



# MODEL Y

## KÉZIKÖNYV



Szoftververzió: 2024.38  
Europe

## KEZELÉSI KÉZIKÖNYV

A járművére szabott legfrissebb és részletes információkért érintse meg az alkalmazásindítót gépjárműve érintőképernyőjén, majd válassza a Kézikönyv alkalmazást. A gépjárműre vonatkozó információk egyediek, a megvásárolt funkciók, a gépjármű konfigurációja, a piaci régió és a szoftververzió függvényében. Ezzel szemben a Tesla által biztosított tulajdonosi adatok szükség esetén frissülnek, és nem tartalmazzák a gépjárműre vonatkozó egyedi információkat.

## KIBOCSÁTÁSI MEGJEGYZÉSEK

Az új funkciókról szóló információk szoftverfrissítés után megjelennek az érintőképernyőn, és azokat bármikor megtekintheti a Kézikönyv alkalmazás **Kibocs. megj.** oldalán, vagy, ha megérinti a **Kezelőelemek > Szoftver > Kibocs. Megj.** elemét. Ha a kezelési kézikönyvben a gépjármű használatára vonatkozó információk nem egyeznek a kibocsátási megjegyzésekben szereplő információkkal, a kibocsátási megjegyzéseket kell figyelembe venni.

## ÁBRÁK ÉS TERMÉKJELLEMZŐK

Az ezen dokumentumban szereplő ábrák csak illusztrációk. A gépjármű opciói, a szoftververzió és a piaci régió függvényében a gépjármű érintőképernyőjén megjelenő információk kissé eltérhetnek.

A jelen dokumentumban megadott specifikációk és leírások a nyomtatás időpontjában ellenőrzött pontosak voltak. Ugyanakkor mivel a Tesla vállalatnál célunk a folyamatos fejlesztés, fenntartjuk a jogot a termék bármikor történő módosítására. A dokumentumban felfedezett bármilyen pontatlanság vagy hiányosság bejelentéséhez, kérjük, küldjön e-mailt a következő címre: [ownersmanualfeedback@tesla.com](mailto:ownersmanualfeedback@tesla.com).

## BIZTONSÁGI TUDNIVALÓK

A biztonsági információkat a Model Y kezelési kézikönyvében találja az érintőképernyőn.

A Model Y gépjárművel kapcsolatos részletes információkért látogasson el a Tesla weboldalára régiója szerint, jelentkezzen be Tesla-fiókjába, vagy regisztráljon új fiókot.

Ha a Model Y típusal kapcsolatban kérdései vagy aggályai merülnek fel, hívja a Tesla vállalatot. Az Ön régiójában érvényes telefonszám megkereséséhez látogasson el a [www.tesla.com](http://www.tesla.com) webhelyre, az oldal alján válassza ki régióját, majd tekintse meg az elérhetőségi adatokat.

© 2012-2024 TESLA, INC.

A dokumentumban szereplő minden információ és minden gépjárműszoftver a Tesla, Inc. és annak licencadóinak szerzői jogvédelme, valamint egyéb szellemi tulajdonjoga alatt áll. Az anyag sem egészben, sem részeiben nem módosítható, sokszorosítható vagy másolható a Tesla, Inc. és annak licencadói előzetes írásbeli engedélye nélkül. Kérésre további információ áll rendelkezésre. Az alábbiak a Tesla, Inc. védjegyei vagy bejegyzett védjegyei az Egyesült Államokban és más országokban:

MODEL 3 MODEL S TESLA TESLA ROADSTER

MODEL Y MODEL X TESLA MOTORS T E S L A





<b>Áttekintés.....</b>	<b>3</b>	Az Autopilot funkció ismertetése.....	113
Külső.....	3	Autopilot funkciók.....	116
Belső.....	4	Közlekedési lámpát és stoptáblát észlelő vezérlés (béta).....	126
Érintőképernyő.....	5	Önparkolás.....	133
Belső elektronika.....	10	Vezénylés.....	135
jármű állapota.....	13	Okos vezénylés.....	137
Hangutasítások.....	17	Korlátozások és figyelmeztetések.....	139
Kamerák.....	19		
<b>Nyitás és zárás.....</b>	<b>21</b>	<b>Aktív biztonsági funkciók.....</b>	<b>145</b>
Kulcsok.....	21	Sávtartó asszisztens.....	145
Ajtók.....	26	Ütközésselkerülő asszisztens.....	148
Ablakok.....	28	Intelligens sebességsegéd.....	151
		Utastérfigyelő kamera.....	153
		Vezetőéberségi figyelmeztetés.....	154
<b>Tárolási lehetőségek.....</b>	<b>29</b>	<b>Fedélzeti kamera, Őrszem üzemmód és a</b>	
Hátsó csomagtér.....	29	<b>biztonság.....</b>	<b>155</b>
Első csomagtartó.....	32	Biztonsági és védelmi beállítások.....	155
Belső tárolók.....	34	Fedélzeti kamera.....	158
		Őrszem üzemmód.....	160
		USB-meghajtó követelmények videók rögzítéséhez.....	163
<b>Ülésre és biztonságra vonatkozó korlátozások</b>	<b>36</b>	<b>Klímarendszer.....</b>	<b>165</b>
.....		A klímavezérlés működtetése.....	165
Első és hátsó ülések.....	36	Szellőzés.....	171
Biztonsági övek.....	42	Bevált gyakorlatok hideg időben.....	172
Biztonsági gyermekülések.....	45	Bevált gyakorlatok meleg időben.....	175
Légzsákok.....	58		
		<b>Navigáció és szórakozás.....</b>	<b>176</b>
<b>Kapcsolat.....</b>	<b>62</b>	Térképek és navigáció.....	176
Mobilalkalmazás.....	62	Média.....	182
Wi-Fi.....	65	Színház, Arcade játékok és Toybox.....	184
Bluetooth.....	66		
Telefon, naptár és webkonferencia.....	69	<b>Töltés és energiafogyasztás.....</b>	<b>187</b>
Intelligens garázs.....	71	Elektromosjármű-alkatrészek.....	187
		Információk a nagyfeszültségű akkumulátorról.....	189
<b>Vezetés.....</b>	<b>74</b>	Töltésre vonatkozó utasítások.....	191
Indítás és kikapcsolás.....	74	Ütemezett temperálás és töltés.....	196
Kormánykerék.....	75	A maximális hatótáv elérése.....	198
Tükrök.....	77		
Váltás.....	79	<b>Karbantartás.....</b>	<b>200</b>
Világítás.....	81	Szoftverfrissítések.....	200
Ablaktörlők és szélvédőmosók.....	85	Karbantartási szervizintervallumok.....	202
Fékezés és megállás.....	87	Az abroncsok karbantartása.....	204
Park Assist parkolássegítő rendszer.....	91	Tisztítás.....	211
Vehicle Hold.....	93	Ablaktörlő lapátok, fúvókák és folyadék.....	215
Kipörgésgátló.....	94	A jármű megemlése.....	217
Gyorsulási módok.....	95	Alkatrészek és tartozékok.....	218
Versenypálya mód.....	96	Saját kezűleg történő karbantartás.....	225
Vezetői profilok.....	99		
Utazási adatok.....	102	<b>Termékjellemzők.....</b>	<b>226</b>
Hátsó kamera/kamerák.....	103	Azonosító címkék.....	226
Gyalogosokra figyelmeztető rendszer.....	104	A jármű terhelése.....	228
Vontatás és tartozékok.....	105		
<b>Autopilot.....</b>	<b>113</b>		



# Tartalom

---

Méretetek.....	230
Alrendszerek.....	233
Kerekek és gumibroncsok.....	236

<b>Szállítási útmutató.....</b>	<b>239</b>
Szállítási útmutató.....	239

<b>Vészhelyzet esetén.....</b>	<b>243</b>
Kapcsolatfelvétel a Tesla Roadside Assistance segélyszolgálattal.....	243
Vészhelyzeti hívás.....	245
Hatótáv túllépése.....	246
Az első csomagtértető felnyitása áramellátás nélkül.....	247
Segédindítás.....	248
Az ajtók kinyitása áramellátás hiányában.....	250

<b>Hibaelhárítás.....</b>	<b>251</b>
Hibajelzések.....	251

<b>Vásárlói információk.....</b>	<b>305</b>
Tudnivalók a kezelési kézikönyvről.....	305
Funkciók elérhetőségével kapcsolatos nyilatkozat.....	307
Tájékoztatók.....	308
Biztonsági hibák jelentése.....	310
A megfelelőség tanúsítása.....	311

<b>Tárgymutató.....</b>	<b>315</b>
-------------------------	------------



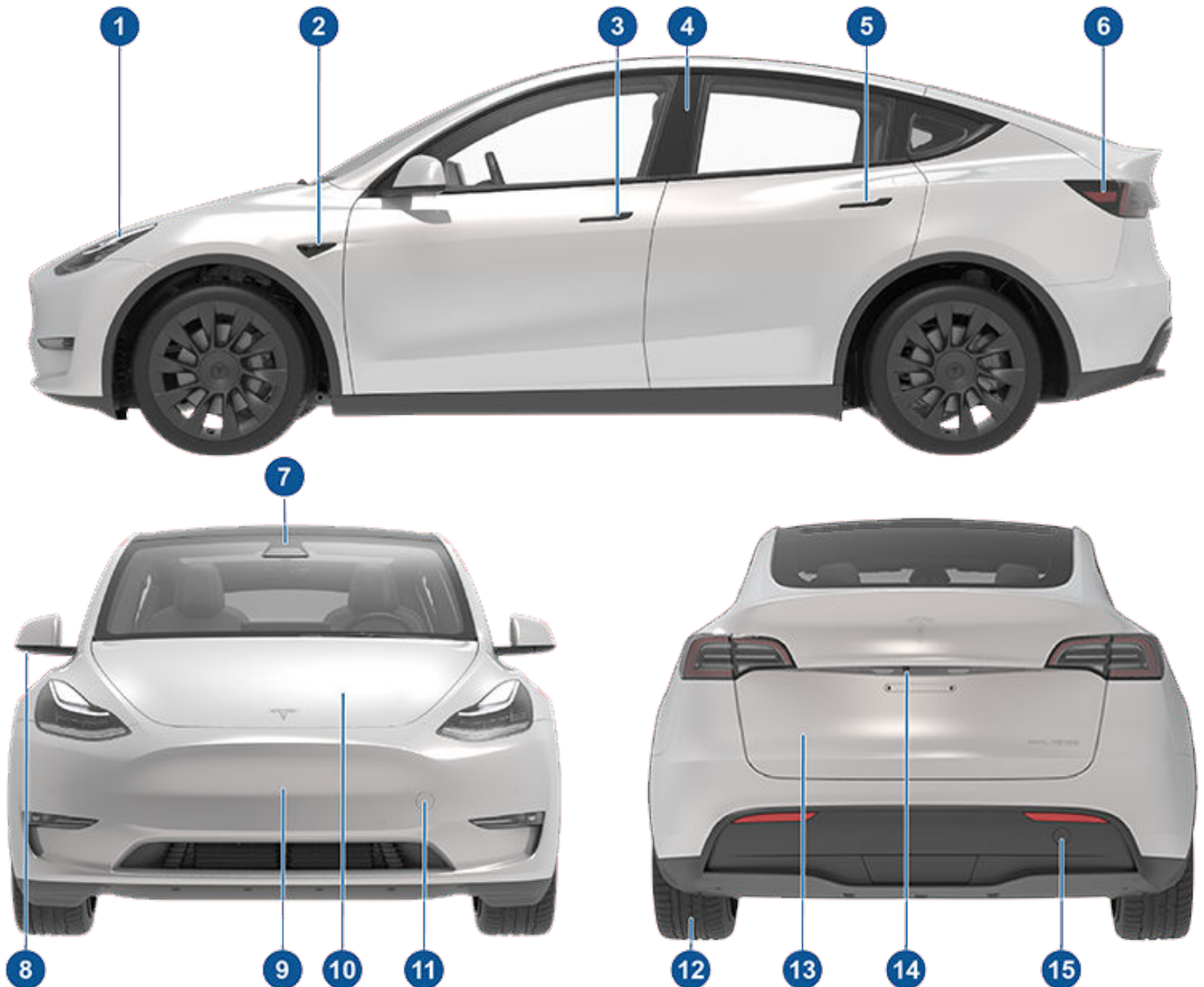

1. Fényszórók (Világítás oldalszám 81)
2. Autopilot kamera (Kamerák oldalszám 19)
3. Első ajtó kilincse (A külső ajtókilincsek használata oldalszám 26)
4. Kulcskártya érzékelő (Kulcsok oldalszám 21), Autopilot kamera (Kamerák oldalszám 19)
5. Hátsó ajtó kilincse (A külső ajtókilincsek használata oldalszám 26)
6. Töltőnyílás (Töltésre vonatkozó utasítások oldalszám 191)
7. Autopilot kamerák (Kamerák oldalszám 19)
8. Visszapillantó tükrök (Tükrök oldalszám 77)
9. Radarérezékelő, ha van (a képen nem látható)
10. Első csomagteretető/első csomagtartó (Első csomagtartó oldalszám 32)
11. Első vonószem fedele (Szállítási útmutató oldalszám 239)
12. Kerekek és abroncsok (Kerekek és gumibroncsok oldalszám 236)
13. Hátsó csomagtartó (Hátsó csomagtér oldalszám 29)
14. Hátrafelé néző kamera (Hátsó kamera/kamerák oldalszám 103)
15. Hátsó vonószem fedele (Szállítási útmutató oldalszám 239)



**MEGJEGYZÉS:** A jobbkormányos kivitelű járműveken a használati útmutatóban szemléltetett vezérlőelemek elrendezése a fent láthatóhoz hasonló, csak a jármű jobb oldalára van tükrözve.

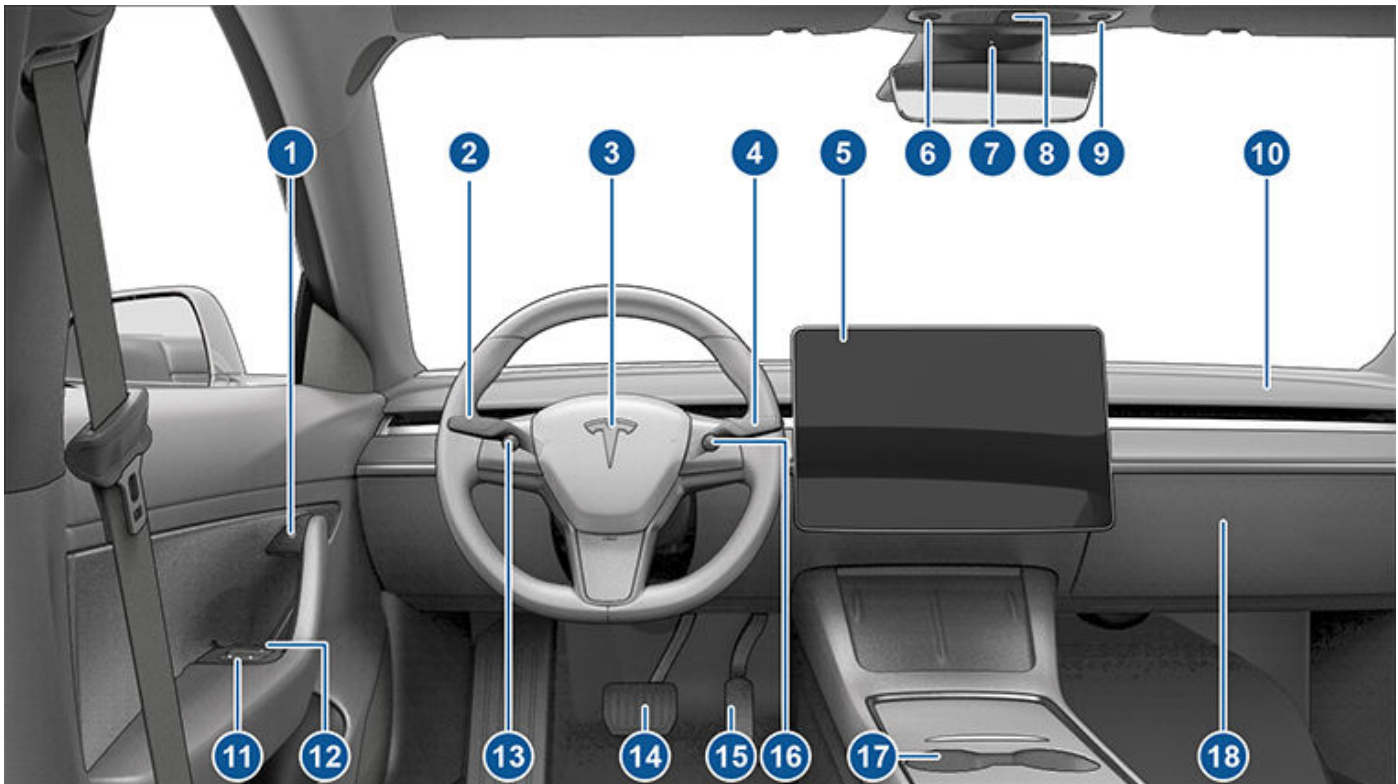

1. Ajtónyitó gomb (Az ajtók nyitása belülről oldalszám 26)
2. Irányjelző kar (Távolsági fényszóró oldalszám 82), Irányjelzők oldalszám 83, és Ablaktörlők és szélvédőmosók oldalszám 85)
3. Kürt (Kürt oldalszám 76)
4. Fokozatválasztó kar (A sebességváltás módja oldalszám 79, Autopilot funkciók oldalszám 116)
5. Érintőképernyő (Érintőképernyő oldalszám 5)
6. Vezetőoldali tetővilágítás (Világítás oldalszám 81)
7. Utastérfigyelő kamera (Utastérfigyelő kamera oldalszám 153)
8. Elakadásjelző lámpa (Elakadásjelző lámpa oldalszám 83)
9. Utasoldali tetővilágítás (Világítás oldalszám 81)
10. Hőmérséklet-szabályozó szellőzőnyílás (lásd: A klímavezérlés működtetése oldalszám 165)
11. Elektromos ablakemelő kapcsolója (Ablakok oldalszám 28)
12. Manuális ajtónyitó (Az ajtók nyitása belülről oldalszám 26)
13. Bal oldali gőrgetőgomb (Gőrgetőgombok oldalszám 75)
14. Fékpedál (Fékezés és megállás oldalszám 87)
15. Gázpedál (Regeneratív fékezés oldalszám 88)
16. Jobb oldali gőrgetőgomb (Gőrgetőgombok oldalszám 75)
17. Középkonzol (Belső elektronika oldalszám 10)
18. Kesztyűtartó (Kesztyűtartó oldalszám 34)



**FIGYELMEZTETÉS:** Vezetés közben mindig figyeljen az útra és a forgalomra. A vezető figyelemelterelésének minimalizálása, valamint az utasok és a forgalom többi résztvevőjének biztonsága érdekében mozgó gépjármű mellett kerülje a beállítások érintőképernyőn való módosítását.

Az érintőképernyő számos funkció vezérlésére használható, amelyet egy hagyományos autóban fizikai gombokkal kellene vezérelni (pl. a fülke fűtésének és a légkondicionálásának állítását, a fényszórókat stb.). Az érintőképernyő használható továbbá a média vezérlésére, navigálásra, szórakoztató funkciók működtetésére és a Model Y igény szerinti testre szabására. A gyakran használt érintőképernyős kezelőelemek kéz nélküli eléréséhez használja a hangutasításokat (lásd [Hangutasítások oldalszám 17](#)).

Ha az érintőképernyő nem reagál, vagy szokatlanul viselkedik, indítsa újra (lásd: [Az érintőképernyő újraindítása oldalszám 8](#)).

**FIGYELMEZTETÉS:** Ne tegyen képernyővédőt az érintőképernyőre. Ez az érintőképernyőn többek között nem szándékos bevitelt (fantombevitelt), késleltetett választ vagy az érintésekre való érzéketlenséget, elektrosztatikus kisülést okozhat, amely károsíthatja az érintőképernyőt. A képernyővédő felszerelése által okozott károokra a garancia nem terjed ki.

**MEGJEGYZÉS:** Az ábrák csak a koncepció szemléltetésének céljára szolgálnak. A gépjármű opcióitól, szoftververziójától, értékesítési területétől, illetve régiós és nyelvi beállításaitól függően eltérnek a képernyőn megjelenő részletek.

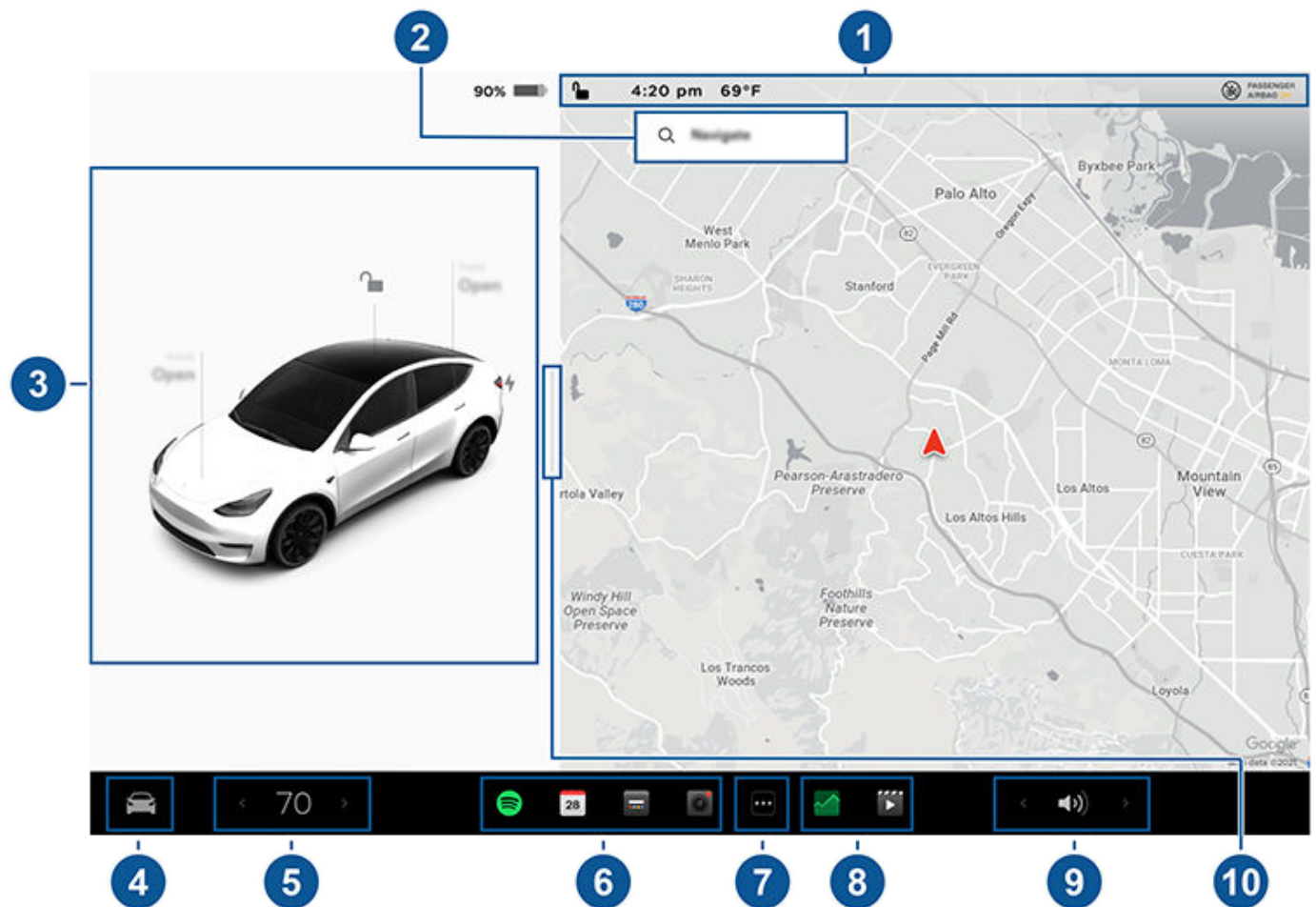

- 1. Állapotsáv:** A felső sávban megtalálja a gépjármű kezelőelemeit és állapotát (lásd [Felső állapotsáv ikonjai oldalszám 7](#)).
- 2. Navigáció:** Módosítsa a térkép tájolását, keresse meg az úticélt vagy navigáljon el oda, illetve módosítsa a navigációs beállításokat (lásd: [Térképek és navigáció oldalszám 176](#)).
- 3. Gépkocsi állapota:** Ez a terület dinamikusan jeleníti meg a Model Y aktuális állapotát vezetés, parkolás, ajtónyitás, lámpák felkapcsolása stb. esetén. Figyelje ezt a területet vezetés közben, mert olyan fontos információk jelennek meg rajta, mint a menetssebesség és a figyelmeztető üzenetek (lásd: [jármű állapota oldalszám 13](#)). Amikor az autó Park helyzetben van, kinyithatja a csomagteret vagy a töltőnyílás ajtaját. Ezen a területen találhatóak a média, az abroncsnyomás és az utazási adatok parancsikonjai is.



# Érintőképernyő

Ha a teljes önvezetés be van kapcsolva (ha van ilyen felszerelés), az autó állapotartománya megjeleníti az út és a jármű környezetének vizuális megjelenítését. A megjelenítés úgy is kibővíthető/összecsukható, ha az autó állapotterületét egyik oldalról a másikra húzza. A megjelenítés kibővítése további részleteket jelenít meg az útról és annak környékéről, beleértve az útjelzéseket, a közlekedési lámpákat és a tárgyakat (például szemeteseket és oszlopokat).

- Kezelőelemek:** Vezérelheti a különböző funkciókat, és testre szabhatja Model Y igényeinek megfelelően. A térkép felett megjelenik a Kezelőelemek képernyő. Érintsen meg egy opciót a Kezelőelemek képernyőn a kiválasztott opcióhoz kapcsolódó különböző beállítások megjelenítéséhez.

Egy adott beállítás megkereséséhez érintse meg a Kezelőelemek képernyő tetején a **Keresés** lehetőséget. Végezze el a módosításokat közvetlenül a megjelenített eredmények képernyőről, vagy érintse meg a linket, hogy a Kezelőelemekben az adott opcióra ugorjon.



Ha megérinti a beállítások mellett megjelenő információs ikont, az előugró ablakban hasznos tudnivalókat olvashat az adott beállítással kapcsolatban.

**MEGJEGYZÉS:** Hangutasításokkal sok járművezérlés, beállítás és preferencia (például klíma, média és navigáció) szabad kézzel is állítható (lásd: [Hangutasítások oldalszám 17](#)).

**MEGJEGYZÉS:** Az ikon hosszú megnyomásával küldhet visszajelzést a Teslának az érintőképernyőről.

- Klímaszabályozás (vezetőoldali):** A bal és jobb nyilakkal csökkentheti/növelheti az utastér hőmérsékletét. A felugró ablakban érintse meg a **Szétválasztás** elemet a vezető és utas számára történő különálló kezelőelemek megjelenítéséhez. Érintse meg a hőmérséklet ikont a klímaszabályozás beállításainak testre szabásához (lásd: [A klímavezérlés működtetése oldalszám 165](#)). Az utas klímavezérlők akkor jelennek meg, ha a hőmérséklet-szabályozás a **Szétválasztás** funkcióval el van osztva, amely különálló kezelőelemeket jelenít meg a vezető és az utas számára.
- Saját alkalmazások:** A gyakran használt alkalmazások és kezelőelemek egyérintéses eléréséhez kiválaszthatja, hogy mi jelenjen meg itt. Lásd: [Saját alkalmazások testreszabása oldalszám 6](#).
- Alkalmazásindító:** Az alkalmazástálcá megnyitásához érintse meg az alkalmazásindítót. Ezután érintse meg bármelyik alkalmazást a megnyitásához. A kiválasztott alkalmazás megjelenik a térkép tetején. Egy alkalmazás bezárásához húzza azt lefelé.
- Legutóbbi alkalmazás(ok):** Megjeleníti a legutóbb használt alkalmazás(oka)t. Az itt megjelenített legutóbbi alkalmazások száma attól függ, hogy hány alkalmazást adott hozzá a **Saját alkalmazások** lehetőséghez. Ha maximális számú alkalmazást ad hozzá a **Saját alkalmazások** listához, csak a legutóbbi alkalmazás jelenik meg.
- Hangerőszabályozás:** A médialejátszó és a telefonhívások hangerejét szabályozza (lásd: [Hangerő-szabályozás oldalszám 182](#)). A navigációs utasítások hangerejét külön szabályozza a rendszer (lásd: [Térképek és navigáció oldalszám 176](#)).
- Teljes képernyős Parkolás nézet:** (Ha a felszereltség része) Húzza el az ujját az utasoldal felé a teljes képernyős Parkolás nézethez média- és navigációs vezérlőkkel.

## Saját alkalmazások testreszabása

A gyakran használt alkalmazásokhoz és vezérlőelemekhez való egyérintéses hozzáférés érdekében testre szabhatja, hogy mi jelenjen meg az érintőképernyő alsó sávján a **Saját alkalmazások** menüben:

- Lépjen be a testreszabás módba úgy, hogy megérinti és nyomva tartja bármelyik alkalmazást vagy vezérlőelemet a **Saját alkalmazások** menüben. Ha ez a menü üres, érintse meg az Alkalmazásindító elemet.
- Húzzon át bármilyen alkalmazást vagy vezérlőelemet az alkalmazástálcáról az alsó sávon található **Saját alkalmazások** menübe.

**MEGJEGYZÉS:** Az alkalmazástálcán kiválasztott ülésfűtések a hőmérséklet mellett jelennek meg, nem pedig a Saját alkalmazások területen.

**MEGJEGYZÉS:** Ha maximális számú alkalmazást vagy vezérlőelemet adott hozzá a **Saját alkalmazásokhoz**, egy további alkalmazás hozzáadása eltávolítja a jobb szélső alkalmazást.

**MEGJEGYZÉS:** Úgy távolíthat el egy alkalmazást vagy vezérlőelemet a **Saját alkalmazások** menüből, hogy megérinti és nyomva tartja, majd megérinti a hozzá tartozó „X” elemet.





## Felső állapotáv ikonjai



Megérintésével minden ajtót és csomagterajtót kinyithat/lezárhat.



Megjeleníti a helyi időjárási körülményeket. Érintse meg a gombot az időjárásra és a levegő minőségére vonatkozó részletesebb információk megjelenítéséhez, beleértve a csapadék valószínűségét, a páratartalmat és az UV-szintet. A használatához prémium adatkapcsolat szükséges.

72°F

Megjeleníti az aktuális hőmérsékletet. Ha a jármű prémium adatkapcsolattal rendelkezik, érintse meg az időjárásra és a levegő minőségére vonatkozó részletesebb információk megjelenítéséhez, beleértve a csapadék valószínűségét, a páratartalmat és az UV-szintet.

AQI 64

Csak akkor jelenik meg az érintőképernyő állapotosorán, ha az Model Y azt érzékeli, hogy a helyi levegőtisztasági index (AQI) értéke rossz. A rossz AQI sárga, narancssárga, piros, lila vagy gesztenyebarna számokat mutat. Érintse meg a gombot az időjárásra és a levegő minőségére vonatkozó részletesebb információk megjelenítéséhez, beleértve a csapadék valószínűségét, a páratartalmat és az UV-szintet. A használatához prémium adatkapcsolat szükséges.

16:20

A jármű automatikusan frissíti az időt. Ha az idő hibás, ellenőrizze, hogy a gépjármű rendelkezik-e internet- és GPS-kapcsolattal, valamint a legújabb szoftverrel.



Csak akkor jelenik meg az állapotávban, ha a Model Y beprogramozott HomeLink eszközt érzékeli a tartományon belül, és az érintőképernyő még nem jelenítette meg a HomeLink képernyőt vagy felugró ablakot. Lásd: [Intelligens garázs oldalszám 71](#).



Csak akkor jelenik meg az érintőképernyő állapotosorán, ha Model Y parkolva van. Hozzáadás, konfigurálás (beleértve a **Valet mód** és az **Egyszerű beszállás használata** lehetőséget), vagy gyors váltás vezetői profilok között. A vezetői profilok a Kezelőelemek képernyő felső részén is elérhetők. Lásd: [Vezetői profilok oldalszám 99](#).



A Model Y parkolása esetén érhető el. Érintse meg az Őrszem üzemmód aktuális vezetési ciklusban történő manuális engedélyezéséhez vagy letiltásához. Ahhoz, hogy az Őrszem üzemmód automatikusan bekapcsoljon (vagy kikapcsoljon), amikor

elhagyja a járművet, engedélyezze a beállítást innen: **Kezelőelemek > Biztonság > Őrszem üzemmód**. További információért lásd: [Őrszem üzemmód oldalszám 160](#).

**MEGJEGYZÉS:** Ha az Őrszem üzemmódot a **Kezelőelemek > Őrszem üzemmód** részben kapcsolja be vagy ki, a jármű érintőképernyőjén lévő parancsikok és a mobilalkalmazás csak az aktuális vezetési ciklusban működnek.

**MEGJEGYZÉS:** Egyes, körülbelül 2021. november 1. után gyártott járművek esetében előfordulhat, hogy a középkonzol USB-portjai csak a töltőeszközöket támogatják. Az összes egyéb funkcióhoz használja a kesztyűtartó belsejében található USB-portot.



Akkor jelenik meg, ha a Model Y Wi-Fi hálózathoz csatlakozik.



Akkor jelenik meg, amikor a Model Y mobilhálózathoz csatlakozott. Ezt az ikont megérintve gyorsan hozzáférhet a Wi-Fi-beállításokhoz.



Akkor jelenik meg, amikor a Model Y mobilkapcsolata nem elérhető. Ezt az ikont megérintve gyorsan hozzáférhet a Wi-Fi-beállításokhoz.



Az utasoldali első légzsák állapota (lásd: [Légzsákok oldalszám 58](#)).



Érintse meg (ha a felszereltség része), hogy kapcsolatba lépjen a segélyhívó központtal és nyilvános biztonsági információkat kapjon súlyos baleset vagy sérülés esetén (lásd: [Vészhelyzeti hívás oldalszám 245](#)).



Akkor jelenik meg, ha a jármű GPS-helyzete aktívan elérhető a Tesla-mobilalkalmazásban a tulajdonos, egy hozzáadott sofőr vagy egy harmadik fél által használt alkalmazás által. Koppintson az ikonra a részletekért. A kikapcsoláshoz navigáljon a **Biztonság > Mobilhozzáférés engedélyezése** elemekhez az érintőképernyőn.

## Felugró üzenetek és járműriasztások

A felugró üzenetek az érintőképernyő alsó részén jelennek meg. Például a biztonsági öv emlékeztetője, ha ez egyik foglalt ülés biztonsági öve nincs becsatolva, egy bejövő telefonhívás értesítése, bejövő SMS (ha alkalmazható), vagy egy végrehajtandó hangutasítás megjelenítése. Ha



# Érintőképernyő

alkalmazható, érintse meg a lehetőségeket ezekből a felugró üzenetekből (például fogadjon/utasítson el telefonhívást, válasszon egy lehetőséget a fényszóró menüből stb.). A felugró üzenet bezárásához csúsztassa lefelé az ujját.



Ha a jármű érintőképernyőjén megjelenik egy riasztás, érintse meg a **További információk** gombot a riasztással és annak megoldásával kapcsolatos további részletekért. A járművel kapcsolatos riasztások és értesítések listájának megtekintéséhez érintse meg a **Kezelőelemek** lehetőség tetején található harang ikont.

**MEGJEGYZÉS:** Jelenleg nem mindegyik riasztáshoz érhető el kiegészítő információ.

## Az érintőképernyő újraindítása

Az érintőképernyőt újraindíthatja, ha nem válaszol, vagy szokatlanul működik.

**FIGYELMEZTETÉS:** Csak akkor indítsa újra az érintőképernyőt, ha a gépjármű le van állítva, és Parkolás fokozatba van kapcsolva. Újraindítás közben az autoállapot-kijelzés, a biztonsági figyelmeztetések, a tolatókamera és egyéb információk nem láthatók.

1. Váltson Parkolás fokozatba.
2. Tartsa nyomva a kormánykerék mindkét görgetőgombját, amíg az érintőképernyő feketére nem vált. A görgetőgombok megnyomása közben nem szükséges lenyomni a fékpedált, ez semmilyen hatással nem jár.

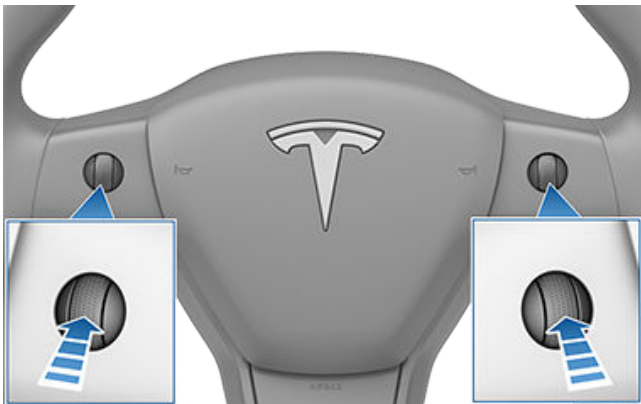

3. Pár másodperc múlva megjelenik a Tesla embléma. Várjon megközelítőleg 30 másodpercet, amíg az érintőképernyő újraindul. Ha az érintőképernyő továbbra sem reagál vagy pár perc múlva szokatlanul kezd viselkedni, próbálkozzon a gépjármű ki-/bekapcsolásával (amennyiben lehetséges). Lásd: [A gépjármű ki-/bekapcsolása oldalszám 74.](#)

**MEGJEGYZÉS:** A görgetőgombok megnyomása csak az érintőképernyőt indítja újra. A jármű semmilyen más alkatrészét nem indítja újra, és a Model Y ki- vagy bekapcsolását sem eredményezi.

## A megjelenítési és hangbeállítások testreszabása

Érintse meg a **Kezelőelemek > Megjelenítés** elemet a megjelenítési beállítások testreszabásához:

- **Megjelenés:** Szabja testre a kijelzőt, hogy az **Sötét** vagy **Világos** legyen. Ha ki van választva az **Auto** beállítás, a fényerő a környezeti fényviszonyoknak megfelelően automatikusan változik.
- **Kék fény csökkentése:** Ha engedélyezve van, a kijelző automatikusan beállítja az éjszakai melegebb színek használatát.
- **Fényerő:** Ujjával húzza el a csúszkát a fényerőszint kézi beállításához. Ha a **Kijelző üzemmód Auto** értékre van állítva, az érintőképernyő fényereje a környezeti fényviszonyokhoz és az Ön preferenciáihoz igazodik. Model Y megjegyzi az Ön által kiválasztott, fényerőre vonatkozó preferenciákat, és annak megfelelően állítja be az érintőképernyőt.
- **Képernyő tisztítás üzemmód:** Aktiválásakor a tisztítás megkönnyítése érdekében az érintőképernyő elsötétedik és átmenetileg letiltásra kerül. A Képernyőtisztítás üzemmódból való kilépéshez kövesse a képernyőn megjelenő utasításokat.
- **Érintőképernyő nyelve:** Az érintőképernyő nyelvezetét állíthatja be.

**MEGJEGYZÉS:** Model Y gépjárművének Parkolás fokozatban kell lennie a nyelv módosításához. A nyelv módosításakor rövid késedelmet tapasztalhat, mivel a Model Y kikapcsolja, majd újraindítja az érintőképernyőt.

- **Hangfelismerés nyelve:** Válassza ki a hangutasításokhoz használt nyelvet.
- **Hangos navigáció nyelve:** Kiválasztható, hogy milyen nyelven szólaljon meg a navigációs rendszer.

**MEGJEGYZÉS:** A letöltést igénylő nyelvek esetében válassza ki a nyelvet a legördülő listából a letöltés elindításához (Wi-Fi kapcsolat szükséges).

- **Szövegméret:** Válasszon a **Normál** és a **Nagy** lehetőség közül a jármű érintőképernyőjén megjelenő szöveg méretének személyre szabásához.
- **Idő:** Választhat a 12 és a 24 órás formátum között.
- **Régió formátuma** (ha van): Válasszon ki egy régiót a dátum (hh nn éé/nn-hh-éé stb.) és a tizedesjel megjelenítési formátumának (5.123, 5,123 stb.) meghatározásához.
- **Energia kijelzése:** Kiválaszthatja a maradék energia és a töltőegységek kijelzését a maradék akkumulátor-energia százalékos értékeként, vagy a megtehető távolság becsült értékeként.

**MEGJEGYZÉS:** Ha meg szeretné állapítani a legközelebbi töltés várható idejét, az energiára vonatkozó becsléseket csupán általános iránymutatásnak tekintse. Az energiafogyasztást számos tényező befolyásolja. Lásd: [Az energiafogyasztást befolyásoló tényezők oldalszám 198.](#)



- **Távolság:** Válasszon, hogy metrikus mértékegységeket (kilométer, centiméter stb.) vagy angolszász mértékegységeket (mérőföld, hüvelyk stb.) kíván-e használni a kijelzéséhez.
- **Hőmérséklet:** Válassza ki, hogy a hőmérséklet használatakor vagy Fahrenheit vagy Celsius jelenjen-e meg.
- **Abronsnyomás:** Válassza ki, hogy a gumiabroncsnyomás BAR vagy PSI mértékegységgel jelenjen-e használat.

A megjelenítés testreszabása mellett a Joe üzemmódot is engedélyezheti azon hangjelzések hangerejének csökkentése érdekében, amelyek nem létfontosságú biztonsági problémákat jeleznek. Érintse meg a **Kezelőelemek > Biztonság > Joe üzemmód** lehetőséget az engedélyezéshez.

## A gépjármű elnevezése

A további személyre szabás érdekében nevezze el gépjárművét. Érintse meg a **Kezelőelemek > Szoftver > Nevezze el a gépjárművet** elemet, amely az érintőképernyő jobb oldalán, a Model Y képe alatt látható. Ha járművének már van neve, érintse meg a meglévő nevet a módosításához. Írja be az új nevet az előugró ablakba, és érintse meg a **Mentés** elemet. A Model Y neve a Tesla mobilalkalmazásban is megjelenik.

## Személyes adatok törlése gyári visszaállítással

Amikor átruhazza a Model Y tulajdonlását, még *mielőtt a járművet eltávolítja a fiókjából* a **Kezelőelemek > Szerviz > Gyári visszaállítás** megérintésével, végezze el a gyári visszaállítást a biztonságos átadáshoz. Az adatok törlése előtt a Model Y ellenőrzi az Ön hitelesítő adatait. Ehhez kéri, hogy adja meg a Tesla-fiókjához tartozó felhasználónevet és jelszót.

**MEGJEGYZÉS:** A gyári visszaállítást csak akkor tudja elvégezni, ha a jármű még a fiókjához tartozik. Miután a járművet eltávolította a fiókjából, többé nem fér hozzá a személyre szabott beállítások gyári visszaállításához és az összes személyes adat törléséhez.



A tárolórekeszek és pohártartók (lásd: [Belső tárolók oldalszám 34](#)) mellett a Model Y utasterében különböző elektronikai eszközök is találhatóak, például a távirányítókat és a kulcskártyákat olvasó RFID-jeladó (lásd [Kulcsok oldalszám 21](#)), USB-portok, vezeték nélküli telefонтöltő, valamint egy 12 V-os szivargyújtó aljzat.

## USB-portok

Model Y két USB-porttal rendelkezik, amelyek a középkonzol elülső rekeszében helyezkednek el. Ezek a portok a következőkre használhatók:

- USB-eszközök csatlakoztatására és töltésére.
- Telefonon vagy USB-eszközön tárolt hangfájlok lejátszása (lásd: [Média lejátszása külső eszközről oldalszám 183](#)).
- Videók mentése az olyan funkciók használatakor, mint például az Őrszem üzemmód vagy a fedélzeti kamera (lásd: [Fedélzeti kamera oldalszám 158](#) és [Őrszem üzemmód oldalszám 160](#)).

**MEGJEGYZÉS:** Az Őrszem üzemmód és a fedélzeti kamera videói mentésének előnyben részesített helye a kesztyűtartóban található USB-portba helyezett eszköz. A port használatával fokozható a biztonság és minimalizálható az energiafogyasztás.

Az USB-portok körülbelül 15 W-ot tudnak leadni (ez a jármű gyártási dátumától függően változhat).

**MEGJEGYZÉS:** Egyes, körülbelül 2021. november 1. után gyártott járművek esetében előfordulhat, hogy a középkonzol USB-portjai csak a töltőeszközöket támogatják. Az összes egyéb funkcióhoz használja a kesztyűtartó belsejében található USB-portot.

Mindkét port USB-C-kompatibilis.

Az USB-meghajtók formázásával kapcsolatos információkért lásd: [USB-meghajtó követelmények videók rögzítéséhez oldalszám 163](#).

Nyissa ki a középkonzol első rekeszét. Az elülső USB-portok a rekesz hátsó falán találhatóak.

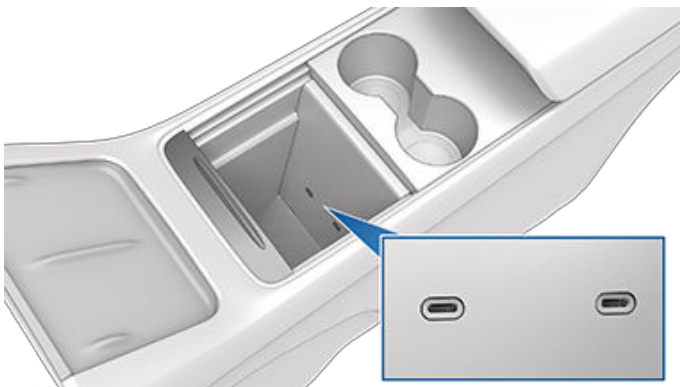

A gyártás dátumától függően egyes gépjárművek a kesztyűtartóban található USB-portot tartalmaznak. Ez az USB-A-port előformázott flash meghajtóval van szerelve, amely készen áll például az Őrszem üzemmódban és a fedélzeti kamera által rögzített videók mentésére. Bár nem ez az elsődleges feladata, a port képes a gépjárművel történő kommunikációra is, és használható USB-re csatlakoztatott eszközök töltésére is.

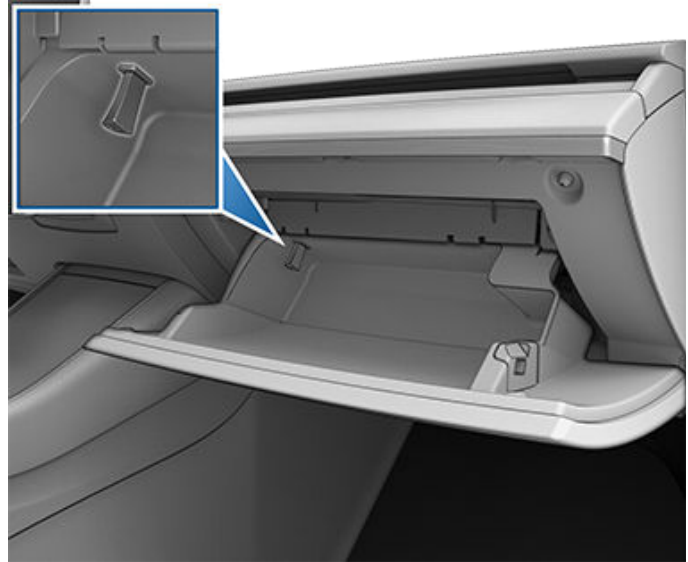

Két további USB-port található a középkonzol hátsó részén (a kb. 2020. júniustól gyártott gépjárművek esetén ezek a portok USB-C típusúak). Ezek a portok töltik az USB-re csatlakoztatott eszközöket, de nem kommunikálnak a gépjárművel.



Ha a(z) Model Y hét üléses van felszerelve, a harmadik sori ülések között található konzol első részén található két USB-C-port. Ezek a portok töltik az USB-re csatlakoztatott eszközöket, de nem kommunikálnak a gépjárművel.





**MEGJEGYZÉS:** Áram akkor áll rendelkezésre, amikor a jármű használatban van vagy érzékeli a felhasználó jelenlétét. A jármű akkor gondolja, hogy jelen van egy felhasználó, ha valaki beül a vezetőülébe, vagy elvégez egy műveletet az érintőképernyőn. Ha egy tartozékot bedugva hagy, az nem meríti le az alacsony feszültség akkumulátort.

**MEGJEGYZÉS:** Használjon USB 3.0 kompatibilis kábelt az eszköz USB-porthoz történő csatlakoztatásához. A nem megfelelő kábelek használata lassabb töltést, potenciális csatlakozási problémákat vagy csökkent teljesítményt eredményezhet.

**MEGJEGYZÉS:** Ne csatlakoztasson egy porthoz több eszközt USB-elosztó használatával. Ilyenkor előfordulhat, hogy a csatlakoztatott eszközök nem töltődnek, vagy nem ismeri fel őket a médialejátszó, Őrszem üzemmód, fedélzeti kamera stb.

## Vezeték nélküli telefontöltő

Az elülső konzolba vezeték nélküli telefontöltő van beépítve (felszereltségtől függően), amely akár 15 W teljesítménnyel képes tölteni a Qi-funkció használatára képes telefont. Egyszerűen helyezze a telefont a töltőre. Készüléke töltés közben melegnek érződhet, de ez induktív töltésnél normál jelenség.

A vezeték nélküli töltőre helyezve a telefon mindig töltődik, amikor a gépjármű bekapcsolt állapotban van (az érintőképernyő működik, és Ön a gépjárműben tartózkodik). A telefont a gépjárműből történő kiszállást követően nem tölti a rendszer, kivéve, ha be van kapcsolva valamelyik funkció (például az Őrszem üzemmód), és ezért az USB-portok aktívak. Model Y gépjárműve akkor sem tölti a telefont, ha a gépjármű akkumulátora le van merülve.

**MEGJEGYZÉS:** A telefonnak közvetlenül érintkeznie kell a vezeték nélküli töltővel. Ha a telefon tokja túlságosan vastag vagy fémből van, előfordulhat, hogy a vezeték nélküli telefontöltő nem működik. Mielőtt a töltőre helyezné a telefont, próbálja eltávolítani annak tokját.

**FIGYELMEZTETÉS:** Töltés előtt távolítsa el a telefonon lévő vagy amögötti (például beépített telefonokban lévő) összes tárgyat (érméket, kulcsokat, fémtárgyakat stb.), valamint az NFC-kártyát (a jármű kulcskártyáját, hitelkártyákat, szobakulcsokat) a telefon és a töltő közül. Az NFC-kártya károsodhat, ha telefontöltés előtt nem távolítja el azt.

## Alacsony feszültség Szivargyújtó aljzat

Az Ön Model Y járműve rendelkezik egy szivargyújtó aljzattal, amely a középkonzol hátsó rekeszében helyezkedik el.

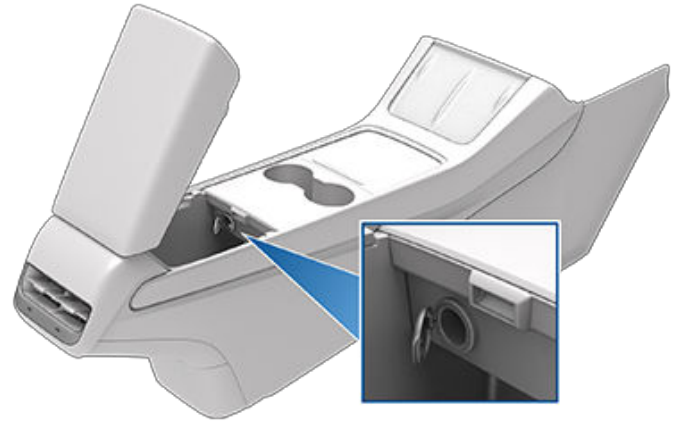

A szivargyújtó aljzat alkalmas minden, legfeljebb 12 A-es folyamatos áramot igénylő tartozékhoz (16 A-es maximális érték mellett).

**MEGJEGYZÉS:** A körülbelül 2021 novembere után gyártott járművek esetében a alacsony feszültség hálózati aljzatba csatlakoztatott áramátalakítóknak a működéshez támogatniuk kell a 16V DC bemenetet.

Egy további alacsony feszültség -os szivargyújtó aljzat is található a hátsó csomagtartó bal oldalán.





**MEGJEGYZÉS:** Áram akkor áll rendelkezésre, amikor a jármű használatban van vagy érzékeli a felhasználó jelenlétét. A jármű akkor gondolja, hogy jelen van egy felhasználó, ha valaki beül a vezetőülébe, vagy elvégez egy műveletet az érintőképernyőn. Ha egy tartozékot bedugva hagy, az nem meríti le az alacsony feszültség akkumulátort.



## Belső elektronika

---

-  **FIGYELMEZTETÉS:** Az aljzat, illetve a tartozékok csatlakozója felforrósodhat.
-  **FIGYELMEZTETÉS:** A jármű elektronikai rendszerével való túlzott interferencia elkerülése érdekében a Tesla azt ajánlja, hogy ne csatlakoztasson más gyártótól származó tartozékokat, például invertert a alacsony feszültség szivargyújtó aljzathoz. Azonban ha nem Tesla gyártmányú tartozék használata mellett dönt, és bármilyen hibás működést vagy váratlan viselkedést tapasztal, például világítani kezd egy visszajelző fény, figyelmeztető üzenet jelenik meg vagy nagyfokú hőáramlást érzékel a tartozéktól, haladéktalanul húzza ki a tartozékot a alacsony feszültség -os szivargyújtó aljzataból.
-  **FIGYELMEZTETÉS:** Ne kísérelje meg a Model Y segédindítását a alacsony feszültség szivargyújtó aljzattal. Ez a jármű károsodását okozhatja.



## Áttekintés

Az érintőképernyő folyamatosan kijelzi a Model Y állapotát. A megjelenített adatok attól függenek, hogy a jármű:

- Leparkolt állapotban van (lásd az alábbi ábrát).
- Vezetés (lásd: [Vezetési állapot oldalszám 14](#)).
- Töltés (lásd: [Töltési állapot oldalszám 192](#)).

Ha Model Y járművét leparkolta, az állapotjelző a Drive módot, a becsült hatótávolságot, valamint a jármű felülnézetét mutatja azokkal a gombokkal együtt, amelyek megérintésével kinyithatja a csomagtartót és a töltőcsatlakozó ajtaját. A fékpedálra lépve a(z) Model Y bekapcsol, és a visszajelző lámpák röviden felvillannak. Azoknak a visszajelző lámpáknak, amelyek nem vonatkoznak az aktuális helyzetre (például egy biztonsági öv nincs becsatolva), ki kell kapcsolniuk. Amennyiben valamelyik visszajelző lámpa nem kapcsol be vagy ki, forduljon a Tesla vállalathoz.

**MEGJEGYZÉS:** A következő ábra csak tájékoztatásul szolgál. A megjelenített információk a jármű felszereltségétől, a szoftververziótól, valamint a piaci régiótól függően eltérőek lehetnek.

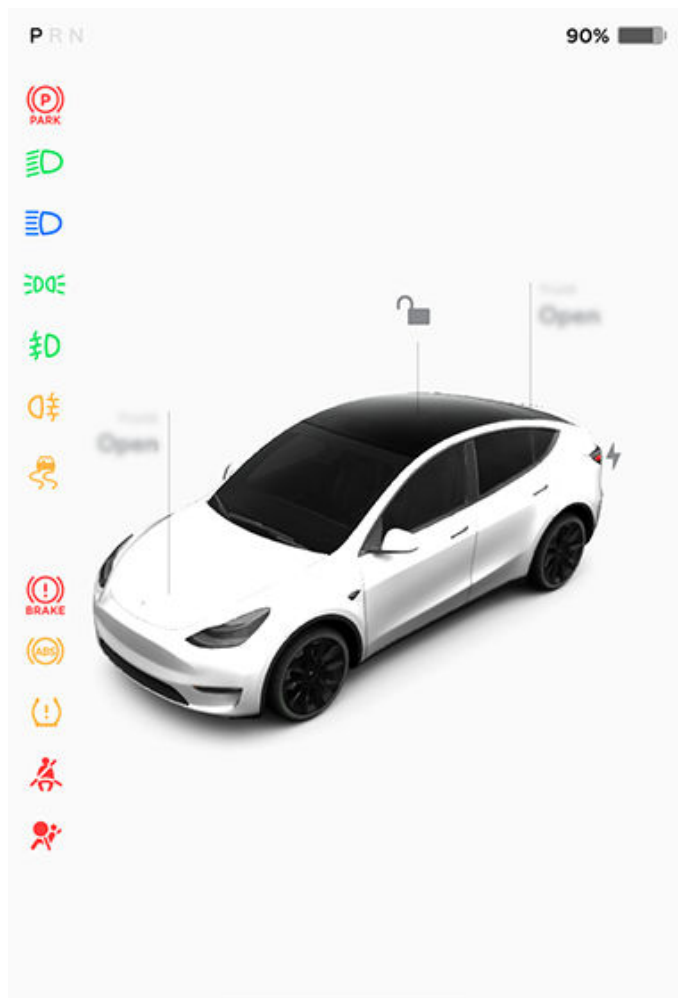

## Kártyák

Az autóállapot-kijelző alján „kártyák” is láthatók a média, az abroncsnyomás-adatok, az útinformációk és egyébek eléréséhez. A kártyasorrend testreszabásához húzza a kártyákat balra vagy jobbra.

## Visszajelző lámpák

A következő visszajelző lámpák egy adott állapotról vagy helyzetről tájékoztatják vagy értesítik Önt.



Ha az érintőképernyőn bármikor megjelenik ez a piros fékvisszajelző, amikor először elindítja a Model Y gépkocsit, és nem csak rövid ideig látható, a fékrendszer hibát észlelt vagy a fékfolyadék szintje alacsony. Azonnal lépjen kapcsolatba a Tesla vállalattal. Fejtsen ki állandó nyomást és határozottan tartsa lenyomva a fékpedált a gépjármű megállításához, amint ezt biztonságosan megteheti.



Az érintőképernyőn akkor jelenik meg ez a borostyánsárga fékjelző, ha a rendszer fékrésegítőhibát jelez. Fejtsen ki állandó nyomást és határozottan tartsa lenyomva a fékpedált a gépjármű megállításához, amint ezt biztonságosan megteheti. A Hidraulikus rásegítéskompenzálás aktiválódik (lásd: [Fékezés és megállás oldalszám 87](#)).



Az ABS visszajelző rövid ideig borostyánsárgán villog az érintőképernyőn, amikor először elindítja a Model Y gépkocsit. Ha ez a visszajelző máskor is világít, ABS-szel kapcsolatos hiba történt, és az ABS nem működik. Forduljon a Tesla vállalathoz. A fékrendszer továbbra is teljesen működőképes marad, az ABS-szel kapcsolatos hiba nem érinti. Azonban a fékezési távolság megnövekedhet. Vezessen előrelátóan és kerülje az intenzív fékezést.



Amikor az érintőképernyő segítségével manuálisan behúzza a rögzítőféket, az érintőképernyőn világít a piros rögzítőfék-visszajelző.



Ha a rögzítőfék elektromos hibát észlel, kigyullad a sárga rögzítőfék-visszajelző, és az érintőképernyőn hibaüzenet jelenik meg.



Gumiabroncsnyomásra vonatkozó figyelmeztetés. Az egyik gumiabroncs nyomása kívül esik a tartományon. Amennyiben a jármű a gumiabroncsnyomás-ellenőrző rendszer (TPMS) meghibásodását észleli, a



## Jármű állapota

visszajelző villog. A TPMS rendszerrel kapcsolatos hiba esetén forduljon a Tesla vállalathoz. Lásd: [Az abroncsok karbantartása oldalszám 204](#).



Egy foglalt ülés biztonsági öve nincs becsatolva. Lásd: [Biztonsági övek oldalszám 42](#).



Légsákra vonatkozó biztonsági figyelmeztetés. Ha ez a visszajelző nem villan fel röviden, amikor a Model Y felkészül a vezetésre, vagy ha bekapcsolva marad, azonnal lépjen kapcsolatba a Tesla vállalattal. Lásd: [Légsákra vonatkozó figyelmeztetések oldalszám 60](#).



Az első ködlámpák be vannak kapcsolva, amennyiben rendelkezésre állnak. Lásd: [Világítás oldalszám 81](#).



A parkolólámpák (oldalsó helyzetjelzők, hátsó lámpák és rendszám-tábla-világítás) be vannak kapcsolva. Lásd: [Világítás oldalszám 81](#).



A tompított fényszórók be vannak kapcsolva.



A távolsági fényszórók be vannak kapcsolva és az funkció le van tiltva, vagy jelenleg nem érhető el.



Az funkció engedélyezve van és a távolsági fényszórók be vannak kapcsolva. Model Y járműve készen áll a távolsági fényszórók kikapcsolására, ha fényt érzékel. Lásd: [Távolsági fényszóró oldalszám 82](#).



Az engedélyezve van, de a távolsági fényszórók nincsenek bekapcsolva, mert fény észlelhető a Model Y előtt. Amikor a rendszer már nem észleli a fényt, a távolsági fényszóró automatikusan visszakapcsol. Lásd: [Távolsági fényszóró oldalszám 82](#).



Ez a visszajelző sárgán villog, amikor az elektronikus menetstabilizáló rendszerek aktívan csökkentik a kerékfordulatszámot a féknyomás és a motorteljesítmény ellenőrzésével. Lásd: [Kipörgésgátló oldalszám 94](#). Amennyiben ez a visszajelző nem alszik ki, a rendszer meghibásodást észlelt, és haladéktalanul kapcsolatba kell lépnie a Tesla vállalattal.



Az elektronikus menetstabilizáló rendszerek már nem csökkentik a kerékfordulatszámot. A hátsókerék-meghajtású járművön kikapcsolták a kipörgésgátló rendszert, vagy az összkerék-meghajtású járművön engedélyezték a Slip Start funkciót. Lásd: [Kipörgésgátló oldalszám 94](#).



Az Utánfutó mód (ha van) aktív (lásd: [Vontatás és tartozékok oldalszám 105](#)).



A járműtartás aktívan működteti a fékeket. Lásd: [Vehicle Hold oldalszám 93](#).



Valamelyik ajtó vagy csomagtartó nyitva van. Lásd: [Ajtók oldalszám 26](#), [Hátsó csomagtér oldalszám 29](#) vagy [Első csomagtartó oldalszám 32](#).



Egy kék hópehely jelenik meg, ha az akkumulátorban tárolt energia egy része nem érhető el a hideg időjárási viszonyok miatt. Az ilyen hideg időjárási viszonyok mellett a töltés sebessége is csökkenhet. Ha Model Y járműve csatlakoztatva van, felmelegítheti az akkumulátort; ehhez kapcsolja be a légkondicionáló rendszert a mobilalkalmazás segítségével. A hópehely eltűnik, amint az akkumulátor kellően felmelegedett.



A regeneratív fékezés korlátozása esetén jelenik meg. További információért lásd: [Regeneratív fékezés oldalszám 88](#).



A gépjármű teljesítménye jelenleg korlátozott, mert az akkumulátor töltöttsége alacsony, vagy a gépjármű rendszerei épp felmelegednek, vagy lehűlnek, vagy a vezetői inverter hibát észlelt.

A jármű érintőképernyőjén felugró riasztásokkal kapcsolatos további információért lásd: [Felugró üzenetek és járműriasztások oldalszám 7](#).

## Vezetési állapot

Amikor a Model Y mozgásban van (vagy készen áll a mozgásra), az érintőképernyőn megjelenik az aktuális vezetési állapot és az út valós idejű képe az Autopilot részegységei által észlelt adatok alapján (lásd: [Kamerák oldalszám 19](#)). A rendszer automatikusan felnagyítja vagy



lekicsinyíti a képet az érintőképernyőn elérhető hely optimális kihasználása érdekében, és tájékoztatja Önt arról, ha jármű észlelhető a holtterben.

**MEGJEGYZÉS:** A következő ábra csak tájékoztatásul szolgál. A megjelenített információk a jármű felszereltségétől, a szoftververziótól, valamint a piaci régiótól függően eltérőek lehetnek.

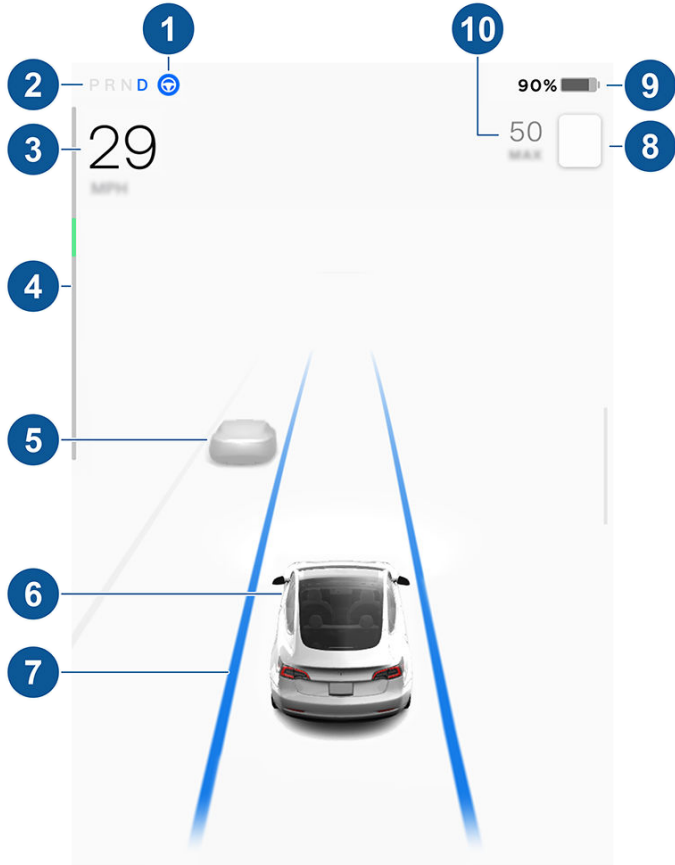

**MEGJEGYZÉS:** Az útvonal és környezete további részleteinek, például az útjelzések, a piros lámpák, a tárgyak (úgy mint kukák, oszlopok) stb. megjelenítéséhez érintse meg a **Kezelőelemek > Autopilot > Teljes Önvezetés megjelenítésének előnézete** lehetőséget (ha van).

1. Ha az Automata kormányzás elérhető, de Ön még nem aktiválta, az ikon szürke. Ha az automata kormányzás aktívan kormányozza a Model Y járművet, az ikon kék (lásd: [Automata kormányzás oldalszám 117](#)).
2. Jelenleg kiválasztott vezetési mód: Parkolás, Hátramenet, Üres vagy Vezetés.
3. Menetsebesség.
4. A teljesítménymérő a valós idejű energiafelhasználást mutatja (további információ: [Regeneratív fékezés oldalszám 88](#)). A teljesítménymérő megjelenhet függőlegesen is a vezetési állapot képernyő tetején, de a funkciója ugyanaz.
5. Az úttesten más járműveket észlelt a rendszer (ha van).

6. Az Ön Model Y járműve. A Model Y ábrájából kiinduló színes vonalak jelölik, ha a rendszer tárgyakat észlel (más közlekedőket, védőkorlátokat stb.). Ezek a vonalak jelzik az észlelt tárgy helyét. A vonalak színe (fehér, sárga, narancssárga vagy piros) a tárgynak a Model Y járműhöz való közelségét jelöli: a fehér a legmesszebb lévő, a piros pedig a legközelebb lévő tárgy, amely azonnali figyelmet igényel. Lásd: [Sávtartó asszisztens oldalszám 145](#).

7. Ha az Automata kormányzás aktív, és észleli a forgalmi sávot, a sávot kék szín jelöli (lásd: [Automata kormányzás oldalszám 117](#)).

**MEGJEGYZÉS:** Ha a Navigálás autopilot funkcióval aktív, a rendszer folytonos kék vonallal jeleníti meg a Model Y előtti forgalmi sávot (lásd: [Navigate on Autopilot oldalszám 119](#)).

8. A sebességsegéd által észlelt aktuális sebességhatárt (lásd: [Intelligens sebességsegéd oldalszám 151](#)).

**MEGJEGYZÉS:** A sebességhatár ikonja körül egy kék körvonal jelenhet meg, amely jelzi, hogy a sebességhatár felett van.

**MEGJEGYZÉS:** Olyan utakon, ahol a térképadatok határozzák meg, hogy van-e feltételes sebességhatár (például a napszakon vagy az időjárási körülményeken alapuló sebességhatár), második sebességhatár jelenik meg. A vezető felelőssége eldönteni, hogy a feltételes sebességhatár érvényes-e, és ennek megfelelően módosítani a haladási sebességet.

**MEGJEGYZÉS:** Az észlelt sebességhatárt jelző ikon hasonlít az adott piaci régióban használt sebességhatár táblák megjelenésére.

9. Az összes becsült, elérhető hatótávolság (vagy energia). Érintse meg a megjelenő értéket a rendelkezésre álló energia megjelenítési módjának megváltoztatásához. Lehetősége van váltani a hatótávolság és az akkumulátor jelenlegi energiaszintjének százalékos kijelzése között. A **Kezelőelemek > Megjelenítés > Energia kijelzése** elemek megérintésével az energia kijelzésének módján is változtathat.

**MEGJEGYZÉS:** Ha meg szeretné állapítani a legközelebbi töltés várható idejét, a hatótávolságra vonatkozó becsüléseket csupán általános iránymutatásnak tekintse.

10. A beállított utazósebesség. Ha az Adaptív sebességtartó automatika elérhető, de Ön nem állított be utazósebességet, az ikon szürke lesz (lásd: [Forgalomfigyelő tempomat oldalszám 116](#)).

**⚠ FIGYELMEZTETÉS:** Ügyeljen az érintőképernyő jármű állapotára vonatkozó területének alján megjelenő fontos figyelmeztető üzenetekre. Az üzenetek figyelmen kívül hagyása súlyos sérüléshez vagy halálhoz vezethet.



## jármű állapota

---

**⚠ FIGYELMEZTETÉS:** Habár az érintőképernyő mutatja a környező forgalmat, előfordulhat, hogy néhány jármű nem jelenik meg. Soha ne támaszkodjon az érintőképernyőre annak meghatározásánál, hogy jelen van-e másik jármű (például a holtterben). Mindig használja a tükröket, és nézzen hátra a válla felett.





**MEGJEGYZÉS:** Az Ön kényelme érdekében a Tesla lehetővé teszi, hogy többféle nyelv közül választhasson a hangutasításokhoz. Másik nyelv választásához érintse meg a **Controls > Display > Voice Recognition Language** elemet.

Hangutasításokkal könnyedén, az érintőképernyő használata nélkül vezérelheti a beállításait és preferenciáit. A hangutasítások normál kérések értelmezésére lettek kifejlesztve. Az alább látja azon műveletek nem kimerítő listáját, amelyet megtehet a hangutasításokkal:

- Módosíthatja a légkondicionálás beállításait
- Megváltoztathatja az ablaktörlő sebességét és intervallumát
- Szabályozhatja járműve különféle aspektusait
- Egy adott helyre navigálhat
- Felhívhatja partnereit a névjegyzékéből
- Interakciót folytathat alkalmazásokkal és beállításokkal

Hangutasítás indításához nyomja meg és engedje fel a jobb oldali görgetőgombot a következőn: kormánykerék Amikor hangjelzést hall, mondja ki kérését.



## Hangutasítás példák

Az alábbiakban a hangutasítások példáinak listája látható. A lista nem teljes. A Tesla folyamatosan dolgozik a hangutasítások fejlesztésén.

**MEGJEGYZÉS:** Bizonyos hangutasítások engedélyezéséhez (pl. Órszem üzemmód, Dog üzemmód stb.) a járműnek Parkolás fokozatban kell lennie.

## Légkondicionálás vezérlése

Módosíthatja a légkondicionálás beállításait:

- "Make it cooler"
- "Make it warmer"

- "Turn on/off the driver's seat heater"
- "Cool down the passenger"
- "Direct airflow to my face"
- "Sync climate"
- "Increase/decrease the fan speed"
- "Turn on/off rear defroster"
- "Set the temperature/fan..."
- "Turn on recirculate"

## Ablaktörlők

A változó útviszonyok és időjárási körülmények szerint módosítsa a szélvédő ablaktörlőinek sebességét és intervallumát:

- "Speed up the wipers"
- "Increase/decrease windshield wiper speed by..."
- "Turn on/off the wipers"

## A jármű kezelőelemei

Átállíthatja a jármű különböző kezelőit:

- "Sentry Mode on/off"
- "Keep my car safe"
- "Lock/unlock the doors"
- "Turn on Dog Mode"
- "Fold/unfold the mirrors"
- "Open/close charge port"
- "Start/stop charging"
- "Open service settings"
- "Open the glovebox"

## Navigáció

Rákereshet egy adott helyre és odanavigálhat:

- "Where is [location]?"
- "Drive to [location]"
- "Navigate to [location]"
- "Show nearby Superchargers"
- „I'm feeling hungry/lucky" (lásd: [Térképek és navigáció oldalszám 176](#)).
- "Stop navigation"
- "Mute voice guidance"

Amennyiben megadta az otthoni vagy a munkahelyi címét, és oda szeretne navigálni, mondja ki a(z) "Navigate home" vagy a(z) "Take me to work" utasítást.



## Névjegyek

Ha fel szeretne hívni vagy üzenetet szeretne küldeni a névjegyei között szereplő valamelyik ismerősének Bluetooth-szal csatlakoztatott telefonján (lásd: [Telefon, naptár és webkonferencia oldalszám 69](#)), mondja ki a következőt:

- "Call [contact name/phone number]"
- "Text [contact name/phone number]"

## Média

Zenét hallgathat és módosíthatja a lejátszási beállításokat:

- "Listen to [song name]"
- "Lower/raise the volume"
- "Skip to next"
- "Pause/play song"
- "Change the source to [media source]"

A hangutasítás felismerési pontosságának javítása érdekében adjon meg több kulcsszót az utasításában, például az előadót és a dal címét is.

## Alkalmazások és beállítások

Könnyedén navigálhat az alkalmazásai és a beállításai között:

- "Open [Toybox/browser/theater/phone]"
- "Search for..."
- "The screen is too bright"
- "Show me the Owner's Manual"

Hibajelentést a(z) "Report", "Feedback", or "Bug report" utasítás kimondásával is rögzíthet.

A hangutasításokkal kapcsolatos további információért lásd: <https://www.tesla.com/support/voice-commands>.

**MEGJEGYZÉS:** A minőség folyamatos javítása érdekében a Tesla rögzíti és feldolgozza a hangutasítások átiratait (például „állítsd a hőmérsékletet...”). A hangfelvételeket nem gyűjtjük, és az átiratok nem kapcsolódnak az Ön Tesla-fiókjához vagy a jármű azonosítószámához. A további adatvédelem érdekében a személyes adatokat tartalmazó hangparancsok nem kerülnek rögzítésre (például „Navigálj...” vagy „Hívd fel...”).





Model Y járművében a következő részekegységek találhatóak, amelyek aktívan figyelik a környező területet:

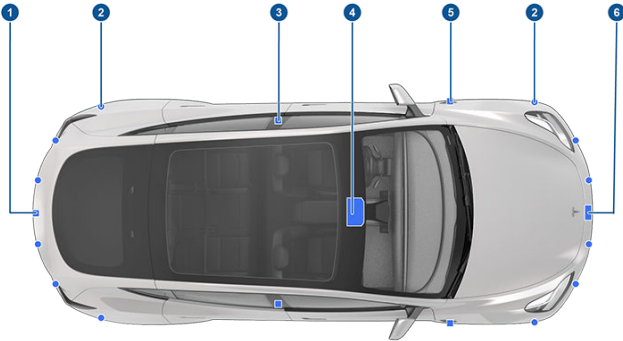

1. Egy kamera található a hátsó rendszámtábla fölött.
2. Az ultrahangos érzékelők (ha vannak) az első és a hátsó lökhárítóban találhatóak.
3. Egy kamera található mindegyik ajtóoszlopban.
4. Három kamera található a szélvédőn, a visszapillantó tükör fölött.
5. Egy kamera található mindegyik első sárvédőn.
6. A radar (ha van) az első lökhárító mögött található.

Model Y gépjárműve nagy pontosságú, elektronikus rásegítéssel ellátott fék- és kormányrendszerrel is fel van szerelve.

## Utastér kamera

Model Y járműve fel lehet szerelve egy visszapillantó tükör feletti utastérfigyelő kamerával. További információkért lásd: [Utastérfigyelő kamera oldalszám 153.](#)



## Vezetés a kamera kalibrálásához

Model Y járművének pontosan kell manővereznie az Autopilot funkcióinak használata közben. Ezért mielőtt a Vezetőéberség, Intelligens sebességű, Sávelhagyás megakadályozása és Automatikus vészfékezés funkciókhoz hasonló funkciók első használata előtt vagy bizonyos szervizelések után a kamerának önkalibrálást kell végezniük. Az Ön kényelme érdekében a érintőképernyőn megjelenik egy folyamatjelző.

A kalibrálás végeztével a Robotpilóta funkciók és az aktív biztonsági funkciók is elérhetővé válnak. A kalibrálás tipikusan 32–40 km levezetése után fejeződik be, azonban a távolság az út- és időjárási viszonyok függvényében változhat. Például a kalibrálás hamarabb befejeződik, ha többsávos, egyenes úton, például országúton vagy autópályán vezet, ahol jól láthatóak a sávjelzések (az aktuális sávban és a szomszédos sávokban is). Amennyiben Model Y járműve a leírt körülmények között nem fejezte be a kalibrálási folyamatot 160 km megtétele után, forduljon a Tesla vállalatához.

Ha egy kamera elmozdul a kalibrált helyzetéből (például a kamerát vagy a szélvédőt kicserélték), törölni kell a kalibrációt. Ehhez érintse meg a **Kezelőelemek > Szerviz > Kamera kalibrálása > Kalibráció törlése** lehetőséget. Ha a kalibráció törlődött, a Model Y újra elvégzi a kalibrálást. Bár ez sok esetben segít a kamerák újralibrálásában, előfordulhat, hogy a **Kalibráció törlése** nem oldja meg az összes kamerával és érzékelővel kapcsolatos problémát.

**MEGJEGYZÉS:** A kamerák kalibrálásához az aktuális sáv és a szomszédos sávok (a jármű mindkét oldalán legalább két sáv) sávválasztó vonalainak jó láthatósága szükséges. A legjobb eredmény érdekében vezessen egy (ideális esetben legalább ötsávos) jól látható sávválasztó vonalakkal rendelkező, minimális forgalmú autópálya középső sávjában.

**MEGJEGYZÉS:** Ha olyan funkciót próbál meg használni, amely a kalibrálási folyamat befejezéséig nem érhető el, a funkció nem kapcsol be, és az érintőképernyőn megjelenik egy üzenet.

**MEGJEGYZÉS:** Model Y járművének meg kell ismételnie a kalibrálási folyamatot, ha a kamerákat a Tesla szervizelte, valamint egyes esetekben a szoftverfrissítések után is.

## A kamerák akadálymentesen tartása

Ügyeljen arra, hogy minden kamera tiszta és kitakarásmentes legyen indulás és az Autopilot használata előtt (lásd: [A kamera tisztítása oldalszám 211](#)). A szennyezett kamerák és érzékelők (ha vannak), valamint az olyan környezeti feltételek, mint például az eső és a kopott terelővonalak csökkenthetik az Autopilot teljesítményét. Ha a kamera előtt akadály van vagy valami eltakarja, a Model Y üzenetet jelenít meg az érintőképernyőn és előfordulhat, hogy az Autopilot funkciói nem állnak rendelkezésre. A speciális riasztásokkal kapcsolatos további információkért lásd: [Hibajelzések oldalszám 251](#).



A kameraházakban lecsapódhat a pára, különösen ha járművével hideg vagy nedves időben kint parkol. A érintőképernyőn hibajelzés jelenhet meg, amely arra figyelmezteti, hogy az egyik kamera működése akadályozott, és az összes autopilot funkció vagy azok egy része átmenetileg korlátozott lehet, amíg a kamera látótere ismét tiszta nem lesz. A páralecsapódás megelőző felszárítása érdekében készítse elő az utasteret úgy, hogy meleg hőmérsékletet állít be, bekapcsolja a szélvédő fagymentesítőjét, és az első befűvónyílásokat az ajtóoszlopok irányába állítja (lásd: [Mobilalkalmazás oldalszám 62](#)).

## Kulcstípusok

Model Y a következő típusú kulcsokat támogatja:

- **Telefonkulcs** – Beállíthatja személyes telefonját „telefonkulcsnak”, amely Bluetooth-on keresztül kommunikál a Model Y járművel. A telefonkulcs automatikus zárást és nyitást tesz lehetővé.
- **Kulcskártya** – A Tesla két kulcskártyát biztosít, amelyek rövid, rádiófrekvenciás azonosítási (RFID) jelek segítségével kommunikálnak Model Y gépjárművével. A telefonkulccsal vagy távirányítókkal ellentétben a kulcskártya nem támogatja az automatikus zárást és nyitást. Ha telefonkulcsa lemerül, elveszik vagy ellopják, használja kulcskártyáját a Model Y nyitására, vezetéséhez és zárására.
- **Távirányító** – a távirányító (ha van) segítségével megnyomhatja az első és a hátsó csomagtartó kinyitására szolgáló gombokat, továbbá kinyithatja, lezárhatja és vezetheti Model Y gépjárművét. A távirányító támogatja az automatikus zárást és nyitást, ha az elérhető régiójában (lásd: [Automatikus zárás távolodáskor oldalszám 26](#)), valamint használható a telefonkulcs biztonsági tartalékként is.

Model Y összesen 19 kulcsot, köztük telefonkulcsokat és kulcskártyákat, valamint négy távirányítót támogat.

 **FIGYELMEZTETÉS:** Mindig ügyeljen arra, hogy vezetéskor legyen Önél kulcs. Habár kulcs nélkül is vezetheti Model Y gépjárművét, nem tudja majd újra bekapcsolni azt, ha egyszer kikapcsolta.

## Telefonkulcs

 **FIGYELMEZTETÉS:** Ne hagyja a párosított telefont a járművében (például ha túrázik vagy strandra megy). Ha a telefonját a járműben kell hagynia, tiltsa le a Bluetooth funkciót és/vagy kapcsolja ki a telefont.

Telefona kulcsként történő használatával kényelmesen hozzáférhet Model Y járművéhez. Ahogy a gépjármű közelébe ér, az érzékeli a telefon Bluetooth jelét, és az ajtók kinyílnak, amikor meghúzza az ajtókilincseket. Ugyanilyen elv mentén, amikor kiszáll az autóból, és hitelesített telefonját magánál tartva elsétál, az ajtók automatikusan lezárnak (feltéve, hogy a **Automatikus zárás távolodáskor** funkció be van kapcsolva; lásd [Automatikus zárás távolodáskor oldalszám 26](#)).

Ha a telefona segítségével hozzá szeretne férni a Model Y gépjárműhöz, először hitelesítenie kell azt (lásd: [Új telefonkulcs párosítása oldalszám 24](#)).

Miután egy telefon hitelesítése megtörtént, többé nincs szükség internetkapcsolatra ahhoz, hogy az Model Y telefonkulcsaként használható legyen. Ha kéz nélkül szeretné használni a telefonját, hozzá szeretné férni a telefonos névjegyzékéhez, médiafájlt szeretné lejátszani arról stb., Bluetooth-eszközként párosítania és csatlakoztatnia is kell azt (lásd: [Bluetooth oldalszám 66](#)).

Ha meg szeretné tekinteni a Model Y gépjárműhöz jelenleg hozzáférő kulcsok listáját, vagy el szeretne távolítani egy hitelesített telefont, érintse meg a **Kezelőelemek > Zárak** elemet (lásd: [A kulcsok kezelése oldalszám 24](#)).

Model Y egyszerre három telefonkulcshoz tud csatlakozni. Ezért ha háromnál több telefonkulcsot észlel, és egy másik telefont szeretne hitelesíteni vagy párosítani, akkor a másik csatlakoztatott telefonkulcs(ok)at vigye a hatótávolságon kívülre, vagy kapcsolja ki annak Bluetooth-beállítását.

Egyes NFC-képes okostelefonok a kulcskártyához hasonlóan használhatók a jármű zárására/nyitására. Győződjön meg arról, hogy a Tesla mobilalkalmazás megfelelően párosítva van a járművével, és engedélyezze az NFC funkciót a telefonján. Ha engedélyezve van, egyszerűen tartsa a telefont a vezetőoldali ajtóoszlophoz az ajtó zárásához vagy nyitásához. Ennek pontos leírását okostelefonja használati utasításában találja meg.

## kulcskártya

A Tesla két kulcskártyát biztosít Model Y gépjárművéhez, amelyeket úgy terveztek meg, hogy elférjenek a pénztárcájában.

Ha a kulcskártya használatával szeretné kinyitni vagy lezárni Model Y gépjárművét, az ábrán látható módon érintse a kártyát közvetlenül a vezetőoldali ajtóoszlopon lévő Autopilotá-kamera alatti kártyaolvasóhoz. Amikor Model Y gépjárműve észleli a kulcskártyát, a külső világítás felvillan, a tükrök ki- vagy behajódnak (ha a Behajló tükrök funkció be van kapcsolva), a kürt megszólal (ha a Zár jóváhagyási hangja funkció be van kapcsolva), és az ajtók kinyílnak, vagy bezáródnak.

**MEGJEGYZÉS:** Előfordulhat, hogy fizikailag meg kell érintenie a középső konzolt vagy a vezetőoldali ajtóoszlopot a kulcskártyával, valamint előfordulhat, hogy egy-két másodpercre a jeladóhoz kell tartania.





Ha már beült, a kulcskártya leolvasásától számított két percen belül nyomja le a fékpedált, hogy bekapcsolja Model Y gépjárművét (lásd: [#unique\\_99 oldalszám](#)). Ha két percnél tovább vár, újra el kell végeznie a hitelesítést; ehhez helyezze a középső konzol pohártartói mögött található kártyaolvasó közelébe a kulcskártyát. Amikor a rendszer észleli a kulcskártyáját, újraindul a kétperces hitelesítési időszak.



**MEGJEGYZÉS:** Ha engedélyezve van, az Automatikus zárás távolodáskor funkció (lásd: [Automatikus zárás távolodáskor oldalszám 26](#)) csak akkor lép működésbe, ha a telefonkulccsal vagy a távirányítóval elsétál. Ha egy kulcskártyával sétál el a járműtől, a Model Y nem fog automatikusan bezáródni.

**⚠ FIGYELMEZTETÉS:** A kulcskártya mindig legyen a táskájában vagy a pénztárcájában, hogy tartalékként meglegyen arra az esetre, ha hitelesített telefonja akkumulátora teljesen lemerülne, illetve ha elveszítené, vagy ellopnák készülékét.

## Távirányító

Ha megvásárolta a távirányító-tartozékot, hamar megismerkedhet ennek a kulcs a használatával, ha úgy tekint rá, mint Model Y gépjárműve miniatűr változatára; a Tesla embléma jelöli a készülék elejét. A kulcson három gomb található, amelyek érintésre puhábbak, mint a készülék többi felülete.



1. Első csomagtartó – Nyomja meg kétszer az első csomagtartó kinyitásához.
2. Összes lezárása/kinyitása – kattintson egyszer az ajtók és csomagtartók lezárásához (előtte az összes ajtót és csomagtartót be kell csukni). Kattintson kétszer az ajtók és csomagtartók kinyitásához.
3. Hátsó csomagtartó – kattintson kétszer a hátsó csomagtartó kinyitásához. Tartsa lenyomva egy-két másodpercig a töltőnyílás ajtajának kinyitásához.

Ha már beült Model Y járművébe, a távirányító nyitógombjának megnyomásától számított két percen belül nyomja le a fékpedált, hogy beindítsa azt (lásd [Indítás és kikapcsolás oldalszám 74](#)). Ha két percnél tovább vár, újra meg kell nyomja a nyitógombot, vagy helyezze a középső konzol pohártartói mögött található kártyaolvasó közelébe a távirányítót. Amikor a rendszer észleli a távirányítót, újraindul a kétperces hitelesítési időszak.

Amikor a távirányítóval közelít Model Y gépjárművéhez, vagy eltávolodik tőle, nem kell Model Y gépjárművére mutatnia a távirányítóval, amikor megnyomja valamelyik gombot, viszont a működési hatótávolságon belül kell lennie.

A hasonló frekvencián működő rádiós eszközök is hatással lehetnek a kulcsra. Ilyen esetben helyezze a kulcsot legalább 30 cm távolságra más elektronikus eszközöktől (telefontól, laptoptól stb.).

Abban az esetben, ha a távirányító akkumulátora lemerült, továbbra is használhatja a jármű vezetéséhez, ha beolvassa a vezetőoldali ajtóoszlopon található kártyaolvasón (mint a kulcskártyát).

Az elemcserére vonatkozó információkat a következő részben találja: [A távirányító elemének cseréje oldalszám 23](#).

**MEGJEGYZÉS:** Ugyanazt a távirányítót több Model Y gépjárműhöz is használhatja, feltéve, hogy hitelesítette azt (lásd: [A kulcsok kezelése oldalszám 24](#)). Azonban a távirányító egyszerre csak egy Model Y gépjárművel működik. Ezért, ha másik Model Y gépjárművel szeretné használni a távirányítót, érintse a lapos oldalát a vezetőoldali ajtóoszlop kártyaolvasójához.

**MEGJEGYZÉS:** Model Y gépjárműve legfeljebb négy különböző távirányítót támogat.

**⚠ FIGYELMEZTETÉS:** Óvja a kulcsot az ütéstől, szélsőséges hőmérsékleti hatásoktól és folyadékoktól. Tartsa távol az oldószerektől, viaszoktól és szemcsés tisztítószerektől.

## Passzív zárás és nyitás

Model Y gépjárműve zárása és nyitása kényelmesen, kéz nélkül elvégezhető a távirányítóval. Habár magánál kell hordania a párosított távirányítót, nem szükséges használnia is azt. Model Y gépjárműve körül érzékelők találhatók, amelyek nagyjából két métereshatótávolságon belül felismerik a távirányító jelenlétét. Ennek köszönhetően elegendő a zsebében vagy a táskájában tartania a távirányítót, és egyszerűen meghúznia az ajtókilincset, hogy kinyissa az ajtót. Ha Önnél van a távirányító, a csomagtartót is kinyithatja kulcs nélkül; ehhez csak nyomja meg a csomagterajtókulcsó kilincset. Ha az **Automatikus zárás távolodáskor** be van kapcsolva, a Model Y automatikusan bezáródik, ha kiszáll és a távirányító többé nincs a gépjármű hatótávolságán belül (lásd: [Automatikus zárás távolodáskor oldalszám 26](#)). A rendszer automatikusan bekapcsolja a passzív zárást és nyitást, ha a távirányítót párosítja a Model Y gépjárművel.

Ugyanazt a távirányítót több gépjárműhöz is használhatja, de a távirányító egyszerre csak egy gépjárművel lehet párosítva. Ahhoz, hogy egy párosított távirányítót másik gépjárműhöz használjon, érintse a távirányító lapos oldalát a vezetőoldali ajtóoszlophoz, majd nyomja meg a távirányító gombját a megerősítéshez.

**MEGJEGYZÉS:** A fokozott biztonság érdekében, használaton kívüli gépjármű esetén a passzív zárás és nyitás a gépjármű hatótávolságán belül eltöltött öt perc tétlenség után kikapcsol (például ha a gépjárműből kiszállva, annak közelében áll). Ebben a helyzetben meg kell ráznia a távirányítót vagy meg kell nyomnia annak egyik gombját, hogy ismét bekapcsolja a passzív zárás és nyitás funkciót.

## A távirányító elemének cseréje

Átlagos használat mellett a távirányítóban lévő elem akár egy évig is működhet, a távirányító verziójától és a kiválasztott gépjármű-beállításoktól függően. Ha már merülőben van az elem, üzenet jelenik meg az érintőképernyőn.

A távirányító elemének cseréjéhez:

1. Helyezze puha felületre a távirányítót, a gombos oldalával lefelé, majd egy kisméretű, lapos eszközzel pattintsa fel az alsó burkolatot.



2. Vegye ki az elemet; ehhez emelje ki a rögzítőkapcsok közül.



3. Lehetőleg ne érjen az elem lapos részeihez, és illessze a helyére az új (CR2032 típusú) elemet a+jelű oldalával felfelé.

**MEGJEGYZÉS:** Behelyezés előtt törölje tisztára az elemet, és ne érintse meg az elem lapos felületeit. Az elem lapos felületein hagyott ujjlenyomatok csökkenthetik az elem élettartamát.

**MEGJEGYZÉS:** A CR2032 elemek az akkumulátort árusító boltokban kaphatók.

4. Tartsa szögben az alsó burkolatot, illessze be a burkolat füleit a távirányító megfelelő nyílásaiba, majd határozottan nyomja a burkolatot a távirányítóba, amíg a helyére nem kattann.

5. A Model Y kinyitásával és lezárásával próbálja ki, hogy működik-e a távirányító.





**FIGYELMEZTETÉS:** A távirányító eleme kémiai égési sérülést okozhat. Az elemet nem szabad lenyelni. A távirányító egy gombelemet tartalmaz. Ha a gombelemet lenyeli, az két órán belül súlyos belső égési sérüléseket és akár halált is okozhat. Az új és használt elemeket is gyermekektől tartsa távol. Ha az elemtartó nem záródik megfelelően, ne használja a távirányítót, és gyermekektől tartsa távol. Ha úgy gondolja, hogy egy elem lenyelésre vagy a testen belülre került, azonnal forduljon orvoshoz.

## A kulcsok kezelése

A Model Y típushoz használható összes kulcs listáját a **Kezelőelemek > Zárak** menüpontjának megérintésével jelenítheti meg. A kulcsok mellett megjelenő ikon jelzi a kulcs típusát: telefon, kulcskártya vagy távirányító. A lista segítségével kezelheti a Model Y gépjárművéhez hozzáféréssel rendelkező kulcsait.

Model Y gépjárműve legfeljebb 19 kulcsot támogat. Amikor eléri ezt a korlátot, valamelyik kulcsot törölnie kell ahhoz, hogy újat vegyen fel.

**MEGJEGYZÉS:** Ugyanazt a kulcsot több Model Y gépjárműhöz is használhatja. Így nem kell több kulcsot használnia, ha gépjárművet vált. Ha az egyik Model Y gépjármű esetén testre szabja valamelyik hitelesített kulcs nevét (a ceruza ikon megérintésével), a többi Model Y gépjárművön, amelyhez hitelesítette a kulcskártyát vagy a távirányítót, szintén a módosított név jelenik meg.

**MEGJEGYZÉS:** Ha a járművet lízingeli, vegye fel a kapcsolatot a lízingvállalattal a kulcsok hozzáadásához vagy eltávolításához.

## Új telefonkulcs párosítása

Okostelefon beállítása kulcsként:

1. Töltse le a Tesla mobilalkalmazást a telefonjára.
2. Tesla-fiókjá felhasználónevével és jelszavával jelentkezzen be a Tesla mobilalkalmazásba.

**MEGJEGYZÉS:** Bejelentkezve kell maradnia Tesla-fiókjában, hogy telefonjával hozzáférjen Model Y gépjárművéhez.

**MEGJEGYZÉS:** Ha Tesla fiókjához több gépjármű is tartozik, ügyeljen arra, hogy a mobilalkalmazásban az a gépjármű legyen kiválasztva, amelyiket az alkalmazással el szeretné érni.

3. Ellenőrizze:
  - o A telefon általános Bluetooth-beállításai engedélyezve vannak.
  - o A Bluetooth engedélyezve van a telefon beállításaiiban a Tesla mobilalkalmazás számára. A telefonján navigáljon a Beállítások menübe, válassza ki a Tesla mobilalkalmazást és ellenőrizze, hogy Bluetooth be van kapcsolva.

- o A helymeghatározáshoz való hozzáférés engedélyezve van. Nyissa meg a Tesla mobilalkalmazást a telefon beállításai között, és válassza a **Helyszín > Mindig** elemet. A legjobb működés érdekében hagyja a háttérben futni a mobilalkalmazást.
- o A jármű érintőképernyőjén engedélyezve van a **(Mobilhozzáférés engedélyezése > Kezelőelemek > Biztonság)**.

**MEGJEGYZÉS:** Model Y gépjárműve Bluetooth-kapcsolaton keresztül kommunikál telefonjával. Fontos megjegyezni, hogy a telefon töltöttségi szintjének elegendőnek kell lennie a Bluetooth működtetéséhez, és számos telefon letiltja a Bluetooth használatát, amikor az akkumulátor merülőben van.

4. Miközben a járműben ül vagy a közelben van, nyissa meg a Tesla mobilalkalmazást, és érintse meg a főképernyőn a **Telefonkulcs beállítása** elemet, vagy navigáljon a **Biztonság > Telefonkulcs beállítása** menüpontra. Kövesse a mobilalkalmazás és a jármű érintőképernyőjén megjelenő utasításokat a telefonkulcs beállításához.

## Gombok hozzáadása az érintőképernyőhöz

Ha van olyan kulcskártyája vagy távirányítója, amely már párosítva van a járművével, akkor az érintőképernyő segítségével párosíthat egy új kulcsot.

1. Az érintőképernyőn érintse meg a **Kezelőelemek > Zárak > Kulcsok > Kulcs hozzáadása** elemet.
  2. Olvassa le az új kulcskártyát vagy távirányítót a középső konzol tetején lévő pohártartók mögött található kártyaolvasón. Amint a rendszer felismeri az új kulcskártyát vagy távirányítót, vegye el a kártyaleolvasótól.
- MEGJEGYZÉS:** Távirányító hozzáadásakor győződjön meg arról, hogy az szobahőmérsékletű. A nagyon hideg távirányító párosítása sikertelen lehet.
3. Az új kulcs párosítás megerősítéséhez olvassa be a járműhöz már párosított egyik kulcskártyát vagy távirányítót.
  4. Amikor elkészült, a kulcslista tartalmazni fogja az új kulcsot. Érintse meg a ceruza ikont a kulcs nevének módosításához.

## Kulcsok hozzáadása a mobilalkalmazásban

Ha nincs működő kulcskártyája vagy távirányítója, akkor a Tesla mobilalkalmazásban hozzáadhat egy új kulcsot.

**MEGJEGYZÉS:** Csak a jármű tulajdonosa párosíthatja az új kulcsot a mobilalkalmazás segítségével.

**MEGJEGYZÉS:** A kulcs párosítása a mobilalkalmazáson keresztül a Tesla mobilalkalmazás 4.29.0 verziójával támogatott a 2022.40 vagy újabb szoftververziójú járműveken.

1. A járműben vagy annak közelében nyissa meg a Tesla mobilalkalmazást az okostelefonján.
2. A mobilalkalmazásban érintse meg a **Biztonság és Vezetők**, majd a **Kulcskártya hozzáadása** elemet.
3. Olvassa le az új kulcskártyát vagy távirányítót a középső konzol tetején lévő pohártartók mögött található kártyaolvasón.

**MEGJEGYZÉS:** Távirányító hozzáadásakor győződjön meg arról, hogy az szobahőmérsékletű. A nagyon hideg távirányító párosítása sikertelen lehet.

4. Ha a kulcs párosítása sikeres, a mobilalkalmazás megerősíti azt egy üzenettel. Érintse meg a mobilalkalmazásban a **Done** (Kész) gombot, és vegye el a kulcskártyát vagy a távirányítót a kártyaolvasótól.
5. Amikor elkészült, az érintőképernyőn lévő kulcslista tartalmazza az új kulcsot. Érintse meg a ceruza ikont a kulcs nevének módosításához.

## Kulcsok eltávolítása

Ha már nem szeretné, hogy egy kulcs hozzáférjen a Model Y gépjárművéhez (ha például elveszítette a telefonját vagy a kulcskártyáját), az eltávolításhoz kövesse az alábbi lépéseket.

1. Az érintőképernyőn érintse meg a **Kezelőelemek > Zárak** elemet.
2. A kulcslistában keresse meg a törölni kívánt kulcsot, majd érintse meg az ahhoz tartozó kuka ikont.
3. Ha a rendszer kéri, a törlés megerősítéséhez olvasson le egy már hitelesített kulcsot a kártyaolvasóval. Ha kész, a törölt kulcs a továbbiakban nem jelenik meg a kulcslistában.

**MEGJEGYZÉS:** Model Y minden esetben legalább egy hitelesített kulcskártyát vagy távirányítót kér. Ha a kulcslista csak egy kulcskártyát tartalmaz, azt a kártyát nem törölheti.

## Kulcskártyák cseréje

Ha elveszt egy kulcskártyát, a Tesla Shopban vásárolhat másikat. Amikor készen áll a párosításra, egyszerűen kövesse az itt található lépéseket: [A kulcsok kezelése oldalszám 24.](#) Biztonsági okokból ne felejtse el eltávolítani a régi kulcskártyákat a **Kezelőelemek > Zárak > Kulcsok** menüpontban.

## A külső ajtókilincsek használata

Hüvelykujjával nyomja meg az ajtókilincs szélesebb részét. A kilincs kihajlik, így a kilincs vagy az ajtó szélének meghúzásával kinyithatja az ajtót.



A kilincs automatikusan visszahúzódik.



Ha az egyik ajtó vagy a csomagterajtó nyitva van, az érintőképernyőn megjelenik az Ajtó nyitva jelzés.

**MEGJEGYZÉS:** Annak biztosításához, hogy hideg időben az ajtókilincsek megfelelően működjenek, lásd: [Bevált gyakorlatok hideg időben oldalszám 172.](#)

**FIGYELMEZTETÉS:** Az ajtókilincs használatakor ügyeljen arra, nehogy becsípje az ajtó vagy az ajtókilincs mechanizmusa az ujját, ékszereit, műkörmét stb. Ennek elmulasztás kárt vagy sérülést okozhat.

## Az ajtók nyitása belülről

Model Y az ajtók elektromos működtetésűek. Belülről az ajtó a belső ajtókilincs felső részén található gombot megnyomva, majd az ajtót kifelé nyomva nyitható ki.

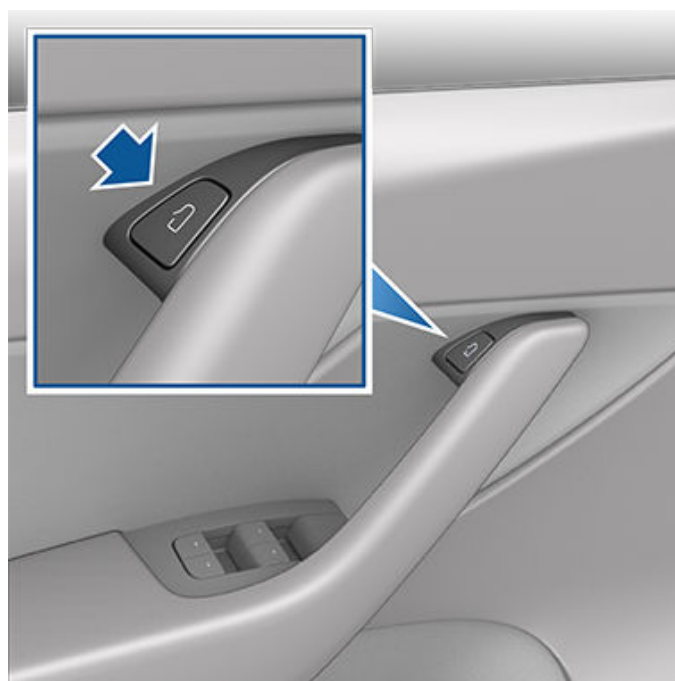

**MEGJEGYZÉS:** Ha azt szeretné, hogy a gyermekek nehegy véletlenül kinyissák a hátsó ajtókat, kapcsolja be a gyerekszárat (lásd: [Gyerekszár oldalszám 27.](#))

**MEGJEGYZÉS:** Abban a valószínűtlen esetben, ha a Model Y nem rendelkezik alacsony feszültség-os áramellátással, az ajtókilincs felső részén található kapcsolóval nem tudja kinyitni az ajtókat. További információ: [Az ajtók kinyitása áramellátás hiányában oldalszám 250.](#)

## Ajtók zárása és nyitása belülről

A Model Y járműben ülve bezárhatja és kinyithatja az összes ajtót és csomagtartót az érintőképernyő zárás ikonját.



Az ikon megjelenése attól függően változik, hogy az ajtók nyitva vagy zárva vannak-e.

Az ajtókat a fokozatválasztó kar Parkolás gombjának kétszeri megnyomásával is kinyithatja. A gomb egyszeri megnyomásával aktiválja a Parkolást, a gomb ismételt megnyomásával pedig kinyitja az ajtókat.

## Automatikus zárás távolodáskor

Ha egy hitelesített telefon vagy egy párosított távirányító van Önnél, az ajtók és a csomagterajtó automatikusan bezáródik, ha elsetál a járműtől. A funkció engedélyezéséhez és letiltásához érintse meg a **Kezelőelemek > Zárak > Automatikus zárás távolodáskor** elemet.



Az ajtók bezárásakor a külső lámpák egyszer felvillannak és a tükrök behajlanak (ha a **Tükrök behajtása** funkció engedélyezve van). Ha azt szeretné, hogy a Model Y ajtajainak bezárásakor hangjelzés legyen hallható, érintse meg a **Vezérlőelemek > Zárak > Zár jóváhagyási hangja** elemet.

**MEGJEGYZÉS:** Érintse meg a **Toybox > Boombbox > Zárhang** elemet a zárhang testreszabásához, amikor a járművet kívülről zárják (Gyalogosra figyelmeztető rendszer szükséges).

Model Y járműve nem zárul be automatikusan, ha:

- Jelölje be az **Otthont kivéve** jelölőnégyzetet, ha a Model Y az otthonként megadott helyen parkol. A helyszínek otthonként történő megjelölésével kapcsolatban lásd: [Otthoni, munkahelyi és kedvenc úti célok oldalszám 179.](#)
- Egy hitelesített telefon vagy egy párosított távirányító érzékelhető a Model Y utasterében.
- Egy ajtó vagy a csomagterajtó nincs teljesen becsukva.
- A hitelesített telefon Bluetooth beállítása ki van kapcsolva.
- Ha néhány perccel azután, hogy kiszállt a járműből és minden ajtót becsukott, a(z) Model Y egy hitelesített kulcsot érzékel, akkor a rendszer letiltja az Automatikus zárás távolodáskor funkciót és nem zárja be a járművet, amikor az eltávolodik. Ebben az esetben a járművel történő következő elindulásig manuálisan kell bezárnia azt.
- A vezető nem használja a vezetőajtót a járműből való kiszálláshoz.

**MEGJEGYZÉS:** Végső soron az Ön felelőssége, hogy a jármű be legyen zárva, még akkor is, ha az Automatikus zárás távolodáskor funkció engedélyezve van.

## Automatikus ajtózáras menet közben

Model Y járműve automatikusan bezárja az ajtókat (és a csomagterajtót is), ha a menetsebesség meghaladja az 8 km/h-t.

## Vezető ajtajának kioldási módja

A **Kezelőelemek > Zárak > Vezető ajtajának kioldási módja** engedélyezésével csak a járművezető ajtajának zárja nyílik ki, amikor először kinyitja a Model Y járművet. A vezető ajtajának zárja csak akkor nyílik ki, ha a jármű vezetőoldalán kulcs található, az utasoldalon pedig nincs. A többi ajtó felnyitásához, Inyomja le a sofőrülés felőli ajtó belsején, a fogantyún található gombot, használja az érintőképernyőt, a mobilalkalmazást vagy nyomja meg a távirányítót másodjára is.

## „Ajtó nyitva” értesítések

Azért, hogy mobiltelefonos értesítést kapjon, ha egy ajtó, a csomagtartó és/vagy ablak nyitva marad, vagy a Model Y jármű zárai váratlanul nyitva maradnak, érintse meg a **Controls > Locks > Car Left Open Notifications** lehetőséget.

## Gyerekzár

Model Y járműve hátsó ajtajai gyerekzár funkcióval rendelkeznek, amely meggátolja, hogy a gyermekek belülről a nyitó gombok használatával kinyithassák azokat. Az érintőképernyőn érintse meg a **Kezelőelemek > Zárak > Gyerekzár** lehetőséget. Kiválaszthatja a **Mindkettő** lehetőséget, hogy mindkét hátsó ajtón bekapcsolja a gyermekvédelmi zárat, vagy a **Bal** vagy **Jobble** lehetőséget, hogy csak egy adott ajtón kapcsolja be.



**FIGYELMEZTETÉS:** Ajánlott a gyerekzár funkciót mindig bekapcsolni, ha kisgyermekek utaznak a hátsó ülésen.

## Ajtónyitás parkoláskor

Beállíthatja, hogy a Model Y megálláskor és a parkolás kiválasztásakor kinyissa az ajtókat. A funkció engedélyezéséhez és letiltásához érintse meg a **Kezelőelemek > Zárak > Zárkioldás parkoláskor** elemet.

**MEGJEGYZÉS:** Ha a funkció beállítása **KI**, akkor az ajtókat a Parkolás kiválasztása után a Parkolás gomb ismételt megnyomásával nyithatja ki.



## Nyitás és zárás

**MEGJEGYZÉS:** Az Ön felelőssége, hogy a jármű bezárása után az ablakok zárva legyenek.

Nyomjon meg egy kapcsolót a hozzárendelt ablak leengedéséhez. Az ablakkapcsolókat kétféleképpen működtetheti:

- Egy ablak teljes leengedéséhez nyomja le teljesen a kapcsolót, majd azonnal engedje fel.
- Egy ablak részleges leengedéséhez nyomja meg gyengén a kapcsolót, és engedje fel akkor, amikor az ablak a kívánt magasságban van.

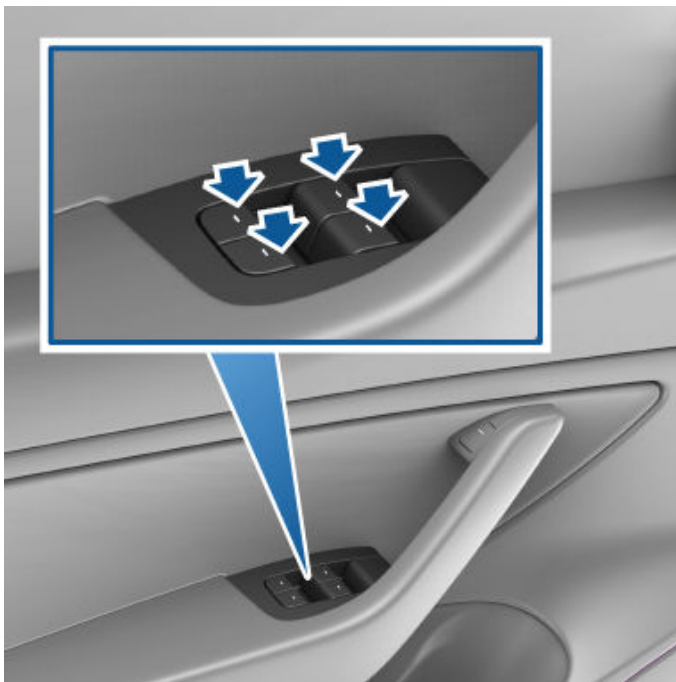

Hasonlóképp, a kapcsoló felhúzásával felhúzhatja a hozzárendelt ablakot:

- Egy ablak teljes felhúzásához húzza fel teljesen a kapcsolót, majd azonnal engedje el.
- Egy ablak részleges felhúzásához húzza fel gyengén a kapcsolót, és engedje el akkor, amikor az ablak a kívánt magasságban van.

Ha egy ablak véletlenül nyitva marad, a Model Y értesítést küldhet a mobilalkalmazásra (érintse meg a **Kezelőelemek > Zárak > Ajtó nyitva értesítések** elemet, majd válassza az **Ajtók és ablakok** elemet).

Az **Ablakok zárása ajtózáráskor** funkció a **Kezelőelemek > Zárak > Ablakok zárása ajtózáráskor** elem megérintésével is engedélyezhető. Ha engedélyezve van, akkor a gépjármű a Model Y lezárásakor automatikusan bezárja az ablakokat.

**MEGJEGYZÉS:** Az ablakok hideg időre történő felkészítése tekintetében lásd: **Bevált gyakorlatok hideg időben oldalszám 172.**

**⚠ FIGYELMEZTETÉS:** A sérülések elkerülése érdekében egy ajtó kinyitásakor vagy becsukásakor a rendszer az ablakokat kis mértékben automatikusan lehúzza. Ha nyitott ajtó mellett manuálisan felhúzza az ablakot, ügyeljen arra, hogy az ajtó becsukása előtt az ablakot kis mértékben lehúzza.

**⚠ FIGYELMEZTETÉS:** Egy ablak felhúzása előtt a vezető felelőssége meggyőződni arról, hogy az utasoknak, főleg a gyerekeknek nem lóg ki egy testrésze sem az ablak nyílásán. Ennek elmulasztása súlyos sérülést okozhat.

## A hátsó ablakok reteszelése

A hátsóablak-kapcsolók utasok által történő használatának megakadályozásához érintse meg a **Kezelőelemek > Zárak > Ablakzár** menüpontot. A hátsó ablakok feloldásához érintse meg ismét a **Ablakzár** elemet.

**⚠ FIGYELMEZTETÉS:** A biztonság érdekében ajánlott a hátsó ablakok kapcsolóit minden alkalommal reteszelni, amikor a hátsó ülésen gyerekek ülnek.

**⚠ FIGYELMEZTETÉS:** Soha ne hagyjon gyerekeket felügyelet nélkül a Model Y járműben.

## Az ablakok kalibrálása

Abban a valószínűtlen esetben, ha egy ablak nem az elvártnak megfelelően viselkedne (hozzáér a szegőléchez, nem nyílik vagy záródik megfelelően, a normálisnál jobban leereszkedik, amikor kinyitják az ajtót stb.), kalibrálással valószínűleg megoldható a probléma.

Az ablak kalibrálása:

1. Zárja be az érintett ablakhoz tartozó ajtót.
2. Üljön a vezetőülésbe, és zárja be a vezetőoldali ajtót.
3. A vezetőoldali ajtó ablakkapcsolójával **húzza fel** az adott ablakot, amíg lehet.
4. A vezetőoldali ajtó ablakkapcsolójával **húzza le** az adott ablakot, amíg lehet.
5. Ismétlje meg a 3. lépést és **húzza fel** az adott ablakot, amíg lehet.

Az ablak kalibrálása ezzel megtörténik. Ha a probléma néhány kalibrálási kísérlet után továbbra is fennáll, vegye fel a kapcsolatot a Teslával.

## UV-indexbesorolás

A Model Y teteje, szélvédői és ablakai kiváló védelmet nyújtanak az UV- (ultraibolya) sugarakkal szemben. Az üveg alkotóelemei 2 pontnál kevesebbet érnek el az UV-indexskálán. További információért nézzen utána térsége UV-index-szel kapcsolatos műszaki adatainak. Továbbra is Ön felel azért, hogy megtegye a szükséges óvintézkedéseket a napvédelem érdekében.



## Nyitás

A hátsó csomagtér kinyitásához gondoskodjon róla, hogy a Model Y Parkolás (P) fokozatban legyen, és tegye a következők egyikét:

- Érintse meg a vonatkozó **Kinyit** gombot az érintőképernyőn.
- Kattintson duplán a hátsó csomagtér távirányító kulcson lévő gombjára.
- Érintse meg a mobilalkalmazásban lévő hátsó csomagtérgombot.
- Nyomja meg a csomagterajtó külső kilincse alatt található kapcsolót (a rendszernek érvényes kulcsot kell érzékelnie).

**⚠ FIGYELMEZTETÉS:** A csomagterajtó zárt térben (pl. garázsban) történő kinyitása előtt ellenőrizze, hogy a csomagterajtó nyitási magassága megfelelően van-e beállítva az alacsony mennyezetek vagy tárgyak elkerülése érdekében (lásd: [A felfelé nyíló hátsó csomagterajtó nyitási magasságának beállítása](#) oldalszám 29).

Model Y a járműnek nyitva kell lennie vagy kulcsot kell érzékelnie ahhoz, hogy a kapcsolóval ki lehessen nyitni a csomagterajtót.



Ha az egyik ajtó vagy a csomagterajtó nyitva van, az érintőképernyőn megjelenik az Ajtó nyitva jelzés. Az érintőképernyőn megjelenő Model Y képén szintén látható a nyitott csomagtér.

Az csomagterajtó mozgás közben történő megállításához kattintson egyszer a távirányító kulcs hátsó csomagtér gombjára. Ezt követően a hátsó csomagtér gombra történő dupla kattintással a csomagterajtó ismét mozogni kezd, de az ellenkező irányban (feltéve, ha a megállításkor nem volt teljesen nyitva vagy zárva). Ha például nyitás alatt állítja meg egy kattintással a csomagterajtó elemet, akkor a dupla kattintáskor becsukódik.

**MEGJEGYZÉS:** Vészhelyzetben a nyitási és zárási parancs a csomagterajtó elemet megfogva felülbíráható.



**FIGYELMEZTETÉS:** A csomagterajtókinyitása vagy becsukása előtt ellenőrizze a környező területet (nincsenek-e ott személyek vagy tárgyak). A felfelé nyíló hátsó csomagterajtót cselekvő módon figyelni kell, hogy ne érintsen személyeket vagy tárgyakat. Ennek elmulasztás kárt vagy sérülést okozhat.

Egy alacsony feszültség-os szivargyújtó aljzat is található a hátsó csomagtartó bal oldalán.



## A felfelé nyíló hátsó csomagterajtó nyitási magasságának beállítása

A csomagterajtó nyitási magassága a könnyebb elérhetőség, illetve az alacsony mennyezetnek vagy tárgyaknak (pl. garázsajtónak vagy lámpatestnek) ütközés elkerülése érdekében állítható:

1. Nyissa ki a csomagteret, majd kézzel húzza le vagy emelje meg a csomagterajtót a kívánt nyitási magasságba.
2. Három másodpercig tartsa nyomva a csomagterajtó alsó részén lévő gombot, amíg megerősítő hangjelzést nem hall.



## Hátsó csomagtér



3. A csomagterajtó zárásával és újbóli nyitásával győződjön meg a kívánt magasság beállításáról.

**⚠ FIGYELMEZTETÉS:** A konfigurációtól (például a felfüggesztés magasságától vagy a kiválasztott kerekektől) függően a jármű csomagterajtaja körülbelül 2,3 méter magasra nyitható ki. Az alacsony mennyezettel vagy egyéb tárgyakkal való érintkezés megakadályozása érdekében állítsa be a hátsó csomagterajtó magasságát.

### Zárás

A csomagterajtó zárásához tegye a következők egyikét:

- Érintse meg a vonatkozó **Bezár** gombot az érintőképernyőn.
- Kattintson duplán a hátsó csomagtér távirányító kulcon lévő gombjára.
- Nyomja meg következő alsó részén lévő kapcsolót: csomagterajtó

Ha a csomagterajtó a záráskor akadályt észlel, megáll, és két hangjelzést ad. Távolítsa el az akadályt, és próbálja újból bezárni.

### Csomagtartó polc (ha van)

A csomagtartó polc a hátsó csomagteret fedi, és akkor hasznos, ha el kívánja rejteni az értékeket, meg szeretné óvni az élelmiszereket a napfénytől, vagy minimálisra szeretné csökkenteni a zörgő tárgyak keltette zajt. A polc behajtásához fogja meg a kör alakú panelt, és csúsztassa vissza a polcot a hátsó ülés felé. Hajtsa a kör alakú panelt a behajtott csomagterpolc tetejére. A kihajtáshoz fordítsa át a kör alakú panelt, és csúsztassa a polcot maga felé, amíg ki nem egyenesedik.

Az eltávolításhoz hajtsa be a hátsó panelt, kezét a polc alá helyezve emelje fel a csomagtartó polcot, hogy kioldja az elülső sarkokban található füleket és mágneseket. Ezután csúsztassa ki a csomagtartó polcot.

**⚠ FIGYELMEZTETÉS:** Ne helyezzen nehéz tárgyakat a csomagtartó polcra.

### Hozzáférés a raktérhez

A hátsó csomagtér rakteréhez történő hozzáférés érdekében húzza felfelé a raktérfedél hátsó részén lévő pántot. Ezt követően a raktérfedél előre hajtható vagy kiemelhető a Model Y típusból.

A Model Y elindulása előtt rögzítsen minden csomagot, a nehezebb tárgyakat pedig helyezze a csomagtér alsó rekeszébe.



### Hátsó csomagtartó terhelési határértékei

A rakomány súlyát a lehető legegyszerűbben ossza el az első és a hátsó csomagtartó között.

**⚠ FIGYELMEZTETÉS:** Soha ne tegyen több mint 40 kg tömegű terhet a hátsó csomagtartó alsó rekeszébe, vagy több mint 130 kg tömegű terhet a felső rekeszbe (az alsó rekesz fedele felett). Ennek be nem tartása károkat okozhat.

**⚠ FIGYELMEZTETÉS:** A rakomány berakodásakor mindig vegye figyelembe a jármű Műszakilag megengedett legnagyobb terhelte tömeg (TPMLM) paraméterét (lásd [Termékjellemzők oldalszám 226](#)). A TPMLM a jármű megengedett legnagyobb össztömege, beleértve az összes utast, a folyadékokat és a poggyászt.

### Rakományrögzítő berendezés (amennyiben része a felszereltségnek)





Model Y négy horoggal rendelkezik a hátsó csomagtartóban (kettő elöl és kettő hátul). Ezeket a horgokat úgy tervezték, hogy a rögzítőeszköz, például rakományháló négy sarkához csatlakozzanak, hogy autópályán és városi forgalomban történő normál haladáskor a hátsó csomagtartó padlólemezéhez rögzítsék a tárgyakat. További információért kövesse a harmadik féltől származó rögzítőeszköz gyártójának utasításait.

A rakományhorgokat úgy tervezték, hogy a csomagtartóban elmozdulás ellen rögzítsék a tárgyakat. Ne lépje túl a hátsó csomagtér esetében engedélyezett maximális teherbírást (lásd: [Hozzáférés a raktérhez oldalszám 30](#)).





## Nyitás

Az első csomagtér kinyitásához gondoskodjon róla, hogy a Model Y Parkolás (P) fokozatban legyen, és tegye a következők egyikét, mielőtt felnyitja a csomagteretető ajtaját:

- Érintse meg a vonatkozó **Kinyit** gombot az érintőképernyőn.
- Kattintson duplán az első csomagtér távirányító kulcson lévő gombjára.
- Érintse meg a mobilalkalmazásban lévő első csomagtergombot.



Ha a csomagtér/felfelé nyíló hátsó csomagterajtó nyitva van, az érintőképernyőn megjelenik a Door Open visszajelzőfény. Az érintőképernyőn látható Model Y járművének képén is látható a nyitott első csomagtartó.

**FIGYELMEZTETÉS:** Az első csomagteretető kinyitása és lecsukása előtt fontos meggyőződni arról, hogy körülötte a terület akadályoktól (személyek és tárgyak) mentes-e. Ennek elmulasztás kárt vagy súlyos sérülést okozhat.

## Zárás

A Model Y első csomagtartójának teteje nem elég nehéz ahhoz, hogy a saját súlyánál fogva reteszelődjön, a csomagteretető elejének vagy közepének megnyomása pedig kárt tehet abban.

Az első csomagteretető megfelelő lezárása:

1. Engedje le az első csomagteretetőt, amíg a zárútköző hozzá nem ér a reteszhez.
2. Helyezze mindkét kezét a csomagteretető elejére az ábrán jelzett területre (zölddel jelölt), majd határozottan nyomja le, hogy a retesz beakadjon.
3. Óvatosan húzza meg felfelé a csomagteretető elejét, ellenőrizve, hogy az megfelelően lezárult-e.



**FIGYELMEZTETÉS:** A károk elkerülése érdekében:

- Csak a zölddel jelzett területeken nyomja meg a csomagteretetőt. Kárt tehet a járműben, ha a pirossal jelzett területeket nyomja meg.
- A csomagteretetőt ne egy kézzel zárja le. Ha így tesz, akkor nagyobb erőt fejt ki egy bizonyos pontra, amellyel a karosszéria behorpadhat vagy felgyűrődhet.
- Ne nyomja meg a csomagteretetőt elejét. Ha így tesz, akkor a csomagteretető eleje felgyűrődhet.
- Ne csapja vagy ejtse le az első csomagteretetőt.
- A karcolások elkerülése érdekében ne tartson semmit (például kulcsokat) a kezében. Az ékszerek szintén karcolódást okozhatnak.

**FIGYELMEZTETÉS:** Elindulás előtt győződjön meg arról, hogy a csomagteretető megfelelően lezárult-e. Ehhez óvatosan húzza meg felfelé a csomagteretető elejét. Nem szabad, hogy megmozduljon. A vezető felelőssége, hogy vezetés előtt az első csomagteretető megfelelően lezárja.

Ha az első csomagtartó nyitva marad, amikor megpróbál elkapcsolni Parkolás fokozatból, az érintőképernyőn megjelenik egy értesítés, ami annak megerősítését kéri, hogy valóban vezetni kíván-e. Ha úgy dönt, hogy menet közben nyitva tartja az első csomagteretetőt, a jármű sebessége korlátozott.

Az első csomagteretető bezáródik, ha:

- A Model Y járművet az érintőképernyővel, a kulccsal vagy a mobilalkalmazással bezárja.



- Eltávolodik a Model Y járműtől úgy, hogy Önnél van a kulcs (ha a [Automatikus zárás távolodáskor oldalszám 26](#) be van kapcsolva).
- A Valet mód aktív (lásd: [Valet mód oldalszám 100](#)).

## Első csomagtartó terhelési határértéke

A rakomány súlyát a lehető legegyszerűbben ossza el az első és a hátsó csomagtartó között.

- FIGYELMEZTETÉS:** Soha ne tegyen több mint 50 kg tömegű terhet az első csomagterbe. Ennek be nem tartása károkat okozhat.
- FIGYELMEZTETÉS:** A rakomány berakodásakor mindig vegye figyelembe a jármű Műszakilag megengedett legnagyobb terhelte tömeg (TPMLM) paraméterét (lásd [Terméklelemzők oldalszám 226](#)). A TPMLM a jármű megengedett legnagyobb össztömege, beleértve az összes utast, a folyadékokat és a poggyászt.

## Belső vészkioldó

Az első csomagtartóban egy megvilágított gomb található, amely megnyomásával a csomagtartóba zárt személy kinyithatja a csomagtartót.



Nyomja meg az első csomagtartóban található belső vészkioldó gombot az első csomagtartó kinyitásához, majd nyomja meg felfelé a csomagtertetőt.

**MEGJEGYZÉS:** A belső vészkioldó gomb foszforeszkál, ha rövid ideig külső fény éri.

- FIGYELMEZTETÉS:** Az első csomagtartóba soha ne másszon be senki. Soha ne zárja le az első csomagtartót, ha abban valaki tartózkodik.
- FIGYELMEZTETÉS:** Ügyeljen arra, hogy az első csomagtartóba helyezett tárgyak nehegy nekiütődjenek a kioldógombnak, mert az első csomagtertető véletlen kinyílását okozhatja.



## Középső konzol

A távirányítók és kulcskártyák olvasására szolgáló RFID-jeladó mellett (lásd: [Kulcsok oldalszám 21](#)) a középkonzolon található a pohártartók, ezenkívül két tárolórekesz és egy vezeték nélküli telefontöltő (lásd [Belső elektronika oldalszám 10](#)) is.

A fő tárolórekesz kinyitásához húzza felfelé a rekesz fedelét. A fedél előrecsúsztatásával nyissa ki az első tárolórekeszt.



## Ruhaakasztók

Az Ön Model Y járművében található ruhaakasztók a jármű mindkét oldalán a második ülésorban az olvasólámpa mellett. A kiengedéséhez nyomja meg a ruhaakasztót. Az ismételt lenyomás hatására a ruhaakasztó visszahúzódik.

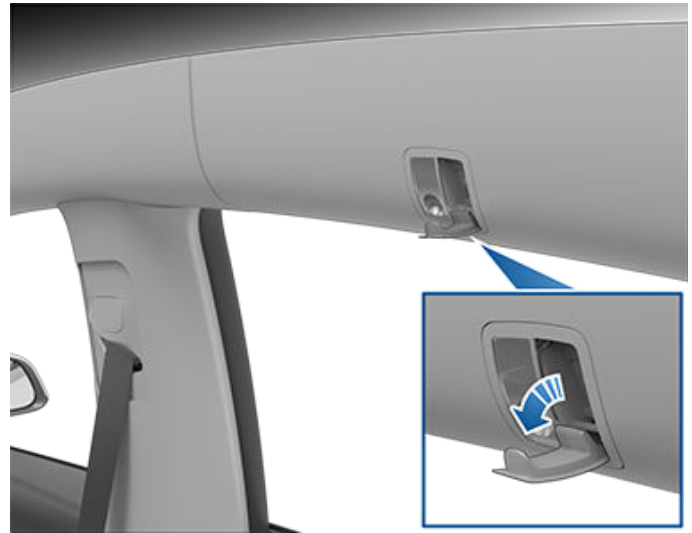

## Hátsó kartámasz

Model Y gépkocsija rendelkezik a második ülésor háttámlájába épített kartámasszal. A kartámaszt lehúzva használhatja pohártartóként vagy könyöklőként is.

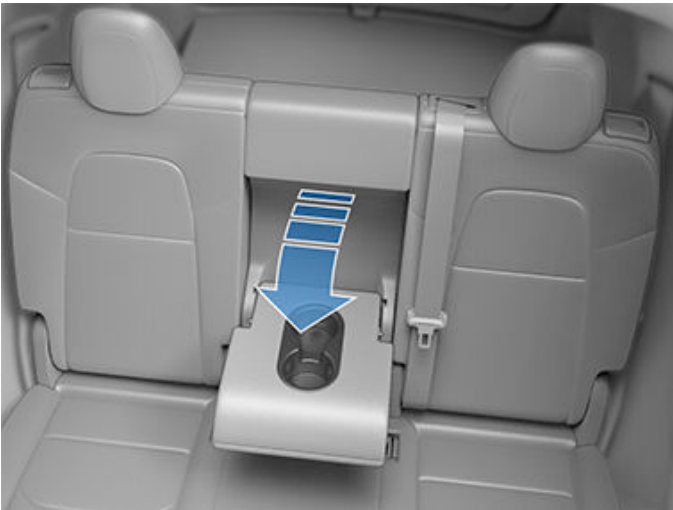

## Harmadik sori pohártartók (csak 7 üléses gépjárművek esetén)

Ha a(z) Model Y hét üléses van felszerelve, a harmadik sori ülések között két pohártartó található.

## Kesztyűtartó

A kesztyűtartó kinyitásához érintse meg **Kezelőelemek > Kesztyűtartó** menüelemet. A kesztyűtartó automatikusan kinyílik, a világítása pedig felkapcsolódik.





A kesztyűtartó becsukásához nyomja felfelé az ajtót, amíg kattánó hang nem jelzi a zárt állapotot.

A kesztyűtartó további biztonsága érdekében érintse meg a **Kezelőelemek > Biztonság > Kesztyűtartó PIN-kódja** menüelemet, és adjon meg egy négyjegyű PIN-kódot (lásd: [Kesztyűtartó PIN-kód: oldalszám 156](#)).

**MEGJEGYZÉS:** Ha nyitva hagyja a kesztyűtartót, a világítása idővel kikapcsol.

**MEGJEGYZÉS:** A kesztyűtartózár mindig aktiválódik, ha a kesztyűtartó csukva van, és a mobilalkalmazás vagy a kulcskártya segítségével lezárja a Model Y járművet, eltávolodik a Model Y járműtől, miközben Önnél van a hitelesített telefonja (ha be van kapcsolva a távolságérzékelő ajtózárra funkció), valamint ha aktív a Valet üzemmód (lásd: [Valet mód oldalszám 100](#)). A kesztyűtartó nem záródik be, ha a Model Y járművet az érintőképernyő lezárás gombjával zárják le.

**⚠ FIGYELMEZTETÉS:** Vezetés közben tartsa csukva a kesztyűtartót, hogy ütközés vagy hirtelen megállás esetén ne sérülhessenek meg az utasok.



### Megfelelő vezetési pozíció

Az ülés, a fejtámla, a biztonsági övek és légszékok együttes használata maximalizálja az Ön biztonságát. Ezek megfelelő használata nagyfokú védelmet biztosít.



Az ülést úgy állítsa be, hogy a biztonsági övet megfelelő módon tudja viselni, de a lehető legtávolabb üljön az első légszáktól:

1. Egyenesen üljön, lábai legyenek a padlón, a háttámla pedig legyen függőleges helyzetben.
2. Ügyeljen arra, hogy a pedálokat könnyen elérhesse, karjai pedig a kormány megfogásakor kis mértékben be legyenek hajlítva. Mellkasának legalább 25 cm távolságra kell lennie a légszék burkolatának közepétől.
3. A biztonsági öv vállrésze egyenlő távolságra legyen a nyakától és a vállától. A biztonsági öv derék része ne a hasa, hanem a csípője körül fusson.

Model Y gépjárműve első ülései beépített fejtámlával rendelkeznek, amelyek nem állíthatók és nem távolíthatók el.

### Az első ülések beállítása

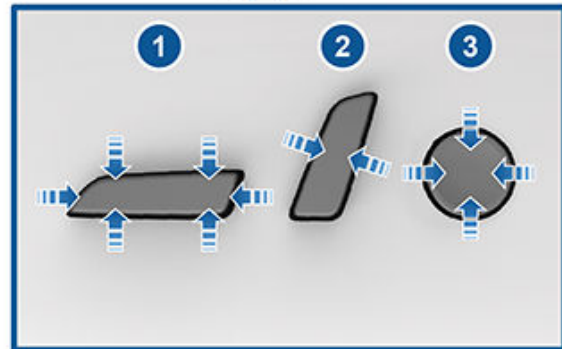

1. Az ülést előre/hátra mozgatja, valamint az ülés magasságát és az ülőfelület dőlését állítja be.
2. A háttámlát állítja be.
3. Állítsa be a deréktámaszt .

**⚠ FIGYELMEZTETÉS:** Ne tolja az első ülés háttámláját teljesen előre, ha az ülés is teljesen előre van állítva. Ha így tesz, az ülés teteje nekicsapódhat a napellenzőnek, és esetleg megsérülhet.

**⚠ FIGYELMEZTETÉS:** Az első ülés beállítása előtt ellenőrizze, hogy az ülés körüli terület akadályoktól (személyek és tárgyak) mentes-e.



- ⚠ FIGYELMEZTETÉS:** Vezetés közben ne állítsa az ülést. Ellenkező esetben megnő az ütközésveszély.
- ⚠ FIGYELMEZTETÉS:** Ha nagyon megdőntött háttámlájú ülésben ülve vezet, egy esetleges ütközés során súlyos sérüléseket szenvedhet, mivel a biztonsági öv derék része alá csúszhat vagy kimozdulhat a biztonsági övből. Ügyeljen arra, hogy amikor mozog a járművel, az ülés 30 foknál ne legyen jobban megdőntve.

## Az ülések kalibrálása

Kalibrálhatja a vezetőülést. Ez hasznos, ha úgy látja, hogy az ülés mozgási tartománya korlátozott, vagy a vezetői profilja automatikusan nem állítja be az ülést. Nyissa meg a **Kezelőelemek > Szervíz > Vezetőoldali ülés-, kormány- és tükörkalibráció** pontot, és kövesse az érintőképernyőn megjelenő utasításokat.

- ⚠ FIGYELMEZTETÉS:** Ügyeljen rá, hogy a kalibráció ideje alatt hagyja szabadon az ülés mögötti és alatti részeket. Ennek elmulasztása súlyos sérülést okozhat.

## Második sori ülések háttámláinak állítása

Model Y gépkocsija második ülésora maximum három utas számára biztosít elhelyezést. Az ülés háttámlája 60/40 arányban osztott, ezért a bal oldali ülés háttámlájának állításakor mind a bal, mind pedig a középső ülés helyzet módosul, míg a jobb oldali ülés háttámlájának állításakor csak a jobb szélső ülés háttámlája mozdul el.

### 5 üléses járművek esetén:

A második sori külső ülések háttámláinak külső sarkánál állítókarok találhatók, melyekkel az adott ülés háttámlájának szöge állítható be. A kart meghúzza és ebben a helyzetben tartva állítsa be a háttámlát a kívánt helyzetbe, majd engedje el a kart. Előre-hátra megmozgatva ellenőrizze, hogy a háttámla biztonságosan reteszelt helyzetbe került.

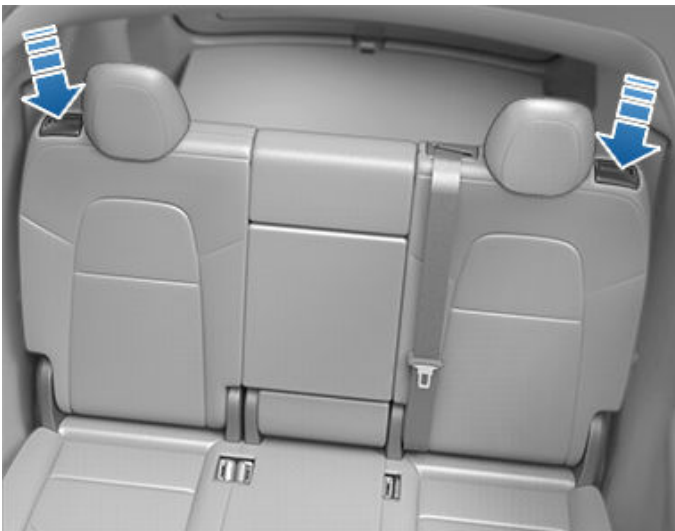

### 7 üléses járművek esetén:

A külső ülések oldalfalainál állítókarok találhatók, melyekkel az adott második sori ülés háttámlájának szöge állítható be. A kart meghúzza és ebben a helyzetben tartva állítsa be a háttámlát a kívánt helyzetbe, majd engedje el a kart. Előre-hátra megmozgatva ellenőrizze, hogy a háttámla biztonságosan reteszelt helyzetbe került.



## Második sori ülések háttámláinak lehajtása

A csomagtér maximálisra növelése érdekében a második ülésor háttámlái teljesen előre, síkba hajthatók. A kart meghúzza és ebben a helyzetben megtartva az adott háttámla teljesen előredönthető.

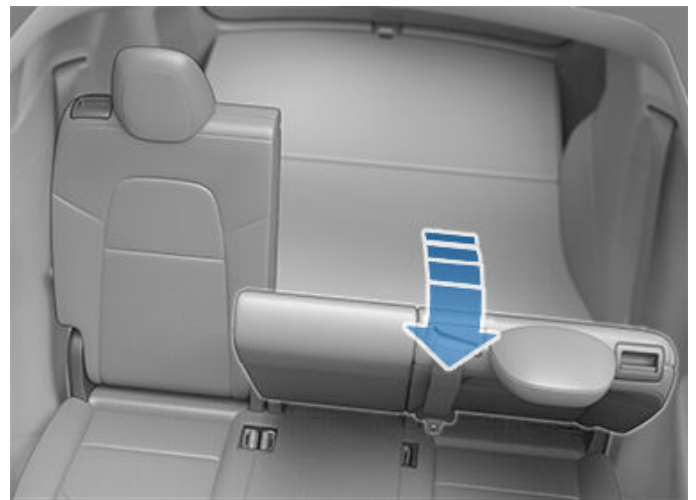

**MEGJEGYZÉS:** Az ülések lehajtása előtt távolítsa el minden tárgyat az ülésekről és a lábtérből. Ahhoz hogy az üléseket teljesen lehajthassa, elfordulhat, hogy az első üléseket előbbre kell húznia.



## Első és hátsó ülések

**MEGJEGYZÉS:** A második sorú ülések lehajtott helyzetében nagyobb lehet a jármű hátsó részéből (csomagtartó, felfüggesztés stb.) érkező zaj és/vagy rezgés mértéke.

Ha a Model Y hátuljában hosszú tárgyat (például sítalpakat) kíván szállítani, ehhez a hátsó ülésor közepső ülésének háttámlája külön is előrehajtható. Húzza meg az üléstámla hátulján található fogantyút a kioldáshoz, majd húzza azt előre.

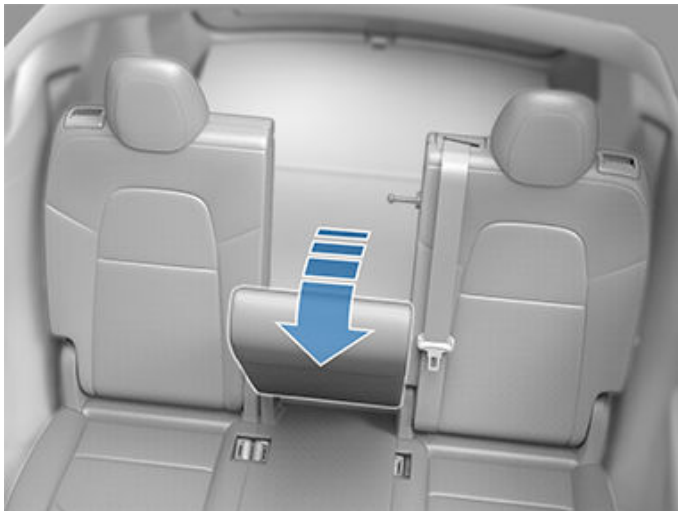

A második ülésor háttámlája úgy is teljesen előrehajtható, hogy a hátsó csomagtér bal oldalán megnyomja az adott kapcsolót. A kapcsolót megnyomva a háttámla előrelelendül. Ezután a háttámla lenyomható teljesen sík helyzetbe.



**FIGYELMEZTETÉS:** Mielőtt megnyomja a kapcsolót az ülés hátrahajtásához, **TARTSA TÁVOL** a testrészeket (kezeket, ujjakat stb.) és tárgyakat a hátsó ülések széleitől. Az ülés jelentős erővel lendülhet előre, és sérülést vagy kárt okozhat.



Az ülés háttámlájának függőleges helyzetbe történő visszatérítéséhez húzza azt felfelé, amíg a helyére nem kattann. Húzza meg előre a háttámlát, így ellenőrizve, hogy a helyén rögzült-e.

**MEGJEGYZÉS:** Egy második sorú ülés háttámlájának felhajtásakor ügyeljen arra, hogy a biztonsági övek ne szoruljanak be a háttámla mögé.

**FIGYELMEZTETÉS:** Mielőtt teljesen lehajtja az üléseket, győződjön meg arról, hogy a biztonsági öv ki van csatolva, és az ülésen nem maradnak tárgyak.

**FIGYELMEZTETÉS:** Előre-hátra megmozgatva azokat mindig győződjön meg arról, hogy a háttámlák megfelelően rögzültek. Ennek elmulasztása növeli a sérülésveszélyt.





## Második sori ülések mozgatása (csak 7 üléses gépjárművek esetén)

A második ülésor előre és hátra mozgatásához emelje meg a külső ülések alatt található fogantyút. Az üléspadok 60/40 arányban osztottak. Így a bal oldali fogantyú segítségével a bal oldali és a középső ülések, míg a jobb oldali fogantyú segítségével a jobb oldali ülés mozgatható. Az ülések előre vagy hátra mozgatásához húzza meg és tartsa így a fogantyút. Engedje el a kart, hogy az ülést a kívánt helyzetben rögzítse. Nyomja az ülést hátrafelé és előre felé annak érdekében, hogy az ülés a helyére kattanjon.



## A harmadik sori ülésekhez történő hozzáférés (csak 7 üléses gépjárművek esetén)

A harmadik ülésorhoz a második ülésor külső üléseinek háttámláján található gomb segítségével férhet hozzá. Ez a gomb megkönnyíti, hogy az utasok egyszerűbben hozzáférhessenek a harmadik ülésor üléseihez. Harmadik sori üléshez történő hozzáférés:

1. Nyomja meg a megfelelő második sori háttámlán található gombot.

**MEGJEGYZÉS:** Ha megnyomja a gombot, de nem mozdítja el az üléseket, az ülések újra záródnak.

2. Nyomja előre a második sori háttámlát. Az ülés ekkor kiold, és megemelkedik.
3. Nyomja teljesen előre az ülést.



Az ülések újbóli rögzítéséhez előbb nyomja hátra az ülést. Az ülés sínjei hallhatóan a helyükre kattannak. Ezt követően nyomja lefelé az ülést, hogy a hátsó reteszek beakadjanak a padlón található rögzítőelembe. A reteszek hallhatóan a helyükre kattannak. Ha az ülés nem reteszeli a padlóra, az érintőképernyőn figyelmeztetés jelenik meg, amely azt jelzi, hogy az ülés nem kattant megfelelően a helyére.

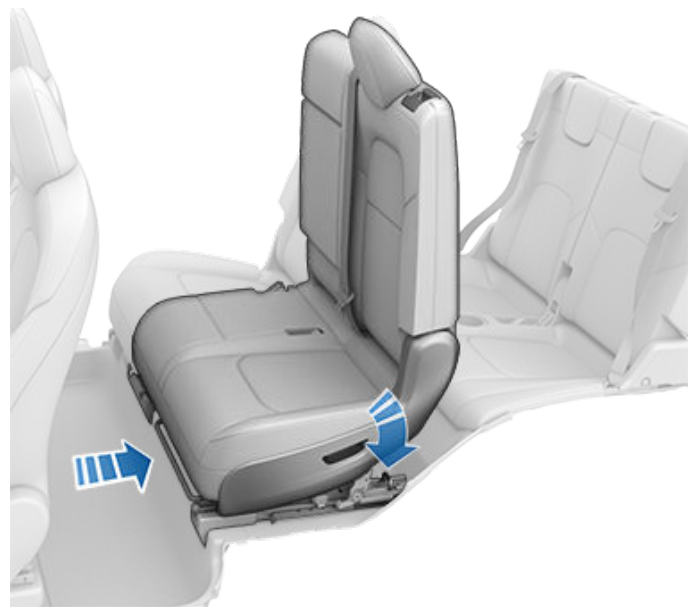

**⚠ FIGYELMEZTETÉS:** Ne használja a gombot, amikor a mozgatható ülésben gyermek ül. A gomb előre mozgathatja a bal oldali és középső ülést, és összenyomhatja az utast. Ezt a gombot csak akkor használja, ha a második ülésorban nem ül senki. Elindulás előtt ellenőrizze, hogy az ülés és háttámla biztosan rögzült-e a helyén.

**⚠ FIGYELMEZTETÉS:** Ne használjon második sori ülés helyzetet, ha az ülés nem kattant megfelelően a helyére,



## Első és hátsó ülések

**FIGYELMEZTETÉS:** A gombnak a harmadik sorhoz történő hozzáférés miatti használatát követően nyomja a második sor ülések háttámláit függőleges helyzetbe, és azokat előre és hátra mozgatva győződjön meg arról, hogy a háttámlák biztonságosan a helyükre reteszelődték és kattantak. Ennek elmulasztása növeli a sérülésveszélyt.

**FIGYELMEZTETÉS:** A második sor ülések alatti területet tartsa tisztán a törmelékektől, biztosítva ezzel a padló rögzítőelemeihez történő megfelelő reteszelést.

**FIGYELMEZTETÉS:** Ha a harmadik sor ülésben utas ül a második sor ülés padlóreteszének rögzítése érdekében történő lenyomásakor, győződjön meg róla, hogy az utas lábai nincsenek a második sor ülés alatt.

### A harmadik ülésor háttámláinak lehajtása (csak 7 üléses gépjármű esetén)

A harmadik ülésor lehajtásához előbb győződjön meg róla, hogy a fejtámla az ábrán látható módon teljesen le van engedve (lásd: [Fejtámlák oldalszám 40](#)). Ezt követően nyomja meg az ülés háttámlájának felső sarkában található gombot, és hajtsa le a háttámlát.



**MEGJEGYZÉS:** Az ülés háttámlájának függőleges helyzetbe történő visszaállításához húzza addig felfelé az ülés háttámláját, amíg az a helyére nem kattant. Húzza meg a háttámlát előre, így ellenőrizve, hogy a helyén biztosan rögzült-e.

**MEGJEGYZÉS:** Az ülések háttámláinak lehajtása előtt távolítson el minden tárgyat az ülésekről és a lábtérből. Ahhoz hogy az ülések háttámláit teljesen lehajthassa, előfordulhat, hogy a második ülésort előbbre kell húznia.

**MEGJEGYZÉS:** A harmadik ülésor háttámláinak lehajtása esetén megnövekedhet a jármű hátsó részéből érkező zaj és/vagy rezgés (csomagtartó, felfüggesztés stb.) mértéke.

**FIGYELMEZTETÉS:** Mielőtt teljesen lehajtsa az üléseket, győződjön meg arról, hogy a biztonsági öv ki van csatolva, és az ülésen nem maradnak tárgyak.

**FIGYELMEZTETÉS:** Mindig győződjön meg arról, hogy az ülések háttámlái rögzültek-e. Ennek elmulasztása növeli a sérülésveszélyt.

### Fejtámlák

Az első ülések nem állítható beépített fejtámlákat tartalmaznak.

A második ülésor külső üléseinek fejtámlája felfele és lefele is állítható, valamint eltávolítható. Amikor ezen ülések valamelyikében utas ül egy nem biztonsági gyermekülésben, be kell állítani a megfelelő fejtámlát (a fejtámla közepét az utas fejének középeéhez illesztve), és a helyére kell kattintani. A második sor külső ülés fejtámlájának megemeléséhez húzza azt felfelé a kívánt helyzetbe. A leengedéséhez tartsa nyomva a külső oszlop tövében található gombot, miközben lefelé nyomja azt.

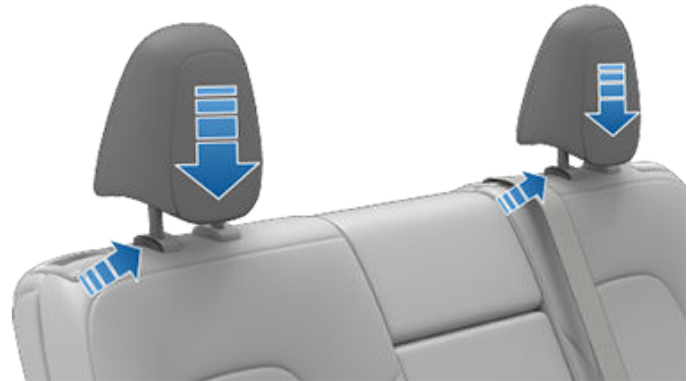

A második sor középső ülése és mindkét harmadik sor ülés (ha van) tartalmazza a fejtámla megemelésének opcióját. Az eredetileg az ülés háttámlájába tolt fejtámlát kihúzva hozzá lehet férni ahhoz.

**FIGYELMEZTETÉS:** Biztonsági gyermekülésnek a második vagy harmadik sor üléspozícióba történő beszerelésekor le kell engedni a fejtámlát. A fejtámlát fel kell emelni és a helyén kell rögzíteni, amikor a hátsó középső ülésen ül.

A fejtámlának a második sor középső ülésbe történő betolásához tartsa nyomva az oszlop tövében található gombot, miközben teljesen lenyomja a fejtámlát.





Egy harmadik sori ülés fejtámlájának leengedéséhez tartsa nyomva az oszlop tövében található gombot, miközben teljesen lenyomja a fejtámlát.



**⚠ FIGYELMEZTETÉS:** Az ütközés esetén bekövetkező súlyos sérülés vagy halál kockázatának minimalizálása érdekében vezetés előtt győződjön meg róla, hogy a fejtámlatartók megfelelő helyzetben vannak.

## A fejtámla eltávolítása/beszerelése

A második és harmadik sor (ha van) üléspozíciójának összes fejtámlája eltávolítható. Egy fejtámla eltávolításához:

1. Felfelé húzva teljesen emelje meg a fejtámlát.
2. Tartsa nyomva az oszlopok tövében található gombot.
3. Illesszen egy rövid, lapos tárgyat (például egy kis méretű, lapos fejú csavarhúzó) a szemközti tartórúd alján található nyílásba, majd húzza meg felfele a fejtámlát.



A fejtámla beszereléséhez:

1. Illessze mindkét tartórudat az ülés háttámlájának megfelelő nyílásaiba úgy, hogy a fejtámla előrefele néz.
2. Nyomja lefelé a fejtámlát, amíg a helyére nem kattán.
3. Húzza meg felfelé a fejtámlát, ellenőrizve, hogy az megfelelően rögzült-e.

**⚠ FIGYELMEZTETÉS:** Győződjön meg arról, hogy a fejtámla megfelelően be lett-e szerelve, mielőtt engedné, hogy utas üljön az ülésre. Ennek elmulasztása esetén ütközéskor megnövekszik a sérülés vagy a halál kockázata.

## Ülésfűtés

Az első és a második sori ülések három fűtési szinttel rendelkeznek, ahol a 3 a legmagasabb és az 1 a legalacsonyabb. Az ülésfűtés használatához lásd: [A klímavezérlés működtetése oldalszám 165.](#)

**⚠ FIGYELMEZTETÉS:** A hosszan tartó használatból eredő égési sérülések elkerülése érdekében azok, akik perifériás neuropátiában szenvednek, illetve cukorbetegség, kor, neurológiai sérülés vagy más ok miatt kisebb a fájdalomtűrő képességük, a légkondicionáló rendszert és az ülésfűtést körültekintően használják.

## Üléshuzatok

**⚠ FIGYELMEZTETÉS:** Ne használjon üléshezátot az első ülésen. Ez ütközés esetén korlátozhatja az ülésbe épített oldallégzsákok kioldását. Ezen felül, ha a jármű utasérzékelő rendszerrel is fel van szerelve, amely az utasoldali első légzsák állapotát is megállapítja, az üléshezát befolyásolhatja a rendszer működését.



## Biztonsági övek viselése

Ütközés esetén a jármű utasai védelmének leghatékonyabb módját a biztonsági öv és a biztonsági gyermekülés használata jelenti. Ezért a legtöbb ország törvénye kötelezően előírja a biztonsági öv használatát.

Minden ülés hárompontos, tehetetlenségi tekercses biztonsági övvel van felszerelve. Az automata biztonsági övek önműködően meglazulnak, hogy normál vezetési körülmények között lehetővé tegyék a jármű utasainak kényelmes mozgását. )

Ha a Model Y típuson erős gyorsításból, fékezésből, kanyarodásból vagy ütközésből származó erő ébred, a biztonsági öv orsója automatikusan szorosabb lesz vagy reteszel, megakadályozva ezzel a jármű utasainak elmozdulását.

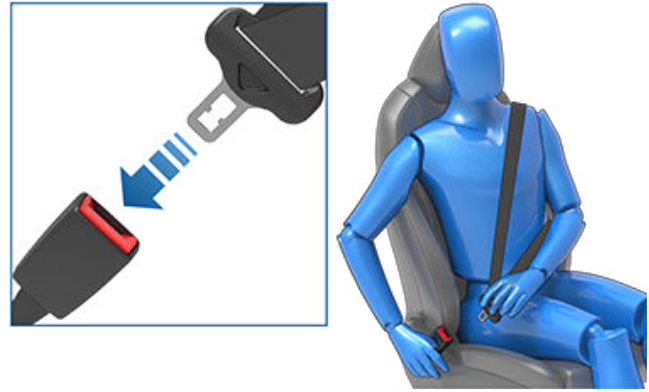

4. Az öv meghúzásával ellenőrizhető, hogy az biztonságosan a helyére záródott-e.
5. Az öv átlós szakaszát húzza az orsó felé, megszüntetve ezáltal annak feleslegesen meglazult részét.

## Biztonsági öv emlékeztető



A biztonsági öv érintőképernyőn megjelenő emlékeztetője figyelmeztet, ha egy utas vagy a járművezető által elfoglalt ülés biztonsági öve nincs becsatolva. A jármű összes utasa be van csatolva, és az emlékeztető továbbra is működik, a megfelelő reteszelés biztosítása érdekében csatolja be újra a biztonsági öveket. Az üres ülésekből távolítsa el a nehéz tárgyakat (pl. bőröndöket) is. Ha az emlékeztető fény továbbra is világít, forduljon a Tesla vállalatához.

**FIGYELMEZTETÉS:** A jármű utasainak minden ülésben biztonsági övet kell viselniük.

**MEGJEGYZÉS:** Azokban a régiókban, ahol a szabályozás előírja a biztonsági övre való emlékeztető jelzéseket a hátsó üléseknél, ezek az emlékeztetők nem kapcsolhatók ki. Ha a rendszer tárgyat észlel egy üres ülésen, és törölni szeretné az emlékeztetőt, akkor be kell csatolnia a biztonsági övet, vagy el kell távolítania a tárgyat.

## Biztonsági öv becsatolása

1. Gondoskodjon az ülés megfelelő helyzetéről. A vezetőülés helyes helyzetéről lásd: (lásd: [Megfelelő vezetési pozíció oldalszám 36](#)).
2. Egyenletesen húzza ki az övet, ügyelve arra, hogy az a medencéjén, a mellkasán és kulcsontjának közepén, a nyaka és válla felett laposan fekdjön fel. Győződjön meg arról, hogy a szíj helyesen van elhelyezve, és nincs megcsavarodva. Soha ne üljön rá a biztonsági övre vagy a biztonsági öv bármely alkatrészére.

**FIGYELMEZTETÉS:** A kicsavart vagy rosszul vezetett biztonsági öv sérülést okozhat, és zavarhatja a biztonsági övrendszer működését.

3. Illessze az öv reteszeltető csatját a zárszerkezetbe, és addig nyomja be, amíg egy kattánót hangot nem hall, ami azt jelzi, hogy az a helyére zárt.

## A váll feletti rögzítőelem magasságának beállítása

Model Y minden első ülése állítható váll feletti rögzítőelemmel van felszerelve, amellyel biztosítható a biztonsági öv megfelelő helyzete. A biztonsági övnek a helyes vezetési testtartás esetén a kulcsontja közepén kell áthaladnia (lásd: [Megfelelő vezetési pozíció oldalszám 36](#)). Ha a biztonsági öv helyzete nem megfelelő, állítsa be a váll feletti rögzítőelem magasságát:

1. A rögzítőszerkezet feloldásához tartsa nyomva a váll feletti rögzítőelem gombját.
2. A gombot nyomva tartva állítsa a váll feletti rögzítőelemet a kívánt magasságba a biztonsági öv megfelelő helyzetének eléréséhez.

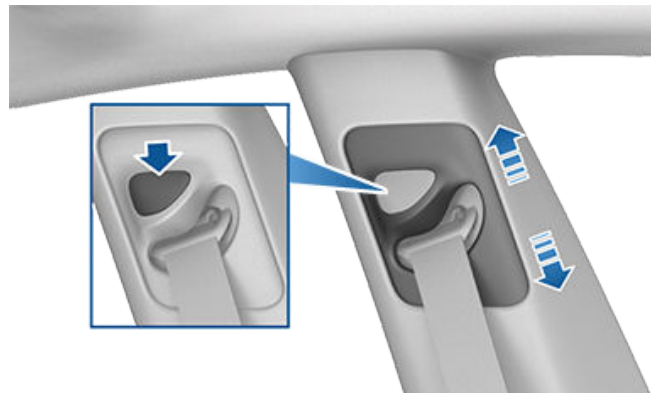

3. Engedje fel a váll feletti rögzítőelem gombját, ami ekkor az adott helyzetben reteszeli a rögzítőelemet.
4. A gomb megnyomása nélkül húzza ki a biztonsági öv hevederét, és próbálja meg lefelé húzni a váll feletti rögzítőelemet annak ellenőrzésére, hogy az adott helyzetben reteszelve van-e.



**⚠ FIGYELMEZTETÉS:** Vezetés előtt győződjön meg róla, hogy a biztonsági öv megfelelő helyzetben van, és a váll feletti rögzítőelem reteszelve van az adott helyzetében. A nem megfelelő helyzetben lévő biztonsági övvel és a helyére nem reteszelt váll feletti rögzítőelemmel történő vezetés közben ütközéskor csökkenhet a biztonsági öv hatékonysága.

## Biztonsági öv kicsatolása

A csat mellett fogja meg a biztonsági övet a túl gyors visszacsévlődés megakadályozása érdekében, majd nyomja meg a csaton lévő gombot. Az öv automatikusan visszacsévlődik. Győződjön meg róla, hogy semmi nem akadályozza az öv teljes visszahúzóását. Az öv nem lóghat lazán. Ha az öv nem csévlődik vissza teljesen, forduljon a Tesla vállalathoz.

## Biztonsági öv viselése terhesség alatt

A biztonsági öv vállon vagy ölben átvezető szakaszát ne helyezze a hasi területre. A biztonsági öv ölben átvezető szakaszát viselje a lehető legalacsonyabb helyen, lehetőleg ne a derekán, hanem a csípőjén átvezetve. A biztonsági öv vállon átvezető szakaszát a mellék között, a has oldalán vezesse el. Speciális tudnivalóért forduljon orvosához.



**⚠ FIGYELMEZTETÉS:** Ha a biztonsági öv kényelmetlen, ahelyett, hogy a biztonsági övet helytelenül viselné, állítsa be az üléspozíciót.

**⚠ FIGYELMEZTETÉS:** Soha ne helyezzen semmit a teste és a biztonsági öv közé az ütközés erejének kipárnázása céljából.

## Biztonsági öv előfeszítők

Az első biztonsági övek előfeszítővel vannak felszerelve, amelyek ütközés esetén a légszékkel együtt lépnek működésbe. Az előfeszítők automatikusan visszahúzzák a biztonsági öv alsó rögzítőelemét és a felső vállhevedert, csökkentve ezáltal az ölben átvezető és az átlós rész belazulását, melynek következtében a jármű utasai kisebb mértékben tudnak előre felé elmozdulni.



Ha az előfeszítők és a légszék ütközéskor nem lépnek működésbe, az nem jelenti azt, hogy nem működőképesek. Ez általában annyit jelent, hogy nem lépett fel az aktiválásukhoz szükséges nagyságú és típusú erőhatás.

A második sorának külső ülései váll-előfeszítővel vannak felszerelve, amely a biztonsági öv hevederének meghúzásával csökkenti az utas előre felé történő elmozdulását.

**⚠ FIGYELMEZTETÉS:** Ne hajlítsa meg az előfeszítő-szerelvényt, illetve ne üljön rá arra, vagy ne akadályoztassa azt. Ez olyan sérüléseket okozhat, amelyek zavarják a biztonsági övrendszer megfelelő működését.

**⚠ FIGYELMEZTETÉS:** A biztonsági öv előfeszítő aktiválást követően azt ki kell cserélni. Ütközés után ellenőrizni kell a légszék, biztonsági öv előfeszítőket, valamint a kapcsolódó alkatrészeket, és szükség esetén cserélni kell azokat.

## Biztonsági övek tesztelése

A biztonsági övek megfelelő működésének ellenőrzésére, minden biztonsági övön hajtsa végre ezeket az ellenőrzéseket.







# Biztonsági övek

1. Becsatolt biztonsági öv mellett a csathoz legközelebb eső szakaszt hirtelen és erősen rántsa meg. A csatnak biztonságosan rögzítve kell maradnia.
2. Becsatolt biztonsági öv mellett az ajtóhoz legközelebb eső szakaszt hirtelen és erősen rántsa meg. A biztonsági öv állandó rögzítésének szigorúan rögzítve kell maradnia. Soha ne próbálja meg eltávolítani ezt a rögzítést.
3. Kicsatolt biztonsági öv mellett csévélje le a hevedert ameddig lehet. Ellenőrizze, hogy a lecsévézés nem akadozik, és szemrevételezéssel ellenőrizze, hogy nem kopott-e a heveder. Engedje visszahúzódni a hevedert, közben pedig ellenőrizze hogy a visszacsévézés akadálytalanul és teljesen végbemegy.
4. Félig felcsévélte heveder mellett rántsa meg előrefelé a csatot. A szerkezetnek automatikusan reteszelnie kell, megakadályozva ezzel a további lecsévéződést.

Ha a biztonsági öv bármelyik tesztnek nem felel meg, azonnal javíttassa meg. Ne engedje, hogy az utasok olyan ülésen üljenek, amelynek biztonsági öve nem működik.

A biztonsági övet tisztításával kapcsolatban lásd: [Biztonsági övek oldalszám 213](#).

## Biztonsági öv figyelmeztetés

-  **FIGYELMEZTETÉS:** A biztonsági övet a jármű utasainak még nagyon rövid távolság megtétele esetén is mindig viselniük kell. Ennek elmulasztása esetén ütközéskor megnövekszik a sérülés vagy a halál kockázata.
-  **FIGYELMEZTETÉS:** A kisgyermeket a kezelési kézikönyvben leírtak szerint megfelelő biztonsági gyermekülésben kell rögzíteni. Beszereléskor mindig kövesse a biztonsági gyermekülés gyártójának utasításait.
-  **FIGYELMEZTETÉS:** Győződjön meg róla, hogy az összes biztonsági övet megfelelően viselik. Helytelenül viselt biztonsági öv esetén ütközéskor megnövekszik a sérülés vagy a halál kockázata.
-  **FIGYELMEZTETÉS:** Soha ne üljön rá a biztonsági öv bármely alkatrészére. Ez a biztonsági berendezések károsodását vagy nem megfelelő működését okozhatja.
-  **FIGYELMEZTETÉS:** Ne viseljen biztonsági övet úgy, hogy azt a ruhában lévő kemény, törékeny, illetve éles tárgyakon, pl. golyóstollakon, szemüvegeken stb. vezeti keresztül. A biztonsági övnek az ilyen elemekre gyakorolt nyomása sérülést okozhat.
-  **FIGYELMEZTETÉS:** Tilos a biztonsági övet úgy viselni, hogy annak bármely szakasza meg van csavarodva.
-  **FIGYELMEZTETÉS:** Egy biztonsági övvel csak egy személy csatolható be. Az utas ölében szállított gyermeket veszélyes biztonsági övvel bekötni.
-  **FIGYELMEZTETÉS:** Az ütközés során viselt biztonsági övet a Tesla által felül kell vizsgáltatni és ki kell cseréltetni, még abban az esetben is, ha a szerkezeten nem figyelhető meg nyilvánvaló sérülés.



**FIGYELMEZTETÉS:** A kopás, vagy bevágás, illetve bármely egyéb sérülés jeleit mutató biztonsági övet azonnali ki kell cseréltetni.



**FIGYELMEZTETÉS:** Kerülje a biztonsági övnek vegyszerekkel, folyadékokkal, finom szemcsés anyaggal, porral vagy tisztítószerekkel történő beszennyezését. Ha a biztonsági öv nem húzódik vissza, vagy nem reteszeli a csatjában, azonnal ki kell cseréltetni azt. Használja a mobilalkalmazást a szervizelés időpontjának egyeztetéséhez.



**FIGYELMEZTETÉS:** Ne használjon olyan módosításokat vagy kiegészítőket, amelyek megakadályozzák, hogy a biztonsági öve felcsévélje a laza, belógó részeket, illetve meggátolják, hogy a biztonsági öv belazult részek nélkül legyen beállítható. A meglazult biztonsági öv nagymértékben csökkenti az utasok védelmét.



**FIGYELMEZTETÉS:** Ne hajtson végre olyan módosításokat, amelyek befolyásolhatják a biztonsági öv működését, illetve működésképtelenné tehetik azt.



**FIGYELMEZTETÉS:** Ne használjon biztonsági övre felhelyezhető, utángyártott kényelmi termékeket.



**FIGYELMEZTETÉS:** Ha a biztonsági öv nincs használatban, teljesen behúzott állapotban kell lennie, nem lóghat lazán. Ha a biztonsági öv nem húzódik be teljesen, egyeztessen szervizelési időpontot.



**FIGYELMEZTETÉS:** A biztonsági öv rendszerében nincsenek szervizelhető alkatrészek, és a rendszer pirotechnikai elemeket tartalmazhat. Ne szerelje szét, ne távolítsa el, illetve ne cserélje ki az alkatrészeket.





## Az utasoldali első légszákknak KI helyzetben kell lennie

**⚠ FIGYELMEZTETÉS:** Ha az adott piaci régióban engedélyezett, hogy egy gyermek az első utasülésen üljön, soha ne ültesse oda, ha az utasoldali első légszák aktív. Mindig győződjön meg arról, hogy a légszák KI helyzetben van (lásd: [Légszák állapotjelzője](#) oldalszám 59).

Kövesse a napellenzőre rögzített alábbi címke utasításait:



Ha csecsemő vagy gyermek ül az első utasülésen (akkor is, ha a gyermek megfelelő biztonsági gyermekülésben vagy ülésmagasítón van elhelyezve), az utasoldali első légszákot ki kell kapcsolni. Ütközés esetén a légszák felfúvódása súlyos sérülést vagy halált okozhat, különösen hátrafelé néző gyermekülés használatakor.

Az utasoldali első légszák kikapcsolásához először győződjön meg arról, hogy a jármű Parkolás fokozatban van. Majd érintse meg a **Kezelőelemek > Biztonság > Utasoldali első légszák** elemet (lásd [Az utasoldali első légszák ellenőrzése](#) oldalszám 59).

**⚠ FIGYELMEZTETÉS:** Ha kikapcsolja az utasoldali első légszákot, ne felejtse el később újból bekapcsolni azt, amikor egy felnőtt utazik az első utasülésen.

Az utasoldali első légszák állapota az érintőképernyő felső sarkában jelenik meg. Az állapotjelző ikon megérintésével is kikapcsolhatja vagy bekapcsolhatja az utasoldali első légszákot:



Ha gyermekülést helyez az első utasülésre, indulás előtt mindig ellenőrizze, hogy az utasoldali első légszák ki legyen kapcsolva.



Ha az első utasülést később egy felnőtt foglalja el, ne felejtse el újból bekapcsolni az utasoldali első légszákot.

**⚠ FIGYELMEZTETÉS:** A vezető felelőssége annak biztosítása, hogy az utasoldali első légszák kikapcsolt állapotban legyen, amikor egy gyermek ül az első utasülésen.

**⚠ FIGYELMEZTETÉS:** Ha az utasoldali első légszák be van kapcsolva, még akkor is, ha kikapcsolta (vagy fordítva), a mobilalkalmazás segítségével haladéktalanul ütemezzen be egy szervizidőpontot.

## A biztonsági gyermekülések alkalmazása és felszerelése

Model Y gépjárműve minden biztonsági övét felnőttekre tervezték. Csecsemők és gyermekek elhelyezésekor a következőkre kell ügyelnie:

- Használjon a gyermek életkorának, súlyának vagy méretének megfelelő biztonsági gyermekülést (lásd: [Javasolt biztonsági gyermekülések](#) oldalszám 46).
- Olyan biztonsági gyermekülést használjon, amely megfelel a Model Y gépjárműben használni kívánt ülésnek. Minden egyes utasüléshez különböző felszerelési módok használhatók. Az egyes utasüléseken használható biztonsági gyermekülésekkel kapcsolatban további információt olvashat a következő témakörökben: [Első utasülés](#) oldalszám 48, [Második sor külső ülései](#) oldalszám 49 és [Második sor középső ülése](#) oldalszám 51.
- Szerelje be a biztonsági gyermekülést a gyártó utasításainak megfelelően (az általános útmutatásért lásd: [Az övvel rögzíthető biztonsági gyermekülések beszerelése](#) oldalszám 52 és [Az ISOFIX/i-Size biztonsági gyermekülések beszerelése](#) oldalszám 52).



## Biztonsági gyermekülések

**MEGJEGYZÉS:** A biztonsági gyerekülések beszerelésekor be kell csatolnia a biztonsági övet is a biztonsági övre figyelmeztető hangjelzés elnémitásához.

### Javasolt biztonsági gyermekülések

Az alábbi táblázatban a Tesla a gyermek súlycsoportját figyelembe véve felsorolja a javasolt biztonsági gyermeküléseket (az ECE R44 „Egységes rendelkezések a gyermekutasok rögzítőeszközeire vonatkozóan” szabvány előírásai alapján). Habár Model Y gépjárműve utasüléseit bármilyen súlycsoportba tartozó személy elfoglalhatja, a különböző üléseken használható biztonsági gyermekülések eltérőek lehetnek. A második sor középső utasülésén például kizárólag övvel rögzíthető biztonsági gyermekülést lehet használni (a meghatározásért lásd: [A beszerelés két módja oldalszám 47](#)).

Súlycsoport/méret	Gyermek súlya	A Tesla javaslata
0+ csoport	13 kg-ig (12–18 hónapos)	Maxi-Cosi CabrioFix i-Size & Familyfix 3 / CabrioFix i-Size Base
45–105 cm		Maxi-Cosi Pearl 360 with Familyfix 360
100–150 cm		Britax Romer KIDFIX i-Size (lásd az alábbi utasításokat)
Ülésmagasító		Peg Perego Viaggio 2–3 bázisalp

### Britax Romer KIDFIX i-Size

Ha a Tesla által 100–150 cm magas gyermekek számára javasolt Britax Romer KIDFIX i-Size biztonsági gyermekülést használja, akkor a Britax SecureGuard biztonsági rendszert is használnia kell. A Britax SecureGuard használatakor a derékövet laposan rögzítse a gyermek csípőjén. Ne tegye a vállövet a SecureGuard alá. A részleteket lásd a Britax által biztosított utasításokban.

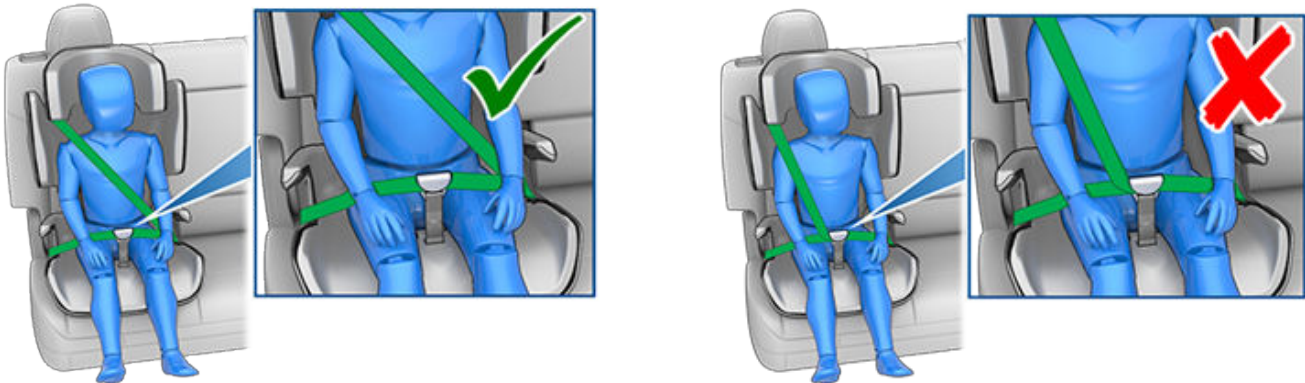





## A nagyobb gyermekek elhelyezése



Ha a gyermek túl nagy a biztonsági gyermeküléshez, azonban túl kicsi ahhoz, hogy biztonságosan rögzíteni lehessen a gépjármű biztonsági öveivel, használjon a gyermek korának és méretének megfelelő ülésmagasítót. Ha a gyermeknek ülésmagasítóra van szüksége, a Tesla a Peg Perego Viaggio 2-3 Shuttle bázisralp használatát javasolja. Az ülésmagasító beszerelése és használata során figyelmesen kövesse a gyártó utasításait.

## A beszerelés két módja

**MEGJEGYZÉS:** A biztonsági gyermekülést mindig a biztonsági gyermekülés gyártója által megadott utasításoknak megfelelően szerelje be.

A különféle változatban kapható biztonsági gyermeküléseknek két általános típusa van az ülésen való rögzítés szempontjából:

- Biztonsági övvel rögzíthető – rögzítés a gépjármű biztonsági öveivel (lásd: [Az övvel rögzíthető biztonsági gyermekülések beszerelése oldalszám 52](#)).
- ISOFIX/i-Size – rögzítés a gépkocsi ülésibe épített rögzítőelemekhez (lásd: [Az ISOFIX/i-Size biztonsági gyermekülések beszerelése oldalszám 52](#)).

Néhány biztonsági gyermekülést mindkét módszerrel be lehet szerelni. A biztonsági gyermekülés gyártója által biztosított útmutatóban segítséget kaphat a szerelési mód meghatározásához, valamint elolvashatja a részletes beszerelési utasításokat.

A Model Y gépkocsiban a biztonsági övvel rögzíthető biztonsági gyermekülések bármelyik utasülésbe, az ISOFIX/i-Size rendszerek pedig a második sor külső ülésibe szerelhetők be. Az egyes üléseken használható biztonsági gyermekülések típusáról a következőkben nyújtunk részletes tájékoztatást.

**MEGJEGYZÉS:** Az ISOFIX és az i-Size a személyautókban a biztonsági gyermekülések rögzítésére szolgáló beépített rögzítőelemekre vonatkozó nemzetközi szabvány.



**FIGYELMEZTETÉS:** Ne használja a ISOFIX/i-Size rendszert olyan gyermeküléssel vagy ülésmagasítóval, amelyben beépített biztonsági öv található, ha a gyermek és a biztonsági gyermekülés összsúlya meghaladja a 33 kg-ot.



# Biztonsági gyermekülések

## Első utasülés

- FIGYELMEZTETÉS:** Soha ne ültesse a gyermeket az első utasülésre, ha az utasoldali első légszák aktív. Ez súlyos vagy halálos sérülést okozhat. Lásd: [Légszákok oldalszám 58.](#)
- FIGYELMEZTETÉS:** Ha az első ülésen szeretné elhelyezni az övvel rögzíthető biztonsági gyermekülést, középső állásig fel kell emelnie az ülést (körülbelül 3 cm-rel).

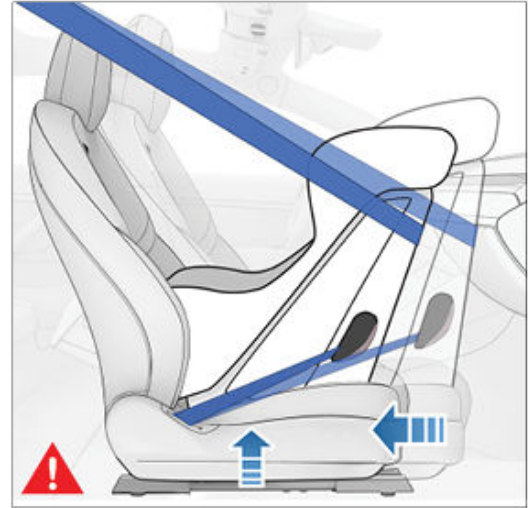

Ha az utasoldali első légszák ki van kapcsolva, és az ülés alsó része félig fel van emelve, a csecsemők és a gyermekek a következő típusú, biztonsági övvel rögzíthető biztonsági gyermekülések használatával ültethetők az első utasülésre:

- Előrefelé néző, univerzális.
- Hátrafelé néző, univerzális.



**MEGJEGYZÉS:** Az első utasülés nincs felszerelve az ISOFIX/i-Size biztonsági gyermekülések beszereléséhez szükséges alsó rögzítőelemekkel.

Súlycsoport	Gyermek súlya	Utastoldali első légzsák BE helyzetben	Utastoldali első légzsák KI helyzetben
0. csoport	10 kg-ig	Nem engedélyezett	Engedélyezett
0+ csoport	13 kg-ig	Nem engedélyezett	Engedélyezett
I. csoport	9–18 kg	Nem engedélyezett	Engedélyezett
II. csoport	15–25 kg	Nem engedélyezett	Engedélyezett
III. csoport	22–36 kg	Nem engedélyezett	Engedélyezett

## Második sor külső ülései

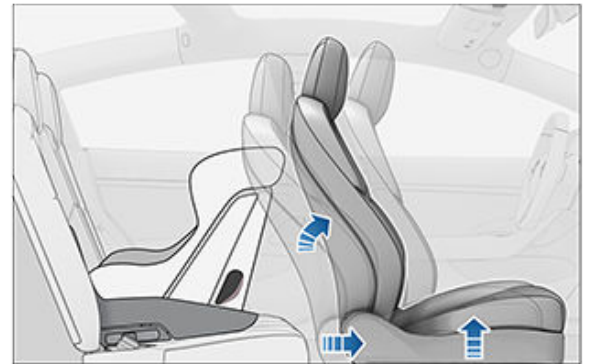
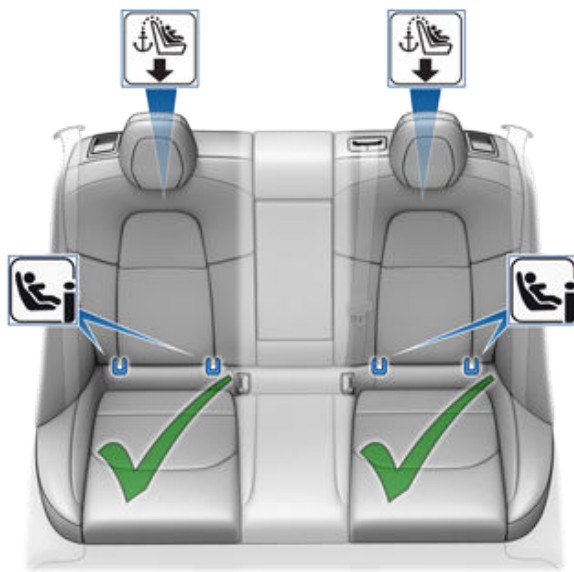

A csecsemők és a gyermekek biztonsági övvel rögzíthető, ISOFIX (IU)/i-Size (i-U) rendszerű biztonsági gyermekülésben utazhatnak a második sor külső ülésein.

A nagyobb gyermekek ülésmagasító használatával a második sor külső ülésére is ülhetnek, amelyet a biztonsági gyermekülés gyártója által megadott utasításoknak megfelelően az alsó rögzítőelemekhez erősíthet, vagy övvel rögzíthet.



## Biztonsági gyermekülések

---

A második sor külső ülésein a következő ISOFIX/i-Size méretosztályok használhatók:

- A, B és B1 méretcsoport, előre felé néző.
- C, D és E méretcsoport, hátra felé néző.

**MEGJEGYZÉS:** Minden hátsó ülés támogatja a felső szíjhevederek használatát (lásd: [A felső szíjhevederek rögzítése oldalszám 54](#)).

**MEGJEGYZÉS:** Biztonsági gyermekülés beszerelése előtt győződjön meg róla, hogy az ülés megfelelő háttámlája a legmeredekebb helyzetbe van állítva.

**MEGJEGYZÉS:** A nagy méretű, hátrafelé néző ISOFIX/i-Size biztonsági gyermekülés (C méretcsoport) elhelyezéséhez előfordulhat, hogy előre kell húznia a megfelelő első ülést az ülés sín közepéig (legfeljebb 13 cm-rel előre a leghátsó helyzethez képest), meg kell emelnie az ülést (2 cm-rel a legalsó helyzethez képest), és szükség szerint hátra kell döntenie az ülés támláját.

**MEGJEGYZÉS:** Ha a jármű fejtámlája megakadályozza, hogy a gyermekbiztonsági rendszer hozzáérjen az ülés háttámlájához vagy oldaltámláihoz, a jobb illeszkedés érdekében ideiglenesen távolítsa el a fejtámlát. Szerelje vissza a fejtámlát, amint a gyermekbiztonsági rendszert már nem használja.

**⚠ FIGYELMEZTETÉS:** Ne használja az **Egyszerű beszállás** funkciót (lásd: [Vezetői profilok oldalszám 99](#)) a vezetőülés teljesen hátrahúzott helyzetbe történő automatikus mozgatásához, ha biztonsági gyermekülés van beszerelve a vezetőülés mögött a második sorbeli ülésen. Mivel kevesebb a hely, az ülés megnyomhatja a gyermek lábát, sérülést okozhat vagy kimozdíthatja az ülést.





## Második sor középső ülése

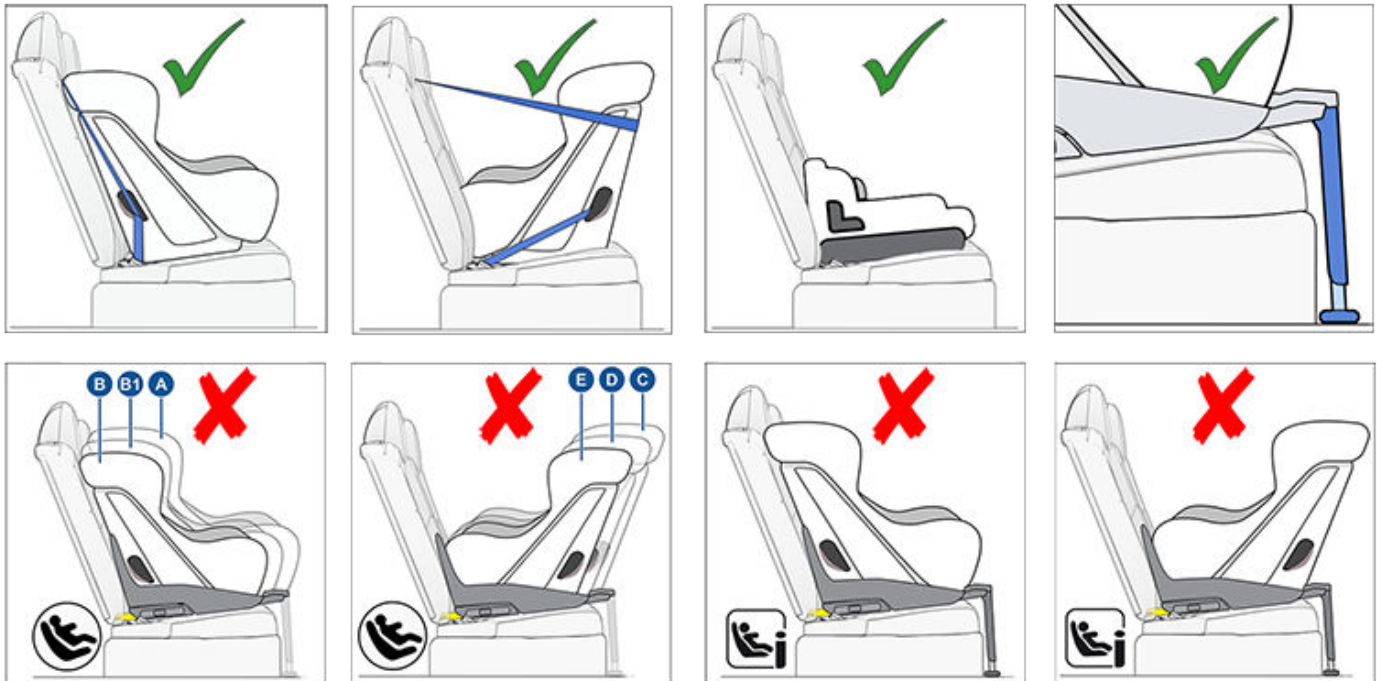
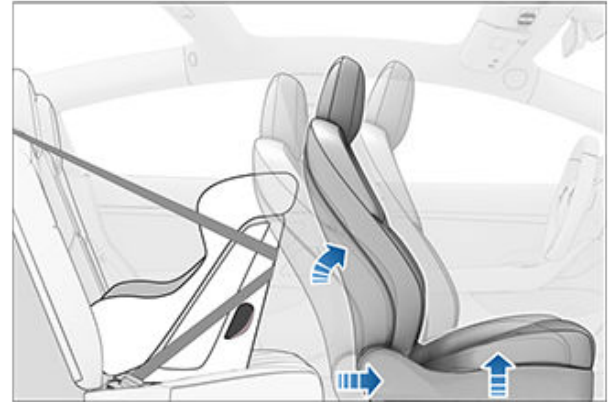
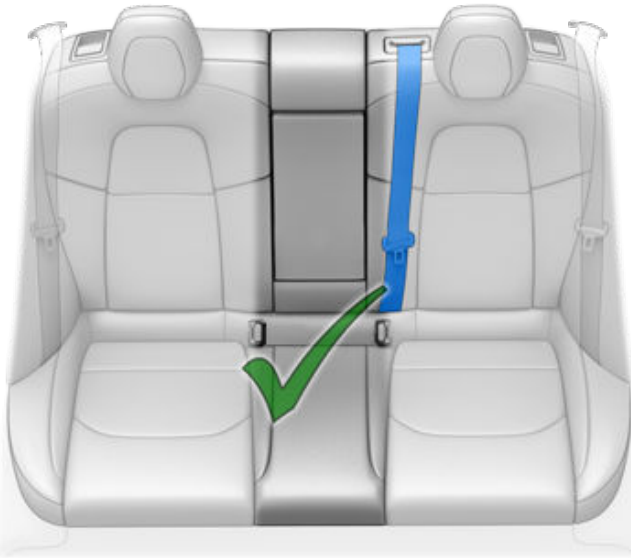

A csecsemők hátrafelé néző, övvel rögzíthető biztonsági gyermekülés használatával utaztathatók a második sor középső ülésén. A gyermekek hátrafelé vagy előrefelé néző, övvel rögzíthető biztonsági gyermekülés használatával utaztathatók a második sor középső ülésén.

**MEGJEGYZÉS:** A második sor középső ülése nincs felszerelve az ISOFIX/i-Size biztonsági gyermekülések beszereléséhez szükséges alsó rögzítőelemekkel.

**MEGJEGYZÉS:** Biztonsági gyermekülés beszerelése előtt győződjön meg róla, hogy az ülés megfelelő háttámlája a legmeredekebb helyzetbe van állítva. A középső ülésbe történő megfelelő illeszkedés érdekében a bal és jobb oldali külső üléspozícióknak ugyanabban a helyzetben kell lennie.

A nagyobb gyermekek a második sor középső ülésén is utazhatnak ülésmagasító használatával, amelyet a biztonsági gyermekülés gyártója által megadott utasításoknak megfelelően kell beszerelni.



# Biztonsági gyermekülések

## Harmadik sori ülések

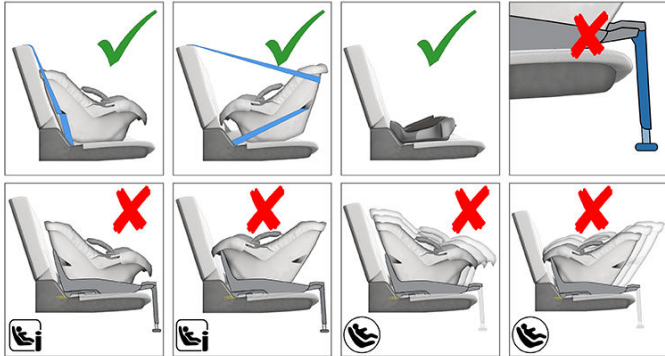

**MEGJEGYZÉS:** Ha a Model Y hét ülésel van felszerelve, a harmadik sori üléseken nincsenek ISOFIX rögzítőpontok. A harmadik sori ülés helyzetben kizárólag biztonsági övvel rögzített biztonsági gyermekülést használjon.



## Az övvel rögzíthető biztonsági gyermekülések beszerelése

Mindig kövesse a biztonsági gyermekülés gyártója által megadott részletes utasításokat. Az övvel rögzíthető biztonsági gyermekülések beszereléséhez kövesse az alábbi általános utasításokat:

- Győződjön meg arról, hogy a biztonsági gyermekülés megfelel a gyermek súlyának, magasságának és korának.
- Lehetőleg ne öltöztesse a gyermeket vastag ruhába.

- Ne helyezzen semmilyen tárgyat a gyermek és a biztonsági gyermekülés közé.
- Minden gyermekhez állítsa be a biztonsági gyermekülés hevedereit, és az eljárást minden út előtt ismételje meg.

1. Helyezze a biztonsági gyermekülést a gépjármű megfelelő ülésére, és húzza ki teljesen a biztonsági övet. Vezesse át és csatolja be a biztonsági övet a biztonsági gyermekülés gyártója által megadott utasításoknak megfelelően.



2. Hagyja, hogy a biztonsági öv visszahúzódjon, és feszítse meg a biztonsági öv laza részeit, miközben határozottan belenyomja a biztonsági gyermekülést a gépjármű ülésébe.
3. Rögzítse a felső szijheveder(ek)e)t a biztonsági gyermekülés gyártójának utasításai szerint (lásd: [A felső szijhevederek rögzítése oldalszám 54](#)).

## Az ISOFIX/i-Size biztonsági gyermekülések beszerelése

A második sor külső ülései ISOFIX/i-Size rögzítőelemekkel vannak felszerelve. Ezek a rögzítőelemek az ülés párnák és a háttámla között találhatók. A rögzítőelemek pontos helyét egy jelölés mutatja a háttámlán, közvetlenül a hozzá tartozó rögzítőelem felett.





A második sorban kizárólag a külső ülésekbe szerelhetők be a ISOFIX/iSize biztonsági gyermekülések. A középső ülésen kizárólag biztonsági övvel rögzített ülést használjon.



Az ISOFIX/i-Size rendszerű biztonsági gyermekülés beszereléséhez olvassa el figyelmesen és kövesse a biztonsági gyermekülés gyártója által megadott utasításokat. Az utasítások leírják, hogyan csúszthatja a biztonsági gyermekülést az ülés rögzítőelemeibe, amíg meg nem hallja, hogy a helyére kattanjon. Lehet, hogy határozottan az üléstámlához kell nyomnia a biztonsági gyermekülést, hogy biztosan a helyére kerüljön.



Mielőtt beülteti a gépjárműbe a gyermeket, győződjön meg arról, hogy a biztonsági gyermekülés megfelelően van beszerelve. Fogja meg a biztonsági gyermekülést elől, mindkét oldalon, és próbálja meg a következő műveleteket:

- Mozgassa meg a biztonsági gyermekülést egyik oldalról a másikra.
- Húzza el a biztonsági gyermekülést az üléstől.

Ha a biztonsági gyermekülés elfordul vagy elmozdul az ülésről, egyik retesz sem rögzült teljesen az ülés rögzítőelemeiben. Újból be kell szerelnie az ülést, majd újabb tesztet kell elvégeznie. Rendkívül fontos, hogy a biztonsági gyermekülés mindkét retesze teljesen a helyére kattanjon.

**⚠ FIGYELMEZTETÉS:** Ne használja a ISOFIX/i-Size rendszert olyan gyermeküléssel vagy ülésmagasítóval, amelyben beépített biztonsági öv található, ha a gyermek és a biztonsági gyermekülés összsúlya meghaladja a 33 kg-ot.

## Biztonsági láb

Model Y gépjárműve minden utasülése támogatja a biztonsági lábbal ellátott biztonsági gyermekülés használatát. Amennyiben a biztonsági gyermekülésen láb is található, húzza ki a lábat a biztonsági gyermekülés gyártója által megadott utasításoknak megfelelően.

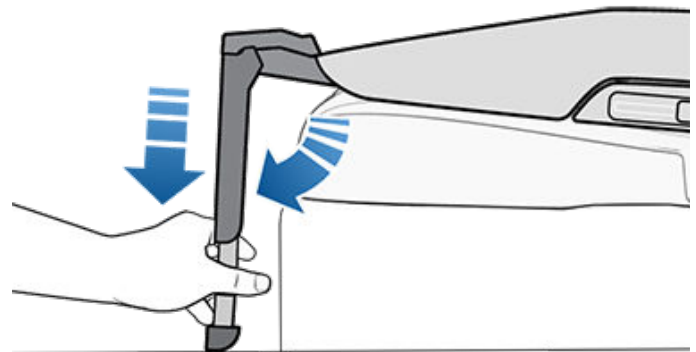



## A felső szíjhevederek rögzítése

Amennyiben rendelkezésre áll felső szíjheveder, rögzítse a kampóját a hátsó ülés mögött található rögzítési ponthoz.

**MEGJEGYZÉS:** A rögzítési pontok helye esetleg nem vehető észre azonnal, azonban az ülés anyagán lévő hasíték alapján meg lehet találni.

**FIGYELMEZTETÉS:** Feszítse meg a felső szíjhevedereket a biztonsági gyermekülés gyártója által megadott utasításoknak megfelelően.

**FIGYELMEZTETÉS: A KÖZÉPSŐ ÜLÉSEN KIZÁRÓLAG BIZTONSÁGI ÖVVEL RÖGZÍTETT BIZTONSÁGI GYERMEKÜLÉST HASZNÁLJON.**



Ügyeljen rá, hogy a kampó teljesen beakadjon a rögzítési pontba.



A második sor kettős szíjhevedereinél a fejtámla két oldalán vezesse hátra a hevedereket.



A harmadik sor (ha van) kettős szíjhevedereinél mindkét hevedert a fejtámla felett vezesse el.



**FIGYELMEZTETÉS:** Mielőtt a fejtámla FÖLÖTT átvezetne egy szíjhevedert, LE KELL ENGEDNIE a fejtámlát (lásd: Fejtámlák oldalszám 40).

Egypántos szíjheveder használatakor a hevedert a második sorban a külső ülések fejtámlájának kifelé néző oldalán vezesse át (a fejtámla ugyanazon oldalán, amelyen a biztonsági öv felcsévelő mechanizmusa is található).



Ha a hevedert nem lehet a fejtámla kifelé néző oldalán átvezetni (például ha a heveder nem elég laza), emelje meg a fejtámlát (lásd: [Fejtámlák oldalszám 40](#)), és a hevedert a fejtámla alatt vezesse át.

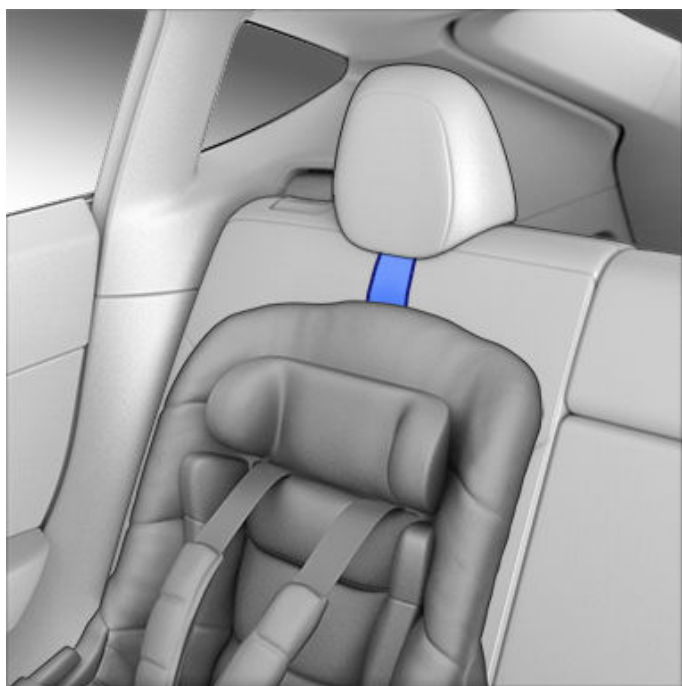

A harmadik sor (ha van) egypántos szíjhevederénél a hevedert a fejtámla felett vezesse el.



## Műszaki adatok

ECE 16-08, 17. melléklet, 3. függelék, 1. táblázat

	Üléspozíció száma (lásd lentebb)						
	1. és 3. Utasoldali légzsák KI helyzetben	1. és 3. Utasoldali légzsák BE helyzetben	4	5	6	7 (ha része a felszereltségnek)	9 (ha része a felszereltségnek)
Engedélyezett súlycsoportok	0., 0+, I., II., III.	n. a.	0., 0+, I., II., III.	0., 0+, I., II., III.	0., 0+, I., II., III.	0., 0+, I., II., III.	0., 0+, I., II., III.
Univerzális öv használható?	Igen*	Nem	Igen	Igen	Igen	Igen***	Igen***
i-Size használható?	Nem	Nem	Igen	Nem	Igen	Nem	Nem
Oldalirányú beszerelés lehetséges (L1/L2)?	Nem	Nem	Nem	Nem	Nem	Nem	Nem
A legnagyobb megfelelő hátrafelé néző ISOFIX/i-Size rendszer (R1/R2X/R2/R3).	Nem	Nem	R3*	Nem	R3**	Nem	Nem
A legnagyobb megfelelő előre felé néző ISOFIX/i-Size rendszer (F1/F2X/F2/F3).	Nem	Nem	F3	Nem	F3	Nem	Nem
A legnagyobb megfelelő ülésmagasító (B2/B3).	B2*	Nem	B3	Nem	B3	Nem	Nem
Biztonsági láb használható?	Igen	Nem	Igen	Igen	Igen	Nem	Nem

A felnőtt biztonsági övek csatjai egyik ülés esetében sem oldalt helyezkednek el az ISOFIX/i-Size rögzítőelemek között.

\*Ha az első ülésen szeretné elhelyezni az övvel rögzíthető biztonsági gyermekülést, középső állásig fel kell emelnie az ülést (~3 cm-rel), és hátra kell tolnia, hogy elég hely legyen a biztonsági gyermekülés és a műszerfal között.

\*\*A nagy méretű ISOFIX/i-Size biztonsági gyermekülés (C méretcsoport) elhelyezéséhez előfordulhat, hogy előre kell húznia a megfelelő első ülést az üléssín közepéig (legfeljebb 13 cm-rel előre a leghátsó helyzetéhez képest), meg kell emelnie az ülést (3 cm-rel a legalsó helyzetéhez képest), és 15 fokkal (vagy a legelőrébb döntött helyzetéhez képes 10 fokkal) hátrafelé kell döntenie az üléstámlát.







\*\*\* Ha univerzális biztonsági gyermeküléshez használható rögzítőelem van beszerelve a harmadik sorban, a második sor külső és középső ülései nem használhatók.



## Az üléspozíció-számok összefoglalása

Üléspozíció	Elhelyezkedés a gépjárműben
1	Bal első (kizárólag jobbkormányos gépjárművek esetén)
3	Jobb első (kizárólag balkormányos gépjárművek esetén)
4	Második sor, bal oldali
5	Második sor, középső
6	Második sor, jobb oldali
7	Harmadik sor bal
9	Harmadik sor jobb

## A biztonsági gyermekülésre vonatkozó figyelmeztetések

-  **FIGYELMEZTETÉS:** Ne ültesse a gyermeket biztonsági gyermekülésben vagy ülésmagasítóba az első utasülésen, ha a utas légzsák aktív. Ez súlyos vagy halálos sérülést okozhat.
-  **FIGYELMEZTETÉS:** Soha ne használjon hátrafelé néző gyermekülést aktív utasoldali első légzsákkal védett ülésen. Ez súlyos vagy halálos sérülést okozhat. Kövesse a napellenzőre rögzített figyelmeztető címke utasításait.
-  **FIGYELMEZTETÉS:** Egyes biztonsági gyermekülések derékövekkel vagy a derék- és vállöv derékon átvezetett részével rögzítendő a gépjármű ülésin. Ütközés esetén a gyermekek testi épsége veszélybe kerülhet, ha a biztonsági gyermekülések nincsenek megfelelően rögzítve a gépjárműben.
-  **FIGYELMEZTETÉS:** Mindaddig ne használjon előrefelé néző biztonsági gyermekülést, amíg gyermeke súlya meg nem haladja a 9 kg-ot, és nem tud önállóan ülni. Két éves koráig a gyermek gerince és nyaka még nem fejlődik ki megfelelően, és frontális ütközés esetén megsérülhet.
-  **FIGYELMEZTETÉS:** Ne engedje, hogy a felnőtt az ülésen tartsa a csecsemőt vagy a kisgyermeket. A gyermekeknek mindig megfelelő biztonsági gyermekülésben rögzítve kell utaznia.
-  **FIGYELMEZTETÉS:** A gyermekek biztonságos elhelyezkedése érdekében kövesse a jelen dokumentumban leírt utasításokat, valamint a biztonsági gyermekülés gyártója által megadott utasításokat.
-  **FIGYELMEZTETÉS:** Az érintőképernyőn lévő, a biztonsági öv becsatolására figyelmeztető jelzés nem helyettesíti annak ellenőrzését, hogy egy kis termetű utas vagy biztonsági gyermekülés megfelelően rögzítve van-e. Előfordulhat, hogy az ülés foglaltságát észlelő érzékelők nem azonosítják a kis termetű utasokat vagy gyermeküléseket.

-  **FIGYELMEZTETÉS:** A gyermekeket hátrafelé néző gyermekülésben kell utaztatni, az ülés beépített 5 pontos hevederét használva, ameddig csak lehetséges, amíg meg nem haladják a hátrafelé néző gyermekülésekre vonatkozó méret- vagy súlykorlátot.
-  **FIGYELMEZTETÉS:** Amikor nagyobb gyermeket ültet be a gépjárműbe, győződjön meg arról, hogy a gyermek feje meg van támasztva, és a gyermek biztonsági öve megfelelően be van állítva és be van kötve. Az öv vállrésze ne legyen a gyermek arcának vagy nyakának közelében, a medencerész pedig ne a has fölött fusson.
-  **FIGYELMEZTETÉS:** Soha ne erősítsen két biztonsági gyermekülést egy rögzítési ponthoz. Ütközés esetén egyetlen rögzítési pont nem biztos, hogy képes lesz mindkét ülés megtartására.
-  **FIGYELMEZTETÉS:** A gyermekülésekhez használandó rögzítőelemek csak a megfelelően felszerelt gyermekülések által kifejtett terhelésnek képesek ellenállni. Semmilyen körülmények között sem használhatók felnőtt biztonsági övként vagy hevederként, illetve tárgyakkal vagy berendezésekkel a gépjárműhöz való rögzítésére.
-  **FIGYELMEZTETÉS:** Mindig ellenőrizze, hogy nincsenek-e sérülésre és kopásra utaló jelek a biztonsági öveken és a szíjhevedereken.
-  **FIGYELMEZTETÉS:** Soha ne hagyja felügyelet nélkül a gyermeket, akkor sem, ha biztonsági gyermekülésben van rögzítve.
-  **FIGYELMEZTETÉS:** Soha ne használjon olyan biztonsági gyermekülést, amely balesetben részt vevő gépjárműben volt beszerelve. Az ülés ártalmatlanságát vagy cseréjét a biztonsági gyermekülés gyártója által megadott utasításoknak megfelelően kell elvégezni.





## A légzsákok elhelyezkedése

A légzsákok megközelítőleg az alábbiakban bemutatott területeken helyezkednek el. A légzsákokra vonatkozó figyelmeztetés a napellenzőkön van feltüntetve.

Model Y mindkét kijelölt első ülésen légzsákkal és derék-/vállövvel (más néven biztonságiöv-egységgel) van felszerelve. Az ütközés esetén bekövetkező súlyos sérülés vagy halál kockázatának csökkentése érdekében minden utasnak, a vezetőt is beleértve, mindig viselnie kell a biztonsági övet, függetlenül attól, hogy az ülése fel van-e szerelve légzsákkal, vagy sem.

**MEGJEGYZÉS:** A jobbkormányos járműben az utas- és a vezetőoldali légzsákok ellentétesen helyezkednek el.

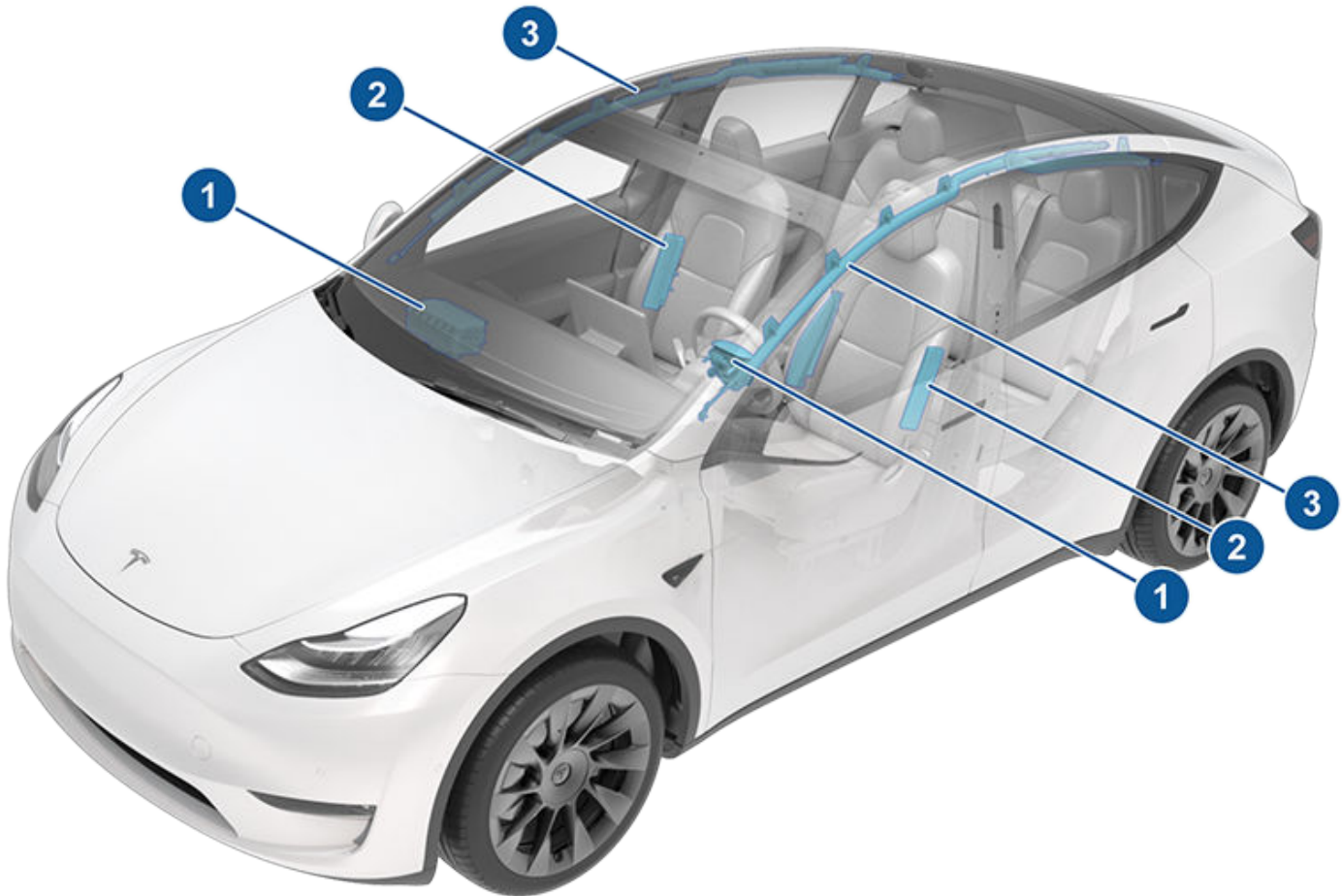

1. Első légzsákok
2. Ülésbe épített oldallégzsákok

**MEGJEGYZÉS:** Az Ön járműve a vezetőülés belső részén egy, az ülésbe épített légzsákkal is fel van szerelve (ha van ilyen; a gyártás dátumától függően).

3. Fügőnylégzsákok



## A légzsákok működése

A légzsákok akkor fúvódnak fel, ha az érzékelők a kioldási küszöbértékeket meghaladó ütést érzékelnek. A küszöbértékek alapján a rendszer időben ki tudja számítani az ütközés súlyosságát ahhoz, hogy a légzsákok meg tudják védeni a jármű utasait. A légzsákok igen nagy erővel és hangos zaj kíséretében azonnal felfúvódnak. A felfúvódott légzsák a biztonsági övekkel együtt korlátozza az utasok mozgását, és ezáltal csökkenti a sérülés kockázatát.

Az első légzsákok általában nem fúvódnak fel hátsó ütközés, felborulás vagy oldalirányú ütközés esetén, valamint erős fékezés, illetve bukkanókon és kátyúkon való áthaladás közben. Ugyanígy előfordulhat, hogy az első légzsákok nem fúvódnak fel minden frontális ütközésnél, például kisebb frontális ütközés, ráfutásos ütközés vagy keskeny tárgyakkal (például oszloppal vagy fával) való kisebb ütközés esetén. Előfordulhat, hogy a jármű jelentős mértékű felszíni sérülése esetén sem fúvódnak fel, vagy ellenkezőleg, egy viszonylag kicsi szerkezeti sérülés a légzsákok felfúvódásához vezethet. Ezért a jármű ütközés utáni külső megjelenése nem utal arra, hogy a légzsákok felfúvódtak-e, vagy sem.

**FIGYELMEZTETÉS:** Mielőtt egy fogyatékkal élő személy elhelyezése érdekében olyan módosításokat végezne gépjárművén, amelyek befolyásolhatják a légzsákrendszert, használja a mobilalkalmazást a szervizelés időpontjának egyeztetéséhez.

## A légzsákok típusai

Model Y járműve a következő típusú légzsákokkal van ellátva:

- **Első légzsákok:** Az első légzsákok a sérülések csökkentésére szolgálnak, ha nagyobb gyermekek vagy felnőttek utaznak az első üléseken. Vegye figyelembe a gyermekek első utasülésen való elhelyezésére vonatkozó figyelmeztetéseket és tartsa be az erre vonatkozó utasításokat (amennyiben ez az Ön országában engedélyezett).
- **Ülésbe épített oldallégzsákok:** Az első ülésekbe épített oldallégzsákok a mellkas és a medence környéki területek számára nyújtanak védelmet; a vezetőülésbe épített oldallégzsák a felsőtest és a fej számára nyújt védelmet. Súlyos oldalirányú ütközés vagy súlyos eltojt, frontális ütközés esetén az ülésbe épített oldallégzsákok a jármű ütközés által érintett és nem érintett oldalán is felfúvódnak.
- **Függőnylégzsákok:** A függőnylégzsákok a fej védelmét szolgálják. A jármű ütközés által érintett és nem érintett oldalán található függőnylégzsákok csak abban az esetben fúvódnak fel, ha súlyos oldalirányú ütközés történik, vagy ha a jármű felborul.

## Légzsák állapotjelzője

Az utasoldali első légzsák állapota az érintőképernyő felső sarkában jelenik meg:



Mielőtt gyermekkel az első utasülésen elindulna (ha ez az Ön országában jogilag megengedett), mindig győződjön meg róla, hogy az utasoldali első légzsák ki legyen kapcsolva. Ha az utasoldali első légzsák ki van kapcsolva, ütközés esetén nem fúvódik fel. Ez a visszajelző akkor is megjelenik, ha az ülés üres.



Ha az első utasülést egy felnőtt foglalja el, a védelme érdekében győződjön meg arról, hogy az utasoldali első légzsák be van-e kapcsolva. Ha az utasoldali első légzsák be van kapcsolva, ütközés esetén felfúvódhat.



**FIGYELMEZTETÉS:** Ha az Ön országában jogilag megengedett, hogy a gyermek az első utasülésen üljön, a vezető felelőssége annak biztosítása, hogy az utasoldali első légzsák ki legyen kapcsolva. Kapcsolja ki a légzsák kapcsolóját, mielőtt gyermekülést helyezne az első utasülésbe. Még biztonsági gyermekülés vagy ülésmagasító használata esetén sem szabad a gyermeket aktív légzsákkal védett első utasülésre ültetni. A GYERMEK HALÁLOS vagy SÚLYOS SÉRÜLÉST szenvedhet!

## Az utasoldali első légzsák ellenőrzése

Ha egy gyermeket ültet az első utasülésre (akkor is, ha biztonsági gyermekülést vagy ülésmagasítót használ), **ki kell kapcsolnia az utasoldali első légzsákot**, hogy ütközés esetén ne okozzon sérülést a gyermeknek. Először győződjön meg arról, hogy a jármű Parkolás fokozatban van. Majd érintse meg a **Kezelőelemek > Biztonság > Utasoldali első légzsák** lehetőséget, és vezetés előtt győződjön meg arról, hogy az érintőképernyő felső részén az utasoldali légzsák visszajelzője azt mutatja, hogy a légzsák ki van kapcsolva (lásd: [Légzsák állapotjelzője oldalszám 59](#)).

**MEGJEGYZÉS:** Model Y járműve kapacitív érintőképernyővel van felszerelve, és előfordulhat, hogy nem reagál az érintésére, ha hagyományos kesztyűt visel. Ha az érintőképernyő nem reagál, vegye le a kesztyűt, vagy viseljen kapacitív érintőképernyő kezeléséhez használható, vezetőképes szálból készült kesztyűt.



**FIGYELMEZTETÉS:** Ha az Ön országában jogilag megengedett, hogy egy gyermek üljön az első utasülésen, ne ültesse a gyermeket biztonsági gyermekülésbe vagy ülésmagasítóra az első utasülésen, ha a légzsák aktív. Ez súlyos vagy halálos sérülést okozhat.



**FIGYELMEZTETÉS:** Ha úgy tűnik, hogy az utasoldali első légzsák nem működik (például a légzsák akkor is be van kapcsolva, miután kikapcsolta, vagy fordítva), ne ültessen utast az első ülésre. Használja a mobilalkalmazást a szervizelés időpontjának azonnali egyeztetéséhez.



## A felfúvás hatásai

**FIGYELMEZTETÉS:** Amikor a légzsákok felfúvódnak, finom por szabadul fel. A por irritálhatja a bőrt, ezért alaposan ki kell öblíteni a szemből, a vágott sebekből, illetve a horzsolásokból.

Felfúvódás után a légzsákok úgy engednek le, hogy fokozatos fékező hatást fejtenek ki az utasok számára, és nem akadályozzák, hogy a vezető szabadon kilásson előre felé.

Ha a légzsákok felfúvódtak, vagy ha a jármű ütközött, a jármű bekapcsolása előtt azt egy szervizben ellenőriztetni kell. A légzsákokat, a biztonságiöv-előfeszítőket és a hozzájuk tartozó alkatrészeket is ellenőrizni kell, és ha szükséges, ki kell cserélni. Használja a mobilalkalmazást a szervizelés időpontjának azonnali egyeztetéséhez.

Ütközés esetén a légzsákok felfúvásától kívül:

- A segélyhívó funkció automatikusan felveszi a kapcsolatot a vészhelyzeti szolgálatokkal, amennyiben van megfelelő mobilhálózati télerő, és az adott régióban van elérhető szolgálat (lásd: [Vészhelyzeti hívás oldalszám 245](#)).
- Az ajtók kinyílnak.
- A vészvillogók bekapcsolnak.
- A belső lámpák bekapcsolnak.
- A nagyfeszültségű rendszer kikapcsol.
- Az ablakok szellőztető állásba kerülnek.
- A jármű fékez, hogy megálljon.

**MEGJEGYZÉS:** Az ütközés jellegétől és a fellépő erőhatásoktól függően előfordulhat, hogy az ajtók ütközés esetén nem nyílnak ki, és/vagy a sérülések megakadályozhatják a kinyílást. Ilyen esetekben előfordulhat, hogy az ajtót a belső kézi kioldó segítségével kell kinyitni, vagy más módon kell kiszabadítani (például egy másik ajtón keresztül kilépve, az ablak betörésével stb.).

**MEGJEGYZÉS:** Némely ütközési helyzetben a nagyfeszültségű rendszer akkor is kikapcsol, ha a légzsákok nem fúvódtak fel, és ilyen esetben nem tudja bekapcsolni és elindítani a járművet. Használja a mobilalkalmazást a szervizelés időpontjának azonnali egyeztetéséhez.

## Légzsák-visszajelző



A légzsák-visszajelző bekapcsolva marad az érintőképernyőn, ha a légzsákrendszer meghibásodott. Ez a visszajelző a Model Y első bekapcsolásakor rövid időre felvillan, majd néhány másodpercen belül eltűnik. Ha továbbra is világít, használja a mobilalkalmazást a szervizelés időpontjának azonnali egyeztetéséhez és ne vezessen.

## Légzsákra vonatkozó figyelmeztetések

**FIGYELMEZTETÉS:** Az ütközés esetén bekövetkező súlyos sérülés vagy halál kockázatának csökkentése érdekében minden utasnak, a vezetőt is beleértve, mindig viselnie kell a biztonsági övet, függetlenül attól, hogy az ülés fel van-e szerelve légzsákkal, vagy sem.

**FIGYELMEZTETÉS:** Az első üléseken utazók ne helyezték a karjukat a légzsákegység fölé, mert a felfúvódó légzsák törést vagy egyéb sérülést okozhat.

**FIGYELMEZTETÉS:** Ne használjon üléshezátot a Model Y járműben. Ez ütközés esetén korlátozhatja az ülésbe épített oldallégzsákok kioldását. Az ülésfoglaltság-észlelő rendszer (OCS) pontosságát is csökkentheti (ha van).

**FIGYELMEZTETÉS:** A légzsákok jelentős sebességgel és erővel fúvódnak fel, ami sérülést okozhat. A sérülések elkerülése érdekében ügyeljen arra, hogy az utasok mindig viseljék a biztonsági övet, megfelelően helyezkedjenek el az ülésben, és az ülés a leghátsó helyzetben legyen, amennyire csak lehetséges.

**FIGYELMEZTETÉS:** A gyermekeket csak akkor szabad az első utasülésekre ültetni, ha ezt az adott ország hatósági előírásai lehetővé teszik. Kövesse a helyi előírásokat arra vonatkozóan, hogy a gyermek súlya, mérete és kora alapján hogyan kell megfelelően elhelyezni a gyermeket. A csecsemők és a kisgyermekek a hátsó üléseken helyezhetők el legbiztonságosabban. Ha a csecsemőt vagy gyermeket hátrafelé néző gyermekülésbe helyezi el olyan ülésen, amely működő légzsákkal van felszerelve, az súlyos sérülést vagy halált okozhat.

**FIGYELMEZTETÉS:** Ne használjon hátrafelé néző biztonsági gyermekülést olyan ülésen, amely előtt működő légzsák található. Ilyen esetben a felfúvódó légzsák sérülést vagy halált okozhat.

**FIGYELMEZTETÉS:** Az oldallégzsákok megfelelő felfúvódásának biztosítása érdekében akadálymentes rést kell hagyni az utas törzse és a Model Y oldala között.

**FIGYELMEZTETÉS:** Az utasoknak nem szabad az ajtónak vagy ablaknak támasztani a fejüket. Ilyen esetben a felfúvódó függőnylégzsák sérülést okozhat.

**FIGYELMEZTETÉS:** Ne engedje, hogy az utasok akadályozzák a légzsák működését azáltal, hogy ráhelyezik a lábukat, térdüket vagy egyéb testrészüket a légzsákra vagy a légzsák mellé.

**FIGYELMEZTETÉS:** Ne rögzítsen vagy helyezzen el olyan tárgyakat az első légzsákokra, az első légzsákok oldalára, a jármű oldalánál lévő tetőburkolatra vagy bármely másik légzsák burkolatára, illetve azok közelébe, amelyek akadályozhatják a légzsákok felfúvódását. Ide tartoznak többek között a következők: kormánykerék huzatok, matricák, ülés párnák, párnák stb. Ha a jármű elég súlyosan ütközik ahhoz, hogy a légzsák felfújódjon, a tárgyak súlyos sérüléseket okozhatnak.



 **FIGYELMEZTETÉS:** Felfúvódás után a légzsákok egyes alkatrészei forróak lehetnek. Ne érintse meg őket, amíg le nem hűlnek.



A Tesla mobilalkalmazás lehetővé teszi, hogy távolról kommunikáljon a Model Y járművel iPhone® vagy Android™ rendszerű telefonja segítségével.

**MEGJEGYZÉS:** Előfordulhat, hogy az alábbi lista nem tartalmazza a Tesla mobilalkalmazásban elérhető összes funkciót. Az új és továbbfejlesztett funkciókhoz való hozzáféréshez töltsse le a mobilalkalmazás frissített verzióját, amint az elérhetővé válik.

## A mobilalkalmazás használata

A Tesla mobilalkalmazás beállítása, hogy kommunikáljon Model Y járművével:

1. Töltsse le a Tesla mobilalkalmazást a telefonjára.
2. Jelentkezzen be a Tesla mobilalkalmazásba a Tesla-fiókjához tartozó hitelesítő adatokkal.
3. Engedélyezze a mobilhozzáférést a Model Y járműhöz; ehhez érintse meg a **Kezelőelemek > Biztonság > Mobilhozzáférés engedélyezése** elemet.
4. Kapcsolja **BE** a telefon Bluetooth-beállítását, és azt is ellenőrizze, hogy a Bluetooth a Tesla mobilalkalmazás globális beállításában is be lett kapcsolva. Például a telefonján navigáljon a Beállítások menübe, válassza ki a Tesla mobilalkalmazást és ellenőrizze, hogy Bluetooth be van kapcsolva.

A telefonnak és a gépjárműnek is aktívan csatlakoznia kell egy mobilszolgáltatóhoz vagy wifihez, hogy a mobilalkalmazás kommunikálhasson a gépjárművel. A Tesla azt javasolja, hogy mindig legyen Önnél egy működőképes fizikai kulcs, amely bármikor elérhető, ha olyan helyen parkol, ahol korlátozott a mobilszolgáltatás, vagy egyáltalán nincs téror, például a fedett parkolóházakban.

**MEGJEGYZÉS:** Ha egy jótállás által nem fedezett probléma miatt kizárással kapcsolatos segítséget kell kérnie a Teslától, például azért, mert korlátozott a téror, és nincs Önnél pótkulcs, a közúti segítségnyújtás irányelvei alapján a költségeket Önnek kell állnia.

**MEGJEGYZÉS:** A Tesla nem támogatja a harmadik féltől származó alkalmazások használatát a Model Y járművel való kapcsolatfelvétellel.

## Áttekintés

Ha mind a telefonja, mind a jármű rendelkezik internettel, a Tesla mobilalkalmazás kezdőképernyőjén lehetősége van:

- Lezárhatja és kinyithatja a járművet.
- Kapcsolja be vagy ki a fűtést vagy a hűtést és ellenőrizze az utastér hőmérsékletét.
- Ellenőrizze a jármű töltési információit. A töltés részletei akkor is megjelenhetnek, amikor a töltőkábel csatlakoztatva van.
- Kinyitni vagy bezárni a töltőportot.

**MEGJEGYZÉS:** Az akkumulátor ikon melletti összetekeredő piros vonalak azt jelzik, hogy az akkumulátor aktívan melegszik (beleértve a töltést vagy a töltésre való felkészülést is).

- Tekintse meg, hogy hol van a járműve.
- Megtekintheti a járműve becsült hatótávolságát.
- Nyissa ki az első csomagtartót.
- Megtekintheti a kilométer-számlálót, az alvázszaámot és a szoftver aktuális verzióját.

A médiabeállítások a mobilalkalmazásban a járműben éppen lejátszott média szüneteltetéséhez, lejátszásához, visszatekeréséhez, gyors előretekeréséhez és hangerejének beállításához jelennek meg. Lehet, hogy engedélyeznie kell a Médiabeállításokat az **Audiobeállítások > Beállítások > Mobilhozzáférés engedélyezése** menüpontban.

A támogatott videoforrások esetén elküldheti a Tesla Theatre alkalmazásba videóit; ehhez elegendő megosztania a hivatkozást a mobilalkalmazáson keresztül. Telefonján navigáljon a filmhez, showműsorhoz vagy videóhoz, amit le szeretne játszani, majd érintse meg a megosztás gombot. A videót a Tesla alkalmazással megosztva az megjelenik járműve érintőképernyőjén, ha a Model Y parkoló fokozatban van.

## Profil

A felső sarokban található Profil fülön a következőket teheti meg:

- Váltani a Tesla-fiókhoz csatlakoztatott másik járműre, ha többhöz is van hozzáférése.
- Tesla-bolthoz navigálni.
- Kezeleni fiókadatát, és megtekinteni a rendelési előzményeit.
- Megtekinteni és testreszabni a Beállítások fülön kapott értesítéseket, például a Naptár szinkronizálását, amikor a biztonsági riasztás elindult, a töltési frissítéseket és az új szoftverfrissítéseket. Frissítéseket távolról elindítani és ellenőrizni az előrehaladásukat.

## Kezelőelemek

A Kezelőelemek fülön lehetséges:

- Kinyitni az első vagy a hátsó csomagtartót.
- Távolról kinyitni, vagy lezárni Model Y járművét.  
**MEGJEGYZÉS:** A jármű nem záródik újra automatikusan, ha a mobilalkalmazásból oldja fel a zárat.
- Kinyitni vagy bezárni a töltőportot.
- Megvillogtathatja a lámpákat, vagy megszólaltathatja a kürtöt, hogy parkoláskor megtalálja Model Y járművét.
- Engedélyezheti a kulcs nélküli vezetést.





**MEGJEGYZÉS:** A Kulcs nélküli vezetés funkció akkor használható, ha nincs Önnél a kulcs, vagy ki szeretné kerülni a vezetéshez szükséges PIN funkciót, olyan esetekben, amikor elfelejtette a PIN-kódot, vagy az érintőképernyő nem reagál (lásd: [Vezetéshez szükséges PIN oldalszám 156](#)).

- Kinyithatja vagy bezárhatja a garázsajtót, ha járműve beprogramozott HomeLink-kapcsolattal rendelkezik (ha elérhető) (lásd: [Intelligens garázs oldalszám 71](#)).
- Szellőztethet az ablakon át.

## Klímarendszer

Vezetés előtt ellenőrizheti a belső hőmérsékletet, felmelegítheti vagy lehűtheti a kabint (még akkor is, ha garázsban van), szabályozhatja az ülésfűtést és leolvaszthatja a szélvédőt:

- A képernyő aljáról indított törlő mozdulattal engedélyezheti vagy letilthatja az **Autó jégtelenítése** funkciót, amely segít leolvasztani a szélvédőről, az ablakokról és a visszapillantó tükrökről a havat, a jeget és deret.
- Engedélyezze vagy tiltsa le a **Dog üzemmód** vagy a **járműben tartózkodás üzemmód** lehetőségét.
- Engedélyezze az **Utastér túlmelegedés elleni védelem** funkciót, hogy megelőzze az utastér túlzott felmelegedését meleg környezeti körülmények között. Kiválaszthatja, hogy a légkondicionáló, vagy csak a szellőzőventilátor kapcsoljon be, amikor az utastér hőmérséklete meghaladja a 40° C hőmérsékletet, illetve a kiválasztott hőmérsékletet (ha van). További információ: [A klímavezérlés működtetése oldalszám 165](#).
- Kinyitni vagy bezárni az ablakokat.
- Állítsa az utasteret a kívánt hőmérsékletre, és kapcsolja be vagy ki a(z) kormánykerékfunkciót és az ülésfűtést (ha a felszereltség része).

A Model Y mobilalkalmazással történő előkészítések az akkumulátor a szükséges mértékben szintén felmelegszik. A mobilalkalmazás értesíti Önt, amint járműve elérte az előkészíteni kívánt hőmérsékletet.

**MEGJEGYZÉS:** Egyes járművekben a jármű konfigurációjától és gyártási dátumától függően a Model Y mobilalkalmazással történő jégmentesítése a töltőnyílás reteszén lévő jeget is leolvasztja. Ez rendkívül hideg időjárás vagy jeges körülmények között hasznos, amikor a töltőnyílás retesze befagyhat, megakadályozva ezzel a töltőkábel eltávolítását vagy behelyezését.

## Elhelyezkedés

Meghatározhatja a Model Y pozícióját az autós útvonalakon, vagy térképen nyomon követheti a mozgását.

## Vezénylés

Model Y járművét a Summon (lásd: [Vezénylés oldalszám 135](#)) vagy Smart Summon (lásd: [Okos vezénylés oldalszám 137](#)) funkció segítségével leparkolhatja vagy magához rendelheti.

## Ütemezés

Engedélyezze a tervezett töltést vagy indulást, és előkondicionálja a járművet. További információért lásd: [Ütemezett temperálás és töltés oldalszám 196](#). Az ütemezett töltés vagy indulás is elmenthető egy Ön által választott hely alapján.

## Biztonság

A Biztonság fülön lehetséges:

- A telefonját a járművel párosítani (lásd [Telefonkulcs oldalszám 21](#)).
- Az Őrszem üzemmódot be- és kikapcsolni (lásd: [Az Őrszem üzemmód használata \(USB-meghajtóval\) oldalszám 160](#)).
- A Valet módot be- és kikapcsolni (lásd: [Valet mód oldalszám 100](#)).
- Engedélyezheti vagy letilthatja a Sebességkorlátozás üzemmódot, és értesítéseket kaphat, amikor a jármű haladási sebessége nagyjából 5 km/h értékkel megközelíti a kiválasztott maximális sebességet (lásd: [Speed Limit Mode oldalszám 156](#)).

## Fejlesztések

Megtekintheti és megvásárolhatja a járművéhez elérhető olyan legújabb fejlesztéseket, mint például a teljes önvezetés.

## Szerviz

A mobilalkalmazáson keresztüli szervizütemezéssel kapcsolatban bővebb információért lásd: [Szerviz ütemezése oldalszám 202](#).

## Országút

Tekintse meg az országúti erőforrásokat és kérjen közúti segítséget (adott esetben). A Közúti Segítségrel kapcsolatos további információkért lásd: [Kapcsolatfelvétel a Tesla Roadside Assistance segélyszolgálatl oldalszám 243](#).

## Hozzáférés biztosítása másik vezetőnek

A Tesla mobilalkalmazásban megadhatja vagy elveheti a további vezetőknek biztosított hozzáférést.



**MEGJEGYZÉS:** Ehhez a Tesla mobilalkalmazás 4.3.1-es vagy újabb verziója szükséges. A további vezetők használhatnak korábban létrehozott Tesla-fiókot, vagy az alkalmazásban új Tesla-fiókot hozhatnak létre.

Ahhoz, hogy további járművezetőt adjon hozzá a Tesla mobilalkalmazásban a jármű kezdőképernyőjéről, lépjen a **Biztonság > Vezető hozzáadása** lehetőségre, majd kövesse a képernyőn megjelenő utasításokat.

**MEGJEGYZÉS:** A további vezetők hozzáférése lesz az alkalmazás összes funkciójához, kivéve a fejlesztések vásárlását.

A hozzáférés eltávolításához a mobilalkalmazásban lépjen a **Biztonság > Vezetők kezelése** lehetőségre, majd kövesse a képernyőn megjelenő utasításokat.

A Wi-Fi egy adatkapcsolati mód, és gyakran gyorsabb, mint a mobil adatkapcsolatos hálózatok. A Wi-Fi kapcsolat különösen hasznos korlátozott térerejű vagy lefedettség nélküli területeken. A gyors, megbízható szoftver- és térképfriessítések biztosítása érdekében a Tesla azt javasolja, hogy amikor csak lehetséges, mindig hagyja a Model Y gépjárművet a Wi-Fi hálózathoz csatlakoztatva (pl. ha otthon leparkol).

Csatlakozás egy Wi-Fi hálózathoz:

1. Érintse meg a **Kezelőelemek > Wi-Fi** elemet. Model Y gépjárműve megkezdi a pásztázást, majd megjeleníti az észlelt Wi-Fi hálózatokat.

**MEGJEGYZÉS:** Ha a listában nem jelenik meg egy ismert Wi-Fi-hálózat, álljon közelebb a Model Y gépjárművel a hozzáférési ponthoz, vagy fontolja meg egy hatótávolság-növelő használatát.

**MEGJEGYZÉS:** 5GHz hálózathoz való csatlakozás esetén (amennyiben elérhető), ellenőrizze, mely csatornák támogatottak régiójában.

Támogatott 5GHz hálózati csatornák

36–48	52–64	100–140	149–165
✓			✓

2. Keresse meg és érintse meg a használni kívánt Wi-Fi hálózatot a **Searching for Wi-Fi Networks** menüpontban, vagy adja hozzá manuálisan az **Add Wi-Fi Networks** menüpontban, adja meg a jelszót (ha szükséges), majd érintse meg a **Confirm** gombot. Sikeres csatlakozás esetén a Wi-Fi hálózat megjelenik a **Known Wi-Fi Networks** listában egy zöld pipával együtt. Amikor a hálózat hatótávon belül található, akkor a Model Y automatikusan csatlakozik hozzá.

**MEGJEGYZÉS:** Model Y jelenleg nem támogatja az ún. captive Wi-Fi hálózatokhoz való kapcsolódást (a captive Wi-Fi, amelyet általában a nyilvános hotspotok használnak, megköveteli, hogy lépjen egy egyéni webportálra, és elfogadja a szolgáltatási feltételeket, mielőtt engedélyezné a bejelentkezést).

**MEGJEGYZÉS:** Ha egyszerre több, korábban csatlakoztatott hálózat is elérhető, a Model Y a legutoljára használt hálózathoz csatlakozik.

**MEGJEGYZÉS:** A Tesla Service Centerekben a Model Y automatikusan a Tesla Service Wi-Fi hálózathoz csatlakozik.

## Diagnosztika

A **Diagnosztika** a Wi-Fi-kapcsolattal összefüggő információk mellett fejlesztési tanácsokat is ad. Ennek eléréséhez menjen a **Wi-Fi > Diagnosztika** lehetőségre. A folyamatjelző sáv alatt is megtalálja, ha a rendszer szoftverfrissítést vagy telepítést végez.

## Hotspotok

Wi-Fi hálózat helyett használhat mobil hotspotot is (a szolgáltató által meghatározott díjak és korlátozások függvényében). Miután csatlakozott a hotspothoz, válassza a **Remain Connected in Drive** lehetőséget, ha a kapcsolatot vezetés közben is aktívan szeretné tartani.

## Hibaelhárítási tippek

Ha a jármű WiFi-kapcsolata lassú vagy nem kapcsolódik, próbálja ki az alábbi tippeket.

- Ellenőrizze az érintőképernyőn a Wi-Fi-ikon sávjainak számát (jelerősség). Ha kevés a sáv, fontolja meg, hogy a járműhöz közelebb létesít egy Wi-Fi hozzáférési pontot, így javítva a jelet.
- Indítsa újra az érintőképernyőt (lásd: [Az érintőképernyő újraindítása oldalszám 8](#)).
- Válassza le a Wi-Fi-csatlakozást, majd csatlakozzon hozzá újra. Érintse meg a **Kezelőelemek > Wi-Fi** elemet, válassza ki a hálózatot és a **Hálózat elfelejtése** elemet. Érintse meg a hálózatot az **Ismert Wi-Fi-hálózatok** listában és csatlakozzon újra.
- Próbáljon ki egy másik Wi-Fi-hálózatot.



## Bluetooth® kompatibilitás



Számos különböző Bluetooth-eszközt használhat a Model Y típussal, feltéve, hogy azok párosítva lettek és működési hatótávolságon belül vannak. Például párosíthatja Bluetooth-képes telefonját, amit így kéz nélkül használhat. A telefonokon kívül Bluetooth-képes készülékek is párosíthatók a Model Y gépjárművel. Például párosíthat iPod Touch, iPad, Android táblagép stb. készülékeket, amelyekről aztán zenét játszhat le.

A telefonja vagy más Bluetooth-eszköze Model Y típussal való használata előtt párosítania kell azt. A Model Y párosítása a támogatott Bluetooth-képes eszközökkel való kommunikációhoz szükséges. Legfeljebb tíz Bluetooth-telefon párosítható. Hacsak nem adott meg egy adott telefont **Priority Device** eszközként (kiemelt eszköz), vagy ha a **Priority Device** eszközként megadott telefon nincs hatótávolságon belül, a Model Y mindig az utoljára használt telefonhoz csatlakozik (feltéve, hogy az hatótávolságon belül van). Egy másik telefonhoz történő csatlakozáshoz lásd: [Párosított eszközök közötti váltás oldalszám 67](#).

**MEGJEGYZÉS:** A telefonnak a kulcsként történő hitelesítése (lásd: [Kulcsok oldalszám 21](#)) nem teszi lehetővé a telefon kihangosított használatát, az arról történő médialejátszást stb. Azt az alábbiakban leírt módon párosítani is kell.

**MEGJEGYZÉS:** Sok telefonon a Bluetooth kikapcsol, ha a telefon akkumulátora gyenge.

**MEGJEGYZÉS:** Bár a Bluetooth általában körülbelül kilenc méter távolsáig támogatja a vezeték nélküli kommunikációt, a teljesítmény a használt telefontól vagy más eszköztől függően változhat.

**MEGJEGYZÉS:** Model Y egyszerre akár húsz Bluetooth-eszközt is párosíthat, de egyszerre csak két eszköz (például egy telefon és egy vezérlő, vagy két vezérlő) csatlakozását teszi lehetővé minden egyes elülső és hátsó érintőképernyőhöz (ha van ilyen).



**FIGYELMEZTETÉS:** Ne hagyja a párosított telefont a járművében (például ha túrázik vagy strandra megy). Ha a telefonját a járműben kell hagynia, tiltsa le a Bluetooth funkciót és/vagy kapcsolja ki a telefont.

## Telefon vagy Bluetooth-eszköz párosítása

A párosítással lehetővé válik, hogy Bluetooth-képes telefont kihangosítva hívásokat kezdeményezzen és fogadjon, hozzáférjen a névjegyzékhez, illetve a legutóbbi hívásokhoz stb. A médiafájlok telefonról történő lejátszását szintén lehetővé teszi. Egy telefon párosítását követően a Model Y képes csatlakozni ahhoz, ha a telefon a hatótávolságban van.

1. Telefon vagy Bluetooth-eszköz párosításához üljön be a Model Y járműbe, és győződjön meg róla, hogy az érintőképernyő be van kapcsolva.

2. Oldja fel a telefon zárolását, és engedélyezze a Bluetoothot (általában a telefon beállításában).

**MEGJEGYZÉS:** Ehhez egyes telefonokon a művelet hátralévő részét a Bluetooth-beállításokban kell töltenie.

3. Érintse meg az érintőképernyőn a **Kezelőelemek > Bluetooth** elemet az új eszközök Bluetooth-kapcsolatának automatikus elindításához.
4. Várja meg, amíg a telefonja megjelenik a listában, majd érintse meg a **Csatlakoztatás** lehetőséget.
5. Ellenőrizze, hogy a telefonon és az érintőképernyőn ugyanaz a szám jelenik-e meg. Ezt követően a telefonon erősítse meg párosítási szándékát.
6. Ha a telefonon erre irányuló kérés válik láthatóvá, adja meg, hogy a Model Y számára engedélyezi-e a személyes adatokhoz, pl. a naptárhoz, névjegyzékhez és médiafájlokhoz való hozzáférést (lásd: [Névjegyek és legutóbbi hívások importálása oldalszám 66](#)). Párosítás után a Model Y megjeleníti a telefonját a **Kezelőelemek > Bluetooth > Párosított eszközök** listán.

Egy párosított eszköz beállításainak módosításához lépjen a **Kezelőelemek > Bluetooth > Párosított eszközök** menüpontba, és bontsa ki az eszköz neve melletti legördülő listát.

Ha problémák merülnek fel az importálással vagy a Bluetooth-hoz való csatlakozással kapcsolatban, további információkért lásd [Bluetooth hibaelhárítás oldalszám 67](#).

## Névjegyek és legutóbbi hívások importálása

A telefon párosítása után lépjen a **Kezelőelemek > Bluetooth > Párosított eszközök** menüpontba, és az eszköz neve melletti legördülő listát kinyitva adja meg, hogy engedélyezni kívánja-e a hozzáférést a telefon névjegyeihez, legutóbbi hívásaihoz és szöveges üzeneteihez. Ha engedélyezi a hozzáférést, a telefon alkalmazással hívásokat kezdeményezhet és üzeneteket küldhet a névjegyzékben és a híváslistában szereplők számára (lásd: [Telefon, naptár és webkonferencia oldalszám 69](#)). Ahhoz, hogy a névjegyek importálhatók legyenek, a telefont be kell állítani a szinkronizáció engedélyezésére, vagy a telefonon megjelenő felugró ablakban meg kell erősíteni a névjegyek szinkronizálására irányuló szándékot. Ez a használt telefon típusától függ. Részletekért olvassa el a telefonhoz mellékelt dokumentációt.

Ha problémák merülnek fel a névjegyek importálásával vagy a Bluetooth-szal való párosítással kapcsolatban, további információkért lásd [Bluetooth hibaelhárítás oldalszám 67](#).

## Bluetooth-eszköz párosításának megszüntetése

Ha le szeretné választani a telefont vagy a Bluetooth-eszközt, de továbbra is párosítva szeretné tartani, érintse meg az érintőképernyőn a telefon Bluetooth-beállítások legördülő menüpontjában a **Leválasztás** gombot (**Kezelőelemek > Bluetooth > Párosított eszközök > Az Ön telefonja**). Ha nem

kívánja az eszközt tovább használni a Model Y típusal, érintse meg a **Forget Device** (Eszköz elfelejtése) lehetőséget és kövesse a utasításokat. Ha egy készülék elfelejtését követően ismét használni kívánja azt a Model Y gépjárművel, ismét párosítani kell azt (lásd: [Telefon vagy Bluetooth-eszköz párosítása oldalszám 66](#)).

**MEGJEGYZÉS:** Ha eltávolodik a Model Y gépjárműtől, a telefont a rendszer automatikusan leválasztja.

**MEGJEGYZÉS:** A telefon párosításának megszüntetése nincs hatással annak kulcsként történő használatára. A hitelesített telefon elfelejtéséhez lásd: [A kulcsok kezelése oldalszám 24](#).

## Párosított eszközök közötti váltás

Model Y automatikusan csatlakozik az **Elsőbbségi eszköz**ként beállított telefonhoz. Ha nem állított be elsődleges telefont, a Model Y ahhoz a telefonhoz csatlakozik, amelyhez utoljára csatlakozott, feltéve ha az hatótávolságon belül található és be van kapcsolva a Bluetooth funkciója. Ha az utolsó telefon nincs hatótávolságon belül, akkor megpróbál a következő párosított telefonhoz kapcsolódni.

Ha egy másik telefonhoz akar csatlakozni, érintse meg a **Kezelőelemek > Bluetooth > Párosított eszközök** elemet. Válassza ki azt a telefont, amelyhez kapcsolódni kíván, majd érintse meg a **Csatlakoztatás** lehetőséget. Ha a listán nem látható az a telefon, amelyhez kapcsolódni szeretne, akkor párosítania kell azt. Lásd: [Telefon vagy Bluetooth-eszköz párosítása oldalszám 66](#).

Csatlakozás után a Bluetooth beállítási képernyőn a telefon neve mellett megjelenik a Bluetooth szimbólum, jelezve, hogy a Model Y csatlakozik a telefonhoz.

## Bluetooth hibaelhárítás

A jármű a Bluetooth és BLE (Bluetooth Low Energy) funkciókkal zökkenőmentesen csatlakoztatja okostelefonját a Model Y járműhöz. Számos lehetséges tényező miatt a Bluetooth vagy a BLE néha megszakadhat vagy problémák merülhetnek fel a párosítási folyamat során. A Bluetooth-hoz való csatlakoztatás lehetővé teszi a jármű telefonfunkcióinak – például a hang, telefonhívások, naptárak, szöveges üzenetek stb. – használatát.

A BLE-t olyan passzív funkciókhoz használják, mint a telefonkulcs.

**MEGJEGYZÉS:** Ne szüntesse meg a jármű párosítását a telefonjával, és ha nincs a közelben működő kulcskártya, ne távolítsa el a telefonkulcsként.

A Bluetooth hibaelhárításához próbálja meg a következőket, kezdve az okostelefonjával.

### Okostelefon hibaelhárítása

A Bluetooth az okostelefon beállításai és frissítései miatt talán nem csatlakozik:

- Engedélyezze a Bluetoothot a telefonján. Ha a Bluetooth már engedélyezve van, tiltsa le, majd engedélyezze újra.
- Győződjön meg róla, hogy a repülőgépes üzemmód ki van kapcsolva.
- Töltse fel a telefonját. Ha a telefon töltöttsége túl alacsony, előfordulhat, hogy nem támogatja a Bluetooth funkciókat.
- Párosítsa megfelelően a készüléket. Ha már párosította, próbálja meg feloldani azt, majd újra párosítani.
- Frissítse telefonját a gyártó által biztosított legújabb szoftverre.
- Ellenőrizze, hogy a jármű hangrendszere van-e kiválasztva hangkimeneti forrásként.
- Győződjön meg róla, hogy a telefon beállításai lehetővé teszik a Bluetooth használatát (pl.: az adatátvitel be van kapcsolva, vagy csatlakozik a Wi-Fi-hez).
- Kapcsolja ki, majd be a telefont.
- Győződjön meg róla, hogy helymeghatározási engedélyek „Mindig bekapcsolva” értékre vannak állítva a mobilalkalmazásban.

## Tesla mobilalkalmazás hibaelhárítása

Ellenőrizze a Tesla mobilalkalmazást:

- Ellenőrizze, hogy a Tesla mobilalkalmazás szoftvere a legutóbbi frissítést használja-e.
- Ellenőrizze, hogy a telefonkulcs használata közben be van-e jelentkezve a Tesla mobilalkalmazásba.
- Győződjön meg arról, hogy a Tesla alkalmazás fut a háttérben.
- Duplán ellenőrizze, hogy a mobilalkalmazásban teljesen beállította-e a profilját, és megfelelően konfigurálta-e a beállításait.

## Jármű hibaelhárítása

A jármű beállításai befolyásolhatják az okostelefonjával való párosítás képességét:

- Model Y töltése: Ha a jármű akkumulátorának töltöttsége túl alacsony, elveszítheti a Bluetooth funkció működését.
- Frissítse a járműszoftvert, és figyeljen rá, hogy mindig a legújabb frissítést használja. Ellenőrizheti az új szoftverfrissítéseket a **Kezelőelemek > Szoftver** menüpontban.
- Indítsa újra az érintőképernyőt. Lásd: [Érintőképernyő oldalszám 5](#).
- Indítsa újra a járművét.

Ha a Bluetooth még mindig nem működik, szüntesse meg a párosítást a járművel ÉS az okostelefonnal. Ezután próbálja meg újra párosítani mindkettőt.





## Bluetooth

---

BLE telefonkulccsal kapcsolatos problémák esetén: amikor a járműben van, navigáljon a **Kezelőelemek > Zárak** menüpontra, és távolítsa el telefonját a „Phone as Key” (Telefon használata kulcsként) pontban. Ezután állítsa be újra. De csak akkor tegye ezt, ha a járműben tartózkodik, és van Önnél egy megbízható pótkulcs (például egy kulcskártya).



## A telefon alkalmazás használata



Ha a telefon Bluetooth használatával kapcsolódik a Model Y típushoz (see [Bluetooth oldalszám 66](#)), és a telefonon tárolt információkhoz való hozzáférés engedélyezve van (lásd: [Névjegyek és legutóbbi hívások importálása oldalszám 66](#)), akkor a telefon alkalmazás használatával bárki megjeleníthető és kihangosítva felhívható, aki megtalálható a telefonon.

- **Hívások:** Időrendben jeleníti meg a hívásokat, elsőként mutatva a legutóbbi hívást.
- **Üzenetek:** Időrendben jeleníti meg az üzeneteket, elsőként mutatva a legutóbbi üzenetet. Szöveges üzeneteket küldhet, fogadhat és tekinthet meg. A szöveges üzenet begépelése helyett érintse meg a mikrofon gombot a kormánykerék jobb oldalán, hogy bediktálhassa az üzenetet.



**FIGYELMEZTETÉS:** Figyelme elterelésének minimalizálása, valamint az utasok és a forgalom többi résztvevőjének biztonsága érdekében mozgó jármű mellett kerülje az SMS-ek megtekintését vagy küldését. Vezetés közben mindig az útra és a forgalomra figyeljen.

- **Névjegyek:** A névjegyek ábécérendben jelennek meg, és kereszt- vagy vezetéknev szerint rendezhetők. A lista jobb szélén lévő betűk közül választva gyorsan az adott karakterrel kezdődő nevekhez lehet görgetni. A névjegyzékben szereplő név megérintésekor a jobb oldali panelen megjelennek a névjegy használható telefonszámai, és egyéb elérhető adatai (pl. laci címe). A névjegy telefonszámának megérintésével kezdeményezhető hívás.
- **Kedvenc:** Megjeleníti a telefonban Kedvencekként megjelölt névjegyeket.
- **Naptár:** Megjeleníti a telefonban lévő naptárbejegyzéseket (lásd: [Naptár oldalszám 69](#)). Ha egy bejegyzés egy telefonszámot vagy egy címet tartalmaz, akkor az adott elem megérintésével felhívhatja a telefonszámot vagy a navigáción beállíthatja úticélként.

## Hívás kezdeményezése

Telefonhívás a következő módokon kezdeményezhető:

- Hangutasítással (lásd: [Hangutasítások oldalszám 17](#)). Hangutasításokkal a kezei használata nélkül, kényelmesen indíthat hívásokat vagy küldhet szöveges üzeneteket a névjegyei között szereplő ismerőseinek.
- A telefon alkalmazásban megjelenített telefonszám megérintésével – Névjegyek, hívások vagy naptár.
- A Model Y Telefon alkalmazásának képernyőjén megjelenő tárcsázóval.

**MEGJEGYZÉS:** Ha biztonságosan, és a szabályok betartásával megoldható, hívás a telefonon tárcsázott számmal vagy onnan közvetlenül kiválasztott névjeggyel is kezdeményezhető.

**MEGJEGYZÉS:** Telefonhívás a térképen lévő gombostű megérintésével és az előugró képernyőn egy telefonszám (ha van) kiválasztásával is kezdeményezhető.

## Hívás fogadása

Ha a telefonra bejövő hívás érkezik, az érintőképernyőn megjelenik a hívó fél száma és neve (ha a hívó szerepel a telefon névjegyzékében és a Model Y hozzáfér a névjegyekhez).

A hívás fogadásához ( **Fogadás** ) vagy figyelmen kívül hagyásához ( **Figyelmen kívül hagyás** ) érintse meg a képernyőn megjelenő opciók valamelyikét. A használt telefontól és a legutóbbi híváshoz használt hangszórótól függően a telefon a bejövő híváshoz használandó hangszóró kiválasztására irányuló kérést jeleníthet meg.



**FIGYELMEZTETÉS:** Vezetés közben mindig az úttestre figyeljen. A telefon menet közben történő használata vagy programozása még engedélyezett Bluetooth esetén is súlyos sérülést vagy halált okozhat.



**FIGYELMEZTETÉS:** Tartsa be a telefon vezetés közben történő használatára vonatkozó összes alkalmazandó jogszabályt, nem kizáró jelleggel ideértve a szöveges üzenetek kezelését tiltó, és a kihangosító folyamatos működtetését előíró jogszabályokat is.

## Hívás közbeni lehetőségek

Hívás közben az érintőképernyőn a hívás látható. A hívás hangereje hívás közben a bal oldali görgetőgomb forgatásával állítható. Döntse a a bal oldali görgetőgombot balra a némításhoz és a némítás megszüntetéséhez, illetve jobbra a hívás befejezéséhez.

## Naptár



A naptár segítségével megtekintheti az aktuális és a következő napra tervezett eseményeket a telefonja (iPhone® vagy Android™) naptárából. A naptár kényelmesen be van építve a telefon alkalmazásba, hogy a naptárbejegyzésekből közvetlenül betelefonálhasson a megbeszéléseire. A navigációs rendszerbe is be van építve, hogy elnavigálhasson az esemény helyszínére.

1. Ellenőrizze, hogy telefonja párosítva van-e a következővel: Model Y.
2. Ellenőrizze, hogy be van-e lépve a Tesla mobilalkalmazásba.
3. A Tesla mobilalkalmazásban érintse meg a **Profil** > **Beállítások** > **Naptár szinkronizálása** elemet.



# Telefon, naptár és webkonferencia

**MEGJEGYZÉS:** Annak érdekében, hogy a Naptár használati útmutató összes el tudja érni, javasoljuk, hogy a mobilalkalmazás legújabb verzióját használja.



**FIGYELMEZTETÉS:** Vezetés közben maradjon figyelmes a környezetére, és tartsa be az összes vonatkozó jogszabályt, beleértve, de nem kizárólagosan a szöveges üzenetek kezelését tiltó és a kihangosító működtetését előíró jogszabályokat.

4. A telefonján keresse fel a **Beállítások** elemet, és engedélyezzen hozzáférést/adjon engedélyt a naptár a Tesla mobilalkalmazással történő megosztására. Ezután a mobilalkalmazás rendszeresen (és automatikusan) el tudja küldeni a naptáradatokat a telefonjáról a Model Y gépkocsinak.

Ha a naptári esemény címet tartalmaz, a megjelenő navigációs nyíl jelzi, hogy a cím megérintésével az esemény helyéhez navigálhat. Ha a naptár alkalmazásban megadott eseményre a következő egy órán belül kerül sor, és egyedileg megadott cím tartozik hozzá, az érintőképernyő akkor is értesíti Önt, ha egy jobb útvonal létezik a forgalom kikerülésére, ha jelenleg nem használja a navigációt.

Ha egy eseményhez egyedileg megadott cím tartozik, és a gépjárműbe való beszállástól és a vezetésre való felkészüléstől számított két órán belül kerül sor az eseményre, a Model Y automatikusan az esemény címére irányítja Önt (lásd: [Automatikus navigáció oldalszám 178](#)).

Az esemény információs ikonjának megérintésével megjelenítheti az adott eseménnyel kapcsolatos összes megjegyzést. Ha a megjegyzések egy vagy több telefonszámot tartalmaznak, az információs ikonon egy telefon ikon látható, és a naptár mutatja az első megtalált telefonszámot. Hívás indításához érintse meg a telefonszámot. Úgy is indíthat telefonhívást, hogy megérint egy számot az esemény megjegyzéseit tartalmazó előugró képernyőn (ez különösen hasznos konferenciahívások esetén). Ha a megjegyzések webhivatkozást tartalmaznak, a hivatkozás megérintésével megnyithatja azt a böngészőben.

## Zoom



Egyszerűen tarthat megbeszéléseket és intézhet hívásokat a jármű érintőképernyőjén keresztül. A beállításhoz érintse meg a Zoom alkalmazást, és jelentkezzen be, vagy adja meg a megbeszélés azonosítóját. A naptárában vagy szöveges üzenetekben megjelenő megbeszéléseket a Zoom linkre koppintva is elérheti. A jármű utastéri kamerája a Zoom-hívásokhoz csak akkor használható, ha a Model Y jármű parkol. Ha a járművet Zoom hívás közben kapcsolja ki a Parkoló állásból, az utastérben található kamera kikapcsol, és csak hangjelzés módra vált. Az érintőképernyő segítségével be-/kikapcsolhatja a videóképet, lenémíthatja/feloldhatja a némitást, és testre szabhatja a megbeszélés különböző beállításait.



**FIGYELMEZTETÉS:** Ne használja a videó funkciót, ha a jármű „ideiglenesen parkol” közúton (például ha a jármű a járdaszegély mentén vagy olyan helyen parkolt, amely nem kijelölt parkolóhely).



## HomeLink univerzális vevő



Ha járműve rendelkezik HomeLink® univerzális vevővel, akkor segítségével legfeljebb három rádiófrekvenciás (RF) eszközt, például garázsajtókat, kapukat, lámpákat és biztonsági rendszereket vezérelhet.

**MEGJEGYZÉS:** A gyártás dátumától, a piactól és a vásárláskor kiválasztott felszereltségtől függően bizonyos járművek nem rendelkeznek HomeLink univerzális vevővel.



**FIGYELMEZTETÉS:** Ne használja a HomeLink univerzális vevőt olyan eszközzel, amely nem rendelkezik biztonsági leállító és visszafele mozgató funkciókkal. Az ilyen biztonsági funkciókkal nem rendelkező eszközzel történő használat növeli a sérülések, és akár a halál a kockázatát.

## Támogatott üzemmódok

A HomeLink három különböző adási módot is támogat, amelyekben a gépjármű és az RF-eszköz kommunikálhat. Az adási módot az RF-eszköz kompatibilitása határozza meg:

- **Standard Mode:** Használja a Standard Mode beállítást, ha az RF-eszköz olyan távirányítóval rendelkezik, amelyet az eszköz (például távvezérelt garázsajtó) működtetéséhez kell használni. Ez a mód a HomeLink eszközök által használt, leginkább elterjedt adattovábbítási mód.
- **D-Mode vagy UR-Mode:** A D-Mode vagy UR-Mode használatára akkor van szükség, ha az RF-eszköz nem rendelkezik távirányítóval, a vevőegységen pedig „Learn” (tanulás) gomb található (a felirata lehet még „Program” (programozás) vagy „Smart” (intelligens)). A D-Mode és az UR-Mode hasonlóképpen működik abból a szempontból, hogy a Model Y a távirányító helyett közvetlenül a készülék vevőegységével kommunikál.

**MEGJEGYZÉS:** A D-Mode elsődlegesen Észak-Amerikában, míg az UR-Mode Európa, a Közel-Kelet és Ázsia országaiban terjedt el. Annak megállapításához, hogy eszköze melyik üzemmóddal kompatibilis, forduljon a HomeLink ügyfélszolgálatához a [www.homelink.com](http://www.homelink.com) weboldalon vagy a **008000 HOMELINK (008000-466-354-65)** telefonszámon.

Az eszközei egymástól eltérő üzemmódba is állíthatók. A garázsajtó beállítható például Standard üzemmódra, a garázs első kapuja beállítható D-mód funkcióra stb. Az adattovábbítási mód módosításához érintse meg az a **Kezelőelemek** képernyőt, és válassza ki a módosítani kívánt eszközt. Ezután válassza ki a **Program** elemet, és válassza ki a kívánt üzemmódot az eszközhöz. Nyugtázáshoz érintse meg a **Üzemmód beállítása** elemet és kövesse a képernyő utasításait.

Régebbi gépjárműveknél az egyik eszközhöz tartozó üzemmód megváltoztatása az összesét módosítja, legyen körültekintő ezért, amikor adási módot vált. A kiválasztott üzemmóddal nem kompatibilis eszköz nem fog működni. Érintse meg az érintőképernyő tetején lévő HomeLink ikont, majd a **Módosítsa az átviteli módot** lehetőséget.

**MEGJEGYZÉS:** Olvassa el a HomeLink eszköz termékinformációit, hogy megtudja, melyik üzemmód kompatibilis az adott eszközzel.

## A HomeLink programozása

A HomeLink® programozása:

1. Parkoljon le Model Y járművével úgy, hogy az első lökhárító a programozni kívánt készülék előtt legyen.
  - ⚠ **FIGYELMEZTETÉS:** Az eszköz programozás közben kinyílhat vagy bezáródhat. Ezért programozás előtt győződjön meg arról, hogy az eszköz útjában nincsenek sem személyek, sem tárgyak.
2. Ellenőrizze, hogy a készülék távirányítójának akkumulátora ép. A Tesla azt javasolja, hogy a HomeLink programozása előtt cserélje ki az eszköz távirányítójának az elemét.
3. Érintse meg a vezetői profil ikont az tetején a **Kezelőelemek** opciót.
4. Érintse meg a **Homelink létrehozása** lehetőséget.
5. A HomeLink képernyőn adja meg az eszköz nevét, majd érintse meg az **Enter** vagy az **Új HomeLink hozzáadása** gombot.
6. Válassza ki a használni kívánt üzemmódot (Standard, D-mód vagy UR-mód), majd érintse meg a **Mód beállítása** elemet.
7. Ezután érintse meg a **Indítás** elemet, és kövesse megjelenő utasításokat.
  - MEGJEGYZÉS:** Ha a képernyőn az eszköz programozása közben megjelenik a „Tanítsa be a vevőt” felszólítás, ne feledje, hogy ez egy időkorlátos lépés. Miután az eszköz távirányítóján megnyomta a Tanítás/Programozás/Intelligens gombot, mindössze kb. 30 másodperce van, hogy visszaszálljon járművébe, megnyomja a **Folytatás** gombot, majd kétszer megnyomja a betanított HomeLink eszköz nevét. Fontolja meg, hogy segítséget kér annak érdekében, hogy ezt a lépést 30 másodpercen belül el tudja végezni.
8. Miután az eszközt felprogramozta, a programozás befejezéséhez érintse meg a **Mentés** elemet.
9. Ellenőrizze le, hogy a HomeLink eszköz úgy működik-e, ahogy kell neki. Bizonyos esetekben a programozási műveletet a siker érdekében többször is meg kell ismételni.

Miután felprogramozta az eszközt, az érintőképernyőn a megfelelő HomeLink ikon megérintésével vezérelheti az eszközt. A HomeLink megjegyzi a programozott eszközök helyét. Ha egy ismert helyhez közelít, az érintőképernyőn automatikusan megjelenik a HomeLink vezérlőablak. Ha elhajt, az ablak bezáródik.

**MEGJEGYZÉS:** A HomeLink ikon megjelenik az érintőképernyő tetején, ha a Model Y beprogramozott HomeLink eszközt érzékel a tartományon belül, és az érintőképernyő még nem jelenítette meg a HomeLink képernyőt vagy felugró ablakot.



**MEGJEGYZÉS:** További segítségért, illetve kompatibilitási kérdésekkel kapcsolatban forduljon a HomeLink ügyfélszolgálatához ([www.homelink.com](http://www.homelink.com) vagy hívja az 1-800-355-3515 telefonszámot).

## Automatikus nyitás és zárás

Beállíthatja, hogy a rendszer a HomeLink eszközt az érintőképernyő használata nélkül, automatikusan vezérelje, kinyissa, ahogy közeledik hozzá és bezárja, ahogy eltávolodik tőle:

- Érintse meg a HomeLink ikont az tetején a **Kezelőelemek** opciót, érintse meg a **HomeLink beállítások** elemet, majd válassza ki az automatizálni kívánt eszközt.
- Szükség szerint módosítsa az eszköz HomeLink-beállításait:
  - Jelölje be az **Automatikus nyitás érkezéskor** jelölőnégyzetet, ha azt szeretné, hogy az eszköz kinyíljon, ahogy megközelíti.
  - A nyílombok segítségével állítsa be azt a Model Y gépjárműtől mért távolságot, amelytől szeretné, hogy az eszköz nyíljon.
  - Jelölje be az **Automatikus zárás távozáskor** jelölőnégyzetet, ha azt szeretné, hogy az eszköz bezáródjon, ha eltávolodik tőle.
  - Jelölje be a **Tükrök automatikus be-/kihajtása** jelölőnégyzetet, ha azt szeretné, hogy a tükrök maguktól behajtsódjanak HomeLink-helyre érkezéskor. Ez szűk garázsok esetében hasznos.
  - Jelölje be az **Automatikus nyitás és zárás hangjelzése** jelölőnégyzetet, ha hangjelzést szeretne Model Y hallani, amikor az eszköz nyitására vagy zárására irányuló jelet küldött.

A HomeLink megjegyzi a jármű GPS-helyzetét a párosítás időpontjában, és ezt használja a járműnek a HomeLink készülékhez viszonyított tartózkodási helyének meghatározásához. A HomeLink nem érzékeli és nem tesz különbséget a nyitás és a zárás között (pl.: ha az automatikus nyitás aktiválódik, és az ajtó már nyitva van, az ajtó be fog záródni), hanem jellemzően a következők alapján határozza meg, hogy automatikusan nyitódjon vagy záródjon:

**Automatikus nyitás:** Érzékeli, ha a Model Y egy megadott távolságon belül megközelíti a garázkaput (vagy más HomeLink eszközt). Az automatikus nyitás elindul, ha a közeledő jármű Vezetés üzemmódban van, és a HomeLink be van kapcsolva. A HomeLink nem lép működésbe, ha a jármű már a területen van.

**Automatikus zárás:** A HomeLink akkor lép működésbe, amikor a Model Y Parkolásból Hátramenetbe kapcsol, és legalább hét métert hátramenetben halad.

**MEGJEGYZÉS:** A sebességfokozat többszöri váltása a megadott távolságon belül megzavarhatja az automatikus zárást.

Amikor nem szeretné, hogy az eszköz automatikusan kinyíljon vagy bezáródjon, a visszaszámlálás alatt érintse meg az **Automatikus nyitás kihagyása** vagy az **Automatikus zárás kihagyása** elemet.

**MEGJEGYZÉS:** Ne hagyatkozzon a HomeLink szolgáltatásra az eszköz teljes bezáródásához.

## A HomeLink eszköz helyének visszaállítása

Ha időnként azt tapasztalja, hogy a HomeLink eszköz nem nyílik ki, vagy az érintőképernyő nem jelenít meg értesítést, ahogy megközelíti a programozott eszközt, akkor vissza kell állítani az eszköz helyét. Ehhez álljon a lehető legközelebb a HomeLink eszközhöz (garázsajtó, kapu stb.), majd a **Kezelőelemek** érintőképernyő tetején érintse meg a HomeLink ikont a HomeLink beállítási képernyő megjelenítéséhez. Érintse meg a visszaállítani kívánt eszköz nevét, majd a **Hely visszaállítása** elemet.

## Eszköz törlése

Egy HomeLink eszköz törléséhez érintse meg HomeLink ikont a **Kezelőelemek** opciót, majd érintse meg a **HomeLink beállítások** elemet. Érintse meg a törölni kívánt eszköz nevét, majd a **Törlés** elemet.

**MEGJEGYZÉS:** A HomeLink beállítások és az összes személyes adat (elmentett címek, kedvenc zenék, importált névjegyek stb.) törléséhez a Visszaállítás gyári alapbeállításokra funkciót is használhatja. Lásd: [Személyes adatok törlése gyári visszaállítással oldalszám 9](#).

**MEGJEGYZÉS:** Biztonsági okokból Model Y járműve eladásakor törölje HomeLink eszközeit.

## A HomeLink hibaelhárítása

### Standard Mode

Standard módban a Model Y rögzíti a HomeLink eszköz távirányítójából érkező rádiófrekvenciás jelet. Az érintőképernyő arra utasítja, hogy álljon a jármű elé, irányítsa az eszköz távirányítóját az első lökhárító irányába, majd nyomja meg és tartsa lenyomva a gombot, amíg a fényszórók fel nem villannak. Miután a fényszórók felvillantak, a Model Y megtanulta a távirányítót, így most már megérintheti az érintőképernyőn a **Folytatás** elemet. Ha a fényszórók nem villognak:

- Ellenőrizze a távirányító elemeit. Ajánlott a programozás előtt kicserélni a távirányító elemeit.
- Gondoskodjon róla, hogy a Model Y előtt álljon úgy, hogy az eszköz távirányítója a Tesla emblémától számított öt cm-en belül található.
- Tartsa nyomva a készülék távirányítójának gombját, amíg a fényszóró fel nem villan. Bizonyos esetekben előfordulhat, hogy a távirányító gombját akár három percig is nyomva kell tartania.





**MEGJEGYZÉS:** Bizonyos HomeLink távirányítók esetében a távirányító gombjának egy hosszú megnyomása helyett előfordulhat, hogy többször röviden kell megnyomni a gombot (megnyomásonként kb. 1 másodpercig). Ha a hosszú gombnyomásokra irányuló több kísérlet is eredménytelen marad, próbálkozzon egyesével egy másodperces gombnyomásokkal.

## D-Mode és UR-Mode

D Mode és UR-Mode beállítás mellett az eszköz vevője megjegyzi a Model Y típust. Az érintőképernyő utasítja Önt, hogy nyomja le az eszköz vevőegységén található „Learn” (tanulás) gombot (a felirata lehet még „Program” (programozás) vagy „Smart” (intelligens)). Ha ez nem működne, lásd az alábbi útmutatást:

- Álljon Model Y járművének lökhárítójával a lehető legközelebb a programozni kívánt garázsajtó, kapu stb. elé.
- Győződjön meg arról, hogy megnyomta a vevő Tanítás/Programozás/Intelligens gombját. Azzal kapcsolatban, hogy miként állítsa a vevőt tanulás módba, tekintse meg a programozni kívánt RF-eszköz gyártói dokumentációját.
- Ha a képernyőn az eszköz programozása közben megjelenik a „Tanítsa be a vevőt” felszólítás, ne feledje, hogy ez egy időkorlátos lépés. Miután az eszköz távirányítóján vagy vevőegységén megnyomta a Tanítás/Programozás/Intelligens gombot, kb. 30 másodperce van, hogy visszaszálljon járművébe, megnyomja a **Folytatás** gombot, majd kétszer megnyomja a betanított HomeLink eszköz nevét. Ha kell, ehhez a lépéshez kérjen segítséget.
- A legtöbb eszköz csak három–öt percig marad Tanulás módban. Az eszköz Tanítás/Programozás/Intelligens gombjának megnyomása után azonnal kövesse a jármű érintőképernyőjén megjelenő utasításokat.

További segítségért, illetve kompatibilitási kérdésekkel kapcsolatban forduljon a HomeLink ügyfélszolgálatához ([www.homelink.com](http://www.homelink.com) vagy hívja az 1-800-355-3515 telefonszámot).



## Indítás

Amikor kinyit egy ajtót, hogy beszálljon a Model Y járműbe, a az érintőképernyő bekapcsolódik, így az összes vezérlőelemet működtetheti. A Model Y vezetése:

1. **Nyomja meg a fékpedált** – a Model Y bekapcsol, és készen áll a vezetésre.
2. **Válasszon vezetési módot** – mozgassa a sebességváltókart lefelé a vezetés fokozatba, valamint felfelé a hátrameneti fokozatba történő váltáshoz (lásd: [Váltás oldalszám 79](#)).

**MEGJEGYZÉS:** Ha a **Vezetéshez szükséges PIN** funkció engedélyezve van (lásd: [Vezetéshez szükséges PIN oldalszám 156](#)), a Model Y vezetéséhez az érvényes PIN-kódot is meg kell adnia az érintőképernyőn.

A Model Y gépjármű vezetéséhez szükséges minden információ megjelenik az érintőképernyőn.

## Vezetés letiltva – hitelesítés szükséges

Ha a Model Y nem észlel kulcsot a fék lenyomásakor (ha nem észlel távirányítót vagy telefonkulcsot, vagy ha két perc eltelt a kulcskártya használata óta), az érintőképernyőn megjelenik egy üzenet, hogy a vezetés hitelesítést igényel.

Ha megjelenik ez az üzenet, helyezze a kulcskártyát a pohártartók mögé, ahol a rádiófrekvenciás azonosító kártya jeladója leolvasható. A kétperces hitelesítési időszak újraindul, majd elindíthatja a Model Y gépjárművet a fékpedál lenyomásával.

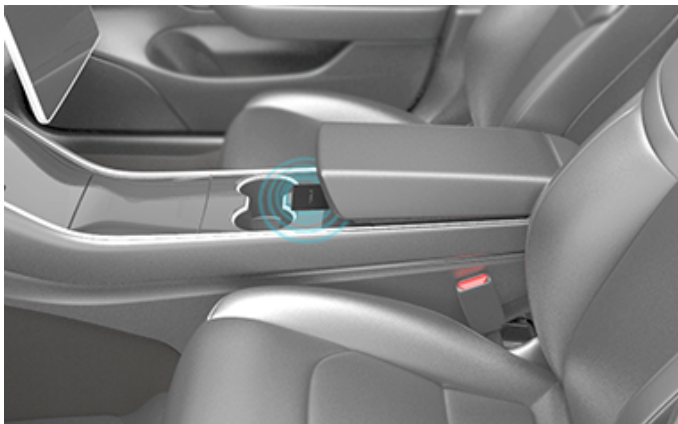

Számos tényező befolyásolhatja, hogy a Model Y képes-e észlelni a telefonkulcsot vagy a távirányítót (például az eszköz akkumulátorának töltöttsége alacsony vagy lemerült, ezért nem képes kommunikálni Bluetooth használatával).

Mindig tartsa magánál telefonkulcsát, távirányítóját vagy kulcskártyáját. Vezetés után a kulcsra van szükség Model Y gépjárműve újraindításához, miután az kikapcsol. Amikor pedig kiszáll a Model Y gépjárműből, magával kell vinnie a kulcsot, hogy lezárja Model Y gépjárművét, akár manuálisan, akár automatikusan.

## Kikapcsolás

Amikor már nem vezet tovább, váltson Parkolás fokozatba; ehhez nyomja meg a fokozatváltó kar végén lévő gombot. Ha Model Y gépjárművét a a telefonkulccsal és a távirányítóval együtt hagyja el, az automatikusan leáll, és kikapcsolja az érintőképernyőt.

Model Y gépjárműve automatikusan kikapcsol, miután 30 percig Parkolás fokozatban volt, akkor is, ha Ön a vezetőülésben ül.

Habár erre általában nincs szükség, akkor is kikapcsolhatja a Model Y gépjárművet, amikor a vezetőülésben ül, feltéve, hogy a gépjármű nincs mozgásban. Ehhez érintse meg a **Kezelőelemek > Biztonság > Lekapcsolás** elemet. Model Y gépjárműve automatikusan visszakapcsol, ha megnyomja a fékpedált, vagy megérinti az érintőképernyőt.

**MEGJEGYZÉS:** Model Y automatikusan Parkolás fokozatba vált, ha azt érzékeli, hogy Ön kiszáll a járműből (például a vezetőülés biztonsági öve ki van kapcsolva, és a gépjármű álló helyzetben van). Üres fokozatba történő váltáskor, ha kiszálláshoz kinyitja az ajtót, a Model Y Parkolás fokozatba vált. A Model Y üres fokozatban tartásához aktiválnia kell a Transport üzemmódot (lásd: [Szállítási útmutató oldalszám 239](#)).

## A gépjármű ki-/bekapcsolása

Ha a Model Y szokatlanul működik, vagy leírással nem rendelkező riasztást jelenít meg, elvégezheti a ki-/bekapcsolását.

**MEGJEGYZÉS:** Ha az érintőképernyő nem reagál vagy szokatlan viselkedést mutat, indítsa újra, mielőtt bekapcsolja a járművet (lásd: [Az érintőképernyő újraindítása oldalszám 8](#)).

1. Váltson parkolás fokozatba.
2. Az érintőképernyőn érintse meg a **Kezelőelemek > Biztonság > Lekapcsolás** elemet.
3. Várjon legalább két percig, mielőtt bármilyen interakcióba kezd a gépjárművel. Ne nyissa ki az ajtókat, ne érjen a fékpedálhoz vagy az érintőképernyőhöz stb.
4. A két perc elteltével nyomja le a fékpedált vagy nyissa ki az ajtót a gépjármű felébresztéséhez.



## A(z) Kormánykerék pozíciójának beállítása

A kormánykerék beállításához érintse meg a **Kezelőelemek** lehetőséget, majd a **Kormányzás** ikont.

Használja a kormánykerék bal oldalán lévő görgetőgombot a kormánykerék kívánt pozícióba történő beállításához:

- A kormánykerék magasságának/dőlésszögének beállításához görgesse a bal oldali görgetőgombot felfelé vagy lefelé.
- A kormánykerék Önhöz közelebbi vagy Öntől távolabbi helyzetbe történő állításához nyomja a bal oldali görgetőgombot balra vagy jobbra.

Testreszabhatja a bal oldali görgetőgombbal vezérelhető tartalmakat, mint például a Klímaberendezés vagy a Fedélzeti kamera. A testreszabáshoz tartsa lenyomva a bal oldali görgetőgombot, és navigáljon az érintőképernyőn megjelenő menüben.

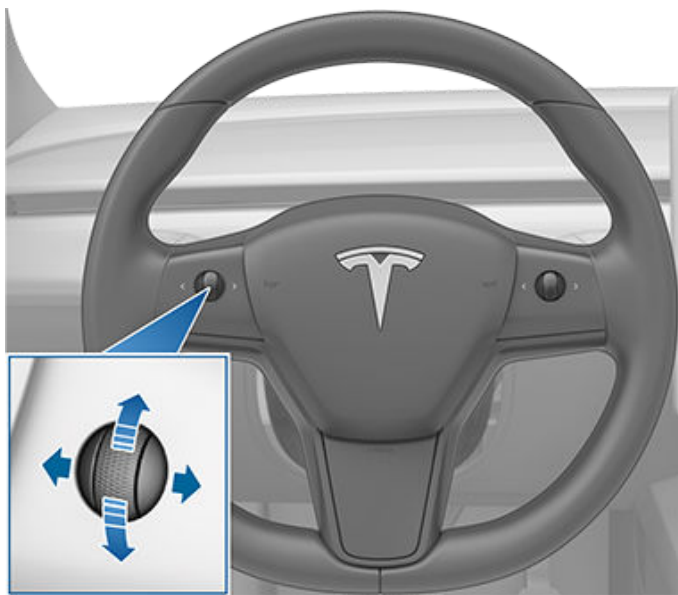

**FIGYELMEZTETÉS:** Vezetés közben ne végezzen kormánykerék beállításokat.

## Kormányzási nehézség beállítása

Személyes igényeinek megfelelően beállíthatja a kormányrendszer működését és érzékenységét:

1. Az érintőképernyőn érintse meg a **Kezelőelemek > Dinamika > Kormányzási nehézség** elemet.
2. A következő kormányzási beállítások közül választhat:
  - **Könnyű** – Csökkenti a kormánykerék forgatásához szükséges erőfelfejtést. Városon belül könnyebbnek érezheti a vezetést és a parkolást Model Y járművével.
  - **Közepes** – a Tesla megítélése szerint ez a beállítás nyújtja a legjobb kezelhetőséget és reakciót a legtöbb helyzetben.

- **Nehéz** – Növeli a kormánykerék forgatásához szükséges erőfelfejtést. Amikor gyorsabban vezet, úgy érezheti Model Y járműve sokkal jobban reagál.

## Görgetőgombok

A kormánykerék két oldalán görgetőgomb található. Hüvelykujjával jobbra vagy balra nyomhatja ezt a gombot. Ezenfelül lenyomhatja a gombot, illetve felfelé vagy lefelé görgetheti vele.

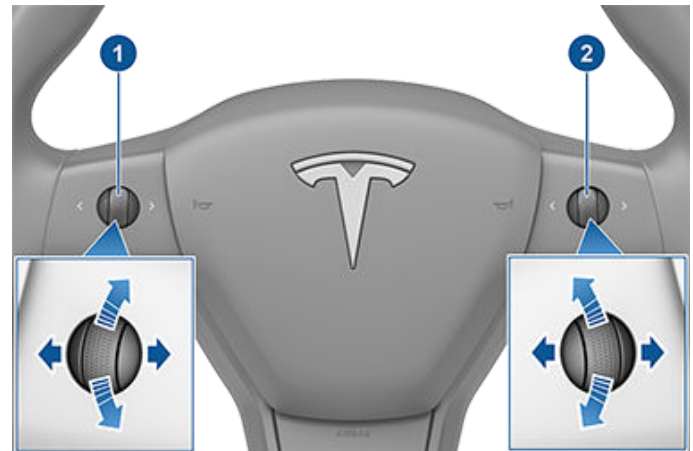

### 1. A bal görgetőgombbal:

- Kezelheti a hangerőt. A görgetőgomb megnyomásával lenémíthatja vagy visszakapcsolhatja a hangerőt, a görgetőgomb felfelé görgetésével növelheti a hangerőt, a lefelé görgetésével pedig csökkentheti azt.

**MEGJEGYZÉS:** A görgetőgomb attól függően állítja be a médiafájlok, a navigációs utasítások vagy a telefonhívás hangerejét, hogy melyik van éppen használatban. Miközben beállítja a hangerőt, az érintőképernyőn megjelenik a hangerőszint, valamint az, hogy éppen a médiafájl, a navigáció vagy a telefonhívás hangerejét állítja-e be.

- Ha jobbra nyomja a görgetőgombot, a következő dalra, állomásra vagy kedvenceire ugorhat (attól függően, hogy mit hallgat éppen). Ha balra nyomja a görgetőgombot, visszatérhet a korábban kiválasztott elemhez.
- Beállíthatja a külső visszapillantó tükrök pozícióját (lásd: [A külső visszapillantó tükrök beállítása oldalszám 77](#)).
- Beállíthatja a kormánykerék pozícióját (lásd: [A\(z\) Kormánykerék pozíciójának beállítása oldalszám 75](#)).
- Beállíthatja a fényszórók szögét (lásd: [A fényszóró beállítása oldalszám 83](#)).

### 2. A jobb görgetőgombbal:

- Hangutasításokat adhat ki. Nyomja meg a gombot a hangutasítás kiadásához (lásd: [Hangutasítások oldalszám 17](#)).



## Kormánykerék

- Adaptív sebességtartó automatika használatakor megváltoztathatja a beállított sebességet, valamint azt, hogy mekkora távolságot szeretne tartani az Ön előtt haladó járműtől (lásd: [Forgalomfigyelő tempomat oldalszám 116](#)).

**MEGJEGYZÉS:** A gőrgömbökhöz rendelt nyilak alacsony környezeti fényviszonyok mellett háttérvilágítást kapnak. A háttérvilágítás be- és kikapcsolásához érintse meg a **Kezelőelemek > Világítás > Kormánykerék-világítás** elemet.

Az érintőképernyő újraindításához nyomja hosszan a kormánykerék mindkét gőrgömbjét, amíg az érintőképernyő el nem sötétedik. Lásd: [Az érintőképernyő újraindítása oldalszám 8](#).

## Fűtött kormánykerék

A kormánykerék felmelegítéséhez, érintse meg a ventilátor ikonját az érintőképernyőn a klímavezérlés megjelenítéséhez (lásd [Légkondicionáló rendszer beállításainak módosítása oldalszám 165](#)), majd érintse meg a kormánykerék ikont. Ha be van kapcsolva a funkció, a sugárzó hő kellemes hőmérsékletűre melegíti a kormánykereket.

**MEGJEGYZÉS:** A gyártás dátumától függően lehetséges, hogy az Ön Model Y modellje nincs felszerelve fűthető kormánykerékkel.

## Kürt

A kürt megszólaltatásához tartsa nyomva a kormánykerék középső párnáját.

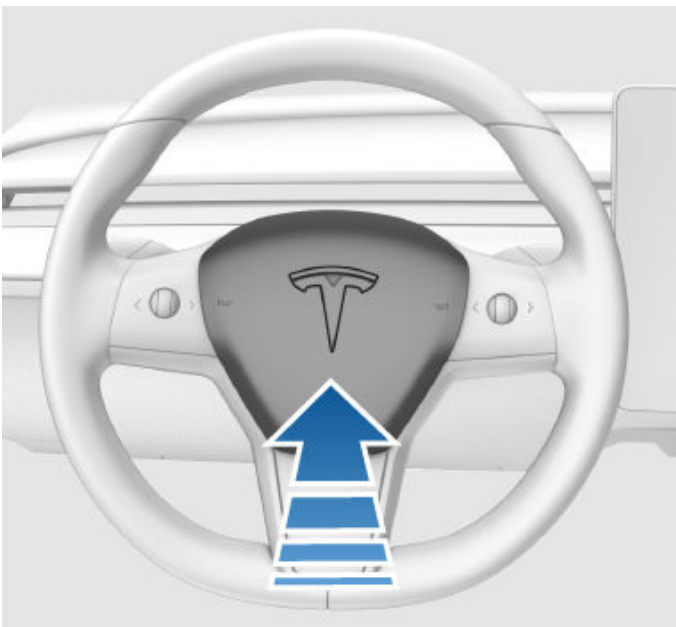

## A külső visszapillantó tükrök beállítása

A külső visszapillantó tükrök beállításához érintse meg a **Kezelőelemek > Tükrök** menüelemet. A kormánykerék bal oldali görgetőgombjának megnyomásával válassza ki, hogy a **bal** vagy a **jobb** oldali tükröt kívánja beállítani. Ezt követően a bal oldali görgetőgomb segítségével állítsa be a kiválasztott tükröt a kívánt helyzetbe az alábbiak szerint:

- A tükrő fel-le állításához forgassa a bal görgetőgombot.
- A tükrő befele és kifele mozgatásához nyomja el a bal görgetőgombot balra vagy jobbra.

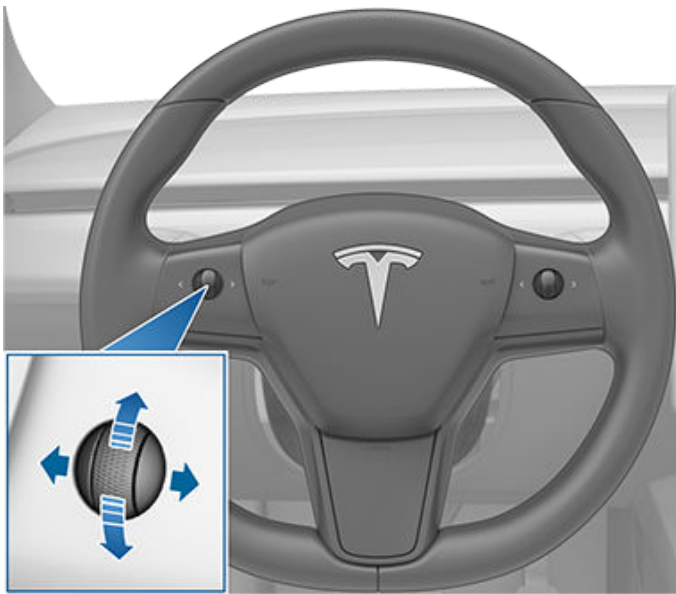

A járművet hátramenetbe kapcsolva mindkét külső tükrő lebillenthető. A funkció be- vagy kikapcsolásához érintse meg a **Kezelőelemek > Tükrök > Tükrő automatikus lebillentése** elemet. Az automatikus billentési szög beállításához érintse meg a **Döntött pozíció beállítása** elemet, majd állítsa be a tükröt. A döntött pozíció beállítás a **Mentés** gomb megérintése után a tükrök automatikusan a beállított helyzetbe billennek, amikor hátramenetbe kapcsol. Amikor elkapcsol Hátramenet fokozatból, a tükrök visszabillennek a normál (fenti) helyzetükbe. A döntött pozíció beállításához a **Tükrő automatikus döntése** funkciónak bekapcsolva kell lennie.

Az éjszakai vezetés közbeni tükröződés csökkentéséhez a visszapillantó tükrő és a külső oldalsó tükrök automatikusan elsötétülnek. A funkció be- vagy kikapcsolásához érintse meg a **Kezelőelemek > Tükrök > Tükrő automatikus sötétítése** elemet.

A **Tükrő automatikus sötétítése** elérhetősége a konfiguráció, a piaci régió és a gyártási dátum függvénye.

**MEGJEGYZÉS:** Mindkét külső tükrő fűtéssel is rendelkezik, ami a hátsó ablakfűtéssel együtt kapcsol be és ki.

## Tükrök be-/kihajtása

A külső tükrök manuális be- és kihajtásához (például keskeny garázsba, szűk helyre stb. történő parkoláskor) érintse meg a **Kezelőelemek > Tükrök be-/kihajtása** elemet. A tükröket a bal oldali görgetőkerék multifunkciós funkcióival is be- és kihajthatja.

Manuális mozgatás esetén a tükrök behajtvá maradnak, amíg a haladási sebesség el nem éri az 50 km/h sebességet (vagy amíg Ön manuálisan ki nem hajtja őket a **Kezelőelemek > Tükrök kihajtása** elem megérintésével).

**MEGJEGYZÉS:** 50 km/h sebesség fölött a tükröket a rendszer nem engedi behajtvani.

A Model Y elhagyása és lezárása utáni automatikus tükrőbehajtáshoz érintse meg a **Kezelőelemek > Tükrök > Tükrök automatikus/kihajtása** elemet. A tükrök a Model Y kinyitásakor mindig maguktól kihajtódnak.

Beállítható az is, hogy a tükrök automatikusan behajtódnak egy meghatározott helyszínre való megérkezéskor. Ez megkíméli Önt attól, hogy egy gyakran látogatott helyre érkezéskor minden alkalommal manuálisan kelljen mozgatni a tükröket. Beállításához álljon meg azon a helyen, amelyet meg szeretne jegyeztetni a járművel (vagy haladjon 6 km/h sebességnél lassabban), és hajtja be a tükröket. Amikor a **Hely mentése** rövid ideig megjelenik a **Tükrök behajtása** vezérlőn, érintse meg.

Ha már nem szeretné, hogy a tükrök automatikusan behajtódnak, érintse meg a **Kezelőelemek > Tükrök kihajtása** elemet, amikor a mentett helyen behajtódnak, majd érintse meg a **Hely eltávolítása** elemet.

Amikor elhagyja a mentett helyet, a tükrök kihajtódnak, amikor a haladási sebesség eléri a 6 km/h sebességet vagy amikor megérinti a **Kezelőelemek > Tükrök kihajtása** elemet.

**MEGJEGYZÉS:** A tükrök automatikusan behajtódnak a mentett helyre való visszatéréskor, és ha lassabban halad mint 50 km/óra.

**MEGJEGYZÉS:** A tükrök automatikus be- és kihajtását bármikor felülbírálhatja (például, ha a Model Y nem kap áramot) úgy, hogy a tükrőegységet a kihajtáshoz magától elfelé tolja, a behajtáshoz pedig maga felé húzza.

**MEGJEGYZÉS:** Ha lehet arra számítani, hogy a Model Y leparkolása után jég rakódik le, kapcsolja ki a **Tükrök automatikus be-/kihajtása** funkciót. A jegesedés meggátolhatja a külső tükrök be- és kihajtását. Annak biztosítására, hogy a tükrök hideg időben megfelelően működjenek, olvassa el az itt található információkat: [Bevált gyakorlatok hideg időben oldalszám 172](#).

A tükrök automatikus be-/kihajtása a HomeLink funkcióhoz is kapcsolható (lásd [Intelligens garázs oldalszám 71](#)). Ennek bekapcsolásához navigáljon a **HomeLink > A tükrök automatikus be-/kihajtása a közelben** (HomeLink > Tükrök automatikus be-/kihajtása a közelben) lehetőséghez.





## Belső visszapillantó tükör

Állítsa be manuálisan a belső visszapillantó tükröt. Vezetés vagy Üres módban a visszapillantó tükör gyenge látási viszonyok esetén a napszaktól függően (például este) automatikusan elsötétül.

## Piperetükrök

A piperetükrök használatához és megvilágításához hajtsa le a napellenzőt és a füllel húzza el a tükör fedőlapját. A fedőlap visszacsukása után a világítás kikapcsol.

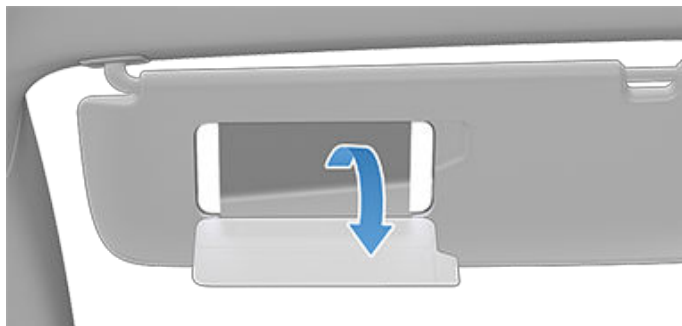

## A sebességváltás módja

Ha a Model Y Parkolás módban van, akkor nyomja meg a fékpedált a mozgathoz.

Mozgassa a fokozatváltó kar felfelé vagy lefelé a különböző meghajtási módok közötti átváltáshoz. A rendszer hangjelzést ad minden sebességváltáskor.



Ha akkor szeretne váltani, amikor az aktuális menetsebesség ezt tiltja, akkor ezt egy hangjelzés jelzi és nem vált másik vezetési módba.

A sebességváltás hangjelzésének kikapcsolásához nyomja meg a **Kezelőelemek > Biztonság > Hangjelzés sebességváltáskor** lehetőséget.

### Hátramenet

Tolja fel teljesen a fokozatváltó kart, majd engedje el. Csak akkor tud hátramenetbe váltani, ha a Model Y álló helyzetben van vagy kevesebb mint 8 km/h-val gurul.

### Üres

Üres fokozatban a Model Y szabadon gurulhat, ha nem nyomja a fékpedált:

- Ha parkoló fokozatban van, úgy válthat üres fokozatba, hogy röviden felfelé vagy lefelé tolja a fokozatváltó kart az első helyzetbe.
- Ha vezetés fokozatban van, úgy válthat üres fokozatba, hogy röviden felfelé tolja a fokozatváltó kart az első helyzetbe. Ha az Automata kormányzás vagy az Adaptív sebességtartó automatika (ha van) aktív, meg kell nyomnia a fokozatváltó kart felfelé az első fokozatig, majd 1

másodpercnél hosszabb ideig ott kell tartania. Ekkor az automata kormányzás vagy az adaptív sebességtartó automatika kikapcsol.

- Ha hátramenetben van, úgy válthat üres fokozatba, hogy röviden lefelé tolja a fokozatváltó kart az első helyzetbe.

**MEGJEGYZÉS:** Ha nagyjából 8 km/h sebességnél lassabban halad, az üres fokozatból történő kiváltáshoz meg kell nyomnia a fékpedált.

Model Y automatikusan Parkolás fokozatba vált, ha kiszáll a vezetőülésből. Ha üres fokozatban szeretne maradni, az érintőképernyőn kapcsolja be a Szállítás módot (lásd: [Szállítási útmutató oldalszám 239](#)).

### Vezetés

Tolja le teljesen a fokozatváltó kart, majd engedje el. Csak akkor tud Vezetés fokozatba váltani, ha a Model Y álló helyzetben van vagy kevesebb mint 8 km/h-val gurul Hátramenet fokozatban.

**MEGJEGYZÉS:** Amikor Vezetés fokozatban van, nyomja le teljesen a fokozatváltó kar egyszer a Forgalomfigyelő tempomat bekapcsolásához, vagy kétszer gyors egymásutánban az Automata kormányzás bekapcsolásához. Ha az **Autopilot aktiválása Szimpla meghúzás** értékre van beállítva, a fokozatváltó kar egyszeri lenyomása aktiválja az Automata kormányzást (amelynek része a Forgalomfigyelő tempomat is). Érintse meg a **Kezelőelemek > Autopilot > Autopilot aktiválása** lehetőséget, majd válassza a **Dupla meghúzás** elemet, hogy az fokozatváltó kar maga felé húzásával az Automata kormányzástól függetlenül használhassa a Forgalomfigyelő tempomatot. További információkért lásd: [Az Autopilot beállításai oldalszám 116](#).

### Parkolás

A(z) Model Y álló helyzetében nyomja meg a fokozatváltó kar végét.



Model Y automatikusan Parkolásba fokozatba kapcsol, hogy megakadályozza a kis sebességnél történő kigurulást. Akkor történik, amikor Vezetés vagy Üres állásban csatlakoztat egy töltőkábelt, kikapcsolja a biztonsági övet, vagy kinyitja az ajtót. Mielőtt átvált Parkolás fokozatból, győződjön meg róla, hogy a töltőkábel ki van húzva, csatlakoztatja a biztonsági övét, és zárja be az ajtót.





Ha 8 km/h fölötti sebességnél próbálja meg bekapcsolni a rögzítőféket, az vészfékezéshez vezet (lásd: [Vészfékezés oldalszám 87](#)).

Hogy az utasoknak könnyebben szállhassanak be, Parkolás fokozatba váltással és a Parkolás gomb ismételt megnyomásával minden ajtót kinyithat.

**MEGJEGYZÉS:** A Parkolási fokozatból történő *kiváltáshoz* meg kell nyomnia a fékpedált.

**MEGJEGYZÉS:** A fentebbi felsorolt feltételek nem egy átfogó lista, hogy bizonyos esetekben a Model Y miért vagy miért nem vált Parkolási fokozatba, és előfordulhat az is, hogy a fentebbi feltételek közül csak egy teljesülése esetén is Parkolás fokozatba vált a rendszer.

 **FIGYELMEZTETÉS:** Model Y gépkocsija nem kapcsolható el parkolás fokozatból, ha az első csomagtartó nincs biztonságosan lecsukva vagy a töltőcsatlakozó nem képes megállapítani, hogy csatlakozik-e hozzá töltőkábel. A továbblépéshez ellenőrizze az első csomagtartó zárt állapotát és hogy a töltőkábelek ki vannak-e húzva, majd kövesse az érintőképernyőn megjelenő utasításokat.

 **FIGYELMEZTETÉS:** Vészhelyzetben, ha a fékek nem működnek megfelelően, nyomja meg és tartsa lenyomva Parkolás gombot a a hajtókaron, hogy a Model Y megálljon. A gépjármű megállítására csak akkor használja ezt a módszert, ha az feltétlenül szükséges.

 **FIGYELMEZTETÉS:** A vezető felelőssége, hogy kiszállás előtt gondoskodjon arról, hogy a jármű Parkolás fokozatban legyen. Soha ne támaszkodjon arra, hogy a Model Y automatikusan Parkolás fokozatba vált. Ez a funkció nem minden esetben működik (például, ha épp „kúszik” vagy egy lejtő miatt a jármű több mint 2 km/h-val gurul).



## A világítás vezérlése



A belső és külső összes világításvezérlő eléréséhez érintse meg az érintőképernyőn a **Kezelőelemek > Világítás** elemet.

Az irányjelző kart maga felé húzva egy felugró ablakot is megjeleníthet, amelyben gyorsan elérheti a külső lámpákat. Például folyamatosan fel- vagy lekapcsolhatja a fényszórókat (felülírva az alapértelmezett automata távolsági fényszóró beállítását). A világítás felugró ablak segítségével módosíthatja az összes külső lámpa, többek között a helyzetjelzők, a ködlámpák (ha vannak) stb. beállítását. A kiválasztott beállítás csak az aktuális útra érvényes.

**MEGJEGYZÉS:** Ha az érintőképernyőn már látható a világítás teljes Kezelőelemek képernyő, az irányjelző kap visszahúzása nem jeleníti meg a gyors hozzáférést biztosító felugró ablakot.

Az érintőképernyőről vezérelhető világítás mellett a Model Y rendelkezik kényelmi világítással is, amely automatikusan működik a jármű használatától függően. Ha például gyenge a környezet megvilágítása, a Model Y ajtózárszainak kinyitásakor, valamelyik ajtó kinyitásakor, illetve parkolás fokozatba kapcsoláskor bekapcsolnak a belső világítás fényei, a jelzőfények, illetve a hátsó világítás és a talajvilágítás is. Ezek egy-két perc elteltével kialszanak, ha bezárja Model Y járművét. A jármű belső és külső lámpáinak vezérléséhez az alábbi beállításokat használhatja:

### Fényszóró

A külső világítás (fényszórók, hátsó világítás, helyzetjelző világítás és rendszám-tábla-világítás) beállítása **Auto** értékre változik a Model Y minden indításakor. Az **Auto** beállítás esetén a külső világítás gyenge környezeti fényviszonyok esetén automatikusan bekapcsol. A beállítás módosítása esetén a következő út kezdetén a világítás újra **Auto** üzemmódra vált.

A külső világítás beállításának módosításához és beállítás újabb módosításig vagy a következő elindulásig való megtartásához érintse meg az alábbi lehetőségek egyikét:

**KI** A külső világítás kikapcsol. Vezetés közben a nappali menetfény bekapcsolva maradhat a különböző régiók előírásainak megfelelően.



A helyzetjelző világítás, az oldalsó helyzetjelző lámpák, a hátsó világítás és a rendszám-tábla-világítás bekapcsolnak.



Az tompított fényszóró, az oldalsó helyzetjelző lámpák, a helyzetjelző világítás, a hátsó világítás és a rendszám-tábla-világítás bekapcsolnak.

**MEGJEGYZÉS:** Model Y LED-fénysorral rendelkezik a fényszórók mentén, amely a „signature” világítás nevet kapta, és a nappali menetfénynek felel meg. Ez a világítás automatikusan bekapcsol, amint bekapcsolja és haladás módba (vezetés vagy hátramenet) kapcsolja Model Y járművét.



**FIGYELMEZTETÉS:** Bekapcsolt nappali menetfény mellett a hátsó lámpa nem világít. A hátsó világítás legyen bekapcsolva rossz látási viszonyok mellett (például, ha sötét van, köd van, esik a hó vagy nedves az út stb.). Ennek elmulasztása anyagi kárt vagy súlyos sérülést okozhat.



**FIGYELMEZTETÉS:** Rossz látási körülmények esetén mindig gondoskodjon arról, hogy a fényszórók be legyenek kapcsolva. Ennek az elmulasztása ütközéshez vezethet.

### Ködfényszóró

A ködfényszórók (ha vannak) külön vezérelhetők. Ha be vannak kapcsolva, a ködfényszórók mindig világítanak, amikor a tompított fényszóró is be van kapcsolva. Ha a fényszórót kikapcsolják, a ködfényszóró is kikapcsol.

### Belső világítás

A belső tetővilágítás (térképolvasó lámpa) be- és kikapcsolására szolgál. **AUTO** beállítás esetén a belső tetővilágítás bekapcsol, amikor kinyitja a Model Y ajtózárszait, kinyit egy ajtót a kiszálláshoz, vagy parkolás fokozatba vált.



Az egyes lámpákat középen megnyomva manuálisan is be- és kikapcsolhatja őket. Ha manuálisan felkapcsol egy lámpát, az kikapcsol, amikor a Model Y leáll. Ha már kikapcsolta a Model Y, amikor kézzel bekapcsolta a világítást, egy idő múlva kikapcsol.

**MEGJEGYZÉS:** A kormánykeréken lévő gombok háttérvilágításának vezérléséhez érintse meg a **Kezelőelemek > Világítás > Kormánykerék-világítás** lehetőséget. Bekapcsolt helyzetben mindig felkapcsolódik, amikor a fényszórók be vannak kapcsolva.

### Ajtó- és padlóvilágítás

Ha engedélyezte, a belső ajtó- és padlóvilágítás (ha van) világítani kezd, amikor felkapcsolja a fényszórókat.

### Kormánykerék-világítás



Ha bekapcsolja a **Kormánykerék-világítás** beállítást, a görgetőgombokhoz tartozó nyilak háttérvilágítása rossz fényviszonyok között bekapcsol.

## Olvasólámpák

A második ülésor területén két olvasólámpa is található, mindkettő az ajtó fölött, a ruhaakasztók mellett (lásd: [Ruhaakasztók oldalszám 34](#)). Az olvasólámpák külön-külön, a búrájukat megnyomva kapcsolhatók be és ki. A Model Y leállításakor az olvasólámpák automatikusan kikapcsolnak.

## Távolsági fényszóró

A távolsági fényszórókat ideiglenesen is bekapcsolhatja, ha az irányjelző szárát maga felé húzza. Ha elengedi, a távolsági fényszórók kikapcsolnak.

A távolsági fényszóró rövid felvillantásához húzza maga felé az irányjelző kart, majd azonnal engedje el.

Az **Adaptív fényszórók** alapértelmezetten engedélyezheti a távolsági fényszóróknak, hogy automatikusan módosuljanak annak függvényében, hogy a Model Y észlel-e a másik irányból közeledő járművet.



**MEGJEGYZÉS:** A kiválasztott beállítás a következő manuális módosításig érvényben marad.

Az érintőképernyőn a következő visszajelző fények jelzik a fényszórók állapotát:

A tompított fényszóró be van kapcsolva.



A távolsági fényszóró be van kapcsolva, és az **Adaptív fényszórók** funkció ki van kapcsolva vagy nem áll rendelkezésre.



**Adaptív fényszórók** engedélyezve van és a távolsági fényszórók be vannak kapcsolva. Model Y készen áll a távolsági fényszóró kikapcsolására, ha fényt érzékel.



**Adaptív fényszórók** engedélyezve van, de a távolsági fényszórók nem világít, mert a rendszer fényt érzékel a Model Y gépjármű előtt. Amikor a rendszer már nem észleli a fényt, a távolsági fényszóró automatikusan visszakapcsol.



## Adaptív fényszórók

Ha az **Adaptív fényszórók** engedélyezve vannak, a fénysugár automatikusan alkalmazkodik a vezető kilátásának optimalizálásához. Ha például a Model Y forgalomhoz közeledik, és a távolsági fényszórók be vannak kapcsolva, a távolsági fényszórók egyes képpontjai tompulnak, hogy csökkentsék a vakító fényt.

Hasonlóképpen, amikor a tompított fényszórók be vannak kapcsolva, és autópályán halad, a fényszórók az út nagyobb részét világítják be.

A fényszórók az út kanyarulataihoz is alkalmazkodnak, hogy éjszaka jobb láthatóságot biztosítsanak.

E funkció vezérléséhez érintse meg a **Kezelőelemek > Világítás > Adaptív fényszórók** elemet, vagy használja a Világítás lehetőséget az irányjelző kar maga felé húzásakor az érintőképernyőn felugró ablakban.

**MEGJEGYZÉS: Adaptív fényszórók** automatikusan engedélyezve van, ha az Automata kormányzás be van kapcsolva. A tompított fényszórókra való átkapcsoláshoz nyomja előre az irányjelző karját, majd engedje el. **Adaptív fényszórók** minden alkalommal újra aktiválódik, ha az Automata kormányzást bekapcsolják.



**FIGYELMEZTETÉS: Adaptív fényszórók** csak kényelmi funkció, és bizonyos korlátozások vonatkoznak rá. A járművezető felelőssége annak biztosítása, hogy a fényszórók mindig megfelelően igazodjanak az időjárási körülményekhez és az útviszonyokhoz.

## fényszóró kiszállás után

Amikor a **Fényszóró kiszállás után** funkció be van kapcsolva, a külső fényszóró bekapcsolva marad, amikor gyenge fényviszonyok mellett leállítja és leparkolja Model Y járművét. Ezek egy percen belül, illetve a Model Y lezárása után automatikusan kikapcsolnak. Ha a funkció ki van kapcsolva, a fényszóró kikapcsol, amikor Parkolást bekapcsolja, és kinyitja az ajtót.

**MEGJEGYZÉS:** Ha bezárja a(z) Model Y elemet a Tesla mobilalkalmazás vagy a kulcskártya használatával, a fényszórók azonnal kikapcsolnak. Azonban, ha a jármű lezár, mert az Automatikus zárás távolodáskor funkció be van kapcsolva, (lásd [Automatikus zárás távolodáskor oldalszám 26](#)), a fényszórók automatikusan lekapcsolnak egy perc után.



A funkció kikapcsolásához érintse meg a **Kezelőelemek > Világítás > Fényszóró kiszállás után** lehetőséget.

## A fényszóró beállítása

A fényszóró szögének beállításához érintse meg a **Kezelőelemek > Szerviz > Fényszórók beállítás** lehetőséget, majd kövesse a képernyőn megjelenő utasításokat. Az érintőképernyőn kiválaszthatja, hogy melyik fényszóró beállítását szeretné elvégezni.

**MEGJEGYZÉS:** A fényszórókon nem kell állítani, ha átmenetileg olyan területen közlekedik, ahol más a haladási irány (például jobb oldalon közlekedő térségből bal oldali közlekedésű térségbe történő behajtás).

**FIGYELMEZTETÉS:** A fényszórók beállítása során körültekintően járjon el. A Tesla gondosan kalibrálta a fényszórók pozícióját, hogy az a legtöbb vezetési felállás esetén optimális legyen. A Tesla azt ajánlja, hogy ne módosítsa a fényszórók beállítását, ha nem rendelkezik megfelelő ismeretekkel a fényszórók beállításával kapcsolatban. A beállítást követően nem lesz módja automatikusan visszaállítani őket az eredetileg kalibrált pozícióba. A fényszórók beállításával kapcsolatban kérje a Tesla segítségét.

## Írányjelzők

Az irányjelzők háromszor villannak fel vagy folyamatosan villognak, attól függően, hogy milyen mértékben mozdítja el a kart lefelé vagy felfelé. A háromvillanásos sorozathoz kis mértékben nyomja felfelé vagy lefelé az irányjelző kart. A folyamatos irányjelzéshez nyomja a kart ütközésig felfelé vagy lefelé.



Az irányjelzők működése a kormánykerék ellenirányú mozgásával vagy az irányjelző kar ellenkező irányba való elmozdításával szüntethető meg, illetve ha finoman elmozdítja a kart még egyszer ugyanabba az irányba.

Ha **Kezelőelemek > Világítás > Automata irányjelzők** opció **Automatikus kikapcsolás** beállításra van beállítva, az irányjelzők automatikusan leállnak, amikor a(z) Model Y egy manőver, például egy egyesülés, sávváltás vagy útelágazás befejezését észleli. Ha az **Automata irányjelzők** funkció **ki van kapcsolva**, akkor az irányjelzőt manuálisan, az irányjelzőkkel kell kikapcsolnia.



A társított irányjelző visszajelzője világítani kezd az érintőképernyőn, amikor az irányjelző be van kapcsolva. Model Y járműve kattogó hangot is hallat.

**FIGYELMEZTETÉS:** Az Adaptív sebességtartó automatika aktív használatakor, egy irányjelző bekapcsolása bizonyos esetekben a Model Y gyorsulását okozhatja (lásd: [Gyorsítás felülvezérlése oldalszám 123](#)).

**FIGYELMEZTETÉS:** Az irányjelzőnek az Automata kormányzás aktív használatakor történő bekapcsolása a Model Y sávváltását okozhatja (lásd: [Automata kormányzás oldalszám 117](#)).

## Elakadásjelző lámpa

Az elakadásjelző lámpa bekapcsolásához nyomja meg a belső visszapillantó tükör alatt található gombot. Az összes irányjelző villogni kezd. Az elakadásjelző lámpa kikapcsolásához nyomja meg ismét a gombot.



**MEGJEGYZÉS:** Az elakadásjelző gombja a Model Y bekapcsolásakor világítani kezd.

**MEGJEGYZÉS:** Az elakadásjelző lámpa akkor is bekapcsol, ha 50 km/hfeletti sebességnél hirtelen fékez.

## Páralecsapódás a fényszórókban vagy a hátsó lámpákban

Az időjárás változása, a páratartalom vagy a közelmúltban történt vízbehatás (például autómosás) miatt időnként páralecsapódás jelenhet meg a jármű fényszóróiban vagy hátsó lámpáiban. Ez normális jelenség. Ahogy az időjárás melegszik és csökken a páratartalom, a páralecsapódás



gyakran magától eltűnik. Ha nagyobb mennyiségű víz gyűlik össze a fényszórókban, vagy ha a páralecsapódás befolyásolja a fényszórók láthatóságát, forduljon a Tesla szervizhez.



## Ablaktörők

Az ablaktörő beállítását az irányjelző kar végén lévő gomb megnyomásával vagy a **Kezelőelemek > Ablaktörők** lehetőségek megérintésével nyithatja meg. Emellett az alsó rúdhoz is hozzáadhat ablaktörőket (lásd: [Saját alkalmazások testreszabása oldalszám 6](#)).

Az irányjelző kar végén található gomb két szinttel rendelkezik.

- *Nyomja le enyhén* a szélvédő törléséhez. Ha az ablaktörő egy ablaktörőbeállításnál már működik, és nincs beállítva az **Automatikus** állás, a gomb megnyomásával válthat a sebességek között. Az ablaktörő sebességek a következőképpen váltanak: **I. > II. > III. > IIII. > III. > II. > I..**
- *Nyomja le teljesen*, hogy a szélvédőre mosófolyadékot permetezzen. A gomb felengedése után a szélvédők két további törlő mozdulatot végeznek, majd a járművétől és a környezeti körülményektől függően néhány másodperc elteltével még egyet. A folyamatos törléshez és a mosófolyadék permetezéséhez tartsa megnyomva az ablaktörő gombot – az ablaktörők a szélvédő törlését a gomb felengedése után kezdik meg.

Az ablaktörő gomb megnyomásakor az érintőképernyőn megjelenik az ablaktörő menü, amelynek segítségével módosíthatók az ablaktörő beállításai. A kívánt beállítások kiválasztásához görgessen felfele vagy lefele a kormánykerék bal oldali görgetőgombjával. Használhatja az érintőképernyőt vagy a hangutasításokat is (lásd: [Hangutasítások oldalszám 17](#)).

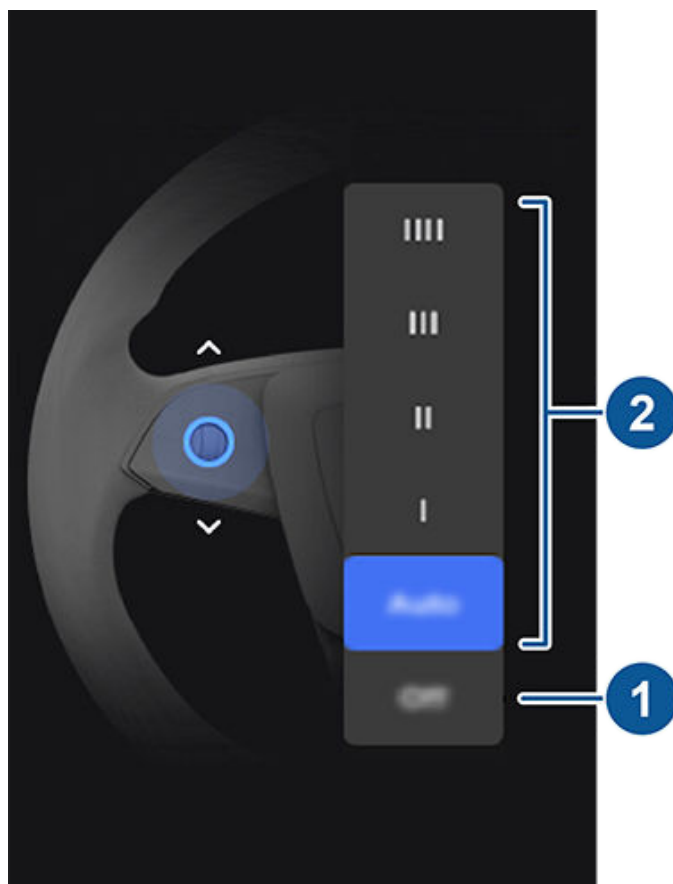

1. Kapcsolja ki az ablaktörőt.
2. Válassza ki, hogy miként szeretné használni az ablaktörőket:
  - **IIII** – Folyamatos, gyors.
  - **III** – Folyamatos, lassú.
  - **II** – Szakaszos, gyors.
  - **I** – Szakaszos, lassú.
  - **Automatikus** – Model Y észleli a csapadékot, valamint szabályozza az ablaktörés sebességét és erősségét. Ha az ablaktörő **Auto** beállításra van állítva és Ön megnyomja az ablaktörő gombot, a rendszer ideiglenesen növeli az ablaktörők érzékenységét.

**MEGJEGYZÉS:** Amikor bekapcsolja az Automata kormányzást, az ablaktörők beállítása **Auto**. Bár az Automata kormányzás használata közben is módosíthatja az ablaktörő beállítását az **Auto**-ról, az ablaktörők az Automata kormányzás legközelebbi bekapcsolásakor ismét **Auto**-ra váltanak.

**MEGJEGYZÉS:** Az Auto beállítás jelenleg még BETA fázisban van. Ha bizonytalan a BETA fázisú Auto beállítás használatával kapcsolatban, a Tesla azt javasolja, hogy manuálisan állítsa az ablaktörő sebességét a helyzetnek megfelelőre.



## Ablaktörlők és szélvédőmosók

Rendszeresen ellenőrizze és tisztítsa meg az ablaktörlőlapátok peremét. Ha egy lapát sérült, azonnal cserélje ki. Az ablaktörlőlapátok ellenőrzésével és cseréjével kapcsolatban lásd: [Ablaktörlő lapátok, fúvókák és folyadék oldalszám 215](#).

- FIGYELMEZTETÉS:** Az ablaktörlők sérülésének elkerülése érdekében a Model Y mosása előtt hajtsa fel az ablaktörlőket.
- FIGYELMEZTETÉS:** Az első csomagtertető sérülésének elkerülése érdekében ügyeljen rá, hogy az teljesen zárva legyen, mielőtt használná az ablaktörlőket.
- FIGYELMEZTETÉS:** Zord éghajlati viszonyok között ügyeljen rá, hogy az ablaktörlőlapátok ne fagyjanak vagy tapadjanak a szélvédőhöz. Az ablaktörlők bekapcsolása előtt távolítsa el a jeget a szélvédőről. A jég éles szélei károsíthatják a lapátok gumiját.

### Szélvédőmosók

Nyomja meg az irányjelző karjának végén lévő gombot, hogy szélvédőmosó folyadékot permetezzen a szélvédőre. A gomb két szinttel rendelkezik. Félig benyomva egyetlen törlést indít el szélvédőmosó folyadék permetezése nélkül. Teljesen lenyomva a törlést és a szélvédőmosást is elindítja. A szélvédő mosásakor az ablaktörlők bekapcsolnak. A szélvédő permetezésekor az ablaktörlők bekapcsolnak. A gomb felengedése után a szélvédők két további törlő mozdulatot végeznek, majd a járművétől és a környezeti körülményektől függően néhány másodperc elteltével még egyet.



Rendszeresen töltsse fel a szélvédőmosó folyadékot (lásd: [Szélvédőmosó folyadék feltöltése oldalszám 215](#)).



## Fékrendszerek

**FIGYELMEZTETÉS:** A fékrendszerek megfelelő működése biztonsági szempontból kritikus fontosságú. Ha problémát észlel a fékpedállal, féknyergekkel vagy a Model Y fékrendszerének bármely alkatrészével kapcsolatban, azonnal forduljon a Tesla vállalathoz.

Model Y gépjárműve blokkolásgátló fékrendszerrel (ABS) van ellátva, amely nagy erővel történő fékezéskor megakadályozza a kerekek blokkolását. Ez segít abban, hogy a vezető különféle útviszonyok esetén meg tudja őrizni uralmát a gépkocsi felett.

Vészfékezés közben az ABS folyamatosan figyeli az egyes kerekek sebességét, és az elérhető keréktapadásnak megfelelően változtatja a féknyomást.

A féknyomás változtatása pulzálásként érezhető a fékpedálon keresztül. Ez azt mutatja, hogy az ABS éppen működik, és nem hibára utal. Amikor észleli a pulzálást, fejtse ki erőteljes és határozott nyomást a fékpedálra.



Az ABS visszajelző rövid ideig borostyánsárgán villog az érintőképernyőn, amikor először elindítja a Model Y gépkocsit. Ha ez a visszajelző máskor is világít, ABS-szel kapcsolatos hiba történt, és az ABS nem működik. Forduljon a Tesla vállalathoz. A fékrendszer továbbra is teljesen működőképes marad, az ABS-szel kapcsolatos hiba nem érinti. Azonban a fékezési távolság megnövekedhet. Vezessen előrelátóan és kerülje az intenzív fékezést.



Ha az érintőképernyőn bármikor megjelenik ez a piros fékviszajelző, amikor először elindítja a Model Y gépkocsit, és nem csak rövid ideig látható, a fékrendszer hibát észlelt vagy a fékfolyadék szintje alacsony. Azonnal lépjen kapcsolatba a Tesla vállalattal. Fejtse ki állandó nyomást és határozottan fékezze állóra a gépjárművet, amint ezt biztonságosan megteheti.



A érintőképernyőjén akkor jelenik meg ez a borostyánsárga fékjelző, ha a rendszer fékrásegítőhibát jelez. Fejtse ki állandó nyomást és határozottan fékezze állóra a gépjárművet, amint ezt biztonságosan megteheti. A Hidraulikus rásegítéskompenzálás aktiválódik (lásd: [Hidraulikus rásegítéskompenzálás oldalszám 88](#)).

## Vészfékezés

Vészhelyzet esetén nyomja le teljesen a fékpedált, és tartsa erősen lenyomva, még az alacsony tapadású felületeken is. Az ABS az elérhető tapadás mértékének megfelelően változtatja az egyes kerekekre kifejtett féknyomást. Ez megakadályozza a kerekek blokkolását, és lehetővé teszi, hogy a gépkocsi a lehető legbiztonságosabb módon álljon meg.

Ha a jármű megállításához más módszer használata szükséges, nyomja meg és tartsa lenyomva a Parkolás gombot a hajtókaron, ami működésbe lépteti a fékeket és megszünteti a hajtási nyomatékot, amíg a gombot lenyomva tartja.



**FIGYELMEZTETÉS:** Ne pumpálja a fékpedált. Ha így tesz, megszakítja az ABS működését, és megnőhet a féktávolság.



**FIGYELMEZTETÉS:** Mindig tartson biztonságos távolságot az Ön előtt haladó gépkocsitól, és veszélyes vezetési körülmények között legyen körültekintő. Az ABS javítja ugyan a féktávolságot, azonban a fizika törvényeit nem képes legyőzni. A gépkocsi vízenfutásának veszélyét sem tudja megelőzni (amikor a vízréteg megakadályozza, hogy a kerekek és az út közvetlenül érintkezzenek).



**FIGYELMEZTETÉS:** Az Automatikus vészfékezés (lásd: [Ütközéselkerülő asszisztens oldalszám 148](#)) funkció feladata, hogy automatikusan fékezzen olyan helyzetekben, amikor úgy ítéli meg, hogy az ütközés bármikor bekövetkezhet. Az Automatikus vészfékezés funkciót nem arra fejlesztették ki, hogy megakadályozza az ütközést. A legjobb esetben minimalizálni tudja a frontális ütközés hatását általa, hogy megpróbálja csökkenteni a menetsebességet. Ha az ütközés elkerüléséhez az Automatikus vészfékezés funkcióra hagyatkozik, az súlyos sérüléshez vagy halálhoz vezethet.



**FIGYELMEZTETÉS:** Vészhelyzetben, ha a fékek nem működnek megfelelően, nyomja meg és tartsa lenyomva Parkolás gombot a fokozatválasztó karon, hogy a Model Y megálljon. A gépjármű megállítására csak akkor használja ezt a módszert, ha az feltétlenül szükséges.

## Dinamikus féklámpák (ha része a felszereltségnek)

Ha 50 km/h feletti sebességgel halad és erőteljesen fékez (vagy ha bekapcsol az Automatikus vészfékezés funkció), a féklámpák gyors villogással figyelmeztetik a többi vezetőt arra, hogy a Model Y hirtelen lelassít. Ha a Model Y teljesen megállt, a vészvillogók elkezdnek villogni. A villogás addig folytatódik, amíg le nem nyomja a gázpedált, vagy kézzel meg nem nyomja a vészvillogó gombot a kikapcsolásukhoz (lásd: [Elakadásjelző lámpa oldalszám 83](#)).

**MEGJEGYZÉS:** A dinamikus féklámpák nem villognak, ha a Pálya mód engedélyezve van (lásd: [Versenypálya mód oldalszám 96](#)).





# Fékezés és megállás

**MEGJEGYZÉS:** Utánfutó (ha van) vontatásakor az utánfutón lévő féklámpák szintén a fentiekben leírtak szerint működnek, még akkor is, ha az utánfutó nincs felszerelve külön fékrendszerrel.

**FIGYELMEZTETÉS:** Utánfutó (ha van) vontatása esetén, mindig növelje a követési távolságot. A hirtelen fékezés csúszáshoz, keresztbe forduláshoz és a gépkocsi feletti uralom elvesztéséhez vezethet.

## Féktárcsatörő

Annak biztosítása érdekében, fékek hideg és nedves időjárásban is jól reagáljanak, a(z) Model Y féktárcsatörővel van felszerelve. Hideg és nedves időjárás észlelése esetén ez a funkció többször észrevehetetlen fékezést végez a víznek a féktárcsák felületéről történő eltávolítása érdekében.

## Hidraulikus kopáskompenzálás

Model Y fel van szerelve hidraulikus kopáskompenzálással. Csökkent fékteljesítmény esetén ez segít a fékrendszeri nyomás és az ABS-tevékenység figyelésében. Csökkentett fékteljesítmény észlelése esetén (például a fék kopása miatt, vagy hideg, illetve nedves időjárási viszonyok között) zajt hallhat, és azt érezheti, hogy lejjebb került a fékpedál a lábától, és azt észlelheti, hogy a gépkocsi erőteljesebben fékez. Fékezzen a szokásos módon, és továbbra is nyomja meg a fékpedált anélkül, hogy elengedné vagy „pumpálná” a féket.

**FIGYELMEZTETÉS:** Vész helyzetben, ha a fékek nem működnek megfelelően, nyomja meg és tartsa lenyomva Parkolás gombot a fokozatválasztó karon, hogy a Model Y megálljon. A gépjármű megállítására csak akkor használja ezt a módszert, ha az feltétlenül szükséges.

**FIGYELMEZTETÉS:** Mindig tartson biztonságos távolságot az Ön előtt haladó gépkocsitól, és veszélyes vezetési körülmények között legyen körültekintő. A féktárcsatörő és a hidraulikus kopáskompenzáció nem helyettesítheti a fékek megfelelő működését.

## Hidraulikus rásegítéskompenzálás

Model Y fel van szerelve fékrásegítővel, amely a fékpedál lenyomásakor hatásosan aktiválja a fékeket. A hidraulikus rásegítéskompenzálás mechanikus segítséget nyújt, ha a fékrásegítő nem működik. Ha a fékrásegítővel kapcsolatos hibát észlel a rendszer, a fékpedált nehezebbnek tűnhet lenyomni, és a fékpedál lenyomásakor zaj hallható. A Model Y megállításához alkalmazzon állandó nagyságú erőt a fékpedál lenyomásakor, és ne engedje fel, és ne pumpálja azt. Vezessen óvatosan, és tartson biztonságos távolságot a többi közlekedőtől – a fékpedál érzékenysége és a fékteljesítmény romolhat.

## Regeneratív fékezés

Amikor a Model Y mozgásban van, és Ön leveszi a lábát a gázpedálról, a regeneratív fékezés lelassítja a járművet, és az esetleges többletenergiát visszatáplálja az akkumulátorba. A leállások megelőzésével, valamint a lassításhoz a gázpedálra kifejtett nyomás csökkentésével vagy mellőzésével kihasználhatja a regeneratív fékezés előnyeit, és növelheti a hatótávolságot.

A jármű regeneratív fékezés miatti lassulása az akkumulátor aktuális állapotától függően változhat. Például a regeneratív fékezés korlátozott lehet, ha az akkumulátor hideg vagy már teljesen feltöltött.

A teljesítménymérő (vékony vonal az érintőképernyő autós állapotjelzőjének tetején) a valós idejű energiafelhasználást mutatja:

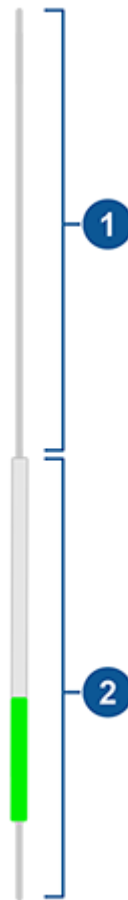

1. Az akkumulátor által leadott energiát jelzi, például a jármű gyorsításához használt energiát. A gázpedál lenyomásakor a teljesítménymérő felső része fekete színnel (vagy fehér színnel, ha a kijelző sötét) telik meg.
2. A regeneratív fékezésből származó teljesítményt, vagy a jármű lassításából származó teljesítményt jelzi. Az akkumulátorba visszatáplált energia zöld színnel, míg a normál fékrendszer által felhasznált energia szürkével jelenik meg.



**MEGJEGYZÉS:** Az agresszív összetételű és futófelületű téli gumiabroncsok felszerelésével átmenetileg csökkenhet a regeneratív fékezés teljesítménye. A gépjármű ugyanakkor folyamatosan újrakalibrálást végez, és a gumiabroncsok cseréje után néhány egyenes vonalú gyorsítást követően egyre jobban visszaállítja a regeneratív fékezés teljesítményét. A legtöbb vezetónél ez rövid ideig tartó normál haladás után már megtörténik, de akik normál esetben csak finoman gyorsítanak, azoktól kissé intenzívebb gyorsításokat igényel, amíg tart az újrakalibrálás. A téli gumiabroncsok kiválasztásához, valamint a folyamat felgyorsításához érintse meg a **Szerviz > Kerék- és gumiabroncs > Gumiabroncsok** lehetőséget.

**MEGJEGYZÉS:** Ha a regeneratív fékezés erőteljesen lelassítja a Model Y gépkocsit (például, amikor az autópályán engedélyezett sebességgel való haladáskor teljesen leveszi a lábát a gázpedálról), a féklámpák bekapcsolnak, így figyelmeztetve a többieket arra, hogy Ön lassít.

**MEGJEGYZÉS:** Mivel a Model Y regeneratív fékezést alkalmaz, a fékbetéteket a hagyományos fékrendszerekben használnak ritkábban használják. A rozsdásodás és korrózió elkerülése érdekében a Tesla azt javasolja, a fékpedált gyakran lenyomva használja a mechanikus fékeket, valamint szárítsa meg a fékbetéteket és -tárcsákat.

**⚠ FIGYELMEZTETÉS:** Havas vagy jeges útviszonyok esetén regeneratív fékezés közben tapadásvesztés észlelhető a Model Y gépkocsinál, különösen a **Standard** beállítás használatakor és/vagy a téli gumiabroncsok mellőzése esetén. A Tesla **Alacsony** beállítás használatát javasolja a gépjármű stabilitásának havas és jeges körülmények közötti megőrzése érdekében.

## A regeneratív fékezés szintjének beállítása

**MEGJEGYZÉS:** Előfordulhat, hogy a megközelítőleg 2024 januárja után gyártott járművekben a regeneratív fékezés beállítás nem elérhető.

Az érintőképernyőn módosíthatja a regeneratív fékezés szintjét:

1. Érintse meg a **Kezelőelemek > Dinamika > Regeneratív fékezés** lehetőséget.
2. Két szint közül választhat:
  - **Alacsony:** Korlátozza a regeneratív fékezést. Amikor felengedi a gázpedált, a Model Y gépjárműnek hosszabb időre van szüksége a lassításhoz, és tovább gurul, mint a „Standard” beállítás használatával.
  - **Standard:** Maximális regeneratív fékezési teljesítményt biztosít. Amikor felengedi a gázpedált, a Model Y lelassul, csökkentve a fékezés szükségességét.

## Megállás mód

**MEGJEGYZÉS:** Előfordulhat, hogy a megközelítőleg 2024 januárja után gyártott járművekben a Megállás mód nem elérhető.

A regeneratív fékezés lelassítja a Model Y gépkocsit, amikor Ön vezetés közben felengedi a gázpedált. Megadhatja, hogy mit tegyen a Model Y, ha a menetsebesség egy nagyon alacsony értékre csökken (amelynél már majdnem leáll a gépkocsi), miközben a gázpedál és a fékpedál is fel van engedve. Parkolás fokozatban érintse meg a **Kezelőelemek > Dinamika > Megállás mód** lehetőséget, és válasszon a következő beállítások közül:

- **Creep:** A teljes leálláshoz közeli állapotban vagy teljes leálláskor a motor továbbra is nyomatókat fejt ki, és a Model Y gépkocsit lassan előre felé mozgatja (Vezetés fokozatban) vagy hátrafelé mozgatja (Hátramenet fokozatban), az automata sebességváltóval felszerelt hagyományos gépkocsikhoz hasonlóan. Ilyen esetekben, például meredek emelkedőn vagy felhajtón, lehet, hogy le kell nyomnia a gázpedált a továbbhaladáshoz, illetve annak megakadályozásához, hogy a Model Y az ellenkező irányba mozogjon.



**FIGYELMEZTETÉS:** Soha ne hagyatkozzon a **Creep** üzemmódra, hogy elegendő nyomatók alkalmazásával megakadályozza a gépjárművet abban, hogy leguruljon az emelkedőn. Mindig nyomja le a fékpedált, hogy a gépkocsi álló helyzetben maradjon, vagy a gázpedált, hogy hegymenetben tovább tudjon haladni. Ennek elmulasztása károsodáshoz és/vagy ütközéshez vezethet.

- **Hold:** Maximalizálja a hatótávolságot, csökkenti a fékek kopását, valamint a Creep és a Roll beállítással elérhető értékeknél alacsonyabb sebesség mellett is folyamatosan biztosítja a regeneratív fékezést. Ha a Model Y megáll, a rendszer automatikusan fékez, anélkül, hogy Önnek rá kellene tennie a lábát a fékpedálra. Akár egyenes felületen vagy emelkedőn áll meg a gépkocsi, a Vehicle Hold funkció folyamatosan működteti a fékeket, feltéve, hogy Ön nem helyezi rá a lábát a gáz- és a fékpedálra. Lásd: [Vehicle Hold oldalszám 93](#).



**FIGYELMEZTETÉS:** Soha ne hagyatkozzon a **Hold** funkcióra a gépkocsi megfelelő lelassításánál vagy teljes leállításánál. Számos tényező hozzájárulhat ahhoz, hogy meghosszabbodik a féktávolság, így például a lejtők, az valamint a csökkentett vagy korlátozott regeneratív fékezés (lásd: [Regeneratív fékezés oldalszám 88](#)). Mindig álljon készen a fékpedál használatára a megfelelő módon történő lassításhoz vagy megálláshoz.

- **Roll:** A teljes leálláshoz közeli állapotban vagy teljes leálláskor a Model Y szabadon gurul, az Üres fokozatban lévő gépkocsikhoz hasonlóan. Ezért a lejtőn való megálláskor a Model Y lefelé fog gurulni. A fék nem kapcsol be, és a motor nem fejt ki nyomatókat (amíg a gázpedált le nem nyomja).

**MEGJEGYZÉS:** A **Creep** vagy a **Roll** beállítás kiválasztásakor is használhatja a Vehicle Hold funkciót a fékek működtetéséhez. Azonban a gépkocsi megálláskor röviden le kell nyomnia a fékpedált. Lásd: [Vehicle Hold oldalszám 93](#).



# Fékezés és megállás

**MEGJEGYZÉS:** Amikor a Model Y a Versenypálya mód beállítását használja (lásd: [Versenypálya mód oldalszám 96](#)), a **Roll** automatikusan bekapcsol, az Ön által kiválasztott beállítástól függetlenül. Ha már nem a Pálya mód beállítást használja, a Model Y visszavált az Ön által kiválasztott beállításra.

**MEGJEGYZÉS:** Az Ön által választott Megállás mód beállítása nem szinkronizálódik a vezetői profillal.

**FIGYELMEZTETÉS:** Nyomja le a fékpedált, ha a Model Y mozgása nem biztonságos helyzetet idéz elő. A folyamatos éberség és a gépkocsi irányítása mindig az Ön felelőssége. Ennek elmulasztása súlyos károsodást, személyi sérülést vagy halált okozhat.

**FIGYELMEZTETÉS:** Ne hagyatkozzon a regeneratív fékezésre, valamint a kiválasztott Megállás mód beállításra az Ön és a gépkocsi biztonságának fenntartásához. A Model Y lassulásának mértékét és a teljes megállásáig szükséges távolságot különböző tényezők befolyásolják; ilyen például a nehéz rakomány szállítása, valamint a meredek hegyen, illetve nedves vagy jeges úton való haladás. Vezessen figyelmesen, és mindig álljon készen a fékpedál használatára, ha a forgalmi és útviszonyok szükségessé teszik a megállást.

**FIGYELMEZTETÉS:** A Ráfutásos ütközésre figyelmeztető rendszer és az Automatikus vészfékezés nem működik, ha nagyon alacsony sebességgel vezet (lásd: [Ütközésselkerülő asszisztens oldalszám 148](#)). Ne támaszkodjon ezekre a funkciókra, hogy figyelmeztessék Önt, vagy hogy megakadályozzák az ütközést, illetve csökkentsék annak hatását.

## Rögzítőfék

A rögzítőfék aktiválásához nyomja meg a **Kezelőelemek > Biztonság** lehetőséget, nyomja le a fékpedált, majd érintse meg a **Rögzítőfék** lehetőséget.



Megjelenik a piros rögzítőfékjelző az érintőképernyőn, ha a rögzítőfék be van kapcsolva.

A rögzítőfék kienged, ha a járművet sebességbe teszik.

A rögzítőfék be is kapcsolható a fokozatválasztó kar végén található gomb nyomva tartásával, a gépjármű parkolási fokozatában.



Ha a rögzítőfék elektromos hibát észlel, kigyullad a sárga rögzítőfék visszajelző, és az érintőképernyőn hibaüzenet jelenik meg.

**MEGJEGYZÉS:** A rögzítőfék csak a hátsó kerekeknél működik, és független a pedállal működő fékrendszertől.

**FIGYELMEZTETÉS:** Abban a valószínűtlen esetben, ha megszakad a Model Y elektromos tápellátása, nem tud hozzáférni az érintőképernyőhöz, és emiatt a rögzítőféket csak úgy oldhatja ki, hogy először segédindítást hajt végre a gépkocsin (lásd: [Segédindítás oldalszám 248](#)).

**FIGYELMEZTETÉS:** Havas vagy jeges útviszonyok között előfordulhat, hogy a hátsó kerekek tapadása nem elegendő ahhoz, hogy megakadályozzák, hogy a Model Y lecsússzon egy lejtőn, különösen akkor, ha nem téli gumiabroncsot használ. Havas vagy jeges útviszonyok esetén ne parkoljon emelkedőkön. A biztonságos parkolás mindig az Ön felelőssége.

**FIGYELMEZTETÉS:** A Model Y gépkocsi megjeleníthet egy értesítést, ha az út túl meredek a biztonságos parkoláshoz, vagy ha a rögzítőfékek nincsenek megfelelően behúzva. Ezek az értesítések csak útmutatásként szolgálnak, és nem helyettesítik a biztonságos parkolási feltételek, például az adott út- vagy időjárási viszonyok vezető általi megítélését. Ne hagyatkozzon ezekre az értesítésekre annak meghatározásánál, hogy egy adott helyen biztonságos-e a parkolás. A biztonságos parkolás mindig az Ön felelőssége.

## Fékek kopása

Model Y gépjárműve fékbetétjei kopásjelzővel vannak ellátva. A kopásjelző a fékbetéthez rögzített vékony fémcsík, amely visító hangot hallat, amikor a féktárcsához dörzsölődik, ha a fékbetét elkopott. Ez a visító hang arra utal, hogy a fékbetétek elérték az élettartamuk végét, és ki kell cserélni őket. A fékbetétek cseréjéhez lépjen kapcsolatba a Tesla ügyfélszolgálatával.

A fékeket a gumiabroncs és a kerék leszerelésével rendszeres időközönként ellenőrizni kell. A féktárcsák és -betétek részletes műszaki adatait és élettartamát a következő témakörben tekintheti meg: [Alrendszerek oldalszám 233](#). Emellett a Tesla a féknyergék évente vagy 20 000 km-enként történő tisztítását és kenését is javasolja olyan területeken, ahol a téli hónapokban sózzák az utakat.

**FIGYELMEZTETÉS:** A kopott fékbetétek cseréjének elmulasztása a fékrendszer károsodását és fékezésessel összefüggő veszélyeket okozhat.



Model Y az akadályok közelségét észleli. Lassú haladásnál (például parkoláskor) a gépjármű figyelmeztet, ha akadályt észlel a Model Y közelében. A jármű riasztja Önt, ha Vezetés fokozatban a Model Y előtt, illetve Parkolás fokozatban a Model Y mögött akadályt észlel.

**⚠ FIGYELMEZTETÉS:** Nem feltétlenül kap figyelmeztetést, ha a Model Y magától gurul ellentétes haladási irányba (például a Park Assist nem jelenít meg figyelmeztetést, ha a Model Y Vezetés módban hátrafelé gurul).

**⚠ FIGYELMEZTETÉS:** Ne hagyatkozzon pusztán a Park Assist parkolássegítő rendszerre, ha arról kíván meggyőződni, hogy senki és semmi nincs az útjában. A Park Assist parkolássegítő rendszer teljesítményét számos külső tényező csökkentheti úgy, hogy az nem jelez vagy hamisan jelez (lásd [Korlátozások és hamis figyelmeztetések oldalszám 92](#)). Ezért, ha a kizárólag a parkolássegítő rendszerre hagyatkozva szeretné eldönteni, hogy a Model Y nem közelít-e akadály felé, megsérülhet a jármű és/vagy az akadály, emellett súlyos személyi sérülés is bekövetkezhet. Mindig vizsgálja át saját szemével is a területet. Tolatáskor tekintsen hátra a válla felett, és használja az összes tükröt. A parkolássegítő rendszer nem észleli a gyermeket, a gyalogost, a kerékpárost, az állatokat, sem az olyan akadályokat, amelyek mozognak, kilógnak, túlságosan vagy kamerák fölött vagy alatt helyezkednek el, esetleg túl közel vagy távol vannak kameráktól. A Park Assist parkolássegítő rendszer csak útmutatási célokra szolgál, nem a közvetlen vizuális ellenőrzések kiváltására készült. Nem helyettesítheti a körültekintő vezetést.

## Tesla Vision Parkolássegéd

**MEGJEGYZÉS:** Az adott piaci térségtől, járműkonfigurációtól, megvásárolt opcióktól és szoftververziótól függően előfordulhat, hogy járműve nem rendelkezik Tesla Vision Parkolássegéddel.

Az Ön járműve az Model Y elülső, hátsó és oldalsó kamerái segítségével a érintőképernyő körül lévő objektumok nagy pontosságú reprodukcióját hozza létre.

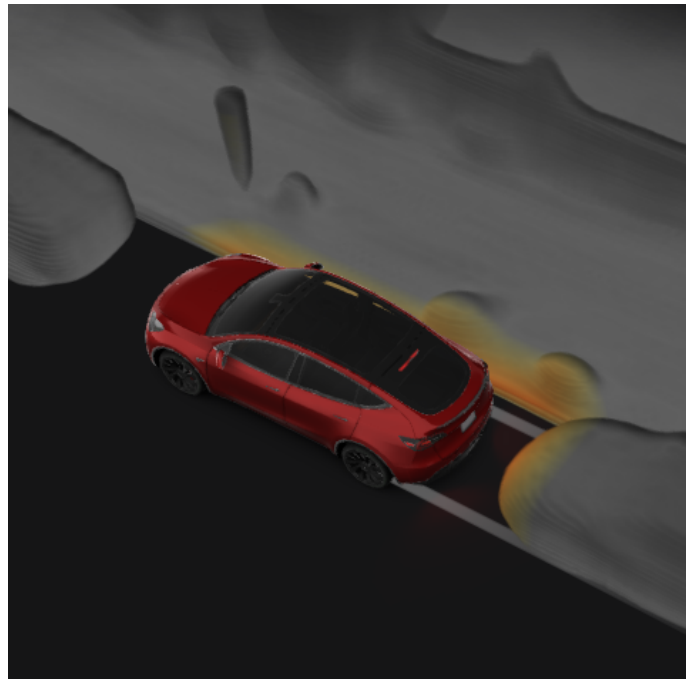

Az ábrákon használt színek a Model Y és a megjelenített objektum távolságának felelnek meg. Ha piros, akkor közelebb van a Model Y járműhöz, ha sárga, akkor távolabb a Model Y járműtől.

## Vizuális és hallható visszajelzések

Hátramenetbe kapcsolva a érintőképernyőn a Park Assist parkolássegítő rendszer nézete jelenik meg, ami a Model Y előtti és mögötti közeli tárgyakat mutatja. A nézet bezáródik, amint előremenetbe kapcsol, kivéve, ha a Model Y előtt közeli akadályt észlel a rendszer. Ez esetben akkor zárul be automatikusan a parkolássegítő nézet, amikor a parkolássegítő sebességénél gyorsabban kezd vezetni. Tolatáskor az érintőképernyőn vizuális visszajelzés is megjelenik (lásd: [Hátsó kamera/kamerák oldalszám 103](#)). Az érintőképernyőn látható **X** jelet megérintve kézzel is bezárható a parkolássegítő nézet.

Amikor alacsony sebességgel vezet, és az érintőképernyőn megjelenik a Kamera alkalmazás, a Kamera alkalmazás képernyőjének bal felső sarkában található gomb megérintésével átkapcsolhat a parkolássegítő nézetre. Ez párhuzamos parkolásnál jöhet jól.

Ha a hangjelzés be van kapcsolva (lásd [A hangjelzés ki-/bekapcsolása oldalszám 92](#)), akadályhoz közelítve sípszó hangzik fel.

**MEGJEGYZÉS:** Ha a Park Assist parkolássegítő rendszerem képes visszajelzést adni, a érintőképernyő figyelmeztető üzenetet jelenít meg.

**⚠ FIGYELMEZTETÉS:** Tartsa a kamerákat kosztól, hulladéktól, hótól és jégtől mentesen. Nagynyomású mosó vízszugara ne érje a kamerákat, és ne tisztítsa azokat éles vagy csiszoló hatású tárgygal, ami megkarcolhatja vagy károsíthatja a felületüket.



**!** **FIGYELMEZTETÉS:** Ne szereljen tartozékot vagy matricát a kamerákra, illetve azok közelébe.

## A hangjelzés ki-/bekapcsolása

A Park Assist parkolászegítő rendszer hangjelzéssel és anélkül is használható. A hangjelzés be- vagy kikapcsolásához érintse meg a **Kezelőelemek > Biztonság > Parkolási segéd hangjelzései** elemet.

## Korlátozások és hamis figyelmeztetések

A Park Assist parkolászegítő rendszer nem feltétlenül működnek megfelelően az alábbi helyzetekben:

- Az érzékelők (ha vannak) vagy kamerák némelyike sérült, szennyezett vagy eltakarja valami (pl. sár, jég, hó, védőfólia, túl sok festék, illetve tapadó termékek, matricák, gumibevonatok stb.).
- Az akadály magassága kevesebb mit kb. 20 cm (például járdaszegély vagy alacsony korlát).

**!** **FIGYELMEZTETÉS:** Az észlelhetőnél alacsonyabb objektumok (például járdaszegély vagy alacsony korlát) holttérbe kerülhetnek. Model Y nem képes figyelmeztetni Önt olyan akadályra, ami a holttérben található.

- Időjárási feltételek (heves eső, hó vagy köd).
- Az akadály vékony (pl. jelzőtábla oszlopa).
- Az akadály a Park Assist parkolászegítő rendszer hatósugarán kívül került.
- Az akadály elnyeli a hangot vagy puha (például porhó).
- Az akadály lejt (pl. lejtős partfal).
- Model Y szélsőségesen meleg vagy hideg helyre lett leparkolva, vagy ilyen helyre hajtottak be vele.
- Az akadály túl közel van a lökhárítóhoz.
- A lökhárító elállítódott vagy megsérült.
- Egy a Model Y külsejére felszerelt objektum (például kerékpárszállító vagy lökhárítóra ragasztott matrica) zavarja a Park Assist parkolászegítő rendszert és/vagy gátolja a működését.
- Model Y magától gurul a választottól ellentétes haladási irányba (például a Park Assist nem jelenít meg figyelmeztetést, ha a Model Y Vezetés módban hátrafelé gurul egy lejtőn).

## A parkolást segítő egyéb rendszerek

Hátramenetbe kapcsolva a Park Assist parkolászegítő rendszer mellett a tolatókamera a Model Y mögötti területet is megjeleníti (lásd [Hátsó kamera/kamerák oldalszám 103](#)).





Amikor a Model Y járművel megáll, a Vehicle Hold folytatja a fékek alkalmazását azután is, hogy felemeli a lábát a fékpedálról.

A Vehicle Hold funkció aktiválódik:

- **Hold:** A Vehicle Hold funkció automatikusan minden alkalommal bekapcsol, amikor a gépkocsi teljesen leáll.
- **Creep** vagy **Roll:** A Vehicle Hold funkció automatikusan minden alkalommal bekapcsol, amikor a gépkocsi álló helyzetben van, és a fék le van nyomva a padlógig.



Ez a jelzőfény akkor jelenik meg az érintőképernyőn, amikor a Vehicle Hold funkció aktívan fékezi a Model Y járművet.

A Vehicle Hold kikapcsolásához nyomja le a gázpedált, vagy nyomja le és engedje fel a fékpedált.

**MEGJEGYZÉS:** Üres helyzetbe váltással szintén kikapcsolhatja a Vehicle Hold funkciót.

**MEGJEGYZÉS:** A Model Y körülbelül tíz percig tartó aktív fékezése után a Model Y Park helyzetbe vált, és a Vehicle Hold funkció kikapcsol. Model Y akkor is Park helyzetbe vált, amikor azt észleli, hogy a vezető elhagyta a járművet.



## Használati útmutató

A kipörgésgátló rendszer folyamatosan figyeli az első és hátsó kerekek sebességét. Amikor Model Y gépjárműve a tapadás csökkenését észleli, a rendszer a féknyomás és a motorteljesítmény irányításával minimalizálja a kerék kipörgését. A kipörgésgátló rendszer alapértelmezés szerint be van kapcsolva. Normál körülmények között a maximális biztonság érdekében bekapcsolva kell hagyni.



Ez a sárga visszajelző felvillan az érintőképernyőn, amikor a kipörgésgátló rendszer aktívan irányítja a féknyomást és a motorteljesítményt, hogy minimalizálja a kerék kipörgését. Ha a visszajelző égve marad, hiba észlelhető a kipörgésgátló rendszerben. Ilyen esetben forduljon a Tesla ügyfélszolgálatához.



**FIGYELMEZTETÉS:** A kipörgésgátló nem tudja megakadályozni a veszélyes vezetésből és a nagy sebességeknél tett éles kanyarokból eredő ütközéseket.

## Így működik

Érintse meg a **Kezelőelemek** > **Dinamikalehetőséget** a kipörgésgátló beállításainak eléréséhez.

- **Csúszóindítás** – megkönnyítheti a sár, hó, jég stb. által fogva tartott Model Y gépjármű kiszabadulását. A csúszóindítás funkciót bekapcsolva a kerekek kipörögnek, így a Model Y kihintáztatható abból a helyzetből, ami fogva tartja.
- Az **Off-Road Assist (amely csak az összkerék-meghajtású gépjárműveken elérhető)** a terepen történő vezetés élményének fokozására szolgál. Amellett, hogy engedi a kerekeket kipörögni, a terepségéd az optimális tapadás érdekében kiegyensúlyozza az első és a hátsó motor által kifejtett nyomatékot. A terepségéd javítja a tapadást egyenetlen és puha útfelületen, ahol a gépjármű egyik oldalán a kerekek esetleg kipöröghetnek, míg a másik oldalon tapadnak. Bekapcsolt a terepségéd esetén a gázpedállal finomabban növelhető a nyomaték, ami segít a lépésben történő haladásnál (például köves, sziklás terepen). Amikor be van kapcsolva, a menetsebesség fölött megjelenik az **Terep** felirat az érintőképernyőn.

**MEGJEGYZÉS:** A **Terepségéd** nem használható, ha a sebességkorlátozás már be van kapcsolva.

Ha megszűntek azok a körülmények, amik a **Csúszóindítás** vagy a **Terepségéd** bekapcsolását igényelték, nyomatékosan javasoljuk ezek kikapcsolását, hogy újra működésbe léphessen a kipörgésgátló. Ha a funkciókat bekapcsolva hagyja, a következő alkalommal, amikor útnak indul gépkocsijával, a kipörgésgátló automatikusan újra bekapcsol.



A csúszóindítás vagy a terepségéd bekapcsolásakor az érintőképernyőn megjelenik egy jelzőfény, ami azt jelzi, hogy a kipörgésgátló rendszer nem gátolja már a kerekek kipörgését.

**MEGJEGYZÉS:** Bár a **Csúszóindítás** és a **Terepségéd** bármilyen sebességnél használható, nagyobb sebességek mellett kevésbé hatásosak.

**MEGJEGYZÉS:** A robotpilóta aktív használata alatt a **Csúszóindítás** és a **Terepségéd** funkció nem érhető el.

**MEGJEGYZÉS:** Bekapcsolt **Csúszóindítás** vagy **Terepségéd** mellett a sebességtartó automatika bekapcsolásakor a funkció kikapcsol, és újra bekapcsol a kipörgésgátló.

**MEGJEGYZÉS:** Az **automatikus vészfékezési rendszer** és a **sávelhagyás megakadályozása** nem működik bekapcsolt **Terepségéd** mellett.



Érintse meg a **Kezelőelemek > Dinamika > Gyorsulás** lehetőséget a vezetés közben tapasztalható gyorsulás mértékének módosításához Model Y:

- **Chill:** korlátozza a gyorsulást a finom, visszafogott vezetési élmény érdekében.  
**MEGJEGYZÉS:** Ha a **Chill** mód van kiválasztva, a haladási sebesség felett megjelenik a **Chill** szó az érintőképernyőn.
- **Standard:** (*Nem Performance járművek*) Normál gyorsulási szintet nyújt.  
**MEGJEGYZÉS:** Ha az Acceleration Upgrade csomag is telepítve lett, a **Chill** és a **Sport** gyorsulási mód is rendelkezésre áll.
- **Sport:** (*Performance járművek/Acceleration Upgrade csomag*) Maximális szintű gyorsulást tesz lehetővé.

Az utastér fűtésének hatékonyságát a kiválasztott gyorsulási mód csökkentésével javíthatja. Ez lehetővé teszi a hőszivattyúrendszer számára, hogy több hőt nyerjen az akkumulátorból az utastér hatékony fűtése érdekében, ahelyett, hogy fenntartaná az akkumulátor maximális gyorsulási teljesítményre fordított energiafelhasználását. Ez segít maximalizálni a vezetési hatékonyságot hidegebb időben. Ne feledje, hogy a gyorsulási mód későbbi növelésekor az akkumulátornak időre van szüksége, hogy felmelegedjen, mielőtt a magasabb gyorsulási szint elérhetővé válik.



## Versenypálya mód

A Versenypálya mód – amely csak a Performance Model Y járműveknél áll rendelkezésre – módosítja a stabilitásvezérlést, a kipörgésgátlót, a regeneratív fékezést és a hűtőrendszert a teljesítmény és a kormányozhatóság fokozása érdekében zárt pályán való vezetéskor. A Versenypálya mód a motorok, valamint a regeneratív és hagyományos fékrendszerek intelligens használatával javítja a kanyarodási képességet. Amikor engedélyezve van, a hűtőrendszer fokozott teljesítménnyel működik az agresszív vezetési menetek előtt, során és után, hogy a jármű rendszerei megbirkózzanak a többlet hővel.

**MEGJEGYZÉS:** A Versenypálya mód opciót nagy teljesítményű fékekkel és gumiabroncsokkal szerelt Performance Model Y típusú gépjárművekhez tervezték és kalibrálták. A nagy teljesítményű fékek és broncsok nélküli járműveknél észrevehetően alacsonyabb teljesítményt és szívósságot tapasztalhat.

**FIGYELMEZTETÉS:** A Versenypálya opciót kizárólag zárt pályákon való használatra tervezték. A vezető felelőssége, hogy biztonságosan vezessen és ügyeljen arra, hogy ne veszélyeztessen másokat.

**FIGYELMEZTETÉS:** A Versenypálya mód opciót kizárólag tapasztalt, a pályát jól ismerő vezetők használhatják. Ne használja közutakon. A vezető felelőssége, hogy a jármű feletti irányítást mindig, a pályán is megtartsa. Mivel a jármű a Versenypálya mód használatakor máshogy viselkedik (beleértve a tapadást és a menetstabilizációt), mindig legyen óvatos.

## A Versenypálya mód használata

A Versenypálya mód a Model Y indításakor mindig le van tiltva. Ha egy adott vezetési helyzetben engedélyezni szeretné a Versenypálya mód opciót, kapcsoljon Parkolás fokozatba és kövesse ezeket a lépéseket:

1. Érintse meg a **Kezelőelemek > Dinamika > Track mód** lehetőséget.

Ha az engedélyezés megtörtént, az érintőképernyőn, a menetsebesség felett a **VERSENPÁLYA** felirat, a térképen pedig egy Versenypálya mód előugró ablak jelenik meg. Az érintőképernyőnek az autó állapotára vonatkozó részén megjelenik a Model Y színekódolt képe, amely gyors áttekintést nyújt az akkumulátor, a motorok, a gumiabroncsok és a fékek állapotának főbb adatairól.

Lásd: [A gépjármű állapotának nyomon követése oldalszám 97.](#)

2. Igény esetén a Versenypálya mód beállításainak személyre szabásához érintse meg a **Versenypálya mód beállításai** lehetőséget a Versenypálya mód előugró ablakban (lásd: [A Versenypálya mód személyre szabása oldalszám 96](#)). A Track mód beállításait úgy is elérheti, hogy megérinti a **Kezelőelemek > Dinamika** elemet, majd a Track mód beállítás mellett a **Customize** lehetőséget.

**MEGJEGYZÉS:** Ha sárga vagy piros színnel van kiemelve az akkumulátor és a motor hőmérséklete, az optimális teljesítményhez várja meg, hogy csökkenjenek.

3. Ha szeretné használni a Köridőmérő opciót, a képernyőn megjelenő utasításokat követve helyezzen el egy tűt a térképen, megjelölve a körön a rajt/cél helyzetét. A vezetés megkezdéséhez ezután meg kell nyomnia a **INDÍTÁS** gombot a Köridőmérő képernyőn. Miután elindította, a Köridőmérő akkor kezdi el mérni az időt, amikor a Model Y áthalad a kör túvel jelölt rajt/cél pozícióján. Lásd: [A köridőmérő használata oldalszám 97.](#)

4. Nyomja meg és **GYERÜNK!**

Ha elindította a Köridőmérő opciót, az időmérő mindig visszaállítódik a következő körhöz, amikor áthalad a rajt/cél pozíción. Lásd: [A köridőmérő használata oldalszám 97.](#)

Az érintőképernyő Kártyák részének pöccintésével egy valós idejű gyorsulásmérőt is megjeleníthet. Lásd: [Gyorsulásmérő oldalszám 98.](#)

Ha a Versenypálya mód be van kapcsolva:

- o A robotpilóta funkciók nem állnak rendelkezésre.
- o A Csúszóindítás beállítását felülbírálja a rendszer.
- o A Megállás mód beállítása Gördülés lesz, amelyben a Model Y nagyon alacsony sebességnél szabadon fut, ha Vezetés vagy Hátramenet módba van kapcsolva, de se a gázpedál, se a fékpedál nincs lenyomva. A részleteket lásd: [Megállás mód oldalszám 89.](#)
- o Az energiafelhasználás megnő.
- o A Szórakozás funkciók nem állnak rendelkezésre.

A Versenypálya mód opciót bármikor kikapcsolhatja az érintőképernyőn. A Model Y kikapcsolásával a Versenypálya mód is kikapcsol (habár az érintőképernyőn még megjelenhet, ha a vezetés utáni hűtés folyamatban van). Amikor a Versenypálya mód ki van kapcsolva, minden beállítás visszatér a korábbi állapotába, és minden funkció visszatér a normál működési állapotába.



**FIGYELMEZTETÉS:** A vezetőtámogató funkciók automatikusan kikapcsolnak, amikor a Versenypálya üzemmód be van kapcsolva. A vezető felelőssége, hogy biztonságosan vezessen és mindig uralja járművét. A vezetőtámogató funkciók automatikusan újra elérhetővé válnak, ha a Track üzemmódot kikapcsolják.

## A Versenypálya mód személyre szabása

A Versenypálya mód személyre szabásához érintse meg a **Versenypálya mód beállításai** lehetőséget a Versenypálya mód előugró ablakban, amely a térképen jelenik meg, amikor engedélyezi a Versenypálya mód opciót. A Track mód beállításait úgy is elérheti, hogy megérinti a **Kezelőelemek > Dinamika** elemet, majd a Track mód beállítás mellett a **Customize** lehetőséget. A Tesla által rendelkezésre bocsátott, előre meghatározott profilok listájából válasszon ki egy meglévő Versenypálya mód-beállítást. Emellett új beállításokat is létrehozhat. Ehhez érintse meg az **Új beállítások hozzáadásá**elemet, adja meg a beállítási profil



nevét, majd módosítsa a beállításokat az igényeinek vagy a vezetési helyzetnek megfelelően, vagy végezzen a konkrét pályára vonatkozó testreszabást:

- **Egyensúly kezelése** – Húzza el a csúszkát a Model Y kanyarodási egyensúly személyre szabásához. Ha a Model Y nem elég feszes, válasszon előrefelé súlyozott, alulkormányzott beállítást. Nehéz bevenni a kanyarokat a gépjárművel? Próbálja meg egy hátrafelé súlyozott beállítással csökkenteni az ívsugarat. Bármilyen értéket választhat 5%-os lépésekben 100/0 (100%-os előrefelé súlyozás alulkormányzáshoz) és 0/100 (100%-os hátrafelé súlyozás túlkormányzáshoz) között.
- **Stabilitási asszisztens** - A csúszka elhúzásával válassza ki azt a szintet, amelyen a menetstabilizáló rendszerek segítenek a jármű irányításában. -10 és +10 között tetszőleges szintet kiválaszthat. A +10 érték kiválasztása esetén az összes menetstabilizátor rendszer bekapcsol olyan vezetési körülmények esetén, amelyekben a stabilizátor rendszerek bekapcsolva maradnak, míg a -10 érték esetén minden stabilizátor rendszer kikapcsol, és a jármű stabilitása kizárólag a vezetőn múlik. Az alapértelmezett érték a 0, ami egy olyan egyensúlyi beállításnak felel meg, amelyben a stabilitás szabályozása részben automatikusan történik, ugyanakkor a vezetőknek is marad beleszólása.
- **Regeneratív fékezés** – Húzza el a csúszkát a regeneratív fékezés mértékének kiválasztásához. Tetszőleges, 0 és 100% közötti értéket kiválaszthat 5%-os lépésekben. A fékek túlmelegedésének elkerülése érdekében a Tesla a 100%-os beállítást javasolja.
- **Vezetés utáni hűtés** – Kapcsolja be, ha azt szeretné, hogy a hűtőrendszerek azután is tovább hűtsék a gépjármű részegységeit, hogy Ön kiszállt abból. A hűtés automatikusan leáll, amikor a részegységek kellően lehűltek, vagy ha ki-, majd újra bekapcsolja a Model Y gépjárművet. A vezetés utáni hűtés akkor hasznos, ha a vezetés egyes szakaszai között gyorsan szeretné lehűteni a részegységeket. A részegységek egy idő után akkor is lehűlnek, ha a Vezetés utáni hűtés ki van kapcsolva, de ebben az esetben ez hosszabb időt vesz igénybe.
- **Fedélzeti kamera mentése a körökhöz** - Kapcsolja be, ha a köridőmérő használatakor videót és adatokat szeretne USB flash meghajtóra menteni. Az USB flash meghajtót a leírtak szerint kell beállítani és behelyezni (lásd [USB-meghajtó követelmények videó rögzítéséhez oldalszám 163](#)). Az USB flash meghajtónak tartalmaznia kell egy **TeslaTrackMod**nevű mappát. Ha be van kapcsolva, a Versenypálya mód minden körhöz videót és kapcsolódó adatokat tárol. A Versenypálya mód az autó állapotát és a telemetriai adatokat is tárolja, beleértve a jármű helyzetével, sebességével, gyorsulásával, a gázpedál használatával stb. kapcsolatos részleteket. Ezután megtekintheti a videofelvételeket és elemezheti ezeket az adatokat, amelyek .CSV fájlként kerülnek az USB flash meghajtóra, hogy meghatározza, hol veszített vagy nyert időt.

**MEGJEGYZÉS:** Egyes, körülbelül 2021. november 1. után gyártott járművek esetében előfordulhat, hogy a középkonzol USB-portjai csak a töltőeszközöket támogatják. Az összes egyéb funkcióhoz használja a kesztyűtartó belsejében található USB-portot.

A Versenypálya mód legfeljebb 20 profil mentését teszi lehetővé. Az egyes profilok törléséhez érintse meg a beállítási képernyő alján található **Törlés** elemet.

**MEGJEGYZÉS:** A Tesla által rendelkezésre bocsátott, előre meghatározott profilok nem törölhetők.

## A köridőmérő használata

A Versenypálya mód engedélyezésekor a térkép megjeleníti a Köridőmérő opciót. A képernyőn megjelenő utasításokat követve helyezze el a rajt/cél tűt a térképen. Ha a tűk elhelyezése megtörtént, a vezetési (köridőmérési) menet megkezdéséhez nyomja meg az **INDÍTÁS** gombot. Amikor a Model Y áthajt a rajt/cél helyen, a köridőmérő automatikusan elkezd mérni a kör időtartamát, minden alkalommal visszaállítja az időmérőt, amikor áthalad a rajt/cél helyén, és megjeleníti a valós idejű deltát az aktuális kör és a vezetési menet addigi leggyorsabb köre között. A térképen a nyomvonal kék színnel jelenik meg.

Az egyes körök végén a köridőmérő megjeleníti a köridőt. Emellett megjeleníti a vezetési menet előző és legjobb köréhez tartozó időket is.

Ha a **Fedélzeti kamera mentése a körökhöz** be van kapcsolva (lásd: [A Versenypálya mód személyre szabása oldalszám 96](#)), és valamelyik első USB-portba egy megfelelően formázott USB flash meghajtó van behelyezve, a Versenypálya mód elmenti a vezetési menet videóját (az első kamerák felvételét), valamint egy .CSV-fájlt, amely a körre vonatkozó részletes információkat tartalmaz.

**MEGJEGYZÉS:** A vezetési menet végén az időmérő leállításához érintse meg a **LEÁLLÍTÁS** elemet a Köridőmérő előugró ablakban.

## A gépjármű állapotának nyomon követése

A Versenypálya mód használatakor a Model Y állapotát egyszerűen nyomon követheti, ha az érintőképernyő autóállapotot bemutató részére pillant. A színek a különböző részegységek állapotát jelzik, így felmérheti az aktuális üzemiállapotot, és ennek megfelelően dönthet a továbbiakról. A részegységek zöld színnel jelennek meg, ha az ideális hőmérsékleti tartományukon belül üzemelnek. A színek az alábbiak szerint változnak:

- Az akkumulátor kéken jelenik meg, ha hideg, és pirosan, ha meleg.
- A fékek kéken jelennek meg, ha hidegek, és pirosan, ha melegek (ez a túlmelegedő fékeket jelzi előre).





## Versenypálya mód

---

- A motor kéken jelenik meg, ha hideg, és pirosan, ha meleg.
- Az abroncsnyomások dinamikus értékei az érintőképernyőn láthatók. A kék szín a kihasználatlan kapacitású gumiabroncsot jelöli, a vörös pedig azt, amikor a legjobb tapadást sikerült elérni.

**MEGJEGYZÉS:** Egy pirosan megjelenő alkatrész azt jelezheti, hogy le kell állítani a vezetést, és hagyni kell az alkatrészt lehűlni.



**FIGYELMEZTETÉS:** A Versenypálya mód használatából eredő bármely gépjárműkár vagy személyi sérülés a vezető felelőssége. A jármű garanciája nem terjed ki a gépjármű-alkatrészek erőteljes túlhasználatából eredő károkra. Nem terjed ki továbbá a versenyzésre, krosszautózásra vagy bármely hivatalos versenyen való indulásra.

## Gyorsulásmérő

Versenypálya módban az érintőképernyőn megjelenik egy valós idejű gyorsulásmérő. A gyorsulásmérő grafikus módon jeleníti meg a legnagyobb oldalirányú gyorsulási és lassulási értékeket egy körkörös műszeren. Az árnyékolt területen a vezetés előzményei jelennek meg. A gyorsulásmérő minden vezetési menet elején visszaállítódik.

**MEGJEGYZÉS:** Ha másik kártyát szeretne megjeleníteni, a Gyorsulásmérő kártyát elhúzhatja. A Versenypálya mód engedélyezésekor azonban mindig a Gyorsulásmérő jelenik meg alapértelmezett kártyaként.



A vezetőülés, a kormánykerék helyzet vagy a külső tükrök első beállításakor az érintőképernyőn figyelmeztetés jelenik meg, hogy hozzon létre egy vezetői profilt, és mentse el ezeket a beállításokat. A profilja a Model Y testre szabása során végrehajtott különféle beállításokat is elmenti.

A profilbeállítások felhőbe mentéséhez és több Tesla gépjárművön való történő eléréséhez állítson be egy Tesla-profilt (lásd: [Tesla-profilok használata oldalszám 99](#)).



Egy új vezetői profil létrehozásához érintse meg az érintőképernyő felső részén található vezetői profil ikont. Ezután érintse meg a **Vezetői profil beállítások > Új vezető hozzáadása** elemet, írja be a vezető nevét, majd érintse meg a **Profil létrehozás** lehetőséget. Kövesse a képernyőn megjelenő utasításokat a tükör és a kormánykerék helyzetének a vezetői profilba történő mentéséhez.

Ha el szeretné menteni (vagy használni szeretne egy meglévőt) az **Egyszerű beszállás** funkció beállításait, jelölje be az **Egyszerű beszállás** használata jelölőnégyzetet, mert így a vezetőülés és a kormánykerék automatikus beállításával megkönnyíti a Model Y járműbe történő be- és kiszállást.

Ha elment vagy kiválaszt egy vezetői profilt, majd módosítja a kormánykerék, a vezetőülés vagy a külső tükrök helyzetét, az érintőképernyőn egy figyelmeztetés jelenik meg, hogy kívánja-e menteni az új beállításokat (**Mentés**) vagy vissza szeretne-e térni a korábban mentett beállításokhoz (**Visszaállítás**) (az egyéb beállítások automatikusan elmentésre kerülnek). Ha az új beállítást nem szeretné elmenteni és nem szeretné a régi beállítást sem visszaállítani, csak hagyja figyelmen kívül a figyelmeztetést.

Egy vezetői profil törléséhez érintse meg a vezetői profil ikonját az érintőképernyő tetején, majd érintse meg a **Vezetői profilbeállítások** elemet, és válassza ki az eltávolítandó profilt. Ha kiválasztotta, **Törölje** a vezetői profilt.

**MEGJEGYZÉS:** A Valet mód egy beépített vezetői profil, amely korlátozza a sebességet és korlátozza a hozzáférést bizonyos Model Y funkciókhoz (lásd [Valet mód oldalszám 100](#)).

**MEGJEGYZÉS:** Egy vezetői profilban mentett beállítások automatikus beállításának folyamatát a Vezetői profil legördülő menü **Leállítás** elemének megérintésével állíthatja le. Az automatikus beállítás akkor is leáll, ha manuálisan módosítja az ülés, a tükör, vagy a kormánykerék helyzetét.

## Választás a gépjárművezetői profilok között



Ha a Model Y járművet egy vezetői profil alapján szeretné beállítani, érintse meg **Kezelőelemek** képernyő tetején található vezetői profil ikont. Ezután válassza ki a vezetőt, és a rendszer a kiválasztott vezetői profilhoz mentett beállítások alapján beállítja Model Y járművét. A profilbeállítások felhőbe

történő mentéséről a több Tesla járműben való egyszerű hozzáféréshez lásd: [Tesla-profilok használata oldalszám 99](#).

**MEGJEGYZÉS:** Az Ön által választott Megállás mód beállítása nem szinkronizálódik a vezetői profillal. További információkért lásd: [Fékezés és megállás oldalszám 87](#).

## Tesla-profilok használata

A vezetői profilbeállítások (ha a felszereltség része), például az ülésbeállítások, a hőmérsékleti preferenciák, a navigációs Recents és a kedvencek, a médiabeállítások és az adatmegosztási preferenciák elmenthetők egy Tesla-profilba, amely a Tesla-fiókja alatt szinkronizálódik minden támogatott járművel. Ez kényelmes hozzáférést biztosít a profilbeállításokhoz és preferenciáihoz az összes Tesla által támogatott járműben.

A Tesla-profil beállításához navigáljon a **Vezetői profil beállítások** lehetőséghez, és válassza ki Tesla-fiókjának nevét. Beállíthatja új profilként, vagy átmásolhatja a korábban használt meglévő vezetői profilból származó beállításokat.

Ha további sofőröknek szeretne Tesla-profilt beállítani, ossza meg járművét velük a mobilalkalmazásban, majd navigáljon **aBiztonság és Vezetők > Vezetők kezelése > Sofőr hozzáadása** lehetőséghez. Tesla-profiljuk a Vezetői profil beállításaiiban jelenik meg, miután elfogadták a meghívást a Tesla-fiókjukból. Ha eltávolítja a gépjárműhöz való hozzáférést, akkor a Tesla-profil is eltávolítja. A hozzáférés mobilalkalmazásban történő engedélyezésével kapcsolatos további információkért lásd: [Hozzáférés biztosítása másik vezetőnek oldalszám 63](#). Ezenkívül a Tesla mobilalkalmazásból megváltoztathatja profilképét.

**MEGJEGYZÉS:** Egyes járműbeállítások csak hasonló járműmodellek között szinkronizálhatók. Ha az ülés, a kormányzás vagy a tükör helyzete nem a várt módon áll vissza, érintse meg a **Kezelőelemek > Szerviz > Vezetőülés, kormányzás és tükrök kalibrálása** lehetőséget az érintett járműveken. Ha az **Autopilot aktiválása** nem a várt módon áll vissza, érintse meg a **Kezelőelemek > Autopilot > Autopilot aktiválása** lehetőséget (lásd: [Az Autopilot beállításai oldalszám 116](#)).

**MEGJEGYZÉS:** A Tesla-profilokat a 2022.24 vagy újabb szoftververzióval rendelkező járművek támogatják.

Ha el szeretné távolítani a Tesla-profilját egy járműről, távolítsa el az adott járművet a Tesla-fiókjából:

1. A Tesla mobilalkalmazásban érintse meg a jobb felső sarokban lévő profil ikont.
2. Érintse meg a **Termékek hozzáadása/eltávolítása** lehetőséget.
3. Érintse meg az **Eltávolítás** lehetőséget.
4. Válassza ki az eltávolítani kívánt járművet.



## Mentett beállítások

A vezetői profil azokat a beállításokat automatikusan menti, amelyeket a Model Y személyre szabása során kiválasztott. A mentés után zöld pipa jelenik meg a vezetőprofil ikonja mellett az érintőképernyőn. Példák az automatikusan mentett illesztőprogram-profilbeállításokra:

- Navigáció, hőmérséklet, fények és kijelző beállítások.
- Önvezetés és vezetési beállítások.

## Egy kulcs és egy vezetői profil összekapcsolása

Egy vezetői profilt hozzárendelhet egy adott kulcshoz (vagy kulcsokhoz), amely lehetővé teszi, hogy a Model Y automatikusan kiválassza a megfelelő vezetői profilt, ha a rendszer a gépjárműhöz közeledve és a vezetőoldali ajtót kinyitva érzékeli az összekapcsolt kulcsot. Egy kulcs és egy vezetői profil összekapcsolásához először győződjön meg arról, hogy a kívánt vezetői profilt használja-e, majd érintse meg a **Kezelőelemek > Zárak > Kulcsok** elemet. Az vezetői ikon váltásával összekapcsolhat vagy törölhet egy kulcsot a kívánt vezetői profilnál. A vezetői profil neve megjelenik a kulcs alatt, jelezve a hozzárendelést.

**MEGJEGYZÉS:** Model Y legfeljebb 10 vezetői profilt tud eltárolni. Egy vezetői profilhoz több kulcsot is társíthat, de egy kulcshoz csak egy profilt rendelhet.

## Egyszerű beszállás

Megadhatja az Egyszerű beszállás funkció beállításait, amely úgy állítja be a kormánykerék és a vezetőülés helyzetét, hogy megkönnyítse a Model Y gépjárműbe történő be- és kiszállást. Minden vezető külön Egyszerű beszállás beállításokat rendelhet vezetői profiljához. Ha egy vezetői profilhoz Egyszerű beszállás van rendelve, a kormánykerék járműből könnyebb kiszállás (és a beszállás) érdekében a rendszer automatikusan beállítja a Model Y és a vezetőülés helyzetét, ha a fokozatválasztó Parkolás fokozatban van és a vezetőoldali biztonsági övet kikapcsolták. A gépjárműbe történő beszálláskor a fékpedál megnyomása esetén a rendszer automatikusan visszaállítja a legutoljára használt vezetői profil beállításait (vagy a kulcs beállításait, ha az össze van kapcsolva egy vezetői profillal).

Ha egy vezetői profilnál használni szeretné az **Egyszerű beszállás** funkciót, mindenképpen jelölje be az **Egyszerű beszállás használata** jelölőnégyzetet.



**FIGYELMEZTETÉS:** Soha ne használja az Egyszerű beszállás funkciót a vezetőülés teljes hátrátolásához, ha a vezetőülés mögötti ülésre biztonsági gyermekülés van felszerelve. Mivel kevesebb a hely, az ülés megnyomhatja a gyermek lábát, sérülést okozhat vagy kimozdíthatja az ülést.

## Valet mód

Ha a Model Y Valet módban van, a következő korlátozások lépnek életbe:

- Kulcskártyát kell használni a Model Y hozzáféréséhez és vezetéséhez.
- A sebesség 113 km/h-bankorlátozva van.
- A gyorsulás és a nyomaték mértéke korlátozva van.
- Az első csomagtartó és a kesztyűtartó lezárásra kerül.
- A navigációs rendszerben az Otthon és Munkahely helyszínek nem elérhetők.
- A hangutasításokat letiltja a rendszer.
- A robotpilóta kényelmi funkciói letiltásra kerülnek.
- Az Allow Mobile Access beállítás nem módosítható.
- A HomeLink (ha országában elérhető a szolgáltatás) funkció nem érhető el.
- A vezetői profilok nem lesznek elérhetők.
- Néhány alkalmazás, például a Toybox vagy a Theater, nem érhető el.
- Az érintőképernyőn nem jelenik meg a Model Y járműhöz hozzáféréssel rendelkező kulcsok listája (lásd: [A kulcsok kezelése oldalszám 24](#)).
- A Wi-Fi és Bluetooth funkciók letiltásra kerülnek. Ha a Model Y Valet módban van, új Bluetooth-os eszközt nem telepíthet, valamint az aktuálisan párosított eszközöket nem tekintheti meg és nem törölheti azokat. Ha azonban egy párosított Bluetooth-eszköz vagy ismert Wi-Fi-hálózat hatótávolságon belül van, a Model Y csatlakozik hozzá.

## Valet mód bekapcsolása

Állítsa a Model Y fokozatválasztóját Parkolás fokozatba, érintse meg a **Kezelőelemek** képernyő tetején található vezetői profil ikont, majd érintse meg a **Valet mód** lehetőséget.

A Valet mód első elindításakor az érintőképernyő arra kéri Önt, hogy hozzon létre egy 4 jegyű PIN-kódot, amellyel a későbbiekben kikapcsolhatja a Valet módot.

Ha a Valet mód aktív, az érintőképernyőn a **Valet** szó jelenik meg, és a vezetői profil az érintőképernyőn a **Valet mód** paraméterre változik.

A Valet módot a mobilalkalmazás segítségével is elindíthatja, illetve leállíthatja (ha a Model Y fokozatválasztója Parkolás fokozatban van). A mobilalkalmazás használata esetén nem kell PIN-kódot megadnia, mivel az alkalmazás használatához Tesla fiókjába amúgy is be kellett jelentkeznie.

**MEGJEGYZÉS:** Ha a **Vezetéshez szükséges PIN** engedélyezve van (lásd: [Vezetéshez szükséges PIN oldalszám 156](#)), a Valet PIN-kód megadása előtt a vezetési PIN-kódot is meg kell adnia. Valet módban a Model Y a vezetési PIN-kód megadás nélkül is vezethető.



**MEGJEGYZÉS:** A **Vezetéshez szükséges PIN** funkció aktív Valet mód esetén nem elérhető.

Ha elfelejtette a Valet mód PIN-kódját, Model Y járművében ülve Tesla fiókja belépési adatait megadva visszaállíthatja azt (ez ki is kapcsolja a Valet módot). A PIN-kódot a mobilalkalmazással is visszaállíthatja.

 **FIGYELMEZTETÉS:** Utánfutó vontatásakor ne használja a Valet módot. A nyomaték korlátozása megnehezítheti a Model Y számára, hogy emelkedőn felhúzza az utánfutót.

## Valet mód kikapcsolása

Állítsa a Model Y fokozatváltóját Parkolás fokozatba, érintse meg a **Valet mód** vezetői profil ikonját az **Kezelőelemek** képernyő tetején, és adja meg a négyjegyű PIN-kódot.

A Valet mód kikapcsolásakor a rendszer visszaállítja a legutoljára használt vezetői profil beállításait, a légkondicionáló rendszer beállításait, valamint minden funkció újra elérhetővé válik.

**MEGJEGYZÉS:** A mobilalkalmazás használatával a Valet mód kikapcsolásához nem kell megadnia a PIN-kódot.



### Utazási adatok megjelenítése

Az utazási adatok megjelennek az autóállapot-kijelző kártyaterületén vagy a **Kezelőelemek > Utak** lehetőség megérintésével. Az éppen aktuális utazásra vonatkozóan megjelenítheti a távolságot, az időtartamot és az átlagos energiafelhasználás mértékét. Megjelenítheti az utolsó töltés óta, illetve a további utazások során megtett távolságot és a teljes, valamint az átlagos energiafelhasználást.

Egy utazás elnevezéséhez, illetve átnevezéséhez érintse meg az utazás nevét, írja be az utazás új nevét, majd nyomja meg a **Mentés** gombot. Ha vissza szeretne állítani egy konkrét napikilométer-számlálót, érintse meg a hozzá tartozó **Visszaállítás** gombot.

### Kilométer-számláló

A kilométer-számláló megjelenítéséhez és a jármű mérföldteljesítményének megtekintéséhez tegye a következők egyikét:

- Érintse meg a **Kezelőelemek > Szoftver** menüelemet.
- Érintse meg a **Kezelőelemek > Utak** elemet.
- Nyissa meg a mobilalkalmazást, és görgessen a főképernyő aljára.





## Kamera elhelyezkedése

Model Y fel van szerelve egy hátsó rendszámtábla feletti tolatókamerával.



Amikor hátrameneti (R) fokozatba kapcsol, az érintőképernyőn megjelenik a kamera képe. A kormánykerék állása alapján számított haladási irányt vonalak jelzik. Ezek a vonalak a kormánykerék mozgásának megfelelően módosulnak.

Model Y az oldalsó kamerák képeit is megjeleníti (ha vannak). Az oldalsó kamerák képeinek elrejtéséhez illetve megjelenítéséhez egyszerűen csúsztassa felfelé vagy lefelé az ujját.

**MEGJEGYZÉS:** A Park Assist parkolássegítő rendszer vizuális visszajelzése az érintőképernyőn is megjelenik (lásd: [Park Assist parkolássegítő rendszer oldalszám 91](#)).



A visszapillantó kamerák nézetének bármikor történő megjelenítéséhez nyissa meg az alkalmazásindítót, és érintse meg a Camera alkalmazást.

Ha tolatás közben a tolatókamera képe helyett egy fekete képernyő látható az érintőképernyőn, használja a visszapillantó tükröket, és győződjön meg arról, hogy a környezete biztonságos, mielőtt folytatná a tolatást. Ha a tolatókamera továbbra is működésképtelen, a mobilalkalmazás segítségével foglaljon időpontot egy szervizbe.



**FIGYELMEZTETÉS:** Soha ne bízsa magát a kamerákra annak megállapításához, hogy a gépjármű mögött nincsenek tárgyak és/vagy gyalogosok. Lehetséges, hogy a kamerák nem észlelnek olyan tárgyakat vagy akadályokat, amelyek potenciális károsodást vagy sérülést okozhatnak. Ezen kívül számos tényező, pl. szennyezett vagy eltakart objektív is csökkentheti a kamerák teljesítményét. Amennyiben tehát a kamerákra hagyatkozik annak megítélésékor, hogy a Model Y akadályhoz közelít-e, az a járműben vagy a tárgyokban keletkező anyagi károkhoz, illetve súlyos sérüléshez vezethet. Mindig vizsgálja át saját szemével is a területet. Tolatáskor tekintsen hátra a válla felett, és használja az összes tükröt. A kamerákat csak tájékoztató jelleggel használja. Az nem alkalmas a saját közvetlen szemrevételezést felváltani, és nem helyettesíti a figyelmes vezetést.

A tiszta kép biztosítása érdekében a kamera objektívjét tisztán és akadályoktól mentesen kell tartani. Lásd: [Tisztítás oldalszám 211](#).



## Gyalogosokra figyelmeztető rendszer

(Ha a felszereltség része) A Gyalogosra figyelmeztető rendszer jóvoltából a(z) Model Y hangot bocsát ki, ha körülbelül 33 km/h (21 mi/óra)alatti sebességgel halad, vagy ha hátramenetben vezet. Az elektromos járművek csendesen működnek, ez a hang a gyalogosokat segít figyelmeztetni a közeledő gépjárműre. A hang akkor aktiválódik, ha Model Y pedig nem parkolás fokozatban van, és a sebesség emelkedésével egyre hangosabbá válik.

A hozzávetőleg 2021. november után gyártott gépjárművek esetében: Ha ki kell kapcsolni a hangot (például csúcsforgalomban araszolva), érintse meg a **Kezelőelemek > Biztonság > Gyalogosokra figyelmeztető rendszer > Szünetelemet**. A hang csak az aktuális járművezető esetén szünetel. A hang a következő utazás alkalmával automatikusan lehalkul. Előfordulhat, hogy a kapcsoló nem érhet el az ezen dátum után gyártott járművek esetében.



A az érintőképernyő akkor jeleníti meg ezt a jelzést, amikor a gyalogosokra figyelmeztető rendszer szünetel, tehát nem aktív.

**MEGJEGYZÉS:** Előfordulhat, hogy a gyalogosokra figyelmeztető rendszer a körülbelül 2021. július 1. előtt gyártott járműveken nem érhető el.



**FIGYELMEZTETÉS:** Ha nem hallható hang, a gyalogosok esetleg nem veszik észre a közeledő járművet, ami által megnő a súlyos, esetleg halálos sérülést okozó ütközésből adódó baleset veszélye. Soha ne hagyatkozzon a Gyalogosokra figyelmeztető rendszerre, hogy a gyalogosok észrevegyék az Ön járművét. Ha a Gyalogosokra figyelmeztető rendszer nem működik, ütemezzen szervizidőpontot.



## Teherbírás - Tartozékok

A vontatási csomag jóvoltából utánfutót vontathat és sportszert (kerékpárt, sítalpakat, snowboardot stb.) is szállíthat Model Y járművével.

A vontatási csomaghoz tartozik egy 50 mm-es gömbfejes vonóhorog, amire pl. kerékpár hordozót is rögzíthet. A vonóhorog függőleges terhelhetősége 72 kg. A Model Y vonóhorogán kerékpárt vagy más szállítva mindig gondoskodjon róla, hogy ne lépje túl a maximális teherbírását. A vonóhorog maximális teherbírása 72 kg.

A tömeg kiszámításakor vegye figyelembe a kiegészítő szállítóeszköz tömegét is.

**MEGJEGYZÉS:** Az előző súlyadatok a Tesla által javasolt hordozókra vonatkoznak. Az adatok a hordozó tömegközéppontjának a vonóhorog gömbjétől mért függőleges és vízszintes távolságán alapulnak (lásd az ábrát itt: [A Tesla által nem jóváhagyott hordozók oldalszám 105](#)).



**FIGYELMEZTETÉS:** A Model Y vonóhorga maximális teherbírásának (lásd feljebb) túllépése jelentős károsodást okozhat.



**FIGYELMEZTETÉS:** Ne kíséreljen meg szállítóeszközt felszerelni vontatási csomag nélküli Model Y járműre. Ennek be nem tartása jelentős károkat okozhat.

## A Tesla által nem jóváhagyott hordozók

A súly kiszámítása mellett az is fontos, hogy a felszerelés súlya ne haladja meg a megadott értéket és ne kerüljön a megadottnál távolabb a vonóhorog gömbjénél. Ez a távolság a hordozó és a rászerezelt elemek tömegközéppontja alapján került kiszámításra. A Tesla által nem jóváhagyott hordozók esetén mérje meg a vonóhorog gömbje és a felszerelés tömegközéppontja közti távolságot.

**MEGJEGYZÉS:** További információkért, például a saját tömeg vagy a terhelhetőség tekintetében olvassa el a termék adatait. A Tesla által nem jóváhagyott hordozókra a garancia nem terjed ki.

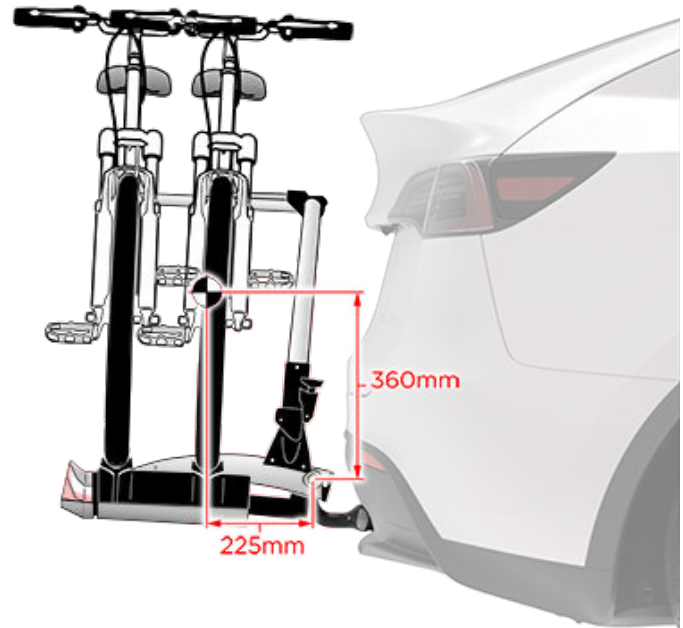

## Hordozó felszerelése és használata

A hordozó felszereléséhez és használatához be kell helyezni a vonóhorogot (lásd: [A vonóhorog csatlakoztatása oldalszám 109](#)). Ezután kövesse a hordozóhoz tartozó utasításokat. Tartsa be az államában vagy régiójában a tartozékok hordozására vonatkozó összes előírást és jogszabályt.

A Model Y vontatási csomagjához világítással ellátott hordozóhoz szükséges vezetékek is tartoznak (lásd [Elektromos csatlakozások oldalszám 111](#)). A csomaghoz Trailer Mode (Utánfutó üzemmód) kompatibilitási szoftver is tartozik (lásd [Utánfutó üzemmód oldalszám 109](#)).



Amikor csatlakoztatja a hordozó vezetékkegét, a Model Y észleli az utánfutó lámpáit, ez a visszajelző pedig világítani kezd az érintőképernyőn, jelezve, hogy a Trailer Mode (Utánfutó üzemmód) kikapcsolt.

**MEGJEGYZÉS:** Látogasson el a <http://www.tesla.com> weboldalra, ha tartozékokat vásárolna járművéhez. Habár külső fél által kínált termékek is kaphatók, a Tesla csak a Tesla által jóváhagyott termékek használatát javasolja és támogatja (lásd [Alkatrészek és tartozékok oldalszám 218](#)). A járművéhez kapható felszerelések választéka a piaci régió függvénye. Mielőtt a Tesla által nem jóváhagyott hordozót szerelné fel, olvassa el a termék adatait, hogy meggyőződhessen a kompatibilitásáról.



# Vontatás és tartozékok

**MEGJEGYZÉS:** Amikor nincs használatban, a vonóhorgot távolítsa el és tárolja száraz helyen, hogy megelőzhető legyen a szennyeződés és a korrózió. Tartsa a porvédő fedelet a vonóhorog házán, hogy ne tudjon bejutni szennyeződés (lásd [A vonóhorog kiszerezése oldalszám 111](#)).

**⚠ FIGYELMEZTETÉS:** A szállítóeszköz akadályozhatja a visszapillantó tükörből való kilátást, a tolatókamerákat, illetve az ultrahangos érzékelőket. Ezen túlmenően előfordulhat, hogy a robotpilóta egyes funkciói sem fognak működni az elvárt módon.

**MEGJEGYZÉS:** A Tesla nem vállal felelősséget a kiegészítő szállítóeszköz felszereléséből és használatából származó károkért vagy sérülésekért, a szállítóeszköz utasításaiban előforduló kihagyásokért, vagy azért, ha Ön nem tartja be az utasításokat. A kiegészítő szállítóeszköz használatából származó károkat nem fedezi a garancia.

## Teherbírás - Utánfutó vontatás

Utánfutófékkel kapcsolatos javaslatok

Vontatási kapacitás	Utánfutófékek
750 kg	Nem szükséges
1600 kg	Szükséges

## Utasokkal és guminyomással kapcsolatos javaslatok

Utánfutó vontatásakor megeshet, hogy a guminyomást a többletterheléshez és az utasok számához kell igazítani. A gumiabroncsokban gondoskodjon az alábbi nyomásértékekről (ezek a nyomásértékek felülírják a gumiabroncs és terhelési adattáblán feltüntetett értékeket, ha azok eltérőek):

Kerék/felniméret	5 vagy kevesebb utas	6–7 utas
19"	42 PSI (290kPa)	45 PSI (310kPa), legnagyobb sebesség maximum 100 km/h
20"	42 PSI (290kPa)	45 PSI (310kPa), legnagyobb sebesség maximum 100 km/h
21"	42 PSI (290kPa)	Nem alkalmazható

Ezek az értékek max. 1600 kg-os, fékkel ellátott utánfutóra és max. 100 kg-os függőleges terhelésre vonatkoznak.

**MEGJEGYZÉS:** Utánfutó vontatásakor a hátsó tengelyterhelés nem haladhatja meg 15%-nál nagyobb mértékben a műszakilag megengedett maximális értéket, a jármű rakott tömege pedig 100 kg-mal a műszakilag megengedettet. Ezekben az esetekben a jármű sebessége nem lépheti túl a 100 km/h értéket, és a hátsó abroncsok nyomásainak legalább 20 kPa-lal a normális használathoz ajánlott nyomásérték fölött kell lennie.

**⚠ FIGYELMEZTETÉS:** Ne használja vontatásra Model Y járműjét, ha nem a felsorolt gumiabroncsokkal van felszerelve.

Lásd a Megfelelőségi tanúsítványt (amit járműve átvételekor kap meg), az adattáblát (lásd: [A jármű terhelése oldalszám 228](#)) vagy a vonóhorgon a címkét, rajta az utánfutó megengedett össztömegével – ami a rakomány és a kiegészítő felszerelés együttes tömege – és a maximális vonóhorog-terheléssel Model Y, amivel a biztonságosan terhelhető. Az utánfutó megengedett össztömege és a vonóhorog-terhelés mellett vegye figyelembe az alábbi útmutatást is:

- 750 kg-nál súlyosabb utánfutó csak akkor használható, ha az külön vezérléssel rendelkező, különálló fékrendszerrel rendelkezik. Utánfutófékek használata esetén a vontatási korlát 1600 kg. Az utánfutófék megfelelő felszerelése, beállítása és karbantartása érdekében kövesse pontosan az utánfutófék gyártójának utasításait.
- A vonóhorog-terhelés az a lefele irányuló erő, amit az utánfutó a vonóhorgóra kifejt. Ez legyen legalább az utánfutó által jelentett teljes terhelés 4%-a. A vonórúdra lefelé ható maximális erő (vagy a csatlakozási ponton műszakilag megengedett maximális tömeg) 100 kg. Ha a vontató járműben jelentős mennyiségű felszerelést, utasokat vagy rakományt szállít, az csökkentheti a jármű által kezelni képes, a vonórúdra lefelé ható erőt, ami szintén csökkenti a maximális vontatási kapacitást. A maximális vontatási kapacitást úgy számítják ki, hogy a TPMLM (technikailag megengedett maximálisan terhelt tömeg) nem léphető túl (lásd [A jármű terhelése oldalszám 228](#)).

Ha a megfelelőségi tanúsítványban, a vonóhorog címkéjén vagy az adattáblán olvasható adatok ütköznek a használati útmutatóban közölt adatokkal, a használati útmutató adatai lesznek irányadók.

**MEGJEGYZÉS:** A téli gumiabroncsokkal való vontatással kapcsolatban forduljon tájékoztatásért a Tesla ügyfélszolgálatához.

**⚠ FIGYELMEZTETÉS:** Model Y járműjét csak akkor használhatja vontatásra, ha van tapasztalata és ismerete arról, hogy a vontatás hogyan érinti a járművet, valamint képes biztonságosan felrakodni, rögzíteni a rakományt és manőverezni a járművet a rakománnyal együtt. A Tesla által kiadott utasítások nem ismertetik teljes körűen a biztonságos vontatáshoz szükséges ismereteket és készségeket. Az utánfutó vontatásából származó károkat nem fedezi a garancia.

**⚠ FIGYELMEZTETÉS:** Ne terhelje túl a járművet vagy az utánfutót. Ellenkező esetben csökkenhet a teljesítmény, a jármű károsodása és az afölötti uralom elvesztése fordulhat elő, ami súlyos sérülést okozhat.

**⚠ FIGYELMEZTETÉS:** Ne használja a vonóhorgot Model Y szállítására (lásd [Szállítási útmutató oldalszám 239](#)).



**FIGYELMEZTETÉS:** Egy pontos nyomásmérővel ellenőrizze az abroncsnyomásokat, amikor az abroncsok hidegek. Már 1,6 km megtételétől nyomásváltozást okozva melegszenek a gumiabroncsok. Ha közvetlenül a napon vagy meleg időben parkol a járművel, az is hatással van az abroncsnyomásokra. Ha melegen kell ellenőriznie az abroncsokat, számítson megnőtt nyomásértékekre. Ne engedjen ki levegőt a meleg gumiabroncsokból, hogy megfelelő nyomásértéket kapjon. A javasolt nyomású meleg és az előírtnál kisebb nyomású hideg gumiabroncsban egyaránt veszélyesen alacsony a nyomás.

**FIGYELMEZTETÉS:** Ne kísérelje meg utánfutó vontatását, ha a Model Y gumiabroncs hibás, esetleg ideiglenes javításon esett át (például gumiabroncs-javító készlettel). Az ideiglenes javításon átesett gumiabroncs nem viseli el a vontatás okozta terhelést. A hibás vagy ideiglenesen megjavított abronccsal való vontatás az abroncs sérülésében, és így a jármű feletti uralom elvesztésében végződhet.





## Utánfutó vontatása előtt

Utánfutó vontatása előtt az alábbiakat kell elvégeznie:

- Fújja fel a gumiabroncsokat a hidegen előírt értékre, lásd [Az abroncsok karbantartása oldalszám 204](#).
- Tartson be minden az utánfutó vontatásra vonatkozó törvényi előírást és szabályt. A szabályok be nem tartásával a biztonságát kockáztatja.
- Állítsa be úgy a külső tükröket, hogy jelentősebb holttér nélkül tisztán hátrálhasson bennük.
- Kapcsolja be a **Utánfutó üzemmód** funkciót (lásd: [Utánfutó üzemmód oldalszám 109](#)).

Ellenőrizze az alábbiakat:

- Model Y járműve a felkapcsolt utánfutóval vízszintesen áll. Ha a jármű eleje feljebb áll mint a hátulja, ellenőrizze, hogy nem lépte-e túl a maximális vontatási teherbírást és vonóhorog-terhelést, lásd [Teherbírás - Utánfutó vontatás oldalszám 106](#).
- A vonóhorog összes alkatrésze és tartozéka, a biztonsági lánc és az elektromos csatlakozók (a tolatólámpáé és a ködlámpáé is, ha van) megfelelő állapotban van és megfelelően csatlakozik. Ha bármilyen probléma áll fenn, ne vontassa az utánfutót.

- Az utánfutó világítása (féklámpák, irányjelzők és helyzetjelzők) megfelelően működnek.

**MEGJEGYZÉS:** Ha a Model Y Utánfutó üzemmódban van, illetve érzékelte az utánfutó-világítás csatlakozását, és a Model Y elektromos hibát érzékel az utánfutó irányjelzőiben, az érintett oldalakon található irányjelzők a normálisnál gyorsabban villognak (lásd: [Utánfutó üzemmód oldalszám 109](#)).

- Az utánfutó vonófeje megfelelően csatlakozik a vonóhorog gömbjére.
- A biztonsági láncok megfelelően csatlakoznak az utánfutóhoz és a vontató járműhöz is. Keresztezze a biztonsági láncokat az utánfutó vonófeje alatt, hogy az ne érjen a talajhoz, ha leválna a vonóhorogról. Hagyja kellően lazára a biztonsági láncokat, hogy ne feszüljenek kanyarodáskor, de csak annyira, hogy menet közben ne a talajon csússzanak.
- Az összes rakomány megfelelően rögzítve lett.
- Kerékek állnak rendelkezésre.
- Az utánfutón egyenletesen oszlik el a terhelés úgy, hogy a vonóhorogra az utánfutó teljes súlyának kb. 4–10%-a jut anélkül, hogy az túllépné az előírt maximális vonóhorog-terhelést, lásd [Teherbírás - Utánfutó vontatás oldalszám 106](#).



**FIGYELMEZTETÉS:** A kerekek fölött egyensúlyozott terhek, vagy a hátul nehezebb terhek az utánfutó kilengését okozhatják, ami a jármű fölötti uralom elvesztését okozhatja.



**FIGYELMEZTETÉS:** A rakomány legyen mindig rögzítve az utánfutón és ne tudjon elmozdulni. A rakomány dinamikus elmozdulása a jármű feletti uralom elvesztésével és súlyos sérüléssel járhat.

## Vontatási irányelvek

Model Y jármű elsődlegesen személyszállító jármű. Utánfutó vontatása többletterhet ró a motor(ok)ra, a hajtásláncra, a fékekre, a gumiabroncsokra, a felfüggesztésre és jelentősen csökkenti a hatótávolságot. Ha utánfutó vontatása mellett dönt, járjon el körültekintően és kövesse az alábbi általános útmutatásokat:

- Haladjon mérsékelt sebességgel és kerülje a hirtelen irányváltoztatásokat. Tartsa észben, hogy utánfutó vontatásakor a kormányzás, a stabilitás, a fordulási sugár, a féktávolság és a fékteljesítmény is más, mint utánfutó vontatása nélkül.
- Növelje a követési távolságot, legalább kétszeres távolságot tartva az Ön előtt haladó járműtől. Ez segít elkerülni az intenzív fékezést igénylő helyzeteket. A hirtelen fékezés megcsúszáshoz vagy bicskázáshoz vezethet, valamint a jármű fölötti uralom elvesztéséhez.
- Kerülje az éles kanyarokat. Az éles kanyarokban az utánfutó hozzáérhet a járműhöz és károkat okozhat. Ne feledje, hogy az utánfutó kerekei közelebb vannak a kanyar belsejéhez a jármű kerekeinél. Éppen ezért kanyarodjon szélesebb körben, hogy az utánfutó ne ütközzön az útpadkának, az útjelző tábláknak, fáknak vagy más tárgyakkal.
- Ellenőrizze rendszeresen az utánfutó világítását az irányjelzőit is beleértve, hogy minden izzó megfelelően működik-e.
- Rendszeresen ellenőrizze, hogy a rakomány biztonságosan rögzítve van.
- Kerülje a lejtőn, emelkedőn való parkolást (lásd [Parkolás utánfutóval oldalszám 109](#)).
- Rendszeresen ellenőrizze, hogy minden vontatási alkatrész megfelelően rögzítve van-e.



**FIGYELMEZTETÉS:** Vontatásnál meg kell növelnie a megállási távolságot. Vontatáskor növelje a követési távolságot, és kerülje el az olyan helyzeteket, amelyeknél hirtelen fékezésre lehet szükség. Ezek elmulasztása ütközéshez vezethet.



**FIGYELMEZTETÉS:** Tartson be minden kifejezetten az utánfutó vontatásra vonatkozó joghatósági előírást és szabályt. A szabályok be nem tartásával a biztonságát kockáztatja.



**FIGYELMEZTETÉS:** Ne kísérelje meg hozzákapcsolni az utánfutó fékeit a jármű fékrendszeréhez. Ezzel károsíthatja a járművet és az utánfutót, a fékrendszerben pedig meghibásodást okozhat, ami súlyos sérülésekhez vezethet.



## Utánfutó üzemmód

Az utánfutó üzemmódnak utánfutó vontatásakor mindig aktívnak kell lennie. Ha parkolás fokozatban csatlakoztatja az utánfutó elektromos csatlakozóját, a Model Y automatikusan Utánfutó üzemmódba kapcsol. Az utánfutó elektromos csatlakozójának leválasztásakor az Utánfutó üzemmód nem kapcsol ki automatikusan. Az Utánfutó üzemmód kézi be- vagy kikapcsolásához érintse meg az érintőképernyőn a **Kezelőelemek > Dinamika > Utánfutó üzemmód** elemet. Az érintőképernyőn megjelenik az alábbi visszajelzők valamelyike:



Utánfutó üzemmód aktív.



Model Y járműve észleli az utánfutó világítás-csatlakozóját, de az Utánfutó üzemmód le van tiltva. Valószínű, hogy szállítóeszköz van csatlakoztatva.



Model Y járműve az utánfutó világítás-csatlakozójánál hibás elektromos csatlakozást észlel. Az utánfutó lámpái közül egy vagy egyik sem működik. Húzódjon le, amint erre biztonságosan lehetőséget lát, és ellenőrizze az utánfutó világítását hibás vezetékek vagy csatlakozók szempontjából. Ha a problémák megoldódtak de a piros ikon még látható, kapcsolja ki, majd be az Utánfutó üzemmódot. Ha végzett a vontatással és leválasztotta az utánfutó elektromos csatlakozóját, kézzel kapcsolja ki az Utánfutó üzemmódot a piros ikon eltüntetéséhez.

Ha a Model Y Utánfutó üzemmódban van, illetve érzékelte az utánfutó-világítás csatlakozását, és a jármű elektromos hibát érzékel az utánfutó irányjelzőiben, az érintett oldalakon található irányjelzők a normálisnál gyorsabban villognak. Ha végzett a vontatással és leválasztotta az utánfutó elektromos csatlakozóját, az irányjelzők a normálisnál gyorsabban fognak villogni, az érintőképernyőn pedig a piros utánfutó visszajelző látható mindaddig, amíg az Utánfutó üzemmódot kézzel ki nem kapcsolják.

Bekapcsolt Utánfutó üzemmódnál egyes robotpilóta funkciók, valamint a parkolássegítő rendszer hátsó érzékelői esetleg nem fognak működni. Emellett a következő funkciók eltérően működnek:

- Az adaptív tempomat nagyobb távolságot tart az Ön előtt haladó járműtől.
- Az oldalütközésre figyelmeztetések aktívak, de a rendszer a kormányzásba nem avatkozik be automatikusan.
- Az Automatikus vészfékezés fékereje (lásd: [Ütközésselkerülő asszisztens oldalszám 148](#)) korlátozott lehet.

**FIGYELMEZTETÉS:** Ne hagyatkozzon arra, hogy a Model Y észleli az utánfutót és automatikusan bekapcsolja az Utánfutó üzemmódot. Az utánfutó vontatása előtt mindig ellenőrizze, hogy be van-e kapcsolva az Utánfutó üzemmód.

**FIGYELMEZTETÉS:** Semmilyen körülmények között ne lépjen ki Utánfutó üzemmódból, amikor utánfutót vontat. Ezzel súlyos sérülést okozhat.

## Parkolás utánfutóval

Amikor csak lehetséges, kerülje a lejtős úton való parkolást. Ugyanakkor, ha a lejtős úton való parkolás elkerülhetetlen, helyezzen ékeket az utánfutó kerekeihez. Fontolja meg, hogy igénybe veszi valaki segítségét az alábbi lépések során:

- Az egyik személy rálép a fékpedálra és lenyomva tartja azt.
- Egy másik személy kerékeket helyez az emelkedőn/lejtőn álló jármű kerekeinek lejtő felőli oldala alá.
- Amikor a kerékek a helyükön vannak, engedje fel a fékpedált, és ügyeljen rá, hogy a kerékek megtartsák a jármű és az utánfutó súlyát.

**MEGJEGYZÉS:** Az ékek hatásának ellenőrzésekor a Megtartás funkció (lásd [Vehicle Hold oldalszám 93](#)) ne legyen bekapcsolva. Amikor a Megtartás funkció fékezi Model Y járművet, az érintőképernyőn megjelenik a Megtartás funkció visszajelzője. A Megtartás funkció kikapcsolásához nyomja le röviden a fékpedált.

- Kapcsolja a járművet Parkoló üzemmódba.

**FIGYELMEZTETÉS:** Ha lejtős úton kell parkolni, mindig gondoskodjon róla, hogy az utánfutó összes kereke biztonságosan ki legyen ékelve. Ennek elmulasztása súlyos károkat és sérüléseket okozhat.

## A vonóhorog csatlakoztatása

A Model Y vontatási csomagja 50 mm-es gömbcsatlakozós vonóhorgot tartalmaz. Amikor nincs használatban, a vonóhorgot távolítsa el és tárolja száraz helyen, hogy megelőzhető legyen a szennyeződés és a korrózió. Tartsa a porvédő fedelet a vonóhorog házán, hogy ne tudjon bejutni szennyeződés.



**MEGJEGYZÉS:** A csatlakozási pont maximálisan engedélyezett hátsó túlnyúlása 1064 mm.

**MEGJEGYZÉS:** Vontatáskor mindig tegye fel a biztonsági láncokat. Keresztezze a láncokat az utánfutó vonórúdjá alatt, és csatlakoztassa az utánfutón lévő horgokhoz az utánfutó terhelésének biztosítására.

**⚠ FIGYELMEZTETÉS:** Utánfutó vontatásakor csak a Model Y vonórögát szabad használni. Ne kíséreljen meg másféle vonórögöt felszerelni.

A vonórög felszerelése:

1. Egy vékony tárggyal, például egy kenőkéssel vagy lapos élű csavarhúzóval feszítse le a vonórögfedél széleit, és oldja ki a 15 rögzítőkapcsot, amelyek a fedelet a hátfalhoz rögzítik. Tegye el biztos helyre a porvédőt.



2. Illessze be a kulcsot a vonórög reteszelő hengerébe, majd fordítsa el úgy a hengert, hogy a kulcs teteje a nyitott helyzettel essen egybe.
3. Húzza ki a reteszelő hengert az adapterből kb. 0,5 cm-re, majd fordítsa el jobbra annyira, hogy a „nyitva” ikon a reteszelő henger tetejénél rögzüljön.

**⚠ FIGYELMEZTETÉS:** Legyen óvatos a zárhenger elfordításakor. Ha nem ugrik be nyitott helyzetbe, akkor automatikusan visszahúzódik az eredeti zárt helyzetébe és becsípheti az ujjait.

4. Ragadja meg erősen alulról a vonórögöt, és igazítsa össze a vonórögházban található megfelelő kivágásokkal.

**MEGJEGYZÉS:** Ne fogja meg a zárhengert, mert annak szabadon kell forognia.

5. Nyomja be a vonórögöt a házába annyira, hogy a reteszelő henger elforduljon az óramutató járásával ellentétes irányba és automatikusan beugorjon zárt helyzetbe.
6. Meghúzva győződjön meg róla, hogy a vonórög teljesen betolódott a házába.

**MEGJEGYZÉS:** Ha a vonórög nem reteszelődtött a házában, ki fog esni, ha meghúzza lefelé.

7. Fordítsa el a kulcsot úgy, hogy a nyílak egybe essenek a reteszelő hengeren található lakat ikonnal.
8. Vegye ki a kulcsot és tegye el biztonságos helyre (lehetőleg a járműben).

**MEGJEGYZÉS:** A kulcs csak akkor távolítható el, ha a vonórög reteszelődtött. Ez jelzi a megfelelő csatlakozást. Ne használja a vonórögöt, amíg a kulcs nincs kivéve belőle.

**MEGJEGYZÉS:** A Tesla azt javasolja, hogy jegyezze fel a kulcs kódját. A kulcs kódjára akkor lehet szükség, ha elveszítené a kulcsokat és pótkulcsot rendel.





9. **MEGJEGYZÉS:** A vonóhorog 6 csavarral van rögzítve a jármű karosszériájához.

## A vonóhorog kiszerelése

A vontatás után távolítsa el a vonóhorgot:

1. Helyezze be a kulcsot és fordítsa el úgy, hogy a teteje a nyitva ikonra nézzen.
2. A vonóhorog alját határozottan megfogva (meggátolva ezzel, hogy a talajra essen) húzza ki a reteszelő hengert kb. 0,5 cm-re, majd fordítsa el jobbra úgy, hogy a lakat ikon felülre kerüljön. A reteszelő henger ekkor kioldott helyzetbe kerül és a vonóhorog kiesik a házából.

**⚠ FIGYELMEZTETÉS:** Legyen óvatos a zárhenger elfordításakor. Ha nem ugrik be nyitott helyzetbe, akkor automatikusan visszahúzódik az eredeti zárt helyzetébe és becsípheti az ujjait.

3. Szerelje vissza a porvédő fedelet a vonóhorogházra és rögzítse a kapcsokkal, hogy ne gyűljön fel benne szennyeződés.
4. Csukja be a vonóhorog reteszelő hengerének porvédő fedelét, majd tegye el a vonóhorgot biztonságos helyre.

**MEGJEGYZÉS:** A karbantartásához zsírozza be rendszeresen a vonóhorog felületét gyantamentes zsírral.

## Elektromos csatlakozások

A jogszabályok megkövetelik, hogy minden utánfutó fel legyen szerelve hátsó lámpákkal, féklámpákkal, oldalsó jelzőfényekkel és irányjelzőkkel. Az utánfutó világításának áramellátásához 13 pólusú beépített csatlakozó található a vonóhorogtartó elektromos dugaszai közelében, amely szinte mindenféle utánfutóhoz jó. A járművezető felelőssége ellenőrizni vontatás előtt és alatt, hogy minden elektromos csatlakozó üzemképes, az utánfutó világítása pedig működik. Manuális ellenőrzéseket kel végeznie



1. Bal irányjelző
2. Hátsó ködlámpa
3. Test az 1–8. érintkező számára
4. Jobb irányjelző
5. Jobb hátsó lámpa
6. Féklámpák
7. Bal hátsó lámpa
8. Tolatólámpák

Az összes érintkező alacsony feszültség-os feszültséget biztosít. Vontatás közben az utánfutó világításának meghibásodását okozhatja az utánfutó vezetékeiben keletkezett hiba vagy az utánfutó kimenet(ek)re csatlakozó lámpák túlzott áramfogyasztása. Ilyen esetben az érintőképernyőn megjelenik az Utánfutó üzemmód piros ikonja. Szüntesse meg az esetleges hibát a vezetékekben és/vagy csökkentse az utánfutó kimenet(ek)re csatlakozó lámpák számát, majd kapcsolja ki és be az Utánfutó üzemmódot.

**MEGJEGYZÉS:** A 9–13. érintkező (ha van) jelenleg nem támogatott.

**MEGJEGYZÉS:** Az ólomsavas, alacsony feszültségű akkumulátorral felszerelt járművek rendelkeznek kiegészítő áramellátással. Az alacsony feszültségű, lítiumion-akkumulátorral felszerelt járművek jelenleg nem rendelkeznek kiegészítő áramellátással. Az Ön járművében található akkumulátortípus megállapításához érintse meg a **Kezelőelemek > Szoftver > További járműadatok** elemet.

**MEGJEGYZÉS:** Ha azt észleli, hogy az utánfutón ködlámpa is található, a Model Y kikapcsolja a saját hátsó ködlámpáját (ha van).



## Vontatás és tartozékok

---

**⚠ FIGYELMEZTETÉS:** Mindig ügyeljen rá, hogy az utánfutó elektromos kábele nem lóg a talajra, de elég lazán lóg ahhoz, hogy kanyarodáskor ne feszüljön.

**⚠ FIGYELMEZTETÉS:** Csak a Tesla által gyártott elektromos csatlakozókat használjon. Ne kísérelje meg közvetlenül megtoldani vagy más módon csatlakoztatni az utánfutó elektromos kábeleit. Ezzel károsíthatja a jármű elektromos rendszerét és hibákat okozhat.

### A következő töltésig megtehető útra gyakorolt hatás

Utánfutó vontatása megnöveli a súlyt és a menetellenállást. Ennek eredményeként a következő töltésig megtehető út jelentősen csökkenhet. Habár az Útvonaltervező (ha az Ön piaci régiójában elérhető) az Utánfutó üzemmód alapján megkísérli a becslés módosítását, az aktuális energiafogyasztás eltérő lehet. Az út hosszát és a töltési célállomásokat ezeket figyelembe véve tervezze meg.





Az Autopilot a vezetés biztonságát növelni és stresszmentessé tenni hivatott, fejlett funkciókat tartalmazó vezetéstámogató csomag. A funkciók egyike sem teszi a Model Y gépjárművet teljesen önvezetővé, és nem helyettesíti Önt, azaz a járművezetőt. Az Autopilot-funkciók minden új Tesla gépjármű alapfelszereltségébe beletartoznak.

**MEGJEGYZÉS:** Az adott piaci térségtől, járműkonfigurációtól, megvásárolt opcióktól és szoftververziótól függően előfordulhat, hogy járműve nem rendelkezik az alábbi funkciókkal, vagy hogy a funkciók nem pontosan úgy működnek, ahogy itt le van írva.

Az Autopilot alapváltozata magában foglalja a Forgalomfigyelő tempomatot és az Automata kormányzást.

- **Forgalomfigyelő sebességtartó automatika:** Tartja a gépjármű sebességét és egy beállítható követési távolságot az Ön előtt haladó járműhöz képest, ha van ilyen (lásd: [Forgalomfigyelő tempomat oldalszám 116](#)).
- **Automata kormányzás:** Tartja a gépjármű sebességét és a követési távolságot az előtte haladó járműhöz képest, ugyanakkor intelligensen a forgalmi sávban tartja a Model Y gépjárművet (lásd: [Automata kormányzás oldalszám 117](#)).

**FIGYELMEZTETÉS:** Az Alapszintű Autopilot a kéz használatát igénylő funkció. Mindig tartsa a kezét a kormánykeréken, figyelje az utat és a forgalmat, valamint a többi közlekedőt (például a gyalogosokat és kerékpárosokat). Mindig álljon készen az azonnali beavatkozásra. A fenti utasítások be nem tartása a jármű károsodását, valamint súlyos személyi sérülést vagy halált okozhat.

Az Enhanced Autopilot további funkciókat foglal magában. Az Enhanced Autopilot funkciók kialakításuknak köszönhetően csökkentik a járművezető terhelését, és könnyebbé teszik az olyan általános műveleteket, mint a sávváltás vagy a parkolás.

- **Automatikus sávváltás:** Átvezeti a Model Y gépjárművet az egyik szomszédos sávba, ha Ön bekapcsolja az irányjelzőt, és az Automata kormányzás be van kapcsolva (lásd: [Automatikus sávváltás oldalszám 118](#)).
- **Navigálás Autopilot funkcióval:** Aktívan levezeti a Model Y gépjárművet az autópálya felhajtójáról a lehajtóra, beleértve a sávváltásokat, a csomópontokban történő navigálást, az irányjelző automatikus bekapcsolását és a megfelelő kijárat kiválasztását (lásd [Navigate on Autopilot funkcióval oldalszám 119](#)).
- **Autopark:** Leparkolja a Model Y gépjárművet az úttesttel párhuzamosan vagy arra merőlegesen (lásd: [Önparkolás oldalszám 133](#)).
- **Hívőfunkció:** Előre- vagy hátrafelé mozgatja a Model Y gépjárművet akkor is, ha Ön a gépjárművön kívül tartózkodik. A szűk parkolóhelyekre történő beálláshoz hasznos (lásd: [Vezénylés oldalszám 135](#)).

- **Smart Summon:** Kivezeti a Model Y gépjárművet egy parkolóhelyről, és átvezeti összetettebb környezeteken, akadályok és más járművek között manőverezve, hogy az elérjen Önhöz vagy egy előre meghatározott célhelyre (lásd [Okos vezénylés oldalszám 137](#)).

**FIGYELMEZTETÉS:** Az Enhanced Autopilot a kéz használatát igénylő funkció. Mindig tartsa a kezét a kormánykeréken, figyelje az utat és a forgalmat, valamint a többi közlekedőt (például a gyalogosokat és kerékpárosokat). Mindig álljon készen az azonnali beavatkozásra. A fenti utasítások be nem tartása a jármű károsodását, valamint súlyos személyi sérülést vagy halált okozhat.

A Teljes Önvezetés képesség az alábbiakat foglalja magában:

- **Közlekedési lámpát és stoptáblát észlelő vezérlés:** Tartja a gépjármű sebességét, a követési távolságot, és a forgalmi sávban tartja a Model Y gépjárművet, ugyanakkor lelassítja és megállítja azt a közlekedési lámpáknál és stoptábláknál (lásd: [Közlekedési lámpát és stoptáblát észlelő vezérlés \(béta\): oldalszám 126](#)).

**FIGYELMEZTETÉS:** A Teljes Önvezetés a kéz használatát igénylő funkció. Mindig tartsa a kezét a kormánykeréken, figyelje az utat és a forgalmat, valamint a többi közlekedőt (például a gyalogosokat és kerékpárosokat). Mindig figyelje az utat, és álljon készen az azonnali beavatkozásra. A fenti utasítások be nem tartása a jármű károsodását, valamint súlyos személyi sérülést vagy halált okozhat.

## Így működik

Az Autopilot a Model Y gépjármű körüli területet figyelő és más járműveket, gyalogosokat, útburkolati jeleket és akadályokat, például védőkorlátokat és útpadkákat észlelő kameráit használja. Kamerák vannak felszerelve a Model Y elejére, hátuljára, bal és jobb oldalára (lásd: [Kamerák oldalszám 19](#)).

Model Y felszereltségének része lehet továbbá a visszapillantó tükörrre felszerelt utastér kamera, amely a vezető éberségét figyel. A vezető felelőssége, hogy a kormányon tartsa a kezét, figyelje az utat, és mindig készen álljon a beavatkozásra.

Ha az Autopilot be van kapcsolva, a Model Y egyre nyomatékosabban figyelmezteti Önt arra, hogy tartsa a kezét a kormánykeréken, és figyeljen az útra. Ha Ön nem reagál, akkor az Autopilot kikapcsol, és az út hátralevő részében nem áll rendelkezésre.



## Az Autopilot funkció ismertetése

---

**⚠ FIGYELMEZTETÉS:** Az Autopilot rendszert a kényelmes és magabiztos vezetés segítéséhez tervezték, és nem ütközésre figyelmeztető vagy azt elkerülő rendszer. Az Ön felelőssége ébernek maradni, biztonságosan vezetni és uralni a járművet minden időben. Soha ne hagyatkozzon csak az Autopilot módra a Model Y kellő lelassításánál. Mindig figyelje az utat Ön előtt, és álljon készen a szükséges korrigáló lépések megtételére. Ennek elmulasztása súlyos sérülésekhez vagy halálhoz is vezethet.

Az Ön felelőssége, hogy megismerkedjen az Autopilot működésének korlátaival, és hogy mindig készen álljon arra, hogy átvegye az irányítást. A további korlátozásokkal, óvintézkedésekkel és figyelmeztetésekkel kapcsolatban lásd: [Korlátozások és figyelmeztetések oldalszám 139.](#)



## Az Autopilot működési feltételei

Ügyeljen arra, hogy minden kamera tiszta és kitakarásmentes legyen indulás és az Autopilot használata előtt (lásd: [A kamera tisztítása oldalszám 211](#)). A szennyezett kamerák és érzékelők (ha vannak), valamint az olyan környezeti feltételek, mint például az eső és a kopott terelővonalak csökkenthetik az Autopilot teljesítményét. Ha a kamera előtt akadály van vagy valami eltakarja, a Model Y üzenetet jelenít meg az érintőképernyőn és előfordulhat, hogy az Autopilot funkciói nem állnak rendelkezésre. A speciális riasztásokkal kapcsolatos további információkért lásd: [Hibajelzések oldalszám 251](#).

A kamerák kalibrálása céljából vagy bizonyos szervizek után meg kell tennie egy rövid utat ahhoz, hogy használni tudja az Autopilot funkcióit. További információkért lásd: [Vezetés a kamera kalibrálásához oldalszám 19](#).

Ezenkívül előfordulhat, hogy ezek a funkciók nem működnek megfelelően, ha:

- Az úton éles kanyarok és jelentős szintkülönbségek vannak.
- Az útjelzések nem jól láthatók, nem egyértelműek vagy rossz állapotban vannak.
- Gyengék a látási viszonyok (zuhogó eső, hó, jégeső stb. vagy gyengén kivilágított éjszakai útszakaszok miatt).
- Alagútban vagy autópályán halad, ahol az elválasztók zavarják a kamerák látóterét
- Erős fény (például a szembejövők reflektora vagy közvetlen napfény) zavarja a kamerákat.

A fenti lista nem tér ki minden olyan körülményre, amely akadályozhatja a robotpilóta funkcióinak megfelelő működését. További információért lásd: [Korlátozások és figyelmeztetések oldalszám 139](#).

**MEGJEGYZÉS:** Az adott piaci térségtől, járműkonfigurációtól, megvásárolt opcióktól és szoftververziótól függően előfordulhat, hogy járműve nem rendelkezik az alábbi funkciókkal, vagy hogy a funkciók nem pontosan úgy működnek, ahogy itt le van írva.

Autopilot funkció	Akkor érhető el, ha
Forgalomfigyelő tempomat	<ul style="list-style-type: none"> <li>• Ön 30 km/h és 140 km/h közötti sebességgel halad.</li> </ul> <p><b>MEGJEGYZÉS:</b> Alacsonyabb sebességen aktiválhatja a Forgalomfigyelő tempomatot, ha 1,5 méter távolságban jármű észlelhető a Model Y előtt.</p>
Automata kormányzás	<ul style="list-style-type: none"> <li>• Ön 30 km/h és 140 km/h közötti sebességgel halad.</li> </ul> <p><b>MEGJEGYZÉS:</b> Alacsonyabb sebességen aktiválhatja az Automata kormányzást, ha 1,5 méter távolságban jármű észlelhető a Model Y előtt.</p> <p><b>MEGJEGYZÉS:</b> Lakóövezeti utakon, elválasztóvonal nélküli vagy nem korlátozott hozzáférésű utakon a maximálisan megengedett utazósebesség korlátozott, és az érintőképernyőn egy üzenet jelenik meg. A korlátozott sebesség az útszakaszra vonatkozó sebességkorlátozás és az ahhoz hozzáadott 10 km/hértékű sebesség lesz.</p> <ul style="list-style-type: none"> <li>• A fényszórók <b>Be</b> vagy <b>Automatikus</b> állásban vannak. Habár az Autopilot napközben és gyenge fényviszonyok esetén (alkonyatkor vagy sötétben) egyaránt elérhető, az Automata kormányzás működése megszakad, vagy nem érhető el a fényszórók <b>Ki</b> állásában. Ha az Automata kormányzás be van kapcsolva, az <b>Automata távolsági fényszóró</b> automatikusan aktívává válik (lásd: <a href="#">Távolsági fényszóró oldalszám 82</a>) és ablaktörlők <b>Automatikus</b> beállításra vált/váltanak.</li> </ul>
Navigate on Autopilot	<ul style="list-style-type: none"> <li>• Ön 30 km/h és 140 km/h közötti sebességgel halad.</li> </ul> <p><b>MEGJEGYZÉS:</b> Alacsonyabb sebességen aktiválhatja a Navigálás Autopilot funkcióval beállítást, ha 1,5 méter távolságban jármű észlelhető a Model Y előtt.</p> <ul style="list-style-type: none"> <li>• Ön egy korlátozott hozzáférésű úton halad. Ha elhagyja a korlátozott hozzáférésű autópályát, a Navigate on Autopilot visszavált Automata kormányzásra.</li> </ul>



# Autopilot funkciók

Ebből a témakörből megtudhatja, hogyan kapcsolhatja be és használhatja a következő, vezetéstámogató funkciókat.

**MEGJEGYZÉS:** Az adott piaci térségtől, járműkonfigurációtól, megvásárolt opcióktól és szoftververziótól függően előfordulhat, hogy járműve nem rendelkezik az alábbi funkciókkal, vagy hogy a funkciók nem pontosan úgy működnek, ahogy itt le van írva.

- **Forgalomfigyelő sebességtartó automatika:** A hagyományos sebességtartó automatikához hasonlóan a Forgalomfigyelő tempomat is egy beállított utazósebességet tart. A Forgalomfigyelő tempomat emellett azonban szükség szerint lelassítja vagy felgyorsítja a Model Y gépjárművet, hogy tartsa a követési távolságot az Ön előtt haladó járműtől. A Forgalomfigyelő tempomat bekapcsolása ellenére továbbra is Ön a felelős a Model Y kormányzásáért (lásd: [Forgalomfigyelő tempomat oldalszám 116](#)).
  - **Automata kormányzás:** A Forgalomfigyelő tempomathoz hasonlóan az Automata kormányzás is tart egy beállított sebességet (ha nem halad jármű Ön előtt) vagy egy beállított követési távolságot (ha jármű halad Ön előtt). Ezenfelül az Automata kormányzás a sávelválasztó vonalakat és az úttest széleit, valamint a járművek és tárgyak jelenlétét észlelve intelligensen a forgalmi sávban tartja a Model Y gépjárművet (lásd: [Automata kormányzás oldalszám 117](#)).
- MEGJEGYZÉS:** Az Automata kormányzás egy BÉTA funkció.
- **Automatikus sávváltás:** Ha Ön bekapcsolja az irányjelzőt, mialatt az Automata kormányzás aktív, az Automatikus sávváltás segít a Model Y sávváltásában az irányjelző által jelzett irányban lévő szomszéd sávba (lásd [Automatikus sávváltás oldalszám 118](#)).
  - **Navigálás Autopilot funkcióval:** A Navigate on Autopilot a Forgalomfigyelő tempomat és az Automata kormányzás funkcióira támaszkodik. Mialatt az Automata kormányzás be van kapcsolva, a Navigálás Autopilot funkcióval lehetővé teszi azt, hogy a Model Y sávváltást vagy más járművek megelőzését javasolja, illetve azt automatikusan végrehajtsa, és kövesse a navigációs útvonalat (lásd: [Navigate on Autopilot oldalszám 119](#)).
- MEGJEGYZÉS:** A Navigate on Autopilot egy BÉTA funkció.

A Forgalomfigyelő tempomat és az Automata kormányzás a Model Y kameráitól kapott információk használatával észleli a sávjelöléseket, az úttest széleit, a Model Y körül található más gépjárműveket, valamint a többi közlekedőt.



**FIGYELMEZTETÉS:** Ügyeljen arra, hogy minden kamera tiszta és kitararásmentes legyen indulás és az Autopilot használata előtt (lásd: [A kamera tisztítása oldalszám 211](#)). A szennyezett kamerák és érzékelők (ha vannak), valamint az olyan környezeti feltételek, mint például az eső és a kopott terelővonalak csökkenthetik az Autopilot teljesítményét. Ha a kamera előtt akadály van vagy valami eltakarja, a Model Y üzenetet jelenít meg az érintőképernyőn és előfordulhat, hogy az Autopilot funkciói nem állnak rendelkezésre. A speciális riasztásokkal kapcsolatos további információkért lásd: [Hibajelzések oldalszám 251](#).



**FIGYELMEZTETÉS:** Az Ön felelőssége, hogy megismerkedjen az Autopilot működésének korlátaival és azokkal a helyzetekkel, amikor vezetői beavatkozásra lehet szükség. További információkért lásd: [Korlátozások és figyelmeztetések oldalszám 139](#).

## Az Autopilot beállításai

Mielőtt használná az Autopilot funkciókat, testre szabhatja a működésüket a **Kezelőelemek > Autopilot** menüelemek megérintésével.

- **Beállított sebesség:** Kiválaszthatja, hogy az Autopilot az aktuálisan észlelt sebességkorlátozáshoz vagy az aktuális sebességéhez állítsa-e be a sebességet. Érintse meg a **Kezelőelemek > Autopilot > Beállított sebesség** elemet, majd válassza a **Sebességkorlátozás** vagy az **Jelenlegi sebesség** lehetőséget.
  - **Ofszet:** A **Sebességkorlátozás** kiválasztása után a **Sebességkülönbség** megérintésével megadhat egy sebességkülönbséget. Választhat a **Rögzített** (az utazósebesség minden úton egy megadott összeggel változik) vagy a **Százalék** (az utazósebesség az úton észlelt sebességkorlátozás százalékával változik) beállítás között.
  - **Autopilot aktiválása:** Válassza ki az Automata kormányzás aktiválásának módját. A **Szimpla meghúzás** lehetőség kiválasztása esetén a Forgalomfigyelő tempomat és az Automata kormányzás egyaránt a fokozatválasztó kar egyszeri lenyomásával kapcsolható be. A **Dupla meghúzás** lehetőség kiválasztása esetén az Automata kormányzás a fokozatválasztó kar kétszeri gyors lenyomásával kapcsolható be.
- MEGJEGYZÉS:** Autopilot aktiválása funkciót **Dupla meghúzás** értékre kell állítani, ha a Forgalomfigyelő tempomatot az Automata kormányzástól függetlenül kívánja használni.
- **Zöld lámpa hangjelzése:** Ha be van kapcsolva, piros közlekedési lámpánál állva hangjelzés hallható, amikor a lámpa zöldre vált. Ha nem használja aktívan a Forgalomfigyelő tempomatot, és egy gépkocsi mögött állva piros lámpánál várakozik, hangjelzés hallható, amikor megmozdul a gépkocsi, amely mögött áll.

## Forgalomfigyelő tempomat

A Forgalomfigyelő tempomat mindig aktív.



A Forgalmfigyelő tempomat használata:

1. Húzza meg egyszer a fokozatválasztó kart, majd engedje fel a gázpedált, hogy a Forgalmfigyelő tempomat tarthassa az utazósebességet. Egy hang jelzi, hogy a Forgalmfigyelő tempomat most aktív.

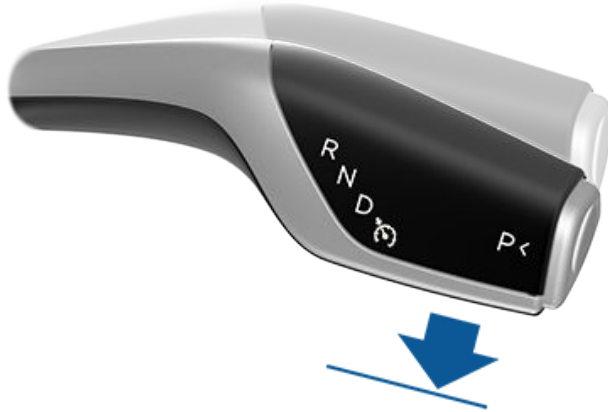

**MEGJEGYZÉS:** Ha az **Autopilot aktiválása Szimpla meghúzás** értékre van beállítva, a fokozatválasztó kar egyszeri lenyomása az Automata kormányzást is aktiválja (amelynek része a Forgalmfigyelő tempomat is). Érintse meg a **Kezelőelemek > Autopilot > Autopilot aktiválása** lehetőséget, majd válassza a **Dupla meghúzás** elemet, hogy az fokozatváltó kar maga felé húzásával az Automata kormányzástól függetlenül használhassa a Forgalmfigyelő tempomatot.

2. A beállított sebesség módosításához görgesse felfelé a jobb oldali görgetőkereket a sebesség növeléséhez, illetve görgesse lefelé a sebesség csökkentéséhez. A gázpedál kismértékű lenyomásával bármikor ideiglenesen felülbírálhatja a beállított utazósebességet. További információkért lásd: [Az Autopilot használatok oldalszám 121](#).
3. Forgalmfigyelő tempomat sebességtartó automatika kikapcsolásához, tolja a fokozatválasztó kart felfelé vagy nyomja be a fékpedált. További információkért lásd: [Az Autopilot kikapcsolása oldalszám 120](#).

**40  
MAX**

Ha a Forgalmfigyelő tempomat sebességtartó automatika elérhető, de nincs bekapcsolva, az érintőképernyő sebességtartás sebességét jeleníti meg szürke színnel. Ez a szám jelenti azt a sebességet, amely a Forgalmfigyelő tempomat sebességtartó automatika bekapcsolásakor be lesz állítva.

**MEGJEGYZÉS:** Olyan utakon, ahol a térképadatok határozzák meg, hogy van-e feltételes sebességkorlátozás (például a napszakon vagy az időjárási körülményeken alapuló sebességkorlátozás), második sebességkorlát is megjelenik az első alatt. A vezető felelőssége eldönteni, hogy a feltételes sebességkorlátozás érvényes-e, és ha igen, ennek megfelelően módosítani a haladási sebességet.

**40  
MAX**

Amikor a Forgalmfigyelő tempomat sebességtartó automatika aktívan működik egy beállított sebességen, a sebesség kék színnel van kiemelve.



**FIGYELMEZTETÉS:** A Forgalmfigyelő tempomat módot a kényelmes és magabiztos vezetés segítéséhez tervezték, és nem ütközésre figyelmeztető vagy azt elkerülő rendszer. Az Ön felelőssége ébernek maradni, biztonságosan vezetni és uralni a járművet minden időben. Soha ne hagyatkozzon csak a Forgalmfigyelő tempomat módra a Model Y kellő lelassításánál. Mindig figyelje az utat Ön előtt, és álljon készen a szükséges korrigáló lépések megtételére. Ennek elmulasztása súlyos sérülésekhez vagy halálhoz is vezethet. További információkért lásd: [Korlátozások és figyelmeztetések oldalszám 139](#).

## Automata kormányzás

**MEGJEGYZÉS:** Az adott piaci térségtől, járműkonfigurációtól, megvásárolt opcióktól és szoftververziótól függően előfordulhat, hogy járműve nem rendelkezik az Automata kormányzás funkcióval, vagy hogy a funkció nem pontosan úgy működik, ahogy itt le van írva.

Az Automata kormányzás engedélyezése:

1. Érintse meg a **Kezelőelemek > Autopilot > Autopilot funkciók > Automata kormányzás (béta)** kezelőelemeket.
2. Miután figyelmesen elolvasta és megértette a felugró ablak szövegét, érintse meg az **Igen** gombot.

Az Automata kormányzás használata:

1. Tolja a fokozatválasztó kart teljesen lefelé gyorsan, kétszer egymás után.

**MEGJEGYZÉS:** Ha az **Autopilot aktiválása Szimpla meghúzás** értékre van beállítva, a fokozatválasztó kar egyszeri lenyomása bekapcsolja az Automata kormányzást (lásd [Az Autopilot beállításai oldalszám 116](#)).







## Autopilot funkciók

2. A beállított sebesség módosításához görgesse felfelé a jobb oldali görgetőkereket a sebesség növeléséhez, illetve görgesse lefelé a sebesség csökkentéséhez. További információkért lásd: [Az Autopilot használatakor oldalszám 121.](#)
3. Az Automata kormányzás kikapcsolásához tolja a fokozatválasztó kart felfelé vagy nyomja be a fékpedált. További információkért lásd: [Az Autopilot kikapcsolása oldalszám 120.](#)

Az Automata kormányzás bekapcsolásakor a Model Y egy hangjelzéssel megerősíti a bekapcsolását, és a érintőképernyő rövid ideig megjelenít egy üzenetet, amellyel figyelmezteti Önt, hogy figyelje az utat, és tartsa a kezét a kormánykerék-en.



Az Automata kormányzás elérhetőségének (de nem az Model Y aktív kormányzásának) jelzésére az érintőképernyő felső sarkában megjelenik egy szürke Automata kormányzás ikon a haladási sebességfokozat mellett. Olyan helyzetekben, amikor az Automata kormányzás ideiglenesen nem érhető el, megjelenik az Automata kormányzás ikonja. (Ha például az Ön haladási sebessége kívül van az Automata kormányzás működéséhez szükséges határon.)



A érintőképernyő kék színű Automata kormányzás ikont jelenít meg, amely jelzi, hogy az Automata kormányzás aktív.

Ha az Automata kormányzás képes észlelni a sávjelzéseket, a forgalmi sávot is kék színnel jelzi ki a érintőképernyő képernyőn.



Ha az Automata kormányzás aktív, akkor a Forgalomfigyelő tempomat is aktív.

Olyan esetekben, amikor az Automata kormányzás be van kapcsolva, és a sebességkorlát nem észlelhető, az Automata kormányzás csökkenti a haladási sebességet, és 70 km/hértékre korlátozza a beállított utazósebességet. Bár a manuális gyorsítással túllépheti a sebességkorlátot, a Model Y észlelt akadályok ellenére sem fékez, amíg lenyomva tartja a gázpedált. Az Automata kormányzás lelassít a korlátozott sebességre, amikor Ön felengedi a gázpedált. Ha letér az útról, vagy ha a kormánykerék megmozdításával kikapcsolja az Automata kormányzás funkciót, ismét növelheti a sebességet, ha szeretné.



**FIGYELMEZTETÉS:** Amikor az Automata kormányzás be van kapcsolva, csak korlátozott kormányműveletek végezhetők. Emiatt előfordulhat, hogy a Model Y nem tudja kezelni a szűk kanyarokat. Mindig álljon készen a jármű irányításának átvételére.



**FIGYELMEZTETÉS:** Az Automata kormányzás a kézhasználatát igénylő funkció. Tartsa a kezét mindig a kormánykeréken, figyelje az utat és a forgalmat, és mindig álljon készen az azonnali beavatkozásra. A fenti utasítások be nem tartása a jármű károsodását, valamint súlyos személyi sérülést vagy halált okozhat. Az Ön felelőssége, hogy megismerkedjen az Automata kormányzás működésének korlátaival és azokkal a helyzetekkel, amikor esetleg nem a várt módon működik. További információkért lásd: [Korlátozások és figyelmeztetések oldalszám 139.](#)

## Automatikus sávváltás

**MEGJEGYZÉS:** A piaci régiótól, a jármű-konfigurációtól, a megvásárolt opcióktól és a szoftververziótól függően előfordulhat, hogy járműve nem rendelkezik Automatikus sávváltás funkcióval vagy a funkció nem a pontosan az itt leírt módon működik.

Ha Ön bekapcsolja az irányjelzőt, mialatt az Automata kormányzás aktív, a Model Y áttér az irányjelző által jelzett irányban lévő szomszéd sávba, feltéve, hogy a következő feltételek teljesülnek:

- Az irányjelző be van kapcsolva.
- A sávjelzések azt jelzik, hogy megengedett a sávváltás.
- Az Automatikus sávváltás észlelte, hogy a keze a kormánykerék-en van.
- Sávváltás közben az Model Y funkciónak észlelnie kell a célsáv külső sávjelzését. Ha ezt a sávjelzést nem észleli a rendszer, a sávváltás megszakad, és a Model Y visszatér az eredeti forgalmi sávjába.
- A kamera (kamerák) működése nincs akadályoztatva.
- Model Y nem észlel járművet a holttérbén, illetve járművet vagy akadályt a célsáv közepéig. Ha a célsávban járművet vagy más akadályt észlel a rendszer, az piros színnel jelenik meg a érintőképernyő és Model Y vizualizációjában, és nem fejezi be a sávváltást, amíg az nem biztonságos.



**MEGJEGYZÉS:** Az Automatikus sávváltás megszakítja a műveletet, ha a sávváltás nem végezhető el öt másodpercen belül.

**FIGYELMEZTETÉS:** Habár az Autopilot kialakításából adódóan észleli a szomszéd sávokban lévő járműveket és akadályokat, az Ön felelőssége, hogy szabad szemmel mindig meggyőződjön arról, hogy biztonságos és indokolt áttérni a célba vett sávba. Ha az Autopilot kellő adatok hiányában nem tud sávot váltani, az érintőképernyő figyelmeztetések sorozatát jeleníti meg. Ezért az Automatikus sávváltás használatakor mindig figyelje, mit mutat az érintőképernyő, és álljon készen a Model Y kézi kormányzására.

Az Autopilot által végrehajtott sávváltás minimális sebessége a régiótól, a szomszédos sávok sebességétől és egyéb tényezőktől függően változhat. Mindig álljon készen arra, hogy szükség esetén kézzel kormányozzon és váltson sávot. Az automatikus sávváltás közben az Előzési gyorsítás bekapcsol, lehetővé téve, hogy a Model Y felgyorsítson, és megközelítse az előtte haladó járművet (lásd: [Gyorsítás felülvezérlése oldalszám 123](#)).

Ha bekapcsolja valamelyik irányjelzőt, az Autopilot egyszerre egy sávot vált a Model Y gépjárművel. Ha egy újabb sávba szeretne átváltani, az első sávváltás befejezése után másodszer is be kell kapcsolnia az irányjelzőt.

Az Model Y által végrehajtott sávváltáskor fontos, hogy figyelemmel kísérje a rendszer működését, és figyelje a haladási útvonalat Ön előtt, valamint a környező területet. Álljon készen arra, hogy bármikor átvegye a kormányzást. Miközben áthalad a szomszédos sávba, az érintőképernyő kijelzi a sávban azt a helyet, ahova a Model Y átmozog.



## Navigate on Autopilot

**MEGJEGYZÉS:** A piaci régiótól, a gépkocsi-konfigurációtól, a megvásárolt opcióktól és a szoftververziótól függően előfordulhat, hogy gépjárműve nem rendelkezik a Navigate on Autopilot funkcióval vagy a funkció nem pontosan az itt leírt módon működik.

A Navigate on Autopilot engedélyezéséhez érintse meg a **Kezelőelemek > Autopilot > Navigálás Autopilot funkcióval** lehetőséget. Ezután a Navigálás autopilot működésének testreszabásához érintse meg a **A navigálás Autopilot funkcióval testreszabása** lehetőséget:

- **Engedélyezés minden út elején:** Kiválaszthatja, hogy kívánja-e minden navigációs útvonalhoz automatikusan engedélyezni a Navigate on Autopilot funkciót. Ha a funkció engedélyezve van, a Navigate on Autopilot gomb minden utazás megkezdésekor bekapcsol a részletes útvonaltervben.
- **Sebességalapú sávváltás:** A Navigate on Autopilot útvonalalapú és sebességalapú sávváltás végrehajtására is alkalmas. A sebességalapú sávváltás opcionális. Ezzel a beállítással letilthatja a sebességalapú sávváltást, vagy meghatározhatja, hogy mennyire asszertíven váltson sávot a Navigate on Autopilot funkcióval a beállított utazósebesség eléréséhez (**Finom, Átlagos** vagy **Mad Max**).

Ha a **Bekapcsolás minden utazás megkezdésekor** funkció be van kapcsolva, a Navigálás Autopilot funkcióval automatikusan bekapcsol a következő esetekben:

- Az Automata kormányzás aktív.
- Ön egy úti célhoz navigál.
- Ön korlátozott hozzáférésű úton halad.

Ha a funkció engedélyezve van, a Navigate on Autopilot gomb akkor jelenik meg a térkép részletes útvonaltervén, ha egy útvonalterv aktív, és az útvonal legalább egy fel- és lehajtósávval ellátott autópályát magában foglal.

Ha a **Bekapcsolás minden utazás megkezdésekor** funkció ki van kapcsolva, akkor a részletes útvonalterv feletti **Navigálás Autopilot funkcióval** gomb megnyomásával bekapcsolhatja. A Navigate on Autopilot funkcióval a kiválasztása után az Automata kormányzás minden bekapcsolásakor bekapcsol.



A Navigálás Autopilot funkcióval ikon megjelenik a részletes útvonaltervben, amikor úti célhoz navigál, és a Navigálás Autopilot funkcióval elérhető, de nem aktív.



Ha a Navigálás Autopilot funkcióval aktív, az ikon kék színű. Ha az **Engedélyezés minden út elején** beállítás be van kapcsolva, a navigáció elindításakor a Navigálás Autopilot funkcióval ikon ki van választva. Az ikont megérintve kapcsolja ki a Navigálás Autopilot funkcióval műveletet, és térjen át automata kormányzásra.

Amikor a Navigate on Autopilot funkcióval aktív, akkor a Navigate on Autopilot gomb kék, és az érintőképernyő folytonos kék vonallal jeleníti meg a Model Y előtti forgalmi sávot:



# Autopilot funkciók

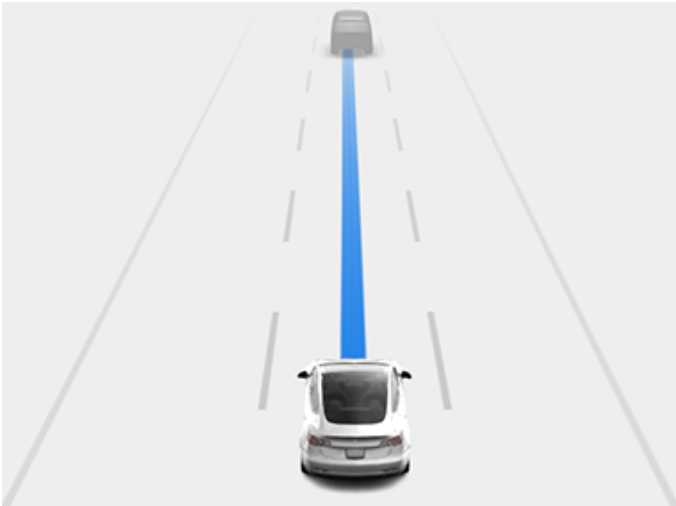

A részletes útvonaltervben az Automata kormányzás ikonja megjelenik azoknál a manővereknél (például lehajtóknál), amelyeket a Navigate on Autopilot fog kezelni.

A Navigate on Autopilot bekapcsolását követően a Model Y a sebesség- és az útvonalalapú sávváltásokat egyaránt végrehajtja a vezető megerősítése után.

- **Sebességalapú sávváltás:** A Navigate on Autopilot sávot vált, hogy csökkentse a menetidőt az úti célig. Ha például a Model Y a beállított utazósebességnél lassabban haladó jármű mögött halad, a Navigate on Autopilot áttér az előzsávba, hogy megelőzze azt. A sebességalapú sávváltás opcionális.
- **Útvonalalapú sávváltás:** A Navigate on Autopilot sávot vált, hogy elvezesse Önt az úti célhoz. A Navigate on Autopilot például áttér a lehajtósávba, amikor a Model Y a navigációs útvonalon meghatározott lehajtóhoz közelít.

Amikor a érintőképernyő megjelenít egy üzenet, amely a sávváltás megerősítését kéri, kapcsolja be a megfelelő irányjelzőt. Ha 3 másodpercen belül nem hagyja jóvá a sávváltást, hangjelzés figyelmezteti Önt arra, hogy a Navigate on Autopilot a jóváhagyását kéri a sávváltáshoz. Az Automatikus sávváltás megszakítja a műveletet, ha a sávváltás nem végezhető el öt másodpercen belül.

Ha figyelmen kívül hagy egy útvonalalapú sávváltási javaslatot (például a bal oldali sávban halad, miközben az autópálya jobb oldalán lévő kihajtóhoz közelít), a Navigate on Autopilot nem tud a kihajtóhoz manőverezni, ezért a navigációs rendszer egy másik útvonalon irányítja el Önt a célállomáshoz.

**⚠ FIGYELMEZTETÉS:** Előfordulhat, hogy a Navigate on Autopilot nem minden esetben kísérli meg a kihajtónál való letérést vagy a sávváltást, még akkor sem, ha a letérés vagy a sávváltás szerepel az útvonaltervben. Mindig legyen körültekintő, és álljon készen a kihajtóhoz történő kézi kormányzásra vagy a sávváltásra a kihajtónál vagy közlekedési csomópontnál történő letérés előkészítése vagy végrehajtása érdekében.

A Navigate on Autopilot be-, illetve kikapcsol aszerint, hogy milyen típusú úton halad. Ha a Navigate on Autopilot aktív, és a navigációs útvonalon egy kihajtóhoz vagy közlekedési csomóponthoz ér, a megfelelő irányjelző bekapcsol, és az automata kormányzás a kihajtóhoz vagy közlekedési csomóponthoz manőverezi a Model Y gépkocsit.

Ha elhagyja a korlátozott hozzáférésű autópályát, a Navigate on Autopilot visszavált Automata kormányzásra, hangjelzés szólal meg, és az érintőképernyő a haladási sáv vonalait jeleníti meg kézzel (a Model Y előtti szimpla kék vonal helyett). Abban az esetben, ha a Navigate on Autopilot kikapcsol, az Automata kormányzás továbbra is aktív marad. Mindig álljon készen a megfelelő beavatkozásra.



**FIGYELMEZTETÉS:** A Navigate on Autopilot a kéz használatát igénylő funkció. Tartsa a kezét mindig a kormánykeréken, figyelje az utat és a forgalmat, és mindig álljon készen az azonnali beavatkozásra. A fenti utasítások be nem tartása a jármű károsodását, valamint súlyos személyi sérülést vagy halált okozhat. Az Ön felelőssége, hogy megismerkedjen a Navigate on Autopilot működésének korlátaival és azokkal a helyzetekkel, amikor esetleg nem a várt módon működik. További információkért lásd: [Korlátozások és figyelmeztetések oldalszám 139](#).

## Az Autopilot kikapcsolása

A Forgalomfigyelő tempomat kikapcsol a következő esetekben:

- Ön felfelé tolja a fokozatválasztó kart.
  - **VIGYÁZAT:** Ha felfelé tolja a fokozatválasztó kart, és egy másodpercnél hosszabb ideig megtartja, a Model Y az automata kormányzás funkció megszakítása után üres fokozatba vált.
- Ön lenyomja a fékpedált.
- Ön túllépi a 150 km/h sebességet.
- Ön Hátramenet, Parkolás vagy Üres állásba kapcsol.
- Kinyitják az egyik ajtót.
- Automatikus vészfékezésre kerül sor (lásd: [Ütközésselkerülő asszisztens oldalszám 148](#)).
- A vezető kicsatolja a biztonsági övét, és/vagy elhagyja az ülést.



A Forgalomfigyelő tempomat kikapcsolásakor az érintőképernyő a kijelzett utazási sebesség ikont szürkére változtatja annak jelzésére, hogy a Forgalomfigyelő tempomat többé nem aktív.

Az Automata kormányzás kikapcsol a fenti műveletek bármelyikének végrehajtásakor. Ezenkívül az Automata kormányzás akkor is kikapcsol, ha:

- Ön túllépi a 140 km/h sebességet.
- Forgatóerőt fejt ki a kormánykerék-re (még akár ha csekély mértékűt is).



**FIGYELMEZTETÉS:** Ha az **Autopilot aktiválása Dupla meghúzás** opcióra van állítva, és az Automata kormányzás kikapcsol, mert Ön forgatóerőt fejtett ki a kormánykerékre, a Forgalomfigyelő tempomat aktív marad. Ha az **Autopilot aktiválása Szimpla meghúzás** opcióra van állítva, és az Automata kormányzás kikapcsol, mert Ön forgatóerőt fejtett ki a kormánykerékre, a Forgalomfigyelő tempomat is kikapcsol.

- Ha nem reagál a többszöri, a kéz kormányon tartására vonatkozó, valamint az azokat követő, az érintőképernyő által megjelenített üzenetekre (lásd: [A vezető ébersége oldalszám 124](#)).

Ha az Automata kormányzás működése megszakad, hangjelzéseket ad, és az Automata kormányzás ikon szürke színre vált, ami azt jelzi, hogy az Automata kormányzás már nem aktív, vagy eltűnik, ami azt jelzi, hogy jelenleg nem érhető el.

A Navigate on Autopilot kikapcsol, amikor az Automata kormányzás működése a fent leírtak szerint megszakad. Ezenkívül a Navigate on Autopilot funkció akkor is kikapcsol, ha:

- Ön megnyomja a Navigate on Autopilot gombot a térkép részletes útvonaltervében. Ilyen esetben az Automata kormányzás továbbra is aktív marad.
- Ön elhagy egy korlátozott hozzáférésű utat. Ebben az esetben az Automata kormányzás továbbra is aktív marad.

Ha a Navigate on Autopilot működése megszakad, de az Automata kormányzás aktív marad, akkor hangjelzés szólal meg, és a vizuális megjelenítés a haladási sávban látható szimpla kék vonalról átvált a sáv két oldalán látható két kék vonalra.

Amikor a Forgalomfigyelő tempomat vagy az Automata kormányzás kikapcsol, a Model Y nem fog siklani. Ehelyett a regeneratív fékezés lelassítja a Model Y járművet, ugyanúgy, mintha felemelné a lábát a gázpedálról Forgalomfigyelő tempomat mód nélkül való vezetéskor (lásd [Regeneratív fékezés oldalszám 88](#)).

## Az Autopilot használatakor

Amikor a Forgalomfigyelő tempomat sebességtartó automatika aktív, és az Autopilot egy beállított sebességet tart, a sebességet kék színnel kiemeli az érintőképernyő.

Ha az Automata kormányzás aktív, a kormánykerék ikon kék, és a sávjelölések kék kiemeléssel láthatók a vizuális megjelenítésben. Ha a Navigate on Autopilot is aktív, akkor a Navigate on Autopilot gomb kék, és az érintőképernyő folytonos kék vonallal jeleníti meg a Model Y előtti forgalmi sávot:

Az útvonal és környezete további részleteinek, például az útjelzések, a piros lámpák és tárgyak (úgy mint kukák, oszlopok) megjelenítéséhez érintse meg a **Kezelőelemek > Autopilot > Teljes Önvezetés megjelenítésének előnézete** lehetőséget.

Ha a sávjelzéseket nem képes észlelni, az Automata kormányzás a forgalmi sávot az Ön előtt haladó jármű alapján határozza meg. Az esetek többségében az Automata kormányzás megpróbálja a forgalmi sáv közepén kormányozni a Model Y járművet. Azonban előfordulhatnak olyan helyzetek, amikor az Automata kormányzás a gépjárművet a sáv közepétől eltolt haladási irányba kormányozza (például szalagkorlát észlelése esetén).

## A beállított sebesség tartása

Az Autopilot működésekor a Model Y tartja a beállított utazósebességet, amennyiben nem észlelhető elől haladó jármű. A jármű mögött haladó Model Y szükség szerint a beállított sebességig gyorsít és lassít a kiválasztott követési távolság tartása céljából (lásd: [A követési távolság beállítása oldalszám 122](#)).

A gázpedál lenyomásával Ön bármikor gyorsíthat, de ha felengedi a pedált, a Model Y a beállított sebességgel halad tovább.

Model Y a kanyarokba való belépéskor és kilépéskor is módosítja a sebességtartás értékét.

Amikor a Model Y aktívan lassít, hogy tartsa a kiválasztott távolságot az elől haladó járműtől, a féklámpák kigyulladnak. A fékpedál kismértékű mozgását érezheti. Amikor azonban a Model Y gyorsítja a járművet, a fékpedál nem mozog.



# Autopilot funkciók

## A beállított sebesség módosítása

Görgetse felfelé a jobb oldali görgetőkereket a beállított sebesség növeléséhez, illetve görgetse lefelé azt a beállított sebesség csökkentéséhez.

Az utazósebességet a következőképpen változtathatja az aktuális sebességkorlátozásra (beleértve a megadott sebességkülönbséget):

- A fokozatváltó kart lenyomva és röviden ott tartva.
- Érintse meg és rövid ideig tartsa nyomva az érintőképernyőn látható sebességkorlátozás jelet, amíg az utazósebesség láthatóan megváltozik.

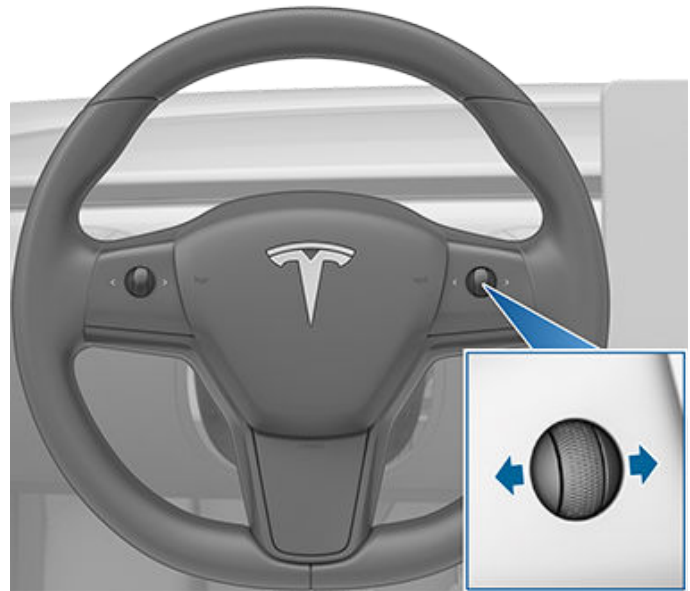
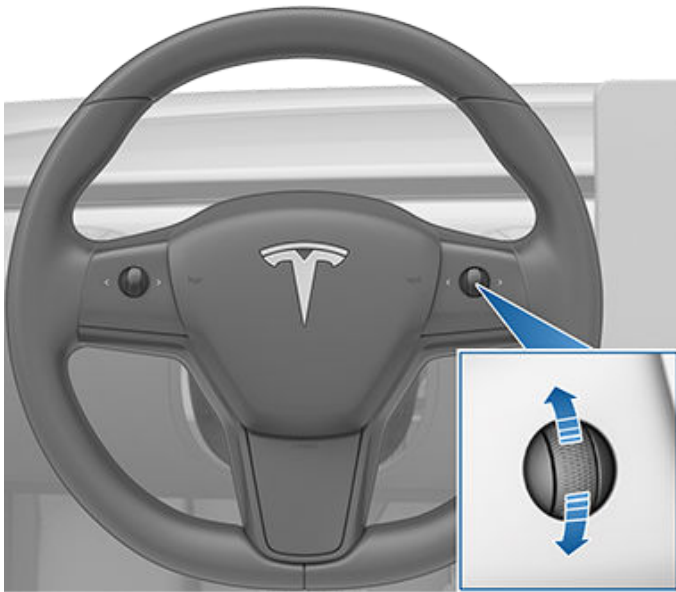

Minden beállítás egy-egy időalapú távolságnak felel meg, amely azt jelképezi, mennyi időbe telik, amíg a Model Y jelenlegi helyzetéből az Ön előtt haladó jármű hátsó lökhárítójának helyéig ér. Az Autopilot a következő módosításig megtartja a beállítást.

A követési távolság beállításakor az érintőképernyőn megjelenik az aktuális beállítás.

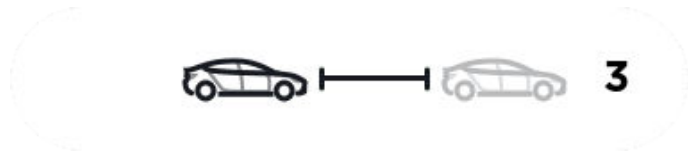

Eltarthat néhány másodpercig, amíg Model Y gépjárműve eléri az új beállított utazósebességet.

## A követési távolság beállítása

A követési távolság beállításához a Model Y és az elől haladó jármű között nyomja meg a kormánykerék jobb oldali görgetőkerekét balra vagy jobbra.

A legközelebbi követési távolság 2.

## Megállás vagy lassítás

Ha a szomszédos sávokban haladó járműveknél jóval gyorsabban halad, a Model Y automatikusan csökkenti az Ön haladási sebességét. Ez különösen erős forgalom esetén hasznos, vagy amikor a környező járművek folyamatosan sávot váltanak. Amikor a Model Y azt érzékeli, hogy a többi jármű jóval lassabban halad, az érintőképernyő nyilakkal jelzi a szomszédos sávokat, az érzékelt járművek szürke színnel jelennek meg, a Model Y pedig a kívánt mértékben lelassítja a járművet. A funkció ideiglenes felülírásához nyomja le a gázpedált.



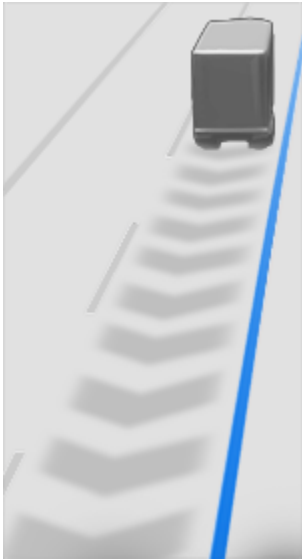

Jármű követésekor az Autopilot alacsony sebesség mellett is bekapcsolva marad még akkor is, amikor a Model Y teljesen megáll. Az Autopilot például akkor is bekapcsolva marad, ha a Model Y teljes vagy majdnem teljes álló helyzetig lassít autópályán, sűrű vagy akadozó forgalomban. Ha a forgalom gyorsabb tempóra vált, az Autopilot visszagyorsít a beállított sebességre.

Időnként, a Model Y teljes álló helyzetében az Autopilot TARTÁS állapotra vált. Ilyen esetben röviden nyomja le a gázpedált, és haladjon tovább.



Amikor a HOLD állapotot aktív, a érintőképernyő megjeleníti a HOLD ikont és egy üzenetet, amely azt jelzi, hogy újra kell indítania a sebességtartást.

Model Y TARTÁS állapotra vált, ha az Autopilot aktív a következő körülmények között:

- Model Y 5 percig állt.
- Model Y gyalogost észlel (a HOLD állapot feloldódhat, ha a gyalogos már nem észlelhető).
- Model Y hirtelen elveszíti az Ön előtti jármű észlelését.
- A Model Y előtt akadály észlelhető.

### Sebességtartás leállításán vagy azok közelében

Amikor egy kijárat közelében halad sebességtartás használata közben autópályán és a kijárhoz közelítve bekapcsolja az irányjelzőt, az Autopilot azt feltételezi, hogy Ön leáll az autópályáról, és megkezdheti a lassítást Model Y. Ha nem áll le a leállítóra, az Autopilot visszatér a beállított értéken való sebességtartásra.

Jobb oldali forgalmú régiókban ez akkor fordul csak elő, amikor a jobb legszélső sávban vezetve bekapcsolja a jobb oldali irányjelzőt egy kijáratról (50 méter) távolságra. Bal oldali forgalmú régiókban ez akkor fordul csak elő, amikor a bal legszélső sávban vezetve bekapcsolja a bal oldali irányjelzőt egy kijáratról (50 méter) távolságra.

**MEGJEGYZÉS:** Ha a Navigate on Autopilot aktív, a Model Y útvonalalapú sávváltást hajt végre, hogy áttérjen a lejtősávba és a lejtőrámpára, amennyiben az szükséges a navigációs útvonal követéséhez.

Amikor egyes régiókban autópálya-csomóponton vagy lejtőkön bekapcsolt Forgalomfigyelő tempomat móddal vezet, az 5 km/h -s fokozatonként csökkentheti a sebességet – egészen 40 km/h sebességig –, hogy jobban megfeleljen az adott helyen más Tesla járművek által jelentett sebességeknek. Ennek felülírásához és a beállított sebességgel való továbbhaladáshoz érintse meg a gázpedált. Az új beállított sebesség a csomópont vagy lejtő használatáig megmarad (hacsak felül nem vezérli azt vagy meg nem szakítja a Autopilot használatát). A csomópont vagy lejtő elhagyása után a beállított sebesség visszaáll, vagy az új hely alapján szükség esetén módosul. Ha például egy másik autópályára hajtott át, a beállított sebesség visszatér arra az értékre, amelyet a csomópontra való hajtás előtt használt.



**FIGYELMEZTETÉS:** Egyes esetekben (például elégtelen adatok esetén) előfordulhat, hogy a Forgalomfigyelő tempomat nem csökkenti automatikusan a beállított sebességet az autópálya-csomóponton vagy lejtőn. Ne hagyatkozzon a Forgalomfigyelő tempomat módra a megfelelő menetsebesség meghatározásánál. A Tesla azt javasolja, hogy vezessen az adott útviszonyok között biztonságosan ítélt és a jelzett sebességhatároknak megfelelő sebességgel.

Amikor egy korlátozott hozzáférésű út (például autópálya) felhajtójára ér, az Autopilot a beállított utazósebességet automatikusan az autópálya sebességkorlátozására állítja be, amihez hozzáadja a megadott eltérést. Ha a Navigálás Autopilot funkcióval be van kapcsolva, akkor a korlátozott hozzáférésű autópálya elhagyásakor kikapcsol (lásd: [Az Autopilot kikapcsolása oldalszám 120](#)). Ilyen esetben az Automata kormányzás aktív marad.

### Gyorsítás felülvezérlése

Kapcsolja be az irányjelzőt egy pillanatra, hogy a Model Y az előtte haladó jármű felé gyorsítson. Az irányjelző kart rövid ideig felfelé vagy lefelé nyomva gyorsan felgyorsíthat a beállított sebességre a gázpedál megnyomása nélkül, amennyiben:

- A Forgalomfigyelő tempomat üzemel és járművet észlel Ön előtt.
- Nem észlelhető akadály vagy jármű a célsávban.
- Model Y a beállított érték alatti, de 72 km/h feletti sebességgel halad.



## Autopilot funkciók

**MEGJEGYZÉS:** Ha az Automata kormányzás be van kapcsolva, és Ön teljesen bekapcsolja az irányjelzőt, a Model Y automatikusan sávot vált (lásd: [Automatikus sávváltás oldalszám 118](#)).

Model Y nem gyorsít tovább, ha Ön elérte a beállított utazósebességet, ha a sávváltás túl sokáig tart vagy a Model Y túl közel kerül az előtte haladó járműhöz. Model Y akkor sem gyorsít tovább, ha Ön kikapcsolja az irányjelzést.

Ha 80 km/h sebességgel vagy annál gyorsabban halad, a Model Y járműnek az előző sávban kell lennie a másik jármű megelőzéséhez. Ha nem előzősávban halad (a járművektől jobbra jobb oldali forgalom esetén, vagy balra bal oldali forgalom esetén), a Forgalomfigyelő tempomat megakadályozza az előzést. Ehelyett a Model Y lelassul, hogy igazodjon a másik jármű sebességéhez, mintha az ugyanabban a sávban haladna, mint Ön. Ha megnyomja a gázpedált az előzéshez, a Forgalomfigyelő tempomat lehetővé teszi, hogy előzzön a nem előző sávból addig, amíg sávot nem vált, vagy meg nem szakítja és újra nem indítja a sebességtartást (az ekkor ismét megakadályozza, hogy a nem előző sávból járműveket előzzön meg). Ön a felelős minden helyi törvény betartásáért az előzéssel és a nem előzősávok használatával kapcsolatban.

### Piros lámpára és stoptáblára való figyelmeztetés

Az Autopilot használata közben a Model Y figyelmeztetést jelenít meg az érintőképernyő által, és hangjelzést bocsát ki, ha azt észleli, hogy Ön valószínűleg továbbhajt egy piros lámpánál vagy stoptáblánál. Ilyen esetben **AZONNAL VEGYE ÁT AZ IRÁNYÍTÁST**

A látható és hallható figyelmeztetések néhány másodperc múlva, vagy amikor lenyomja a fékpedált (amelyik előbb történik), megszűnnek.

A piros lámpára és stoptáblára való figyelmeztetés kizárólag figyelmeztet. Nem végzi el a Model Y lelassítását vagy megállítást a piros közlekedési lámpáknál, stoptábláknál, útjelzéseknél stb. Ha a jármű fel van szerelve Közlekedési lámpa és stoptábla miatti beavatkozás funkcióval, a funkció bekapcsolásával a(z) Model Y automatikusan megállhat a közlekedési lámpáknál és stoptábláknál (lásd: [Közlekedési lámpát és stoptáblát észlelő vezérlés \(béta\): oldalszám 126](#)).

### Megkülönböztető jelzést használó járművek

Ha a funkció elérhető az Ön piacán, akkor a Model Y automatikusan csökkenti az utazósebességet egy megkülönböztető jelzést használó jármű fényeinek észlelésekor, miközben Ön az Automata kormányzást használja éjjel egy gyorsforgalmi úton. Ilyen esetben az érintőképernyő egy üzenet jelenít meg, amely tájékoztatja Önt a lassításról. Egy csengőhangot is hallani fog, és megjelenik egy emlékeztető, hogy tartsa a kezét a kormánykerék-n. Amikor a fény érzékelése elmúlik vagy megszűnik, az Autopilot visszaállítja az utazósebességet. Másik lehetőségként megérintheti a gázpedált az utazósebesség visszaállításához.

Soha ne hagyatkozzon az Autopilot funkcióira vészhelyzeti járművek jelenlétének megállapításában. Model Y előfordulhat, hogy nem észleli a vészhelyzeti járművek fényeit. Tartsa a szemét az úton, és mindig álljon készen az azonnali műveletekre.

## A vezető ébersége

Az Automata kormányzás meghatározza a Model Y kormányzásának legjobb módját. Ha az Automata kormányzás be van kapcsolva, Önnek a kormánykeréken kell tartania a kezét. Ha a rendszer egy bizonyos ideig nem észleli a kezét a kormánykeréken, villogó kék lámpa jelenik meg a érintőképernyő járműállapotot kijelző részének tetején, és a következő üzenet látható:



### Alkalmazzon kis erőfeszítést a kormánykeréken

Ha a rendszer észleli a kezét, egy üzenet jelenik meg, és az Automata kormányzás folytatja a normál működést. Az automata kormányzás abból észleli a kezeit a kormányon, hogy enyhe ellenállást észlel az elfordításakor, vagy nagyon enyhén Ön mozdítja meg kézzel (még nem annyira, hogy visszavegye a kormányzást). Az Automata kormányzás akkor is érzékeli a kezét, ha bekapcsolja az irányjelzőt vagy a kormánykeréken található gombot vagy görgetőkereket használ.

Az Automata kormányzás használatához szükség van arra, hogy Ön figyelje a környezetet, és készen álljon arra, hogy bármikor átvegye az irányítást. Ha az Automata kormányzás továbbra sem érzékeli a kezét a kormánykeréken, a érintőképernyő jármű állapotát megjelenítő részén látható lámpa villogásának gyakorisága nő, és megszólal egy hangjelzés.

Ha ismételten figyelmen kívül hagyja az Automata kormányzás kérését, hogy fejtse ki enyhe erőt a kormánykerékre, a rendszer letiltja az Automata kormányzás funkciót az utazás hátralévő idejére, és a következő kézi vezetésre felszólító üzenetet jeleníti meg.



### Az Autopilot nem érhető el az aktuális vezetéshez. Autopilot-büntetés – Figyelmen kívül hagyott figyelemfelhívások.

Az utazás hátralévő idejében kézzel kell kormányoznia. Az Automata kormányzás a következő utazáskor lesz újból elérhető (miután leállítja, és Parkolás fokozatba váltja a Model Y járművet).

Ha nem folytatja a kézi kormányzást, az Automata kormányzás folyamatos hangjelzést ad, bekapcsolja a vészvillogókat, és a teljes megállásig lassítja a járművet.



## Autopilot felfüggesztése

Az Autopilot funkciókat nem rendeltetésszerű használat észlelése esetén felfüggeszti a jármű.

Az Automata kormányzás használata egy hétre felfüggesztésre kerül, ha Ön vagy az Ön járművének egy másik vezetője ötször Autopilot-büntetést kap. Büntetés az, amikor az Autopilot az út hátralévő részére kikapcsol, vagy a vezető számos hangos vagy vizuális figyelmeztetést kap a figyelmetlensége miatt.

Láthatja, hogy az Autopilot felfüggesztése előtt még hány büntetés van hátra, ha megérinti a **Kezelőelemek > Autopilot** gombot.

A büntetéseket a rendszer 7 nap múlva elfelejti, ha Ön nem kap új büntetést ez idő alatt.

**MEGJEGYZÉS:** Ha az automata kormányzáshoz való hozzáférése fel van függesztve, az önparkoláshoz való hozzáférést is elveszíti. Viszont a Forgalomfigyelő tempomat továbbra is használható, és az összes aktív biztonsági funkció továbbra is engedélyezve van.

Előfordulhatnak olyan esetek, amikor a járművezető beavatkozására van szükség, és a biztonságos vezetés fenntartása érdekében azonnal át kell vennie az irányítást. A vezető általi kikapcsolás rendeltetésszerű használatnak tekinthető, és elvárható a vezetőtől.



## Közlekedési lámpát és stoptáblát észlelő vezérlés (béta):

**MEGJEGYZÉS:** A piaci régiótól, a jármű-konfigurációtól, a megvásárolt opcióktól és a szoftververziótól függően előfordulhat, hogy járműve nem rendelkezik Közlekedési lámpát és stoptáblát észlelő vezérlés funkcióval vagy a funkció nem a pontosan az itt leírt módon működik.

**MEGJEGYZÉS:** A közlekedési lámpát és stoptáblát észlelő vezérlés BÉTA funkció, amely a legjobban olyan utakon működik, ahol gyakran járnak Tesla járművek. A Közlekedési lámpa és stoptábla miatti beavatkozás funkció megpróbálja megállítani a járművet az összes közlekedési lámpánál, és megállhat a zöld lámpáknál is.

A Közlekedési lámpa és stoptábla miatti beavatkozást arra tervezték, hogy felismerje a közlekedési lámpákat és stoptáblákat, illetve reagáljon azokra, megállásig lassítva a(z) Model Y járművet az Adaptív sebességtartó automatika vagy az Automata kormányzás használata esetén. Ez a funkció a GPS adatain kívül a jármű előrefelé néző kameráját használja, és minden észlelt kameránál lelassítja a járművet, a zölden világító, sárgán villogó és kikapcsolt közlekedési lámpákat, illetve a stoptáblákat és útjelzéseket is beleértve. Ahogy a Model Y kereszteződéshez közelít, a érintőképernyő a lassítási szándékot jelző figyelmeztetés jelenít meg. Meg kell erősítenie, hogy tovább kíván haladni, vagy a Model Y megáll a érintőképernyő által megjelenített vezetési ábrán látható piros vonalnál.



**FIGYELMEZTETÉS: SOHA** ne bocsátkozzon feltételezésekbe és ne próbálja előre kiszámítani, hogy a Közlekedési lámpa és stoptábla miatti beavatkozás mikor és hol állítja meg a járművet, vagy halad át egy kereszteződésen, illetve útjelzésen. A járművezető szempontjából a Közlekedési lámpa és stoptábla miatti beavatkozás funkció működése következetlennek tűnhet. Mindig figyelje az útvonalat, és álljon készen az azonnali beavatkozásra. A vezető feladata eldönteni, hogy megálljon vagy továbbhaladjon-e egy útkereszteződésben. Soha ne hagyatkozzon a közlekedési lámpát és stoptáblát észlelő vezérlés funkcióra annak megállapításához, hogy mikor biztonságos és/vagy helyes egy útkereszteződésben megállni vagy továbbhaladni.

### Használat előtt

A közlekedési lámpát és stoptáblát észlelő vezérlés használata előtt el kell végeznie a következőket:

- Ellenőrizze, hogy az előre néző kamerákat nem takarja-e el valami (lásd: [A kamera tisztítása oldalszám 211](#)), és hogy azok be vannak-e állítva (lásd: [Vezetés a kamera kalibrálásához oldalszám 19](#)). A közlekedési lámpát és stoptáblát észlelő vezérlés a kamerák azon képességére támaszkodik, hogy felismerik a közlekedési lámpákat, stoptáblákat és útjelzéseket.
- Ellenőrizze, hogy a térképek legfrissebb változata van-e letöltve ide: Model Y. Bár a közlekedési lámpát és stoptáblát észlelő vezérlés elsősorban a jármű kameráitól érkező vizuális adatokat használja, nagyobb pontosság érhető el a legfrissebb térkép adatok használatával. Annak ellenőrzéséhez, hogy a térképek melyik verziója van

letöltve, érintse meg a **Kezelőelemek > Szoftver** lehetőséget. A térképek frissítéséhez csatlakoznia kell egy Wi-Fi hálózathoz (lásd: [Térképfriessítések oldalszám 181](#)).

- Engedélyezze a funkciót. A jármű Parkolás fokozatában érintse meg a **Kezelőelemek > Autopilot > Jelzőlámpa és a stoptábla ellenőrzése** elemet. Ha be van kapcsolva, a Közlekedési lámpa és stoptábla miatti beavatkozás akkor üzemel, amikor az Adaptív sebességtartó automatika és az Automata kormányzás aktív.

### Így működik

Amikor a közlekedési lámpát és stoptáblát észlelő vezérlés funkció engedélyezve van és Ön használja az automata kormányzást, a forgalomfigyelő tempomat vagy a Teljes önvezetés (felügyelettel) funkciót, a érintőképernyő megjelenít egy felugró üzenetet, amely arról tájékoztatja, hogy a rendszer közeledő közlekedési lámpát, stoptáblát vagy útjelzést észlelt. A megállási helyhez közeledve, **még zölden világító jelzőlámpás kereszteződésnél is** Model Y a lelassít, és megjelenít egy piros vonalat, ami a Model Y megállásának helyét jelzi. Az útkereszteződésen való továbbhaladáshoz – még akkor is, ha a közlekedési lámpa zölden világít – le kell nyomnia a fokozatváltó kart, vagy röviden le kell nyomnia a gázpedált ahhoz, hogy engedélyezze a járműnek a továbbhaladást. Ha megerősítette, hogy folytatni kívánja, a piros megállási vonal szürkére vált, és a Model Y továbbhalad a kereszteződésben, majd visszatér a beállított utazósebességre.

**MEGJEGYZÉS:** Ha a(z) Model Y zöld lámpához közeledik, és azt érzékeli, hogy az Ön előtti jármű továbbhalad a kereszteződésen, a(z) Model Y megerősítés kérése nélkül áthalad a kereszteződésen, abban az esetben, ha nem kanyarodó sávban tartózkodik, és a jármű érzékeli, hogy a kezei a következőn vannak: kormánykerék.

**MEGJEGYZÉS:** Ha azt követően, hogy lenyomta a fokozatváltó kart, vagy röviden lenyomta a gázpedált annak megerősítésére, hogy szeretne továbbhaladni a kereszteződésben, a forgalmi jelzés megváltozik, még mielőtt behajtana az útkereszteződésbe (például a lámpa zöldről sárgára vagy sárgáról pirosra vált), előfordulhat, hogy a Model Y azt állapítja meg, hogy nem helyénvaló továbbhaladni. Ezért a Model Y megáll, és Önnek manuálisan meg kell nyomnia a gázpedált a továbbhaladáshoz. Minden esetben az Ön feladata gondoskodni róla, hogy a jármű a megfelelő és biztonságos módon megálljon vagy gyorsítson.



**FIGYELMEZTETÉS:** A Közlekedési lámpa és stoptábla miatti beavatkozás funkció NEM kormányozza át kanyarodva a(z) Model Y járművet az útkereszteződésben, kivéve ha a Teljes önvezetés (felügyelettel) be van kapcsolva. Kanyarodó sávban történő haladás esetén a(z) Model Y megáll a piros stopvonalnál. A folytatáshoz nyomja le a fokozatváltó kart, illetve röviden nyomja meg a gázpedált – a Model Y egyenesen továbbhalad a kereszteződésen (még kanyarodó sávban tartózkodás esetén is), ezért a Model Y járművet kézzel KELL kormányozni a kereszteződésben (kikapcsolva ezzel az automata kormányzást).



A közlekedési lámpát és stoptáblát észlelő vezérlést úgy tervezték, hogy csak akkor működjön a leírásnak megfelelően, amikor a következő feltételek teljesülnek:

- Az automata kormányzás, a Teljes önvezetés (felügyelettel) vagy az adaptív sebességtartó automatika be van kapcsolva.
- A kamerák képesek közeledő közlekedési lámpa, stoptábla vagy útjelzés észlelésére (például a kamerákat nem akadályozza semmi, és tiszta rálátással rendelkeznek a forgalmi lámpára, stoptáblára vagy útjelzésre).
- A érintőképernyő a Model Y gépjárműben „kiemelve” jelzi a közeledő közlekedési lámpát. Model Y nem veszi figyelembe azokat a közlekedési lámpákat, amelyeket a érintőképernyő elhalványultan jelez. Ha egy közlekedési lámpa nem közvetlenül a kamera előtt van (például a kamera látómezejéhez képest bizonyos szöveget zár be, vagy a szomszédos sávban található), a érintőképernyő elhalványultan jelzi, és a Model Y nem lassít le és áll meg annak megfelelően.

**FIGYELMEZTETÉS:** Ha a érintőképernyő nem jelenít meg megállást jelző piros vonalat egy közeledő útkereszteződésnél, a Model Y nem lassít le és nem áll meg. A vezető feladata figyelni a közeledő útkereszteződéseket és figyelemmel kísérni a forgalmi helyzetet annak megállapításához, hogy a járműnek meg kell-e állnia, és ha igen, mikor, továbbá szintén az ő feladata, hogy szükség szerint végrehajtsa a megfelelő műveleteket.

**FIGYELMEZTETÉS:** Soha ne támaszkodjon a közlekedési lámpát és stoptáblát észlelő vezérlésre annak eldöntéséhez, hogy megálljon vagy továbbhaladjon-e egy útkereszteződésnél. Vezessen figyelmesen, mindig az utat nézze, és figyelje az úttestet, a közeledő útkereszteződéseket, a forgalmi helyzetet, gyalogátkelőhelyeket és a többi úthasználót. Mindig a vezető feladata eldönteni, hogy megálljon vagy továbbhaladjon-e. Álljon készen az azonnali beavatkozásra. Ennek elmulasztása sérüléseket vagy akár halált is okozhat.

**FIGYELMEZTETÉS:** Egyes esetekben a Közlekedési lámpa és stoptábla miatti beavatkozás funkció pontatlanul észlelhet egy közlekedési lámpát vagy piros, ami a(z) Model Y váratlan lassulását eredményezheti. Mindig álljon készen az azonnali beavatkozásra.

**FIGYELMEZTETÉS:** A közlekedési lámpa színétől függetlenül le kell nyomnia a fokozatváltó kart, vagy röviden le kell nyomnia a gázpedált annak megerősítéséhez, hogy tovább kíván haladni az útkereszteződésben. Amennyiben nem erősíti meg ezt a szándékát, a Model Y megáll a érintőképernyő látható, megállást jelző piros vonalnál, még akkor is, ha a megállás esetleg nem helyénvaló. Ha zöld lámpánál megáll, ezzel összezavarhatja a többi vezetőt és ütközést, sérülést vagy akár halált is okozhat. Ezért mindig figyeljen oda a közeledő útkereszteződésekre, és álljon készen arra, hogy a környezetére reagálva manuálisan fékezést és a gyorsítást hajthasson végre.

**FIGYELMEZTETÉS:** Soha ne tételezze fel, hogy ha Ön meglát egy közlekedési lámpát, stoptáblát vagy útjelzést (különösen egy bonyolult útkereszteződésben vagy egy olyan útkereszteződésben, ahol a közlekedési lámpát vagy táblát részben eltakarja valami stb.), ez azt jelenti, hogy a Model Y is azonosítani tudja azt, és ennek megfelelően fog rá reagálni.

**FIGYELMEZTETÉS:** Még a legújabb térképadatok sem tartalmazzák az összes közlekedési lámpát és stoptáblát. Ezért a Közlekedési lámpa és stoptábla miatti beavatkozás funkció erősen függ a kamera azon képességétől, hogy az észleli-e a közlekedési lámpákat, stoptáblákat, útjelzéseket stb. Ennek eredményeként a(z) Model Y esetleg figyelmen kívül hagyhat egy, a kamera nézetéből (például egy fával, nagy járművel vagy tárggyal blokkolt, vagy meredek domb, illetve éles kanyar közelében fekvő) kitakart kereszteződést.

**FIGYELMEZTETÉS:** A közlekedési lámpát és stoptáblát észlelő vezérlés nem helyettesíti a figyelmes vezetést és a józan ítélőképességet.









# Közlekedési lámpát és stoptáblát észlelő vezérlés (béta):

## Közlekedési lámpák

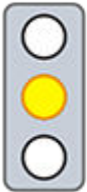
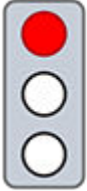
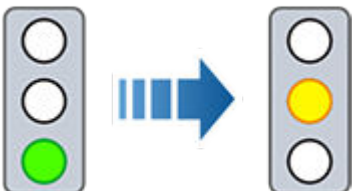
Bekapcsolt Automata kormányzás vagy Adaptív sebességtartó automatika, és bekapcsolt Közlekedési lámpa és stoptábla miatti beavatkozás funkció esetén a(z) Model Y úgy van kialakítva, hogy a következőképpen reagáljon egy közlekedési lámpa által vezérelt kereszteződéshez közelítve:

Közlekedési lámpa típusa	A jármű tervezett reakciója
  	<p>Folyamatos zöld közlekedési lámpa esetén, illetve éppen kikapcsolt (nem világító) közlekedési lámpánál a(z) Model Y lelassít.</p> <p>Ha egy Ön előtt haladó olyan járművet követ, amely áthalad a kereszteződésen, a érintőképernyő megjelenik egy zöld stopvonal, és ha a kormánykerék érzékeli a rá tett kezeit, a Model Y is továbbhalad. Ha nincs Ön előtt jármű, a érintőképernyő megjelenik egy piros stopvonal, és a fokozatváltó kart lenyomva, vagy a gázpedált röviden lenyomva meg kell erősítenie, hogy át kíván haladni a kereszteződésen. Ha nem erősíti meg, a(z) Model Y megáll a piros stopvonalnál.</p> <p><b>MEGJEGYZÉS:</b> Model Y visszaállítja a beállított utazósebességet, amikor áthalad a kereszteződésen, számításba véve az Ön előtt haladó jármű sebességét.</p>
  	<p>Model Y lelassul és teljesen megáll a érintőképernyő által megjelenített, megállást jelző piros vonalnál. Amikor át kíván haladni az útkereszteződésen, például miután a lámpa ismét zöldre vált, vagy a Model Y megállása utáni újrainduláskor, le kell nyomnia a fokozatváltó kart, vagy röviden le kell nyomnia a gázpedált.</p>
	<p>Model Y lelassul és teljesen megáll a érintőképernyő által megjelenített, megállást jelző piros vonalnál. Amikor át kíván haladni az útkereszteződésen (például miután a lámpa ismét zöldre vált), le kell nyomnia a fokozatváltó kart, vagy röviden le kell nyomnia a gázpedált.</p> <p><b>MEGJEGYZÉS:</b> Ha a közlekedési lámpa színe <i>azután</i> változik meg, hogy Ön megerősítette továbbhaladási szándékát (például egy zöld közlekedési lámpa sárgára vált), előfordulhat, hogy a Model Y megáll a továbbhaladás helyett, különösen ha a Model Y azt állapítja meg, hogy biztonságosan megállhat, mielőtt behajtana az útkereszteződésbe.</p> <p><b>MEGJEGYZÉS:</b> Model Y nem képes arra, hogy átvezessen egy útkereszteződésen, ha a közlekedési lámpa piros vagy sárgára vált, amennyiben elegendő hely áll rendelkezésre az útkereszteződés előtti biztonságos megálláshoz.</p> <p><b>MEGJEGYZÉS:</b> Ön bármikor visszaveheti a vezetést azzal, hogy manuálisan fékez, vagy kikapcsolja az automata kormányzást vagy az adaptív sebességtartást.</p>

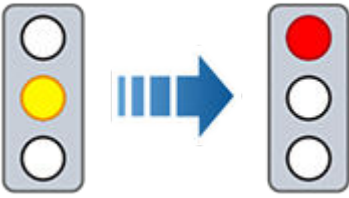
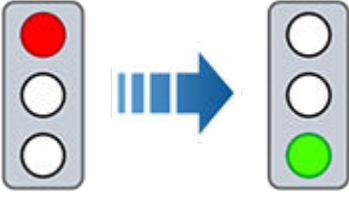

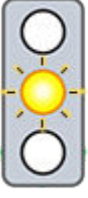
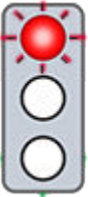
Közlekedési lámpa típusa	A jármű tervezett reakciója
 	
 	<p>Model Y lelassít. A továbbhaladáshoz le kell nyomnia a fokozatváltó kart, vagy röviden le kell nyomnia a gázpedált. Amennyiben ezt nem teszi, a Model Y megáll a érintőképernyő által megjelenített, megállást jelző piros vonalnál.</p> <p><b>MEGJEGYZÉS:</b> Annak megakadályozásához, hogy a Model Y megálljon, valamint azért, hogy minél kisebb mértékben lassítson a közelítéskor, megerősítheti továbbhaladási szándékát azzal, hogy lenyomja a fokozatváltó kart, vagy röviden lenyomja a gázpedált azt követően bármikor, hogy a érintőképernyő megjeleníti a megállást jelző piros vonalat. Model Y visszaáll a beállított sebességre közvetlenül a megerősítés után (figyelembe véve, hogy van-e Ön előtt másik jármű).</p> <p><b>⚠ FIGYELMEZTETÉS:</b> Közeledjen figyelmesen és álljon készen arra, hogy lassításhoz vagy megálláshoz lenyomja a fékpedált.</p>
	<p>Model Y lelassul és teljesen megáll a érintőképernyő által megjelenített, megállást jelző piros vonalnál. Amikor át kíván haladni az útkereszteződésen (például a közlekedési jog és a körülmények figyelembevételével biztonságos és jogszerű az áthaladás), le kell nyomnia a fokozatváltó kart, vagy röviden le kell nyomnia a gázpedált.</p>



# Közlekedési lámpát és stoptáblát észlelő vezérlés (béta):

## Stoptáblák és útjelzések

Bekapcsolt Automata kormányzás vagy Adaptív sebességtartó automatika, és bekapcsolt Közlekedési lámpa és stoptábla miatti beavatkozás funkció esetén a(z) Model Y úgy van kialakítva, hogy a következőképpen reagáljon a stoptáblák, stopvonalak vagy útjelzések által szabályozott kereszteződéshez közelítve:

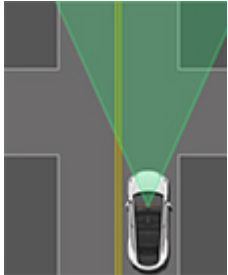
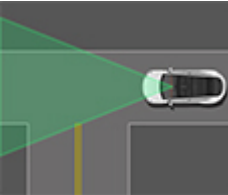
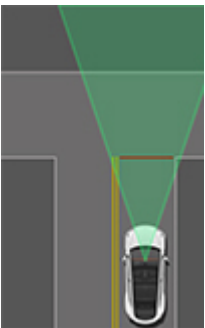
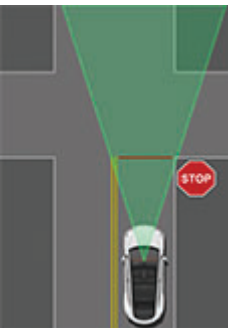
Útkereszteződés típusa	A jármű tervezett reakciója
 <p data-bbox="110 751 370 779">Nincs forgalomirányítás</p>  <p data-bbox="142 1031 337 1058">A T-elágazás ága</p>	<p data-bbox="391 447 1328 499">Model Y feltételezi, hogy elsőbbsége van, és lassítás vagy megállás nélkül egyenesen továbbhalad.</p>
 <p data-bbox="139 1459 342 1486">A T-elágazás vége</p>	<p data-bbox="391 1104 1442 1188">Ha a Model Y a térképadatok alapján T-elágazást észlel, a Model Y lelassul és teljesen megáll a érintőképernyő által megjelenített, megállást jelző piros vonalnál. Ha tovább szeretne haladni, át kell vennie a kormányzást és a gyorsítást.</p> <p data-bbox="391 1203 1430 1287"><b>⚠ FIGYELMEZTETÉS:</b> Model Y lehet, hogy nem áll meg egy olyan T-elágazásnál, ahol nincs stoptábla vagy megállást jelző vonal, vagy ha a térképadatok nem jeleznek T-elágazást. Vezessen figyelmesen, és mindig álljon készen a jármű megállítására (amikor szükséges).</p>
 <p data-bbox="185 1887 293 1915">Stoptábla</p>	<p data-bbox="391 1533 1468 1617">Model Y lelassul és teljesen megáll a érintőképernyő által megjelenített, megállást jelző piros vonalnál. Amikor át kíván haladni az útkereszteződésen, nyomja le a fokozatváltó kart, vagy nyomja le a röviden a gázpedált.</p> <p data-bbox="391 1631 1417 1747"><b>MEGJEGYZÉS:</b> Stoptáblával rendelkező útkereszteződés esetén, ha a fokozatváltó kar lenyomásával, vagy a gázpedált röviden lenyomva még a Model Y megállása előtt megerősíti áthaladási szándékát, a rendszer figyelmen kívül hagyja a megerősítést. Model Y nem halad át megállás nélkül stoptáblával felszerelt útszakaszon.</p> <p data-bbox="391 1761 1401 1845"><b>MEGJEGYZÉS:</b> Útkereszteződésnél kanyarodás esetén Önnek saját kezűleg kell elfordítania a kormánykerék-et (ami kikapcsolja az Automata kormányzást) még akkor is, ha az Automata kormányzást használja és bekapcsolta az irányjelzőt.</p>

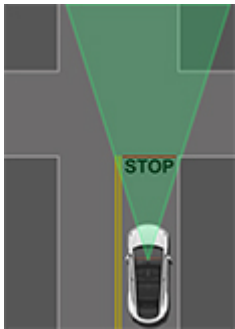

Útkereszteződés típusa	A jármű tervezett reakciója
 <p>Stoptábla és útjelzés</p>	
 <p>Útjelzés</p>	

**⚠ FIGYELMEZTETÉS:** A gyalogátkelőhelyeknél a(z) Model Y lelassíthat és megállhat, attól függően, hogy a gyalogátkelőhely forgalmát közlekedési lámpa szabályozza-e, és a kamera a gyalogátkelőhelyen észlel-e gyalogost, kerékpárost stb. Fordítson kiemelt figyelmet a gyalogátkelőhelyekre, és álljon készen a bármikori beavatkozásra. Ennek elmulasztása sérüléseket vagy akár halált is okozhat.

## Korlátozások

Számos különböző körülménytől és környezeti feltételtől függően elképzelhető, hogy a Közlekedési lámpa és stoptábla miatti beavatkozás funkció *megáll* vagy *nem áll meg* a következő helyeken:

- Vasúti keresztezésekben.
- Behajtani tilos zónák előtt.
- Díjfizető kapuknál.
- Körforgalmak.
- Gyalogosátkelők előtt.
- Elsőbbségadás kötelező tábláknál, vagy ideiglenes közlekedési lámpáknál és stoptábláknál (például építési területeken).
- Különböző megfordulást jelző lámpáknál, kerékpáros és gyalogosátkelők jelzőlámpáinál, szabad és foglalt sávokat jelző lámpáknál stb.

A fentiekén kívül különösen kicsi a valószínűsége annak, hogy a közlekedési lámpát és stoptáblát észlelő vezérlés megfelelően működik, vagy előfordulhat, hogy egyáltalán nem működik akkor, ha a következő körülmények közül egy vagy több fennáll:

- Egymáshoz nagyon közel található, közlekedési lámpával irányított, egymást követő keresztezésekben történő áthajtás.
- Gyengék a látási viszonyok (zuhogó eső, hó, köd stb.), vagy az időjárási körülmények zavarják a kamerák vagy az érzékelők működését.
- Éles fény (például közvetlen napfény) akadályozza a kamera (kamerák) működését.



## Közlekedési lámpát és stoptáblát észlelő vezérlés (béta):

---

- Valamelyik kamerát akadályozza vagy eltakarja valami, sérült vagy nincs megfelelően beállítva.
- Vezetés emelkedőn vagy éles kanyarokkal tarkított úton, ahol a kamerák nem tudják észlelni a közeledő közlekedési lámpákat vagy stoptáblákat.
- A közlekedési lámpát, stoptáblát vagy útjelzést eltakarja valami (például egy fa, egy nagy méretű jármű stb.).
- Model Y nagyon közel van egy előtte haladó járműhöz, amely akadályt képez a kamera látóterében.

**⚠ FIGYELMEZTETÉS:** A fent felsorolt korlátozások nem tartalmazzák azoknak az okoknak a kimerítő felsorolását, amelyek miatt esetleg a Model Y nem az elvárt módon működik. Számos olyan, előre nem látható körülmény merülhet fel, amely hátrányosan érinti a közlekedési lámpát és stoptáblát észlelő vezérlés működését. Ennek a funkciónak a használata nem csökkenti vagy szünteti meg azt a követelményt, hogy mindig figyelmesen és felelősségteljesen kell vezetnie. Készen kell állnia arra, hogy mindig képes legyen azonnal végrehajtani a megfelelő műveleteket.





**MEGJEGYZÉS:** A piaci régiótól, a gépkocsi-konfigurációtól, a megvásárolt opcióktól és a szoftververziótól függően előfordulhat, hogy gépjárműve nem rendelkezik Önparkolás funkcióval.

Az Önparkolás funkció adatok felhasználásával megkönnyíti a közutakon való parkolást, és beparkolja a(z) Model Y gépjárművet a párhuzamos és merőleges parkolóhelyekre.

**MEGJEGYZÉS:** Amikor a Forgalomfigyelő tempomat engedélyezve van, az önparkolás nem érhető el. Az önparkolás használatához engedélyezze az automata kormányzást a **Kezelőelemek > Autopilot** megérintésével.

Ha az automata kormányzáshoz való hozzáférése fel van függesztve, az önparkoláshoz való hozzáférést is elveszíti. További információ: **Autopilot felfüggesztése oldalszám 125.**

**⚠ FIGYELMEZTETÉS:** Az Ön felelőssége, hogy megismerkedjen az Önparkolás működésének korlátaival és azokkal a helyzetekkel, amikor esetleg nem a várt módon működik. További információkért lásd: **Korlátozások és figyelmeztetések oldalszám 139.**

**⚠ FIGYELMEZTETÉS:** Ne használja az Önparkolás funkciót, ha bármi, például vonóhoroggömb, kerékpártartó vagy utánfutó van csatlakoztatva a vonókengyelhez. Előfordulhat, hogy az Önparkolás funkcióval a jármű nem áll meg a vonókengyelnél, amikor más járművek közé vagy elé parkol.

**⚠ FIGYELMEZTETÉS:** Az Önparkolás teljesítménye attól függ, hogy a kamerák képesek-e megállapítani a gépjármű járdaszegélyhez, tárgyakhoz és egyéb gépjárművekhez való közelségét. Ügyeljen arra, hogy minden kamera tiszta és kítakarásmentes legyen indulás és az Autopilot használata előtt (lásd: **A kamera tisztítása oldalszám 211**). A szennyezett kamerák és érzékelők (ha vannak), valamint az olyan környezeti feltételek, mint például az eső és a kopott terelővonalak csökkenthetik az Autopilot teljesítményét. Ha a kamera előtt akadály van vagy valami eltakarja, a Model Y üzenetet jelenít meg az érintőképernyőn és előfordulhat, hogy az Autopilot funkciói nem állnak rendelkezésre. A speciális riasztásokkal kapcsolatos további információkért lásd: **Hibajelzések oldalszám 251.**

## Paraméterek

Az önparkolás a következő paraméterek alapján észleli a potenciális parkolóhelyeket:

### Merőleges parkolás

- A menetsebességnek 13 km/h alatt kell lennie. Ha túl gyorsan vezet, előfordulhat, hogy az önparkolás nem tudja pontosan felismerni a kívánt parkolóhelyet.
- A parkolónak legalább olyan szélesnek kell lennie, mint a jármű.

- A parkolóhelyen legalább három látható vonalnak kell lennie, például parkolóvonalakkal, útburkolati jelekkel vagy jól megkülönböztethető szegélyekkel. Előfordulhat, hogy az önparkolás nem működik olyan garázsban, ahol nincs három látható parkolóvonal.

### Párhuzamos parkolás

- A menetsebességnek 13 km/h alatt kell lennie. Ha túl gyorsan vezet, előfordulhat, hogy az önparkolás nem tudja pontosan felismerni a kívánt parkolóhelyet.
- A parkolni kívánt hely előtt vagy mögött egy járműnek kell állnia.

**MEGJEGYZÉS:** Az Önparkolás nem működik ferde végű parkolóhelyek esetén.

## Az Önparkolás használata

Vezetés közben kövesse az alábbi lépéseket annak érdekében, hogy az Önparkolás be tudja manőverezni a Model Y gépjárművet a parkolóhelyre:

1. Lassú vezetés közben figyelje, hogy a érintőképernyő jelez-e az Autopilot által észlelt lehetséges parkolóhelyeket. Ha a Model Y úgy van beállítva, hogy az észlelt helyek egyikére vissza tudjon tolatni, a érintőképernyő megjeleníti a potenciálisan szabad parkolóhelyeket.





**MEGJEGYZÉS:** Az észlelt parkolóhelyek csak akkor jelennek meg, ha a gépjármű helyzete és/vagy a környező terület feltételei lehetővé teszik, hogy az Önparkolás meg tudja állapítani a megfelelő haladási útvonalat. Ha az Önparkolás nem tudja megállapítani a megfelelő útvonalat (például keskeny úton a parkolóhelyre történő beállítás során a gépkocsi eleje átnyúlik a másik sávba), a vezető korrigálhatja a gépkocsi helyzetét, másik parkolóhelyet kereshet, vagy kézzel beparkolhat.

2. Válasszon egy helyet. Ellenőrizze, hogy az megfelelő és biztonságos-e, majd haladjon előre, és megközelítőleg egy kocsihosszal a parkolóhely előtt álljon meg (ahogy normál esetben is tenné párhuzamos parkolásnál, vagy amikor hátramenetben be szeretne állni egy merőleges parkolóhelyre).
3. A kormánykerék felengedése után érintse meg az érintőképernyőn a **Start** gombot.
4. Az önparkolás megjelenít egy üzenetet, amikor a parkolás befejeződött.

Ha lenyomja a fékpedált, miközben az Önparkolás aktívan leparkolja a(z) Model Y gépkocsit, a parkolási folyamat mindaddig szünetel, amíg az érintőképernyőn meg nem nyomja a **Folytatás** gombot.



**FIGYELMEZTETÉS:** Soha ne támaszkodjon kizárólag az Önparkolás funkcióra a jogszerű, megfelelő és biztonságos parkolóhelyek megkeresésekor. Előfordulhat, hogy az Önparkolás nem minden esetben észleli a parkolóhelyen lévő tárgyakat. Mindig győződjön meg arról személyesen is, hogy a parkolóhely megfelelő és biztonságos.



**FIGYELMEZTETÉS:** Amikor az Autopark funkció aktívan kormányoz Model Y:

- Ne akadályozza a kormánykerékmozgását. Ezzel megszakíthatja az Autopark működését.
- Folyamatosan ellenőrizze a környezetét. Álljon készenlétben arra, hogy fékeznie kell a gépkocsik, gyalogosok vagy tárgyak kikerülése érdekében.
- Figyelje az érintőképernyőt, hogy ellenőrizni tudja, milyen utasításokat ad az Önparkolás.

- A parkolási művelethez több, mint hét mozgásegység szükséges.
- Model Y észleli, hogy a vezető kiszáll a gépkocsiból.
- Kinyitják az egyik ajtót.
- A vezető lenyomja a gázpedált.
- A vezető lenyomja a fékpedált az Önparkolás szüneteltetése közben.
- Automatikus vészfékezésre kerül sor (lásd: [Ütközésselkerülő asszisztens oldalszám 148](#)).

## A parkolás szüneteltetése

Az Önparkolás funkció szüneteltetéséhez nyomja le egyszer a fékpedált. Model Y megáll, és mindaddig nem indul el, amíg az érintőképernyőn meg nem érinti a **Folytatás** gombot.

## A parkolás megszakítása

Az Önparkolás megszakítja a parkolási műveletet, ha Ön a kormánykerékkézi mozgásába kezd, sebességi fokozatot vált, vagy az érintőképernyőn megérinti a **Mégse** gombot. Az Önparkolás a következő esetekben is megszakítja a parkolást:

Előfordulhat, hogy ez a funkció ideiglenesen korlátozott vagy inaktív, mindaddig amíg egy megközelítőleg 2024. április közepe után gyártott járművekre vonatkozó leendő szoftverfrissítés keretében nem engedélyezik.

**MEGJEGYZÉS:** A piaci régiótól, a gépkocsi-konfigurációtól, a megvásárolt opcióktól és a szoftververziótól függően előfordulhat, hogy gépjárműve nem rendelkezik Vezénylés funkcióval vagy nem támogat az ebben a részben leírt minden funkciót.

A Vezénylés lehetővé teszi a Model Y automatikus parkolását és megközelítését, a járművön kívül tartózkodva. A Summon előre és hátra mozgatja a Model Y típust, legfeljebb 12 méter távolságból, a parkolóhelyről való kiállás vagy az oda beállítás közben.

A Model Y hosszabb távra, akadályok kikerülésével történő mozgatásához használja az Okos vezénylés (ha van) funkciót és a mobiltelefonját. Az okos vezénylés lehetővé teszi, hogy a jármű odataláljon Önhöz (illetve a jármű egy kiválasztott helyre küldhető). Lásd: [Okos vezénylés oldalszám 137](#).

A Vezénylésnek szüksége van arra, hogy a Model Y érvényes kulcsot érzékeljen a közelben.

**FIGYELMEZTETÉS:** A Vezénylés tervezéséből és kialakításából fakadóan csak parkolóhelyeken és magántulajdonú felhajtókon használható, ahol a környezet ismerős és kiszámítható.

**FIGYELMEZTETÉS:** A Vezénylés BÉTA fázisban lévő funkció. Folyamatosan figyelemmel kell kísérnie a járművet, illetve annak környezetét, és bármikor készen kell állnia az azonnali beavatkozásra. A Vezénylés biztonságos, felelősségteljes, szándékolt módon történő használatáért a járművezetőt terheli a felelősség. A Vezénylés működésének korlátaival és használatát esetleg zavaró körülményekkel kapcsolatban további információért lásd: [Figyelmeztetések és korlátozások oldalszám 139](#).

## A Vezénylés használata előtt

A Vezénylés használata előtt az érintőképernyő használatával engedélyezze azt, és szabja tesztre a működését. Érintse meg a **Kezelőelemek > Autopilot > Testreszabás** lehetőséget, és egyéni ízlése alapján adja meg a következő beállításokat:

- **Lökhárító magassága:** Adja meg azt a távolságot, amilyen közel a Vezénylés megálljon egy tárgyhoz képest, (megadható például, hogy a Vezénylés a garázs falától néhány centiméterre álljon meg). Vegye figyelembe, hogy ez a távolság csak az olyan tárgyakra vonatkozik, amelyeket a Vezénylés előre felé történő haladásakor közvetlenül a Model Y előtt, tolatáskor pedig közvetlenül a Model Y mögött észlel.
- **Hívófunkció távolsága:** Állítsa be azt a maximális távolságot, amelyet a Model Y parkolóba beálláskor vagy onnan kiálláskor megtehet.

- **Oldaltávolság:** Válassza ki, hogy mekkora oldaltávolságot kíván engedélyezni. A **Szűk** lehetővé teszi, hogy a Model Y nagyon szűk parkolóhelyekre is beálljon, vagy onnan kiálljon.

**FIGYELMEZTETÉS:** A szűk parkolóhelyen történő parkolás korlátozza a kamerákat és az érzékelőket (ha vannak) az akadályok pontos helyzetének megállapításában, növelve ezzel a Model Y és/vagy a környező tárgyak sérülésének kockázatát.

- **Az Auto Homelink használata** (ha a felszereltség része): Állítsa **BE** értékre, ha aktiválni kívánja a HomeLink funkciót egy programozott HomeLink-eszköz (pl. kapu vagy garázsajtó) nyitására/zárására a Hívófunkció használatával történő parkolási művelet során. Ha engedélyezve van, az eszköz automatikusan kinyílik és bezárul amikor a Model Y egy Vezénylési művelet során belép vagy kilép. Okos vezénylés (ha van) művelet során az eszköz automatikusan kinyílik, amikor a művelet elején az Okos vezénylés azt észleli, hogy a Model Y garázsban parkol.

**FIGYELMEZTETÉS:** Mielőtt a HomeLink leengedi a garázsajtót, mindig győződjön meg róla, hogy a Model Y teljesen kint vagy bent áll. A Vezénylés és Okos vezénylés (ha van) nem képes érzékelni, ha felülről egy ajtó leereszkedik.

**MEGJEGYZÉS:** Ha engedélyezve van, a HomeLink-eszköz automatikusan nyílik és csukódik a Vezénylés használatakor, és szükség esetén automatikusan kinyílik az Okos vezénylés (ha van) használatakor. A HomeLink egyéb helyzetekben (pl. normál vezetés során) történő automatizálásához be kell állítani a HomeLink eszköz fő beállításait a **Kezelőelemek** képernyő tetején lévő HomeLink ikon megérintésével (lásd: [Intelligens garázs oldalszám 71](#)).

A HomeLink kivételével a fenti beállítások csak a Vezénylés funkcióra érvényesek, az Okos vezénylésre (ha van) nem (lásd: [A Smart Summon használata előtt oldalszám 137](#)). Az Okos vezénylés lökhárító-távolsága, távolsága és oldaltávolsága nem szabható tesztre. Az Okos vezénylés használatakor pedig mindig nyomva kell tartania a mobilalkalmazás gombját a Model Y mozgásban tartásához. Az intelligens vezénylés csak a mobilalkalmazással működik, a távirányító használatával nem. A rendszer minden beállítást megőrizz addig, amíg kézzel nem módosítják azokat.

## Jármű parkolása és megközelítése a Vezénylés használatával

A Model Y Vezénylés használatával történő parkoltatásához kövesse ezeket a lépéseket:

- Állítsa a Model Y típust a parkolóhelytől mért 12 méter távolságon belülre, hogy a Model Y egyenes vonalban beállhasson a parkolóhelyre, vagy kiállhasson onnan akár előre menetben (D), akár hátramenetben (R).



- A járművön kívülről indítsa el a parkolási manővert a mobilalkalmazás **Hívófunkció** lehetőségének megérintésével, majd a **ELŐRE MENET** vagy **HÁTRAMENET** gomb nyomva tartásával.

A Vezénylés a Model Y típust előre menet (D) vagy hátramenet (R) fokozatba állítja (a megadott irány alapján), és behajt a parkolóhelyre, vagy kihajt onnan. A parkolás végrehajtását követően, vagy akadály észlelésekor a Vezénylés parkolás (P) fokozatba kapcsolja a Model Y típust. A Vezénylés parkolás (P) fokozatba kapcsolja a Model Y típust, ha:

- Model Y akadályt észlel a haladási útvonalon (a **Lökhárító magassága** beállításban megadott távolságon belül).
- A Vezénylés a Model Y típust a maximális 12 méter távolságra mozgatta.
- Elengedi a **ELŐRE MENET** vagy **HÁTRAMENET** gombot.
- A Vezénylés kézi leállítása érdekében bármelyik gombot megnyomja.

Ha a Hívófunkció használatával parkolta le a Model Y típust, a Hívófunkció használatával a Model Y elküldhető eredeti helyére (ha a Model Y gépjármű parkolás (P) fokozatban maradt), vagy a megadott maximális **Hívófunkció távolsága** távolságra (amelyik előbb bekövetkezik). Egyszerűen adja meg az ellenkező irányt a mobilalkalmazásban, a Vezénylés pedig az eredeti haladási útvonalon visszavezeti a Model Y gépjárművet, ha oda közben nem került akadály. Ha akadály észlelhető, a Model Y az eredeti haladási útvonalához igen közel maradva, megkísérli kikerülni az akadályt (a Vezénylés kormányzással nem kerüli meg az akadályokat).

**MEGJEGYZÉS:** Ha többször ugyanabban az irányban kívánja mozgatni a Model Y gépjárművet a Vezénylés használatával (nem túllépve a maximális 12 méter távolságot, állítsa le a Vezénylést, majd indítsa újra a parkolási műveletet ugyanabban az irányban.

**MEGJEGYZÉS:** Bár a Vezénylés képes a Model Y típust rövid távon oldalirányban is mozgatni egy akadály elkerülése érdekében, nem kerüli meg az akadályt, hogy a Model Y visszatérjen az eredeti haladási útvonalra. Csak az Okos vezénylés (ha van) a Model Y gépjárművet akadályok körül kormányozni.

**MEGJEGYZÉS:** A Vezénylésnek szüksége van arra, hogy a Model Y hitelesített telefont érzékeljen a közelben.



**FIGYELMEZTETÉS:** Model Y nem képes a lökhárítónál alacsonyabb, nagyon keskeny, illetve mennyezetről lelógó akadályok (pl. kerékpárok) észlelésére. Ezen felül számos előre nem látható körülmény befolyásolhatja azt, hogy a Vezénylés a parkolóhelyre bevigye, vagy onnan kihozza a járművet, melynek eredményeként a Vezénylés nem mozgatja a megfelelően a Model Y típust. Tehát folyamatosan figyelemmel kell kísérnie a jármű mozgását és annak környezetét, készen állva arra, hogy bármelyik pillanatban megállítsa a Model Y mozgását.

## Vezénylés működtetése a távirányítón

**MEGJEGYZÉS:** A Vezénylés nem működik, ha a távirányító kulcs eleme gyenge.

A Model Y járműn kívülről a távirányító kulcs használatával indított parkolás végrehajtásához kövesse ezeket a lépéseket:

1. Az érintőképernyőn győződjön meg róla, hogy a **Folyamatos nyomva tartást igényel** le van tiltva (érintse meg a **Kezelőelemek > Autopilot > Testreszabás > Folyamatos nyomva tartást igényel** elemet).
2. A Parkolás fokozatba állított Model Y gépjármű esetén álljon három méternél közelebb, és tartsa nyomva a távirányító kulcs kiegészítő felső részének közepén lévő gombot (Minden zár nyitása/zárolása gombot), amíg a vészvillogók folyamatosan villogni nem kezdenek.  
**MEGJEGYZÉS:** A vészvillogók a Model Y bezárásakor egyszer felvillannak, majd öt másodpercen belül bekapcsol a Model Y, és a vészvillogók folyamatosan villognak. Addig ne lépjen a következő lépésre, amíg a vészvillogók villognak. Ha a vészvillogók öt másodperc után sem villognak, engedje fel a távirányító kulcs gombját, lépjen közelebb a Model Y gépjárműhöz, és próbálkozzon újra. Ha a Vezénylés tíz másodpercen belül nem kap további jelet, a Vezénylés leáll.
3. Nyomja meg a távirányító kulcs első csomagter gombját, hogy a Model Y típust előre felé a parkolóhelyre irányítsa, vagy használja a hátsó csomagter gombot, hogy a Model Y típust a hátrafelé a parkolóhelyre irányítsa.

## A vezénylés leállítása vagy visszavonása

Állítsa meg bármikor a Model Y gépjárművet aktív Summon estén a mobilalkalmazás használatával vagy a távirányító bármely gombjának megnyomásával. A Vezénylés a következő esetekben szintén kikapcsol:

- Bezárul vagy kinyílik egy ajtókilincs.
- Megmozdítja a kormánykerék gépjárművet, a fékpedált, a gázpedált, vagy a fokozatkapcsoló kart.
- Model Y akadályt észlel.
- A Summon a Model Y típust a maximális 12 méter távolságra mozgatta.
- A telefon alvó üzemmódba lép, vagy megszakad a Model Y típussal fennálló kapcsolata.



Előfordulhat, hogy ez a funkció ideiglenesen korlátozott vagy inaktív, mindaddig amíg egy megközelítőleg 2024. április közepe után gyártott járművekre vonatkozó leendő szoftverfrissítés keretében nem engedélyezik.

**MEGJEGYZÉS:** A piaci régiótól, a gépkocsi-konfigurációtól, a megvásárolt opcióktól és a szoftververziótól függően előfordulhat, hogy gépjárműve nem rendelkezik Okos vezénylés funkcióval vagy a funkció nem a pontosan az itt leírt módon működik.

Az **Okos vezénylés** lehetővé teszi, hogy a(z) Model Y típust (telefonjának GPS-adatai alapján célként meghatározott) tartózkodási helyére vagy egyéb kiválasztott helyre vezénylje, miközben a jármű a mozgás során szükség esetén kikerüli az akadályokat, vagy megáll azoknál. A Smart Summon a Tesla mobilalkalmazással használható, ha a telefon kb. 6 méter távolságon belül található a Model Y típustól.

Az okos vezénylés segít a Model Y vezénylésében parkolóhelyekből való kiállás és sarkon való befordulás esetén. Ez olyankor hasznos, ha a Model Y típussal szűk parkolóból vagy pocsolólyából kell kiállni, illetve segítséget nyújt akkor, ha csomagokkal a kézben kell a gépkocsihoz eljutni. Szemét végig a Model Y típuson kell tartania, és folyamatosan figyelemmel kell kísérnie a járművet és annak környezetét.

**FIGYELMEZTETÉS:** Az Okos vezénylés tervezéséből és kialakításából fakadóan csak parkolóhelyeken és magántulajdonú felhajtókon használható, ahol a környezet ismerős és kiszámítható. Az Okos vezénylés közutakon való használata tilos.

**FIGYELMEZTETÉS:** Az Okos vezénylés csak szilárd burkolatú utakon használható.

**FIGYELMEZTETÉS:** Az Okos vezénylés BÉTA fázisban lévő funkció. Folyamatosan figyelemmel kell kísérnie a járművet, illetve annak környezetét, és bármikor készen kell állnia az azonnali beavatkozásra. Az Okos vezénylés biztonságos, felelősségteljes, szándékolt módon történő használatáért a járművezetőt terheli a felelősség. Az Ön felelőssége, hogy megismerkedjen a Smart Summon működésének korlátaival (lásd: [Korlátozások és figyelmeztetések oldalszám 139](#)).

## A Smart Summon használata előtt

- Töltse le a telefonra a Tesla mobilalkalmazás legfrissebb verzióját, és győződjön meg róla, hogy a telefonon van mobil térérő, a GPS pedig engedélyezve van rajta.
- A telefonnak kapcsolódnia kell a Model Y típushoz, és kb. 6 méter távolságon belül kell lennie attól.
- A jármű kameráit teljes mértékben kalibrálni kell (lásd: [Vezetés a kamera kalibrálásához oldalszám 19](#)).
- Szabad szemmel látnia kell a Model Y típust.
- Model Y típusnak parkolás (P) fokozatban, és a töltőről leválasztott állapotban, az ajtóknak és csomagtereknek pedig zárt helyzetben kell lenniük.



**FIGYELMEZTETÉS:** Ellenőrizze az összes kamera és érzékelő (ha van) tisztaságát. A koszos kamerák és érzékelők, valamint az olyan környezeti feltételek, mint például az eső és a kopott terelővonalak csökkenthetik az Autopilot teljesítményét.

## A Smart Summon használata

1. Nyissa meg a Tesla mobilalkalmazást, és nyomja meg a **Hívófunkció** gombot.
2. Nyomja meg a Model Y képének közepén látható **Smart Summon** ikont. Az Okos vezénylés indulása eltarthat néhány másodpercig.

**MEGJEGYZÉS:** Az Okos vezénylés indításakor jelentkező késlekedés kiküszöbölésére használhatja a készenléti módot (lásd: [Készenléti üzemmód oldalszám 138](#)).

A mobilalkalmazás megjelenít egy térképet, rajta kék körrel, ami a maximális 6 méter távolságot jelzi, amit fenn kell tartania a telefonja és a Model Y között. A térképen látható kék pont jelzi az Ön helyszínét, a piros nyíl pedig a jármű helyét.

3. Helyezkedjen el a kék körön belül egy olyan helyre, ahonnan szabad szemmel látja a Model Y típust.
4. Ekkor lehetősége van az Okos vezénylés működtetésére az alábbi üzemmódokban:
  - **Ide hozzám!** üzemmód: Tartsa nyomva az **Ide hozzám!** gombot. Model Y gépkocsija az Ön GPS szerinti helyzetéhez megy. Ha elmozdul, a Model Y követi Önt. Ha a Model Y odaér Önhöz, megáll, és parkolás (P) fokozatba vált.
  - **Rendeltetési hely** üzemmód: Érintse meg a célkereszt ikont, majd a térkép elhúzásával pozicionálja a gombostűt a kívánt rendeltetési helyre. Tartsa nyomva a **Rendeltetési hely** gombot. Model Y gépkocsija a kívánt rendeltetési helyre megy. A helyszín elérésekor a Model Y megáll, és parkolás (P) fokozatba vált, a mobilalkalmazás pedig üzenetben jelzi, hogy a vezénylési művelet befejeződött.

**MEGJEGYZÉS:** A hely utólagos módosításához emelje fel az ujját, pozicionálja újra a térképet, majd tartsa nyomva ismét a **Rendeltetési hely** gombot.

A Model Y bármikor leállítható az **Ide hozzám!** vagy **Rendeltetési hely** gomb elengedésével.



A térképen lévő célkereszt ikon átvált a **Rendeltetési hely** és **Ide hozzám!** üzemmód között. Az **Ide hozzám!** üzemmód kiválasztása esetén az ikon kék színű.

**MEGJEGYZÉS:** A térképen a műholdkép megjelenítésére/elrejtésére szolgáló ikon is látható.





Közvetlenül az Okos vezénylés bármely üzemmódban történő elindítását követően, a vészvillogó röviden felvillan, a tükrök behajlanak, s Model Y pedig a vezetés vagy hátramenet módba kapcsol. Model Y gépkocsija ekkor 1 méter távolságon belülre lassan megközelíti Önt (**Come to me**), vagy a rendeltetési helyet (**Go to target**), szükség esetén kikerülve az akadályokat. A Model Y mozgása közben a térképen lévő piros nyíl is elmozdul, jelezve a jármű helyzetét. Az Ön elmozdulásával együtt a kék pont is elmozdul, jelezve az Ön helyzetét.

A Model Y bármely üzemmód esetén megáll, és parkolás (P) fokozatba kapcsol, ha:

- Elengedi a mobilalkalmazásban lévő gombot.
- A telefon és a(z) Model Y közötti távolság meghaladja a maximális értéket (ha gépjárművét egy Öntől távolabbi rendeltetési helyre irányítja, e távolság fenntartása érdekében lehet, hogy követnie kell a gépkocsit).
- Elzárja valami a haladási útvonalat.
- Model Y gépkocsija a Smart Summon munkamenet elindítása óta megtette a maximális 20 méter távolságot.

**MEGJEGYZÉS:** Ha a Smart Summon Model Y gépkocsiját három méterrel előre-, majd két méterrel hátramozgatta, ez öt méter útnak felel meg.

**MEGJEGYZÉS:** Nem szükséges a mobilalkalmazást figyelni – csak tartsa nyomva a gombot, miközben szemét mindvégig a Model Y típuson és annak haladási útvonalán tartja, készen állva arra, hogy szükség esetén a gomb felengedésével megállítja a járművet.

Ha az Auto HomeLink része a felszereltségnek, és a Hívófunkció számára be van kapcsolva (érintse meg a **Kezelőelemek > Autopilot > Testreszabás > Az Auto HomeLink használata**) menüpontot, az Intelligens vezénylés pedig megnyit egy HomeLink eszközt, ha az Intelligens vezénylést olyankor hajtja végre, amikor a Model Y garázsban áll. A mobilalkalmazás tájékoztatást ad arról, hogy az ajtó ki lett nyitva.

**FIGYELMEZTETÉS:** Amikor a Model Y megállításhoz elengedi a gombot, a jármű kis késéssel áll meg. Ezért döntő fontosságú, hogy folyamatosan figyelje a jármű haladási útvonalát, és cselekvő jelleggel figyelembe vegye azokat az akadályokat, amelyeket a jármű esetleg nem képes érzékelni.

**FIGYELMEZTETÉS:** A kiszámíthatatlan mozgású akadályokat tartalmazó környezetben fordítson kiemelt figyelmet az Okos vezénylés használata során. Például, ha személyek, gyermekek vagy állatok megjelenésére lehet számítani.

**FIGYELMEZTETÉS:** Lehetséges, hogy az Okos vezénylés nem állítja meg a járművet minden akadálynál (különösen a nagyon alacsony akadályoknál, pl. egyes útszegélyeknél, illetve nagyon magas akadályoknál, pl. polcoknál), és nem reagál minden egyirányú vagy keresztező forgalmi helyzetre. Figyeljen, és mindig álljon készen a Model Y megállítására a mobilalkalmazás gombjának elengedésével.

## Készenléti üzemmód

Ahhoz, hogy a Model Y folyamatosan készen álljon a vezénylésre, és a bemelegedéshez szükséges idő csökkentésére kapcsolja be a készenléti üzemmódot. Érintse meg a **Kezelőelemek > Autopilot > Készenléti üzemmód** elemet Bekapcsolt készenléti üzemmód esetén meghosszabbítható az akkumulátor töltött állapota, ha a következő helyeken letiltásra kerül a készenléti üzemmód:

- **Otthont kivéve**– A kedvencek listáján otthonként megadott helyen a rendszer letiltja a készenléti üzemmódot.
- **Munkahelyet kivéve**– A kedvencek listáján munkahelyként megadott helyen a rendszer letiltja a készenléti üzemmódot.
- **Kedvenceket kivéve**– A kedvencek listáján szereplő összes helyen letiltja a készenléti üzemmódot.

**MEGJEGYZÉS:** Az energiatakarékosság érdekében az Okos vezénylés éjjeltől 06:00 óráig automatikusan kilép a készenléti üzemmódból. Ezekben az órákban késés tapasztalható a Smart Summon elindulásakor.

**MEGJEGYZÉS:** Aktív készenléti üzemmód esetén további akkumulátorfogyasztás léphet fel.

**MEGJEGYZÉS:** A helyszínek otthonként, munkahelyként vagy kedvencként történő megjelölésével kapcsolatban lásd: [Otthoni, munkahelyi és kedvenc úti célok oldalszám 179.](#)

## Okos vezénylés leállítása vagy visszavonása

Az Okos vezénylés leállítja a Model Y típust, ha a mobilalkalmazásban lévő gombot felengedik. Az Okos vezénylés működésének folytatásához ismét nyomja meg az **Ide hozzám!** vagy **Rendeltetési hely** gombot.

**FIGYELMEZTETÉS:** Mindig ismerje fel előre, ha meg kell állítania a Model Y típust. A telefon és a Model Y közötti kapcsolat minőségének függvényében a gomb felengedése és a jármű megállása között előfordulhat kis késés.

Az Okos vezénylés működése leáll, és újraindítást igényel a következő esetekben:

- Bezárul vagy kinyílik egy ajtókilincs.
- Megmozdítja a kormánykerék gépjárművet, a fékpedált, a gázpedált, vagy a fokozatkapcsoló kart.
- Model Y típust akadály gátolja.
- A Smart Summon funkcióval a(z) Model Y elérte a maximális távolságot. Ennél nagyobb távolságú mozgás esetén kapcsolja Model Y gépkocsiját Vezetés vagy Hátramenet módba, majd kezdeményezzen újból Okos vezénylés műveletet.
- A telefon alvó üzemmódba lép, vagy megszakad a Model Y típussal fennálló kapcsolata.





Ez a témakör tartalmazza az Autopilot funkciókra vonatkozó figyelmeztetéseket, óvintézkedéseket és korlátozásokat.

- [Forgalomfigyelő tempomat oldalszám 116](#)
- [Automata kormányzás oldalszám 117](#)
- [Navigate on Autopilot oldalszám 141](#)
- [Autopark oldalszám 142](#)
- [Summon oldalszám 143](#)
- [Smart Summon oldalszám 143](#)

**MEGJEGYZÉS:** A piaci régiótól, a gépjármű-konfigurációtól, a megvásárolt opcióktól és a szoftververziótól függően előfordulhat, hogy gépjárműve nem rendelkezik minden, fentebb felsorolt funkcióval, vagy egy funkció nem a leírtaknak megfelelően működik.



**FIGYELMEZTETÉS:** Az Autopilot használata előtt figyelmesen olvassa el a következő figyelmeztetéseket és korlátozásokat. A figyelmeztetések és utasítások maradéktalan betartásának elmulasztása kárt, illetve súlyos személyi sérülést vagy halált okozhat.

**MEGJEGYZÉS:** Ügyeljen arra, hogy minden kamera tiszta és kítakarásmentes legyen indulás és az Autopilot használata előtt (lásd: [A kamera tisztítása oldalszám 211](#)). A szennyezett kamerák és érzékelők (ha vannak), valamint az olyan környezeti feltételek, mint például az eső és a kopott terelővonalak csökkenthetik az Autopilot teljesítményét. Ha a kamera előtt akadály van vagy valami eltakarja, a Model Y üzenetet jelenít meg az érintőképernyőn és előfordulhat, hogy az Autopilot funkciói nem állnak rendelkezésre. A speciális riasztásokkal kapcsolatos további információkért lásd: [Hibajelzések oldalszám 251](#).

## Forgalomfigyelő tempomat

A Forgalomfigyelő tempomat használatakor **a vezető felelőssége, hogy éber maradjon, biztonságosan vezessen, és folyamatosan az irányítása alatt tartsa a járművet.** Mindig tartsa szemmel az utat vezetéskor, és álljon készen, hogy megtehesse a szükséges korrekciós lépéseket.

Ezenfelül a járművezető felelőssége, hogy biztonságos sebességgel haladjon, és hogy biztonságos követési távolságot tartson az útviszonyoknak és a betartandó sebességhatárításoknak megfelelően. Bekapcsolt Forgalomfigyelő tempomattal tartsa szem előtt a következő korlátozásokat.

- Lehetnek olyan helyzetek, amikor a beállított sebesség nem változhat a sebességhatár változásával.
- A Forgalomfigyelő tempomat nem igazítja a sebességet az útviszonyokhoz vagy az időjáráshoz. Ne használja a Forgalomfigyelő tempomatot módosított szerpentíneken, éles kanyaroknál, jeges vagy csúszós felületeken, vagy amikor az időjárás (így a viharos, havas, ködös stb. idő) nem teszi lehetővé, hogy egyenletes sebességgel vezessen.
- Ne hagyatkozzon a Forgalomfigyelő tempomat módra a pontos vagy megfelelő követési távolság meghatározásánál.

- A korlátozott fékkapacitás és a dombos tájak miatt előfordulhat, hogy a Forgalomfigyelő tempomat nem nyújt megfelelő sebességtartást. Az is előfordulhat, hogy nem pontosan méri fel az Ön előtt haladó jármű távolságát. Lejtőn való haladáskor a menetsebesség megnőhet, ami miatt a Model Y átlépheti a beállított sebességet (és valószínűleg a megengedett sebességhatárt is).
- A Forgalomfigyelő tempomat időnként a Model Y fékezését okozhatja akkor is, amikor nem szükséges, vagy amikor Ön nem számít rá. Ennek oka lehet az előző jármű szoros követése, járművek vagy tárgyak észlelése a szomszédos sávokban (főleg kanyaroknál) stb.
- A beépített GPS (globális helymeghatározó rendszer) sajátosságaiból adódó korlátok miatt előfordulhatnak olyan helyzetek, amikor a Model Y jármű lelassul, különösen olyan kijáratoknál, amelyeknél kanyar észlelhető, illetve amikor aktívan navigál az úti cél felé, és nem az útitervet követi.
- Egyes esetekben (például elégtelen adatok esetén) előfordulhat, hogy a Forgalomfigyelő tempomat nem csökkenti automatikusan a beállított sebességet az autópálya-csomóponton vagy lehajtón.
- Előfordulhat, hogy a Forgalomfigyelő tempomat nem észlel tárgyakat, különösen akkor, amikor (80 km/h) feletti sebességgel vezet, előfordulhat, hogy nem fékez vagy gyorsít, amikor egy jármű vagy tárgy csak részben lóg be az Ön sávjába, vagy amikor a követett jármű kihajt az Ön sávjából, és Ön előtt egy álló vagy lassan mozgó jármű vagy tárgy található.
- A Forgalomfigyelő tempomat olyan járművekre vagy tárgyra is reagálhat, amelyek nem léteznek vagy nem az Ön sávjában vannak, ami miatt a Model Y szükségtelenül vagy nem megfelelően lelassulhat.



**FIGYELMEZTETÉS:** A Forgalomfigyelő tempomat az alábbi helyzetekben nagy valószínűséggel nem fog megfelelően működni:

- Az úton éles kanyarok és jelentős szintkülönbségek vannak.
- Az útjelzések nem jól láthatók, nem egyértelműek vagy rossz állapotban vannak.
- Gyengék a látási viszonyok (zuhogó eső, hó, jégeső stb. vagy gyengén kivilágított éjszakai útszakaszok miatt).
- Alagútban vagy autópályán halad, ahol az elválasztók zavarják a kamerák látóterét
- Erős fény (például a szembejövők reflektora vagy közvetlen napfény) zavarja a kamerákat.



**FIGYELMEZTETÉS:** A fenti lista nem meríti ki a Forgalomfigyelő tempomat megfelelő működését zavaró helyzeteket. A Forgalomfigyelő tempomat bármikor váratlanul leállhat előre nem látható okokból. Mindig figyelje az utat maga előtt, és álljon készen a megfelelő művelet elvégzésére. Mindenkor a vezető felelőssége a Model Y fölötti uralom megtartása.



## Korlátozások és figyelmeztetések

**FIGYELMEZTETÉS:** A Forgalomfigyelő tempomat módot a kényelmes és magabiztos vezetés segítéséhez tervezték, és nem ütközésre figyelmeztető vagy azt elkerülő rendszer. Soha ne hagyatkozzon csak a Forgalomfigyelő tempomat módra a Model Y kellő lelassításánál. Mindig figyelje az utat Ön előtt, és álljon készen a szükséges korrigáló lépések megtételére. Ennek elmulasztása súlyos sérülésekhez vagy halálhoz is vezethet.

**FIGYELMEZTETÉS:** Habár a Forgalomfigyelő tempomat képes észlelni a gyalogosokat és a kerékpárosokat, soha ne hagyatkozzon csak a Forgalomfigyelő tempomat módra a Model Y kellő lelassításánál. Ennek elmulasztása súlyos sérülésekhez vagy halálhoz is vezethet.

### Automata kormányzás

**FIGYELMEZTETÉS:** Az Automata kormányzás a kéz használatát igénylő funkció. Tartsa a kezét mindig a kormánykeréken, figyelje az utat és a forgalmat, és mindig álljon készen az azonnali beavatkozásra. A fenti utasítások be nem tartása a jármű károsodását, valamint súlyos személyi sérülést vagy halált okozhat.

**FIGYELMEZTETÉS:** Az Automata kormányzás korlátozott hozzáférésű autópályákon használható, a vezető teljes figyelme mellett. Ne használja az Automata kormányzás funkciót építési területeken vagy olyan egyéb helyeken, ahol kerékpárosok vagy gyalogosok közlekedhetnek.

**FIGYELMEZTETÉS:** Soha ne támaszkodjon az Automata kormányzás funkcióra a megfelelő haladási útvonal meghatározásában.

**FIGYELMEZTETÉS:** Különösen az alábbi esetekben fordulhat elő, hogy az Automata kormányzás és a hozzá kapcsolódó funkciók nem működnek megfelelően:

- Az Automata kormányzás nem tudja pontosan meghatározni a sávjelzéseket. Például a sávjelzések nagyon kopottak, jól láthatók az előző jelzések, az útépitési munkálatok miatt átfestették őket, gyorsan változnak (a sávok elágaznak, keresztezik egymást vagy egyesülnek), az objektumok vagy tereptárgyak erősen beárnyékolják a sávjelzéseket, vagy az útfelületen útszegély vagy egyéb, élesen kiemelkedő vonalak találhatók.
- Gyengék a látási viszonyok (zuhogó eső, hó, köd stb.), vagy az időjárási körülmények zavarják az érzékelők működését.
- A kamera (kamerák) vagy az érzékelő (érezékelők) el vannak el vannak takarva, vagy megsérültek.
- Emelkedőkön vezet.
- Díjfizető kapuhoz közelít.
- Élesen kanyargó vagy túlságosan egyenetlen úton halad.
- Éles fény (például közvetlen napfény) akadályozza a kamera (kamerák) működését.
- Az érzékelők (ha vannak) működését elektromos berendezések vagy ultrahangot kibocsátó készülékek befolyásolják.
- A funkció egy járművet észlel a holtterben, amikor Ön bekapcsolja az irányjelzőt.
- Model Y járművet nagyon közel kormányozza az előtte haladó járműhöz, ami korlátozza a kamera (kamerák) látómezejét.

**FIGYELMEZTETÉS:** Számos előre nem látható körülmény gátolhatja az Automata kormányzás működését. Ezt mindig tartsa szem előtt, és ne feledje, hogy emiatt előfordulhat, hogy az Automata kormányzás nem kormányozza megfelelően a Model Y járművet. Mindig vezessen figyelmesen, és álljon készen az azonnali beavatkozásra.

**FIGYELMEZTETÉS:** Az Automata kormányzás nem úgy van kialakítva, hogy az Model Y kikerülje a részben a haladási sávban lévő tárgyakat, és bizonyos esetekben előfordulhat, hogy nem áll meg a haladási sávot teljesen elzáró tárgyak előtt. Mindig figyelje az utat Ön előtt, és álljon készen azonnali beavatkozásra. Mindenkor a vezető felelőssége a Model Y fölötti uralom megtartása.

### Automatikus sáv váltás

**FIGYELMEZTETÉS:** Ha a járművezető az Automatikus sáv váltás használatával vált sávot, akkor ő felel annak eldöntéséért, hogy a sáv váltás biztonságos és indokolt-e. Ezért sáv váltás előtt mindig ellenőrizze a holttereket, a sáv jelzéseket és a környező úttestet annak megállapítására, hogy biztonságos és megfelelő módon át tud-e váltani a célsávba.



**FIGYELMEZTETÉS:** Az Automatikus sávváltás használatakor legyen tudatában a következő korlátozásoknak.

- Soha ne támaszkodjon az Automatikus sávváltás funkcióra a megfelelő haladási útvonal meghatározásában. Vezessen óvatosan, kövesse figyelemmel az utat és az Ön előtt haladó forgalmat, ellenőrizze a környező területet, és ügyeljen az érintőképernyőn megjelenő figyelmeztetésekre. Mindig álljon készen az azonnali beavatkozásra.
- Ne használja az Automatikus sávváltás funkciót olyan utakon, ahol a forgalmi viszonyok állandóan változnak, illetve ahol kerékpárosok és gyalogosok közlekednek.
- Az Automatikus sávváltás teljesítménye attól függ, hogy a kamerák mennyire képesek felismerni a sávjelzéseket.
- Ne használja az Automatikus sávváltás funkciót élesen kanyargós utakon, jeges vagy csúszós útszakaszokon, vagy olyankor, amikor az időjárás körülmények (például zuhogó eső, hó vagy köd) akadályozhatják a kamera (kamerák) vagy az érzékelők (ha vannak) működését.
- Az Overtake Acceleration a fent felsoroltakon kívül számos előre nem látható okból kifolyólag leállhat (például hiányzó GPS-adatok miatt). Maradjon éber és soha ne hagyatkozzon kizárólag az Overtake Acceleration funkcióra a menetsebesség növelésében.
- Az Overtake Acceleration növeli a menetsebességet, amikor a megfelelő irányjelzőt bekapcsolja, és a Model Y járművet az előtte haladó járműhöz közelebb gyorsítja. Habár a Forgalomfigyelő tempomat továbbra is fenntartja az Ön előtt haladó járművel a követési távolságot, fontos tisztában lenni azzal, hogy a kiválasztott követési távolság csökken, amikor az Overtake Acceleration aktív, különösen azokban az esetekben, amikor nem kívánja megelőzni a követett járművet.

## Piros lámpára és stoptáblára való figyelmeztetés



**FIGYELMEZTETÉS:** A piros lámpára és stoptáblára való figyelmeztetés működéséhez a fedélzeti térképen szerepelniük kell az adott helyen lévő piros lámpáknak és stoptábláknak. Előfordulhat, hogy a térképadatok pontatlanok vagy régiek, és nem tartalmazzák az összes piros lámpát és stoptáblát. Ennélfogva a piros lámpára és stoptáblára való figyelmeztetés nem biztos, hogy minden piros lámpát és stoptáblát fel fog ismerni.



**FIGYELMEZTETÉS:** A piros lámpára és stoptáblára való figyelmeztetés nem működteti a Model Y fékjeit és nem lassít, emellett nem feltétlenül észleli az összes piros lámpát és stoptáblát. A piros lámpára és stoptáblára való figyelmeztetés kizárólag iránymutatásként szolgál, és nem helyettesíti a figyelmes vezetést és a jó ítélőképességet. Vezetés közben folyamatosan figyelje az utat, és ne hagyatkozzon arra, hogy a Piros lámpára és stoptáblára való figyelmeztetés figyelmezteti Önt a piros lámpákra vagy stoptáblákra.



**FIGYELMEZTETÉS:** A Piros lámpára és Stoptáblára való figyelmeztetés célja, hogy csak akkor figyelmeztesse Önt, ha egy látható piros stoptáblához, egyszínű piros vagy egy hamarosan pirosra váltó sárga közlekedési lámpához közelít. Előfordulhat, hogy nem figyelmezteti Önt a villogó lámpákkal ellátott kereszteződésekre, és nem figyelmeztet az elsőbbségadás táblákra vagy az ideiglenes stop- és elsőbbségadás táblákra (például az építési területeken használtakra). Továbbá a piros lámpára és stoptáblára való figyelmeztetés abban az esetben sem figyelmezteti arra, hogy piros lámpához vagy stoptáblához közeledik, ha lenyomja a gázpedált vagy a fékpedált (ami letiltja az Automata kormányzás funkciót).

## Navigate on Autopilot



**FIGYELMEZTETÉS:** Soha ne hagyatkozzon a Navigate on Autopilot opcióra kihajtáskor a megfelelő sáv meghatározásához. Legyen körültekintő, és szemrevételezéssel ellenőrizze, hogy a forgalmi sáv biztonságos és megfelelő-e.



**FIGYELMEZTETÉS:** Ha kikapcsolja a **Sávváltás jóváhagyása** szükséges beállítást, a Navigálás autopilot funkcióval értesíti a közelgő sávváltásokról és kihajtásokról, azonban továbbra is figyelnie kell a környezetet, és folyamatosan fenn kell tartania az irányítást a Model Y gépkocsi felett. A sávváltások gyorsan és hirtelen történhetnek. Mindig tartsa a kezét a kormánykeréken a szemét pedig az Ön előtti haladási útvonalon.



**FIGYELMEZTETÉS:** A Navigálás robotpilóta funkcióval nem teszi automatikussá a vezetést. A vezetőnek figyelnie kell az utat, folyamatosan a kormánykeréken kell tartania a kezét, és folyamatosan figyelemmel kell kísérnie a navigációs útvonalat.



**FIGYELMEZTETÉS:** A normál vezetéssel megegyező módon különösen ügyelnie kell a holtterekre, a közlekedési csomópontokra, valamint a fel- és lehajtókra, mert gyorsan és bármikor felbukkanhatnak akadályok.



**FIGYELMEZTETÉS:** Előfordulhat, hogy a Navigate on Autopilot nem ismeri fel, vagy nem észleli a közeledő gépkocsikat, az álló tárgyakat, valamint a különleges forgalmi sávokat, például a kizárólag kerékpárosok, tekerőcsik vagy vészhelyzeti járművek stb. által használható sávokat. Folyamatosan kísérje figyelemmel a forgalmat, és álljon készen az azonnali beavatkozásra. Ennek elmulasztása kárt, illetve személyi sérülést vagy halált okozhat.



## Autopark



**FIGYELMEZTETÉS:** Az Autopark teljesítménye attól függ, hogy a kamerák és az érzékelők (ha vannak) képesek-e megállapítani a gépjármű járdaszegélyhez, tárgyakhoz és egyéb gépjárművekhez való közelségét. Az Autopark használata előtt és alatt tartsa szem előtt a következő figyelmeztetéseket:

- Ne használja az Önparkolás funkciót, ha bármi, például vonóhoroggömb, kerékpártartó vagy utánfutó van csatlakoztatva a vonókengyelhez. Előfordulhat, hogy az Önparkolás funkcióval a jármű nem áll meg a vonókengyelnél, amikor más járművek közé vagy elé parkol.
- Soha ne támaszkodjon kizárólag az Önparkolás funkcióra a jogszerű, megfelelő és biztonságos parkolóhelyek megkeresésekor. Előfordulhat, hogy az Önparkolás nem minden esetben észleli a parkolóhelyen lévő tárgyakat. Mindig győződjön meg arról személyesen is, hogy a parkolóhely megfelelő és biztonságos.
- Amikor az Önparkolás aktívan kormányozza a Model Y gépkocsit, a kormánykerék az Önparkolás beállításainak megfelelően mozog. Ne akadályozza a kormánykerék mozgását. Ezzel megszakíthatja az Önparkolás működését.
- A parkolási művelet közben folyamatosan ellenőrizze a környezetet. Álljon készenlétben arra, hogy fékeznie kell a gépkocsik, gyalogosok vagy tárgyak kikerülése érdekében.
- Az Autopark működése közben figyelje az érintőképernyőt, hogy ellenőrizni tudja, milyen utasításokat ad az Autopark.



### FIGYELMEZTETÉS:

Különösen az alábbi esetekben fordulhat elő, hogy az Önparkolás nem működik megfelelően:

- Az út lejtős. Az Önparkolás funkciót kizárólag sík utakon való működésre tervezték.
- Gyengék a látási viszonyok (zuhogó eső, hó, köd stb. miatt).
- A járdaszegély nem kőből készült, vagy a járdaszegély nem észlelhető.
- A kinézett parkolóhely közvetlenül egy fal vagy oszlop mellett helyezkedik el (például egy földalatti parkolóházban a legutolsó parkolóhely a sorban).
- A kamerák vagy az érzékelők (ha vannak) némelyike sérült, szennyezett vagy eltakarja valami (pl. sár, jég, hó, védőfólia, túl sok festék, illetve tapadó termékek, matricák, gumibevonatok stb.).
- Az időjárási viszonyok (heves eső, hó, köd, illetve rendkívül magas vagy alacsony hőmérsékletek) befolyásolják az érzékelő (ha van) működését.
- Az érzékelők (ha vannak) működését elektromos berendezések vagy elektromos interferencia befolyásolja.



**FIGYELMEZTETÉS:** Számos előre nem látható körülmény akadályozhatja az Önparkolás azon képességét, hogy le tudja parkolni a Model Y gépkocsit. Ezt tartsa szem előtt, és ne feledje, hogy emiatt előfordulhat, hogy az Önparkolás nem kormányozza megfelelően a Model Y gépkocsit. Kísérje figyelemmel a Model Y beparkolását, és álljon készenlétben arra, hogy azonnal átvegye a kormányzást.



## Summon

**FIGYELMEZTETÉS:** A Vezénylés teljesítménye a jármű más tárgyakhoz, személyekhez, állatokhoz és egyéb járművekhez való közelségét meghatározó kameráktól és érzékelőktől (ha vannak) függ. A Vezénylés a következő helyzetekben valószínűleg nem a szándékolt módon működik:

- A haladási útvonal lejtős. A Vezénylés csak vízszintes (legfeljebb 10%-os lejtésű) útfelületen működik.
- Kimagasló betonszegély érzékelhető. A Summon nem mozgatja a Model Y gépjárművet olyan szegély fölé, amely magasabb, mint 1 in (2,5 cm).
- Az érzékelők (ha vannak) vagy kamerák némelyike sérült, szennyezett vagy eltakarja valami (pl. sár, jég, hó, védőfólia, túl sok festék, illetve tapadó termékek, matricák, gumibevonatok stb.).
- Az időjárási viszonyok (heves eső, hó, köd, illetve rendkívül magas vagy alacsony hőmérsékletek) befolyásolják az érzékelő működését.
- Az érzékelők (ha vannak) működését elektromos berendezések vagy ultrahangot kibocsátó készülékek befolyásolják.
- Model Y utánfutó üzemmódban vagy, illetve tartozék van rá felszerelve.

**FIGYELMEZTETÉS:** A fenti felsorolás nem tartalmaz minden olyan esetet, amely a Vezénylés működését befolyásolhatja. A Model Y feletti uralom megtartásáért minden esetben a járművezetőt terheli a felelősség. Mindig fokozott körültekintéssel járjon el, ha a Vezénylés aktívan mozgatja a Model Y típust, és álljon készen az azonnali beavatkozásra. Ennek elmulasztása súlyos anyagi kárt, személyi sérülést vagy halált okozhat.

**FIGYELMEZTETÉS:** Model Y nem képes a lökhárítónál alacsonyabb, nagyon keskeny, illetve mennyezetről lelógó akadályok (pl. kerékpárok) észlelésére. Ezen felül számos előre nem látható körülmény befolyásolhatja azt, hogy a Vezénylés a parkolóhelyre bevigye, vagy onnan kihozza a járművet, melynek eredményeként a Vezénylés nem mozgatja a megfelelően a Model Y típust. Tehát folyamatosan figyelemmel kell kísérnie a jármű mozgását és annak környezetét, készen állva arra, hogy bármelyik pillanatban megállítsa a Model Y mozgását.

## Smart Summon

**FIGYELMEZTETÉS:** Az Okos vezénylés BÉTA fázisban lévő funkció. Folyamatosan figyelemmel kell kísérnie a járművet, illetve annak környezetét, és bármikor készen kell állnia az azonnali beavatkozásra. Az Okos vezénylés biztonságos, felelősségteljes, szándékolt módon történő használatáért a járművezetőt terheli a felelősség.

**FIGYELMEZTETÉS:** Az Okos vezénylés tervezéséből és kialakításából fakadóan csak parkolóhelyeken és magántulajdonú felhajtókon használható, ahol a környezet ismerős és kiszámítható. Az Okos vezénylés közutakon való használata tilos.

**MEGJEGYZÉS:** A Smart Summon funkciót letiltja a rendszer, ha a Model Y Inas üzemmódban van (lásd: [Valet mód oldalszám 100](#)).

**FIGYELMEZTETÉS:**

Az Okos vezénylés a következő helyzetekben valószínűleg nem a szándékolt módon működik:

- Gyenge mobil térérő miatt nincsenek GPS-adatok.
- A haladási útvonal lejtős. Az Okos vezénylés csak vízszintes (legfeljebb 10%-os lejtésű) útfelületen működik.
- Kimagasló betonszegély érzékelhető. A betonszegély magasságának függvényében elképzelhető, hogy az Okos vezénylés a Model Y típust nem mozgatja át azon.
- A kamerák vagy az érzékelők (ha vannak) némelyike sérült, szennyezett vagy eltakarja valami (pl. sár, jég, hó, védőfólia, túl sok festék, illetve tapadó termékek, matricák, gumibevonatok stb.).
- Az időjárási viszonyok (heves eső, hó, köd, illetve rendkívül magas vagy alacsony hőmérsékletek) befolyásolják az érzékelő (ha van) vagy a kamera működését.
- Az érzékelők (ha vannak) működését elektromos berendezések vagy ultrahangot kibocsátó készülékek befolyásolják.
- Model Y utánfutó üzemmódban van, illetve tartozék van rá felszerelve

**FIGYELMEZTETÉS:** A fenti felsorolás nem tartalmaz minden olyan esetet, amely az Okos vezénylés működését befolyásolhatja. A Model Y feletti uralom megtartásáért minden esetben a járművezetőt terheli a felelősség. Mindig fokozott körültekintéssel járjon el, ha az Okos vezénylés aktívan mozgatja a Model Y típust, és álljon készen az azonnali beavatkozásra. Ennek elmulasztása súlyos anyagi kárt, személyi sérülést vagy halált okozhat.

**FIGYELMEZTETÉS:** A Smart Summon csak szilárd burkolatú utakon használható.



**FIGYELMEZTETÉS:** Lehetséges, hogy az Okos vezénylés nem állítja meg a járművet minden akadálynál (különösen a nagyon alacsony akadályoknál, pl. egyes útszegélyeknél, illetve nagyon magas akadályoknál, pl. polcoknál), és nem reagál minden forgalmi helyzetre. Az Okos vezénylés nem ismeri fel a forgalom haladási irányát, nem képes üres parkolóhelyeken navigálni, és nem feltétlenül veszi figyelembe a keresztirányú forgalmat.





## Korlátozások és figyelmeztetések

---

-  **FIGYELMEZTETÉS:** A Smart Summon használatakor szemét végig a Model Y típuson kell tartania, és készen kell állnia, hogy a mobilalkalmazás gombjának elengedésével bármikor megállítsa a járművet.
-  **FIGYELMEZTETÉS:** Amikor a Model Y megállításához elengedi a gombot, a jármű kis késéssel áll meg. Ezért döntő fontosságú, hogy folyamatosan figyelje a jármű haladási útvonalát, és cselekvő jelleggel figyelembe vegye azokat az akadályokat, amelyeket a jármű esetleg nem képes érzékelni.
-  **FIGYELMEZTETÉS:** A kiszámíthatatlan mozgású akadályokat tartalmazó környezetben fordítson kiemelt figyelmet az Okos vezérlés használata során. Például, ha személyek, gyermekek vagy állatok megjelenésére lehet számítani.
-  **FIGYELMEZTETÉS:** Lehetséges, hogy az Okos vezérlés nem állítja meg a járművet minden akadálynál (különösen a nagyon alacsony akadályoknál, pl. egyes útszegélyeknél, illetve nagyon magas akadályoknál, pl. polcoknál), és nem reagál minden egyirányú vagy keresztező forgalmi helyzetre. Figyeljen, és mindig álljon készen a Model Y megállítására a mobilalkalmazás gombjának elengedésével.



Model Y figyeli az Ön által használt sáv útburkolati jeleit, valamint a környező területeken jelen lévő járműveket és egyéb tárgyakat.

Ha a rendszer tárgyat (pl. járművet, védőkorlátot stb.) észlel a holttérben vagy a Model Y oldalához közel, a(z) érintőképernyő a járműtől távolodó, sugár alakú, színes vonalakat jelenít meg. Ezek a vonalak jelzik az észlelt tárgy helyét. A vonalak színe (fehér, sárga, narancssárga vagy piros) a tárgynak a Model Y járműhöz való közelségét jelöli: a fehér a legmesszebb lévő, a piros pedig a legközelebb lévő tárgy, amely azonnali figyelmet igényel. Ezek a színes vonalak csak akkor jelennek meg, ha körülbelül 12 km/h és 140 km/h közötti sebességgel vezet. Ha aktív az Autosteer funkció, ezek a színes vonalak 12 km/h alatti sebesség esetén is megjelennek. A színes vonalak nem jelennek meg azonban akkor, ha a Model Y éppen áll (például forgalmi torlódás esetén).



**FIGYELMEZTETÉS:** Ügyeljen arra, hogy minden kamera tiszta és kitakarásmentes legyen indulás és az Autopilot használata előtt (lásd: [A kamera tisztítása oldalszám 211](#)). A szennyezett kamerák és érzékelők (ha vannak), valamint az olyan környezeti feltételek, mint például az eső és a kopott terelővonalak csökkenthetik az Autopilot teljesítményét. Ha a kamera előtt akadály van vagy valami eltakarja, a Model Y üzenetet jelenít meg az érintőképernyőn és előfordulhat, hogy az Autopilot funkciói nem állnak rendelkezésre. A speciális riasztásokkal kapcsolatos további információkért lásd: [Hibajelzések oldalszám 251](#).

**FIGYELMEZTETÉS:** A sávtartó asszisztens csak útmutatást nyújt, és nem célja, hogy a járművezető közvetlen személyes észlelésének helyére lépjen. Sávváltás előtt mindig használja az oldalsó visszapillantó tükröket, és a megfelelő oldali váll felett kitekintve szemrevételezéssel győződjön meg róla, hogy a sávváltás biztonságosan végrehajtható-e.

**FIGYELMEZTETÉS:** Soha ne bízva a sávtartó asszisztensre, hogy figyelmeztessen az aktuális sávból történő akaratlan kisodródásra, illetve a jármű mellett vagy a holsávban tartózkodó járművek jelenlétére. A sávtartó asszisztens teljesítményét számos külső tényező befolyásolhatja (lásd: [Korlátozások és pontatlanságok oldalszám 146](#)). A járművezető felelőssége, hogy mindig éber legyen, ügyeljen a sávtartásra és a körülötte lévő úthasználókra. Ennek elmulasztása súlyos sérülésekhez vagy halálhoz is vezethet.

## Kormányzás korrigálása

A sávtartó asszisztens korrigálja a kormányzást, ha a Model Y átsodródik a szomszédos sávba (vagy túlságosan megközelíti azt), és ott valamilyen tárgy, például egy másik jármű észlelhető. Ilyen helyzetekben a Model Y automatikusan egy biztonságosabb pozícióba kormányozza a járművet az aktuális sávban. Ezt a kormányzási beavatkozást csak akkor alkalmazza a rendszer, ha a Model Y 48 és 140 km/h közötti sebességgel halad jól látható sávelválasztó vonalakkal rendelkező főúton. Ha a rendszer beavatkozik a kormányzásba, az érintőképernyőn röviden megjelenik egy figyelmeztető üzenet.

## Sávelhagyás megakadályozása

A Sávelhagyás megakadályozása funkció arra szolgál, hogy figyelmeztetést adjon, ha a Model Y kisodródik a vezetési sávból vagy megközelíti annak szélét.

A Sávelhagyás megakadályozása funkció 64 és 145 km/h közötti sebességgel történő haladáskor működik, jól látható sávelválasztó vonalakkal rendelkező úton. A **Kezelőelemek > Autopilot > Sávelhagyásra vonatkozó figyelmeztetés** menüelem megérintésével kiválasztható, hogy miként működjön-e a Sávelhagyásra vonatkozó figyelmeztetés. A következő opciók közül választhat:

- **Figyelmeztetés:** Ha az első kerék átmegy egy felfestésen, a kormánykerék vibrál.
- **Segéd:** A rendszer korrigálja a kormányzást a Model Y biztonságos helyzetének megőrzése érdekében, ha a Model Y a szomszédos sávba vagy az út szélére sodródik.

Bekapcsolt Sávelhagyás megakadályozása funkció és aktív Adaptív sebességtartó automatika funkció esetén, ha a Model Y kisodródik a haladási sávjából anélkül, hogy bekapcsolták volna a megfelelő irányjelzőt, a Sávtartó asszisztens azt is ellenőrzi, hogy a kezei a kormánykerék-en vannak-e. Ha a rendszer nem érzékeli a kezeket, az érintőképernyőn az Automata kormányzás során használt figyelmeztető jelzésekhez hasonló figyelmeztetések jelennek meg. Ha a rendszer ismétlődően nem érzékel kezeket, a Model Y fokozatosan az érzékelt sebességkorlátozásnál vagy a beállított utazósebességnél 25 km/h értékkel alacsonyabb sebességre lassít, a vészvillogók pedig villogni kezdenek.



**MEGJEGYZÉS:** A Sávelhagyás megakadályozása funkció a megfelelő irányjelző szándékos sávváltásra utaló működtetése esetén nem figyelmeztet a sáv elhagyására, és nem korrigálja a kormányzást.

**FIGYELMEZTETÉS:** A sávelhagyás megakadályozása funkció célja az Ön biztonságának biztosítása, de nem működik minden helyzetben, és nem helyettesíti a folyamatos éber figyelmet és az emberi irányítást.

**FIGYELMEZTETÉS:** Mindig tartsa a kezét a kormánykerék-en és vezessen figyelmesen.

**FIGYELMEZTETÉS:** A kormányzás korrigálása minimális, és nem célja, hogy a Model Y kimozduljon az aktuális sávból. Az oldalirányú ütközések elkerüléséhez na támaszkodjon egyedül a kormányzás automatikus korrigálására.

## Sávelhagyás vészhelyzeti megakadályozása

A Sávelhagyás vészhelyzeti megakadályozása funkció a következő helyzetekben a lehetséges ütközés elkerülése érdekében automatikusan korrigálja a kormányzást:

- Model Y elhagyja a sávot, és összeütközhet a szomszédos sávban azonos irányban haladó járművel (függetlenül az irányjelző állapotától).
- Model Y elhagyja a sávot, áttérve a szembejövő sávba, kikapcsolt irányjelzővel, szemből érkező jármű érzékelése esetén.
- Model Y elhagyja az úttestet, az irányjelző pedig ki van kapcsolva (például az úttest széléhez nagyon közel, ahol ütközés következhet be).

Ha a Sávelhagyás vészhelyzeti megakadályozása funkció korrigálja a kormányzást, megszólal egy hangjelzés, és a érintőképernyőn megjelenik egy figyelmeztetés, amely pirossal kiemeli a sávelválasztó vonalat.

A Sávelhagyás vészhelyzeti megakadályozása funkció Model Y 64 és 145 km/h közötti sebességgel történő haladáskor működik, jól látható sávelválasztó vonalakkal, útpadkával stb. rendelkező úton.

**FIGYELMEZTETÉS:** A Sávelhagyás vészhelyzeti megakadályozása funkció nem helyettesíti a figyelmes vezetést és a józan ítélőképességet. Vezetés közben tartsa a szemét az úton, és soha ne bizza a Sávelhagyás vészhelyzeti megakadályozása funkcióra az ütközések elkerülését. Számos tényező csökkentheti vagy ronthatja a teljesítményt. Ha a Sávelhagyás vészhelyzeti megakadályozása funkcióra bizza a lehetséges ütközések elkerülését, az súlyos sérülést vagy halált eredményezhet.

## Holtterfigyelő asszisztens

### Automatikus holtterkamera

Az érintőképernyőn így tudja be- és kikapcsolni:

**Kezelőelemek > Autopilot > Automatikus holtterkamera**

Ha engedélyezve van, az irányjelző bekapcsolásakor az érintőképernyő a megfelelő oldalsó ismétlő kamera képét jeleníti meg. Ha a rendszer egy járművet észlel a holtterében a szomszédos sávban, egy függőleges piros sáv jelenik meg figyelmeztetésként. Ha például a bal oldali irányjelző be van kapcsolva, és egy járművet észlel, a kép bal oldalán egy függőleges piros sáv jelenik meg. A képet az érintőképernyő egy másik részére is mozgathatja. Ehhez érintse meg, és húzza a képet az új helyre (az érvényes helyeket árnyékolt területek jelzik, amelyek akkor jelennek meg, amikor hosszan megérinti a képet).

**FIGYELMEZTETÉS:** Az automatikus holtterkamera nem szünteti meg a figyelmes vezetés és a sávváltáskor történő manuális vállellenőrzés szükségességét.

### Holttéri ütközésre figyelmeztető hangjelzés

Ha szeretné, hogy a rendszer hangjelzéssel jelezze a holtterben lévő járműveket és az ütközés veszélyét, érintse meg a **Kezelőelemek > Biztonság > Holttéri ütközésre figyelmeztető hangjelzés** lehetőséget.

**FIGYELMEZTETÉS:** A holtterkamera nem szünteti meg a figyelmes vezetés és a sávváltáskor történő manuális vállellenőrzés szükségességét.

**FIGYELMEZTETÉS:** A Blind Spot Collision Warning Chime funkció nem alkalmas minden ütközésveszély észlelésére. A vezető felelőssége, hogy sávváltáskor éber maradjon, és elvégezze a megfelelő vállellenőrzést.

## Korlátozások és pontatlanságok

A sávtartó asszisztens nem tudja mindig észlelni a sávelválasztó vonalakat, ezért az alábbi helyzetekben szükségtelen vagy hamis riasztásokat tapasztalhat:

- Rossz látási viszonyok és nem jól látható sávelválasztó vonalak (pl. felhőszakadás, havazás, köd stb. miatt).
- Erős fény (például a szembejövők reflektora vagy közvetlen napfény) zavarja a kamerákat.
- A Model Y előtt haladó jármű kitakarhatja a kamera/kamerák látóterét.
- A szélvédő akadályozza a kamerákat (ködös, szennyezett, matrica takarja stb.).
- A sávelválasztó vonalak nagyon kopottak, esetleg láthatók a korábbi jelölések, amelyeket az útjavítás során módosítottak, vagy gyorsan változik a felfestés (elágazó, kereszteződő vagy egymásba futó sávok esetén).
- Az út keskeny vagy kanyargós.



- Az út menti tárgyak vagy természeti képződmények beárnyékolják a sávelválasztó vonalakat.

Előfordulhat, hogy az alábbi helyzetekben a sávtartó asszisztens nem ad figyelmeztetés vagy helytelen figyelmeztetést ad:

- Az érzékelők (ha vannak) vagy kamerák némelyike sérült, szennyezett vagy eltakarja valami (sár, jég, hó, védőfólia, túl sok festék, illetve tapadó termékek, matricák, gumibevonatok stb.).
- Az időjárási viszonyok (heves eső, hó, köd, illetve rendkívül magas vagy alacsony hőmérsékletek) befolyásolják az érzékelő működését.
- Az érzékelők (ha vannak) működését elektromos berendezések vagy ultrahangot kibocsátó készülékek befolyásolják.
- A Model Y járműre erősített valamilyen tárgy (például bicikli-csomagtartó vagy lökhárítómatrica) akadályozza a szenzort és/vagy elállja az útját.

Ezenfelül előfordulhat, hogy a sávtartó asszisztens nem kormányozza el a Model Y járművet a szomszédos másik járműtől vagy szükségtelen/helytelen kormányzást alkalmaz az alábbi helyzetekben:

- Viszonylag nagy sebességgel vesz be kanyarokat vagy halad végig egy kanyargós úton a Model Y járművel.
- Erős fény (például a szembejövők reflektora vagy közvetlen napfény) zavarja a kamerákat.
- Ön átsodródik egy másik sávba, de ott nincsen semmilyen akadály.
- Egy másik sávban haladó jármű bevág Ön elé vagy átsodródik az Ön sávjába.
- Model Y nem a Sávtartó asszisztens működéséhez szükséges sebességgel halad.
- Az érzékelők (ha vannak) némelyike sérült, szennyezett vagy eltakarja valami (pl. sár, jég, hó, védőfólia, túl sok festék, illetve tapadó termékek, matricák, gumibevonatok stb.).
- Az időjárási viszonyok (heves eső, hó, köd, illetve rendkívül magas vagy alacsony hőmérsékletek) befolyásolják az érzékelő működését.
- Az érzékelők (ha vannak) működését elektromos berendezések vagy ultrahangot kibocsátó készülékek befolyásolják.
- A Model Y járműre erősített valamilyen tárgy (például bicikli-csomagtartó vagy lökhárítómatrica) akadályozza és/vagy kitakarja a szenzort.
- Rossz látási viszonyok és nem jól látható sávelválasztó vonalak (pl. felhőszakadás, havazás, köd stb. miatt).
- A sávelválasztó vonalak nagyon kopottak, esetleg láthatók a korábbi jelölések, amelyeket az útjavítás során módosítottak, vagy gyorsan változik a felfestés (elágazó, kereszteződő vagy egymásba futó sávok esetén).



**FIGYELMEZTETÉS:** Amikor a Track mód be van kapcsolva, a vezetéstámogató funkciók automatikusan le vannak tiltva. A vezető felelőssége, hogy biztonságosan vezessen és mindig uralja járművét, a pályán is. A vezetéstámogató funkciók automatikusan újra elérhetővé válnak, ha a Track üzemmódot kikapcsolják.



**FIGYELMEZTETÉS:** A fenti felsorolások nem tartalmazzák minden lehetséges helyzetet, amely akadályozhatja a sávtartó asszisztens működését. Számos oka lehet annak, hogy a Sávtartó asszisztens miért nem a várt módon működik. Az ütközések elkerülése érdekében legyen mindig éber és figyeljen az útra, hogy a lehető leghamarabb, időben észlelje, ha beavatkozásra van szükség.



# Ütközésselkerülő asszisztens

A következő ütközésselkerülő funkciók növelik az Ön és utasai biztonságát:

- **Ráfutásos ütközésre figyelmeztetés** – vizuálisan és hanggal jelzi (bizonyos régiókban tapintható jelzéssel), ha a Model Y szerint nagy mértékben megnő a frontális ütközés veszélye (lásd: [Ráfutásos ütközésre figyelmeztetés oldalszám 148](#)).
- **Automatic Emergency Braking** – a gépjármű automatikusan fékezésbe kezd, hogy csökkentse az ütközés mértékét (lásd: [Automatikus vészfékezés oldalszám 149](#)).
- **Obstacle-Aware Acceleration** – a Model Y csökkenti a gyorsítás mértékét, ha akadályt érzékel a jármű haladási irányában (lásd: [Akadályfigyelő gyorsítás oldalszám 150](#)).

**⚠ FIGYELMEZTETÉS:** Ügyeljen arra, hogy minden kamera tiszta és kitarasmentes legyen indulás és az Autopilot használata előtt (lásd: [A kamera tisztítása oldalszám 211](#)). A szennyezett kamerák és érzékelők (ha vannak), valamint az olyan környezeti feltételek, mint például az eső és a kopott terelővonalak csökkenthetik az Autopilot teljesítményét. Ha a kamera előtt akadály van vagy valami eltakarja, a Model Y üzenetet jelenít meg az érintőképernyőn és előfordulhat, hogy az Autopilot funkciói nem állnak rendelkezésre. A speciális riasztásokkal kapcsolatos további információkért lásd: [Hibajelzések oldalszám 251](#).

**⚠ FIGYELMEZTETÉS:** A Ráfutásos ütközésre figyelmeztetés funkció csak figyelmeztető célokat szolgál és nem helyettesíti a figyelmes vezetést és a körültekintő döntéshozatalt. Vezetés közben az utat figyelje, soha ne hagyatkozzon a Ráfutásos ütközésre figyelmeztetés funkcióra, hogy az figyelmeztesse a lehetséges ütközésekre. Számos tényező csökkentheti és befolyásolhatja a funkció teljesítményét, amely így felesleges, valótlan, pontatlan vagy egyáltalán semmilyen jelzést adhat. Súlyos sérülésekhez és akár halálhoz is vezethet, ha az ütközések elkerüléséhez csak a Ráfutásos ütközésre figyelmeztetésre hagyatkozik.

**⚠ FIGYELMEZTETÉS:** Az automatikus vészfékezés nem tud minden ütközést elkerülni. Bizonyos helyzetekben a menetsebesség csökkentésével minimalizálhatja az ütközés mértékét. Ha az ütközés elkerüléséhez az Automatikus vészfékezés funkcióra hagyatkozik, az súlyos sérüléshez vagy halálhoz vezethet.

**⚠ FIGYELMEZTETÉS:** Az Akadályfigyelő gyorsítás funkciót nem az ütközések megakadályozására tervezték. Bizonyos helyzetekben minimalizálhatja az ütközés mértékét. Súlyos sérülésekhez és akár halálhoz is vezethet, ha az ütközések elkerüléséhez csak az Akadályfigyelő gyorsításra hagyatkozik.

## Ráfutásos ütközésre figyelmeztetés

Model Y figyeli az előtte lévő területen esetlegesen felbukkanó tárgyakat, például más járműveket, motorkerékpárosokat, kerékpárosokat vagy gyalogosokat. Ha a Ráfutásos ütközésre figyelmeztető rendszer úgy ítéli meg, hogy nagy az ütközés valószínűsége, akkor hangjelzéssel, illetve az érintőképernyőn a gépjármű piros színnel történő kiemelésével figyelmezteti, hacsak nem tesz azonnal elkerülő intézkedéseket. Ilyen esetben **AZONNAL VEGYE ÁT AZ IRÁNYÍTÁST**

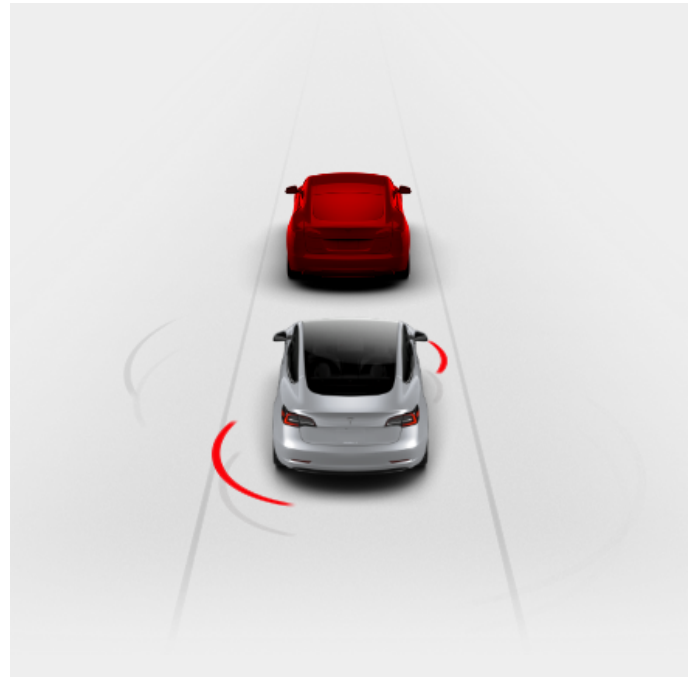

A vizuális és hangjelzéses (és bizonyos régiókban tapintható) figyelmeztetés automatikusan megszűnik, amint elmúlt az ütközésveszély (például, ha lassított vagy megállt, vagy ha a Model Y előtti tárgy eltávozott haladási irányából).

Ha a Ráfutásos ütközésre figyelmeztetés megjelenésekor nem tesz azonnal elkerülő intézkedéseket, a Model Y automatikusan működésbe léptetheti az automatikus vészfékezést (ha engedélyezve van), ha úgy ítéli meg, hogy az ütközés elkerülhetetlen (lásd: [Automatikus vészfékezés oldalszám 149](#)).

Alapértelmezetten a Ráfutásos ütközésre figyelmeztetés funkció be van kapcsolva. Érzékenységének módosításához érintse meg a **Kezelőelemek > Autopilot > Ráfutásos ütközésre figyelmeztetés** elemet. Az alapértelmezett **Közepes** figyelmeztetési szint helyett választhat, hogy **Késői** vagy **Korai** figyelmeztetést kapjon.

**MEGJEGYZÉS:** A ráfutásos ütközésre figyelmeztetés automatikusan visszaáll a **Közepes** beállításra minden egyes vezetés megkezdésekor, ha manuálisan átállítja.





**FIGYELMEZTETÉS:** A Ráfutásos ütközésre figyelmeztető rendszerhez kapcsolódó kamerák és érzékelők (ha vannak) a jármű haladási iránya előtti kb. 160 méternyi területet figyelik. A Ráfutásos ütközésre figyelmeztető rendszer által figyelt terület nagyságát kedvezőtlen módon befolyásolhatják az útviszonyok és időjárási állapotok. Vezetéskor körültekintően járjon el.

**FIGYELMEZTETÉS:** A Ráfutásos ütközésre figyelmeztető rendszer csak vizuális és hangjelzést biztosít. Nem fogja fékezni vagy lassítani Model Y járművét. Egy figyelmeztetés megjelenésekor és/vagy elhangzásakor a vezető felelőssége, hogy azonnal elkerülő intézkedéseket tegyen.

**FIGYELMEZTETÉS:** Előfordulhat, hogy a Ráfutásos ütközésre figyelmeztető rendszer olyan esetekben is figyelmeztethet, amikor az ütközés veszélye nem áll fenn. Mindig legyen éber és figyeljen a Model Y előtti területre, hogy előre lássa, ha cselekednie kell.

A ráfutásos ütközésre figyelmeztető rendszer csak 5 km/h és 200 km/h között működik.

**FIGYELMEZTETÉS:** A Ráfutásos ütközésre figyelmeztető rendszer nem figyelmeztet, ha a vezető már fékez.

## Automatikus vészfékezés

Model Y az észlelt akadályoktól való távolság meghatározására szolgál. Ha a rendszer úgy ítéli meg, hogy az ütközés elkerülhetetlen, az Automatikus vészfékezés funkció fékezni kezd, hogy csökkentse a jármű sebességét, és így az ütközés súlyosságát. A lassulás mértéke számos tényezőtől függ, köztük a menetsebességtől és a környezettől.

Az Automatikus vészfékezés működésbe lépésekor hangjelzés hallható és az érintőképernyőn megjelenik egy jelzés. A fékpedál váratlan benyomódását is tapasztalhatja. A féklámpák világítani kezdenek, hogy járműve lassulására figyelmeztessék a többi közlekedőt.



Vészfékezés folyamatban

Az Automatikus vészfékezés funkció csak 5 km/h és 200 km/h között működik.

Az Automatikus vészfékezés funkció nem kezd el fékezni, illetve nem hagyja abba a fékezést, ha:

- A kormánykerék éles elfordításával járó kormánymozdulatot hajt végre.
- Benyomja, majd felengedi a fékpedált, amikor az Automatikus vészfékezés működésben van.
- Ha erőteljesen gyorsít, amikor az Automatikus vészfékezés működésben van.

- A jármű, motorkerékpár, kerékpár vagy gyalogos már nem érzékelhető a jármű előtt vagy mögött.

A Model Y beindításakor az Automatikus vészfékezés funkció mindig engedélyezve van. Hogy az aktuális út idejére leállítsa, váltson Parkolás módba, és érintse meg a **Kezelőelemek > Autopilot > Automatikus vészfékezés** elemet. Még ha ki is kapcsolja az automatikus vészfékezést, a jármű a kezdeti ütközés észlelése után is fékezhet, hogy csökkentse a további ütközés hatását (lásd: [Többszörös ütközést megelőző fékezés oldalszám 150](#)). Letiltás esetén az érintőképernyőn üzenet jelenik meg.



Automatikus vészfékezés letiltva

**FIGYELMEZTETÉS:** Erősen ajánlott, hogy az Automatikus vészfékezés funkciót ne kapcsolja ki. Amennyiben kikapcsolja, a Model Y ütközésnyús helyzetekben nem fog automatikusan fékezni.

**MEGJEGYZÉS:** Az Automatikus vészfékezés feladata kizárólag a frontális ütközés mértékének csökkentése.

**MEGJEGYZÉS:** Az Automatikus vészfékezés feladata a frontális és tolatásos ütközések mértékének csökkentése. A funkció Hátramenet fokozatban korlátozottan működik.

Ha az automatikus vészfékezés nem érhető el, az érintőképernyő látható figyelmeztetést jelenít meg.



Az automatikus vészfékezés nem működik

**FIGYELMEZTETÉS:** Az Automatikus vészfékezés funkció célja az ütközés súlyosságának csökkentése. Nem az ütközések elkerülésére tervezték.

**FIGYELMEZTETÉS:** Az Automatikus vészfékezés teljesítményét több tényező is befolyásolhatja: előfordulhat, hogy egyáltalán nem, nem kellő mértékben vagy nem időben fékez, például ha egy jármű csak részben tartózkodik az Ön haladási irányában vagy törmelék van az úttesten. A vezető felelőssége, hogy biztonságosan vezessen és mindig uralja járművét. Egy ütközés elkerülését vagy az ütközés mértékének csökkentését soha ne bízza az Automatikus vészfékezés funkcióra.

**FIGYELMEZTETÉS:** Az Automatikus vészfékezés nem helyettesíti a biztonságos követési távolság megtartását.

**FIGYELMEZTETÉS:** Automatikus vészfékezés esetén a fékpedál váratlanul benyomódik. Mindig ügyeljen arra, hogy a fékpedál szabadon mozoghasson. Ne tegyen semmit a vezető oldali padlószőnyeg alá vagy fölé (beleértve egy másik szőnyeget se), és mindig ügyeljen a vezetőoldali szőnyeg megfelelő rögzítésére. Ellenkező esetben korlátozhatja a fékpedál szabad mozgását.



## Többszörös ütközést megelőző fékezés

Az Automatikus vészfékezés mellett a Model Y fékeket is működtetheti, hogy megakadályozza vagy mérsékelje a bekövetkező ütközést követő további ütközéseket, ha a légzsákok kioldását észleli. A fékek a haladási sebességtől függetlenül használhatók.

## Akadályfigyelő gyorsítás

Az Akadályfigyelő gyorsítás feladata az ütközés mértékének csökkentése a motor nyomatékának csökkentésével és bizonyos esetekben fékezéssel, ha a(z) Model Y tárgyat érzékel a jármű haladási irányában. Az érintőképernyő az automatikus fékezéskor látható figyelmeztetést jelenít meg és hangjelzést ad. Például, miközben Model Y zárt garázsajtó előtt parkol, amikor a Drive be van kapcsolva, észleli, hogy erősen megnyomta a gázpedált. Ebben az esetben a Model Y továbbra is gyorsítani fog és nekimegy a garázs kapunak, de a csökkentett nyomaték kisebb kárt eredményezhet.

Az Akadályfigyelő gyorsítás csak akkor lép működésbe, ha a következő feltételek mind teljesülnek:

- A Drive vagy Reverse van bekapcsolva.
- Model Y járműve álló helyzetben van vagy kevesebb mint 16 km/óra sebességgel gurul.
- Model Y járműve egy tárgyat érzékel a jármű haladási irányában.

Az Akadályfigyelő gyorsítás kikapcsolásához érintse meg a **Kezelőelemek > Autopilot > Akadályfigyelő gyorsítás** elemet.

 **FIGYELMEZTETÉS:** Az Akadályfigyelő gyorsítás funkció célja egy ütközés súlyosságának csökkentése. Nem az ütközések elkerülésére tervezték.

 **FIGYELMEZTETÉS:** Az Akadályfigyelő gyorsítás nem minden esetben korlátozhatja a nyomatékot, például parkoláskori éles kanyarodásnál. Néhány tényező, többek között a környezeti adottságok, a tárgy távolsága és a vezető cselekedetei korlátozhatják, késleltethetik vagy meggátolhatják az Akadályfigyelő gyorsítás működését.

 **FIGYELMEZTETÉS:** Egy ütközés elkerülése vagy annak súlyosságának csökkentése esetében ne támaszkodjon az Akadályfigyelő gyorsításra, illetve ne tesztelje a funkció működését. Ellenkező esetben súlyos anyagi kárt, sérülést, de akár halált is okozhat.

 **FIGYELMEZTETÉS:** Néhány tényező befolyásolhatja az Akadályfigyelő gyorsítás teljesítményét, ami a motor nyomatékának nem kellő mértékű vagy nem időben történő csökkentését eredményezhet. A vezető felelőssége, hogy biztonságosan vezessen és mindig uralja a Model Y járművet.

## Korlátozások és pontatlanságok

Az ütközésselkerülő funkciók nem mindig képesek minden tárgyat, járművet, kerékpárost vagy gyalogost érzékelni, ezért felesleges vagy pontatlan jelzéseket, vagy a jelzések hiányát tapasztalhatja, amelynek többféle oka lehet, például:

- Az úton éles kanyarok vannak.
- Gyengék a látási viszonyok (zuhogó eső, hó, köd stb. miatt).
- Erős fény (például a szembejövők reflektora vagy közvetlen napfény) zavarja a kamerákat.
- Az egyik kamerát vagy érzékelőt eltakarja valami (szennyezett, lefedték, bepárasodott, matrica takarja stb.).
- Az érzékelők (ha vannak) némelyike sérült, szennyezett vagy eltakarja valami (pl. sár, jég, hó, védőfólia, túl sok festék, illetve tapadó termékek, matricák, gumibevonatok stb.).
- Az időjárási viszonyok (heves eső, hó, köd, illetve rendkívül magas vagy alacsony hőmérsékletek) befolyásolják az érzékelő működését.
- Az érzékelők (ha vannak) működését elektromos berendezések vagy ultrahangot kibocsátó készülékek befolyásolják.



**FIGYELMEZTETÉS:** Ha valamelyik ütközésselkerülő asszisztens funkció meghibásodik, a Model Y egy figyelmeztetést jelenít meg. Forduljon a Tesla szervizhez.



**FIGYELMEZTETÉS:** Amikor a Track mód be van kapcsolva, a vezetéstámogató funkciók automatikusan le vannak tiltva. A vezető felelőssége, hogy biztonságosan vezessen és mindig uralja járművét, a pályán is. A vezetéstámogató funkciók automatikusan újra elérhetővé válnak, ha a Track üzemmódot kikapcsolják.



**FIGYELMEZTETÉS:** Az előbb említett korlátozások nem sorolnak fel minden eshetőséget, amelyek befolyásolhatják az ütközésselkerülő asszisztens funkciók megfelelő működését. Ezen funkciók működését számos ok befolyásolhatja. A vezető felelőssége, hogy éber legyen, koncentráljon és a lehető leghamarabb megtegye az elkerülő intézkedéseket, hogy elkerülje az ütközéseket.



## Az Intelligens Sebességsegéd működése

Model Y megjeleníti a sebességhatárt a érintőképernyőn, és figyelmezteti Önt, ha a jármű túllépi a sebességhatárt. A sebességkorlátozásra figyelmeztető hangjelzés minden vezetési ciklusban elnémítható, de nem tiltható le.

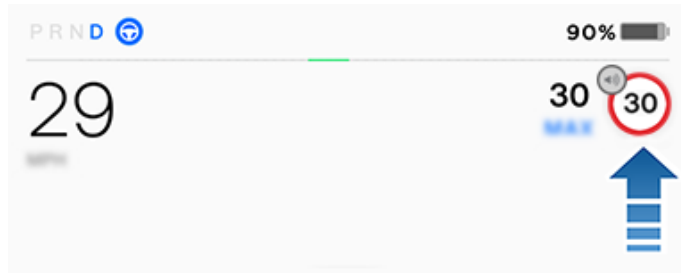

Az Egyesült Királyság, Észak-Írország, Izland, Törökország és Izrael kivételével: A meghatározott sebességhatár túllépésekor megszólal egy hangjelzés, és a sebességkorlátozás jelzés villog.

**MEGJEGYZÉS:** A sebességtúllépés minden egyes előfordulása esetén a hangjelzés pár másodperc múlva megszűnik, vagy ha a(z) Model Y a meghatározott határérték alá lassít a fékpedállal.



Az érintőképernyőn a sebességkorlátozás jelének megnyomásával a vezetés hátralévő idejére a sebességkorlátozás hangjelzése és a kijelző elnémul. A sebességkorlátozásra figyelmeztető hangjelzés minden vezetési ciklus kezdetén automatikusan újra bekapcsol (minden alkalommal, amikor a jármű parkolás fokozatba kerül és Ön elsétál).



Csak az Egyesült Királyságban, Észak-Írországban, Izlandon, Törökországban és Izraelben: A meghatározott sebességhatár túllépésekor jelenik meg, és a sebességkorlátozás jelzés villog.

A feltételezett sebességkorlátozást jelzi.



Ha tartósan fennáll, az Intelligens sebességsegéd nem érhető el.



**MEGJEGYZÉS:** Olyan utakon, ahol a térképadatok határozzák meg, hogy van-e feltételes sebességkorlátozás (például a napszakon vagy az időjárási körülményeken alapuló sebességkorlátozás), második sebességkorlát is megjelenik az első alatt. A vezető felelőssége eldönteni, hogy a feltételes sebességkorlátozás érvényes-e, és ennek megfelelően módosítani a haladási sebességet. Lehetséges, hogy a feltételes sebességkorlátozások megjelenítéséhez frissíteni kell a fedélzeti térképeket ([Térképfrissítések oldalszám 181](#)).



**FIGYELMEZTETÉS:** A megfelelő sebességkorlátozás vagy haladási sebesség meghatározásában ne hagyatkozzon az Intelligens sebességsegédre. Mindig a forgalom és az útviszonyok által megkívánt biztonságos sebességgel közlekedjen.

**MEGJEGYZÉS:** A járművét folyamatosan vezeték nélküli szoftverfrissítésekkel frissítik. Töltse le a frissítéseket, amint azok elérhetővé válnak (lásd: [Szoftverfrissítések oldalszám 200](#) és [Térképfrissítések oldalszám 181](#)).

## Élő átlagsebesség

Amikor egy átlagos sebességű zónán halad keresztül, a Model Y az észlelt sebességhatár alatt megjeleníti az érintőképernyőn az átlagsebességét.

Az érintőképernyő az átlagos sebességzónából hátralévő távolságot is mutatja.

**MEGJEGYZÉS:** Premium Connectivity szükséges. A funkció engedélyezéséhez engedélyezze az online útvonaltervezést a **Kezelőelemek > Navigáció > Online útvonaltervezés** pontban (lásd [Térképek és navigáció oldalszám 176](#)).

## Korlátozások és pontatlanságok

Lehetséges, hogy az Intelligens sebességsegéd a következő esetekben nem működik, vagy pontatlan sebességinformációkat szolgáltat:

- Rossz látási viszonyok között nem jól látható jelzőtáblák (szakadó eső, erős havazás vagy köd stb. miatt).
- Erős fény (például a szembejövők reflektora vagy közvetlen napfény) zavarja a kamerákat.
- Model Y nagyon közel van egy előtte haladó járműhöz, amely akadályt képez a kamerák látóterében.
- A szélvédő akadályozza a kamerákat (ködös, szennyezett, matrica takarja stb.).
- A sebességkorlátozási táblákat tárgyak takarják el.
- A térképadatbázisban szereplő sebességkorlátozások helytelenek vagy lejárt érvényességűek.
- Azok a jelzőtáblák, amelyek nem felelnek meg a szabványosan felismerhető formátumoknak, pl. digitális vagy ideiglenes sebességkorlátozó táblák.
- Egy útszakasz vagy sebességkorlátozási érték nemrégiben módosult.



## Intelligens sebességsegéd

---

**⚠ FIGYELMEZTETÉS:** A fenti felsorolás nem tartalmaz minden olyan esetet, amely az Intelligens sebességsegéd működését befolyásolhatja. Az Intelligens sebességsegéd figyelmeztetései számos egyéb okból meghiúsulhatnak.



Model Y járműve fel lehet szerelve egy visszapillantó tükör feletti utastérfigyelő kamerával.

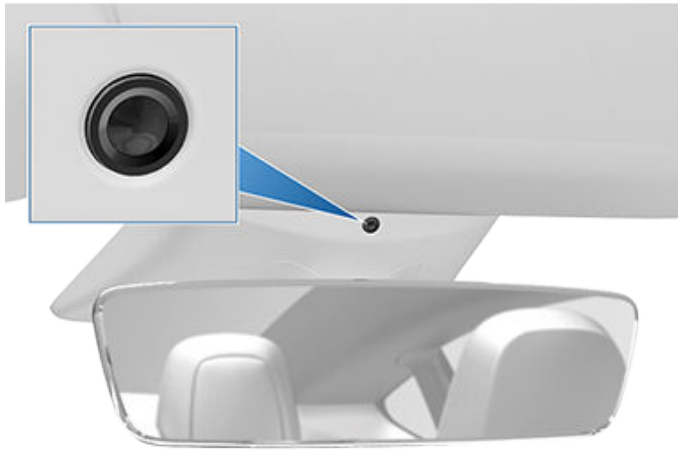

Az utastéri kamera képes megállapítani a vezető figyelmetlenségét, és hangjelzéssel figyelmeztetni Önt, hogy az Autopilot bekapcsolása esetén az útra figyeljen.

Alapértelmezés szerint a kamera képei és videói nem hagyják el magát a járművet, és nem kerülnek továbbításra senkinek, beleértve a Teslát sem, kivéve, ha engedélyezi az adatmegosztást. Ha engedélyezi az adatmegosztást, és kritikus biztonsági esemény (például ütközés) történik, a Model Y megosztja a Teslával az utastérfigyelő kamera rövid videoklipjeit, hogy segítsen nekünk a jövőbeli biztonsági fejlesztések kidolgozásában és az utastérfigyelő kamerára épülő funkciók intelligenciájának folyamatos fejlesztésében. Az adatok akkor is megoszthatók, ha az utastérfigyelő kamera funkcióinak diagnosztikájára van szükség. A utastéri kamera nem végez arcfelismerést vagy más személyazonosság-ellenőrzési módszert. Az Ön adatainak védelme érdekében az utastérfigyelő kamera adatai nem kapcsolódnak a jármű alvázsámához.

Az adatmegosztási beállítások módosításához érintse meg a **Kezelőelemek > Szoftver > Adatmegosztás > Utastérkamera-analitika engedélyezése** lehetőséget. Az adatmegosztási beállítások bármikor módosíthatók. Az utastérfigyelő kamerát jelenleg használó funkciók megtekintéséhez érintse meg a **Kezelőelemek > Szoftver > Utastérkamera** menüpontot.



**MEGJEGYZÉS:** Gondoskodjon arról, hogy a kamera optikája mindig tiszta legyen, és semmi ne álljon az útjában. Időről időre egy tiszta kendővel törölje végig a kamera lencséjét az esetlegesen felgyülemelő por és szennyeződés eltávolítása érdekében.



**FIGYELMEZTETÉS:** Ne használjon vegyszereket vagy súrolószereket. Ellenkező esetben a kamera objektíve megsérülhet.





# Vezetőéberségi figyelmeztetés

A vezetőéberségi figyelmeztetés célja, hogy figyelmeztesse a látszólag álmos vezetőket. A vezetőéberségi figyelmeztetés figyeli a vezető éberségét és vezetési viselkedését, hogy észlelje az álmoságra utaló mintákat. Ha a rendszer a járművezető álmoságát észleli, a kártyaterületen lévő érintőképernyőn megjelenik egy figyelmeztetés, és megszólal egy hangjelzés.

A Vezetőéberségi figyelmeztetés 65 km/h felett aktiválódik legalább 10 perces vezetés után és amikor az Autopilot nincs bekapcsolva.



A rendszer álmoságot észlelt

Tartson szünetet

Ha ezt a figyelmeztetést látja, érdemes megállnia és pihennie, mielőtt folytatja az utat. Amint az álmoságra utaló minták megszűnnek, a riasztás abbamarad.

**MEGJEGYZÉS:** Ha riasztás a rendszer, és a sebesség 60 km/h alá csökken, a rendszer nem aktív.

A Vezetőéberségi figyelmeztetést az aktuális vezetési ciklusban (minden alkalommal, amikor a jármű Parkolás fokozatba van és elsétál) a **Kezelőelemek > Biztonság > Vezetőéberségi figyelmeztetés** menüben kapcsolhatja be vagy ki. A Vezetőéberségi figyelmeztetés automatikusan újra bekapcsol minden egyes vezetési ciklus elején.

Ha a Vezetőéberségi figyelmeztetés nem elérhető, a érintőképernyőn megjelenik egy vizuális jelzés.



Az álmoságra figyelmeztetés nem működik

**MEGJEGYZÉS:** Ez az aktív biztonsági funkció az utastérkamera segítségével figyeli a vezető éberségét. A utastérkamera nem végez arcfelismerést vagy más személyazonosság-ellenőrzési módszert. Alapértelmezés szerint a kamera képei és videói nem hagyják el magát a járművet, és nem kerülnek továbbításra senkinek, beleértve a Teslát sem, kivéve, ha engedélyezi az adatmegosztást. Az adatmegosztási beállítások módosításához érintse meg a **Kezelőelemek > Szoftver > Adatmegosztás > Utastérkamera-analitika engedélyezése** lehetőséget. Az adatmegosztási beállítások bármikor módosíthatók.

**FIGYELMEZTETÉS:** Az Ön felelőssége ébernek maradni, biztonságosan vezetni és uralni a járművet minden időben. A jármű biztonságos irányításának fenntartása érdekében soha ne hagyatkozzon a Vezetőéberségi figyelmeztetésre. Mindig figyelje az utat Ön előtt, és álljon készen a szükséges korrigáló lépések megtételére. Ennek elmulasztása súlyos sérülésekhez vagy halálhoz is vezethet.

## Korlátozások és pontatlanságok

Előfordulhat, hogy a Vezetőéberségi figyelmeztetés nem riaszt, ha:

- A kamerák némelyike sérült, szennyezett vagy eltakarja valami (sár, jég, hó, védőfólia, túl sok festék, matricák, gumibevonatok stb.).
- Az időjárási feltételek (sűrű eső, hó vagy köd) zavarják a járműrendszerek működését.
- A Model Y járműre erősített valamilyen tárgy (például bicikli-csomagtartó vagy lökhárítómatrica) akadályozza a kamerát és/vagy elállja az útját.
- Rossz látási viszonyok és nem jól látható sávelválasztó vonalak (pl. felhőszakadás, havazás, köd stb. miatt).
- A sávelválasztó vonalak nagyon kopottak, esetleg láthatók a korábbi jelölések, amelyeket az útjavítás során módosítottak, vagy gyorsan változik a felfestés (elágazó, kereszteződő vagy egymásba futó sávok esetén).
- Egy vagy több járműrendszerrel kapcsolatos probléma akadályozza a Vezetőéberségi figyelmeztetés megfelelő működését.



**FIGYELMEZTETÉS:** A fenti listák nem tartalmazzak minden olyan lehetséges helyzetet, amely zavarhatja a Vezetőéberségi figyelmeztetést, és számos oka lehet annak, hogy az nem működik rendeltetésszerűen. Az ütközések elkerülése érdekében legyen mindig éber és figyeljen az útra, hogy a lehető leghamarabb, időben észlelje, ha beavatkozásra van szükség.



## A biztonsági rendszer bemutatása

**MEGJEGYZÉS:** A piaci régiótól függően előfordulhat, hogy járművében nincs hangriasztó a biztonsági funkciókhoz, vagy a funkciók nem működnek pontosan a leírtak szerint.

Ha Model Y nem érzékel hitelesített telefont vagy kulcsot, és a zárt ajtó vagy csomagtartó kinyílik, riasztási hangjelzést ad, és villogtatja a fényszórókat és az irányjelzőket is. A riasztás kikapcsolásához nyomja meg bármelyik gombot a mobilalkalmazásban, vagy érintse a kulcskártyát vagy a távirányítót a kártyaolvasóhoz, ami nagyjából a vezetőoldali ajtóoszlop egyharmad magasságánál található.

A riasztórendszer kézi engedélyezéséhez vagy letiltásához érintse meg a **Kezelőelemek > Biztonság > Biztonsági riasztás** lehetőséget. Ha be van kapcsolva, a Model Y egy perccel a kiszállás, az ajtó bezárása és a felismerhető kulcs észlelésének megszűnése után aktiválja a riasztót.

Egy akkumulátoros sziréna (ha van) olyan helyzetekben szólal meg, amikor egy bezárt ajtót vagy csomagtartót kinyitnak, és a Model Y nem érzékel kulcsot a közelben. Ha szeretné, hogy ez a sziréna olyankor is megszólaljon, amikor a jármű mozgást észlel az utastérben, engedélyezze a **Billentés/behatólás** funkciót (lásd: [Billentés/behatólás \(ha van\) oldalszám 155](#)).

**MEGJEGYZÉS:** Ha a Model Y Őrszem üzemmódban van (lásd: [Az Őrszem üzemmód használata \(USB-meghajtóval\) oldalszám 160](#)), a **Biztonsági riasztás** beállítás nem érhető el.

## Billentés/behatólás (ha van)

A konfigurációtól, piaci régiótól és a gyártás dátumától függően előfordulhat, hogy járműve nem rendelkezik ezzel a funkcióval.

Be kell kapcsolni a **Biztonsági riasztás** funkciót a **Billentés/behatólás** engedélyezéséhez.

A **billentés/behatólás** riasztást szólaltat meg a gépjárműben, ha a Model Y mozgást észlel az utastérben, vagy ha a gépjárművet megmozdítják, illetve megbillentik (például vontató járművel vagy emelővel). Az engedélyezéshez érintse meg a **Kezelőelemek > Biztonság > Billentés/behatóláseletemet**.

A behatólás-érzékelő automatikusan kikapcsol olyan esetekben, amikor a gépjármű elhagyásakor működik a légkondicionáló rendszer. Ennek felülbírlásához kézzel újra bekapcsolható a **Billentés-/behatólásérzékelő**, a **Klíma** bekapcsolva tartása, a **Dog** vagy a **Gépjárműben tartózkodás** üzemmód kiválasztása után.

A **Billentés-/behatólásérzékelő** automatikusan újra bekapcsol minden egyes vezetési ciklus elején.

**MEGJEGYZÉS:** A **Billentés/behatólás** riasztást ki kell kapcsolni az **Utastér túlmelegedés elleni védelme** funkció használatához (lásd: [Utastér túlmelegedés elleni védelme oldalszám 169](#)).

**MEGJEGYZÉS:** Ha valami mozgó dolgot kíván hagyni a lezárt gépjármű utasterében, ne felejtse el kikapcsolni a **Billentés/behatólás** funkciót. A beállítást bekapcsolva a Model Y bekapcsolja a behatólás-riasztást, ha belül bármilyen mozgást észlel.

**MEGJEGYZÉS:** Ha a Model Y Őrszem üzemmódban van (lásd: [Az Őrszem üzemmód használata \(USB-meghajtóval\) oldalszám 160](#)), a **Billentés/behatólás** beállítás nem érhető el.

## Szülői felügyelet

A szülői felügyelet lehetővé teszi, hogy korlátozza a Model Y képességeit, és biztosítsa, hogy a biztonsági beállítások engedélyezve legyenek, és ne lehessen megváltoztatni őket.

**MEGJEGYZÉS:** A szülői felügyeletet a Tesla mobilalkalmazásból is elérheti (v4.34.5 vagy újabb verzió szükséges).

**MEGJEGYZÉS:** A szülői felügyelet nem engedélyezhető, ha a **Sebességlimit-mód** engedélyezve van.

Ha engedélyezi a **Biztonsági funkciók igénylése** funkciót, a Model Y engedélyezi vagy konfigurálja ezeket a járműbeállításokat:

**MEGJEGYZÉS:** A piaci régiótól, a gépjármű-konfigurációtól, a megvásárolt opcióktól és a szoftververziótól függően előfordulhat, hogy gépjárműve nem rendelkezik a listában lévő funkciókkal.

- **Automatikus vészfékezés**
- **Akadályfigyelő gyorsítás**
- **Automatikus holttérkamera**
- **Holttéri ütközésre figyelmeztető hangjelzés**
- **Segélyhívó (911) automatikus hívása**
- **Mobilhozzáférés engedélyezése**
- **Parkolási segéd hangjelzései**
- **Sávelhagyás megakadályozása:** Beállítás: **Assist** (segédkezzen).
- **Sebességkorlátozási figyelmeztetés:** Beállítás: **Chime** (jelezzon hanggal).
- **Ráfutásos ütközésre figyelmeztetés:** Beállítás: **Early** (korai).

Ha szeretné bekapcsolni a szülői felügyeletet:

1. Parkolás fokozatban lévő járműjében érintse meg a **Kezelőelemek > Biztonság > Szülői felügyelet** elemet az érintőképernyőn.
2. Engedélyezze vagy konfigurálja a használni kívánt szülői felügyeletet:
  - **Sebességkorlátozás:** Meghatározza a Model Y legmagasabb sebességét.
  - **Gyorsulás csökkentése:** A jármű **Gyorsulását Chill** értékre korlátozza.



# Biztonsági és védelmi beállítások

- **Biztonsági funkciók igénylése:** Engedélyezi a jármű különböző biztonsági funkcióit (ha a felszereltség része). A sofőrök nem módosíthatják ezeket a beállításokat, amíg a szülői felügyelet aktív.
- **Kijárási tilalomról szóló értesítés küldése:** Bekapcsolja a kijárási tilalom értesítéseit, amely 23:00-tól 04:00-ig tart. Amikor valaki a kijárási tilalom kezdete után Vezetés üzemmódba kapcsolja, a jármű a Tesla mobilalkalmazáson keresztül értesítést küld a párosított összes telefonkulcsra, amely értesíti a felhasználókat, hogy használják a Model Y járművet.

3. Érintse meg a **Megerősít** gombot.

4. Adjon meg PIN-kódot.

**MEGJEGYZÉS:** A korlátozások feloldásához a sofőröknek meg kell újra adniuk a **Szülői felügyelet** PIN-kódját. A PIN újbóli beviteléhez érintse meg a **Vezetői profil > Szülői felügyelet**.

## Vezetéshez szükséges PIN

Ha tovább fokozná a biztonságot, egy 4-számjegyű PIN (személyi azonosítószám) megadásáig letiltható a Model Y vezetése. E beállítás engedélyezéséhez érintse meg a **Kezelőelemek > Biztonság > Vezetéshez szükséges PIN** lehetőséget, és a vezetéshez szükséges PIN létrehozásához kövesse a képernyőn megjelenő útmutatásokat.

Ha engedélyezve van, a vezetéshez szükséges 4-jegyű PIN megadásán kívül ezt kell használnia a Valet módba első alkalommal történő belépéshez és a Valet módba történő belépéséhez és onnan való kilépéshez használandó 4-jegyű PIN létrehozásához is. Valet módban a Model Y vezetése anélkül is lehetséges, hogy az inasnak meg kelljen adnia a vezetéshez szükséges PIN-t. A **Vezetéshez szükséges PIN** beállítást aktív Valet mód esetén letiltja a rendszer.

Ha elfelejti a vezetéshez szükséges PIN-kódját, érintse meg a hivatkozást, és adja meg Tesla bejelentkezési adatait a vezetéshez szükséges PIN felugró ablakában, majd kövesse az érintőképernyőn megjelenő utasításokat.

**MEGJEGYZÉS:** Abban a valószínűtlen esetben, ha az érintőképernyő nem reagál, lehetséges, hogy a PIN nem adható meg. Ebben az esetben először próbálkozzon az érintőképernyő újraindításával (lásd: [Az érintőképernyő újraindítása oldalszám 8](#)). Ha az érintőképernyő továbbra sem reagál, a vezetéshez szükséges PIN a kulcs nélküli vezetés funkciót a Tesla mobilalkalmazásban bekapcsolva is megkerülhető.

## Kesztyűtartó PIN-kód:

Védje a kesztyűtartó tartalmát egy 4-számjegyű PIN-kóddal (nem kapcsolódik a vezetéshez szükséges PIN-hez). Az engedélyezéshez érintse meg a **Kezelőelemek > Biztonság > Kesztyűtartó PIN-kódja** elemet, és kövesse az érintőképernyőn megjelenő utasításokat. Ha be van kapcsolva, a rendszer felkéri a kesztyűtartó kinyitásához

szükséges PIN-kód megadására. Válassza ki a kapcsológombot a letiltáshoz, majd adja meg a PIN-kódot ennek a további biztonsági védelemnek az eltávolításához.

Ha elfelejti a kesztyűtartó PIN-kódját, állítsa vissza azt a Tesla bejelentkezési adatainak megadásával, majd kövesse az érintőképernyőn megjelenő utasításokat.

**MEGJEGYZÉS:** Ha **Kesztyűtartó PIN-kódot** használ, a kesztyűtartót még a(z) Model Y Valet üzemmódjában is kinyithatja.

## Speed Limit Mode

A Sebességkorlátozás üzemmód lehetővé teszi, hogy korlátozza a gyorsulást és a maximális haladási sebességet 80 és 193 km/h közötti értékre. A szolgáltatás első használatakor létre kell hoznia egy négyjegyű PIN-kódot, amelyet a sebességkorlátozási mód engedélyezéséhez és letiltásához kell használni. Ha engedélyezve van, és a menetsebesség megközelíti a maximális sebességhez képest körülbelül 5 km/h-t, hangjelzés hallható, a érintőképernyő üzenetet jelenít meg, és a Model Y értesítést küld a mobilalkalmazásnak. A Tesla mobilalkalmazásból való engedélyezéshez megérintheti a **Biztonság > Sebességkorlátozás üzemmód** elemet. A Speed Limit Mode engedélyezése:

1. Győződjön meg arról, hogy a Model Y Parkolás fokozatban van.
2. Érintse meg az érintőképernyőn a **Kezelőelemek > Biztonság > Sebességkorlátozás üzemmód** elemet.
3. Válassza ki a maximális vezetési sebességet.
4. Húzza el a csúszkát **Be** helyzetbe.
5. Adja meg a 4-jegyű PIN-kódot, amelyet a Speed Limit Mode be- és kikapcsolásához szeretne használni.

**MEGJEGYZÉS:** Ha elfelejti a PIN-kódot, Tesla-fiókja bejelentkezési adatainak megadásával is letilthatja a Sebességkorlátozás üzemmódot.

**MEGJEGYZÉS:** A **Terepsegéd** nem használható, ha a sebességkorlátozás már be van kapcsolva.

**MEGJEGYZÉS:** Amikor a Sebességkorlátozás üzemmód engedélyezve van, a gyorsulás beállítása automatikusan **Chill**.



**FIGYELMEZTETÉS:** Ha lejtmenetben halad, megnőhet a haladási sebesség, és a Model Y túllépheti a kiválasztott maximális sebességet.



**FIGYELMEZTETÉS:** A Speed Limit Mode nem helyettesíti a józan ítélőképességet és az autóvezetői tanfolyamot, valamint annak szükségességét, hogy Ön figyelmesen kövesse a sebességkorlátozásokat, valamint a vezetési körülményeket. Bármilyen sebességnél előfordulhatnak balesetek, és az Ön felelőssége, hogy biztonságosan vezessen.



## Böngészőadatok törlése

A jármű böngészőadatainak törléséhez (a számítógépen vagy okostelefonon megszokott módon) navigáljon a **Kezelőelemek** > **Szervíz** > **Böngészőadatok törlése** menüpontba. Ez számos esetben jól jöhet, például egy másik vezető beállításainak vagy kereséseinek törlése esetén.

Az érintőképernyőn megjelenő felugró ablakon lévő jelölőnégyzeteket kipipálva igényei szerint kizárhatja a könyvjelzőket és/vagy előzményeket.



## Fedélzeti kamera

**MEGJEGYZÉS:** A piaci régiótól, a jármű-konfigurációtól, a megvásárolt opcióktól és a szoftververziótól függően előfordulhat, hogy járműve nem rendelkezik Fedélzeti kamera funkcióval vagy a funkciói nem a pontosan az itt leírt módon működnek. **Az Ön kizárólagos felelőssége, hogy a kamerák használatára vonatkozó helyi szabályokkal és tulajdonjogi korlátozásokkal tisztában legyen, és azokat betartsa.**

A Fedélzeti kamera videófelvételeket rögzít járműve környezetéről vezetés közben. Használja a Fedélzeti kamerát a vezetés közbeni események vagy más különleges események rögzítésére ugyanúgy, ahogyan azt más járművek külső Fedélzeti kamerája esetében is tenné.

A fedélzeti kamera ikonja az alkalmazásindítóban található. A Fedélzeti kamera alkalmazást a könnyebb elérhetősége érdekében az alsó sávra is kiteheti (lásd: [Saját alkalmazások testreszabása oldalszám 6](#)). Ha a Model Y a Parkolás fokozatban van, a Fedélzeti kamera ikon megérintésével megjelenik a megtekintő (lásd: [Videófelvételek megtekintése oldalszám 163](#)).



Magánélete védelme érdekében a videofelvételek helyben, egy formázott USB flash meghajtó memóriájába kerülnek mentésre. A felvételeket a rendszer nem küldi el a Teslának. Model Y nem rögzít felvételeket, ha Fedélzeti kamera **Kívan** kapcsolva.

### A fedélzeti kamera használata

- Formázzon meg egy USB-meghajtót. A felvételek tárolása és kinyerése érdekében a fedélzeti kamera használatához a jármű USB-nyílásába megfelelően formázott USB-meghajtót kell csatlakoztatni. A körülbelül 2020-tól gyártott járműveknél a kesztyűtartóban előre formázott USB flash meghajtó található. A flash meghajtón szükség szerint kétféle módon végezhető formázás:
  - Formázza a pendrive-ot ezzel: Model Y. Helyezze be a flash meghajtót az USB-portba, majd keresse meg a **Kezelőelemek > Biztonság > USB formázása** elemet.
  - A flash meghajtó formázása számítógépen. További információért lásd: [USB-meghajtó követelmények videók rögzítéséhez oldalszám 163](#).
- Helyezze be az USB-meghajtót a jármű USB-portjába, lehetőleg a kesztyűtartóban lévőbe (ha a felszereltség része).

**MEGJEGYZÉS:** Egyes, körülbelül 2021. november 1. után gyártott járművek esetében előfordulhat, hogy a középkonzol USB-portjai csak a töltőeszközöket támogatják. Az összes egyéb funkcióhoz használja a kesztyűtartó belsejében található USB-portot.

- Kapcsolja be a fedélzeti kamerát a **Kezelőelemek > Fedélzeti kamera** elemet megérintve. A fedélzeti kamera lehetővé teszi annak megadását, hogy hogyan és mikor mentse a felvételt. Az alábbi lehetőségek közül választhat:
  - Auto:** A fedélzeti kamera automatikusan az USB-meghajtóra a felvételt, amikor a Model Y biztonság-kritikus eseményt, például ütközést vagy légsákok kioldását észleli. Az **Auto** kiválasztása esetén az észlelés változó, és a jármű teljesítményétől, alvó vagy Autopilot állapotától függ.

**MEGJEGYZÉS:** Számos tényezőtől (például az erőhatás mértékétől, a légsákok kioldásától stb.) függ, hogy a Fedélzeti kamera automatikusan menti-e a biztonság szempontjából kritikus eseményről készült felvételt. Ne hagyatkozzon arra, hogy a Fedélzeti kamera automatikusan rögzít minden biztonság szempontjából kritikus eseményt.

- Manuális:** A Fedélzeti kamera ikonját kézzel megérintve elmentheti a legutóbbi tíz percről készült felvételt.
- Kürtölkör:** A kürt gombjának megnyomásakor a Fedélzeti kamera elmenti a legutóbbi tíz percről készült felvételt. Ezt az **Auto** (automatikus) vagy a **Manual** (kézi) beállítással is egyszerre engedélyezheti.

- Ha engedélyezve van, a Fedélzeti kamera ikonja jelzi, hogy a felvétel el lett mentve. A Fedélzeti kamera ikonjának állapotát **Controls** (Kezelőelemek) segítségével is ellenőrizheti:



Az ikon a fedélzeti kamera állapotának megváltozásával együtt változik:



**FELVÉTELKÉSZÍTÉS:** A fedélzeti kamera felvételt készít. A videófelvétel elmentéséhez érintse meg az ikont. A felvétel leállításához nyomja meg és tartsa lenyomva az ikont.



**ELÉRHETŐ:** A fedélzeti kamera rendelkezésre áll, de jelenleg nem rögzít. A felvételek rögzítésének megkezdéséhez érintse meg a fedélzeti kamera ikonját.



**SZÜNETELTETVE:** A fedélzeti kamera szünetelteti a felvételt. A felvétel folytatásához érintse meg az ikont. A videófelvétel elvesztésének elkerülése érdekében a flash meghajtó eltávolítása előtt állítsa le a fedélzeti kamerát.



**FOGLALT:** A fedélzeti kamera éppen tölti, menti vagy felülírja a felvételeket. Amíg a fedélzeti kamera foglalt, a felvételeket nem rögzíti.





**ELMENTVE:** A felvétel mentésre került. A fedélzeti kamera klipjeit úgy is elmentheti, hogy vezetés közben megérinti a fedélzeti kamera ikonját az alkalmazásindítóban.

**MEGJEGYZÉS:** A kívánt felvételt el kell mentenie, hogy később megnézhesse. Model Y nem menti a felvételeket, még ideiglenesen sem. A fedélzeti kamera által nem rögzített felvételek folyamatosan felülíródnak. További információért lásd: [Videófelvelekek megtekintése oldalszám 163.](#)

5. Miután a kívánt felvételeket elmentette, megnézheti azokat az érintőképernyőn vagy egy számítógépen:
  - Érintőképernyő: Győződjön meg róla, hogy a Model Y a Parkolás fokozatban van az alkalmazásindító Fedélzeti kamera ikonjának megérintésével. A videók időbélyeggel vannak ellátva. További információért lásd: [Videófelvelekek megtekintése oldalszám 163.](#)
  - Számítógép: Helyezze be az USB flash meghajtót a számítógépbe, és navigáljon a TeslaCam mappába. A videók időbélyeggel vannak ellátva. További információért lásd: [Videófelvelekek megtekintése oldalszám 163.](#)
6. A fedélzeti kamera kikapcsolásához érintse meg a **Kezelőelemek > Fedélzeti kamera > Ki** elemet. Ha az **Auto**, **Kézi** vagy **Kürtöléskor** beállításra van állítva, a fedélzeti kamera minden alkalommal, amikor Ön vezet, automatikusan bekapcsol (de a beállításoktól függően előfordulhat, hogy nem menti aktívan a felvételeket).



**MEGJEGYZÉS:** Az adott piaci térségtől, járműkonfigurációtól, megvásárolt opcióktól és szoftververziótól függően előfordulhat, hogy járműve nem rendelkezik Őrszem üzemmóddal, vagy a funkciók nem a leírtak szerint működnek. **Az Ön kizárólagos felelőssége, hogy a kamerák használatára vonatkozó helyi szabályokkal és tulajdonjogi korlátozásokkal tisztában legyen, és azokat betartsa.**

Engedélyezett állapotban a kamerák és érzékelők (ha vannak) bekapcsolva maradnak, és lezárt Model Y járművében parkolás (P) fokozatban készen állnak a gyanús tevékenységek rögzítésére. Gondoljon úgy az Őrszem üzemmódra, mint egy intelligens járműbiztonsági rendszerre, amely figyelmezteti Önt, ha a közelben lehetséges fenyegetést észlel.

Ha a jármű veszélyt észlel vagy a jármű érzékelői sok egyenetlen mozgást érzékelnek vontatás vagy rázkódás esetén, az Őrszem üzemmód:

- Felvillantja a fényszórókat.
- Megszólal a riasztó.
- Üzenetet jelenít meg az érintőképernyőn arról, hogy a kamerák felvételt készíthetnek, így tájékoztatva a járművön kívüli személyeket.
- Figyelmezteti Önt a riasztásra a mobilalkalmazáson keresztül.
- A felvételeket USB adathordozóra menti (amennyiben az csatlakoztatva van).

Az Őrszem üzemmód alapértelmezetten ki van kapcsolva. Az Őrszem üzemmódot hangutasítással vagy a Tesla mobilalkalmazásán keresztül egyszerűen be- és kikapcsolhatja. Az Őrszem üzemmód hangutasítással történő engedélyezéséhez mondja ki, hogy „Keep Tesla safe”, „Keep my car safe”, „Sentry on”, illetve „Enable Sentry” (lásd: [Hangutasítások oldalszám 17](#)).

**MEGJEGYZÉS:** Egyes, körülbelül 2021. november 1. után gyártott járművek esetében előfordulhat, hogy a középkonzol USB-portjai csak a töltőeszközöket támogatják. Az összes egyéb funkcióhoz használja a kesztyűtartó belsejében található USB-portot.

Az Őrszem üzemmód az akkumulátor legalább 20%-os töltöttségét igényli. Ha az akkumulátor töltöttségi szintje 20% alá csökken, az Őrszem üzemmód kikapcsol, a mobilalkalmazás pedig üzenetet küld. Aktív Őrszem üzemmód esetén megnőhet az energiafogyasztás.

**MEGJEGYZÉS:** Ha az Őrszem üzemmód engedélyezve van, a Biztonsági riasztás beállítások (**Kezelőelemek > Biztonság > Biztonsági riasztás**) nem elérhetők.



**FIGYELMEZTETÉS:** Ne hagyatkozzon az Őrszem üzemmódra, hogy az minden lehetséges fenyegetéssel szemben megvédje a Model Y típust. Az Őrszem mód számos tényezőt használ annak meghatározására, hogy aktiválja-e a biztonsági riasztást. Előfordulhat, hogy a rendszer nem észlel minden ütközést, és a riasztás nem minden helyzetben aktiválódik. Bár bizonyos veszélyek elhárítására képes lehet, egyetlen biztonsági rendszer sem képes megvédeni az összes támadás ellen.

**MEGJEGYZÉS:** Az Őrszem üzemmód csak akkor küld értesítést a mobilalkalmazásra, ha a riasztó működésbe lép, vagy ha a jármű hirtelen rángatózó mozgásokat érzékel. Ha az Őrszem üzemmód úgy ítéli meg, hogy az esemény nem tényleges veszélyforrás, a jármű rögzíti az eseményt, de nem aktiválja a riasztást.

## Az Őrszem üzemmód használata (USB-meghajtóval)

1. Az Őrszem üzemmódhoz a jármű USB-nyílásába megfelelően formázott USB-meghajtót kell csatlakoztatni. A körülbelül 2020-tól gyártott járműveknél a kesztyűtartóban előre formázott USB flash meghajtó található. Az USB-meghajtón kétféle módon végezhető formázás:
  - Helyezze be az USB meghajtót az USB-portba, majd keresse meg a **Kezelőelemek > USB formázása** elemet. A jármű automatikusan megformázza az USB meghajtót Önnek.
  - Az USB-meghajtó formázása számítógépen. További információért lásd: [USB-meghajtó követelmények videók rögzítéséhez oldalszám 163](#).
2. Helyezze be az USB-meghajtót lehetőleg a jármű kesztyűtartóban lévő USB-nyílásába (ha a felszereltség része).
3. A járművet Parkolás üzemmódba kapcsolva kapcsolja be a fedélzeti kamerát a **Kezelőelemek > Biztonság > Fedélzeti kamera** menüben (az Őrszem üzemmódhoz a fedélzeti kamerának engedélyezve kell lennie).
4. Érintse meg a **Kezelőelemek > Őrszem üzemmód > Be** lehetőséget. Ha bekapcsolta, az Őrszem üzemmód ikonja a **Kezelőelemek** menüben piros színűre változik.



**MEGJEGYZÉS:** A hátsó kamera felvételei csak a hozzávetőleg 2018. február után gyártott járműveken érhetők el.

Ha engedélyezve van, az Őrszem üzemmód üresjáratban van, készen áll a riasztásra és a biztonsági esemény felvételének elmentésére annak megtörténtekor. A klip hossza testre szabható (érintse meg a **Biztonság > Őrszem üzemmód > Őrszem üzemmód klip hossza**). A felvételek megtekintésével kapcsolatos információkat lásd itt: [Videófelvételek megtekintése oldalszám 163](#).



- Ha be/ki szeretné kézzel kapcsolni az Őrszem üzemmódot a következő elindulásig, érintse meg az Őrszem üzemmód ikonját. Az Őrszem üzemmódot kikapcsolva az ikonja már nem piros.



Ha egy vezetési ciklusnál hosszabb időre kapcsolná ki az Őrszem üzemmódot, kapcsolja **Ki** a **Kezelőelemek > Biztonság > Őrszem üzemmód** opciót.

## Az Őrszem üzemmód használata (USB-meghajtó nélkül)

Ha az Őrszem üzemmód be van kapcsolva, és biztonsági eseményt észlel, de nincs USB-meghajtó csatlakoztatva az USB-portba, a jármű riasztja Önt a mobilalkalmazáson keresztül, kamerafelvételek nélkül.

## Az Őrszem mód beállításai

### • Meghatározott helyek kizárása

A **Kezelőelemek > Biztonság > Őrszem üzemmód** lehetőségnél megadhatja, hogy bizonyos helyeken ne legyen bekapcsolva az Őrszem üzemmód (további információért lásd: [Otthoni, munkahelyi és kedvenc úti célok oldalszám 179](#)):

- **Otthont kivéve:** Az Őrszem üzemmód nem kapcsol be automatikusan azon a helyen, ami a Kedvencek listájában az otthonaként szerepel.
- **Munkahelyet kivéve:** Az Őrszem üzemmód nem kapcsol be automatikusan azon a helyen, ami a Kedvencek listájában a munkahelyeként szerepel.
- **Kedvenceket kivéve:** Az Őrszem üzemmód nem kapcsol be automatikusan a Kedvencek listán szereplő egyik helyen sem.

**MEGJEGYZÉS:** Otthonként, Munkahelyként vagy Kedvencként jelölt hely felismeréséhez a Model Y járművet a mentett helytől kb. 500 méter távolságon belül kell leparkolni.

Otthonának vagy munkahelyi címének beállításához érintse meg a **Navigáció > Otthon mentése/Munkahely mentése** elemeket. Egy **Kedvenc** beállításához érintse meg a csillagot, amikor megtekint egy címet a térképen. Az Őrszem üzemmód érintőképernyő vagy mobilalkalmazás segítségével történő manuális be- vagy kikapcsolásával a rendszer a következő vezetésig felülírja az Ön Otthon, Munkahely vagy Kedvenc helyekre vonatkozó kizárási beállításait.

### • Az Őrszem üzemmód kliphosszúságának beállítása

Ha az Őrszem üzemmód a biztonsági események kamerafelvételeit megfelelően formázott USB-meghajtóval rögzítheti, a felvétel hosszát az érintőképernyőn testre szabhatja (érintse meg a **Kezelőelemek > Biztonság > Őrszem üzemmód > Őrszem üzemmód kliphosszúság** elemet).

### • A kameraalapú észlelés beállítása

Ha a **Kameraalapú észlelés** engedélyezve van, az Őrszem üzemmód a jármű érzékelőin felül a külső kamerákat is használja a leparkolt állapotban bekövetkező biztonsági események észlelésére. Ha le van tiltva, a jármű a klipeket csak akkor menti az USB-meghajtóra, ha fizikai fenyegetés észlelhető. A módosításához érintse meg a **Kezelőelemek > Biztonság > Őrszem üzemmód > Kameraalapú észlelés** elemet.

### • Élő kamerakép megtekintése

**MEGJEGYZÉS:** Az **Élő kamerakép megtekintése** funkcióhoz prémium minőségű kapcsolat és legalább 4.2.1 (vagy annál újabb) verziójú Tesla mobilalkalmazás szükséges, olyan telefonra telepítve, amelyet kulcsként társítottak a Model Y gépjárműhöz.

Ha az Őrszem üzemmód engedélyezve van, a mobilalkalmazás segítségével távolról megtekintheti a Model Y járművét környező területet a külső kamerákon keresztül. Az engedélyezéshez érintse meg a **Kezelőelemek > Biztonság > Őrszem üzemmód > Élő kamerakép megtekintése mobilalkalmazáson keresztül** lehetőséget az érintőképernyőn, hogy megnézze, Őrszem üzemmódban mit rögzít valós időben a rendszer. Győződjön meg arról, hogy senki nem maradt a kocsiban és minden ajtó zárva van. Ezután a mobilalkalmazásban lépjen a következőkhöz **Biztonság > Őrszem üzemmód > Élő kamerakép megtekintése**.

Amikor az **Élő kamerakép megtekintése** funkciót aktívan használják, a Model Y időnként felvillantja a külső lámpáit és üzenetet jelenít meg az érintőképernyőn, értesítve másokat arról, hogy a járművet körülvevő területet a kamerák figyelik.

Az **Élő kamerakép megtekintése** funkció körülbelül összesített napi 15 percre korlátozódik.

Egyidejűleg engedélyezheti a Dog üzemmódot is, és átkapcsolhat az élőképre, hogy a mobilalkalmazáson az utastér kameráját is láthassa. További információért lásd: [Klíma bekapcsolva tartása, Kutya üzemmód és járműben tartózkodás oldalszám 168](#). Ez a funkció nem támogatott az Autopilot számítógép 2.0 vagy 2.5 verziójával felszerelt járművek esetén. Érintse meg a **Kezelőelemek > Szoftver > Autopilot számítógépe** hogy kiderítse, járműve melyik számítógéppel rendelkezik.

**MEGJEGYZÉS:** Ha a Dog és Őrszem üzemmód egyszerre van engedélyezve, az Őrszem a kisállat védelme érdekében beállítja az **Őrszemhangok letiltása** funkciót.

**MEGJEGYZÉS:** A videó minősége a hálózati kapcsolattól függően változhat. Hangfelvétel nem készül.



**MEGJEGYZÉS:** Az élő kameraközvetítés teljesen titkosított, és a Tesla nem férhet hozzá.

Az Őrszem üzemmódban készült felvételek megtekintésével kapcsolatos további információkért lásd: [Videófelvételek megtekintése](#) oldalszám 163.

**MEGJEGYZÉS:** Amikor a belső tárhely eléri a teljes kapacitást, az új felvételek felülírják a régebbi felvételeket.



**MEGJEGYZÉS:** Egyes, körülbelül 2021. november 1. után gyártott járművek esetében előfordulhat, hogy a középkonzol USB-portjai csak a töltőeszközöket támogatják. Médiafájlok lejátszásához vagy videófelvétel megtekintéséhez használja a kesztyűtartóban lévő USB-A-nyílást (lásd [Belső elektronika oldalszám 10](#)).

**MEGJEGYZÉS:** A gyártás dátumától és a jármű konfigurációjától függően előfordulhat, hogy az USB lévő videófelvételek formázása és tárolása nem elérhető az Ön járművében.

A jármű egyes funkciói megkövetelik olyan USB-meghajtó használatát (például Fedélzeti kamera, Őrszem üzemmód), amely megfelel ezeknek a követelményeknek:

- Legalább 64 GB tárhely. A lehető legnagyobb szabad tárhellyel rendelkező USB meghajtót válassza a művelethez. A videók sok helyet foglalhatnak.
- Legalább 4 MB/s folyamatos írási sebesség. Vegye figyelembe, hogy a folyamatos írási sebesség eltér az írási sebesség csúcserértékétől.
- USB 2.0 kompatibilis. USB 3.0 meghajtó használata esetén annak támogatnia kell az USB 2.0 szabványt is.
- Helyesen formátált (automatikusan vagy [manuálisan oldalszám 163](#)).

**MEGJEGYZÉS:** Egyes piaci szegmensekben ajánlott USB-meghajtókat vásárolhat itt: <http://www.tesla.com>.

## USB-meghajtó automatikus formázása

Helyezze be az USB-meghajtót az elülső USB-portba. Az támogatja a formázást, a mentést és a videófelvételek megtekintését (lásd [Belső elektronika oldalszám 10](#)). Ezután érintse meg a **Kezelőelemek > Biztonság > USB formázása** lehetőséget. Ezzel automatikusan exFAT formátumúvá formázza az USB-meghajtót, és létrehoz egy mappát a TeslaCam és a . Az USB-meghajtó készen áll a videófelvételek rögzítésére és mentésére.

Az **USB formázása** csak akkor áll rendelkezésre, ha egy (legfeljebb egy partícióval rendelkező) USB-meghajtót helyeznek az elülső USB-portba. Az **USB formázása** kiválasztásával minden tartalmat töröl az USB-meghajtóról. A használata előtt minden olyan tartalmat másoljon át egy másik eszközre, amelyet meg szeretne tartani.

## USB-meghajtó manuális formázása

Ha a Model Y nem tudja formázni a USB-meghajtót, akkor azt számítógép segítségével kell formázni:

1. Formázza az USB-meghajtót exFAT, MS-DOS FAT (Mac esetén), ext3 vagy ext4 formátumban (az NTFS jelenleg nem támogatott).

2. Hozzon létre egy **TeslaCam** nevű alapszintű mappát. Ugyanaz az USB-meghajtó a fedélzeti kamera, az Őrszem üzemmód, és hangfájlok számára is használható, de exFAT formázású USB-meghajtón mindenhez külön mappát kell létrehozni.
3. A formázás után dugja be az USB-meghajtót a kesztyűtartó USB-portjába (ha van ilyen), egyébként használja a középkonzol első USB-portját. Ne használjon hátsó USB-portot, mert azok csak eszközök töltésére használhatók. Eltarthat néhány másodpercig, amíg Model Y gépjárműve felismeri az USB-meghajtót.
4. Miután a rendszer felismerte az eszközt, ellenőrizze, hogy a fedélzeti kamera és Őrszem üzemmód ikonjai akkor válnak elérhetővé, amikor megérinti a **Kezelőelemek** elemet. Model Y gépjárműve ezzel készen áll a videók rögzítésére.

**MEGJEGYZÉS:** Előfordulhat, hogy először engedélyeznie kell az Őrszem üzemmódot (ha része a felszereltségnek) a **Kezelőelemek > Őrszem** elemek megérintésével.

## Videófelvételek megtekintése

Ha egy felvétel mentésre került, megtekintheti a felvételeket az érintőképernyőn vagy a számítógépen.

Ha az USB-meghajtón elfogy a tárhely, a videófelvételek már nem menthetők. Meggátolhatja, hogy megteljen a USB-meghajtó, ha rendszeresen átmásolja egy másik eszközre a videókat, majd törli azokat az USB-meghajtóról.

Ha engedélyezve van, a fedélzeti kamera és az Őrszem üzemmód a felvételeket ciklusokban rögzíti. A felvételek folyamatosan újraírásra kerülnek, hacsak nem menti el őket. A kívánt felvételeket el kell mentenie a megtekintéshez, különben a felvételek törölődnek és felülíródnak. A felvételek mentésével kapcsolatban lásd: [Őrszem üzemmód oldalszám 160](#) és [Fedélzeti kamera oldalszám 158](#) Minden elmentett kliphez négy videó kerül rögzítésre, minden kameráról (elülső, hátsó, bal és jobb kamera) egy-egy.

Az Európai Unió adatvédelmi irányelveinek megfelelően az Őrszem üzemmód egyszerre maximum 10 percnyi felvételt rögzít. A felvétel csak akkor mentődik, ha az autó vagy a kamera veszélyhelyzetet észlel. Egyéb esetben a jármű kitorlí a nem mentett és nemrég rögzített felvételeket. Az esetek lehetnek:

- Kikapcsolja az Őrszem üzemmódot.
- Amikor újra beszáll járművébe.

**MEGJEGYZÉS:** A hátsó kamera felvételei csak a hozzávetőleg 2018. február után gyártott járműveken érhetők el.





## Megtekintés az érintőképernyőn

Amikor a Model Y Parkolás fokozatban van, a videókat megtekintheti az érintőképernyőn. Érintse meg az alkalmazásindítóban található Dashcam ikont. A lapok az összes videóklip listáját jelenítik meg, hely és időbélyeg szerint rendezve. Szükség szerint megállíthatja, visszatekerheti, előretekerheti és törölheti a videófelvételeket. Csúsztassa jobbra, vagy nyomja meg és tartsa lenyomva bizonyos videók gyors törléséhez.

A **Kezelőelemek > Biztonság > Fedélzeti kamera felvételek törlése** menüből törölheti a fedélzeti kamera és az Őrszem üzemmód összes felvételét.

**MEGJEGYZÉS:** A megtekintő elindításakor a fedélzeti kamera felvét elkészítési folyamata leáll.

## Megtekintés számítógépen

Helyezze be az USB-meghajtót a számítógépbe, és navigáljon a TeslaCam vmappába.

A TeslaCam mappa ezeket az almappákat tartalmazza:

- **RecentClips** (legutóbbi felvételek): Az utolsó 60 percnyi rögzített felvételt tartalmazza.
- **SavedClips** (mentett felvételek): Tartalmazza a RecentClips mappából mentett és átnevezett összes felvételt.
- **SentryClips**: Az Őrszem módban az eseményről készült összes felvételt tartalmazza. Ha az USB-meghajtó tárhelye kezd megtelni, akkor a legrégebbi Őrszem által készített klipeket törli a rendszer, hogy elegendő szabad tárhelyet biztosítson az új felvételeknek. Ezeket a felvételeket a törlést követően nem lehet helyreállítani.



## A légkondicionálás-vezérlés áttekintése

A légkondicionálás vezérlői az érintőképernyő alsó részén érhetők el. Alapértelmezetten a légkondicionálás-vezérlés **Auto** opcióra van állítva, amely a legzordabb időjárási körülmények kivételével mindig optimális hőfokot tart fent. Ha **Auto** módban módosítja az utastér hőmérsékletét, a rendszer automatikusan módosítja a fűtés, a légkondicionálás, a levegőelosztás és a ventilátorsebesség beállítását, hogy az utastérben fenntartsa a kiválasztott hőmérsékletet.

Érintse meg az érintőképernyő alján kijelzett hőmérsékletet, hogy elérje a klímavezérlés fő képernyőjét, ahol beállíthatja a klímapreferenciákat. Az **Auto** elemre koppintva bármikor visszatérhet az automatikus beállításra. Érintse meg a fő klímavezérlő képernyőn lévő bekapcsológombot a be- és kikapcsoláshoz. A közös vezérlők gyors eléréséhez érintse meg a < vagy > gombot a klíma felugró ablakának megjelenítéséhez.

Az utastér felmelegedése vagy lehülése közben a ventilátor fordulatszáma csökkenhet. Az érintőképernyőn a **Fűtés** vagy **Hűtés** felirat látható a kívánt hőmérséklet elérése közben.

**MEGJEGYZÉS:** A légkondicionáló rendszert a nagyfeszültségű akkumulátor működteti. Ennélfogva hosszantartó használata csökkenti a hatótávot.

**⚠ FIGYELMEZTETÉS:** A hosszan tartó használatból eredő égési sérülések elkerülése érdekében azok, akik perifériás neuropátiában szenvednek, illetve cukorbetegség, kor, neurológiai sérülés vagy más ok miatt kisebb a fájdalomtűrő képességük, a légkondicionáló rendszert és az ülésfűtést körültekintően használják.

## Légkondicionáló rendszer beállításainak módosítása

**MEGJEGYZÉS:** Hangutasítások segítségével a kezének használata nélkül is könnyedén módosíthatja klímabeállításait, például bekapcsolhatja az ülésfűtést vagy megváltoztathatja az utastér hőmérsékletét (lásd: [Hangutasítások oldalszám 17](#)).

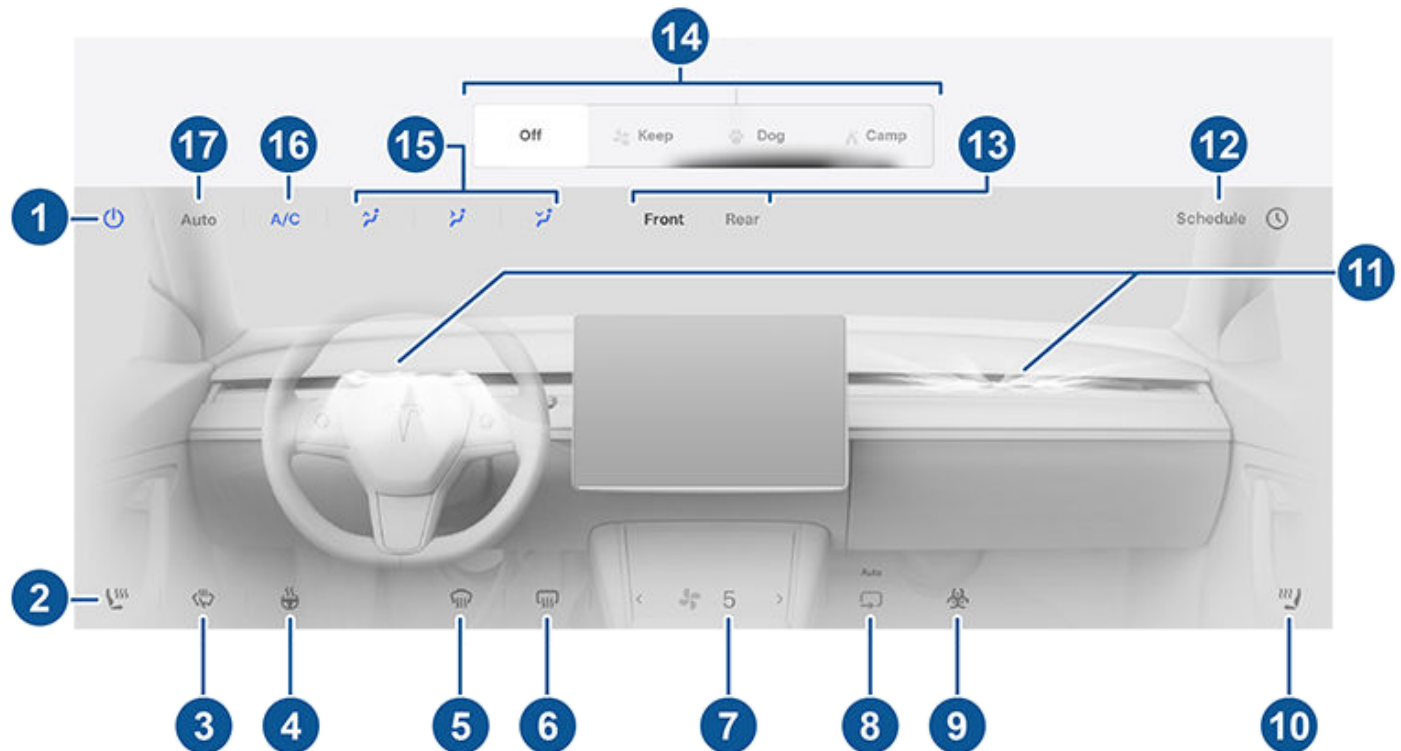

**MEGJEGYZÉS:** Az ülésfűtés és a jégmentesítő egyérintéses eléréséhez ezeket a vezérlőelemeket hozzáadhatja a Saját alkalmazások menühez. Lásd: [Saját alkalmazások testreszabása oldalszám 6](#).

1. Ezzel a gombbal kapcsolhatja be vagy ki a légkondicionáló rendszert.



## A klímavezérlés működtetése

- Érintse meg a vezetőoldali ülés ikont a vezető ülésfűtésének beállításához. Az ülés 1-től (legalacsonyabb) 3-ig (legmagasabb), három fokozatban működik. Az ülés ikonon hullámos vonalak láthatók, amelyek piros színűre (fűtés) változnak, jelezve a beállítás szintjét. Az **Auto**, amely az **Auto** opcióra állított légkondicionáló rendszer esetén jelenik meg, az utastér hőmérséklete alapján felmelegíti az első üléseket. Az ülésfűtések egyérintéses eléréséhez hozzáadhatja azokat az érintőképernyő alsó sávjához (lásd [Saját alkalmazások testreszabása oldalszám 6](#)).
- Érintse meg az ablaktörlők jégmentesítésének a (amennyiben része a felszereltségnek). Az ablaktörlők 30 percig jégtelenítenek, majd automatikusan kikapcsolnak.
- Érintse meg a fűtött kormánykerék vezérléséhez, amennyiben része a felszereltségnek. Az ikon piros hullámos vonalakat jelenít meg, amelyek a beállított szintnek felelnek meg. **Auto** beállításon a rendszer a kormánykereket az utastér hőmérséklete alapján szükség szerint fűti, ha a légkondicionáló rendszer kiválasztott beállítása **Auto**. Az egyérintéses eléréshez hozzáadhatja ezt a vezérlőt az érintőképernyő alsó sávjához (lásd: [Saját alkalmazások testreszabása oldalszám 6](#)).
- A szélvédő fagymentesítő a levegőáramot a szélvédőre irányítja. Érintse meg egyszer a szélvédő **párátlanításához** (az ikon borostyánsárgára vált). Érintse meg másodszor is a szélvédő **leolvasztásához**. A funkció kikapcsolásához, valamint a levegőelosztás, a fűtés és a ventilátor korábbi beállításaihoz történő visszatéréshez harmadjára is érintse meg az ikont.
- Érintse meg a hátsó szélvédő fűtésének bekapcsolásához. 15 perc után a Hátsó szélvédő jégmentesítése funkció automatikusan kikapcsolódik. A külső oldalsó tükrök, és a töltőnyílás is fűthetőek, amikor a hátsó ablakok jégmentesítése működik. A hideg időjárásra való felkészítés tekintetében további információért lásd: [Bevált gyakorlatok hideg időben oldalszám 172](#).
- A csúszkával beállítható a ventilátor fordulatszám. Ha a rendszer **Auto** üzemmódban van, a ventilátor sebessége **Alacsony/ Közepes/ Magas** fokozatokra válthat.

**MEGJEGYZÉS:** A ventilátor sebességének módosításával állíthatja be, hogy milyen sebességgel áramoljon a levegő a Model Y utasterébe. A levegőáramot növelheti és csökkentheti is.

- Érintse meg az utastérben áramló levegő szabályozásához. A levegő kívülről juthat a(z) Model Y utasterébe, vagy azon belül keringethető.
- Ha a(z) Model Y fel van szerelve orvosi minőségű HEPA (High Efficiency Particulate) szűrővel, ez a szűrő biztosítja az utastér belsejének legjobb minőségű levegőjét abban az esetben, ha a légkondicionáló rendszer be van kapcsolva, és külső levegő lép az utastérbe (a belső levegő-keringetés ki van kapcsolva). A HEPA szűrő rendkívül hatékony módon szűri ki a levegő részecskéket, beleértve a szennyeződések, allergének, baktériumok, pollenek, penészspórákat és vírusokat is. A HEPA szűrő és a másodlagos levegőszűrő-rendszer is aktív szén tartalmaz, amely a kellemetlen szagok és gázok széles skáláját eltávolítja. A Biofegyver-védelmi üzemmód bekapcsolásakor az utastér belsejében fellépő pozitív nyomás minimalizálja a járműbe bejutni képes külső levegő mennyiségét.

**MEGJEGYZÉS:** Az aktív szén bizonyos gázokat, például a szén-monoxidot nem tudja hatékonyan eltávolítani.

- Érintse meg az utasoldali ülés ikonját az első utas ülésfűtésének beállításához. Az ülés 1-től (legalacsonyabb) 3-ig (legmagasabb), három fokozatban működik. Az ülés ikonon hullámos vonalak láthatók, amelyek a beállításnak megfelelően piros színűre (fűtés) változnak. Az **Auto**, amely az **Auto** opcióra állított légkondicionáló rendszer esetén jelenik meg, az utastér hőmérséklete alapján felmelegíti az első üléseket. Az ülésfűtések egyérintéses eléréséhez hozzáadhatja azokat az érintőképernyő alsó sávjához (lásd [Saját alkalmazások testreszabása oldalszám 6](#)).
- Ennek a résznek a megérintésével állíthatja be, hogy milyen messze áramoljon a levegő az első szellőzőkből. Lásd: [Szellőzés oldalszám 171](#).
- Amikor a Model Y Parkolási fokozatban van, érintse meg az **Ütemezés** lehetőséget, hogy beállíthasson egy olyan naponta ismétlődő időpontot, amikor szeretné, hogy a Model Y akkumulátor, valamint az utastér hőmérséklete előkészítésének és/ vagy csúcsidőn kívüli töltésének köszönhetően készen álljon a vezetésre (lásd: [Ütemezett temperálás és töltés oldalszám 196](#)).
- Érintse meg az elülső és hátsó utastér klímaberendezéseinek beállításához. Ha az **Auto** beállítás engedélyezve van a hátsó utastérben, és a rendszer utastér érzékel, a hátsó utastér beállított hőmérsékletét fenntartja (lásd: [Szellőzés oldalszám 171](#)).
- Amikor parkolási fokozatban van, megjelennek ezek a beállítások, hogy a légkondicionáló rendszert akkor is működtethesse, amikor kiszáll a Model Y járműből (lásd: [Klíma bekapcsolva tartása, Kutya üzemmód és járműben tartózkodás oldalszám 168](#)).

**MEGJEGYZÉS:** A bekapcsoláshoz legalább 20%-os akkumulátortöltöttség szükséges.

- Kiválaszthatja, hogy a levegőáram hova irányuljon az első utastérben (szélvédő, arc vagy lábtér). Egy vagy több befúvónyílást is választhat.
- Ezzel a gombbal kapcsolhatja be és ki a légkondicionáló rendszert. A légkondicionálás kikapcsolása csökkenti a hűtési teljesítményt, de energiát spórol vele.



**MEGJEGYZÉS:** Mivel a Model Y sokkal halkabb, mint egy benzinüzemű jármű, így a légkondicionáló rendszer működése közben hallhatja a kompresszort. A zaj minimalizálása érdekében csökkentse a ventilátor sebességét.

17. Az **Auto** elem megérintésével kapcsolhatja be és ki az Auto módot.

**MEGJEGYZÉS: Automatikus** üzemmódban a ventilátor fordulatszáma automatikusan csökkenhet, hogy hívás közben csökkentse a környezeti zajokat. További információ: [Telefon](#), [naptár](#) és [webkonferencia oldalszám 69](#).



# A klímavezérlés működtetése

## Légkondicionálás-vezérlő felugró ablak

Érintse meg a hőmérséklet nyilakat az érintőképernyő alján, hogy megjelenjen egy felugró ablak, amellyel könnyen hozzáférhet néhány leggyakoribb légkondicionálás-vezérlő funkcióhoz:

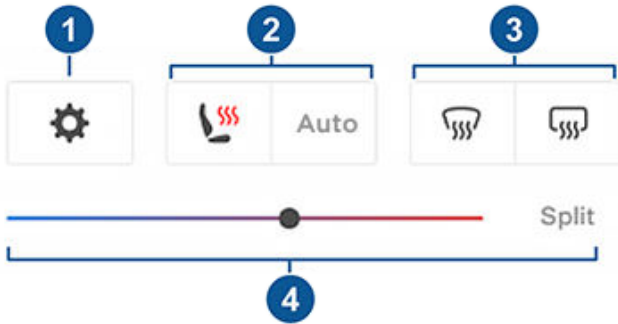

**MEGJEGYZÉS:** Az ülésfűtés és a jégmentesítő egyérintéses eléréséhez ezeket a vezérlőelemeket hozzáadhatja a Saját alkalmazások menühez. Lásd: [Saját alkalmazások testreszabása oldalszám 6](#).

1. Érintse meg a fő légkondicionálás-vezérlő képernyő eléréséhez.
2. Ülésfűtés be- és kikapcsolása.
3. Első vagy a hátsó jégtelenítő be- vagy kikapcsolása.
4. Az utastér hőmérsékletét a csúszka húzásával módosíthatja. Engedélyezheti a hőmérséklet-megosztást is, amely lehetővé teszi a sofőr és az első utas számára, hogy testreszabják saját légkondicionálás-beállításukat. Az első utas megérintheti az érintőképernyő alján található hőmérséklet ikont vagy a fő légkondicionálás-vezérlő képernyőt a beállításhoz. Érintse meg ismét a **Megosztás** lehetőséget a légkondicionálás-megosztás kikapcsolásához.

## Klíma bekapcsolva tartása, Kutya üzemmód és járműben tartózkodás

A **Klíma bekapcsolva tartása**, a **Kutya** és a **Járműben tartózkodás** beállítás jóvoltából parkolás fokozatban úgy is tovább működtetheti a légkondicionáló rendszert, miután eltávolodott Model Y járművétől vagy úgy dönt, hogy benne marad. Ezek a beállítások akkor jönnek jól, ha hidegben vagy nagy melegben fenntartaná az utastérben a megfelelő hőmérsékletet. Ha például nagy melegben a bevásárlás után nem szeretné, hogy Model Y járművében megromoljon az élelmiszer, bekapcsolhatja a **Klíma bekapcsolva tartása** üzemmódot.

A **Kutya** módot úgy tervezték, hogy kényelmes kabinfűtési hőmérsékletet tartson fenn kedvence számára, miközben aktívan és gyakran figyelemmel kíséri ezt a hőmérsékletet a mobilalkalmazás használatával (ehhez a telefonnak és a járműnek is mobilkapcsolatra van szüksége). **Kutya** módban az érintőképernyő megjeleníti az utastér aktuális hőmérsékletét, hogy tájékoztassa az arra járókat, hogy kedvence biztonságban van. Ez a beállítás nem embereknek

készült, és csak rövid ideig használható, amíg a közelben tartózkodik, hogy visszatérhessen a járműbe olyan helyzetekben, amikor a hőmérsékletet már nem lehet fenntartani.

**MEGJEGYZÉS:** Az ablakkapcsoló véletlenszerű megnyomásának (amikor például kutyája rálép) megelőzéséhez az ablakokat nem lehet leengedni, ha a **Kutya** mód be van kapcsolva.

**MEGJEGYZÉS:** Ha a **Kutya** és **Őrszem** üzemmód egyszerre van engedélyezve, az **Őrszem** a kisállat védelme érdekében beállítja az **Őrszemhangok letiltása** funkciót. További információért lásd: [Őrszem üzemmód oldalszám 160](#).

Az Élő kamera nézet mostantól elérhető, ha az **Őrszem** üzemmód, a **Kutya** üzemmód, vagy mindkettő engedélyezve van. Ha az **Őrszem** üzemmód be van kapcsolva, a kamerák élőképen mutatják a jármű környezetét. Ha a **Kutya** üzemmód be van kapcsolva, a belső utastérkamera a jármű belsejét mutatja, így bármikor ellenőrizheti kedvencét. Ha mindkettő engedélyezve van, a mobilalkalmazásban a különböző kameráknak megfelelő szürke körök vagy az utastér ikonjának megérintésével válthat a kameranézetek között. További információért lásd: [Őrszem üzemmód oldalszám 160](#).

**MEGJEGYZÉS:** **Kutya** vagy **Őrszem** üzemmódban az utastér belső kamerájának engedélyezéséhez a mobilalkalmazás 4.15.0 vagy újabb verziója szükséges. Ez a funkció nem támogatott az Autopilot számítógép 2.0 vagy 2.5 verziójával felszerelt járművek esetén. Érintse meg a **Kezelőelemek > Szoftver > Autopilot számítógépe** hogy kiderítse, járműve melyik számítógéppel rendelkezik.

**MEGJEGYZÉS:** Az **Élő kamerakép megtekintése** funkció körülbelül összesített napi 15 percre korlátozódik.

Járműben tartózkodás esetén az USB-portokon és alacsony feszültség tápaljzaton keresztül elektromos eszközeit is árammal láthatja el, miközben fenntartja az utastér hőmérsékletét. Az érintőképernyő bekapcsolva marad, így zenét hallgathat, böngészheti az internetet, videojátékokat játszhat vagy élvezheti a Tesla Színház előadásait. Párosított telefonjáról emellett szabályozhatja a média- és a légkondicionáló rendszer beállításait. A járműben tartózkodás üzemmód ideális környezetet biztosít a járműben tartózkodásra, például kempingezéskor vagy gyermekre vigyázva. Aktív állapotban az **Őrszem** mód és a járműriasztó le van tiltva. Az automatikus zárás távolodáskor funkció ki van kapcsolva

A **Klíma bekapcsolva tartása**, a **Kutya** és a **Járműben tartózkodás** lehetőség használata:

1. Győződjön meg arról, hogy az akkumulátor töltöttségi szintje legalább 20%.
2. Kapcsolja be a **Park** módot. A **Klíma bekapcsolva tartása**, a **Kutya** és a **Járműben tartózkodás** beállítás csak akkor érhető el, ha a Model Y parkolás fokozatban van.
3. Szükség esetén módosítsa a légkondicionáló rendszer beállításait.
4. A klím szabályozó érintőképernyőn érintse meg a **Klíma bekapcsolva tartása**, a **Kutya** vagy a **Járműben tartózkodás** elemet.



**MEGJEGYZÉS:** A **Kutya** üzemmódot és a **járműben tartózkodás** üzemmódot a mobilalkalmazásból is vezérelheti, ha a Klíma képernyőn lévő szürke sávból felfelé húzza az ujját.





A légkondicionáló rendszer mindaddig megpróbálja fenntartani a beállított hőmérsékletet, amíg ki nem vált Park módból vagy manuálisan ki nem kapcsolja a funkciót. Alacsony akkumulátortöltöttség mellett ne használja a Klíma bekapcsolva tartása, a Kutya üzemmód vagy a Gépjárműben tartózkodás üzemmód beállítását.

A Dög üzemmód nem kapcsolható be, ha az utastér hőmérséklete túl meleg, vagy ha a jármű problémát észlel a légkondicionáló rendszerben. A Kutya üzemmód előtt győződjön meg arról, hogy az utastér hőmérséklete biztonságos és kényelmes.

A **Klíma bekapcsolva tartása**, a **Kutya** üzemmód vagy a **Járműben tartózkodás** üzemmód bekapcsolása esetén a Tesla mobilalkalmazás megpróbál elkezdni értesítéseket küldeni Önnek, nehogy elfelejtse ellenőrizni azt, amit Model Y járművében hagyott:

- Az akkumulátor töltöttsége 20% alá csökken.
- A jármű problémát észlel a légkondicionáló rendszerben.
- Az utastér hőmérséklete jelentősen eltér a kutyára beállított értéktől.

**MEGJEGYZÉS:** Amikor a Klíma bekapcsolva tartása, a Kutya üzemmód vagy a járműben tartózkodás üzemmód aktív, nem lehet frissíteni a szoftvert.

-  **FIGYELMEZTETÉS:** Kisgyermeket soha ne hagyjon felügyelet nélkül a járműben.
-  **FIGYELMEZTETÉS:** Legyen tisztában a helyi törvényekkel, hogy hagyhat-e felügyelet nélkül kisállatot a járműben.
-  **FIGYELMEZTETÉS:** Ön felelős kutyája vagy háziállata biztonságáért. Soha ne hagyja őket hosszabb időre a Model Y járműben. Folyamatosan figyelje a jármű hőmérsékletét és a kisállat jólétét. Győződjön meg róla, hogy elegendő mobil lefedettséggel rendelkezik a telefonján, és szükség esetén van ideje visszatérni a járműbe.
-  **FIGYELMEZTETÉS:** Abban a valószínűtlen esetben, ha a klímaberendezés szervizelést igényel, vagy nem a várt módon működik, kerülje a Klíma bekapcsolva tartása, Kutya mód és Gépjárműben tartózkodás mód használatát. Soha ne bízson a járművében, hogy valami pótolhatatlan dolgot megvédjen.
-  **FIGYELMEZTETÉS:** A mobilalkalmazás segítségével a légkondicionáló rendszert távolról is vezérelheti és felügyelheti. Ha azonban a mobilalkalmazás segítségével kikapcsolja a légkondicionáló rendszert, a Klíma bekapcsolva tartása, a Kutya üzemmód vagy a járműben tartózkodás üzemmód is kikapcsol.

## Utastér túlmelegedés elleni védelme

Az utastér túlmelegedés elleni védelem megakadályozza, hogy az utastér túlságosan felforrósodjon perzselő környezeti körülmények között. Bár nem szükséges mindig aktiválnia, amikor elhagyja Model Y járművét, a klímaberendezés csökkentheti és fenntarthatja az utastér hőmérsékletét. Ezzel megelőzhető, hogy az utastér túlságosan felforrósodjon, miután a napon parkolt, így az autó még kényelmesebb lesz, amikor visszatér. Előfordulhat, hogy az utastér túlmelegedés elleni védelme a járműből való kiszállás után csak 15 perccel kapcsol be. Ez a funkció az utasok kényelmét szolgálja, és nincs hatással a jármű alkatrészeinek megbízhatóságára.



A bekapcsolásához érintse meg a **Kezelőelemek > Biztonság > Utastér túlmelegedés elleni védelem** elemet, majd válasszon a következők közül:

- **Be:** A légkondicionálás akkor működik, amikor az utastér hőmérséklete meghaladja a 40° C-t, vagy a kiválasztott hőmérsékletet (ha van) az érintőképernyőn vagy a mobilalkalmazásban. A hőmérséklet testre szabásához a mobilalkalmazás legújabb verziójára lehet szükség.
- **NINCS A/C:** Csak a ventilátor működik, hogy megakadályozza az érintőfelületek túlmelegedését.
- **Ki:** Kikapcsolja az Utastér túlmelegedés elleni védelme funkciót.

AZ utastér túlmelegedés elleni védelme távolról, a mobilalkalmazásból is bekapcsolható, a **Climate** (Légkondicionálás) elemet megérintve. Simítsa felfelé az alsó menüt, és válassza ki a beállítást az **Utastér túlmelegedés elleni védelme** alatt (lásd: [Mobilalkalmazás oldalszám 62](#)).

Az Utastér túlmelegedés elleni védelme 12 órán át működik Model Y járművéből való kiszállástól számítva, vagy amíg az akkumulátor energiája 20% alá nem esik – amelyik előbb bekövetkezik. Az utastér túlmelegedés elleni védelme az akkumulátor energiáját használja, ezért csökkentheti a hatótávolságot.

**MEGJEGYZÉS:** Az **Utastér túlmelegedés elleni védelme** engedélyezéséhez a **Billentés/behatólás** beállítást ki kell kapcsolni.

-  **FIGYELMEZTETÉS:** A rendszer automatikus leállása, extrém időjárási körülmények vagy a rendszer a kiválasztott hőmérséklet fenntartására való esetleges képtelensége miatt az utastér még bekapcsolt Utastér túlmelegedés elleni védelme funkció mellett is veszélyesen felmelegedhet. Ha többször is tapasztal a kiválasztott hőmérsékletet meghaladó hőmérsékletet, forduljon a Tesla szervizhez.
-  **FIGYELMEZTETÉS:** Gyermekeket vagy kisállatot soha ne hagyjon felügyelet nélkül a járműben. A rendszer automatikus leállása vagy extrém időjárási körülmények miatt még bekapcsolt Utastér túlmelegedés elleni védelme funkció mellett is veszélyesen felmelegedhet az utastér.





## Légkondicionálás-vezérlési tippek

- Ha a mobilalkalmazás segítségével bekapcsolja a légkondicionálást, az automatikusan kikapcsol, ha a töltöttségi szint 20%-ra csökken, vagy ha eltelt két óra. Ha hosszabb ideig szeretné hűteni vagy fűteni az utasteret, töltsse fel a járművet, és a mobilalkalmazáson keresztül kapcsolja be újra a légkondicionálást.
- Az utastér fűtésének hatékonyságát a kiválasztott gyorsulási mód csökkentésével javíthatja (lásd [Gyorsulási módok oldalszám 95](#)). Ez lehetővé teszi a hőszivattyúrendszer számára, hogy több hőt nyerjen az akkumulátorból az utastér hatékony fűtése érdekében, ahelyett, hogy fenntartaná az akkumulátor maximális gyorsulási teljesítményre fordított energiafelhasználását. Ez segít maximalizálni a vezetési hatékonyságot hidegebb időben. Ne feledje, hogy a gyorsulási mód későbbi növelésekor az akkumulátornak időre van szüksége, hogy felmelegedjen, mielőtt a magasabb gyorsulási szint elérhetővé válik.
- Ha a légkondicionáló rendszer a kívántnál hangosabb, manuálisan csökkentse a ventilátor sebességét.
- A légkondicionáló rendszer kompresszora az utastér hűtésén felül az akkumulátort is hűti. Ezért meleg napokon a légkondicionáló rendszer kompresszora akkor is bekapcsolhat, ha Ön kikapcsolta a légkondicionáló rendszert. Ez normális jelenség, mivel a rendszer számára kiemelten fontos az akkumulátor hűtése, hogy az az optimális hőmérséklet-tartományban maradjon, megnövelve élettartamát és biztosítva optimális teljesítményét.
- A Model Y nyikorgást vagy áramló víz hangját adhatja ki, még akkor is, ha nincs használatban. Ezek a hangok normálisak és olyankor jelentkeznek, amikor bekapcsol a belső hűtőrendszer, hogy a különböző járműfunkciókat, például a alacsony feszültség-os akkumulátor szinten tartását és a nagyfeszültségű akkumulátor kiegyenlítését el tudja látni.
- A légkondicionáló rendszer hatékony működése érdekében minden ablakot húzzon fel, és biztosítsa, hogy a szélvédő előtti szellőzőrácsra ne legyen jég, hó, falevelek vagy szennyeződés.
- Nedves időjárás esetén normális jelenség, ha a légkondicionáló rendszer első beindításakor a szélvédő kis mértékben bepárasodik.
- Normális jelenség, ha egy kis víztócsa gyűlik össze a Model Y alatt, miután leállt vele. Ilyenkor a rendszer a páramentesítő folyamat által összegyűjtött vizet ereszti le.
- Model Y a járművet a hatékonyság maximális hatékonyság maximalizálására tervezték; a légkondicionáló rendszer kompresszora és a külső ventilátor így akkor is működhet és zajt kelthet, ha kint hideg van és működik a fűtés, vagy szupertöltés van folyamatban.
- Amikor a jármű parkol, kánikulában az utastér hőmérsékletének csökkentése érdekében a rendszer elindíthatja a ventilátort, hogy kiszellőztesse az utasteret. Ez csak akkor történhet meg, ha az akkumulátor töltöttsége 20% felett van.

## Az első szellőzők beállítása

Model Y járműve egy egyedi, vízszintes, arcra irányuló szellőzővel rendelkezik, amely a műszerfal teljes szélességében végigfut. Az érintőképernyő segítségével pontosan megadhatja, hogy a levegő a szellőző melyik részéből áramoljon, legyen szó az utastér elejének fűtéséről vagy hűtéséről.

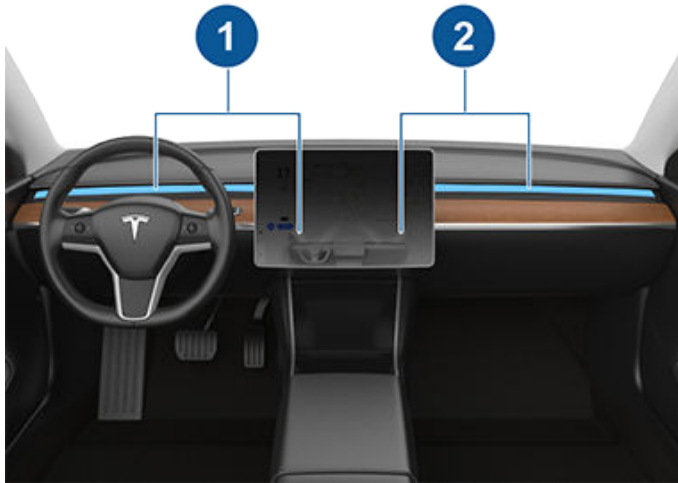

1. Vezetőoldali szellőző és vezérlők
2. Utasoldali szellőző és vezérlők

Ha az arcra irányuló szellőzőkből áramlik a levegő, megadhatja, hogy az egyes szellőzők milyen irányba fújják azt. A levegőáram irányának megadásához egyszerűen csak érintse meg az érintőképernyőn a kívánt szellőzőből kiáramló levegőhullámokat. Középre állítva a levegő egyetlen hullámban, a szellőző közepétől befele és kifelé irányítva pedig egyformán osztott hullámokban áramlik.

Ha a Model Y nem észlel az utasülésen senkit, az utasoldali szellőző és a vezérlők automatikusan kikapcsolnak. Az utas felőli oldalon a légáramlás bekapcsolásához állítson a légkondicionáló rendszer beállításain.

**MEGJEGYZÉS:** Az arcra irányuló szellőzőket irányíthatja az oldalsó ablakokra is, hogy elősegítse a jég- vagy páramentesítést.

**MEGJEGYZÉS:** Ha a szellőzőt két külön levegőáramra osztja szét, az egyes irányok levegőáramai nem lesznek olyan erősek, mintha minden levegőt egy irányba fújna.

**MEGJEGYZÉS:** A külső levegőt a Model Y a szélvédő előtti szellőzőrácscon keresztül szívja be. Ügyeljen arra, hogy a szellőzőrácsot ne tömítsék el, például falevelek vagy hó.

## A hátsó szellőzők beállítása

Model Y járműve középső konzoljának hátulján szellőzők találhatóak, amelyeken keresztül levegő áramlik az utastérbe, ha az érintőképernyőn keresztül ezt a funkciót bekapcsolja. Az utastér hátsó részébe áramló levegő irányát a középső konzol hátulján található szellőzők fel, le és oldalra mozgásával adhatja meg.

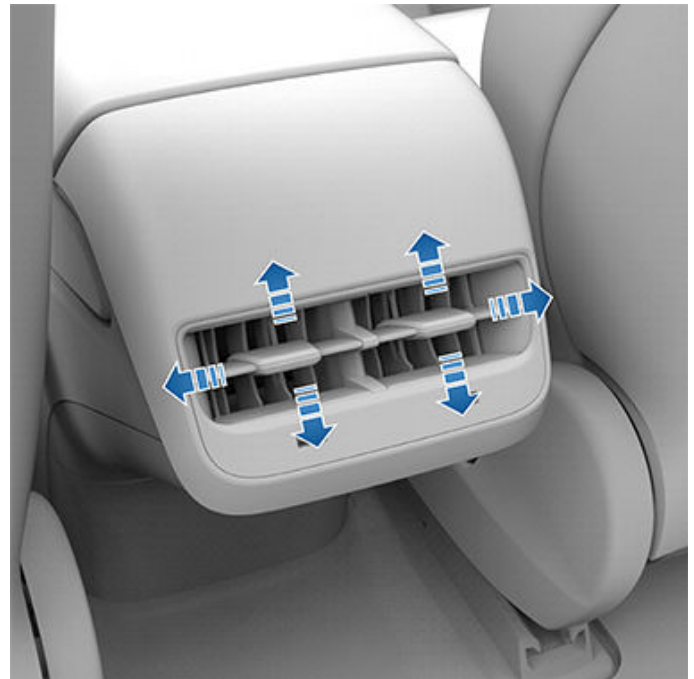

## Utastéri levegőszűrő(k)

Model Y járműve egy vagy több beépített levegőszűrővel rendelkezik, amely megakadályozza, hogy pollen, ipari károsanyag, por vagy egyéb részecskék jussanak az utastérbe a szellőzőkön keresztül.

**MEGJEGYZÉS:** Az utastéri levegőszűrő(k) rendszeres cserét igényel(nek). Lásd: [Szervizintervallumok oldalszám 202.](#)



# Bevált gyakorlatok hideg időben

Annak biztosítása érdekében, hogy a Model Y zord időjárási körülmények között a lehető legjobb tulajdonosi élményt nyújtsa, kövesse a következő legjobb gyakorlatokat.

## Indulás előtt

Ha hó és jég rakódik le a járműre, a mozgó alkatrészek, például az ajtókilincsek, ablakok, tükrök és ablaktörlők befagyhatnak. A maximális hatótávolság, illetve teljesítmény elérése érdekében a vezetés előtt érdemes felmelegíteni az utasteret és az akkumulátort. Ez számos módon elvégezhető:

- Érintse meg a töltő és a légkondicionáló képernyőn is elérhető **Kezelőelemek > Ütemezés** lehetőséget azon idő beállításához, amikor szeretné, ha a gépjármű vezetésre készen álljon (lásd: [Ütemezett temperálás és töltés oldalszám 196](#)).
- A mobilalkalmazásban navigáljon a **Légkondicionáló** menüelemre, és szabja testre az utaster hőmérsékletét. Ez szükség szerint felmelegíti a nagyfeszültségű akkumulátort is.
- A mobilalkalmazásban a **Légkondicionáló > Jármű leolvasztása** funkcióval olvassa le a havat, jeget és deret a szélvédőről, a töltőnyílásról valamint az ablakokról és a tükrökről. Ez szükség szerint felmelegíti a nagyfeszültségű akkumulátort is.

**MEGJEGYZÉS:** A Tesla azt javasolja, hogy az elindulás tervezett időpontja előtt legalább 30–45 perccel kapcsolja be a légkondicionáló rendszert (lásd: [A klímavezérlés működtetése oldalszám 165](#)). Az előkészítés időtartama a külső hőmérséklettől és egyéb tényezőktől is függ. A mobilalkalmazás értesíti Önt, amint járműve elérte az előkészíteni kívánt hőmérsékletet.

## Töltőnyílás

Ha a töltőnyílás befagyott és a töltőkábel hozzáfagyott, próbálja meg kézzel kiszabadítani a töltőkábelt. Lásd: [A töltőkábel manuális leválasztása oldalszám 195](#).

Rendkívül hideg időjárásban vagy jeges körülmények között elképzelhető, hogy a töltőnyílás retesze befagy. Ilyen időjárási körülmények között leolvaszthatja a jeget a töltőnyílás reteszéről, így a töltőkábel leválasztható vagy csatlakoztatható. Ehhez engedélyezze a **gépjármű leolvasztása** funkciót a mobilalkalmazás segítségével.

A töltőcsatlakozó reteszének befagyását is megakadályozhatja az **Ütemezés** beállítások használatával (lásd [Ütemezett temperálás és töltés oldalszám 196](#)).

**MEGJEGYZÉS:** Ha a töltőcsatlakozó befagyott, előfordulhat, hogy a retesze nem fogja meg a töltőkábelt, de a váltakozó áramú töltés korlátozott árammal reteszelés nélkül is működni fog.

## Töltés

Az Útvonaltervezővel (ha a felszereltség része) egy Tesla töltőhelyhez történő navigáláskor a Model Y előmelegíti az akkumulátort, biztosítva ezzel az akkumulátor optimális hőmérsékletét és töltésre kész állapotát a töltőhöz való megérkezéskor. Ez csökkenti a töltéshez szükséges időt. Lásd (lásd: [Útvonaltervező oldalszám 181](#)).

**MEGJEGYZÉS:** A Tesla javasolja, hogy az optimális akkumulátor-hőmérséklet és töltési feltételek biztosítása érdekében az Útvonaltervező használatával navigáljon a töltési helyhez legalább 30–45 perccel az érkezés előtt. Ha a töltési helyhez való vezetés 30–45 percnél rövidebb ideig tart, fontolja meg az akkumulátor vezetés előtti előkészítést (lásd: [Indulás előtt oldalszám 172](#)).

**MEGJEGYZÉS:** A fűtőrendszer bizonyos körülmények között gőzt bocsáthat ki. Amennyiben az Ön járműve hőszivattyúval van felszerelve (annak eldöntéséhez, hogy járműve rendelkezik-e hőszivattyúval, érintse meg a **Kezelőelemek > Szoftver > További járműadatok**) elemet. Például, szagtalan gőz távozhat a gépjármű elülső részéből Supercharger töltés közben. Ez normális jelenség, és nem ad okot aggodalomra.

## Ablakok

A mobilalkalmazásban lépjen a **Légkondicionáló** menüpontra, majd válassza ki a **Gépjármű leolvasztása** lehetőséget a szélvédő, az ablakok és a tükrök hó-, jég- és dérmentesítéséhez.

Hideg hőmérsékleti viszonyok között a(z) Model Y automatikusan kismértékben módosítja az ablakok helyzetét, hogy könnyebb legyen kinyitni az ajtókat.

**MEGJEGYZÉS:** Mindig csatlakozzon egy külső alacsony feszültségű áramforráshoz, mielőtt kinyit egy ajtót, ha a gépjármű áramellátása nem működik, hogy elkerülje az ablak betörését.

Jegyezzen elő a mobilalkalmazás segítségével egy szervizlátogatást, amely keretén belül a Tesla névleges díj ellenében víztaszító bevonattal látja el az oldalsó és hátsó ablakokat (a szélvédőt nem).

## Ajtók

Téli körülmények között a jegesedés megnehezítheti az ajtókilincsek kiemelését. Ebben az esetben a mobilalkalmazás segítségével nyithatja ki a vezetőoldali ajtót.

1. A mobilalkalmazásban érintse meg és tartsa lenyomva a négy gyorsvezérlő gomb bármelyikét, és kövesse az utasításokat az **Ajtó kinyitása** funkció testreszabásához.
2. Amikor az autó mellett áll, érintse meg az **Ajtó kinyitása** gombot a vezetőoldali ajtó kinyitásához.



## Az ajtókilincs jégmentesítése

Mostoha téli körülmények között az ajtókilincsekre lerakódott jég meggátolhatja az ajtókilincsek kinyílását. Az Model Y ajtókilincs kiszabadításának folyamata kissé eltér a jéglerakódás eltávolításának folyamatától.

**MEGJEGYZÉS:** Az ajtókilincs csuklócsapjának WD-40 kenőanyaggal történő megelőző jellegű kezelése segíthet megelőzni az ajtókilincsen belüli jéglerakódást.

**⚠ FIGYELMEZTETÉS:** Ne próbálja meg szerszámmal vagy túlzott erővel eltávolítani az ajtókilincsről a jéglerakódást.

Az ajtókilincsről az alábbi módon távolítsa el a jeget:

1. Nyomja meg erőteljesen az ajtókilincs legelső részét. Enyhén befelé mozog, hogy segítsen megtörni a jeget.

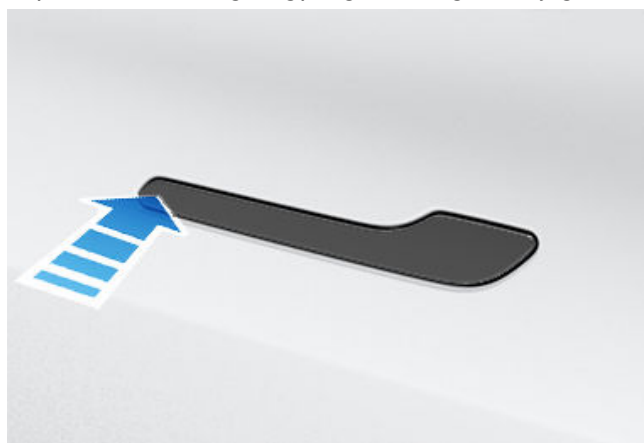

2. Nyomja meg az ajtókilincs leghátsó részét, és próbálja meg kinyitni, ahogyan általában szokta.
3. Ha az ajtókilincs mozdítható, nyissa ki és csukja vissza néhány alkalommal, hogy kiszabadítsa a maradék jégből is. A gépjárműbe való beszállás előtt győződjön meg róla, hogy az ajtókilincs teljesen benyomódott-e (visszahúzódott), és ellenőrizze indulás előtt, hogy az ajtó megfelelően becsukódott-e.

## Tükrök

Ha parkolás közben jéglerakódás képződött, kapcsolja ki az **Tükrök automatikus be-/kihajtása** opciót. Érintse meg a **Kezelőelemek > Automatikus behajtás** elemet. A jég meggátolhatja a külső tükrök be- és kihajtását.

**MEGJEGYZÉS:** A külső tükrök az előkészítés során vagy a hátsó szélvédő jégmentesítését bekapcsolva szintén automatikusan felmelegednek a szükséges mértékben.

## Ablaktörlők

Ha a parkolás időszaka alatt jéglerakódás várható, érintse meg: **Kezelőelemek > Szervíz > Ablaktörlő szervizmódja**. Ezzel az ablaktörlők olyan helyzetbe kerülnek, hogy a szélvédőfűtés az ablaktörlőlapátokat is ki tudja olvasztani (lásd: [Ablaktörlők és szélvédőmosók oldalszám 85](#)). Az ablaktörlők

jégmentesítését is bekapcsolhatja (amennyiben része a felszereltségnek). Lásd: [A klímavezérlés működtetése oldalszám 165](#).

## Gumiabroncsok és hóláncok

Havas vagy jeges útviszonyok esetén a tapadás növelésére használjon téli gumiabroncsokat. Téli gumiabroncsokat a Tesla Shopban tud beszerezni (lásd: [Szezonális gumiabroncs-típusok oldalszám 209](#)).

A hóláncok havas, jeges úton megnövelik a tapadást. Tájékozódjon róla, hogy a helyi előírások javasolják vagy előírják-e a hólánc használatát a téli hónapokban. További információ: [Hóláncok használata oldalszám 210](#).

Hidegben csökken a gépjármű gumiabroncsainak nyomása. Ha a TPMS-jelzőfény megjelenik, vezetés előtt fújja fel a gumiabroncsokat. A gumiabroncsok egy PSI-t veszítenek a külső hőmérséklet minden 6° C-os csökkenése esetén (lásd: [Az abroncsok karbantartása oldalszám 204](#)). A megfelelő abroncsnyomás segít megvédeni a gumiabroncsokat a kátyúktól, és javítja a hatótávolságot, ha megfelelően van felfújva.

## Menet közben

A hideg megnöveli az energiafogyasztást, mert több áram kell a közlekedéshez, valamint az utastér és az akkumulátor melegítéséhez. Az energiafogyasztás csökkentése érdekében fogadja meg az alábbi javaslatokat:

- Az ülésfűtés használatával melegen tartható a gépjármű. Az ülésfűtés kevesebb energiát használ, mint az utastérfűtés. Az utastér kevesbé felfűtve és az ülésfűtést használva az energiafogyasztás csökken (lásd: [A klímavezérlés működtetése oldalszám 165](#)).
- Vezessen lassabban és kerülje a gyakori és hirtelen kigyorsításokat.
- Az utastér fűtésének hatékonyságát a kiválasztott gyorsulási mód csökkentésével javíthatja (lásd [Gyorsulási módok oldalszám 95](#)). Ez lehetővé teszi a hőszivattyúrendszer számára, hogy több hőt nyerjen az akkumulátorból az utastér hatékony fűtése érdekében, ahelyett, hogy fenntartaná az akkumulátor maximális gyorsulási teljesítményre fordított energiafelhasználását. Ez segít maximalizálni a vezetési hatékonyságot hidegebb időben. Ne feledje, hogy a gyorsulási mód későbbi növelésekor az akkumulátornak időre van szüksége, hogy felmelegedjen, mielőtt a magasabb gyorsulási szint elérhetővé válik.

## Regeneratív fékezés

A regeneratív fékezés korlátozott lehet, amikor az akkumulátor túl hideg. Menet közben az akkumulátor idővel felmelegszik és a regeneratív fékteljesítmény megnő (lásd: [Regeneratív fékezés oldalszám 88](#)).



## Bevált gyakorlatok hideg időben

**MEGJEGYZÉS:** A korlátozott regeneratív fékezés elkerülhető, ha elegendő időt hagy a gépjármű előkészítésére, illetve ha az indulási idő előtt az **Ütemezés** használatával előkészíti a Model Y járművet (lásd: [Ütemezett temperálás és töltés oldalszám 196](#)).

**MEGJEGYZÉS:** A téli gumik felszerelése átmenetileg a regeneratív fékezési teljesítmény csökkenését eredményezheti, de rövid idejű vezetést követően a Model Y újrakalibrálással kijavítja ezt. A téli gumiabroncsok kiválasztásához, valamint a folyamat felgyorsításához érintse meg a **Szerviz > Kerék- és gumiabroncs > Gumiabroncsok** lehetőséget.

A Model Y alvó üzemmódba lép, ha nincs használatban, hogy takarékoskodjon az energiával. Ne ellenőrizze gyakran a mobilalkalmazással járműve állapotát, mert ezzel mindig felébreszti azt, és normál szintre növeli az energiafogyasztását.

### Hideg akkumulátor



Kék hópehely ikon jelenik meg a érintőképernyőjén, ha a tárolt energia egy része az akkumulátor alacsony hőmérséklete miatt nem elérhető. Az energiának ez a nem elérhető része kék színben jelenik meg a töltésjelzőben. A regeneratív fékezés teljesítménye, valamint a gyorsulás és a töltés sebessége korlátozott lehet. A hópehely ikon eltűnik, amint az akkumulátor kellően felmelegedett.

### A megérkezést követően

Használaton kívül hagyja töltőre csatlakoztatva Model Y járművét. Így a saját energiájának fogyasztása helyett a töltőrendszer tartja melegen az akkumulátort (lásd: [Információk a nagyfeszültségű akkumulátorról oldalszám 189](#)).

### Ütemezett temperálás

A leparkolást követően a töltő és légkondicionáló képernyőn is elérhető **Kezelőelemek > Ütemezés** beállítások használatával állítsa be a Model Y temperálásának kívánt időpontját (lásd: [Ütemezett temperálás és töltés oldalszám 196](#)). Az **Ütemezéssel** is megakadályozhatja a töltőcsatlakozó reteszének befagyását. Az Ön járműve határozza meg a megfelelő időpontot a temperálás megkezdéséhez, hogy az utastér és az akkumulátor felmelegedjen a tervezett indulási időre.

A Tesla azt javasolja, hogy a temperálással együtt ütemezze be a töltést is, hogy járműve elegendő energiával rendelkezzen az utazáshoz. Ha a Model Y nincs csatlakoztatva, az előkondicionálás csak akkor működik, ha az akkumulátor töltöttségi szintje 20% fölött van.

### Tárolás

Ha Model Y járművét huzamosabb időre leállítja, tegye töltőre, hogy ne csökkenjen a normál hatótávolsága és az akkumulátora optimális hőmérsékleten legyen. a gépjármű bármennyi ideig biztonságosan töltőn hagyható.





Annak biztosítása érdekében, hogy a Model Y meleg környezeti hőmérsékleten a lehető legjobb tulajdonosi élményt nyújtsa, kövesse a következő legjobb gyakorlatokat.

## Indulás előtt

Többféleképpen is felkészítheti járművét a vezetésre, anélkül, hogy be kellene szállnia a már forró járműbe:

- Az utasteret a szellőzőnyílások légáramlási irányának megváltoztatásával temperálhatja, és be vagy kikapcsolhatja az ülésfűtéseket. A mobilalkalmazásban navigáljon a **Légkondicionáló** menüelemre, és szabja testre az utastér hőmérsékletét.
- Érintse meg a töltő és a légkondicionáló képernyőn is elérhető **Ütemezés** lehetőséget azon idő beállításához, amikor szeretné, ha a gépjármű vezetésre készen álljon (lásd: [Ütemezett temperálás és töltés oldalszám 196](#)).
- Engedélyezze az **Utastér-túlmelegedés elleni védelem** opciót, ami megakadályozza az utasteret a túlzott felmelegedéstől meleg környezeti viszonyok között. Kiválaszthatja, hogy a légkondicionáló, vagy csak a szellőzőventilátor kapcsoljon be, amikor az utastér hőmérséklete meghaladja a 40 °C-ot, illetve a kiválasztott hőmérsékletet (ha van).
- A mobilalkalmazásban navigáljon a **Kezelőelemek** menüpontra az ablakok szellőztetéséhez.

**MEGJEGYZÉS:** A Tesla azt javasolja, hogy az elindulás tervezett időpontja előtt legalább 30–45 perccel kapcsolja be a légkondicionáló rendszert (lásd: [A klímavezérlés működtetése oldalszám 165](#)). Az előkészítés időtartama a külső hőmérséklettől és egyéb tényezőktől is függ. A mobilalkalmazás értesíti Önt, amint járműve elérte az előkészíteni kívánt hőmérsékletet.

## A megérkezést követően

Használaton kívül hagyja a Model Y-t bedugva, különösen, ha a temperálást vagy az utastér túlmelegedés elleni védelmet használja. Így a saját energiájának fogyasztása helyett a töltőrendszer tartja kellemes hőmérsékleten az akkumulátort (lásd: [Információk a nagyfeszültségű akkumulátorról oldalszám 189](#)). Ezenkívül számos módja van a forró kabin elkerülésének:

- Mielőtt elhagyja a járművet (például ügyintézéshez), használja a Dog üzemmódot, hogy a háziállatok vagy romlandó áruk miatt hűvösen tartsa az utasteret. További információ: [Klíma bekapcsolva tartása, Kutya üzemmód és járműben tartózkodás oldalszám 168](#).
- A Tesla azt javasolja, hogy a Parkolás gomb megnyomása előtt körülbelül 30 másodperccel kapcsolja ki a légkondicionálót, hogy csökkentse a jármű alatti tócsa megjelenését.
- Parkoljon árnyékban, hogy csökkentse az energiafogyasztást és hűvösebb legyen az utastér hőmérséklete.

- Használjon árnyékolót (a Tesla Shopban megvásárolható), ha kint kell parkolnia a napon.
- Parkoláskor dugja be a Model Y-t és **Ütemezze** a töltését. A járműve meghatározza a töltés megkezdésének megfelelő időpontját, így a töltés csúcsidőn kívüli időszakban fejeződik be. A kabin és az akkumulátor is felkészül a beállított indulási időre. További információkért lásd: [Ütemezett temperálás és töltés oldalszám 196](#).

## Töltés

Ha az Útvonaltervezőt használja, vagy egy Supercharger állomás felé navigál, járműve automatikusan előkészíti az akkumulátort a leghatékonyabb töltéshez. Szélsőséges hőségben előfordulhat, hogy miközben egy Superchargerhez navigál, nem látja az üzenetet, hogy a jármű temperálja az akkumulátort, de az akkumulátort akkor is felkészíti a töltésre.

**MEGJEGYZÉS:** A Tesla javasolja, hogy az optimális akkumulátor-hőmérséklet és töltési feltételek biztosítása érdekében az Útvonaltervező használatával navigáljon a töltési helyhez legalább 30–45 perccel az érkezés előtt. Ha a töltési helyhez való vezetés 30–45 percnél rövidebb ideig tart, fontolja meg az akkumulátor vezetés előtti előkészítését (lásd: [Indulás előtt oldalszám 172](#)).

Ha lehetséges, hagyja járművét a töltőre csatlakoztatva, amikor nem használja, még meleg időben is, különösen, ha Temperálást vagy az Utastér túlmelegedés elleni védelmet használja.

## Tárolás

Ha Model Y járművét huzamosabb időre leállítja, tegye töltőre, hogy ne csökkenjen a normál hatótávolsága és az akkumulátora optimális hőmérsékleten legyen. a gépjármű bármennyi ideig biztonságosan töltőn hagyható.

A Model Y alvó üzemmódba lép, ha nincs használatban, hogy takarékoskodjon az energiával. Ne ellenőrizze gyakran a mobilalkalmazással járműve állapotát, mert ezzel mindig felébreszti azt, és normál szintre növeli az energiafogyasztását.





## Térkép áttekintése

Az érintőképernyőn folyamatosan látható a térkép (kivéve ha a Model Y hátramenetbe van kapcsolva).

Használja az ujjait a térképpel való interakcióhoz:

- A térképet az ujját ráhelyezve, majd elhúzva bármely irányba elmozdíthatja.
- A térképet két ujjával hosszan megérintve, ujjai segítségével bármely irányba elforgathatja.
- A térkép nagyításához vagy kicsinyítéséhez csípési mozdulattal közelítse vagy távolítsa el a két ujját.

**MEGJEGYZÉS:** Ha elforgatja vagy elmozdítja a térképet, az aktuális helyzetét nem követi tovább a rendszer. A „Tracking Disabled” (Nyomkövetés kikapcsolva) felirat jelenik meg röviden a térkép tájolási ikon mellett, majd az ikon szürkére változik. A nyomkövetés visszakapcsolásához a térkép tájolási ikonját megérintve válassza ki az Észak fent vagy a Menetirány fent lehetőséget.

**MEGJEGYZÉS:** Aktív navigációs útvonal esetén a térkép automatikusan nagyít és kicsinyít.

A térkép tájolásának megváltoztatásához váltson a következő beállítások között:



**Észak felfelé:** Az északi irány mindig a képernyő felső széle.



**Írányszög felfelé:** A menetirány mindig a képernyő felső széle. A térkép mindig a haladási irányba fordul. Az ikonban egy iránytű látható, ami a haladási irányt jelzi.

**MEGJEGYZÉS:** Ha megérinti ezt az ikont, miközben egy úti célhoz navigál, megjelenik az útvonal áttekintése.



Az útvonal áttekintése akkor érhető el, amikor egy úti cél felé navigál, és akkor jelenik meg, amikor lenyitja a részletes útvonalterv listáját (lefelé húzással). Ha felfelé csúsztatva összecusukja részletes útvonalterv listáját, a térképen megjelenik a korábban kiválasztott irány.

## Térkép megjelenítése

Ha a Model Y parkolás fokozatban van, a következő ikonok jelennek meg a térképen, hogy testreszabhasa a térképen megjelenített információk típusát. Az ikonok menet közbeni eléréséhez érintse meg bárhol a térképet (néhány másodperc múlva eltűnnek).



Műholdas kép (prémium csatlakoztathatósági csomag esetén).



Közlekedési viszonyok (prémium csatlakoztathatósági csomag esetén).



Térkép részletei (például érdekességek).

Tűzzön le egy gombostűt bárhol a térképen úgy, hogy ujjával nyomva tartja a kívánt helyet. A gombostűt elhelyezve, vagy egy meglévőt megérintve a választott pont a térkép közepére kerül, és megjelenik egy képernyő információkkal a helyről. Ebből a felugró ablakból navigálhat a helyhez, és hozzáadhatja vagy eltávolíthatja a helyet a kedvenc úti célok listájáról (lásd [Otthoni, munkahelyi és kedvenc úti célok oldalszám 179](#)).



**Töltési pontok.** A várost és az adott állomások távolságát jelző felugró lista. Töltési pontnak számít minden Tesla Supercharger töltőállomás, Tesla célállomási töltőállomás, külső félhez tartozó gyorstöltő és korábban használt nyilvános töltőállomás. Lásd: [Töltési pontok oldalszám 179](#). A felugró listában érintse meg a villám ikont a maximális teljesítmény alapján meghatározott töltőtípusok szerinti szűréshez.

**MEGJEGYZÉS:** Egyes piaci régiókban a töltők megjelenítésekor a térképen külső félhez tartozó gyorstöltők is megjelennek sötétszürke gombostűvel jelölve.

## Navigáció beállításai

**MEGJEGYZÉS:** Az elérhető navigációs beállítások a régiótól és a járműkonfigurációtól függően változhatnak.



A navigációs beállítások ikonja akkor jelenik meg, ha megérinti a ... gombot, miután elindítja a navigációt egy célhoz.

**MEGJEGYZÉS:** A navigációs beállítások a következőt megérintve is elérhetők: **Kezelőelemek > Navigáció**.

A navigáció beállításai ikon megérintésével a navigációs rendszert saját igényeihez igazíthatja (az elérhető beállítások a piaci régió és a jármű konfigurációja szerint eltérők lehetnek):



- **Navigációs vezérlés:** Érintse meg a **Hang** opciót a navigációs utasítások felolvasásának engedélyezéséhez.
- A szóbeli navigációs utasítások hangerejének növeléséhez vagy csökkentéséhez érintse meg a - vagy a + lehetőséget. Ha egészen a bal széléig lecsökkenti, vagy megérinti a hangszóró ikont, elnémítja az utasításokat. A navigációs utasításokat a hangszóró ikon megérintésével is elnémíthatja és megszüntetheti a némitást. Ez a hangerő-beállítás csak a navigációs rendszer szóbeli utasításaira vonatkozik. A médialejátszó és a telefon hangereje változatlan marad.

**MEGJEGYZÉS:** A hangerő a vezetési sebesség és a légkondicionáló rendszer beállításai alapján automatikusan is beállítható.

**MEGJEGYZÉS:** A navigációs utasítások elnémulnak, ha a párosított telefonon telefonhívás van folyamatban.

- Engedélyezze az **Automatikus navigáció** funkciót, ha azt szeretné, hogy Model Y járműve automatikusan elindítson egy navigációs úti célt, amikor beszáll a járművébe. Az úti célokat a gyakran megtett útvonalak, napszakok és naptárbejegyzések alapján jelzi előre a rendszer (lásd: [Automatikus navigáció oldalszám 178](#)).
- A Supercharger megállóknak szükség szerinti hozzáadásához engedélyezze az **Útvonaltervezőt** (ha az Ön piaci régiójában elérhető). A szupertöltés megállókat azért adja hozzá a rendszer a navigációs útvonalakhoz, hogy minimalizálja a vezetésre és töltésre fordított időt (lásd: [Útvonaltervező oldalszám 181](#)).
- Engedélyezze az **Online útvonaltervezés** opciót a nagy forgalom elkerülésére szolgáló automatikus útvonaltervezéshez és a navigációs útvonalak mentén a valós idejű forgalmi viszonyok lekérdezéséhez, ha az Ön régiójában elérhető (lásd [Online útvonaltervezés oldalszám 180](#)).
- A **Kompok elkerülése** elemet megérintve a rendszer automatikusan kerülni fogja útvonaltervezéskor a kompot.
- Az **Útdíjak elkerülése** beállítás megérintése esetén a navigáció lehetőség szerint elkerüli az útdíjakat.

## Navigálás egy úti célhoz

Ha egy helyre szeretne navigálni, érintse meg a térkép sarkában lévő keresősávot, és adja meg az úti célt, vagy küldje el az úti célt a telefonjáról, vagy használja a hangutasításokat (lásd [Hangutasítások oldalszám 17](#)) egy cím, nevezetesség, vállalkozás stb. kereséséhez. Ha a kiválasztott célállomáson belül más célállomások is vannak (például egy repülőtér termináljai), akkor alcélállomást is választhat.

Érintse meg a keresősávot a lehetőségek megtekintéséhez:

- Ha ráközelít, vagy a térkép egy másik területére húzza a keresést és rákoppint a **Search this area** (Keresés ezen a területen) lehetőségre, frissítheti a keresési találatokat (ha rendelkezésre áll ez a funkció a régiójában).

- Válasszon egy mentett **Home** (Otthoni) vagy **Work** (Munkahelyi) helyet (lásd: [Otthoni, munkahelyi és kedvenc úti célok oldalszám 179](#)).
- Válasszon egy **Charging** (Töltés) úti célt (lásd: [Töltési pontok oldalszám 179](#)).
- Válasszon egy **Recent** (Legutóbbi) úti célt (a legutóbbi úti cél látható legfelül).
- Válasszon egy **Favourite** (Kedvenc) jelöléssel ellátott úti célt (lásd: [Otthoni, munkahelyi és kedvenc úti célok oldalszám 179](#)).
- Egy kedvelt étterem, amikor **Éhes**, vagy egy népszerű úti cél (például múzeum vagy vidámpark) ha úgy érzi **Szerencsés** (lásd: [Szerencsés és éhes oldalszám 178](#)).

**MEGJEGYZÉS:** IOS® vagy Android™ eszközéről a „megosztás” funkcióval távolról is megkezdheti a navigációt, miután engedélyezi a Tesla mobilalkalmazás hozzáférését.

Amikor megad egy helyszínt, az érintőképernyő a képet lekicsinyítve megjeleníti a megteendő útvonal áttekintését és a fordulásról fordulásra útirány listát. A becsült érkezési idő, a vezetési idő és a kilométer a lista alján láthatók. Megjegyzések az útvonaltervvel kapcsolatban:

- Az útvonalterven található akkumulátorikonok vizuálisan mutatják meg, hogy mennyi energia marad, amikor eléri a célállomást, és mennyi marad, amikor visszaér a jelenlegi tartózkodási helyére. Lásd: [Az energiafelhasználás előrejelzése oldalszám 180](#).
- Ha a célállomás eléréséhez töltésre van szükség és működik az Útvonaltervező funkció (ha elérhető a piaci régióban), a navigációs útvonal automatikusan tartalmazni fogja a szupertöltés megállókat is (lásd: [Útvonaltervező oldalszám 181](#)).
- Ha nem marad energia a célállomás eléréséhez és az útvonalon nincs Supercharger, megjelenik egy értesítés, hogy a célállomás eléréséhez töltésre lesz szükség.
- Minden forduló előtt megjelenik a manőverig hátralévő távolság.
- A lista aljának megtekintéséhez előfordulhat, hogy felfele kell húznia a listát.
- A lekicsinyítéséhez érintse meg a lista tetejét.

Navigálás közben a térkép követi a helyzetét és megjeleníti az utazás aktuális szakaszát. Bármikor megjelenítheti a teljes útvonalat, ha lefelé csúsztatva kibővíti az útvonalterv listáját, vagy megérinti az útvonal áttekintő ikont.

Az útvonaltervlista alatt egy állapotjelző sáv mutatja, hogy milyen közel van az úti célhoz vagy a következő megállóhoz. Ha engedélyezve van az online útvonaltervezés, az állapotsáv előben mutatja az útvonal forgalmi adatait is (lásd [Online útvonaltervezés oldalszám 180](#)).

A navigáció leállításához érintse meg a **Mégse** gombot, amely a részletes útvonalterv lista alsó sarkában található. Ha törölni szeretne legutóbbi navigációs kereséseket, húzza az ujját jobbra a javasolt helyen, vagy nyomja meg és tartsa lenyomva a helyet.



## Térképek és navigáció

**MEGJEGYZÉS:** Ha nincs adatkapcsolat, a beépített térképek segítségével szintén elnavigálhat bármely úti célra, de ekkor pontosan meg kell adnia a teljes címet.



Ha bekapcsolta a **Navigálás robotpilóta funkcióval** lehetőséget (amennyiben az a piaci régiójában elérhető), a részletes útvonaltervben a **Navigálás robotpilóta funkcióval** elemet megérintve kapcsolhatja be a funkciót (ha a funkció aktív, az ikon kék színű). A **Navigálás robotpilóta funkcióval** egy navigációs útvonal mentén a korlátozott hozzáférésű utakon (vagyis autópályákon) automatikusan sávot vált és kormányozza Model Y járművét. A részleteket lásd: [Navigate on Autopilot oldalszám 119](#).

### Alternatív útvonal kiválasztása

*A piaci régiótól vagy a jármű konfigurációjától függően ez a szolgáltatás nem feltétlenül érhető el a járművön. A járművének prémium csatlakoztathatósági csomaggal kell rendelkeznie.*

Miután megadott egy megállóval rendelkező úticélt, a térkép legfeljebb három alternatív útvonalat jelenít meg. Ez lehetővé teszi a teljes utazási idő és a forgalmi információk egyszerű összehasonlítását az egyes útvonalakon. Ha a megadott idő lejártáig nem választ ki egy preferált útvonalat, a rendszer automatikusan a leggyorsabb útvonalat választja ki.

### Megállók hozzáadása az útvonalhoz

Miután megadta az úticélt, szerkesztheti az útvonalat megállók hozzáadásával, törlésével vagy átrendezésével. Az útvonal szerkesztési lehetőségeinek megtekintéséhez érintse meg a részletes útvonalterv lista alján lévő három pontot.



**AMegálló hozzáadása** funkcióval hozzáadhat megállót egy helyszín keresésével, vagy egy otthoni, legújabb vagy kedvenc úti cél hozzáadásával. Megállót úgy is hozzáadhat, hogy megérinti valamelyik gombostűt a térképen, és a felugró ablakban kiválasztja a **Hozzáadás** lehetőséget.



**AMegálló szerkesztése** funkcióval egy összetett utat hozhat létre úgy, hogy megállót ad hozzá az útvonalhoz, vagy távolít el róla. Az utazás átrendezéséhez az egyenlőségjel megérintésével húzza át a megállót.

Az útvonal szerkesztéséhez használhatja a Tesla mobilalkalmazást is (ha az Ön régiójában elérhető). A Tesla mobilalkalmazásban lépjen a **Helyszínek > Navigáció** elemre, és adja meg az úti célt, érintse meg az **Utazás szerkesztése > Megálló hozzáadása** elemet az útvonal szerkesztéséhez, majd érintse meg a **Küldés az autóra** elemet az útvonal járművével való megosztásához.

**MEGJEGYZÉS:** A Tesla mobilalkalmazás 4.27.5-ös vagy újabb verziója szükséges.

### Automatikus navigáció

**MEGJEGYZÉS:** *Előfordulhat, hogy az Automatikus navigáció nem érhető el minden piaci régióban és minden járműkonfiguráción.*

Az Automatikus navigáció képes megjósolni az úti célt, amikor belül járművébe. Ha telefonja naptárját szinkronizálta Model Y járművel, a naptárban pedig olyan esemény szerepel, ami a járműbe történő beszálláskor két órán belül kezdődik, az Automatikus navigáció felajánlja úti célként az esemény helyszínét (feltéve, hogy valós cím tartozik hozzá).

Ezen kívül, ha otthoni címén hétköznap (hétfőtől péntekig) reggel 5 és délelőtt 11 között vezet, az Automatikus navigáció automatikusan elirányítja az előre megadott munkahelyi címre (lásd [Otthoni, munkahelyi és kedvenc úti célok oldalszám 179](#)). Hasonlóképpen, ha hétköznap dolgozik, az Automatikus navigáció délután 3 és este 11 között automatikusan a megadott otthoni címére irányítja.

Az Automatikus navigáció bekapcsolásához érintse meg a **Kezelőelemek > Navigáció > Automatikus navigáció** elemet. A telefon naptárát szinkronizálnia kell a Model Y -val és az eseménynek tartalmaznia kell egy egyedileg megadott és érvényes címet (lásd [Telefon, naptár és webkonferencia oldalszám 69](#)).

**MEGJEGYZÉS:** A kézzel bevitt vagy a Model Y számára elküldött navigációs utasítások felülbírálják az Automatikus navigáció általi javaslatokat.

### Szerencsés és éhes

**MEGJEGYZÉS:** *Előfordulhat, hogy a funkciók nem érhetők el minden piaci régióban és minden járműkonfiguráción.*

A kívánt úti célra történő navigálás mellett a Model Y az alapján is javasolhat közeli helyeket, hogy épp **Éhes** vagy **Szerencsés**. A navigációs keresősávon érintse meg az **Éhes** vagy a **Szerencsés**ikont. Az **Éhes** népszerű éttermeket, míg a **Szerencsés** népszerű úti célokat (például múzeumokat, vidámparkokat) javasol. Ha érdekes helyet talált, a **Navigáció** elemet megérintve el is indulhat oda.

A funkció a Navigation Maps alkalmazás legfrissebb verzióját igényli. Ennek letöltéséhez csatlakoztassa Wi-Fi-hez a Model Y járművet, és érintse meg a **Kezelőelemek > Szoftver** elemet annak ellenőrzéséhez, hogy van-e elérhető frissítés (lásd: [Térképfriessítések oldalszám 181](#)).



## Otthoni, munkahelyi és kedvenc úti célok

Ha gyakran vezet adott helyre, kedvencként felveheti, hogy ne kelljen minden alkalommal beírnia a hely nevét vagy címét. Ha egy úti célt kedvencként vesz fel, könnyen elnavigálhat oda úgy, hogy megérinti a navigáció keresési sávját, majd megérinti a **Kedvenc** elemet, és kiválasztja az adott helyet a kedvenc úti célok listájából.



Célállomás kedvencek közé való felvételéhez érintse meg a hozzá tartozó gombostűt a térképen, majd a megjelenő képernyőn érintse meg a csillag ikont. Adjon neki egy nevet (az alapértelmezett nevét is meghagyhatja), majd érintse meg a **Hozzáadás a Kedvencekhez** elemet. A csillag egyszínűvé válik, az úti cél pedig megjelenik a kedvencek listájában.

Legutóbbi vagy kedvenc úti cél törléséhez érintse meg azt az úti cél listán, és röviden tartsa lenyomva addig, amíg meg nem jelenik az **X** jel. Ezután az **X** jel megérintésével törölje a listából.

Az **Otthon** és a **Munkahely** is megjelennek a navigációs keresősáv alatt. Ezeket megérintve megadhatja a megfelelő címeket. A cím megadása után érintse meg a **Mentés** vagy **Mentéselemet**. Ezután, ha bárholnan haza vagy a munkahelyére kíván navigálni, csak érintse meg az adott parancsikont.

Az adott cím módosításához vagy törléséhez nyomja meg és tartsa lenyomva az **Otthon** vagy a **Munkahely** ikonját. Egy felugró ablakban megadhat egy új címet, majd az **Otthon mentése** vagy **Munkahely mentése** gombbal elmentheti azt. Mentett otthoni vagy munkahelyi cím esetén a Model Y felajánlhatja reggelente, hogy elnavigálja a munkahelyére, este pedig az otthoni címére és kiszámítja, hogy az aktuális forgalmi viszonyok mellett meddig tart az út. Lásd:

[Automatikus navigáció oldalszám 178](#). Érintse meg az **Otthon törlése** vagy a **Munkahely törlése** gombot a társított címek eltávolításához. A felhasználás észlelt mintázatán alapulva a Model Y felajánlja az otthoni és munkahelyi cím mentését.

Ha eladja Model Y járművét, átadja a tulajdonjogát vagy engedi másoknak a vezetését, biztonsági okokból célszerű törölni az otthoni és a munkahelyi címet. Ezek külön is törölhetők, de az összes személyes adata törléséhez gyári visszaállítást is végezhet (érintse meg a **Kezelőelemek > Szerviz > Gyári visszaállítás** elemet).

## Töltési pontok

A töltési helyeknek a térképen történő megjelenítéséhez érintse meg a térkép keresési sávját, majd érintse meg a **Töltéselemet**. A töltési helyek listában jelennek meg (a legközelebbi töltési hely látható a lista tetején), és a megfelelő gombostűk ábrázolják azokat a térképen. Érintse meg a tűt további információk megjelenítéséhez, az ahhoz történő navigáláshoz vagy kedvencként való megjelöléséhez.

A villám ikonok megérintésével adja meg, milyen típusú töltési helyet szeretne felvenni a térképre (a térkép alapértelmezetten csak a Supercharger megállókat jeleníti meg):



Érintse meg a legfeljebb 70 kW-os, kis teljesítményű állomások, például a célállomási töltőállomások felvételéhez.



Érintse meg a 70 kW feletti magas teljesítményű töltőállomások felvételéhez.

**MEGJEGYZÉS:** A térkép csak akkor jelzi ki a CCS Supercharger töltőállomásokat, ha a járműve rendelkezik CCS töltési funkcióval. Ha megérinti a Supercharger töltőállomás gombostűjét, a felugró ablak tájékoztatást ad arról, hogy szükség van-e CCS adapterre a jármű töltéséhez.

**MEGJEGYZÉS:** Egyes piaci régiókban a töltők megjelenítésekor külső félhez tartozó gyorstöltők is megjelennek sötétszürke gombostűvel jelölve.

A töltési hely gombostűjének megjelenése megbecsüli a hely állapotát. A részletek megjelenítéséhez érintse meg a gombostűt.



A Supercharger helye működőképes, és a gombostűn megjelenő szám a becslés szerint az érkezéskor rendelkezésre álló Supercharger-állások számát jelzi.

**MEGJEGYZÉS:** Az aktuális navigációs útvonalon található Supercharger töltőállomás fekete színű (vagy fehér, ha az érintőképernyő éjszakai üzemmódban van).



A Supercharger helyszín sok felhasználót jelez előre. A töltés előtt lehet, hogy várnia kell.



Előfordulhat, hogy a Supercharger töltőállomás csökkentett kapacitással működik.



Lehetséges, hogy a Supercharger töltőállomás zárva van.



A Supercharger töltőállomásról nincsenek adatok, de vélhetően működik.





## Térképek és navigáció



A hely egy célállomási töltőállomás, egy külső félhez tartozó gyorstöltő vagy egy korábban használt nyilvános töltőállomás. A jelet megérintve további információk jelennek meg, például a használati korlátok és a felvehető töltőáram.

**MEGJEGYZÉS:** Ha a térképet lekicsinyíti és egynél több célállomási töltőállomás is elérhető a területen, a gombostű kerekre változik és az állomások számát is megjeleníti. A gombostűt megérintve kinagyíthatja a térképet, ezután az egyes gombostűket megérintve megjelenítheti az adott hely adatait.

Érintse meg a töltőállomás gombostűjét egy előugró ablak megjelenítéséhez, amelyből a következőket teheti:

- Határozza meg a pontos helyét és a jelenlegi tartózkodási helyétől való hozzávetőleges távolságot.
- Megtekintheti a töltőállomáson található kényelmi szolgáltatásokat, ideértve a mellékhelyiségeket, éttermeket, szálláshelyet, boltot és Wi-Fi-t. A Supercharger felugró ablakában érintse meg a kényelmi ikont a környéken történő kereséshez.
- Érintse meg a nyíl ikont, hogy a töltőállomásra navigáljon.

**MEGJEGYZÉS:** Amikor a Supercharger töltőhöz (vagy egyes régiókban harmadik féltől származó gyorstöltőhöz) navigál, a Model Y felkészíti az akkumulátort a töltésre. Ennek jóvoltából optimális hőmérsékletű akkumulátorral érkezhetsz meg, hogy a töltés kevesebb időt vegyen igénybe. Bizonyos körülmények között (például hideg időben) a motor(ok) és az alkatrészek felől zaj hallható, ami nem rendellenesség, mert ilyenkor hőt termelnek az akkumulátor felmelegítéséhez (lásd: [Töltés oldalszám 172](#)).

- Tekintse meg, hogy egy Supercharger-állomás jellemzően mennyire forgalmas a nap különböző időszakaiban, valamint a töltési és üresjárat díjakat (lásd [Supercharger állomás díjai oldalszám 194](#)).

### Az energiafelhasználás előrejelzése

Célállomásra navigáláskor a Model Y segít felmérni a töltési igényeket, kiszámítva azt az energiamennyiséget, ami a célállomás elérésekor megmarad. Navigáláskor a térkép ezt a becsült értéket az útvonaltervben az Akkumulátor ikon mellett jeleníti meg (lásd: [Navigálás egy úti célhoz oldalszám 177](#)). Tömörített nézetben a lista tetejét megérintve megnyílik az útvonalterv bővített nézete.

A számítás, amely azt jelzi előre, hogy mennyi energiát fog felhasználni, a vezetési stíluson (előre jelzett sebesség stb.) és környezeti tényezőkön (szélsebesség és -irány, környezeti és előre jelzett hőmérséklet, a levegő sűrűsége és páratartalma stb.) alapuló becslés. A vezetés során a(z) Model Y folyamatosan tanulja, hogy mennyi energiát használ fel, így idővel egyre pontosabbá válik. Model Y előre jelzi az energiafelhasználást az egyes járművek vezetési stílusa

alapján. Ha például Ön egy ideig agresszívan vezet, a jövőbeli hatótáv előrejelzések magasabb fogyasztást feltételeznek. Az előre jelzett energiafelhasználáshoz hozzájáruló egyes tényezők (például az előre jelzett hőmérsékletek és szélsebesség) csak akkor érhetők el, amikor a(z) Model Y rendelkezik internetkapcsolattal.

**MEGJEGYZÉS:** Ha használt Tesla járművet vásárol, ajánlott elvégezni egy gyári visszaállítást (**Kezelőelemek > Szerviz > Gyári visszaállítás**), hogy a lehető legpontosabb energiafogyasztási előrejelzést biztosíthassa.

A Model Y az út során végig figyelje az energiafelhasználást, és frissíti az útvégi várható energiamennyiséget. Az alábbi helyzetekben az útvonalterven felugró figyelmeztetés jelenik meg:

- Sárga figyelmeztetés jelenik meg, ha már csak nagyon kevés energia marad a célállomás eléréséhez, és lassabban kell haladni az energia megtakarításához. Tippekért az energia megtakarításához lásd [A maximális hatótáv elérése oldalszám 198](#).
- Vörös figyelmeztetés jelenik meg, ha a célállomás eléréséhez töltésre lesz szükség.

Annak megállapításához, hogy rendelkezésre áll-e elegendő energia az oda-vissza úthoz, érintse meg az akkumulátor ikont az útvonalterven az oda-vissza energiafelhasználás becsült számításának megjelenítéséhez.

### Online útvonaltervezés

Model Y járműve észleli a valós idejű forgalmi körülményeket, és automatikusan frissíti a becsült vezetési és érkezési időt. Ha a közlekedési viszonyok késleltethetik a becsült érkezési időt és rendelkezésre áll egy alternatív útvonal, a navigációs rendszer újratervezheti az útvonalat. Az alternatív útvonal elutasításához koppintson az érintőképernyőn az újratervezési értesítésre. Az újratervezés előtt megadható a minimálisan megtakarítandó percek száma is. A funkció be- vagy kikapcsolásához érintse meg a **Kezelőelemek > Navigáció > Online útvonaltervezés** lehetőséget.

Ha az **Online útvonaltervezés** elérhető az Ön régiójában és be van kapcsolva, amikor észleli a rendszer a valós idejű körülményeket, ikonjaik megjelennek a navigációs útvonalakon (prémium csatlakoztathatósági csomag esetén).

**MEGJEGYZÉS:** A támogatott közúti jelzések ikonjai rézionként eltérnek.



*Franciaország kivételével:* Megjelenik, ha sebességmérő kamerát észlel a rendszer. Ha közeledik egy sebességmérő kamerához, a Model Y hangjelzést is kiadhat. A funkció bekapcsolásához érintse meg a **Kezelőelemek > Navigáció > Sebességmérő kamera hangjelzése** elemet.



**Kizárólag Franciaország:** Tartalmazhat egy vagy több sebességmérő kamerát, illetve a vezetést érintő számos más veszélyt. Ha közeledik egy sebességmérő kamerahoz, a Model Y hangjelzést is kiadhat. A funkció bekapcsolásához érintse meg a **Kezelőelemek > Navigáció > Sebességmérő kamera hangjelzése** elemet.



A stoptáblákat és a közlekedési lámpákat mutatja.



Felhívja a figyelmet a közlekedési lámpa átváltásáig várható várakozási időre.



**Csak az USA-ban:** Akkor jelenik meg, ha az útvonal mentén építkezés zajlik.



## Útvonaltervező

Az Útvonaltervező (ha az Ön régiójában elérhető) segítséget nyújt a hosszabb utak biztonságos megtételében. Ha a célállomás elérése töltést igényel, Az Útvonaltervező érinteni fogja a köztes Supercharger töltőket is. Az Útvonaltervező úgy választja meg az útvonalat és biztosítja a töltési időket, hogy minimálisra csökkentse a vezetésre és töltésre fordított időt. Az Útvonaltervező bekapcsolásához érintse meg a térkép beállítások ikont (lásd [Navigáció beállításai oldalszám 176](#)), majd az **Útvonaltervező** elemet.

Ha bekapcsolt Útvonaltervező mellett a célállomás eléréséhez töltésre van szükség, az útvonaltervben szerepelni fognak a Supercharger megálló az adott Superchargernél eltöltendő idővel együtt, valamint a becslés, hogy a Superchargerhez érkezve mennyi energia marad az akkumulátorban.

A Supercharger megállók eltávolításához és csak az útirányok megjelenítéséhez érintse meg az útvonalterv alján található **Minden töltőállomás eltávolítása** elemet. Ha kiveti a töltési megállókat, az útvonaltervlista figyelmeztetést jeleníthet meg, amely jelzi, hogy az úti cél eléréséhez töltés szükséges. Ha újra fel szeretné venni a Supercharger megállókat a fordulásról fordulásra útirány listájába, érintse meg az **Töltési megállók hozzáadás** elemet.

Superchargernél történő töltésnél a töltési képernyőn megjelenik a szükséges töltési idő a következő Supercharger megálló vagy (ha nincs szükség több töltésre) a célállomás eléréséig. Ha a javasoltnál rövidebb vagy hosszabb ideig tölti járművét, a Supercharger megállónál eltöltendő idő eszerint módosul. Használhatja a mobilalkalmazást a hátralévő töltési idő megfigyelésére is.

**MEGJEGYZÉS:** Az Útvonaltervező használatával egy Supercharger töltőállomáshoz vagy bizonyos régiókban külső félhez tartozó gyorstöltőhöz történő navigáció során a Model Y elkülöníthet bizonyos mennyiségű energiát az akkumulátor előfűtéséhez, hogy a Supercharger töltőhöz vagy harmadik fél gyorstöltőjéhez optimális akkumulátor-hőmérséklettel érkezzen meg. Ez csökkenti a töltési időt (lásd: [Töltés oldalszám 172](#)).

Ha az Útvonaltervező szerint nem lesz elegendő energia a visszaútra és nem esik útba Supercharger, akkor megjelenít egy figyelmeztetést az útvonalterv tetején, hogy a célállomás eléréséhez töltés szükséges.

**MEGJEGYZÉS:** Ha a navigációs útvonalra eső Supercharger nem működik, az Útvonaltervező megjelenít erről egy értesítést, és megkísérli újratervezni a navigációs útvonalat egy másik Superchargerhez.

## Térképfriessítések

Amint frissített térkép válik elérhetővé, az Wi-Fi kapcsolaton keresztül automatikusan megérkezik a Model Y rendszerébe. Ahhoz, hogy megkaphassa a frissítéseket, rendszeresen csatlakoztassa Model Y járművét Wi-Fi-hálózathoz (lásd [Wi-Fi oldalszám 65](#)). Az érintőképernyő megjelenít egy üzenetet tájékoztatásul, ha új térképek települtek.





## Áttekintés

**MEGJEGYZÉS:** A médiaalkalmazások a piaci régiótól, a jármű konfigurációjától, a megvásárolt opcióktól és a szoftver verziójától függően változnak. Előfordulhat, hogy egyes leírt alkalmazások nem érhetőek el az Ön piaci régiójában, vagy másokkal helyettesíthetők.

A Media Player az érintőképernyőn jelenik meg, és különféle típusú média lejátszására szolgál. A Media Player alkalmazást felfelé húzva kibonthatja (böngészéshez), lefelé húzva pedig összecukhatja, hogy csak a Miniplayer jelenjen meg. A kényelmes Miniplayer, amely a legkevesebb helyet veszi el az érintőképernyőből, csak azt jeleníti meg, ami épp hallható, és mindössze az ezzel kapcsolatos alapfunkciókat nyújtva.

A streaming szolgáltatások csak akkor érhetőek el, ha van elérhető adatkapcsolat (például Wi-Fi vagy Prémium csatlakoztathatóság). Néhány médiaszolgáltatáshoz használható az alapértelmezett Tesla-fiók. Más szolgáltatások esetén az első használatkor lehet megadni a bejelentkezési adatokat.

**MEGJEGYZÉS:** Ahelyett, hogy egy másik médiaalkalmazást indítana el, a forrást a Media Player képernyőn belül a legördülő listából kiválasztva is módosíthatja.



**Rádió:** Válasszon az elérhető rádióállomások listájából, vagy érintse meg a numerikus billentyűzetet a rádió adott frekvenciára hangolásához. A „következő” és az „előző” nyílal léphet az adott frekvenciáról a következőre (vagy előzőre).

**MEGJEGYZÉS:** A rádióállomások ábécé szerinti sorrendben vannak. Az állomásokat maga is meghatározhatja a kedvencek kiválasztásával (lásd [Legutóbbiak és Kedvencek oldalszám 183](#)).



**Bluetooth:** Bluetooth használatával csatlakoztatott telefon vagy USB-eszközön tárolt hang lejátszása (lásd: [Média lejátszása külső eszközről oldalszám 183](#)).



**Karaoke** (ha része a felszereltségnek): Énekeljen különböző dalokra (lásd: [Karaoke oldalszám 183](#)).

**MEGJEGYZÉS:** Bármilyen média alkalmazást/forrást megjeleníthet vagy elrejtethet. Lásd: [Médiabeállítások oldalszám 182](#).

Model Y támogatja ezeket a médiaalkalmazásokat, ha az Ön régiójában elérhetőek:

- Amazon Music
- Apple Music
- Apple Podcastok
- Audible
- LiveOne

- Spotify
- Tidal
- TunesIn
- YouTube Music

Internetes rádió vagy zenei streaming szolgáltatás hallgatásakor a Media Player képernyő felületén attól függenek a választható lehetőségek, hogy éppen mit hallgat: A „következő” (vagy „előző”) nyilat megérintve az következő (egyes esetekben az előző) elérhető állomásra, epizódra vagy zeneszámra válthat. A következő/előző a kormánykerékbal oldali görgető gombjával is kiválasztható.

**MEGJEGYZÉS:** Hangutasítások segítségével a médiabeállításokat, például a hangerő-szabályozást, bizonyos dalok lejátszását vagy a médiaforrás váltását is vezérelheti (lásd: [Hangutasítások oldalszám 17](#)).

## Hangerő-szabályozás

A hangerő így szabályozható:

- A hangerő növeléséhez vagy csökkentéséhez görgesse a kormánykerék bal oldali görgetőgombját felfelé vagy lefelé. Ezzel beállíthatja a média, a hangutasítások és a telefonhívások hangerejét.
- A hangerő a vezetési sebesség és a légkondicionáló rendszer beállításai alapján is beállítható.
- Érintse meg az érintőképernyő alsó sarkában lévő hangszóró ikonhoz tartozó <> nyilakat.
- A hang némításához nyomja meg a bal görgetőgombot. A némítás megszüntetéséhez nyomja meg újra.
- A bal görgetőgombot telefonhívás közben megnyomva a hang és az Ön mikrofonja is némításra kerül.

## Médiabeállítások

**MEGJEGYZÉS:** Az elérhető beállítások a piaci régiótól függően változnak. Előfordulhat, hogy egy beállítás nem minden hangforrásra érvényes.

A hangbeállítások eléréséhez nyomja meg a médialejátszó keresősávjában található Beállítások ikont.



A következő beállításokat módosíthatja:

- **Hang:** Húzza a csúszkákat a mélyközépsugárzó és az öt frekvenciasáv (mély, mély/közép, közép, közép/magas és magas) bármelyikének beállításához. Ha prémium hangminőséggel van felszerelve, a hangmerítő csúszka tetszés szerinti elhúzásával beállíthatja a hangmerítés szintjét, hogy a zenei élmény még élvezetesebbé váljon.
- **Egyensúly:** Húzza el a középső kört a Model Y belterében oda, ahová fókuszálni kívánja a hangot.



- **Beállítások:** Állítsa be az opcionális funkciók preferenciáit. Például be- vagy kikapcsolhatja a **DJ-kommentár**, a **Szókimondó tartalom** és a **Mobilhozzáférés engedélyezése** funkciókat.
- **Források:** Az összes elérhető médiaforrást megjelenítheti, és kiválaszthatja, hogy meg kívánja-e jeleníteni vagy el szeretné-e rejteti az egyes forrásokat. Valószínűleg elrejt azokat a médiaforrásokat, amelyeket soha nem használ. Miután elrejt, a médiaforrás nem jelenik meg a Media Player legördülő listájában és az alkalmazás tálcáján sem, amikor megérinti az alkalmazásindítót. Az elrejtett médiaforrást bármikor újra megjelenítheti erre a beállítási képernyőre visszatérve.

## Hangtartalom keresése



A Médialejátszó nagyító ikonját megérintve rákereshet adott dalra, albumra, előadóra, podcastra vagy állomásra. Hangutasításokkal kéz használata nélkül is kereshet (lásd: [Hangutasítások oldalszám 17](#)).

## Karaoke

**MEGJEGYZÉS:** A karaoke funkció elérhetősége jármű konfigurációjától és a piaci régiótól függ. A karaokehoz prémium csatlakoztatottság szükséges.

Navigáljon a Médialejátszó menüpontra, és válassza ki a legördülő menüt, hogy a médiaforrást karaoke-ra változtassa. Vagy adja hozzá a Karaoke-t alkalmazásként az alkalmazásindítóban. Számos dal közül válogathat; válassza ki azt, amelyiket énekelni szeretné. A dal fő vokálját a mikrofon ikont megérintve kapcsolhatja be vagy ki. A mikrofont kikapsolva csak a hangszerek és a háttér vokál lesznek hallhatók. A dalszöveg ikont (a mikrofon ikon mellett) megérintve a dalszöveg megjelenítése kapcsolható be és ki.



**FIGYELMEZTETÉS:** Vezetés közben soha ne olvasson karaoke dalszöveget. Folyamatosan figyeljen az útra és a forgalomra. Menet közben a karaoke dalszöveg csak az utas számára jelenik meg.

## Legutóbbiak és Kedvencek

A legtöbb forrástartalom esetén az egyszerű hozzáférés érdekében felül megjelenik a legutóbbi és kedvenc tartalmak.



Az éppen hallható állomás, podcast vagy hangfájl kedvencek közé való felvételéhez érintse meg a **Kedvencek** ikont a Media Player felületén.



Ha valamit el szeretne távolítani a kedvencek közül, érintse meg a kiemelten látható **Kedvencek** ikont. A Médialejátszót megnövelve az adott forrástartalomhoz tartozó összes kedvenc láthatóvá válik, ekkor egyszerre több kedvencet is eltávolíthat.

Érintse meg hosszan az eltávolítani kívánt elemet. Az összes kedvencen megjelenik egy **X** jel. Érintse meg az eltávolítani kívánt elemhez tartozó **X** jelet, így azok kikerülnek a kedvencek közül.



A legutóbb játszott tartalmak listája folyamatosan frissül, így abból nem kell eltávolítania semmit.

**MEGJEGYZÉS:** A legutóbbiak listája nem tartalmazza a legutóbb hallgatott FM rádióállomásokat (ha vannak).

## Média lejátszása külső eszközzel

### USB-meghajtók

Illesszen egy flash meghajtót az egyik elülső USB-aljzatba (lásd: [USB-portok oldalszám 10](#)). Érintse meg a **Médialejátszó** > **USB** opciót, majd a kívánt mappa nevét. A Model Y USB-kapcsolaton keresztül csak flash meghajtót képes felismerni. Ha más típusú eszközökről (például iPod készülékről) szeretne médiatartalmakat lejátszani, csatlakoztassa a készüléket Bluetooth-kapcsolaton keresztül (lásd: [Bluetooth-csatlakoztatású eszközök oldalszám 183](#)).

**MEGJEGYZÉS:** A médialejátszó csak az exFAT formázású flash meghajtókat támogatja (az NTFS formátumot a rendszer jelenleg nem támogatja).

**MEGJEGYZÉS:** Használja a középkonzol elején található USB-portot. A konzol hátulján található USB-csatlakozók csak töltésre szolgálnak.

**MEGJEGYZÉS:** Egyes, körülbelül 2021. november 1. után gyártott járművek esetében előfordulhat, hogy a középkonzol USB-portjai csak a töltőeszközöket támogatják. Az összes egyéb funkcióhoz használja a kesztyűtartó belsejében található USB-portot.

### Bluetooth-csatlakoztatású eszközök

Mentett hangfájlok lejátszásához társítsa Bluetooth-képes eszközét a Model Y járműhöz (lásd [Bluetooth oldalszám 66](#)). Válassza ki a médialejátszón a **Telefon** forrást, érintse meg a Bluetooth-kapcsolódású eszköz nevét, majd a **CSATLAKOZTATÁS** lehetőséget.



## Áttekintés

**MEGJEGYZÉS:** A szórakozási lehetőségek a piaci régiótól, a gyártás dátumától és a gépjármű konfigurációjától függően változhatnak.



**Színház:** Lejátszhat különféle video streaming szolgáltatásokat (például Netflix, YouTube, Hulu stb.) parkolás közben. Csak akkor érhető el, ha Model Y a készülék WiFi-hez van csatlakoztatva, vagy prémium csatlakozási lehetőséggel van felszerelve, és elérhető a mobiljel.



**Arcade-játékok:** Szeretne játszani? Előfordulhat, hogy a játékhoz használnia kell a kormánykerék gombokat vagy egy Bluetooth- vagy USB-vezérlőt. Lásd: [Játékvezérlők oldalszám 186](#).

**MEGJEGYZÉS:** A nagyjából 2021. november 1-je után gyártott egyes járművek esetén a középső konzol USB-portjai csak eszköztöltésre használhatók. Ezeknél a gépjárműveknél a kesztyűtartóban lévő USB-portot kell használnia.



**Toybox:** Parkolás közben a Toyboxban játszhat.

**FIGYELMEZTETÉS:** Ezeket a funkciókat csak akkor használja, amikor a Model Y parkol. Vezetés közben mindig figyeljen az útra és a forgalomra. Ezen funkciók vezetés közbeni használata illegális és nagyon veszélyes.

**MEGJEGYZÉS:** A funkciókhoz való hozzáféréshez használhat hangutasításokat is (lásd: [Hangutasítások oldalszám 17](#)).

## Toybox

Járműve Toyboxa szórakoztató funkciókat foglal magában. Íme egy példa arra, milyen jellegű funkciókat talál a Toyboxban:

Válassza ezt...	Tegye ezt...
Boombox	Ha a Model Y fel van szerelve Gyalogos figyelmeztető rendszerrel, a gyalogosoknak a gépjármű külső hangszóróiból hallható különféle hangjelzésekkel jelezhet Parkolás fokozatban. További részletekért lásd: <a href="#">Boombox oldalszám 185</a> .  <b>MEGJEGYZÉS:</b> Nézzon utána a helyi jogszabályoknak, mielőtt nyilvános helyeken használná a Boomboxot.
Károsanyag-kibocsátás	A szórakozásnak egészen meglepő módjai is vannak. Válassza ki a kívánt szellentési stílust és a megcélzott ülést. Ha készen áll a tréfára, használja az irányjelzőt vagy nyomja meg a kormánykerék bal oldali görgetőkerekét. A gyalogos figyelmeztető rendszerrel felszerelt járművek esetében kiválaszthatja, hogy a gépjármű parkoláskor külső hangot sugározzon. De a móka itt még nem ér véget! A mobilalkalmazás segítségével távoli emissziós vizsgálatot végezhet a négy gyorsvezérlő gomb bármelyikének megérintésével és nyomva tartásával, majd a Szellentés gomb kiválasztásával.
Fényjáték	Parkoljon le a szabadban, tekerje fel a hangerőt, tekerje le az ablakokat, és élvezze a műsort. Időzítse a fényjátékot egy későbbi időpontra, és szabja testre a dallamot, hogy meglepje szeretteit.  <b>MEGJEGYZÉS:</b> A fényjátékot nem szabad használni, ha közúton vagy annak közelében parkol. A fényjáték elvonhatja más vezetők figyelmét. Aktiválás előtt a gépjárművezető felelőssége, hogy a fényjáték használata megfeleljen a helyi törvényeknek és előírásoknak.  <b>MEGJEGYZÉS:</b> A fényjáték több egyéni élvezetes játékot is támogat egy USB-meghajtóról, amelyeket megoszthat másokkal (kövesse a képernyőn megjelenő utasításokat).
Mars	A térképen Model Y járműve a Mars felszínén egy marsjáróként, a <b>A Tesla gépjármű névjegye</b> ablakban pedig a SpaceX bolygóközi űrhajója fog megjelenni.
Szívárványos töltőnyílás	Amikor Model Y járműve le van zárva és töltődik, gyorsan egymás után nyomja meg tízszer a mobilcsatlakozón található gombot. Szép, ugye?



Szivárványos út	Több kolompra van szüksége? Látogasson el a szivárványos útra. Ehhez bekapcsolt Automata kormányzás módban tolja a fokozatválasztó kart teljesen lefelé gyorsan, négyszer egymás után.
Romantikus	Habár gesztenyét nem tud sütögetni az autójában, de ezzel a virtuális kandallóval kellemes hangulatot varázsolhat szeretteinek. Tegyen be némi zenét és romantikázzon!
Vázlatfüzet	Bontakoztassa ki az Önben rejlő Picassót. Mutassa meg művét! Érintse meg a <b>Közzététel</b> elemet, hogy művészi alkotását elküldje a Teslának értékelésre.
TRAX	Soha nem késő követni az álmainkat, amikben világhírű DJ-vé válhatunk. A TRAXsegítségével gépjárművét saját, személyes hangstúdióvá varázsolhatja. Parkolás fokozatban számtalan hangszerből és egyedi hangzásból választva készítheti el a következő slágerlistás felvételt. A mikrofon és a fejhallgató nem tartozék.
Válasz az életet, a világmindenséget, meg mindent érintő végső kérdésre	Nevezze át járművét <b>42</b> -re (érintse meg a <b>Kezelőelemek &gt; Szoftver</b> elemeket, majd érintse meg a gépjármű nevét). Jegyezze meg az új nevet.
Autó színválasztó	Változtassa meg a Model Y színét az érintőképernyőn. Érintse meg a jármű neve melletti színpalettát, és szabja teszte a külsőt, a tónust és egyéb beállításokat.

## Boombox

**MEGJEGYZÉS:** A Boombox csak a gyalogos figyelmeztető rendszerrel (PWS) felszerelt járműveken érhető el.

**MEGJEGYZÉS:** A Boombox közterületen történő használata előtt tájékozódjon a helyi törvényekről.

Boombox használatakor hangot játszhat le kültérben a Gyalogosra figyelmeztető rendszer (PWS) hangszóróján keresztül, amikor a Model Y parkolási üzemmódban van. Például:

- **Jelenlegi média lejátszása.**
- **Megafon** használata az Ön megváltoztatott hangjának sugárzásához.
- Nyomja meg a kürt gombját, és játssza le az első öt másodpercet bármely hangból egy kompatibilis USB-eszközzel.

**MEGJEGYZÉS:** Ha a Gépjárműben üzemmód engedélyezve van a Léghőszívórendszer vezérlésénél, akkor kiszállhat a járműből, és a Tesla alkalmazással szabályozhatja a hangerőt.

### USB-meghajtó előkészítése Boomboxhoz

Kövesse az alábbi lépéseket legfeljebb öt egyéni Boombox-hang hozzáadásához:

1. Egy számítógépen formázza meg egy USB-meghajtót exFAT, MS-DOS FAT (Mac esetén), ext3 vagy ext4 formátumban (az NTFS jelenleg nem támogatott).
2. Hozzon létre egy **Boombox** nevű mappát az USB-meghajtón.  
**MEGJEGYZÉS:** Az USB-meghajtó csak egyetlen mappát tartalmazhat. Például nem osztható meg fedélzeti kamerával.
3. Adjon .wav és .mp3 hangfájlokat a mappához. Habár az USB-meghajtó kapacitásának megfelelő mennyiségű fájlt bátran tud hozzáadni, csak az első öt közül választhat, abcé sorrendben. A (bármekkora hosszúságú) fájlnevek nagy- és kisbetűket (a-z/A-Z), számokat (0-9), pontokat (.), kötőjeleket (-) és aláhúzásjeleket (\_) tartalmazhatnak.
4. Helyezze be az USB-meghajtót az egyik előlapi USB-aljzatba.  
**MEGJEGYZÉS:** A nagyjából 2021. november 1-je után gyártott egyes járművek esetén a középső konzol USB-portjai csak eszköztöltésre használhatók. Ezeknél a gépjárműveknél a kesztyűtartóban lévő USB-portot kell használnia.
5. Válasszon egy hangot az USB-meghajtóról a **Boombox** legördülő menün keresztül.

## Játékok eltávolítása

A játékok eltávolítása akkor hasznos, ha szeretné felszabadítani járműve fedélzeti tárhelyét. Játék eltávolításához lépjen az **Arcade játékok** elemhez, válassza ki az eltávolítandó játékot, majd érintse meg az **Eltávolítás** elemet. Az eltávolított játékot újra le kell töltenie, mielőtt újra tudna játszani vele.



### Játékvezérlők

Hagyományos Bluetooth-játékvezérlőket csatlakoztathat a Model Y járműhöz. Ehhez ugyanazokat a lépéseket kell követnie, mint amelyeket a telefonja társításához (lásd: [Telefon, naptár és webkonferencia oldalszám 69](#)). Társítást követően a vezérlő automatikusan csatlakozik a gépjárműhöz. Csatlakoztatást követően a vezérlővel különféle játékokkal játszhat. Model Y egyszerre legfeljebb két Bluetooth-eszközt támogat (például két kontrollert vagy egy telefont és egy kontrollert ).

A körülbelül 2021. november 1. előtt gyártott járművek esetében USB-kompatibilis játékvezérlőket csatlakoztathat a gépjármű középkonzolja első USB-portjaihoz. A körülbelül 2021. november 1. után gyártott járművek esetében a kesztyűtartó USB-portját kell használnia.





## Nagyfeszültségű alkatrészek

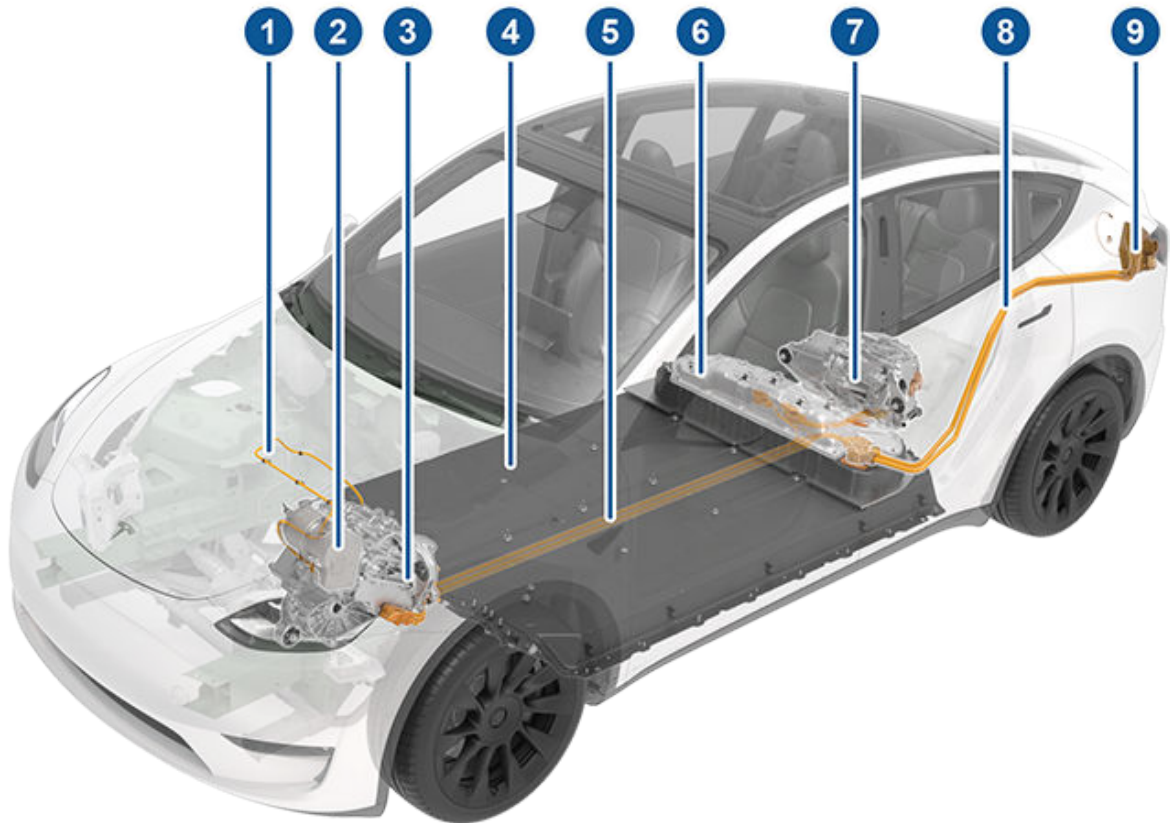

1. Nagyfeszültségű kábelek
2. Hőszivattyúegység
3. Első motor (csak kétmotoros járművek esetében)
4. Nagyfeszültségű akkumulátor
5. Nagyfeszültségű kábelek
6. Szervizajtó a nagyfeszültségű alkatrészekhez (kiegészítők)
7. Hátsó motor
8. Nagyfeszültségű tápsínek
9. Töltőnyílás

**⚠ FIGYELMEZTETÉS:** A nagyfeszültségű rendszer nem tartalmaz a felhasználó által javítható részeket. Ne szereljen szét, ne távolítsa el és ne cseréljen ki egyetlen nagyfeszültségű alkatrészt, kábelt vagy csatlakozót sem. A könnyebb beazonosíthatóság érdekében a nagyfeszültségű kábelek általában narancssárga színűek.

**⚠ FIGYELMEZTETÉS:** Olvassa el és kövesse a Model Y gépjárművére rögzített címkéken szereplő utasításokat. Ezek a címkék az Ön biztonságát szolgálják.

**⚠ FIGYELMEZTETÉS:** Abban a valószínűtlen esetben, ha tűz keletkezne, azonnal hívja a helyi tűzoltóságot.

## Töltőberendezés

Kifejezetten a Model Y járműve töltésére kifejlesztett töltőberendezés a Teslától szerezhető be.

Az **Ön régiójában**, elérhető töltőberendezésekkel kapcsolatban itt tájékozódhat: <http://shop.tesla.com>.

- A parkolóhelyre szerelhető fali töltő a leggyorsabb módja a jármű napi használatra történő feltöltésének.



- A mobilcsatlakozó lehetővé teszi, hogy a legtöbb általánosan használt fali aljzathoz csatlakoztassa a járművet. A mobilcsatlakozó használata esetén csatlakoztassa az okosadaptert (ha szükséges) a mobilcsatlakozóhoz, mielőtt csatlakoztatná a csatlakozóaljzatba, és ezt követően csatlakoztassa a járművéhez.



Model Y gépjárműve a világ egyik legkifinomultabb akkumulátor-rendszerével rendelkezik. A nagyfeszültségű akkumulátor megóvásának legfontosabb módja, hogy amikor nem használja **HAGYJA JÁRMŰVÉT CSATLAKOZTATVA**. Ez különösen fontos akkor, ha úgy tervezi, hogy több hétig nem használja a Model Y gépkocsit.

**MEGJEGYZÉS:** Ha nem használja és nem csatlakoztatja a gépkocsit, az rendszeresen használja az akkumulátor energiáját a rendszerteszekhez, valamint szükség esetén a alacsony feszültség akkumulátor feltöltéséhez.

Nem érdemes addig várni a feltöltéssel, amíg az akkumulátor töltöttségi szintje alacsony lesz. Valójában az akkumulátor akkor működik a legjobban, ha rendszeresen fel van töltve.

**MEGJEGYZÉS:** Ha hagyja, hogy az akkumulátor 0%-ra lemerüljön, az egyéb alkatrészek (például a alacsony feszültség akkumulátor) károsodhatnak, vagy ki kell cserélni őket. Ilyen esetekben Önnek kell vállalnia a javítási és/vagy szállítási költségeket. A garancia vagy az országúti segélynyújtó szolgálatra vonatkozó biztosítás nem fedezi a lemerüléssel kapcsolatos költségeket.

Nagyszámú egyenáramú, például szupertöltővel végzett gyorstöltés után kissé csökkenhet az akkumulátor legnagyobb töltési sebessége. A maximális hatótávolság biztosítása és az akkumulátor biztonsága érdekében az akkumulátor töltési sebessége csökken, ha az akkumulátor túl hideg, az akkumulátor már majdnem teljesen fel van töltve, illetve ha a használat és a korrallal változik az akkumulátor állapota. Ezek az akkumulátor állapotát érintő változások az akkumulátor fizikai jellemzőin alapulnak, és az idő során néhány perccel megnövelhetik a teljes szupertöltési időt. Csökkentheti a töltési időt, ha az Útvonaltervező (ha az Ön piaci régiójában elérhető) segítségével felmelegíti az akkumulátort, miközben Supercharger töltő felé halad. További információért lásd: [Útvonaltervező oldalszám 181](#).

## Az akkumulátor gondozása

Soha ne hagyja teljesen lemerülni az akkumulátort.

Amikor a Model Y gépkocsit nem használja, az akkumulátor nagyon lassan merül le a fedélzeti elektronika árammal való ellátása miatt. Az akkumulátor megközelítőleg napi 1%-kal merülhet, habár a külső sebesség a környezeti tényezőktől (ilyen például a hideg idő), a gépkocsi konfigurációjától, valamint az érintőképernyőn kiválasztott beállításoktól függően eltérő lehet. Előfordulhatnak olyan helyzetek, amikor hosszabb ideig csatlakoztatás nélküli állapotban kell hagynia a Model Y gépkocsit (például a reptéren, ha elutazik). Ilyen esetekben tartsa szem előtt az 1%-os arányt, és ügyeljen arra, hogy megfelelő töltöttségi szintű akkumulátorral állítsa le a gépkocsit. Ha például két hétre (14 napra) állítja le a gépkocsit, az akkumulátor megközelítőleg 14%-ban merülhet le.

Az akkumulátor 0%-ra történő lemerülése károsíthatja a gépkocsi alkatrészeit. A teljes lemerülés elleni védelem érdekében a Model Y alacsony energiafogyasztási módba lép, ha a kijelzett töltöttségi szint megközelítőleg 0%-ra csökken. Ebben a módban az akkumulátor már nem támogatja a

fedélzeti elektronikát és a alacsony feszültség kiegészítő akkumulátort. Ha bekapcsol az alacsony energiafogyasztási mód, azonnal csatlakoztassa a Model Y gépkocsit a segédindítás és a alacsony feszültség akkumulátor cseréjének megakadályozása érdekében.

**MEGJEGYZÉS:** Ha a Model Y nem reagál és nem oldható fel a zárolása, nem nyílik ki, vagy nem tölt, akkor lehet, hogy lemerült a alacsony feszültség akkumulátor. Ilyen helyzetben próbáljon segédindítást végezni a alacsony feszültség akkumulátoron (lásd: [Segédindítás oldalszám 248](#)). Ha a jármű továbbra sem válaszol, a mobilalkalmazás segítségével foglaljon időpontot egy szervizbe.

## Hőmérsékleti határértékek

A hosszú távú teljesítmény fokozása érdekében ne tegye ki a Model Y gépkocsit 60 °C feletti vagy -30 °C alatti hőmérsékletnek több mint 24 órán keresztül.

## Energiamegtakarítási funkció

Model Y gépjárműve energiamegtakarítási funkcióval rendelkezik, amely csökkenti a kijelzők által felhasznált energia mennyiségét, amikor a Model Y nincs használatban. Az újabb járművekben ez a funkció automatizált, hogy optimális szinten tartsa az energiamegtakarítás mértékét. Azonban a régebbi típusoknál Ön szabályozhatja a kijelzők által felhasznált energiamennyiséget a **Kezelőelemek > Megjelenítés > Energiatakarékosság** lehetőség megérintésével. A hatótávolság maximalizálásával és az energiamegtakarítással kapcsolatos további információért lásd: [A maximális hatótáv elérése oldalszám 198](#).

## Víz alá merült jármű

Mint minden jármű esetében, ha a Tesla árvíznek, szélsőséges időjárási eseményeknek volt kitéve, vagy más módon vízbe (különösen sós vízbe) került, kezelje úgy, mintha balesetet szenvedett volna, és forduljon segítségért a biztosítótársasághoz. Ne próbálja meg működtetni a járművet, amíg a Tesla szerviz nem vizsgálta meg azt, de vontassa ki vagy távolítsa el a járművet, ha az épületben van.

**MEGJEGYZÉS:** A garancia nem terjed ki a víz által okozott károokra.

## Akkumulátorra vonatkozó figyelmeztetések és óvintézkedések

 **FIGYELMEZTETÉS:** A nagyfeszültségű rendszert **kizárólag** szakképzett műszaki szakember szervizelheti. Az akkumulátort semmilyen körülmények között sem szabad felnyitni vagy módosítani. Ne szereljen szét, ne távolítsa el és ne cseréljen ki egyetlen nagyfeszültségű alkatrészt, kábelt vagy csatlakozót sem. A könnyebb beazonosíthatóság érdekében a nagyfeszültségű kábelek általában narancssárga színűek.



## Információk a nagyfeszültségű akkumulátorról

---

**!** **FIGYELMEZTETÉS:** Ha az akkumulátor töltöttségi szintje 0%-ra csökken, csatlakoztatnia kell azt. Ha hosszabb időre csatlakoztatás nélkül hagyja, lehet, hogy a Model Y gépjármű feltöltéséhez vagy használatához segédindítást kell végeznie, vagy ki kell cserélnie a alacsony feszültség akkumulátort. Ha hosszabb időre csatlakoztatás nélkül hagyja a Model Y gépjárművet, tartósan károsodhat az akkumulátor. Ha nem tudja feltölteni a Model Y gépjárművet a alacsony feszültség akkumulátorral történő segédindítás után, foglaljon időpontot a szervizbe.

**!** **FIGYELMEZTETÉS:** Az akkumulátor nem igényel a tulajdonos általi karbantartást. Ne távolítsa el a hűtőfolyadék-betöltőnyílás sapkáját, és ne töltsön be folyadékot. Az érintőképernyő figyelmezteti Önt, ha a folyadékszint alacsony. Használja a mobilalkalmazást a szervizelés időpontjának egyeztetéséhez.

**!** **FIGYELMEZTETÉS:** Ne használja az akkumulátort helyhez kötött áramforrásként. Ez érvényteleníti a garanciát.



## A töltőnyílás kinyitása

A töltőnyílás a Model Y bal oldalán, a hátsólámpa-egység részét képező ajtó mögött található. Parkolja le úgy a Model Y járművet, hogy a töltőkábel könnyedén elérjen a töltőnyíláshoz.

Állítsa a(z) Model Y fokozatválasztóját Parkolás fokozatba, majd nyomja meg és engedje fel a Tesla töltőkábelén lévő gombot a töltőnyílás ajtajának kinyitásához.



A töltőnyílás ajtaját a következő módszerekkel is kinyithatja:

- Az érintőképernyőn érintse meg a **Kezelőelemek** lehetőséget, és érintse meg a töltőnyílás ikont (villám).
- Az érintőképernyőn érintse meg a **Kezelőelemek > Töltés > Töltőnyílás kinyitása**lehetőséget.
- Nyomja meg a töltőnyílás ajtajának alját, amikor a Model Y nyitva van, vagy egy hitelesített telefon, vagy található a közelben.
- A távirányítón tartozék (külön kapható)1–2 másodpercig tartva lenyomva a hátsó csomagtartó gombját.
- Ha a jármű zárva van, és van egy hitelesített kulcs a hatótávolságon belül, akkor a töltőkábelén lévő gombot is megnyomhatja a töltőnyílás ajtajának kinyitásához (lásd [Kulcsok oldalszám 21](#)).
- Hangutasítással nyissa ki a töltőnyílás ajtaját (lásd: [Hangutasítások oldalszám 17](#)). Hangutasításokkal be is csukhatja a töltőnyílás ajtaját, és elindíthatja vagy leállíthatja a töltést.

**MEGJEGYZÉS:** A következő ábra csak tájékoztatásul szolgál. A piaci régiótól és a gyártás dátumától függően a töltőnyílás némileg eltérő lehet.



**MEGJEGYZÉS:** A „T” Tesla embléma világít, amikor kinyitja a töltőnyílás ajtaját. Ha a töltőnyílás ajtajának kinyitása után néhány percen belül nem helyez be töltőkábelt a töltőnyílásba, a töltőnyílás ajtaja bezárul. Ilyen esetben az érintőképernyő segítségével újból kinyithatja a töltőnyílás ajtaját.

**MEGJEGYZÉS:** Rendkívül hideg időjárásban vagy jeges körülmények között elképzelhető, hogy a töltőnyílás retesze befagy. Egyes gépjárművek fel vannak szerelve töltőnyílás-melegítővel, amely a hátsó szélvédő jégmentesítésének hideg időben történő bekapcsolásakor kapcsol be. A töltőnyílás reteszeről a jég az előkészítésnek a mobilalkalmazással történő engedélyezésével is leolvasható. Ennek megakadályozásához érintse meg a töltő és a légkondicionáló képernyőn is elérhető **Ütemezés** lehetőséget azon idő beállításához, amikor szeretné, ha a gépjármű vezetésre készen álljon (lásd: [Ütemezett temperálás és töltés oldalszám 196](#)).

**⚠ FIGYELMEZTETÉS:** Ne próbálja meg erővel kinyitni a töltőaljzat ajtaját.

## Csatlakoztatás

Ha szeretné, az érintőképernyőn módosíthatja a töltési határértéket és a töltőáramot (lásd: [Töltési beállítások oldalszám 193](#)).

Nyilvános töltőállomásról történő töltés esetén dugja be a megfelelő adaptert a jármű töltőcsatlakozójába, majd csatlakoztassa az állomás töltőcsatlakozóját az adapterhez. Minden piaci területhez biztosítjuk a legáltalánosabban használt adaptert (adaptereket). A használt töltőberendezéstől függően lehet, hogy a töltőberendezésen található vezérlőgombbal el kell indítania és le kell állítania a töltést.

Ha a mobilcsatlakozót használja, a Model Y járműhöz való csatlakoztatás előtt dugja be az elektromos csatlakozóaljzatba.

Igazítsa a csatlakozót a töltőaljzathoz, és helyezze be teljesen. Amikor a csatlakozó megfelelően be van helyezve, a töltés automatikusan megkezdődik, miután a Model Y:



## Töltésre vonatkozó utasítások

- Bekapcsol egy reteszt, amely a helyén tartja a csatlakozót;
- Parkolás fokozatba vált (ha más vezetési módban volt);
- Felmelegíti vagy lehűti az akkumulátort, ha szükséges. Ha az akkumulátor melegítést vagy hűtést igényel, akkor némi késéssel kezdődhet meg a töltés.

**MEGJEGYZÉS:** Amikor a Model Y csatlakoztatva van, de nem tölt aktívan, a fali aljzathoz veszi az energiát, ahelyett, hogy az akkumulátorban tárolt energiát használná. Ha például a Model Y járműben ül, és a jármű Parkolás fokozatban van, illetve csatlakoztatva van a töltőberendezéshez, és közben az érintőképernyőt használja, a Model Y a fali aljzat energiáját használja, nem pedig az akkumulátort.

Néhány esetben, ha a(z) Model Y csatlakoztatva van, de nagyon kevés energiát használ, amelyet azonban közvetlenül az akkumulátorból nyerhet. Például, ha a(z) Model Y elemet csatlakoztatva hagyja néhány napig használat nélkül, az fokozatosan kis mennyiségű energiát vehet fel közvetlenül az akkumulátorból a járműrendszerek támogatására.

Amikor az akkumulátor kellő mértékben lemerül, elkezd töltődni, hogy újra elérje a határértéket. Attól függően, hogy mikor ellenőrzi, előfordulhat, hogy az akkumulátor még nem merült le eléggé ahhoz, hogy egy töltési ciklust indítson el. Ennek eredményeképpen előfordulhat, hogy a töltöttségi határérték alatt marad, még akkor is, ha hosszabb ideig csatlakoztatva van. Ez normális jelenség, és a(z) Model Y újból elkezd tölteni, ha kellő mértékben lemerült. Vagy egy új töltési ciklus manuális indításához válassza le, majd csatlakoztassa újra a(z) Model Y elemet.



**FIGYELMEZTETÉS:** A töltőkábel csatlakozós vége károsíthatja a fényezést, ha a Model Y járműre ejti.

### Töltőaljzat lámpája

Miután összekapcsolta a töltőkábelt a Model Y járművel, várjon néhány másodpercet, és győződjön meg arról, hogy a töltőnyílás fénye elkezd zölden villogni, és hogy a járműve töltődik. Ha a lámpa sárga vagy piros színű, a sikeres töltéshez indulás előtt keressen megoldást a problémára.

- **FEHÉR (VAGY VILÁGOSKÉK):** Nyitva van a töltőaljzat ajtaja. Model Y készen áll a töltésre, és a csatlakozó nincs behelyezve, vagy a töltőaljzat retesze ki van nyitva, és a csatlakozó eltávolításra kész.
- **KÉK:** A töltő csatlakoztatva van, de a(z) Model Y nem tölt (például ha az ütemezett töltés be van kapcsolva).
- **VILLOGÓ KÉK:** Model Y kommunikál a töltővel, de még nem kezdte meg a töltést (például amikor a jármű a töltésre készül).
- **VILLOGÓ ZÖLD:** A töltés folyamatban van. Amikor a Model Y közelíti a teljes töltöttségi szint eléréséhez, a villogás lelassul.
- **FOLYAMATOS ZÖLD:** A töltés befejeződött.
- **FOLYAMATOS SÁRGA:** A csatlakozó nincs teljesen bedugva. Igazítsa a csatlakozót újból a töltőaljzathoz, és helyezze be teljesen.

- **VILLOGÓ SÁRGA:** Model Y kisebb áramerősséggel tölt (csak AC töltés esetén).
- **PIROS:** A rendszer hibát észlelt, és a töltés leállt. Olvassa el az érintőképernyőn megjelenő riasztást.

### Töltési állapot

Amikor a töltőaljzat ajtaja nyitva van, a járműállapot-képernyő tetején megjelenik a töltés állapota.

1. **Hátralévő idő:** A beállított szintig hátra lévő becsült töltési idő (lásd: [Töltési beállítások oldalszám 193](#)).

**MEGJEGYZÉS:** Ha a töltés 100%-ra történik, előfordulhat, hogy a jármű alacsony teljesítményen folytatja a töltést, amikor a töltés befejezettnek van kijelezve. Ez a várható működés. Mivel a hozzáadott energia ezen a ponton túl alacsony, általában nem előnyös a töltés folytatása.

2. **Töltés:** A töltő által aktuálisan leadott áramerősség.
3. **Töltési sebesség:** A csatlakoztatott töltőkábelen elérhető maximális áramerősség.
4. **Hatótávolság-növekedés:** A töltési folyamat során addig elért, becsült hatótávolság-növekedés.

5. **Hatótávolság:** Megjeleníti az elérhető összes becsült hatótávolságot vagy az energia százalékos értékét (a kijelző beállításától függően).

**MEGJEGYZÉS:** Ha módosítani szeretné az energiaegységek megjelenítését, érintse meg a **Kezelőelemek > Megjelenítés > Energia** kijelzéselehetőséget.

6. **Töltési állapot:** Itt jelennek meg a töltési állapotra vonatkozó üzenetek (például Ütemezett töltés vagy Szupertöltés) (lásd: [Ütemezett temperálás és töltés oldalszám 196](#)).

### Töltés közben

Töltés közben a töltőaljzat lámpája (a „T” Tesla embléma) zölden villog, és az érintőképernyőn megjelenik a valós idejű töltési állapot. A töltőnyílás zöld lámpájának villogása lelassul, amikor a töltöttség eléri a maximális szintet. Amikor a töltés befejeződik, a lámpa nem villog, hanem folyamatos zölden világít.

**MEGJEGYZÉS:** Ha a Model Y be van zárva, a töltőaljzat lámpája nem világít.

Ha a töltőaljzat lámpája töltés közben pirosra vált, a rendszer hibát észlel. Olvassa el az érintőképernyőn megjelenő hibaleíró riasztást. A hibát valamilyen gyakori ok, például áramkimaradás okozhatja. Áramkimaradás esetén a töltés automatikusan folytatódik, amint az áramszolgáltatás helyreáll.





**MEGJEGYZÉS:** A fűtőrendszer bizonyos körülmények között gőzt bocsáthat ki. Amennyiben az Ön járműve hőszivattyúval van felszerelve (annak eldöntéséhez, hogy járműve rendelkezik-e hőszivattyúval, érintse meg a **Kezelőelemek > Szoftver > További járműadatok**) elemet. Például, szagtalan gőz távozhat a gépjármű elülső részéből Supercharger töltés közben. Ez normális jelenség, és nem ad okot aggodalomra.

**MEGJEGYZÉS:** Nem jelent üzemzavart, ha töltés közben hangok hallatszódnak. Különösen nagy áramerősség esetén, a hűtőkompresszor és a ventilátor szükség esetén működésbe lép az akkumulátor hűtéséhez.

**MEGJEGYZÉS:** A töltés általában nem befolyásolja a klímaberendezés teljesítményét. Bizonyos körülmények között azonban (például ha nagy áramerősséggel tölt egy különösen meleg napon) a fűvókákból beáramló levegő hőmérséklete nem a vártak megfelelő, és üzenet jelenik meg az érintőképernyőn. Ez normális jelenség, és biztosítja, hogy töltés közben az akkumulátor hőmérséklete optimális tartományon belül maradjon a hosszú élettartam és a megfelelő teljesítmény érdekében.

 **FIGYELMEZTETÉS:** Töltés közben soha ne permetezzen nagy sebességgel folyadékot a töltőaljzatra (amikor például nagynyomású mosót használ). Ha mégis így tesz, az súlyos sérüléshez, a jármű vagy a töltőberendezés károsodásához, valamint egyéb anyagi károkhoz vezethet.

## A töltés leállítása

A töltést bármikor leállíthatja a töltőkábel leválasztásával, illetve az érintőképernyőn a **Töltés leállítása** lehetőség megérintésével.

**MEGJEGYZÉS:** A töltőkábel illetéktelen leválasztásának megakadályozására a töltőkábel retesze zárva marad, és a Model Y járművet ki kell nyitni, vagy fel kell ismernie a kulcsot, mielőtt leválaszthatná a töltőkábelt.

A töltőkábel leválasztása:

1. Tartsa lenyomva a csatlakozókaron lévő gombot a retesz kioldásához.

**MEGJEGYZÉS:** A reteszt az érintőképernyőn vagy a mobilalkalmazásban a gépkocsi állapotáttekintő képernyőjén található villám ikon segítségével, vagy a távirányító hátsó csomagtartó gombjának megnyomásával és nyomva tartásával is kioldhatja.

2. Húzza ki a csatlakozót a töltőaljzatról. A töltőaljzat ajtaja automatikusan bezáródik.

**MEGJEGYZÉS:** A töltőnyílás ajtaját a következő módszerekkel is bezárhatja:

- Érintse meg az érintőképernyőn a Töltőnyílás ikonját (villám) a gépkocsi állapotának áttekintésénél.
- Az érintőképernyőn érintse meg a **Kezelőelemek > Töltés > Töltőnyílás lezárás** lehetőséget.
- Hangutasítással zárja be a töltőnyílás ajtaját (lásd: [Hangutasítások oldalszám 17](#)).

 **FIGYELMEZTETÉS:** Soha ne csukja be kézzel a töltőnyílás ajtaját. Ennek be nem tartása károkat okozhat.

Adaptert használó töltőkábel leválasztása nyilvános töltőállomáson:

1. A Model Y kioldása.
2. A nyilvános töltő fogantyúját az egyik, az adaptert a másik kézben tartva tartsa nyomva a nyilvános töltő fogantyúján található gombot, és húzza mindkettőt kifelé, egyidejűleg eltávolítva a fogantyút és az adaptert.

**MEGJEGYZÉS:** Ha a töltőállomás fogantyúja elválik az adattertől, az adaptert a Model Y járműben hagyva az érintőképernyő segítségével oldja ki a töltőnyílást.

3. Ismét tartsa nyomva a töltő fogantyúján lévő gombot, hogy az adaptert kioldja a nyilvános töltő fogantyújából.

**MEGJEGYZÉS:** A töltőnyílás ajtaja megközelítőleg 10 másodpercen belül bezárul, miután kihúzza a csatlakozót a töltőnyílásból.

**MEGJEGYZÉS:** A töltőnyílás ajtaját a következő módszerekkel is bezárhatja:

- Érintse meg az érintőképernyőn a Töltőnyílás ikonját (villám) a gépkocsi állapotának áttekintésénél.
- Az érintőképernyőn érintse meg a **Kezelőelemek > Töltés > Töltőnyílás lezárás** lehetőséget.
- Hangutasítással zárja be a töltőnyílás ajtaját (lásd: [Hangutasítások oldalszám 17](#)).

 **FIGYELMEZTETÉS:** Soha ne csukja be kézzel a töltőnyílás ajtaját. Ennek be nem tartása károkat okozhat.

 **FIGYELMEZTETÉS:** A Tesla nyomatékosan javasolja, hogy hagyja a Model Y járművet csatlakoztatva, amikor nem használja. Így az optimális töltöttségi szinten tarthatja az akkumulátort.

 **FIGYELMEZTETÉS:** Model Y járműve nem kapcsol el parkolás fokozatból, ha a töltőnyílás nem tudja megállapítani, hogy csatlakozik-e a töltőkábel. Ellenőrizze, hogy ki van-e húzva a töltőkábel, és kövesse az érintőképernyőn megjelenő utasításokat a továbblépéshez (lásd: [Parkolás oldalszám 79](#)).

## Töltési beállítások

A töltési beállítások eléréséhez érintse meg a **Kezelőelemek > Töltés** opciót amikor a Model Y parkolási üzemmódban van. A töltési beállítások eléréséhez az akkumulátor ikonját is megérintheti az érintőképernyőn.



# Töltésre vonatkozó utasítások



- Hatótávolság:** A becsült hatótávolságot jeleníti meg.
- Limit megadása:** Állítsa a töltés csúszkát a kívánt töltési szintre. A kiválasztott beállítás az azonnali és az ütemezett töltési folyamatra egyaránt érvényes.

**MEGJEGYZÉS:** Tekintse meg a jármű érintőképernyőjén megjelenített információt (navigáljon a **Kezelőelemek > Töltés** elemhez) vagy a mobilalkalmazásban érintse meg a **Töltés** ikont az ajánlott napi és útvonalhoz tartozó töltési határértékekhez.

**MEGJEGYZÉS:** Az akkumulátorra egy része kék színben jelenhet meg. Ez azt jelzi, hogy az akkumulátorban tárolt energia egy kis része nem érhető el, mert az akkumulátor hideg. Ez normális jelenség, és nem jelent problémát. Amikor az akkumulátor felmelegedik, a kék terület eltűnik.

Csúsztassa túl a töltési határértéket a felugró lehetőség napi ajánlott töltési határértéken a napi ajánlott értékhatáron felüli ideiglenes töltés egyszeri alkalmazásához. Ez hasznos lehet hosszabb utak esetén, valamint kiválasztása esetén az előző töltési határértékre áll vissza.

Tovább módosíthatja a töltési beállításokat:

- Töltőáram ezen a helyen:** Az áramerősség értéke automatikusan igazodik a csatlakoztatott töltőkábelből elérhető maximális áramerősséghez, kivéve, ha korábban alacsonyabb szintre csökkentette. A - vagy + gombbal szükség esetén módosíthatja az áramerősséget (például azért szeretné csökkenteni áramerősséget, mert aggódik amiatt, hogy túlterheli az egyéb berendezésekkel közösen használt otthoni áramkört). A töltési áramerősséget nem állíthatja a csatlakoztatott töltési kábelből maximálisan elérhető áramerősségnél nagyobb értékre. Az áramerősség módosítása után a Model Y emlékezni fog az adott helyre. Ha ugyanazon a helyen tölt, nem kell újból módosítania az értéket.

Ha a mobilcsatlakozót a háztartásban használt aljzathoz csatlakoztatja a töltéshez, a jármű automatikusan kiválaszthat egy alapértelmezett töltési áramot. Ezt az alapértelmezett áramerősséget a **Töltőáram ezen a helyen** beállítás alatt a csúszka húzásával vagy a mobilalkalmazáson keresztül magasabb értékre írhatja felül.

- Töltőnyílás kinyitása, Töltőnyílás kioldása és Töltés leállítása**  
Amikor nem tölt, érintse meg a **Töltőnyílás kinyitása** vagy **Töltőnyílás kioldása** lehetőséget, hogy kinyissa a töltőnyílást vagy kioldja a töltőkábelt a töltőnyílástól. A jármű állapota részen a töltőport közelében lévő villám ikont is megérintheti. Ha befejezte a töltést, használja a **Töltés leállítása** funkciót.
- Ütemezés:** Megjeleníti a temperálási és a töltési ütemtervet. Temperálási és a töltési ütemtervet hozhat létre az elmentett otthoni és munkahelyi helyszínhez vagy az aktuális helyszínhez (lásd **Ütemezett temperálás és töltés oldalszám 196**).
- Töltés napenergiával ezen a helyen:** *Ha az Ön régiójában elérhető,* állítsa be a Tesla Powerwall szoftverrel járművéhez, hogy a Tesla mobilalkalmazás segítségével a felesleges napenergiából töltsön. Amikor a gépjárművét csatlakoztatja az otthoni hálózathoz, és a **Töltés napenergiával** funkció engedélyezett, a gépjármű a minimális töltési határértékig tölt bármilyen forrásból, majd kizárólag a többletként megtermelt napenergiával tölt tovább a maximális töltési határértékig. Ha az **Ütemezett töltés** vagy a **temperálás** konfigurálva van, akkor a gépjármű felhasználja a többletként megtermelt napenergiát, majd vár a kijelölt időpontig, hogy bármilyen forrásból a minimális töltési határértékig töltsön. **Rendszerkövetelmények Észak-Amerika területén kívül: 2023.32-es vagy újabb gépjárműszoftver, 23.12.10-es vagy újabb Powerwall szoftver és a Tesla mobilalkalmazás 4.30.5-ös vagy újabb verziója.**
- Szupertöltés:** Megjeleníti a Supercharger állomás használati díját, a helyszínt, a töltés megkezdésének időpontját és a munkamenet becsült költségét (lásd: **Supercharger állomás díjai oldalszám 194**).

**MEGJEGYZÉS:** A nagy forgalmú Supercharger állomásokon a zsúfoltság csökkentése érdekében előfordulhat, hogy a maximális töltés 80%-ra van korlátozva, ha nem használ útvonaltervezőt (ha az Ön piacán elérhető). Lásd: **Útvonaltervező oldalszám 181**).

## Supercharger állomás díjai

Ha egy Tesla Supercharger állomáson tölti fel járművét, a töltési képernyő alján megjelennek a töltési munkamenettel kapcsolatos adatok. Az információk között szerepel a helyszín, a töltés megkezdésének időpontja és a munkamenet becsült költsége. Amikor leállítja a szupertöltést, a folyamat becsült költsége mindaddig megjelenik, amíg el nem kezdődik egy új szupertöltési folyamat.

**MEGJEGYZÉS:** A becsült költség nem feltétlenül mutatja a szupertöltési folyamat végleges költségét. A szupertöltési folyamatok vételárát megtekintheti Tesla-fiókjában.

Ha egy Tesla szupertöltő-állomáson tölt, üresjárat díjat kell fizetnie. Az üresjárat díjak célja arra ösztönözni a vezetőket, hogy elhajtsanak járművükkel a szupertöltő-állomásról, amikor a töltés befejeződött. Az üresjárat díjak csak akkor vannak érvényben, amikor az adott helyen található Supercharger töltőállomások legalább fele foglalt. A Tesla mobilalkalmazás értesíti Önt, amikor a töltés a végéhez



közeledik, majd újból, amikor a töltés befejeződött. Az alkalmazás további értesítéseket küld, ha üresjárat díj merül fel. Az üresjárat díjat elengedik, ha a töltés befejezésétől számított öt percen belül elhajt járművével.

Ha bejelentkezik Tesla-fiókjába, megtekintheti a szupertöltések díjait és adatait, a fizetési módot állíthat be, továbbá fizetéseket indíthat. A fizetési mód mentése után a rendszer automatikusan kifizeti a díjakat az Ön fiókjából.

## A töltőkábel manuális leválasztása

Ha a szokásos módszerek nem működnek a töltőkábel töltőnyílásból való kioldására (a töltőkar kioldógombja, az érintőképernyő vagy a mobilalkalmazás használata), próbálja 1–2 másodpercig nyomva tartani a távirányító kulcs (ha része a felszereltségnek) hátsó csomagtartó gombját. Ha még így sem lehet kioldani, körültekintően végezze el az alábbi lépéseket:

1. Jelenítse meg a töltési képernyőt az érintőképernyőn, és győződjön meg arról, hogy a Model Y nem tölt aktívan. Ha szükséges, érintse meg a **Töltés leállítás** lehetőséget.
2. Nyissa ki a hátsó csomagtartót.
3. Húzza lefelé a töltőaljzat kioldókábelét a töltőkábel kioldásához.

**FIGYELMEZTETÉS:** Ne húzza meg a kioldókábelét, miközben éppen próbálja leválasztani a töltőkábelét a töltőaljzatról. Először mindig húzza meg a kioldókábelét, *mielőtt* megpróbálja leválasztani a töltőkábelét. Ezeknek az utasításoknak a figyelmen kívül hagyása áramütéshez és súlyos sérüléshez vezethet.



**MEGJEGYZÉS:** A kioldókábel a burkolat nyílásába lehet süllyesztve.

4. Húzza ki a töltőkábelét a töltőaljzatról.

**FIGYELMEZTETÉS:** A kioldókábelét **csak** olyan helyzetekben használja, amikor a szokásos módszerekkel nem választható le a töltőkábel. A folyamatos használat károsíthatja a kioldókábelét vagy a töltőberendezést.

**FIGYELMEZTETÉS:** Ne hajtsa végre ezt az eljárást, amikor a jármű tölt, vagy ha narancssárga színű, nagyfeszültségű vezetékek vannak a közelben. Ezeknek az utasításoknak a figyelmen kívül hagyása áramütéshez, súlyos sérüléshez vagy a jármű károsodásához vezethet. Ha nem biztos abban, hogyan végezheti el biztonságosan ezt az eljárást, lépjen kapcsolatba a legközelebbi szervizközponttal.

## A töltés bevált módszerei

- Kerülje az akkumulátor túl alacsony töltöttségi szintjének elérését (az akkumulátor ikon sárgára vált, ha az akkumulátorban maradt kapacitás 20%-ra vagy az alá csökken).
- Tekintse meg a jármű érintőképernyőjén megjelenített információt (navigáljon a **Kezelőelemek > Töltés** elemhez) vagy a mobilalkalmazásban érintse meg a **Töltés** ikont az ajánlott napi és útvonalhoz tartozó töltési határértékekhez.
- Miután csatlakoztatta a járművét és mielőtt elsétálna, győződjön meg róla, hogy a töltőnyílás lámpája elkezd zölden villogni (jelezve, hogy a Model Y töltődik). Ha a Model Y pár másodperc múlva még nem kezd tölteni, talán nem csatlakoztatta rendesen a csatlakozót a töltőnyílásba, vagy más akadályozza a töltést. Ellenőrizze az érintőképernyőn, hogy a figyelmeztetés milyen további információkat közöl Önnel.

**MEGJEGYZÉS:** Ha a töltőnyílás fénye sárgán villog, a Model Y csökkentett áramerősséggel tölt. Ha a töltőnyílás fénye folyamatosan kék, a töltő csatlakoztatva van, de a jármű nem töltődik (például ha ütemezve van töltés). További információkért lásd: [Töltőaljzat lámpája oldalszám 192](#).

Gyorstöltési tippek:

- A gyorstöltőket a navigációs keresősávban három villámra szűrve találja meg.
  - Navigáljon a gyorstöltőkhöz, hogy lehetővé tegye a nagyfeszültségű akkumulátor előkondicionálását. Az optimális akkumulátor-hőmérséklet segíthet a töltés felgyorsításában.
  - Általában az alacsonyabb töltöttségi állapot gyorsabb töltést eredményez.
- MEGJEGYZÉS:** Az Ön felelőssége, hogy folyamatosan figyelemmel kísérje a jármű töltöttségi állapotát. Mielőtt feltöltené, ne várja meg, amíg a jármű lemerül. Mindig győződjön meg arról, hogy a töltöttségi szint több mint elegendő ahhoz, hogy biztonságosan eljusson egy töltőhöz.
- At Supercharger töltőknél hagyjon némi helyet a többi jármű között, mivel a szomszédos állomások osztozhatnak az áramon.



# Ütemezett temperálás és töltés

Temperálás é töltés ütemezése a Model Y járműhöz. A temperálást beütemezheti a Model Y indulásra való felkészítéséhez, illetve a jármű hatékonyabb töltéséhez.

**MEGJEGYZÉS:** Az **Ütemezés** a Légkondicionálás vezérlése képernyőn, a Töltés ablakban és a Tesla mobilalkalmazásban (v4.34.5 vagy újabb verzió szükséges) is elérhető.

Model Y minden egyes helyszínhez automatikusan elmenti az ütemezést, ha hozott létre hozzájuk ütemezést. Ha az **Aktuális helyszínt** választja, a konfigurált ütemezés csak akkor használható, ha visszatér ugyanarra a hozzávetőleges fizikai helyszínre.

**MEGJEGYZÉS:** Az ütemezett töltés nem használható a gyorstöltőkkel, így Tesla Superchargerrel sem. Az Ön által létrehozott töltési ütemterveket a gyorstöltőnél történő töltéskor figyelmen kívül hagyja a rendszer.

## Ütemezés létrehozása

Hozzon létre egy **Temperálás** és **Töltés** ütemtervet a Model Y temperálásának vagy töltésének időpontjának és napjainak meghatározásához. Ütemezés létrehozása:

1. Érintse meg a **Kezelőelemek** > **Ütemezés** elemet.
2. Válassza ki azt a helyet, amelyhez ütemezést kíván konfigurálni.
  - o Jelenlegi tartózkodási hely: A jármű jelenlegi tartózkodási helye a GPS-koordináták alapján.

**MEGJEGYZÉS:** A jelenlegi tartózkodási hely ütemezésének létrehozásához parkolnia kell.
  - o Otthoni/munkahelyi: Otthonként és munkahelyként elmentett helyek. Nem választhatja ezeket a lehetőségeket, ha nincs elmentett otthoni vagy munkahelyi helyszín (lásd **Otthoni, munkahelyi és kedvenc úti célok oldalszám 179**).
3. Érintse meg a **Temperálást**, hogy beállítsa a temperálási időt és a gyakoriságot.
4. Érintse meg a **Töltést**, hogy beállítsa a töltés indításának és leállításának időpontját, valamint a töltés gyakoriságát.
5. Az ütemezés létrehozásához válassza a **Létrehozás** elemet.

**MEGJEGYZÉS:** Ha a **Heti ismétlés** nincs bekapcsolva, az ütemezést a Model Y egyszer hajtja végre. A jármű ezután letiltja az ütemezést, amíg Ön manuálisan újra be nem kapcsolja be.

## Ütemezett töltés használata

Ha létrehoz egy ütemezett töltést, vagy engedélyezi azt, akkor csatlakoztathatja járművét töltésre. Ha egy temperálást egy töltést ugyanazon nap későbbi részére ütemezett, akkor a Model Y addig az időpontig vár a temperálással is a töltéssel.

Ha az ütemezések fedik egymást, a jármű szükség esetén a legnagyobb időblokkot használja fel töltésre. Példa: Ha Ön a Model Y töltését hajnali 2 és hajnali 3 órákor szeretné megkezdeni, de a töltést hajnali 2:30-kor és hajnali 5 órákor szeretné leállítani, a jármű a két töltési ütemtervet egyetlen blokkba kombinálja, ami hajnali 2 órától hajnali 5 óráig tart.

Ha megad egy **Befejezési** időpontot, de nem ad meg **Kezdési** időpontot, akkor a jármű rövid időre áramot vesz le a tervezett töltéshez való csatlakoztatáskor (lehet, hogy kattogást hall), hogy kiszámítsa a töltési határérték eléréséhez szükséges kezdési időt. Példa: Ön beállítja, hogy a **befejezés** ideje hajnali 2 óra legyen, és a járműnek 2 órát kell töltenie, hogy elérje a töltési határértéket. Ha Ön este 9 órákor csatlakoztatja a járművét, a Model Y rövid időre áramot vesz le az kezdési idő kiszámításához, és a töltést 12 órákor kezdi meg.

Ha megad egy **Kezdési** időpontot, de **Befejezési** időt nem, a jármű a megadott időpontban kezdi meg a töltést, és azt addig folytatja, amíg el nem éri a töltési határértéket.

Vannak olyan forgatókönyvek, amikor az **Ütemezett töltés** azonnal elindul. Ez akkor történik, ha a Model Y be van dugva:

- Ütemezett töltéskor.
- Legfeljebb 6 órával az ütemezett töltés kezdete után, ha nincs meghatározott **befejezési** idő.
- Ha a következő ütemezett töltés több mint 18 óra múlva, és nem aznap lesz.
- Ha nem állított be egy **Kezdési** időt, és nincs elég idő ahhoz, hogy elérje a töltési határértéket a **Befejezési** időig.

**MEGJEGYZÉS:** Model Y NEM indítja el automatikusan a töltést, ha a járművet az ütemezett töltés **Befejezési** idejét követő 6 órán belül csatlakoztatja, kivéve, ha van másik ütemezett töltés is.

Az energiaköltségek csökkentése érdekében úgy is ütemezheti a töltést, hogy az pontosan a tervezett indulási időpontban érjen véget, még azokban a piaci régiókban is, ahol a csúcsidőn kívüli közüzemi díjak nem alkalmazhatók. Ha például a töltés már a csatlakoztatáskor elkezdődik, sokkal hamarabb befejeződhet. Ez az akkumulátornak a környezeti hőmérsékletre történő lehűlését okozza, és az indulási időpontra történő visszamelegítéshez energiát igényel. Ezért, még ha a csúcsidőn kívüli közüzemi díjak nem is alkalmazandók az Ön esetében, a Tesla azt javasolja, hogy az energiaköltségek csökkentése érdekében a tervezett indulási időpontig töltsön, vagyis az indulás időpontja és az ütemezett **Befejezési** idő ugyanaz legyen.

## Előkészítés

A **Temperálás** funkció segítségével beállítható egy időpont, amikor azt szeretné, hogy a Model Y készen álljon a vezetésre. Model Y automatikusan kiszámítja, mikor kell megkezdeni a temperálást. Ez biztosítja az utastér kellemes hőmérsékletének és az akkumulátor temperálását az indulás időpontjára.



A **Temperálás** a fokozott teljesítmény érdekében felmelegíti az akkumulátort, és a megadott időpontra biztosítja az utastér kellemes hőmérsékletét. Ha nem ütemez **Temperálást**, a Model Y csak akkor melegíti fel az akkumulátort töltés előtt, ha az akkumulátor túl hideg a töltéshez, és nem készíti elő az utastér hőmérsékletét.

**MEGJEGYZÉS:** Ha a Model Y nincs csatlakoztatva, az előkondicionálás csak akkor működik, ha az akkumulátor töltöttségi szintje 20% fölött van.

A Temperálás a hatótáv növelésében is segíti Önt a következő utazás során, mivel a temperált utastér és akkumulátor kevesebb energiát fogyaszt a vezetés megkezdésekor. A temperálás a hőszivattyúrendszeres járműveknél csökkentheti az energiafogyasztást, mivel az akkumulátorban lévő hő felhasználható az utastér menet közbeni felmelegítésére.





## Az energiafogyasztást befolyásoló tényezők

### Vezetés közben:

- Megnövelt menetsebesség.
- Környezeti feltételek, például hideg vagy meleg idő és szél.
- A fülke fűtése vagy hűtése a klímarendszerrel.
- Hegymenet: Az emelkedőn való vezetés több energiát igényel, és gyorsabb ütemben csökken a hatótávolság. Azonban a lejtőn való vezetés lehetővé teszi, hogy a gépjármű a regeneratív fékezésből visszanyerje az elhasznált energia egy részét (lásd: [Regeneratív fékezés oldalszám 88](#)).
- Rövid utak vagy araszolva haladás a csúcsforgalomban: A gépjármű indításakor az utastér és az akkumulátor meghatározott hőmérsékletének elérése energiát igényel. Nagyobb átlagfogyasztás tapasztalható, ha a járművet nagyon rövid utakra vagy nagy forgalomban használják.
- Nehéz teher a csomagtartókban.
- Leengedett ablakok.
- Nem megfelelően karbantartott kerekek és gumiabroncsok.
- Testreszabott beállítások, külső féltől származó tartozékok (tető- vagy csomagterfedél-csomagtartó, külső féltől származó kerekek).

### Parkoláskor, ha a gépjármű nincs a töltőn:

- Az utastér hőmérsékletének előkészítése, vagy a légkondicionáló-vezérlők használata.
- Vezénylés.
- Az infotainment és a légkondicionáló rendszer.
- Őrszem üzemmód.
- Tesla vagy külső fél mobilalkalmazástól érkező kérések.

## Tippek a hatótáv maximalizálásához

Hatótávját ugyanazokkal a vezetési szokásokkal maximalizálhatja, amelyekkel a benzinüzemű járműveknél is üzemananyagot spórol. A maximális hatótáv elérése érdekében:

- Vezessen lassabban és kerülje a gyakori és hirtelen kigyorsításokat. Fontolja meg a Chill Mode használatát (érintse meg a [Kezelőelemek > Dinamika > Gyorsulás](#) menüelemet).
- Ha biztonságosan megteheti, fokozatos fékezéskor a fékpedál használata helyett inkább a gázpedált engedje fel. Ha a Model Y gurul, és Ön nem nyomja a gázpedált, a regeneratív fékezés lassítja a járművet, a többletenergiát pedig visszatáplálja az akkumulátorba (lásd: [Regeneratív fékezés oldalszám 88](#)).

- Használja korlátozottan az olyan fogyasztókat, mint például a fűtés és a légkondicionálás. A melegéret eléréséhez az ülésfűtés és a kormánykerék fűtése (ha van) hatékonyabb, mint az utastér felfűtése a légkondicionáló rendszer segítségével.
- Amikor a gépjármű töltőn van, a mobilalkalmazás használatával készítse elő a gépjárművet az utastér kellemes hőmérsékletének és (szükség esetén) az ablakok páramentesítésének a vezetés megkezdése előtti biztosítása érdekében, a **Légkondicionáló > bekapcsolása** menüelem megérintésével, és a beállítások testreszabásával (lásd: [Mobilalkalmazás oldalszám 62](#)).
- Érintse meg a töltő és a légkondicionáló képernyőn is elérhető **Ütemezés** lehetőséget azon idő beállításához, amikor szeretné, ha a gépjármű vezetésre készen álljon (lásd: [Ütemezett temperálás és töltés oldalszám 196](#)).
- A Megállás módot állítsa **Tartás** helyzetbe, hogy alacsony menetsebességnél kihasználhassa a regeneratív fékezés előnyeit (lásd: [Megállás mód oldalszám 89](#)).
- Gondoskodjon az előírt kerékgeometriáról, a gumiabroncsok előírt nyomásáról (lásd: [Az abroncsok karbantartása oldalszám 204](#)), valamint a kerekek szükség szerinti felcseréléséről (lásd: [Karbantartási szervizintervallumok oldalszám 202](#)).
- Szereljen fel áramvonalassá tevő díztárcsákat (ha vannak) a légellenállás csökkentéséhez (lásd: [Az Aero díztárcsák eltávolítása és felhelyezése oldalszám 206](#)).
- Vegye ki a járműből a felesleges csomagokat, hogy könnyebb legyen.
- Az összes ablak felhúzása teljesen.
- Az olyan funkciók, mint az Őrszem üzemmód és az utastér túlmelegedés elleni védelme, befolyásolhatják a hatótávolságot. Kapcsolja ki a funkciókat, amikor nincs szükség rájuk.
- A gépjármű tétlen állapotában – ha nincs használatban – a túlzott energiafogyasztás elkerüléséhez hagyja csatlakoztatva azt.

Normális jelenség, hogy a becsült hatótávolság az első néhány hónapban egy kicsit csökken, majd kiegyenlítődik. Az idő elteltével a hatótávolság fokozatos, természetes csökkenését tapasztalhatja teljes töltésnél; ez olyan tényezőktől függ, mint például a futásteljesítmény és az akkumulátor kora. A Model Y rendszere tájékoztatja abban a valószínűtlen esetben, ha valamilyen hardverhiba az akkumulátor teljesítményének vagy a hatótávolság rendkívüli csökkenését okozza.

Az érintőképernyő teljesítménymérőjén az energiafelhasználással kapcsolatos visszajelzés látható.

## Hatótávbiztosítás

A Model Y helyen megjelenített hatótávolság az akkumulátor fennmaradó energiájának becsült értéke, akkor az EPA szerinti fogyasztáson. Ez valószínűleg nem veszi figyelembe a vezetési stílust és a külső feltételeket. A érintőképernyő által megjelenített hatótáv a ténylegesen megtett távolsághoz képest gyorsabban is csökkenhet. Az aktuális





energiafogyasztás alapján becsült hatótáv megtekintéséhez nyissa meg az Energy alkalmazást a grafikon megjelenítéséhez.

**MEGJEGYZÉS:** A megadott hatótávolság az EPA által az Egyesült Államokban mért fogyasztáson alapul, amely eltér a más joghatóságok által meghirdetett és elvégzett tesztektől.

A gépjármű folyamatosan figyeli az energiaszintet és az ismert töltőállomásoktól való távolságot.



Érintse meg a navigációs keresési sávban található **Töltők** elemet a töltők típusai közötti váltáshoz, beleértve a Supercharger és az úti cél töltőállomásait is.

Ha fennáll a veszélye, hogy az ismert töltőállomások hatótávján kívül menne, az érintőképernyőn egy üzenet jelenik meg, felkínálva a lehetőséget, hogy megjelenítse a hatótávon belüli töltőállomások listáját. Ha kiválaszt egy töltőállomást a listából, a Model Y elnavigálja oda, a részletes navigáció pedig kijelzi, hogy a töltőállomás elérésekor mennyi lesz a becsült energiamennyisége.

Az Útvonaltervező (ha az Ön piaci régiójában elérhető) érinti a Supercharger gyorstöltőket, hogy minimalizálja a töltésre és a vezetésre fordított időt. A bekapcsolásához érintse meg az alábbi elemeket: **Kezelőelemek > Navigáció > Útvonaltervező**.

## Energy alkalmazás

Az Energy alkalmazás vizuálisan ábrázolja a gépjármű valós idejű és tervezett energiafelhasználását.



1. Keresse meg az Energia alkalmazást az alsó sávon az alkalmazásindítót (a három pont) megérintve.
2. Érintse meg az Energia alkalmazás a megnyitásához, és válasszon a három lap közül. Az energia grafikon színes vonala a tényleges vezetési energiafogyasztást, míg a szürke vonal az előre jelzett fogyasztást mutatja.

**MEGJEGYZÉS:** A grafikon értékeit a **Controls > Display > Energy Display** elemek megérintésével szabhatja testre.

- **Vezetés:** A menet közben felhasznált energia figyelése. Nyomon követheti a valós idejű energiafogyasztást kategóriák szerinti bontásban, összehasonlíthatja a különböző kiindulási előrejelzésekkel, és megtekintheti a vezetési stílusára szabott tippeket, hogy megértse, hogyan javíthat az energiahatékonyságán.
  1. Az **Út** lehetőséget választva összehasonlíthatja a tényleges felhasználást a becsült előrejelzéssel az úti cél felé navigálás közben.

2. A **Névleges** lehetőséget választva a tényleges energia- vagy hatótávolság-felhasználást hasonlíthatja össze a rendelkezésre álló becsült vezetési távolsággal (vagy energiával).
  3. A **Current Drive** (Jelenlegi vezetés) lehetőséget választva megtekintheti az aktuális vezetési adatait, a **Since Last Charged** (Legutóbbi töltés óta) lehetőséget választva pedig a legutóbbi töltés óta összegyűlt adatok is számításba kerülnek.
  4. A **Hatótáv tippek** magyarázatot adnak az áramfogyasztásra gyakorolt hatásokra, és javaslatokat a hatótávolság és a hatékonyság maximalizálására.
- **Parkolás:** A Model Y parkolása közben jelentkező energiaveszteséget figyeli.
    1. A választható lehetőségek a **Since Last Drive** (Legutóbbi vezetés óta) és a **Since Last Charge** (Legutóbbi töltés óta).
    2. Megtekintheti, hogy mennyi üresjárat energiát fogyasztott a járműve parkolása közben, és javaslatokat tehet az energiaveszteség csökkentésére.
  - **Fogyasztás:** Megjeleníti, hogy a Model Y mennyi energiát fogyasztott az elmúlt 10, 25 vagy 50 km alatt.
    1. A becsült hatótáv kiigazításához érintse meg az **Azonnali hatótáv** elemet. Az Azonnali hatótáv a hatótáv megbecsüléséhez a legutóbbi néhány adatpontot használja fel.
    2. Érintse meg az **Átlagos hatótáv** elemet a legutóbbi 10, 25 vagy 50 km energiafogyasztási adatainak használatát a hatótáv pontosabban becsléséhez.



## Új szoftver betöltése

A Tesla vezeték nélkül frissíti a gépjármű szoftverét, folyamatosan új funkciókkal ellátva azt. A Tesla azt javasolja, hogy a lehető leghamarabb telepítse a szoftverfrissítéseket a járművére. A szoftverfrissítések leggyorsabb és legmegbízhatóbb letöltése érdekében amikor csak lehetséges, hagyja bekapcsolva a Wi-Fi-t. A frissítés letöltéséhez járművének a legtöbb esetben Wi-Fi-hálózatra kell csatlakoznia (lásd: [Wi-Fi oldalszám 65](#)).

## Új szoftver letöltése és telepítése

Az új frissítés fogadásának két lépése van: a szoftver letöltése (amihez Wi-Fi szükséges) és telepítése. A kényelmes használathoz a letöltéseket és telepítéseket a Tesla mobilalkalmazás segítségével indíthatja el.

### Letöltés

Ha egy szoftverfrissítés letölthető, a letöltés automatikusan megtörténik, és az érintőképernyő tetején egy zöld nyíl jelenik meg. Ha a jármű nem csatlakozik a Wi-Fi hálózathoz, egy sárga letöltés ikon jelenik meg. Ön vezetheti a járművet a szoftverfrissítés letöltése közben, de a letöltés megszakadhat, ha a jármű elveszíti a Wi-Fi-kapcsolatot. Ha a szoftverfrissítés teljesen le van töltve és telepítésre készen áll, egy ikon jelenik meg az érintőképernyő felső részén.

**MEGJEGYZÉS:** A szoftverfrissítések leggyorsabb és legmegbízhatóbb letöltése érdekében amikor csak lehetséges, hagyja bekapcsolva a Wi-Fi-t (lásd: [Wi-Fi oldalszám 65](#)).

### Telepítés

A szoftver telepítése közben NEM vezethet. Ha csatlakoztatva van, járműve megszakítja a töltést a telepítés ideje alatt. A telepítés megkezdéséhez érintse meg az érintőképernyő felső részén található sárga óra ikont. Érintse meg a **Telepítés most** elemet a telepítés megkezdéséhez, vagy érintse meg a **Beállítás erre az időpontra** opciót, hogy beállíthasson más kezdési időt a telepítéshez. Amíg a frissítés telepítése még nem kezdődött meg, bármikor megérintheti ezt az óra ikont annak átütemezéséhez. Ha az ütemezett időpontban éppen vezeti Model Y gépkocsiját, a frissítést visszavonja a rendszer, és újra ütemeznie kell azt. A szoftverfrissítéseket a **Kezelőelemek > Szoftver** menüpontban is megtekintheti, letöltheti és telepítheti. Ha rendelkezésre áll, a frissítés letöltéséhez csatlakozzon Wi-Fi-hoz.

A szoftverfrissítések nem kerülnek végrehajtásra, ha bizonyos funkciók aktívak, például a Keep Climate On, Dog Mode, Camp Mode.

**MEGJEGYZÉS:** A szoftverfrissítések telepítése nem történik meg, amíg a Hőmérséklet tartása, a Dog üzemmód vagy a Gépjárműben tartózkodás üzemmód be van kapcsolva (lásd: [Klíma bekapcsolva tartása, Kutya üzemmód és járműben tartózkodás oldalszám 168](#)).

**MEGJEGYZÉS:** A Tesla szükség esetén mobilhálózaton keresztül is küldhet szoftverfrissítést.

**MEGJEGYZÉS:** Egyes szoftverfrissítések körülbelül 30 percig tartanak (egyesek hosszabb ideig). Model Y típust parkolás (P) fokozatba kell helyezni amíg tart a szoftverfrissítés.



**FIGYELMEZTETÉS:** A szoftver telepítése közben ne kísérelje meg a jármű használatát. Telepítéskor a jármű egyes funkciói, az ajtók és ablakok nyitása és csukása, beleértve bizonyos biztonsági funkciókat is, korlátozottan működhetnek, vagy azokat a rendszer le is tilthatja, ami a jármű károsodásához vezethet.

## Szoftverfrissítési beállítások

A Tesla az egyes szoftverkiadásokra jellemző számos tényező alapján határozza meg, hogy miként, mikor és hová küld járműveknek szóló frissítéseket. A **Kezelőelemek > Szoftver** menüpontban kiválaszthatja, hogy milyen gyorsan szeretné megkapni a járművéhez készen álló frissítéseket. Legyen korai szoftveralkalmazó az **Advanced** (amely további kiadásokat tartalmaz) kiválasztásával, vagy várjon, amíg mások telepítik (ami kevesebb kiadást eredményez) a **Standard** kiválasztásával. Az **Advanced** lehetőség választásával a gépjármű nem kerül be a Tesla korai hozzáférési programjába.

A Tesla nem frissít szoftvert azok kérésére, akik hozzá kívánnak jutni a legújabb funkciókhoz és fejlesztésekhez. Az **Advanced** lehetőség kiválasztása, és az egyenes Wi-Fi-kapcsolat (lásd: [Wi-Fi oldalszám 65](#)) a legjobb módja a legújabb szoftverfrissítések gyors fogadásának.

Ha az érintőképernyőn megjelenik egy üzenet, amely azt jelzi, hogy a szoftverfrissítés nem fejeződött be sikeresen, várjon a következő szoftverfrissítés telepítésére a járművére.

**MEGJEGYZÉS:** A szoftverfrissítés képernyő mindaddig látható marad, amíg a frissítés telepítése meg nem történik. Telepítsen szoftverfrissítést a lehető leghamarabb. A gépjárműre adott garancia nem terjed ki olyan kárra, amely a szoftverfrissítés elmaradásából ered. A frissítések telepítésének elmulasztása vagy elutasítása a jármű egyes funkcióinak elérhetetlenné válását, illetve a digitális médiaeszközök inkompatibilitását okozhatja.

**MEGJEGYZÉS:** A Tesla a Tesla Szerviz keretében végzett szokásos diagnosztikai, javítási és karbantartási folyamat részeként frissítheti vagy újratelepítheti a gépjármű szoftverét.

**MEGJEGYZÉS:** Korábbi szoftververzióra nem lehet visszatérni.

## Töltés

Ha a szoftverfrissítés indításakor a Model Y éppen töltődik, a töltést leáll. A szoftverfrissítés befejezését követően a töltés automatikusan folytatódik.



## Kibocsátási megjegyzések megtekintése

Ha a szoftverfrissítés megtörtént, olvassa el az érintőképernyőn megjelenő kibocsátási megjegyzéseket, amikből tájékoztatást kap a változásokról vagy új funkciókról. A gépjármű aktuális verziójának szoftverére vonatkozó kibocsátási megjegyzések bármikori megjelenítéséhez érintse meg a **Kezelőelemek > Szoftver > Kibocs. megj.** menüpontot.

A Tesla határozottan javasolja az összes kibocsátási megjegyzés elolvasását. Ezek a Model Y típusra vonatkozó fontos biztonsági tudnivalókat, illetve használati utasításokat tartalmazhatnak.



## Szervizintervallumok

A Tesla az adott gépjárműnek megfelelően a következő karbantartási elemeket és intervallumokat javasolja a Model Y folyamatos megbízhatóságának és hatékonyságának biztosítása érdekében.

A járműriasztásokkal kapcsolatos további információkért lásd: [Hibajelzések oldalszám 251](#).

- Fékfolyadék ellenőrzése 4 évente (gondoskodjon a cseréjéről, ha szükséges).\*
- Léghűtő páramegkötő betétjének cseréje 4 évente.
- Utastér levegőszűrőjének cseréje 2 évente.
- HEPA-szűrők (2 db) és szén-szűrők cseréje (2 db) 3 évente.
- Féknyergék tisztítása és kenése évente vagy 12 500 mérföld (20 000 km) megtétele után, ha általában olyan területen vezet, ahol télen sózzák az utakat.
- Gumiabroncsok felcserélése minden 10 000 km után, vagy ha a profilmélység-különbség 1,5 mm vagy nagyobb (melyek közül az előbb bekövetkezőt kell figyelembe venni).

\*A vontatás, hegyi lejtőkön való lejutás vagy Performance vezetés miatti erős fékhasználat – különösen a forró és párás környezetben lévő járművek esetében – szükségessé teheti a fékfolyadék gyakoribb ellenőrzését és cseréjét.

**MEGJEGYZÉS:** Az akkumulátor hűtőfolyadék-tartályának felnyitásából származó károkat nem fedezi a jótállás.

**MEGJEGYZÉS:** A fenti intervallumok jellegzetes vezetői magatartáson és vezetési helyzeteken alapulnak. A különböző körülményektől, például a vezetési szokásoktól, a használattól, a környezeti körülményektől stb. függően előfordulhat, hogy a fenti karbantartási elemeket a megadottnál gyakrabban vagy ritkábban kell elvégezni. Továbbá a fenti lista nem tekintendő teljes körűnek, és nem tartalmazza a fogyóalkatrészeket, mint például ablaktörlők, fékbetétek, kifeszültségű akkumulátor stb.

**MEGJEGYZÉS:** A jótállás nem fedezi a Tesla által nem hitelesített szerelők által végzett karbantartási vagy javítási munkákból eredő károkat és meghibásodásokat.

További önállóan elvégezhető karbantartási eljárások és információ: <https://www.tesla.com/support/do-it-yourself-guides>.

## Szerviz ütemezése

A mobilalkalmazás megkönnyíti a szervizlátogatás ütemezését. A **Szerviz** elem megérintését követően válassza ki a szükséges szervizt és kövesse a mobilalkalmazás útmutatását. Adjon meg minél több részletet, hogy a szervizcsapat könnyebben azonosíthassa az probléma okát, például:

- Fotók, hangfelvételek vagy videók.

- Dátum(ok), időpont(ok) és időzóna, ahol a problémát tapasztalta.
- Használati ország és helyszín.
- A gépjármű hozzávetőleges haladási sebessége (ha rendelkezésre áll).
- Környezeti feltételek (eső, hó, hideg stb.).
- Az út neve és típusa (ha rendelkezésre áll).
- Az útburkolati jelzések minősége (ha rendelkezésre áll).
- Aktuális gépjármű-beállítások.
- Azonosítható hibajelenségek.

A szükséges szervizekkel kapcsolatban bővebb információkért látogasson el a <https://www.tesla.com/support/service-visits> oldalra.

## Napi ellenőrzési feladatok

- Ellenőrizze az akkumulátor töltöttségi szintjét, amely megjelenik az érintőképernyőn vagy a mobilalkalmazásban.
- Ellenőrizze minden gumibroncs állapotát és nyomását (lásd: [Az abroncsok karbantartása oldalszám 204](#)).
- Ellenőrizze, hogy az összes külső lámpa, a kürt, az irányjelzők, az ablaktörlők és a szélvédőmosók működnek-e.
- Ellenőrizze, hogy az érintőképernyőn nem világít-e bármilyen váratlan figyelmeztető lámpa, illetve nem jelentek-e meg rajta a gépjárműre vonatkozó riasztások.
- Ellenőrizze a fék működését, beleértve a rögzítőféket is.

**MEGJEGYZÉS:** Mivel a Model Y regeneratív fékezést alkalmaz (lásd: [Regeneratív fékezés oldalszám 88](#)), a fékbetéteket a hagyományos fékrendszerekben használtaknál ritkábban használják. A rozsdásodás és korrózió elkerülése érdekében a Tesla azt javasolja, a fékpedált gyakran lenyomva használja a mechanikus fékeket, ami megszártja a fékbetéteket és -tárcsákat.

- Ellenőrizze a biztonsági övek működését (lásd: [Biztonsági övek oldalszám 42](#)).
- Ellenőrizze, hogy a Model Y gépjármű alatt nincs-e rendellenesen felgyűlt folyadék, ami szivárgásra utalhat. A kisebb víztócsa normálisnak tekinthető (ezt a légkondicionáló rendszer páramentesítő folyamata okozza).
- Ellenőrizze a Model Y gépjármű külsejét, és azonnal távolítsa el a korrózió hatású anyagokat (például madárürüléket, fagyantát, kátrányfoltot, dögöltött bogarakat, ipari hulladékot stb.) a külső károsodásának megelőzése érdekében (lásd: [Tisztítás oldalszám 211](#)).



## Heti ellenőrzések

- Csapadékos időjárás esetén heti rendszerességgel tisztítsa meg a robotpilóta kamerákat (lásd: [A kamera tisztítása oldalszám 211](#)). Egyébként száraz időben havonta tisztítsa meg őket.

## Havi ellenőrzési feladatok

- Ellenőrizze a szélvédőmosó folyadékszintjét, és töltsze fel, ha szükséges (lásd: [Szélvédőmosó folyadék feltöltése oldalszám 215](#)).
- Ellenőrizze, hogy a légkondicionáló rendszer megfelelően működik-e (lásd: [A klímavezérlés működtetése oldalszám 165](#)).

**MEGJEGYZÉS:** A légkondicionáló rendszer kompresszora az utastér hűtésén felül az akkumulátort is hűti. Ezért meleg napokon a légkondicionáló rendszer kompresszora akkor is bekapcsolhat, ha Ön kikapcsolta a légkondicionáló rendszert. Ez normális jelenség, mivel a rendszer számára kiemelten fontos az akkumulátor hűtése, hogy az az optimális hőmérséklet-tartományban maradjon, megnövelve élettartamát és biztosítva optimális teljesítményét. A Model Y továbbá nyikorgást vagy áramló víz hangját adhatja ki, még akkor is, ha nincs használatban. Ezek a hangok normálisak és olyankor jelentkeznek, amikor bekapcsol a belső hűtőrendszer, hogy a különböző járműfunkciókat, például a alacsony feszültség-os akkumulátor szinten tartását és a nagyfeszültségű akkumulátor kiegyenlítését el tudja látni.

## Időszakos ellenőrzések

Szükség szerint végezze el a következő ellenőrzéseket:

Ha poros vagy szennyezett körülmények között közlekedik, idővel a jármű hűtője eltömődhet. Ez befolyásolhatja a légáramlást és a fűtést/légkondicionálást. A tisztítást egyedül is elvégezheti, ehhez lépjen a [Karbantartási kézikönyvhöz](#). Egyébként a mobilalkalmazással egyeztetett időpontot a szervizeléshez.

## Folyadékcseré intervallumai

Az akkumulátorhűtő folyadék és a fékfolyadék szintjét a következőnek kell ellenőriznie: Tesla vagy profi autóműhely. A konkrét szervizinformációk a szervizkézikönyvben találhatók.

- **Akkumulátorhűtő folyadék:** Az akkumulátor hűtőfolyadékát a legtöbb esetben nem szükséges cserélni a gépjármű élettartama során.

**MEGJEGYZÉS:** Az akkumulátor hűtőfolyadék-tartályának felnyitásából származó károkat nem fedezi a jótállás.

- **Fékfolyadék:** Fékfolyadékot ne töltsön a gépjárműbe.

## Szoftver

A szoftver frissítése fontos a gépjármű alkatrészeinek megfelelő működése és hosszú élettartama szempontjából. A lehető leghamarabb telepítenie kell a szoftverfrissítéseket. Lásd: [Szoftverfrissítések oldalszám 200](#).

A Tesla a Szerviz keretében végzett szokásos diagnosztikai, javítási és karbantartási folyamat részeként frissítheti vagy újratelepítheti a gépjármű szoftverét.

## Nagyfeszültségű biztonság

A Model Y gépjármű tervezése és megépítése során a biztonság volt az elsődleges szempont. Azonban vegye figyelembe a következő óvintézkedéseket, hogy megóvja magát a nagyfeszültségű rendszerekkel együtt járó sérülésveszélyektől:

- Olvassa el és kövesse a Model Y gépjárművére rögzített címkéken szereplő utasításokat. Ezek a címkék az Ön biztonságát szolgálják.
- A nagyfeszültségű rendszernek nincs a felhasználó által javítható alkatrésze. Ne szereljen szét, ne távolítson el és ne cseréljen ki egyetlen nagyfeszültségű alkatrészt, kábelt vagy csatlakozót sem. A nagyfeszültségű kábelek narancssárga színűek a könnyebb azonosíthatóság érdekében.
- Ütközés esetén ne érjen a nagyfeszültségű vezetékekhez, csatlakozókhoz vagy a vezetékekhez csatlakoztatott alkatrészekhez.
- Abban a valószínűtlen esetben, ha tűz keletkezne, azonnal hívja a helyi tűzoltóságot.



**FIGYELMEZTETÉS:** Mindig húzza ki a töltőkábelt, mielőtt munkálatokat végezne a Model Y gépjármű alatt, akkor is, ha épp nem töltődik az autó.



**FIGYELMEZTETÉS:** Kezét és ruháit tartsa távol a hűtőventilátoroktól. Némelyik ventilátor akkor is működik, ha Model Y gépjárműve ki van kapcsolva.



**FIGYELMEZTETÉS:** A gépjárművekben használt folyadékok némelyike mérgező (ilyen például az akkumulátorsav, az akkumulátor-hűtőfolyadék, a fékfolyadék és a szélvédőmosó adalékanyagai), ezért nem szabad belélegezni vagy lenyelni, és kerülni kell a nyílt sebbel való érintkezést is. Biztonsága érdekében mindig olvassa el és kövesse a folyadékok tartályán feltüntetett utasításokat.





## Az abroncsnyomás megjelenítése

A gumiabroncsok nyomása megjelenik az érintőképernyőn az autóállapot-kijelző kártyaterületén vagy a **Kezelőelemek > Szerviz** lehetőség megérintésével. Az egyes gumiabroncsok nyomása a Model Y ábrázolásán jelenik meg a gumiabroncsnyomás utolsó mérésének időpontjával. Az érintőképernyőn a gépjármű ajánlott hideg abroncsnyomása is megjelenik, így könnyedén meghatározhatja, hogy mennyire fújja fel a gumiabroncsokat. A **Kezelőelemek > Megjelenítés > Abroncsnyomás** lehetőség megérintésével kiválaszthatja, hogy az abroncsnyomások értékeit Bar vagy PSI mértékegységben kívánja megjeleníteni.

Az abroncsnyomást a Tesla mobilalkalmazásban is megtekintheti.

**MEGJEGYZÉS:** Lehetséges, hogy egy rövid ideig vezetnie kell ahhoz, hogy az ábrán megjelenjenek a gumiabroncsnyomások.

## Az abroncsnyomások megtartása

A gumiabroncsokat mindig a gumiabronccsal és kapcsolatos információkat tartalmazó címkén feltüntetett nyomásértékekre kell felfújni, akkor is, ha azok eltérnek a gumiabroncsra nyomtatott értéktől. Az Abroncs és terhelés információs címke a középső ajtóoszlopon található, és akkor látható, amikor a vezetőoldali ajtó ki van nyitva.

**Utánfutó vontatása esetén** ne az abroncs- címkén látható abroncsnyomásokat alkalmazza. Ehelyett használja a vontatásról szóló szakaszban található abroncsnyomásokat (lásd: [Vontatás és tartozékok oldalszám 105](#)).



Az abroncsnyomás jelzőfénye az érintőképernyőn figyelmezteti Önt, ha egy vagy több abroncs nyomása túl alacsony vagy .

Az abroncsnyomás jelzőfénye nem alszik ki azonnal az abroncsnyomás módosítása után. Miután felfújta az abroncsot az ajánlott nyomásra, vezessen legalább 25 km/h sebességgel rövid ideig, hogy aktiválja az Abroncsnyomás-figyelő rendszert (TPMS, Tire Pressure Monitoring System), amely kikapcsolja az abroncsnyomás jelzőfényt.

Ha a jelzőfény egy percen át villog, amikor csak bekapcsolja a Model Y járművet, a TPMS hibát észlel (lásd: [A TPMS hibája oldalszám 208](#)).

**MEGJEGYZÉS:** Hidegben csökken a gépjármű gumiabroncsainak nyomása. Ha a TPMS-jelzőfény megjelenik, vezetés előtt fújja fel a gumiabroncsokat. A gumiabroncsok egy PSI-t veszítenek a külső hőmérséklet minden 6 °C csökkenése esetén. A megfelelő abroncsnyomás segít megvédeni a gumiabroncsokat a kátyúktól, és javítja a hatótávolságot, ha megfelelően van felfújva.



**FIGYELMEZTETÉS:** A hibák leggyakoribb oka az alacsony abroncsnyomás, ami miatt az abroncs túlhevülhet, ami komoly abroncsrepedezést, a futófelület szétválását vagy durrdefektet eredményezhet, ami miatt váratlanul elveszítheti a gépjármű fölött az uralmat és megnő a sérülés kockázata. Az alacsony abroncsnyomás miatt csökken a gépjárművel a következő töltésig megtehető táv és a futófelület élettartama.



**FIGYELMEZTETÉS:** Az abroncsnyomás alacsony jelzőfény csak olyan helyzetekben figyelmeztet, amikor az egyik gumiabroncs normál vezetési körülmények között az ajánlott küszöbérték alatt van (a gumiabroncs- és terhelési információk címkéjéhez képest). Nem figyelmezteti Önt, ha egy gumiabroncs nyomása az Ön által szállított tömeg alapján túl alacsony.



**FIGYELMEZTETÉS:** Egy pontos nyomásmérővel ellenőrizze az abroncsnyomásokat, amikor az abroncsok hidegek. Mindössze 1,6 km vezetés kellően felmelegíti az abroncsokat ahhoz, hogy az hatással legyen az abroncsnyomásra. Ha közvetlenül a napon vagy meleg időben parkol a gépjárművel, az is hatással van az abroncsnyomásokra. Ha melegen kell ellenőriznie az abroncsokat, számíton megnőtt nyomásértékekre. Ne engedjen ki levegőt a meleg gumiabroncsokból, hogy megfelelő nyomásértéket kapjon. Amikor egy meleg abroncs az ajánlott hideg felfújási nyomáson vagy az alatt van, az az abroncs veszélyesen alacsony nyomású.

## Az abroncsnyomások ellenőrzése és beállítása

Kövesse az alábbi lépéseket, amikor az abroncsok kihűltek, és a Model Y több mint három órán át álló helyzetben volt:

1. Tekintse meg középső ajtóoszlopon lévő Abroncs és terhelés információs címkét az abroncsok célnyomásértékeiért.
2. Vegye le a szelepsapkát.





- Illlesszen be szorosan egy pontos abroncsnyomásmérő műszert a szelepbe a nyomás megméréséhez.
- Szükség szerint töltsön be vagy engedjen ki levegőt az ajánlott nyomás eléréséhez.  
**MEGJEGYZÉS:** Levegő kiengedéséhez nyomja meg a szelep közepén a fém szárat.
- Ellenőrizze újra a nyomást a pontos nyomásmérővel.
- Szükség szerint ismétlje meg a 3. és 4. lépéseket, amíg az abroncsnyomás helyes nem lesz.
- Tegye vissza a szelepsapkát, hogy megelőzze a szelep szennyeződését. Rendszeresen ellenőrizze a szelep épségét és hogy nem ereszt-e.

## Az abroncsok vizsgálata és karbantartása

Rendszeresen ellenőrizze a futófelületet és az oldalfalakat, keresse torzulás (kitüremkedések), idegen tárgyak, vágások vagy kopás nyomait.

**⚠ FIGYELMEZTETÉS:** Ne vezesse a Model Y járművet, ha egy abroncs sérült, túlságosan kopott vagy nem megfelelő nyomású. Rendszeresen ellenőrizze az abroncsok kopását, és ügyeljen rá, hogy nem találhatók rajtuk vágások vagy kitüremkedések, és sehol nem látható a szövetréteg.

### Abroncskopás

A megfelelő futómélység nélkülözhetetlen a megfelelő abroncsteljesítményhez. A kisebb mint 3 mm futómélységű abroncsoknál vizes útviszonyok között nagyobb valószínűséggel fordul elő vízenfutás, ezért azok nem használhatók. A kisebb mint 4 mm futómélységű abroncsok nem teljesítenek jól hóban és hólében, ezért téli időben nem szabad használni azokat.

Model Y eredetileg felszerelt abroncsainak futófelületébe kopásjelzők vannak öntve. Amikor a futófelület 3 mm mélységűre kopott, a jelzők megjelennek a futómintázat felületén, összefüggő gumiszalag hatását keltve az abroncs teljes szélességén. Az optimális teljesítmény és biztonság érdekében a Tesla azt javasolja, hogy az abroncsokat még azelőtt cserélje le, hogy a kopásjelzők előtűnnének.

A jármű kormányozhatóságának javítása, valamint a vizes útviszonyok közötti vízenfutás minimalizálása érdekében a nagyobb futófelületű gumibroncsokat a hátsó kerekeknél használja.

### Abroncsok felcserélése, kiegyensúlyozása és kerékbeállítás

A Tesla javasolja a gumibroncsok felcserélését minden 10 000 km után, vagy ha a profilmélység-különbség 1,5 mm vagy nagyobb (melyek közül az előbb bekövetkezőt kell figyelembe venni)

Az abroncsok felcserélése lényeges része a gumibroncsok karbantartásának. Segít fenntartani az egyenletes futófelület kopást, ami javítja a gumibroncs általános kopási minőségét, csökkenti a menetzajt, és maximalizálja az abroncs élettartamát.

Ha a jármű kerekei különböző méretűek elöl és hátul, és az abroncsok nem oldalhoz kötöttek, egymással felcserélhetőek az oldalak között (bal és jobb), de az eltérő méret miatt előlről és hátulra nem. Az oldalak közti csere megnövelheti a futófelület élettartamát az abroncsok forgásirányának megváltoztatásával és a vállak kopásának kiegyensúlyozásával.

A kiegyensúlyozatlan kerekek (amelyeket néha a kormánykerék érezhető rezgése jelez) hatással vannak a jármű kormányozhatóságára és az abroncsok élettartamára. A kerekek még rendszeres használat mellett is kiegyensúlyozatlanná válhatnak. Ezért szükség szerint szükséges a kiegyensúlyozásuk.

Ha a kopás egyenetlen (csak az abroncs egyik oldalán jelentkezik), vagy túlzott, ellenőrizze a kerekek beállítását. Ha az abroncsokat szervizelni, például fel kell cserélni vagy ki kell cserélni, a vezetési élmény javítása érdekében állítsa vissza az abroncskonfigurációt (lásd: [Abroncs-konfiguráció oldalszám 208](#))

### Defektes abroncsok

A defekt miatt az abroncs veszít a nyomásából, ezért nagyon fontos az abroncsnyomás gyakori, rendszeres ellenőrzése. A defektes vagy sérült abroncsokat minél hamarabb javítsa meg vagy cserélje le.

Előfordulhat, hogy a defektes tömlő nélküli gumibroncsból nem szökik a levegő, ha az azt kilyukasztó tárgy az abroncsban marad. Ha azonban hirtelen rezgést érez vagy a vezetés közben bármilyen nehézséget, vagy arra gyanakszik, hogy az egyik abroncs megsérült, azonnal csökkentse a sebességet. Vezessen lassan, kerülje el az erős fékezést vagy az éles kanyarokat, és amint teheti, állítsa meg a járművet. Szállíttassa a Model Y járművet egy Tesla szervizközpontba vagy egy közeli javítóműhelybe.

**MEGJEGYZÉS:** Egyes esetekben a kisebb defekteket (6 mm alattiakat) Ön is meg tudja javítani a Tesla opcionális abroncsjavító készletével. Ezzel a megoldással lassan elvezetheti a Model Y járművet a Teslához vagy egy közeli gumijavító műhelyhez.

**⚠ FIGYELMEZTETÉS:** Ne vezessen defektes abronccsal, akkor sem, ha a defekt nem okozta az abroncs leeresztését. A defektes abroncs bármikor hirtelen leereszthet.

### Lapos pontok

Ha a Model Y sokáig van álló helyzetben, az abroncsokon lapos foltok alakulhatnak ki. Amikor vezeti a Model Y járművet, ezek a lapos pontok rezgést okoznak, ami fokozatosan megszűnik, amint az abroncsok felmelegednek és visszanyerik eredeti alakjukat.



## Az abroncsok karbantartása

A tároláskor kialakuló lapos pontok megelőzésére fújja fel az abroncsokat az abroncsfalán látható maximális nyomásra. Majd, mielőtt vezetné a gépjárművet, engedjen ki levegőt az abroncsokból, hogy a nyomást az ajánlott szintre csökkentse.

### Az abroncsok élettartamának növelése

Az abroncsok élettartamának növelésére tartsa azokat az ajánlott nyomásokon, tartsa be a sebességhatárokat és az ajánlott sebességeket, valamint kerülje a következőket:

- Túl hirtelen elindulás vagy gyorsulás.
- Gyors kanyarok és erős fékezés.
- Kátyúk és egyéb útkadályok.
- Járdaszegélynek ütközés parkoláskor.
- Az abroncsok beszenyezése olyan folyadékokkal, amelyek kárt okozhatnak.

### Az abroncsok és a kerekek cseréje

Az abroncsok az ultraibolya sugarak, a szélsőséges hőmérsékletek, a nagy terhelés és a környezeti körülmények hatására idővel meggyengülnek. Abroncsokat ajánlott hatévente, vagy szükség szerint gyakrabban cserélni még akkor is, ha a profilmélység még nem érte el a minimumot.

Ha az abroncsokat például defekt miatt korán ki kell cserélni, azt javasoljuk, hogy párban cserélje őket, amennyiben a többi abroncs nincs az új abroncs profilmélységéhez képest 1,5 mm-en belül. Abroncscsere esetén fontos, hogy az új abroncsok megegyezzenek a régi abroncsok márkájával és típusával. Ha mind a négy gumibroncs azonos méretű, az új abroncsokat mindig hátulra szerelje fel. Abroncscsere után mindig egyensúlyoztassa ki a kereket. További útmutatásokért forduljon gumibroncs szakkereskedőhöz vagy abroncsszerelőhöz. Ha abroncsot cserél vagy másmilyeneket szerel fel, állítsa vissza az abroncs-konfigurációt (lásd: [Abroncs-konfiguráció oldalszám 208](#)). Ez visszaállítja a betanított abroncsbeállításokat, és javítja a vezetési élményt az új abroncsokkal. A gumibroncs cseréje vagy javítása után akár 24 óra is eltelhet, mire a gumibroncs kenőanyag teljesen megszárad, és a gumibroncsok elérik a maximális tapadást a felniken. Kerülje a nagy gyorsításokat ebben az időszakban, hogy elkerülje a gumibroncs csúszását a felnin.

**MEGJEGYZÉS:** Függetlenül a kicserélt gumibroncsok számától, az optimális teljesítmény érdekében egy teljes, egymáshoz illeszkedő gumibroncskészlet ajánlott.

Ha a műszaki adatokban meghatározottól eltérő abroncsokat használ, ügyeljen rá, hogy az abroncson jelzett terhelési és sebességértékek (lásd: [A gumibroncs-jelölések értelmezése oldalszám 237](#)) egyenlőek vagy nagyobbak az eredeti műszaki adatokban szereplőknél.

A Model Y járműre szerelt eredeti kerekek és abroncsok műszaki adataiért lásd: [Kerekek és gumibroncsok oldalszám 236](#).

Ha kicserél egy kereket, a TPMS (Gumibroncsnyomás-ellenőrző rendszer) érzékelőit vissza kell állítani annak biztosítására, hogy pontos figyelmeztetéseket adjanak túl alacsony vagy abroncsnyomások esetén (lásd [A TPMS érzékelőinek automatikus visszaállítása oldalszám 209](#)).

**MEGJEGYZÉS:** Az agresszív összetételű és futófelületű téli gumibroncsok felszerelésével átmenetileg csökkenhet a regeneratív fékezés teljesítménye. A jármű ugyanakkor folyamatosan újrakalibrálást végez, és a gumibroncsok cseréje után néhány közepes nyomatékú egyenes vonalú gyorsítást követően egyre jobban visszaállítja a regeneratív fékezés teljesítményét. A legtöbb vezetónél ez rövid ideig tartó normál haladás után már megtörténik, de akik normál esetben csak finoman gyorsítanak, azoktól kissé intenzívebb gyorsításokat igényel, amíg tart az újrakalibrálás. A téli gumibroncsok kiválasztásához, valamint a folyamat felgyorsításához lépjen a **Szerviz > Kerék és gumibroncs > Gumibroncsok** menüpontra.



**FIGYELMEZTETÉS:** A saját biztonsága érdekében csak olyan abroncsokat és kerekeket használjon, amelyek megegyeznek az eredeti műszaki adatokkal. Az eredeti műszaki adatokkal nem egyező abroncsok hatással lehetnek a TPMS működésére.



**FIGYELMEZTETÉS:** Soha ne lépje túl a jármű abroncsainak sebességértékét. A sebességérték az abroncsok oldalán látható (lásd: [A gumibroncs-jelölések értelmezése oldalszám 237](#)).

### Aszimmetrikus abroncsok

Némely Model Y abroncs aszimmetrikus, ezért a kerékre a megfelelő oldalfallal kifelé kell felszerelni. Az abroncsok oldalán az **OUTSIDE**. Az új abroncsok felhelyezésekor ügyeljen rá, hogy az abroncsok megfelelően illeszkednek a kerékekre.



**FIGYELMEZTETÉS:** Az úttartás súlyosan romolhat, ha az abroncsok nem megfelelően vannak a kerékekre szerelve.

### Az Aero dísztárcsák eltávolítása és felhelyezése

Ha a Model Y aero dísztárcsákkal van felszerelve, azokat el kell távolítania, hogy hozzáférjen a kerékcsavarokhoz.

Az aero dísztárcsák eltávolítása:

1. Fogja meg két kézzel szorosan az aero dísztárcsát.



- Húzza maga felé az aero dísztárcsát, hogy kioldja a rögzítőkapcsokat.



Az aero dísztárcsák felhelyezése:

- Igazítsa az aero dísztárcsát a szelepházhoz.
- Határozottan nyomja meg a tárcsa közepét, hogy a helyére kerüljön, majd kifelé haladva rögzítse a küllőkre. Előfordulhat, hogy a tárcsa másik oldalát is meg kell fognia, amíg az összes küllőre nem rögzült.
- Határozottan nyomja meg a szelepsapka közepét (ne üsse meg a tárcsát a kezével), hogy biztosan rögzüljön.
- Végső ellenőrzésként gyorsan húzza meg egyenként a küllőknél, hogy megbizonyosodjon arról, hogy a tárcsa rögzült.



**⚠ FIGYELMEZTETÉS:** Az áramvonalazott fedél leesésének megakadályozásához vezetés előtt gondoskodjon annak megfelelő rögzítéséről.

## A kerékcsavar-takarók eltávolítása és felhelyezése

Ha a Model Y kerékcsavar-takarókkal van felszerelve, azokat el kell távolítania, hogy hozzáférjen a kerékcsavarokhoz.

A kerékcsavar-takarók eltávolítása:

- Illessze a kerékcsavar-takaróhoz mellékelt (egyes járművek esetén a kesztyűtartóban található) eszköz ívelt részét (vagy egy kis méretű imbuszkulcs végét) a kerékcsavar-takaró közepe körüli mélyedésbe.

**MEGJEGYZÉS:** A kerékcsavar-takaróhoz mellékelt eszköz autóalkatrész-üzletekben vagy online kereskedőknél is megvásárolható.



- Csavarja meg a kerékcsavar-takaró szerelőeszközét úgy, hogy az ívelt része a Tesla „T”-nek háttal legyen.
- Határozottan húzza el az eszközt a keréktől, amíg a kerékcsavar-takaró ki nem lazul.



A kerékcsavar-takarók felhelyezése:

- Igazítsa a helyére a kerékcsavar-takarót.
- Határozottan nyomja meg a kerékcsavar-takarót, amíg az teljesen a helyére nem pattan.



# Az abroncsok karbantartása



**FIGYELMEZTETÉS:** Indulás előtt ellenőrizze, hogy a kerécsavar-takaró megfelelően a helyére került-e, nehogy menet közben leessen.

## Kerékkonfiguráció

Ha új kereket szerel fel, vagy másokra cseréli azokat, frissítse a jármű kerékkonfigurációját a **Kezelőelemek > Szerviz > Kerék és gumiabroncs > Kerek** lehetőség alatt. Így a Model Y járműnek módjában áll megismerni az új kerekeket, és pontosabb állapotfrissítéseket kaphat járművéről. Válassza ki a Model Y járműre felszerelni kívánt új kereknek megfelelő kereket a legördülő menüből. Ha új kerekeket választ a kerékkonfiguráció alatt, azzal a gépjármű érintőképernyőn megjelenő avatárjának kerekei is módosulnak.

Figyeljen oda, ha a gépjárműve lépcsőzetes kerékszerelésű, az azt jelenti, hogy az első és a hátsó kerek különböző méretűek. Ellenőrizze az első és hátsó abroncsok oldalfalán jelzett méreteket, hogy azok megegyeznek-e vagy eltérőek. Ha a kerek lépcsőzetes szerelésű, ügyeljen rá, hogy az újonnan felszerelt kerek az előző kerekkel megegyezően legyenek méretezve.

**MEGJEGYZÉS:** Amikor megváltoztatja gépjárműve kerekének konfigurációját, az hatással lehet a távolságot érintő becslésekre, a gumiabroncsnyomásra vonatkozó figyelmeztetés szintjére és a gépjármű megjelenítésére.



**FIGYELMEZTETÉS:** Kizárólag a Tesla által jóváhagyott kerekeket használjon, amikor újakat szerel fel, vagy lecseréli őket. A Tesla által nem jóváhagyott kerek használata súlyos károkat okozhat. A Tesla nem vállal felelősséget a Tesla által nem jóváhagyott kerek használatából eredő károkért.

## Abroncs-konfiguráció

A gumiabroncsok legutóbbi rotációja vagy cseréje óta megtett út megtekintéséhez érintse meg a **Kezelőelemek > Szerviz** elemet, majd keresse meg az Utolsó gumiabroncsszerviz menüpontot. A(z) Model Y gumiabroncsainak rotálása, kicserélése vagy felcserélése után a jármű gumiabroncs-konfigurációjának frissítéséhez érintse meg a **Visszaállítás** elemet, vagy ugyanezen a képernyőn a **Kerék és gumiabroncs > Gumiabroncsok** elemet. Ennek segítségével járműve törölni tudja a betanult abroncsbeállításokat, ami javítja a vezetési élményt. Ez egyben törli és visszaállítja a gépjármű futófelületének kopására vonatkozó riasztást, amíg meg nem tesz (10 000 km), és ismét alacsony profilmélységet észlel.

Bizonyosodjon meg arról, hogy tudja-e, hogy járműve téli gumiabroncsokkal van-e felszerelve. A téli gumiabroncsokat az abroncsok oldalfalán látható hegy vagy hópehely szimbólum jelzi. További információért lásd: [Téli gumiabroncsok oldalszám 209](#).

**MEGJEGYZÉS:** A gépjármű abroncs-konfigurációjának módosítása maradandóan befolyásolhatja a gyorsítást és a regeneratív fékezési szinteket, ezért ezt csak az abroncsok felcserélése vagy cseréje után szabad végrehajtani.

## Abroncsnyomás-ellenőrzés



Az Model Y abroncsnyomás-ellenőrző rendszerrel van felszerelve, amely az abroncsnyomás-ellenőrző fény felvillantásával értesíti a vezetőt jelentős alul- illetve túlnyomás esetén. További információért nézze meg az [Abroncsinformációs címkét](#) a vezetőoldali ajtóoszlopon vagy lásd: [Az abroncsnyomások megtartása oldalszám 204](#).

Mindegyik kerék, ideértve a pótkerék (amennyiben van) nyomását havonta, hidegen ellenőrizni kell úgy, ahogy a jármű gyártója a jármű leírásában vagy az abroncsnyomás-címkén meghagyta. (Ha a gépjármű abroncsai a gépjármű adattábláján vagy az abroncsnyomás-címkén lévőtlől eltérő méretűek, határozza meg az azokhoz az abroncsokhoz megfelelő felfújási nyomást.)

Járműve extra biztonsági funkcióval is rendelkezik, amely egy abroncsnyomás-ellenőrző rendszer (TPMS). Ez arra hivatott, hogy egy vagy több kerék alacsony abroncsnyomása esetén abroncsnyomás-felügyeletet küldjön Önnek. Ha kigyullad az alacsony abroncsnyomást jelző fény, álljon meg és a lehető leghamarabb ellenőrizze a guminyomást, és fújja fel a gumikat a megfelelően. A jelentősen alacsony nyomású abroncsokkal való vezetéstől az abroncs túlhevülhet és károsodhat. A túl alacsony abroncsnyomás emellett csökkenti a hatékony üzemanyag-felhasználást és az abroncsok futófelületének élettartamát, és hatással lehet a gépjármű kormányozhatóságára és fékezési képességére is.

Az abroncsnyomás-ellenőrző rendszer nem alkalmas a megfelelő abroncsnyomás fenntartására. A vezető felelőssége, hogy ellenőrizze és fenntartsa a megfelelő abroncsnyomást, még akkor is, ha az abroncsnyomás szintje nem elég alacsony ahhoz, hogy aktiválja az ellenőrzőrendszer figyelmeztető üzenetét.

## A TPMS hibája

Járműve olyan hibajelzővel is fel van szerelve, amely jelzi, hogy az abroncsnyomás-ellenőrző rendszer nem működik megfelelően. Az abroncsnyomás-ellenőrző rendszer hibajelzője az alacsony abroncsnyomást jelző fénnel együtt működik. Ha a rendszer hibás működést észlel, a jelzés körülbelül egy percen át villog, majd folyamatosan világít. Ez a folyamat minden járműindításkor meg fog ismétlődni, amíg a hiba fennáll.

Amikor a hibajelző világít, előfordulhat, hogy a rendszer nem lesz képes megfelelően észlelni vagy jelezni az abroncsok túl alacsony nyomását. A TPMS hibája számos okból fakadhat, beleértve a csereabroncsok vagy más típusú abroncsok vagy kerek felcserélését, ami akadályozza a TPMS megfelelő működését. Mindig ellenőrizze a TPMS hibajelzőjét, ha kicserélt egy vagy több kereket vagy abroncsot a gépjárművön, hogy biztos lehessen afelől, hogy a csereabroncsok vagy más típusú kerek nem akadályozzák a TPMS megfelelő működését.





A TPMS hibajelzője az abroncsnyomás jelzőfényével van kombinálva. Ha a Model Y TPMS-hibát észlel, ez a jelzőfény egy percen át villog, amikor csak bekapcsolja a Model Y járművet.

**MEGJEGYZÉS:** Ha egy abroncsot kicseréltek, vagy a Teslánál kaphatótól eltérő gumitömítővel javítottak meg, és alacsony abroncsnyomás észlelhető, előfordulhat, hogy az abroncsérzékelő sérült.

**MEGJEGYZÉS:** A Tesla által nem jóváhagyott kiegészítők felszerelése zavarhatja a TPMS működését.



**FIGYELMEZTETÉS:** Ne helyezzen bekapcsolt állapotban lévő USB-eszközöket a középső konzolon lévő kártyaolvasó közelébe (lásd: [#unique\\_522 oldalszám](#)), mivel a bekapcsolt állapotban lévő USB-eszközök akadályozhatják a gumiabroncsnyomás-ellenőrző rendszer működését.

## A TPMS érzékelőinek automatikus visszaállítása

Egy vagy több kerék cseréje után (de nem az abroncsok cseréje után) a TPMS érzékelői visszaállnak annak biztosítására, hogy az abroncsnyomás-figyelmeztetések pontosak legyenek. A TPMS érzékelőinek visszaállítása automatikusan megtörténik, ha több mint két percen át több mint 25 km/h sebességgel vezet.



**FIGYELMEZTETÉS:** Ha Model Y járműve olyan utángyártott abroncsokkal van felszerelve, amelyeknek a mérete eltér az Abroncs információs címke értékeitől, a vezető felelőssége meghatározni a helyes abroncsnyomást. Ne vezessen közutakon, ha az abroncsok nincsenek a megfelelő nyomásra felfújva.



**FIGYELMEZTETÉS:** Ne hagyatkozzon a TPMS érzékelőire a nyomások pontos meghatározása és a riasztások kiváltása tekintetében. A vezető felelőssége a helyes abroncsnyomás fenntartása (lásd: [Az abroncsnyomás megtartása oldalszám 204](#)). A túl magas vagy túl alacsony nyomású abroncsok a gépjármű fölötti uralom elvesztéséhez vagy az abroncsok károsodásához vezethet, ami súlyos sérüléseket okozhat.

## Abroncsérzékelő cseréje

Ha az Abroncsnyomás figyelmeztető jelzése gyakran jelenik meg, a mobilalkalmazás segítségével foglaljon időpontot a szervizbe annak felméréséhez, hogy szükség van-e az abroncsérzékelő cseréjére. Ha egy abroncsot nem Tesla szervizközpontban javítanak vagy cserélnek, előfordulhat, hogy az abroncsérzékelő nem működik, amíg a Tesla el nem végzi a beállítási folyamatot.

## Szezonális gumiabroncs-típusok

### Ismerje meg a gumiabroncs típust

Az, hogy eredetileg milyen típusú gumiabroncsokkal szerelték fel a gépjárművet, a gépjármű típusától és a piaci régiótól függ. Fontos, hogy tisztában legyen a járműve gumiabroncsainak képességeivel, és azzal, hogy nyári, egész évben vagy télen való vezetésre alkalmasak-e. A gumiabroncsok teljesítményjellemzőire vonatkozó információkat a gumiabroncs oldalfalán található adatokon találja (lásd [A gumiabroncs-jelölések értelmezése oldalszám 237](#)).

### Nyári és négyévszakos gumiabroncsok

A nyári és a négyévszakos gumiabroncsokat a száraz és nedves utakon nyújtott maximális teljesítményhez tervezték, ám téli időjárásban nem teljesítenek jól. Ezeket az abroncsokat úgy tervezték, hogy egész évben megfelelő tapadást biztosítsanak a legtöbb körülmény között, ám havas vagy jeges úton nem nyújtanak a téli gumiabroncsokkal megegyező tapadást. A négyévszakos gumiabroncsokat az abroncs oldalán látható „ALL SEASON” (négyévszakos), illetve „M+S” (hó és sár) feliratok jelölik.

Ha hideg időben vagy olyan utakon vezet, ahol hó vagy jég lehet, a Tesla a téli gumiabroncsok használatát javasolja.



**FIGYELMEZTETÉS:** Hideg időjárási viszonyok között, havon vagy jégen a nyári és a négyévszakos gumiabroncsok nem biztosítanak megfelelő tapadást. A téli körülményeknek megfelelő abroncsok kiválasztása és felszerelése fontos a Model Y megfelelő biztonsága és optimális teljesítménye érdekében.

### Téli gumiabroncsok

Havas vagy jeges útviszonyok esetén a tapadás növelésére használjon téli gumiabroncsokat. Téli gumiabroncsok felszerelésekor mindig egyszerre szerelje fel a négy abroncsból álló teljes készletet. A téli gumiabroncsoknak azonos átmérőjűnek, márkájúnak, felépítésűnek és futómintázatúnak kell lennie mind a négy keréken.



A téli gumiabroncsokat az abroncs oldalfalán látható hegy vagy hópohely szimbólum jelzi.

Téli gumiabroncsokkal való vezetéskor nagyobb útjait, rövidebb futófelület-élettartamot és száraz utakon kisebb tapadást tapasztalhat.

Ha téli gumiabroncsok vannak felszerelve, tekintse meg az ajtóoszlopon lévő abroncsfigyelmeztetési táblázatot.



# Az abroncsok karbantartása

**MEGJEGYZÉS:** Az agresszív összetételű és futófelületű téli gumiabroncsok felszerelésével átmenetileg csökkenhet a regeneratív fékezés teljesítménye. a gépjárművet azonban úgy tervezték, hogy rövid vezetés után újralibrálja önmagát a regeneratív fékhatás visszaállítására.

**MEGJEGYZÉS:** Ha téli gumiabroncsokat szerel fel vagy lecseréli a gumiabroncsokat, állítsa vissza az abroncs-konfigurációt a **Kezelőelemek > Szervíz > Gumiabroncs- és kerékkonfiguráció > Gumiabroncsok** elérési útvonalon keresztül (lásd: **Abroncs-konfiguráció oldalszám 208**). Ez visszaállítja a betanított abroncsbeállításokat, és javítja a vezetési élményt az új abroncsokkal.

**⚠ FIGYELMEZTETÉS:** Soha ne lépje túl a jármű abroncsainak sebességértékét. A sebességérték az abroncsok oldalán látható (lásd: **A gumiabroncs-jelölések értelmezése oldalszám 237**).

## Vezetés alacsony hőmérsékleten

Az abroncs teljesítménye alacsony környezeti hőmérséklet mellett csökken, ami csökkent tapadást eredményez, és az abroncs hajlamosabbá válik a behatások okozta sérülésre. A (nyári felhasználású) nagy teljesítményű abroncsok lecsökkenti az 5 °C alatti környezeti hőmérséklet esetén tapasztalható tapadást, és havas/jeges körülmények között nem javasolt a használatuk. A nagy teljesítményű abroncsok hideg időben átmenetileg megkeményedhetnek, ami miatt az első néhány kilométer alatt a forgásuk zaja lesz hallható, amíg fel nem melegednek.

## Hólánccok használata

A havas útviszonyok közötti tapadás növelésére a Tesla a következő hólánccokat tesztelte és hagyta jóvá. A hólánccokat csak a hátsó abroncsokra szabad felszerelni. A jóváhagyott hólánccokat megvásárolhatja a Teslától.

Gumiabroncsméret	Ajánlott lánc
19"/20"	KONIG XG -12 Pro Size 252
21"	König K-Summit XXL K66

**⚠ FIGYELMEZTETÉS:** Ha a Model Y aero díszlámpákkal van felszerelve, azokat el kell távolítani, hogy fel tudja szerelni a hólánccokat (lásd: **Az Aero díszlámpák eltávolítása és felhelyezése oldalszám 206**). Ennek be nem tartása olyan károkat okozhat, amelyeket nem fedez a garancia.

**⚠ FIGYELMEZTETÉS:** Ne használjon hólánccot nyári abroncsra. Ennek be nem tartása károkat okozhat.

A hólánccok felszerelésekor kövesse a hólánc gyártójának utasításait és figyelmeztetéseit. A lehető leghamarábban szerelje fel azokat.

Hólánccok használatakor:

- Minden használat előtt ellenőrizze a láncokat, hogy minden illeszték és láncszem ép-e.

- Kerülje a Model Y túlterhelését (a nehéz terhektől csökkenhet az abroncsok és a karosszéria közötti hézag).
- Ne vezesse a gépjárművet nem megfelelően felszerelt láncokkal.
- Vezessen lassan. Ne lépje túl a 48 km/h sebességet.
- Amint a körülmények engedik, szerelje le a láncokat.

**MEGJEGYZÉS:** A hólánccok használata egyes helyeken hatóságilag tilos. Ellenőrizze a helyi törvényeket, mielőtt felszerelné a hólánccokat.

**⚠ FIGYELMEZTETÉS:** A nem ajánlott hólánccok használata, vagy a nem megfelelő méretű hólánccok használata károsíthatja a felfüggesztést, a karosszériát, a kerekeket, illetve a fékvezetékeket is. A nem ajánlott hólánccok vagy a nem megfelelően felszerelt hólánccok okozta károkat nem fedezi a garancia.

**⚠ FIGYELMEZTETÉS:** Ne használjon hólánccot az első abroncsokon.

**⚠ FIGYELMEZTETÉS:** Soha ne engedje le az abroncsokat azért, hogy feltehesse rájuk a hólánccokat. Az ismételt felfújáskor előfordulhat, hogy a láncok túl feszesek, ami az abroncsok károsodását okozhatja.

**⚠ FIGYELMEZTETÉS:** Ügyeljen rá, hogy a láncok ne érjenek hozzá a felfüggesztőmű elemeihez vagy a fékvezetékekhez. Ha úgy hallja, hogy a láncok szokatlan hangokat adnak ki, az azt jelzi, hogy hozzáérnek a Model Y járműhöz. Azonnal álljon meg és vizsgálja meg a láncokat.



## Külső tisztítás

A festés megóvása érdekében a karosszériáról azonnal távolítsa el minden maró hatású anyagot (zsír, olaj, madárürülék, fagyanta, rovarmaradványok, aszfaltfoltok, útszóró só, ipari csapadék stb.). Ne várja meg, amíg a Model Y teljes mosásra szorul. Szükség esetén használjon denaturált szeszt az aszfaltfoltok és makacs, zsíros szennyeződések eltávolításához, majd azonnal öblítse le a felületet tisztítószermentes, enyhe szappanos vízzel, hogy eltávolítsa az alkoholt.

Tartsa a külső kamerákat tisztán, és távolítsa el róluk a páralecsapódást, valamint az akadályokat. Ezek az anyagok homályos képeket eredményezhetnek, illetve az autopilot és a biztonsági felszereltség leállítását okozhatják (lásd: [A kamera tisztítása oldalszám 211](#)).

A Model Y külsejének tisztításakor kövesse az alábbi lépéseket:

1. Mosás előtt egy slaggal öblítse le a járműre tapadt koszt és port. Öblítse le a sárlerakódásokat azokról a helyekről, ahol a szennyeződés könnyedén összegyűlhet (pl. kerékdobok és panelillesztések). Ha az utakat sózták (pl. a téli hónapokban), alaposan öblítse le az útszóró só maradványait az alvázról, a kerékdobokról és a fékekről.
2. Model Y gépjárművét kézzel mossa le. Ehhez tiszta, puha ruhát, valamint hideg vagy kézmeleg vizet és enyhe, kiváló minőségű autósampon használjon.



**FIGYELMEZTETÉS:** Egyes tisztítószeres és autósamponok olyan vegyi anyagokat tartalmaznak, amelyek sérülést vagy elszíneződést okozhatnak, különösen a műanyag burkolatelemeken, külső lámpákon vagy kameralencséken. Például a gépjárművekhez használatos egyes tisztítószeres hidroxidokat vagy más, nagy mértékben lúgos vagy maró anyagokat tartalmaznak, amelyek károsíthatják a külső alkatrészeket. Ne használjon savas termékeket sem. A tisztítószeres használatából eredő károsodásokra vagy elszíneződésekre nem vonatkozik a garancia.

3. A jármű lemosása után öblítse le tiszta vízzel, nehogy a sampon a felületre száradjon.
4. Szárítsa meg alaposan puha bőr törülközővel. Ha szükséges, a fékek kiszáritásához mozogjon egy kicsit a járművel és többször fékezzen.

A kisebb foltok eltávolításához használjon izopropil-alkoholos törülközőket (mint amilyeneket szemüvegek vagy képernyők tisztítására használnak).

## Ablaktisztítás és -bevonatok

Az ablakok és a tükrök tisztításához használjon autóüvegtisztítót. Az ablakokhoz és tükrökhöz ne használjon semmilyen dörzshatású tisztítószeret és ne kaparja meg azokat. A külső üveg tisztításának bevált módszereit a(z) [Külső tisztítás oldalszám 211](#) útmutatásában találja.

Ha víztaszító bevonattal szeretné ellátni járműve ablakait, a bevonatot csak az oldalsó és hátsó ablakokra vigye fel, az elülső szélvédőre ne, ugyanis ez kihathat az Autopilot kamerák által látott képre. Tartsa be a víztaszító bevonat gyártójának utasításait, amelyek részletesen elmagyarázzák a felvitel módját.

**MEGJEGYZÉS:** A Tesla nem felel az Ön járművén alkalmazott ablakkezeléshez kapcsolódó semmilyen kárért.

## Autómosás mód

Amikor Model Y járművét autómosóba viszi, az Autómosás mód lezárja az ablakokat, a töltőnyílást, és letiltja az ablaktörőt, az Őrszem üzemmódot, a távozáskori ajtózárást, valamint a parkolási hangjelzést. A bekapcsoláshoz érintse meg a **Kezelőelemek > Szervíz > Autómosás mód** elemet. A járműnek álló helyzetben kell lennie, és nem lehet töltőhöz csatlakoztatva.

Automata autómosó használatakor a **Szabad gurulás engedélyezése** lehetőség Üres fokozatban tartja járművét, és a mosás idejére aktiválja a szabad gurulást, valamint megakadályozza, hogy a(z) Model Y behúzza a rögzítőféket, amikor Ön kiszáll a vezetőülésből. Az engedélyezéshez nyomja meg a fékpedált, és érintse meg a **Szabad gurulás engedélyezése** lehetőséget, vagy váltson Üres fokozatba.

Az Autómosás mód kikapcsol, ha a jármű sebessége meghaladja a 15 km/h-t, vagy ha megérinti az **Kilépés** elemet az érintőképernyőn.



**FIGYELMEZTETÉS:** Ha a(z) Model Y járművet nem sikerül Autómosás módba állítani, az a jármű (például a töltőcsatlakozó vagy a szélvédőmosók) károsodását okozhatja. A garancia nem vonatkozik az autómosásból adódó károsodásra.

## A kamera tisztítása

A tiszta kép biztosítása érdekében a kamera objektívjét tisztán és akadályoktól mentesen kell tartani. A kamera tisztítására különböző módszerek léteznek, attól függően, hogy a járművet mikor gyártották.

**A Gigafactory Berlinben kb. 2024 április közepe előtt gyártott járművek esetében:** A kamera objektívjére permetezőpalackkal vizet permetezve távolítsa el róla minden lerakódott szennyeződést vagy törmelékét. Ne próbálja meg a koszt vagy törmelékeket kezelve vagy ruhadarabbal eltávolítani a kamera lencséjéről. Dörzsölés közben ezek a törmelékek megsérthetik a lencse felületét.

**A Gigafactory Berlinben kb. 2024 április közepe után gyártott járművek esetében:** Távolítsa el a felgyülemllett szennyeződések vagy törmelékét úgy, hogy vizet permetez a fényképezőgép lencséjére, majd mikroszálas ruhával megszáritja azt. A fényképezőgép lencséjét nedves időjárás (hó, eső, havas eső) esetén hetente, száraz időjárás esetén havonta tisztítsa meg.



# Tisztítás

- FIGYELMEZTETÉS:** Ne használjon vegyszereket vagy súrolószereket. Ellenkező esetben az objektív megsérülhet.
- FIGYELMEZTETÉS:** Az ultrahangos érzékelőt (ha van) és a kamera lencséit ne tisztítsa éles vagy súroló hatású tárgyakkal, mert ezek megkarcolhatják és felsérthetik a részegységek felületét.

## Külső tisztításra vonatkozó figyelmeztetések

- FIGYELMEZTETÉS:** Ne közvetlen napfényben mossa le az autót.
- FIGYELMEZTETÉS:** Ne használjon szélvédőkezelő folyadékokat. Ezek az ablaktörlő súrlódását és furcsa, nyikorgó hangot okozhatnak.
- FIGYELMEZTETÉS:** Ne használjon forró vizet, mosószereket, kifejezetten lúgos kémhatású vagy maró hatású tisztítóoldatokat, különösen olyanokat, amelyek valamilyen hidroxid-vegyületet tartalmaznak.
- FIGYELMEZTETÉS:** Ha nagynyomású tisztítóberendezést használ, legalább 30 cm távolságot tartson a fúvóka és a Model Y felülete között. Ne irányítsa a vízsugarat közvetlenül a parkolássegítő érzékelőkre (ha vannak). A fúvókát folyamatosan mozgassa, ne koncentrálja a vízsugarat egyetlen pontra.
- FIGYELMEZTETÉS:** Ne irányítsa a víztömlőt közvetlenül az ablakokra, ajtókra és tetőszigetelésekre, vagy elektronikus modulokra és szabadon álló kábelekre.
- FIGYELMEZTETÉS:** Öblítse le az útszóró só maradványait az alvázól, a kerékdobokról és a fékekről, hogy elkerülje az olyan korrozív sérülések kialakulását, amelyekre nem terjed ki a jótállás. A jármű lemosását követően a fékek kiszáritásához mozogjon egy kicsit a járművel és többször fékezzen.
- FIGYELMEZTETÉS:** Ne használjon bolyhos vagy durva ruhákat, például mosókesztyűket. Jó minőségű mikroszálas tisztítókendő használata javasolt.
- FIGYELMEZTETÉS:** Ha automata autómosóban mossa a járművet, érintésmentes autómosót válasszon. Az ilyen autómosókban a mosóberendezés egyetlen része (kefék stb.) sem érintkezik a Model Y felületével. Egyes érintés nélküli autómosók maró oldatokat használnak, amelyek idővel a dekoratív külső burkolat elszíneződését okozhatják. Kerülje a pH 13 feletti szappanoknak és vegyi anyagoknak való kitettséget. Amennyiben bizonytalan, tekintse meg a termék címkéjét vagy érdeklődjön az autómosó személyzeténél. A garancia nem vonatkozik a nem megfelelő mosásból adódó károsodásra.
- FIGYELMEZTETÉS:** Automata kocsimosóban történő tisztításkor győződjön meg róla, hogy a gépjármű zárva van. Ezen kívül mosás közben kerülje az érintőképernyő azon vezérlőelemeinek használatát, amelyek az ajtók vagy csomagtartó véletlen kinyitását eredményeznék. Az így okozott sérülésekre nem vonatkozik a garancia.

- FIGYELMEZTETÉS:** Az ablaktörlők sérülésének elkerülése érdekében a Model Y mosása előtt hajtsa fel az ablaktörlőket.
- FIGYELMEZTETÉS:** Ne használjon vegyszeralapú felnitisztítókat vagy előmosó termékeket. Ezek kárt tehetnek a felni bevonatában.
- FIGYELMEZTETÉS:** A Model Y töltése közben ne irányítson nagy sebességű folyadékot (például ha nagynyomású tisztítót használ) a töltőcsatlakozó irányába. Ezeknek az utasításoknak a be nem tartása súlyos sérüléshez, a gépkocsi vagy a töltőberendezés károsodásához, valamint egyéb anyagi kárhoz vezethet.

## Belső tisztítás

Rendszeres időközönként vizsgálja át és tisztítsa ki az utasteret, hogy megőrizze annak kinézetét és megelőzze idő előtti elhasználódást. Ha lehetséges, azonnal töröljön fel minden kiömlést és távolítsa el a foltokat. Általános tisztításként törölje át a belső felületeket egy puha ruhával (például egy mikroszálas törülközővel), amelyet enyhe tisztítószerez meleg vízbe mártott (minden tisztítószert használat előtt egy rejtett felületen próbáljon ki). A csíkok elkerülése érdekében egy puha, szőszmentes ruhával azonnal szárítsa is meg a felületeket.

## Belső üvegfelületek

Az ablakokhoz és tükrökhöz ne használjon semmilyen dörzshatású tisztítószert és ne kaparja meg azokat. Ellenkező esetben kárt tehet a tükör tükröződő felületében és a hátsó szélvédő fűtőelemeiben.

## Légzsákok

Ügyeljen arra, hogy semmilyen anyag ne jusson be a légzsákok burkolata alá. Ellenkező esetben az befolyásolhatja a megfelelő működést.

## Műszerfal és műanyag felületek

A műszerfal felső felületeit ne polírozza. A polírozott felületek visszaverik a fényt és vezetés közben zavarhatják a látását.

## Belső világítás

**MEGJEGYZÉS:** A Tesla garancia nem terjed ki a nem megfelelő karbantartás okozta károkra, beleértve a jelen használati útmutatóban nem ajánlott tisztítószerek vagy szerszámok használatát.

Ne használjon szappant vagy vegyi tisztítószereket a belső világításon. A szokásos tisztítóoldatok és anyagok roncsolhatják a lencséket vagy a világítás alkatrészeit, ami idővel repedéseket és károkat okozhat. Ha a belső világítást szeretné tisztítani, a Tesla azt javasolja, hogy meleg vízzel megnedvesített puha ruhával óvatosan törölje le a szennyezett területeket vagy foltokat. A belső világítás többek között ezeket a lámpákat tartalmazza (ha van):

- lábtér
- kilépőfény
- projektoros
- Belső világítás
- ajtó- és padlóvilágítás

Ha a belső teret szappannal vagy enyhe, nem mosószeres tisztítószerrel szeretné tisztítani, a Tesla azt javasolja, hogy először fedje le az összes világítótestet valamilyen védőréteggel, például:

- szöveffel,
- maszkolószalag,
- műanyagfólia,
- gépkocsi belső teréhez való védőhuzatok.

## Ülések

**MEGJEGYZÉS:** A Tesla garancia nem terjed ki a nem megfelelő karbantartás okozta károkra, beleértve a jelen használati útmutatóban nem ajánlott tisztítószeres vagy szerszámok használatát.

Járművének ülései rendelésre gyártott, fenntartható műbőrrel készülnek, mely a valódi bőrnél puhább, sokkal ellenállóbb és könnyebben tisztítható. A Tesla azt javasolja, hogy a teljesítmény és az újautó-kinézet megtartása érdekében rendszeresen takarítsa ki járműve belső terét. Sokoldalú tisztítóberendezést a [Tesla Shop](#)-ban vásárolhat.

Kerülje a durva vegyi anyagokkal való érintkezést, ideértve bizonyos kozmetikumokat. Az ilyen anyagok idővel kárt, kopást vagy színvesztést okozhatnak.

Ha folyadék vagy szennyeződés kerül a belső felületekre, azokat minél hamarabb távolítsa el. Meleg víz és szappan használatával nedvesítsen be egy puha (lehetőleg mikroszálas) törülközőt, és finom, körkörös mozdulatokkal távolítsa el a foltot. Ezután egy puha, szőszmentes ruhával törölje szárazra. Hagyja magától megszáradni. Csak szappant használjon, más szer kárt okozhat. Nem javasolt egyéb tisztítószeresek, fertőtlenítőszeresek, nedvesítők és védőszeresek használata.

Fehér ülésekhez: Végső megoldásként meleg vízzel és izopropil-alkohollal nedvesítsen be egy finom (lehetőleg mikroszálas) törülközőt, és körkörös mozdulatokkal távolítsa el a foltot (NE ALKALMAZZA fekete ülésekénél). Finom, nedves törülközővel távolítsa el a maradék izopropil-alkoholt. Az izopropil-alkohol nagy mennyiségű és helytelen használata károsítja a huzat felső rétegét, így a foltok gyakrabban és élénkebben jelenhetnek meg a felületen, és sérti a jótállást is.



**FIGYELMEZTETÉS:** Ne használjon alkohol-, fehérítő- (nátrium-hipoklorit), citrus-, naftalin- vagy szilikontartalmú adalékanyagokat. Semmivel ne fújja le közvetlenül az üléseket! Ne jusson víz a biztonsági öv szerkezetébe!

Bizonyos fajta ruhák, kiegészítők és kozmetikumok olyan festéket vagy zsírokat tartalmazhatnak, melyek idővel nyomot hagynak az üléseken. Nehéz megelőzni az ilyen foltok kialakulását, és nem minden esetben távolíthatók el biztonságosan.



**FIGYELMEZTETÉS:** Ne használjon utángyártott, nem Tesla gyártmányú ülészsuzatokat. Az ülészsuzatok elszíneződhetnek vagy károsíthatják az üléseket, és gátolhatják az ülés utasérzékelőinek érzékenységét, illetve korlátozhatják a légzsákok működését.

## Szőnyegek

Ügyeljen arra, hogy ne nedvesítse be túlságosan a szőnyegeket. A súlyosan szennyezett részekhez használjon hígított kárpittisztítót.

## Biztonsági övek

Húzza ki az öveket, hogy áttörölhesse azokat. Ehhez ne használjon semmilyen tisztítószeret vagy vegyszert. Hagyja az öveket kihúzott állapotban a levegőn megszáradni, lehetőség szerint közvetlen napfénynek ne tegye ki őket.

## Ajtótömítések

Az ajtótömítéseket nedves ruhával törölje át, hogy eltávolítsa a törmelékét. Az ajtótömítéseken lévő túlzott mennyiségű törmelék a környező felületekkel érintkezve károsodást okozhat. Kerülje az alkoholos törülközők vagy olyan vegyi anyagok használatát, amelyek károsíthatják az ajtótömítések bevonatát.

## Érintőképernyő





Egy kifejezetten monitorokhoz és kijelzőkhöz tervezett puha, szőszmentes ruhával tisztítsa meg az érintőképernyő(ke)t. Ne használjon tisztítószereket (pl. üvegtisztítót), alkoholbázisú zselés termékeket (pl. fertőtlenítőt) nedves törülközőket vagy száraz, statikusan feltöltött ruhákat (például nemrég kimosott mikroszálas ruhákat). A Képernyőtisztítás mód segítségével úgy törölheti át az első érintőképernyőt, hogy nem aktiválja a gombokat és nem változtatja meg a beállításokat. Ehhez érintse meg a **Kezelőelemek > Megjelenítés > Képernyő tisztítás üzemmód** elemet. A kijelző elsötétedik, hogy könnyebben észrevehesse port és a szennyeződésekét. A Képernyőtisztítás módból történő kilépéshez nyomja meg és tartsa lenyomva a **TARTSA A KILÉPÉSHEZ** gombot.

## Krómozott és Fém felületek

A polírozó- és csiszolószerek, alkoholbázisú gélettermékek (pl. kézfertőtlenítő szerek) és a kemény ruhák károsíthatják a krómozott és fémfelületeket.



## Belső tisztításra vonatkozó figyelmeztetések

-  **FIGYELMEZTETÉS:** Az oldószerek (köztük az alkohol), az alkoholbázisú zselék (pl. fertőtlenítők), fehérítők, illetve citrus-, könnyűbenzin és szilikon alapú termékek, valamint adalékanyagok kárt tehetnek belső részekben.
-  **FIGYELMEZTETÉS:** A statikusan feltöltött anyagok kárt tehetnek az érintőképernyőben.
-  **FIGYELMEZTETÉS:** Ha bármilyen sérülést fedez fel a légzsákokon vagy a biztonsági öveken, vegye fel a kapcsolatot a Tesla ügyfélszolgálatával.
-  **FIGYELMEZTETÉS:** Ügyeljen arra, nehogy víz, tisztítószer vagy szövetanyag ne kerüljön a biztonsági öv mechanizmusába.
-  **FIGYELMEZTETÉS:** A vegyszeres tisztítóanyagok veszélyesek, bőr- és szemirritációt okozhatnak. Olvassa el és kövesse a vegyszeres tisztítóanyagok gyártójának utasításait.



## Polírozás és karosszéria-javítás

A karosszéria kinézetének megóvása érdekében rendszeres időközönként kezelheti a festett felületeket olyan jóváhagyott polírozószerrel, amelynek tartalmaznak:

- Nagyon gyengéd súrolószert, amely a festés megóvása mellett távolítja el a felületi szennyeződéseket.
- Kitöltőanyagokat, amelyek kitöltik a karcokat, csökkentve azok láthatóságát.
- Viaszt, amely védőréteget biztosít a festésnek a környezeti elemekkel szemben.

Rendszeres időközönként ellenőrizze a külső festés épségét. A kisebb lepattogzódásokat és karcokat festékjavító tollal kezelje (a Teslától beszerezhető, a piaci régiótól függően). A festékjavító tollat mosás után, de még a polírozás vagy viaszozás előtt használja.

Javítsa ki a kőfelverődéseket, töréseket és karcokat. A javítási helyszínek és felkereshető szervizek tekintetében további tájékoztatásért lásd: <https://www.tesla.com/support/body-shop-support>.

-  **FIGYELMEZTETÉS:** Ne használjon glettet, színhelyreállító anyagokat vagy durva súrolószert tartalmazó polírozóanyagokat. Ezek megkarcolhatják a felületet és maradandó kárt okozhatnak a festésben.
-  **FIGYELMEZTETÉS:** Ne használjon krómpolírozó vagy egyéb súroló hatású tisztítószereket.

## Autótakaró ponyva használata

Amikor nem használja Model Y gépjárművét, a karosszéria kinézetének megóvása érdekében használjon eredeti Tesla autótakaró ponyvát. Az autótakaró ponyvák a Tesla Shopból online megvásárolhatók.

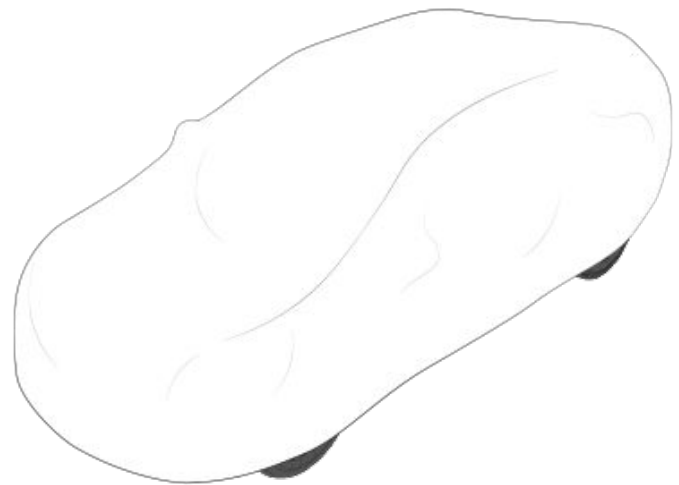

-  **FIGYELMEZTETÉS:** Ha a Model Y csatlakoztatva van a töltőhöz, kizárólag Tesla által jóváhagyott autótakaró ponyvát használjon. Nem jóváhagyott ponyva használata esetén töltéskor az akkumulátor hűtése nem lesz megfelelő.

## Padlószőnyegek

A kárpitozás élettartamának meghosszabbítása és tisztításának megkönnyítése érdekében eredeti Tesla padlószőnyeget használjon (online elérhető: <http://www.tesla.com>). A padlószőnyeget rendszeresen tisztítsa ki és ellenőrizze, hogy megfelelő módon vannak-e rögzítve. Ha túlzottan elkoptak, cserélje ki őket.

-  **FIGYELMEZTETÉS:** Mindig győződjön meg róla, hogy a vezető oldali padlószőnyeg megfelelően rögzítve van-e és ne helyezzen rá másik szőnyeget, nehogy az összeakadjon a pedálokkal. A padlószőnyegeknek mindig a jármű kárpitozott felületén kell lenniük, és nem egy másik szőnyegen vagy takaróelemen.





## Szélvédőmosó folyadék feltöltése

Folyadékot kizárólag a szélvédőmosó tartályba tölthet, amely az első csomagtartó mögött található. Ha a folyadékszint alacsony, az érintőképernyőn egy figyelmeztető üzenet jelenik meg.

A szélvédőmosó folyadék feltöltéséhez:

1. Nyissa fel a motorháztetőt.
2. A betöltőnyílás sapkájának felnyitása előtt tisztítsa azt meg, nehogy kosz kerüljön a tartályba.
3. Nyissa fel a betöltőnyílás sapkáját.
4. Töltsön folyadékot a tartályba, amíg a folyadékszint el nem éri betöltőcső nyakát. Ügyeljen arra, nehogy mellé öntse a folyadékot. A tartály kapacitása 4,5 liter.

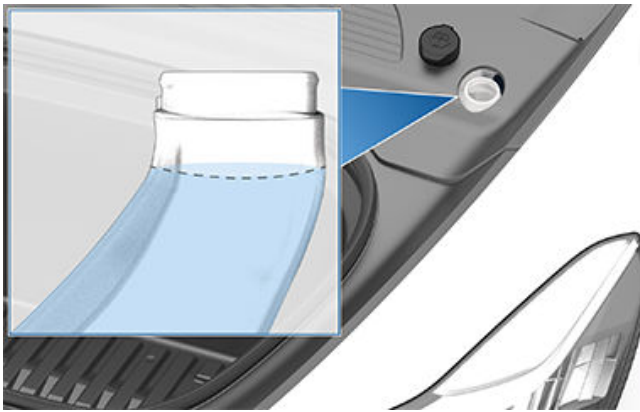

5. Bármilyen kiömlést azonnal töröljön fel és vízzel mossa le az érintett területet.
6. Szerelje vissza a betöltőnyílás sapkáját.

**MEGJEGYZÉS:** Bizonyos nemzeti és helyi szabályozások tiltják az illékony szerves vegyületek (VOC-k) használatát. A szélvédőmosó folyadékokban gyakran használnak illékony szerves vegyületeket fagyállóként. Olyan szélvédőmosó folyadékot használjon, amely csak annyi illékony szerves vegyületet tartalmaz, amely elegendő ahhoz, hogy a folyadék ne fagyjon meg azon az éghajlaton, amelyen Model Y járművét használja.

**MEGJEGYZÉS:** Helyi szabályozások tiltják a metanol-alapú szélvédőmosó folyadék használatát. Helyette inkább etanol-alapú szélvédőmosó folyadékot használjon.

**FIGYELMEZTETÉS:** Csak gépjárművekhez gyártott etanol-alapú szélvédőmosó folyadékot használjon. Más anyagok, például kezeletlen víz használata a baktériumok elszaporodását okozhatja a klímaberendezésen belül, ami kellemetlen szagokat vagy olyan károkat okozhat, amelyek nem tartoznak a garancia hatálya alá.

**FIGYELMEZTETÉS:** Ne használjon olyan adalékanyagot szélvédőmosó folyadékot, amely víz- vagy bogárlepergető anyagot tartalmaz. Az ilyen folyadékok csíkokat, maszatokat hagyhatnak, illetve miattuk nyikorgó vagy másfajta hangokat adhatnak ki az ablaktörölő lapátok.

**FIGYELMEZTETÉS:** 4° C alatti hőmérséklet esetén fagyállóval kevert szélvédőmosó folyadékot használjon. Hideg időjárás esetén a fagyállómentes szélvédőmosó folyadék megnehezítheti a szélvédőn keresztüli kilátást.

**FIGYELMEZTETÉS:** A szélvédőmosó folyadék bőr- és szemirritációt okozhat. Olvassa el és kövesse a szélvédőmosó folyadék gyártójának utasításait.

## Az ablaktörölőlapátok ellenőrzése és tisztítása

Rendszeresen tisztítsa meg az ablaktörölőlapátok peremét, és ellenőrizze, hogy a gumik nem repedezettek, töröttek vagy durvák-e. A sérült lapátot azonnal cserélje le, hogy elkerülje a szélvédő üvegenek károsodását, és hogy javuljon a kilátás.

A szélvédőn vagy az ablaktörölőlapátokon lévő szennyeződések csökkenthetik az ablaktörölők hatékonyságát. A szennyező anyagok közé tartozik a jég, az autós mosók viaszpermete, a rovar- vagy víztaszító adalékkal kevert szélvédőmosó folyadékok, a madárürülék, a fákról származó gyanta és egyéb természetes anyagok.

A tisztításhoz kövesse az alábbi utasításokat:

- Tisztítsa meg a szélvédőt és az ablaktörölőlapátokat szélvédőmosó folyadékkal, gyógyszerári (izopropil) alkohollal vagy szélvédőkhöz és gumihoz is használható, nem dörzsölő ablakmosó folyadékkal. A nem megfelelő termékek károsodást vagy foltokat, és így a szélvédő becsillanását okozzák.
- Emelje fel kissé az ablaktörölő kart a szélvédőről, csak annyira, hogy hozzáférhessen az ablaktörölőlapáthoz. A használati helyzetétől ne emelje fel jobban az ablaktörölő kart.

Ha az ablaktörölők a tisztítás után is hatástalanok maradnak, le kell cserélni az ablaktörölőlapátokat.

**MEGJEGYZÉS:** A rossz ablaktörölők miatt az elülső szélvédő kameráinak képminősége romolhat. Ez az önvezető funkciók romló minőségét vagy elérhetetlenségét eredményezheti. További információkért lásd: [Kamerák oldalszám 19](#), az önvezető funkciókkal kapcsolatban pedig: [Korlátozások és figyelmeztetések oldalszám 139](#)

## Az ablaktörölőlapátok cseréje

Az optimális teljesítmény érdekében évente legalább egyszer cserélje ki az ablaktörölőlapátokat. A cserelapátoknak a következő kritériumoknak kell megfelelniük:

- A vezetőoldali lapátnak 650 mm hosszúnak, az utasoldali lapátnak pedig 500 mm hosszúnak kell lennie.
- Győződjön meg arról, hogy a cserelapát csatlakozója megegyezik az eredeti lapát csatlakozójával. Az eltérő csatlakozók miatt előfordulhat, hogy a cserelapát nem tud csatlakozni a jármű ablaktörölő karjához.

Csere-ablaktörölőket a [Tesla Shop](#) oldalon vehet.





## Ablaktörlő lapátok, fúvókák és folyadék

**MEGJEGYZÉS:** Csak az eredeti lapátokkal megegyező cserelapátokat használjon. A nem megfelelő lapátok használata az ablaktörlőrendszer és a szélvédő károsodását okozhatja.

Az ablaktörlőlapátok cseréje:

1. Váltson Park helyzetbe, és kapcsolja ki az ablaktörlőket.
2. Érintse meg a **Controls > Service > Wiper Service Mode** elemet az ablaktörlők szerviz helyzetbe állításához.
3. Emelje fel kissé az ablaktörlő kart a szélvédőről, csak annyira, hogy hozzáférhessen az ablaktörlőlapáthoz.

**⚠ FIGYELMEZTETÉS:** Az ablaktörlőlapátok nem rögzülnek a felemelt helyzetben. A használati helyzetétől ne emelje fel jobban az ablaktörlő kart.

4. Helyezzen egy törölközőt az ablaktörlőkar és a szélvédő közé, hogy ne karcolódhasson meg vagy repedjen be a szélvédő.
5. Tartsa meg az ablaktörlő kart, és nyomja meg a rögzítőfület, miközben lecsúsztatja a lapátot a karról.

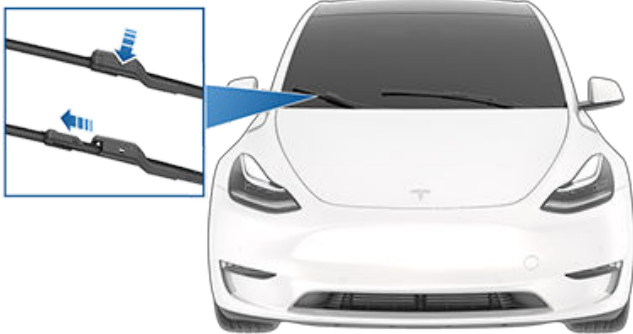

6. Igazítsa az új ablaktörlőlapátot az ablaktörlőkarra, és csúsztassa azt a kar vége felé, amíg a helyére nem rögzül.

**⚠ FIGYELMEZTETÉS:** Győződjön meg róla, hogy az új lapát a helyén van, és nem mozog. A megerősítéshez végezzen push-pull tesztet. Ha nem rögzül a helyén (hallani és érezni kell egy „kattanást”), az ablaktörlő lapát használat közben leválhat, ami komoly károkat okozhat.

7. Kapcsolja ki a Wiper Service Mode opciót, hogy az ablaktörlők visszaálljanak a normális helyzetükbe.

### A szélvédőmosó fúvókák tisztítása

Ha egy szélvédőmosó fúvóka eltömődik, vékony dróttal tisztítsa ki az eltömődést a fúvókából.

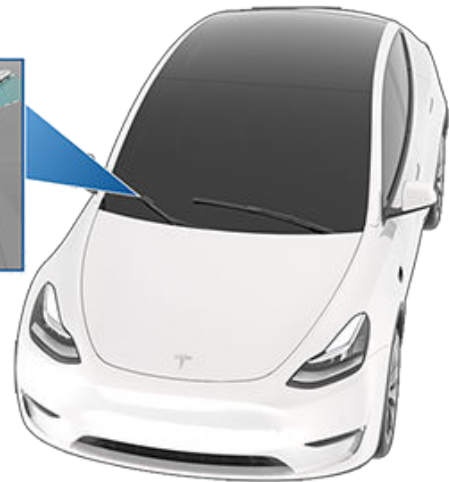
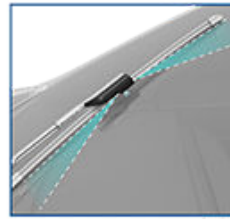

**⚠ FIGYELMEZTETÉS:** A Model Y tisztításakor ne működtesse a szélvédőmosó fúvókákat. A szélvédőmosó folyadék bőr- és szemirritációt okozhat. Olvassa el és tartsa be a szélvédőmosó folyadék gyártójának utasításait.



A Model Y felemeléséhez tegye a következőket. Gondoskodjon arról, hogy ha nem Tesla szervizben kerül sor erre, ott is tisztában legyenek az alább meghatározott utasításokkal, így az emelési pontokkal és az óvintézkedésekkel is.

1. Helyezze el a Model Y járművet az emelőoszlopok között, középen.
2. Helyezze az emelőkarokat az alábbi ábrán látható emelési pontok alá.

**FIGYELMEZTETÉS:** NE helyezze az emelőkart az akkumulátor vagy az oldalsó alvázhossztartó alá.

**MEGJEGYZÉS:** A következő ábra a fogalmi megértés javítására szolgál. Az emelési pontok pontos helye némileg eltérhet. Az emelési pontok pontos helyét ellenőrizze a járművön.

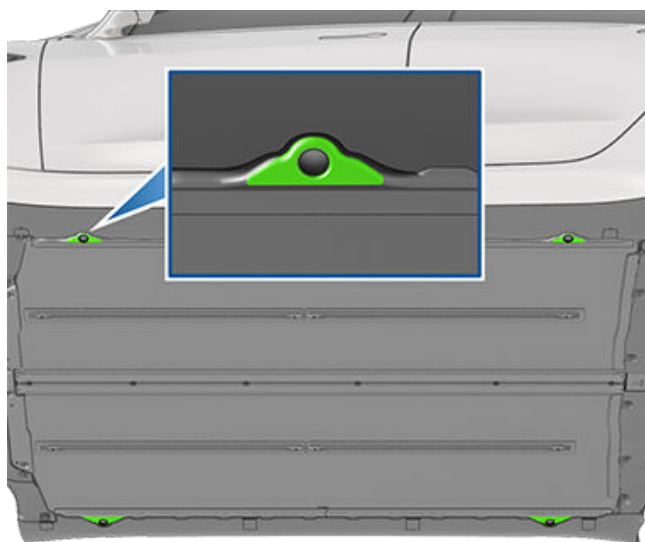

3. Állítsa az emelőkarokat a megfelelő pozícióba és magasságba.
4. Segítséggel emelje fel az emelőt a kívánt magasságba úgy, hogy az emelőkarok végig a megfelelő pozícióban maradjanak.
5. Aktiválja az esetleges emelésbiztonsági reteszeket. Kövesse az emelő gyártójának útmutatását.

**FIGYELMEZTETÉS:** Soha ne emelje meg a Model Y járművet, ha a töltőkábel csatlakoztatva van, akkor sem, ha éppen nem folyik töltés.

**FIGYELMEZTETÉS:** Ne dolgozzon nem megfelelően alátámasztott járművön. Ez súlyos károsodáshoz, sérüléshez vagy halálhoz vezethet.

**FIGYELMEZTETÉS:** Az Ön felelőssége, hogy figyelemmel tartsa a járművet és annak környezetét. A sérülések elkerülése érdekében a Model Y emelésekor és leengedésekor ügyeljen arra, hogy a terület szabad legyen, és hogy az ajtók, az első csomagtartó és a felfelé nyíló hátsó csomagterajtó szükség szerint zárva legyen.

**FIGYELMEZTETÉS:** NE az akkumulátor vagy az oldalsó alvázhossztartó alatt megtámasztva emelje meg a járművet. Az emelőkarokat kizárólag az alábbi ábrán látható emelési pontok alá helyezze. Kizárólag ezeket a emelési pontokat hagyta jóvá a gyártó a Model Y jármű megemeléséhez. Bármely más ponton történő megemelés károsodáshoz vezethet. A garancia nem vonatkozik a Model Y helytelen emeléséből adódó károsodásra.



## Alkatrészek, tartozékok és módosítások

Kizárólag eredeti Tesla-alkatrészeket és -tartozékokat használjon. A Tesla szigorúan teszteli alkatrészeit, hogy biztosítsa az alkalmasságukat, biztonságosságukat és megbízhatóságukat. Ezeket az alkatrészeket a Tesla vállalatától vásárolja meg, ahol szakszerűen be is szerelik őket, és szakemberektől kaphat tanácsot Model Y járműve módosításával kapcsolatban. A tartozékok a Tesla üzleteiben vagy online vásárolhatók meg a következő webhelyen: [www.tesla.com](http://www.tesla.com).

**MEGJEGYZÉS:** A tartozékok hozzáadásával módosulhat a jármű várható hatótávolsága, méretei és egyebek.

**MEGJEGYZÉS:** Előfordulhat, hogy egyes tartozékok nem érhetők el az Ön piaci régiójában.

A Tesla nem tudja bevizsgálni a más forgalmazó által gyártott alkatrészeket, ezért semmilyen felelősséget nem vállal, ha nem a Tesla által gyártott alkatrészeket használ Model Y járművével.

**⚠ FIGYELMEZTETÉS:** A nem jóváhagyott alkatrészek és tartozékok beszerelése, vagy nem jóváhagyott módosítások végrehajtása befolyásolhatja Model Y járműve teljesítményét és az utasok biztonságát. A nem jóváhagyott alkatrészek használatából és beszereléséből, illetve a nem jóváhagyott módosítások végrehajtásából eredő károkról nem terjed ki a jótállás.

**⚠ FIGYELMEZTETÉS:** A Tesla nem vállal felelősséget nem jóváhagyott tartozékok használatából vagy beszereléséből, illetve nem jóváhagyott módosítások végrehajtásából eredő halálesetekért, személyes sérülésekért vagy károkokért.

## Karosszériaajavítás

Ha Model Y járművével balesetet szenved, forduljon a Tesla vállalatához vagy a Tesla által jóváhagyott szervizhez, hogy biztosan eredeti Tesla-alkatrészekkel javítsák meg az autót. A Tesla kiválasztott és jóváhagyott olyan autójavító műhelyeket, amelyek megfelelnek a szakképzettség, felszereltség, minőség és ügyfél-elégedettség terén támasztott szigorú követelményeknek.

Néhány javítóműhely és biztosítótársaság azt javasolhatja, hogy anyagi megtakarítás céljából használjon nem eredeti felszerelést vagy bontott alkatrészeket. Azonban ezek az alkatrészek nem felelnek meg a Tesla minőségre, illeszkedésre és korrózióállóságra vonatkozó magas szintű követelményeinek. Emellett a nem eredeti felszerelésekre és a bontott alkatrészekre (valamint a használatukból eredő bármilyen kárra és meghibásodásra) nem terjed ki a jótállás.

## Az utastér szűrőinek cseréje

A Model Y beépített levegőszűrőkkel rendelkezik, amelyek megakadályozzák, hogy pollen, ipari károsanyag, por vagy egyéb részecskék jussanak az utastérbe a szellőzőkön keresztül. A Tesla azt javasolja, hogy ezeket a szűrőket 2 évente (Kínában évente) cserélje ki. Az utastéri szűrők a [Tesla Shopban](#) vásárolhatók meg.

Az utastéri szűrők cseréje:

1. Kapcsolja ki a klímaberendezést.
2. Tolja a jobb oldali első ülést teljesen hátrafelé, és vegye ki a padlószőnyeget.
3. Egy feszítő szerszámmal óvatosan pattintsa ki a kapcsokat, amelyek a jobb oldali elülső lábtér fedelét a műszerfalhoz rögzítik. Ezután a lábtér fedelét megtámasztva válassza le a két elektromos csatlakozókat, és tolja félre a fedelet.
  - A világításhoz óvatosan nyomja le a fület, miközben kioldja a csatlakozót.
  - A hangszóróhoz óvatosan igazítsa meg a jármű felőli csatlakozót úgy, hogy a kis fül kinyíljon a lábtér fedelének oldalsó csatlakozójából, miközben kioldja a csatlakozót.

**⚠ FIGYELMEZTETÉS:** A sérülések elkerülése érdekében ne húzza meg a vezetékeket a csatlakozók leválasztásakor. A csatlakozók leválasztásakor ügyeljen arra, hogy a csatlakozókat a műanyag részekenél fogva húzza meg.

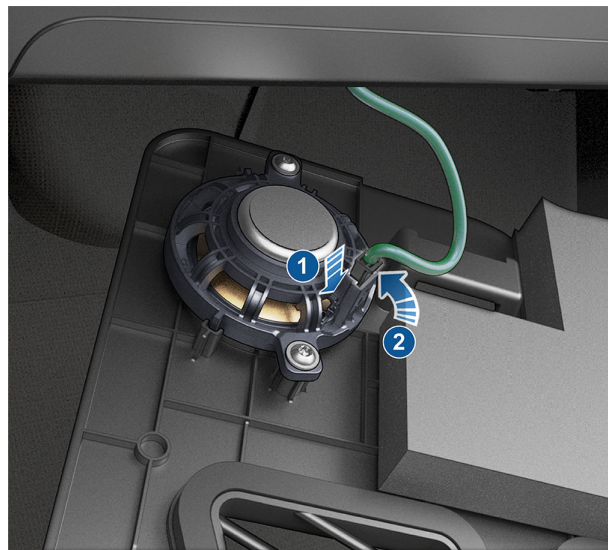

4. A megfelelő szerszámmal felülről lefelé haladva óvatosan fejtse le a jobb oldali panelt a középkonzról.
5. Távolítsa el a 6 mm-es csavart, amely az utastéri szűrőfedelét a légkondicionáló (HVAC) modulhoz rögzíti, majd oldja ki az utastéri szűrőfedelét, és tolja félre. Bizonyos járművek esetében fülek helyettesítik a 6 mm-es csavart: mutató- és hüvelykujjával nyomja össze az utastéri szűrőfedél alján található két fület. Az eltávolításhoz döntse kifelé a fedelet.



6. A felső utastéri szűrő fülét hajtsa kifelé.
7. A felső utastéri szűrő füleit megtartva húzza ki a felső szűrőt az HVAC-modulból.
8. Az alsó utastéri szűrő felső fülét megtartva húzza az alsó szűrőt felfelé, majd kifelé az HVAC-modulból.
9. Ügyeljen arra, hogy a két új szűrőn lévő nyilak a jármű **hátsó** része felé nézzenek. Helyezze az alsó utastéri szűrőt a HVAC-modulba, és engedje le a helyére. Ezután helyezze fölé a felső utastéri szűrőt.
10. Hajtsa befelé a füleket, hogy a szűrőfedelet fel lehessen szerelni.
11. A szűrőfedél felszereléséhez akassza be a fedél alsó fülét, majd tekerje be a 6 mm-es csavart. 1,2 Nm/0,89 láb-font nyomatékmal húzza meg a csavart. A 6mm-es csavar helyett fülekkel szerelt járművek esetében tegye helyére az utastéri szűrőfedél felső szélét, majd rögzítse a füleket a légkondicionáló (HVAC) modul alján.
12. Csatlakoztassa újra a két elektromos csatlakozót a jobb oldali lábtér fedélben lévő alkatrészekhez, majd a nyomókapcsokkal rögzítse a fedelet.
13. Igazítsa a jobb oldali panelt a középkonzol első és hátsó hornyához, majd nyomja be, hogy a kapcsok a helyükre pattanjanak.
14. Helyezze vissza a jobb oldali padlószőnyeget, majd tolja vissza a jobb oldali utasülést.

## Az alacsony feszültségű ólomsavas akkumulátor cseréje

**⚠ FIGYELMEZTETÉS:** A alacsony feszültség akkumulátor állapotának ellenőrzése az Ön felelőssége. A alacsony feszültség akkumulátor hatótáv túllépése által okozott károsodására a garancia nem terjed ki.

**⚠ FIGYELMEZTETÉS:** A nem garanciális károk elkerülése érdekében azonos típusúra cserélje az alacsony feszültségű ólomsavas akkumulátort. Az észak-amerikai járművekben a következő típusú alacsony feszültségű ólomsavas akkumulátor található: **AtlasBX / Hankook 85B24LS 12V 45Ah**. A járművével kompatibilis új, alacsony feszültségű ólomsavas akkumulátort a helyi szervizközpontban vásárolhat.

A Tesla szervizközpontokban lehetősége van új alacsony feszültségű akkumulátor vásárlására és a régi leadására.

Az alacsony feszültségű ólomsavas akkumulátor cseréjéhez végezze el a következő eljárást. Viseljen megfelelő személyi védőfelszerelést (például védőszemüveget, bőrkesztyűt az ólomsavas akkumulátor stb. kezelésekor).

### Eltávolítás:

1. Készítse elő a járművet az alacsony feszültségű ólomsavas akkumulátor eltávolítására:
  - a. Győződjön meg arról, hogy a gépjármű Parkolás fokozatban van.
  - b. Engedje le az összes ablakot.
  - c. Nyissa ki az első csomagtartót.
  - d. Hagyja nyitva az ajtót, hogy szükség esetén vissza tudjon szállni a gépkocsiba.
  - e. Válassza le a töltőkábelt a töltőnyílásról.
2. Az első csomagtartóban egy kisméretű, nem rongáló, lapos eszközzel vagy az ujjával távolítsa el a jármű motortéri paneljét. Felfelé húzva lazítsa ki a kapcsokat, és tegye félre a motortéri panelt.



3. Ha a felszereltség része, távolítsa el a HEPA szűrőt:
  - a. Egy 10 mm-es csőkulccsal távolítsa el a mosófolyadék-tartály nyakát a motortéri tárolóegységhez rögzítő csavart.





## Alkatrészek és tartozékok

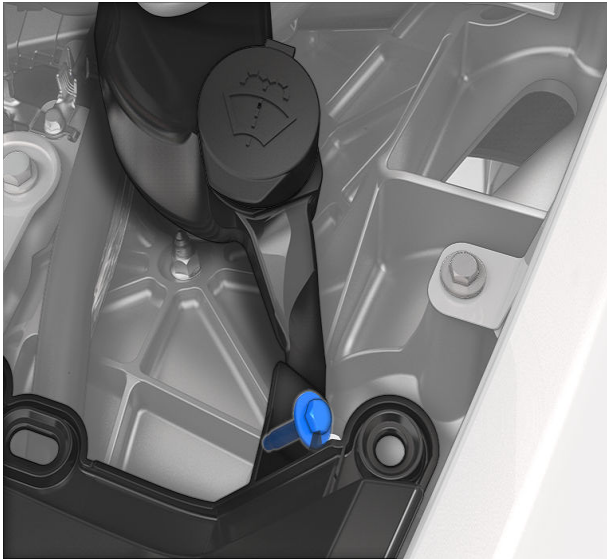

- b. Távolítsa el a mosófolyadék-tartályt a járműből. Ha a szélvédőmosó tartály tele van, egy kevés mosófolyadék kiszivároghat.

**MEGJEGYZÉS:** A tömlőt nem kell leválasztani a tartály nyakáról.

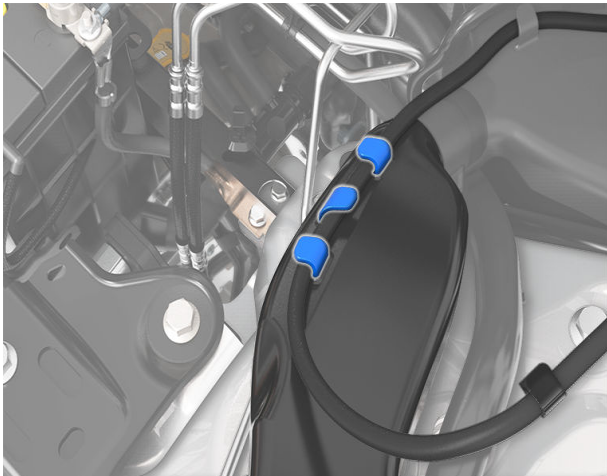

- c. Egy 10 mm-es csőkulccsal távolítsa el a HEPA szűrőegységet a járműhöz rögzítő csavarokat (2 db).

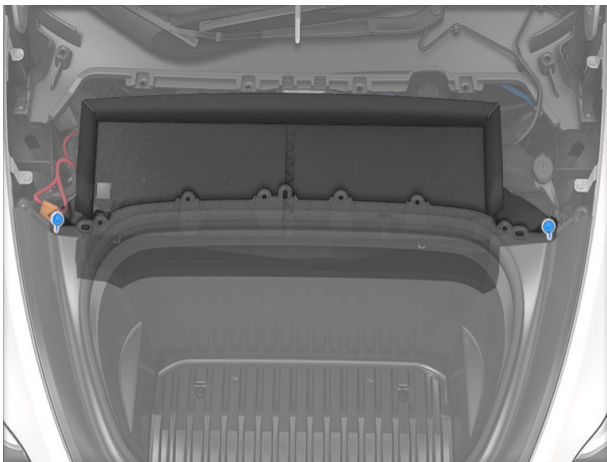

- d. A szűrőegység hátsó szélét a folyadéktartály mellett felfelé billentve távolítsa el a HEPA szűrőegységet a járműből. Emelje ki a szűrőegységet a járműből, ügyelve arra, hogy ne üsse más alkatrészeknek, és ne károsítsa azokat.

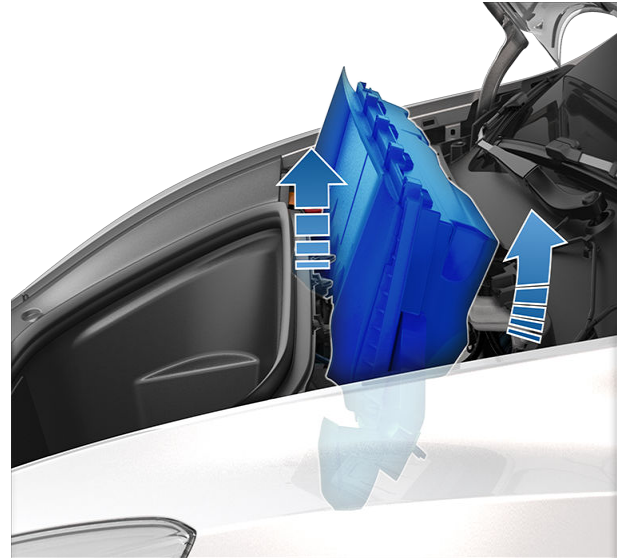

4. Az érintőképernyőn a **Kezelőelemek > Biztonság > Lekapcsolás** elemre lépve kapcsolja le a járművet.
5. Egy 10 mm-es csőkulccsal lazítsa meg a negatív (-) sarut az ólomsavas akkumulátor negatív (-) pólusához rögzítő anyacsavart. Válassza le a sarut a negatív (-) pólusról.

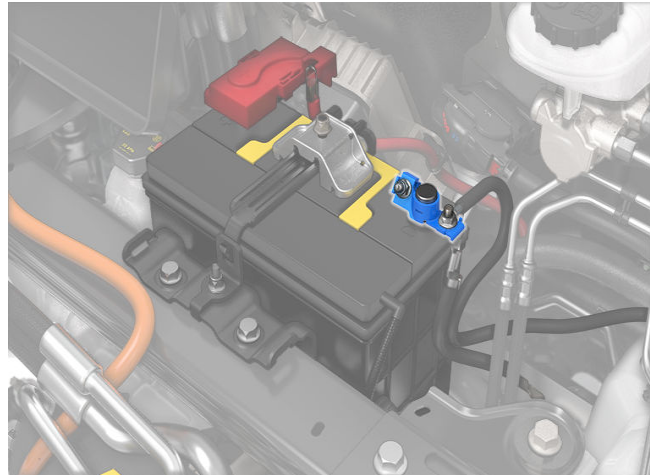

6. Válassza le a vészhelyzeti hurkot úgy, hogy maga felé csúsztatja a piros rögzítőfület, majd megnyomja a fekete fület.



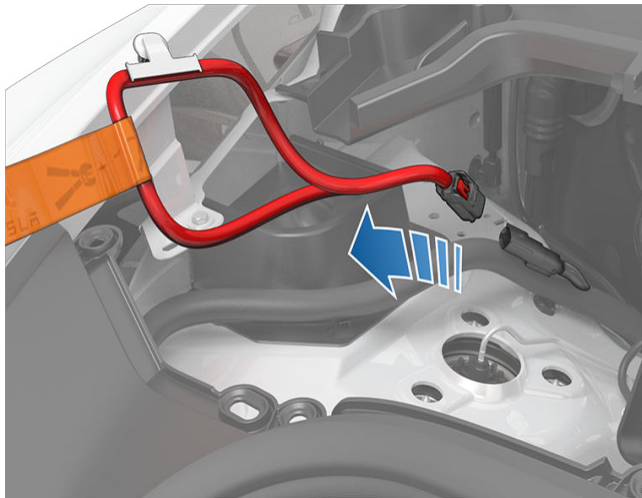

7. Egy 10 mm-es csőkulccsal oldja ki az érintkező fedelét és lazítsa meg a pozitív (+) sarut az ólomsavas akkumulátor pozitív (+) pólusához rögzítő anyacsavart. Válassza le a sarut a pozitív (+) pólusról, és egy száraz ronggyal fedje le a sarut.



**FIGYELMEZTETÉS:** Ne hagyja, hogy a pozitív (+) saru hozzáérjen a környező alkatrészekhez, például az ólomsavas akkumulátor leszorítópántjához vagy az A/C hűtővezetékekhez.

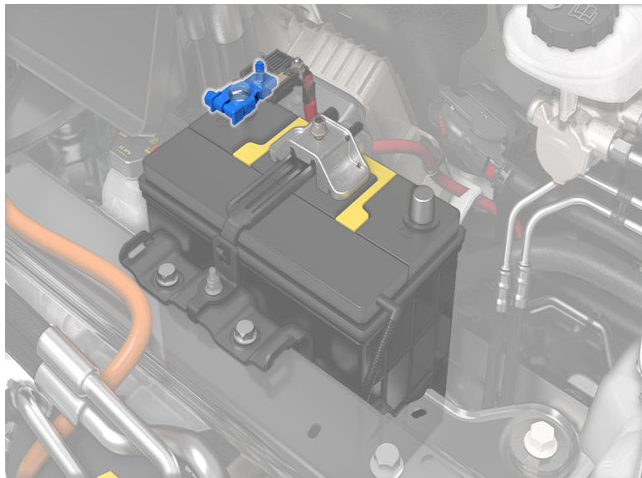

8. Válassza le a szellőzés tömlőjét az ólomsavas akkumulátor negatív (-) oldaláról.

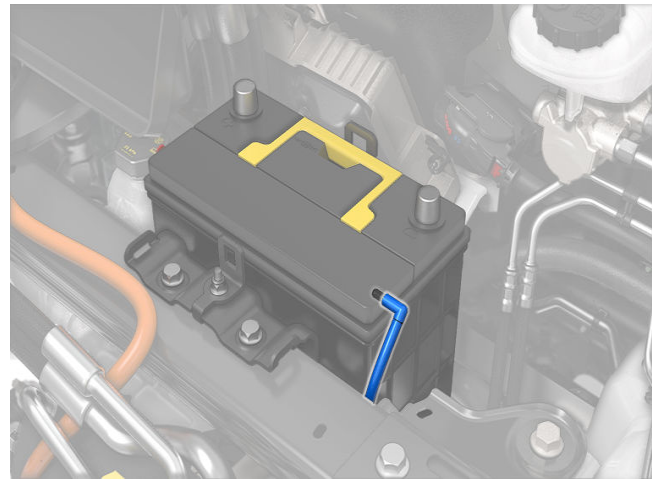

9. Egy 10 mm-es csőkulccsal lazítsa meg az anyát az ólomsavas akkumulátor tetején lévő leszorítópánton. Az akkumulátor leszorítópántjának leválasztásához akassza ki és csúsztassa hátra a pántot. Szükség esetén döntse meg hátrafelé a leszorítópántot, nehogy belecsússzon a járműbe.

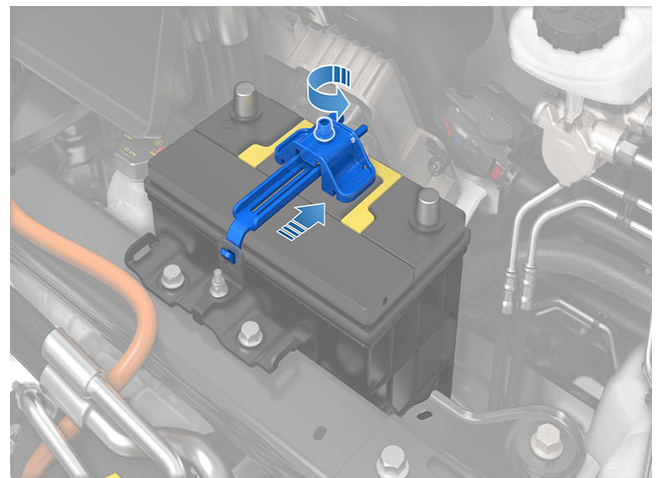

10. Az akkumulátor fogantyújával óvatosan távolítsa el az ólomsavas akkumulátort, ügyelve arra, hogy ne érintkezzen a környező alkatrészekkel, és ne is károsítsa azokat.



**FIGYELMEZTETÉS:** Az ólomsavas akkumulátor kiemeléskor álljon a jármű előtt, és alkalmazzon megfelelő emelési technikát. Az ólomsavas akkumulátor tömege körülbelül 12 kg. Ennek elmulasztása súlyos sérülést okozhat.



## Alkatrészek és tartozékok



2. Szerelje fel az ólomsavas akkumulátor leszorítópántját, és egy 10 mm-es csőkulccsal húzza meg a pántot az akkumulátorhoz rögzítő anyát. Húzza meg az anyát 6 Nm nyomatékkal.

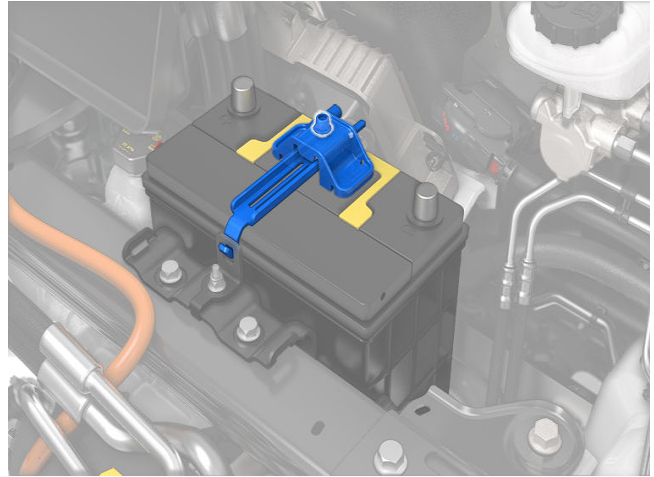

11. Vizsgálja meg az új ólomsavas akkumulátort, és győződjön meg róla, hogy van egy piros dugó a pozitív (+) érintkező oldalán a házon. Ha az új ólomsavas akkumulátoron nincs piros dugó, egy kisméretű leválasztószerszámmal tegye át a piros dugót a régi akkumulátorról az újra.

**!** **FIGYELMEZTETÉS:** A helyi jogszabályoknak megfelelően selejtezze le a régi alacsony feszültségű ólomsavas akkumulátort, vagy adja le az akkumulátort egy Tesla szervizközpontban. Szállításkor tartsa az alacsony feszültségű akkumulátort függőlegesen, és helyezze egy rongyra vagy kartonpapír darabra.



3. Csatlakoztassa vissza a vészhelyzeti hurkot.

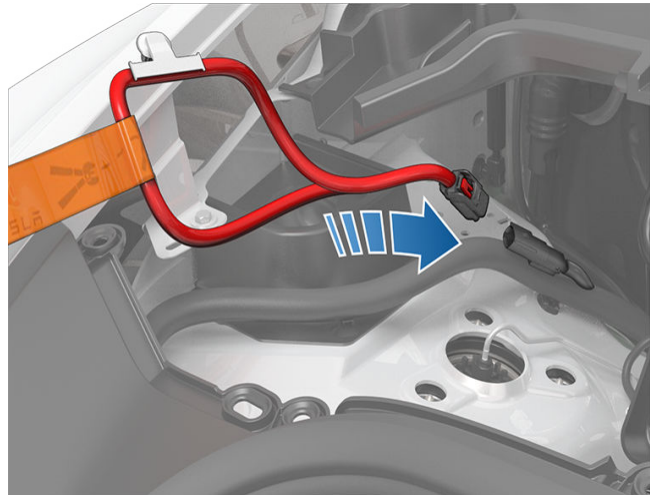

4. Távolítsa el a védősapkát az új alacsony feszültségű ólomsavas akkumulátor pozitív (+) és negatív (-) pólusáról.
5. A sarut a pozitív (+) pólusra illesztve csatlakoztassa a pozitív (+) érintkezőt. 10 mm-es csőkulccsal húzza meg az anyát 6 Nm nyomatékkal.

### Beszerelés:

1. Óvatosan illessze a helyére az új ólomsavas akkumulátort, ügyelve arra, hogy ne érintkezzen a környező alkatrészekkel, és ne is károsítsa azokat.

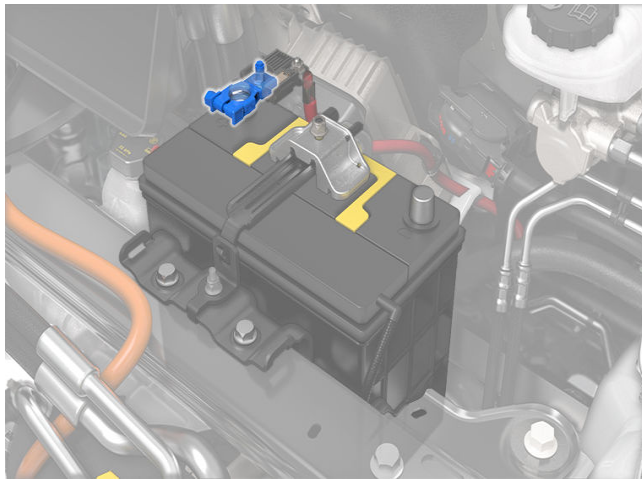

6. Szerelje fel a pozitív (+) érintkező fedelét.
7. A sarut a negatív (-) pólusra illetve csatlakoztassa a negatív (-) érintkezőt. 10 mm-es csőkulccsal húzza meg az anyát 6 Nm nyomatékkal.

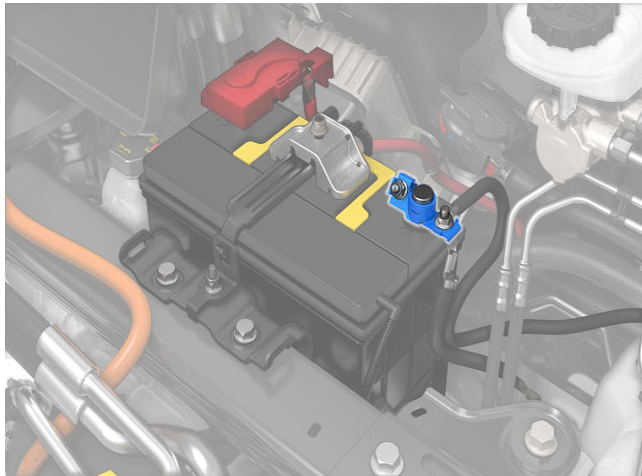

8. Csatlakoztassa a szellőzés tömlőjét az ólomsavas akkumulátor negatív (-) oldalára.

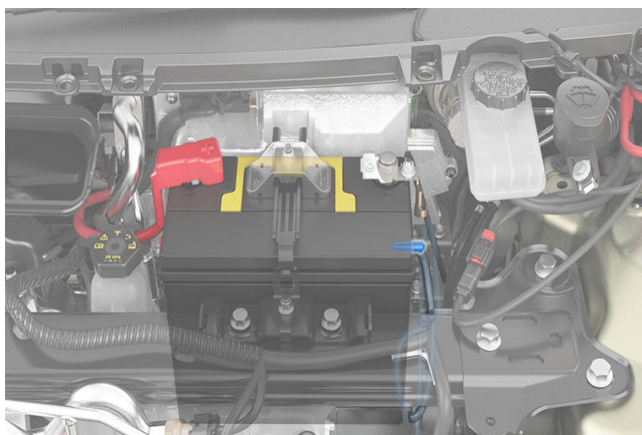

9. A jármű egyik ajtaját kinyitva bizonyosodjon meg arról, hogy az áramellátás helyreállt és az érintőképernyő bekapcsol (ez néhány percet vehet igénybe).
10. Ha a felszereltség része, szerelje be a HEPA szűrőt:

- a. Óvatosan illessze a helyére a HEPA szűrőegységet, ügyelve arra, hogy ne érintkezzen a környező alkatrészekkel, és ne is károsítsa azokat.

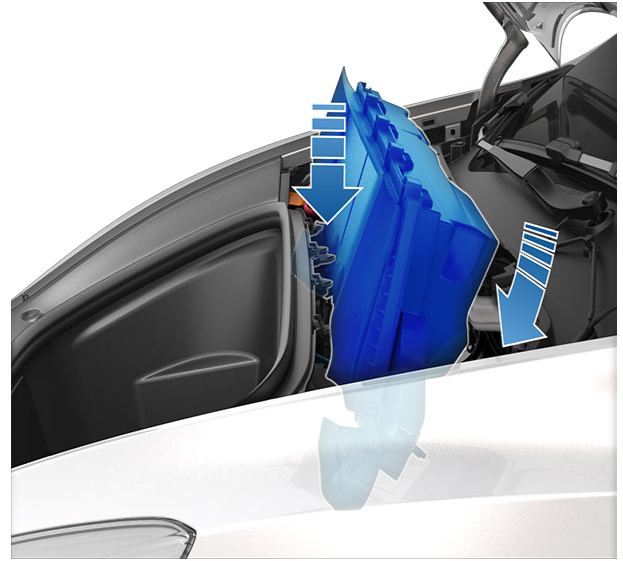

- b. Egy 10 mm-es csőkulccsal húzza meg a csavarokat (2 db) 5 Nm nyomatékkal.

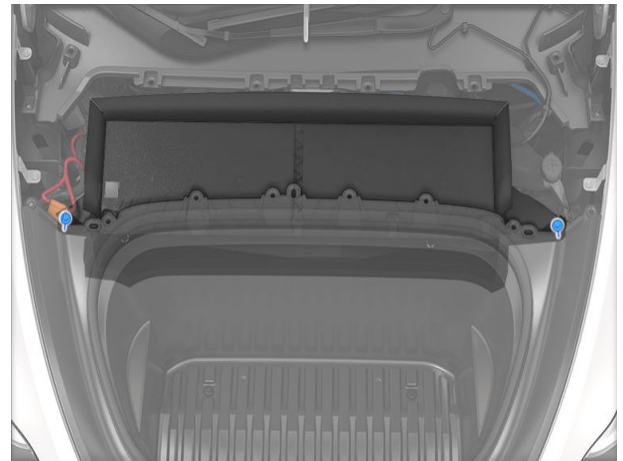

- c. Ellenőrizze, hogy megfelelően felfekszik-e az O-gyűrű a mosófolyadék-tartályon, majd a mosófolyadék-tartályba beillesztve szerelje be a mosófolyadék-tartály nyakát.



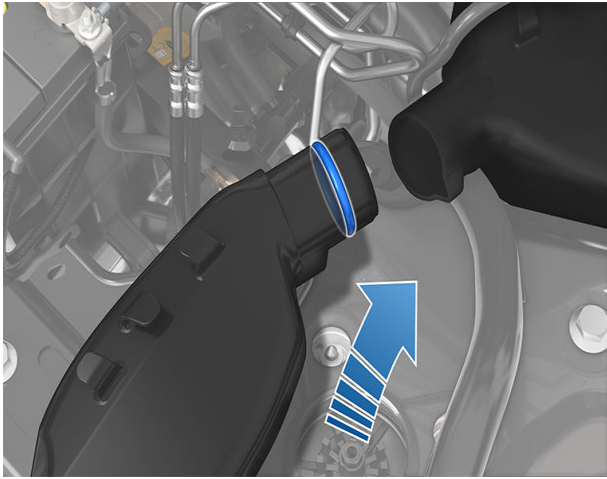

d. Vezesse el a tömlőt úgy, hogy a fül rögzítse.

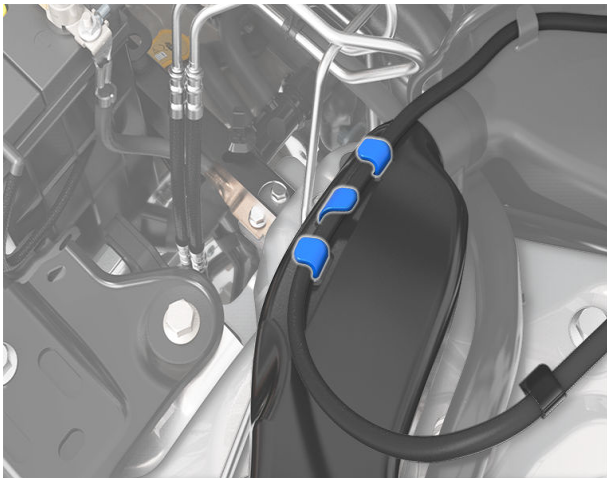

e. Egy 10 mm-es csőkulccsal szerelje fel a mosófolyadék-tartály nyakát a motortéri tárolóegységhez rögzítő csavart. Húzza meg a csavart 5 Nm nyomatékkal.

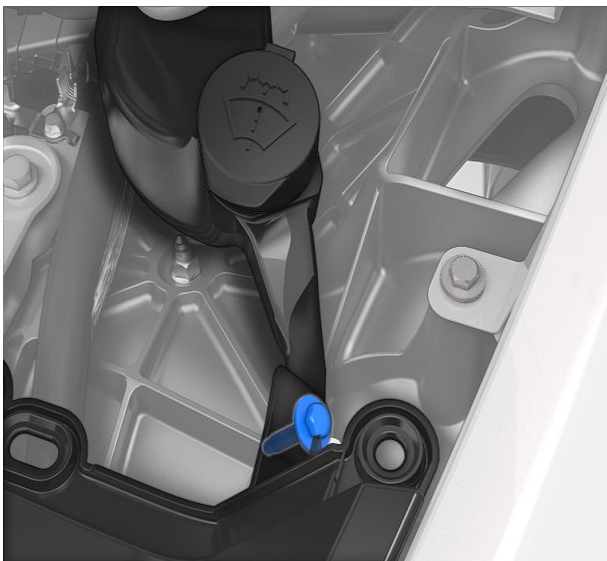

11. Helyezze vissza a motortéri panelt úgy, hogy a kapcsokat összeigazítja a nyílásaikkal az első csomagtartóban. Lenyomva rögzítse a kapcsokat a helyükre. A kapcsok megfelelő rögzülésekor kattanás hallható.



12. Cszukja le az első csomagtartót. Ha korábban az alacsony feszültségű akkumulátor cseréjére vonatkozó riasztás volt jelen az érintőképernyőn, győződjön meg arról, hogy eltűnt.

### Az RFID transzponderek használata

Amikor RFID transzpondert rögzít (amelyet számos automatizált útdíjbeszedési rendszer alkalmaz) Model Y járművében, helyezze a transzpondert a visszapillantó tükör mellé. Ez biztosítja a legjobb eredményt, és csak minimális mértékben akadályozza a vezetés közbeni kilátást. A konkrét elhelyezéssel kapcsolatban olvassa el az RFID-gyártó utasításait.

**MEGJEGYZÉS:** Az időjárásálló transzpondert az első rendszámablára.



Tanulja meg, hogyan kell elvégezni az olyan egyszerű „Csináld magad” műveleteket, mint az ablaktörlő lapátok és az utastéri szűrők cseréje vagy a festékvédő fóliakészlet felszerelése. Utasításokért, animációkért és videókért ezekről az eljárásokról navigáljon ide: <https://www.tesla.com/support/do-it-yourself-guides>.

**MEGJEGYZÉS:** A piaci régiótól és a gépkocsi-konfigurációtól függően előfordulhat, hogy néhány alkatrész és eljárás érhető el gépjárművéhez. A következőhöz való navigáláshoz: <https://www.tesla.com/support/do-it-yourself-guides>, válassza ki régióját és nyelvét, hogy megtekinthesse az Ön régiójában elérhető alkatrészek és tartozékok frissített listáját.



**FIGYELMEZTETÉS:** Minden műveletet száraz és jól megvilágított helyen végezzen el. Az Ön biztonsága érdekében csak akkor hajtsa végre az eljárást, ha jól érzi magát, és mindig kövesse a megadott utasításokat.





## Azonosító címkék

### Alvázsám

Az alvázsám a következő helyeken található meg:

- Az érintőképernyőn nyomja meg a **Kezelőelemek > Szoftver** lehetőséget.
- A műszerfal tetején lévő lemezre nyomtatva. Ez a szélvédőn keresztül látható.



- Az ajtóoszlopon található, jogszabályban előírt táblára nyomtatva. Ez akkor látható, amikor az első ajtó nyitva van.



- A Fremontban -bangyártott autók esetében: Az alvázsám a jobb oldali felső ajtóoszlopra is rá van nyomtatva, és a belső kárpitozást eltávolítva tekinthető meg.



- A Berlinben gyártott autók esetében: Az alvázsám a jobb hátsó ajtóküszöbre nyomtatott címkén található, amely a belső kárpitozást eltávolítva tekinthető meg.

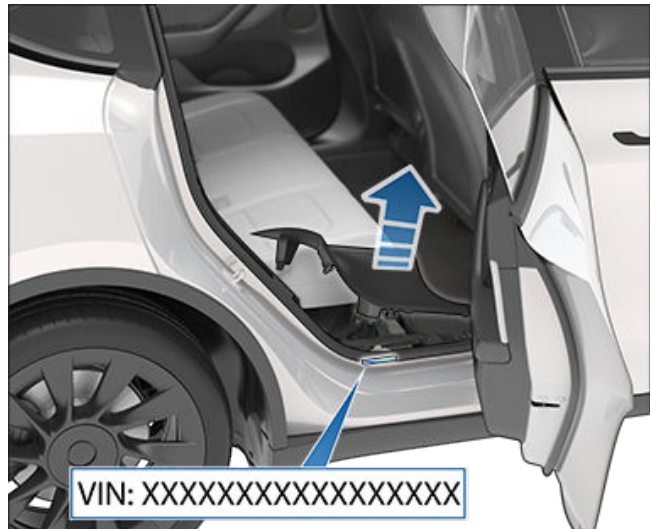

- A Shanghajban gyártott autók esetében: Az alvázsám a padlóra van nyomtatva, és a jobb első ülés hátrafelé történő elmozdításával, majd a szőnyeg felemelésével válik láthatóvá.





# A jármű terhelése

## Járműcímkék

Fontos, hogy tisztában legyen a jármű eredeti gumiméretével és guminyomásával, valamint a következővel: TPMLM (műszakilag megengedett legnagyobb terhelt tömeg) and TPMAM (műszakilag megengedett legnagyobb tengelyterhelés). Ezek az információk a Model Y járműre ragasztott két címkén szerepelnek.

Mindkét címke az ajtóoszlopon látható nyitott ajtó mellett.

**MEGJEGYZÉS:** Ha a Model Y Tesla kiegészítő kerekekkel vagy abroncsokkal van felszerelve, a Model Y járművön egy további címke is szerepelhet, amely azt jelzi, hogy az értékek eltérhetnek a címkén szereplőktől.

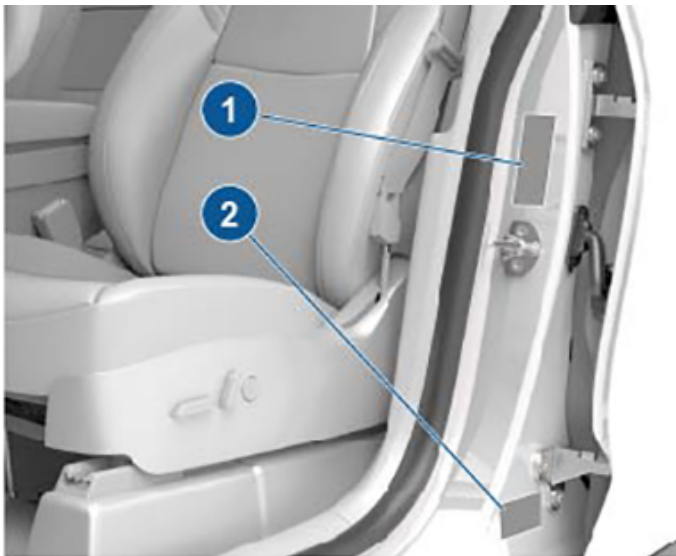

1. Gumibroncs-információs címke
2. Hatóságilag előírt tábla

**FIGYELMEZTETÉS:** A Model Y túlterhelése hátrányos hatással van a fékezésre és a kormányozhatóságra, ami kockáztatja az Ön biztonságát, valamint károsodást okozhat.

**FIGYELMEZTETÉS:** Soha ne tároljon nagy mennyiségű folyadékot a Model Y járműben. A jelentős mennyiségű kiömlő folyadék az elektromos alkatrészek meghibásodását okozhatja.

## Gumibroncs-információs címke

Gumibroncs-információs címkén a következők szerepelnek:

- Az ülésekbe ültethető utasok maximális száma.
- Az eredeti abroncsok mérete.
- Az eredeti első és hátsó abroncsok hideg felfújási nyomásai. Ezek a nyomások ajánlottak a vezetési és kezelhetőségi jellemzők optimalizálása érdekében.

**Címke formátuma:**

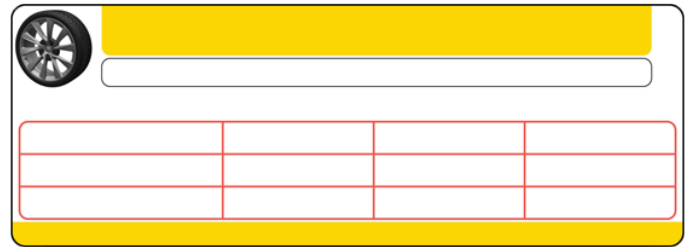

Soha ne módosítsa ezt a címkét, akkor sem, ha a jövőben másfajta abroncsokat használ.

**MEGJEGYZÉS:** Ha a Model Y a teljes kapacitásával meg van terhelve, kétszer is ellenőrizzen minden abroncsot, hogy biztosan az ajánlott nyomásszintre legyenek felfújva.

**FIGYELMEZTETÉS:** Az Abroncs információs címkére nyomtatott abroncsnyomások **NEM ALKALMAZHATÓK** vontatás esetén. Vontatáskor az abroncsnyomásokat növelni kell. A vontatáskor használandó abroncsnyomásokért lásd: [Vontatás és tartozékok](#) oldalszám 105.

## Hatóságilag előírt tábla

A VIN mellett a Hatóságilag előírt tábla a következőt tartalmazza:

- TPMLM – Műszakilag megengedett legnagyobb terhelt tömeg. Az Model Y megengedett legnagyobb össztömege. Ez a Model Y, minden utas, folyadék és rakomány összeadott tömege.
- TPMAM – Műszakilag megengedett legnagyobb tömeg a tengelyen, az első és a hátsó tengelyre. A TPMAM maximális elosztott tömeg, amelyet az egyes tengelyek meg képesek tartani.

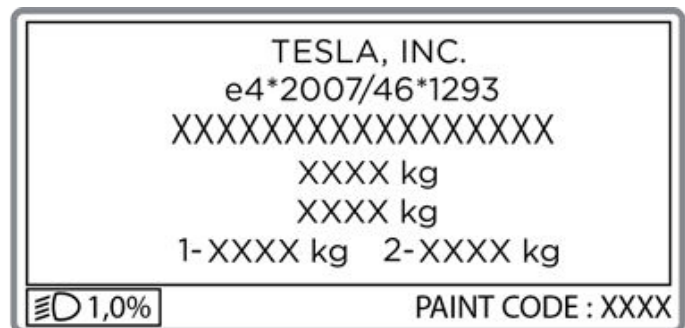

**FIGYELMEZTETÉS:** A károsodások megelőzésére soha ne terhelje úgy a Model Y járművet, hogy nehezebb legyen a TPMLM-nél vagy túllépje az egyes TPMAM-tömegeket.



## Tetőcsomagtartók

Model Y a Tesla által jóváhagyott, a Tesla rögzítőelemeivel felszerelt tetőcsomagtartók használatát támogatja. A tetőcsomagtartók felszereléséhez ezeket a rögzítőelemeket kell használnia, és csak olyan tetőcsomagtartókat használhat, amelyeket a Tesla jóváhagyott (lásd: [Alkatrészek és tartozékok oldalszám 218](#)). Ennek be nem tartása súlyos sérülésekhez vezethet.



## Külső méretek

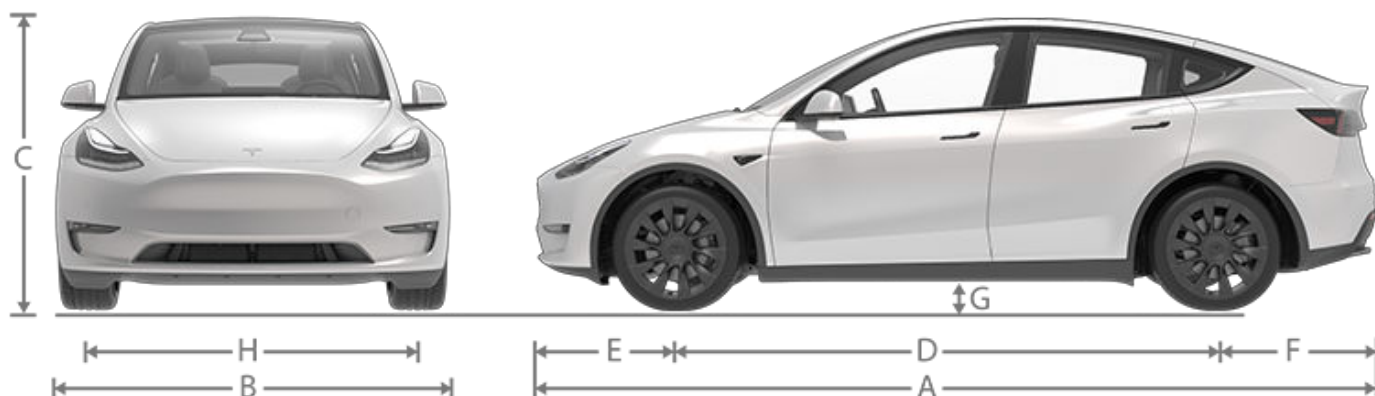

A	Teljes hosszúság	187 hüvelyk	4751 mm
B	Teljes szélesség (tükörrel)	83,8 hüvelyk	2129 mm
	Teljes szélesség (behajtott tükrökkel)	77,9 hüvelyk	1978 mm
	Teljes szélesség (tükrök nélkül)	75,6 hüvelyk	1921 mm
C	Teljes magasság	64 hüvelyk	1624 mm
D	Tengelytáv	113,8 hüvelyk	2890 mm
E	Túlnyúlás – elöl	34,4 hüvelyk	875 mm
F	Túlnyúlás – hátul	38,8 hüvelyk	986 mm
G	Hasmagasság (2 utassal)	Performance típus esetén 6.2 in Non-Performance típus esetén 6.8 in	Performance típus esetén 157 mm Non-Performance típus esetén 172 mm
H	Tengelytáv, 21 hüvelyktől eltérő kerekek – Első	64,4 hüvelyk	1636 mm
	Tengelytáv, 21 hüvelyktől eltérő kerekek – Hátsó	64,4 hüvelyk	1636 mm
	Tengelytáv, 21 hüvelykes kerekek – Első	64,8 hüvelyk	1646 mm
	Tengelytáv, 21 hüvelykes kerekek – Hátsó	64,2 hüvelyk	1630 mm

\*Az adatok közelítő értékek. A méretek a jármű felszereltségétől és egyéb tényezőktől függenek.

\*\*A jármű nyomvonala a kerékgálynál mért értékeket veszi alapul.

**⚠ FIGYELMEZTETÉS:** A konfigurációtól (például a kiválasztott kerekektől) függően a gépjármű hátsó csomagterájtaja körülbelül 2,3 méter magasra nyitható ki. A hátsó csomagterájtó magasságának beállításával és az alacsony mennyezetű vagy egyéb tárgyakkal való érintkezés megakadályozásával kapcsolatban lásd: [A felfelé nyíló hátsó csomagterájtó nyitási magasságának beállítása oldalszám 29.](#)





## Utastér méretei

### Model Y, 5 üléses:

Belmagasság	Első Hátsó	41,0 hüvelyk 39,4 hüvelyk	1041 mm 1001 mm
Lábtér	Első Hátsó	41,8 hüvelyk 40,5 hüvelyk	1063 mm 1029 mm
Válltér	Első Hátsó	56,4 hüvelyk 54 hüvelyk	1432 mm 1373 mm
Csipőtér	Első Hátsó	53,8 hüvelyk 50,6 hüvelyk	1367 mm 1286 mm

### Model Y, 7 üléses:

Belmagasság	Első Második sor Harmadik sor	41,0 hüvelyk 38,7 hüvelyk 34,6 hüvelyk	1041 mm 984 mm 880 mm
Lábtér	Első Második sor Harmadik sor	41,8 hüvelyk 41,6 hüvelyk 26,5 hüvelyk	1063 mm 1057 mm 673 mm
Válltér	Első Második sor Harmadik sor	56,4 hüvelyk 54 hüvelyk 41 hüvelyk	1432 mm 1372 mm 1041 mm
Csipőtér	Első Második sor Harmadik sor	53,8 hüvelyk 50,8 hüvelyk 36,5 hüvelyk	1367 mm 1290 mm 928 mm

## Csomagtartó úrtartalma

### Model Y, 5 üléses:

Első csomagtartó	4,1 köbláb (117 liter)
Az első sor mögött a második sor lehajtva	72,1 köbláb (2041 liter)
A második sor mögött az ülések nincsenek lehajtva	30,2 köbláb (854 liter)
Csomagtér maximális úrtartalma vezetővel és első utassal	76,2 köbláb (2158 liter)
Csomagtér maximális úrtartalma 5 utassal	34,3 köbláb (971 liter)

### Model Y, 7 üléses:



## Méreték

Első csomagtartó	4,1 köbláb (117 liter)
Az első sor mögött a második és harmadik sor lehajtva	67,9 köbláb (1923 liter)
A második sor mögött a harmadik sor lehajtva	26,6 köbláb (753 liter)
A harmadik sor mögött	12,8 köbláb (363 liter)
Csomagtér maximális úrtartalma vezetővel és első utassal	72 köbláb (2040 liter)
Csomagtér maximális úrtartalma 7 utassal	17 köbláb (480 liter)



## Motortípus(ok)

Hátsó motor: Váltakozó áramú, állandó mágneses, folyadékhűtéses szinkronmotor változtatható frekvenciájú hajtással.

Első motor (összkerék meghajtású gépjárművek): Váltakozó áramú aszinkron motor, folyadékhűtéses, változtatható frekvenciájú hajtással.

## Sebességváltó

Sebességváltó	Terméklejelmzők
Típus	Egysebességes, rögzített sebességfokozat
Áttételi viszonyszám	9:1

## Kormányzás

Kormányzás	Terméklejelmzők
Típus	Fogasléces elektromos szervokormányval, sebességfüggő
Végállások közti fordulatok száma	2,00
Fordulókör (szegélytől szegélyig)	12,13 méter

## Fékek

Fékek	Terméklejelmzők
Típus	Négy kerékre ható blokkolásgátló fékrendszer (ABS) elektronikus fékerőelosztással, beépített fejlett menetstabilizátorral és elektronikus gázpedállal működtetett regeneratív fékrendszerrel
Féktárcsaátmérő (hűtött)	Első (non-Performance): 14,0"/355 mm Első (Performance): 14,0"/355 mm Hátsó (non-Performance): 13,2"/335 mm Hátsó (Performance): 13,2"/335 mm
Első féktárcsa vastagsága	Új (nem Performance): 0,98"/25 mm Új (Performance): 0,98"/25 mm Csere határérték (nem Performance): 0,91"/23 mm Csere határérték (Performance): 0,91"/23 mm
Hátsó féktárcsa vastagsága	Új (nem Performance): 0,79"/20 mm Új (Performance – Mando féknyergek): 0,79"/20 mm Új (Performance – Brembo féknyergek): 0,87"/22 mm Csere határérték (nem Performance): 0,71"/18 mm Csere határérték (Performance – Mando féknyergek): 0,71"/18 mm Csere határérték (Performance – Brembo féknyergek): 0,79"/20 mm



Fékek	Termékjellemzők
Oldalirányú kifutás	0,050 mm
Kordális kifutás	0,040 mm
Tárcsavastagság változás (DTV)	0,010 mm
Első fékbetét vastagsága (hátlap nélkül)	Új: 0,393"/10 mm Csere határérték: 0,085"/2,15 mm
Hátsó fékbetét vastagsága (hátlap nélkül)	Új: 0,354"/9 mm Csere határérték: 0,078"/2 mm
Performance típus első fékbetét vastagsága (hátlap nélkül)	Új: 0,393"/10 mm Csere határérték: 0,085"/2,15 mm
Performance típus hátsó fékbetét vastagsága (hátlap nélkül)	Új: 0,354"/9 mm Csere határérték: 0,071"/1,8 mm
Rögzítőfék	Az elektromosan működtetett rögzítőfék a hátsó féknyeregbe van beépítve.

## Felfüggesztés

Felfüggesztés	Termékjellemzők
Elöl	Független, dupla lengőkar, tekercsrugó/teleszkópos lengéscsillapító, stabilizátor
Hátsó	Független, multilink (több lengőkaros), tekercsrugó/teleszkópos lengéscsillapító

## Akkumulátor – Alacsony feszültség

Ólomsavas akkumulátor - Alacsony feszültség	Termékjellemzők
Névleges teljesítmény	45 amperóra
Feszültség és polaritás	12V
Lítium-ion akkumulátor - Alacsony feszültség	Termékjellemzők
Névleges teljesítmény	6,9 amperóra
Feszültség	15,5V

## Akkumulátor – nagyfeszültség

Akkumulátor – nagyfeszültség	Termékjellemzők
Típus	Folyadékhűtésű lítium-ion (Li-ion)
Névleges feszültség	345 V DC

Akkumulátor – nagyfeszültség	Termékjellemzők
Hőmérséklet-tartomány	Ne tegye ki Model Y gépjárművét 24 óránál hosszabb ideig, folyamatosan 60 °C feletti vagy -30 °C alatti környezeti hőmérsékletnek.





## Kerékjellemzők (gyári)

Keréktípus	Elhelyezkedés	Méret	Besajtolási mélység (mm)
19"	Első/hátsó	19 x 9.5J	45
20"	Első/hátsó	20 x 9.5J	45
21"	Elöl	21 x 9.5J	40
21"	Hátsó	21 x 10.5J	48
Kerékanya meghúzási nyomaték			129 fontláb (175 Nm)
Kerékanyadugókulcs-méret			21 mm

**MEGJEGYZÉS:** A Model Y gépjármű felemelésével kapcsolatos információkat lásd: [A jármű megemelése oldalszám 217](#).

## Gumiabroncs-jellemzők (gyári)

Gumiabroncsméret	Elhelyezkedés	Méret
19"	Első/hátsó	255/45R19 XL
20"	Első/hátsó	255/40R20 XL
21"	Elöl	255/35R21 XL
21"	Hátsó	275/35R21 XL
A gumiabroncsnyomás a felszerelt kerekek típusától függően változik. Tekintse meg a gumiabronccsal kapcsolatos információkat tartalmazó címkén feltüntetett gumiabroncsnyomás-értékeket. Ez a címke a középső ajtóoszlopon található, és láthatóvá válik, amikor a vezetőoldali ajtó nyitva van (lásd: <a href="#">Az abroncsnyomások megtartása oldalszám 204</a> ).		
A téli gumiabroncsok a Tesla szervizközpontjában vagy a Tesla webhelyén vásárolhatók meg.		

## A gumiabroncs-jelölések értelmezése

A jogszabályok értelmében a gumiabroncsgyártóknak minden gumiabroncs oldalán fel kell tüntetniük a szabványos adatokat. Ezek az információk azonosítják és leírják a gumiabroncs alapvető jellemzőit.



- Gumiabroncs-kategória:** A P azt jelöli, hogy a gumiabroncs személygépjárművekhez készült.
- Gumiabroncs-szélesség:** A 3 jegyű szám a gumiabroncs szélességét jelöli (milliméterben) egyik oldal fal szélétől a másik széléig.
- Profilarány:** A 2 jegyű szám az oldal fal magasságának és a futófelület szélességének százalékban kifejezett aránya. Ha tehát a futófelület szélessége 205 mm, és a profilarány 50, az oldal fal magassága 102 mm.
- Gumiabroncs felépítése:** Az R azt jelöli, hogy a gumiabroncs radiális felépítésű.
- Keréktármérő:** Ez a 2 jegyű szám a keréktárcsa átmérőjét jelöli hüvelykben megadva.
- Terhelési index:** Ez a 2 vagy 3 jegyű szám jelöli, hogy az egyes gumiabroncsok mekkora terhet bírhatnak el. Ez a szám nem mindig szerepel a gumiabroncson.
- Sebességbesorolás:** Ha meg van adva, azt a maximális sebességet jelöli (mérőföld/órában), amelyen a gumiabroncsot hosszabb ideig használni lehet. Q=99 mph (160 km/h), R=106 mph (170 km/h), S=112 mph (180 km/h), T=118 mph (190 km/h), U=124 mph (200 km/h), H=130 mph (210 km/h), V=149 mph (240 km/h), W=168 mph (270 km/h), Y=186 mph (300 km/h), (Y)=gépkocsi maximális sebessége (meghaladja az „Y” besorolást).



8. **Terhelési tartomány:** A Normál terhelés (SL) vagy Extra terhelés (XL) formátumban megjelenített terhelési tartomány határozza meg a gumiabroncsok teherbírását adott nyomáson. Gumiabroncsok cseréje esetén az eredetivel azonos terhelési tartományú gumiabroncsot szereltesse fel. Ha téli gumiabroncsokkal vontat, azok terhelési tartománya legyen azonos az eredeti gumiabroncsokéval.
9. **Gumiabroncs összetétele és anyagai:** A futófelület és az oldalfal területén feltüntetett rétegek száma azt jelöli, hány réteg gumibevonatú anyag alkotja a gumiabroncs szerkezetét. A felhasznált anyagok típusáról is látható információ.
10. **Maximális gumiabroncsterhelés:** A gumiabroncs által kibírt maximális teher.
11. **Maximálisan megengedett gumiabroncsnyomás:** Normál vezetéshez nem ajánlott ez a nyomásérték.
12. **U.S. DOT gumiabroncs-azonosítószám (TIN):** A DOT betűkkel kezdődik, és azt jelöli, hogy a gumiabroncs megfelel a szövetségi szabványoknak. A következő 2 számjegy/betű a gyártási hely üzemkódja, az utolsó 4 számjegy pedig a gyártás hetét és évét jelöli. Például az 1712-es szám a 2012-es év 17. hetét jelöli. A többi szám marketingkódokat takar, amelyeket a gyártók saját belátásuk szerint használnak. Ezen információ segítségével kapcsolatba léphetnek a vásárlókkal, ha valamilyen hiba miatt vissza kell hívni a gumiabroncsot.
13. **Kopásosztályozás:** Ez a szám a gumiabroncs kopásának ütemét jelöli. Minél nagyobb a kopásszám, annál később kopik el a futófelület. Például egy 400-as gumiabroncs kétszer addig bírja, mint egy 200-as.
14. **Tapadásosztályozás:** Azt jelöli, mennyire képes megállni a gumiabroncs nedves úton. A magasabb értékkel bíró gumiabroncs rövidebb távolság alatt állítja meg a gépjárművét, mint az alacsonyabb értékű. A tapadást a következő értékekkel jelölik, a legmagasabbtól a legalacsonyabbig: AA, A, B, és C.
15. **Hőmérséklet-osztályozás:** A gumiabroncs hővel szembeni ellenállását A, B vagy C betűvel jelölik, ahol az A a legnagyobb ellenállást jelenti. Ez az osztályozás megfelelően felfújott gumiabroncsra vonatkozik, amelyet a sebesség- és terhelhetőségi határokon belül használnak.



## SZÁLLÍTÁS KÖZBEN A KEREKEK NE ÉRINTSÉK A TALAJT

A motorok a Model Y helyen a kerekek forgásakor generálnak energiát. A Model Y járművet mindig úgy szállítsa, hogy egyik kereke se érintse a talajt. Gondoskodjon arról, hogy a gumiabroncsok a szállítás során végig rögzítve legyenek, és ne foroghassanak el.

**⚠ FIGYELMEZTETÉS:** SOHA NE SZÁLLÍTSA a gépjárművet OLYAN HELYZETBEN, AMELYBEN A GUMIABRONCSOK ELFOROGHATNAK. EZ JELENTŐS KÁROSODÁSHOZ ÉS TÚLMELEGEDÉSHEZ VEZETHET. RITKA ESETEKBEN A SZÉLSŐSÉGES TÚLMELEGEDÉS KÖVETKEZTÉBEN A KÖRNYEZŐ ALKATRÉSZEK MEGGYULLADHATNAK.



Ne szállítsa a Model Y járművet a Tesla előírásaitól eltérő semmilyen más módszerrel. Kövesse az alábbi szakaszokban bemutatott útmutatásokat, és tartsa szem előtt az összes figyelmeztetést. A garancia nem vonatkozik a gépjármű nem megfelelő szállításából adódó sérülésekre.

**MEGJEGYZÉS:** A Tesla nem vállal felelősséget a Tesla Roadside Assistance szolgáltatáson kívül igénybe vett autómóntó szolgáltatás költségeinek megtérítéséért.

## Jóváhagyott szállítási módszerek

A Model Y szállításához platós teherautó vagy annak megfelelő szállító jármű használata ajánlott. Platós teherautó használatakor a gépjármű bármelyik irányba nézhet.



Ha a Model Y szállítását platós teherautó nélkül kell megoldani, emelőkerekek és krokodilemelők alkalmazásával kell biztosítani, hogy a négy kerék közül egyik se érintse a talajt. Ezzel a módszerrel legfeljebb 55 km-re szállítható a gépjármű, és ügyelni kell rá, hogy a krokodilemelők gyártói

sebességspecifikációját ne haladják meg. A Tesla azt ajánlja, hogy ennek a módszernek az alkalmazásakor a gépjármű előrefelé nézzen, tehát az első kerekek legyenek felemelve, és a hátsó kerekek nehezedjenek a krokodilemelőkre.



**⚠ FIGYELMEZTETÉS:** Engedélyezze a Transport üzemmódot (lásd: [A Transport üzemmód aktiválása oldalszám 239](#)), mielőtt felcsörlőzné a Model Y járművet a platós teherautóra (lásd: [Felhúzás platós teherautóra előrefelé oldalszám 240](#) és [Felhúzás platós teherautóra hátrafelé oldalszám 241](#)). Ha nem áll rendelkezésre a Transport üzemmód vagy az érintőképernyő nem használható, krokodilemelő vagy emelőkerek segítségével kell a gépjárművet a jóváhagyott szállítási pozícióba igazítani. A Tesla nem vállal felelősséget a Model Y szállítása által vagy a szállítás során okozott semmilyen kárért, ideértve a magántulajdonban keletkezett, illetve a krokodilemelők vagy emelőkerekek használatából eredő károkat.

**MEGJEGYZÉS:** A Transport üzemmód csak a Model Y járműnek egy platós teherautóra történő csörlőzésére vagy egy parkolóhelyről történő eltávolítására szolgál. A Transport üzemmódban a kerekek lassan (5 km/h alatti sebességgel) és nagyon rövid (10 méternél kisebb) távolság megtétele esetén elforoghatnak. Lásd: [A Transport üzemmód aktiválása oldalszám 239](#). Ezeknek a korlátoknak a figyelmen kívül hagyása jelentős károsodáshoz és a jármű túlmelegedéséhez vezethet, amelyek nem tartoznak a garancia hatálya alá.

**⚠ FIGYELMEZTETÉS:** Model Y járműve nagyfeszültségű komponenseket is tartalmaz, amelyek ütközés esetén megsérülhetnek (lásd: [Nagyfeszültségű alkatrészek oldalszám 187](#)). A Model Y szállítása előtt fontos feltételezni, hogy ezek a komponensek feszültség alatt vannak. Mindig tartsa be a nagyfeszültségű komponensekre vonatkozó biztonsági óvintézkedéseket (egyéni védőeszköz viselése stb.), amíg a sürgősségi szolgálatok munkatársai nem ellenőrizték a gépjárművet, és nem bizonyosodtak meg arról, hogy a nagyfeszültségű rendszerek már nincsenek áram alatt. Ennek az elmulasztása súlyos sérüléshez vezethet.

## A Transport üzemmód aktiválása

A Transport üzemmód biztosítja, hogy a rögzítőfék ki legyen engedve, miközben a Model Y járművet felcsörlőzik a platós teherautóra. Ha be van kapcsolva, a Transport üzemmód megjelenít egy a gépjármű kerekeinek szabad elforgására vonatkozó üzenetet. A Transport üzemmód engedélyezése:

- Alacsony feszültség áramellátás szükséges. Ha a Model Y áramellátása nem biztosított, nem használható az érintőképernyő a Transport üzemmód aktiválásához.



## Szállítási útmutató

- Model Y járműnek észlelnie kell a kulcsot. A Transport üzemmód csak akkor áll rendelkezésre, ha a gépjármű észleli a kulcsot.
- Győződjön meg róla, hogy a jármű nincs csatlakoztatva töltőhöz. A Szállítás üzemmód nem érhető el, ha a Model Y még be van dugva.

A Transport üzemmód aktiválása:

1. Győződjön meg arról, hogy a Model Y Parkolás fokozatban van.
2. Ékelje ki a gumiabroncsokat, és győződjön meg róla, hogy a Model Y biztonságosan rögzítve van.
3. Tartsa lenyomva a fékpedált, majd az érintőképernyőn válassza ki: **Kezelőelemek > Szerviz > Vontatás**. Az érintőképernyőn megjelenő üzenet emlékezteti a felhasználót a Model Y megfelelő szállításának módjára.
4. Érintse meg a **Belépés Szállítás üzemmódba** opciót. A gomb kékre vált, mutatva, hogy a Model Y mostantól Szállítás üzemmódban van. Model Y most már szabadon gurulhat, és rövid távon lassan gurítható (gyaloglóssebességnél nem gyorsabban), vagy felemelhető (például lapos platós tehergépkocsira).

A Transport üzemmód kikapcsolásához még egyszer érintse meg a **Kilépés a Transport üzemmódból** lehetőséget vagy váltson Model Y Parkolás fokozatba. Ha telefonos kulcsát nem ismerte fel a rendszer, a Transport üzemmód megszakítása kikapcsol Model Y. Szüksége lehet kulcskártyájára, hogy újraindítsa a járművet.

**MEGJEGYZÉS:** Ha a gépjármű alacsony feszültségű ólomsavas akkumulátorral van felszerelve (lásd: [Segédindítás oldalszám 248](#)): A Transport üzemmód kikapcsolhat, ha a Model Y nem kap alacsony feszültség áramot a Transport üzemmód bekapcsolását követően.

- ⚠ FIGYELMEZTETÉS:** Ha az elektromos rendszer nem működik, ezért az érintőképernyő nem használható a Transport üzemmód aktiválásához, használjon krokodilemelőt vagy emelőkereket. Mielőtt ezt tenné, mindig ellenőrizze a gyártó által megadott műszaki és teherbírési adatokat.

### Felhúzás platós teherautóra előrefelé

**MEGJEGYZÉS:** Ha a Model Y nem kap alacsony feszültség áramot, külső alacsony feszültség áramforrásra lesz szükség az első csomagtertető felnyitásához és az érintőképernyő használatához.

- ⚠ FIGYELMEZTETÉS:** A károsodás elkerülése érdekében csak megfelelően rögzített vonószem segítségével húzza fel a gépjárművet platós teherautóra. Az alváz, a keret vagy a felfüggesztés elemeinek használata a gépjármű húzásához károsodást okozhat.

1. Keresse meg a vonószem helyét. A vonószem az első csomagtartóban található.



2. Nyissa fel az elülső vonószemburkolatot. Ehhez határozott mozdulattal nyomja meg felül jobb szélén, amíg befelé nem billen, majd finoman húzza maga felé a kiemelkedő részt.

**MEGJEGYZÉS:** Az elülső vonószemburkolat a jármű fekete negatív (-) csatlakozójához kapcsolódik.



3. Tolja be ütközésig a vonószemet a nyílásba, és forgassa **az óramutató járásával ellentétes irányba**, amíg stabilan nem rögzül.

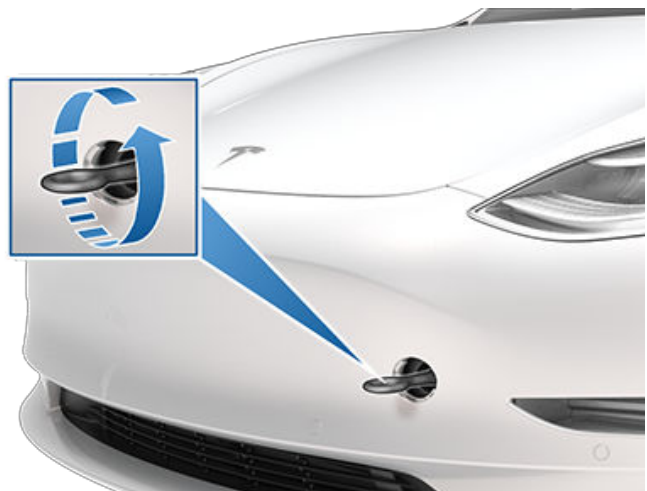

4. Csatlakoztassa a csörlőkábelt a vonószemhez.





**⚠ FIGYELMEZTETÉS:** Mielőtt elkezdené a vontatást, ellenőrizze, hogy a vonószem stabilan csatlakozik-e.

5. Aktiválja a Transport üzemmódot.
6. Lassan húzza fel a Model Y járművet a platós teherautóra.

## Felhúzás platós teherautóra hátrafelé

**MEGJEGYZÉS:** Ha a Model Y nem kap alacsony feszültség áramot, külső alacsony feszültség áramforrásra lesz szükség az első csomagtertető felnyitásához és az érintőképernyő használatához.

**⚠ FIGYELMEZTETÉS:** A károsodás elkerülése érdekében csak megfelelően rögzített vonószem segítségével húzza fel a gépjárművet platós teherautóra. Az alváz, a keret vagy a felfüggesztés elemeinek használata a gépjármű húzásához károsodást okozhat.

1. Keresse meg a vonószem helyét. A vonószem az első csomagtartóban található.



2. Nyissa fel a hátsó vonószemburkolatot. Ehhez határozott mozdulattal nyomja meg felül jobb szélén, amíg befelé nem billen, majd finoman húzza maga felé a kiemelkedő részt.

**MEGJEGYZÉS:** Vonókengyellel szerelt járművek a hátsó vonószemnél fogva nem vontathatók. A vonóhorog vagy vonókengyel csak a gépjármű biztonságos helyre, például szállítójármű platójára húzására használható. Szállítás közben a kerekek ne érintsék a talajt.

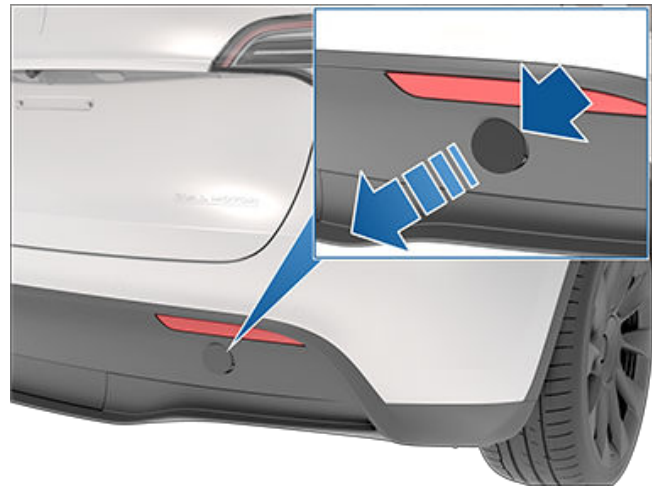

3. Tolja be ütközésig a vonószemet a nyílásba, és forgassa az **óramutató járásával ellentétes irányba**, amíg stabilan nem rögzül.

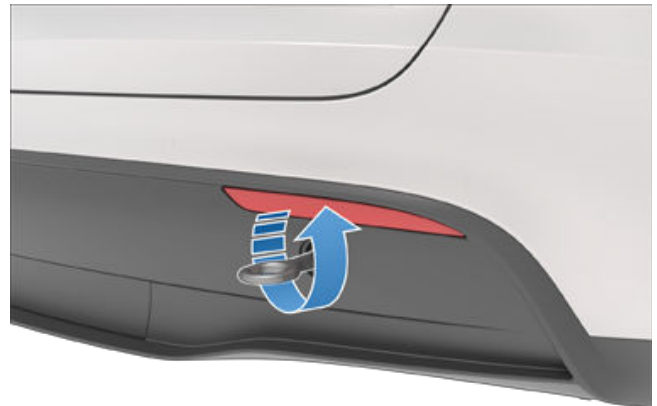

4. Csatlakoztassa a csörlőkábelt a vonószemhez.

**⚠ FIGYELMEZTETÉS:** Mielőtt elkezdené a vontatást, ellenőrizze, hogy a vonószem stabilan csatlakozik-e.

5. Aktiválja a Transport üzemmódot.
6. Lassan húzza fel a Model Y járművet a platós teherautóra.

## A kerekek rögzítése

a gépjármű gumibroncsait a nyolcpontos rögzítési móddal kell rögzíteni:

- Gondoskodjon arról, hogy a rögzítőhevedereken lévő fémelemek ne érintkezzenek a fényezett felületekkel és a kerekek külső felületével.
- Ne vezesse keresztül a rögzítőhevedereket a karosszériaelemeken és a kerekeken.

**⚠ FIGYELMEZTETÉS:** A rögzítőhevederek alvázon, felfüggesztésen vagy más karosszériaelemeken való átvezetése károsodást okozhat.



### Ha a gépjármű áramellátása nem működik

Ha a Model Y nem kap alacsony feszültség áramot, az alábbi módon nyissa fel az első csomagterét, vagy segédindítással aktiválja a alacsony feszültség akkumulátort.

1. Nyissa fel a motorháztetőt. A motorháztető kinyitásával kapcsolatos további információkat lásd [Az első csomagterét felnyitása áramellátás nélkül oldalszám 247](#), ha a járműben nincs áramellátás.
2. Végezzen segédindítást a alacsony feszültség akkumulátoron (lásd: [Segédindítás oldalszám 248](#)).

**MEGJEGYZÉS:** Vontatási szolgáltatóknak szóló információ: Itt további információt talál arról, hogyan szállítsa a gépjárművet egy töltőállomásra és készítse fel a gépjárművet a töltésre: [Hatótáv túllépése oldalszám 246](#).



**FIGYELMEZTETÉS:** Mivel az ajtó kinyitásakor és becsukásakor az ablak automatikusan leereszkedik kissé, mindig csatlakozzon egy külső, alacsony feszültség áramforráshoz, mielőtt kinyit egy ajtót, ha a gépjármű áramellátása nem működik, hogy elkerülje az ablak betörését (lásd: [Segédindítás oldalszám 248](#)).



A Tesla Roadside Assistance autómentés járműve garanciális ideje alatt az év 365 napján, a nap 24 órájában elérhető. A Tesla Roadside Assistance autómentés folyamatosan az autómentők rendelkezésére áll, hogy munkatársai megválaszolják az esetleges kérdéseket és elmagyarázzák a gépjármű elszállításának megfelelő módját.

A Tesla Roadside Assistance segélyszolgálatl történő kapcsolatfelvétel során, kérem, adja meg a következő adatokat:

- Alvázszám (VIN). Az alvázszám a **Kezelőelemek > Szoftver** megérintésével jeleníthető meg. Az alvázszám a vezető oldalán, a szélvédőn betekintve is látható.
- Pontos tartózkodási helyét.
- Problémája természetét.

Ha elérhető az Ön régiójában, akkor is felgyorsíthatja a kérését, ha a Tesla mobilalkalmazásban a Roadside Assistance opciót választja.

**MEGJEGYZÉS:** A Tesla Roadside Assistance autómentés szolgáltatásának részletes leírása a Tesla helyi weboldalán a támogatási oldalon található meg.

## Országspecifikus telefonszámok

**MEGJEGYZÉS:** A telefonszám a **Kezelőelemek > Szerviz** megérintésével is elérhető.

Ország	Telefonszám
Andorra	Fizetős hívószám: +31 (0)137 99 95 01
Ausztria	Helyi hívószám: +43 720 880 470
Belgium	Helyi hívószám: +32 38 08 1782
Bulgária	Helyi hívószám: +359 2 492 5455
Horvátország	Helyi hívószám: +385 17 776 417
Ciprus	Helyi hívószám: +357 22 030915
Csehország	Helyi hívószám: +420 228 882 612
Dánia	Helyi hívószám: +45 89 88 69 84
Észtország	Helyi hívószám: +372 880 3141
Finnország	Helyi hívószám: +358 9 4272 5040
Franciaország	Helyi hívószám: +33 9 70 73 08 50
Németország	Helyi hívószám: +49 (0) 30 700 149 725
Gibraltár	Fizetős hívószám: +31 (0)137 99 95 13
Görögország	Helyi hívószám: +30 21 11 98 4867
Magyarország	Helyi hívószám: +36 1 700 8549
Izland	Fizetős hívószám: +354 539 5037
Írország	Helyi hívószám: +353 01 513 4727
Izrael	Helyi hívószám: +972 3 375-1760
Olaszország	Helyi hívószám: +39 0 694 801252
Lettország	Helyi hívószám: +371 6785 9774
Liechtenstein	Fizetős hívószám: +31 13 (0)137 99 95 20
Litvánia	Helyi hívószám: +370 5 214 -0649
Luxembourg	Helyi hívószám: +352 27 86 14 16



## Kapcsolatfelvétel a Tesla Roadside Assistance segélyszolgálattal

Ország	Telefonszám
Málta	<b>Helyi hívószám:</b> +31 (0)137 99 88 20
Monaco	<b>Fizetős hívószám:</b> +31 (0)137 99 95 24
Hollandia	<b>Helyi hívószám:</b> +31 (0)137 99 95 25
Norvégia	<b>Helyi hívószám:</b> +47 23 96 02 85
Lengyelország	<b>Fizetős hívószám:</b> +48 22 307 26 45
Portugália	<b>Helyi hívószám:</b> +351 308 805 628
Románia	<b>Helyi hívószám:</b> +40 316 301 257
San Marino	<b>Fizetős hívószám:</b> +31 (0)137 99 95 31
Szlovákia	<b>Helyi hívószám:</b> +421 23 300 26 43
Szlovénia	<b>Helyi hívószám:</b> +386 8 288 00 33
Spanyolország	<b>Helyi hívószám:</b> +34 911 982 624
Svédország	<b>Helyi hívószám:</b> +46 77-588 80 36
Svájc	<b>Helyi hívószám:</b> +41 618 55 3021
Törökország	<b>Helyi hívószám:</b> +90 (212) 922 24 50



Ha a Model Y rendelkezik **Vészhelyzeti hívás** (eCall) funkcióval, akkor egy vészhívó rendszer súlyos baleset vagy vészhelyzet esetén automatikusan felveszi a kapcsolatot a segélyhívó központtal és megadja a szükséges adatokat a KBVP (Közbiztonsági válaszpont – Public Safety Answering Point – PSAP) számára.

**MEGJEGYZÉS:** Gyártási dátumtól és piaci térségtől függően előfordulhat, hogy a Model Y nem rendelkezik vészhívó rendszerrel.

**MEGJEGYZÉS:** A KBVP számára megadott adatok között szerepel a jármű típusa, a járműben lévő utasok száma, a GPS-koordináták és a jármű alvázszáma.

**MEGJEGYZÉS:** A vészhelyzeti hívás csak mobilhálózaton keresztül, megfelelő térerő mellett működik.



**FIGYELMEZTETÉS:** A vészhelyzeti hívás kizárólag vészhelyzetben kezdeményezhető. Ne aktiválja az eCallt csupán azért, hogy tesztelje a rendszert, vagy hogy vészhelyzetnek nem minősülő problémát jelentsen járművével. A nem vészhelyzeti hívásokra helyi törvények és büntetések vonatkozhatnak.

## A vészhelyzeti hívás használata

A vészhelyzeti hívás (ha van) súlyos baleset észlelése vagy a légzsákok kinyílása esetén automatikusan működésbe lép.



Az érintőképernyő felső állapotjelző sávján érintse meg ezt az ikont, hogy manuálisan aktiválja a vészhelyzeti hívást súlyos baleset vagy sérülés esetén. Az SOS ikon narancssárgára vált, ha a hívórendszer ideiglenesen nem érhető el vagy nem az elvártak szerint működik. További információért nyomja meg az ikont.

**MEGJEGYZÉS:** A manuális aktiválás hasznos, ha súlyos balesetet szeretne bejelenteni vagy ha a Model Y egyik utasának azonnali segítségre van szüksége (például szívroham esetén).

**MEGJEGYZÉS:** A Tesla nem áll kapcsolatban a vészhívó szolgáltatókkal. Ne használja a vészhelyzeti hívás funkciót, ha a Tesla ügyfélszolgálatával szeretné felvenni a kapcsolatot (ha például a Roadside Assistance szolgáltatást szeretné igénybe venni), mert a hívás egy harmadik fél által üzemeltetett vészhelyzeti szolgáltatót kapcsol. A Tesla nem vállal anyagi felelősséget a vészhelyzeti híváson keresztül nyújtott segítséggel kapcsolatos költségekért.

## Vészhelyzeti hívás megszakítása

Egy vészhelyzeti hívás csak akkor szakítható meg, ha azt manuálisan indították. A megszakításhoz nyomja meg a **Hívás megszakítása** elemet az érintőképernyőn. A hívást az érintőképernyőn megjelenített ideig (amely visszafele számol) lehet megszakítani. A visszaszámlálás lejártá után a hívást már csak a hívott fél oldaláról lehet megszakítani.





## Hatótáv túllépése

**⚠ FIGYELMEZTETÉS:** Az Ön felelőssége, hogy figyelemmel kíséresse a nagyfeszültségű akkumulátor állapotát és a jármű hátralévő hatótávolságát. Ne feltételezze, hogy van elérhető hatótávolság, ha a(z) érintőképernyő által megjelenített hatótávolság 0 km (vagy 0%). A alacsony feszültség akkumulátor hatótáv túllépése által okozott károsodására a garancia nem terjed ki.

**MEGJEGYZÉS:** Abban a valószínűtlen esetben, ha járműve túllépi a hatótávot vezetés közben, álljon félre, amint ezt biztonságosan meg tudja tenni, és forduljon a [Tesla Roadside Assistance oldalszám 243](#) autómentéshez vagy az Ön által választott vontatási szolgáltatóhoz.

Ha a Model Y túllépi a hatótávot, a alacsony feszültség akkumulátor nem támogatott – és amikor a alacsony feszültség nem támogatott, akkor a jármű nem tud tölteni. Éppen ezért fontos a alacsony feszültség akkumulátor támogatása valamilyen külső tápellátáson keresztül, amely lehetővé teszi a magas feszültségű (HV) akkumulátor töltését. Amint tölteni kezd a jármű, a külső tápellátásra már nem lesz szükség.

Abban az esetben, ha úgy lépi túl a hatótávot, hogy nincs a közelben töltő, akkor a vontatási szolgáltató szállítsa a(z) Model Y járművet a legközelebbi töltőállomásra, és a járművet úgy helyezze le, hogy a töltőkábel elérjen hozzá. Amint a járművet elhelyezte egy töltő közelében, kövesse az alábbi utasításokat:

**MEGJEGYZÉS:** Ha a járművet egy töltőhöz szállítják, a vontatási szolgáltató semmiképp se távozzon addig, amíg meg nem erősíthető, hogy a jármű magas feszültségű akkumulátora sikeresen tölt.

1. Végezzen segédindítást az alacsony feszültségű rendszeren (lásd: [Segédindítás oldalszám 248](#)). Az alacsony feszültségű akkumulátort segédindítani kell a magas feszültségű akkumulátor támogatása érdekében.
2. Várjon pár percet. Amint bekapcsol az érintőképernyő, dugja be a töltőkábelt a Model Y gépjárműbe, hogy megkezdje a magas feszültségű akkumulátor töltését.
3. Amikor a Model Y tölteni kezd, válassza le a külső tápellátást a alacsony feszültség akkumulátorról.

Mielőtt nem Tesla töltőhöz szállítanak a járművet, ellenőrizze, hogy a jármű olyan adapterrel rendelkezik-e, amely megfelel a használni kívánt töltőállomás adott típusának. Még nem Tesla töltőnél is segédindítást kell végezni a alacsony feszültség rendszeren, mielőtt megkezdene a töltést.

**⚠ FIGYELMEZTETÉS:** Mindig figyeljen rá, hogy a Model Y megfelelő hatótávval rendelkezzen a tervezett vezetéshez vagy a hosszabb ideig történő tároláshoz. Ne hagyatkozzon az érintőképernyőn vagy a mobilalkalmazásban kijelzett becsült hatótávra, mivel a hatótáv a tervezettnél gyorsabban csökkenhet a környezeti hőmérséklettől, a vezetési szokásoktól, a szélétől, a járműbeállításoktól (pl. Őrszem üzemmód) és egyéb tényezőktől függően.

**MEGJEGYZÉS:** A hatótáv túllépése miatt igénybe vett járművontatásra nem terjed ki a garancia.



## Az első csomagterető felnyitása áramellátás nélkül

Abban a valószínűtlen esetben, ha a Model Y nem rendelkezik alacsony feszültség-os áramellátással, nem fogja tudni kinyitni az első csomagteretőt az érintőképernyő, a távirányító, vagy a mobilalkalmazás használatával. Ebben a helyzetben az első csomagterető kinyitásához:

**MEGJEGYZÉS:** A következő lépésekkel nem lehet kinyitni az első csomagteretőt, ha a Model Y be van zárva és rendelkezik alacsony feszültség -os áramellátással.

1. Keressen egy külső, alacsony feszültség-os tápellátást (például egy hordozható indításrészeget).
2. Nyissa fel a vonószem fedelét; ehhez nyomja meg határozottan a fedél jobb felső peremét, amíg az befelé nem fordul, majd a felemelt részt húzza finoman maga felé.

**MEGJEGYZÉS:** A vonószemburkolat a jármű fekete negatív (-) csatlakozójához kapcsolódik.



3. Húzza ki a két vezetékét a vonószem nyílásából, hogy mindkét érintkezőt felfedje.

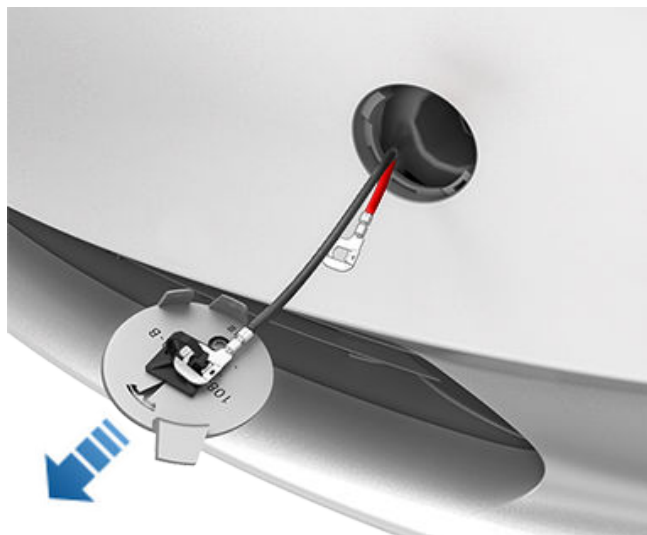

4. A alacsony feszültség-os tápellátás piros, pozitív (+) kábelét csatlakoztassa a piros, pozitív (+) érintkezőhöz.

5. A alacsony feszültség-os tápellátás fekete, negatív (-) kábelét csatlakoztassa a fekete, negatív (-) érintkezőhöz.



**MEGJEGYZÉS:** A külső, alacsony feszültség-os tápellátás használata ezeknél az érintkezőknél kizárólag a motorháztető reteszeit oldja ki. A alacsony feszültség-os akkumulátort nem tudja feltölteni ezekkel az érintkezőkkel. Ne hagyja a alacsony feszültség tápkábeleket a csatlakozókhoz csatlakoztatva 30 másodpercnél hosszabb ideig. Amint a motorháztető reteszei rögzülnek, válassza le a jármű csatlakozóit.

6. Kapcsolja be a külső áramforrást (kövesse az eszköz gyártójának utasításait). A motorháztető reteszei azonnal kioldanak, és felemelheti a tetőt, hogy hozzáférjen az első csomagteretőhöz.
7. Válassza le mindkét kábelt a fekete, negatív (-) kábellel kezdve.
8. Amennyiben gépjárművét platós teherautóra húzzák, még ne tegye vissza a vonószem fedelét. Szükség esetén szerelje fel a vonószemfedelelet úgy, hogy a vezetékeket áthúzza a vonószem nyílásán, és a vonószemfedelelet a megfelelő helyre igazítja, majd a helyére pattintja.

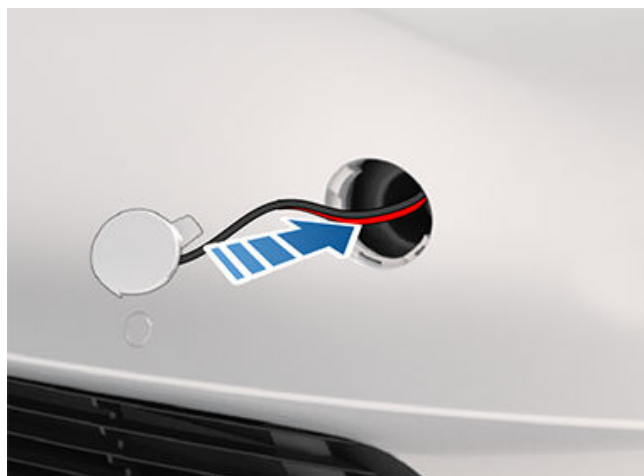



A segédindítás eljárása attól függően eltérő, hogy az alacsony feszültségű akkumulátor ólomsavas vagy lítium-ionos-e. Annak meghatározásához, hogy járműve melyik típusú akkumulátorral rendelkezik, érintse meg a következőket: **Kezelőelemek > Szoftver > További járműadatok**. Ebben a részben mindkét eljárást ismertetjük.

Az alábbi útmutatás arra az esetre vonatkozik, amikor egy külső alacsony feszültségű áramforrást (például hordozható indításréségítőt) használ. Ha a Model Y segédindításához másik járművet használ, kövesse az adott jármű gyártójának útmutatását.

**⚠ FIGYELMEZTETÉS:** Model Y nem használható másik jármű segédindítására. Ez a jármű károsodását okozhatja.

**⚠ FIGYELMEZTETÉS:** A Model Y segédindítása során ügyeljen rá, hogy ne alakuljon ki rövidzárlat. A kábelek rossz segédindító érintkezőhöz való csatlakoztatása, a vezeték egymással való érintkezése stb. a Model Y károsodásához vezethet.

## Az alacsony feszültségű (ólomsavas) akkumulátor beindítása

*A Sanghajban körülbelül 2021 októbere előtt, illetve Fremontban körülbelül 2021 decembere előtt gyártott járművek ólomsavas, alacsony feszültségű akkumulátorral vannak felszerelve.*

Ha a Model Y segédindításához másik járművet használ, kövesse az adott jármű gyártójának útmutatását. Az alábbi útmutatás arra az esetre vonatkozik, amikor egy külső alacsony feszültségű áramforrást (például hordozható indításréségítőt) használ.

1. Nyissa fel az első csomagterétet (lásd: [Az első csomagterét felnyitása áramellátás nélkül oldalszám 247](#)).
2. Távolítsa el a szervizpanelt: húzza felfelé, amíg a rögzítőkapcsok engednek.
3. Ha a jármű HEPA-szűrővel van ellátva, óvatosan hajtja a HEPA-szűrő tömítését a jármű eleje felé, hogy hozzáférjen a alacsony feszültség-ös akkumulátorhoz.

**MEGJEGYZÉS:** A alacsony feszültség-ös akkumulátorhoz való hozzáféréshez szűk hely áll rendelkezésre. Lehetséges, hogy el kell távolítania a kapcsokat a hátsó burkolatról, hogy jobban hozzáférjen.

4. Csatlakoztassa a alacsony feszültség-ös áramforrás piros, pozitív (+) kábelét a alacsony feszültség-ös akkumulátor piros, pozitív (+) sarujához.

**⚠ FIGYELMEZTETÉS:** A Model Y károsodásának megelőzése érdekében gondoskodjon arról, hogy a pozitív kábel ne érjen hozzá más fémkatrészekhez, például az akkumulátor rögzítőkeretéhez.

5. Csatlakoztassa a alacsony feszültség-ös áramforrás fekete, negatív (-) kábelét a alacsony feszültség-ös akkumulátor fekete, negatív (-) sarujához.

6. Kapcsolja be a külső áramforrást (kövesse az eszköz gyártójának utasításait). Érintéssel ébressze fel az érintőképernyőt.

**MEGJEGYZÉS:** Akár több percbe is telhet, amíg a rendszer elegendő energiát vesz fel az érintőképernyő felébresztéséhez.

7. Amikor már nincs szükség a külső, alacsony feszültségű áramforrásra, csatlakoztassa le mindkét kábelt az akkumulátor sarujáról, a fekete, negatív (-) kábellel kezdve.
8. Helyezze vissza az utastér szellőzőnyílásának panelét az eredeti helyére, és nyomja le, amíg újra nem rögzül.
9. Helyezze vissza a szervizpanelt az eredeti helyére, és nyomja le, amíg újra nem rögzül.
10. Csukja le a csomagterétet.

## Az alacsony feszültségű (lítium-ion) akkumulátor beindítása

*A Sanghajban körülbelül 2021 októbere után, illetve Fremontban körülbelül 2021 decembere után gyártott járművek ólomsavas, alacsony feszültségű lítiumion-akkumulátorral vannak felszerelve.*

1. Nyissa fel az első csomagterétet (lásd: [Az első csomagterét felnyitása áramellátás nélkül oldalszám 247](#)).
2. Távolítsa el a szervizpanelt: húzza felfelé, amíg a rögzítőkapcsok engednek.
3. HEPA-szűrő esetén óvatosan hajtja a HEPA-szűrő tömítését a jármű eleje felé, hogy hozzáférjen a alacsony feszültség segédindítóhoz.

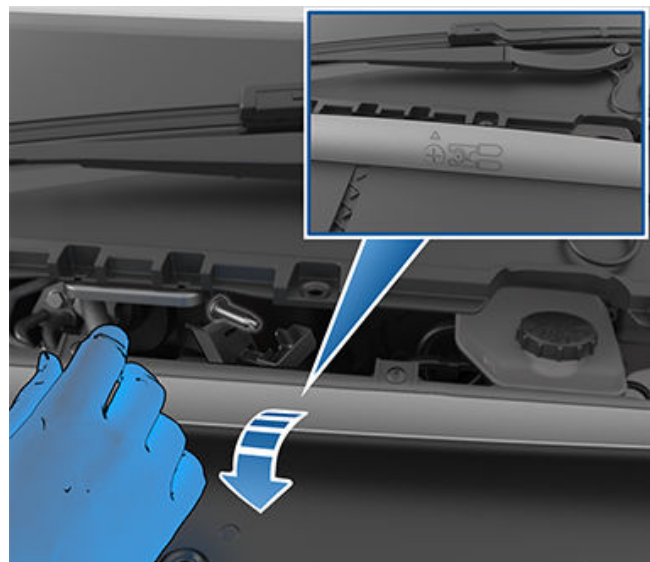

4. Húzza vissza a fekete tömítést, hogy láthatóvá váljon a pozitív segédindító csatlakozó. Távolítsa el a piros burkolatot, majd csatlakoztassa a külső, alacsony feszültségű tápegység piros pozitív (+) kábelét a piros pozitív (+) segédindító csatlakozóhoz.



**FIGYELMEZTETÉS:** A jármű károsodásának elkerülése érdekében ügyeljen arra, hogy a pozitív kábel ne érjen hozzá más fém alkatrészekhez.

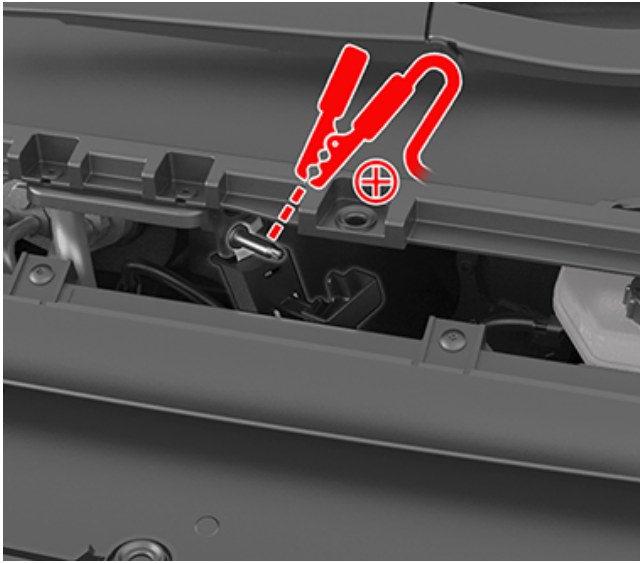

5. A HEPA-szűrő csavarja (lásd alább) negatív (-) segédindítóként szolgál. Csatlakoztassa az alacsony feszültségű tápegység fekete negatív (-) kábelét a fekete negatív HEPA-segédindítóhoz.

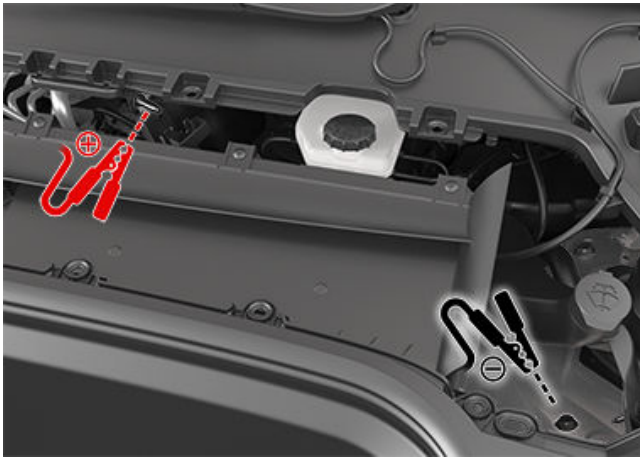

6. Kapcsolja be a külső áramforrást (kövesse az eszköz gyártójának utasításait) 20 másodpercig, majd kapcsolja ki és válassza le az áramforrásról.



**FIGYELMEZTETÉS:** Ha 20 másodpercnél tovább bekapcsolva hagyja a tápellátást, előfordulhat, hogy az alacsony feszültségű akkumulátor nem tud önregenerálást végezni, és a jármű nem tud vezetés fokozatba kapcsolni. Ha ez bekövetkezik, az áramforrás leválasztása után válassza le az alacsony feszültségű akkumulátort, majd csatlakoztassa újra az alacsony feszültségű akkumulátort, hogy lehetővé tegye az akkumulátor újabb önregenerálási kísérletét.

**MEGJEGYZÉS:** Ha a Szállítás üzemmódot (a jármű platós teherautóra való felcsörlőzéséhez) próbálja aktiválni, nincs szükség az alacsony feszültségű akkumulátor önregenerálására. Hagyja folyamatosan csatlakoztatva a tápellátást addig, amíg a jármű rögzül.

7. Nyissa ki a vezetőoldali ajtót, és várjon két percig.
8. Gondoskodjon arról, hogy a jármű Vezetés fokozatba tudjon váltani.
9. Helyezze vissza a szervizpanelt az eredeti helyére, és nyomja le, amíg újra nem rögzül.
10. Csukja le a csomagterétet.



## Az ajtók kinyitása áramellátás hiányában

### Az első ajtó kinyitása áramellátás nélkül

Abban a valószínűtlen esetben, ha a Model Y lemerül, az első ajtók kinyitásához húzza fel az ablakkapcsolók előtt található kézi ajtókioldót.



1. Távolítsa el a szőnyeget a hátsó ajtózseb aljáról.
2. Nyomja meg a piros fület a szerelőfedél eltávolításához.
3. Húzza előre a mechanikus kioldókábelt.

**!** **FIGYELMEZTETÉS:** A manuális ajtónyitó fogantyúkat csak arra az esetre tervezték, ha a Model Y lemerülne. Ha áram alatt van a Model Y, használja a belső ajtókilincének felső részén található gombot.

### A hátsó ajtó kinyitása áramellátás nélkül

A hátsó ajtót (ha a felszereltség része) manuálisan kinyithatja abban a valószínűtlen helyzetben, amikor a Model Y lemerül:

**MEGJEGYZÉS:** Nem minden Model Y jármű rendelkezik manuális ajtónyitóval a hátsó ajtóknál.

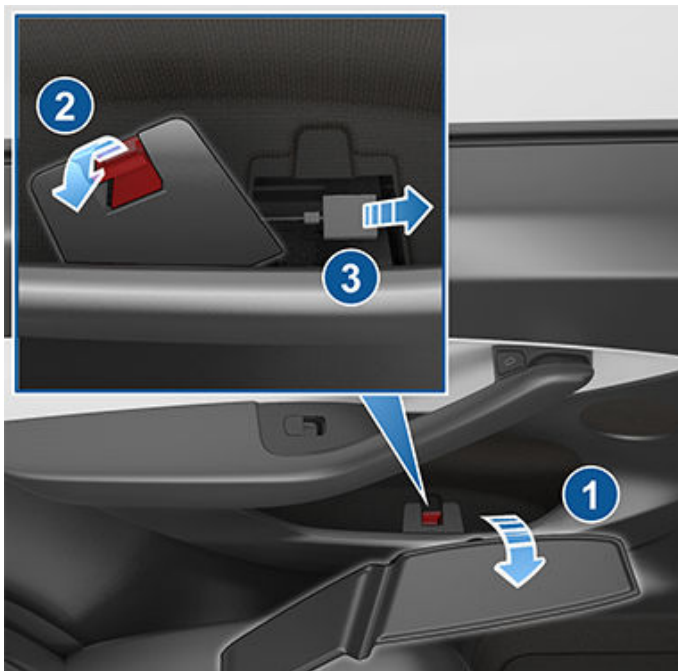





## APP\_w009

### **Automatikus vészfékezés nem áll rendelkezésre A funkció a következő úttal állhat helyre**

#### **A figyelmeztetés jelentése:**

Az Automatikus vészfékezés funkció nem áll rendelkezésre az aktuális út hátralevő részében. Ez a figyelmeztetés nem jelenti egyértelműen azt, hogy más fékezési funkciók vagy tulajdonságok ne lennének elérhetők.

Ezt a riasztást számos ok kiválthatta. Lehet, hogy más figyelmeztetések vannak érvényben olyan körülményekre vonatkozóan, amelyek következtében az Automatikus vészfékezés nem áll rendelkezésre.

#### **Teendő:**

Általában nincs teendő. az Automatikus vészfékezés általában újra elérhető lesz a következő út kezdetén.

Ha a riasztás hosszú ideig fennáll, vagy több alkalommal és egyre nagyobb gyakorisággal fordul elő, javasoljuk, hogy a lehető leghamarabb kérjen szervizidőpontot.

További információkért lásd: [Ütközésselkerülő asszisztens oldalszám 148.](#)

## APP\_w048

### **Az autopilot egyes funkciói átmenetileg nem elérhetők A funkciók a következő úton állhatnak helyre**

#### **A figyelmeztetés jelentése:**

Az autopilot egyes funkciói átmenetileg nem elérhetők a járműn. A jármű konfigurációjától függően az Autopilot nem működő funkciói az alábbiak lehetnek:

- Automata kormányzás
- Forgalomfigyelő tempomat
- Automatikus vészfékezés
- Ráfutásos ütközésre figyelmeztetés
- Sávelhagyásra vonatkozó figyelmeztetés

#### **Teendő:**

Ez a riasztás számos ok miatt jelenhetett meg. Tekintse meg a többi riasztást is, ami jelezheti az állapot okát.

Az Autopilot funkciói a következő úton jellemzően helyreállnak. Ha a riasztás az elkövetkezendő utak során is megmarad, akkor a lehető leghamarabb forduljon a szervizszolgálathoz.

További tájékoztatásért és az Autopilot funkcióinak teljes listája tekintetében lásd: [Az Autopilot funkció ismertetése oldalszám 113.](#)

## APP\_w207

### **Az automata korm. átmenetileg nem érhető el**

#### **A figyelmeztetés jelentése:**

Az automata kormányzás átmenetileg nem érhető el. Ezt a valószínűleg ideiglenes állapotot egy olyan külső tényező okozhatja, mint például:

- Hiányzó vagy lekopott útburkolati jelek.
- Keskeny vagy kanyargós utak.



- Rossz látási viszonyok, például eső, hó, köd vagy egyéb időjárási jelenség miatt.
- Rendkívül meleg, illetve hideg hőmérséklet.
- Más jármű fényszórói, közvetlen napfény vagy egyéb fényforrás okozta erős fény.

Ez a figyelmeztetés akkor is megjelenik, ha bekapcsolt Automata kormányzás mellett túllépte az automata kormányzás maximális sebességhatárát. Ebben az esetben az Automata kormányzás az aktuális vezetés hátralévő részében nem lesz elérhető.

### Teendő:

Folytassa útját az úti céljához. Ha az Automata kormányzás funkció az útja végéig nem volt elérhető, és a következő tervezett útja során sem tudja használni, ellenőrizze az alábbiakat:

- Sár, jég, hó vagy egyéb környezeti tényezők okozta károsodás vagy akadályozás
- A járműre felszerelt objektum, például kerékpárszállító okozta takarás
- A járműre felhordott festék vagy ragasztós termék, például védőszalag, matrica, gumibevonat
- Sérült vagy elferdült lökhárító

Ha nincsenek nyilvánvaló okok, vagy ha sérülést talál a járművön, ütemezze be a szervizelést, amikor Önnek megfelel. Addig is nyugodtan használhatja járművét.

További információkért lásd: [Autopilot funkciók oldalszám 116](#).

## APP\_w218

### Automata kormányzás sebességhatára túllépve Vegye át a kormányzást

#### A figyelmeztetés jelentése:

Az Automata kormányzás nem érhető el, mert a jármű túllépte az erre a vezetéstámogató funkcióra érvényes maximális sebességkorlátozást.

#### Teendő:

Azonnal vegye át a kormánykerék irányítását, és az úticél eléréséig tartsa fenn az irányítást.

A legtöbb esetben az Automata kormányzás az aktuális vezetés hátralévő részében nem lesz elérhető. A visszaállításához teljesen meg kell állítania a járművet, a váltót pedig Parkolás fokozatba kell kapcsolnia. Amikor a következő úti célhoz való induláskor Vezetés fokozatba vált, az Automata kormányzás ismét elérhetővé válik.

**MEGJEGYZÉS:** Ha ez a riasztás Németországban történő vezetés közben aktiválódik, az Automata kormányzás ismét elérhetővé válik a jármű Automata kormányzás maximális sebességhatáránál lassabb haladása esetén.

Ha az Automata kormányzás nem érhető el a következő vezetés alkalmával, és a következő vezetési alkalmakkor is elérhetetlen marad, egy Önnek kényelmes időpontban forduljon a szervizszolgálatához. Addig is nyugodtan használhatja járművét.

További információkért lásd: [Autopilot funkciók oldalszám 116](#).

## APP\_w222

### Sebességtartó automatika nem érhető el Első kamera látása csökkent

#### A figyelmeztetés jelentése:

Az Adaptív sebességtartó automatika és az Automata kormányzás nem érhető el, mert a jármű egy vagy több első kamerájának működését külső körülmények korlátozzák vagy a kamerát elvakítják.



Az Adaptív sebességtartó automatika és az Automata kormányzás mindaddig elérhetetlen marad, amíg az első kamera megfelelő láthatósága helyre nem áll. Lehetséges, hogy a kamerák érzékelése korlátozott vagy a kamerák egyáltalán nem érzékelnek, az alábbiak miatt:

- Szennyeződés vagy lerakódás a kamera lencsésjén.
- Környezeti feltételek, például eső, köd, hó vagy harmat.
- Erős napfény vagy más fényforrásból származó visszatükröződés.
- Gyenge vagy korlátozott fényviszonyok, például éjszaka gyengén kivilágított vagy kivilágítatlan útszakaszok.
- Kondenzáció (vízcseppek vagy páralerakódás) a kamera lencsésjén.
- Monoton környezeti jellemzők, például alagútfal vagy elválasztók az autópályán.

**Teendő:**

Folytassa útját az úti céljához. Nyugodtan használhatja járművét.

Ez gyakran csak ideiglenes jelenség, amely magától megszűnik. Amennyiben a riasztás a vezetés időtartamának végéig fennáll:

- A következő tervezett vezetés előtt ellenőrizze és tisztítsa meg az első kamera látóterületét a szélvédő felső-középső részén.
- Ellenőrizze, hogy a kamera felületén nincs-e páralecsapódás, szennyeződés vagy egyéb törmelék, és kísérelje meg a szennyeződések eltávolítását.

A jármű adott területéről a piszok vagy szennyeződés eltávolítására vonatkozó további információkért lásd: [A kamera tisztítása oldalszám 211](#).

Habár az első kameraházon belüli páralecsapódás nem törölhető ki, az alábbi lépések segíthetnek megszüntetni azt:

1. Készítse elő az utasteret a hőmérsékletet magasra állítva és a légkondicionáló rendszert bekapcsolva.
2. Kapcsolja be a szélvédő-fagymentesítőt.

Ha a riasztás az elkövetkezendő vezetési alkalmakkor is megmarad, de az első kamerán nem látható szennyeződés, akkor a lehető leghamarabb forduljon a szervizszolgálathoz. Addig is nyugodtan használhatja járművét.

**APP\_w224****Sebességtartó automatika nem érhető el  
Haladjon tovább a kamerák kalibrálásához****A figyelmeztetés jelentése:**

Az Adaptív sebességtartó automatika és az Automata kormányzás nem érhető el, mert a jármű kamerái nincsenek teljesen kalibrálva.

Aktív Adaptív sebességtartó automatika és Automata kormányzás funkciók esetén a járműnek nagy pontossággal kell manővereznie. Mielőtt ezek a funkciók első alkalommal használhatók lennének, végre kell hajtani a kamerák kezdeti önkalibrálását. Időnként egy vagy több kamera kalibrálatlanná válhat.

**Teendő:**

Folytassa útját az úti céljához. Nyugodtan használhatja járművét.

Az Adaptív sebességtartó automatika és az Automata kormányzás mindaddig elérhetetlen marad, amíg végre nem hajtják a kamera kalibrálását.

A kalibrálás befejeződését követően az Adaptív sebességtartó automatika és az Automata kormányzás elérhetővé válik.

Az Ön kényelme érdekében egy kalibrálási folyamatjelző jelenik meg az érintőképernyőn. A kalibrálás jellemzően 32–40 km levezetése után fejeződik be, azonban a távolság az út- és időjárási viszonyok függvényében változhat. Ha például jól látható sávelválasztó vonalakkal rendelkező egyenes úttesten halad, az segíti a kamera gyorsabb kalibrálását.



Ha a riasztás továbbra is fennáll, és a kamera kalibrálása nem fejeződött be a járművel megtett legalább 160 km megtétele után, vagy az Adaptív sebességtartó automatika és az Automata kormányzás a kamera sikeres kalibrálása ellenére elérhetetlen marad, a lehető leghamarabb forduljon a szervizszolgálatához. Addig is nyugodtan használhatja járművét.

### APP\_w304

## Kamera blokkolva vagy elvakult

### Tisztítsa meg a kamerát, vagy várja meg, hogy ismét működésbe lépjen

#### A figyelmeztetés jelentése:

Külső körülmények miatt egy vagy több kamera érzékelése korlátozott vagy a kamerák egyáltalán nem érzékelnek. Ha a jármű kamerái nem tudnak pontos vizuális információkkal szolgálni, az Automata kormányzási rendszer egy vagy több funkciója átmenetileg nem lesz használható.

Lehetséges, hogy a kamerák érzékelése korlátozott vagy a kamerák egyáltalán nem érzékelnek, az alábbiak miatt:

- Szennyeződés vagy lerakódás a kamera lencséjén.
- Környezeti feltételek, például eső, köd, hó vagy harmat.
- Erős napfény vagy más fényforrásból származó visszatükröződés.
- Gyenge vagy korlátozott fényviszonyok, például éjszaka gyengén kivilágított vagy kivilágítatlan útszakaszok.
- Kondenzáció (vízcseppek vagy páralerakódás) a kamera lencséjén.
- Monoton környezeti jellemzők, például alagútfal vagy elválasztók az autópályán.

#### Teendő:

Folytassa útját az úti céljához. Nyugodtan használhatja járművét. Ez gyakran csak átmeneti állapot, ami megszűnik, mielőtt a lecsapódás elpárolog vagy az adott környezeti feltétel már nem észlelhető.

Ha a riasztás az úti célja eléréséig nem szűnik meg, ellenőrizze a kamera lencséjét páralecsapódás, piszok vagy egyéb szennyeződés szempontjából. A kamerák elhelyezkedésével kapcsolatban lásd: [Kamerák oldalszám 19](#).

A következő vezetési alkalom előtt tisztítsa meg a kamerákat, ha szükséges. Az ajánlott tisztítási eljárásokért lásd: [A kamera tisztítása oldalszám 211](#).

Ha a riasztás a kamerák megtisztítása után sem szűnik meg, ellenőrizze az ajtóoszlop-kamerák házának belső felületét páralecsapódás szempontjából. Habár a kameraházon belüli páralecsapódás nem törölhető ki, az alábbi lépések segíthetnek gyorsan megszüntetni azt:

1. Temperálja az utasteret a klíma bekapcsolásával és a hőmérséklet magasra állításával.
2. Kapcsolja be a szélvédő-fagymentesítőt.
3. Irányítsa a szellőzőnyílásokat az ajtóoszlop-kamerák felé.

A kameraházon belüli páralecsapódás eltávolításához lásd: [A kamera tisztítása oldalszám 211](#).

Ha a riasztás a következő vezetési alkalom végéig annak ellenére nem szűnik meg, hogy a jelzett kamerá(ka)t megtisztította és követte a páralecsapódás eltávolításának ajánlott lépéseit, egy Önnek kényelmes időpontban forduljon a szervizszolgálatához. Addig is nyugodtan használhatja járművét.

### BMS\_a067

## Nagyfesz. akkumulátor teljesítm. korlátozva

### Vezetés OK – ütemezze hamarosan a szervizt

#### A figyelmeztetés jelentése:

A jármű olyan belső állapotot észlelt a nagyfeszültségű akkumulátoron, amely korlátozza az akkumulátor teljesítményét. Szerviz szükséges a teljes kapacitás helyreállításához.



Járműve maximális hatótávja csökkenhet, és járművének töltése a korábbiaknál tovább tarthat. A maximális töltési sebesség – mint mindig – a helyszíntől, az áramforrástól és a töltőberendezéstől függően eltérő.

**Teendő:**

Nyugodtan használhatja járművét.

Amint lehetséges, szerviz beütemezése javasolt. Szervizelés nélkül a maximális hatótávolság és a töltési teljesítmény tovább csökkenhet, és vezetés közben érezhetően kisebb lehet a teljesítmény és a gyorsulás is.

Amíg ez a riasztás látható, tartsa a jármű töltöttségi szintjét 30% felett, hogy ne tapasztaljon eltérést a jármű érintőképernyőjén kijelzett hatótáv és a nagyfeszültségű akkumulátor tényleges töltöttségi szintje között.

További információkért a nagyfeszültségű akkumulátorral kapcsolatban lásd: [Információk a nagyfeszültségű akkumulátorról oldalszám 189.](#)

**BMS\_a068****Nagyfeszültségű akku szervize szükséges  
A gyorsulás és a töltési teljesítmény csökkent****A figyelmeztetés jelentése:**

A jármű olyan belső állapotot észlelt a nagyfeszültségű akkumulátoron, amely korlátozza az akkumulátor teljesítményét.

Észreveheti, hogy járműve végsebessége alacsonyabb, és lassabban reagál a gázadásra, mint korábban.

Járműve maximális hatótávja csökkenhet, és járművének töltése a korábbiaknál tovább tarthat. A maximális töltési sebesség – mint mindig – a helyszíntől, az áramforrástól és a töltőberendezéstől függően eltérő.

Szerviz szükséges a teljes kapacitás helyreállításához.

**Teendő:**

Nyugodtan használhatja járművét.

Amint lehetséges, szerviz beütemezése javasolt. Szerviz nélkül a teljesítmény, a gyorsulás, a hatótávolság és a töltési teljesítmény tovább csökkenhet.

Amíg ez a riasztás látható, tartsa a jármű töltöttségi szintjét 30% felett, hogy ne tapasztaljon eltérést a jármű érintőképernyőjén kijelzett hatótáv és a nagyfeszültségű akkumulátor tényleges töltöttségi szintje között.

További információkért a nagyfeszültségű akkumulátorral kapcsolatban lásd: [Információk a nagyfeszültségű akkumulátorról oldalszám 189.](#)

**BMS\_a069****Alacsony akkumulátor-töltöttség  
Töltsön azonnal****A figyelmeztetés jelentése:**

Járműve azt észlelte, hogy a nagyfeszültségű akkumulátorban nincs elegendő energia a haladáshoz. Ez a riasztás általában azért jelentkezik, mert a nagyfeszültségű akkumulátor töltöttségi szintje a normál üzem következtében csökkent.

Járműve nem tud elindulni vagy nem tudja folytatni az utat, amíg fel nem töltődik.

Ha ez a riasztás menet közben jelenik meg, akkor meg kell állnia a járművel. Egy másik járműriasztás is jelezheti ezt az állapotot. Az is előfordulhat, hogy a jármű váratlanul leáll.

Ha a riasztás parkolás közben jelentkezik, nem fog esetleg tudni elindulni.

**Teendő:**





Azonnal töltsse fel a járművét. A feltöltésével helyreáll a jármű képessége a haladásra.

Ha ez a riasztás egymást követő utakon jelentkezik, annak ellenére, hogy az akkumulátor töltöttségi szintje 5% vagy magasabb, a lehető leghamarabb látogasson el a szervizbe.

További információkért a nagyfeszültségű akkumulátorral kapcsolatban lásd: [Információk a nagyfeszültségű akkumulátorról oldalszám 189.](#)

A töltésre vonatkozó további információkért lásd: [Töltésre vonatkozó utasítások oldalszám 191.BMS\\_a074](#)

### **BMS\_a074**

## **Akku max. töltöttségi szintje csökkentve Vezetés OK – Ütemezze be a szervizt**

#### **A figyelmeztetés jelentése:**

A jármű olyan belső állapotot észlelt a nagyfeszültségű akkumulátoron, amely korlátozza az akkumulátor teljesítményét. Ennek eredményeként a maximális töltöttségi szint és a hatótávolság csökkent. Szerviz szükséges a teljes kapacitás helyreállításához.

#### **Teendő:**

- Nyugodtan használhatja járművét. Járműve abban az esetben tölt, amennyiben a töltöttség 50% alá esik. A töltés nem kezdődik meg, amennyiben a töltöttség eredetileg is 50% feletti.
- Ha a riasztás megmarad, akkor a lehető leghamarabb forduljon a szervizszolgálathoz. Szervizelés nélkül további csökkenést tapasztalhat a maximális töltöttségi szintben és a hatótávolságában.
- További információkért a nagyfeszültségű akkumulátorral kapcsolatban lásd

### **BMS\_a079**

## **Töltés nem lehetséges – Maximális töltöttség elérve Csökkentett maximális töltöttségi szint – ütemezze be a szervizt**

#### **A figyelmeztetés jelentése:**

A jármű olyan belső állapotot észlelt a nagyfeszültségű akkumulátoron, amely maximum 50%-ig korlátozza az akkumulátor feltölthetőségét.

#### **Teendő:**

- Nyugodtan használhatja járművét. Járműve abban az esetben tölt, amennyiben a töltöttség 50% alá esik. A töltés nem kezdődik meg, amennyiben a töltöttség eredetileg is 50% feletti.
- Ha a riasztás megmarad, akkor a lehető leghamarabb forduljon a szervizszolgálathoz. Szervizelés nélkül további csökkenést tapasztalhat a maximális töltöttségi szintben és a hatótávolságában.
- További információkért a nagyfeszültségű akkumulátorral kapcsolatban lásd

### **CC\_a001**

## **Töltés nem lehet. – nem megfelelő földelés Ellenőrizze a megfelelő vezetékeket vagy a kimenet földelését**

#### **A figyelmeztetés jelentése:**

Nem észlelhető a föld a fali töltőegységben.

#### **Teendő:**

Ellenőriztesse a Wall Connector csatlakozót villanszerelővel, hogy megbizonyosodjon arról, hogy megfelelően van-e földelve. A villanszerelőnek gondoskodnia kell a megfelelő földelésről a megszakítónál vagy a hálózati elosztószekrényénél, és gondoskodnia kell a megfelelő csatlakozások kialakításáról a Wall Connector csatlakozónál.



További információkért lásd a Wall Connector [telepítési útmutatóját](#).

## CC\_a002

### **Töltés nem lehet. – nem megfelelő földelés Válassza le, prób. újra, prób. másik berend.**

#### **A figyelmeztetés jelentése:**

Földelési hiba. Áram szivárog nem biztonságos útvonalon. Fázis és a föld vagy nulla és a föld közötti hiba lehet.

#### **Teendő:**

Próbálkozzon újra a töltéssel úgy, hogy leválasztja a Wall Connectort a járműről, majd újra csatlakoztatja. Ha a probléma továbbra is fennáll, kapcsolja ki a Wall Connectort ellátó áramkör-megszakítót, várjon 10 másodpercet, kapcsolja be a megszakítót, majd próbálja meg újra csatlakoztatni a Wall Connectort a járműhöz. Ha a probléma továbbra is fennáll, forduljon villanyszerelőhöz, vagy lépjen kapcsolatba a Tesla vállalattal.

További információkért lásd a Wall Connector [telepítési útmutatóját](#).

## CC\_a003

### **Töltés nem lehet. – Wall Conn. GFCI kioldott Válassza le, prób. újra, prób. másik berend.**

#### **A figyelmeztetés jelentése:**

Földelési hiba. Áram szivárog nem biztonságos útvonalon. Fázis és a föld vagy nulla és a föld közötti hiba lehet.

#### **Teendő:**

Próbálkozzon újra a töltéssel úgy, hogy leválasztja a Wall Connectort a járműről, majd újra csatlakoztatja. Ha a probléma továbbra is fennáll, kapcsolja ki a Wall Connectort ellátó áramkör-megszakítót, várjon 10 másodpercet, kapcsolja be a megszakítót, majd próbálja meg újra csatlakoztatni a Wall Connectort a járműhöz. Ha a probléma továbbra is fennáll, forduljon villanyszerelőhöz, vagy lépjen kapcsolatba a Tesla vállalattal.

További információkért lásd a Wall Connector [telepítési útmutatóját](#).

## CC\_a004

### **Töltés nem lehet. – Wall Connector hiba A Wall Connector szerv. ig.**

#### **A figyelmeztetés jelentése:**

Fali töltőegység hardverproblémája. A lehetséges problémák:

1. Nem működik a kontaktor
2. A belső testelés hibáját figyelő áramkör öntesztelése sikertelen
3. Hőérzékelő leválasztva
4. Egyéb hardveralkatrész-hibák

#### **Teendő:**

A Wall Connector belső hibáját észlelte a rendszer.

1. Próbálkozzon újra a töltéssel úgy, hogy leválasztja a Wall Connectort a járműről, majd újra csatlakoztatja.
2. Ha a probléma továbbra is fennáll, kapcsolja KI a fali csatlakozó megszakítóját, várjon 10 másodpercig, majd kapcsolja BE újra a megszakítót. Ezt követően próbálja újra csatlakoztatni a fali csatlakozót a járműhöz.



3. Ha a probléma továbbra is fennáll, ellenőriztesse villanszerelővel az összes vezeték megfelelő csatlakozását és megfelelő nyomatékkel történő meghúzását a Wall Connector csatlakozó telepítési kézikönyvében foglaltak szerint.
4. Miután a villanszerelő minden munkát befejezett és helyreállította a Wall Connector áramellátását, próbálkozzon újra a töltéssel úgy, hogy újra csatlakoztatja a Wall Connectort a járműhöz.
5. Ha a probléma továbbra is fennáll, a Wall Connector javítást igényel.

További információkért lásd a Wall Connector [telepítési útmutatóját](#).

### CC\_a005

#### **Töltés nem lehet. – Wall Conn. GFCI kioldva Válassa le, prób. újra, prób. másik berend.**

##### **A figyelmeztetés jelentése:**

Földelési hiba. Áram szivárog nem biztonságos útvonalon. Fázis és a föld vagy nulla és a föld közötti hiba lehet.

##### **Teendő:**

Próbálkozzon újra a töltéssel úgy, hogy leválasztja a Wall Connectort a járműről, majd újra csatlakoztatja. Ha a probléma továbbra is fennáll, kapcsolja ki a Wall Connectort ellátó áramkör-megszakítót, várjon 10 másodpercet, kapcsolja be a megszakítót, majd próbálja meg újra csatlakoztatni a Wall Connectort a járműhöz. Ha a probléma továbbra is fennáll, forduljon villanszerelőhöz, vagy lépjen kapcsolatba a Tesla vállalattal.

További információkért lásd a Wall Connector [telepítési útmutatóját](#).

### CC\_a006

#### **Töltés nem lehet. – Wall Conn. túláram Válassa le, prób. újra, prób. másik berend.**

##### **A figyelmeztetés jelentése:**

Túlfeszültség elleni védelem.

##### **Teendő:**

Csökkentse a jármű töltőáramát. Ha a probléma továbbra is fennáll, szerviz szükséges.

További információkért lásd a Wall Connector [telepítési útmutatóját](#).

### CC\_a007

#### **Töltés nem lehet. – bemeneti fesz. túl magas A feszültségnek a Wall Conn. tart. kell lenni**

##### **A figyelmeztetés jelentése:**

Túlfeszültség vagy feszültséghiány elleni védelem.

##### **Teendő:**

Villanszerelő segítségével gondoskodjon megfelelő feszültségről a fali töltőegységet biztosító megszakítónál.

További információkért lásd a Wall Connector [telepítési útmutatóját](#).

**CC\_a008****Töltés nem lehet. – bemen. fesz. túl alacsony  
A feszültségnek a Wall Conn. tart. kell lenni****A figyelmeztetés jelentése:**

Túlfeszültség vagy feszültséghiány elleni védelem.

**Teendő:**

Villanyszerelő segítségével gondoskodjon megfelelő feszültségről a fali töltőegységet biztosító megszakítónál.

További információkért lásd a Wall Connector [telepítési útmutatóját](#).

**CC\_a009****Töltés nem lehet. – hibás bemeneti vezetékezés  
A Wall Conn. bem. vezet. ki kell javítani****A figyelmeztetés jelentése:**

A bemenet el lett kötve: a fázis és a nulla feltehetően fel lett cserélve.

**Teendő:**

A táphálózat és a fali töltőegység közötti vezetékezés nem megfelelő. Forduljon villanyszerelőhöz.

További információkért lásd a Wall Connector [telepítési útmutatóját](#).

**CC\_a010****Töltés nem lehet. – Wall Connector hiba  
A Wall Connector szerv. ig.****A figyelmeztetés jelentése:**

Fali töltőegység hardverproblémája. A lehetséges problémák:

1. Nem működik a kontaktor
2. A belső testelés hibáját figyelő áramkör öntesztelése sikertelen
3. Hőérzékelő leválasztva
4. Egyéb hardveralkatrész-hibák

**Teendő:**

A Wall Connector belső hibáját észlelte a rendszer.

1. Próbálkozzon újra a töltéssel úgy, hogy leválasztja a Wall Connectort a járműről, majd újra csatlakoztatja.
2. Ha a probléma továbbra is fennáll, kapcsolja KI a fali csatlakozó megszakítóját, várjon 10 másodpercig, majd kapcsolja BE újra a megszakítót. Ezt követően próbálja újra csatlakoztatni a fali csatlakozót a járműhöz.
3. Ha a probléma továbbra is fennáll, ellenőriztesse villanyszerelővel az összes vezeték megfelelő csatlakozását és megfelelő nyomatékmal történő meghúzását a Wall Connector csatlakozó telepítési kézikönyvében foglaltak szerint.
4. Miután a villanyszerelő minden munkát befejezett és helyreállította a Wall Connector áramellátását, próbálkozzon újra a töltéssel úgy, hogy újra csatlakoztatja a Wall Connectort a járműhöz.
5. Ha a probléma továbbra is fennáll, a Wall Connector javítást igényel.

További információkért lásd a Wall Connector [telepítési útmutatóját](#).



### CC\_a011

#### **Töltés nem lehet. – Wall Conn. túl forró Hagyja lehűlni a Wall Conn., prób. újra**

**A figyelmeztetés jelentése:**

Túlhevülés elleni védelem (leoldás).

**Teendő:**

Ellenőrizze, hogy a Wall Connectorra nem lett-e rátéve valami és nincs-e hőforrás a közelben. Ha a probléma normál környezeti hőmérsékleten (38 °C alatt) sem szűnik meg, akkor szerviz szükséges.

További információkért lásd a Wall Connector [telepítési útmutatóját](#).

### CC\_a012

#### **Töltés nem lehet. – fali csatlakozó túl forró Ellen. a kim. vagy Wall Conn. vezetéseit**

A Wall Connector magas hőm. észlelt riasztás azt jelzi, hogy az épület Wall Connector által használt fali aljzata nagyon felmelegedett, ezért a töltés a vezetékek és a fali aljzat védelmében leállt.

A hibát jellemzően nem a jármű vagy a Wall Connector okozza, hanem az épület elektromos hálózata. Okozhatja meglazult csatlakozás is a Wall Connectornál, amit egy villanyszerelő gyorsan megszüntethet.

A normál töltési működés helyreállításához próbálkozzon a következő lépésekkel.

Ha a Fali csatlakozó egy fali aljzathoz csatlakozik, győződjön meg a következőkről:

- A csatlakozódugó teljesen illeszkedik az aljzatba
- A csatlakozódugó/aljzat környezetét nem blokkolja és nem takarja le semmi
- Nincs hőforrás a közelben

Ha ez a probléma továbbra is fennáll, vagy a Fali csatlakozó fixen be van kötve, forduljon villanyszerelőhöz, és vizsgáltsa át az épület vezetéseinek a Fali csatlakozóval kiépített kapcsolatát. A szakembernek ellenőriznie kell, hogy minden vezeték megfelelően csatlakozik és meg van húzva a Wall Connector telepítési útmutatója szerint.

További információkért lásd a Wall Connector [telepítési útmutatóját](#).

### CC\_a013

#### **Töltés nem lehet. – A töltőcsatlakozó túlhevült Ellenőrizze, hogy nincs-e szenny a töltőcsatl. vagy a töltőnyíl.**

**A figyelmeztetés jelentése:**

Túlhevülés elleni védelem (leoldás).

**Teendő:**

Ellenőrizze, hogy a csatlakozó ütközésig be lett nyomva a jármű töltőaljzatába, nem lett-e rátéve valami és nincs-e hőforrás a közelben. Ha a probléma normál környezeti hőmérsékleten (38 °C alatt) sem szűnik meg, akkor szerviz szükséges.

További információkért lásd a Wall Connector [telepítési útmutatóját](#).



**CC\_a014****Töltés nem lehet. – Wall Connector hiba  
A Wall Connector szerv. ig.****A figyelmeztetés jelentése:**

Fali töltőegység hardverproblémája. A lehetséges problémák:

1. Nem működik a kontaktor
2. A belső testelés hibáját figyelő áramkör öntesztelése sikertelen
3. Hőérzékelő leválasztva
4. Egyéb hardveralkatrész-hibák

**Teendő:**

A Wall Connector belső hibáját észlelte a rendszer.

1. Próbálkozzon újra a töltéssel úgy, hogy leválasztja a Wall Connectort a járműről, majd újra csatlakoztatja.
2. Ha a probléma továbbra is fennáll, kapcsolja KI a fali csatlakozó megszakítóját, várjon 10 másodpercig, majd kapcsolja BE újra a megszakítót. Ezt követően próbálja újra csatlakoztatni a fali csatlakozót a járműhöz.
3. Ha a probléma továbbra is fennáll, ellenőriztesse villanyszerelővel az összes vezeték megfelelő csatlakozását és megfelelő nyomatékkel történő meghúzását a Wall Connector csatlakozó telepítési kézikönyvében foglaltak szerint.
4. Miután a villanyszerelő minden munkát befejezett és helyreállította a Wall Connector áramellátását, próbálkozzon újra a töltéssel úgy, hogy újra csatlakoztatja a Wall Connectort a járműhöz.
5. Ha a probléma továbbra is fennáll, a Wall Connector javítást igényel.

További információkért lásd a Wall Connector [telepítési útmutatóját](#).

**CC\_a015****Töltés nem lehet. – Járműkapcsolódási hiba  
Tegye be a töltőcsatlakozót teljesen a töltőnyíl.****A figyelmeztetés jelentése:**

Kommunikációs hiba lépett fel a fali töltőegység és a jármű között.

**Teendő:**

Próbálkozzon újra a töltéssel úgy, hogy leválasztja a Wall Connectort a járműről, majd újra csatlakoztatja.

1. Ha a probléma továbbra is fennáll, kapcsolja ki a Wall Connectort ellátó áramkör-megszakítót, várjon 10 másodpercet, kapcsolja be a megszakítót, majd próbálja meg újra csatlakoztatni a Wall Connectort a járműhöz.
2. Ha a probléma továbbra is fennáll, és rendelkezésre áll más töltőberendezés, akkor csatlakoztassa a járművet egy másik Wall Connectorra vagy egy mobil töltőegységre annak megállapítására, hogy a jármű képes-e kommunikálni más töltő berendezéssel.
3. Ha a probléma továbbra is fennáll, szerviz szükséges.

További információkért lásd a Wall Connector [telepítési útmutatóját](#).

**CC\_a016****Töltés nem lehet. – Járműkapcsolódási hiba  
Tegye be a töltőcsatlakozót teljesen a töltőnyíl.****A figyelmeztetés jelentése:**



Kommunikációs hiba lépett fel a fali töltőegység és a jármű között.

**Teendő:**

Próbálkozzon újra a töltéssel úgy, hogy leválasztja a Wall Connectort a járműről, majd újra csatlakoztatja.

1. Ha a probléma továbbra is fennáll, kapcsolja ki a Wall Connectort ellátó áramkör-megszakítót, várjon 10 másodpercet, kapcsolja be a megszakítót, majd próbálja meg újra csatlakoztatni a Wall Connectort a járműhöz.
2. Ha a probléma továbbra is fennáll, és rendelkezésre áll más töltőberendezés, akkor csatlakoztassa a járművet egy másik Wall Connectorra vagy egy mobil töltőegységre annak megállapítására, hogy a jármű képes-e kommunikálni más töltőberendezéssel.
3. Ha a probléma továbbra is fennáll, szerviz szükséges.

További információkért lásd a Wall Connector [telepítési útmutatóját](#).

### CC\_a017

#### **Töltés nem lehet. - Járműkapcsolódási hiba Tegye be a töltőcsatlakozót teljesen a töltőnyíl.**

**A figyelmeztetés jelentése:**

Kommunikációs hiba lépett fel a fali töltőegység és a jármű között.

**Teendő:**

Próbálkozzon újra a töltéssel úgy, hogy leválasztja a Wall Connectort a járműről, majd újra csatlakoztatja.

1. Ha a probléma továbbra is fennáll, kapcsolja ki a Wall Connectort ellátó áramkör-megszakítót, várjon 10 másodpercet, kapcsolja be a megszakítót, majd próbálja meg újra csatlakoztatni a Wall Connectort a járműhöz.
2. Ha a probléma továbbra is fennáll, és rendelkezésre áll más töltőberendezés, akkor csatlakoztassa a járművet egy másik Wall Connectorra vagy egy mobil töltőegységre annak megállapítására, hogy a jármű képes-e kommunikálni más töltőberendezéssel.
3. Ha a probléma továbbra is fennáll, szerviz szükséges.

További információkért lásd a Wall Connector [telepítési útmutatóját](#).

### CC\_a018

#### **Töltés nem lehet. - Járműkapcsolódási hiba Tegye be a töltőcsatlakozót teljesen a töltőnyíl.**

**A figyelmeztetés jelentése:**

Kommunikációs hiba lépett fel a fali töltőegység és a jármű között.

**Teendő:**

Próbálkozzon újra a töltéssel úgy, hogy leválasztja a Wall Connectort a járműről, majd újra csatlakoztatja.

1. Ha a probléma továbbra is fennáll, kapcsolja ki a Wall Connectort ellátó áramkör-megszakítót, várjon 10 másodpercet, kapcsolja be a megszakítót, majd próbálja meg újra csatlakoztatni a Wall Connectort a járműhöz.
2. Ha a probléma továbbra is fennáll, és rendelkezésre áll más töltőberendezés, akkor csatlakoztassa a járművet egy másik Wall Connectorra vagy egy mobil töltőegységre annak megállapítására, hogy a jármű képes-e kommunikálni más töltőberendezéssel.
3. Ha a probléma továbbra is fennáll, szerviz szükséges.

További információkért lásd a Wall Connector [telepítési útmutatóját](#).

**CC\_a019****Töltés nem lehet. – Járműkapcsolódási hiba  
Tegye be a töltőcsatlakozót teljesen a töltőnyíl.****A figyelmeztetés jelentése:**

Kommunikációs hiba lépett fel a fali töltőegység és a jármű között.

**Teendő:**

Próbálkozzon újra a töltéssel úgy, hogy leválasztja a Wall Connectort a járműről, majd újra csatlakoztatja.

1. Ha a probléma továbbra is fennáll, kapcsolja ki a Wall Connectort ellátó áramkör-megszakítót, várjon 10 másodpercet, kapcsolja be a megszakítót, majd próbálja meg újra csatlakoztatni a Wall Connectort a járműhöz.
2. Ha a probléma továbbra is fennáll, és rendelkezésre áll más töltőberendezés, akkor csatlakoztassa a járművet egy másik Wall Connectorra vagy egy mobil töltőegységre annak megállapítására, hogy a jármű képes-e kommunikálni más töltőberendezéssel.
3. Ha a probléma továbbra is fennáll, szerviz szükséges.

További információkért lásd a Wall Connector [telepítési útmutatóját](#).

**CC\_a020****Töltés nem lehet. – Wall Connector hiba  
A Wall Connector szerv. ig.****A figyelmeztetés jelentése:**

Fali töltőegység hardverproblémája. A lehetséges problémák:

1. Nem működik a kontaktor
2. A belső testelés hibáját figyelő áramkör öntesztelése sikertelen
3. Hőérzékelő leválasztva
4. Egyéb hardveralkatrész-hibák

**Teendő:**

A Wall Connector belső hibáját észlelte a rendszer.

1. Próbálkozzon újra a töltéssel úgy, hogy leválasztja a Wall Connectort a járműről, majd újra csatlakoztatja.
2. Ha a probléma továbbra is fennáll, kapcsolja KI a fali csatlakozó megszakítóját, várjon 10 másodpercig, majd kapcsolja BE újra a megszakítót. Ezt követően próbálja újra csatlakoztatni a fali csatlakozót a járműhöz.
3. Ha a probléma továbbra is fennáll, ellenőriztesse villanyszerelővel az összes vezeték megfelelő csatlakozását és megfelelő nyomatékkel történő meghúzását a Wall Connector csatlakozó telepítési kézikönyvében foglaltak szerint.
4. Miután a villanyszerelő minden munkát befejezett és helyreállította a Wall Connector áramellátását, próbálkozzon újra a töltéssel úgy, hogy újra csatlakoztatja a Wall Connectort a járműhöz.
5. Ha a probléma továbbra is fennáll, a Wall Connector javítást igényel.

További információkért lásd a Wall Connector [telepítési útmutatóját](#).

**CC\_a021****Töltés nem lehet. – nincs elsőd. Wall Conn.  
Ellenőrizze, hogy az elsőd. egység áram alatt van-e és rendelkezésre áll-e****A figyelmeztetés jelentése:**



Terhelésmegosztó (megszakítót megosztó) hálózatban: Egy (és csak egy) elsődlegesként beállított Wall Connector szükséges.

**Teendő:**

Elsődleges egységként csak egy Wall Connector állítható be. Villanyszerelővel ellenőriztesse, hogy:

1. Csak egy Wall Connector van-e elsődlegesként beállítva.
2. Az elsődleges egységhez kapcsolódó összes egyéb Wall Connector párosított (F) pozícióba van állítva.

További információkért lásd a Wall Connector [telepítési útmutatóját](#).

### CC\_a022

#### **Töltés nem lehet. – 1-nél több elsőd. egység Csak 1 Wall Connector lehet elsőd. egység**

**A figyelmeztetés jelentése:**

Terhelésmegosztó (megszakítót megosztó) hálózatban: Egy (és csak egy) elsődlegesként beállított Wall Connector szükséges.

**Teendő:**

Elsődleges egységként csak egy Wall Connector állítható be. Villanyszerelővel ellenőriztesse, hogy:

1. Csak egy Wall Connector van-e elsődlegesként beállítva.
2. Az elsődleges egységhez kapcsolódó összes egyéb Wall Connector párosított (F) pozícióba van állítva.

További információkért lásd a Wall Connector [telepítési útmutatóját](#).

### CC\_a023

#### **Töltés nem lehet. – túl sok Wall Conn. Max. 3 egys. lehet párosítva az elsőd. egys.**

**A figyelmeztetés jelentése:**

Terhelésmegosztó (megszakítót megosztó) hálózatban: Háromnál több Wall Connector csatlakozó van párosítva ugyanahhoz az elsődleges egységhez.

**Teendő:**

Egy villanyszerelővel csatlakoztasson egy vagy több párosított Wall Connectort egy másik áramkörhöz, és válassza le ezeket erről a terhelésmegosztó (megszakítót megosztó) hálózatról.

További információkért lásd a Wall Connector [telepítési útmutatóját](#).

### CC\_a024

#### **Tölt. nem lehet. – Wall Conn. áramerőssége ala. Elsődleges egység árambeáll. növelni kell**

**A figyelmeztetés jelentése:**

A forgókapcsoló beállítása nem megfelelő.

**Teendő:**

Egy villanyszerelővel állítsa a Wall Connector csatlakozó belső forgókapcsolóját a megfelelő üzemi áramerősségű állásba. Elsőként győződjön meg róla, hogy a Wall Connector nincs áram alá helyezve. A kapcsoló beállítása és az áramerősség közötti összefüggés a Wall Connector belső oldalára van nyomtatva. A villanyszerelő a Wall Connector telepítési kézikönyvében található Üzemi áramerősség beállítása című részt is elolvashatja.



Ha a Wall Connector terhelésmegosztásra (megszakító megosztásra) van beállítva és Wall Connectorokkal van párosítva, akkor az elsődleges egység forgókapcsolóját olyan üzemi áramerősségre kell beállítani, amely lehetővé teszi, hogy minden egyes párosított Wall Connectorba legalább 6 A-es töltőáram jusson.

Példa: A Wall Connector csatlakozók a terhelésmegosztás érdekében párosítva vannak. Az elsődleges egységet legalább 3 x 6 A = 18 A vagy nagyobb áramerősségre kell állítani.

További információkért lásd a Wall Connector [telepítési útmutatóját](#).

## CC\_a025

### **Töltés nem lehet. – Wall Connector hiba A Wall Connector szerv. ig.**

#### **A figyelmeztetés jelentése:**

Fali töltőegység hardverproblémája. A lehetséges problémák:

1. Nem működik a kontaktor
2. A belső testelés hibáját figyelő áramkör öntesztelése sikertelen
3. Hőérzékelő leválasztva
4. Egyéb hardveralkatrész-hibák

#### **Teendő:**

A Wall Connector belső hibáját észlelte a rendszer.

1. Próbálkozzon újra a töltéssel úgy, hogy leválasztja a Wall Connectort a járműről, majd újra csatlakoztatja.
2. Ha a probléma továbbra is fennáll, kapcsolja KI a fali csatlakozó megszakítóját, várjon 10 másodpercig, majd kapcsolja BE újra a megszakítót. Ezt követően próbálja újra csatlakoztatni a fali csatlakozót a járműhöz.
3. Ha a probléma továbbra is fennáll, ellenőriztesse villanszerelővel az összes vezeték megfelelő csatlakozását és megfelelő nyomatékmal történő meghúzását a Wall Connector csatlakozó telepítési kézikönyvében foglaltak szerint.
4. Miután a villanszerelő minden munkát befejezett és helyreállította a Wall Connector áramellátását, próbálkozzon újra a töltéssel úgy, hogy újra csatlakoztatja a Wall Connectort a járműhöz.
5. Ha a probléma továbbra is fennáll, a Wall Connector javítást igényel.

További információkért lásd a Wall Connector [telepítési útmutatóját](#).

## CC\_a026

### **Töltés nem lehet. – Wall Connector hiba A Wall Connector szerv. ig.**

#### **A figyelmeztetés jelentése:**

Fali töltőegység hardverproblémája. A lehetséges problémák:

1. Nem működik a kontaktor
2. A belső testelés hibáját figyelő áramkör öntesztelése sikertelen
3. Hőérzékelő leválasztva
4. Egyéb hardveralkatrész-hibák

#### **Teendő:**

A Wall Connector belső hibáját észlelte a rendszer.

1. Próbálkozzon újra a töltéssel úgy, hogy leválasztja a Wall Connectort a járműről, majd újra csatlakoztatja.



2. Ha a probléma továbbra is fennáll, kapcsolja KI a fali csatlakozó megszakítóját, várjon 10 másodpercig, majd kapcsolja BE újra a megszakítót. Ezt követően próbálja újra csatlakoztatni a fali csatlakozót a járműhöz.
3. Ha a probléma továbbra is fennáll, ellenőriztesse villanyszerelővel az összes vezeték megfelelő csatlakozását és megfelelő nyomatékkel történő meghúzását a Wall Connector csatlakozó telepítési kézikönyvében foglaltak szerint.
4. Miután a villanyszerelő minden munkát befejezett és helyreállította a Wall Connector áramellátását, próbálkozzon újra a töltéssel úgy, hogy újra csatlakoztatja a Wall Connectort a járműhöz.
5. Ha a probléma továbbra is fennáll, a Wall Connector javítást igényel.

További információkért lásd a Wall Connector [telepítési útmutatóját](#).

### CC\_a027

## Töltés nem lehet. – Wall Connector hiba A Wall Connector szerv. ig.

#### A figyelmeztetés jelentése:

Fali töltőegység hardverproblémája. A lehetséges problémák:

1. Nem működik a kontaktor
2. A belső testelés hibáját figyelő áramkör öntesztelése sikertelen
3. Hőérzékelő leválasztva
4. Egyéb hardveralkatrész-hibák

#### Teendő:

A Wall Connector belső hibáját észlelte a rendszer.

1. Próbálkozzon újra a töltéssel úgy, hogy leválasztja a Wall Connectort a járműről, majd újra csatlakoztatja.
2. Ha a probléma továbbra is fennáll, kapcsolja KI a fali csatlakozó megszakítóját, várjon 10 másodpercig, majd kapcsolja BE újra a megszakítót. Ezt követően próbálja újra csatlakoztatni a fali csatlakozót a járműhöz.
3. Ha a probléma továbbra is fennáll, ellenőriztesse villanyszerelővel az összes vezeték megfelelő csatlakozását és megfelelő nyomatékkel történő meghúzását a Wall Connector csatlakozó telepítési kézikönyvében foglaltak szerint.
4. Miután a villanyszerelő minden munkát befejezett és helyreállította a Wall Connector áramellátását, próbálkozzon újra a töltéssel úgy, hogy újra csatlakoztatja a Wall Connectort a járműhöz.
5. Ha a probléma továbbra is fennáll, a Wall Connector javítást igényel.

További információkért lásd a Wall Connector [telepítési útmutatóját](#).

### CC\_a028

## Töltés nem lehet. – helytelen kapcsolóbeáll. Wall Conn. forgókapcs. be kell állítani

#### A figyelmeztetés jelentése:

A forgókapcsoló beállítása nem megfelelő.

#### Teendő:

Egy villanyszerelővel állíttassa a Wall Connector csatlakozó belső forgókapcsolóját a megfelelő üzemi áramerősségű állásba. Elsőként győződjön meg róla, hogy a Wall Connector nincs áram alá helyezve. A kapcsoló beállítása és az áramerősség közötti összefüggés a Wall Connector belső oldalára van nyomtatva. A villanyszerelő a Wall Connector telepítési kézikönyvében található Üzemi áramerősség beállítása című részt is elolvashatja.





Ha a Wall Connector terhelésmegosztásra (megszakító megosztásra) van beállítva és Wall Connectorokkal van párosítva, akkor az elsődleges egység forgókapcsolóját olyan üzemi áramerősségre kell beállítani, amely lehetővé teszi, hogy minden egyes párosított Wall Connectorba legalább 6 A-es töltőáram jusson.

Példa: A Wall Connector csatlakozók a terhelésmegosztás érdekében párosítva vannak. Az elsődleges egységet legalább 3 x 6 A = 18 A vagy nagyobb áramerősségre kell állítani.

További információkért lásd a Wall Connector [telepítési útmutatóját](#).

## CC\_a029

### **Töltés nem lehet. – Járműkapcsolódási hiba Tegye be a töltőcsatlakozót teljesen a töltőnyíl.**

#### **A figyelmeztetés jelentése:**

Kommunikációs hiba lépett fel a fali töltőegység és a jármű között.

#### **Teendő:**

Próbálkozzon újra a töltéssel úgy, hogy leválasztja a Wall Connectort a járműről, majd újra csatlakoztatja.

1. Ha a probléma továbbra is fennáll, kapcsolja ki a Wall Connectort ellátó áramkör-megszakítót, várjon 10 másodpercet, kapcsolja be a megszakítót, majd próbálja meg újra csatlakoztatni a Wall Connectort a járműhöz.
2. Ha a probléma továbbra is fennáll, és rendelkezésre áll más töltőberendezés, akkor csatlakoztassa a járművet egy másik Wall Connectorra vagy egy mobil töltőegységre annak megállapítására, hogy a jármű képes-e kommunikálni más töltőberendezéssel.
3. Ha a probléma továbbra is fennáll, szerviz szükséges.

További információkért lásd a Wall Connector [telepítési útmutatóját](#).

## CC\_a030

### **Tölt. nem lehet. – elsődli./páros. egys. eltér Wall Connector áramértékeinek egyezniük kell**

#### **A figyelmeztetés jelentése:**

Terhelésmegosztó (megszakítót megosztó) hálózatban: A párosított Wall Connectorok eltérő maximális töltőáramra képesek.

#### **Teendő:**

Terhelésmegosztó (megszakítót megosztó) hálózatban csak azonos maximális áramerősség-kapacitással rendelkező Wall Connector csatlakozók párosíthatók. Egy villanyszerelővel ellenőriztesse a Wall Connector csatlakozók típuscímkeit és az áramerősségek egyezőségét. Javasoljuk továbbá, hogy a villanyszerelő csak azonos cikkszámú Wall Connectort párosítson, mellyel egyszerűen biztosítható a párosított egységek kompatibilitása.

További információkért lásd a Wall Connector [telepítési útmutatóját](#).

## CC\_a041

### **Töltésseb. csökk. – fali csatlakozó meleg Ellen. a kim. vagy a Wall Conn. vezet.**

#### **A figyelmeztetés jelentése:**

A Wall Connector magas hőm. észlelt riasztás azt jelzi, hogy az épület Wall Connector által használt fali aljzata nagyon felmelegedett, ezért a töltés a vezetékek és a fali aljzat védelmében lelassult.

A hibát jellemzően nem a jármű vagy a Wall Connector okozza, hanem az épület elektromos hálózata. Okozhatja meglazult csatlakozás is a Wall Connectornál, amit egy villanyszerelő gyorsan megszüntethet.



## Teendő:

Vizsgáltassa át villanyszerelővel az épület hálózatában a Wall Connector által használt aljzatot. A szakembernek ellenőriznie kell, hogy minden vezeték megfelelően csatlakozik és meg van húzva a Wall Connector telepítési útmutatója szerint.

További információkért lásd a Wall Connector [telepítési útmutatóját](#).

## CC\_a043

### El kell végezni a Wall Conn. konfigurációját A töltés engedélyezéséhez tekintse meg a Telepítési útmutatót

#### A figyelmeztetés jelentése:

A Fali töltőegység konfigurációja nem teljes.

## Teendő:

A Fali töltőegységet a megszakító méretének és a védőföldelés csatlakozási típusának megfelelően konfigurálva kell üzembe helyezni.

További információkért tekintse meg az Üzembe helyezési eljárás című részt a Fali töltőegység telepítési kézikönyvében. Ha a probléma továbbra is fennáll, vizsgálta át villanyszerelővel az épület hálózatában a Fali töltőegység által használt aljzatot. Meg kell győződniük arról, hogy az elektromos kimeneti és a földelési csatlakozások megfelelően vannak konfigurálva a Fali töltőegység telepítési útmutatója szerint.

További információkért lásd a Wall Connector [telepítési útmutatóját](#).

## CP\_a004

### A töltőberendezés nem ismerhető fel Prób. újra vagy prób. másik berendezéssel

#### A figyelmeztetés jelentése:

A töltőcsatlakozó nem képes észlelni, hogy csatlakozik-e töltőkábel, vagy azt, hogy milyen típusú töltőkábel csatlakozik.

Ez a riasztás általában külső töltőberendezésekre és áramforrásokra jellemző, és általában nem olyan járműproblémát jelez, amelyet szerviz beütemezésével lehetne megoldani.

## Teendő:

Ha a hibajelzés akkor jelenik meg, amikor a töltőkábel **csatlakozik**, állapítsa meg, hogy a hibát a töltőberendezés vagy a jármű okozza. Próbálja meg a járművet egy másik külső töltőberendezéssel tölteni (beleértve a töltőkábelt, a töltőállomást és a töltőoszlopot is).

- Ha a töltés ekkor működik, a problémát a berendezés okozta.
- Ha a töltés továbbra sem kezdődik el, a problémát a jármű okozhatja.

Ha ez a riasztás akkor jelenik meg, amikor **nincs** csatlakoztatva töltőkábel, vagy ha a probléma gyaníthatóan a járművel van, Vizsgálja meg a töltőcsatlakozó aljzatát és a töltőkábel dugaszát, hogy nincs-e bennük valami, ami akadályt képez, pl. szennyeződés, nedvesség és/vagy idegen tárgy. Győződjön meg róla, hogy minden akadályt képező dolgot eltávolított a töltőnyílásból, és az esetleges nedvesség is megszáradt, majd próbálja újra behelyezni a kábelt.

Megpróbálkozhat a jármű Tesla Supercharger vagy célállomási töltőállomáson történő töltésével is, melyek a jármű érintőképernyős kijelzőjének térképén található meg. További részletekért lásd: [Térképek és navigáció oldalszám 176](#).

A Mobile Connector és a Wall Connector hibaelhárításával kapcsolatban további tájékoztatásért olvassa el a termék használati útmutatóját a [Töltő és adapter termékismertető \(Charging & Adapter Product Guides\)](#) weboldalon.

A töltésre vonatkozó további információkért lásd: [Töltésre vonatkozó utasítások oldalszám 191](#).



## CP\_a010

### Töltőberendezés-kommunikációs hiba

#### Prób. újra vagy prób. másik berendezéssel

##### A figyelmeztetés jelentése:

A jármű nem töltődik, mert nem tud megfelelő módon kommunikálni a külső töltőberendezéssel. Nem érzékeli a töltőberendezéstől érkező érvényes fő vezérlőjelet.

Ez a riasztás általában külső töltőberendezésekre és áramforrásokra jellemző, és általában nem olyan járműproblémát jelez, amelyet szerviz beütemezésével lehetne megoldani.

##### Teendő:

Először ellenőrizze, hogy kommunikációs probléma oka a külső töltőberendezés és nem a jármű. Általában ez szokott lenni a helyzet.

Próbálja meg a járművet egy másik külső töltőberendezéssel tölteni (beleértve a töltőkábelt, a töltőállomást és a töltőoszlopot is).

- Ha a töltés ekkor működik, a problémát a berendezés okozta.
- Ha a töltés továbbra sem kezdődik el, a problémát a jármű okozhatja.

Ha a probléma gyaníthatóan a járművel van, Vizsgálja meg a töltőcsatlakozó aljzatát és a töltőkábel dugaszát, hogy nincs-e bennük valami, ami akadályt képez, pl. szennyeződés, nedvesség és/vagy idegen tárgy. Győződjön meg róla, hogy minden akadályt képező dolgot eltávolított a töltőnyílásból, és az esetleges nedvesség is megszáradt, majd próbálja újra behelyezni a kábelt.

Megpróbálkozhat a jármű Tesla Supercharger vagy célállomási töltőállomáson történő töltésével is, melyek a jármű érintőképernyős kijelzőjének térképén található meg. További részletekért lásd: [Térképek és navigáció oldalszám 176](#).

A Mobile Connector és a Wall Connector hibaelhárításával kapcsolatban további tájékoztatásért olvassa el a termék használati útmutatóját a [Töltő és adapter termékismertető \(Charging & Adapter Product Guides\)](#) weboldalon.

A töltésre vonatkozó további információkért lásd: [Töltésre vonatkozó utasítások oldalszám 191](#).

## CP\_a043

### Töltőnyílás ajtóérzékelőjének hibája

#### Lehet, hogy a töltőnyílás nem megfelelően működik

##### A figyelmeztetés jelentése:

Az egyik töltőaljzat-ajtó érzékelő nem működik megfelelően. Ebben az esetben előfordulhat, hogy a töltőaljzat nem érzékeli pontosan a töltőaljzat ajtajának pozícióját, és ezért a töltőaljzat nem a várt módon fog működni.

- A töltőaljzat retesze a töltőaljzat-ajtó kinyitása után részben reteszelve marad.
- A töltőaljzat lámpája a töltőaljzat-ajtó kinyitása után nem világít folyamatosan.

##### Teendő:

Próbálja becsukni a töltőnyílás ajtaját, majd nyissa ki újra.

További információkért lásd: [A töltőnyílás kinyitása oldalszám 191](#).

A töltésre vonatkozó további információkért lásd: [Töltésre vonatkozó utasítások oldalszám 191](#).



### CP\_a046

## Töltőberendezés kommunikációja megszakadt Ellenőriz. az áramforrást és a töltőberendezést

#### A figyelmeztetés jelentése:

A töltés leállt, mert megszakadt a kommunikáció a jármű és a külső töltőberendezés között.

Ez a riasztás általában külső töltőberendezésekre és áramforrásokra jellemző, és általában nem olyan járműproblémát jelez, amelyet szerviz beütemezésével lehetne megoldani.

#### Teendő:

A berendezésen található állapotjelző fényt, visszajelzőt vagy más jelzést megkeresve ellenőrizze, hogy a külső töltőberendezés kap-e áramot.

Ha a berendezés **nem** kap áramot, próbálja meg helyreállítani a külső töltőberendezés áramellátását.

- Ha nyilvános töltőállomást használ és nem tudja helyreállítani az áramellátását, vegye fel a kapcsolatot az állomás kezelőjével.
- Ha magántulajdonú állomást használ (például otthon végzi a töltést) és nem tudja helyreállítani az áramellátást, hívjon villanyszerelőt.

Ha a berendezés kap áramot, kísérelje meg a jármű töltését másik külső töltőberendezésről.

- Ha a töltés ekkor működik, a problémát a berendezés okozta.
- Ha a töltés továbbra sem kezdődik el, a problémát a jármű okozhatja.

Megpróbálkozhat a jármű Tesla Supercharger vagy célállomási töltőállomáson történő töltésével is, melyek a jármű érintőképernyős kijelzőjének térképén található meg. További részletekért lásd: [Térképek és navigáció oldalszám 176](#).

A Mobile Connector és a Wall Connector hibaelhárításával kapcsolatban további tájékoztatásért olvassa el a termék használati útmutatóját a [Töltő és adapter termékismertető \(Charging & Adapter Product Guides\)](#) weboldalon.

### CP\_a051

## Lehet, hogy a töltőny. nem nyílik ki megnyom. Nyissa ki másik módsz. a töltőny.

#### A figyelmeztetés jelentése:

Az egyik töltőaljzat-ajtó érzékelő nem működik megfelelően. Lehet, hogy a töltőaljzat nem ismeri fel a nyitási kérést, amikor megnyomják a töltőaljzat-ajtót.

#### Teendő:

A töltőaljzat-ajtó kinyitására a többi módszert továbbra is alkalmazhatja:

- Használja a jármű érintőképernyőjét.
- Használja a Tesla mobilalkalmazást.
- Kinyitott jármű mellett megnyomja a töltőkar gombját bármelyik Tesla töltőkábelben, beleértve a fali csatlakozót, a mobilcsatlakozót vagy a Supercharger töltőt.
- Nyomja meg és tartsa lenyomva a távirányító csomagtartó gombját.

További információkért lásd: [A töltőnyílás kinyitása oldalszám 191](#).



## CP\_a053

### **Töltés nem lehet. – töltőá. nincs áram alatt Ellen. áramf. vagy próbál. másik állomással**

#### **A figyelmeztetés jelentése:**

A töltés nem kezdődhet el, mert a töltőberendezés nem áll készen. A rendszer töltőfogantyút észlelt, de a töltőállomás nem kommunikál a járművel. Ez a probléma a következők miatt fordulhat elő:

- A töltőállomás nincs áram alá helyezve.
- A töltőállomás és a jármű közötti fő vezérlőjel megszakadt.

Ez a riasztás általában külső töltőberendezésekre és áramforrásokra jellemző, és általában nem olyan járműproblémát jelez, amelyet szerviz beütemezésével lehetne megoldani.

#### **Teendő:**

Próbálkozzon jármű töltésével másik töltőberendezéssel vagy töltőállomással.

- Ha a töltés ekkor működik, a problémát a berendezés okozta.
- Ha a töltés továbbra sem kezdődik el, a problémát a jármű okozhatja.

Mobile Connector vagy Wall Connector használata esetén először ellenőrizze az előlapon található állapotfényeket. Ha nem láthatók állapotfények, ellenőrizze a tápellátást, és forduljon villanyszerelőhöz az épület vezetékei és a fali aljzat vagy a Fali csatlakozó közötti kapcsolatok ellenőrzése érdekében, azt megerősítendő, hogy minden vezetékcsatlakozás megfelelő és jól meg van húzva.

Külső töltőberendezés használata esetén olvassa el a termék felhasználói útmutatóját, amelyből megtudhatja, hogy miként állapítható meg az állomás bekapcsolt állapota. Forduljon villanyszerelőhöz az épület vezetékezésének és szükség esetén a töltőberendezés átvizsgálásának érdekében.

A Mobile Connector és a Wall Connector hibaelhárításával kapcsolatban további tájékoztatásért olvassa el a termék használati útmutatóját a [Töltő és adapter termékismertető \(Charging & Adapter Product Guides\)](#) weboldalon.

Megpróbálkozhat a jármű Tesla Supercharger vagy célállomási töltőállomáson történő töltésével is, melyek a jármű érintőképernyős kijelzőjének térképén található meg. További részletekért lásd: [Térképek és navigáció oldalszám 176](#).

## CP\_a054

### **Töltőnyílás retesze nincs bekapcsolva Helyezze be a töltőkáb. vagy ellen. akadály.**

#### **A figyelmeztetés jelentése:**

A töltőnyílás retesze nem képes rögzíteni a töltőkábelt a töltőnyílás aljzatában. Ha a reteszelés nem működik, a váltóáramú töltés (Mobil csatlakozó vagy Fali töltőegység segítségével) 16 A-re korlátozódik, az egyenáramú töltés (Fast Charging/Supercharging) pedig nem fog működni.

Váltóáramú töltésnél ilyen esetben a töltőcsatlakozó fénye sárgán villog, egyenáramú töltés (Fast Charging/Supercharging) megkísérlése esetén pedig folyamatos sárga fény lesz látható.

Ez a riasztás általában külső töltőberendezésekre és áramforrásokra jellemző, és általában nem olyan járműproblémát jelez, amelyet szerviz beütemezésével lehetne megoldani.

#### **Teendő:**

Próbálja meg újra a töltőkábel ütközésig történő csatlakoztatását a töltőcsatlakozó aljzatába.

Ha járműve tölteni kezd, és a töltőnyílás fénye zölden villog, akkor lehet, hogy korábban nem teljesen helyezték be a töltőkábelt. A váltóáramú töltés korlátozása elvileg megszűnik, és egyenáramú töltés (Fast Charging/Supercharging) is lehetséges lesz.



Ha a töltés továbbra is korlátozott, vagy a jármű egyáltalán nem tölt, vizsgálja meg a töltőcsatlakozó aljzatát és a töltőkábel dugaszát, hogy nincs-e bennük valami, ami akadályt képez, pl. szennyeződés, nedvesség és/vagy idegen tárgy. Győződjön meg róla, hogy minden akadályt képező dolgot eltávolított a töltőnyílásból, és az esetleges nedvesség is megszáradt, majd próbálja újra behelyezni a kábelt.

Ha a töltés továbbra is korlátozott, vagy a jármű egyáltalán nem tölt, ellenőrizze, hogy a töltőnyílás reteszének kézi kioldókábelét (a csomagtartó bal oldalán) nem húzták-e meg. Győződjön meg róla, hogy a kézi kioldókábel fogantyúját (általában gyűrű alakú vagy egy pánt) semmi sem akadályozza, és semmi sincs ráakasztva (pl. csomagrögzítő háló vagy esernyő). További információ a töltőnyílás kézi kioldásával kapcsolatban: [A töltőkábel manuális leválasztása oldalszám 195.](#)

Megpróbálkozhat a jármű Tesla Supercharger vagy célállomási töltőállomáson történő töltésével is, melyek a jármű érintőképernyős kijelzőjének térképén található meg. További részletekért lásd: [Térképek és navigáció oldalszám 176.](#)

A Mobile Connector és a Wall Connector hibaelhárításával kapcsolatban további tájékoztatásért olvassa el a termék használati útmutatóját a [Töltő és adapter termékismertető \(Charging & Adapter Product Guides\)](#) weboldalon.

A töltésre vonatkozó további információkért lásd: [Töltésre vonatkozó utasítások oldalszám 191.](#)

### CP\_a055

## A töltőberendezés kommunikációja megszakadt Ellenőrizze az áramforrást és a töltőberendezést

### A figyelmeztetés jelentése:

A töltés leállt, mert megszakadt a kommunikáció a jármű és a külső töltőberendezés között.

Ez a riasztás általában külső töltőberendezésekre és áramforrásokra jellemző, és általában nem olyan járműproblémát jelez, amelyet szerviz beütemezésével lehetne megoldani.

### Teendő:

A berendezésen található állapotjelző fényt, visszajelzőt vagy más jelzést megkeresve ellenőrizze, hogy a külső töltőberendezés kap-e áramot. A Mobile Connector és a Wall Connector hibaelhárításával kapcsolatban további tájékoztatásért olvassa el a termék használati útmutatóját a [Töltő és adapter termékismertető \(Charging & Adapter Product Guides\)](#) weboldalon.

Ha a berendezés **nem** kap áramot, próbálja meg helyreállítani a külső töltőberendezés áramellátását.

- Ha nyilvános töltőállomást használ és nem tudja helyreállítani az áramellátását, vegye fel a kapcsolatot az állomás kezelőjével.
- Ha magántulajdonú állomást használ (például otthon végzi a töltést) és nem tudja helyreállítani az áramellátást, hívjon villanyszerelőt.

Ha a berendezés kap áramot, kísérelje meg a jármű töltését másik külső töltőberendezésről.

- Ha a töltés ekkor működik, a problémát a berendezés okozta.
- Ha a töltés továbbra sem kezdődik el, a problémát a jármű okozhatja.

Megpróbálkozhat a jármű Tesla Supercharger vagy célállomási töltőállomáson történő töltésével is, melyek a jármű érintőképernyős kijelzőjének térképén található meg. További részletekért lásd: [Térképek és navigáció oldalszám 176.](#)

### CP\_a056

## Töltés leállítva – töltőkábel leválasztva Zárja le a töltőny. – nyomja le a féket, prób.új.

### A figyelmeztetés jelentése:

A töltés leállt, mert a jármű azt érzekelte, hogy váratlanul megszakadt a kapcsolat a töltőaljzat és a töltőkábel között.

### Teendő:





Ügyeljen arra, hogy a töltőkábel leválasztása előtt leállítsa a töltést.

Bizonyos külső töltőberendezések esetében a töltés a töltőkar gombjának megnyomásakor is leáll.

A töltés a jármű érintőképernyőjén, a Tesla mobilalkalmazáson és a töltőállomáson keresztül is leállítható.

További információ: [A töltés leállítása oldalszám 193.](#)

## CP\_a058

### Váltakozó áramú töltés nem lehet. – húzza ki, és próbálja újra Vagy próbál. egyenáramú gyorstöltéssel/szupertöltéssel

#### A figyelmeztetés jelentése:

A jármű nem képes a váltóáramú töltésre, mert a következő állapotok egyikét érzékelte, és túl sokszor próbálta meg elindítani a töltést, sikertelenül:

- A töltőaljzat nem érzékeli a töltőkábel jelenlétét vagy nem tudja azonosítani a csatlakoztatott töltőkábel típusát.
- járműve nem érzékeli a töltőberendezéstől érkező érvényes fő vezérlőjelet, így nem tud megfelelő módon kommunikálni a külső töltőberendezéssel.
- Megszakadt a kommunikáció a jármű és a külső töltőberendezés között.
- A külső töltőberendezés egy hibát jelzett, amely megakadályozza jármű töltését.

Amikor ez a riasztás aktív, akkor legalább egy másik riasztás is aktív, amely egy specifikusabb állapotot határoz meg.

#### Teendő:

A további információkat és hibaelhárítási javaslatokat járműve érintőképernyőjén nézheti meg: **Controls > Service > Notifications**. Itt láthatók a töltéssel kapcsolatos egyéb riasztások a közelműltből.

## CP\_a066

### A töltőberendezés nem áll készen A töltés megkezdéséhez olvassa el a berendezés utasításait

#### A figyelmeztetés jelentése:

A töltés nem indul meg, mert a külső töltőberendezés nem áll készen vagy a töltés nem engedélyezett. A töltőállomás és a jármű között a kommunikációt biztosító fő vezérlőjel azt jelzi, hogy a jármű nem engedi elindítani a töltést.

Ennek oka lehet:

- A töltőállomás aktívan késlelteti a töltést. Például a töltőállomás egy ütemezett töltés funkcióval rendelkezik.
- A töltőállomás további aktiválást igényel a töltés megkezdése előtt. Mielőtt az állomás tölteni kezdené a járművet, előfordulhat, hogy további hitelesítésre lesz szükség, pl. töltőkártyára, mobilalkalmazásra vagy bankkártyára.

Ez a riasztás általában külső töltőberendezésekre és áramforrásokra jellemző, és általában nem olyan járműproblémát jelez, amelyet szerviz beütemezésével lehetne megoldani.

#### Teendő:

Tekintse meg a töltőállomást, amelyen megtalálhatók a töltéssel kapcsolatos utasítások. Például tekintse meg az érintőképernyőt, az állapotjelző LED-eket, az utasításokat vagy a fizetési interfészt. Ha az adott töltőállomáson nem tudja elindítani a töltést, próbálja meg egy másik töltőberendezéssel vagy egy másik töltőállomással feltölteni a járművet.

- Ha a töltés ekkor működik, a problémát a berendezés okozta.
- Ha a töltés továbbra sem kezdődik el, a problémát a jármű okozhatja.



Megpróbálkozhat a jármű Tesla Supercharger vagy célállomási töltőállomáson történő töltésével is, melyek a jármű érintőképernyős kijelzőjének térképén található meg. További részletekért lásd: [Térképek és navigáció oldalszám 176](#).

A Mobile Connector és a Wall Connector hibaelhárításával kapcsolatban további tájékoztatásért olvassa el a termék használati útmutatóját a [Töltés és adapter termékismertető \(Charging & Adapter Product Guides\)](#) weboldalon.

A töltésre vonatkozó további információkért lásd: [Töltésre vonatkozó utasítások oldalszám 191](#).

### CP\_a078

## Kábel blokkolva – töltőny. retesz befagyva?

### Próbálkozzon a jármű leolvasztása gomb használatával a Mobilalkalmazásban

#### A figyelmeztetés jelentése:

Hideg időjárás esetén a töltőaljzat retesze nem oldja ki a töltőkábelt.

#### Teendő:

Hogy ne feszüljön a kábel, teljesen tolja vissza a töltőkábelt a töltőaljzatba. Próbálja meg ismét kioldani a töltőkábelt.

Ha továbbra sem tudja eltávolítani, előfordulhat, hogy a töltőaljzat befagyott.

Ha szeretné felolvasztani a töltőnyílás reteszére esetlegesen ráfagyott jeget, nyomja meg a Tesla mobilalkalmazásban lévő **Jármű leolvasztása** gombot a jármű kb. 30–45 percig történő leolvasztásához.

**MEGJEGYZÉS:** Ügyeljen arra, hogy a jármű leolvasztásához a Mobilalkalmazásban található **Jármű leolvasztása** funkciót használja. Erre a célra nem annyira hatékony, ha módosítja a légkondicionálás-vezérlési beállításokat a jármű érintőképernyőjén.

A töltőnyílás reteszen lévő jég felolvasztása a hátsó jégtelenítés bekapcsolásával érhető el a jármű érintőképernyőjén keresztül. Egyes járművek fel vannak szerelve töltőnyílás-melegítővel, amely a hátsó szélvédő jégmentesítésének hideg időben történő bekapcsolásakor kapcsol be.

A hideg időjárási körülmények közötti töltéssel kapcsolatos további információkért lásd [Bevált gyakorlatok hideg időben oldalszám 172](#).

Ha a töltőkábel továbbra sem távolítható el, próbálja ki a töltőaljzatnak a jármű csomagtartójában lévő kézi kioldókábelét.

1. Ügyeljen arra, hogy aktív töltés ne legyen folyamatban.
  - A jármű érintőképernyőjén nyissa meg a töltőképernyőt.
  - Ha kell, nyomja meg a Töltés leállítása lehetőséget.
2. Nyissa ki a hátsó csomagtartót.
3. Húzza lefele a töltőaljzat–kioldó kábelt, hogy kioldja a töltőkábelt.
  - **MEGJEGYZÉS:** A kioldókábel a hátsó csomagtartó bal oldalán található. Előfordulhat, hogy belső burkolat egy kis nyílásába süllyesztve található.
4. Húzza ki a töltőkábelt a töltőaljzataból.

További információ a töltőnyílás kézi kioldásával kapcsolatban: [A töltőkábel manuális leválasztása oldalszám 195](#).

A töltésre vonatkozó további információkért lásd: [Töltésre vonatkozó utasítások oldalszám 191](#).

### CP\_a079

## Töltésseb. csökk. – töltőnyílás befagyva?

### Próbálkozzon a jármű leolvasztása gomb használatával a Mobilalkalmazásban

#### A figyelmeztetés jelentése:



Hideg időjárás mellett a töltőaljzat retesze nem tudja a töltőaljzatban rögzíteni a töltőkábelt. Ha a reteszelés nem működik, a váltóáramú töltés (Mobil csatlakozó vagy Fali töltőegység segítségével) 16 A-re korlátozódik, az egyenáramú töltés (Fast Charging/Supercharging) pedig nem fog működni.

Váltóáramú töltésnél ilyen esetben a töltőcsatlakozó fénye sárgán villog, egyenáramú töltés (Fast Charging/Supercharging) megkísérlése esetén pedig folyamatos sárga fény lesz látható.

Ez a riasztás általában külső töltőberendezésekre és áramforrásokra jellemző, és általában nem olyan járműproblémát jelez, amelyet szerviz beütemezésével lehetne megoldani.

#### Teendő:

Próbálja meg újra a töltőkábel ütközésig történő csatlakoztatását a töltőcsatlakozó aljzatába. Ha járműve tölteni kezd, és a töltőnyílás fénye zölden villog, akkor lehet, hogy korábban nem teljesen helyezték be a töltőkábelt. A váltóáramú töltés korlátozása elvileg megszűnik, és egyenáramú töltés (Fast Charging/Supercharging) is lehetséges lesz.

Ha a töltés továbbra is korlátozott, vagy a jármű egyáltalán nem tölt, ellenőrizze, hogy a töltőnyílás reteszének kézi kioldókábelét (a csomagtartó bal oldalán) nem húzták-e meg. Győződjön meg róla, hogy a kézi kioldókábel fogantyúját (általában gyűrű alakú vagy egy pánt) semmi sem akadályozza, és semmi sincs ráakasztva (pl. csomagrögzítő háló vagy esernyő). További információ a töltőnyílás kézi kioldásával kapcsolatban: [A töltőkábel manuális leválasztása oldalszám 195.](#)

Ha a töltés továbbra is korlátozott, vagy a jármű egyáltalán nem tölt, Vizsgálja meg a töltőcsatlakozó aljzatát és a töltőkábel dugaszát, hogy nincs-e bennük valami, ami akadályt képez, pl. szennyeződés, nedvesség és/vagy idegen tárgy. Győződjön meg róla, hogy minden akadályt képező dolgot eltávolított a töltőnyílásból, és az esetleges nedvesség is megszáradt, majd próbálja újra behelyezni a kábelt.

Ha eltávolított minden szennyeződést és idegen anyagot, de a töltés továbbra is korlátozott vagy a jármű egyáltalán nem töltődik, előfordulhat, hogy a töltőaljzat retesze befagyott. Ha szeretné felolvasztani a töltőnyílás reteszére esetlegesen ráfagyott jeget, nyomja meg a Tesla mobilalkalmazásban lévő **Jármű leolvasztása** gombot a jármű kb. 30–45 percig történő leolvasztásához.

**MEGJEGYZÉS:** Ügyeljen arra, hogy a jármű leolvasztásához a Mobilalkalmazásban található **Jármű leolvasztása** funkciót használja. Erre a célra nem annyira hatékony, ha módosítja a légkondicionálás-vezérlési beállításokat a jármű érintőképernyőjén.

A töltőnyílás reteszén lévő jég felolvasztása a hátsó jégtelenítés bekapcsolásával érhető el a jármű érintőképernyőjén keresztül. Egyes járművek fel vannak szerelve töltőnyílás-melegítővel, amely a hátsó szélvédő jégmentesítésének hideg időben történő bekapcsolásakor kapcsol be.

A hideg időjárási körülmények közötti töltéssel kapcsolatos további információkért lásd [Bevált gyakorlatok hideg időben oldalszám 172.](#)

Ha a riasztás nem szűnik meg, a korlátozott váltóáramú töltés továbbra is lehetséges.

A töltésre vonatkozó további információkért lásd: [Töltésre vonatkozó utasítások oldalszám 191.](#)

## CP\_a101

### Töltésseb. csökk. – fali csatlakozó meleg Ellen. a kim. vagy a Wall Conn. vezet.

#### A figyelmeztetés jelentése:

A Wall Connector magas hőm. észlelt riasztás azt jelzi, hogy az épület Wall Connector által használt fali aljzata nagyon felmelegedett, ezért a töltés a vezetékek és a fali aljzat védelmében lelassult.

A hibát jellemzően nem a jármű vagy a Wall Connector okozza, hanem az épület elektromos hálózata. Okozhatja meglazult csatlakozás is a Wall Connectornál, amit egy villanyszerelő gyorsan megszüntethet.

#### Teendő:

Vizsgáltassa át villanyszerelővel az épület hálózatában a Wall Connector által használt aljzatot. A szakembernek ellenőriznie kell, hogy minden vezeték megfelelően csatlakozik és meg van húzva a Wall Connector telepítési útmutatója szerint.



A Wall Connector telepítési útmutatója [itt](#) található.

## CP\_a102

### **Töltés nem lehet. – fali csatlakozó túl forró Ellen. a kim. vagy a Wall Conn. vezet.**

#### **A figyelmeztetés jelentése:**

A Wall Connector magas hőm. észlelt riasztás azt jelzi, hogy az épület Wall Connector által használt fali aljzata nagyon felmelegedett, ezért a töltés a vezetékek és a fali aljzat védelmében lelassult.

A hibát jellemzően nem a jármű vagy a Wall Connector okozza, hanem az épület elektromos hálózata. Okozhatja meglazult csatlakozás is a Wall Connectornál, amit egy villanyszerelő gyorsan megszüntethet.

#### **Teendő:**

Vizsgáltsa át villanyszerelővel az épület hálózatában a Wall Connector által használt aljzatot. A szakembernek ellenőriznie kell, hogy minden vezeték megfelelően csatlakozik és meg van húzva a Wall Connector telepítési útmutatója szerint.

További információkért lásd a Wall Connector [telepítési útmutatóját](#).

## CP\_a143

### **A töltőadapter elektromos ívillanásveszélyes Használjon másik töltőberendezést**

#### **A figyelmeztetés jelentése:**

A töltés nem érhető el, mert a jármű elektromos ívillanásveszélyt észlelt a harmadik féltől származó töltőadapterben, amely a kombinált töltőrendszer (CCS) töltőfogantyújának a jármű töltőnyílásához való csatlakoztatására szolgál.

Elektromos ívillanás léphet fel, ha megpróbálja a **harmadik féltől származó töltőadapterrel való aktív töltés közben** kihúzni, az elektromos ívillanás pedig súlyos testi sérülést és/vagy anyagi kárt okozhat.

#### **Teendő:**

A kockázat csökkentése érdekében kövesse az alábbi lépéseket:

- Győződjön meg arról, hogy a töltés teljesen leállt.
  1. Használja a jármű érintőképernyőjét a töltés leállításának ellenőrzésére, vagy szükség esetén állítsa le a töltést.
  2. Használja a töltőállomás kijelzőjét és kezelőszerveit a töltés leállításának ellenőrzésére, vagy bármely aktív töltési munkamenet befejezésére.
- Győződjön meg arról, hogy nem látható villogó zöld vagy kék fény (LED) a jármű töltőportján.
- Húzza ki a töltőadapert a jármű töltőcsatlakozójából.
- Ismét ellenőrizze, hogy a töltőállomás jelzése szerint nincs aktív töltési munkamenet.
- Húzza ki a töltőadapert a töltőfogantyúból.

járműve töltéséhez használjon másik töltőberendezést. A töltésre vonatkozó további információkért lásd: [Töltésre vonatkozó utasítások oldalszám 191](#).

Megpróbálkozhat a jármű Tesla Supercharger vagy célállomási töltőállomáson történő töltésével is, melyek a jármű érintőképernyős kijelzőjének térképén található meg. További részletekért lásd: [Térképek és navigáció oldalszám 176](#).

## CP\_a151

### **Töltőnyílás hiba észlelhető: szerviz szükséges Lehet, hogy az AC töltés nem működik/Szupertöltés használható**

#### **A figyelmeztetés jelentése:**



Járművének töltőnyílása szervizelést igényel. A töltőnyílás nem tud érvényes fő vezérlőjelet létrehozni és hatékonyan kommunikálni bizonyos AC töltőberendezésekkel és áramforrásokkal.

Amíg ez a riasztás látható, az AC töltés és a DC gyorsöltés nem TESLA töltőállomásokkal korlátozott lehet, vagy nem állhat rendelkezésre.

#### Teendő:

Javasoljuk, hogy a lehető leghamarabb ütemezzen szervizidőpontot járműve töltőnyílásának vizsgálatára.

Közben a szupertöltésnek továbbra is elérhetőnek kell lennie. A szupertöltési helyek a jármű térképén jeleníthetők meg. További részletekért lásd: [Térképek és navigáció oldalszám 176](#).

Az AC töltés 2. generációs mobilcsatlakozó vagy 3. generációs fali csatlakozó használatával is elérhető lehet. Ajánlatos azonban megbizonyosodnia arról, hogy járművének töltőnyílása képes kommunikálni Tesla töltőtermékével. Mielőtt teljesen ráhagyatkozna, próbálja ki a töltést 2. generációs mobilcsatlakozójával vagy 3. generációs fali csatlakozójával, és ellenőrizze, hogy járműve megfelelően tölt-e.

A Mobile Connector és a Wall Connector hibaelhárításával kapcsolatban további tájékoztatásért olvassa el a termék használati útmutatóját a [Töltő és adapter termékismertető \(Charging & Adapter Product Guides\)](#) weboldalon.

A töltésre vonatkozó további információkért lásd: [Töltésre vonatkozó utasítások oldalszám 191](#).

## CP\_a164

### A töltőcsatlakozó a kioldási kérelem után is érzékelhető Szükség esetén használja a töltőnyílás kézi kioldókábelét

#### A figyelmeztetés jelentése:

Miután többször is kérte a töltőkábel lecsatlakoztatását, a jármű töltőnyílása azt érzékeli, hogy a töltőkábel/töltőcsatlakozó még mindig csatlakoztatva van.

Ez a riasztás azt jelezheti, hogy a töltőcsatlakozó retesze nem az elvárt módon oldja ki a töltőkábelt.

#### Teendő:

Ha a töltőkábel többszöri kioldási kísérlet után sem távolítható el a töltőnyílásból, próbálja meg a jármű csomagtartójában található kézi kioldókábelt.

1. Ügyeljen arra, hogy aktív töltés ne legyen folyamatban.
  - A jármű érintőképernyőjén nyissa meg a töltőképernyőt.
  - Ha kell, nyomja meg a Töltés leállítása lehetőséget.
2. Nyissa ki a hátsó csomagtartót.
3. Húzza lefele a töltőaljzat-kioldó kábelt, hogy kioldja a töltőkábelt.
  - **MEGJEGYZÉS:** A kioldókábel a hátsó csomagtartó bal oldalán található. Előfordulhat, hogy belső burkolat egy kis nyílásába süllyesztve található.
4. Húzza ki a töltőkábelt a töltőaljzathoz.

További információ a töltőnyílás kézi kioldásával kapcsolatban: [A töltőkábel manuális leválasztása oldalszám 195](#).

Ha továbbra sem tudja eltávolítani, előfordulhat, hogy a töltőaljzat befagyott.

Ha szeretné felolvasztani a töltőnyílás reteszére esetlegesen ráfagyott jeget, nyomja meg a Tesla mobilalkalmazásban lévő **Jármű leolvasztása** gombot a jármű kb. 30–45 percig történő leolvasztásához.

**MEGJEGYZÉS:** Ügyeljen arra, hogy a jármű leolvasztásához a Mobilalkalmazásban található **Jármű leolvasztása** funkciót használja. Erre a célra nem annyira hatékony, ha módosítja a légkondicionálás-vezérlési beállításokat a jármű érintőképernyőjén.



A töltőnyílás reteszén lévő jég felolvasztása a hátsó jégtelenítés bekapcsolásával érhető el a jármű érintőképernyőjén keresztül. Egyes járművek fel vannak szerelve töltőnyílás-melegítővel, amely a hátsó szélvédő jégmentesítésének hideg időben történő bekapcsolásakor kapcsol be.

A hideg időjárási körülmények közötti töltéssel kapcsolatos további információkért lásd [Bevált gyakorlatok hideg időben oldalszám 172](#).

Ha ez a riasztás több út és töltési kísérlet során ismételten jelentkezik, javasoljuk, hogy a lehető leghamarabb ütemezzen szervizidőpontot járműve töltőnyílásának vizsgálatára.

A Mobile Connector és a Wall Connector hibaelhárításával kapcsolatban további tájékoztatásért olvassa el a termék használati útmutatóját a [Töltő és adapter termékismertető \(Charging & Adapter Product Guides\)](#) weboldalon.

Ha más külső töltőberendezést használ, olvassa el a gyártó által biztosított, hibaelhárítási tippeket tartalmazó dokumentációt.

A töltésre vonatkozó további információkért lásd: [Töltésre vonatkozó utasítások oldalszám 191](#).

### DI\_a138

## Első motor letiltva – OK a vezetéshez A jármű teljesítménye korlátozott lehet

### A figyelmeztetés jelentése:

A jármű első motorja nem elérhető. Visszaeshet a teljesítmény, a sebesség, és a gyorsulás, mivel a jármű haladását csak a hátsó motor(ok) biztosítja vagy biztosítják.

### Teendő:

Folytassa útját az úti céljához. Nyugodtan használhatja járművét.

Ezt a riasztást egy olyan ideiglenes állapot okozhatja, amely magától meg fog szűnni. Ha ez a riasztás az aktuális vezetés ideje alatt megszűnik, vagy a következő induláskor már nem jelenik meg, akkor valószínűleg egy ideiglenes állapot okozta. Nincs teendő.

Ez a riasztás jelezhet olyan állapotot is, amely az elülső motor ellenőrzésének és szervizelésének szükségességét kívánja. Amennyiben a riasztás a későbbi utak során sem szűnik meg, javasolt szervizbe vinni a járművet. Addig is nyugodtan használhatja járművét.

### DI\_a166

## Járműelgurulás ellen automatikusan leparkolt Csatolja övet, zárja ajtót, hogy seb. marad.

### A figyelmeztetés jelentése:

A jármű automatikusan Parkolás (P) fokozatba kapcsol, mert úgy érzékelte, hogy a vezető kiszállt vagy már nincs jelen az utastérben. Bizonyos körülmények között ez normális jelenség.

A jármű automatikusan Parkolás fokozatba kapcsol, amennyiben az alábbi feltételek **mindegyike** teljesül:

- Az önparkolás nem aktív
- A jármű 2,25 km/óránál (1,4 mérföld/óránál) lassabban halad Vezetés vagy Hátramenet fokozatban.
- A vezető mozgását több mint 2 másodperce nem érzékelték a szenzorok. Vezetői mozgásnak minősül többek között:
  - Fék- és/vagy gázpedál mozgatása
  - A jármű manuális kormányzása

Továbbá az alábbi feltételekből teljesül legalább **kettő**:

1. A vezetőoldali biztonsági övet kikapcsoltnak érzékeli a rendszer.





2. A vezető jelenléte nem érzékelhető.
3. A vezetőoldali ajtót nyitottnak érzékeli a rendszer.

**MEGJEGYZÉS:** A jármű automatikusan Parkolás fokozatba kapcsol, ha töltőkábelt csatlakoztat a töltőnyíláshoz.

**Teendő:**

További információ a Parkolás fokozatba való automatikus váltásról: [Váltás oldalszám 79](#).

## DI\_a175

### A Sebességtartó automatika nem érhető el

**A figyelmeztetés jelentése:**

A Sebességtartó automatika, beleértve a Forgalomfigyelő tempomatot is, jelenleg nem elérhető.

Előfordulhat, hogy a Sebességtartó automatika azért nem érhető el, mert:

- A vezető törölte a kérést.
- A vezető kikapcsolta a biztonsági övét.
- Az első csomagtartó, a csomagtartó vagy az egyik ajtó nyitva van.
- A jármű a Sebességtartó automatika minimális sebességénél (30 km/h) lassabban halad.
- Valamilyen környezeti feltétel okozza, pl. korlátozott látási viszonyok.
- A Valet mód aktív.

**Teendő:**

Vegye át az irányítást és kézzel vezesse a járművet.

Amikor a Sebességtartó automatika működését gátló körülmények nem állnak fenn többé, a Sebességtartó automatika ismét elérhetővé válik. Ha a riasztás az elkövetkezendő vezetési alkalmakkor is megmarad, akkor a lehető leghamarabb forduljon a szervizszolgálatához. Addig is nyugodtan használhatja járművét.

További információkért lásd: [Forgalomfigyelő tempomat oldalszám 116](#).

## DI\_a184

### Önparkolás kikapcsolva Vegye át a kormányzást

**A figyelmeztetés jelentése:**

Az Önparkolás vissza lett vonva.

Előfordulhat, hogy az Önparkolás visszavonására azért került sor, mert:

- A vezető megnyomta a Mégse gombot az érintőképernyőn.
- A vezető használta a fokozatválasztó kart, vagy megmozdította a következőt: kormánykerék.
- A vezető megnyomta a gyorsítópedált, megnyomta a fékpedált, vagy pedig kinyitott egy ajtót.
- Meredek a lejtő/emelkedő.
- Olyan az időjárás, hogy kihat a látási viszonyokra.
- A szegély nem észlelhető.
- A járműhöz utánfutó csatlakozik.

**Teendő:**



Parkoljon le, vagy fejezze be a járműparkolást manuálisan. Ha befejezte a parkolást, húzza meg a fékeket és váltson Parkolás fokozatba. Ellenkező esetben a jármű szabadon elgurulhat.

Az Önparkolás a következő vezetés alkalmával rendelkezésre áll.

További információért lásd: [A parkolás megszakítása oldalszám 134](#) és [Korlátozások és figyelmeztetések oldalszám 139](#).

### DI\_a185

## Önparkolás megszakítva

#### A figyelmeztetés jelentése:

Az Önparkolás megszakadt, és a rendszer behúzta az Elektronikus rögzítőféket.

Előfordulhat, hogy az Önparkolás visszavonására azért került sor, mert:

- A vezető megnyomta a Mégse gombot az érintőképernyőn.
- A vezető használta a fokozatválasztó kart, vagy megmozdította a következőt: kormánykerék.
- A vezető megnyomta a gyorsítópedált, megnyomta a fékpedált, vagy pedig kinyitott egy ajtót.
- Meredek a lejtő/emelkedő.
- Olyan az időjárás, hogy kihat a látási viszonyokra.
- A szegély nem észlelhető.
- A járműhöz utánfutó csatlakozik.

#### Teendő:

Parkoljon le, vagy fejezze be a járműparkolást manuálisan.

Az Önparkolás a következő vezetés alkalmával rendelkezésre áll.

További információért lásd: [A parkolás megszakítása oldalszám 134](#) és [Korlátozások és figyelmeztetések oldalszám 139](#).

### DI\_a190

## Hátsó gumiabroncs profilmélysége alacsony - Szerviz ütemezése Vizsgálja meg az abroncsokat forgatáshoz/cseréhez

#### A figyelmeztetés jelentése:

**MEGJEGYZÉS:** Ez a hibajelzés NEM azt jelzi, hogy defektet kapott.

A jármű azt érzékelt, hogy a hátsó gumiabroncsok idővel jobban elhasználódtak, mint az első gumiabroncsok, túllépve az ajánlott különbséget.

#### Teendő:

Javasoljuk, hogy minden gumiabroncson ellenőrizze a futófelület mélységét. Ahogy a gumiabroncsok a normál vezetés során kopnak, a hátsó gumiabroncsok általában gyorsabban kopnak, mint az első abroncsok.

A gumiabroncsok felcserélése fontos, hogy a gumiabroncsok kopása egyenletes legyen. Különböző felszerelt első és hátsó abroncsméretetek esetén az első és a hátsó abroncsok rendszeres cserélgetése a jármű bal és a jobb oldala között egyenletesebb kopást biztosít az abroncsoknak, és megnöveli az élettartamukat.

Ha a gumiabroncsokat nem az ajánlott módon cseréli fel, fennáll a vízsíkosság és a jármű feletti uralom elvesztésének veszélye nedves úton. A gumiabroncsok felcserélésének elmulasztása a gumiabroncsok élettartamát is csökkenti, ami idő előtti cserét tesz szükségessé.

Javasoljuk, hogy a Tesla Mobile App-on keresztül vagy egy független szervizzel ütemezze be a szervizelést, hogy mikor cseréli fel a gumiabroncsokat:



- A gumiabroncsok profilmélységének különbsége bármely első és hátsó gumiabroncs között meghaladja az 1,5 mm-t.
- Járművét az utolsó kerékcseré óta több mint 6250 mérföldet (10000 km) vezették.

A gumiabroncsokat valószínűleg ki kell cserélni, ha a hátsó profilmélység szintjéről megállapítják, hogy nem biztonságos, és az alábbi feltételek valamelyike teljesül:

- Már nem elegendő az abroncs forgatása
- Ha eltérő méretű első és hátsó abroncsok vannak felszerelve a járműre, nem lehet forgatni az abroncsokat az első/hátsó tengely között

Az abroncsvizsgálat és az esetleg szükséges abroncsszerviz során frissítse járműve abroncsadatait, hogy optimalizálja járműbeállításait az abroncsokra vonatkozóan, és törölje az értesítést legalább 6250 mérföld erejéig. További információkért lásd: [Az abroncsok karbantartása oldalszám 204](#).

Nem ajánlott, hogy a gumiabroncsok futófelületének rutinszerű ellenőrzése helyett erre a figyelmeztetésre hagyatkozzon. Ennek a riasztásnak csak akkor szabad megjelennie, ha a jármű becslései szerint a gumiabroncsok jóval meghaladták az ajánlott szervizintervallumot.

Ezt a riasztást Tesla gumiabroncsokhoz kalibrálták, és valószínűleg más típusú vagy méretű abroncsok esetében nem válik be, beleértve az eltérő abroncsmárkák vagy modellek kombinációját is. Előfordulhat, hogy a Tesla által nem ajánlott gumiabroncsokkal szerelt járműveken nem, vagy idő előtt jelentkeznek. Javasolt abroncsokkal kapcsolatos további információ: [Kerekek és gumiabroncsok oldalszám 236](#).

## DI\_a245

### **A járműtartás funkció nem érhető el Tartsa nyomva a fékpedált álló helyzetben**

#### **A figyelmeztetés jelentése:**

A jármű Megtartás funkciója a rendszer korlátozásai miatt jelenleg nem érhető el. Megálláskor a jármű teljes megállításához használja a fékpedált, majd tartsa álló helyzetben a járművet.

#### **Teendő:**

Folytassa útját az úti céljához. Nyugodtan használhatja járművét.

Ha a riasztás az elkövetkezendő vezetési alkalmakkor is megmarad, akkor a lehető leghamarabb forduljon a szervizszolgálathoz. Addig is nyugodtan használhatja járművét.

További információkért lásd: [Vehicle Hold oldalszám 93](#).

## DIF\_a251 / DIR\_a251

### **Sebességváltó folyadék szervizelése ajánlott Ütemezze be a szervizt**

#### **A figyelmeztetés jelentése:**

A járműve olyan állapotot észlelt, amely a sebességváltófolyadék ellenőrzését igényli.

#### **Teendő:**

Szerviz beütemezése javasolt.

A riasztás ellenére nyugodtan használhatja járművét. Ha azonban hosszabb időn keresztül folytatja a vezetést, miközben ez a figyelmeztetés jelen van, az a sebességváltó/hajtáslánc tartós károsodásához vezethet.



### EPBL\_a195 / EPBR\_a195

## Járműelgurulás ellen automatikusan leparkolt Csatolja övet, zárja ajtót, hogy seb. marad.

### A figyelmeztetés jelentése:

A jármű automatikusan Parkolás (P) fokozatba kapcsol, mert úgy érzékelt, hogy a vezető kiszállt vagy már nincs jelen az utastérben. Bizonyos körülmények között ez normális jelenség.

A jármű automatikusan Parkolás fokozatba kapcsol, amennyiben az alábbi feltételek **mindegyike** teljesül:

- Az önparkolás nem aktív
- A jármű 2,25 km/óránál (1,4 mérföld/óránál) lassabban halad Vezetés vagy Hátramenet fokozatban.
- A vezető mozgását több mint 2 másodperce nem érzékelték a szenzorok. Vezetői mozgásnak minősül többek között:
  - Fék- és/vagy gázpedál mozgatása
  - A jármű manuális kormányzása

Továbbá az alábbi feltételekből teljesül legalább **kettő**:

1. A vezetőoldali biztonsági övet kikapcsoltnak érzékeli a rendszer.
2. A vezető jelenléte nem érzékelhető.
3. A vezetőoldali ajtót nyitottnak érzékeli a rendszer.

**MEGJEGYZÉS:** A jármű automatikusan Parkolás fokozatba kapcsol, ha töltőkábelt csatlakoztat a töltőnyíláshoz.

### Teendő:

További információ a Parkolás fokozatba való automatikus váltásról: [Váltás oldalszám 79](#).

### ESP\_a118

## Alacsony fékezési telj. segédje aktiválva A leálláshoz tartsa erősen lenyomva a fékpedált

### A figyelmeztetés jelentése:

A hidraulikus kopáskompensálás aktív. Ez a fékrásegítő funkció ideiglenesen aktiválódik annak érdekében, hogy biztosítsa a teljes fékezési kapacitást olyan esetekben, amikor a járművön csökkent féktelejesítmény észlelhető.

A segítő funkció aktiválásakor azt érezheti, hogy a fékpedál eltávolodik a lábától, és a féknyomás jelentős növekedését tapasztalhatja. A jármű elejében található fékhidraulika-egységtől pumpáló hangot is hallhat. Ez az útfelületől és a jármű sebességétől függően általában néhány másodpercig tart. Ez teljesen normális jelenség, és nem utal a jármű problémájára.

### Teendő:

Továbbra is nyomja a fékpedált, ahogy normál esetben tenné, és ne „pumpálja” (ne nyomja le és ne engedje fel egymás után ismétlődően) a pedált, mert ez megszakítja a funkciót.

Ez a riasztás akkor tűnik el, amikor a jármű megáll vagy már nem nyomja tovább a fékpedált. Lehetséges, hogy ezt követően 5 másodpercig még nem tűnik el.

A csökkent féktelejesítmény általában ideiglenes, és számos oka lehet, beleértve az erős fékezést utáni magas fékhőmérsékletet vagy a rendkívül hideg vagy nedves időjárási körülmények közötti vezetést. Annak is a jele lehet, hogy a fékbetétek vagy -tárcsák annyira elkoptak, hogy normál cserére szorulnak.

Ha továbbra is csökkent féktelejesítményt tapasztal, amely idővel sem javul, egy Önnek megfelelő időpontban forduljon egy Tesla szervizhez a fék átvizsgálása érdekében.

További információkért lásd: [Hidraulikus kopáskompensálás oldalszám 88](#).



## PCS\_a016

### Nem lehet tölt. – rossz min. hálózati áram? Próbálja újra v. másik tölt. hely v. szupert.

#### A figyelmeztetés jelentése:

A töltés leállt egy olyan körülmény miatt, amely megakadályozza a jármű váltakozó árammal való töltését. Az egyenáramú gyorstöltésnek/szupertöltésnek továbbra is elvárás szerint kellene működnie.

Ez a külső töltőberendezés vagy az elektromos hálózat által okozott áramellátási zavarok miatt léphet fel. Bizonyos esetekben ez az állapot akár a közelben lévő, sok energiát fogyasztó elektromos készülékek bekapcsolásának eredménye is lehet.

Ha ezeket a lehetséges okokat ki lehet zárni, akkor a járművével kapcsolatos állapot is befolyásolhatja a váltóáramú töltést.

#### Teendő:

Ha ezt a riasztást olyan riasztás kíséri, amely a váltóáramú töltést befolyásoló állapotot határozza meg, foglalkozzon először azzal a riasztással.

További hibaelhárítási lépések a berendezés típusa alapján:

- Mobile Connector használata esetén próbálja másik fali aljzattól tölteni a járművet.
  - Ha a jármű töltése megkezdődik, akkor valószínűleg az előző fali aljzat okozta a problémát.
  - Ha a töltés továbbra sem kezdődik el, a problémát a Mobile Connector csatlakozó okozhatja.
- Wall Connector használata esetén próbálja másik töltőberendezéssel, például egy külön fali aljzattól táplált Mobile Connector csatlakozóval tölteni a járművet.
  - Ha a jármű töltése megkezdődik, akkor valószínűleg a Fali csatlakozó okozta a problémát.

Ha a probléma az eredeti fali aljzat vagy a Wall Connector kapcsán lépett fel, ellenőriztesse villanszerelővel a bekötést.

Megpróbálkozhat a jármű Tesla Supercharger vagy célállomási töltőállomáson történő töltésével is, melyek a jármű érintőképernyős kijelzőjének térképén található meg. További részletekért lásd: [Térképek és navigáció oldalszám 176](#).

Ha ez a riasztás továbbra is fennáll, amikor több helyen és különböző töltőberendezésekkel próbál töltést végezni, ajánlott a szerviz beütemezése.

A Mobile Connector és a Wall Connector hibaelhárításával kapcsolatban további tájékoztatásért olvassa el a termék használati útmutatóját a [Töltő és adapter termékismertető \(Charging & Adapter Product Guides\)](#) weboldalon.

## PCS\_a017

### Töltés leáll. – áramell. töltéskor megszakadt Ellenőriz. áramforrást és a töltőberendezést

#### A figyelmeztetés jelentése:

Töltés közben megszűnt a tápellátás. Ennek lehetséges oka, hogy a töltőberendezés áramforrásában (például a fali csatlakozóaljzatban) áramkimaradás történt, illetve meghibásodott a töltőberendezés.

#### Teendő:

Ezt a riasztást gyakran kísérik egyéb riasztások, amelyek segíthetnek a probléma azonosításában és annak elhárításában. Kezdje a töltési hibákkal kapcsolatos egyéb megjelenített riasztások kivizsgálásával.

Alternatív megoldásként ellenőrizheti a Mobile Connector vagy a Wall Connector állapotfényeit, hogy kiderüljön, a készülékek kapnak-e tápellátást, és olvassa el a termék használati útmutatójának hibaelhárítással kapcsolatos részeit a villogási kódokra vonatkozóan. Ha más (nem Tesla) külső töltőberendezést használ, ellenőrizze a kijelzőt vagy az egyéb felhasználói felületeket, amelyek a hibaelhárítására vonatkozó segítséget jeleníthetnek meg.



Ha nyilvánvaló, hogy a töltőberendezés nem kap tápellátást, ellenőrizze, hogy a fali csatlakozóaljzat és a Fali csatlakozó kismegszakítója nem kapcsolódott-e szét.

További hibaelhárítási lépések a berendezés típusa alapján:

- Mobile Connector használata esetén próbálja másik fali aljzattól tölteni a járművet.
  - Ha a jármű töltése megkezdődik, akkor valószínűleg az előző fali aljzat okozta a problémát.
  - Ha a töltés továbbra sem kezdődik el, a problémát a Mobile Connector csatlakozó okozhatja.
- Wall Connector használata esetén próbálja másik töltőberendezéssel, például egy külön fali aljzattól táplált Mobile Connector csatlakozóval tölteni a járművet.
  - Ha a jármű töltése megkezdődik, akkor valószínűleg a Fali csatlakozó okozta a problémát.

Ha a probléma az eredeti fali aljzat vagy a Wall Connector kapcsán lépett fel, ellenőriztesse villanszerelővel a bekötést.

Ez a riasztás általában külső töltőberendezésekre és áramforrásokra jellemző, és általában nem olyan járműproblémát jelez, amelyet szerviz beütemezésével lehetne megoldani.

Megpróbálkozhat a jármű Tesla Supercharger vagy célállomási töltőállomáson történő töltésével is, melyek a jármű érintőképernyős kijelzőjének térképén található meg. További részletekért lásd: [Térképek és navigáció oldalszám 176](#).

A Mobile Connector és a Wall Connector hibaelhárításával kapcsolatban további tájékoztatásért olvassa el a termék használati útmutatóját a [Töltő és adapter termékismertető \(Charging & Adapter Product Guides\)](#) weboldalon.

### PCS\_a019

## A váltakozó áramú töltést korlátozó hálózati- vagy járműprobléma Húzza ki és próbálja újra/Próbálja meg máshol tölteni a járművet

#### A figyelmeztetés jelentése:

A töltési sebesség csökkentve egy olyan körülmény miatt, amely hatással van a jármű váltakozó árammal való tölthetőségére. Az egyenáramú gyorsöltésnek/szuperöltésnek továbbra is elvárás szerint kellene működnie.

Ez a külső töltőberendezés vagy az elektromos hálózat által okozott áramellátási zavarok miatt léphet fel. Bizonyos esetekben ez az állapot akár a közelben lévő, sok energiát fogyasztó elektromos készülékek bekapcsolásának eredménye is lehet.

Ha ezeket a lehetséges okokat ki lehet zárni, akkor a járművével kapcsolatos állapot is befolyásolhatja a váltóáramú töltést.

#### Teendő:

Ha ezt a riasztást olyan riasztás kíséri, amely a váltóáramú töltést befolyásoló állapotot határozza meg, foglalkozzon először azzal a riasztással.

További hibaelhárítási lépések a berendezés típusa alapján:

- Mobile Connector használata esetén próbálja másik fali aljzattól tölteni a járművet.
  - Ha a jármű töltése megkezdődik, akkor valószínűleg az előző fali aljzat okozta a problémát.
  - Ha a töltés továbbra sem kezdődik el, a problémát a Mobile Connector csatlakozó okozhatja.
- Wall Connector használata esetén próbálja másik töltőberendezéssel, például egy külön fali aljzattól táplált Mobile Connector csatlakozóval tölteni a járművet.
  - Ha a jármű töltése megkezdődik, akkor valószínűleg a Fali csatlakozó okozta a problémát.

Ha a probléma az eredeti fali aljzat vagy a Wall Connector kapcsán lépett fel, ellenőriztesse villanszerelővel a bekötést.

Megpróbálkozhat a jármű Tesla Supercharger vagy célállomási töltőállomáson történő töltésével is, melyek a jármű érintőképernyős kijelzőjének térképén található meg. További részletekért lásd: [Térképek és navigáció oldalszám 176](#).

Ha ez a riasztás továbbra is fennáll, amikor több helyen és különböző töltőberendezésekkel próbál töltést végezni, ajánlott a szerviz beütemezése.



A Mobile Connector és a Wall Connector hibaelhárításával kapcsolatban további tájékoztatásért olvassa el a termék használati útmutatóját a [Töltő és adapter termékismertető \(Charging & Adapter Product Guides\)](#) weboldalon.

## PCS\_a032

### Rossz minőségű hálózati áram észlelve Prób. másik töltőállomással vagy hellyel

#### A figyelmeztetés jelentése:

A töltési sebesség csökkentve vagy a rendszer megszakította a töltést egy olyan körülmény miatt, amely hatással van a jármű váltakozó árammal való tölthetőségére. Az egyenáramú gyorstöltésnek/szupertöltésnek továbbra is elvárás szerint kellene működnie.

A járműben található fedélzeti töltő áramellátási zavarokat észlelt az elektromos hálózatban. Ezek a zavarok akadályozzák a jármű töltési folyamatát.

Ezen áramellátási zavarok tipikus okai lehetnek:

- Az épület vezetékével és/vagy a fali aljzattal kapcsolatos problémák.
- A külső töltőberendezéssel kapcsolatos problémák.
- Más nagy elektromos készülékek, például mosógépek vagy légkondicionáló berendezések, amelyek átmenetileg sok áramot vesznek fel, vagy más módon zavarják az elektromos hálózatot.
- Olyan külső körülmények, amelyek hatással vannak az elektromos hálózatra.

#### Teendő:

Mivel ez a figyelmeztetés általában a külső töltőberendezésekre és energiaforrásokra vonatkozik, és rendszerint nem jelez beütemezett szervizeléssel megoldható járműproblémát, a következőket javasoljuk:

- Próbálkozzon másik fali aljzattal történő töltéssel.
- Próbálja meg újra a töltést (lecsatlakoztatás és újbóli csatlakoztatás az újbóli próbálkozáshoz), amikor más nagy elektromos készülékek nem vesznek áramot.
- Próbálkozzon több, eltérő típusú töltőberendezéssel különböző helyszíneken tölteni.

Megpróbálkozhat a jármű Tesla Supercharger vagy célállomási töltőállomáson történő töltésével is, melyek a jármű érintőképernyős kijelzőjének térképén található meg. További részletekért lásd: [Térképek és navigáció oldalszám 176](#).

A Mobile Connector és a Wall Connector hibaelhárításával kapcsolatban további tájékoztatásért olvassa el a termék használati útmutatóját a [Töltő és adapter termékismertető \(Charging & Adapter Product Guides\)](#) weboldalon.

## PCS\_a052

### A külső töltőberendezés nem szolgáltat áramot Ellenőr. az áramforr. v. prób. másik berend.

#### A figyelmeztetés jelentése:

A töltés nem indulhat el egy olyan körülmény miatt, amely megakadályozza a jármű váltakozó árammal való töltését. Az egyenáramú gyorstöltésnek/szupertöltésnek továbbra is elvárás szerint kellene működnie.

A jármű váltakozó áramot kért a külső töltőberendezéstől, de a fedélzeti töltő nem érzékeli a berendezésből érkező tápfeszültséget.

Ennek oka néha a külső töltőberendezés egy hardverproblémája lehet, amely megakadályozza, hogy a töltőberendezés kérésre be- vagy kikapcsolja a jármű áramellátását. A külső töltőberendezést, a csatlakoztatott áramforrást vagy magát a járművet érintő más körülmény is okozhatja ezt.

#### Teendő:



Ez a riasztás általában külső töltőberendezésekre és áramforrásokra jellemző, és általában nem olyan járműproblémát jelez, amelyet szerviz beütemezésével lehetne megoldani.

Próbálkozzon több, eltérő típusú töltőberendezéssel tölteni.

Megpróbálkozhat a jármű Tesla Supercharger vagy célállomási töltőállomáson történő töltésével is, melyek a jármű érintőképernyős kijelzőjének térképén található meg. További részletekért lásd: [Térképek és navigáció oldalszám 176](#).

A Mobile Connector és a Wall Connector hibaelhárításával kapcsolatban további tájékoztatásért olvassa el a termék használati útmutatóját a [Töltő és adapter termékismertető \(Charging & Adapter Product Guides\)](#) weboldalon.

### PCS\_a053

## Töltésseb. csökk. – váratlan feszültségesés Távolít. el a hosszabbítókat/ellenőr. a vezetéket

### A figyelmeztetés jelentése:

A rendszer csökkentette a töltési sebességet, mert a járműben található fedélzeti töltő a töltés során nagy feszültségesést észlelt.

Ennek a problémának az okai valószínűleg a következők:

- Az épület vezetékvezésével és/vagy a fali aljzattal kapcsolatos problémák.
- Hosszabbító kábel vagy egyéb vezeték, amely nem bírja el az igényelt töltési áramerősséget.

Ezt a problémát az is okozhatja, hogy a jármű töltése közben bekapcsolnak olyan készülékeket, amelyek ugyanarról az elektromos hálózati ágról jelentős mértékű teljesítményt vesznek fel.

### Teendő:

Ha ez a probléma többször előfordul a normál töltési helyszínen, az elektromos hálózat átvizsgálása érdekében forduljon villanyszerelőhöz. A következőket kell ellenőrizniük:

- Bármely felszerelt töltőberendezés és annak az épület vezetékvezésére történő csatlakozása.
- Az épület vezetékvezése, a Mobile Connector által használt bármely fali csatlakozóaljzatot beleértve.
- Az áramszolgáltató vezetékére történő elektromos csatlakozás annak az épületbe történő belépési pontjánál.

Beszélje meg a villanyszerelővel, hogy a jármű töltőáramát kell-e csökkenteni, vagy a beszerelt elemeket kell-e a magasabb töltőáramhoz igazítani.

Ez a riasztás általában külső töltőberendezésekre és áramforrásokra jellemző, és általában nem olyan járműproblémát jelez, amelyet szerviz beütemezésével lehetne megoldani.

Megpróbálkozhat a jármű Tesla Supercharger vagy célállomási töltőállomáson történő töltésével is, melyek a jármű érintőképernyős kijelzőjének térképén található meg. További részletekért lásd: [Térképek és navigáció oldalszám 176](#).

A Mobile Connector és a Wall Connector hibaelhárításával kapcsolatban további tájékoztatásért olvassa el a termék használati útmutatóját a [Töltő és adapter termékismertető \(Charging & Adapter Product Guides\)](#) weboldalon.

### PCS\_a054

## A töltés nagy feszültségesés miatt leállt Távolít. el a hosszabbítókat/ellenőr. a vezetékeket

### A figyelmeztetés jelentése:

A rendszer megszakította a töltést, mert a jármű fedélzeti töltője szokatlanul nagy feszültségesést észlelt.

Ennek a problémának az okai valószínűleg a következők:



- Az épület vezetékkezelésével és/vagy a fali aljzattal kapcsolatos problémák.
- Hosszabbító kábel vagy egyéb vezeték, amely nem bírja el az igényelt töltési áramerősséget.

Ezt a problémát az is okozhatja, hogy a jármű töltése közben bekapcsolnak olyan készülékeket, amelyek ugyanarról az elektromos hálózati ágról jelentős mértékű teljesítményt vesznek fel.

**Teendő:**

Ha ez a probléma többször előfordul a normál töltési helyszínen, az elektromos hálózat átvizsgálása érdekében forduljon villanyszerelőhöz. A következőket kell ellenőrizniük:

- Bármely felszerelt töltőberendezés és annak az épület vezetékkezelésére történő csatlakozása.
- Az épület vezetékkezelése, a Mobile Connector által használt bármely fali csatlakozóaljzatot beleértve.
- Az áramszolgáltató vezetékére történő elektromos csatlakozás annak az épületbe történő belépési pontjánál.

Beszélje meg a villanyszerelővel, hogy a jármű töltőáramát kell-e csökkenteni, vagy a beszerelt elemeket kell-e a magasabb töltőáramhoz igazítani.

Ez a riasztás általában külső töltőberendezésekre és áramforrásokra jellemző, és általában nem olyan járműproblémát jelez, amelyet szerviz beütemezésével lehetne megoldani.

Megpróbálkozhat a jármű Tesla Supercharger vagy célállomási töltőállomáson történő töltésével is, melyek a jármű érintőképernyős kijelzőjének térképén található meg. További részletekért lásd: [Térképek és navigáció oldalszám 176](#).

A Mobile Connector és a Wall Connector hibaelhárításával kapcsolatban további tájékoztatásért olvassa el a termék használati útmutatóját a [Töltő és adapter termékismertető \(Charging & Adapter Product Guides\)](#) weboldalon.

**PCS\_a073****Külső töltőberendezés hibája észlelve  
Próbálkozzon másik töltőberendezéssel****A figyelmeztetés jelentése:**

Az AC-töltés nem indulhat el egy olyan körülmény miatt, amely megakadályozza a jármű váltakozó árammal való töltését. Az egyenáramú gyorstöltésnek/szupertöltésnek továbbra is elvárás szerint kellene működnie.

Az Ön járművének fedélzeti töltője bemeneti feszültséget érzékel a töltőnyíláson, amikor a külső töltőberendezés nem kér áramot, ami azt jelzi, hogy a külső töltőberendezés nem az elvárt módon működik.

Ennek oka néha a külső töltőberendezés egy hardverproblémája lehet, amely megakadályozza, hogy a töltőberendezés kérésre be- vagy kikapcsolja a jármű áramellátását. A külső töltőberendezést, vagy magát a járművet érintő más körülmény is okozhatja ezt.

**Teendő:**

Ez a riasztás általában külső töltőberendezésekre és áramforrásokra jellemző, és általában nem olyan járműproblémát jelez, amelyet szerviz beütemezésével lehetne megoldani.

Próbálkozzon több, eltérő típusú töltőberendezéssel tölteni.

Megpróbálkozhat a jármű Tesla Supercharger vagy célállomási töltőállomáson történő töltésével is, melyek a jármű érintőképernyős kijelzőjének térképén található meg. További részletekért lásd: [Térképek és navigáció oldalszám 176](#).

A Mobile Connector és a Wall Connector hibaelhárításával kapcsolatban további tájékoztatásért olvassa el a termék használati útmutatóját a [Töltő és adapter termékismertető \(Charging & Adapter Product Guides\)](#) weboldalon.



### PCS\_a090

#### **Tölt. lass. – néhány váltóá. fázis nincs áram alatt Ellenőriz. az áramforrást és a töltőberendezést**

##### **A figyelmeztetés jelentése:**

A töltési sebesség csökkentve egy olyan körülmény miatt, amely hatással van a jármű váltakozó árammal való tölthetőségére. Az egyenáramú gyorsöltésnek/szuperöltésnek továbbra is elvárás szerint kellene működnie.

A jármű fedélzeti töltője észlelte, hogy egy vagy több áramátalakító nem kapja meg a szükséges AC bemeneti feszültséget. Például: háromfázisú töltés során előfordulhat, hogy az egyik fázis hiányzik a külső forrás által biztosított AC áramerősségből. A külső töltőberendezést, a csatlakoztatott áramforrást vagy magát a járművet érintő más körülmény is okozhatja ezt.

##### **Teendő:**

Ez a riasztás általában külső töltőberendezésekre és áramforrásokra jellemző, és általában nem olyan járműproblémát jelez, amelyet szerviz beütemezésével lehetne megoldani.

Próbálkozzon több, eltérő típusú töltőberendezéssel tölteni.

Megpróbálkozhat a jármű Tesla Supercharger vagy célállomási töltőállomáson történő töltésével is, melyek a jármű érintőképernyős kijelzőjének térképén található meg. További részletekért lásd: [Térképek és navigáció oldalszám 176](#).

A Mobile Connector és a Wall Connector hibaelhárításával kapcsolatban további tájékoztatásért olvassa el a termék használati útmutatóját a [Töltő és adapter termékismertető \(Charging & Adapter Product Guides\)](#) weboldalon.

### PM\_a092 / PMF\_a092 / PMR\_a092

#### **Hajtáslánc-probléma észlelve – Forduljon a szervizszolgálathoz A probléma a funkció helyreállása után továbbra is fennállhat**

##### **A figyelmeztetés jelentése:**

A jármű hajtásláncát szervizt igényel. A teljesítmény, a sebesség és a gyorsulás csökkenhet, és előfordulhat, hogy a járművet menet közben le kell állítani.

Ez a figyelmeztetés olyan tartós állapotot jelez, amely a hajtáslánc ellenőrzését és szervizelését igényli.

A járműben észlelt hajtáslánc-probléma megoldásához még abban az esetben is szerviz szükséges, ha ez a riasztás a jelenlegi útja során kikapcsol, és később sem tér vissza.

##### **Teendő:**

Javasoljuk, hogy a lehető leghamarabb forduljon a szervizszolgálathoz a jármű hajtásláncának ellenőrzésére.

Szervizelés nélkül a jármű teljesítménye, sebessége és gyorsulása továbbra is csökkent állapotú maradhat, olyan körülmények léphetnek fel, amelyek miatt menet közben le kell állnia, vagy a vezetés nem lesz lehetséges.

### UI\_a004

#### **Első csomagtartó nyitva Körültekintően járjon el**

##### **A figyelmeztetés jelentése:**

A jármű első csomagtartója (motorháztető) nyitva van, miközben Ön vezet.

Ez a riasztás azt jelzi, hogy a motorháztetőt rögzítő két retesz közül legalább az egyik, vagyis az első csomagtartó elsődleges és/vagy másodlagos reteszének záródása (biztonságos rögzítése) nem erősíthető meg, amikor a járművet a Parkolás fokozattól eltérő sebességbe kapcsolja.

##### **Teendő:**



Mivel ez az állapot az első csomagtartó menet közbeni kinyílásához vezethet, ajánlott óvatosan vezetni, amíg a járművet biztonságosan meg nem tudja állítani, és Parkolás fokozatba kapcsolni.

Miután a járművel leparkolt, ellenőrizze, hogy az első csomagtartó (motorháztető) teljesen zárva van-e (mindkét retesz teljesen rögzült). További információért tekintse meg a következő Zárási útmutatót: [Első csomagtartó oldalszám 32](#).

A riasztásnak meg kell szűnnie, ha a járművet Parkolás fokozatba kapcsolja. A jármű újraindításakor azonban ismét visszatérhet, ha először nem vizsgálja meg és nem rögzíti biztonságosan a motorháztetőt.

Ha a riasztás hosszú ideig fennáll, vagy több alkalommal és egyre nagyobb gyakorisággal fordul elő, javasoljuk, hogy a lehető leghamarabb kérjen szervizidőpontot.

Az első csomagtartóval kapcsolatos bővebb tájékoztatásért lásd: [Első csomagtartó oldalszám 32](#).

## UI\_a006

### Szerviz szükséges

### Ütemezze be a szervizt most

#### A figyelmeztetés jelentése:

Ezt a riasztást a Tesla állítja be távolról, amikor egy szervizelést igénylő állapot észlelhető az Ön járművén.

Ezt a riasztást különböző állapotok válthatják ki. Amikor szervizelést ütemez, több információnak kell rendelkezésre állnia.

Ezt a riasztást csak a szerviz technikus törölheti az Ön járművének szervizelése után.

#### Teendő:

Mivel ez a riasztás különféle állapotok miatt lehet jelen, azt javasoljuk, hogy az Önnek megfelelő legkorábbi időpontra ütemezze a szervizelést.

## UI\_a137

### Aktív szervizkapcsolat a járművel

### Távoli diagnosztikát végző szerviz

#### A figyelmeztetés jelentése:

Egy szerviztechnikus távolról bejelentkezett a járműbe diagnosztika vagy javítás céljából. Előfordulhat, hogy az Infotainment funkció akadozik a kapcsolat fennállása alatt, ez a riasztás azonban nem a járművel kapcsolatos problémára utal.

Nyugodtan használhatja járművét.

#### Teendő:

Ennek a figyelmeztetésnek automatikusan törölnie kell, miután a szerelő befejezte a járműdiagnosztikát vagy a jármű javítását. Előfordulhat, hogy a riasztás megszűnése után újra kell indítania az érintőképernyőt az Infotainment funkció teljes visszaállításához. További információkért lásd a jármű [Saját hatáskörben elvégezhető javítások](#) című útmutatójában az [Érintőképernyő újraindítása](#) című részt.

Ha ez a riasztás nem tűnik el 24 órán belül, érdemes szervizt beütemeznie a Tesla mobilalkalmazáson vagy egy független szolgáltatón keresztül. Ne feledje, hogy az elérhető független szervizszolgáltatók listája járműve konfigurációjától és a régiótól függ.

## UMC\_a001

### Nem lehetséges a töltés a mobilcsatlakozó használatával

### Nem megfelelő a kimenet föld. – Próbálkozzon egy másik kimenettel

#### A figyelmeztetés jelentése:



A mobilcsatlakozó azt észlelte, hogy az elektromos hálózati aljzat nem rendelkezik megfelelő földeléssel, amit valószínűleg nem megfelelő vagy hiányzó testcsatlakozás okoz.

Ez nem az Ön mobilcsatlakozójának vagy járművének hibáját jelzi, hanem annak a fali konnektornak/elektromos szerelvénynek a problémájára utal, amelyhez a mobilcsatlakozót csatlakoztatta.

### Teendő:

Vizsgáltsa meg az elektromos szerelvényt egy villanyszerelővel. Mielőtt Ön újra megpróbálhatja csatlakoztatni a mobilcsatlakozót, a villanyszerelőnek gondoskodnia kell a megfelelő földelésről az áramköri megszakítónál vagy az áramelosztó doboznál, és arról is meg kell bizonyosodnia, hogy megfelelő csatlakozások vannak létesítve az aljzathoz.

Ha időközben töltenie kell a járművet, próbáljon másik kimeneten keresztül, másik helyen vagy más típusú töltőállomáson tölteni.

Megpróbálkozhat a jármű Tesla Supercharger vagy célállomási töltőállomáson történő töltésével is, melyek a jármű érintőképernyős kijelzőjének térképén található meg. További részletekért lásd: [Térképek és navigáció oldalszám 176](#).

A Mobile Connector állapotjelző fényének és a töltési problémák hibaelhárításával kapcsolatban további tájékoztatásért olvassa el a [termék használati útmutatóját](#).

## UMC\_a002

### Tölt. nem lehet. – Mobile Connector GFCI kio.

### Húzza ki a töltőcsatlakozót a töltőnyílásból, és próbálja újra

#### A figyelmeztetés jelentése:

A jármű nem tölthető fel, mert a Mobile Connector csatlakozóban lévő földzárlati áramköri megszakító (GFCI) kioldott.

Mint a fali konnektorban található GFCI-t, ezt a funkciót is úgy tervezték, hogy megállítsa a villamosenergia-áramlást, ha probléma merül fel. Megszakította a töltést, hogy megvédje a járművet és a töltőberendezést.

Ez több okból is megtörténhet. A probléma a töltőkábelben, a töltőfogantyúban, a töltőnyíláson vagy akár a jármű fedélzeti alkatrészében is lehet.

#### Teendő:

Vizsgálja meg a töltőnyílást és a töltőcsatlakozót, hogy nincs-e bennük víztöcsa vagy szokatlan mennyiségű nedvesség. Ha túl sok nedvességet talál, várjon, és hagyja, hogy a töltőnyílás belső területe és a töltőfogantyú kitett része elegendő mértékben megszáradjon, mielőtt újra megpróbálná.

Vizsgálja meg a töltőberendezést sérülés szempontjából.

- Ha a kábel bármilyen módon sérült vagy megrongálódott, **ne használja azt**. Próbáljon inkább más töltőberendezést használni.
- Ha a kábel jó állapotban van, próbálkozzon ismételten a töltéssel ugyanazzal a Mobile Connector csatlakozóval.

Ha a probléma továbbra is fennáll, és megakadályozza a töltést, kísérelje meg a töltést másik töltőberendezésről.

Ez a riasztás általában külső töltőberendezésekre és áramforrásokra jellemző, és általában nem olyan járműproblémát jelez, amelyet szerviz beütemezésével lehetne megoldani.

Megpróbálkozhat a jármű Tesla Supercharger vagy célállomási töltőállomáson történő töltésével is, melyek a jármű érintőképernyős kijelzőjének térképén található meg. További részletekért lásd: [Térképek és navigáció oldalszám 176](#).

A Mobile Connector állapotjelző fényének és a töltési problémák hibaelhárításával kapcsolatban további tájékoztatásért olvassa el a [termék használati útmutatóját](#).





## UMC\_a004

### Nem lehet. a töltés a Mobile Connector használatával Feszülts. túl magas/prób. másik fali kim.

#### A figyelmeztetés jelentése:

A jármű nem tölthető fel, vagy a töltés megszakadt, mert **vagy** a Mobile Connector csatlakozó:

- A fali aljzat túl nagy feszültségét észleli, **vagy**
- A fali aljzat tápfeszültségének váratlan növekedését észleli.

#### Teendő:

Próbálja meg tölteni a járművet egy másik fali aljzattól. Ha a jármű töltése megkezdődik, akkor valószínűleg az előző fali aljzat okozta a problémát. Vegye fel a kapcsolatot egy villanyszerelővel, hogy megvizsgálja az épület hálózatában az adott aljzattal.

Ha a jármű továbbra sem tölt, amikor egy másik fali aljzattal próbálkozik, akkor próbálja meg más helyszínen tölteni.

Megpróbálkozhat a jármű Tesla Supercharger vagy célállomási töltőállomáson történő töltésével is, melyek a jármű érintőképernyős kijelzőjének térképén találhatóak meg. További részletekért lásd: [Térképek és navigáció oldalszám 176](#).

A Mobile Connector állapotjelző fényének és a töltési problémák hibaelhárításával kapcsolatban további tájékoztatásért olvassa el a [termék használati útmutatóját](#).

## UMC\_a005

### Nem lehet. a töltés a Mobile Connector használatával Feszülts. túl alacsony/prób. másik fali kim.

#### A figyelmeztetés jelentése:

A jármű nem tölthető fel, vagy a töltés megszakadt, mert **vagy** a Mobile Connector csatlakozó:

- Nem észlel elegendő tápfeszültséget a fali aljzattól, **vagy**
- a fali aljzat tápfeszültségének váratlan csökkenését észleli.

#### Teendő:

Próbálja meg tölteni a járművet egy másik fali aljzattól. Ha a jármű töltése megkezdődik, akkor valószínűleg az előző fali aljzat okozta a problémát. Vegye fel a kapcsolatot egy villanyszerelővel, hogy megvizsgálja az épület hálózatában az adott aljzattal.

Ha a jármű továbbra sem tölt, amikor egy másik fali aljzattal próbálkozik, akkor próbálja meg más helyszínen tölteni.

Ez a riasztás általában külső töltőberendezésekre és áramforrásokra jellemző, és általában nem olyan járműproblémát jelez, amelyet szerviz beütemezésével lehetne megoldani.

Megpróbálkozhat a jármű Tesla Supercharger vagy célállomási töltőállomáson történő töltésével is, melyek a jármű érintőképernyős kijelzőjének térképén találhatóak meg. További részletekért lásd: [Térképek és navigáció oldalszám 176](#).

A Mobile Connector állapotjelző fényének és a töltési problémák hibaelhárításával kapcsolatban további tájékoztatásért olvassa el a [termék használati útmutatóját](#).

## UMC\_a007

### A Mobile Connector vezérlődobozának hőmérséklete magas Várja meg, hogy a Mobile Connector lehűljön, majd folytassa a töltést

#### A figyelmeztetés jelentése:

A töltés megszakadt, mert a mobilcsatlakozó azt észlelte, hogy túl magas a hőmérséklet a vezérlődoboz házában.



## Teendő:

Ellenőrizze, hogy a mobilcsatlakozót nem fedték-e le valamivel, illetve nincs-e hóforrás a közelben. Ha a probléma normál környezeti hőmérsékleten (38 °C alatt) sem szűnik meg, akkor szerviz szükséges.

Megpróbálkozhat a jármű Tesla Supercharger vagy célállomási töltőállomáson történő töltésével is, melyek a jármű érintőképernyős kijelzőjének térképén található meg. További részletekért lásd: [Térképek és navigáció oldalszám 176](#).

A Mobile Connector állapotjelző fényének és a töltési problémák hibaelhárításával kapcsolatban további tájékoztatásért olvassa el a [termék használati útmutatóját](#).

## UMC\_a008

### **Töltés nem lehetséges – Fali csatlakozó hőmérséklete magas** **A fali kim. és vezetékek ellenőrzése javasolt**

#### **A figyelmeztetés jelentése:**

A Mobil csatlakozó által észlelt magas hőmérséklet miatti riasztás azt jelzi, hogy a töltésre használt aljzat nagyon felmelegedett, ezért a töltés az aljzat védelmében leállt.

Ez nem az Ön mobilcsatlakozójának vagy járművének hibáját jelzi, hanem annak a fali konnektornak/elektromos szerelvénynek a problémájára utal, amelyhez a mobilcsatlakozót csatlakoztatta.

Az aljzat felmelegedését okozhatja nem ütközésig bedugott dugasz, az aljzaton belül egy meglazult vezetékcsatlakozó, vagy az aljzat elhasználódása.

#### **Teendő:**

Ügyeljen rá, hogy az adaptert teljesen bedugja a kimenetbe. Ha a töltési sebesség nem áll helyre, vizsgálta át villanszerelővel az aljzatot és az épület hálózati csatlakozásait, és javíttassa meg adott esetben.

Ha az aljzat elhasználódott, ki kell cserélni egy kiváló minőségű új aljzatra. Fontolja meg a cserét egy Tesla Wall Connectorra, amely nagyobb kényelmet és töltési sebességet biztosít.

## UMC\_a009

### **Töltés nem lehetséges – A töltőcsatlakozó hőmérséklete magas** **Ellenőrizze, hogy nem szennyezett-e a töltőcsatlakozó vagy a töltőnyílás**

#### **A figyelmeztetés jelentése:**

A töltés megszakadt, mert a mobilcsatlakozó azt észlelte, hogy a jármű töltőnyílásához csatlakoztatott töltőcsatlakozó hőmérséklete magas.

#### **Teendő:**

Bizonyosodjon meg arról, hogy a mobilcsatlakozó teljesen be van dugva a jármű töltőnyílásába.

Vizsgálja meg a töltőnyílást és a mobilcsatlakozó fogantyúját, hogy nincs-e ott valamilyen akadály vagy nedvesség. Győződjön meg róla, hogy minden akadályt képező dolgot eltávolított a töltőnyílásból vagy a mobilcsatlakozó fogantyújából, és az esetleges nedvesség is megszáradt, majd próbálja újra behelyezni a mobilcsatlakozó fogantyúját a töltőnyílásba.

Arról is bizonyosodjon meg, hogy a mobilcsatlakozót nem fedték-e le valamivel, illetve nincs-e hóforrás a közelben.

Ha a riasztás normális környezeti hőmérséklet mellett (38 °C alatt) is fennáll, és több töltési kísérlet során is előfordul, akkor ez a mobilcsatlakozó vagy a jármű állapotával kapcsolatos probléma. Amint lehetséges, szerviz beütemezése javasolt.

Megpróbálkozhat a jármű Tesla Supercharger vagy célállomási töltőállomáson történő töltésével is, melyek a jármű érintőképernyős kijelzőjének térképén található meg. További részletekért lásd: [Térképek és navigáció oldalszám 176](#).

A Mobile Connector állapotjelző fényének és a töltési problémák hibaelhárításával kapcsolatban további tájékoztatásért olvassa el a [termék használati útmutatóját](#).



## UMC\_a010

### A Mobile Connector és az adapter közötti csatlakozás felforrósodott Várja, meg, hogy kihűljön – Dugja be az adaptert teljesen a Mobile Connectorba

#### A figyelmeztetés jelentése:

A töltés megszakadt, mert a mobilcsatlakozó azt észlelte, hogy a fali adapter és a vezérlődoboz közötti csatlakozás hőmérséklete magas.

#### Teendő:

Ellenőrizze, hogy a fali csatlakozóadapter teljesen be van-e dugva a mobilcsatlakozó vezérlődobozába.

Győződjön meg arról is, hogy a fali csatlakozóadaptert nem fedték le semmivel, és nincs hőforrás a közelben.

Az áramforrásból (fali aljzat) való kihúzást követően vizsgálja meg a fali adapter csatlakozását és a mobilcsatlakozó vezérlődobozának csatlakozását, hogy nincs-e rajtuk akadályt képező dolog vagy nedvesség. Gondoskodjon róla, hogy minden akadályt eltávolítson és minden nedvesség megszáradjon, majd helyezze be újra a fali adaptert a mobilcsatlakozóba, majd csatlakoztassa az áramforráshoz (fali aljzat).

A mobilcsatlakozó vezérlődobozának lehűlése és az esetleges akadályok eltávolítása után a riasztásnak törlődnie kell, és a töltésnek lehetővé kell válnia.

Megpróbálkozhat a jármű Tesla Supercharger vagy célállomási töltőállomáson történő töltésével is, melyek a jármű érintőképernyős kijelzőjének térképén található meg. További részletekért lásd: [Térképek és navigáció oldalszám 176](#).

A Mobile Connector állapotjelző fényének és a töltési problémák hibaelhárításával kapcsolatban további tájékoztatásért olvassa el a [termék használati útmutatóját](#).

## UMC\_a011

### Töltőberendezés-kommunikációs hiba Prób. újra vagy prób. másik berendezéssel

#### A figyelmeztetés jelentése:

A jármű nem töltődik, mert nem tud megfelelő módon kommunikálni a mobilcsatlakozóval. A mobilcsatlakozó nem tudja megerősíteni a közelségérzékelőn keresztül, hogy a töltőcsatlakozó teljesen be van-e dugva a járműbe.

#### Teendő:

Először bizonyosodjon meg arról, hogy kommunikációs probléma oka a mobilcsatlakozó, és nem a jármű. Általában ez szokott lenni a helyzet.

Ennek megerősítésére kísérelje meg a jármű töltését másik külső töltőberendezésről.

- Ha a töltés ekkor működik, a problémát valószínűleg a mobilcsatlakozó okozta.
- Ha a töltés továbbra sem kezdődik el, a problémát a jármű okozhatja.

Vizsgálja meg a töltőcsatlakozó aljzatát és mobilcsatlakozó fogantyúját, hogy nincsenek-e rajtuk akadályt képező dolgok (szükség esetén használjon zseblámpát). Győződjön meg róla, hogy minden akadályt képező dolgot eltávolított, és az esetleges nedvesség is megszáradt, majd próbálja újra behelyezni a mobilcsatlakozó fogantyúját a töltőnyílásba.

Ez a riasztás általában külső töltőberendezésekre és áramforrásokra jellemző, és általában nem olyan járműproblémát jelez, amelyet szerviz beütemezésével lehetne megoldani.

Megpróbálkozhat a jármű Tesla Supercharger vagy célállomási töltőállomáson történő töltésével is, melyek a jármű érintőképernyős kijelzőjének térképén található meg. További részletekért lásd: [Térképek és navigáció oldalszám 176](#).

A Mobile Connector állapotjelző fényének és a töltési problémák hibaelhárításával kapcsolatban további tájékoztatásért olvassa el a [termék használati útmutatóját](#).



A töltésre vonatkozó további információkért lásd: [Töltésre vonatkozó utasítások oldalszám 191.](#)

## UMC\_a012

### Töltőberendezés-kommunikációs hiba Prób. újra vagy prób. másik berendezéssel

#### A figyelmeztetés jelentése:

A jármű nem töltődik, mert nem tud megfelelő módon kommunikálni a mobilcsatlakozóval. A mobilcsatlakozó azt észleli, hogy nem tud érvényes fő vezérlőjelet létrehozni vagy fenntartani.

#### Teendő:

Először bizonyosodjon meg arról, hogy kommunikációs probléma oka a mobilcsatlakozó, és nem a jármű. Általában ez szokott lenni a helyzet.

Ennek megerősítésére kísérelje meg a jármű töltését másik külső töltőberendezésről.

- Ha a töltés ekkor működik, a problémát valószínűleg a mobilcsatlakozó okozta.
- Ha a töltés továbbra sem kezdődik el, a problémát a jármű okozhatja.

Vizsgálja meg a töltőcsatlakozó aljzatát és mobilcsatlakozó fogantyúját, hogy nincsenek-e rajtuk akadályt képező dolgok (szükség esetén használjon zseblámpát). Győződjön meg róla, hogy minden akadályt képező dolgot eltávolított, és az esetleges nedvesség is megszáradt, majd próbálja újra behelyezni a mobilcsatlakozó fogantyúját a töltőnyílásba.

Ez a riasztás általában külső töltőberendezésekre és áramforrásokra jellemző, és általában nem olyan járműproblémát jelez, amelyet szerviz beütemezésével lehetne megoldani.

Megpróbálkozhat a jármű Tesla Supercharger vagy célállomási töltőállomáson történő töltésével is, melyek a jármű érintőképernyős kijelzőjének térképén található meg. További részletekért lásd: [Térképek és navigáció oldalszám 176.](#)

A Mobile Connector állapotjelző fényének és a töltési problémák hibaelhárításával kapcsolatban további tájékoztatásért olvassa el a [termék használati útmutatóját](#).

A töltésre vonatkozó további információkért lásd: [Töltésre vonatkozó utasítások oldalszám 191.](#)

## UMC\_a013

### Fali adapter hibája – Töltésseb. csökk. Dugja be teljesen az adaptert a Mobile Connectorba, és próbálja újra

#### A figyelmeztetés jelentése:

A Mobile Connector csatlakozó nem képes kommunikálni a fali csatlakozóadapterrel. Mivel a Mobile Connector csatlakozó nem tudja felügyelni a fali csatlakozó adapter hőmérsékletét, a töltési áramerősség automatikusan 8 A-re csökken.

#### Teendő:

1. Húzza ki teljesen a Mobile Connector csatlakozót a fali csatlakozó adapterrel együtt a fali aljzatból.
2. Győződjön meg arról, hogy a fali csatlakozóadapter és a Mobile Connector csatlakozó főegysége közötti kapcsolat biztonságos.
  - a. Húzza ki teljesen a fali csatlakozóadaptert a Mobile Connector csatlakozó főegységéből.
  - b. Dugja vissza teljesen a fali csatlakozóadaptert a Mobile Connector csatlakozó főegységébe úgy, kattanásig az aljzatba nyomva.
3. Próbálja meg újra a töltést úgy, hogy a Mobile Connector csatlakozót a fali csatlakozó adapterrel együtt teljesen bedugja a fali aljzatba.
4. Ha a riasztás továbbra is fennáll, próbáljon másik fali csatlakozó adaptert használni (a fent leírtak szerint bizonyosodjon meg az adapter és a Mobile Connector csatlakozó közötti megfelelő kapcsolatról).
  - a. Ha a riasztás már nincs érvényben, akkor valószínűleg a korábban használt fali csatlakozó adapter hibás.



- b. Ha a riasztás továbbra is fennáll, akkor valószínűleg a Mobile Connector csatlakozó hibás.

Szükség esetén szerezzen be egy másik fali adaptert vagy Mobile Connectort.

Addig is folytathatja a töltést ugyanazzal a berendezéssel. Amíg ez az állapot fennáll, a töltési sebesség lecsökken, mert a töltési áram 8 A-re korlátozódik.

Megpróbálkozhat a jármű Tesla Supercharger vagy célállomási töltőállomáson történő töltésével is, melyek a jármű érintőképernyős kijelzőjének térképén található meg. További részletekért lásd: [Térképek és navigáció oldalszám 176](#).

A Mobile Connector állapotjelző fényének és a töltési problémák hibaelhárításával kapcsolatban további tájékoztatásért olvassa el a [termék használati útmutatóját](#).

## UMC\_a014

### Fali adapter hibája – Töltésseb. csökk.

### Dugja be teljesen az adaptert a Mobile Connectorba, és próbálja újra

#### A figyelmeztetés jelentése:

A Mobile Connector csatlakozó nem képes kommunikálni a fali csatlakozóadapterrel. Mivel a Mobile Connector csatlakozó nem tudja azonosítani a fali aljzat típusát, amelyhez a fali csatlakozó adapter csatlakozik, a töltési áramerősség automatikusan 8 A-re csökken.

#### Teendő:

1. Húzza ki teljesen a Mobile Connector csatlakozót a fali csatlakozó adapterrel együtt a fali aljzataból.
2. Győződjön meg arról, hogy a fali csatlakozóadapter és a Mobile Connector csatlakozó főegysége közötti kapcsolat biztonságos.
  - a. Húzza ki teljesen a fali csatlakozóadaptert a Mobile Connector csatlakozó főegységéből.
  - b. Dugja vissza teljesen a fali csatlakozóadaptert a Mobile Connector csatlakozó főegységébe úgy, kattanásig az aljzatba nyomva.
3. Próbálja meg újra a töltést úgy, hogy a Mobile Connector csatlakozót a fali csatlakozó adapterrel együtt teljesen bedugja a fali aljzatba.
4. Ha a riasztás továbbra is fennáll, próbáljon másik fali csatlakozó adaptert használni (a fent leírtak szerint bizonyosodjon meg az adapter és a Mobile Connector csatlakozó közötti megfelelő kapcsolatról).
  - a. Ha a riasztás már nincs érvényben, akkor valószínűleg a korábban használt fali csatlakozó adapter hibás.
  - b. Ha a riasztás továbbra is fennáll, akkor valószínűleg a Mobile Connector csatlakozó hibás.

Szükség esetén szerezzen be egy másik fali adaptert vagy Mobile Connectort. Addig is folytathatja a töltést ugyanazzal a berendezéssel. Amíg ez az állapot fennáll, a töltési sebesség lecsökken, mert a töltési áram 8 A-re korlátozódik.

Megpróbálkozhat a jármű Tesla Supercharger vagy célállomási töltőállomáson történő töltésével is, melyek a jármű érintőképernyős kijelzőjének térképén található meg. További részletekért lásd: [Térképek és navigáció oldalszám 176](#).

A Mobile Connector állapotjelző fényének és a töltési problémák hibaelhárításával kapcsolatban további tájékoztatásért olvassa el a [termék használati útmutatóját](#).

## UMC\_a015

### Fali adapter hibája – Töltésseb. csökk.

### Dugja be teljesen az adaptert a Mobile Connectorba, és próbálja újra

#### A figyelmeztetés jelentése:

A Mobile Connector csatlakozó nem képes kommunikálni a fali csatlakozóadapterrel. Mivel a Mobile Connector csatlakozó nem tudja azonosítani a fali aljzat típusát, amelyhez a fali csatlakozó adapter csatlakozik, a töltési áramerősség automatikusan 8 A-re csökken.



## Teendő:

- Húzza ki teljesen a Mobile Connector csatlakozót a fali csatlakozó adapterrel együtt a fali aljzatból.
- Győződjön meg arról, hogy a fali csatlakozóadapter és a Mobile Connector csatlakozó főegysége közötti kapcsolat biztonságos.
  - Húzza ki teljesen a fali csatlakozóadapert a Mobile Connector csatlakozó főegységéből.
  - Dugja vissza teljesen a fali csatlakozóadapert a Mobile Connector csatlakozó főegységébe úgy, kattanásig az aljzatba nyomva.
- Próbálja meg újra a töltést úgy, hogy a Mobile Connector csatlakozót a fali csatlakozó adapterrel együtt teljesen bedugja a fali aljzatba.
- Ha a riasztás továbbra is fennáll, próbáljon másik fali csatlakozó adaptert használni (a fent leírtak szerint bizonyosodjon meg az adapter és a Mobile Connector csatlakozó közötti megfelelő kapcsolatról).
  - Ha a riasztás már nincs érvényben, akkor valószínűleg a korábban használt fali csatlakozó adapter hibás.
  - Ha a riasztás továbbra is fennáll, akkor valószínűleg a Mobile Connector csatlakozó hibás.

Szükség esetén szerezzen be egy másik fali adaptert vagy Mobile Connectort. Addig is folytathatja a töltést ugyanazzal a berendezéssel. Amíg ez az állapot fennáll, a töltési sebesség lecsökken, mert a töltési áram 8 A-re korlátozódik.

Megpróbálkozhat a jármű Tesla Supercharger vagy célállomási töltőállomáson történő töltésével is, melyek a jármű érintőképernyős kijelzőjének térképén található meg. További részletekért lásd: [Térképek és navigáció oldalszám 176](#).

A Mobile Connector állapotjelző fényének és a töltési problémák hibaelhárításával kapcsolatban további tájékoztatásért olvassa el a [termék használati útmutatóját](#).

## UMC\_a016

### Mobile Connector vezérlődobozának hőmérséklete magas Max. töltésseb. csökk.

#### A figyelmeztetés jelentése:

A töltési áramerősség ideiglenesen lecsökkent, mert a mobilcsatlakozó megemelkedett hőmérsékletet észlelt a vezérlődobozának házában.

#### Teendő:

Ellenőrizze, hogy a mobilcsatlakozót nem fedték-e le valamivel, illetve nincs-e hóforrás a közelben. Ha a probléma normál környezeti hőmérsékleten (38 °C alatt) sem szűnik meg, akkor szerviz szükséges.

Megpróbálkozhat a jármű Tesla Supercharger vagy célállomási töltőállomáson történő töltésével is, melyek a jármű érintőképernyős kijelzőjének térképén található meg. További részletekért lásd: [Térképek és navigáció oldalszám 176](#).

A Mobile Connector állapotjelző fényének és a töltési problémák hibaelhárításával kapcsolatban további tájékoztatásért olvassa el a [termék használati útmutatóját](#).

## UMC\_a017

### Töltésseb. csökk. – fali csatl. hőmérs. magas A fali kim. és vezetékek ellenőrzése javasolt

#### A figyelmeztetés jelentése:

A Mobil csatlakozó által észlelt magas hőmérséklet miatti riasztás azt jelzi, hogy a töltésre használt aljzat nagyon felmelegedett, ezért a töltés az aljzat védelmében lelassult.

A hibát jellemzően nem a jármű vagy a Mobil csatlakozó okozza, hanem az aljzatnál keletkezett hiba. Az aljzat felmelegedését okozhatja nem ütközésig bedugott dugasz, az aljzaton belül egy meglazult vezetékcsatlakozó, vagy az aljzat elhasználódása.

#### Teendő:





Ügyeljen rá, hogy az adaptert teljesen bedugja a kimenetbe. Ha a töltési sebesség nem áll helyre, vizsgálta át villanszerelővel az aljzatot és az épület hálózati csatlakozásait, és javítsa meg adott esetben.

Ha az aljzat elhasználódott, ki kell cserélni egy kiváló minőségű új aljzatra. Fontolja meg a cserét egy Tesla Wall Connectorra, amely nagyobb kényelmet és töltési sebességet biztosít.

## UMC\_a018

### Töltésseb. csökk. – A fogantyú hőmérséklete magas

### Ellenőrizze, hogy nem szennyezett-e a töltőcsatlakozó vagy a töltőnyílás

#### A figyelmeztetés jelentése:

A töltési áramerősség ideiglenesen lecsökkent, mert a mobilcsatlakozó a jármű töltőnyílásához csatlakoztatott töltőcsatlakozó megemelkedett hőmérsékletét észlelte.

#### Teendő:

Bizonyosodjon meg arról, hogy a mobilcsatlakozó teljesen be van dugva a jármű töltőnyílásába.

Vizsgálja meg a töltőnyílást és a mobilcsatlakozó fogantyúját, hogy nincs-e ott valamilyen akadály vagy nedvesség. Győződjön meg róla, hogy minden akadályt képező dolgot eltávolított a töltőnyílásból vagy a mobilcsatlakozó fogantyújából, és az esetleges nedvesség is megszáradt, majd próbálja újra behelyezni a mobilcsatlakozó fogantyúját a töltőnyílásba.

Arról is bizonyosodjon meg, hogy a mobilcsatlakozót nem fedték-e le valamivel, illetve nincs-e hőforrás a közelben.

Ha a riasztás normális környezeti hőmérséklet mellett (38 °C alatt) is fennáll, és több töltési kísérlet során is előfordul, akkor ez a mobilcsatlakozó vagy a jármű állapotával kapcsolatos probléma. Amint lehetséges, szerviz beütemezése javasolt.

Megpróbálkozhat a jármű Tesla Supercharger vagy célállomási töltőállomáson történő töltésével is, melyek a jármű érintőképernyős kijelzőjének térképén található meg. További részletekért lásd: [Térképek és navigáció oldalszám 176](#).

A Mobile Connector állapotjelző fényének és a töltési problémák hibaelhárításával kapcsolatban további tájékoztatásért olvassa el a [termék használati útmutatóját](#).

## UMC\_a019

### A Mobile Connector és az adapter közötti csatlakozás felforrósodott

### Max. töltésseb. csökk.

#### A figyelmeztetés jelentése:

A töltési áramerősség ideiglenesen lecsökkent, mert a mobilcsatlakozó azt észlelte, hogy a fali adaptercsatlakozó és a vezérlődoboz közötti csatlakozás hőmérséklete magas.

#### Teendő:

Ellenőrizze, hogy a fali csatlakozóadapter teljesen be van-e dugva a mobilcsatlakozó vezérlődobozába.

Az áramforrásból (fali aljzat) való kihúzást követően vizsgálja meg a fali adapter csatlakozását és a mobilcsatlakozó vezérlődobozának csatlakozását, hogy nincs-e rajtuk akadályt képező dolog vagy nedvesség.

Ajánlott minden szennyeződést/idegen tárgyat eltávolítani. Gondoskodjon róla, hogy minden akadályt eltávolítson és minden nedvesség megszáradjon, majd helyezze be újra a fali adaptert a mobilcsatlakozóba, majd csatlakoztassa az áramforráshoz (fali aljzat).

Győződjön meg arról is, hogy a fali csatlakozóadaptert nem fedték le semmivel, és nincs hőforrás a közelben. Ha a riasztás normális környezeti hőmérséklet mellett (38 °C alatt) is fennáll, és több töltési kísérlet során is előfordul, akkor ez a mobilcsatlakozó vagy a jármű állapotával kapcsolatos probléma. Amint lehetséges, szerviz beütemezése javasolt.

Megpróbálkozhat a jármű Tesla Supercharger vagy célállomási töltőállomáson történő töltésével is, melyek a jármű érintőképernyős kijelzőjének térképén található meg. További részletekért lásd: [Térképek és navigáció oldalszám 176](#).



A Mobile Connector állapotjelző fényének és a töltési problémák hibaelhárításával kapcsolatban további tájékoztatásért olvassa el a [termék használati útmutatóját](#).

### VCFRONT\_a180

## Elektromos rendszer teljesítménye csökkentve A jármű váratlanul leállhat

#### A figyelmeztetés jelentése:

Az elektromos rendszer nem tudja fenntartani a jármű összes funkciójának támogatásához szükséges feszültséget.

Ha ez a riasztás vezetés közben jelenik meg, előfordulhat, hogy a jármű váratlanul leáll.

Ha ez a riasztás Parkolás fokozatban vagy a jármű első bekapcsolásakor jelenik meg, lehetséges, hogy a járműben nincs elegendő elektromos energia az elinduláshoz. Egy másik járműriasztás is jelezheti ezt az állapotot.

#### Teendő:

Ajánlott a nem létfontosságú funkciókat kikapcsolni vagy használatukat korlátozni. Ez biztosítja, hogy a létfontosságú funkcióknak elegendő elektromos energia álljon rendelkezésre.

Ha a riasztás megmarad, akkor azonnal forduljon a szervizszolgálathoz. Szervizelés nélkül a jármű váratlanul leállhat vagy nem tudja majd esetleg újra bekapcsolni.

### VCFRONT\_a182

## Schedule service to replace low voltage battery Software will not update until battery is replaced

#### A figyelmeztetés jelentése:

Az alacsony feszültségű akkumulátor teljesítménye csökkent, és ki kell cserélni. Amíg ki nem cserélteti a kifeszültségű akkumulátort, a jármű szoftverei nem frissülnek.

#### Teendő:

Ajánlott a kifeszültségű akkumulátort a lehető leghamarabb kicseréltetni.

Szervizidőpontot foglalhat a Tesla mobilalkalmazáson keresztül, vagy egy független szervizszolgáltatónál, aki foglalkozik kifeszültségű akkumulátorok cseréjével. Ne feledje, hogy az elérhető független szervizszolgáltatók listája járműve konfigurációjától és a régiótól függ.

Ha az alacsony feszültségű akkumulátor nem rendelkezik elegendő elektromos energiával a jármű bekapcsolásához vagy az ajtók kinyitásához, kövesse az alábbi utasításokat: [Segédindítás oldalszám 248](#).

Az akkumulátorrendszerrel szóló bővebb információkért lásd: [Információk a nagyfeszültségű akkumulátorról oldalszám 189](#).

### VCFRONT\_a191

## Electrical system power reduced Vehicle shutting down

#### A figyelmeztetés jelentése:

A kifeszültségű akkumulátor nem tudja biztosítani az elinduláshoz vagy a vezetés folytatásához szükséges elektromos energiát. A jármű leáll, hogy tartalékolja az energiát a haladáson kívüli létfontosságú funkciók számára.

Amíg ez az állapot fennáll a jármű nem tud elindulni, illetve nem tudja folytatni az útját.

#### Teendő:

Ha ez a riasztás vezetés közben jelenik meg, akkor azonnal meg kell állnia a járművel. Ajánlott, hogy:



- Azonnal biztonságosan álljon félre
- A mobilalkalmazás segítségével azonnal vegye fel a kapcsolatot a Tesla Roadside Assistance segélyszolgálatlaltal vagy bármilyen más, előnyben részesített útisegély-szolgáltatással.

Ha rövid időn belül nem áll biztonságosan félre, akkor jármű váratlanul leállhat. Az is előfordulhat, hogy a jármű nem fog újra elindulni, miután megállt.

Amikor ez a riasztás megjelenik, az elektromos rendszer nem tudja fenntartani a jármű összes funkciójának támogatásához szükséges feszültséget. Számos funkció nem lesz használható.

Előfordulhat, hogy teljesen megszakad a jármű elektromos tápellátása. Ebben az esetben a manuális ajtónyitó fogantyú továbbra is használható, ha ki kell szállnia a járműből. További információért tekintse meg [Az ajtók nyitása belülről oldalszám 26](#) című részt.

Ezt a riasztást több különböző járműállapot is kiválthatja. Bővebb információért és további ajánlott műveletekért tekintse meg a többi aktív riasztást.

Ha a riasztás megmarad, akkor azonnal forduljon a szervizszolgálatához. Szervizelés nélkül jármű váratlanul leállhat vagy nem tudja majd esetleg újra bekapcsolni.

## VCFRONT\_a192

### **Az elektr. rend. nem látja el az össz. funkciók kikapcsolása az energiatakarékosság érdekében**

#### **A figyelmeztetés jelentése:**

Az elektromos rendszer nem tud minden funkciót energiával ellátni. A jármű minden nem létfontosságú funkciót leállít, hogy tartalékolja az energiát a létfontosságú funkció számára.

Ha ez a riasztás vezetés közben jelenik meg, előfordulhat, hogy a jármű váratlanul leáll. Az is előfordulhat, hogy a jármű nem fog újra elindulni, miután megállt.

A nem létfontosságú funkciók, például az ülésfűtés, a légkondicionáló-rendszer vagy a szórakoztatórendszer nem lesz elérhető. Erre azért van szükség, hogy a jármű biztosíthassa az energiát a létfontosságú funkciók számára, beleértve a fényszórókat, az ablakokat és ajtókat, a vészvillogót és az első csomagtartót is.

Előfordulhat, hogy teljesen megszakad a jármű elektromos tápellátása. Ebben az esetben a manuális ajtónyitó fogantyú továbbra is használható, ha ki kell szállnia a járműből. További információért tekintse meg [Az ajtók nyitása belülről oldalszám 26](#) című részt.

#### **Teendő:**

Ezt a riasztást több különböző járműállapot is kiválthatja. Bővebb információért és további ajánlott műveletekért tekintse meg a többi aktív riasztást.

## VCFRONT\_a216

### **Lehet, hogy a jármű nem indul – Szerviz szükséges Elektromos rendszer probl. észlelhető**

#### **A figyelmeztetés jelentése:**

Mivel rendellenesen nagy mértékű és tartós az áramfelvétel vezetés vagy egyenáramú töltés (Supercharging/DC Fast Charging) közben, járműve elektromos rendszere nem látja el az összes funkciót.

Járműve mindaddig nem fog újraindulni, amíg sor nem került az elektromos rendszer szervizelésére.

Az utastér légkondicionálásának vezérlése és a szellőzők pozicionálása, az elektromosan működtetett, felfelé nyíló csomagterajtó és a kormányoszlop módosítása korlátozott vagy egyáltalán nem érhető el.

Előfordulhat, hogy egyéb funkciók sem lesznek elérhetőek, vagy pedig romlik a teljesítményük. Ezek lehetnek többek között a következők:



- Elektromos ajtók
- Elektromos ablakok
- Első ülés (mozgatás és fűtés)
- Hátsó ülésfűtés
- Visszapillantó tükrök mozgatása

## Teendő:

Érdemes mihamarabb szervizt beütemeznie. Szervizelés nélkül járműve továbbra sem lesz elindítható, és az elektromos rendszer továbbra sem fogja támogatni az összes funkciót.

Előfordulhat, hogy járművében az elektromos ajtók és ablakok némelyikének vagy mindegyikének megszakad az elektromos tápellátása. Ebben az esetben a manuális ajtónyitó fogantyú továbbra is használható, ha ki kell szállnia a járműből. További információkért lásd: [Az ajtók nyitása belülről oldalszám 26](#).

## VCFRONT\_a220

### **Az elektr. rend. nem látja el az össz. funkciókat.**

### **Ütemezzen szervizt**

#### **A figyelmeztetés jelentése:**

A kisfeszültségű akkumulátor nem áll rendelkezésre, és nem tud biztosítani elektromos energiát a jármű funkciói számára.

Előfordulhat, hogy a jármű váratlanul leáll. Az is előfordulhat, hogy jelenlegi vezetési alkalom után a jármű nem fog újra elindulni.

Azt is észreveheti, hogy bizonyos nem létfontosságú funkciók nem lesznek elérhetők. Ez normális jelenség, mert a jármű fenntartja az energiát a létfontosságú funkciók számára.

#### **Teendő:**

Ajánlott a nem létfontosságú funkciókat kikapcsolni vagy használatukat korlátozni. Ez biztosítja, hogy a szervizelésig a vezetésen kívüli létfontosságú funkcióknak elegendő elektromos energia álljon rendelkezésre.

Ha a riasztás megmarad, akkor azonnal forduljon a szervizszolgálathoz. Szervizelés nélkül jármű váratlanul leállhat vagy nem tudja majd esetleg újra bekapcsolni.

## VCFRONT\_a402

### **Az elektr. rend. bizt. áramellát. nem érth. el**

### **Jármű aljázatban több energiát fogyaszt**

#### **A figyelmeztetés jelentése:**

Az elektromos rendszer tartalék áramforrása, a kisfeszültségű akkumulátor nem elérhető vagy nem tud elegendő energiát biztosítani a jármű összes funkciója számára.

Az elektromos energia elsődleges tápforrása, a nagyfeszültségű akkumulátor továbbra is biztosítja a funkciókhoz szükséges energiát, még a jármű tétlen állapotában is. A nagyfeszültségű akkumulátorral kapcsolatos bővebb információkért lásd: [Információk a nagyfeszültségű akkumulátorról oldalszám 189](#).

Azt is észreveheti, hogy bizonyos nem létfontosságú funkciók nem lesznek elérhetők. Ez normális jelenség, mert a jármű fenntartja az energiát a létfontosságú funkciók számára.

Azt is tapasztalhatja, hogy a jármű álló helyzetben a megszokottnál több energiát fogyaszt vagy a becsült hatótáv alacsonyabb a vártnál a töltést követően. Ez normális jelenség, ha ez a riasztás aktív, és a tartalék áramforrás helyreállításáig a riasztás aktív is marad.

Előfordulhat, hogy az elsődleges áramforrásra hatással lévő hiba a jármű hirtelen leállítását okozza.

**Teendő:**

Ajánlott a nem létfontosságú funkciókat kikapcsolni vagy használatukat korlátozni. Ez biztosítja, hogy a létfontosságú funkcióknak elegendő elektromos energia álljon rendelkezésre.

Ajánlott a lehető leghamarabb a szervizszolgálathoz fordulnia, hogy helyreállítsák az elektromos rendszer tartalék áramforrását.

**VCFRONT\_a496****Jármű előkészül a leállásra****ÁLLJON FÉLRE BIZTONSÁGOSAN****A figyelmeztetés jelentése:**

Az elektromos rendszer nem tudja biztosítani az elinduláshoz vagy a vezetés folytatásához szükséges elektromos energiát. A jármű felkészül a leállásra, hogy tartalékolja az energiát a haladáson kívüli létfontosságú funkciók számára.

Amíg ez az állapot fennáll a jármű nem tud elindulni, illetve nem tudja folytatni az útját.

**Teendő:**

Ha ez a riasztás vezetés közben jelenik meg, akkor azonnal meg kell állnia a járművel. Ajánlott, hogy:

- Az első adandó alkalommal biztonságosan álljon félre
- A mobilalkalmazás segítségével azonnal vegye fel a kapcsolatot a Tesla Roadside Assistance segélyszolgálattal vagy bármilyen más, előnyben részesített útisegély-szolgáltatással.

Ha rövid időn belül nem áll biztonságosan félre, akkor jármű váratlanul leállhat. Az is előfordulhat, hogy a jármű nem fog újra elindulni, miután megállt.

Előfordulhat, hogy teljesen megszakad a jármű elektromos tápellátása. Ebben az esetben a manuális ajtónyitó fogantyú továbbra is használható, ha ki kell szállnia a járműből. További információ: [Az ajtók nyitása belülről oldalszám 26.](#)

Ezt a riasztást több különböző járműállapot is kiválthatja. Bővebb információért és további ajánlott műveletekért tekintse meg a többi aktív riasztást.

**VCFRONT\_a592****Vezetés nem lehetséges - Szerviz szükséges****Elektromos rendszer probl. észlelhető****A figyelmeztetés jelentése:**

Mivel rendellenesen nagy mértékű és tartós az áramfelvétel járműve elektromos rendszere nem látja el az összes funkciót.

Amíg ez a riasztás fennáll, járműve vezetése nem lehetséges, és nem indul újra.

Lehet, hogy az utastér légkondicionálásának vezérlése, az elektromosan működtetett, felfelé nyíló csomagterajtó és a kormányoszlop módosítása korlátozott vagy egyáltalán nem érhető el. Előfordulhat, hogy a jármű bal oldalán több funkció sem áll rendelkezésre, vagy romlik a teljesítményük. Ezek lehetnek többek között a következők:

- Elektromos ajtók
- Elektromos ablakok
- Első ülés (mozgatás és fűtés)
- Hátsó ülésfűtés
- Visszapillantó tükrök mozgatása

**Teendő:**



Szervizelés nélkül járműve továbbra sem lesz vezethető, és az elektromos rendszer továbbra sem fogja támogatni az összes funkciót.

Előfordulhat, hogy járművében az elektromos ajtók és ablakok némelyikének vagy mindegyikének megszakad az elektromos tápellátása. Ebben az esetben a manuális ajtónyitó fogantyú továbbra is használható, ha ki kell szállnia a járműből. További információkért lásd: [Az ajtók nyitása belülről oldalszám 26](#).

### VCFRONT\_a593

## Vezetés nem lehetséges - Szerviz szükséges Elektromos rendszer probl. észlelhető

#### A figyelmeztetés jelentése:

Mivel rendellenesen nagy mértékű és tartós az áramfelvétel járműve elektromos rendszere nem látja el az összes funkciót.

Amíg ez a riasztás fennáll, járműve vezetése nem lehetséges, és nem indul újra.

Lehet, hogy az utastér légkondicionálásának vezérlése, az elektromosan működtetett, felfelé nyíló csomagtérajtó és a kormányoszlop módosítása korlátozott vagy egyáltalán nem érhető el. Előfordulhat, hogy a jármű bal oldalán több funkció sem áll rendelkezésre, vagy romlik a teljesítményük. Ezek lehetnek többek között a következők:

- Elektromos ajtók
- Elektromos ablakok
- Első ülés (mozgatás és fűtés)
- Hátsó ülésfűtés
- Visszapillantó tükrök mozgatása

#### Teendő:

Szervizelés nélkül járműve továbbra sem lesz vezethető, és az elektromos rendszer továbbra sem fogja támogatni az összes funkciót.

Előfordulhat, hogy járművében az elektromos ajtók és ablakok némelyikének vagy mindegyikének megszakad az elektromos tápellátása. Ebben az esetben a manuális ajtónyitó fogantyú továbbra is használható, ha ki kell szállnia a járműből. További információkért lásd: [Az ajtók nyitása belülről oldalszám 26](#).

### VCFRONT\_a596

## Vezetés nem lehetséges - Szerviz szükséges Elektromos rendszer probl. észlelhető

#### A figyelmeztetés jelentése:

Mivel rendellenesen nagy mértékű és tartós az áramfelvétel járműve elektromos rendszere nem látja el az összes funkciót.

Amíg ez a riasztás fennáll, járműve vezetése nem lehetséges, és nem indul újra.

Lehet, hogy a szellőzők pozicionálása korlátozott vagy egyáltalán nem érhető el. Előfordulhat, hogy a jármű jobb oldalán több funkció sem áll rendelkezésre, vagy romlik a teljesítményük. Ezek lehetnek többek között a következők:

- Elektromos ajtók
- Elektromos ablakok
- Első ülés (mozgatás és fűtés)
- Hátsó ülésfűtés
- Visszapillantó tükrök mozgatása

#### Teendő:





Érdemes mihamarabb szervizt beütemeznie. Szervizelés nélkül járműve továbbra sem lesz vezethető, és az elektromos rendszer továbbra sem fogja támogatni az összes funkciót.

Előfordulhat, hogy járművében az elektromos ajtók és ablakok némelyikének vagy mindegyikének megszakad az elektromos tápellátása. Ebben az esetben a manuális ajtónyitó fogantyú továbbra is használható, ha ki kell szállnia a járműből. További információkért lásd: [Az ajtók nyitása belülről oldalszám 26](#).

## VCFRONT\_a597

### **Vezetés nem lehetséges – Szerviz szükséges Elektromos rendszer probl. észlelhető**

#### **A figyelmeztetés jelentése:**

Mivel rendellenesen nagy mértékű és tartós az áramfelvétel járműve elektromos rendszere nem látja el az összes funkciót.

Amíg ez a riasztás fennáll, járműve vezetése nem lehetséges, és nem indul újra.

Lehet, hogy a szellőzők pozicionálása korlátozott vagy egyáltalán nem érhető el. Előfordulhat, hogy a jármű jobb oldalán több funkció sem áll rendelkezésre, vagy romlik a teljesítményük. Ezek lehetnek többek között a következők:

- Elektromos ajtók
- Elektromos ablakok
- Első ülés (mozgatás és fűtés)
- Hátsó ülésfűtés
- Visszapillantó tükrök mozgatása

#### **Teendő:**

Érdemes mihamarabb szervizt beütemeznie. Szervizelés nélkül járműve továbbra sem lesz vezethető, és az elektromos rendszer továbbra sem fogja támogatni az összes funkciót.

Előfordulhat, hogy járművében az elektromos ajtók és ablakok némelyikének vagy mindegyikének megszakad az elektromos tápellátása. Ebben az esetben a manuális ajtónyitó fogantyú továbbra is használható, ha ki kell szállnia a járműből. További információkért lásd: [Az ajtók nyitása belülről oldalszám 26](#).

## VCSEC\_a221

### **A légnyomás abroncshoz javasolt érték alatt Ellenőrizze a nyomást, fújja fel az abroncsot**

#### **A figyelmeztetés jelentése:**

Ez a hibajelzés NEM azt jelzi, hogy defektet kapott.

A gumiabroncsnyomás-ellenőrző rendszer (TPMS) azt észlelte, hogy egy vagy több gumiabroncsban a hideg gumiabroncsra meghatározott értékhez képest legalább 20%-kal alacsonyabb a légnyomás.

Az [Abroncsnyomás fenntartása oldalszám 204](#) részben részletes információkat talál arról, hogy honnan tudhatja meg a járműve gumiabroncsainak ajánlott hideg nyomását (RCP), hogyan ellenőrizze a gumiabroncsok nyomását, és hogyan tartsa megfelelően felfújtt állapotban a gumiabroncsokat.

Ez a riasztás hideg időjárás esetén megjelenhet, mert a gumiabroncsban lévő levegő térfogata alacsonyabb hőmérsékleten kisebb lesz, és ily módon csökken a nyomása is.

#### **Teendő:**

Fújja fel az abroncsot a hidegen mérhető javasolt nyomásra. Bár hidegebb időben várhatóan csökken az abroncsnyomás, az ajánlott hideg abroncsnyomást mindig fenn kell tartani.



A hibajelzés elindulás után nemsokkal törlődhet. Ez azért van így, mert menet közben a gumiabroncsok felmelegsznek és így a nyomásuk is megnő. Ha a hibajelzés törlődik, a gumiabroncsokat attól még fel kell fújni a megadott értékre, amikor lehültek.

A riasztásnak el kell tűnnie, miután a gumiabroncsnyomás-ellenőrző rendszer érzékelte, hogy mindegyik gumiabroncsot felfújta az ajánlott hidegnyomásra.

- Előfordulhat, hogy a gumiabroncsok ajánlott hidegnyomásra történő felfújását követően a riasztás és a gumiabroncsnyomás jelzése továbbra is látható marad, azonban egy rövidebb táv megtétele után el kell tűnniük.
- 15 mph (25 km/h) sebesség felett kell vezetnie legalább 10 percet, hogy a gumiabroncsnyomás-ellenőrző rendszer megmérje a gumiabroncsnyomást és frissítse azok értékeit.

Ha ugyanannál a gumiabroncsnál ismételtelen jelentkezik a hibajelzés, vizsgáltsa meg a gumiabroncsot, mert lassú szivárgás keletkezhetett rajta. Ellátogathat a helyi gumishoz vagy időpontot foglalhat a Tesla mobilalkalmazással.

A gumiabroncsnyomással és légnyomással kapcsolatban további információért lásd: [Az abroncsok karbantartása oldalszám 204.](#)

### VCSEC\_a228

## Az abroncslégnymomás nagyon alacsony

### ÁLLJ. FÉLRE BIZTONS. – ell. lapos abroncsot

#### A figyelmeztetés jelentése:

Ez a riasztás azt jelzi, hogy a jármű egy vagy több gumiabroncsának nyomása rendkívül alacsony, vagy a kerék lapos.

A gumiabroncsnyomás-ellenőrző rendszer (TPMS) azt észlelte, hogy egy vagy több gumiabroncsban a gumiabroncsra meghatározott hideg nyomáshoz képest jelentősen alacsonyabb a légnyomás.

#### Teendő:

A lehető leghamarabb óvatosan húzódjon félre. Biztonságos helyen ellenőrizze, valamelyik kerék lapos-e.

Szükség esetén igénybe veheti a Tesla Roadside Assistance szolgáltatásait (mobilkerék, kölcsönkerék, vontatás). További tudnivalóért lásd: [Kapcsolatfelvétel a Tesla Roadside Assistance segélyszolgálatlaltal oldalszám 243.](#)

Nem vészhelyzetnek minősülő esetben javasoljuk, hogy segítségért látogasson el a helyi gumishoz vagy foglaljon egy időpontot a Tesla mobilalkalmazással.

Az [Abroncsnyomás fenntartása oldalszám 204](#) részben részletes információkat talál arról, hogy honnan tudhatja meg a járműve gumiabroncsainak ajánlott hideg nyomását (RCP), hogyan ellenőrizze a gumiabroncsok nyomását, és hogyan tartsa megfelelően felfújtt állapotban a gumiabroncsokat.

A riasztásnak el kell tűnnie, amikor a gumiabroncsnyomás-ellenőrző rendszer mérése szerint mindegyik gumiabroncsban legalább 30 psi nyomás található.

- Előfordulhat, hogy a gumiabroncsok ajánlott hidegnyomásra történő felfújását követően a riasztás és a gumiabroncsnyomás jelzése továbbra is látható marad, azonban egy rövidebb táv megtétele után el kell tűnniük.
- 15 mph (25 km/h) sebesség felett kell vezetnie legalább 10 percet, hogy a gumiabroncsnyomás-ellenőrző rendszer megmérje a gumiabroncsnyomást és frissítse azok értékeit.

A gumiabroncsnyomással és légnyomással kapcsolatban további információért lásd: [Az abroncsok karbantartása oldalszám 204.](#)



## Dokumentum alkalmazhatósága

A járművére szabott legfrissebb és részletes információkért tekintse meg a kezelési kézikönyvet gépjárműve érintőképernyőjén a **Kezelőelemek > Szerviz > Kézikönyv** menüelem megérintésével. A gépjárműre vonatkozó információk egyediek, a megvásárolt funkciók, a gépjármű konfigurációja, a piaci régió és a szoftververzió függvényében. Ezzel szemben a Tesla által biztosított tulajdonosi adatok szükség esetén frissülnek, és nem tartalmazzák a gépjárműre vonatkozó egyedi információkat.

Az érintőképernyőn a szoftverfrissítés után megjelennek az új funkciókkal kapcsolatos információk, amelyek a **Kezelőelemek > Szoftver > Kibocs. megj.** menüelem megérintésével bármikor megtekinthetők. Ha a kezelési kézikönyvben a gépjármű használatára vonatkozó információk nem egyeznek a kibocsátási megjegyzésekben szereplő információkkal, a kibocsátási megjegyzéseket kell figyelembe venni.

## Ábrák

Az ezen dokumentumban szereplő ábrák csak illusztrációk. A gépjármű opciói, a szoftververzió és a piaci régió függvényében a gépjármű érintőképernyőjén megjelenő információk kissé eltérhetnek.

## Funkciók elérhetősége

Egyes funkciók csak bizonyos jármű-konfigurációk esetén és/vagy adott piaci régióban érhetőek el. A kézikönyvben említett beállítások vagy funkciók nem feltétlenül találhatóak meg az adott gépjárműben. További információért lásd: [Funkciók elérhetőségével kapcsolatos nyilatkozat oldalszám 307.](#)

## Hibák vagy pontatlanságok

A műszaki adatok és leírások a nyomdába kerülés időpontjában pontosak voltak. Ugyanakkor mivel a Tesla vállalatnál célunk a folyamatos fejlesztés, fenntartjuk a jogot a termék bármikor történő módosítására. Ha pontatlanságot vagy hiányosságot szeretne jelezni, esetleg véleményét vagy javaslatát kívánja a tudunkra adni a kézikönyv minőségével kapcsolatban, küldje el e-mailben erre a címre: [ownersmanualfeedback@tesla.com](mailto:ownersmanualfeedback@tesla.com).

## Alkatrészek helye

A kezelési kézikönyv a gépjármű bal vagy jobb oldali részén találhatóként határozhatja meg egy alkatrész helyét. Az ábrán látható módon a bal (1) és a jobb (2) a gépjárműben ülve jelenti a gépjármű adott oldalát.



## Szerzői jogok és védjegyek

© 2012–2024 Tesla, Inc. A dokumentumban található összes információ, valamint az összes járműszoftver a Tesla, Inc. és licencadói szerzői jogi védelmének és egyéb szellemi tulajdon-védelmének hatálya alatt áll. Az anyag sem egészben, sem részeiben nem módosítható, sokszorosítható vagy másolható a Tesla, Inc. és annak licencadói előzetes írásbeli engedélye nélkül. Kérésre további információ áll rendelkezésre. A Tesla az Open Source közösség által fejlesztett szoftvereket használja. Kérjük, látogasson el a Tesla Open Source szoftverének webhelyére a [www.tesla.com/opensource](http://www.tesla.com/opensource) címen. A HD Radio az iBiquity Digital Corporation bejegyzett védjegye. Az alábbiak a Tesla, Inc. védjegyei vagy bejegyzett védjegyei az Egyesült Államokban és más országokban:

TESLA

TESLA MOTORS

TESLA ROADSTER

MODEL S

MODEL X

MODEL 3

MODEL Y

CYBERTRUCK

TESLA





## Tudnivalók a kezelési kézikönyvről

---

A dokumentumban foglalt minden más védjegy a jogtulajdonosaik tulajdonát képezi, és a dokumentumban való használatuk nem jelenti a termékeik vagy szolgáltatásaik támogatását vagy jóváhagyását. A dokumentumban vagy a gépjárművön megjelenő bármely védjegy jogosulatlan használata szigorúan tilos.



Az Ön Tesla gépjárműve folyamatosan változik, minden egyes frissítéssel újabb és továbbfejlesztett funkciók érhetők el. Azonban az elérhető funkciók választéka az Ön járműve esetében előfordulhat, hogy eltér a jelen használati útmutatóban ismertetettektől attól függően, hogy milyen firmwarekiadás található azon. Járművének funkciói függenek többek között a piaci régiótól, a járműkonfigurációtól, a megvásárolt opcióktól, a szoftverfrissítésektől is.

Jelen kézikönyvben említett beállítások vagy funkciók nem feltétlenül találhatók meg az adott gépjárműben. Hogy mindig a legújabb és legjobb funkciók álljanak az Ön rendelkezésére, amint megjelenik az értesítés, frissítse járműve szoftverét. Saját preferenciáinak beállítása:

**Kezelőelemek > Szoftver > Szoftverbeállítások > Speciális.**

További információért lásd: [Szoftverfrissítések oldalszám 200](#). A járművén elérhető funkciókkal kapcsolatban mindig vegye figyelembe a helyi szabályozásokat és határértékeket, hogy biztosítsa a saját biztonsága mellett utasai és az Ön körül található személyek biztonságát is.



## Járműtelematika

Model Y gépjárműve olyan elektronikus modulokkal van felszerelve, amelyek felügyelik és rögzítik a különböző járműrendszerek adatait, beleértve a motort, az Autopilot részeit, az akkumulátort, a fékrendszert és az elektromos rendszereket. Az elektronikus modulok rögzítik a különböző vezetési és járműre vonatkozó körülményeket, beleértve a fékezésre, gyorsításra, az adott útra, valamint a járműre vonatkozó adatokat. Ezek a modulok rögzítik a járműfunkciókra vonatkozó adatokat, például a töltési eseményeket és állapotukat, a különböző rendszerek engedélyezését/letiltását, diagnosztikai hibakódokat, alvászámot, sebességet, menetirányt és helyszínt.

Az adatokat a jármű tárolja, és azokhoz csak egy Tesla szerviztechnikus férhet hozzá, használhatja fel vagy mentheti el a jármű szervizelése során, valamint telematikai rendszerén keresztül a jármű vezeték nélküli módon rendszeres időközönként megküldi azokat a Tesla számára. Ezeket az adatokat a Tesla különböző célokra használhatja fel, például hogy Tesla telematikai szolgáltatásokat nyújtson Önnek, hibaelhárítás céljából, járműve minőségének, működésének és teljesítményének kiértékeléséhez, valamint a Tesla és partnerei által végzett elemzési és kutatási célokból, járműveink és rendszereink fejlesztéséhez és tervezéséhez, a Tesla védelme érdekében, illetve egyéb, a törvény által előírt okokból. Járműve szervizelésekor a Tesla járműve adatnaplóját áttekintve akár távolról is megoldhat bizonyos problémákat.

A Tesla telematikai rendszere vezeték nélküli módon rendszeres időközönként elküldi a járműadatokat a Tesla számára. Az adatok a fentebb leírt módon kerülnek felhasználásra, és biztosítják járműve megfelelő karbantartását. Ezen felül a Model Y funkciói – például töltésemlekeztetők, szoftverfrissítések, illetve különböző járműrendszerek távoli elérése és vezérlése – felhasználhatják járműve telematikai rendszerét és az abból származó adatokat.

A Tesla nem adja ki a járművében tárolt adatokat harmadik felek számára, kivéve ha:

- A jármű tulajdonosa (vagy lízingelt jármű esetén a lízingvállalat) erre felhatalmazást adott.
- A rendőrség vagy más hatósági szerv azokat hivatalosan bekéri.
- A Tesla védelmére azokat fel kell használni.
- Egy bíróság ezt elrendeli.
- Azokat kutatási célokra használják fel, azonban ilyenkor a jármű tulajdonosára vonatkozó vagy azonosítására alkalmas adatok nem kerülnek kiadásra.
- Azokat a Tesla egy leányvállalatának – beleértve a jogutódokat vagy megbízottakat – vagy információs rendszereinknek és adatkezelő szolgáltatóinknak továbbítják.

Ha bővebb információra van szüksége azzal kapcsolatban, hogy a Tesla miképp dolgozza fel a járművéből származó adatokat, kérem, tekintse meg a Tesla adatvédelmi közleményét a <http://www.tesla.com/about/legal> honlapon.

## Adatmegosztás

A minőségbiztosítás és a fejlett funkciók, pl. az Autopilot folyamatos fejlesztésének támogatása érdekében a(z) Model Y esetleg analitikai, útszakaszra vonatkozó, diagnosztikai és gépjármű-használati adatokat gyűjt és továbbíthat a Tesla felé elemzésre. Ez elemzés segíti a Tesla vállalatot a termékek és szolgáltatások továbbfejlesztésében, a Tesla gépjárművek által megtett sokmilliárd kilométer közben felhalmozott tapasztalatok elemzésével. Bár a Tesla megosztja ezeket az adatokat a hasonló adatokkal szolgáló partnereivel, a begyűjtött információk alapján nem lehet Önt személyesen azonosítani, és csak a kifejezett engedélye esetén továbbítja a rendszer azokat a Tesla felé. Adatainak védelme érdekében személyes információkat egyáltalán nem naplózunk, a személyes adatok megőrzésére irányuló technikákat alkalmazunk, illetve azokat eltávolítjuk a jelentésből a Tesla felé történő továbbítás előtt. A **Kezelőelemek > Szoftver > Adatmegosztás** menüelem megérintésével szabályozható, hogy mely adatok legyenek megosztva.

Ha bővebb információra van szüksége azzal kapcsolatban, hogy a Tesla miképp dolgozza fel a járművéből származó adatokat, kérem, tekintse meg a Tesla adatvédelmi közleményét a <http://www.tesla.com/about/legal> honlapon.

**MEGJEGYZÉS:** Annak ellenére, hogy a Model Y a jelen dokumentumban leírt módon GPS-kapcsolatot tart fenn vezetési és a jármű használata közben, a Tesla nem rögzíti és nem tárolja a járműre vonatkozó GPS-adatokat, kivéve a baleset helyszínére vonatkozókat. Következésképp a Tesla nem tud információval szolgálni járműve korábbi tartózkodási helyével kapcsolatban (például nem tudja megmondani, hogy Model Y járművével hol parkolt le/merre járt egy adott napon/napszakban).

## Minőség-ellenőrzés

Azt tapasztalhatja, hogy a kilométer-számláló néhány megtett kilométert mutat új Model Y járműve átvételekor. Ez egy átfogó tesztelési folyamat miatt van, hogy Ön biztosan megfelelő minőségű Model Y járművet kapjon.

A tesztelési folyamat része egy gyártás utáni alapos átvizsgálás. A végső ellenőrzést a Tesla végzi, amely keretében egy technikus vezetéstesztet is végez.

## Hangtár

„Free Sounds Library” (ha a felszereltség része).

Ingyenes hangeffektek oldala.

Licenc: Attribution 4.0 International (CC BY 4.0). A hangeffekteket ingyenesen és jogdíjmentesen használhatja multimédiás projektjeiben kereskedelmi vagy nem kereskedelmi célokra.



<http://www.freesoundlibrary.com>



### Kapcsolatfelvétel a Tesla vállalattal

A(z) Model Y típusra vonatkozó részletes információkért látogasson el a <http://www.tesla.com> webhelyre, és jelentkezzen be Tesla-fiókjába, vagy regisztráljon saját fiókot.

Ha a Model Y típusal kapcsolatban kérdései vagy aggályai merülnek fel, hívja a Tesla vállalatot. Az Ön régiójához tartozó telefonszámot az <http://www.tesla.com> oldal elérhetőségek menüpontjában találja meg.

**MEGJEGYZÉS:** A Tesla vállalatnak hangutasításokkal is küldhet visszajelzést. Mondja ki ezt: "Report", "Feedback" vagy "Bug report", utána pedig jöhet a rövid megjegyzés. Model Y pillanatfelvételt készít a rendszerekről, beleértve az aktuális helyszínt, jármű-diagnosztikai adatokat, valamint az érintőképernyőről készített képernyőképeket. A Tesla időnként áttekinti ezeket a feljegyzéseket, melyeket a Model Y folyamatos továbbfejlesztésére használ.



## FCC és ISED tanúsítvány

Alkatrész	Gyártó	Modell	Üzemi frekvencia (MHz)	FCC azonosító	IC azonosító
B-oszlopba épített végpont	Tesla	1783148Y	13,56 2400–2483,5	2AEIM-1783148Y	20098-1783148Y
Középső konzol	Tesla	1089774	13,56 2400–2483,5	2AEIM-1089774	20098-1089774
Hátsó végpont	Tesla	1509516	2400–2483,5	2AEIM-1509516	20098-1509516
Távírányító	Tesla	1133148	2400–2483,5	2AEIM-1133148	20098-1133148
TPMS	Tesla	1472547G	2400–2483,5	2AEIM-1472547G	20098-1472547G
Fülke belső radarja* (ha van)	Tesla	1616631	60000–64000	2AEIM-1616631	20098-1616631
Homelink (ha van)	Gentex	ADHL5C	286–440 MHz	NZLADHL5C	4112A-ADHL5C
Gépjármű PC	Tesla	1960400		XMR2020AG525RGL XMR202201AF51Y	10224A-2020AG525R 10224A-202201AF51Y
Vezeték nélküli töltő	Tesla	WC3	127,72 KHz	2AEIM-WC3	20098-WC3

\*Az utastéri radar csak gyárilag szerelhető be.

A fentebb felsorolt eszközök megfelelnek az FCC előírások 15. részének, az Industry Canada licenc alól kivont RSS szabvány(ok)nak és a 2014/53/EU irányelvnek.

A használathoz az alábbi két feltételnek kell teljesülnie:

1. Az eszköz nem okozhat káros interferenciát, és
2. Az eszköznek interferenciával szemben ellenállóknak kell lennie, beleértve a nem kívánt működést eredményező interferenciát is.

A Tesla által kifejezetten nem jóváhagyott alkatrészcsere és módosítások semmissé tehetik a felhasználónak a berendezés működtetésére vonatkozó felhatalmazását.

## Rádiófrekvenciás adatok

A jelen berendezés a vizsgálati eredmények alapján teljesíti az FCC előírások 15. részében a „B” osztályba sorolt digitális eszközökre vonatkozó határértékeket. Ezen határértékek célja a megfelelő védelem biztosítása a lakossági felhasználásból eredő káros interferencia ellen. A berendezés rádiófrekvenciás energiát állít elő, használ és sugároz, ami, ha a készüléket nem az utasításoknak megfelelően használják, zavarhatja a rádiókommunikációt. Azonban nem garantálható, hogy az interferencia az adott alkalmazás során nem jön létre. Ha a berendezés zavarja a rádió- vagy televízióadások vételét, és ezt a berendezés ki- és bekapcsolásával meg lehet állapítani, a felhasználó az alábbi intézkedésekkel küszöbölheti ki a jelenséget:

- Helyezze át vagy fordítsa más irányba a vevőantennát.
- Növelje a berendezés és a vevő közötti távolságot.



## A megfelelőség tanúsítása

- Olyan aljzathoz csatlakoztassa a berendezést, amely nem azon az áramkörön van, amelyre a vevő csatlakozik.
- Kérjen tanácsot a márkakereskedőtől, vagy tapasztalt rádió-/TV-műszerésztől.

**⚠ FIGYELMEZTETÉS:** A berendezést és annak antennáit nem szabad más antennával vagy jeladóval együtt használni vagy azokkal egy helyre tenni.

## Rádiófrekvenciás modulok

Az alábbiakban részletezett eszközöket a 2014/53/EU irányelv alapkövetelményei szerint értékelték.

Leírás	Frekvenciasáv	Teljesítményszint	Antenna helye	Gyártó
Biztonsági vezérlő	2400–2483,5 MHz	2,5 mW	PCB-antenna, a középső konzolban	Tesla, Inc. 3500 Deer Creek Rd Palo Alto, CA 94304 USA
Biztonsági vezérlő	13,56 MHz	n/a (mágneses mező)	PCB-antenna, a középső konzolban	
Műszerfalba épített hátsó végpont	2400–2483,5 MHz	2,5 mW	PCB-antenna, hátfal mögött	
Oszlopba épített végpont	2400–2483,5 MHz	2,5 mW	PCB -antenna, B oszlop üvege mögött	
Oszlopba épített végpont	13,56 MHz	n/a (mágneses mező)	PCB -antenna, B oszlop üvege mögött	
TPMS-érzékelő	2400–2483,5 MHz	2,5 mW	Minden keréken	
FM	76–108 MHz	n/a (csak vétel)	Hátsó ablak	Harman Becker Automotive Systems GmbH Becher-Goring-Str.16 76307 Karlsbad, Deutschland
DAB	174–241 MHz	n/a (csak vétel)	Hátsó ablak	
Homelink (ha van)	433,9 MHz	10 mW	Első lökhárító fölött	Gentex Corporation 600 N Centennial Street Zeeland, MI 49464 USA
Radar	76 000–77 000 MHz	4 W	Első lökhárító fölött	ADC Automotive Distance Control Systems GmbH Peter-Dornier-Strasse 10 88131 Lindau, Germany
Bluetooth	2400–2483,5 MHz	max. 2,5 mW	A-fejléc bal oldala A-fejléc jobb oldala, vezeték nélküli kapcsolat	Tesla, Inc. 3500 Deer Creek Rd Palo Alto, CA 94304 USA
GSM 900	885-915 930-960 MHz	2 W	Adás és vétel – A-fejrész jobb oldala, eCall-hoz is használatos Vétel – A-fejléc bal oldala	
GSM 1800	1710–1785 1805–1880 MHz	1 W	A-fejrész (MIMO) Vezeték nélküli kapcsolat	



Leírás	Frekvenciasáv	Teljesítményszint	Antenna helye	Gyártó
WCDMA (8. sáv)	909-915 954-960 MHz	250 mW		
WCDMA (1./3. sáv)	1920-1980 2110-2170 MHz	250 mW		
LTE (7/8 sáv) 1098058 és 1506277 gépkocsi PC-modellhez	2500-2570, 909-915 MHz 2620-2690, 954-960 MHz	200 mW		
LTE (20/28 sáv) 1098058 és 1506277 gépkocsi PC-modellhez	832-862 698-748 MHz 791-821, 758-803 MHz	200 mW		
LTE (1/3 sáv) 1098058 és 1506277 gépkocsi PC-modellhez	1940-1965, 1735-1765 MHz 2130-2155, 1830-1860 MHz	200 mW		
LTE (7/8/34/41 sáv) 1960100 gépkocsi PC- modellhez	2500-2570, 2620-2690 MHz 925-960, 880-915 MHz 2010-2025 MHz (TDD) 2496-2690 MHz (TDD)	200 mW		
LTE (20/28/29/32 sáv) 1960100 gépkocsi PC- modellhez	758-803, 703-748 MHz 791-821, 832-862 MHz 717-728 MHz (csak RX) 1452-1496 MHz (csak RX)	200 mW		
LTE (1/3/9 sáv) 1960100 gépkocsi PC-modellhez	1805-1880, 1710-1785 MHz 2110-2170, 1920-1980 MHz	200 mW		
LTE (11/17/18 sáv) 1960100 gépkocsi PC-modellhez	1475,9-1495,9, 1427,9- 1447,9 860-890, 815-845 MHz	200 mW		
Wi-Fi	2400-2483,5 MHz 5470-5725 MHz, 5725- 5850 MHz	100 mW	A-fejrész bal oldala A-fejrész jobb oldala, vezeték nélküli kapcsolat	
GNSS	1563-1587 MHz, 1593-1610 MHz	n/a (csak vétel)	A szélvédő és a visszapillantó tükör között	
Vezeték nélküli töltő	127,7 KHz	n/a (mágneses mező)	PCB-antenna, a középső konzolban	
Töltőnyílás antenna	RKE 433,9 MHz	n/a (csak vétel)	Töltőnyílás	



### Sugárterhelési nyilatkozat

A termék megfelel az FCC/ISED szerinti, kis teljesítményű, fogyasztói, vezeték nélküli energiaátadásból eredő rádiófrekvenciás terhelésre vonatkozó előírásoknak. A rádiófrekvenciás terhelési határértékek nem szabályozott környezetre vannak megállapítva, és a jelen kézikönyvben leírt rendeltetésszerű műveletekre nézve biztonságosak. A felhasználó testétől mért legkisebb távolság, amelyre a rádiófrekvenciás terhelés megfelelőségét igazolták, 20 cm. Ha van ilyen funkció, az eszközön kisebb kimeneti teljesítményt is beállíthat.

### Európai Unió

Járműve különböző típusú rádióberendezésekkel van felszerelve. A rádióberendezések gyártói kijelentik, hogy a fent felsorolt rádiófrekvenciás modulokat a 2014/53/EU irányelv alapvető követelményei és egyéb vonatkozó rendelkezései alapján értékelték. A megfelelőségi nyilatkozat teljes szövege a következő internetes címen található: <https://www.tesla.com/eu-doc>.



**Különleges jelek**

(Karaoke): [184](#)

**A, Á**

a deréktámasz beállítása:

a jármű terhelése:

A naptár megjelenítése bejegyzés után:

ablakok, kalibrálás:

ablaktörlők, használat: ,

ablaktörlőlapátok, csere:

Abroncsnyomás-ellenőrző rendszer:

áttekintés:

abroncsnyomások, ellenőrzés:

abroncsnyomások, megjelenítés:

abroncsok felcserélése:

abroncszaj: [210](#)

ABS (blokkolásgátló fékrendszer):

abszolút sebességkorlátozás:

adatmegosztás:

adatrögzítés: ,

aero díszárcsák:

ajtó- és padlóvilágítás:

ajtócímkék:

ajtók: , , , , , , , ,

ajtók zárása és nyitása belülről:

Ajtónyitás parkolásakor:

Gyerekszár:

kinyitás áramellátás nélkül:

külső ajtókilincsek:

nyitás:

nyitás belülről: ,

nyitás kívülről:

zárás:

ajtók működése:

Automatikus zárás távolodáskor:

ajtókilincsek:

Ajtónyitás parkolásakor:

ajtótömitések:

tisztítás:

Akadályfigyelő gyorsítás:

akkumulátor (alacsony feszültségű): ,

teljes lemerülés:

termékjellemzők:

Akkumulátor (nagyfeszültségű): ,

hőmérsékleti határértékek:

termékjellemzők:

alkalmazások:

alkatrészcsere:

Alvászszám (VIN):

Arcade játékok:

átlagos hatótáv:

átvételtkori kilométeróra-állás:

AUTO ablaktörlők:

Automata kormányzás:

automatikus ajtózáras menet közben:

automatikus be-/kihajtás:

automatikus billentés:

automatikus navigáció:

navigálás:

Automatikus sávváltás:

automatikus vészfékezés:

Automatikus zárás távolodáskor:

autómosás mód:

autómosók:

autopilot: [145](#)

oldalirányú ütközésre való figyelmeztetés:

Autopilot: [113](#), [116](#), [133](#), [135](#), [148](#)

áttekintés:

Automata kormányzás:

automatikus vészfékezés:

Forgalomfigyelő tempomat:

gyorsítás felülvezérlése:

Önparkolás:

ráfutásos ütközésre figyelmeztetés:

ütközésselkerülő asszisztens:

Vezénylés:

autótakaró ponyva:

az ablakok kalibrálása:

Az Autopilot részegységei:

azonosító címkék:

**B**

be- és kikapcsolás:

beállítások, gyorsulás:

Beállítások, törlés:

behatolás-érezelés:

belső: , , ,

áttekintés:

hőmérséklet-szabályozás:

tisztítás:

világítás:

belső utastérfigyelő kamera:

bevált gyakorlatok hideg időben:

bevált gyakorlatok meleg időben:

biztonsági beállítások:

biztonsági gyerekülések:

biztonsági gyermekülések:

biztonsági övek: , , , ,

áttekintés:



előfeszítők:  
tisztítás:  
ütközéskor:  
viselés terheesség alatt:  
biztonsági tudnivalók:  
biztonsági övek:  
blokkolásgátló fékrendszer (ABS):  
Bluetooth: [66](#), [69](#), [184](#)  
általános tudnivalók: ,  
eszközök, audiofájlok lejátszása:  
telefon, párosítás és használat:  
Boombox: [184](#), [185](#)

## C

Camp: [168](#)  
CHAdEMO: [187](#)  
címke: ,  
Gumiabroncs-információ:  
Hatóságilag előírt tábla:  
CCS (Combo): [187](#)

## CS

csomagtartó polc:  
csomagtartó úrtartalmának jellemzői:  
csomagtartó, első:  
csomagtartó, hátsó:  
csomagterajtó:  
nyitási magasság beállítása:  
Csúcsidőn kívüli töltés:  
csúszóindítás:

## D

dísztarcsák:

## E, É

ecall: [245](#)  
egyszerű beszállás, vezetői profil:  
elakadásjelzés, figyelmeztetés:  
elakadásjelző lámpa:  
elektromos ablakok: [28](#), [225](#)  
elektromos rögzítőfék:  
elem (kulcs), csere: [23](#)  
elérhetőség:  
segélyszolgálat:  
Élő kamerakép megtekintése:  
Előkészítés:  
első csomagtartó: ,  
felnyitás áramellátás nélkül:  
első csomagterítő: ,  
felnyitás áramellátás nélkül:

első és hátsó ülések:  
eltolt sebességkorlátozás:  
emelés:  
emelkedők, megállás:  
energia: [13](#), [88](#)  
hatótávolság-információ:  
regeneratív fékezéssel nyert: ,  
energiafelhasználási előrejelzések (navigálás):  
Energy alkalmazás:  
érintőképernyő: , , , , ,  
áttekintés:  
fő:  
hátsó:  
kijelzőbeállítások:  
lefagyott:  
nem reagál:  
parancsikonok hozzáadása:  
saját alkalmazások testreszabása:  
szoftverfrissítések:  
tisztítás:  
újraindítás: ,  
érintőképernyő újraindítása:  
eseményadat-rögzítő:  
eszközök:  
Bluetooth, audiofájlok lejátszása:

## F

Fali töltőegység:  
FCC és ISED tanúsítványok:  
Fedélzeti kamera:  
fejtámlák:  
fékek: , ,  
áttekintés:  
automatika vészhelyzetben:  
termékjellemzők:  
felemelés:  
felfelé nyíló hátsó csomagterajtó:  
nyitás:  
felfüggesztésjellemzők:  
felvételkedészítés: ,  
fényoszóró: , ,  
kiszállás után:  
távolsági fényoszóró:  
vezérlés:  
figyelemfelhívás:  
figyelmeztető lámpa:  
firmware (szoftver) frissítések:  
fogyasztásgrafikon:  
folyadékok:  
csere intervallumai:





kártya:  
kedvencek (médialejátszó):  
Kedvencek (navigáció):  
keréksavar-takarók:  
kerekek: [205](#), [206](#), [207](#), [236](#)  
aero díztárcsák, eltávolítás és felhelyezés:  
beállítás:  
csere: [206](#)  
keréksavar-takarók, eltávolítás és felhelyezés:  
nyomaték:  
termékjellemzők:  
kerékkitámasztó ékek:  
készenlét:  
kesztyűtartó:  
Kesztyűtartó PIN-kód::  
Kezdő:  
gomb:  
képernyő:  
Kezelési kézikönyv, tudnivalók:  
ki-/bekapcsolás:  
kibocsátási megjegyzések:  
kijelzőbeállítások:  
kilométer-számláló:  
kilométeróra-állás átvételkor:  
kipörgésgátló:  
Klíma bekapcsolva tartása:  
konzol: [10](#), [11](#), [34](#)  
alacsony feszültségű szivargyújtó aljzat:  
hátsó:  
nyitás:  
USB-portok: [10](#)  
kormánykerék:  
világítás, vezérlés:  
kormányzás, automatikus:  
kormányzásjellemzők:  
ködfényszóró:  
Közlekedési lámpát és stoptáblát észlelő vezérlés (béta)::  
  
kulcs: [23](#)  
elemcsere: [23](#)  
kulcskártya:  
kulcsok: [21](#), [24](#)  
áttekintés:  
kulcskártyák és telefonkulcsok hozzáadása:  
kulcskártyák és telefonkulcsok törlése:  
lista megjelenítése:  
Kutya: [168](#)  
külső: , , , ,  
áttekintés:  
autótakaró ponyva:

polírozás és karosszéria-javítás:  
tisztítás:  
világítás:  
külső méretek:  
kürt:

## L

láncok:  
légkondicionálás:  
légkondicionálás vezérlése:  
legutóbbi (médialejátszó):  
Legutóbbiak (navigáció):  
légzsákok, elhelyezkedés:  
légzsákra vonatkozó biztonsági tudnivalók:  
levegőszűrő:  
Lökhárító-távolság (Vezénylés):

## M

második sori ülések, állítás és hajtás: ,  
média: , ,  
beállítások:  
források, megjelenítés és elrejtés:  
menetstabilizátor:  
méretek, belső:  
méretek, felülről:  
méretek, termékjellemzők:  
Mindig mutassa a becsült oda-vissza felhasználandó energiát:  
mire képes az autóm?:  
mobilalkalmazás:  
mobilalkalmazás-hozzáférés:  
Mobilcsatlakozó: ,  
használat:  
leírás:  
módosítások:  
motorjellemzők:  
Munkahelyi cím:  
Műszakilag megengedett legnagyobb tengelyterhelés:  
Műszakilag megengedett legnagyobb terhelt tömeg:  
műszerfal áttekintése:

## N

nagyfeszültség: , ,  
Akkumulátorjellemzők:  
alkatrészek:  
biztonság:  
napikilométer-számláló:  
Naptár:  
Navigate on Autopilot: [116](#)  
négyévszakos gumibroncsok:

**NY**

nyári gumiabroncsok:  
nyilvános töltőállomások:  
nyitás:  
nyomatékjellemzők:  
nyomkövetés:  
Nyomkövetés kikapcsolva:

**O, Ó**

Oda-visszaúthoz szükséges energia (navigálás):  
Okos vezénylés:  
okostelefon: [21](#)  
hitelesítés kulcsként:  
oldalirányú ütközésre való figyelmeztetés:  
oldalsó kamera/kamerák:  
Oldaltávolság (Vezénylés):  
olvasólámpa:  
olvasólámpák:  
Online útvonaltervezés:  
Otthoni cím:

**Ö, Ő**

Önparkolás:  
Őrszem üzemmód:

**P**

padlószőnyegek:  
parancsikonok: [6](#), [8](#)  
érintőképernyő újraindítása:  
hozzáadás a saját alkalmazásokhoz:  
Park Assist parkolássegítő rendszer:  
parkolás, a Vezénylés használatával:  
parkolás, Önparkolás használata:  
pillanatnyi hatótáv:  
PIN: [100](#)

**R**

rádió: ,  
Rádiószabályozási információk:  
ráfutásos ütközésre figyelmeztetés:  
rakományháló:  
raktér:  
regeneratív fékezés:  
relatív sebességkorlátozás:  
RFID transzponderek: [218](#)  
riasztás: ,  
Robotpilóta:  
sebességkorlátozás betartása:  
sebességkorlátozási figyelmeztetés:

sebességsegéd:

rögítőeszköz:  
rögítőfék:  
rögítőhevederek:  
ruhaakasztók:

**S**

Saját alkalmazások:  
Sávelhagyás megakadályozása:  
Sávelhagyás vészhelyzeti megakadályozása:  
sávtartó asszisztens:  
sebességkorlátozási figyelmeztetés:  
sebességsegéd:  
sebességtartó automatika:  
sebességváltó műszaki adatai:  
segédindítás: ,  
segélyszolgálat: ,  
SOS vészhelyzeti hívás:  
Supercharger töltők, megjelenítés a térképen:

**SZ**

szállítás:  
szellőzés:  
szellőzők, beállítás:  
szélvédőmosó folyadék, feltöltés: ,  
szélvédőmosó fúvókák, tisztítás:  
szélvédőmosók, használat: ,  
személyes adatok, törlés:  
Szerencsém van, éhes vagyok:  
szerviz ütemezése:  
szervizadatok rögzítése: ,  
szervizintervallumok: [202](#)  
szerzői jogok:  
Színező:  
szivargyújtó aljzat:  
szoftver alaphelyzetbe állítása:  
Szoftver újratelepítése:  
szoftverfrissítések:  
szoftverfrissítési beállítások:  
szomszédos sáv sebessége:  
Szórakozás:  
szőnyegek:  
szőnyegek, tisztítás:  
Szupertöltés:  
használatalapú díjak:  
leírás:  
üresjárat díjak:  
Zsúfoltsági díj:



## T

tanúsítványok (FCC, ISED, CE, NCC):

tartozékok:

csatlakoztatás a szivargyújtóhoz:

tartozékok, vontatás:

távolsági fényszóró:

telefon: [21](#), [66](#), [69](#)

alkalmazás:

csatlakoztatás:

hitelesítés kulcsként:

hívás fogadása:

hívás indítása:

hívás közbeni lehetőségek:

legutóbbi hívások:

névjegyek importálása:

párosítás:

telefon alkalmazás:

telefonkulcs: [21](#), [24](#)

eltávolítás kulcsként:

hozzáadás kulcsként:

telematika: [308](#)

téli gumiabroncsok:

terepsegéd:

terhelési határértékek:

térkép tájolás:

térképfrissítések:

termékjellemzők: , , , , , , ,

alacsony feszültségű akkumulátor:

alrendszerek:

fékek:

felfüggesztés:

gumiabroncsok:

kerekek:

kormányzás:

motor:

Nagyfeszültségű akkumulátor:

sebességváltó:

termékjellemzők, belső:

termékjellemzők, külső:

tesla-profilok: [99](#)

Teslacam: [158](#), [160](#)

tetőcsomagtartók:

tetővilágítás (térképolvasó lámpa):

tisztítás:

tolatókamera: ,

Toybox: [184](#)

töltés: , , , ,

alkatrészek és felszerelések:

nyilvános töltőállomások:

töltési állapot: ,

töltési beállítások: ,

utasítások:

ütemezés: ,

Töltési pontok, keresés:

töltőaljzat kábel leválasztása:

töltőaljzat lámpája:

töltőaljzat manuális leválasztás:

töltőállomások, megjelenítés a térképen:

töltőnyílás:

Törlés és visszaállítás:

TPMAM: [228](#)

TPMLM: [228](#)

TPMS: [208](#)

áttekintés:

Transport üzemmód:

transzponderek, csatlakoztatás:

tulajdonosváltás:

tükrök:

## U,Ú

Újratervezés:

USB flash meghajtó:

USB-eszközök:

csatlakoztatás:

USB-meghajtó: , , ,

USB-portok: [10](#)

út grafikon:

utánfutó vontatása:

utánfutó, vontatás:

utasészlelés, első:

utasoldali első légzsák kikapcsolása:

utastér hőmérsékletének szabályozása:

utastér levegőszűrője:

utastérfigyelő kamera:

útdíjbeszedési rendszerek transzponderei, csatlakoztatás:

Útvonaltervező:

## Ü,Ű

ülések: , ,

fűtőegységek:

ülésfűtés:

üléshuzatok:

ülésmagasítók:

ülőhelyek száma:

Ütemezés:

ütemezett indulás:

használat:

ütemezett töltés:





ütközésselkerülő asszisztens:

## V

Valet mód:

váltás a vezetési módok között:

védjegyek:

Vehicle Hold: [93](#)

veszélyek:

vészfékezés:

Vészhelyzeti hívás:

vészhelyzeti villogó:

vészvillogók:

Vezénylés:

Vezényléstávolság:

vezetés: , ,

    elhelyezkedés az ülésen:

    indítás:

    tippek a hatótáv maximalizálásához:

Vezetéshez szükséges PIN:

vezetési mód, hátramenet:

vezetési mód, parkolás:

vezetési mód, üres fokozat:

vezetési mód, vezetés:

vezetési módok, váltás:

Vezetéstámogató:

vezető:

    profilok:

vezetőéberség:

videóhívás:

videoklipek: [158](#)

világítás: , , ,

    elakadásjelzés:

    fényzórá kiszállás után:

    irányjelzők:

VIN (Alvászám):

vontatás: ,

vontatás és tartozékok:

vontatási kapacitás:

vontatási útmutató:

vontatási üzemmód:

## W

webkonferencia: [70](#)

Wi-Fi csatlakoztatása:

Wi-Fi, csatlakoztatás:

## Z

zárás:

Zoom: [70](#)

TESLA

Publication date: 2024/11/1