



MODEL X

2021 +

ÄGARHANDBOK



Programvaruversion: 2024.38
Europe

ÄGARHANDBOKEN

Om du vill få den senaste och bästa informationen som är anpassad för ditt fordon kan du läsa ägarhandboken på fordonets pekskärm genom att trycka på appstartaren och sedan välja appen Ägarhandbok. Informationen gäller specifikt ditt fordon beroende på vilka funktioner du har köpt, fordonskonfiguration, region och programvaruversion. Ägarhandboksinformation som tillhandahålls av Tesla på andra ställen uppdateras efter behov och kanske inte innehåller information som är unik för just ditt fordon.

VERSIONSINFORMATION

Information om nya funktioner visas på pekskärmen efter programvaruuppdateringar. Du kan även visa den när som helst genom att välja fliken **Versionsinformation** i appen Ägarhandbok eller genom att trycka på **Reglage > Programvara > Versionsinformation**. Om innehållet i ägarhandboken om hur fordonet används skiljer sig från innehållet i versionsinformationen, så gäller versionsinformationen.

ILLUSTRATIONER OCH PRODUKTSPECIFIKATIONER

Illustrationerna i detta dokument tillhandahålls endast i demonstrationssyfte. Beroende på bilens tillval, programvaruversion och marknadsområde kan informationen som visas på pekskärmen i ditt fordon vara något annorlunda.

Alla specifikationer och beskrivningar som finns i detta dokument är kontrollerade och korrekta vid tryckningstillfället. Eftersom kontinuerliga förbättringar är en målsättning för Tesla, förbehåller vi oss rätten att när som helst göra produktmodifieringar. Om du vill påtala eventuella felaktigheter eller utelämnanden i detta dokument kan du skicka e-post till: ownersmanualfeedback@tesla.com.

SÄKERHETSINFORMATION

Du hittar säkerhetsinformation i ägarhandboken till Model X på pekskärmen.

Du får detaljerad information om din Model X genom att gå till Teslas webbplats för din region och logga in på ditt Tesla-konto eller registrera ett konto.

Kontakta Tesla om du har frågor eller problem med din Model X. Du hittar telefonnumret för din region genom att gå till www.tesla.com. Välj sedan din region längst ner på sidan och visa kontaktinformation.

© 2012-2024 TESLA, INC.

All information i det här dokumentet och all fordonsprogramvara lyder under upphovsrättsliga lagar och andra bestämmelser gällande immateriell egendom och ägs av Tesla, Inc. och dess licensgivare. Detta material får inte ändras, reproduceras eller kopieras, i sin helhet eller delvis, utan i förväg inhämtat skriftligt tillstånd från Tesla, Inc. och dess licensgivare. Ytterligare information kan fås på begäran. De varumärken eller registrerade varumärken som visas här tillhör Tesla, Inc. i USA och andra länder:

MODEL 3 MODEL S TESLA TESLA ROADSTER

MODEL Y MODEL X TESLA MOTORS T E S L A





Översikt	3	Autopilot	126
Utvändigt.....	3	Om autopilot.....	126
Invändigt.....	5	Autopilotfunktioner.....	128
Pekskärm.....	7	Trafikljus- och stoppskyltsassistans.....	136
Elektronik i kupén.....	12	Autopark.....	143
Instrumentpanel.....	15	Summon.....	145
Röstkommandon.....	20	Smart Summon.....	147
Kameror.....	22	Begränsningar och varningar.....	149
Öppna och stänga	24	Aktiva säkerhetsfunktioner	154
Nycklar.....	24	Körfältsassistans.....	154
Dörrar.....	30	Kollisionsavväjning.....	157
Fönster.....	34	Intelligent hastighetsassistans.....	160
Solskydd.....	35	Kamera i kupén.....	162
Förvaringsutrymmen	36	Varning för dåsig förare.....	163
Bakre bagageutrymme.....	36	Bilkamera, vakt och säkerhet	164
Främre bagageutrymme.....	39	Säkerhetsinställningar.....	164
Förvaringsutrymmen i kupén.....	42	Bilkamera.....	166
Säten och säkerhetsanordningar	43	Vaktläge.....	168
Framsäten och baksäten.....	43	Krav på USB-enhet för videoinspelning.....	170
Säkerhetsbälten.....	48	Klimatanläggning	171
Bilbarnstolar.....	51	Använda klimatreglagen.....	171
Krockkuddar.....	70	Justera de främre och bakre ventilationsöppningarna.....	176
Trådlös anslutning	77	Bästa praxis i kallt väder.....	178
Mobilapp.....	77	Bästa praxis i varmt väder.....	180
Wifi.....	79	Navigering och underhållning	181
Bluetooth.....	80	Kartor och navigering.....	181
Telefon, kalender och konferenssamtal på nätet.....	82	Media.....	187
Smart garage.....	84	Biograf, arkad och leklåda.....	189
Körning	87	Laddning och energiförbrukning	192
Starta och stänga av.....	87	Elbilskomponenter.....	192
Fyrkantig ratt (eller ratt).....	89	Information om högspänningsbatteri.....	194
Speglar.....	92	Laddningsinstruktioner.....	196
Växling.....	93	Schemalagd förkonditionering och laddning.....	202
Belysning.....	96	Uppnå maximal räckvidd.....	204
Torkare och spolare.....	99	Underhåll	206
Bromsa och stoppa.....	100	Programvaruuppdateringar.....	206
Luftfjädring.....	103	Underhållsintervall för fordon.....	208
Parkeringsassistans.....	105	Skötsel och underhåll av däck.....	210
Fordonsstopp.....	107	Rengöring.....	216
Antispinnsystem.....	108	Vindrutetorkarblad, -munstycken och spolärsätska.....	220
Accelerationslägen.....	109	Lyfta med domkraft eller pelarlyft.....	222
Förarprofiler.....	110	Delar och tillbehör.....	223
Aktiv motorhuv.....	113	Underhåll som du kan utföra själv.....	224
Trippinformation.....	114	Specifikationer	225
Bakåtriktad(e) kamera/kameror.....	115	Identifieringsetiketter.....	225
System för fotgångarvarning.....	116	Bilens last.....	226
Dragkrok med tillbehör.....	117		



Innehållsförteckning

Mått.....	227
Delsystem.....	230
Däck och fälgar.....	232
Anvisningar för biltransportörer.....	235
Anvisningar för biltransportörer.....	235
I händelse av nödsituation.....	239
Kontakta Teslas vägassistans.....	239
Nödsamtal.....	241
Räckvidden håller på att ta slut.....	242
Öppna huven utan strömförsörjning.....	243
Ansluta startkablar.....	244
Öppna dörrarna utan strömförsörjning.....	246
Felsökning.....	247
Felsökningsvarningar.....	247
Konsumentinformation.....	298
Om denna ägarhandbok.....	298
Meddelande om funktioners tillgänglighet.....	300
Ansvarsfriskrivning.....	301
Rapportering av säkerhetsdefekter.....	302
Certifikat om överensstämmelse.....	303
Index.....	307

ANM: Beroende på marknadsregion, fordonskonfiguration och tillval kan ditt fordon se något annorlunda ut än i beskrivningen.

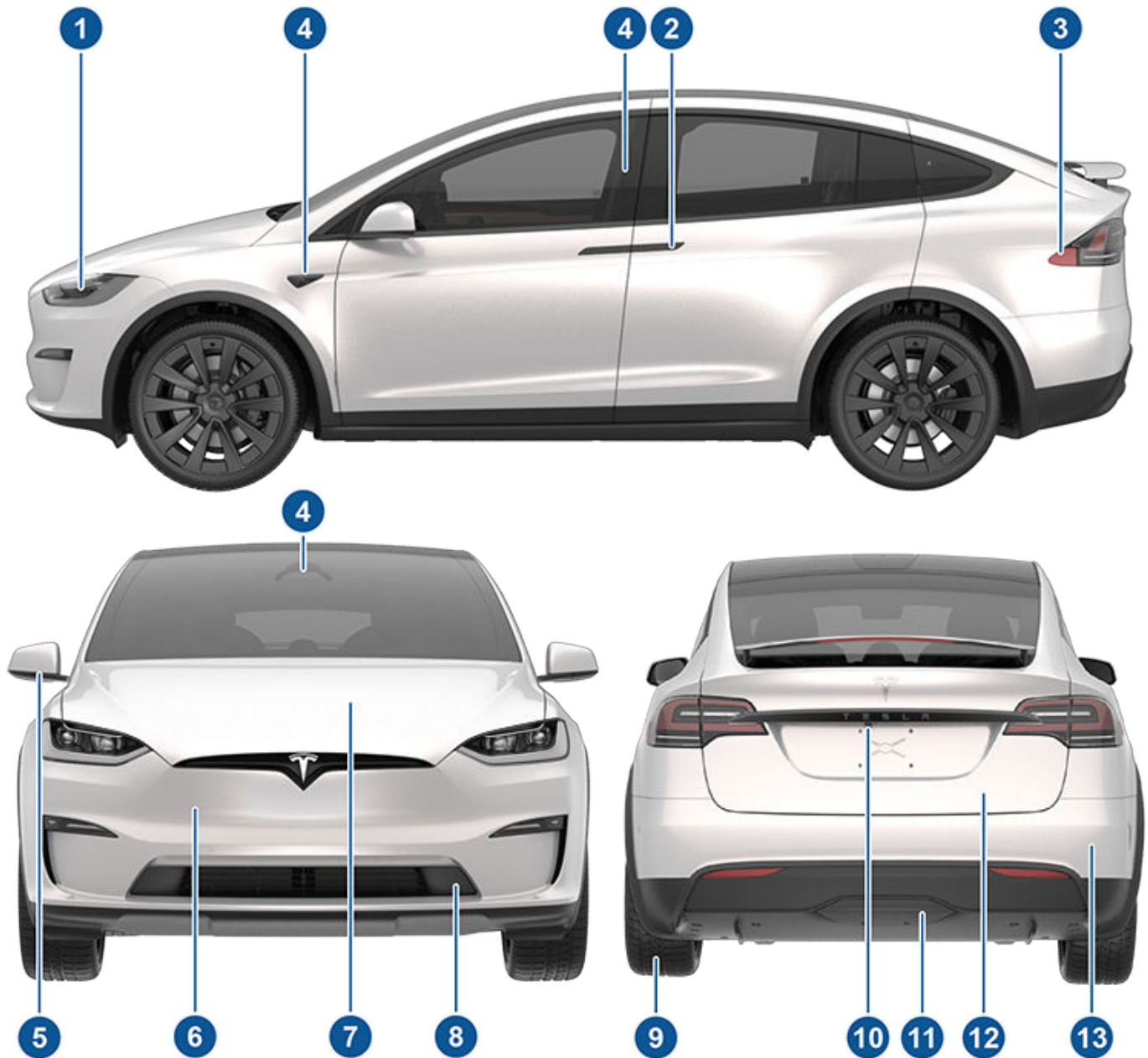

1. Yttre belysning (Belysning på sidan 96)
2. Dörrhandtag (Dörrar på sidan 30)
3. Laddkontakt (Laddningsinstruktioner på sidan 196)
4. Autopilotkameror (Kameror på sidan 22)
5. Ytterbackspeglar (Speglar på sidan 92)
6. Främre stötfångare
7. Huv/främre bagageutrymme (Främre bagageutrymme på sidan 39)
8. Skydd för främre/bakre bogserögla (Anvisningar för biltransportörer på sidan 235)
9. Däck och fälgar (Däck och fälgar på sidan 232)
10. Backkamera (Bakåtriktad(e) kamera/kameror på sidan 115)
11. Dragkroksskydd (Dragkrok med tillbehör på sidan 117)



12. Bakre bagageutrymme/baklucka ([Bakre bagageutrymme på sidan 36](#))
13. Ultraljudssensorer, i förekommande fall ([Parkeringsassistans på sidan 105](#) och [Kameror på sidan 22](#))



ANM: På högerstyrda bilar (RHD) är många av reglagen som illustreras i ägarhandboken arrangerade på liknande sätt men på bilens högra sida.

ANM: Illustrationerna tillhandahålls endast för att ge en bättre förståelse. Beroende på fordonstillval och region kan konstruktionen skilja sig åt men funktionen är densamma.

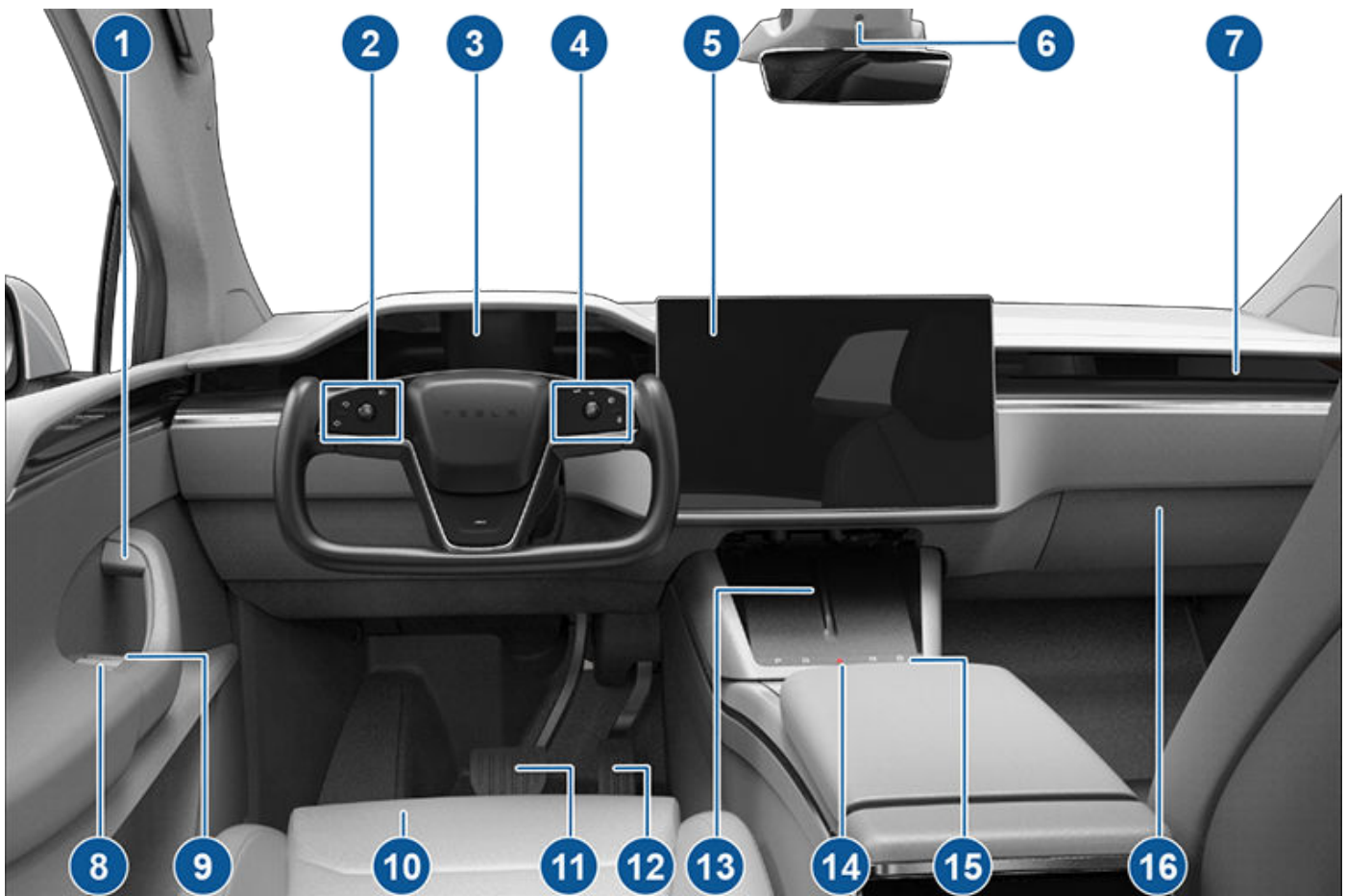

1. Invändiga dörrhandtag (Dörrar på sidan 30)
2. Vänster knappar för fyrkantig ratt (eller ratt)
 - Vänster rullningshjul (Vänster rullningsknapp på sidan 90)
 - Strålkastare för helljus (Belysning på sidan 96)
 - Körriktningsvisare (Belysning på sidan 96)
3. Instrumentpanel (Instrumentpanel på sidan 15)
4. Höger knappar för fyrkantig ratt (eller ratt)
 - Höger rullningshjul som styr autopilotfunktioner Höger rullningsknapp på sidan 90
 - Signalhorn (Signalhorn på sidan 90)
 - Vindrutetorkare (Torkare och spolare på sidan 99)
 - Röstkommandon (Röstkommandon på sidan 20)
5. Pekskärm (Pekskärm på sidan 7)
6. Kamera (Kamera i kupén på sidan 162)
7. Klimatanläggning (Använda klimatreglagen på sidan 171)
8. Reglage för fönsterhissar (Öppna och stänga på sidan 34)
9. Manuell upplåsning av dörr (Dörrar på sidan 30)
10. Säten (Framsäten och baksäten på sidan 43)



Invändigt

11. Bromspedal ([Bromsa och stoppa på sidan 100](#))
12. Accelerationspedal ([Accelerationslägen på sidan 109](#))
13. Trådlösa mobiltelefonladdare ([Trådlösa mobiltelefonladdare på sidan 12](#))
14. Varningsblinkers ([Varningsblinkers på sidan 98](#))
15. Väljare för sekundärt körläge ([Växling på sidan 93](#))
16. Handskfack ([Handskfack på sidan 42](#))

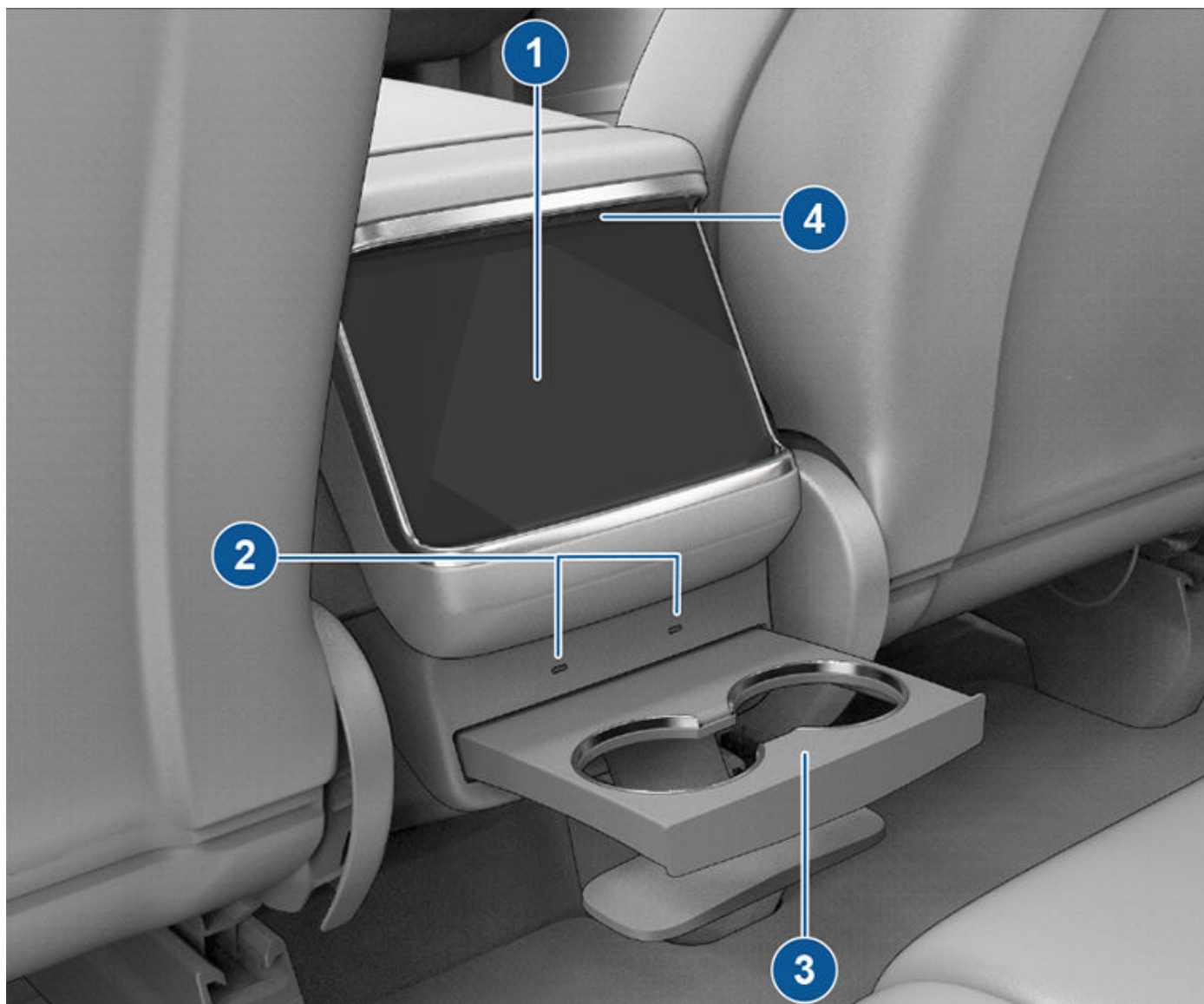

1. Bakre pekskärm ([Bakre pekskärm på sidan 10](#))
2. USB-portar ([USB-portar på sidan 12](#))
3. Bakre mugghållare ([Elektronik i kupén på sidan 12](#))
4. Justerbara luftutsläpp för styrning av luftkonditioneringen [Använda klimatreglagen på sidan 171](#)

Förutom instrumentpanelen är Model X utrustad med en främre och en bakre pekskärm.

ANM: I den här ägarhandboken kallas den främre pekskärmen för "pekskärm" medan den bakre pekskärmen kallas "bakre pekskärm".

⚠ VARNING: Ha alltid god uppsikt över vägen och trafiken när du kör. För att inte störa föraren och upprätthålla säkerheten för alla som färdas i bilen samt andra trafikanter, bör pekskärmen inte användas till att justera inställningar medan bilen är i rörelse.

Använd pekskärmen för att styra många funktioner som i traditionella bilar styrs med fysiska knappar (till exempel justera uppvärmning av kupén och luftkonditionering, strålkastare osv.). Du kan även använda pekskärmen för att styra mediefunktioner, navigera, använda underhållningsfunktioner och anpassa Model X enligt dina önskemål. Använd röstkommandon för handsfree-åtkomst till vanliga reglage på pekskärmen (se [Röstkommandon på sidan 20](#)).

Om pekskärmen inte reagerar eller uppvisar ovanligt beteende kan du starta om den (se [Omstart av pekskärmen på sidan 9](#)).

⚠ FÖRSIKTIG: Använd inte ett skärmskydd på pekskärmen. Det kan leda till oavsiktliga inmatningar på pekskärmen (felaktigt registrerade tryck), fördröjd svarstid eller försämrat svar vid tryck, elektrostatisk urladdning som kan skada pekskärmen osv. Skador som orsakats av användningen av ett skärmskydd omfattas inte av garantin.

ANM: Illustrationerna tillhandahålls endast för att ge en bättre förståelse. Informationen som visas på skärmen varierar beroende på fordonsalternativ, programvaruversion, marknadsregion och inställningar för region och språk.

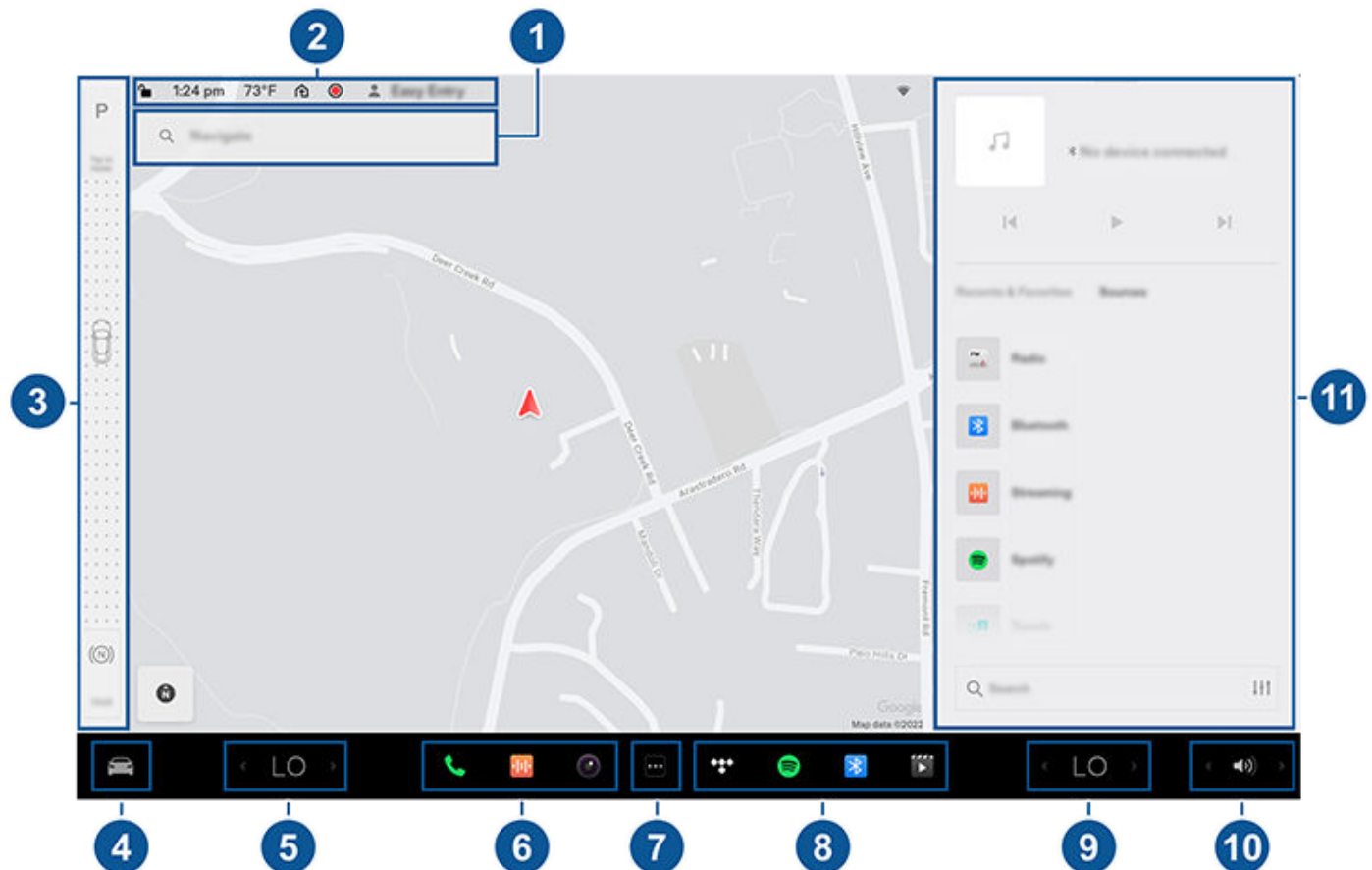

- 1. Navigering:** Ändra kartans orientering, hitta eller navigera till en destination och ändra navigeringsinställningar (se [Kartor och navigering på sidan 181](#)).
- 2. Statusfält:** Reglage och status för bilen finns i det övre fältet (se [Ikoner i det övre statusfältet på sidan 8](#)).
- 3. Kör lägesväljare:** Används för att aktivera kör läge för parkering, bakåt, neutral eller framåt. Kör lägesväljaren visas alltid på pekskärmen när du trycker på **Reglage**. (Se [Växling på sidan 93](#).)
- 4. Reglage:** Styr olika funktioner och anpassa Model X utifrån dina önskemål. Skärmen Reglage visas ovanför kartan. Tryck på ett alternativ på skärmen Reglage för att visa de olika inställningar och önskemål som är kopplade till det valda alternativet.



För att söka efter en specifik inställning trycker du på **Sök** längst upp i Reglage-fönstret. Du kan göra ändringar direkt från sökresultaten eller trycka på länken för att hoppa till det alternativet i Reglage.



När en informationsikon visas bredvid en inställning kan du trycka på denna ikon för att visa ett popup-fönster med praktisk information om den aktuella inställningen.

ANM: Du kan även få åtkomst till Reglage genom att trycka var som helst längs sidan av pekskärmen närmast föraren och svepa.

ANM: Många fordonsreglage, inställningar och önskemål (exempelvis klimat, media och navigering) kan justeras handsfree med röstkommandon (se [Röstkommandon på sidan 20](#)).

ANM: Du kan skicka återkoppling om pekskärmen till Tesla genom att trycka länge på den här ikonen.

- Klimatreglage (förare):** Använd de vänstra och högra pilarna för att sänka/höja kupétemperaturen. Tryck på **Dela** i popup-fönstret för att visa separata reglage för föraren och passageraren. Tryck på temperaturikonen för att anpassa klimatanläggningens inställningar (se [Använda klimatreglagen på sidan 171](#)). Klimatreglaget för passagerare visas när **Dela** har aktiverats för temperaturreglaget så att temperaturen kan ställas in separat för förare och passagerare.
- Mina appar:** Här kan du välja vad som visas för åtkomst till appar och reglage som ofta används med en knapptryckning. Se [Anpassa Mina appar på sidan 8](#).
- Appstartare:** Tryck på appstartaren för att öppna appfältet. Tryck sedan på en app för att öppna den. Appen som du väljer visas längst upp på kartan. Stäng en app genom att dra den nedåt.
ANM: Du kan inte stänga mediaspelaren helt. När du drar mediaspelaren nedåt visas minispelaren och du kan se det som spelas, pausa/spela upp och hoppa till föregående/nästa.
- Senaste app(ar):** Visar senast använda app(ar). Antalet senaste appar som visas här beror på hur många appar som har lagts till i **Mina appar**. Om du har lagt till maximalt antal appar i **Mina appar** visas endast de senaste apparna.
- Klimatreglage (passagerare):** Visas när **Dela** har aktiverats för temperaturreglaget så att temperaturen kan ställas in separat för förare och passagerare.
- Volymkontroll:** Styr volymen för mediaspelaren och telefonsamtal (se [Volymkontroll på sidan 187](#)). Volymen för navigeringsanvisningar styrs separat (se [Kartor och navigering på sidan 181](#)).
- Mediaspelare:** Se [Media på sidan 187](#).

Anpassa Mina appar

Du kan anpassa vad som visas i området **Mina appar** på pekskärmens nedre fält för åtkomst till appar och reglage som används ofta med en knapptryckning:

- Ange anpassningsläge genom att trycka länge på valfri app eller reglage i området **Mina appar**. Tryck på appstartaren om området är tomt.
- Dra valfri app eller reglage från appfältet till området **Mina appar** i det nedre fältet.

ANM: Sätessvärmare som valts från appfältet visas bredvid temperaturen istället för i området **Mina appar**.

ANM: När du lägger till en app när maximalt antal appar eller reglage nåtts i **Mina appar**, tas automatiskt appen längst till höger bort.

ANM: Ta bort en app eller ett reglage från området **Mina appar** genom att trycka länge på appen eller reglaget och sedan trycka på dess respektive X.

Ikoner i det övre statusfältet



Tryck för att låsa/låsa upp alla dörrar och bagageutrymmen.



Visar de lokala väderförhållandena. Tryck för att visa detaljerad information om vädret och luftkvaliteten, inklusive risk för regn, luftfuktighet och UV-index. Kräver premiumanslutning.

72°F

Visar den aktuella temperaturen. Om fordonet är utrustat med premiumanslutning kan du även trycka för att visa detaljerad information om vädret och luftkvaliteten, inklusive risk för regn, luftfuktighet och UV-index.



AQI 64

Visas endast på pekskärmens statusfält när Model X känner av ett dåligt värde för det lokala luftkvalitetsindexet (AQI). Ett dåligt AQI visas med gula, orangea, röda, mörklila eller vinröda siffror. Tryck för att visa detaljerad information om vädret och luftkvaliteten, inklusive risk för regn, luftfuktighet och UV-index. Kräver premiumanslutning.

16.20

Fordonet uppdaterar tiden automatiskt. Kontrollera att fordonet har internet- och GPS-anslutning med den senaste programvaran om tiden inte stämmer.



Visas endast på pekskärmens statusfält när Model X upptäcker en programmerad HomeLink inom räckvidd och pekskärmen inte redan visar HomeLink- eller popup-fönstret. Se [Smart garage på sidan 84](#).



Visas endast på pekskärmens statusfält när Model X är parkerad. Lägg till, konfigurera (inklusive **Parkeringsvårdsläge** och **Använd instigningshjälp**) eller ändra snabbt förarprofiler. Du kan även komma åt förarprofiler längst upp på alla reglageskärmar. Se [Förarprofiler på sidan 110](#).



Tillgängligt när Model X är parkerat. Tryck för att aktivera eller avaktivera vaktläget manuellt för den aktuella körningscykeln. Aktivera inställningen från **Reglage > Säkerhet > Vaktläge** för att automatiskt aktivera (eller avaktivera) vaktläget varje gång du lämnar fordonet. Se [Vaktläge på sidan 168](#) för mer information.

ANM: Om du aktiverar eller avaktiverar vaktläget från **Reglage > Vaktläge** fungerar genvägarna på fordonets pekskärm och mobilapparna endast under den aktuella körningscykeln.



Visas när Model X är anslutet till ett Wifi-nätverk.



Visas när Model X är ansluten till ett mobilt nätverk. Tryck på den här ikonen för att snabbt komma åt Wifi-inställningarna.



Visas när Model X-mobilanslutningen saknas. Tryck på den här ikonen för att snabbt komma åt Wifi-inställningarna.



Status för krockkudden vid det främre passagerarsätet (se [#unique_47 på sidan Krockkuddar på sidan 70](#)).



Tryck för att kontakta räddningstjänsten och få offentlig säkerhetsinformation i händelse av en allvarlig olycka eller skada (se [Nödsamtal på sidan 241](#)).



Visas när Tesla-mobilappen har aktiv åtkomst till fordonets GPS-position via ägaren, en tillagd förare eller om du använder en tredjepartsapp. Tryck på ikonen för detaljerad information. Avaktivera genom att gå till **Säkerhet > Tillåt mobilåtkomst** på pekskärmen.

Popup-meddelanden och fordonsvarningar

Popup-meddelanden visas längst ned på pekskärmen. Till exempel visas påminnelser om säkerhetsbälte när ett säkerhetsbälte för en person i ett säte inte är fäst, en varning visas vid ett inkommande samtal, textmeddelanden visas (i förekommande fall) och röstigenkänningskommandon visas när de används. I tillämpliga fall kan du trycka på alternativ för dessa popup-meddelanden (t.ex. svara/avvisa ett telefonsamtal, välja ett alternativ på strålkastarmenyn, etc.). För att stänga ett popup-meddelande sveper du det nedåt.

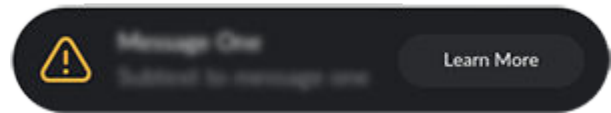

Om en varning visas på fordonets pekskärm trycker du på **Mer information** för att få mer om varningen och hur den kan åtgärdas. Du kan visa en lista över fordonsvarningar och meddelanden genom att trycka på klockikonen längst upp på **Reglage**

ANM: Det finns ännu inte ytterligare information om alla varningar.

Omstart av pekskärmen

Du kan starta om pekskärmen om den inte svarar eller uppvisar ovanligt beteende.

ANM: Upprätthåll säkerheten för alla passagerare samt andra trafikanter genom att starta om pekskärmen bara när fordonet står parkerat.

1. Lägg i parkeringsläget.
2. Håll ned båda rullningsknapparna på fyrkantig ratt (eller ratt) tills pekskärmen blir svart. Ett tryck på bromspedalen medan rullningsknapparna är intryckta har ingen inverkan och behövs inte.



Pekskärm

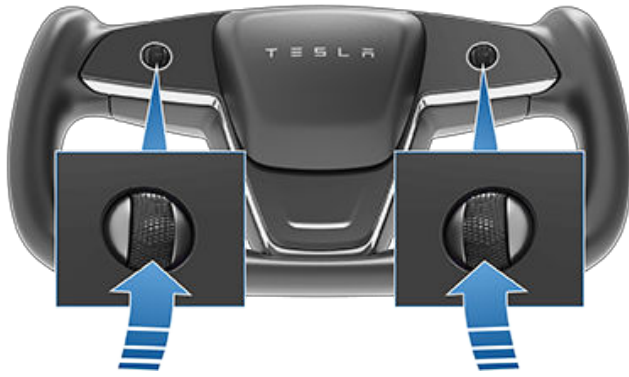

3. Efter några sekunder visas Tesla-logotypen. Vänta cirka 30 sekunder tills pekskärmen startar om. Om pekskärmen fortfarande inte svarar eller uppvisar ovanligt beteende efter några minuter kan du försöka slå av och på fordonets ström (om möjligt). Se [Slå av och på fordonets ström på sidan 87](#).

ANM: Vid omstart av pekskärmen aktiveras även körlägesväljaren på mittkonsolen.

ANM: Ett tryck på rullningsknapparna startar endast om pekskärmen. Det startar inte om någon annan fordonskomponent och innebär inte att Model X stängs av och slås på.

Luta pekskärmen (i förekommande fall)

För att luta pekskärmen bakåt trycker du på **Reglage** och väljer önskad position genom att trycka på skärmikonen.

⚠ VARNING: Minska risken för skador genom att kontrollera att det inte finns några objekt (exempelvis fingrar eller smycken) mellan skärmen och instrumentpanelen när mittskärmen ställs in.

Bakre pekskärm

Med den bakre pekskärmen får passagerarna i baksätet åtkomst till:

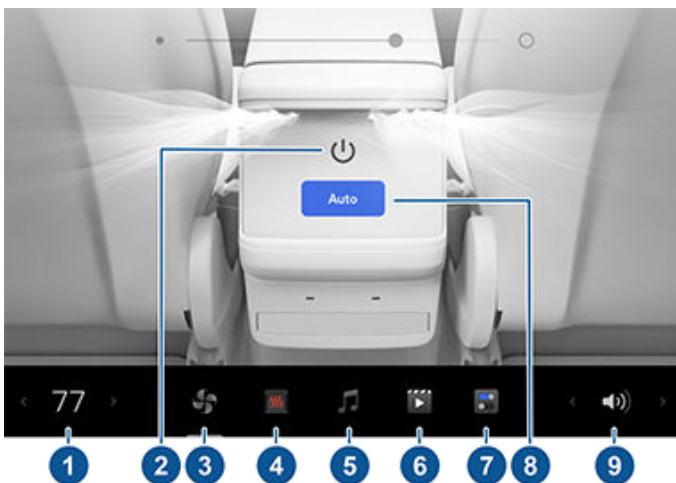

1. **Temperatur:** Tryck på pilarna för att minska/öka temperaturen i kupén.
2. **Ström:** Tryck för att aktivera eller avaktivera den bakre klimatanläggningen.
3. **Bakre fläkt:** Tryck för att aktivera eller inaktivera den bakre fläkten, justera fläkthastigheten och styra luftflödet från de bakre ventilerna (se [Justera de främre och bakre ventilationsöppningarna på sidan 176](#)).
4. **Säten:** Styr sätesvärmarna för baksätet och flytta det främre passagerarsätet framåt/bakåt med hjälp av pilarna.
5. **Media:** Spela, pausa, hoppa över och spola bakåt i låten som spelas (se [Media på sidan 187](#)).
6. **Video:** Få åtkomst till strömmande videotjänster.
7. **Inställningar:** Tryck för att parkoppla upp till två Bluetooth-hörlurar, rengöra eller ändra ljusstyrkan på displayen.

ANM: Anslut hörlurar för att lyssna på ljud från den bakre pekskärmen. Fordonet har stöd för upp till två Bluetooth-enheter åt gången (t.ex. en telefon och ett headset).

ANM: Vissa fordon som tillverkats ungefär före september 2021 kan behöva ytterligare hårdvara för att vara kompatibla med trådlösa hörlurar. Om det här meddelandet visas på pekskärmen ska du boka service i mobilappen.

8. **Auto:** Om **Auto** är aktiverat och en passagerare identifieras upprätthålls den inställda temperaturen för den bakre kupén.

ANM: Aktivera **Synk** på den bakre fliken på den främre pekskärmens klimatreglage för att ställa in temperaturen för både den främre och bakre kupén.

9. **Volym:** Tryck för att justera volymen.

ANM: Du kan även använda den främre pekskärmen för att justera klimatinställningarna i den bakre kupén (se [Justera inställningar för klimatreglering på sidan 171](#)).

ANM: Justering innebär att media- och volymreglagen även justerar den främre kupéns inställningar.

Styra den bakre skärmen från framsätena



Öppna appen för fjärrstyrning av den bakre skärmen på det nedre fältet om du vill styra den bakre pekskärmen från den främre pekskärmen. Utöver ljud-, video- och klimatreglage kan du låsa den bakre skärmen i appen eller genom att trycka på **Reglage > Skärm > Lås bakre skärm**.

Anpassa skärm och ljudinställningar

Tryck på **Reglage > Skärm** för att justera skärminställningarna utifrån dina önskemål:

- **Utseende:** Anpassa skärmen så att den är **Mörk** eller **Ljus**. Med inställningen **Auto** växlar ljusstyrkan automatiskt beroende på omgivningens ljusförhållanden.
- **Minska blått ljus:** När funktionen är aktiverad justerar skärmen automatiskt till varmare färger när det är mörkt ute.
- **Ljusstyrka:** Dra i skjutreglaget för att ställa in ljusstyrkan manuellt. Om **Visningsläge** är inställt på **Auto** justeras pekskärmen ytterligare beroende på både omgivningens ljusförhållanden och din preferens gällande ljusstyrka. Model X kommer ihåg din valda ljusstyrkepreferens och justerar pekskärmen enligt detta.
- **Skärmrengöringsläge:** I aktiverat läge blir pekskärmen mörkare och stängs av tillfälligt för att underlätta rengöringen. Följ anvisningarna på skärmen för att avsluta Skärmrengöringsläge.
- **Språk för pekskärm:** Välj det språk som ska visas på pekskärmen.
ANM: Model X måste vara i parkeringsläge för att du ska kunna ändra språket. När du ändrar språket kan du uppleva en kort fördröjning medan Model X stänger av och startar om pekskärmen.
- **Språk för röstigenkänning:** Välj vilket språk som ska användas för röstkommandon.
- **Språk för röstnavigering:** Välj det språk som navigeringssystemet ska använda för talade instruktioner.
ANM: För språk som kräver hämtning väljer du språket i listrutan så att hämtningen påbörjas (Wi-Fi-anslutning krävs).
- **Lås bakre skärm:** Lås åtkomsten till den bakre pekskärmen.
- **Tid:** Välj för att visa tiden i antingen 12- eller 24-timmarsformat.
- **Regionspecifikt format** (om tillgängligt) Välj en region för att ange vilken formateringskonvention som ska användas för att visa datum (mm dd åå/dd-mm-åå osv.) och decimalavskiljare (t.ex. 5.123, 5,123).
- **Energivisning:** Välj för att visa återstående energi- och laddningsenheter antingen som återstående procentuell andel av batteriets laddning eller som en beräkning av hur lång sträcka du kan köra.
ANM: När du uppskattar när du behöver ladda ska energiuppskattningarna endast användas som allmänna riktlinjer. Många faktorer påverkar energiförbrukningen. Se [Faktorer som påverkar energiförbrukningen på sidan 204](#).
- **Avstånd:** Välj om du vill visa mått i metriska (kilometer, centimeter osv.) eller brittiska (miles, tum osv.) enheter.
- **Temperatur:** Välj för att visa temperaturen i Fahrenheit eller Celsius.
- **Däcktryck:** Välj för att visa däcktrycket i BAR eller PSI.

Utöver anpassning av displayen kan du aktivera Joe Mode om du vill sänka volymen för de ljudsignaler för fordonet som inte är relaterade till kritiska riskfrågor. Tryck på **Reglage > Säkerhet > Joe Mode** för att aktivera.

Ge fordonet ett namn

Du kan göra ditt fordon mer personligt genom att ge det ett namn. Tryck på **Reglage > Programvara > Namnge din bil** på höger sida av pekskärmen under bilden av Model X. Om fordonet redan har ett namn trycker du på det befintliga namnet för att ändra. Ange det nya namnet i popup-fönstret och tryck på **Spara**. Namnet på din Model X visas också i Tesla-mobilappen.

Radera personuppgifter med en fabriksåterställning

Vid byte av ägare av Model X ska du utföra en fabriksåterställning av säkerhetsskäl *innan ditt fordon tas bort från ditt konto* genom att trycka på **Reglage > Service > Fabriksåterställning**. Innan du tar bort data måste du ange användarnamnet och lösenordet som är kopplat till Tesla-kontot för att verifieras av Model X.

ANM: Det går endast att utföra en fabriksåterställning när fordonet finns på ditt konto. Efter att fordonet tagits bort från ditt konto har du inte längre åtkomst till att utföra en återställning av anpassade inställningar till fabriksinställningarna och till att radera alla personuppgifter.



Utöver förvaringsfack och mugghållare (se [Förvaringsutrymmen i kupén på sidan 42](#)) har kupén i Model X stöd för olika elektroniska komponenter, till exempel USB-portar, trådlösa mobiltelefonladdare och ett 12 V-eluttag.

USB-portar

Model X har fem USB-portar:

- Två USB-portar sitter i mittkonsolens främre fack. De kan användas för att ladda USB-enheter och spela upp ljudfiler från en telefon eller USB-enhet (se [Spela medier från enheter på sidan 188](#)).
- Två USB-portar sitter under den bakre pekskärmen som kan användas för att ladda USB-enheter.
- En USB-port sitter inuti handskfacket. Den här porten är utrustad med en USB-enhet. USB-portens säkra placering gör den idealisk för att spara videoinspelningar från vaktläget och bilkameran.

Uteffekten för USB-portarna är upp till c:a 27 W (som kan variera beroende på fordonets tillverkningsdatum).

Se [Krav på USB-enhet för videoinspelning på sidan 170](#) för mer information om att formatera USB-enheter.

Du når de främre USB-portarna genom att öppna det främre facket på mittkonsolen. De främre USB-portarna sitter längst bak i facket:



De bakre USB-portarna sitter under den bakre pekskärmen:



USB-port i handskfacket:

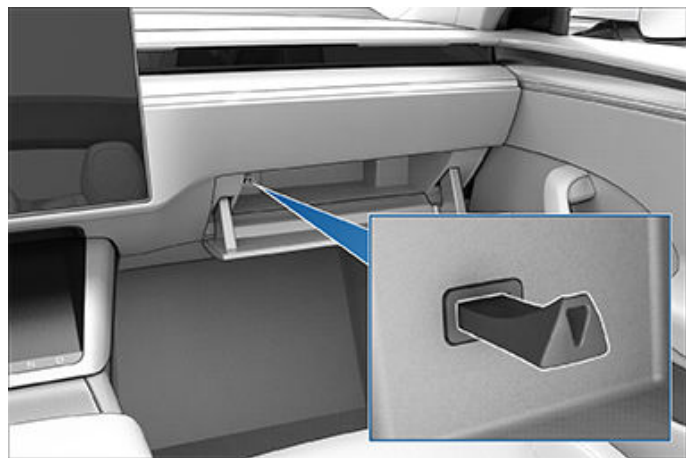

ANM: Ström är tillgänglig när fordonet används eller känner av att en användare är närvarande. En användare anses vara närvarande när en person sitter i förarsätet eller använder pekskärmen. Batteriet i låg spänning laddas inte ur om du låter ett tillbehör vara inkopplat.

ANM: Använd USB 3.0-kompatibla kablar när du ansluter enheter till USB-portarna. Om en icke-kompatibel kabel används kan laddningen gå långsammare och anslutningsproblem eller försämrade prestanda uppstå.

ANM: Anslut inte flera enheter med hjälp av en USB-hubb. Det kan förhindra att anslutna enheter laddas eller känns igen av mediaspelaren, vaktläget, bilkameran etc.

Trådlösa mobiltelefonladdare

Trådlösa mobiltelefonladdare är integrerade i den främre konsolen så du kan ladda en Qi-aktiverad mobiltelefon med upp till 15 W effekt. För att ladda telefonen lägger du den på någon av de två laddningsplattorna. Telefonen måste ha direkt kontakt med den trådlösa laddaren. Enheten kan kännas varm när den laddas, vilket är normalt vid induktiv laddning.



⚠ FÖRSIKTIG: Innan laddning ska du ta bort alla föremål (mynt, nycklar, metallföremål osv.) mellan telefonen och laddaren, samt eventuella närfältskommunikationskort (NFC-kort, exempelvis nyckelkort till fordonet, kreditkort eller hotellnyckel) som ligger på eller bakom telefonen (till exempel i integrerade mobilskal). NFC-kort kan skadas om du laddar telefonen utan att först ta bort kortet.



När telefonen ligger på den trådlösa laddaren laddas den när fordonet är aktiverat (pekskärmen är aktiverad och du sitter i fordonet). Din telefon laddas inte när du lämnar fordonet såvida inte en funktion som Behåll klimatanläggningen på, Hundläge, Campingläge eller Vaktläge är aktiverad.

ANM: Den trådlösa mobiltelefonladdaren kanske inte fungerar om telefonens skal är för tjockt eller tillverkat av metall. Försök att ta av telefonens skal innan du lägger den på laddaren.

ANM: Den trådlösa mobiltelefonladdaren laddar inte om bilens högspänningsbatteri är urladdat.

Låg spänning Eluttag

Model X har ett eluttag i mittkonsolens fack. Du når låg spänning-uttaget genom att öppna det främre facket på mittkonsolen.

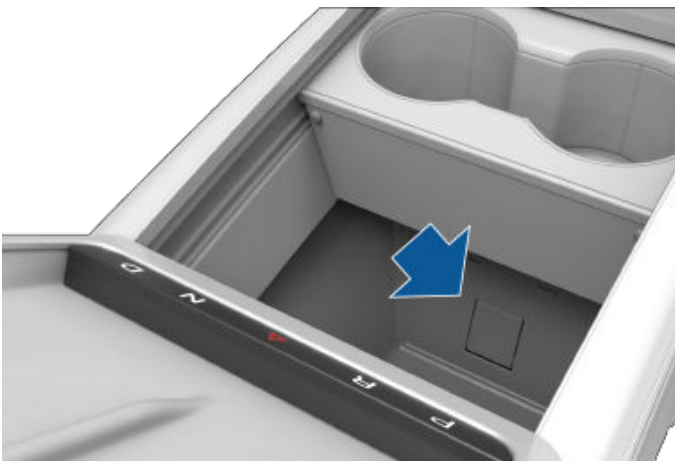

Eluttaget är lämpligt för tillbehör som kräver upp till 12 A kontinuerlig strömstyrka (max. 16 A).

ANM: Ström är tillgänglig när fordonet används eller känner av att en användare är närvarande. En användare anses vara närvarande när en person sitter i förarsätet eller använder pekskärmen. Batteriet i låg spänning laddas inte ur om du låter ett tillbehör vara inkopplat.

⚠ VARNING: Eluttaget och anslutna tillbehörskontakter kan bli varma.

⚠ VARNING: För att undvika överdriven interferens med fordonets elektronik rekommenderar Tesla att du inte ansluter tillbehör som inte kommer från Tesla, som växelriktare, i låg spänning-eluttaget. Om du ändå använder ett tillbehör som inte kommer från Tesla och lägger märke till funktionsfel eller oväntade beteenden, t.ex. med indikatorlampor, i varningsmeddelanden eller genom stark värme från tillbehöret, ska du omedelbart koppla bort tillbehöret från låg spänning-eluttaget.

ANM: En växelriktare som är ansluten till låg spänning-eluttaget måste ha stöd för 16 V DC-inspänning för att fungera.

⚠ FÖRSIKTIG: Försök inte att ge Model X starthjälp via låg spänning-eluttaget. Det kan orsaka skador.

Aktiv vägbullerdämpning

Model X är utrustad med aktiv vägbullerdämpning som minskar lågfrekvent vägbuller vid körning på ojämna underlag. Fordonet använder sätesmikrofonerna för att mäta buller i kupén och genererar sedan brusreducerande ljud genom högtalarna för att intelligently skapa tysta zoner runt passagerarna i framsätet baserat på fordonet och omgivningsfaktorer.





Aktivera eller inaktivera Aktiv vägbullerdämpning genom att öppna mediaspelaren och trycka på **ikonen Ljudinställningar > Alternativ > Aktiv vägbullerdämpning** (ikonen Ljudinställningar visar en equalizer med tre vertikala streck). Det kan krävas ett antal minuters körning för att det ska kalibreras före aktivering.

ANM: För att den aktiva bullerdämpningen ska fungera så effektivt som möjligt får mikrofonerna inte övertäckas (av säteskydd etc.). Aktiv vägbullerdämpning kan avaktiveras om fönster vevas ned, dörr är öppen eller fläkten vrids upp. Aktiv vägbullerdämpning avaktiveras även om det finns en baksätespassagerare i fordonet.



FÖRSIKTIG: Undvik att dränka in sätesområdena där mikrofonerna sitter vid rengöring så att mikrofonerna inte skadas.



Översikt över instrumentpanel

Instrumentpanelens utseende varierar beroende på olika Model X -lägen:

- Av eller Parkerat (visas nedan).
- Körs (se [Instrumentpanel – under körning på sidan 16](#)).
- Laddas (se [Laddningsinstruktioner på sidan 196](#)).

När Model X är avstängd eller parkerad visar instrumentpanelen återstående uppskattad räckvidd, fordonstatus och utomhustemperaturen.

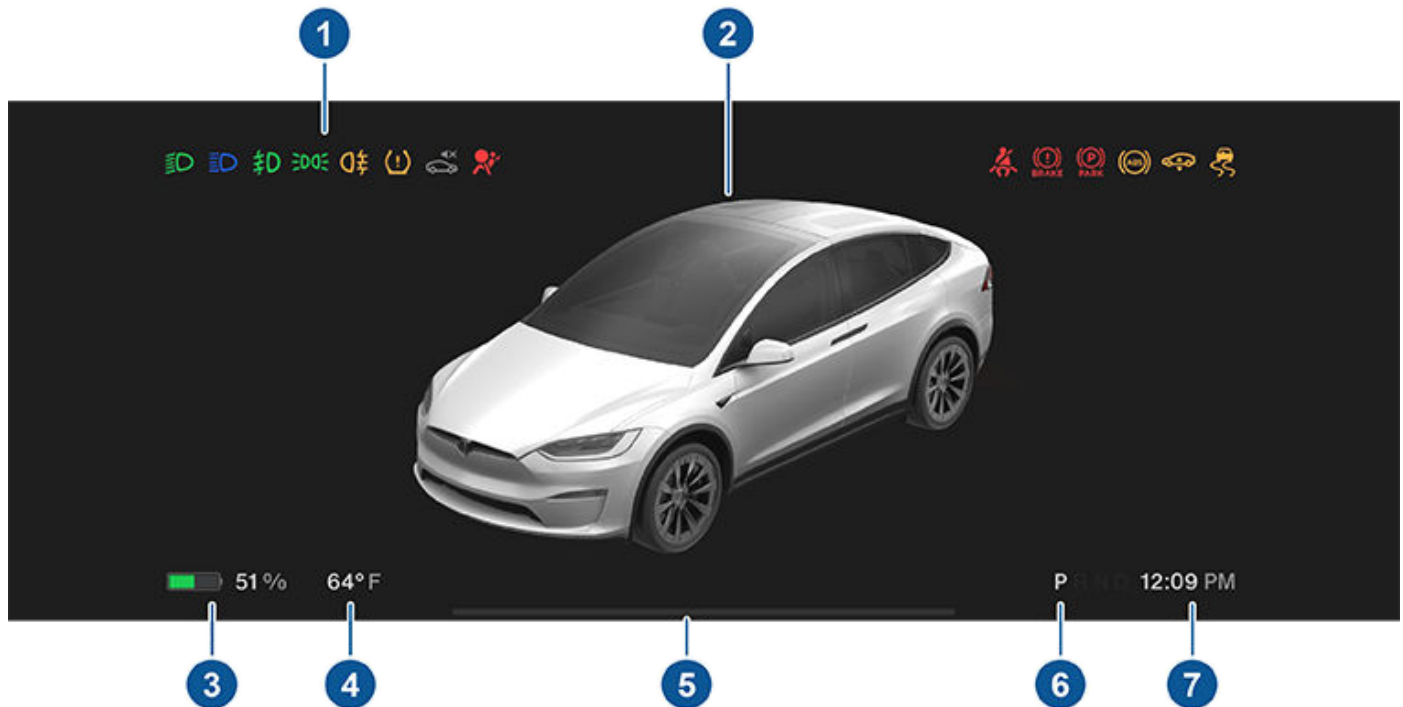

1. När bilen är avstängd och du trycker på bromsen blinkar indikatorlamporna längs instrumentpanelens övre del snabbt. En indikatorlampa som inte gäller för en viss situation ska vara släckt. Om en indikatorlampa inte tänds eller släcks, se [Indikatorlampor på sidan 17](#).
2. En bild av din bil och dess status (som tända lampor, öppen dörr etc.).
3. Total uppskattad körsträcka (eller energi) som finns tillgänglig. Istället för köravstånd kan du visa hur stor procentandel av batteriets laddning som återstår. Gör det genom att trycka på **Reglage > Skärm > Energivisning**.
ANM: När du uppskattar när du behöver ladda ska uppskattningarna endast användas som allmänna riktlinjer.
4. Uppskattad utomhustemperatur.
5. Var uppmärksam på instruktioner och viktiga varningsmeddelanden som visas här. Om det finns varningar kan du se information om dem genom att trycka på **Reglage** och sedan trycka på klockikonen högst upp på skärmen.
6. Aktuellt valt körläge: P (parkering), R (back), N (neutral) eller D (körning). Om **Automatisk startväxel** är aktiverad väljs körläge framåt eller bakåt automatiskt (baserat på indata från sensorerna) och visas på instrumentpanelen när förardörren är stängd och säkerhetsbältet är fastspänt (se [Säkerhetsbälten på sidan 48](#)).
7. Aktuell tid.

Se [Popup-meddelanden och fordonvarningar på sidan 9](#) för mer information om varningsfönster på fordonets pekskärm.



Instrumentpanel – under körning

När Model X körs (eller är körklar) visas din aktuella körstatus på instrumentpanelen samt en visualisering av vägbanan i realtid som identifieras av Autopilot-komponenterna. Visualiseringen zoomar automatiskt in och ut beroende på identifierad vägtyp.

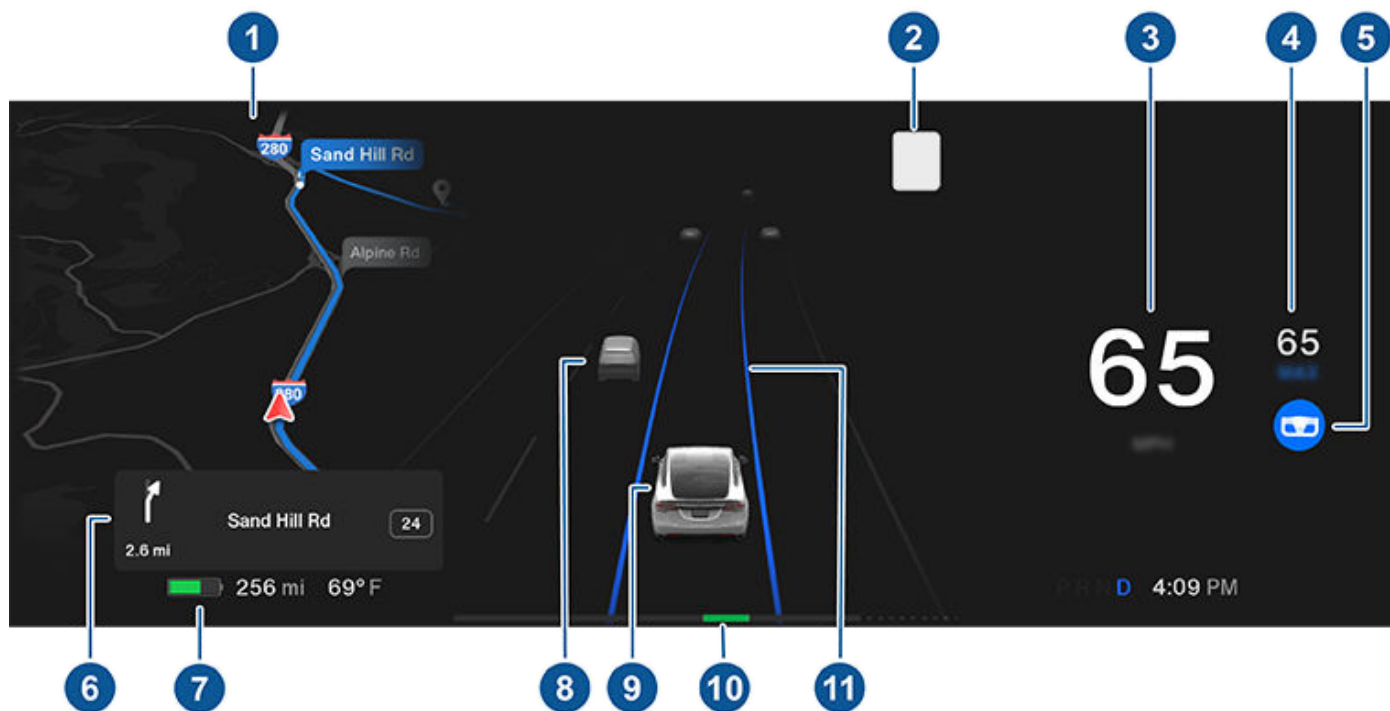

ANM: Om du vill visa mer information om körbanan och omgivningarna, såsom vägmarkeringar, trafikljus, föremål (som soptunnor och stolpar) osv., trycker du på **Reglage > Autopilot > Förhandsvisualisering av fullständig självkörningsförmåga** (om tillämpligt).

1. Instrumentpanelen visar din plats på kartan, en torkarmeny, instruktioner från Automatisk startväxel, etc. När en navigeringsrutt är aktiv visas den kommande delen av ruttan.
2. Den hastighetsbegränsning (om tillämpligt) som för närvarande bestäms av hastighetsassistenten (se [#unique_69](#) på sidan).

ANM: Ikonen som motsvarar den identifierade hastighetsgränsen återspeglar skyltarnas utförande för hastighetsbegränsningar i din marknadsregion.

ANM: En blå linje kan visas kring hastighetsbegränsningsskylten för att meddela dig om att du överträder hastighetsbegränsningen.

ANM: På vägar där det finns en villkorsberoende hastighetsbegränsning enligt kartdata (som en hastighetsbegränsning som är baserad på tiden på dagen eller väderförhållandena) visas en andra hastighetsbegränsning. Föraren ansvarar för att avgöra om den villkorsberoende hastighetsgränsen gäller för tillfället och justera körhastigheten därefter.

3. Aktuell körhastighet.
 4. Aktuell inställd körhastighet. När Trafikmedveten farthållare är tillgänglig men du inte har ställt in en körhastighet genom att aktivera Trafikmedveten farthållare eller Autostyrning är ikonen grå (se [Autopilotfunktioner](#) på sidan 128).
 5. Autostyrningen styr Model X aktivt. Om Autostyrning är tillgänglig utan att du har aktiverat funktionen, är ikonen grå. (se [Autostyrning](#) på sidan 129).
 6. Under navigering visas kommande anvisningar för navigeringsruttan här.
 7. Total uppskattad körsträcka (eller energi) som finns tillgänglig. I stället för köravstånd kan du visa hur stor procentandel av batteriets laddning som återstår (tryck på **Reglage > Skärm > Energivisning**).
- ANM:** När du uppskattar när du behöver ladda ska uppskattningarna endast användas som allmänna riktlinjer.
8. Omgivande trafikanter visas på deras motsvarande platser.



WARNING: Även om omgivande trafik visas på instrumentpanelen kanske vissa fordon inte visas. Förlita dig aldrig på instrumentpanelen när det gäller att fastställa om ett fordon är närvarande (till exempel i döda vinkeln). Använd alltid speglarna och titta över axeln.

9. Din Model X.
10. Effektmätaren visar effektförbrukningen i realtid. Under acceleration fylls mätaren åt höger för att visa effektmängden som används. Under fartminskning (då Model X är i rörelse och du släpper upp accelerationspedalen), fylls mätaren åt vänster i grönt för att visa effektmängden som matas tillbaka till batteriet av regenerativ bromsning (se [Regenerativ bromsning på sidan 101](#)).
11. När autostyrningen är aktiverad och upptäcker körfältet visas det tydligt i blått (se [Autopilotfunktioner på sidan 128](#)). Beroende på det aktuella körscenariot kan angränsande filer visas.

ANM: I situationer där autostyrningen inte kan upptäcka filmarkeringar avgörs körfältet av det framförvarande fordonet.

ANM: Om Navigering med autopilot är aktiv visas körbanan som en enda blå linje framför Model X (se [Navigering med autopilot på sidan 130](#)).











Indikatorlampor

Indikatorlampor visas högst upp på instrumentpanelen för att ange status och varna dig för specifika fordonsförhållanden.











Indikator	Beskrivning
	Ett fel har detekterats i bromssystemet eller bromsvätskenivån är låg. Se Bromsa och stoppa på sidan 100 . Kontakta omedelbart Tesla.
	Ett fel har detekterats i bromsförstärkaren. Se Bromsa och stoppa på sidan 100 .
	Ett fel har detekterats i ABS-systemet (Anti-lock Braking System). Se Bromsa och stoppa på sidan 100 . Kontakta omedelbart Tesla.
	Ett fel har detekterats i parkeringsbromsen. Kontakta Tesla. Se Parkeringsbroms på sidan 101 .
	Parkeringsbromsen är manuellt aktiverad. Se Parkeringsbroms på sidan 101 .
	Däcktrycksvarning. Trycket i ett däck är utanför intervallet. Om det detekteras ett fel i systemet för däcktrycksövervakning blinkar indikatorn. Kontakta Tesla om det detekteras ett fel i systemet för däcktrycksövervakning. Se Skötsel och underhåll av däck på sidan 210 .



Instrumentpanel

Indikator	Beskrivning
	Säkerhetsbältet för en person i ett säte inte är fäst. Se Säkerhetsbälten på sidan 48 .
	Varning avseende krockkuddar. Om den här röda indikatorn inte blinkar kort när Model X förbereds för körning, eller om den förblir tänd ska du omedelbart kontakta Tesla. Se Krockkuddar på sidan 70 .
	Främre dimljus är på, i förekommande fall. Se Belysning på sidan 96 .
	Bakre dimljus, i förekommande fall. Se Belysning på sidan 96 .
	Parkeringsljus (sidomarkeringsljus, bakre positionsljus och registreringsskyltsbelysning) är tända. Se Belysning på sidan 96 .
	Halvljuset är tätt.
	Helljuset är tätt. Tänds när helljuset är på men inställningen Automatiskt helljus (i förekommande fall) är avstängd, eller om inställningen är påslagen men för tillfället inte är tillgänglig. Se Belysning på sidan 96 .
	Helljuset är för närvarande aktiverat, och funktionen Automatiskt helljus (i förekommande fall) kommer att inaktiveras om ljus registreras framför Model X. Se Belysning på sidan 96 .
	Helljuset är tillfälligt inaktiverat eftersom funktionen Automatiskt helljus (i förekommande fall) används och ljus har registrerats framför Model X. Helljuset aktiveras automatiskt när inget ljus längre registreras. Se Belysning på sidan 96 .
	Om ett fel detekteras i Adaptiv främre belysning, visas denna indikator, i förekommande fall. Se Belysning på sidan 96 .



Indikator	Beskrivning
	<p>Den här indikatorlampan blinkar gult när det elektroniska systemet för stabilitetskontroll aktivt minskar hjulslirningen genom att reglera bromstrycket och motoreffekten. Se Antispinnsystem på sidan 108. Om indikatorn fortsätter lysa har ett fel detekterats och du bör omedelbart kontakta Tesla.</p>
	<p>Om ett fel detekteras som minskar prestanda hos luftfjädringssystemet lyser den här gula indikatorlampan (se Luftfjädring på sidan 103). Kontakta Tesla om problemet kvarstår.</p>
	<p>Om ett fel som avaktiverar luftfjädringssystemet detekteras tänds en röd indikatorlampa (se Luftfjädring på sidan 103). Kontakta Tesla.</p>
	<p>Fordonsstopp håller aktivt bromsarna. Se Fordonsstopp på sidan 107.</p>
	<p>Krockkudden för det främre passagerarsätet har stängts av. Se Krockkuddar på sidan 70.</p>
	<p>Systemet för elektronisk stabilitetskontroll minimerar inte längre hjulslirningen. Se Antispinnsystem på sidan 108.</p>
	<p>Model X är i transportläge och kan rulla fritt. Den växlar inte automatiskt till parkeringsläge när du går ur bilen. Se Aktivera transportläget på sidan 236.</p>
	<p>Släpvagnsläget (i förekommande fall) är aktivt. Se Dragkrok med tillbehör på sidan 117.</p>
	<p>En blå snöflinga visas när en del av batteriets lagrade energi inte är tillgänglig på grund av kall väderlek. Under sådana här kalla väderförhållanden kan laddningstakten också vara begränsad. Om Model X är ansluten kan du värma batteriet genom att starta klimatanläggningen från mobilappen. Snöflingan släcks när batteriet är tillräckligt varmt.</p>
	<p>En grön ikon visas när regenerativ bromsning är begränsad. Se Regenerativ bromsning på sidan 101 för mer information.</p>
	<p>Fordonets effekt begränsas för närvarande eftersom batteriets energinivå är låg, fordonets system värms upp eller kyls ned eller att ett fel har upptäckts av invertern.</p>



Röstkommandon

ANM: För att underlätta kan Tesla erbjuda ett urval språk att använda för röstkommandon. Om du vill använda ett annat språk trycker du på **Reglage > Display > Språk för röstigenkänning**.

Du kan använda röstkommandon för att enkelt reglera inställningar och önskemål utan att röra pekskärmen. Röstkommandona är utformade för att förstå naturligt uttalade önskemål. Följande lista behöver inte innehålla alla åtgärder som går att utföra med röstkommandon:

- Justera klimatönskemål
- Finjustera vindrutetorkarnas hastighet och frekvens
- Reglera olika element i fordonet
- Navigera till en plats
- Ringa upp en kontakt.
- Interagera med appar och inställningar

För att initiera ett röstkommando trycker du helt ned mikrofonknappen till höger på fyrkantig ratt (eller ratt). När en ljudsignal hörs uttalar du önskemålen.



Exempel på röstkommandon

Här är en lista över exempel på röstkommandon. Det här är inte en fullständig lista. Tesla arbetar ständigt med att förbättra röstkommandona.

ANM: Din bil måste vara i parkeringsläget om du vill aktivera vissa röstkommandon (t.ex. vaktläge, hundläge osv.).

Klimatreglage

Justera klimatönskemålen:

- "Gör det svalare"
- "Gör det varmare"
- "Slå på/av förarsätetsvärmaren"
- "Gör det svalare för passageraren"
- "Rikta luftföde till mitt ansikte"

- "Synka klimat"
- "Öka/minska fläkthastigheten"
- "Slå på/av bakre avfrostare"
- "Ställ in temperatur/fläkt ..."
- "Aktivera återcirkulation"

Vindrutetorkare

Anpassa vindrutetorkarnas hastighet och frekvens baserat på förändrade väg- och väderförhållanden:

- "Snabba upp vindrutetorkarna"
- "Öka/minska hastigheten för vindrutetorkarna med ..."
- "Slå på/av vindrutetorkarna"

Fordonsreglage

Modifiera olika reglage i fordonet:

- "Vaktläge på/av"
- "Håll min bil säker"
- "Lås/lås upp dörrarna"
- "Aktivera hundläge"
- "Fäll in/ut speglarna"
- "Öppna/stäng laddluckan"
- "Starta/stoppa laddning"
- "Öppna serviceinställningar"
- "Öppna handskfacket"

Navigering

Söka efter eller navigera till en plats:

- "Var ligger [plats]?"
- "Kör till [plats]"
- "Navigera till [plats]"
- "Visa Superchargers i närheten"
- "Jag känner mig hungrig/tursam" (se [Kartor och navigering på sidan 181](#)).
- "Stoppa navigering"
- "Stäng av röstvägledning"

Om du har definierat en navigeringsadress för din bostad eller ditt arbete kan du använda ett röstkommando för att navigera dit genom att säga "Navigera hem" eller "Ta mig till arbetet".



Kontakter

För att ringa eller skicka textmeddelande till en kontakt från din Bluetooth-anslutna telefon (se [Telefon](#), [kalender och konferenssamtal på nätet på sidan 82](#)), säg:

- "Ring [kontaktnamn/telefonnummer]"
- "Textmeddela [kontaktnamn/telefonnummer]"

Media

Lyssna på och justera önskemålen om uppspelning:

- "Lyssna på [låtnamn]"
- "Sänk/höj volymen"
- "Gå vidare till nästa"
- "Pausa/spela upp låt"
- "Ändra källan till [mediekälla]"

Du kan förbättra noggrannheten vid igenkänningen av röstkommandon genom att använda flera ledtrådar i kommandot, som artist och låt.

Appar och inställningar

Navigera enkelt igenom dina appar och inställningar:

- "Öppna [leklåda/webbläsare/biograf/telefon]"
- "Sök efter ..."
- "Skärmen är för ljus"
- "Visa mig ägarhandboken"

Du kan även skicka en felrapport genom att säga "Rapportera", "Återkoppla", eller "Felrapportera".

Mer information om röstkommandon finns på <https://www.tesla.com/support/voice-commands>.

ANM: Som stöd för fortlöpande kvalitetsförbättringar samlar Tesla in och behandlar transkriptioner av röstkommandon (t.ex. "ställ in temperaturen ..."). Röstinspelningar i ljudformat samlas inte in och transkriptioner är inte kopplade till ditt Tesla-konto eller till ditt fordons chassinummer. För att ytterligare skydda din integritet insamlas inte röstkommandon som innehåller personliga data (t.ex. "Navigera till ..." eller "Ring ett samtal till ...").



Din Model X har följande komponenter som aktivt övervakar omgivande område:

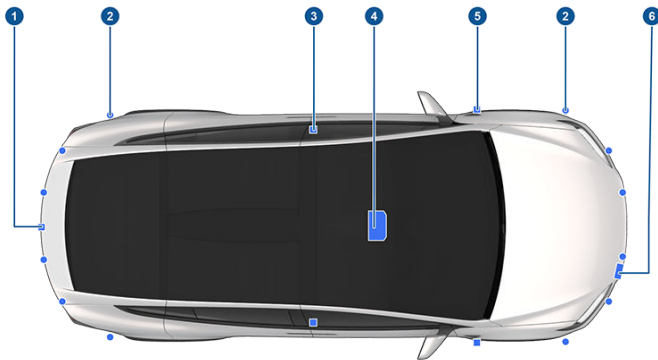

1. En kamera är monterad ovanför registreringskylten.
2. Ultraljudssensorer (i förekommande fall) är placerade i både den främre och den bakre stötfångaren.
3. En kamera är monterad på varje dörrstolpe.
4. Två kameror är monterade vid vindrutan ovanför backspegeln.
5. En kamera är monterad vid varje främre stötfångare.
6. En radarsensor (i förekommande fall) är monterad bakom den främre stötfångaren.

Model X är även utrustad med elektroniskt drivna broms- och styrsystem med hög precision.

Kamera i kupén

Din Model X är utrustad med en kupékamera som är placerad ovanför backspegeln. För mer information, se [Kamera i kupén på sidan 162](#).

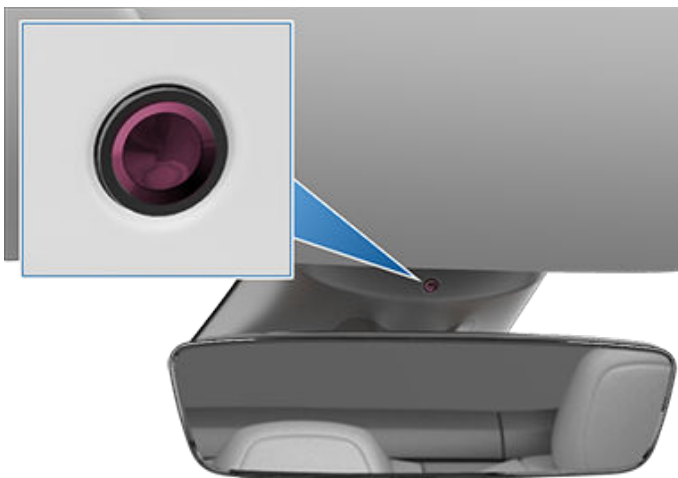

Kör för att kalibrera kamerorna

Model X måste manövrera med precision när Autopilotfunktioner används. Därför måste kameror slutföra en självkalibreringsprocess innan vissa funktioner som Dåsigt förare, Intelligent hastighetsassistans, Undvik körfältsavvikelse och Automatisk nödbromsning. För din bekvämlighet visar instrumentpanelen förloppsindikator.

När kalibreringen är slutförd är autopilotfunktioner samt aktiva säkerhetsfunktioner tillgängliga för användning. Kalibreringen slutförs vanligtvis efter 32–40 km körning men det kan variera beroende på omgivning och vägförhållanden. Om du kör på raka, flerfiliga vägar (såsom en motorväg) med tydliga vägmarkeringar (i både din egen och intilliggande filer) kan kalibreringen slutföras snabbare. Kontakta Tesla om din Model X inte har slutfört kalibreringsprocessen efter 160 km körning.

Om en kamera har avlägsnats från platsen den kalibrerades på (om till exempel kameran eller vindrutan bytts ut), måste kalibreringen tas bort. Gör det genom att trycka på **Reglage > Service > Kamerakalibrering > Ta bort kalibrering**. När kalibreringen är borttagen utför Model X kalibreringen igen. **Ta bort kalibrering** är ofta till hjälp när du ska kalibrera om kamerorna men det löser inte alla kamera- och sensorproblem.

ANM: Kamerorna behöver tydliga vägmarkeringar i både din egen och intilliggande filer (minst två filer på vardera sidan av fordonet) för att kalibreras. För bästa resultat ska du köra i mittenfilen på en lågtrafikerad motorväg (helst med minst fem filer) som har tydliga vägmarkeringar.

ANM: Om du försöker använda en funktion som inte är tillgänglig innan kalibreringsprocessen är avslutad avaktiveras funktionen och ett meddelande visas på instrumentpanelen.

ANM: Model X Måste upprepa kalibreringsprocessen om kamerorna servas av Tesla och i vissa fall efter en programvaruuppdatering.

Se till att kamerorna inte är blockerade

Kontrollera att alla kameror är rena och fria från hinder före varje körning och innan du använder autopilotfunktionerna (se [Rengöra en kamera på sidan 216](#)). Smutsiga kameror och sensorer (i förekommande fall), samt miljöförhållanden såsom regn och bleka körfältsmarkeringar, kan påverka hur autopiloten fungerar. Om en kamera är blockerad eller bländad visar Model X ett meddelande på instrumentpanel och det kan hända att autopilotfunktionerna inte är tillgängliga. Se [Felsökningsvarningar på sidan 247](#) för mer information om specifika varningar.

Kondens kan ansamlas inuti kameran, speciellt om du parkerar fordonet utomhus under kalla eller våta förhållanden. Det kan visas en varning på instrumentpanelens som meddelar att en kamera är blockerad och att vissa eller alla autopilotfunktioner kan vara begränsade tills kameran är återställd och fungerar korrekt. För att förebygga kondens ska du förkonditionera kupén genom att ställa in en varm



temperatur, slå på vindrutans defroster och rikta de främre ventilationsluftutsläppen mot dörrstolparna (se [Mobilapp på sidan 77](#)).

Typer av nycklar

Model X stöder följande typer av nycklar:

- **Telefonnyckel** – Du kan konfigurera din personliga telefon som en "telefonnyckel" som kommunicerar med Model X via Bluetooth. En telefonnyckel har stöd för automatisk låsning och upplåsning.
- **Nyckelkort** – Tesla tillhandahåller två nyckelkort som kommunicerar med Model X via RFID-sigener (radiofrekvensidentifiering) med kort räckvidd. Till skillnad från telefonnycklar och fjärrnycklar har nyckelkortet inte stöd för automatisk låsning och upplåsning. Om din telefonnyckel laddats ur, kommit bort eller blivit stulen använder du nyckelkortet till att låsa upp, köra och låsa Model X.
- **Fjärrnyckel** – En fjärrnyckel (i förekommande fall) ger möjlighet att trycka på knappar för att öppna det främre och bakre bagageutrymmet samt låsa upp, låsa och köra Model X. Fjärrnyckeln har även stöd för automatisk låsning och upplåsning, om det är tillgängligt i din marknadsregion (se [Dörrlåsning när du lämnar fordonet på sidan 33](#)) och kan användas som reserv till telefonnyckeln.

Model X har stöd för totalt 19 nycklar som kan omfatta telefonnycklar, nyckelkort och upp till fyra fjärrnycklar.

⚠ FÖRSIKTIG: Glöm inte att ta med dig en nyckel när du ska köra fordonet. Även om det går att köra Model X bort från dess nyckel, går det inte att starta den när den har stängts av.

Telefonnyckel

⚠ FÖRSIKTIG: Lämna inte telefonen parkopplad i fordonet (om du exempelvis vandrar eller är på stranden). Avaktivera Bluetooth eller stäng av telefonen om du måste lämna den i fordonet.

Ett bekvämt sätt att få åtkomst till Model X är att använda telefonen som nyckel. När du närmar dig fordonet identifieras telefonens Bluetooth-signal och dörrarna låses upp när du trycker på ett dörrhandtag. På samma sätt låses dörrarna automatiskt när du stiger ur och går iväg med telefonnyckeln (om funktionen **Automatisk låsning** är aktiverad, se [Dörrlåsning när du lämnar fordonet på sidan 33](#)).

Innan du kan använda en telefon för att komma åt Model X måste du följa stegen nedan för att parkoppla den (se [Parkoppla en ny telefonnyckel på sidan 28](#)).

När en telefon har parkopplats behöver den inte längre internetanslutning för att för att användas som en telefonnyckel för Model X. För att använda telefonen med handsfree-funktionen, få åtkomst till telefonens kontakter, spela upp media från den osv. måste du också parkoppla och ansluta den som en Bluetooth-enhet (se [Bluetooth på sidan 80](#)).

Om du vill visa en lista med aktuella nycklar som ger åtkomst till Model X, eller ta bort en telefonnyckel, trycker du på **Reglage > Lås** (se [Hantera nycklar på sidan 28](#)).

Model X kan ansluta till tre telefonnycklar samtidigt. Om mer än tre telefonnycklar identifieras och du vill parkoppla en annan telefon måste du därför flytta de andra anslutna telefonnycklarna utanför räckvidden eller stänga av deras Bluetooth-inställning.

Vissa mobiltelefoner med NFC-funktioner kan användas för att låsa eller låsa upp fordonet, precis som med ett nyckelkort. Se till att Tesla-mobilappen har parkopplats korrekt med fordonet och aktivera NFC-funktionen på din telefon. När den aktiverats behöver du bara hålla telefonen mot förarsidans dörrstolpe för att låsa eller låsa upp dörren. Se mobiltelefonens instruktioner för specifik information om hur det här utförs.

Nyckelkort

Tesla tillhandahåller två nyckelkort för Model X i en storlek som får plats i plånboken.

När du ska låsa upp eller låsa Model X med ett nyckelkort placerar du kortet som bilden visar och trycker det mot kortläsaren som sitter på cirka en tredjedels avstånd uppåt på förarsidans dörrstolpe. När Model X identifierar nyckelkortet blinkar ytterbelysningen, speglarna fälls ut eller in (om fällbara speglar är aktiverat), signalhornet ljuder (om Bekräftelsesignal för låsning har aktiverats) och dörrarna låses upp eller låses.

ANM: Du kan behöva vidröra den trådlösa laddaren eller förarsidans dörrstolpe fysiskt med nyckelkortet och du kan behöva hålla det mot sändaren i en till två sekunder.

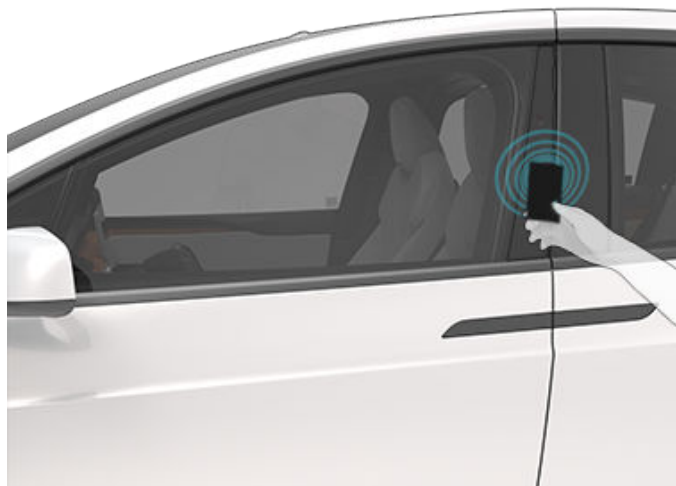

När du har stigit in i fordonet startar du Model X genom att trampa ned bromspedalen inom två minuter efter inläsning av nyckelkortet (se [Starta och stänga av på sidan 87](#)). Om du väntar längre än två minuter måste du göra om parkopplingen genom att placera nyckelkortet nära kortläsaren som sitter i den trådlösa mobiltelefonladdaren på mittkonsolen. När nyckelkortet har identifierats börjar parkopplingsperioden på två minuter om.

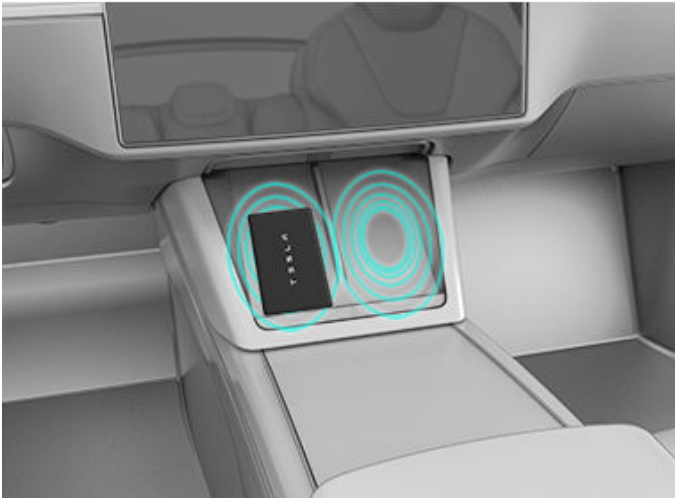

ANM: I aktiverat läge fungerar funktionen Automatisk låsning när du lämnar bilen (se [Dörlåsning när du lämnar fordonet på sidan 33](#)) bara när du använder en telefonnyckel eller fjärrnyckel med passiv upplåsning. När du går iväg och har nyckelkortet med dig sker ingen automatisk upplåsning/låsning av Model X.

Elektronisk nyckel

ANM: Ditt fordon är kanske inte utrustat med en fjärrnyckel beroende på marknadsregion, konfiguration eller tillverkningsdatum. Mer information finns på <http://shop.tesla.com>.

För att snabbt bekanta dig med nyckeln ska du tänka på den som en miniatyrversion av Model X, med Tesla-emblemet längst fram. Nyckeln har knappar som känns som mjukare områden på ytan.

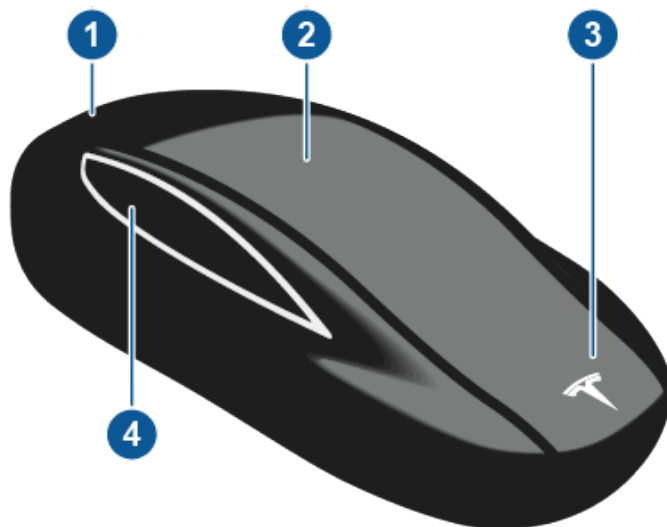

1. Bagageutrymme

- Dubbelklicka för att öppna eller stänga det bakre bagageutrymmet.

- Om fordonet är utrustat med motorstyrd baklucka kan du dubbelklicka för att låsa upp det bakre bagageutrymmet. Du kan även enkelklicka för att stoppa bakluckan när den rör sig.
- Öppna luckan till laddkontakten genom att hålla ned knappen i en till två sekunder.

2. Låsa/låsa upp allt

- Enkelklicka för att låsa alla dörrar och det bakre bagageutrymmet. Varningsblinkers blinkar en gång.

ANM: Om en dörr är öppen eller det bakre bagageutrymmet är öppet blinkar varningsblinkers tre gånger och dörrarna låses inte. Du kan dock använda en enkelklickning för att både stänga alla dörrarna (och det bakre bagageutrymmet) genom att aktivera inställningen **Stäng alla med fjärrnyckeln** (tryck på **Reglage > Lås > Stäng alla med fjärrnyckeln**). Den här inställningen är avaktiverad som standard och du måste trippelklicka på knappen för att stänga och låsa alla dörrar.

- Dubbelklicka för att låsa upp. Varningsblinkers blinkar två gånger.

ANM: Om automatisk dörröppning är aktiverad (tryck på **Reglage > Lås > Automatiska dörrar**) låses dörrarna upp och förardörren öppnas när du närmar dig Model X. En efterföljande dubbelklickning öppnar den främre passagerardörren.

3. Främre bagageutrymme

- Dubbelklicka för att låsa upp det främre bagageutrymmet.

4. Falkvingedörrar

- Dubbelklicka för att öppna/stänga respektive falkvingedörr.
- Klicka en gång för att stoppa respektive falkvingedörrs rörelse. Efterföljande dubbelklickning vänder falkvingedörrs rörelse. Om dörren exempelvis öppnades stängs den och vice versa.

ANM: Falkvingedörrarna har konstruerats för att proaktivt upptäcka hinder som förhindrar dörrarnas rörelse.

⚠ VARNING: Falkvingedörrarna på Model X har flera sensorer som identifierar förekomst av ett föremål i dess väg. I de flesta fall stoppas dörrs rörelse när ett föremål identifieras. Sensorerna kan emellertid inte identifiera alla områden under alla förhållanden, i synnerhet vid stängning. Därför måste du övervaka falkvingedörrarnas rörelser för att se till att dörrs rörelseväg är fri från hinder och alltid vara förberedd på att ingripa proaktivt för att förhindra att dörren kommer i kontakt med ett föremål (inklusive en person). I annat fall finns det risk för allvarliga skador eller personskador.



Nycklar

När du har stigit in i fordonet startar du Model X genom att trampa ned bromspedalen inom två minuter efter att du tryckte på upplåsningsknappen på fjärrnyckeln (se [Starta och stänga av på sidan 87](#)). Om du väntar längre än två minuter måste du trycka på upplåsningsknappen igen eller placera fjärrnyckeln nära kortläsaren som sitter i den nedre delen av den vänstra trådlösa mobiltelefonladdaren, vänd nedåt, på mittkonsolen. När fjärrnyckeln har identifierats börjar parkopplingsperioden på två minuter om.

När du närmar dig eller går bort från Model X och har fjärrnyckeln med dig behöver du inte rikta fjärrnyckeln mot Model X när du trycker på en knapp, men du måste vara inom räckvidden.

Radioutrustning på en liknande frekvens kan störa nyckeln. Om detta inträffar ska du flytta nyckeln till ett avstånd om minst 30 cm bort från andra elektroniska enheter (telefoner, bärbara datorer etc).

Om fjärrnyckelns batteri är urladdat kan du fortfarande använda den. Om du vill låsa upp fordonet läser du av fjärrnyckeln i kortläsaren som sitter på förarsidans dörrstolpe (på samma sätt som nyckelkortet).

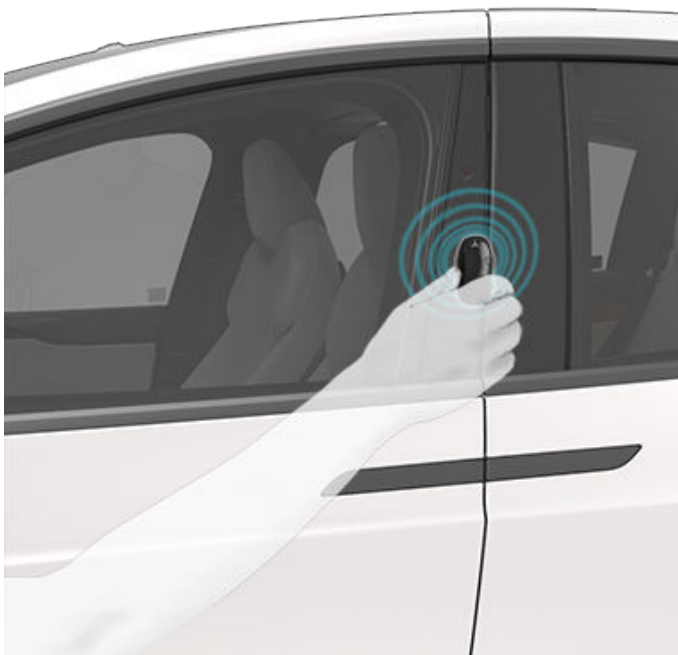

Om du vill köra fordonet läser du av fjärrnyckeln i telefonladdaren.

1. Placera den längst upp på den vänstra telefonladdaren, **mot mittavskiljaren**.
2. Rikta fjärrnyckelns främre del åt vänster.
3. Svep nedåt.



Anvisningar för batteribyte finns i [Byta batteri i fjärrnyckeln på sidan 27](#).

ANM: Du kan använda samma fjärrnyckel med flera Model X-fordon under förutsättning att du parkopplar den (se [Hantera nycklar på sidan 28](#)). Fjärrnycklar fungerar dock bara med en Model X i taget. Om du vill använda en fjärrnyckel för en annan Model X trycker du därför dess plana sida mot kortläsaren på dörrstolpen på förarsidan.

ANM: Model X har stöd för upp till fyra olika fjärrnycklar.



FÖRSIKTIG: Skydda nyckeln från stötar, höga temperaturer och skador från vätskor. Undvik kontakt med lösningsmedel, vax och slipande rengöringsmedel.

Passiv låsning och upplåsning

Låsning och upplåsning Model X med din fjärrnyckel lämnar händerna fria. Även om du måste ha med dig en parkopplad nyckel, behöver du inte använda den. Model X har sensorer runt fordonet som kan upptäcka förekomst av en nyckel inom ett område på cirka två meter. Du kan alltså ha nyckeln i fickan eller väskan och behöver bara trycka på dörrhandtaget för att låsa upp och fälla ut handtaget. Om du har nyckeln med dig kan du även öppna bakluckan utan att använda nyckeln. Tryck bara på det yttre reglaget som finns på baklucka. Om **Automatisk låsning** är aktiverad, låses Model X automatiskt när du lämnar gåväg och nyckeln inte längre är inom räckvidd (se [Dörrlåsnings när du lämnar fordonet på sidan 33](#)). Passiv låsning och upplåsning aktiveras automatiskt när du parkopplar nyckeln med Model X.

Du kan använda samma fjärrnyckel med flera fordon men den kan bara parkopplas med ett fordon åt gången. Aktivera en parkopplad fjärrnyckel med ett annat fordon genom att trycka den platta sidan mot förarsidans dörrstolpe och klicka på valfri knapp på fjärrnyckeln för att bekräfta.

ANM: För ökad säkerhet avaktiveras passiv låsning och upplåsning efter fem minuters stillastående med fordonet inom räckvidd men inte i drift (till exempel när du står utanför fordonet). När detta inträffar måste du skaka eller trycka på en knapp på nyckeln för att återaktivera passiv låsning och upplåsning.

Byta batteri i fjärrnyckeln

Vid normal användning har fjärrnyckeln ett batteri som håller i upp till ett år beroende på fjärrnyckelversion och valda fordonsinställningar. När batteriladdningen är låg visas ett meddelande på pekskärmen.

Byta batteri i fjärrnyckeln:

1. Placera fjärrnyckeln med knappsidan nedåt på en mjuk yta och lossa den nedre luckan med ett litet verktyg med platt blad.



ANM: Om en snodd har fästs vid nyckeln kan du frigöra den nedre luckan genom att sätta din tumme mot "X" på den nedre luckan och sedan dra snodden mot dig (vilket gör att nyckeln frigörs från luckan). Du kan även bända upp luckan genom att placera ett litet verktyg med platt blad, en fingernagel eller det verktyg som Tesla tillhandahåller mot snodden.

2. Ta bort batteriet genom att lyfta bort det från fästklämmorna.



3. Sätt i det nya batteriet (typ CR2354) med "+" uppåt och undvik att vidröra batteriets platta yta.

ANM: Torka av batteriet före montering och undvik att vidröra batteriets plana ytor. Fingeravtryck på batteriets plana ytor kan förkorta batteriets livslängd.

⚠ FÖRSIKTIG: Batteriet ska trycka mot fjädern på pluskontakten. Placera inte batteriet på kontakten och tvinga inte ned det vertikalt. Om du gör det kan kontakten skadas.

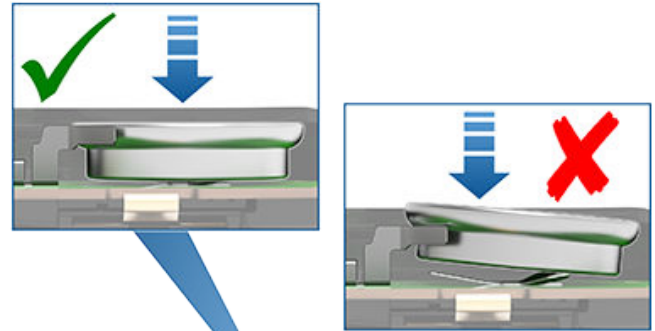

ANM: CR2354-batterier finns att köpa i alla butiker där batterier säljs.

4. Håll den nedre luckan vinklad, rikta in flikarna på luckans motsvarande öppningar på fjärrnyckeln och tryck sedan luckan ordentligt på nyckeln tills den snäpps på plats.
5. Kontrollera att fjärrnyckeln fungerar genom att låsa upp och låsa Model X.

⚠ WARNING: Fjärrnyckelns batterier innehåller ett ämne som kan orsaka kemisk brandskada och ska inte förtäras. Fjärrnyckeln innehåller ett knappcells batteri. Om knappcells batteriet sväljs kan det orsaka allvarliga interna brännskador inom två timmar som kan leda till dödsfall. Förvara nya och använda batterier oåtkomligt för barn. Om batterifacket inte stängs ordentligt ska du sluta använda produkten och förvara den oåtkomligt från barn. Om du tror att ett batteri har svalts eller placerats i någon del av kroppen ska du omedelbart uppsöka sjukvård.

Fästa en snodd

Om du vill montera en snodd frigör du den nedre luckan enligt beskrivning ovan. Placera snodden över stiftet mellan öppningarna på fjärrnyckelns bredaste sida. Rikta in luckan och snäpp den på plats.



Hantera nycklar

Du kan visa en lista med alla nycklar som har åtkomst till din Model X genom att trycka på **Reglage > Lås**. En ikon visas bredvid varje nyckel för att ange om nyckeln är en telefonnyckel, ett nyckelkort eller en fjärrnyckel. Använd den här listan för att hantera nycklar som kan låsa och låsa upp Model X.

Model X har stöd för upp till 19 nycklar. När du har nått den här gränsen måste du ta bort en nyckel innan du kan lägga till en ny.

ANM: Du kan använda samma nyckel till fler än en Model X. På så sätt behöver du inte handskas med flera nycklar när du byter fordon. Om du anpassar namnet på ett parkopplat nyckelkort eller fjärrnyckel på en Model X (genom att trycka på pennikonen) kommer samma namn att visas på alla andra Model X som är parkopplade med nyckelkortet eller fjärrnyckeln.

ANM: Om du leasar fordonet kontaktar du leasingföretaget för att lägga till eller ta bort nycklar.

Parkoppla en ny telefonnyckel

Konfigurera din mobiltelefon som en nyckel:

1. Hämta Tesla-mobilappen till telefonen.
2. Logga in på Tesla-mobilappen med användarnamnet och lösenordet för ditt Tesla-konto.

ANM: Du måste vara inloggad på ditt Tesla-konto för att komma åt Model X med hjälp av telefonen.

ANM: Se till att fordonet som mobilappen ska få åtkomst till är vald i mobilappen om flera fordon är länkade till ditt Tesla-konto.

3. Kontrollera följande:
 - Telefonens allmänna Bluetooth-inställningar är aktiverade.
 - Bluetooth är aktiverat i telefonens inställningar för Tesla-mobilappen. Navigera till exempel i telefonen till Inställningar, välj Tesla-mobilappen och se till att Bluetooth-inställningen är aktiverad.
 - Åtkomst till din plats är aktiverat. Öppna Tesla-mobilappen i telefonens inställningar och välj **Plats > Alltid**. Låt mobilappen köras i bakgrunden för bästa upplevelse.
 - Tillåt mobilåtkomst är aktiverat på fordonets pekskärm (**Reglage > Säkerhet > Tillåt mobilåtkomst**).

ANM: Model X kommunicerar med telefonen via Bluetooth. Tänk på att telefonen måste ha tillräcklig batteriladdning för att använda Bluetooth och att många telefoner avaktiverar Bluetooth vid låg batteriladdning.

4. När du sitter i fordonet eller är nära det öppnar du Tesla-mobilappen och trycker på **Konfigurera telefonnyckel** på huvudskärmen eller går till **Säkerhet > Konfigurera telefonnyckel**. Följ anvisningarna i mobilappen och på fordonets pekskärm för att konfigurera telefonnyckeln.

Lägga till nycklar från pekskärmen

Om du har ett nyckelkort eller en fjärrnyckel som redan är parkopplad med fordonet kan du parkoppla en ny nyckel med pekskärmen.

1. På pekskärmen trycker du på **Reglage > Lås > Nycklar > Lägg till nyckel**.
2. Läs av det nya nyckelkortet eller den nya fjärrnyckeln på kortläsaren som finns på den trådlösa mobiltelefonladdaren. Så här läser du av fjärrnyckeln:
 - Placera den längst upp på den vänstra telefonladdaren, **mot mittavskiljaren**.
 - Rikta fjärrnyckelns främre del åt vänster.
 - Sveg nedåt (enligt bilden).

När du hör en tonsignal och den nya nyckeln känns igen tar du bort den från kortläsaren.



3. Läs av ett nyckelkort eller en fjärrnyckel som redan har parkopplats med fordonet för att bekräfta parkoppling med ny nyckel.
4. När den nya nyckeln är tillagd finns den med i listan över nycklar. Tryck på den tillhörande pennikonen för att anpassa nyckelns namn.

Lägga till nycklar från mobilappen

Om du inte har ett fungerande nyckelkort eller en fjärrnyckel kan du lägga till en ny nyckel med Tesla-mobilappen.

ANM: Endast fordonsägaren kan para en ny nyckel med mobilappen.

ANM: Parkoppling av en nyckel med mobilappen stöds i version 4.29.0 av Tesla-mobilappen på fordon med programvaruversion 2022.40 eller senare.

1. När du sitter i fordonet eller är nära det öppnar du Tesla-mobilappen på din mobiltelefon.
2. I mobilappen trycker du på **Säkerhet och förare** och sedan på **Lägg till nyckelkort**.
3. Läs av det nya nyckelkortet eller den nya fjärrnyckeln på kortläsaren som finns på den trådlösa mobiltelefonladdaren. Så här läser du av fjärrnyckeln:
 - Placera den längst upp på den vänstra telefonladdaren, **mot mittavskiljaren**.
 - Rikta fjärrnyckelns främre del åt vänster.
 - Svep nedåt (enligt bilden).



4. När nyckeln har parkopplats visas ett bekräftelsemeddelande i mobilappen. Tryck på **Klar** i mobilappen och ta bort nyckelkortet eller fjärrnyckeln från kortläsaren.
5. När det är klart visas den nya nyckeln i pekskärmens nyckellista. Tryck på den tillhörande pennikonen för att anpassa nyckelns namn.

Ta bort nycklar

Om du vill att en nyckel inte längre ska användas för att låsa och låsa upp Model X (om du t.ex. har förlorat din telefon, ditt nyckelkort osv.) följer du dessa steg för att ta bort nyckeln.

1. På pekskärmen ska du trycka på **Reglage > Lås**.
2. Leta reda på den nyckel som du vill ta bort från nyckellistan och tryck sedan på nyckelns tillhörande skräpikon.
3. När du får en uppmaning läser du av en redan parkopplad nyckel på kortläsaren för att bekräfta borttagningen. När nyckeln är raderad visas den inte längre i listan med nycklar.

ANM: Model X behöver alltid minst ett parkopplat nyckelkort eller en parkopplad fjärrnyckel. Om det endast finns ett nyckelkort kvar i nyckellistan kan du inte ta bort det.

Ersätta ett nyckelkort

Om du förlorat ett nyckelkort kan du köpa ett ersättningskort i Tesla-butiken. Vid parkoppling följer du stegen i [Hantera nycklar på sidan 28](#). Kom ihåg att, av säkerhetsskäl, ta bort dina gamla nyckelkort från **Reglage > Lås > Nycklar**.

Öppna och stänga framdörrar från utsidan

Dörrarna på Model X drivs elektriskt. När du närmar dig Model X och har med dig en nyckel låses dörrarna upp automatiskt. Framdörrarna öppnas när du trycker på dörrhandtaget.

Du kan också ställa in att förardörren öppnas automatiskt när du närmar dig och stängas när du lämnar. Dörren öppnas delvis, mellan 20° och 45° (halvöppen), beroende på om något hinder upptäcks.

Tryck på **Reglage > Lås > Automatiska dörrar**. Om den här inställningen är aktiverad kan du även öppna förardörren genom att dubbelklicka på fjärrnyckelns knapp för låsning/upplåsning. Den främre passagerardörren öppnas med en efterföljande dubbelklickning. Även om du väljer **Exkludera automatisk dörröppning hemma** stängs dörrarna fortfarande automatiskt hemma men automatisk dörröppning avaktiveras (ange hemadress genom att trycka på **Navigera > Ange hem**).

Du kan också ange att du endast vill låsa upp förardörren genom att trycka på **Reglage > Lås > Upplåsning av förardörren**. Se [Upplåsning av förardörren på sidan 33](#).

ANM: Se [Bästa praxis i kallt väder på sidan 178](#) för mer information om att öppna dörrarna i kallt väder.

 **FÖRSIKTIG:** Framdörrarna kanske inte öppnas helt eller stängs inte automatisk vid parkering i en mycket brant backe. Förlita dig aldrig på att Model X öppnar eller stänger dörrarna helt vid parkering i en brant backe.

För att låsa dörrarna från utsidan kan du:

- Stänga dem manuellt.
- Enkelklicka eller trippelklicka på fjärrnyckelns knapp för låsning/upplåsning (om inställningen **Stäng alla med fjärrnyckeln** är aktiverad behövs bara en enkelklickning för att stänga alla dörrar och bagageutrymmen – en trippelklickning krävs om inställningen är avaktiverad).
- Använda mobilappen (se [Mobilapp på sidan 77](#)).

ANM: Elektroniskt drivna dörrar slutar att röra sig om ett hinder detekteras.

 **WARNING:** Innan du tillåter att en automatisk funktion öppnar eller stänger den främre dörren (istället för att göra det manuellt) är det viktigt att du kontrollerar att området kring dörren är fritt från hinder (t.ex. folk och föremål). Du måste övervaka dörrens rörelse för att säkerställa att den inte kommer i kontakt med någon person eller ett föremål. I annat fall finns det risk för skador eller allvarliga personskador.

Öppna och stänga framdörrar från insidan

För att öppna en framdörr när du sitter i bilen trycker du på knappen längst upp på insidans dörrhandtag och trycker upp dörren.

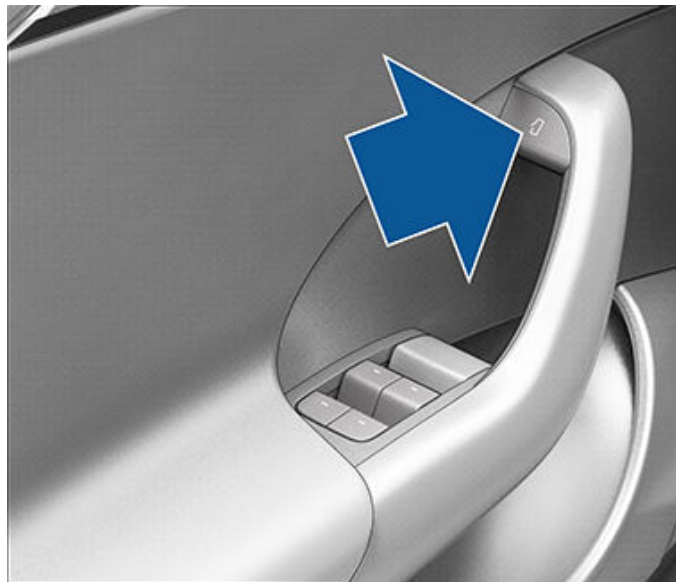

Du kan även använda pekskärmen för att öppna och stänga dörrarna när du befinner dig i Model X när fordonet är i parkeringsläge eller genom att trycka på **Reglage > Lås**.

Förardörren stängs automatiskt när du sitter i förarsätet och trycker på bromspedalen. Du kan även stänga dörrarna genom att dra handtaget mot dig.

 **WARNING:** Innan du trycker på bromspedalen, och får förardörren att stängas automatiskt, ska du se till att inga kroppsdelar (händer, ben osv.) är i vägen för dörren som håller på att stängas.

Öppna och stänga falkvingedörrarna

Model X har elektriskt drivna falkvingedörrar som enkelt öppnas och stängs genom ett tryck på en knapp, med fjärrnyckeln, använda mobilappen eller trycka på motsvarande dörrikon på pekskärmen. Falkvingedörrarna är utrustade med flera sensorer som identifierar förekomsten av personer och föremål och, om ett föremål identifieras, stoppar dörrens rörelse. Baserat på identifierade föremål kan dörrarna justera utåt- och uppåtriktade rörelser vid försök att undvika att komma i kontakt med föremålet. Om ett föremål exempelvis identifieras ovanför Model X kan dörrens utåtriktade rörelse fortsätta, men på lägre höjd, medan dörren rör sig mycket mindre utåt om ett föremål (eller en person) identifieras bredvid dörren.

⚠️ VARNING: Det är viktigt att du alltid aktar händerna runt falkvingedörren. Kontrollera området runt dörren innan du stänger den och var aktsam vid stängning att dörren inte kommer i kontakt med personer eller objekt. I annat fall finns det risk för skador eller allvarliga personskador.

⚠️ VARNING: Innan en falkvingedörr öppnas eller stängs är det viktigt att kontrollera att området runt dörren är fritt från hinder (personer och föremål). Även om dörrarna har många sensorer kan de inte alltid identifiera alla föremål, i synnerhet vid rörelse. När som helst kan det förekomma områden i närheten av dörren som inte är i detekteringszonen. När en falkvingedörr öppnas eller stängs måste du och passagerarna därför stå på avstånd från dörren när den är i rörelse, proaktivt övervaka dörrens rörelse och vara beredd på att när som helst vidta korrigerande åtgärder. Stoppa en dörrörelse genom att klicka en gång på falkvingedörrens knapp på fjärrnyckeln, trycka på reglaget på dörren eller dörrstolpen eller trycka på knappen på pekskärmen.

Öppna en falkvingedörr från utsidan av Model X genom att trycka på dörrhandtaget eller trycka två gånger på falkvingedörrens knapp på fjärrnyckeln (se [Nycklar på sidan 24](#)).

Öppna en falkvingedörr inifrån Model X genom att trycka på reglaget på förarsidans dörrstolpe eller trycka på den förknippade dörrikon på pekskärmen (**Reglage > Lås**):

ANM: Falkvingedörrar öppnas bara när Model X är stillastående.

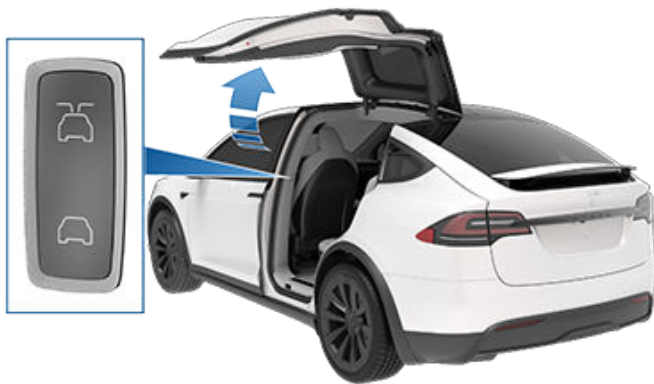

ANM: Om Model X är låst, låses tillhörande dörr upp när man använder reglaget första gången (enligt bilden ovan). Dörren öppnas när det används en andra gång.

⚠️ FÖRSIKTIG: Avlägsna ansamlad snö eller is innan en falkvingedörr öppnas. Det kan komma in snö i Model X och is kan förhindra att dörren öppnas. I situationer där vatten eller snö har ansamlats på glaset längst upp på falkvingedörren rekommenderar Tesla att du använder pekskärmen eller reglaget på dörrstolpen (i stället för det utvändiga dörrhandtaget eller fjärrnyckeln) för att långsamt öppna falkvingedörren någon decimeter. Genom att långsamt öppna falkvingedörren någon decimeter minskar du risken för att vatten, snö osv. kommer in i fordonet.

Stäng en falkvingedörr genom att trycka på knappen på dörrens insida. Du kan även använda fjärrnyckeln (se [Elektronisk nyckel på sidan 25](#)), reglaget på dörrstolpen (se bild ovan) eller trycka på motsvarande dörrikon på pekskärmen (**Reglage > Stäng**).



Om en falkvingedörr eller det främre bagageutrymmet är öppet när du försöker lämna parkeringsläget visas ett meddelande på pekskärmen där du blir ombedd att bekräfta din avsikt att köra. Falkvingedörren stängs automatiskt när körhastigheten når 16 km/h. Dessutom är fordonets hastighet begränsad om du väljer att lämna det främre bagageutrymmet öppet medan du kör. Det är ditt ansvar att se till att dörrar och bagageutrymmen är ordentligt stängda innan du kör.

ANM: Förhindra att barn öppnar falkvingedörrar med det invändiga reglaget genom att aktivera barnsäkra lås på pekskärmen. Tryck på (**Reglage > Lås > Barnlås**). Se [Barnlås på sidan 33](#).

ANM: Du kan konfigurera Model X så att falkvingedörrarna öppnas med en lägre höjdställning genom att använda pekskärmen (**Reglage > Lås > Falkvingedörrarnas höjd**).

ANM: Om en falkvingedörr upptäcker ett hinder under stängning vänder den riktning och öppnas någon decimeter innan den stoppas.

⚠️ VARNING: När en dörr är delvis öppen (cirka 20°) när du öppnar eller stänger respektive falkvingedörr **MÅSTE** du hålla händerna (eller föremål) borta från kanten på den framdörr som öppnas. När en falkvingedörr passerar förbi en delvis öppen framdörr är avståndet mellan de två dörrarna mycket litet. Föremål, t.ex. händer eller fingrar som placeras i det här området detekteras inte av sensorer och kan därmed klämmas mellan dörrarna. För att undvika kroppsskador är den en god vana att hålla händerna på avstånd från framdörren när du öppnar eller stänger en falkvingedörr.

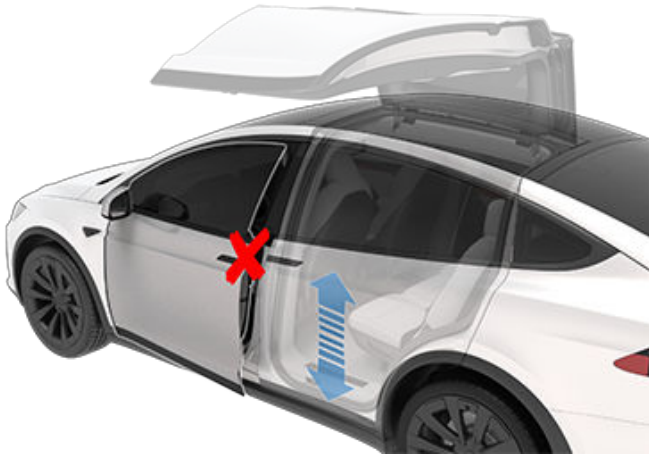

⚠ FÖRSIKTIG: Vid regn kan regnvatten strömma från bakluckan till det bakre sätesområdet om en falkvingedörr lämnas öppen när bakluckan öppnas.

⚠ WARNING: När en falkvingedörr öppnas eller stängs är det viktigt att proaktivt övervaka dörrens rörelse för att se till att den inte kommer i kontakt med en person eller ett föremål. I annat fall finns det risk för allvarliga skador eller personskador.

ANM: Om det mot förmodan inträffar att Model X inte har låg spänning –strömförsörjning kan du inte öppna falkvingedörrarna med pekskärmen eller genom att trycka på reglaget på förarsidans dörrstolpe. Se [Öppna dörrarna utan strömförsörjning på sidan 246](#) för mer information.

Identifiering av hinder

En falkvingedörr slutar röra sig när någon av de många sensorerna identifierar ett hinder eller när dörren känner av motstånd till följd av kontakt med ett föremål. En varning visas på pekskärmen. I sådana fall, under förutsättning att det är lämpligt att fortsätta öppna eller stänga falkvingedörren, kan du åsidosätta identifieringen av hinder genom att trycka på och hålla in reglaget på dörrstolpen eller trycka på och hålla in motsvarande dörrikon på pekskärmen.

När Model X känner av ett lågt tak (till exempel i ett garage) öppnas falkvingedörrarna (och bagageutrymmet) till en lägre höjd, även om inga hinder känns av. Du kan åsidosätta den här höjden och öppna dörrarna genom att trycka på motsvarande dörrikon på pekskärmen (**Reglage**). På pekskärmen visas ett meddelande där du tillfrågas om huruvida du alltid vill öppna dörrarna till den högre höjden på den här platsen och sedan sparas ditt val. Nästa gång du öppnar falkvingedörrarna på den här platsen kommer Model X att öppna dem till höjden du sparade.

⚠ WARNING: Innan du åsidosätter standardhöjden för en öppnad falkvingedörr ska du kontrollera området för att se till att det finns ett tillräckligt avstånd mellan dörren och det upptäckta föremålet.

⚠ WARNING: Om du fäster självhäftande produkter, t.ex. omsvep, dekaler, gummibeläggning osv. på utsidan av falkvingedörrarna kan det påverka sensorernas förmåga att korrekt upptäcka hinder.

Kalibrering

Om falkvingedörrarna förlorar kalibreringen visas meddelandet **Kalibrering krävs** i huvudreglagefönstret på pekskärmen. Kalibrera dörrarna genom att först se till att det finns gott om utrymme för att öppna och stänga båda dörrarna och att inte passagerare, föremål osv. hindrar öppnandet. Tryck på **Reglage > Service > Kalibrera dörrar** och följ anvisningarna på pekskärmen. Under kalibrering öppnas den nedre dörren hela vägen ut (vilket kräver extra utrymme vid Model X sida), den övre dörren flyttas hela vägen ned och sedan stängs den nedre dörren.

Återställa framdörren

Eftersom Model X inte har vanliga dörrhandtag som du kan dra i på utsidan, är den utrustad med utskjutningsställdon (ibland kallade "isbrytare"). De hjälper till vid öppning av framdörrarna i de fall det finns motstånd såsom av is i kall väderlek. Utskjutningsställdonet är placerat direkt ovanför framdörrrens spärr och skjuts ut vid behov då framdörren ska öppnas. När framdörren öppnats något så dras utskjutningsställdonet försiktigt tillbaka in i dörren.



Om utskjutningsställdonet inte kan dras tillbaka in i dörren på grund av att det fastnat eller att ett föremål är i vägen, kan det på följande sätt dras ut manuellt så att föremålet kan tas bort:

1. Stäng försiktigt dörrspärren med hjälp av en penna, skruvmejsel eller liknande (använd aldrig fingrarna och undvik att skada lackeringen); Model X identifierar detta som att dörren är stängd.



2. Säkerställ att Model X är olåst och tryck sedan på det yttre dörrhandtaget eller dra i det inre dörrhandtaget för att återställa spärren så att utskjutningsställdonet skjuts ut.
3. Så snart utskjutningsställdonet skjuts ut från dörren tar du snabbt bort föremålet.

⚠ WARNING: Utskjutningsställdonet kommer att försöka dras in igen direkt efter att dörrhandtaget tryckts in eller dragits ut. Utskjutningsställdonet dras in försiktigt men kommer inte att lossas automatiskt om något föremål hindrar.

⚠ WARNING: Såsom för alla andra mekaniska och rörliga delar på fordonet, gäller att aldrig låta någon kroppsdel vara i eller nära rörliga komponenter. Övervaka barn när de öppnar eller stänger dörrar. Att försöka manövrera rörliga komponenter manuellt, inklusive utskjutningsställdonet, kan leda till allvarliga skador eller personskador.

Invändig låsning och upplåsning

När du sitter i Model X kan du låsa och låsa upp alla dörrar och bagageutrymmen genom att trycka på låsikonen i **Reglage**.



Ikonen ändras för att visa om dörrarna är låsta eller upplåsta.

Dörrlåsnings när du lämnar fordonet

Dörrar och bagageutrymmen kan låsas automatiskt när du går iväg och har din telefonnyckel eller parkopplade fjärrnyckel med dig. Aktivera eller inaktivera den här funktionen genom att trycka på **Reglage > Lås > Automatisk låsning**.

När dörrarna låses blinkar ytterbelysningen en gång och speglarna fälls in (om **Fäll speglarna** är aktiverat). Om du även vill ha en bekräftelsesignal när Model X låses trycker du på **Reglage > Lås > Bekräftelsesignal för låsning**.

ANM: Tryck på **Leklåda > Boombox > Låsljud** för att anpassa låsljudet när fordonet låses utifrån (system för fotgängarvarning krävs).

Model X låses inte automatiskt om:

- Du markerar kryssrutan **Exkludera hemma** och Model X är parkerad på en plats du angivit som Hemma. Information om hur du anger en plats som Hemma, finns i **Hem, arbete och favoritdestinationer på sidan 183**.
- En telefonnyckel eller parkopplad fjärrnyckel känns av inne i Model X.
- En dörr eller ett bagageutrymme inte är helt stängt.
- Bluetooth är avstängt på telefonnyckeln.
- Föraren använder inte förardörren för att stiga ur fordonet.

ANM: I slutänden är det du som ansvarar för att ditt fordon är låst, även när automatisk låsning är aktiverad.

Dörrlåsnings vid körning

Model X låser automatiskt alla dörrar (inklusive bagageutrymmen) när körhastigheten överstiger 8 km/h.

Upplåsning av förardörren

Om du aktiverar **Reglage > Lås > Upplåsning av förardörren** låses bara förardörren upp när du låser upp Model X. Förardörren låses endast upp om det finns en nyckel på fordonets förarsida, inte på passagerarsidan. Om du vill låsa upp de återstående dörrarna ska du använda pekskärmen, mobilappen eller trycka på fjärrnyckeln en andra gång.

Aviseringar om öppen bil

Om du vill få ett mobilmeddelande när dörrar, bagageutrymmen eller fönster lämnas öppna eller när Model X oväntat lämnas olåst trycker du på **Reglage > Lås > Avisering om öppen bil**.

Barnlås

Model X har barnlås på bakdörrarna för att förhindra att de öppnas med de invändiga öppningsknapparna. Tryck på **Reglage > Lås > Barnlås** på pekskärmen. Du kan välja **Båda** för att aktivera barnlåset på båda bakdörrar eller välja **Vänster** eller **Höger** för att aktivera det på en specifik dörr.

⚠ WARNING: Du rekommenderas att alltid aktivera barnlåsen när det sitter barn i baksätena.

Låsa upp efter parkering

När du stannar Model X och aktiverar parkeringsläget kan du välja att låsa upp alla dörrar. Aktivera eller inaktivera den här funktionen genom att trycka på **Reglage > Lås > Lås upp i parkeringsläge**.

Öppna och stänga

ANM: Du ansvarar för att fönsterna är stängda efter att fordonet har låsts.

Tryck på ett reglage för att hissa ned motsvarande fönster. Fönsterreglage fungerar på två nivåer:

- Om du vill sänka ett fönster helt trycker du ner reglaget helt och släpper det omedelbart.
- Om du vill sänka ett fönster delvis ska du trycka lätt på reglaget och släppa det när fönstret är i önskat läge.

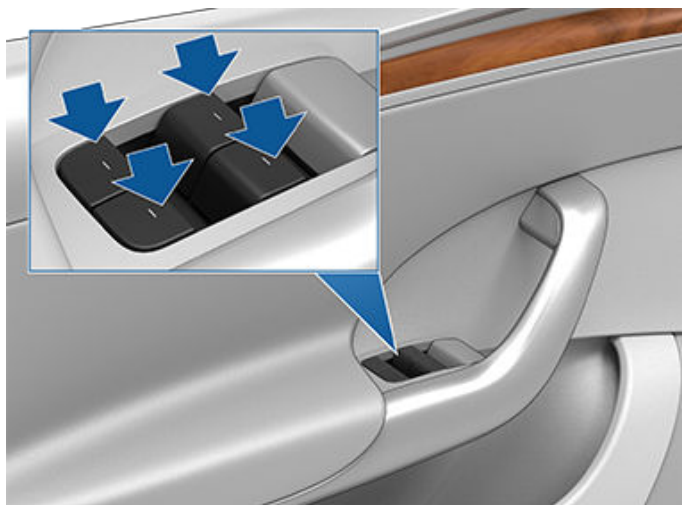

På liknande sätt drar du i ett reglage för att höja motsvarande fönster:

- Om du vill höja ett fönster helt trycker du upp reglaget helt och släpper det omedelbart.
- Om du vill höja ett fönster delvis ska du dra lätt i reglaget och släppa det när fönstret är i önskat läge.

Om fönstret oavsiktligt lämnas öppet kan Model X skicka ett meddelande till mobilappen (tryck på **Reglage > Lås > Avisering om öppen bil** och välj sedan **Dörrar och fönster**).

Du kan också aktivera **Stäng fönster vid låsning** genom att trycka på **Reglage > Lås > Stäng fönster vid låsning**. När detta har aktiverats stänger fordonet fönstren automatiskt när Model X låses.

ANM: Se [Bästa praxis i kallt väder på sidan 178](#) för information om hur du förbereder fönstren för kallt väder.

 **FÖRSIKTIG:** Fönstren sänks automatiskt en aning när du öppnar eller stänger en dörr i syfte att undvika skador. Om du höjer ett fönster manuellt när dörren är öppen ska du se till att det sänks en aning innan dörren stängs.

 **WARNING:** Innan ett fönster stängs är det förarens ansvar att säkerställa att ingen passagerare, i synnerhet barn, har några kroppsdelar utanför fönstret. I annat fall finns det risk för allvarliga personskador.

Låsa bakfönster

Förhindra att passagerare använder fönsterreglage genom att trycka på **Reglage > Lås > Fönsterlås**. Lås upp bakrutorna genom att trycka på **Fönsterlås** igen.

 **WARNING:** För att garantera säkerheten rekommenderar vi att du alltid låser de bakre fönsterreglagen när det sitter barn i baksätena.

 **WARNING:** Lämna aldrig barn utan uppsikt i Model X.

UV Index-klassning

Taket, vindrutorna och fönstren i Model X skyddar dig mot UV-strålar. Glaskomponenterna har mindre än 2 på UV Index-skalan. Mer information hittar du om du granskar regionens UV-indexspecifikationer. Du ansvarar fortfarande för att vidta åtgärder för solskydd.

Solskydden i Model X hålls på plats av magneter. I syfte att skydda personer i bilen mot solljus genom vindrutan lossar du solskyddet från stolpen och vrider det mot backspeglens tills magneten snäpps på plats. När solskyddet hålls på plats av magneten kan du justera det och dra ned förlängaren för att ge maximal skugga.



Frilägg sminkspeglens genom att dra ned solskyddsförlängaren och sedan spegelskyddet. När skyddet dras ned friläggs spegeln och lamporna tänds.



I syfte att skydda personer i framsätet mot solljus som kommer in genom sidofönstret drar du ned solskyddet från stolpen och drar sedan ned dess förlängare.



Bakre bagageutrymme

Öppna

Se till att Model X är i parkeringsläge och gör något av följande för att öppna det bakre bagageutrymmet:

- Närma dig bakluckan med telefonnyckeln i framfickan (se [Baklucka med handsfree-funktion på sidan 36](#)).
- Tryck på **Controls > Trunk** på pekskärmen.
- Dubbeltryck på knappen för bagageutrymmet på fjärrnyckeln.
- Tryck på knappen för det bakre bagageutrymmet på mobilappen.
- Tryck på reglaget som sitter under bakluckas utvändiga handtag (kräver detektering av en giltig nyckel).

⚠ FÖRSIKTIG: Innan baklucka öppnas i ett stängt utrymme (t.ex. ett garage) måste du säkerställa att den öppna höjden på baklucka är justerad korrekt för att undvika ett lågt tak eller andra objekt (se [Justera bakluckans öppningshöjd på sidan 37](#)).

Model X måste vara olåst eller detektera en nyckel innan du kan öppna baklucka med reglaget.

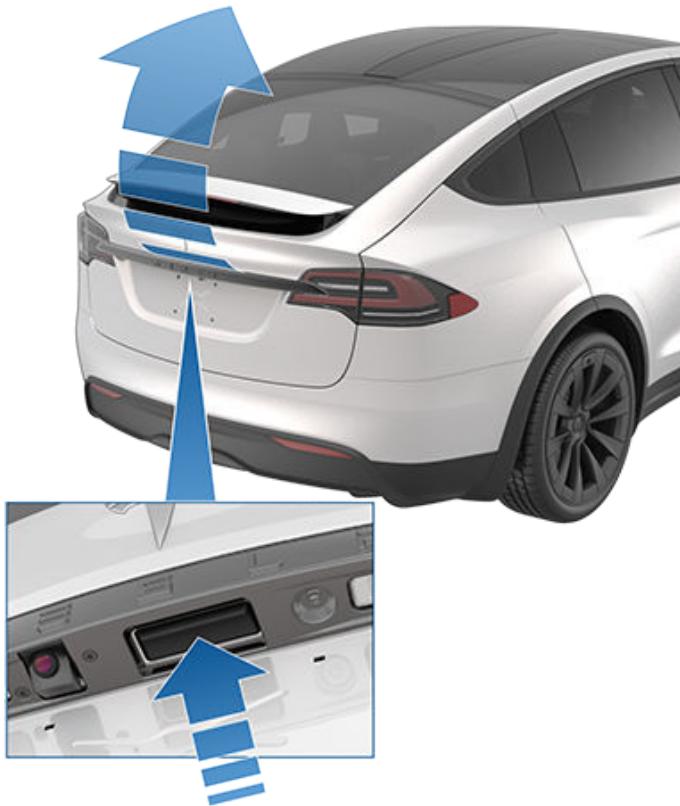

Instrumentpanel informerar dig när dörrar eller bagageutrymmen är öppna.

Du kan stoppa en baklucka medan den rör sig genom att trycka en gång på knappen för bakluckan på fjärrnyckeln. Därefter rör den sig igen, när du dubbeltrycker på knappen för bakluckan, men i motsatt riktning (under förutsättning att den inte var nästan helt öppen eller stängd när du stoppade den). Om du exempelvis trycker en gång för att stoppa baklucka medan den öppnas, så stängs den när du dubbeltrycker.

ANM: I nödsituationer kan du åsidosätta ett öppna- eller stäng-kommando genom att ta tag i baklucka för att stoppa den där den befinner sig.

Om Model X känner av ett lågt tak (till exempel i ett garage) öppnas baklucka (och falkvingedörrarna) till en lägre höjd, även om inga hinder känns av. Du kan åsidosätta höjden genom att manuellt lyfta den högre. När du gör så får du en uppmaning på pekskärmen att välja om du alltid vill öppna bakluckan till den högre positionen på den här platsen och sedan sparas ditt val. Om du väljer detta öppnar Model X baklucka till den sparade höjden nästa gång du öppnar den på den här platsen.

⚠ WARNING: Kontrollera att området är fritt (från personer och föremål) innan baklucka öppnas eller stängs. Även om baklucka kan känna av hinder så känner den inte alltid av alla föremål. Förlita dig inte på att bakluckan ska känna av ett hinder när den öppnas eller stängs. Du måste övervaka bakluckan för att säkerställa att den inte kommer i kontakt med någon person eller ett föremål. I annat fall finns det risk för skador eller personskador.

Baklucka med handsfree-funktion

Du kan öppna bakluckan utan att trycka på en knapp.

ANM: Kräver en *iPhone 11* eller senare och *Teslas mobilapp 4.29.5* eller senare. Se till att Interaktioner i närheten är tillåtet i telefonens inställningar för Teslas mobilapp. Om din telefonnyckel redan är parkopplad öppnar du Teslas mobilapp och går till **Telefonnyckel > Uppgradera**.

1. Aktivera funktionen genom att trycka på **Reglage > Lås > Baklucka med handsfree-funktion**. Välj **Exkludera hemma** för att inaktivera den automatiska handsfree-funktionen för bakluckan på din angivna hemmaplats (se [Hem, arbete och favoritdestinationer på sidan 183](#) för att ange en hemmaplats).
2. Närma dig bakluckan med telefonnyckeln i framficka och **stå sedan still**. När telefonnyckeln har detekterats avger Model X en ljudsignal och bakluckan öppnas. Om du vill avbryta begäran går du bort från fordonet.

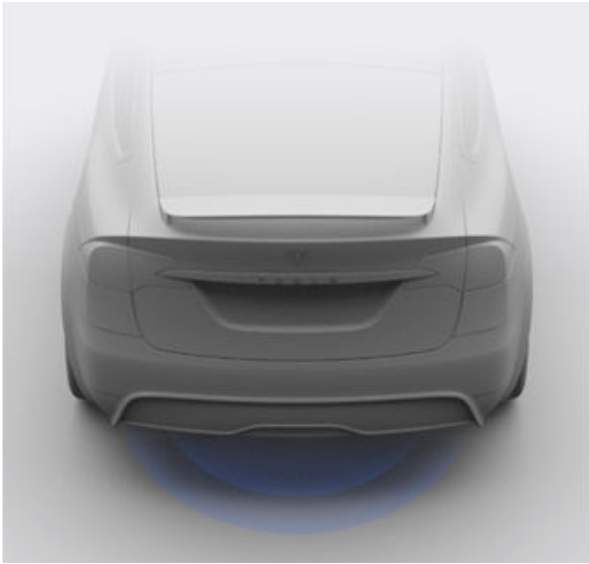

⚠ FÖRSIKTIG: Lämna inte telefonen i bagageutrymmet eftersom det kan öppnas av sig själv. Avaktivera Bluetooth eller stäng av telefonen om du måste lämna den i fordonet och se till att du har andra metoder för att låsa/låsa upp fordonet. Se [Nycklar på sidan 24](#).

⚠ WARNING: Innan du tillåter att en automatisk funktion öppnar bakluckan (i stället för att göra det manuellt) är det viktigt att du kontrollerar att området kring bakluckan är fritt från hinder (t.ex. personer och föremål). Övervaka bakluckans rörelse för att säkerställa att den inte kommer i kontakt med någon person eller ett föremål. I annat fall finns det risk för skador eller allvarliga personskador.

Justera bakluckans öppningshöjd

Du kan du justera öppningshöjd på baklucka så att luckan blir lättare att nå eller att den undviker lågt hängande tak eller föremål (t.ex. en garagedörr eller belysning):

1. Öppna bakluckan och sänk eller höj baklucka till önskad öppningshöjd.
2. Håll knappen på undersidan av baklucka intryckt under tre sekunder tills du hör en tonsignal som bekräftelse.

3. Kontrollera att du har ställt in önskad höjd genom att stänga baklucka och därefter öppna den igen.

⚠ FÖRSIKTIG: Beroende på konfigurationen (t.ex. fjädringens höjd eller valda hjul) kan fordonets baklucka öppnas till en höjd på cirka 2,5 meters. Justera bakluckans höjd för att förhindra att den kommer i kontakt med låga tak eller andra objekt.

Stänga

Gör något av följande för att stänga baklucka:

- Tryck på **Reglage > Baklucka**.
- Dubbeltryck på knappen för bagageutrymmet på fjärrnyckeln.
- Tryck på reglaget som är placerat på undersidan av baklucka

Om baklucka känner av ett hinder medan den stängs, stannar den automatiskt och avger två ljudsignaler. Ta bort hindret och försök att stänga den igen.

Åtkomst till lastutrymmet

Fixera all last innan du flyttar Model X och placera tung last i det övre bagageutrymmet.

För att komma åt lastutrymmet i det bakre bagageutrymmet trycker du nedåt på den styva delen av handtaget till insynsskyddet och drar sedan upp. Du kan sedan justera insynsskyddets placering eller ta bort det helt.



Bakre bagageutrymme

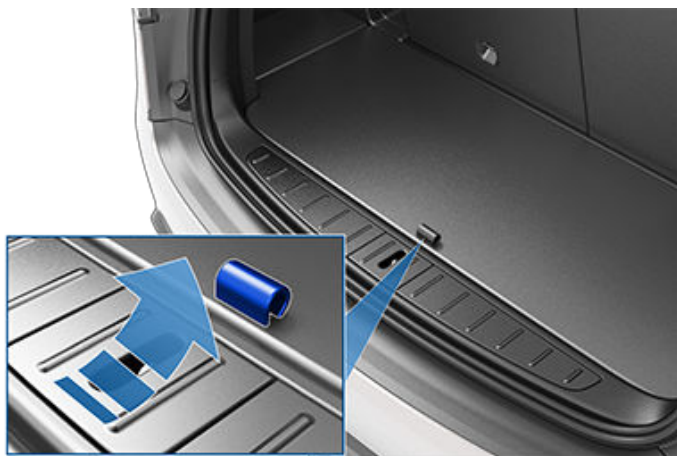

Lastgränser för det bakre bagageutrymme

Fördela lastvikten så jämnt som möjligt mellan det främre och det bakre bagageutrymme.

⚠ FÖRSIKTIG: Lasta aldrig mer än 40 kg på det nedre utrymme i det bakre bagageutrymme eller mer än 130 kg på det övre utrymme (ovanför skyddet för det nedre utrymme). Att göra det kan orsaka skada.

⚠ WARNING: Ta alltid hänsyn till fordonets Tekniskt tillåten lastvikt (TPMLM) när du lastar i bagage (se [Specifikationer på sidan 225](#)). TPMLM är den högsta tillåtna totalvikten för fordonet inklusive samtliga passagerare, alla vätskor och all last.



Öppna

Säkerställ att Model X är i parkeringsläge och gör något av följande för att öppna det främre bagageutrymmet:

- Närma dig framluckan med telefonnyckeln i framfickan (se [Framlucka med handsfree-funktion på sidan 39](#)).
- Tryck på **Reglage > Främre bagageutrymme** på pekskärmen.
- Dubbeltryck på knappen för det främre bagageutrymmet på fjärrnyckeln.
- Tryck på knappen för det främre bagageutrymmet i mobilappen.

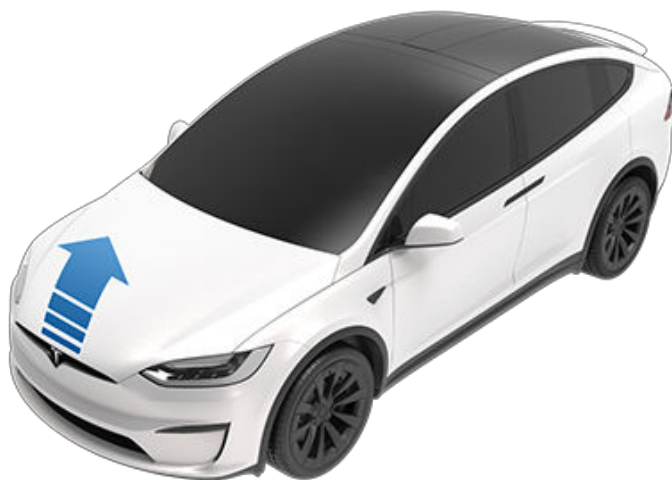

Instrumentpanelen visar när en dörr, bagageutrymmet eller bakluckan är öppen.

- ⚠ WARNING:** Innan huven öppnas eller stängs är det viktigt att kontrollera att området runt huven är fritt från hinder (personer och föremål). I annat fall finns det risk för skador eller allvarliga personskador.

Framlucka med handsfree-funktion

Du kan öppna framluckan utan att trycka på en knapp.

ANM: Kräver en *iPhone 11* eller senare och *Teslas mobilapp 4.31.0* eller senare. Se till att Interaktioner i närheten är tillåtet i telefonens inställningar för Teslas mobilapp. Om din telefonnyckel redan är parkopplad öppnar du Teslas mobilapp och går till **Telefonnyckel > Uppgradera**.

1. Aktivera funktionen genom att trycka på **Reglage > Lås > Fram- och baklucka med handsfree-funktion**.
2. Närma dig framluckan med telefonnyckeln i framfickan och **stå sedan still**. När telefonnyckeln har detekterats avger Model X en ljudsignal och framluckan öppnas. Om du vill avbryta begäran går du bort från fordonet.



- ⚠ FÖRSIKTIG:** Lämna inte telefonen i bagageutrymmet eftersom det kan öppnas av sig själv. Avaktivera Bluetooth eller stäng av telefonen om du måste lämna den i fordonet och se till att du har andra metoder för att låsa/låsa upp fordonet (se [Nycklar på sidan 24](#)).
- ⚠ WARNING:** Innan du tillåter att en automatisk funktion öppnar framluckan (i stället för att göra det manuellt) är det viktigt att du kontrollerar att området kring framluckan är fritt från hinder (t.ex. personer och föremål). Övervaka framluckans rörelse för att säkerställa att den inte kommer i kontakt med någon person eller något föremål. I annat fall finns det risk för skador eller allvarliga personskador.

Stänga

Framhuven på Model X är inte tillräckligt tung för att stänga sig av sin egen vikt. Om du trycker på den främre kanten eller mitt på framhuven kan det orsaka skador.

Utför följande steg för att stänga framhuven ordentligt:

1. Sänk ned huven tills den vidrör spärrarna.
2. Placera båda händerna på framhuvens främre del på de områden som visas (grön färg) och tryck ordentligt för att spärra luckan.
3. Lyft försiktigt i den främre kanten på huven för att kontrollera att den är helt stängd.



Främre bagageutrymme

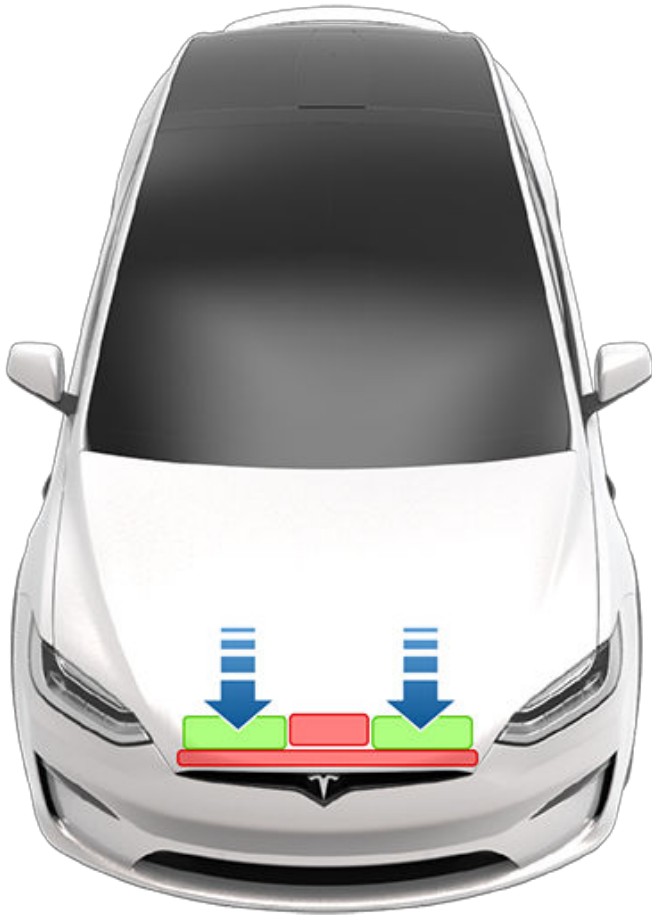

⚠ FÖRSIKTIG: Tänk på följande för att förhindra skada:

- Tryck endast på de gröna områdena som visas. Om du trycker på de röda områdena kan det orsaka skada.
- Stäng inte framhuvens med en hand. Du lägger då koncentrerad kraft på ett ställe och detta kan orsaka en buckla eller böjning.
- Tryck inte på huvens främre kant. Om du gör det kan kanten vika.
- Smäll inte igen huvens och släpp den inte.
- Undvik repor genom att inte ha något i händerna (nycklar). Smycken kan också orsaka repor.

⚠ WARNING: Innan du kör måste du säkerställa att huvens är ordentligt låst i sitt helt stängda läge genom att försiktigt försöka lyfta framkanten av huvens uppåt och bekräfta att luckan inte rör sig. Det är förarens ansvar att se till att framluckan är ordentligt stängd innan man kör iväg.

Om en falkvingedörr eller det främre bagageutrymmet är öppet när du försöker lämna parkeringsläget visas ett meddelande där du ombeds att bekräfta din avsikt att köra på pekskärmen. Falkvingedörrarna kanske stängs automatiskt när du börjar accelerera. Dessutom är fordonets hastighet begränsad om du väljer att lämna det främre bagageutrymmet öppet medan du kör.

Det främre bagageutrymmet låses när:

- Du låser Model X med hjälp av pekskärmen, nyckeln eller mobilappen.
- Du lämnar Model X och har med dig nyckeln (om [Dörlåsning när du lämnar fordonet på sidan 33](#) är aktiverat).
- Parkeringsvårdsläget är aktiverat (se [Assistentläge på sidan 111](#)).

Lastgräns för det främre bagageutrymmet

Fördela lastvikten så jämnt som möjligt mellan det främre och det bakre bagageutrymmet.

⚠ FÖRSIKTIG: Lasta aldrig mer än 50 kg i det främre bagageutrymmet. Att göra det kan orsaka skada.

⚠ WARNING: Ta alltid hänsyn till fordonets Tekniskt tillåten lastvikt (TPMLM) när du lastar i bagage (se [Specifikationer på sidan 225](#)). TPMLM är den högsta tillåtna totalvikten för fordonet inklusive samtliga passagerare, alla vätskor och all last.

Invändig nödöppning

Det finns en upplyst öppningsknapp på insidan av det främre bagageutrymmet som gör det möjligt för en person som låsts inne att ta sig ut.



Tryck på den invändiga öppningsknappen för att låsa upp det främre bagageutrymmet och tryck därefter upp huvens.

ANM: Den invändiga öppningsknappen lyser efter en kort exponering för omgivande ljus.



 **WARNING:** Klättra aldrig in i det främre bagageutrymme. Stäng aldrig det främre bagageutrymme när en person är inuti.

 **WARNING:** Försiktighet bör vidtas för att säkerställa att föremål inuti det främre bagageutrymme inte stöter emot öppningsknappen och orsakar att huven öppnas av misstag.



Förvaringsutrymmen i kupén

Mittkonsol

Utöver en RFID-sändare som avläser fjärrnycklarna och nyckelkortet (se [Nycklar på sidan 24](#)) finns det i mittkonsolen mugghållare, två förvaringsfack, olika laddare (se [Elektronik i kupén på sidan 12](#)) och en bakre pekskärm.

Du öppnar huvudförvaringsfacket genom att trycka ihop spärren under framkanten. Öppna det främre förvaringsfacket genom att dra skyddet framåt.



Model X har två mugghållare som skjuts ut under den bakre pekskärmen.

Handskfack

Öppna handskfacket genom att trycka på **Reglage > Handskfack**. Handskfacket öppnas och belysningen tänds automatiskt.



ANM: På högerstyrda bilar (RHD) är handskfackets placering som illustreras ovan arrangerad på liknande sätt men på bilens vänstra sida.

Du stänger handskfacket genom att trycka det uppåt tills det låses på plats i stängd position.

För extra säkerhet gällande handskfacket trycker du på **Reglage > Säkerhet > Handskfackets PIN** för att ange en fyrsiffrig PIN-kod (se [PIN-kod till handskfacket på sidan 165](#)).

ANM: Om du lämnar handskfacket öppet stängs lampan av så småningom.

ANM: Handskfacket låses när det är stängt och du låser Model X med mobilappen, med nyckelkortet, genom att lämna Model X medan du bär din telefonnyckel (om Automatisk låsning när du lämnar bilen är aktiverat), eller om assistentläget är aktivt (se [Assistentläge på sidan 111](#)). Det låses inte om du låser Model X genom att trycka på låsikonen på pekskärmen.

⚠ VARNING: När du kör ska du se till att handskfacket är stängt så att en passagerare inte skadas om en kollision eller ett plötsligt stopp inträffar.

Klädhängare

Din Model X har en klädhängare på vardera sidan av fordonet ovanför bakrutan i andra raden, bredvid läslampan. Tryck på klädhängaren för att frigöra den. Tryck på den igen för att dra in den.

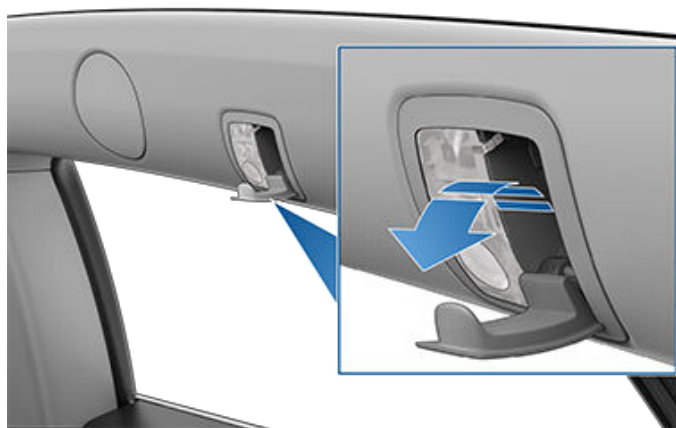



Korrekt körposition

Sätet, nackstödet, säkerhetsbältet och krockkuddarna fungerar tillsammans för att maximera din säkerhet. Att använda dessa korrekt säkerställer bättre skydd.



Placera sätet så att du kan använda säkerhetsbältet på rätt sätt, genom att befinna dig så långt som möjligt från den främre krockkudden:

1. Sitt rakt upp med båda fötterna på golvet och med ryggstödet i upprätt läge.
2. Se till att du når pedalerna lätt och att dina armar är en aning böjda när du håller i fyrkantig ratt (eller ratt). Bröstkorgen ska befinna sig minst 25 cm från mitten av krockkuddeskyddet.
3. Placera säkerhetsbältets axeldel halvvägs mellan nacken och axeln. Placera bältets höftdel tätt över höfterna och inte över magen.

Model X Sätena har inbyggda nackstöd som inte kan justeras eller tas bort.

Justera framsätena

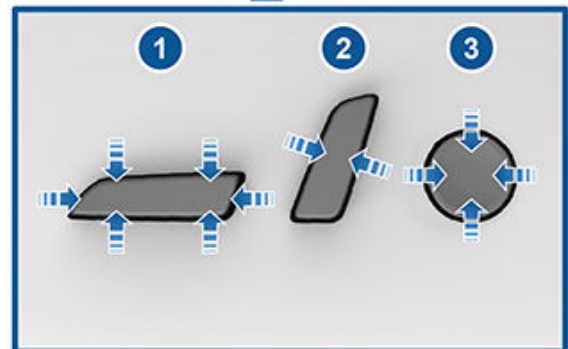

1. Flytta sätet framåt/bakåt och justera sätets höjd och lutning uppåt/nedåt.
2. Justera ryggstödet.
3. Justera svankstödet.

⚠️ WARNING: Kontrollera att området runt framsätet är fritt från hinder (personer och föremål) innan du justerar framsätet.

⚠️ WARNING: Justera inte sätena medan du kör. Att göra det kan öka risken för en kollision.



Framsäten och baksäten

⚠ VARNING: Att åka i en bil som rör sig med ryggstödet tillbakafällt kan resultera i allvarliga skador vid en kollision eftersom du kan glida under bältets höftdel, eller så kan du kastas in i bältet. Se till så att ryggstödet inte lutar bakåt mer än 30 grader när bilen rullar.

Kalibrera säten

Du kan kalibrera förarsätet (i förekommande fall). Det är användbart om sätets inställningsområde är begränsat eller om förarprofilen inte automatiskt justerar sätet efter dig. Gå till **Reglage > Service > Förarsäte, Kalibrering av ratt och speglar** och följ anvisningarna på pekskärmen.

⚠ VARNING: Kontrollera att det inte finns något bakom eller under förarsätet under kalibreringen. I annat fall finns det risk för allvarliga personskador.

Justera sätena i andra raden (bänk)

Upp till tre personer kan sitta i andra radens bänksäten. Använd den mekaniska justeringsspaken vid sidan av de yttre sittplatserna för att justera ryggstöden. Bänksätet är delat 60/40 så att justeringsspaken på vänster sida flyttar ryggstöden för både det vänstra sätet och mittsätet medan spaken på höger sida bara flyttar ryggstödet längst till höger. Dra och håll kvar spaken och flytta ryggstödet till önskat läge och släpp sedan spaken. När ett ryggstöd ska återställas till upprätt läge ska du skjuta och dra i det för att se till att det låses på plats på ett säkert sätt.



⚠ VARNING: Att åka i en bil som rör sig med ryggstödet tillbakafällt kan resultera i allvarliga skador vid en kollision eftersom du kan glida under bältets höftdel, eller så kan du kastas in i bältet. Se till så att ryggstödet för en person i sätet inte lutar bakåt mer än 30 grader när bilen rullar.

Fälla ned ryggstöden i andra raden (bänk)

Ryggstöden för andra radens bänksäten kan fällas helt framåt så att de ligger plant vilket maximerar lastutrymmet. Dra upp den mekaniska justeringsspaken på vardera sidan av de yttre sätena (samma spak som användes för att luta sätena enligt ovan) och tryck sedan ryggstödet helt framåt. Bänksätet är delat 60/40 varför justeringsspaken på vänster sida fäller ryggstöden för både det vänstra sätet och mittsätet medan spaken på höger sida bara fäller ryggstödet längst till höger.



ANM: Innan du fäller sätena helt framåt ska du ta bort eventuella föremål från sätena och det bakre benutrymmet. För att kunna fälla ner ryggstöden till helt plant läge kan du behöva flytta framsätena framåt.

⚠ FÖRSIKTIG: Innan du fäller sätena helt nedåt ska du se till att säkerhetsbältena inte är fastspända och att det inte finns några föremål på sätena.

Flytta sätena i andra raden (bänk)

ANM: Det är bara bänksäten i sjusitsiga fordon som kan flyttas framåt eller bakåt. Bänksäten i femsitsiga fordon är fast monterade.

Använd den mekaniska justeringsspaken bakom varje yttre sittplats för att flytta andra radens säten framåt eller bakåt. Bänksätet är delat 60/40 varför justeringsspaken på vänster sida flyttar både det vänstra sätet och mittsätet medan spaken på höger sida bara flyttar det högra sätet. Dra i och håll kvar spaken medan du flyttar sätet framåt eller bakåt. Släpp spaken när sätet är i önskat läge. Kontrollera att spaken är i låst läge innan du kör iväg.



ANM: Du kan endast justera bänksätenas läge med de mekaniska justeringsspakarna. Du kan inte justera bänksätena via pekskärmen.

Justera ryggstöden i andra raden (monopost)

En Model X som är utrustad med monopost-säten rymmer upp till tre passagerare i den andra raden. Justera positionen på sätena manuellt.



Använd knappen nära sätets övre del för att flytta sätet framåt/bakåt.

Använd den L-formade knappen i sätets nederdel för att flytta sätet framåt/bakåt (uppåt/nedåt på reglaget) och justera ryggstödet genom luta den L-formade knappens övre del framåt/bakåt.

ANM: Ryggstödet låses på plats när du frigör spaken. Om ett ryggstöd inte har låsts på plats när ett köräge aktiveras i visas en varning gällande det olåsta ryggstödet på instrumentpanelen. Justera ryggstödet igen och se till att det låses på plats.

⚠ VARNING: Se till att sätet är i ett låst läge före körning. Du kan behöva dra sätet framåt eller bakåt tills du hör att det klickar på plats.

Åtkomst till säten på tredje raden (om utrustad)

Bänksäten

Om fordonet är utrustat med bänksäten är en knapp placerad på ryggstödet på respektive yttre bänksäte på andra raden. Den här knappen för instigning i tredje raden gör det enkelt för passagerare att kliva in i och ut ur tredje radens säten. Tryck på och släpp knappen på det vänstra, yttre sätet för att fälla och flytta det kombinerade vänstra och mitträt sätet framåt. Tryck på och släpp knappen på det högra, yttre sätet för att fälla och flytta det högra sätet framåt.



⚠ VARNING: På fordon med en tredje sätesrad ska du inte använda knappen för instigning i tredje raden på andra sätesradens yttre bänksäte när det sitter ett barn på andra sätesraden. Vid användning av knappen kan det kombinerade vänstra och mitträt sätet flyttas framåt, vilket kan klämma passageraren. Använd knappen endast när det inte sitter någon på andra sätesraden. Före körning ser du till att sätet och ryggstödet har låsts på plats ordentligt.

I vissa situationer som till exempel när du har parkerat i en lutning eller när sätets klädsel påverkar bänksätenas rörelse efter att du har tryckt på knappen, kan det hända att bänksätena inte flyttas fram helt varför du kan behöva trycka dem framåt försiktigt tills de når ändläget.

⚠ VARNING: När du har använt knappen för instigning i tredje raden för åtkomst till säten på tredje raden trycker du tillbaka bänksätena till ursprungligt läge varefter du trycker på och drar i dem för att säkerställa att de är spärrade i ursprungsläget. Sätet måste vara i låst läge före körning. Dra bak eller tryck fram sätet tills du hör att det "klickar" på plats. Om du inte gör det kan det öka risken för skador.



Framsäten och baksäten

Monopost-säten

Om fordonet är utrustat med monopost-säten, är en knapp för instigning i tredje raden placerad på ryggstödet på de yttre monopost-sätena på andra raden. Den här knappen gör det enkelt för passagerare att kliva in i och ut ur tredje radens säten. Tryck på **Reglage > Säkerhet > Instigningshjälp i tredje raden** och välj funktion för den här knappen:

- **PÅ** – Gör att du kan fälla och flytta respektive yttre säte helt framåt och mittsätet delvis framåt med **en enda tryckning** på knappen.
- **AV** – I läge av, som rekommenderas om en bilbarnstol har monterats på andra raden, måste du **hålla in** knappen för att flytta andra radens säten framåt.



Efter att du har använt knappen för instigning i tredje raden trycker du bara på knappen igen så återgår sätena till ursprungsläget.

⚠ VARNING: Använd inte knappen för instigning i tredje raden på andra sätesradens yttre säte när det sitter ett barn eller en passagerare på andra sätesraden. Använd knappen **ENDAST** när det inte sitter någon på andra sätesraden. Om knappen trycks in fälls och flyttas sätet framåt, vilket kan klämma en passagerare. Förlita dig inte på att Model X känner av eller tar hänsyn till de personer som sitter i fordonet när knappen trycks in.

Riktlinjer för användning av knappen för instigning i tredje raden:

- Om ett säte i främre raden har placerats så att den andra radens säte kolliderar med det under en åtgärd för enkel instigning, flyttas det automatiskt framåt precis tillräckligt för att möjliggöra den främre placeringen för monopost-sätet i andra raden.
- När ett yttre säte har fällts framåt efter att knappen har tryckts in återställs ryggstödet till framåtläge och kan behöva justeras igen.

- Andra radens framåtriktade sätesrörelse avbryts om en passagerare justerar ett säte i andra raden medan det förflyttas.

⚠ VARNING: Före körning ska du alltid säkerställa att sätet är låst i sitt läge. Om du inte gör det kan det öka risken för skador.

Fälla säten på tredje raden (om utrustad)

Fäll ett säte i tredje raden genom att trycka på knappen i sätets övre, yttre hörn. Knappen har två spärrhakar.



1. Fäll huvudstödet framåt.
2. Fäll ryggstödet framåt.

ANM: Innan du fäller ryggstöden för tredje radens säten ska du ta bort eventuella föremål från sätena och benutrymmet. För att kunna fälla ner ryggstöden till helt plant läge kanske du behöver flytta sätena på andra raden framåt.

ANM: Körning med tredje radens ryggstöd fällda framåt kan göra att ljudnivån och/eller vibrationerna från fordonets bakre del (bagageutrymme, fjädring osv) ökar.

ANM: Hög sätena genom att hålla in knappen på sätets övre yttre hörn och dra sedan sätet tillbaka uppåt tills det låses på plats i upprätt läge. Försök dra ryggstödet framåt för att säkerställa att det är låst i upprätt läge.

⚠ FÖRSIKTIG: Innan du fäller sätena helt nedåt ska du se till att säkerhetsbältena inte är fastspända och att det inte finns några föremål på sätena.

⚠ VARNING: Kontrollera alltid att sätena och ryggstöden är låsta i upprätt läge innan körning. Om du inte gör det kan det öka risken för skador.



Sätessvärme

Alla säten innehåller värmedynor. Dessutom är båda framsätena ventilerade. Du kan reglera sätessvärmarna i alla sätespositioner med hjälp av klimatreglagen på pekskärmen.

⚠ VARNING: För att undvika brännskador vid långvarig användning ska personer med perifer neuropati eller begränsad förmåga att känna smärta på grund av diabetes, ålder, neurologiska skador eller andra sjukdomstillstånd iaktta försiktighet vid användning av klimatanläggningen och sätessuppvärmarna.

Sätesskydd

⚠ VARNING: Använd inte sätesöverdrag på ett säte med sätesmonterad krockkudde (se [Krockkuddarnas placering på sidan 70](#)). Dessa kan begränsa uppblåsningen av sätesmonterade sidokrockkuddar om en kollision inträffar. Även då fordonet är utrustat med system för detektering av passagerare för att avgöra status för passagerarens främre krockkudde, kan denna funktion störas av sätesöverdrag.



Använda säkerhetsbälten

Att använda säkerhetsbälten och bilbarnstolar är det mest effektiva sättet att skydda personer i bilen om det uppstår en krock. Därför finns det i de flesta länder lagar som kräver att man använder säkerhetsbälten.

Alla säten är utrustade med trepunkts rullbälten. Rullbälten spänns automatiskt så att personerna i bilen kan flytta sig bekvämt under normala körningsförhållanden.

Säkerhetsbältets rulle spänns eller låses automatiskt för att förhindra att personerna rör sig om Model X utsätts för en kraft till följd av kraftig acceleration, bromsning, kurvtagning eller stöt vid en kollision.

Påminnelse om säkerhetsbälte



Påminnelsen om säkerhetsbälte på instrumentpanelen varnar om någon person på förarsätet eller på något passagerarsäte inte har spänt fast sitt säkerhetsbälte. Om alla personer i bilen är fastspända och påminnelsen fortsätter att visas, ska ni lossa och späna fast säkerhetsbältena igen för att säkerställa att de är korrekt fastspända. Ta dessutom bort eventuella tunga föremål (t.ex. en väska) från säten som ingen sitter i. Kontakta Tesla om bältespåminnelsen förblir tänd.

⚠ WARNING: Alla passagerare i fordonet måste använda säkerhetsbälten.

ANM: I regioner där det måste finnas påminnelser om säkerhetsbälte för baksätet går det inte att avaktivera de påminnelserna. Om du vill stänga påminnelsen när ett föremål identifieras för ett säte som ingen sitter i måste du sätta fast säkerhetsbältet eller ta bort föremålet.

Ta på säkerhetsbälte

1. Se till att sätet är korrekt placerat. Se (se [Korrekt körposition på sidan 43](#)) för mer information om korrekt placering av förarsätet.
2. Dra ut bältet med jämn hastighet och se till att bältet ligger väl an mot bäckenet, bröstet och ditt nyckelben mellan nacken och axeln. Se till att bältet är draget på rätt sätt och inte är vridet. Sitt aldrig på säkerhetsbältet eller någon komponent för säkerhetsbälten.

⚠ WARNING: Ett vridet eller feldraget säkerhetsbälte kan skada eller störa säkerhetsbältesystemets funktion.

3. Skjut in låstungen i låset och tryck ihop tills du hör ett klickande ljud som indikerar att den har låst på plats.

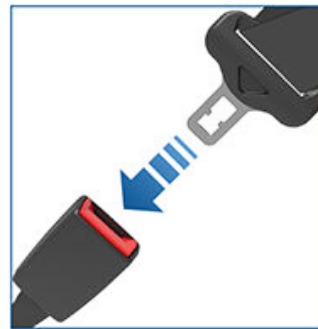

4. Dra i bältet för att kontrollera att det är ordentligt fäst.
5. Dra bältets diagonala del mot rullen så att det lägger tätt an mot kroppen.

Justera bältets axelhöjd

Model X är utrustad med justerbar bältesaxelhöjd för varje framsäte så att säkerhetsbältet alltid är korrekt placerat. Säkerhetsbältet ska ligga platt, tvärs över mittpunkten av nyckelbenet när du är i rätt körsläge (se [Korrekt körposition på sidan 43](#)). Justera bältets axelhöjd om säkerhetsbältet inte är placerat på rätt sätt:

1. Tryck och håll knappen för bältets axelhöjd för att låsa upp spärrmekanismen.
2. Medan du håller ned knappen flyttar du axelhöjden uppåt eller nedåt efter behov för att positionera säkerhetsbältet korrekt.

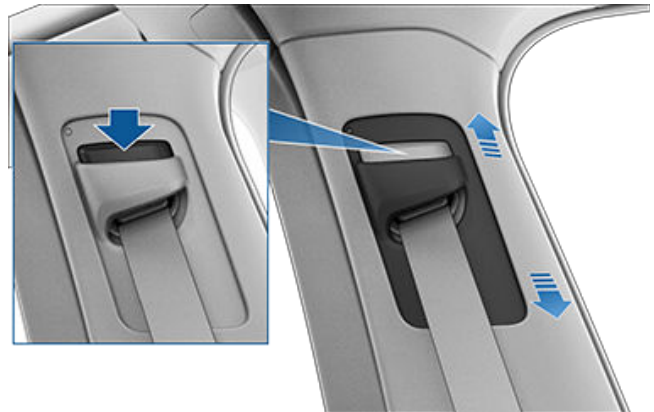

3. Släpp knappen på bältets axelhöjd så att det låses på plats.
4. Dra i bältet utan att trycka på knappen och försök flytta axelhöjden nedåt för att kontrollera att den är låst på plats.

⚠ WARNING: Se till att bältet sitter rätt och att bältets axelhöjd är låst på plats innan du börjar köra. Om man åker i ett fordon med säkerhetsbältet felaktigt placerat eller med axelhöjden ej låst i position kan det minska bältets effektivitet vid en kollision.



Ta loss säkerhetsbälte

Håll bältet nära låset för att förhindra att det dras tillbaka för snabbt och tryck därefter på knappen på låset. Rullen drar automatiskt in bältet. Kontrollera att det inte finns något hinder som förhindrar att bältet rullas upp helt. Bältet ska inte hänga löst. Om säkerhetsbältet inte rullas upp helt ska du kontakta Tesla.

Säkerhetsbälte vid graviditet

Placera inte höft- eller axelbanden över magen. Placera bältets höftdel så lågt som möjligt över höften, inte över midjan. Placera bältets axeldel mellan bröstet och på sidan av magen. Rådfråga din läkare för specifika råd.



⚠️ WARNING: Om säkerhetsbältet är obekvämt justerar du sätespositionen i stället för att använda säkerhetsbältet på fel sätt.

⚠️ WARNING: Placera aldrig någonting mellan dig själv och säkerhetsbältet för att dämpa stöten i händelse av en kollision.

Bältesspännare för säkerhetsbälten

De främre säkerhetsbältena är utrustade med bältesspännare som fungerar tillsammans med krockkuddarna vid en krock. Bältesspännarna drar automatiskt tillbaka både säkerhetsbältenas nedre fäste och övre säkerhetsbälte, vilket minskar mellanrummet både i höftdelen och den diagonala delen av bältet och minskar personens möjlighet att röra sig framåt.



Om bältesspännarna och krockkuddarna inte utlöstes vid en sammanstötning betyder det inte att de inte fungerade. Det innebär vanligtvis att det våld eller den typ av kraft som krävs för att aktivera dem inte var närvarande.

De yttre sätena på andra raden är försedda med bältesspännare som drar in säkerhetsbältet för att minska rörelsen framåt för passageraren.

⚠️ WARNING: Du ska inte böja, sitta på eller störa förspänningsenheten. Att göra det kan orsaka skada som stör säkerhetsbältessystemets funktion.

⚠️ WARNING: När bältesspännarna har utlösts måste de bytas ut. Efter en kollision ska du få krockkuddarna, bältesspännare för säkerhetsbälten och tillhörande delar kontrollerade och vid behov ersatta.

Testa säkerhetsbälten

Utför följande kontroller på varje säkerhetsbälte för att säkerställa att de fungerar som de ska.

1. Lås fast säkerhetsbältet och ryck snabbt och kraftigt i bältet närmast låset. Bälteslåset får inte lossa.
2. Lås fast säkerhetsbältet och ryck snabbt och kraftigt i bältet närmast dörren. Säkerhetsbältets permanenta fästansordning får inte lossas. Försök inte ta bort den här fästansordningen.
3. Lossa bältet och rulla upp det så långt det går. Kontrollera att bältet inte är snott och kontrollera visuellt att bandet inte är slitet. Låt bältet rullas upp och kontrollera att bältet rullas upp jämnt och fullständigt.
4. Med bandet halvt upprullat ska du hålla i låstungen och snabbt dra framåt. Mekanismen ska låsa automatiskt och förhindra att bältet rullas upp ytterligare.



Säkerhetsbälten

Om något av dessa test misslyckas för ett säkerhetsbälte ska det omedelbart repareras. Låt ingen person som åker i bilen sitta i ett säte med bristfälligt säkerhetsbälte.

Mer information om rengöring av säkerhetsbälten finns i [Säkerhetsbälten på sidan 218](#).

Varningar beträffande säkerhetsbälten

-  **WARNING:** Samtliga personer i bilen måste alltid använda säkerhetsbälten även när man kör mycket korta sträckor. Om man inte gör det kan det leda till personskador eller dödsfall om det uppstår en kollision.
-  **WARNING:** Spänn fast småbarn i en lämplig bilbarnstol enligt beskrivning i ägarhandboken. Följ alltid anvisningarna från bilbarnstolens tillverkare vid montering.
-  **WARNING:** Kontrollera att alla säkerhetsbälten används på rätt sätt. Ett säkerhetsbälte som används på fel sätt kan öka risken för personskador eller dödsfall om det inträffar en kollision.
-  **WARNING:** Sitt inte på någon komponent för säkerhetsbälten. Att göra det kan orsaka skada eller att säkerhetsutrustning aktiveras felaktigt.
-  **WARNING:** Placera inte säkerhetsbältena ovanpå hårda, ömtåliga eller skarpa föremål i kläder, t.ex. pennor, nycklar, glasögon etc. Trycket från säkerhetsbältet på sådana föremål kan orsaka personskador.
-  **WARNING:** Säkerhetsbältena får aldrig användas med någon del av bandet snott.
-  **WARNING:** Varje säkerhetsbälte får endast användas av en person. Det är farligt att placera ett säkerhetsbälte runt ett barn som sitter i knät på en passagerare.
-  **WARNING:** Säkerhetsbälten som har använts vid en kollision måste inspekteras eller bytas av Tesla, även om de inte har någon uppenbar skada.
-  **WARNING:** Säkerhetsbälten som visar tecken på slitage eller som har skadats på något sätt måste omedelbart bytas ut.
-  **WARNING:** Undvik att förorena ett säkerhetsbältes delar med någon form av kemikalier, vätskor, grus, smuts eller rengöringsmedel. Om ett säkerhetsbälte inte rullas upp eller låses fast i bälteslåset måste det bytas direkt. Schemalägg service i mobilappen.
-  **WARNING:** Gör inte modifieringar eller tillägg som kan förhindra en säkerhetsbältesmekanism från att spänna bältet eller förhindra att ett säkerhetsbälte justeras så att det sitter ordentligt utan mellanrum mot kroppen. Ett löst sittande säkerhetsbälte minskar skyddet avsevärt.
-  **WARNING:** Gör inga modifieringar som kan störa säkerhetsbältets funktion, eller som kan göra att ett säkerhetsbälte inte fungerar.
-  **WARNING:** Använd inte eftermarknadsprodukter för komfort och bekvämlighet som fästs vid säkerhetsbälten.

 **WARNING:** När säkerhetsbältena inte används ska de vara helt upprullade och inte hänga löst. Om säkerhetsbältet inte rullas upp helt ska du schemalägga en tid för service.

 **WARNING:** Säkerhetsbältessystemet har inga delar som användaren kan serva och det kan innehålla pyroteknik. Du får inte demontera, ta bort eller byta komponenter.

Passagerarens främre krockkudde måste vara i läget AV

Model X har en passagerarsensor vid det främre passagerarsätet som kontrollerar status för den främre passagerarkrockkudden (se [Krockkuddar på sidan 70](#)).

⚠ WARNING: Om det i din marknadsregion är tillåtet att sätta ett barn i det främre passagerarsätet får du aldrig sätta ett barn i detta säte när den främre passagerarkrockkudden är aktiv. Se alltid till att den här krockkudden är i läget AV (se [Krockkuddar på sidan 70](#)).

Se följande etikett som finns på solskydden:



Du ser statusen för passagerarens främre krockkudde i hörnet på pekskärmen:



När du kör med ett barn som sitter i det främre passagerarsätet (om det är tillåtet) ska du alltid dubbelkontrollera att den främre passagerarkrockkudden är i läget AV.



Kom ihåg att alltid dubbelkolla att krockkudden för främre passagerarsätet är i läge PÅ för att skydda en vuxen passagerare som ska använda sätet efter att ett barn färdats i det.

⚠ WARNING: Det är förarens ansvar att kontrollera att passagerarens främre krockkudde är i läget AV när ett barn sitter i det främre passagerarsätet. Om passagerarens främre krockkudde inte går att avaktivera med en bilbarnstol i position ska du placera bilbarnstolen i baksätet och omedelbart boka tid för service i mobilappen.

Bilbarnstolars lämplighet och montering

Alla säkerhetsbälten i Model X är avsedda för vuxna. När spädbarn eller barn åker i bilen måste du:

- använda en bilbarnstol som är lämplig för barnets ålder, vikt eller storlek (se [Rekommenderade bilbarnstolar på sidan 52](#))
- Använd en bilbarnstol som är lämplig för det aktuella sätet i Model X. För detaljerad information om vilken typ av bilbarnstol som kan användas i varje passagerarsäte läser du i [Främre passagerarsätet på sidan 55](#), [Andra radens yttre säten \(bänksäten\) på sidan 57](#) eller [Andra radens yttre säten \(monopost-säten\) på sidan 59](#), [Andra radens mittplats på sidan 61](#) och [Tredje radens säten på sidan 62](#).
- Montera bilbarnstolen på rätt sätt enligt tillverkarens instruktioner (allmänna riktlinjer finns i [Montering av bältesbaserade bilbarnstolar på sidan 63](#) och [Montera bilbarnstolar av typen ISOFIX på sidan 63](#)).

ANM: När du monterar en bilbarnstol måste du även späanna fast säkerhetsbältet för att stänga av varningssignalen för säkerhetsbältet.

⚠ WARNING: Om Model X är utrustad med monopost-säten i andra raden ska du avaktivera **Instigningshjälp** i tredje raden när en bilbarnstol monteras i andra raden (se [Åtkomst till säten på tredje raden \(om utrustad\) på sidan 45](#)).

⚠ WARNING: Om Model X är utrustad med bänksäten ska du avaktivera **Instigningshjälp** i första raden när en bilbarnstol monteras i andra raden (se [Åtkomst till säten på tredje raden \(om utrustad\) på sidan 45](#)).



Bilbarnstolar

⚠ VARNING: Före körning men efter montering av en bilbarnstol i andra raden ska du se till att varningen "olåst säte" INTE visas på pekskärmen eller instrumentpanelen. Den här varningen visar att sätet inte är säkert för en passagerare eftersom det inte ställdes tillbaka i det säkra, låsta läget. Om varningsmeddelandet visas på pekskärmen eller instrumentpanelen flyttar du sätet eller ryggstödet något framåt eller bakåt tills det låses ordentligt på plats och meddelandet inte längre visas.

Rekommenderade bilbarnstolar

I tabellen nedan rekommenderar Tesla olika bilbarnstolar utifrån barnets viktgrupp (enligt definitionen i ECE R44 "Uniform Provisions Concerning Restraining Devices for Child Occupants"). Även om alla viktgrupper kan färdas på alla i Model X så kan det finnas begränsningar för vilka typer av bilbarnstolar som kan monteras på olika säten. Du kan till exempel bara använda bältesbaserade bilbarnstolar (enligt definitionen i [Två monteringsmetoder på sidan 53](#)) i det mittre baksätet.

Format*	Viktgrupp**	Barnets vikt	Rekommenderas av Tesla
–	Grupp 0+	Upp till 13 kg	Maxi-Cosi CabrioFix med Easybase2, FamilyFix eller EasyFix
45-105 cm	–	–	Maxi-Cosi Pearl 360 med Familyfix 360
–	Grupp I	9 till 18 kg	Britax Römer DUO PLUS
–	Grupp II	15 till 25 kg	Britax Römer KIDFIX ² R
100-150 cm	–	–	Britax Römer KIDFIX i-Size
–	Grupp III	22 till 36 kg	Britax KIDFIX ² R, Peg Perego Viaggio 2-3 Shuttle

* per R129 CRS, värde från tillverkaren
** per R44 CRS

Britax Römer Kidfix i-Size

Om du använder bilbarnstolen Britax Römer KIDFIX i-Size, vilket rekommenderas av Tesla för barn som är 100-150 cm långa, måste du också använda Britax SecureGuard. När Britax SecureGuard används ska höftbältet ligga platt över barnets höfter. Lägg inte bältet under SecureGuard. Anvisningarna som tillhandahålls av Britax innehåller detaljerad information.

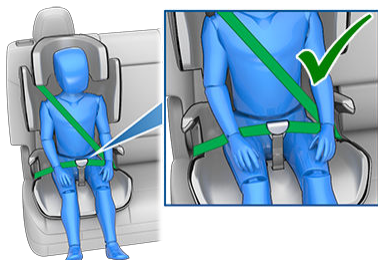

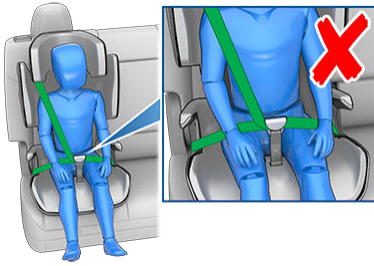

Placera större barn i bilen



Om ett barn är för stort för att passa i en bilbarnstol, men är för litet för att sitta säkert med ett vanligt säkerhetsbälte, ska du använda en bältesstol som är lämplig för barnets ålder och storlek. Följ tillverkarens instruktioner noga när du använder och monterar bältesstolar.

Två monteringsmetoder

ANM: När du ska montera en bilbarnstol ska du alltid noga läsa och följa anvisningarna från bilbarnstolens tillverkare.

Även om det finns många varianter så finns det två huvudtyper av bilbarnstolar sett till hur de fästs i sätet:

- Bältesbaserade – fästs med fordonets säkerhetsbälten (se [Montering av bältesbaserade bilbarnstolar på sidan 63](#)).
- ISOFIX/i-Size – fästs till ankarstänger som är inbyggda i fordonets säten (se [Montera bilbarnstolar av typen ISOFIX på sidan 63](#)).

Vissa bilbarnstolar kan användas med båda metoderna. I tillverkarens instruktioner kan du läsa vilken monteringsmetod du ska använda. Där hittar du även detaljerade monteringsanvisningar.

I Model X kan du montera bältesbaserade stolar på valfritt passagerarsäte medan ISOFIX/i-Size-system kan monteras på något av de yttre sätena i andra raden. Här nedan kan du läsa detaljerad information om vilka bilbarnstolar som kan användas på respektive säte.





Bilbarnstolar

ANM: ISOFIX och i-Size är internationella standarder för integrerade fästen som används i passagerarfordon för att fästa bilbarnstolar.

 **WARNING:** Använd inte ISOFIX/i-Size-ankare med bilbarnstolar eller bältesstolar som har ett inbyggt säkerhetsbälte om barnet och bilbarnstolen tillsammans väger mer än 33 kg.

Främre passagerarsätet

-  **WARNING:** Låt aldrig ett barn sitta på det främre passagerarsätet när passagerarens främre krockkudde är aktiv. Om du gör det kan det leda till allvarliga personskador eller dödsfall.
-  **WARNING:** För att kunna använda bältesbaserade bilbarnstolar i framsätet måste du höja upp sätesdynan till mittenläget (höj den cirka 3 cm).

ANM: Det främre passagerarsätet har inga lägre ankarstänger för montering av ISOFIX-bilbarnstolar. Det främre passagerarsätet har inte heller något övre förankringsankare.



När passagerarens främre krockkudde är urkopplad och sätesdynan är halvt upphöjd kan spädbarn och barn sitta i det främre passagerarsätet i följande typer av bilbarnstolar:



Bilbarnstolar

- Framåtvänd, universal.
- Bakåtvänd, universal.

Viktgrupp	Barnets vikt	Passagerarens främre krockkudde i läget PÅ	Passagerarens främre krockkudde i läget AV
Grupp 0	Upp till 10 kg	Inte tillåtet	Tillåtet
Grupp 0+	Upp till 13 kg	Inte tillåtet	Tillåtet
Grupp I	9 till 18 kg	Inte tillåtet	Tillåtet
Grupp II	15 till 25 kg	Inte tillåtet	Tillåtet
Grupp III	22 till 36 kg	Inte tillåtet	Tillåtet

Andra radens yttre säten (bänksäten)

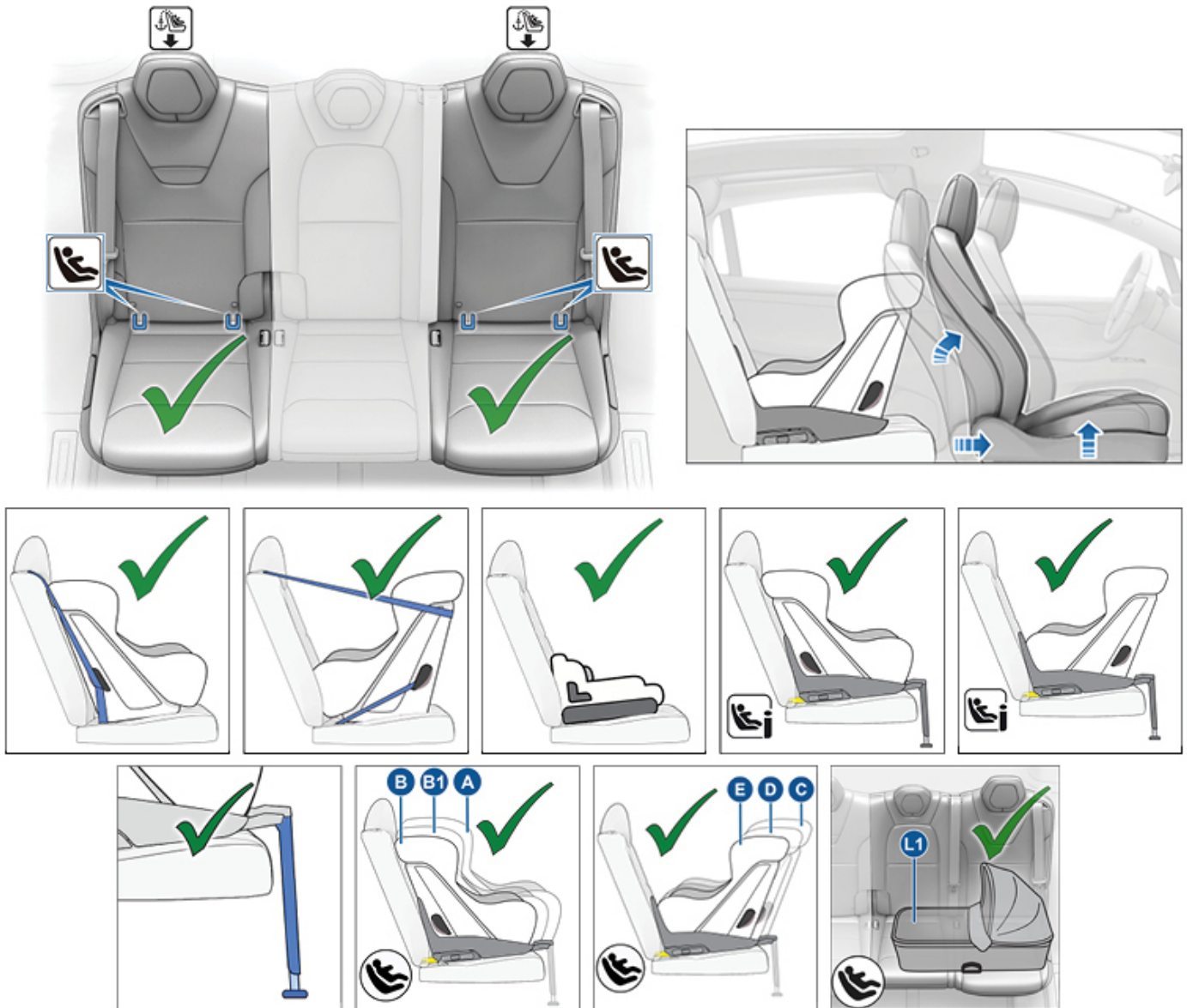

Spädbarn och barn kan sitta i andra radens yttre säten i antingen bältesbaserade bilbarnstolar eller bilbarnstolar av typ ISOFIX (IU)/i-Size (i-U) eller i-Size (i-U). På andra radens yttre säten går det att använda följande ISOFIX-storleksklasser:

- Storleksklass A*, B och B1 framåtvänd.
- Storleksklass C*, D och E bakåtvänd.
- Vänstervänd sidmonterad babylift i storleksklass L1.

Större barn kan också sitta i de yttre baksätena i en bältesstol av typ B2 eller B3 som monteras enligt anvisningarna från bilbarnstolstillverkaren.



ANM: För att stora bakåtvända ISOFIX-bilbarnstolar (storleksklass C) ska få plats kan du behöva flytta sätet till det bakersta läget och flytta motsvarande framsäte framåt till mittenläget (upp till 13 cm framåt från det bakersta läget), höja upp sätet (3 cm från det lägsta läget) och vinkla sätet bakåt 15 grader (eller 10 grader bakåt från det främsta läget).

ANM: På andra radens yttre säten kan du använda de övre förankringsbanden (se [Fästa övre förankringsband på sidan 65](#)).

ANM: Alla viktgrupper stöds.



Bilbarnstolar

-  **WARNING:** Använd inte **Instigningshjälp** (som beskrivs i [Förarprofiler på sidan 110](#)) för att automatiskt flytta förarsätet till det bakersta läget om en bilbarnstol är monterad på baksätet bakom förarsätet. Eftersom det är mindre mellanrum mellan sätena kan en flytt av sätet stöta emot barnets ben, orsaka skada eller få stolen att lossna.
-  **WARNING:** Före körning efter montering av en bilbarnstol i andra raden ska du se till att varningen "olåst säte" INTE visas på pekskärmen eller instrumentpanelen. Den här varningen visar att sätet inte är säkert för en passagerare eftersom det inte ställdes tillbaka i det säkra, låsta läget. Om varningsmeddelandet visas på pekskärmen eller instrumentpanelen flyttar du sätet eller ryggstödet något framåt eller bakåt tills det låses ordentligt på plats och meddelandet inte längre visas.

Andra radens yttre säten (monopost-säten)

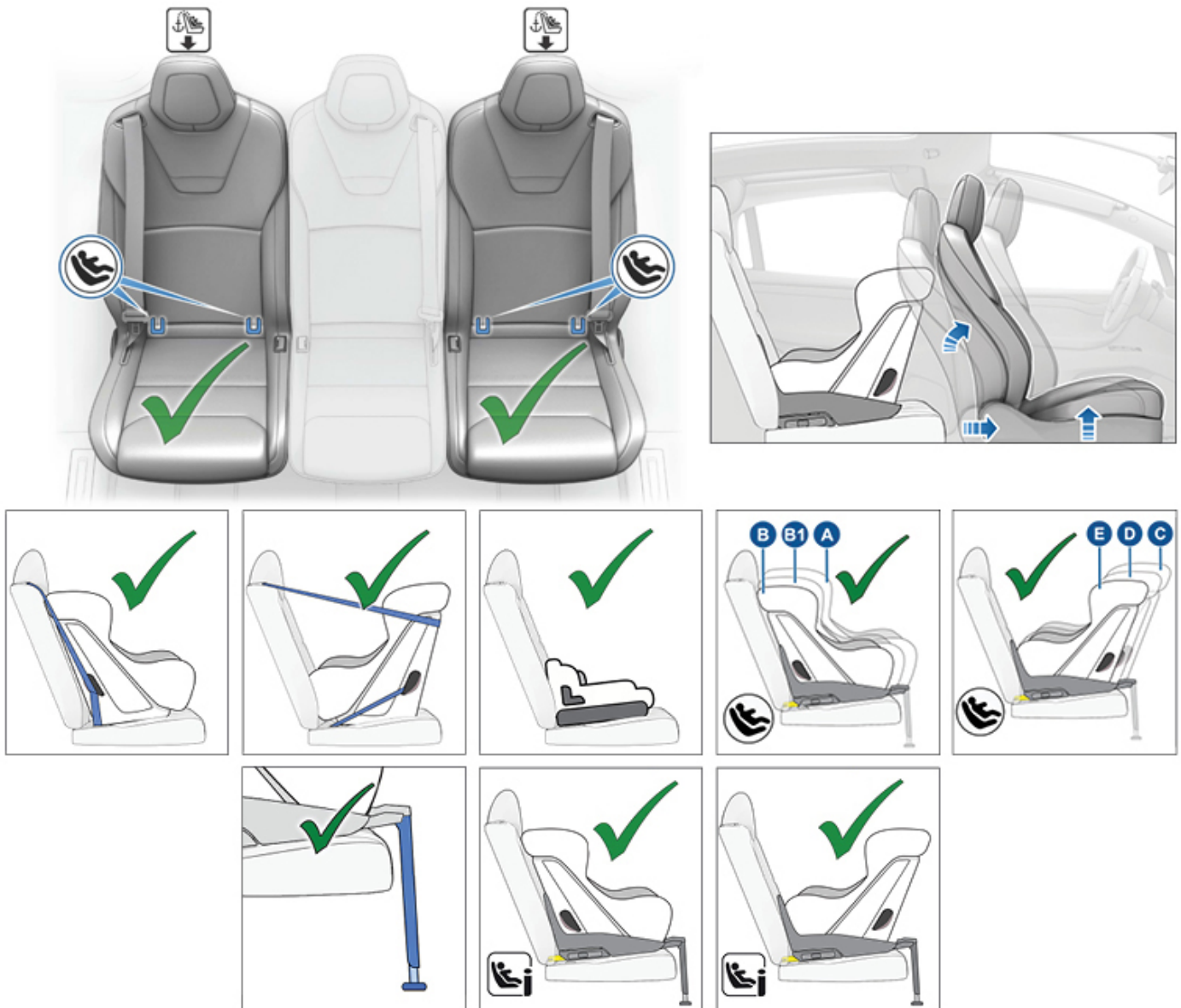

Spädbarn och barn kan sitta i andra radens yttre säten i antingen bältesbaserade bilbarnstolar eller bilbarnstolar av typ ISOFIX. Du kan använda både framåtvända och bakåtvända bältesbaserade bilbarnstolar av typen ISOFIX eller i-Size (iU) i ett yttersäte i andra raden. På andra radens yttre säten går det att använda följande ISOFIX-storleksklasser:

- Storleksklass A*, B och B1 framåtvänd.
- Storleksklass C*, D och E bakåtvänd.

Större barn kan också sitta i de yttre sätena i andra raden i en bältesstol av typ B2 eller B3 som monteras enligt anvisningarna från bilbarnstolens tillverkare.



ANM: För att stora bakåtvända ISOFIX-bilbarnstolar (storleksklass C) ska få plats kan du behöva flytta sätet till det bakersta läget och flytta motsvarande framsäte framåt till mittenläget (upp till 13 cm framåt från det bakersta läget), höja upp sätet (3 cm från det lägsta läget) och vinkla sätet bakåt 15 grader (eller 10 grader bakåt från det främsta läget).

ANM: På andra radens yttre säten kan du använda de övre förankringsbanden (se [Fästa övre förankringsband på sidan 65](#)).

ANM: Alla viktgrupper stöds.



Bilbarnstolar

-  **WARNING:** Använd inte **Instigningshjälp** (som beskrivs i [Förarprofiler på sidan 110](#)) för att automatiskt flytta förarsätet till det bakersta läget om en bilbarnstol är monterat på baksätet bakom förarsätet. Eftersom det är mindre mellanrum mellan sätena kan en flytt av sätet stöta emot barnets ben, orsaka skada eller få stolen att lossna.
-  **WARNING:** För fordon med säten i tredje raden gäller att om ett barn sitter i ett monopost-säte i andra raden ska inställningen för den knapp som flyttar ett yttre säte i andra raden framåt för instigningshjälp i den tredje raden vara **AV** (tryck på **Reglage > Säten > Instigningshjälp**). Det garanterar att du behöver hålla ned knappen manuellt för att flytta sätet, vilket förhindrar att ett barn som sitter i andra raden trycks mot motsvarande framsäte. Se [Åtkomst till säten på tredje raden \(om utrustad\) på sidan 45](#).
-  **WARNING:** Före körning efter montering av en bilbarnstol i andra raden ska du se till att varningen "olåst säte" INTE visas på pekskärmen eller instrumentpanelen. Den här varningen visar att sätet inte är säkert för en passagerare eftersom det inte ställdes tillbaka i det säkra, låsta läget. Om varningsmeddelandet visas på pekskärmen eller instrumentpanelen flyttar du sätet eller ryggstödet något framåt eller bakåt tills det låses ordentligt på plats och meddelandet inte längre visas.

Andra radens mittplats

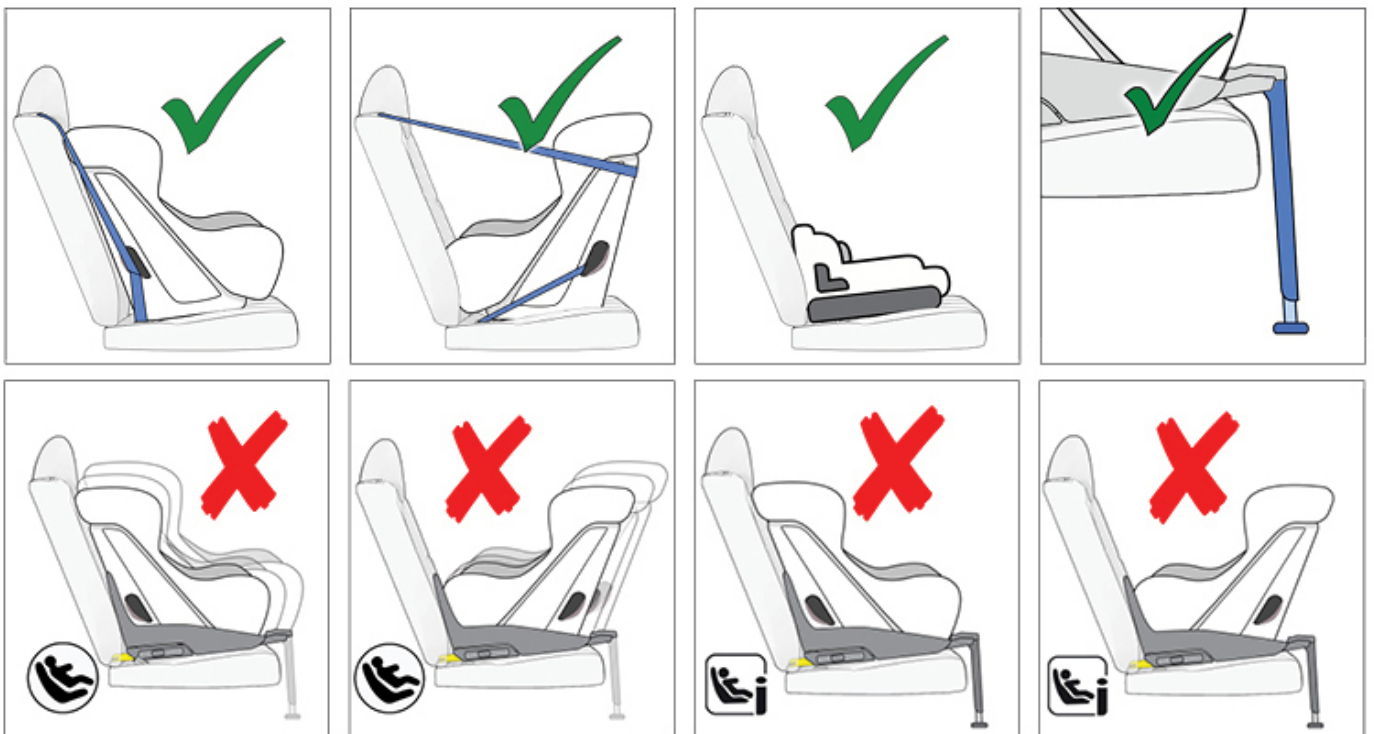

Spädbarn kan sitta i mittsätet bak i en bakåtvänd bältesbaserade bilbarnstol. Barn kan sitta i mittsätet bak i en framåtvänd eller en bakåtvänd bältesbaserade bilbarnstol.

Större barn kan också sitta i andra radens mittsäte i en bältesstol av typ B2 eller B3 som monteras enligt anvisningarna från bilbarnstolens tillverkare.

ANM: Andra radens mittsäte har inga lägre ankarstänger för montering av ISOFIX-bilbarnstolar.

ANM: Alla viktgrupper stöds.

⚠ WARNING: På fordon med en tredje sätesrad ska du inte använda knappen på andra sätesradens yttre **bänksäte** när det sitter ett barn på andra sätesraden. Om knappen trycks in fälls och flyttas det kombinerade vänstra och mittre sätet framåt vilket kan klämma passageraren. Förlita dig inte på att Model X känner av eller tar hänsyn till de personer som sitter i fordonet när knappen trycks in. Använd knappen endast när det inte sitter någon på andra sätesraden. Se (se [Åtkomst till säten på tredje raden \(om utrustad\) på sidan 45](#)).

⚠ WARNING: Före körning efter montering av en bilbarnstol i andra raden ska du se till att varningen "olåst säte" INTE visas på pekskärmen eller instrumentpanelen. Den här varningen visar att sätet inte är säkert för en passagerare eftersom det inte ställdes tillbaka i det säkra, låsta läget. Om varningsmeddelandet visas på pekskärmen eller instrumentpanelen flyttar du sätet eller ryggstödet något framåt eller bakåt tills det låses ordentligt på plats och meddelandet inte längre visas.



Tredje radens säten

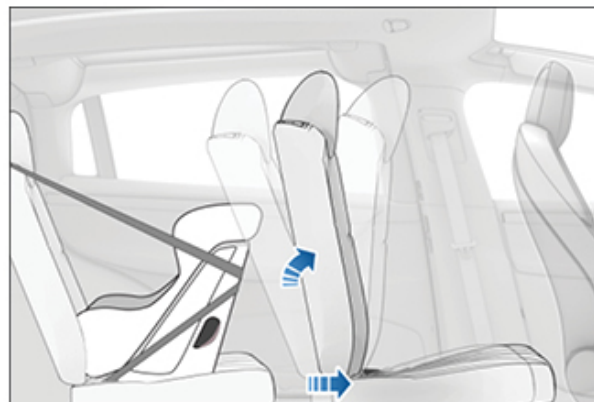

Spädbarn och barn kan sitta i tredje radens säten i bältesbaserade bilbarnstolar.

Större barn kan också sitta i tredje radens säten i en bältesstol av typ B2 som monteras enligt anvisningarna från bilbarnstolens tillverkare.

ANM: För att en stor bakåtvänd bilbarnstol ska få plats kan du behöva flytta motsvarande säte i andra raden framåt, och vinkla sätet bakåt till det främsta läget.

ANM: Tredje radens säten har inga lägre ankarstänger för montering av ISOFIX-bilbarnstolar.

ANM: Alla viktgrupper stöds.



Montering av bältesbaserade bilbarnstolar

Följ alltid tillverkarens detaljerade instruktioner noga. Följ även dessa allmänna riktlinjer för bältesbaserade bilbarnstolar:

- Se till att bilbarnstolen är lämplig för barnets vikt, längd och ålder.
 - Undvik att klä barnet i bylsiga kläder.
 - Placera inga föremål mellan barnet och bilbarnstolen.
 - Justera bilbarnstolens sele för varje barn och varje resa.
1. Placera bilbarnstolen i rätt sätesposition och dra ut säkerhetsbältet helt. Led och spänn fast säkerhetsbältet enligt anvisningarna från bilbarnstolens tillverkare.



2. Låt säkerhetsbältet rulla upp sig så att bältet är spänt medan du trycker bilbarnstolen bestämt mot fordonets säte.
3. Fäst det övre förankringsbandet enligt anvisningarna från bilbarnstolens tillverkare (se [Fästa övre förankringsband på sidan 65](#)).

Montera bilbarnstolar av typen ISOFIX

Andra radens yttre säten har ankarstänger för ISOFIX/i-Size. De här ankarstängerna sitter mellan sätesdynan och ryggstödet. Varje ankarstångs exakta position anges med en markering (se bilden nedan) på baksätets ryggstöd, direkt ovanför tillhörande ankarstång.

Monopost-säten (ett enda stöd):



På den andra raden monteras bilbarnstolar av typ ISOFIX/i-Size endast på de yttre sätena. Använd endast bilbarnstol som hålls fast med säkerhetsbältet i det mittersta sätet.



Bänksäten:



På den andra raden monteras bilbarnstolar av typ ISOFIX/i-Size endast på de yttre sätena. Använd endast bilbarnstol som hålls fast med säkerhetsbältet i det mittersta sätet.

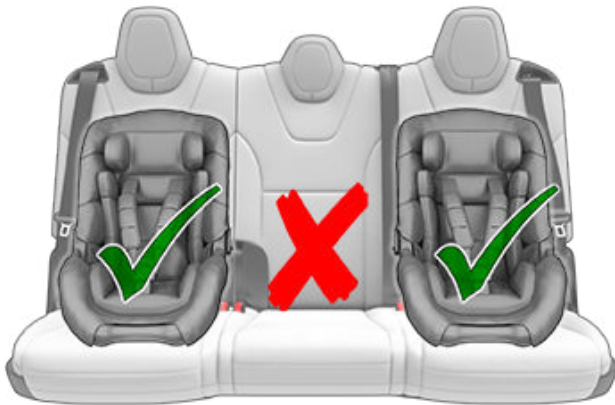

När du ska montera en bilbarnstol av typ ISOFIX/iSize ska du noga läsa och följa anvisningarna från bilbarnstolens tillverkare. I de instruktionerna står hur du ska skjuta på bilbarnstolen på ankarstängerna tills den "snäpper" fast. Du kan behöva trycka bilbarnstolen bestämt mot ryggstödet så att den ligger an ordentligt.



Innan du sätter ett barn i bilbarnstolen ska du kontrollera att den är säkert monterad. Ta tag i bilbarnstolens framsida med en hand på vardera sidan och försök göra följande:

- vrida bilbarnstolen från sida till sida
- dra ut bilbarnstolen från sätet.

Om bilbarnstolen roterar eller kan dras ut från sätet så är inte båda spännena säkert fästa vid sätets ankarstänger. Du måste montera om stolen och försöka igen. Det är mycket viktigt att bilbarnstolens båda spännen sitter säkert.

⚠ VARNING: Använd inte ISOFIX/i-Size-fästen med bilbarnstolar eller bältesstolar som har ett inbyggt säkerhetsbälte om barnet och bilbarnstolen tillsammans väger mer än 33 kg.

Benstöd

Du kan använda bilbarnstolar med benstöd på passagerarsäten i andra och tredje raden i Model X. Om bilbarnstolen har ett benstöd ska du dra ut det enligt anvisningarna från bilbarnstolens tillverkare.

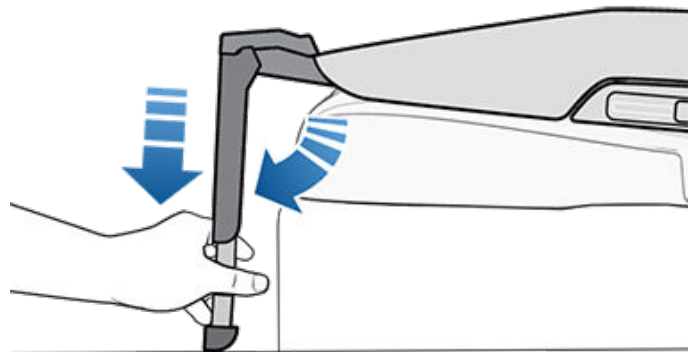



Fästa övre förankringsband

På sätena i andra och tredje raden kan du använda de övre förankringsbanden. När anvisningarna från bilbarnstolens tillverkare anger att du ska fästa ett övre förankringsband ska du fästa kroken vid en av ankarpunkterna bakom tillhörande säte.

ANM: Dra åt de övre förankringsbanden enligt anvisningarna från bilbarnstolens tillverkare.

Ankarpunkterna för förankringsband sitter på baksidan av sätena i andra och tredje raden.

Dubbla förankringsband placeras på varje sida av huvudstödet.

⚠ VARNING: Vid montering av förankringsband ska bandet hållas nära nackstödet enligt bilden nedan. På en Model X som är utrustad med säten i tredje raden får ett förankringsband inte täcka över tredje radens åtkomstknapp på baksidan av sätets ryggstöd.

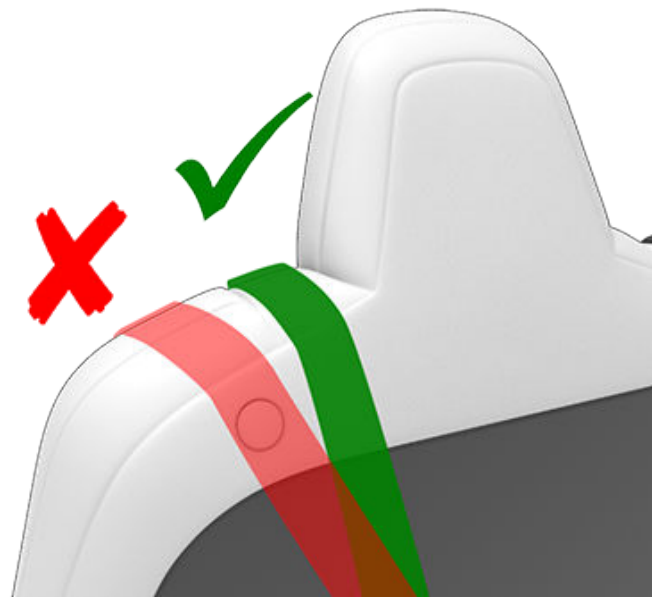

⚠ VARNING: ANVÄND ENDAST BILBARNSTOLAR SOM FÄSTS MED SÄKERHETSÅLTA PÅ DEN MITTRE SITTPLATSEN.

Dubbla förankringsband - andra radens monopost-säten:

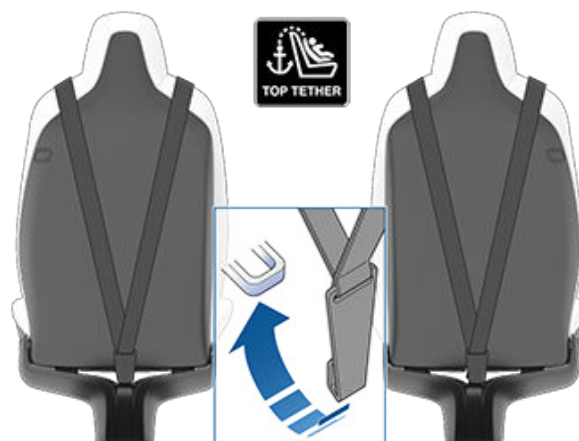

Dubbla förankringsband – andra radens bänksäten:

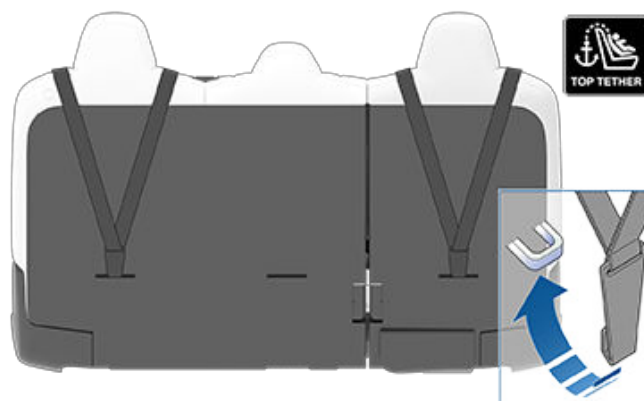

Dubbla förankringsband – tredje radens säten



Enkelt förankringsband – andra radens monopost-säten (ett enda stöd):

Enkelt förankringsband placeras på de yttre sittplatserna över den yttre sidan av nackskyddet (dvs. samma sida av nackstödet som säkerhetsbältets rullmekanism).

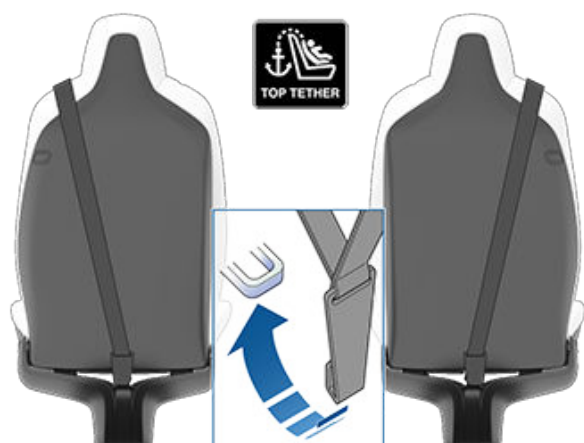

Enkelt förankringsband – andra radens bänksäten:

Enkelt förankringsband placeras på de yttre sittplatserna över den yttre sidan av nackskyddet (dvs. samma sida av nackstödet som säkerhetsbältets rullmekanism). På den mitterre sittplatsen (i förekommande fall), centrera och placera bandet över huvudstödet övre del.



Teknisk information

ECE 16-07 Annex 17, bilaga 3, tabell 1

	Sätessposition, nummer (se nedan)						
	1 och 3 Pass krockkudde AV	1 och 3 Pass krockkudde PÅ	4	5	6	7	9
Tillåtna viktgrupper	0, 0+, I, II, III	Nej	0, 0+, I, II, III	0, 0+, I, II, III	0, 0+, I, II, III	0, 0+, I, II, III	0, 0+, I, II, III
Passar för universalbälte?	Ja (*1)	Nej	Ja	Ja	Ja	Ja (*4)	Ja (*4)
Passar för i-Size?	Nej	Nej	Ja	Nej	Ja	Nej	Nej
Passar för sidstöd (L1/L2)?	Nej	Nej	L1 (*3)	Nej	Nej	Nej	Nej
Största lämpliga bakåtvända ISOFIX (R1/R2X/R2/R3).	Nej	Nej	R3 (*2)	Nej	R3 (*2)	Nej (*5)	Nej (*5)
Största lämpliga framåtvända ISOFIX (F1/F2X/F2/F3).	Nej	Nej	F3	Nej	F3	Nej (*5)	Nej (*5)
Största lämpliga bältesstol (B2/B3).	B3	Nej	B3 (*6)	B3 (*6)	B3 (*6)	B2	B2
Passar för benstöd?	Ja	Nej	Ja	Ja	Ja	Nej	Nej
*ANMÄRKNINGAR:							
<p>1. För att kunna använda bältesbaserade bilbarnstolar i framsätet ska du höja upp sätesdynan till mittenläget.</p> <p>2. För att kunna använda bilbarnstolar av ISOFIX-typ i andra eller tredje radens säten ska du justera motsvarande säte framför det till mittenläget. Vinkla ryggstödet 15 grader från det främsta läget. Endast gällande framsätet – justera sätesdynan uppåt 3 cm från det lägsta läget.</p> <p>3. En babylift kan användas på vänstra sidan av ett bänksäte i andra raden, men inte på monopost-säten.</p> <p>4. När en universalbilbarnstol monteras i tredje raden kan andra radens yttersäten och mittsäte inte användas.</p> <p>5. ISOFIX i tredje raden finns tillgängligt i bilar som tillverkats före oktober 2019.</p> <p>6. Två bältesstolar av typen B3 eller tre av typen B2 kan användas i yttersätena.</p> <p>Säkerhetsbältesspännena för vuxna sitter inte i sidled mellan ISOFIX-ankarstängerna för något säte.</p>							

Summering av sätesspositionsnummer

Sätessposition	Placering i fordonet
1	Främre vänster passagerarsäte (endast högerstyrda fordon)
3	Främre höger passagerarsäte (endast vänsterstyrda fordon)
4	Andra radens vänstra säte
5	Andra radens mittplats
6	Andra radens högra säte
7	Tredje radens vänstra säte (tillval)



Bilbarnstolar

Sätesposition	Placering i fordonet
9	Tredje radens högra säte (tillval)



Varningar gällande bilbarnstolar

-  **WARNING:** Använd aldrig en bakåtvänd bilbarnstol på ett säte som skyddas av en aktiv främre krockkudde. Om du gör det kan det leda till allvarliga personskador eller dödsfall. Se varningsetiketten som finns på solskyddet.
-  **WARNING:** Vissa bilbarnstolar är konstruerade för att säkras i fordonssäten med höftband eller höftbandsdelen av ett höft-/axelband. Barn kan vara i fara vid en kollision om bilbarnstolen inte är ordentligt säkrad i fordonet.
-  **WARNING:** Använd inte en framåtvänd bilbarnstol förrän barnet väger mer än 9 kg (20 lbs) och kan sitta själv. Innan barnet har fyllt två år är barnets ryggrad och nacke inte tillräckligt utvecklade för att klara en frontalkrock utan skador.
-  **WARNING:** En baby eller ett spädbarn får inte sitta i knät på någon vuxen under körning. Alla barn ska alltid vara fastspända i en lämplig bilbarnstol.
-  **WARNING:** För att säkerställa att barn sitter säkert ska du alltid följa anvisningarna i detta dokument samt anvisningarna från bilbarnstolens tillverkare.
-  **WARNING:** Påminnelsen om säkerhetsbälte på pekskärmen ersätter inte kontroll om småväxt passagerare eller bilbarnstol sitter säkert på plats. Sätenas passagerarsensorer kanske inte kan identifiera småväxta passagerare eller bilbarnstolar.
-  **WARNING:** Barn ska åka i bakåtvända bilbarnstolar med stolens inbyggda 5-punktssäte tills de når bilbarnstolens angivna maxvikt eller maxstorlek.
-  **WARNING:** När du placerar större barn i stolen ska du se till att barnets huvud har stöd och att barnets säkerhetsbälte är korrekt justerat och fäst. Bältets axeldel får inte gå över ansikte och nacke, och bältets höftdel får inte gå över magen.
-  **WARNING:** Fäst aldrig två bilbarnstolar i en och samma ankarpunkt. Vid en kollision kanske en fästpunkt inte klarar att hålla fast två stolar.
-  **WARNING:** Ankarstängerna för bilbarnstolar är konstruerade för att endast klara de belastningar som uppstår från en korrekt monterad bilbarnstol. De får under inga omständigheter användas för vuxnas säkerhetsbälten, bälten eller för att fästa andra delar eller annan utrustning i bilen.
-  **WARNING:** Kontrollera alltid bälten och förankringsband efter skador och slitage.
-  **WARNING:** Lämna aldrig ett barn utan uppsyn även om barnet är fastspänt i en bilbarnstol.
-  **WARNING:** Använd aldrig en bilbarnstol som har varit med om en kollision. Kassera stolen och byt ut den enligt anvisningarna från bilbarnstolens tillverkare.



Krockkuddarnas placering

Krockkuddar är placerade på de ungefärliga platser som visas nedan. På solskydden finns varningsinformation gällande krockkuddarna.

Model X är utrustad med en krockkudde och höft-/axelband (kallas även säkerhetsbältesenhet) för båda de främre sätena. Krockkudden är en kompletterande skyddsmekanism vid de här sittplatserna. Alla personer i fordonet, inklusive föraren, ska alltid använda säkerhetsbälte oavsett om det också finns en krockkudde vid deras plats. Detta för att minska risken för allvarliga personskador eller dödsfall i händelse av en krock.

ANM: På högerstyrda fordon sitter krockkuddar för passagerare och förare på omvända platser.

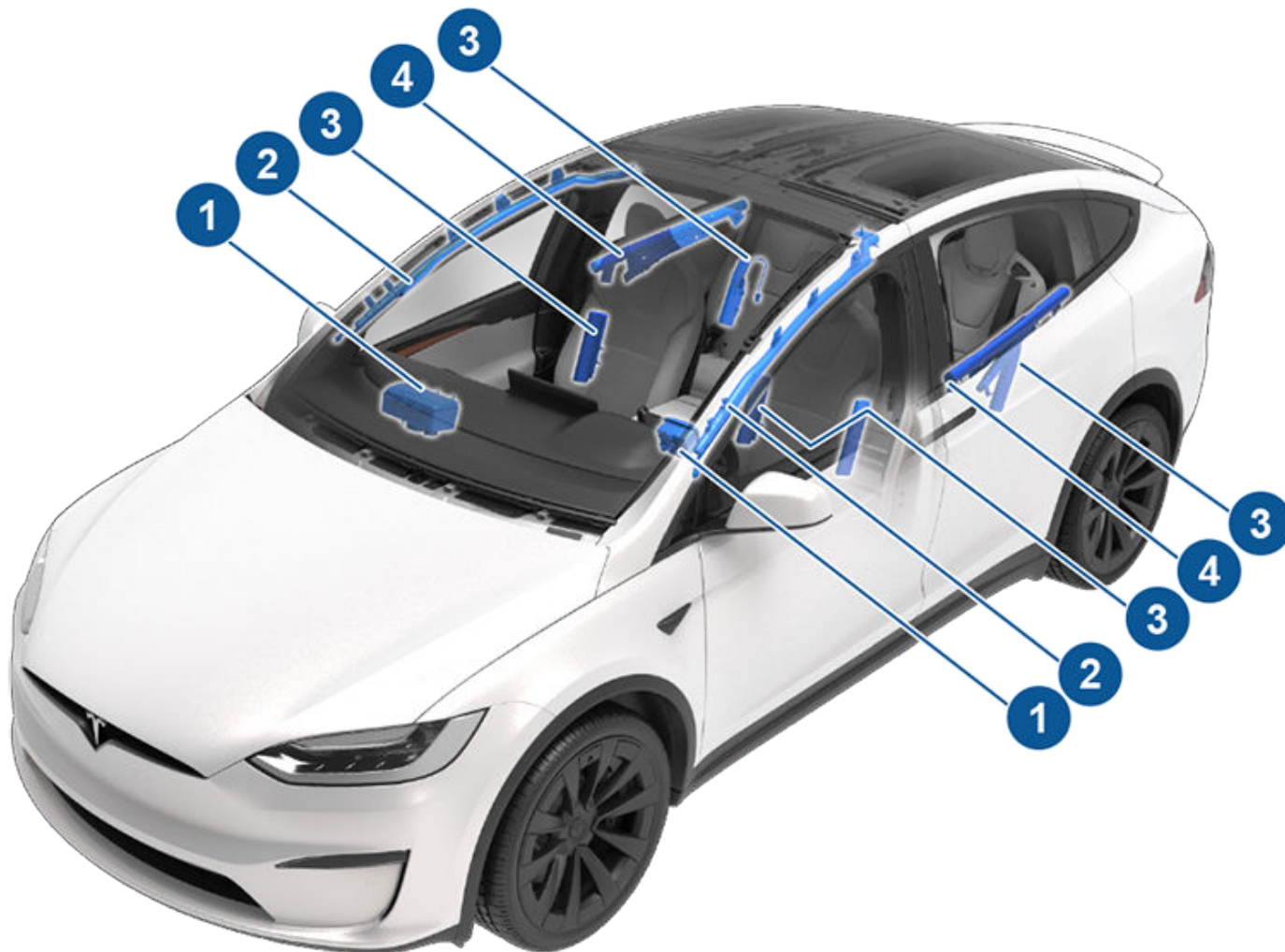

1. Främre krockkuddar
2. Gardinkrockkuddar
3. Sätemonterade sidokrockkuddar
4. Dörrmonterade krockkuddar



Hur krockkuddar fungerar

Krockkuddarna utlöses när sensorerna känner av en stöt som överskrider tröskelvärdena för utlösning. Tröskelvärdena är satta så att omfattningen av en krock förutsägs i tid för att krockkuddarna ska kunna skydda bilens passagerare. Krockkuddar blåses upp omedelbart med avsevärd kraft och ett högt ljud. Den uppblåsta krockkudden och säkerhetsbältena minskar rörelsen för personerna i fordonet och därmed risken för personskador.

Främre krockkuddar är normalt inte konstruerade för att blåsas upp vid kollisioner bakifrån, vältning, sidokollisioner, kraftiga inbromsningar eller körning över gupp och gropar. På samma sätt kanske de främre krockkuddarna inte blåses upp vid alla typer av frontalkrockar, som vid mindre allvarliga frontalkrockar, underredeskollisioner eller kollisioner med smala föremål (som stolpar eller stänger). Betydande ytliga skador kan uppstå på fordonet utan att krockkuddar blåses upp, eller omvänt, kan relativt små strukturella skador leda till att krockkuddar blåses upp. Det här innebär att fordonets yttre skick efter en kollision inte säger så mycket om ifall krockkuddarna bör ha blåsts upp.

⚠️ WARNING: Innan du modifierar Model X för en funktionshindrad person på ett sätt som kan påverka krockkuddesystemet ska du boka tid för service i mobilappen.

Typer av krockkuddar

Model X har följande typer av krockkuddar:

- **Främre krockkuddar:** De främre krockkuddarna är konstruerade för att minska personskador om större barn eller vuxna sitter i framsätena. Följ alla varningar och anvisningar som hänför sig till att sätta ett barn i det främre passagerarsätet (om det är tillåtet i din marknadsregion).
- **Sätesmonterade krockkuddar:** En sätesmonterad sidokrockkudde vid framsätena skyddar bäckenet och bröstkorsregionen. De sätesmonterade krockkuddarna i den inre delen av förarsätet bidrar till att skydda huvudet och överkroppen. Vid allvarliga sidokollisioner eller vinklade frontalkrockar blåses de sätesmonterade krockkuddarna upp på båda sidorna av fordonet, även den som inte påverkas.
- **Gardinkrockkuddar:** En gardinkrockkudde i den främre takskenan på vardera sidan av Model X bidrar till att skydda huvudet. Gardinkrockkuddarna på båda sidor, även den som inte påverkas, blåses endast upp vid en allvarlig sidokrock, en vinklad frontalkrock eller om fordonet slår runt.

Detektering av passagerare för framsäte

Model X har ett passagerarklassificeringssystem som kontrollerar status för passagerarens främre krockkudde.

ANM: Passagerarklassificeringssystemet känner automatiskt av om uppblåsningen av passagerarens främre krockkudde är onödig eller potentiellt skadlig.

- **Dörrmonterade krockkuddar:** Det finns krockkuddar monterade i Falcon Wing-dörrarnas klädsel på båda sidorna av Model X. De fungerar på samma sätt som gardinkrockkuddar genom att de bidrar till att skydda huvudet och blåses vanligen upp om en kraftig sidokrock eller en kraftig förskjuten frontalkrock inträffar eller om fordonet slår runt. De dörrmonterade krockkuddarna blåses upp både på den sida av fordonet som utsätts och den som inte utsätts.

Statusindikator för krockkudde

Du ser statusen för passagerarens främre krockkudde på pekskärmen:



Indikatorn Passagerarkrockkudde AV visas på pekskärmen när den främre passagerarkrockkudden är AV. Om passagerarens främre krockkudde är AV kommer den inte att blåsas upp i en kollision. Den här indikatorn visas också om ingen sitter i sätet. När du kör med en bilbarnstol på det främre passagerarsätet (om det är tillåtet i din marknadsregion) ska du alltid dubbelkontrollera att passagerarens främre krockkudde är i läget AV.



När det sitter en vuxen i passagerarsätet ska du se till att passagerarens främre krockkudde är i läget PÅ. Om passagerarens krockkudde är PÅ kan den blåsas upp i en kollision.



Krockkuddeindikatorn på instrumentpanelen förblir tänd om krockkuddesystemet inte fungerar som det ska. Den enda gången den här indikatorn ska tändas en kort stund är när Model X först startas och den släcks då efter några sekunder. Om den förblir tänd ska du omedelbart boka tid för service i mobilappen och se till att fordonet inte körs.



⚠️ WARNING: Om det är tillåtet att sätta ett barn i det främre passagerarsätet enligt lagstiftningen i din marknadsregion ansvarar föraren för att se till att passagerarens främre krockkudde är AV. Låt aldrig ett barn sitta i det främre passagerarsätet med en aktiverad krockkudde, inte ens om en bilbarnstol eller bältesstol används. Barnet kan DÖ eller SKADAS ALLVARLIGT.



⚠️ WARNING: Om ett spädbarn sitter i en bakåtvänd bilbarnstol på ett säte som är utrustat med en fungerande krockkudde kan det orsaka allvarliga personskador eller dödsfall.

Objektklassificering	OCS Status för passagerarens krockkudde*	Indikatorstatus	Anteckningar
Töm	AV	PASSAGERARKROCKKUDDE AV	
Objekt	AV eller PÅ	PASSAGERARKROCKKUDDE AV eller PASSAGERARKROCKKUDDE PÅ	Beroende på material/ innehåll
Bakåtvänd bilbarnstol utformad för barn upp till ett år	AV	PASSAGERARKROCKKUDDE AV	9 kg eller mindre
Framåtvänd bilbarnstol	AV	PASSAGERARKROCKKUDDE AV	16 kg eller mindre
Barn i bältesstol	AV eller PÅ	PASSAGERARKROCKKUDDE AV eller PASSAGERARKROCKKUDDE PÅ	9-45 kg*
Stort barn	AV eller PÅ	PASSAGERARKROCKKUDDE AV eller PASSAGERARKROCKKUDDE PÅ	
5:e percentilen kvinnor eller större (viktmässigt)	PÅ	PASSAGERARKROCKKUDDE PÅ	Över cirka 45 kg

*Om statusindikatorn för passagerarens krockkudde inte passar för situationen ska sätet inte användas. Passageraren måste då färdas i ett annat säte. Schemalägg service i mobilappen.

ANM: Det tar cirka sex sekunder efter start av Model X innan passagerarklassificeringssystemet rapporterar rätt status för den främre passagerarens krockkudde. När du först slår på Model X kommer det därför att ta cirka sex sekunder för pekskärmen att visa status PASS.KROCKKUDDE AV, även i situationer då den ska vara AV eftersom sätet bär en vikt på 9 kg eller mindre. Om det inte sker ska du schemalägga service i mobilappen och inte placera barn i det främre passagerarsätet.

Kontrollera att sensorsystemet läser av passagerarstatusen korrekt genom att eliminera följande orsaker:

- Föremål har fastnat under sätet.
- Tungt föremål (t.ex. portföljer eller stora väskor) har placerats på sätet.
- Föremål har fastnat mellan ryggstödet och sittdynan.
- Bagage påverkar sätets status.
- Eftermarknadstillbehör som har monterats eller har placerats på eller mellan sätet och passageraren, till exempel, men inte begränsat till överdrag, mattor, filter osv.

Dessa faktorer kan påverka passagerarsensorn. Om ovanstående faktorer har kontrollerats och krockkuddarnas status ändå är felaktig ska samtliga passagerare färdas i baksätet och service schemaläggas i mobilappen för att få krockkuddesystemet kontrollerat.

ANM: Passagerarsensorn i framsätets passagerarplats påverkar endast den främre krockkudden för framsätets passagerare. Sidokrockkuddarna påverkas inte.

⚠️ WARNING: Om det främre passagerarsätets krockkudde inte aktiveras eller avaktiveras som förväntat baserat på viktgränserna som beskrivs tidigare ska du omedelbart schemalägga service i mobilappen.

⚠️ WARNING: Placera aldrig ett barn i det främre passagerarsätet. Barnet kan DÖ eller SKADAS ALLVARLIGT..

⚠️ WARNING: I syfte att garantera att systemet som detekterar passagerare fungerar korrekt, får inga ändringar av det främre passagerarsätet göras.

⚠️ WARNING: Använd inte sätesöverdrag i Model X. Dessa kan begränsa uppblåsningen av sätesmonterade sidokrockkuddar om en kollision inträffar. Sättesöverdrag kan även minska noggrannheten för systemet som detekterar om det sitter någon i sätet och de brusreducerande mikrofonerna (i förekommande fall).

Säkerställa korrekt passagerardetektering

- Använda säkerhetsbältet.

För att säkerställa en korrekt klassificering av en passagerare i främre passagerarsätet, måste passageraren:



- Sitta upprätt mitt på sätesdynan med skuldrorna vilande mot ryggstödet och benen komfortabelt utsträckta framåt med fötterna i golvet. Se [Exempel på korrekta och felaktiga sätespositioner på sidan 74](#). Se [Exempel på korrekta och felaktiga sätespositioner på sidan 73](#).
- Sitta kvar på sätesdynan och inte lyfta sig upp från sätet (till exempel genom att trycka fötterna mot golvet eller lyfta sig genom att pressa armarna mot mittkonsolen eller armstödet).
- Inte bära tjocka, våta eller bylsiga kläder (såsom skidkläder eller kläder med tjock stopping).

Utöver ovanstående förhållanden, kan följande omständigheter påverka passagerarklassificeringssystemets noggrannhet:

- Att placera en kommunikationsradio (till exempel en jaktradio eller walkie-talkie) på främre passagerarsätet.
- Att placera en AC/DC-omvandlare eller en enhet som drivs av en sådan omvandlare (till exempel en mobiltelefon, surfplatta eller dator) på främre passagerarsätets sittdyna.
- Att placera vätska (såsom en flaska med dryck) eller matpåse på ett bilsäte där det finns en bilbarnstol.
- Att placera en bilbarnstol felaktigt så att hela dess nedre del inte ligger an mot sittdynan.
- Föremål som fastnat under sätet eller klämts mellan ryggstödet och sittdynan.
- Tung föremål (t.ex. portföljer eller stora väskor) har placerats på sätet.
- Bagage påverkar sätets status.
- Eftermarknadsutrustning som monterats eller placerats mellan sätet och passageraren såsom klädslar, mattor, filtar eller liknande.

Dessa faktorer kan påverka passagerarsensorn. Om ovanstående faktorer har kontrollerats och krockkuddarnas status ändå är felaktig ska samtliga passagerare färdas i baksätet och service schemaläggas i mobilappen för att få krockkuddesystemet kontrollerat.

ANM: Passagerarsensorn i framsätets passagerarplats påverkar endast den främre krockkudden för framsätets passagerare. Sidokrockkuddarna påverkas inte.

- ⚠ **WARNING:** Om inte ovanstående instruktioner följs, kan passagerarklassificeringssystemet påverkas negativt vilket kan orsaka allvarig personskada eller dödsfall.
- ⚠ **WARNING:** Om det främre passagerarsätets krockkudde inte aktiveras eller avaktiveras som förväntat ska du inte låta en passagerare sitta i det främre passagerarsätet. Schemalägg service i mobilappen.
- ⚠ **WARNING:** I syfte att garantera att systemet som detekterar passagerare fungerar korrekt, får inga ändringar av det främre passagerarsätet göras.

⚠ **WARNING:** Använd inte sätesöverdrag i Model X. Dessa kan begränsa uppblåsningen av sätesmonterade sidokrockkuddar om en kollision inträffar. De kan även minska passagerarklassificeringssystemets noggrannhet.

Exempel på korrekta och felaktiga sätespositioner

Korrekt sätesposition:



Felaktig sätesposition – passagerarens fötter måste vila på golvet:



Felaktig sätesposition – passageraren får inte glida framåt på sittdynan:



Krockkuddar



Felaktig sätesposition – passageraren får inte luta ryggstödet till liggande när fordonet körs:



Felaktig sätesposition – passagerarens fötter måste vila på golvet:



Exempel på korrekta och felaktiga sätespositioner

Korrekt sätesposition:



Felaktig sätesposition – passageraren får inte glida framåt på sittdynan:

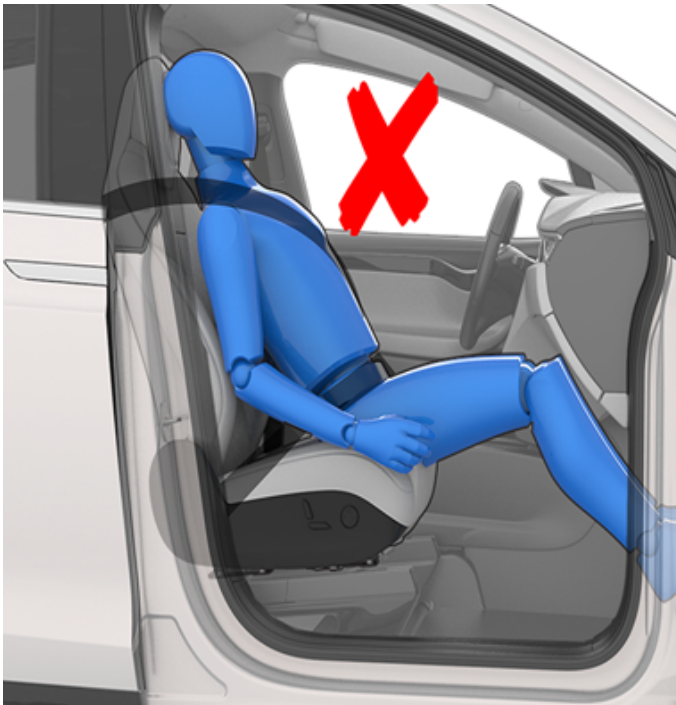

Felaktig sätesposition – passageraren får inte luta ryggstödet till liggande när fordonet körs:



Effekter av uppblåsning

- ⚠ **WARNING:** När krockkuddar blåses upp frigörs ett fint pulver. Detta pulver kan irritera huden och ska grundligt spolas bort från ögonen samt från skärsår eller skrubbsår.

Efter uppblåsning töms krockkudden för att ge en gradvis dämpande effekt för personerna i fordonet och för att säkerställa att förarens sikt framåt inte skymms.

Om krockkuddar har blåsts upp, eller om ditt fordon har varit med om en kollision, ska du alltid låta krockkuddar, bältesspännare för säkerhetsbälten och tillhörande delar undersökas, och om det behövs, bytas av Tesla.

Vid en kollision händer följande utöver att krockkuddar blåses upp:

- Dörrar och baklucka låses upp.
- Varningsblinkers aktiveras.
- Kupébelysning tänds.
- Högspänningen är inaktiverad (du måste boka tid för service i mobilappen för att återställa högspänningen).
- Fönster flyttas till ventilationsläget.
- Fordonet bromsar tills det stannar helt.





ANM: Beroende på typen av kollision och vilka krafter som påverkar kan det hända att dörrarna inte låses upp vid en kollision eller att skador kan hindra dem från att öppnas. I sådana fall kan dörrarna behöva öppnas med den invändiga manuella uppblåsningen eller någon annan losstagning (till exempel gå ut genom en annan dörr eller krossa ett fönster).

Varningar beträffande krockkuddar

- ⚠ **WARNING:** Alla personer i fordonet, inklusive föraren, ska alltid använda säkerhetsbälte oavsett om det också finns en krockkudde vid deras plats. Detta för att minska risken för allvarliga personskador eller dödsfall i händelse av en kollision.
- ⚠ **WARNING:** Personer i framsätena ska inte lägga sina armar över krockkuddemodulen, eftersom en krockkudde som blåses upp kan orsaka frakturer eller andra skador.
- ⚠ **WARNING:** Använd inte sätesöverdrag i Model X. Dessa kan begränsa uppblåsningen av sätesmonterade sidokrockkuddar om en kollision inträffar. Sätesöverdrag kan även minska noggrannheten för systemet som detekterar om det sitter någon i sätet (i förekommande fall).
- ⚠ **WARNING:** Krockkuddar blåses upp med avsevärd hastighet och kraft, vilket kan orsaka personskador. Skador begränsas om alla passagerare använder säkerhetsbälten och sitter rätt, med sätet placerat så långt bak som möjligt.
- ⚠ **WARNING:** Använd inte en bakåtvänd bilbarnstol i säten med en aktiv krockkudde framför. Att göra det kan orsaka personskador eller dödsfall om krockkudden blåses upp.
- ⚠ **WARNING:** För att sidokrockkuddar ska blåsas upp på korrekt sätt måste det finnas ett mellanrum utan hinder mellan personens överkropp och sidan på Model X.



Krockkuddar

-  **WARNING:** Passagerare får inte luta huvudet mot dörrarna. Att göra det kan orsaka personskador om en gardinkrockkudde blåses upp.
-  **WARNING:** Låt inte passagerare hindra en krockkuddes funktion genom att placera fötter, knän eller andra kroppsdelar på eller nära en krockkudde.
-  **WARNING:** Fäst eller placera inte föremål på eller nära främre krockkuddar, vid sidan av framsätena, vid innertaket på sidan av fordonet, eller på något annat krockkuddeskydd som kan störa uppblåsningen av en krockkudde. Dessa omfattar (men begränsas inte till): rattkåpor, dekaler, sittedynor, kuddar, etc. Objekt kan orsaka allvarlig skada om fordonet är inblandat i en kollision som är så kraftig att krockkudden blåses upp.
-  **WARNING:** Efter en uppblåsning blir vissa krockkuddekomponenter varma. Rör inte vid dem förrän de har svalnat.

Med mobilappen för Tesla kan du kommunicera med Model X på avstånd med hjälp av en iPhone®- eller Android™-telefon.

ANM: Informationen nedan kanske inte innehåller alla funktioner som är tillgängliga i Teslas mobilapp. Se till att du får tillgång till nya och förbättrade funktioner genom att hämta uppdaterade versioner av mobilappen när de finns tillgängliga.

Använda mobilappen

Ställa in Tesla-mobilappen för att kommunicera med Model X:

1. Hämta Tesla-mobilappen till telefonen.
2. Logga in på Teslas mobilapp genom att ange inloggningsuppgifterna för ditt Tesla-konto.
3. Aktivera åtkomsten till Model X via mobilen genom att trycka på **Reglage** > **Säkerhet** > **Tillåt mobilåtkomst**.

Både din telefon och fordonet måste ha mobiltäckning eller Wi-Fi för att mobilappen ska kunna kommunicera med ditt fordon. Tesla rekommenderar att du alltid har en fungerande fysisk nyckel till hands om du parkerar i ett område med begränsad eller ingen mobiltäckning, t.ex. inne i ett parkeringsgarage.

ANM: Om du behöver upplåsningshjälp av Tesla på grund av ett problem som inte täcks av garantin, som att ha begränsad mobiltäckning och inte ha någon reservnyckel tillgänglig, täcks dina kostnader inte av vägassistanspolicyn.

ANM: Tesla stödjer inte användning av applikationer från tredje part i syfte att kontakta Model X.

Översikt

När både din telefon och fordonet har internettjänst kan du göra följande på Tesla-appens startskärm:

- Låsa eller låsa upp fordonet.
- Aktivera eller avaktivera värmen eller luftkonditioneringen och övervaka kupéns klimat.
- Kontrollera fordonets laddningsinformation. Laddningsdetaljer visas även när en laddningskabel är inkopplad.
- Öppna eller stänga laddkontakten.

ANM: Vridna röda linjer bredvid batteriikonen visar att batteriet aktivt värms upp (inklusive under laddning eller vid förberedelse för laddning).
- Se var fordonet finns.
- Se fordonets uppskattade räckvidd.
- Öppna det främre bagageutrymmet.
- Visa bilens vägmätare, chassinummer (VIN) och nuvarande version av programvara.

Medieinställningar visas i mobilappen för att pausa, spela upp, spola tillbaka, snabbspola framåt och justera volymen för medier som spelas upp i fordonet. Du kan behöva aktivera medieinställningarna genom att trycka på **Ljudinställningar** > **Alternativ** > **Tillåt mobilstyrning**.

Skicka videor i Tesla Theater genom att dela länken via mobilappen (gäller videokällor som stöds). Gå till filmen, podsändningen eller videon som du vill spela upp på din telefon och tryck på delningsknappen. Dela videon med Tesla-appen så visas den på pekskärmen om Model X är i parkeringsläge.

Profil

På profilfliken som finns i det övre hörnet kan du:

- Växla till ett annat fordon som är kopplat till ditt Tesla-konto om du har tillgång till mer än ett fordon.
- Navigera i Tesla Shop.
- Hantera din kontoinformation och visa din beställningshistorik.
- Visa och anpassa meddelanden som du får på fliken **Inställningar**, t.ex. gällande kalendersynkronisering, när ditt säkerhetslarm har utlösts, laddningsuppdateringar och nya programvaruuppdateringar. Du kan starta uppdateringar på distans och kontrollera statusen.

Reglage

Med reglageflikarna kan du göra följande:

- Öppna det främre eller bakre bagageutrymmet.
- Låsa eller låsa upp Model X på långt håll.

ANM: Fordonet låses inte automatiskt igen om du låser upp det från mobilappen.
- Öppna eller stänga laddkontakten.
- Blinka med belysningen eller aktivera signalhornet för att hitta var Model X står parkerad.
- Aktivera nyckellös körning.

ANM: Nyckellös körning kan användas när du inte har nyckeln eller för att komma förbi PIN-kod för att köra om du har glömt PIN-koden eller om pekskärmen inte svarar (se **PIN-kod för att köra på sidan 165**).
- Öppna och stäng garageporten om ditt fordon har en programmerad HomeLink-anslutning, om det är tillgängligt (se **Smart garage på sidan 84**).
- Öppna fönstren.

Klimatanläggning

Du kan kontrollera temperaturen i kupén och värma upp eller kyla hytten innan du kör (även om fordonet är i ett garage), reglera sätesvärmarna och avfrosta vindrutan:



- Aktivera eller inaktivera **Avfrost bilen** som bidrar till att smälta snö, is och frost på vindrutan, fönstren och speglarna genom att svepa uppåt från skärmens nederkant.
- Aktivera eller avaktivera **Hundläge** eller **Camping**.
- Aktivera **Kupéöverhettningsskyddet** som förhindrar att kupén blir för varm vid varma förhållanden. Du kan välja om du vill att luftkonditioneringen eller endast fläkten ska köras när temperaturen i kupén överstiger 40° C eller, om tillämpligt, den valda temperaturen. Se [Använda klimatreglagen på sidan 171](#) för mer information.
- Öppna eller stänga fönstren.
- Förkonditionera kupén till önskad temperatur och aktivera eller inaktivera fyrkantig ratt (eller ratt)- och sätesvärmarna (i förekommande fall).

Vid användning av mobilappen för att förkonditionera Model X värms även batteriet upp vid behov. Mobilappen skickar en avisering när fordonet har nått önskad förkonditioneringstemperatur.

ANM: I extremt kallt väder eller isiga förhållanden kanske ladduttagets spärr fryser fast. Om du inte kan ta bort eller sätta i laddningskabeln, eller om Supercharging inte fungerar på grund av att spärren har fryst fast, ska du använda Teslas mobilapp för att aktivera **Avfrost bilen** i ungefär 30–45 minuter. Det här gör att isen på laddningsuttagets spärr smälter så att du kan ta bort eller sätta i laddningskabeln.

Placering

Lokalisera Model X med hjälp av väganvisningar eller spåra fordonet på en karta.

Summon

Du kan köra in och ut Model X med Summon (se [Summon på sidan 145](#)) eller Smart Summon (se [Smart Summon på sidan 147](#)).

Schemalägg

Aktivera schemalagd laddning eller avresa, och förkonditionera fordonet. Se [Schemalagd förkonditionering och laddning på sidan 202](#) för mer information. Även schemalagd laddning eller avresa kan sparas baserat på en föredragen plats.

Säkerhet

Med säkerhetsfliken kan du göra följande:

- Parkoppla telefonen med fordonet (se [Telefonnyckel på sidan 24](#)).
- Aktivera/ eller avaktivera vaktläget (se [Använda vaktläget \(med en USB-enhet\) på sidan 168](#)).

- Aktivera eller avaktivera assistentläget (se [Assistentläge på sidan 111](#)).
- Aktivera eller inaktivera läget för hastighetsbegränsning och ta emot meddelanden när fordonets hastighet närmar sig vald maxhastighet med ca 5 km/h (se [Läge för hastighetsbegränsning på sidan 165](#)).

Uppgraderingar

Se och köp de senaste uppdateringarna för ditt fordon, till exempel total självkörning.

Service

Se [Boka service på sidan 208](#) för mer information om hur du bokar service i mobilappen.

Vägassistans

Visa vägassistansresurser och begär vägassistans (i förekommande fall). För mer information om vägassistans, se [Kontakta Teslas vägassistans på sidan 239](#).

Ge åtkomst till en andra förare

Lägg till och ta bort åtkomstbehörighet för ytterligare en förare på Tesla-mobilappen.

ANM: Tesla-mobilapp version 4.3.1 eller högre krävs. Ytterligare förare kan antingen använda ett tidigare registrerat Tesla-konto eller skapa ett nytt Tesla-konto med appen.

För att lägga till ytterligare förare i Tesla-mobilappen från fordonets hemskärm går du till **Säkerhet > Lägg till förare** och följer anvisningarna på skärmen.

ANM: Den tillagda föraren har åtkomst till alla appfunktioner utom köp av uppdateringar.

För att ta bort åtkomst använder du mobilappen och går till **Säkerhet > Hantera förare** och följer anvisningarna på skärmen.

Wifi kan användas för dataöverföring och är ofta snabbare än dataöverföring via mobiltelefonnäten. Att ansluta till Wifi är speciellt användbart i områden med begränsad eller ingen mobiltäckning. I syfte att garantera snabb, tillförlitlig leverans av programvara och kartuppdateringar rekommenderar Tesla att låta Model X vara ansluten till ett Wi-Fi-nätverk när så är möjligt (t.ex. när den står parkerad hemma).

Utför följande steg för att ansluta till ett Wi-Fi-nätverk:

1. Tryck på **Reglage > Wifi**. Model X börjar söka och visar de detekterade Wi-Fi-nätverk som är inom räckvidden.

ANM: Om ett känt Wi-Fi-nätverk inte visas i listan kör du Model X närmare åtkomstpunkten eller överväger att använda en räckviddsförlängare.

ANM: Kontrollera vilka kanaler som stöds i din region när du ansluter till ett 5 GHz-nätverk (i förekommande fall).

5 GHz-nätverkskanaler som stöds

36–48	52–64	100–140	149–165
✓			✓

2. Leta fram och tryck på det Wifi-nätverk du vill använda i **Söker efter wifi-nätverk** eller lägg in det manuellt i **Lägg till wifi-nätverk**, ange lösenordet (om det krävs) och tryck därefter på **Bekräfta**. När Wifi-nätverket lagts till visas det i **Kända wifi-nätverk** tillsammans med en grön kryssmarkering. När nätverket är inom räckvidd ansluter Model X till det automatiskt.

ANM: Model X har för närvarande inte stöd för anslutningar till öppna Wifi-nätverk (för att få åtkomst till ett öppet nätverk, exempelvis via en allmän "hotspot", krävs att du först loggar in och godkänner tjänstevillkoren).

ANM: Om det finns mer än ett nätverk som tidigare anslutits till inom räckhåll ansluter Model X till det senast använda nätverket.

ANM: Vid Teslas servicecenter ansluter Model X automatiskt till Teslas Wifi-servicenät.

Diagnostik

I **Diagnostik** finns mer information om din Wi-Fi-anslutning och tips om hur du förbättrar anslutningar. För åtkomst navigerar du till **Wi-Fi > Diagnostik** eller under förloppsindikatorn när en programvaruuppdatering hämtas eller installeras.

Hotspots

I stället för ett Wifi-nätverk kan du även använda en mobil hotspot (med förbehåll för avgifter och begränsningar hos operatören). När du anslutit till din hotspot väljer du **Behåll anslutning i kör** om du vill bibehålla anslutningen aktiv under tiden du kör.

Felsökningstips

Prova följande tips om fordonets Wi-Fi-anslutning är långsam eller om anslutningsfel uppstår.

- Kontrollera antalet ikonstaplar för Wi-Fi (signalstyrka) på pekskärmen. Om antalet staplar är lågt kan du överväga att lägga till en åtkomstpunkt för Wi-Fi som är närmare fordonet för att förstärka signalen.
- Starta om pekskärmen (se [Omstart av pekskärmen på sidan 9](#)).
- Ta bort Wi-Fi-anslutningen och återanslut. Tryck på **Reglage > Wi-Fi**, välj ditt nätverk och **Glöm nätverk** sedan återansluter du genom att trycka på ditt nätverk i **Kända nätverk**.
- Försök med ett annat Wi-Fi-nätverk.



Bluetooth®-kompatibilitet



Du kan använda olika Bluetooth-enheter i Model X om de är parkopplade och inom räckvidd. Du kan till exempel parkoppla din Bluetooth-kompatibla telefon så att du kan använda den handsfree. Förutom telefoner kan du parkoppla andra Bluetooth-kompatibla enheter med Model X. Du kan till exempel parkoppla en iPod Touch, iPad, Android-surfplatta osv., från vilken du kan spela upp musik.

Du måste först parkoppla telefonen eller Bluetooth-enheten med Model X innan du kan använda den. Parkopplingen konfigurerar Model X så att den kommunicerar med Bluetooth-enheter som stöds. Du kan parkoppla upp till tio Bluetooth-telefoner. Om du inte har angett en viss telefon som en **Prioriterad enhet** eller om den telefon som har angetts som **Prioriterad enhet** inte är inom räckvidden ansluter Model X alltid till den telefon som senast har använts (förutsatt att den är inom räckvidden). Se [Växla mellan parkopplade enheter på sidan 81](#) om du vill ansluta till en annan telefon.

ANM: Om du parkopplar din telefon för att använda den som nyckel (se [Nycklar på sidan 24](#)) innebär det inte att du kan använda telefonens handsfree-funktion, spela upp medier på den osv. Du måste även parkoppla den enligt beskrivningen nedan.

ANM: På många telefoner stängs Bluetooth av om telefonens batteriladdning är svag.

ANM: Även om Bluetooth normalt stöder trådlös kommunikation på avstånd om upp till cirka nio meter, kan prestandan variera beroende på vilken telefon eller enhet du använder.

ANM: Model X kan parkoppla upp till 20 Bluetooth-enheter i taget men endast två enheter kan anslutas samtidigt (till exempel en telefon och en handkontroll eller två handkontroller) till varje främre och bakre pekskärm (i förekommande fall).



FÖRSIKTIG: Lämna inte telefonen parkopplad i fordonet (om du exempelvis vandrar eller är på stranden). Avaktivera Bluetooth eller stäng av telefonen om du måste lämna den i fordonet.

Parkoppla en telefon eller Bluetooth-enhet

Efter parkoppling kan du använda handsfree-funktionen i din Bluetooth-kompatibla telefon till att ringa och ta emot telefonsamtal, få åtkomst till din kontaktlista, se senast ringda samtal osv. Du kan även spela upp mediefiler från telefonen. Om en telefon är parkopplad kan Model X ansluta till den så fort den är inom räckhåll.

1. Om du vill parkoppla en telefon eller Bluetooth-enhet ska du sitta i Model X och se till att pekskärmen är aktiverad.

2. Lås upp telefonen och aktivera Bluetooth (vanligtvis i telefonens inställningar).

ANM: På vissa telefoner kan du behöva gå till Bluetooth-inställningarna för att slutföra proceduren.

3. Tryck på **Reglage > Bluetooth** på pekskärmen för att automatiskt påbörja Bluetooth-skanning för nya enheter.
4. Vänta på att din telefon ska visas i listan och tryck på **Anslut**.
5. Kontrollera att numret som visas på din telefon är samma som numret på pekskärmen. Bekräfta därefter på telefonen att du vill parkoppla.
6. Telefonen kan fråga dig om du vill tillåta att Model X får åtkomst till dina personuppgifter, t.ex. kalender, kontakter och mediefiler (se [Importerera kontakter och senaste samtal på sidan 80](#)). När telefonen är parkopplad med Model X visas den under **Reglage > Bluetooth > Parkopplade enheter**.

Om du vill ändra inställningarna för en parkopplad enhet går du till **Reglage > Bluetooth > Parkopplade enheter** och utökar rullgardinsmenyn bredvid enhetens namn.

Om du har problem med att importera eller ansluta till Bluetooth finns mer information i [Felsöka Bluetooth på sidan 81](#).

Importerera kontakter och senaste samtal

När telefonen är parkopplad går du till **Reglage > Bluetooth > Parkopplade enheter** och utökar rullgardinsmenyn bredvid enhetens namn för att ange om du vill tillåta åtkomst till telefonens kontakter, nyligen ringda samtal och sms. Om du tillåter åtkomst kan du använda telefonappen till att ringa och skicka meddelanden till personer i kontaktlistan och listan över senast ringda samtal (se [Telefon, kalender och konferenssamtal på nätet på sidan 82](#)). Innan det går att importera kontakter kanske du antingen behöver ställa in telefonen för att tillåta synkning eller bekräfta en popupruta på telefonen om att du vill synkronisera kontakter. Detta förfarande kan vara olika beroende på vilken typ av telefon du använder. Mer information finns i dokumentationen som medföljer telefonen.

Om du har problem med att importera kontakter eller parkoppla via Bluetooth finns mer information i [Felsöka Bluetooth på sidan 81](#).

Koppla från eller inaktivera parkoppling av en Bluetooth-enhet

Om du vill koppla från en telefon eller Bluetooth-enhet men inte inaktivera parkopplingen trycker du på **Koppla från** i rullgardinsmeny för telefonens Bluetooth-inställningar på pekskärmen (**Reglage > Bluetooth > Parkopplade enheter > Din telefon**). Om du inte längre vill använda enheten med Model X trycker du på **Glöm enhet** och följer instruktionerna. När du har använt det här kommandot för att glömma en

enhet måste du parkoppla enheten igen om du vill använda den med Model X (se [Parkoppla en telefon eller Bluetooth-enhet på sidan 80](#)).

ANM: Telefonen avbryter automatiskt anslutningen när du lämnar Model X.

ANM: Inaktivering av telefonens parkoppling påverkar inte telefonens nyckelfunktion. Information om att glömma en parkopplad telefon finns i [Hantera nycklar på sidan 28](#).

Växla mellan parkopplade enheter

Model X ansluter automatiskt till en telefon som du har angett som **Prioriterad enhet**. Om du inte har angett en telefon som prioriterad enhet ansluter Model X till den telefon som senast var ansluten, under förutsättning att den finns inom räckvidden och att Bluetooth har aktiverats. Om den senaste telefonen inte finns inom räckvidden försöker den ansluta till nästa telefon som den har varit parkopplad med.

Om du vill ansluta till en annan telefon trycker du på **Reglage > Bluetooth > Enheter**. Välj den telefon som du vill ansluta till och tryck därefter på **Anslut**. Om den telefon du vill ansluta till inte finns med i listan måste du parkoppla telefonen. Se [Parkoppla en telefon eller Bluetooth-enhet på sidan 80](#).

Om den är ansluten visas Bluetooth-symbolen bredvid telefonens namn på skärmen för Bluetooth-inställningar för att visa att Model X är ansluten till telefonen.

Felsöka Bluetooth

Fordonet använder Bluetooth och BLE (Bluetooth med låg energiförbrukning) för att smidigt ansluta din mobiltelefon till Model X. Det kan ibland hända att Bluetooth eller BLE kopplas bort eller att problem uppstår under parkopplingsprocessen på grund av flera potentiella faktorer. Med Bluetooth-anslutning kan ditt fordon använda telefonfunktioner, till exempel ljud, telefonsamtal, kalender och sms.

BLE används inte för passiva funktioner som telefonnyckel.

ANM: Koppla inte bort fordonet från telefonen eller ta bort telefonnyckeln utan ett fungerande nyckelkort i närheten.

Testa följande för att felsöka Bluetooth. Börja med mobiltelefonen.

Felsöka mobiltelefonen

Bluetooth kanske inte kan ansluta på grund av inställningar och uppdateringar i din mobiltelefon:

- Aktivera Bluetooth på telefonen. Om det redan är aktiverat ska du avaktivera och aktivera Bluetooth igen.
- Kontrollera att flygplansläget är avaktiverat.
- Ladda telefonen. Om telefonens batterinivå är för låg kanske den inte har stöd för Bluetooth-funktioner.

- Parkoppla enheten korrekt. Om den redan är parkopplad ska du koppla från och parkoppla den igen.
- Uppdatera telefonen till den senaste programvaran från tillverkaren.
- Kontrollera att bilens ljudsystem är markerat som utgångskällan för ljud.
- Kontrollera att telefonens inställningar tillåter Bluetooth (till exempel att mobildata är aktiverat och att telefonen är ansluten till Wi-Fi).
- Stäng av telefonen och slå på den igen.
- Se till att platstillstånden är inställda på "Alltid på" för mobilappen.

Felsöka Teslas mobilapp

Kontrollera Teslas mobilapp:

- Kontrollera att Teslas mobilapp är uppdaterad med den senaste programvaran.
- Verifiera att du är inloggad på Teslas mobilapp medan du använder telefonnyckeln.
- Se till att Tesla-appen körs i bakgrunden.
- Kontrollera att du har konfigurerat profilen helt i mobilappen och konfigurerat inställningarna korrekt.

Felsöka fordonet

Fordonets inställningar kan påverka dess förmåga att parkoppla din mobiltelefon:

- Ladda Model X: Om fordonets batterinivå är för låg kanske inte Bluetooth-funktionen fungerar.
- Uppdatera fordonets programvara och se till att den alltid är uppdaterad. Sök efter nya programvaruuppdateringar genom att navigera till **Reglage > Programvara**
- Starta om pekskärmen. Se [Pekskärm på sidan 7](#).
- Starta om fordonet.

Om Bluetooth fortfarande inte fungerar ska du koppla från fordonet OCH mobiltelefonen. Försök sedan att parkoppla dem igen.

Om du har problem med BLE-telefonnyckeln navigerar du till **Reglage > Lås** när du sitter i fordonet och tar bort telefonen från "telefon som nyckel". Sedan konfigurerar du den igen. Gör endast detta när du är i fordonet och har en tillgänglig, tillförlitlig reservnyckel (till exempel ett nyckelkort).



Använda telefonappen



När telefonen är ansluten till Model X via Bluetooth (se [Bluetooth på sidan 80](#)) och du har tillåtit åtkomst till information på telefonen (se [Importerera kontakter och senaste samtal på sidan 80](#)) kan du använda telefonappen till att visa och ringa ett samtal med handsfree-funktion till vem som helst som finns inlagd i telefonen.

- **Samtal:** Visar de senaste samtalen i kronologisk ordning med det senaste samtalet först.
- **Meddelanden:** Visar meddelanden i kronologisk ordning med det senaste meddelandet först. Du kan visa, skicka och ta emot textmeddelanden. Istället för att skriva ett textmeddelande trycker du på mikrofonknappen till höger på fyrkantig ratt (eller ratt) och talar in meddelandet.
 **VARNING:** För att inte störa föraren och upprätthålla säkerheten för alla passagerare samt andra trafikanter ska du inte läsa eller skicka meddelanden medan fordonet är i rörelse. Ha alltid god uppsikt över vägen och trafiken när du kör.
- **Kontakter:** Kontakter anges i alfabetisk ordning och kan sorteras på förnamn eller efternamn. Du kan också välja en bokstav till höger i listan för att gå direkt till namnen som börjar med den valda bokstaven. När du trycker på ett namn i kontaktlistan visas kontaktens tillgängliga nummer i den högra rutan tillsammans med annan tillgänglig information (exempelvis adress). Tryck på kontaktens nummer om du vill ringa ett samtal.
- **Favoriter:** Visar kontakterna från din telefon som du har identifierat som favoriter.
- **Kalender:** Visar kalenderposter från din telefon (se [Kalender på sidan 82](#)). Om en post innehåller ett telefonnummer eller en adress kan du ringa ett samtal eller navigera till en destination genom att trycka på motsvarande information i kalenderposten.

Ringa ett samtal

Du kan ringa ett samtal genom att:

- Tala in ett röstkommando (se [Röstkommandon på sidan 20](#)). Röstkommandon är ett bekvämt sätt att ringa eller skicka textmeddelanden handsfree till dina kontakter.
- Trycka på ett telefonnummer som visas på en lista i telefonappen – kontakter, samtal eller kalender.
- Använda Model X-knappsatsen på pekskärmen i telefonappen.

ANM: Om det är säkert och lagligt att göra det kan du även ringa ett samtal genom att slå numret eller välja kontakten direkt från telefonen.

ANM: Du kan också ringa ett telefonsamtal genom att trycka på ett markeringsstift på kartan och välja telefonnumret (om tillgängligt) i popup-fönstret.

Ta emot ett telefonsamtal

När telefonen tar emot ett inkommande samtal visar pekskärman uppringarens nummer eller namn (om uppringaren finns med i telefonens kontaktlista och Model X har åtkomst till dina kontakter).

Tryck på ett av alternativen på pekskärmen för att **Svara** eller **Ignorera** samtalet. Beroende på telefonen du använder och vilka högtalare du använder vid ditt senaste samtal kan telefonen fråga vilka högtalare du vill använda för det inkommande samtalet.



VARNING: Var alltid fokuserad när du kör på vägarna. Att använda eller programmera en telefon under körning, även med Bluetooth aktiverat, kan leda till allvarlig personskada eller dödsfall.



VARNING: Följ alltid alla gällande lagar om användning av mobiltelefoner medan du kör, inklusive, men inte begränsat till, lagar som förbjuder att du skickar SMS och kräver handsfree-användning.

Alternativ under pågående samtal

När ett samtal pågår visas samtalet på pekskärmen. Justera samtalsvolymen med den vänstra rullningsknappen under ett samtal. Luta den vänstra rullningsknappen åt höger för att slå av/på ljudet och luta åt höger för att avsluta samtalet.

Kalender



Kalendern visar inplanerade händelser från telefonens (iPhone® eller Android™) kalender för aktuell eller följande dag. Kalendern är smidigt integrerad med telefonappen så att du kan ringa in till ditt möte från en kalenderpost. Den är också integrerad med navigeringssystemet så att du kan navigera till händelseplatsen.

1. Se till att telefonen är parkopplad med Model X.
2. Se till att du är inloggad i Teslas mobilapp.
3. I Tesla-appen trycker du på **Profil > Inställningar > Kalendersynkronisering**.

ANM: Du bör använda den senaste versionen av mobilappen så att du alltid har tillgång till samtliga kalenderfunktioner.

4. I telefonen går du till **Inställningar** och ger behörighet till att dela kalendern med Teslas mobilapp. Mobilappen kan sedan periodiskt (och automatiskt) skicka kalenderdata från din telefon till Model X.



Om en kalenderhändelse innehåller en specifik adress visas en navigeringspil för att indikera att du kan trycka på adressen för att navigera till händelseplatsen. När en kalenderhändelse ska inträffa inom den närmaste timmen och en unik adress har angetts får du ett meddelande på pekskärmen om det finns en bättre rutt på grund av trafiken, även om du inte aktivt använder navigeringsfunktionen.

Om en händelse har en unik adress och inträffar inom två timmar från att du sätter dig i ditt fordon och förbereder dig för att köra iväg navigerar Model X automatiskt till adressen där händelsen sker (se [Automatisk navigering på sidan 183](#)).

Tryck på en av händelsernas informationsikon för att visa anteckningarna om händelsen. Om anteckningarna innehåller ett eller flera telefonnummer blir informationsikonen en telefonikon och kalendern visar det första telefonnummer som hittas. Tryck på det för att ringa upp. Du kan även ringa upp genom att trycka på valfritt nummer i anteckningarna i händelsens popup-fönster (det här är särskilt användbart för konferenssamtal). Om det finns en webblänk i anteckningarna trycker du på länken för att öppna den i webbläsaren.

Zoom



Var med på möten och ring samtal smidigt via fordonets pekskärm. Tryck på Zoom-appen och logga in eller ange mötes-ID:t för att komma igång. Du kan även komma åt möten som visas i kalendern eller i sms genom att trycka på Zoom-länken. Fordonets kupékamera kan endast användas för Zoom-samtal när Model X är parkerad. När fordonet växlas ur parkeringsläget under ett Zoom-samtal inaktiveras kupékameran och samtalet övergår till endast ljud. Använd pekskärmen för att slå på/av video, slå på/av mikrofonen eller anpassa olika mötesinställningar.

 **WARNING:** Använd inte videofunktionen när fordonet är tillfälligt parkerat på en allmän väg (till exempel om fordonet är parkerat längs trottoarkanten eller på en plats som inte är en angiven parkeringsplats).

 **WARNING:** Fokusera på omgivningen och följ alltid alla gällande lagar när du kör, inklusive, men inte begränsat till, lagar som kräver handsfreeanvändning.



HomeLink Universal Transceiver



Om ditt fordon är utrustat med HomeLink® Universal Transceiver kan du styra upp till tre radiofrekvensenheter (RF), inklusive garageportar, grindar, belysning och säkerhetssystem.

ANM: Beroende på tillverkningsdatum, marknadsregion och de valda alternativen vid inköpstillfället är vissa fordon inte utrustade med en HomeLink Universal Transceiver.

⚠ WARNING: Använd inte HomeLink Universal Transceiver med en enhet som inte har funktioner för säkerhetsstopp och tillbakagång. Att använda en enhet utan dessa säkerhetsfunktioner ökar risken för skador eller dödsfall.

Lägen som stöds

HomeLink har stöd för tre olika lägen för kommunikation mellan fordonet och RF-enheten. Valet av kommunikationsläge avgörs av RF-enhetens kompatibilitet:

- **Standardläge:** Använd standardläget om din RF-enhet är utrustad med en fjärrkontroll som måste användas för att manövrera en enhet (exempelvis en fjärrstyrd garagedörr). Det här läget är det vanligaste kommunikationsläget för HomeLink-enheter.
- **D-läge eller UR-läge:** Använd D-läge eller UR-läge om radiofrekvensenheten inte har en fjärrkontroll och mottagaren har knappen "Learn" (inlärning) (kan även kallas "Program" eller "Smart"). D-läge och UR-läge fungerar likartat, på så sätt att Model X kommunicerar direkt med enhetens mottagare i motsats till fjärrkontrollen.

ANM: D-läge används vanligen i Nordamerika medan UR-läge är populärt i Europa, Mellanöstern och Asien. Du kan ta reda på med vilket läge din enhet är kompatibel genom att kontakta HomeLink via www.homelink.com eller 008000 HOMELINK (008000-466-354-65).

Dina olika enheter kan vara inställda på olika lägen. Din garagedörr kan till exempel vara inställd på standardläge, din grind kan vara inställd på D-läge osv. Ändra ett kommunikationsläge genom att trycka på HomeLink-ikonen längst upp på **Reglage** skärm och välja den enhet som ska ändras. Välj sedan **Program** och välj önskat läge för enheten. Bekräfta genom att trycka på **Ställ in läge** och följ instruktionerna på skärmen.

ANM: Läs produktinformationen för din HomeLink-enhet för att ta reda på vilket läge som är kompatibelt med din enhet.

Programmera HomeLink

Programmera HomeLink®:

1. Parkera Model X på ett sådant sätt att den främre stötfångaren är framför enheten som du vill programmera.



FÖRSIKTIG: Enheten kanske öppnas eller stängs under programmeringen. Innan du programmerar den ska du därför se till att enheten inte kan slå i människor eller föremål.

2. Kontrollera att enhetens fjärrkontroll har ett korrekt fungerande batteri. Tesla rekommenderar att du byter batteri i enhetens fjärrkontroll innan du programmerar HomeLink.
3. Tryck på HomeLink-ikonen längst upp på **Reglage** skärm.
4. Tryck på **Skapa HomeLink**.
5. Fyll i ett namn på enheten på HomeLink-skärmen och tryck sedan på **Registrera** eller **Lägg till ny HomeLink**.
6. Välj vilket läge du vill använda (Standard, D-läge eller UR-läge) och tryck sedan på **Ställ in läge**.
7. Tryck på **Starta** och följ anvisningarna på skärmen.

ANM: Om du ser en skärm som heter "Lär in mottagaren" när du programmerar enheten måste du ha i åtanke att detta är tidskritiskt steg. När du har tryckt på knappen Learn/Program/Smart på enhetens fjärrkontroll har du endast cirka 30 sekunder på dig att ta dig tillbaka till fordonet, trycka på **Fortsätt** och sedan dubbelklicka på den inlärdade HomeLink-enhetens namn. Fundera på att ha en person till hands för att se till att steget kan slutföras inom 30 sekunder.

8. När enheten är programmerad ska du trycka på **Spara** för att slutföra programmeringen.
9. Kontrollera till att HomeLink fungerar som det ska. I vissa fall kan du behöva upprepa programmeringsprocessen flera gånger innan du lyckas.

När den är programmerad kan du styra enheten genom att trycka på motsvarande HomeLink-ikon på pekskärmen. HomeLink kommer ihåg placeringen för programmerade enheter. När du närmar dig en känd plats visas HomeLink-reglaget på pekskärmen automatiskt. När du kör bort försvinner den.

ANM: Om du behöver mer hjälp eller har frågor om kompatibilitet ska du kontakta HomeLink (www.homelink.com eller ringa 1-800-355-3515).

Automatisk öppning och stängning

Om du vill använda HomeLink-enheten utan att använda pekskärmen kan du programmera enheten så att den öppnar när du närmar dig och stänger när du kör iväg:

1. Tryck på HomeLink-ikonen längst upp på **Reglage**-skärmen, tryck på **HomeLink-inställningar** och välj sedan den enhet som ska automatiseras.
2. Justera enhetens HomeLink-inställningar vid behov:
 - Markera kryssrutan **Öppna automatiskt när du anländer** om du vill att enheten ska öppnas när du närmar dig.
 - Tryck på pilarna för att ange det avstånd på vilket du vill att Model X ska vara från enheten innan den öppnar.



- Markera kryssrutan **Stäng automatiskt när du kör iväg** om du vill att enheten ska stängas när du kör iväg.
- Markera kryssrutan **Automatiskt fällbara speglar** om du vill att speglarna ska fällas in när du kommer till HomeLink-platsen. Detta är praktiskt i smala garage.
- Markera kryssrutan **Ljudsignal för auto-öppna och auto-stäng** om du vill att Model X skickar en ljudsignal vid en signal om att enheten ska öppnas eller stängas.

HomeLink registrerar fordonets GPS-position vid tidpunkten för parkopplingen och använder denna för att avgöra fordonets plats i förhållande till HomeLink-enheten.

HomeLink varken registrerar eller skiljer på öppning och stängning (till exempel om auto-öppna aktiveras och dörren redan är öppen så stängs dörren) men vanligtvis avgörs om auto-öppna eller auto-stäng ska utföras baserat på följande:

Auto-öppna : Upptäcker när Model X närmar sig garagedörren (eller annan HomeLink-enhet) inom ett angivet avstånd. Auto-öppna aktiveras om fordonet som närmar sig är i köräge och HomeLink är aktiverat. Ingen aktivering utförs av HomeLink när fordonet redan finns i området.

Auto-stäng: HomeLink aktiveras när Model X växlar från parkeringsläget till Reverse och färdas minst sju meter i backläget.

ANM: Om köräget ändras flera gånger i det angivna avståndet kan auto-stäng störas.

I situationer när du inte vill att enheten ska öppnas eller stängas automatiskt trycker du på **Hoppa över auto-öppna** eller **Hoppa över auto-stäng** när som helst under nedräkningsmeddelandet.

ANM: Förlita dig inte på HomeLink för att se till att enheten stängs helt.

Återställa platsen för HomeLink-enheten

Om du upplever situationer då det händer att du kör fram mot din HomeLink-enhet och den inte öppnar, eller om pekskärmen inte visar ett meddelande när du närmar dig en programmerad enhet, kan du behöva återställa enhetens plats. Gör det genom att parkera så nära HomeLink-enheten som möjligt (garagedörr, grind osv.) och visa inställningssidan för HomeLink genom att trycka på HomeLink-ikonen längst upp på **Reglage** skärm. Tryck på namnet på den enhet som ska återställas och sedan på **Återställ plats**.

Radera en enhet

För att radera en HomeLink-enhet trycker du på HomeLink-ikonen längst upp på **Reglage**-skärmen och sedan på **HomeLink-inställningar**. Tryck på enhetens namn och sedan på **Radera**.

ANM: Du kan också utföra en fabriksåterställning för att radera dina HomeLink-inställningar samt alla andra personliga data (sparade adresser, musikfavoriter, importerade kontakter etc.). Se [Radera personuppgifter med en fabriksåterställning på sidan 11](#).

ANM: Av säkerhetsskäl ska du radera dina HomeLink-enheter om du säljer din Model X.

Felsöka HomeLink

Standardläge

I standardläge registrerar Model X RF-signalen från din HomeLink-enhets fjärrkontroll. Peksjärmen uppmanar dig att stå framför fordonet, peka med enhetens fjärrkontroll mot den främre stötfångaren och trycka ned och hålla kvar knappen tills strålkastarna blinkar. När strålkastarna blinkar har Model X lärt in fjärrkontrollen och du kan trycka på **Fortsätt** på pekskärmen. Om strålkastarna inte blinkar:

- Kontrollera batterierna i fjärrkontrollen. Det kan vara bra att byta ut batterierna innan du påbörjar programmeringen.
- Se till att du står framför Model X med enhetens fjärrkontroll placerad inom fem cm från Tesla-emblemet.
- Tryck på och håll ned knappen på enhetens fjärrkontroll tills strålkastarna blinkar. I vissa fall måste du hålla ned knappen på fjärrkontrollen i upp till tre minuter.

ANM: På vissa HomeLink-fjärrkontroller kan man behöva trycka ett flertal gånger (cirka en sekund per tryckning) istället för en enda lång tryckning. Om du inte lyckas efter flera försök att trycka länge provar du att trycka flera gånger under en sekund.

D-läge och UR-läge

I D-läge och UR-läge lärs Model X av enhetens mottagare. På pekskärmen uppmanas du att trycka på knappen "Learn" (inläring) (kan även kallas "Program" eller "Smart") på mottagaren för enheten. Om detta inte fungerar följer du anvisningarna nedan:

- Parkera Model X med den främre stötfångaren så nära det går till garageporten, grinden osv. som du försöker programmera.
- Kontrollera att du trycker på knappen Learn/Program/Smart på mottagaren. Se produktinformationen för den RF-enhet som du försöker programmera om du behöver instruktioner om hur du aktiverar mottagarens inlärningsläge.
- Om du ser en skärm som heter "Train the receiver" (lära in mottagaren) när du programmerar enheten måste du ha i åtanke att detta är ett tidskritiskt steg. När du har tryckt på knappen Learn/Program/Smart på fjärrkontrollen för enheten har du endast cirka 30 sekunder på dig att ta dig



Smart garage

tillbaka till fordonet, trycka på **Fortsätt** och dubbelklicka på namnet på den inlärd HomeLink-enheten. Försök ta hjälp av en person med detta steg.

- De flesta enheter är endast kvar i inlärningsläge i tre till fem minuter. Följ anvisningarna på pekskärmen direkt efter att du har tryckt på knappen Learn/Program/Smart.

Om du behöver mer hjälp eller har frågor om kompatibilitet ska du kontakta HomeLink (www.homelink.com eller ringa 1-800-355-3515).



Starta

När du öppnar en dörr för att kliva i Model X startar pekskärmen och du kan manövrera alla reglage. För att växla Model X trycker du på bromspedalen och sveper uppåt för köräge framåt eller nedåt för bakåt på pekskärmens körägesväljare (se [Växling på sidan 93](#)).

Om **Automatisk startväxel** är aktiverad väljer Model X automatiskt köräge framåt eller bakåt baserat på föremål som identifieras i omgivningen. Då bromspedalen trycks ned aktiveras det valda köräget som visas på instrumentpanelen (förutsatt att förardörren är stängd och säkerhetsbältet är fastspänt) och då accelerationspedalen trycks ned börjar fordonet köra i vald riktning.

ANM: Aktivera eller avaktivera **Automatisk startväxel** genom att trycka på **Reglage > Pedal och styrning > Automatisk startväxel**.

Innan du accelererar med **Automatisk startväxel** aktiverad ska du kontrollera på instrumentpanelen att Model X har växlat till önskat köräge (framåt eller bakåt). Om valet inte är korrekt, eller om **Automatisk startväxel** inte är aktiverad sveper du uppåt för köräge framåt eller nedåt för bakåt på pekskärmens körägesväljare för att välja ett nytt köräge. Se [Växling på sidan 93](#).

ANM: Om **PIN-kod för att köra** är aktiverad (se [PIN-kod för att köra på sidan 165](#)) måste du även ange en giltig PIN-kod på pekskärmen innan du kan köra Model X.

ANM: Om Passiv upplåsning är avaktiverad och du inte trampar ned bromspedalen för att starta Model X inom cirka fem minuter, visas ett meddelande på instrumentpanelen och du måste då låsa och låsa upp Model X med nyckeln igen innan du kan köra fordonet.

Allt du behöver veta när du kör Model X visas på instrumentpanelen.

Körning avaktiverad – kräver parkoppling

Om Model X inte detekterar en nyckel när du trycker ned bromsen (en telefonnyckel detekteras inte eller två minuter har förflutit sedan du använde nyckelkortet) visas ett meddelande på pekskärmen om att körning kräver parkoppling.

Om du ser det här meddelandet placerar du nyckelkortet i något av telefondockans fack där RFID-sändaren kan avläsa den. Perioden för parkoppling inom två minuter startar om och du kan starta Model X genom att trampa ned bromspedalen.

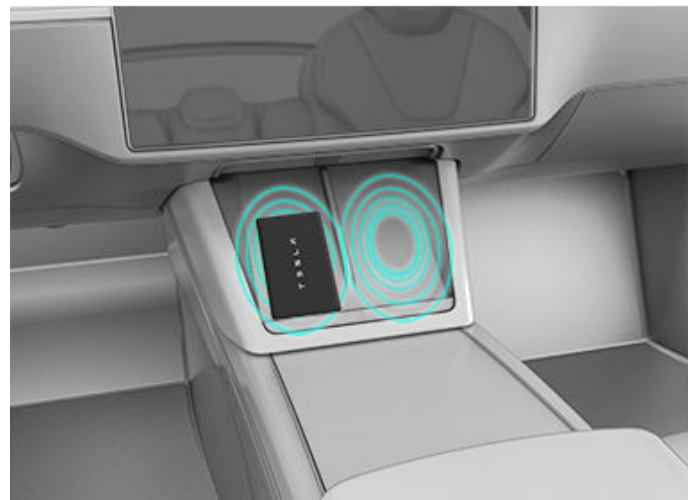

Ett antal faktorer kan påverka om Model X kan upptäcka en telefonnyckel (till exempel kan enhetens batteri vara svagt eller urladdat och det går inte längre att kommunicera via Bluetooth).

Ha alltid din telefonnyckel eller ett nyckelkort med dig. Efter körning behöver du nyckeln för att starta om Model X. När du lämnar fordonet måste du ta nyckeln med dig för att låsa Model X, antingen manuellt eller automatiskt.

Stänga av

När du har kört färdigt och lagt i parkeringsläget går du bara ur fordonet. När du lämnar Model X med din telefonnyckel och fjärrnyckel stängs fordonet och instrumentpanelen och pekskärmen automatiskt av.

Model X stängs också av automatiskt efter att ha stått i parkeringsläget under 30 minuter, även om du sitter i förarsätet.

Även om det vanligtvis inte behövs kan du stänga av Model X medan du sitter i förarsätet, förutsatt att fordonet inte är i rörelse. Tryck på **Reglage > Säkerhet > Stäng av bilen**. Model X startar automatiskt igen om du trampar ned bromspedalen eller trycker på pekskärmen efter en kort stund.

ANM: Model X växlar automatiskt till parkeringsläget när du bedöms lämna fordonet (t.ex. om förarens säkerhetsbälte inte är fastspänt och fordonet nästan står stilla). Om du lägger i neutralläget växlar fordonet till parkeringsläget när du öppnar dörren för att gå ur. Om du vill att fordonet ska hålla kvar neutralläget, se [Anvisningar för biltransportörer på sidan 235](#).

Slå av och på fordonets ström

Du kan slå av och på Model X om den uppvisar ovanligt beteende eller om en obestämbbar varning visas.

ANM: Starta om pekskärmen innan du slår av och på fordonet om pekskärmen inte svarar eller uppvisar ovanligt beteende (se [Omstart av pekskärmen på sidan 9](#)).



Starta och stänga av

1. Lägg i parkeringsläget.
2. På pekskärmen trycker du på **Reglage > Säkerhet > Stäng av bilen**.
3. Vänta i åtminstone två minuter utan att göra något med fordonet. Öppna inga dörrar, rör inte bromspedalen, pekskärmen osv.
4. Efter två minuter ska du trampa på bromspedalen eller öppna dörren för att väcka fordonet.



Justera läge för Fyrkantig ratt (eller ratt)

Beroende på tillval kan du antingen ha en rektangulärratt eller en ratt: konstruktionen kan skilja sig åt men funktionen är densamma.

Justera fyrkantig ratt (eller ratt) genom att trycka på **Reglage** och på **Ratt**-ikonen.

Använd den vänstra rullningsknappen på fyrkantig ratt (eller ratt) för att flytta fyrkantig ratt (eller ratt) till önskat läge:

- Ställ in höjd/lutningsvinkel på fyrkantig ratt (eller ratt) genom att rulla den vänstra rullningsknappen uppåt eller nedåt.
- Flytta fyrkantig ratt (eller ratt) närmare eller längre bort från dig genom att rulla den vänstra rullningsknappen åt vänster eller höger.

Du kan också anpassa vad den vänstra rullningsknappen ska styra, till exempel klimat- eller bilkamerastatus. Du anpassar den genom att hålla ned den vänstra rullningsknappen och gå till meny på instrumentpanelen.



! WARNING: Ställ inte in fyrkantig ratt (eller ratt) medan du kör.

Justera styrvikt

Du kan justera styrsystemets känsla och känslighet så att det passar dig:

1. Tryck på **Reglage > Pedaler och styrning > Styrvikt** på pekskärmen.
2. Välj en inställning för ratten:
 - **Lätt** – Minskar kraften som krävs för att vrida fyrkantig ratt (eller ratt). I stadstrafik blir Model X lättare att köra och parkera.
 - **Medium** – Tesla anser att den här inställningen ger bäst hantering och gensvar i de flesta förhållanden.
 - **Tung** – Ökar kraften som krävs för att vrida fyrkantig ratt (eller ratt). När du kör i högre hastigheter ger Model X bättre gensvar.

Översikt över knappar

Din Model X är utrustad för spakfri körning där alla reglage du behöver under körningen är åtkomliga på den fyrkantig ratt (eller ratt).

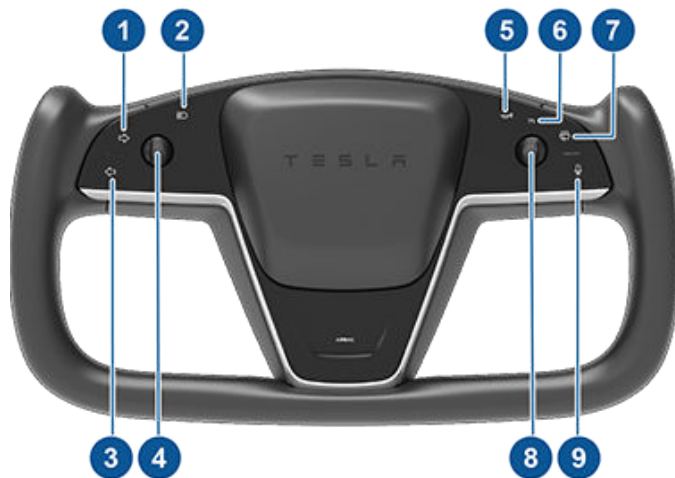

1. Höger körriktningsvisare (se [Körriktningsvisare](#) på sidan 97).
2. Strålkastare för helljus* (se [Strålkastare för helljus](#) på sidan 97).
3. Vänster körriktningsvisare (se [Körriktningsvisare](#) på sidan 97).
4. Vänster rullningsknapp (se [Vänster rullningsknapp](#) på sidan 90).
5. Signalhorn (se [Signalhorn](#) på sidan 90).
6. Identifierare som alltid är tänd för att indikera att det högra rullningshjulet kan användas med farthållaren.
7. Torkare* (se [Torkare och spolare](#) på sidan 99).
8. Höger rullningsknapp (se [Höger rullningsknapp](#) på sidan 90).
9. Röstkommandon (se [Röstkommandon](#) på sidan 20).

*Funktionerna som är kopplade till knapparna för helljus och torkare varierar beroende på om du trycker på knappen eller trycker på och håller in den. Se motsvarande avsnitt i den här ägarhandboken för mer information.

ANM: Om du håller ned både vänster och höger rullningsknapp samtidigt medan Model X är parkerad startar pekskärmen om (se [Omstart av pekskärmen](#) på sidan 9).

ANM: Vissa reglage på fyrkantig ratt (eller ratt) är kapacitiva knappar, vilket innebär att de inte har en fysisk knapp utan svarar på beröring och ger återkoppling via känsl (i form av en vibration). Låt inte fingrar vila på dem om det inte är avsiktligt. Knapparna kan aktiveras eller inaktiveras om du oavsiktligt rör dem. Om en knapp aktiveras av misstag tar du bort fingrarna från knapparna under flera sekunder för att återgå till normal funktion.



Fyrkantig ratt (eller ratt)

Vänster rullningsknapp

Använd rullningsknappen på vänstra sidan av den fyrkantig ratt (eller ratt) för att justera speglarnas läge och den fyrkantig ratt (eller ratt). Den styr också torkarna och mediaspelaren.



- När du använder mediaspelaren trycker du knappen åt vänster för att gå tillbaka till föregående låt eller station och åt höger för att hoppa till nästa låt eller station.
- Höj/sänk ljudsystemets volym genom att rulla knappen uppåt/nedåt.
ANM: Med rullningsknappen justeras volymen för medier och telefonsamtal baserat på vad som för närvarande används. När du ställer in volymen visas volymnivån på pekskärmen och huruvida du justerar volymen för medier eller telefon.
- Tryck på knappen om du vill stänga av medievolymen eller pausa/spela en ljudfil.
- När du justerar speglar flyttar du knappen till vänster/höger för att flytta motsvarande spegel inåt/utåt och uppåt/nedåt för att flytta spegeln uppåt eller nedåt (se [Speglar på sidan 92](#)).
- När du justerar positionen för fyrkantig ratt (eller ratt) rullar du knappen uppåt/nedåt för att justera lutningen/vinkeln och trycker knappen till vänster eller höger för att flytta fyrkantig ratt (eller ratt) närmare eller längre bort (se [Justera läge för Fyrkantig ratt \(eller ratt\) på sidan 89](#)).
- När en meny visas på instrumentpanelen från vilken du kan välja alternativ (t.ex. torkare) använder du rullningsknappen för att välja ett alternativ (uppåt, nedåt, åt vänster eller åt höger).
- Om du vill svara på ett inkommande samtal trycker du på rullningsknappen. Om du vill lägga på under pågående samtal trycker du på rullningsknappen.

Höger rullningsknapp

Använd rullningsknappen till höger på den fyrkantig ratt (eller ratt) för att reglera Autopilot-funktioner som Autostyrning och Trafikmedveten farthållare:



- Tryck ned och släpp knappen för att aktivera autostyrning eller trafikmedveten farthållare när du kör (se [Autostyrning på sidan 129](#)). Om **Aktivering av autopilot** är inställd på **Dubbelklicka** (tryck på **Reglage > Autopilot > Aktivering av Autopilot**) aktiverar du den trafikmedvetna farthållaren med ett tryck (se [Trafikmedveten farthållare på sidan 128](#)) och autostyrningen med två tryck. Tryck på knappen för att avbryta Autostyrning eller Trafikmedveten farthållare när de är aktiverade.
- När Trafikmedveten farthållare är aktiverad ökar/minskar du den inställda körhastigheten genom att rulla knappen nedåt/uppåt.

ANM: Det finns för tillfället ingen åtgärd som är associerad med att trycka höger rullningsknapp till vänster och höger.

Uppvärmd Fyrkantig ratt (eller ratt)

För att värma upp fyrkantig ratt (eller ratt) trycker du på temperaturikonen på pekskärmen för att visa klimatreglagen (se [Översikt över klimatreglage på sidan 171](#)) och trycker sedan på fyrkantig ratt (eller ratt)-ikonen. När funktionen aktiveras strålar värme ut i fyrkantig ratt (eller ratt) så att den håller en behaglig temperatur.

Signalhorn

För fordon tillverkade från ungefär januari 2024: Om du vill tuta med signalhornet trycker du på mitten av fyrkantig ratt (eller ratt).



För fordon tillverkade före ungefär januari 2024: Om du vill tuta med signalhornet håller du in knappen till höger på fyrkantig ratt (eller ratt).





Justera ytterbackspeglar

Justera ytterbackspeglarna genom att trycka på **Reglage > Spegel**. Tryck på vänster rullningsknapp på fyrkantig ratt (eller ratt) för att välja om du justerar **Vänster** eller **Höger** spegel. Använd sedan den vänstra rullningsknappen enligt följande för att flytta respektive spegel till önskat läge:

- Flytta spegeln uppåt eller nedåt genom att rulla den vänstra rullningsknappen uppåt eller nedåt.
- Flytta spegeln inåt eller utåt genom att trycka rullningsknappen åt vänster eller höger.



Båda ytterbackspeglarna kan vinklas nedåt när backväxeln ligger i. Stäng av eller slå på funktionen genom att trycka på **Reglage > Spegel > Automatisk vinkling av backspeglar**. Om du vill justera autovinklingspositionen **Justera autovinklingsposition** och justera speglarna efter behov. När du justerat vinklingspositionen och tryckt på **Spara** kommer speglarna automatiskt att vinklas till den inställda positionen närhelst du växlar till backläget. När du växlar från backläget vinklas speglarna tillbaka till sina normala (uppåtriktade) lägen. **Automatisk vinkling av backspeglar** måste vara aktiverat för att justera vinklingsposition.

För att minska bländande ljus vid nattkörning bländas backspegeln och de utvändiga sidospeglarna ned automatiskt. Slå på eller av funktionen genom att trycka på **Reglage > Spegel > Automatisk avbländning**.

ANM: Båda ytterbackspeglarna har uppvärmning som aktiveras och stängs av med värmen i bakrutan.

Fäller in speglar

Om du manuellt vill fälla in och ut ytterbackspeglarna (till exempel i trånga garage, vid smala parkeringsplatser osv.) trycker du på **Reglage > Fäll in/ut speglar**. Du kan även fälla in och fälla ut speglar med flerkfunktionerna på vänster rullninghjul.

När du manuellt fäller in speglarna förblir dem infällda tills körhastigheten når 50 km/h (eller tills du fäller ut dem manuellt genom att trycka på **Reglage > Fäll ut speglar**).

ANM: Du kan inte fälla in en spegel när du kör snabbare än 50 km/h.

Om du vill ställa in speglarna på att fällas in automatiskt när du lämnar och låser Model X trycker du på **Reglage > Spegel > Automatisk infällning av backspeglar**. Speglarna fälls automatiskt ut när du låser upp Model X.

Du kan också ställa in speglar på att fällas in automatiskt när du kommer till en specifik plats. Då slipper du fälla in dem manuellt varje gång du kommer till en plats du besöker ofta. Om du vill ställa in detta stannar du vid platsen du vill spara (eller kör långsammare än 6 km/h) och fäller in speglarna. Tryck på **Spara plats** när detta visas kort på reglaget **Fäll in speglar**.

Om du inte vill att speglarna ska fällas in automatiskt trycker du på **Reglage > Fäll ut speglarna** när de fälls in på den sparade platsen och trycker sedan på **Ta bort plats**.

När du lämnar en sparad plats fälls speglarna ut när körhastigheten når 6 km/h eller när du trycker på **Reglage > Fäll ut speglarna**.

ANM: Speglarna kan fällas in automatiskt när du kommer till en sparad plats och kör i lägre hastighet än 50 km/h.

ANM: Du kan när som helst åsidosätta funktionen för att automatisk fälla ut och in speglar (till exempel om Model X inte har strömförsörjning) genom att trycka spegelenheten bort från dig för att fälla in den eller dra spegelenheten mot dig för att fälla ut den.

ANM: Om du väntar dig isbildning när Model X är parkerad ska du inaktivera **Automatisk infällning av backspeglar**. Isbildning kan förhindra att sidospeglarna fälls in eller ut. Se **Bästa praxis i kallt väder på sidan 178** för information om hur du säkerställer att speglarna fungerar korrekt i kallt väder.

Du kan integrera automatisk fällning av speglar med HomeLink (se **Smart garage på sidan 84**). För aktivering, gå till **HomeLink > Automatiskt fällbara speglar vid inom räckhåll**.

Backspegel

Justera backspegeln manuellt. I köräge framåt eller neutral bländas backspegeln automatiskt ned i förhållanden med svagt ljus baserat på tid på dagen (t.ex. vid körning på natten).

Sminkspeglar

Se **Solskydd på sidan 35** för mer information om hur du frilägger sminkspeglarna och tänds lampan.

Växla med hjälp av pekskärmen

När du trycker ner bromspedalen i parkeringsläge visas körlägesväljaren på pekskärmens ena sida. Använd körlägesväljaren för att växla Model X: svep uppåt för köräge framåt, svep nedåt för bakåt, eller tryck på P för parkeringsläge eller N för friläge. En ljudsignal avges när du växlar.

På pekskärmen visas alltid vilken växel som är ilagd för Model X men körlägesväljaren är dold vid körning i motorvägshastigheter. Du kan när som helst visa körlägesväljaren genom att svepa från kanten av pekskärmen mot passageraren.

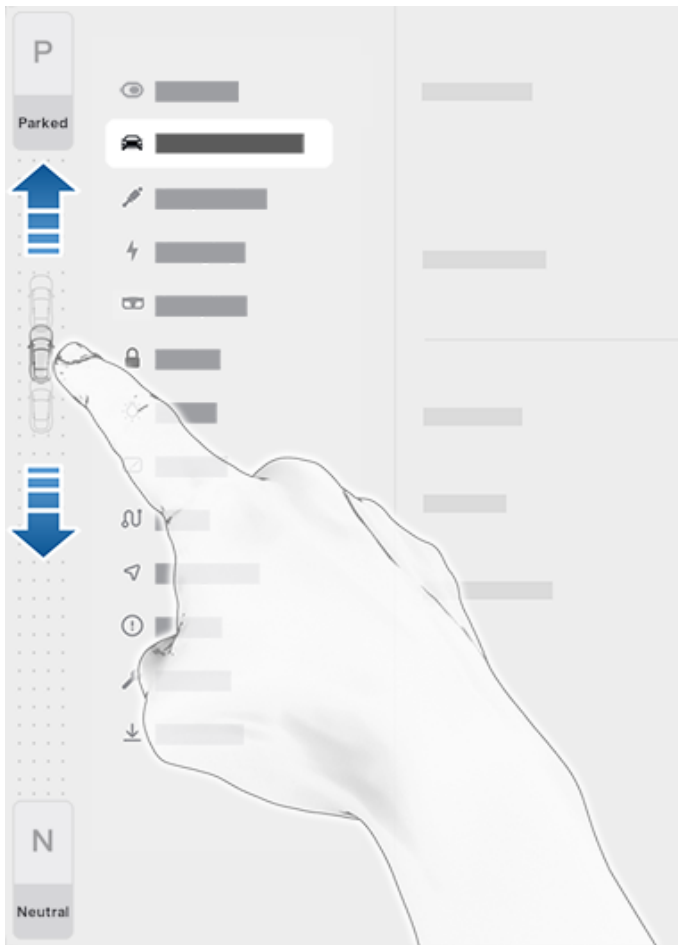

ANM: För att växla från köräge framåt till bakåt eller omvänt måste körhastigheten vara under 8 km/h.

Pekskärmens körlägesväljare visar alltid **Parkering** och **Neutral**. För att lägga i **Parkering** när du kör i lägre hastighet än 8 km/h trycker du på knappen på körlägesväljaren samtidigt som du trycker på bromspedalen. I nödsituationer när du kör i högre hastigheter än 8 km/h håller du ned knappen **Parkera** för att sakta stanna fordonet.

Växla till neutralläget genom att öppna **Reglage** för att få fram körlägesväljaren, håll sedan in **Neutral** tills Neutral aktiveras.

Pekskärmen är den metod som föredras för att växla manuellt. I den osannolika situationen att pekskärmen är otillgänglig och därför inte går att använda aktiveras dock körlägesväljaren på mittkonsolen automatiskt och måste användas för att växla (se [Växla med hjälp av mittkonsolen på sidan 94](#)).

Om du försöker aktivera ett köräge som inte kan användas med den aktuella körhastigheten visar instrumentpanelen en varning, en tonsignal hörs och körläget ändras inte.

Automatisk växling (beta)

ANM: Automatisk växling är en beta-funktion och är som standard avaktiverad.

ANM: Beroende på region, fordonskonfiguration, tillval och programvaruversion har ditt fordon eventuellt inte **Automatiskt växling** (beta) eller så fungerar kanske inte funktionen exakt enligt beskrivningen.

Automatisk växling (Beta) kan växla mellan kör- och backläget eller lämna parkeringsläget för att underlätta vid åtgärder som vändningar, parkering eller backning ut från en parkeringsplats. Om du vill aktivera funktionen trycker du på **Reglage > Pedaler och styrning > Automatisk växling** (Beta) och väljer **På** eller **Lämna parkeringsläget**.

Med **På**, **Automatisk växling** (Beta) kan du växla utan att använda pekskärmen baserat på omgivande förhållanden. Det här underlättar vid vändningar, parallell parkering, backning ut från en parkeringsplats och liknande körmanövrar. När fordonet underlättar vid växling visas en beredskapsindikator på instrumentpanel.

Med **Lämna parkeringsläget** är Model X utformad att välja kör- eller backläget när parkeringsläget lämnas (till exempel när du kör ut från en parkeringsplats). Model X väljer ett köräge när:

- **Automatisk växling** (Beta) är aktiverat.
- Model X är i parkeringsläget (för **Lämna parkeringsläget**) eller i kör- eller backläget (för **På**).
- Förarens säkerhetsbälte är fastspänt.
- Bromspedalen är nedtryckt.
- Alla dörrar och bagageluckan är stängda.
- Körlägesväljaren på mittkonsolen är inte aktiverad.

Automatisk växling (Beta) är utformat för att förbättra körupplevelsen och visar endast under vissa förhållanden, exempelvis kan det krävas att det finns ett fordon eller objekt framför eller bakom som gör att manövern påbörjas. Bekräfta körlägesvalet och följ anvisningarna på instrumentpanelinnan du trycker ned gaspedalen.

Om du vill åsidosätta valet trycker du på bromspedalen och använder körlägesväljaren på pekskärmen för att manuellt växla till önskat köräge. När du har åsidosatt valet måste du växla igen för att **Automatisk växling** (Beta) ska visas. Om funktionen **Automatisk växling** (Beta) inte är tillgänglig visar instrumentpanel ett meddelande.

ANM: Model X tillåter inte Automatisk växling (Beta) i vissa lägen och körsituationer, inklusive men inte begränsat till: parkeringsvärdsläget, Track Mode, Krypa, släpvagnsläget med flera.

⚠ VARNING: Förlita dig inte på **Automatisk växling** (Beta) utan att bekräfta valet innan du fortsätter. Var alltid uppmärksam, övervaka omgivningarna och manövrera på ett säkert sätt.

Automatisk startväxel

ANM: **Automatisk startväxel** är en BETA-funktion och är som standard avaktiverad.

När **Automatisk startväxel** är aktiverad, är Model X konfigurerad att automatiskt välja körläge framåt eller bakåt. Det valda körläget visas på instrumentpanelen när förardörren är stängd och säkerhetsbältet fastspänt.

Om du vill åsidosätta valet trycker du på bromspedalen och använder körlägesväljaren på pekskärmen för att växla till önskat körläge (framåt, bakåt eller parkering).

Bekräfta körlägesvalet och följ anvisningarna på instrumentpanelen innan du trycker ned gaspedalen.

⚠ VARNING: Du ska, som alltid, vara medveten om fordonet och omgivningen innan du kör iväg. Förlita dig aldrig på att Model X automatiskt väljer ett lämpligt körläge utan att bekräfta körlägesvalet innan du börjar köra.

Om funktionen **Automatisk startväxel** inte är tillgänglig visas ett meddelande på instrumentpanelen.

Model X väljer automatiskt ett körläge när:

- **Automatisk startväxel** är aktiverat (tryck på **Reglage > Pedal och styrning > Automatisk startväxel**).
- Model X är i parkeringsläget.
- Förarens säkerhetsbälte är fastspänt.
- Bromspedalen är nedtryckt.
- Alla dörrar och bagageluckan är stängda.
- Körlägesväljaren på mittkonsolen är inte aktiverad.

ANM: Model X väljer inte körlägen automatiskt i parkeringsvärdsläget.

Automatisk startväxel är som standard avaktiverat. I avaktiverat läge används pekskärmen eller mittkonsolen för att växla manuellt. Aktivera **Automatisk startväxel** genom att trycka på **Reglage > Pedaler och styrning > Automatisk startväxel**.

Växla med hjälp av mittkonsolen

Förutom manuell växling på pekskärmen kan du växla genom att trycka på P, R, N eller D på mittkonsolen. I de flesta situationer är de här knapparna inte tillgängliga förrän du trycker på en av dem för att aktivera den. I aktiverat läge tänds indikatorlamporna för respektive knapp och när du väljer P, R, N eller D lyser tillhörande indikatorlampa i gult.

Om pekskärmen skulle vara otillgänglig (på grund av exempelvis ett tekniskt fel), eller om Model X är i assistent- eller transportläge, aktiveras körlägesväljaren på mittkonsolen automatiskt utan att den behöver vidröras.

ANM: Du kan även aktivera körlägesväljaren på mittkonsolen genom ett *lätt* tryck samtidigt på båda rullningsknapparna på den fyrkantig ratt (eller ratt). Om du däremot trycker på och *håller in* båda knapparna samtidigt aktiveras körlägesväljaren och pekskärmen startas om (se [Omstart av pekskärmen på sidan 9](#)).

ANM: Framre och bakre bagageutrymmet samt dörrarna måste vara stängda för att växla med hjälp av mittkonsolen.



1. Parkering
2. Back
3. Neutral
4. Körning

ANM: När pekskärmen är tillgänglig för växling och du har aktiverat körlägesväljaren på mittkonsolen manuellt avaktiveras mittkonsolen automatiskt om du inte växlar inom 10 sekunder.

Parkering

Lägg i parkeringsläget manuellt genom att trycka ned bromspedalen och trycka på knappen **Parkera** på pekskärmens körlägesväljare. Om pekskärmen inte är tillgänglig trycker du på parkeringsläget på körlägesväljaren som sitter på mittkonsolen..

Model X växlar automatiskt till parkeringsläget (P) för att förhindra bortrullning under körning i låga hastigheter. Det här inträffar när du ansluter en laddkabel, knäpper upp säkerhetsbältet eller öppnar dörren i körläge eller friläge. Se till att laddkabeln är borttagen, spänn fast säkerhetsbältet och stäng dörren innan du lämnar parkeringsläget.

Om du försöker lägga i parkeringsbromsen när du kör snabbare än 8 km/h kommer nödbromsning aktiveras (se [Bromsa och stoppa på sidan 100](#)).

ANM: Om bromsarna inte fungerar på rätt sätt i nödsituationer trycker du på och håller in knappen **Parkering** på körlägesväljaren på pekskärmen för att stoppa Model X. Använd inte den här metoden för att stoppa fordonet om det inte är absolut nödvändigt.

ANM: Du måste alltid trycka ned bromspedalen för att växla ur parkeringsläget.

 **FÖRSIKTIG:** Model X lämnar inte parkeringsläget om en laddningskabel är inkopplad eller om laddningskontakten inte kan avgöra om en laddningskabel är inkopplad. Om Model X inte lämnar parkeringsläget kontrollerar du om det finns anvisningar om hur du ska fortsätta på instrumentpanelen eller pekskärmen.

 **VARNING:** Föraren ansvar alltid för att säkerställa att fordonet är i parkeringsläge innan urstigning. Lita aldrig på att Model X automatiskt lägger i parkeringsläget åt dig.

Körning

För att manuellt lägga i körläge framåt sveper du uppåt på körlägesväljaren på pekskärmen eller trycker på D på körlägesväljaren på mittkonsolen om pekskärmen inte är tillgänglig. Du kan lägga in körväxeln när Model X står stilla eller rör sig i lägre hastighet än 8 km/h i backläget.

Back

För att manuellt lägga i körläge bakåt sveper du nedåt på körlägesväljaren på pekskärmen eller trycker på R på körlägesväljaren på mittkonsolen om pekskärmen inte är tillgänglig. Du kan lägga in backväxeln när Model X står stilla eller rör sig i en lägre hastighet än 8 km/h i körläget. Parkeringsassistansvyn kan stängas manuellt via pekskärmen genom att trycka på **X** i det övre hörnet.

Neutral

I neutralläge rullar Model X fritt om du inte trampar ned bromspedalen. Gör något av följande för att växla till neutralläge:

- Håll ned ikonen **Neutral** på körlägesväljaren tills Model X aktiverar neutralläget.
- Välj **Neutral** på körlägesväljaren på mittkonsolen.

ANM: När Model X färdas i hastigheter över 8 km/h och du sveper nedåt eller uppåt på pekskärmens körlägesväljare visas ikonen **Neutral** längst ned på körlägesväljaren, från vilken du också kan välja att aktivera neutralläget.

ANM: Du måste trycka ned bromspedalen för att växla ur neutralläget om Model X körs långsammare än cirka 8 km/h.

Model X växlar automatiskt till **Parkering** när du öppnar förardörren för att gå ur fordonet såvida inte fordonet är i specifikt läge som exempelvis transport- eller biltvättläge som tillåter att fordonet stannar kvar i **Neutral** även utan din tillsyn.

Hålla fordonet i neutralläget (transportläge)

Om du vill att Model X ska vara kvar i neutralläge så att den kan rulla fritt (t.ex. för att rulla den ombord på en transportbil) måste du aktivera transportläget:

1. Lägg i parkeringsläget.
2. Tryck på bromspedalen.
3. Tryck på **Reglage > Service > Bogseringsläge**. På pekskärmen visas ett meddelande som påminner dig om hur du ska transportera Model X på ett korrekt sätt.
4. Tryck på **Aktivera transportläget**. Knappen blir blå för att visa att Model X nu är i transportläget. Model X hjul snurrar nu fritt och kan rullas långsamt (inte snabbare än gångfart) under korta avstånd eller vinschas (till exempel upp på en lastbil).

För mer information om transportläget, se [Aktivera transportläget på sidan 236](#).

ANM: Det går inte att aktivera ett körläge med Model X i transportläget. Först måste du avbryta transportläget genom att trycka på **Inaktivera transportläget**. Transportläget avbryts också om du lägger i parkeringsläget på pekskärmen.

Styra belysningen



Tryck på **Reglage** > **Belysning** för att reglera belysningen.

ANM: Du kan också komma åt en förenklad belysningsmeny när du kör genom att trycka på knappen Helljus på fyrkantig ratt (eller ratt). En belysningsmeny visas på pekskärmen och du får snabb åtkomst till strålkastarreglage.

Förutom belysningen som du kan styra från pekskärmen så har Model X belysning som tänds eller släcks automatiskt beroende på vad du gör. Exempelvis finns det invändig belysning, markeringsljus, bakre positionsljus, och instegsbelysning som tänds när du låser upp Model X, när du öppnar en dörr och när du lägger i parkeringsläget. De släcks automatiskt efter en eller två minuter eller när du växlar eller låser Model X.

Ytterbelysning

Ytterbelysning (strålkastare, bakre positionsljus, sidomarkeringsljus, parkeringsljus och registreringsskyltens belysning) ställs in på **Auto** varje gång du startar Model X. Om du ändrar till en annan inställning återgår alltid lamporna till **Auto** vid nästa körning.

Tryck på något av de här alternativen för att ändra och spara ytterbelysningsinställningen tills du justerar den nästa gång du kör:

AV Ytterbelysningen stängs av. När du kör kan varselljuset fortfarande vara tänd beroende på reglerna för den aktuella marknaden.



Parkeringsljus sidomarkeringsljus, bakre positionsljus och registreringsskyltsbelysning tänds.



Halvljus, sidomarkeringsljus, parkeringsljus, bakre positionsljus och registreringsskyltens belysning tänds.

I förekommande fall justeras automatiskt strålkastarnas belysning i syfte att förbättra sikten baserat på körhastighet och styrvinkel. Vid körning i låga hastigheter med halvljusen tända förbättras sikten åt sidorna mot fotgängare och trottoarkanter och vid körning i mörka korsningar, på uppfarter eller vid U-svängar.



FÖRSIKTIG: Kontrollera att strålkastarna och bakljusen är tända under förhållanden med dålig sikt (t.ex. när det är mörkt, dimmigt, snöigt eller när vägen är blöt och liknande). De bakre positionsljusen är släckta när varselljusen är tända. I annat fall finns det risk för skador eller allvarliga personskador.

ANM: För fordon tillverkade före ungefär juni 2023: Strålkastarna bör justeras för att uppfylla lokala trafikföreskrifter när du åker från en region med vänstertrafik till en region med högertrafik, och vice versa. Boka en tid för service med mobilappen om du ska köra i en region som kräver att strålkastarna justeras.

ANM: För fordon tillverkade från ungefär juni 2023: Strålkastare behöver inte justeras när du tillfälligt kör in i en region där trafikens riktning är en annan (t.ex. om du kör i en region med högertrafik och sedan i en region med vänstertrafik).

Dimljus

Tryck för att tända och släcka dimljusen i förekommande fall. Dimljusen lyser endast när halvljuset är tänd. När strålkastarna är släckta är även dimljusen släckta.



Indikatorn för bakre dimljus visas på instrumentpanelen när de bakre dimljusen (i förekommande fall) är tända.



Indikatorn för främre dimljus visas på instrumentpanelen när de främre dimljusen (tillval) är tända.

ANM: Beroende på marknadsregion och fordonstillval är ditt fordon inte utrustat med främre och/eller bakre dimljus.

Takbelysning

Tänd eller släck de invändiga taklamporna (kartlamporna). Om **Auto**-inställningen är aktiverad tänds alla invändiga taklampor när du låser upp Model X, öppnar en dörr för att stiga ur eller lägger i parkeringsläge.

Du kan även tända och släcka individuella taklampor manuellt genom att trycka på lampans lins. Om du tänder en taklampa släcks den när du stänger av Model X. Om Model X redan var avstängd när du manuellt tände lampan släcks den efter 60 minuter.

Omgivningsljus

När den är aktiverad tänds innerbelysningen när strålkastarna tänds.

Framljus vid utgång

När du stannar och parkerar Model X på en plats med svagt ljus förblir ytterbelysningen tillfälligt tänd. Den släcks automatiskt efter en minut eller när du låser Model X, beroende på vad som inträffar först.

ANM: Om du låser Model X genom att använda Teslas mobilapp eller nyckelkortet släcks strålkastarna direkt. Om fordonet låses på grund av att Automatisk låsning är aktiverat (se [Dörrlåsnings](#) när du lämnar fordonet på sidan 33) släcks strålkastarna automatiskt efter en minut.



Aktivera och avaktivera funktionen genom att trycka på **Reglage > Belysning > Framljus vid utgång**. Om **Framljus vid utgång** är avstängt släcks strålkastarna direkt när du aktiverar parkeringsläget och öppnar en dörr.

Strålkastare för helljus

Använd helljusknappen på vänster sida fyrkantig ratt (eller ratt) av för att styra strålkastarna:

- Tryck in och släpp snabbt för att blinka med helljuset.
- Tryck in och håll kvar för att slå på helljuset – instrumentpanelen visar helt kort en timer och du måste hålla in knappen medan timern visas för att låsa helljuset i på-läget. När strålkastarna är tända trycker du på knappen en andra gång för att släcka dem.



Följande indikatorlampor tänds på instrumentpanelen för att visa strålkastarnas status:

Halvljuset är aktiverat.



Helljuset är aktiverat. Tänds när helljuset är på men inställningen **Adaptiva strålkastare** är avstängd, eller om inställningen **Adaptiva strålkastare** är påslagen men för tillfället inte är tillgänglig.



Helljuset är för närvarande aktiverat och **Adaptiva strålkastare** kommer att avaktiveras om ljus registreras framför fordonet.



Helljuset är tillfälligt avaktiverat eftersom funktionen **Adaptiva strålkastare** används och ljus har registrerats framför fordonet. Helljuset aktiveras automatiskt när inget ljus längre registreras.



Adaptiva strålkastare

När **Adaptiva strålkastare** är aktiverat justeras strålkastarnas belysning automatiskt i syfte att förbättra sikten vid körning. När exempelvis trafik närmar sig Model X och helljuset är på bländas individuella ljuspunkter ned för att minska bländning.

På samma sätt justeras strålkastarna för att belysa mer av vägen vid körning på en landsväg med halvljusen är tända.

Strålkastarna justeras även efter framförvarande vägkurvor för att ge bättre sikt nattetid.

Styr denna funktion genom att trycka på **Reglage > Ljus > Adaptiva strålkastare** eller genom att använda popup-fönstret för belysning som visas på pekskärmen trycker in knappen Automatiskt helljus på vänster sida om fyrkantig ratt (eller ratt).

ANM: Adaptiva strålkastare aktiveras automatiskt när autostyrning är aktiverat. Växla till halvljus genom att trycka på helljusknappen på fyrkantig ratt (eller ratt). **Adaptiva strålkastare** återaktiveras var gång Autostyrning aktiveras.

! WARNING: Adaptiva strålkastare är bara ett hjälpmedel och har sina begränsningar. Det är förarens ansvar att se till att strålkastarna är lämpligt justerade enligt väderförhållanden och trafikomständigheter.

Bakre läslampor

Model X är utrustad med en läslampa på vardera sidan av baksätena. De sitter ovanför dörren och bredvid klädhängarna (se [Klädhängare på sidan 42](#)). Du tänds och släcker en läslampa genom att trycka på lampans lins. Om en läslampa är tänd släcks den automatiskt när Model X stängs av.

Körriktningsvisare

Aktivera en körriktningsvisare genom att trycka på motsvarande pilknapp på vänster sida av fyrkantig ratt (eller ratt). En körriktningsvisare avbryts baserat på rattens vinkel i din fyrkantig ratt (eller ratt) (till exempel när du har svängt klart). Du kan också avbryta en körriktningsvisare genom att trycka på knappen för körriktningsvisare en andra gång.

Om **Reglage > Belysning > Automatiska körriktningsvisare** ställs in på **Avbryt automatiskt** stängs körriktningsvisarna automatiskt av när Model X upptäcker att en manöver har slutförts, t.ex. vid på-/avfarter, filbyten och körbaneförgreningar. Du kan när som helst åsidosätta den automatiska avstängningen (du vill t.ex. att körriktningsvisaren ska vara på eftersom du gör fler än ett filbyte). Åsidosätt genom att trycka in knappen för körriktningsvisaren och hålla den intryckt helt kort (i stället för att bara trycka). När sedan den första manövern är klar förblir körriktningsvisaren aktiverad. Om **Automatiska körriktningsvisare** är inställda på **Av** måste du avbryta manuellt genom att trycka på knappen för körriktningsvisare efter manövrer vid på-/avfarter, filbyten och körbaneförgreningar.



Belysning

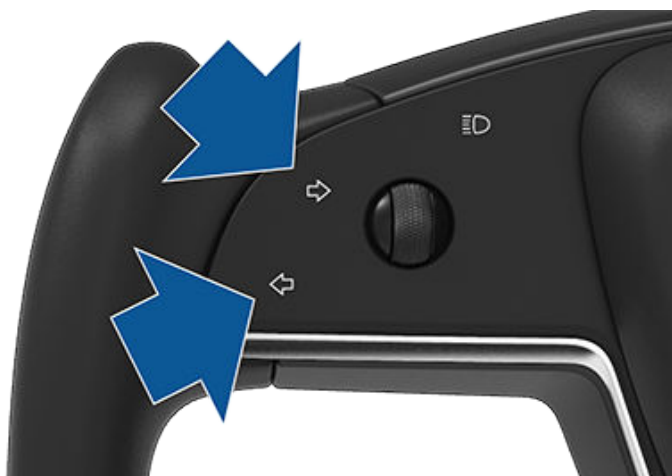

Om du lägger märke till ansamlat vatten inuti ytterglaset eller om kondenset påverkar sikten för ytterbelysningen kontaktar du Tesla Service.



När en körriktningsvisare används tänds motsvarande indikator på instrumentpanelen och du hör ett klickande ljud.

Varningsblinkers

Om du vill aktivera varningsblinkers trycker du på knappen på kör lägesväljaren som sitter på mittkonsolens framsida. Samtliga körriktningsvisare blinkar. Tryck igen för att avaktivera.



ANM: Varningsblinkers fungerar även om det inte finns en nyckel i närheten.

Kondensering i strålkastare eller bakre positionsljus

På grund av väderförändringar, luftfuktighet eller exponering för vatten nyligen (som vid biltvätt) kan då och då kondens ansamlas i fordonets strålkastare eller bakre positionsljus. Det här är normalt, när det blir varmare väder och luftfuktigheten minskar försvinner kondenset av sig självt.



Torkare och spolare

Du kommer åt torkarinställningar genom att trycka på torkarknappen på fyrkantig ratt (eller ratt).

- Tryck på torkarknappen för att torka vindrutan. Om torkaren redan är inställd på en torkarinställning och inte är inställd på **Auto** kan du trycka på torkarknappen för att bläddra igenom hastigheter. Torkarhastigheterna är i följande ordning: I > II > III > III > III > II > I.
- Tryck på och håll in torkarknappen för att spruta spolärvätska på vindrutan. När knappen har släppts utför torkarna ytterligare två torkningar. Beroende på fordonet och omgivningsförhållandena utförs en tredje torkning några sekunder senare. Du kan också trycka på och hålla in torkarknappen för att oavbrutet spruta spolärvätska – torkarna utför torkningarna efter att du har släppt.

Du kommer även åt torkarinställningar genom att trycka på **Reglage > Torkare**.

När du trycker in torkarknappen visar instrumentpanelen torkarmenyn så att du kan justera torkarinställningarna. Rulla den vänstra rullningsknappen på fyrkantig ratt (eller ratt) uppåt eller nedåt för att välja önskad inställning.

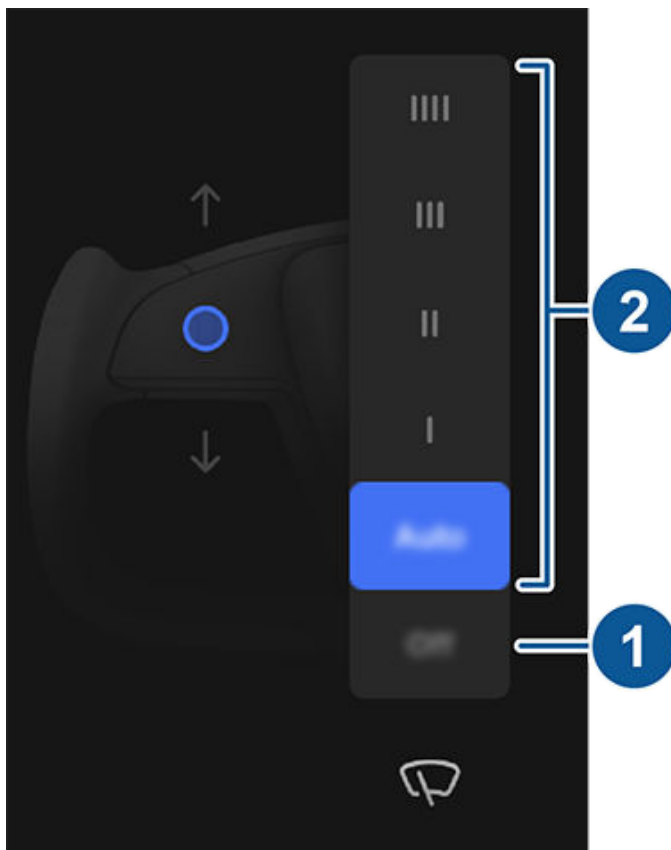

1. Stäng av torkarna.
2. Välj hur du vill att torkarna ska fungera:
 - IIII – Kontinuerlig, snabb.
 - III – Kontinuerlig, långsam.

- II – Återkommande, snabb.
- I – Återkommande, långsam.
- **Auto** – Model X känner av nederbörd och justerar torkarnas hastighet och intensitet. Om du trycker på torkarknappen när torkarna är inställda på **Auto** ökar torkarnas känslighet tillfälligt.

ANM: När du aktiverar Autostyrning ställs torkarna in på **Auto**. Även om du ändrar torkarinställningarna från **Auto** när du använder Autostyrning återgår torkarna som standard till **Auto** nästa gång du aktiverar Autostyrning.

ANM: Auto-inställningen är just nu i betastadiet. Om du är osäker på hur du använder auto-inställningen under betastadiet rekommenderar Tesla att du aktiverar och avaktiverar torkarna manuellt vid behov.

ANM: Du kan även justera vindrutetorkarnas hastighet och frekvens med röstkommandon (se [Röstkommandon på sidan 20](#)).

Kontrollera och rengör regelbundet torkarbladens kanter. Om ett blad är skadat ska det bytas omedelbart. Information om hur du kontrollerar och byter torkarblad finns i [Vindrutetorkarblad, -munstycken och spolärvätska på sidan 220](#).

- ⚠ **FÖRSIKTIG:** Kontrollera att huven är helt stängd innan du aktiverar vindrutetorkarna för att undvika skador.
- ⚠ **FÖRSIKTIG:** Avlägsna is från vindrutan innan torkarna aktiveras. Is har skarpa kanter som kan skada gummit på torkarbladen.
- ⚠ **FÖRSIKTIG:** I hårt klimat ska du säkerställa att torkarbladen inte är fastfrusna eller har fastnat i vindrutan.



Bromsa och stoppa

Bromssystem

⚠ VARNING: Ett fungerande bromssystem är avgörande för säkerheten. Om du konstaterar ett problem med bromspedalen, bromsocket, eller någon komponent i bromssystemet hos Model X ska du omedelbart kontakta Tesla.

Model X har låsningsfria bromsar (ABS) som förhindrar att hjulen låses när du använder maximalt bromstryck. Detta förbättrar styrförmågan vid kraftiga inbromsningar under de flesta vägförhållanden.

Vid nödinbromsningar övervakar ABS-systemet kontinuerligt hastigheten för varje hjul och varierar bromstrycket beroende på det tillgängliga greppet.

Det förändrade bromstrycket kan kännas som en pulserande känsla i bromspedalen. Detta innebär att ABS-systemet fungerar och beror inte på något fel. Håll ner bromspedalen med ett bestämt och stabilt tryck när du känner pulserandet.



ABS-indikatorn på instrumentpanelen blinkar till i gult när du startar Model X. Om denna indikator tänds vid något annat tillfälle innebär det att ett ABS-fel har uppstått och att ABS inte fungerar. Kontakta Tesla. Bromssystemet förblir helt funktionsdugligt och påverkas inte av ett ABS-fel. Bromssträckorna kan emellertid bli längre. Kör försiktigt och undvik kraftiga inbromsningar.



Om instrumentpanelen vid något tillfälle visar denna röda bromsindikator, förutom en kort blinkning när Model X startas har ett fel i bromssystemet detekterats eller så är bromsvätskenivån låg. Kontakta omedelbart Tesla. När du kan stanna på ett säkert sätt, tryck ned bromspedalen med jämn kraft tills fordonet stannat.



Instrumentpanelen visar denna gula bromsindikator om ett fel upptäckts i bromsförstärkaren. När du kan stanna på ett säkert sätt, tryck ned bromspedalen med jämn kraft tills fordonet stannat. Hydraulisk förstärkningskompensation aktiveras (se [Hydraulisk förstärkningskompensation på sidan 101](#)).

Nödbromsning

I ett nödläge ska bromspedalen tryckas ner hårt och hållas nere med ett bestämt tryck även om vägunderlaget är halt. ABS varierar bromskraften på varje hjul beroende på vilket grepp hjulet har. Detta förhindrar att hjulen låses och säkerställer att du kan stoppa så säkert som möjligt.

Om en alternativ metod behövs för att stanna fordonet ska du trycka på och hålla in parkeringsknappen på körlägesväljaren på pekskärmen för att bromsa och förhindra framåtrörelsen när knappen hålls in. Tryck på **Reglage** för att visa körlägesväljaren.



VARNING: Pumpa inte med bromspedalen. Att pumpa med bromspedalen kan avbryta ABS-systemets funktion och kan öka bromssträckan.



VARNING: Håll alltid ett säkert avstånd till framförvarande fordon och var uppmärksam på riskfyllda trafikförhållanden. ABS-systemet kan förkorta bromssträckan men det kan inte besegra naturlagarna. Det eliminerar inte heller risken för vattenplaning (då ett vattenlager förhindrar direkt kontakt mellan däcken och vägen).



FÖRSIKTIG: Den automatiska nödbromsen (se [Kollisionsavvärjning på sidan 157](#)) kan gripa in och bromsa fordonet automatiskt i situationer där det finns risk för kollision. Den automatiska nödbromsen är inte avsedd att förhindra en kollision. Den kan i bästa fall minimera effekten av en frontalkollision genom att försöka minska körhastigheten. Om du förlitar dig på den automatiska nödbromsen för att förhindra kollisioner kan det leda till allvarlig personskada eller dödsfall.



FÖRSIKTIG: Om bromsarna inte fungerar på rätt sätt i nödsituationer trycker du på och håller in parkeringsknappen på mittkonsolen eller pekskärmen för att stoppa Model X. Använd inte den här metoden för att stoppa fordonet om det inte är absolut nödvändigt.

Dynamiska bromsljus (i förekommande fall)

Om du kör i över 50 km/h och bromsar kraftigt (eller om den automatiska nödbromsen aktiveras) blinkar bromsljusen snabbt för att varna andra förare om att Model X snabbt saktar ned. Om Model X stannar helt aktiveras varningsblinkers. De blinkar tills du trycker på accelerationspedalen eller manuellt trycker på varningsblinkersknappen för att stänga av dem (se [Varningsblinkers på sidan 98](#)).

ANM: Vid bogsering av en släpvagn (i förekommande fall) fungerar släpvagnens bromsljus enligt beskrivningen ovan även när släpvagnen inte är utrustad med ett separat bromssystem.



VARNING: När du bogserar en släpvagn (i förekommande fall) ska du alltid öka avståndet till framförvarande fordon. Plötslig bromsning kan resultera i sladdning eller fällknivsbeteende och förlorad kontroll.



Torkning av bromsskiva

För att se till att bromsarna bibehåller bra gensvar i kallt och vått väder är Model X utrustad med torkning av bromsskiva. När kallt och vått väder upptäcks applicerar denna funktion upprepade gånger en ej förnimbar bromskraft för att ta bort vatten från bromsskivornas ytor.

Hydraulisk kompensation för fading

Model X är utrustad med hydraulisk kompensation för fading. Detta bidrar till att övervaka bromssystemets tryck och ABS-funktion vid nedsatt bromsförmåga. Vid nedsatt bromsförmåga (till exempel till följd av bromsfading eller kallt och vått väder) kan du höra ett ljud, känna att bromspedalen sjunker eller märka att fordonet bromsas hårdare. Bromsa som vanligt och fortsätt att trampa ned bromspedalen utan att släppa eller pumpa den.



FÖRSIKTIG: Om bromsarna inte fungerar på rätt sätt i nödsituationer trycker du på och håller in parkeringsknappen på mittkonsolen eller pekskärmen för att stoppa Model X. Använd inte den här metoden för att stoppa fordonet om det inte är absolut nödvändigt.



WARNING: Håll alltid ett säkert köravstånd till framförvarande fordon och kör försiktigt vid riskfyllda trafikförhållanden. Torkning av bromsskiva och hydraulisk kompensation för fading är inte en ersättning för att bromsa korrekt.

Hydraulisk förstärkningskompensation

Model X är utrustad med en bromsförstärkare som aktiverar bromsarna när bromspedalen trycks ned. Hydraulisk förstärkningskompensation aktiveras mekaniskt i händelse av fel på bromsförstärkaren. Om ett fel upptäcks i bromsförstärkaren känns det trögt att trycka ned bromspedalen och ett ljud kan höras när den trycks ned. Stanna Model X genom att stadigt trycka ned bromspedalen utan att släppa eller pumpa den. Kör försiktigt och håll ett säkert avstånd till andra trafikanter – bromspedalens respons och bromsprestandan kan vara nedsatt.

Regenerativ bromsning

Närhelst Model X rör sig och du inte har foten på accelerationspedalen saktar den regenerativa bromsningen ned fordonet och återför energiöverskottet till batteriet. Genom att planera dina stopp och sakta ned eller genom att inte trycka ned accelerationspedalen, kan du dra fördel av regenerativ bromsning för att öka räckvidden.

Fordonets fartminskning vid regenerativ bromsning kan variera beroende på batteriets aktuella tillstånd. Regenerativ bromsning kan exempelvis begränsas av om batteriet är kallt eller redan fulladdat.

Effektmätaren (en tunn horisontell linje längst ned på instrumentpanelens mitt) visar effektförbrukningen i realtid:



1. På effektmätarens vänstra sida visas effekten som genereras av regenerativ bromsning eller effekten som används för att sakta ned fordonet. Effekten som matas tillbaka till batteriet visas i grönt medan effekten som används av det ordinarie bromssystemet visas i grått.
2. På effektmätarens högra sida visas uteffekten från batteriet, till exempel den effekt som används för att accelerera. När du trycker ned gaspedalen fylls effektmätaren med svart (eller vitt om skärmen är mörk).

ANM: Om du sätter på vinterdäck med tuff gummiblandning och däckmönster kan det leda till tillfällig minskning av den regenerativa bromskraften. Men fordonet är utformat för kontinuerlig omkalibrering så att det efter ett däckbyte allmer återställer den regenerativa bromskraften efter några raka accelerationer. För de flesta förare genomförs denna efter en kort stunds normal körning. Men förare som oftast accelererar mjukt kan behöva använda kraftigare accelerationer under själva kalibreringsprocessen. Tryck på **Service > Hjul och däck > Däck** för att välja vinterdäck och påskynda den här processen.

ANM: Om den regenerativa bromsningen kraftigt minskar hastigheten för Model X (såsom när du tar bort foten helt från accelerationspedalen vid motorväghastigheter), tänds bromsljusen för att varna andra om att du saktar ned.

ANM: Eftersom Model X använder regenerativ bromsning används bromsbeläggen vanligtvis mer sällan än dem i traditionella bromssystem. För att undvika ansamling av rost och korrosion rekommenderar Tesla frekvent nedtryckning av bromspedalen för att de mekaniska bromsarna ska aktiveras och torka bromsbelägg och bromsrotorer.



WARNING: Under snöiga eller isiga förhållanden kan Model X uppleva att väggreppet förloras vid regenerativ bromsning

Parkeringsbroms

Aktivera parkeringsbromsen genom att trycka på **Reglage > Säkerhet**, trampa ned bromspedalen och trycka på **Parkeringsbroms**.



En röd indikatorlampa för parkeringsbromsen tänds på instrumentpanelen när parkeringsbromsen aktiveras.

Parkeringsbromsen inaktiveras när du lägger i en annan växel.

Du kan också aktivera parkeringsbromsen genom att trycka på och hålla in knappen **Parkeringsbroms** på pekskärmens körlägesväljare.



Bromsa och stoppa



Om det uppstår ett elektriskt fel på parkeringsbromsen tänds parkeringsbromsens gula indikatorlampa och ett felmeddelande visas på instrumentpanelen.

ANM: Parkeringsbromsen verkar endast på bakhjulen och är inte beroende av det pedalanövrade bromssystemet.



FÖRSIKTIG: Om det mot förmodan inträffar att Model X förlorar strömmen har du ingen tillgång till pekskärmen och kan därför inte lossa parkeringsbromsen utan att först starta med startkablar (se [Ansluta startkablar på sidan 244](#)).



WARNING: Det kan hända att bakhjulen inte får tillräckligt med grepp under snöiga eller isiga förhållanden för att förhindra att Model X glider nerför en lutning, särskilt om du inte använder vinterdäck. Parkera inte i backar när det är snö eller is ute. Du är alltid ansvarig för att parkeringen sker på ett säkert sätt.



WARNING: Din Model X kan visa en varning om vägen är för brant för en säker parkering eller om parkeringsbromsen inte är ordentligt aktiverad. Dessa varningar är endast vägledande och ersätter inte förarens bedömningar om dels när det är säkert att parkera och dels gällande väg- eller väderleksförhållandena. Låt aldrig dessa varningar vara avgörande för om det på någon plats är säkert eller inte att parkera. Du är alltid ansvarig för att parkeringen sker på ett säkert sätt.

Bromsslitage

Model X Bromsbeläggen på har slitageindikatorer. En slitageindikator är en tunn metallremsa som är fäst på bromsbelägget och som tjuter när den gnids mot bromsskivan om bromsbelägget är slitet. Detta tjutande ljud innebär att bromsbeläggen har nått slutet av sin livslängd och måste bytas. Kontakta Tesla Service om bromsbeläggen behöver bytas.

Bromsarna ska med jämna mellanrum kontrolleras visuellt genom att man tar av hjulet. Detaljerade specifikationer och serviceintervall för bromsskivor och bromsbelägg finns i [Delsystem på sidan 230](#). Dessutom rekommenderar Tesla rengöring och smörjning av bromsoken varje år eller efter 20 000 km i områden där vägarna saltas under vintermånaderna.



WARNING: Om slitna bromsbelägg inte byts ut skadas bromssystemet, vilket kan leda till riskfyllda inbromsningar.

ANM: När Model X startar kan du höra ljudet från kompressorn när luftfjädringssystemets behållare fylls med luft.

Model X är utrustad med adaptiv luftfjädring som ger överlägsen åkqualitet och ger möjlighet att välja mjukare eller stadigare åkning enligt önskemål. När bilen är tungt lastad ser systemet även till att hålla bilens främre och bakre del på samma höjd. Du kan justera åkhöjden manuellt för att anpassa den till förhållandena (du kan till exempel höja Model X när du behöver extra markfrigång, exempelvis när du kör på en brant uppfart eller ramp, i djup snö, över stora farthinder, trottoarkanter osv.).



Om ett fel detekteras som minskar prestanda hos det adaptiva luftfjädringssystemet tänds en gul indikatorlampa på instrumentpanelen. Kontakta Tesla om problemet kvarstår.



Om ett fel som avaktiverar det adaptiva luftfjädringssystemet detekteras tänds en röd indikatorlampa på instrumentpanelen. Kontakta Tesla.

Ställa in markfrigång



FÖRSIKTIG: Innan du justerar fjädringshöjden måste du säkerställa att Model X går fri från alla hinder, ovanför och under fordonet.

Du kan ställa in markfrigången manuellt genom att trycka ned bromspedalen och trycka på **Reglage > Fjädring** på pekskärmen. De inställningar för markfrigång som finns tillgängliga beror på körhastigheten och andra förhållanden (till exempel att fjädringen inte sänks om en dörr är öppen). Dra skjutreglaget för att välja bland dessa alternativ:

- **Extra hög** – När den ställs in till **Extra hög** sänks fjädringen automatiskt till **Låg** efter körning i cirka 30 meter eller när körhastigheten uppnår 24 km/h. För att behålla inställningen Extra hög för en obegränsad körsträcka tills körhastigheten uppnår hastighetsgränsen, tryck på **Fortsätt till 24 km/h**.
- **Hög** – När den ställs in till **Hög** sänks fjädringen automatiskt till eller **Låg** efter körning i cirka 30 meter eller när körhastigheten uppnår 56 km/h. För att behålla inställningen **Hög** för en obegränsad körsträcka tills körhastigheten uppnår hastighetsgränsen trycker du på **Fortsätt till 56 km/h**.

ANM: Du kan också höja fjädringen till **Hög** genom att trycka på genvägen **Höj fjädring** i huvudreglagefönstret.

- **Medel** – Inställningen **Medel** säkerställer optimal komfort och hantering under alla lastförhållanden. Fjädringen sänks automatiskt till **Låg** när hastigheten överstiger 89 km/h.
- **Låg** – Lastning eller avlastning av bagage och passagerare kan underlättas och aerodynamiken och hanteringen kan förbättras genom att sänka höjden.

- **Extra låg** – Inställningen börjar gälla när du väljer den manuellt eller automatiskt vid mycket höga hastigheter. Fjädringen återgår till **Låg** vid nästa körtillfälle eller när det är lämpligt baserat på fordonshastigheten.



FÖRSIKTIG: Undvik aggressiv körning (kraftig acceleration, skarpa svängar, osv.) när fjädringen är ställd i läge **Hög** eller **Mycket hög**. Det kan orsaka vibrationer och öka risken för skador.

Adaptiv fjädringsdämpning

Inställningarna som är associerade med **Adaptiv fjädringsdämpning** utför realtidsjusteringar av fjädringssystemet i syfte att optimera både åkning och köregenskaper. Välj bland:

- **Komfort** – Ger bekvämare färd för en avslappnad körupplevelse.
- **Auto** – Justerar enligt en mängd olika vägar och körstilar, vilket ger en lättflytande men ändå välkontrollerad färd.
- **Sport** – Ger en stadigare, mer kontrollerad åkning som ökar förarens engagemang och väggänsla.
- **Avancerat** – Kan användas för att finjustera fjädringen genom att dra de enskilda skjutreglagen som justerar **Åkkomfort** och **Hantering**.

Tryck på **Visa fjädringsdata** för att visa detaljerad information om stötdämparna för varje hjul inklusive markfrigång, värden för kompression och återstuds, samt karossaccelerationer.

ANM: När adaptiv fjädringsdämpning är inställd på **Komfort** eller **Auto**, kan det hända att fjädringen höjs för förbättrad åkkomfort på ojämna vägar..

Använd komfortdämpning i autopilot (i förekommande fall) – Dämpning aktiverar som standard automatiskt komfortinställningen när autopilot används och återgår till den valda inställning när autopilot inte längre används. Stäng av den här inställningen om du vill inaktivera den här funktionen.

Visualisering i realtid

Bilden av din Model X på fjädringsskärmen ger visualisering i realtid för luftfjädringssystemets status. Utöver att visuellt visa förändringar i markfrigången visar den även kompressions- och återstudslinjer som återspeglar hur fjädringssystemet styr stötdämparna för varje hjul baserat på de valda inställningarna och förändrade vägförhållanden. Båda styrs samtidigt. Tryck på **Visa fjädringsdata** för att visa detaljerad information om stötdämparna för varje hjul inklusive markfrigång, värden för kompression och återstuds, samt karossaccelerationer.



Autohöjande platser

När du höjer fjädringen till **Hög** eller **Extra hög** sparas platsen automatiskt. Genom att spara platsen behöver du inte manuellt höja fjädringen varje gång du kommer till en ofta besökt plats där du tidigare har höjt fjädringen. När du återvänder till den sparade platsen höjer Model X fjädringen och instrumentpanelen visar ett meddelande som indikerar att fjädringen höjs.

När en plats sparas sparar Model X även inställningen **Fortsätt till XX km/h** (om den är angiven).

ANM: När du återvänder till en sparad plats och kör snabbare än fjädringsinställningarna **Hög** och **Mycket hög** tillåter höjs inte fjädringen förrän Model X saktar ned.

ANM: När du lämnat en sparad plats sänks fjädringen automatiskt. Det kan dock hända att den inte sänks förrän Model X uppnår den hastighets- och avståndsgräns vid vilken fjädringen sänks.

ANM: Markfrigången justeras inte om Model X anländer till en sparad plats och den befintliga fjädringsinställningen redan är högre än den nivå som har sparats för platsen.

Ta bort en autohöjande plats

Om du inte vill att fjädringen ska höjas automatiskt vid en plats trycker du på **Höj alltid på den här platsen** för att avmarkera valet i popup-fönstret som visas när du kommer till en sparad plats. Alternativt, när du använder genvägen **Höj fjädring** i huvudreglagefönstret trycker du på **Platsen har sparats** för att avmarkera valet.

Automatisk nivåreglering

Model X utrustad med luftfjädring som reglerar nivån automatiskt, även när strömmen är avstängd. För att undvika skada vid domkraftshöjning eller lyftning av fordonet måste du aktivera **Domkraftsläge** för att avaktivera automatisk nivåreglering (tryck ned bromspedalen och tryck på **Reglage** > **Service** > **Domkraftsläge**). Mer information finns i [Domkraftsläge på sidan 222](#).



Model X har konstruerats för att upptäcka förekomst av föremål. Om du kör sakta (t.ex. vid parkering) varnar fordonet dig om ett föremål upptäcks i närheten av Model X. Fordonet varnar dig om ett föremål upptäcks framför Model X när körsläget är ilagt och bakom Model X när backsläget är ilagt.

⚠️ WARNING: Du kanske inte får en varning om Model X rullar fritt i motsatt riktning (parkeringsassistans visar till exempel ingen varning om Model X rullar bakåt nedför en lutning om du har valt körsläge framåt).

ANM: Parkeringsassistansen kan avaktiveras när en cykel identifieras eller då Model X är i släpvagnsläge.

⚠️ WARNING: Förlita dig aldrig på parkeringsassistansen för att kontrollera om ett område som du närmar dig är fritt från föremål och/eller människor. Flera externa faktorer kan minska prestandan för parkeringsassistansen vilket kan leda till falska värden eller inga värden alls (se [Begränsningar och falska varningar på sidan 106](#)). Om du därför förlitar dig enbart på parkeringsassistansen för att bedöma om Model X närmar sig ett hinder kan det kan leda till skador på fordonet och/eller föremålet samt allvarliga personskador. Kontrollera alltid området själv. När du backar ska du titta över axeln och använda alla speglar. Parkeringsassistansen känner inte av barn, fotgängare, cyklister, djur eller föremål som rör sig, sticker ut, är placerade för högt över eller under kamerorna, eller för nära eller för långt från kamerorna. Parkeringsassistansen är endast en vägledning och är inte avsedd att ersätta dina egna visuella kontroller. Den är inte en ersättning för försiktig körning.

Tesla Vision parkeringsassistans

ANM: Beroende på region, fordonskonfiguration, tillval och programvaruversion har eventuellt inte ditt fordon Tesla Vision parkeringsassistans.

Fordonet använder de kameror som är monterade framtill, baktill och på sidorna av Model X för att skapa en högupplöst reproduktion av omgivande objekt på instrumentpanel.

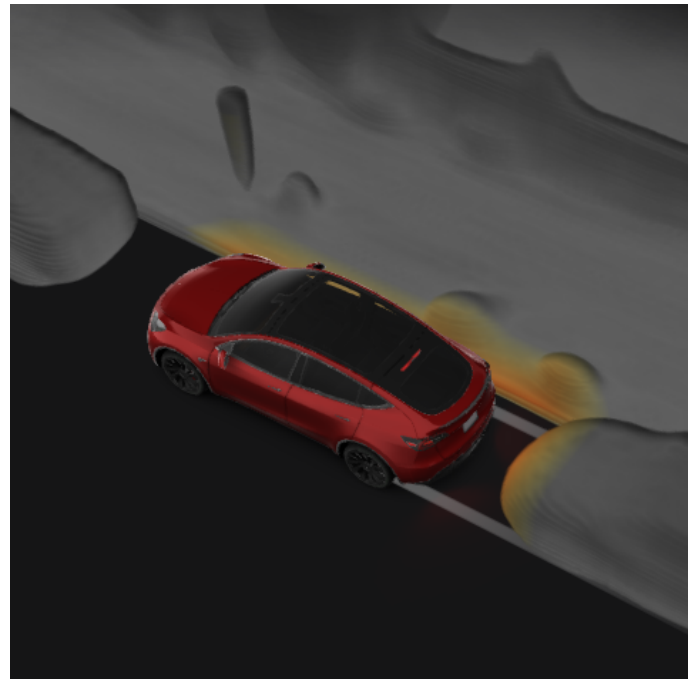

Färgerna på visualiseringen motsvarar avståndet mellan Model X och objektet som visas. Rött är närmare Model X, och gult är längre bort från Model X.

Visuell återmatning och ljudåtermatning

När du lägger i backen visas parkeringsassistansvyn på instrumentpanelens vänstra sida och föremål som finns i närheten av den främre eller bakre delen av Model X visas. Såvida inga föremål har upptäckts framför Model X stängs parkeringsassistansvyn automatiskt när du börjar köra fortare än tröskelvärdet för hastighet vid vilket parkeringsassistansen aktiveras. När du backar visas även visuell återkoppling på pekskärmen (se [Bakåtriktad\(e\) kamera/kameror på sidan 115](#)). Parkeringsassistansvyn kan stängas manuellt via pekskärmen genom att trycka på **X**.

När kameraappen finns tillgänglig på pekskärmen medan du kör i låga hastigheter kan du växla till parkeringsassistansvyn genom att trycka på knappen i det övre vänstra hörnet i kameraappens skärm. Detta kan vara till hjälp vid fickparkering.

Om ljudsignaler är aktiverade (se [Styra ljudåtermatningen på sidan 106](#)), avges en tonsignal när du närmar dig ett föremål. Du kan tillfälligt stänga av ljudsignalerna genom att trycka på högtalarikonen längst ned i hörnet av parkeringsassistansvyn.

ANM: Om parkeringsassistansen inte kan ge feedback visar instrumentpanelen ett varningsmeddelande.

⚠️ FÖRSIKTIG: Se till att kamerorna är fria från smuts, skräp, snö och is. Undvik att använda en högtryckstvätt på kamerorna och rengör inte en kamera med ett vasst eller slipande föremål som kan repa eller skada ytan.

⚠️ FÖRSIKTIG: Fäst inte tillbehör eller dekaler på eller nära kamerorna.



Styra ljudåtermatningen

Du kan använda parkeringsassistansen med eller utan ljudåtermatning. Tryck på **Reglage > Säkerhet > Ljudsignaler för parkeringsassistans** för att aktivera eller inaktivera ljudsignalerna.

Du kan också tillfälligt stänga av ljudsignalerna genom att trycka på högtalarikonen längst ned i hörnet av parkeringsassistansvyn. Ljudsignalerna är tysta tills du växlar eller kör med högre hastighet än tröskelvärdet för hastighet vid vilket parkeringsassistansen aktiveras.

Begränsningar och falska varningar

Parkeringsassistansen kanske inte fungerar korrekt i följande situationer:

- En eller flera av sensorerna (i förekommande fall) eller kamerorna är skadade, smutsiga eller blockerade (av exempelvis lera, is eller snö eller av frontskydd, lackrinningar eller självhäftande produkter som omsvep, dekal, gummibeläggning eller liknande).
- Objekt är placerade lägre än cirka 20 cm (exempelvis en trottoarkant eller en låg barriär).
 -  **FÖRSIKTIG:** Låga objekt som upptäcks (t.ex. trottoarkanter eller låga barriärer) kan flyttas till döda vinkeln. Model X kan inte informera dig om ett objekt när det befinner sig i döda vinkeln.
- Väderförhållanden (kraftigt regn, snö eller dimma).
- Objektet är tunt (t.ex. en skylt).
- Parkeringsassistansens räckvidd har överskridits.
- Objektet är ljudabsorberande eller mjukt (t.ex. pudersnö).
- Objektet har en lutande kant (t.ex. en sluttande vall).
- Model X har parkerats i eller körts i extremt varma eller kalla temperaturer.
- Objektet är för nära stötfångaren.
- En stötfångare är felriktad eller skadad.
- Ett objekt som är monterat på Model X stör och/eller hindrar parkeringsassistansen (t.ex. en cykelhållare eller en dekal på stötfångaren).
- Model X rullar fritt i motsatt riktning jämfört med den valda (parkeringsassistansen visar till exempel ingen varning om Model X rullar bakåt nedför en lutning om du har valt körläge framåt).

Övriga parkeringshjälpmedel

Förutom parkeringsassistans visar backkameran en bild över området bakom Model X när backväxeln ligger i (se [Bakåtriktad\(e\) kamera/kameror på sidan 115](#)).



När Model X är stoppad kan Fordonsstopp fortsätta att hålla bromsarna aktiverade även när bromspedalen släppts.

När fordonets pedalläge är inställt på **Stoppa** aktiveras Fordonsstopp automatiskt närhelst fordonet stannat fullständigt.



Indikatorn visas på instrumentpanelen när Fordonsstopp bromsar Model X aktivt.

För att koppla ur Fordonsstopp, tryck ned accelerationspedalen eller tryck ned och släpp bromspedalen.

ANM: Fordonsstopp inaktiveras också vid växling till neutralläget.

ANM: Efter aktiv bromsning av Model X under cirka tio minuter växlar Model X till parkeringsläget och Fordonsstopp stängs av. Model X växlar även till parkeringsläget om den registrerar att föraren har lämnat fordonet.



Vad det är

Antispinnsystemet övervakar hela tiden fram- och bakhjulens hastighet. Om Model X förlorar väggreppet minimerar systemet hjulslirningen genom att reglera bromstrycket och motoreffekten. Antispinnsystemet är som standard alltid på. För att bibehålla maximal säkerhet bör det alltid vara på under normala omständigheter.



Den här gula indikatorlampan visas på instrumentpanelen när antispinnsystemet aktivt styr bromstrycket och motoreffekten för att minimera hjulslirningen. Om indikatorn fortsatt är tänd, har ett fel detekterats i antispinnsystemet. Kontakta Tesla Service.



WARNING: Antispinnsystemet kan inte förhindra kollisioner som orsakas av att man kör på ett farligt sätt eller svänger för kraftigt vid höga hastigheter.

Tillåta hjulspinning

Slirstart-funktionen kan aktiveras för att låta hjulen spinna vid en begränsad hastighet. **Slirstart**-funktionen kan bara aktiveras när Model X körs i en hastighet av 48 km/h eller lägre. **Slirstart**-funktionen avaktiveras automatiskt när hastigheten överstiger 80 km/h.

Under normala förhållanden ska **slirstart**-funktionen inte vara aktiverad. Aktivera den endast under omständigheter då du vill att hjulen ska spinna, t.ex.:

- När du startar på löst underlag, t.ex. grus eller snö.
- När du kör i djup snö, sand eller lera.
- När du vill gunga ut ur ett hål eller djupa hjulspår.

Om du vill låta hjulen spinna trycker du på **Reglage > Pedaler och styrning > Slirstart**.



Ett varningsmeddelande visas på instrumentpanelen när **slirstart**-funktionen är aktiverad.

Även om **slirstart**-funktionen återaktiveras automatiskt nästa gång man startar Model X bör man ändå aktivera det direkt så fort anledningen till inaktivering inte längre är aktuell.

ANM: **Slirstart** kan inte aktiveras när du aktivt använder farthållaren.



Tryck på **Reglage > Pedaler och styrning > Acceleration** för att välja önskat accelerationsläge:

- **Chill** begränsar accelerationen och ger en lite mjukare och smidigare körning.

ANM: Om Chill väljs visas **Chill** på instrumentpanelen ovanför körhastigheten.

- **Sport** ger en normal accelerationsnivå.
- **Insane** (kallas **Plaid** på Performance-fordon, i förekommande fall) ger den maximalt tillgängliga accelerationsnivån.

ANM: Användning av det ökade vridmomentet och den effekt som är tillgänglig i läget Insane eller Plaid kan minska räckvidd och effektivitet.

ANM: Insane eller Plaid försöker hålla batteriet inom optimalt temperaturintervall. Utöver att värma upp batteriet kylar inställningarna även batteriet vid behov (till exempel när du kör i hög hastighet, under snabb acceleration, körning under långa perioder, osv.).

ANM: Du kan förbättra effektiviteten på uppvärmningen av kupén genom att minska valt accelerationsläge. Det här gör att värmepumpssystemet tar tillvara på mer av batterivärmen för att värma kupén effektivare, istället för att upprätthålla batteriets förmåga att leverera toppprestanda vid accelerationer. Detta är till hjälp för att maximera effektiviteten vid körning i kallt väder. Observera att när accelerationsläge ökas tar det tid för batteriet att värmas upp innan det högre accelerationsläget blir tillgängligt.

Dessutom har Model X Drag Strip-läge. Det är praktiskt att använda Drag Strip-läget för att förkonditionera Model X innan ett kort lopp.

Drag Strip-läge

Med Drag Strip-läget förkonditioneras batteriet och drivenheten till optimal temperatur för accelerationstidtagning. Model X förblir i Drag Strip-läge i tre timmar, även om du lämnar fordonet. Funktionen stängs av efter tre timmar för att undvika onödig energiförbrukning (till exempel om du lämnar fordonet och glömmet att stänga av Drag Strip-läget).

När Drag Strip-läget används förbrukar Model X mer energi då det ser till att batteriet håller optimal driftstemperatur.

Stäng av Drag Strip-läget när som helst genom att inaktivera **Drag Strip-läge**.

ANM: Slirstart inaktiveras automatiskt när Drag Strip-läget är aktiverat.



WARNING: Drag Slip-läget är endast avsett för användning på inhägnade övningsbanor. Det är förarens ansvar att säkerställa att körstilen och accelerationen inte orsakar fara eller olägenhet för andra trafikanter.

Accelerera fordonet

Det finns visuella anvisningar om hur du accelererar på pekskärmen:

1. Tryck på **Reglage > Pedaler och styrning > Drag Strip-läge**.
2. Vänta till instrumentpanelen anger att fordonet är klart för toppprestanda.
3. Med Model X lagd i läge Kör och fordonet helt stillastående, tryck ned bromspedalen ordentligt med vänster fot och tryck sedan ned accelerationspedalen helt.
4. När steg 3 är utfört börjar framfjädringen sänkas till en "gepardposition".
5. Vänta tills instrumentpanelen anger att Drag Strip-läget är redo för acceleration.
6. När du ser "Gepardposition aktiverat" och "Redo att accelerera" på instrumentpanelen släpper du upp bromspedalen för att låta fordonet accelerera.



När du först justerar förarsätet, positionen för fyrkantig ratt (eller ratt) eller de utvändiga sidospeglarna visas ett meddelande på pekskärmen som uppmanar dig att skapa en förarprofil för att spara justeringarna. I din profil sparas även de olika preferenser du skapar när du gör dina anpassningar Model X.

För att spara dina profilinställningar till molnet och få åtkomst till dem från flera Tesla-fordon kan du konfigurera en Tesla-profil (se [Använda Tesla-profiler på sidan 110](#)).



Lägg till en ny förarprofil genom att trycka på förarprofilsikonen högst upp på pekskärmen. Tryck sedan på **Förarprofilinställningar** > **Lägg till ny förare**, ange förarens namn och tryck på **Skapa profil**. Följ anvisningarna på skärmen för att spara spegel- och rattinställningar i förarprofilen.

Markera kryssrutan **Använd instigningshjälp** om du vill spara (eller använda befintliga) inställningar för **Instigningshjälp**. Då ställs förarsätet och fyrkantig ratt (eller ratt) in automatiskt för att göra det enklare att stiga in i och ut ur Model X.

Om du ändrar positionen för förarsätet, fyrkantig ratt (eller ratt) eller de utvändiga sidospeglarna efter att du har sparat eller valt en förarprofil uppmanar pekskärmen dig att **Spara** den nya positionen eller **Återställa** den tidigare sparade positionen (övriga inställningar sparas automatiskt). Om du vill ändra en inställning utan att spara eller återställa, kan du ignorera uppmaningen.

Om du vill ta bort en förarprofil trycker du på förarprofilsikonen längst upp på pekskärmen, trycker på **Inställningar för förarprofil** och väljer den förarprofil du vill ta bort. **Radera** förarprofilen när du har valt den.

ANM: Assistentläge är en inbyggd förarprofil som begränsar hastigheten samt åtkomsten till vissa funktioner i Model X (se [Assistentläge på sidan 111](#)).

ANM: Tryck på **Stoppa** på rullgardinsmenyn Förarprofil för att avsluta automatiska justeringar baserade på en förarprofil. Automatiska justeringar avslutas också om du justerar ett säte, speglar eller fyrkantig ratt (eller ratt) manuellt.

Välja mellan olika förarprofiler



Justera Model X baserat på en förarprofil genom att trycka på förarprofilsikonen högst upp på skärmen **Reglage**. Välj sedan förare. Då ställs Model X in baserat på de inställningar som har sparats i den valda förarprofilen. Se [Använda Tesla-profiler på sidan 110](#) för att läsa mer om att spara profilinställningar i molnet för enkel åtkomst från flera Tesla-fordon.

Använda Tesla-profiler

Förarprofilinställningar, t.ex. sätesjusteringar, önskade temperaturer, senaste och favoriter i navigeringssystemet, mediainställningar och inställningar för datadelning (i förekommande fall) kan sparas i en Tesla-profil som synkroniseras med varje kompatibelt fordon i ditt Tesla-konto. Detta erbjuder bekväm åtkomst till dina profilinställningar och önskemål från alla kompatibla Tesla-fordon.

Konfigurera din Tesla-profil genom att gå till **Förarprofilinställningar** och välja namnet på ditt Tesla-konto. Du kan välja att konfigurera den som en ny profil eller kopiera inställningar från en befintlig förarprofil som du använde tidigare.

Du kan konfigurera en Tesla-profil för andra förare genom att dela ditt fordon med dem via mobilappen och gå till **Säkerhet och förare** > **Hantera förare** > **Lägg till förare**. Förarens Tesla-profil visas i förarprofilinställningarna efter att föraren har accepterat inbjudan från Tesla-kontot. Om du tar bort deras åtkomst till fordonet tas även deras Tesla-profil bort. Mer information om att bevilja åtkomst för mobilappen finns i [Ge åtkomst till en andra förare på sidan 78](#). Du kan även ändra din profilbild från Tesla-mobilappen.

ANM: Vissa fordonsinställningar synkronisera endast mellan liknande fordonsmodeller. Om sätens, rattens eller speglarnas positioner inte återställs som förväntat trycker du på **Reglage** > **Service** > **Förarsätets-, ratt- och spegelkalibrering** i de berörda fordonen. Om inställningen för **Aktivering av autopilot** inte återställs som förväntat trycker du på **Reglage** > **Autopilot** > **Aktivering av Autopilot** (se [Autopilotinställningar på sidan 128](#)).

ANM: Tesla-profiler stöds i fordon med programversion 2022.24 eller senare.

För att ta bort din Tesla-profil från ett fordon tar du bort det fordonet från ditt Tesla-konto:

1. I Tesla-mobilappen trycker du på profilsikonen längst upp till höger.
2. Tryck på **Lägg till/ta bort produkter**.
3. Tryck på **Ta bort**.
4. Välj det fordon du vill ta bort.

Sparade inställningar

Vissa av de inställningar du väljer för att anpassa din Model X sparas även i din förarprofil. När de har sparats visas en grön bockmarkering bredvid ikonerna för förarprofil på pekskärmen. Exempel på automatiskt sparade förarprofilinställningar är:

- Inställningar för navigering, temperatur, lampor och display.
- Autopilot- och körinställningar.

Länka en förarprofil till en nyckel

Du kan länka en förarprofil till en viss nyckel (eller nycklar) så att Model X automatiskt väljer rätt förarprofil när den länkade nyckeln upptäcks då du närmar dig fordonet och öppnar förardörren. Om du vill länka en förarprofil till en nyckel ska du först säkerställa att du använder önskad förarprofil och sedan trycka på **Reglage** > **Lås** > **Nycklar**. Du kan använda förarikonen för att länka en nyckel till eller ta bort en nyckel från önskad förarprofil. Förarprofilens namn visas under nyckeln som indikation på att den är länkad.

ANM: Model X har stöd för upp till 10 förarprofiler. Du kan länka flera nycklar till samma förarprofil men du kan inte länka flera förarprofiler till en enda nyckel.

Instigningshjälp

Du kan definiera en inställning för instigningshjälp som flyttar fyrkantig ratt (eller ratt) och förarsätet i syfte att göra det enklare att stiga in i och ut ur Model X. Alla förare kan använda inställningen för instigningshjälp genom att koppla den till respektive förarprofil. Om inställningen för instigningshjälp har kopplats till en förarprofil ställs fyrkantig ratt (eller ratt) och förarsätet in automatiskt när fordonet är i parkeringsläget och förarens säkerhetsbälte inte är fastspänt, vilket möjliggör enkel urstigning ut ur (och instigning i) Model X. När du återvänder till fordonet och trampar ned bromspedalen återställs inställningarna automatiskt till de inställningar som har använts av den senaste förarprofilen (eller baserat på nyckeln om den har länkats till en förarprofil).

Om du vill använda **Instigningshjälp** tillsammans med en förarprofil ser du till att rutan **Använd instigningshjälp** är markerad.

 **WARNING:** Använd aldrig Instigningshjälp för att flytta förarsätet till det bakersta läget om en bilbarnstol är monterat på ett baksäte bakom förarsätet. Eftersom det är mindre mellanrum mellan sätena kan en flytt av sätet stöta emot barnets ben, orsaka skada eller få stolen att lossna.

Assistentläge

När Model X är i assistentläge gäller följande restriktioner:

- Nyckelkort måste användas för åtkomst och körning av Model X.
- Högsta tillåtna hastighet är 113 km/h.
- Den maximala accelerationen och effekten är begränsade.
- Det främre bagageutrymmet och handskfacket är låsta.
- Platserna Hem och Arbete finns inte i navigeringssystemet.
- Funktionen röstkommandon är inaktiverad.
- De praktiska autopilotfunktionerna är inaktiverade.
- Inställningen Tillåt mobilåtkomst kan inte ändras.

- HomeLink (om tillgänglig i din region) är inte tillgänglig.
- Förarprofilerna är inte tillgängliga.
- Vissa appar som Leklåda och Biograf är inte tillgängliga.
- Wi-Fi och Bluetooth har inaktiverats. När Model X är i assistentläge kan du inte parkoppla nya Bluetooth-enheter eller visa eller radera befintliga parkopplade enheter. Om en parkopplad Bluetooth-enhet eller ett känt Wi-Fi-nätverk är inom räckvidd ansluter Model X till det.

ANM: Model X växlar inte automatiskt i vaktläge.

Aktivera parkeringsvärdsläge

Med Model X i parkeringsläge trycker du på förarprofilikonen längst upp på skärmen **Reglage** och trycker sedan på **Parkeringsvärdsläge**.

När parkeringsvärdsläget startas för första gången får du en uppmaning på pekskärmen om att skapa en fyrsiffrig PIN-kod som du använder för att avbryta parkeringsvärdsläget.

När parkeringsvärdsläget är aktiverat visar instrumentpanelen ordet **Parkeringsvärd** samtidigt som förarprofilen ändras till **Parkeringsvärdsläge** på pekskärmen.

Du kan även använda mobilappen för att starta och avbryta parkeringsvärdsläget (under förutsättning att Model X står i parkeringsläge). Du behöver inte ange PIN-koden när du använder mobilappen eftersom du redan måste ange dina inloggningsuppgifter från Tesla-kontot när du loggar in på den.

ANM: Om **PIN-kod för att köra** är aktiverad (se [PIN-kod för att köra på sidan 165](#)) måste du ange PIN-koden för körning innan du kan definiera eller ange en PIN-kod för en assistent. I assistentläget kan Model X köras utan att assistenten behöver ange PIN-koden för körning.

ANM: Inställningen **PIN-kod för att köra** är inte tillgänglig när parkeringsvärdsläget är aktivt.

Om du glömmer PIN-koden för assistent återställer du den inifrån Model X genom att ange dina inloggningsuppgifter till Tesla-kontot (som även inaktiverar assistentläget). Du kan även återställa PIN-koden med hjälp av mobilappen.

 **WARNING:** Använd inte assistentläget om du bogserar en släpvagn. Begränsningarna av vridmomentet i assistentläget kan göra det svårt för Model X att dra en släpvagn i uppförsbackar.

Inaktivera assistentläge

Med Model X i parkeringsläge trycker du på förarprofilikonen **Parkeringsvärdsläge** längst upp på skärmen **Reglage** och anger den fyrsiffriga PIN-koden.

När du inaktiverar assistentläget återställs förarprofilens och klimatanläggningens senaste använda inställningar och du får åtkomst till alla funktioner.



Förarprofiler

ANM: Du behöver inte ange en PIN-kod för att avbryta assistentläget i mobilappen.

Så här fungerar den aktiva motorhuv

Model X (beroende på marknadsregion och tillverkningsdatum) har ett skyddssystem med en aktiv motorhuv (om sådant finns) som är designat för att minska risken för huvudskador för fotgängare och cyklister vid en frontalkrock. Det sitter flera sensorer framtill på fordonet. De är designade för att känna kollisioner med fotgängare när Model X kör mellan 23 och 52 km/h och höjer den bakre delen av motorhuv automatiskt ungefär 80 mm för att öka mellanrummet mellan huvuven och delarna under den, vilket minskar risken för skador.

ANM: Skyddssystemet för fotgängare är avhängigt ett antal sensorer och algoritmer som är utvecklade och kalibrerade för att avgöra när den aktiva motorhuv ska aktiveras. Det innebär att systemet inte aktiveras vid alla kollisioner med fotgängare. Den aktiva motorhuv kan också aktiveras om Model X kör på ett djur, fordon eller annat föremål.



Om den aktiva motorhuv aktiveras visas ett meddelande på instrumentpanelen och en signal hörs. Ta genast Model X till närmaste Tesla Service Center eller Tesla-godkända karosseriverkstad. Sensorerna för den aktiva motorhuv och ställdon måste undersökas när en aktiv motorhuv har aktiverats.

⚠ WARNING: Om den aktiva motorhuv har aktiverats kan den upphöjda huvuven delvis störa sikten för föraren, vilket ökar risken för en kollision. Om det är säkert kan Model X köras till närmaste Tesla Service Center eller Tesla-godkända karosseriverkstad. Om det inte är säkert att köra (du kan inte se över den upphöjda huvuven, huvuvs spärr är skadad eller liknande) måste du se till att fordonet transporteras.

⚠ WARNING: Om det visas ett meddelande på instrumentpanelen som anger att den aktiva motorhuv har utlösts i situationer när den inte har utlösts, kör omedelbart Model X till närmaste Tesla Service Center.

ANM: Om den främre stötfångaren skadats kontakta du en Tesla-godkänd karosseriverkstad för att kontrollera om sensorerna skadats.



Visa trippinformation

Trippinformationen visas på pekskärmen när du trycker på **Reglage > Resor**. Du kan ställa in avstånd, tidslängd och normal energiförbrukning för aktuell resa. Du kan även visa avstånd och total samt normal energiförbrukning sedan din senaste uppladdning och för ytterligare resor.

Du kan namnge eller byta namn på en resa genom att trycka på resans namn, ange ett nytt namn och sedan trycka på **Spara**. Du kan återställa en viss trippmätare genom att trycka på dess **Återställ**-knapp.

Vägmätare

Om du vill visa vägmätaren och fordonets körsträcka ska du göra något av följande:

- Tryck på **Reglage > Programvara**.
- Tryck på **Reglage > Resor**.
- Öppna mobilappen och bläddra längst ned på huvudskärmen.



Kamerans placering

Model X är utrustad med en backkamera som är placerad ovanför den bakre registreringsskylten.



⚠ VARNING: Förlita dig aldrig på kamerorna för att ta reda på om området bakom dig är fritt från föremål och/eller människor. Kamerorna kanske inte kan upptäcka föremål eller hinder som potentiellt kan orsaka materiella skador eller personskador. Dessutom kan flera yttre faktorer såsom smutsiga eller blockerade linser minska kamerornas prestanda. Av den anledningen kan det leda till skador på fordonet och/eller föremål samt potentiellt allvarliga personskador om man förlitar sig på kamerorna för att avgöra om Model X närmar sig ett hinder. Kontrollera alltid området själv. När du backar ska du titta över axeln och använda alla speglar. Använd kamerorna endast som vägledning. Den är inte avsedd att ersätta direkta visuella kontroller och den kan inte ersätta försiktig körning.

Kameralinsen måste hållas ren och fri från hinder för att säkerställa en ren bild. Se [Rengöring på sidan 216](#).

När du lägger i backväxeln visar pekskärmen bilden från kameran. Vägledningsanvisningarna visar körvägen baserat på positionen av fyrkantig ratt (eller ratt). Dessa ändras efter hur du vrider fyrkantig ratt (eller ratt).

Model X visar även bilder från sidokamerorna (i förekommande fall). Svep uppåt eller nedåt för att dölja eller visa sidokamerornas vy.

ANM: Visuell återkoppling från parkeringsassistansen visas även på instrumentpanelen (se [Parkeringsassistans på sidan 105](#)).



Du kan visa vyn från backkameran när du vill genom att öppna appstartaren och trycka på kameraappen.

Om en svart skärm visas på pekskärmen i stället för i backkamerans överföring i backläge använder du backspeglarna och kontrollerar att omgivningen är säker innan du fortsätter i backläget. Om backkameran fortsätter att vara ur funktion schemalägger du service i mobilappen.



System för fotgängarvarning

Systemet för fotgängarvarning (*i förekommande fall*) gör att Model X avger en ljudsignal vid körning med en hastighet under 32 km/h (19 mph) eller när du backar. Elfordon är tysta och det här ljudet bidrar till att varna fotgängare om ditt fordon som närmar sig. Ljudet som aktiveras när Model X växlas ur parkeringsläget blir högre i takt med att hastigheten ökar.

⚠ WARNING: Om inget ljud hörs kanske fotgängare inte är medvetna om ditt fordon som närmar sig, vilket kan öka risken för en kollision som leder till allvarliga personskador eller dödsfall. Förlita dig inte på att systemet för fotgängarvarning ser till att fotgängare är medvetna om ditt fordon. Om systemet för fotgängarvarning inte fungerar ska du boka tid för service.



Med dragkrokspaketet kan din Model X dra en släpvagn. Monterar du en tillbehörshållare för utrustning på kroken så kan du även frakta skidor, snowboards, cyklar och liknande.

Frakta tillbehör

Dragkrokspaketet för Model X har en 50 mm dragkula som fäste för tillbehörshållaren.

kulkoppling är konstruerad för att klara vertikala belastningar på upp till 54 kg när lasten fördelas bakåt inom 63 cm från kulkopplingball coupling, till exempel vid transport av cyklar på ett räcke för tillbehör.

Vid transport av cyklar på Model X ska du alltid kontrollera att den maximala viktgränsen inte överskrids. Kom ihåg att inkludera tillbehörshållarens vikt när du beräknar den totala vikten. Ett exempel: förutsatt att tillbehörshållaren väger 14 kg, är viktgränsen tillräcklig för att bära två cyklar som väger ca 20 kg vardera eller fyra cyklar som väger ca 10 kg vardera.

 **FÖRSIKTIG:** Dragkroken på Model X är konstruerad för en belastning på upp till 54 kg. Om den maximala vikten överskrids kan detta orsaka betydande skador.

 **FÖRSIKTIG:** Försök inte montera en hållare på en Model X som inte är utrustad med ett bogseringspaket. Detta kan orsaka betydande skador.

För att installera och använda en tillbehörshållare måste dragkroken vara ansluten (se [Ansluta dragkroken på sidan 122](#)). Följ sedan anvisningarna som medföljer tillbehörshållaren. Följ alla föreskrifter och lagstiftade krav i din delstat/region som särskilt gäller tillbehörshållare.

I dragkrokspaketet för Model X ingår nödvändigt kablage för att använda en tillbehörshållare med belysning (se [Elektriska anslutningar på sidan 124](#)). I paketet ingår även programvara för släpvnsläge (se [Släpvnsläge på sidan 119](#)).





När du ansluter ett lasthållarkablage upptäcker Model X anslutningen för släpvnslägsbelysning varvid denna indikator tänds på instrumentpanelen. Släpvnsläget är aktiverat.

När du fraktar utrustning ska du med jämna mellanrum kontrollera att tillbehörshållaren och dess last alltid sitter stadigt fast och, i förekommande fall, att belysningen på tillbehörshållaren fungerar.

ANM: Besök www.tesla.com där du kan köpa tillbehör till din Model X. Även om produkter från tredje part är tillgängliga rekommenderar och stöder Tesla endast Tesla-godkända produkter (se [Delar och tillbehör på sidan 223](#)). Tillgängliga tillbehör för din Model X varierar beroende på marknad. Innan du börjar installera en tillbehörshållare som inte är från Tesla ska du läsa produktinformationen för att säkerställa att den passar korrekt.

ANM: När balken inte används ska den tas bort och förvaras på en torr plats för att förhindra rost och korrosion. Behåll dammskyddet över dragkrokens uttag för att förhindra att smuts tränger in. (se [Ta bort dragkroken på sidan 124](#)).

 **FÖRSIKTIG:** Tillbehörshållaren kan skymma sikten för backspegeln eller de bakre kamerorna. Dessutom kan det hända att vissa autopilotfunktioner inte fungerar som förväntat.

 **VARNING:** Tesla ansvarar inte för skador eller personskador till följd av montering av en tillbehörshållare, för fel eller utelämnanden i anvisningarna som medföljer tillbehörshållare eller för din underlåtenhet att följa rätt anvisningar. Skador som orsakas av tillbehörshållare täcks inte av garantin.



Dragkapacitet

Den totala släpvagnsvikten (släpvagnsvikt inklusive all last och extrautrustning) och släpvagnens kultryck får aldrig överskrida följande:

Hjul-/fälgstorlek	Maximal dragkapacitet*	Maximalt kultryck**
19***, 20" eller 22"	2300 kg	100 kg
19***, 20" eller 22"	2 250 kg (för Plaid-modeller)	90 kg (för Plaid-modeller)

*Tesla rekommenderar ett separat bromssystem för släpvagnar med en belastad vikt på över 450 kg. Bromssystemet måste lämpa sig för släpvagnens vikt. Följ anvisningarna från släpvagnsbromsens tillverkare för att se till att släpvagnsbromsar är korrekt monterade, justerade och underhållna.

**Kultrycket är den nedåtriktade kraft som släpvagnens vikt utövar på dragkroken. Det är den tekniskt tillåtna högsta vikten på kopplingspunkten (100 kg eller 90 kg för Plaid-modeller). Den får inte vara mindre än 4% av släpvagnsbelastningen. Om släpvagnen är lastad med mycket utrustning, passagerare eller bagage kan det hanterbara kultrycket minska, vilket även minskar den maximala bogseringskapaciteten. Maximal dragkapacitet beräknas under förutsättning att TPMLM (tekniskt tillåten lastvikt) inte överskrids. TPMLM anges på föreskriven märkskylt (se [Föreskriven märkskylt på sidan 226](#)).

*** En Model X med 19-tums vinterdäck kan ENBART användas för bogsering om den är utrustad med däck som anges nedan:

Däck	Dubbdäck	Fälgstorlek	Klass (Fram/Bak)
Nokian Hakkapeliitta R2	Nej	19 tum	110 R (170 km/h)
Pirelli Sottozero 3	Nej	19 tum	110 V (240 km/h)

 **WARNING:** Använd inte Model X för bogsering om den är utrustad med 19-tums vinterdäck som inte finns i listan ovan.



Däcktryck vid bogsering

Vid bogsering av en släpvagn måste däcktrycket justeras för att anpassas till den extra belastningen. Håll däcken pumpade enligt de tryck som visas nedan (de här däcktrycken åsidosätter de tryck som anges på etiketten med information om däck och last):

Framdäck	Bakdäck	Däcktryck i kalla däck
255/45R20	275/45R20	46 psi (320 kPa)
265/45R20		
265/35ZR22	285/35ZR22	50 psi (345 kPa)

ANM: Vid bogsering av en släpvagn får den tekniskt tillåtna högsta vikten på bakaxeln inte överskridas med mer än 15 % och bilens tekniskt tillåtna lastvikt får inte överskridas med mer än 100 kg. I de här fallen får fordonshastigheten inte överskrida 100 km/h och bakdäckens tryck måste vara minst 20 kPa över det däcktryck som rekommenderas för normal användning.

⚠️ VARNING: Kontrollera däcktrycken med en exakt tryckmätare när däcken är kalla. En körsträcka på 1,5 km är tillräcklig för att värma upp däcken så att däcktrycket påverkas. Att parkera fordonet i direkt solljus eller i varmt väder kan också påverka däcktrycket. Om du kontrollerar däcktrycket för varma däck kan du förvänta dig högre tryck. Släpp inte ut luft ur varma däck för att matcha det rekommenderade däcktrycket för kalla däck. Ett varmt däck som har samma tryck eller lägre tryck än det som angetts för kalla däck har farligt lågt däcktryck.

⚠️ VARNING: Försök aldrig bogsera en släpvagn om ett däck på Model X är felaktigt eller har pumpats upp med hjälp av en sats för däckreparation. Ett tillfälligt reparerat däck är inte avsett att bära upp den bogserade lasten. Bogsering om ett felaktigt eller tillfälligt reparerat däck används kan resultera i att däckets går sönder och fordonet blir instabilt.

Före bogsering av en släpvagn

Före bogsering av en släpvagn måste du göra följande:

- Pumpa däcken till det kalla däcktryck som anges i Däcktryck vid bogsering.
- Ställ in fjädringens höjd på **Låg** (tryck på **Reglage > Fjädring > Låg**).
- Följ alla föreskrifter och lagstiftade krav i din delstat/region som särskilt gäller släpvagnsbogsering. Om du inte följer föreskrifterna kan säkerheten äventyras.
- Justera sidospeglarna för att ge tydlig sikt bakåt utan en stor död vinkel.
- Aktivera **Släpvagnsläge** (se **Släpvagnsläge på sidan 119**).

Bekräfta följande:

- Model X står horisontellt med tillkopplad släpvagn. Om fordonet är högre framtill än baktill ska du kontrollera att du inte har överskridit maximal dragkapacitet och kultryck enligt Bogseringskapacitet.
- Alla dragkroksdelar och tillbehör, och elkontakter (inklusive back- och dimljus, om utrustad) är i gott skick och korrekt anslutna. Om problem upptäcks ska du inte bogsera släpvagnen.
- Släpvagnens lampor fungerar på rätt sätt (bromsljus, körriktningsvisare och markeringsljus).
- Släpvagnskopplingen är ordentligt kopplad till dragkulan.
- All last är säkrad.
- Stoppklossar är tillgängliga.
- Lasten på släpvagnen är jämnt fördelad så att kultrycket är cirka 4 % av den totala släpvagnsvikten, utan att överskrida det maximala kultryck som anges i Bogseringskapacitet.

⚠️ VARNING: Kultrycket måste vara cirka 4 % av släpvagnens totala vikt utan att överskrida det maximala kultryck som anges ovan. Last som balanseras över hjulen eller tyngre last baktill kan orsaka att släpvagnen kränger, vilket kan resultera i förlorad kontroll över fordonet.

⚠️ VARNING: Se alltid till att lasten är säkrad på släpvagnen och inte kan förskjutras. Dynamiska lastförskjutningar kan orsaka förlorad kontroll över fordonet, vilket kan leda till allvarliga personskador eller dödsfall.

Släpvagnsläge

Släpvagnsläget måste alltid vara aktivt vid bogsering av en släpvagn. När du kopplar in en släpvagns elanslutning aktiverar Model X släpvagnsläget automatiskt. När du kopplar från en släpvagns elanslutning inaktiveras släpvagnsläget. Aktivera eller inaktivera släpvagnsläget manuellt genom att trycka på **Reglage > Pedaler och styrning > Släpvagnsläge** på pekskärmen. En av följande indikatorer visas på instrumentpanelen:

Släpvagnsläget är aktivt.



Model X identifierar en anslutning för släpvagnsbelysning, men släpvagnsläget är inaktiverat. Förmodligen har en tillbehörshållare anslutits.





Dragkrok med tillbehör



Model X identifierar en defekt elektrisk anslutning för släpvagnsbelysningen. Några, eller alla, släpvagnsbelysningar kan vara defekta. Stanna så snart det är säkert och kontrollera om det finns felaktiga kablar eller anslutningar i släpvagnsbelysningen. Om felet har åtgärdats och den röda ikonen fortfarande är kvar ska du stänga av och sätta på släpvagnsläget.

Vissa Autopilot-funktioner och bakre parkeringssensorfunktioner är eventuellt inte tillgängliga när släpvagnsläget är aktiverat. Dessutom kan vissa funktioner fungera annorlunda. Till exempel:

- Autostyrning är otillgänglig.
- För tillgång till Trafikmedveten farthållare ställer du först in **Reglage > Autopilot > Aktivering av Autopilot > Dubbelklicka**. Aktivera sedan Trafikmedveten farthållare genom att trycka en gång höger skrollknapp på den fyrkantiga ratten.
- Trafikmedveten farthållare ökar följande avstånd till bilen framför dig.
- Luftfjädringssystemet gör inga hastighetsbaserade justeringar från **Medel** till **Låg**.
- Luftfjädringssystemet höjer inte automatiskt markfrigången baserat på sparade platser.
- Sidokollisionsvarningar är aktiva men automatiska styrningsåtgärder är inaktiverade.
- Bromskraften begränsas avsevärt för den automatiska nödbromsningen (se [Kollisionsavvärjning på sidan 157](#)).

⚠ WARNING: Förlita dig inte på att Model X identifierar släpvagnen och aktiverar släpvagnsläget automatiskt. Kontrollera alltid att släpvagnsläget har aktiverats innan du bogserar en släpvagn.

⚠ WARNING: Du ska under inga förhållanden inaktivera släpvagnsläget när du bogserar en släpvagn. Om du gör det kan det leda till allvarliga personskador och/eller dödsfall.

⚠ WARNING: Använd inte fjädringsinställningen för att matcha dragkrokens höjd med släpvagnens höjd.

Släpvagnsbromsar

Vid bogsering av en släpvagn med last som väger mer än 450 kg rekommenderar Tesla att släpvagnen är utrustad med ett eget bromssystem som lämpar sig för släpvagnens vikt. Se till att följa lokala föreskrifter. En bromsstyrenhet måste köpas separat och 4-stiftskontakten som krävs kan beställas från Tesla Service.

Följ de här stegen för att ansluta en styrenhet för bromssystemet:

1. Anslut kablagen på styrenheten för bromssystemet till rätt platser på sladdstället med 4-stiftskontakten.

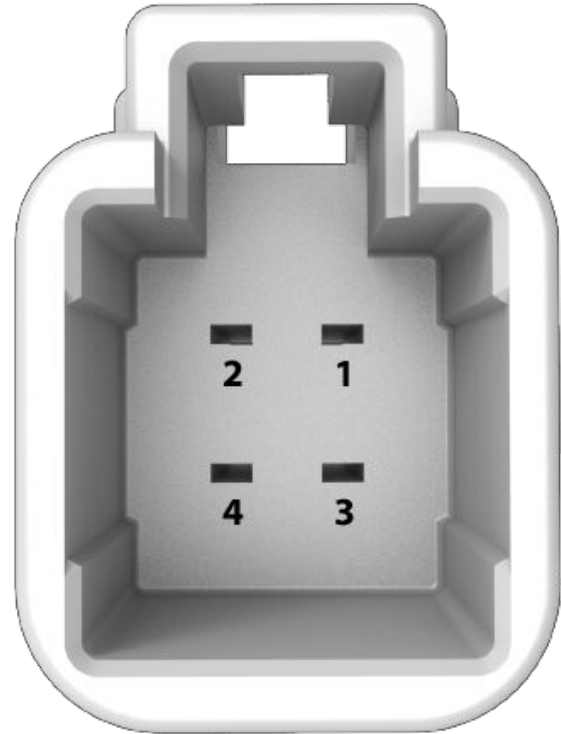

1 - Bromsstyrningsutgång till släpvagn

2 - Jord

3 - Signal för broms på

4 - Låg spänning (20 A)

2. Ta bort skyddet under instrumentpanelen i förarsidans fotutrymme.



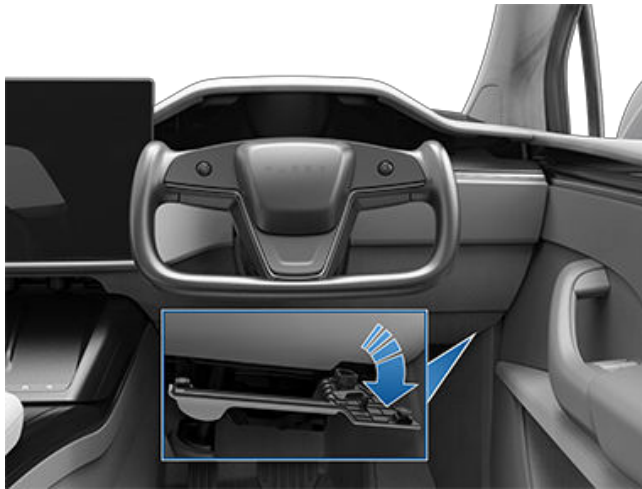

3. Dra tillbaka mattan för att frilägga 4-stiftskontakten på kabelhärvan på Model X.



4. Anslut sladdställets kontakt till kabelanslutningen på fordonet.

⚠️ WARNING: Vid bogsering ökar stoppsträckan även om släpvagnen är utrustad med ett eget bromssystem. Vid bogsering ska du öka avståndet till framförvarande fordon och undvika situationer som eventuellt kan orsaka kraftig bromsning. Oaktsamhet kan leda till en kollision.

⚠️ WARNING: Följ alla föreskrifter och lagkrav i den regionala och nationella lagstiftningen som särskilt gäller för körning med släpvagn och bromskrav. I många regioner krävs en säkerhetsbrytare på släpvnagskopplingen för att aktivera släpvnagsbromsarna i de fall då släpvagnen separeras från fordonet. Om du inte följer föreskrifterna kan säkerheten äventyras.

⚠️ WARNING: Följ anvisningarna från släpvnagsbromsens tillverkare för att se till att släpvnagsbromsar är korrekt monterade, justerade och underhållna. Tesla ansvarar inte för skador som orsakats av felaktig installation av bromssystem för släpvnagar.

⚠️ WARNING: Försök aldrig ansluta släpvnagsbromsar direkt till fordonets bromssystem. Det kan orsaka skador på fordonet och släpvagnen och kan orsaka funktionsstörningar i bromssystemet som kan leda till allvarliga personskador eller dödsfall.

Riktlinjer för bogsering

Model X har primärt konstruerats som ett passagerarfordon. Bogsering av en släpvagn betyder extra belastning på motor(er), drivlina, bromsar, däck och fjädring och minskar räckvidden på ett betydande sätt. Om du beslutar dig för att bogsera en släpvagn ska du vara försiktig och följa de här allmänna riktlinjerna:

- Sänk körhastigheten och undvik plötsliga manövrar. Tänk på att styrning, stabilitet, vändradie, stoppsträcka och bromsprestanda är annorlunda när en släpvagn bogseras jämfört med körning utan släpvagn.
- Öka avståndet till framförvarande fordon genom att hålla minst dubbla avståndet jämfört med normalt. Det bidrar till att undvika situationer som kräver kraftig bromsning. Plötslig bromsning kan resultera i sladdning eller fällknivsbeteende och förlorad kontroll.
- Undvik skarpa svängar. Skarpa svängar kan göra att släpvagnen kommer i kontakt med fordonet och orsakar skador. Tänk på att släpvagnens hjul befinner sig närmare kurvans innerkant än fordonets hjul. Ta därför ut svängarna mer för att förhindra att släpvagnen kommer i kontakt med trottoarkanter, vägmärken, träd eller andra föremål.
- Kontrollera regelbundet släpvagnens lampor och körriktningssvisare för att bekräfta att de fortfarande fungerar. Vid bogsering av en släpvagn blinkar körriktningssvisarnas pilar på instrumentpanelen i fordonet som vanligt även om lamporna på släpvagnen inte lyser.
- Kontrollera regelbundet att lasten sitter säkert fast.
- Kontrollera regelbundet att släpvagnens bromsar fungerar korrekt.



Dragkrok med tillbehör

- Undvik att parkera i en sluttning (se [Parkera med en släpvagn på sidan 122](#)).
- Kontrollera regelbundet att alla dragkomponenter är ordentligt åtdragna.

Parkera med en släpvagn

Undvik att parkera i en sluttning när så är möjligt. Om parkering i en sluttning är absolut nödvändig ska stoppklossar placeras under släpvagnens hjul:

- En person trycker ned och håller kvar bromspedalen.
- En annan person placerar stoppklossarna under fordonets hjul på den sida som pekar nedåt sluttningen.
- När klossarna är på plats kan bromspedalen släppas upp varefter du säkerställer att klossarna klarar fordonets och släpvagnens vikt.

ANM: När stoppklossarna testas ska du säkerställa att Kvarhållning av fordon (se [Fordonsstopp på sidan 107](#)) inte är aktiverat. När Model X bromsas med hjälp av Kvarhållning av fordon tänds en indikatorlampa på instrumentpanelen. Inaktivera kvarhållning av fordonet genom att trampa ned och släppa bromspedalen.

- Lägg fordonet i läge Park.

⚠ WARNING: Om det är nödvändigt att parkera i en sluttning ska du alltid se till att alla släpvagnshjul har försetts med klossar. Oaktsamhet kan leda till allvarliga skador, kroppsskador eller dödsfall.

Släpvagnens krängningsdämpning

Om släpvagnen börjar kränga försöker det elektroniska systemet för stabilitetskontroll i Model X att bromsa på lämpligt sätt för att minimera släpvagnens krängning. På instrumentpanelen visas indikatorn för antispinnsystemet under en kort stund. Om bromspedalen trampas ned medan systemet bromsar aktivt för att dämpa släpvagnens krängning avbryts inte den automatiska bromsningen.

Ansluta dragkroken

I dragkrokspaketet för Model X ingår en vikt bärande dragkrok och en 50 mm kula. När balken inte används ska den tas bort och förvaras på en torr plats för att förhindra rost och korrosion. Behåll dammskyddet över dragkrokens uttag för att förhindra att smuts tränger in.

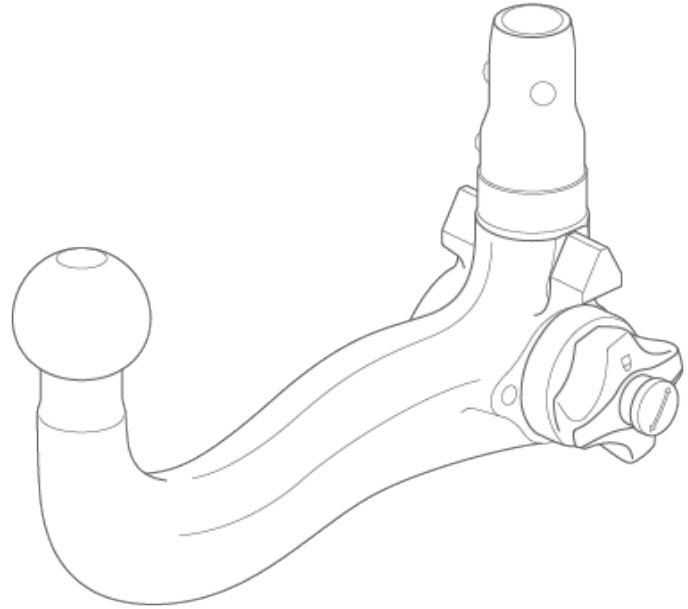

Dragkroksenheten sitter fast på fordonskarossen med åtta muttrar.



ANM: Det maximalt tillåtna bakre överhänget för kopplingspunkten är 1 186 mm.

ANM: Fäst alltid säkerhetskedjor när du bogserar. Korså kedjorna under släpvagnskopplingen och fäst dem i släpvagnens öglor för att säkerställa att lasten sitter fast.

⚠ WARNING: Du måste använda dragkroken på Model X när du bogserar en släpvagn. Försök aldrig använda en annan dragkrokstyp.

Montera:

1. Ta bort dammskyddet från dragkrokens uttag.



ANM: Model X kan ha två tryckklämmor som håller fast dammskyddet vid fordonet. Öppna dem genom att använda ett vasst föremål, t.ex. en platt skruvmejsel, för att försiktigt bända upp klämmorna. Ta bort dammskyddet.



2. Sätt in nyckeln i dragkrokens låscylinde och vrid cylindern så att nyckelns övre del är i linje med det "olåsta" läget.
3. Dra ut låscylinde ur adaptorn ungefär 0,5 cm och vrid medurs tills den röda markeringen på cylindern är i linje med den vita punkten.



⚠ VARNING: Var försiktig när du vrider låscylinde. Om den inte låses i "öppet läge" dras den automatiskt tillbaka till det ursprungliga "stängda läget" och kan klämma dina fingrar.

4. Ta ett ordentligt tag i dragkroken nedifrån och rikta in de trekantiga styrningarna på dragkrokens sidor med motsvarande utskärningar i dragkrokens uttag.

ANM: Ta inte tag i låscylinde eftersom den måste kunna rotera fritt.

5. Tryck in dragkroken i dragkrokens uttag tills cylindern roterar cirka 120° moturs och automatiskt låses i det stängda läget. Det gröna området på låscylinde (ovanför den vita pilen) riktas med den vita punkten på uttaget.
 6. Kontrollera visuellt att dragkroken är helt insatt i uttaget. Försök dra dragkroken nedåt. Dragkroken ska inte falla när du drar nedåt.
- ANM:** Om dragkroken inte har låsts i uttaget, faller den ut när du drar den nedåt.
7. Vrid på nyckeln så att pilarna riktas in med "låsmarkeringen" på låscylinde.
 8. Ta bort nyckeln och förvara den på ett säkert ställe (helst i fordonet).

ANM: Nyckeln går bara att ta bort om dragkroken är låst. Det visar att anslutningen är korrekt. Använd inte dragkroken om nyckeln inte har tagits bort.



Dragkrok med tillbehör

ANM: Tesla rekommenderar att du antecknar nyckelkoden. Du behöver denna kod om du förlorar nycklarna och behöver beställa ersättningsnycklar.



9. Stäng dammskyddet för att förhindra att smuts tränger in i låset. För nyare versioner med tryckklämmor sätter du tillbaka dammskyddet, snäpper det på plats och öppnar tryckklämmorna innan de skjuts in.

ANM: Underhåll dragkroken genom att regelbundet smörja den med fett som inte innehåller harts.

Ta bort dragkroken

Ta bort dragkroken när körningen med släpvagn avslutats:

1. Sätt i nyckeln och vrid för att rikta in nyckelns övre del med det "olåsta" läget.
2. Håll stadigt i dragkroken nedre del för att förhindra att den faller till marken. Dra ut låscylinern cirka 0,5 cm och vrid den medurs tills den röda markeringen på låscylinern är i linje med den vita punkten. I detta läge är låscylinern låst i öppet läge och dragkroken faller ut ur uttaget.



WARNING: Var försiktig när du vrider låscylinern. Om den inte låses i "öppet läge" dras den automatiskt tillbaka till det ursprungliga "stängda läget" och kan klämma dina fingrar.

3. Sätt tillbaka dammskyddet över dragkrokens uttag för att förhindra att smuts ansamlas inne i uttaget.
4. Stäng dammskyddet på dragkrokens låscylinern och förvara dragkroken på en säker plats.

Elektriska anslutningar

I föreskrifterna krävs att alla släpvnagar är utrustade med bakre positionsljus, bromsljus, sidomarkeringsljus och körriktningsvisare. Strömförsörjningen till släpvnagsbelysningen sker genom 13-vägs kabelanslutning som sitter nära dragkroksfästets kabelkontakter från de flesta släpvnagstyper.



1. Vänster körriktningsvisare (gul)
2. Bakre dimljus (blå)
3. Jord för pol 1–8 (vit)
4. Höger körriktningsvisare (grön)
5. Höger bakljus (brun)
6. Bromsljus (röd)
7. Vänster bakljus (svart)
8. Backljus (rosa)
9. Låg spänning Spänning – kontinuerlig (orange)
10. Låg spänning Spänning – kopplad/tändning (grå)
11. Jord för pol 10 (svart/vit)
12. Bromsstyrningsutgång till släpvagn (ljusgrå)
13. Jord för pol 9 (röd/vit)

ANM: Alla stift har Låg spänning spänning.

ANM: Föraren ansvarar för att se till att alla elanslutningar och alla släpvnagslampor fungerar före och under bogsering. Du måste utföra manuella kontroller.

ANM: Om släpvnagsbelysningen slocknar när du bogserar kan det bero på fel i släpvnagskablagen eller hög strömförbrukning i den belysning som är ansluten till släpvnagsutgången/-utgångarna. När detta inträffar så tänds ikonen för släpvnagsläge på pekskärmen. Åtgärda eventuella problem med kablagen och/eller koppla från belysning som är ansluten till släpvnagsutgången/-utgångarna och avaktivera och aktivera sedan släpvnagsläget igen.

ANM: Om dimljus på en släpvagn identifieras avaktiverar Model X sitt bakre dimljus (i förekommande fall).



Vid inkoppling av en släpvagns kablage i elanslutningen på Model X aktiveras släpvagnsläget automatiskt (se [Släpvagnsläge på sidan 119](#)).

 **VARNING:** Använd bara elkontakter som har konstruerats av Tesla. Gör inga försök att direktansluta eller ansluta en släpvagns elkablage med någon annan metod. Det kan skada elsystemet i fordonet och orsaka funktionsfel.

 **FÖRSIKTIG:** Se alltid till att släpvagnens elkabel inte kommer i kontakt med eller släpar på marken och att det är tillräckligt mycket slack i kabeln för att möjliggöra svängar.

Påverkan på räckvidd

Att dra en släpvagn och tillbehörshållare ökar fordonets vikt och rullmotstånd. På grund av detta kan körsträckan påverkas betydligt. Även om Reseplanerare försöker justera beräkningen baserat på Släpvagnsläget kan den faktiska energiförbrukningen variera. Planera resans längd och laddningsplatser med tanke på detta.



Om autopilot

Autopilot är en uppsättning avancerade funktioner för förarassistans som hjälper dig att köra lugnt och säkert. Funktionerna gör inte Model X självständig och kan inte ersätta dig som förare. Autopilotfunktionerna medföljer som standard alla nya Tesla-fordon.

ANM: Beroende på region, fordonskonfiguration, tillval och programvaruversion har eventuellt inte ditt fordon följande funktioner, eller så fungerar en funktion eventuellt inte exakt enligt beskrivningen.

I grundläggande Autopilot ingår Adaptiv farthållare och Autostyrning.

- **Adaptiv farthållare:** Håller hastigheten och ett anpassningsbart följavstånd till fordonet framför dig, om det finns ett sådant (se [Adaptiv farthållare på sidan 128](#)).
- **Autostyrning:** Håller hastigheten och avståndet till fordonet framför dig och ser till att Model X är i sitt körfält (se [Autostyrning på sidan 129](#)).

⚠ VARNING: Grundläggande Autopilot är en funktion som kräver händerna på ratten. Håll alltid händerna på fyrkantig ratt (eller ratt) och var uppmärksam på vägförhållanden, omgivande trafik och andra trafikanter (till exempel fotgängare och cyklister). Var alltid beredd på att vidta omedelbara åtgärder. Underlåtenhet att följa de här anvisningarna kan orsaka skador, allvarliga personskador eller dödsfall.

Uppgraderad Autopilot omfattar ytterligare funktioner. Den uppgraderade autopilotens funktioner är utformade för att minska förarens arbetsbelastning och göra det enklare att utföra vanliga åtgärder som att byta fil och parkera.

- **Automatiskt filbyte:** Flyttar Model X till ett angränsande körfält när du aktiverar körriktningssystemet och autostyrningen är aktiverad (se [Automatiskt filbyte på sidan 130](#)).
- **Navigera med Autopilot:** Leder aktivt Model X från motorvägens påfart till avfart, bland annat genom att utföra filbyten, navigera i korsningar, automatiskt aktivera körriktningssystemet och ta rätt avfart (se [Navigera med Autopilot på sidan 130](#)).
- **Autoparkering:** Parkerar Model X på en parallell eller vinkelrät parkeringsplats (se [Autopark på sidan 143](#)).
- **Fjärrparkering:** Flyttar Model X framåt eller bakåt, även om du inte är i fordonet. Det är användbart om du ska parkera på en smal parkeringsplats (se [Summon på sidan 145](#)).
- **Smart Summon:** Flyttar Model X ut från en parkeringsplats och i mer komplexa miljöer för att manövrera runt föremål och andra fordon, möta dig eller åka till en förutbestämd plats (se [Smart Summon på sidan 147](#)).

⚠ VARNING: Uppgraderad Autopilot är en funktion som kräver händerna på ratten. Håll alltid händerna på ratten och var uppmärksam på vägförhållanden, omgivande trafik och andra trafikanter (till exempel fotgängare och cyklister). Var alltid beredd på att vidta omedelbara åtgärder. Underlåtenhet att följa de här anvisningarna kan orsaka skador, allvarliga personskador eller dödsfall.

Total självkörningsförmåga omfattar:

- **Trafikljus- och stoppskyltsassistans:** Håller hastigheten, följavståndet och Model X i sitt körfält samt saktar ned och stannar vid trafikljus och stoppskyltar (se [Trafikljus- och stoppskyltsassistans på sidan 136](#)).

⚠ VARNING: Total självkörningsförmåga är en funktion som kräver händerna på ratten. Håll alltid händerna på ratten och var uppmärksam på vägförhållanden, omgivande trafik och andra trafikanter (till exempel fotgängare och cyklister). Var alltid uppmärksam på vägen framför dig och var alltid beredd på att vidta omedelbara åtgärder. Underlåtenhet att följa de här anvisningarna kan orsaka skador, allvarliga personskador eller dödsfall.

Systemets funktion

Autopiloten använder kamerorna på Model X för att övervaka det omgivande området och identifiera fordon, fotgängare, vägmärkingar och hinder som trottoarkanter eller mitträcken. Det finns kameror monterade framtill, baktill och på sidorna av Model X (se [Kameror på sidan 22](#)).

Model X kan också ha en kupékamera monterad i backspeglarna för att övervaka förarens uppmärksamhet. Det är ditt ansvar att hålla händerna på ratten, vara uppmärksam på vägen framför dig och alltid vara beredd på att vidta omedelbara åtgärder.

När autopiloten är aktiverad visar Model X eskalerande varningar för att påminna dig om att hålla händerna på ratten och vara uppmärksam på vägen. Autopiloten inaktiveras och är otillgänglig under resten av körningen om du inte reagerar.

⚠ VARNING: Autopiloten har utvecklats för körkomfort och bekvämlighet och ska inte användas som kollisionssvars- eller avvärjningssystem. Det är ditt ansvar att vara uppmärksam, köra säkert och att hela tiden behålla kontrollen över fordonet. Förlita dig aldrig på att Autopilot saktar ned Model X tillräckligt. Ha alltid översikt över vägen och var alltid beredd på att vidta korrigerande åtgärder. Oaktsamhet kan leda till allvarlig kroppsskada eller dödsfall.

Det är ditt ansvar att känna till autopilotens begränsningar och vara beredd på att när som helst åter ta kontrollen. Se [Begränsningar och varningar på sidan 149](#) för mer information om begränsningar, uppmaningar och varningar.

Förhållanden för Autopilot

Kontrollera att alla kameror är rena och fria från hinder före varje körning och innan du använder autopilotfunktionerna (se [Rengöra en kamera på sidan 216](#)). Smutsiga kameror och sensorer (i förekommande fall), samt miljöförhållanden såsom regn och bleka körfältsmarkeringar, kan påverka hur autopiloten fungerar. Om en kamera är blockerad eller bländad visar Model X ett meddelande på instrumentpanel och det kan hända att autopilotfunktionerna inte är tillgängliga. Se [Felsökningsvarningar på sidan 247](#) för mer information om specifika varningar.

Du måste köra en kort sträcka för att kalibrera kamerorna innan du kan börja använda autopilotfunktionerna samt efter vissa servicebesök. För mer information, se [Kör för att kalibrera kamerorna på sidan 22](#).

Det kan hända att funktionerna inte fungerar som avsett i följande fall:

- Vägen har skarpa kurvor eller snabbt kommande höjdförändringar.
- Vägs skyltar eller signaler är otydliga, svårtolkade eller dåligt underhållna.
- Sikten är dålig (på grund av kraftigt regn, snö, hagel etc. eller svagt upplysta vägar kvällstid).
- Du kör i en tunnel eller längs en motorvägsavdelare som stör kamerans/kamerornas sikt.
- Om skarpt ljus (t.ex. direkt solljus eller helljus på ett mötande fordon) påverkar kamerans sikt.

Ovanstående lista innehåller inte alla situationer som kan uppstå och störa funktionen hos autopiloten. Mer information finns i [Begränsningar och varningar på sidan 149](#).

ANM: Beroende på region, fordonskonfiguration, tillval och programvaruversion har eventuellt inte ditt fordon följande funktioner, eller så fungerar en funktion eventuellt inte exakt enligt beskrivningen.

Autopilotfunktion	Tillgänglig
Trafikmedveten farthållare	<ul style="list-style-type: none"> • Du kör mellan 30 km/h och 140 km/h <p>ANM: Du kan aktivera Adaptiv farthållare i lägre hastigheter om ett fordon identifieras minst 1,5 meter framför Model X.</p>
Autostyrning	<ul style="list-style-type: none"> • Du kör mellan 30 km/h och 140 km/h <p>ANM: Du kan aktivera Autostyrning i lägre hastigheter om ett fordon identifieras minst 1,5 meter framför Model X.</p> <p>ANM: Den högsta tillåtna körhastigheten är begränsad och det visas ett meddelande på instrumentpanelen när du befinner dig på vägar i bostadsområden, vägar utan mittdelare eller vägar där tillträdet inte begränsas. Den begränsade hastigheten blir vägens hastighetsgräns plus 10 km/h.</p> <ul style="list-style-type: none"> • Strålkastarna är inställda på På eller Auto. Autopiloten är tillgänglig både på dagen och vid svaga ljusförhållanden (skymningen eller mörker) men autostyrningen avbryts eller är otillgänglig om strålkastarna är inställda på Av. När autostyrning är aktiverad, aktiveras Automatiskt helljus automatiskt (se Strålkastare för helljus på sidan 97) och torkarna ställs in på Auto.
Navigering med autopilot	<ul style="list-style-type: none"> • Du kör mellan 30 km/h och 140 km/h. <p>ANM: Du kan aktivera navigering med autopilot om ett fordon identifieras minst 1,5 meter framför Model X.</p> <ul style="list-style-type: none"> • Du kör på en motorväg. När du lämnar en motorväg återgår navigeringen med autopilot till autostyrningen.



Autopilotfunktioner

I det här ämnet beskrivs hur du aktiverar och använder följande funktioner för förarassistans.

ANM: Beroende på region, fordonskonfiguration, tillval och programvaruversion har eventuellt inte ditt fordon följande funktioner, eller så fungerar en funktion eventuellt inte exakt enligt beskrivningen.

- **Adaptiv farthållare:** I likhet med vanliga farthållare håller Adaptiv farthållare en konstant hastighet. Den adaptiva farthållaren saktar också ned eller accelererar Model X efter behov för att hålla följaravståndet till fordonet framför dig. Du ansvarar fortfarande för att styra Model X även om Adaptiv farthållare är aktiverad (se [Trafikmedveten farthållare på sidan 128](#)).
- **Autostyrning:** I likhet med Adaptiv farthållare håller Autostyrning en angiven hastighet (om det inte finns ett fordon framför dig) eller ett angivet följaravstånd (om det finns ett fordon framför dig). Autostyrningen identifierar även körfältsmarkeringar och förekomst av fordon och objekt på ett smart sätt för att hålla Model X i sitt körfält (se [Autostyrning på sidan 129](#)).

ANM: Autostyrning är en BETA-funktion.

- **Automatiskt filbyte:** När du aktiverar en körriktningssvisare medan autostyrningen är aktiv förflyttar Automatiskt filbyte Model X till den angränsande filen i körriktningssvisarens riktning (se [Automatiskt filbyte på sidan 130](#)).
- **Navigera med Autopilot:** Navigera med Autopilot bygger vidare på funktionerna i Adaptiv farthållare och Autostyrning. När Autostyrning är aktiverad gör Navigera med Autopilot så att Model X kan föreslå och, om så är konfigurerat, automatiskt byta fil för att passera andra fordon och följa rutten (se [Navigering med autopilot på sidan 130](#)).

ANM: Navigering med Autopilot är en BETA-funktion.

Adaptiv farthållare och Autostyrning använder information från kamerorna på Model X för att identifiera körfältsmarkeringar, vägkanter och andra fordon runt Model X.

 **FÖRSIKTIG:** Kontrollera att alla kameror är rena och fria från hinder före varje körning och innan du använder autopilotfunktionerna (se [Rengöra en kamera på sidan 216](#)). Smutsiga kameror och sensorer (i förekommande fall), samt miljöförhållanden såsom regn och bleka körfältsmarkeringar, kan påverka hur autopiloten fungerar. Om en kamera är blockerad eller bländad visar Model X ett meddelande på instrumentpanel och det kan hända att autopilotfunktionerna inte är tillgängliga. Se [Felsökningsvarningar på sidan 247](#) för mer information om specifika varningar.

 **FÖRSIKTIG:** Det är ditt ansvar att känna till autopilotens begränsningar och i vilka situationer föraren kan behöva ingripa. För mer information, se [Begränsningar och varningar på sidan 149](#).

Autopilotinställningar

Ta reda på hur autopilotfunktionerna fungerar genom att trycka på **Reglage > Autopilot** innan du använder dem.

- **Ange hastighet:** Välj om du vill att autopiloten ska aktiveras vid den senast identifierade hastighetsbegränsningen eller den aktuella körhastigheten. Tryck på **Reglage > Autopilot > Ange hastighet** och välj antingen **Hastighetsgräns** eller **Aktuell hastighet**.
- **Offset:** Om du väljer **Hastighetsgräns** kan du ange en förskjutning genom att trycka på **Ange hastighetsoffset**. Du kan välja **Fast** (körhastigheten justeras med ett visst antal på alla vägar) eller **Procent** (körhastigheten justeras som en procentandel av den identifierade hastighetsbegränsningen för vägen).
- **Aktivering av autopilot:** Välj hur du vill aktivera Autostyrning. Om inställningen är **Enkelklicka** aktiveras både den adaptiva farthållare och autostyrningen när du trycker en gång på höger rullningsknapp. Om inställningen är **Dubbelklicka** måste du trycka två gånger på höger rullningsknapp för att aktivera autostyrningen.
ANM: **Aktivering av autopilot** måste vara inställd på **Dubbelklicka** om du vill använda Adaptiv farthållare oberoende av Autostyrning.
- **Ljdsignal för grönt trafikljus:** I aktiverat läge hörs en signal när du väntar vid ett rött trafikljus och trafikljuset blir grönt. Om du inte aktivt använder Adaptiv farthållare och väntar vid ett rött trafikljus med en bil framför dig, hörs signalen när bilen framför dig körs framåt.

Trafikmedveten farthållare

Adaptiv farthållare är alltid aktiverad.

För att använda funktionen Trafikmedveten farthållare:

1. Tryck på höger rullningsknapp, släpp sedan gaspedalen och låt funktionen Trafikmedveten farthållare hålla den inställda körhastigheten. En ljdsignal anger att den adaptiva farthållaren är aktiv.
ANM: Om **Aktivering av autopilot** är inställt på **Enkelklicka** aktiveras även Autostyrning (som innefattar Adaptiv farthållare) när du trycker en gång på höger rullningsknapp. Tryck på **Reglage > Autopilot > Aktivering av Autopilot** och välj **Dubbelklicka** för att använda Adaptiv farthållare oberoende av Autostyrning när du trycker en gång på höger rullningsknapp.
2. Ändra den inställda hastigheten genom att föra rullningshjulet uppåt för att öka eller nedåt för att minska. Du kan när som helst trycka ned accelerationspedalen och åsidosätta den inställda hastigheten. För mer information, se [När du använder Autopilot på sidan 132](#).
3. Avbryt Trafikmedveten farthållare genom att trycka på höger rullningsknapp eller trampa ned bromspedalen. För mer information, se [Avbryta Autopilot på sidan 132](#).



40 MAX

När Trafikmedveten farthållare är tillgänglig men inte aktiverad visas en grå hastighetsmätarsymbol instrumentpanel. Siffran som visas representerar den hastighet som ställs in när du kopplar in Adaptiv farthållare.

ANM: På vägar där kartdata fastställer att det finns en villkorsberoende hastighetsgräns (till exempel en hastighetsgräns som baseras på tid på dagen eller väderförhållande) visas en andra hastighetsgräns under den första hastighetsgränsen. Det är förarens ansvar att avgöra om den villkorsberoende hastighetsbegränsningen gäller för tillfället och om så är fallet att justera hastigheten därefter.

40 MAX

När Adaptiv farthållare aktivt kör fordonet i en inställd hastighet markeras den inställda hastigheten med blå text.



WARNING: Funktionen Trafikmedveten farthållare har utvecklats för körkomfort och bekvämlighet och ska inte användas som kollisionsvarnings- eller avvärjningssystem. Det är ditt ansvar att vara uppmärksam, köra säkert och att hela tiden behålla kontrollen över fordonet. Förlita dig aldrig på att den trafikmedvetna farthållaren saktar ned Model X tillräckligt. Ha alltid översikt över vägen och var alltid beredd på att vidta korrigerande åtgärder. Oaktamhet kan leda till allvarlig kroppsskada eller dödsfall. För mer information, se [Begränsningar och varningar på sidan 149](#).

Autostyrning

ANM: Beroende på region, fordonskonfiguration, tillval och programvaruversion har eventuellt inte ditt fordon autostyrning, eller så fungerar funktionen eventuellt inte exakt enligt beskrivningen.

Aktivera Autostyrning:

1. Tryck på **Reglage > Autopilot > Autopilotfunktioner > Autosteer (beta)**.
2. Efter att du noggrant har läst och förstått popup-fönstret trycker du på **Ja**.

Använda Autostyrning:

1. Tryck på höger rullningsknapp.

ANM: Om **Aktivering av autopilot** är inställt på **Dubbelklick** måste du trycka två gånger på höger rullningsknapp för att aktivera autostyrningen (se [Autopilotinställningar på sidan 128](#)).

2. Ändra den inställda hastigheten genom att föra rullningshjulet uppåt för att öka eller nedåt för att minska. För mer information, se [När du använder Autopilot på sidan 132](#).
3. Avbryt Autostyrning genom att trycka på höger rullningsknapp eller trampa ned bromspedalen. För mer information, se [Avbryta Autopilot på sidan 132](#).

När du aktiverar Autostyrningen bekräftar Model X aktiveringen med en ljudsignal och ett kort meddelande på instrumentpanel för att påminna dig om att hålla ögonen på vägen och ha händerna på fyrkantig ratt (eller ratt).



I syfte att visa att autostyrning är tillgänglig (men inte aktivt styr Model X), visar instrumentpanelen en grå autostyrningsikon. I situationer där autostyrning tillfälligt är otillgänglig försvinner ikonen för autostyrning. (Till exempel om din körhastighet inte är inom den hastighet som krävs för att autostyrning ska fungera.)



På instrumentpanel visas autostyrningsikonen i blått för att ange att autostyrningen är aktiv.

När autostyrning kan upptäcka filmarkeringar visas körfältets kanter i blått på instrumentpanel.

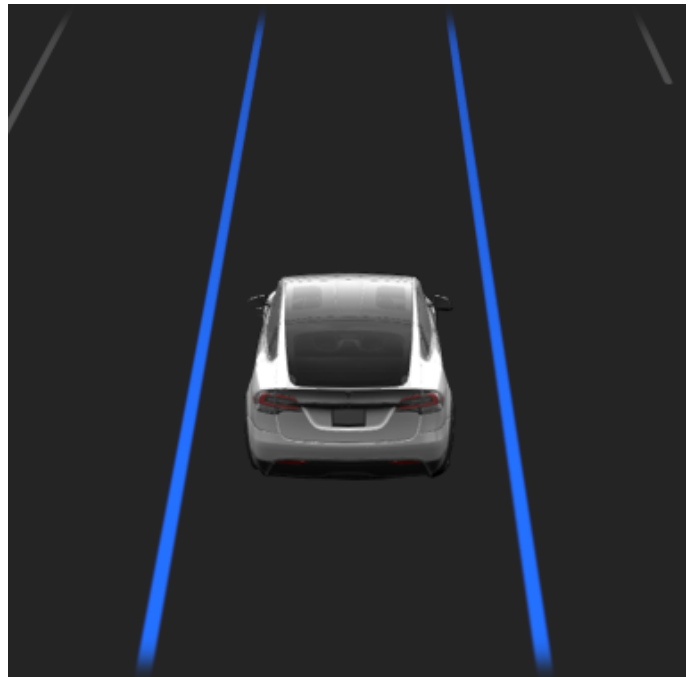

När autostyrning är aktiverat är även adaptiv farthållare aktiverat.

I situationer där det inte går att identifiera någon hastighetsbegränsning och autostyrningen är aktiv saktar autostyrningen ner fordonet och begränsar hastigheten till 70 km/h. Även om du kan accelerera manuellt för att överskrida hastighetsbegränsningen, bromsar inte Model X



Autopilotfunktioner

när hinder upptäcks så länge du accelerationspedalen nedtryckt. Autostyrningen saktar ned till hastighetsbegränsningen när du släpper accelerationspedalen. När du lämnar vägen eller avaktiverar autostyrning genom att använda fyrkantig ratt (eller ratt) kan du öka den inställda hastigheten om så önskas.

⚠ VARNING: Styrningen är begränsad när autostyrning är aktiverad. Därför kan Model X kanske inte hantera snäva kurvor. Var alltid förberedd på att ta kontroll över fordonet.

⚠ VARNING: Autostyrning är en assisterad funktion som kräver händerna på ratten. Håll alltid händerna på fyrkantig ratt (eller ratt), var uppmärksam på vägförhållanden och omgivande trafik och var alltid beredd på att vidta omedelbara åtgärder. Underlåtenhet att följa de här anvisningarna kan orsaka skador, allvarliga personskador eller dödsfall. Det är ditt ansvar att känna till autostyrningens begränsningar och i vilka situationer den kanske inte fungerar som förväntat. För mer information, se [Begränsningar och varningar på sidan 149](#).

Automatiskt filbyte

ANM: Beroende på region, fordonskonfiguration, tillval och programvaruversion har ditt fordon eventuellt inte automatiskt filbyte eller funktionen kanske inte fungerar exakt enligt beskrivningen.

Om du aktiverar en körriktningsskylt när autostyrningen är aktiv förflyttas Model X till den angränsande filen i körriktningsskyltens riktning under förutsättning att följande villkor uppfylls:

- Körriktningssignalen har aktiverats.
- Vägmarkeringar indikerar att det är tillåtet att byta fil.
- Automatiskt filbyte identifierar att dina händer är på fyrkantig ratt (eller ratt).
- Halvvägs genom filbytet måste Model X upptäcka målfilens yttre vägmarkering. Om vägmarkeringen inte upptäcks avbryts filbytet och Model X återgår till den ursprungliga filen.
- Kamerans/kamerornas sikt är inte skyddad.
- Model X upptäcker inte ett fordon i döda vinkeln, eller ett fordon eller ett hinder upp till målfilens mitt. Om ett fordon eller annat hinder upptäcks i målfilen visas det i rött på instrumentpanel och Model X genomför inte filbytet förrän det är säkert.



ANM: Automatiskt filbyte avbryts om filbytet inte kan utföras inom fem sekunder.

⚠ VARNING: Autopiloten är utformad för att identifiera fordon och hinder i angränsande filer men det är ditt ansvar att alltid utföra visuella kontroller för att se till att det är säkert och lämpligt att köra till målfilen. Om autopiloten inte kan byta fil på grund av otillräckliga data visas en serie varningar på instrumentpanel. Håll alltid ett öga på instrumentpanel när automatiskt filbyte används och var beredd på att styra Model X manuellt.

Lägst hastighet för filbyte med autopiloten kan variera beroende på region, hastighet i närliggande filer och andra faktorer. Du ska alltid vara redo att styra manuellt och byta fil om så krävs. När ett automatiskt filbyte pågår aktiveras omkörningsaccelerationen, vilket möjliggör att Model X accelererar närmare ett fordon framför (se [Omkörningsacceleration på sidan 134](#)).

När du aktiverar en körriktningsskylt förflyttar autopiloten Model X en fil åt gången. Om du vill byta fil en gång till måste du aktivera körriktningssignalen en andra gång efter att det första filbytet har genomförts.

När Model X byter fil måste du övervaka funktionen genom att titta på körbanan framför och området runt dig. Var beredd att ta över styrningen när som helst. När du kör till den angränsande filen visar instrumentpanel den plats i filen som Model X är på väg till.

Navigering med autopilot

ANM: Beroende på region, fordonskonfiguration, tillval och programvaruversion har ditt fordon eventuellt inte Navigering med autopilot, eller funktionen kanske inte fungerar exakt enligt beskrivningen.

Aktivera Navigering med autopilot genom att trycka på **Reglage > Autopilot > Navigering med autopilot (beta)**. Om du vill anpassa hur Navigering med autopilot ska fungera trycker du därefter på **Anpassa navigering med autopilot**:



- **Aktivera i början av varje resa:** Du kan välja om du vill aktivera Navigera med autopilot automatiskt för varje navigeringsrutt. När Navigering med autopilot är aktiverat kommer knappen i köransvingslistan redan vara aktiverad i början av varje resa.
- **Hastighetsbaserade filbyten:** Navigering med autopilot har utformats för att utföra både ruttbaserade och hastighetsbaserade filbyten. Hastighetsbaserade filbyten är en tillvalsfunktion. Du kan använda den här inställningen för att avaktivera hastighetsbaserade filbyten eller för att ange hur aggressivt du vill att navigeringen med Autopilot ska göra filbyten för att uppnå den inställda hastigheten (**Mjuk, Medel** eller **Mad Max**).

Om **Aktivera i början av varje resa** är aktiverat aktiveras navigeringen med Autopilot när:

- har aktiverat Autostyrning
- navigerar till en destination
- är på en motorväg.

När Navigering med autopilot har aktiverats visas dess knapp på kartans detaljerade köransvingslista när en navigeringsrutt är aktiv och rutten omfattar minst en motorväg.

Om **Aktivera i början av varje resa** är avaktiverat trycker du på knappen **Navigera med Autopilot** ovanför de detaljerade köransvingslistorna för att aktivera funktionen. När du har valt navigeringen med Autopilot aktiveras den när du aktiverar Autostyrning.



Ikonen Navigera med Autopilot visas i den detaljerade köransvingslistan när du navigerar till en destination och Navigera med Autopilot är tillgängligt men inte aktiverat.



Om Navigera med Autopilot är aktiverat, är ikonerna blå. Om **Aktivera i början av varje resa** är aktiverad väljs ikonerna Navigera med Autopilot närhelst du börjar navigera. Tryck på ikonerna för att avaktivera Navigera med Autopilot och återgå till Autostyrning.

När navigeringen med Autopilot är aktiv är knappen Navigera med Autopilot blå och filen visas på instrumentpanel som en enda blå linje framför Model X:



De detaljerade köransvingslistorna visar autostyrningsikonen bredvid manövrarna (t.ex. avfarter) som navigeringen med Autopilot kommer att hantera.

När navigeringen med Autopilot är aktiverad utför Model X både rutt- och hastighetsbaserade filbyten efter förarens bekräftelse.

- **Hastighetsbaserade filbyten:** Navigera med Autopilot byter fil för att minska körtiden till din destination. Om du till exempel ligger bakom ett fordon som körs under farhållarens inställda hastighet flyttar navigeringen med autopilot Model X till omkörningsfilen för att köra om fordonet. Hastighetsbaserade filbyten är en tillvalsfunktion.
- **Ruttbaserade filbyten:** Navigera med Autopilot byter fil för att följa rutten till din destination. Navigera med Autopilot flyttar till exempel Model X till avfartsfilen när du närmar dig avfarten i navigeringsrutten.

När ett meddelande visas på instrumentpanel som ber dig att bekräfta filbytet aktiverar du lämplig körriktningsvisare. Om du inte bekräftar filbytet inom tre sekunder hörs en signal som påminner dig om att navigeringen med Autopilot kräver din bekräftelse för att göra filbyten. Automatiskt filbyte avbryts om filbytet inte kan utföras inom fem sekunder.

Om du ignorerar ett ruttbaserat filbytesförslag (till exempel om du kör i vänster fil och närmar dig en avfart som ligger på höger sida av motorvägen) kan Navigering med autopilot inte manövrera in på avfarten och du dirigeras då om till destinationen.



FÖRSIKTIG: Navigeringen med Autopilot kanske inte alltid försöker köra av på en avfart eller byta fil, även om avfarten eller filbytet har fastställts av navigeringsrutten. Var alltid uppmärksam och var beredd att styra manuellt till en avfart eller göra ett filbyte i syfte att förbereda för eller köra av på en avfart eller korsning.



Autopilotfunktioner

Navigering med autopilot aktiveras och avaktiveras baserat på vilken typ av väg du kör på. När Navigering med autopilot är aktiv och du närmar dig en avfart eller korsning längs navigeringsrutten aktiveras tillämplig körriktningsvisare och autostyrningen manövrerar Model X till avfarten eller korsningen.

När du lämnar en motorväg återgår Navigera med autopilot till Autostyrning. En signal hörs och körbanans linjer visas i blått på instrumentpanel (istället för den enda blå linjen framför Model X). När navigeringen med Autopilot avaktiveras är autostyrningen fortfarande aktiv. Var alltid beredd på att vidta lämpliga åtgärder.

⚠️ WARNING: Navigera med Autopilot är en funktion som kräver händerna på ratten. Håll alltid händerna på fyrkantig ratt (eller ratt), var uppmärksam på vägförhållanden och omgivande trafik och var alltid beredd på att vidta omedelbara åtgärder. Underlåtenhet att följa de här anvisningarna kan orsaka skador, allvarliga personskador eller dödsfall. Det är ditt ansvar att känna till begränsningarna med Navigera med autopilot och i vilka situationer den kanske inte fungerar som förväntat. För mer information, se [Begränsningar och varningar på sidan 149](#).

Avbryta Autopilot

Adaptiv farthållare inaktiveras i följande fall:

- Du trycker på höger rullningsknapp på fyrkantig ratt (eller ratt).
- Om du trampar på bromspedalen.
- Du kör med en hastighet över 150 km/h.
- Du aktiverar körläge för bakåt, parkering eller neutral.
- Om en dörr är öppen.
- Om en automatisk nödbromssituation uppstår (se [Kollisionsavvärjning på sidan 157](#)).
- Förarens säkerhetsbälte lossas och/eller föraren stiger ur sätena.

När Adaptiv farthållare avbryts blir körhastighetssymbolen på instrumentpanel grå för att visa att den adaptiva farthållaren inte längre är aktiv.

Autostyrningen upphävs när någon av åtgärderna ovan vidtas. Autostyrningen upphävs även i följande fall:

- Du kör med en hastighet över 140 km/h.
- Du vrider på fyrkantig ratt (eller ratt) (även en liten vridning).

⚠️ WARNING: Om **Aktivering av autopilot** är inställt på **Dubbelklicka** och Autostyrning avbryts på grund av att du vred på fyrkantig ratt (eller ratt) förblir den adaptiva farthållaren aktiv. Om **Aktivering av autopilot** är inställt på **Enkelklicka** och Autostyrning avbryts på grund av att du vred på fyrkantig ratt (eller ratt) avbryts den adaptiva farthållaren också.

- Du reagerar inte på upprepade påminnelser om att hålla händerna på ratten och återkommande meddelanden på instrumentpanel (se [Förarens uppmärksamhet på sidan 135](#)).

När autostyrningen upphävs hörs en ljudsignal och autostyrningsikonen blir antingen grå för att visa att autostyrning inte längre är aktiv eller försvinner den för att visa att den inte är tillgänglig just nu.

Navigera med autopilot avbryts när autostyrningen avbryts, enligt beskrivningen ovan. Navigera med autopilot upphävs även när:

- Du trycker på knappen Navigera med autopilot på kartans detaljerade köranvisningslista. I sådant fall förblir Autostyrning aktiv.
- Du lämnar en motorväg. När detta händer förblir Autostyrning aktiv.

När Navigera med autopilot upphävs med Autostyrning förblir aktiv hörs en signal och två blåa linjer visas på båda sidor av körfältet i stället för en enda blå linje i körfältet.

Om Adaptiv farthållare eller Autostyrning avbryts rullar Model X inte i friläge. I stället saktar den regenerativa bromsningen ned Model X på samma sätt som när du tar bort foten från accelerationspedalen vid körning utan Adaptiv farthållare (se [Regenerativ bromsning på sidan 101](#)).

När du använder Autopilot

När Adaptiv farthållare är aktiv och Autopilot bibehåller en inställd hastighet markeras hastigheten med blå text på instrumentpanel.

När autostyrningen är aktiv är ikonen fyrkantig ratt (eller ratt) blå och vägmarkeringarna visas i blått i visualiseringen. Om Navigera med Autopilot också är aktiverad är knappen Navigera med Autopilot blå och körfilen visas på instrumentpanel som en enda blå linje framför Model X.

Om du vill visa mer information om körbanan och omgivningarna, t.ex. vägmarkeringar, trafikljus och föremål (som soptunnor och stolpar), trycker du på **Reglage > Autopilot > Förhandsvisualisering av fullständig självkörningsförmåga**.

Om den inte kan upptäcka filmarkeringar kan autostyrningen bestämma körfältet baserat på det framförvarande fordonet. I de flesta fall försöker autostyrningen centrera Model X på vägbanan. Men det kan finnas situationer då autostyrningen styr i en bana som är förskjuten från körfältets mitt (till exempel om skyddsräcken upptäcks).



Bibehålla den inställda hastigheten

När autopiloten är aktiv håller Model X den inställda körhastigheten när inget fordon detekteras framför det. När du kör bakom ett fordon ökar eller minskar Model X hastigheten efter behov för att bibehålla ett förvalt följavstånd (se [Justera följavståndet på sidan 133](#)), upp till den förvalda hastigheten.

Du kan manuellt öka hastigheten när du vill genom att trycka på accelerationspedalen men när du släpper pedalen återgår Model X till den förvalda hastigheten.

Model X justerar även körhastigheten när du kör in i och ut ur kurvor.

När Model X aktivt saktar ned för att bibehålla det valda avståndet till det framförvarande fordonet tänds bromsljusen. Bromspedalen kan röra sig något. När Model X accelererar rör sig dock inte accelerationspedalen.

Ändra den inställda hastigheten

För rullningshjulet uppåt för att öka eller nedåt för att minska tills önskad inställd hastighet nås.



Det kan ta några sekunder innan Model X kommer upp i den nya hastigheten.

Justera följavståndet

Du kan justera det avstånd du vill hålla mellan Model X och ett fordon som kör framför dig genom att trycka på **Reglage > Autopilot > Avstånd till fordonet framför**.

Det kortaste avståndet till fordonet framför är 2.

Varje inställning motsvarar ett tidsbaserat avstånd som visar hur lång tid det tar för Model X att ta sig från aktuell plats till den bakre stötfångaren på fordonet framför. Autopiloten behåller inställningen tills du ändrar den.

Stopp och hastighetssänkning

När fordonet rör sig mycket snabbare än fordonen i närliggande filer minskar Model X hastigheten automatiskt. Detta är till stor hjälp i tät trafik eller när fordon hela tiden byter fil. När Model X upptäcker andra fordon som kör betydligt långsammare markerar instrumentpanel de

intelligande körfälten med pilar och upptäckta fordon i grått, samt Model X sänker körhastigheten vid behov. För att åsidosätta funktionen tillfälligt trycker du på gaspedalen.

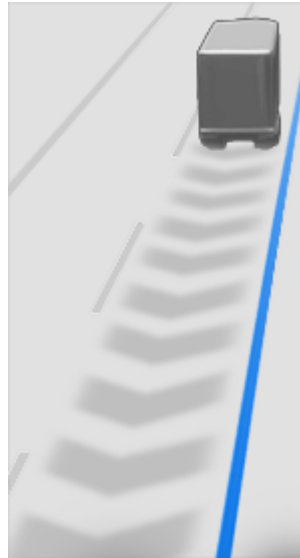

När du kör efter ett fordon förblir autopiloten aktiv vid låga hastigheter även om Model X stannar helt. Autopiloten förblir till exempel aktiv även om Model X saktar ned och stannar helt eller nästan helt vid trafikstockningar på en motorväg. När trafiken rör på sig igen ökar autopiloten hastigheten till den inställda hastigheten.

Ibland kan autopilotens PARKERA-status aktiveras när Model X har stannat helt. Om det händer trycker du kort ned accelerationspedalen för att återuppta farthållaren.



När PARKERA-statusen är aktiv visas symbolen PARKERA på instrumentpanel och ett meddelande om att du måste återaktivera farthållaren.

Model X övergår till PARKERA-status med autopiloten aktiv under följande förhållanden:

- Model X har stått stilla i 5 minuter.
- Model X detekterar en fotgängare (PARKERA-statusen avbryts när fotgängaren inte längre detekteras).
- Model X tappar plötsligt den visuella kontakten med framförvarande fordon.
- Ett hinder upptäcktes framför Model X.

Köra med farthållare nära och på avfarter

När du kör med farthållare nära en avfart på en motorväg och aktiverar körriktningsvisaren mot avfarten förutsätter autopiloten att du tänker svänga av och saktar ned Model X. Om du inte svänger av på avfarten återupptas körhastigheten som är inställd för autopiloten.



Autopilotfunktioner

I områden med högertrafik inträffar detta endast när du aktiverar höger körriktningsvisare vid körning i filen längst till höger inom 50 meter från en avfart. Detta inträffar på motsvarande sätt i områden med vänstertrafik, alltså när vänster körriktningsvisare aktiveras vid körning i filen längst till vänster inom 50 meter från en avfart.

ANM: Om Navigera med autopilot är aktivt utför Model X ett ruttbaserat filbyte till en avfartsfil och köra av vid avfarten enligt behov för att följa navigeringsrutten.

När den trafikmedvetna farthållaren aktiveras i en motorvägskorsning eller på en avfart i vissa regioner, kan den minska din fart i steg om 5 km/h – till så långsamt som 40 km/h – för att bättre matcha den hastighet som andra Tesla-fordon som har kört på den specifika platsen har rapporterat. Om du vill åsidosätta detta och fortsätta köra i den inställda hastigheten trampar du ned accelerationspedalen. Den nya inställda hastigheten behålls så länge du är i korsningen eller på avfarten (om du inte åsidosätter den eller avbryter autopiloten). Efter korsningen eller avfarten kan den inställda hastigheten återgå eller ändras enligt den nya platsen. Om du till exempel har svängt in på en annan motorväg återgår den inställda körhastigheten till den hastighet som hölls innan du körde in i korsningen.

⚠ VARNING: I vissa fall (exempelvis vid otillräckliga data) kanske den trafikmedvetna farthållaren inte automatiskt minskar hastigheten vid motorvägskorsningen eller avfarten. Förlita dig inte på att den trafikmedvetna farthållaren ska avgöra en lämplig körhastighet. Tesla rekommenderar att du kör i en hastighet som är säker för vägförhållandena samt inom de skyltade hastighetsbegränsningarna.

När du kör med farthållare och tar en påfart till en motorväg anpassar autopiloten automatiskt den inställda hastigheten till vägens hastighetsgräns plus eventuell hastighetsförskjutning som du har angett. Om Navigera med autopilot är aktiverat inaktiveras den när du lämnar motorvägen (se [Avbryta Autopilot på sidan 132](#)). I sådant fall förblir Autostyrning aktiv.

Omkörningsacceleration

Aktivera kort körriktningsvisaren för att accelerera Model X mot fordonet framför. Genom att under ett ögonblick hålla körriktningsvisarens, kan du snabbt accelerera upp till inställd hastighet utan att behöva trampa ned accelerationspedalen, så länge:

- Funktionen Trafikmedveten farthållare är aktiverad och har upptäckt ett fordon framför.
- Inga hinder eller fordon detekteras i målfilen.
- Model X håller en lägre hastighet än den som är inställd, men över 72 km/h.

ANM: Om autostyrningen är aktiv och du aktiverar körriktningsvisaren helt och hållet byter Model X fil automatiskt (se [Automatiskt filbyte på sidan 130](#)).

Model X saktar ned när du når den inställda hastigheten, om det för lång tid att byta fil eller om Model X är för nära fordonet framför dig. Model X saktar också ned om du inaktiverar körriktningsvisaren.

Vid körning i 80 km/h eller snabbare måste Model X vara i en omkörningsfil för att kunna köra om ett fordon. Om du inte är i en omkörningsfil (till höger om ett fordon i högertrafik eller till vänster om ett fordon i vänstertrafik) hindrar den trafikmedvetna farthållaren dig från att köra om fordon. Istället saktar Model X ned och matchar fordonets hastighet som om det vore i samma fil. Om du trycker ned gaspedalen för att köra om ett fordon medger den trafikmedvetna farthållaren fortsatt omkörning av fordon när du inte är i en omkörningsfil tills du antingen byter fil eller avbryter och återgår till farthållning (i det fallet hindras du återigen från att köra om fordon om du inte är i en omkörningsfil). Du ansvarar för att följa alla lokala lagar gällande omkörning av andra trafikanter och användning av filer som inte är omkörningsfiler.

Stoppsskyltsvarning och Trafikljusvarning

När du använder Autopilot och du håller på att köra förbi en stoppskylt eller mot rött visar Model X en varning på instrumentpanel och en ljudsignal hörs. Om detta händer, **VIDTA OMEDELBARA ÅTGÄRDER!**

De synliga och hörbara varningarna stängs av efter några sekunder eller när du trycker på bromspedalen, beroende på vad som inträffar först.

Stoppsskyltsvarning och Trafikljusvarning ger endast varningar. Den saktar inte ner eller stannar Model X vid röda trafikljus, stoppskyltar, vägmarkeringar osv. Om fordonet är utrustat med trafikljus- och stoppskyltsassistans måste du aktivera denna funktion för att Model X ska stanna automatiskt vid trafikljus och stoppskyltar (se [Trafikljus- och stoppskyltsassistans på sidan 136](#)).

Utryckningsfordon

Om det är tillgängligt i din region sänker Model X automatiskt hastigheten när belysning från ett utryckningsfordon identifieras och du använder autostyrning på natten eller på en väg med hög hastighetsgräns. När detta inträffar visas ett meddelande på instrumentpanel som informerar dig om hastighetssänkningen. Du hör även en ljudsignal och ser en påminnelse om att hålla händerna på fyrkantig ratt (eller ratt). När de upptäckta ljusen passerat eller upphör att synas återupptar autopiloten din körhastighet. Alternativt kan du trampa lätt på gaspedalen för att återuppta körhastigheten.

Förlita dig aldrig på autopilotfunktioner för att avgöra närvaron av utryckningsfordon. Model X kanske inte upptäcker belysning från utryckningsfordon. Håll ögonen på körbanan och var alltid beredd på att vidta omedelbara åtgärder.



Förarens uppmärksamhet

Autostyrningen bedömer hur den bäst kan styra Model X. När autostyrning är påslagen kräver den att du håller i ratten. Om funktionen inte upptäcker dina händer på ratten under en tidsperiod blinkar en blå lampa längst upp i fordonsstatussektionen på instrumentpanel och följande meddelande visas:

Rektangulärrattvarning:



Vrid lätt på rektangulärratten

Rattvarning:



Vrid lätt på ratten

När dina händer upptäcks försvinner meddelandet och autostyrningen återupptar till normal drift. Autostyrningen upptäcker dina händer genom att identifiera lätt motstånd när ratten vrids eller när du vrider ratten mycket lätt (utan tillräcklig kraft för att ta över kontrollen). Autostyrning upptäcker även dina händer om du aktiverar en körriktningssvisare eller om du använder en knapp eller ett rullningshjul på ratten.

Autostyrning kräver att du är medveten om din omgivning och är beredd att när som helst åter ta kontrollen. Om autostyrningen ändå inte upptäcker dina händer på ratten ökar frekvensen för den blinkande lampan i fordonsstatussektionen på instrumentpanel och en signal hörs.

Om du flera gånger ignorerar autostyrningens uppmaning att vrida lätt på ratten så kommer autostyrningen att avaktiveras under resten av färden och följande meddelande med begäran om att du ska köra manuellt visas.



**Autopilot otillgänglig för aktuell körning.
Autopilot-utslagning –
uppmärksamhetsvarningar ignorerade.**

Du måste styra manuellt under resten av bilfärden. Vid nästa körtillfälle finns autostyrning tillgängligt igen (efter att du stannat och växlat Model X till läge Park).

Om du inte tar över manuell körning avger autostyrningen en kontinuerlig ljudsignal, slår på varningsblinkers och minskar hastigheten tills fordonet har stannat helt.

Avstängning av Autopilot

Autopilot stängs av om olämplig användning detekteras.

Användning av autostyrning stängs av i en vecka om du eller någon annan som kör bilen får fem Autopilot-utslagningar. En utslagning är när autopilotsystemet inaktiveras under resten av färden efter att föraren har fått flera ljudvarningar och visuella varningar på grund av ouppmärksamhet.

Du kan se hur många utslagningar som återstår innan autopiloten stängs av genom att trycka på **Reglage > Autopilot**.

En utslagning överses efter sju dagar, så länge du inte får ytterligare någon utslagning under den tiden.

ANM: Om åtkomsten till Autostyrning är avstängd förlorar du även åtkomsten till Autopark. Men du kan fortfarande använda Adaptiv farthållare och alla aktiva säkerhetsfunktioner är fortfarande aktiverade.

Det kan hända att föraren måste ingripa och du måste ta över omedelbart för att upprätthålla säker körning. Om föraren inaktiverar systemet räknas det inte som olämplig användning – detta är något som förväntas av föraren.



Trafikljus- och stoppskyltsassistans

ANM: Beroende på region, fordonskonfiguration, tillval och programvaruversion har eventuellt inte ditt fordon trafikljus- och stoppskyltsassistans eller funktionen kanske inte fungerar exakt enligt beskrivningen.

ANM: Trafikljus- och stoppskyltsassistans är en BETA-funktion och den fungerar bäst på vägar som ofta trafikeras av Tesla-fordon. Trafikljus- och stoppskyltsassistans försöker stanna vid alla trafikljus och kan även stanna när de lyser grönt.

Trafikljus- och stoppskyltsstyrning är utformad för att identifiera trafikljus och stoppskyltar samt att reagera på dem genom att sakta ned Model X och stanna när trafikmedveten farthållare eller autostyrning används. Denna funktion använder fordonets framåtriktade kameror tillsammans med GPS-data och saktar ner bilen vid alla upptäckta trafikljus, inklusive då detta är grönt, blinkar gult eller är avstängt samt vid stoppskyltar och vissa vägmarkeringar. När Model X närmar sig en korsning, visar instrumentpanel ett meddelande om att fordonet avser att sakta ned. Du måste bekräfta att du vill fortsätta. Annars stannar Model X vid den röda linjen som visas i körningsvisualiseringen på instrumentpanel.

⚠ VARNING: Du får **ALDRIG** förutsätta eller ta för givet när eller var Trafikljus- och stoppskyltsassistans kommer att stanna eller fortsätta vid en korsning eller vägmarkering. Ur förarperspektiv kan funktionen för Trafikljus- och stoppskyltsassistans verka inkonsekvent. Var alltid uppmärksam på vägen framför dig och var beredd på att reagera omedelbart. Det är förarens ansvar att avgöra om fordonet ska stanna eller fortsätta genom en korsning. Förlita dig aldrig på att trafikljus- och stoppskyltsassistansen kan avgöra när det är säkert och/eller lämpligt att stanna eller fortsätta genom en korsning.

Innan användning

innan du använder trafikljus- och stoppskyltsassistans måste du:

- Se till att framåtriktade kameror är utan hinder (se [Rengöra en kamera på sidan 216](#)) och kalibrerade (se [Kör för att kalibrera kamerorna på sidan 22](#)). Trafikljus- och stoppskyltsassistans är helt beroende av kamerornas förmåga att upptäcka trafikljus, stoppskyltar och vägmarkeringar.
- Säkerställ att den senaste versionen av kartor har laddats ner till Model X. Även om trafikljus- och stoppskyltsassistansen framför allt använder visuell data från fordonets kameror, nås större noggrannhet när den senaste kartinformationen används. Kontrollera vilken kartversion som är hämtad genom att trycka på **Reglage > Programvara**. Du måste ansluta till ett Wifi-nätverk för att ta emot uppdaterade kartor (se [Kartuppdateringar på sidan 186](#)).

- Aktivera funktionen. Med fordonet i Park trycker du på **Reglage > Autopilot > Trafikljus- och stoppskyltsassistans**. I aktiverat läge arbetar Trafikljus- och stoppskyltsassistans närhelst Trafikmedveten farthållare eller Autostyrning är aktiverat.

Så fungerar det

När trafikljus- och stoppskyltsassistans är aktiverat och du använder Autostyrning, Trafikmedveten farthållare eller Total självkörningsförmåga (övervakad), visar instrumentpanel ett popup-meddelande som informerar om att ett kommande trafikljus, en stoppskylt eller vägmarkering har upptäckts. När stoppskylten kommer närmare, **även vid en korsning i vilken trafikljuset är grönt**, saktar Model X ner och visar en röd linje som indikerar var Model X stannar. För att fortsätta genom korsningen (även om trafikljuset är grönt) måste du kort trycka ned accelerationspedalen för att låta fordonet fortsätta. När du bekräftat att du vill fortsätta blir den röda stopplinjen grå och Model X fortsätter genom korsningen och återtar inställd hastighet.

ANM: Om Model X närmar sig ett grönt ljus och känner av att ett fordon framför dig fortsätter genom korsningen fortsätter Model X genom korsningen utan din bekräftelse, förutsatt att du inte befinner dig i en svängfil och att fordonet kan känna av dina händer på fyrkantig ratt (eller ratt).

ANM: Om, efter att du har kort tryckt ned accelerationspedalen för att låta fordonet fortsätta genom korsningen, trafikljuset slår om innan du kört in i korsningen (t.ex. om ljuset slår om från grönt till gult eller från gult till rött), kan det hända att Model X avgör att det inte är lämpligt att fortsätta. Därför stannar Model X och du måste trycka på accelerationspedalen för att köra vidare. Det är alltid ditt ansvar att se till att fordonet stannar eller accelererar på lämpligt och säkert sätt.

⚠ VARNING: Trafikljus- och stoppskyltsassistans är INTE konstruerat för att svänga Model X genom en korsning såvida inte Total självkörningsförmåga (övervakad) är aktiverat. Model X stannar vid den röda stopplinjen i en svängfil. Fortsätt genom att kort trycka ned accelerationspedalen – Model X fortsätter **rakt** genom korsningen (även om den är i en svängfil), varför du **MÅSTE** styra Model X genom korsningen (vilket avbryter autostyrningen).

Trafikljus- och stoppskyltsassistans är avsedd att fungera som beskrivs endast när följande förutsättningar är uppfyllda:

- Autostyrning, Total självkörningsförmåga (övervakad) eller trafikmedvetna farthållare är aktiverat.
- Kamerorna kan upptäcka ett kommande trafikljus, en stoppskylt eller vägmarkering (t.ex. att kamerorna är utan hinder och siktlinjen till trafikljus, stoppskyltar eller vägmarkeringar inte är skymd).





- instrumentpanel på Model X visar ett kommande trafikljus i "förstärkt" format. Model X tar inte hänsyn till trafikljus som instrumentpanel visar som nedtonade. Om ett trafikljus inte är direkt framför kameran (t.ex. är placerat i en vinkel relativt kamerans vy eller placerat i en angränsade fil) visar instrumentpanel det nedtonat och Model X saktar inte ned och stannar inför det.

 **WARNING:** Om instrumentpanel inte visar en röd stopplinje vid en kommande korsning kommer Model X inte att sakta ned eller stanna. Det är förarens ansvar att hålla sig uppmärksam på kommande korsningar och övervaka trafiksituationer för att avgöra när och om fordonet bör stanna och sedan vidta lämplig åtgärd.

 **WARNING:** Förlita dig aldrig på att trafikljus- och stoppskyltsassistans kan avgöra om det är lämpligt att stanna eller köra vidare genom en korsning. Var uppmärksam och håll alltid ögonen på vägen, kommande korsningar, trafiksituationen, övergångsställen och andra trafikanter. Det är alltid förarens ansvar att avgöra om fordonet ska stannas eller köras vidare. Var beredd på att vidta omedelbara åtgärder. Oaktsamhet kan leda till kroppsskada eller dödsfall.

 **WARNING:** I vissa situationer kan Trafikljus- och stoppskyltsassistans oavsiktligt upptäcka ett trafikljus eller en stoppskylt och orsaka att Model X oväntat saktar ned. Var alltid förberedd på att vidta omedelbara åtgärder.

 **WARNING:** Du måste kort trycka ned accelerationspedalen för att låta fordonet fortsätta, oavsett trafikljusets status. Om du inte bekräftar stannar Model X vid den röda stopplinjen som visas på instrumentpanel, även om ett stopp kanske inte är lämpligt. Att stanna vid grönt kan förbrylla andra förare och resultera i en kollision, skada eller dödsfall. Därför ska du alltid vara uppmärksam på kommande korsningar och ständigt vara beredd att ta över bromsning och acceleration utifrån situationen.

 **WARNING:** Förutsätt aldrig att din förmåga att upptäcka trafikljus, stoppskyltar eller vägmarkeringar (särskilt i komplicerade korsningar eller i en korsning där trafikljus eller skyltar är delvis blockerade osv.) betyder att även Model X kan upptäcka dem och vidta korrekta åtgärder.





 **WARNING:** Inte ens de allra senaste kartdata innehåller alla trafikljus och stoppskyltar. Därför är Trafikljus- och stoppskyltsassistans högst beroende av att kamerorna upptäcker trafikljus, stoppskyltar, vägmarkeringar, etc. På grund av detta kan Model X ignorera en korsning som kamerorna inte upptäcker (om den till exempel är skymd av ett träd, stort fordon eller föremål, eller är placerad nära en brant backe eller skarp kurva).

 **WARNING:** Trafikljus- och stoppskyltsassistans är inte en ersättning för en uppmärksam förare eller sunt förnuft.



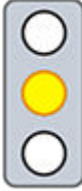

Trafikljus

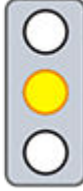
Vid körning med Autostyrning eller Trafikmedveten farthållare aktiverat samt Trafikljus- och stoppskyltsassistans aktiverat, är Model X konstruerad för att reagera enligt följande, när fordonet närmar sig en korsning som kontrolleras av ett trafikljus:

Typ av trafikljus	Fordonsstyrning
 	<p>Vid fast grönt lysande trafikljus, eller vid ett trafikljus som vid tillfället är avstängt (lyser inte alls), saktar Model X ned.</p> <p>Om du följer en bil framför dig som fortsätter genom korsningen visas en grön stopplinje på instrumentpanel. Om dina händer också känns av på fyrkantig ratt (eller ratt) fortsätter Model X. Om det inte finns en bil framför dig visas en röd stopplinje på instrumentpanel och du måste bekräfta att du vill fortsätta genom korsningen genom att kort trycka ned accelerationspedalen. Om du inte bekräftar stannar Model X vid den röda stopplinjen.</p> <p>ANM: Model X återtar den inställda hastigheten när den fortsätter genom korsningen med hänsyn till hastigheten hos ett fordon framför dig.</p>
 	<p>Model X saktar ned och stannar helt vid den röda stopplinje som visas på instrumentpanel. När du vill fortsätta genom korsningen (till exempel efter att ljuset har slagit om till grönt eller när Model X har stannat helt) måste du kort trycka ned accelerationspedalen.</p>
 → 	<p>Model X saktar ned och stannar helt vid den röda stopplinje som visas på instrumentpanel. När du vill köra vidare genom korsningen (t.ex. efter att ljuset har slagit om till grönt) måste du kort trycka ned accelerationspedalen.</p> <p>ANM: Om trafikljuset slår om <i>efter</i> att du bekräftat att du vill köra vidare (t.ex. ett grönt trafikljus slår om till gult), kan Model X stanna istället för att fortsätta, särskilt om Model X avgör att den kan stanna säkert innan korsningen.</p> <p>ANM: Model X är inte konstruerad för att köra vidare genom en korsning när trafikljuset är rött eller om ljuset slår om till gult i situationer när det finns tillräcklig sträcka att stanna säkert före korsningen.</p> <p>ANM: Du kan när som helst ta över körningen genom att bromsa manuellt för att avbryta autostyrning och trafikmedveten farthållare.</p>

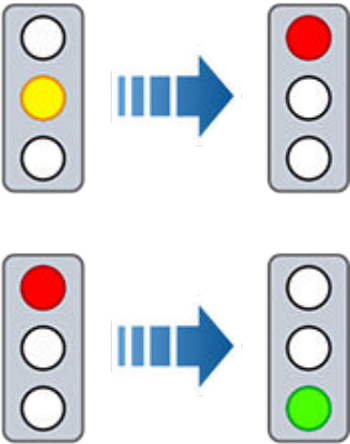

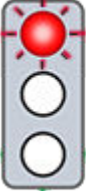

Typ av trafikljus	Fordonstyrning
	
	<p>Model X saktar ner. För att köra vidare måste du kort trycka ned accelerationspedalen. Om du inte gör så, stannar Model X vid den röda stopplinje som visas på instrumentpanel.</p> <p>ANM: För att förhindra att Model X stannar och minimera hur mycket den saktar ned när den närmar sig, kan du bekräfta att du vill köra vidare genom att kort trycka ned accelerationspedalen när som helst efter att den röda stopplinjen visas på instrumentpanel. Model X återtar din inställda hastighet omedelbart efter att du bekräftar (med hänsyn till hastigheten hos ett fordon framför dig).</p> <p>⚠ WARNING: Närma dig med uppmärksamhet och var beredd på att bromsa för att sakta ned eller stanna.</p>
	<p>Model X saktar ned och stannar helt vid den röda stopplinje som visas på instrumentpanel. När du vill köra vidare genom korsningen (t.ex. då trafiklagar och omständigheter indikerar att det är säkert och lagligt att fortsätta) måste du kort trycka ned accelerationspedalen.</p>

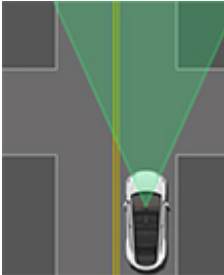
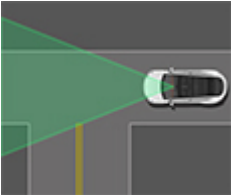
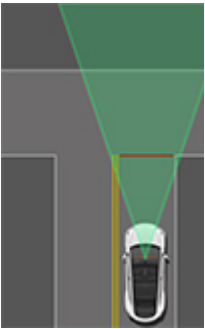

Stoppskyltar och vägmarkeringar

Vid körning med Autostyrning eller Trafikmedveten farthållare aktiverat samt Trafikljus- och stoppskyltsstyrning aktiverat, är Model X konstruerad för att reagera enligt följande, när fordonet närmar sig en korsning som har stoppskyltar, stopplinjer eller vägmarkeringar:

Typ av korsning	Fordonsstyrning
 <p>Ingen trafikreglering</p>  <p>Del av T-korsning</p>	Model X Förutsätter förkörsrätt och fortsätter rakt fram utan att sakta ned eller stanna.
 <p>Slutet av T-korsning</p>	Om Model X upptäcker en T-korsning baserat på kartdata, saktar Model X ned och stannar helt vid den röda stopplinje som visas på instrumentpanel. När du vill fortsätta måste du ta över styrningen och accelerationen. ⚠ VARNING: Model X kanske inte stannar vid T-korsning som inte har en stoppskylt eller stopplinje, eller om T-korsningen inte finns med i kartinformationen. Var uppmärksam när du kör och var beredd att stanna (när så krävs och/eller är lämpligt).
 <p>Stoppskylt</p>	Model X saktar ned och stannar helt vid den röda stopplinje som visas på instrumentpanel. För att köra vidare genom korsningen måste du kort trycka ned accelerationspedalen. ANM: Om du bekräftar att du vill köra vidare genom en korsning som har en stoppskylt genom att kort trycka ned accelerationspedalen innan Model X har stannat, ignoreras din bekräftelse. Model X är inte konstruerad för att köra förbi en stoppskylt utan att stanna. ANM: Även när du använder autostyrning och även om du har aktiverat en körriktningsvisare måste du vrida på fyrkantig ratt (eller ratt) själv (vilket avbryter autostyrning) för att fullfölja en sväng i en korsning.



Typ av korsning	Fordonstyrning
	
<p>Stoppskylt och vägmarkering</p>	
	
<p>Vägmarkering</p>	

⚠️ WARNING: Vid övergångsställen kan Model X sakta ned och kan stanna, beroende på om övergångsstället kontrolleras av ett trafikljus och om kamerorna upptäcker fotgängare, cyklister etc. på övergångsstället. Var särskilt uppmärksam vid övergångsställen och var hela tiden beredd på att ta över. Oaktamhet kan leda till kroppsskada eller dödsfall.

Begränsningar

Beroende på olika omständigheter och omgivningsförhållanden kan det hända att Trafikljus- och stoppskyltsassistans *stannar eller inte stannar* vid:

- Järnvägsövergångar.
- Förbjudna zoner.
- Vägtullstationer.
- Rondeller.
- Övergångsställen.
- Skyltar för lämna företräde eller tillfälliga trafikljus och stoppskyltar (såsom vid vägarbeten).
- Diverse ljus för U-svängar, ljus för korsande cyklister eller fotgängare, ljus för filtillgänglighet, etc.

Dessutom kommer trafikljus- och stoppskyltsassistans högst troligt inte att fungera som avsett, kan avaktiveras eller sluta fungera när en eller flera av följande förutsättningar föreligger:

- Körning genom flera trafikljuskontrollerade korsningar i tät följd.
- Sikten är dålig (kraftigt regn, snö, dimma osv.) eller när väderförhållanden stör kamera- eller sensorfunktionen.
- Skarpt ljus (t.ex. direkt solljus) påverkar kamerans sikt.
- En kamera är blockerad, övertäckt, skadad eller inte korrekt kalibrerad.



Trafikljus- och stoppskylltsassistans

- Vid körning i backe eller på en väg som har skarpa kurvor på vilken kamerorna inte kan se kommande trafikljus eller stoppskyltar.
- Ett trafikljus, en stoppskylt eller vägmarkering som är blockerad (t.ex. av ett träd, ett stort fordon, etc.).
- Model X vid körning mycket nära ett framförvarande fordon vilket blockerar kamerans/kamerornas sikt.

 **WARNING:** De begränsningar som nämnts ovan är inte en komplett förteckning av orsaker till varför Model X eventuellt inte fungerar som förväntat. Många oförutsedda omständigheter kan allvarligt påverka funktionen hos trafikljus- och stoppskylltsassistansen till det sämre. Användningen av denna funktion minskar inte behovet av att köra uppmärksam och ansvarsfullt. Du måste ständigt vara beredd att vidta lämpliga och omedelbara åtgärder.

ANM: Beroende på region, fordonskonfiguration, tillval och programvaruversion har eventuellt inte ditt fordon Autopark.

Autopark använder data för att underlätta parkering på allmänna vägar genom att manövrera Model X in på parallella eller vinkelräta parkeringsplatser.

ANM: Autopark är inte tillgänglig när adaptiv farthållare är aktiverad. För att använda Autopark aktiverar du Autostyrning genom att trycka på **Reglage > Autopilot**.

Om åtkomsten till Autostyrning är avstängd förlorar du även åtkomsten till Autopark. Mer information finns i [Autopilotens fjädring på sidan 135](#).

- ⚠ VARNING:** Det är ditt ansvar att känna till autoparkeringens begränsningar och i vilka situationer den kanske inte fungerar som förväntat. För mer information, se [Begränsningar och varningar på sidan 149](#).
- ⚠ VARNING:** Använd inte Autopark om något, som en kulkoppling, cykelställ eller släpvagn, är fäst vid dragkroken. Autopark stannar kanske inte för dragkrokar vid parkering mellan eller framför andra fordon.
- ⚠ FÖRSIKTIG:** Autoparkeringens prestanda beror på ultraljudssensorernas möjlighet att upptäcka fordonets närhet till trottoarkanter, föremål samt andra fordon. Kontrollera att alla kameror är rena och fria från hinder före varje körning och innan du använder autopilotfunktionerna (se [Rengöra en kamera på sidan 216](#)). Smutsiga kameror och sensorer (i förekommande fall), samt miljöförhållanden såsom regn och bleka körfältsmarkeringar, kan påverka hur autopiloten fungerar. Om en kamera är blockerad eller bländad visar Model X ett meddelande på instrumentpanel och det kan hända att autopilotfunktionerna inte är tillgängliga. Se [Felsökningsvarningar på sidan 247](#) för mer information om specifika varningar.

Parametrar

Autopark upptäcker potentiella parkeringsplatser baserat på följande parametrar:

Vinkelrät parkering

- Hastigheten måste vara lägre än 13 km/h. Autopark kanske inte upptäcker den önskade parkeringsplatsen om du kör för snabbt.
- Parkeringsplatsen måste vara minst lika bred som ditt fordon.
- Parkeringsplatsen måste ha minst tre synliga linjer för att fordonet ska kunna parkera, till exempel parkeringslinjer, vägmarkeringar eller tydliga trottoarkanter. Autopark kanske inte fungerar i exempelvis ett garage utan tre synliga parkeringslinjer.

Parallell parkering

- Hastigheten måste vara lägre än 13 km/h. Autopark kanske inte upptäcker den önskade parkeringsplatsen om du kör för snabbt.
- Det måste finnas ett fordon framför eller bakom platsen du vill parkera på.

ANM: Autoparkering fungerar inte på vinklade parkeringsplatser.

Använda Autopark

Vid körning följer du de här stegen för att låta Autopark manövrera Model X in på en parkeringsplats:

1. Håll instrumentpanel under uppsikt medan du kör långsamt för att se potentiella parkeringsplatser som autopiloten hittar. När Model X är placerad så att den kan backa in på en av de identifierade platserna visas potentiellt lediga parkeringsplatser på instrumentpanel.



ANM: De identifierade parkeringsplatserna visas endast om fordonets position och/eller omgivningen gör det möjligt för autoparkeringen att beräkna en lämplig körbana. Om autoparkeringen inte kan beräkna en lämplig körbana (till exempel vid körning på en trång gata, där parkeringsmanövern skulle innebära att fordonets front sticker ut i motstående körfält), kan du antingen flytta fordonet, söka efter en annan parkeringsplats eller parkera manuellt.

2. För det högra rullningshjulet uppåt eller nedåt för att välja en parkeringsplats. Kontrollera om det är säkert och lämpligt att parkera. Sedan kör du framåt och stannar cirka en billängd framför parkeringsplatsen (ungefär som du normalt gör vid parallell parkering eller vid backning in på en vinkelrät parkeringsplats).
3. När du är redo att parkera trycker du på den högra rullningsknappen och släpper fyrkantig ratt (eller ratt).
4. Autopark visar ett meddelande när parkeringen är slutförd.



Om du trampar på bromspedalen när Autoparkering aktivt parkerar Model X pausas parkeringsprocessen tills du trycker på **Återuppta** på pekskärmen.

⚠ VARNING: Förlita dig aldrig på Autopark för att hitta en parkeringsplats som är laglig, lämplig och säker. Autopark kanske inte alltid upptäcker föremål i parkeringsområdet. Gör alltid en visuell kontroll för att vara säker på att parkeringsplatsen är lämplig och säker.

⚠ VARNING: När autoparkeringen styr aktivt Model X:

- Försök inte påverka rörelserna på fyrkantig ratt (eller ratt). Autopark avbryts om du gör så.
- Kontrollera hela tiden omgivningen. Var beredd på att bromsa för att undvika fordon, fotgängare eller föremål.
- Håll alltid uppsikt över pekskärmen och instrumentpanelen så att du lägger märke till anvisningarna från autoparkeringen.

Pausa parkeringen

Pausa Autopark genom att trycka ned bromspedalen en gång. Model X stannar och står stilla tills du trycker på **Återuppta** på pekskärmen.

Avbryta parkering

Autoparkering avbryter parkeringssekvensen när du flyttar fyrkantig ratt (eller ratt) manuellt, växlar eller trycker på **Avbryt** på pekskärmen. Autopark avbryter även parkeringen om:

- Parkeringssekvensen överskrider sju förflyttningar.
- Model X upptäcker att föraren lämnar fordonet.
- Om en dörr är öppen.
- Accelerationspedalen trampas ned.
- Du trampar på bromspedalen när Autopark har pausats.
- Om en automatisk nödbromssituation uppstår (se [Kollisionsavvärjning på sidan 157](#)).



Den här funktionen kan vara tillfälligt begränsad eller inaktiv tills den aktiveras med en framtida programvaruuppdatering för bilar tillverkade från ungefär januari 2023.

ANM: Beroende på region, fordonskonfiguration, tillval och programvaruversion har ditt fordon eventuellt inte Summon, eller funktionen kanske inte fungerar exakt enligt beskrivningen.

Summon kan automatiskt parkera och köra ut Model X medan du står utanför fordonet. Summon flyttar Model X framåt och bakåt upp till 12 meter in på eller ut från en parkeringsplats.

Om du vill flytta Model X längre avstånd samtidigt som du styr den runt föremål kan du använda Smart Summon (i förekommande fall) och din mobiltelefon. Med Smart Summon kan fordonet hitta dig (eller så kan du skicka fordonet till en vald plats). Se [Smart Summon på sidan 147](#).

Din telefon måste vara parkopplad via Bluetooth för att kunna flytta Model X (se [Parkoppla en telefon eller Bluetooth-enhet på sidan 80](#)).

Summon kräver att Model X kan upptäcka en giltig nyckel i närheten.

⚠ VARNING: Summon är utformat och avsett för användning endast på privat mark som du är väl bekant med och där inga oförutsedda händelser kan uppkomma.

⚠ VARNING: Summon är en BETA-funktion. Du måste kontinuerligt övervaka fordonet och dess omgivning och vara beredd på att när som helst vidta omedelbara åtgärder. Det är förarens ansvar att Summon används på ett avsett, säkert och ansvarsfullt sätt. Mer information om begränsningarna med Summon och förhållanden som kan påverka funktionen finns i [Varningar och begränsningar på sidan 149](#).

Innan Summon används

Innan Summon tas i bruk måste det aktiveras och anpassas på pekskärmen i enlighet med dina önskemål. Tryck på **Reglage > Autopilot > Anpassa Summon** och justera följande inställningar efter dina önskemål:

- **Avstånd från stötfångare:** Ange vid vilket avstånd som du vill att Summon ska stanna fordonet från ett upptäckt föremål (du vill till exempel att Summon ska stanna fordonet bara någon decimeter från garageväggen). Observera att avståndet endast gäller föremål som Summon upptäcker rakt framför Model X vid körning framåt, eller direkt bakom Model X vid backning.
- **Summon-avstånd:** Ställ in den maximala körsträcka som Model X kan köra när den kör in på eller ut från en parkeringsplats.
- **Sidoavstånd:** Välj ett alternativ för att ange hur mycket sidoutrymme du vill tillåta. **Trångt** gör att Model X kan köra in på eller ut från mycket trånga parkeringsplatser.

⚠ VARNING: Vid parkering på trånga platser begränsas kamerornas och sensorernas (i förekommande fall) möjlighet att korrekt upptäcka hinder vilket ökar risken för skador på Model X och/eller omgivande objekt.

- **Använd automatisk HomeLink** (om utrustad): Välj inställning **ON** om du vill aktivera HomeLink för att öppna/stänga en programmerad HomeLink-enhet (som en garagedörr) under en parkeringsprocess där Summon används. I aktiverat läge kommer enheten automatisk öppnas och stängas när Model X åker in eller ut under en Summon-manöver. Under en Smart Summon-manöver (i förekommande fall) öppnas enheten automatiskt i början av manövern när Smart Summon känner av att Model X står i ett garage.

⚠ VARNING: Se alltid till att Model X är helt inne i eller ute ur ett garage innan HomeLink stänger garageporten. Summon och Smart Summon (i förekommande fall) kan inte känna av när en garageport sänks.

ANM: När funktionen är aktiverad öppnas HomeLink-enheten automatiskt och stängs vid användning av Summon. Den öppnas automatiskt vid behov när Smart Summon används (i förekommande fall). För att få HomeLink-automatik i andra situationer (som under normal körning), måste du ändra HomeLink-enhetens grundinställningar genom att trycka på HomeLink-ikonen högst upp på skärmen **Reglage** (se [Smart garage på sidan 84](#)).

Ovanstående inställningar, med undantag för HomeLink, gäller endast Summon – inte Smart Summon (i förekommande fall) (se [Innan Smart Summon används på sidan 147](#)). Du kan inte anpassa stötfångaravstånd, körsträcka och sidoavstånd för Smart Summon. Och när du använder Smart Summon måste du alltid hålla ned knappen på mobilappen för att hålla Model X i rörelse. Därtill manövreras Smart Summon med mobilappen – inte med fjärrnyckeln. Alla inställningar behålls tills du ändrar dem manuellt.

Använda Summon för att parkera och köra ut från en parkeringsplats

Följ dessa steg för att använda Summon när du parkerar din Model X:

- Placera Model X inom 12 meter från parkeringsplatsen så att Model X kan följa en rak linje in på eller ur platsen antingen framåt eller bakåt.
- Se till att Model X-fjärrnyckeln är inom nära räckhåll.
- Parkoppla telefonen med Model X via Bluetooth (se [Parkoppla en telefon eller Bluetooth-enhet på sidan 80](#)). När du har parkopplat en gång ansluter telefonen automatiskt till Model X varje gång. Din telefon måste vara inom cirka sex meter från fordonet för att Summon ska fungera.



- Från fordonets utsida initieras parkeringsmanövern genom att du trycker på **Summon** på mobilappen och sedan håller ned knappen **Framåt** eller **Bakåt**.

Summon växlar Model X till läge Drive eller Reverse (baserat på vilken riktning du valt) och kör in på eller ut från parkeringsplatsen. När parkeringen är slutförd eller om ett hinder upptäcks, växlar Summon Model X till läge Park.

Summon växlar Model X till läge Park när:

- Model X upptäcker ett hinder i sin körbana (inom inställningen för **Avstånd från stötfångare** som du angett).
- Summon har kört Model X den maximala sträckan på 12 meter.
- Du släpper knappen **Framåt** eller **Bakåt**.
- Du trycker på någon knapp för att stoppa Summon.

Om du använde Fjärrparkering för att parkera Model X kan du använda Fjärrparkering för att återföra Model X till dess ursprungliga position (förutsatt att Model X har förblivit i parkeringsläget), eller till den maximala

Fjärrparkeringssträckan som du angett (vilket som först uppnås). Ange bara motsatt riktning på mobilappen så kör Fjärrparkering Model X längs den ursprungliga vägen, förutsatt att inga hinder har tillkommit. Om ett hinder upptäcks försöker Model X undvika hindret samtidigt som den ursprungliga körvägen bibehålls så nära som möjligt (fjärrparkeringen kör inte runt hinder).

ANM: Om du vill använda Fjärrparkering för att köra Model X flera gånger i samma riktning utan att överskrida den maximala sträckan på 12 meter ska du avbryta Fjärrparkering och starta om parkeringsprocessen och välja samma riktning.

ANM: Även om Fjärrparkering kan köra Model X en kort sträcka åt sidan för att undvika ett hinder försöker den inte styra runt ett hinder för att återställa Model X till dess ursprungliga körbana. Endast Smart Summon (i förekommande fall) kan styra Model X runt hinder.

ANM: Summon kräver att Model X kan upptäcka en giltig nyckel i närheten.



WARNING: Model X kan inte upptäcka hinder som är lägre än stötfångaren, mycket smala eller hänger från ett tak (t.ex. cyklar). Dessutom kan många oförutsedda omständigheter försämra Summons förmåga att manövrera in på eller ut från en parkeringsplats och som resultat kanske inte Summon styr Model X korrekt. Därför måste du alltid övervaka fordonets rörelser och omgivningen och vara beredd att när som helst avbryta Model X.

Använda Summon med fjärrnyckeln

ANM: Fjärrparkering fungerar inte om batterinivån i är låg.

Följ nedanstående steg vid parkering av Model X från fordonets utsida med hjälp av:

1. Kontrollera på pekskärmen att **Kräv ihållande tryckning** är inaktiverat (tryck på **Reglage > Autopilot > Anpassa Summon > Kräv ihållande tryckning**).
2. Med Model X i parkeringsläge, stå inom 3 meter från fordonet och tryck in och håll ner den övre, mittre knappen på (knappen Lås/Lås upp alla) tills varningsblinkersens blinkar konstant.
ANM: Varningsblinkersens blinkar en gång när Model X läses och sedan inom fem sekunder, Model X startas och varningsblinkersens blinkar kontinuerligt. Gå inte vidare till nästa steg innan varningsblinkersens blinkar konstant. Om varningsblinkersens inte blinkar konstant efter fem sekunder, släpp knappen på, gå närmare Model X och försök igen. Om Summon inte får några fler instruktioner inom tio sekunder, avbryts Summon.
3. Tryck på knappen för främre bagageutrymmet på för att köra Model X in på parkeringsplatsen eller tryck på knappen för bakre bagageutrymmet för att backa Model X in på parkeringsplatsen.

Stoppa eller avbryta Summon

Du kan stoppa Model X när som helst när Summon är aktiverat genom att använda mobilappen eller genom att trycka på valfri knapp på fjärrnyckeln. Summon avbryts också om:

- Ett dörrhandtag trycks in eller en dörr öppnas.
- Du interagerar med fyrkantig ratt (eller ratt), bromspedalen, gaspedalen eller växlar.
- Model X ett hinder upptäcks.
- Summon har flyttat Model X den maximala sträckan på cirka 12 meter.
- Din mobiltelefon försätts i viloläge eller förlorar kontakten med Model X.





Den här funktionen kan vara tillfälligt begränsad eller inaktiv tills den aktiveras med en framtida programvaruuppdatering för bilar tillverkade från ungefär januari 2023.

ANM: Beroende på region, fordonskonfiguration, tillval och programvaruversion har ditt fordon eventuellt inte Smart Summon, eller funktionen kanske inte fungerar exakt enligt beskrivningen.

Du kan använda **Smart Summon** till att flytta Model X till din plats (med hjälp av GPS:en på din telefon som måldestination) eller till en annan plats som du har valt och till att manövrera runt och stanna framför föremål när det behövs. Smart Summon fungerar med Teslas mobilapp om din telefon finns inom cirka 6 meter från Model X.

Smart Summon manövrerar Model X ut från parkeringsplatser och runt hörn. Detta är praktiskt för att flytta Model X från en smal parkeringsplats och genom pölar eller för att få hjälp med att köra ut bilen när du bär på paket. Du måste ha fri sikt mellan dig och Model X, och du måste hela tiden noga övervaka bilen och dess omgivning.

 **FÖRSIKTIG:** Smart Summon är utformat och avsett för användning endast på parkeringsplatser och uppfarter på privat mark som du är väl bekant med och där inga oförutsedda händelser kan uppkomma. Använd inte Smart Summon på allmänna vägar.

 **VARNING:** Smart Summon får endast användas på belagda underlag.

 **VARNING:** Smart Summon är en BETA-funktion. Du måste kontinuerligt övervaka fordonet och dess omgivning och vara beredd på att när som helst vidta omedelbara åtgärder. Det är förarens ansvar att Smart Summon används på ett säkert och ansvarsfullt sätt och som avsett. Det är ditt ansvar att känna till begränsningarna med Smart Summon (se [Begränsningar och varningar på sidan 149](#)).

Innan Smart Summon används

- Hämta den senaste versionen av Teslas mobilapp till din telefon och se till att telefonen har mobil täckning och GPS aktiverat.
- Din telefon måste vara parkopplad till Model X via Bluetooth (se [Parkoppla en telefon eller Bluetooth-enhet på sidan 80](#)) och befinna sig inom cirka 6 meter.
- Fordonets kameror måste vara helt kalibrerade (se [Kör för att kalibrera kamerorna på sidan 22](#)).
- Du måste ha fri sikt mellan dig och Model X.
- Model X måste vara i läge Park, inte laddas och alla dörrar och bagageluckor måste vara stängda.

 **FÖRSIKTIG:** Kontrollera att alla kameror och sensorer (i förekommande fall) är rena. Smutsiga kameror och sensorer, samt miljöförhållanden såsom regn och bleka körfältsmarkeringar, kan påverka hur autopiloten fungerar.

Använda Smart Summon

1. Öppna Tesla-mobilappen och tryck på **Summon**.
2. Tryck på ikonen **Smart Summon** som finns mitt i bilden på din Model X. Det kan ta flera sekunder för Smart Summon att starta.

ANM: Du kan använda standbyläget för att eliminera den fördröjning som inträffar när Smart Summon startar (se [Standby-läge på sidan 148](#)).

Mobilappen visar en karta med en blå cirkel som representerar det maximala avståndet på 6 meter som telefonen och din Model X måste befinna sig inom. Den blå punkten på kartan visar din position och den röda pilen representerar fordonet.

3. Placera dig var som helst inom den blå cirkeln med fri sikt mellan dig och din Model X.
4. Du kan nu använda Smart Summon i något av följande lägen:
 - Läge **Kom till mig:** Tryck på och håll in knappen **Kom till mig**. Model X flyttar till din GPS-position. Model X följer dig när du flyttar dig. När Model X när dig stannar den och växlas till läge Park.
 - Läge **Kör till mål:** Tryck på hårkorsikonen och dra sedan kartan för att placera nålen på vald destination. Tryck på och håll in knappen **Kör till mål**. Model X flyttar till destinationen. Väl på plats stannar Model X och växlas till läge Park och mobilappen visar ett meddelande om att Summon är slutförd.

ANM: Byt därefter position genom att lyfta fingret, flytta kartan och sedan trycka på **Kör till mål** igen.

Du kan stoppa Model X när som helst genom att släppa knappen **Kom till mig** eller **Kör till mål**.



Kartans hårkorsikon växlar mellan lägena **Kör till mål** och **Kom till mig**. När läge **Kör till mig** valts är ikonen blå.

ANM: Kartan har också en ikon för att visa/dölja satellitbilder.

Omedelbart efter att Smart Summon har initierats i något läge aktiveras varningsblinkers en gång, speglarna fälls in och Model X växlas till körläge framåt eller bakåt. Model X körs sedan fram till inom 1 meter från dig (**Kör till mig**) eller din valda destination (**Kör till mål**) under det att den navigerar förbi eventuella hinder. När Model X körs flyttar den röda pilen också på kartan för att visa fordonets position. När du kör flyttar också den blå punkten för att visa din position.

I båda lägen stannar Model X och växlar till parkeringsläge när:

- Du släpper knappen på mobilappen.
- Det maximala avståndet mellan din mobiltelefon och Model X överskrids (om du flyttar fordonet ifrån dig kan du behöva följa bilen för att upprätthålla distansen).



- Körvägen är blockerad.
- Model X har kört den maximala sträckan på 20 meter efter att Smart Summon vid detta tillfälle startades.

ANM: Om Smart Summon flyttar Model X framåt tre meter och sedan bakåt två meter anses det vara fem meters förflyttning.

ANM: Det är inte någon bra idé att titta på mobilappen – håll ned knappen medan du hela tiden håller ögonen på Model X och dess körväg samtidigt som du är beredd på att stanna fordonet om det krävs.

Om fordonet har Auto HomeLink och det är aktiverat för Summon (tryck på **Reglage > Autopilot > Summon > Använd automatisk HomeLink**) öppnar och stänger Smart Summon automatiskt en HomeLink-enhet om du startar Smart Summon-manövern när Model X är inne i ett garage. Mobilappen informerar dig om att dörren har öppnats.

⚠ VARNING: När du släpper knappen för att stoppa Model X så är det en kort fördröjning innan fordonet stoppas. Därför är det mycket viktigt att du noga övervakar fordonets körbana hela tiden och proaktivt förutse hinder som fordonet kanske inte upptäcker.

⚠ VARNING: Var extremt försiktig när du använder Smart Summon i miljöer där det kan dyka upp hinder som är svåra att förutse. Till exempel på platser där människor, barn eller djur finns i närheten.

⚠ VARNING: Det kan hända att Smart Summon inte stannar för alla objekt (framför allt gäller det mycket låga objekt såsom trottoarkanter eller mycket höga objekt såsom en hylla) och heller inte reagerar på all mötande trafik eller trafik från sidorna. Var uppmärksam och var ständigt beredd att stoppa Model X genom att släppa knappen på mobilappen.

Standby-läge

Aktivera standbyläget i syfte att hålla Model X klar för Summon och minska tiden för uppvärmning. Tryck på **Reglage > Autopilot > Standby-läge**. När standbyläget är aktiverat kan du spara batterienergi genom att avaktivera standbyläget på de här platserna:

- **Exkludera hemma** – Avaktiverar standbyläget på den plats du anger som Hemma på favoritlistan.
- **Exkludera arbetet** – Avaktiverar standbyläget på den plats du anger som Arbeta på favoritlistan.
- **Exkludera favoriter** – Avaktiverar standbyläget på alla platser på favoritlistan.

ANM: Smart Summon avslutar standbyläget automatiskt från midnatt till 6:00 i syfte att spara energi. Under den här tiden kan det ske en fördröjning medan Smart Summon startar.

ANM: Extra batteriström kan förbrukas när standby-läget är aktivt.

ANM: Information om hur du anger en plats som Hemma, Arbeta eller Favoriter finns i [Hem, arbete och favoritdestinationer](#) på sidan 183.

Stoppa eller avbryta Smart Summon

Smart Summon stoppar Model X närhelst du släpper knappen på mobilappen. Återuppta Smart Summon-manövern genom att trycka på knappen **Kom till mig** eller **Kör till mål** igen.

⚠ VARNING: Var hela tiden beredd på att stanna Model X. Beroende på hur bra anslutningen är mellan telefonen och Model X är det en kort fördröjning från att du släpper knappen till att bilen stoppas.

Smart Summon avbryts och kräver omstart när:

- Du trycker in någon knapp på fjärrnyckeln.
- Ett dörrhandtag trycks in eller en dörr öppnas.
- Du interagerar med fyrkantig ratt (eller ratt), bromspedalen, gaspedalen eller växlar.
- Model X blockeras av ett hinder.
- Smart Summon har flyttat Model X det maximala avståndet. Om du vill köra längre än det här avståndet måste du växla Model X till körläge framåt eller bakåt och sedan initiera en Smart Summon-manöver på nytt.
- Din mobiltelefon försätts i viloläge eller förlorar kontakten med Model X.



Ämnet inbegriper varningar, uppmaningar och begränsningar som är relaterade till följande funktioner i Autopilot.

- [Trafikmedveten farthållare på sidan 128](#)
- [Autostyrning på sidan 129](#)
- [Navigering med autopilot på sidan 151](#)
- [Autopark på sidan 152](#)
- [Summon på sidan 152](#)
- [Smart Summon på sidan 153](#)

ANM: Beroende på region, fordonskonfiguration, tillval och programvaruversion har ditt fordon eventuellt inte alla funktioner som listas ovan, eller en funktion kanske inte fungerar enligt beskrivningen.



WARNING: Läs noga igenom följande varningar och begränsningar innan du använder autopiloten. Underlåtenhet att följa alla varningar och instruktioner kan leda till egendomsskador, allvarliga kroppsskador eller dödsfall.

ANM: Kontrollera att alla kameror är rena och fria från hinder före varje körning och innan du använder autopilotfunktionerna (se [Rengöra en kamera på sidan 216](#)). Smutsiga kameror och sensorer (i förekommande fall), samt miljöförhållanden såsom regn och bleka körfältsmarkeringar, kan påverka hur autopiloten fungerar. Om en kamera är blockerad eller bländad visar Model X ett meddelande på instrumentpanel och det kan hända att autopilotfunktionerna inte är tillgängliga. Se [Felsökningsvarningar på sidan 247](#) för mer information om specifika varningar.

Trafikmedveten farthållare

När du använder Adaptiv farthållare är **det förarens ansvar att vara vaksam, köra säkert och att hela tiden behålla kontrollen över fordonet**. Håll alltid blicken fäst på vägen när du kör och var beredd på att reagera omedelbart om det behövs.

Det är dessutom förarens ansvar att köra i en säker hastighet och hålla ett säkert följavstånd baserat på vägförhållandena och gällande hastighetsbegränsningar. Ta hänsyn till följande begränsningar när den adaptiva farthållaren är aktiverad.

- Det kan finnas situationer där körhastigheten inte ändras när hastighetsbegränsningen ändras.
- Funktionen Trafikmedveten farthållare anpassar inte hastigheten efter väg- eller körförhållanden. Använd inte funktionen Trafikmedveten farthållare på slingrande vägar med skarpa kurvor, på isiga eller hala underlag, eller om väderförhållandena (som kraftigt regnfall, snö, dimma osv.) inte lämpar sig för en konstant hastighet.
- Förlita dig inte på den trafikmedvetna farthållaren för att bibehålla ett exakt eller lämpligt avstånd till framförvarande fordon.

- Den trafikmedvetna farthållaren kanske inte kan ge tillräcklig hastighetskontroll till följd av begränsad bromsförmåga och backar. Den kan även göra en felbedömning av avståndet till framförvarande fordon. Körning i nedförsbacke kan öka hastigheten och få Model X att överstiga din inställda hastighet (och eventuellt vägens hastighetsbegränsning).
- Den trafikmedvetna farthållaren kan då och då bromsa in Model X när det inte behövs eller när du inte förväntar dig det. Det kan orsakas av att du kör nära ett framförvarande fordon, av att fordon eller föremål identifieras i angränsande körfält (särskilt i kurvor) osv.
- På grund av begränsningar i det inbyggda GPS-systemet (Global Positioning System) kan du uppleva situationer där Model X saktar ned, framför allt nära avfarter när en kurva upptäcks och/eller när du navigerar till en destination och inte följer en rutt.
- I vissa fall (exempelvis vid otillräckliga data) kanske den trafikmedvetna farthållaren inte automatiskt minskar hastigheten vid motorvägskorsningen eller avfarten.
- Funktionen Adaptiv farthållare kanske inte identifierar alla föremål, i synnerhet vid körning över 80 km/h och saktar inte alltid ner eller bromsar för stillastående fordon eller föremål eller i situationer då fordonet du följer lämnar körbanan och ett stillastående eller långsamt fordon eller föremål dyker upp framför dig.
- Funktionen Adaptiv farthållare registrerar fordon eller andra föremål som inte existerar eller inte befinner sig på din körbana, vilket kan leda till att Model X saktar ned utan anledning.



WARNING: Funktionen Trafikmedveten farthållare kommer troligtvis inte att fungera korrekt i följande situationer:

- Vägen har skarpa kurvor eller snabbt kommande höjdförändringar.
- Vägs skyltar eller signaler är otydliga, svårtolkade eller dåligt underhållna.
- Sikten är dålig (på grund av kraftigt regn, snö, hagel etc. eller svagt upplysta vägar kvällstid).
- Du kör i en tunnel eller längs en motorvägsavdelare som stör kamerans/kamerornas sikt.
- Om skarpt ljus (t.ex. direkt solljus eller helljus på ett mötande fordon) påverkar kamerans sikt.



WARNING: Ovanstående lista innehåller inte alla situationer som kan uppstå och som kan störa funktionen hos den trafikmedvetna farthållaren. Funktionen Trafikmedveten farthållare kan när som helst avbrytas av oförutsedda orsaker. Ha alltid översikt över vägen och var beredd på att vidta lämpliga åtgärder. Det är förarens ansvar att hela tiden behålla kontrollen över Model X .



Begränsningar och varningar

⚠ VARNING: Funktionen Trafikmedveten farthållare har utvecklats för körkomfort och bekvämlighet och ska inte användas som kollisionsvarnings- eller avvärningssystem. Förlita dig aldrig på att den trafikmedvetna farthållaren saktar ned Model X tillräckligt. Ha alltid översikt över vägen och var alltid beredd på att vidta korrigerande åtgärder. Oaktsamhet kan leda till allvarlig kroppsskada eller dödsfall.

⚠ VARNING: Även om den trafikmedvetna farthållaren kan känna av fotgängare och cyklister, ska du aldrig förlita dig på att den ska sakta ned Model X tillräckligt för dem. Oaktsamhet kan leda till allvarlig kroppsskada eller dödsfall.

Autostyrning

⚠ VARNING: Autostyrning är en hand-på-funktion. Håll alltid händerna på ratten, var uppmärksam på vägförhållanden och omgivande trafik och var alltid beredd på att vidta omedelbara åtgärder. Underlåtenhet att följa de här anvisningarna kan orsaka skador, allvarliga personskador eller dödsfall.

⚠ VARNING: Autostyrning är avsedd för användning på motorvägar av en fullständigt uppmärksam förare. Använd inte autostyrning på byggarbetsplatser eller i områden där cyklister eller fotgängare kan finnas.

⚠ VARNING: Förlita dig aldrig på att autostyrning ska ange körriktningen.

⚠ FÖRSIKTIG: Autostyrning och tillhörande funktioner kommer troligtvis inte fungera korrekt när:

- Autostyrningen inte exakt kan fastställa vägmarkeringar. Det kan till exempel vara vägmarkeringar som är mycket slitna, har tidigare markeringar klart synliga, har justerats till följd av vägarbeten, ändras snabbt (körfält förgrenas, korsas eller sammanstrålar), föremål eller landskap lägger mörka skuggor på vägmarkeringarna eller vägytan har underlagsfogar eller andra linjer med hög kontrast.
- Sikten är dålig (kraftigt regn, snö, dimma osv.) eller väderförhållanden stör sensorfunktionen.
- En kamera eller sensor är blockerad, täckt eller skadad.
- Du kör i backar.
- Du närmar dig en betalstation för vägtull.
- Vägen har skarpa kurvor eller är mycket ojämn.
- Skarpt ljus (t.ex. direkt solljus) påverkar kamerans sikt.
- Sensorerna (i förekommande fall) är påverkade av annan elektrisk utrustning eller enheter som genererar ultraljudsvågor.
- Ett fordon upptäcks i döda vinkeln när du aktiverar körriktningvisaren.
- Model X körs mycket nära ett framförvarande fordon som blockerar kamerans/kamerornas sikt.

⚠ VARNING: Det finns ett flertal oförutsedda faktorer som kan påverka autostyrningsfunktionen. Glöm aldrig att detta kan leda till att autostyrning inte kan styra Model X korrekt. Var alltid uppmärksam när du kör och var beredd på att vidta omedelbara åtgärder.

⚠ VARNING: Autostyrningen är inte konstruerad för, och kommer inte, att styra Model X runt föremål som delvis är i körfältet och i vissa fall kanske inte stannar för föremål som helt blockerar körfältet. Ha alltid uppsikt över vägen och var beredd på att vidta åtgärder omedelbart. Det är förarens ansvar att hela tiden behålla kontrollen över Model X.

Automatiskt filbyte

⚠ FÖRSIKTIG: När du byter fil med hjälp av Automatiskt filbyte är det förarens ansvar att bedöma om ett filbyte är säkert och lämpligt. Därför ska du alltid, innan ett filbyte påbörjas, kontrollera döda vinkeln, vägmarkeringar och omgivande körbana för att bekräfta att det är säkert och lämpligt att byta till målfilen.



FÖRSIKTIG: Ta hänsyn till följande begränsningar när du använder Automatiskt filbyte.

- Förlita dig aldrig på att Automatiskt filbyte ska ange körbanan. Var alltid uppmärksam när du kör genom att iaktta vägen och trafiken framför dig samt bevaka eventuella varningar på pekskärmen. Var alltid beredd på att vidta omedelbara åtgärder.
- Använd inte automatiskt filbyte på vägar där trafikförhållandena ständigt ändras och där det finns cyklistar och fotgängare.
- Prestanda för automatiskt filbyte beror på kamerans/kamerornas förmåga att känna igen vägmarkeringar.
- Använd inte automatiskt filbyte på slingrande vägar med skarpa kurvor, på isiga eller hala underlag, eller om väderförhållandena (som kraftigt regnfall, snö, dimma osv.) försvårar sikten från kameran/kamerorna eller sensorerna (i förekommande fall).
- Omkörningsacceleration kan avbrytas till följd av många oförutsedda anledningar förutom de ovan angivna (t.ex. brist på GPS-data). Var vaksam och förlita dig aldrig enbart på funktionen Omkörningsacceleration för att öka hastigheten.
- Omkörningsacceleration ökar körhastigheten när tillämplig körriktningssignal aktiveras och accelererar Model X närmare framförvarande fordon. Även om omkörningsaccelerationen fortsätter att bibehålla avståndet till framförvarande fordon är det viktigt att vara medveten om att det valda avståndet till fordonet minskar när omkörningsaccelerationen är aktiv, i synnerhet i de fall där du kanske inte har för avsikt att köra om det framförvarande fordonet.

Stoppskyltsvarning och Trafikljusvarning



WARNING: För att det ska gå att använda funktionerna Stoppskyltsvarning och Trafikljusvarning måste det finnas information för den inbyggda kartan om var alla stoppskyltar respektive trafikljus finns. I vissa fall är kartinformationen inkorrekt eller gammal och inkluderar inte alla trafikljus och stoppskyltar. Därför identifieras eventuellt inte alla stoppskyltar och trafikljus för funktionen Stoppskyltsvarning respektive Trafikljusvarning.



WARNING: Det innebär att Model X inte saktas ned och att alla stoppskyltar och trafikljus eventuellt inte identifieras för funktionen Stoppskyltsvarning respektive Trafikljusvarning. Funktionerna Stoppskyltsvarning och Trafikljusvarning är endast avsedda som vägledning och ersätter inte uppmärksamhet vid körning eller sunt förnuft. Håll blicken på vägen när du kör och förlita dig inte på att funktionerna Stoppskyltsvarning och Trafikljusvarning ska varna dig för stoppskyltar respektive trafikljus.



WARNING: Funktionerna Stoppskyltsvarning och Trafikljusvarning är endast utformade för att varna dig när du närmar dig synliga röda stoppskyltar respektive trafikljus med röd eller gul signal. Varningar visas eventuellt inte i korsningar med blinkande ljus och de visas inte vid lämna företräde-skyltar och tillfälliga stopp- och lämna företräde-skyltar (som de som finns vid vägarbeten). Dessutom visas inga varningar när du närmar dig stoppskyltar respektive trafikljus och trycker på accelerations- eller bromspedalen eftersom det medför att Autostyrning avaktiveras.

Navigering med autopilot



WARNING: Förlita dig aldrig på att navigeringen med Autopilot fastställer en lämplig fil vid en avfart. Var uppmärksam och utför visuella kontroller för att säkerställa att vägbanan är säker och lämplig.



WARNING: Om du stänger av **Kräv att filbyten bekräftas** kommer Navigera med Autopilot att meddela dig om förestående filbyten och avfarter, men du har fortfarande ansvar för att övervaka omgivningen och att konstant behålla kontrollen över Model X. Filbyten kan ske snabbt och plötsligt. Håll alltid händerna på ratten och ögonen på körvägen framför dig.



WARNING: Navigering med autopilot gör inte körningen självständig. Du måste hålla ögonen på vägen, alltid hålla händerna på ratten och vara uppmärksam på navigeringsrutten.



WARNING: I likhet med normal körning ska du vara extra försiktig vid blinda hörn, korsningar och på- och avfarter eftersom hinder när som helst och snabbt kan dyka upp.



WARNING: Navigeringen med autopilot kan eventuellt inte känna igen eller upptäcka fordon som närmar sig, stillastående föremål eller körfält för särskilda ändamål som cyklar, samåkning, utryckningsfordon osv. Du måste hela tiden vara uppmärksam och beredd att omedelbart ingripa. I annat fall finns det risk för skador, personskador eller dödsfall.



Begränsningar och varningar

Autopark

⚠ FÖRSIKTIG: Autoparks prestanda beror på kamerornas och sensorernas (i förekommande fall) möjlighet att upptäcka fordonets närhet till trottoarkanter, föremål samt andra fordon. Ta hänsyn till följande varningar innan och medan du använder autoparkeringen:

- Använd inte Autopark om något, som en kulkoppling, cykelställ eller släpvagn, är fäst vid dragkroken. Autopark stannar kanske inte för dragkrokar vid parkering mellan eller framför andra fordon.
- Förlita dig aldrig på Autopark för att hitta en parkeringsplats som är laglig, lämplig och säker. Autopark kanske inte alltid upptäcker föremål i parkeringsområdet. Gör alltid en visuell kontroll för att vara säker på att parkeringsplatsen är lämplig och säker.
- När Autopark styr Model X aktivt flyttas ratten i enlighet med Autoparks justeringar. Försök inte påverka ratthjulets rörelser. Autopark avbryts om du gör så.
- Under parkeringssekvensen ska du hela tiden kontrollera omgivningen. Var beredd på att bromsa för att undvika fordon, fotgängare eller föremål.
- När Autopark har aktiverats ska du alltid hålla uppsikt över pekskärmen så att du säkert lägger märke till Autoparks anvisningar.

⚠ FÖRSIKTIG:

Autopark kommer troligtvis inte att fungera korrekt i de här situationerna:

- Vägen lutar. Autopark är utformad för att endast fungera på plan väg.
- Om sikten är dålig (på grund av ihållande regn, snö, dimma osv.).
- Trottoarkanten består av annat material än sten eller går inte att upptäcka.
- Målparkeringsplatsen ligger direkt vid en vägg eller pelare (till exempel sista parkeringsplatsen i en rad i ett parkeringshus under jord).
- En eller flera av sensorerna (i förekommande fall) eller kamerorna är skadade, smutsiga eller blockerade (av exempelvis lera, is eller snö eller av frontskydd, lackrinningar eller självhäftande produkter som omsvep, dekal, gummibeläggning eller liknande).
- Väderförhållanden (kraftigt regn, snö, dimma eller extremt höga eller låga temperaturer) stör sensorernas (i förekommande fall) funktion.
- Sensorerna (i förekommande fall) är påverkad av annan elektrisk utrustning eller elektriska störningar.



⚠ VARNING: Många oförutsedda omständigheter kan påverka Autoparks förmåga att parkera Model X. Tänk på att detta kan leda till att Autopark inte kan styra Model X på ett lämpligt sätt. Var uppmärksam vid parkering av Model X och var beredd att ta kontrollen omedelbart.

Summon



⚠ FÖRSIKTIG: Summons prestanda beror på kamerornas och sensorernas (i förekommande fall) möjlighet att upptäcka fordonets närhet till föremål, personer, djur samt andra fordon. Summon kommer troligtvis inte att fungera korrekt i följande situationer:

- Körvägen sluttar. Summon är utformat för att endast fungera på plan väg (upp till 10 % lutning).
- En upphöjd betongkant upptäcks. Summon flyttar inte Model X över en kant som är högre än cirka 2,5 cm (1 tum).
- En eller flera av sensorerna (i förekommande fall) eller kamerorna är skadade, smutsiga eller blockerade (av exempelvis lera, is eller snö eller av frontskydd, lackrinningar eller självhäftande produkter som omsvep, dekal, gummibeläggning eller liknande).
- Väderförhållanden (kraftigt regn, snö, dimma eller extremt höga eller låga temperaturer) stör sensorernas funktion.
- Sensorerna (i förekommande fall) är påverkade av annan elektrisk utrustning eller enheter som genererar ultraljudsvåg.
- Model X är i släpvagnsläge eller ett tillbehör har monterats.



⚠ VARNING: Ovanstående lista innehåller inte alla de tänkbara situationer som kan uppstå och som kan göra att Summon inte fungerar korrekt. Det är förarens ansvar att hela tiden behålla kontrollen över Model X. Var ytterst uppmärksam närhelst Summon aktivt flyttar Model X och var hela tiden beredd att ingripa. Oaktsamhet kan leda till allvarliga egendomsskador, kroppsskador eller dödsfall.



⚠ VARNING: Model X kan inte upptäcka hinder som är lägre än stötfångaren, mycket smala eller hänger från ett tak (t.ex. cyklar). Dessutom kan många oförutsedda omständigheter försämra Summons förmåga att manövrera in på eller ut från en parkeringsplats och som resultat kanske inte Summon styr Model X korrekt. Därför måste du alltid övervaka fordonets rörelser och omgivningen och vara beredd att när som helst avbryta Model X.



Smart Summon

 **FÖRSIKTIG:** Smart Summon är en BETA-funktion. Du måste kontinuerligt övervaka fordonet och dess omgivning och vara beredd på att när som helst vidta omedelbara åtgärder. Det är förarens ansvar att Smart Summon används på ett säkert och ansvarsfullt sätt och som avsett.

 **FÖRSIKTIG:** Smart Summon är utformat och avsett för användning endast på parkeringsplatser och uppfarter på privat mark som du är väl bekant med och där inga oförutsedda händelser kan uppkomma. Använd inte Smart Summon på allmänna vägar.

ANM: Smart Summon är avaktiverat om Model X är i assistentläget (se [Assistentläge på sidan 111](#)).

 **FÖRSIKTIG:**

Smart Summon kommer troligtvis inte att fungera korrekt i följande situationer:

- Ingen GPS-data är tillgänglig på grund av dålig mobiltäckning.
- Körvägen sluttar. Smart Summon är utformat för att endast fungera på plan väg (upp till 10 % lutning).
- En upphöjd betongkant upptäcks. Smart Summon kanske inte kan flytta Model X över betongkanten beroende på kantens höjd.
- En eller flera av sensorerna (i förekommande fall) eller kamerorna är skadade, smutsiga eller blockerade (av exempelvis lera, is eller snö eller av frontskydd, lackrinningar eller självhäftande produkter som omsvep, dekaler, gummibeläggning eller liknande).
- Väderförhållanden (kraftigt regn, snö, dimma eller extremt höga eller låga temperaturer) stör sensorernas (i förekommande fall) och kamerornas funktion.
- Sensorerna (i förekommande fall) är påverkade av annan elektrisk utrustning eller enheter som genererar ultraljudsvågor.
- Model X är i släpvagnsläge eller ett tillbehör har monterats

 **WARNING:** Ovanstående lista innehåller inte alla situationer som kan uppstå och som kan störa driften av Smart Summon. Det är förarens ansvar att hela tiden behålla kontrollen över Model X. Var ytterst uppmärksam närhelst Smart Summon aktivt kör Model X och var hela tiden beredd att ingripa. Oaktsamhet kan leda till allvarliga egendomsskador, kroppsskador eller dödsfall.

 **WARNING:** Smart Summon får endast användas på belagda underlag.

 **WARNING:** Det kan hända att Smart Summon inte stannar för alla objekt (framför allt gäller det mycket låga objekt såsom trottoarkanter eller mycket höga objekt såsom en hylla) och heller inte reagerar på alla typer av trafik. Smart Summon kan inte känna av trafikens riktning, navigera runt tomma parkeringsplatser eller förutsäga korsande trafik.

 **WARNING:** När du använder Smart Summon måste du ha fri sikt mellan dig och din Model X, och hela tiden vara beredd på att stoppa fordonet genom att släppa knappen på mobilappen.

 **WARNING:** När du släpper knappen för att stoppa Model X så är det en kort fördröjning innan fordonet stoppas. Därför är det mycket viktigt att du noga övervakar fordonets körbana hela tiden och proaktivt förutse hinder som fordonet kanske inte upptäcker.

 **WARNING:** Var extremt försiktig när du använder Smart Summon i miljöer där det kan dyka upp hinder som är svåra att förutse. Till exempel på platser där människor, barn eller djur finns i närheten.

 **WARNING:** Det kan hända att Smart Summon inte stannar för alla objekt (framför allt gäller det mycket låga objekt såsom trottoarkanter eller mycket höga objekt såsom en hylla) och heller inte reagerar på all mötande trafik eller trafik från sidorna. Var uppmärksam och var ständigt beredd att stoppa Model X genom att släppa knappen på mobilappen.



Körfältsassistans

Model X läser av körfältsmarkeringarna på den vägbana där du kör samt övervakar närområdet med tanke på eventuella fordon eller andra objekt.

ANM: För bilar tillverkade från ungefär januari 2023 visar inte körfältsassistansen visualiseringar (färgade linjer på instrumentpanel som motsvarar upptäckta objekt) när Model X är i rörelse eller så visas inte visualiseringarna exakt enligt beskrivningen.

När ett föremål upptäcks i döda vinkeln eller nära sidan på Model X (till exempel ett fordon, skyddsräcke etc.) visar instrumentpanelfärgade linjer som strålar ut från bilden på ditt fordon. Linjernas placering motsvarar det upptäckta föremålets placering. Linjernas färger (vit, gul, orange eller röd) representerar föremålets närhet till Model X, där vit betecknar längst bort och röd betecknar närmast, vilket kräver din omedelbara uppmärksamhet. De här färgade linjerna visas bara vid körning mellan cirka 12 km/h och 140 km/h. Om autostyrning är aktiv visas också de färgade linjerna vid körning med långsammare fart än 12 km/h. De färgade linjerna visas dock inte om Model X står stilla (t.ex. vid tät trafik).

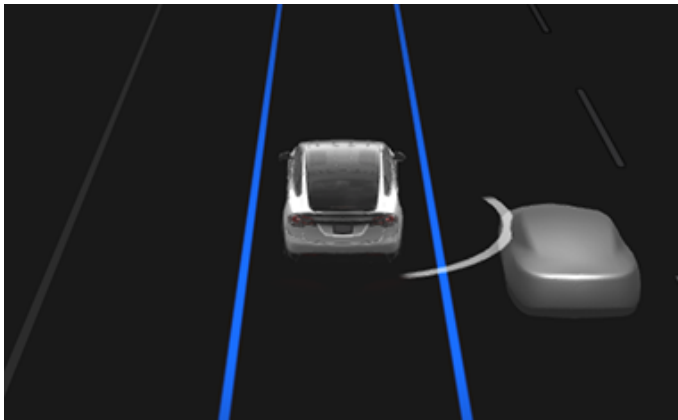

⚠ VARNING: Kontrollera att alla kameror är rena och fria från hinder före varje körning och innan du använder autopilotfunktionerna (se [Rengöra en kamera på sidan 216](#)). Smutsiga kameror och sensorer (i förekommande fall), samt miljöförhållanden såsom regn och bleka körfältsmarkeringar, kan påverka hur autopiloten fungerar. Om en kamera är blockerad eller bländad visar Model X ett meddelande på instrumentpanel och det kan hända att autopilotfunktionerna inte är tillgängliga. Se [Felsökningsvarningar på sidan 247](#) för mer information om specifika varningar.

⚠ VARNING: Körfältsassistans är endast en vägledning och är inte avsedd att ersätta dina egna visuella kontroller. Du måste alltid kontrollera det körfält du byter till med hjälp av sidospeglarna och titta över axeln för att bekräfta visuellt att det är säkert och lämpligt att byta fil.

⚠ VARNING: Förlita dig aldrig på att körfältsassistansen ska informera dig om du oavsiktligt kör utanför körfältet, eller informera dig om att det finns ett fordon bredvid dig eller i den döda vinkeln. Flera externa faktorer kan försämra körfältsassistansens funktion (se [Undantag och begränsningar på sidan 155](#)). Det är förarens ansvar att hålla sig uppmärksam, se till att fordonet håller sig inom körfältet och vara medveten om andra trafikanter. Oaktsamhet kan leda till allvarlig kroppsskada eller dödsfall.

Styrningsåtgärder

Körfältsassistans utför styrningsåtgärder om Model X kör in i (eller i närheten av) ett angränsande körfält där ett föremål, t.ex. ett fordon, upptäcks. I sådana situationer styr Model X automatiskt till en säkrare position i körfältet. Styrningen är endast aktiverad när Model X körs i en hastighet mellan 48 och 140 km/h på större vägar med väl synliga vägmarkeringar. Om en styrningsåtgärd tillämpas visas ett varningsmeddelande under en kort stund på instrumentpanelen.

Undvika körfältsavvikelse

Undvika körfältsavvikelse varnar om Model X rör sig ut från körfältet eller närmar sig kanten på ditt körfält.

Undvika körfältsavvikelse används bara vid körning i en hastighet mellan 64 och 145 km/h på större vägar med väl synliga vägmarkeringar. Du kan välja hur du vill att varningen för Undvik körfältsavvikelse ska fungera genom att trycka på **Reglage > Autopilot > Undvik körfältsavvikelse** och välja något av följande alternativ:

- **Varning:** Om ett framhjul passerar över en körfältsmarkering vibrerar fyrkantig ratt (eller ratt).
- **Assistans:** Korrigerande styrning aktiveras för att hålla kvar Model X i en säker körfältsplacering om Model X är på väg in i ett angränsande körfält eller är nära väggkanten.

När Undvik körfältsavvikelse har aktiverats, Trafikmedveten farthållare är aktiv och Model X rör sig från körfältet när tillhörande korriktionsvisare är av kontrollerat Körfältsassistans även om dina händer finns på fyrkantig ratt (eller ratt). Om händer inte upptäcks visar instrumentpanelen en serie varningar, liknande dem som används vid körning med autostyrning. Om händer inte upptäcks upprepade gånger saktar Model X gradvis ner till 25 km/h under den avlästa hastighetsbegränsningen, eller under farthållarens inställda hastighet, och varningsblinkers börjar blinka.

ANM: Undvika körfältsavvikelse varnar inte om körfältsavvikelse, och tillhandahåller inte styrningsåtgärder om aktuell korriktionsvisare är på, vilket indikerar ett avsiktligt körfältsbyte.

⚠ VARNING: Funktionen Undvika körfältsavvikelse är avsedd att öka din säkerhet men den fungerar inte i alla situationen och ersätter inte behovet av att du som förare är uppmärksam och hela tiden har kontroll.



⚠️ WARNING: Du måste alltid hålla händerna på fyrkantig ratt (eller ratt) och vara uppmärksam vid körning.

⚠️ WARNING: Styrningsåtgärderna är minimala och inte avsedda att förflytta Model X ut ur dess vägbana. Förlita dig inte på att styrningsåtgärder undviker sidokollisioner.

Styrassistans vid kollisionss fara

Styrassistans vid kollisionss fara applicerar automatiskt styrning för att undvika en potentiell kollision i situationer där:

- Model X lämnar ett körfält och kan kollidera med ett fordon som rör sig i samma riktning i intilliggande körfält (oavsett status hos körriktningsvisaren).
- Model X lämnar ett körfält in i ett mötande körfält med körriktningsvisaren av och ett mötande fordon upptäcks.
- Model X lämnar vägen med körriktningsvisaren av (till exempel väldigt nära vägkanten och där en kollision kan inträffa).

När Undvika körfältsavvikelse i nödfall aktiverar styrningen hörs en tonsignal. På instrumentpanelen visas en varning och körfältslinjen markeras med röd färg.

Undvika körfältsavvikelse i nödfall är endast aktiverad när Model X körs i en hastighet mellan 64 km/h och 145 km/h på större vägar med väl synliga körfältsmarkeringar, trottoarkanter osv.

⚠️ WARNING: Styrassistans vid kollisionss fara är inte en ersättning för en uppmärksam förare eller sunt förnuft. Håll blicken på vägen när du kör och förlita dig inte på att Styrassistans vid kollisionss fara ska förhindra kollisioner. Flera faktorer kan reducera eller försämra prestandan. Förlita dig aldrig enbart på Styrassistans vid kollisionss fara för att förhindra en eventuell kollision. Det kan leda till allvarlig kroppsskada och dödsfall.

Döda vinkeln-assistans

Automatisk dödvinkelkamera

Du kan aktivera eller inaktivera den genom att trycka på **Reglage > Autopilot > Automatisk dödvinkelkamera** på pekskärmen.

När funktionen är aktiverad och körriktningsvisaren aktiveras, visas bilden från den motsvarande sidokameran på pekskärmen. När ett fordon upptäcks i döda vinkeln i en angränsande fil visas ett lodrätt rött streck på bilden som varning. När exempelvis den vänstra körriktningsvisaren aktiveras och ett fordon upptäcks, visas ett lodrätt rött streck på bildens vänstra sida. Du kan flytta bilden till en annan plats på pekskärmen. Du gör det genom att trycka på bilden och dra den till en ny plats (giltiga platser visas som skuggade områden när du trycker och håller kvar bilden).

⚠️ WARNING: Den automatiska dödvinkelkameran minskar inte behovet av att köra uppmärksam och titta över axeln innan byte av körfil.

Signal för dödvinkelvarning

Om du vill att en ljudsignal ska avges när ett fordon är i döda vinkeln och en tänkbar kollision upptäcks trycker du på **Reglage > Säkerhet > Signal för dödvinkelvarning**.

⚠️ WARNING: Dödvinkelkameran minskar inte behovet av att köra uppmärksam och titta över axeln innan byte av körfil.

⚠️ WARNING: Signalen för dödvinkelvarning kan inte upptäcka varje kollision. Det är förarens ansvar att vara uppmärksam och att titta över axeln innan byte av körfil.

Undantag och begränsningar

Körfältsassistansens funktioner upptäcker inte alltid markeringar för körfält och i följande situationer kan det hända att du får onödiga eller felaktiga varningar när:

- Sikten är dålig och körfältsmarkeringarna inte syns ordentligt (på grund av ihållande regn, snö, dimma osv.).
- Om skarpt ljus (t.ex. direkt solljus eller helljus på ett mötande fordon) påverkar kamerans sikt.
- Ett fordon framför Model X blockerar kamerans sikt.
- Om vindrutan skymmer kamerans sikt (exempelvis av imma, smuts eller papper).
- Vägmarkeringar som är mycket slitna, har tidigare markeringar klart synliga, har justerats till följd av vägarbeten eller ändras snabbt (t.ex. körfält förgrenas, korsas eller sammanstrålar).
- Om vägen blir smalare eller svänger.
- Om objekt eller landskapselement kastar starka skuggor över körfältsmarkeringar.

Körfältsassistansen kan vara missvisande eller inte varna alls när:

- En eller flera av sensorerna (i förekommande fall) eller kamerorna är skadade, smutsiga eller blockerade (av lera, is eller snö eller av frontskydd, lackrinningar eller självhäftande produkter som omsvep, dekal, gummibeläggning eller liknande).
- Väderförhållanden (kraftigt regn, snö, dimma eller extremt höga eller låga temperaturer) stör sensorernas funktion.
- Sensorerna (i förekommande fall) är påverkade av annan elektrisk utrustning eller enheter som genererar ultraljudsvågor.
- Ett föremål som är monterat på Model X stör och/eller hindrar en sensor (t.ex. ett cykelställ eller en dekal på stötfångaren).



Dessutom kan det hända att körfältsassistans inte styr Model X undan från ett angränsande fordon eller att styrningen aktiveras i onödan eller vid fel tillfälle, i följande situationer:

- Du kör Model X genom skarpa kurvor eller i en kurva i relativt hög hastighet.
- Om skarpt ljus (t.ex. direkt solljus eller helljus på ett mötande fordon) påverkar kamerans sikt.
- Du håller på att byta körfält, men utan att något objekt (hinder) finns på vägen.
- Ett fordon från ett annat körfält kör förbi framför dig eller kör in i ditt körfält.
- Model X kör inte inom det hastighetsintervall som körfältsassistansfunktionen är utformad för att fungera inom.
- En eller flera av sensorerna (i förekommande fall) är skadade, smutsiga eller blockerade (av exempelvis lera, is eller snö eller av frontskydd, lackrinningar eller självhäftande produkter som omsvep, dekaler, gummibeläggning eller liknande).
- Väderförhållanden (kraftigt regn, snö, dimma eller extremt höga eller låga temperaturer) stör sensorernas funktion.
- Sensorerna (i förekommande fall) är påverkade av annan elektrisk utrustning eller enheter som genererar ultraljudsvågor.
- Ett föremål som är monterat på Model X (t.ex. ett cykelställ eller en dekal på stötfångaren) stör eller hindrar en sensor.
- Sikten är dålig och körfältsmarkeringarna inte syns ordentligt (på grund av ihållande regn, snö, dimma osv.).
- Vägmarkeringar som är mycket slitna, har tidigare markeringar klart synliga, har justerats till följd av vägarbeten eller ändras snabbt (t.ex. körfält förgrenas, korsas eller sammanstrålar).

 **FÖRSIKTIG:** Funktioner för förarassistans inaktiveras automatisk när Track Mode är aktiverat. Det är förarens ansvar att köra säkert och att hela tiden behålla kontrollen över fordonet, även på banan. Funktioner för förarassistans aktiveras automatiskt igen när Track Mode är inaktiverat.

 **WARNING:** Ovanstående listor innehåller inte alla situationer som kan uppstå och som kan störa funktioner hos körfältsassistansen. Det finns många anledningar till att körfältsassistansen kanske inte fungerar som avsett. Var uppmärksam och håll alltid god uppsikt över vägen så att du är beredd att reagera så tidigt som möjligt för att förhindra kollisioner.



Följande funktioner för kollisionsvarning är utformade för att öka din och passagerarnas säkerhet:

- **Främre kollisionsvarning** – aktiverar bild-, ljud- (och i vissa regioner, känsel-) varningar i situationer när Model X upptäcker att risken för en frontalkrock är hög (se [Främre kollisionsvarning på sidan 157](#)).
- **Automatisk nödbromsning** – utför en automatisk inbromsning för att minska effekten av en kollision (se [Automatisk nödbroms på sidan 158](#)).
- **Hindermedveten acceleration** – minskar accelerationen om Model X identifierar ett hinder i dess omedelbara körbanor (se [Hindermedveten acceleration på sidan 158](#)).

⚠ FÖRSIKTIG: Kontrollera att alla kameror är rena och fria från hinder före varje körning och innan du använder autopilotfunktionerna (se [Rengöra en kamera på sidan 216](#)). Smutsiga kameror och sensorer (i förekommande fall), samt miljöförhållanden såsom regn och bleka körfältsmarkeringar, kan påverka hur autopiloten fungerar. Om en kamera är blockerad eller bländad visar Model X ett meddelande på instrumentpanel och det kan hända att autopilotfunktionerna inte är tillgängliga. Se [Felsökningsvarningar på sidan 247](#) för mer information om specifika varningar.

⚠ WARNING: Funktionen Främre kollisionsvarning är endast en vägledning och ersätter inte uppmärksamhet vid körning eller sunt förnuft. Håll blicken fäst på vägen när du kör och förlita dig inte enbart på att funktionen Främre kollisionsvarning ska förhindra eventuella kollisioner. Prestandan kan minskas eller försämrans av ett flertal faktorer, vilket kan leda till onödiga, felaktiga eller missade varningar. Förlita dig aldrig enbart på att funktionen Främre kollisionsvarning ska varna dig vid risk för kollision. Detta kan leda till allvarlig kroppsskada och dödsfall.

⚠ WARNING: Den automatiska nödbromsen är inte avsedd att förhindra alla kollisioner. I vissa situationer kan den minimera effekten av en kollision genom att försöka minska körhastigheten. Om du förlitar dig på den automatiska nödbromsen för att förhindra kollisioner kan det leda till allvarlig personskada eller dödsfall.

⚠ WARNING: Hindermedveten acceleration är inte avsedd att förhindra en kollision. I vissa situationer kan den minimera effekten av en kollision. Förlita dig inte på hindermedveten acceleration för att förhindra kollisioner. Detta kan leda till allvarlig kroppsskada och dödsfall.

Främre kollisionsvarning

Model X övervakar området framför med avseende på förekomst av objekt som ett fordon, en motorcykel, cykel eller fotgängare. Den främre kollisionsvarningen avger en ljudsignal och fordonet framför dig visas i rött på instrumentpanelen om det finns risk för en kollision som innebär att du måste reagera omedelbart. Om detta händer, **VIDTA OMEDELBARA ÅTGÄRDER!**



Bild- och ljud- (och i vissa regioner, känsel-) varningar avbryts automatiskt så fort kollisionsrisken minskar (till exempel om du har sänkt hastigheten eller stannat Model X eller om objektet framför fordonet har lämnat körbanan).

Om omedelbara åtgärder inte vidtas när Model X utfärdar en främre kollisionsvarning, kan den automatiska nödbromsen (om aktiverad) automatiskt bromsa om en kollision bedöms vara nära förestående (se [Automatisk nödbroms på sidan 158](#)).

Främre kollisionsvarning är aktiverad som standard. Du kan justera känslighet genom att trycka på **Reglage > Autopilot > Främre kollisionsvarning**. Om du inte vill använda standardvarningsnivån som är **Medium** kan du välja alternativet för att bli varnad **Sen** eller **Tidig**.

ANM: Främre kollisionsvarning återställs automatiskt till **Medel** i början av varje körning om du ändrar den manuellt.

⚠ WARNING: Kameran/kamerorna och sensorerna (i förekommande fall) i funktionen främre kollisionsvarning kan övervaka en körbanestrecka om maximalt 160 meter på din körbanor. Övervakningen som utförs av främre kollisionsvarning kan påverkas negativt av väg- och väderförhållanden i området. Var alltid försiktig när du kör.

⚠ WARNING: Främre kollisionsvarning kan endast ge visuella varningar och ljudsignaler. Den varken bromsar eller sänker hastigheten för Model X. Om du ser eller hör en varning är det ditt ansvar som förare att omedelbart vidta åtgärder.

⚠ WARNING: Främre kollisionsvarning kan ibland aktiveras i situationer utan kollisionsrisk. Var uppmärksam och håll alltid god översikt över området framför Model X så att du är beredd att reagera på lämpligt sätt.

Främre kollisionsvarning aktiveras endast när fordonet körs i hastigheter mellan omkring 5 km/h och 200 km/h.

⚠ WARNING: Främre kollisionsvarning aktiverar inte någon varning om föraren redan har börjat bromsa.



Automatisk nödbroms

Model X har utformats för att fastställa avståndet till detekterade objekt. Med den automatiska nödbromsen bromsas fordonet för att minska fordonets hastighet och därmed kollisionens omfattning om en krock är oundviklig. Hur mycket hastigheten sänks beror på många faktorer, som körhastighet och omgivning.

En visuell varning visas på instrumentpanelen och en ljudsignal ljuder när den automatiska nödbromsen aktiveras. Bromspedalen kan även plötsligt röra sig nedåt. Bromsljusen aktiveras för att varna andra trafikanter om att du saktar ner.



Nödbromsning pågår

Den automatiska nödbromsen aktiveras endast när fordonet körs i hastigheter mellan omkring 5 km/h och 200 km/h.

Den automatiska nödbromsen bromsar inte eller slutar bromsa när:

- Du vrider tvärt på fyrkantig ratt (eller ratt).
- Du trampar ner och släpper upp bromspedalen medan den automatiska nödbromsen bromsar.
- Du accelererar hårt medan den automatiska nödbromsen bromsar.
- Fordonet, motorcykeln, cykeln eller fotgängaren detekteras inte längre framför eller bakom fordonet.

Automatisk nödbromsning aktiveras alltid när du startar Model X. Avaktivera för aktuell körning genom att växla till parkeringsläget och trycka på **Reglage > Autopilot > Automatisk nödbromsning**. Även om den automatiska nödbromsen avaktiveras kan fordonet bromsas efter en första kollision för att minska ytterligare sammanstötningar (se [Flerkollisionsbromsning på sidan 158](#)). I avstängt läge visar pekskärmen ett visuellt meddelande.



Automatisk nödbromsning avaktiverad

! VARNING: Vi rekommenderar starkt att du inte avaktiverar den automatiska nödbromsfunktionen. Om funktionen är avaktiverad bromsas inte Model X i situationer där en kollision anses vara tänkbar.

ANM: Automatisk nödbromsning är utformad för att dämpa kraften i frontalkollisioner.

ANM: Automatisk nödbromsning är framtagen för att dämpa kraften i frontal- och backkollisioner med begränsad funktionalitet under backning.

En visuell varning visas på pekskärmen om automatisk nödbromsning inte är tillgänglig.



Automatisk nödbromsning är inte tillgänglig

! VARNING: Automatisk nödbromsning har utformats för att minska skadorna vid en kollision. Den är inte avsedd att undvika en kollision.

! VARNING: Flera faktorer kan påverka den automatiska nödbromsens prestanda och leda till att fordonet inte bromsar alls eller bromsar in vid fel tillfälle, till exempel då ett fordon delvis befinner sig i färdriktningen eller om det ligger skräp på vägen. Det är förarens ansvar att köra säkert och att hela tiden behålla kontrollen över fordonet. Förlita dig aldrig på att den automatiska nödbromsfunktionen kan bromsa tillräckligt för att förhindra eller minska risken för skador av en kollision.

! VARNING: Automatisk nödbromsning utgör ingen ersättning för att bibehålla ett säkert avstånd mellan dig och fordonet framför.

! VARNING: Bromspedalen trycks ned snabbt under automatisk inbromsning. Kontrollera att bromspedalen alltid kan röra sig fritt. Placera inget under eller på golvmattan på förarsidan (inte heller någon annan matta) och se alltid till att golvmattan ligger säkert på plats. Underlåtenhet att följa detta kan leda till att bromspedalen inte kan röra sig fritt.

Flerkollisionsbromsning

Utöver automatisk nödbromsning kan Model X bromsas för att förhindra eller minska efterföljande kollision efter en första kollision om utlösning av krockkudde registreras. Bromsarna kan aktiveras oavsett körhastigheten.

Hindermedveten acceleration



Den hindermedvetna accelerationen är framtagen för att dämpa kraften i en kollision genom att minska motorns vridmoment och i vissa fall bromsa, om Model X identifierar ett hinder i körbanan. Du ser en visuell varning på instrumentpanelen och hör ett ljud när bromsarna läggs i automatiskt. Om Model X till exempel har parkerats framför en stängd garagedörr med körläge framåt aktiverat och upptäcker att du har tryckt ned gaspedalen hårt. Även om Model X fortfarande accelererar och kör på garagedörren kan det minskade motormomentet resultera i mindre skador.

Den hindermedvetna accelerationen fungerar bara om alla de här villkoren är uppfyllda samtidigt:

- Körläge framåt eller bakåt är aktiverat.
- Model X har stannats eller körs med en lägre hastighet än 16 km/h.
- Model X upptäcker ett föremål i närheten på körbanan.

Om du vill avaktivera den hindermedvetna accelerationen trycker du på **Reglage > Autopilot > Hindermedveten acceleration**.





-  **WARNING:** Hindermedveten acceleration har utformats för att minska skadorna vid en kollision. Den är inte avsedd att undvika en kollision.
-  **WARNING:** Det är inte säkert att hindermedveten acceleration begränsar vridmomentet i alla situationer, t.ex. om du gör en skarp sväng in på en parkeringsruta. Flera faktorer, t.ex. miljöförhållanden, avstånd till ett hinder och en förarens åtgärder, kan begränsa, fördröja eller hindra hindermedveten acceleration.
-  **WARNING:** Förlita dig inte på att den hindermedvetna accelerationen kontrollerar accelerationen eller undviker eller begränsar skadorna vid en kollision. Försök inte testa den hindermedvetna accelerationen. Det kan leda till allvarliga egendomsskador, kroppsskador eller dödsfall.
-  **WARNING:** Flera faktorer kan påverka prestandan hos den hindermedvetna accelerationen och orsaka en olämplig minskning av motormomentet eller en minskning vid fel tillfälle och/eller oönskad bromsning. Det är förarens ansvar att köra säkert och att hela tiden behålla kontrollen över Model X.

-  **WARNING:** Ovanstående beskrivning innehåller inte alla situationer som kan uppstå och som kan störa funktionen för kollisionsavvärjning. Det kan finnas flera andra skäl till att funktionen inte fungerar som den ska. Det är förarens ansvar att undvika kollisioner genom att vara uppmärksam och ha uppsikt samt reagera så tidigt som möjligt.

Undantag och begränsningar

Alla föremål, fordon, cyklar eller fotgängare upptäcks inte alltid av kollisionsvarningens funktioner, vilket kan leda till onödiga, felaktiga, ogiltiga eller missade varningar, särskilt under följande omständigheter:

- Om vägen har skarpa kurvor.
 - Om sikten är dålig (på grund av ihållande regn, snö, dimma osv.).
 - Om skarpt ljus (t.ex. direkt solljus eller helljus på ett mötande fordon) påverkar kamerans sikt.
 - En kamera eller sensor är blockerad (smutsig, täckt, immig, täckt av en dekal osv.).
 - En eller flera av sensorerna (i förekommande fall) är skadade, smutsiga eller blockerade (av exempelvis lera, is eller snö eller av frontskydd, lackrinningar eller självhäftande produkter som omsvep, dekaler, gummibeläggning eller liknande).
 - Väderförhållanden (kraftigt regn, snö, dimma eller extremt höga eller låga temperaturer) stör sensorernas funktion.
 - Sensorerna (i förekommande fall) är påverkade av annan elektrisk utrustning eller enheter som genererar ultraljudsvågor.
-  **FÖRSIKTIG:** Om ett problem uppstår i funktionen Kollisionsavvärjning visas ett varningsmeddelande i Model X. Kontakta Tesla Service.
 -  **FÖRSIKTIG:** Funktioner för förarassistans inaktiveras automatisk när Track Mode är aktiverat. Det är förarens ansvar att köra säkert och att hela tiden behålla kontrollen över fordonet, även på banan. Funktioner för förarassistans aktiveras automatiskt igen när Track Mode är inaktiverat.



Intelligent hastighetsassistans

Så här fungerar den intelligenta hastighetsassistansen

Model X visar en hastighetsbegränsning på instrumentpanelen och varnar dig om fordonet överskrider hastighetsbegränsningen. Ljudvarningarna om hastighetsbegränsning kan stängas av för varje körcykel men inte avaktiveras.

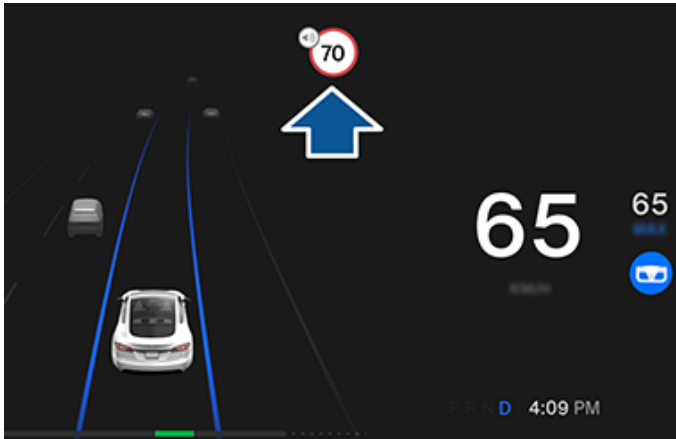

Exklusive Storbritannien, Nordirland, Island, Turkiet, Israel: En signal hörs när du överskrider den fastställda hastighetsbegränsningen och hastighetsgränsskylten blinkar.

ANM: Varje gång detta inträffar försvinner fortkörningssignalen efter några sekunder eller när Model X har saktat ned till under den angivna gränsen med användning av bromspedalen.



Om du trycker på högtalarikonen längst upp på pekskärmen avaktiveras ljudsignalen och visningen för fortkörning under resten av färden. Fortkörningsvarningarna återaktiveras automatiskt i början av varje körning (varje gång fordonet är i parkeringsläget och du lämnar fordonet).



Endast för: Storbritannien, Nordirland, Island, Turkiet, Israel: Visas när du överskrider den fastställda hastighetsbegränsningen och hastighetsgränsskylten blinkar.

Indikerar en förmodad hastighetsgräns.



Om den kvarstår är den intelligenta hastighetsassistansen inte tillgänglig.



ANM: På vägar där kartdata fastställer att det finns en villkorsberoende hastighetsgräns (till exempel en hastighetsgräns som baseras på tid på dagen eller väderförhållande) visas en andra hastighetsgräns under den första hastighetsgränsen. Föraren ansvarar för att avgöra om den villkorsberoende hastighetsgränsen gäller för tillfället och justera körhastigheten därefter. Du kan behöva uppdatera ombordkartorna för att visa villkorsberoende hastighetsgränser ([Kartuppdateringar på sidan 186](#)).



WARNING: Förlita dig inte enbart på den intelligenta hastighetsassistansen för att avgöra lämplig hastighetsgräns eller körhastighet. Se alltid till att köra i en hastighet som är anpassad till trafik- och vägförhållandena.

ANM: Fordonet uppdateras kontinuerligt genom trådlösa programvaruuppdateringar. Hämta uppdateringarna så snart de blir tillgängliga (se [Programvaruuppdateringar på sidan 206](#) och [Kartuppdateringar på sidan 186](#)).

Aktuell medelhastighet

När du kör i en medelhastighetszon visar Model X din medelhastighet på instrumentpanel nedanför den identifierade hastighetsgränsen.

Instrumentpanelen visar också den återstående sträckan i medelhastighetszonen.

ANM: Premiumanslutning krävs. Om du vill aktivera den här funktionen aktiverar du Undvik trafik genom att trycka på **Reglage > Navigering > Undvik trafik** (se [Kartor och navigering på sidan 181](#)).

Undantag och begränsningar

Den intelligenta hastighetsassistansen kan i följande situationer vara missvisande eller inte helt funktionell:

- Om sikten är dålig och hastighetsbegränsningsskyltarna är otydliga, till exempel på grund av kraftigt regn, snö eller dimma.
- Om skarpt ljus (t.ex. direkt solljus eller helljus på ett mötande fordon) påverkar kamerans sikt.
- Model X körs mycket nära ett framförvarande fordon som blockerar kamerans/kamerornas sikt.
- Om vindrutan skymmer kamerans sikt (exempelvis av imma, smuts eller papper).
- Om hastighetsbegränsningsskyltarna är dolda av något.
- Om de hastighetsbegränsningar som lagrats i kartdatabasen är felaktiga eller föråldrade.
- Om trafikmärkena inte har igenkännliga standardformat, till exempel digitala eller tillfälliga hastighetsskyltar.
- Om en väg eller hastighetsbegränsning nyligen har ändrats.



 **WARNING:** Ovanstående lista innehåller inte alla situationer som kan uppstå och som kan störa driften i den intelligenta hastighetsassistansen. Det kan finnas flera skäl till att den intelligenta hastighetsassistansen inte fungerar.



Kamera i kupén

Din Model X är utrustad med en kupékamera som är placerad ovanför backspeglin.

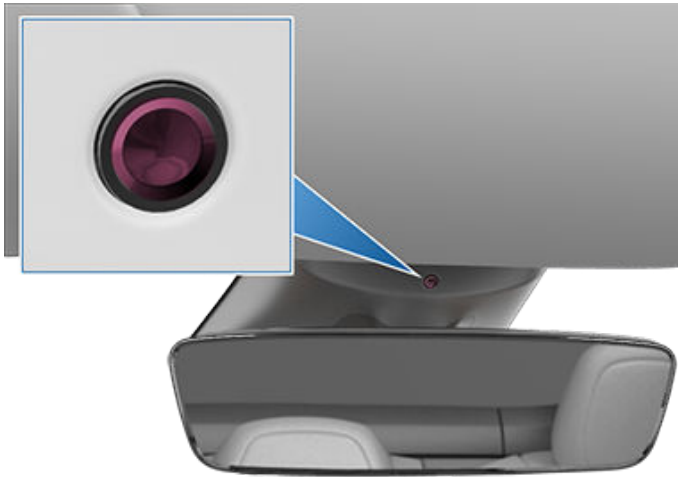

ANM: Håll kameralinsen ren och blockera den inte. Ta bort ansamlingar av smuts och damm genom att då och då torka av kameralinsen med en ren trasa.



FÖRSIKTIG: Använd inte rengöringsmedel som innehåller kemikalier eller slipmedel. Dessa kan skada ytan på kameralinsen.

Kameran i kupén kan känna av om föraren är ouppmärksam och ge ljudvarningar för att påminna dig att håll blicken fäst på vägen när Autopilot är aktiv.

Data från kameran lämnar inte själva fordonet som standard och överförs inte till någon, Tesla inkluderat, såvida du inte aktiverar datadelning. Om du aktiverar datadelning och en säkerhetskritisk händelse uppstår (t.ex. en kollision), delar Model X korta videoklipp från kupékameran med Tesla för att hjälpa oss att utveckla framtida säkerhetsförbättringar och fortlöpande förbättra informationen för de funktioner som använder kameran i kupén. Data kan också komma att delas om funktionsdiagnostik krävs för kupékameran. Ingen ansiktsgenkänning eller annan metod för identitetsverifiering utförs av kupékameran. För personligt sekretesskydd kan data från kupékameran inte kopplas till ditt fordonets chassinummer.

Justera dina inställningar för datadelning genom att trycka på **Reglage > Programvara > Datadelning > Tillåt analys via kupékamera**. Du kan ändra dina inställningar för datadelning när som helst. För att visa aktiverade funktioner som använder kupékameran trycker du på **Reglage > Programvara > Kupékamera**.





Varningen för dåsig förare är utformad för att meddela förare som verkar dåsiga. Varningen för dåsig förare kontrollerar förarens uppmärksamhet och körbeteende för att fastställa mönster som tyder på dåsighet. När förardåsighet upptäcks visas en varning på instrumentpanelen i sektionen med kort och en varning hörs.

Varning för dåsig förare aktiveras över 65 km/h efter minst 10 minuters körning och när autopilot inte är inkopplad.



Dåsighet upptäckt hos föraren

Ta en paus

Om du ser den här varningen ska du överväga att stanna och vila innan du fortsätter. Varningen försvinner när tecknen på dåsighet är borta.

ANM: När en varning utgår och hastigheten minskar till under 60 km/h är systemet inte aktivt.

Du kan avaktivera eller aktivera varning för dåsig förare genom att trycka på **Reglage > Säkerhet > Varning för dåsig förare** för den aktuella körningscykeln (varje gång fordonet är i parkeringsläget och du lämnar fordonet). Varning för dåsig förare återaktiveras automatiskt vid början av varje körningscykel.

I händelse av att varning för dåsig förare inte är tillgängligt visar instrumentpanelen en visuell varning.



Varning om dåsig förare är inte tillgänglig

ANM: Denna aktiva säkerhetsfunktion använder kupékameran för att kontrollera förarens uppmärksamhet. Ingen ansiktsgenkänning eller annan metod för identitetsverifiering utförs av kupékameran. Data från kameran lämnar inte själva fordonet som standard och överförs inte till någon, Tesla inkluderat, såvida du inte aktiverar datadelning. Justera dina inställningar för datadelning genom att trycka på **Reglage > Programvara > Datadelning > Tillåt analys via kupékamera**. Du kan ändra dina inställningar för datadelning när som helst.

! WARNING: Det är ditt ansvar att vara uppmärksam, köra säkert och att hela tiden behålla kontrollen över fordonet. Förlita dig aldrig på att varningen för dåsig förare ska bibehålla säker kontroll över fordonet. Ha alltid översikt över vägen och var alltid beredd på att vidta korrigerande åtgärder. Oaktsamhet kan leda till allvarlig kroppsskada eller dödsfall.

Undantag och begränsningar

Det kan hända att varning för dåsig förare inte varnar alls när:

- En eller flera av kamerorna är skadade, smutsiga eller blockerade (av lera, is, snö eller av frontskydd, lackrinningar eller självhäftande produkter som omsvep, dekaler, gummibeläggningar eller liknande).

- Väderförhållandena (kraftigt regn, snö eller dimma) stör fordonets system.
- Ett föremål som är monterat på Model X stör eller hindrar en kamera (t.ex. ett cykelställ eller en dekal på stötfångaren).
- Om sikten är dålig och körfältsmarkeringarna inte syns ordentligt (på grund av ihållande regn, snö, dimma osv.).
- Vägmarkeringar som är mycket slitna, har tidigare markeringar klart synliga, har justerats till följd av vägarbeten eller ändras snabbt (t.ex. körfält förgrenas, korsas eller sammanstrålar).
- Ett problem med ett eller flera fordonssystem förhindrar att varning för dåsig förare fungerar på rätt sätt.



WARNING: Ovanstående listor innehåller inte alla situationer som kan uppstå och som kan störa varning för dåsig förare och det finns många orsaker till varför det eventuellt inte fungerar som avsett. Var uppmärksam och håll alltid god uppsikt över vägen så att du är beredd att reagera så tidigt som möjligt för att förhindra kollisioner.



Om säkerhetssystemet

ANM: Beroende på marknadsregion kan det hända att fordonet inte har ett ljudlarm för säkerhetsfunktioner eller att funktionerna inte fungerar exakt enligt beskrivningen.

Om Model X inte detekterar en nyckel i närheten när en låst dörr eller ett låst bagageutrymme öppnas, ljuder ett larm. Strålkastare samt körriktningsvisare blinkar även. För att inaktivera larmet ska du trycka på valfri knapp på fjärrnyckeln.

Om du manuellt vill aktivera eller inaktivera larmsystemet trycker du på **Reglage > Säkerhet > Stöldskyddslarm**. När larmet är påslaget aktiverar Model X larmsystemet en minut efter att du har klivit ur fordonet, dörrarna låses och en igenkännbar nyckel inte längre detekteras.

Ett larm med eget batteri ljuder om en låst dörr eller bagagelucka öppnas och Model X inte känner av en nyckel i närheten. Om du också vill att det här larmet ljuder i situationer där fordonet upptäcker rörelser inne i kupén, aktiverar du **Lutning/intrång** (se [Lutning/intrång \(i förekommande fall\)](#) på sidan 164).

ANM: Om Model X är i vaktläge (se [Använda vaktläget \(med en USB-enhet\)](#) på sidan 168), är inställningen **Stöldskyddslarm** inte tillgänglig.

Lutning/intrång (i förekommande fall)

Ditt fordon är kanske inte utrustat med den här funktionen beroende på konfiguration, marknadsregion och tillverkningsdatum.

Säkerhetslarm måste vara tillkopplat innan aktivering av **Lutning/intrång** kan göras.

Lutning/intrång ljuder larmet i fordonet om Model X upptäcker rörelser inne i kupén eller om fordonet flyttas eller lutar (till exempel med en bogserbil eller domkraft). Aktivera genom att trycka på **Reglage > Säkerhet > Lutning/intrång**.

Intrångssensorn avaktiveras automatiskt när klimatanläggningen är på efter att du lämnat fordonet. Om du vill åsidosätta det sätter du på lutnings-/intrångssensorn manuellt när du har valt Behåll klimatanläggningen på, Hundläge eller Campingläge.

Lutnings-/intrångssensorn återaktiveras automatiskt vid början av varje körning.

ANM: Larmen för **Lutning/intrång** vara avstängda vid användning av **Kupéöverhettningsskydd** (se [Kupéöverhettningsskydd](#) på sidan 174).

ANM: Om du planerar att lämna någonting som rör sig inuti det låsta fordonet, måste du komma ihåg att stänga av **Lutning/intrång**. Om inställningen är på aktiveras intrångslarmet av alla rörelser som detekteras inuti Model X.

ANM: Om Model X är i vaktläge (se [Använda vaktläget \(med en USB-enhet\)](#) på sidan 168), är inställningen **Lutning/intrång** inte tillgänglig.

Föräldrakontroll

Med föräldrakontroll har du möjlighet att begränsa funktionsförmågan hos för Model X och säkerställa att säkerhetsinställningar är aktiverade och inte kan ändras.

ANM: Du kan också öppna föräldrakontroll från Tesla-mobilappen (version 4.34.5 eller senare krävs).

ANM: Du kan inte aktivera föräldrakontroll om **läget för hastighetsbegränsning** är aktiverat.

När du aktiverar **Kräv säkerhetsfunktioner**, Model X aktiveras eller konfigureras dessa fordonsinställningar:

ANM: Beroende på region, fordonskonfiguration, tillval och programvaruversion har eventuellt inte ditt fordon alla de funktioner som listas.

- **Automatisk nödbroms**
- **Hindermedveten acceleration**
- **Automatisk dödvinkelkamera**
- **Signal för doldavinkelvarning**
- **Automatiskt samtal till 911**
- **Tillåt mobilåtkomst**
- **Ljudsignaler för parkeringsassistans**
- **Undvik körfältsavvikelse:** Ställ in på **Assistans**.
- **Hastighetsvarning:** Ställ in på **Ljudsignal**.
- **Framre kollisionvarning:** Ställ in på **Tidig**.

Om du vill aktivera föräldrakontroll:

1. När fordonet är i parkeringsläget trycker du på **Reglage > Säkerhet > Föräldrakontroll** på pekskärmen.
2. Aktivera eller konfigurerar de föräldrakontroller som du vill använda:
 - **Begränsa hastighet:** Sätter ett tak för hastigheten som Model X kan köra.
 - **Reducera acceleration:** Begränsar fordonets **Acceleration** till **Chill**.
 - **Kräv säkerhetsfunktioner** Aktiverar olika säkerhetsfunktioner i fordonet (i förekommande fall). Föraren kan inte ändra dessa inställningar medan föräldrakontrollerna är aktiva.
 - **Skicka meddelanden om utgångsförbud:** Aktiverar meddelanden om utgångsförbud från 23.00 till 04.00. När någon växlar till körläget efter att utgångsförbudet inletts, sänds ett meddelande via Tesla-mobilappen till alla nycklar som är parkopplade med fordonet för att varsko användare att Model X används.
3. Tryck på **Bekräfta**.
4. Ange en PIN-kod.



ANM: Förare måste ange PIN-koden igen från **Föräldrakontroll** för att avaktivera begränsningarna. Tryck på **Förarprofil > Föräldrakontroll** för att ange PIN-koden igen.

PIN-kod för att köra

För att öka säkerheten kan du ställa in att det inte går att köra Model X innan en fyrsiffrig PIN-kod har matats in. Tryck på **Reglage > Säkerhet > PIN-kod för att köra** för att aktivera denna inställning och följ instruktionerna på skärmen för att skapa en PIN-kod för körning.

Efter att inställningen aktiverats måste du, förutom att ange den fyrsiffriga PIN-koden för att köra, även använda den när du ska aktivera assistentläget för första gången och skapa den fyrsiffriga PIN-koden för att aktivera och avaktivera assistentläget. När Model X är i assistentläget kan den köras utan att PIN-koden för körning behöver matas in. **PIN-koden för att köra** är avaktiverad när assistentläget är aktiverat.

Om du glömmet din PIN-kod för att köra trycker du på länken för att ange dina Tesla-inloggningsuppgifter i popup-fönstret PIN-kod för att köra. Sedan följer du anvisningarna på pekskärmen.

ANM: Om pekskärmen mot förmodan inte svarar kan du inte ange PIN-koden. I sådana fall ska du först försöka starta om pekskärmen (se [Omstart av pekskärmen på sidan 9](#)). Om pekskärmen fortfarande inte svarar kan du fortfarande komma förbi PIN-koden för att köra genom att aktivera nyckellös körning i Tesla-mobilappen.

PIN-kod till handskfacket

Skydda innehållet i handskfacket med en fyrsiffrig PIN-kod (inte samma som PIN-kod för att köra). Aktivera den genom att trycka på **Reglage > Säkerhet > PIN-kod till handskfacket** och följa anvisningarna på pekskärmen. När inställningen har aktiverats får du en uppmaning om att ange PIN-koden för att öppna handskfacket. Välj funktionen som ska inaktiveras och ange sedan PIN-koden för att ta bort säkerhetsskyddet.

Om du har glömt handskfackets PIN-kod återställer du den genom att ange dina Tesla-inloggningsuppgifter och sedan följa instruktionerna på pekskärmen.

ANM: Om du använder **Handskfackets PIN** kan handskfacket öppnas även när Model X är i parkeringsvärdsläge.

Läge för hastighetsbegränsning

Med läget för hastighetsbegränsning kan du begränsa accelerationen och maxhastigheten till en vald hastighet mellan 80 och 193 km/h. När du använder funktionen för första gången måste du skapa en fyrsiffrig PIN-kod som ska användas för att aktivera och avaktivera hastighetsbegränsningen. Om funktionen är aktiverad och körhastigheten når inom cirka 5 km/h av maximal hastighet hörs en ljudsignal och ett meddelande visas på instrumentpanelen och Model X skickar ett meddelande till

mobilappen. Du kan även trycka på **Säkerhet > Hastighetsbegränsning** för att aktivera från Tesla-mobilappen. Aktivera läge för hastighetsbegränsning:

1. Se till att Model X är i parkeringsläget.
2. Tryck på **Reglage > Säkerhet > Hastighetsbegränsning** på pekskärmen.
3. Välj maximal körhastighet.
4. Dra skjutreglaget till **På**-läget.
5. Ange den fyrsiffriga PIN-kod du vill använda för att aktivera och avaktivera läget för hastighetsbegränsning.

ANM: Om du glömmet PIN-koden kan du avaktivera läget för hastighetsbegränsning genom att ange inloggningsuppgifterna för ditt Tesla-konto.

ANM: Medan läget för hastighetsbegränsning är aktiverat ställs accelerationsinställningen automatiskt in på **Chill**



WARNING: Körning i nedförsbacke kan öka körhastigheten och leda till att Model X kör i högre hastighet än din valda maxhastighet.



WARNING: Läget för hastighetsbegränsning ersätter inte god bedömning, förarutbildning och behovet av att noggrant kontrollera hastighetsgränser och körförhållanden. Olyckor inträffar i alla hastigheter och det är ditt ansvar att köra säkert.

Rensa webbläsardata

Du kan rensa fordonets webbläsardata (på samma sätt som på en mobiltelefon eller dator) genom att gå till **Reglage > Service > Rensa webbläsardata**. Det här är användbart i många situationer, till exempel för att radera inställningar eller sökningar gjorda av andra förare.

Markera kryssrutorna i popup-fönstret på pekskärmen för att undanta länkar eller historik utifrån dina önskemål.



ANM: Beroende på region, fordonskonfiguration, tillval och programvaruversion har ditt fordon eventuellt inte bilkamera eller så fungerar inte funktionerna exakt enligt beskrivningen. **Du är ensam ansvarig för att läsa och följa alla lokala föreskrifter och fastighetsbegränsningar gällande kameraanvändning.**

Bilkameran spelar in video av fordonets omgivning när du kör. Använd bilkameran för att spela in händelser när du kör eller andra viktiga händelser på samma sätt som med en extern bilkamera på andra fordon.

Tryck på ikonen för bilkameran i appstartaren. Du kan lägga till appen för bilkameran i det nedre fältet för enkel åtkomst (se [Anpassa Mina appar på sidan 8](#)). När Model X är i parkeringsläge visas videospelaren om du trycker du på bilkameraikonen (se [Spela upp videoinspelningar på sidan 170](#)).



Videoinspelningar sparas lokalt på den formaterade USB-enhetens inbyggda minne för att skydda din integritet. Inspe­lingar skickas inte till Tesla. Model X spelar inte in video när bilkameran är **Av**.

Använda bilkameran

1. Formatera ett USB-minne. Ett korrekt formaterat USB-minne måste finnas i fordonets USB-port för att bilkameran ska lagra och spela in film. Fordon tillverkade efter omkring 2020 är utrustade med ett förformat USB-minne i handskfacket. Det finns två sätt att formatera USB-minnet om det behövs:
 - Formatera USB-minnet med Model X. Sätt i USB-minnet i en främre USB-port och tryck på **Reglage > Säkerhet > Formatera USB-minne**.
 - Formatera USB-minnet på en dator. Se [Krav på USB-enhet för videoinspelning på sidan 170](#) för mer information.
2. Sätt i USB-enheten i bilens USB-port, helst den i handskfacket.
3. Aktivera bilkameran genom att trycka på **Reglage > Bilkamera**. Du kan välja hur och när inspelningar från bilkameran sparas. Du kan välja mellan:
 - **Auto:** Bilkameran sparar automatiskt en inspelning till ett USB-minne när Model X registrerar en säkerhetskritisk händelse, t.ex. en kollision eller utlösande av krockkudde. När **Auto** är valt kan detektering variera och bero på fordonets effekt, viloläge och Autopilot-läge.

ANM: Flera faktorer påverkar om bilkameran automatiskt sparar en inspelning av en säkerhetskritisk händelse (till exempel mängden kraft, om krockkuddarna har utlösts med mera). Förlita dig inte på att bilkameran automatiskt spelar in alla säkerhetskritiska händelser.

- **Manuell:** Du måste manuellt trycka på ikonen för bilkameran för att spara en inspelning av de senaste tio minuterna.
 - **Vid signalhorn:** När du trycker på signalhornet sparar bilkameran en inspelning av de senaste tio minuterna. Du kan aktivera detta samtidigt med **Auto** eller **Manuell**.
4. När funktionen är aktiverad anger bilkameraikonen när inspelningar sparas. Du kan också se statusen för bilkameraikonen i **Reglage**:



Ikonen ändras för att visa statusen för bilkameran:



SPELAR IN: Bilkameran spelar in. Tryck på ikonen för att spara videoinspelningar. Tryck och håll nere ikonen för att pausa inspelningen.



TILLGÄNGLIG: Bilkameran är tillgänglig men spelar inte in. Tryck på bilkameraikonen för att börja spela in.



PAUSAD: Bilkameran är pausad. Tryck på ikonen för att fortsätta spela in. Pausa bilkameran innan du tar bort flashenheten för att undvika att förlora inspelningar.



UPPTAGEN: Bilkameran håller på att läsa in, spara eller spela över film. Film spelas inte in när bilkameran är upptagen.



SPARAD: Inspe­lingen har sparats. Du kan även spara klipp från bilkameran genom att trycka på bilkameraikonen i appstartaren medan du kör.

ANM: Du måste spara filmen för att titta på den senare. Model X sparar inte inspelningar, inte ens tillfälligt. Film som spelats in med bilkameran och inte har sparats skrivs hela tiden över. Se [Spela upp videoinspelningar på sidan 170](#) för mer information.

5. När klippet har sparats kan du se det på pekskärmen eller en dator:
 - Peksärm: Se till att Model X är i parkeringsläget och tryck på bilkameraikonen i appstartaren. Videor är ordnade efter tidsstämpel. Se [Spela upp videoinspelningar på sidan 170](#) för mer information.

- Dator: Sätt i USB-minnet i en dator och gå till mappen TeslaCam. Videor är ordnade efter tidsstämpel. Se [Spela upp videoinspelningar på sidan 170](#) för mer information.
6. Om du vill inaktivera bilkameran går du till **Reglage > Bilkamera > Av**. Om den är inställd på **Auto, Manuell** eller **Vid signalhorn** aktiveras bilkameran automatiskt (beroende på inställningarna kanske den inte aktivt sparar film) varje gång du kör.



ANM: Beroende på region, fordonskonfiguration, tillval och programvaruversion har ditt fordon eventuellt inte vaktläget eller funktionerna kanske inte fungerar exakt enligt beskrivningen. **Du är ensam ansvarig för att läsa och följa alla lokala föreskrifter och fastighetsbegränsningar gällande kameraanvändning.**

När det är aktiverat är fordonets kameror och sensorer (i förekommande fall) påslagna och redo att spela in misstänkta beteenden runt fordonet när Model X är låst och i parkeringsläge. Se vaktläget som ett smart säkerhetssystem som varnar dig när det identifierar tänkbara hot i närheten.

Om ett hot upptäcks eller om fordonets sensor registrerar ryckiga rörelser som om fordonet bogseras eller skakas gör vaktläget följande:

- blinkar med strålkastarna
- utlöser larmet
- visar ett meddelande på pekskärmen om att kamerorna eventuellt spelar in för att informera personer som befinner sig utanför fordonet
- visar en varning om larmet i mobilappen
- sparar film från händelsen på ett USB-minne (i förekommande fall).

Vaktläget är inaktiverat som standard. Du kan använda röstkommandon eller Tesla-mobilappen för att enkelt aktivera eller inaktivera vaktläget. Aktivera vaktläget med hjälp av användning av röstkommandon genom att säga "håll Tesla säker", "håll min bil säker", "vaktläge på" eller "aktivera vaktläge" (se [Röstkommandon på sidan 20](#)).

För att använda vaktläget måste batteriets laddningsnivå vara minst 20 %. Om batterinivån sjunker under 20 % stängs vaktläget av och mobilappen skickar en avisering. Strömförbrukningen kan öka när vaktläget är aktivt.

ANM: När vaktläget är aktiverat är inställningarna för stöldskyddslarm (**Reglage > Säkerhet > Stöldskyddslarm**) inte tillgängliga.



FÖRSIKTIG: Du ska inte förlita dig på att vaktläget skyddar Model X från alla tänkbara hot. Vaktläget använder många faktorer för att avgöra om det ska aktivera säkerhetslarmet. Alla stötar kanske inte upptäcks och larmet kanske inte aktiveras i alla situationer. Vaktläget kan avskräcka vissa hot men inga säkerhetssystem kan förhindra alla attacker.

ANM: Vaktläget skickar endast meddelanden till mobilappen när larmet aktiveras eller om plötsliga ryckiga rörelser upptäcks av fordonet. Om vaktläget inte kan identifiera en händelse som ett tydligt hot spelar fordonet in händelsen men larmet utlöses inte.

Använda vaktläget (med en USB-enhet)

1. För att vaktläget ska fungera måste det finnas en korrekt formaterad USB-enhet i fordonets USB-port. Fordon tillverkade efter omkring 2020 är utrustade med ett förformat USB-minne i handskfacket. Det finns två sätt att formatera USB-minnet:
 - Sätt i USB-minnet i en främre USB-port och tryck på **Reglage > Formatera USB-minne**. Fordonet formaterar USB-minnet automatiskt.
 - Formatera USB-minnet på en dator. Se [Krav på USB-enhet för videoinspelning på sidan 170](#) för mer information.
2. Sätt i USB-enheten i bilens USB-port, helst den i handskfacket.
3. När fordonet är i parkeringsläget aktiverar du bilkameran genom att gå till **Reglage > Säkerhet > Bilkamera** (bilkameran måste vara aktiverad för att vaktläget ska fungera).
4. Tryck på **Reglage > Vaktläge > På**. När funktionen är aktiverad blir vaktlägesikonen i **Reglage** röd.



När vaktläget är aktiverat är det i viloläge och redo att utlösa larmet och spara en inspelning av säkerhets händelsen om det startas. Längden på klipp från vaktläge kan anpassas (tryck på **Säkerhet > Vaktläge > Längd på klipp från vaktläge**). Se [Spela upp videoinspelningar på sidan 170](#) för information om att visa film.

5. Tryck på vaktlägesikonen för att manuellt aktivera eller inaktivera vaktläget. Vaktläget är avaktiverat när ikonen inte längre är röd.



Stäng **Av** vaktläget via **Reglage > Säkerhet > Vaktläge** för att inaktivera det under längre tid än en körningscykel.

Använda vaktläget (utan en USB-enhet)

När vaktläget är aktiverat och en säkerhets händelse upptäcks, men utan att ett USB-minne är anslutet i en USB-port, varnar fordonet dig via mobilappen men inga filmer spelas in.

Inställningar för vaktläget

- **Exkludera särskilda platser**



Via **Reglage > Säkerhet > Vaktläge** kan du välja om vaktläget *inte* ska aktiveras på vissa platser (se [Hem, arbete och favoritdestinationer på sidan 183](#) för mer information):

- **Exkludera hemma:** Vaktläget aktiveras inte automatiskt på den plats du ställer in som Hem i din favoritlista.
- **Exkludera arbetet:** Vaktläget aktiveras inte automatiskt på den plats du ställer in som Arbete i din favoritlista.
- **Exkludera favoriter:** Vaktläget aktiveras inte automatiskt på någon plats i din favoritlista.

ANM: För att en plats som är listad som hem, arbete eller favorit ska kännas igen måste Model X parkeras inom cirka 500 meter från den sparade platsen.

För att ange plats för ditt hem eller arbete trycker du på **Navigera > Ange hem/Ange arbete**. För att ställa in en **Favorit** trycker du på stjärnan när adressen visas på kartan. Om vaktläge aktiveras eller avaktiveras med ikonerna på pekskärmen eller via mobilappen åsidosätts inställningarna för hem, arbete och favoriter tills nästa körning.

• Längd på klipp från vaktläge

Om vaktläge är inställt på att spela in klipp från säkerhetshändelser och spara dem på ett korrekt formaterat USB-minne kan du anpassa längden på klippen på pekskärmen (tryck på **Reglage > Säkerhet > Vaktläge > Längd på klipp från vaktläge**).

• Ställ in kamerabaserad detektering

När **Kamerabaserad detektering** är aktiverad använder vaktläget bilens utvändiga kameror utöver dess sensorer för att detektera en säkerhetshändelse när den är parkerad. Om alternativet inaktiveras kommer bilen bara att spara klipp på USB-minnet om ett fysiskt hot detekteras. Justera genom att trycka på **Reglage > Säkerhet > Vaktläge > Kamerabaserad detektering**.

• Visa livekamera

ANM: För **Visa livekamera** krävs att version 4.2.1 (eller senare) av Tesla-mobilappen är installerad på en mobiltelefon som har parkopplats som nyckel till Model X.

När Vaktläge är aktiverat använder du mobilappen för att på avstånd kontrollera omgivningen runt Model X via de yttre kamerorna. Aktivera genom att trycka på **Reglage > Säkerhet > Vaktläge > Visa livekamera via mobilapp** på pekskärmen för att se vad vaktläget spelar in i realtid. Kontrollera att ingen befinner sig i fordonet och att alla dörrar är låsta. Gå sedan till **Säkerhet > Vaktläge > Visa livekamera** i mobilappen.

När **Visa livekamera** används aktivt blinkar Model X periodvis med ytterbelysningen och visar ett meddelande på pekskärmen för att göra andra uppmärksamma på att du tittar på omgivningen via kamerorna.

Visa livekamera är begränsat till cirka 15 minuter sammanlagd användning per dag.

Du kan även aktivera hundläge samtidigt och ändra livekameravyn så att du ser genom den inre kameran i mobilappen. Se [Behåll klimatanläggningen på, Hund och Camping på sidan 173](#) för mer information. Den här funktionen stöds inte i fordon med Autopilot 2.0 eller 2.5. Tryck på **Reglage > Programvara > Autopilot** för att ta reda på vilken autopilot fordonet är försett med.

ANM: Om hundläget och vaktläget är aktiverade samtidigt ställs vaktläget in på **Avaktivera vaktljud** som standard för att skydda ditt husdjur.

ANM: Bildkvaliteten kan variera beroende på nätverksanslutningen. Ljud spelas inte in.

ANM: Livekamerans realtidsöverföring är krypterad och kan inte kommas åt av Tesla.

Se [Spela upp videoinspelningar på sidan 170](#) för information om att visa Sentry Mode-film.

ANM: När det interna lagringsutrymmet är fullt skrivs äldre inspelningar över av nya inspelningar.



Krav på USB-enhet för videoinspelning

För vissa funktioner behöver du använda ett USB-minne (exempelvis bilkamera, Vaktläge) som uppfyller följande krav:

- Lagringskapacitet på minst 64 GB. Använd ett USB-minne som har så mycket tillgängligt förvaringsutrymme som möjligt. Videofilmer kan ta upp mycket utrymme.
- En bibehållen skrivhastighet på 4 MB/s. Tänk på att bibehållen skrivhastighet skiljer sig från högsta skrivhastighet.
- USB 2.0-kompatibel. Om du använder ett USB 3.0-minne måste det även ha stöd för USB 2.0.
- Korrekt formaterat (antingen automatiskt eller [manuellt på sidan 170](#)).

ANM: På vissa marknader kan du köpa rekommenderade USB-enheter på <http://www.tesla.com>.

Formatera ett USB-minne automatiskt

Sätt i USB-minnet i en främre USB-port med stöd för att formatera, spara och visa video (se [Elektronik i kupén på sidan 12](#)). Tryck sedan på **Reglage > Säkerhet > Formatera USB-minne**. Då formateras automatiskt enheten med exFAT och det skapas mappar för TeslaCam. USB-minnet är nu redo att spela in och spara film.

Formatera USB-minne finns endast tillgängligt när ett USB-minne (med en eller flera partitioner) är insatt i en främre USB-port. Om du väljer **Formatera usb-minne** raderas eventuellt befintligt innehåll på USB-minnet. Innan du använder den här funktionen ska du flytta allt innehåll du vill behålla till en annan enhet.

Formatera ett USB-minne manuellt

Om Model X inte kan formatera USB-minnet formaterar du det med hjälp av en dator:

1. Formatera USB-minnet med exFAT-, MS-DOS FAT- (för Mac), ext3- eller ext4-format (NTFS stöds inte för närvarande).
2. Skapa en mapp på rotnivå som heter **TeslaCam**. Du kan använda ett USB-minne för bilkameran, vaktläget, och ljudfiler men du måste skapa separata partitioner eller mappar på ett USB-minne med exFAT-format.
3. Efter formateringen sätter du i USB-minnet i handskfackets USB-port (i förekommande fall), i annat fall använder du en främre USB-port i mittkonsolen. Använd inte de bakre USB-portarna eftersom de endast kan användas för att ladda enheter. Det kan ta några sekunder för Model X att hitta USB-minnet.
4. När enheten har hittats kontrollerar du att ikoner för bilkamera och vaktläge är tillgängliga när du trycker på **Reglage**. Model X kan nu spela in video.

ANM: Du kan behöva aktivera vaktläge först (i förekommande fall) genom att trycka på **Reglage > Vakt**.

Spela upp videoinspelningar

Om film sparats kan du se klipp på pekskärmen eller en dator.

När lagringsutrymmet på USB-minnet är slut går det inte att spara videoinspelningar på det. Flytta med jämna mellanrum de sparade videoinspelningarna till en annan enhet och ta bort dem från USB-minnet för att förhindra att det blir fullt.

När funktionen är aktiverad spelar bilkameran och vaktläget in film i cykler. Filmen skrivs över kontinuerligt om du inte sparar den. Du måste spara filmen för att kunna titta på den senare, annars raderas filmen och skrivs över. Se [Vaktläge på sidan 168](#) och [Bilkamera på sidan 166](#) för information om att spara film. Fyra videor spelas in för varje sparad klipp, en från varje kamera (främre, bakre, vänster och höger).

Vaktläget spelar endast in upp till tio minuter åt gången i enlighet med EU:s integritetskrav. Inspelningen sparas endast om en säkerhetshändelse identifieras av bilen eller kameran. Fordonet tar i annat fall bort alla nyligen inspelade filmer som inte sparats under följande omständigheter:

- Du inaktiverar vaktläget.
- Du stiger in i bilen igen.

Visa på pekskärmen

Du kan spela upp inspelade videor på pekskärmen när Model X är i parkeringsläge. Tryck på ikonen för bilkameran i appstartaren. Flikarna visar en lista med alla videoklipp, ordnade efter plats och tidsstämpel. Du kan pausa, spola bakåt och framåt samt radera klipp efter behov. Svep till höger eller tryck in och håll kvar för att snabbt ta bort vissa filmer.

Gå till **Reglage > Säkerhet > Ta bort bilkameraklipp** för att ta bort alla inspelningar från bilkameran och vaktläget.

ANM: Bilkamerans inspelning pausas när du startar videospelaren.

Visa på en dator

Sätt i USB-minnet i en dator och gå till mappen TeslaCam

Mappen TeslaCam innehåller dessa undermappar:

- **Senaste klipp:** Innehåller upp till 60 minuter av inspelat innehåll.
- **Sparade klipp** Innehåller alla inspelningar som har sparats och döpts om från mappen Senaste klipp.
- **Vaktklipp** Innehåller inspelningar från alla säkerhetshändelser i vaktläge. Om lagringsutrymmet på USB-minnet börjar ta slut raderas de äldsta vaktlägesklipp för att ge utrymme för nya klipp. När du har raderat ett klipp kan du inte återställa det.



Översikt över klimatreglage

Klimatreglagen är tillgängliga längst ned på pekskärmen. Som standard är klimatregleringen inställd på **Auto**, vilket innebär optimal komfort under alla väderleksförhållanden utom de mest extrema. När du justerar temperaturen i kupén med inställningen **Auto** aktiverad justerar systemet värmen, luftkonditioneringen, luftfördelningen och fläkthastigheten automatiskt så att din valda temperatur behålls i kupén.

Tryck på temperaturen som visas längst ned på pekskärmen för att få åtkomst till huvudskärmen för klimatreglage, där du kan justera klimatinställningarna. Du kan återgå till Auto när som helst genom att trycka på **Auto**. Tryck på strömknappen på huvudskärmen för klimatreglage för att aktivera eller inaktivera funktionen. Tryck på < eller > för att snabbt komma åt vanliga reglage och visa popup-fönstret för klimatreglering.

När kupén värms upp eller kyls ned kan fläkthastigheten minska. På pekskärmen visas **Värmer upp** eller **Kyler ned** medan fordonet försöker komma till din önskade temperatur.

ANM: Klimatanläggningen drivs av högspänningsbatteriet. Därför minskar långvarig användning fordonets räckvidd.

⚠ VARNING: För att undvika brännskador vid långvarig användning ska personer med perifer neuropati eller begränsad förmåga att känna smärta på grund av diabetes, ålder, neurologiska skador eller andra sjukdomstillstånd iaktta försiktighet vid användning av klimatanläggningen och sätesuppvärmarna.

Justera inställningar för klimatreglering

ANM: Du kan enkelt justera dina klimatönskemål, som att starta sätesvärmarna eller ändra kupévärmen, genom att använda röstkommandon (se [Röstkommandon](#) på sidan 20).

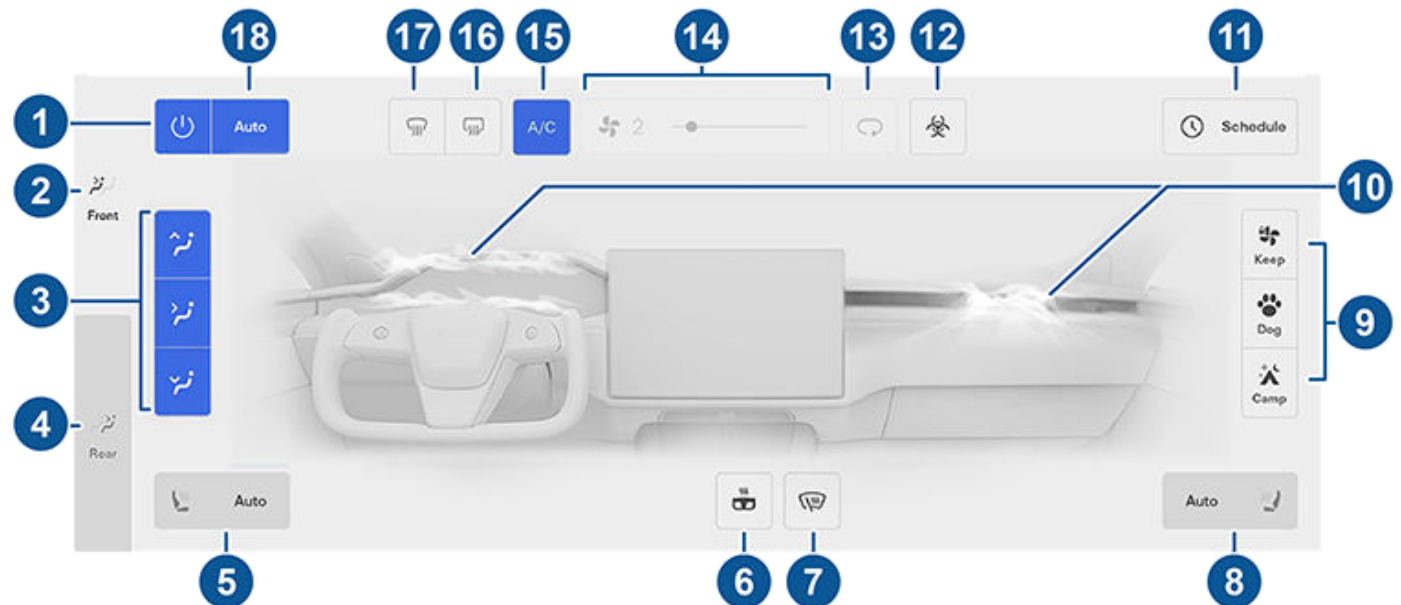

ANM: Lägg till de här reglagen i Mina appar för åtkomst till sätesvärmare och defroster med en knapptryckning. Se [Anpassa Mina appar](#) på sidan 8.

1. Tryck för att aktivera eller inaktivera klimatanläggningen.
2. Tryck för att justera klimatinställningarna för den främre kupén.
3. Välj hur luften ska flöda i den främre kupén (luftutsläpp mot vindruta, i ansiktshöjd eller vid benen). Du kan välja ett eller flera luftutsläpp.
4. Tryck för att justera klimatinställningarna för den bakre kupén. Om **Auto** är aktiverat och en passagerare identifieras upprätthålls den inställda temperaturen för den bakre kupén (se [Justera de främre och bakre ventilationsöppningarna](#) på sidan 176).

ANM: Aktivera **Synk** för att ställa in samma temperatur för den främre och bakre kupén.



Använda klimatreglagen

5. Tryck på förarsidans sätesikon för att justera förarens sätesvärmare. Sätet har tre inställningsnivåer, från 3 (högsta) till 1 (lägsta). Sätesikonen visas med böljande linjer som blir röda (uppvärmning) eller blå (kylning) beroende på den angivna inställningen. **Auto** visas när klimatanläggningen är inställd på **Auto** och värmer upp eller kyler ned framsätena baserat på temperaturen i kupén. Du kan lägga till sätesvärmarna i pekskärmens nedre fält för åtkomst till sätesvärmarna med en knapptryckning. (se [Anpassa Mina appar på sidan 8](#)).
6. Tryck för att styra den uppvärmda fyrkantig ratt (eller ratt). Ikonen visas med röda böljande linjer som motsvarar den angivna inställningen. Om inställningen är **Auto**, värms ratten upp baserat på temperaturen i kupén när klimatanläggningen är inställd på **Auto**. Du kan lägga till det här reglaget i pekskärmens nedre fält för åtkomst med en knapptryckning (se [Anpassa Mina appar på sidan 8](#)).
7. Tryck för att aktivera vindrutetorkarnas defroster. Torkarna avfrostar under 15 minuter, varefter defrostern stängs av automatiskt.
8. Tryck på passagerarsidans sätesikon för att justera den främre passagerarens sätesvärmare. Sätet har tre inställningsnivåer, från 3 (högsta) till 1 (lägsta). Sätesikonen visas med böljande linjer som blir röda (uppvärmning) eller blå (kylning) beroende på den angivna inställningen. **Auto** visas när klimatanläggningen är inställd på **Auto** och värmer upp eller kyler ned framsätena baserat på temperaturen i kupén. Du kan lägga till sätesvärmarna i pekskärmens nedre fält för åtkomst till sätesvärmarna med en knapptryckning. (se [Anpassa Mina appar på sidan 8](#)).
9. I parkeringsläge visas de här inställningarna för att du ska kunna behålla klimatanläggningen på, även om du lämnar Model X (se [Behåll klimatanläggningen på, Hund och Camping på sidan 173](#)).
10. Tryck för att justera hur luften strömmar från de främre luftutsläppen. Se [Justera de främre och bakre ventilationsöppningarna på sidan 176](#).
11. När Model X är i parkeringsläget trycker du på **Schemalägg** för att ange en återkommande daglig tidpunkt när du vill att Model X är körklar genom att förkonditionera batteriet och kupéklimatet och/eller ladda under låglastperioden (se [Schemalagd förkonditionering och laddning på sidan 202](#)).
12. Om Model X är utrustad med HEPA (High Efficiency Particulate Air) filter med medicinsk standard säkerställer filtret den bästa luftkvaliteten i kupén när klimatanläggningen är aktiverad och när luft kommer in i kupén utifrån (återcirkulation är inaktiverad). HEPA-filtret är extremt effektivt när det gäller att filtrera bort partiklar som luftföroreningar, allergener, bakterier, pollen, mögelsporer och virus. Såväl HEPA-filtret som det sekundära filtreringssystemet innehåller aktivt kol, som eliminerar ett brett spektrum av obehagliga lukter och gaser. När du aktiverar försvarsläget mot biologiska stridsmedel minimerar det positiva trycket i kupén mängden luft som kan komma in i fordonet utifrån.
ANM: Vissa gaser, som kolmonoxid, filtreras inte bort effektivt med aktivt kol.
13. Tryck för att styra luftflödet i kupén. I Model X kan luft tillföras utifrån eller återcirkuleras i kupén.
14. Använd skjutreglaget för att justera fläkthastigheten. När inställningen är **Auto** ändras nivåerna på fläkthastigheten till **Låg/Medel/Hög**.
ANM: Om du justerar fläkthastigheten kan inställningen för hur luft tillförs i Model X ändras i syfte att öka eller minska luftflödet.
15. Tryck för att starta eller stänga av luftkonditioneringssystemet. Att stänga av det minskar kylningen men sparar energi.
ANM: Eftersom Model X är mycket tystare än ett bensindrivet fordon kan du höra ett ljud från luftkonditioneringskompressorn när den arbetar. Om du vill minimera ljudet kan du minska fläkthastigheten.
16. Tryck så värms bakrutan upp. Efter 15 minuter stängs defrostern i bakrutan av automatiskt. De utvändiga sidospeglarna och laddningsuttagen värms också upp när defrostern i bakrutan används. Se [Bästa praxis i kallt väder på sidan 178](#) för mer information om förberedelser för kallt väder.
17. Vindrutans defroster fördelar luftflödet till vindrutan. Tryck en gång för att *ta bort imma* från vindrutan (ikonen blir gul). Tryck en gång till för att *avfrost* vindrutan. Tryck en tredje gång för att stänga av och återställa luftfördelningen, uppvärmningen och fläkten till deras tidigare inställningar.
18. Tryck på **Auto** för att starta eller stänga av Auto-inställningen.
ANM: När du har valt **Auto** kan fläkthastigheten sänkas automatiskt för att minska ljudet från omgivningen när du ringer ett samtal. För mer information, se [Telefon, kalender och konferenssamtal på nätet på sidan 82](#).



Klimat-popup

Tryck på temperaturpilarna längst ner på pekskärmen för att visa en popup vilken ger enkel åtkomst till de vanligaste klimatreglagen:

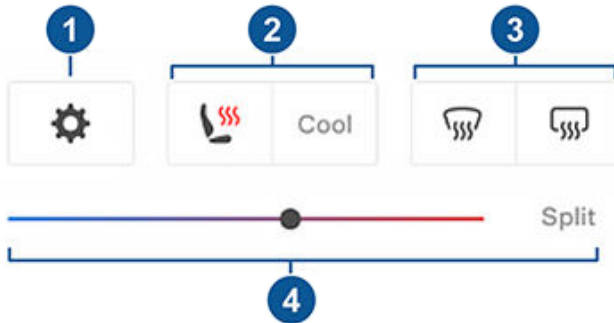

ANM: Lägg till de här reglagen i Mina appar för åtkomst till sätesvärmare och defroster med en knapptryckning. Se [Anpassa Mina appar på sidan 8](#).

1. Tryck för åtkomst till de vanligaste klimatreglagen.
2. Aktivera eller inaktivera uppvärmning eller kylning av säten.
3. Aktivera eller inaktivera defroster för fram- eller bakrutan.
4. Justera kupétemperaturen genom att dra skjutreglaget. Du kan även aktivera delad temperatur vilket gör att föraren och framsätesspassageraren kan ange sina egna önskade klimatinställningar. Framsätesspassageraren kan justera genom att trycka på temperaturikonen längst ner på pekskärmen eller på skärmen för klimatreglage. Tryck på **Dela** igen för att inaktivera separata klimatinställningar.

Behåll klimatanläggningen på, Hund och Camping

Med inställningarna **Behåll klimatanläggningen på, Hund** och **Camping** behålls klimatanläggningen på i parkeringsläget, även efter att du har lämnat Model X eller väljer att stanna i fordonet. De här inställningarna är användbara när det är viktigt att bibehålla kupétemperaturen i varma eller kalla väderförhållanden. Om du till exempel lämnar livsmedel i Model X under varma dagar kan du vilja använda Behåll klimatanläggningen på för att förhindra förstöring.

Hundläget är utformat för att bibehålla en behaglig kupétemperatur för ditt husdjur medan du aktivt och ofta övervakar temperaturen med hjälp av mobilappen (vilket kräver att både telefonen och fordonet har mobilanslutning). I hundläge visar pekskärmen den aktuella kupétemperaturen för att informera personer som passerar fordonet om att ditt husdjur är säkert. Den här inställningen är inte avsedd för personer och ska endast användas under korta tidsperioder när du befinner dig i närheten av fordonet om du behöver återvända till fordonet i situationer där temperaturen inte längre kan bibehållas.

ANM: Fönsterna kan inte vevas ned när hundläget är aktiverat så att fönsterreglaget inte trycks ned av misstag (till exempel om din hund trampar på det).

ANM: Om hundläget och vaktläget är aktiverade samtidigt ställs vaktläget in på **Avaktivera vaktljud** som standard för att skydda ditt husdjur. Se [Vaktläge på sidan 168](#) för mer information.

Livekameravyn är nu tillgänglig om vaktläge eller hundläge eller båda är aktiverade. När vaktläge är aktiverat visar kameran en realtidsbild av fordonets omgivning. När hundläge är på visar den inre kupékameran insidan av fordonet så att du kan titta till ditt husdjur när som helst. Om båda är aktiverade kan du ändra kameravyn genom att trycka på de grå cirklarna eller insidesikonen som motsvarar de olika kamerorna i mobilappen. Se [Vaktläge på sidan 168](#) för mer information.

ANM: Om du vill aktivera den inre kupékameran för hund- eller vaktläge måste du ha version 4.15.0 eller senare av mobilappen. Den här funktionen stöds inte i fordon med Autopilot 2.0 eller 2.5. Tryck på **Reglage > Programvara > Autopilot** för att ta reda på vilken autopilot fordonet är försett med.

ANM: Visa livekamera är begränsat till cirka 15 minuter sammanlagd användning per dag.

Campingläget ger möjlighet att driva elektronik via USB-portarna och låg spänning-uttaget förutom att bibehålla kupétemperaturen. Peksärmen är igång så att du kan spela musik, surfa på internet, spela spel i arkaden eller se på underhållning i Tesla Theater. Du kan även styra medie- och klimatinställningar från en parkopplad telefon. Campingläget är idealiskt för att stanna i fordonet, t.ex. vid camping eller om du stannar hos ditt barn i fordonet. När läget är aktiverat är vaktläget och fordonets larmsystem avaktiverade. Automatisk låsning är inaktiv.

Använda Behåll klimatanläggningen på, Hund eller Camping:

1. Se till att batteriets laddningsnivå är minst 20 %.
2. Aktivera parkeringsläget. Inställningarna **Behåll klimatanläggningen på, Hund** och **Camping** är endast tillgängliga när Model X är i parkeringsläge.
3. Justera klimatinställningarna vid behov.
4. Tryck på **Behåll klimatanläggningen på, Hund** eller **Camping** på klimatanläggnings-skärmen.

ANM: Du kan även styra **Hund** och **Camping** från mobilappen genom att svepa uppåt från det grå fältet på klimatskärmen.

Klimatanläggningen försöker behålla dina klimatinställningar tills du lämnar parkeringsläget eller stänger av det. Undvik att använda Bevara klimat på, Hund eller Camping när batteriets laddningsnivå är låg.

Hund kan inte aktiveras om kupétemperaturen är för hög eller om fordonet upptäcker ett problem med klimatanläggningen. Se till att kupétemperaturen är på en säker och behaglig nivå innan du aktiverar Hund.



Använda klimatreglagen

Om **Behåll klimatanläggningen på, Hund** eller **Camping** är på försöker Teslas mobilapp skicka upprepade meddelanden som påminner dig om att kontrollera det som du eventuellt har lämnat i Model X om:

- Batteriets laddningsnivå sjunker under 20 %.
- Fordonet upptäcker ett problem med klimatanläggningen.
- Kupétemperaturen ändras mycket från den nivå för hund som ställdes in i början.

ANM: Programvaruuppdateringar kan inte utföras när Behåll klimatanläggningen på, Hund eller Camping är aktivt.

⚠ VARNING: Lämna aldrig barn utan uppsyn i fordonet.

⚠ VARNING: Se lokala lagar för vad som gäller om att lämna husdjur ensamma i fordonet.

⚠ VARNING: Du ansvarar för din hunds eller ditt husdjurs säkerhet. Lämna dem aldrig i Model X under längre perioder. Övervaka fordonets temperatur och deras välbefinnande hela tiden. Se till att du har tillräcklig mobiltäckning för telefonen och tid för att vid behov återvända till fordonet.

⚠ VARNING: Om klimatkontrollsystemet mot förmodan behöver service eller inte fungerar som förväntat ska du undvika att använda Behåll klimatanläggningen på, Hund och Camping. Lita aldrig på att fordonet skyddar något oersättligt.

⚠ VARNING: Du kan fjärrstyra och övervaka klimatanläggningen med mobilappen. Om du använder mobilappen för att stänga av klimatanläggningen, stängs dock Behåll klimatanläggningen på, Hund och Camping av.

Kupéöverhettningsskydd

Kupéöverhettningsskyddet förhindrar att kupén blir för varm vid extremt varma förhållanden. Du behöver inte aktivera funktionen varje gång du lämnar Model X, men du kan använda klimatanläggningen för att sänka och bibehålla temperaturen i fordonets kupé. Det här kan förhindra att kupén blir för varm när du parkerat fordonet i solen. Bilen blir mer bekväm när du kommer tillbaka. Det kan upp till 15 minuter för kupéöverhettningsskyddet att aktiveras när du lämnar fordonet. Syftet med den här funktionen är passagerarkomfort och funktionen påverkar inte tillförlitligheten hos fordonets komponenter.

Aktivera funktionen genom att trycka på **Reglage > Säkerhet > Kupéöverhettningsskydd** och välja:

- **På:** Luftkonditioneringen körs när kupétemperaturen överstiger 40 °C eller, om tillämpligt, temperatur som har valts på pekskärmen eller via mobilappen. Temperaturinställning kan kräva den senaste versionen av mobilappen.
- **Av:** Avaktivera kupéöverhettningsskydd.

Du kan också aktivera kupéöverhettningsskyddet på avstånd via mobilappen genom att trycka på **Klimat**. Svep uppåt på den nedre menyn och välj en inställning under **Kupéöverhettningsskydd** (se **Mobilapp på sidan 77**).

Kupéöverhettningsskyddet är aktivt i 12 timmar efter att du lämnade Model X, eller tills batterienergin sjunker under 20 %, beroende på vilket som inträffar först. Det drar ström från batteriet när du använder kupéöverhettningsskyddet, vilket kan minska räckvidden.

ANM: För aktivering av **Kupéöverhettningsskyddet** måste **Lutning/intrång** vara avstängt.

⚠ VARNING: På grund av automatisk avstängning, extrema förhållanden utanför fordonet eller annan potentiell oförmåga att upprätthålla den valda temperaturen kan det bli mycket hett i fordonet, även när kupéöverhettningsskydd är aktiverat. Om du upplever temperaturer som överstiger den valda temperaturen vid upprepade tillfällen bör du kontakta Tesla Service.

⚠ VARNING: Lämna aldrig barn eller husdjur i bilen utan uppsyn. Det kan bli väldigt varmt i bilen även när kupéöverhettningsskydd är aktiverat, om funktionen stängs av automatiskt eller utomhustemperaturen är extremt hög.

Användningstips för klimatanläggningen

- Klimatanläggningen inaktiveras automatiskt när laddningsnivån sjunker under 20 % eller när två timmar har passerat om du använder mobilappen för att aktivera klimatanläggningen. Om du vill kyla eller värma kupén under lång tid ska du ladda fordonet och aktivera inställningen för klimatanläggningen igen via mobilappen.
- Du kan förbättra effektiviteten på uppvärmningen av kupén genom att minska valt accelerationsläge (se **Accelerationslägen på sidan 109**). Det här gör att värmepumpssystemet tar tillvara på mer av batterivärmen för att värma kupén effektivare, istället för att upprätthålla batteriets förmåga att leverera toppprestanda vid accelerationer. Detta är till hjälp för att maximera effektiviteten vid körning i kallt väder. Observera att när accelerationsläge ökas tar det tid för batteriet att värmas upp innan det högre accelerationsläget blir tillgängligt.
- Om klimatanläggningen låter för mycket kan du sänka fläkthastigheten manuellt.
- Utöver att kyla kupéluften kyler luftkonditioneringens kompressor även batteriet. Därför kan luftkonditioneringens kompressor starta när det är varmt väder även när du har stängt av den. Det är normalt eftersom systemets prioritet är att kyla batteriet för att säkerställa att det inte blir för varmt, så att batteriet får så lång livslängd som möjligt och bästa möjliga prestanda.
- Även när det inte används, kan Model X avge ett vinande ljud eller ett ljud som från cirkulerande vatten. Dessa ljud är helt normala och uppstår när de interna kylsystemen aktiveras för att hantera olika fordonsfunktioner såsom underhåll av låg spänning-batteriet och balansering av högsämningsbatteriets temperatur.



- För att säkerställa att klimatanläggningen fungerar effektivt ska du stänga alla fönster och se till att den utvändiga grillen framför vindrutan är fri från is, snö, löv och annat skräp.
- Under mycket fuktiga förhållanden är det normalt att vindrutan immar igen en aning när du först startat luftkonditioneringen.
- Det är normalt att det bildas en pöl med vatten under Model X när den är parkerad. Extra vatten som uppstår under avfuktningssprocessen släpps ut under fordonet.
- När temperaturen i kupén ska sänkas vid varm väderlek när fordonet står parkerat, kan fläkten startas för att ventilera kupén. Detta sker endast när batteriets laddningsnivå är högre än 20 %.



Justera de främre och bakre ventilationsöppningarna

Model X har ett unikt, horisontellt luftutsläpp i ansiktshöjd som är placerat längs med hela instrumentpanelens bredd. Det finns även luftutsläpp längst upp och längst ned på den bakre konsolen.

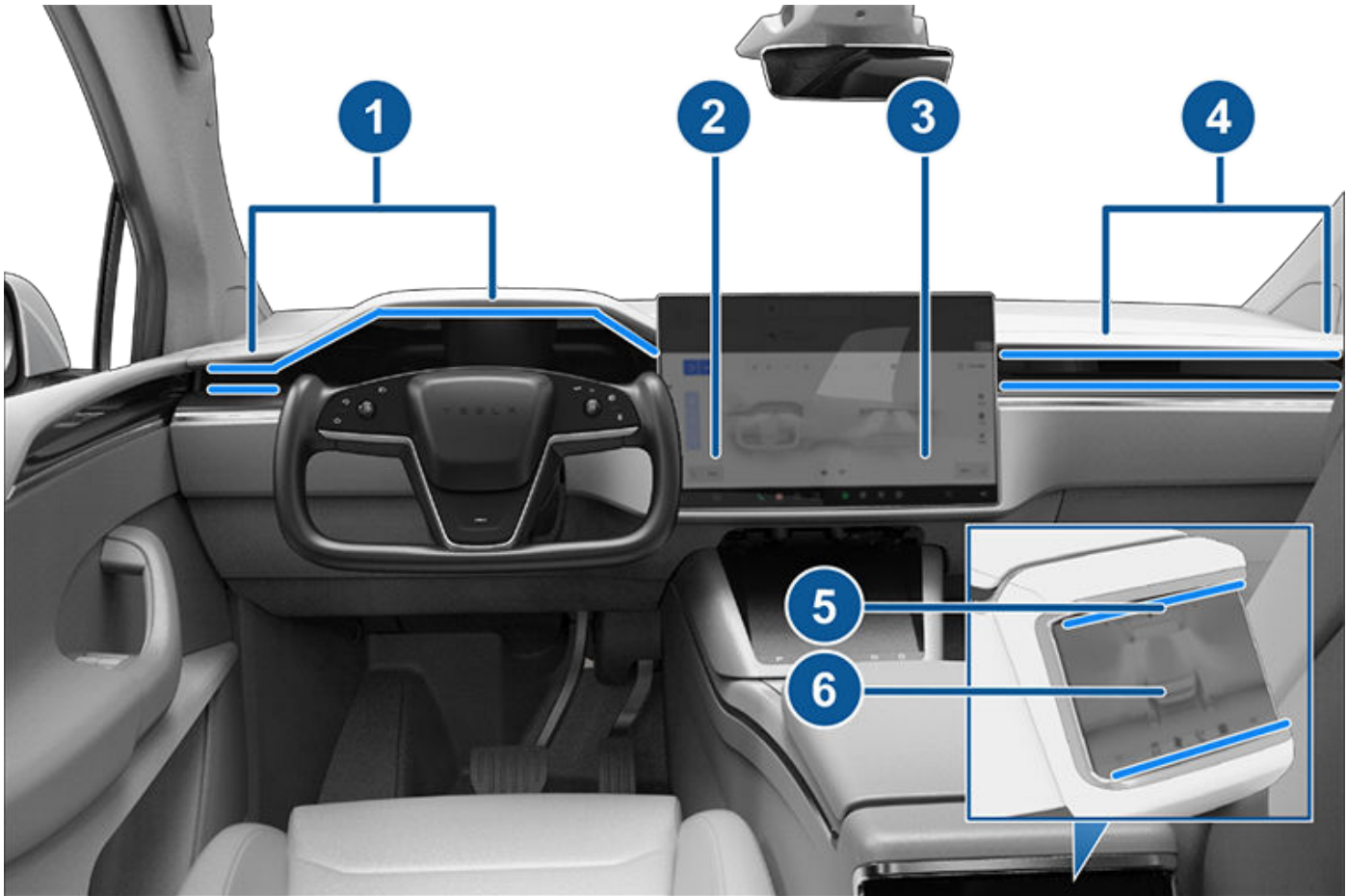

1. Luftutsläpp på förarsidan
2. Reglage på förarsidan
3. Reglage på passagerarsidan
4. Luftutsläpp på passagerarsidan
5. Bakre ventilationsöppningar
6. Bakre reglage



Med hjälp av pekskärmarna kan du välja exakt vart du vill styra luften som strömmar från det här luftutsläppet vid uppvärmning eller nedkylning av kupén. När luftutsläppet i ansiktshöjd är igång kan du justera luftflödets riktning från respektive utsläpp. Tryck och dra de strålande luftvägarna från motsvarande luftutsläpp på pekskärmen för att justera luftflödets riktning. Luften flödar i en enda ström när den är centrerad, och delas upp i speglade luftströmmar när luft riktas utåt eller inåt från mitten av luftutsläppet.

ANM: När luften från ett luftutsläpp delas i två separata luftflöden är luftflödet i vardera riktningen inte lika starkt som när all luft flödar i en enda riktning.

ANM: Luft från utsidan dras in i Model X genom grillen framför vindrutan. Håll grillen fri från blockeringar som löv och snö.

Luftfilter för kupén

Model X har ett eller flera luftfilter som hindrar att pollen, industriutsläpp, vägdamm och andra partiklar tränger in genom luftutsläppen.

ANM: Kupéns luftfilter måste bytas ut regelbundet. Se [Serviceintervall på sidan 208](#).



Bästa praxis i kallt väder

Följ bästa praxis för att garantera att Model X ger dig den bästa möjliga upplevelsen av ditt ägarskap i riktigt kalla väderförhållanden.

Innan du kör

När snö och is ansamlas på fordonet kan rörliga delar som dörrhandtag, fönster, speglar och torkare frysa fast. I syfte att uppnå maximal räckvidd och bästa prestanda är det bra att värma upp kupén och batteriet innan du kör. Det finns flera sätt att göra det på:

- Tryck på **Reglage > Schemalägg** (finns både på laddnings- och klimatanläggningsskärmen) för att ange en tidpunkt när du vill att fordonet ska vara körklart (se [Schemalagd förkonditionering och laddning på sidan 202](#)).
- Navigera i mobilappen till **Klimat** och välj vilken temperatur du vill värma kupén till. Det värmer också högspänningsbatteriet efter behov.
- Navigera till **Klimat > Avfrost bilen** i mobilappen för att smälta snö, is och frost på vindrutan, laddningsuttaget, fönstren och speglarna. Det värmer också högspänningsbatteriet efter behov.

ANM: Tesla rekommenderar att klimatinställningar aktiveras minst 30–45 minuter före avresa (se [Använda klimatreglagen på sidan 171](#)). Förvärmningstiderna beror på utomhustemperaturen och andra faktorer. Mobilappen skickar en avisering när fordonet har nått önskad förkonditioneringstemperatur.

Laddkontakt

Om laddningsuttagets spärr fryser fast och en laddningskabel fastnar i laddningsuttaget ska du försöka lossa laddningskabeln manuellt. Se [Lossa laddningskabeln manuellt på sidan 200](#).

I extremt kallt väder eller isiga förhållanden kanske ladduttagets spärr fryser fast. Om du inte kan ta bort eller sätta i laddningskabeln eller om Supercharging inte fungerar på grund av att spärren har fryst fast, ska du använda inställningen **Avfrost bilen** i mobilappen. Det här gör att isen på laddningsuttagets spärr smälter så att du kan ta bort eller sätta i laddningskabeln.

Du kan även förhindra att laddningsuttagets spärr fryser fast genom att använda inställningarna för **Schemalägg** (se [Schemalagd förkonditionering och laddning på sidan 202](#)).

ANM: Om laddningsuttagets spärr har frusit fast kanske den inte låser fast laddningskabeln, men nätladdning kan fortfarande ske i långsammare takt även om spärren inte låser.

Laddning

När du använder Reseplaneraren (i förekommande fall) för att navigera till en Tesla-laddningsplats förvärmer Model X högspänningsbatteriet för att säkerställa att batteriet har en optimal temperatur och är klart för laddning när du kommer till laddningsplatsen. Det minskar laddningstiden. Se ([Reseplanerare på sidan 186](#)).

ANM: Tesla rekommenderar att Reseplaneraren används för att navigera till en laddningsplats under minst 30–45 minuter före ankomst för att säkerställa optimal batteritemperatur och optimala laddningsförhållanden. Du bör förkonditionera batteriet före körningen om det tar mindre än 30–45 minuter att åka till laddningsplatsen (se [Innan du kör på sidan 178](#)).

ANM: Värmesystemet kan producera ånga under vissa förhållanden om fordonet är utrustat med en värmepump (för att avgöra om fordonet har en värmepump trycker du på **Reglage > Programvara > Ytterligare fordonsinformation**). Luktfri ånga kan till exempel komma från fordonets framdel när du laddar vid en Supercharger i kalla temperaturer. Detta är normalt och inget att oroa sig för.

Fönster

Gå till **Klimat** i mobilappen och välj **Avfrost bilen** som bidrar till att smälta snö, is och frost på vindrutan, fönstren och speglarna.

I kallt väder justerar Model X automatiskt fönstrens position något för att göra det enklare att öppna dörrar.

ANM: För att undvika att krossa en ruta, anslut alltid till en extern låg spänning-strömkälla innan en dörr öppnas när fordonet inte har någon strömförsörjning.

Schemalägg service i mobilappen så att Tesla kan anbringa en vattenavvisande beläggning på sidofönstren och bakrutan (inte framrutan) mot en nominell avgift.

Speglar

Om du väntar dig isbildning när du parkerar ska du stänga av **Automatisk infällning av backspeglar**. Tryck på **Reglage > Automatisk fällning**. Is kan förhindra att sidospeglarna fälls in eller ut.

ANM: Sidospeglar värms automatiskt upp efter behov under förkonditionering eller när den bakre defrosteren är aktiverad.

Torkare

Om du väntar dig snö eller isbildning när du parkerar ska du trycka på **Reglage > Service > Serviceläge för vindrutetorkare**. Då förs torkarna upp mot vindrutan så att de kan avfrostas när vindrutan avfrostas (se [Torkare och spolare på sidan 99](#)). Du kan också aktivera torkarnas defroster (i förekommande fall). Se [Använda klimatreglagen på sidan 171](#).



Däck och snökedjor

Använd vinterdäck för att ge bättre grepp under snöiga och isiga vägförhållanden. Du kan köpa vinterdäck i Tesla-butiken (se [Däcktyp för säsong på sidan 214](#)).

Snökedjor ger ytterligare grepp när du kör under snöiga eller isiga förhållanden. Kontrollera lokala bestämmelser för att se om snökedjor rekommenderas eller krävs under vintermånaderna. Se [Använda snökedjor på sidan 215](#) för mer information.

Fordonets däcktryck sjunker i kalla temperaturer. Pumpa däcken innan du kör om indikatorlampan för TPMS tänds. Däcktrycket sjunker med en PSI för varje 6 °C som utomhustemperaturen sjunker (se [Skötsel och underhåll av däck på sidan 210](#)). Rätt däcktryck bidrar till att skydda däcken från gropar och räckvidden förbättras när de hålls korrekt pumpade.

Under körning

Kallt väder kan öka energiförbrukningen därför att mer ström krävs för att köra samt för uppvärmning av kupén och batteriet. Följ dessa förslag för att minska energiförbrukningen:

- Använd sätesvärmarna för att hålla dig varm. Sättesvärmarna förbrukar mindre energi än kupévärmaren. Att sänka temperaturen i kupén och använda sättesvärmarna minskar energiförbrukningen (se [Använda klimatreglagen på sidan 171](#)).
- Köra saktare och undvika upprepade, snabba accelerationer.
- Du kan förbättra effektiviteten på uppvärmningen av kupén genom att minska valt accelerationsläge (se [Accelerationslägen på sidan 109](#)). Det här gör att värmepumpssystemet tar tillvara på mer av batteri värmen för att värma kupén effektivare, istället för att upprätthålla batteriets förmåga att leverera topprestanda vid accelerationer. Detta är till hjälp för att maximera effektiviteten vid körning i kallt väder. Observera att när accelerationsläge ökas tar det tid för batteriet att värmas upp innan det högre accelerationsläget blir tillgängligt.

Regenerativ bromsning

Regenerativ bromsning kan vara begränsad om batteriet är för kallt. Vartefter du fortsätter köra värms batteriet upp och den regenerativa kraften ökar (se [Regenerativ bromsning på sidan 101](#)).

ANM: Begränsad regenerativ bromsning kan undvikas om du ger fordonet tillräckligt med tid för förkonditionering eller använder **Schemalägg** för att förkonditionera Model X före avresetiden (se [Schemalagd förkonditionering och laddning på sidan 202](#)).

ANM: Om du bytt till vinterdäck kan den regenerativa bromskraften tillfälligt minska men efter en kort tids körning kalibrerar Model X om för att korrigera det. Tryck på **Service** > **Hjul och däck** > **Däck** för att välja vinterdäck och påskynda den här processen.

Kallt batteri



En blå snöflingeikon visas på instrumentpanelen när en del av batteriets lagrade energi inte är tillgänglig på grund av kallt batteri. Andelen tillgänglig energi visas i blått på batterimätaren. Regenerativ bromsning, acceleration och laddningstakt kan vara begränsade. Snöflingeikonen släcks när batteriet är tillräckligt varmt.

Efter körning

Lämna Model X ansluten när den inte används. Det gör att laddningssystemet snarare än själva batteriet används för att hålla batteriet varmt (se [Information om högspänningsbatteri på sidan 194](#)).

Schemalagd förkonditionering

När fordonet är parkerat använder du inställningarna för **Reglage** > **Schemalägg** som finns både på laddnings- och klimatanläggningsskärmen för att ange en tidpunkt när du vill förkonditionera Model X (se [Schemalagd förkonditionering och laddning på sidan 202](#)). Du kan även använda **Schemalägg** för att förhindra att laddningsuttagets spärr fryser fast. Fordonet avgör lämplig tid att börja förkonditioneringen så att kupén och batteriet är varma vid din planerade avresetid.

Tesla rekommenderar att du schemalägger laddning i samband med förkonditioneringen för att säkerställa att fordonet har tillräckligt med energi för körningen. Om Model X inte är ansluten fungerar förkonditionering men endast om batteriets laddningsnivå är högre än 20 %.

Förvaring

Om du lämnar Model X parkerad under en längre tidsperiod ska du koppla fordonet till en laddare för att förhindra förlust av normal räckvidd och hålla en optimal batteritemperatur. Fordonet tål att vara anslutet hur länge som helst.

När den inte används går Model X in i viloläge för att bevara energi. Begränsa antalet gånger du kontrollerar fordonets status i mobilappen, då detta automatiskt väcker fordonet och sätter igång normal energiförbrukning.



Följ bästa praxis för att garantera att Model X ger dig den bästa möjliga upplevelsen av ditt ägarskap i varma omgivningsförhållanden.

Innan du kör

Det finns flera sätt att förbereda ditt fordon för en körning så att du inte behöver kliva in i ett redan varmt fordon:

- Förkonditionera kupén genom att ändra riktning på luftflödet från ventilerna och slå på eller av sätesvärmarna. Navigera i mobilappen till **Klimat** och välj vilken temperatur du vill kyla ned kupén till.
- Tryck på **Schemalägg** som finns både på laddnings- och klimatanläggningsskärmen för att ange en tidpunkt när du vill att fordonet ska vara körklart (se [Schemalagd förkonditionering och laddning på sidan 202](#)).
- Aktivera **Kupéöverhettningsskyddet** som förhindrar att kupén blir för varm vid varma förhållanden.
- Navigera i mobilappen till **Reglage** för att öppna fönstren.

ANM: Tesla rekommenderar att klimatinställningar aktiveras minst 30–45 minuter före avresa (se [Använda klimatreglagen på sidan 171](#)). Förvärmningstiderna beror på utomhustemperaturen och andra faktorer. Mobilappen skickar en avisering när fordonet har nått önskad förkonditioneringstemperatur.

Efter körning

Lämna Model X ansluten när den inte används, särskilt om du använder förkonditionering eller kupéöverhettningsskyddet. Det gör att laddningssystemet snarare än själva batteriet används för att upprätthålla en behaglig temperatur (se [Information om högspänningsbatteri på sidan 194](#)). Det finns dessutom flera sätt att minimera en het kupé:

- Innan du lämnar fordonet (till exempel vid ett ärende) kan du använda Hundläget för att hålla kupén sval för husdjur eller livsmedel. Se [Behåll klimatanläggningen på, Hund och Camping på sidan 173](#) för mer information.
- Tesla rekommenderar att du stänger av luftkonditioneringen cirka 30 sekunder innan du trycker på Park för att minska bildandet av pölar under fordonet.
- Parkera i skuggan för att sänka energiförbrukningen och hålla kupén svalare.
- Använd ett solskydd (som kan köpas i Tesla-butiken) om du måste parkera i solen utomhus.
- När du har parkerat ska du koppla in Model X och **Schemalägga** din laddning. Fordonet avgör lämplig tid att börja ladda så att det är klart under låglastperioder. Kupén och batteriet förbereds också till din angivna avresetid. För mer information, se [Schemalagd förkonditionering och laddning på sidan 202](#).

Laddning

När du använder reseplaneraren eller navigerar till en Supercharger-station förbereder fordonet automatiskt batteriet för den effektivaste laddningen. I extrem hetta kanske du inte ser meddelandet att fordonet förkonditionerar batteriet medan det navigerar till en Supercharger-station, men det förbereder ändå batteriet på laddning.

ANM: Tesla rekommenderar att Reseplaneraren används för att navigera till en laddningsplats under minst 30–45 minuter före ankomst för att säkerställa optimal batteritemperatur och optimala laddningsförhållanden. Du bör förkonditionera batteriet före körningen om det tar mindre än 30–45 minuter att åka till laddningsplatsen (se [Innan du kör på sidan 178](#)).

Lämna om möjligt fordonet anslutet till en laddare när det inte används, även i varmt väder, särskilt om förkonditionering eller kupéöverhettningsskyddet används.

Förvaring

Om du lämnar Model X parkerad under en längre tidsperiod ska du koppla fordonet till en laddare för att förhindra förlust av normal räckvidd och hålla en optimal batteritemperatur. Fordonet tål att vara anslutet hur länge som helst.

När den inte används går Model X in i viloläge för att bevara energi. Begränsa antalet gånger du kontrollerar fordonets status i mobilappen, då detta automatiskt väcker fordonet och sätter igång normal energiförbrukning.



Kartöversikt

Pekskärmen visar alltid en karta (utom när Model X har växlats till backläge).

Använd fingrarna för att interagera med kartan:

- Flytta kartan genom att hålla ett finger på den och dra den i valfri riktning.
- Roter kartan genom att hålla ned och vrida två fingrar på den i valfri riktning.
- Dra isär eller nyp ihop två fingrar för att zooma in eller ut på kartan.

ANM: När du roterar eller flyttar kartan spåras inte din nuvarande plats längre. Meddelandet Spårning är avaktiverad visas kort bredvid kartorienteringsikonen och ikonen blir grå. För att återaktivera spårning trycker du på kartans orienteringsikon och väljer Norr uppåt eller Färdriktning uppåt.

ANM: Kartan zoomar in och ut automatiskt när en navigeringsrutt är aktiv.

Ändra kartans orientering genom att växla mellan följande alternativ:



Norr uppåt: Norr är alltid överst på skärmen.



Färdriktning uppåt: Riktningen du kör i är alltid överst på skärmen. Kartan roterar när du ändrar riktning. Den här ikonen har en integrerad kompass som visar färdriktningen.

ANM: Om du trycker på den här ikonen medan du navigerar till en destination visas ruttöversikten.



Ruttöversikten är tillgänglig när du navigerar till en destination och visas när du expanderar den detaljerade köransvisningslistan (genom att svepa nedåt). När du döljer den detaljerade köransvisningslistan genom att dra den uppåt visar kartan den tidigare valda orienteringen.

Kartvisning

När Model X är i parkeringsläget visas följande ikoner på kartan så att du kan anpassa typen av information som visas på kartan. Tryck var som helst på kartan för att få åtkomst till följande ikoner när du kör (de försvinner efter några sekunder).



Satellitbilder (om utrustad med premiumanslutning).



Trafikförhållanden (om utrustad med premiumanslutning).



Kartdetaljer (som intressanta platser).

Fäst en nål på kartan genom att trycka och hålla ned fingret på en önskad destination. När du placerar ett markeringsstift eller trycker på ett befintligt markeringsstift, centreras den valda platsen på kartan och ett popup-fönster visar information om platsen. Från det här popup-fönstret kan du navigera till platsen och lägga till eller ta bort platsen från din lista med favoritdestinationer (se [Hem, arbete och favoritdestinationer på sidan 183](#)).



Laddningsplatser. Visa en popup-lista som innehåller staden och avståndet till de olika laddningsstationerna på kartan. Laddningsplatser är till exempel Tesla Superchargers, laddningsstationer på destinationen, snabbaddningsstationer från tredje part och offentliga laddningsstationer som du har använt tidigare. Se [Laddningsplatser på sidan 184](#). Tryck på blyxtikonerna på popup-listan för att filtrera på typer av laddare baserat på maximal effekt.

ANM: På vissa marknader visas snabbaddningsstationer från tredje part också på kartan som gråa stift när du visar laddningsstationer.

Navigationsinställningar

ANM: Tillgängliga inställningar varierar beroende på marknadsregion och fordonets konfiguration.



Navigeringsinställningsikonen visas när du trycker på ... och har startat navigeringen till en destination.

ANM: Du kommer även att navigeringsinställningar genom att trycka på **Reglage > Navigering**.

Tryck på navigeringsinställningsikonen för att anpassa navigeringssystemet utifrån dina önskemål (tillgängliga inställningar varierar beroende på marknadsregion och fordonets konfiguration):



Kartor och navigering

- **Ruttvägledning:** Tryck på **Röst** för att aktivera uppläsning av navigeringsanvisningar.
- Tryck på **-** eller **+** för att höja eller sänka volymen på de muntliga navigeringsinstruktionerna. Om du minskar den helt till vänster eller trycker på högtalarikonen stängs instruktionerna av. Du kan också stänga av/slå på navigeringsinstruktionerna genom att trycka på högtalarikonen. Denna volyminställning gäller endast navigeringssystemets muntliga anvisningar. Volymen för Media Player och telefonen ändras inte.

ANM: Volymen kan automatiskt justeras baserat på körhastighet och klimatinställningar.

ANM: Navigeringsinstruktioner är avstängda när ett samtal pågår på den parkopplade telefonen.

- Aktivera **Automatisk navigering** om du vill att Model X automatiskt påbörjar en navigeringsdestination när du sätter dig i fordonet. Destinationer förutspås baserat på ofta körda rutter, tid på dagen och kalenderposter (se [Automatisk navigering på sidan 183](#)).
- Aktivera **Reseplanerare** (om den är tillgänglig i din marknadsregion) för att lägga till Supercharger-stationer efter behov. Supercharger-stationer läggs till i navigeringsrutten med målet att minska den tid du tillbringar med att köra och ladda (se [Reseplanerare på sidan 186](#)).
- Aktivera **Undvik trafik** för att automatiskt omdirigeras för att undvika mycket trafik och för att få de aktuella trafikförhållanden längs navigeringsrutten, om det är tillgängligt i din marknadsregion (se [Undvik trafik på sidan 185](#)).
- Tryck på **Undvik färjor** för att automatiskt omdirigeras för att undvika färjor.
- Tryck på **Undvik vägtullar** för att automatiskt omdirigeras för att undvika vägtullar om så är möjligt.

Navigering till en destination

Navigera till en destination genom att trycka på sökfältet i hörnet av kartan och ange en destination, skicka destinationen från din telefon eller använd ett röstkommando (se [Röstkommandon på sidan 20](#)) för en adress, ett landmärke, ett företag eller liknande. Om destinationen du väljer har andra destinationer inom samma område (till exempel terminaler på en flygplats) kan du också välja en underdestination.

Tryck på sökfältet för olika alternativ:

- Uppdatera en sökning när du zoomar in eller drar till ett annat område av kartan genom att trycka på **Sök i detta område** när du uppmanas (om det är tillgängligt i din marknadsregion).
- Välj en sparad plats för **Hem** eller **Arbete** (se [Hem, arbete och favoritdestinationer på sidan 183](#)).
- Välj en destination för **Laddning** (se [Laddningsplatser på sidan 184](#)).

- Välj från en av de **Senaste** destinationerna (den senaste destinationen visas högst upp).
- Välj en destination som du har markerat som **Favorit** (se [Hem, arbete och favoritdestinationer på sidan 183](#)).
- En populär restaurang när du är **Hungrig** eller en populär destination (som museum och nöjesparker) när du känner dig **Tursam** (se [Tursam och Hungrig på sidan 183](#)).

ANM: Du kan fjärrstarta navigering på din IOS®- eller Android™-enhet genom att använda "dela"-funktionen på enheten då du aktiverat Teslas mobilapp.

När du angivit en plats zoomas pekskärmen ut för att ge en överblick över rutten du ska färdas och visar en detaljerad köransvingslista. Beräknad ankomsttid, körtid och körsträcka visas längst ned i köransvingslistan. Observera följande om den detaljerade köransvingslistan:

- Batteriikonen i köransvingslistan ger en visuell återgivning av en uppskattning av hur mycket energi du kommer att ha kvar när du når din destination, och hur mycket som finns kvar efter en returresa tillbaka till din nuvarande plats. Se [Beräkna energianvändningen på sidan 185](#).
- Om du måste ladda batteriet för att nå din destination och reseplaneraren är aktiverad (om tillgänglig i din marknadsregion) läggs Supercharger-stationer automatiskt till i navigeringsrutten (se [Reseplanerare på sidan 186](#)).
- Om du inte kommer att ha tillräckligt med energi för att nå din destination och det inte finns någon Supercharger längs rutten får du en varning om att laddning krävs för att nå din destination.
- Varje sväng föregås av avståndet till manövern.
- För att se hela listan kan du behöva dra den uppåt.
- Tryck längst upp i listan för att minimera den.

Medan navigeringen pågår håller kartan reda på din position och visar den aktuella delen av din resa. Du kan visa hela rutten när som helst genom att svepa nedåt för att expandera den detaljerade köransvingslistan eller trycka på ruttöversiktsikonen.

Nedanför den detaljerade köransvingslistan finns en förloppsindikator som visar hur nära du är din destination eller ditt nästa stopp. Om Undvik trafik är aktiverat visar förloppsindikatorn också aktuella trafikförhållanden längs rutten (se [Undvik trafik på sidan 185](#)).

För att stoppa navigeringen trycker du på **Avbryt** längst ned i hörnet på den detaljerade köransvingslistan. Svep åt höger på platsförslaget eller håll ned platsen för att snabbt ta bort några av de senaste navigeringssökningarna.

ANM: Om ingen dataanslutning är tillgänglig kan du navigera till valfri plats med ombordkartorna, men du måste ange platsens exakta och fullständiga adress.



Om du har aktiverat **Navigering med autopilot** (om det är tillgängligt i din region) kan du starta funktionen för navigeringsrutt genom att trycka på **Navigering med autopilot** i den detaljerade köransvingslistan (när funktionen är aktiv är ikonen blå). **Navigering med autopilot** gör automatiskt filbyten och styr Model X på en motorväg, längs en navigeringsrutt. Mer information finns i [Navigering med autopilot på sidan 130](#).

Välja en alternativ rutt

Beroende på marknadsregion och fordonskonfiguration är eventuellt inte den här funktionen tillgänglig på ditt fordon. Ditt fordon måste vara utrustat med premiumslutning.

Efter att du har angett en destination med ett stopp visas upp till tre alternativa rutter på kartan. Det här gör det enkelt att jämföra totala restider och trafikinformation för varje rutt. Om du inte trycker på en föredragen rutt inom tidsgränsen väljs den snabbaste ruten automatiskt.

Lägga till stopp på en rutt

Efter att du angett en destination ändrar du ruten genom att lägga till, ta bort eller ordna om stopp. Tryck på de tre prickarna längst ner i den detaljerade köransvingslistan för att visa alternativ för att redigera ruten.



Med **Lägg till stopp** kan du lägga till stopp genom att söka efter en plats eller lägga till Hem, Senaste eller Favoritdestinationer. Du kan även lägga till ett stopp genom att trycka på en kartnål på kartan och välja **Lägg till** på popup-fönstret.



Med **Redigera stopp** kan du ställa in en komplicerad resa genom att lägga till eller ta bort stopp på ruten. Dra och släpp stopp genom att trycka på motsvarande skylt för att ändra din resa.

Du kan även använda Tesla-mobilappen för att ändra ruten (om det är tillgängligt i din marknadsregion). I Tesla-mobilappen går du till **Platser > Navigera** och anger en destination. Tryck på **Ändra resan > Lägg till stopp** för att ändra ruten och tryck sedan på **Skicka till bil** för att dela resan med ditt fordon.

ANM: Version 4.27.5 eller senare av Tesla-mobilappen krävs.

Automatisk navigering

ANM: *Automatisk navigering kanske inte finns tillgänglig i alla marknadsregioner eller på alla fordonskonfigurationer.*

Med automatisk navigering kan du navigera till den destination som det förväntas att du vill nå, när du sätter dig i fordonet. Om telefonens kalender är synkroniserad med Model X och kalendern innehåller en händelse som inträffar inom två timmar från det att du sätter dig i fordonet, föreslår automatisk navigering platsen där händelsen inträffar som destination (om händelsen innehåller en giltig adress).

Dessutom kommer automatisk navigering att navigera till din inställda jobbdestination om du är hemma och kör en vardag (måndag–fredag) någon gång mellan kl. 05.00 och 11.00 (se [Hem, arbete och favoritdestinationer på sidan 183](#)). Om du befinner dig på arbetet mellan kl 15.00 och 23.00 kan automatisk navigering navigera till din inställda hemmaplats.

Aktivera automatisk navigering genom att trycka på **Reglage > Navigering > Automatisk navigering**. Telefonens kalender måste vara synkroniserad till Model X och händelsen måste ha en unik och giltig adress (se [Telefon, kalender och konferenssamtal på nätet på sidan 82](#)).

ANM: Navigeringsinstruktioner som du anger manuellt eller skickar till Model X åsidosätter ruten som föreslagits av automatisk navigering.

Tursam och Hungrig

ANM: *Funktioner kanske inte finns tillgängliga i alla marknadsregioner eller på alla fordonskonfigurationer.*

Utöver att navigera till en plats du väljer, kan Model X även föreslå en plats i närheten baserat på om du känner dig **Hungrig** eller **Tursam**. Välj **Hungrig** eller **Tursam** på navigeringssökfältet. **Hungrig** föreslår en lista över populära restauranger medan **Tursam** föreslår en lista över populära resmål (såsom museum och nöjesfält). När du hittat ett intressant resmål trycker du på **Navigera** för att fortsätta till resmålet.

Funktionen kräver att du har senaste versionen av navigeringskartorna. Hämta dessa genom att ansluta Model X till Wi-Fi och tryck på **Reglage > Programvara** där du kan se om en uppdatering finns tillgänglig (se [Kartuppdateringar på sidan 186](#)).

Hem, arbete och favoritdestinationer

Om du ofta kör till en viss plats lägger du till den som en favorit för att slippa ange platsens namn eller adress varje gång. När du lägger till en destination som favorit kan du enkelt navigera till den genom att trycka på navigeringssökfältet, sedan på **Favoriter** och sedan välja den i listan med favoritdestinationer.



För att lägga till en destination i din favoritlista trycker du på dess markeringsstift på kartan och trycker sedan på stjärnikonen i popup-fönstret som visas. Ange ett namn (eller använd standardnamnet) och tryck på **Lägg till i favoriter**. Stjärnan blir fylld och destinationen läggs till i favoritlistan.



Kartor och navigering

För att ta bort en destination från listorna Senaste eller Favoriter trycker du på och håller ned destinationen ett kort tag tills en **X**-ikon visas. Tryck sedan på **X** för att ta bort den från listan.

Hem och **Arbete** visas också i navigeringssökfältet. Tryck för att ställa in adresser för de här platserna. När du har angett en adress trycker du på **Spara som hem** eller **Spara som arbete**. Sedan kan du trycka på dessa genvägar när du vill navigera hem eller till jobbet.

För att ändra motsvarande adress trycker du på och håller in ikonen för **Hem** eller **Arbete**. En popup-ruta visas där du kan ange en ny adress och **Spara som hem** eller **Spara som arbete**. När du väl har sparat en plats som hem eller arbetsplats kan Model X föreslå att du kör med navigeringen till arbetet på morgnarna och hem på kvällarna, samt meddela en beräknad körtid beroende på den aktuella trafiksituationen. Se [Automatisk navigering på sidan 183](#). Tryck på **Rensa hem** eller **Rensa arbete** för att ta bort de associerade adresserna helt. Model X kan uppmana dig att spara en plats som ditt hem eller din arbetsplats baserat på ditt användningsmönster.

Vi rekommenderar att du tar bort dina hem- och arbetsplatser av säkerhetsskäl om du säljer, överför ägandeskapet av eller låter andra köra din Model X. Du kan ta bort dem individuellt eller så kan du utföra en fabriksåterställning för att radera alla personuppgifter (tryck på **Reglage > Service > Fabriksåterställning**).

Laddningsplatser

För att visa laddningsplatser på kartan trycker du på kartans sökfält och sedan på **Laddning**. Laddningsplatser visas i en lista (med den närmaste laddningsplatsen högst upp i listan) och representeras av markeringsstift på kartan. Tryck på ett stift för att få mer information, starta navigera till eller markera som en favoritplats.

Tryck på blyxtikonerna för att specificera typer av laddningsplatser som du vill ska inkluderas på kartan (som standard visar kartan endast Superchargers):



Tryck för att inkludera lågeffektstationer på upp till 70 kW, till exempel laddningsstationer på destinationen.



Tryck för att inkludera laddare med hög effekt över 70 kW.

ANM: Kartan visar endast CCS Supercharger-stationer om fordonet har laddningskapacitet för CCS. När du trycker på Supercharger-kartnålen visas ett popup-fönster med information om en CCS-adapter behövs för att ladda fordonet.

ANM: Snabbladdningsstationer från tredje part inkluderas i vissa marknadsregioner som mörkgråa stift när du väljer att visa alla laddningsstationer på kartan.

Laddningsstiftet ger förutspådd status för laddningsstationen. Tryck på stiftet för att visa mer information.



Supercharger-stationen är i drift och numret på stiftet anger förutspått antal tillgängliga Supercharger-laddare vid ankomst.

ANM: En Supercharger-station som ligger längs din nuvarande navigeringsrutt är svart (eller vit om pekskärmen är i nattläge).



Supercharger-stationen förutspår många användare. Du kan behöva vänta före laddning.



Supercharger-stationen kan vara aktiv med reducerad kapacitet.



Supercharger-stationen kan vara stängd.



Supercharger-stationen har inte tillgängliga uppgifter men bör vara aktiv.



Stationen är antingen en laddningsstation på destinationen, en tredjeparts snabbladdare eller en allmän laddningsstation som du använt tidigare. Tryck på den för att visa mer information, såsom begränsningar för användning och tillgänglig laddningsströmstyrka.

ANM: När kartan zoomats ut och det finns mer än en laddningsstation på destinationen i ett område är stiftet runt och du ser antalet stationer. Tryck på stiftet för att zooma in. Därefter kan du trycka på enskilda stift för närmare information om en specifik station.

Tryck på ett stift för en laddningsplats så visas ett popup-fönster på vilket du kan:

- Se den exakta platsen och det ungefärliga avståndet till den från din plats.
- Se vilken service som finns på laddningsplatsen, t.ex. toaletter, restauranger, nattlogi, shopping och Wi-Fi. Tryck på serviceikonen på Supercharger-stationens popup-fönster om du vill söka efter den tillhörande servicen i närområdet.
- Tryck på pilikonen om du vill navigera till laddningsplatsen.



ANM: Vid navigering till en Supercharger-station (eller en snabbladningsstation från tredje part på vissa marknader) förvärmer Model X batteriet för att förbereda det för laddning. Detta säkerställer att du anländer med optimal batteritemperatur för att minska den tid det tar att ladda. I vissa fall (såsom vid kall väderlek) är det normalt att motor och komponenter låter, då de värmer batteriet (se [Laddning på sidan 178](#)).

- Se hur välbesökt en Supercharger-station vanligtvis är vid olika tidpunkter under en dag och även motsvarande laddnings- och tomgångsavgifter (se [Superchargeravgifter på sidan 200](#)).

Beräkna energianvändningen

Model X hjälper dig att bedöma ditt laddningsbehov genom att beräkna den mängd energi du kommer att förbruka tills du når din destination. Under navigering ser du beräkningen på kartan bredvid batterikonerna i listan med detaljerade köransvisningar (se [Navigering till en destination på sidan 182](#)). När listan med detaljerade köransvisningar är komprimerad trycker du längst upp i listan för att expandera den.

Beräkningen för hur mycket energi som du kommer att använda är en uppskattning baserat på körstil (bland annat beräknad hastighet) och miljöfaktorer (till exempel vindhastighet, vindriktning, nuvarande temperatur, temperaturprognoser, luftdensitet och luftfuktighet). Model X lär sig kontinuerligt hur mycket energi som förbrukas medan du kör så precisionen ökar över tid. Model X beräknar energiförbrukningen baserat på körstilen för det specifika fordonet. Om du till exempel kör aggressivt under en tidsperiod kommer framtida beräkningar baseras på en högre energiförbrukning. Några av faktorerna som energiförbrukningen baseras på (till exempel temperaturprognoser och vindhastighet) är endast tillgängliga när Model X har internetanslutning.

ANM: Om du köper ett begagnat Tesla-fordon rekommenderas du att utföra en fabriksåterställning (**Reglage > Service > Fabriksåterställning**) för att se till att den beräknade energiförbrukningen är så exakt som möjligt.

Energianvändningen övervakas och uppskattningen av återstående mängd energi vid resans slut uppdateras av Model X under hela rutten. En popup-varning visas på de detaljerade köransvisningarna i följande situationer:

- En gul varning visas när du har mycket lite energi kvar för att nå din destination vilket innebär att du bör köra sakta för att spara energi. Tips på hur du kan spara energi finns i [Uppnå maximal räckvidd på sidan 204](#).
- En röd varning visas om du måste ladda för att nå din destination.

Om du vill veta om du har tillräckligt med energi för en returreisa trycker du på batteriikonerna i den detaljerade köransvisningslistan för att visa en uppskattning av returresans energiförbrukning.

Undvik trafik

Model X läser av de aktuella trafikförhållandena och justerar automatiskt den beräknade kör- och ankomsttiden. Om den beräknade ankomsttiden förskjuts på grund av trafikförhållandena och en alternativruttt är tillgänglig kan navigeringssystemet dirigera om dig. Om du vill avvisa den alternativa rutten trycker du på meddelandet om omdirigering på pekskärmen. Du kan även ange det minsta antal minuter som måste sparas innan du blir omdirigerad. Aktivera eller avaktivera funktionen genom att trycka på **Reglage > Navigering > Undvik trafik**.

Om **Undvik trafik** är tillgängligt i din region och aktiverat visas ikoner för aktuella trafikförhållanden när de upptäcks längs navigeringsrutten (premiumanslutning krävs).

ANM: Trafikikonerna som stöds varierar beroende på region.



Med undantag för Frankrike: Visas när en fartkamera upptäcks. När du närmar dig fartkameran kan Model X också avge en ljudsignal. Om du vill aktivera den här funktionen trycker du på **Reglage > Navigering > Ljudsignal vid fartkamera**.



Endast Frankrike: Det kan förekomma en eller flera fartkameror eller en mängd andra faror vid körning. När du närmar dig fartkameran kan Model X också avge en ljudsignal. Om du vill aktivera den här funktionen trycker du på **Reglage > Navigering > Ljudsignal vid fartkamera**.



Visar stoppskyltar och trafikljus.



Informerar dig om den förväntade väntetiden tills ljuset slår om.



Endast USA: Visas när det är vägarbete längs vägen.



Reseplanerare

Med reseplaneraren (om den är tillgänglig i din region) kan du känna dig säker under långa resor. Om du behöver ladda fordonet för att nå destinationen visas resvägen till lämpliga Supercharger-stationer via reseplaneraren. Reseplaneraren väljer en rutt och ger laddningstider som minimerar tiden du tillbringar med att köra och ladda. För att aktivera reseplaneraren trycker du på kartans inställningsikon (se [Navigationsinställningar på sidan 181](#)), och tryck därefter på **Reseplanerare**.

När reseplaneraren är aktiverad och laddning krävs för att du ska nå din destination innehåller listan med detaljerade köranvisningar Supercharger-stationer och rekommenderad laddningstid vid varje Supercharger, samt en uppskattning av hur mycket energi som kommer att finnas kvar när du når Supercharger-stationen.

För att ta bort Supercharger-stationer och endast visa köranvisningar trycker du på **Ta bort alla laddningsstopp** nederst i listan med detaljerade köranvisningar. Om du tar bort laddningsstationer kan listan med detaljerade köranvisningar visa en varning om att du måste ladda batteriet för att nå din destination. För att lägga till Supercharger-stationer i listan med detaljerade köranvisningar trycker du på **Lägg till laddningsstopp**.

Under laddning vid en Supercharger visar laddningsskärmen hur lång tid som krävs för att köra till din nästa Supercharger-station eller till destinationen (om ingen ytterligare laddning krävs). Om du laddar kortare eller längre tid anpassas laddningstiden på nästa Supercharger-station därefter. Du kan också använda mobilappen för att se återstående laddningstid som krävs.

ANM: Vid navigering med Reseplaneraren till en Supercharger-station eller, på vissa marknader, en snabbbladdningsstation från tredje part kan Model X tilldela en viss mängd energi för att förvärma batteriet så att det har en optimal temperatur när du anländer till Supercharger-stationen eller snabbbladdningsstationen från tredje part. Det minskar laddningstiden (se [Laddning på sidan 178](#)).

Om reseplaneraren uppskattar att du inte kommer att ha tillräckligt med energi för din returresa, och det inte finns några Superchargers tillgängliga längs din rutt, visar reseplaneraren en varning överst i listan med detaljerade köranvisningar som informerar dig om att laddning krävs för att nå din destination.

ANM: Om en Supercharger-station längs din navigeringsrutt drabbas av en driftstörning, visar reseplaneraren ett meddelande och försöker dirigera om dig till en annan Supercharger-station.

Kartuppdateringar

Model X har automatiskt tillgång till uppdaterade kartor via Wi-Fi. För att säkerställa att du får dem ska du med jämna mellanrum ansluta Model X till ett Wi-Fi-nätverk (se [Wifi på sidan 79](#)). Ett meddelande visas på pekskärmen när nya kartor installeras.

Översikt

ANM: Mediaappar varierar beroende på marknadsregion, fordonskonfiguration, tillval och programvaruversion. Vissa av de beskrivna apparna kanske inte är tillgängliga i din marknadsregion eller så är de ersatta av andra appar.

Mediaspelaren visas på pekskärmen och används för att spela upp olika typer av media. Du kan dra mediaspelaren uppåt för att expandera den (vilket gör att du kan bläddra) och nedåt för att minimera den så att endast minispelaren visas. Den behändiga Minispelaren tar upp minst plats på pekskärmen. Den visar vad som spelas just nu och har bara grundläggande funktioner, som gäller vad som spelas upp. Du kan även dra mediaspelaren så att den visas till höger eller vänster på pekskärmen.

Strömningstjänster är endast tillgängliga när det finns en dataanslutning (till exempel Wi-Fi eller premiumslutning). Du kan använda ett Tesla-standardkonto för vissa medietjänster. För andra medietjänster kan du behöva ange inloggningsuppgifter den första gången du använder dem.

ANM: I stället för att starta en annan medieapp kan du ändra källan i mediaspelarfönstret genom att välja en källa i listrutan.



Radio: Välj från en lista med tillgängliga radiostationer eller tryck på det numeriska tangentbordet för att ställa in radion på en specifik frekvens. Tryck på någon av pilarna för att växla frekvens.

ANM: Radiostationer sorteras i alfabetisk ordning. Du kan ange urvalet av stationer genom att välja favoriter (se [Senaste och Favoriter på sidan 188](#)).



Bluetooth: Spela upp ljud från en Bluetooth-ansluten telefon eller USB-enhet (se [Spela medier från enheter på sidan 188](#)).

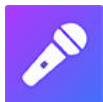

Caraoke (i förekommande fall): Sjung med tillsammans med olika låtar (se [Caraoke på sidan 188](#)).

ANM: Du kan visa eller dölja valfri medieapp/källa. Se [Mediainställningar på sidan 187](#).

Model X har stöd för följande mediaappar om de är tillgängliga i din region:

- Amazon Music
- Apple Music
- Apple Podcasts
- Audible
- LiveOne
- Spotify
- Tidal

- TuneIn
- YouTube Music

När du lyssnar på internetradio eller strömmande musiktjänster varierar de tillgängliga alternativen i mediaspelarfönstret beroende på vad du lyssnar på. Tryck på pilen för att gå vidare (eller bakåt) för att spela nästa (och i vissa fall föregående) station, avsnitt eller låt. Du kan även spela nästa/föregående med vänster rullningsknapp på fyrkantig ratt (eller ratt).

ANM: Du kan använda röstkommandon för att justera inställningar för media och önskemål, som volymkontroll, spela vissa låtar eller växla mediekälla (se [Röstkommandon på sidan 20](#)).

Volymkontroll

Volymen kan regleras genom att:

- Rulla på rullningsknappen på vänstra sidan av fyrkantig ratt (eller ratt) uppåt eller nedåt för att höja respektive sänka volymen. Detta justerar volymen för media, röstkommandon och telefonsamtal.
- Volymen kan justeras baserat på körhastighet och klimatinställningar.
- Tryck på pilarna <> som hör till högtalarikonen längst ned i hörnet på pekskärmen.
- Stäng av ljudet genom att trycka på den vänstra rullningsknappen. Tryck en gång till för att sätta på ljudet igen.
- Om du trycker på den vänstra rullningsknappen under ett telefonsamtal stängs både ljudet och mikrofonen av.

Mediainställningar

ANM: De tillgängliga inställningarna kan variera beroende på marknadsregion. En inställning kanske inte går att tillämpa på alla ljudkällor.



Tryck på inställningsikonen i mediaspelarens sökfält för att öppna ljudinställningarna.

Du kan justera dessa inställningar:

- **Ton:** Dra skjutreglagen för att justera baslådan och något av de fem frekvensbanden (bas, bas/mellanregister, mellanregister, mellanregister/diskant och diskant). Om du har premiumljud kan du få en mer engagerande ljudupplevelse genom att anpassa nivån av ljudimmersion med skjutreglaget enligt dina egna önskemål.
- **Balans:** Dra mittcirkeln till den plats i Model X där du vill fokusera ljudet.



- **Alternativ:** Ställ in extra funktioner. Du kan till exempel aktivera eller inaktivera **Dj-kommentarer**, **Barnförbjudet innehåll** och **Tillåt mobilstyrning**.
- **Källor:** Visar alla tillgängliga mediekällor och låter dig välja om du vill visa eller dölja varje källa. Du kan dölja mediekällor som du aldrig använder. När du dolt en mediekälla visas den varken i listrutan i mediaspelaren eller i appfältet när du trycker på appstartaren. Du kan återställa visningen av en mediekälla som dolts genom att gå tillbaka till den här inställningsskärmen.

Söka ljudinnehåll



Peka på förstöringsglasikonen i Media Player för att söka efter en speciell låt, skiva, artist, poddsändning eller station. Du kan även använda röstkommandon för att söka handsfree (se [Röstkommandon på sidan 20](#)).

Caraoke

ANM: Beroende på fordonets konfiguration och marknadsregion kan det hända att Caraoke inte finns tillgängligt i ditt fordon. För Caraoke krävs premiumanslutning.

Gå till mediaspelaren och välj listmenyn för att ändra mediekällan till Caraoke. Eller lägg till Caraoke som en app i appstartaren. Bläddra i urvalet av låtar och välj den som du vill sjunga med till. Tryck på mikrofonikonen för att aktivera eller avaktivera låtens huvudsångare. När mikrofonikonen är avaktiverad hörs endast låtens instrument och bakgrundssångare. Tryck på sångtextikonen (bredvid mikrofonikonen) för att aktivera eller avaktivera låtens sångtext.

⚠ VARNING: Läs aldrig sångtexter i Caraoke under körning. Du måste alltid ha god uppsikt över vägen och trafiken när du kör. Sångtexterna i Caraoke är endast avsedda för passagerare när fordonet körs.

Senaste och Favoriter

För det mesta källmaterialet visas Senaste och Favoriter längst upp för enkel åtkomst.



Tryck på ikonen **Favoriter** i mediaspelaren för att lägga till stationen, poddsändningen eller ljudfilen som spelas i din favoritlista.



Tryck på den markerade **Favoriter**-ikonen för att ta bort en favorit. Du kan även ta bort flera favoriter på en gång genom att utöka mediaspelaren en nivå och visa alla favoriter för det aktuella källmaterialet. Sedan trycker du och håller kvar på någon favorit. Ett **X** visas för alla favoriter och du kan trycka på **X**-ikonen för de favoriter du vill ta bort från favoritlistan.



Listan med senast spelade låtar uppdateras ständigt, så du behöver inte ta bort dem.

ANM: Låtar som spelas upp på FM-radiostationer (i förekommande fall) visas inte i senast spelade låtar.

Spela medier från enheter

USB-enheter

Anslut en flashenhet till en främre USB-port (se [USB-portar på sidan 12](#)). Tryck på **Mediaspelare > USB**, sedan trycker du på namnet på den önskade mappen. Model X känner endast igen flash-enheter vid medieuppspelning via USB-anslutning. För att spela upp medier från andra enhetstyper (till exempel en iPod) måste du ansluta enheten via Bluetooth (se [Bluetooth-enheter på sidan 188](#)).

ANM: Mediaspelaren kan ta emot USB-enheter med exFAT-formatering (NTFS stöds inte för närvarande).

ANM: Använd en USB-port på framsidan av mittkonsolen. USB-anslutningarna på konsolens baksida är endast avsedda för laddning.

Bluetooth-enheter

Parkoppla din Bluetooth-enhet till Model X (se [Bluetooth på sidan 80](#)) för att spela upp lagrade ljudfiler. Välj **Telefon**-läget i mediaspelaren, tryck på namnet för din Bluetooth-anslutna enhet och tryck sedan på **ANSLUT**.



Översikt

ANM: Underhållningsalternativen kan variera beroende på marknadsregion, tillverkningsdatum och fordonskonfiguration.



Biograf: Använd olika strömmade videotjänster (som Netflix, YouTube, Hulu osv.) när bilen är parkerad. Endast tillgängligt om Model X är ansluten till Wi-Fi eller har premiumanslutning och det finns tillgänglig mobiltäckning.



Arkad: Vill du spela? Du kan behöva använda knapparna på fyrkantig ratt (eller ratt) eller en Bluetooth- eller USB-styrenhet för att spela. Se [Spelkontroller och hörlurar på sidan 190](#).



Leklåda: Lek i leklådan när bilen är parkerad.



WARNING: Använd endast de här funktionerna när Model X är parkerad. Ha alltid god uppsikt över vägen och trafiken när du kör. Det är olagligt och väldigt farligt att använda dessa funktioner medan du kör.

ANM: Du kan även använda röstkommandon för att komma åt funktionerna (se [Röstkommandon på sidan 20](#)).

Leklåda

Bilens leklåda har funktioner som kan vara roliga att använda. Här är ett exempel på de olika funktionstyperna som finns i leklådan:

Välj ...	För att ...
Boombox	Om Model X är utrustad med ett system för fotgängarvarning kan du glädja fotgängare med en mängd olika ljud från fordonets yttre högtalare när fordonet är i parkeringsläge. Se Boombox på sidan 190 för mer information. ANM: Kontrollera den lokala lagstiftningen före användning av Boombox på offentliga platser.
Utsläpp	Man kan ha överraskande mycket skoj. Välj önskad pruttstil och säte. Använd blinkersen eller tryck på vänstra rullningshjulet när du är redo att "släppa lös" hysset. I de fordon som är lyckligt utrustade med ett system för fotgängarvarning kan du välja att sända ljudet utvändigt när fordonet är parkerat. Men vänta! Det roliga slutar inte där. Använd mobilappen och testa att sända ljudet utvändigt genom att trycka och hålla in någon av de fyra snabbreglageknapparna och välja fisknappen.
Ljusshow	Parkera ute, vrid upp volymen, veva ner rutorna och njut av showen. Schemalägg att ljuset visas vid en viss tidpunkt och anpassa låten för att överraska nära och kära. ANM: Ljusshow bör inte användas när bilen parkerats vid eller i närheten av allmän väg. I annat fall kan andra trafikanter bli distraherade. Det är förarens ansvar att kontrollera att användning av ljusshow är förenligt med lokal lagstiftning innan ljusshow aktiveras. ANM: Ljusshow har stöd för flera anpassade shower från ett USB-minne att uppleva och dela med andra (följ instruktionerna på skärmen).
Mars	Kartan visar din Model X som en rymdbil i det marsianska landskapet och rutan About Your Tesla visar SpaceX:s interplanetära rymdskepp.
Rainbow-laddkontakt	När Model X är låst och laddas trycker du på knappen på mobilkontakten tio gånger i snabb följd. Fiffigt, eller hur?
Romantik	Du kan inte rosta kastanjer över öppen eld i bilen men du kan fortfarande mysa till det med dina nära och kära vid den här virtuella eldstaden. På med musiken och låt romantiken flöda!



Biograf, arkad och leklåda

Skissblock	Kanalisera din inre Picasso. Visa vad du går för! Tryck på Publicera så skickas dina konstnärliga alster in till Tesla för bedömning.
TRAX	Det är aldrig för sent att förverkliga din dröm om att bli en världsberömd DJ. Med hjälp av TRAX kan du förvandla ditt fordon till din egen musikstudio. I parkeringsläget kan du välja mellan många olika instrument och unika klanger för att skapa nästa hitlåt. Mikrofon och headset ingår inte.
Svaret på den ultimata frågan om livet, universum och allting	Byt namn på fordonet till 42 (tryck på Reglage > Programvara och tryck på bilens namn). Nu ser du det nya namnet.
Färgsätta bilen	Ändra färgen på Model X på pekskärmen. Tryck på färgkartan bredvid bilnamnet och anpassa ytterfärg, ton och mycket mer.

Boombox

ANM: Bergsprängare är endast tillgängligt på fordon som har systemet för fotgängarvarning (PWS).

ANM: Kontrollera den lokala lagstiftningen före användning av Boombox på offentliga platser.

Med Boombox kan du spela upp ljud utanför fordonet via högtalaren för systemet för fotgängarvarning (PWS) när Model X är parkerad. Till exempel:

- **Spela aktuell media.**
- Använd **Megafon** till att aktivera en modulerad version av din röst.
- Tryck på signalhornet för att spela upp de första fem sekunderna av valfritt ljud från en kompatibel USB-enhet.

ANM: Om Camping är aktiverat med klimatreglagen kan du gå ur bilen och reglera volymen med Tesla-appen.

Förbereda ett USB-minne för Boombox

Följ de här stegen för att lägga till upp till fem anpassade bergsprängarljud:

1. Formatera USB-minnet med exFAT-, MS-DOS FAT- (för Mac) på en dator. ext3- eller ext4-format (NTFS stöds inte för närvarande).
2. Skapa en mapp på USB-minnet som heter **Boombox**.
ANM: USB-minnet får bara innehålla en mapp. Det får till exempel inte delas med bilkameran.
3. Lägg .wav- och .mp3-ljudfiler i mappen. Även om du kan lägga till så många filer som USB-minnets storlek tillåter kan du endast välja från de första fem, i alfabetisk ordning. Filnamn, oavsett längd, får innehålla stora eller små bokstäver (a-ö/A-Ö), siffror från 0–9, punkter (.), bindestreck (-) och understreck (_).
4. Sätt in USB-enheten i en främre USB port.
5. Välj ett ljud från USB-minnet genom att välja det från rullgardinsmenyn för **Boombox**.

Avinstallera spel

Det kan vara praktiskt att avinstallera spel om du vill göra mer plats i fordonets ombordlagring. Avinstallera spel genom att gå till **Arkad**, markera det spel du vill avinstallera och tryck på **Avinstallera**. När du har avinstallerat ett spel måste du ladda ner det på nytt innan du kan spela det.

Spelkontroller och hörlurar

Klassiska spelkontroller med Bluetooth kan parkopplas med Model X med samma steg som du parkopplar din telefon (se [Telefon, kalender och konferenssamtal på nätet på sidan 82](#)). När kontrollen har parkopplats ansluter den automatiskt till telefonen. När kontrollen har anslutits kan du spela utvalda spel. Model X har stöd för upp till två Bluetooth-enheter åt gången (t.ex. två styrenheter eller en telefon och en styrenhet).



I fordon som har tillverkats ungefär före 1 november 2021 kan du ansluta USB-kompatibla handkontroller till de främre USB portarna i fordonets mittkonsol. I fordon som har tillverkats ungefär efter 1 november 2021 måste du använda USB-porten i handskfacket.

Klassiska hörlurar med Bluetooth kan parkopplas genom att gå till **Bluetooth-enheter** och lägga till nya hörlurar på den bakre pekskärmen. När hörlurarna anslutits kan du använda dem för att lyssna på ljud från den bakre pekskärmen.

ANM: Vissa fordon som tillverkats ungefär före september 2021 kan behöva ytterligare hårdvara för att vara kompatibla med trådlösa hörlurar. Om det här meddelandet visas på pekskärmen ska du boka service i mobilappen.



Högspänningskomponenter

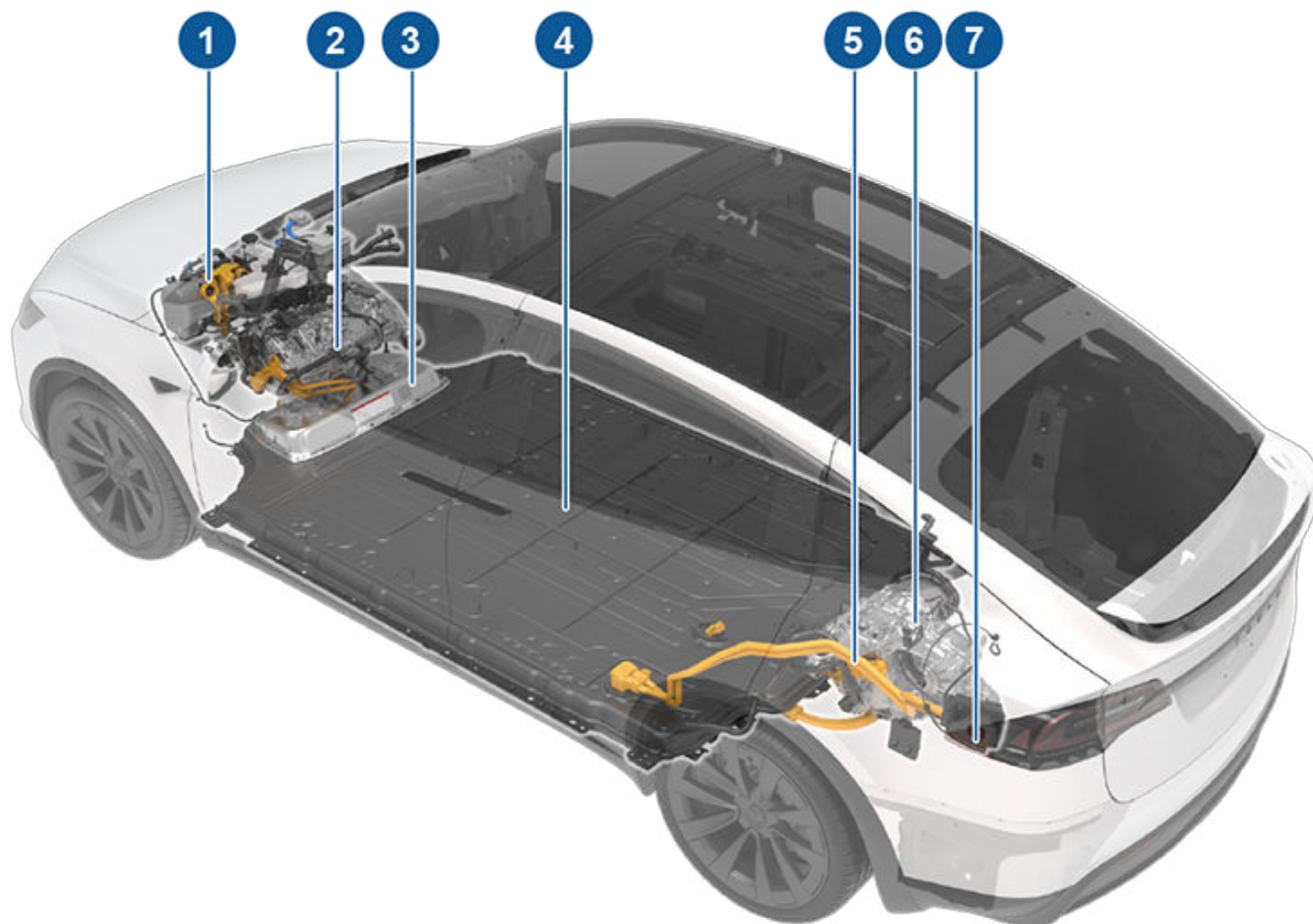

1. Värmepumpsenhet
2. Främre drivenhet
3. Serviceåtkomstpanel för högspänningskomponenter (Ancillary Bay)
4. Högspänningsbatteri
5. Strömskenor för högspänning
6. Bakre drivenhet
7. Laddkontakt

ANM: Plaid-version visas inte.

⚠️ WARNING: Det finns inga delar som kan servas av användaren i högspänningssystemet. Plocka inte isär, ta bort eller byt ut högspänningskomponenter, högspänningskablar eller högspänningskontakter. Högspänningskablar är typiskt orangefärgade så att de är lätta att känna igen.

⚠️ WARNING: Läs och följ alla anvisningar på dekalerna som sitter på Model X. Dekalerna finns där i säkerhetssyfte.

⚠️ WARNING: Vid den osannolika händelse att en brand uppstår ska du genast kontakta den lokala brandkåren.



Laddningsutrustning

Laddningsutrustning som är specifikt utformad för att ladda Model X kan skaffas från Tesla.

Information om tillgänglig laddningsutrustning i din region finner du på <http://shop.tesla.com>.

- En väggkontakt som installeras på din parkeringsplats är det snabbaste sättet att ladda fordonet dagligen.
- En mobil kontakt gör det möjligt att ansluta till de vanligaste eluttagen. När du använder en mobil kontakt ska du fästa den smarta adaptern (om det behövs) på den mobila kontakten innan du ansluter den till eluttaget och sedan ansluta fordonet.



Information om högspänningsbatteri

Model X har ett av världens mest avancerade batterisystem. Det viktigaste sättet att bevara högspänningsbatteriet är att **HA FORDONET ANSLUTET** när du inte använder det. Det här är särskilt viktigt om du inte planerar att köra Model X under flera veckor.

ANM: Om fordonet körs på tomgång och är urkopplat kommer det regelbundet använda energi från batteriet för att köra systemtester och ladda låg spänning-batteriet om det behövs.

Det är ingen fördel att vänta tills batteriets laddningsnivå är låg innan man laddar det. Faktum är att batteriet fungerar bäst när det laddas regelbundet.

ANM: Om du låter batteriladdningsnivån sjunka till 0 % kan andra komponenter skadas och behöva bytas (till exempel låg spänning-batteriet). Om så sker ansvarar du för reparationer och/eller transportkostnader. Kostnader i samband med fullständig urladdning täcks inte av garantin eller vägassistanspolicyn.

Batteriets högsta laddningstakt kan avta en aning efter en stor mängd DC-snabbladdningar, som de hos Supercharger-stationer. För att säkerställa maximal räckvidd och batterisäkerhet minskas laddningstakten när batteriet är för kallt, batteriet nästan är fulladdat och i takt med att batteriets egenskaper ändras med användning och ålder. Dessa naturliga batteriförändringar kan på sikt förlänga den totala laddningstiden vid en Supercharger med några minuter. Minimera tiden du tillbringar med att ladda genom att använda reseplaneraren (om den är tillgänglig i din marknadsregion) för att värma batteriet medan du kör till en Supercharger. Se [Reseplanerare på sidan 186](#) för mer information.

Skötsel av batteriet

Låt aldrig batteriet laddas ur helt.

Även när Model X inte körs laddas dess batteri ur mycket långsamt för att strömförsörja elektroniken i fordonet. Batteriet kan laddas ur med ungefär 1 % per dag men urladdningen kan variera beroende på omgivningsfaktorer (såsom kall väderlek), fordonets konfiguration och de inställningar du valt på pekskärmen. Situationer kan uppstå då Model X måste lämnas urkopplad under en längre tid (till exempel på en flygplats när man är ute och reser). I dessa situationer ska du komma ihåg 1 %-regeln för att säkerställa att du lämnar bilen med tillräcklig laddningsnivå. Exempelvis kan batteriet laddas ur med ca 14 % under en period på två veckor (14 dagar).

Om batteriet laddas ur till 0 % kan det orsaka skador på fordonets komponenter. Som skydd mot fullständig urladdning ställer sig Model X i ett läge med låg strömförbrukning när den visade laddningsnivån sjunker till cirka 0 %. I detta läge slutar batteriet att strömförsörja bilens elektronik och det extra låg spänning-batteriet. När läget med låg strömförbrukning är aktiverat, koppla omedelbart in Model X för att förhindra användning av startkablar och byte av låg spänning-batteriet.

ANM: Om Model X inte svarar och inte går att låsa upp, öppna eller ladda kan låg spänning-batteriet vara urladdat. I så fall ska du testa att hjälpestarta låg spänning-batteriet (se [Ansluta startkablar på sidan 244](#)). Om fordonet fortfarande inte reagerar schemalägger du service i mobilappen.

Temperaturgränser

Model X får bättre prestanda på lång sikt om fordonet inte utsätts för miljöer med en temperatur över 60° C eller under -30° C i längre tid än 24 timmar åt gången.

Energisparfunktion

Model X är en funktion som minskar mängden energi som förbrukas av skärmarna när Model X inte används. På nyare fordon är denna funktion automatisk för att spara optimalt med energi. På äldre fordon kan du dock reglera energin som förbrukas av skärmarna genom att trycka på **Reglage > Skärm > Energisparläge**. Ytterligare information om maximering av körsträcka och att spara energi finns i [Uppnä maximal räckvidd på sidan 204](#).

Vattenfyllt fordon

Om din Tesla har utsatts för vattenskada, extremväder eller på annat sätt blivit fylld med vatten (särskilt saltvatten) ska du behandla den som att den varit med om en olycka, precis som med vilken bil som helst, och kontakta ditt försäkringsbolag för hjälp. Försök inte använda fordonet innan Tesla Service har inspekterat det, men du bör bogsera eller flytta bort det från eventuella strukturer.

ANM: Skador som orsakas av vatten täcks inte av garantin.

Varningar och försiktighetsuppsmaningar gällande batteriet





VARNING: Högspänningssystemet får **endast** servas av utbildad tekniker. Du får under inga omständigheter öppna eller manipulera batteriet. Plocka inte isär, ta bort eller byt ut högspänningskomponenter, högspänningskablar eller högspänningskontakter. Högspänningskablar är typiskt orangefärgade så att de är lätta att känna igen.



FÖRSIKTIG: Om batteriladdningsnivån faller till 0 % måste du ansluta fordonet. Om du lämnar fordonet urkopplat under en längre tid kanske det inte går att ladda eller använda Model X utan att ansluta startkablar till ett annat batteri eller byta låg spänning-batteriet. Om du lämnar Model X urkopplad under en längre tidsperiod kan det också leda till permanenta skador på batteriet. Boka service om du inte kan ladda Model X efter att du har försökt att starta låg spänning-batteriet med startkablar.



 **FÖRSIKTIG:** Batteriet kräver inget underhåll som kan utföras av ägaren. Ta inte bort påfyllningslocket för kylvätska och fyll inte på någon vätska. Om instrumentpanelen varnar dig om att vätskenivån är låg ska du boka service i mobilappen.

 **FÖRSIKTIG:** Använd inte batteriet som en fast strömkälla. I sådana fall upphör garantin att gälla.



Öppna luckan till laddkontakten

Laddkontakten är placerad på vänster sida av Model X, bakom en lucka som ingår i enheten för bakre positionsljus. Parkera Model X för att se till att laddkabeln enkelt når fram till laddkontakten.

Öppna luckan för laddkontakten genom att trycka på och släppa knappen på Tesla-laddkabeln med Model X i parkeringsläge.



Du kan även öppna luckan för laddkontakten på ett av följande sätt:

- På pekskärmen trycker du på **Reglage** och på laddkontaktens luckikon (blix).t).
- Navigera till **Reglage > Laddning > Öppna laddluckan** på pekskärmen.
- Tryck på luckan till laddkontakten om Model X är olåst och en parkopplad telefon finns inom räckhåll.
- På håller du ned knappen för det bakre bagageutrymmet i 1–2 sekunder.
- När fordonet är låst med en identifierad nyckel som är inom räckvidd kan du även trycka på knappen på laddningskabeln för att öppna luckan till laddkontakten (se [Nycklar på sidan 24](#)).
- Använd röstkommandon för att öppna laddkontaktluckan (se [Röstkommandon på sidan 20](#)). Du kan även använda röstkommandon för att stänga laddkontaktluckan och starta eller stoppa laddning.

ANM: Följande bild är endast ett exempel. Beroende på marknadsområde och tillverkningsdatum kan ditt laddningsuttag vara något annorlunda.

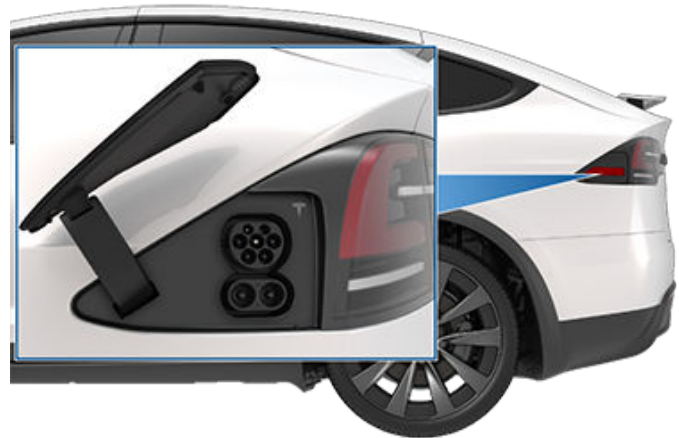

ANM: Laddkontakten börjar lysa vitt när du öppnar luckan för laddkontakten. Om du inte sätter in en laddkabel i laddkontakten inom några minuter efter att du öppnat luckan till laddkontakten, stängs luckan igen. Om detta inträffar kan du använda pekskärmen till att öppna luckan till laddkontakten igen.

ANM: I extremt kallt väder eller isiga förhållanden kanske ladduttagets spärr fryser fast. Om du inte kan ta bort eller sätta i laddningskabeln eller om Supercharging inte fungerar på grund av att spärren har fryst fast, ska du använda Teslas mobilapp för att förkonditionera bilen på **HI** i ungefär 30–45 minuter. (Du måste använda mobilappen. Du kan inte ställa in temperaturen på **HI** med hjälp av pekskärmen). Det här gör att isen på laddningsuttagets spärr smälter så att du kan ta bort eller sätta i laddningskabeln.



FÖRSIKTIG: Försök inte tvinga upp luckan till laddkontakten.

Ansluta

Om du vill kan du använda pekskärmen för att ändra laddgränsen och laddströmmen (se [Laddinställningar på sidan 199](#)).

För att ladda vid en allmän laddningsstation ska du fästa lämplig adapter på fordonets laddningsuttag och sedan ansluta stationens laddningskontakt till adaptern. De vanligaste adapterna för varje marknadsregion medföljer. Beroende på vilken laddutrustning du använder kan du behöva starta och stoppa laddningen med ett reglage på laddutrustningen.

Om du använder den mobila anslutningen ska du ansluta den till eluttaget innan du ansluter den till Model X.

Rikta in kabelns kontakt mot laddkontakten och för in den helt. När kontakten har förts in helt startar laddningen automatiskt efter Model X:

- En spärr aktiveras som håller kontakten på plats;
- Parkeringsläget aktiveras (om ett annat körsläge var aktivt);
- Värmt eller kylt batteriet, om det behövdes. Om batteriet behöver värmas eller kylas uppstår en fördröjning innan laddningen påbörjas.



ANM: Närhelst Model X är ansluten men inte laddas aktivt, tas strömmen från laddningsutrustningen istället för från batteriet. Om du exempelvis sitter i Model X och använder pekskärmen medan fordonet är parkerat och anslutet använder Model X ström från laddningsutrustningen istället för från batteriet.

I vissa fall när Model X är ansluten men använder mycket lite energi kan den dock använda ström från batteriet. Om du till exempel lämnar Model X ansluten i flera dagar utan att använda den kan den gradvis dra en liten mängd ström direkt från batteriet för att strömförsörja fordonssystemen.

Så snart batteriet laddats ur tillräckligt påbörjas laddning för att uppnå gränsen igen. Beroende på när du kontrollerar kan batteriet eventuellt inte ha laddats ur tillräckligt för att starta en laddningscykel. Därför kan det vara något under laddningsgränsen även efter att det varit anslutet en längre tid. Det är normalt och Model X börjar ladda igen när den har laddats ur tillräckligt. Alternativt kan du påbörja en ny laddningscykel manuellt genom att koppla ur och ansluta Model X.

⚠ FÖRSIKTIG: Laddkabelns kontakt kan skada lacken om man tappar den på Model X.

Laddkontaktens ljus

Efter att du satt in en laddkabel i Model X, väntar du några sekunder och bekräftar att laddningsuttagets lampa blinkar grönt och att fordonet laddas. Om lampan lyser orange eller röd felsöker du först felet för att säkerställa en korrekt laddningssession.

Laddstatus

Laddstatus visas på instrumentpanelen när laddkontaktluckan är öppen.

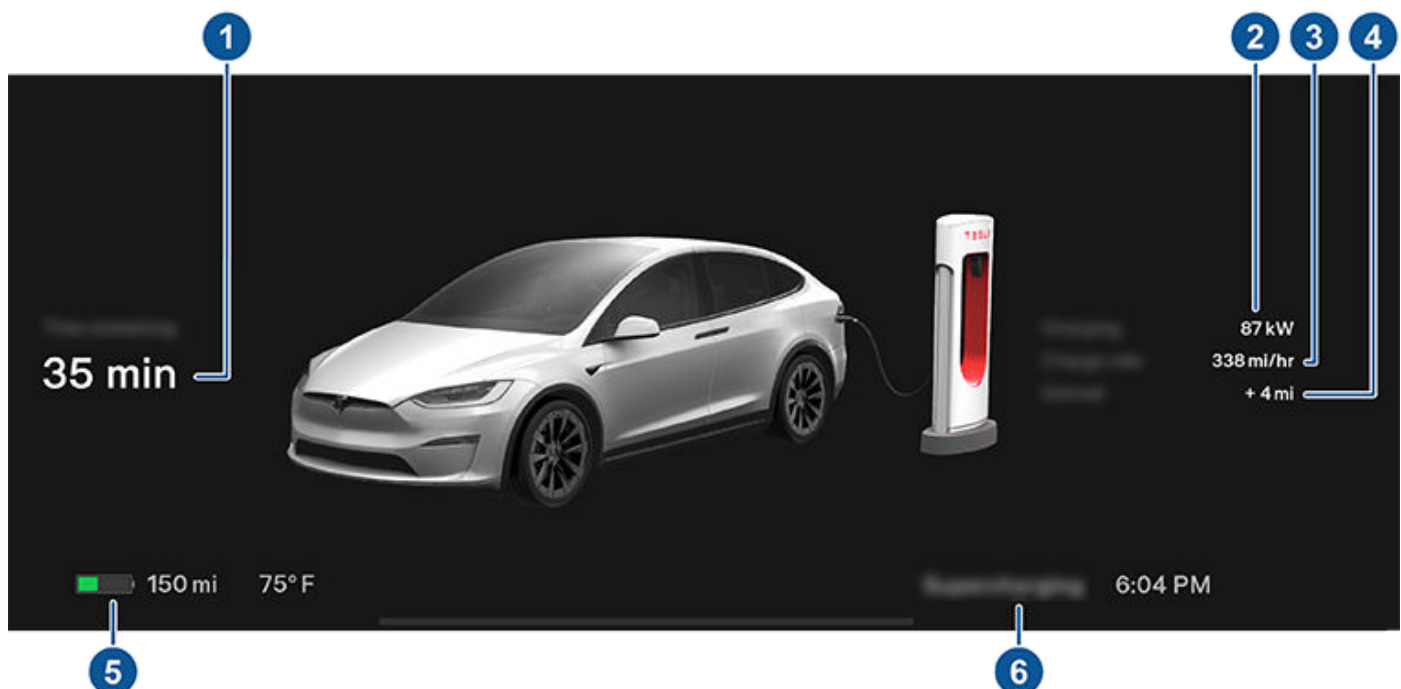

- **VITT (ELLER LJUSBLÅTT):** Laddkontaktens lucka är öppen. Model X är klar för laddning och kontakten är inte inkopplad, eller så är spärren till laddkontakten olåst och kontakten kan tas bort.
- **BLÅTT:** Laddaren är ansluten men Model X laddas inte (till exempel om schemalagd laddning är aktiverat).
- **BLINKANDE BLÅTT SKEN:** Model X kommunicerar med laddaren men har inte börjat laddas ännu (till exempel om fordonet förbereder sig för laddning).
- **BLINKANDE GRÖNT SKEN:** Laddning pågår. Ju mer laddad Model X är, desto långsammare blinkar ljuset.
- **GRÖNT FAST SKEN:** Laddningen är klar.
- **GULT FAST SKEN:** Kontakten är inte helt inkopplad. Rikta kontakten mot laddningskontakten på nytt och tryck in den helt och hållet.
- **BLINKANDE GULT SKEN:** Model X laddar med lägre ström (endast laddning via nätuttag).
- **RÖTT:** Ett fel har upptäckts och laddningen avbrutits. Kontrollera på instrumentpanelen eller pekskärmen om det finns en varning.



Laddningsinstruktioner

- Återstående tid:** Den beräknade återstående tiden för att ladda till det angivna gränsvärdet (se [Laddinställningar på sidan 199](#)).
ANM: Vid laddning till 100 %, kan bilen fortsätta att laddas med lägre effekt när laddningen visas som slutförd. Den här är en förväntad funktion. Eftersom den fortsatt tillförda energin i det här läget är låg, är det oftast inte fördelaktigt att fortsätta ladda.
- Laddning:** Laddarens strömstyrka.
- Laddningstakt:** Den aktuella laddningshastigheten för fordonets laddning.
- Uppnådd räckvidd:** Uppskattad ökning i räckvidd som uppnåtts under laddningsperioden.
- Körsträcka:** Visar total uppskattad körsträcka eller tillgänglig energi i procent (beroende på dina visningsinställningar).
ANM: Ändra hur energienheter visas genom att trycka på **Reglage > Skärm > Energivisning**.
- Laddstatus:** Laddningsstatusmeddelanden (som t.ex. Supercharging, Schemalagd laddning) visas här (se [Schemalagd förkonditionering och laddning på sidan 202](#)).

Under laddning

Under laddning blinkar laddkontaktens ljus med grönt ljus och laddstatus i realtid visas på pekskärmen. Frekvensen som laddkontaktens gröna ljus blinkar med saktar ner när laddningsnivån närmar sig full laddning. När laddningen är klar slutar ljuset att blinka och lyser grönt.

ANM: Om Model X är låst lyser inte laddkontaktens ljus.

Om laddkontaktens ljus lyser med rött sken under laddningen har ett fel upptäckts. Kontrollera på instrumentpanelen eller pekskärmen om det finns en varning som beskriver felet. Ett fel kan uppstå på grund av något så vanligt som ett strömavbrott. Vid strömavbrott återupptas laddningen automatiskt när strömmen kommer tillbaka.

ANM: Värmesystemet kan producera ånga under vissa förhållanden om fordonet är utrustat med en värmepump (för att avgöra om fordonet har en värmepump trycker du på **Reglage > Programvara > Ytterligare fordonsinformation**). Luktfri ånga kan till exempel komma från fordonets framdel när du laddar vid en Supercharger i kalla temperaturer. Detta är normalt och inget att oroa sig för.

ANM: Det är normalt att det hörs ljud under laddningen. Speciellt vid höga strömstyrkor arbetar köldmediekompressorn och fläkten om det behövs för att kyla batteriet.

ANM: Klimatanläggningens prestanda påverkas vanligen inte av laddningen. Under vissa förhållanden (exempelvis när du laddar med höga strömstyrkor vid mycket varm väderlek) kan det hända att luften som flödar ur luftutsläppen inte är så kall som kan förväntas varvid ett meddelande visas på instrumentpanelen. Detta är helt normalt och säkerställer att batteriet under laddning hålls inom ett optimalt temperaturintervall för längsta livslängd och optimal prestanda.



WARNING: Spruta aldrig vätska med högt tryck (t.ex. en högtrycksvätt) mot laddkontakten under laddning. Det kan leda till allvarliga personskador eller skador på fordonet, laddningsutrustningen eller egendom.

Avbryta laddningen

Du kan när som helst avbryta laddningen genom att koppla bort laddkabeln eller trycka på **Stoppa laddning** på pekskärmen.

ANM: För att förhindra att laddkabeln kopplas bort av någon som inte har behörighet att göra det, förblir spärren till laddkabeln låst och Model X måste låsas upp eller känna igen en nyckel innan laddkabeln kan kopplas bort.

Koppla bort laddkabeln:

- Tryck och håll knappen på laddkabelns kontakt för att låsa upp spärren.

ANM: Du kan också låsa upp spärren med hjälp av pekskärmen eller mobilappen eller genom att hålla in knappen för det bakre bagageutrymmet på fjärrnyckel. Om bilen är utrustad med ett motordrivet laddningsuttag kan du också trycka på knappen till vänster om laddningsuttaget för att låsa upp spärren.

- Dra ut kabelkontakten från laddkontakten. Laddkontaktens lucka stängs automatiskt.

ANM: Du kan även stänga luckan för laddkontakten på ett av följande sätt:

- Tryck på ikonen för laddluckan (blix) på bilstatusöversikten på pekskärmen.
- Navigera till **Reglage > Laddning > Stäng laddluckan** på pekskärmen.
- Använd röstkommandon för att stänga laddkontaktluckan (se [Röstkommandon på sidan 20](#)).



FÖRSIKTIG: Stäng aldrig luckan till laddkontakten manuellt. Att göra det kan orsaka skada.

Så här kopplar du bort laddkabeln vid användning av en adapter vid en offentlig laddstation:

- Lås upp Model X.



- Håll handtaget för offentlig laddning i ena handen och adaptern i den andra handen. Håll in knappen på handtaget för offentlig laddning och dra båda utåt så att du tar bort handtaget och adaptern samtidigt.

ANM: Om laddningshandtaget lossnar från adaptern så att adaptern sitter kvar i Model X använder du pekskärmen för att låsa upp laddkontakten.

- Håll in knappen på laddningshandtaget igen så att du frigör adaptern från handtaget för offentlig laddning.

ANM: Luckan till laddkontakten stängs automatiskt inom 10 sekunder efter att kabelkontakten kopplats bort från laddkontakten.

ANM: Du kan även stänga luckan för laddkontakten på ett av följande sätt:

- Tryck på ikonen för laddluckan (blix) på bilstatusöversikten på pekskärmen.
- Navigera till **Reglage > Laddning > Stäng laddluckan** på pekskärmen.
- Använd röstkommandon för att stänga laddkontaktluckan (se [Röstkommandon på sidan 20](#)).

⚠ FÖRSIKTIG: Stäng aldrig luckan till laddkontakten manuellt. Att göra det kan orsaka skada.

⚠ FÖRSIKTIG: Tesla rekommenderar starkt att du lämnar Model X ansluten när den inte används. Därigenom underhålls batteriladdningen till en optimal laddningsnivå.

Laddinställningar

Skaffa åtkomst till laddningsinställningarna genom att trycka på **Reglage > Laddning** när Model X är i parkeringsläge.

Under laddning kan du även komma åt laddinställningarna genom att trycka på laddikonen på pekskärmen.

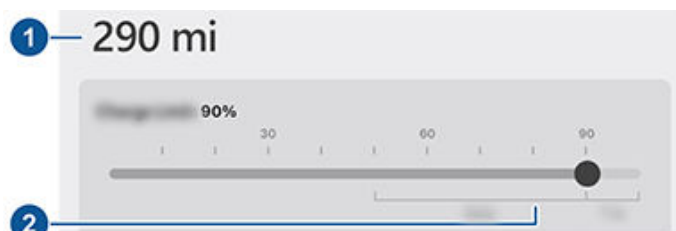

- Körsträcka:** Visar total uppskattad körsträcka.
- Ställ in gräns:** Justera skjutreglaget för laddning till den laddningsnivå du vill ha. Inställningen du väljer gäller för omedelbara och schemalagda laddningssessioner.

ANM: Läs informationen på fordonets pekskärm (navigera till **Reglage > Laddning**) eller i mobilappen (tryck på ikonen **Laddning**) för rekommenderade laddningsgränser för daglig körning och resor.

ANM: En del av batteribilden kan visas blå. Detta indikerar att en liten del av energin i batteriet inte är tillgänglig eftersom batteriet är kallt. Detta är normalt och inget att oroa sig för. När batteriet värms upp visas inte längre den blå delen.

Dra laddningsgränsen förbi den rekommenderade laddningsgränsen per dag för att visa ett popup-fönster med ett alternativ för att tillfälligt ladda över den rekommenderade gränsen per dag en gång. Det är användbart vid längre resor, och om det här alternativet väljs återställs laddningsgränsen sedan till den tidigare gränsen.

Du kan justera laddinställningarna ytterligare:

- Strömstyrka på denna plats:** Strömmen ställs automatiskt in på maximal ström som är tillgänglig från den anslutna laddkabeln, om den inte tidigare ställts in på en lägre nivå. Tryck vid behov på - eller + för att ändra strömmen (om du till exempel vill minska strömmen för att du är rädd att överbelasta en strömkrets i hemmet som delas av annan utrustning). Det går inte att ställa in laddströmmen på en nivå som överstiger den ström som är tillgänglig via den inkopplade laddkabeln. När du ändrar strömmen kommer Model X ihåg platsen. Detta innebär att om du vid ett senare tillfälle laddar vid samma plats behöver du inte ändra strömmen igen.

När du laddar med hjälp av en mobil anslutning med vanliga hemmayouttag kan fordonet välja en standardladdningsström automatiskt. Om du vill åsidosätta den standardströmmen till en högre inställning anpassar du skjutreglaget **Strömstyrka på denna plats** eller använder mobilappen.

ANM: Vid trefasladdning visas den tillgängliga strömmen per fas (upp till 16 A). Under laddningen visar den högra statusflaggan trefassymbolen framför den visade strömmen.

ANM: Om Model X laddas och detekterar oväntade variationer i inspänningen minskar laddningsströmmen automatiskt med 25 %. Exempel: Detta innebär att 16 A minskas till 12 A. Den automatiska strömminskningen ökar robustheten och säkerheten i situationer där det finns ett externt problem (exempelvis i ett elnät i en bostad där en kontakt, en adapter eller kabel inte uppnår sin märkström). När Model X automatiskt minskar strömmen sparas den minskade ströminställningen för denna laddningsplats som en försiktighetsåtgärd. Även om du kan öka den manuellt så rekommenderar Tesla att du laddar med den lägre ströminställningen tills det underliggande problemet har lösts och laddningsplatsen ger konstant strömmatning.



Laddningsinstruktioner

- **Öppna laddkontakten, låsa upp laddkontakten och stoppa laddningen:** När laddning inte pågår, tryck på **Öppna laddkontakten** eller **Lås upp laddkontakten** för att öppna laddkontaktluckan eller för att låsa upp laddningskabeln från laddkontakten. Använd **Stoppa laddningen** när du laddat klart.
- **Schemalägg:** Visar förkonditionerings- och laddningsschemat. Du kan skapa ett förkonditionerings- eller laddningsschema för dina sparade hem- och arbetsplatser eller din aktuella plats (se [Schemalagd förkonditionering och laddning på sidan 202](#)).
- **Ladda med solenergi på denna plats:** Om det är tillgängligt i din marknadsregion, kan du konfigurera fordonet med din Tesla Powerwall för att ladda med överskottet på solenergi med hjälp av Tesla-mobilappen. När fordonet är anslutet hemma och **Ladda med solenergi** är aktiverat laddas fordonet upp till den lägsta laddningsgränsen oavsett källa, och fortsätter sedan att laddas endast med överskottet på solenergi upp till den högsta laddningsgränsen. Om schemalagd laddning eller förkonditionering är inställt använder fordonet överskottet på solenergi och väntar tills den angivna tidpunkten för att ladda upp till den lägsta laddningsgränsen oavsett källa. **Systemkrav utanför Nordamerika:** Fordonsprogramvara 2023.32 eller senare, Powerwall-programvara 23.12.10 eller senare och Teslas mobilapp 4.30.5 eller senare.
- **Supercharging:** Visar användningsavgifter för Supercharger, platsen, när laddningen påbörjades och en kostnadsuppskattning för sessionen (se [Superchargeravgifter på sidan 200](#)).
ANM: För att undvika trafikstockningar vid populära Supercharger-platser kan du begränsas till att ladda maximalt 80 % när du inte använder Reseplaneraren (om den är tillgänglig i din marknadsregion). Se [Reseplanerare på sidan 186](#).

Superchargeravgifter

Om du laddar vid en Tesla Supercharger visas information om laddningssessionen längst ner på laddningsskärmen. Denna inkluderar platsen, när laddningen påbörjades och en kostnadsuppskattning för sessionen. När du avslutar Supercharging visas den uppskattade kostnaden för sessionen tills en ny Supercharging-session påbörjas. Om kostnadsfri laddning är tillämpligt visas den uppskattade kostnaden som noll.

ANM: Uppskattad kostnad kanske inte speglar den slutgiltiga kostnaden för Supercharging-sessionen. Slutpriset för Supercharging-sessionen kan du hitta på ditt Tesla-konto.

Om du laddar vid en Tesla Supercharger omfattas du av tomgångsavgifter. Tomgångsavgifter är avsedda att uppmuntra förare att flytta sitt fordon från Supercharger-stationen när laddningen är klar. Tomgångsavgifter gäller endast när minst hälften av Supercharger-stationerna på platsen används. Mobilappen för Tesla meddelar dig när laddningen börjar bli klar och en gång till när laddningen är

klar. Ytterligare meddelanden skickas om det tillkommer tomgångsavgifter. Tomgångsavgifterna undviks om fordonet flyttas inom fem minuter efter att laddningen är klar.

Logga in på ditt Tesla-konto för att se avgifter och uppgifter om tidigare Supercharger-sessioner, se återstående kostnadsfria krediter, ange en betalningsmetod och genomföra betalningar. När en betalningsmetod har sparats debiteras efterföljande avgifter automatiskt.

Lossa laddningskabeln manuellt

Om de vanliga metoderna för att lossa laddningskabeln från laddningsuttaget (med knappen på laddningshandtaget, pekskärmen eller mobilappen) inte fungerar kan du prova att hålla ned knappen för det bakre bagageutrymmet som finns på fjärrnyckeln (i förekommande fall) i 1–2 sekunder. Följ noggrant de här stegen om den fortfarande inte lossas:

1. Kontrollera att Model X inte laddar aktivt genom att visa laddningsskärmen på pekskärmen. Om det behövs trycker du på **Stoppa laddning**.
2. Öppna det bakre bagageutrymmet.
3. Dra laddkontaktens upplåsningsvajer nedåt för att lossa laddningskabeln.



WARNING: Dra inte i upplåsningsvajern samtidigt som du försöker lossa laddningskabeln från laddkontakten. Dra alltid i upplåsningsvajern innan du försöker lossa laddningskabeln. Om dessa instruktioner inte följs kan det leda till elektriska stötar och allvarlig skada.



ANM: Upplåsningsvajern kan ligga nedsänkt i öppningen i klädseln.

4. Dra ut laddningskabeln från laddkontakten.



FÖRSIKTIG: Använd **endast** upplåsningsvajern i situationer där du inte kan lossa laddningskabeln från laddkontakten med de vanliga metoderna. Upprepad användning kan skada upplåsningsvajern eller laddningsutrustningen.



⚠ VARNING: Du får inte utföra denna procedur när fordonet laddas eller om några orange högspänningsledare är blottade. Om dessa instruktioner inte följs kan det leda till elektriska stötar, allvarlig personskada och fordonsskada. Om du är osäker på hur den här proceduren utförs på ett säkert sätt kontaktar du närmaste Service Center.

Bästa praxis för laddning

- Undvik att låta batterinivån bli för låg (batteriikonen blir gul när batterinivån sjunker till 20 % eller lägre).
- Läs informationen på fordonets pekskärm (navigera till **Reglage > Laddning**) eller i mobilappen (tryck på ikonen **Laddning**) för rekommenderade laddningsgränser för daglig körning och resor.
- Efter att du anslutit fordonet bekräftar du att laddningsuttagets lampa blinkar grönt (visar att Model X laddas) innan du går bort från fordonet. Om Model X inte börjar laddas efter några sekunder kan det hända att anslutningen inte satts in helt i laddningsuttaget eller att det finns ett annat problem som förhindrar laddning. Kontrollera på pekskärmen om det finns en varning med mer information.

ANM: Om laddningsuttagets lampa blinkar orange laddas Model X med reducerad ström. Om laddningsuttagets lampa lyser med fast blått ljus är laddaren ansluten men fordonet laddas inte (till exempel om laddning är schemalagd). För mer information, se [Laddkontaktens ljus på sidan 197](#).

Tips om snabbbladdning:

- Du hittar snabbbladdningsstationer genom att filtrera efter tre blixtrar i navigeringssökfältet.
- Gå till snabbbladdningsstationer om du vill tillåta förkonditionering av högspänningsbatteriet. En optimal batteritemperatur gör att laddningen går snabbare.
- En låg batterinivå ger vanligtvis snabbare laddning.

ANM: Det är ditt ansvar att alltid övervaka fordonets laddningsnivå. Vänta inte tills fordonet är urladdat innan du ansluter det. Se alltid till att du har tillräcklig batterinivå för att säkert ta dig till en laddare.

- Lämna lite utrymme till andra fordon vid Supercharger-stationer eftersom angränsande laddare kan dela strömförsörjning.



Schemalagd förkonditionering och laddning

Schemalägg förkonditionering och laddning av Model X. Du kan schemalägga förkonditionering för att hjälpa fordonet att laddas mer effektivt eller för att förbereda Model X för avresa.

ANM: Du kan också öppna **Schemalägg** via skärmen för klimatanläggning, laddningsfönstret, och Tesla-mobilappen (version 4.34.5 eller senare krävs).

Model X sparar automatiskt schemat för varje plats där du skapar ett schema. När du väljer **Aktuell plats** kan det konfigurerade schemat endast användas när du återvänder till ungefär samma fysiska plats.

ANM: Schemalagd laddning kan inte användas vid snabbbladdningsstationer, bland annat Tesla Supercharger. Laddningsscheman som du har skapat ignoreras när du laddar på en superladdningsstation.

Skapa ett schema

Skapa ett schema för **Förkonditionering** och **Laddning** för att ange tidpunkten och dagarna du vill att Model X ska förkonditioneras eller laddas. Så här skapar du ett schema:

1. Tryck på **Reglage > Schemalägg**.
2. Välj den plats du vill konfigurera ett schema för.
 - **Aktuell plats:** Bilens aktuella plats baserat på dina GPS-koordinater.

ANM: Bilen måste vara parkerad om du vill skapa ett schema för din aktuella plats.
 - **Hem/arbete:** Den sparade platsen för ditt hem eller din arbetsplats. Du kan inte välja de här alternativen om du inte har sparat en plats för hem eller arbete (se [Hem, arbete och favoritdestinationer på sidan 183](#)).
3. Tryck på **Förkonditionering** för att konfigurera tidpunkten och frekvensen som fordonet ska förkonditioneras med.
4. Tryck på **Laddning** för att konfigurera start- och sluttiden samt frekvensen för laddningen.
5. Välj **Skapa** för att skapa ett schema.

ANM: Om **Upprepa varje vecka** inte är aktiverat följer Model X schemat en gång. Fordonet inaktiverar sedan schema tills du manuellt aktiverar det igen.

Använda Schemalagd laddning

När du skapar eller aktiverar en schemalagd laddning kan du ansluta fordonet för laddning. Om du har schemalagt förkonditionering eller laddning till senare på dagen väntar Model X tills tidpunkten för förkonditionering eller laddning.

Om dina scheman överlappar varandra använder fordonet den största delen av tiden till laddning när det behövs. Exempel: Du har schemalagt att Model X ska börja laddas vid kl. 2.00 och kl. 3.00 men sluta laddas vid kl. 2.30 och kl. 5.00. Då kombinerar fordonet de två laddningsschemana till ett block från kl. 2.00 till kl. 5.00.

När du anger en tidpunkt för **Sluta vid** men inte för **Starta vid** drar fordonet ström en kort stund vid anslutningen för schemalagd laddning (du kan höra ett klick) för att beräkna nödvändig starttid för att nå laddningsgränsen. Exempel: Du konfigurerar en tidpunkt för **Sluta vid** på kl. 2.00 och fordonet behöver laddas två timmar för att nå laddningsgränsen. Om du ansluter fordonet kl. 21.00 drar Model X ström en kort stund för att beräkna starttiden och börjar laddas vid kl. 00.00.

Om du anger en tidpunkt för **Starta vid** men inte en för **Sluta vid** börjar fordonet laddas vid den angivna tiden och fortsätter att laddas tills laddningsgränsen är nådd.

Det finns scenarier där **Schemalagd laddning** startar direkt. De här scenarierna kan inträffa när Model X är ansluten:

- Under en schemalagd laddning.
- Upp till sex timmar efter en schemalagd laddning har startats, om det inte finns en angiven tidpunkt för **Sluta vid**.
- När nästa schemalagda laddning är om över 18 timmar och inte aktuell dag.
- När du inte har konfigurerat en tidpunkt för **Starta vid** och det inte finns tillräckligt med tid för att nå laddningsgränsen vid tidpunkten för **Sluta vid**.

ANM: Model X börjar INTE laddas automatiskt om du ansluter fordonet inom 6 timmar efter den schemalagda laddningens tidpunkt för **Sluta vid**, såvida det inte finns en annan schemalagd laddning.

Du kan schemalägga att laddningen ska avslutas precis vid en planerad avresetid för att minska energikostnaderna, även i marknadsregioner där låglasttariffer inte gäller. Om laddningen exempelvis påbörjas direkt när du ansluter, kan laddningen bli klar mycket snabbare. Det leder till att batteriet svalnar av till den omgivande temperaturen och energi åtgår för att värma upp det igen när det är dags att åka. Även om låglasttariffer inte gäller dig så rekommenderar Tesla att du laddar fram till din planerade avresetid för att minska energiförbrukningen. Det gör du genom att ange avresetiden som den schemalagda tidpunkten för **Sluta vid**.

Förkonditionering

Använd **Förkonditionering** för att schemalägga en tidpunkt när du vill att Model X ska vara körklar. Model X beräknar automatiskt när det behöver påbörja förkonditionering. Detta säkerställer att kupéns klimat och batteriet är förkonditionerade vid avresetiden.

Förkonditionering värmer upp batteriet för bättre prestanda och ställer in ett behagligt kupéklimat till den angivna avresetiden. Om du inte schemalägger **Förkonditionering** värmer Model X endast upp batteriet innan laddning om det är för kallt och förbereder inte kupéklimatet.

ANM: Om Model X inte är ansluten fungerar förkonditionering men endast om batteriets laddningsnivå är högre än 20 %.



Förkonditionering kan bidra till att räckvidden utökas under nästa körning, eftersom mindre energi förbrukas om kupén och batteriet är förkonditionerade när du börjar köra. Förkonditionering kan minska energiförbrukningen i fordon med en värmepump, eftersom värmen i batteriet kan användas för att värma kupén under körning.



Faktorer som påverkar energiförbrukningen

Under körning:

- Snabbare körhastighet.
- Omgivningsförhållanden som kallt eller varmt väder och vind.
- Använda klimatanläggningen för att värma eller kyla ner kupén.
- Körning uppför backar: Vid körning uppför backar går det åt mer energi varför räckvidden minskar snabbare. Dock får fordonet tillbaka en del av den förbrukade energin vid körning nedför backar, via regenerativ bromsning (se [Regenerativ bromsning på sidan 101](#)).
- Korta körsträckor eller körning med många stopp: Det går åt energi för att kupén och batteriet ska nå en viss temperatur när fordonet startas. Du kan uppleva en högre genomsnittlig förbrukning när fordonet används för mycket korta körsträckor eller i intensiv trafik.
- Tung last.
- Nedvevade fönster.
- Hjul och däck har inte underhållits.
- Anpassade inställningar eller tillbehör från tredje part (tak- eller bagageutrymmesräcken, hjul från tredje part).

När bilen är parkerad eller inte ansluten till en laddare:

- Förkonditionera kupén eller använd klimatreglagen.
- Summon.
- Fordonets infotainmentsystem och klimatanläggning.
- Sentry Mode.
- Mobilappsfrågor från Tesla eller tredje part.

Tips för att maximera räckvidden

Du kan maximera räckvidden genom att använda samma körvanor som du använder för att spara bränsle i ett bensindrivet fordon. Maximera räckvidden genom att:

- Köra saktare och undvika upprepade, snabba accelerationer. Överväg användning av Chill-läge (tryck på [Reglage > Pedaler och styrning > Acceleration](#)).
- När inte säkerheten äventyras, låt på accelerationspedalen istället för att använda bromspedalen när du vill sakta ned. Närhelst Model X rör sig och du inte trycker ned accelerationspedalen saktar den regenerativa bromsningen ned fordonet och matar energiöverskottet tillbaka till batteriet (se [Regenerativ bromsning på sidan 101](#)).

- Begränsa användningen av resurser, t.ex. uppvärmning och luftkonditionering. Att använda värmarna för säte och fyrkantig ratt (eller ratt) (i förekommande fall) för att hålla sig varm är effektivare än att värma upp kupén med klimatanläggningen.
- När fordonet är anslutet kan du använda mobilappen för att förkonditionera det så att kupén har en behaglig temperatur och fönstren är avfrostade (vid behov) före avresan genom att trycka på **Klimat > På** och ange där dina personliga val (se [Mobilapp på sidan 77](#)).
- Tryck på **Schemalägg** (finns både på laddnings- och klimatanläggningsskärmen) för att ange en tidpunkt när du vill att fordonet ska vara körklart (se [Schemalagd förkonditionering och laddning på sidan 202](#)).
- Se till att hjulen är justerade enligt specifikationen, däcken har det rekommenderade däcktrycket (se [Skötsel och underhåll av däck på sidan 210](#)) och roteras vid behov (se [Underhållsintervall för fordon på sidan 208](#)).
- Lasta ur onödig last så att bilen blir så lätt som möjlig.
- Stäng alla fönster helt.
- Funktioner som vaktläge och kupéöverhettningsskydd kan påverka räckvidden. Avaktivera funktioner när de inte behövs.
- För att undvika överdriven energiförbrukning när fordonet står stilla, ska du låta det vara anslutet när det inte används.

Det är normalt att den uppskattade räckvidden minskar något under de första månaderna innan en utjämning sker. Med tiden kan du kanske märka av en gradvis men naturlig minskning av räckvidden vid full laddning. Detta beror på faktorer såsom frekvensen av laddning eller körsträckan och batteriets ålder. Din Model X informerar dig om det mot förmodan skulle uppstå ett hårdvaruproblem som orsakar kraftig försämring av batteriet eller räckvidden.

Räckviddsövervakning

Räckvidden som visas i Model X är en uppskattning av den uppskattade kvarvarande batterienergin baserat på EPA-klassad förbrukning. Det kanske inte motsvarar dina personliga körmönster eller yttre förhållanden. Den visade räckvidden på instrumentpanelen kan minska snabbare än det faktiska avstånd som körts.

ANM: Uppskattad räckvidd baseras på EPA-klassad förbrukning i USA. Detta skiljer sig från tester som anges för och utförs i andra jurisdiktioner.

Fordonet övervakar konstant energinivån och avståndet till närmaste kända laddningsplats.



Tryck på **Laddare** i navigerings sökfältet för att växla mellan typer av laddare, inklusive Superchargers och laddningsstationer på destinationen.



Om du närmar dig ett område som saknar kända laddningsplatser visas ett meddelande på pekskärmen och du kan visa en lista över laddningsstationer som finns inom din räckvidd. När du väljer en laddningsplats från listan visar Model X rutten och detaljerade köravvisningar samt beräknad energimängd som återstår vid ankomst till laddningsplatsen.

Reseplaneraren (om den är tillgänglig i din marknadsregion) visar resvägen till Supercharger-stationer för att minimera tiden du tillbringar med att köra och ladda. Tryck på **Reglage > Navigering > Reseplanerare** för att aktivera.

Energiappen

Energiappen ger en visuell överblick dels över fordonets förbrukning i realtid och dels beräknade energiförbrukning.



1. Du hittar energiappen i det nedre fältet genom att trycka på appstartaren (de tre prickarna).
2. Tryck för att öppna energiappen och välj mellan de olika flikarna. Den färgade linjen i energidiagrammet visar den faktiska energiförbrukningen under körning medan den grå linjen visar beräknad förbrukning.

ANM: Du kan anpassa diagramvärdena genom att trycka på **Reglage > Skärm > Energivisning**.

- **Körning:** Övervaka energiförbrukningen medan du kör. Du kan följa energiförbrukningen i realtid med en uppdelning i kategorier, jämföra din förbrukning med olika beräkningar och få tips om räckvidd som är anpassade efter din körning för att ta reda på hur du kan förbättra energieffektiviteten.
 1. Välj **Resa** när du navigerar till en destination för att jämföra den faktiska förbrukningen med beräkningen.
 2. Välj **Nominell** för att jämföra den faktiska energiförbrukningen eller räckvidden med den beräknade räckvidden (eller energin) som är tillgänglig.
 3. Välj **Aktuell körning** för att visa information om din aktuella körning eller välj **Sedan sista laddning** för att inkludera information från när fordonet senast laddades.
 4. Visa **Tips om räckvidd** för att förstå påverkan på batteriförbrukningen och få förslag på hur du kan maximera räckvidden och effektiviteten.
- **Parkering:** Övervakar energiförlusten när Model X är parkerad.
 1. Välj **Sedan sista körning** eller **Sedan sista laddning**.
 2. Se hur mycket utnyttjad energi som har förbrukats när fordonet är parkerat och få förslag på hur du kan minska energiförlusten.



Ladda ny programvara

Tesla uppdaterar programvaran trådlöst och introducerar kontinuerligt nya funktioner för fordonet. Tesla rekommenderar att du installerar programvaruuppdateringar för ditt fordon vid första bästa tillfälle. För att säkerställa att programvaruuppdateringarna levereras så snabbt och tillförlitligt som möjligt ska du lämna Wi-Fi-funktionen aktiverad och ansluten så ofta som det är möjligt. I de flesta fall måste fordonet vara anslutet till Wi-Fi för att kunna hämta programvaruuppdateringen (se [Wifi på sidan 79](#)).

Ladda ner kontra installera ny programvara

Du tar emot en ny uppdatering i två steg: programvaran hämtas (vilket kräver Wi-Fi) och installeras. Du kan starta nedladdningar eller installationer med hjälp av Tesla-mobilappen.

Ladda ner

När en programvaruuppdatering finns tillgänglig för nerladdning sker hämtningen automatiskt och en grön pil visas överst på pekskärmen. Om fordonet inte är anslutet till Wi-Fi visas en gul nerladdningsikon. Du kan köra medan programvaruuppdateringen laddas ner men om du kör kan nedladdningen avbrytas om fordonet tappar Wi-Fi-anslutningen. När programvaruuppdateringen har laddats ner och är klar att installeras visas en klockikon längst upp på pekskärmen.

ANM: För att säkerställa att programvaruuppdateringarna laddas ner så snabbt och tillförlitligt som möjligt ska du lämna Wi-Fi-funktionen aktiverad och ansluten så ofta som det är möjligt (se [Wifi på sidan 79](#)).

Montera

Du KAN INTE köra medan programvara installeras. Om fordonet är anslutet kommer det sluta ladda tills installationen är klar. Om du vill starta installationen trycker du på den gula klockikonen längst upp på pekskärmen. Tryck på **Installera nu** för att påbörja installationen omedelbart eller tryck på **Ställ in denna tidpunkt** för att välja en annan starttid. Närsomhelst innan uppdateringen installeras kan du trycka på klockikonen och ställa in en annan tid. Om du kör Model X vid den inställda uppdateringstiden annulleras uppdateringen och du måste ange en ny uppdateringstid. Du kan även visa, ladda ner och installera programvaruuppdateringar genom att navigera till **Reglage > Programvara**. Anslut till Wi-Fi om det är tillgängligt för att ladda ner uppdateringen.

Programvaruuppdateringar görs inte när vissa funktioner är aktiva, exempelvis Bevara klimat, Hundläge eller Camping och Smart förkonditionering.

ANM: Programvaruuppdateringen installeras inte om Behåll klimatanläggningen på, Hundläge eller Campingläge är aktiverade (se [Behåll klimatanläggningen på, Hund och Camping på sidan 173](#)).

ANM: Tesla gör även programvaruuppdateringar via mobilanslutning på behovsbasis.

ANM: Vissa programvaruuppdateringar tar cirka 30 minuter att slutföra (vissa kan ta längre tid). Model X måste vara i parkeringsläge när programvaran uppdateras.



! VARNING: Försök inte använda fordonet medan programvaran installeras. Fordonsfunktioner, inklusive vissa säkerhetssystem och öppning eller stängning av dörrar eller fönster kan ha begränsad funktion eller vara inaktiverade medan en installation pågår, varför fordonet kan skadas.

Önskemål om uppdatering av programvara

Tesla avgör hur, när och vart uppdateringar av fordon ska skickas baserat på olika faktorer, vilka är unika för varje version. Under **Reglage > Programvara** kan du välja hur snabbt du vill ta emot uppdateringar som är redo för ditt fordon. Bli en tidig anammare genom att välja **Avancerad** (vilket ger ytterligare utgåvor), eller vänta tills andra har installerat (vilket resulterar i färre utgåvor) genom att välja **Standard**. Att välja **Avancerad** innebär inte att ditt fordon registreras i Teslas Early Access Program.

Tesla uppdaterar inte din programvara på begäran av personer som vill ha de senaste funktionerna och förbättringarna. Att välja **Avancerad** och konsekvent ansluta till Wi-Fi (se [Wifi på sidan 79](#)) är det bästa sättet att snabbt få de senaste tillgängliga programvaruuppdateringarna.

Om pekskärmen visar ett meddelande som anger att en programvaruuppdatering inte kunde slutföras, ska du vänta på nästa programvaruuppdatering som skickas till ditt fordon.

ANM: Skärmen för programvaruuppdatering fortsätter att visas tills du installerar uppdateringen. Installera en programvaruuppdatering så snart som möjligt. Alla skador som hänför sig till underlåtenhet att installera en programvaruuppdatering omfattas inte av fordonsgarantin. Underlåtenhet eller vägran att installera uppdateringar kan leda till att vissa fordonsfunktioner blir otillgängliga eller att digitala medienheter kan bli inkompatibla.

ANM: Tesla kan komma att uppdatera eller ominstallera ditt fordons programvara som en del av normala diagnostik-, reparations- och underhållsprocesser inom Tesla Service.

ANM: Det är inte möjligt att återgå till en tidigare programvaruversion.

Laddning

Om Model X laddar när programvaruuppdateringen startar avbryts laddningen. Laddningen återupptas automatiskt när programvaruuppdateringen är klar.



Visa versionsinformation

När en programvaruuppdatering är slutförd kan du ta reda på mer om de nya funktionerna genom att läsa versionsinformationen som visas på pekskärmen. Du kan visa versionsinformationen för din nuvarande programvaruversion när som helst genom att trycka på **Reglage > Programvara > Versionsinformation**.

Tesla rekommenderar starkt att du läser all versionsinformation. Den kan innehålla viktig säkerhetsinformation eller driftsanvisningar för din Model X.



Underhållsintervall för fordon

Serviceintervall

Tesla rekommenderar följande underhållspunkter och -intervall, beroende på vad som är tillämpligt på ditt fordon, för att säkerställa kontinuerlig tillförlitlighet och effektivitet för din Model X.

Se [Felsökningsvarningar på sidan 247](#) för mer information om fordonsvarningar.

- Kontroll av bromsvätskans skick efter 4 år (byt vid behov)*.
- Byte av luftkonditioneringens torkmedelspåse efter 3 år.
- Byte av kupéluftfilter efter 3 år.
- Byte av HEPA-filter och kolfilter efter 3 år.
- Rengör och smörj bromsoken varje år eller efter 12 500 miles (20 000 km) i ett område där vägarna saltas på vintern.
- Roterä däck efter 10 000 km eller om skillnaden i mönsterdjup är 1,5 mm eller större, beroende på vad som inträffar först.

*Kraftig användning av bromsarna på grund av bogsering, körning nedför berg eller prestandakörning – särskilt för fordon i varma och fuktiga miljöer – kan innebära att bromsvätskan behöver kontrolleras och bytas ut oftare.

ANM: Garantin gäller inte för skador som orsakats av att behållaren för batterikylvätska öppnats.

ANM: Ovanstående intervall baseras på typiska körbeteenden och scenarion. Beroende på olika omständigheter som körbeteende, användning, miljöförhållanden osv. kan underhållspunkterna ovan behöva utföras mer eller mindre ofta än angivet. Dessutom bör ovanstående lista inte betraktas som fullständig och innefattar inte förbrukningsartiklar såsom vindrutetorkare, bromsbelägg, m.m.

ANM: Skador eller fel som uppstår på grund av underhåll eller reparationer som utförs av tekniker som inte certifierats av Tesla, täcks inte av garantin.

Se <https://www.tesla.com/support/do-it-yourself-guides> för fler underhållsprocedurer som du kan utföra själv samt mer information.

Boka service

Det är enkelt att boka ett servicebesök med mobilappen. Efter att du har tryckt på **Service** väljer du den typ av service som behövs och följer anvisningarna i mobilappen. Lämna så detaljerad information som möjligt för att hjälpa serviceteamet att bättre identifiera orsaken till problemet, såsom:

- Foton, ljudinspelningar eller videor.
- Datum, tid och tidszon när felet inträffade.
- Användningsland och plats.

- Ungefär hur snabbt fordonet kördes (om tillämpligt).
- Miljöförhållanden (regn, snö, kallt, etc.).
- Vägnamn och vägtyp (om tillämpligt).
- Körfältsmarkeringarnas kvalitet (om tillämpligt).
- Tillämpliga fordonsinställningar.
- Identifierbara symptom.

Gå till <https://www.tesla.com/support/service-visits> för mer information om att boka service.

Dagliga kontroller

- Kontrollera batteriets laddningsnivå som visas på instrumentpanelen eller i mobilappen.
- Kontrollera skick och tryck på varje däck (se [Skötsel och underhåll av däck på sidan 210](#)).
- Kontrollera att all yttre belysning, signalhorn, körriktningsvisare samt torkare och spolare fungerar.
- Kontrollera eventuella oväntade indikatorlampor eller fordonsvarningar på pekskärmen eller instrumentpanelen.
- Kontrollera att bromsarna fungerar, även parkeringsbromsen.

ANM: Eftersom Model X använder regenerativ bromsning (se [Regenerativ bromsning på sidan 101](#)) används bromsbeläggen vanligtvis mer sällan än dem i traditionella bromssystem. För att undvika ansamling av rost och korrosion rekommenderar Tesla frekvent nedtryckning av bromspedalen så att de mekaniska bromsarna aktiveras, vilket torkar bromsbelägg och bromsrotorer.

- Kontrollera att säkerhetsbältena fungerar (se [Säkerhetsbälten på sidan 48](#)).
- Se om det finns några onormala vätskeansamlingar under Model X som kan indikera en läcka. Det är normalt att en liten vattenpöl bildas (den uppstår på grund av luftkonditioneringssystemets avfuktningssystem).
- Inspektera utsidan av Model X och ta omedelbart bort frätande ämnen (t.ex. fågelspillning, kåda, tjärfläckar, döda insekter, industriellt nedfall, osv.) för att förhindra skador på utsidan (se [Rengöring på sidan 216](#)).

Kontroller veckovis

- Rengör autopilotkamerorna veckovis vid våta väderförhållanden (se [Rengöra en kamera på sidan 216](#)). Om vädret däremot är torrt rengör du kamerorna månadsvis.

Månatliga kontroller

- Kontrollera vindrutespolarens vätskenivå och fyll på vid behov (se [Fylla på spolärsvätska på sidan 220](#)).
- Kontrollera att luftkonditioneringssystemet fungerar korrekt (se [Använda klimatreglagen på sidan 171](#)).



ANM: Utöver att kyla kupélufte n kylar luftkonditioneringens kompressor även batteriet. Därför kan luftkonditioneringens kompressor starta när det är varmt väder även när du har stängt av den. Det är normalt eftersom systemets prioritet är att kyla batteriet för att säkerställa att det inte blir för varmt, så att batteriet får så lång livslängd som möjligt och bästa möjliga prestanda. Även när det inte används, kan Model X dessutom avge ett vinande ljud eller ett ljud som från cirkulerande vatten. Dessa ljud är helt normala och uppstår när de interna kylsystemen aktiveras för att hantera olika fordonsfunktioner såsom underhåll av låg spänning-batteriet och balansering av högspänningsbatteriets temperatur.

Regelbundna kontroller

Kontrollera följande efter behov:

När man kör i dammiga förhållanden eller i luftföroreningar kan fordonets kylare bli igentäppt med tiden. Det kan påverka luftflödet och uppvärmningen/luftkonditioneringen. Boka service i mobilappen.

Vätskebytesintervall

Nivåerna för batterikylvätska och bromsvätska ska endast kontrolleras av Tesla eller en fackmannamässig bilverkstad. Specifik serviceinformation finns i servicehandboken.

- **Batterikylvätska:** Batterikylvätskan behöver inte bytas under fordonets livstid under de flesta förhållanden.
ANM: Garantin gäller inte för skador som orsakats av att behållaren för batterikylvätska öppnats.
- **Bromsvätska:** Fyll inte på bromsvätska.

Programvara

Uppdatering av programvara är viktigt för att säkerställa att fordonets komponenter fungerar ordentligt och håller länge. Du måste installera en programvaruuppdatering vid första bästa tillfälle. Se [Programvaruuppdateringar på sidan 206](#).

Tesla kan komma att uppdatera eller ominstallera ditt fordons programvara som en del av normala diagnostik-, reparations- och underhållsprocesser inom service.

Högspänningssäkerhet

Din Model X har konstruerats och byggts med säkerhet som prioritet. Du måste emellertid vara medveten om följande försiktighetsåtgärder för att skydda dig själv från de skaderisker som uppstår i alla högspänningssystem:

- Läs och följ alla anvisningar på dekalerna som sitter på Model X. Dekalerna finns där i säkerhetssyfte.

- Det finns inga delar som kan servas av användaren i högspänningssystemet. Plocka inte isär, ta bort eller byt ut högspänningskomponenter, högspänningskablar eller högspänningskontakter. Högspänningskablar är orangefärgade så att de är lätta att känna igen.
- Om en kollision inträffar ska du inte vidröra några högspänningskablar, högspänningskontakter eller högspänningskomponenter som är anslutna till kablarna.
- Vid den osannolika händelsen att en brand uppstår ska du genast kontakta den lokala brandkåren.



WARNING: Koppla alltid bort laddkabeln innan du arbetar under Model X även om laddning inte pågår.



WARNING: Håll händer och kläder på avstånd från kylfläktar. Vissa fläktar fungerar även när Model X är avstängd.



WARNING: Vissa vätskor (batterisyra, batterikylvätska, bromsvätska, tillsatser i vindrutespolare osv.) som används i fordon är giftiga och får inte inandas, sväljas eller komma i kontakt med öppna sår. För din säkerhets skull ska du alltid läsa och följa anvisningarna som är tryckta på vätskebehållarna.



Visa däcktryck

Däcktryck visas på pekskärmen när du trycker på **Reglage > Service**. Trycket i varje däck visas på skärmen i din Model X, tillsammans med tidpunkten för den senaste mätningen av däcktrycket. Pekskrmen visar dessutom fordonets rekommenderade tryck i kalla däck, så att det är enkelt att fastställa hur mycket du ska fylla däcken. Du kan välja om du vill visa däcktryck i Bar eller PSI genom att trycka på **Reglage > Skärm > Däcktryck**.

Du kan också se däcktryck i Teslas mobilapp.

ANM: Du kan behöva köra en bit för att visualiseringen ska visa däcktryck.

Underhålla däcktrycket

Håll däcken pumpade till den nivå som anges på etiketten med information om däck även om detta skiljer sig från trycket som anges på själva däck. Etiketten med information om däck och last är placerad på den mittersta dörrstolpen och är synlig när förarens dörr är öppen.

Om du bogserar en släpvagn ska du inte använda de däcktryck som anges på etiketten med information om däck och last. Hämta istället information om däcktrycket under avsnittet Bogsering (se [Dragkrok med tillbehör på sidan 117](#)).



Däcktrycksindikatorn på instrumentpanelen varnar dig om ett eller flera däck har för högt eller för lågt tryck.

Indikatorlampan för däcktryck släcks inte omedelbart när du justerar däcktrycket. När däck är pumpat till det rekommenderade trycket måste du köra i en hastighet som är högre än 25 km/h en liten stund för att aktivera däcktrycksövervakningsystemet (TPMS), som släcker indikatorlampan för däcktryck.

Om indikatorlampan blinkar under en minut när du startar Model X, har ett fel upptäckts i systemet för däcktrycksövervakning (se [Fel i systemet för däcktrycksövervakning på sidan 214](#)).

ANM: Fordonets däcktryck sjunker i kalla temperaturer. Pumpa däcken innan du kör om indikatorlampan för TPMS tänds. Däcktrycket sjunker med en PSI för varje 6 °C som utomhustemperaturen sjunker. Rätt däcktryck bidrar till att skydda däcken från gropar och räckvidden förbättras när de hålls korrekt pumpade.



WARNING: För lågt däcktryck är den vanligaste orsaken till däckproblem och kan medföra att ett däck överhettas, vilket kan leda till allvarlig sprickbildning i däcken, att slitbanan lossnar eller punktering. Detta kan medföra att föraren förlorar kontrollen över fordonet och öka risken för personsador. För lågt lufttryck minskar även fordonets räckvidd och däckens livslängd.



WARNING: Indikatorlampan för däcktryck varnar dig endast i situationer då däcktrycket understiger det rekommenderade tröskelvärdet (som anges på etiketten med information om däck och last) under normala körförhållanden. Den varnar dig inte när ett däck har för lågt tryck baserat på hur fordonet är lastat.



WARNING: Kontrollera däcktrycken med en exakt tryckmätare när däcken är kalla. Det räcker att du kör cirka 1,6 km för att däcken ska värmas upp så mycket att det påverkar däcktrycket. Att parkera fordonet i direkt solljus eller i varmt väder kan också påverka däcktrycket. Om du kontrollerar däcktrycket för varma däck kan du förvänta dig högre tryck. Släpp inte ut luft ur varma däck för att matcha det rekommenderade däcktrycket för kalla däck. Ett varmt däck som har samma tryck eller lägre tryck än det som angetts för kalla däck har farligt lågt däcktryck.

Kontrollera och justera däcktryck

Följ dessa steg när däcken är kalla och Model X har stått stilla under mer än tre timmar:

1. De korrekta däcktrycken anges på etiketten med information om däck på förarens mittersta dörrstolpe.
2. Ta av ventilhatten.
3. Placera med ett bestämt tryck en däcktrycksmätare på ventilen för att mäta trycket.
4. Om det krävs fyller du på eller tömmer ur luft till det rekommenderade trycket.

ANM: Du kan släppa ut lite luft genom att trycka på metallpinnen mitt i ventilen.



5. Kontrollera trycket igen med hjälp av lämplig däcktrycksmätare.
6. Upprepa steg 3 och 4 efter behov tills däcktrycket är korrekt.
7. Sätt tillbaka ventilhatten för att förhindra att det kommer in smuts. Kontrollera regelbundet om det finns skador eller läckor på ventilen.

Inspektera och underhålla däck

Kontrollera regelbundet om slitbanan eller däcksidorna visar tecken på distorsion (utbuktningar), främmande föremål, hack eller slitage.

⚠️ WARNING: Om ett däck är skadat, väldigt slitet eller har felaktigt tryck ska du inte köra Model X. Kontrollera däckens regelbundet avseende slitage, och se till att det inte finns några hack, bulor eller exponeringar av lagrets/kordens struktur.

Däckslitage

Ett lämpligt mönsterdjup är väsentligt för optimala däckprestanda. Däck med mönsterdjup på mindre än 3 mm löper större risk att vattenplana på våta underlag och bör undvikas. Däck med mönsterdjup på mindre än 4 mm fungerar inte bra på snö och slask, och bör därför inte användas under vinterförhållanden.

Model X levereras med däck som har slitageindikatorer ingjutna i däkmönstret. Om däkmönstret har slitits ner till 2 mm blir indikatorerna synliga på däkmönstrets yta. Indikatorerna ser ut som sammanhängande gummiband över däckets hela bredd. Tesla rekommenderar av säkerhets- och prestandaskäl att däck byts ut innan tecken på slitaget börjar synas.

För att förbättra fordonets köregenskaper och minska risken för vattenplaning på våta underlag sätter du de däck som har störst mönsterdjup på bilens baksida.

Däckrotation, balansering och hjulinställning

Tesla rekommenderar att du roterar däck efter 10 000 km eller om skillnaden i mönsterdjup är 1,5 mm eller större, beroende på vad som inträffar först.

Däckrotering är en viktig del av däckunderhållet. Det bidrar till ett jämnt slitagemönster som ger bättre däckkvalitet, minskat vägbuller och längre livslängd för däck.

Fordon med "staggered" fälgar och oriktade däck kan roteras från sida till sida (vänster-höger) men inte framåt eller bakåt eftersom fram- och bakdäcken är olika stora. Genom att rotera varje däck från vänster till höger kan däckslitbanans livslängd öka då slitaget på däckets skuldra balanseras med den ändrade rotationsriktningen.

Obalanserade hjul (som ibland kan märkas som vibrationer genom fyrkantig ratt (eller ratt)) påverkar fordonets hantering och däckens livslängd. Även vid regelbunden användning kan hjulen bli obalanserade. Därför ska de balanseras vid behov.

Om slitaget är ojämnt (endast på ena sidan av däck) eller om däckets slits onormalt mycket, ska man kontrollera hjulinställningen. Om service behövs utförs på däck, till exempel roteras eller byts ut, ska du återställa däckkonfigurationen (se [Däckkonfiguration på sidan 213](#)) för att förbättra körupplevelsen.

Punkterade däck

En punktering leder till att däckets småningom tappar trycket och det är därför viktigt att kontrollera däcktrycket ofta. Punkterade eller skadade däck ska alltid repareras eller bytas så snart som möjligt.

De slanglösa däckerna kanske inte läcker när de penetreras om föremålet sitter kvar i däck. Om du emellertid känner en plötslig vibration eller störning när du kör, eller om du misstänker att ett däck är skadat, ska du omedelbart minska hastigheten. Kör långsamt och undvik kraftiga inbromsningar eller tvära svängar, och stanna fordonet när det är säkert att göra det. Ta Model X till ett Tesla-servicecenter eller en däckverkstad i närheten.

ANM: I vissa fall kan du tillfälligt reparera små däckpunkteringar (mindre än 6 mm) med hjälp av en däckreparationsssats (tillval) som kan köpas från Tesla. Kör Model X långsamt till Tesla eller till en däckverkstad i närheten.

⚠️ WARNING: Kör inte med ett punkterat däck som inte har reparerats, även om punkteringen inte har fått däckets tryck. Ett punkterat däck kan plötsligt tappa trycket när som helst.

Platta partier

Om Model X står stilla under en lång period kan det bildas platta partier på däck. Dessa platta partier kan orsaka vibrationer när du kör Model X men vibrationerna försvinner gradvis när däck värms upp och återfår sin ursprungliga form.

Du kan minimera platta partier under förvaring genom att pumpa upp däck till det maximala tryck som anges på däcksidan. Därefter ska du släppa ut luft innan du kör för att justera däcktrycket till de rekommenderade nivåerna.

Förbättra däckens körsträcka

För att förbättra däckens körsträcka ska du hålla däcktrycket vid rekommenderade däcktrycksnivåer, följa hastighetsgränser och hastighetsrekommendationer, och undvika följande:

- Snabba starter eller kraftig acceleration.
- Snabba svängar och kraftig inbromsning.



Skötsel och underhåll av däck

- Gropar och föremål i vägen.
- Köra in i trottoarkanter när du parkerar.
- Utsätta däck för vätskor som kan orsaka skada.

Byta däck och fälgar

Däck försämras med tiden på grund av effekterna av ultraviolett ljus, extrema temperaturer, höga belastningar och miljöförhållanden. Det rekommenderas att däcken byts var sjätte år, eller tidigare om det behövs, även om mönsterdjupet är större än minimum.

Om däcken behöver bytas ut i förtid, till exempel på grund av punktering, rekommenderar vi att däcken byts i par. Det är inte nödvändigt om de andra däcken har ett mönsterdjup inom 1,5 mm av det nya däckets mönsterdjup. När du byter däck är det viktigt att du väljer ett varumärke och en modell som stämmer överens med de gamla däcken. Sätt alltid de nya däcken bak om alla fyra däcken har samma storlek. Balansera alltid hjulet och däckets efter däckbyte. Rådgör med en professionell däckhandlare och -verkstad för ytterligare vägledning. Om du monterar nya däck eller byter dem mot andra ska du återställa däckkonfigurationen (se [Däckkonfiguration på sidan 213](#)). Det återställer de inlärd däckinställningarna och förbättrar körupplevelsen med de nya däcken. Det kan ta upp till 24 timmar efter däckbyte eller -reparation för däcksmörjmedlet att torka helt och för däcken att fästa helt på fälgarna. Undvik kraftig acceleration under den här tiden för att undvika att däcken glider runt på fälgarna.

ANM: Oavsett vilket antal däck som byts, rekommenderas för bästa prestanda byte av en komplett uppsättning.

Om andra däck än de som specificerats används, ska man säkerställa att märkningarna för last och hastighet på däckets (se [Förklaring av däckmärkning på sidan 233](#)) är samma som eller överträffar originalspecifikationen.

Specifikationer för de ursprungliga hjulen och däcken för Model X finns i [Däck och fälgar på sidan 232](#).

Om du byter ett hjul måste systemsensorerna för däcktrycksövervakning återställas för att säkerställa att de ger exakta varningar när däck har för lågt eller för högt däcktryck (se [Automatisk återställning av sensorerna i däcktrycksövervakningssystemet på sidan 214](#)).

ANM: Om du sätter på vinterdäck med tuff gummiblandning och däckmönster kan det leda till tillfällig minskning av den regenerativa bromsningskraften. Men fordonet är utformat för kontinuerlig omkalibrering så att det efter ett däckbyte alltmer återställer den regenerativa bromsningskraften efter några raka accelerationer med medelhögt vridmoment. För de flesta förare genomförs denna efter en kort stunds normal körning. Men förare som oftast accelererar mjukt kan behöva använda kraftigare accelerationer under själva kalibreringsprocessen. Gå till **Service > Hjul och däck > Däck** för att välja vinterdäck och påskynda den här processen.

! VARNING: För din egen säkerhet ska du endast använda däck och fälgar som matchar originalspecifikationen. Däck som inte matchar originalspecifikationen kan påverka däcktrycksövervakningssystemets funktion.

! VARNING: Överstig aldrig hastighetsklassningen på fordonets däck. Hastighetsklassningen står på däcksidan (se [Förklaring av däckmärkning på sidan 233](#)).

Asymmetriska däck

Vissa Model X-däck är asymmetriska och måste monteras på fälgarna med korrekt däckside vänd utåt. Däcksidan är markerad med ordet **OUTSIDE**. När nya däck monteras ska man se till att däcken är korrekt monterade på fälgarna.



! VARNING: Vaghållningen försämras avsevärt om däcken monteras på fel sätt på fälgarna.

Ta bort och montera Aero-täcksidor

Om Model X är utrustad med Aero-täcksidor måste du ta bort dem för att komma åt hjulmuttrarna.

Ta bort en aero-täckside:

1. Ta ett ordentligt tag om aero-täcksidan med båda händerna.
2. Dra aero-täcksidan mot dig för att frigöra fästklämmorna.

Montera en aero-täckside:

1. Rikta in aero-täcksidan med ventilskafftet.
2. Tryck ordentligt i mitten av täcksidan för att fästa den och arbeta dig utåt och tryck ordentligt längst ut på varje eker. Du kan behöva hålla fast motsatta sidan av täcksidan tills varje eker sitter fast ordentligt.
3. Tryck ordentligt i mitten av täcksidan (slå inte på täcksidan med händerna) för att se till att den sitter fast.
4. Slutligen drar du snabbt i varje eker för att bekräfta att de sitter fast.

! FÖRSIKTIG: Se till att aero-täcksidan sitter fast ordentligt innan du kör så att den inte faller av.



Ta bort och montera hjulmutterkåpor

Om Model X är utrustad med hjulmutterkåpor måste du ta bort dem för att komma åt hjulmuttrarna.

Ta bort en hjulmutterkåpa:

1. För in den rundade delen av hjulmutterkåpverkyget, i förekommande fall (finns i handskfacket i vissa fordon eller så kan du använda en liten insexnyckel), i hålet nedanför Tesla T:et.

ANM: Hjulmutterkåpverkyget kan även köpas på en bildelsbutik eller beställas online.



2. Manövrera verktyget så att det förs in helt i hålet i hjulmutterkåpan.
3. Vrid verktyget så att den rundade delen rör vid mitten av hjulmutterkåpan.
4. Dra verktyget bestämt bort från hjulet tills hjulmutterkåpan lossnar.



Montera hjulmutterkåpan:

1. Rikta in hjulmutterkåpan på plats.
2. Tryck ordentligt på hjulmutterkåpan tills den snäpps på plats.



FÖRSIKTIG: Se till att hjulmutterkåpan sitter fast ordentligt innan du kör så att den inte faller av.

Hjulkonfiguration

Om du monterar nya hjul eller byter dem mot andra uppdaterar du fordonets hjulkonfiguration genom att trycka på **Reglage** > **Service** > **Hjul och däck** > **Hjul**. Då får Model X uppgifter om de nya hjulen och det möjliggör även mer exakta statusuppdateringar gällande ditt fordon. På listmenyn väljer du ett hjul som matchar de nya hjulen som du tänker montera på Model X. När du väljer nya hjul i hjulkonfigurationen ändras även de hjul som visas på fordonets avatar på pekskärmen.

Var medveten om att ditt fordon är utrustat med "staggered" hjul, vilket innebär att fram- och bakhjulens storlek är olika. Kontrollera fram- och bakdäckens storlekar på däcksidan för att se om de stämmer överens eller är av olika storlek. Om hjulen är "staggered" ska du vara extra noga med att se till att de nya hjulen som monteras är "staggered" på samma sätt som de tidigare hjulen.

ANM: När du ändrar fordonets hjulkonfiguration kan räckviddsuppskattningar, varningsnivåer för däcktryck och fordonsvisualisering påverkas.



WARNING: Använd endast hjul som har godkänts av Tesla om du monterar eller byter hjul. Användning av hjul som inte har godkänts av Tesla kan orsaka allvarliga skador. Tesla ansvarar inte för skador som orsakats av användning av hjul som inte har godkänts av Tesla.

Däckkonfiguration

För att se tillryggalagd kilometersträcka sedan den senaste däckrotationen trycker du på **Reglage** > **Service** och tittar under Senaste däckservice. Efter att däcken på Model X har roterats, bytts eller bytts ut uppdaterar du fordonets däckkonfiguration genom att peka på **Återställ** eller genom att peka på **Hjul och däck** > **Däck** via samma skärm. Det gör att fordonet kan återställa inlärd däckinställningar och förbättra körupplevelsen.

Se till att du känner till om fordonet är utrustat med vinterdäck. Vinterdäck är märkta med en bergs- och snöflingeikon på däcksidan. Se [Vinterdäck på sidan 215](#) för mer information.

ANM: Om du ändrar fordonets däckkonfiguration kan det tillfälligt påverka acceleration och regenerativ bromsning. Det bör endast göras om du har roterat eller bytt däcken.

Däcktrycksövervakning



Model X har ett system för däcktrycksövervakning som varnar föraren om däcken har påtagligt för lågt eller högt däcktryck genom att en indikatorlampa för däcktryck visas. Mer information finns på



Skötsel och underhåll av däck

etiketten med information om däck på förarens dörrstolpe, eller se [Underhålla däcktrycket på sidan 210](#).

Alla däck, inbegripet reservdäcket (om sådant finns), ska kontrolleras månatligen när de är kalla och pumpas till fordonstillverkarens rekommenderade däcktryck som anges på fordonets märkskylt eller etiketten för däcktryck. (Om fordonet har däck med annan storlek än den storlek som anges på fordonets märkskylt eller etiketten för däcktryck, ska du avgöra rätt däcktryck för dessa däck.)

Som en ytterligare säkerhetsfunktion har ditt fordon ett system för däcktrycksövervakning med en kontrollampa för lågt däcktryck som tänds när ett eller flera av däcken har påtagligt för lågt däcktryck. När kontrollampen för lågt däcktryck tänds bör du stanna och kontrollera däcken så snart som möjligt och pumpa upp dem till rätt tryck. Att köra med däck med lågt däcktryck kan leda till att däckets överhettas och kan orsaka däckhaveri. För lågt däcktryck minskar även bränsleeffektiviteten och däckslitbanans livslängd, och kan påverka fordonets köregenskaper och bromsförmåga.

Observera att systemet för däcktrycksövervakning inte är en ersättning för korrekt däckunderhåll och att det är förarens ansvar att bibehålla korrekt däcktryck, även om däcktrycket inte är tillräckligt lågt för att kontrollampen ska tändas.

Fel i systemet för däcktrycksövervakning

Fordonet har även en indikatorlampa som visar om systemet för däcktrycksövervakning inte fungerar som det ska. Indikatorlampan för fel i systemet för däcktrycksövervakning är kombinerad med kontrollampen för lågt däcktryck. När systemet detekterar ett fel blinkar indikatorlampan under ungefär en minut och förblir därefter tänd. Denna sekvens fortsätter vid efterföljande starter av fordonet så länge som felet kvarstår.

När indikatorlampan för fel är tänd kanske systemet inte kan signalera för lågt däcktryck som avsett. Systemfel i däcktrycksövervakningen kan uppstå av en mängd olika anledningar t.ex. montering av ersättningsdäck eller alternativa däck eller fälgar på fordonet som förhindrar att systemet för däcktrycksövervakning fungerar som det ska. Kontrollera alltid indikatorlampan för systemfel i däcktrycksövervakningen efter att du bytt ett eller flera däck eller hjul på fordonet för att säkerställa att ersättningsdäcken eller de alternativa däcken och fälgarna inte påverkar funktionaliteten i systemet för däcktrycksövervakning.



Indikatorlampan för fel i systemet för däcktrycksövervakning är kombinerad med indikatorlampan för däcktryck. Om Model X detekterar ett fel i däcktrycksövervakningssystemet blinkar indikatorlampan i en minut när du startar Model X.

ANM: Om ett däck har ersatts eller reparerats med ett annat däcktätningsmedel än det som är tillgängligt från Tesla, och ett lågt däcktryck detekteras, kan det bero på att däcksensorn har skadats.

ANM: Att montera tillbehör som inte är godkända av Tesla kan påverka systemet för däcktrycksövervakning (TPMS).

Automatisk återställning av sensorerna i däcktrycksövervakningssystemet

Efter byte av ett eller flera hjul (men inte efter byte av däck eller roterande hjul) återställs sensorerna i däcktrycksövervakningssystemet för att säkerställa att däcktrycksvarningar är korrekta. Sensorerna i däcktrycksövervakningssystemet återställs automatiskt efter körning i över 25 km/h i mer än 10 minuter.

ANM: När ett hjul har bytts ut kan falska däcktrycksvarningar visas innan du kört i 25 km/h i mer än 10 minuter.

Byta en däcksensor

Om varningsindikeringen för däcktryck visas ofta, ska du boka tid för service i mobilappen för att avgöra om en däcksensor behöver bytas. Om ett servicecenter som inte tillhör Tesla reparerar eller byter ett däck kanske däcksensorn inte fungerar innan Tesla har utfört inställningsproceduren.

Däcktyp för säsong

Förstå däcktyperna

Originaldäcktyperna på ditt fordon beror på fordonmodell och marknadsregion. Det är viktigt att förstå egenskaperna på fordonets däck och om de passar till sommar-, allväders- eller vinterkörning. Kontrollera informationen på däcksidan där däckets prestandaegenskaper anges (se [Förklaring av däckmärkning på sidan 233](#)).

Sommar- och allvädersdäck

Sommar- och allvädersdäck är utformade för höga prestanda på torra och våta vägar men är inte utformade för att prestera bra under vinterförhållanden. Allvädersdäck har utformats för att ge tillräckligt grepp året om. Under snöiga och isiga förhållanden ger de dock inte samma grepp som vinterdäck. Allvädersdäck är märkta med etiketten "ALL SEASON" och/eller "M+S" (Mud and Snow) på däcksidan.

Vid körning i låga temperaturer eller på vägar där det kan finnas snö eller is rekommenderar Tesla att du använder vinterdäck.



WARNING: Somnardäck och allvädersdäck erbjuder inte tillräckligt grepp i låga temperaturer eller om det finns snö eller is på vägen. Upprätthåll säkerhet och optimala prestanda för din Model X genom att välja och byta till däck som är lämpliga för vinterförhållanden.



Vinterdäck

Använd vinterdäck för att ge bättre grepp under snöiga och isiga vägförhållanden. Montera alltid en fullständig uppsättning av fyra däck när du byter till vinterdäck. Vinterdäck måste ha samma diameter, tillverkare, konstruktion och däckmönster på alla fyra hjulen.



Vinterdäck är märkta med en bergs-/snöflingesymbol på däcksidan.

Körning med vinterdäck kan innebära mer trafikbuller, kortare livslängd för däcken och sämre grepp på torra underlag.

Se däckets varningsetikett på dörrstolpen när de är utrustade med vinterdäck.



⚠ VARNING: Överstig aldrig hastighetsklassningen på fordonets däck. Hastighetsklassningen står på däcksidan (se [Förklaring av däckmärkning på sidan 233](#)).

Köra i låga temperaturer

Däckprestandan minskar vid låga omgivningstemperaturer, vilket resulterar i sämre grepp och ökad risk för skador från kollisioner. Performance-däck (sommartillämpning) har minskat grepp i temperaturer under 5° C. De rekommenderas inte under snöiga/isiga förhållanden. Performance-däck kan tillfälligt bli hårdare när de är kalla, vilket gör att du kan höra rotationsljud under de första kilometer tills däcken värms upp.

Använda snökedjor

Tesla har testat och godkänt följande snökedjor för att förbättra väggreppet i snöväder. Snökedjor bör endast monteras på bakdäck. De godkända snökedjorna kan köpas från Tesla.

Däckstorlek	Rekommenderad kedja
20 tum	König K-SUMMIT K67

Använd inte snökedjor på 22-tums däck.

⚠ FÖRSIKTIG: Sätt inte på snökedjor på sommarkäcka. Att göra det kan orsaka skada.

När du monterar snökedjorna ska du följa anvisningarna och varningarna från snökedjans tillverkare. Montera dem så jämnt och så tätt som möjligt.

När du använder snökedjor:

- Kontrollera om snökedjorna har lösa delar eller skadade länkar innan varje användningstillfälle.
- Ställ in luftfjädringen på till Medel (se [Luftfjädring på sidan 103](#)).
- Undvik att lasta Model X tungt (tung last kan minska mellanrummet mellan däcken och karossen).
- Kör inte fordonet om kedjorna inte är korrekt monterade.
- Kör långsamt. Kör inte fortare än 48 km/h.
- Ta av däckkedjorna så snart som förhållandena tillåter.

ANM: Snökedjor är förbjudna i vissa jurisdiktioner. Kontrollera de lokala lagarna innan du monterar snökedjorna.

⚠ FÖRSIKTIG: Att använda icke-rekommenderade snökedjor eller att använda snökedjor på däck med andra storlekar kan skada fjädringen, karossen, fälgarna och/eller bromsledningarna. Skador som orsakas av att använda icke-rekommenderade snökedjor eller felaktigt monterade snökedjor täcks inte av garantin.

⚠ FÖRSIKTIG: Använd inte snökedjor på framdäcken.

⚠ FÖRSIKTIG: Du får aldrig tömma däcken på luft innan du monterar snökedjorna. När däcken pumpats kan det hända att kedjorna sitter för hårt och skadar däckets.

⚠ FÖRSIKTIG: Kontrollera att snökedjorna inte kan komma i kontakt med fjädringskomponenter eller bromsledningar. Om du hör att kedjorna avger ovanliga ljud som skulle kunna indikera kontakt med Model X ska du omedelbart stanna och undersöka detta.



Rengöra bilen utvändigt

För att förhindra skador på lacken ska du omedelbart ta bort frätande ämnen (fett, olja, fågelspillning, kåda, döda insekter, tjärfläckar, vägsalt, industriellt nedfall, osv.). Vänta inte tills du tvättar hela Model X. Använd vid behov denaturerad alkohol för att ta bort tjärfläckar och envisa fettfläckar. Tvätta sedan omedelbart området med vatten och ett mildt tvålbaserat rengöringsmedel för att ta bort alkoholen.

Se till att de yttre kamerorna inte är täckta av smuts, kondens eller annat som påverkar kamerornas prestanda. Dessa substanser kan leda till oklara bilder eller att autopiloten och säkerhetsfunktioner slutar att fungera (se [Rengöra en kamera på sidan 216](#)).

Följ dessa steg när du tvättar Model X utvändigt:

1. Innan du tvättar ska du spola bort smuts och grus från bilen med hjälp av en slang. Spola bort ansamlad lera på platser där det lätt fastnar smuts (t.ex. hjulhuskanter och panelfogar). Om det har använts salt på vägarna (t.ex. under vintermånaderna) ska du grundligt spola bort alla saltrester från bilens undersida, hjulhuskanter och bromsar.
2. Handtvätta Model X med en ren, mjuk trasa och kallt eller ljummet vatten och ett mildt bilschampo av hög kvalitet.
 **FÖRSIKTIG:** Vissa rengöringsmedel och bilschampon innehåller kemikalier som kan orsaka skador eller missfärgning, särskilt för plastdelar, ytterbelysning och kameralinser. Vissa bilrengöringsmedel innehåller till exempel hydroxid eller andra starkt alkaliska eller frätande beståndsdelar som kan skada utvändiga komponenter. Använd heller inte sura produkter. Skador och missfärgning som orsakas av rengöringsprodukter täcks inte av garantin.
3. Efter att du tvättat bilen ska du skölja med rent vatten för att förhindra att tvålen torkar på ytorna.
4. Torka grundligt med ett sämskskinn. Torka vid behov bromsarna genom att köra en kort stund och bromsa flera gånger.

Använd dukar med isopropylalkohol (som de som används för att rengöra glasögon eller skärmar) för att tvätta bort småfläckar.

Rengöra och behandla fönster

Rengör fönster och speglar med ett glasrengöringsmedel för bilar. Skrapa inte och använd inte någon slipande rengöringsvätska på glasrutor eller speglar. Du får de bästa metoderna för att rengöra utvändigt glas genom att följa anvisningarna i [Rengöra bilen utvändigt på sidan 216](#).

Om du vill använda en vattenavvisande beläggning på fordonets glasrutor ska du endast använda beläggningen på sidofönstren och bakrutan. Använd inte beläggningen på vindrutan eftersom det kan påverka autopilotkamerornas avläsningsförmåga. Följ användningsanvisningarna från tillverkaren av den vattenavvisande beläggningen.

ANM: Tesla ansvarar inte för skador i samband med tillämpning av fönsterbehandlingar på ditt fordon.

Biltvättsläge

När du kör in Model X i en biltvätt ser biltvättsläget till att alla fönster är stängda, låser laddningsuttaket och inaktiverar vindrutetorkarna, vaktläget, automatisk dörrlåsning och ljudsignaler för parkeringssensorer. Aktivera genom att trycka på **Reglage > Service > Biltvättsläge**. Bilen måste vara stillastående och inte under aktiv laddning.

Om du använder en automatisk biltvätt kan **Aktivera frirullning** hålla bilen i neutralläge, aktivera frirullning under tvättens gång och förhindra att Model X lägger i parkeringsbromsen om du lämnar förarsätet. Aktivera genom att trycka ned bromspedalen och trycka på **Aktivera frirullning** eller genom att lägga i neutralläge.

Biltvättsläget avaktiveras om fordonshastigheten överskrider 15 km/h eller om du trycker på **Avsluta** på pekskärmen.

 **FÖRSIKTIG:** Om du inte aktiverar biltvättsläget för Model X kan det orsaka skador (till exempel på laddningsuttaket eller vindrutetorkarna). Skador som orsakas av biltvätt täcks inte av garantin.

Rengöra en kamera

Kameralinsen måste hållas ren och fri från hinder för att säkerställa en ren bild. Det finns två olika metoder för att rengöra en kamera beroende på när fordonet tillverkades.

För fordon som tillverkats före ungefär den 12 januari 2023: Ta bort alla ansamlingar av smuts och skräp genom att spreja vatten på kameralinsen med en sprejflaska. Försök inte att ta bort smuts eller skräp genom att torka av en blottad lins med händerna eller en trasa. Skräpet kan skada linsens yta när det gnids mot linsen.







För fordon som tillverkats efter ungefär den 12 januari 2023: Ta bort alla ansamlingar av smuts och skräp genom att spreja vatten på kameralinsen och torka bort det med en mikrofiberduk. Rengör kameralinsen veckovis vid våta väderförhållanden (snö, regn, slask) och månadsvis vid torrt väder.

 **FÖRSIKTIG:** Använd inte rengöringsmedel som innehåller kemikalier eller slipmedel. Dessa kan skada ytan på linsen.

 **FÖRSIKTIG:** Rengör inte en ultraljudssensor (i förekommande fall) eller kameralins med ett vasst eller slipande föremål som kan repa eller skada ytan.



Försiktighetsåtgärder vid utvändig rengöring

-  **FÖRSIKTIG:** Tvätta inte bilen i direkt solljus.
-  **FÖRSIKTIG:** Använd inte vätskor för behandling av vindrutor. Om du gör det kan det påverka torkarnas friktion och orsaka ett hackande ljud.
-  **FÖRSIKTIG:** Använd inte varmt vatten, rengöringsmedel, starkt alkaliska eller frätande rengörings ingredienser, särskilt inte sådana som innehåller hydroxid.
-  **FÖRSIKTIG:** Om du använder en högtryckstvätt ska du hålla ett avstånd på minst 30 cm mellan munstycket och ytan på Model X. Rikta inte vattenstrålen direkt mot parkeringssensorerna (i förekommande fall). Flytta hela tiden munstycket och koncentrera inte vattenstrålen till ett ställe.
-  **FÖRSIKTIG:** Rikta inte vattenslangar direkt mot fönster-, dörr- eller huvttätningar, eller mot elektronikmoduler eller exponerade kablar.
-  **FÖRSIKTIG:** Undvik frätskador som kanske inte omfattas av garantin genom att spola bort allt vägsalt från bilens undersida, hjulhuskanter och bromsar. Efter rengöring av bilen ska du torka bromsarna genom att köra en kort stund och bromsa flera gånger.
-  **FÖRSIKTIG:** Undvik att använda hårdvävda eller grova trasor, t.ex. tvättvantar. Du rekommenderas att använda en mikrofiberduk av hög kvalitet.
-  **FÖRSIKTIG:** Om du tvättar bilen i en automatisk biltvätt ska du endast använda beröringsfria biltvättar. De här biltvättarna har inga delar (borstar osv.) som vidrör ytan på Model X. Vissa beröringsfria biltvättar använder frätande rengöringslösningar som med tiden kan orsaka missfärgning på fordonets utvändiga karossdetaljer. Undvik exponering för tvål och kemikalier med ett pH-värde över 13. Kontrollera produktetiketten eller fråga personalen på biltvätten om du är osäker. Skador som orsakas av felaktig tvättning täcks inte av garantin.
-  **FÖRSIKTIG:** Se till att bilen är låst om du tvättar i en automatisk biltvätt. Undvik dessutom att använda reglage på pekskärmen som kan resultera i att dörrarna eller bagageluckan oavsiktligt öppnas medan bilen tvättas. Eventuella skador som uppstår omfattas inte av garantin.
-  **FÖRSIKTIG:** Kontrollera att torkarna är avstängda innan du tvättar Model X för att undvika att de skadas.
-  **FÖRSIKTIG:** Använd inte fälgrengöringsmedel som innehåller kemikalier eller förtvättmedel. Sådana rengöringsmedel kan skada fälgarnas yta.
-  **VARNING:** Spruta aldrig vätska med högt tryck (t.ex. om du använder en högtryckstvätt) mot laddkontakten när Model X laddas. Om anvisningarna inte följs kan det leda till allvarliga personskador eller skador på fordonet, laddningsutrustningen eller egendom.

Rengöra bilen invändigt

Kontrollera och rengör bilens interiör regelbundet för att bibehålla bilens utseende och förhindra att den slits i förtid. Om det är möjligt ska spill torkas bort direkt och alla märken ska tas bort direkt. För allmän rengöring ska invändiga ytor torkas med en mjuk trasa (t.ex. mikrofiber) som fuktats med en blandning av varmt vatten och ett mildt tvålbaserat rengöringsmedel (testa alltid rengöringsmedel på ett dolt område före användning). För att undvika ränder ska du omedelbart torka torrt med en ren luddfri trasa.

Invändiga glasutor

Skrapa inte och använd inte någon slipande rengöringsvätska på glasrutor eller speglar. Detta kan skada spegelns reflekterande yta och värmeelementen i bakrutan.

Krockkuddar

Låt inte någon vätska komma in i en krockkudde. Detta kan hämma korrekt funktion.

Instrumentpanel och plastytor

Polera inte instrumentpanelens övre ytor. Polerade ytor är reflekterande och kan påverka förarens sikt vid körning.

Invändig belysning

ANM: Teslas garanti täcker inte skador orsakade av felaktigt underhåll, inklusive användning av rengöringsmedel eller verktyg som inte är rekommenderade i denna ägarhandbok.

Använd inte tvål eller kemiska rengöringsmedel på innerbelysning. Vanliga rengöringsmedel och ämnen kan försämra belysningens linser eller komponenter vilket orsakar sprickor och på sikt skador. Om du vill rengöra innerbelysningen rekommenderar Tesla att du använder en mjuk trasa fuktad med varmt vatten för att försiktigt torka bort stänk eller nedsmutsade ställen. Innerbelysningen inkluderar, men är inte begränsad till, denna belysning (i förekommande fall):

- fotutrymme
- insteg
- Tesla-strålkastare
- tak
- stämning

Om du vill rengöra interiören med tvål eller ett tvålbaserat rengöringsmedel rekommenderar Tesla att du först täcker över all belysning med någon form av skydd, såsom:

- textil
- markeringstejp
- plastfolie



- skyddsöverdrag för bilinteriörer.

Säten

ANM: Teslas garanti täcker inte skador orsakade av felaktigt underhåll, inklusive användning av rengöringsmedel eller verktyg som inte är rekommenderade i denna ägarhandbok.

Fordonets säten är tillverkade av anpassat, hållbart veganläder som är mjukare än läder och mer tåligt och fläckbeständigt. Tesla rekommenderar att du regelbundet rengör och dammsuger fordonet invändigt för att upprätthålla prestanda och ett gott skick. Du kan köpa en allrengöringssats på [Tesla-butiken](#).

Undvik kontakt med starka kemikalier, inklusive vissa kosmetiska produkter. Sådana ämnen kan orsaka skador, försämring av prestanda eller missfärgning över tid.

Vid allmänt spill och fläckar ska du torka bort spill och kemiska rester från invändiga ytor så snart som möjligt. Fukta en mjuk trasa (föredragsvis en mikrofiberduk) med varmt vatten och mild tvål, och torka försiktigt bort fläcken i cirkelrörelser. Torka därefter torrt med en mjuk, luddfri trasa. Använd inte en fön eller liknande. Allt annat än tvål kan vara för starkt. Det är inte rekommenderat att använda andra rengöringsmedel, desinfektionsmedel, balsam eller skyddsmedel.

För vita säten: Som en sista utväg kan du fukta en mjuk trasa (till exempel en mikrofiberduk) med varmt vatten och isopropylalkohol och försiktigt torka bort fläcken i cirkelrörelser (använd INTE den här metoden för svarta säten). Torka bort eventuella rester av isopropylalkohol med en mjuk, fuktig trasa. Överdriven eller långvarig användning av isopropylalkohol skadar materialets ytskikt, vilket gör att fläckar lättare uppstår samt bryter mot garantin.

⚠ FÖRSIKTIG: Använd inte produkter som innehåller alkohol, blekmedel (natriumhypoklorit), citrusfrukter, nafta eller silikonbaserade tillsatser. Spruta inte direkt på sätet med någon sprej. Låt inte vatten komma in i säkerhetsbältesmekanismen.

En mängd kläder, accessoarer och sminkprodukter kan innehålla färgämnen eller oljor som med tiden kan överföras till sätena. Dessa fläckar är svåra att förhindra och kan inte alltid rengöras på ett säkert sätt.

⚠ FÖRSIKTIG: Använd inte sätesskydd från andra än Tesla. Sätesskydd kan orsaka missfärgning eller skador på sätena och kan hindra känsligheten i sätenas passagerarsensorer eller begränsa uppblåsningen av krockkuddar.

Om fordonet är utrustat med lädersäten ska du tänka på att läder är benäget att överföra färger vilket kan orsaka missfärgningar, i synnerhet på ljust läder. Vitt och solblekt läder är behandlat med antismutsbehandling. Du rekommenderas att inte använda rengöringsmedel, läderrengöringsmedel och läderbalsam eftersom dessa produkter kan missfärga eller torka ut lädret.

⚠ FÖRSIKTIG: Framsätena är utrustade med mikrofoner (se [Aktiv vägbullerdämpning på sidan 13](#)) som inte får utsättas för vätska. Undvik att dränka in sätessområdena där mikrofonerna sitter vid rengöring så att mikrofonerna inte skadas.

Mattor

Undvik att blöta ner mattorna för mycket. På kraftigt smutsade områden kan man använda ett utspätt rengöringsmedel för klädsel.

Säkerhetsbälten

Dra ut bältena så att du kan torka av dem. Använd inte någon typ av rengöringsmedel eller kemiskt medel. Låt bältena vara utdragna medan de torkar och utsätt dem helst inte för direkt solljus.

Dörrtätningar

Avlägsna skräp genom att torka dörrtätningarna med en fuktig trasa. Skador kan uppstå på omgivande ytor om det finns mycket skräp på dörrtätningarna. Undvik att använda putsdukar med alkohol eller andra kemiska produkter som skulle kunna skada dörrtätningarnas beläggning.

Pekskärm, bakre pekskärm och instrumentpanel

Rengör pekskärmen och instrumentpanelen med en mjuk luddfri trasa som är avsedd för rengöring av skärmar och displayer. Använd inte rengöringsmedel (t.ex. fönsterputs) eller alkoholbaserade gelprodukter (som handsprit) och använd inte en våtservett eller en torr statiskt laddad duk (t.ex. en mikrofiberduk som nyligen tvättats). Aktivera skärmrengöringsläget när du vill torka av den främre pekskärmen utan att aktivera knapparna och ändra inställningarna. Tryck på **Reglage > Skärm > Skärmrengöringsläge**. Skärmen blir mörk så att det går att se damm och fläckar. Avaktivera skärmrengöringsläget genom att trycka och hålla in **HÅLL FÖR ATT GÅ UR**.

Krom och metallytor

Polish, frätande rengöringsmedel, alkoholbaserade gelprodukter (som handsprit) och grova trasor kan skada krom- och metallytor.

Försiktighetsåtgärder vid invändig rengöring

⚠ FÖRSIKTIG: Användning av lösningsmedel (inklusive alkohol), alkoholbaserade gelprodukter (som handsprit), blekmedel, citrusfrukter, nafta, eller silikonbaserade produkter eller tillsatser på invändiga komponenter kan orsaka skada.

⚠ FÖRSIKTIG: Statiskt laddade material kan orsaka skada på pekskärmen eller instrumentpanelen.



- ⚠️ VARNING:** Om du upptäcker någon skada på en krockkudde eller ett säkerhetsbälte ska du omedelbart kontakta Tesla.
- ⚠️ VARNING:** Låt inte vatten, rengöringsmedel eller textil komma in i en säkerhetsbältesmekanism.
- ⚠️ VARNING:** Det kan vara farligt att komma i kontakt med kemiska rengöringsmedel och det kan irritera ögon och hud. Läs och följ tillverkarens instruktioner om det kemiska rengöringsmedlet.

Polering, bättringsmålning och karossreparationer

För att bevara karossens kosmetiska utseende kan det vara lämpligt att då och då behandla de lackade ytorna med en godkänd polish som innehåller:

- Mycket fint slipmedel som tar bort ytföroreningar utan att ta bort eller skada lacken.
- Utfyllningsmedel som fyller repor och minskar deras synlighet.
- Vax som ger en skyddande beläggning mellan lacken och omgivningen.

Kontrollera regelbundet den yttre lacken efter skador. Du kan behandla mindre märken och repor med ett lackstift (finns att köpa från Tesla, beroende på marknad). Använd bättringspennan efter att du tvättat bilen men innan du polerar eller vaxar den.

Reparera stenskott, sprickor eller repor. Mer information om reparationsställen och tillgängliga tjänster finns i <https://www.tesla.com/support/body-shop-support>.

- ⚠️ FÖRSIKTIG:** Använd inte skärpasta, färgåterställningsmedel eller polish som innehåller kraftiga slipmedel. Dessa kan repa ytan och skada lacken permanent.
- ⚠️ FÖRSIKTIG:** Använd inte krompolish eller andra slipande rengöringsmedel.

Använda ett bilskydd

Använd ett originalbilskydd från Tesla för att bevara bilens kosmetiska utseende när Model X inte används. Bilskydd kan köpas online från Tesla Shop.

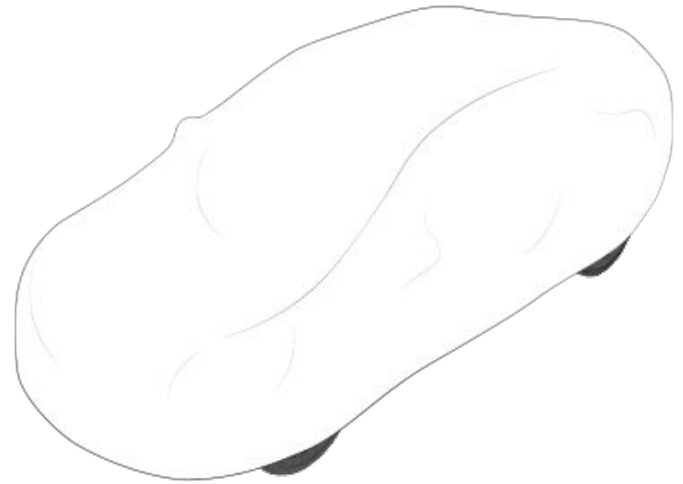

- ⚠️ FÖRSIKTIG:** Använd endast ett Tesla-godkänt bilskydd när Model X är ansluten. Om du använder ett bilskydd som inte är från Tesla kan det leda till att batteriet inte kyls ned tillräckligt under laddningen.

Golv mattor

För att förlänga livslängden för mattorna och göra dem lättare att rengöra ska du använda originalgolv mattor som finns online på Tesla <http://www.tesla.com>. Rengör mattorna regelbundet och kontrollera att de sitter som de ska, så håller de längre. Byt ut golv mattorna om de är väldigt slitna.

- ⚠️ VARNING:** För att undvika att mattorna kommer i vägen för en fotpedal ska du kontrollera att förarens golv matta är ordentligt fäst, och aldrig placera ytterligare en golv matta ovanpå den. Lägg mattorna på fordonets beklädnad och aldrig på en annan golv matta eller annat skydd.



Vindrutetorkarblad, -munstycken och spolärvätska

Fylla på spolärvätska

Den enda behållare som du kan fylla på med vätska är behållaren för spolärvätska vilken är placerad bakom det främre bagageutrymmet. När nivån är låg visas ett meddelande på instrumentpanelen.

Så här gör du för att fylla på spolärvätska:

1. Öppna motorhuven.
2. Gör rent runt påfyllningslocket innan du öppnar det för att förhindra att det kommer in smuts i behållaren.
3. Öppna påfyllningslocket.
4. Fyll på behållaren tills vätskenivån syns precis under påfyllningshalsen och försök undvika att spilla.

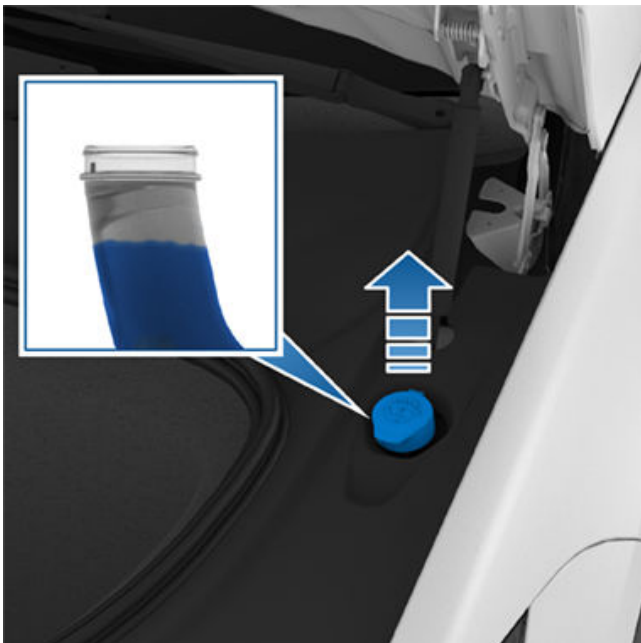

5. Torka omedelbart upp eventuellt spill och tvätta det påverkade området med vatten.
6. Sätt tillbaka påfyllningslocket.

ANM: Vissa nationella eller lokala bestämmelser begränsar användningen av flyktiga organiska föreningar. Flyktiga organiska föreningar används ofta som frostskyddsmedel i spolärvätska. Använd en spolärvätska med begränsat innehåll av flyktiga organiska föreningar endast om den ger tillräckligt frostskydd för alla klimat som du kör Model X i.

ANM: Lokala regelverk förbjuder användningen av metanolbaserad spolärvätska. Använd i stället etanolbaserad spolärvätska.

! **FÖRSIKTIG:** Använd endast etanolbaserad spolärvätska för motorfordon. Om du använder andra substanser, till exempel obehandlat vatten, kan det orsaka bakterieväxt i klimatanläggningen som leder till dålig lukt eller eventuella skador som inte omfattas av garantin.

! **FÖRSIKTIG:** Lägg inte till färdigblandade spolärvätskor som innehåller vattenavvisande eller insektsborttagande medel. Dessa vätskor kan orsaka ränder, smetning och gnissel eller andra ljud.

! **VARNING:** Vid temperaturer under 4° C bör du använda en spolärvätska med frostskyddsmedel. Om man vid kallt väder använder en spolärvätska utan frostskyddsmedel kan det försämra sikten genom vindrutan.

! **VARNING:** Spolärvätska kan vara irriterande för ögon och hud. Läs och följ instruktionerna från spolärvätskans tillverkare.

Kontrollera och rengöra torkarbladen

Rengör regelbundet torkarbladen och kontrollera om det finns sprickor eller ojämnheter i gummit. Om de är skadade byter du bladen omedelbart för att förhindra att rutan skadas och för att förbättra sikten.

Föroreningar på vindrutan eller torkarbladen kan minska torkarbladens effektivitet. Exempel på föroreningar är is, vaxspray från biltvättar, spolärvätska med insekts- eller vattenavvisande medel, fågelspillning, kåda och andra organiska ämnen.

Följ dessa riktlinjer vid rengöring:

- Rengör vindrutan och torkarbladen med spolärvätska, tvättspirit (isopropyl) eller icke-slitande glasrengöring som är godkänd för fordonsglas och -gummi. Olämpliga produkter kan orsaka skada eller smetning, och skapa reflexer på vindrutan.
- Lyft upp torkararmen en bit ifrån vindrutan så att du kommer åt torkarbladet. Lyft inte upp torkararmen högre än dess avsedda läge.

Om torkarbladen fortfarande är ineffektiva efter rengöring byter du dem.

ANM: Ineffektiva torkarblad kan leda till minskad sikt för de främre vindrutekamerorna, vilket kan leda till att autopilotfunktionerna försämrats eller uteblir. Mer information finns i [Kameror på sidan 22](#) och se Autopilot [Begränsningar och varningar på sidan 149](#).

Byta torkarblad

För optimala prestanda ska torkarbladen bytas minst en gång om året. Utbytesblad måste uppfylla följande kriterier:

- Bladet på förarsidan måste vara 650 mm långt och 530 mm långt för bladet på passagerarsidan.
- Säkerställ att fästet på utbytesbladet är detsamma som på originalbladet. Olika fästen kan förhindra att utbytesbladet fäster på fordonets torkararm.

Du kan köpa torkarblad för utbyte på [Tesla-butiken](#).



ANM: Montera endast utbytesblad som är identiska med originalbladen. Det kan skada torkarsystemet och vindrutan om du använder olämpliga blad.

ANM: Vindrutespolarsystemet är en integrerad del av torkarbladen på Model X.

Så här byter du torkarbladen:

1. Lägg i parkeringsläget och stäng av torkarbladen.
2. Tryck på **Reglage > Service > Serviceläge för vindrutetorkare** för att flytta torkarbladen till serviceläget.

3. Lyft upp torkararmen en bit ifrån vindrutan så att du kommer åt torkarbladet.

! **FÖRSIKTIG:** Torkarbladen låses inte fast i uppfällt läge. Lyft inte upp torkararmen högre än dess avsedda läge.

4. Skjut försiktigt torkarbladet utåt och uppåt för att lossa det från torkararmen.

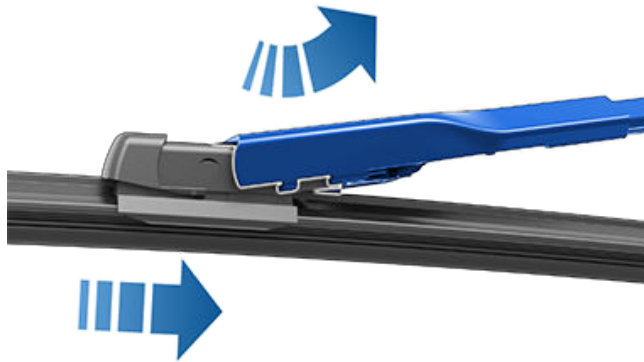

5. Placera en handduk mellan torkararmen och vindrutan för att undvika att vindrutan repas eller får sprickor.
6. Håll torkararmen och tryck ned låsfliken medan du skjuter bladet nedför armen.
7. Skjut torkarbladet nedåt och in mot torkararmen för att fästa det på plats.

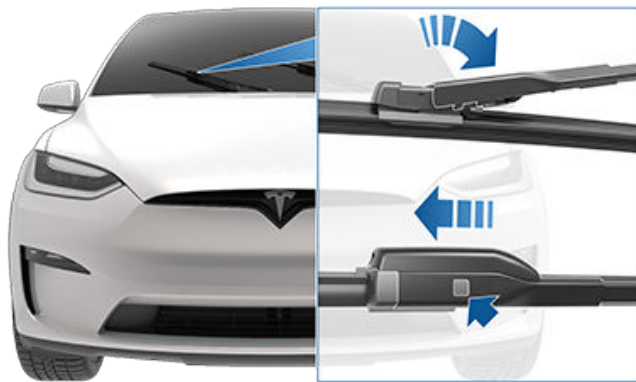

8. Justera det nya torkarbladet på torkararmen och skjut in det mot änden av torkararmen tills det låses fast på plats.

! **FÖRSIKTIG:** Se till att det nya bladet är fastlåst och inte rör sig. Bekräfta detta genom att trycka och dra. Om det inte är fastlåst (du kan höra och känna ett "klick") kan torkarbladet lossna under användning, vilket orsakar stora skador.

9. Stäng av Serviceläge för vindrutetorkare för att torkarbladen ska återgå till normalläget.

Rengöra spolarmunstycken

Om vindrutans spolstråle är blockerad använder du en tunn tråd till att ta bort blockeringarna från munstyckena.

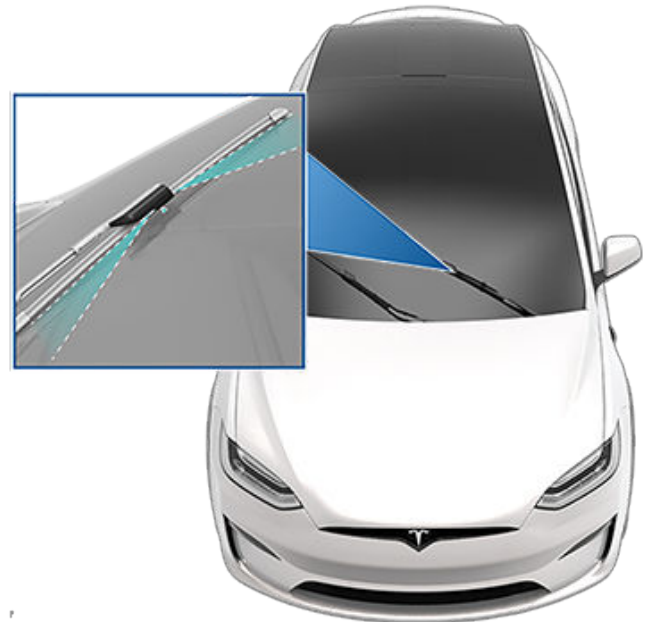

! **WARNING:** Använd inte spolarna under rengöring av Model X. Spolarvätska kan vara irriterande för ögon och hud. Läs och observera spolärsätskans anvisningar.



Lyfta med domkraft eller pelarlyft

Följ stegen nedan för att hissa upp Model X. Kontrollera att reparationsanläggningar som inte är Tesla-anläggningar är medvetna om dessa anvisningar samt lyftpunkter och varningar.

1. Placera Model X centralt mellan pelarna.
2. Om din Model X är utrustad med luftfjädring reglerar den nivån automatiskt, även när fordonet är i "viloläge" och pekskärmen är avstängd (se [Domkraftsläge på sidan 222](#)). Använd pekskärmen för att ställa in fjädringen enligt följande:
 - Tryck på **Reglage > Fjädring**.
 - Tryck ner bromspedalen och tryck därefter på **Extra hög** för att maximera fjädringshöjden.
 - Tryck på **Reglage > Service > Domkraftsläge** för att avaktivera den automatiska nivåregleringen.
3. Stäng falkvingedörrarna.
4. Placera lyftarmarna under karossens angivna lyftpunkter på de anvisade platserna.

⚠ WARNING: Placera **INTE** lyftarmarna under batteriet eller sidoskenorna.

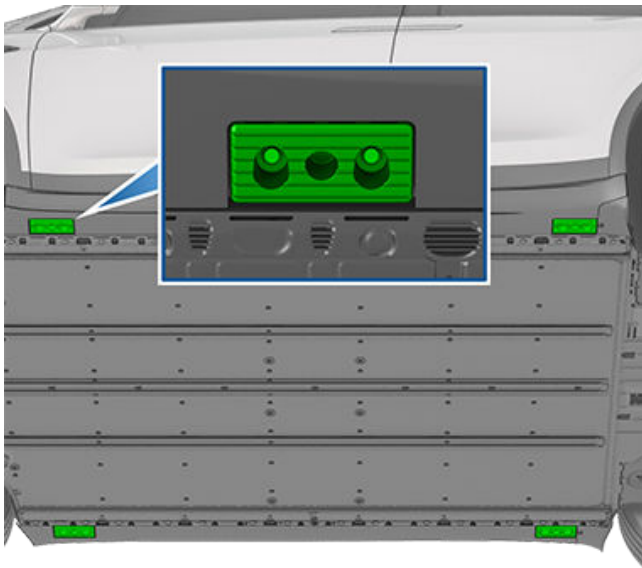

5. Justera höjden och placeringen av lyftarmarna för att säkerställa att de är korrekt placerade.
6. Hög lyftanordningen till önskad höjd med hjälp av ytterligare en person och säkerställ att lyftarmarna inte flyttar sig från sina lägen.
7. Koppla in eventuella säkerhetslås på lyftanordningen. Följ anvisningar från lyftanordningens tillverkare.
8. Efter att du har sänkt ned fordonet inaktiverar du Jack Mode genom att trycka på **Reglage > Service**.

⚠ WARNING: Luftfjädringssystemet reglerar nivån automatiskt, även när fordonet är i "viloläge" och pekskärmen är avstängd. Du **MÅSTE** inaktivera detta system genom att aktivera domkraftsläget innan du hissar upp fordonet med lyft eller domkraft. Om du inte avaktiverar luftfjädringen kan Model X försöka reglera nivån automatiskt, vilket kan orsaka allvarliga skador, kroppsskador eller dödsfall.

⚠ WARNING: Lyft aldrig Model X när laddkabeln är ansluten, även om laddning inte pågår.

⚠ WARNING: Arbeta aldrig på ett fordon som inte stöds ordentligt. Om du gör det kan det leda till allvarliga skador, kroppsskador eller dödsfall.

⚠ FÖRSIKTIG: Det är ditt ansvar att hålla fordonet och omgivningen under uppsikt. Se till att det inte finns några hinder när du lyfter och sänker Model X, och att dörrarna, det främre bagageutrymmet och bakluckan är stängda när det behövs för att undvika skador.

⚠ FÖRSIKTIG: LYFT INTE genom att placera lyftarmarna under batteriet eller sidoskenorna. Placera endast lyftarmarna på karossens angivna lyftpunkter. De anvisade platserna är de enda godkända lyftpunkterna för Model X. Att lyfta på andra punkter kan orsaka skador. Skador som orsakas av felaktig lyftning av Model X täcks inte av garantin.

Domkraftsläge

⚠ WARNING: Om du inte aktiverar domkraftsläget kan fordonets nivå regleras automatiskt vilket kan leda till egendomsskador, kroppsskador eller dödsfall.

Om Model X är utrustad med luftfjädring reglerar den nivån automatiskt, även när fordonet är i "viloläge" och pekskärmen är avstängd. För att undvika skada vid domkraftshöjning eller lyftning av fordonet måste du aktivera domkraftsläget för att avaktivera automatisk nivåreglering. Domkraftsläget förhindrar den automatiska nivåreglering som uppstår automatiskt.

ANM: Domkraftsläget kan oväntat aktiveras i situationer där ett föremål håller upp fordonets vikt (t.ex. om fordonets stötfångare vilar på trottoaren).



Delar, tillbehör och modifieringar

Använd endast Teslas originaldelar och originaltillbehör. Tesla utför rigorösa tester på delar för att garantera deras lämplighet, säkerhet och tillförlitlighet. Köp delarna hos Tesla. De installeras på ett professionellt sätt och du kan även få expertråd om Model X-modifieringar. Tillbehör finns att köpa i Tesla-butiker eller online på www.tesla.com.

ANM: Genom att lägga till tillbehör för ditt fordon kan förväntad räckvidd, fordonets dimensioner, etc. påverkas.

ANM: Vissa tillbehör kanske inte finns tillgängliga i din marknadsregion.

Tesla kan inte bedöma delar som tillverkats av andra distributörer och tar därför inget ansvar om du använder delar som inte kommer från Tesla i Model X.



WARNING: Installation av icke-godkända delar och tillbehör eller utförande av icke-godkända modifieringar kan påverka prestanda hos Model X och säkerheten för personerna i bilen. Inga skador som uppstår på grund av användning eller montering av icke-godkända delar, eller av att icke-godkända modifieringar utförs, täcks av garantin.



WARNING: Tesla ansvarar inte för dödsfall, personskador eller skador som uppstår om du använder eller monterar icke-godkända tillbehör eller utför icke-godkända modifieringar.

Karossreparationer

Om en kollision inträffar med din Model X ska du kontakta Tesla eller en Tesla-godkänd karosseriverkstad för att vara säker på att den repareras med Tesla originaldelar. Tesla har valt ut godkända karosseriverkstäder som uppfyller strikta krav avseende utbildning, utrustning, kvalitet och kundtillfredsställelse.

Vissa verkstäder och försäkringsbolag kan föreslå att icke-originalutrustning eller återvunna delar används för att spara pengar. Dessa delar uppfyller emellertid inte Teslas höga standarder avseende kvalitet, passning och korrosionsbeständighet. Dessutom täcks inte icke-originalutrustning och återvunna delar (inklusive eventuella skador och fel dessa kan orsaka) av garantin.

Byte av kupéluftfilter

Model X har ett luftfilter som hindrar att pollen, industriutsläpp, vägdamm och andra partiklar tränger in i kupén genom luftutsläppen. Tesla rekommenderar att dessa filter byts efter 2 år (varje år i Kina). Du kan köpa kupéfilter på [Tesla-butiken](#).

Byte av kupéfiltret:

1. Stäng av klimatkontrollsystemet.
2. Flytta det högra framsätet helt bakåt.

3. Lossa magneterna på panelen till benutrymmet genom att sakta och försiktigt dra panelen nedåt. Koppla sedan från elkablaget på panelens högra sida. Ställ undan panelen till benutrymmet.
4. Lossa kupéfilterluckan genom att klämma ihop låset. Ta sedan bort luckan och ställ undan den.
5. Notera riktningen på luftflödet som finns tryckt på kupéfiltret. Pilarna på filtret ska vara riktade mot fordonets bakre del.
6. Skjut ut filtret ur HVAC-modulen.
7. Säkerställ att pilarna på det nya filtret pekar bakåt i fordonets längdriktning och sätt in det nya kupéfiltret i HVAC-modulen.
8. Skjut kupéfilterluckan på HVAC-modulen och lås luckan genom att trycka på den.
ANM: Kontrollera att låset är helt låst och att luckan förseglades vid stängningen.
9. Sätt fast panelen till benutrymmet höger fram i fordonet och anslut elkablaget till panelen.
10. Installera panelen till benutrymmet höger fram och se till att magneterna (3 st.) är låsta på plats.
11. Flytta tillbaka det högra framsätet till dess ursprungliga läge.

Använda RFID-transpondrar

När du fäster en RFID-transponder (används i många automatiska vägavgiftssystem) i Model X ska transpondern placeras nära vindrutans övre del. Det garanterar bästa resultat och minimerar skymd sikt vid körning. Se anvisningarna från tillverkaren av RFID-transpondern för information om specifika placeringar.

ANM: Du kan även montera en väderbeständig transponder på den främre registreringsskylten.



Underhåll som du kan utföra själv

Läs om hur du utför enkla procedurer själv, till exempel byta torkarblad och kupéfilter eller montera satsen med skyddsskikt för färg. Besök <https://www.tesla.com/support/do-it-yourself-guides> för anvisningar, animeringar och videor om de här procedurerna.

ANM: Beroende på närmare detaljer för marknadsregion och fordonets konfiguration kan det hända att vissa delar och procedurer inte finns tillgängliga för ditt fordon. Vid navigering till <https://www.tesla.com/support/do-it-yourself-guides> väljer du fordon, region eller språk för att se en aktuell lista över delar och tillbehör som är tillgängliga i din region.

 **FÖRSIKTIG:** Utför varje procedur i ett torrt och väl upplyst utrymme. För din egen säkerhet ska du endast utföra en procedur om du känner dig bekväm med den och alltid följa anvisningarna.



Chassinummer

Chassinumret (VIN) finns på följande platser:

- Tryck på **Reglage > Programvara**.
- Stämplat på en platta högst upp på instrumentpanelen.
Kan ses genom vindrutan på fordonets förarsida.



- Präglat på den föreskrivna märkskylten (se [Bilens last på sidan 226](#)).
- Stämplat på den högra baddörrens dörrtröskel som syns när du tar bort innerklädseln.

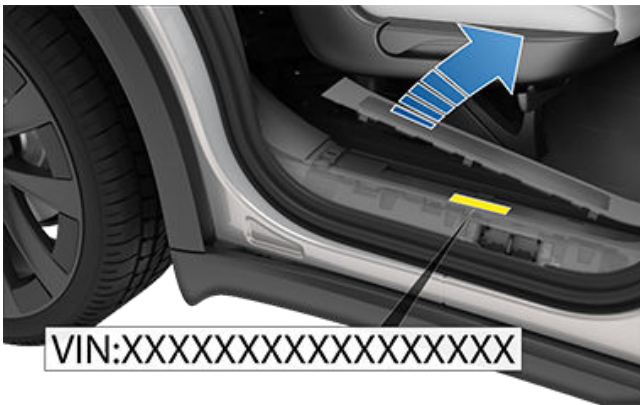



Fordonsmärkning

Det är viktigt att förstå fordonets ursprungliga däckstorlekar och tryck, och TPMLM (tekniskt tillåten lastvikt) och TPMAM (tekniskt tillåten högsta vikt på bakaxeln). Den här informationen finns på två etiketter fästa på Model X.



1. Etikett med däckinformation
2. Föreskriven märkskylt

ANM: Bogseringsfunktionen är endast tillgänglig om Model X är utrustad med bogseringspaketet.

⚠ VARNING: Om du lastar Model X för tungt påverkar detta bromsning och manövrering, vilket kan äventyra din säkerhet och orsaka skador.

⚠ FÖRSIKTIG: Lasta aldrig stora mängder vätska i Model X. Spill kan leda till att elkomponenter slutar fungera.

Etikett med däckinformation

Etiketten med däckinformation tillhandahåller:

- Det maximala antalet sittplatser.
- Originaldäckens storlek.
- Lufttryck för kalla originaldäck fram och bak. Dessa tryck rekommenderas för optimala åk- och köregenskaper.

Etikettformat:

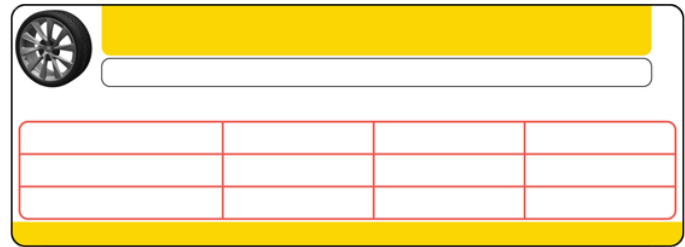

Byt aldrig ut denna etikett även om du använder andra däck i framtiden.

ANM: Om Model X är lastad till maximal lastvikt måste du dubbelkontrollera alla däck för att säkerställa att de är pumpade till rekommenderade trycknivåer.

⚠ VARNING: De däcktryck som anges på etiketten med däckinformation GÄLLER INTE vid bogsering. Däcktrycket måste vara högre vid bogsering. Information om däcktryck som krävs vid bogsering se [Dragkrok med tillbehör på sidan 117](#).

Föreskriven märkskylt

Utöver chassinumret (VIN) innehåller den föreskrivna märkskylten:

- TPMLM – Tekniskt tillåten lastvikt. Den högsta tillåtna totalvikten för Model X. Den beräknas som vikten för Model X, alla passagerare, vätskor och last.
- TPMAM - Tekniskt tillåten högsta axelvikt för fram- och bakaxlarna. TPMAM är den maximala fördelade vikten som varje axel klarar.

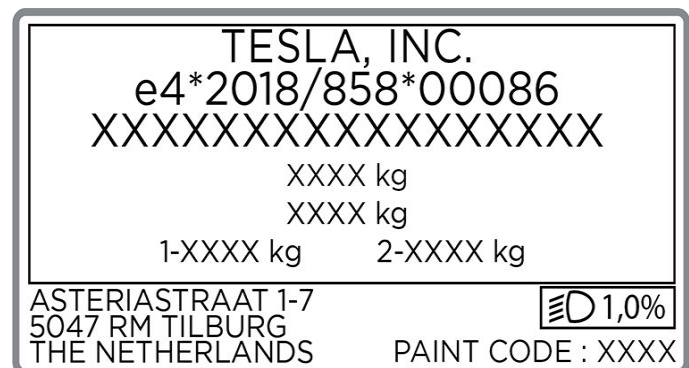

⚠ FÖRSIKTIG: För att förhindra skador ska Model X aldrig lastas så att fordonet blir tyngre än den högsta tillåtna totalvikten (TPMLM) eller överskrider de individuella högsta tillåtna axeltrycken (TPMAM).

Utvändiga mått

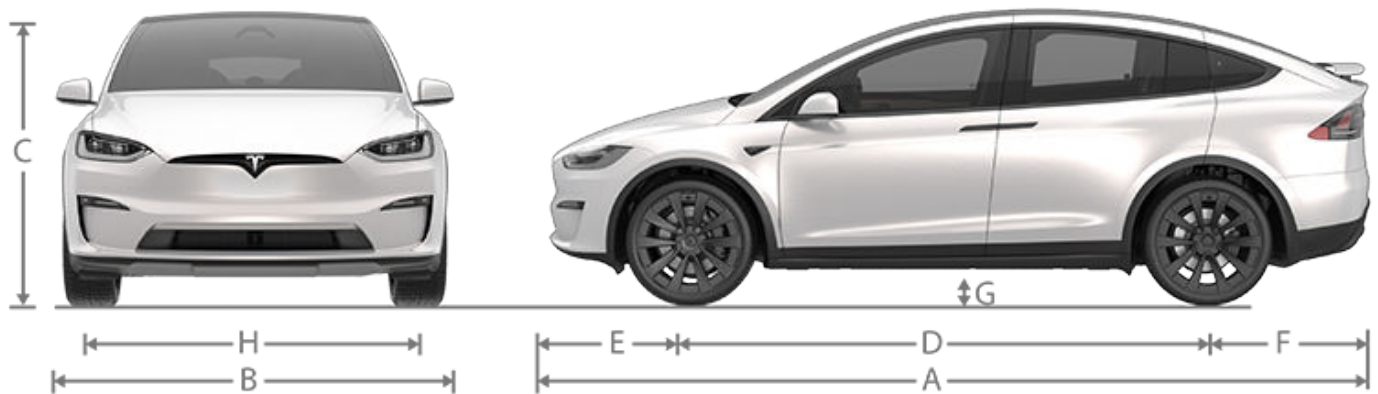

Förklaring	Beskrivning**	Mått (tum)	Mått (mm)
A	Total längd	199,1	5 057
B	Total bredd (med speglar)	89,4	2 271
	Total bredd (utan speglar)	78,7	1 999
C	Total höjd*:		
	- fjädningen inställd på medel	66,1	1 680
	- fjädningen inställd på högsta**	68,5	1 740
D	Hjulbas	116,7	2 965
E	Överhäng – fram	38,9	988
F	Överhäng – bak	43,5	1 104
G	Markfrigång*:		
	- fjädningen inställd på lägsta	5,7	146
	- fjädningen inställd på medel	6,6	166
	- fjädningen inställd på högsta**	8,1	206
H	Spårvidd – fram	67,1	1705
	Spårvidd – bak	67,3	1710

*Värdena är ungefärliga och baserade på 20-tumsfälgar. Värdena kan variera beroende på fordonets tillval och diverse andra faktorer.

**När fordonet är i transportläge är fjädningen automatiskt inställd på den högsta inställningen.

***Fordonets spårvidd baseras på hulnavets mått.

⚠ FÖRSIKTIG: Beroende på configurationen (t.ex. fjädningens höjd eller valda hjul) kan fordonets baklucka öppnas till en höjd på cirka 2,5 meter. Se [Justera bakluckans öppningshöjd på sidan 37](#) för att få information om hur man justerar bakluckans höjd och förhindrar att den kommer i kontakt med låga tak eller andra objekt.

Invändiga mått

Område	Rad	Mått (tum)	Mått (mm)
Utrymme till tak	Första	41,7	1 059
	Andra (5/7 säten)	41,0	1 042
	Andra (6 säten)	40,9	1 040
	Tredje	37,1	944
Benutrymme	Första	41,1	1 046
	Andra (5/7 säten)	38,7	983
	Andra (6 säten)	39,8	1 012
	Tredje (6 säten)	32,2	819
	Tredje (7 säten)	29,8	756
Utrymme i axelhöjd	Första	60,7	1 543
	Andra (5/7 säten)	56,9	1 446
	Andra (6 säten)	56,8	1 442
	Tredje	40,7	1 034
Utrymme i höfthöjd	Första	55,7	1 414
	Andra (5/7 säten)	58,9	1 496
	Andra (6 säten)	59,0	1 498
	Tredje	38,7	982

Lastvolym

Lastvolym med fem säten

Område	Volym (liter)	Volym (kubikfot)
Främre bagageutrymme	183	6,5
Bakom första raden, andra raden nedvikt	2 410	85,1
Bakom andra raden	1 050	37,1
Maximal total lastvolym med förare och passagerare fram	2 593	91,6
Maximal total lastvolym med 5 passagerare	1 233	43,5

Lastvolym med sex säten

Område	Volym (liter)	Volym (kubikfot)
Främre bagageutrymme	183	6,5
Bakom första raden, andra raden i maximal lastposition, tredje raden nedvikt	2 431	85,8
Bakom andra raden, tredje raden nedvikt	935	33
Bakom tredje raden	425	15
Maximal total lastvolym med förare och passagerare fram	2 614	92,3
Maximal total lastvolym med 6 passagerare	608	21,5

Lastvolym med sju säten

Område	Volym (liter)	Volym (kubikfot)
Främre bagageutrymme	183	6,5
Bakom första raden, andra raden nedvikt	2 314	81,7
Bakom andra raden, tredje raden nedvikt	957	33,8
Bakom tredje raden	425	15
Maximal total lastvolym med förare och passagerare fram	2 497	88,2
Maximal total lastvolym med 7 passagerare	608	21,5

Motortyp

Motortyp	Model S Model X	Model S Plaid Model X Plaid
Främre och bakre motor	Synkron AC-motor med magnet, vätskekyld med drivsystem med variabel frekvens	Synkron AC-motor med magnet, kolfiberlindad rotor, vätskekyld, vätskekyld med variabel frekvensomriktare (2 st bakre motorer)

Transmission

Transmission	Model X	Model X Plaid
Typ	Enväxlad fast växel	Enväxlad fast växel
Totalt reduktionsförhållande	Främre motor: 7,56:1 Bakre motor: 9,04:1	Främre motor: 7,56:1 Bakre motor: 7,56:1
Backväxel	Vid reversering av motorn, begränsad till 24 km/h	Vid reversering av motorn, begränsad till 24 km/h

Styrning

Styrning	Specifikationer
Typ	Elektronisk, variabel servostyrning med kuggstångsväxel, hastighetskänslig
Antal varv mellan fulla rattutslag	2,33
Vänddiameter	40,3 fot/12,3 m

Bromsar

Bromsar	Specifikationer
Typ	Låsningfria bromsar (ABS) på fyra hjul med elektronisk bromskraftfördelning, integrerad avancerad stabilitetskontroll samt regenerativt bromsningssystem som aktiveras med den elektroniska accelerationspedalen
Skivornas diametrar (ventilerade)	Fram: 15,59 tum/395 mm
	Bak: 14,37 tum/365 mm
Tjocklek på den främre skivan	Ny: 1,26 tum/32 mm
	Servicegräns: 1,18 tum/30 mm
Tjocklek på den bakre skivan	Ny: 1,10 tum/28 mm
	Servicegräns: 1,02 tum/26 mm
Tjocklek på bromsbelägg fram (exklusive bakplatta)	Ny: 0,41 tum/10,5 mm (MIN)
	Servicegräns: 0,09 tum/2,3 mm

Bromsar	Specifikationer
Tjocklek på bromsbelägg bak (exklusive bakplatta)	Ny: 0,33 tum/8,5 mm (MIN) Servicegräns: 0,11 tum/2,7 mm
Parkeringsbroms	Elektroniskt aktiverade bromsok för parkeringsbroms

Fjädring

Fjädring	Specifikationer
Fram	Oberoende, dubbel upphängning, luftfjädring med adaptiv dämpare, krängningshämmare
Bak	Oberoende, flerlänkad luftfjädring med adaptiv dämpare, krängningshämmare

Batteri – Låg spänning

Batteri – Låg spänning	Specifikationer
Märkspänning	6,9 amperetimmar
Spänning	15,5V

Batteri – högspänning

Batteri – högspänning	Specifikationer
Typ	Vätskekyllt litiumjonbatteri
Nominell spänning	407 V DC
Temperaturintervall	Utsätt inte Model X för omgivningstemperaturer över 149° F (65° C) eller under -22° F (-30° C) i mer än 24 timmar åt gången.



Däckspecifikationer (fabrik)

Fälgtyp	Storlek	Förskjutning (mm)
20 tum, fram	20 x 9,0J	40
20 tum, bak	20 x 10,0J	35
22 tum, fram	22 x 9,0J	40
22 tum, bak	22 x 10,0J	35

Hjulmutter, åtdragningsmoment	129 lb/ft (175 Nm)
Hjulmutter, hylsstorlek	21 mm

ANM: Information om hur du hissar upp/lyfter Model X finns i [Lyfta med domkraft eller pelarlyft på sidan 222](#).

Däckspecifikationer (fabrik)

Däcktyp	Placering	Storlek
20 tum, sommar	Fram Bak	265/45R20 275/45R20
22 tum, sommar	Fram Bak	265/35R22 285/35R22

Däcktryck varierar beroende på vilka däck som är monterade. Se etiketten med information om däck. Denna etikett är placerad på mittersta dörrstolpen och är synlig när förarens dörr är öppen (se [Underhålla däcktrycket på sidan 210](#)).

Vinterdäck kan köpas på ett Tesla Service Center eller kan finnas tillgängliga på Teslas webbplats.



Förklaring av däckmärkning

Däcktillverkare måste enligt lag ange standardiserad information på sidan av alla däck. Den här informationen identifierar och beskriver däckets grundläggande egenskaper.



- Däckkategori:** P indikerar att däckets är avsett för passagerarfordon.
- Däckets bredd:** Detta 3-siffriga nummer är däckets bredd (i millimeter) från kant till kant av däcksidan.
- Sidoförhållande:** Detta 2-siffriga nummer är däcksidans höjd som en procentsats av slitbanans bredd. Om slitbanans bredd är 205 mm och sidoförhållandet är 50 så är alltså däcksidans höjd 102 mm.
- Däckkonstruktion:** R betyder att däckets är en radialkonstruktion.
- Fälgdiameter:** Detta 2-siffriga nummer är fälgens diameter i tum.
- Lastindex:** Detta 2-siffriga eller 3-siffriga nummer är den vikt som varje däck klarar. Detta nummer visas inte alltid.
- Hastighetsklassning:** När det finns angivet anger detta nummer den maximala hastighet (i mph) som däckets kan köras i under längre perioder. Q = 99 mph (160 km/h), R = 106 mph (170 km/h), S = 112 mph (180 km/h), T = 118 mph (190 km/h), U = 124 mph (200 km/h), H = 130 mph (210 km/h), V = 149 mph (240 km/h), W = 168 mph (270 km/h), Y = 186 mph (300 km/h), (Y) = fordonets toppfart (överskrider "Y"-värdet).
- Däckkomposition och material:** Antalet lager i både slitbanan och däcksidan anger hur många lager gummiöverdragets material som utgör däckets struktur. Information tillhandahålls också beträffande typen av material som använts.
- Maximal däcklast:** Den maximala lasten som däckets klarar.



10. **Maximalt tillåtet däcktryck:** Detta tryck ska inte användas för normal körning.
11. **USA:s transportministeriums (DOT) däckidentifieringsnummer eller Tire Identification Number (TIN):** Börjar med bokstäverna DOT (Department of Transportation) och indikerar att däckets uppfyller alla federala standarder. Nästa 2 siffror/bokstäver står för fabrikskoden där det tillverkades, och de sista 4 siffrorna står för veckan och året då det tillverkades. Exempelvis står numret 1712 för den 17:e veckan 2012. De andra numren är marknadsföringskoder som tillverkaren själv beslutar om han vill använda. Denna information kan användas för att kontakta kunder om ett defekt däck måste återkallas.
12. **Slitageklass:** Detta nummer indikerar däckens slitageklass. Ju högre slitageklass desto längre tid tar det innan slitbanan har slitits ner. Exempelvis varar ett däck som är klassat som 400, dubbelt så länge som ett däck som klassats som 200.
13. **Greppklassning:** Indikerar ett däckets förmåga att stanna på våta vägar. Med ett högre klassat däck kan du stanna fordonet på ett kortare avstånd än ett däck med lägre klassning. Grepp är klassade från högsta till lägsta som AA, A, B och C.
14. **Temperaturklassning:** Däckets värmemotstånd klassas som A, B eller C, där A indikerar störst motstånd. Denna klassning avser däck med korrekt lufttryck som används inom gränserna för hastighet och last.



TRANSPORTERA INTE FORDONET MED HJULEN PÅ MARKEN

Den främre och den bakre motorn i Model X genererar kraft när hjulen snurrar. Transportera alltid Model X med alla fyra däck upplyfta från marken. Se till att hjulen aldrig kan snurra under transporten.

⚠ VARNING: TRANSPORTERA ALDRIG FORDONET PÅ ETT SÅDANT SÄTT AT HJULEN KAN SNURRA. ATT GÖRA DET KAN LEDA TILL ALLVARLIG SKADA OCH ÖVERHETTNING. I OVANLIGA FALL KAN EXTREM ÖVERHETTNING LEDA TILL ATT OMGIVANDE DELAR FATTAR ELD.



Transportera inte Model X med någon metod som inte har specificerats av Tesla. Följ instruktionerna i följande avsnitt och beakta alla medföljande varningar och försiktighetsuppsmaningar. Skador som orsakas under felaktigt utförd transport av fordonet täcks inte av garantin.

ANM: Tesla är inte ansvarigt för ersättning av tjänster som inte utförts via Teslas vägassistans.

Godkända transportmetoder

Ett transportfordon med flak eller ett jämförbart transportfordon är den godkända metoden för att transportera Model X. Fordonet kan vara vänt i valfri riktning när ett transportfordon med flak används.



Om Model X måste transporteras utan ett transportfordon med flak måste en hjullyft och kärra användas för att säkerställa att alla fyra hjulen är ovanför marken. Den här metoden får endast användas för transporter i högst 55 km och man får inte överskrida tillverkarens angivna maxhastighet för kärran. Om du använder den här metoden bör du vända fordonet framåt så att framhjulen är lyfta och bakhjulen är på kärran.

ANM: Vi rekommenderar inte att du transporterar Model X med framhjulen på kärran, men det kan göras om du använder ett yttre lås på fyrkantig ratt (eller ratt) och ser till att framhjulen inte kan snurra.

⚠ FÖRSIKTIG: TRANSPORTERA INTE FORDONET OM DET FINNS NÅGON SOM HELST RISK ATT NÅGOT AV HJULEN KAN SNURRA.



⚠ FÖRSIKTIG: Aktivera transportläget (se [Aktivera transportläget på sidan 236](#)) innan du vinschar upp Model X på ett transportfordon med flak. Om transportläget inte är tillgängligt eller om du inte kan komma åt pekskärmen måste du använda självlastande karror eller hjulskenor för att få fordonet i rätt transportposition. Tesla ansvarar inte för skador som orsakats av transport eller under transport av Model X, inklusive personskada eller skada på egendom som orsakats av användning av självlastande karror eller hjulskenor.

ANM: Transportläget är bara avsett för vinschning av Model X upp på ett transportfordon med flak eller vid omplacering av fordonet ut från en parkeringsplats. I transportläget får hjulen rotera långsamt (under 5 km/h) och under ett mycket kort avstånd (mindre än 10 meter). Se [Aktivera transportläget på sidan 236](#). Om dessa gränsvärden överskrids kan det leda till omfattande skada och överhettning som inte täcks av garantin.

⚠ VARNING: Model X är utrustad med högspänningskomponenter som kan äventyras som följd av kollisioner (se [Högspänningskomponenter på sidan 192](#)). Före transport av Model X är det viktigt att utgå ifrån att komponenterna är spänningsförande. Följ alltid säkerhetsföreskrifter gällande högspänning (använd personlig skyddsutrustning osv.) tills räddningspersonal har utvärderat fordonet och uttryckligen kan bekräfta att samtliga högspänningssystem inte längre är spänningsförande. Underlåtenhet kan leda till allvarliga skador.

Avaktivera det automatiskt nivåreglerande luftfjädringsystemet

ANM: Om Model X inte har en låg spänning-strömkälla behöver du en extern låg spänning-strömkälla när du ska använda pekskärmen. Se [Om fordonet inte har någon strömförsörjning på sidan 238](#).



Anvisningar för biltransportörer

Om Model X är utrustad med ett luftfjädringssystem reglerar det fordonets nivå automatiskt, även när strömmen är avstängd. För att förhindra skador måste du aktivera domkraftsläget för att inaktivera den automatiska nivåregleringen:

1. Tryck på **Controls > Suspension** på pekskärmen.
2. Trampa på bromspedalen och tryck därefter på **Mycket hög** för att maximera höjden.
3. Tryck på **Reglage > Service > Domkraftsläge**.

ANM: Domkraftsläget inaktiveras när hastigheten överstiger 7 km/h.

Aktivera transportläget

Transportläget håller parkeringsbromsen urkopplad medan Model X vinschas upp på ett transportfordon med flak. När transportläget är aktivt visas ett meddelande som anger att fordonets hjul alltid kommer snurra fritt. Följande krävs för att aktivera transportläget:

- Låg spänning strömförsörjning. Du kan inte använda pekskärmen för att aktivera transportläget om Model X inte har strömförsörjning.
- Model X måste känna av en nyckel. Transportläget är endast aktivt när en nyckel känns av.
- Se till att fordonet inte är anslutet till en laddare. Transportläget är inte tillgängligt om Model X fortfarande är ansluten.

Aktivera transportläget:

1. Säkerställ att fordonet är i parkeringsläge.
2. Blockera däcken och se till att Model X är säkrad.
3. Håll ned bromspedalen och tryck sedan på **Reglage > Service > Bogseringsläge** på pekskärmen. På pekskärmen visas ett meddelande som påminner dig om hur du ska transportera Model X på ett korrekt sätt.
4. Tryck på **Aktivera transportläget**. Knappen blir blå för att visa att Model X nu är i transportläget. Model X hjul snurrar nu fritt och kan rullas långsamt (inte snabbare än gångfart) under korta avstånd eller vinschas (till exempel upp på en lastbil).

Avbryt transportläget genom att trycka på **Avsluta transportläge** eller växla Model X till parkeringsläget. Om telefonnyckeln inte identifieras ska Transportläge avbrytas för avstängning av Model X. Du kan behöva nyckelkortet för att starta fordonet igen.

ANM: Om elsystemet inte fungerar och du inte kan använda pekskärmen för att aktivera transportläget ska du använda självlastande kärror eller hjulskenor. Innan du gör det ska du alltid kontrollera tillverkarens specifikationer och rekommenderad lastkapacitet.

Dra upp på transportfordonet från fordonets främre del (använd bogseröglan)

ANM: Om Model X inte har någon låg spänning-strömkälla behöver du en extern låg spänning-strömkälla när du ska öppna motorhuven eller använda pekskärmen. Se [Om fordonet inte har någon strömförsörjning på sidan 238](#).



FÖRSIKTIG: Undvik skador genom att endast dra upp fordonet på ett transportfordon med flak med hjälp av en korrekt monterad bogserögla. Om du drar fordonet i chassit, ramen eller fjädringens komponenter kan det uppstå skador.

1. Lokalisera bogseröglan. Bogseröglan finns i det främre bagageutrymmet.



2. Ta bort bogserögleskyddet genom att sätta in en liten plattskruvmejsel i öppningarna längst upp och längst ned, lossa snäpplåsen och dra skyddet mot dig.

ANM: Det främre bogserögleskyddet är anslutet till fordonets svarta minuspol (-).

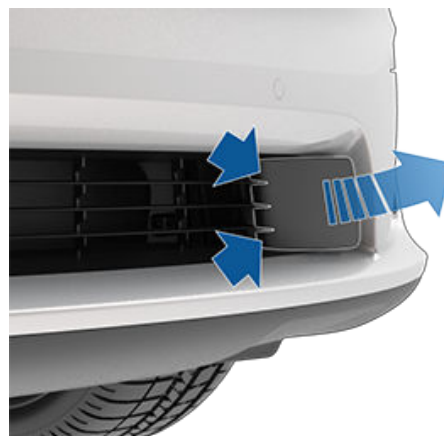

3. För in bogseröglan helt i öppningen och vrid den därefter **moturs** tills den sitter fast ordentligt.

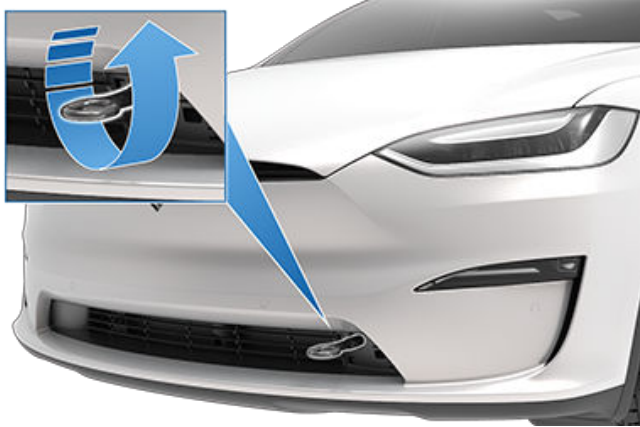

4. Fäst vinschvajern i bogseröglan.

⚠ FÖRSIKTIG: Innan du börjar dra ska du se till att bogseröglan är ordentligt åtdragen.

5. Aktivera transportläge.

6. Dra försiktigt upp Model X på transportfordonet med flak.

Dra upp på transportfordonet från fordonets främre del (utan bogserögla)

⚠ FÖRSIKTIG: Undvik skador genom att endast dra upp fordonet på ett transportfordon med flak med hjälp av en korrekt monterad bogserögla. Om du drar fordonet i chassit, ramen eller fjädringens komponenter kan det uppstå skador.

⚠ VARNING: Om fordonet dras upp på transportfordonet med flak enligt den här metoden, ska alla upphängningsfästernas åtdragningsmoment kontrolleras och alla komponenter ska kontrolleras visuellt för att se om det finns skador innan fordonet körs igen. Om ett fäste är löst eller om skador upptäcks ska berörd(a) komponent(er) bytas ut.

Vi rekommenderar starkt att du ansluter vinschen till fordonets bogserögla, så som beskrivits tidigare. Om bogseröglan av någon anledning inte är tillgänglig (exempelvis borttappad eller förlagd) beskrivs det dock i följande instruktioner hur man kopplar på bogserlinorna.

1. Fäst bogserlinorna i de nedre fjädringsarmarna under fordonets främre del.

⚠ FÖRSIKTIG: Fäst inte bogserlinorna i någon annan av fjädringens komponenter. Fäst endast bogserlinorna i de nedre fjädringsarmarna, så som visas nedan.



2. Skydda underredet mot skador genom att placera ett skydd (t.ex. en träbit) mellan bogserlinan och underredet.

3. Aktivera transportläge.

4. Dra försiktigt upp Model X på transportfordonet med flak.

Dra upp på transportfordonet från den bakre delen av fordonet

⚠ FÖRSIKTIG: Undvik skador genom att endast dra upp fordonet på ett transportfordon med flak med hjälp av en korrekt monterad bogserögla. Om du drar fordonet i dragkroken, chassit, ramen eller fjädringens komponenter kan det uppstå skador.

ANM: Se till att Transportläge är aktiverat innan du drar upp Model X på transportfordonet med flak.

Vi rekommenderar starkt att du ansluter vinschen till fordonets bogserögla, så som beskrivits tidigare. Men om en situation uppstår där fordonet måste dras bakifrån rekommenderar Tesla att du fäster vajern vid dragkroken. Se anvisningarna i ägarhandboken om hur du kopplar dragkroken.

Säkra hjulen

Du måste säkra fordonets hjul vid transportfordonet med hjälp av metoden för fastspänning i åtta punkter.

- Se till att spännbandens metalldelar inte kommer i kontakt med lackerade ytor eller hjulens sidor.
- Placera inte spännband över karosspaneler eller genom hjulen.

⚠ FÖRSIKTIG: Om du fäster spännbanden i chassit, fjädringen eller andra delar av fordonets kaross kan det orsaka skador.



Om fordonet inte har någon strömförsörjning

Om Model X inte har någon låg spänning-strömkälla gör du så här när du ska öppna motorhuven eller starta låg spänning-batteriet med startkablar.

1. Öppna motorhuven: Se [Öppna huven utan strömförsörjning på sidan 243](#) för mer information om öppning av huven om fordonet saknar strömförsörjning.
2. Hjälpstarta låg spänning-batteriet (se [Ansluta startkablar på sidan 244](#)).

ANM: Bärningstjänst: Se [Räckvidden håller på att ta slut på sidan 242](#) för mer information om transport av fordonet till en laddningsstation och förberedelse av fordonet för laddning.



Teslas vägassistans finns tillgänglig för dig 24 timmar om dygnet, 365 dagar om året under hela garantiperioden. Teslas vägassistans är även tillgänglig för att kunna tala med vägassistansproffs. De kan svara på frågor och beskriva rätt förfarande för transport av ditt fordon.

Vid kontakt med Tesla vägassistans ska du uppge:

- Chassinummer (VIN). Chassinumret visas när du trycker på **Reglage > Programvara**. Chassinumret går även att se genom att titta ut genom vindrutan på förarsidan.
- Din exakta plats.
- Vad problemet är.

Om det finns tillgängligt i din region kan du också skicka en begäran genom att välja Vägassistans i Teslas mobilapp.

ANM: Om du vill ha en detaljerad beskrivning av Teslas policy för vägassistans går du till supportsida på Teslas webbplats för din region.

Landsspecifika telefonnummer

ANM: Du kan också visa telefonnumret genom att trycka på **Reglage > Service**.

Land	Telefonnummer
Andorra	Betalnummer: +31 (0)137 99 95 01
Österrike	Lokalt: +43 720 880 470
Belgien	Lokalt: +32 38 08 1782
Bulgarien	Lokalt: +359 2 492 5455
Kroatien	Lokalt: +385 17 776 417
Cypern	Lokalt: +357 22 030915
Tjeckien	Lokalt: +420 228 882 612
Danmark	Lokalt: +45 89 88 69 84
Estland	Lokalt: +372 880 3141
Finland	Lokalt: +358 9 4272 5040
Frankrike	Lokalt: +33 9 70 73 08 50
Tyskland	Lokalt: +49 (0) 30 700 149 725
Gibraltar	Betalnummer: +31 (0)137 99 95 13
Grekland	Lokalt: +30 21 11 98 4867
Ungern	Lokalt: +36 1 700 8549
Island	Betalnummer: +354 539 5037
Irland	Lokalt: +353 01 513 4727
Israel	Lokalt: +972 3 375-1760
Italien	Lokalt: +39 0 694 801252
Lettland	Lokalt: +371 6785 9774
Liechtenstein	Betalnummer: +31 13 (0)137 99 95 20
Litauen	Lokalt: +370 5 214 -0649
Luxemburg	Lokalt: +352 27 86 14 16
Malta	Lokalt: +31 (0)137 99 88 20



Kontakta Teslas vägassistans

Land	Telefonnummer
Monaco	Betalnummer: +31 (0)137 99 95 24
Nederländerna	Lokalt: +31 (0)137 99 95 25
Norge	Lokalt: +47 23 96 02 85
Polen	Betalnummer: +48 22 307 26 45
Portugal	Lokalt: +351 308 805 628
Rumänien	Lokalt: +40 316 301 257
San Marino	Betalnummer: +31 (0)137 99 95 31
Slovakien	Lokalt: +421 23 300 26 43
Slovenien	Lokalt: +386 8 288 00 33
Spanien	Lokalt: +34 911 982 624
Sverige	Lokalt: +46 77-588 80 36
Schweiz	Lokalt: +41 618 55 3021
Turkiet	Lokalt: +90 (212) 922 24 50



Om Model X är utrustad med **Nödsamtal** (eCall), ringer ett nöduppringningssystem automatiskt upp den lokala räddningstjänsten och kommunicerar information till en Public Safety Answering Point (PSAP) eller Larmcentral i händelse av allvarliga olyckor eller nödlägen.

ANM: Beroende på tillverkningsdatum och region är Model X eventuellt inte utrustad med ett nödsamtalssystem.

ANM: I informationen som kommuniceras till en PSAP eller Larmcentral ingår fordonstyp, antal passagerare i fordonet, GPS och chassinummer.

ANM: Nödsamtal fungerar endast med mobila nätverk som har tillräcklig signalstyrka.



FÖRSIKTIG: Använd endast nödsamtal i en nödsituation. Aktivera inte eCall för att testa systemet eller rapportera ett problem med fordonet som inte utgör en nödsituation. Nödsamtal i annat än nödfall kan bli föremål för lokala lagar och straff.

Använda nödsamtal

Nödsamtal, i förekommande fall, aktiveras automatiskt om krockkuddar utlöses eller en allvarlig kollision registreras.



Längst ner på pekskärmen trycker du på den här ikonen för att manuellt aktivera nödsamtal i händelse av allvarlig olycka eller skada. SOS-ikonen blir orange om uppringningssystemet inte är tillgängligt eller inte fungerar som förväntat. Tryck på ikonen för mer information.

ANM: Manuell aktivering är praktiskt när du vill rapportera en allvarlig olycka eller larma om att en passagerare i Model X måste ha akut medicinsk hjälp (som till exempel vid en hjärtinfarkt).

ANM: Tesla är inte knutet till Nödsamtal-tjänsterna. Använd inte Nödsamtal för att kontakta Tesla (för att exempelvis begära vägassistans), då samtalet går direkt till tredje parts räddningstjänst. Tesla ansvarar inte ekonomiskt för eventuella kostnader som hänför sig till tjänster vilka expedieras via Nödsamtal.

Avbryta Nödsamtal

Nödsamtal kan endast avbrytas när det aktiverats manuellt. Avbryt genom att trycka på **Avbryt samtal** på pekskärmen. Det går att avbryta under den nedräkningstid som anges på pekskärmen. Efter nedräkningstiden kan samtalet endast avbrytas av den svarande parten.



Räckvidden håller på att ta slut

⚠ FÖRSIKTIG: Det är ditt ansvar att övervaka tillståndet för högspänningsbatteriet och fordonets återstående räckvidd. Förutsätt inte att det finns återstående räckvidd när den räckvidd som visas på instrumentpanel är 0 km (eller 0 %). Skador på låg spänning-batteriet på grund av att räckvidden tagit slut täcks inte av garantin.

ANM: Om fordonets räckvidd mot förmodan tar slut under körning kör du åt sidan när det kan göras på ett säkert och kontaktar [Tesla vägassistans på sidan 239](#) eller den bärgningstjänst du önskar.

Om räckvidden tar slut för Model X fungerar inte låg spänning-batteriet, och när låg spänning inte fungerar kan fordonet inte laddas. Därför måste laddningen i låg spänning-batteriet stödjas av en extern strömkälla för att tillåta att högspänningsbatteriet (HV) laddas. Så snart fordonet börjar laddas är den externa strömkällan inte längre nödvändig.

I händelse av att räckvidden tagit slut där laddare saknas måste bärgningstjänsten transportera Model X till närmaste laddningsstation och där placera fordonet inom räckvidd för laddningskabeln. Följ dessa instruktioner när fordonet placerats vid en laddare:

ANM: Om fordonet transporterades till laddaren ser du till att bärgningstjänsten inte lämnar platsen förrän laddningen av fordonet påbörjats.

1. Starta lågspänningssystemet med startkablar (se [Ansluta startkablar på sidan 244](#)). Lågspänningsbatteriet måste startas med startkablar för att stödja högspänningsbatteriet.
2. Vänta några minuter. När pekskärmen startat ansluter du laddningskabeln till Model X så att laddningen av högspänningsbatteriet påbörjas.
3. När Model X börjar laddas tar du bort den externa strömkällan från låg spänning-batteriet.

Innan du transporterar fordonet till en icke-Tesla-laddare ska du se till att fordonet har en adapter som är anpassad till den specifika laddningsstationen som du kommer använda. Även vid icke-Tesla-laddare behöver du starta låg spänningssystemet med startkablar innan du kan börja ladda.

⚠ FÖRSIKTIG: Se alltid till att Model X har tillräcklig räckvidd för körningen eller för lagring under en längre tidsperiod. Förlita dig inte på de räckviddsuppskattningar som visas på pekskärmen eller i mobilappen eftersom räckvidden kan minska snabbare än förutsett på grund av omgivningstemperatur, körvanor, vind, fordonsinställningar (som vaktläge), etc.

ANM: Bogsering av fordonet som ett resultat av att räckvidden tagit slut omfattas inte av garantin.



Öppna huven utan strömförsörjning

Om det mot förmodan inträffar att Model X inte har låg spänning-strömförsörjning kan du inte öppna det främre bagageutrymmet med pekskärmen, fjärrnyckeln, eller mobilappen. I så fall öppnar du det främre bagageutrymmet så här:

ANM: Följande steg för att öppna det främre bagageutrymmet fungerar inte om Model X är låst och låg spänning-strömförsörjningen är aktiv.

1. Leta reda på en extern låg spänning-strömförsörjning (som en starthjälp).
2. Ta bort bogserögleskyddet genom att sätta in en liten plattskruvmejsel i öppningarna längst upp och längst ned, lossa snäpplåsen och dra skyddet mot dig.

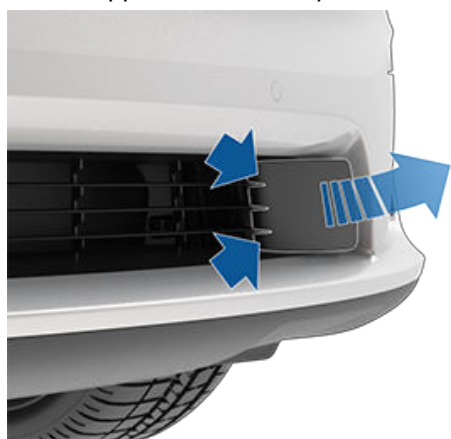

3. Dra ut de två ledarna ur bogserögles öppning så att båda polerna friläggs.

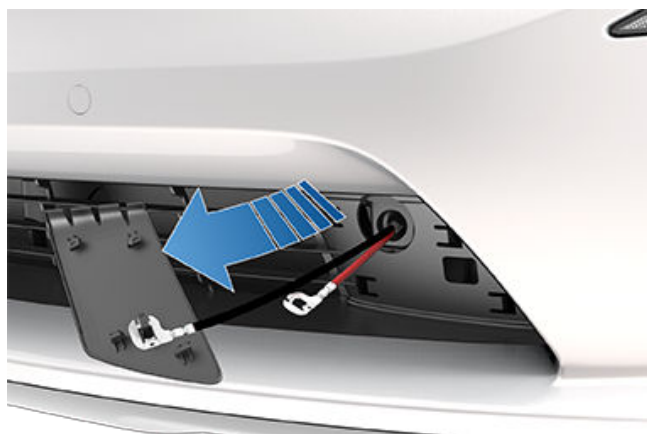

4. Anslut låg spänning-strömförsörjningens röda positiva (+) kabel till den röda pluspolen (+).
5. Anslut låg spänning-strömförsörjningens svarta negativa (-) kabel till den svarta minuspolen (-).



ANM: Att använda en extern låg spänning-strömförsörjning på polerna släpper endast huvlåsen. Du kan inte använda plus- och minuspolerna för att ladda låg spänning-batteriet. Lämna inte strömkablarna till låg spänning anslutna till polerna i mer än 30 sekunder. Ta bort dem från fordonets poler så snart huven spärras.

6. Slå på den externa strömförsörjningen (läs mer i tillverkarens anvisningar). Huvens spärrar släpps omedelbart så att du nu kan öppna huven och komma åt det främre bagageutrymmet.
7. Koppla loss båda kablarna och börja då med den svarta negativa (-) kabeln.
8. Om du drar upp fordonet på ett transportfordon med flak sätter du inte tillbaka skyddet till bogserögeln än. Montera behov bogserögleskyddet genom att föra in de två ledarna i bogserögles öppning och passa in bogserögleskyddet i rätt läge och snäppa det på plats.



Ansluta startkablar

Följande instruktioner utgår från att du använder en extern strömförsörjning på låg spänning (till exempel en starthjälp). Om du hjälpstartar Model X med hjälp av ett annat fordon ska du följa fordonstillverkarens anvisningar.

- ⚠ FÖRSIKTIG:** Model X kan inte användas för att hjälpstarta ett annat fordon. Det kan orsaka skador.
- ⚠ FÖRSIKTIG:** Undvik kortslutning när du hjälpstartar Model X. Att ansluta kablarna till fel poler, att låta ledarna vidröra varandra osv. kan skada Model X.

Följ de här stegen:

1. Öppna huven (se [Öppna huven utan strömförsörjning på sidan 243](#)).
2. Ta bort underhållspanelen genom att dra den uppåt för att frigöra klämmorna i klädseln som håller den på plats.



3. Längst upp på låg spänning-batteriet lyfter du på låsfliken som fäster den elektriska anslutningen vid kontakthöljet.

ANM: Utseendet på den elektriska anslutningen och kontakthöljet kan variera, men proceduren är densamma.

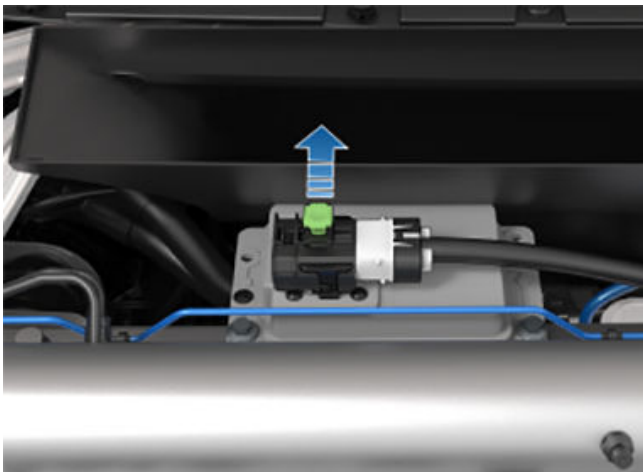

4. Längst upp på låg spänning-batteriet drar du bort kontakthöljet till vänster. Den elektriska anslutningen frigörs från låg spänning-batteriet.

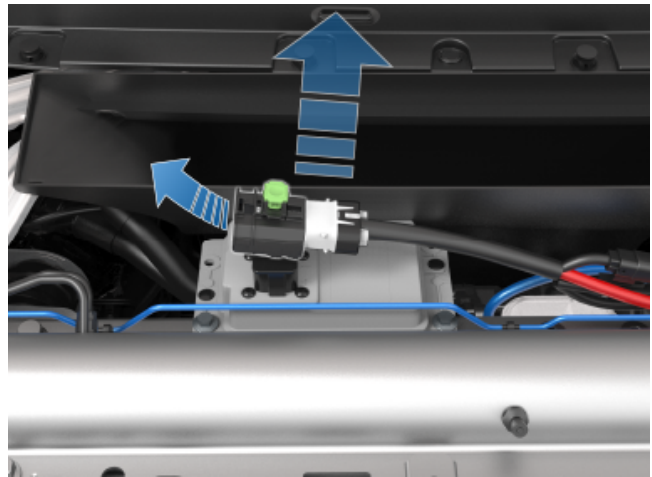

5. Placera en torr trasa ovanpå metallstagen runt den positiva (+) polkontakten. Polkontakten sitter under torkarmotorn och den via, rektangelformade vätskebehållaren.
6. Sträck dig runt och under torkarmotorn för att ta av locket från den röda positiva (+) polen och anslut sedan låg spänning-strömförsörjningens röda positiva (+) kabel till den röda pluspolen (+).

- ⚠ FÖRSIKTIG:** Undvik skador på Model X genom att inte låta den positiva kabeln komma i kontakt med andra metallkomponenter.

ANM: Beroende på tillverkningsdatum kan locket och platsen för den röda positiva (+) startpolen skilja sig något.

För fordon tillverkade före ungefär januari 2023:

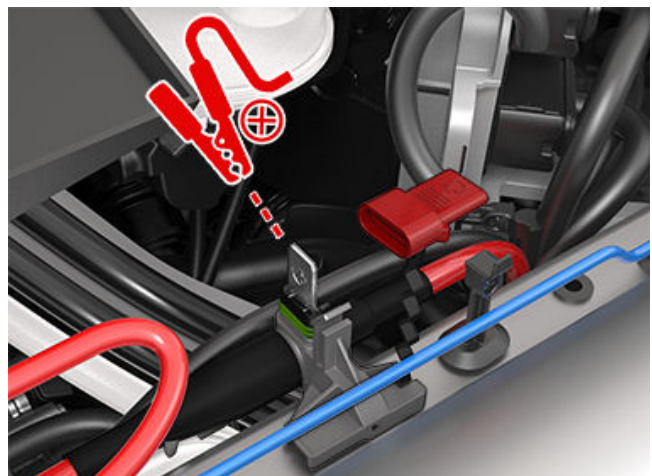

För fordon tillverkade efter ungefär januari 2023:



7. Anslut låg spänning-strömkällans svarta negativa (-) kabel till fordonet på den plats som visas.

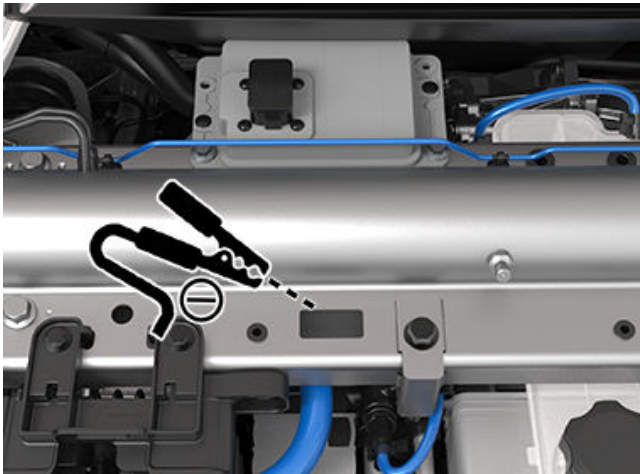

8. Slå på den externa strömförsörjningen (läs mer i tillverkarens anvisningar). Tryck på pekskärmen för att väcka den.
ANM: Det kan ta flera minuter att få tillräckligt med ström för att väcka pekskärmen.
9. När du inte längre behöver den externa låg spänning-strömmen kopplar du bort båda kablarna. Börja med den svarta negativa (-) kabeln.
10. Längst upp på låg spänning-batteriet skjuter du kontakthöljet mot den elektriska anslutningen så att den aktiverar låg spänning-batteriet.
11. Längst upp på låg spänning-batteriet trycker du ned låsfliken som fäster den elektriska anslutningen vid kontakthöljet.
12. Sätt tillbaka underhållspanelen genom att placera det på sin ursprungliga plats och trycka ned tills det sitter ordentligt.
13. Stäng motorhuven.



Öppna dörrarna utan strömförsörjning

Öppna en framdörr utan strömförsörjning

Öppna en framdörr i den osannolika situationen att Model X inte har strömförsörjning genom att dra upp det manuella dörrhandtaget som är placerat framför fönsterreglagen.

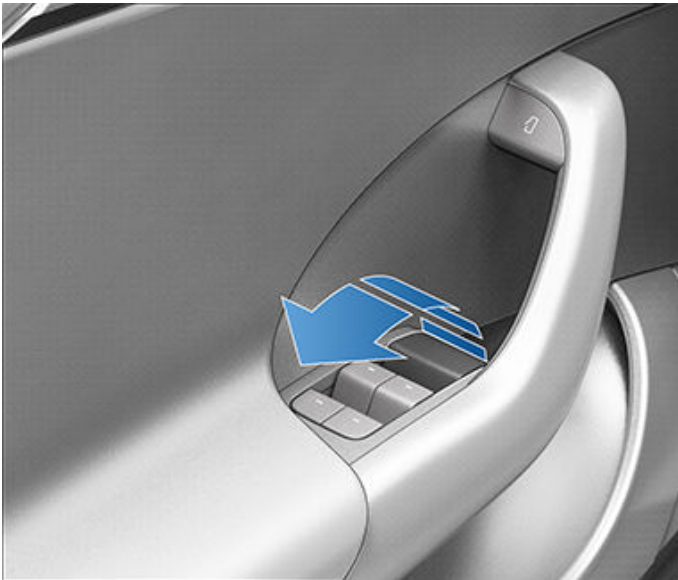

FÖRSIKTIG: Den manuella dörrupplåsningen är endast avsedd att användas i situationer när Model X saknar strömförsörjning. När Model X har strömförsörjning använder du knappen upptill på det invändiga dörrhandtaget.

Öppna en bakdörr utan strömförsörjning

Öppna falkvingedörren i den osannolika situationen att Model X inte har strömförsörjning genom att försiktigt ta bort högtalargallret från dörren och dra den mekaniska upplåsningssvajern nedåt och mot fordonets framsida. När spärren har frigjorts kan dörren lyftas upp manuellt.





APP_w009

Automatisk nödbromsning är inte tillgängligt Funktionen är möjligen åter vid nästa körning

Vad denna varning betyder:

Funktionen Automatisk nödbromsning är inte tillgänglig under resten av den aktuella resan. Den här varningen anger inte specifikt att några andra bromsfunktioner är otillgängliga.

Det kan finnas olika orsaker till att den här varningen visas. Det kan visas andra varningar om förhållanden som gör att Automatisk nödbromsning inte är tillgänglig.

Åtgärd:

Det krävs vanligtvis ingen åtgärd. Automatisk nödbromsning är vanligtvis tillgänglig igen när du påbörjar nästa körning.

Om varningen är kvar under flera körningar eller visas allt oftare under flera körningar rekommenderar vi att du bokar service så snart som möjligt.

För mer information, se [Kollisionsavvärjning på sidan 157](#).

APP_w048

Autopilot-funktioner tillfälligt otillgängliga Funktioner kan återställas vid nästa körning

Vad denna varning betyder:

Autopilot-funktioner i fordonet är inte tillgängliga för tillfället. Beroende på hur ditt fordon är konfigurerat kan avaktiverade Autopilot-funktioner inkludera:

- Autostyrning
- Trafikmedveten farthållare
- Automatisk nödbroms
- Främre kollisionsvarning
- Filbytesvarning

Åtgärd:

Det kan finnas olika orsaker till att den här varningen visas. Kontrollera om det finns ytterligare varningar som pekar på orsaken till tillståndet.

Autopilotfunktioner återställs vanligtvis nästa gång du kör. Om den här varningen kvarstår vid flera färder bokar du service så snart det är möjligt.

Mer information och en fullständig lista över autopilotfunktioner finns i [Om autopilot på sidan 126](#).

APP_w207

Autostyrning tillfälligt otillgänglig

Vad denna varning betyder:

Autostyrning är tillfälligt otillgänglig. Det här kan vara ett tillfälligt tillstånd orsakat av en yttre faktor, till exempel följande:

- Saknade eller blekta filmmarkeringar.
- Smal eller slingrande vägbana.
- Dålig sikt på grund av regn, snö, dimma eller andra väderförhållanden.



- Extremt höga eller låga temperaturer.
- Starkt ljus från andra fordons strålkastare, direkt solljus eller andra ljuskällor.

Den här varningen visas också om du överskridit maximal hastighet för Autostyrning med autostyrningen aktiverat. Autostyrning är i det här fallet inte tillgängligt under resterande del av din aktuella resa.

Åtgärd:

Fortsätt till din destination. Om autostyrningen inte är tillgänglig när du nått din destination och förblir otillgänglig under nästa planerade körning kontrollerar du följande:

- Skador eller hinder orsakade av lera, is, snö eller andra miljöfaktorer
- Hinder orsakat av ett föremål som är monterat på fordonet, som ett cykelställ
- Hinder som orsakats av att lack eller självhäftande produkter som omsvep, dekaler eller gummibeläggningar har tillförts fordonet
- En stötfångare som är felriktad eller skadad

Boka service när du det passar dig om det inte finns några uppenbara hinder eller om du hittar någon skada på fordonet. Det går bra att köra fordonet under tiden.

För mer information, se [Autopilotfunktioner på sidan 128](#).

APP_w218

Autosteer hastighetsgräns överskriden Ta över kontrollen av ratten

Vad denna varning betyder:

Autostyrning är otillgängligt eftersom fordonet har överskridit maximal hastighet för funktionen förarassistans.

Åtgärd:

Ta omedelbart kontroll över fyrkantig ratt (eller ratt) och behåll kontrollen tills du når ditt slutmål.

Autostyrning är i de flesta fall ej tillgängligt under resterande del av din aktuella resa. För att återställa den stannar du fordonet helt och växlar till parkeringsläget. När du växlar till körläget för att köra till nästa destination ska autostyrning bli tillgängligt igen.

ANM: Om det här larmet aktiveras när du kör i Tyskland ska autostyrningen bli tillgänglig igen när fordonet håller en lägre hastighet än autostyrningens hastighetsgräns.

Om autostyrning inte är tillgängligt vid din nästa resa och förblir ej tillgängligt vid påföljande resor ska du boka service när det passar. Det går bra att köra fordonet under tiden.

För mer information, se [Autopilotfunktioner på sidan 128](#).

APP_w222

Farthållaren är otillgänglig Minskad sikt för framåtriktad kamera

Vad denna varning betyder:

Trafikmedveten farthållare och autostyrning är ej tillgängliga eftersom en eller flera av de främre kamerorna på ditt fordon är blockerade eller bländade på grund av yttre förhållanden.

Trafikmedveten farthållare och autostyrning förblir ej tillgängliga så länge en främre kamera saknar tillräcklig sikt. Kameror kan ha begränsad eller ingen sikt på grund av:



- smuts eller skräp på kamerans yta
- miljöfaktorer som regn, dimma, snö eller dagg
- starkt solljus eller bländande ljus från en annan ljuskälla
- svagt eller begränsat ljus, inklusive icke-upplysta eller svagt upplysta vägar kvällstid
- kondens (vattendroppar eller dimma) på kamerans yta.
- enförmig omgivning, inklusive tunnelväggar eller motorvägsavdelare.

Åtgärd:

Fortsätt till din destination. Det går bra att köra fordonet.

Det här är ofta ett tillfälligt problem som löser sig av sig självt. Om varningen inte försvinner vid slutet av resan:

- Inspektera och rengör området med de främre kamerorna upp till i mitten av vindrutan innan nästa planerade resa.
- Kontrollera kameraytan avseende kondens, smuts eller annat skräp och försök avlägsna varje hinder.

Se [Rengöra en kamera på sidan 216](#) för mer information om att ta bort smuts eller skräp från det området på fordonet.

Även om kondensen på insidan av kameran inte kan torkas bort kan du vanligen få bort den snabbare genom att följa dessa steg:

1. Värm upp kupén med temperaturen inställd på Hög och A/C:n påslagen.
2. Slå på vindrutans defroster.

Om varningen kvarstår vid efterföljande resor men inget hinder syns på de främre kamerorna ska du boka service så snart det passar dig. Det går bra att köra fordonet under tiden.

APP_w224**Farthållaren är otillgänglig****Fortsätt köra så att kamerorna kan kalibreras****Vad denna varning betyder:**

Trafikmedveten farthållare och autostyrning är ej tillgängliga eftersom kamerorna på fordonet inte är helt kalibrerade.

Fordonet måste manövreras med stor precision när funktioner som trafikmedveten farthållare och autostyrning är aktiva. Kamerorna måste slutföra en inledande självkalibrering innan dessa funktioner kan användas för första gången. En eller flera kameror kan bli okalibrerade ibland.

Åtgärd:

Fortsätt till din destination. Det går bra att köra fordonet.

Trafikmedveten farthållare och autostyrning förblir ej tillgängliga tills kamerakalibreringen är slutförd.

När kalibreringen är slutförd ska trafikmedveten farthållare och autostyrning vara tillgängliga.

För din bekvämlighet visas en förloppsindikator på pekskärmen. Kalibreringen slutförs vanligtvis efter att fordonet har färdats ungefär 20–25 miles (32–40 km), men det kan variera beroende på omgivning och vägförhållanden. Körning på exempelvis en rak väg med tydligt synliga körfältsmarkeringar hjälper kamerorna att kalibreras fortare.

Om varningen kvarstår och kamerakalibreringen inte har slutförts efter att fordonet har färdats 100 miles (160 km) eller mer, eller om trafikmedveten farthållare och autostyrning förblir ej tillgängliga trots slutförd kamerakalibrering, ska du boka service så snart det passar dig. Det går bra att köra fordonet under tiden.



APP_w304

Kameran blockerad eller bländad Rengör kameran eller invänta att den återfår sikten

Vad denna varning betyder:

En eller fler av fordonets kameror har begränsad sikt eller ingen sikt alls på grund av yttre förhållanden. När kamerorna på fordonet inte kan ge korrekt visuell information kan vissa eller alla autopilotfunktioner vara tillfälligt otillgängliga.

Kameror kan ha begränsad eller ingen sikt på grund av:

- smuts eller skräp på kamerans yta
- miljöfaktorer som regn, dimma, snö eller dagg
- starkt solljus eller bländande ljus från en annan ljuskälla
- svagt eller begränsat ljus, inklusive icke-upplysta eller svagt upplysta vägar kvällstid
- kondens (vattendroppar eller dimma) på kamerans yta.
- enformig omgivning, inklusive tunnelväggar eller motorvägsavdelare.

Åtgärd:

Fortsätt till din destination. Det går bra att köra fordonet. Det här är ofta ett tillfälligt problem som löser sig när kondensen avdunstar eller när ett specifikt miljöförhållande eller föremål inte längre föreligger.

Om larmet inte har försvunnit när du når destinationen ska du kontrollera om det finns kondens, smuts eller annat skräp på kameraytorna. Se [Kameror på sidan 22](#) för att hitta kamerornas placering.

Rengör kamerorna efter behov innan nästa planerade körning. Se [Rengöra en kamera på sidan 216](#) för rekommenderade rengöringsprocedurer.

Om du fortfarande ser det här larmet efter att ha rengjort kamerorna ska du kontrollera kamerahöljens inre ytor i dörrstolparna. Även om kondensen på kamerans insida inte kan torkas bort kan du vanligen få bort den snabbare genom att följa dessa steg:

1. Förkonditionera kupén genom att aktivera Klimat, ställa in temperaturen på Hög och se till att luftkonditioneringen är på.
2. Slå på vindrutans defroster.
3. Rikta luftventilerna mot kamerorna i dörrstolparna.

Mer information om hur du tar bort kondens från kameror finns i [Rengöra en kamera på sidan 216](#).

Om larmet inte försvunnit före slutet av nästa planerade körning, trots att du rengjort de angivna kamerorna och följt tipsen ovan för att få bort kondens, ska du boka en service när det passar dig. Det går bra att köra fordonet under tiden.

BMS_a067

Begränsade prestanda för högspänningsbatteri OK att köra – boka service snart

Vad denna varning betyder:

Fordonet har upptäckt ett tillstånd i högspänningsbatteriet som begränsar batteriets prestanda. Service krävs för att återställa full prestanda.

Fordonets maximala räckvidd kan reduceras och det kan ta längre tid att ladda fordonet än tidigare. Den maximala laddningstakten varierar som alltid baserat på plats, strömkälla och laddutrustning.

Åtgärd:

Det går bra att köra fordonet.



Du rekommenderas att boka service så snart som möjligt. Fordonets maximala räckvidd och laddningsprestanda kan minska ytterligare utan service. Fordonets kraft och acceleration kan även minska under körning.

Medan denna varning visas ska du hålla fordonet laddat till minst 30 % kapacitet för att undvika eventuella skillnader mellan den uppskattade räckvidd som visas på fordonets pekskärm och högspänningsbatteriets verkliga laddningsnivå.

Se [Information om högspänningsbatteri på sidan 194](#) för mer information om högspänningsbatteriet.

BMS_a068

Högspänningsbatteriet behöver service Minskad acceleration och laddningsprestanda

Vad denna varning betyder:

Fordonet har upptäckt ett tillstånd i högspänningsbatteriet som begränsar batteriets prestanda.

Fordonets topphastighet kan minska och fordonet kan svara långsammare än tidigare på accelerationsbegäranden.

Fordonets maximala räckvidd kan reduceras och det kan ta längre tid att ladda fordonet än tidigare. Den maximala laddningstakten varierar som alltid baserat på plats, strömkälla och laddutrustning.

Service krävs för att återställa full prestanda.

Åtgärd:

Det går bra att köra fordonet.

Du rekommenderas att boka service så snart som möjligt. Fordonets kraft, acceleration, räckvidd och laddningsprestanda kan minska ytterligare utan service.

Medan denna varning visas ska du hålla fordonet laddat till minst 30 % kapacitet för att undvika eventuella skillnader mellan den uppskattade räckvidd som visas på fordonets pekskärm och högspänningsbatteriets verkliga laddningsnivå.

Se [Information om högspänningsbatteri på sidan 194](#) för mer information om högspänningsbatteriet.

BMS_a069

Batteriets laddningsnivå är låg Ladda nu

Vad denna varning betyder:

Fordonet har upptäckt att högspänningsbatteriet inte har tillräckligt med energi för att ge stöd för körning. Varningen visas vanligtvis på grund av att batterinivån för fordonets högspänningsbatteri har minskats under normal drift.

Fordonet kan inte köras eller fortsätta köras förrän det är laddat.

Om varningen visas när du kör måste du stänga av fordonet. Det kan finnas en separat fordonsvarning om tillståndet. Fordonet kan också stängas av oväntat.

Om varningen visas när fordonet är parkerat kanske det inte går att köras.

Åtgärd:

Ladda fordonet omedelbart. Om du laddar fordonet bör du kunna köra det igen.

Boka service så snart som möjligt om den här varningen visas under efterföljande färder trots att den angivna laddningsnivån för batteriet är 5 % eller högre.

Se [Information om högspänningsbatteri på sidan 194](#) för mer information om högspänningsbatteriet.

För mer information om laddning, se [Laddningsinstruktioner på sidan 196](#).BMS_a074



BMS_a074

Minskad maximal laddningsnivå OK att köra – boka service

Vad denna varning betyder:

Fordonet har upptäckt ett tillstånd i högspänningsbatteriet som begränsar batteriets prestanda. Det leder till minskad maximal laddningsnivå och räckvidd. Service krävs för att återställa full prestanda.

Åtgärd:

- Det går bra att köra fordonet. Fordonet kan laddas när laddningsnivån är under 50 %. Laddningen startar inte om laddningsnivån är över 50 %.
- Om den här varningen kvarstår bokar du service så snart det är möjligt. Fordonets maximala laddningsnivå och räckvidd kan minska ytterligare utan service.
- Mer information om högspänningsbatteriet finns i

BMS_a079

Kan ej ladda – maximal laddningsnivå uppnådd Minskad maximal laddningsnivå – boka service

Vad denna varning betyder:

Fordonet har upptäckt ett tillstånd i högspänningsbatteriet som begränsar batteriets förmåga att laddas över 50 % av laddningsnivån.

Åtgärd:

- Det går bra att köra fordonet. Fordonet kan laddas när laddningsnivån är under 50 %. Laddningen startar inte om laddningsnivån är över 50 %.
- Om den här varningen kvarstår bokar du service så snart det är möjligt. Fordonets maximala laddningsnivå och räckvidd kan minska ytterligare utan service.
- Mer information om högspänningsbatteriet finns i

CC_a001

Kan ej ladda, otillräcklig jordning Kontrollera uttagets ledningar och jordning

Vad denna varning betyder:

Ingen jordanslutning har upptäckts i väggkontakten.

Åtgärd:

Se till att en elektriker kontrollerar laddboxen och att den är ordentligt jordad. En elektriker ska se till att jordningen vid strömbrytaren eller proppskåpet är korrekt och att anslutningarna till laddboxen är korrekta.

För mer information, se [installationsguiden](#) för laddboxen.

CC_a002

Kan ej ladda, otillräcklig jordning Koppla bort, försök igen el byt utrustning

Vad denna varning betyder:



Jordningsfel. Ström kryper via en osäker väg. Möjligt ledare-till-jord- eller nolledare-till-jord fel.

Åtgärd:

Försök att ladda igen genom att koppla bort laddboxen från fordonet och återansluta. Om problemet kvarstår stänger du AV strömbrytaren till laddboxen, väntar 10 sekunder, slår PÅ strömbrytaren igen och försöker sedan återansluta laddboxen till fordonet. Fråga din elektriker eller kontakta Tesla som problemet kvarstår.

För mer information, se [installationsguiden](#) för laddboxen.

CC_a003**Kan ej ladda, vägguttagets JFB utlöst
Koppla bort, försök igen el byt utrustning****Vad denna varning betyder:**

Jordningsfel. Ström kryper via en osäker väg. Möjligt ledare-till-jord- eller nolledare-till-jord fel.

Åtgärd:

Försök att ladda igen genom att koppla bort laddboxen från fordonet och återansluta. Om problemet kvarstår stänger du AV strömbrytaren till laddboxen, väntar 10 sekunder, slår PÅ strömbrytaren igen och försöker sedan återansluta laddboxen till fordonet. Fråga din elektriker eller kontakta Tesla som problemet kvarstår.

För mer information, se [installationsguiden](#) för laddboxen.

CC_a004**Kan ej ladda, problem med vägguttag
Vägguttaget behöver servas****Vad denna varning betyder:**

Hårdvaruproblem med laddboxen. Möjliga problem:

1. Kontakter fungerar inte
2. Självtest av intern jordövervakande krets går inte att utföra
3. Värme sensor fränkopplad
4. Andra problem med hårdvarukomponenter

Åtgärd:

Ett internt problem har upptäckts av laddboxen.

1. Försök att ladda igen genom att koppla bort laddboxen från fordonet och återansluta.
2. Om problemet kvarstår stänger du av strömbrytaren på laddboxen, väntar i tio sekunder och slår på strömbrytaren igen. Testa sedan att ansluta laddboxen till fordonet.
3. Kontakta en elektriker om problemet kvarstår för att se till att alla kablar är ordentligt ansluta och momentdragna enligt installationshandboken för laddboxen.
4. När en elektriker har utfört alla arbeten och återställt strömmen till laddboxen kan du försöka ladda igen genom att återansluta laddboxen till fordonet.
5. Om problemet kvarstår behöver vägguttaget servas.

För mer information, se [installationsguiden](#) för laddboxen.



CC_a005

Kan ej ladda, vägguttagets JFB utlöst Koppla bort, försök igen el byt utrustning

Vad denna varning betyder:

Jordningsfel. Ström kryper via en osäker väg. Möjligt ledare-till-jord- eller nolledare-till-jord fel.

Åtgärd:

Försök att ladda igen genom att koppla bort laddboxen från fordonet och återansluta. Om problemet kvarstår stänger du AV strömbrytaren till laddboxen, väntar 10 sekunder, slår PÅ strömbrytaren igen och försöker sedan återansluta laddboxen till fordonet. Fråga din elektriker eller kontakta Tesla som problemet kvarstår.

För mer information, se [installationsguiden](#) för laddboxen.

CC_a006

Kan ej ladda, överström i vägguttag Koppla bort, försök igen el byt utrustning

Vad denna varning betyder:

Överströmningsskydd.

Åtgärd:

Minska fordonets laddströminställning. Om problemet kvarstår krävs service.

För mer information, se [installationsguiden](#) för laddboxen.

CC_a007

Kan ej ladda, för hög spänning i ingång Spänningen måste matcha vägguttagets

Vad denna varning betyder:

Över- eller underspänningsskydd.

Åtgärd:

Be din elektriker att kontrollera att spänningen i strömbrytaren som matar laddboxen är korrekt.

För mer information, se [installationsguiden](#) för laddboxen.

CC_a008

Kan ej ladda, för låg spänning i ingång Spänningen måste matcha vägguttagets

Vad denna varning betyder:

Över- eller underspänningsskydd.

Åtgärd:

Be din elektriker att kontrollera att spänningen i strömbrytaren som matar laddboxen är korrekt.

För mer information, se [installationsguiden](#) för laddboxen.

**CC_a009****Kan ej ladda, fel ledningsdragning i ingång
Korrigera vägguttagets ingångsledningar****Vad denna varning betyder:**

Ingång med felaktig kabeldragning: möjligen har Ledare och Neutralledare förväxlets.

Åtgärd:

Kablaget mellan väggens ström och laddboxen har installerats felaktigt. Fråga din elektriker.

För mer information, se [installationsguiden](#) för laddboxen.

CC_a010**Kan ej ladda, problem med vägguttag
Vägguttaget behöver servas****Vad denna varning betyder:**

Hårdvaruproblem med laddboxen. Möjliga problem:

1. Kontaktor fungerar inte
2. Självtest av intern jordövervakande krets går inte att utföra
3. Värme sensor fränkopplad
4. Andra problem med hårdvarukomponenter

Åtgärd:

Ett internt problem har upptäckts av laddboxen.

1. Försök att ladda igen genom att koppla bort laddboxen från fordonet och återansluta.
2. Om problemet kvarstår stänger du av strömbrytaren på laddboxen, väntar i tio sekunder och slår på strömbrytaren igen. Testa sedan att ansluta laddboxen till fordonet.
3. Kontakta en elektriker om problemet kvarstår för att se till att alla kablar är ordentligt ansluta och momentdragna enligt installationshandboken för laddboxen.
4. När en elektriker har utfört alla arbeten och återställt strömmen till laddboxen kan du försöka ladda igen genom att återansluta laddboxen till fordonet.
5. Om problemet kvarstår behöver vägguttaget servas.

För mer information, se [installationsguiden](#) för laddboxen.

CC_a011**Kan ej ladda, vägguttaget för varmt
Låt vägguttaget svalna och försök igen****Vad denna varning betyder:**

Övertemperatursskydd (spärr öppen).

Åtgärd:

Se till att laddboxen inte täcks av något och att ingen värmekälla finns i närheten. Service krävs om problemet kvarstår vid normala temperaturer (under 38 °C).

För mer information, se [installationsguiden](#) för laddboxen.



CC_a012

Kan ej ladda, vägganslutningen för varm Uttag el vägguttagetets ledningar måste kontrolleras

Larmet Hög temperatur upptäckt av laddboxen anger att byggnadens anslutning till laddboxen blivit för varm, så laddningen har stoppats för att skydda elledningarna och laddboxen.

Det här är vanligen inte ett problem med fordonet eller laddboxen utan snarare ett problem med byggnadens elledningar. Det kan orsakas av glappkontakt mellan byggnadens elledningar och laddboxen och kan snabbt åtgärdas av en elektriker.

Genomför följande steg för att återfå normal laddningsfunktion.

Kontrollera följande om laddboxen är ansluten till ett vägguttag:

- Kontakten är helt isatt i uttaget
- Kontakten/uttaget är inte blockerat eller täckt av något
- Det finns inte någon värmekälla i närheten

Om problemet kvarstår eller om laddboxen är fast inkopplad kontakter du en elektriker som kan inspektera anslutningen mellan byggnadens elledningar och laddboxen. De bör se till att alla ledare är ordentligt anslutna och momentdragna enligt installationsguiden för laddboxen.

För mer information, se [installationsguiden](#) för laddboxen.

CC_a013

Kan ej ladda, laddhandtag för varmt Skräp på laddhandtag eller laddport?

Vad denna varning betyder:

Övertemperatursskydd (spärr öppen).

Åtgärd:

Se till att kontakten är helt isatt i laddningsingången i fordonets laddkontakt, inte täcks av något och att ingen värmekälla finns i närheten. Service krävs om problemet kvarstår vid normala temperaturer (under 38 °C).

För mer information, se [installationsguiden](#) för laddboxen.

CC_a014

Kan ej ladda, problem med vägguttag Vägguttaget behöver servas

Vad denna varning betyder:

Hårdvaruproblem med laddboxen. Möjliga problem:

1. Kontaktor fungerar inte
2. Självtest av intern jordövervakande krets går inte att utföra
3. Värmesensor fränkopplad
4. Andra problem med hårdvarukomponenter

Åtgärd:

Ett internt problem har upptäckts av laddboxen.



1. Försök att ladda igen genom att koppla bort laddboxen från fordonet och återansluta.
2. Om problemet kvarstår stänger du av strömbrytaren på laddboxen, väntar i tio sekunder och slår på strömbrytaren igen. Testa sedan att ansluta laddboxen till fordonet.
3. Kontakta en elektriker om problemet kvarstår för att se till att alla kablar är ordentligt ansluta och momentdragna enligt installationshandboken för laddboxen.
4. När en elektriker har utfört alla arbeten och återställt strömmen till laddboxen kan du försöka ladda igen genom att återansluta laddboxen till fordonet.
5. Om problemet kvarstår behöver vägguttaget servas.

För mer information, se [installationsguiden](#) för laddboxen.

CC_a015

Kan ej ladda, problem med bilanslutning För in laddhandtaget helt i laddporten

Vad denna varning betyder:

Ett kommunikationsfel mellan laddboxen och fordonet inträffade.

Åtgärd:

Försök att ladda igen genom att koppla bort laddboxen från fordonet och återansluta.

1. Om problemet kvarstår stänger du AV strömbrytaren till laddboxen, väntar 10 sekunder, slår PÅ strömbrytaren igen och försöker sedan återansluta laddboxen till fordonet.
2. Om problemet kvarstår och annan laddningsutrustning finns tillgänglig ska du koppla fordonet till en annan laddbox eller en mobil anslutning för att fastställa om fordonet kan kommunicera med annan laddutrustning.
3. Om problemet kvarstår krävs service.

För mer information, se [installationsguiden](#) för laddboxen.

CC_a016

Kan ej ladda, problem med bilanslutning För in laddhandtaget helt i laddporten

Vad denna varning betyder:

Ett kommunikationsfel mellan laddboxen och fordonet inträffade.

Åtgärd:

Försök att ladda igen genom att koppla bort laddboxen från fordonet och återansluta.

1. Om problemet kvarstår stänger du AV strömbrytaren till laddboxen, väntar 10 sekunder, slår PÅ strömbrytaren igen och försöker sedan återansluta laddboxen till fordonet.
2. Om problemet kvarstår och annan laddningsutrustning finns tillgänglig ska du koppla fordonet till en annan laddbox eller en mobil anslutning för att fastställa om fordonet kan kommunicera med annan laddutrustning.
3. Om problemet kvarstår krävs service.

För mer information, se [installationsguiden](#) för laddboxen.



CC_a017

Kan ej ladda, problem med bilanslutning För in laddhandtaget helt i laddporten

Vad denna varning betyder:

Ett kommunikationsfel mellan laddboxen och fordonet inträffade.

Åtgärd:

Försök att ladda igen genom att koppla bort laddboxen från fordonet och återansluta.

1. Om problemet kvarstår stänger du AV strömbrytaren till laddboxen, väntar 10 sekunder, slår PÅ strömbrytaren igen och försöker sedan återansluta laddboxen till fordonet.
2. Om problemet kvarstår och annan laddningsutrustning finns tillgänglig ska du koppla fordonet till en annan laddbox eller en mobil anslutning för att fastställa om fordonet kan kommunicera med annan laddutrustning.
3. Om problemet kvarstår krävs service.

För mer information, se [installationsguiden](#) för laddboxen.

CC_a018

Kan ej ladda, problem med bilanslutning För in laddhandtaget helt i laddporten

Vad denna varning betyder:

Ett kommunikationsfel mellan laddboxen och fordonet inträffade.

Åtgärd:

Försök att ladda igen genom att koppla bort laddboxen från fordonet och återansluta.

1. Om problemet kvarstår stänger du AV strömbrytaren till laddboxen, väntar 10 sekunder, slår PÅ strömbrytaren igen och försöker sedan återansluta laddboxen till fordonet.
2. Om problemet kvarstår och annan laddningsutrustning finns tillgänglig ska du koppla fordonet till en annan laddbox eller en mobil anslutning för att fastställa om fordonet kan kommunicera med annan laddutrustning.
3. Om problemet kvarstår krävs service.

För mer information, se [installationsguiden](#) för laddboxen.

CC_a019

Kan ej ladda, problem med bilanslutning För in laddhandtaget helt i laddporten

Vad denna varning betyder:

Ett kommunikationsfel mellan laddboxen och fordonet inträffade.

Åtgärd:

Försök att ladda igen genom att koppla bort laddboxen från fordonet och återansluta.

1. Om problemet kvarstår stänger du AV strömbrytaren till laddboxen, väntar 10 sekunder, slår PÅ strömbrytaren igen och försöker sedan återansluta laddboxen till fordonet.
2. Om problemet kvarstår och annan laddningsutrustning finns tillgänglig ska du koppla fordonet till en annan laddbox eller en mobil anslutning för att fastställa om fordonet kan kommunicera med annan laddutrustning.



3. Om problemet kvarstår krävs service.

För mer information, se [installationsguiden](#) för laddboxen.

CC_a020

Kan ej ladda, problem med vägguttag Vägguttaget behöver servas

Vad denna varning betyder:

Hårdvaruproblem med laddboxen. Möjliga problem:

1. Kontakter fungerar inte
2. Självtest av intern jordövervakande krets går inte att utföra
3. Värmeensor frånkopplad
4. Andra problem med hårdvarukomponenter

Åtgärd:

Ett internt problem har upptäckts av laddboxen.

1. Försök att ladda igen genom att koppla bort laddboxen från fordonet och återansluta.
2. Om problemet kvarstår stänger du av strömbrytaren på laddboxen, väntar i tio sekunder och slår på strömbrytaren igen. Testa sedan att ansluta laddboxen till fordonet.
3. Kontakta en elektriker om problemet kvarstår för att se till att alla kablar är ordentligt anslutna och momentdragna enligt installationshandboken för laddboxen.
4. När en elektriker har utfört alla arbeten och återställt strömmen till laddboxen kan du försöka ladda igen genom att återansluta laddboxen till fordonet.
5. Om problemet kvarstår behöver vägguttaget servas.

För mer information, se [installationsguiden](#) för laddboxen.

CC_a021

Kan ej ladda - inget huvudvägguttag Kontrollera att huvudvägguttaget är strömsatt och tillgängligt

Vad denna varning betyder:

Lastdelningsnätverk (strömbrytardelning): En (och endast en) laddbox måste vara angiven som huvudenhet.

Åtgärd:

Endast en laddbox kan ha en huvudkonfiguration. Se till att en elektriker bekräftar att:

1. endast en laddbox är angiven som huvudenhet
2. alla andra laddboxar länkade till huvudenheten är inställda som parkopplade (läge F)

För mer information, se [installationsguiden](#) för laddboxen.

CC_a022

Kan ej ladda - mer än en huvudenhet Max 1 vägguttag kan vara huvudenhet

Vad denna varning betyder:



Lastdelningsnätverk (strömbrytardelning): En (och endast en) laddbox måste vara angiven som huvudenhet.

Åtgärd:

Endast en laddbox kan ha en huvudkonfiguration. Se till att en elektriker bekräftar att:

1. endast en laddbox är angiven som huvudenhet
2. alla andra laddboxar länkade till huvudenheten är inställda som parkopplade (läge F)

För mer information, se [installationsguiden](#) för laddboxen.

CC_a023

Kan ej ladda - för många vägguttag Max 3 enheter kan vara parade med huvudenhet

Vad denna varning betyder:

Lastdelningsnätverk (strömbrytardelning): Fler än tre laddboxar är parkopplade med samma huvudenhet.

Åtgärd:

Be en elektriker att flytta en eller flera parkopplade laddboxar till en annan krets och koppla bort (ej parkopplad) dem från det här lastdelningsnätverket (strömbrytardelning).

För mer information, se [installationsguiden](#) för laddboxen.

CC_a024

Kan ej ladda - låg ström i vägguttag Huvudenhetens ströminställning måste ökas

Vad denna varning betyder:

Felaktig vridströmbrytarinställning.

Åtgärd:

Be en elektriker att ställa in laddboxens inre vridströmbrytare på en giltig inställning för driftsström. Elektrikern behöver först kontrollera att det inte finns någon strömförsörjning till laddboxen. Överensstämelsen mellan brytarinställning och ström ska vara angivet på laddboxens insida. Elektrikern behöver även läsa avsnittet Ställa in driftsströmmen i laddboxens installationshandbok.

Om laddboxen är konfigurerad för lastdelning (strömbrytardelning) och parkopplad med andra laddboxar måste huvudenhetens vridströmbrytare vara inställd på en driftsströminställning som tillåter att varje parkopplad laddbox tar emot laddström på minst 6 A.

Exempel: Tre laddboxar är parkopplade för lastdelning. Huvudenheten måste vara inställd på en strömstyrka på $3 * 6 \text{ A} = 18 \text{ A}$ eller högre.

För mer information, se [installationsguiden](#) för laddboxen.

CC_a025

Kan ej ladda, problem med vägguttag Vägguttaget behöver servas

Vad denna varning betyder:

Hårdvaruproblem med laddboxen. Möjliga problem:

1. Kontaktor fungerar inte



2. Självtest av intern jordövervakande krets går inte att utföra
3. Värme­sensor från­kop­plad
4. Andra problem med hårdvarukomponenter

Åtgärd:

Ett internt problem har upptäckts av laddboxen.

1. Försök att ladda igen genom att koppla bort laddboxen från fordonet och återansluta.
2. Om problemet kvarstår stänger du av strömbrytaren på laddboxen, väntar i tio sekunder och slår på strömbrytaren igen. Testa sedan att ansluta laddboxen till fordonet.
3. Kontakta en elektriker om problemet kvarstår för att se till att alla kablar är ordentligt ansluta och momentdragna enligt installationshandboken för laddboxen.
4. När en elektriker har utfört alla arbeten och återställt strömmen till laddboxen kan du försöka ladda igen genom att återansluta laddboxen till fordonet.
5. Om problemet kvarstår behöver vägguttaget servas.

För mer information, se [installationsguiden](#) för laddboxen.

CC_a026**Kan ej ladda, problem med vägguttag
Vägguttaget behöver servas****Vad denna varning betyder:**

Hårdvaruproblem med laddboxen. Möjliga problem:

1. Kontaktor fungerar inte
2. Självtest av intern jordövervakande krets går inte att utföra
3. Värme­sensor från­kop­plad
4. Andra problem med hårdvarukomponenter

Åtgärd:

Ett internt problem har upptäckts av laddboxen.

1. Försök att ladda igen genom att koppla bort laddboxen från fordonet och återansluta.
2. Om problemet kvarstår stänger du av strömbrytaren på laddboxen, väntar i tio sekunder och slår på strömbrytaren igen. Testa sedan att ansluta laddboxen till fordonet.
3. Kontakta en elektriker om problemet kvarstår för att se till att alla kablar är ordentligt ansluta och momentdragna enligt installationshandboken för laddboxen.
4. När en elektriker har utfört alla arbeten och återställt strömmen till laddboxen kan du försöka ladda igen genom att återansluta laddboxen till fordonet.
5. Om problemet kvarstår behöver vägguttaget servas.

För mer information, se [installationsguiden](#) för laddboxen.

CC_a027**Kan ej ladda, problem med vägguttag
Vägguttaget behöver servas****Vad denna varning betyder:**



Hårdvaruproblem med laddboxen. Möjliga problem:

1. Kontakter fungerar inte
2. Självtest av intern jordövervakande krets går inte att utföra
3. Värmesensor fränkopplad
4. Andra problem med hårdvarukomponenter

Åtgärd:

Ett internt problem har upptäckts av laddboxen.

1. Försök att ladda igen genom att koppla bort laddboxen från fordonet och återansluta.
2. Om problemet kvarstår stänger du av strömbrytaren på laddboxen, väntar i tio sekunder och slår på strömbrytaren igen. Testa sedan att ansluta laddboxen till fordonet.
3. Kontakta en elektriker om problemet kvarstår för att se till att alla kablar är ordentligt ansluta och momentdragna enligt installationshandboken för laddboxen.
4. När en elektriker har utfört alla arbeten och återställt strömmen till laddboxen kan du försöka ladda igen genom att återansluta laddboxen till fordonet.
5. Om problemet kvarstår behöver vägguttaget servas.

För mer information, se [installationsguiden](#) för laddboxen.

CC_a028

Kan ej ladda, fel strömbrytarinställning Justera vridströmbrytaren i vägguttaget

Vad denna varning betyder:

Felaktig vridströmbrytarinställning.

Åtgärd:

Be en elektriker att ställa in laddboxens inre vridströmbrytare på en giltig inställning för driftsström. Elektrikern behöver först kontrollera att det inte finns någon strömförsörjning till laddboxen. Överensstämelsen mellan brytarinställning och ström ska vara angivet på laddboxens insida. Elektrikern behöver även läsa avsnittet Ställa in driftsströmmen i laddboxens installationshandbok.

Om laddboxen är konfigurerad för lastdelning (strömbrytardelning) och parkopplad med andra laddboxar måste huvudenhetens vridströmbrytare vara inställd på en driftsströminställning som tillåter att varje parkopplad laddbox tar emot laddström på minst 6 A.

Exempel: Tre laddboxar är parkopplade för lastdelning. Huvudenheten måste vara inställd på en strömstyrka på $3 * 6 A = 18 A$ eller högre.

För mer information, se [installationsguiden](#) för laddboxen.

CC_a029

Kan ej ladda, problem med bilanslutning För in laddhandtaget helt i laddporten

Vad denna varning betyder:

Ett kommunikationsfel mellan laddboxen och fordonet inträffade.

Åtgärd:

Försök att ladda igen genom att koppla bort laddboxen från fordonet och återansluta.



1. Om problemet kvarstår stänger du AV strömbrytaren till laddboxen, väntar 10 sekunder, slår PÅ strömbrytaren igen och försöker sedan återansluta laddboxen till fordonet.
2. Om problemet kvarstår och annan laddningsutrustning finns tillgänglig ska du koppla fordonet till en annan laddbox eller en mobil anslutning för att fastställa om fordonet kan kommunicera med annan laddutrustning.
3. Om problemet kvarstår krävs service.

För mer information, se [installationsguiden](#) för laddboxen.

CC_a030

Kan ej ladda - fel huvudenhet/parkoppling Se till att vägguttagets strömvärden matchar

Vad denna varning betyder:

Lastdelningsnätverk (strömbrytardelning): De parkopplade laddboxarna har olika maximala strömkapaciteter.

Åtgärd:

Endast laddboxar med samma maximala strömkapaciteter kan parkopplas i ett lastdelningsnätverk (strömbrytardelning). Be en elektriker kontrollera typetiketterna på laddboxarna och se till att strömkapaciteterna stämmer överens. Din elektriker rekommenderas också att endast parkoppla laddboxar med samma artikelnummer eftersom det är ett enkelt sätt att se till att parkopplade enheter är kompatibla.

För mer information, se [installationsguiden](#) för laddboxen.

CC_a041

Minskad laddhastighet, vägganslutningen för varm Kontrollera uttag eller väggkontaktskablage

Vad denna varning betyder:

Larmet Hög temperatur upptäckt av laddboxen anger att byggnadens anslutning till laddboxen blivit för varm, så laddningen har saktats ner för att skydda elledningarna och laddboxen.

Det här är vanligen inte ett problem med fordonet eller laddboxen utan snarare ett problem med byggnadens elledningar. Det kan orsakas av glappkontakt mellan byggnadens elledningar och laddboxen och kan snabbt åtgärdas av en elektriker.

Åtgärd:

Kontakta en elektriker som kan inspektera anslutningen mellan byggnadens elledningar och laddboxen. De bör se till att alla ledare är ordentligt anslutna och momentdragna enligt installationsguiden för laddboxen.

För mer information, se [installationsguiden](#) för laddboxen.

CC_a043

Laddboxens konfiguration måste avslutas Se installationsguiden för att aktivera laddning

Vad denna varning betyder:

Laddboxens konfiguration är inte avslutad.

Åtgärd:

Laddboxen måste konfigureras för att korrekt konfigurera strömbrytarens storlek och typen av skyddsjordsanslutning.

Mer information finns i Drifttagningsanvisning i laddboxens installationshandbok. Om problemet kvarstår kontaktar du en elektriker som kan inspektera anslutningen mellan byggnadens elledningar och laddboxen. Elektrikern kan kontrollera att effektuttaget och skyddsjordsanslutningarna är korrekt konfigurerade enligt laddboxens installationshandbok.



För mer information, se [installationsguiden](#) för laddboxen.

CP_a004

Laddutrustningen identifierades inte Prova igen eller prova annan utrustning

Vad denna varning betyder:

Laddningsuttaget kan inte känna av om en laddningskabel är isatt eller vilken typ av laddningskabel som är ansluten.

Detta larm gäller vanligen extern laddningsutrustning och strömkällor och det är sällan en indikation på något problem som skulle lösas av en serviceåtgärd på ditt fordon.

Åtgärd:

Om den här varningen visas medan en laddningskabel **är** ansluten bör man fastställa huruvida problemet orsakas av laddningsutrustningen eller av fordonet. Försök ladda fordonet med annan extern laddningsutrustning (t.ex. laddningskabel, laddningsstation eller laddningsbås).

- Om fordonet börjar laddas satt felet troligen i utrustningen.
- Om fordonet fortfarande inte laddas kan felet sitta i fordonet.

Om den här varningen visas när en laddningskabel **inte** är ansluten eller om felet misstänks sitta i fordonet inspektera laddningsuttagets ingång och laddningskabelns kontakt så det inte finns några hinder, till exempel skräp, fukt och/eller främmande föremål. Se till att eventuellt hinder i laddningsuttagets ingång har avlägsnats och att eventuell fukt har torkat. Försök sedan att sätta i kabeln i laddningsuttaget.

Du kan även försöka med att ladda fordonet på en plats med Tesla Supercharger eller destinationsladdning, vilka alla kan lokaliseras via kartan på fordonets pekskärm. Se [Kartor och navigering på sidan 181](#) för mer information.

Mer information om felsökning av statuslampor för mobil anslutning eller väggmonterad laddbox finns i produktens ägarhandbok i [Produktguider för laddning och adapter](#).

För mer information om laddning, se [Laddningsinstruktioner på sidan 196](#).

CP_a010

Kommunikationsfel för laddutrustning Prova igen eller prova annan utrustning

Vad denna varning betyder:

Fordonet kan inte laddas eftersom det inte kan kommunicera effektivt med den externa laddningsutrustningen. Det kan inte känna av en giltig pilotsignal från laddningsutrustningen.

Detta larm gäller vanligen extern laddningsutrustning och strömkällor och det är sällan en indikation på något problem som skulle lösas av en serviceåtgärd på ditt fordon.

Åtgärd:

Kontrollera först att bristen på effektiv kommunikation orsakas av den externa laddningsutrustningen och inte av ett problem med fordonet. Det är oftast fallet.

Försök ladda fordonet med annan extern laddningsutrustning (t.ex. laddningskabel, laddningsstation eller laddningsbås).

- Om fordonet börjar laddas satt felet troligen i utrustningen.
- Om fordonet fortfarande inte laddas kan felet sitta i fordonet.

Om felet misstänks sitta i fordonet inspektera laddningsuttagets ingång och laddningskabelns kontakt så det inte finns några hinder, till exempel skräp, fukt och/eller främmande föremål. Se till att eventuellt hinder i laddningsuttagets ingång har avlägsnats och att eventuell fukt har torkat. Försök sedan att sätta i kabeln i laddningsuttaget.



Du kan även försöka med att ladda fordonet på en plats med Tesla Supercharger eller destinationsladdning, vilka alla kan lokaliseras via kartan på fordonets pekskärm. Se [Kartor och navigering på sidan 181](#) för mer information.

Mer information om felsökning av statuslampor för mobil anslutning eller väggmonterad laddbox finns i produktens ägarhandbok i [Produktguider för laddning och adapter](#).

För mer information om laddning, se [Laddningsinstruktioner på sidan 196](#).

CP_a043

Fel på laddluckans sensor

Laddanslutningen kan ha nedsatt funktionalitet

Vad denna varning betyder:

En av laddningsluckornas sensorer fungerar inte korrekt. Detta kan inträffa när laddningsuttaget inte kan känna av positionen för laddningsluckan och laddningsuttaget inte fungerar som väntat.

- Spärren till laddningsuttaget fortsätter ibland att vara aktiv när luckan till laddningsuttaget är öppen.
- Laddningsuttagets ljus lyser bara ibland när laddningsluckan är öppen.

Åtgärd:

Prova att stänga laddningsluckan och sedan öppna den igen.

För mer information, se [Öppna luckan till laddkontakten på sidan 196](#).

För mer information om laddning, se [Laddningsinstruktioner på sidan 196](#).

CP_a046

Kommunikationen med laddutrustningen bröts

Kontrollera strömkälla och laddutrustning

Vad denna varning betyder:

Laddning upphörde på grund av att kommunikationen mellan fordonet och den externa laddningsutrustningen avbröts.

Detta larm gäller vanligen extern laddningsutrustning och strömkällor och det är sällan en indikation på något problem som skulle lösas av en serviceåtgärd på ditt fordon.

Åtgärd:

Bekräfta huruvida den externa laddningsutrustningen är strömförsörjd genom att leta efter statuslampor, displayer eller andra indikatorer på utrustningen.

Om utrustningen **inte** är strömförsörjd ska du försöka återställa den externa laddningsutrustningens strömkälla.

- Om strömmen inte kan återställas när du försöker ladda vid en offentlig station ska du kontakta stationens operatör.
- Om strömmen inte kan återställas när du försöker ladda vid en privat station (till exempel vid laddning hemma) ska du kontakta en elektriker.

Om utrustningen är strömförsörjd kan du försöka ladda fordonet med en annan extern laddningsutrustning.

- Om fordonet börjar laddas satt felet troligen i utrustningen.
- Om fordonet fortfarande inte laddas kan felet sitta i fordonet.

Du kan även försöka med att ladda fordonet på en plats med Tesla Supercharger eller destinationsladdning, vilka alla kan lokaliseras via kartan på fordonets pekskärm. Se [Kartor och navigering på sidan 181](#) för mer information.



Mer information om felsökning av statuslampor för mobil anslutning eller väggmonterad laddbox finns i produktens ägarhandbok i [Produktguider för laddning och adapter](#).

CP_a051

Laddningsuttaget kanske inte öppnas vid en tryckning Använd en annan metod för att öppna laddkontakten

Vad denna varning betyder:

En av laddningsluckornas sensorer kommunicerar inte korrekt. Laddningsuttaget kanske inte känner igen begäran att öppna när du trycker på luckan till laddningsuttaget.

Åtgärd:

Du kan fortfarande använda alla andra vanliga metoder för att öppna luckan till laddningsuttaget:

- Använd fordonets pekskärm.
- Använd Teslas mobilapp.
- Tryck på knappen som sitter på laddningshandtaget på Tesla-laddkablar, inklusive vägguttag, mobilanslutningar och Supercharger-stationer.
- Håll in knappen för bagageutrymmet på fjärrnyckeln.

För mer information, se [Öppna luckan till laddkontakten på sidan 196](#).

CP_a053

Kan inte ladda, laddstation ej i drift Kontrollera ström el prova en annan station

Vad denna varning betyder:

Laddningen kan inte starta på grund av att laddningsutrustningen inte är redo. Ett laddningshandtag är upptäckt, men laddningsstationen kommunicerar inte med fordonet. Detta problem kan uppstå på grund av att:

- Laddningsstationen saknar strömförsörjning.
- Pilotsignalen mellan laddningsstationen och fordonet har avbrutits.

Detta larm gäller vanligen extern laddningsutrustning och strömkällor och det är sällan en indikation på något problem som skulle lösas av en serviceåtgärd på ditt fordon.

Åtgärd:

Försök ladda fordonet med annan laddningsutrustning eller vid en annan laddningsstation.

- Om fordonet börjar laddas satt felet troligen i utrustningen.
- Om fordonet fortfarande inte laddas kan felet sitta i fordonet.

Om du använder en mobil anslutning eller laddbox kontrollerar du först statuslamporna på framsidan. Om inga statuslampor lyser, kontrollera strömkällan och kontakta en elektriker för inspektion av elinstallationens anslutning till vägguttaget eller laddboxen och för att bekräfta att alla kablar är korrekt anslutna och åtdragna.

Vid användning av annan extern laddningsutrustning, läs i produktägarens handbok om hur man kontrollerar att stationen är strömförsörd. Kontakta en elektriker för inspektion av elinstallationen och laddningsutrustningen om så krävs.

Mer information om felsökning av statuslampor för mobil anslutning eller väggmonterad laddbox finns i produktens ägarhandbok i [Produktguider för laddning och adapter](#).

Du kan även försöka med att ladda fordonet på en plats med Tesla Supercharger eller destinationsladdning, vilka alla kan lokaliseras via kartan på fordonets pekskärm. Se [Kartor och navigering på sidan 181](#) för mer information.



CP_a054

Laddhandtagsspärr ej inkopplad Sätt i laddkabeln helt eller kontrollera hinder

Vad denna varning betyder:

Laddningsuttagets spärr kan inte låsa fast laddningskabeln i laddningsuttagets ingång. Om spärren inte är inkopplad, är AC-laddningen (till exempel laddning med en mobil anslutning eller väggmonterad laddbox) begränsad till 16 A, och DC-snabbladdning/Supercharging är inte tillgänglig.

Laddningsuttagets lampa pulserar i gult om den här varningen visas under nätladdning och lyser med fast gult sken om den här varningen visas vid försök till DC-snabbladdning/Supercharging.

Detta larm gäller vanligen extern laddningsutrustning och strömkällor och det är sällan en indikation på något problem som skulle lösas av en serviceåtgärd på ditt fordon.

Åtgärd:

Försök att åter sätta i laddningskabeln helt i laddningsuttaget.

Om fordonet börjar laddas och laddningsuttagets lampa pulserar i grönt kan det hända att laddningskabeln inte satt i helt tidigare. Nätladdningen bör inte längre vara begränsad och DC-snabbladdning/Supercharging bör vara tillgänglig.

Om laddningen fortfarande är begränsad eller om fordonet inte laddas överhuvudtaget inspektera laddningsuttagets ingång och laddningskabelns kontakt så det inte finns några hinder, till exempel skräp, fukt och/eller främmande föremål. Se till att eventuellt hinder i laddningsuttagets ingång har avlägsnats och att eventuell fukt har torkat. Försök sedan att sätta i kabeln i laddningsuttaget.

Om laddningen fortfarande är begränsad eller om fordonet inte laddas överhuvudtaget ska du kontrollera om den manuella upplåsningsvajern för laddningsuttagets spärr (placerad på vänster sida i bagageutrymmet) har dragits ut. Kontrollera att handtaget (vanligtvis ringformat eller en rem) till den manuella upplåsningsvajern är fritt från blockeringar och att inget sitter fast på det (t.ex. ett lastnät eller paraply). Mer information om hur den manuella öppningen av laddningsuttagets spärr används finns i [Lossa laddningskabeln manuellt på sidan 200](#).

Du kan även försöka med att ladda fordonet på en plats med Tesla Supercharger eller destinationsladdning, vilka alla kan lokaliseras via kartan på fordonets pekskärm. Se [Kartor och navigering på sidan 181](#) för mer information.

Mer information om felsökning av statuslampor för mobil anslutning eller väggmonterad laddbox finns i produktens ägarhandbok i [Produktguider för laddning och adapter](#).

För mer information om laddning, se [Laddningsinstruktioner på sidan 196](#).

CP_a055

Kommunikation med laddutrustning bröts Kontrollera strömkälla och laddningsutrustning

Vad denna varning betyder:

Laddning upphörde på grund av att kommunikationen mellan fordonet och den externa laddningsutrustningen avbröts.

Detta larm gäller vanligen extern laddningsutrustning och strömkällor och det är sällan en indikation på något problem som skulle lösas av en serviceåtgärd på ditt fordon.

Åtgärd:

Bekräfta huruvida den externa laddningsutrustningen är strömförsörjd genom att leta efter statuslampor, displayer eller andra indikatorer på utrustningen. Mer information om felsökning av statuslampor för mobil anslutning eller väggmonterad laddbox finns i produktens ägarhandbok i [Produktguider för laddning och adapter](#).

Om utrustningen **inte** är strömförsörjd ska du försöka återställa den externa laddningsutrustningens strömkälla.



- Om strömmen inte kan återställas när du försöker ladda vid en offentlig station ska du kontakta stationens operatör.
- Om strömmen inte kan återställas när du försöker ladda vid en privat station (till exempel vid laddning hemma) ska du kontakta en elektriker.

Om utrustningen är strömförsörjd kan du försöka ladda fordonet med en annan extern laddningsutrustning.

- Om fordonet börjar laddas satt felet troligen i utrustningen.
- Om fordonet fortfarande inte laddas kan felet sitta i fordonet.

Du kan även försöka med att ladda fordonet på en plats med Tesla Supercharger eller destinationsladdning, vilka alla kan lokaliseras via kartan på fordonets pekskärm. Se [Kartor och navigering på sidan 181](#) för mer information.

CP_a056

Laddningen stoppades – laddkabel fränkopplad Stäng laddport, tryck ned broms, försök igen

Vad denna varning betyder:

Laddningen har stoppats eftersom fordonet har upptäckt att anslutningen mellan laddningsuttaget och laddningskabeln har avbrutits oväntat.

Åtgärd:

Se till att du avbryter laddningen innan du kopplar bort laddningskabeln.

Laddningen kan avbrytas med ett tryck på knappen som finns på laddningshandtaget på viss extern laddningsutrustning.

Du kan också avbryta laddningen från fordonets pekskärm, Teslas mobilapp och laddningsstationen.

För mer information, se [Avbryta laddningen på sidan 198](#).

CP_a058

AC-laddning funkar ej, dra ur och prova igen Eller prova DC-snabbladdning/supercharging

Vad denna varning betyder:

Fordonet kan inte nätladda eftersom det har upptäckt ett av följande tillstånd och försökt att ladda för många gånger utan att lyckas:

- Laddningsuttaget kan inte känna av om en laddningskabel är isatt eller vilken typ av laddningskabel som är ansluten.
- Fordonet kan inte känna av en giltig pilotsignal från laddningsstationen och kan därför inte kommunicera effektivt med den externa laddningsutrustningen.
- Kommunikationen mellan fordonet och den externa laddningsutrustningen har avbrutits.
- Den externa laddningsutrustningen har rapporterat ett fel som förhindrar att fordonet laddas.

När den här varningen visas finns det alltid minst en annan varning som identifierar ett mer specifikt tillstånd.

Åtgärd:

Kontrollera om det finns andra aktuella varningar om laddning på fordonets pekskärm för mer information och felsökning.



CP_a066

Laddningsutrustning är inte redo Se laddarens instruktioner för att börja ladda

Vad denna varning betyder:

Laddningen kan inte starta eftersom laddningsstationen kommunicerar till fordonet att den externa laddningsutrustningen inte är redo eller att laddningen inte är auktoriserad. Pilotsignalen som kommunicerar mellan laddningsstationen och fordonet anger att fordonet inte får laddas.

Detta kan bero på följande:

- Laddningsstationen fördröjer laddningen aktivt. Det kan till exempel ske om stationen har en funktion för schemalagd laddning aktiverad.
- Laddningsstationen måste aktiveras ytterligare innan laddningen kan startas. Ytterligare autentisering kan behövas innan du kan ladda fordonet på stationen, till exempel ett laddningskort, en mobilapp eller ett kreditkort.

Detta larm gäller vanligen extern laddningsutrustning och strömkällor och det är sällan en indikation på något problem som skulle lösas av en serviceåtgärd på ditt fordon.

Åtgärd:

Se om det finns instruktioner vid laddningsstationen som anger de nödvändiga stegen för att starta laddningen. Kontrollera till exempel om det finns en pekskärmsterminal, lysdiodsindikatorer för status, skrivna instruktioner eller betalningsgränssnitt som kan ge vägledning. Om det inte går att starta laddningen på den aktuella laddningsstationen kan du försöka att ladda fordonet med annan laddningsutrustning eller vid en annan laddningsstation.

- Om fordonet börjar laddas satt felet troligen i utrustningen.
- Om fordonet fortfarande inte laddas kan felet sitta i fordonet.

Du kan även försöka med att ladda fordonet på en plats med Tesla Supercharger eller destinationsladdning, vilka alla kan lokaliseras via kartan på fordonets pekskärm. Se [Kartor och navigering på sidan 181](#) för mer information.

Mer information om felsökning av statuslampor för mobil anslutning eller väggmonterad laddbox finns i produktens ägarhandbok i [Produktguider för laddning och adapter](#).

För mer information om laddning, se [Laddningsinstruktioner på sidan 196](#).

CP_a078

Kabel blockerad – ev. frusen laddportsspärr Testa knappen Avfrosta bilen i mobilappen

Vad denna varning betyder:

Laddningsuttagets spärr kan inte lossas från laddningskabeln och omgivningstemperaturen är kall.

Åtgärd:

Ta ut och sätt tillbaka laddningskabeln i laddningsuttagets ingång för att avlägsna eventuell dragspänning. Försök att lossa laddningskabeln igen.

Om laddningskabeln fortfarande inte går att ta bort kan laddningsuttagets spärr ha frusit fast.

Du kan smälta eventuell is på laddningsuttagets spärr genom att trycka på knappen **Avfrosta bilen** i Tesla-mobilappen. Det tar cirka 30 till 45 minuter.

ANM: Använd **Avfrosta bilen** i mobilappen för att avfrosta fordonet. Det är inte lika effektivt att justera klimatanläggningens inställningar på fordonets pekskärm.



Felsökningsvarningar

Det kan även gå att smälta eventuell is på laddningsuttagets spärr genom att slå på den bakre avfrostningsknappen via fordonets pekskärm. Vissa fordon har en värmare vid laddningsuttagets laddningsingång som aktiveras när du slår på den bakre avfrostningen i kallt väder.

För mer information om laddning i kallt väder, se [Bästa praxis i kallt väder på sidan 178](#).

Prova med laddkontaktens manuella upplåsningstvåjaren i fordonets bagageutrymme om laddningskabeln fortfarande inte går att ta bort.

1. Kontrollera att fordonet inte laddas aktivt.
 - På fordonets pekskärm öppnar du laddningsskärmen.
 - Om det behövs trycker du på Stoppa laddning.
2. Öppna det bakre bagageutrymmet.
3. Dra laddningskontaktens upplåsningstvåjer nedåt för att lossa laddningskabeln.
 - **ANM:** Upplåsningstvåjaren finns på vänster sida i det bakre bagageutrymmet. Den kan ligga nedsänkt i en liten öppning i bagageutrymmets innerklädsel.
4. Dra ut laddningskabeln från laddkontakten.

Mer information om hur den manuella öppningen av laddningsuttagets spärr används finns i [Lossa laddningskabeln manuellt på sidan 200](#).

För mer information om laddning, se [Laddningsinstruktioner på sidan 196](#).

CP_a079

Minskad laddningshast. – ev. frusen laddport

Testa knappen Avfrosta bilen i mobilappen

Vad denna varning betyder:

Laddningsuttagets spärr kan inte fästa laddningskabeln i laddningsuttagets ingång och omgivningstemperaturen är kall. Om spärren inte är inkopplad, är AC-laddningen (till exempel laddning med en mobil anslutning eller väggmonterad laddbox) begränsad till 16 A, och DC-snabbladdning/Supercharging är inte tillgänglig.

Laddningsuttagets lampa pulserar i gult om den här varningen visas under nätladdning och lyser med fast gult sken om den här varningen visas vid försök till DC-snabbladdning/Supercharging.

Detta larm gäller vanligen extern laddningsutrustning och strömkällor och det är sällan en indikation på något problem som skulle lösas av en serviceåtgärd på ditt fordon.

Åtgärd:

Försök att åter sätta i laddningskabeln helt i laddningsuttaget. Om fordonet börjar laddas och laddningsuttagets lampa pulserar i grönt kan det hända att laddningskabeln inte satt i helt tidigare. Nätladdningen bör inte längre vara begränsad och DC-snabbladdning/Supercharging bör vara tillgänglig.

Om laddningen fortfarande är begränsad eller om fordonet inte laddas överhuvudtaget ska du kontrollera om den manuella upplåsningstvåjaren för laddningsuttagets spärr (placerad på vänster sida i bagageutrymmet) har dragits ut. Kontrollera att handtaget (vanligtvis ringformat eller en rem) till den manuella upplåsningstvåjaren är fritt från blockeringar och att inget sitter fast på det (t.ex. ett lastnät eller paraply). Mer information om hur den manuella öppningen av laddningsuttagets spärr används finns i [Lossa laddningskabeln manuellt på sidan 200](#).

Om laddningen fortfarande är begränsad eller om fordonet inte laddas överhuvudtaget inspektera laddningsuttagets ingång och laddningskabelns kontakt så det inte finns några hinder, till exempel skräp, fukt och/eller främmande föremål. Se till att eventuellt hinder i laddningsuttagets ingång har avlägsnats och att eventuell fukt har torkat. Försök sedan att sätta i kabeln i laddningsuttaget.

Om du har kontrollerat om det finns skräp och främmande föremål men laddningen fortfarande är begränsad eller fordonet inte laddas alls kan laddningshandtagets spärr ha frusit. Du kan smälta eventuell is på laddningsuttagets spärr genom att trycka på knappen **Avfrosta bilen** i Tesla-mobilappen. Det tar cirka 30 till 45 minuter.



ANM: Använd **Avfrosta bilen** i mobilappen för att avfrosta fordonet. Det är inte lika effektivt att justera klimatanläggningens inställningar på fordonets pekskärm.

Det kan även gå att smälta eventuell is på laddningsuttagets spärr genom att slå på den bakre avfrostningsknappen via fordonets pekskärm. Vissa fordon har en värmare vid laddningsuttagets laddningsingång som aktiveras när du slår på den bakre avfrostningen i kallt väder.

För mer information om laddning i kallt väder, se [Bästa praxis i kallt väder på sidan 178](#).

Om varningen fortsätter att visas bör begränsad nätladdning fortfarande vara tillgänglig.

För mer information om laddning, se [Laddningsinstruktioner på sidan 196](#).

CP_a101

Minskad laddhastighet, vägganslutningen för varm Kontrollera uttag eller väggkontaktskablage

Vad denna varning betyder:

Larmet Hög temperatur upptäckt av laddboxen anger att byggnadens anslutning till laddboxen blivit för varm, så laddningen har saktats ner för att skydda elledningarna och laddboxen.

Det här är vanligen inte ett problem med fordonet eller laddboxen utan snarare ett problem med byggnadens elledningar. Det kan orsakas av glappkontakt mellan byggnadens elledningar och laddboxen och kan snabbt åtgärdas av en elektriker.

Åtgärd:

Kontakta en elektriker som kan inspektera anslutningen mellan byggnadens elledningar och laddboxen. De bör se till att alla ledare är ordentligt anslutna och momentdragna enligt installationsguiden för laddboxen.

Laddboxens installationsguider hittar du [här](#).

CP_a102

Kan ej ladda , vägganslutningen är för varm Kontrollera kablarna till uttaget eller vägganslutningen

Vad denna varning betyder:

Larmet Hög temperatur upptäckt av laddboxen anger att byggnadens anslutning till laddboxen blivit för varm, så laddningen har saktats ner för att skydda elledningarna och laddboxen.

Det här är vanligen inte ett problem med fordonet eller laddboxen utan snarare ett problem med byggnadens elledningar. Det kan orsakas av glappkontakt mellan byggnadens elledningar och laddboxen och kan snabbt åtgärdas av en elektriker.

Åtgärd:

Kontakta en elektriker som kan inspektera anslutningen mellan byggnadens elledningar och laddboxen. De bör se till att alla ledare är ordentligt anslutna och momentdragna enligt installationsguiden för laddboxen.

För mer information, se [installationsguiden](#) för laddboxen.

CP_a143

Laddningsadapter i fara för elektrisk ljusbåge Använd annan laddningsutrustning

Vad denna varning betyder:

Laddning är otillgängligt eftersom fordonet har identifierat en fara för elektriska ljusbågar i laddningsadaptern från tredje part som används för att ansluta ett CCS-laddningshandtag (Combined Charging System) till fordonets laddningsuttag.



Felsökningsvarningar

En elektrisk ljusbåge kan uppstå om du försöker koppla bort fordonet **medan det aktivt laddas med laddningsadaptern från tredje part**. En elektrisk ljusbåge kan leda till allvarliga personskador och/eller egendomsskador.

Åtgärd:

Följ stegen nedan för att minska risken:

- Kontrollera att laddningen är helt avslutad.
 1. Använd fordonets pekskärm för att bekräfta att laddningen har stoppats eller för att stoppa laddningen om det behövs.
 2. Använd laddningsstationens skärm och reglage för att bekräfta att laddningen har stoppats eller för att avbryta en aktiv laddningssession.
- Se till att det inte blinkar grönt eller blått (lysdiod) på fordonets laddningsuttag.
- Koppla bort laddningsadaptern från fordonets laddningsuttag.
- Kontrollera en gång till att laddningsstationen anger att laddningssessionen inte är aktiv.
- Koppla bort laddningsadaptern från laddningshandtaget.

Använd annan laddningsutrustning för att ladda ditt fordon. För mer information om laddning, se [Laddningsinstruktioner på sidan 196](#).

Du kan även försöka med att ladda fordonet på en plats med Tesla Supercharger eller destinationsladdning, vilka alla kan lokaliseras via kartan på fordonets pekskärm. Se [Kartor och navigering på sidan 181](#) för mer information.

CP_a151

Fel i laddningsuttaget detekterat – service krävs AC-laddning fungerar eventuellt inte/det går bra att superladda

Vad denna varning betyder:

Fordonets laddningsuttag kräver service. Laddningsuttaget kan inte upprätta en giltig styrpilotsignal och kommunicera effektivt med vissa typer av laddutrustning och strömkällor.

Medan denna varning visas kan det hända att AC-laddning och DC-snabbladdning med icke-Tesla-laddstationer är begränsade eller otillgängliga.

Åtgärd:

Du rekommenderas att boka service så snart som möjligt för att få fordonets laddningsuttag inspekterat.

Under tiden bör superladdning fortsätta att vara tillgänglig. Superladdningsplatser kan visas via kartan på bilens pekskärm. Se [Kartor och navigering på sidan 181](#) för mer information.

AC-laddning kan även vara tillgänglig med hjälp av en andra generationens mobila anslutning eller tredje generationens laddbox. Du rekommenderas dock att säkerställa att fordonets laddningsuttag kan kommunicera med din Tesla-laddningsprodukt. Försök ladda med din andra generationens mobila anslutning eller tredje generationens laddbox och bekräfta att fordonet laddas som förväntat innan du förlitar dig på den.

Mer information om felsökning av statuslampor för mobil anslutning eller väggmonterad laddbox finns i produktens ägarhandbok i [Produktguider för laddning och adapter](#).

För mer information om laddning, se [Laddningsinstruktioner på sidan 196](#).

CP_a164

Laddningshandtag kvarstår som upptäckt efter lossningsbegäran Använd laddkontaktens manuella upplåsningsvajer om det behövs

Vad denna varning betyder:



Fordonets laddningsport upptäcker kvarstående anslutning av laddningskabel/laddningshandtag efter att ha mottagit flera begäranden att lossa laddningskabeln så att den kan frånkopplas.

Den här varningen kan indikera att laddningsuttagets spärr inte lossar laddningskabeln som förväntat.

Åtgärd:

Prova med laddkontaktens manuella upplåsnings- vajer i fordonets bagageutrymme om laddningskabeln inte går att ta bort efter flera försök att lossa den.

1. Kontrollera att fordonet inte laddas aktivt.
 - På fordonets pekskärm öppnar du laddningsskärmen.
 - Om det behövs trycker du på Stoppa laddning.
2. Öppna det bakre bagageutrymmet.
3. Dra laddningskontaktens upplåsningstvajer nedåt för att lossa laddningskabeln.
 - **ANM:** Upplåsningstvajern finns på vänster sida i det bakre bagageutrymmet. Den kan ligga nedsänkt i en liten öppning i bagageutrymmets innerklädsel.
4. Dra ut laddningskabeln från laddkontakten.

Mer information om hur den manuella öppningen av laddningsuttagets spärr används finns i [Lossa laddningskabeln manuellt på sidan 200](#).

Om laddningskabeln fortfarande inte går att ta bort kan laddningsuttagets spärr ha frusit fast.

Du kan smälta eventuell is på laddningsuttagets spärr genom att trycka på knappen **Avfrosta bilen** i Tesla-mobilappen. Det tar cirka 30 till 45 minuter.

ANM: Använd **Avfrosta bilen** i mobilappen för att avfrosta fordonet. Det är inte lika effektivt att justera klimatanläggningens inställningar på fordonets pekskärm.

Det kan även gå att smälta eventuell is på laddningsuttagets spärr genom att slå på den bakre avfrostningsknappen via fordonets pekskärm. Vissa fordon har en värmare vid laddningsuttagets laddningsingång som aktiveras när du slår på den bakre avfrostningen i kallt väder.

För mer information om laddning i kallt väder, se [Bästa praxis i kallt väder på sidan 178](#).

Om den här varningen förekommer återkommande vid flera färder och laddningsförsök rekommenderas att du bokar service så snart som möjligt för att få fordonets laddningsuttag inspekterat.

Mer information om felsökning av statuslampor för mobil anslutning eller väggmonterad laddbox finns i produktens ägarhandbok i [Produktguider för laddning och adapter](#).

Om du använder annan extern laddningsutrustning finns felsökningstips i tillverkarens dokumentation.

För mer information om laddning, se [Laddningsinstruktioner på sidan 196](#).

DI_a138

Frontmotorn är avaktiverad – OK att köra Fordonets effekt kan vara begränsad

Vad denna varning betyder:

Fordonets frontmotor är inte tillgänglig. Effekt, hastighet och acceleration kan vara minskad eftersom fordonet använder de bakre motorerna för fortsatt körning.

Åtgärd:

Fordonet kan i vissa fall inte fortsätta köra. Om det inträffar bör även en annan fordonsvarning visas med mer information och rekommenderade åtgärder.



Den här varningen kan orsakas av ett tillfälligt tillstånd som åtgärdas automatiskt. Om varningen försvinner under den pågående körningen eller inte längre visas när du påbörjar nästa körning orsakades den troligen av ett tillfälligt tillstånd. Ingen åtgärd krävs.

Den här varningen kan också indikera ett tillstånd som kräver inspektion och service av den främre motorn. Om den här varningen kvarstår under efterföljande färder rekommenderas du att bokas service. Det går bra att köra fordonet under tiden.

DI_a166

Autoparkering för att förhindra rullning

Spänn fast bälte och stäng dörr för att köra

Vad denna varning betyder:

Fordonet har automatiskt växlat till parkeringsläget (P) eftersom det fastställde att föraren lämnade fordonet eller inte längre var där. Detta är en förväntad funktion under olika omständigheter.

Fordonet växlar till parkeringsläget automatiskt om **alla** dessa villkor uppfylls:

- Autopark är inte aktivt.
- Fordonet körs långsammare än 1,4 mph (2,25 km/h) i kör- eller backläge.
- Den senaste föraraktiviteten identifierades för mer än två sekunder sedan. Föraraktivitet omfattar att
 - trycka på broms- och gaspedalen
 - manuellt styra fordonet.

Och minst **två** av dessa villkor uppfylls:

1. Förarens säkerhetsbälte identifieras som uppknäppt.
2. Föraren identifieras inte som närvarande.
3. Förardörren identifieras som öppen.
4. En eller flera av sensorerna som används för att identifiera de tre ovanstående villkoren (säkerhetsbältets spänne, passagerare i säte och dörrspärr) fungerar inte korrekt.

Fordonet växlar till parkeringsläget automatiskt om **något** av dessa villkor uppfylls:

- Dörren identifieras som öppen.
- Säkerhetsbältet identifieras som uppknäppt i hastigheter under 0,1 mph (0,15 km/h) i kör- eller backläge.
- Ingen föraraktivitet identifieras under 60 sekunder.

ANM: Fordonet växlar också automatiskt till parkeringsläget när laddningskabeln är ansluten till laddningsuttaget.

Åtgärd:

Mer information om automatisk växling till parkeringsläget finns i [Växling på sidan 93](#).

DI_a175

Farthållaren är otillgänglig

Vad denna varning betyder:

Farthållaren, inklusive funktionen Trafikmedveten farthållare, är inte tillgänglig för tillfället.

Farthållaren kanske inte är tillgänglig för att:

- föraren har avbrutit begäran
- föraren har knäppt upp säkerhetsbältet



- det främre bagageutrymmet, bagageutrymmet eller en dörr är öppen
- fordonets hastighet är lägre än farthållarens minimihastighet på 18 mph (30 km/h)
- det finns ett miljöförhållande, till exempel begränsad sikt
- assistentläget är aktivt

Åtgärd:

Ta kontrollen och kör ditt fordon manuellt.

Om något förhållande som förhindrar aktivering av farthållaren inte längre förekommer bör farthållaren vara tillgänglig. Om den här varningen kvarstår under efterföljande färder bokar du service så snart det är möjligt. Det går bra att köra fordonet under tiden.

För mer information, se [Trafikmedveten farthållare på sidan 128](#).

DI_a184**Autopark avbröts****Ta kontrollen****Vad denna varning betyder:**

Autopark har avbrutits.

Autopark kanske har avbrutits på grund av

- att föraren tryckte på knappen Avbryt på pekskärmen
- Föraren flyttade fyrkantig ratt (eller ratt).
- Föraren tryckte på gaspedalen, bromspedalen eller öppnade en dörr.
- brant lutning/sluttning
- ett väderförhållande som påverkar sikten
- att trottoarkanten inte kan identifieras
- att en släpvagn är kopplad till fordonet.

Åtgärd:

Parkera eller avsluta parkeringen av fordonet manuellt. När du har parkerat kan du bromsa och växla till parkeringsläge. Annars är fordonet i fritt rullande läge.

Autopark bör vara tillgänglig igen vid nästa färd.

Mer information finns i [Avbryta parkering på sidan 144](#) och [Begränsningar och varningar på sidan 149](#).

DI_a185**Autopark avbröts****Vad denna varning betyder:**

Autopark har avbrutits och den elektroniska parkeringsbromsen har aktiverats.

Autopark kanske har avbrutits på grund av

- att föraren tryckte på knappen Avbryt på pekskärmen
- Föraren flyttade fyrkantig ratt (eller ratt).
- Föraren tryckte på gaspedalen, bromspedalen eller öppnade en dörr.
- brant lutning/sluttning



- ett väderförhållande som påverkar sikten
- att trottoarkanten inte kan identifieras
- att en släpvagn är kopplad till fordonet.

Åtgärd:

Parkera eller avsluta parkeringen av fordonet manuellt.

Autopark bör vara tillgänglig igen vid nästa färd.

Mer information finns i [Avbryta parkering på sidan 144](#) och [Begränsningar och varningar på sidan 149](#).

DI_a190**Litet mönsterdjup på bakdäck – boka service****Undersök däck för rotation/byte****Vad denna varning betyder:**

ANM: Den här varningen anger INTE punktering.

Ditt fordon har identifierat att bakdäcken utsatts för mer slitage med tiden än framdäcken och att den rekommenderade skillnaden nu överskridits.

Åtgärd:

Vi rekommenderar att mönsterdjupen på alla däck kontrolleras. Däcken slits under normal körning och i allmänhet snabbare på bakdäcken än på framdäcken.

Det är viktigt att rotera däcken för att jämna ut däckslitage mellan alla däck.

Om däcken inte roteras enligt rekommendation finns risk för vattenplaning och förlorad kontroll av fordonet på våta vägbanor. Om däcken inte roteras förkortas däckens livslängd med förtida däckbyten som följd.

Vi rekommenderar att du bokar service via Tesla-mobilappen eller hos en oberoende serviceleverantör för att få däcken roterade när:

- Det finns en skillnad i mönsterdjup mellan något av framdäcken och något av bakdäcken som överskrider 1,5 mm
- Fordonet har körts mer än 6 250 miles (10 000 km) sedan den senast roteringen

När däcken har undersökts och eventuell nödvändig däckservice har utförts ska du uppdatera fordonets däckkonfiguration för att optimera inställningarna för däcken och återställa varningen för minst 6 250 miles. För mer information, se [Skötsel och underhåll av däck på sidan 210](#).

Vi rekommenderar inte att du förlitar dig på fordonets varningar i stället för att utföra rutinkontroller av däckdjupen. Den här varningen bör endast visas när fordonet beräknar att det dröjt lång tid utöver det rekommenderade serviceintervallet för däcken.

Den här varningen är kalibrerad för Tesla-däck och förväntas inte fungera för andra däcktyper och -storlekar, till exempel kombinationer av olika däckmärken och -modeller. Den kan visas för tidigt, eller inte alls, på fordon med däck som inte rekommenderats av Tesla. För mer information om rekommenderade däck, se [Däck och fälgar på sidan 232](#).

DI_a245**Bromshållning ej tillgänglig****Tryck ned bromspedalen när bilen står stilla****Vad denna varning betyder:**

Bromshållning är inte tillgängligt för närvarande till följd av systembegränsningar. Vid stopp ska bromspedalen användas för att stanna fordonet helt och hålla fordonet stillastående.

**Åtgärd:**

Fortsätt till din destination. Det går bra att köra fordonet.

Om den här varningen kvarstår under efterföljande färder bokar du service så snart det är möjligt. Det går bra att köra fordonet under tiden.

Mer information finns i [Fordonstopp på sidan 107](#).

DI_a250**Adaptiv fjädring inaktiverad****Kör med försiktighet****Vad denna varning betyder:**

Fordonets hastighet är begränsad till 90 mph (144 km/h) på grund av ett problem med det adaptiva fjädringsdämpningssystemet.

Systemet kan inte utföra realtidsjusteringar av fjädringssystemet i syfte att optimera både åkning och köregenskaper. Därför kan åkningen vara mjukare än vanligt.

Åtgärd:

Om den här varningen kvarstår under efterföljande färder bokar du service så snart det är möjligt. Det går bra att köra fordonet under tiden.

Varningen följs av en röd indikatorlampa på instrumentpanelen. Mer information finns i [Luftfjädring på sidan 103](#).

DIF_a251 / DIR_a251 / DIREL_a251 / DIRER_a251**Service av växellådeolja rekommenderas****Boka service****Vad denna varning betyder:**

Fordonet har upptäckt ett tillstånd som kräver inspektion av växellådeoljan.

Åtgärd:

Du rekommenderas att boka service.

Det går bra att köra fordonet när den här varningen visas. Om du fortsätter att köra under en längre tidsperiod när den här varningen visas kan det leda till permanent skada på växellådan eller drivlinan.

ESP_a118**Assistans för låg bromsprestanda aktiverat****Håll bromspedalen nedtryckt för att stanna****Vad denna varning betyder:**

Hydraulisk fadingskompensation är aktiv. Denna bromsassistansfunktion aktiveras temporärt för att säkerställa att du har full bromskapacitet vid förhållanden då fordonet upptäckt att bromsprestandan är reducerad.

När denna assistansfunktion aktiveras kan du känna att bromspedalen dras bort från foten och att bromstrycket ökar kraftigt. Du kan även höra ett pumpande ljud från bromsarnas hydraulenhet framtill i fordonet. Detta varar vanligen bara några sekunder, beroende på vägytan och fordonets hastighet. Det här är fullständigt normalt och är inget tecken på att det är något problem med fordonet.

Åtgärd:



Felsökningsvarningar

Tryck ned och håll kvar bromspedalen som du brukar och börja inte "pumpa" (upprepat trycka och släppa) pedalen, då detta annars avbryter funktionen.

Det här larmet raderas när fordonet stannat eller då du inte längre trycker ned bromspedalen. Det kan hända att det visas i upp till fem sekunder efteråt.

Reducerad bromsprestanda uppträder tillfälligtvis och kan uppstå av flera olika orsaker som till exempel efter kraftiga inbromsningar då bromsarnas temperatur är hög eller vid körning under extremt kalla eller våta förhållanden. Det kan även vara en indikation om att bromsbeläggna eller bromsskivorna är så nedslitna att de behöver bytas.

Om du upplever att bromsprestandan fortsätter att vara reducerad utan att förbättras under en tid ska du kontakta Tesla Service för en kontroll av bromsarna.

För mer information, se [Hydraulisk kompensation för fading på sidan 101](#).

PCS_a016

Kan inte ladda – ev. låg kvalitet på nätström Försök igen/testa annan laddpl./Supercharger

Vad denna varning betyder:

Laddningen har stoppats till följd av ett tillstånd som förhindrar att ditt fordon laddar växelström. DC-snabbladdning/Supercharging bör fortfarande fungera som förväntat.

Det här kan orsakas av störningar i strömförsörjningen som orsakas av den externa laddningsutrustningen eller av elnätet. I vissa fall kan tillståndet vara resultatet av användning av elektriska enheter i närheten som kräver mycket ström.

Om de här tänkbara orsakerna kan uteslutas kan ett tillstånd hos själva fordonet även påverka växelströmladdningen.

Åtgärd:

Om den här varningen åtföljs av en annan varning som anger tillståndet rörande AC-laddning börjar du med att undersöka denna varning först.

Fler felsökningstips baserat på typ av utrustning:

- Om du använder en mobil anslutning, försök ladda fordonet med ett annat vägguttag.
 - Om fordonet börjar laddas satt felet troligen i det första vägguttaget.
 - Om fordonet fortfarande inte laddas kan felet finnas i den mobila anslutningen.
- Om du använder en laddbox, försök ladda fordonet med annan laddningsutrustning såsom en mobil anslutning som är ansluten till ett separat vägguttag.
 - Om fordonet börjar laddas satt felet troligen i laddboxen.

Om problemet sitter i det första vägguttaget eller laddboxen kontaktar du en elektriker som kan inspektera elinstallationen.

Du kan även försöka med att ladda fordonet på en plats med Tesla Supercharger eller destinationsladdning, vilka alla kan lokaliseras via kartan på fordonets pekskärm. Se [Kartor och navigering på sidan 181](#) för mer information.

Om den här varningen kvarstår när du försöker ladda vid flera tillfällen och med olika laddningsutrustningar rekommenderas du att boka service.

Mer information om felsökning av statuslampor för mobil anslutning eller väggmonterad laddbox finns i produktens ägarhandbok i [Produktguider för laddning och adapter](#).

PCS_a017

Laddningen stoppades, strömförlust under laddning Kontrollera strömkälla och laddningsutrustning

Vad denna varning betyder:



Strömavbrott inträffade under laddning. Detta kan bero på att matningsströmmen till laddningsutrustningen bröts (exempelvis i vägguttaget) eller på ett problem med laddningsutrustningen.

Åtgärd:

Denna varning åtföljs ofta av andra varningar som kan underlätta vid identifieringen och felsökningen av felet. Börja med att undersöka alla andra varningsmeddelanden som har med laddningsproblem att göra.

Alternativt kan du kontrollera att statuslamporna för den mobila anslutningen eller laddboxen indikerar att det finns strömmatning till enheten samt även studera felsökningsinformationen gällande blinkkoder, i produktens ägarhandbok. Vid användning av annan extern laddningsutrustning (från andra än Tesla) ska du kontrollera om det finns felsökningshjälp på en ev. skärm eller annat användargränssnitt.

Om det står helt klart att det inte finns strömmatning till laddningsutrustningen ska du kontrollera om vägguttagets/laddboxens krets brytare har utlösts.

Fler felsökningstips baserat på typ av utrustning:

- Om du använder en mobil anslutning, försök ladda fordonet med ett annat vägguttag.
 - Om fordonet börjar laddas satt felet troligen i det första vägguttaget.
 - Om fordonet fortfarande inte laddas kan felet finnas i den mobila anslutningen.
- Om du använder en laddbox, försök ladda fordonet med annan laddningsutrustning såsom en mobil anslutning som är ansluten till ett separat vägguttag.
 - Om fordonet börjar laddas satt felet troligen i laddboxen.

Om problemet sitter i det första vägguttaget eller laddboxen kontaktar du en elektriker som kan inspektera elinstallationen.

Detta larm gäller vanligen extern laddningsutrustning och strömkällor och det är sällan en indikation på något problem som skulle lösas av en serviceåtgärd på ditt fordon.

Du kan även försöka med att ladda fordonet på en plats med Tesla Supercharger eller destinationsladdning, vilka alla kan lokaliseras via kartan på fordonets pekskärm. Se [Kartor och navigering på sidan 181](#) för mer information.

Mer information om felsökning av statuslampor för mobil anslutning eller väggmonterad laddbox finns i produktens ägarhandbok i [Produktguider för laddning och adapter](#).

PCS_a019**Problem med elnät eller fordon som begränsar AC-laddning
Koppla bort och försök igen/Testa annan laddningsplats****Vad denna varning betyder:**

Laddningshastigheten har minskats till följd av ett förhållande som påverkar ditt fordons möjlighet att ladda med växelström. DC-snabbladdning/Supercharging bör fortfarande fungera som förväntat.

Det här kan orsakas av störningar i strömförsörjningen som orsakas av den externa laddningsutrustningen eller av elnätet. I vissa fall kan tillståndet vara resultatet av användning av elektriska enheter i närheten som kräver mycket ström.

Om de här tänkbara orsakerna kan uteslutas kan ett tillstånd hos själva fordonet även påverka växelströmladdningen.

Åtgärd:

Om den här varningen åtföljs av en annan varning som anger tillståndet rörande AC-laddning börjar du med att undersöka denna varning först.

Fler felsökningstips baserat på typ av utrustning:

- Om du använder en mobil anslutning, försök ladda fordonet med ett annat vägguttag.
 - Om fordonet börjar laddas satt felet troligen i det första vägguttaget.
 - Om fordonet fortfarande inte laddas kan felet finnas i den mobila anslutningen.



Felsökningsvarningar

- Om du använder en laddbox, försök ladda fordonet med annan laddningsutrustning såsom en mobil anslutning som är ansluten till ett separat vägguttag.
 - Om fordonet börjar laddas satt felet troligen i laddboxen.

Om problemet sitter i det första vägguttaget eller laddboxen kontaktar du en elektriker som kan inspektera elinstallationen.

Du kan även försöka med att ladda fordonet på en plats med Tesla Supercharger eller destinationsladdning, vilka alla kan lokaliseras via kartan på fordonets pekskärm. Se [Kartor och navigering på sidan 181](#) för mer information.

Om den här varningen kvarstår när du försöker ladda vid flera tillfällen och med olika laddningsutrustningar rekommenderas du att boka service.

Mer information om felsökning av statuslampor för mobil anslutning eller väggmonterad laddbox finns i produktens ägarhandbok i [Produktguider för laddning och adapter](#).

(PCS_a032

Låg nätströmskvalitet detekterad Testa annan laddstation eller plats

Vad denna varning betyder:

Laddningshastigheten har minskats eller laddningen har avbrutits till följd av ett förhållande som påverkar ditt fordon's möjlighet att ladda med växelström. DC-snabbladdning/Supercharging bör fortfarande fungera som förväntat.

Den inbyggda laddaren i ditt fordon har identifierat störningar av strömförsörjningen i elnätet. De här störningarna påverkar ditt fordon's laddningsprocess.

Typiska orsaker till störningar av strömförsörjningen omfattar:

- Problem med byggnadens elinstallation och/eller vägguttaget.
- Problem med den externa laddningsutrustningen.
- Annan elektrisk utrustning t. ex. tvättmaskiner eller luftkonditionering som tillfälligt kräver mycket ström eller på annat sätt stör elnätet.
- Externa tillstånd som påverkar elnätet.

Åtgärd:

Då detta larm vanligen gäller extern laddningsutrustning och strömkällor och det sällan är en indikation på något problem som skulle lösas av en serviceåtgärd på ditt fordon, rekommenderas du att:

- Försök ladda med olika vägguttag.
- Försök att ladda igen (prova att koppla bort och återansluta) när annan högförbrukande elektrisk utrustning inte drar ström.
- Försök ladda med flera olika laddningsutrustningar på olika platser.

Du kan även försöka med att ladda fordonet på en plats med Tesla Supercharger eller destinationsladdning, vilka alla kan lokaliseras via kartan på fordonets pekskärm. Se [Kartor och navigering på sidan 181](#) för mer information.

Mer information om felsökning av statuslampor för mobil anslutning eller väggmonterad laddbox finns i produktens ägarhandbok i [Produktguider för laddning och adapter](#).

(PCS_a052

Extern laddningsutrustning tillför inte ström Kontr. strömkälla el. testa annan utrustning

Vad denna varning betyder:



Laddning kan inte starta till följd av ett tillstånd som förhindrar att ditt fordon laddar växelström. DC-snabbladdning/Supercharging bör fortfarande fungera som förväntat.

Ditt fordon har begärt växelström från den externa laddningsutrustningen men den inbyggda laddaren identifierar ingen matningsspänning från utrustningen.

Det här kan ibland orsakas av ett hårdvaruproblem som gäller den externa laddningsutrustningen, vilket förhindrar att laddningsutrustningen på begäran slår på eller av strömmen till fordonet. Det kan även inträffa på grund av ett annat tillstånd som påverkar den externa laddningsutrustningen, den strömkälla till vilken den är ansluten eller själva fordonet.

Åtgärd:

Detta larm gäller vanligen extern laddningsutrustning och strömkällor och det är sällan en indikation på något problem som skulle lösas av en serviceåtgärd på ditt fordon.

Försök ladda med flera olika typer av laddningsutrustning.

Du kan även försöka med att ladda fordonet på en plats med Tesla Supercharger eller destinationsladdning, vilka alla kan lokaliseras via kartan på fordonets pekskärm. Se [Kartor och navigering på sidan 181](#) för mer information.

Mer information om felsökning av statuslampor för mobil anslutning eller väggmonterad laddbox finns i produktens ägarhandbok i [Produktguider för laddning och adapter](#).

PCS_a053

Minskad laddhastighet - oväntat spänningsfall

Avlägsna förlängningskabel/få elledningarna kontrollerade

Vad denna varning betyder:

Laddningshastigheten har sänkts på grund av att den inbyggda laddaren i fordonet har upptäckt ett stort spänningsfall under laddningen.

Troliga orsaker till detta problem kan vara:

- Problem med byggnadens elinstallation och/eller vägguttaget.
- En förlängningssladd eller annan kabel kan inte mata tillräckligt med laddström.

Detta problem kan även uppstå på grund av aktivering av annan strömkrävande elektrisk utrustning som är ansluten till samma elkrets som den som fordonet laddas från.

Åtgärd:

Om detta problem ofta uppstår på din vanliga laddningsplats ska du kontakta en elektriker som kan kontrollera elinstallationen. Denne bör kontrollera följande:

- All installerad laddningsutrustning och dess anslutning till byggnadens elnät.
- Byggnadens elnät inklusive alla vägguttag som används med en mobil anslutning.
- Den elektriska anslutningen till matningsnätet på den punkt där den är ansluten till byggnaden.

Rådfråga elektrikern angående om fordonets laddström bör sänkas eller om installationen bör göras om för att klara en högre laddström.

Detta larm gäller vanligen extern laddningsutrustning och strömkällor och det är sällan en indikation på något problem som skulle lösas av en serviceåtgärd på ditt fordon.

Du kan även försöka med att ladda fordonet på en plats med Tesla Supercharger eller destinationsladdning, vilka alla kan lokaliseras via kartan på fordonets pekskärm. Se [Kartor och navigering på sidan 181](#) för mer information.

Mer information om felsökning av statuslampor för mobil anslutning eller väggmonterad laddbox finns i produktens ägarhandbok i [Produktguider för laddning och adapter](#).



PCS_a054

Laddningen stoppades på grund av stort spänningsfall Avlägsna förlängningskabel/få elledningarna kontrollerade

Vad denna varning betyder:

Laddningen har avbrutits på grund av att den inbyggda laddaren i fordonet har upptäckt ett ovanligt stort spänningsfall.

Troliga orsaker till detta problem kan vara:

- Problem med byggnadens elinstallation och/eller vägguttaget.
- En förlängningsladd eller annan kabel kan inte mata tillräckligt med laddström.

Detta problem kan även uppstå på grund av aktivering av annan strömkrävande elektrisk utrustning som är ansluten till samma elkrets som den som fordonet laddas från.

Åtgärd:

Om detta problem ofta uppstår på din vanliga laddningsplats ska du kontakta en elektriker som kan kontrollera elinstallationen. Denne bör kontrollera följande:

- All installerad laddningsutrustning och dess anslutning till byggnadens elnät.
- Byggnadens elnät inklusive alla vägguttag som används med en mobil anslutning.
- Den elektriska anslutningen till matningsnätet på den punkt där den är ansluten till byggnaden.

Rådfråga elektrikern angående om fordonets laddström bör sänkas eller om installationen bör göras om för att klara en högre laddström.

Detta larm gäller vanligen extern laddningsutrustning och strömkällor och det är sällan en indikation på något problem som skulle lösas av en serviceåtgärd på ditt fordon.

Du kan även försöka med att ladda fordonet på en plats med Tesla Supercharger eller destinationsladdning, vilka alla kan lokaliseras via kartan på fordonets pekskärm. Se [Kartor och navigering på sidan 181](#) för mer information.

Mer information om felsökning av statuslampor för mobil anslutning eller väggmonterad laddbox finns i produktens ägarhandbok i [Produktguider för laddning och adapter](#).

(PCS_a073

Fel i den externa laddningsutrustningen har identifierats Försök med annan laddningsutrustning

Vad denna varning betyder:

Växelströmladdning kan inte startas till följd av ett tillstånd som förhindrar att ditt fordon laddas med växelström. DC-snabbladdning/Supercharging bör fortfarande fungera som förväntat.

Ditt fordons inbyggda laddare identifierar inspänning vid laddningsuttaget när ingen ström har begärts av den externa laddningsutrustningen, vilket visar att laddningsutrustningen inte fungerar som förväntat.

Det här kan ibland orsakas av ett hårdvaruproblem som gäller den externa laddningsutrustningen, vilket förhindrar att laddningsutrustningen på begäran slår på eller av strömmen till fordonet. Det kan även inträffa på grund av ett annat tillstånd som påverkar den externa laddningsutrustningen eller ett tillstånd som påverkar själva fordonet.

Åtgärd:

Detta larm gäller vanligen extern laddningsutrustning och strömkällor och det är sällan en indikation på något problem som skulle lösas av en serviceåtgärd på ditt fordon.

Försök ladda med flera olika typer av laddningsutrustning.



Du kan även försöka med att ladda fordonet på en plats med Tesla Supercharger eller destinationsladdning, vilka alla kan lokaliseras via kartan på fordonets pekskärm. Se [Kartor och navigering på sidan 181](#) för mer information.

Mer information om felsökning av statuslampor för mobil anslutning eller väggmonterad laddbox finns i produktens ägarhandbok i [Produktguider för laddning och adapter](#).

(PCS_a090

Laddar långsamt – vissa AC-faser matas inte Kontrollera strömkälla och laddningsutrustning

Vad denna varning betyder:

Laddningshastigheten har minskats till följd av ett förhållande som påverkar ditt fordon's möjlighet att ladda med växelström. DC-snabbladdning/Supercharging bör fortfarande fungera som förväntat.

Ditt fordon's inbyggda laddare har identifierat att en eller flera strömomvandlare inte får den AC-inspänning som krävs. Till exempel: under trefasladdning kan en fas saknas i AC-inspänningen från den externa källan. Det kan inträffa på grund av ett tillstånd som påverkar den externa laddningsutrustningen, den strömkälla till vilken den är ansluten eller själva fordonet.

Åtgärd:

Detta larm gäller vanligen extern laddningsutrustning och strömkällor och det är sällan en indikation på något problem som skulle lösas av en serviceåtgärd på ditt fordon.

Försök ladda med flera olika typer av laddningsutrustning.

Du kan även försöka med att ladda fordonet på en plats med Tesla Supercharger eller destinationsladdning, vilka alla kan lokaliseras via kartan på fordonets pekskärm. Se [Kartor och navigering på sidan 181](#) för mer information.

Mer information om felsökning av statuslampor för mobil anslutning eller väggmonterad laddbox finns i produktens ägarhandbok i [Produktguider för laddning och adapter](#).

PM_a092 / PMF_a092 / PMR_a092 / PMREL_a092 / PMRER_a092

Problem med drivlinan har upptäckts – Boka service Problemet kan kvarstå även om funktionaliteten kommer tillbaka

Vad denna varning betyder:

Fordonets drivlina kräver service. Effekt, hastighet och acceleration kan minskas och fordonet kan behöva stängas av under körning.

Den här varningen indikerar ett återkommande problem och drivlinan måste inspekteras och servas.

Även om varningen försvinner efter den aktuella körningen och inte återkommer under de efterföljande körningarna krävs service för att lösa drivlineproblemet som fordonet har upptäckt.

Åtgärd:

Du rekommenderas att boka service för fordonets drivlina så snart som möjligt.

Utan service kan fordonet ha fortsatt begränsad effekt, hastighet och acceleration och kan behöva stängas av under körning eller bli omöjligt att köra.

TAS_a313

Försämrad adaptiv fjädring Åkkomforten kan minska

Vad denna varning betyder:



Det finns problem med fordonets adaptiva fjädringsdämpningssystem. Till följd av detta kan inte systemet utföra realtidsjusteringar av fjädringssystemet i syfte att optimera både åkning och köregenskaper.

Alla dämpare får i stället fast ström. Åkningen kan vara mjukare och stadigare än vanligt.

Åtgärd:

Om den här varningen kvarstår under efterföljande färder bokar du service så snart det är möjligt. Det går bra att köra fordonet under tiden.

Varningen följs av en gul indikatorlampa på instrumentpanelen. Mer information finns i [Luftfjädring på sidan 103](#).

TAS_a314

Adaptiv fjädring inaktiverad

Kör med försiktighet

Vad denna varning betyder:

Det finns problem med fordonets adaptiva fjädringsdämpningssystem. Till följd av detta kan inte systemet utföra realtidsjusteringar av fjädringssystemet i syfte att optimera både åkning och köregenskaper. Därför kan åkningen vara mjukare än vanligt.

Åtgärd:

Om den här varningen kvarstår under efterföljande färder bokar du service så snart det är möjligt. Det går bra att köra fordonet under tiden.

Varningen följs av en röd indikatorlampa på instrumentpanelen. Mer information finns i [Luftfjädring på sidan 103](#).

UI_a004

Huv öppen

Fortsätt med försiktighet

Vad denna varning betyder:

Framluckan (huv) upptäcks vara öppen under körning.

Den här varningen indikerar att minst en av de två spärrarna som håller fast huv, d.v.s. framluckans primära eller sekundära spärr, inte kan bekräftas vara stängd (bekräftas som helt fastlåst) när du lägger i en annan växel än Park.

Åtgärd:

Eftersom detta kan leda till att framluckan öppnas under körning rekommenderar vi att du kör försiktigt tills du kan stanna fordonet på ett säkert sätt och lägga i Park.

När du har parkerat ska du kontrollera framluckan (huv) och se till att den är helt stängd (båda spärrarna är helt låsta). Se [Främre bagageutrymme på sidan 39](#) i stängningsanvisningarna för mer information.

Varningen bör försvinna när du lägger i Park. Men den kan komma tillbaka när du börjar köra om du inte först kontrollerar och stänger huv helt.

Om varningen är kvar under flera körningar eller visas allt oftare under flera körningar rekommenderar vi att du bokar service så snart som möjligt.

Se [Främre bagageutrymme på sidan 39](#) för mer information om framluckan.



UI_a006

Service krävs

Boka service nu

Vad denna varning betyder:

Den här varningen fjärraktiveras av Tesla när ett förhållande som kräver service upptäcks på fordonet.

Den här varningen kan visas på grund av olika förhållanden. När du bokar service kan du få mer information.

Den här varningen kan endast raderas av en servicetekniker efter att fordonet har fått service.

Åtgärd:

Då denna varning kan visas på grund av olika förhållanden rekommenderas du att boka service så snart som möjligt.

UI_a137

Aktiv serviceanslutning till fordonet

Fjärrdiagnostik pågår

Vad denna varning betyder:

En servicetekniker är fjärrinloggad i ditt fordon för att utföra diagnos och reparation. Funktionen Infotainment kan vara begränsad under tiden anslutningen pågår, men denna varning innebär inte att det är något fel på fordonet.

Det går bra att köra fordonet.

Åtgärd:

Varningen bör försvinna automatiskt efter att teknikern har slutfört diagnos eller reparation av fordonet. Du kan behöva starta om pekskärmen för att återställa funktionen Infotainment helt när varningen har försvunnit. För mer information, se Starta om pekskärmen i fordonets [Gör-det-själv-guide](#).

Om varningen inte försvinner efter 24 timmar rekommenderar vi att du bokar service via Teslas mobilapp eller en oberoende leverantör. Observera att alternativen från oberoende serviceleverantörer kan variera baserat på fordonkonfigurationen och din plats.

UMC_a001

Kan inte ladda med mobil kontakt

Dåligt jordat uttag – prova ett annat uttag

Vad denna varning betyder:

Den mobila anslutningen har identifierat att eluttaget har otillräcklig jordning, vilket troligen beror på otillräcklig eller avsaknad av jordanslutning.

Det är inte en indikation på ett problem med den mobila anslutningen eller fordonet, utan i stället är det indikation på ett problem med vägguttaget/elinstallationen som den mobila anslutningen är ansluten till.

Åtgärd:

Se till att en elektriker kontrollerar elinstallationen. Elektrikern bör se till att jordningen vid strömbrytaren eller proppskåpet är korrekt och att anslutningarna till vägguttaget är korrekta innan du ansluter den mobila anslutningen igen.

Om du behöver ladda under tiden kan du prova att ladda med ett annat uttag, på en annan plats eller vid en annan typ av laddningsstation.

Du kan även försöka med att ladda fordonet på en plats med Tesla Supercharger eller destinationsladdning, vilka alla kan lokaliseras via kartan på fordonets pekskärm. Se [Kartor och navigering på sidan 181](#) för mer information.



Mer information om felsökning av statuslampor för mobil anslutning och laddningsproblem finns i [produktens ägarhandbok](#).

UMC_a002

Kan inte ladda, JFB mobil anslutning utlöst Koppla bort handtag från laddport. Försök igen

Vad denna varning betyder:

Fordonet kan inte laddas på grund av att jordfelsbrytaren (GFCI) utlösts i den mobila anslutningen.

På samma sätt som med en jordfelsbrytare i ett eluttag, bryter denna funktion strömmen om ett problem uppstår. Den avbröt laddningen för att skydda ditt fordon och laddningsutrustningen.

Det finns flera olika orsaker till att detta sker. Det kan bero på ett fel i laddningskabeln, laddningshandtaget, laddningsuttaget eller i någon av fordonets komponenter.

Åtgärd:

Kontrollera om det finns ansamlad vatten eller fukt i laddningsuttaget eller laddningshandtaget. Är det mycket fuktigt ska du vänta och låta insidan av laddningsuttaget och den synliga delen av laddningshandtaget torka fullständigt innan du försöker igen.

Kontrollera om det finns några skador på laddningsutrustningen.

- Om kabeln visar tecken på skada eller påtaglig förslitning **ska du inte använda den**. Försök istället med annan laddutrustning.
- Om kabeln är i gott skick kan du försöka igen med samma mobila anslutning.

Om problemet kvarstår och laddningen inte fungerar kan du försöka med annan laddningsutrustning.

Detta larm gäller vanligen extern laddningsutrustning och strömkällor och det är sällan en indikation på något problem som skulle lösas av en serviceåtgärd på ditt fordon.

Du kan även försöka med att ladda fordonet på en plats med Tesla Supercharger eller destinationsladdning, vilka alla kan lokaliseras via kartan på fordonets pekskärm. Se [Kartor och navigering på sidan 181](#) för mer information.

Mer information om felsökning av statuslampor för mobil anslutning och laddningsproblem finns i [produktens ägarhandbok](#).

UMC_a004

Kan ej ladda med mobil kontakt För hög spänning/prova med ett annat vägguttag

Vad denna varning betyder:

Fordonet laddas inte eller laddningen avbryts på grund av att den mobila anslutningen **antingen**:

- Känner av att vägguttagets spänning är för hög **eller**
- Känner av en oväntad spänningsökning i vägguttaget.

Åtgärd:

Försök ladda fordonet med ett annat vägguttag. Om fordonet börjar laddas satt felet troligen i det första vägguttaget. Kontakta en elektriker som kan inspektera elinstallationen för uttaget i fråga.

Om fordonet inte heller kan laddas med ett annat vägguttag kan du försöka ladda på en annan plats.

Du kan även försöka med att ladda fordonet på en plats med Tesla Supercharger eller destinationsladdning, vilka alla kan lokaliseras via kartan på fordonets pekskärm. Se [Kartor och navigering på sidan 181](#) för mer information.

Mer information om felsökning av statuslampor för mobil anslutning och laddningsproblem finns i [produktens ägarhandbok](#).



UMC_a005

Kan ej ladda med mobil kontakt För låg spänning/prova annat vägguttag

Vad denna varning betyder:

Fordonet laddas inte eller laddningen avbryts på grund av att den mobila anslutningen **antingen**:

- Känner av att det inte finns tillräcklig matningsspänning i vägguttaget **eller**
- Känner av ett plötsligt spänningsfall i vägguttaget.

Åtgärd:

Försök ladda fordonet med ett annat vägguttag. Om fordonet börjar laddas satt felet troligen i det första vägguttaget. Kontakta en elektriker som kan inspektera elinstallationen för uttaget i fråga.

Om fordonet inte heller kan laddas med ett annat vägguttag kan du försöka ladda på en annan plats.

Detta larm gäller vanligen extern laddningsutrustning och strömkällor och det är sällan en indikation på något problem som skulle lösas av en serviceåtgärd på ditt fordon.

Du kan även försöka med att ladda fordonet på en plats med Tesla Supercharger eller destinationsladdning, vilka alla kan lokaliseras via kartan på fordonets pekskärm. Se [Kartor och navigering på sidan 181](#) för mer information.

Mer information om felsökning av statuslampor för mobil anslutning och laddningsproblem finns i [produktens ägarhandbok](#).

UMC_a007

Varm regulatorbox för Mobile Connector Låt Mobile Connector svalna före laddning

Vad denna varning betyder:

Laddningen har avbrutits eftersom den mobila anslutningen har identifierat en hög temperatur i styrlådans hölje.

Åtgärd:

Se till att den mobila anslutningen inte täcks av något och att ingen värmekälla finns i närheten. Service krävs om problemet kvarstår vid normala temperaturer (under 38 °C).

Du kan även försöka med att ladda fordonet på en plats med Tesla Supercharger eller destinationsladdning, vilka alla kan lokaliseras via kartan på fordonets pekskärm. Se [Kartor och navigering på sidan 181](#) för mer information.

Mer information om felsökning av statuslampor för mobil anslutning och laddningsproblem finns i [produktens ägarhandbok](#).

UMC_a008

Kan inte ladda – varm väggkontakt Inspektion av vägguttag och ledningar rekommenderas

Vad denna varning betyder:

Larmet Hög temperatur avkänns av mobil kontakt anger att uttaget som används till att ladda har blivit för varmt, så laddningen har stoppats för att skydda uttaget.

Det är inte en indikation på ett problem med den mobila anslutningen eller fordonet, utan i stället är det indikation på ett problem med vägguttaget/elinstallationen som den mobila anslutningen är ansluten till.

Ett varmt uttag kan orsakas av en kontakt som inte är helt isatt, glappkontakt mellan byggnadens elledningar och uttaget, eller ett uttag som har börjat slitas ut.



Åtgärd:

Se till att adaptern har anslutits ordentligt till uttaget. Om laddningshastigheten inte återgår till det normala ska du kontakta en elektriker som kan inspektera uttaget och anslutningarna mellan byggnadens elledning och uttaget, samt vid behov utföra reparationer.

Om uttaget är slitet bör det bytas ut med ett uttag av hög kvalitet. Överväg att uppgradera till en laddbox från Tesla för större bekvämlighet och högsta möjliga laddningshastighet.

UMC_a009

Kan inte ladda – hög laddhandtagstemperatur Skräp på laddhandtag eller laddport?

Vad denna varning betyder:

Laddningen har avbrutits eftersom den mobila anslutningen har identifierat en hög temperatur för laddningshandtaget som ansluter till fordonets laddningsport.

Åtgärd:

Kontroller att den mobila anslutningen är helt ansluten till ingången till fordonets laddningsuttag.

Inspektera om laddkontakten och handtaget på den mobila anslutningen är blockerade eller fuktiga. Se till att eventuellt hinder i laddningsuttaget eller handtaget på den mobila anslutningen har avlägsnats och att eventuell fukt har torkat. Försök sedan att sätta tillbaka handtaget i laddningsuttaget.

Se också till att laddningshandtaget på den mobila anslutningen inte täcks av något och att ingen värmekälla finns i närheten.

Om varningen kvarstår vid normala omgivningstemperaturer (under 38 °C) och visas under flera laddningsförsök kan det vara en indikation på ett tillstånd som påverkar den mobila anslutningen eller fordonet. Du rekommenderas att boka service när det passar dig.

Du kan även försöka med att ladda fordonet på en plats med Tesla Supercharger eller destinationsladdning, vilka alla kan lokaliseras via kartan på fordonets pekskärm. Se [Kartor och navigering på sidan 181](#) för mer information.

Mer information om felsökning av statuslampor för mobil anslutning och laddningsproblem finns i [produktens ägarhandbok](#).

UMC_a010

Varm anslutning Mobile Connector/adapter Låt svalna – för in adapter helt i Mobile Connector

Vad denna varning betyder:

Laddningen har avbrutits eftersom den mobila anslutningen identifierade en hög temperatur vid anslutningen mellan väggkontaktsadaptorn och styrlådan.

Åtgärd:

Kontrollera att väggkontaktsadaptorn är helt ansluten till den mobila anslutningens styrlåda.

Se också till att väggkontaktsadaptorn inte täcks av något och att ingen värmekälla finns i närheten.

Efter att du har kopplat ur den från strömkällan (vägguttaget) bör du också undersöka anslutningen till väggkontaktsadaptorn och den mobila anslutningens styrlåda för att se om det finns några hinder eller fukt (använd en ficklampa vid behov). Se till att eventuellt hinder har avlägsnats och eventuell fukt har torkat. Försök sedan att sätta i kabeln i mobilanslutningen och ansluta till strömkällan (vägguttaget).

När styrlådan till den mobila anslutningen har svalnat och eventuella hinder har tagits bort bör varningen återställas och laddning vara möjlig.

Du kan även försöka med att ladda fordonet på en plats med Tesla Supercharger eller destinationsladdning, vilka alla kan lokaliseras via kartan på fordonets pekskärm. Se [Kartor och navigering på sidan 181](#) för mer information.



Mer information om felsökning av statuslampor för mobil anslutning och laddningsproblem finns i [produktens ägarhandbok](#).

UMC_a011

Kommunikationsfel för laddutrustning Prova igen eller prova annan utrustning

Vad denna varning betyder:

Fordonet kan inte laddas eftersom det inte kan kommunicera effektivt med den mobila anslutningen. Den mobila anslutningen kan inte via avståndsidentifiering kontrollera om laddningshandtaget är helt anslutet till fordonet.

Åtgärd:

Kontrollera först att bristen på effektiv kommunikation orsakas av den mobila anslutningen och inte av ett problem med fordonet. Det är oftast fallet.

Kontrollera det genom att försöka ladda fordonet med en annan extern laddningsutrustning.

- Om fordonet börjar laddas satt felet troligen i den mobila anslutningen.
- Om fordonet fortfarande inte laddas kan felet sitta i fordonet.

Undersök laddningsuttagets ingång och handtaget på den mobila anslutningen för att se om det finns några hinder (använd ficklampa vid behov). Se till att eventuellt hinder har avlägsnats och att eventuell fukt har torkat. Försök sedan att sätta i kabeln i handtaget på den mobila anslutningen.

Detta larm gäller vanligen extern laddningsutrustning och strömkällor och det är sällan en indikation på något problem som skulle lösas av en serviceåtgärd på ditt fordon.

Du kan även försöka med att ladda fordonet på en plats med Tesla Supercharger eller destinationsladdning, vilka alla kan lokaliseras via kartan på fordonets pekskärm. Se [Kartor och navigering på sidan 181](#) för mer information.

Mer information om felsökning av statuslampor för mobil anslutning och laddningsproblem finns i [produktens ägarhandbok](#).

För mer information om laddning, se [Laddningsinstruktioner på sidan 196](#).

UMC_a012

Kommunikationsfel för laddutrustning Prova igen eller prova annan utrustning

Vad denna varning betyder:

Fordonet kan inte laddas eftersom det inte kan kommunicera effektivt med den mobila anslutningen. Den mobila anslutningen har identifierat att den inte kan generera eller upprätthålla en giltig pilotsignal.

Åtgärd:

Kontrollera först att bristen på effektiv kommunikation orsakas av den mobila anslutningen och inte av ett problem med fordonet. Det är oftast fallet.

Kontrollera det genom att försöka ladda fordonet med en annan extern laddningsutrustning.

- Om fordonet börjar laddas satt felet troligen i den mobila anslutningen.
- Om fordonet fortfarande inte laddas kan felet sitta i fordonet.

Undersök laddningsuttagets ingång och handtaget på den mobila anslutningen för att se om det finns några hinder (använd ficklampa vid behov). Se till att eventuellt hinder har avlägsnats och att eventuell fukt har torkat. Försök sedan att sätta i kabeln i handtaget på den mobila anslutningen.

Detta larm gäller vanligen extern laddningsutrustning och strömkällor och det är sällan en indikation på något problem som skulle lösas av en serviceåtgärd på ditt fordon.



Du kan även försöka med att ladda fordonet på en plats med Tesla Supercharger eller destinationsladdning, vilka alla kan lokaliseras via kartan på fordonets pekskärm. Se [Kartor och navigering på sidan 181](#) för mer information.

Mer information om felsökning av statuslampor för mobil anslutning och laddningsproblem finns i [produktens ägarhandbok](#).

För mer information om laddning, se [Laddningsinstruktioner på sidan 196](#).

UMC_a013

Fel på väggkontaktsadapter – minskad laddhastighet För in adapter helt i Mobile Connector. Försök igen

Vad denna varning betyder:

Den mobila anslutningen kan inte kommunicera med väggkontaktsadaptern. Eftersom den mobila anslutningen inte kan övervaka väggkontaktsadapterns temperatur reduceras laddströmmen automatiskt till 8 A.

Åtgärd:

1. Koppla ur den mobila anslutningen, inklusive väggkontaktsadaptern, helt från vägguttaget.
2. Se till att anslutningen mellan väggkontaktsadaptern och huvuddelen av den mobila anslutningen är säker.
 - a. Koppla bort väggkontaktsadaptern helt från huvuddelen av den mobila anslutningen.
 - b. Sätt tillbaka väggkontaktsadaptern i huvuddelen av den mobila anslutningen genom att trycka in den i uttaget tills den snäpps på plats.
3. Prova att ladda igen genom att koppla in den mobila anslutningen, inklusive väggkontaktsadaptern, helt i vägguttaget.
4. Prova med en annan väggkontaktsadapter om varningen kvarstår (följ stegen ovan för att se till att adaptern är helt ansluten till den mobila anslutningen).
 - a. Om varningen inte är kvar ligger problemet sannolikt i väggkontaktsadaptern du använde tidigare.
 - b. Om varningen kvarstår ligger problemet sannolikt i den mobila anslutningen.

Vid behov kan du använda en annan väggadapter eller mobil anslutning.

Under tiden kan du fortsätta att ladda med samma utrustning. Laddningstakten minskas eftersom laddströmmen begränsas till 8 A så länge detta problem kvarstår.

Du kan även försöka med att ladda fordonet på en plats med Tesla Supercharger eller destinationsladdning, vilka alla kan lokaliseras via kartan på fordonets pekskärm. Se [Kartor och navigering på sidan 181](#) för mer information.

Mer information om felsökning av statuslampor för mobil anslutning och laddningsproblem finns i [produktens ägarhandbok](#).

UMC_a014

Fel på väggkontaktsadapter – minskad laddhastighet För in adapter helt i Mobile Connector. Försök igen

Vad denna varning betyder:

Den mobila anslutningen kan inte kommunicera med väggkontaktsadaptern. Eftersom den mobila anslutningen inte kan identifiera vilken typ av vägguttag som väggkontaktsadaptern är ansluten till reduceras laddströmmen automatiskt till 8 A.

Åtgärd:

1. Koppla ur den mobila anslutningen, inklusive väggkontaktsadaptern, helt från vägguttaget.
2. Se till att anslutningen mellan väggkontaktsadaptern och huvuddelen av den mobila anslutningen är säker.
 - a. Koppla bort väggkontaktsadaptern helt från huvuddelen av den mobila anslutningen.
 - b. Sätt tillbaka väggkontaktsadaptern i huvuddelen av den mobila anslutningen genom att trycka in den i uttaget tills den snäpps på plats.



3. Prova att ladda igen genom att koppla in den mobila anslutningen, inklusive väggkontaktsadaptern, helt i vägguttaget.
4. Prova med en annan väggkontaktsadapter om varningen kvarstår (följ stegen ovan för att se till att adaptern är helt ansluten till den mobila anslutningen).
 - a. Om varningen inte är kvar ligger problemet sannolikt i väggkontaktsadaptern du använde tidigare.
 - b. Om varningen kvarstår ligger problemet sannolikt i den mobila anslutningen.

Vid behov kan du använda en annan väggadapter eller mobil anslutning. Under tiden kan du fortsätta att ladda med samma utrustning. Laddningstakten minskas eftersom laddströmmen begränsas till 8 A så länge detta problem kvarstår.

Du kan även försöka med att ladda fordonet på en plats med Tesla Supercharger eller destinationsladdning, vilka alla kan lokaliseras via kartan på fordonets pekskärm. Se [Kartor och navigering på sidan 181](#) för mer information.

Mer information om felsökning av statuslampor för mobil anslutning och laddningsproblem finns i [produktens ägarhandbok](#).

UMC_a015

Fel på väggkontaktsadapter – minskad laddhastighet För in adapter helt i Mobile Connector. Försök igen

Vad denna varning betyder:

Den mobila anslutningen kan inte kommunicera med väggkontaktsadaptern. Eftersom den mobila anslutningen inte kan identifiera vilken typ av vägguttag som väggkontaktsadaptern är ansluten till reduceras laddströmmen automatiskt till 8 A.

Åtgärd:

1. Koppla ur den mobila anslutningen, inklusive väggkontaktsadaptern, helt från vägguttaget.
2. Se till att anslutningen mellan väggkontaktsadaptern och huvuddelen av den mobila anslutningen är säker.
 - a. Koppla bort väggkontaktsadaptern helt från huvuddelen av den mobila anslutningen.
 - b. Sätt tillbaka väggkontaktsadaptern i huvuddelen av den mobila anslutningen genom att trycka in den i uttaget tills den snäpps på plats.
3. Prova att ladda igen genom att koppla in den mobila anslutningen, inklusive väggkontaktsadaptern, helt i vägguttaget.
4. Prova med en annan väggkontaktsadapter om varningen kvarstår (följ stegen ovan för att se till att adaptern är helt ansluten till den mobila anslutningen).
 - a. Om varningen inte är kvar ligger problemet sannolikt i väggkontaktsadaptern du använde tidigare.
 - b. Om varningen kvarstår ligger problemet sannolikt i den mobila anslutningen.

Vid behov kan du använda en annan väggadapter eller mobil anslutning. Under tiden kan du fortsätta att ladda med samma utrustning. Laddningstakten minskas eftersom laddströmmen begränsas till 8 A så länge detta problem kvarstår.

Du kan även försöka med att ladda fordonet på en plats med Tesla Supercharger eller destinationsladdning, vilka alla kan lokaliseras via kartan på fordonets pekskärm. Se [Kartor och navigering på sidan 181](#) för mer information.

Mer information om felsökning av statuslampor för mobil anslutning och laddningsproblem finns i [produktens ägarhandbok](#).

UMC_a016

Varm regulatorbox för Mobile Connector Minskad maximal laddningstakt

Vad denna varning betyder:

Laddströmmen har tillfälligt minskats eftersom den mobila anslutningen har identifierat en ökad temperatur i styrlådans hölje.

Åtgärd:

Se till att den mobila anslutningen inte täcks av något och att ingen värmekälla finns i närheten. Service krävs om problemet kvarstår vid normala temperaturer (under 38 °C).



Felsökningsvarningar

Du kan även försöka med att ladda fordonet på en plats med Tesla Supercharger eller destinationsladdning, vilka alla kan lokaliserars via kartan på fordonets pekskärm. Se [Kartor och navigering på sidan 181](#) för mer information.

Mer information om felsökning av statuslampor för mobil anslutning och laddningsproblem finns i [produktens ägarhandbok](#).

UMC_a017

Minskad laddhastighet – varm väggkontakt Inspektion av vägguttag och ledningar rekommenderas

Vad denna varning betyder:

Larmet Hög temperatur avkänns av mobil kontakt anger att uttaget som används till att ladda har blivit för varmt, så laddningen har saktats ner för att skydda uttaget.

Det här är vanligen inte ett problem med fordonet eller den mobila anslutningen utan snarare ett problem med uttaget. Ett varmt uttag kan orsakas av en kontakt som inte är helt isatt, glappkontakt mellan byggnadens elledningar och uttaget, eller ett uttag som har börjat slitas ut.

Åtgärd:

Se till att adaptern har anslutits ordentligt till uttaget. Om laddningshastigheten inte återgår till det normala ska du kontakta en elektriker som kan inspektera uttaget och anslutningarna mellan byggnadens elledningar och uttaget, samt vid behov utföra reparationer.

Om uttaget är slitet bör det bytas ut med ett uttag av hög kvalitet. Överväg att uppgradera till en laddbox från Tesla för större bekvämlighet och högsta möjliga laddningshastighet.

UMC_a018

Minskad laddhastighet – hög handtagstemperatur Skräp på laddhandtag eller laddport?

Vad denna varning betyder:

Laddströmmen har tillfälligt minskats eftersom den mobila anslutningen har identifierat en ökad temperatur för laddningshandtaget som ansluter till fordonets laddningsport.

Åtgärd:

Kontroller att den mobila anslutningen är helt ansluten till ingången till fordonets laddningsuttag.

Inspektera om laddkontakten och handtaget på den mobila anslutningen är blockerade eller fuktiga. Se till att eventuellt hinder i laddningsuttaget eller handtaget på den mobila anslutningen har avlägsnats och att eventuell fukt har torkat. Försök sedan att sätta tillbaka handtaget i laddningsuttaget.

Se också till att laddningshandtaget på den mobila anslutningen inte täcks av något och att ingen värmekälla finns i närheten.

Om varningen kvarstår vid normala omgivningstemperaturer (under 38 °C) och visas under flera laddningsförsök kan det vara en indikation på ett tillstånd som påverkar den mobila anslutningen eller fordonet. Du rekommenderas att boka service när det passar dig.

Du kan även försöka med att ladda fordonet på en plats med Tesla Supercharger eller destinationsladdning, vilka alla kan lokaliserars via kartan på fordonets pekskärm. Se [Kartor och navigering på sidan 181](#) för mer information.

Mer information om felsökning av statuslampor för mobil anslutning och laddningsproblem finns i [produktens ägarhandbok](#).

UMC_a019

Varm anslutning Mobile Connector/adapter Minskad maximal laddhastighet

Vad denna varning betyder:



Laddströmmen har minskats eftersom den mobila anslutningen identifierade en hög temperatur vid anslutningen mellan väggkontaktsadaptorn och styrlådan.

Åtgärd:

Kontrollera att väggkontaktsadaptorn är helt ansluten till den mobila anslutningens styrlåda.

Efter att du har kopplat ur den från strömkällan (vägguttaget) bör du också undersöka anslutningen till väggkontaktsadaptorn och den mobila anslutningens styrlåda för att se om det finns några hinder eller fukt (använd en ficklampa vid behov).

Du rekommenderas att ta bort skräp/främmande föremål. Se till att eventuellt hinder har avlägsnats och eventuell fukt har torkat. Försök sedan att sätta i kabeln i mobilanslutningen och ansluta till strömkällan (vägguttaget).

Se också till att väggkontaktsadaptorn inte täcks av något och att ingen värmekälla finns i närheten. Om varningen kvarstår vid normala omgivningstemperaturer (under 38 °C) och visas under flera laddningsförsök kan det vara en indikation på ett tillstånd som påverkar den mobila anslutningen eller fordonet. Du rekommenderas att boka service när det passar dig.

Du kan även försöka med att ladda fordonet på en plats med Tesla Supercharger eller destinationsladdning, vilka alla kan lokaliseras via kartan på fordonets pekskärm. Se [Kartor och navigering på sidan 181](#) för mer information.

Mer information om felsökning av statuslampor för mobil anslutning och laddningsproblem finns i [produktens ägarhandbok](#).

VCBATT_a180**Minskad effekt i elsystem****Fordonet kan stängas av oväntat****Vad denna varning betyder:**

Elsystemet kan inte upprätthålla spänningen som krävs för alla fordonsfunktioner.

Om den här varningen visas när du kör kan det hända att fordonet stängs av oväntat.

Om varningen visas när fordonet är i parkeringsläget eller när det aktiveras kanske fordonet inte har tillräcklig strömförsörjning för att börja köra. Det kan finnas en separat fordonsvarning om tillståndet.

Åtgärd:

Du rekommenderas att eliminera eller minska användningen av mindre viktiga funktioner. Det kan hjälpa fordonet att upprätthålla tillräcklig strömförsörjning för viktiga funktioner.

Boka service omedelbart om varningen fortsätter att visas. Fordonet kan stängas av oväntat eller kanske inte startar utan service.

VCBATT_a182**Boka service för att byta lågspänningsbatteri****Programvara kan ej uppdateras före batteribyte****Vad denna varning betyder:**

Lågspänningsbatteriet har nedsatt prestanda och behöver bytas ut. Fordonets programvaruuppdateringar slutförs inte förrän lågspänningsbatteriet har bytts ut.

Åtgärd:

Du rekommenderas att byta ut lågspänningsbatteriet så snart som möjligt.

Boka service via Teslas mobilapp eller en oberoende leverantör som tillhandahåller utbyte av lågspänningsbatteri för ditt fordon. Observera att alternativen från oberoende serviceleverantörer kan variera baserat på fordonkonfigurationen och din plats.

Om lågspänningsbatteriet inte har tillräckligt med strömförsörjning för att starta fordonet eller öppna dörrarna, följer du anvisningarna i [Om fordonet inte har någon strömförsörjning på sidan 238](#).



Se [Information om högspänningsbatteri på sidan 194](#) för mer information om batterisystemet.

VCBATT_a191

Minskad effekt i elsystem

Bilen stängs av

Vad denna varning betyder:

Lågspänningsbatteriet kan inte tillhandahålla nödvändig el för att köra eller fortsätta köra. Fordonet stängs av för att spara energi till andra viktiga funktioner än körning.

Fordonet kan inte börja eller fortsätta köras i det här tillståndet.

Åtgärd:

Om varningen visas när du kör måste du stanna fordonet omedelbart. Du rekommenderas att göra följande:

- Stanna säkert omedelbart
- Kontakta Teslas vägassistans omedelbart med mobilappen eller söka annan vägassistans om du föredrar det

Om du inte stannar säkert inom kort kan fordonet stängas av oväntat. Det kan också hända att fordonet inte går att starta igen när det har parkerats.

När den här varningen visas kan inte elsystemet upprätthålla spänningen som krävs för alla fordonsfunktioner. Många fordonsfunktioner kanske inte längre fungerar.

Fordonet kan förlora all strömförsörjning. Om det inträffar kan du fortfarande använda den manuella dörrupplåsningen för att stiga ur fordonet vid behov. Mer information finns i [Öppna dörrarna från insidan på sidan 30](#).

Den här varningen kan visas på grund av diverse bilförhållanden. Kontrollera om det finns andra aktiva fordonsvarningar för mer information och fler rekommenderade åtgärder.

Du rekommenderas att boka service omedelbart om varningen fortfarande visas. Fordonet kanske inte kan köras, kan stängas av oväntat eller kanske inte startar utan service.

VCFRONT_a192

Elsystemet kan inte driva alla funktioner

Stänger av funktioner för att spara ström

Vad denna varning betyder:

Elsystemet kan inte stödja alla fordonsfunktioner. Fordonet stänger av mindre viktiga funktioner för att bevara energi för de viktiga funktionerna.

Om varningen visas när du kör kan fordonet stängas av oväntat. Det kan också hända att fordonet inte går att starta igen när det har parkerats.

Mindre viktiga funktioner kanske inte är tillgängliga, t.ex. sätesvärmare, klimatanläggning och underhållning. Detta är en förväntad funktion som är avsedd att hjälpa fordonet att upprätthålla tillräcklig strömförsörjning för viktiga funktioner, t.ex. för att styra belysning, fönster och dörrar, varningsljus och det främre bagageutrymmet (frunk).

Fordonet kan förlora all strömförsörjning. Om det inträffar kan du fortfarande använda den manuella dörrupplåsningen för att stiga ur fordonet vid behov. Mer information finns i [Öppna dörrarna från insidan på sidan 30](#).

Åtgärd:

Den här varningen kan visas på grund av diverse bilförhållanden. Kontrollera om det finns andra aktiva fordonsvarningar för mer information och fler rekommenderade åtgärder.



VCBATT_a220

Elsystemet kan inte driva alla funktioner

Boka service

Vad denna varning betyder:

Lågspänningsbatteriet kan inte tillhandahålla nödvändig el för att köra eller fortsätta köra.

Fordonet kan också stängas av oväntat. Det kan också hända att fordonet inte går att starta igen under den aktuella körningen.

Vissa mindre viktiga funktioner kanske inte är tillgängliga. Detta är en förväntad funktion som gör att fordonet sparar energi för viktiga funktioner.

Åtgärd:

Om varningen visas när du kör måste du stanna fordonet så snart som möjligt. Stanna säkert så snart som möjligt.

Du rekommenderas att eliminera eller minska användningen av mindre viktiga funktioner. Det kan hjälpa fordonet att upprätthålla tillräcklig strömförsörjning för viktiga funktioner förutom körning tills dess att service kan utföras.

Du rekommenderas att boka service omedelbart om varningen fortfarande visas. Fordonet kanske inte kan köras, kan stängas av oväntat eller kanske inte startar utan service.

VCBATT_a402

Elsystemets reservström ej tillgänglig

Bilen förbrukar mer energi på tomgång

Vad denna varning betyder:

Reservströmkällan till elsystemet, lågspänningsbatteriet, är inte tillgänglig eller kan inte tillhandahålla den spänning som krävs för alla fordonsfunktioner.

Huvudkällan till strömförsörjningen, högspänningsbatterisystemet, fortsätter att stödja fordonsfunktioner även när fordonet står stilla. Se [Information om högspänningsbatteri på sidan 194](#) för mer information om högspänningsbatteriet.

Vissa mindre viktiga funktioner kanske inte är tillgängliga. Detta är en förväntad funktion som gör att fordonet sparar energi för viktiga funktioner.

Fordonet kan även förbruka mer energi än vanligt när det inte körs eller så kan fordonet visa en kortare beräknad räckvidd än vad man normalt förväntar sig efter laddning. Detta är en normal fordonsfunktion när den här varningen visas och den är aktiv tills reservströmkällan är återställd.

Det kan vara så att ett problem som påverkar huvudströmkällan gör att fordonet stängs av oväntat.

Åtgärd:

Du rekommenderas att begränsa eller undvika användningen av mindre viktiga funktioner. Det kan hjälpa fordonet att upprätthålla tillräcklig strömförsörjning för viktiga funktioner.

Du rekommenderas att boka service så snart som möjligt för att återställa reservströmkällan till elsystemet.

VCBATT_a496

Bilen förbereder sig för att stängas av

STANNA PÅ ETT SÄKERT SÄTT

Vad denna varning betyder:

Elsystemet kan inte ge tillräckligt stöd för körning eller fortsatt körning. Fordonet förbereds för att stängas av för att bevara energi för viktiga funktioner som inte är körning.



Felsökningsvarningar

Fordonet kan inte börja eller fortsätta köras i det här tillståndet.

Åtgärd:

Om varningen visas när du kör måste du stanna fordonet så snart som möjligt. Du rekommenderas att göra följande:

- Stanna säkert så snart som möjligt
- Kontakta Teslas vägassistans omedelbart med mobilappen eller söka annan vägassistans om du föredrar det

Om du inte stannar säkert inom kort kan fordonet stängas av oväntat. Det kan också hända att fordonet inte går att starta igen när det har parkerats.

Fordonet kan förlora all strömförsörjning. Om det inträffar kan du fortfarande använda den manuella dörrupplåsningen för att stiga ur fordonet vid behov. För mer information, se [Dörrar på sidan 30](#).

Den här varningen kan visas på grund av diverse bilförhållanden. Kontrollera om det finns andra aktiva fordonsvarningar för mer information och fler rekommenderade åtgärder.

VCSEC_a221

Däcktrycket är för lågt Kontrollera trycket och fyll vid behov

Vad denna varning betyder:

Den här varningen anger INTE punktering.

Systemet för däcktrycksövervakning (TPMS) har upptäckt att lufttrycket i ett eller flera däck är minst 20 % lägre än det rekommenderade däcktrycket för kalla däck.

Se [Underhålla däcktrycket på sidan 210](#) för mer information om var du hittar det rekommenderade däcktrycket för kalla däck (RCP) för ditt fordons däck, hur du kontrollerar däcktrycken och hur du håller däcken korrekt pumpade.

Varningen kan visas vid kallt väder eftersom luften i däcken tar mindre plats när det är kallt, vilket minskar däcktrycket.

Åtgärd:

Tillför luft för att hålla det rekommenderade däcktrycket för kalla däck. Det är förväntat att däcktrycket sjunker i kallt väder men det rekommenderade däcktrycket för kalla däck ska ändå alltid upprätthållas.

Varningen kan försvinna när fordonet körs. Detta sker eftersom däcken värms upp och däcktrycket ökar. Däcken ska fyllas på med luft när de har svalnat även om varningen försvinner.

Varningen kommer att försvinna när systemet för däcktrycksövervakning känner av att alla däck har det rekommenderade trycket för kalla däck.

- Varningen och däcktrycksindikatorn kan fortfarande visas direkt efter att du har fyllt på däcken med luft enligt det rekommenderade trycket för kalla däck. De bör försvinna efter att du har kört en kort sträcka.
- Du kan behöva köra i en hastighet högre än 15 mph (25 km/h) i minst 10 minuter för att systemet för däcktrycksövervakning ska mäta och rapportera det uppdaterade däcktrycket.

Om varningen visas upprepade gånger för samma däck ska du kontrollera om däckets långsamt läcker. Besök en lokal däckbutik eller boka service med Teslas mobilapp.

För mer information om däcktryck och pumpning, se [Skötsel och underhåll av däck på sidan 210](#).

VCSEC_a228

Däcktrycket är mycket lågt Stanna säkert – däcktrycket är väldigt lågt

Vad denna varning betyder:



Det här larmet visar att ett eller flera av däcken på fordonet har extremt lågt lufttryck eller är punkterat.

Systemet för däcktrycksövervakning (TPMS) har upptäckt att lufttrycket i ett eller flera däck är påtagligt lägre än det rekommenderade däcktrycket för kalla däck.

Åtgärd:

Du bör så snart som möjligt stanna säkert. Kontrollera, på en säker plats, om du har ett punkterat däck.

Du kan begära Tesla vägassistans (mobil däckservice, lånehjul, bogsering) enligt vad som krävs. Se [Kontakta Tesla vägassistans på sidan 239](#) för mer information.

Om det inte är en nödsituation rekommenderas du att söka hjälp hos din lokala däckbutik eller boka service med Teslas mobilapp.

Se [Underhålla däcktrycket på sidan 210](#) för mer information om var du hittar det rekommenderade däcktrycket för kalla däck (RCP) för ditt fordons däck, hur du kontrollerar däcktrycken och hur du håller däcken korrekt pumpade.

Det här larmet bör raderas när systemet för däcktrycksövervakning avläser att trycket i alla däcken är minst 30 psi.

- Varningen och däcktrycksindikatorn kan fortfarande visas direkt efter att du har fyllt på däcken med luft enligt det rekommenderade trycket för kalla däck. De bör försvinna efter att du har kört en kort sträcka.
- Du kan behöva köra i en hastighet högre än 15 mph (25 km/h) i minst 10 minuter för att systemet för däcktrycksövervakning ska mäta och rapportera det uppdaterade däcktrycket.

För mer information om däcktryck och pumpning, se [Skötsel och underhåll av däck på sidan 210](#).



Dokumentets tillämplighet

Om du vill få den senaste och bästa informationen som är anpassad för ditt fordon kan du läsa ägarhandboken på fordonets pekskärm genom att trycka på **Reglage > Service > Ägarhandbok**. Informationen gäller specifikt ditt fordon beroende på vilka funktioner du har köpt, fordonskonfiguration, region och programvaruversion. Ägarhandboksinformation som tillhandahålls av Tesla på andra ställen uppdateras efter behov och kanske inte innehåller information som är unik för just ditt fordon.

Information om nya funktioner visas på pekskärmen efter programvaruuppdateringar. Du kan visa den när som helst genom att trycka på **Reglage > Programvara > Versionsinformation**. Om innehållet i ägarhandboken om hur fordonet används skiljer sig från innehållet i versionsinformationen, så gäller versionsinformationen.

Illustrationer

Illustrationerna i detta dokument tillhandahålls endast i demonstrationssyfte. Beroende på bilens tillval, programvaruversion och marknadsområde kan informationen som visas på pekskärmen i ditt fordon vara något annorlunda.

Funktioners tillgänglighet

Vissa funktioner är endast tillgängliga i vissa fordonskonfigurationer eller endast i specifika marknadsregioner. Alternativ eller funktioner som nämns i ägarhandboken garanterar inte att de finns tillgängliga i ditt specifika fordon. Se [Meddelande om funktioners tillgänglighet på sidan 300](#) för mer information.

Felaktigheter

Alla specifikationer och beskrivningar är korrekta vid tiden för publicering. Eftersom kontinuerliga förbättringar är en målsättning för Tesla, förbehåller vi oss rätten att när som helst göra produktmodifieringar. Om du vill påtala eventuella felaktigheter eller utelämnanden eller ge förbättringsförslag beträffande denna ägarhandbok kan du skicka e-post till ownersmanualfeedback@tesla.com.

Placering av komponenter

Ägarhandboken kan ange om en komponents placering är på höger eller vänster sida av fordonet. Enligt bilden representerar vänster (1) och höger (2) fordonets sida när man sitter i den.

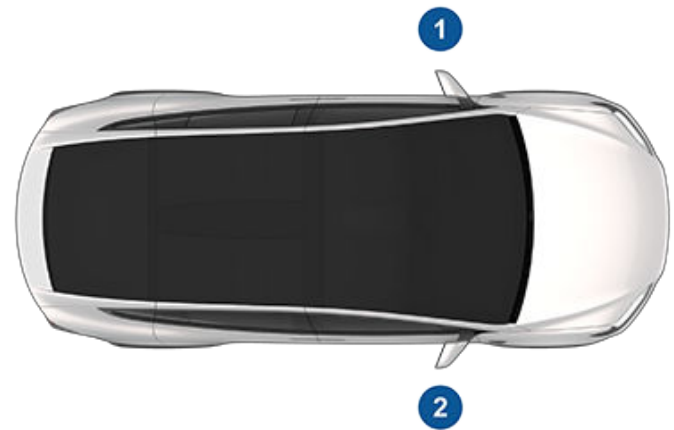

Upphovsrätt och varumärken

© 2012–2024 Tesla, Inc. All information i det här dokumentet och all fordonsprogramvara lyder under upphovsrättsliga lagar och andra bestämmelser gällande immateriell egendom och ägs av Tesla, Inc. och dess licensgivare. Detta material får inte ändras, reproduceras eller kopieras, i sin helhet eller delvis, utan i förväg inhämtat skriftligt tillstånd från Tesla, Inc. och dess licensgivare. Ytterligare information kan fås på begäran. Tesla använder programvara som är skapad med öppen källkod. Besök gärna webbsidan för Teslas programvara med öppen källkod på <http://www.tesla.com/opensource>. HD Radio är ett registrerat varumärke som tillhör iBiquity Digital Corporation. Följande är varumärken eller registrerade varumärken som tillhör Tesla, Inc. i USA och andra länder:

TESLA

TESLA MOTORS

TESLA ROADSTER

MODEL S

MODEL X

MODEL 3

MODEL Y

CYBERTRUCK

T E S L A





Alla andra varumärken i detta dokument tillhör respektive ägare och deras användning i detta dokument innebär inte någon form av sponsring eller reklam för deras produkter eller tjänster. All obehörig användning av något varumärke som visas i det här dokumentet eller på fordonet är förbjuden.



Meddelande om funktioners tillgänglighet

Din Tesla utvecklas hela tiden och vi lägger till nya funktioner och förbättrar dem med varje programvaruuppdatering. Men, beroende på vilken version av fast programvara som finns på fordonet, kan det eventuellt inte ha alla funktioner eller fungerar eventuellt inte på det sätt som beskrivs i den här ägarhandboken. Funktionerna på fordonet kan variera beroende på marknadsregion, konfiguration, tillval, programvaruuppdateringar mer mera.

Alternativ eller funktioner som nämns i ägarhandboken garanterar inte att de finns tillgängliga i ditt specifika fordon. Det bästa sättet att vara säker på att du har de senaste och bästa funktionerna är att uppdatera fordonets programvara så fort du får ett meddelande om det. Du kan också ställa in inställningarna på **Reglage > Programvara > Programvaruinställningar > Avancerat**. Se [Programvaruuppdateringar på sidan 206](#) för mer information. Följ alltid lokala lagar och begräsningar för att säkerställa din egen, dina passagerare och omgivningens säkerhet när du använder de funktioner som är tillgängliga på ditt fordon.



Fordonstelematik

Model X är utrustad med elektroniska moduler som övervakar och registrerar data från diverse system i bilen, inklusive motor, komponenter för autopilot, batteri, bromsar och elsystem. Elektronikmodulerna spelar in information om diverse körnings- och bilförhållanden, inklusive bromsar, acceleration, trippmätare och annan relaterad information beträffande din bil. Dessa moduler spelar också in information om bilens funktioner, t.ex. laddningshändelser och laddningsstatus, aktivering/inaktivering av diverse system, felkoder, chassinummer, hastighet, riktning och position.

Dessa data lagras av bilen och kan läsas, användas och lagras av Teslas servicetekniker under service eller periodiskt överförs till Tesla genom trådlös överföring från bilens telematiksystem. Dessa data kan användas av Tesla för olika ändamål, inklusive men inte begränsat till: att tillhandahålla Teslas telematiktjänster till dig; felsökning; utvärdering av bilens kvalitet, funktionalitet och prestanda; analys och forskning som utförs av Tesla och dess partners avseende förbättring och design av våra fordon och system; för att försvara Tesla; och på andra sätt som kan krävas enligt lag. Vid service av din bil har Tesla möjlighet att lösa problem på avstånd genom att helt enkelt undersöka bilens datalogg.

Teslas telematiksystem överför trådlöst information till Tesla med regelbundna intervall. Dessa data används så som beskrivs ovan och bidrar till att säkerställa korrekt underhåll av din bil. Ytterligare Model X-funktioner kan använda fordonets telematiksystem och informationen som tillhandahålls, inklusive funktioner som t.ex. laddningspåminnelser, programvaruuppdateringar samt fjärråtkomst till och styrning av diverse system i fordonet.

Tesla lämnar inte ut informationen i din bil till någon tredje part förutom när:

- En överenskommelse eller samtycke från bilens ägare (eller leasingbolaget för en hyrd bil) har erhållits.
- På officiell begäran av polisen eller andra myndigheter.
- Informationen används för att försvara Tesla.
- På begäran av domstol.
- Informationen används i forskningssyfte utan att avslöja detaljer om bilens ägare eller identifierande information.
- Informationen lämnas ut till ett Tesla-dotterbolag, inklusive deras efterträdare eller förvärvare, eller våra informationssystem och datahanteringsleverantörer.

Du hittar mer information om hur Tesla hanterar data som hämtas från ditt fordon i Teslas sekretesspolicy på <http://www.tesla.com/about/legal>.

Datadelning

För kvalitetssäkring och stöd till kontinuerlig förbättring av avancerade funktioner som Autopilot, kan din Model X samla analysdata, vägsegment, diagnostik och data om fordonsanvändning som överförs till Tesla för analys. De lärdomar och erfarenheter som kan utläsas i alla de miljarder kilometer som Tesla-fordon kört, hjälper Tesla i arbetet med att förbättra sina produkter och tjänster. Även om Tesla delar dessa data med partners som bidrar med liknande data, kan den insamlade informationen inte knytas till dig personligen och den kan endast överföras till Tesla med ditt uttryckliga medgivande. För att skydda din integritet sparas personlig information antingen inte alls, eller omfattas av integritetsskyddande tekniska lösningar eller raderas från alla rapporter innan de överförs till Tesla. Du kan kontrollera vilken information du delar genom att trycka på **Reglage > Programvara > Datadelning**.

Du hittar mer information om hur Tesla hanterar data som hämtas från ditt fordon i Teslas sekretesspolicy på <http://www.tesla.com/about/legal>.

ANM: Även om Model X använder GPS i samband med körning och användning enligt beskrivning i det här dokumentet registrerar eller lagrar Tesla inte fordonsspecifik GPS-information, utom platsen när en kollision inträffar. Därför kan Tesla inte tillhandahålla historikinformation om ett fordons plats (till exempel kan Tesla inte tala om huruvida Model X var parkerad/kördes under ett visst datum/en viss tid).

Kvalitetskontroll

Du kanske lägger märke till några km på vägmätaren när din Model X levereras. Det här är ett resultat av en omfattande testprocess som säkerställer kvaliteten hos Model X.

Testningsprocessen innefattar omfattande inspektioner under och efter tillverkningen. Slutbesiktningen sker hos Tesla och inkluderar en vägtest som utförs av en tekniker.

Ljudbibliotek

Kostnadsfritt ljudbibliotek (i förekommande fall).

Webbplats för kostnadsfria ljudeffekter.

Licens: Attribution 4.0 International (CC BY 4.0). Du får använda ljudeffekter kostnadsfritt och royaltyfritt i dina multimedieprojekt för kommersiella och icke-kommersiella ändamål.

<http://www.freesoundslibrary.com>



Kontakta Tesla

Du får detaljerad information om din Model X genom att gå till <http://www.tesla.com> och logga in på ditt Tesla-konto eller registrera ett konto.

Kontakta Tesla om du har frågor eller problem med din Model X. Du hittar telefonnumret för din region genom att gå till <http://www.tesla.com> och visa kontaktinformation.

ANM: Du kan även använda röstkommandon för att ge feedback till Tesla. Säg "Rapportera", "Återkoppla" eller "Felrapportera", följt av en kort kommentar. Model X tar en skärmdump av systemet, inklusive din aktuella position, diagnostiska data för fordonet, samt skärmdumpar av pekskärmen och instrumentpanelen. Tesla granskar dessa anteckningar periodvis och använder dem i syfte att förbättra Model X.



FCC- och ISED-certifiering

Komponent	Tillverkare	Modell	Driftfrekvens (MHz)	FCC ID	IC
B-stolpens ändpunkt	Tesla	1607773	13,56 2400-2483,5 6000-8500	2AEIM-1607773	20098-1607773
Säkerhetsreglage (Security Controller)	Tesla	1614280	2400-2483,5	2AEIM-1614280	20098-1614280
Stötfångarens slutpunkt	Tesla	1613851	2400-2483,5 6000-8500	2AEIM-1613851	20098-1613851
Stötfångarens slutpunkt	Tesla	1733130	2400-2483,5 6000-8500 315 eller 433,9	2AEIM-1733130	20098-1733130
Fjärrnyckel	Tesla	1614285	2400-2483,5 6000-8500	2AEIM-1614285	20098-1614285
TPMS (system för däcktrycksövervakning)	Tesla	1472547G	2400-2483,5	2AEIM-1472547G	20098-1472547G
Däck, Michelin PSEV Sommar T0	Michelin	1620245-00-A 1620246-00-A	2400-2483,5	FI5TMSAF02	5056ATMSAF02
Däck, Pirelli SZero A/S	Pirelli	1620243-00-A 1620244-00-A	2400-2483,5	2ANX7CPSN1	24121-CPSN1
Däck, Michelin Sport EV	Michelin	1620245-* 1620246-*	2400-2483,5	FI5TMSAF02 FI5TMSAL01	5056A-TMSAF02 5056A-TMSAL01
Radar	Tesla	1541584	76000-77000	2AEIM-1541584	20098-1541584
Homelink (om utrustad)	Gentex	ADHL5C	286-440	NZLADHL5C	4112A-ADHL5C
CarPC	Tesla	1960600	--	XMR2020AG525RGL YZP-ATC5CPC001	10224A-2020AG525R 7414C-ATC5CPC001
Trådlös laddare	Tesla	WC4	127,72 KHz 13,56 2400-2483,5	2AEIM-WC4	20098-WC4
BT USB-hub	Tesla	1642783	2400-2483,5	2AEIM-1642783	20098-1642783
Radar i kupén*	Tesla	1616631	60000-64000	2AEIM-1616631	20098-1616631
Trådlös laddare	Tesla	WC3	127,72 KHz	2AEIM-WC3	20098-WC3

* Radar i kupén är begränsad till fabriksmontering.



Certifikat om överensstämmelse

Enheterna som anges ovan uppfyller del 15 av FCC-reglerna, Industry Canadas licensbefriad(e) RSS-standard(er) och EU-direktivet 2014/53/EU.

Användning är underkastad följande två villkor: (1) den här enheten får inte orsaka skadlig störning och (2) den här enheten måste klara av alla mottagna störningar, inklusive störningar som kan orsaka oönskad funktion.

Ändringar eller modifieringar som inte uttryckligen godkänts av Tesla kan upphäva din behörighet att använda utrustningen.

Le présent appareil est conforme aux CNR d'Industrie Canada applicables aux appareils radio exempts de licence. L'exploitation est autorisée aux deux conditions suivantes : (1) l'appareil ne doit pas produire de brouillage, et (2) l'utilisateur de l'appareil doit accepter tout brouillage radioélectrique subi, même si le brouillage est susceptible d'en compromettre le fonctionnement.

Utlåtande om strålningsexponering

Produkterna överensstämmer med FCC/ISED RF Exposure for Low Power Consumer Wireless Power Transfer. RF-exponeringsgränser har upprättats för en okontrollerad miljö och är säkra för avsedd användning enligt beskrivning i den här handboken. Ytterligare RF-exponering enligt utlåtande förekommer vid 20 cm eller längre avstånd från användarens kropp. Ställ in enheten på låg utteffekt om en sådan funktion är tillgänglig.

Cet équipement est conforme aux limites d'exposition aux rayonnements ISED établies pour un environnement non contrôlé.

Déclaration d'exposition aux radiations

Le produit est conforme à l'exposition RF ISED pour le transfert de puissance sans fil de consommateurs de faible puissance. La limite d'exposition RF fixée pour un environnement non contrôlé est sans danger pour le fonctionnement prévu tel que décrit dans ce manuel. L'exposition RF supplémentaire que la conformité a été démontrée à 20cm et plus de séparation du corps de l'utilisateur ou de mettre l'appareil à la puissance de sortie inférieure si une telle fonction est disponible.

Radiofrekvensinformation

Den här utrustningen har testats och stämmer överens med begränsningarna för en digital klass B-enhet enligt del 15 av FCC-reglerna. Dessa begränsningar har utformats för att ge ett rimligt skydd mot skadlig interferens vid hemmainstallation. Den här utrustningen genererar, använder och kan utstråla radiofrekvensenergi och om den inte installeras och används enligt anvisningarna kan den orsaka störningar som påverkar radiokommunikation. Det finns dock ingen garanti för att interferens inte inträffar vid en specifik installation. Om utrustningen orsakar skadlig interferens för radio- och tv-mottagning (detta kan avgöras genom att aktivera och inaktivera utrustningen), kan du försöka korrigera interferensen på ett eller flera av följande sätt:

- Ändra riktning på eller flytta den mottagande antennen.
- Öka avståndet mellan utrustningen och mottagaren.
- Anslut utrustningen till ett uttag på ett annat kretskort än det som mottagaren är ansluten till.
- Rådgör med försäljaren eller en erfaren radio-/tv-tekniker.

 **FÖRSIKTIG:** Utrustningen och dess antenner får inte ligga nära eller användas med någon annan antenn eller sändare.

RF-moduler

Beskrivning	Frekvensband	Effektnivå	Antennplacering	Tillverkare
Säkerhetsreglage (Security Controller)	2400–2483,5 MHz	10 mW	PCB-antenn, i A-stolpe	Tesla, Inc. 3500 Deer Creek Rd, Palo Alto, CA 94304 USA
Stötfångarens slutpunkt	6 000–8 500 MHz	10 mW	Chip-antenn, bakom främre och bakre inklädnad	



Beskrivning	Frekvensband	Effektnivå	Antennplacering	Tillverkare
Stötfångarens slutpunkt	2400–2483,5 MHz	10 mW	PCB-antenn, bakom främre och bakre inklädnad	
B-stolpens ändpunkt	6 000–8 500 MHz	10 mW	Chip-antenn, bakom B-stolpens glas	
B-stolpens ändpunkt	2400–2483,5 MHz	10 mW	PCB-antenn, bakom B-stolpens glas	
B-stolpens ändpunkt	13,56 MHz	ej tillämpligt(magnetfält)	PCB-antenn, bakom B-stolpens glas	
Radar	76000–77000 MHz	4 W	Bakom främre inklädnad	
Elektronisk nyckel	2400–2483,5 MHz	10 mW	Inbyggd i nyckel-PCB	
Elektronisk nyckel	6 000–8 500 MHz	10 mW	Inbyggd i nyckel-PCB	
Trådlös laddare	13,56 MHz 127,72 kHz	ej tillämpligt (magnetfält)	PCB-antenn i mittkonsol	
Trådlös laddare	2400–2483,5 MHz	10 mW	PCB-antenn i mittkonsol	
Radar i kupén	60000–64000 MHz	20 mW	PCB-antenn, nära backspegeln	
BT USB-box	2400–2483,5 MHz	10 mW	PCB-antenn i bakre mittkonsol	
TPMS-sensor	2400–2483,5 MHz	10 mW	Varje hjul	
Bluetooth	2402–2480 MHz	10 mW	Främre förgrening, nedre, höger	
GSM 900	885-915 930-960 MHz	2 W	Sändning och mottagning: Främre förgrening, vänster sida, används även för eCall Mottagning: Främre förgrening, höger sida Trådlös anslutning	
GSM 1800	1710-1785 1805-1880 MHz	1 W		
WCDMA (band 8)	880-915 925-960 MHz	250 mW		
WCDMA (band 1/3)	1920-1980 2110-2170 MHz	250 mW		
LTE (band 7/8/34/41)	2500–2570, 2620–2690 MHz 925–960, 800–915 MHz 2010–2025 MHz (TDD) 2496–2690 MHz (TDD)	200 mW		
LTE (band 20/28/29/32)	758–803, 703–748 MHz 791–821, 832–862 MHz 717–728 MHz endast Rx 1452–1496 MHz endast Rx	200 mW		



Certifikat om överensstämmelse

Beskrivning	Frekvensband	Effektnivå	Antennplacering	Tillverkare
LTE (band 1/3/9)	1805-1880, 1710-1785 MHz 2110-2170, 1920-1980 MHz	200 mW		
LTE (band 11/17/18)	1475,9-1495,9, 1427,9-1447,9 MHz 860-890, 815-845 MHz	200 mW		
Wifi	2400-2483,5 MHz 5470-5725 MHz, 5725-5850 MHz	100 mW	Främre förgrening, vänster sida Främre förgrening, höger sida, trådlös anslutning	
Bluetooth	2400-2483,5 MHz	10 mW	Främre förgrening, vänster sida	
GNSS	1559-1610, 1151-1214, 1215,6-1350 MHz	ej tillämpligt (endast mottagning)	Mellan vindrutan och backspegeln, platsspårning	
Laddningsport antenn	315 MHz (NA, Japan, Taiwan) 433,9 MHz	ej tillämpligt (endast mottagning)	Laddningsportens område	
FM	76-108 MHz	ej tillämpligt (endast mottagning)	Bakre fönster	Harman Becker Automotive Systems GmbH Becher-Goring-Str.16 76307 Karlsbad, Tyskland
DAB	174-241 MHz	ej tillämpligt (endast mottagning)	Bakre fönster	
Homelink (om utrustad)	286-440 MHz	10 mW	Över främre stötfångarbalk	Gentex Corporation 600 N Centennial Street Zeeland, MI 49464 USA

EU



Fordonet har olika typer av radioutrustning. Tillverkarna av radioutrustningen försäkrar att RF-modulerna som anges ovan har utvärderats gentemot de väsentliga kraven och andra relevanta bestämmelser i direktivet 2014/53/EU. Hela försäkran om överensstämmelse finns på följande webbadress: <https://www.tesla.com/eu-doc>.

**A**

ABS (Anti-lock Braking System): [100](#)

absolut hastighetsbegränsning:

aero-täcksidor:

aktiv motorhuv: [113](#)

Aktiv vägbullerdämpning:

allmänna laddningsstationer:

allvädersdäck:

andra sätesraden:

ansluta startkablar: [238](#)

ansluta till Wifi: [79](#)

antispinnsystem: [108](#)

appar: [7](#)

Arbetsplats: [183](#)

Arkad: [189](#)

Assistentläge:

Auto-torkare: [99](#)

automatisk fällning:

automatisk navigering: [181](#)

navigering: [181](#)

automatisk nivåreglering:

automatisk nödbroms:

automatisk vinkling: [92](#)

Automatiskt filbyte: [128](#)

Autopark: [143](#)

autopilot: [154](#)

sidokollisionsvarning: [154](#)

Autopilot: [126](#), [128](#), [143](#), [145](#), [157](#), [160](#)

automatisk nödbroms:

Autopark: [143](#)

Autostyrning: [128](#)

främre kollisionsvarning:

hastighetsassistans: [160](#)

hastighetsbegränsningsvarning:

hålla sig inom hastighetsgränserna:

kollisionsavvärjning:

omkörningsacceleration:

Summon: [145](#)

Trafikmedveten farthållare:

översikt:

Autopilotkomponenter: [126](#)

Autostyrning: [128](#)

B

Back: [95](#)

backar, stanna i: [107](#)

backkamera: [115](#)

backningskamera: [115](#)

bagageutrymme, bakre: [36](#)

baklucka: [36](#), [37](#)

justera öppningshöjden:

öppna:

barnskydd: [34](#)

inaktivera reglagen för bakfönster:

Batteri (högspänning): ,

specifikationer:

temperaturgränser:

batteri (lågspänning): ,

fullständig urladdning:

specifikationer:

batteri (nyckel), byta: [27](#)

Behåll klimatanläggningen på:

belysning, invändig:

belysning, tak (karta): [96](#)

beräknad energianvändning (navigering):

bilbarnstol och säkerhetssystem:

bilbarnstolar, säkerhetssystem:

bilens last: [226](#)

Bilkamera: [166](#)

bilskydd: [219](#)

biltvätt:

biltvättsläge:

blinker, varning: [98](#)

Bluetooth: [80](#), [82](#), [189](#)

allmän information: ,

enheter, spela upp ljudfiler från:

telefon, parkoppling och användning:

bogsera en släpvagn:

bogsera släpvagnar:

bogsering: [235](#), [242](#), [244](#)

bogsering, anvisningar: [235](#)

bogsering, transport: [235](#)

boka service: [77](#)

Boombox: [189](#), [190](#)

bromsar: [100](#), [158](#), [230](#)

automatisk nödbroms i nödsituationer:

specifikationer: [230](#)

översikt över:

Bumper Clearance (Summon): [145](#)

bältesstolar – barnsäkerhet:

bästa praxis i kallt väder:

bästa praxis i varmt väder:

bättringsmål karossen:

C

Camp: [173](#)

Caraoke): [189](#)

CCS (Combo): [193](#)

certifieringar (CE): [303](#)



certifieringar (FCC): [303](#)
certifieringar (IC): [303](#)
certifieringar (NCC): [303](#)
CHAdemo: [193](#)
cykelhållare:

D

datadelning: [301](#)
datainspelning: [301](#)
domkraftsanvändning:
Domkraftsläge:
Drag Strip-läge:
dragkapacitet: [118](#)
dragkrok, borttagning: [124](#)
dragkrok, fästa:
dåsig förare:
däck: , , , , , , , , , , ,
 allväder:
 balansering:
 byta:
 byta en däcksensor:
 däckmärkning:
 hjulkonfiguration:
 inspektera och underhålla:
 kedjor:
 rotation:
 sommar:
 specifikationer:
 tryck, kontrollera:
 tryck, visa:
 vinter:
däckljud:
däcktryck, kontrollera:
däcktryck, vid bogsering:
däcktryck, visa:
Dödvinkelkamera:
dörrar: , , , , ,
 Barnlås:
 invändig låsning och upplåsning:
 låsa:
 låsa upp:
 Låsa upp efter parkering:
 öppna utan strömförsörjning:
 öppning inifrån:
dörretiketter:
dörrefunktion:
 Dörrlåsning när du lämnar fordonet:
Dörrlåsning när du lämnar fordonet:
dörrlåsning vid körning:
dörrtätningar:

rengöring:

E

ecall: [241](#)
effekt: [101](#)
 utvunnet vid regenerativ bromsning: [101](#)
Efterlevnad av radiofrekvensregler: [303](#)
elektrisk parkeringsbroms: [101](#)
energi: [15](#), [101](#)
 intervallinformation: [15](#)
 utvunnet vid regenerativ bromsning: [101](#)
Energi för resor (navigering):
Energiappen: [205](#)
enheter: [189](#)
 Bluetooth, spela upp ljudfiler: [189](#)
etikett: [226](#)
 Däckinformation:
 Föreskriven märkskylt:
Etikett med däckinformation:
etiketter med chassinummer (VIN): [225](#)

F

fabriksstandard, återställning:
fabriksåterställning:
faror: [98](#)
farthållare:
Favoriter (mediaspelare): [189](#)
Favoriter (navigering): [181](#)
firmwareuppdateringar (programvara): [206](#)
fjädring:
fjädring, autohöjande:
fjädring, dämpning:
fjädring, luft:
fjädringsspecifikationer:
flashenhet: [166](#), [168](#)
fläckhastighet, invändigt:
fordonets överhängsmått:
fordonsbelysning: [96](#)
fordonsidentifieringsetiketter: [225](#)
Fordonsstopp: [107](#)
fotgångarvarning:
framhuv: [39](#), [243](#)
 öppna utan strömförsörjning:
främre bagageutrymme: , ,
 öppna utan strömförsörjning:
främre kollision varning:
funktioner, ladda ned ny: [206](#)
funktioners tillgänglighet:
Färgläggning:
fönsterhissar: ,



förarassistans:
förare:
 profiler:
förbrukningstabell:
Föreskriven märkskylt:
Förkonditionering:
Försäkran om överensstämmelse:

G

garagedörrar, öppna:
ge fordonet ett namn: [11](#)
ge fordonet ett nytt namn: [11](#)
genvägar: ,
 lägga till i Mina appar:
 starta om pekskärmen:
golvmattor: [219](#)
grindar, öppna:

H

handskfack, öppna:
hastighet i närliggande filer:
hastighetsassistans: [160](#)
hastighetsbegränsningsvarning:
Hem: [7](#), [183](#)
 knapp: [7](#)
 skärm:
Hindermedveten acceleration: [157](#)
hjul: [211](#), [212](#), [213](#), [232](#)
 aero-täcksidor, ta bort och montera:
 byta: [212](#)
 hjulmutterkåpor, ta bort och montera:
 inställning:
 specifikationer: [232](#)
 åtdragningsmoment:
hjulmutterkåpor:
HomeLink: [84](#), [145](#)
 när Summon används:
 programmera och använda:
Hund: [173](#)
högspänning: , ,
 Batterispecifikationer:
 komponenter:
 säkerhet:
höjjusteringar (fjädring):
 inaktivering (domkraftsläge):
höjjusteringar, luftfjädring:

I

i-Size – barnsäkerhet:
information om lastvolym: [228](#)

inspelning av händelsedata:
inspelning av servicedata: [301](#)
Installera om programvara: [206](#)
instigningshjälp, förarprofil:
instrumentpanel: [15](#), [218](#)
 rengöring:
 översikt över:
inställningar för visning:
Inställningar, rensa:
intervall: [15](#), [101](#), [204](#)
 körtips för att maximera:
 regenerativ bromsning: [101](#)
 visas på instrumentpanelen:
intrångsdetektering:
invändigt: , ,
 rengöring:
 temperaturreglage:
 översikt:
ISOFIX – barnsäkerhet:

J

J1772: [193](#)
Jag känner mig tursam, är hungrig:
justera förarsätet:
justera säten:
justering, svankstöd:

K

Kalender: [82](#)
kallt väder:
kamera i kupén:
kamera, bakåtriktad:
kaross, bättringsmåla:
karossreparationer: [223](#)
kartorientering: [181](#)
kartuppdateringar: [186](#)
kedjor: [215](#)
klimatreglage: [171](#)
klädhängare, bak:
klädsel (säte):
knapp för enkel instigning: ,
kollisionsavvärjning:
konferenssamtal på nätet:
konsol: [42](#)
konsol, lågspänningsuttag:
kontaktuppgifter: [239](#)
 vägassistans:
kort: [24](#)
krockkuddar (placering): [70](#)
kupékamera:



kupétemperaturreglage:
körfältsassistans:
körhöjd, luftfjädring:
körlägen:
körning: ,
 starta:
 tips för att maximera räckvidden:
Körning:
körriktningsvisare, ljus:
körsträcka vid leverans:

L

Laddbox: [193](#)
laddkontakt: [196](#)
laddkontaktens ljus: [197](#)
laddkontaktens upplåsningsvajer:
laddning: [192](#), [193](#), [196](#), [197](#)
 allmänna laddningsstationer:
 anvisningar: [196](#)
 komponenter och utrustning: [192](#)
 laddinställningar:
 laddstatus: [197](#)
 schema: [197](#)
Laddning vid låglast:
laddningsplatser, hitta: [184](#)
laddningsstationer, visas på karta:
larm: [164](#), [168](#)
lastbegränsningar:
lastutrymme: [37](#)
Leklåda: ,
leverans, körsträcka:
ljud: [187](#), [189](#)
 inställningar:
 spela upp filer: [187](#), [189](#)
 volymkontroll: [187](#)
ljus för nödsituationer:
ljus, dimma: [96](#)
ljus, utvändiga:
ljus, varning: [98](#)
luftcirkulation: [171](#)
luftfilter: [176](#)
luftfilter för kupén:
luftfördelning:
luftkonditionering: [171](#)
luftutsläpp, justera:
lyfta: [222](#)
lågspänningsuttag:
låsa:
låsa upp:
Låsa upp efter parkering:

låsningsfria bromsar (ABS):
läslampa, bak:

M

manuell upplåsning för laddkontakten:
markfrigång (fordon): ,
mattor: [219](#)
mattor, rengöring:
medier: [187](#), [189](#)
 inställningar:
 källor, visa och dölja:
mikrofoner, bullerdämpning:
min bil gör vad då?:
Mina appar: [8](#)
Mobil anslutning: [193](#), [196](#)
 använda:
 beskrivning: [193](#)
mobilapp: [77](#)
mobilapp-åtkomst:
mobiltelefon: [24](#)
 parkoppla som nyckel: [24](#)
mobiltelefonladdare, induktiv: [12](#)
mobiltelefonladdare, trådlös:
modifieringar: [223](#)
momentan räckvidd:
motorspecifikationer: [230](#)
mått (fordon):
mått (invändigt i fordonet):
mått (utvändigt på fordonet):

N

Navigering med autopilot: [128](#)
navkapslar: [212](#)
Neutral: [95](#)
normal räckvidd:
nyckel: [27](#)
 byta batteri: [27](#)
nyckelkort: [24](#)
nycklar: [24](#), [28](#)
 lägga till nyckelkort och telefonnycklar:
 radera nyckelkort och telefonnycklar: [28](#)
 visa en lista med: [28](#)
 översikt:
nödbromsning:
Nödsamtal:

O

omkörningsacceleration:

**P**

parkera med hjälp av Summon:

Parkering: [94](#)

parkering vid bogsering av en släpvagn:

parkering, med Autopark: [143](#)

Parkeringsassistans: [105](#)

parkeringsbroms: [101](#)

pekskärm: , , , ,

anpassa Mina appar:

bakre:

frusen:

huvudsaklig:

ingen reaktion:

inställningar för visning:

lägga till genvägar:

omstart:

programvaruuppdateringar:

rengöring:

översikt:

personliga data, rensa: [11](#)

PIN-kod: [111](#)

PIN-kod för att köra:

PIN-kod till handskfacket: [165](#)

platspårning:

programvaruuppdateringar: [206](#)

R

radio: [187](#), [189](#)

Re-route: [185](#)

regenerativ bromsning: [101](#)

reglagen för bakfönster, inaktivering:

relativ hastighetsbegränsning:

rengöring:

Rensa och återställ:

Reseplanerare: [186](#)

reservdelar ersättning:

RFID-transpondrar: [223](#)

riktlinjer för bogsering:

rotera däck:

räckvidd tar slut: ,

räckviddsövervakning:

röstkommandon:

S

schemalagd avresa: [202](#)

använda:

schemalagd laddning: [202](#)

Schemalägg:

senaste (mediaspelare): [189](#)

Senaste (navigering): [181](#)

serviceintervall: [208](#)

Side Clearance (Summon): [145](#)

sidokamera/-kameror: [115](#)

sidokollisionsvarning: [154](#)

Signal för dödavinkelvarning:

Signal för dödavinkelvarning:

signalhorn: [90](#)

skydd för fotgängare:

slirstart: [108](#)

slå av och på strömmen:

Släpvnagsbromsar för bogsering:

Släpvnagsläge:

Smart Summon: [147](#)

solskydd: [35](#)

sommardäck:

SOS nödsamtal:

specifikationer: [230](#), [232](#)

bromsar: [230](#)

delsystem: [230](#)

däck:

fjädring:

hjul: [232](#)

Högspänningsbatteri:

lågspänningsbatteri:

motor: [230](#)

styrning: [230](#)

transmission: [230](#)

specifikationer (invändigt i fordonet):

specifikationer för vridmoment:

specifikationer och mått:

specifikationer, utvändiga:

speglar: [92](#)

spelar in: [166](#), [168](#)

spelkontroller: [189](#)

spolare, använda:

spolarmunstycken, rengöring:

spolarvätska för vindrutan, fylla på:

spolarvätska, fylla på:

Spårning är avaktiverad:

spännband:

stabilitetskontroll: [108](#)

standby: [168](#)

starta: [87](#)

starta med startkablar: [242](#), [244](#)

starta och stänga av:

starta om pekskärmen:

stoppklossar: [237](#)

strålkastare, helljus: ,

Styrassistans vid kollisionss fara: [154](#)



styrning, automatisk: [128](#)
styrningsspecifikationer: [230](#)
Summon: [145](#)
Summon-avstånd:
Supercharger: [200](#)
 beskrivning: [200](#)
 betala-per-användningsavgifter:
 tomgångsavgifter:
 trafikstockningsavgifter: [200](#)
Superchargers, visas på karta:
System för däcktrycksövervakning:
 översikt över:
säkerhetsbälten: , , , ,
 bältesspännare:
 rengöring:
 säkerhetsbälte vid graviditet:
 vid en kollision:
 översikt över:
säkerhetsinformation: ,
 krockkuddar:
 säkerhetsbälten:
säkerhetsinställningar:
säten:
 sätessvärme:
säten, fram och bak:
sätenskapacitet:
sätessposition, körning:
sätessvärme:

T

Tekniskt tillåten högsta vikt på bakaxeln:
Tekniskt tillåten lastvikt:
telefon: [24](#), [80](#), [82](#)
 alternativ under pågående samtal:
 ansluta: [80](#)
 app: [82](#)
 importera kontakter: [80](#)
 parkoppla som nyckel: [24](#)
 parkoppling: [80](#)
 ringa ett samtal: [82](#)
 senaste samtal: [80](#)
 ta emot ett samtal: [82](#)
telefonapp: [82](#)
telefonnyckel: [24](#), [28](#)
 lägga till nyckelfunktionen:
 ta bort nyckelfunktionen: [28](#)
telematik: [301](#)
temperatur: [15](#), [90](#), [171](#), [194](#)
 Batteri (högspänning), gränser.:
 kupé, reglage för:

 uppvärmd:
 utomhus: [15](#)
tesla-profiler: [110](#)
Teslacam: [166](#), [168](#)
tillbehör, ansluta i eluttag:
tillbehörshållare:
torkarblad, byta: [220](#)
torkare, använda: ,
TPMAM: [226](#)
TPMLM: [226](#)
TPMS (system för däcktrycksövervakning):
 översikt över:
Trafikljus- och stoppskyltsassistans: [136](#)
Trafikmedveten farthållare:
transmissionsspecifikationer: [230](#)
transpondrar för vägavgifter, montera:
transpondrar, montera: [223](#)
transportera: [235](#)
Transportläge:
tredje radens säten (fälla ned och upp):
trippmätare:
triptabell: [205](#)

U

underhåll: , , , , , , , , ,
 byta torkarblad:
 dagliga kontroller:
 däck:
 månatliga kontroller:
 regelbundna kontroller:
 rengöring:
 serviceintervall:
 spolarmunstycken, rengöring:
 spolarvätska, fylla på:
 vätskebytesintervall:
Underhållning:
Undvik trafik: [185](#)
Undvika körfältsavvikelse:
upphovsrätt:
uppmärksamhetsvarning:
USB-enhet: [164](#), [166](#), [168](#)
USB-enheter, ansluta: [12](#)
USB-portar, konsol: [12](#)
utvändigt: , , ,
 bilskydd:
 polering, bättringsmålning och reparationer:
 rengöring:
 översikt:

**V**

Vaktläge:

varnande blinkljus: [98](#)

varningsljus: [98](#)

varumärken:

ventilation: [176](#)

versionsinformation: [207](#)

videoklipp: [166](#)

videosamtal: [83](#)

viktiga FCC- och IC-certifieringar: [303](#)

vinterdäck:

Visa alltid uppskattad energi för returresa:

Visa kalender när du kliver i:

Visa livekamera: [168](#)

volymkontroll: [7](#)

volymkontroll (medier): [187](#)

vägassistans: ,

vägmätare:

värme:

vätskor:

 vätskebytesintervall:

växling:

W

Wifi, ansluta till: [79](#)

Z

Zoom: [83](#)

Å

återställa programvara:

åtkomst till baksäten: ,

åtkomst till säten i tredje raden: ,

Ä

Ägarhandbok, om:

ändra ägarskap:

Ö

önskemål om uppdatering av programvara:

öppna bakdörrarna i nödlägen:

öppna huven utan ström:

översikt över instrumentpanelen:

överskriden hastighetsbegränsning:

TESLA

Publication date: 2024/11/1