



MODEL 3

2024

ÄGARHANDBOK



Programvaruversion: 2024.38

North America

ÄGARHANDBOKEN

Om du vill få den senaste och bästa informationen som är anpassad för ditt fordon kan du läsa ägarhandboken på fordonets pekskärm genom att trycka på appstartaren och sedan välja appen Ägarhandbok. Informationen gäller specifikt ditt fordon beroende på vilka funktioner du har köpt, fordonskonfiguration, region och programvaruversion. Ägarhandboksinformation som tillhandahålls av Tesla på andra ställen uppdateras efter behov och kanske inte innehåller information som är unik för just ditt fordon.

VERSIONSINFORMATION

Information om nya funktioner visas på pekskärmen efter programvaruuppdateringar. Du kan även visa den när som helst genom att välja fliken **Versionsinformation** i appen Ägarhandbok eller genom att trycka på **Reglage > Programvara > Versionsinformation**. Om innehållet i ägarhandboken om hur fordonet används skiljer sig från innehållet i versionsinformationen, så gäller versionsinformationen.

ILLUSTRATIONER OCH PRODUKTSPECIFIKATIONER

Illustrationerna i detta dokument tillhandahålls endast i demonstrationssyfte. Beroende på bilens tillval, programvaruversion och marknadsområde kan informationen som visas på pekskärmen i ditt fordon vara något annorlunda.

Alla specifikationer och beskrivningar som finns i detta dokument är kontrollerade och korrekta vid tryckningstillfället. Eftersom kontinuerliga förbättringar är en målsättning för Tesla, förbehåller vi oss rätten att när som helst göra produktmodifieringar. Om du vill påtala eventuella felaktigheter eller utelämnanden i detta dokument kan du skicka e-post till: ownersmanualfeedback@tesla.com.

SÄKERHETSINFORMATION

Du hittar säkerhetsinformation i ägarhandboken till Model 3 på pekskärmen.

Du får detaljerad information om din Model 3 genom att gå till Teslas webbplats för din region och logga in på ditt Tesla-konto eller registrera ett konto.

Kontakta Tesla på 1-877-79TESLA (1-877-798-3752) om du har frågor eller problem med Model 3.

© 2012-2024 TESLA, INC.

All information i det här dokumentet och all fordonsprogramvara lyder under upphovsrättsliga lagar och andra bestämmelser gällande immateriell egendom och ägs av Tesla, Inc. och dess licensgivare. Detta material får inte ändras, reproduceras eller kopieras, i sin helhet eller delvis, utan i förväg inhämtat skriftligt tillstånd från Tesla, Inc. och dess licensgivare. Ytterligare information kan fås på begäran. De varumärken eller registrerade varumärken som visas här tillhör Tesla, Inc. i USA och andra länder:

MODEL 3 MODEL S TESLA TESLA ROADSTER

MODEL Y MODEL X TESLA MOTORS T E S L A





Översikt	3	Autopilotfunktioner.....	99
Utvändigt.....	3	Trafikljus- och stoppskyltsassistans.....	107
Invändigt.....	4	Total självkörningsförmåga (övervakad).....	114
Pekskärm.....	6	Autopark.....	118
Elektronik i kupén.....	11	Summon.....	120
Bilstatus.....	13	Smart Summon.....	122
Röstkommandon.....	17	Begränsningar och varningar.....	124
Kameror.....	19		
Öppna och stänga	20	Aktiva säkerhetsfunktioner	130
Nycklar.....	20	Körfältsassistans.....	130
Dörrar.....	25	Kollisionsavvärjning.....	133
Fönster.....	27	Hastighetsassistans.....	136
		Kamera i kupén.....	137
Förvaringsutrymmen	28	Bilkamera, vakt och säkerhet	138
Bakre bagageutrymme.....	28	Säkerhetsinställningar.....	138
Främre bagageutrymme.....	31	Bilkamera.....	140
Förvaringsutrymmen i kupén.....	33	Vaktläge.....	142
		Krav på USB-enhet för videoinspelning.....	144
Säten och säkerhetsanordningar	34	Klimatanläggning	146
Framsäten och baksäten.....	34	Använda klimatreglagen.....	146
Säkerhetsbälten.....	37	Justera de främre och bakre ventilationsöppningarna.....	151
Bilbarnstolar.....	40	Bästa praxis i kallt väder.....	153
Krockkuddar.....	46	Bästa praxis i varmt väder.....	156
Trådlös anslutning	52	Navigering och underhållning	157
Mobilapp.....	52	Kartor och navigering.....	157
Wifi.....	54	Media.....	163
Bluetooth.....	55	Biograf, arkad och leklåda.....	165
Telefon, kalender och konferenssamtal på nätet.....	57		
Smart garage.....	59	Laddning och energiförbrukning	168
		Elbilskomponenter.....	168
Körning	62	Information om högspänningsbatteri.....	170
Starta och stänga av.....	62	Laddningsinstruktioner.....	172
Ratt.....	64	Schemalagd förkonditionering och laddning.....	178
Speglar.....	68	Uppnå maximal räckvidd.....	180
Växling.....	70		
Belysning.....	73	Underhåll	182
Torkare och spolare.....	76	Programvaruuppdateringar.....	182
Bromsa och stoppa.....	78	Underhållsintervall för fordon.....	184
Parkeringsassistans.....	82	Skötsel och underhåll av däck.....	186
Fordonsstopp.....	84	Rengöring.....	193
Antispinnsystem.....	85	Vindrutetorkarblad, -munstycken och spolärvätska.....	197
Accelerationslägen.....	86	Lyfta med domkraft eller pelarlyft.....	199
Fjädring.....	87	Delar och tillbehör.....	200
Track Mode.....	88	Underhåll som du kan utföra själv.....	203
Förarprofiler.....	91		
Trippinformation.....	93	Specifikationer	204
Bakåtriktad(e) kamera/kameror.....	94	Identifieringsetiketter.....	204
System för fotgångarvarning.....	95	Bilens last.....	205
		Mått.....	207
Autopilot	96	Delsystem.....	209
Om autopilot.....	96		



Innehållsförteckning

Däck och fälgar.....	211
Anvisningar för biltransportörer.....	218
Anvisningar för biltransportörer.....	218
I händelse av nödsituation.....	221
Kontakta Teslas vägassistans.....	221
Räckvidden håller på att ta slut.....	222
Öppna huven utan strömförsörjning.....	223
Ansluta startkablar.....	225
Öppna dörrarna utan strömförsörjning.....	226
Felsökning.....	227
Felsökningsvarningar.....	227
Konsumentinformation.....	282
Om denna ägarhandbok.....	282
Meddelande om funktioners tillgänglighet.....	284
Ansvarsfriskrivning.....	285
Rapportering av säkerhetsdefekter.....	287
Certifikat om överensstämmelse.....	288
Index.....	290

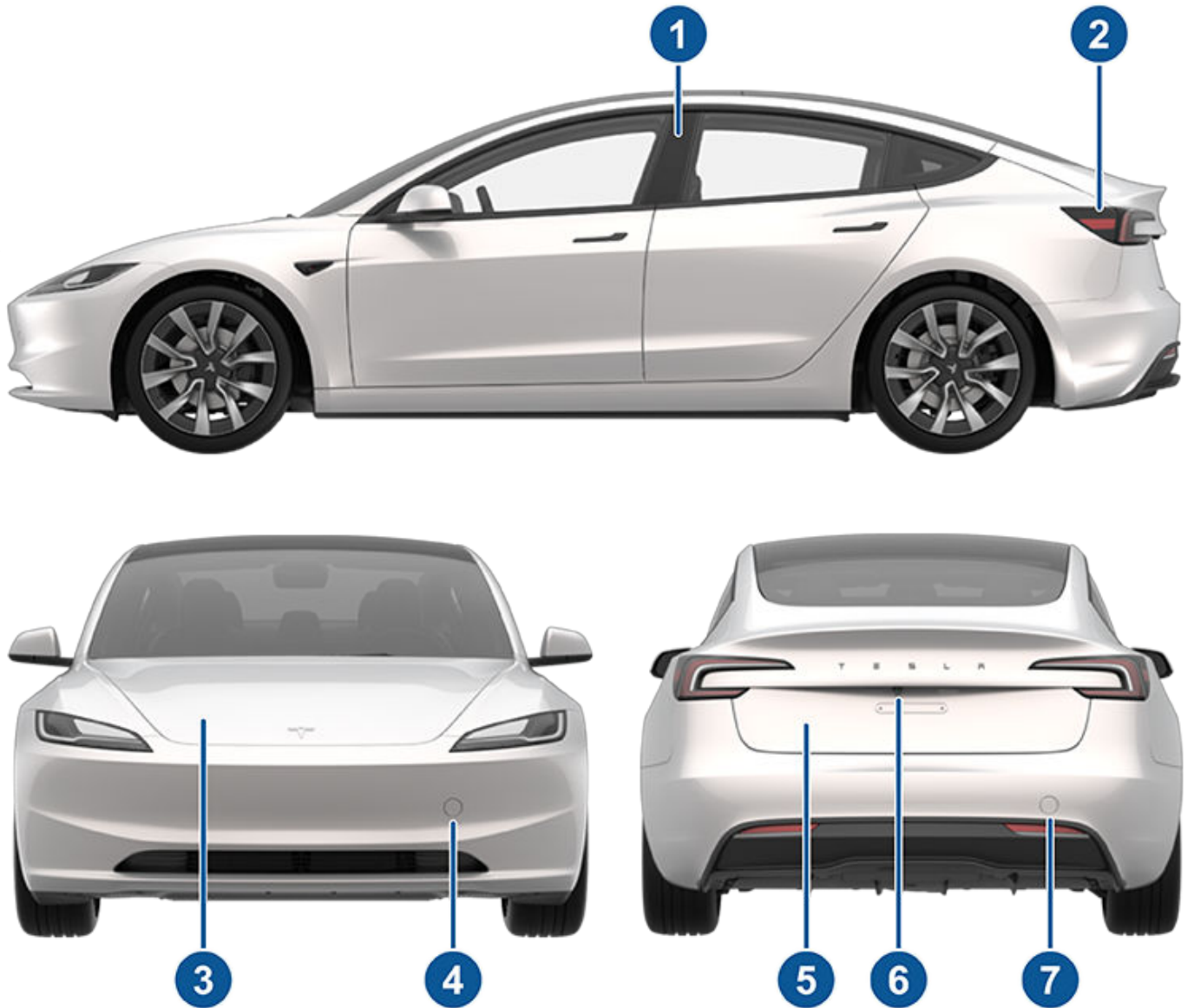

1. Nyckelkortssensor (Nycklar på sidan 20)
2. Laddkontakt (Laddningsinstruktioner på sidan 172)
3. Huv/främre bagageutrymme (Främre bagageutrymme på sidan 31)
4. Skydd för främre bogserögla (Anvisningar för biltransportörer på sidan 218)
5. Bakre bagageutrymme (Bakre bagageutrymme på sidan 28)
6. Backkamera (Bakåtriktad(e) kamera/kameror på sidan 94)
7. Skydd för bakre bogserögla (Anvisningar för biltransportörer på sidan 218)

Se [Kameror på sidan 19](#) för att hitta autopilotkameraplaceringar.

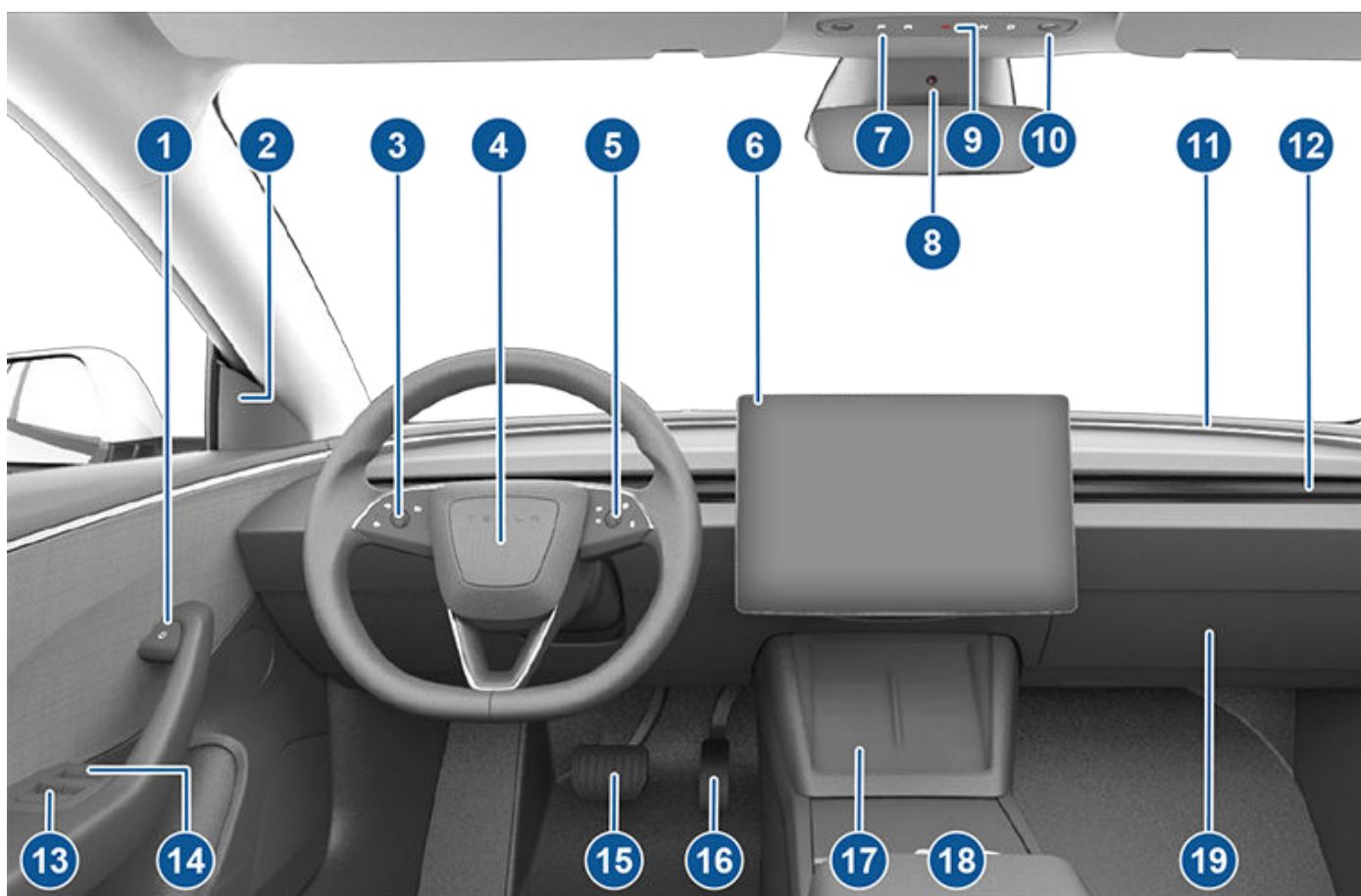

1. Dörröppningsknapp (Öppna dörrar från insidan på sidan 25)
2. Lampa för döda vinkeln-varnare (Lampa för döda vinkeln-varnare på sidan 131)
3. Vänster rullningshjul (Vänster rullningshjul (flera funktioner) på sidan 66)
4. Signalhorn (Signalhorn på sidan 67)
5. Höger rullningshjul (Höger rullningshjul (Autopilot) på sidan 66)
6. Pekskärm (Pekskärm på sidan 6)
7. Väljare för sekundärt körläge (P R N D) (Växla med hjälp av takkonsolen på sidan 71)
8. Kamera i kupén (Kamera i kupén på sidan 137)
9. Varningsblinkers (Varningsblinkers på sidan 75)
10. Takbelysning (Belysning på sidan 73)
 - ⚠ FÖRSIKTIG:** Model 3 har en sensor i kupén som är placerad i närheten av det främre passagerarsätets takbelysning för att säkerställa att vissa fordons- och säkerhetskomponenter fungerar korrekt. Blockera inte sensorn. Om du gör det kan det orsaka felaktiga avläsningar, till exempel vid identifiering av passagerare, aktivering av nödbroms och inställningar för fordonets skärm.
11. Accentbelysning (Belysning på sidan 73)
12. Klimatreglageventil (se Använda klimatreglagen på sidan 146)
13. Reglage för fönsterhissar (Fönster på sidan 27)
14. Manuell upplåsning av dörr (Öppna dörrar från insidan på sidan 25)
15. Bromspedal (Bromsa och stoppa på sidan 78)
16. Accelerationspedal (Regenerativ bromsning på sidan 79)
17. Trådlös mobiltelefonladdare (Trådlösa mobiltelefonladdare på sidan 11) och nyckelkortläsare (Nycklar på sidan 20)
18. Mittkonsol (Mittkonsol på sidan 33)

19. Handskfack (Handskfack på sidan 33)

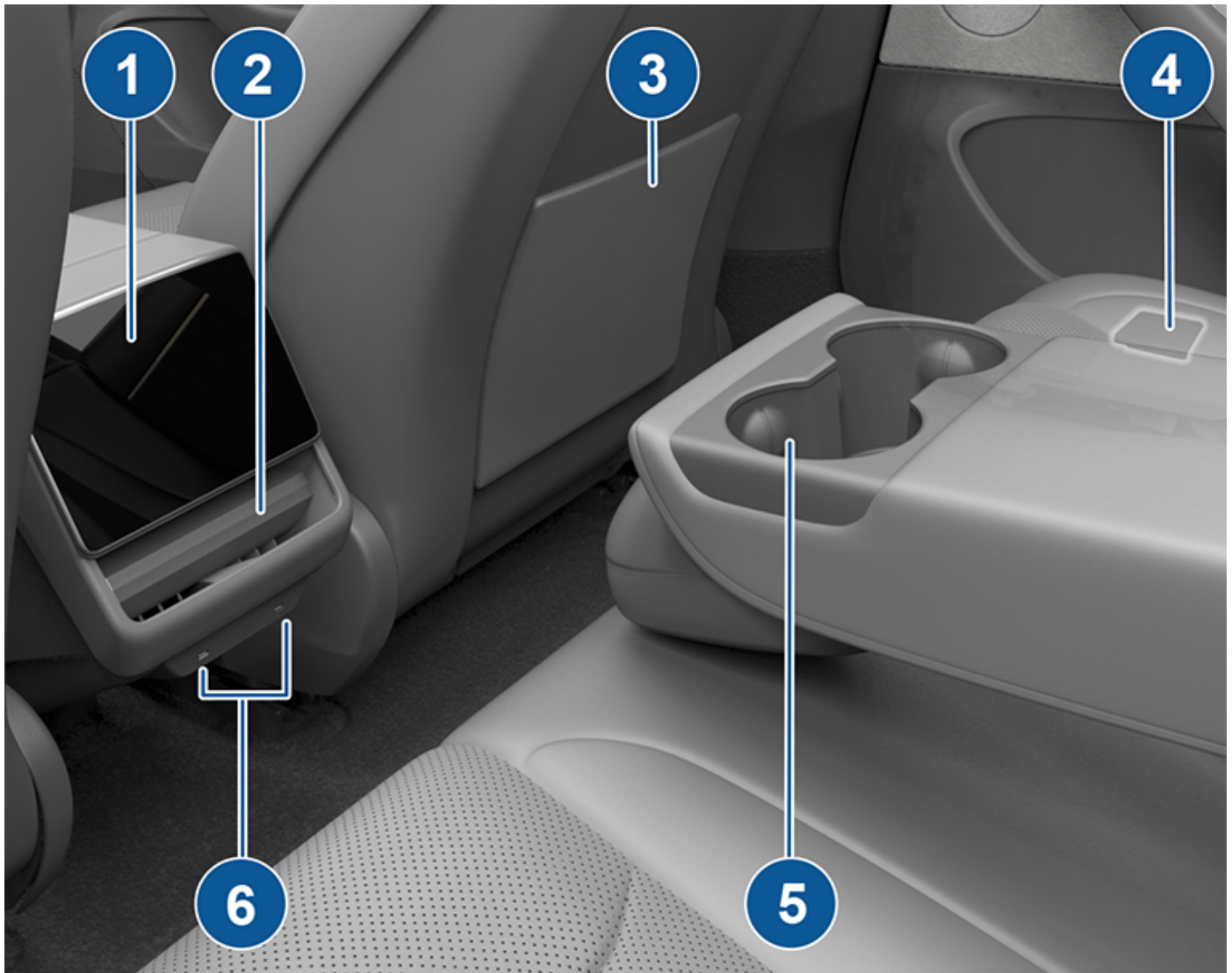

1. Bakre pekskärm (se [Bakre pekskärm på sidan 9](#))
2. Justerbara luftutsläpp för styrning av luftkonditioneringen [Använda klimatreglagen på sidan 146](#)
3. Sätessficka)
4. Manuell bakdörrsöppning ([Öppna en bakdörr utan strömförsörjning på sidan 226](#))
5. Mugghållare ([Bakre konsol på sidan 33](#))
6. USB-portar ([USB-portar på sidan 11](#))



Pekskärm

ANM: I den här ägarhandboken kallas den främre pekskärmen för "pekskärm" medan den bakre pekskärmen kallas "bakre pekskärm".

⚠ VARNING: Ha alltid god uppsikt över vägen och trafiken när du kör. För att inte störa föraren och upprätthålla säkerheten för alla som färdas i bilen samt andra trafikanter, bör pekskärmen inte användas till att justera inställningar medan bilen är i rörelse.

Använd pekskärmen för att styra många funktioner som i traditionella bilar styrs med fysiska knappar (till exempel justera uppvärmning av kupén och luftkonditionering, strålkastare osv.). Du kan även använda pekskärmen för att styra mediefunktioner, navigera, använda underhållningsfunktioner och anpassa Model 3 enligt dina önskemål. Använd röstkommandon för handsfree-åtkomst till vanliga reglage på pekskärmen (se [Röstkommandon på sidan 17](#)).

Om pekskärmen inte reagerar eller uppvisar ovanligt beteende kan du starta om den (se [Omstart av pekskärmen på sidan 9](#)).

⚠ FÖRSIKTIG: Använd inte ett skärmskydd på pekskärmen. Det kan leda till oavsiktliga inmatningar på pekskärmen (felaktigt registrerade tryck), fördröjd svarstid eller försämrat svar vid tryck, elektrostatisk urladdning som kan skada pekskärmen osv. Skador som orsakats av användningen av ett skärmskydd omfattas inte av garantin.

ANM: Illustrationerna tillhandahålls endast för att ge en bättre förståelse. Informationen som visas på skärmen varierar beroende på fordonsalternativ, programvaruversion, marknadsregion och inställningar för region och språk.

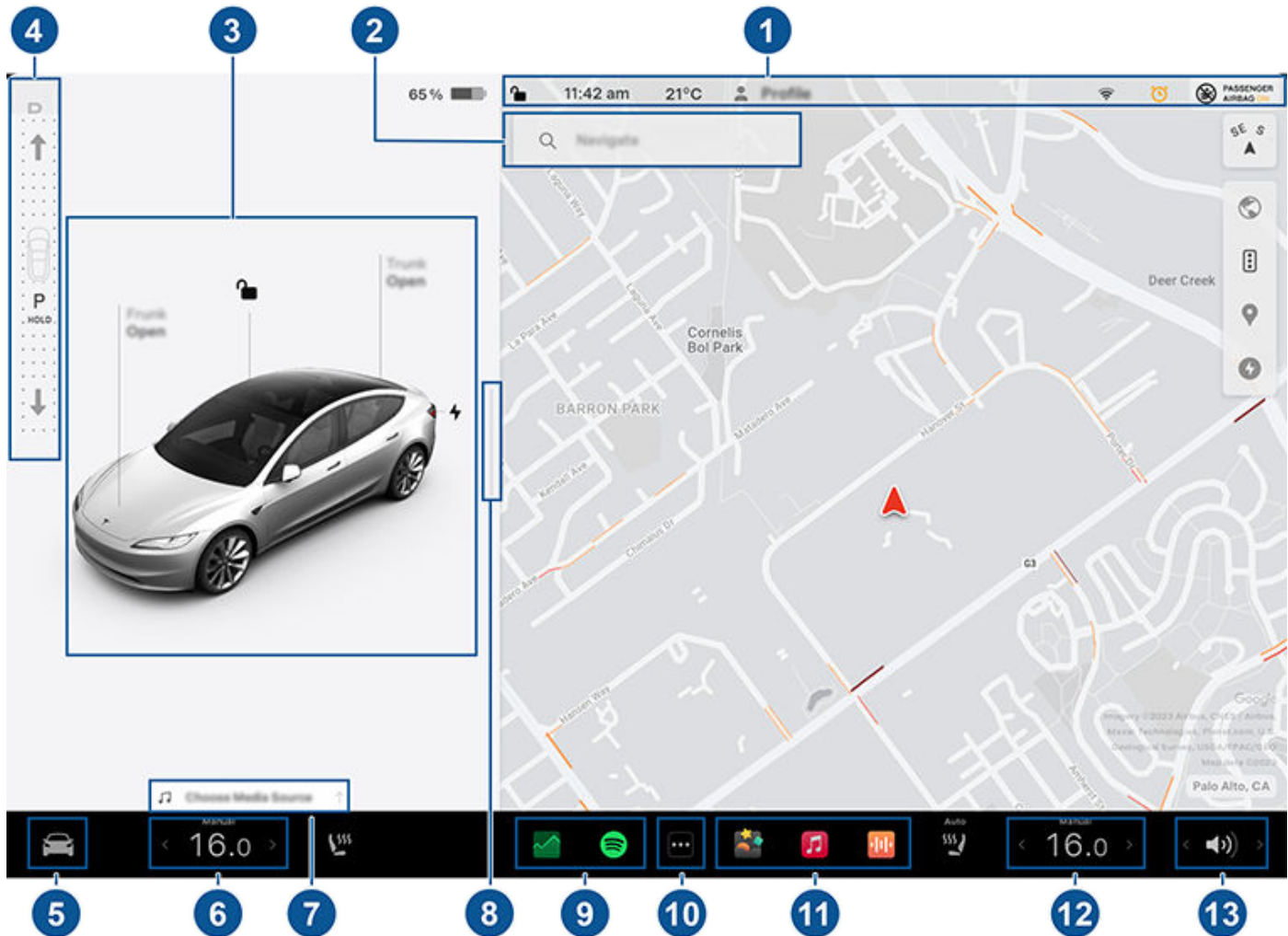

1. **Statusfält:** Reglage och status för bilen finns i det övre fältet (se [Ikoner i det övre statusfältet på sidan 8](#)).
2. **Navigering:** Ändra kartans orientering, hitta eller navigera till en destination och ändra navigeringsinställningar (se [Kartor och navigering på sidan 157](#)).

3. **Bilstatus:** I det här området visas dynamiskt aktuell status för Model 3 när du kör, parkerar, öppnar dörrar, tänder lampor, osv. Håll koll på det här området under körning eftersom det innehåller viktig information som körhastighet och varningsmeddelanden (se [Bilstatus på sidan 13](#)). När fordonet är i parkeringsläge kan du öppna bagageutrymmen eller laddkontaktluckan. I den här sektionen finns även genvägen "kort" till media, däcktryck och trippinformation.

När total självkörning är aktiverat (i förekommande fall) visar bilstatusområdet visualiseringar av vägen och fordonets omgivning. Du kan utöka eller minska visualiseringen genom att dra bilstatusområdet från sida till sida. Om du utökar visualiseringen visas mer information om körbanan och omgivningarna, inklusive vägmarkeringar, rödlys och föremål (som soptunnor och stolpar).

4. **Körlägesväljare:** Används för att aktivera körläge för parkering, bakåt, neutral eller framåt. Svep från pekskärmens kant mot passageraren för att visa körlägesväljaren. (Se [Växling på sidan 70](#).)
5. **Reglage:** Styr olika funktioner och anpassa Model 3 utifrån dina önskemål. Skärmen Reglage visas ovanför kartan. Tryck på ett alternativ på skärmen Reglage för att visa de olika inställningar och önskemål som är kopplade till det valda alternativet.

För att söka efter en specifik inställning trycker du på **Sök** längst upp i Reglage-fönstret. Du kan göra ändringar direkt från sökresultaten eller trycka på länken för att hoppa till det alternativet i Reglage.



När en informationsikon visas bredvid en inställning kan du trycka på denna ikon för att visa ett popup-fönster med praktisk information om den aktuella inställningen.

ANM: Många fordonsreglage, inställningar och önskemål (exempelvis klimat, media och navigering) kan justeras handsfree med röstkommandon (se [Röstkommandon på sidan 17](#)).

ANM: Du kan skicka återkoppling om pekskärmen till Tesla genom att trycka länge på den här ikonen.

6. **Klimatreglage (förare):** Använd de vänstra och högra pilarna för att sänka/höja kupétemperaturen. Tryck på **Dela** i popup-fönstret för att visa separata reglage för föraren och passageraren. Tryck på temperaturikonen för att anpassa klimatanläggningens inställningar (se [Använda klimatreglagen på sidan 146](#)). Klimatreglaget för passagerare visas när **Dela** har aktiverats för temperaturreglaget så att temperaturen kan ställas in separat för förare och passagerare.
7. **Genväg till mediaspelaren:** När du använder mediaspelarappen sveper du för att miniminera eller maximera storleken.
8. **Helskärmsläge i parkeringsläge:** Svep mot passagerarsidan för helskärmsläge i parkeringsläget med media- och navigeringsreglage.
9. **Mina appar:** Här kan du välja vad som visas för åtkomst till appar och reglage som ofta används med en knapptryckning. Se [Anpassa Mina appar på sidan 7](#).
10. **Appstartare:** Tryck på appstartaren för att öppna appfältet. Tryck sedan på en app för att öppna den. Appen som du väljer visas längst upp på kartan. Stäng en app genom att dra den nedåt.
11. **Senaste app(ar):** Visar senast använda app(ar). Antalet senaste appar som visas här beror på hur många appar som har lagts till i **Mina appar**. Om du har lagt till maximalt antal appar i **Mina appar** visas endast de senaste apparna.
12. **Klimatreglage (passagerare):** Visas när **Dela** har aktiverats för temperaturreglaget så att temperaturen kan ställas in separat för förare och passagerare.
13. **Volymkontroll:** Styr volymen för mediaspelaren och telefonsamtal (se [Volymkontroll på sidan 163](#)). Volymen för navigeringsanvisningar styrs separat (se [Kartor och navigering på sidan 157](#)).

Anpassa Mina appar

Du kan anpassa vad som visas i området **Mina appar** på pekskärmens nedre fält för åtkomst till appar och reglage som används ofta med en knapptryckning:

1. Ange anpassningsläge genom att trycka länge på valfri app eller reglage i området **Mina appar**. Tryck på appstartaren om området är tomt.
2. Dra valfri app eller reglage från appfältet till området **Mina appar** i det nedre fältet.

ANM: Sättesvärmare som valts från appfältet visas bredvid temperaturen istället för i området **Mina appar**.

ANM: När du lägger till en app när maximalt antal appar eller reglage nåtts i **Mina appar**, tas automatiskt appen längst till höger bort.

ANM: Ta bort en app eller ett reglage från området **Mina appar** genom att trycka länge på appen eller reglaget och sedan trycka på dess respektive X.



Ikoner i det övre statusfältet



Tryck för att låsa/låsa upp alla dörrar och bagageutrymmen.



Visar de lokala väderförhållandena. Tryck för att visa detaljerad information om vädret och luftkvaliteten, inklusive risk för regn, luftfuktighet och UV-index. Kräver premiumanslutning.

72°F

Visar den aktuella temperaturen. Om fordonet är utrustat med premiumanslutning kan du även trycka för att visa detaljerad information om vädret och luftkvaliteten, inklusive risk för regn, luftfuktighet och UV-index.

AQI 64

Visas endast på pekskärmens statusfält när Model 3 känner av ett dåligt värde för det lokala luftkvalitetsindexet (AQI). Ett dåligt AQI visas med gula, orangea, röda, mörklila eller vinröda siffror. Tryck för att visa detaljerad information om vädret och luftkvaliteten, inklusive risk för regn, luftfuktighet och UV-index. Kräver premiumanslutning.

16.20

Fordonet uppdaterar tiden automatiskt. Kontrollera att fordonet har internet- och GPS-anslutning med den senaste programvaran om tiden inte stämmer.



Visas endast på pekskärmens statusfält när Model 3 upptäcker en programmerad HomeLink inom räckvidd och pekskärmen inte redan visar HomeLink- eller popup-fönstret. Se [Smart garage på sidan 59](#).



Visas endast på pekskärmens statusfält när Model 3 är parkerad. Lägg till, konfigurera (inklusive **Parkeringsvårdsläge** och **Använd instigningshjälp**) eller ändra snabbt förarprofiler. Du kan även komma åt förarprofiler längst upp på alla reglageskärmar. Se [Förarprofiler på sidan 91](#).



Tillgängligt när Model 3 är parkerat. Tryck för att aktivera eller avaktivera vaktläget manuellt för den aktuella körningscykeln. Aktivera inställningen från **Reglage > Säkerhet > Vaktläge** för att automatiskt aktivera (eller avaktivera) vaktläget varje gång du lämnar fordonet. Se [Vaktläge på sidan 142](#) för mer information.

ANM: Om du aktiverar eller avaktiverar vaktläget från **Reglage > Vaktläge** fungerar genvägarna på fordonets pekskärm och mobilapparna endast under den aktuella körningscykeln.

ANM: För vissa fordon tillverkade efter 1 november 2021 har USB-portarna i mittkonsolen endast stöd för att ladda enheter. Använd USB-porten i handskfacket för alla andra funktioner.



Visas när Model 3 är anslutet till ett Wifi-nätverk.



Visas när Model 3 är ansluten till ett mobilt nätverk. Tryck på den här ikonen för att snabbt komma åt Wifi-inställningarna.



Visas när Model 3-mobilanslutningen saknas. Tryck på den här ikonen för att snabbt komma åt Wifi-inställningarna.



Status för krockkudden vid det främre passagerarsätet (se [Krockkuddar på sidan 46](#)).



Visas när Tesla-mobilappen har aktiv åtkomst till fordonets GPS-position via ägaren, en tillagd förare eller om du använder en tredjepartsapp. Tryck på ikonen för detaljerad information. Avaktivera genom att gå till **Säkerhet > Tillåt mobilåtkomst** på pekskärmen.

Popup-meddelanden och fordonsvarningar

Popup-meddelanden visas längst ned på pekskärmen. Till exempel visas påminnelser om säkerhetsbälte när ett säkerhetsbälte för en person i ett säte inte är fäst, en varning visas vid ett inkommande samtal, textmeddelanden visas (i förekommande fall) och röstigenkänningskommandon visas när de används. I tillämpliga fall kan du trycka på alternativ för dessa popup-meddelanden (t.ex. svara/avvisa ett telefonsamtal, välja ett alternativ på strålkastarmenyn, etc.). För att stänga ett popup-meddelande sveper du det nedåt.

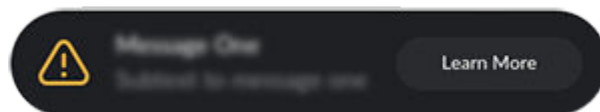

Om en varning visas på fordonets pekskärm trycker du på **Mer information** för att få mer om varningen och hur den kan åtgärdas. Du kan visa en lista över fordonsvarningar och meddelanden genom att trycka på klockikonen längst upp på **Reglage**

ANM: Det finns ännu inte ytterligare information om alla varningar.



Omstart av pekskärmen

Du kan starta om pekskärmen om den inte svarar eller uppvisar ovanligt beteende.

⚠ VARNING: Starta om pekskärmen endast när bilen har stannat och är i parkeringsläge. Visning av bilstatus, säkerhetsvarningar, backkamera osv. är inte synliga under omstart

1. Lagg i parkeringsläget.
2. Håll ned båda rullningsknapparna på ratt tills pekskärmen blir svart. Ett tryck på bromspedalen medan rullningsknapparna är intryckta har ingen inverkan och behövs inte.



3. Efter några sekunder visas Tesla-logotypen. Vänta cirka 30 sekunder tills pekskärmen startar om. Om pekskärmen fortfarande inte svarar eller uppvisar ovanligt beteende efter några minuter kan du försöka slå av och på fordonets ström (om möjligt). Se [Slå av och på fordonets ström på sidan 62](#).

ANM: Ett tryck på rullningsknapparna startar endast om pekskärmen. Det startar inte om någon annan fordonskomponent och innebär inte att Model 3 stängs av och slås på.

Bakre pekskärm

Med den bakre pekskärmen får passagerarna i baksätet åtkomst till:

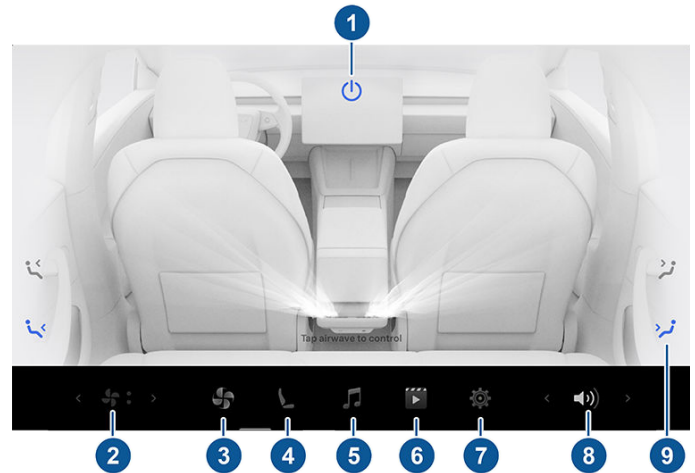

1. **Ström:** Tryck för att aktivera eller avaktivera den bakre klimatanläggningen.
2. **Fläkthastighet bak:** Tryck för att justera fläkthastighet.
3. **Bakre fläkt:** Tryck för att aktivera eller inaktivera den bakre fläkten, justera fläkthastigheten och styra luftflödet från de bakre ventilerna (se [Justera de främre och bakre ventilationsöppningarna på sidan 151](#)).
4. **Säten:** Styr sätesvärmarna för baksätet och flytta det främre passagerarsätet framåt/bakåt med hjälp av pilarna.
5. **Media:** Spela, pausa, hoppa över och spola bakåt i låten som spelas (se [Media på sidan 163](#)).
6. **Video:** Få åtkomst till strömmande videotjänster.
7. **Inställningar:** Tryck för att parkoppla upp till två Bluetooth-hörlurar, rengöra eller ändra ljusstyrkan på displayen.
ANM: Du kan även använda den främre pekskärmen för att parkoppla Bluetooth-hörlurar till den bakre skärmen genom att starta appen Bakre skärm.
8. **Volym:** Tryck för att justera volymen.
9. **Snabbval av luftvägar:** Tryck för att snabbt rikta luftflödet till passagerarens huvud eller överkropp. Rikta luftflödet exakt dit du vill genom att trycka på och flytta luftvägen på pekskärmen.

ANM: Du kan även använda den främre pekskärmen för att justera klimatinställningarna i den bakre kupén (se [Justera inställningar för klimatreglering på sidan 146](#)).

ANM: Justering innebär att media- och volymreglagen även justerar den främre kupéns inställningar.

Styra den bakre pekskärmen från framsätena



Öppna appen för fjärrstyrning av den bakre skärmen på det nedre fältet om du vill styra den bakre pekskärmen från den främre pekskärmen. Utöver ljud-, video- och klimatreglage kan du låsa den bakre skärmen i appen eller genom att trycka på **Reglage > Skärm > Lås bakre skärm**.

Anpassa skärm och ljudinställningar

Tryck på **Reglage > Skärm** för att justera skärminställningarna utifrån dina önskemål:

- **Utseende:** Anpassa skärmen så att den är **Mörk** eller **Ljus**. Med inställningen **Auto** växlar ljusstyrkan automatiskt beroende på omgivningens ljusförhållanden.
- **Minska blått ljus:** När funktionen är aktiverad justerar skärmen automatiskt till varmare färger när det är mörkt ute.
- **Ljustyrka:** Dra i skjutreglaget för att ställa in ljusstyrkan manuellt. Om **Visningsläge** är inställt på **Auto** justeras pekskärmen ytterligare beroende på både omgivningens ljusförhållanden och din preferens gällande ljusstyrka. Model 3 kommer ihåg din valda ljusstyrkepreferens och justerar pekskärmen enligt detta.
- **Skärmrengöringsläge:** I aktiverat läge blir pekskärmen mörkare och stängs av tillfälligt för att underlätta rengöringen. Följ anvisningarna på skärmen för att avsluta Skärmrengöringsläge.
- **Språk för pekskärm:** Välj det språk som ska visas på pekskärmen.
ANM: Model 3 måste vara i parkeringsläge för att du ska kunna ändra språket. När du ändrar språket kan du uppleva en kort fördröjning medan Model 3 stänger av och startar om pekskärmen.
- **Språk för röstigenkänning:** Välj vilket språk som ska användas för röstkommandon.
- **Språk för röstnavigering:** Välj det språk som navigeringssystemet ska använda för talade instruktioner.
ANM: För språk som kräver hämtning väljer du språket i listrutan så att hämtningen påbörjas (Wi-Fi-anslutning krävs).
- **Textstorlek:** välj **Standard** eller **Stor** för att anpassa textstorleken på pekskärmen i fordonet.
- **Tid:** Välj för att visa tiden i antingen 12- eller 24-timmarsformat.
- **Energivisning:** Välj för att visa återstående energi- och laddningsenheter antingen som återstående procentuell andel av batteriets laddning eller som en beräkning av hur lång sträcka du kan köra.
ANM: När du uppskattar när du behöver ladda ska energiuppskattningarna endast användas som allmänna riktlinjer. Många faktorer påverkar energiförbrukningen. Se [Faktorer som påverkar energiförbrukningen på sidan 180](#).
- **Avstånd:** Välj om du vill visa mått i metriska (kilometer, centimeter osv.) eller brittiska (miles, tum osv.) enheter.
- **Temperatur:** Välj för att visa temperaturen i Fahrenheit eller Celsius.
- **Däcktryck:** Välj för att visa däcktrycket i BAR eller PSI.

Utöver anpassning av displayen kan du aktivera Joe Mode om du vill sänka volymen för de ljudsignaler för fordonet som inte är relaterade till kritiska riskfrågor. Tryck på **Reglage > Säkerhet > Joe Mode** för att aktivera.

Ge fordonet ett namn

Du kan göra ditt fordon mer personligt genom att ge det ett namn. Tryck på **Reglage > Programvara > Namnge din bil** på höger sida av pekskärmen under bilden av Model 3. Om fordonet redan har ett namn trycker du på det befintliga namnet för att ändra. Ange det nya namnet i popup-fönstret och tryck på **Spara**. Namnet på din Model 3 visas också i Tesla-mobilappen.

Radera personuppgifter med en fabriksåterställning

Vid byte av ägare av Model 3 ska du utföra en fabriksåterställning av säkerhetsskäl *innan ditt fordon tas bort från ditt konto* genom att trycka på **Reglage > Service > Fabriksåterställning**. Innan du tar bort data måste du ange användarnamnet och lösenordet som är kopplat till Tesla-kontot för att verifieras av Model 3.

ANM: Det går endast att utföra en fabriksåterställning när fordonet finns på ditt konto. Efter att fordonet tagits bort från ditt konto har du inte längre åtkomst till att utföra en återställning av anpassade inställningar till fabriksinställningarna och till att radera alla personuppgifter.



Utöver förvaringsfack och mugghållare (se [Förvaringsutrymmen i kupén på sidan 33](#)) har kupén i Model 3 stöd för olika elektroniska komponenter, till exempel USB-portar, trådlösa mobiltelefonladdare och ett 12 V-eluttag.

USB-portar

Model 3 har fyra USB-portar. Uteffekten för tre USB-C-portar är upp till cirka 42 W eller för två portar är den upp till cirka 65 W.

- En USB-C-port sitter i mittkonsolens bakre fack och används för att ladda USB-enheter.



- Två USB-C-portar som kan användas för att ladda USB-enheter sitter under kupéns bakre luftutsläpp på mittkonsolen.

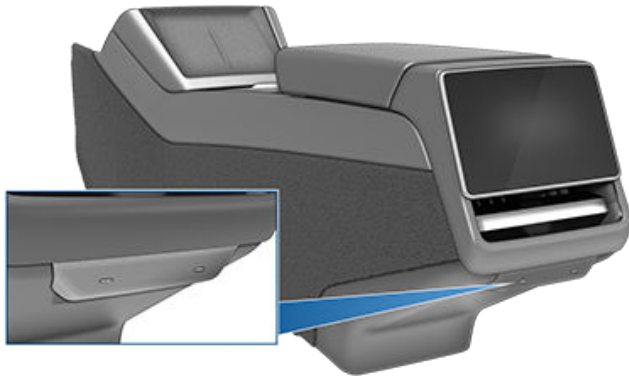

- En USB-A-port sitter inuti handskfacket. Den här porten är utrustad med en USB-enhet. USB-portens säkra placering gör den idealisk för att spara videoinspelningar från vaktläget och bilkameran. Den har också stöd för ljudfiler från en telefon eller USB-enhet (se [Spela medier från enheter på sidan 164](#)).

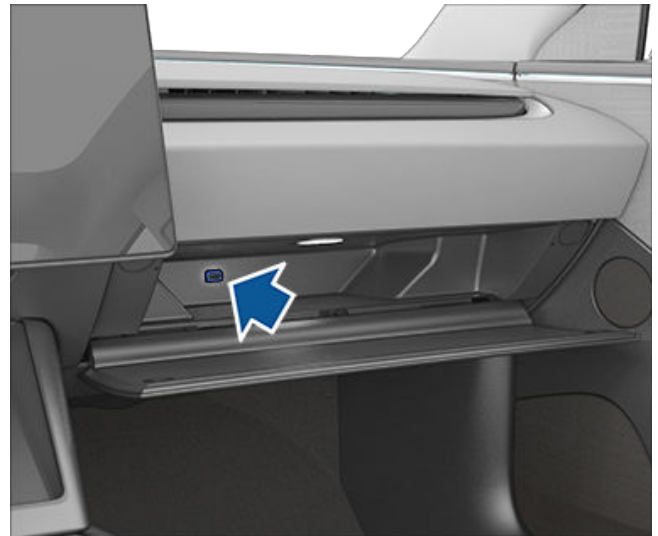

Se [Krav på USB-enhet för videoinspelning på sidan 144](#) för mer information om att formatera USB-enheter.

ANM: Ström är tillgänglig när fordonet är "vaket". Fordonet kan vara vaket av många anledningar. Till exempel när du använder funktioner som Fjärrparkering eller när funktioner som Behåll klimatanläggningen på, Hundläge, Campingläge eller Vaktläge är aktiverade. Fordonet är också vaket när låg spänning-batteriet laddas eller används, under högspänningsladdning eller när fordonet kommunicerar med mobilappen med mera. Låg spänning-batteriet laddas inte ur om du låter ett tillbehör vara inkopplat.

ANM: Använd USB 3.0-kompatibla kablar när du ansluter enheter till USB-portarna. Om en icke-kompatibel kabel används kan laddningen gå långsammare och anslutningsproblem eller försämrade prestanda uppstå.

ANM: Anslut inte flera enheter med hjälp av en USB-hubb. Det kan förhindra att anslutna enheter laddas eller känns igen av mediaspelaren, vaktläget, bilkameran etc.

Trådlösa mobiltelefonladdare

Trådlösa mobiltelefonladdare är integrerade i den främre konsolen så du kan ladda en Qi-aktiverad mobiltelefon med upp till 15 W effekt. För att ladda telefonen lägger du den på någon av de två laddningsplattorna. Telefonen måste ha direkt kontakt med den trådlösa laddaren. Enheten kan kännas varm när den laddas, vilket är normalt vid induktiv laddning.



FÖRSIKTIG: Innan laddning ska du ta bort alla föremål (mynt, nycklar, metallföremål osv.) mellan telefonen och laddaren, samt eventuella närfältskommunikationskort (NFC-kort, exempelvis nyckelkort till fordonet, kreditkort eller hotellnyckel) som ligger på eller bakom telefonen (till exempel i integrerade mobilskal). NFC-kort kan skadas om du laddar telefonen utan att först ta bort kortet.



Elektronik i kupén



När telefonen ligger på den trådlösa laddaren laddas den när fordonet är aktiverat (pekskärmen är aktiverad och du sitter i fordonet). Din telefon laddas inte när du lämnar fordonet såvida inte en funktion som Behåll klimatanläggningen på, Hundläge, Campingläge eller Vaktläge är aktiverad.

ANM: Den trådlösa mobiltelefonladdaren kanske inte fungerar om telefonens skal är för tjockt eller tillverkat av metall. Försök att ta av telefonens skal innan du lägger den på laddaren.

ANM: Den trådlösa mobiltelefonladdaren laddar inte om bilens högspänningsbatteri är urladdat.

Låg spänning Eluttag

Model 3 har ett eluttag i mittkonsolens fack. Du når låg spänning-uttaget genom att öppna det främre facket på mittkonsolen.

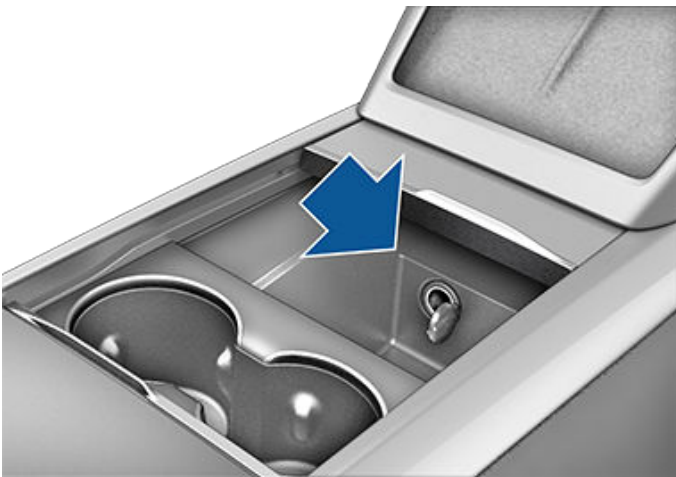

Eluttaget är lämpligt för tillbehör som kräver upp till 12 A kontinuerlig strömstyrka (max. 16 A).

ANM: Ström är tillgänglig när fordonet är "vaket". Fordonet kan vara vaket av många anledningar. Till exempel när du använder funktioner som Fjärrparkering eller när funktioner som Kupéöverhettningsskydd, Behåll klimatanläggningen på, Hundläge, Campingläge, Vaktläge med mera är aktiverade. Fordonet är också vaket när låg spänning-batteriet laddas eller används, under högspänningsladdning eller när fordonet kommunicerar med mobilappen med mera. låg spänning-batteriet laddas inte ur om du låter ett tillbehör vara inkopplat.

⚠ VARNING: Eluttaget och anslutna tillbehörskontakter kan bli varma.

⚠ VARNING: För att undvika överdriven interferens med fordonets elektronik rekommenderar Tesla att du inte ansluter tillbehör som inte kommer från Tesla, som växelriktare, i låg spänning-eluttaget. Om du ändå använder ett tillbehör som inte kommer från Tesla och lägger märke till funktionsfel eller oväntade beteenden, t.ex. med indikatorlampor, i varningsmeddelanden eller genom stark värme från tillbehöret, ska du omedelbart koppla bort tillbehöret från låg spänning-eluttaget.

⚠ FÖRSIKTIG: Försök inte att ge Model 3 starthjälp via låg spänning-eluttaget. Det kan orsaka skador.

Översikt

På pekskärmen visas hela tiden statusen för Model 3. Vad du ser beror på om fordonet är:

- Parkerat (visas nedan).
- Körs (se [Körstatus på sidan 15](#)).
- Laddas (se [Laddstatus på sidan 173](#)).

När Model 3 är parkerad visar statusområdet körläget, den uppskattade räckvidden och en översiktsvy över bilen med knappar som du kan trycka på för att öppna bagageutrymmet och luckan till laddkontakten. När du trycker på bromsen startas Model 3 och indikatorlampor blinkar kort. Såvida inte en indikatorlampa gäller för en aktuell situation (t.ex. om ett säkerhetsbälte inte är fastsatt), så ska den släckas. Kontakta Tesla om en indikatorlampa inte tänds eller släcks.

ANM: Följande bild är endast ett exempel. Beroende på bilens tillval, programvaruversion och marknadsområde kan informationen som visas vara något annorlunda.

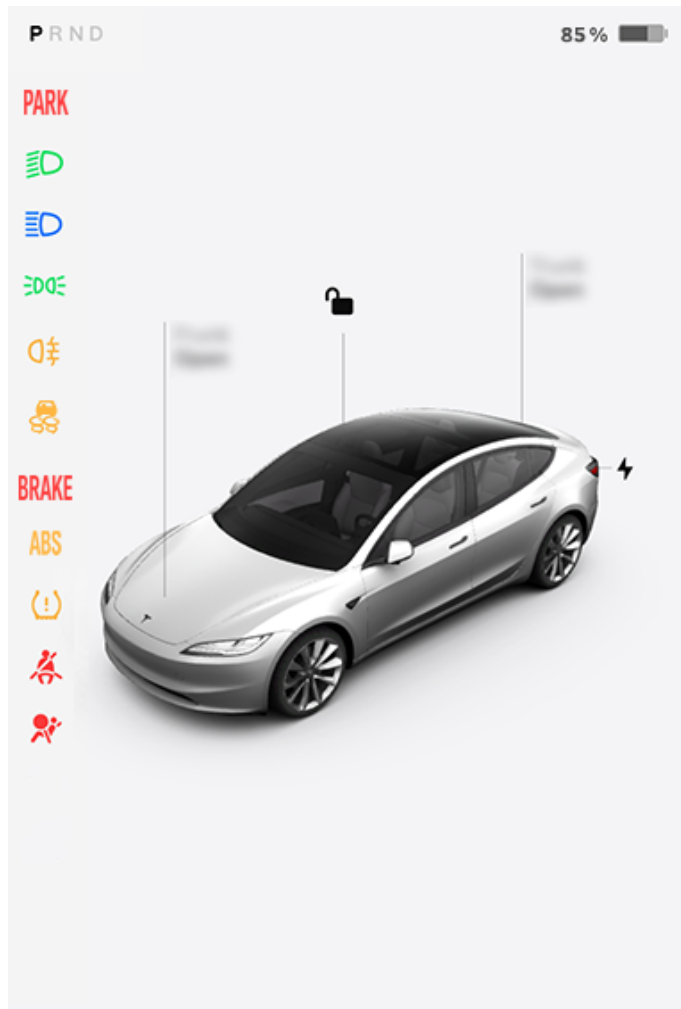

Kort

Längst ned på bilstatusskärmen visas även genvägen "kort" för snabb åtkomst till Media, däcktrycksdata, trippinformation med mera. Svep korten åt vänster eller höger för att anpassa kortgenvägarna.

Indikatorlampor

Följande indikatorlampor tänds för att varna eller informera om en viss status eller situation.

USA:

BRAKE

Om pekskärmen vid något tillfälle visar denna röda bromsindikator, förutom en kort blinkning när Model 3 startas har ett fel i bromssystemet detekterats eller så är bromsvätskenivån låg. Kontakta omedelbart Tesla. När du kan stanna på ett säkert sätt, tryck ned bromspedalen med jämn kraft tills fordonet stannat.

Kanada:

BRAKE

Om pekskärmen vid något tillfälle visar denna röda bromsindikator, förutom en kort blinkning när Model 3 startas har ett fel i bromssystemet detekterats eller så är bromsvätskenivån låg. Kontakta omedelbart Tesla. När du kan stanna på ett säkert sätt, tryck ned bromspedalen med jämn kraft tills fordonet stannat.

USA:

BRAKE

Pekskärmen visar denna gula bromsindikator om ett fel upptäckts i bromsförstärkaren. När du kan stanna på ett säkert sätt, tryck ned bromspedalen med jämn kraft tills fordonet stannat. Hydraulisk förstärkningskompensation aktiveras (se [Bromsa och stoppa på sidan 78](#)).

Kanada:

BRAKE

Pekskärmen visar denna gula bromsindikator om ett fel upptäckts i bromsförstärkaren. När du kan stanna på ett säkert sätt, tryck ned bromspedalen med jämn kraft tills fordonet stannat. Hydraulisk förstärkningskompensation aktiveras (se [Bromsa och stoppa på sidan 78](#)).

USA:

ABS

ABS-indikatorn på pekskärmen blinkar till i gult när du startar Model 3. Om denna indikator tänds vid något annat tillfälle innebär det att ett ABS-fel har uppstått och att ABS inte fungerar. Kontakta Tesla. Bromssystemet förblir helt funktionsdugligt och påverkas inte av ett ABS-fel. Bromssträckorna kan emellertid bli längre. Kör försiktigt och undvik kraftiga inbromsningar.



Bilstatus

Kanada:



ABS-indikatorn på pekskärmen blinkar till i gult när du startar Model 3. Om denna indikator tänds vid något annat tillfälle innebär det att ett ABS-fel har uppstått och att ABS inte fungerar. Kontakta Tesla. Bromssystemet förblir helt funktionsdugligt och påverkas inte av ett ABS-fel. Bromssträckorna kan emellertid bli längre. Kör försiktigt och undvik kraftiga inbromsningar.



Indikatorn för bakre dimljus visas på pekskärmen när de bakre dimljusen är tända.



Parkeringsljus är tända (sidomarkeringsljus, bakre positionsljus och registreringsskyltsbelysning) . Se [Belysning på sidan 73](#).

PARK

USA:

När du aktiverar parkeringsbromsen manuellt med hjälp av pekskärmen tänds parkeringsbromsens röda indikatorlampa på pekskärmen.



Halvljuset är tätt.

Kanada:



När du aktiverar parkeringsbromsen manuellt med hjälp av pekskärmen tänds parkeringsbromsens röda indikatorlampa på pekskärmen.



Helljuset är aktiverat och **Adaptiva strålkastare** är avaktiverat eller är för närvarande inte tillgängligt.

PARK

USA:

Om det uppstår ett elektriskt fel på parkeringsbromsen tänds parkeringsbromsens gula indikatorlampa och ett felmeddelande visas på pekskärmen.



Adaptiva strålkastare är aktiverat och helljuset är aktiverat. Model 3 kommer att avaktivera helljusen om ljus detekteras. Se [Strålkastare för helljus på sidan 73](#).

Kanada:



Om det uppstår ett elektriskt fel på parkeringsbromsen tänds parkeringsbromsens gula indikatorlampa och ett felmeddelande visas på pekskärmen.



Adaptiva strålkastare är aktiverat men helljuset är inte aktiverat eftersom ljus registreras framför Model 3. Helljuset aktiveras automatiskt när inget ljus längre registreras. Se [Strålkastare för helljus på sidan 73](#).

ANM: Beroende på tillverkningsplats kan texten för fordon i Mexiko antingen visa text eller ikon för broms, ABS och parkeringsindikatorlampa.



Den här indikatorlampan blinkar gult när det elektroniska systemet för stabilitetskontroll aktivt minskar hjulslirningen genom att reglera bromstrycket och motoreffekten. Se [Antispinnsystem på sidan 85](#). Om indikatorn fortsätter lysa har ett fel detekterats och du bör omedelbart kontakta Tesla.



Däcktrycksvarning. Trycket i ett däck är utanför intervallet. Om det detekteras ett fel i systemet för däcktrycksövervakning blinkar indikatorn. Kontakta Tesla om det detekteras ett fel i systemet för däcktrycksövervakning. Se [Skötsel och underhåll av däck på sidan 186](#).



Systemet för elektronisk stabilitetskontroll minimerar inte längre hjulslirningen. I ett fordon med bakhjulsdrift har antispinnsystemet stängts av, eller i ett fordon med fyrhjulsdraft har slirstart aktiverats. Se [Antispinnsystem på sidan 85](#).



Säkerhetsbältet för en person i ett säte inte är fäst. Se [Säkerhetsbälten på sidan 37](#).

Fordonsstopp håller aktivt bromsarna. Se [Fordonsstopp på sidan 84](#).



Varning avseende krockkuddar. Om den här indikatorn inte blinkar kort när Model 3 förbereds för körning, eller om den förblir tänd ska du omedelbart kontakta Tesla. Se [Varningar beträffande krockkuddar på sidan 50](#).



Dörrar eller bagageutrymmen är öppna. Se [Dörrar på sidan 25](#), [Bakre bagageutrymme på sidan 28](#), eller [Främre bagageutrymme på sidan 31](#).





En blå snöflinga visas när en del av batteriets lagrade energi inte är tillgänglig på grund av kall väderlek. Under sådana här kalla väderförhållanden kan laddningstakten också vara begränsad. Om Model 3 är ansluten kan du värma batteriet genom att starta klimatanläggningen från mobilappen. Snöflingan släcks när batteriet är tillräckligt varmt.



Visas när regenerativ bromsning är begränsad. Se [Regenerativ bromsning på sidan 79](#) för mer information.



Fordonets effekt begränsas för närvarande eftersom batteriets energinivå är låg, fordonets system värms upp eller kyls ned eller att ett fel har upptäckts av invertern.

Se [Popup-meddelanden och fordonsvarningar på sidan 8](#) för mer information om varningsfönster på fordonets pekskärm.

Körstatus

När Model 3 körs (eller är körklar) visas din aktuella körstatus på pekskärmen samt en visualisering av vägbanan i realtid som identifieras av Autopilot-komponenterna i (se [Kameror på sidan 19](#)). Visualiseringen zoomar automatiskt in och ut för att bättre utnyttja pekskärmens utrymme och informerar dig om när ett fordon upptäcks i döda vinkeln.

ANM: Följande bild är endast ett exempel. Beroende på bilens tillval, programvaruversion och marknadsområde kan informationen som visas vara något annorlunda.

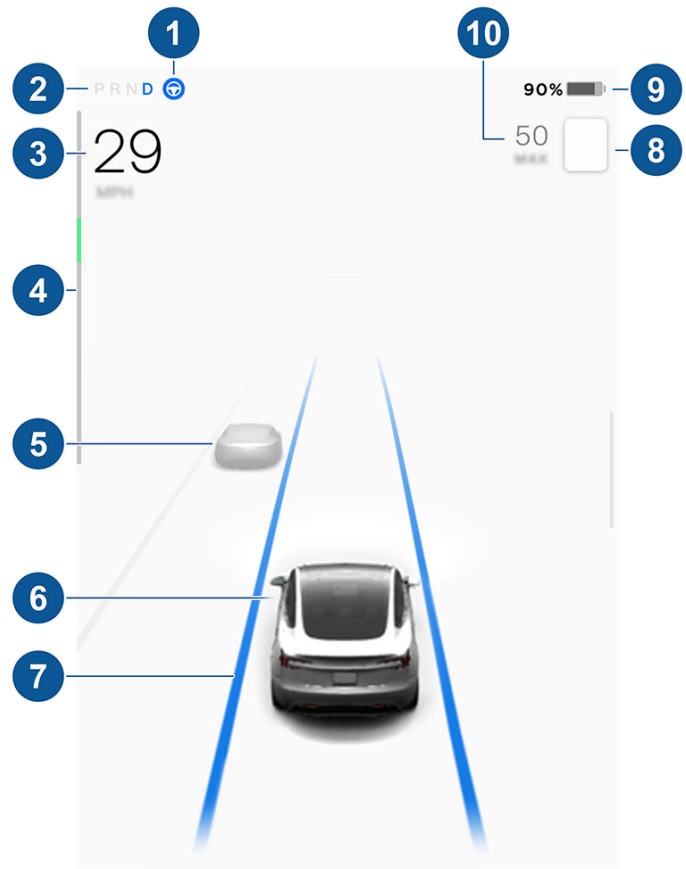

ANM: Om du vill visa mer information om körbanan och omgivningarna, t.ex. vägmarkeringar, trafikljus, föremål (som soptunnor och stolpar) osv. trycker du på **Reglage > Autopilot > Förhandsvisualisering av fullständig självkörningsförmåga** (i förekommande fall).

1. När autostyrning är tillgänglig men du inte har aktiverat den är ikonen grå. När Model 3 styrs aktivt av autostyrningen är ikonen blå (se [Autostyrning på sidan 100](#)).
2. Aktuellt valt körläge: P (parkering), R (back), N (neutral) eller D (körning).
3. Hastighet.
4. Effektmätaren visar effektförbrukningen i realtid (se [Regenerativ bromsning på sidan 79](#) för mer information). Effektmätaren kan visas vertikalt längst upp på körstatusskärmen men den fungerar på samma sätt.
5. Andra bilar som upptäcks på vägen (när tillämpligt).
6. Din Model 3. Färgade linjer strålar ut från bilden av din Model 3 då objekt identifieras (andra motortrafikanter, skyddsräcken osv.). Linjernas placering motsvarar det upptäckta föremålets placering. Linjernas färger (vit, gul, orange eller röd) representerar föremålets närhet till Model 3, där vit betecknar längst bort och röd betecknar mycket nära, vilket kräver din omedelbara uppmärksamhet. Se [Körfältsassistans på sidan 130](#).
7. När autostyrningen är aktiverad och upptäcker körfältet visas det tydligt i blått (se [Autostyrning på sidan 100](#)).



ANM: Om Navigering med autopilot är aktiv visas körbanan som en enda blå linje framför Model 3 (se [Navigering med autopilot på sidan 101](#)).

8. Den hastighetsbegränsning som för närvarande bestäms av fortkörningsvarningen (se [Hastighetsassistans på sidan 136](#)).

ANM: En blå linje kan visas kring hastighetsbegränsningsskylten för att meddela dig om att du överträder hastighetsbegränsningen.

ANM: Ikonen som motsvarar den identifierade hastighetsgränsen återspeglar skyltarnas utförande för hastighetsbegränsningar i din marknadsregion.

9. Total uppskattad körsträcka (eller energi) som finns tillgänglig. Tryck på värdet som visas för att ändra hur tillgänglig energi visas. Du kan växla mellan körsträcka och procent batteri som är kvar. Du kan också ändra hur energi visas genom att trycka på **Reglage > Skärm > Energivisning**.

ANM: När du uppskattar när du behöver ladda nästa gång, ska de värden för uppskattad räckvidd som visas här endast användas som allmänna riktlinjer.

10. Den inställda hastigheten. När den trafikmedvetna farthållaren är tillgänglig men du inte har angett en viss hastighet, visas siffran i grått (se [Trafikmedveten farthållare på sidan 99](#)).



WARNING: Var uppmärksam på viktiga varningsmeddelanden som visas längst ner på pekskärmens bilstatusområde. Om de här meddelandena inte följs kan det leda till allvarlig kroppsskada eller dödsfall.



WARNING: Trots att pekskärmen visar omgivande trafik är det inte säkert att alla fordon visas. Förlita dig aldrig på pekskärmen när du avgör om ett fordon är i närheten (till exempel i döda vinkeln). Använd alltid speglarna och titta över axeln.



ANM: För att underlätta kan Tesla erbjuda ett urval språk att använda för röstkommandon. Om du vill använda ett annat språk trycker du på **Reglage > Display > Språk för röstigenkänning**.

Du kan använda röstkommandon för att enkelt reglera inställningar och önskemål utan att röra pekskärmen. Röstkommandona är utformade för att förstå naturligt uttalade önskemål. Följande lista behöver inte innehålla alla åtgärder som går att utföra med röstkommandon:

- Justera klimatönskemål
- Finjustera vindrutetorkarnas hastighet och frekvens
- Reglera olika element i fordonet
- Navigera till en plats
- Ringa upp en kontakt.
- Interagera med appar och inställningar

För att initiera ett röstkommando trycker du helt ned mikrofonknappen till höger på ratt. När en ljudsignal hörs uttalar du önskemålen.



Exempel på röstkommandon

Här är en lista över exempel på röstkommandon. Det här är inte en fullständig lista. Tesla arbetar ständigt med att förbättra röstkommandona.

ANM: Din bil måste vara i parkeringsläget om du vill aktivera vissa röstkommandon (t.ex. vaktläge, hundläge osv.).

Klimatreglage

Justera klimatönskemålen:

- "Gör det svalare"
- "Gör det varmare"
- "Slå på/av förarsättesvärmaren"
- "Gör det svalare för passageraren"
- "Rikta luftföde till mitt ansikte"
- "Synka klimat"

- "Öka/minska fläkthastigheten"
- "Slå på/av bakre avfrostare"
- "Ställ in temperatur/fläkt ..."
- "Aktivera återcirkulation"

Vindrutetorkare

Anpassa vindrutetorkarnas hastighet och frekvens baserat på förändrade väg- och väderförhållanden:

- "Snabba upp vindrutetorkarna"
- "Öka/minska hastigheten för vindrutetorkarna med ..."
- "Slå på/av vindrutetorkarna"

Fordonsreglage

Modifiera olika reglage i fordonet:

- "Vaktläge på/av"
- "Håll min bil säker"
- "Lås/lås upp dörrarna"
- "Aktivera hundläge"
- "Fäll in/ut speglarna"
- "Öppna/stäng laddluckan"
- "Starta/stoppa laddning"
- "Öppna serviceinställningar"
- "Öppna handskfacket"

Navigering

Söka efter eller navigera till en plats:

- "Var ligger [plats]?"
- "Kör till [plats]"
- "Navigera till [plats]"
- "Visa Superchargers i närheten"
- "Jag känner mig hungrig/tursam" (se [Kartor och navigering på sidan 157](#)).
- "Stoppa navigering"
- "Stäng av röstvägledning"

Om du har definierat en navigeringsadress för din bostad eller ditt arbete kan du använda ett röstkommando för att navigera dit genom att säga "Navigera hem" eller "Ta mig till arbetet".



Kontakter

För att ringa eller skicka textmeddelande till en kontakt från din Bluetooth-anslutna telefon (se [Telefon](#), [kalender och konferenssamtal på nätet på sidan 57](#)), säg:

- "Ring [kontaktnamn/telefonnummer]"
- "Textmeddela [kontaktnamn/telefonnummer]"

Media

Lyssna på och justera önskemålen om uppspelning:

- "Lyssna på [låtnamn]"
- "Sänk/höj volymen"
- "Gå vidare till nästa"
- "Pausa/spela upp låt"
- "Ändra källan till [mediekälla]"

Du kan förbättra noggrannheten vid igenkänningen av röstkommandon genom att använda flera ledtrådar i kommandot, som artist och låt.

Appar och inställningar

Navigera enkelt igenom dina appar och inställningar:

- "Öppna [leklåda/webbläsare/biograf/telefon]"
- "Sök efter ..."
- "Skärmen är för ljus"
- "Visa mig ägarhandboken"

Du kan även skicka en felrapport genom att säga "Rapportera", "Återkoppla", eller "Felrapportera".

Mer information om röstkommandon finns på <https://www.tesla.com/support/voice-commands>.

ANM: Som stöd för fortlöpande kvalitetsförbättringar samlar Tesla in och behandlar transkriptioner av röstkommandon (t.ex. "ställ in temperaturen ..."). Röstinspelningar i ljudformat samlas inte in och transkriptioner är inte kopplade till ditt Tesla-konto eller till ditt fordons chassinummer. För att ytterligare skydda din integritet insamlas inte röstkommandon som innehåller personliga data (t.ex. "Navigera till ..." eller "Ring ett samtal till ...").

Din Model 3 har följande komponenter som aktivt övervakar omgivande område:

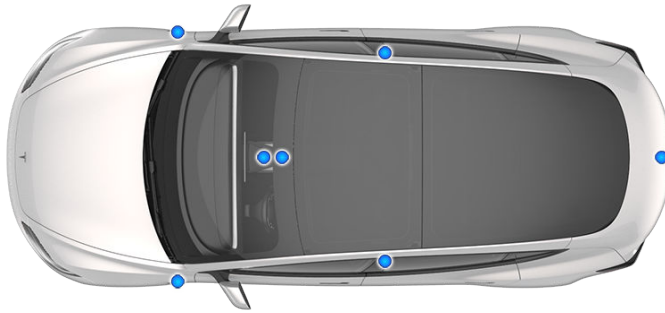

- En kamera är monterad ovanför registreringsskylten.
- En kamera är monterad på varje dörrstolpe.
- Två kameror är monterade vid vindrutans ovanför backspegeln.
- En kamera är monterad vid varje främre stötfångare.

Model 3 är även utrustad med elektroniskt drivna broms- och styrsystem med hög precision.

Kamera i kupén

Din Model 3 är utrustad med en kupékamera som är placerad ovanför backspegeln. För mer information, se [Kamera i kupén på sidan 137](#).



Kör för att kalibrera kamerorna

Model 3 måste manövrera med precision när Autopilotfunktioner används. Därför måste kameror slutföra en självkalibreringsprocess innan vissa funktioner som Undvik körfältsavvikelse och Automatisk nödbromsning. För din bekvämlighet visar pekskärmen förloppsindikator.

När kalibreringen är slutförd är autopilotfunktioner samt aktiva säkerhetsfunktioner tillgängliga för användning. Kalibreringen slutförs vanligtvis efter 20–25 miles (32–40 km) körning men det kan variera beroende på omgivning och vägförhållanden. Om du kör på raka, flerfiliga vägar (såsom en motorväg) med tydliga vägmärkingar (i både din egen och intilliggande filer) kan kalibreringen slutföras snabbare. Kontakta Tesla om din Model 3 inte har slutfört kalibreringsprocessen efter 100 miles (160 km) körning.

Om en kamera har avlägsnats från platsen den kalibrerades på (om till exempel kameran eller vindrutans bytts ut), måste kalibreringen tas bort. Gör det genom att trycka på **Reglage > Service > Kamerakalibrering > Ta bort kalibrering**. När kalibreringen är borttagen utför Model 3 kalibreringen igen. **Ta bort kalibrering** är ofta till hjälp när du ska kalibrera om kamerorna men det löser inte alla kamera- och sensorproblem.

ANM: Kamerorna behöver tydliga vägmärkingar i både din egen och intilliggande filer (minst två filer på vardera sidan av fordonet) för att kalibreras. För bästa resultat ska du köra i mittenfilen på en lågtrafikerad motorväg (helst med minst fem filer) som har tydliga vägmärkingar.

ANM: Om du försöker använda en funktion som inte är tillgänglig innan kalibreringsprocessen är avslutad avaktiveras funktionen och ett meddelande visas på pekskärmen.

ANM: Model 3 Måste upprepa kalibreringsprocessen om kamerorna servas av Tesla och i vissa fall efter en programvaruuppdatering.

Se till att kamerorna inte är blockerade

Kontrollera att alla kameror är rena och fria från hinder före varje körning och innan du använder autopilotfunktionerna (se [Rengöra en kamera på sidan 193](#)). Smutsiga kameror och sensorer (i förekommande fall), samt miljöförhållanden såsom regn och bleka körfältsmärkingar, kan påverka hur autopiloten fungerar. Om en kamera är blockerad eller bländad visar Model 3 ett meddelande på pekskärm och det kan hända att autopilotfunktionerna inte är tillgängliga. Se [Felsökningsvarningar på sidan 227](#) för mer information om specifika varningar.

Kondens kan ansamlas inuti kameran, speciellt om du parkerar fordonet utomhus under kalla eller våta förhållanden. Det kan visas en varning på pekskärm som meddelar att en kamera är blockerad och att vissa eller alla autopilotfunktioner kan vara begränsade tills kameran är återställd och fungerar korrekt. För att förebygga kondens ska du förkonditionera kupén genom att ställa in en varm temperatur, slå på vindrutans defroster och rikta de främre ventilationsluftutsläppen mot dörrstolparna (se [Mobilapp på sidan 52](#)).



Typer av nycklar

Model 3 stöder följande typer av nycklar:

- **Telefonnyckel** – Du kan konfigurera din personliga telefon som en "telefonnyckel" som kommunicerar med Model 3 via Bluetooth. En telefonnyckel har stöd för automatisk låsning och upplåsning.
- **Nyckelkort** – Tesla tillhandahåller två nyckelkort som kommunicerar med Model 3 via RFID-signaler (radiofrekvensidentifiering) med kort räckvidd. Till skillnad från telefonnycklar och fjärrnycklar har nyckelkortet inte stöd för automatisk låsning och upplåsning. Om din telefonnyckel laddats ur, kommit bort eller blivit stulen använder du nyckelkortet till att låsa upp, köra och låsa Model 3.
- **Fjärrnyckel** – En fjärrnyckel (i förekommande fall) ger möjlighet att trycka på knappar för att öppna det främre och bakre bagageutrymmet samt låsa upp, låsa och köra Model 3. Fjärrnyckeln har även stöd för automatisk låsning och upplåsning, om det är tillgängligt i din marknadsregion (se [Dörrlåsning när du lämnar fordonet på sidan 25](#)) och kan användas som reserv till telefonnyckeln.

Model 3 har stöd för totalt 19 nycklar som kan omfatta telefonnycklar, nyckelkort och upp till fyra fjärrnycklar.

⚠ FÖRSIKTIG: Glöm inte att ta med dig en nyckel när du ska köra fordonet. Även om det går att köra Model 3 bort från dess nyckel, går det inte att starta den när den har stängts av.

Telefonnyckel

⚠ FÖRSIKTIG: Lämna inte telefonen parkopplad i fordonet (om du exempelvis vandrar eller är på stranden). Avaktivera Bluetooth eller stäng av telefonen om du måste lämna den i fordonet.

Ett bekvämt sätt att få åtkomst till Model 3 är att använda telefonen som nyckel. När du närmar dig fordonet identifieras telefonens Bluetooth-signal och dörrarna låses upp när du drar i ett dörrhandtag. På samma sätt låses dörrarna automatiskt när du stiger ur och går iväg med telefonnyckeln (om funktionen **Automatisk låsning** är aktiverad, se [Dörrlåsning när du lämnar fordonet på sidan 25](#)).

Innan du kan använda en telefon för att komma åt Model 3 måste du följa stegen nedan för att parkoppla den (se [Parkoppla en ny telefonnyckel på sidan 23](#)).

När en telefon har parkopplats behöver den inte längre internetanslutning för att användas som en telefonnyckel för Model 3. För att använda telefonen med handsfree-funktionen, få åtkomst till telefonens kontakter, spela upp media från den osv. måste du också parkoppla och ansluta den som en Bluetooth-enhet (se [Bluetooth på sidan 55](#)).

Om du vill visa en lista med aktuella nycklar som ger åtkomst till Model 3, eller ta bort en telefonnyckel, trycker du på **Reglage > Lås** (se [Hantera nycklar på sidan 22](#)).

Model 3 kan ansluta till tre telefonnycklar samtidigt. Om mer än tre telefonnycklar identifieras och du vill parkoppla en annan telefon måste du därför flytta de andra anslutna telefonnycklarna utanför räckvidden eller stänga av deras Bluetooth-inställning.

Vissa mobiltelefoner med NFC-funktioner kan användas för att låsa eller låsa upp fordonet, precis som med ett nyckelkort. Se till att Tesla-mobilappen har parkopplats korrekt med fordonet och aktivera NFC-funktionen på din telefon. När den aktiverats behöver du bara hålla telefonen mot förarsidans dörrstolpe för att låsa eller låsa upp dörren. Se mobiltelefonens instruktioner för specifik information om hur det här utförs.

Nyckelkort

Tesla tillhandahåller två nyckelkort för Model 3 i en storlek som får plats i plånboken.

När du ska låsa upp eller låsa Model 3 med ett nyckelkort placerar du kortet som bilden visar och trycker det mot kortläsaren som sitter på cirka en tredjedels avstånd uppåt på förarsidans dörrstolpe. När Model 3 identifierar nyckelkortet blinkar ytterbelysningen, speglarna fälls ut eller in (om fällbara speglar är aktiverat), signalhornet ljuder (om Bekräftelsesignal för låsning har aktiverats) och dörrarna låses upp eller låses.

ANM: Du kan behöva vidröra den trådlösa laddaren eller förarsidans dörrstolpe fysiskt med nyckelkortet och du kan behöva hålla det mot sändaren i en till två sekunder.



När du har stigit in i fordonet startar du Model 3 genom att trampa ned bromspedalen inom två minuter efter inläsning av nyckelkortet (se [Starta och stänga av på sidan 62](#)). Om du väntar längre än två minuter måste du göra om parkopplingen genom att placera nyckelkortet nära kortläsaren som sitter i den trådlösa mobiltelefonladdaren på mittkonsolen. När nyckelkortet har identifierats börjar parkopplingsperioden på två minuter om.

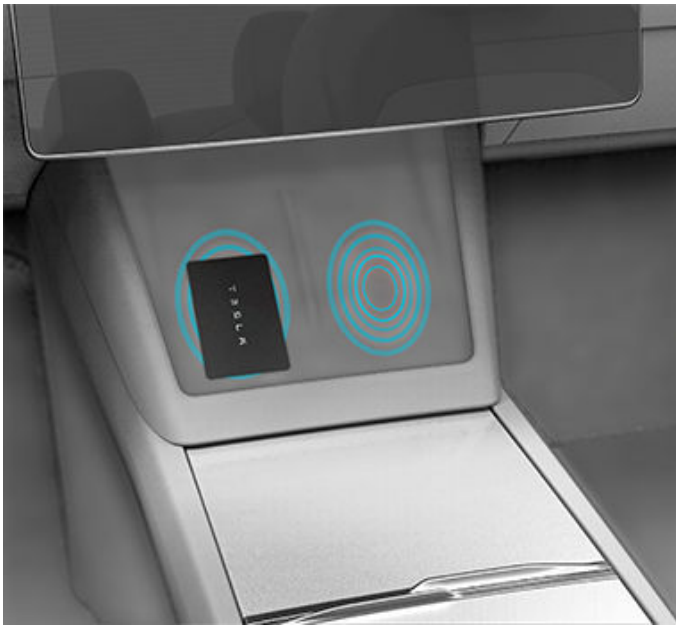

ANM: I aktiverat läge fungerar Automatisk låsning endast när du lämnar bilen (se [Dörrlåsnings när du lämnar fordonet på sidan 25](#)) och använder en telefonnyckel eller fjärrnyckel med passiv upplåsning. När du går iväg och har nyckelkortet med dig sker ingen automatisk upplåsning/låsning av Model 3.

Elektronisk nyckel

Om du har köpt fjärrnyckelstillbehöret kan du snabbt bekanta dig med nyckeln genom att tänka på den som en miniatyrversion av Model 3, där Tesla-märket representerar den främre delen. Nyckeln har tre knappar som känns som mjukare områden på ytan.



1. Främre bagageutrymme – dubbelklicka för att låsa upp det främre bagageutrymme.

2. Lås/Lås upp alla – enkelklicka för att låsa dörrar och bagageutrymmen (alla dörrar och bagageutrymmen måste vara stängda). Dubbelklicka för att låsa upp alla dörrar och bagageutrymmen.
3. Bakre bagageutrymme – dubbelklicka för att låsa upp det bakre bagageutrymme. Öppna luckan till laddkontakten genom att hålla ned knappen i en till två sekunder.

När du har stigit in i fordonet startar du Model 3 genom att trampa ned bromspedalen inom två minuter efter att du tryckte på upplåsningknappen på fjärrnyckeln (se [Starta och stänga av på sidan 62](#)). Om du väntar längre än två minuter måste du trycka på upplåsningknappen igen eller placera fjärrnyckeln nära kortläsaren som sitter bakom mugghållarna på mittkonsolen. När fjärrnyckeln har identifierats börjar parkopplingsperioden på två minuter om.

När du närmar dig eller går bort från Model 3 och har fjärrnyckeln med dig behöver du inte rikta fjärrnyckeln mot Model 3 när du trycker på en knapp, men du måste vara inom räckvidden.

Radioutrustning på en liknande frekvens kan störa nyckeln. Om detta inträffar ska du flytta nyckeln till ett avstånd om minst en fot (30 cm) bort från andra elektroniska enheter (telefoner, bärbara datorer etc).

Om fjärrnyckelns batteri är urladdat kan du fortfarande använda den för att köra fordonet genom att läsa av fjärrnyckeln i kortläsaren som sitter på förarsidans dörrstolpe (på samma sätt som nyckelkortet).

Anvisningar för batteribyte finns i [Byta batteri i fjärrnyckeln på sidan 22](#).

ANM: Du kan använda samma fjärrnyckel med flera Model 3-fordon under förutsättning att du parkopplar den (se [Hantera nycklar på sidan 22](#)). Fjärrnycklar fungerar dock bara med en Model 3 i taget. Om du vill använda en fjärrnyckel för en annan Model 3 trycker du därför dess plana sida mot kortläsaren på dörrstolpen på förarsidan.

ANM: Model 3 har stöd för upp till fyra olika fjärrnycklar.

! **FÖRSIKTIG:** Skydda nyckeln från stötar, höga temperaturer och skador från vätskor. Undvik kontakt med lösningsmedel, vax och slipande rengöringsmedel.

Passiv låsning och upplåsning

Låsning och upplåsning Model 3 med din fjärrnyckel lämnar händerna fria. Även om du måste ha med dig en parkopplad nyckel, behöver du inte använda den. Model 3 har sensorer runt fordonet som kan upptäcka förekomst av en nyckel inom ett område på cirka sex fot (två meter). Du kan alltså ha nyckeln i fickan eller väskan och behöver bara öppna förardörren för att låsa upp bilen. Om du har nyckeln med dig kan du även öppna bakluckan utan att använda nyckeln. Tryck bara på reglaget som finns på bakre bagageutrymmes yttre dörrhandtag. Om **Automatisk låsning** är aktiverad, låses Model 3 automatiskt när du lämnar går iväg och nyckeln inte längre är inom räckvidd (se [Dörrlåsnings när du lämnar](#)



Nycklar

fordonet på sidan 25). Passiv låsning och upplåsning aktiveras automatiskt när du parkopplar nyckeln med Model 3.

Du kan använda samma fjärrnyckel med flera fordon men den kan bara parkopplas med ett fordon åt gången. Aktivera en parkopplad fjärrnyckel med ett annat fordon genom att trycka den platta sidan mot förarsidans dörrstolpe och klicka på valfri knapp på fjärrnyckeln för att bekräfta.

ANM: För ökad säkerhet avaktiveras passiv låsning och upplåsning efter fem minuters stillastående med fordonet inom räckvidd men inte i drift (till exempel när du står utanför fordonet). När detta inträffar måste du skaka eller trycka på en knapp på nyckeln för att återaktivera passiv låsning och upplåsning.

Byta batteri i fjärrnyckeln

Vid normal användning har fjärrnyckeltillbehöret ett batteri som håller i upp till ett år beroende på fjärrnyckelversion och valda fordonsinställningar. När batteriladdningen är låg visas ett meddelande på pekskärmen.

Byta batteri i fjärrnyckeln:

1. Placera fjärrnyckeln med knappsidan nedåt på en mjuk yta och lossa den nedre luckan med ett litet verktyg med platt blad.



2. Ta bort batteriet genom att lyfta bort det från fästklämmorna.



3. Sätt i det nya batteriet (typ CR2032) med "+" uppåt och undvik att vidröra batteriets platta yta.

ANM: Torka av batteriet före montering och undvik att vidröra batteriets plana ytor. Fingeravtryck på batteriets plana ytor kan förkorta batteriets livslängd.

ANM: CR2032-batterier finns att köpa i alla butiker där batterier säljs.

4. Håll den nedre luckan vinklad, rikta in flikarna på luckans motsvarande öppningar på fjärrnyckeln och tryck sedan luckan ordentligt på nyckeln tills den snäpps på plats.
5. Kontrollera att fjärrnyckeln fungerar genom att låsa upp och låsa Model 3.

⚠ VARNING: Fjärrnyckelns batterier innehåller ett ämne som kan orsaka kemisk brandskada och ska inte förtäras. Fjärrnyckeln innehåller ett knappcells batteri. Om knappcells batteriet sväljs kan det orsaka allvarliga interna brännskador inom två timmar som kan leda till dödsfall. Förvara nya och använda batterier oåtkomligt för barn. Om batterifacket inte stängs ordentligt ska du sluta använda produkten och förvara den oåtkomligt från barn. Om du tror att ett batteri har svalts eller placerats i någon del av kroppen ska du omedelbart uppsöka sjukvård.

Hantera nycklar

Du kan visa en lista med alla nycklar som har åtkomst till din Model 3 genom att trycka på **Reglage > Lås**. En ikon visas bredvid varje nyckel för att ange om nyckeln är en telefonnyckel, ett nyckelkort eller en fjärrnyckel. Använd den här listan för att hantera nycklar som kan låsa och låsa upp Model 3.

Model 3 har stöd för upp till 19 nycklar. När du har nått den här gränsen måste du ta bort en nyckel innan du kan lägga till en ny.

ANM: Du kan använda samma nyckel till fler än en Model 3. På så sätt behöver du inte handskas med flera nycklar när du byter fordon. Om du anpassar namnet på ett parkopplat nyckelkort eller fjärrnyckel på en Model 3 (genom att trycka på pennikonen) kommer samma namn att visas på alla andra Model 3 som är parkopplade med nyckelkortet eller fjärrnyckeln.

ANM: Om du leasar fordonet kontaktar du leasingföretaget för att lägga till eller ta bort nycklar.

Parkoppla en ny telefonnyckel

Konfigurera din mobiltelefon som en nyckel:

1. Hämta Tesla-mobilappen till telefonen.
2. Logga in på Tesla-mobilappen med användarnamnet och lösenordet för ditt Tesla-konto.

ANM: Du måste vara inloggad på ditt Tesla-konto för att komma åt Model 3 med hjälp av telefonen.

ANM: Se till att fordonet som mobilappen ska få åtkomst till är vald i mobilappen om flera fordon är länkade till ditt Tesla-konto.

3. Kontrollera följande:
 - Telefonens allmänna Bluetooth-inställningar är aktiverade.
 - Bluetooth är aktiverat i telefonens inställningar för Tesla-mobilappen. Navigera till exempel i telefonen till Inställningar, välj Tesla-mobilappen och se till att Bluetooth-inställningen är aktiverad.
 - Åtkomst till din plats är aktiverat. Öppna Tesla-mobilappen i telefonens inställningar och välj **Plats > Alltid**. Låt mobilappen köras i bakgrunden för bästa upplevelse.
 - Tillåt mobilåtkomst är aktiverat på fordonets pekskärm (**Reglage > Säkerhet > Tillåt mobilåtkomst**).

ANM: Model 3 kommunicerar med telefonen via Bluetooth. Tänk på att telefonen måste ha tillräcklig batteriladdning för att använda Bluetooth och att många telefoner avaktiverar Bluetooth vid låg batteriladdning.

4. När du sitter i fordonet eller är nära det öppnar du Tesla-mobilappen och trycker på **Konfigurera telefonnyckel** på huvudskrämen eller går till **Säkerhet > Konfigurera telefonnyckel**. Följ anvisningarna i mobilappen och på fordonets pekskärm för att konfigurera telefonnyckeln.

Lägga till nycklar från pekskrämen

Om du har ett nyckelkort eller en fjärrnyckel som redan är parkopplad med fordonet kan du parkoppla en ny nyckel med pekskrämen.

1. På pekskrämen trycker du på **Reglage > Lås > Nycklar > Lägg till nyckel**.

2. Läs av det nya nyckelkortet eller den nya fjärrnyckeln på kortläsaren som finns på de trådlösa mobiltelefonladdarna. När du hör en tonsignal känns den nya nyckeln igen.

ANM: Om du vill lägga till en fjärrnyckel ska du se till att den har rumstemperatur. Det kan vara svårt att parkoppla en mycket kall fjärrnyckel.

3. Läs av ett nyckelkort eller en fjärrnyckel som redan har parkopplats med fordonet för att bekräfta parkoppling med ny nyckel.
4. När den nya nyckeln är tillagd finns den med i listan över nycklar. Tryck på den tillhörande pennikonen för att anpassa nyckelns namn.

Lägga till nycklar från mobilappen

Om du inte har ett fungerande nyckelkort eller en fjärrnyckel kan du lägga till en ny nyckel med Tesla-mobilappen.

ANM: Endast fordonsägaren kan para en ny nyckel med mobilappen.

ANM: Parkoppling av en nyckel med mobilappen stöds i version 4.29.0 av Tesla-mobilappen på fordon med programvaruversion 2022.40 eller senare.

1. När du sitter i fordonet eller är nära det öppnar du Tesla-mobilappen på din mobiltelefon.
2. I mobilappen trycker du på **Säkerhet och förare** och sedan på **Lägg till nyckelkort**.
3. Läs av det nya nyckelkortet eller den nya fjärrnyckeln på kortläsaren som finns på de trådlösa mobiltelefonladdarna.

ANM: Om du vill lägga till en fjärrnyckel ska du se till att den har rumstemperatur. Det kan vara svårt att parkoppla en mycket kall fjärrnyckel.
4. När nyckeln har parkopplats visas ett bekräftelsemeddelande i mobilappen. Tryck på **Klar** i mobilappen och ta bort nyckelkortet eller fjärrnyckeln från kortläsaren.
5. När det är klart visas den nya nyckeln i pekskrämens nyckellista. Tryck på den tillhörande pennikonen för att anpassa nyckelns namn.

Ta bort nycklar

Om du vill att en nyckel inte längre ska användas för att låsa och låsa upp Model 3 (om du t.ex. har förlorat din telefon, ditt nyckelkort osv.) följer du dessa steg för att ta bort nyckeln.

1. På pekskrämen ska du trycka på **Reglage > Lås**.
2. Leta reda på den nyckel som du vill ta bort från nyckellistan och tryck sedan på nyckelns tillhörande skräpikon.



3. När du får en uppmaning läser du av en redan parkopplad nyckel på kortläsaren för att bekräfta borttagningen. När nyckeln är raderad visas den inte längre i listan med nycklar.

ANM: Model 3 behöver alltid minst ett parkopplat nyckelkort eller en parkopplad fjärrnyckel. Om det endast finns ett nyckelkort kvar i nyckellistan kan du inte ta bort det.

Ersätta ett nyckelkort

Om du förlorat ett nyckelkort kan du köpa ett ersättningskort i Tesla-butiken. Vid parkoppling följer du stegen i [Hantera nycklar på sidan 22](#). Kom ihåg att, av säkerhetsskäl, ta bort dina gamla nyckelkort från **Reglage > Lås > Nycklar**.

Använda utvändiga dörrhandtag

Använd tummen och tryck på den breda delen av dörrhandtaget. Handtaget svänger ut mot dig och du kan öppna dörren genom att dra i handtaget eller i kanten av dörren.



Handtagen åker in automatiskt.



När en dörr eller ett bagageutrymme är öppet visar pekskärmen indikatorn för öppen dörr.

ANM: Se [Bästa praxis i kallt väder på sidan 153](#) för att kontrollera att dörrhandtagen fungerar korrekt i kallt väder.

! WARNING: Var försiktig så att du inte klämmer fingrar, smycken, akrylnaglar osv. i dörren eller dörrhandtagets mekanism när du använder dörrhandtaget. I annat fall finns det risk för skador eller personskador.

Öppna dörrar från insidan

Model 3 dörrar drivs elektriskt. För att öppna en dörr när du sitter i bilen trycker du på knappen längst upp på insidans dörrhandtag medan du trycker upp dörren.



ANM: Aktivera barnlåset för att förhindra att barn öppnar bakhöjningsdörrarna (se [Barnlås på sidan 26](#)).

ANM: Om Model 3 mot förmodan inte har låg spänningströmförsörjning kan du inte öppna dörrarna med knappen längst upp på dörrhandtaget. Se [Öppna dörrarna utan strömförsörjning på sidan 226](#) för mer information.

Invändig låsning och upplåsning

När du sitter i Model 3 kan du låsa och låsa upp alla dörrar och bagageutrymmen genom att trycka på låsikonen på pekskärmen.



Ikonen ändras för att visa om dörrarna är låsta eller upplåsta.

Dörrlåsning när du lämnar fordonet

Dörrar och bagageutrymmen kan låsas automatiskt när du går iväg och har din telefonnyckel eller parkopplade fjärrnyckel med dig (om den beställdes efter cirka 1 oktober 2019). Aktivera eller inaktivera den här funktionen genom att trycka på **Reglage > Lås > Automatisk låsning**.

När dörrarna låses blinkar ytterbelysningen en gång och speglarna fälls in (om **Fäll speglarna** är aktiverat). Om du även vill ha en bekräftelsesignal när Model 3 låses trycker du på **Reglage > Lås > Bekräftelsesignal för låsning**.

ANM: Tryck på **Leklåda > Boombox > Låsljud** för att anpassa låsljudet när fordonet låses utifrån (system för fotgängarvarning krävs).

Model 3 låses inte automatiskt om:



- Du markerar kryssrutan **Exkludera hemma** och Model 3 är parkerad på en plats du angivit som Hemma. Information om hur du anger en plats som Hemma, finns i [Hem, arbete och favoritdestinationer på sidan 159](#).
- En telefonnyckel eller parkopplad fjärrnyckel känns av inne i Model 3.
- En dörr eller ett bagageutrymme inte är helt stängt.
- Bluetooth är avstängt på telefonnyckeln.
- Om Model 3 upptäcker en identifierad nyckel flera minuter efter att du gått ur fordonet och stängt alla dörrar, avaktiveras Walk-Away Lock varvid dörrarna inte låses när du går därifrån. Du måste då manuellt låsa fordonet tills efter nästa körtillfälle.
- Föraren använder inte förardörren för att stiga ur fordonet.

ANM: I slutänden är det du som ansvarar för att ditt fordon är låst, även när automatisk låsning är aktiverad.

Dörrlåsnings vid körning

Model 3 låser automatiskt alla dörrar (inklusive bagageutrymmen) när körhastigheten överstiger 5 mph (8 km/h).

Upplåsning av förardörren

Om du aktiverar **Reglage > Lås > Upplåsning av förardörren** låses bara förardörren upp när du låser upp Model 3. Förardörren låses endast upp om det finns en nyckel på fordonets förarsida, inte på passagerarsidan. Om du vill låsa upp de återstående dörrarna ska du trycka länge på knappen längst upp på det invändiga dörrhandtaget, använda pekskärmen, mobilappen eller trycka på fjärrnyckeln en andra gång.

Aviseringar om öppen bil

Om du vill få ett mobilmeddelande när dörrar, bagageutrymmen eller fönster lämnas öppna eller när Model 3 oväntat lämnas olåst trycker du på **Reglage > Lås > Avisering om öppen bil**.

Barnlås

Model 3 har barnlås på bakdörrarna för att förhindra att de öppnas med de invändiga öppningsknapparna. Tryck på **Reglage > Lås > Barnlås** på pekskärmen. Du kan välja **Båda** för att aktivera barnlåset på båda bakdörrar eller välja **Vänster** eller **Höger** för att aktivera det på en specifik dörr.



WARNING: Du rekommenderas att alltid aktivera barnlåsen när det sitter barn i baksätena.

Låsa upp efter parkering

När du stannar Model 3 och aktiverar parkeringsläget kan du välja att låsa upp alla dörrar. Aktivera eller inaktivera den här funktionen genom att trycka på **Reglage > Lås > Lås upp i parkeringsläge**.

Öppna och stänga

ANM: Du ansvarar för att fönsterna är stängda efter att fordonet har låsts.

Tryck på ett reglage för att hissa ned motsvarande fönster. Fönsterreglage fungerar på två nivåer:

- Om du vill sänka ett fönster helt trycker du ner reglaget helt och släpper det omedelbart.
- Om du vill sänka ett fönster delvis ska du trycka lätt på reglaget och släppa det när fönstret är i önskat läge.

ANM: Om ett fönster är helt nedsänkt och du öppnar den dörren, höjs fönstret något. På samma sätt stannar det något ovanför kanten på dörren om du sänker ned ett fönster helt när dörren redan är öppen. Om du vill sänka ned fönstret helt på en dörr som är öppen trycker du på reglaget igen.

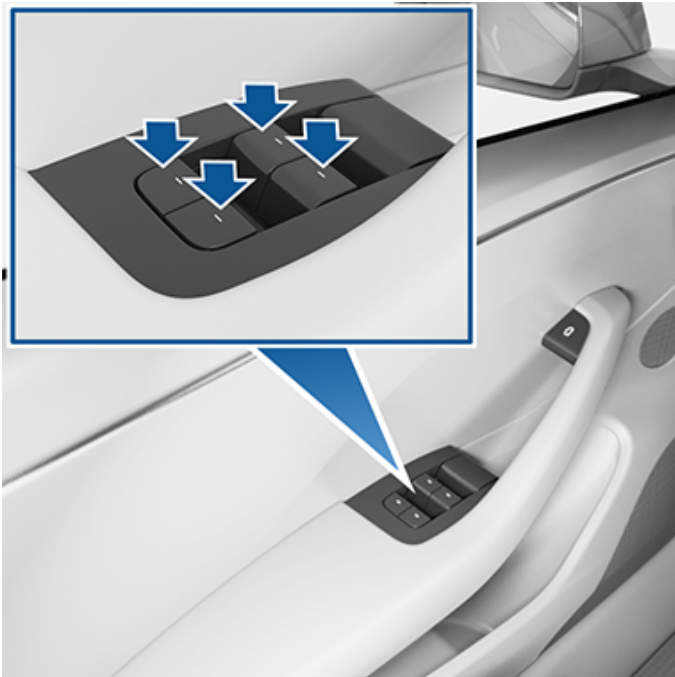

På liknande sätt drar du i ett reglage för att höja motsvarande fönster:

- Om du vill höja ett fönster helt trycker du upp reglaget helt och släpper det omedelbart.
- Om du vill höja ett fönster delvis ska du dra lätt i reglaget och släppa det när fönstret är i önskat läge.

Om fönstret oavsiktligt lämnas öppet kan Model 3 skicka ett meddelande till mobilappen (tryck på **Reglage > Lås > Avisering om öppen bil** och välj sedan **Dörrar och fönster**).

Du kan också aktivera **Stäng fönster vid låsning** genom att trycka på **Reglage > Lås > Stäng fönster vid låsning**. När detta har aktiverats stänger fordonet fönstren automatiskt när Model 3 låses.

ANM: Se **Bästa praxis i kallt väder på sidan 153** för information om hur du förbereder fönstren för kallt väder.

⚠ FÖRSIKTIG: Fönstren sänks automatiskt en aning när du öppnar eller stänger en dörr i syfte att undvika skador. Om du höjer ett fönster manuellt när dörren är öppen ska du se till att det sänks en aning innan dörren stängs.

⚠ VARNING: Innan ett fönster stängs är det förarens ansvar att säkerställa att ingen passagerare, i synnerhet barn, har några kroppsdelar utanför fönstret. I annat fall finns det risk för allvarliga personskador.

Låsa bakfönster

Förhindra att passagerare använder fönsterreglage genom att trycka på **Reglage > Lås > Fönsterlås**. Lås upp bakrutorna genom att trycka på **Fönsterlås** igen.

⚠ VARNING: För att garantera säkerheten rekommenderar vi att du alltid låser de bakre fönsterreglagen när det sitter barn i baksätena.

⚠ VARNING: Lämna aldrig barn utan uppsikt i Model 3.

Kalibrera fönster

Om det ovanliga skulle inträffa att ett fönster uppträder oväntat (står i kontakt med kromlistverket, inte öppnas och stängs som normalt, förflyttas nedåt mer än normalt när dörren öppnas osv.) kan du kalibrera det för att eventuellt åtgärda problemet.

Kalibrera ett fönster:

1. Stäng dörren med det berörda fönstret.
2. Sitt i förarsätet och stäng förardörren.
3. Använd fönsterreglagen på förardörren för att **höja** det berörda fönstret tills det stannar.
4. Använd fönsterreglagen på förardörren för att **sänka** det berörda fönstret tills det stannar.
5. Upprepa steg 3 och **höj** det berörda fönstret tills det stannar.

Nu bör fönstret ha kalibrerats. Om problemet fortsätter efter kalibreringsproceduren har genomförts ett par gånger kontaktar du Tesla.

UV Index-klassning

Taket, vindrutorna och fönstren i Model 3 skyddar dig mot UV-strålar. Glaskomponenterna har mindre än 2 på UV Index-skalan. Mer information hittar du om du granskar regionens UV-indexspecifikationer. Du ansvarar fortfarande för att vidta åtgärder för solskydd.



Bakre bagageutrymme

Öppna

Se till att Model 3 är i parkeringsläge och gör något av följande för att öppna det bakre bagageutrymmet:

- Närma dig bakluckan med telefonnyckeln i framfickan (se [Baklucka med handsfree-funktion på sidan 28](#)).
- Tryck på den tillhörande knappen **Öppna** på pekskärmen.
- Dubbeltryck på knappen för bagageutrymmet på fjärrnyckeln.
- Tryck på knappen för det bakre bagageutrymmet på mobilappen.
- Tryck på reglaget som sitter under bakre bagageutrymmes utvändiga handtag (kräver detektering av en giltig nyckel).

⚠ FÖRSIKTIG: Innan bakre bagageutrymme öppnas i ett stängt utrymme (t.ex. ett garage) måste du säkerställa att den öppna höjden på bakre bagageutrymme är justerad korrekt för att undvika ett lågt tak eller andra objekt (se [Justera den motordrivna bakluckans öppningshöjd på sidan 28](#)).

Model 3 måste vara olåst eller detektera en nyckel innan du kan öppna bakre bagageutrymme med reglaget.



När en dörr eller ett bagageutrymme är öppen visar pekskärmen indikatorn för öppen dörr. Du ser även att luckan är öppen i bilden av Model 3 på pekskärmen.

Information om hur man öppnar bakre bagageutrymme inifrån fordonet, i den osannolika situationen att Model 3 inte har strömförsörjning, finns i [Invändig nödöppning av bagageutrymmet på sidan 29](#).

Baklucka med handsfree-funktion

Du kan öppna bakluckan utan att trycka på en knapp.

ANM: Kräver en iPhone 11 eller senare och Teslas mobilapp 4.29.5 eller senare. Se till att Interaktioner i närheten är tillåtet i telefonens inställningar för Teslas mobilapp. Om din telefonnyckel redan är parkopplad öppnar du Teslas mobilapp och går till **Telefonnyckel > Uppgradera**.

1. Aktivera funktionen genom att trycka på **Reglage > Lås > Baklucka med handsfree-funktion**. Välj **Exkludera hemma** för att inaktivera den automatiska handsfree-funktionen för bakluckan på din angivna hemmaplats (se [Hem, arbete och favoritdestinationer på sidan 159](#) för att ange en hemmaplats).
2. Närma dig bakluckan med telefonnyckeln i framficka och **stå sedan still**. När telefonnyckeln har detekterats avger Model 3 en ljudsignal och bakluckan öppnas. Om du vill avbryta begäran går du bort från fordonet.



⚠ FÖRSIKTIG: Lämna inte telefonen i bagageutrymmet eftersom det kan öppnas av sig själv. Avaktivera Bluetooth eller stäng av telefonen om du måste lämna den i fordonet och se till att du har andra metoder för att låsa/låsa upp fordonet. Se [Nycklar på sidan 20](#).

⚠ VARNING: Innan du tillåter att en automatisk funktion öppnar bakluckan (i stället för att göra det manuellt) är det viktigt att du kontrollerar att området kring bakluckan är fritt från hinder (t.ex. personer och föremål). Övervaka bakluckans rörelse för att säkerställa att den inte kommer i kontakt med någon person eller ett föremål. I annat fall finns det risk för skador eller allvarliga personskador.

Justera den motordrivna bakluckans öppningshöjd

Du kan du justera den motordrivna bakluckans (i förekommande fall) öppningshöjd så att luckan blir lättare att nå eller att den undviker lågt hängande tak eller föremål (t.ex. en garagedörr eller belysning):

1. Öppna bakluckan och sänk eller höj den sedan manuellt till önskad öppningshöjd.



- Håll knappen på bakluckans undersida intryckt under tre sekunder tills du hör en tonsignal som bekräftelse.



- Kontrollera att du har ställt in den motordrivna bakluckan på önskad höjd genom att stänga den och därefter öppna den igen.

⚠ FÖRSIKTIG: Beroende på configurationen (t.ex. valda hjul) kan fordonets baklucka öppnas till en höjd på cirka 6,5 fot (2 meter). Justera bakluckans höjd för att förhindra att den kommer i kontakt med låga tak eller andra objekt.

Stänga

- Tryck på den tillhörande knappen **Stäng** på pekskärmen.
- Dubbeltryck på knappen för bagageutrymme på fjärrnyckeln.
- Tryck på reglaget som är placerat på undersidan av bakre bagageutrymme

⚠ WARNING: Innan du kör måste du säkerställa att bagageutrymme är ordentligt låst i sitt helt stängda läge genom att lyfta upp i nederkanten och bekräfta att luckan inte rör sig.

Åtkomst till lastutrymme

För att komma åt lastutrymme i det bakre bagageutrymme drar du upp remmen på insynsskyddets bakre del. Du kan därefter vika insynsskyddet framåt eller ta bort det från Model 3.

Fixera all last innan du flyttar Model 3 och placera tung last i det nedre bagageutrymme.



Lastgränser för det bakre bagageutrymme

Fördela lastvikten så jämnt som möjligt mellan det främre och det bakre bagageutrymme.

⚠ FÖRSIKTIG: Lasta aldrig mer än 88 lbs (40 kg) på det nedre utrymme i det bakre bagageutrymme eller mer än 198 lbs (90 kg) på det övre utrymme (ovanför skyddet för det nedre utrymme). Att göra det kan orsaka skada.

⚠ WARNING: Ta alltid hänsyn till fordonets Högsta tillåtna totalvikt (GVWR) när du lastar i bagage (se [Specifikationer på sidan 204](#)). GVWR är den högsta tillåtna totalvikten för fordonet inklusive samtliga passagerare, alla vätskor och all last.

Invändig nödöppning av bagageutrymme

En upplyst mekanisk öppningsknapp på insidan av det bakre bagageutrymme gör det möjligt att öppna det bakre bagageutrymme från insidan om Model 3 inte har strömförsörjning. Den här mekaniska öppningsknappen gör det även möjligt för en person som låsts inne att ta sig ut.



- Håll ned den upplysta knappen i pilens riktning för att lossa spärren.



Bakre bagageutrymme

2. Tryck för att öppna det bakre bagageutrymmet medan knappen är nedtryckt.

ANM: Knappen lyser under flera timmar efter en kort exponering för omgivande ljus.



WARNING: Låt inte barn leka i bagageutrymmet eller bli inlåsta i det. Ett barn som inte är fastspänt kan få allvarliga skador eller avlida vid kollision. Om ett barn stängs in i fordonet kan det leda till värmeslag eller dödsfall, särskilt om inte klimatanläggningen är aktiv.



Öppna

Säkerställ att Model 3 är i parkeringsläge och gör något av följande för att öppna det främre bagageutrymmet:

- Tryck på den tillhörande ikonen **Öppna** på pekskärmen.
- Dubbeltryck på knappen för det främre bagageutrymmet på fjärrnyckeln.
- Tryck på knappen för det främre bagageutrymmet i mobilappen.



När en dörr eller ett bagageutrymme är öppet visar pekskärmen indikatorn för öppen dörr. Information om att framhuvens är öppen visas även på bilden av Model 3 på pekskärmen.

⚠️ WARNING: Innan huvens öppnas eller stängs är det viktigt att kontrollera att området runt huvens är fritt från hinder (personer och föremål). I annat fall finns det risk för skador eller allvarliga personskador.

Stänga

Framhuvens på Model 3 är inte tillräckligt tung för att stänga sig av sin egen vikt. Om du trycker på den främre kanten eller mitt på framhuvens kan det orsaka skador.

Utför följande steg för att stänga framhuvens ordentligt:

1. Sänk ned huvens tills den vidrör spärrarna.
2. Placera båda händerna på framhuvens främre del på de områden som visas (grön färg) och tryck ordentligt för att spärra luckan.
3. Lyft försiktigt i den främre kanten på huvens för att kontrollera att den är helt stängd.

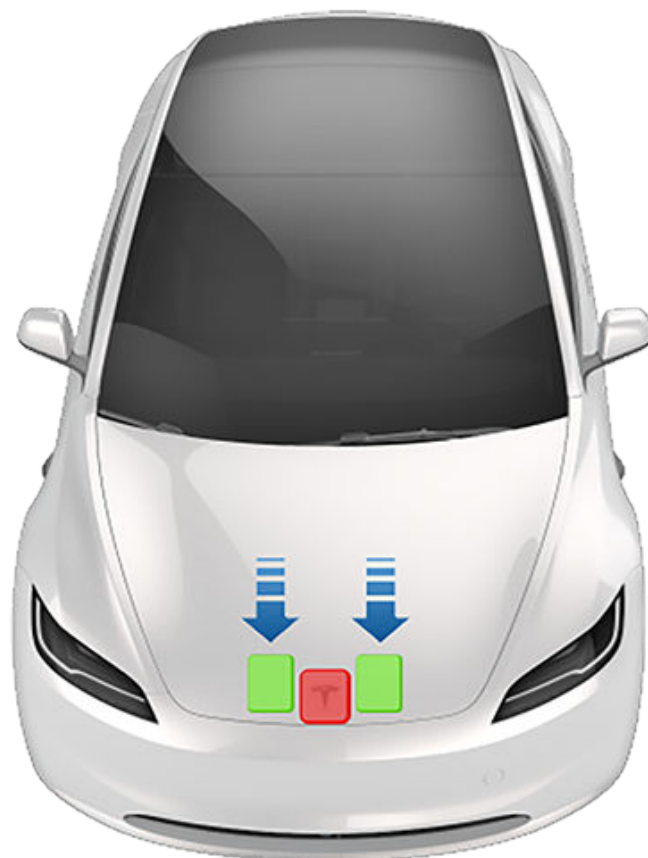

⚠️ FÖRSIKTIG: Tänk på följande för att förhindra skada:

- Tryck endast på de gröna områdena som visas. Om du trycker på de röda områdena kan det orsaka skada.
- Stäng inte framhuvens med en hand. Du lägger då koncentrerad kraft på ett ställe och detta kan orsaka en buckla eller böjning.
- Tryck inte på huvens främre kant. Om du gör det kan kanten vikas.
- Smäll inte igen huvens och släpp den inte.
- Undvik repor genom att inte ha något i händerna (nycklar). Smycken kan också orsaka repor.

⚠️ WARNING: Innan du kör måste du säkerställa att huvens är ordentligt låst i sitt helt stängda läge genom att försiktigt försöka lyfta framkanten av huvens uppåt och bekräfta att luckan inte rör sig. Det är förarens ansvar att se till att framluckan är ordentligt stängd innan man kör iväg.

Om framluckan är öppen när du försöker lämna parkeringsläget visas ett meddelande där du ombeds att bekräfta din avsikt att köra på pekskärmen. Om du väljer att låta framluckan vara öppen när du kör begränsas fordonshastigheten.

Det främre bagageutrymmet låses när:



Främre bagageutrymme

- Du låser Model 3 med hjälp av pekskärmen, nyckeln eller mobilappen.
- Du lämnar Model 3 och har med dig nyckeln (om [Dörrlåsning när du lämnar fordonet på sidan 25](#) är aktiverat).
- Parkeringsvårdsläget är aktiverat (se [Assistentläge på sidan 92](#)).

Lastgräns för det främre bagageutrymmet

Fördela lastvikten så jämnt som möjligt mellan det främre och det bakre bagageutrymmet.

⚠ FÖRSIKTIG: Lasta aldrig mer än 110 lbs (50 kg) i det främre bagageutrymmet. Att göra det kan orsaka skada.

⚠ WARNING: Ta alltid hänsyn till fordonets Högsta tillåtna totalvikt (GVWR) när du lastar i bagage (se [Specifikationer på sidan 204](#)). GVWR är den högsta tillåtna totalvikten för fordonet inklusive samtliga passagerare, alla vätskor och all last.

Invändig nödöppning

Det finns en upplyst öppningsknapp på insidan av det främre bagageutrymmet som gör det möjligt för en person som låsts inne att ta sig ut.



Tryck på den invändiga öppningsknappen för att låsa upp det främre bagageutrymmet och tryck därefter upp huven.

ANM: Den invändiga öppningsknappen lyser efter en kort exponering för omgivande ljus.

⚠ WARNING: Klättra aldrig in i det främre bagageutrymmet. Stäng aldrig det främre bagageutrymmet när en person är inuti.

⚠ WARNING: Försiktighet bör vidtas för att säkerställa att föremål inuti det främre bagageutrymmet inte stöter emot öppningsknappen och orsakar att huven öppnas av misstag.



Mittkonsol

Utöver en RFID-sändare som avläser nyckelkortet (se [Nycklar på sidan 20](#)) finns det i mittkonsolen mugghållare, två förvaringsfack, olika laddare (se [Elektronik i kupén på sidan 11](#)) och en bakre pekskärm.

Du öppnar huvudförvaringsfacket genom att trycka ihop spärren under framkanten. Öppna det främre förvaringsfacket genom att dra skyddet framåt.

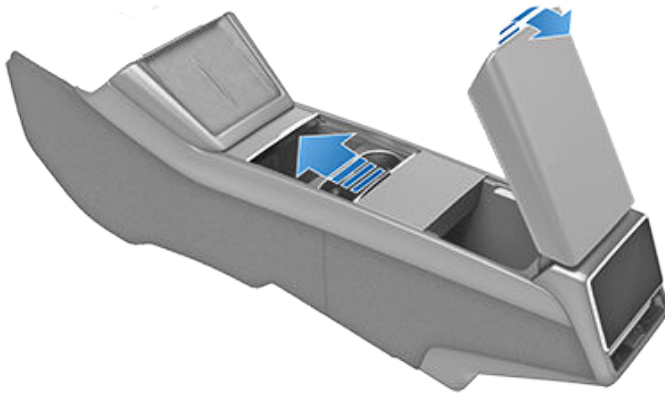

Bakre konsol

Model 3 har en bakre konsol integrerad i mitten av ryggstödet i andra raden. Fäll ned konsolen för att komma åt de bakre mugghållarna eller använd det som ett armstöd.



ANM: Den bakre konsolen är självlåsande i vissa situationer och kan inte sänkas, exempelvis vid körning i en brant backe eller vid hårda accelerationer.

Handskfack

Öppna handskfacket genom att trycka på **Reglage > Handskfack**. Handskfacket öppnas och belysningen tänds automatiskt.



Du stänger handskfacket genom att trycka det uppåt tills det låses på plats i stängd position.

För extra säkerhet gällande handskfacket trycker du på **Reglage > Säkerhet > Handskfackets PIN** för att ange en fyrsiffrig PIN-kod (se [PIN-kod till handskfacket på sidan 139](#)).

ANM: Om du lämnar handskfacket öppet stängs lampan av så småningom.

ANM: Handskfacket låses när det är stängt och du låser Model 3 med mobilappen, med nyckelkortet, genom att lämna Model 3 medan du bär din telefonnyckel (om Automatisk låsning när du lämnar bilen är aktiverat), eller om assistentläget är aktivt (se [Assistentläge på sidan 92](#)). Det låses inte om du låser Model 3 genom att trycka på låsikonen på pekskärmen.

⚠ WARNING: När du kör ska du se till att handskfacket är stängt så att en passagerare inte skadas om en kollision eller ett plötsligt stopp inträffar.

Klädhängare

Din Model 3 har en klädhängare på vardera sidan av fordonet ovanför bakrutan i andra raden. Tryck på klädhängaren för att frigöra den. Tryck på den igen för att dra in den.





Korrekt körposition

Sätet, nackstödet, säkerhetsbältet och krockkuddarna fungerar tillsammans för att maximera din säkerhet. Att använda dessa korrekt säkerställer bättre skydd.



Placera sätet så att du kan använda säkerhetsbältet på rätt sätt, genom att befinna dig så långt som möjligt från den främre krockkudden:

1. Sitt rakt upp med båda fötterna på golvet och med ryggstödet i upprätt läge.
2. Se till att du når pedalerna lätt och att dina armar är en aning böjda när du håller i ratten. Bröstkorgen ska befinna sig minst 10 tum (25 cm) från mitten av krockkuddeskyddet.
3. Placera säkerhetsbältets axeldel halvvägs mellan nacken och axeln. Placera bältets höftdel tätt över höfterna och inte över magen.

Model 3 säten har inbyggda nackstöd som inte kan justeras eller tas bort.

Justera framsätena

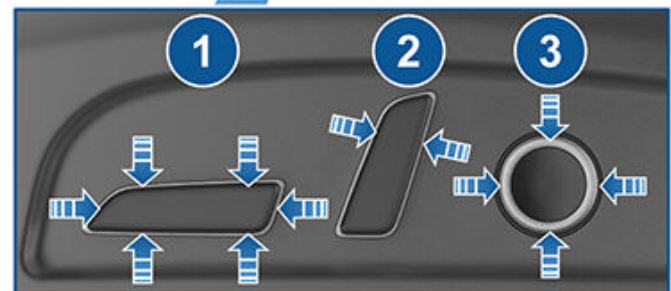

1. Flytta sätet framåt/bakåt och justera sätets höjd och lutning uppåt/nedåt.
2. Justera ryggstödet.
3. Justera svankstödet.

⚠ FÖRSIKTIG: Flytta inte ryggstödet till ett framsäte helt framåt när sätet är i helt framflyttat läge. I annat fall kan ryggstödet översida slå emot och eventuellt skada solskyddet.

⚠ VARNING: Kontrollera att området runt framsätet är fritt från hinder (personer och föremål) innan du justerar framsätet.

⚠ VARNING: Justera inte sätena medan du kör. Att göra det kan öka risken för en kollision.



⚠️ WARNING: Att åka i en bil som rör sig med ryggstödet tillbakafällt kan resultera i allvarliga skador vid en kollision eftersom du kan glida under bältets höftdel, eller så kan du kastas in i bältet. Se till så att ryggstödet inte lutar bakåt mer än 30 grader när bilen rullar.

Kalibrera säten

Du kan kalibrera förarsätet. Det är användbart om sätets inställningsområde är begränsat eller om förarprofilen inte automatiskt justerar sätet efter dig. Gå till **Reglage > Service > Förarsäte, Kalibrering av ratt och speglar** och följ anvisningarna på pekskärmen.

⚠️ WARNING: Kontrollera att det inte finns något bakom eller under förarsätet under kalibreringen. I annat fall finns det risk för allvarliga personskador.

Fälla ner baksätena

Model 3 har ett delat baksäte som kan fällas framåt.

ANM: Körning med baksätena fällda framåt kan göra att ljudnivån och/eller vibrationerna från fordonets bakre del (bagageutrymme, fjädring osv) ökar.

⚠️ FÖRSIKTIG: Innan du fäller sätet helt nedåt ska du se till att säkerhetsbältena inte är fastspända och att det inte finns några föremål på sätet.

Innan du fäller sätet ska du ta bort eventuella föremål från sätet och det bakre benutrymme. För att kunna fälla ner ryggstöden för baksätena helt kanske du behöver flytta framsätena framåt.



För att fälla ett baksäte ska du dra i motsvarande spak och fälla sätet framåt.



⚠️ WARNING: Ta inte bort de bakåtvända sätena för att förvara eller placera föremål där. Då friläggs låg- och högspänningsanslutningarna, vilket kan orsaka fordonsskador eller allvarliga personskador.

Fälla upp baksätena

Innan du fäller upp ett baksäte ska du se till att säkerhetsbältena inte har fastnat bakom ryggstödet.

Dra ryggstödet uppåt tills det låses på plats.

För att kontrollera att ryggstödet är låst i upprätt läge ska du prova att dra det framåt.

⚠️ WARNING: Kontrollera alltid att ryggstöden är låsta i det upprätta läget genom att trycka det framåt eller bakåt. Om du inte gör det kan det öka risken för skador.

Nackstöd

Framsätena och sätena i andra raden har integrerade huvudstöd som inte är justerbara.

Sättesvärme

Framsätena och baksätena har tre lägen från 3 (högst) till 1 (lägst). Information om hur du reglerar sättesvärmarna finns i [Använda klimatreglagen på sidan 146](#).

⚠️ WARNING: För att undvika brännskador vid långvarig användning ska personer med perifer neuropati eller begränsad förmåga att känna smärta på grund av diabetes, ålder, neurologiska skador eller andra sjukdomstillstånd iaktta försiktighet vid användning av klimatanläggningen och sättesuppvärmarna.



Sätesskydd

-  **WARNING:** Använd inte sätesskydd på ett framsäte. Dessa kan begränsa uppblåsningen av sätesmonterade sidokrockkuddar om en kollision inträffar. Även då fordonet är utrustat med system för detektering av passagerare för att avgöra status för passagerarens främre krockkudde, kan denna funktion störas av sätesöverdrag.



Använda säkerhetsbälten

Att använda säkerhetsbälten och bilbarnstolar är det mest effektiva sättet att skydda personer i bilen om det uppstår en krock. Därför finns det i de flesta länder lagar som kräver att man använder säkerhetsbälten.

Alla säten är utrustade med trepunkts rullbälten. Rullbälten spänns automatiskt så att personerna i bilen kan flytta sig bekvämt under normala körningsförhållanden. Samtliga sittplatser är utrustade med en automatisk låsfunktion (ALR) för att hålla barnstolar säkert på plats. Säkerhetsbältet dras ut helt (längre än vad som behövs för en vanlig vuxen passagerare) och låsfunktionen låser bältet på plats tills det knäpps upp (se [Montera bilbarnstolar som hålls fast med säkerhetsbälte på sidan 42](#)).

Säkerhetsbältets rulle spänns eller låses automatiskt för att förhindra att personerna rör sig om Model 3 utsätts för en kraft till följd av kraftig acceleration, bromsning, kurvtagning eller stöt vid en kollision.

Påminnelse om säkerhetsbälte



Påminnelsen om säkerhetsbälte på pekskärmen varnar om någon person på förarsätet eller på något passagerarsäte inte har spänt fast sitt säkerhetsbälte. Om alla personer i bilen är fastspända och påminnelsen fortsätter att visas, ska ni lossa och spänna fast säkerhetsbältena igen för att säkerställa att de är korrekt fastspända. Ta dessutom bort eventuella tunga föremål (t.ex. en väska) från säten som ingen sitter i. Kontakta Tesla om bältespåminnelsen förblir tänd.

Påminnelsen om säkerhetsbälte i baksätet kan tillfälligt inaktiveras. Denna funktion kan vara praktisk när du transporterar ett föremål i baksätet som utlöser påminnelsen om säkerhetsbälte. Tryck på det aktuella sätet i popup-meddelandet med påminnelsen om säkerhetsbälte som visas på pekskärmen när en påminnelse om säkerhetsbälte är aktiv för att inaktivera påminnelsen. När en påminnelse inaktiverats växlar ikonen för påminnelse om säkerhetsbälte till en sätesikon endast under den aktuella körningen. Tryck på sätesikonen igen för att aktivera påminnelsen.

⚠️ WARNING: Det är inte tillåtet att stänga av en påminnelse om säkerhetsbälte för ett säte där det sitter en passagerare.

⚠️ WARNING: Alla passagerare i fordonet måste använda säkerhetsbälten.

ANM: I regioner där det måste finnas påminnelser om säkerhetsbälte för baksätet går det inte att avaktivera de påminnelserna. Om du vill stänga påminnelsen när ett föremål identifieras för ett säte som ingen sitter i måste du sätta fast säkerhetsbältet eller ta bort föremålet.

Ta på säkerhetsbälte

1. Se till att sätet är korrekt placerat. Se (se [Korrekt körposition på sidan 34](#)) för mer information om korrekt placering av förarsätet.
2. Dra ut bältet med jämn hastighet och se till att bältet ligger väl an mot bäckenet, bröstet och ditt nyckelben mellan nacken och axeln. Se till att bältet är draget på rätt sätt och inte är vridet. Sitt aldrig på säkerhetsbältet eller någon komponent för säkerhetsbälten.



WARNING: Ett vridet eller feldraget säkerhetsbälte kan skada eller störa säkerhetsbältessystemets funktion.

3. Skjut in låstungan i låset och tryck ihop tills du hör ett klickande ljud som indikerar att den har låst på plats.

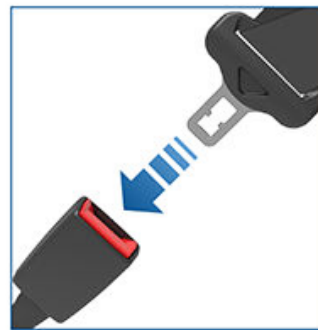

4. Dra i bältet för att kontrollera att det är ordentligt fäst.
5. Dra bältets diagonala del mot rullen så att det lägger tätt an mot kroppen.

Justera bältets axelhöjd

Model 3 är utrustad med justerbar bältesaxelhöjd för varje framsäte så att säkerhetsbältet alltid är korrekt placerat. Säkerhetsbältet ska ligga platt, tvärs över mittpunkten av nyckelbenet när du är i rätt körläge (se [Korrekt körposition på sidan 34](#)). Justera bältets axelhöjd om säkerhetsbältet inte är placerat på rätt sätt:

1. Tryck och håll knappen för bältets axelhöjd för att låsa upp spärrmekanismen.
2. Medan du håller ned knappen flyttar du axelhöjden uppåt eller nedåt efter behov för att positionera säkerhetsbältet korrekt.



Säkerhetsbälten

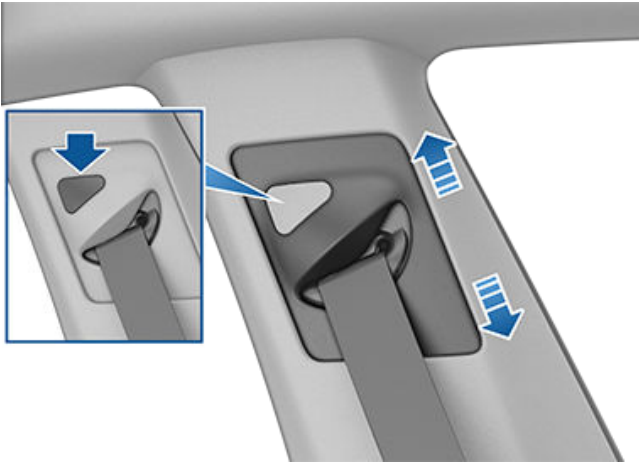

3. Släpp knappen på bältets axelhöjd så att det låses på plats.
4. Dra i bältet utan att trycka på knappen och försök flytta axelhöjden nedåt för att kontrollera att den är låst på plats.

⚠️ WARNING: Se till att bältet sitter rätt och att bältets axelhöjd är låst på plats innan du börjar köra. Om man åker i ett fordon med säkerhetsbältet felaktigt placerat eller med axelhöjden ej låst i position kan det minska bältets effektivitet vid en kollision.

Ta loss säkerhetsbälte

Håll bältet nära låset för att förhindra att det dras tillbaka för snabbt och tryck därefter på knappen på låset. Rullen drar automatiskt in bältet. Kontrollera att det inte finns något hinder som förhindrar att bältet rullas upp helt. Bältet ska inte hänga löst. Om säkerhetsbältet inte rullas upp helt ska du kontakta Tesla.

Säkerhetsbälte vid graviditet

Placera inte höft- eller axelbanden över magen. Placera bältets höftdel så lågt som möjligt över höften, inte över midjan. Placera bältets axeldel mellan bröstet och på sidan av magen. Rådfråga din läkare för specifika råd.



⚠️ WARNING: Om säkerhetsbältet är obehvänt justerar du sätespositionen i stället för att använda säkerhetsbältet på fel sätt.

⚠️ WARNING: Placera aldrig någonting mellan dig själv och säkerhetsbältet för att dämpa stöten i händelse av en kollision.

Bältesspännare för säkerhetsbälten

De främre säkerhetsbältena är utrustade med bältesspännare som fungerar tillsammans med krockkuddarna vid en krock. Bältesspännarna drar automatiskt tillbaka både säkerhetsbältenas nedre fäste och övre säkerhetsbälte, vilket minskar mellanrummet både i höftdelen och den diagonala delen av bältet och minskar personens möjlighet att röra sig framåt.





Om bältesspännarna och krockkuddarna inte utlöstes vid en sammanstötning betyder det inte att de inte fungerade. Det innebär vanligtvis att det våld eller den typ av kraft som krävs för att aktivera dem inte var närvarande.

De yttre baksätena är försedda med bältesspännare som drar in säkerhetsbältet för att minska rörelsen framåt för passageraren.

! WARNING: Du ska inte böja, sitta på eller störa förspänningenheten. Att göra det kan orsaka skada som stör säkerhetsbältessystemets funktion.

! WARNING: När bältesspännarna har utlösts måste de bytas ut. Efter en kollision ska du få krockkuddarna, bältesspännare för säkerhetsbälten och tillhörande delar kontrollerade och vid behov ersatta.

Testa säkerhetsbälten

Utför följande kontroller på varje säkerhetsbälte för att säkerställa att de fungerar som de ska.

1. Lås fast säkerhetsbältet och ryck snabbt och kraftigt i bältet närmast låset. Bälteslåset får inte lossa.
2. Lås fast säkerhetsbältet och ryck snabbt och kraftigt i bältet närmast dörren. Säkerhetsbältets permanenta fästankordning får inte lossas. Försök inte ta bort den här fästankordningen.
3. Lossa bältet och rulla upp det så långt det går. Kontrollera att bältet inte är snott och kontrollera visuellt att bandet inte är slitet. Låt bältet rullas upp och kontrollera att bältet rullas upp jämnt och fullständigt.
4. Med bandet halvt upprullat ska du hålla i låstungan och snabbt dra framåt. Mekanismen ska låsa automatiskt och förhindra att bältet rullas upp ytterligare.

Om något av dessa test misslyckas för ett säkerhetsbälte ska det omedelbart repareras. Låt ingen person som åker i bilen sitta i ett säte med bristfälligt säkerhetsbälte.

Mer information om rengöring av säkerhetsbälten finns i [Säkerhetsbälten på sidan 195](#).

Varningar beträffande säkerhetsbälten

! WARNING: Samtliga personer i bilen måste alltid använda säkerhetsbälten även när man kör mycket korta sträckor. Om man inte gör det kan det leda till personskador eller dödsfall om det uppstår en kollision.

! WARNING: Spänn fast småbarn i en lämplig bilbarnstol enligt beskrivning i ägarhandboken. Följ alltid anvisningarna från bilbarnstolens tillverkare vid montering.

! WARNING: Kontrollera att alla säkerhetsbälten används på rätt sätt. Ett säkerhetsbälte som används på fel sätt kan öka risken för personskador eller dödsfall om det inträffar en kollision.

! WARNING: Sitt inte på någon komponent för säkerhetsbälten. Att göra det kan orsaka skada eller att säkerhetsutrustning aktiveras felaktigt.

! WARNING: Placera inte säkerhetsbältena ovanpå hårda, ömtåliga eller skarpa föremål i kläder, t.ex. pennor, nycklar, glasögon etc. Trycket från säkerhetsbältet på sådana föremål kan orsaka personskador.

! WARNING: Säkerhetsbältena får aldrig användas med någon del av bandet snott.

! WARNING: Varje säkerhetsbälte får endast användas av en person. Det är farligt att placera ett säkerhetsbälte runt ett barn som sitter i knät på en passagerare.

! WARNING: Säkerhetsbälten som har använts vid en kollision måste inspekteras eller bytas av Tesla, även om de inte har någon uppenbar skada.

! WARNING: Säkerhetsbälten som visar tecken på slitage eller som har skadats på något sätt måste omedelbart bytas ut.

! WARNING: Undvik att förorena ett säkerhetsbältes delar med någon form av kemikalier, vätskor, grus, smuts eller rengöringsmedel. Om ett säkerhetsbälte inte rullas upp eller låses fast i bälteslåset måste det bytas direkt. Schemalägg service i mobilappen.

! WARNING: Gör inte modifieringar eller tillägg som kan förhindra en säkerhetsbältesmekanism från att spänna bältet eller förhindra att ett säkerhetsbälte justeras så att det sitter ordentligt utan mellanrum mot kroppen. Ett löst sittande säkerhetsbälte minskar skyddet avsevärt.

! WARNING: Gör inga modifieringar som kan störa säkerhetsbältets funktion, eller som kan göra att ett säkerhetsbälte inte fungerar.

! WARNING: Använd inte eftermarknadsprodukter för komfort och bekvämlighet som fästs vid säkerhetsbälten.

! WARNING: När säkerhetsbältena inte används ska de vara helt upprullade och inte hänga löst. Om säkerhetsbältet inte rullas upp helt ska du schemalägga en tid för service.

! WARNING: Säkerhetsbältessystemet har inga delar som användaren kan serva och det kan innehålla pyroteknik. Du får inte demontera, ta bort eller byta komponenter.



Riktlinjer för placering av barn i bilen

Dina Model 3-säkerhetsbälten är avsedda för vuxna och större barn. Spädbarn och små barn får endast placeras i andra radens baksäte och du måste använda en bilbarnstol som är anpassad för barnets ålder, vikt och storlek.

⚠ WARNING: Sätt aldrig ett barn på ett säte med en **AKTIV KROCKKUDDE** framför det. Barnet kan **DÖ** eller **SKADAS ALLVARLIGT**. Se [Krockkuddar på sidan 46](#).

⚠ WARNING: Knyt inte inställningen för **Instigningshjälp** till förarprofilen om ett barn sitter i andra raden. Det kan orsaka att förarsätet trycks emot barnet, i synnerhet om ett barn sitter i en framåtvänd bilbarnstol eller bältesstol. Förlita dig inte på att Model 3 känner av eller tar hänsyn till att ett barn sitter i andra raden vid användning av den här inställningen (se [Förarprofiler på sidan 91](#)).

Se dekalen som finns på solskydden.

ANM: Bilden som visas nedan är bara ett exempel och är kanske inte identisk med dekalen(erna) i ditt fordon.



Model 3 har en passagerarsensor i det främre passagerarsätet som kontrollerar status för framsätesspassagerarens krockkudde (se [Krockkuddar på sidan 46](#)).



När du kör med en bilbarnstol i det främre passagerarsätet ska du alltid dubbelkolla att passagerarens främre krockkudde är i läget **AV**.



Kom ihåg att kontrollera att krockkudden för det främre passagerarsätet är i läget **PÅ** för att skydda en vuxen passagerare som ska använda sätet efter ett barn.

⚠ WARNING: Det är förarens ansvar att kontrollera att passagerarens främre krockkudde är i läget **AV** när ett barn sitter i det främre passagerarsätet. Om passagerarens främre krockkudde inte går att avaktivera med en bilbarnstol i position ska du placera bilbarnstolen i baksätet och omedelbart schemalägga service i mobilappen.

⚠ WARNING: Se alltid till att alla säten i Model 3 har låsts på plats före körning. Om du inte gör det kan det öka risken för skador. Var uppmärksam på alla varningar som visas på pekskärmen.

Välja en bilbarnstol

Alla passagerare som är 12 år eller yngre ska färdas i andra eller tredje radens säten. Använd alltid en bilbarnstol som lämpar sig för barnets ålder och vikt. Följande tabell baseras på rekommendationer gällande bilbarnstolar som fastställts av National Highway Traffic Safety Administration (NHTSA) i USA (mer information finns på www.nhtsa.gov/ChildSafety/Guidance).

Kategori	Spädbarn	Små barn	Barn
Ålder	Från nyfödd till ett år*	Över ett år*	4 år och äldre, under 145 cm längd.

Kategori	Spädbarn	Små barn	Barn
Vikt	Upp till 20 lbs (9 kg)**	Över 20 lbs (9 kg) (minimum) och upp till 40 lbs (18 kg)*	Över 40 lbs (18 kg)
Typ av bilbarnstol	Bakåtvänd (eller konvertibel)	Framåtvänd (eller konvertibel)*	Bilbarnstolar som hålls fast med säkerhetsbälte
Bilbarnstolens läge	Endast bakåtvänd*	Framåtvänd*	Framåtvänd
Rekommenderad metod vid fastspänning	Om barnets och bilbarnstolens sammanlagda vikt är upp till 65 lbs (29,5 kg) spänner du fast barnet antingen med LATCH** (endast lägre fästen) eller endast med säkerhetsbältet.*** Om barnets och bilbarnstolens sammanlagda vikt är över 65 lbs (29,5 kg) rekommenderar Tesla att du spänner fast barnet enbart med säkerhetsbältet.***	Om barnets och bilbarnstolens sammanlagda vikt är upp till 65 lbs (29,5 kg) spänner du fast barnet antingen med LATCH** (både lägre fästen och övre förankring) eller säkerhetsbältet och den övre förankringen.*** Om barnets och bilbarnstolens sammanlagda vikt är över 65 lbs (29,5 kg) rekommenderar Tesla att du spänner fast barnet med säkerhetsbältet och den övre förankringen.***	Fäst bältesstolen i de nedre LATCH-fästena (i förekommande fall) och spänn sedan fast barnet med säkerhetsbältet. Om bältesstolen inte är utrustad med LATCH-fästen ska bältesstolen och barnet spännas fast med säkerhetsbältet. Men om den kombinerade vikten av barnet och bältesstolen överskrider 29,5 kg (65 lbs), ska bältesstolen och barnet spännas fast med endast säkerhetsbältet.

* Många av dagens tillgängliga bilbarnstolar låter barnen åka i bakåtvända stolar med det inbyggda 5-punktsbältet under en längre tidsperiod **BASERAT PÅ SPECIFIKA GRÄNSER FÖR LÄNGD OCH VIKT. Låt ditt barn åka i en bakåtvänd bilbarnstol så länge som möjligt. LÄS IGENOM OCH FÖLJ ALLTID ANVISNINGARNA FRÅN BILBARNSTOLENS TILLVERKARE.**

** **ISOFIX** är den internationella standarden för fastspänningspunkter för **barnsäten** i passagerarfordon. Systemet har andra regionala benämningar som **LATCH** ("Lower Anchors and Tethers for Children") i USA och **LUAS** ("Lower Universal Anchorage System") eller **Canfix** i Kanada. Det har även kallats "Universal Child Safety Seat System" eller **UCSSS**.

***I enlighet med anvisningarna från bilbarnstolens tillverkare.

ANM: När du monterar en bilbarnstol måste du även spänna fast säkerhetsbältet för att stänga av varningssignalen för säkerhetsbältet.

 **WARNING:** Lagar som anger hur och på vilken plats barn ska färdas i ett fordon kan komma att ändras. Det är förarens ansvar att hålla sig ajour med och följa alla regler i de regioner där Model 3 körs. Kontrollera säkerhetslagarna för barnpassagerare i delstater i USA genom att gå till: http://www.ghsa.org/html/stateinfo/laws/childsafety_laws.html.

 **WARNING:** Använd inte LATCH/Isfix/i-Size-fästen med bilbarnstolar eller bältesstolar som har ett inbyggt säkerhetsbälte om barnet och bilbarnstolen tillsammans väger mer än 29,5 kg (65 lbs).

Placera större barn i bilen

Om ett barn är för stort för att passa i en bilbarnstol, men är för litet för att använda ett vanligt säkerhetsbälte, ska man använda en bältesstol som är lämplig för barnets ålder och storlek. Följ noga tillverkarens anvisningar beträffande hur man fäster bältesstolar.



 **WARNING:** Större barn i bältesstolar ska använda säkerhetsbältet som en vuxen. Aktivera den automatiska låsfunktionen (ALR) genom att inte dra ut säkerhetsbältet helt.



Montera bilbarnstolar

Det finns två allmänna metoder som används för att montera bilbarnstolar.

- Förankrade med säkerhetsbälte – dessa stolar hålls fast med fordonets säkerhetsbälten.
- LATCH--förankrade – dessa stolar kan fästas i förankringsfästen som är inbyggda i fordonets baksäten.

Kontrollera anvisningarna från bilbarnstolens tillverkare och tabellen i detta dokument för att fastställa vilken monteringsmetod som ska användas. Vissa bilbarnstolar kan användas med båda metoderna. Följ alltid anvisningarna från bilbarnstolens tillverkare.

Montera bilbarnstolar som hålls fast med säkerhetsbälte

Kontrollera först att barnstolen är lämplig för barnets vikt, längd och ålder.

Undvik att klä barnet i skrymmande kläder och placera inga föremål mellan barnet och fasthållningssystemet.

Justera alltid bältena för barnet vid varje körning.

Samtliga sittplatser är utrustade med en automatisk låsfunktion (ALR) för att hålla barnstolar säkert på plats. Låsfunktionen drar ut säkerhetsbältet längre än vad som behövs för en vanlig vuxen passagerare och låser det på plats tills det knäpps upp och bandet rullas upp helt. ALR-funktionen fungerar som ett spärrhjul och rullar upp säkerhetsbältet när det är löst och förhindrar att det dras ut ytterligare tills det har rullats upp fullständigt. Vid montering av en bilbarnstol aktiverar du säkerhetsbältets automatiska låsfunktion genom att dra i bältet tills det är **helt** utdraget. ALR-systemet aktiveras endast när säkerhetsbältet är maximalt utdraget.

Den automatiska låsfunktionen (ALR) används inte för bältesstolar i vilka ett stort barn hålls fast direkt av fordonets säkerhetsbälte, och därmed inte använder de integrerade fasthållningsanordningarna på en bilbarnstol.

ANM: En automatisk låsfunktion inaktiveras endast när säkerhetsbältet är uppknäppt och helt upprullat. Bältet kan användas som ett vanligt säkerhetsbälte som glider fram och tillbaka och endast låses i nödfall. När säkerhetsbältet är helt fränkopplat måste det dras ut fullständigt för att låsningsmekanismen ska återaktiveras när du monterar fast en bilbarnstol.

Följ alltid de detaljerade anvisningarna från bilbarnstolens tillverkare. Allmänna riktlinjer anges nedan.

1. Placera bilbarnstolen i Model 3 och dra ut säkerhetsbältet fullständigt. Dra säkerhetsbältet och fäst bälteslåset enligt anvisningarna från bilbarnstolens tillverkare.

2. Låt säkerhetsbältet rulla upp sig så att bältet är spänt medan du trycker bilbarnstolen ordentligt mot sätet på Model 3.
3. När säkerhetsbältet är helt spänt drar du i bältet för att kontrollera att den automatiska låsfunktionen (ALR) är aktiverad.

ANM: ALR-funktionen inaktiveras endast när säkerhetsbältet knäpps upp och bandet rullas upp helt. När funktionen är inaktiverad måste bältet dras ut helt för att låsmekanismen ska återaktiveras.



4. Om bilbarnstolen som fästes med säkerhetsbälte har en övre förankring, ska du fästa den i sätets ryggstöd (se [Fästa övre förankringsband på sidan 44](#)).

Montera LATCH(ISOFIX)-bilbarnstolar

Nedre LATCH-fästen finns i andra radens yttre säten. Fästena sitter mellan sätenas ryggstöd och den bakre dynan. Den exakta placeringen för varje fäste anges av en identifieringsknapp för bilbarnstol, vilket illustreras nedan. Denna knapp är placerad på ryggstödet direkt ovanför dess associerade fäste.



På den andra raden monteras bilbarnstolar av typ LATCH endast på de yttre sätena. Använd endast bilbarnstol som hålls fast med säkerhetsbältet i det mittersta sätet.



När du har monterat stolen ska du kontrollera att den sitter fast ordentligt innan du sätter ett barn i stolen. Prova att vrida bilbarnstolen från sida till sida, försök dra bort den från sätet och kontrollera därefter att fästena fortfarande sitter på plats ordentligt.

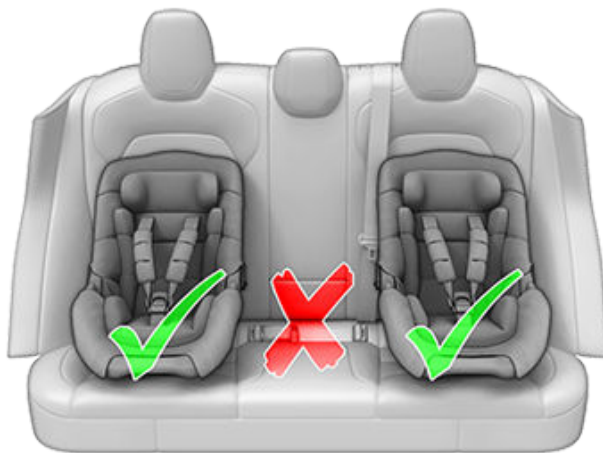

ANM: Nedre LATCH-fästena ska inte användas med barnstolar och bältesstolar som har ett integrerat säkerhetsbälte i situationer där den sammanlagda vikten av barnet plus bilbarnstolen är mer än 65 lbs (29,5 kg). I de situationerna ska du använda säkerhetsbältet istället.

Montera en LATCH -bilbarnstol genom att skjuta in spärrarna i förankringsfästena tills de klickar på plats. Läs alltid noga och följ anvisningarna från bilbarnstolens tillverkare.



Fästa övre förankringsband

Om det finns en övre förankringsrem ska du fästa dess krok i förankringspunkten på hyllan bakom baksätet.

⚠ VARNING: Dra åt de övre förankringsbanden enligt anvisningarna från bilbarnstolens tillverkare.

⚠ VARNING: ANVÄND ENDAST BILBARNSTOLAR SOM FÄSTS MED SÄKERHETSBLÄTE PÅ DEN MITTRE SITTPLETSEN.



Du kommer åt en förankringspunkt genom att trycka ned på baksidan av dess kåpa.



Dubbla förankringsband placeras på varje sida av huvudstödet.

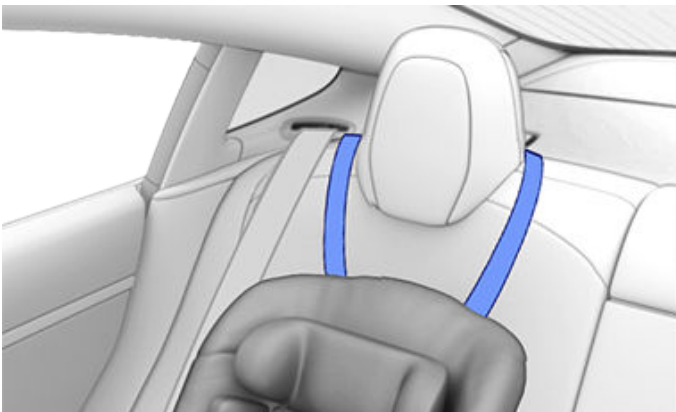

Enkla förankringsband vid de yttre sätena dras på utsidan av nackstödet, (dvs. samma sida av nackstödet som säkerhetsbältets rullmekanism).

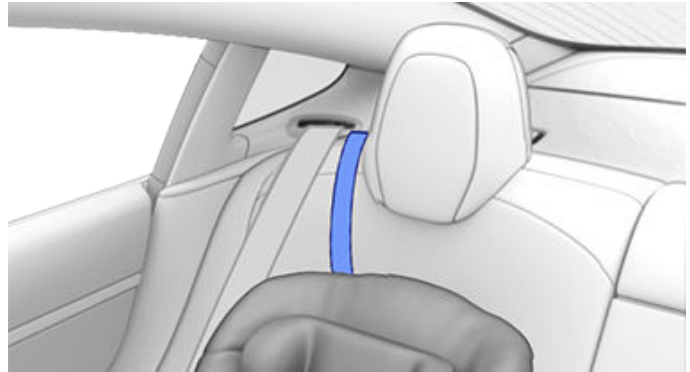

Enkelt förankringsband placeras på mittplatsen bak, dra bandet över den övre mittdelen av nackstödet.

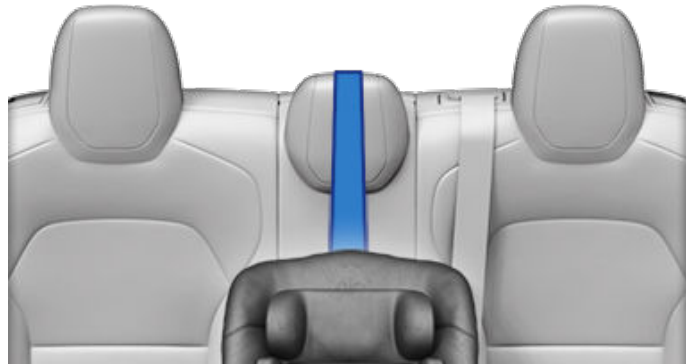

Dubbelt förankringsband placeras på mittplatsen bak, dra banden runt varje sida av nackstödet.









Testa en bilbarnstol

Innan du placerar ett barn i stolen ska du se till att bilbarnstolen inte är lös.

1. Håll bilbarnstolen nära där säkerhetsbältet går igenom och försök att flytta stolen från sida till sida samt fram och tillbaka.
2. Om stolen flyttar sig mer än 1 tum (2,5 cm), sitter den för löst. Spänn bältet eller fäst den LATCH-förankrade bilbarnstolen igen.
3. Om det inte går att få bältet spänt kan du prova en annan placering för stolen eller prova en annan bilbarnstol.

Varningar om bilbarnstolar

-  **WARNING:** Livsfara! Placera aldrig ett barn i det främre passagerarsätet även om du använder en bilbarnstol. Sätet har en krockkudde framför sig. Även om den här krockkudden inaktiveras när en Model 3 upptäcker en passagerare med låg vikt ska du inte lita på att tekniken skyddar ditt barn.
-  **WARNING:** Bilbarnstolssystem är konstruerade för att säkras i fordonssäten med höftband eller höftbandsdelen av ett höft-/axelband. Barn kan vara i fara vid en kollision om bilbarnstolarna inte är ordentligt säkrade i fordonet.
-  **WARNING:** Enligt kollisionsstatistiken är barn säkrare i ordentliga bilbarnstolar på de bakre sittplatserna än på de främre sittplatserna.
-  **WARNING:** Använd inte en framåtvänd bilbarnstol innan barnet väger över 20 lbs (9 kg) och kan sitta själv. Innan barnet har fyllt två år är barnets ryggrad och nacke inte tillräckligt utvecklade för att klara en frontalkrock utan skador.
-  **WARNING:** En baby eller ett spädbarn får inte sitta i knät på någon vuxen under körning. Alla barn ska alltid vara fastspända i en lämplig bilbarnstol.
-  **WARNING:** För att säkerställa att barnen sitter säkert ska du alltid följa anvisningarna i detta dokument samt anvisningarna från bilbarnstolens tillverkare.
-  **WARNING:** Barnet ska sitta i en bakåtvänd bilbarnstol med stolens inbyggda 5-punktsbälte så länge som möjligt.
-  **WARNING:** Använd inte förlängare med säkerhetsbälten som används för att installera bilbarnstolar eller bältesstolar.
-  **WARNING:** När du placerar större barn i stolen ska du se till att barnets huvud har stöd och att barnets säkerhetsbälte är korrekt justerat och fäst. Bältets axeldel får inte gå över ansikte och nacke, och bältets höftdel får inte gå över magen.
-  **WARNING:** Fäst aldrig två bilbarnstolar i en och samma fästpunkt. Vid en kollision kanske en fästpunkt inte klarar att hålla fast två stolar.
-  **WARNING:** Fästena för bilbarnstolar är konstruerade för att endast klara de belastningar som uppstår från en korrekt monterad bilbarnstol. De får under inga omständigheter användas för vuxnas säkerhetsbälten, bälten eller för att fästa andra delar eller annan utrustning i bilen.
-  **WARNING:** Kontrollera alltid bälten och förankringsband efter skador och slitage.
-  **WARNING:** Lämna aldrig ett barn utan uppsyn även om barnet är fastspänt i en bilbarnstol.
-  **WARNING:** Använd aldrig en bilbarnstol som har varit med om en kollision. Låt stolen undersökas eller bytas ut så som beskrivs i anvisningarna från bilbarnstolens tillverkare.



Krockuddarnas placering

Krockuddar är placerade på de ungefärliga platser som visas nedan. På solskyddet finns varningsinformation gällande krockuddarna.

Model 3 är utrustad med en krockkudde och höft-/axelband (kallas även säkerhetsbältesenhet) för båda de främre sätena. Alla personer i fordonet, inklusive föraren, ska alltid använda säkerhetsbälte oavsett om det också finns en krockkudde vid deras plats. Detta för att minska risken för allvarliga personskador eller dödsfall i händelse av en krock.

ANM: På högerstyryda fordon sitter krockkuddar för passagerare och förare på omvända platser.

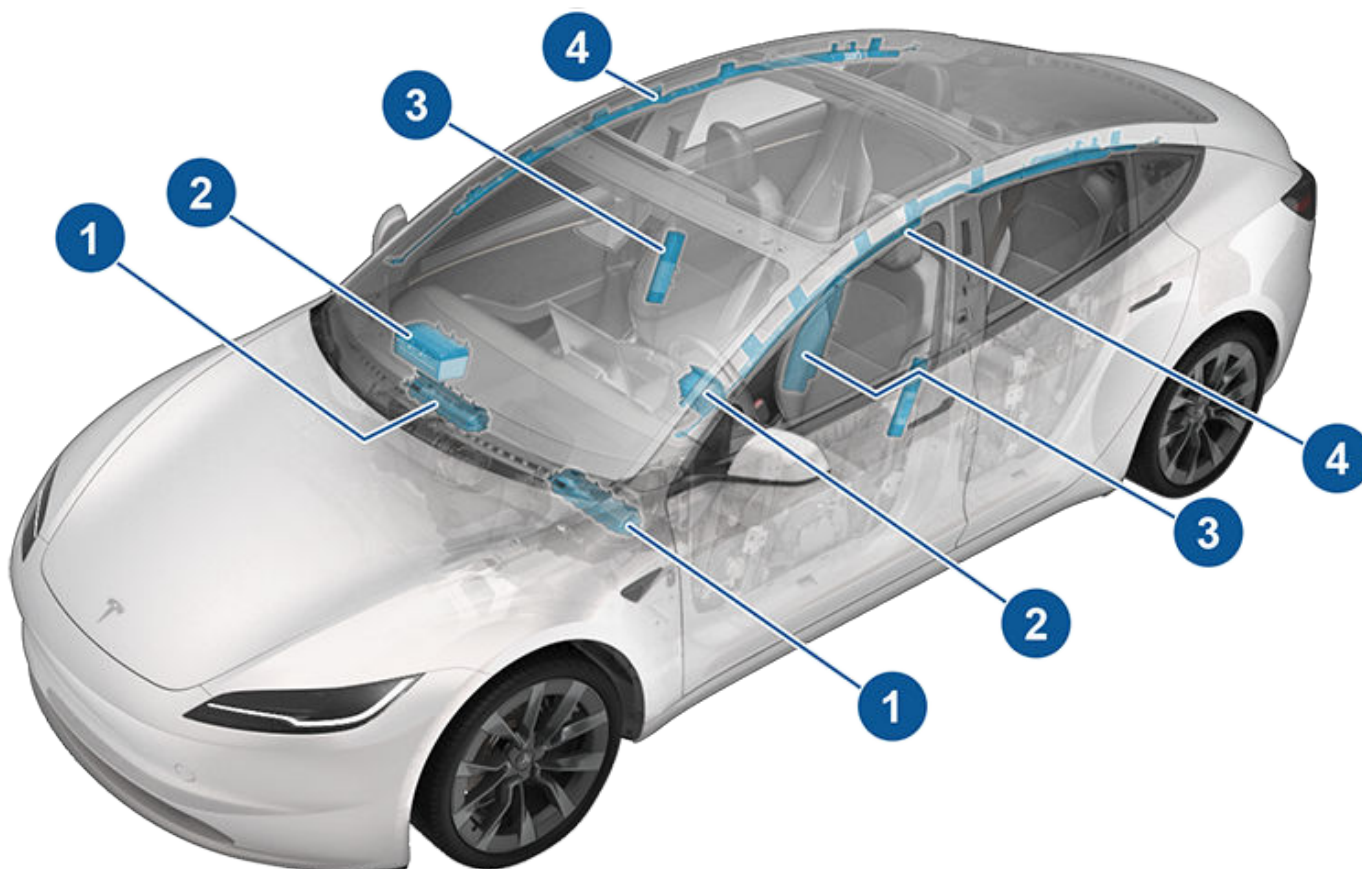

1. Endast för USA: Knäkrockkudde
2. Främre krockkuddar
3. Sätesmonterade sidokrockkuddar

ANM: Ditt fordon har även en sätesmonterad krockkudde i den inre delen av förarsätet.

4. Gardinkrockkuddar



Hur krockkuddar fungerar

Krockkuddarna utlöses när sensorerna känner av en stöt som överskrider tröskelvärdena för utlösning. Tröskelvärdena är satta så att omfattningen av en krock förutsägs i tid för att krockkuddarna ska kunna skydda bilens passagerare. Krockkuddar blåses upp omedelbart med avsevärd kraft och ett högt ljud. Den uppblåsta krockkudden och säkerhetsbältena minskar rörelsen för personerna i fordonet och därmed risken för personskador.

Främre krockkuddar är normalt inte konstruerade för att blåsas upp vid kollisioner bakifrån, vältning, sidokollisioner, kraftiga inbromsningar eller körning över gupp och gropar. På samma sätt kanske de främre krockkuddarna inte blåses upp vid alla typer av frontalkrockar, som vid mindre allvarliga frontalkrockar, underredeskollisioner eller kollisioner med smala föremål (som stolpar eller stänger). Betydande ytliga skador kan uppstå på fordonet utan att krockkuddar blåses upp, eller omvänt, kan relativt små strukturella skador leda till att krockkuddar blåses upp. Det här innebär att fordonets yttre skick efter en kollision inte säger så mycket om ifall krockkuddarna bör ha blåsts upp.

⚠️ WARNING: Innan du modifierar ditt fordon för en funktionshindrad person på ett sätt som kan påverka krockkuddesystemet ska du schemalägga service i mobilappen.

Typer av krockkuddar

Model 3 har följande typer av krockkuddar:

- **Främre krockkuddar:** De främre krockkuddarna är konstruerade för att minska personskador om större barn eller vuxna sitter i framsätena. Följ alla varningar och anvisningar som hänför sig till att sätta ett barn i det främre passagerarsätet (om det är tillåtet i din marknadsregion). Se [Bilbarnstolar på sidan 40](#).
- **Knäckrockkuddar:** Knäckrockkuddar och främre krockkuddar fungerar tillsammans. Knäckrockkuddar begränsar framåtrörelsen för personer som sitter i framsätena genom att begränsa benrörelsen och därigenom placeras personerna så att de främre krockkuddarna fungerar mer effektivt.
- **Sätesmonterade sidokrockkuddar:** En sätesmonterad sidokrockkudde i framsätena skyddar bäckenet och bröstkorsregionen; den sätesmonterade borte sidokrockkudden i den inre delen av förarsätet bidrar till att skydda huvudet och överkroppen. Vid allvarliga sidokollisioner eller vinklade frontalkrockar blåses de sätesmonterade sidokrockkuddarna upp på båda sidorna av fordonet, även den som inte påverkas.

Detektering av passagerare för framsäte

Model 3 i främre passagerarsätet sitter en passagerarsensor som kontrollerar den främre krockkuddens status.

ANM: Passagerarklassificeringssystemet uppfyller de reglerade FMVSS 208-kraven och känner automatiskt av om uppblåsningen av passagerarens främre krockkudde är onödig eller potentiellt skadlig.

- **Gardinkrockkuddar:** Gardinkrockkuddar bidrar till att skydda huvudet. Gardinkrockkuddarna på båda sidor, även den som inte påverkas, blåses endast upp om en allvarlig sidokrock inträffar eller om fordonet slår runt.

Statusindikator för krockkudde

Du ser statusen för passagerarens främre krockkudde längst upp på pekskärmen:



Innan du kör med ett barn i en bilbarnstol i det främre passagerarsätet (om det är tillåtet enligt lagstiftningen i din marknadsregion) ska du alltid dubbelkontrollera att passagerarens främre krockkudde är i läget AV. Om framsätesspassagerarens krockkudde är AV kommer den inte att blåsas upp i en kollision. Den här indikatorn visas också om ingen sitter i sätet.



När det sitter en vuxen i passagerarsätet ska du se till att passagerarens främre krockkudde är i läget PÅ. Om passagerarens främre krockkudde är AV kommer den inte att blåsas upp i en kollision.



Indikatorn för krockkudde visas på pekskärmen i några sekunder i början av varje körning medan följande funktioner kontrolleras, beroende på vilka som är tillämpliga:

- Krockkuddar
- säkerhetsbälten med förspännare och lastbegränsare
- stötsensorer
- passagerarsensor
- säkerhetsbältessensorer
- passiva säkerhetskomponenter för kablage
- inbyggda fasthållningsstyrda komponenter (till exempel accelerometer och andra passiva säkerhetskomponenter).

Efter kontrollen inaktiveras indikatorn för krockkudde. Om krockkuddesystemet detekterar ett fel i någon av de angivna komponenterna fortsätter indikatorn för krockkudde att visas. I sådana fall ska du kontakta Tesla Service omedelbart. Kör inte fordonet förrän krockkuddesystemet har inspekterats av Tesla.



⚠️ WARNING: Om ett spädbarn sitter i en bakåtvänd bilbarnstol på ett säte som är utrustat med en fungerande krokkudde kan det orsaka allvarliga personskador eller dödsfall.

Objektklassificering	OCS Status för passagerarens krokkudde*	Indikatorstatus	Anteckningar
Töm	AV	PASSAGERARKROCKKUDDE AV	
Objekt	AV eller PÅ	PASSAGERARKROCKKUDDE AV eller PASSAGERARKROCKKUDDE PÅ	Beroende på material/ innehåll.
Bakåtvänd bilbarnstol utformad för barn upp till ett år	AV	PASSAGERARKROCKKUDDE AV	22 lbs (10 kg) eller mindre
Framåtvänd bilbarnstol	AV eller PÅ	PASSAGERARKROCKKUDDE AV eller PASSAGERARKROCKKUDDE PÅ	22-35 lbs (10-16 kg)
Barn i bältesstol	AV eller PÅ	PASSAGERARKROCKKUDDE AV eller PASSAGERARKROCKKUDDE PÅ	Mindre än 51 lbs (23 kg)
Stort barn	AV eller PÅ	PASSAGERARKROCKKUDDE AV eller PASSAGERARKROCKKUDDE PÅ	51-103 lbs (23-47 kg)
5:e percentilen kvinnor eller större (viktmässigt)	PÅ	PASSAGERARKROCKKUDDE PÅ	Över cirka 103 lbs (47 kg)

* Om statusindikatorn för passagerarens krokkudde inte passar för situationen ska sätet inte användas. Passageraren måste då färdas i ett annat säte. Schemalägg service i mobilappen.

ANM: Det tar cirka sex sekunder efter start av Model 3 innan passagerarklassificeringssystemet rapporterar rätt status för den främre passagerarens krokkudde. När du först slår på Model 3 kommer det därför att ta cirka sex sekunder för pekskärmen att visa status PASS.KROCKKUDDE AV, även i situationer då den ska vara AV eftersom sätet bär en vikt på 20 lbs (9 kg) eller mindre. Om det inte sker ska du schemalägga service i mobilappen och inte placera barn i det främre passagerarsätet.

Kontrollera att sensorsystemet läser av passagerarstatusen korrekt genom att eliminera följande orsaker:

- Föremål har fastnat under sätet.
- Tung föremål (portföljer, stora väskor eller liknande) har placerats på sätet.
- Föremål har fastnat mellan ryggstödet och sittdynan.
- Bagage påverkar sätets status.
- Eftermarknadstillbehör som har monterats eller har placerats på eller mellan sätet och passageraren, till exempel, men inte begränsat till överdrag, mattor, filtar osv.

Dessa faktorer kan påverka passagerarsensorn. Om ovanstående faktorer har kontrollerats och krokkuddarnas status ändå är felaktig ska samtliga passagerare färdas i baksätet och service schemaläggas i mobilappen för att få krokkuddesystemet kontrollerat.

ANM: Passagerarsensorn i framsätets passagerarplats påverkar endast den främre krokkudden för framsätets passagerare. Sidokrokkuddarna påverkas inte.

⚠️ WARNING: Om det främre passagerarsätets krokkudde inte aktiveras eller avaktiveras som förväntat baserat på viktgränserna som beskrivs tidigare ska du omedelbart schemalägga service i mobilappen.

⚠️ WARNING: Om det är tillåtet att sätta ett barn i det främre passagerarsätet enligt lagstiftningen i din marknadsregion ansvarar föraren för att se till att passagerarens främre krokkudde är AV. Placera aldrig ett barn i en bakåtvänd bilbarnstol i det främre passagerarsätet om krokkudden är aktiverad. Barnet kan DÖ eller SKADAS ALLVARLIGT. Enligt rekommendationer som fastställts av National Highway Traffic Safety Administration ska alla passagerare under 12 år färdas i baksätena.

⚠️ WARNING: Använd inte sätesöverdrag i Model 3. Dessa kan begränsa uppblåsningen av sätesmonterade sidokrokkuddar om en kollision inträffar. Sättesöverdrag kan även minska noggrannheten för passagerarklassificeringssystemet (i förekommande fall).



Säkerställa korrekt passagerardetektering

För att säkerställa en korrekt klassificering av en passagerare i främre passagerarsätet, måste passageraren:

- Använda säkerhetsbältet.
- Sitta upprätt mitt på sätesdynan med skuldrorna vilande mot ryggstödet och benen komfortabelt utsträckta framåt med fötterna i golvet.
- Sitta kvar på sätesdynan och inte lyfta sig upp från sätet (till exempel genom att trycka fötterna mot golvet eller lyfta sig genom att pressa armarna mot mittkonsolen eller armstödet).
- Inte bära tjocka, våta eller bylsiga kläder (såsom skidkläder eller kläder med tjock stoppning).

Utöver ovanstående förhållanden, kan följande omständigheter påverka passagerarklassificeringssystemets noggrannhet:

- Att placera en kommunikationsradio (till exempel en jaktradio eller walkie-talkie) på främre passagerarsätet.
- Att placera en AC/DC-omvandlare eller en enhet som drivs av en sådan omvandlare (till exempel en mobiltelefon, surfplatta eller dator) på främre passagerarsätets sittdyna.
- Att placera vätska (såsom en flaska med dryck) eller matpåse på ett bilsäte där det finns en bilbarnstol.
- Att placera en bilbarnstol felaktigt så att hela dess nedre del inte ligger an mot sittdynan.
- Föremål som fastnat under sätet eller klämts mellan ryggstödet och sittdynan.
- Tung föremål (t.ex. portföljer eller stora väskor) har placerats på sätet.
- Bagage påverkar sätets status.
- Eftermarknadsutrustning som monterats eller placerats mellan sätet och passageraren såsom klädslar, mattor, filter eller liknande.

Dessa faktorer kan påverka passagerarsensorn. Om ovanstående faktorer har kontrollerats och krockkuddarnas status ändå är felaktig ska samtliga passagerare färdas i baksätet och service schemaläggas i mobilappen för att få krockkuddesystemet kontrollerat.

ANM: Tesla följer rekommendationerna från NHTSA (National Highway Traffic Safety Administration) om att alla passagerare som är 12 år eller yngre ska färdas i baksäten.

ANM: Passagerarsensorn i framsätets passagerarplats påverkar endast den främre krockkudden för framsätets passagerare. Sidokrockkuddarna påverkas inte.

! WARNING: Om inte instruktionerna följs kan passagerarklassificeringssystemet påverkas negativt vilket kan orsaka allvarlig personskada eller dödsfall.

! WARNING: Om det främre passagerarsätets krockkudde inte aktiveras eller avaktiveras som förväntat ska du inte låta en passagerare sitta i det främre passagerarsätet. Schemalägg service i mobilappen.

! WARNING: I syfte att garantera att passagerarklassificeringssystemet fungerar korrekt, får inga ändringar av det främre passagerarsätet göras.

! WARNING: Använd inte sätesöverdrag i Model 3. Dessa kan begränsa uppblåsningen av sätesmonterade sidokrockkuddar om en kollision inträffar. Sätesöverdrag kan även minska noggrannheten för systemet som detekterar om det sitter någon i sätet.

Exempel på korrekta och felaktiga sätespositioner

Korrekt sätesposition:



Felaktig sätesposition – passagerarens fötter måste vila på golvet:

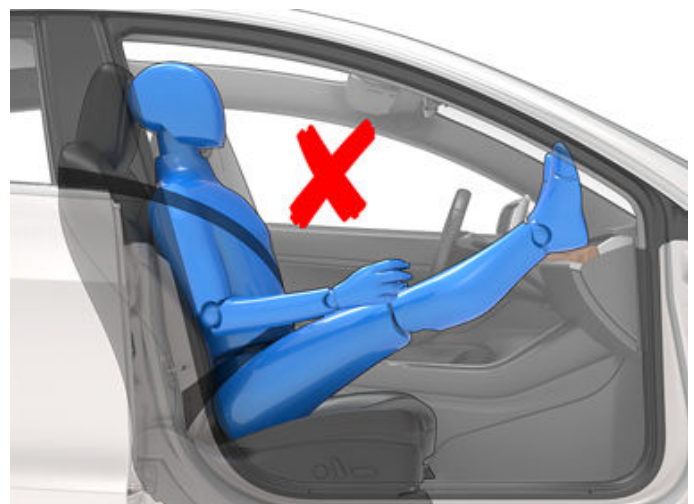

Felaktig sätesposition – passageraren får inte glida framåt på sittdynan:



Felaktig sätesposition – passageraren får inte luta ryggstödet till liggande när fordonet körs:



Effekter av uppblåsning

⚠ VARNING: När krockkuddar blåses upp frigörs ett fint pulver. Detta pulver kan irritera huden och ska grundligt spolats bort från ögonen samt från skärsår eller skrubbsår.

Efter uppblåsning töms krockkudden för att ge en gradvis dämpande effekt för personerna i fordonet och för att säkerställa att förarens sikt framåt inte skymms.

Om krockkuddarna har lösts ut, eller om fordonet har varit med om en kollision, kräver fordonet service innan det går att starta igen. Dessutom måste krockkuddar, säkerhetsbältenas förspännare och alla tillhörande komponenter kontrolleras och vid behov bytas ut. Boka omedelbart tid för service i mobilappen.

Vid en kollision händer följande utöver att krockkuddar blåses upp:

- Endast för USA: Ditt fordon ringer automatiskt upp 112 om **Reglage > Säkerhet > Automatiska 112-samtal** är aktiverat. Instruktioner för återkallning samt en timer för nedräkning visas på pekskärmen.
- Dörrarna låses upp.
- Varningsblinkers aktiveras.
- Kupébelysning tänds.
- Högspänning stängs av.
- Fönster flyttas till ventilationsläget.
- Fordonet bromsar tills det stannar helt.

ANM: Beroende på typen av kollision och vilka krafter som påverkar kan det hända att dörrarna inte låses upp vid en kollision eller att skador kan hindra dem från att öppnas. I sådana fall kan dörrarna behöva öppnas med den invändiga manuella upplåsningen eller någon annan losstagning (till exempel gå ut genom en annan dörr eller krossa ett fönster).

ANM: Även om krockkuddarna inte lösts ut kan det vid vissa kollisioner hända att högspänningen inaktiveras och du kommer då inte att kunna starta och köra. Boka omedelbart tid för service i mobilappen.

Varningar beträffande krockkuddar

⚠ VARNING: Alla personer i fordonet, inklusive föraren, ska alltid använda säkerhetsbälte oavsett om det också finns en krockkudde vid deras plats. Detta för att minska risken för allvarliga personskador eller dödsfall i händelse av en kollision.







⚠ VARNING: Personer i framsätena ska inte lägga sina armar över krockkuddemodulen, eftersom en krockkudde som blåses upp kan orsaka frakturer eller andra skador.

⚠ VARNING: Använd inte sätesöverdrag i Model 3. Dessa kan begränsa uppblåsningen av sätesmonterade sidokrockkuddar om en kollision inträffar. Sätesöverdrag kan även minska noggrannheten för passagerarklassificeringssystemet (i förekommande fall).

⚠ VARNING: Krockkuddar blåses upp med avsevärd hastighet och kraft, vilket kan orsaka personskador. Skador begränsas om alla passagerare använder säkerhetsbälten och sitter rätt, med sätet placerat så långt bak som möjligt. National Highway Traffic Safety Administration (NHTSA) rekommenderar ett minsta avstånd på 10 tum (25 cm) mellan en passagerares bröstorg och krockkudden.

⚠ VARNING: Barn ska inte sitta i det främre passagerarsätet utom om det tillåts enligt föreskrifter i din marknadsregion. Följ alla föreskrifter i din region gällande lämpligt sätt att placera ett barn utifrån barnets vikt, storlek och ålder. Den säkraste platsen för spädbarn och småbarn är i de bakre sätespositionerna. Om ett spädbarn eller barn sitter i en bakåtvänd bilbarnstol på ett säte som är utrustat med en fungerande krockkudde kan det orsaka allvarliga personskador eller dödsfall.



-  **WARNING:** Använd inte en bakåtvänd bilbarnstol i säten med en aktiv krockkudde framför. Att göra det kan orsaka personskador eller dödsfall om krockkudden blåses upp.
-  **WARNING:** För att sidokrockkuddar ska blåsas upp på korrekt sätt måste det finnas ett mellanrum utan hinder mellan personens överkropp och sidan på Model 3.
-  **WARNING:** Passagerare får inte luta huvudet mot dörrarna eller fönstren. Att göra det kan orsaka personskador om en gardinkrockkudde blåses upp.
-  **WARNING:** Låt inte passagerare hindra en krockkuddes funktion genom att placera fötter, knän eller andra kroppsdelar på eller nära en krockkudde.
-  **WARNING:** Fäst eller placera inte föremål på eller nära främre krockkuddar, vid sidan av framsätena, vid innertaket på sidan av fordonet, eller på något annat krockkuddeskydd som kan störa uppblåsningen av en krockkudde. Dessa omfattar (men begränsas inte till): rattkåpor, dekaler, sittdynor, kuddar, etc. Objekt kan orsaka allvarlig skada om fordonet är inblandat i en kollision som är så kraftig att krockkudden blåses upp.
-  **WARNING:** Efter en uppblåsning blir vissa krockkuddekomponenter varma. Rör inte vid dem förrän de har svalnat.

Med mobilappen för Tesla kan du kommunicera med Model 3 på avstånd med hjälp av en iPhone®- eller Android™-telefon.

ANM: Informationen nedan kanske inte innehåller alla funktioner som är tillgängliga i Teslas mobilapp. Se till att du får tillgång till nya och förbättrade funktioner genom att hämta uppdaterade versioner av mobilappen när de finns tillgängliga.

Använda mobilappen

Ställa in Tesla-mobilappen för att kommunicera med Model 3:

1. Hämta Tesla-mobilappen till telefonen.
2. Logga in på Teslas mobilapp genom att ange inloggningsuppgifterna för ditt Tesla-konto.
3. Aktivera åtkomsten till Model 3 via mobilen genom att trycka på **Reglage > Säkerhet > Tillåt mobilåtkomst**.
4. Slå **PÅ** telefonens Bluetooth-inställning och se till att Bluetooth är aktiverat i telefonens globala inställningar för Tesla-mobilappen. Navigera till exempel i telefonen till Inställningar, välj Tesla-mobilappen och se till att Bluetooth-inställningen är aktiverad.

Både din telefon och fordonet måste ha mobiltäckning eller Wi-Fi för att mobilappen ska kunna kommunicera med ditt fordon. Tesla rekommenderar att du alltid har en fungerande fysisk nyckel till hands om du parkerar i ett område med begränsad eller ingen mobiltäckning, t.ex. inne i ett parkeringsgarage.

ANM: Om du behöver upplåsningshjälp av Tesla på grund av ett problem som inte täcks av garantin, som att ha begränsad mobiltäckning och inte ha någon reservnyckel tillgänglig, täcks dina kostnader inte av vägassistanspolicyn.

ANM: Tesla stödjer inte användning av applikationer från tredje part i syfte att kontakta Model 3.

Översikt

När både din telefon och fordonet har internettjänst kan du göra följande på Tesla-appens startskärm:

- Låsa eller låsa upp fordonet.
- Aktivera eller avaktivera värmen eller luftkonditioneringen och övervaka kupéns klimat.
- Kontrollera fordonets laddningsinformation. Laddningsdetaljer visas även när en laddningskabel är inkopplad.
- Öppna eller stänga laddkontakten.
ANM: Vridna röda linjer bredvid batteriikonen visar att batteriet aktivt värms upp (inklusive under laddning eller vid förberedelse för laddning).

- Se var fordonet finns.
- Se fordonets uppskattade räckvidd.
- Öppna det främre bagageutrymme.

- Visa bilens vägmätare, chassinummer (VIN) och nuvarande version av programvara.

Medieinställningar visas i mobilappen för att pausa, spela upp, spola tillbaka, snabbspola framåt och justera volymen för medier som spelas upp i fordonet. Du kan behöva aktivera medieinställningarna genom att trycka på **Ljudinställningar > Alternativ > Tillåt mobilstyrning**.

Skicka videor i Tesla Theater genom att dela länken via mobilappen (gäller videokällor som stöds). Gå till filmen, podsändningen eller videon som du vill spela upp på din telefon och tryck på delningsknappen. Dela videon med Tesla-appen så visas den på pekskärmen om Model 3 är i parkeringsläge.

Profil

På profilfliken som finns i det övre hörnet kan du:

- Växla till ett annat fordon som är kopplat till ditt Tesla-konto om du har tillgång till mer än ett fordon.
- Navigera i Tesla Shop.
- Hantera din kontoinformation och visa din beställningshistorik.
- Visa och anpassa meddelanden som du får på fliken Inställningar, t.ex. gällande kalendersynkronisering, när ditt säkerhetslarm har utlösts, laddningsuppdateringar och nya programvaruuppdateringar. Du kan starta uppdateringar på distans och kontrollera statusen.

Reglage

Med reglageflikarna kan du göra följande:

- Öppna det främre eller bakre bagageutrymme.
- Låsa eller låsa upp Model 3 på långt håll.
ANM: Fordonet låses inte automatiskt igen om du låser upp det från mobilappen.
- Öppna eller stänga laddkontakten.
- Blinka med belysningen eller aktivera signalhornet för att hitta var Model 3 står parkerad.
- Aktivera nyckellös körning.
ANM: Nyckellös körning kan användas när du inte har nyckeln eller för att komma förbi PIN-kod för att köra om du har glömt PIN-koden eller om pekskärmen inte svarar (se **PIN-kod för att köra på sidan 139**).
- Öppna och stäng garageporten om ditt fordon har en programmerad HomeLink-anslutning, om det är tillgängligt (se **Smart garage på sidan 59**).
- Öppna fönstren.

Klimatanläggning

Du kan kontrollera temperaturen i kupén och värma upp eller kyla hytten innan du kör (även om fordonet är i ett garage), reglera sätesvärmarna och avfrosta vindrutan:

- Aktivera eller inaktivera **Avfrosta bilen** som bidrar till att smälta snö, is och frost på vindrutan, fönstren och speglarna genom att svepa uppåt från skärmens nederkant.
- Aktivera eller avaktivera **Hundläge** eller **Camping**.
- Aktivera **Kupéöverhettningsskyddet** som förhindrar att kupén blir för varm vid varma förhållanden. Du kan välja om du vill att luftkonditioneringen eller endast fläkten ska köras när temperaturen i kupén överstiger 105° F (40° C) eller, om tillämpligt, den valda temperaturen. Se [Använda klimatreglagen på sidan 146](#) för mer information.
- Öppna eller stänga fönstren.
- Förkonditionera kupén till önskad temperatur och aktivera eller inaktivera ratt- och sätesvärmarna (i förekommande fall).

Vid användning av mobilappen för att förkonditionera Model 3 värms även batteriet upp vid behov. Mobilappen skickar en avisering när fordonet har nått önskad förkonditioneringstemperatur.

ANM: I vissa fordon, beroende på fordonsspecifikationer och tillverkningsdatum, medför användning av mobilappen för att avfrosta Model 3 även att is på laddningsuttagets spärr smälter. Det här är praktiskt i extremt kallt väder eller isiga förhållanden då laddningsuttagets spärr kan frysa fast så att du inte kan ta bort eller sätta i laddningskabeln.

Placering

Lokalisera Model 3 med hjälp av väganvisningar eller spåra fordonet på en karta.

Summon

Du kan köra in och ut Model 3 med Summon (se [Summon på sidan 120](#)) eller Smart Summon (se [Smart Summon på sidan 122](#)).

Schemalägg

Aktivera schemalagd laddning eller avresa, och förkonditionera fordonet. Se [Schemalagd förkonditionering och laddning på sidan 178](#) för mer information. Även schemalagd laddning eller avresa kan sparas baserat på en föredragen plats.

Säkerhet

Med säkerhetsfliken kan du göra följande:

- Parkkoppla telefonen med fordonet (se [Telefonnyckel på sidan 20](#)).
- Aktivera/ eller avaktivera vaktläget (se [Använda vaktläget \(med en USB-enhet\) på sidan 142](#)).
- Aktivera eller avaktivera assistentläget (se [Assistentläge på sidan 92](#)).
- Aktivera eller inaktivera läget för hastighetsbegränsning och ta emot meddelanden när fordonets hastighet närmar sig vald maxhastighet med ca 3 mph (5 km/h) (se [Läge för hastighetsbegränsning på sidan 139](#)).

Uppgraderingar

Se och köp de senaste uppdateringarna för ditt fordon, till exempel total självkörning.

Service

Se [Boka service på sidan 184](#) för mer information om hur du bokar service i mobilappen.

Vägassistans

Visa vägassistansresurser och begär vägassistans (i förekommande fall). För mer information om vägassistans, se [Kontakta Teslas vägassistans på sidan 221](#).

Ge åtkomst till en andra förare

Lägg till och ta bort åtkomstbehörighet för ytterligare en förare på Tesla-mobilappen.

ANM: Tesla-mobilapp version 4.3.1 eller högre krävs. Ytterligare förare kan antingen använda ett tidigare registrerat Tesla-konto eller skapa ett nytt Tesla-konto med appen.

För att lägga till ytterligare förare i Tesla-mobilappen från fordonets hemskärm går du till **Säkerhet > Lägg till förare** och följer anvisningarna på skärmen.

ANM: Den tillagda föraren har åtkomst till alla appfunktioner utom köp av uppdateringar.

För att ta bort åtkomst använder du mobilappen och går till **Säkerhet > Hantera förare** och följer anvisningarna på skärmen.

Wifi kan användas för dataöverföring och är ofta snabbare än dataöverföring via mobiltelefonnäten. Att ansluta till Wifi är speciellt användbart i områden med begränsad eller ingen mobiltäckning. I syfte att garantera snabb, tillförlitlig leverans av programvara och kartuppdateringar rekommenderar Tesla att låta Model 3 vara ansluten till ett Wi-Fi-nätverk när så är möjligt (t.ex. när den står parkerad hemma).

Utför följande steg för att ansluta till ett Wi-Fi-nätverk:

1. Tryck på **Reglage > Wifi**. Model 3 börjar söka och visar de detekterade Wi-Fi-nätverk som är inom räckvidden.

ANM: Om ett känt Wi-Fi-nätverk inte visas i listan kör du Model 3 närmare åtkomstpunkten eller överväger att använda en räckviddsförlängare.

ANM: Kontrollera vilka kanaler som stöds i din region när du ansluter till ett 5 GHz-nätverk (i förekommande fall).

5 GHz-nätverkskanaler som stöds

36–48	52–64	100–140	149–165
✓	✓	✓	✓

2. Leta fram och tryck på det Wifi-nätverk du vill använda i **Söker efter wifi-nätverk** eller lägg in det manuellt i **Lägg till wifi-nätverk**, ange lösenordet (om det krävs) och tryck därefter på **Bekräfta**. När Wifi-nätverket lagts till visas det i **Kända wifi-nätverk** tillsammans med en grön kryssmarkering. När nätverket är inom räckvidd ansluter Model 3 till det automatiskt.

ANM: Model 3 har för närvarande inte stöd för anslutningar till öppna Wifi-nätverk (för att få åtkomst till ett öppet nätverk, exempelvis via en allmän "hotspot", krävs att du först loggar in och godkänner tjänstevillkoren).

ANM: Om det finns mer än ett nätverk som tidigare anslutits till inom räckhåll ansluter Model 3 till det senast använda nätverket.

ANM: Vid Teslas servicecenter ansluter Model 3 automatiskt till Teslas Wifi-servicenät.

Diagnostik

I **Diagnostik** finns mer information om din Wi-Fi-anslutning och tips om hur du förbättrar anslutningar. För åtkomst navigerar du till **Wi-Fi > Diagnostik** eller under förloppsindikatorn när en programvaruuppdatering hämtas eller installeras.

Hotspots

I stället för ett Wifi-nätverk kan du även använda en mobil hotspot (med förbehåll för avgifter och begränsningar hos operatören). När du anslutit till din hotspot väljer du **Behåll anslutning i kör** om du vill bibehålla anslutningen aktiv under tiden du kör.

Felsökningstips

Prova följande tips om fordonets Wi-Fi-anslutning är långsam eller om anslutningsfel uppstår.

- Kontrollera antalet ikonstaplar för Wi-Fi (signalstyrka) på pekskärmen. Om antalet staplar är lågt kan du överväga att lägga till en åtkomstpunkt för Wi-Fi som är närmare fordonet för att förstärka signalen.
- Starta om pekskärmen (se [Omstart av pekskärmen på sidan 9](#)).
- Ta bort Wi-Fi-anslutningen och återanslut. Tryck på **Reglage > Wi-Fi**, välj ditt nätverk och **Glöm nätverk** sedan återanslut du genom att trycka på ditt nätverk i **Kända nätverk**.
- Försök med ett annat Wi-Fi-nätverk.

Bluetooth®-kompatibilitet



Du kan använda olika Bluetooth-enheter i Model 3 om de är parkopplade och inom räckvidd. Du kan till exempel parkoppla din Bluetooth-kompatibla telefon så att du kan använda den handsfree. Förutom telefoner kan du parkoppla andra Bluetooth-kompatibla enheter med Model 3. Du kan till exempel parkoppla en iPod Touch, iPad, Android-surfplatta osv., från vilken du kan spela upp musik.

Du måste först parkoppla telefonen eller Bluetooth-enheten med Model 3 innan du kan använda den. Parkopplingen konfigurerar Model 3 så att den kommunicerar med Bluetooth-enheter som stöds. Du kan parkoppla upp till tio Bluetooth-telefoner. Om du inte har angett en viss telefon som en **Prioriterad enhet** eller om den telefon som har angetts som **Prioriterad enhet** inte är inom räckvidden ansluter Model 3 alltid till den telefon som senast har använts (förutsatt att den är inom räckvidden). Se [Växla mellan parkopplade enheter på sidan 56](#) om du vill ansluta till en annan telefon.

ANM: Om du parkopplar din telefon för att använda den som nyckel (se [Nycklar på sidan 20](#)) innebär det inte att du kan använda telefonens handsfree-funktion, spela upp medier på den osv. Du måste även parkoppla den enligt beskrivningen nedan.

ANM: På många telefoner stängs Bluetooth av om telefonens batteriladdning är svag.

ANM: Även om Bluetooth normalt stöder trådlös kommunikation på avstånd om upp till cirka 30 fot (nio meter), kan prestandan variera beroende på vilken telefon eller enhet du använder.

ANM: Model 3 kan parkoppla upp till 20 Bluetooth-enheter i taget men endast två enheter kan anslutas samtidigt (till exempel en telefon och en handkontroll eller två handkontroller) till varje främre och bakre pekskärm (i förekommande fall).



FÖRSIKTIG: Lämna inte telefonen parkopplad i fordonet (om du exempelvis vandrar eller är på stranden). Avaktivera Bluetooth eller stäng av telefonen om du måste lämna den i fordonet.

Parkoppla en telefon eller Bluetooth-enhet

Efter parkoppling kan du använda handsfree-funktionen i din Bluetooth-kompatibla telefon till att ringa och ta emot telefonsamtal, få åtkomst till din kontaktlista, se senast ringda samtal osv. Du kan även spela upp mediefiler från telefonen. Om en telefon är parkopplad kan Model 3 ansluta till den så fort den är inom räckhåll.

1. Om du vill parkoppla en telefon eller Bluetooth-enhet ska du sitta i Model 3 och se till att pekskärmen är aktiverad.
2. Lås upp telefonen och aktivera Bluetooth (vanligtvis i telefonens inställningar).

ANM: På vissa telefoner kan du behöva gå till Bluetooth-inställningarna för att slutföra proceduren.

3. Tryck på **Reglage > Bluetooth** på pekskärmen för att automatiskt påbörja Bluetooth-skanning för nya enheter.
4. Vänta på att din telefon ska visas i listan och tryck på **Anslut**.
5. Kontrollera att numret som visas på din telefon är samma som numret på pekskärmen. Bekräfta därefter på telefonen att du vill parkoppla.
6. Telefonen kan fråga dig om du vill tillåta att Model 3 får åtkomst till dina personuppgifter, t.ex. kalender, kontakter och mediefiler (se [Importerera kontakter och senaste samtal på sidan 55](#)). När telefonen är parkopplad med Model 3 visas den under **Reglage > Bluetooth > Parkopplade enheter**.

Om du vill ändra inställningarna för en parkopplad enhet går du till **Reglage > Bluetooth > Parkopplade enheter** och utökar rullgardinsmenyn bredvid enhetens namn.

Om du har problem med att importera eller ansluta till Bluetooth finns mer information i [Felsöka Bluetooth på sidan 56](#).

Importerera kontakter och senaste samtal

När telefonen är parkopplad går du till **Reglage > Bluetooth > Parkopplade enheter** och utökar rullgardinsmenyn bredvid enhetens namn för att ange om du vill tillåta åtkomst till telefonens kontakter, nyligen ringda samtal och sms. Om du tillåter åtkomst kan du använda telefonappen till att ringa och skicka meddelanden till personer i kontaktlistan och listan över senast ringda samtal (se [Telefon, kalender och konferenssamtal på nätet på sidan 57](#)). Innan det går att importera kontakter kanske du antingen behöver ställa in telefonen för att tillåta synkning eller bekräfta en popupruta på telefonen om att du vill synkronisera kontakter. Detta förfarande kan vara olika beroende på vilken typ av telefon du använder. Mer information finns i dokumentationen som medföljer telefonen.

Om du har problem med att importera kontakter eller parkoppla via Bluetooth finns mer information i [Felsöka Bluetooth på sidan 56](#).

Koppla från eller inaktivera parkoppling av en Bluetooth-enhet

Om du vill koppla från en telefon eller Bluetooth-enhet men inte inaktivera parkopplingen trycker du på **Koppla från** i rullgardinsmeny för telefonens Bluetooth-inställningar på pekskärmen (**Reglage > Bluetooth > Parkopplade enheter > Din telefon**). Om du inte längre vill använda enheten med Model 3 trycker du på **Glöm enhet** och följer instruktionerna. När du har använt det här kommandot för att glömma en enhet måste du parkoppla enheten igen om du vill använda den med Model 3 (se [Parkoppla en telefon eller Bluetooth-enhet på sidan 55](#)).



ANM: Telefonen avbryter automatiskt anslutningen när du lämnar Model 3.

ANM: Inaktivering av telefonens parkoppling påverkar inte telefonens nyckelfunktion. Information om att glömma en parkopplad telefon finns i [Hantera nycklar på sidan 22](#).

Växla mellan parkopplade enheter

Model 3 ansluter automatiskt till en telefon som du har angett som **Prioriterad enhet**. Om du inte har angett en telefon som prioriterad enhet ansluter Model 3 till den telefon som senast var ansluten, under förutsättning att den finns inom räckvidden och att Bluetooth har aktiverats. Om den senaste telefonen inte finns inom räckvidden försöker den ansluta till nästa telefon som den har varit parkopplad med.

Om du vill ansluta till en annan telefon trycker du på **Reglage > Bluetooth > Enheter**. Välj den telefon som du vill ansluta till och tryck därefter på **Anslut**. Om den telefon du vill ansluta till inte finns med i listan måste du parkoppla telefonen. Se [Parkoppla en telefon eller Bluetooth-enhet på sidan 55](#).

Om den är ansluten visas Bluetooth-symbolen bredvid telefonens namn på skärmen för Bluetooth-inställningar för att visa att Model 3 är ansluten till telefonen.

Felsöka Bluetooth

Fordonet använder Bluetooth och BLE (Bluetooth med låg energiförbrukning) för att smidigt ansluta din mobiltelefon till Model 3. Det kan ibland hända att Bluetooth eller BLE kopplas bort eller att problem uppstår under parkopplingsprocessen på grund av flera potentiella faktorer. Med Bluetooth-anslutning kan ditt fordon använda telefonfunktioner, till exempel ljud, telefonsamtal, kalender och sms.

BLE används inte för passiva funktioner som telefonnyckel.

ANM: Koppla inte bort fordonet från telefonen eller ta bort telefonnyckeln utan ett fungerande nyckelkort i närheten.

Testa följande för att felsöka Bluetooth. Börja med mobiltelefonen.

Felsöka mobiltelefonen

Bluetooth kanske inte kan ansluta på grund av inställningar och uppdateringar i din mobiltelefon:

- Aktivera Bluetooth på telefonen. Om det redan är aktiverat ska du avaktivera och aktivera Bluetooth igen.
- Kontrollera att flygplansläget är avaktiverat.
- Ladda telefonen. Om telefonens batterinivå är för låg kanske den inte har stöd för Bluetooth-funktioner.
- Parkoppla enheten korrekt. Om den redan är parkopplad ska du koppla från och parkoppla den igen.
- Uppdatera telefonen till den senaste programvaran från tillverkaren.

- Kontrollera att bilens ljudsystem är markerat som utgångskällan för ljud.
- Kontrollera att telefonens inställningar tillåter Bluetooth (till exempel att mobildata är aktiverat och att telefonen är ansluten till Wi-Fi).
- Stäng av telefonen och slå på den igen.
- Se till att platstillstånden är inställda på "Alltid på" för mobilappen.

Felsöka Teslas mobilapp

Kontrollera Teslas mobilapp:

- Kontrollera att Teslas mobilapp är uppdaterad med den senaste programvaran.
- Verifiera att du är inloggad på Teslas mobilapp medan du använder telefonnyckeln.
- Se till att Tesla-appen körs i bakgrunden.
- Kontrollera att du har konfigurerat profilen helt i mobilappen och konfigurerat inställningarna korrekt.

Felsöka fordonet

Fordonets inställningar kan påverka dess förmåga att parkoppla din mobiltelefon:

- Ladda Model 3: Om fordonets batterinivå är för låg kanske inte Bluetooth-funktionen fungerar.
- Uppdatera fordonets programvara och se till att den alltid är uppdaterad. Sök efter nya programvaruuppdateringar genom att navigera till **Reglage > Programvara**.
- Starta om pekskärmen. Se [Pekskärm på sidan 6](#).
- Starta om fordonet.

Om Bluetooth fortfarande inte fungerar ska du koppla från fordonet OCH mobiltelefonen. Försök sedan att parkoppla dem igen.

Om du har problem med BLE-telefonnyckeln navigerar du till **Reglage > Lås** när du sitter i fordonet och tar bort telefonen från "telefon som nyckel". Sedan konfigurerar du den igen. Gör endast detta när du är i fordonet och har en tillgänglig, tillförlitlig reservnyckel (till exempel ett nyckelkort).



Använda telefonappen



När telefonen är ansluten till Model 3 via Bluetooth (se [Bluetooth på sidan 55](#)) och du har tillåtelse åtkomst till information på telefonen (se [Importerade kontakter och senaste samtal på sidan 55](#)) kan du använda telefonappen till att visa och ringa ett samtal med handsfree-funktion till vem som helst som finns inlagd i telefonen.

- **Samtal:** Visar de senaste samtalen i kronologisk ordning med det senaste samtalet först.
- **Meddelanden:** Visar meddelanden i kronologisk ordning med det senaste meddelandet först. Du kan visa, skicka och ta emot textmeddelanden. Istället för att skriva ett textmeddelande trycker du på mikrofonknappen till höger på ratt och talar in meddelandet.
⚠ VARNING: För att inte störa föraren och upprätthålla säkerheten för alla passagerare samt andra trafikanter ska du inte läsa eller skicka meddelanden medan fordonet är i rörelse. Ha alltid god uppsikt över vägen och trafiken när du kör.
- **Kontakter:** Kontakter anges i alfabetisk ordning och kan sorteras på förnamn eller efternamn. Du kan också välja en bokstav till höger i listan för att gå direkt till namnen som börjar med den valda bokstaven. När du trycker på ett namn i kontaktlistan visas kontaktens tillgängliga nummer i den högra rutan tillsammans med annan tillgänglig information (exempelvis adress). Tryck på kontaktens nummer om du vill ringa ett samtal.
- **Favoriter:** Visar kontakterna från din telefon som du har identifierat som favoriter.
- **Kalender:** Visar kalenderposter från din telefon (se [Kalender på sidan 57](#)). Om en post innehåller ett telefonnummer eller en adress kan du ringa ett samtal eller navigera till en destination genom att trycka på motsvarande information i kalenderposten.

Ringa ett samtal

Du kan ringa ett samtal genom att:

- Tala in ett röstkommando (se [Röstkommandon på sidan 17](#)). Röstkommandon är ett bekvämt sätt att ringa eller skicka textmeddelanden handsfree till dina kontakter.
- Trycka på ett telefonnummer som visas på en lista i telefonappen – kontakter, samtal eller kalender.
- Använda Model 3-knappsatsen på pekskärmen i telefonappen.

ANM: Om det är säkert och lagligt att göra det kan du även ringa ett samtal genom att slå numret eller välja kontakten direkt från telefonen.

ANM: Du kan också ringa ett telefonsamtal genom att trycka på ett markeringsstift på kartan och välja telefonnumret (om tillgängligt) i popup-fönstret.

Ta emot ett telefonsamtal

När telefonen tar emot ett inkommande samtal visar pekskärmen uppringarens nummer eller namn (om uppringaren finns med i telefonens kontaktlista och Model 3 har åtkomst till dina kontakter).

Tryck på ett av alternativen på pekskärmen för att **Svara** eller **Ignorera** samtalet. Beroende på telefonen du använder och vilka högtalare du använde vid ditt senaste samtal kan telefonen fråga vilka högtalare du vill använda för det inkommande samtalet.



⚠ VARNING: Var alltid fokuserad när du kör på vägarna. Att använda eller programmera en telefon under körning, även med Bluetooth aktiverat, kan leda till allvarlig personskada eller dödsfall.



⚠ VARNING: Följ alltid alla gällande lagar om användning av mobiltelefoner medan du kör, inklusive, men inte begränsat till, lagar som förbjuder att du skickar SMS och kräver handsfree-användning.

Alternativ under pågående samtal

När ett samtal pågår visas samtalet på pekskärmen. Justera samtalsvolymen med den vänstra rullningsknappen under ett samtal. Luta den vänstra rullningsknappen åt höger för att slå av/på ljudet och luta åt höger för att avsluta samtalet.

Kalender



Kalendern visar inplanerade händelser från telefonens (iPhone® eller Android™) kalender för aktuell eller följande dag. Kalendern är smidigt integrerad med telefonappen så att du kan ringa in till ditt möte från en kalenderpost. Den är också integrerad med navigeringssystemet så att du kan navigera till händelseplatsen.

1. Se till att telefonen är parkopplad med Model 3.
2. Se till att du är inloggad i Teslas mobilapp.
3. I Tesla-appen trycker du på **Profil > Inställningar > Kalendersynkronisering**.

ANM: Du bör använda den senaste versionen av mobilappen så att du alltid har tillgång till samtliga kalenderfunktioner.

4. I telefonen går du till **Inställningar** och ger behörighet till att dela kalendern med Teslas mobilapp. Mobilappen kan sedan periodiskt (och automatiskt) skicka kalenderdata från din telefon till Model 3.



Telefon, kalender och konferenssamtal på nätet

Om en kalenderhändelse innehåller en specifik adress visas en navigeringspil för att indikera att du kan trycka på adressen för att navigera till händelseplatsen.

Om en händelse har en unik adress och inträffar inom två timmar från att du sätter dig i ditt fordon och förbereder dig för att köra iväg navigerar Model 3 automatiskt till adressen där händelsen sker (se [Automatisk navigering på sidan 159](#)).

Tryck på en av händelsernas informationsikon för att visa anteckningarna om händelsen. Om anteckningarna innehåller ett eller flera telefonnummer blir informationsikonen en telefonikon och kalendern visar det första telefonnummer som hittas. Tryck på det för att ringa upp. Du kan även ringa upp genom att trycka på valfritt nummer i anteckningarna i händelsens popup-fönster (det här är särskilt användbart för konferenssamtal). Om det finns en webblänk i anteckningarna trycker du på länken för att öppna den i webbläsaren.

Zoom



Var med på möten och ring samtal smidigt via fordonets pekskärm. Tryck på Zoom-appen och logga in eller ange mötes-ID:t för att komma igång. Du kan även komma åt möten som visas i kalendern eller i sms genom att trycka på Zoom-länken. Fordonets kupékamera kan endast användas för Zoom-samtal när Model 3 är parkerad. När fordonet växlas ur parkeringsläget under ett Zoom-samtal inaktiveras kupékameran och samtalet övergår till endast ljud. Använd pekskärmen för att slå på/av video, slå på/av mikrofonen eller anpassa olika mötesinställningar.

 **WARNING:** Använd inte videofunktionen när fordonet är tillfälligt parkerat på en allmän väg (till exempel om fordonet är parkerat längs trottoarkanten eller på en plats som inte är en angiven parkeringsplats).

 **WARNING:** Fokusera på omgivningen och följ alltid alla gällande lagar när du kör, inklusive, men inte begränsat till, lagar som kräver handsfreeanvändning.



myQ



I förekommande fall kan Model 3 på ett intelligent sätt ansluta till ditt smarta myQ®-garage.

myQ är ett kontrollsystem för smarta garage som fungerar smidigt med Model 3 och gör att du kan fjärrövervaka och fjärrstyra garagedörren från fordonets pekskärm eller en parkopplad telefon. Det är praktiskt om du glömmer att stänga garagedörren, vill släppa in nära och kära eller behöver fjärröppna och -stänga den (till exempel när du tar emot ett paket). Genom att länka myQ med Model 3 kan garagedörren automatiskt öppnas eller stängas efter behov.

Följ de här stegen för att konfigurera myQ på fordonet:

1. Garagedörren måste vara kompatibel med myQ. Använd myQ-kompatibilitetsverktyget (<https://www.myq.com/app/myq-compatibility>) för att avgöra det.
2. Kontrollera att garaget är kompatibelt med Wi-Fi. myQ använder Wi-Fi för att kommunicera med din smartphone och fordonet. På vissa garage sitter en Wi-Fi- eller myQ-symbol på hubben. Garaget måste ha en stark Wi-Fi-signal för att du ska kunna styra och övervaka garaget från fordonet.
ANM: Om ditt garage inte är kompatibelt kan du köpa en extern myQ-hubb för att använda den här funktionen.
3. Ladda ner myQ-appen från telefonens appbutik. Använd appen för att ange kontoinformation och parkoppla garaget med telefonen. Du måste ha en betalprenumeration för att kunna använda myQ. Den kan köpas i appen.
4. Kontrollera att fordonet har den senaste tillgängliga programvaruversionen och att det har Wi-Fi- eller LTE-anslutning.
5. Tryck på garageikonen längst upp på pekskärmen eller gå till **Reglage > Lås > myQ-anslutet garage > Länka konto** och följ instruktionerna för att parkoppla garaget med Model 3. När parkopplingen är klar kan du övervaka och styra garaget från pekskärmen, där du kan anpassa myQ ännu mer.

Mer information, frågor eller felsökningshjälp finns på www.myq.com/Tesla.

HomeLink Universal Transceiver



Om ditt fordon är utrustat med HomeLink® Universal Transceiver kan du styra upp till tre radiofrekvensenheter (RF), inklusive garageportar, grindar, belysning och säkerhetssystem.

ANM: Beroende på tillverkningsdatum, marknadsregion och de valda alternativen vid inköpstillfället är vissa fordon inte utrustade med en HomeLink Universal Transceiver.



WARNING: Använd inte HomeLink Universal Transceiver med en enhet som inte har funktioner för säkerhetsstopp och tillbakagång. Att använda en enhet utan dessa säkerhetsfunktioner ökar risken för skador eller dödsfall.

Lägen som stöds

HomeLink har stöd för tre olika lägen för kommunikation mellan fordonet och RF-enheten. Valet av kommunikationsläge avgörs av RF-enhetens kompatibilitet:

- **Standardläge:** Använd standardläget om din RF-enhet är utrustad med en fjärrkontroll som måste användas för att manövrera en enhet (exempelvis en fjärrstyrd garagedörr). Det här läget är det vanligaste kommunikationsläget för HomeLink-enheter.
- **D-läge eller UR-läge:** Använd D-läge eller UR-läge om radiofrekvensenheten inte har en fjärrkontroll och mottagaren har knappen "Learn" (inlärning) (kan även kallas "Program" eller "Smart"). D-läge och UR-läge fungerar likartat, på så sätt att Model 3 kommunicerar direkt med enhetens mottagare i motsats till fjärrkontrollen.

ANM: D-läge används vanligen i Nordamerika medan UR-läge är populärt i Europa, Mellanöstern och Asien. Du kan ta reda på med vilket läge din enhet är kompatibel genom att kontakta HomeLink via www.homelink.com eller ringa 1-800-355-3515.

Dina olika enheter kan vara inställda på olika lägen. Din garagedörr kan till exempel vara inställd på standardläge, din grind kan vara inställd på D-läge osv. Ändra ett kommunikationsläge genom att trycka på HomeLink-ikonen längst upp på **Reglage** skärm och välja den enhet som ska ändras. Välj sedan **Program** och välj önskat läge för enheten. Bekräfta genom att trycka på **Ställ in läge** och följ instruktionerna på skärmen.

På äldre fordon ändras alla enheters läge när läget ändras för en enhet, så var noggrann när du ändrar kommunikationslägen. Enheter som inte är kompatibla med det valda läget kan eventuellt sluta fungera. Tryck på HomeLink-ikonen längst upp på pekskärmen och tryck sedan på **Ändra sändningsläge**.

ANM: Läs produktinformationen för din HomeLink-enhet för att ta reda på vilket läge som är kompatibelt med din enhet.

Programmera HomeLink

Programmera HomeLink®:

1. Parkera Model 3 på ett sådant sätt att den främre stötfångaren är framför enheten som du vill programmera.



FÖRSIKTIG: Enheten kanske öppnas eller stängs under programmeringen. Innan du programmerar den ska du därför se till att enheten inte kan slå i människor eller föremål.



2. Kontrollera att enhetens fjärrkontroll har ett korrekt fungerande batteri. Tesla rekommenderar att du byter batteri i enhetens fjärrkontroll innan du programmerar HomeLink.
3. Tryck på HomeLink-ikonen längst upp på **Reglage** skärm.
4. Tryck på **Skapa HomeLink**.
5. Fyll i ett namn på enheten på HomeLink-skärmen och tryck sedan på **Registrera** eller **Lägg till ny HomeLink**.
6. Välj vilket läge du vill använda (Standard, D-läge eller UR-läge) och tryck sedan på **Ställ in läge**.
7. Tryck på **Starta** och följ anvisningarna på skärmen.

ANM: Om du ser en skärm som heter "Lär in mottagaren" när du programmerar enheten måste du ha i åtanke att detta är tidskritiskt steg. När du har tryckt på knappen Learn/Program/Smart på enhetens fjärrkontroll har du endast cirka 30 sekunder på dig att ta dig tillbaka till fordonet, trycka på **Fortsätt** och sedan dubbelklicka på den inlärd HomeLink-enhetens namn. Fundera på att ha en person till hands för att se till att steget kan slutföras inom 30 sekunder.

8. När enheten är programmerad ska du trycka på **Spara** för att slutföra programmeringen.
9. Kontrollera till att HomeLink fungerar som det ska. I vissa fall kan du behöva upprepa programmeringsprocessen flera gånger innan du lyckas.

När den är programmerad kan du styra enheten genom att trycka på motsvarande HomeLink-ikon på pekskärmen. HomeLink kommer ihåg placeringen för programmerade enheter. När du närmar dig en känd plats visas HomeLink-reglaget på pekskärmen automatiskt. När du kör bort försvinner den.

ANM: HomeLink-ikonen visas längst upp på pekskärmen när Model 3 upptäcker en programmerad HomeLink-enhet inom räckvidd och pekskärmen inte redan visar HomeLink- eller popup-fönstret,

ANM: Om du behöver mer hjälp eller har frågor om kompatibilitet ska du kontakta HomeLink (www.homelink.com) eller ringa 1-800-355-3515).

Automatisk öppning och stängning

Om du vill använda HomeLink-enheten utan att använda pekskärmen kan du programmera enheten så att den öppnar när du närmar dig och stänger när du kör iväg:

1. Tryck på HomeLink-ikonen längst upp på **Reglage**-skärmen, tryck på **HomeLink-inställningar** och välj sedan den enhet som ska automatiseras.
2. Justera enhetens HomeLink-inställningar vid behov:
 - Markera kryssrutan **Öppna automatiskt när du anländer** om du vill att enheten ska öppnas när du närmar dig.
 - Tryck på pilarna för att ange det avstånd på vilket du vill att Model 3 ska vara från enheten innan den öppnar.

- Markera kryssrutan **Stäng automatiskt när du kör iväg** om du vill att enheten ska stängas när du kör iväg.
- Markera kryssrutan **Automatiskt fällbara speglar** om du vill att speglarna ska fällas in när du kommer till HomeLink-platsen. Detta är praktiskt i smala garage.
- Markera kryssrutan **Ljudsignal för auto-öppna och auto-stäng** om du vill att Model 3 skickar en ljudsignal vid en signal om att enheten ska öppnas eller stängas.

HomeLink registrerar fordonets GPS-position vid tidpunkten för parkopplingen och använder denna för att avgöra fordonets plats i förhållande till HomeLink-enheten. HomeLink varken registrerar eller skiljer på öppning och stängning (till exempel om auto-öppna aktiveras och dörren redan är öppen så stängs dörren) men vanligtvis avgörs om auto-öppna eller auto-stäng ska utföras baserat på följande:

Auto-öppna : Upptäcker när Model 3 närmar sig garagedörren (eller annan HomeLink-enhet) inom ett angivet avstånd. Auto-öppna aktiveras om fordonet som närmar sig är i körläge och HomeLink är aktiverat. Ingen aktivering utförs av HomeLink när fordonet redan finns i området.

Auto-stäng: HomeLink aktiveras när Model 3 växlar från parkeringsläget till Reverse och färdas minst 23 fot (sju meter) i backläget.

ANM: Om körläget ändras flera gånger i det angivna avståndet kan auto-stäng störas.

I situationer när du inte vill att enheten ska öppnas eller stängas automatiskt trycker du på **Hoppa över auto-öppna** eller **Hoppa över auto-stäng** när som helst under nedräkningsmeddelandet.

ANM: Förlita dig inte på HomeLink för att se till att enheten stängs helt.

Återställa platsen för HomeLink-enheten

Om du upplever situationer då det händer att du kör fram mot din HomeLink-enhet och den inte öppnar, eller om pekskärmen inte visar ett meddelande när du närmar dig en programmerad enhet, kan du behöva återställa enhetens plats. Gör det genom att parkera så nära HomeLink-enheten som möjligt (garagedörr, grind osv.) och visa inställningssidan för HomeLink genom att trycka på HomeLink-ikonen längst upp på **Reglage** skärm. Tryck på namnet på den enhet som ska återställas och sedan på **Återställ plats**.

Radera en enhet

För att radera en HomeLink-enhet trycker du på HomeLink-ikonen längst upp på **Reglage**-skärmen och sedan på **HomeLink-inställningar**. Tryck på enhetens namn och sedan på **Radera**.



ANM: Du kan också utföra en fabriksåterställning för att radera dina HomeLink-inställningar samt alla andra personliga data (sparade adresser, musikfavoriter, importerade kontakter etc.). Se [Radera personuppgifter med en fabriksåterställning på sidan 10](#).

ANM: Av säkerhetsskäl ska du radera dina HomeLink-enheter om du säljer din Model 3.

Felsöka HomeLink

Standardläge

I standardläge registrerar Model 3 RF-signalen från din HomeLink-enhets fjärrkontroll. Pekskärmen uppmanar dig att stå framför fordonet, peka med enhetens fjärrkontroll mot den främre stötfångaren och trycka ned och hålla kvar knappen tills strålkastarna blinkar. När strålkastarna blinkar har Model 3 lärt in fjärrkontrollen och du kan trycka på **Fortsätt** på pekskärmen. Om strålkastarna inte blinkar:

- Kontrollera batterierna i fjärrkontrollen. Det kan vara bra att byta ut batterierna innan du påbörjar programmeringen.
- Se till att du står framför Model 3 med enhetens fjärrkontroll placerad inom två tum (fem cm) från Tesla-emblemet.
- Tryck på och håll ned knappen på enhetens fjärrkontroll tills strålkastarna blinkar. I vissa fall måste du hålla ned knappen på fjärrkontrollen i upp till tre minuter.

ANM: På vissa HomeLink-fjärrkontroller kan man behöva trycka ett flertal gånger (cirka en sekund per tryckning) istället för en enda lång tryckning. Om du inte lyckas efter flera försök att trycka länge provar du att trycka flera gånger under en sekund.

D-läge och UR-läge

I D-läge och UR-läge lärs Model 3 av enhetens mottagare. På pekskärmen uppmanas du att trycka på knappen "Learn" (inläring) (kan även kallas "Program" eller "Smart") på mottagaren för enheten. Om detta inte fungerar följer du anvisningarna nedan:

- Parkera Model 3 med den främre stötfångaren så nära det går till garageporten, grinden osv. som du försöker programmera.
- Kontrollera att du trycker på knappen Learn/Program/Smart på mottagaren. Se produktinformationen för den RF-enhet som du försöker programmera om du behöver instruktioner om hur du aktiverar mottagarens inlärningsläge.
- Om du ser en skärm som heter "Train the receiver" (lära in mottagaren) när du programmerar enheten måste du ha i åtanke att detta är ett tidskritiskt steg. När du har tryckt på knappen Learn/Program/Smart på fjärrkontrollen för enheten har du endast cirka 30 sekunder på dig att ta dig

tillbaka till fordonet, trycka på **Fortsätt** och dubbelklicka på namnet på den inlärd HomeLink-enheten. Försök ta hjälp av en person med detta steg.

- De flesta enheter är endast kvar i inlärningsläge i tre till fem minuter. Följ anvisningarna på pekskärmen direkt efter att du har tryckt på knappen Learn/Program/Smart.

Om du behöver mer hjälp eller har frågor om kompatibilitet ska du kontakta HomeLink (www.homelink.com eller ringa 1-800-355-3515).



Starta och stänga av

Starta

När du öppnar en dörr för att kliva i Model 3 startar pekskärmen och du kan manövrera alla reglage. För att växla Model 3 trycker du på bromspedalen och sveper uppåt för körläge framåt eller nedåt för bakåt på pekskärmens körlägesväljare (se [Växling på sidan 70](#)).

Om **Automatisk startväxel** är aktiverad väljer Model 3 automatiskt körläge framåt eller bakåt baserat på föremål som identifieras i omgivningen. Då bromspedalen trycks ned aktiveras det valda körläget som visas på körlägesväljaren på pekskärmen (förutsatt att förardörren är stängd och säkerhetsbältet är fastspänt) och då accelerationspedalen trycks ned börjar fordonet köra i vald riktning.

ANM: Aktivera eller avaktivera **Automatisk startväxel** genom att trycka på **Reglage > Dynamik > Automatisk startväxel**.

Innan du accelererar med **Automatisk startväxel** aktiverad ska du kontrollera på pekskärmen att Model 3 har växlat till önskat körläge (framåt eller bakåt). Om valet inte är korrekt, eller om **Automatisk startväxel** inte är aktiverad sveper du uppåt för körläge framåt eller nedåt för bakåt på pekskärmens körlägesväljare för att välja ett nytt körläge. Se [Växling på sidan 70](#).

ANM: Om **PIN-kod för att köra** är aktiverad (se [PIN-kod för att köra på sidan 139](#)) måste du även ange en giltig PIN-kod på pekskärmen innan du kan köra Model 3.

Allt du behöver veta när du kör Model 3 visas på pekskärmen.

Körning avaktiverad – kräver parkoppling

Om Model 3 inte detekterar en nyckel när du trycker ned bromsen (en telefonnyckel detekteras inte eller två minuter har förflutit sedan du använde nyckelkortet) visas ett meddelande på pekskärmen om att körning kräver parkoppling.

Om du ser det här meddelandet placerar du nyckelkortet i något av telefondockans fack där RFID-sändaren kan avläsa den. Perioden för parkoppling inom två minuter startar om och du kan starta Model 3 genom att trampa ned bromspedalen.

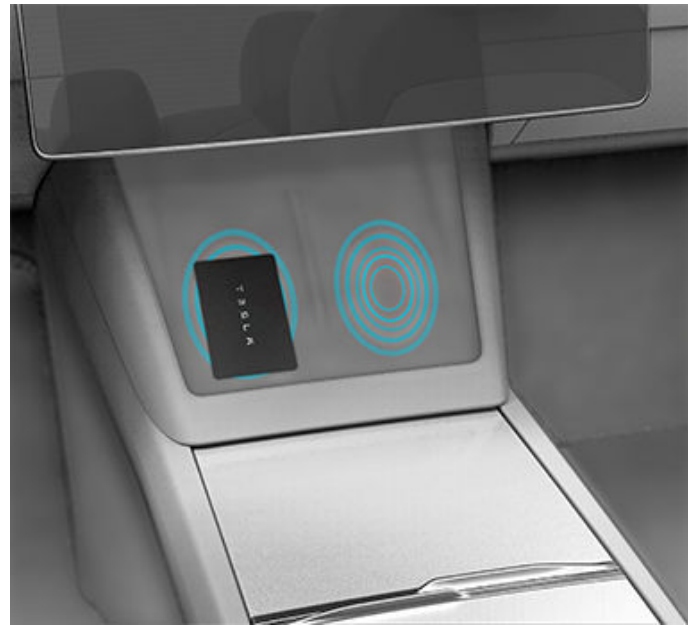

Ett antal faktorer kan påverka om Model 3 kan upptäcka en telefonnyckel (till exempel kan enhetens batteri vara svagt eller urladdat och det går inte längre att kommunicera via Bluetooth).

Ha alltid din telefonnyckel eller ett nyckelkort med dig. Efter körning behöver du nyckeln för att starta om Model 3. När du lämnar fordonet måste du ta nyckeln med dig för att låsa Model 3, antingen manuellt eller automatiskt.

Stänga av

När du har kört färdigt och lagt i parkeringsläget går du bara ur fordonet. När du lämnar Model 3 med din telefonnyckel och fjärrnyckel stängs fordonet och pekskärmen automatiskt av.

Model 3 stängs också av automatiskt efter att ha stått i parkeringsläget under 30 minuter, även om du sitter i förarsätet.

Även om det vanligtvis inte behövs kan du stänga av Model 3 medan du sitter i förarsätet, förutsatt att fordonet inte är i rörelse. Tryck på **Reglage > Säkerhet > Stäng av bilen**. Model 3 startar automatiskt igen om du trampar ned bromspedalen eller trycker på pekskärmen efter en kort stund.

ANM: Model 3 växlar automatiskt till parkeringsläget när du bedöms lämna fordonet (t.ex. om förarens säkerhetsbälte inte är fastspänt och fordonet nästan står stilla). Om du lägger i neutralläget växlar fordonet till parkeringsläget när du öppnar dörren för att gå ur. Håll kvar fordonet i neutralläget genom att aktivera transportläget (se [Anvisningar för biltransportörer på sidan 218](#)).

Slå av och på fordonets ström

Du kan slå av och på Model 3 om den uppvisar ovanligt beteende eller om en obestämbare varning visas.



ANM: Starta om pekskärmen innan du slår av och på fordonet om pekskärmen inte svarar eller uppvisar ovanligt beteende (se [Omstart av pekskärmen på sidan 9](#)).

1. Lägg i parkeringsläget.
2. På pekskärmen trycker du på **Reglage > Säkerhet > Stäng av bilen**.
3. Vänta i åtminstone två minuter utan att göra något med fordonet. Öppna inga dörrar, rör inte bromspedalen, pekskärmen osv.
4. Efter två minuter ska du trampa på bromspedalen eller öppna dörren för att väcka fordonet.



Justera läge för Ratt

Justera ratt genom att trycka på **Reglage** och på **Ratt**-ikonen.

Använd den vänstra rullningsknappen på ratt för att flytta ratt till önskat läge:

- Ställ in höjd/lutningsvinkel på ratt genom att rulla den vänstra rullningsknappen uppåt eller nedåt.
- Flytta ratt närmare eller längre bort från dig genom att rulla den vänstra rullningsknappen åt vänster eller höger.



⚠ WARNING: Ställ inte in ratt medan du kör.

Justera styrvikt

Du kan justera styrsystemets känsla och känslighet så att det passar dig:

1. Tryck på **Reglage** > **Dynamik** > **Styrvikt** på pekskärmen.
2. Välj en inställning för ratten:
 - **Lätt** – Minskar kraften som krävs för att vrida ratt. I stadstrafik blir Model 3 lättare att köra och parkera.
 - **Medium** – Tesla anser att den här inställningen ger bäst hantering och gensvar i de flesta förhållanden.
 - **Tung** – Ökar kraften som krävs för att vrida ratt. När du kör i högre hastigheter ger Model 3 bättre gensvar.

Översikt över ratten

Din Model 3 är utrustad för spakfri körning där alla reglage du behöver under körningen är åtkomliga på den ratt.

Utformningen av ratten kan skilja sig åt men funktionen är densamma.

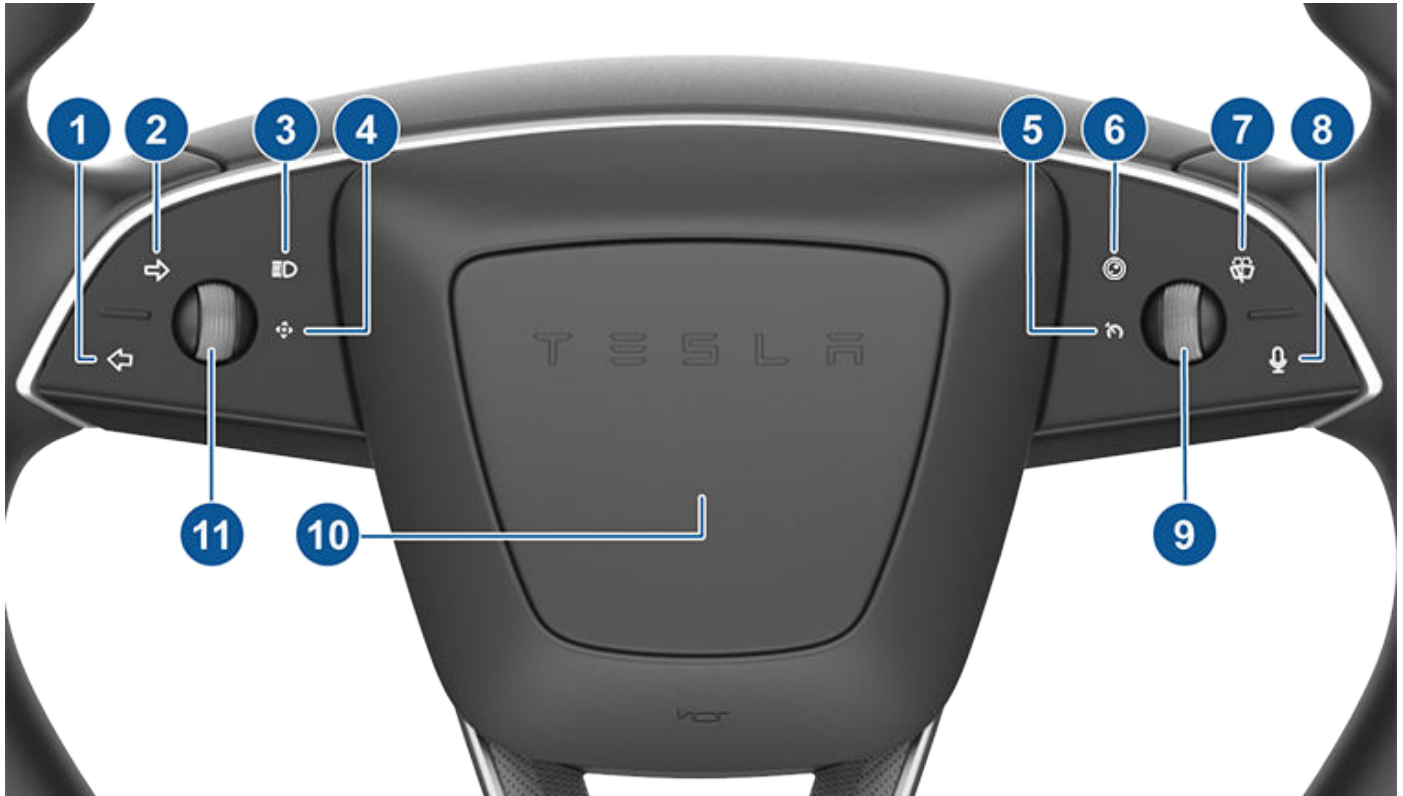

1. Vänster körriktningsvisare (se [Körriktningsvisare på sidan 74](#))
2. Höger körriktningsvisare (se [Körriktningsvisare på sidan 74](#))
3. Strålkastare för helljus (se [Strålkastare för helljus på sidan 73](#))
4. Multifunktionsbelysning (ej funktionell)
5. Farthållarbelysning (ej funktionell)
6. Knapp för bakåtriktade kameror
7. Torkare (se [Torkare och spolare på sidan 76](#))
8. Röstkammandon (se [Röstkammandon på sidan 17](#))
9. Höger rullningshjul (se [Höger rullningshjul \(Autopilot\) på sidan 66](#))
10. Signalkorn (se [Signalkorn på sidan 67](#))
11. Vänster rullningshjul (se [Vänster rullningshjul \(flera funktioner\) på sidan 66](#))

ANM: Vissa reglage på ratt är kapacitiva knappar, vilket innebär att de inte har en fysisk knapp utan svarar på beröring och ger återkoppling via känsel (i form av en vibration). Låt inte fingrar vila på dem om det inte är avsiktligt. Knapparna kan aktiveras eller inaktiveras om du oavsiktligt rör dem. Om en knapp aktiveras av misstag tar du bort fingrarna från knapparna under flera sekunder för att återgå till normal funktion.

Rullningshjul

Rullningshjulet på vänster sida om ratten styr funktioner som spegeljustering, volymkontroll och torkarhastighet. Rullningshjulet på höger sida styr autopilotfunktioner, till exempel start av autopilot och högsta hastighetsgräns.

Vänster rullningshjul (flera funktioner)

Läge	Åtgärd	Funktion	Mer information
Normal	Tryck	Spela/pausa media	Media på sidan 163
	Luta till höger/vänster	Nästa/föregående låt	
	Rulla uppåt/nedåt	Justera volym	
Torkare*	Tryck	Bekräfta hastighet	Torkare och spolare på sidan 76
	Luta till höger/vänster	Välj torkarhastighet	
Multifunktionellt	Tryck länge	Aktivera/ställ in funktion	Anpassa vänster rullningshjul på sidan 66
	Luta till höger/vänster	Navigera i lista	
	Rulla	Välj funktion	
Telefonsamtal	Luta till höger/vänster	Svara/avvisa ett telefonsamtal	Använda telefonappen på sidan 57
	I ett samtal, luta till vänster	Ljud av/på	
	I ett samtal, luta till höger	Avsluta ett samtal	

* Tryck först på torkarknappen på ratten för att aktivera.

Anpassa vänster rullningshjul

Välj ett alternativ i listan för att få snabb åtkomst till en funktion genom att trycka på **Reglage > Skärm > Rullningshjulfunktion**. När du väljer en funktion anges standardåtgärden för när du trycker länge på vänster rullningsknapp såvida du inte väljer **Fråga varje gång**.

Höger rullningshjul (Autopilot)

Läge	Åtgärd	Funktion	Mer information
Enkelklick*	Tryck	Aktivera Autostyrning	Autopilotinställningar på sidan 99
	Luta till höger/vänster	Justera följavståndet	
	Rulla uppåt/nedåt	Justera högsta hastighet	
Dubbelklick*	Tryck	Aktivera Adaptiv farthållare	
	Tryck två gånger	Aktivera Autostyrning	
	Luta till höger/vänster	Justera följavståndet	
	Rulla	Justera högsta hastighet	
Total självkörningsförmåga (övervakad)**	Tryck*	Aktivera Total självkörningsförmåga (övervakad)	Total självkörningsförmåga (övervakad) på sidan 114

* Välj hur du vill aktivera autopilotfunktioner genom att trycka på **Reglage > Autopilot > Aktivering av Autopilot**.

** Aktivera först Total självkörningsförmåga (övervakad) genom att trycka på **Reglage > Autopilot > Autopilotfunktioner > Total självkörningsförmåga (övervakad)**.

Båda rullningshjul

Läge	Åtgärd	Funktion	Mer information
Normal	Tryck lätt på båda	Aktivera sekundär körölägesväljare (P, R, N och D)	Växla med hjälp av takkonsolen på sidan 71
	Håll ned båda	Starta om pekskärmen	Omstart av pekskärmen på sidan 9

Uppvärmd ratt

För att värma upp ratten trycker du på fläktikonen på pekskärmen för att visa klimatreglagen (se [Justera inställningar för klimatreglering på sidan 146](#)) och sedan på rattikonen. När funktionen aktiveras strålar värme ut i ratten så att den håller en behaglig temperatur.

Signalhorn

Om du vill tuta med signalhornet trycker du och håller in dynan mitt på ratten.



Justera ytterbackspeglar

Justera ytterbackspeglarna genom att trycka på **Reglage > Speglar**. Tryck på vänster rullningsknapp på ratt för att välja om du justerar **Vänster** eller **Höger** spegel. Använd sedan den vänstra rullningsknappen enligt följande för att flytta respektive spegel till önskat läge:

- Flytta spegeln uppåt eller nedåt genom att rulla den vänstra rullningsknappen uppåt eller nedåt.
- Flytta spegeln inåt eller utåt genom att trycka rullningsknappen åt vänster eller höger.



Båda ytterbackspeglarna kan vinklas nedåt när backväxeln ligger i. Stäng av eller slå på funktionen genom att trycka på **Reglage > Speglar > Automatisk vinkling av backspeglar**. Om du vill justera autovinklinspositionen **Justera autovinklinsposition** och justera speglarna efter behov. När du justerat vinklinspositionen och tryckt på **Spara** kommer speglarna automatiskt att vinklas till den inställda positionen närhelst du växlar till backläget. När du växlar från backläget vinklas speglarna tillbaka till sina normala (uppåtriktade) lägen. **Automatisk vinkling av backspeglar** måste vara aktiverat för att justera vinklinsposition.

För att minska bländande ljus vid nattkörning bländas backspeglarna och de utvändiga sidospeglarna ned automatiskt. Slå på eller av funktionen genom att trycka på **Reglage > Speglar > Automatisk avbländning**.

Om **Automatisk avbländning** finns tillgänglig beror på konfigurationen, marknadsregionen och tillverkningsdatumet.

ANM: Båda ytterbackspeglarna har uppvärmning som aktiveras och stängs av med värmen i bakrutan.

Fäller in speglar

Om du manuellt vill fälla in och ut ytterbackspeglarna (till exempel i trånga garage, vid smala parkeringsplatser osv.) trycker du på **Reglage > Fäll in/ut speglar**. Du kan även fälla in och fälla ut speglar med flerk funktionerna på vänster rullningshjul.

När du manuellt fäller in speglarna förblir dem infällda tills körhastigheten når 31 mph (50 km/h) (eller tills du fäller ut dem manuellt genom att trycka på **Reglage > Fäll ut speglar**).

ANM: Du kan inte fälla in en spegel när du kör snabbare än 31 mph (50 km/h).

Om du vill ställa in speglarna på att fällas in automatiskt när du lämnar och låser Model 3 trycker du på **Reglage > Speglar > Automatisk infällning av backspeglar**. Speglarna fälls automatiskt ut när du låser upp Model 3.

Du kan också ställa in speglar på att fällas in automatiskt när du kommer till en specifik plats. Då slipper du fälla in dem manuellt varje gång du kommer till en plats du besöker ofta. Om du vill ställa in detta stannar du vid platsen du vill spara (eller kör långsammare än 3 mph (6 km/h)) och fäller in speglarna. Tryck på **Spara plats** när detta visas kort på reglaget **Fäll in speglar**.

Om du inte vill att speglarna ska fällas in automatiskt trycker du på **Reglage > Fäll ut speglarna** när de fälls in på den sparade platsen och trycker sedan på **Ta bort plats**.

När du lämnar en sparad plats fälls speglarna ut när körhastigheten når 3 mph (6 km/h) eller när du trycker på **Reglage > Fäll ut speglarna**.

ANM: Speglarna kan fällas in automatiskt när du kommer till en sparad plats och kör i lägre hastighet än 31 mph (50 km/h).

ANM: Du kan när som helst åsidosätta funktionen för att automatisk fälla ut och in speglar (till exempel om Model 3 inte har strömförsörjning) genom att trycka spegelenheten bort från dig för att fälla in den eller dra spegelenheten mot dig för att fälla ut den.

ANM: Om du väntar dig isbildning när Model 3 är parkerad ska du inaktivera **Automatisk infällning av backspeglar**. Isbildning kan förhindra att sidospeglarna fälls in eller ut. Se [Bästa praxis i kallt väder på sidan 153](#) för information om hur du säkerställer att speglarna fungerar korrekt i kallt väder.

Du kan integrera automatisk fällning av speglar med HomeLink (se [Smart garage på sidan 59](#)). För aktivering, gå till **HomeLink > Automatiskt fällbara speglar vid inom räckhåll**.

Backspegel

Justera backspeglarna manuellt. I köräge framåt eller neutral bländas backspeglarna automatiskt ned i förhållanden med svagt ljus baserat på tid på dagen (t.ex. vid körning på natten).

Sminkspeglar

Frilägg sminkspegeln och tänd lampan genom att fälla ned solskyddet och använd fliken för att dra ned spegelskyddet. När du stänger spegelskyddet släcks lampan.

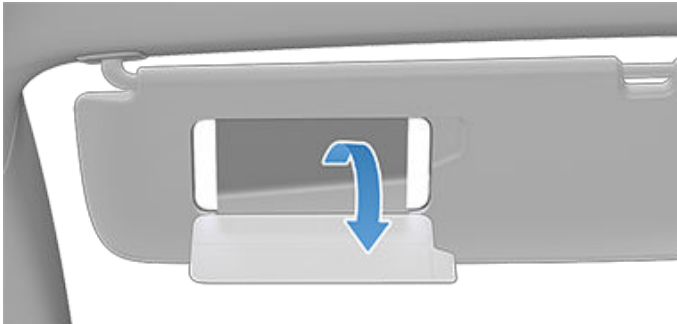



Växla med hjälp av pekskärmen

När du trycker ner bromspedalen i parkeringsläge visas körlägesväljaren på pekskärmens ena sida. Använd körlägesväljaren för att växla Model 3: Svep uppåt för körläge framåt, svep nedåt för bakåt eller tryck på körlägesväljaren för parkeringsläge. En ljudsignal avges när du växlar.

För att växla till neutralläge öppnar du **Reglage** och trycker sedan och håller ned ikonen **Neutral** tills Model 3 aktiverar neutralläget.

På pekskärmen visas alltid vilken växel som är ilagd för Model 3 men körlägesväljaren är dold vid körning i motorvägshastigheter. Du kan när som helst visa körlägesväljaren genom att svepa från kanten av pekskärmen mot passageraren.

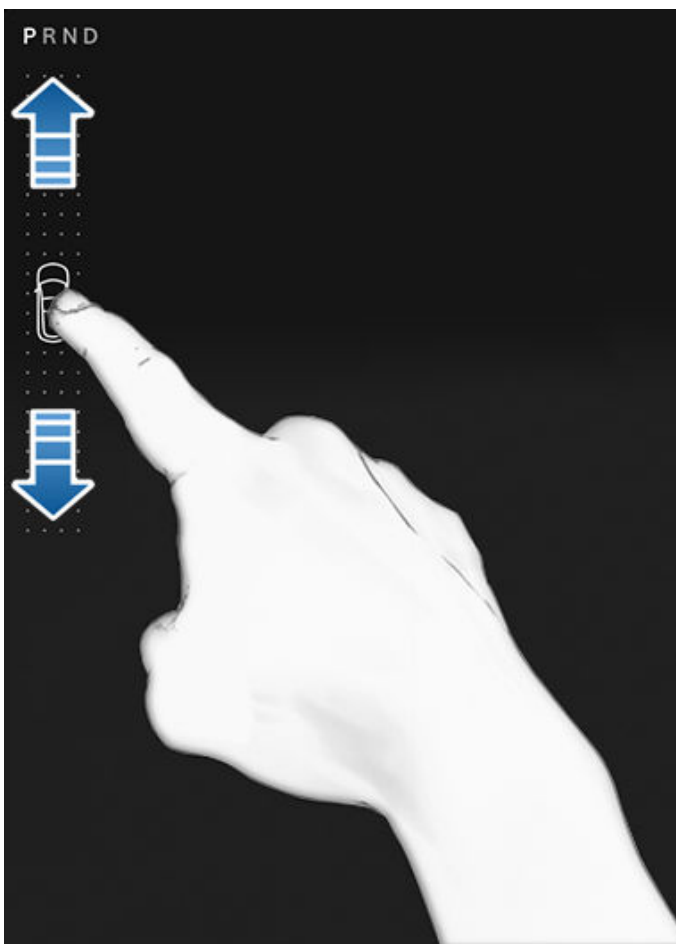

ANM: För att växla från körläge framåt till bakåt eller omvänt måste körhastigheten vara under 5 mph (8 km/h).

Pekskärmens körlägesväljare visar alltid **Parkering**. För att lägga i **Parkering** när du kör i lägre hastighet än 5 mph (8 km/h) trycker du på knappen på körlägesväljaren samtidigt som du trycker på bromspedalen. I nödsituationer när du kör i högre hastigheter än 5 mph (8 km/h) håller du ned knappen **Parkera** för att sakta stanna fordonet.

Pekskärmens är den metod som föredras för att växla manuellt. I den osannolika situationen att pekskärmen är otillgänglig och därför inte går att använda aktiveras dock körlägesväljaren på takkonsolen automatiskt och måste användas för att växla (se [Växla med hjälp av takkonsolen på sidan 71](#)).

Om du försöker aktivera ett körläge som inte kan användas med den aktuella körhastigheten visar pekskärmen en varning, en tonsignal hörs och körläget ändras inte.

Automatisk startväxel

Automatisk startväxel är en BETA-funktion och är som standard avaktiverad. I avaktiverat läge används pekskärmen eller takkonsolen för att växla manuellt. Aktivera **Automatisk startväxel** genom att trycka på **Reglage > Dynamik > Automatisk startväxel**.

När **Automatisk startväxel** är aktiverad, är Model 3 konfigurerad att automatiskt välja körläge framåt eller bakåt. Det valda körläget visas på pekskärmen när förardörren är stängd och säkerhetsbältet fastspänt.

Om du vill åsidosätta valet trycker du på bromspedalen och använder körlägesväljaren på pekskärmen för att växla till önskat körläge (framåt, bakåt, parkering, se [Växla med hjälp av pekskärmen på sidan 70](#)).

Bekräfta körlägesvalet och följ anvisningarna på pekskärmen innan du trycker ned gaspedalen.

⚠ VARNING: Du ska, som alltid, vara medveten om fordonet och omgivningen innan du kör iväg. Förlita dig aldrig på att Model 3 automatiskt väljer ett lämpligt körläge utan att bekräfta körlägesvalet innan du börjar köra.

Om funktionen **Automatisk startväxel** inte är tillgänglig visas ett meddelande på pekskärmen.

Model 3 väljer automatiskt ett körläge när:

- **Automatisk startväxel** är aktiverat.
- Model 3 är i parkeringsläget.
- Förarens säkerhetsbälte är fastspänt.
- Bromspedalen är nedtryckt.
- Alla dörrar och bagageluckan är stängda.
- Körlägesväljaren i takkonsolen är inte aktiverad (se [Växla med hjälp av takkonsolen på sidan 71](#)).

ANM: Model 3 väljer inte körlägen automatiskt i parkeringsvärdsläget.

Växla med hjälp av takkonsolen

Förutom manuell växling på pekskärmen kan du växla genom att trycka på P, R, N eller D på takkonsolen. I de flesta situationer är de här knapparna inte tillgängliga förrän du trycker på bromsen och trycker på en av knapparna för att aktivera den. I aktiverat läge tänds indikatorlamporna för respektive knapp och när du väljer P, R, N eller D lyser tillhörande indikatorlampa i gult.

Om pekskärmen skulle vara otillgänglig (på grund av exempelvis ett tekniskt fel), eller om Model 3 är i assistent- eller transportläge, aktiveras körlägesväljaren på takkonsolen automatiskt utan att den behöver vidröras.

ANM: Du kan även aktivera körlägesväljaren på takkonsolen genom ett *lätt* tryck samtidigt på båda rullningsknapparna på den ratt. Om du däremot trycker på och *håller in* båda knapparna samtidigt aktiveras körlägesväljaren och pekskärmen startas om (se [Omstart av pekskärmen på sidan 9](#)).

ANM: Främre bagageutrymmet måste vara stängt för att växla med hjälp av takkonsolen.



1. Parkering
2. Back
3. Neutral
4. Körning

ANM: När pekskärmen är tillgänglig för växling och du har aktiverat körlägesväljaren på takkonsolen manuellt avaktiveras takkonsolen automatiskt om du inte växlar inom en minut.

Parkering

Lägg i parkeringsläget manuellt genom att trycka ned bromspedalen och trycka på knappen **Parkera** på pekskärmens körlägesväljare. Om pekskärmen inte är tillgänglig trycker du på parkeringsläget på körlägesväljaren som sitter på takkonsolen.

Model 3 växlar automatiskt till parkeringsläget (P) för att förhindra bortrullning under körning i låga hastigheter. Det här inträffar när du ansluter en laddkabel, knäpper upp säkerhetsbältet eller öppnar dörren i körläge eller friläge. Se till att laddkabeln är borttagen, spänn fast säkerhetsbältet och stäng dörren innan du lämnar parkeringsläget.

Om du försöker lägga i parkeringsbromsen när du kör snabbare än 5 mph (8 km/h) kommer nödbromsning aktiveras (se [Bromsa och stoppa på sidan 78](#)).

ANM: Om bromsarna inte fungerar på rätt sätt i nödsituationer trycker du på och håller in knappen **Parkering** på körlägesväljaren på pekskärmen för att stoppa Model 3. Använd inte den här metoden för att stoppa fordonet om det inte är absolut nödvändigt.

ANM: Du måste alltid trycka ned bromspedalen för att växla ur parkeringsläget.

⚠ FÖRSIKTIG: Model 3 lämnar inte parkeringsläget om en laddningskabel är inkopplad eller om laddningskontakten inte kan avgöra om en laddningskabel är inkopplad. Om Model 3 inte lämnar parkeringsläget kontrollerar du om det finns anvisningar om hur du ska fortsätta på pekskärmen.

⚠ WARNING: Föraren ansvar alltid för att säkerställa att fordonet är i parkeringsläge innan urstigning. Lita aldrig på att Model 3 automatiskt lägger i parkeringsläget åt dig.

Körning

För att manuellt lägga i körläge framåt sveper du uppåt på körlägesväljaren på pekskärmen eller trycker på D på körlägesväljaren på takkonsolen om pekskärmen inte är tillgänglig. Du kan lägga in körväxeln när Model 3 står stilla eller rör sig i lägre hastighet än 5 mph (8 km/h) i backläget.

Back

För att manuellt lägga i körläge bakåt sveper du nedåt på körlägesväljaren på pekskärmen eller trycker på R på körlägesväljaren på overhead console om pekskärmen inte är tillgänglig. Du kan lägga in backväxeln när Model 3 står stilla eller rör sig i en lägre hastighet än 5 mph (8 km/h) i körläget. Parkeringsassistanssyn kan stängas manuellt via pekskärmen genom att trycka på **X** i det övre hörnet.

Neutral

I neutralläge rullar Model 3 fritt om du inte trampar ned bromspedalen. Gör något av följande för att växla till neutralläge:

- Öppna **Reglage** och håll ned ikonen **Neutral** tills Model 3 aktiverar neutralläget.
- Välj **Neutral** på körlägesväljaren på takkonsolen.

ANM: Du måste trycka ned bromspedalen för att växla ur neutralläget om Model 3 körs långsammare än cirka 5 mph (8 km/h).



Model 3 växlar automatiskt till **Parkering** när du öppnar förardörren för att gå ur fordonet såvida inte fordonet är i specifikt läge som exempelvis transport- eller biltvättläge som tillåter att fordonet stannar kvar i **Neutral** även utan din tillsyn.

Hålla fordonet i neutralläget (transportläge)

Om du vill att Model 3 ska vara kvar i neutralläge så att den kan rulla fritt (t.ex. för att rulla den ombord på en transportbil) måste du aktivera transportläget:

1. Lägg i parkeringsläget.
2. Tryck på bromspedalen.
3. Tryck på **Reglage > Service > Bogseringsläge**. På pekskärmen visas ett meddelande som påminner dig om hur du ska transportera Model 3 på ett korrekt sätt.
4. Tryck på **Aktivera transportläget**. Knappen blir blå för att visa att Model 3 nu är i transportläget. Model 3 hjul snurrar nu fritt och kan rullas långsamt (inte snabbare än gångfart) under korta avstånd eller vinschas (till exempel upp på en lastbil).

För mer information om transportläget, se [Aktivera transportläget på sidan 218](#).

ANM: Det går inte att aktivera ett körläge med Model 3 i transportläget. Först måste du avbryta transportläget genom att trycka på **Inaktivera transportläget**. Transportläget avbryts också om du lägger i parkeringsläget på pekskärmen.

Styra belysningen



Tryck på **Reglage > Belysning** för att reglera belysningen.

ANM: Du kan också komma åt en förenklad belysningsmeny när du kör genom att trycka på knappen Helljus på ratt. En belysningsmeny visas på pekskärmen och du får snabb åtkomst till strålkastarreglage.

Förutom belysningen som du kan styra från pekskärmen så har Model 3 belysning som tänds eller släcks automatiskt beroende på vad du gör. Exempelvis finns det invändig belysning, markeringsljus, bakre positionsljus, och instegsbelysning som tänds när du låser upp Model 3, när du öppnar en dörr och när du lägger i parkeringsläget. De släcks automatiskt efter en eller två minuter eller när du växlar eller låser Model 3.

Ytterbelysning

Ytterbelysning (strålkastare, bakre positionsljus, sidomarkeringsljus, parkeringsljus och registreringsskyltens belysning) ställs in på **Auto** varje gång du startar Model 3. Med inställningen **Auto** slås ytterbelysningen på automatiskt när du kör i svaga ljusförhållanden eller när torkarna aktiveras. Om du ändrar till en annan inställning återgår alltid lamporna till **Auto** vid nästa körning.

Tryck på något av de här alternativen för att ändra och spara ytterbelysningsinställningen tills du justerar den nästa gång du kör:

- **Av:** Ytterbelysningen stängs av. När du kör kan varselljuset fortfarande vara tätt beroende på reglerna för den aktuella marknaden.
- **Parkering:** Parkeringsljus sidomarkeringsljus, bakre positionsljus och registreringsskyltsbelysning tänds.
- **På:** Halvljus, sidomarkeringsljus, parkeringsljus, bakre positionsljus och registreringsskyltens belysning tänds.

I förekommande fall justeras automatiskt strålkastarnas belysning i syfte att förbättra sikten baserat på körhastighet och styrvinkel. Vid körning i låga hastigheter med halvljusen tända förbättras sikten åt sidorna mot fotgängare och trottoarkanter och vid körning i mörka korsningar, på uppfarter eller vid U-svängar.



FÖRSIKTIG: Kontrollera att strålkastarna och bakljusen är tända under förhållanden med dålig sikt (t.ex. när det är mörkt, dimmigt, snöigt eller när vägen är blöt och liknande). De bakre positionsljusen är släckta när varselljusen är tända. I annat fall finns det risk för skador eller allvarliga personskador.

Takbelysning

Tänd eller släck de invändiga taklamporna (kartlamporna). Om **Auto**-inställningen är aktiverad tänds alla invändiga taklampor när du låser upp Model 3, öppnar en dörr för att stiga ur eller lägger i parkeringsläge.

Du kan även tända och släcka individuella taklampor manuellt genom att trycka på lampans lins. Om du tänder en taklampa släcks den när du stänger av Model 3. Om Model 3 redan var avstängd när du manuellt tände lampan släcks den efter 60 minuter.



Accentbelysning

Aktivera eller inaktivera accentbelysningen och anpassa ljusstyrkan och färgen enligt dina önskemål. När **Endast natt** är inställt tänds automatiskt accentbelysningen när svaga ljusförhållanden detekteras utanför fordonet eller när den automatiska interiörbelysningen är tänd. Du kan även aktivera och inaktivera fotutrymmets belysning.

Framljus vid utgång

När du stannar och parkerar Model 3 på en plats med svagt ljus förblir ytterbelysningen tillfälligt tänd. Den släcks automatiskt efter en minut eller när du låser Model 3, beroende på vad som inträffar först.

ANM: Om du låser Model 3 genom att använda Teslas mobilapp släcks strålkastarna direkt. Om fordonet låses på grund av att Automatisk låsning är aktiverat (se [Dörrlåsnings när du lämnar fordonet på sidan 25](#)) släcks strålkastarna automatiskt efter en minut.

Aktivera och avaktivera funktionen genom att trycka på **Reglage > Belysning > Framljus vid utgång**. Om **Framljus vid utgång** är avstängt släcks strålkastarna direkt när du aktiverar parkeringsläget och öppnar en dörr.

Strålkastare för helljus

Använd helljusknappen på vänster sida ratt av för att styra strålkastarna:

- Tryck in och släpp snabbt för att blinka med helljuset.



Belysning

- Tryck in och håll kvar för att slå på helljuset – pekskärmen visar helt kort en timer och du måste hålla in knappen medan timern visas för att låsa helljuset i på-läget. När strålkastarna är tända trycker du på knappen en andra gång för att släcka dem.



Följande indikatorlampor visas på pekskärmen för att visa status på strålkastarna:



Halvljuset är aktiverat.



Tänds när helljuset är på men inställningen **Adaptiva strålkastare** är avstängd, eller om inställningen **Adaptiva strålkastare** är påslagen men för tillfället inte är tillgänglig.



Helljuset är för närvarande aktiverat och **Adaptiva strålkastare** kommer att avaktiveras om ljus registreras framför Model 3.



Helljuset är tillfälligt avaktiverat eftersom funktionen **Adaptiva strålkastare** används och ljus har registrerats framför Model 3. Helljuset aktiveras automatiskt när inget ljus längre registreras.

Adaptiva strålkastare

När **Adaptiva strålkastare** är aktiverat växlar Model 3 automatiskt mellan helljus och halvljus beroende på om Model 3 identifierar mötande ljus.

Strålkastarna justeras även efter framförvarande vägkurvor för att ge bättre sikt nattetid.

Styr denna funktion genom att trycka på **Reglage > Ljus > Adaptiva strålkastare** eller genom att använda popup-fönstret för belysning som visas på pekskärmen trycker in knappen Automatiskt helljus på vänster sida om ratt.

ANM: Adaptiva strålkastare aktiveras automatiskt när autostyrning är aktiverat. Växla till halvljus genom att trycka på helljusknappen på ratt. **Adaptiva strålkastare** återaktiveras var gång Autostyrning aktiveras.



WARNING: Adaptiva strålkastare är bara ett hjälpmedel och har sina begränsningar. Det är förarens ansvar att se till att strålkastarna är lämpligt justerade enligt väderförhållanden och trafikomständigheter.

Justera strålkastare

Justera strålkastarnas vinkel genom att trycka på **Reglage > Service > Justera strålkastare** och följ sedan anvisningarna på skärmen. Välj vilken strålkastare som ska justeras genom att välja den på pekskärmen.

ANM: Strålkastare behöver inte justeras när du tillfälligt kör in i en region där trafikens riktning är en annan (t.ex. om du kör i en region med högertrafik och sedan i en region med vänstertrafik).



WARNING: Var försiktig när du justerar strålkastarna. Tesla har noga kalibrerat strålkastarna så att de har optimal position för de flesta körförhållanden. Tesla rekommenderar inte att du justerar strålkastarna såvida du inte är bekant med hur strålkastare ska vara justerade. Efter att du justerat strålkastarna kan du inte automatiskt återställa dem till den ursprungliga kalibrerade positionen. Kontakta Tesla för hjälp när du justerar strålkastarna.

Körriktningsvisare

Aktivera en körriktningsvisare genom att trycka på motsvarande pilknapp på vänster sida av ratt. En körriktningsvisare avbryts baserat på rattens vinkel i din ratt (till exempel när du har svängt klart). Du kan också avbryta en körriktningsvisare genom att trycka på knappen för körriktningsvisare en andra gång.

Om **Reglage > Belysning > Automatiska körriktningsvisare** ställs in på **Avbryt automatiskt** stängs körriktningsvisarna automatiskt av när Model 3 upptäcker att en manöver har slutförts, t.ex. vid på-/avfarter, filbyten och körbaneförgreningar. Du kan när som helst åsidosätta den automatiska avstängningen (du vill t.ex. att körriktningsvisaren ska vara på eftersom du gör fler än ett filbyte). Åsidosätt genom att trycka in knappen för körriktningsvisaren och hålla den intryckt helt kort (i stället för att bara trycka). När sedan den första manövern är klar förblir körriktningsvisaren aktiverad. Om **Automatiska körriktningsvisare** är inställda på **Av** måste du avbryta manuellt genom att trycka på knappen för körriktningsvisare efter manövrer vid på-/avfarter, filbyten och körbaneförgreningar.

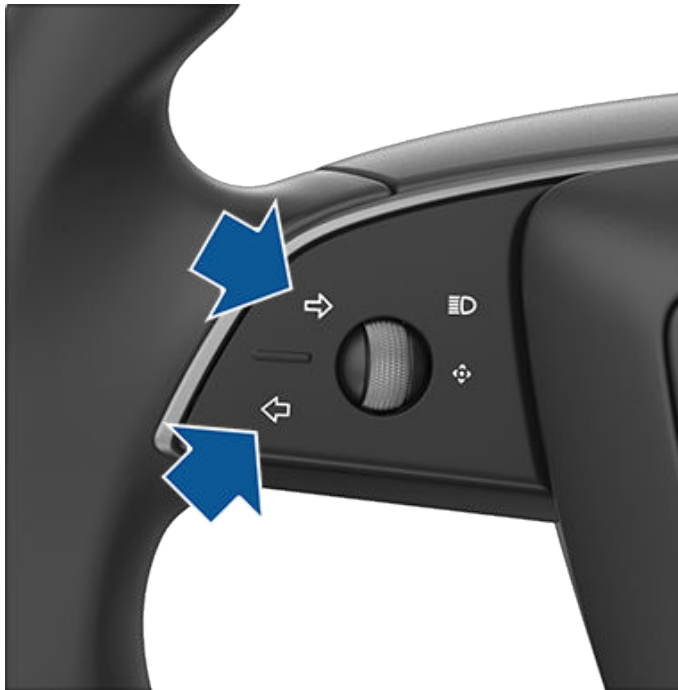

Kondensering i strålkastare eller bakre positionsljus

På grund av väderförändringar, luftfuktighet eller exponering för vatten nyligen (som vid biltvätt) kan då och då kondens ansamlas i fordonets strålkastare eller bakre positionsljus. Det här är normalt, när det blir varmare väder och luftfuktigheten minskar försvinner kondenset av sig självt. Om du lägger märke till ansamlat vatten inuti ytterglaset eller om kondenset påverkar sikten för ytterbelysningen kontaktar du Tesla Service.



När en körriktningsvisare används tänds motsvarande indikator på pekskärmen och du hör ett klickande ljud.

Varningsblinkers

Om du vill aktivera varningsblinkers trycker du på knappen på körlägesväljaren som sitter i takkonsolens mitt. Samtliga körriktningsvisare blinkar. Tryck igen för att avaktivera.



Om en allvarlig kollision registreras av ditt fordon aktiveras varningsblinkarna automatiskt och blinkar snabbt för förbättrad synbarhet. Blinkningstakten återgår till den normala genom att trycka på varningsblinkarna en gång. Genom att trycka en andra gång stängs alla varningsblinkarna av.

ANM: Varningsblinkers fungerar även om det inte finns en nyckel i närheten.



Torkare och spolare

Torkare och spolare

Du kommer åt torkarinställningar genom att trycka på torkarknappen på ratt.



- Tryck på torkarknappen för att torka vindrutan. Om torkaren redan är inställd på en torkarinställning och inte är inställd på **Auto** kan du trycka på torkarknappen för att bläddra igenom hastigheter. Torkarhastigheterna är i följande ordning: I > II > III > IIII > III > II > I.
- Tryck på och håll in torkarknappen för att spruta spolärvätska på vindrutan. När knappen har släppts utför torkarna ytterligare två torkningar. Beroende på fordonet och omgivningsförhållandena utförs en tredje torkning några sekunder senare. Du kan också trycka på och hålla in torkarknappen för att oavbrutet spruta spolärvätska – torkarna utför torkningarna efter att du har släppt.

Du kommer även åt torkarinställningar genom att trycka på **Reglage > Torkare**.

När du trycker in torkarknappen på rattens visar pekskärmen torkarmenyn så att du kan justera torkarinställningarna. Rulla den vänstra rullningsknappen på ratt uppåt eller nedåt för att välja önskad inställning.

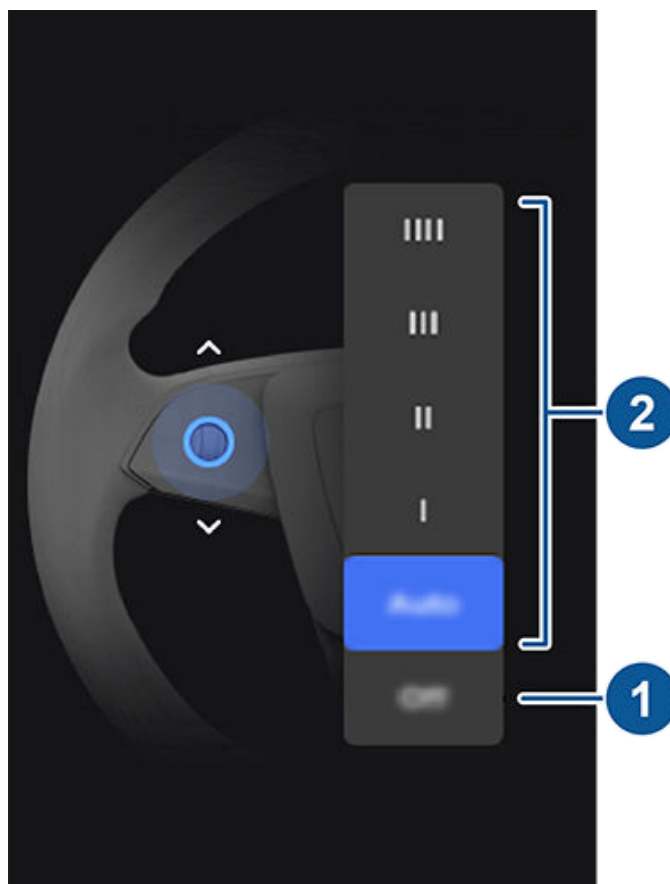

1. Stäng av torkarna.
2. Välj hur du vill att torkarna ska fungera:
 - IIII – Kontinuerlig, snabb.
 - III – Kontinuerlig, långsam.
 - II – Återkommande, snabb.
 - I – Återkommande, långsam.
 - **Auto** – Model 3 känner av nederbörd och justerar torkarnas hastighet och intensitet. Om du trycker på torkarknappen när torkarna är inställda på **Auto** ökar torkarnas känslighet tillfälligt.



ANM: När du aktiverar Autostyrning ställs torkarna in på **Auto**. Även om du ändrar torkarinställningarna från **Auto** när du använder Autostyrning återgår torkarna som standard till **Auto** nästa gång du aktiverar Autostyrning.

ANM: Auto-inställningen är just nu i betastadiet. Om du är osäker på hur du använder auto-inställningen under betastadiet rekommenderar Tesla att du aktiverar och avaktiverar torkarna manuellt vid behov.

ANM: Du kan även justera vindrutetorkarnas hastighet och frekvens med röstkommandon (se [Röstkommandon på sidan 17](#)).



Kontrollera och rengör regelbundet torkarbladens kanter. Om ett blad är skadat ska det bytas omedelbart. Information om hur du kontrollerar och byter torkarblad finns i [Vindrutetorkarblad, -munstycken och spolärvätska på sidan 197](#).

-  **FÖRSIKTIG:** Kontrollera att huven är helt stängd innan du aktiverar vindrutetorkarna för att undvika skador.
-  **FÖRSIKTIG:** Avlägsna is från vindrutan innan torkarna aktiveras. Is har skarpa kanter som kan skada gummit på torkarbladen.
-  **FÖRSIKTIG:** I hårt klimat ska du säkerställa att torkarbladen inte är fastfrusna eller har fastnat i vindrutan.



Bromsa och stoppa

Bromssystem

⚠️ VARNING: Ett fungerande bromssystem är avgörande för säkerheten. Om du konstaterar ett problem med bromspedalen, bromsoket, eller någon komponent i bromssystemet hos Model 3 ska du omedelbart kontakta Tesla.

Model 3 har låsningsfria bromsar (ABS) som förhindrar att hjulen låses när du använder maximalt bromstryck. Detta förbättrar styrförmågan vid kraftiga inbromsningar under de flesta vägförhållanden.

Vid nödinbromsningar övervakar ABS-systemet kontinuerligt hastigheten för varje hjul och varierar bromstrycket beroende på det tillgängliga greppet.

Det förändrade bromstrycket kan kännas som en pulserande känsla i bromspedalen. Detta innebär att ABS-systemet fungerar och beror inte på något fel. Håll ner bromspedalen med ett bestämt och stabilt tryck när du känner pulserandet.

ANM: Beroende på tillverkningsplats kan texten för fordon i Mexiko antingen visa text eller ikon för broms, ABS och parkeringsindikatorlampa.

ABS

(USA) ABS-indikatorn på pekskärmen blinkar till i gult när du startar Model 3. Om denna indikator tänds vid något annat tillfälle innebär det att ett ABS-fel har uppstått och att ABS inte fungerar. Kontakta Tesla. Bromssystemet förblir helt funktionsdugligt och påverkas inte av ett ABS-fel. Bromssträckorna kan emellertid bli längre. Kör försiktigt och undvik kraftiga inbromsningar.



(Kanada) ABS-indikatorn på pekskärmen blinkar till i gult när du startar Model 3. Om denna indikator tänds vid något annat tillfälle innebär det att ett ABS-fel har uppstått och att ABS inte fungerar. Kontakta Tesla. Bromssystemet förblir helt funktionsdugligt och påverkas inte av ett ABS-fel. Bromssträckorna kan emellertid bli längre. Kör försiktigt och undvik kraftiga inbromsningar.

BRAKE

(USA) Om pekskärmen vid något tillfälle visar denna röda bromsindikator, förutom en kort blinkning när Model 3 startas har ett fel i bromssystemet detekterats eller så är bromsvätskenivån låg. Kontakta omedelbart Tesla. När du kan stanna på ett säkert sätt, tryck ned bromspedalen med jämn kraft tills fordonet stannat.



(Kanada) Om pekskärmen vid något tillfälle visar denna röda bromsindikator, förutom en kort blinkning när Model 3 startas har ett fel i bromssystemet detekterats eller så är bromsvätskenivån låg. Kontakta omedelbart Tesla. När du kan stanna på ett säkert sätt, tryck ned bromspedalen med jämn kraft tills fordonet stannat.

BRAKE

(USA) Peksjärmen visar denna gula bromsindikator om ett fel upptäckts i bromsförstärkaren. När du kan stanna på ett säkert sätt, tryck ned bromspedalen med jämn kraft tills fordonet stannat. Hydraulisk förstärkningskompensation aktiveras (se [Hydraulisk förstärkningskompensation på sidan 79](#)).



(Kanada) Peksjärmen visar denna gula bromsindikator om ett fel upptäckts i bromsförstärkaren. När du kan stanna på ett säkert sätt, tryck ned bromspedalen med jämn kraft tills fordonet stannat. Hydraulisk förstärkningskompensation aktiveras (se [Hydraulisk förstärkningskompensation på sidan 79](#)).

Nödbromsning

I ett nödläge ska bromspedalen tryckas ner hårt och hållas nere med ett bestämt tryck även om vägunderlaget är halt. ABS varierar bromskraften på varje hjul beroende på vilket grepp hjulet har. Detta förhindrar att hjulen låses och säkerställer att du kan stoppa så säkert som möjligt.

Om en alternativ metod behövs för att stanna fordonet ska du trycka på och hålla in parkeringsknappen på körägesväljaren på pekskärmen för att bromsa och förhindra framåtrörelsen när knappen hålls in. Svep från pekskärmens kant mot passageraren för att visa körägesväljaren.



VARNING: Pumpa inte med bromspedalen. Att pumpa med bromspedalen kan avbryta ABS-systemets funktion och kan öka bromssträckan.



VARNING: Håll alltid ett säkert avstånd till framförvarande fordon och var uppmärksam på riskfyllda trafikförhållanden. ABS-systemet kan förkorta bromssträckan men det kan inte besegra naturlagarna. Det eliminerar inte heller risken för vattenplaning (då ett vattenlager förhindrar direkt kontakt mellan däcken och vägen).



FÖRSIKTIG: Den automatiska nödbromsen (se [Kollisionsavvärjning på sidan 133](#)) kan gripa in och bromsa fordonet automatiskt i situationer där det finns risk för kollision. Den automatiska nödbromsen är inte avsedd att förhindra en kollision. Den kan i bästa fall minimera effekten av en frontalkollision genom att försöka minska körhastigheten. Om du förlitar dig på den automatiska nödbromsen för att förhindra kollisioner kan det leda till allvarlig personskada eller dödsfall.



FÖRSIKTIG: Om bromsarna inte fungerar på rätt sätt i nödsituationer trycker du på och håller in parkeringsknappen på takkonsolen eller pekskärmen för att stoppa Model 3. Använd inte den här metoden för att stoppa fordonet om det inte är absolut nödvändigt.



Dynamiska bromsljus (i förekommande fall)

Om du kör i över 30 mph (50 km/h) och bromsar kraftigt (eller om den automatiska nödbromsen aktiveras) blinkar bromsljusen snabbt för att varna andra förare om att Model 3 snabbt saktar ned. Om Model 3 stannar helt aktiveras varningsblinkers. De blinkar tills du trycker på accelerationspedalen eller manuellt trycker på varningsblinkersknappen för att stänga av dem (se [Varningsblinkers på sidan 75](#)).

ANM: Vid bogsering av en släpvagn (i förekommande fall) fungerar släpvagnens bromsljus enligt beskrivningen ovan även när släpvagnen inte är utrustad med ett separat bromssystem.

⚠ VARNING: När du bogserar en släpvagn (i förekommande fall) ska du alltid öka avståndet till framförvarande fordon. Plötslig bromsning kan resultera i sladdning eller fällknivsbeteende och förlorad kontroll.

Torkning av bromsskiva

För att se till att bromsarna bibehåller bra gensvar i kallt och vått väder är Model 3 utrustad med torkning av bromsskiva. När kallt och vått väder upptäcks applicerar denna funktion upprepade gånger en ej förnimbar bromskraft för att ta bort vatten från bromsskivornas ytor.

Hydraulisk kompensation för fading

Model 3 är utrustad med hydraulisk kompensation för fading. Detta bidrar till att övervaka bromssystemets tryck och ABS-funktion vid nedsatt bromsförmåga. Vid nedsatt bromsförmåga (till exempel till följd av bromsfading eller kallt och vått väder) kan du höra ett ljud, känna att bromspedalen sjunker eller märka att fordonet bromsas hårdare. Bromsa som vanligt och fortsätt att trampa ned bromspedalen utan att släppa eller pumpa den.

⚠ FÖRSIKTIG: Om bromsarna inte fungerar på rätt sätt i nödsituationer trycker du på och håller in parkeringsknappen på takkonsolen eller pekskärmen för att stoppa Model 3. Använd inte den här metoden för att stoppa fordonet om det inte är absolut nödvändigt.

⚠ VARNING: Håll alltid ett säkert köravstånd till framförvarande fordon och kör försiktigt vid riskfyllda trafikförhållanden. Torkning av bromsskiva och hydraulisk kompensation för fading är inte en ersättning för att bromsa korrekt.

Hydraulisk förstärkningskompensation

Model 3 är utrustad med en bromsförstärkare som aktiverar bromsarna när bromspedalen trycks ned. Hydraulisk förstärkningskompensation aktiveras mekaniskt i händelse av fel på bromsförstärkaren. Om ett fel upptäcks i bromsförstärkaren känns det trögt att trycka ned bromspedalen och ett ljud kan höras när den trycks ned.

Stanna Model 3 genom att stadigt trycka ned bromspedalen utan att släppa eller pumpa den. Kör försiktigt och håll ett säkert avstånd till andra trafikanter – bromspedalens respons och bromsprestandan kan vara nedsatt.

Regenerativ bromsning

Närhelst Model 3 rör sig och du inte har foten på accelerationspedalen saktar den regenerativa bromsningen ned fordonet och återför energiöverskottet till batteriet. Genom att planera dina stopp och sakta ned eller genom att inte trycka ned accelerationspedalen, kan du dra fördel av regenerativ bromsning för att öka räckvidden.

Fordonets fartminskning vid regenerativ bromsning kan variera beroende på batteriets aktuella tillstånd. Regenerativ bromsning kan exempelvis begränsas av om batteriet är kallt eller redan fulladdat.

Vill du, oavsett batteriets tillstånd, alltid uppleva samma fartminskning när du släpper accelerationspedalen, kan du låta det ordinarie bromssystemet aktiveras närhelst regenerativ bromsning är begränsad. Tryck på **Reglage > Dynamik > Aktivera bromsarna när regenerativ bromsning är begränsad**.

⚠ VARNING: Det kan hända att **Aktivera bromsarna när regenerativ bromsning är begränsad** inte fungerar om bromsarna är extremt varma.

ANM: Om **Aktivera bromsarna när regenerativ bromsning är begränsad** är aktiverat och bromsning sker, kan det hända att bromspedalen rör sig och känns hårdare vid nedtryckning. Detta är att förvänta och förhindrar inte din möjlighet att sakta ned Model 3.

Effektmätaren (en tunn linje på pekskärmens bilstatusområde) visar effektförbrukningen i realtid:



Bromsa och stoppa

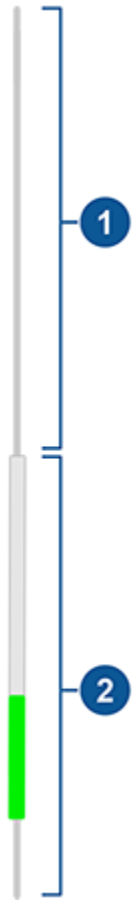

1. Representerar uteffekten från batteriet, till exempel den som användes för att accelerera. När du trycker ned gaspedalen fylls den övre halvan av effektmätaren med svart (eller vitt om skärmen är mörk).
2. Representerar effekt som genererats från regenerativ bromsning eller effekt som fångas upp när fordonet saktar ned. Effekten som matas tillbaka till batteriet visas i grönt medan effekten som används av det ordinarie bromssystemet visas i grått.

ANM: Om du sätter på vinterdäck med tuff gummiblandning och däckmönster kan det leda till tillfällig minskning av den regenerativa bromskraften. Men fordonet är utformat för kontinuerlig omkalibrering så att det efter ett däckbyte alltmer återställer den regenerativa bromskraften efter några raka accelerationer. För de flesta förare genomförs denna efter en kort stunds normal körning. Men förare som oftast accelererar mjukt kan behöva använda kraftigare accelerationer under själva kalibreringsprocessen. Tryck på **Service > Hjul och däck > Däck** för att välja vinterdäck och påskynda den här processen.

ANM: Om den regenerativa bromsningen kraftigt minskar hastigheten för Model 3 (såsom när du tar bort foten helt från accelerationspedalen vid motorväghastigheter), tänds bromsljusen för att varna andra om att du saktar ned.

ANM: Eftersom Model 3 använder regenerativ bromsning används bromsbeläggen vanligtvis mer sällan än dem i traditionella bromssystem. För att undvika ansamling av rost och korrosion rekommenderar Tesla frekvent nedtryckning av bromspedalen för att de mekaniska bromsarna ska aktiveras och torka bromsbelägg och bromsrotorer.



WARNING: Under snöiga eller isiga förhållanden kan Model 3 uppleva att väggreppet förloras vid regenerativ bromsning



WARNING: Förlita dig aldrig på att fordonet minskar hastigheten tillräckligt eller stoppar fordonet helt. Många faktorer kan bidra till en längre stoppsträcka, t.ex. nedförslutningar och minskad eller begränsad regenerativ bromsning. Var alltid beredd att använda bromspedalen för att minska hastigheten tillräckligt eller stoppa.



WARNING: Trampa ned bromspedalen om Model 3 rör sig när det inte är säkert att göra det. Du ansvarar för att vara uppmärksam och att hela tiden behålla kontrollen över fordonet. Oaktsamhet kan leda till allvarliga skador, kroppsskador eller dödsfall.



WARNING: Förlita dig inte på att regenerativ bromsning håller dig och fordonet i säkerhet. Olika faktorer, t.ex. körning med tung fordonslast, i en brant lutning eller på våta eller isiga vägar påverkar inbromsningshastigheten och sträckan som krävs för att Model 3 ska stanna. Var uppmärksam när du kör och var alltid beredd att använda bromspedalen för att stoppa på ett lämpligt sätt utifrån trafik- och vägförhållanden.



WARNING: Främre kollisionssvarning och automatisk nödbromsning fungerar inte vid körning i mycket låga hastigheter (se [Kollisionssavvärjning på sidan 133](#)). Förlita dig inte på att de här funktionerna varnar dig eller förhindrar eller minskar effekten av en kollision.

Parkeringsbroms

Aktivera parkeringsbromsen genom att trycka på **Reglage > Säkerhet**, trampa ned bromspedalen och trycka på **Parkeringsbroms**.

PARK

(USA) En röd indikatorlampa för parkeringsbromsen tänds på pekskärmen när parkeringsbromsen aktiveras.



(Kanada) En röd indikatorlampa för parkeringsbromsen tänds på pekskärmen när parkeringsbromsen aktiveras.

Parkeringsbromsen inaktiveras när du lägger i en annan växel.

Du kan också aktivera parkeringsbromsen genom att trycka på och hålla in knappen **Parkering** på pekskärmens körlägesväljare.



PARK

(USA) Om det uppstår ett elektriskt fel på parkeringsbromsen tänds parkeringsbromsens gula indikatorlampa och ett felmeddelande visas på pekskärmen.



(Kanada) Om det uppstår ett elektriskt fel på parkeringsbromsen tänds parkeringsbromsens gula indikatorlampa och ett felmeddelande visas på pekskärmen.

ANM: Parkeringsbromsen verkar endast på bakhjulen och är inte beroende av det pedalmanövrerade bromssystemet.

FÖRSIKTIG: Om det mot förmodan inträffar att Model 3 förlorar strömmen har du ingen tillgång till pekskärmen och kan därför inte lossa parkeringsbromsen utan att först starta med startkablar (se [Ansluta startkablar på sidan 225](#)).

WARNING: Det kan hända att bakhjulen inte får tillräckligt med grepp under snöiga eller isiga förhållanden för att förhindra att Model 3 glider nerför en lutning, särskilt om du inte använder vinterdäck. Parkera inte i backar när det är snö eller is ute. Du är alltid ansvarig för att parkeringen sker på ett säkert sätt.

WARNING: Din Model 3 kan visa en varning om vägen är för brant för en säker parkering eller om parkeringsbromsen inte är ordentligt aktiverad. Dessa varningar är endast vägledande och ersätter inte förarens bedömningar om dels när det är säkert att parkera och dels gällande väg- eller väderleksförhållandena. Låt aldrig dessa varningar vara avgörande för om det på någon plats är säkert eller inte att parkera. Du är alltid ansvarig för att parkeringen sker på ett säkert sätt.

Bromsslitage

Model 3 Bromsbeläggen på har slitageindikatorer. En slitageindikator är en tunn metallremsa som är fäst på bromsbelägget och som tjuiter när den gnids mot bromsskivan om bromsbelägget är slitet. Detta tjutande ljud innebär att bromsbeläggen har nått slutet av sin livslängd och måste bytas. Kontakta Tesla Service om bromsbeläggen behöver bytas.

Bromsarna ska med jämna mellanrum kontrolleras visuellt genom att man tar av hjulet. Detaljerade specifikationer och serviceintervall för bromsskivor och bromsbelägg finns i [Delsystem på sidan 209](#). Dessutom rekommenderar Tesla rengöring och smörjning av bromsoken varje år eller efter 12 500 miles (20 000 km) i områden där vägarna saltas under vintermånaderna.

WARNING: Om slitna bromsbelägg inte byts ut skadas bromssystemet, vilket kan leda till riskfyllda inbromsningar.



Parkeringsassistans

Model 3 har konstruerats för att upptäcka förekomst av föremål. Om du kör sakta (t.ex. vid parkering) varnar fordonet dig om ett föremål upptäcks i närheten av Model 3. Fordonet varnar dig om ett föremål upptäcks framför Model 3 när körläget är ilagt och bakom Model 3 när backläget är ilagt.

⚠ VARNING: Du kanske inte får en varning om Model 3 rullar fritt i motsatt riktning (parkeringsassistans visar till exempel ingen varning om Model 3 rullar bakåt nedför en lutning om du har valt körläge framåt).

⚠ VARNING: Förlita dig aldrig på parkeringsassistansen för att kontrollera om ett område som du närmar dig är fritt från föremål och/eller människor. Flera externa faktorer kan minska prestandan för parkeringsassistansen vilket kan leda till falska värden eller inga värden alls (se [Begränsningar och falska varningar på sidan 83](#)). Om du därför förlitar dig enbart på parkeringsassistansen för att bedöma om Model 3 närmar sig ett hinder kan det kan leda till skador på fordonet och/eller föremålet samt allvarliga personskador. Kontrollera alltid området själv. När du backar ska du titta över axeln och använda alla speglar. Parkeringsassistansen känner inte av barn, fotgängare, cyklister, djur eller föremål som rör sig, sticker ut, är placerade för högt över eller under kamerorna, eller för nära eller för långt från kamerorna. Parkeringsassistansen är endast en vägledning och är inte avsedd att ersätta dina egna visuella kontroller. Den är inte en ersättning för försiktig körning.

Tesla Vision parkeringsassistans

ANM: Beroende på region, fordonskonfiguration, tillval och programvaruversion har eventuellt inte ditt fordon Tesla Vision parkeringsassistans.

Fordonet använder de kameror som är monterade framtill, baktill och på sidorna av Model 3 för att skapa en högupplöst reproduktion av omgivande objekt på pekskärm.

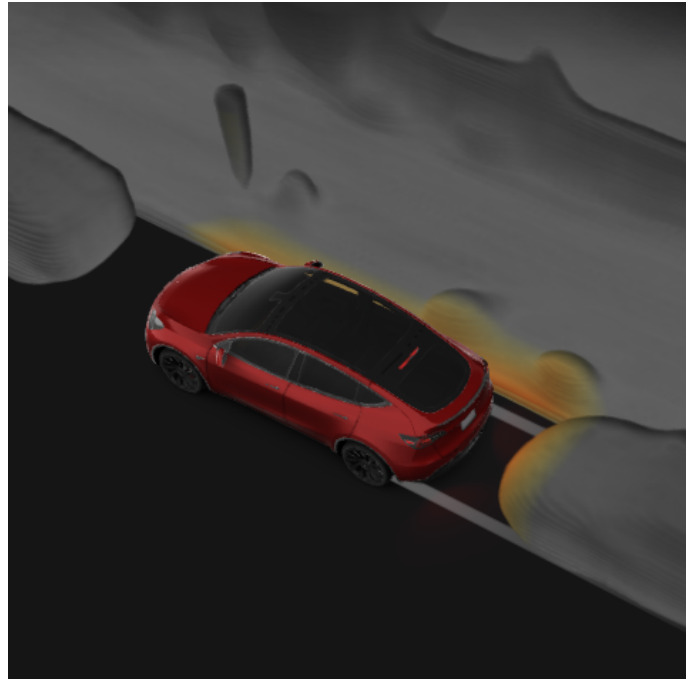

Färgerna på visualiseringen motsvarar avståndet mellan Model 3 och objektet som visas. Rött är närmare Model 3, och gult är längre bort från Model 3.

Visuell återmatning och ljudåtermatning

När du lägger i backen visas parkeringsassistansvyn på pekskärmen och föremål som finns i närheten av den främre eller bakre delen av Model 3 visas. Såvida inga föremål har upptäckts framför Model 3 stängs parkeringsassistansvyn automatiskt när du börjar köra fortare än tröskelvärde för hastighet vid vilket parkeringsassistansen aktiveras. När du backar visas även visuell återkoppling på pekskärmen (se [Bakåtriktad\(e\) kamera/kameror på sidan 94](#)). Parkeringsassistansvyn kan stängas manuellt via pekskärmen genom att trycka på **X**.

När kameraappen finns tillgänglig på pekskärmen medan du kör i låga hastigheter kan du växla till parkeringsassistansvyn genom att trycka på knappen i det övre vänstra hörnet i kameraappens skärm. Detta kan vara till hjälp vid fickparkering.

Om ljudsignaler är aktiverade (se [Styra ljudåtermatningen på sidan 83](#)), avges en tonsignal när du närmar dig ett föremål.

ANM: Om parkeringsassistansen inte kan ge feedback visar pekskärmen ett varningsmeddelande.

⚠ FÖRSIKTIG: Se till att kamerorna är fria från smuts, skräp, snö och is. Undvik att använda en högtryckstvätt på kamerorna och rengör inte en kamera med ett vasst eller slipande föremål som kan repa eller skada ytan.

⚠ FÖRSIKTIG: Fäst inte tillbehör eller dekalering på eller nära kamerorna.



Styra ljudåtermatningen

Du kan använda parkeringsassistansen med eller utan ljudåtermatning. Tryck på **Reglage > Säkerhet > Ljudsignaler för parkeringsassistans** för att aktivera eller inaktivera ljudsignalerna.

Begränsningar och falska varningar

Parkeringsassistansen kanske inte fungerar korrekt i följande situationer:

- En eller flera av sensorerna (i förekommande fall) eller kamerorna är skadade, smutsiga eller blockerade (av exempelvis lera, is eller snö eller av frontskydd, lackrinningar eller självhäftande produkter som omsvep, dekal, gummibeläggning eller liknande).
- Objekt är placerade lägre än cirka 8 tum (20 cm) (exempelvis en trottoarkant eller en låg barriär).
 **FÖRSIKTIG:** Låga objekt som upptäcks (t.ex. trottoarkanter eller låga barriärer) kan flyttas till döda vinkeln. Model 3 kan inte informera dig om ett objekt när det befinner sig i döda vinkeln.
- Väderförhållanden (kraftigt regn, snö eller dimma).
- Objektet är tunt (t.ex. en skylt).
- Parkeringsassistansens räckvidd har överskridits.
- Objektet är ljudabsorberande eller mjukt (t.ex. pudersnö).
- Objektet har en lutande kant (t.ex. en sluttande vall).
- Model 3 har parkerats i eller körts i extremt varma eller kalla temperaturer.
- Objektet är för nära stötfångaren.
- En stötfångare är felriktad eller skadad.
- Ett objekt som är monterat på Model 3 stör och/eller hindrar parkeringsassistansen (t.ex. en cykelhållare eller en dekal på stötfångaren).
- Model 3 rullar fritt i motsatt riktning jämfört med den valda (parkeringsassistansen visar till exempel ingen varning om Model 3 rullar bakåt nedför en lutning om du har valt körläge framåt).

Övriga parkeringshjälpmedel

Förutom parkeringsassistans visar backkameran en bild över området bakom Model 3 när backväxeln ligger i (se [Bakåtriktad\(e\) kamera/kameror på sidan 94](#)).



Fordonsstopp

När Model 3 är stoppad kan Fordonsstopp fortsätta att hålla bromsarna aktiverade även när bromspedalen släppts.



Indikatorn visas på pekskärmen när Fordonsstopp bromsar Model 3 aktivt.

För att koppla ur Fordonsstopp, tryck ned accelerationspedalen eller tryck ned och släpp bromspedalen.

ANM: Fordonsstopp inaktiveras också vid växling till neutralläget.

ANM: Efter aktiv bromsning av Model 3 under cirka tio minuter växlar Model 3 till parkeringsläget och Fordonsstopp stängs av. Model 3 växlar även till parkeringsläget om den registrerar att föraren har lämnat fordonet.



Vad det är

Antispinnsystemet övervakar hela tiden fram- och bakhjulens hastighet. Om Model 3 förlorar väggreppet minimerar systemet hjulslirningen genom att reglera bromstrycket och motoreffekten. Antispinnsystemet är som standard alltid på. För att bibehålla maximal säkerhet bör det alltid vara på under normala omständigheter.



Den här gula indikatorlampan visas på pekskärmen när antispinnsystemet aktivt styr bromstrycket och motoreffekten för att minimera hjulslirningen. Om indikatorn fortsatt är tänd, har ett fel detekterats i antispinnsystemet. Kontakta Tesla Service.



WARNING: Antispinnsystemet kan inte förhindra kollisioner som orsakas av att man kör på ett farligt sätt eller svänger för kraftigt vid höga hastigheter.

Tillåta hjulspinning

Slirstart-funktionen kan aktiveras för att låta hjulen spinna vid en begränsad hastighet. **Slirstart**-funktionen kan aktiveras vid vilken hastighet som helst men är mindre effektiv vid högre hastigheter.

Under normala förhållanden ska **slirstart**-funktionen inte vara aktiverad. Aktivera den endast under omständigheter då du vill att hjulen ska spinna, t.ex.:

- När du startar på löst underlag, t.ex. grus eller snö.
- När du kör i djup snö, sand eller lera.
- När du vill gunga ut ur ett hål eller djupa hjulspår.

Om du vill låta hjulen spinna trycker du på **Reglage > Dynamik > Slirstart**.



Ett varningsmeddelande visas på pekskärmen när **slirstart**-funktionen är aktiverad.

Även om **slirstart**-funktionen återaktiveras automatiskt nästa gång man startar Model 3 bör man ändå aktivera det direkt så fort anledningen till inaktivering inte längre är aktuell.

ANM: **Slirstart** kan inte aktiveras när du aktivt använder farthållaren.



Accelerationslägen

Tryck på **Reglage > Dynamik > Acceleration** för att justera den accelerationsgrad du vill uppleva vid körning av Model 3:

- **Chill:** Begränsar accelerationen och ger en mjuk och smidig körning.
ANM: Om **Chill** har valts visas **Chill** på pekskärmen ovanför körhastigheten.
- **Standard:** ger normal accelerationsnivå (*icke-prestandafordon*).
- **Insane:** (*Prestandafordon*) ger den maximalt tillgängliga accelerationsnivån.
ANM: Användning av det ökade vridmomentet och den effekt som är tillgänglig i läget **Insane** kan minska räckvidd och effektivitet.
ANM: Insane försöker hålla batteriet inom optimalt temperaturintervall. Utöver att värma upp batteriet kyler inställningarna även batteriet vid behov (till exempel när du kör i hög hastighet, under snabb acceleration, körning under långa perioder, osv.).

Du kan förbättra effektiviteten på uppvärmningen av kupén genom att minska valt accelerationsläge. Det här gör att värmepumpssystemet tar tillvara på mer av batterivärmen för att värma kupén effektivare, istället för att upprätthålla batteriets förmåga att leverera topprestanda vid accelerationer. Detta är till hjälp för att maximera effektiviteten vid körning i kallt väder. Observera att när accelerationsläge ökas tar det tid för batteriet att värmas upp innan det högre accelerationsläget blir tillgängligt.



Endast tillgängligt på prestandaforon. Tryck på **Reglage > Dynamik > Åkning och hantering** för inställningar som ger realtidsjusteringar av fjädringssystemet och optimerar både åkning och hantering. Välj bland:

- **Standard** – Justerar enligt en mängd olika vägar och körstilar, vilket ger en lättflytande men ändå välkontrollerad färd.
- **Sport** – Ger en stadigare, mer kontrollerad åkning som ökar förarens engagemang och väggänsla.

ANM: Inställningar för **Åkning och hantering** är avaktiverade när **Track Mode** (i förekommande fall) är aktiverat. **Track Mode** optimerar automatiskt inställningarna för adaptiv dämpning för att stötta vid aggressiv körning på inhägnade övningsbanor (se [Track Mode på sidan 88](#)).



Track Mode

Track Mode, som endast är tillgängligt på Model 3 Performance-fordon, är utformat för att modifiera stabilitetskontroll, antispinnsystem, regenerativ bromsning och kylsystem för att öka prestandan och manövreringen vid körning på inhägnade banor. Track Mode förbättrar kurvtagningsförmågan genom att använda motorerna och regenerativa och traditionella bromssystem på ett intelligent sätt. När det är aktiverat körs kylsystemet på en högre nivå innan, under och efter aggressiv körning för att fordonets system ska klara extravärmen.

ANM: Track Mode är utformat och kalibrerat för Model 3 Performance utrustad med Performance-bromsar och -däck. I fordon utan Performance-bromsar och -däck kan man uppleva jämförelsevis lägre prestanda och uthållighet.

⚠ VARNING: Track Mode är endast avsett för användning på inhägnade övningsbanor. Föraren ansvarar för att köra på ett säkert sätt och se till att andra inte utsätts för fara.

⚠ VARNING: Track Mode är avsett för erfarna banförare som är bekanta med banan. Använd inte på allmänna vägar. Föraren måste alltid ha kontroll över bilen, även på banan. När Track Mode används uppför sig fordonet annorlunda (inklusive stabilitetskontrollen och antispinnsystemet) och de bör därför användas med försiktighet.

Använda Track Mode

Track Mode är alltid inaktiverat när du startar Model 3. Aktivera Track Mode för den aktuella färden genom att lägga i parkeringsläget och följ stegen nedan:

1. Tryck på **Reglage > Dynamik > Track Mode**.

När det är aktiverat visas **TRACK** på pekskärmen ovanför körhastigheten och popupfönstret Track Mode visas på kartan. Pekskärmens bilstatusområde visar en färgkodad bild av Model 3 som ger dig viktig och översiktlig statusinformation om batteriet, motorerna, däcken och bromsarna. Se [Övervaka fordonets skick på sidan 89](#).

2. Om du vill kan du anpassa Track Mode-inställningarna genom att trycka på **Track Mode-inställningar** i Track Mode-popupfönstret (se [Anpassa Track Mode på sidan 88](#)). Du kan även komma åt Track Mode-inställningarna genom att trycka på **Reglage > Dynamik** och sedan på **Anpassa** bredvid Track Mode-inställningarna.

ANM: Vänta tills batteri- och motortemperaturen sänks om den visas i gult eller rött för optimala prestanda.

3. Om du vill använda varvtidtagaren följer du instruktionerna på skärmen för att fästa en nål på kartan som markerar varvets start-/målplats. Du måste sedan trycka på **START** på varvtidtagaren för att börja körtillfället. Varvtidtagaren börjar räkna från det att du kör Model 3 förbi varvets start-/målplats där du fäste kartnålen. Se [Använda varvtidtagaren på sidan 89](#).

4. Växla och **KÖR!**

Om du startar varvtidtagaren varje gång du passerar start-/målplatsen återställs tidtagaren inför nästa varv. Se [Använda varvtidtagaren på sidan 89](#).

Du kan även visa en accelometer (g-mätare) i realtid genom att svepa till pekskärmens Cards-område. Se [G-mätare på sidan 90](#).

När Track Mode är aktiverat:

- Autopilotens funktioner är inte tillgängliga.
- Inställningen Slirstart åsidosätts.
- Energiförbrukningen ökar.
- underhållningsfunktioner är inte tillgängliga.

Använd pekskärmensinställningen för att inaktivera Track Mode när du vill. Om du stänger av Model 3 inaktiveras Track Mode (även om det fortfarande kan visas på pekskärmen vid kylning efter körning). När Track Mode är inaktiverat återgår alla inställningar och funktioner till det normala.

⚠ FÖRSIKTIG: Funktioner för förarassistans inaktiveras automatisk när Track Mode är aktiverat. Det är förarens ansvar att köra säkert och att hela tiden behålla kontrollen över fordonet. Funktioner för förarassistans aktiveras automatiskt igen när Track Mode avaktiveras.

Anpassa Track Mode

Om du vill anpassa Track Mode trycker du på **Track Mode-inställningar** på Track Mode-popupfönstret som visas när du aktiverar Track Mode. Du kan även komma åt Track Mode-inställningarna genom att trycka på **Reglage > Dynamik** och sedan på **Anpassa** bredvid Track Mode-inställningarna. Välj en befintlig Track Mode-inställning från listan med fördefinierade profiler som tillhandahålls av Tesla. Alternativt kan du skapa en ny inställningsprofil genom att trycka på **Lägg till nya inställningar**, ange ett namn på den nya inställningsprofilen och anpassa inställningarna efter dina önskemål, körförhållandena eller en specifik bana:

- **Kraftfördelning** – Dra skjutreglaget för att anpassa fördelningen för Model 3 i en sväng. Fördelningen anpassas genom att vridmoment omfördelas mellan fram- och bakaxlarna. Om Model 3 är för mjuk kan du välja en framprioriterad, understyrd inställning. Är det svårt att köra fordonet genom kurvan? Prova en bakprioriterad inställning för att öka rotationen. Välj ett valfritt värde mellan -10 (för mer vridmoment till framaxeln vid kurvtagning, används för understyrning) och +10 (för mer vridmoment till bakaxeln vid kurvtagning, används för överstyrning). Ändringar av **Kraftfördelning** påverkar inte raka accelerationer.

- **Stabilitetshjälp** – Välj på vilken nivå stabilitetskontrollsystemen ska hjälpa till att styra fordonet. Stabilitetshjälp modifierar motorns vridmoment och aktiverar selektivt bromsarna på varje hjul för att göra fordonet stabilare och hjälpa föraren att behålla kontrollen.

 **WARNING:** Kör med försiktighet när du anpassar **Stabilitetshjälp**. Om du tappar kontrollen över Model 3, används mindre ingripande från stabilitetskontrollen och fordonet kan inte stabilisera sig själv. Använd endast om du har stor erfarenhet av att köra med lite väggrepp.

- **Reducerad:** Ger maximalt ingripande från stabilitetskontrollen i Track Mode. Stabilitetskontrollen är reducerad jämfört med vägläge.
 - **Minimal:** Ger minimalt ingripande från stabilitetskontrollen.
 - **Av:** Överstyrningshjälp är helt avaktiverad och antispinnsystemet är begränsat så att hjulen kan spinna.
- **Drivlinans uthållighet** – Du kan konfigurera Track Mode så att fordonets värmestyrning under långa resor förbättras genom att uteffekten minskar när hastigheten ökar. När uteffekten minskar förbättras värmestyrningen vilket hjälper till att minska takten i vilken batteriet och motorerna överhettas. Minskad uteffekt leder till långsammare varvtider men man får stabilare prestanda och tider på flera varv.

ANM: Drivlinans uthållighet förhindrar inte aktivt att batteriet och motorerna överhettas.

- **Standard:** Standarduteffekt i Track Mode utan begränsning av uteffekten. De första varvtiderna blir de snabbaste men prestandan kan begränsas på grund av värme snabbare vilket kan leda till ojämna varvtider över flera varv.
 - **Ökad:** Något minskad uteffekt när hastigheten ökar. Du får jämnare resultat på flera varv, vilket är optimalt för medellånga avstånd.
 - **Maximal:** De första varvtiderna blir längre, men du får jämnare uteffekt och resultat över flera varv.
- **Regenerativ bromsning** – Dra skjutreglaget för att välja hur mycket regenerativ bromsning som ska vara tillgänglig. Du kan välja vilket värde du vill, i steg om 5 %, mellan 0 och 100 %. Tesla rekommenderar en inställning på 100 % för att inte överhätta bromsarna.
 - **Kylning efter körning** – Aktivera om du vill att kylsystemet ska kyla ned fordonets komponenter även efter att du har lämnat fordonet. Nedkylningen stängs av automatiskt när komponenterna är tillräckligt svala eller när du stänger av Model 3 och startar igen. Kylning efter körning är användbart om du snabbt vill kyla ned komponenterna mellan bilfärderna. Om kylning efter körning är inställd på OFF tar det längre tid för komponenterna att svalna.

- **Spara bilkameraklipp för varv** – Aktivera om du vill spara video och data från en varvtidtagare på en USB-enhet. En USB-enhet måste konfigureras och sättas in enligt beskrivningen (se [Krav på USB-enhet för videoinspelning på sidan 144](#)). USB-enheten måste innehålla en mapp som heter **TeslaTrackMode**. I aktiverat läge sparar Track Mode en video och tillhörande data för varje varv. Track Mode lagrar också bilstatus- och telemetridata med information om fordonets position, hastighet, acceleration, användning av gas, etc. Du kan sedan spela upp videoinspelningarna och analysera dessa data, som lagras som en .CSV-fil på en USB-enhet för att avgöra var du förlorar eller vinner tid.

ANM: För vissa fordon tillverkade efter 1 november 2021 har USB-portarna i mittkonsolen endast stöd för att ladda enheter. Använd USB-porten i handskfacket för alla andra funktioner.

Med Track Mode kan du spara upp till 20 inställningsprofiler. Ta bort en vald profil genom att trycka på **Radera** längst ned på inställningsskärmen.

ANM: Du kan inte ändra eller ta bort fördefinierade profiler som tillhandahålls av Tesla.

Använda varvtidtagaren

När du aktiverar Track Mode visar kartan en varvtidtagare. Följ anvisningarna på skärmen för att fästa en start-/mål nål på kartan. Efter att du har fäst nålen trycker du på **START** för att starta bilfärden (varvet). När du kör Model 3 förbi start-/målplatsen börjar varvtidtagaren automatiskt att ta tid för varvet och den återställs när du passerar start/målplatsen och visar skillnaden i realtid mellan det aktuella varvet och det bästa varvet under körtillfället. Banan är markerad i blått på kartan.

När varvet avslutas visar varvtidtagaren varvets längd. Den visar också tiderna för de tidigare och bästa varven under körtillfället.

Om **Spara bilkameraklipp för varv** är aktiverat (se [Anpassa Track Mode på sidan 88](#)) och en korrekt formaterad USB-enhet är isatt i ett av de främre USB-uttagen sparar Track Mode en video av bilfärden (inspelad av de främre kamerorna) och en .CVS-fil med information om varvet.

ANM: Stanna timern i slutet av bilfärden genom att trycka på **STOPPA** på popupfönstret Lap Timer.

Övervaka fordonets skick

Du kan enkelt övervaka i vilket skick Model 3 är i när du använder Track Mode genom att titta på pekskärmens bilstatusområde. Färgerna anger status för olika komponenter, vilket hjälper dig att avgöra den aktuella driftstatusen och fatta beslut utifrån det. Komponenterna visas i grönt när de fungerar inom optimal driftstemperatur. Färgerna ändras enligt nedan:



Track Mode

- Batteriet visas i blått när det är kallt och i rött när det är varmt.
- En broms visas i blått när den är kall och i rött när den är varm (en tidig varning för överhettade bromsar).
- En motor visas i blått när den är kall och i rött när den är varm.
- Dynamiska avläsningar av däcktrycken visas på pekskärmen. Ett däck visas i blått när däcket är underanvänt och i rött när maximalt grepp överskrids.

ANM: En komponent som visas i rött kan indikera att körningen behöver avslutas får att låta komponenten svalna.



FÖRSIKTIG: Fordons- och personsador som orsakas av att Track Mode används är förarens ansvar. Fordonsgarantin täcker inte skador som orsakats av kraftig överanvändning av fordonskomponenter. Den täcker heller inte racing, rallycross eller deltagande i tävling.

G-mätare

I Track Mode visas en G-mätare i realtid på pekskärmen). G-mätaren visar värden för max. i sidled, acceleration och fartminskning i form av en grafisk cirkulär mätare. Historiken för din körning visas i det skuggade området. G-mätaren återställs i början av varje körtillfälle.

ANM: Du kan svepa till andra kort från G-mätarkortet. G-mätaren visas dock som standardkort när du aktiverar Track Mode.

När du först justerar förarsätet, positionen för ratt eller de utvändiga sidospeglarna visas ett meddelande på pekskärmen som uppmanar dig att skapa en förarprofil för att spara justeringarna. I din profil sparas även de olika preferenser du skapar när du gör dina anpassningar Model 3.

För att spara dina profilinställningar till molnet och få åtkomst till dem från flera Tesla-fordon kan du konfigurera en Tesla-profil (se [Använda Tesla-profiler på sidan 91](#)).



Lägg till en ny förarprofil genom att trycka på förarprofilsikonen högst upp på pekskärmen. Tryck sedan på **Förarprofilinställningar > Lägg till ny förare**, ange förarens namn och tryck på **Skapa profil**. Följ anvisningarna på skärmen för att spara spegel- och rattinställningar i förarprofilen.

Markera kryssrutan **Använd instigningshjälp** om du vill spara (eller använda befintliga) inställningar för **Instigningshjälp**. Då ställs förarsätet och ratt in automatiskt för att göra det enklare att stiga in i och ut ur Model 3.

Om du ändrar positionen för förarsätet, ratt eller de utvändiga sidospeglarna efter att du har sparat eller valt en förarprofil uppmanar pekskärmen dig att **Spara** den nya positionen eller **Återställa** den tidigare sparade positionen (övriga inställningar sparas automatiskt). Om du vill ändra en inställning utan att spara eller återställa, kan du ignorera uppmaningen.

Om du vill ta bort en förarprofil trycker du på förarprofilsikonen längst upp på pekskärmen, trycker på **Inställningar för förarprofil** och väljer den förarprofil du vill ta bort. **Radera** förarprofilen när du har valt den.

ANM: Assistentläge är en inbyggd förarprofil som begränsar hastigheten samt åtkomsten till vissa funktioner i Model 3 (se [Assistentläge på sidan 92](#)).

ANM: Tryck på **Stoppa** på rullgardinsmenyn Förarprofil för att avsluta automatiska justeringar baserade på en förarprofil. Automatiska justeringar avslutas också om du justerar ett säte, speglar eller ratt manuellt.

Välja mellan olika förarprofiler



Justera Model 3 baserat på en förarprofil genom att trycka på förarprofilsikonen högst upp på skärmen **Reglage**. Välj sedan förare. Då ställs Model 3 in baserat på de inställningar som har sparats i den valda förarprofilen. Se [Använda Tesla-profiler på sidan 91](#) för att läsa mer om att spara profilinställningar i molnet för enkel åtkomst från flera Tesla-fordon.

ANM: Inställningen för önskat stoppläge synkroniseras inte till förarprofilen. För mer information, se [Bromsa och stoppa på sidan 78](#).

Använda Tesla-profiler

Förarprofilinställningar, t.ex. sätesjusteringar, önskade temperaturer, senaste och favoriter i navigeringssystemet, mediainställningar och inställningar för datadelning (i förekommande fall) kan sparas i en Tesla-profil som synkroniseras med varje kompatibelt fordon i ditt Tesla-konto. Detta erbjuder bekväm åtkomst till dina profilinställningar och önskemål från alla kompatibla Tesla-fordon.

Konfigurera din Tesla-profil genom att gå till **Förarprofilinställningar** och välja namnet på ditt Tesla-konto. Du kan välja att konfigurera den som en ny profil eller kopiera inställningar från en befintlig förarprofil som du använde tidigare.

Du kan konfigurera en Tesla-profil för andra förare genom att dela ditt fordon med dem via mobilappen och gå till **Säkerhet och förare > Hantera förare > Lägg till förare**. Förarens Tesla-profil visas i förarprofilinställningarna efter att föraren har accepterat inbjudan från Tesla-kontot. Om du tar bort deras åtkomst till fordonet tas även deras Tesla-profil bort. Mer information om att bevilja åtkomst för mobilappen finns i [Ge åtkomst till en andra förare på sidan 53](#). Du kan även ändra din profilbild från Tesla-mobilappen.

ANM: Vissa fordonsinställningar synkronisera endast mellan liknande fordonsmodeller. Om sätens, rattens eller speglarnas positioner inte återställs som förväntat trycker du på **Reglage > Service > Förarsätets-, ratt- och spegelkalibrering** i de berörda fordonen. Om inställningen för **Aktivering av autopilot** inte återställs som förväntat trycker du på **Reglage > Autopilot > Aktivering av Autopilot** (se [Autopilotinställningar på sidan 99](#)).

ANM: Tesla-profiler stöds i fordon med programversion 2022.24 eller senare.

För att ta bort din Tesla-profil från ett fordon tar du bort det fordonet från ditt Tesla-konto:

1. I Tesla-mobilappen trycker du på profilikonen längst upp till höger.
2. Tryck på **Lägg till/ta bort produkter**.
3. Tryck på **Ta bort**.
4. Välj det fordon du vill ta bort.

Sparade inställningar

Vissa av de inställningar du väljer för att anpassa din Model 3 sparas även i din förarprofil. När de har sparats visas en grön bockmarkering bredvid ikonen för förarprofil på pekskärmen. Exempel på automatiskt sparade förarprofilinställningar är:

- Inställningar för navigering, temperatur, lampor och display.
- Autopilot- och körinställningar.



Länka en förarprofil till en nyckel

Du kan länka en förarprofil till en viss nyckel (eller nycklar) så att Model 3 automatiskt väljer rätt förarprofil när den länkade nyckeln upptäcks då du närmar dig fordonet och öppnar förardörren. Om du vill länka en förarprofil till en nyckel ska du först säkerställa att du använder önskad förarprofil och sedan trycka på **Reglage > Lås > Nycklar**. Du kan använda förarikonen för att länka en nyckel till eller ta bort en nyckel från önskad förarprofil. Förarprofilens namn visas under nyckeln som indikation på att den är länkad.

ANM: Model 3 har stöd för upp till 10 förarprofiler. Du kan länka flera nycklar till samma förarprofil men du kan inte länka flera förarprofiler till en enda nyckel.

Instigningshjälp

Du kan definiera en inställning för instigningshjälp som flyttar ratt och förarsätet i syfte att göra det enklare att stiga in i och ut ur Model 3. Alla förare kan använda inställningen för instigningshjälp genom att koppla den till respektive förarprofil. Om inställningen för instigningshjälp har kopplats till en förarprofil ställs ratt och förarsätet in automatiskt när fordonet är i parkeringsläget och förarens säkerhetsbälte inte är fastspänt, vilket möjliggör enkel urstigning ut ur (och instigning i) Model 3. När du återvänder till fordonet och trampar ned bromspedalen återställs inställningarna automatiskt till de inställningar som har använts av den senaste förarprofilen (eller baserat på nyckeln om den har länkats till en förarprofil).

Om du vill använda **Instigningshjälp** tillsammans med en förarprofil ser du till att rutan **Använd instigningshjälp** är markerad.



WARNING: Använd aldrig Instigningshjälp för att flytta förarsätet till det bakersta läget om en bilbarnstol är monterat på ett baksäte bakom förarsätet. Eftersom det är mindre mellanrum mellan sätena kan en flytt av sätet stöta emot barnets ben, orsaka skada eller få stolen att lossna.

Assistentläge

När Model 3 är i assistentläge gäller följande restriktioner:

- Nyckelkort måste användas för åtkomst och körning av Model 3.
- Högsta tillåtna hastighet är 70 mph (113 km/h).
- Den maximala accelerationen och effekten är begränsade.
- Det främre bagageutrymmet och handskfacket är låsta.
- Platserna Hem och Arbete finns inte i navigeringssystemet.
- Funktionen röstkommandon är inaktiverad.
- De praktiska autopilotfunktionerna är inaktiverade.
- Inställningen Tillåt mobilåtkomst kan inte ändras.
- HomeLink (om tillgänglig i din region) är inte tillgänglig.

- Förarprofilerna är inte tillgängliga.
- Vissa appar som Leklåda och Biograf är inte tillgängliga.
- Pekskärmen visar inte listan över nycklar som har åtkomst till Model 3 (se [Hantera nycklar på sidan 22](#)).
- Wi-Fi och Bluetooth har inaktiverats. När Model 3 är i assistentläge kan du inte parkoppla nya Bluetooth-enheter eller visa eller radera befintliga parkopplade enheter. Om en parkopplad Bluetooth-enhet eller ett känt Wi-Fi-nätverk är inom räckvidd ansluter Model 3 till det.

Aktivera parkeringsvärdsläge

Med Model 3 i parkeringsläge trycker du på förarprofilikonen längst upp på skärmen **Reglage** och trycker sedan på **Parkeringsvärdsläge**.

När parkeringsvärdsläget startas för första gången får du en uppmaning på pekskärmen om att skapa en fyrsiffrig PIN-kod som du använder för att avbryta parkeringsvärdsläget.

När parkeringsvärdsläget är aktiverat visar pekskärmen ordet **Parkeringsvärd** samtidigt som förarprofilen ändras till **Parkeringsvärdsläge** på pekskärmen.

Du kan även använda mobilappen för att starta och avbryta parkeringsvärdsläget (under förutsättning att Model 3 står i parkeringsläge). Du behöver inte ange PIN-koden när du använder mobilappen eftersom du redan måste ange dina inloggningsuppgifter från Tesla-kontot när du loggar in på den.

ANM: Om **PIN-kod för att köra** är aktiverad (se [PIN-kod för att köra på sidan 139](#)) måste du ange PIN-koden för körning innan du kan definiera eller ange en PIN-kod för en assistent. I assistentläget kan Model 3 köras utan att assistenten behöver ange PIN-koden för körning.

ANM: Inställningen **PIN-kod för att köra** är inte tillgänglig när parkeringsvärdsläget är aktivt.

Om du glömmet PIN-koden för assistent återställer du den inifrån Model 3 genom att ange dina inloggningsuppgifter till Tesla-kontot (som även inaktiverar assistentläget). Du kan även återställa PIN-koden med hjälp av mobilappen.

Inaktivera assistentläge

Med Model 3 i parkeringsläge trycker du på förarprofilikonen **Parkeringsvärdsläge** längst upp på skärmen **Reglage** och anger den fyrsiffriga PIN-koden.

När du inaktiverar assistentläget återställs förarprofilens och klimatanläggningens senast använda inställningar och du får åtkomst till alla funktioner.

ANM: Du behöver inte ange en PIN-kod för att avbryta assistentläget i mobilappen.



Visa trippinformation

Trippinformationen visas på pekskärmen i sektionen med kort på bilstatusskärmen eller när du trycker på **Reglage > Resor**. Du kan ställa in avstånd, tidslängd och normal energiförbrukning för aktuell resa. Du kan även visa avstånd och total samt normal energiförbrukning sedan din senaste uppladdning och för ytterligare resor.

Du kan namnge eller byta namn på en resa genom att trycka på resans namn, ange ett nytt namn och sedan trycka på **Spara**. Du kan återställa en viss trippmätare genom att trycka på dess **Återställ**-knapp.

Vägmätare

Om du vill visa vägmätaren och fordonets körsträcka ska du göra något av följande:

- Tryck på **Reglage > Programvara**.
- Tryck på **Reglage > Resor**.
- Öppna mobilappen och bläddra längst ned på huvudskärmen.



Bakåtriktad(e) kamera/kameror

Kamerans placering

Model 3 är utrustad med en backkamera som är placerad ovanför den bakre registreringsskylten.



Kameralinsen måste hållas ren och fri från hinder för att säkerställa en ren bild. Se [Rengöring på sidan 193](#).

När du lägger i backväxeln visar pekskärmen bilden från kameran. Vägledningsanvisningarna visar körvägen baserat på positionen av ratt. Dessa ändras efter hur du vrider ratt.

Model 3 visar även bilder från sidokamerorna (i förekommande fall). Svep uppåt eller nedåt för att dölja eller visa sidokamerornas vyer.

ANM: Visuell återkoppling från parkeringsassistansen visas även på pekskärmen (se [Parkeringsassistans på sidan 82](#)).



Du kan visa vyn från backkameran när du vill genom att öppna appstartaren och trycka på kameraappen.

Om en svart skärm visas på pekskärmen i stället för i backkamerans överföring i backläge använder du backspeglarna och kontrollerar att omgivningen är säker innan du fortsätter i backläget. Om backkameran fortsätter att vara ur funktion schemalägger du service i mobilappen.



WARNING: Förlita dig aldrig på kamerorna för att ta reda på om området bakom dig är fritt från föremål och/eller människor. Kamerorna kanske inte kan upptäcka föremål eller hinder som potentiellt kan orsaka materiella skador eller personskador. Dessutom kan flera yttre faktorer såsom smutsiga eller blockerade linser minska kamerornas prestanda. Av den anledningen kan det leda till skador på fordonet och/eller föremål samt potentiellt allvarliga personskador om man förlitar sig på kamerorna för att avgöra om Model 3 närmar sig ett hinder. Kontrollera alltid området själv. När du backar ska du titta över axeln och använda alla speglar. Använd kamerorna endast som vägledning. Den är inte avsedd att ersätta direkta visuella kontroller och den kan inte ersätta försiktig körning.



Systemet för fotgängarvarning gör att Model 3 avger en ljudsignal vid körning med en hastighet under cirka 25 mph (40 km/h) eller när du backar. Elfordon är tysta och det här ljudet bidrar till att varna fotgängare om ditt fordon som närmar sig. Ljudet som aktiveras när Model 3 växlas ur parkeringsläget blir högre i takt med att hastigheten ökar.

 **WARNING:** Om inget ljud hörs kanske fotgängare inte är medvetna om ditt fordon som närmar sig, vilket kan öka risken för en kollision som leder till allvarliga personskador eller dödsfall. Förlita dig inte på att systemet för fotgängarvarning ser till att fotgängare är medvetna om ditt fordon. Om systemet för fotgängarvarning inte fungerar ska du boka tid för service.



Om autopilot

Autopilot är en uppsättning avancerade funktioner för förarassistans som hjälper dig att köra lugnt och säkert. Funktionerna gör inte Model 3 självständig och kan inte ersätta dig som förare. Autopilotfunktionerna medföljer som standard alla nya Tesla-fordon.

ANM: Beroende på region, fordonskonfiguration, tillval och programvaruversion har eventuellt inte ditt fordon följande funktioner, eller så fungerar en funktion eventuellt inte exakt enligt beskrivningen.

I grundläggande Autopilot ingår Adaptiv farthållare och Autostyrning.

- **Adaptiv farthållare:** Håller hastigheten och ett anpassningsbart följaravstånd till fordonet framför dig, om det finns ett sådant (se [Adaptiv farthållare på sidan 99](#)).
- **Autostyrning:** Håller hastigheten och avståndet till fordonet framför dig och ser till att Model 3 är i sitt körfält (se [Autostyrning på sidan 100](#)).

⚠ VARNING: Grundläggande Autopilot är en funktion som kräver händerna på ratten. Håll alltid händerna på ratt och var uppmärksam på vägförhållanden, omgivande trafik och andra trafikanter (till exempel fotgängare och cyklister). Var alltid beredd på att vidta omedelbara åtgärder. Underlåtenhet att följa de här anvisningarna kan orsaka skador, allvarliga personskador eller dödsfall.

Total självkörningsförmåga omfattar ytterligare funktioner som är utformade för att minska förarens arbetsbelastning och göra det enklare att utföra vanliga åtgärder som att byta fil och parkera.

ANM: För fordon som tillverkats före ungefär April 2024 är Automatiskt filbyte, Navigera med Autopilot, Autoparkering, Fjärrparkering och Smart Summon del av Enhanced Autopilot-paketet.

- **Automatiskt filbyte:** Flyttar Model 3 till ett angränsande körfält när du aktiverar körriktningsvisaren och autostyrningen är aktiverad (se [Automatiskt filbyte på sidan 100](#)).
- **Navigera med Autopilot:** Leder aktivt Model 3 från motorvägens påfart till avfart, bland annat genom att utföra filbyten, navigera i korsningar, automatiskt aktivera körriktningsvisaren och ta rätt avfart (se [Navigera med Autopilot på sidan 101](#)).
- **Autoparkering:** Parkerar Model 3 på en parallell eller vinkelrät parkeringsplats (se [Autopark på sidan 118](#)).
- **Fjärrparkering:** Flyttar Model 3 framåt eller bakåt, även om du inte är i fordonet. Det är användbart om du ska parkera på en smal parkeringsplats (se [Summon på sidan 120](#)).
- **Smart Summon:** Flyttar Model 3 ut från en parkeringsplats och i mer komplexa miljöer för att manövrera runt föremål och andra fordon, möta dig eller åka till en förutbestämd plats (se [Smart Summon på sidan 122](#)).
- **Trafikljus- och stoppskyltsassistans:** Håller hastigheten, följaravståndet och Model 3 i sitt körfält samt saktar ned och stannar vid trafikljus och stoppskyltar (se [Trafikljus- och stoppskyltsassistans på sidan 107](#)).

- **Total självkörningsförmåga (övervakad):** Försöker köra dig till din destination genom att följa vägens kurvor, stanna vid och passera korsningar, stoppskyltar och cirkulationsplatser, svänga till höger och vänster samt köra på eller av motorvägar (se [Total självkörningsförmåga \(övervakad\) på sidan 114](#)).

⚠ VARNING: Funktionerna som omfattas av Total självkörningsförmåga är funktioner som kräver händerna på ratten. Håll alltid händerna på ratten och var uppmärksam på vägförhållanden, omgivande trafik och andra trafikanter (till exempel fotgängare och cyklister). Var alltid uppmärksam på vägen framför dig och var alltid beredd på att vidta omedelbara åtgärder. Underlåtenhet att följa de här anvisningarna kan orsaka skador, allvarliga personskador eller dödsfall.

Systemets funktion

Autopiloten använder kamerorna på Model 3 för att övervaka det omgivande området och identifiera fordon, fotgängare, vägmärkingar och hinder som trottoarkanter eller mitträcken. Det finns kameror monterade framtill, baktill och på sidorna av Model 3 (se [Kameror på sidan 19](#)).

Model 3 kan också ha en kupékamera monterad i backspegeln för att övervaka förarens uppmärksamhet. Det är ditt ansvar att hålla händerna på ratten, vara uppmärksam på vägen framför dig och alltid vara beredd på att vidta omedelbara åtgärder.

När autopiloten är aktiverad visar Model 3 eskalerande varningar för att påminna dig om att hålla händerna på ratten och vara uppmärksam på vägen. Autopiloten inaktiveras och är otillgänglig under resten av körningen om du inte reagerar.

⚠ VARNING: Autopiloten har utvecklats för körkomfort och bekvämlighet och ska inte användas som kollisionvarsnings- eller avvärjningssystem. Det är ditt ansvar att vara uppmärksam, köra säkert och att hela tiden behålla kontrollen över fordonet. Förlita dig aldrig på att Autopilot saktar ned Model 3 tillräckligt. Ha alltid översikt över vägen och var alltid beredd på att vidta korrigerande åtgärder. Oaktsamhet kan leda till allvarlig kroppsskada eller dödsfall.

Det är ditt ansvar att känna till autopilotens begränsningar och vara beredd på att när som helst åter ta kontrollen. Se [Begränsningar och varningar på sidan 124](#) för mer information om begränsningar, uppmaningar och varningar.

Förhållanden för Autopilot

Kontrollera att alla kameror är rena och fria från hinder före varje körning och innan du använder autopilotfunktionerna (se [Rengöra en kamera på sidan 193](#)). Smutsiga kameror och sensorer (i förekommande fall), samt miljöförhållanden såsom regn och bleka körfältsmarkeringar, kan påverka hur autopiloten fungerar. Om en kamera är blockerad eller bländad visar Model 3 ett meddelande på pekskärm och det kan hända att autopilotfunktionerna inte är tillgängliga. Se [Felsökningsvarningar på sidan 227](#) för mer information om specifika varningar.

Du måste köra en kort sträcka för att kalibrera kamerorna innan du kan börja använda autopilotfunktionerna samt efter vissa servicebesök. För mer information, se [Kör för att kalibrera kamerorna på sidan 19](#).

Det kan hända att funktionerna inte fungerar som avsett i följande fall:

- Vägen har skarpa kurvor eller snabbt kommande höjdförändringar.
- Vägs skyltar eller signaler är otydliga, svårtolkade eller dåligt underhållna.
- Sikten är dålig (på grund av kraftigt regn, snö, hagel etc. eller svagt upplysta vägar kvällstid).
- Du kör i en tunnel eller längs en motorvägsavdelare som stör kamerans/kamerornas sikt.
- Om skarpt ljus (t.ex. direkt solljus eller helljus på ett mötande fordon) påverkar kamerans sikt.

Ovanstående lista innehåller inte alla situationer som kan uppstå och störa funktionen hos autopiloten. Mer information finns i [Begränsningar och varningar på sidan 124](#).

ANM: Beroende på region, fordonskonfiguration, tillval och programvaruversion har eventuellt inte ditt fordon följande funktioner, eller så fungerar en funktion eventuellt inte exakt enligt beskrivningen.

Autopilotfunktion	Tillgänglig
Trafikmedveten farthållare	<ul style="list-style-type: none"> • Du kör mellan 18 mph (30 km/h) och 85 mph (140 km/h) <p>ANM: Du kan aktivera Adaptiv farthållare i lägre hastigheter om ett fordon identifieras minst 5 fot (1,5 meter) framför Model 3.</p>
Autostyrning	<ul style="list-style-type: none"> • Du kör mellan 18 mph (30 km/h) och 85 mph (140 km/h) <p>ANM: Du kan aktivera Autostyrning i lägre hastigheter om ett fordon identifieras minst 5 fot (1,5 meter) framför Model 3.</p> <p>ANM: Den högsta tillåtna körhastigheten är begränsad och det visas ett meddelande på pekskärmen när du befinner dig på vägar i bostadsområden, vägar utan mittdelare eller vägar där tillträdet inte begränsas. Den begränsade hastigheten blir vägens hastighetsgräns plus 5 mph (10 km/h).</p> <ul style="list-style-type: none"> • Strålkastarna är inställda på På eller Auto. Autopiloten är tillgänglig både på dagen och vid svaga ljusförhållanden (skymningen eller mörker) men autostyrningen avbryts eller är otillgänglig om strålkastarna är inställda på Av. När autostyrning är aktiverad, aktiveras Adaptiva strålkastare automatiskt (se Strålkastare för helljus på sidan 73) och torkarna ställs in på Auto.
Navigering med autopilot	<ul style="list-style-type: none"> • Du kör mellan 18 mph (30 km/h) och 85 mph (140 km/h). <p>ANM: Du kan aktivera navigering med autopilot om ett fordon identifieras minst 5 fot (1,5 meter) framför Model 3.</p> <ul style="list-style-type: none"> • Du kör på en motorväg. När du lämnar en motorväg återgår navigeringen med autopilot till autostyrningen.



Om autopilot

Autopilotfunktion	Tillgänglig
Total självkörningsförmåga (övervakad)	<ul style="list-style-type: none">Du kör med lägre hastighet än 85 mph (150 km/h). ANM: Du kan aktivera Total självkörningsförmåga (övervakad) i lägre hastigheter, även när Model 3 står stilla, oavsett om ett fordon har identifierats framför Model 3 eller inte.Strålkastarna är inställda på På eller Auto. Total självkörningsförmåga (övervakad) är tillgänglig både på dagen och vid svaga ljusförhållanden (skymningen eller mörker) men den avbryts eller är otillgänglig om strålkastarna är inställda på Av. När Total självkörningsförmåga (övervakad) är aktiverad, aktiveras Automatiskt helljus automatiskt (se Strålkastare för helljus på sidan 73) och torkarna ställs in på Auto.



I det här ämnet beskrivs hur du aktiverar och använder följande funktioner för förarassistans.

ANM: Beroende på region, fordonskonfiguration, tillval och programvaruversion har eventuellt inte ditt fordon följande funktioner, eller så fungerar en funktion eventuellt inte exakt enligt beskrivningen.

- **Adaptiv farthållare:** I likhet med vanliga farthållare håller Adaptiv farthållare en konstant hastighet. Den adaptiva farthållaren saktar också ned eller accelererar Model 3 efter behov för att hålla följavståndet till fordonet framför dig. Du ansvarar fortfarande för att styra Model 3 även om Adaptiv farthållare är aktiverad (se [Trafikmedveten farthållare på sidan 99](#)).
- **Autostyrning:** I likhet med Adaptiv farthållare håller Autostyrning en angiven hastighet (om det inte finns ett fordon framför dig) eller ett angivet följavstånd (om det finns ett fordon framför dig). Autostyrningen identifierar även körfältsmarkeringar och förekomst av fordon och objekt på ett smart sätt för att hålla Model 3 i sitt körfält (se [Autostyrning på sidan 100](#)).

ANM: Autostyrning är en BETA-funktion.

- **Automatiskt filbyte:** När du aktiverar en körriktningvisare medan autostyrningen är aktiv förflyttar Automatiskt filbyte Model 3 till den angränsande filen i körriktningvisarens riktning (se [Automatiskt filbyte på sidan 100](#)).
- **Navigera med Autopilot:** Navigera med Autopilot bygger vidare på funktionerna i Adaptiv farthållare och Autostyrning. När Autostyrning är aktiverad gör Navigera med Autopilot så att Model 3 kan föreslå och, om så är konfigurerat, automatiskt byta fil för att passera andra fordon och följa rutten (se [Navigering med autopilot på sidan 101](#)).

ANM: Navigering med Autopilot är en BETA-funktion.

Adaptiv farthållare och Autostyrning använder information från kamerorna på Model 3 för att identifiera körfältsmarkeringar, vägkanter och andra fordon runt Model 3.



FÖRSIKTIG: Kontrollera att alla kameror är rena och fria från hinder före varje körning och innan du använder autopilotfunktionerna (se [Rengöra en kamera på sidan 193](#)). Smutsiga kameror och sensorer (i förekommande fall), samt miljöförhållanden såsom regn och bleka körfältsmarkeringar, kan påverka hur autopiloten fungerar. Om en kamera är blockerad eller bländad visar Model 3 ett meddelande på pekskärm och det kan hända att autopilotfunktionerna inte är tillgängliga. Se [Felsökningsvarningar på sidan 227](#) för mer information om specifika varningar.



FÖRSIKTIG: Det är ditt ansvar att känna till autopilotens begränsningar och i vilka situationer föraren kan behöva ingripa. För mer information, se [Begränsningar och varningar på sidan 124](#).

Autopilotinställningar

Ta reda på hur autopilotfunktionerna fungerar genom att trycka på **Reglage > Autopilot** innan du använder dem.

- **Ange hastighet:** Välj om du vill att autopiloten ska aktiveras vid den senast identifierade hastighetsbegränsningen eller den aktuella körhastigheten. Tryck på **Reglage > Autopilot > Ange hastighet** och välj antingen **Hastighetsgräns** eller **Aktuell hastighet**.
- **Offset:** Om du väljer **Hastighetsgräns** kan du ange en förskjutning genom att trycka på **Ange hastighetsoffset**. Du kan välja **Fast** (körhastigheten justeras med ett visst antal på alla vägar) eller **Procent** (körhastigheten justeras som en procentandel av den identifierade hastighetsbegränsningen för vägen).
- **Aktivering av autopilot:** Välj hur du vill aktivera Autopilot. Om inställningen är **Enkelklicka** aktiveras både den adaptiva farthållare och autostyrningen när du trycker en gång på höger rullningsknapp. Om inställningen är **Dubbelklicka** måste du trycka två gånger på höger rullningsknapp för att aktivera autostyrningen.
ANM: **Aktivering av autopilot** måste vara inställd på **Dubbelklicka** om du vill använda Adaptiv farthållare oberoende av Autostyrning.
- **Ljdsignal för grönt trafikljus:** I Kanada och USA: I aktiverat läge hörs en signal när du väntar vid ett rött trafikljus och trafikljuset blir grönt. Om du inte aktivt använder Adaptiv farthållare och väntar vid ett rött trafikljus med en bil framför dig, hörs signalen när bilen framför dig körs framåt.

Trafikmedveten farthållare

Adaptiv farthållare är alltid aktiverad.

För att använda funktionen Trafikmedveten farthållare:

1. Tryck på höger rullningsknapp, släpp sedan gaspedalen och låt funktionen Trafikmedveten farthållare hålla den inställda körhastigheten. En ljdsignal anger att den adaptiva farthållaren är aktiv.
ANM: Om **Aktivering av autopilot** är inställt på **Enkelklicka** aktiveras även Autostyrning (som innefattar Adaptiv farthållare) när du trycker en gång på höger rullningsknapp. Tryck på **Reglage > Autopilot > Aktivering av Autopilot** och välj **Dubbelklicka** för att använda Adaptiv farthållare oberoende av Autostyrning när du trycker en gång på höger rullningsknapp.
2. Ändra den inställda hastigheten genom att föra rullningshjulet uppåt för att öka eller nedåt för att minska. Du kan när som helst trycka ned accelerationspedalen och åsidosätta den inställda hastigheten. För mer information, se [När du använder Autopilot på sidan 103](#).
3. Avbryt Trafikmedveten farthållare genom att trycka på höger rullningsknapp eller trampa ned bromspedalen. För mer information, se [Avbryta Autopilot på sidan 102](#).



Autopilotfunktioner

40
MAX

När Trafikmedveten farthållare är tillgänglig men inte aktiverad visas en grå hastighetsmätarsymbol pekskärm. Siffran som visas representerar den hastighet som ställs in när du kopplar in Adaptiv farthållare.

40
MAX

När Adaptiv farthållare aktivt kör fordonet i en inställd hastighet markeras den inställda hastigheten med blå text.

⚠ VARNING: Funktionen Trafikmedveten farthållare har utvecklats för körkomfort och bekvämlighet och ska inte användas som kollisionsvarnings- eller avvärjningssystem. Det är ditt ansvar att vara uppmärksam, köra säkert och att hela tiden behålla kontrollen över fordonet. Förlita dig aldrig på att den trafikmedvetna farthållaren saktar ned Model 3 tillräckligt. Ha alltid översikt över vägen och var alltid beredd på att vidta korrigerande åtgärder. Oaktsamhet kan leda till allvarlig kroppsskada eller dödsfall. För mer information, se [Begränsningar och varningar på sidan 124](#).

Autostyrning

ANM: Beroende på region, fordonskonfiguration, tillval och programvaruversion har eventuellt inte ditt fordon autostyrning, eller så fungerar funktionen eventuellt inte exakt enligt beskrivningen.

Aktivera Autostyrning:

1. Tryck på **Reglage > Autopilot > Autopilotfunktioner > Autosteer (beta)**.
2. Efter att du noggrant har läst och förstått popup-fönstret trycker du på **Ja**.

Använda Autostyrning:

1. Tryck på höger rullningsknapp.
ANM: Om **Aktivering av autopilot** är inställt på **Dubbelklick** måste du trycka två gånger på höger rullningsknapp för att aktivera autostyrningen (se [Autopilotinställningar på sidan 99](#)).
2. Ändra den inställda hastigheten genom att föra rullningshjulet uppåt för att öka eller nedåt för att minska. För mer information, se [När du använder Autopilot på sidan 103](#).
3. Avbryt Autostyrning genom att trycka på höger rullningsknapp eller trampa ned bromspedalen. För mer information, se [Avbryta Autopilot på sidan 102](#).

När du aktiverar Autostyrningen bekräftar Model 3 aktiveringen med en ljudsignal och ett kort meddelande på pekskärm för att påminna dig om att hålla ögonen på vägen och att vara beredd att när som helst ta över.



I syfte att visa att autostyrning är tillgängligt (men inte aktivt styr Model 3), visar längst upp på pekskärmen en grå autostyrningsikon bredvid körväxeln. I situationer där autostyrning tillfälligt är otillgänglig försvinner ikonen för autostyrning. (Till exempel om din körhastighet inte är inom den hastighet som krävs för att autostyrning ska fungera.)



På pekskärm visas autostyrningsikonen i blått för att ange att autostyrningen är aktiv.

När autostyrning kan upptäcka filmarkeringar visas körfältets kanter i blått på pekskärm.

När autostyrning är aktiverat är även adaptiv farthållare aktiverat.

I situationer där det inte går att identifiera någon hastighetsbegränsning och autostyrningen är aktiv saktar autostyrningen ner fordonet och begränsar hastigheten till 45 mph (70 km/h). Även om du kan accelerera manuellt för att överskrida hastighetsbegränsningen, bromsar inte Model 3 när hinder upptäcks så länge du accelerationspedalen nedtryckt. Autostyrningen saktar ned till hastighetsbegränsningen när du släpper accelerationspedalen. När du lämnar vägen eller avaktiverar autostyrning genom att använda ratt kan du öka den inställda hastigheten om så önskas.



⚠ VARNING: Autostyrning är en assisterad funktion som kräver händerna på ratten. Håll alltid händerna på ratt, var uppmärksam på vägförhållanden och omgivande trafik och var alltid beredd på att vidta omedelbara åtgärder. Underlåtenhet att följa de här anvisningarna kan orsaka skador, allvarliga personskador eller dödsfall. Det är ditt ansvar att känna till autostyrningens begränsningar och i vilka situationer den kanske inte fungerar som förväntat. För mer information, se [Begränsningar och varningar på sidan 124](#).

Automatiskt filbyte

ANM: Beroende på region, fordonskonfiguration, tillval och programvaruversion har ditt fordon eventuellt inte automatiskt filbyte eller funktionen kanske inte fungerar exakt enligt beskrivningen.

Om du aktiverar en körriktningssvisare när autostyrningen är aktiv förflyttas Model 3 till den angränsande filen i körriktningssvisarens riktning under förutsättning att följande villkor uppfylls:

- Körriktningssignalen har aktiverats.
- Vägmarkeringar indikerar att det är tillåtet att byta fil.



- Halvvägs genom filbytet måste Model 3 upptäcka målfilens yttre vägmarkering. Om vägmarkeringen inte upptäcks avbryts filbytet och Model 3 återgår till den ursprungliga filen.
- Kamerans/kamerornas sikt är inte skymd.
- Model 3 upptäcker inte ett fordon i döda vinkeln, eller ett fordon eller ett hinder upp till målfilens mitt. Om ett fordon eller annat hinder upptäcks i målfilen visas det i rött på pekskärm och Model 3 genomför inte filbytet förrän det är säkert.

⚠ VARNING: Autopiloten är utformad för att identifiera fordon och hinder i angränsande filer men det är ditt ansvar att alltid utföra visuella kontroller för att se till att det är säkert och lämpligt att köra till målfilen. Om autopiloten inte kan byta fil på grund av otillräckliga data visas en serie varningar på pekskärm. Håll alltid ett öga på pekskärm när automatiskt filbyte används och var beredd på att styra Model 3 manuellt.

Lägsta hastighet för filbyte med autopiloten kan variera beroende på region, hastighet i närliggande filer och andra faktorer. Du ska alltid vara redo att styra manuellt och byta fil om så krävs. När ett automatiskt filbyte pågår aktiveras omkörningsaccelerationen, vilket möjliggör att Model 3 accelererar närmare ett fordon framför (se [Omkörningsacceleration på sidan 105](#)).

När du aktiverar en körriktningsskylt förflyttar autopiloten Model 3 en fil åt gången. Om du vill byta fil en gång till måste du aktivera körriktningssignalen en andra gång efter att det första filbytet har genomförts.

När Model 3 byter fil måste du övervaka funktionen genom att titta på körbanan framför och området runt dig. Var beredd att ta över styrningen när som helst. När du kör till den angränsande filen visar pekskärm den plats i filen som Model 3 är på väg till.

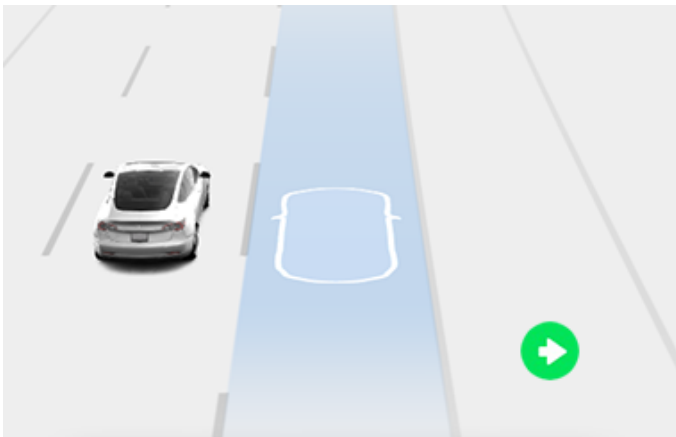

Navigering med autopilot

ANM: Beroende på region, fordonskonfiguration, tillval och programvaruversion har ditt fordon eventuellt inte Navigering med autopilot, eller funktionen kanske inte fungerar exakt enligt beskrivningen.

Aktivera Navigering med autopilot genom att trycka på **Reglage > Autopilot > Navigering med autopilot (beta)**. Om du vill anpassa hur Navigering med autopilot ska fungera trycker du därefter på **Anpassa navigering med autopilot**:

- **Aktivera i början av varje resa:** Du kan välja om du vill aktivera Navigera med autopilot automatiskt för varje navigeringsrutt. När Navigering med autopilot är aktiverat kommer knappen i köransvingslistan redan vara aktiverad i början av varje resa.
- **Hastighetsbaserade filbyten:** Navigering med autopilot har utformats för att utföra både ruttbaserade och hastighetsbaserade filbyten. Hastighetsbaserade filbyten är en tillvalsfunktion. Du kan använda den här inställningen för att avaktivera hastighetsbaserade filbyten eller för att ange hur aggressivt du vill att navigeringen med Autopilot ska göra filbyten för att uppnå den inställda hastigheten (**Mjuk, Medel** eller **Mad Max**).
- **Lämna omkörningsfil:** Du kan välja om du vill aktivera Navigera med Autopilot när du vill köra ut ur en omkörningsfil, under navigering till en destination. Utöver ruttbaserade och hastighetsbaserade filbyten begär Navigera med Autopilot även filbyte ut ur en omkörningsfil som en påminnelse om att du ska hålla dig ifrån det vänstra körfältet när du inte kör om andra fordon. Välj **Nej** för att avaktivera funktionen och hålla kvar Model 3 i en omkörningsfil förutom när det krävs för att hålla dig kvar på navigeringsrutten.
- **Bekräftelse av begäran om filbyte:** Navigera med Autopilot (i förekommande fall) begär som standard din bekräftelse innan ett filbyte genomförs genom att du aktiverar rätt körriktningsskylt. Om du inte bekräftar filbytet inom tre sekunder hörs en signal som påminner dig om att navigeringen med Autopilot kräver din bekräftelse för att göra filbyten.
- **Filbytesmeddelande:** Du kan ange om du vill få meddelande om körfältsbyten (**Av, Ljudsignal, Vibrera** eller **Båda**).

Om **Aktivera i början av varje resa** är aktiverat aktiveras navigeringen med Autopilot när:

- har aktiverat Autostyrning
- navigerar till en destination
- är på en motorväg.

När Navigering med autopilot har aktiverats visas dess knapp på kartans detaljerade köransvingslista när en navigeringsrutt är aktiv och rutten omfattar minst en motorväg.

Om **Aktivera i början av varje resa** är avaktiverat trycker du på knappen **Navigera med Autopilot** ovanför de detaljerade köransvingslistorna för att aktivera funktionen. När du har valt navigeringen med Autopilot aktiveras den när du aktiverar Autostyrning.



Autopilotfunktioner



Ikonen Navigera med Autopilot visas i den detaljerade köranvisningslistan när du navigerar till en destination och Navigera med Autopilot är tillgängligt men inte aktiverat.



Om Navigera med Autopilot är aktiverat, är ikonen blå. Om **Aktivera i början av varje resa** är aktiverad väljs ikonen Navigera med Autopilot närhelst du börjar navigera. Tryck på ikonen för att avaktivera Navigera med Autopilot och återgå till Autostyrning.

När navigeringen med Autopilot är aktiv är knappen Navigera med Autopilot blå och filen visas på pekskärm som en enda blå linje framför Model 3:

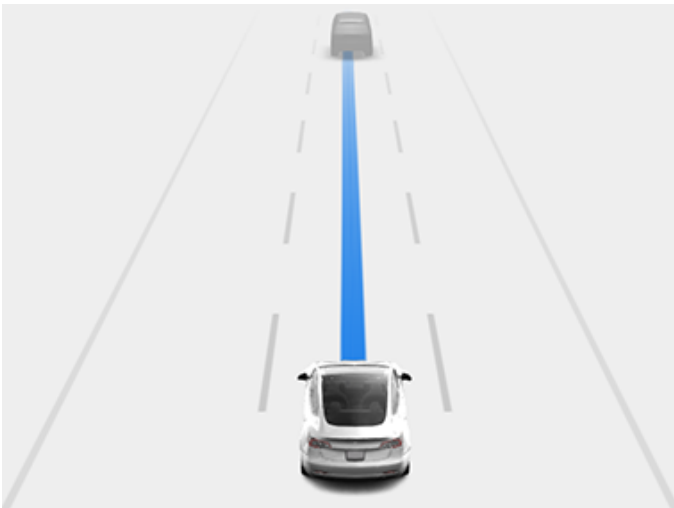

De detaljerade köranvisningarna visar autostyrningsikonen bredvid manövrarna (t.ex. avfarter) som navigeringen med Autopilot kommer att hantera.

När navigeringen med Autopilot är aktiverad utför Model 3 automatiskt både rutt- och hastighetsbaserade filbyten.

- **Hastighetsbaserade filbyten:** Navigera med Autopilot byter fil för att minska körtiden till din destination. Om du till exempel ligger bakom ett fordon som körs under farthållarens inställda hastighet flyttar navigeringen med autopilot Model 3 till omkörningsfilen för att köra om fordonet. Hastighetsbaserade filbyten är en tillvalsfunktion.
- **Ruttbaserade filbyten:** Navigera med Autopilot byter fil för att följa rutten till din destination. Navigera med Autopilot flyttar till exempel Model 3 till avfartsfilen när du närmar dig avfarten i navigeringsrutten.

Om du ignorerar ett ruttbaserat filbytesförslag (till exempel om du kör i vänster fil och närmar dig en avfart som ligger på höger sida av motorvägen) kan Navigering med autopilot inte manövrera in på avfarten och du dirigeras då om till destinationen.

ANM: När navigeringsrutter och manövrar i korsningar fastställs överväger Navigering med autopilot om du vill använda körfält avsedda för fordon med fler än en passagerare (HOV) eller inte. Därför ska du se till att inställningen **Använd samåkningsfiler** är lämplig för dina förhållanden (se [Kartor och navigering på sidan 157](#)). Om inställningen är av använder navigeringen med autopilot aldrig ett HOV-körfält, oavsett tid på dagen. Om inställningen är på använder navigeringen med autopilot endast HOV-körfält, när alternativet finns.



FÖRSIKTIG: Navigeringen med Autopilot kanske inte alltid försöker köra av på en avfart eller byta fil, även om avfarten eller filbytet har fastställts av navigeringsrutten. Var alltid uppmärksam och var beredd att styra manuellt till en avfart eller göra ett filbyte i syfte att förbereda för eller köra av på en avfart eller korsning.

Navigering med autopilot aktiveras och avaktiveras baserat på vilken typ av väg du kör på. När Navigering med autopilot är aktiv och du närmar dig en avfart eller korsning längs navigeringsrutten aktiveras tillämplig korriktionsvisare och autostyrningen manövrerar Model 3 till avfarten eller korsningen.

När du lämnar en motorväg återgår Navigera med autopilot till Autostyrning. En signal hörs och körbanans linjer visas i blått på pekskärm (istället för den enda blå linjen framför Model 3). När navigeringen med Autopilot avaktiveras är autostyrningen fortfarande aktiv. Var alltid beredd på att vidta lämpliga åtgärder.



WARNING: Navigera med Autopilot är en funktion som kräver händerna på ratten. Håll alltid händerna på ratt, var uppmärksam på vägförhållanden och omgivande trafik och var alltid beredd på att vidta omedelbara åtgärder. Underlåtenhet att följa de här anvisningarna kan orsaka skador, allvarliga personskador eller dödsfall. Det är ditt ansvar att känna till begränsningarna med Navigera med autopilot och i vilka situationer den kanske inte fungerar som förväntat. För mer information, se [Begränsningar och varningar på sidan 124](#).

Avbryta Autopilot

Adaptiv farthållare inaktiveras i följande fall:

- Du trycker på höger rullningsknapp på ratt.
- Om du trampar på bromspedalen.
- Du kör med en hastighet över 90 mph (150 km/h).
- Du aktiverar köräge för bakåt, parkering eller neutral.
- Om en dörr är öppen.
- Om en automatisk nödbromssituation uppstår (se [Kollisionsavvärjning på sidan 133](#)).
- Förarens säkerhetsbälte lossas och/eller föraren stiger ur sätana.



När Adaptiv farthållare avbryts blir körhastighetssymbolen på pekskärm grå för att visa att den adaptiva farthållaren inte längre är aktiv.

Autostyrningen upphävs när någon av åtgärderna ovan vidtas. Autostyrningen upphävs även i följande fall:

- Du kör med en hastighet över 85 mph (140 km/h).
- Du tar över styrningen manuellt.

⚠ VARNING: Om **Aktivering av autopilot** är inställt på **Dubbelklicka** och Autostyrning avbryts på grund av att du började styra manuellt förblir den adaptiva farthållaren aktiv. Om **Aktivering av autopilot** är inställt på **Enkelklicka** och Autostyrning avbryts på grund av att du började styra manuellt avbryts den adaptiva farthållaren också.

- Du reagerar inte på upprepade påminnelser om att hålla händerna på ratten och återkommande meddelanden på pekskärm (se [Förarens uppmärksamhet på sidan 105](#)).

När autostyrningen upphävs hörs en ljudsignal och autostyrningsikonen blir antingen grå för att visa att autostyrning inte längre är aktiv eller försvinner den för att visa att den inte är tillgänglig just nu.

Navigera med autopilot avbryts när autostyrningen avbryts, enligt beskrivningen ovan. Navigera med autopilot upphävs även när:

- Du trycker på knappen Navigera med autopilot på kartans detaljerade köransvsningslista. I sådant fall förblir Autostyrning aktiv.
- Du lämnar en motorväg. När detta händer förblir Autostyrning aktiv.

När Navigera med autopilot upphävs med Autostyrning förblir aktiv hörs en signal och två blåa linjer visas på båda sidor av körfältet i stället för en enda blå linje i körfältet.

Om Adaptiv farthållare eller Autostyrning avbryts rullar Model 3 inte i friläge. I stället saktar den regenerativa bromsningen ned Model 3 på samma sätt som när du tar bort foten från accelerationspedalen vid körning utan Adaptiv farthållare (se [Regenerativ bromsning på sidan 79](#)).

När du använder Autopilot

När Adaptiv farthållare är aktiv och Autopilot bibehåller en inställd hastighet markeras hastigheten med blå text på pekskärm.

När autostyrningen är aktiv är ikonen ratt blå och vägmarkeringarna visas i blått i visualiseringen. Om Navigera med Autopilot också är aktiverad är knappen Navigera med Autopilot blå och körfilen visas på pekskärm som en enda blå linje framför Model 3.

Om du vill visa mer information om körbanan och omgivningarna, t.ex. vägmarkeringar, trafikljus och föremål (som soptunnor och stolpar), trycker du på **Reglage > Autopilot > Förhandsvisualisering av fullständig självkörningsförmåga**.

Om den inte kan upptäcka filmarkeringar kan autostyrningen bestämma körfältet baserat på det framförvarande fordonet. I de flesta fall försöker autostyrningen centrera Model 3 på vägbanan. Men det kan finnas situationer då autostyrningen styr i en bana som är förskjuten från körfältets mitt (till exempel om skyddsräcken upptäcks).

Bibehålla den inställda hastigheten

När autopiloten är aktiv håller Model 3 den inställda körhastigheten när inget fordon detekteras framför det. När du kör bakom ett fordon ökar eller minskar Model 3 hastigheten efter behov för att bibehålla ett förvalt följavstånd (se [Justera följavståndet på sidan 104](#)), upp till den förvalda hastigheten.

Du kan manuellt öka hastigheten när du vill genom att trycka på accelerationspedalen men när du släpper pedalen återgår Model 3 till den förvalda hastigheten.

Model 3 justerar även körhastigheten när du kör in i och ut ur kurvor.

När Model 3 aktivt saktar ned för att bibehålla det valda avståndet till det framförvarande fordonet tänds bromsljusen. Bromspedalen kan röra sig något. När Model 3 accelererar rör sig dock inte accelerationspedalen.

Ändra den inställda hastigheten

För rullningshjulet uppåt för att öka eller nedåt för att minska tills önskad inställd hastighet nås.



Det kan ta några sekunder innan Model 3 kommer upp i den nya hastigheten.



Autopilotfunktioner

Justera följavståndet

Du justerar avståndet mellan Model 3 och framförvarande fordon genom att trycka rattens högra rullningsknapp åt vänster eller höger.

ANM: Om Total självkörningsförmåga (övervakad) är aktivt ändras profilen för Total självkörningsförmåga (övervakad) när du trycker på rattens högra rullningsknapp till vänster eller höger (se [Total självkörningsförmåga \(övervakad\)](#) på sidan 114).

Det kortaste avståndet till fordonet framför är 2.

Varje inställning motsvarar ett tidsbaserat avstånd som visar hur lång tid det tar för Model 3 att ta sig från aktuell plats till den bakre stötfångaren på fordonet framför. Autopiloten behåller inställningen tills du ändrar den.

När du justerar följavståndet visas den aktuella inställningen på pekskärmen.

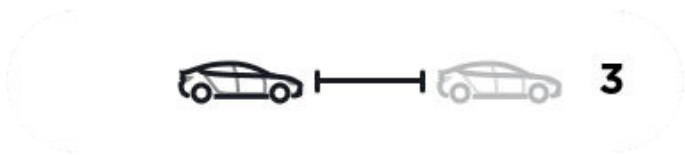

Stopp och hastighetsänkning

När fordonet rör sig mycket snabbare än fordonen i närliggande filer minskar Model 3 hastigheten automatiskt. Detta är till stor hjälp i tät trafik eller när fordon hela tiden byter fil. När Model 3 upptäcker andra fordon som kör betydligt långsammare markerar pekskärm de intelligande körfälten med pilar och upptäckta fordon i grått, samt Model 3 sänker körhastigheten vid behov. För att åsidosätta funktionen tillfälligt trycker du på gaspedalen.

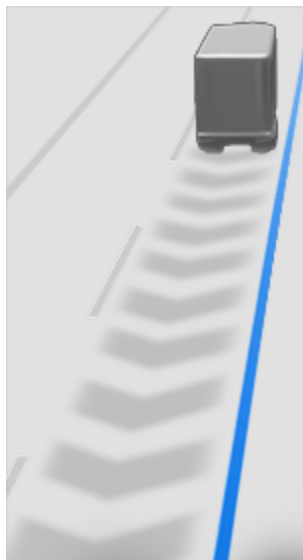

När du kör efter ett fordon förblir autopiloten aktiv vid låga hastigheter även om Model 3 stannar helt. Autopiloten förblir till exempel aktiv även om Model 3 saktar ned och stannar helt eller nästan helt vid trafikstockningar på en motorväg. När trafiken rör på sig igen ökar autopiloten hastigheten till den inställda hastigheten.

Ibland kan autopilotens PARKERA-status aktiveras när Model 3 har stannat helt. Om det händer trycker du kort ned accelerationspedalen för att återuppta farthållaren.



När PARKERA-statusen är aktiv visas symbolen PARKERA på pekskärm och ett meddelande om att du måste återaktivera farthållaren.

Model 3 övergår till PARKERA-status med autopiloten aktiv under följande förhållanden:

- Model 3 har stått stilla i 5 minuter.
- Model 3 detekterar en fotgängare (PARKERA-statusen avbryts när fotgängaren inte längre detekteras).
- Model 3 tappar plötsligt den visuella kontakten med framförvarande fordon.
- Ett hinder upptäcktes framför Model 3.

Köra med farthållare nära och på avfarter

När du kör med farthållare nära en avfart på en motorväg och aktiverar korriktionsvisaren mot avfarten förutsätter autopiloten att du tänker svänga av och saktar ned Model 3. Om du inte svänger av på avfarten återupptas körhastigheten som är inställd för autopiloten.

I områden med högertrafik inträffar detta endast när du aktiverar höger korriktionsvisare vid körning i filen längst till höger inom 164 fot (50 meter) från en avfart. Detta inträffar på motsvarande sätt i områden med vänstertrafik, alltså när vänster korriktionsvisare aktiveras vid körning i filen längst till vänster inom 164 fot (50 meter) från en avfart.

ANM: Om Navigera med autopilot är aktivt utför Model 3 ett ruttbaserat filbyte till en avfartsfil och köra av vid avfarten enligt behov för att följa navigeringsrutten.

När den trafikmedvetna farthållaren aktiveras i en motorvägskorsning eller på en avfart, kan den minska din fart i steg om 5 mph (5 km/h) – till så långsamt som 25 mph (40 km/h) – för att bättre matcha den hastighet som andra Tesla-fordon som har kört på den specifika platsen har rapporterat. Om du vill åsidosätta detta och fortsätta köra i den inställda hastigheten trampar du ned accelerationspedalen. Den nya inställda hastigheten behålls så länge du är i korsningen eller på avfarten (om du inte åsidosätter den eller avbryter autopiloten). Efter korsningen eller avfarten kan den inställda hastigheten återgå eller ändras enligt den nya platsen. Om du till exempel har svängt in på en annan motorväg återgår den inställda körhastigheten till den hastighet som hölls innan du körde in i korsningen.



⚠️ VARNING: I vissa fall (exempelvis vid otillräckliga data) kanske den trafikmedvetna farthållaren inte automatiskt minskar hastigheten vid motorvägskorsningen eller avfarten. Förlita dig inte på att den trafikmedvetna farthållaren ska avgöra en lämplig körhastighet. Tesla rekommenderar att du kör i en hastighet som är säker för vägförhållandena samt inom de skyltade hastighetsbegränsningarna.

När du kör med farthållare och tar en påfart till en motorväg anpassar autopiloten automatiskt den inställda hastigheten till vägens hastighetsgräns plus eventuell hastighetsförskjutning som du har angett. Om Navigera med autopilot är aktiverat inaktiveras den när du lämnar motorvägen (se [Avbryta Autopilot på sidan 102](#)). I sådant fall förblir Autostyrning aktiv.

Omkörningsacceleration

Aktivera kort körriktningsvisaren för att accelerera Model 3 mot fordonet framför. Genom att under ett ögonblick hålla körriktningsvisarens, kan du snabbt accelerera upp till inställd hastighet utan att behöva trampa ned accelerationspedalen, så länge:

- Funktionen Trafikmedveten farthållare är aktiverad och har upptäckt ett fordon framför.
- Inga hinder eller fordon detekteras i målfilen.
- Model 3 håller en lägre hastighet än den som är inställd, men över 45 mph (72 km/h).

ANM: Om autostyrningen är aktiv och du aktiverar körriktningsvisaren helt och hållet byter Model 3 fil automatiskt (se [Automatiskt filbyte på sidan 100](#)).

Model 3 saktar ned när du når den inställda hastigheten, om det för lång tid att byta fil eller om Model 3 är för nära fordonet framför dig. Model 3 saktar också ned om du inaktiverar körriktningsvisaren.

Stoppskyltsvarning och Trafikljusvarning

När du använder Autopilot och du håller på att köra förbi en stoppskylt eller mot rött visar Model 3 en varning på pekskärm och en ljudsignal hörs. Om detta händer, **VIDTA OMEDELBARA ÅTGÄRDER!**

De synliga och hörbara varningarna stängs av efter några sekunder eller när du trycker på bromspedalen, beroende på vad som inträffar först.

Stoppskyltsvarning och Trafikljusvarning ger endast varningar. Den saktar inte ner eller stannar Model 3 vid röda trafikljus, stoppskyltar, vägmarkeringar osv. Om fordonet är utrustat med trafikljus- och stoppskyltsassistans måste du aktivera denna funktion för att Model 3 ska stanna automatiskt vid trafikljus och stoppskyltar (se [Trafikljus- och stoppskyltsassistans på sidan 107](#)).

Utryckningsfordon

Om det är tillgängligt i din region sänker Model 3 automatiskt hastigheten när belysning från ett utryckningsfordon identifieras och du använder autostyrning på natten eller på en väg med hög hastighetsgräns. När detta inträffar visas ett meddelande på pekskärm som informerar dig om hastighetssänkningen. Du hör även en ljudsignal och ser en påminnelse om att hålla händerna på ratt. När de upptäckta ljusen passerat eller upphör att synas återupptar autopiloten din körhastighet. Alternativt kan du trampa lätt på gaspedalen för att återuppta körhastigheten.

Förlita dig aldrig på autopilotfunktioner för att avgöra närvaron av utryckningsfordon. Model 3 kanske inte upptäcker belysning från utryckningsfordon. Håll ögonen på körbanan och var alltid beredd på att vidta omedelbara åtgärder.

Förarens uppmärksamhet

Autostyrningen bedömer hur den bäst kan styra Model 3. När autostyrning är påslagen kräver den att du håller i ratten. Om funktionen inte upptäcker dina händer på ratten under en tidsperiod blinkar en blå lampa längst upp i fordonsstatussektionen på pekskärm och följande meddelande visas:



Vrid lätt på ratten

När dina händer upptäcks försvinner meddelandet och autostyrningen återupptar till normal drift. Autostyrningen upptäcker dina händer genom att identifiera lätt motstånd när ratten vrids eller när du vrider ratten mycket lätt (utan tillräcklig kraft för att ta över kontrollen). Autostyrning upptäcker även dina händer om du aktiverar en körriktningsvisare eller om du använder en knapp eller ett rullningshjul på ratten.

Autostyrning kräver att du är medveten om din omgivning och är beredd att när som helst åter ta kontrollen. Om autostyrningen ändå inte upptäcker dina händer på ratten ökar frekvensen för den blinkande lampan i fordonsstatussektionen på pekskärm och en signal hörs.

Om du flera gånger ignorerar autostyrningens uppmaning att vrida lätt på ratten så kommer autostyrningen att avaktiveras under resten av färden och följande meddelande med begäran om att du ska köra manuellt visas.



Autopilot otillgänglig för aktuell körning. Autopilot-utslagning – uppmärksamhetsvarningar ignorerade.



Autopilotfunktioner

Du måste styra manuellt under resten av bilfärden. Vid nästa körtillfälle finns autostyrning tillgängligt igen (efter att du stannat och växlat Model 3 till läge Park).

Om du inte tar över manuell körning avger autostyrningen en kontinuerlig ljudsignal, slår på varningsblinkers och minskar hastigheten tills fordonet har stannat helt.

Avstängning av Autopilot

Autopilot stängs av om olämplig användning detekteras.

Användning av autostyrning och Total självkörningsförmåga (övervakad) stängs av i en vecka om du eller någon annan som kör bilen får fem Autopilot-utslagningar. En utslagning är när autopilotsystemet inaktiveras under resten av färden efter att föraren har fått flera ljudvarningar och visuella varningar på grund av ouppmärksamhet.

Du kan se hur många utslagningar som återstår innan autopiloten stängs av genom att trycka på **Reglage > Autopilot**.

En utslagning överses efter sju dagar, så länge du inte får ytterligare någon utslagning under den tiden.

ANM: Om åtkomsten till Autostyrning och Total självkörningsförmåga (övervakad) är avstängd förlorar du även åtkomsten till Autopark. Men du kan fortfarande använda Adaptiv farthållare och alla aktiva säkerhetsfunktioner är fortfarande aktiverade.

Det kan hända att föraren måste ingripa och du måste ta över omedelbart för att upprätthålla säker körning. Om föraren inaktiverar systemet räknas det inte som olämplig användning – detta är något som förväntas av föraren.



ANM: Beroende på region, fordonskonfiguration, tillval och programvaruversion har eventuellt inte ditt fordon trafikljus- och stoppskyltsassistans eller funktionen kanske inte fungerar exakt enligt beskrivningen.

ANM: Trafikljus- och stoppskyltsassistans är en BETA-funktion och den fungerar bäst på vägar som ofta trafikeras av Tesla-fordon. Trafikljus- och stoppskyltsassistans försöker stanna vid alla trafikljus och kan även stanna när de lyser grönt.

Trafikljus- och stoppskyltsstyrning är utformad för att identifiera trafikljus och stoppskyltar samt att reagera på dem genom att sakta ned Model 3 och stanna när trafikmedveten farthållare eller autostyrning används. Denna funktion använder fordonets framåtriktade kameror tillsammans med GPS-data och saktar ner bilen vid alla upptäckta trafikljus, inklusive då detta är grönt, blinkar gult eller är avstängt samt vid stoppskyltar och vissa vägmarkeringar. När Model 3 närmar sig en korsning, visar pekskärm ett meddelande om att fordonet avser att sakta ned. Du måste bekräfta att du vill fortsätta. Annars stannar Model 3 vid den röda linjen som visas i körningsvisualiseringen på pekskärm.

⚠ VARNING: Du får **ALDRIG** förutsätta eller ta för givet när eller var Trafikljus- och stoppskyltsassistans kommer att stanna eller fortsätta vid en korsning eller vägmarkering. Ur förarperspektiv kan funktionen för Trafikljus- och stoppskyltsassistans verka inkonsekvent. Var alltid uppmärksam på vägen framför dig och var beredd på att reagera omedelbart. Det är förarens ansvar att avgöra om fordonet ska stanna eller fortsätta genom en korsning. Förlita dig aldrig på att trafikljus- och stoppskyltsassistansen kan avgöra när det är säkert och/eller lämpligt att stanna eller fortsätta genom en korsning.

Innan användning

innan du använder trafikljus- och stoppskyltsassistans måste du:

- Se till att framåtriktade kameror är utan hinder (se [Rengöra en kamera på sidan 193](#)) och kalibrerade (se [Kör för att kalibrera kamerorna på sidan 19](#)). Trafikljus- och stoppskyltsassistans är helt beroende av kamerornas förmåga att upptäcka trafikljus, stoppskyltar och vägmarkeringar.
- Säkerställ att den senaste versionen av kartor har laddats ner till Model 3. Även om trafikljus- och stoppskyltsassistansen framför allt använder visuell data från fordonets kameror fordonets kameror, nås större noggrannhet när den senaste kartinformationen används. Kontrollera vilken kartversion som är hämtad genom att trycka på **Reglage > Programvara**. Du måste ansluta till ett Wifi-nätverk för att ta emot uppdaterade kartor (se [Kartuppdateringar på sidan 162](#)).
- Aktivera funktionen. Med fordonet i Park trycker du på **Reglage > Autopilot > Trafikljus- och stoppskyltsassistans**. I aktiverat läge arbetar Trafikljus- och stoppskyltsassistans närhelst Trafikmedveten farthållare eller Autostyrning är aktiverat.

Så fungerar det

När trafikljus- och stoppskyltsassistans är aktiverat och du använder Autostyrning, Trafikmedveten farthållare eller Total självkörningsförmåga (övervakad), visar pekskärm ett popup-meddelande som informerar om att ett kommande trafikljus, en stoppskylt eller vägmarkering har upptäckts. När stoppskylten kommer närmare, **även vid en korsning i vilken trafikljuset är grönt**, saktar Model 3 ner och visar en röd linje som indikerar var Model 3 stannar. För att fortsätta genom korsningen (även om trafikljuset är grönt) måste du kort trycka ned accelerationspedalen för att låta fordonet fortsätta. När du bekräftat att du vill fortsätta blir den röda stopplinjen grå och Model 3 fortsätter genom korsningen och återtar inställd hastighet.

ANM: Om Model 3 närmar sig ett grönt ljus och känner av att ett fordon framför dig fortsätter genom korsningen fortsätter Model 3 genom korsningen utan din bekräftelse, förutsatt att du inte befinner dig i en svängfil och att fordonet kan känna av dina händer på ratt.

ANM: Om, efter att du har kort tryckt ned accelerationspedalen för att låta fordonet fortsätta genom korsningen, trafikljuset slår om innan du kört in i korsningen (t.ex. om ljuset slår om från grönt till gult eller från gult till rött), kan det hända att Model 3 avgör att det inte är lämpligt att fortsätta. Därför stannar Model 3 och du måste trycka på accelerationspedalen för att köra vidare. Det är alltid ditt ansvar att se till att fordonet stannar eller accelererar på lämpligt och säkert sätt.



⚠ VARNING: Trafikljus- och stoppskyltsassistans är INTE konstruerat för att svänga Model 3 genom en korsning såvida inte Total självkörningsförmåga (övervakad) är aktiverat. Model 3 stannar vid den röda stopplinjen i en svängfil. Fortsätt genom att kort trycka ned accelerationspedalen – Model 3 fortsätter *rakt* genom korsningen (även om den är i en svängfil), varför du **MÅSTE** styra Model 3 genom korsningen (vilket avbryter autostyrningen).

Trafikljus- och stoppskyltsassistans är avsedd att fungera som beskrivs endast när följande förutsättningar är uppfyllda:

- Autostyrning, Total självkörningsförmåga (övervakad) eller trafikmedvetna farthållare är aktiverat.
- Kamerorna kan upptäcka ett kommande trafikljus, en stoppskylt eller vägmarkering (t.ex. att kamerorna är utan hinder och siktlinjen till trafikljus, stoppskyltar eller vägmarkeringar inte är skyddad).
- pekskärm på Model 3 visar ett kommande trafikljus i "förstärkt" format. Model 3 tar inte hänsyn till trafikljus som pekskärm visar som nedtonade. Om ett trafikljus inte är direkt framför kameran (t.ex. är placerat i en vinkel relativt kamerans vy eller placerat i en angränsade fil) visar pekskärm det nedtonat och Model 3 saktar inte ned och stannar inför det.









Trafikljus- och stoppskyltsassistans

-  **WARNING:** Om pekskärm inte visar en röd stopplinje vid en kommande korsning kommer Model 3 inte att sakta ned eller stanna. Det är förarens ansvar att hålla sig uppmärksam på kommande korsningar och övervaka trafiksituationer för att avgöra när och om fordonet bör stanna och sedan vidta lämplig åtgärd.
-  **WARNING:** Förlita dig aldrig på att trafikljus- och stoppskyltsassistans kan avgöra om det är lämpligt att stanna eller köra vidare genom en korsning. Var uppmärksam och håll alltid ögonen på vägen, kommande korsningar, trafiksituationen, övergångsställen och andra trafikanter. Det är alltid förarens ansvar att avgöra om fordonet ska stannas eller köras vidare. Var beredd på att vidta omedelbara åtgärder. Oaktsamhet kan leda till kroppsskada eller dödsfall.
-  **WARNING:** I vissa situationer kan Trafikljus- och stoppskyltsassistans oavsiktligt upptäcka ett trafikljus eller en stoppskylt och orsaka att Model 3 oväntat saktar ned. Var alltid förberedd på att vidta omedelbara åtgärder.
-  **WARNING:** Du måste kort trycka ned accelerationspedalen för att låta fordonet fortsätta, oavsett trafikljusets status. Om du inte bekräftar stannar Model 3 vid den röda stopplinjen som visas på pekskärm, även om ett stopp kanske inte är lämpligt. Att stanna vid grönt kan förbrylla andra förare och resultera i en kollision, skada eller dödsfall. Därför ska du alltid vara uppmärksam på kommande korsningar och ständigt vara beredd att ta över bromsning och acceleration utifrån situationen.
-  **WARNING:** Förutsätt aldrig att din förmåga att upptäcka trafikljus, stoppskyltar eller vägmarkeringar (särskilt i komplicerade korsningar eller i en korsning där trafikljus eller skyltar är delvis blockerade osv.) betyder att även Model 3 kan upptäcka dem och vidta korrekta åtgärder.
-  **WARNING:** Inte ens de allra senaste kartdata innehåller alla trafikljus och stoppskyltar. Därför är Trafikljus- och stoppskyltsassistans högst beroende av att kamerorna upptäcker trafikljus, stoppskyltar, vägmarkeringar, etc. På grund av detta kan Model 3 ignorera en korsning som kamerorna inte upptäcker (om den till exempel är skyddad av ett träd, stort fordon eller föremål, eller är placerad nära en brant backe eller skarp kurva).
-  **WARNING:** Trafikljus- och stoppskyltsassistans är inte en ersättning för en uppmärksam förare eller sunt förnuft.



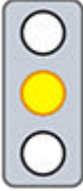

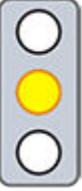

Trafikljus

Vid körning med Autostyrning eller Trafikmedveten farthållare aktiverat samt Trafikljus- och stoppskylltsassistans aktiverat, är Model 3 konstruerad för att reagera enligt följande, när fordonet närmar sig en korsning som kontrolleras av ett trafikljus:

Typ av trafikljus	Fordonsstyrning
 	<p>Vid fast grönt lysande trafikljus, eller vid ett trafikljus som vid tillfället är avstängt (lyser inte alls), saktar Model 3 ned.</p> <p>Om du följer en bil framför dig som fortsätter genom korsningen visas en grön stopplinje på pekskärm. Om dina händer också känns av på ratt fortsätter Model 3. Om det inte finns en bil framför dig visas en röd stopplinje på pekskärm och du måste bekräfta att du vill fortsätta genom korsningen genom att kort trycka ned accelerationspedalen. Om du inte bekräftar stannar Model 3 vid den röda stopplinjen.</p> <p>ANM: Model 3 återtar den inställda hastigheten när den fortsätter genom korsningen med hänsyn till hastigheten hos ett fordon framför dig.</p>
 	<p>Model 3 saktar ned och stannar helt vid den röda stopplinje som visas på pekskärm. När du vill fortsätta genom korsningen (till exempel efter att ljuset har slagit om till grönt eller när Model 3 har stannat helt) måste du kort trycka ned accelerationspedalen.</p>
  	<p>Model 3 saktar ned och stannar helt vid den röda stopplinje som visas på pekskärm. När du vill köra vidare genom korsningen (t.ex. efter att ljuset har slagit om till grönt) måste du kort trycka ned accelerationspedalen.</p> <p>ANM: Om trafikljuset slår om efter att du bekräftat att du vill köra vidare (t.ex. ett grönt trafikljus slår om till gult), kan Model 3 stanna istället för att fortsätta, särskilt om Model 3 avgör att den kan stanna säkert innan korsningen.</p> <p>ANM: Model 3 är inte konstruerad för att köra vidare genom en korsning när trafikljuset är rött eller om ljuset slår om till gult i situationer när det finns tillräcklig sträcka att stanna säkert före korsningen.</p> <p>ANM: Du kan när som helst ta över körningen genom att bromsa manuellt för att avbryta autostyrning och trafikmedveten farthållare.</p>

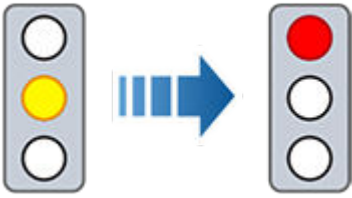
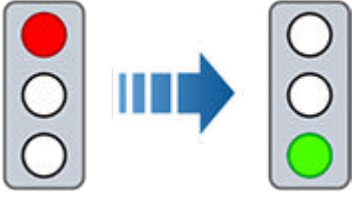

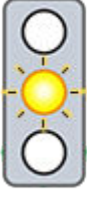

Trafikljus- och stoppskyltsassistans

Typ av trafikljus	Fordonstyrning
 	
 	<p>Model 3 saktar ner. För att köra vidare måste du kort trycka ned accelerationspedalen. Om du inte gör så, stannar Model 3 vid den röda stopplinje som visas på pekskärm.</p> <p>ANM: För att förhindra att Model 3 stannar och minimera hur mycket den saktar ned när den närmar sig, kan du bekräfta att du vill köra vidare genom att kort trycka ned accelerationspedalen när som helst efter att den röda stopplinjen visas på pekskärm. Model 3 återtar din inställda hastighet omedelbart efter att du bekräftar (med hänsyn till hastigheten hos ett fordon framför dig).</p> <p>⚠ VARNING: Närma dig med uppmärksamhet och var beredd på att bromsa för att sakta ned eller stanna.</p>
	<p>Model 3 saktar ned och stannar helt vid den röda stopplinje som visas på pekskärm. När du vill köra vidare genom korsningen (t.ex. då trafiklagar och omständigheter indikerar att det är säkert och lagligt att fortsätta) måste du kort trycka ned accelerationspedalen.</p>



Stoppskyltar och vägmarkeringar

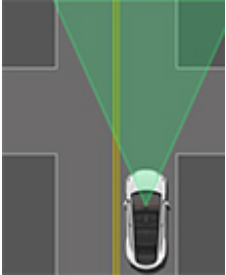
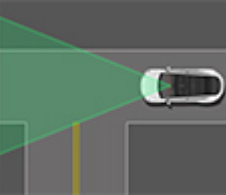
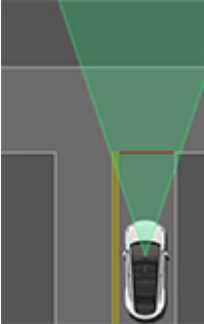

Vid körning med Autostyrning eller Trafikmedveten farthållare aktiverat samt Trafikljus- och stoppskyltsstyrning aktiverat, är Model 3 konstruerad för att reagera enligt följande, när fordonet närmar sig en korsning som har stoppskyltar, stopplinjer eller vägmarkeringar:

Typ av korsning	Fordonsstyrning
 <p data-bbox="201 751 425 779">Ingen trafikreglering</p>  <p data-bbox="215 1031 410 1058">Del av T-korsning</p>	<p data-bbox="492 447 1435 474">Model 3 Förutsätter förkörsrätt och fortsätter rakt fram utan att sakta ned eller stanna.</p>
 <p data-bbox="201 1459 425 1486">Slutet av T-korsning</p>	<p data-bbox="492 1104 1484 1188">Om Model 3 upptäcker en T-korsning baserat på kartdata, saktar Model 3 ned och stannar helt vid den röda stopplinje som visas på pekskärm. När du vill fortsätta måste du ta över styrningen och accelerationen.</p> <p data-bbox="492 1203 1500 1287">⚠ VARNING: Model 3 kanske inte stannar vid T-korsning som inte har en stoppskylt eller stopplinje, eller om T-korsningen inte finns med i kartinformationen. Var uppmärksam när du kör och var beredd att stanna (när så krävs och/eller är lämpligt).</p>
 <p data-bbox="253 1887 373 1915">Stoppskylt</p>	<p data-bbox="492 1535 1484 1587">Model 3 saktar ned och stannar helt vid den röda stopplinje som visas på pekskärm. För att köra vidare genom korsningen måste du kort trycka ned accelerationspedalen.</p> <p data-bbox="492 1602 1516 1686">ANM: Om du bekräftar att du vill köra vidare genom en korsning som har en stoppskylt genom att kort trycka ned accelerationspedalen innan Model 3 har stannat, ignoreras din bekräftelse. Model 3 är inte konstruerad för att köra förbi en stoppskylt utan att stanna.</p> <p data-bbox="492 1701 1500 1785">ANM: Även när du använder autostyrning och även om du har aktiverat en körriktningsvisare måste du vrida på ratt själv (vilket avbryter autostyrning) för att fullfölja en sväng i en korsning.</p>

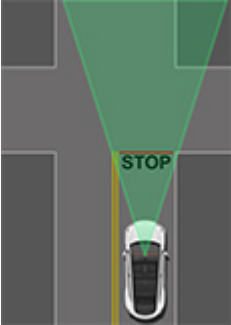

Trafikljus- och stoppskyltsassistans

Typ av korsning	Fordonsstyrning
 <p data-bbox="105 569 427 596">Stoppskylt och vägmarkering</p>	
 <p data-bbox="188 978 342 1005">Vägmarkering</p>	

-  **WARNING:** Model 3 saktar också ned och stannar vid en rondell. Du måste ta över styrningen (vilket avbryter autostyrning) och kort trycka på accelerationspedalen för att bekräfta att du vill fortsätta genom rondellen.
-  **WARNING:** Vid övergångsställen kan Model 3 sakta ned och kan stanna, beroende på om övergångsstället kontrolleras av ett trafikljus och om kamerorna upptäcker fotgängare, cyklister etc. på övergångsstället. Var särskilt uppmärksam vid övergångsställen och var hela tiden beredd på att ta över. Oaktsamhet kan leda till kroppsskada eller dödsfall.

Begränsningar

Beroende på olika omständigheter och omgivningsförhållanden kan det hända att Trafikljus- och stoppskyltsassistans *stannar eller inte stannar* vid:

- Järnvägsövergångar.
- Förbjudna zoner.
- Vägtullstationer.
- Övergångsställen.
- Skyltar för lämna företräde eller tillfälliga trafikljus och stoppskyltar (såsom vid vägarbeten).
- Diverse ljus för U-svängar, ljus för korsande cyklister eller fotgängare, ljus för filtillgänglighet, etc.

Dessutom kommer trafikljus- och stoppskyltsassistans högst troligt inte att fungera som avsett, kan avaktiveras eller sluta fungera när en eller flera av följande förutsättningar föreligger:

- Körning genom flera trafikljuskontrollerade korsningar i tät följd.
- Sikten är dålig (kraftigt regn, snö, dimma osv.) eller när väderförhållanden stör kamera- eller sensorfunktionen.
- Skarpt ljus (t.ex. direkt solljus) påverkar kamerans sikt.
- En kamera är blockerad, övertäckt, skadad eller inte korrekt kalibrerad.



- Vid körning i backe eller på en väg som har skarpa kurvor på vilken kamerorna inte kan se kommande trafikljus eller stoppskyltar.
- Ett trafikljus, en stoppskylt eller vägmarkering som är blockerad (t.ex. av ett träd, ett stort fordon, etc.).
- Model 3 vid körning mycket nära ett framförvarande fordon vilket blockerar kamerans/kamerornas sikt.

 **WARNING:** De begränsningar som nämnts ovan är inte en komplett förteckning av orsaker till varför Model 3 eventuellt inte fungerar som förväntat. Många oförutsedda omständigheter kan allvarligt påverka funktionen hos trafikljus- och stoppskylltsassistansen till det sämre. Användningen av denna funktion minskar inte behovet av att köra uppmärksam och ansvarsfullt. Du måste ständigt vara beredd att vidta lämpliga och omedelbara åtgärder.



Total självkörningsförmåga (övervakad)

ANM: Beroende på region, fordonskonfiguration, tillval och programvaruversion har ditt fordon eventuellt inte Total självkörningsförmåga (övervakad) (även kallat Autostyrning på stadsgator), eller funktionen kanske inte fungerar exakt enligt beskrivningen.

När Total självkörningsförmåga (övervakad) (även kallat Autostyrning på stadsgator) är aktiverat försöker Model 3 köra till din destination, följa vägens kurvor, stanna vid och passera korsningar, svänga till vänster och höger och köra på eller av motorvägar.

Total självkörningsförmåga (övervakad) är avsedd att fungera under olika körscenarion till skillnad från Adaptiv farthållare, Autostyrning och Navigera med autopilot som är avsedda för användning på flerfiliga vägar med tydliga vägmarkeringar. Du kan använda Total självkörningsförmåga (övervakad) på alla typer av vägar, bland annat på vägar i bostadsområden och stadsgator.



WARNING: Föraren kan behöva ingripa i vissa situationer, till exempel på smala vägar med mötande bilar, på byggarbetsplatser eller i komplicerade korsningar. Fler exempel på scenarier där föraren kan behöva ingripa finns i [Begränsningar och varningar på sidan 124](#).

Total självkörningsförmåga (övervakad) använder information från kameror monterade framtill, baktill och på sidorna av Model 3 för att skapa en modell av omgivningen runt Model 3 (se [Kameror på sidan 19](#)). Datorn för den fullständiga självkörningsförmågan i Model 3 är utformad för att använda informationen, snabbt bearbeta neurala nätverk och fatta beslut för att säkert vägleda dig till din destination.

ANM: Vartefter Teslas Total självkörningsförmåga (övervakad) utvecklas uppgraderas Model 3 kontinuerligt genom trådlösa programvaruuppdateringar. Hämta uppdateringarna så snart de blir tillgängliga.

Total självkörningsförmåga (övervakad) kräver, i likhet med andra autopilotfunktioner, en fullt uppmärksam förare och visar en serie eskalerande varningar som kräver en reaktion från föraren. **Du måste alltid hålla händerna på ratt när Total självkörningsförmåga (övervakad) är aktiverat.** När Total självkörningsförmåga (övervakad) är aktiverat övervakar kupékameran förarens uppmärksamhet (se [Förarens uppmärksamhet på sidan 117](#)).



WARNING: Total självkörningsförmåga (övervakad) är en funktion som kräver händerna på ratten och oavbruten uppmärksamhet på vägen. Håll alltid händerna på ratt, var uppmärksam på vägförhållanden och omgivande trafik, se upp för fotgängare och cyklister och var alltid beredd på att vidta omedelbara åtgärder (särskilt vid svängar med skymd sikt, korsningar och trånga kör-situationer). Underlåtenhet att följa de här anvisningarna kan orsaka skador, allvarliga personskador eller dödsfall. Det är ditt ansvar att känna till begränsningarna för Total självkörningsförmåga (övervakad) och i vilka situationer den kanske inte fungerar som förväntat. För mer information, se [Begränsningar och varningar på sidan 124](#).



FÖRSIKTIG: Total självkörningsförmåga (övervakad) stängs av om olämplig användning detekteras. Mer information finns i [Autopilotens fjädring på sidan 117](#).



FÖRSIKTIG: Vartefter utvecklingen av Total självkörningsförmåga (övervakad) expanderar kommer Tesla att gradvis göra den tillgänglig för berättigade kunder i utvalda länder utanför USA och Kanada. Eftersom varje land har unik infrastruktur, unika körbeteenden och trafikmönster som Total självkörningsförmåga (övervakad) måste anpassa sig till med tiden, är det väsentligt för förare som använder Total självkörningsförmåga (övervakad) i nyligen berättigade länder att vara extra uppmärksamma och extremt försiktiga. Du måste vara redo att när som helst ta över kontrollen på ett säkert sätt.

Innan användning Total självkörningsförmåga (övervakad)

Innan Total självkörningsförmåga (övervakad) används måste du:

- Se till att kamerorna på Model 3 är utan hinder och är kalibrerade (se [Kameror på sidan 19](#)). Total självkörningsförmåga (övervakad) är helt beroende av kamerornas förmåga att upptäcka trafikljus, stoppskyltar och vägmarkeringar.
- Säkerställ att den senaste versionen av kartor har laddats ner till Model 3. Även om Total självkörningsförmåga (övervakad) framför allt använder visuell data från fordonets kameror, nås större noggrannhet när den senaste kartinformationen används. Kontrollera vilken kartversion som är hämtad genom att trycka på **Reglage > Programvara**. Du måste ansluta till ett Wifi-nätverk för att ta emot uppdaterade kartor (se [Kartuppdateringar på sidan 162](#)).

Dessutom måste du aktivera Total självkörningsförmåga (övervakad) innan du kan använda den. Om du vill aktivera Total självkörningsförmåga (övervakad) trycker du på **Reglage > Autopilot > Total självkörningsförmåga (övervakad)** och efter att du noggrant har läst och förstått popup-fönstret trycker du på **Ja**.

ANM: När Total självkörningsförmåga (övervakad) är aktiverat är inställningen för **Aktivering av autopilot** inställd på **Enkelklick** och Adaptiv farthållare och Autostyrning är inte tillgängliga.

Anpassa inställningar för Total självkörningsförmåga (övervakad) genom att trycka på **Reglage > Autopilot**.

- **Total självkörningsförmåga (övervakad):** Om du vill kan du ändra på standardinställningarna **Medel** till **Chill** eller **Bestämd**. **Chill** ger en mer avslappnad körstil och **Bestämd** kör med mera brådska.
- **Minimalt antal filbyten för aktuell körning:** När Total självkörningsförmåga (övervakad) har valts görs färre filbyten under den aktuella körningen. Model 3 utför fortfarande de filbyten som krävs för att följa navigeringsrutten.



ANM: När du valt Total självkörningsförmåga (övervakad) kan du även luta den högra ratt-knappen till höger eller vänster för att ändra profil för Total självkörningsförmåga (övervakad) och aktivera eller avaktivera **Minimalt antal filbyten**.

- **Automatisk offset för inställd hastighet:** När aktiverat kör Model 3 i den hastighet som Autopilot bedömer som mest naturlig. Det som bedöms är sådana faktorer som vägtyp, trafikflöde, miljöförhållanden, den identifierade hastighetsbegränsningen och profilställning för Total självkörningsförmåga (övervakad).



VARNING: Du är alltid ansvarig för fordonets hastighet oavsett om autopiloten är aktiverad eller inte.

Använda Total självkörningsförmåga (övervakad)

När Total självkörningsförmåga (övervakad) är påslaget aktiverar du den på samma sätt som autostyrningen (se [Autostyrning på sidan 100](#)).

1. Ange en destination. Om du inte anger en destination väljer Model 3 den mest sannolika körbanan eller föreslår en destination baserat på hur du kör.
2. När pekskärm visar den grå ratt -ikonen trycker du på höger rullningshjul.

Du kan aktivera Total självkörningsförmåga (övervakad) i alla hastigheter under 85 mph (150 km/h), även när Model 3 står stilla.

Den högsta hastigheten visas i blått på pekskärm. När du aktiverar Total självkörningsförmåga (övervakad) ställs den inställda hastigheten in på hastighetsgränsen som standard, plus eventuell hastighetsförskjutning som har angetts. Om autopiloten inte kan fastställa hastighetsgränsen blir körhastigheten din aktuella hastighet, plus eventuell hastighetsförskjutning som har angetts.



För att visa att Total självkörningsförmåga (övervakad) är tillgängligt men inte aktiverat visas en grå ratt-ikon bredvid körväxeln längst upp i hörnet på pekskärmen.



När Total självkörningsförmåga (övervakad) är aktiverat är ratt-ikonen blå och en blå linje representerar körbanan.

När Total självkörningsförmåga (övervakad) är aktiverat visar pekskärm en visualisering av miljön runt Model 3 på pekskärmen, bland annat vägbanan och upptäckta objekt som fordon, fotgängare, trottoarkanter, cyklister osv. Objekt som är markerade i visualiseringen representerar prioriteringar som Total självkörningsförmåga (övervakad) aktivt kontrollerar vid en given tidpunkt.

ANM: De visuella element som visas i samband med Total självkörningsförmåga (övervakad), representerar kanske inte alla de objekt, vägmärken, vägsignaler och andra variabler som Total självkörningsförmåga (övervakad) använder för att köra till din destination. När Total självkörningsförmåga (övervakad) är aktiverad använder den data från kamerorna på Model 3 som kanske inte representeras visuellt (se [Kameror på sidan 19](#)).



Visualiseringen informerar dig också om vad systemet avser att göra via meddelanden på pekskärm, som exempelvis när fordonet krypkör för att få klar sikt inför en sväng i en vägförskning.

Du kan bredda visualiseringsområdet till helskärm. Aktivera inställningen genom att trycka på **Reglage > Autopilot > Total självkörningsförmåga (övervakad) > Utökad visualisering av total självkörningsförmåga**. Sedan sveper du visualiseringsfönstrets handtag på pekskärmen så att det täcker hela skärmen.

ANM: Du kan när som helst åsidosätta Total självkörningsförmåga (övervakad) om du känner dig obekvämt eller osäker på systemets avsedda köråtgärder. Det är alltid du som kör Model 3.

Avbryta Total självkörningsförmåga (övervakad)

Om du vill inaktivera Total självkörningsförmåga (övervakad) gör du något av följande:

- Tryck på bromspedalen.
- Tryck på höger rullningshjul på ratt
- Ta över och styr manuellt.

När du inaktiverar Total självkörningsförmåga (övervakad) genom att styra manuellt förblir den adaptiva farthållaren aktiv.

Total självkörningsförmåga (övervakad) inaktiveras även om något av följande inträffar:

- Du växlar ur körväxeln.
- En dörr eller bagageluckan öppnas.



Total självkörningsförmåga (övervakad)

- En automatisk nödbromssituation uppstår (se [Kollisionsavvärjning på sidan 133](#)).
- Förarens säkerhetsbälte lossas och/eller föraren stiger ur sätena.
- Du reagerar inte på upprepade påminnelser om att hålla händerna på ratten och återkommande meddelanden på pekskärm.
- Total självkörningsförmåga (övervakad) är otillgänglig. Det kan inträffa på grund av flera olika orsaker (till exempel om kamerorna skymms). Om Total självkörningsförmåga (övervakad) inaktiveras visas en varning på pekskärm för att meddela dig och en ljudsignal hörs. Om detta inträffar ska du **ta kontrollen omedelbart**.

När föraringripande krävs är det bäst att snarast möjligt avaktivera på ett säkert sätt. Det rekommenderas att du bekantar dig med denna process genom att öva på att avaktivera Total självkörningsförmåga (övervakad) på en säker plats utan andra trafikanter.

Under användning Total självkörningsförmåga (övervakad)

Total självkörningsförmåga (övervakad) byter fil, svänger till höger och vänster, tar på- och avfarter och följer körbaneförgreningar enligt behov för att nå destinationen.

! VARNING: Du får ALDRIG förutsätta eller ta för givet när eller var Total självkörningsförmåga (övervakad) kommer att stanna eller fortsätta vid en korsning eller vägmarkering. Ur ett förarperspektiv kan beteendet hos Total självkörningsförmåga (övervakad) upplevas som inkonsekvent. Var alltid uppmärksam på vägen framför dig och var beredd på att reagera omedelbart. Det är förarens ansvar att avgöra om fordonet ska stanna eller fortsätta genom en korsning. Förlita dig aldrig på att Total självkörningsförmåga (övervakad) kan avgöra när det är säkert eller lämpligt att stanna eller fortsätta genom en korsning.

I likhet med Autostyrning och Adaptiv farthållare håller Total självkörningsförmåga (övervakad) hastigheten och följavståndet till fordonet framför Model 3, om det finns ett. Total självkörningsförmåga (övervakad) saktar även ned och stannar vid trafikljus och stoppskyltar när det behövs samt reagerar på fotgängare, cyklister och andra fordon på vägen.

Om du till exempel kör på en väg i ett bostadsområde och ett annat fordon backar ut från uppfarten framför Model 3 så saktar Total självkörningsförmåga (övervakad) ned eller stannar, enligt vad som är lämpligt. Om det andra fordonet stannar och delvis blockerar körbanan saktar Total självkörningsförmåga (övervakad) ned ditt fordon och manövrerar runt det andra fordonet, så länge körbanan är tillräckligt bred.

När trafiken framför dig rör sig långsammare visar Total självkörningsförmåga (övervakad) blåa pilar på körfältet och fordonet saktas ned för att bibehålla ett lämpligt följavstånd till framförvarande fordon. När du kör på en landsväg visar Total självkörningsförmåga (övervakad) ett meddelande på pekskärm för att informera dig om att en åtgärd vidtas (till exempel filbyte).

! VARNING: I sällsynta fall kan det hända att Total självkörningsförmåga (övervakad) inte saktar ned korrekt, stannar eller återtar kontrollen vid en stoppskylt eller ett trafikljus. Du kan när som helst hjälpa systemet genom att trycka lätt på accelerationspedalen eller åsidosätta Total självkörningsförmåga (övervakad).

Byta körfält

Om du vill att Total självkörningsförmåga (övervakad) ska byta fil på en flerfilig väg aktiverar du höger eller vänster körriktningvisare. Om du aktiverar höger eller vänster körriktningvisare på stadsgator eller vägar i bostadsområden anger du att Total självkörningsförmåga (övervakad) ska svänga till höger eller vänster.

Till skillnad från autopiloten behöver inte Total självkörningsförmåga (övervakad) din bekräftelse innan ett filbyte genomförs. Om du vill avbryta ett filbyte eller en sväng avaktiverar du körriktningvisaren, ingriper med ratt eller andra fordonsreglage.

Om du vill informeras om kommande filbyten (utöver informationen på) via en **Ljudsignal, Vibration** eller **Båda** trycker du på pekskärm **Reglage > Autopilot > Total självkörningsförmåga (övervakad)** och väljer **Filbytesmeddelande**.

Ändra den inställda hastigheten

När Total självkörningsförmåga (övervakad) är aktiverat för du rullningshjulet uppåt för att öka eller nedåt för att minska tills önskad inställd hastighet nås.

ANM: I vissa fall begränsas hastigheten av hastighetsbegränsningen, vägtypen eller trafikflödet. I sådana fall visar Total självkörningsförmåga (övervakad) ett meddelande högst upp i visualiseringen.

Ankomst till destinationen

När du kommer fram till en vald destination stannar Total självkörningsförmåga (övervakad) Model 3 och ett meddelande som indikerar att navigeringen klar visas.



Förarens uppmärksamhet

I likhet med andra autopilotfunktioner kräver Total självkörningsförmåga (övervakad) en uppmärksam förare. **Du måste alltid hålla händerna på ratten när Total självkörningsförmåga (övervakad) är aktiverat och du måste hela tiden noga övervaka omgivningarna, vägen och andra trafikanter.**

⚠ VARNING: Att använda enheter som avser att kringgå kontrollen av förarens uppmärksamhet är ett brott mot användarvillkoren för Total självkörningsförmåga (övervakad) vilket kan resultera i att funktionen avaktiveras permanent på ditt fordon och ett förbud mot framtida användning av funktionen.

Total självkörningsförmåga (övervakad) visar regelbundet ett meddelande som påminner föraren om att vrida lätt på ratten:



Vrid lätt på ratten

Om Model 3 inte identifierar en lätt vridning på ratten blinkar pekskärm i blått och till slut hörs en ljudsignal upprepade gånger. Använd inte några handhållna enheter när Total självkörningsförmåga (övervakad) är aktiverat. Om kupékameran upptäcker en handhållen enhet när Total självkörningsförmåga (övervakad) är aktiverad, visas ett meddelande på pekskärm som påminner dig om att hålla händerna på ratten.

På samma sätt kontrollerar kupékameran att du är kontinuerligt uppmärksam när du använder Total självkörningsförmåga (övervakad). Detta system kan inte avaktiveras. pekskärm visar ett meddelande som påminner om att vara uppmärksam om du upprepat låter blicken lämna vägen, skymmer kameran eller förhindrar systemet att kontrollera var du har blicken.

Om du flera gånger ignorerar uppmaningarna att vrida lätt på ratten eller vara uppmärksam, avaktiveras Total självkörningsförmåga (övervakad) under resten av färden och följande meddelande med begäran om att du ska köra manuellt, visas. Om du inte tar över manuell körning avger Total självkörningsförmåga (övervakad) en kontinuerlig ljudsignal, slår på varningsblinkers och minskar hastigheten tills fordonet har stannat helt.



**Autopilot otillgänglig för aktuell körning.
Autopilot-utslagning –
uppmärksamhetsvarningar ignorerade.**

Avstängning av Autopilot

Autopilot stängs av om olämplig användning detekteras.

Användning av autostyrning och Total självkörningsförmåga (övervakad) stängs av i en vecka om du eller någon annan som kör bilen får fem Autopilot-utslagningar. En utslagning är när autopilotsystemet inaktiveras under resten av färden efter att föraren har fått flera ljudvarningar och visuella varningar på grund av ouppmärksamhet.

Du kan se hur många utslagningar som återstår innan autopiloten stängs av genom att trycka på **Reglage > Autopilot**.

En utslagning överses efter sju dagar, så länge du inte får ytterligare någon utslagning under den tiden.

ANM: Om åtkomsten till Autostyrning och Total självkörningsförmåga (övervakad) är avstängd förlorar du även åtkomsten till Autopark. Men du kan fortfarande använda Adaptiv farthållare och alla aktiva säkerhetsfunktioner är fortfarande aktiverade.

Det kan hända att föraren måste ingripa och du måste ta över omedelbart för att upprätthålla säker körning. Om föraren inaktiverar systemet räknas det inte som olämplig användning – detta är något som förväntas av föraren.



Autopark

ANM: Beroende på region, fordonskonfiguration, tillval och programvaruversion har eventuellt inte ditt fordon Autopark.

Autopark använder data för att underlätta parkering på allmänna vägar genom att manövrera Model 3 in på parallella eller vinkelräta parkeringsplatser.

ANM: Autopark är inte tillgänglig när adaptiv farthållare är aktiverad. För att använda Autopark aktiverar du Autostyrning eller Total självkörningsförmåga (övervakad) genom att trycka på **Reglage > Autopilot**.

Om åtkomsten till Autostyrning och Total självkörningsförmåga (övervakad) är avstängd förlorar du även åtkomsten till Autopark. Mer information finns i [Autopilotens fjädring på sidan 106](#).

⚠ VARNING: Det är ditt ansvar att känna till autoparkeringens begränsningar och i vilka situationer den kanske inte fungerar som förväntat. För mer information, se [Begränsningar och varningar på sidan 124](#).

⚠ VARNING: Använd inte Autopark om något, som en kulkoppling, cykelställ eller släpvagn, är fäst vid dragkroken. Autopark stannar kanske inte för dragkrokar vid parkering mellan eller framför andra fordon.

⚠ FÖRSIKTIG: Autoparkeringens prestanda beror på ultraljudssensorernas möjlighet att upptäcka fordonets närhet till trottoarkanter, föremål samt andra fordon. Kontrollera att alla kameror är rena och fria från hinder före varje körning och innan du använder autopilotfunktionerna (se [Rengöra en kamera på sidan 193](#)). Smutsiga kameror och sensorer (i förekommande fall), samt miljöförhållanden såsom regn och bleka körfältsmarkeringar, kan påverka hur autopiloten fungerar. Om en kamera är blockerad eller bländad visar Model 3 ett meddelande på pekskärm och det kan hända att autopilotfunktionerna inte är tillgängliga. Se [Felsökningsvarningar på sidan 227](#) för mer information om specifika varningar.

Parametrar

Autopark upptäcker potentiella parkeringsplatser baserat på följande parametrar:

Vinkelrät parkering

- Hastigheten måste vara lägre än 8 mph (13 km/h). Autopark kanske inte upptäcker den önskade parkeringsplatsen om du kör för snabbt.
- Parkeringsplatsen måste vara minst lika bred som ditt fordon.
- Parkeringsplatsen måste ha minst tre synliga linjer för att fordonet ska kunna parkera, till exempel parkeringslinjer, vägmarkeringar eller tydliga trottoarkanter. Autopark kanske inte fungerar i exempelvis ett garage utan tre synliga parkeringslinjer.
- Autopark kanske inte fungerar på ojämna underlag som kullersten och tegel.

Parallell parkering

- Hastigheten måste vara lägre än 8 mph (13 km/h). Autopark kanske inte upptäcker den önskade parkeringsplatsen om du kör för snabbt.
- Det måste finnas ett fordon framför eller bakom platsen du vill parkera på.

ANM: Autoparkering fungerar inte på vinklade parkeringsplatser.

Använda Autopark

Vid körning följer du de här stegen för att låta Autopark manövrera Model 3 in på en parkeringsplats:

1. Håll pekskärm under uppsikt medan du kör långsamt för att se potentiella parkeringsplatser som autopiloten hittar. När Model 3 är placerad så att den kan backa in på en av de identifierade platserna visas potentiellt lediga parkeringsplatser på pekskärm.

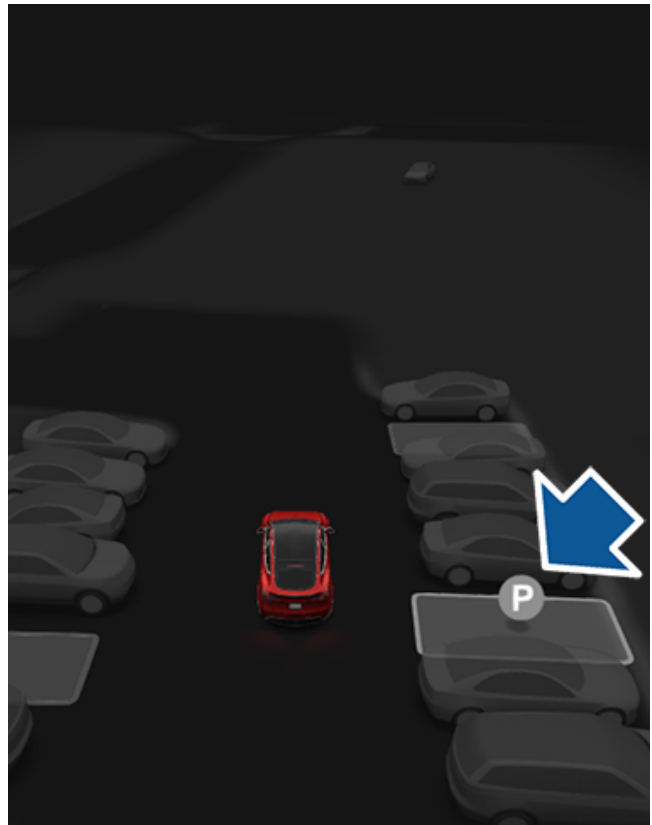

ANM: De identifierade parkeringsplatserna visas endast om fordonets position och/eller omgivningen gör det möjligt för autoparkeringen att beräkna en lämplig körbana. Om autoparkeringen inte kan beräkna en lämplig körbana (till exempel vid körning på en trång gata, där parkeringsmanövern skulle innebära att fordonets front sticker ut i motstående körfält), kan du antingen flytta fordonet, söka efter en annan parkeringsplats eller parkera manuellt.

2. Välj en plats. Kontrollera om det är säkert och lämpligt att parkera. Sedan kör du framåt och stannar cirka en billängd framför parkeringsplatsen (ungefär som du normalt gör vid parallell parkering eller vid backning in på en vinkelrät parkeringsplats).
3. Släpp den ratt, tryck och håll in **Autopark** i körlägesväljaren på pekskärmen. Du kan släppa knappen när Autopark aktiveras.
4. Autopark visar ett meddelande när parkeringen är slutförd.

Om du trampar på bromspedalen när Autoparkering aktivt parkerar Model 3 pausas parkeringsprocessen tills du trycker på **Återuppta** på pekskärmen.



WARNING: Förlita dig aldrig på Autopark för att hitta en parkeringsplats som är laglig, lämplig och säker. Autopark kanske inte alltid upptäcker föremål i parkeringsområdet. Gör alltid en visuell kontroll för att vara säker på att parkeringsplatsen är lämplig och säker.



WARNING: När autoparkeringen styr aktivt Model 3:

- Försök inte påverka rörelserna på ratt. Autopark avbryts om du gör så.
- Kontrollera hela tiden omgivningen. Var beredd på att bromsa för att undvika fordon, fotgängare eller föremål.
- Håll alltid uppsikt över pekskärmen så att du lägger märke till anvisningarna från autoparkeringen.

Pausa parkeringen

Pausa Autopark genom att trycka ned bromspedalen en gång. Model 3 stannar och står stilla tills du trycker på **Återuppta** på pekskärmen.

Avbryta parkering

Autoparkering avbryter parkeringssekvensen när du flyttar rattmanuellt, växlar eller trycker på **Avbryt** på pekskärmen. Autopark avbryter även parkeringen om:

- Parkeringssekvensen överskrider sju förflyttningar.
- Model 3 upptäcker att föraren lämnar fordonet.
- Om en dörr är öppen.
- Accelerationspedalen trampas ned.
- Du trampar på bromspedalen när Autopark har pausats.
- Om en automatisk nödbromssituation uppstår (se [Kollisionsavvärjning på sidan 133](#)).



Den här funktionen kan vara tillfälligt begränsad eller inaktiv tills den aktiveras med en framtida programvaruuppdatering för bilar tillverkade från ungefär september 2023.

ANM: Beroende på region, fordonskonfiguration, tillval och programvaruversion har ditt fordon eventuellt inte Summon, eller funktionen kanske inte fungerar exakt enligt beskrivningen.

Summon kan automatiskt parkera och köra ut Model 3 medan du står utanför fordonet. Summon flyttar Model 3 framåt och bakåt upp till 39 fot (12 meter) in på eller ut från en parkeringsplats.

Om du vill flytta Model 3 längre avstånd samtidigt som du styr den runt föremål kan du använda Smart Summon (i förekommande fall) och din mobiltelefon. Med Smart Summon kan fordonet hitta dig (eller så kan du skicka fordonet till en vald plats). Se [Smart Summon på sidan 122](#).

Summon kräver att Model 3 kan upptäcka en giltig nyckel i närheten.

⚠ VARNING: Summon är utformat och avsett för användning endast på privat mark som du är väl bekant med och där inga oförutsedda händelser kan uppkomma.

⚠ VARNING: Summon är en BETA-funktion. Du måste kontinuerligt övervaka fordonet och dess omgivning och vara beredd på att när som helst vidta omedelbara åtgärder. Det är förarens ansvar att Summon används på ett avsett, säkert och ansvarsfullt sätt. Mer information om begränsningarna med Summon och förhållanden som kan påverka funktionen finns i [Varningar och begränsningar på sidan 124](#).

Innan Summon används

Innan Summon tas i bruk måste det aktiveras och anpassas på pekskärmen i enlighet med dina önskemål. Tryck på **Reglage > Autopilot > Anpassa Summon** och justera följande inställningar efter dina önskemål:

- **Avstånd från stötfångare:** Ange vid vilket avstånd som du vill att Summon ska stanna fordonet från ett upptäckt föremål (du vill till exempel att Summon ska stanna fordonet bara någon decimeter från garageväggen). Observera att avståndet endast gäller föremål som Summon upptäcker rakt framför Model 3 vid körning framåt, eller direkt bakom Model 3 vid backning.
- **Summon-avstånd:** Ställ in den maximala körsträcka som Model 3 kan köra när den kör in på eller ut från en parkeringsplats.
- **Sidoavstånd:** Välj ett alternativ för att ange hur mycket sidoutrymme du vill tillåta. **Trångt** gör att Model 3 kan köra in på eller ut från mycket trånga parkeringsplatser.

⚠ VARNING: Vid parkering på trånga platser begränsas kamerornas och sensorernas (i förekommande fall) möjlighet att korrekt upptäcka hinder vilket ökar risken för skador på Model 3 och/eller omgivande objekt.

- **Kräv ihållande tryckning:** Som standard kräver Summon att du trycker och håller kvar knappen på mobilappen för att köra Model 3 under parkeringsprocessen. När **Kräv ihållande tryckning** är inställt på **Nej** kan du trycka in och släppa knappen – du behöver inte hålla kvar den för att hålla fordonet i rörelse.
- **Använd automatisk HomeLink** (om utrustad): Välj inställning **ON** om du vill aktivera HomeLink för att öppna/stänga en programmerad HomeLink-enhet (som en garagedörr) under en parkeringsprocess där Summon används. I aktiverat läge kommer enheten automatisk öppnas och stängas när Model 3 åker in eller ut under en Summon-manöver. Under en Smart Summon-manöver (i förekommande fall) öppnas enheten automatiskt i början av manövern när Smart Summon känner av att Model 3 står i ett garage.

⚠ VARNING: Se alltid till att Model 3 är helt inne i eller ute ur ett garage innan HomeLink stänger garageporten. Summon och Smart Summon (i förekommande fall) kan inte känna av när en garageport sänks.

ANM: När funktionen är aktiverad öppnas HomeLink-enheten automatiskt och stängs vid användning av Summon. Den öppnas automatiskt vid behov när Smart Summon används (i förekommande fall). För att få HomeLink-automatik i andra situationer (som under normal körning), måste du ändra HomeLink-enhetens grundinställningar genom att trycka på HomeLink-ikonen högst upp på skärmen **Reglage** (se [Smart garage på sidan 59](#)).

Ovanstående inställningar, med undantag för HomeLink, gäller endast Summon – inte Smart Summon (i förekommande fall) (se [Innan Smart Summon används på sidan 122](#)). Du kan inte anpassa stötfångaravstånd, körsträcka och sidoavstånd för Smart Summon. Och när du använder Smart Summon måste du alltid hålla ned knappen på mobilappen för att hålla Model 3 i rörelse. Därtill manövreras Smart Summon med mobilappen. Alla inställningar behålls tills du ändrar dem manuellt.

Använda Summon för att parkera och köra ut från en parkeringsplats

Följ dessa steg för att använda Summon när du parkerar din Model 3:

- Placera Model 3 inom 39 fot (12 meter) från parkeringsplatsen så att Model 3 kan följa en rak linje in på eller ur platsen antingen framåt eller bakåt.
- Från fordonets utsida initieras parkeringsmanövern genom att du trycker på **Summon** på mobilappen och sedan håller ned knappen **Framåt** eller **Bakåt**.

ANM: Om **Kräv ihållande tryckning** är inställt på **Nej** behöver du inte hålla ned knappen utan du kan bara trycka och släppa.

ANM: Du kan även initiera parkeringsmanövern inifrån fordonet (se [Starta Summon innan du stiger ur fordonet på sidan 121](#)).

Summon växlar Model 3 till läge Drive eller Reverse (baserat på vilken riktning du valt) och kör in på eller ut från parkeringsplatsen. När parkeringen är slutförd eller om ett hinder upptäcks, växlar Summon Model 3 till läge Park. Summon växlar Model 3 till läge Park när:

- Model 3 upptäcker ett hinder i sin körbana (inom inställningen för **Avstånd från stötfångare** som du angett).
- Summon har kört Model 3 den maximala sträckan på 39 fot (12 meter).
- Du släpper knappen **Framåt** eller **Bakåt** (när Kräv ihållande tryckning är aktiverat).
- Du trycker på någon knapp för att stoppa Summon.

Om du använde Fjärrparkering för att parkera Model 3 kan du använda Fjärrparkering för att återföra Model 3 till dess ursprungliga position (förutsatt att Model 3 har förblivit i parkeringsläget), eller till den maximala **Fjärrparkeringssträckan** som du angett (vilket som först uppnås). Ange bara motsatt riktning på mobilappen så kör Fjärrparkering Model 3 längs den ursprungliga vägen, förutsatt att inga hinder har tillkommit. Om ett hinder upptäcks försöker Model 3 undvika hindret samtidigt som den ursprungliga körvägen bibehålls så nära som möjligt (fjärrparkeringen kör inte runt hinder).

ANM: Om du vill använda Fjärrparkering för att köra Model 3 flera gånger i samma riktning utan att överskrida den maximala sträckan på 39 fot (12 meter) ska du avbryta Fjärrparkering och starta om parkeringsprocessen och välja samma riktning.

ANM: Även om Fjärrparkering kan köra Model 3 en kort sträcka åt sidan för att undvika ett hinder försöker den inte styra runt ett hinder för att återställa Model 3 till dess ursprungliga körbana. Endast Smart Summon (i förekommande fall) kan styra Model 3 runt hinder.

ANM: Summon kräver att Model 3 kan upptäcka en parkopplad mobiltelefon i närheten (endast Kanada).



WARNING: Model 3 kan inte upptäcka hinder som är lägre än stötfångaren, mycket smala eller hänger från ett tak (t.ex. cyklar). Dessutom kan många oförutsedda omständigheter försämra Summons förmåga att manövrera in på eller ut från en parkeringsplats och som resultat kanske inte Summon styr Model 3 korrekt. Därför måste du alltid övervaka fordonets rörelser och omgivningen och vara beredd att när som helst avbryta Model 3.

Starta Summon innan du stiger ur fordonet

Starta en Summon-parkering innan du stiger ur fordonet Model 3:

1. Kontrollera på pekskärmen att **Kräv ihållande tryckning** är inaktiverat (tryck på **Reglage > Autopilot > Anpassa Summon > Kräv ihållande tryckning**).
2. Stäng alla dörrar och bagageutrymmen.
3. När Model 3 är aktiverad och i parkeringsläget trycker du två gånger på rullningsknappen till höger på ratt. Ett popup-fönster visas på pekskärmen.
4. Välj körriktning på pekskärmen.
5. Stig ur Model 3 och stäng förardörren.

Summon kör nu Model 3 i den riktning du specificerat på pekskärmen.

ANM: För att avbryta parkeringsmanövern innan du stiger ur fordonet, tryck på **Avbryt** på popup-fönstret.

ANM: Om du inte väljer färdriktning på pekskärmen påbörjar inte Summon parkeringsmanövern när du stiger ur.

Stoppa eller avbryta Summon

Du kan stoppa Model 3 när som helst när Summon är aktiverat genom att använda mobilappen. Summon avbryts också om:

- Ett dörrhandtag trycks in eller en dörr öppnas.
- Du interagerar med ratt, bromspedalen, gaspedalen eller växlar.
- Model 3 ett hinder upptäcks.
- Summon har flyttat Model 3 den maximala sträckan på cirka 39 fot (12 meter).
- Din mobiltelefon försätts i viloläge eller förlorar kontakten med Model 3.





Den här funktionen kan vara tillfälligt begränsad eller inaktiv tills den aktiveras med en framtida programvaruuppdatering för bilar tillverkade från ungefär september 2023.

ANM: Beroende på region, fordonskonfiguration, tillval och programvaruversion har ditt fordon eventuellt inte Smart Summon, eller funktionen kanske inte fungerar exakt enligt beskrivningen.

Du kan använda **Smart Summon** till att flytta Model 3 till din plats (med hjälp av GPS:en på din telefon som måldestination) eller till en annan plats som du har valt och till att manövrera runt och stanna framför föremål när det behövs. Smart Summon fungerar med Teslas mobilapp om din telefon finns inom cirka 213 fot (65 meter) från Model 3.

Smart Summon manövrerar Model 3 ut från parkeringsplatser och runt hörn. Detta är praktiskt för att flytta Model 3 från en smal parkeringsplats och genom pölar eller för att få hjälp med att köra ut bilen när du bär på paket. Du måste ha fri sikt mellan dig och Model 3, och du måste hela tiden noga övervaka bilen och dess omgivning.

 **FÖRSIKTIG:** Smart Summon är utformat och avsett för användning endast på parkeringsplatser och uppfarter på privat mark som du är väl bekant med och där inga oförutsedda händelser kan uppkomma. Använd inte Smart Summon på allmänna vägar.

 **WARNING:** Smart Summon får endast användas på belagda underlag.

 **WARNING:** Smart Summon är en BETA-funktion. Du måste kontinuerligt övervaka fordonet och dess omgivningar och vara beredd på att när som helst vidta omedelbara åtgärder. Det är förarens ansvar att Smart Summon används på ett säkert och ansvarsfullt sätt och som avsett. Det är ditt ansvar att känna till begränsningarna med Smart Summon (se [Begränsningar och varningar på sidan 124](#)).

Innan Smart Summon används

- Hämta den senaste versionen av Teslas mobilapp till din telefon och se till att telefonen har mobil täckning och GPS aktiverat.
- Din telefon måste vara ansluten till Model 3 och befinna sig inom cirka 213 fot (65 meter).
- Fordonets kameror måste vara helt kalibrerade (se [Kör för att kalibrera kamerorna på sidan 19](#)).
- Du måste ha fri sikt mellan dig och Model 3.
- Model 3 måste vara i läge Park, inte laddas och alla dörrar och bagageluckor måste vara stängda.

 **FÖRSIKTIG:** Kontrollera att alla kameror och sensorer (i förekommande fall) är rena. Smutsiga kameror och sensorer, samt miljöförhållanden såsom regn och bleka körfältsmarkeringar, kan påverka hur autopiloten fungerar.

Använda Smart Summon

1. Öppna Tesla-mobilappen och tryck på **Summon**.
2. Tryck på ikonen **Smart Summon** som finns mitt i bilden på din Model 3. Det kan ta flera sekunder för Smart Summon att starta.

ANM: Du kan använda standbyläget för att eliminera den fördröjning som inträffar när Smart Summon startar (se [Standby-läge på sidan 123](#)).

Mobilappen visar en karta med en blå cirkel som representerar det maximala avståndet på 213 fot (65 meter) som telefonen och din Model 3 måste befinna sig inom. Den blå punkten på kartan visar din position och den röda pilen representerar fordonet.

3. Placera dig var som helst inom den blå cirkeln med fri sikt mellan dig och din Model 3.
4. Du kan nu använda Smart Summon i något av följande lägen:
 - Läge **Kom till mig:** Tryck på och håll in knappen **Kom till mig**. Model 3 flyttar till din GPS-position. Model 3 följer dig när du flyttar dig. När Model 3 når dig stannar den och växlas till läge Park.

- Läge **Kör till mål:** Tryck på hårkorsikonen och dra sedan kartan för att placera nålen på vald destination. Tryck på och håll in knappen **Kör till mål**. Model 3 flyttar till destinationen. Väl på plats stannar Model 3 och växlas till läge Park och mobilappen visar ett meddelande om att Summon är slutförd.

ANM: Byt därefter position genom att lyfta fingret, flytta kartan och sedan trycka på **Kör till mål** igen.

Du kan stoppa Model 3 när som helst genom att släppa knappen **Kom till mig** eller **Kör till mål**.



Kartans hårkorsikon växlar mellan lägena **Kör till mål** och **Kom till mig**. När läge **Kör till mig** valts är ikonen blå.

ANM: Kartan har också en ikon för att visa/dölja satellitbilder.

Omedelbart efter att Smart Summon har initierats i något läge aktiveras varningsblinkers en gång, speglarna fälls in och Model 3 växlas till körläge framåt eller bakåt. Model 3 körs sedan fram till inom 3 fot (1 meter) från dig (**Kör till mig**) eller din valda destination (**Kör till mål**) under det att den navigerar förbi eventuella hinder. När Model 3 körs flyttar den röda pilen också på kartan för att visa fordonets position. När du kör flyttar också den blåa punkten för att visa din position.

I båda lägen stannar Model 3 och växlar till parkeringsläge när:

- Du släpper knappen på mobilappen.
- Det maximala avståndet mellan din mobiltelefon och Model 3 överskrids (om du flyttar fordonet ifrån dig kan du behöva följa bilen för att upprätthålla distansen).



- Körvägen är blockerad.
- Model 3 har flyttats det maximala avståndet på 475 fot (145 meter) sedan start av SmartSummon-manövern eller har flyttats 492 fot (150 meter) bort från platsen där fordonet senast kördes manuellt.

ANM: Om Smart Summon flyttar Model 3 framåt tre fot och sedan bakåt två fot anses det vara fem fots förflyttning.

ANM: Det är inte någon bra idé att titta på mobilappen – håll ned knappen medan du hela tiden håller ögonen på Model 3 och dess körväg samtidigt som du är beredd på att stanna fordonet om det krävs.

Om fordonet har Auto HomeLink och det är aktiverat för Summon (tryck på **Reglage > Autopilot > Summon > Använd automatisk HomeLink**) öppnar och stänger Smart Summon automatiskt en HomeLink-enhet om du startar Smart Summon-manövern när Model 3 är inne i ett garage. Mobilappen informerar dig om att dörren har öppnats.

! **WARNING:** När du släpper knappen för att stoppa Model 3 så är det en kort fördröjning innan fordonet stoppas. Därför är det mycket viktigt att du noga övervakar fordonets körbanor hela tiden och proaktivt förutse hinder som fordonet kanske inte upptäcker.

! **WARNING:** Var extremt försiktig när du använder Smart Summon i miljöer där det kan dyka upp hinder som är svåra att förutse. Till exempel på platser där människor, barn eller djur finns i närheten.

! **WARNING:** Det kan hända att Smart Summon inte stannar för alla objekt (framför allt gäller det mycket låga objekt såsom trottoarkanter eller mycket höga objekt såsom en hylla) och heller inte reagerar på all mötande trafik eller trafik från sidorna. Var uppmärksam och var ständigt beredd att stoppa Model 3 genom att släppa knappen på mobilappen.

Standby-läge

Aktivera standbyläget i syfte att hålla Model 3 klar för Summon och minska tiden för uppvärmning. Tryck på **Reglage > Autopilot > Standby-läge**. När standbyläget är aktiverat kan du spara batterienergi genom att avaktivera standbyläget på de här platserna:

- **Exkludera hemma** – Avaktiverar standbyläget på den plats du anger som Hemma på favoritlistan.
- **Exkludera arbetet** – Avaktiverar standbyläget på den plats du anger som Arbeta på favoritlistan.
- **Exkludera favoriter** – Avaktiverar standbyläget på alla platser på favoritlistan.

ANM: Smart Summon avslutar standbyläget automatiskt från midnatt till 6:00 i syfte att spara energi. Under den här tiden kan det ske en fördröjning medan Smart Summon startar.

ANM: Extra batteriström kan förbrukas när standby-läget är aktivt.

ANM: Information om hur du anger en plats som Hemma, Arbeta eller Favoriter finns i [Hem, arbete och favoritdestinationer på sidan 159](#).

Stoppa eller avbryta Smart Summon

Smart Summon stoppar Model 3 närhelst du släpper knappen på mobilappen. Återuppta Smart Summon-manövern genom att trycka på knappen **Kom till mig** eller **Kör till mål** igen.

! **WARNING:** Var hela tiden beredd på att stanna Model 3. Beroende på hur bra anslutningen är mellan telefonen och Model 3 är det en kort fördröjning från att du släpper knappen till att bilen stoppas.

Smart Summon avbryts och kräver omstart när:

- Ett dörrhandtag trycks in eller en dörr öppnas.
- Du interagerar med ratt, bromspedalen, gaspedalen eller växlar.
- Model 3 blockeras av ett hinder.
- Smart Summon har flyttat Model 3 det maximala avståndet. Om du vill köra längre än det här avståndet måste du växla Model 3 till körläge framåt eller bakåt och sedan initiera en Smart Summon-manöver på nytt.
- Din mobiltelefon försätts i viloläge eller förlorar kontakten med Model 3.



Begränsningar och varningar

Ämnet inbegriper varningar, uppmaningar och begränsningar som är relaterade till följande funktioner i Autopilot.

- [Trafikmedveten farthållare på sidan 99](#)
- [Autostyrning på sidan 100](#)
- [Navigering med autopilot på sidan 126](#)
- [Autostyrning på stadsgator \(Total självkörningsförmåga \(övervakad\)\) på sidan 126](#)
- [Autopark på sidan 127](#)
- [Summon på sidan 128](#)
- [Smart Summon på sidan 128](#)

ANM: Beroende på region, fordonskonfiguration, tillval och programvaruversion har ditt fordon eventuellt inte alla funktioner som listas ovan, eller en funktion kanske inte fungerar enligt beskrivningen.



WARNING: Läs noga igenom följande varningar och begränsningar innan du använder autopiloten. Underlåtenhet att följa alla varningar och instruktioner kan leda till egendomsskador, allvarliga kroppsskador eller dödsfall.

ANM: Kontrollera att alla kameror är rena och fria från hinder före varje körning och innan du använder autopilotfunktionerna (se [Rengöra en kamera på sidan 193](#)). Smutsiga kameror och sensorer (i förekommande fall), samt miljöförhållanden såsom regn och bleka körfältsmarkeringar, kan påverka hur autopiloten fungerar. Om en kamera är blockerad eller bländad visar Model 3 ett meddelande på pekskärm och det kan hända att autopilotfunktionerna inte är tillgängliga. Se [Felsökningsvarningar på sidan 227](#) för mer information om specifika varningar.

Trafikmedveten farthållare

När du använder Adaptiv farthållare är **det förarens ansvar att vara vaksam, köra säkert och att hela tiden behålla kontrollen över fordonet**. Håll alltid blicken fäst på vägen när du kör och var beredd på att reagera omedelbart om det behövs.

Det är dessutom förarens ansvar att köra i en säker hastighet och hålla ett säkert följavstånd baserat på vägförhållandena och gällande hastighetsbegränsningar. Ta hänsyn till följande begränsningar när den adaptiva farthållaren är aktiverad.

- Det kan finnas situationer där körhastigheten inte ändras när hastighetsbegränsningen ändras.
- Funktionen Trafikmedveten farthållare anpassar inte hastigheten efter väg- eller körförhållandena. Använd inte funktionen Trafikmedveten farthållare på slingrande vägar med skarpa kurvor, på isiga eller hala underlag, eller om väderförhållandena (som kraftigt regnfall, snö, dimma osv.) inte lämpar sig för en konstant hastighet.
- Förlita dig inte på den trafikmedvetna farthållaren för att bibehålla ett exakt eller lämpligt avstånd till framförvarande fordon.

- Den trafikmedvetna farthållaren kanske inte kan ge tillräcklig hastighetskontroll till följd av begränsad bromsförmåga och backar. Den kan även göra en felbedömning av avståndet till framförvarande fordon. Körning i nedförsbacke kan öka hastigheten och få Model 3 att överstiga din inställda hastighet (och eventuellt vägens hastighetsbegränsning).
- Den trafikmedvetna farthållaren kan då och då bromsa in Model 3 när det inte behövs eller när du inte förväntar dig det. Det kan orsakas av att du kör nära ett framförvarande fordon, av att fordon eller föremål identifieras i angränsande körfält (särskilt i kurvor) osv.
- På grund av begränsningar i det inbyggda GPS-systemet (Global Positioning System) kan du uppleva situationer där Model 3 saktar ned, framför allt nära avfarter när en kurva upptäcks och/eller när du navigerar till en destination och inte följer en rutt.
- I vissa fall (exempelvis vid otillräckliga data) kanske den trafikmedvetna farthållaren inte automatiskt minskar hastigheten vid motorvägskorsningen eller avfarten.
- Funktionen Adaptiv farthållare kanske inte identifierar alla föremål, i synnerhet vid körning över 50 mph (80 km/h) och saktar inte alltid ner eller bromsar för stillastående fordon eller föremål eller i situationer då fordonet du följer lämnar körbanan och ett stillastående eller långsamt fordon eller föremål dyker upp framför dig.
- Funktionen Adaptiv farthållare registrerar fordon eller andra föremål som inte existerar eller inte befinner sig på din körbana, vilket kan leda till att Model 3 saktar ned utan anledning.



WARNING: Funktionen Trafikmedveten farthållare kommer troligtvis inte att fungera korrekt i följande situationer:

- Vägen har skarpa kurvor eller snabbt kommande höjdförändringar.
- Vägskyltar eller signaler är otydliga, svårtolkade eller dåligt underhållna.
- Sikten är dålig (på grund av kraftigt regn, snö, hagel etc. eller svagt upplysta vägar kvällstid).
- Du kör i en tunnel eller längs en motorvägsavdelare som stör kamerans/kamerornas sikt.
- Om skarpt ljus (t.ex. direkt solljus eller helljus på ett mötande fordon) påverkar kamerans sikt.



WARNING: Ovanstående lista innehåller inte alla situationer som kan uppstå och som kan störa funktionen hos den trafikmedvetna farthållaren. Funktionen Trafikmedveten farthållare kan när som helst avbrytas av oförutsedda orsaker. Ha alltid översikt över vägen och var beredd på att vidta lämpliga åtgärder. Det är förarens ansvar att hela tiden behålla kontrollen över Model 3 .



⚠️ WARNING: Funktionen Trafikmedveten farthållare har utvecklats för körkomfort och bekvämlighet och ska inte användas som kollisionsvarnings- eller avvärjningssystem. Förlita dig aldrig på att den trafikmedvetna farthållaren saktar ned Model 3 tillräckligt. Ha alltid översikt över vägen och var alltid beredd på att vidta korrigerande åtgärder. Oaktsamhet kan leda till allvarlig kroppsskada eller dödsfall.

⚠️ WARNING: Även om den trafikmedvetna farthållaren kan känna av fotgängare och cyklister, ska du aldrig förlita dig på att den ska sakta ned Model 3 tillräckligt för dem. Oaktsamhet kan leda till allvarlig kroppsskada eller dödsfall.

Autostyrning

⚠️ WARNING: Autostyrning är en hand-på-funktion. Håll alltid händerna på ratten, var uppmärksam på vägförhållanden och omgivande trafik och var alltid beredd på att vidta omedelbara åtgärder. Underlåtenhet att följa de här anvisningarna kan orsaka skador, allvarliga personskador eller dödsfall.

⚠️ WARNING: Autostyrning är avsedd för användning på motorvägar av en fullständigt uppmärksam förare. Använd inte autostyrning på byggarbetsplatser eller i områden där cyklister eller fotgängare kan finnas.

⚠️ WARNING: Förlita dig aldrig på att autostyrning ska ange körriktningen.

⚠️ FÖRSIKTIG: Autostyrning och tillhörande funktioner kommer troligtvis inte fungera korrekt när:

- Autostyrningen inte exakt kan fastställa vägmarkeringar. Det kan till exempel vara vägmarkeringar som är mycket slitna, har tidigare markeringar klart synliga, har justerats till följd av vägarbeten, ändras snabbt (körfält förgrenas, korsas eller sammanstrålar), föremål eller landskap lägger mörka skuggor på vägmarkeringarna eller vägytan har underlagsfogor eller andra linjer med hög kontrast.
- Sikten är dålig (kraftigt regn, snö, dimma osv.) eller väderförhållanden stör sensorfunktionen.
- En kamera eller sensor är blockerad, täckt eller skadad.
- Du kör i backar.
- Du närmar dig en betalstation för vägtull.
- Vägen har skarpa kurvor eller är mycket ojämn.
- Skarpt ljus (t.ex. direkt solljus) påverkar kamerans sikt.
- Sensorerna (i förekommande fall) är påverkade av annan elektrisk utrustning eller enheter som genererar ultraljudsvågor.
- Ett fordon upptäcks i döda vinkeln när du aktiverar körriktningvisaren.
- Model 3 körs mycket nära ett framförvarande fordon som blockerar kamerans/kamerornas sikt.

⚠️ WARNING: Det finns ett flertal oförutsedda faktorer som kan påverka autostyrningsfunktionen. Glöm aldrig att detta kan leda till att autostyrning inte kan styra Model 3 korrekt. Var alltid uppmärksam när du kör och var beredd på att vidta omedelbara åtgärder.

⚠️ WARNING: Autostyrningen är inte konstruerad för, och kommer inte, att styra Model 3 runt föremål som delvis är i körfältet och i vissa fall kanske inte stannar för föremål som helt blockerar körfältet. Ha alltid uppsikt över vägen och var beredd på att vidta åtgärder omedelbart. Det är förarens ansvar att hela tiden behålla kontrollen över Model 3.

Automatiskt filbyte

⚠️ FÖRSIKTIG: När du byter fil med hjälp av Automatiskt filbyte är det förarens ansvar att bedöma om ett filbyte är säkert och lämpligt. Därför ska du alltid, innan ett filbyte påbörjas, kontrollera döda vinkeln, vägmarkeringar och omgivande körbanor för att bekräfta att det är säkert och lämpligt att byta till målfilen.

⚠️ FÖRSIKTIG: Ta hänsyn till följande begränsningar när du använder Automatiskt filbyte.

- Förlita dig aldrig på att Automatiskt filbyte ska ange körbanan. Var alltid uppmärksam när du kör genom att iaktta vägen och trafiken framför dig samt bevaka eventuella varningar på pekskärmen. Var alltid beredd på att vidta omedelbara åtgärder.
- Använd inte automatiskt filbyte på vägar där trafikförhållandena ständigt ändras och där det finns cyklister och fotgängare.
- Prestanda för automatiskt filbyte beror på kamerans/kamerornas förmåga att känna igen vägmarkeringar.
- Använd inte automatiskt filbyte på slingrande vägar med skarpa kurvor, på isiga eller hala underlag, eller om väderförhållandena (som kraftigt regnfall, snö, dimma osv.) försvårar sikten från kameran/kamerorna eller sensorerna (i förekommande fall).
- Omkörningsacceleration kan avbrytas till följd av många oförutsedda anledningar förutom de ovan angivna (t.ex. brist på GPS-data). Var vaksam och förlita dig aldrig enbart på funktionen Omkörningsacceleration för att öka hastigheten.
- Omkörningsacceleration ökar körhastigheten när tillämplig körriktningssignal aktiveras och accelererar Model 3 närmare framförvarande fordon. Även om omkörningsaccelerationen fortsätter att bibehålla avståndet till framförvarande fordon är det viktigt att vara medveten om att det valda avståndet till fordonet minskar när omkörningsaccelerationen är aktiv, i synnerhet i de fall där du kanske inte har för avsikt att köra om det framförvarande fordonet.



Begränsningar och varningar

Stoppsskyltsvarning och Trafikljusvarning

! VARNING: För att det ska gå att använda funktionerna Stoppsskyltsvarning och Trafikljusvarning måste det finnas information för den inbyggda kartan om var alla stoppskyltar respektive trafikljus finns. I vissa fall är kartinformationen inkorrekt eller gammal och inkluderar inte alla trafikljus och stoppskyltar. Därför identifieras eventuellt inte alla stoppskyltar och trafikljus för funktionen Stoppsskyltsvarning respektive Trafikljusvarning.

! VARNING: Det innebär att Model 3 inte saktas ned och att alla stoppskyltar och trafikljus eventuellt inte identifieras för funktionen Stoppsskyltsvarning respektive Trafikljusvarning. Funktionerna Stoppsskyltsvarning och Trafikljusvarning är endast avsedda som vägledning och ersätter inte uppmärksamhet vid körning eller sunt förnuft. Håll blicken på vägen när du kör och förlita dig inte på att funktionerna Stoppsskyltsvarning och Trafikljusvarning ska varna dig för stoppskyltar respektive trafikljus.

! VARNING: Funktionerna Stoppsskyltsvarning och Trafikljusvarning är endast utformade för att varna dig när du närmar dig synliga röda stoppskyltar respektive trafikljus med röd eller gul signal. Varningar visas eventuellt inte i korsningar med blinkande ljus och de visas inte vid lämna företräde-skyltar och tillfälliga stopp- och lämna företräde-skyltar (som de som finns vid vägarbeten). Dessutom visas inga varningar när du närmar dig stoppskyltar respektive trafikljus och trycker på accelerations- eller bromspedalen eftersom det medför att Autostyrning avaktiveras.

Navigering med autopilot

! VARNING: Förlita dig aldrig på att navigeringen med Autopilot fastställer en lämplig fil vid en avfart. Var uppmärksam och utför visuella kontroller för att säkerställa att vägbanan är säker och lämplig.

! VARNING: Om du stänger av **Kräv att filbyten bekräftas** kommer Navigera med Autopilot att meddela dig om förestående filbyten och avfarter, men du har fortfarande ansvar för att övervaka omgivningen och att konstant behålla kontrollen över Model 3. Filbyten kan ske snabbt och plötsligt. Håll alltid händerna på ratten och ögonen på körvägen framför dig.

! VARNING: Navigering med autopilot gör inte körningen självständig. Du måste hålla ögonen på vägen, alltid hålla händerna på ratten och vara uppmärksam på navigeringsrutten.

! VARNING: I likhet med normal körning ska du vara extra försiktig vid blinda hörn, korsningar och på- och avfarter eftersom hinder när som helst och snabbt kan dyka upp.

! VARNING: Navigeringen med autopilot kan eventuellt inte känna igen eller upptäcka fordon som närmar sig, stillastående föremål eller körfält för särskilda ändamål som cyklar, samåkning, utryckningsfordon osv. Du måste hela tiden vara uppmärksam och beredd att omedelbart ingripa. I annat fall finns det risk för skador, personskador eller dödsfall.

Autostyrning på stadsgator (Total självkörningsförmåga (övervakad))

! VARNING: Kom ihåg att Total självkörningsförmåga (övervakad) (även kallat Autostyrning på stadsgator) inte gör Model 3 självständig och kräver en fullt uppmärksam förare som ständigt är beredd att omedelbart ingripa.

! VARNING: Total självkörningsförmåga (övervakad) är en hand-på-funktion. Håll alltid händerna på ratt, var uppmärksam på vägförhållanden och omgivande trafik och var alltid beredd på att vidta omedelbara åtgärder. Underlåtenhet att följa de här anvisningarna kan orsaka skador, allvarliga personskador eller dödsfall. Det är ditt ansvar att känna till begränsningarna för Total självkörningsförmåga (övervakad) och i vilka situationer den kanske inte fungerar som förväntat.

! VARNING: Underlåtenhet att följa alla varningar och instruktioner kan leda till egendomsskador, allvarliga kroppsskador eller dödsfall.

! FÖRSIKTIG: Total självkörningsförmåga (övervakad) och dess tillhörande funktioner kanske inte fungerar som avsett och det finns många situationer där föraren kan behöva ingripa. Exempelen omfattar (men begränsas inte till):

- Samspel med fotgängare, cyklister och andra trafikanter.
- Oskyddade svängar med korsande trafik i höga hastigheter.
- Flerfiliga svängar.
- Samtidiga filbyten.
- Smala vägar med mötande bilar eller dubbelparkerade fordon.
- Ovanliga föremål som släpvagnar, ramper, last, öppna dörrar osv. som sticker ut från fordon.
- Påfarter till vägar med höga hastigheter och mycket trafik.
- Skräp på vägbanan.
- Byggarbetsplatser.
- Mycket kurviga vägar, särskilt vid höga körhastigheter.

Sikten är kritisk för att Total självkörningsförmåga (övervakad) ska kunna fungera. Dålig sikt som vid dåliga ljus- eller väderförhållanden (regn, snö, direkt solljus, dimma osv.) kan avsevärt försämra prestanda.



⚠️ VARNING: Model 3 kan snabbt och plötsligt göra oväntade manövrer eller misstag som kräver omedelbart föraringripande.

Listan ovan representerar endast en bråkdel av de möjliga scenarion som kan få Total självkörningsförmåga (övervakad) att göra plötsliga manövrer och bete sig oväntat. Faktum är att Model 3 plötsligt kan svänga av även när körförhållandena verkar normala och okomplicerade. Var uppmärksam och håll alltid god uppsikt över vägen så att du är beredd att reagera så tidigt som möjligt. Kom ihåg att det här är en funktion med tidig åtkomst som måste användas med extra försiktighet.

⚠️ FÖRSIKTIG: Vartefter utvecklingen av Total självkörningsförmåga (övervakad) expanderar kommer Tesla att gradvis göra den tillgänglig för berättigade kunder i utvalda länder utanför USA. Eftersom varje land har unik infrastruktur, unika körbeteenden och trafikmönster som Total självkörningsförmåga (övervakad) måste anpassa sig till med tiden, är det väsentligt för förare som använder Total självkörningsförmåga (övervakad) i nyligen berättigade länder att vara extra uppmärksamma och extremt försiktiga. Du måste vara redo att när som helst ta över kontrollen på ett säkert sätt.

Autopark

⚠️ FÖRSIKTIG: Autoparks prestanda beror på kamerornas och sensorernas (i förekommande fall) möjlighet att upptäcka fordonets närhet till trottoarkanter, föremål samt andra fordon. Ta hänsyn till följande varningar innan och medan du använder autoparkeringen:

- Använd inte Autopark om något, som en kulkoppling, cykelställ eller släpvagn, är fäst vid dragkroken. Autopark stannar kanske inte för dragkrokar vid parkering mellan eller framför andra fordon.
- Förlita dig aldrig på Autopark för att hitta en parkeringsplats som är laglig, lämplig och säker. Autopark kanske inte alltid upptäcker föremål i parkeringsområdet. Gör alltid en visuell kontroll för att vara säker på att parkeringsplatsen är lämplig och säker.
- När Autopark styr Model 3 aktivt flyttas ratten i enlighet med Autoparks justeringar. Försök inte påverka ratthjulets rörelser. Autopark avbryts om du gör så.
- Under parkeringssekvensen ska du hela tiden kontrollera omgivningen. Var beredd på att bromsa för att undvika fordon, fotgängare eller föremål.
- När Autopark har aktiverats ska du alltid hålla uppsikt över pekskärmen så att du säkert lägger märke till Autoparks anvisningar.

⚠️ FÖRSIKTIG:

Autopark kommer troligtvis inte att fungera korrekt i de här situationerna:

- Vägen lutar. Autopark är utformad för att endast fungera på plan väg.
- Om sikten är dålig (på grund av ihållande regn, snö, dimma osv.).
- Trottoarkanten består av annat material än sten eller går inte att upptäcka.
- Målparkeringsplatsen ligger direkt vid en vägg eller pelare (till exempel sista parkeringsplatsen i en rad i ett parkeringshus under jord).
- En eller flera av sensorerna (i förekommande fall) eller kamerorna är skadade, smutsiga eller blockerade (av exempelvis lera, is eller snö eller av frontskydd, lackrinningar eller självhäftande produkter som omsvep, dekaler, gummibeläggning eller liknande).
- Väderförhållanden (kraftigt regn, snö, dimma eller extremt höga eller låga temperaturer) stör sensorernas (i förekommande fall) funktion.
- Sensorerna (i förekommande fall) är påverkad av annan elektrisk utrustning eller elektriska störningar.

⚠️ VARNING: Många oförutsedda omständigheter kan påverka Autoparks förmåga att parkera Model 3. Tänk på att detta kan leda till att Autopark inte kan styra Model 3 på ett lämpligt sätt. Var uppmärksam vid parkering av Model 3 och var beredd att ta kontrollen omedelbart.



Begränsningar och varningar

Summon

FÖRSIKTIG: Summons prestanda beror på kamerornas och sensorernas (i förekommande fall) möjlighet att upptäcka fordonets närhet till föremål, personer, djur samt andra fordon. Summon kommer troligtvis inte att fungera korrekt i följande situationer:

- Körvägen sluttar. Summon är utformat för att endast fungera på plan väg (upp till 10 % lutning).
- En upphöjd betongkant upptäcks. Summon flyttar inte Model 3 över en kant som är högre än cirka 2,5 cm (1 tum).
- En eller flera av sensorerna (i förekommande fall) eller kamerorna är skadade, smutsiga eller blockerade (av exempelvis lera, is eller snö eller av frontskydd, lackrinningar eller självhäftande produkter som omsvep, dekal, gummibeläggning eller liknande).
- Väderförhållanden (kraftigt regn, snö, dimma eller extremt höga eller låga temperaturer) stör sensorernas funktion.
- Sensorerna (i förekommande fall) är påverkade av annan elektrisk utrustning eller enheter som genererar ultraljudsvågor.
- Model 3 är i släpvagnsläge eller ett tillbehör har monterats.

! WARNING: Ovanstående lista innehåller inte alla de tänkbara situationer som kan uppstå och som kan göra att Summon inte fungerar korrekt. Det är förarens ansvar att hela tiden behålla kontrollen över Model 3. Var ytterst uppmärksam närhelst Summon aktivt flyttar Model 3 och var hela tiden beredd att ingripa. Oaktsamhet kan leda till allvarliga egendomsskador, kroppsskador eller dödsfall.

! WARNING: Model 3 kan inte upptäcka hinder som är lägre än stötfångaren, mycket smala eller hänger från ett tak (t.ex. cyklar). Dessutom kan många oförutsedda omständigheter försämra Summons förmåga att manövrera in på eller ut från en parkeringsplats och som resultat kanske inte Summon styr Model 3 korrekt. Därför måste du alltid övervaka fordonets rörelser och omgivningen och vara beredd att när som helst avbryta Model 3.

Smart Summon

FÖRSIKTIG: Smart Summon är en BETA-funktion. Du måste kontinuerligt övervaka fordonet och dess omgivning och vara beredd på att när som helst vidta omedelbara åtgärder. Det är förarens ansvar att Smart Summon används på ett säkert och ansvarsfullt sätt och som avsett.

! FÖRSIKTIG: Smart Summon är utformat och avsett för användning endast på parkeringsplatser och uppfarter på privat mark som du är väl bekant med och där inga oförutsedda händelser kan uppkomma. Använd inte Smart Summon på allmänna vägar.

ANM: Smart Summon är avaktiverat om Model 3 är i assistentläget (se [Assistentläge på sidan 92](#)).

! FÖRSIKTIG:

Smart Summon kommer troligtvis inte att fungera korrekt i följande situationer:

- Ingen GPS-data är tillgänglig på grund av dålig mobiltäckning.
- Körvägen sluttar. Smart Summon är utformat för att endast fungera på plan väg (upp till 10 % lutning).
- En upphöjd betongkant upptäcks. Smart Summon kanske inte kan flytta Model 3 över betongkanten beroende på kantens höjd.
- En eller flera av sensorerna (i förekommande fall) eller kamerorna är skadade, smutsiga eller blockerade (av exempelvis lera, is eller snö eller av frontskydd, lackrinningar eller självhäftande produkter som omsvep, dekal, gummibeläggning eller liknande).
- Väderförhållanden (kraftigt regn, snö, dimma eller extremt höga eller låga temperaturer) stör sensorernas (i förekommande fall) och kamerornas funktion.
- Sensorerna (i förekommande fall) är påverkade av annan elektrisk utrustning eller enheter som genererar ultraljudsvågor.
- Model 3 är i släpvagnsläge eller ett tillbehör har monterats

! WARNING: Ovanstående lista innehåller inte alla situationer som kan uppstå och som kan störa driften av Smart Summon. Det är förarens ansvar att hela tiden behålla kontrollen över Model 3. Var ytterst uppmärksam närhelst Smart Summon aktivt kör Model 3 och var hela tiden beredd att ingripa. Oaktsamhet kan leda till allvarliga egendomsskador, kroppsskador eller dödsfall.

! WARNING: Smart Summon får endast användas på belagda underlag.

! WARNING: Det kan hända att Smart Summon inte stannar för alla objekt (framför allt gäller det mycket låga objekt såsom trottoarkanter eller mycket höga objekt såsom en hylla) och heller inte reagerar på alla typer av trafik. Smart Summon kan inte känna av trafikens riktning, navigera runt tomma parkeringsplatser eller förutsäga korsande trafik.

! WARNING: När du använder Smart Summon måste du ha fri sikt mellan dig och din Model 3, och hela tiden vara beredd på att stoppa fordonet genom att släppa knappen på mobilappen.



-  **WARNING:** När du släpper knappen för att stoppa Model 3 så är det en kort fördröjning innan fordonet stoppas. Därför är det mycket viktigt att du noga övervakar fordonets körbana hela tiden och proaktivt förutse hinder som fordonet kanske inte upptäcker.
-  **WARNING:** Var extremt försiktig när du använder Smart Summon i miljöer där det kan dyka upp hinder som är svåra att förutse. Till exempel på platser där människor, barn eller djur finns i närheten.
-  **WARNING:** Det kan hända att Smart Summon inte stannar för alla objekt (framför allt gäller det mycket låga objekt såsom trottoarkanter eller mycket höga objekt såsom en hylla) och heller inte reagerar på all mötande trafik eller trafik från sidorna. Var uppmärksam och var ständigt beredd att stoppa Model 3 genom att släppa knappen på mobilappen.



Körfältsassistans

Model 3 läser av körfältsmarkeringarna på den vägbanan där du kör samt övervakar närområdet med tanke på eventuella fordon eller andra objekt.

⚠ VARNING: Kontrollera att alla kameror är rena och fria från hinder före varje körning och innan du använder autopilotfunktionerna (se [Rengöra en kamera på sidan 193](#)). Smutsiga kameror och sensorer (i förekommande fall), samt miljöförhållanden såsom regn och bleka körfältsmarkeringar, kan påverka hur autopiloten fungerar. Om en kamera är blockerad eller bländad visar Model 3 ett meddelande på pekskärm och det kan hända att autopilotfunktionerna inte är tillgängliga. Se [Felsökningsvarningar på sidan 227](#) för mer information om specifika varningar.

⚠ VARNING: Körfältsassistans är endast en vägledning och är inte avsedd att ersätta dina egna visuella kontroller. Du måste alltid kontrollera det körfält du byter till med hjälp av sidospeglarna och titta över axeln för att bekräfta visuellt att det är säkert och lämpligt att byta fil.

⚠ VARNING: Förlita dig aldrig på att körfältsassistansen ska informera dig om du oavsiktligt kör utanför körfältet, eller informera dig om att det finns ett fordon bredvid dig eller i den döda vinkeln. Flera externa faktorer kan försämra körfältsassistansens funktion (se [Undantag och begränsningar på sidan 131](#)). Det är förarens ansvar att hålla sig uppmärksam, se till att fordonet håller sig inom körfältet och vara medveten om andra trafikanter. Oaktamhet kan leda till allvarlig kroppsskada eller dödsfall.

Styrningsåtgärder

Körfältsassistans utför styrningsåtgärder om Model 3 kör in i (eller i närheten av) ett angränsande körfält där ett föremål, t.ex. ett fordon, upptäcks. I sådana situationer styr Model 3 automatiskt till en säkrare position i körfältet. Styrningen är endast aktiverad när Model 3 körs i en hastighet mellan 30 och 85 mph (48 och 140 km/h) på större vägar med väl synliga vägmarkeringar. Om en styrningsåtgärd tillämpas visas ett varningsmeddelande under en kort stund på pekskärmen.

Undvika körfältsavvikelse

Undvika körfältsavvikelse varnar om Model 3 rör sig ut från körfältet eller närmar sig kanten på ditt körfält.

Undvika körfältsavvikelse används bara vid körning i en hastighet mellan 40 och 90 mph (64 och 145 km/h) på större vägar med väl synliga vägmarkeringar. Du kan välja om och hur du vill att varningen för Undvik körfältsavvikelse ska fungera genom att trycka på **Reglage > Autopilot > Undvik körfältsavvikelse** och välja något av följande alternativ:

- **Av:** Du varnas inte om körfältsavvikelse eller potentiella kollisioner med ett fordon i en angränsande fil.

- **Varning:** Om ett framhjul passerar över en körfältsmarkering, visas en blå indikatorlinje på pekskärm och ratt vibrerar. (För fordon som är utrustade med Total självkörningsförmåga (övervakad): om ett framhjul passerar över en körfältsmarkering, vibrerar ratt).
- **Assistans:** En blå indikatorlinje som motsvarar den linje som fordonet för närvarande korsar visas på pekskärmen. Korrigering styrning aktiveras för att hålla kvar Model 3 i en säker körfältsplacering om Model 3 är på väg in i ett angränsande körfält eller är nära vägkanten.

När Undvik körfältsavvikelse har aktiverats, Trafikmedveten farthållare är aktiv och Model 3 rör sig från körfältet när tillhörande körriktningsvisare är av kontrollerat. Körfältsassistans även om dina händer finns på ratt. Om händer inte upptäcks visar pekskärmen en serie varningar, liknande dem som används vid körning med autostyrning. Om händer inte upptäcks upprepade gånger saktar Model 3 gradvis ner till 15 mph (25 km/h) under den avlästa hastighetsbegränsningen, eller under farthållarens inställda hastighet, och varningsblinkers börjar blinka.

ANM: Undvika körfältsavvikelse varnar inte om körfältsavvikelse, och tillhandahåller inte styrningsåtgärder om aktuell körriktningsvisare är på, vilket indikerar ett avsiktligt körfältsbyte.

⚠ VARNING: Funktionen Undvika körfältsavvikelse är avsedd att öka din säkerhet men den fungerar inte i alla situationen och ersätter inte behovet av att du som förare är uppmärksam och hela tiden har kontroll.

⚠ VARNING: Du måste alltid hålla händerna på ratt och vara uppmärksam vid körning.

⚠ VARNING: Styrningsåtgärderna är minimala och inte avsedda att förflytta Model 3 ut ur dess vägbanan. Förlita dig inte på att styrningsåtgärder undviker sidokollisioner.

Styrassistans vid kollisionsfara

Styrassistans vid kollisionsfara applicerar automatiskt styrning för att undvika en potentiell kollision i situationer där:

- Model 3 lämnar ett körfält och kan kollidera med ett fordon som rör sig i samma riktning i intilliggande körfält (oavsett status hos körriktningsvisaren).
- Model 3 lämnar ett körfält in i ett mötande körfält med körriktningsvisaren av och ett mötande fordon upptäcks.
- Model 3 lämnar vägen med körriktningsvisaren av (till exempel väldigt nära vägkanten och där en kollision kan inträffa).

Aktivera eller inaktivera denna funktion genom att trycka på **Reglage > Autopilot > Styrassistans vid kollisionsfara**.

När Undvika körfältsavvikelse i nödfall aktiverar styrningen hörs en tonsignal. På pekskärmen visas en varning och körfältslinjen markeras med röd färg.



Undvika körfältsavvikelse i nödfall är endast aktiverad när Model 3 körs i en hastighet mellan 40 och 90 mph (64 och 145 km/h) på större vägar med väl synliga körfältsmarkeringar, trottoarkanter osv.

⚠️ WARNING: Styrassistans vid kollisionsskador är inte en ersättning för en uppmärksam förare eller sunt förnuft. Håll blicken på vägen när du kör och förlita dig inte på att Styrassistans vid kollisionsskador ska förhindra kollisioner. Flera faktorer kan reducera eller försämra prestandan. Förlita dig aldrig enbart på Styrassistans vid kollisionsskador för att förhindra en eventuell kollision. Det kan leda till allvarlig kroppsskada och dödsfall.

Döda vinkeln-assistans

Automatisk dödvinkelkamera

Du kan aktivera eller inaktivera den genom att trycka på **Reglage > Autopilot > Automatisk dödvinkelkamera** på pekskärmen.

När funktionen är aktiverad och körriktningsvisaren aktiveras, visas bilden från den motsvarande sidokameran på pekskärmen. När ett fordon upptäcks i döda vinkeln i en angränsande fil visas ett lodrätt rött streck på bilden som varning. När exempelvis den vänstra körriktningsvisaren aktiveras och ett fordon upptäcks, visas ett lodrätt rött streck på bildens vänstra sida. Du kan flytta bilden till en annan plats på pekskärmen. Du gör det genom att trycka på bilden och dra den till en ny plats (giltiga platser visas som skuggade områden när du trycker och håller kvar bilden).

⚠️ WARNING: Den automatiska dödvinkelkameran minskar inte behovet av att köra uppmärksam och titta över axeln innan byte av körfil.

Signal för doldavinkelvarning

Om du vill att en ljudsignal ska avges när ett fordon är i döda vinkeln och en tänkbar kollision upptäcks trycker du på **Reglage > Säkerhet > Signal för doldavinkelvarning**.

⚠️ WARNING: Dödvinkelkameran minskar inte behovet av att köra uppmärksam och titta över axeln innan byte av körfil.

⚠️ WARNING: Signalen för doldavinkelvarning kan inte upptäcka varje kollision. Det är förarens ansvar att vara uppmärksam och att titta över axeln innan byte av körfil.

Lampa för döda vinkeln-varnare

Båda de främre dörrstolparna har en varningslampa för döda vinkeln i det övre högtalargallret. Du kan aktivera eller inaktivera indikatorerna genom att trycka på **Reglage > Säkerhet > Lampa för döda vinkeln-varnare**. När ett fordon i upptäcks i döda vinkel i en angränsande fil visas ett rött ljus i det övre högtalargallret.

- Ett fast rött ljus indikerar att ett fordon har upptäckts i döda vinkeln.
- Ett blinkande rött ljus indikerar att ett fordon finns i döda vinkeln samtidigt som körriktningsvisaren indikerar att du har för avsikt att svänga åt det hållet.
- Ett snabbt blinkande rött ljus indikerar att ett fordon har upptäckts och att omedelbara åtgärder krävs för att undvika en kollision.



⚠️ WARNING: Förlita dig inte på att varningslampan för döda vinkeln identifierar fordon i döda vinkeln. Bekräfta alltid visuellt att det inte finns några hinder innan du byter fil.

Undantag och begränsningar

Körfältsassistansens funktioner upptäcker inte alltid markeringar för körfält och i följande situationer kan det hända att du får onödiga eller felaktiga varningar när:

- Sikten är dålig och körfältsmarkeringarna inte syns ordentligt (på grund av ihållande regn, snö, dimma osv.).
- Om skarpt ljus (t.ex. direkt solljus eller helljus på ett mötande fordon) påverkar kamerans sikt.
- Ett fordon framför Model 3 blockerar kamerans sikt.
- Om vindrutan skymmer kamerans sikt (exempelvis av imma, smuts eller papper).
- Vägmarkeringar som är mycket slitna, har tidigare markeringar klart synliga, har justerats till följd av vägarbeten eller ändras snabbt (t.ex. körfält förgrenas, korsas eller sammanstrålar).
- Om vägen blir smalare eller svänger.
- Om objekt eller landskapselement kastar starka skuggor över körfältsmarkeringar.

Körfältsassistansen kan vara missvisande eller inte varna alls när:



- En eller flera av sensorerna (i förekommande fall) eller kamerorna är skadade, smutsiga eller blockerade (av lera, is eller snö eller av frontskydd, lackrinningar eller självhäftande produkter som omsvep, dekaler, gummibeläggning eller liknande).
- Väderförhållanden (kraftigt regn, snö, dimma eller extremt höga eller låga temperaturer) stör sensorernas funktion.
- Sensorerna (i förekommande fall) är påverkade av annan elektrisk utrustning eller enheter som genererar ultraljudsvågor.
- Ett föremål som är monterat på Model 3 stör och/eller hindrar en sensor (t.ex. ett cykelställ eller en dekal på stötfångaren).

Dessutom kan det hända att körfältsassistans inte styr Model 3 undan från ett angränsande fordon eller att styrningen aktiveras i onödan eller vid fel tillfälle, i följande situationer:

- Du kör Model 3 genom skarpa kurvor eller i en kurva i relativt hög hastighet.
- Om skarpt ljus (t.ex. direkt solljus eller helljus på ett mötande fordon) påverkar kamerans sikt.
- Du håller på att byta körfält, men utan att något objekt (hinder) finns på vägen.
- Ett fordon från ett annat körfält kör förbi framför dig eller kör in i ditt körfält.
- Model 3 kör inte inom det hastighetsintervall som körfältsassistansfunktionen är utformad för att fungera inom.
- En eller flera av sensorerna (i förekommande fall) är skadade, smutsiga eller blockerade (av exempelvis lera, is eller snö eller av frontskydd, lackrinningar eller självhäftande produkter som omsvep, dekaler, gummibeläggning eller liknande).
- Väderförhållanden (kraftigt regn, snö, dimma eller extremt höga eller låga temperaturer) stör sensorernas funktion.
- Sensorerna (i förekommande fall) är påverkade av annan elektrisk utrustning eller enheter som genererar ultraljudsvågor.
- Ett föremål som är monterat på Model 3 (t.ex. ett cykelställ eller en dekal på stötfångaren) stör eller hindrar en sensor.
- Sikten är dålig och körfältsmarkeringarna inte syns ordentligt (på grund av ihållande regn, snö, dimma osv.).
- Vägmarkeringar som är mycket slitna, har tidigare markeringar klart synliga, har justerats till följd av vägarbeten eller ändras snabbt (t.ex. körfält förgrenas, korsas eller sammanstrålar).



FÖRSIKTIG: Funktioner för förarassistans inaktiveras automatisk när Track Mode är aktiverat. Det är förarens ansvar att köra säkert och att hela tiden behålla kontrollen över fordonet, även på banan. Funktioner för förarassistans aktiveras automatiskt igen när Track Mode är inaktiverat.



WARNING: Ovanstående listor innehåller inte alla situationer som kan uppstå och som kan störa funktioner hos körfältsassistansen. Det finns många anledningar till att körfältsassistansen kanske inte fungerar som avsett. Var uppmärksam och håll alltid god uppsikt över vägen så att du är beredd att reagera så tidigt som möjligt för att förhindra kollisioner.



Följande funktioner för kollisionsvarning är utformade för att öka din och passagerarnas säkerhet:

- **Främre kollisionsvarning** – aktiverar bild-, ljud- varningar i situationer när Model 3 upptäcker att risken för en frontalkrock är hög (se [Främre kollisionsvarning på sidan 133](#)).
- **Automatisk nödbromsning** – utför en automatisk inbromsning för att minska effekten av en kollision (se [Automatisk nödbroms på sidan 134](#)).
- **Hindermedveten acceleration** – minskar accelerationen om Model 3 identifierar ett hinder i dess omedelbara körbanan (se [Hindermedveten acceleration på sidan 134](#)).

⚠ FÖRSIKTIG: Kontrollera att alla kameror är rena och fria från hinder före varje körning och innan du använder autopilotfunktionerna (se [Rengöra en kamera på sidan 193](#)). Smutsiga kameror och sensorer (i förekommande fall), samt miljöförhållanden såsom regn och bleka körfältsmarkeringar, kan påverka hur autopiloten fungerar. Om en kamera är blockerad eller bländad visar Model 3 ett meddelande på pekskärm och det kan hända att autopilotfunktionerna inte är tillgängliga. Se [Felsökningsvarningar på sidan 227](#) för mer information om specifika varningar.

⚠ WARNING: Funktionen Främre kollisionsvarning är endast en vägledning och ersätter inte uppmärksamhet vid körning eller sunt förnuft. Håll blicken fäst på vägen när du kör och förlita dig inte enbart på att funktionen Främre kollisionsvarning ska förhindra eventuella kollisioner. Prestandan kan minskas eller försämrans av ett flertal faktorer, vilket kan leda till onödiga, felaktiga eller missade varningar. Förlita dig aldrig enbart på att funktionen Främre kollisionsvarning ska varna dig vid risk för kollision. Detta kan leda till allvarlig kroppsskada och dödsfall.

⚠ WARNING: Den automatiska nödbromsen är inte avsedd att förhindra alla kollisioner. I vissa situationer kan den minimera effekten av en kollision genom att försöka minska körhastigheten. Om du förlitar dig på den automatiska nödbromsen för att förhindra kollisioner kan det leda till allvarlig personskada eller dödsfall.

⚠ WARNING: Hindermedveten acceleration är inte avsedd att förhindra en kollision. I vissa situationer kan den minimera effekten av en kollision. Förlita dig inte på hindermedveten acceleration för att förhindra kollisioner. Detta kan leda till allvarlig kroppsskada och dödsfall.

Främre kollisionsvarning

Model 3 övervakar området framför med avseende på förekomst av objekt som ett fordon, en motorcykel, cykel eller fotgängare. Den främre kollisionsvarningen avger en ljudsignal och fordonet framför dig visas i rött på pekskärmen om det finns risk för en kollision som innebär att du måste reagera omedelbart. Om detta händer, **VIDTA OMEDELBARA ÅTGÄRDER!**



Bild- och ljud- varningar avbryts automatiskt så fort kollisionsrisken minskar (till exempel om du har sänkt hastigheten eller stannat Model 3 eller om objektet framför fordonet har lämnat körbanan).

Om omedelbara åtgärder inte vidtas när Model 3 utfärdar en främre kollisionsvarning, kan den automatiska nödbromsen (om aktiverad) automatiskt bromsa om en kollision bedöms vara nära förestående (se [Automatisk nödbroms på sidan 134](#)).

Främre kollisionsvarning är aktiverad som standard. Du kan stänga av eller justera känslighet genom att trycka på **Reglage > Autopilot > Främre kollisionsvarning**. Om du inte vill använda standardvarningsnivån som är **Medium**, avaktiverar du varningen via **Av** eller väljer alternativet för att bli varnad **Sen** eller **Tidig**.

ANM: Den valda inställningen behålls tills du ändrar den manuellt.

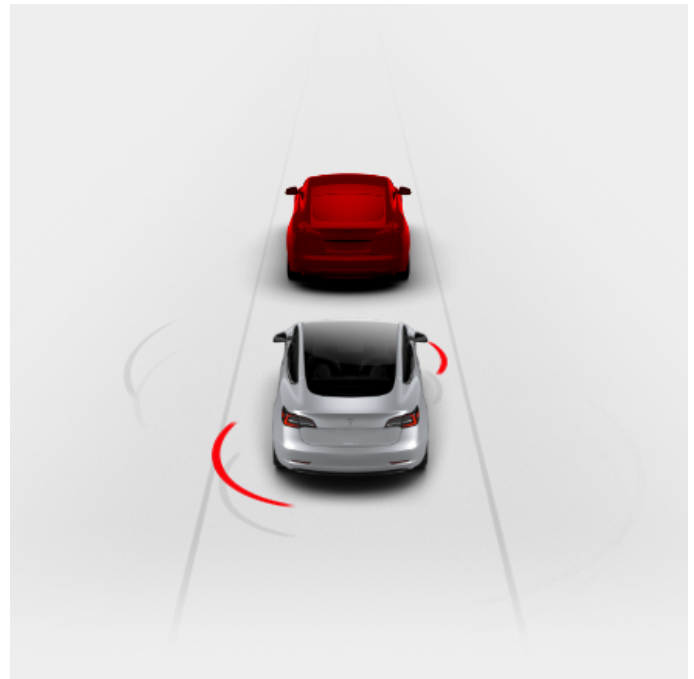
⚠ WARNING: Kameran/kamerorna och sensorerna (i förekommande fall) i funktionen främre kollisionsvarning kan övervaka en körbanestrecka om maximalt 525 fot (160 meter) på din körbanan. Övervakningen som utförs av främre kollisionsvarning kan påverkas negativt av väg- och väderförhållanden i området. Var alltid försiktig när du kör.

⚠ WARNING: Främre kollisionsvarning kan endast ge visuella varningar och ljudsignaler. Den varken bromsar eller sänker hastigheten för Model 3. Om du ser eller hör en varning är det ditt ansvar som förare att omedelbart vidta åtgärder.

⚠ WARNING: Främre kollisionsvarning kan ibland aktiveras i situationer utan kollisionsrisk. Var uppmärksam och håll alltid god översikt över området framför Model 3 så att du är beredd att reagera på lämpligt sätt.



Kollisionsavvärjning

Fremre kollisionsvarning aktiveras endast när fordonet körs i hastigheter mellan omkring 3 mph (5 km/h) och 124 mph (200 km/h).

! WARNING: Fremre kollisionsvarning aktiverar inte någon varning om föraren redan har börjat bromsa.

Automatisk nödbroms

Model 3 har utformats för att fastställa avståndet till detekterade objekt. Med den automatiska nödbromsen bromsas fordonet för att minska fordonets hastighet och därmed kollisionens omfattning om en krock är oundviklig. Hur mycket hastigheten sänks beror på många faktorer, som körhastighet och omgivning.

En visuell varning visas på pekskärmen och en ljudsignal ljuder när den automatiska nödbromsen aktiveras. Bromspedalen kan även plötsligt röra sig nedåt. Bromsljusen aktiveras för att varna andra trafikanter om att du saktar ner.



Nödbromsning pågår

Den automatiska nödbromsen aktiveras endast när fordonet körs i hastigheter mellan omkring 3 mph (5 km/h) och 124 mph (200 km/h).

Den automatiska nödbromsen bromsar inte eller slutar bromsa när:

- Du vrider tvärt på ratt.
- Du trampar ner och släpper upp bromspedalen medan den automatiska nödbromsen bromsar.
- Du accelererar hårt medan den automatiska nödbromsen bromsar.
- Fordonet, motorcykeln, cykeln eller fotgängaren detekteras inte längre framför eller bakom fordonet.

Automatisk nödbromsning aktiveras alltid när du startar Model 3. Avaktivera för aktuell körning genom att växla till parkeringsläget och trycka på **Reglage > Autopilot > Automatisk nödbromsning**. Även om den automatiska nödbromsen avaktiveras kan fordonet bromsas efter en första kollision för att minska ytterligare sammanstötningar (se [Flerkollisionsbromsning på sidan 134](#)). I avstängt läge visar pekskärmen ett visuellt meddelande.



Automatisk nödbromsning avaktiverad

! WARNING: Vi rekommenderar starkt att du inte avaktiverar den automatiska nödbromsfunktionen. Om funktionen är avaktiverad bromsas inte Model 3 i situationer där en kollision anses vara tänkbar.

ANM: Automatisk nödbromsning är utformad för att dämpa kraften i frontalkollisioner.

ANM: Automatisk nödbromsning är framtagen för att dämpa kraften i frontal- och backkollisioner med begränsad funktionalitet under backning.

En visuell varning visas på pekskärmen om automatisk nödbromsning inte är tillgänglig.



Automatisk nödbromsning är inte tillgänglig

! WARNING: Automatisk nödbromsning har utformats för att minska skadorna vid en kollision. Den är inte avsedd att undvika en kollision.

! WARNING: Flera faktorer kan påverka den automatiska nödbromsens prestanda och leda till att fordonet inte bromsar alls eller bromsar in vid fel tillfälle, till exempel då ett fordon delvis befinner sig i färdriktningen eller om det ligger skräp på vägen. Det är förarens ansvar att köra säkert och att hela tiden behålla kontrollen över fordonet. Förlita dig aldrig på att den automatiska nödbromsfunktionen kan bromsa tillräckligt för att förhindra eller minska risken för skador av en kollision.

! WARNING: Automatisk nödbromsning utgör ingen ersättning för att bibehålla ett säkert avstånd mellan dig och fordonet framför.

! WARNING: Bromspedalen trycks ned snabbt under automatisk inbromsning. Kontrollera att bromspedalen alltid kan röra sig fritt. Placera inget under eller på golvmattan på förarsidan (inte heller någon annan matta) och se alltid till att golvmattan ligger säkert på plats. Underlåtenhet att följa detta kan leda till att bromspedalen inte kan röra sig fritt.

Flerkollisionsbromsning

Utöver automatisk nödbromsning kan Model 3 bromsas för att förhindra eller minska efterföljande kollision efter en första kollision om utlösning av krockkudde registreras. Bromsarna kan aktiveras oavsett körhastigheten.

Hindermedveten acceleration





Den hindermedvetna accelerationen är framtagen för att dämpa kraften i en kollision genom att minska motorns vridmoment och i vissa fall bromsa, om Model 3 identifierar ett hinder i körbanan. Du ser en visuell varning på pekskärmen och hör ett ljud när bromsarna läggs i automatiskt. Om Model 3 till exempel har parkerats framför en stängd garagedörr med körläge framåt aktiverat och upptäcker att du har tryckt ned gaspedalen hårt. Även om Model 3 fortfarande accelererar och kör på garagedörren kan det minskade motormomentet resultera i mindre skador.

Den hindermedvetna accelerationen fungerar bara om alla de här villkoren är uppfyllda samtidigt:

- Körläge framåt eller bakåt är aktiverat.
- Model 3 har stannats eller körs med en lägre hastighet än 16 km/h (10 mph)..
- Model 3 upptäcker ett föremål i närheten på körbanan.



Om du vill avaktivera den hindermedvetna accelerationen trycker du på **Reglage > Autopilot > Hindermedveten acceleration**.

-  **WARNING:** Hindermedveten acceleration har utformats för att minska skadorna vid en kollision. Den är inte avsedd att undvika en kollision.
-  **WARNING:** Det är inte säkert att hindermedveten acceleration begränsar vridmomentet i alla situationer, t.ex. om du gör en skarp sväng in på en parkeringsruta. Flera faktorer, t.ex. miljöförhållanden, avstånd till ett hinder och en förarens åtgärder, kan begränsa, fördröja eller hindra hindermedveten acceleration.
-  **WARNING:** Förlita dig inte på att den hindermedvetna accelerationen kontrollerar accelerationen eller undviker eller begränsar skadorna vid en kollision. Försök inte testa den hindermedvetna accelerationen. Det kan leda till allvarliga egendomsskador, kroppsskador eller dödsfall.
-  **WARNING:** Flera faktorer kan påverka prestandan hos den hindermedvetna accelerationen och orsaka en olämplig minskning av motormomentet eller en minskning vid fel tillfälle. Det är förarens ansvar att köra säkert och att hela tiden behålla kontrollen över Model 3.

 **FÖRSIKTIG:** Funktioner för förarassistans inaktiveras automatisk när Track Mode är aktiverat. Det är förarens ansvar att köra säkert och att hela tiden behålla kontrollen över fordonet, även på banan. Funktioner för förarassistans aktiveras automatiskt igen när Track Mode är inaktiverat.

 **WARNING:** Ovanstående beskrivning innehåller inte alla situationer som kan uppstå och som kan störa funktionen för kollisionsavvärjning. Det kan finnas flera andra skäl till att funktionen inte fungerar som den ska. Det är förarens ansvar att undvika kollisioner genom att vara uppmärksam och ha uppsikt samt reagera så tidigt som möjligt.

Undantag och begränsningar

Alla föremål, fordon, cyklar eller fotgängare upptäcks inte alltid av kollisionsvarningens funktioner, vilket kan leda till onödiga, felaktiga, ogiltiga eller missade varningar, särskilt under följande omständigheter:

- Om vägen har skarpa kurvor.
- Om sikten är dålig (på grund av ihållande regn, snö, dimma osv.).
- Om skarpt ljus (t.ex. direkt solljus eller helljus på ett mötande fordon) påverkar kamerans sikt.
- En kamera eller sensor är blockerad (smutsig, täckt, immig, täckt av en dekal osv.).
- En eller flera av sensorerna (i förekommande fall) är skadade, smutsiga eller blockerade (av exempelvis lera, is eller snö eller av frontskydd, lackrinningar eller självhäftande produkter som omsvep, dekaler, gummibeläggning eller liknande).
- Väderförhållanden (kraftigt regn, snö, dimma eller extremt höga eller låga temperaturer) stör sensorernas funktion.
- Sensorerna (i förekommande fall) är påverkade av annan elektrisk utrustning eller enheter som genererar ultraljudsvågor.

 **FÖRSIKTIG:** Om ett problem uppstår i funktionen Kollisionsavvärjning visas ett varningsmeddelande i Model 3. Kontakta Tesla Service.



Så här fungerar hastighetsassistansen

Model 3 visar en hastighetsbegränsning på pekskärmen och du kan välja om och hur du vill varnas om du överskrider hastighetsbegränsningen. Dessutom kan en blå linje visas kring hastighetsbegränsningsskylten för att meddela dig om att du överträder hastighetsbegränsningen.

Istället för att använda den identifierade hastighetsgränsen kan du utgå från en godtycklig hastighetsbegränsning som du anger manuellt.

ANM: När du använder Adaptiv farthållare kan du trycka på hastighetsbegränsningsskylten för att ändra den inställda hastigheten till den identifierade hastighetsgränsen (inklusive eventuella inställda förskjutningar).

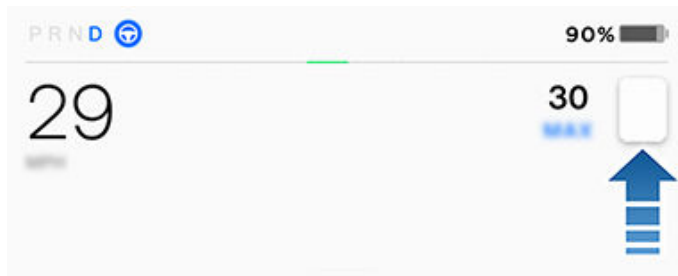

I situationer då Model 3 inte kan avgöra hastighetsbegränsningen, eller om hastighetsassistansen är osäker på om en avläst hastighetsbegränsning är korrekt, visas eventuellt ingen hastighetsbegränsningsskylt på pekskärmen och varningar visas inte heller.

ANM: Varningarna om hastighetsbegränsning försvinner efter tio sekunder eller när Model 3 har saktat ned och hamnat under den angivna gränsen.

⚠ VARNING: Förlita dig inte enbart på hastighetsassistansen för att avgöra lämplig hastighetsgräns eller körhastighet. Se alltid till att köra i en hastighet som är anpassad till trafik- och vägförhållandena.

Hantera hastighetsassistans

Justera inställningen för varningen om hastighetsbegränsning genom att trycka på **Reglage > Autopilot > Hastighetsvarning** och sedan välja ett av följande alternativ:

- **Av** – Varningar om hastighetsbegränsning visas inte och inga ljudsignaler avges.
- **Skärm** – Hastighetsbegränsningen visas på pekskärmen och blir större när du överskrider den fastställda gränsen.
- **Ljudsignal** – Utöver den visuella varningen i displayen avges även en ljudsignal när du överskrider den fastställda hastighetsgränsen.

Du kan ange hur hastighetsbegränsningen ska avgöras:

- **Relativ** – Om du bara vill meddelas när hastigheten överskrids med en viss hastighet kan du ställa in en hastighetsförskjutning (+ eller -). Om du till exempel bara vill meddelas om du överskrider hastighetsbegränsningen med 10 mph (10 km/h) ställer du in förskjutningen på +10 mph (10 km/h).
- **Absolut** – Ange manuellt valfri hastighetsbegränsning mellan 20 och 140 mph (30 och 240 km/h).

ANM: Hastighetsassistans är inte alltid exakt. I vissa situationer kan vägens placering felbedömas och hastighetsassistansen kan istället visa en hastighet för en närliggande väg med en annan hastighetsbegränsning. Hastighetsassistansen kan till exempel bedöma att Model 3 befinner sig på en motorväg när den i själva verket befinner sig på en närliggande gata och vice versa.

ANM: Den valda inställningen behålls tills du ändrar den manuellt.

Undantag och begränsningar

Hastighetsassistansen kan i följande situationer vara missvisande eller inte helt funktionell:

- Om sikten är dålig och hastighetsbegränsningsskyltarna är otydliga, till exempel på grund av kraftigt regn, snö eller dimma.
- Om skarpt ljus (t.ex. direkt solljus eller helljus på ett mötande fordon) påverkar kamerans sikt.
- Model 3 körs mycket nära ett framförvarande fordon som blockerar kamerans/kamerornas sikt.
- Om vindrutan skymmer kamerans sikt (exempelvis av imma, smuts eller papper).
- Om hastighetsbegränsningsskyltarna är dolda av något.
- Om de hastighetsbegränsningar som lagrats i kartdatabasen är felaktiga eller föråldrade.
- Model 3 körs i ett område utan tillgängliga GPS- eller kartdata, eller där hastighetsbegränsningar inte går att upptäcka.
- Om trafikmärkena inte har igenkännliga standardformat, till exempel digitala eller tillfälliga hastighetsskyltar.
- Om en väg eller hastighetsbegränsning nyligen har ändrats.

⚠ VARNING: Ovanstående lista innehåller inte alla situationer som kan uppstå och som kan störa driften i hastighetsassistansen. Det kan finnas flera skäl till att hastighetsassistansen inte fungerar.



Din Model 3 är utrustad med en kupékamera som är placerad ovanför backspeglarna.



ANM: Håll kameran ren och blockera den inte. Ta bort ansamlingar av smuts och damm genom att då och då torka av kameran med en ren trasa.

⚠ FÖRSIKTIG: Använd inte rengöringsmedel som innehåller kemikalier eller slipmedel. Dessa kan skada ytan på kameran.

Kameran i kupén kan känna av om föraren är ouppmärksam och ge ljudvarningar för att påminna dig att håll blicken fäst på vägen när Autopilot är aktiv.

Data från kameran lämnar inte själva fordonet som standard och överförs inte till någon, Tesla inkluderat, såvida du inte aktiverar datadelning. Om du aktiverar datadelning och en säkerhetskritisk händelse uppstår (t.ex. en kollision), delar Model 3 korta videoklipp från kupékameran med Tesla för att hjälpa oss att utveckla framtida säkerhetsförbättringar och fortlöpande förbättra informationen för de funktioner som använder kameran i kupén. Data kan också komma att delas om funktionsdiagnostik krävs för kupékameran. Ingen ansiktsgenkänning eller annan metod för identitetsverifiering utförs av kupékameran. För personligt sekretesskydd kan data från kupékameran inte kopplas till ditt fordons chassinummer.

Justera dina inställningar för datadelning genom att trycka på **Reglage > Programvara > Datadelning > Tillåt analys via kupékamera**. Du kan ändra dina inställningar för datadelning när som helst. För att visa aktiverade funktioner som använder kupékameran trycker du på **Reglage > Programvara > Kupékamera**.





Om säkerhetssystemet

Om Model 3 inte detekterar en parkopplad mobiltelefon eller en nyckel när en låst dörr eller ett låst bagageutrymme öppnas, ljuder ett larm. Strålkastare samt körriktningsvisare blinkar även. Avaktivera larmet genom att trycka på valfri knapp i mobilappen eller tryck nyckelkortet mot kortläsaren som är placerad strax under autopilotkameran på förarsidans dörrstolpe.

Om du manuellt vill aktivera eller inaktivera larmsystemet trycker du på **Reglage > Säkerhet > Stöldskyddslarm**. När larmet är påslaget aktiverar Model 3 larmsystemet en minut efter att du har klivit ur fordonet, dörrarna låses och en igenkännbar nyckel inte längre detekteras.

Ett larm med eget batteri ljuder om en låst dörr eller bagagelucka öppnas och Model 3 inte känner av en nyckel i närheten. Om du också vill att det här larmet ljuder i situationer där fordonet upptäcker rörelser inne i kupén, aktiverar du **Lutning/intrång** (se [Lutning/intrång \(i förekommande fall\)](#) på sidan 138).

ANM: Om Model 3 är i vaktläge (se [Använda vaktläget \(med en USB-enhet\)](#) på sidan 142), är inställningen **Stöldskyddslarm** inte tillgänglig.

Lutning/intrång (i förekommande fall)

Ditt fordon är kanske inte utrustat med den här funktionen beroende på konfiguration, marknadsregion och tillverkningsdatum.

Säkerhetslarm måste vara tillkopplat innan aktivering av **Lutning/intrång** kan göras.

Lutning/intrång ljuder larmet i fordonet om Model 3 upptäcker rörelser inne i kupén eller om fordonet flyttas eller lutas (till exempel med en bogserbil eller domkraft). Aktivera genom att trycka på **Reglage > Säkerhet > Lutning/intrång**.

Intrångssensorn avaktiveras automatiskt när klimatanläggningen är på efter att du lämnat fordonet. Om du vill åsidosätta det sätter du på lutnings-/intrångssensorn manuellt när du har valt Behåll klimatanläggningen på, Hundläge eller Campingläge.

Lutnings-/intrångssensorn återaktiveras automatiskt vid början av varje körning.

ANM: Larmen för **Lutning/intrång** vara avstängda vid användning av **Kupéöverhettningsskydd** (se [Kupéöverhettningsskydd](#) på sidan 149).

ANM: Om du planerar att lämna någonting som rör sig inuti det låsta fordonet, måste du komma ihåg att stänga av **Lutning/intrång**. Om inställningen är på aktiveras intrångslarmet av alla rörelser som detekteras inuti Model 3.

ANM: Om Model 3 är i vaktläge (se [Använda vaktläget \(med en USB-enhet\)](#) på sidan 142), är inställningen **Lutning/intrång** inte tillgänglig.

Föräldrakontroll

Med föräldrakontroll har du möjlighet att begränsa funktionsförmågan hos för Model 3 och säkerställa att säkerhetsinställningar är aktiverade och inte kan ändras.

ANM: Du kan också öppna föräldrakontroll från Tesla-mobilappen (version 4.34.5 eller senare krävs).

ANM: Du kan inte aktivera föräldrakontroll om **läget för hastighetsbegränsning** är aktiverat.

När du aktiverar **Kräv säkerhetsfunktioner**, Model 3 aktiveras eller konfigureras dessa fordonsinställningar:

ANM: Beroende på region, fordonskonfiguration, tillval och programvaruversion har eventuellt inte ditt fordon alla de funktioner som listas.

- **Automatisk nödbroms**
- **Hindermedveten acceleration**
- **Automatisk dödvinkelkamera**
- **Signal för doldvinkelvarning**
- **Automatiskt samtal till 911**
- **Tillåt mobilåtkomst**
- **Ljudsignaler för parkeringsassistans**
- **Undvik körfältsavvikelse:** Ställ in på **Assistans**.
- **Hastighetsvarning:** Ställ in på **Ljudsignal**.
- **Främre kollisionvarning:** Ställ in på **Tidig**.

Om du vill aktivera föräldrakontroll:

1. När fordonet är i parkeringsläget trycker du på **Reglage > Säkerhet > Föräldrakontroll** på pekskärmen.
2. Aktivera eller konfigurerar de föräldrakontroller som du vill använda:
 - **Begränsa hastighet:** Sätter ett tak för hastigheten som Model 3 kan köra.
 - **Reducera acceleration:** Begränsar fordonets **Acceleration** till **Chill**.
 - **Kräv säkerhetsfunktioner** Aktiverar olika säkerhetsfunktioner i fordonet (i förekommande fall). Föraren kan inte ändra dessa inställningar medan föräldrakontrollerna är aktiva.
 - **Skicka meddelanden om utgångsförbud:** Aktiverar meddelanden om utgångsförbud från 23.00 till 04.00. När någon växlar till körläget efter att utgångsförbudet inletts, sänds ett meddelande via Tesla-mobilappen till alla nycklar som är parkopplade med fordonet för att varsko användare att Model 3 används.
3. Tryck på **Bekräfta**.
4. Ange en PIN-kod.



ANM: Förare måste ange PIN-koden igen från **Föräldrakontroll** för att avaktivera begränsningarna. Tryck på **Förarprofil > Föräldrakontroll** för att ange PIN-koden igen.

PIN-kod för att köra

För att öka säkerheten kan du ställa in att det inte går att köra Model 3 innan en fyrsiffrig PIN-kod har matats in. Tryck på **Reglage > Säkerhet > PIN-kod för att köra** för att aktivera denna inställning och följ instruktionerna på skärmen för att skapa en PIN-kod för körning.

Efter att inställningen aktiverats måste du, förutom att ange den fyrsiffriga PIN-koden för att köra, även använda den när du ska aktivera assistentläget för första gången och skapa den fyrsiffriga PIN-koden för att aktivera och avaktivera assistentläget. När Model 3 är i assistentläget kan den köras utan att PIN-koden för körning behöver matas in. **PIN-koden för att köra** är avaktiverad när assistentläget är aktiverat.

Om du glömmet din PIN-kod för att köra trycker du på länken för att ange dina Tesla-inloggningsuppgifter i popup-fönstret PIN-kod för att köra. Sedan följer du anvisningarna på pekskärmen.

ANM: Om pekskärmen mot förmodan inte svarar kan du inte ange PIN-koden. I sådana fall ska du först försöka starta om pekskärmen (se [Omstart av pekskärmen på sidan 9](#)). Om pekskärmen fortfarande inte svarar kan du fortfarande komma förbi PIN-koden för att köra genom att aktivera nyckellös körning i Tesla-mobilappen.

PIN-kod till handskfacket

Skydda innehållet i handskfacket med en fyrsiffrig PIN-kod (inte samma som PIN-kod för att köra). Aktivera den genom att trycka på **Reglage > Säkerhet > PIN-kod till handskfacket** och följa anvisningarna på pekskärmen. När inställningen har aktiverats får du en uppmaning om att ange PIN-koden för att öppna handskfacket. Välj funktionen som ska inaktiveras och ange sedan PIN-koden för att ta bort säkerhetsskyddet.

Om du har glömt handskfackets PIN-kod återställer du den genom att ange dina Tesla-inloggningsuppgifter och sedan följa instruktionerna på pekskärmen.

ANM: Om du använder **Handskfackets PIN** kan handskfacket öppnas även när Model 3 är i parkeringsvärdsläge.

Läge för hastighetsbegränsning

Med läget för hastighetsbegränsning kan du begränsa accelerationen och maxhastigheten till en vald hastighet mellan 50 och 120 mph (80 och 193 km/h). När du använder funktionen för första gången måste du skapa en fyrsiffrig PIN-kod som ska användas för att aktivera och avaktivera hastighetsbegränsningen. Om funktionen är aktiverad och körhastigheten når inom cirka 3 mph (5 km/h) av maximal hastighet hörs en ljudsignal och ett meddelande visas på pekskärmen och Model 3 skickar ett meddelande till

mobilappen. Du kan även trycka på **Säkerhet > Hastighetsbegränsning** för att aktivera från Tesla-mobilappen. Aktivera läge för hastighetsbegränsning:

1. Se till att Model 3 är i parkeringsläget.
2. Tryck på **Reglage > Säkerhet > Hastighetsbegränsning** på pekskärmen.
3. Välj maximal körhastighet.
4. Dra skjutreglaget till **På**-läget.
5. Ange den fyrsiffriga PIN-kod du vill använda för att aktivera och avaktivera läget för hastighetsbegränsning.

ANM: Om du glömmet PIN-koden kan du avaktivera läget för hastighetsbegränsning genom att ange inloggningsuppgifterna för ditt Tesla-konto.

ANM: Medan läget för hastighetsbegränsning är aktiverat ställs accelerationsinställningen automatiskt in på **Chill**

 **WARNING:** Körning i nedförsbacke kan öka körhastigheten och leda till att Model 3 kör i högre hastighet än din valda maxhastighet.

 **WARNING:** Läget för hastighetsbegränsning ersätter inte god bedömning, förarutbildning och behovet av att noggrant kontrollera hastighetsgränser och körförhållanden. Olyckor inträffar i alla hastigheter och det är ditt ansvar att köra säkert.

Rensa webbläsardata

Du kan rensa fordonets webbläsardata (på samma sätt som på en mobiltelefon eller dator) genom att gå till **Reglage > Service > Rensa webbläsardata**. Det här är användbart i många situationer, till exempel för att radera inställningar eller sökningar gjorda av andra förare.

Markera kryssrutorna i popup-fönstret på pekskärmen för att undanta länkar eller historik utifrån dina önskemål.



ANM: Beroende på region, fordonskonfiguration, tillval och programvaruversion har ditt fordon eventuellt inte bilkamera eller så fungerar inte funktionerna exakt enligt beskrivningen. **Du är ensam ansvarig för att läsa och följa alla lokala föreskrifter och fastighetsbegränsningar gällande kameraanvändning.**

Bilkameran spelar in video av fordonets omgivning när du kör. Använd bilkameran för att spela in händelser när du kör eller andra viktiga händelser på samma sätt som med en extern bilkamera på andra fordon.

Tryck på ikonen för bilkameran i appstartaren. Du kan lägga till appen för bilkameran i det nedre fältet för enkel åtkomst (se [Anpassa Mina appar på sidan 7](#)). När Model 3 är i parkeringsläge visas videospelaren om du trycker du på bilkameraikonen (se [Spela upp videoinspelningar på sidan 144](#)).



Videoinspelningar sparas lokalt på den formaterade USB-enhetens inbyggda minne för att skydda din integritet. Inspe­lingar skickas inte till Tesla. Model 3 spelar inte in video när bilkameran är **Av**.

Använda bilkameran

1. Formatera ett USB-minne. Ett korrekt formatert USB-minne måste finnas i fordonets USB-port för att bilkameran ska lagra och spela in film. Fordon tillverkade efter omkring 2020 är utrustade med ett förformat USB-minne i handskfacket. Det finns två sätt att formatera USB-minnet om det behövs:
 - Formatera USB-minnet med Model 3. Sätt i USB-minnet i en främre USB-port och tryck på **Reglage > Säkerhet > Formatera USB-minne**.
 - Formatera USB-minnet på en dator. Se [Krav på USB-enhet för videoinspelning på sidan 144](#) för mer information.
2. Sätt i USB-enheten i bilens USB-port, helst den i handskfacket (i förekommande fall).

ANM: För vissa fordon tillverkade efter 1 november 2021 har USB-portarna i mittkonsolen endast stöd för att ladda enheter. Använd USB-porten i handskfacket för alla andra funktioner.
3. Aktivera bilkameran genom att trycka på **Reglage > Bilkamera**. Du kan välja hur och när inspelningar från bilkameran sparas. Du kan välja mellan:
 - **Auto:** Bilkameran sparar automatiskt en inspelning till ett USB-minne när Model 3 registrerar en säkerhetskritisk händelse, t.ex. en kollision eller utlösande av krockkudde. När **Auto** är valt kan detektering variera och bero på fordonets effekt, viloläge och Autopilot-läge.

ANM: Flera faktorer påverkar om bilkameran automatiskt sparar en inspelning av en säkerhetskritisk händelse (till exempel mängden kraft, om krockkuddarna har utlösts med mera). Förlita dig inte på att bilkameran automatiskt spelar in alla säkerhetskritiska händelser.

- **Manuell:** Du måste manuellt trycka på ikonen för bilkameran för att spara en inspelning av de senaste tio minuterna.
 - **Vid signalhorn:** När du trycker på signalhornet sparar bilkameran en inspelning av de senaste tio minuterna. Du kan aktivera detta samtidigt med **Auto** eller **Manuell**.
4. När funktionen är aktiverad anger bilkameraikonen när inspelningar sparas. Du kan också se statusen för bilkameraikonen i **Reglage**:



Ikonen ändras för att visa statusen för bilkameran:



SPELAR IN: Bilkameran spelar in. Tryck på ikonen för att spara videoinspelningar. Tryck och håll nere ikonen för att pausa inspelningen.



TILLGÄNGLIG: Bilkameran är tillgänglig men spelar inte in. Tryck på bilkameraikonen för att börja spela in.



PAUSAD: Bilkameran är pausad. Tryck på ikonen för att fortsätta spela in. Pausa bilkameran innan du tar bort flashenheten för att undvika att förlora inspelningar.



UPPTAGEN: Bilkameran håller på att läsa in, spara eller spela över film. Film spelas inte in när bilkameran är upptagen.



SPARAD: Inspe­lingen har sparats. Du kan även spara klipp från bilkameran genom att trycka på bilkameraikonen i appstartaren medan du kör.

5. När klippet har sparats kan du se det på pekskärmen eller en dator:
- Pekska­rm: Se till att Model 3 är i parkeringsläget och tryck på bilkameraikonen i appstartaren. Videor är ordnade efter tidsstämpel. Se [Spela upp videoinspelningar på sidan 144](#) för mer information.
 - Dator: Sätt i USB-minnet i en dator och gå till mappen TeslaCam. Videor är ordnade efter tidsstämpel. Se [Spela upp videoinspelningar på sidan 144](#) för mer information.



-
6. Om du vill inaktivera bilkameran går du till **Reglage > Bilkamera > Av**. Om den är inställd på **Auto, Manuell** eller **Vid signalhorn** aktiveras bilkameran automatiskt (beroende på inställningarna kanske den inte aktivt sparar film) varje gång du kör.



ANM: Beroende på region, fordonskonfiguration, tillval och programvaruversion har ditt fordon eventuellt inte vaktläget eller funktionerna kanske inte fungerar exakt enligt beskrivningen. **Du är ensamt ansvarig för att läsa och följa alla lokala föreskrifter och fastighetsbegränsningar gällande kameraanvändning.**

När det är aktiverat är fordonets kameror och sensorer (i förekommande fall) påslagna och redo att spela in misstänkta beteenden runt fordonet när Model 3 är låst och i parkeringsläge. Se vaktläget som ett smart säkerhetssystem som varnar dig när det identifierar tänkbara hot i närheten.

Om ett hot upptäcks eller om fordonets sensor registrerar ryckiga rörelser som om fordonet bogseras eller skakas gör vaktläget följande:

- blinkar med strålkastarna
- utlöser larmet
- visar ett meddelande på pekskärmen om att kamerorna eventuellt spelar in för att informera personer som befinner sig utanför fordonet
- visar en varning om larmet i mobilappen
- sparar film från händelsen på ett USB-minne (i förekommande fall).

Vaktläget är inaktiverat som standard. Du kan använda röstkommandon eller Tesla-mobilappen för att enkelt aktivera eller inaktivera vaktläget. Aktivera vaktläget med hjälp av användning av röstkommandon genom att säga "håll Tesla säker", "håll min bil säker", "vaktläge på" eller "aktivera vaktläge" (se [Röstkommandon på sidan 17](#)).

ANM: För vissa fordon tillverkade efter 1 november 2021 har USB-portarna i mittkonsolen endast stöd för att ladda enheter. Använd USB-porten i handskfacket för alla andra funktioner.

För att använda vaktläget måste batteriets laddningsnivå vara minst 20 %. Om batterinivån sjunker under 20 % stängs vaktläget av och mobilappen skickar en avisering. Strömförbrukningen kan öka när vaktläget är aktivt.

ANM: När vaktläget är aktiverat är inställningarna för stöldskyddslarm (**Reglage > Säkerhet > Stöldskyddslarm**) inte tillgängliga.



FÖRSIKTIG: Du ska inte förlita dig på att vaktläget skyddar Model 3 från alla tänkbara hot. Vaktläget använder många faktorer för att avgöra om det ska aktivera säkerhetslarmet. Alla stötar kanske inte upptäcks och larmet kanske inte aktiveras i alla situationer. Vaktläget kan avskräcka vissa hot men inga säkerhetssystem kan förhindra alla attacker.

ANM: Vaktläget skickar endast meddelanden till mobilappen när larmet aktiveras eller om plötsliga ryckiga rörelser upptäcks av fordonet. Om vaktläget inte kan identifiera en händelse som ett tydligt hot spelar fordonet in händelsen men larmet utlöses inte.

Använda vaktläget (med en USB-enhet)

1. För att vaktläget ska fungera måste det finnas en korrekt formaterad USB-enhet i fordonets USB-port. Fordon tillverkade efter omkring 2020 är utrustade med ett förformat USB-minne i handskfacket. Det finns två sätt att formatera USB-minnet:
 - Sätt i USB-minnet i en främre USB-port och tryck på **Reglage > Formatera USB-minne**. Fordonet formaterar USB-minnet automatiskt.
 - Formatera USB-minnet på en dator. Se [Krav på USB-enhet för videoinspelning på sidan 144](#) för mer information.
2. Sätt i USB-enheten i bilens USB-port, helst den i handskfacket (i förekommande fall).
3. När fordonet är i parkeringsläget aktiverar du bilkameran genom att gå till **Reglage > Säkerhet > Bilkamera** (bilkameran måste vara aktiverad för att vaktläget ska fungera).
4. Tryck på **Reglage > Vaktläge > På**. När funktionen är aktiverad blir vaktlägesikonen i **Reglage** röd.



ANM: Inspelningar från den bakre kameran är endast tillgängliga på fordon tillverkade efter ungefär februari 2018.

När vaktläget är aktiverat är det i viloläge och redo att utlösa larmet och spara en inspelning av säkerhetslarmet om det startas. Se [Spela upp videoinspelningar på sidan 144](#) för information om att visa film.

5. Om du vill tysta säkerhetslarmet och ljudsystemet när larmläget är aktiverat går du till **Reglage > Säkerhet > Avaktivera vaktljud**. När det aktiveras skickar vaktläget ändå ett meddelande via mobilappen och sparar tio minuter av den senaste inspelningen.
6. Tryck på vaktlägesikonen för att manuellt aktivera eller inaktivera vaktläget. Vaktläget är avaktiverat när ikonen inte längre är röd.



Stäng **Av** vaktläget via **Reglage > Säkerhet > Vaktläge** för att inaktivera det under längre tid än en körningscykel.

Använda vaktläget (utan en USB-enhet)

När vaktläget är aktiverat och en säkerhetskändelse upptäcks, men utan att ett USB-minne är anslutet i en USB-port, varnar fordonet dig via mobilappen men inga filmer spelas in.

Inställningar för vaktläget

• Exkludera särskilda platser

Via **Reglage > Säkerhet > Vaktläge** kan du välja om vaktläget *inte* ska aktiveras på vissa platser (se [Hem, arbete och favoritdestinationer på sidan 159](#) för mer information):

- **Exkludera hemma:** Vaktläget aktiveras inte automatiskt på den plats du ställer in som Hem i din favoritlista.
- **Exkludera arbetet:** Vaktläget aktiveras inte automatiskt på den plats du ställer in som Arbete i din favoritlista.
- **Exkludera favoriter:** Vaktläget aktiveras inte automatiskt på någon plats i din favoritlista.

ANM: För att en plats som är listad som hem, arbete eller favorit ska kännas igen måste Model 3 parkeras inom cirka 1 640 fot (500 meter) från den sparade platsen.

För att ange plats för ditt hem eller arbete trycker du på **Navigera > Ange hem/Ange arbete**. För att ställa in en **Favorit** trycker du på stjärnan när adressen visas på kartan. Om vaktläge aktiveras eller avaktiveras med ikonen på pekskärmen eller via mobilappen åsidosätts inställningarna för hem, arbete och favoriter tills nästa körning.

• Ställ in kamerabaserad detektering

När **Kamerabaserad detektering** är aktiverad använder vaktläget bilens utvändiga kameror utöver dess sensorer för att detektera en säkerhetskändelse när den är parkerad. Om alternativet inaktiveras kommer bilen bara att spara klipp på USB-minnet om ett fysiskt hot detekteras. Justera genom att trycka på **Reglage > Säkerhet > Vaktläge > Kamerabaserad detektering**.

• Visa livekamera

ANM: För **Visa livekamera** krävs att version 4.2.1 (eller senare) av Tesla-mobilappen är installerad på en mobiltelefon som har parkopplats som nyckel till Model 3.

När Vaktläge är aktiverat använder du mobilappen för att på avstånd kontrollera omgivningen runt Model 3 via de yttre kamerorna. Aktivera genom att trycka på **Reglage > Säkerhet > Vaktläge > Visa livekamera via mobilapp** på pekskärmen för att se vad vaktläget spelar in i realtid. Kontrollera att ingen befinner sig i fordonet och att alla dörrar är låsta. Gå sedan till **Säkerhet > Vaktläge > Visa livekamera** i mobilappen.

När **Visa livekamera** används aktivt blinkar Model 3 periodvis med ytterbelysningen och visar ett meddelande på pekskärmen för att göra andra uppmärksamma på att du tittar på omgivningen via kamerorna.

Visa livekamera är begränsat till cirka en timme (eller 15 minuter för vissa regioner) sammanlagd användning per dag.

Om Model 3 är utrustad med ett system för fotgångarvarning (se [System för fotgångarvarning på sidan 95](#)) kan du trycka och hålla in mikrofonknappen på mobilappen för att tala via systemets högtalare.

Du kan även aktivera hundläge samtidigt och ändra livekameravyn så att du ser genom den inre kameran i mobilappen. Se [Behåll klimatanläggningen på, Hund och Camping på sidan 148](#) för mer information. Den här funktionen stöds inte i fordon med Autopilot 2.0 eller 2.5. Tryck på **Reglage > Programvara > Autopilot** för att ta reda på vilken autopilot fordonet är försett med.

ANM: Om hundläget och vaktläget är aktiverade samtidigt ställs vaktläget in på **Avaktivera vaktljud** som standard för att skydda ditt husdjur.

ANM: Bildkvaliteten kan variera beroende på nätverksanslutningen. Ljud spelas inte in.

ANM: Livekamerans realtidsöverföring är krypterad och kan inte kommas åt av Tesla.

Se [Spela upp videoinspelningar på sidan 144](#) för information om att visa Sentry Mode-film.

ANM: När det interna lagringsutrymmet är fullt skrivs äldre inspelningar över av nya inspelningar.



Krav på USB-enhet för videoinspelning

För vissa funktioner behöver du använda ett USB-minne (exempelvis bilkamera, Vaktläge och Track Mode i förekommande fall) som uppfyller följande krav:

- Lagringskapacitet på minst 64 GB. Använd ett USB-minne som har så mycket tillgängligt förvaringsutrymme som möjligt. Videofilmer kan ta upp mycket utrymme.
- En bibehållen skrivhastighet på 4 MB/s. Tänk på att bibehållen skrivhastighet skiljer sig från högsta skrivhastighet.
- USB 2.0-kompatibel. Om du använder ett USB 3.0-minne måste det även ha stöd för USB 2.0.
- Korrekt formaterat (antingen automatiskt eller **manuellt på sidan 144**).

ANM: USB-C portarna i mittkonsolen och under den bakre pekskärmen har inte funktioner för att formatera, spara och visa video. För någon av dessa funktioner använder du USB-A porten i handskfacket (se **Elektronik i kupén på sidan 11**).

ANM: På vissa marknader kan du köpa rekommenderade USB-enheter på <http://www.tesla.com>.

Formatera ett USB-minne automatiskt

Sätt i USB-minnet i en främre USB-port med stöd för att formatera, spara och visa video (se **Elektronik i kupén på sidan 11**). Tryck sedan på **Reglage > Säkerhet > Formatera USB-minne**. Då formateras automatiskt enheten med exFAT och det skapas mappar för TeslaCam och TeslaTrack Mode (i förekommande fall). USB-minnet är nu redo att spela in och spara film.

Formatera USB-minne finns endast tillgängligt när ett USB-minne (med en eller flera partitioner) är insatt i en främre USB-port. Om du väljer **Formatera usb-minne** raderas eventuellt befintligt innehåll på USB-minnet. Innan du använder den här funktionen ska du flytta allt innehåll du vill behålla till en annan enhet.

Formatera ett USB-minne manuellt

Om Model 3 inte kan formatera USB-minnet formaterar du det med hjälp av en dator:

1. Formatera USB-minnet med exFAT-, MS-DOS FAT- (för Mac), ext3- eller ext4-format (NTFS stöds inte för närvarande).
2. Skapa en mapp på rotnivå som heter **TeslaCam**. För Track Mode (i förekommande fall) skapar du en annan mapp på rotnivå som heter **TeslaTrackMode**. Du kan använda ett USB-minne för bilkameran, vaktläget, Track Mode (i förekommande fall) och ljudfiler men du måste skapa separata partitioner eller mappar på ett USB-minne med exFAT-format.

3. Efter formateringen sätter du i USB-minnet i handskfackets USB-port (i förekommande fall), i annat fall använder du en främre USB-port i mittkonsolen. Använd inte de bakre USB-portarna eftersom de endast kan användas för att ladda enheter. Det kan ta några sekunder för Model 3 att hitta USB-minnet.

4. När enheten har hittats kontrollerar du att ikoner för bilkamera och vaktläge är tillgängliga när du trycker på **Reglage**. Model 3 kan nu spela in video.

ANM: Du kan behöva aktivera vaktläge först (i förekommande fall) genom att trycka på **Reglage > Vakt**.

Spela upp videoinspelningar

Om film sparats kan du se klippen på pekskärmen eller en dator.

När lagringsutrymmet på USB-minnet är slut går det inte att spara videoinspelningar på det. Flytta med jämna mellanrum de sparade videoinspelningarna till en annan enhet och ta bort dem från USB-minnet för att förhindra att det blir fullt.

När funktionen är aktiverad spelar bilkameran och vaktläget in film i cykler. Filmen skrivs över kontinuerligt om du inte sparar den. Du måste spara filmen för att kunna titta på den senare, annars raderas filmen och skrivs över. Se **Vaktläge på sidan 142** och **Bilkamera på sidan 140** för information om att spara film. Fyra videor spelas in för varje separat klipp, en från varje kamera (främre, bakre, vänster och höger).

ANM: Inspelningar från den bakre kameran är endast tillgängliga på fordon tillverkade efter ungefär februari 2018.

Visa på pekskärmen

Du kan spela upp inspelade videor på pekskärmen när Model 3 är i parkeringsläge. Tryck på ikonen för bilkameran i appstartaren. Flikarna visar en lista med alla videoklipp, ordnade efter plats och tidsstämpel. Du kan pausa, spola bakåt och framåt samt radera klipp efter behov. Svep till höger eller tryck in och håll kvar för att snabbt ta bort vissa filmer.

Gå till **Reglage > Säkerhet > Ta bort bilkameraklipp** för att ta bort alla inspelningar från bilkameran och vaktläget.

ANM: Bilkamerans inspelning pausas när du startar videospelaren.

Visa på en dator

Sätt i USB-minnet i en dator och gå till mappen TeslaCam eller TeslaTrackMode (i förekommande fall)

Mappen TeslaCam innehåller dessa undermappar:

- **Senaste klipp:** Innehåller upp till 60 minuter av inspelat innehåll.



- **Sparade klipp** Innehåller alla inspelningar som har sparats och döpts om från mappen Senaste klipp.
- **Vaktklipp** Innehåller inspelningar från alla säkerhetshändelser i vaktläge. Om lagringsutrymmet på USB-minnet börjar ta slut raderas de äldsta vaktlägesklippen för att ge utrymme för nya klipp. När du har raderat ett klipp kan du inte återställa det.



Översikt över klimatreglage

Klimatreglagen är tillgängliga längst ned på pekskärmen. Som standard är klimatregleringen inställd på **Auto**, vilket innebär optimal komfort under alla väderleksförhållanden utom de mest extrema. När du justerar temperaturen i kupén med inställningen **Auto** aktiverad justerar systemet värmen, luftkonditioneringen, luftfördelningen och fläkthastigheten automatiskt så att din valda temperatur behålls i kupén.

Tryck på temperaturen som visas längst ned på pekskärmen för att få åtkomst till huvudskärmen för klimatreglage, där du kan justera klimatinställningarna. Du kan återgå till Auto när som helst genom att trycka på **Auto**. Tryck på strömknappen på huvudskärmen för klimatreglage för att aktivera eller inaktivera funktionen. Tryck på < eller > för att snabbt komma åt vanliga reglage och visa popup-fönstret för klimatreglering.

När kupén värms upp eller kyls ned kan fläkthastigheten minska. På pekskärmen visas **Värmer upp** eller **Kyler ned** medan fordonet försöker komma till din önskade temperatur.

ANM: Klimatanläggningen drivs av högspänningsbatteriet. Därför minskar långvarig användning fordonets räckvidd.

⚠ WARNING: För att undvika brännskador vid långvarig användning ska personer med perifer neuropati eller begränsad förmåga att känna smärta på grund av diabetes, ålder, neurologiska skador eller andra sjukdomstillstånd iaktta försiktighet vid användning av klimatanläggningen och sätesuppvärmarna.

Justera inställningar för klimatreglering

ANM: Du kan enkelt justera dina klimatönskemål, som att starta sätesvärmarna eller ändra kupévärmen, genom att använda röstkommandon (se [Röstkommandon](#) på sidan 17).

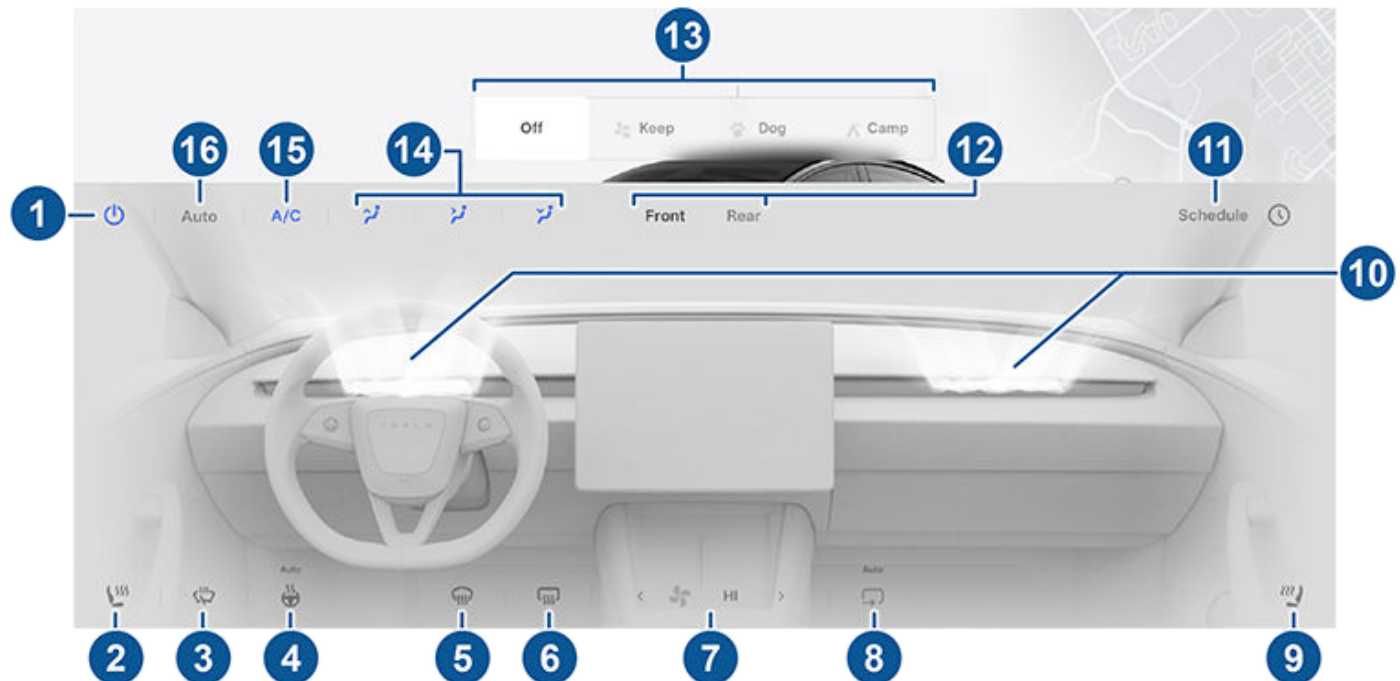

ANM: Lägg till de här reglagen i Mina appar för åtkomst till sätesvärmare och defroster med en knapptryckning. Se [Anpassa Mina appar](#) på sidan 7.

1. Tryck för att aktivera eller inaktivera klimatanläggningen.
2. Tryck på förarsidans sätesikon för att justera förarens sätesvärmare. Sätet har tre inställningsnivåer, från 3 (högsta) till 1 (lägsta). Sättesikonen visas med böljande linjer som blir röda (uppvärmning) eller blå (kylning) beroende på den angivna inställningen. **Auto** visas när klimatanläggningen är inställd på **Auto** och värmer upp eller kyler ned framsätena baserat på temperaturen i kupén. Du kan lägga till sätesvärmarna i pekskärmens nedre fält för åtkomst till sätesvärmarna med en knapptryckning. (see [Anpassa Mina appar](#) på sidan 7).



3. Tryck för att aktivera vindrutetorkarnas defroster (i förekommande fall). Torkarna avfrostas under 30 minuter, varefter defrostern stängs av automatiskt.
4. Tryck för att styra den uppvärmda ratt, i förekommande fall. Ikonen visas med röda böljande linjer som motsvarar den angivna inställningen. Om inställningen är **Auto**, värms ratten upp baserat på temperaturen i kupén när klimatanläggningen är inställd på **Auto**. Du kan lägga till det här reglaget i pekskärmens nedre fält för åtkomst med en knapptryckning (se [Anpassa Mina appar på sidan 7](#)).
5. Vindrutans defroster fördelar luftflödet till vindrutan. Tryck en gång för att *ta bort imma* från vindrutan (ikonen blir blå). Tryck en gång till för att *avfrosta* vindrutan. Tryck en tredje gång för att stänga av och återställa luftfördelningen, uppvärmningen och fläkten till deras tidigare inställningar.
6. Tryck så värms bakrutan upp. Efter 15 minuter stängs defrostern i bakrutan av automatiskt. De yttre sidospeglarna och laddningsuttaget värms också upp när den bakre defrostern används. Se [Bästa praxis i kallt väder på sidan 153](#) för mer information om förberedelser för kallt väder.
7. Använd skjutreglaget för att justera fläkthastigheten. När inställningen är **Auto** ändras nivåerna på fläkthastigheten till **Låg/Medel/Hög**.
ANM: Om du justerar fläkthastigheten kan inställningen för hur luft tillförs i Model 3 ändras i syfte att öka eller minska luftflödet.
8. Tryck för att styra luftflödet i kupén. I Model 3 kan luft tillföras utifrån eller återcirkuleras i kupén.
9. Tryck på passagerarsidans sätesikon för att justera den främre passagerarens sätesvärmare. Sätet har tre inställningsnivåer, från 3 (högsta) till 1 (lägsta). Sätetikonen visas med böljande linjer som blir röda (uppvärmning) eller blå (kylning) beroende på den angivna inställningen. **Auto** visas när klimatanläggningen är inställd på **Auto** och värmer upp eller kyler ned framsätena baserat på temperaturen i kupén. Du kan lägga till sätesvärmarna i pekskärmens nedre fält för åtkomst till sätesvärmarna med en knapptryckning. (se [Anpassa Mina appar på sidan 7](#)).
10. Tryck för att justera hur luften strömmar från de främre luftutsläppen. När klimatanläggningen är på kan luftutsläppet för passagerarsidan stängas av oberoende av förarens luftutsläpp genom att trycka på och hålla in luftvägen för det främre passagerarsätet på pekskärmen och följa anvisningarna. Se [Justera de främre och bakre ventilationsöppningarna på sidan 151](#).
11. När Model 3 är i parkeringsläget trycker du på **Schemalägg** för att ange en återkommande daglig tidpunkt när du vill att Model 3 är körklar genom att förkonditionera batteriet och kupéklimatet eller ladda under låglastperioden (se [Schemalagd förkonditionering och laddning på sidan 178](#)).
12. Tryck för att justera klimatinställningarna för den främre eller bakre kupén. Om **Auto** är aktiverat för den bakre kupén och en passagerare identifieras upprätthålls den inställda temperaturen för den bakre kupén (se [Justera de främre och bakre ventilationsöppningarna på sidan 151](#)).
13. I parkeringsläge visas de här inställningarna för att du ska kunna behålla klimatanläggningen på, även om du lämnar Model 3 (se [Behåll klimatanläggningen på, Hund och Camping på sidan 148](#)).
ANM: För att aktivera dem måste batteriets laddningsnivå vara minst 20 %.
14. Välj hur luften ska flöda i den främre kupén (luftutsläpp mot vindruta, i ansiktshöjd eller vid benen). Du kan välja ett eller flera luftutsläpp.
15. Tryck för att starta eller stänga av luftkonditioneringssystemet. Att stänga av det minskar kylningen men sparar energi.
ANM: Eftersom Model 3 är mycket tystare än ett bensindrivet fordon kan du höra ett ljud från luftkonditioneringskompressorn när den arbetar. Om du vill minimera ljudet kan du minska fläkthastigheten.
16. Tryck på **Auto** för att starta eller stänga av Auto-inställningen.
ANM: När du har valt **Auto** kan fläkthastigheten sänkas automatiskt för att minska ljudet från omgivningen när du ringer ett samtal. För mer information, se [Telefon, kalender och konferenssamtal på nätet på sidan 57](#).



Klimat-popup

Tryck på temperaturpilarna längst ner på pekskärmen för att visa en popup vilken ger enkel åtkomst till de vanligaste klimatreglagen:

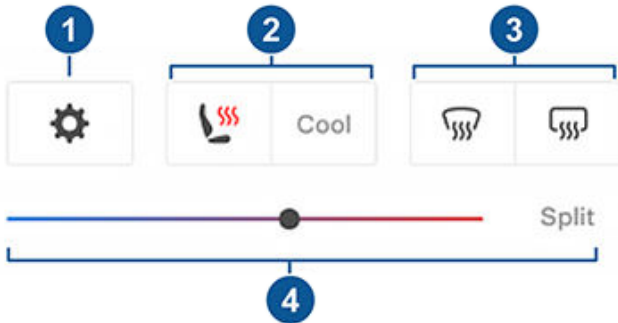

ANM: Lägg till de här reglagen i Mina appar för åtkomst till sätesvärmare och defroster med en knapptryckning. Se [Anpassa Mina appar på sidan 7](#).

1. Tryck för åtkomst till de vanligaste klimatreglagen.
2. Aktivera eller inaktivera uppvärmning eller kylning av framsäten.
3. Aktivera eller inaktivera defroster för fram- eller bakrutan.
4. Justera kupétemperaturen genom att dra skjutreglaget. Du kan även aktivera delad temperatur vilket gör att föraren och framsätespassageraren kan ange sina egna önskade klimatinställningar. Framsätespassageraren kan justera genom att trycka på temperaturikonen längst ner på pekskärmen eller på skärmen för klimatreglage. Tryck på **Dela** igen för att inaktivera separata klimatinställningar.

Behåll klimatanläggningen på, Hund och Camping

Med inställningarna **Behåll klimatanläggningen på, Hund** och **Camping** behålls klimatanläggningen på i parkeringsläget, även efter att du har lämnat Model 3 eller väljer att stanna i fordonet. De här inställningarna är användbara när det är viktigt att bibehålla kupétemperaturen i varma eller kalla väderförhållanden. Om du till exempel lämnar livsmedel i Model 3 under varma dagar kan du vilja använda Behåll klimatanläggningen på för att förhindra förstöring.

Hundläget är utformat för att bibehålla en behaglig kupétemperatur för ditt husdjur medan du aktivt och ofta övervakar temperaturen med hjälp av mobilappen (vilket kräver att både telefonen och fordonet har mobilanslutning). I hundläge visar pekskärmen den aktuella kupétemperaturen för att informera personer som passerar fordonet om att ditt husdjur är säkert. Den här inställningen är inte avsedd för personer och ska endast användas under korta tidsperioder när du befinner dig i närheten av fordonet om du behöver återvända till fordonet i situationer där temperaturen inte längre kan bibehållas.

ANM: Fönsterna kan inte vevas ned när hundläget är aktiverat så att fönsterreglaget inte trycks ned av misstag (till exempel om din hund trampar på det).

ANM: Om hundläget och vaktläget är aktiverade samtidigt ställs vaktläget in på **Avaktivera vaktljud** som standard för att skydda ditt husdjur. Se [Vaktläge på sidan 142](#) för mer information.

Livekameravyn är nu tillgänglig om vaktläge eller hundläge eller båda är aktiverade. När vaktläge är aktiverat visar kameran en realtidsbild av fordonets omgivning. När hundläge är på visar den inre kupékameran insidan av fordonet så att du kan titta till ditt husdjur när som helst. Om båda är aktiverade kan du ändra kameravy genom att trycka på de grå cirklarna eller insidesikonen som motsvarar de olika kamerorna i mobilappen. Se [Vaktläge på sidan 142](#) för mer information.

ANM: Om du vill aktivera den inre kupékameran för hund- eller vaktläge måste du ha version 4.15.0 eller senare av mobilappen. Den här funktionen stöds inte i fordon med Autopilot 2.0 eller 2.5. Tryck på **Reglage > Programvara > Autopilot** för att ta reda på vilken autopilot fordonet är försett med.

ANM: Visa livekamera är begränsat till cirka en timme (eller 15 minuter för vissa regioner) sammanlagd användning per dag.

Campingläget ger möjlighet att driva elektronik via USB-portarna och låg spänning-uttaget förutom att bibehålla kupétemperaturen. Pekskaermskärmen är igång så att du kan spela musik, surfa på internet, spela spel i arkaden eller se på underhållning i Tesla Theater. Du kan även styra medie- och klimatinställningar från en parkopplad telefon. Campingläget är idealiskt för att stanna i fordonet, t.ex. vid camping eller om du stannar hos ditt barn i fordonet. När läget är aktiverat är vaktläget och fordonets larmsystem avaktiverade. Automatisk låsning är inaktiv.

Använda Behåll klimatanläggningen på, Hund eller Camping:

1. Se till att batteriets laddningsnivå är minst 20 %.
2. Aktivera parkeringsläget. Inställningarna **Behåll klimatanläggningen på, Hund** och **Camping** är endast tillgängliga när Model 3 är i parkeringsläge.
3. Justera klimatinställningarna vid behov.
4. Tryck på **Behåll klimatanläggningen på, Hund** eller **Camping** på klimatanläggningsskärmen.

ANM: Du kan även styra **Hund** och **Camping** från mobilappen genom att svepa uppåt från det grå fältet på klimatskärmen.

Klimatanläggningen försöker behålla dina klimatinställningar tills du lämnar parkeringsläget eller stänger av det. Undvik att använda Bevara klimat på, Hund eller Camping när batteriets laddningsnivå är låg.

Hund kan inte aktiveras om kupétemperaturen är för hög eller om fordonet upptäcker ett problem med klimatanläggningen. Se till att kupétemperaturen är på en säker och behaglig nivå innan du aktiverar Hund.



Om **Behåll klimatanläggningen på, Hund** eller **Camping** är på försöker Teslas mobilapp skicka upprepade meddelanden som påminner dig om att kontrollera det som du eventuellt har lämnat i Model 3 om:

- Batteriets laddningsnivå sjunker under 20 %.
- Fordonet upptäcker ett problem med klimatanläggningen.
- Kupétemperaturen ändras mycket från den nivå för hund som ställdes in i början.

ANM: Programvaruuppdateringar kan inte utföras när Behåll klimatanläggningen på, Hund eller Camping är aktivt.



WARNING: Lämna aldrig barn utan uppsyn i fordonet.



WARNING: Se lokala lagar för vad som gäller om att lämna husdjur ensamma i fordonet.



WARNING: Du ansvarar för din hunds eller ditt husdjurs säkerhet. Lämna dem aldrig i Model 3 under längre perioder. Övervaka fordonets temperatur och deras välbefinnande hela tiden. Se till att du har tillräcklig mobiltäckning för telefonen och tid för att vid behov återvända till fordonet.



WARNING: Om klimatkontrollsystemet mot förmodan behöver service eller inte fungerar som förväntat ska du undvika att använda Behåll klimatanläggningen på, Hund och Camping. Lita aldrig på att fordonet skyddar något oersättligt.



WARNING: Du kan fjärrstyra och övervaka klimatanläggningen med mobilappen. Om du använder mobilappen för att stänga av klimatanläggningen, stängs dock Behåll klimatanläggningen på, Hund och Camping av.

Kupéöverhettningsskydd

Kupéöverhettningsskyddet förhindrar att kupén blir för varm vid extremt varma förhållanden. Du behöver inte aktivera funktionen varje gång du lämnar Model 3, men du kan använda klimatanläggningen för att sänka och bibehålla temperaturen i fordonets kupé. Det här kan förhindra att kupén blir för varm när du parkerat fordonet i solen. Bilen blir mer bekväm när du kommer tillbaka. Det kan upp till 15 minuter för kupéöverhettningsskyddet att aktiveras när du lämnar fordonet. Syftet med den här funktionen är passagerarkomfort och funktionen påverkar inte tillförlitligheten hos fordonets komponenter.

Aktivera funktionen genom att trycka på **Reglage > Säkerhet > Kupéöverhettningsskydd** och välja:

- **På:** Luftkonditioneringen körs när kupétemperaturen överstiger 105 °F (40 °C) eller, om tillämpligt, temperatur som har valts på pekskärmen eller via mobilappen. Temperaturinställning kan kräva den senaste versionen av mobilappen.
- **Ingen A/C:** Endast fläkten körs för att förhindra att ytor som vidrörs blir för varma.
- **Av:** Avaktivera kupéöverhettningsskydd.

Du kan också aktivera kupéöverhettningsskyddet på avstånd via mobilappen genom att trycka på **Klimat**. Svep uppåt på den nedre menyn och välj en inställning under **Kupéöverhettningsskydd** (se [Mobilapp på sidan 52](#)).

Kupéöverhettningsskyddet är aktivt i 12 timmar efter att du lämnade Model 3, eller tills batterienergin sjunker under 20 %, beroende på vilket som inträffar först. Det drar ström från batteriet när du använder kupéöverhettningsskyddet, vilket kan minska räckvidden.



WARNING: På grund av automatisk avstängning, extrema förhållanden utanför fordonet eller annan potentiell oförmåga att upprätthålla den valda temperaturen kan det bli mycket hett i fordonet, även när kupéöverhettningsskydd är aktiverat. Om du upplever temperaturer som överstiger den valda temperaturen vid upprepade tillfällen bör du kontakta Tesla Service.



WARNING: Lämna aldrig barn eller husdjur i bilen utan uppsyn. Det kan bli väldigt varmt i bilen även när kupéöverhettningsskydd är aktiverat, om funktionen stängs av automatiskt eller utomhustemperaturen är extremt hög.

Användningstips för klimatanläggningen

- Klimatanläggningen inaktiveras automatiskt när laddningsnivån sjunker under 20 % eller när två timmar har passerat om du använder mobilappen för att aktivera klimatanläggningen. Om du vill kyla eller värma kupén under lång tid ska du ladda fordonet och aktivera inställningen för klimatanläggningen igen via mobilappen.
- Du kan förbättra effektiviteten på uppvärmningen av kupén genom att minska valt accelerationsläge (se [Accelerationslägen på sidan 86](#)). Det här gör att värmepumpssystemet tar tillvara på mer av batterivärmen för att värma kupén effektivare, istället för att upprätthålla batteriets förmåga att leverera toppprestanda vid accelerationer. Detta är till hjälp för att maximera effektiviteten vid körning i kallt väder. Observera att när accelerationsläge ökas tar det tid för batteriet att värmas upp innan det högre accelerationsläget blir tillgängligt.
- Laddningsuttagets spärr kan frysa fast i mycket kallt väder eller i isiga förhållanden. Om du inte kan ta bort eller sätta i laddningskabeln, eller om Supercharging inte fungerar på grund av att spärren har fryst fast, aktiverar du **Avfrosta bilen** i mobilappen. Detta gör att isen på laddningsuttagets spärr töar så att du kan ta bort eller sätta i laddningskabeln. Se [Bästa praxis i kallt väder på sidan 153](#) för mer information.
- Om klimatanläggningen låter för mycket kan du sänka fläkthastigheten manuellt.
- Utöver att kyla kupélufte kylar luftkonditioneringens kompressor även batteriet. Därför kan luftkonditioneringens kompressor starta när det är varmt väder även när du har stängt av den. Det är normalt eftersom systemets prioritet är att kyla batteriet för att säkerställa att det inte blir för varmt, så att batteriet får så lång livslängd som möjligt och bästa möjliga prestanda.



Använda klimatreglagen

- Även när det inte används, kan Model 3 avge ett vinande ljud eller ett ljud som från cirkulerande vatten. Dessa ljud är helt normala och uppstår när de interna kylsystemen aktiveras för att hantera olika fordonsfunktioner såsom underhåll av låg spänning-batteriet och balansering av högspänningsbatteriets temperatur.
- För att säkerställa att klimatanläggningen fungerar effektivt ska du stänga alla fönster och se till att den utvändiga grillen framför vindrutan är fri från is, snö, löv och annat skräp.
- Under mycket fuktiga förhållanden är det normalt att vindrutan immar igen en aning när du först startat luftkonditioneringen.
- Det är normalt att det bildas en pöl med vatten under Model 3 när den är parkerad. Extra vatten som uppstår under avfuktningssprocessen släpps ut under fordonet.
- Model 3 är utformad för att automatiskt maximera effektiviteten. Därför kan luftkonditioneringens kompressor och yttre fläkt vara igång och ge ifrån sig ljud även när utomhustemperaturen är låg och fordonet värms upp eller Supercharging utförs.
- När temperaturen i kupén ska sänkas vid varm väderlek när fordonet står parkerat, kan fläkten startas för att ventiler kupén. Detta sker endast när batteriets laddningsnivå är högre än 20 %.

Justera de främre och bakre ventilationsöppningarna



Model 3 har ett unikt, horisontellt luftutsläpp i ansiktshöjd som är placerat längs med hela instrumentpanelens bredd. Det finns även luftutsläpp längst bak på mittkonsolen i den bakre kupén.

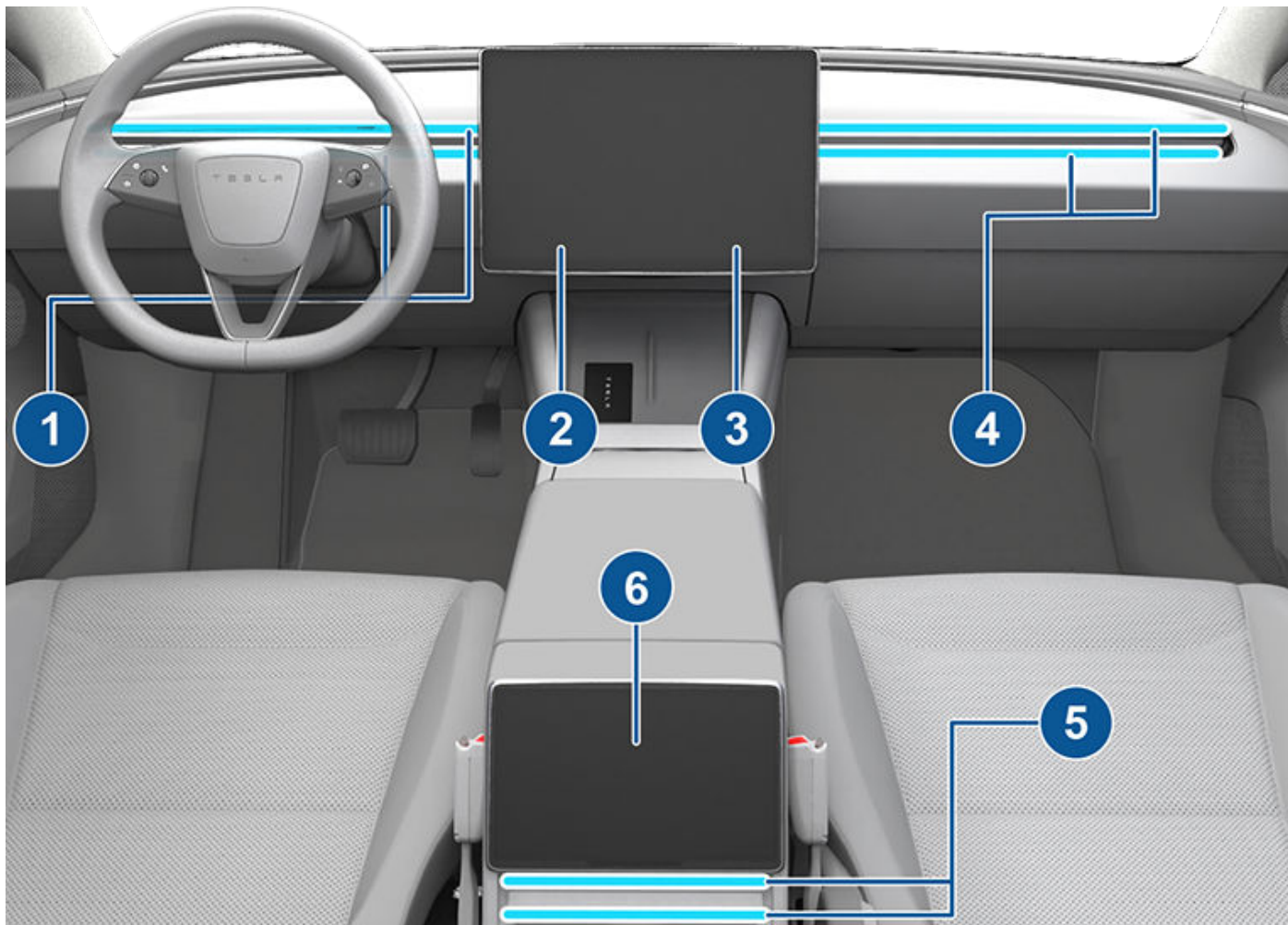

1. Luftutsläpp på förarsidan
2. Reglage på förarsidan
3. Reglage på passagerarsidan
4. Luftutsläpp på passagerarsidan
5. Bakre ventilationsöppningar
6. Bakre reglage



Justera de främre och bakre ventilationsöppningarna

Med hjälp av pekskärmarna kan du välja exakt vart du vill styra luften som strömmar från det här luftutsläppet vid uppvärmning eller nedkylning av kupén. När luftutsläppet i ansiktshöjd är igång kan du justera luftflödets riktning från respektive utsläpp. Tryck och dra de strålande luftvägarna från motsvarande luftutsläpp på pekskärmen för att justera luftflödets riktning. Luften flödar i en enda ström när den är centrerad, och delas upp i speglade luftströmmar när luft riktas utåt eller inåt från mitten av luftutsläppet.

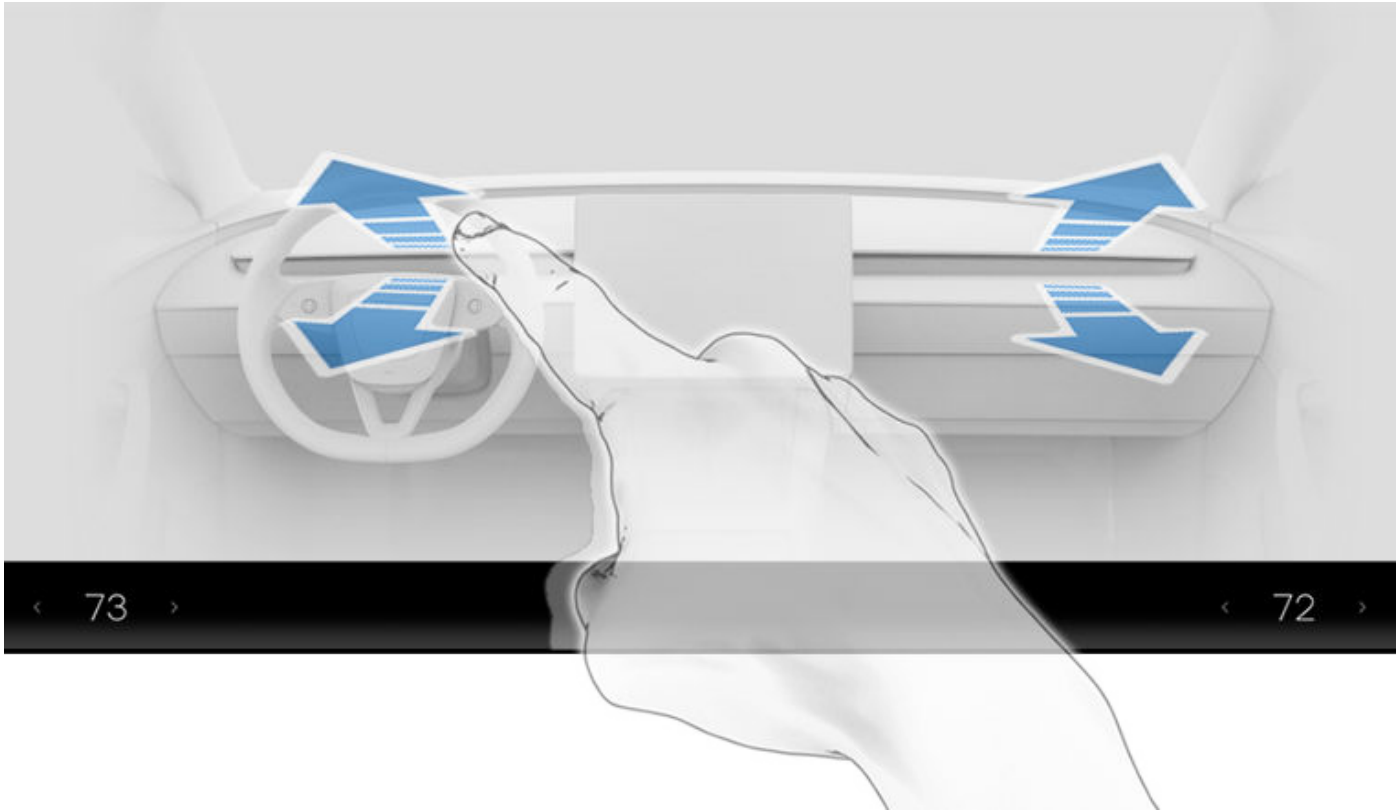

ANM: När luften från ett luftutsläpp delas i två separata luftflöden är luftflödet i vardera riktningen inte lika starkt som när all luft flödar i en enda riktning.

ANM: Luft från utsidan dras in i Model 3 genom grillen framför vindrutan. Håll grillen fri från blockeringar som löv och snö.

Luftfilter för kupén

Model 3 har ett eller flera luftfilter som hindrar att pollen, industriutsläpp, vägdamm och andra partiklar tränger in genom luftutsläppen.

ANM: Kupéns luftfilter måste bytas ut regelbundet. Se [Serviceintervall](#) på sidan 184.



Följ bästa praxis för att garantera att Model 3 ger dig den bästa möjliga upplevelsen av ditt ägarskap i riktigt kalla väderförhållanden.

Innan du kör

När snö och is ansamlas på fordonet kan rörliga delar som dörrhandtag, fönster, speglar och torkare frysa fast. I syfte att uppnå maximal räckvidd och bästa prestanda är det bra att värma upp kupén och batteriet innan du kör. Det finns flera sätt att göra det på:

- Tryck på **Reglage > Schemalägg** (finns både på laddnings- och klimatanläggningsskärmen) för att ange en tidpunkt när du vill att fordonet ska vara körklart (se [Schemalagd förkonditionering och laddning på sidan 178](#)).
- Navigera i mobilappen till **Klimat** och välj vilken temperatur du vill värma kupén till. Det värmer också högspänningsbatteriet efter behov.
- Navigera till **Klimat > Avfrosta bilen** i mobilappen för att smälta snö, is och frost på vindrutan, laddningsuttaget, fönstren och speglarna. Det värmer också högspänningsbatteriet efter behov.

ANM: Tesla rekommenderar att klimatinställningar aktiveras minst 30–45 minuter före avresa (se [Använda klimatreglagen på sidan 146](#)). Förvärmningstiderna beror på utomhustemperaturen och andra faktorer. Mobilappen skickar en avisering när fordonet har nått önskad förkonditioneringstemperatur.

Laddkontakt

Om laddningsuttagets spärr fryser fast och en laddningskabel fastnar i laddningsuttaget ska du försöka lossa laddningskabeln manuellt. Se [Lossa laddningskabeln manuellt på sidan 176](#).

I extremt kallt väder eller isiga förhållanden kanske ladduttagets spärr fryser fast. I dessa väderförhållanden kan du få isen på laddningsuttagets spärr att smälta så att du kan ta bort eller sätta i laddningskabeln. För att göra det aktiverar du **Avfrosta bilen** med mobilappen.

Du kan även förhindra att laddningsuttagets spärr fryser fast genom att använda inställningarna för **Schemalägg** (se [Schemalagd förkonditionering och laddning på sidan 178](#)).

ANM: Om laddningsuttagets spärr har frusit fast kanske den inte låser fast laddningskabeln, men nätladdning kan fortfarande ske i långsammare takt även om spärren inte låser.

Laddning

När du använder Reseplaneraren (i förekommande fall) för att navigera till en Tesla-laddningsplats förvärmer Model 3 högspänningsbatteriet för att säkerställa att batteriet har en optimal temperatur och är klart för laddning när du kommer till laddningsplatsen. Det minskar laddningstiden. Se ([Reseplanerare på sidan 162](#)).

ANM: Tesla rekommenderar att Reseplaneraren används för att navigera till en laddningsplats under minst 30–45 minuter före ankomst för att säkerställa optimal batteritemperatur och optimala laddningsförhållanden. Du bör förkonditionera batteriet före körningen om det tar mindre än 30–45 minuter att åka till laddningsplatsen (se [Innan du kör på sidan 153](#)).

ANM: Värmesystemet kan producera ånga under vissa förhållanden om fordonet är utrustat med en värmepump (för att avgöra om fordonet har en värmepump trycker du på **Reglage > Programvara > Ytterligare fordonsinformation**). Luktfri ånga kan till exempel komma från fordonets framdel när du laddar vid en Supercharger i kalla temperaturer. Detta är normalt och inget att oroa sig för.

Fönster

Gå till **Klimat** i mobilappen och välj **Avfrosta bilen** som bidrar till att smälta snö, is och frost på vindrutan, fönstren och speglarna.

I kallt väder justerar Model 3 automatiskt fönstrens position något för att göra det enklare att öppna dörrar.

ANM: För att undvika att krossa en ruta, anslut alltid till en extern låg spänning-strömkälla innan en dörr öppnas när fordonet inte har någon strömförsörjning.

Schemalägg service i mobilappen så att Tesla kan anbringa en vattenavvisande beläggning på sidofönstren och bakrutan (inte framrutan) mot en nominell avgift.

Dörrar

Under bistra vinterförhållanden kan isbildning göra det svårare att öppna dörrhandtagen. I så fall öppnar du förardörren med mobilappen.

1. I mobilappen trycker du och håller in någon av de fyra snabbkontrollknapparna och följer anvisningarna för att anpassa snabbkontrollerna med **Lås upp dörr**.
2. När du är nära bilen öppnar du förardörren genom att trycka på **Lås upp dörr**.

Avlägsna is från dörrhandtag

Under svåra vinterförhållanden kan isbildning i dörrhandtaget förhindra att det kan öppnas. Förfarandet för att frigöra ett dörrhandtag på Model 3 är lite annorlunda än för andra för att ta bort kvarvarande is.



Bästa praxis i kallt väder

ANM: Att applicera WD-40 på dörrhandtagens svängtappar i förebyggande syfte kan förhindra isbildning inuti dörrhandtaget.

⚠ FÖRSIKTIG: Försök inte använda verktyg eller för stor kraft för att lossa is som bildats på dörrhandtaget.

Om fordonets dörrhandtag är svarta: Gör följande för att avlägsna is från dörrhandtaget:

1. Tryck kraftfullt på den främre delen av dörrhandtaget. Då vickar det inåt något vilket gör det enklare att bryta loss isen.

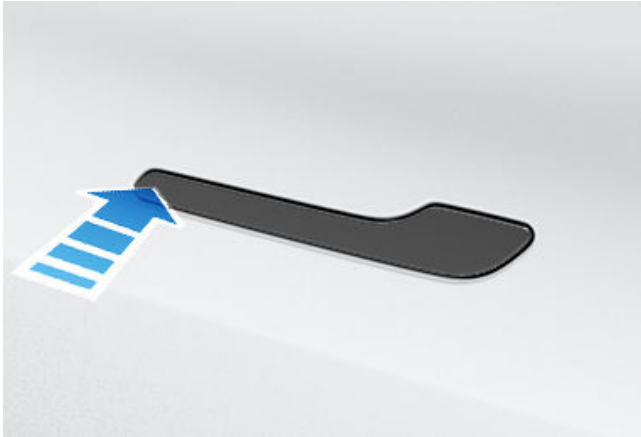

2. Tryck på den bakre änden av dörrhandtaget för att försöka öppna så som du normalt gör.
3. När det går att röra på handtaget ska du öppna och stänga det några gånger till för att lossa eventuellt kvarvarande is. Kontrollera att dörrhandtaget är helt inpressat (indraget) innan du stiger in i fordonet, och kontrollera att dörren är helt stängd innan du kör iväg.

Om fordonets dörrhandtag är i silver: Du kan vanligtvis få bort isen med några kraftiga slag på dörrhandtaget med knytnävens undersida. Gör följande för att avlägsna is från dörrhandtaget:

⚠ FÖRSIKTIG: Ta av dig eventuella smycken eller andra föremål som kan skada lacken innan du utför åtgärden, och försök inte använda verktyg eller för stor kraft.

1. Tryck kraftfullt på bakkdelen av dörrhandtaget för att försöka öppna dörrhandtaget.
2. Arbeta i en cirkel runt dörrhandtagets ytterkant och använd knytnävens undersida för att kraftfullt slå på dörrhandtaget för att krossa och frigöra isen.
3. Sikta på den bakre änden av den bredare delen av dörrhandtaget och använd knytnävens undersida för att kraftfullt slå på dörrhandtaget. Öka intensiteten i slagen efter behov och upprepa steg 1 till 3 tills isen är avlägsnad och dörrhandtaget kan öppnas.

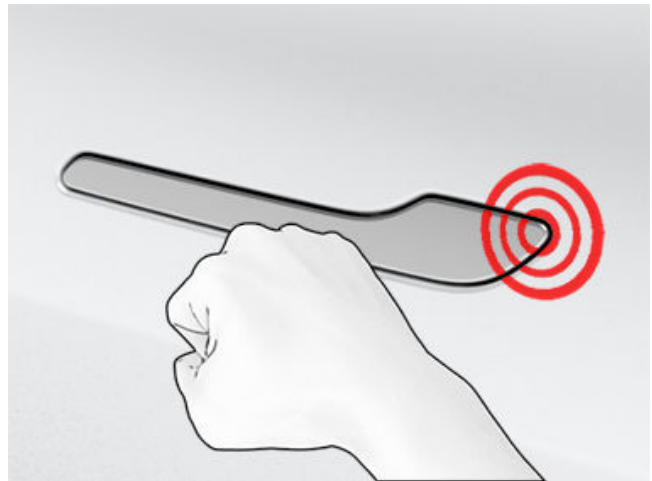

⚠ FÖRSIKTIG: Slå aldrig så hårt på fordonet att det orsakar bucklor. Du bör använda ungefär samma kraft som när du knackar på din grannes dörr.

4. När det går att röra på handtaget ska du öppna och stänga det några gånger till för att lossa eventuellt kvarvarande is. Kontrollera att dörrhandtaget är helt inpressat (indraget) innan du stiger in i fordonet, och kontrollera att dörren är helt stängd innan du kör iväg.

Speglar

Om du väntar dig isbildning när du parkerar ska du stänga av **Automatisk infällning av backspeglar**. Tryck på **Reglage > Automatisk fällning**. Is kan förhindra att sidospeglarna fälls in eller ut.

ANM: Sidospeglar värms automatiskt upp efter behov under förkonditionering eller när den bakre defrosteren är aktiverad.

Torkare

Om du väntar dig snö eller isbildning när du parkerar ska du trycka på **Reglage > Service > Serviceläge för vindrutetorkare**. Då förs torkarna upp mot vindrutan så att de kan avfrostas när vindrutan avfrostas (se **Torkare och spolare på sidan 76**). Du kan också aktivera torkarnas defroster (i förekommande fall). Se **Använda klimatreglagen på sidan 146**.

Däck och snökedjor

Använd vinterdäck för att ge bättre grepp under snöiga och isiga vägförhållanden. Du kan köpa vinterdäck i Tesla-butiken (se **Däcktyp för säsong på sidan 191**).

Snökedjor ger ytterligare grepp när du kör under snöiga eller isiga förhållanden. Kontrollera lokala bestämmelser för att se om snökedjor rekommenderas eller krävs under vintermånaderna. Se **Använda snökedjor på sidan 192** för mer information.



Fordonets däcktryck sjunker i kalla temperaturer. Pumpa däcken innan du kör om indikatorlampan för TPMS tänds. Däcktrycket sjunker med en PSI för varje 10 °F (6 °C) som utomhustemperaturen sjunker (se [Skötsel och underhåll av däck på sidan 186](#)). Rätt däcktryck bidrar till att skydda däcken från gropar och räckvidden förbättras när de hålls korrekt pumpade.

Under körning

Kallt väder kan öka energiförbrukningen därför att mer ström krävs för att köra samt för uppvärmning av kupén och batteriet. Följ dessa förslag för att minska energiförbrukningen:

- Använd sätesvärmarna för att hålla dig varm. Sättesvärmarna förbrukar mindre energi än kupévärmaren. Att sänka temperaturen i kupén och använda sättesvärmarna minskar energiförbrukningen (se [Använda klimatreglagen på sidan 146](#)).
- Köra saktare och undvika upprepade, snabba accelerationer.

Regenerativ bromsning

Regenerativ bromsning kan vara begränsad om batteriet är för kallt. Vartefter du fortsätter köra värms batteriet upp och den regenerativa kraften ökar (se [Regenerativ bromsning på sidan 79](#)).

ANM: Begränsad regenerativ bromsning kan undvikas om du ger fordonet tillräckligt med tid för förkonditionering eller använder **Schemalägg** för att förkonditionera Model 3 före avresetiden (se [Schemalagd förkonditionering och laddning på sidan 178](#)).

ANM: Om du bytt till vinterdäck kan den regenerativa bromskraften tillfälligt minska men efter en kort tids körning kalibrerar Model 3 om för att korrigera det. Tryck på **Service** > **Hjul och däck** > **Däck** för att välja vinterdäck och påskynda den här processen.

Kallt batteri



En blå snöflingeikon visas på pekskärmen när en del av batteriets lagrade energi inte är tillgänglig på grund av kallt batteri. Andelen tillgänglig energi visas i blått på batterimätaren. Regenerativ bromsning, acceleration och laddningstakt kan vara begränsade. Snöflingeikonen släcks när batteriet är tillräckligt varmt.

Efter körning

Lämna Model 3 ansluten när den inte används. Det gör att laddningssystemet snarare än själva batteriet används för att hålla batteriet varmt (se [Information om högspänningsbatteri på sidan 170](#)).

Schemalagd förkonditionering

När fordonet är parkerat använder du inställningarna för **Reglage** > **Schemalägg** som finns både på laddnings- och klimatanläggnings-skärmen för att ange en tidpunkt när du vill förkonditionera Model 3 (se [Schemalagd förkonditionering och laddning på sidan 178](#)). Du kan även använda **Schemalägg** för att förhindra att laddningsuttagetets spärr fryser fast. Fordonet avgör lämplig tid att börja förkonditioneringen så att kupén och batteriet är varma vid din planerade avresetid.

Tesla rekommenderar att du schemalägger laddning i samband med förkonditioneringen för att säkerställa att fordonet har tillräckligt med energi för körningen. Om Model 3 inte är ansluten fungerar förkonditionering men endast om batteriets laddningsnivå är högre än 20 %.

Förvaring

Om du lämnar Model 3 parkerad under en längre tidsperiod ska du koppla fordonet till en laddare för att förhindra förlust av normal räckvidd och hålla en optimal batteritemperatur. Fordonet tål att vara anslutet hur länge som helst.

När den inte används går Model 3 in i viloläge för att bevara energi. Begränsa antalet gånger du kontrollerar fordonets status i mobilappen, då detta automatiskt väcker fordonet och sätter igång normal energiförbrukning.



Bästa praxis i varmt väder

Följ bästa praxis för att garantera att Model 3 ger dig den bästa möjliga upplevelsen av ditt ägarskap i varma omgivningsförhållanden.

Innan du kör

Det finns flera sätt att förbereda ditt fordon för en körning så att du inte behöver kliva in i ett redan varmt fordon:

- Förkonditionera kupén genom att ändra riktning på luftflödet från ventilerna och slå på eller av sätesvärmarna. Navigera i mobilappen till **Klimat** och välj vilken temperatur du vill kyla ned kupén till.
- Tryck på **Schemalägg** som finns både på laddnings- och klimatanläggningsskärmen för att ange en tidpunkt när du vill att fordonet ska vara körklart (se [Schemalagd förkonditionering och laddning på sidan 178](#)).
- Aktivera **Kupéöverhettningsskyddet** som förhindrar att kupén blir för varm vid varma förhållanden. Du kan välja om du vill att luftkonditioneringen eller endast fläkten ska köras när temperaturen i kupén överstiger 105 °F (40 °C) eller, om tillämpligt, den valda temperaturen.
- Navigera i mobilappen till **Reglage** för att öppna fönstren.

ANM: Tesla rekommenderar att klimatinställningar aktiveras minst 30–45 minuter före avresa (se [Använda klimatreglagen på sidan 146](#)). Förvärmningstiderna beror på utomhustemperaturen och andra faktorer. Mobilappen skickar en avisering när fordonet har nått önskad förkonditioneringstemperatur.

Efter körning

Lämna Model 3 ansluten när den inte används, särskilt om du använder förkonditionering eller kupéöverhettningsskyddet. Det gör att laddningssystemet snarare än själva batteriet används för att upprätthålla en behaglig temperatur (se [Information om högspänningsbatteri på sidan 170](#)). Det finns dessutom flera sätt att minimera en het kupé:

- Innan du lämnar fordonet (till exempel vid ett ärende) kan du använda Hundläget för att hålla kupén sval för husdjur eller livsmedel. Se [Behåll klimatanläggningen på, Hund och Camping på sidan 148](#) för mer information.
- Tesla rekommenderar att du stänger av luftkonditioneringen cirka 30 sekunder innan du trycker på Park för att minska bildandet av pölar under fordonet.
- Parkera i skuggan för att sänka energiförbrukningen och hålla kupén svalare.
- Använd ett solskydd (som kan köpas i Tesla-butiken) om du måste parkera i solen utomhus.
- När du har parkerat ska du koppla in Model 3 och **Schemalägga** din laddning. Fordonet avgör lämplig tid att börja ladda så att det är klart under låglastperioder. Kupén och batteriet förbereds också till din angivna avresetid. För mer information, se [Schemalagd förkonditionering och laddning på sidan 178](#).

Laddning

När du använder reseplaneraren eller navigerar till en Supercharger-station förbereder fordonet automatiskt batteriet för den effektivaste laddningen. I extrem hetta kanske du inte ser meddelandet att fordonet förkonditionerar batteriet medan det navigerar till en Supercharger-station, men det förbereder ändå batteriet på laddning.

ANM: Tesla rekommenderar att Reseplaneraren används för att navigera till en laddningsplats under minst 30–45 minuter före ankomst för att säkerställa optimal batteritemperatur och optimala laddningsförhållanden. Du bör förkonditionera batteriet före körningen om det tar mindre än 30–45 minuter att åka till laddningsplatsen (se [Innan du kör på sidan 153](#)).

Lämna om möjligt fordonet anslutet till en laddare när det inte används, även i varmt väder, särskilt om förkonditionering eller kupéöverhettningsskyddet används.

Förvaring

Om du lämnar Model 3 parkerad under en längre tidsperiod ska du koppla fordonet till en laddare för att förhindra förlust av normal räckvidd och hålla en optimal batteritemperatur. Fordonet tål att vara anslutet hur länge som helst.

När den inte används går Model 3 in i viloläge för att bevara energi. Begränsa antalet gånger du kontrollerar fordonets status i mobilappen, då detta automatiskt väcker fordonet och sätter igång normal energiförbrukning.



Kartöversikt

Pekskärmen visar alltid en karta (utom när Model 3 har växlats till backläge).

Använd fingrarna för att interagera med kartan:

- Flytta kartan genom att hålla ett finger på den och dra den i valfri riktning.
- Roter kartan genom att hålla ned och vrida två fingrar på den i valfri riktning.
- Dra isär eller nyp ihop två fingrar för att zooma in eller ut på kartan.

ANM: När du roterar eller flyttar kartan spåras inte din nuvarande plats längre. Meddelandet Spårning är avaktiverad visas kort bredvid kartorienteringsikonen och ikonen blir grå. För att återaktivera spårning trycker du på kartans orienteringsikon och väljer Norr uppåt eller Färdriktning uppåt.

ANM: Kartan zoomar in och ut automatiskt när en navigeringsrutt är aktiv.

Ändra kartans orientering genom att växla mellan följande alternativ:



Norr uppåt: Norr är alltid överst på skärmen.



Färdriktning uppåt: Riktningen du kör i är alltid överst på skärmen. Kartan roterar när du ändrar riktning. Den här ikonen har en integrerad kompass som visar färdriktningen.

ANM: Om du trycker på den här ikonen medan du navigerar till en destination visas ruttöversikten.



Ruttöversikten är tillgänglig när du navigerar till en destination och visas när du expanderar den detaljerade köransvisningslistan (genom att svepa nedåt). När du döljer den detaljerade köransvisningslistan genom att dra den uppåt visar kartan den tidigare valda orienteringen.

Kartvisning

När Model 3 är i parkeringsläget visas följande ikoner på kartan så att du kan anpassa typen av information som visas på kartan. Tryck var som helst på kartan för att få åtkomst till följande ikoner när du kör (de försvinner efter några sekunder).



Satellitbilder (om utrustad med premiumanslutning).



Trafikförhållanden (om utrustad med premiumanslutning).



Kartdetaljer (som intressanta platser).

Fäst en nål på kartan genom att trycka och hålla ned fingret på en önskad destination. När du placerar ett markeringsstift eller trycker på ett befintligt markeringsstift, centreras den valda platsen på kartan och ett popup-fönster visar information om platsen. Från det här popup-fönstret kan du navigera till platsen och lägga till eller ta bort platsen från din lista med favoritdestinationer (se [Hem, arbete och favoritdestinationer på sidan 159](#)).



Laddningsplatser. Visa en popup-lista som innehåller staden och avståndet till de olika laddningsstationerna på kartan. Laddningsplatser är till exempel Tesla Superchargers, laddningsstationer på destinationen, snabbaddningsstationer från tredje part och offentliga laddningsstationer som du har använt tidigare. Se [Laddningsplatser på sidan 160](#). Tryck på blyxtikonerna på popup-listan för att filtrera på typer av laddare baserat på maximal effekt.

ANM: På vissa marknader visas snabbaddningsstationer från tredje part också på kartan som gråa stift när du visar laddningsstationer.

Navigationsinställningar

ANM: Tillgängliga inställningar varierar beroende på marknadsregion och fordonets konfiguration.



Navigeringsinställningsikonen visas när du trycker på ... och har startat navigeringen till en destination.

ANM: Du kommer även att navigeringsinställningar genom att trycka på **Reglage > Navigering**.

Tryck på navigeringsinställningsikonen för att anpassa navigeringssystemet utifrån dina önskemål (tillgängliga inställningar varierar beroende på marknadsregion och fordonets konfiguration):



Kartor och navigering

- **Ruttvägledning:** Tryck på **Röst** för att aktivera uppläsning av navigeringsanvisningar.
- Tryck på **-** eller **+** för att höja eller sänka volymen på de muntliga navigeringsinstruktionerna. Om du minskar den helt till vänster eller trycker på högtalarikonen stängs instruktionerna av. Du kan också stänga av/slå på navigeringsinstruktionerna genom att trycka på högtalarikonen. Denna volyminställning gäller endast navigeringssystemets muntliga anvisningar. Volymen för Media Player och telefonen ändras inte.
ANM: Volymen kan automatiskt justeras baserat på körhastighet och klimatinställningar.
ANM: Navigeringsinstruktioner är avstängda när ett samtal pågår på den parkopplade telefonen.
- Aktivera **Automatisk navigering** om du vill att Model 3 automatiskt påbörjar en navigeringsdestination när du sätter dig i fordonet. Destinationer förutspås baserat på ofta körda rutter, tid på dagen och kalenderposter (se [Automatisk navigering på sidan 159](#)).
- Aktivera **Reseplanerare** (om den är tillgänglig i din marknadsregion) för att lägga till Supercharger-stationer efter behov. Supercharger-stationer läggs till i navigeringsrutten med målet att minska den tid du tillbringar med att köra och ladda (se [Reseplanerare på sidan 162](#)).
- Aktivera **Undvik trafik** för att automatiskt omdirigeras för att undvika mycket trafik och för att få de aktuella trafikförhållanden längs navigeringsrutten, om det är tillgängligt i din marknadsregion (se [Undvik trafik på sidan 161](#)).
- Tryck på **Undvik färjor** för att automatiskt omdirigeras för att undvika färjor.
- Tryck på **Undvik vägtullar** för att automatiskt omdirigeras för att undvika vägtullar om så är möjligt.
- Tryck på **Använd samåkningsfiler** för få med körfält avsedda för fordon med fler än en passagerare i navigeringsrutten. Det här är särskilt användbart när du använder navigering med Autopilot (se [Navigering med autopilot på sidan 101](#)).

Navigering till en destination

Navigera till en destination genom att trycka på sökfältet i hörnet av kartan och ange en destination, skicka destinationen från din telefon eller använd ett röstkommando (se [Röstkommandon på sidan 17](#)) för en adress, ett landmärke, ett företag eller liknande. Om destinationen du väljer har andra destinationer inom samma område (till exempel terminaler på en flygplats) kan du också välja en underdestination.

Tryck på sökfältet för olika alternativ:

- Uppdatera en sökning när du zoomar in eller drar till ett annat område av kartan genom att trycka på **Sök i detta område** när du uppmanas (om det är tillgängligt i din marknadsregion).

- Välj en sparad plats för **Hem** eller **Arbete** (se [Hem, arbete och favoritdestinationer på sidan 159](#)).
- Välj en destination för **Laddning** (se [Laddningsplatser på sidan 160](#)).
- Välj från en av de **Senaste** destinationerna (den senaste destinationen visas högst upp).
- Välj en destination som du har markerat som **Favorit** (se [Hem, arbete och favoritdestinationer på sidan 159](#)).
- En populär restaurang när du är **Hungrig** eller en populär destination (som museum och nöjesparker) när du känner dig **Tursam** (se [Tursam och Hungrig på sidan 159](#)).

ANM: Du kan fjärrstarta navigering på din iOS®- eller Android™-enhet genom att använda "dela"-funktionen på enheten då du aktiverat Teslas mobilapp.

När du angivit en plats zoomas pekskärmen ut för att ge en överblick över ruten du ska färdas och visar en detaljerad köranvisningslista. Beräknad ankomsttid, körtid och körsträcka visas längst ned i köranvisningslistan. Observera följande om den detaljerade köranvisningslistan:

- Batteriikonen i köranvisningslistan ger en visuell återgivning av en uppskattning av hur mycket energi du kommer att ha kvar när du når din destination, och hur mycket som finns kvar efter en returreesa tillbaka till din nuvarande plats. Se [Beräkna energianvändningen på sidan 161](#).
- Om du måste ladda batteriet för att nå din destination och reseplaneraren är aktiverad (om tillgänglig i din marknadsregion) läggs Supercharger-stationer automatiskt till i navigeringsrutten (se [Reseplanerare på sidan 162](#)).
- Om du inte kommer att ha tillräckligt med energi för att nå din destination och det inte finns någon Supercharger längs ruten får du en varning om att laddning krävs för att nå din destination.
- Varje sväng föregås av avståndet till manövern.
- För att se hela listan kan du behöva dra den uppåt.
- Tryck längst upp i listan för att minimera den.

Medan navigeringen pågår håller kartan reda på din position och visar den aktuella delen av din resa. Du kan visa hela ruten när som helst genom att svepa nedåt för att expandera den detaljerade köranvisningslistan eller trycka på ruttöversiktsikonen.

Nedanför den detaljerade köranvisningslistan finns en förloppsindikator som visar hur nära du är din destination eller ditt nästa stopp. Om Undvik trafik är aktiverat visar förloppsindikatorn också aktuella trafikförhållanden längs ruten (se [Undvik trafik på sidan 161](#)).

För att stoppa navigeringen trycker du på **Avbryt** längst ned i hörnet på den detaljerade köranvisningslistan. Svep åt höger på platsförslaget eller håll ned platsen för att snabbt ta bort några av de senaste navigeringssökningarna.



ANM: Om ingen dataanslutning är tillgänglig kan du navigera till valfri plats med ombordkartorna, men du måste ange platsens exakta och fullständiga adress.



Om du har aktiverat **Navigering med autopilot** (om det är tillgängligt i din region) kan du starta funktionen för navigeringsrutt genom att trycka på **Navigering med autopilot** i den detaljerade köransvingslistan (när funktionen är aktiv är ikonen blå). **Navigering med autopilot** gör automatiskt filbyten och styr Model 3 på en motorväg, längs en navigeringsrutt. Mer information finns i [Navigering med autopilot på sidan 101](#).

Välja en alternativ rutt

Beroende på marknadsregion och fordonskonfiguration är eventuellt inte den här funktionen tillgänglig på ditt fordon. Ditt fordon måste vara utrustat med premiumanslutning.

Efter att du har angett en destination med ett stopp visas upp till tre alternativa rutter på kartan. Det här gör det enkelt att jämföra totala restider och trafikinformation för varje rutt. Om du inte trycker på en föredragen rutt inom tidsgränsen väljs den snabbaste ruten automatiskt.

Lägga till stopp på en rutt

Efter att du angett en destination ändrar du ruten genom att lägga till, ta bort eller ordna om stopp. Tryck på de tre prickarna längst ner i den detaljerade köransvingslistan för att visa alternativ för att redigera ruten.



Med **Lägg till stopp** kan du lägga till stopp genom att söka efter en plats eller lägga till Hem, Senaste eller Favoritdestinationer. Du kan även lägga till ett stopp genom att trycka på en kartnål på kartan och välja **Lägg till** på popup-fönstret.



Med **Redigera stopp** kan du ställa in en komplicerad resa genom att lägga till eller ta bort stopp på ruten. Dra och släpp stopp genom att trycka på motsvarande skylt för att ändra din resa.

Du kan även använda Tesla-mobilappen för att ändra ruten (om det är tillgängligt i din marknadsregion). I Tesla-mobilappen går du till **Platser > Navigera** och anger en destination. Tryck på **Ändra resan > Lägg till stopp** för att ändra ruten och tryck sedan på **Skicka till bil** för att dela resan med ditt fordon.

ANM: Version 4.27.5 eller senare av Tesla-mobilappen krävs.

Automatisk navigering

ANM: *Automatisk navigering kanske inte finns tillgänglig i alla marknadsregioner eller på alla fordonskonfigurationer.*

Med automatisk navigering kan du navigera till den destination som det förväntas att du vill nå, när du sätter dig i fordonet. Om telefonens kalender är synkroniserad med Model 3 och kalendern innehåller en händelse som inträffar inom två timmar från det att du sätter dig i fordonet, föreslår automatisk navigering platsen där händelsen inträffar som destination (om händelsen innehåller en giltig adress).

Dessutom kommer automatisk navigering att navigera till din inställda jobbdestination om du är hemma och kör en vardag (måndag–fredag) någon gång mellan kl. 05.00 och 11.00 (se [Hem, arbete och favoritdestinationer på sidan 159](#)). Om du befinner dig på arbetet mellan kl 15.00 och 23.00 kan automatisk navigering navigera till din inställda hemmaplats.

Aktivera automatisk navigering genom att trycka på **Reglage > Navigering > Automatisk navigering**. Telefonens kalender måste vara synkroniserad till Model 3 och händelsen måste ha en unik och giltig adress (se [Telefon, kalender och konferenssamtal på nätet på sidan 57](#)).

ANM: Navigeringsinstruktioner som du anger manuellt eller skickar till Model 3 åsidosätter ruten som föreslagits av automatisk navigering.

Tursam och Hungrig

ANM: *Funktioner kanske inte finns tillgängliga i alla marknadsregioner eller på alla fordonskonfigurationer.*

Utöver att navigera till en plats du väljer, kan Model 3 även föreslå en plats i närheten baserat på om du känner dig **Hungrig** eller **Tursam**. Välj **Hungrig** eller **Tursam** på navigeringssökfältet. **Hungrig** föreslår en lista över populära restauranger medan **Tursam** föreslår en lista över populära resmål (såsom museum och nöjesfält). När du hittat ett intressant resmål trycker du på **Navigera** för att fortsätta till resmålet.

Funktionen kräver att du har senaste versionen av navigeringskartorna. Hämta dessa genom att ansluta Model 3 till Wi-Fi och tryck på **Reglage > Programvara** där du kan se om en uppdatering finns tillgänglig (se [Kartuppdateringar på sidan 162](#)).

Hem, arbete och favoritdestinationer

Om du ofta kör till en viss plats lägger du till den som en favorit för att slippa ange platsens namn eller adress varje gång. När du lägger till en destination som favorit kan du enkelt navigera till den genom att trycka på navigeringssökfältet, sedan på **Favoriter** och sedan välja den i listan med favoritdestinationer.



För att lägga till en destination i din favoritlista trycker du på dess markeringsstift på kartan och trycker sedan på stjärnikonen i popup-fönstret som visas. Ange ett namn (eller använd standardnamnet) och tryck på **Lägg till i favoriter**. Stjärnan blir fylld och destinationen läggs till i favoritlistan.



Kartor och navigering

För att ta bort en destination från listorna Senaste eller Favoriter trycker du på och håller ned destinationen ett kort tag tills en **X**-ikon visas. Tryck sedan på **X** för att ta bort den från listan.

Hem och **Arbete** visas också i navigeringssökfältet. Tryck för att ställa in adresser för de här platserna. När du har angett en adress trycker du på **Spara som hem** eller **Spara som arbete**. Sedan kan du trycka på dessa genvägar när du vill navigera hem eller till jobbet.

För att ändra motsvarande adress trycker du på och håller in ikonen för **Hem** eller **Arbete**. En popup-ruta visas där du kan ange en ny adress och **Spara som hem** eller **Spara som arbete**. När du väl har sparat en plats som hem eller arbetsplats kan Model 3 föreslå att du kör med navigeringen till arbetet på morgnarna och hem på kvällarna, samt meddela en beräknad körtid beroende på den aktuella trafiksituationen. Se [Automatisk navigering på sidan 159](#). Tryck på **Rensa hem** eller **Rensa arbete** för att ta bort de associerade adresserna helt. Model 3 kan uppmana dig att spara en plats som ditt hem eller din arbetsplats baserat på ditt användningsmönster.

Vi rekommenderar att du tar bort dina hem- och arbetsplatser av säkerhetsskäl om du säljer, överför ägandeskapet av eller låter andra köra din Model 3. Du kan ta bort dem individuellt eller så kan du utföra en fabriksåterställning för att radera alla personuppgifter (tryck på **Reglage > Service > Fabriksåterställning**).

Laddningsplatser

För att visa laddningsplatser på kartan trycker du på kartans sökfält och sedan på **Laddning**. Laddningsplatser visas i en lista (med den närmaste laddningsplatsen högst upp i listan) och representeras av markeringsstift på kartan. Tryck på ett stift för att få mer information, starta navigera till eller markera som en favoritplats.

Tryck på blyxtikonerna för att specificera typer av laddningsplatser som du vill ska inkluderas på kartan (som standard visar kartan endast Superchargers):



Tryck för att inkludera lågeffektstationer på upp till 70 kW, till exempel laddningsstationer på destinationen.



Tryck för att inkludera laddare med hög effekt över 70 kW.

ANM: Snabbladdningsstationer från tredje part inkluderas i vissa marknadsregioner som mörkgråa stift när du väljer att visa alla laddningsstationer på kartan.

Laddningsstiftet ger förutspädd status för laddningsstationen. Tryck på stiftet för att visa mer information.



Supercharger-stationen är i drift och numret på stiftet anger förutspädd antal tillgängliga Supercharger-laddare vid ankomst.

ANM: En Supercharger-station som ligger längs din nuvarande navigeringsrutt är svart (eller vit om pekskärmen är i nattläge).



Supercharger-stationen förutspår många användare. Du kan behöva vänta före laddning.



Supercharger-stationen kan vara aktiv med reducerad kapacitet.



Supercharger-stationen kan vara stängd.



Supercharger-stationen har inte tillgängliga uppgifter men bör vara aktiv.



Stationen är antingen en laddningsstation på destinationen, en tredjeparts snabbladdare eller en allmän laddningsstation som du använt tidigare. Tryck på den för att visa mer information, såsom begränsningar för användning och tillgänglig laddningsströmstyrka.

ANM: När kartan zoomats ut och det finns mer än en laddningsstation på destinationen i ett område är stiftet runt och du ser antalet stationer. Tryck på stiftet för att zooma in. Därefter kan du trycka på enskilda stift för närmare information om en specifik station.

Tryck på ett stift för en laddningsplats så visas ett popup-fönster på vilket du kan:

- Se den exakta platsen och det ungefärliga avståndet till den från din plats.
- Se vilken service som finns på laddningsplatsen, t.ex. toaletter, restauranger, nattlogi, shopping och Wi-Fi. Tryck på serviceikonen på Supercharger-stationens popup-fönster om du vill söka efter den tillhörande servicen i närområdet.
- Tryck på pilikonen om du vill navigera till laddningsplatsen.



ANM: Vid navigering till en Supercharger-station (eller en snabbladningsstation från tredje part på vissa marknader) förvärmer Model 3 batteriet för att förbereda det för laddning. Detta säkerställer att du anländer med optimal batteritemperatur för att minska den tid det tar att ladda. I vissa fall (såsom vid kall väderlek) är det normalt att motor och komponenter låter, då de värmer batteriet (se [Laddning på sidan 153](#)).

- Se hur välbesökt en Supercharger-station vanligtvis är vid olika tidpunkter under en dag och även motsvarande laddnings- och tomgångsavgifter (se [Superchargeravgifter på sidan 175](#)).

Beräkna energianvändningen

Model 3 hjälper dig att bedöma ditt laddningsbehov genom att beräkna den mängd energi du kommer att förbruka tills du når din destination. Under navigering ser du beräkningen på kartan bredvid batterikonerna i listan med detaljerade köransvisningar (se [Navigering till en destination på sidan 158](#)). När listan med detaljerade köransvisningar är komprimerad trycker du längst upp i listan för att expandera den.

Beräkningen för hur mycket energi som du kommer att använda är en uppskattning baserat på körstil (bland annat beräknad hastighet) och miljöfaktorer (till exempel vindhastighet, vindriktning, nuvarande temperatur, temperaturprognoser, luftdensitet och luftfuktighet). Model 3 lär sig kontinuerligt hur mycket energi som förbrukas medan du kör så precisionen ökar över tid. Model 3 beräknar energiförbrukningen baserat på körstilen för det specifika fordonet. Om du till exempel kör aggressivt under en tidsperiod kommer framtida beräkningar baseras på en högre energiförbrukning. Några av faktorerna som energiförbrukningen baseras på (till exempel temperaturprognoser och vindhastighet) är endast tillgängliga när Model 3 har internetanslutning.

ANM: Om du köper ett begagnat Tesla-fordon rekommenderas du att utföra en fabriksåterställning (**Reglage > Service > Fabriksåterställning**) för att se till att den beräknade energiförbrukningen är så exakt som möjligt.

Energianvändningen övervakas och uppskattningen av återstående mängd energi vid resans slut uppdateras av Model 3 under hela ruten. En popup-varning visas på de detaljerade köransvisningarna i följande situationer:

- En gul varning visas när du har mycket lite energi kvar för att nå din destination vilket innebär att du bör köra sakta för att spara energi. Tips på hur du kan spara energi finns i [Uppnå maximal räckvidd på sidan 180](#).
- En röd varning visas om du måste ladda för att nå din destination.

Om du vill veta om du har tillräckligt med energi för en returresa trycker du på batteriikonerna i den detaljerade köransvisningslistan för att visa en uppskattning av returresans energiförbrukning.

Undvik trafik

Model 3 läser av de aktuella trafikförhållandena och justerar automatiskt den beräknade kör- och ankomsttiden. Om den beräknade ankomsttiden förskjuts på grund av trafikförhållandena och en alternativrutt är tillgänglig kan navigeringssystemet dirigera om dig. Om du vill avvisa den alternativa ruten trycker du på meddelandet om omdirigering på pekskärmen. Du kan även ange det minsta antal minuter som måste sparas innan du blir omdirigerad. Aktivera eller avaktivera funktionen genom att trycka på **Reglage > Navigering > Undvik trafik**.

Om **Undvik trafik** är tillgängligt i din region och aktiverat visas ikoner för aktuella trafikförhållanden när de upptäcks längs navigeringsrutten (premiumanslutning krävs).

ANM: Trafikikonerna som stöds varierar beroende på region.



Med undantag för Frankrike: Visas när en fartkamera upptäcks. När du närmar dig fartkameran kan Model 3 också avge en ljudsignal. Om du vill aktivera den här funktionen trycker du på **Reglage > Navigering > Ljudsignal vid fartkamera**.



Endast Frankrike: Det kan förekomma en eller flera fartkameror eller en mängd andra faror vid körning. När du närmar dig fartkameran kan Model 3 också avge en ljudsignal. Om du vill aktivera den här funktionen trycker du på **Reglage > Navigering > Ljudsignal vid fartkamera**.



Visar stoppskyltar och trafikljus.



Informerar dig om den förväntade väntetiden tills ljuset slår om.



Endast USA: Visas när det är vägarbete längs vägen.



Reseplanerare

Med reseplaneraren (om den är tillgänglig i din region) kan du känna dig säker under långa resor. Om du behöver ladda fordonet för att nå destinationen visas resvägen till lämpliga Supercharger-stationer via reseplaneraren. Reseplaneraren väljer en rutt och ger laddningstider som minimerar tiden du tillbringar med att köra och ladda. För att aktivera reseplaneraren trycker du på kartans inställningsikon (se [Navigationsinställningar på sidan 157](#)), och tryck därefter på **Reseplanerare**.

När reseplaneraren är aktiverad och laddning krävs för att du ska nå din destination innehåller listan med detaljerade köranvisningar Supercharger-stationer och rekommenderad laddningstid vid varje Supercharger, samt en uppskattning av hur mycket energi som kommer att finnas kvar när du når Supercharger-stationen.

För att ta bort Supercharger-stationer och endast visa köranvisningar trycker du på **Ta bort alla laddningsstopp** nederst i listan med detaljerade köranvisningar. Om du tar bort laddningsstationer kan listan med detaljerade köranvisningar visa en varning om att du måste ladda batteriet för att nå din destination. För att lägga till Supercharger-stationer i listan med detaljerade köranvisningar trycker du på **Lägg till laddningsstopp**.

Under laddning vid en Supercharger visar laddningsskärmen hur lång tid som krävs för att köra till din nästa Supercharger-station eller till destinationen (om ingen ytterligare laddning krävs). Om du laddar kortare eller längre tid anpassas laddningstiden på nästa Supercharger-station därefter. Du kan också använda mobilappen för att se återstående laddningstid som krävs.

ANM: Vid navigering med Reseplaneraren till en Supercharger-station eller, på vissa marknader, en snabbbladdningsstation från tredje part kan Model 3 tilldela en viss mängd energi för att förvärma batteriet så att det har en optimal temperatur när du anländer till Supercharger-stationen eller snabbbladdningsstationen från tredje part. Det minskar laddningstiden (se [Laddning på sidan 153](#)).

Om reseplaneraren uppskattar att du inte kommer att ha tillräckligt med energi för din returresa, och det inte finns några Superchargers tillgängliga längs din rutt, visar reseplaneraren en varning överst i listan med detaljerade köranvisningar som informerar dig om att laddning krävs för att nå din destination.

ANM: Om en Supercharger-station längs din navigeringsrutt drabbas av en driftstörning, visar reseplaneraren ett meddelande och försöker dirigera om dig till en annan Supercharger-station.

Kartuppdateringar

Model 3 har automatiskt tillgång till uppdaterade kartor via Wi-Fi. För att säkerställa att du får dem ska du med jämna mellanrum ansluta Model 3 till ett Wi-Fi-nätverk (se [Wifi på sidan 54](#)). Ett meddelande visas på pekskärmen när nya kartor installeras.

Översikt

ANM: Mediaappar varierar beroende på marknadsregion, fordonskonfiguration, tillval och programvaruversion. Vissa av de beskrivna apparna kanske inte är tillgängliga i din marknadsregion eller så är de ersatta av andra appar.

Mediaspelaren visas på pekskärmen och används för att spela upp olika typer av media. Du kan dra mediaspelaren uppåt för att expandera den (vilket gör att du kan bläddra) och nedåt för att minimera den så att endast minispelaren visas. Den behändiga Minispelaren tar upp minst plats på pekskärmen. Den visar vad som spelas just nu och har bara grundläggande funktioner, som gäller vad som spelas upp.

Strömningstjänster är endast tillgängliga när det finns en dataanslutning (till exempel Wi-Fi eller premiumanslutning). Du kan använda ett Tesla-standardkonto för vissa medietjänster. För andra medietjänster kan du behöva ange inloggningsuppgifter den första gången du använder dem.

ANM: I stället för att starta en annan medieapp kan du ändra källan i mediaspelarfönstret genom att välja en källa i listrutan.



Radio: Välj från en lista med tillgängliga radiostationer eller tryck på det numeriska tangentbordet för att ställa in radion på en specifik frekvens. Tryck på någon av pilarna för att växla frekvens.



Bluetooth: Spela upp ljud från en Bluetooth-ansluten telefon eller USB-enhet (se [Spela medier från enheter på sidan 164](#)).

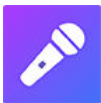

Caraoke (i förekommande fall): Sjung med tillsammans med olika låtar (se [Caraoke på sidan 164](#)).

ANM: Du kan visa eller dölja valfri medieapp/källa. Se [Mediainställningar på sidan 163](#).

Model 3 har stöd för följande mediaappar om de är tillgängliga i din region:

- Amazon Music
- Apple Music
- Apple Podcasts
- Audible
- LiveOne
- Spotify
- Tidal
- TuneIn
- YouTube Music

När du lyssnar på internetradio eller strömmande musiktjänster varierar de tillgängliga alternativen i mediaspelarfönstret beroende på vad du lyssnar på. Tryck på pilen för att gå vidare (eller bakåt) för att spela nästa (och i vissa fall föregående) station, avsnitt eller låt. Du kan även spela nästa/föregående med vänster rullningsknapp på ratt.

ANM: Du kan använda röstkommandon för att justera inställningar för media och önskemål, som volymkontroll, spela vissa låtar eller växla mediekälla (se [Röstkommandon på sidan 17](#)).

Volymkontroll

Volymen kan regleras genom att:

- Rulla på rullningsknappen på vänstra sidan av ratt uppåt eller nedåt för att höja respektive sänka volymen. Detta justerar volymen för media, röstkommandon och telefonsamtal.
- Volymen kan justeras baserat på körhastighet och klimatinställningar.
- Tryck på pilarna <> som hör till högtalarikonen längst ned i hörnet på pekskärmen.
- Stäng av ljudet genom att trycka på den vänstra rullningsknappen. Tryck en gång till för att sätta på ljudet igen.
- Om du trycker på den vänstra rullningsknappen under ett telefonsamtal stängs både ljudet och mikrofonen av.

Mediainställningar

ANM: De tillgängliga inställningarna kan variera beroende på marknadsregion. En inställning kanske inte går att tillämpa på alla ljudkällor.



Tryck på inställningsikonen i mediaspelarens sökfält för att öppna ljudinställningarna.

Du kan justera dessa inställningar:

- **Ton:** Dra skjutreglagen för att justera baslådan och något av de fem frekvensbanden (bas, bas/mellanregister, mellanregister, mellanregister/diskant och diskant). Om du har premiumljud kan du få en mer engagerande ljudupplevelse genom att anpassa nivån av ljudimmersion med skjutreglaget enligt dina egna önskemål.
- **Balans:** Dra mittcirkeln till den plats i Model 3 där du vill fokusera ljudet.
- **Alternativ:** Ställ in extra funktioner. Du kan till exempel aktivera eller inaktivera **Dj-kommentarer**, **Barnförbudet innehåll** och **Tillåt mobilstyrning**.



- **Källor:** Visar alla tillgängliga mediekällor och låter dig välja om du vill visa eller dölja varje källa. Du kan dölja mediekällor som du aldrig använder. När du dolt en mediekälla visas den varken i listrutan i mediaspelaren eller i appfältet när du trycker på appstartaren. Du kan återställa visningen av en mediekälla som dolts genom att gå tillbaka till den här inställningsskärmen.

Söka ljudinnehåll



Peka på förstöringsglasikonen i Media Player för att söka efter en speciell låt, skiva, artist, poddsändning eller station. Du kan även använda röstkommandon för att söka handsfree (se [Röstkommandon på sidan 17](#)). I förekommande fall kan du trycka på **HD**® för att spela versioner av valda frekvenser i hög kvalitet.

Caraoke

ANM: Beroende på fordonets konfiguration och marknadsregion kan det hända att Caraoke inte finns tillgängligt i ditt fordon. För Caraoke krävs premiumanslutning.

Gå till mediaspelaren och välj listmenyn för att ändra mediekällan till Caraoke. Eller lägg till Caraoke som en app i appstartaren. Bläddra i urvalet av låtar och välj den som du vill sjunga med till. Tryck på mikrofonikonen för att aktivera eller avaktivera låtens huvudsångare. När mikrofonikonen är avaktiverad hörs endast låtens instrument och bakgrundssångare. Tryck på sångtextikonen (bredvid mikrofonikonen) för att aktivera eller avaktivera låtens sångtext.

Endast för USA: Komplettera din karaoke-studio med mikrofoner, finns att köpa online på <http://www.tesla.com>.



WARNING: Läs aldrig sångtexter i Caraoke under körning. Du måste alltid ha god uppsikt över vägen och trafiken när du kör. Sångtexterna i Caraoke är endast avsedda för passagerare när fordonet körs.

Senaste och Favoriter

För det mesta källmaterialet visas Senaste och Favoriter längst upp för enkel åtkomst.



Tryck på ikonen **Favoriter** i mediaspelaren för att lägga till stationen, poddsändningen eller ljudfilen som spelas i din favoritlista.



Tryck på den markerade **Favoriter**-ikonen för att ta bort en favorit. Du kan även ta bort flera favoriter på en gång genom att utöka mediaspelaren en nivå och visa alla favoriter för det aktuella källmaterialet. Sedan trycker

du och håller kvar på någon favorit. Ett **X** visas för alla favoriter och du kan trycka på **X**-ikonen för de favoriter du vill ta bort från favoritlistan.



Listan med senast spelade låtar uppdateras ständigt, så du behöver inte ta bort dem.

ANM: Låtar som spelas upp på FM-radiostationer (i förekommande fall) visas inte i senast spelade låtar.

Spela medier från enheter

USB-enheter

Anslut en flashenhet till en främre USB-port (se [USB-portar på sidan 11](#)). Tryck på **Mediaspelare > USB**, sedan trycker du på namnet på den önskade mappen. Model 3 känner endast igen flash-enheter vid medieuppspelning via USB-anslutning. För att spela upp medier från andra enhetstyper (till exempel en iPod) måste du ansluta enheten via Bluetooth (se [Bluetooth-enheter på sidan 164](#)).

ANM: Mediaspelaren kan ta emot USB-enheter med exFAT-formatering (NTFS stöds inte för närvarande).

ANM: Använd en USB-port på framsidan av mittkonsolen. USB-anslutningarna på konsolens baksida är endast avsedda för laddning.

ANM: För vissa fordon tillverkade efter 1 november 2021 har USB-portarna i mittkonsolen endast stöd för att ladda enheter. Använd USB-porten i handskfacket för alla andra funktioner.

Bluetooth-enheter

Parkoppla din Bluetooth-enhet till Model 3 (se [Bluetooth på sidan 55](#)) för att spela upp lagrade ljudfiler. Välj **Telefon**-läget i mediaspelaren, tryck på namnet för din Bluetooth-anslutna enhet och tryck sedan på **ANSLUT**.



Översikt

ANM: Underhållningsalternativen kan variera beroende på marknadsregion, tillverkningsdatum och fordonskonfiguration.



Biograf: Använd olika strömmade videotjänster (som Netflix, YouTube, Hulu osv.) när bilen är parkerad. Endast tillgängligt om Model 3 är ansluten till Wi-Fi eller har premiumanslutning och det finns tillgänglig mobiltäckning.



Arkad: Vill du spela? Du kan behöva använda knapparna på ratt eller en Bluetooth- eller USB-styrenhet för att spela. Se [Spelkontroller på sidan 167](#).

ANM: För vissa fordon tillverkade efter 1 november 2021 kan USB-portarna i mittkonsolen endast användas till att ladda enheter. På de fordonen måste du använda USB-portarna inuti handskfacket.



Leklåda: Lek i leklådan när bilen är parkerad.



WARNING: Använd endast de här funktionerna när Model 3 är parkerad. Ha alltid god uppsikt över vägen och trafiken när du kör. Det är olagligt och väldigt farligt att använda dessa funktioner medan du kör.

ANM: Du kan även använda röstkommandon för att komma åt funktionerna (se [Röstkommandon på sidan 17](#)).

Leklåda

Bilens leklåda har funktioner som kan vara roliga att använda. Här är ett exempel på de olika funktionstyperna som finns i leklådan:

Välj ...	För att ...
Boombox	Om Model 3 är utrustad med ett system för fotgängarvarning kan du glädja fotgängare med en mängd olika ljud från fordonets yttre högtalare när fordonet är i parkeringsläge. Se Boombox på sidan 166 för mer information. ANM: Kontrollera den lokala lagstiftningen före användning av Boombox på offentliga platser.
Utsläpp	Man kan ha överraskande mycket skoj. Välj önskad pruttstil och säte. Använd blinkersen eller tryck på vänstra rullningshjulet när du är redo att "släppa lös" hysset. I de fordon som är lyckligt utrustade med ett system för fotgängarvarning kan du välja att sända ljudet utvändigt när fordonet är parkerat. Men vänta! Det roliga slutar inte där. Använd mobilappen och testa att sända ljudet utvändigt genom att trycka och hålla in någon av de fyra snabbreglageknapparna och välja fisknappen.
Ljusshow	Parkera ute, vrid upp volymen, veva ner rutorna och njut av showen. Schemalägg att ljuset visas vid en viss tidpunkt och anpassa låten för att överraska nära och kära. ANM: Ljusshow bör inte användas när bilen parkerats vid eller i närheten av allmän väg. I annat fall kan andra trafikanter bli distraherade. Det är förarens ansvar att kontrollera att användning av Ljusshow är förenligt med lokal lagstiftning innan Ljusshow aktiveras. ANM: Ljusshow har stöd för flera anpassade shower från ett USB-minne att uppleva och dela med andra (följ instruktionerna på skärmen).
Mars	Kartan visar din Model 3 som en rymdbil i det marsianska landskapet och rutan About Your Tesla visar SpaceX:s interplanetära rymdskepp.
Rainbow-laddkontakt	När Model 3 är låst och laddas trycker du på knappen på mobilkontakten tio gånger i snabb följd. Fiffigt, eller hur?
Regnbågsvägen	Behöver du mer koskälla? Besök Regnbågsvägen genom att fyra gånger i snabb följd med autostyrning aktiverad.



Biograf, arkad och leklåda

Romantik	Du kan inte rosta kastanjer över öppen eld i bilen men du kan fortfarande mysa till det med dina nära och kära vid den här virtuella eldstaden. På med musiken och låt romantiken flöda!
Skissblock	Kanalisera din inre Picasso. Visa vad du går för! Tryck på Publicera så skickas dina konstnärliga alster in till Tesla för bedömning.
TRAX	Det är aldrig för sent att förverkliga din dröm om att bli en världsberömd DJ. Med hjälp av TRAX kan du förvandla ditt fordon till din egen musikstudio. I parkeringsläget kan du välja mellan många olika instrument och unika klanger för att skapa nästa hitlåt. Mikrofon och headset ingår inte.
Svaret på den ultimata frågan om livet, universum och allting	Byt namn på fordonet till 42 (tryck på Reglage > Programvara och tryck på bilens namn). Nu ser du det nya namnet.
Färgsätta bilen	Ändra färgen på Model 3 på pekskärmen. Tryck på färgkartan bredvid bilnamnet och anpassa ytterfärg, ton och mycket mer.

Boombox

ANM: Bergsprängare är endast tillgängligt på fordon som har systemet för fotgängarvarning (PWS).

ANM: Kontrollera den lokala lagstiftningen före användning av Boombox på offentliga platser.

Med Boombox kan du spela upp ljud utanför fordonet via högtalaren för systemet för fotgängarvarning (PWS) när Model 3 är parkerad. Till exempel:

- **Spela aktuell media.**
- Använd **Megafon** till att aktivera en modulerad version av din röst.
- Tryck på signalhornet för att spela upp de första fem sekunderna av valfritt ljud från en kompatibel USB-enhet.

ANM: Om Camping är aktiverat med klimatreglagen kan du gå ur bilen och reglera volymen med Tesla-appen.

Förbereda ett USB-minne för Boombox

Följ de här stegen för att lägga till upp till fem anpassade bergsprängarljud:

1. Formatera USB-minnet med exFAT-, MS-DOS FAT- (för Mac) på en dator. ext3- eller ext4-format (NTFS stöds inte för närvarande).
2. Skapa en mapp på USB-minnet som heter **Boombox**.
ANM: USB-minnet får bara innehålla en mapp. Det får till exempel inte delas med bilkameran.
3. Lägg .wav- och .mp3-ljuddfiler i mappen. Även om du kan lägga till så många filer som USB-minnets storlek tillåter kan du endast välja från de första fem, i alfabetisk ordning. Filnamn, oavsett längd, får innehålla stora eller små bokstäver (a-ö/A-Ö), siffror från 0-9, punkter (.), bindestreck (-) och understreck (_).
4. Sätt in USB-enheten i en främre USB port.
ANM: För vissa fordon tillverkade efter 1 november 2021 kan USB-portarna i mittkonsolen endast användas till att ladda enheter. På de fordonen måste du använda USB-portarna inuti handskfacket.
5. Välj ett ljud från USB-minnet genom att välja det från rullgardinsmenyn för **Boombox**.

Avinstallera spel

Det kan vara praktiskt att avinstallera spel om du vill göra mer plats i fordonets ombordlagring. Avinstallera spel genom att gå till **Arkad**, markera det spel du vill avinstallera och tryck på **Avinstallera**. När du har avinstallerat ett spel måste du ladda ner det på nytt innan du kan spela det.



Spelkontroller

Klassiska spelkontroller med Bluetooth kan parkopplas med Model 3 med samma steg som du parkopplar din telefon (se [Telefon, kalender och konferenssamtal på nätet på sidan 57](#)). När kontrollen har parkopplats ansluter den automatiskt till telefonen. När kontrollen har anslutits kan du spela utvalda spel. Model 3 har stöd för upp till två Bluetooth-enheter åt gången (t.ex. två styrenheter eller en telefon och en styrenhet).

I fordon som har tillverkats ungefär före 1 november 2021 kan du ansluta USB-kompatibla handkontroller till de främre USB-portarna i fordonets mittkonsol. I fordon som har tillverkats ungefär efter 1 november 2021 måste du använda USB-porten i handskfacket.



Högspänningskomponenter

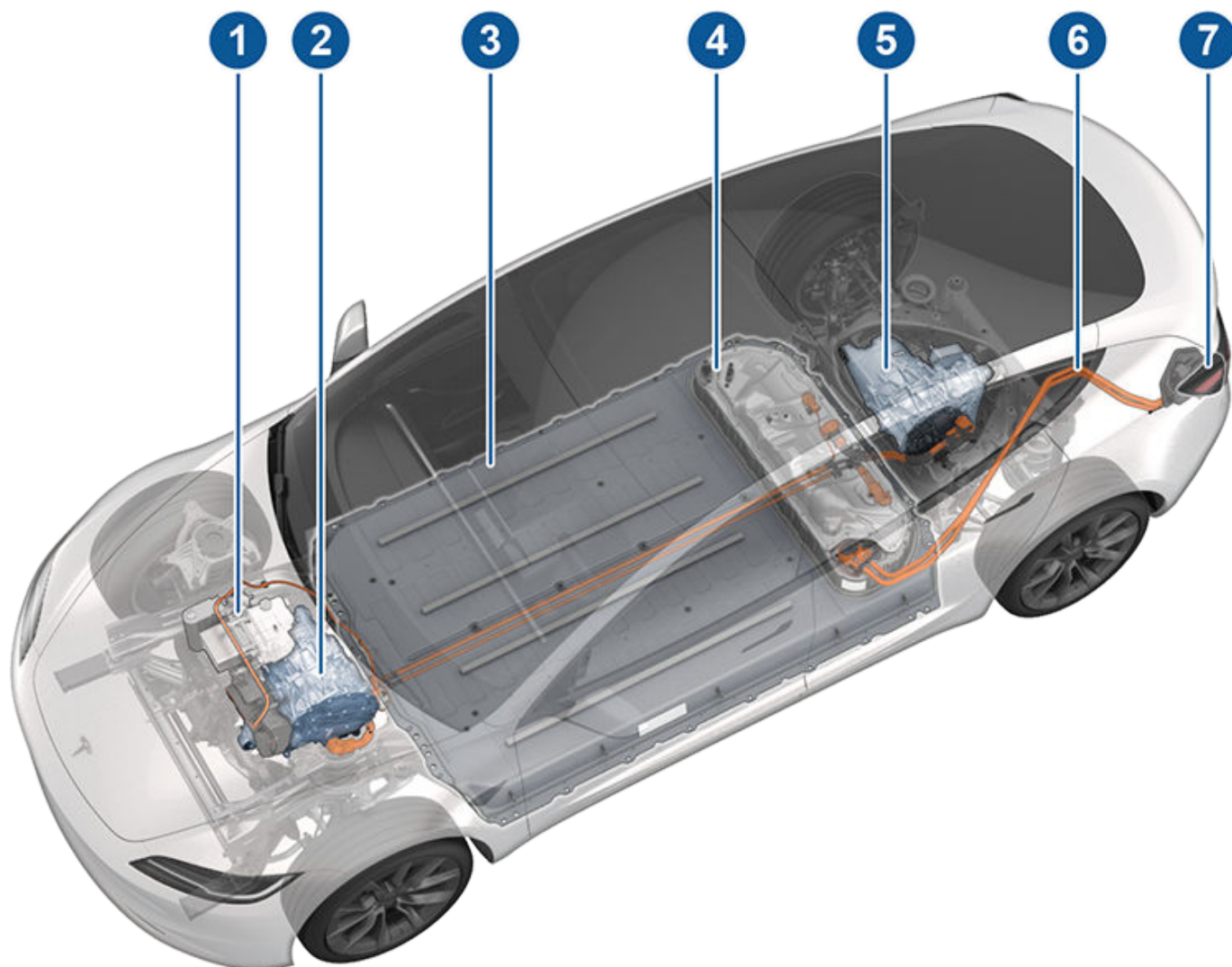

1. Värmepumpsenhet
2. Främre motor (endast fordon med Dual Motor)
3. Högspänningsbatteri
4. Serviceåtkomstpanel för högspänningskomponenter (Ancillary Bay)
5. Bakre motor
6. Högspänningskablar
7. Laddkontakt

⚠️ VARNING: Det finns inga delar som kan servas av användaren i högspänningssystemet. Plocka inte isär, ta bort eller byt ut högspänningskomponenter, högspänningskablar eller högspänningskontakter. Högspänningskablar är typiskt orangefärgade så att de är lätta att känna igen.

⚠️ VARNING: Läs och följ alla anvisningar på dekalerna som sitter på Model 3. Dekalerna finns där i säkerhetssyfte.

⚠️ VARNING: Vid den osannolika händelse att en brand uppstår ska du genast kontakta den lokala brandkåren.



Laddningsutrustning

Laddningsutrustning som är specifikt utformad för att ladda Model 3 kan skaffas från Tesla.

Information om tillgänglig laddningsutrustning i **din region** finner du på <http://shop.tesla.com>.

- En väggkontakt som installeras på din parkeringsplats är det snabbaste sättet att ladda fordonet dagligen.
- En mobil kontakt gör det möjligt att ansluta till de vanligaste eluttagen. När du använder en mobil kontakt ska du fästa den smarta adaptern (om det behövs) på den mobila kontakten innan du ansluter den till eluttaget och sedan ansluta fordonet.
- Tesla erbjuder även adaptrar som gör att du kan ansluta till de vanligaste allmänna laddningsstationerna i din region. Vid en allmän laddningsstation ansluter du först adaptern till stationens laddningskontakt och ansluter sedan fordonet.



Information om högspänningsbatteri

Model 3 har ett av världens mest avancerade batterisystem. Det viktigaste sättet att bevara högspänningsbatteriet är att **HA FORDONET ANSLUTET** när du inte använder det. Det här är särskilt viktigt om du inte planerar att köra Model 3 under flera veckor.

ANM: Om fordonet körs på tomgång och är urkopplat kommer det regelbundet använda energi från batteriet för att köra systemtester och ladda låg spänning-batteriet om det behövs.

Det är ingen fördel att vänta tills batteriets laddningsnivå är låg innan man laddar det. Faktum är att batteriet fungerar bäst när det laddas regelbundet.

ANM: Om du låter batteriladdningsnivån sjunka till 0 % kan andra komponenter skadas och behöva bytas (till exempel låg spänning-batteriet). Om så sker ansvarar du för reparationer och/eller transportkostnader. Kostnader i samband med fullständig urladdning täcks inte av garantin eller vägassistanspolicyn.

Batteriets högsta laddningstakt kan avta en aning efter en stor mängd DC-snabbladdningar, som de hos Supercharger-stationer. För att säkerställa maximal räckvidd och batterisäkerhet minskas laddningstakten när batteriet är för kallt, batteriet nästan är fulladdat och i takt med att batteriets egenskaper ändras med användning och ålder. Dessa naturliga batteriförändringar kan på sikt förlänga den totala laddningstiden vid en Supercharger med några minuter. Minimera tiden du tillbringar med att ladda genom att använda reseplaneraren (om den är tillgänglig i din marknadsregion) för att värma batteriet medan du kör till en Supercharger. Se [Reseplanerare på sidan 162](#) för mer information.

Skötsel av batteriet

Låt aldrig batteriet laddas ur helt.

Även när Model 3 inte körs laddas dess batteri ur mycket långsamt för att strömförsörja elektroniken i fordonet. Batteriet kan laddas ur med ungefär 1 % per dag men urladdningen kan variera beroende på omgivningsfaktorer (såsom kall väderlek), fordonets konfiguration och de inställningar du valt på pekskärmen. Situationer kan uppstå då Model 3 måste lämnas urkopplad under en längre tid (till exempel på en flygplats när man är ute och reser). I dessa situationer ska du komma ihåg 1 %-regeln för att säkerställa att du lämnar bilen med tillräcklig laddningsnivå. Exempelvis kan batteriet laddas ur med ca 14 % under en period på två veckor (14 dagar).

Om batteriet laddas ur till 0 % kan det orsaka skador på fordonets komponenter. Som skydd mot fullständig urladdning ställer sig Model 3 i ett läge med låg strömförbrukning när den visade laddningsnivån sjunker till cirka 0 %. I detta läge slutar batteriet att strömförsörja bilens elektronik och det extra låg spänning-batteriet. När läget med låg strömförbrukning är aktiverat, koppla omedelbart in Model 3 för att förhindra användning av startkablar och byte av låg spänning-batteriet.

ANM: Om Model 3 inte svarar och inte går att låsa upp, öppna eller ladda kan låg spänning-batteriet vara urladdat. I så fall ska du testa att hjälpestarta låg spänning-batteriet (se [Ansluta startkablar på sidan 225](#)). Om fordonet fortfarande inte reagerar schemalägger du service i mobilappen.

Temperaturgränser

Model 3 får bättre prestanda på lång sikt om fordonet inte utsätts för miljöer med en temperatur över 60° C eller under -30° C i längre tid än 24 timmar åt gången.

Energisparfunktion

Model 3 är en funktion som minskar mängden energi som förbrukas av skärmarna när Model 3 inte används. På nyare fordon är denna funktion automatisk för att spara optimalt med energi. På äldre fordon kan du dock reglera energin som förbrukas av skärmarna genom att trycka på **Reglage > Skärm > Energisparläge**. Ytterligare information om maximering av körsträcka och att spara energi finns i [Uppnä maximal räckvidd på sidan 180](#).

Vattenfyllt fordon

Om din Tesla har utsatts för vattenskada, extremväder eller på annat sätt blivit fylld med vatten (särskilt saltvatten) ska du behandla den som att den varit med om en olycka, precis som med vilken bil som helst, och kontakta ditt försäkringsbolag för hjälp. Försök inte använda fordonet innan Tesla Service har inspekterat det, men du bör bogsera eller flytta bort det från eventuella strukturer.

ANM: Skador som orsakas av vatten täcks inte av garantin.

Varningar och försiktighetsuppsmaningar gällande batteriet





VARNING: Högspänningssystemet får **endast** servas av utbildad tekniker. Du får under inga omständigheter öppna eller manipulera batteriet. Plocka inte isär, ta bort eller byt ut högspänningskomponenter, högspänningskablar eller högspänningskontakter. Högspänningskablar är typiskt orangefärgade så att de är lätta att känna igen.



FÖRSIKTIG: Om batteriladdningsnivån faller till 0 % måste du ansluta fordonet. Om du lämnar fordonet urkopplat under en längre tid kanske det inte går att ladda eller använda Model 3 utan att ansluta startkablar till ett annat batteri eller byta låg spänning-batteriet. Om du lämnar Model 3 urkopplad under en längre tidsperiod kan det också leda till permanenta skador på batteriet. Boka service om du inte kan ladda Model 3 efter att du har försökt att starta låg spänning-batteriet med startkablar.



 **FÖRSIKTIG:** Batteriet kräver inget underhåll som kan utföras av ägaren. Ta inte bort påfyllningslocket för kylvätska och fyll inte på någon vätska. Om pekskärmen varnar dig om att vätskenivån är låg ska du boka service i mobilappen.

 **FÖRSIKTIG:** Använd inte batteriet som en fast strömkälla. I sådana fall upphör garantin att gälla.



Öppna luckan till laddkontakten

Laddkontakten är placerad på vänster sida av Model 3, bakom en lucka som ingår i enheten för bakre positionsljus. Parkera Model 3 för att se till att laddkabeln enkelt når fram till laddkontakten.

Öppna luckan för laddkontakten genom att trycka på och släppa knappen på Tesla-laddkabeln med Model 3 i parkeringsläge.



Du kan även öppna luckan för laddkontakten på ett av följande sätt:

- På pekskärmen trycker du på **Reglage** och på laddkontaktens luckikon (blixn).
- Navigera till **Reglage > Laddning > Öppna laddluckan** på pekskärmen.
- Tryck på nederdelen av luckan till laddkontakten om Model 3 är olåst och en parkopplad telefon finns inom räckhåll.
- På fjärrnyckeltillbehöret (säljs separat) håller du ned knappen för det bakre bagageutrymmet i 1–2 sekunder.
- När fordonet är låst med en identifierad nyckel som är inom räckvidd kan du även trycka på knappen på laddningskabeln för att öppna luckan till laddkontakten (se [Nycklar på sidan 20](#)).
- Använd röstkommandon för att öppna laddkontaktluckan (se [Röstkommandon på sidan 17](#)). Du kan även använda röstkommandon för att stänga laddkontaktluckan och starta eller stoppa laddning.

ANM: Följande bild är endast ett exempel. Beroende på marknadsområde och tillverkningsdatum kan ditt laddningsuttag vara något annorlunda.

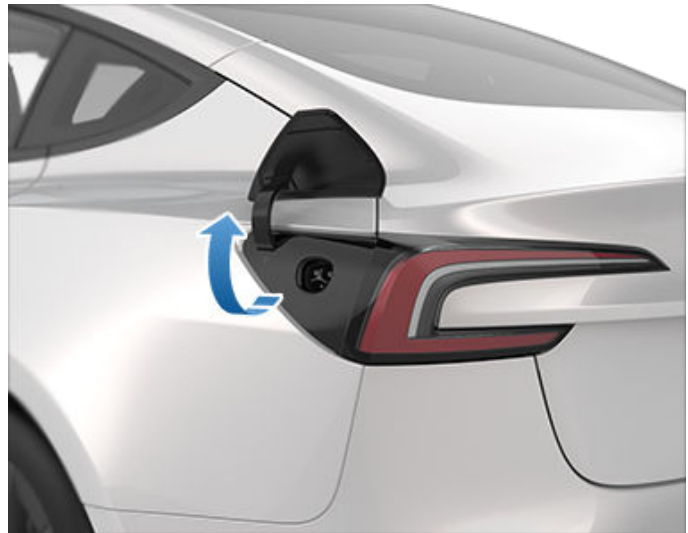

ANM: Tesla T:et börjar lysa när du öppnar luckan för laddkontakten. Om du inte sätter in en laddkabel i laddkontakten inom några minuter efter att du öppnat luckan till laddkontakten, stängs luckan igen. Om detta inträffar kan du använda pekskärmen till att öppna luckan till laddkontakten igen.

ANM: I extremt kallt väder eller isiga förhållanden kanske ladduttagets spärr fryser fast. Vissa fordon har en värmare vid laddningsuttagets laddningsingång som aktiveras när du slår på den bakre avfrostningen i kallt väder. Du kan även få isen på laddningsuttagets luckspärr att smälta genom att aktivera förkonditionering med mobilappen. Du kan förhindra att det här inträffar genom att trycka på **Schemalägg** (finns även på laddnings- och klimatanläggningsskärmen) för att ange en tidpunkt när du vill att fordonet ska vara körklart (se [Schemalagd förkonditionering och laddning på sidan 178](#)).



FÖRSIKTIG: Försök inte tvinga upp luckan till laddkontakten.

Ansluta

Om du vill kan du använda pekskärmen för att ändra laddgränsen och laddströmmen (se [Laddinställningar på sidan 174](#)).

För att ladda vid en allmän laddningsstation ska du fästa lämplig adapter på fordonets laddningsuttag och sedan ansluta stationens laddningskontakt till adaptern. De vanligaste adapterna för varje marknadsregion medföljer. Beroende på vilken laddutrustning du använder kan du behöva starta och stoppa laddningen med ett reglage på laddutrustningen.

Om du använder den mobila anslutningen ska du ansluta den till eluttaget innan du ansluter den till Model 3.

Rikta in kabelns kontakt mot laddkontakten och för in den helt. När kontakten har förts in helt startar laddningen automatiskt efter Model 3:

- En spärr aktiveras som håller kontakten på plats;
- Parkeringsläget aktiveras (om ett annat körlägel var aktivt);



- Värmt eller kylt batteriet, om det behövdes. Om batteriet behöver värmas eller kylas uppstår en fördröjning innan laddningen påbörjas.

ANM: Närhelst Model 3 är ansluten men inte laddas aktivt, tas strömmen från laddningsutrustningen istället för från batteriet. Om du exempelvis sitter i Model 3 och använder pekskärmen medan fordonet är parkerat och anslutet använder Model 3 ström från laddningsutrustningen istället för från batteriet.

I vissa fall när Model 3 är ansluten men använder mycket lite energi kan den dock använda ström från batteriet. Om du till exempel lämnar Model 3 ansluten i flera dagar utan att använda den kan den gradvis dra en liten mängd ström direkt från batteriet för att strömförsörja fordonssystemen.

Så snart batteriet laddats ur tillräckligt påbörjas laddning för att uppnå gränsen igen. Beroende på när du kontrollerar kan batteriet eventuellt inte ha laddats ur tillräckligt för att starta en laddningscykel. Därför kan det vara något under laddningsgränsen även efter att det varit anslutet en längre tid. Det är normalt och Model 3 börjar ladda igen när den har laddats ur tillräckligt. Alternativt kan du påbörja en ny laddningscykel manuellt genom att koppla ur och ansluta Model 3.



FÖRSIKTIG: Laddkabelns kontakt kan skada lacken om man tappar den på Model 3.

Laddkontaktens ljus

Efter att du satt in en laddkabel i Model 3, väntar du några sekunder och bekräftar att laddningsuttagets lampa blinkar grönt och att fordonet laddas. Om lampan lyser orange eller röd felsöker du först felet för att säkerställa en korrekt laddningssession.

- **VITT (ELLER LJUSBLÅTT):** Laddkontaktens lucka är öppen. Model 3 är klar för laddning och kontakten är inte inkopplad, eller så är spärren till laddkontakten olåst och kontakten kan tas bort.

ANM: Om den är utrustad med en laddkontakt av en tidigare generation förblir laddkontaktens lucka upplåst när fordonet inte laddas och när omgivningstemperaturen är under 41 °F (5 °C). I den här situationen lyser laddkontakten vitt.

- **BLÅTT:** Laddaren är ansluten men Model 3 laddas inte (till exempel om schemalagd laddning är aktiverat).
- **BLINKANDE BLÅTT SKEN:** Model 3 kommunicerar med laddaren men har inte börjat laddas ännu (till exempel om fordonet förbereder sig för laddning).
- **BLINKANDE GRÖNT SKEN:** Laddning pågår. Ju mer laddad Model 3 är, desto långsammare blinkar ljuset.
- **GRÖNT FAST SKEN:** Laddningen är klar.
- **GULT FAST SKEN:** Kontakten är inte helt inkopplad. Rikta kontakten mot laddningskontakten på nytt och tryck in den helt och hållet.

- **BLINKANDE GULT SKEN:** Model 3 laddar med lägre ström (endast laddning via nätuttag).
- **RÖTT:** Ett fel har upptäckts och laddningen avbrutits. Kontrollera på pekskärmen om det finns en varning.

Laddstatus

Laddstatus visas högst upp på bilstatusskärmen när laddkontaktluckan är öppen.

1. **Återstående tid:** Den beräknade återstående tiden för att ladda till det angivna gränsvärdet (se [Laddinställningar på sidan 174](#)).

ANM: Vid laddning till 100 %, kan bilen fortsätta att laddas med lägre effekt när laddningen visas som slutförd. Den här är en förväntad funktion. Eftersom den fortsatta tillförda energin i det här läget är låg, är det oftast inte fördelaktigt att fortsätta ladda.

2. **Laddning:** Laddarens strömstyrka.
3. **Laddningstakt:** Maximal ström som är tillgänglig för den anslutna laddkabeln.
4. **Uppnådd räckvidd:** Uppskattad ökning i räckvidd som uppnåtts under laddningsperioden.
5. **Körsträcka:** Visar total uppskattad körsträcka eller tillgänglig energi i procent (beroende på dina visningsinställningar).

ANM: Ändra hur energienheter visas genom att trycka på **Reglage > Skärm > Energivisning**.

6. **Laddstatus:** Laddningsstatusmeddelanden (som t.ex. Supercharging, Schemalagd laddning) visas här (se [Schemalagd förkonditionering och laddning på sidan 178](#)).

Under laddning

Under laddning blinkar laddkontaktens ljus (Tesla T-logotypen) med grönt ljus och laddstatus i realtid visas på pekskärmen. Frekvensen som laddkontaktens gröna ljus blinkar med saktar ner när laddningsnivån närmar sig full laddning. När laddningen är klar slutar ljuset att blinka och lyser grönt.

ANM: Om Model 3 är låst lyser inte laddkontaktens ljus.

Om laddkontaktens ljus lyser med rött sken under laddningen har ett fel upptäckts. Kontrollera på pekskärmen om det finns en varning som beskriver felet. Ett fel kan uppstå på grund av något så vanligt som ett strömavbrott. Vid strömavbrott återupptas laddningen automatiskt när strömmen kommer tillbaka.



Laddningsinstruktioner

ANM: Värmesystemet kan producera ånga under vissa förhållanden om fordonet är utrustat med en värmepump (för att avgöra om fordonet har en värmepump trycker du på **Reglage > Programvara > Ytterligare fordonsinformation**). Luktfri ånga kan till exempel komma från fordonets framdel när du laddar vid en Supercharger i kalla temperaturer. Detta är normalt och inget att oroa sig för.

ANM: Det är normalt att det hörs ljud under laddningen. Speciellt vid höga strömstyrkor arbetar köldmediekompressorn och fläkten om det behövs för att kyla batteriet.

ANM: Klimatanläggningens prestanda påverkas vanligen inte av laddningen. Under vissa förhållanden (exempelvis när du laddar med höga strömstyrkor vid mycket varm väderlek) kan det hända att luften som flödar ur luftutsläppen inte är så kall som kan förväntas varvid ett meddelande visas på pekskärmen. Detta är helt normalt och säkerställer att batteriet under laddning hålls inom ett optimalt temperaturintervall för längsta livslängd och optimal prestanda.



WARNING: Spruta aldrig vätska med högt tryck (t.ex. en högtryckstvätt) mot laddkontakten under laddning. Det kan leda till allvarliga personskador eller skador på fordonet, laddningsutrustningen eller egendom.

Avbryta laddningen

Du kan när som helst avbryta laddningen genom att koppla bort laddkabeln eller trycka på **Stoppa laddning** på pekskärmen.

ANM: För att förhindra att laddkabeln kopplas bort av någon som inte har behörighet att göra det, förblir spärren till laddkabeln låst och Model 3 måste låsas upp eller känna igen en nyckel innan laddkabeln kan kopplas bort.

ANM: Om den är utrustad med en laddkontakt av en tidigare generation förblir laddkontakten upplåst när fordonet inte laddas och när omgivningstemperaturen är under 41 °F (5 °C), även när Model 3 är låst.

Koppla bort laddkabeln:

1. Tryck och håll knappen på laddkabelns kontakt för att låsa upp spärren.
2. Dra ut kabelkontakten från laddkontakten. Laddkontaktens lucka stängs automatiskt.

ANM: Du kan även stänga luckan för laddkontakten på ett av följande sätt:

- Tryck på ikonen för laddluckan (blix) på bilstatusöversikten på pekskärmen.
- Navigera till **Reglage > Laddning > Stäng laddluckan** på pekskärmen.
- Använd röstkommandon för att stänga laddkontaktluckan (se [Röstkommandon på sidan 17](#)).



FÖRSIKTIG: Stäng aldrig luckan till laddkontakten manuellt. Att göra det kan orsaka skada.

Så här kopplar du bort laddkabeln vid användning av en adapter vid en offentlig laddstation:

1. Lås upp Model 3.
2. Håll handtaget för offentlig laddning i ena handen och adaptern i den andra handen. Håll in knappen på handtaget för offentlig laddning och dra båda utåt så att du tar bort handtaget och adaptern samtidigt.

ANM: Om laddningshandtaget lossnar från adaptern så att adaptern sitter kvar i Model 3 använder du pekskärmen för att låsa upp laddkontakten.

3. Håll in knappen på laddningshandtaget igen så att du frigör adaptern från handtaget för offentlig laddning.

ANM: Luckan till laddkontakten stängs automatiskt inom 10 sekunder efter att kabelkontakten kopplats bort från laddkontakten.

ANM: Du kan även stänga luckan för laddkontakten på ett av följande sätt:

- Tryck på ikonen för laddluckan (blix) på bilstatusöversikten på pekskärmen.
- Navigera till **Reglage > Laddning > Stäng laddluckan** på pekskärmen.
- Använd röstkommandon för att stänga laddkontaktluckan (se [Röstkommandon på sidan 17](#)).



FÖRSIKTIG: Stäng aldrig luckan till laddkontakten manuellt. Att göra det kan orsaka skada.



FÖRSIKTIG: Tesla rekommenderar starkt att du lämnar Model 3 ansluten när den inte används. Därigenom underhålls batteriladdningen till en optimal laddningsnivå.

Laddinställningar

Skaffa åtkomst till laddningsinställningarna genom att trycka på **Reglage > Laddning** när Model 3 är i parkeringsläge. Du kan även trycka på batteriikonen på pekskärmen för att få åtkomst till laddningsinställningarna.

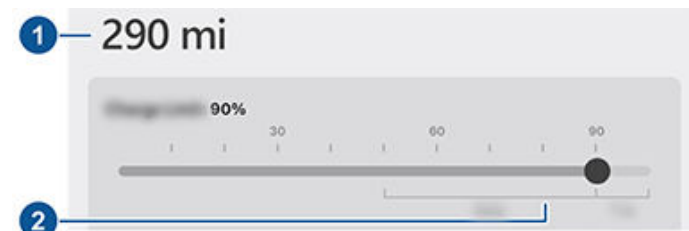

1. **Körsträcka:** Visar total uppskattad körsträcka.
2. **Ställ in gräns:** Justera skjutreglaget för laddning till den laddningsnivå du vill ha. Inställningen du väljer gäller för omedelbara och schemalagda laddningssessioner.



ANM: Läs informationen på fordonets pekskärm (navigera till **Reglage > Laddning**) eller i mobilappen (tryck på ikonen **Laddning**) för rekommenderade laddningsgränser för daglig körning och resor.

ANM: En del av batteribilden kan visas blå. Detta indikerar att en liten del av energin i batteriet inte är tillgänglig eftersom batteriet är kallt. Detta är normalt och inget att oroa sig för. När batteriet värms upp visas inte längre den blå delen.

Dra laddningsgränsen förbi den rekommenderade laddningsgränsen per dag för att visa ett popup-fönster med ett alternativ för att tillfälligt ladda över den rekommenderade gränsen per dag en gång. Det är användbart vid längre resor, och om det här alternativet väljs återställs laddningsgränsen sedan till den tidigare gränsen.

Du kan justera laddinställningarna ytterligare:

- **Strömstyrka på denna plats:** Strömmen ställs automatiskt in på maximal ström som är tillgänglig från den anslutna laddkabeln, om den inte tidigare ställts in på en lägre nivå. Tryck vid behov på - eller + för att ändra strömmen (om du till exempel vill minska strömmen för att du är rädd att överbelasta en strömkrets i hemmet som delas av annan utrustning). Det går inte att ställa in laddströmmen på en nivå som överstiger den ström som är tillgänglig via den inkopplade laddkabeln. När du ändrar strömmen kommer Model 3 ihåg platsen. Detta innebär att om du vid ett senare tillfälle laddar vid samma plats behöver du inte ändra strömmen igen.

När du laddar med hjälp av en mobil anslutning med vanliga hemmayouttag kan fordonet välja en standardladdningsström automatiskt. Om du vill åsidosätta den standardströmmen till en högre inställning anpassar du skjutreglaget **Strömstyrka på denna plats** eller använder mobilappen.

- **Öppna laddkontakten, låsa upp laddkontakten och stoppa laddningen:** När laddning inte pågår, tryck på **Öppna laddkontakten** eller **Lås upp laddkontakten** för att öppna laddkontaktluckan eller för att låsa upp laddningskabeln från laddkontakten. Du kan även trycka på blixtikonen nära laddningsuttaget på bilstatusöversikten. Använd **Stoppa laddningen** när du laddat klart.

ANM: I kalla temperaturer under 41 °F (5 °C) är laddningsuttaget (om laddningsuttaget är av en tidigare generation) olåst när fordonet inte laddas.

- **Schemalägg:** Visar förkonditionerings- och laddningsschemat. Du kan skapa ett förkonditionerings- eller laddningsschema för dina sparade hem- och arbetsplatser eller din aktuella plats (se [Schemalagd förkonditionering och laddning på sidan 178](#)).
- **Ladda med solenergi på denna plats:** Om det är tillgängligt i din marknadsregion, kan du konfigurera fordonet med din Tesla Powerwall för att ladda med överskottet på solenergi med hjälp av Tesla-mobilappen. När fordonet är anslutet hemma och **Ladda med solenergi** är aktiverat

laddas fordonet upp till den lägsta laddningsgränsen oavsett källa, och fortsätter sedan att laddas endast med överskottet på solenergi upp till den högsta laddningsgränsen. Om schemalagd laddning eller förkonditionering är inställt använder fordonet överskottet på solenergi och väntar tills den angivna tidpunkten för att ladda upp till den lägsta laddningsgränsen oavsett källa. *Systemkrav: Fordonprogramvara 2023.26 eller senare, Powerwall-programvara 23.12.10 eller senare och Teslas mobilapp 4.22.5 eller senare. Systemkrav utanför Nordamerika: Fordonsprogramvara 2023.32 eller senare, Powerwall-programvara 23.12.10 eller senare och Teslas mobilapp 4.30.5 eller senare.*

- **Supercharging:** Visar användningsavgifter för Supercharger, platsen, när laddningen påbörjades och en kostnadsuppskattning för sessionen (se [Superchargeravgifter på sidan 175](#)).

ANM: För att undvika trafikstockningar vid populära Supercharger-platser kan du begränsas till att ladda maximalt 80 % när du inte använder Reseplaneraren (om den är tillgänglig i din marknadsregion). Se [Reseplanerare på sidan 162](#).

Superchargeravgifter

Om du laddar vid en Tesla Supercharger visas information om laddningssessionen längst ner på laddningsskärmen. Denna inkluderar platsen, när laddningen påbörjades och en kostnadsuppskattning för sessionen. När du avslutar Supercharging visas den uppskattade kostnaden för sessionen tills en ny Supercharging-session påbörjas.

ANM: Uppskattad kostnad kanske inte speglar den slutgiltiga kostnaden för Supercharging-sessionen. Slutpriset för Supercharging-sessionen kan du hitta på ditt Tesla-konto.

Ytterligare avgifter kan tillkomma när laddningen avslutats eller efter att fordonet uppnått trafikstockningsbegränsningen om Supercharger-stationen är välbesökt. Superchargers är framtagna för snabbbladdning och dessa avgifter uppmuntrar förarna att flytta sina fordon när laddningen är klar. Prisuppgifter för varje plats, även huruvida tomgångs- och trängselavgifter tillämpas, finns i platsens popup-fönster på pekskärmarmen (se [Laddningsplatser på sidan 160](#)) eller i Tesla-mobilappen.

- **Tomgångsavgifter** gäller när minst hälften av Supercharger-stationerna på platsen används och börjar läggas till när laddningsgränsen för fordonet uppnås. Mobilappen för Tesla meddelar dig när laddningen börjar bli klar och en gång till när laddningen är klar. Ytterligare meddelanden skickas om det tillkommer tomgångsavgifter. Tomgångsavgifterna undviks om fordonet flyttas inom fem minuter efter att laddningen är klar.



Laddningsinstruktioner

- Endast för USA: **Trafikstockningsavgifter** tillämpas på utvalda Supercharger-platser som ofta är välbesökta. Trafikstockningsavgifter läggs till när stationen är full och laddningsnivån för fordonets batteri är över trafikstockningsgränsen. Du undviker avgifter om fordonet flyttas inom fem minuter, men sedan tillkommer avgifter tills fordonet flyttas.

Logga in på ditt Tesla-konto för att se avgifter och uppgifter om tidigare Supercharger-sessioner, ange en betalningsmetod och genomföra betalningar. När en betalningsmetod har sparats debiteras efterföljande avgifter automatiskt.

Laddare från tredje part

Alla Tesla-fordon (beroende på marknadsregion, fordonskonfiguration osv.) har en laddningsport med standarden **NACS (North American Charging Standard)**, som är ett laddningssystem utvecklat av Tesla som snabbt blir alltmer populärt på tredjeparts laddningsstationer. Dessa stationer har NACS-anslutning och det behövs inte en separat adapter.

Alla Tesla-fordon kan ladda vid Tesla-stationer (till exempel Supercharger-stationer, laddboxar och mobila anslutningar), men det kan hända att ditt fordon inte har den hårdvara som krävs för att använda vissa tredjeparts DC-snabbladdningsstationer med NACS. Med andra ord kan anslutningen se ut att vara kompatibel men när du ansluter den till Model 3 laddas inte fordonet. Detta beror på att Model 3 behöver ha stöd för CCS-kommunikationsprotokoll (ett laddningssystem som vanligen används hos vissa tredjeparts laddningsstationer) för att laddas vid en DC-snabbladdningsstation från tredje part med NACS-anslutning.

ANM: En adapter behövs för laddning vid tredjeparts laddningsstationer med en CCS-anslutning, och fordonets hårdvara kan behöva monteras om för att stödja CCS-kommunikationsprotokoll.

Om du vill kontrollera om ditt fordon redan kommunicerar med CCS går du till **Reglage > Programvara > Ytterligare fordonsinformation > Stöd för CCS och tredjeparts DC-snabbladdning med NACS:**

CCS-laddare:

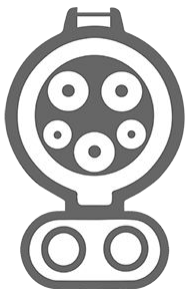

NACS-laddare:



- **Aktiverad:** Model 3 har stöd för CCS-kommunikationsprotokoll och kan laddas vid alla CCS-stationer (adapter krävs) och tredjeparts NACS-stationer.
- **Inte aktiverad:** Ditt fordon stöder för närvarande inte CCS-kommunikationsprotokoll för NACS- och CCS-laddningsstationer. Använd mobilappen för att se om du kan boka service för att aktivera detta genom att eftermontera hårdvaran. Tillgängligheten för sådan eftermontering kan variera.
- **Inte kompatibel:** Model 3 har inte stöd för CCS-kommunikationsprotokoll och kan inte laddas vid tredjeparts NACS- eller CCS-laddningsstationer.

Lossa laddningskabeln manuellt

Om de vanliga metoderna för att lossa laddningskabeln från laddkontakten (med knappen på laddningshandtaget, pekskärmen eller mobilappen) inte fungerar gör du så här:

1. Kontrollera att Model 3 inte laddar aktivt genom att visa laddningsskärmen på pekskärmen. Om det behövs trycker du på **Stoppa laddning**.
2. Öppna det bakre bagageutrymmet.
3. Dra laddkontaktens upplåsningssvajer nedåt för att lossa laddningskabeln.



WARNING: Dra inte i upplåsningssvajern samtidigt som du försöker lossa laddningskabeln från laddkontakten. Dra alltid i upplåsningssvajern *innan* du försöker lossa laddningskabeln. Om dessa instruktioner inte följs kan det leda till elektriska stötar och allvarlig skada.



ANM: Upplåsningssvajern kan ligga nedsänkt i öppningen i klädseln.



4. Dra ut laddningskabeln från laddkontakten.

! **FÖRSIKTIG:** Använd **endast** upplåsningsvajern i situationer där du inte kan lossa laddningskabeln från laddkontakten med de vanliga metoderna. Upprepad användning kan skada upplåsningsvajern eller laddningsutrustningen.

! **WARNING:** Du får inte utföra denna procedur när fordonet laddas eller om några orange högspänningsledare är blottade. Om dessa instruktioner inte följs kan det leda till elektriska stötar, allvarlig personskada och fordonsskada. Om du är osäker på hur den här proceduren utförs på ett säkert sätt kontaktar du närmaste Service Center.

Bästa praxis för laddning

- Undvik att låta batterinivån bli för låg (batteriikonen blir gul när batterinivån sjunker till 20 % eller lägre).
- Läs informationen på fordonets pekskärm (navigera till **Reglage > Laddning**) eller i mobilappen (tryck på ikonen **Laddning**) för rekommenderade laddningsgränser för daglig körning och resor.
- Efter att du anslutit fordonet bekräftar du att laddningsuttagets lampa blinkar grönt (visar att Model 3 laddas) innan du går bort från fordonet. Om Model 3 inte börjar laddas efter några sekunder kan det hända att anslutningen inte satts in helt i laddningsuttaget eller att det finns ett annat problem som förhindrar laddning. Kontrollera på pekskärmen om det finns en varning med mer information.

ANM: Om laddningsuttagets lampa blinkar orange laddas Model 3 med reducerad ström. Om laddningsuttagets lampa lyser med fast blått ljus är laddaren ansluten men fordonet laddas inte (till exempel om laddning är schemalagd). För mer information, se [Laddkontaktens ljus på sidan 173](#).

Tips om snabbladdning:

- Du hittar snabbladdningsstationer genom att filtrera efter tre blixtrar i navigeringssökfältet.
- Gå till snabbladdningsstationer om du vill tillåta förkonditionering av högspänningsbatteriet. En optimal batteritemperatur gör att laddningen går snabbare.
- En låg batterinivå ger vanligtvis snabbare laddning.
ANM: Det är ditt ansvar att alltid övervaka fordonets laddningsnivå. Vänta inte tills fordonet är urladdat innan du ansluter det. Se alltid till att du har tillräcklig batterinivå för att säkert ta dig till en laddare.
- Lämna lite utrymme till andra fordon vid Supercharger-stationer eftersom angränsande laddare kan dela strömförsörjning.



Schemalagd förkonditionering och laddning

Schemalägg förkonditionering och laddning av Model 3. Du kan schemalägga förkonditionering för att hjälpa fordonet att laddas mer effektivt eller för att förbereda Model 3 för avresa.

ANM: Du kan också öppna **Schemalägg** via skärmen för klimatanläggning, laddningsfönstret, och Tesla-mobilappen (version 4.34.5 eller senare krävs).

Model 3 sparar automatiskt schemat för varje plats där du skapar ett schema. När du väljer **Aktuell plats** kan det konfigurerade schemat endast användas när du återvänder till ungefär samma fysiska plats.

ANM: Schemalagd laddning kan inte användas vid snabbbladdningsstationer, bland annat Tesla Supercharger. Laddningsscheman som du har skapat ignoreras när du laddar på en superladdningsstation.

Skapa ett schema

Skapa ett schema för **Förkonditionering** och **Laddning** för att ange tidpunkten och dagarna du vill att Model 3 ska förkonditioneras eller laddas. Så här skapar du ett schema:

1. Tryck på **Reglage > Schemalägg**.
2. Välj den plats du vill konfigurera ett schema för.
 - **Aktuell plats:** Bilens aktuella plats baserat på dina GPS-koordinater.
ANM: Bilen måste vara parkerad om du vill skapa ett schema för din aktuella plats.
 - **Hem/arbete:** Den sparade platsen för ditt hem eller din arbetsplats. Du kan inte välja de här alternativen om du inte har sparat en plats för hem eller arbete (se [Hem, arbete och favoritdestinationer på sidan 159](#)).
3. Tryck på **Förkonditionering** för att konfigurera tidpunkten och frekvensen som fordonet ska förkonditioneras med.
4. Tryck på **Laddning** för att konfigurera start- och sluttiden samt frekvensen för laddningen.
5. Välj **Skapa** för att skapa ett schema.

ANM: Om **Upprepa varje vecka** inte är aktiverat följer Model 3 schemat en gång. Fordonet inaktiverar sedan schema tills du manuellt aktiverar det igen.

Använda Schemalagd laddning

När du skapar eller aktiverar en schemalagd laddning kan du ansluta fordonet för laddning. Om du har schemalagt förkonditionering eller laddning till senare på dagen väntar Model 3 tills tidpunkten för förkonditionering eller laddning.

Om dina scheman överlappar varandra använder fordonet den största delen av tiden till laddning när det behövs. Exempel: Du har schemalagt att Model 3 ska börja laddas vid kl. 2.00 och kl. 3.00 men sluta laddas vid kl. 2.30 och kl. 5.00. Då kombinerar fordonet de två laddningsschemana till ett block från kl. 2.00 till kl. 5.00.

När du anger en tidpunkt för **Sluta vid** men inte för **Starta vid** drar fordonet ström en kort stund vid anslutningen för schemalagd laddning (du kan höra ett klick) för att beräkna nödvändig starttid för att nå laddningsgränsen. Exempel: Du konfigurerar en tidpunkt för **Sluta vid** på kl. 2.00 och fordonet behöver laddas två timmar för att nå laddningsgränsen. Om du ansluter fordonet kl. 21.00 drar Model 3 ström en kort stund för att beräkna starttiden och börjar laddas vid kl. 00.00.

Om du anger en tidpunkt för **Starta vid** men inte en för **Sluta vid** börjar fordonet laddas vid den angivna tiden och fortsätter att laddas tills laddningsgränsen är nådd.

Det finns scenarier där **Schemalagd laddning** startar direkt. De här scenarierna kan inträffa när Model 3 är ansluten:

- Under en schemalagd laddning.
- Upp till sex timmar efter en schemalagd laddning har startats, om det inte finns en angiven tidpunkt för **Sluta vid**.
- När nästa schemalagda laddning är om över 18 timmar och inte aktuell dag.
- När du inte har konfigurerat en tidpunkt för **Starta vid** och det inte finns tillräckligt med tid för att nå laddningsgränsen vid tidpunkten för **Sluta vid**.

ANM: Model 3 börjar INTE laddas automatiskt om du ansluter fordonet inom 6 timmar efter den schemalagda laddningens tidpunkt för **Sluta vid**, såvida det inte finns en annan schemalagd laddning.

Du kan schemalägga att laddningen ska avslutas precis vid en planerad avresetid för att minska energikostnaderna, även i marknadsregioner där låglasttariffer inte gäller. Om laddningen exempelvis påbörjas direkt när du ansluter, kan laddningen bli klar mycket snabbare. Det leder till att batteriet svalnar av till den omgivande temperaturen och energi åtgår för att värma upp det igen när det är dags att åka. Även om låglasttariffer inte gäller dig så rekommenderar Tesla att du laddar fram till din planerade avresetid för att minska energiförbrukningen. Det gör du genom att ange avresetiden som den schemalagda tidpunkten för **Sluta vid**.

Förkonditionering

Använd **Förkonditionering** för att schemalägga en tidpunkt när du vill att Model 3 ska vara körklar. Model 3 beräknar automatiskt när det behöver påbörja förkonditionering. Detta säkerställer att kupéns klimat och batteriet är förkonditionerade vid avresetiden.

Förkonditionering värmer upp batteriet för bättre prestanda och ställer in ett behagligt kupéklimat till den angivna avresetiden. Om du inte schemalägger **Förkonditionering** värmer Model 3 endast upp batteriet innan laddning om det är för kallt och förbereder inte kupéklimatet.

ANM: Om Model 3 inte är ansluten fungerar förkonditionering men endast om batteriets laddningsnivå är högre än 20 %.



Förkonditionering kan bidra till att räckvidden utökas under nästa körning, eftersom mindre energi förbrukas om kupén och batteriet är förkonditionerade när du börjar köra. Förkonditionering kan minska energiförbrukningen i fordon med en värmepump, eftersom värmen i batteriet kan användas för att värma kupén under körning.



Faktorer som påverkar energiförbrukningen

Under körning:

- Snabbare körhastighet.
- Omgivningsförhållanden som kallt eller varmt väder och vind.
- Använda klimatanläggningen för att värma eller kyla ner kupén.
- Körning uppför backar: Vid körning uppför backar går det åt mer energi varför räckvidden minskar snabbare. Dock får fordonet tillbaka en del av den förbrukade energin vid körning nedför backar, via regenerativ bromsning (se [Regenerativ bromsning på sidan 79](#)).
- Korta körsträckor eller körning med många stopp: Det går åt energi för att kupén och batteriet ska nå en viss temperatur när fordonet startas. Du kan uppleva en högre genomsnittlig förbrukning när fordonet används för mycket korta körsträckor eller i intensiv trafik.
- Tung last.
- Nedvevade fönster.
- Hjul och däck har inte underhållits.
- Anpassade inställningar eller tillbehör från tredje part (tak- eller bagageutrymmesräcken, hjul från tredje part).

När bilen är parkerad eller inte ansluten till en laddare:

- Förkonditionera kupén eller använd klimatreglagen.
- Summon.
- Fordonets infotainmentsystem och klimatanläggning.
- Sentry Mode.
- Mobilappsfrågningar från Tesla eller tredje part.

Tips för att maximera räckvidden

Du kan maximera räckvidden genom att använda samma körvanor som du använder för att spara bränsle i ett bensindrivet fordon. Maximera räckvidden genom att:

- Köra saktare och undvika upprepade, snabba accelerationer. Överväg användning av Chill-läge (tryck på **Reglage > Dynamik > Acceleration** och hastighetsassistans (se [Hastighetsassistans på sidan 136](#)) som hjälp med kontrollen av acceleration och hastighet.
- När inte säkerheten äventyras, låta på accelerationspedalen istället för att använda bromspedalen när du vill sakta ned. Närhelst Model 3 rör sig och du inte trycker ned accelerationspedalen saktar den regenerativa bromsningen ned fordonet och matar energiöverskottet tillbaka till batteriet (se [Regenerativ bromsning på sidan 79](#)).

- Begränsa användningen av resurser, t.ex. uppvärmning och luftkonditionering. Att använda värmarna för säte och ratt (i förekommande fall) för att hålla sig varm är effektivare än att värma upp kupén med klimatanläggningen.
- När fordonet är anslutet kan du använda mobilappen för att förkonditionera det så att kupén har en behaglig temperatur och fönstren är avfrostade (vid behov) före avresan genom att trycka på **Klimat > På** och ange där dina personliga val (se [Mobilapp på sidan 52](#)).
- Tryck på **Schemalägg** (finns både på laddnings- och klimatanläggningsskärmen) för att ange en tidpunkt när du vill att fordonet ska vara körklart (se [Schemalagd förkonditionering och laddning på sidan 178](#)).
- Se till att hjulen är justerade enligt specifikationen, däcken har det rekommenderade däcktrycket (se [Skötsel och underhåll av däck på sidan 186](#)) och roteras vid behov (se [Underhållsintervall för fordon på sidan 184](#)).
- Installera aero-täcksidor (i förekommande fall) för att minska vindmotståndet (se [Ta bort och montera Aero-täcksidor på sidan 188](#)).
- Lasta ur onödig last så att bilen blir så lätt som möjlig.
- Stäng alla fönster helt.
- Funktioner som vaktläge och kupéöverhettningsskydd kan påverka räckvidden. Avaktivera funktioner när de inte behövs.
- För att undvika överdriven energiförbrukning när fordonet står stilla, ska du låta det vara anslutet när det inte används.

Det är normalt att den uppskattade räckvidden minskar något under de första månaderna innan en utjämning sker. Med tiden kan du kanske märka av en gradvis men naturlig minskning av räckvidden vid full laddning. Detta beror på faktorer såsom frekvensen av laddning eller körsträckan och batteriets ålder. Din Model 3 informerar dig om det mot förmodan skulle uppstå ett hårdvaruproblem som orsakar kraftig försämring av batteriet eller räckvidden.

Effektmätaren på pekskärmen ger information om energiförbrukningen.

Räckviddsövervakning

Räckvidden som visas i Model 3 är en uppskattning av den uppskattade kvarvarande batterienergin baserat på EPA-klassad förbrukning. Det kanske inte motsvarar dina personliga körmönster eller yttre förhållanden. Den visade räckvidden på pekskärmen kan minska snabbare än det faktiska avstånd som körts. För att visa beräknad räckvidd baserat på din senaste energiförbrukning kan du öppna energiappen och ta fram diagrammet.

ANM: Uppskattad räckvidd baseras på EPA-klassad förbrukning i USA. Detta skiljer sig från tester som anges för och utförs i andra jurisdiktioner.

Fordonet övervakar konstant energinivån och avståndet till närmaste kända laddningsplats.



Tryck på **Laddare** i navigeringssökfältet för att växla mellan typer av laddare, inklusive Superchargers och laddningsstationer på destinationen.

Om du närmar dig ett område som saknar kända laddningsplatser visas ett meddelande på pekskärmen och du kan visa en lista över laddningsstationer som finns inom din räckvidd. När du väljer en laddningsplats från listan visar Model 3 rutten och detaljerade körplanvisningar samt beräknad energimängd som återstår vid ankomst till laddningsplatsen.

Reseplaneraren (om den är tillgänglig i din marknadsregion) visar resvägen till Supercharger-stationer för att minimera tiden du tillbringar med att köra och ladda. Tryck på **Reglage > Navigering > Reseplanerare** för att aktivera.

Energiappen

Energiappen ger en visuell överblick dels över fordonets förbrukning i realtid och dels beräknade energiförbrukning.



1. Du hittar energiappen i det nedre fältet genom att trycka på appstartaren (de tre prickarna).
2. Tryck för att öppna energiappen och välj mellan de olika flikarna. Den färgade linjen i energidiagrammet visar den faktiska energiförbrukningen under körning medan den grå linjen visar beräknad förbrukning.

ANM: Du kan anpassa diagramvärdena genom att trycka på **Reglage > Skärm > Energivisning**.

- **Körning:** Övervaka energiförbrukningen medan du kör. Du kan följa energiförbrukningen i realtid med en uppdelning i kategorier, jämföra din förbrukning med olika beräkningar och få tips om räckvidd som är anpassade efter din körning för att ta reda på hur du kan förbättra energieffektiviteten.
 1. Välj **Resa** när du navigerar till en destination för att jämföra den faktiska förbrukningen med beräkningen.
 2. Välj **Nominell** för att jämföra den faktiska energiförbrukningen eller räckvidden med den beräknade räckvidden (eller energin) som är tillgänglig.
 3. Välj **Aktuell körning** för att visa information om din aktuella körning eller välj **Sedan sista laddning** för att inkludera information från när fordonet senast laddades.
 4. Visa **Tips om räckvidd** för att förstå påverkan på batteriförbrukningen och få förslag på hur du kan maximera räckvidden och effektiviteten.
- **Parkering:** Övervakar energiförlusten när Model 3 är parkerad.

1. Välj **Sedan sista körning** eller **Sedan sista laddning**.
 2. Se hur mycket outnyttjad energi som har förbrukats när fordonet är parkerat och få förslag på hur du kan minska energiförlusten.
- **Förbrukning:** Visar den energimängd som Model 3 har förbrukat under de senaste körda 5, 15 eller 30 miles (10, 25 eller 50 km).
 1. Tryck på **Momentan räckvidd** för att justera uppskattningen av den beräknade räckvidden. Momentan räckvidd använder endast de senaste dataposterna för att uppskatta beräknad räckvidd.
 2. Tryck på **Genomsnittlig räckvidd** om du vill använda energiförbrukningen under de senaste 5, 15 eller 30 miles (10, 25 eller 50 km) för att få en mer korrekt uppskattning av den beräknade räckvidden.



Ladda ny programvara

Tesla uppdaterar programvaran trådlöst och introducerar kontinuerligt nya funktioner för fordonet. Tesla rekommenderar att du installerar programvaruuppdateringar för ditt fordon vid första bästa tillfälle. För att säkerställa att programvaruuppdateringarna levereras så snabbt och tillförlitligt som möjligt ska du lämna Wi-Fi-funktionen aktiverad och ansluten så ofta som det är möjligt. I de flesta fall måste fordonet vara anslutet till Wi-Fi för att kunna hämta programvaruuppdateringen (se [Wifi på sidan 54](#)).

Ladda ner kontra installera ny programvara

Du tar emot en ny uppdatering i två steg: programvaran hämtas (vilket kräver Wi-Fi) och installeras. Du kan starta nedladdningar eller installationer med hjälp av Tesla-mobilappen.

Ladda ner

När en programvaruuppdatering finns tillgänglig för nerladdning sker hämtningen automatiskt och en grön pil visas överst på pekskärmen. Om fordonet inte är anslutet till Wi-Fi visas en gul nerladdningsikon. Du kan köra medan programvaruuppdateringen laddas ner men om du kör kan nedladdningen avbrytas om fordonet tappar Wi-Fi-anslutningen. När programvaruuppdateringen har laddats ner och är klar att installeras visas en klockikon längst upp på pekskärmen.

ANM: För att säkerställa att programvaruuppdateringarna laddas ner så snabbt och tillförlitligt som möjligt ska du lämna Wi-Fi-funktionen aktiverad och ansluten så ofta som det är möjligt (se [Wifi på sidan 54](#)).

Montera

Du KAN INTE köra medan programvara installeras. Om fordonet är anslutet kommer det sluta ladda tills installationen är klar. Om du vill starta installationen trycker du på den gula klockikonen längst upp på pekskärmen. Tryck på **Installera nu** för att påbörja installationen omedelbart eller tryck på **Ställ in denna tidpunkt** för att välja en annan starttid. Närsomhelst innan uppdateringen installeras kan du trycka på klockikonen och ställa in en annan tid. Om du kör Model 3 vid den inställda uppdateringstiden annulleras uppdateringen och du måste ange en ny uppdateringstid. Du kan även visa, ladda ner och installera programvaruuppdateringar genom att navigera till **Reglage > Programvara**. Anslut till Wi-Fi om det är tillgängligt för att ladda ner uppdateringen.

Programvaruuppdateringar görs inte när vissa funktioner är aktiva, exempelvis Bevara klimat, Hundläge eller Camping.

ANM: Programvaruuppdateringen installeras inte om Behåll klimatanläggningen på, Hundläge eller Campingläge är aktiverade (se [Behåll klimatanläggningen på, Hund och Camping på sidan 148](#)).

ANM: Tesla gör även programvaruuppdateringar via mobilanslutning på behovsbasis.

ANM: Vissa programvaruuppdateringar tar cirka 30 minuter att slutföra (vissa kan ta längre tid). Model 3 måste vara i parkeringsläge när programvaran uppdateras.



WARNING: Försök inte använda fordonet medan programvaran installeras. Fordonsfunktioner, inklusive vissa säkerhetssystem och öppning eller stängning av dörrar eller fönster kan ha begränsad funktion eller vara inaktiverade medan en installation pågår, varför fordonet kan skadas.

Önskemål om uppdatering av programvara

Tesla avgör hur, när och vart uppdateringar av fordon ska skickas baserat på olika faktorer, vilka är unika för varje version. Under **Reglage > Programvara** kan du välja hur snabbt du vill ta emot uppdateringar som är redo för ditt fordon. Bli en tidig anammare genom att välja **Avancerad** (vilket ger ytterligare utgåvor), eller vänta tills andra har installerat (vilket resulterar i färre utgåvor) genom att välja **Standard**. Att välja **Avancerad** innebär inte att ditt fordon registreras i Teslas Early Access Program.

Tesla uppdaterar inte din programvara på begäran av personer som vill ha de senaste funktionerna och förbättringarna. Att välja **Avancerad** och konsekvent ansluta till Wi-Fi (se [Wifi på sidan 54](#)) är det bästa sättet att snabbt få de senaste tillgängliga programvaruuppdateringarna.

Om pekskärmen visar ett meddelande som anger att en programvaruuppdatering inte kunde slutföras, ska du vänta på nästa programvaruuppdatering som skickas till ditt fordon.

ANM: Skärmen för programvaruuppdatering fortsätter att visas tills du installerar uppdateringen. Installera en programvaruuppdatering så snart som möjligt. Alla skador som hänför sig till underlåtenhet att installera en programvaruuppdatering omfattas inte av fordonsgarantin. Underlåtenhet eller vägran att installera uppdateringar kan leda till att vissa fordonsfunktioner blir otillgängliga eller att digitala medieenheter kan bli inkompatibla.

ANM: Tesla kan komma att uppdatera eller ominstallera ditt fordons programvara som en del av normala diagnostik-, reparations- och underhållsprocesser inom Tesla Service.

ANM: Det är inte möjligt att återgå till en tidigare programvaruversion.

Laddning

Om Model 3 laddar när programvaruuppdateringen startar avbryts laddningen. Laddningen återupptas automatiskt när programvaruuppdateringen är klar.



Visa versionsinformation

När en programvaruuppdatering är slutförd kan du ta reda på mer om de nya funktionerna genom att läsa versionsinformationen som visas på pekskärmen. Du kan visa versionsinformationen för din nuvarande programvaruversion när som helst genom att trycka på **Reglage > Programvara > Versionsinformation**.

Tesla rekommenderar starkt att du läser all versionsinformation. Den kan innehålla viktig säkerhetsinformation eller driftsanvisningar för din Model 3.



Underhållsintervall för fordon

Serviceintervall

Tesla rekommenderar följande underhållspunkter och -intervall, beroende på vad som är tillämpligt på ditt fordon, för att säkerställa kontinuerlig tillförlitlighet och effektivitet för din Model 3.

Se [Felsökningsvarningar på sidan 227](#) för mer information om fordonsvarningar.

- Kontroll av bromsvätskans skick efter 4 år (byt vid behov)*.
- Byte av luftkonditioneringens torkmedelspåse efter 4** år.
- Byte av kupéluftfilter efter 2 år.
- Rengör och smörj bromsoken varje år eller efter 12 500 miles (20 000 km) i ett område där vägarna saltas på vintern.
- Roterä däck efter 6 250 miles (10 000 km) eller om skillnaden i mönsterdjup är 2/32 tum (1,5 mm) eller större, beroende på vad som inträffar först.

**Byte av luftkonditioneringens torkmedelspåse kan förlängas till sex år på fordon tillverkade mellan ungefär 2017-2021.

*Kraftig användning av bromsarna på grund av bogsering, körning nedför berg eller prestandakörning – särskilt för fordon i varma och fuktiga miljöer – kan innebära att bromsvätskan behöver kontrolleras och bytas ut oftare.

ANM: Garantin gäller inte för skador som orsakats av att behållaren för batterikylvätska öppnats.

ANM: Ovanstående intervall baseras på typiska körbeteenden och scenarion. Beroende på olika omständigheter som körbeteende, användning, miljöförhållanden osv. kan underhållspunkterna ovan behöva utföras mer eller mindre ofta än angivet. Dessutom bör ovanstående lista inte betraktas som fullständig och innefattar inte förbrukningsartiklar såsom vindrutetorkare, bromsbelägg, lågspänningsbatteri m.m.

ANM: Skador eller fel som uppstår på grund av underhåll eller reparationer som utförs av tekniker som inte certifierats av Tesla, täcks inte av garantin.

Se <https://www.tesla.com/support/do-it-yourself-guides> för fler underhållsprocedurer som du kan utföra själv samt mer information.

Boka service

Det är enkelt att boka ett servicebesök med mobilappen. Efter att du har tryckt på **Service** väljer du den typ av service som behövs och följer anvisningarna i mobilappen. Lämna så detaljerad information som möjligt för att hjälpa serviceteamet att bättre identifiera orsaken till problemet, såsom:

- Foton, ljudinspelningar eller videor.

- Datum, tid och tidszon när felet inträffade.
- Användningsland och plats.
- Ungefär hur snabbt fordonet kördes (om tillämpligt).
- Miljöförhållanden (regn, snö, kallt, etc.).
- Vägnamn och vägtyp (om tillämpligt).
- Körfältsmarkeringarnas kvalitet (om tillämpligt).
- Tillämpliga fordonsinställningar.
- Identifierbara symptom.

Gå till <https://www.tesla.com/support/service-visits> för mer information om att boka service.

Dagliga kontroller

- Kontrollera batteriets laddningsnivå som visas på pekskärmen eller i mobilappen.
- Kontrollera skick och tryck på varje däck (se [Skötsel och underhåll av däck på sidan 186](#)).
- Kontrollera att all yttre belysning, signalhorn, körriktningssvisare samt torkare och spolare fungerar.
- Kontrollera eventuella oväntade indikatorlampor eller fordonsvarningar på pekskärmen.
- Kontrollera att bromsarna fungerar, även parkeringsbromsen.
ANM: Eftersom Model 3 använder regenerativ bromsning (se [Regenerativ bromsning på sidan 79](#)) används bromsbeläggen vanligtvis mer sällan än dem i traditionella bromssystem. För att undvika ansamling av rost och korrosion rekommenderar Tesla frekvent nedtryckning av bromspedalen så att de mekaniska bromsarna aktiveras, vilket torkar bromsbelägg och bromsrotorer.
- Kontrollera att säkerhetsbältena fungerar (se [Säkerhetsbälten på sidan 37](#)).
- Se om det finns några onormala vätskeansamlingar under Model 3 som kan indikera en läcka. Det är normalt att en liten vattenpöl bildas (den uppstår på grund av luftkonditioneringssystemets avfuktningssystem).
- Inspektera utsidan av Model 3 och ta omedelbart bort frätande ämnen (t.ex. fågelspillning, kåda, tjärfläckar, döda insekter, industriellt nedfall, osv.) för att förhindra skador på utsidan (se [Rengöring på sidan 193](#)).

Kontroller veckovis

- Rengör autopilotkamerorna veckovis vid våta väderförhållanden (se [Rengöra en kamera på sidan 193](#)). Om vädret däremot är torrt rengör du kamerorna månadsvis.



Månatliga kontroller

- Kontrollera vindrutespolarens vätskenivå och fyll på vid behov (se [Fylla på spolärvätska på sidan 197](#)).
- Kontrollera att luftkonditioneringssystemet fungerar korrekt (se [Använda klimatreglagen på sidan 146](#)).

ANM: Utöver att kyla kupélufte kyla luftkonditioneringens kompressor även batteriet. Därför kan luftkonditioneringens kompressor starta när det är varmt väder även när du har stängt av den. Det är normalt eftersom systemets prioritet är att kyla batteriet för att säkerställa att det inte blir för varmt, så att batteriet får så lång livslängd som möjligt och bästa möjliga prestanda. Även när det inte används, kan Model 3 dessutom avge ett vinande ljud eller ett ljud som från cirkulerande vatten. Dessa ljud är helt normala och uppstår när de interna kylsystemen aktiveras för att hantera olika fordonsfunktioner såsom underhåll av låg spänning-batteriet och balansering av högspänningsbatteriets temperatur.

Regelbundna kontroller

Kontrollera följande efter behov:

När man kör i dammiga förhållanden eller i luftföroreningar kan fordonets kylare bli igentäppt med tiden. Det kan påverka luftflödet och uppvärmningen/luftkonditioneringen. Boka service i mobilappen.

Vätskebytesintervall

Nivåerna för batterikylvätska och bromsvätska ska endast kontrolleras av Tesla eller en fackmannamässig bilverkstad. Specifik serviceinformation finns i servicehandboken.

- **Batterikylvätska:** Batterikylvätskan behöver inte bytas under fordonets livstid under de flesta förhållanden.
ANM: Garantin gäller inte för skador som orsakats av att behållaren för batterikylvätska öppnats.
- **Bromsvätska:** Fyll inte på bromsvätska.

Programvara

Uppdatering av programvara är viktigt för att säkerställa att fordonets komponenter fungerar ordentligt och håller länge. Du måste installera en programvaruuppdatering vid första bästa tillfälle. Se [Programvaruuppdateringar på sidan 182](#).

Tesla kan komma att uppdatera eller ominstallera ditt fordons programvara som en del av normala diagnostik-, reparations- och underhållsprocesser inom service.

Högspänningssäkerhet

Din Model 3 har konstruerats och byggts med säkerhet som prioritet. Du måste emellertid vara medveten om följande försiktighetsåtgärder för att skydda dig själv från de skaderisker som uppstår i alla högspänningssystem:

- Läs och följ alla anvisningar på dekalerna som sitter på Model 3. Dekalerna finns där i säkerhetssyfte.
- Det finns inga delar som kan servas av användaren i högspänningssystemet. Plocka inte isär, ta bort eller byt ut högspänningskomponenter, högspänningskablar eller högspänningskontakter. Högspänningskablar är orangefärgade så att de är lätta att känna igen.
- Om en kollision inträffar ska du inte vidröra några högspänningskablar, högspänningskontakter eller högspänningskomponenter som är anslutna till kablarna.
- Vid den osannolika händelsen att en brand uppstår ska du genast kontakta den lokala brandkåren.



WARNING: Koppla alltid bort laddkabeln innan du arbetar under Model 3 även om laddning inte pågår.



WARNING: Håll händer och kläder på avstånd från kylfläktar. Vissa fläktar fungerar även när Model 3 är avstängd.



WARNING: Vissa vätskor (batterisyra, batterikylvätska, bromsvätska, tillsatser i vindrutespolare osv.) som används i fordon är giftiga och får inte inandas, sväljas eller komma i kontakt med öppna sår. För din säkerhets skull ska du alltid läsa och följa anvisningarna som är tryckta på vätskebehållarna.



Visa däcktryck

Däcktryck visas på pekskärmen i sektionen med kort på bilstatusskärmen eller när du trycker på **Reglage > Service**. Trycket i varje däck visas på skärmen i din Model 3, tillsammans med tidpunkten för den senaste mätningen av däcktrycket. Pekskrmen visar dessutom fordonets rekommenderade tryck i kalla däck, så att det är enkelt att fastställa hur mycket du ska fylla däcken. Du kan välja om du vill visa däcktryck i Bar eller PSI genom att trycka på **Reglage > Skärm > Däcktryck**.

Du kan också se däcktryck i Teslas mobilapp.

ANM: Du kan behöva köra en bit för att visualiseringen ska visa däcktryck.

Underhålla däcktrycket

Håll däcken pumpade till den nivå som anges på etiketten med information om däck och last även om detta skiljer sig från trycket som anges på själva däck. Etiketten med information om däck och last är placerad på den mittersta dörrstolpen och är synlig när förarens dörr är öppen.

ANM: Om din Model 3 är extrautrustad med Teslas hjul eller däck kan viss information skilja sig från informationen på fordonets etiketter.



Däcktrycksindikatorn på pekskärmen varnar dig om ett eller flera däck har för högt eller för lågt tryck.

Indikatorlampan för däcktryck släcks inte omedelbart när du justerar däcktrycket. När däck är pumpat till det rekommenderade trycket måste du köra i en hastighet som är högre än 15 mph (25 km/h) en liten stund för att aktivera däcktrycksövervakningssystemet (TPMS), som släcker indikatorlampan för däcktryck.

Om indikatorlampan blinkar under en minut när du startar Model 3, har ett fel upptäckts i systemet för däcktrycksövervakning (se [Fel i systemet för däcktrycksövervakning på sidan 190](#)).

ANM: Fordonets däcktryck sjunker i kalla temperaturer. Pumpa däcken innan du kör om indikatorlampan för TPMS tänds. Däcktrycket sjunker med en PSI för varje 10 °F (6 °C) som utomhustemperaturen sjunker. Rätt däcktryck bidrar till att skydda däcken från gropar och räckvidden förbättras när de hålls korrekt pumpade.



WARNING: För lågt däcktryck är den vanligaste orsaken till däckproblem och kan medföra att ett däck överhettas, vilket kan leda till allvarlig sprickbildning i däcken, att slitbanan lossnar eller punktering. Detta kan medföra att föraren förlorar kontrollen över fordonet och öka risken för personsador. För lågt lufttryck minskar även fordonets räckvidd och däckens livslängd.



WARNING: Kontrollera däcktrycken med en exakt tryckmätare när däcken är kalla. Det räcker att du kör cirka en mil (1,6 km) för att däcken ska värmas upp så mycket att det påverkar däcktrycket. Att parkera fordonet i direkt solljus eller i varmt väder kan också påverka däcktrycket. Om du kontrollerar däcktrycket för varma däck kan du förvänta dig högre tryck. Släpp inte ut luft ur varma däck för att matcha det rekommenderade däcktrycket för kalla däck. Ett varmt däck som har samma tryck eller lägre tryck än det som angetts för kalla däck har farligt lågt däcktryck.

Kontrollera och justera däcktryck

Följ dessa steg när däcken är kalla och Model 3 har stått stilla under mer än tre timmar:

1. De korrekta däcktrycken anges på etiketten med information om däck och last på förarens mittersta dörrstolpe.
2. Ta av ventilhatten.
3. Placera med ett bestämt tryck en däcktrycksmätare på ventilen för att mäta trycket.
4. Om det krävs fyller du på eller tömmer ur luft till det rekommenderade trycket.

ANM: Du kan släppa ut lite luft genom att trycka på metallpinnen mitt i ventilen.

5. Kontrollera trycket igen med hjälp av lämplig däcktrycksmätare.
6. Upprepa steg 3 och 4 efter behov tills däcktrycket är korrekt.
7. Sätt tillbaka ventilhatten för att förhindra att det kommer in smuts. Kontrollera regelbundet om det finns skador eller läckor på ventilen.



Inspektera och underhålla däck

Kontrollera regelbundet om slitbanan eller däcksidorna visar tecken på distorsion (utbuktningar), främmande föremål, hack eller slitage.

⚠️ WARNING: Om ett däck är skadat, väldigt slitet eller har felaktigt tryck ska du inte köra Model 3. Kontrollera däckens regelbundet avseende slitage, och se till att det inte finns några hack, bulor eller exponeringar av lagrets/kordens struktur.

Däckslitage

Ett lämpligt mönsterdjup är väsentligt för optimala däckprestanda. Däck med mönsterdjup på mindre än 4/32" (3 mm) löper större risk att vattenplana på våta underlag och bör undvikas. Däck med mönsterdjup på mindre än 5/32" (4 mm) fungerar inte bra på snö och slask, och bör därför inte användas under vinterförhållanden.

Model 3 levereras med däck som har slitageindikatorer ingjutna i däkmönstret. Om däkmönstret har slitits ner till 4/32" (3 mm) blir indikatorerna synliga på däkmönstrets yta. Indikatorerna ser ut som sammanhängande gummiband över däckets hela bredd. Tesla rekommenderar av säkerhets- och prestandaskäl att däck byts ut innan tecken på slitaget börjar synas.

För att förbättra fordonets köregenskaper och minska risken för vattenplaning på våta underlag sätter du de däck som har störst mönsterdjup på bilens baksida.

Däckrotation, balansering och hjulinställning

Tesla rekommenderar att du roterar däck efter 6 250 miles (10 000 km) eller om skillnaden i mönsterdjup är 2/32 tum (1,5 mm) eller större, beroende på vad som inträffar först.

Däckrotering är en viktig del av däckunderhållet. Det bidrar till ett jämnt slitagemönster som ger bättre däckkvalitet, minskat vägbuller och längre livslängd för däck.

Fordon med "staggered" fälgar och oriktade däck kan roteras från sida till sida (vänster-höger) men inte framåt eller bakåt eftersom fram- och bakdäcken är olika stora. Genom att rotera varje däck från vänster till höger kan däckslitbanans livslängd öka då slitaget på däckets skuldra balanseras med den ändrade rotationsriktningen.

Obalanserade hjul (som ibland kan märkas som vibrationer genom ratt) påverkar fordonets hantering och däckens livslängd. Även vid regelbunden användning kan hjulen bli obalanserade. Därför ska de balanseras vid behov.

Om slitaget är ojämnt (endast på ena sidan av däck) eller om däck slits onormalt mycket, ska man kontrollera hjulinställningen. Om service behöver utföras på däck, till exempel roteras eller byts ut, ska du återställa däckkonfigurationen (se [Däckkonfiguration på sidan 190](#)) för att förbättra körupplevelsen.

Punkterade däck

En punktering leder till att däck så småningom tappar trycket och det är därför viktigt att kontrollera däcktrycket ofta. Punkterade eller skadade däck ska alltid repareras eller bytas så snart som möjligt.

De slanglösa däckerna kanske inte läcker när de penetreras om föremålet sitter kvar i däck. Om du emellertid känner en plötslig vibration eller störning när du kör, eller om du misstänker att ett däck är skadat, ska du omedelbart minska hastigheten. Kör långsamt och undvik kraftiga inbromsningar eller tvära svängar, och stanna fordonet när det är säkert att göra det. Ta Model 3 till ett Tesla-servicecenter eller en däckverkstad i närheten.

ANM: I vissa fall kan du tillfälligt reparera små däckpunkteringar (mindre än 1/4 tum (6 mm)) med hjälp av en däckreparationssats (tillval) som kan köpas från Tesla. Kör Model 3 långsamt till Tesla eller till en däckverkstad i närheten.

⚠️ WARNING: Kör inte med ett punkterat däck som inte har reparerats, även om punkteringen inte har fått däck att tappa trycket. Ett punkterat däck kan plötsligt tappa trycket när som helst.

Platta partier

Om Model 3 står stilla under en lång period kan det bildas platta partier på däck. Dessa platta partier kan orsaka vibrationer när du kör Model 3 men vibrationerna försvinner gradvis när däck värms upp och återfår sin ursprungliga form.

Du kan minimera platta partier under förvaring genom att pumpa upp däck till det maximala tryck som anges på däcksidan. Därefter ska du släppa ut luft innan du kör för att justera däcktrycket till de rekommenderade nivåerna.

Förbättra däckens körsträcka

För att förbättra däckens körsträcka ska du hålla däcktrycket vid rekommenderade däcktrycksnivåer, följa hastighetsgränser och hastighetsrekommendationer, och undvika följande:

- Snabba starter eller kraftig acceleration.
- Snabba svängar och kraftig inbromsning.
- Gropar och föremål i vägen.
- Köra in i trottoarkanter när du parkerar.
- Utsätta däck för vätskor som kan orsaka skada.



Byta däck och fälgar

Däck försämras med tiden på grund av effekterna av ultraviolett ljus, extrema temperaturer, höga belastningar och miljöförhållanden. Det rekommenderas att däcken byts var sjätte år, eller tidigare om det behövs, även om mönsterdjupet är större än minimum.

När en uppsättning däck blivit slitna ska alla fyra däcken bytas vid samma tillfälle. Välj ett däck som är godkänt av Tesla eftersom det är specifikt utformat för ditt fordon. De flesta däcken som är godkända av Tesla kan identifieras genom en T-markering på däcksidan (till exempel T0, T1 och T2). Däck som är godkända av Tesla är utformade för att fungera med elektriska drivlinor och att optimera prestanda, säkerhet, tillförlitlighet och hållbarhet. Mer information om ersättningsdäck som är godkända av Tesla finns i [servicehandboken](#).

ANM: T-markeringen identifierar utvecklingsstegen för ett specifikt däck enligt Teslas specifikationer. Ett T1 Michelin Primacy-däck är till exempel nyare än ett T0 Michelin Primacy-däck, men det är inte nödvändigtvis nyare än andra modeller av T0-däck.

Om däcken behöver bytas ut i förtid, till exempel på grund av punktering, rekommenderar vi att däcken byts i par. Det är inte nödvändigt om de andra däcken har ett mönsterdjup inom 2/32 tum (1,5 mm) av det nya däckets mönsterdjup. När du byter däck är det viktigt att du väljer ett varumärke och en modell som stämmer överens med de gamla däcken. Sätt alltid de nya däcken bak om alla fyra däcken har samma storlek. Balansera alltid hjulet och däck efter däckbyte. Rådgör med en professionell däckhandlare och -verkstad för ytterligare vägledning. Om du monterar nya däck eller byter dem mot andra ska du återställa däckkonfigurationen (se [Däckkonfiguration på sidan 190](#)). Det återställer de inlärd däckinställningarna och förbättrar körupplevelsen med de nya däcken. Det kan ta upp till 24 timmar efter däckbyte eller -reparation för däcksmörjmedlet att torka helt och för däcken att fästa helt på fälgarna. Undvik kraftig acceleration under den här tiden för att undvika att däcken glider runt på fälgen.

ANM: Oavsett vilket antal däck som byts, rekommenderas för bästa prestanda byte av en komplett uppsättning.

Om andra däck än de som specificerats används, ska man säkerställa att märkningarna för last och hastighet på däck (se [Förklaring av däckmärkning på sidan 212](#)) är samma som eller överträffar originalspecifikationen.

Specifikationer för de ursprungliga hjulen och däcken för Model 3 finns i [Däck och fälgar på sidan 211](#).

Om du byter ett hjul måste systemsensorerna för däcktrycksövervakning återställas för att säkerställa att de ger exakta varningar när däck har för lågt eller för högt däcktryck (se [Automatisk återställning av sensorerna i däcktrycksövervakningssystemet på sidan 191](#)).

ANM: Om du sätter på vinterdäck med tuff gummblandning och däckmönster kan det leda till tillfällig minskning av den regenerativa bromsningskraften. Men fordonet är utformat för kontinuerlig omkalibrering så att det efter ett däckbyte alltmer återställer den regenerativa bromsningskraften efter några raka accelerationer med medelhögt vridmoment. För de flesta förare genomförs denna efter en kort stunds normal körning. Men förare som oftast accelererar mjukt kan behöva använda kraftigare accelerationer under själva kalibreringsprocessen. Gå till **Service > Hjul och däck > Däck** för att välja vinterdäck och påskynda den här processen.



WARNING: För din egen säkerhet ska du endast använda däck och fälgar som matchar originalspecifikationen. Däck som inte matchar originalspecifikationen kan påverka däcktrycksövervakningssystemets funktion.



WARNING: Överstig aldrig hastighetsklassningen på fordonets däck. Hastighetsklassningen står på däcksidan (se [Förklaring av däckmärkning på sidan 212](#)).

Asymmetriska däck

Vissa Model 3-däck är asymmetriska och måste monteras på fälgen med korrekt däckside vänd utåt. Däcksidan är markerad med ordet **OUTSIDE**. När nya däck monteras ska man se till att däcken är korrekt monterade på fälgarna.



WARNING: Vaghållningen försämras avsevärt om däcken monteras på fel sätt på fälgarna.

Ta bort och montera Aero-täcksidor

Om Model 3 är utrustad med Aero-täcksidor måste du ta bort dem för att komma åt hjulmuttrarna.

Ta bort en aero-täckside:

1. Ta ett ordentligt tag om aero-täcksidan med båda händerna.
2. Dra aero-täcksidan mot dig för att frigöra fästklämmorna.



På Gemini-hjul ska du trycka på täcksidans ytterkant tills den är inriktad mot hjulytan. Tryck på Tesla-T:et i mitten tills kapseln snäpps på plats. Se [Delar och tillbehör på sidan 200](#) för mer information.

⚠ FÖRSIKTIG: Se till att aero-täcksidan sitter fast ordentligt innan du kör så att den inte faller av.

Ta bort och montera hjulmutterkåpor

Om Model 3 är utrustad med hjulmutterkåpor måste du ta bort dem för att komma åt hjulmuttrarna.

Ta bort en hjulmutterkåpa:

1. För in den rundade delen av hjulmutterkåpverkyget, i förekommande fall (finns i handskfacket i vissa fordon eller så kan du använda en liten insexnyckel), i hålet nedanför Tesla T:et.

ANM: Hjulmutterkåpverkyget kan även köpas på en bildelsbutik eller beställas online.



Montera en aero-täcksida:

1. Rikta in aero-täcksidan med ventilskafftet.
2. Tryck ordentligt i mitten av täcksidan för att fästa den och arbeta dig utåt och tryck ordentligt längst ut på varje eker. Du kan behöva hålla fast motsatta sidan av täcksidan tills varje eker sitter fast ordentligt.
3. Tryck ordentligt i mitten av täcksidan (slå inte på täcksidan med händerna) för att se till att den sitter fast.
4. Slutligen drar du snabbt i varje eker för att bekräfta att de sitter fast.



2. Manövrera verktyget så att det förs in helt i hålet i hjulmutterkåpan.
3. Vrid verktyget så att den rundade delen rör vid mitten av hjulmutterkåpan.
4. Dra verktyget bestämt bort från hjulet tills hjulmutterkåpan lossnar.



Skötsel och underhåll av däck

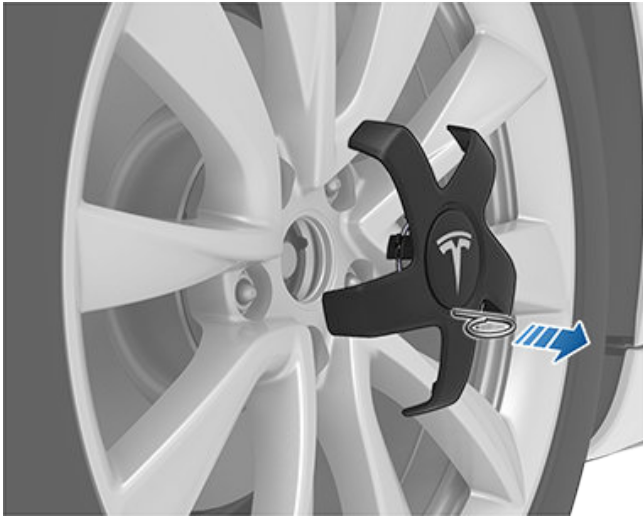

Montera hjulmutterkåpan:

1. Rikta in hjulmutterkåpan på plats.
2. Tryck ordentligt på hjulmutterkåpan tills den snäpps på plats.



FÖRSIKTIG: Se till att hjulmutterkåpan sitter fast ordentligt innan du kör så att den inte faller av.

Hjulkonfiguration

Om du monterar nya hjul eller byter dem mot andra uppdaterar du fordonets hjulkonfiguration genom att trycka på **Reglage > Service > Hjul och däck > Hjul**. Då får Model 3 uppgifter om de nya hjulen och det möjliggör även mer exakta statusuppdateringar gällande ditt fordon. På listmenyn väljer du ett hjul som matchar de nya hjulen som du tänker montera på Model 3. När du väljer nya hjul i hjulkonfigurationen ändras även de hjul som visas på fordonets avatar på pekskärmen.

ANM: När du ändrar fordonets hjulkonfiguration kan räckviddsuppskattningar, varningsnivåer för däcktryck och fordonvisualisering påverkas.



WARNING: Använd endast hjul som har godkänts av Tesla om du monterar eller byter hjul. Användning av hjul som inte har godkänts av Tesla kan orsaka allvarliga skador. Tesla ansvarar inte för skador som orsakats av användning av hjul som inte har godkänts av Tesla.

Däckkonfiguration

För att se tillryggalagd kilometersträcka sedan den senaste däckrotationen trycker du på **Reglage > Service** och tittar under Senaste däckservice. Efter att däcken på Model 3 har roterats, bytts eller bytts ut uppdaterar du fordonets däckkonfiguration genom att peka på **Återställ** eller genom att peka på **Hjul och däck > Däck** via samma skärm. Det gör att fordonet kan återställa inlärd däckinställningar och

förbättra körupplevelsen. Det återställer också varningen om mönsterslitage på fordonet tills du kört 6 250 miles (10 000 km) och litet mönsterdjup detekteras igen.

Se till att du känner till om fordonet är utrustat med vinterdäck. Vinterdäck är märkta med en bergs- och snöflingeikon på däcksidan. Se [Vinterdäck på sidan 191](#) för mer information.

ANM: Om du ändrar fordonets däckkonfiguration kan det tillfälligt påverka acceleration och regenerativ bromsning. Det bör endast göras om du har roterat eller bytt däcken.

Däcktrycksövervakning



Model 3 har ett system för däcktrycksövervakning som varnar föraren om däcken har påtagligt för lågt eller högt däcktryck genom att en indikatorlampa för däcktryck visas. Mer information finns på etiketten med information om däck och last på förarens dörrstolpe, eller se [Underhålla däcktrycket på sidan 186](#).

Alla däck, inbegripet reservdäcket (om sådant finns), ska kontrolleras månatligen när de är kalla och pumpas till fordonstillverkarens rekommenderade däcktryck som anges på fordonets märkskylt eller etiketten för däcktryck. (Om fordonet har däck med annan storlek än den storlek som anges på fordonets märkskylt eller etiketten för däcktryck, ska du avgöra rätt däcktryck för dessa däck.)

Som en ytterligare säkerhetsfunktion har ditt fordon ett system för däcktrycksövervakning med en kontrollampa för lågt däcktryck som tänds när ett eller flera av däcken har påtagligt för lågt däcktryck. När kontrollampen för lågt däcktryck tänds bör du stanna och kontrollera däcken så snart som möjligt och pumpa upp dem till rätt tryck. Att köra med däck med lågt däcktryck kan leda till att däck överhettas och kan orsaka däckhaveri. För lågt däcktryck minskar även bränsleeffektiviteten och däckslitbanans livslängd, och kan påverka fordonets köregenskaper och bromsförmåga.

Observera att systemet för däcktrycksövervakning inte är en ersättning för korrekt däckunderhåll och att det är förarens ansvar att bibehålla korrekt däcktryck, även om däcktrycket inte är tillräckligt lågt för att kontrollampen ska tändas.

Fel i systemet för däcktrycksövervakning

Fordonet har även en indikatorlampa som visar om systemet för däcktrycksövervakning inte fungerar som det ska. Indikatorlampan för fel i systemet för däcktrycksövervakning är kombinerad med kontrollampen för lågt däcktryck. När systemet detekterar ett fel blinkar indikatorlampan under ungefär en minut och förblir därefter tänd. Denna sekvens fortsätter vid efterföljande starter av fordonet så länge som felet kvarstår.



När indikatorlampan för fel är tänd kanske systemet inte kan signalera för lågt däcktryck som avsett. Systemfel i däcktrycksövervakningen kan uppstå av en mängd olika anledningar t.ex. montering av ersättningsdäck eller alternativa däck eller fälgar på fordonet som förhindrar att systemet för däcktrycksövervakning fungerar som det ska. Kontrollera alltid indikatorlampan för systemfel i däcktrycksövervakningen efter att du bytt ett eller flera däck eller hjul på fordonet för att säkerställa att ersättningsdäcken eller de alternativa däcken och fälgarna inte påverkar funktionaliteten i systemet för däcktrycksövervakning.



Indikatorlampan för fel i systemet för däcktrycksövervakning är kombinerad med indikatorlampan för däcktryck. Om Model 3 detekterar ett fel i däcktrycksövervakningssystemet blinkar indikatorlampan i en minut när du startar Model 3.

ANM: Om ett däck har ersatts eller reparerats med ett annat däcktätningsmedel än det som är tillgängligt från Tesla, och ett lågt däcktryck detekteras, kan det bero på att däcksensorn har skadats.

ANM: Att montera tillbehör som inte är godkända av Tesla kan påverka systemet för däcktrycksövervakning (TPMS).

Automatisk återställning av sensorerna i däcktrycksövervakningssystemet

Efter byte av ett eller flera hjul (men inte efter byte av däck) återställs sensorerna i däcktrycksövervakningssystemet för att säkerställa att däcktrycksvarningar är korrekta. Sensorerna i däcktrycksövervakningssystemet återställs automatiskt efter körning i 10 minuter i över 15 mph (25 km/h).

! WARNING: Om din Model 3 har eftermarknadsdäck med annan storlek än den som är angiven på etiketten med information om däck och last (se [Bilens last på sidan 205](#)) är det ditt ansvar att avgöra korrekt däcktryck. Kör inte på allmänna vägar om däcken inte har korrekt däcktryck.

! WARNING: Du ska inte förlita dig på att sensorerna i däcktrycksövervakningssystemet kan avgöra korrekt däcktryck och avge varningar. Det är förarens ansvar att bibehålla korrekt däcktryck (se [Underhålla däcktrycket på sidan 186](#)). Om du kör med däck som har för högt eller för lågt tryck kan det leda till att du tappar kontrollen eller att däcken skadas, vilket i sin tur kan leda till allvarliga skador.

Byta en däcksensor

Om varningsindikeringen för däcktryck visas ofta, ska du boka tid för service i mobilappen för att avgöra om en däcksensor behöver bytas. Om ett servicecenter som inte tillhör Tesla reparerar eller byter ett däck kanske däcksensorn inte fungerar innan Tesla har utfört inställningsproceduren.

Däcktyp för säsong

Förstå däcktyperna

Originaldäcktyperna på ditt fordon beror på fordonsmodell och marknadsregion. Det är viktigt att förstå egenskaperna på fordonets däck och om de passar till sommar-, allväders- eller vinterkörning. Kontrollera informationen på däcksidan där däckets prestandaegenskaper anges (se [Förklaring av däckmärkning på sidan 212](#)).

Sommar- och allvädersdäck

Sommar- och allvädersdäck är utformade för höga prestanda på torra och våta vägar men är inte utformade för att prestera bra under vinterförhållanden. Allvädersdäck har utformats för att ge tillräckligt grepp året om. Under snöiga och isiga förhållanden ger de dock inte samma grepp som vinterdäck. Allvädersdäck är märkta med etiketten "ALL SEASON" och/ eller "M+S" (Mud and Snow) på däcksidan.

Vid körning i låga temperaturer eller på vägar där det kan finnas snö eller is rekommenderar Tesla att du använder vinterdäck.



WARNING: Sommardäck och allvädersdäck erbjuder inte tillräckligt grepp i låga temperaturer eller om det finns snö eller is på vägen. Upprätthåll säkerhet och optimala prestanda för din Model 3 genom att välja och byta till däck som är lämpliga för vinterförhållanden.

Vinterdäck

Använd vinterdäck för att ge bättre grepp under snöiga och isiga vägförhållanden. Montera alltid en fullständig uppsättning av fyra däck när du byter till vinterdäck. Vinterdäck måste ha samma diameter, tillverkare, konstruktion och däckmönster på alla fyra hjulen.



Vinterdäck är märkta med en bergs-/snöflingesymbol på däcksidan.

Körning med vinterdäck kan innebära mer trafikbuller, kortare livslängd för däcken och sämre grepp på torra underlag.

ANM: Om du sätter på vinterdäck med tuff gummiblandning och däckmönster kan det leda till tillfällig minskning av den regenerativa bromsningskraften. Men fordonet är utformat för att kalibrera om sig och återställa den regenerativa bromsningskraften efter en kort tids normal körning.

ANM: Om du monterar vinterdäck eller byter däck återställer du däckkonfigurationen genom att gå till **Reglage > Service > Hjul- och däckkonfiguration > Däck** (se [Däckkonfiguration på sidan 190](#)). Det återställer de inlärdade däckinställningarna och förbättrar körupplevelsen med de nya däcken.



Skötsel och underhåll av däck

⚠ VARNING: Överstig aldrig hastighetsklassningen på fordonets däck. Hastighetsklassningen står på däcksidan (se [Förklaring av däckmärkning på sidan 212](#)).

Köra i låga temperaturer

Däckprestandan minskar vid låga omgivningstemperaturer, vilket resulterar i sämre grepp och ökad risk för skador från kollisioner. Performance-däck (sommartillämpning) har minskat grepp i temperaturer under 40° F (5° C). De rekommenderas inte under snöiga/isiga förhållanden. Performance-däck kan tillfälligt bli hårdare när de är kalla, vilket gör att du kan höra rotationsljud under de första miles (kilometer) tills däcken värms upp.

Använda snökedjor

Tesla har testat och godkänt följande snökedjor för att förbättra väggreppet i snöväder. Snökedjor bör endast monteras på bakdäck. De godkända snökedjorna kan köpas från Tesla.

Däckstorlek	Rekommenderad kedja
18 tum	König CG-9 102
19 tum	König CG-9 103

⚠ FÖRSIKTIG: Om Model 3 är utrustad med Aero-täcksidor måste du ta bort dem för att komma åt snökedjorna (se [Ta bort och montera Aero-täcksidor på sidan 188](#)). Annars kan skador som inte täcks av garantin bli följden.

⚠ FÖRSIKTIG: Sätt inte på snökedjor på somrardäck. Att göra det kan orsaka skada.

När du monterar snökedjorna ska du följa anvisningarna och varningarna från snökedjans tillverkare. Montera dem så jämnt och så tätt som möjligt.

När du använder snökedjor:

- Kontrollera om snökedjorna har lösa delar eller skadade länkar innan varje användningstillfälle.
- Undvik att lasta Model 3 tungt (tung last kan minska mellanrummet mellan däcken och karossen).
- Kör inte fordonet om kedjorna inte är korrekt monterade.
- Kör långsamt. Kör inte fortare än 30 mph (48 km/h).
- Ta av däckkedjorna så snart som förhållandena tillåter.

ANM: Snökedjor är förbjudna i vissa jurisdiktioner. Kontrollera de lokala lagarna innan du monterar snökedjorna.

⚠ FÖRSIKTIG: Att använda icke-rekommenderade snökedjor eller att använda snökedjor på däck med andra storlekar kan skada fjädringen, karossen, fälgarna och/eller bromsledningarna. Skador som orsakas av att använda icke-rekommenderade snökedjor eller felaktigt monterade snökedjor täcks inte av garantin.

⚠ FÖRSIKTIG: Använd inte snökedjor på framdäcken.

⚠ FÖRSIKTIG: Du får aldrig tömma däcken på luft innan du monterar snökedjorna. När däcken pumpats kan det hända att kedjorna sitter för hårt och skadar däcket.

⚠ FÖRSIKTIG: Kontrollera att snökedjorna inte kan komma i kontakt med fjädringskomponenter eller bromsledningar. Om du hör att kedjorna avger ovanliga ljud som skulle kunna indikera kontakt med Model 3 ska du omedelbart stanna och undersöka detta.



Rengöra bilen utvändigt

För att förhindra skador på lacken ska du omedelbart ta bort frätande ämnen (fett, olja, fågelspillning, kåda, döda insekter, tjärfläckar, vägsalt, industriellt nedfall, osv.). Vänta inte tills du tvättar hela Model 3. Använd vid behov denaturerad alkohol för att ta bort tjärfläckar och envisa fettfläckar. Tvätta sedan omedelbart området med vatten och ett mildt tvålbaserat rengöringsmedel för att ta bort alkoholen.

Se till att de yttre kamerorna inte är täckta av smuts, kondens eller annat som påverkar kamerornas prestanda. Dessa substanser kan leda till oklara bilder eller att autopiloten och säkerhetsfunktioner slutar att fungera (se [Rengöra en kamera på sidan 193](#)).

Följ dessa steg när du tvättar Model 3 utvändigt:

1. Innan du tvättar ska du spola bort smuts och grus från bilen med hjälp av en slang. Spola bort ansamlad lera på platser där det lätt fastnar smuts (t.ex. hjulhuskanter och panelfogar). Om det har använts salt på vägarna (t.ex. under vintermånaderna) ska du grundligt spola bort alla saltrester från bilens undersida, hjulhuskanter och bromsar.
2. Handtvätta Model 3 med en ren, mjuk trasa och kallt eller ljummet vatten och ett mildt bilschampo av hög kvalitet.

 **FÖRSIKTIG:** Vissa rengöringsmedel och bilschampon innehåller kemikalier som kan orsaka skador eller missfärgning, särskilt för plastdelar, ytterbelysning och kameralinser. Vissa bilrengöringsmedel innehåller till exempel hydroxid eller andra starkt alkaliska eller frätande beståndsdelar som kan skada utvändiga komponenter. Använd heller inte sura produkter. Skador och missfärgning som orsakas av rengöringsprodukter täcks inte av garantin.
3. Efter att du tvättat bilen ska du skölja med rent vatten för att förhindra att tvålen torkar på ytor.
4. Torka grundligt med ett sämskskinn. Torka vid behov bromsarna genom att köra en kort stund och bromsa flera gånger.

Använd dukar med isopropylalkohol (som de som används för att rengöra glasögon eller skärmar) för att tvätta bort småfläckar.

Rengöra och behandla fönster

Rengör fönster och speglar med ett glasrengöringsmedel för bilar. Skrapa inte och använd inte någon slipande rengöringsvätska på glasrutor eller speglar. Du får de bästa metoderna för att rengöra utvändigt glas genom att följa anvisningarna i [Rengöra bilen utvändigt på sidan 193](#).

Om du vill använda en vattenavvisande beläggning på fordonets glasrutor ska du endast använda beläggningen på sidofönstren och bakrutan. Använd inte beläggningen på vindrutan eftersom det kan påverka autopilotkamerornas avläsningsförmåga. Följ användningsanvisningarna från tillverkaren av den vattenavvisande beläggningen.

ANM: Tesla ansvarar inte för skador i samband med tillämpning av fönsterbehandlingsprodukter på ditt fordon.

Biltvättsläge

När du kör in Model 3 i en biltvätt ser biltvättsläget till att alla fönster är stängda, låser laddningsuttaket och inaktiverar vindrutetorkarna, vaktläget, automatisk dörrlåsning och ljudsignaler för parkeringssensorer. Aktivera genom att trycka på **Reglage > Service > Biltvättsläge**. Bilen måste vara stillastående och inte under aktiv laddning.

Om du använder en automatisk biltvätt kan **Aktivera frirullning** hålla bilen i neutralläge, aktivera frirullning under tvättens gång och förhindra att Model 3 lägger i parkeringsbromsen om du lämnar förarsätet. Aktivera genom att trycka ned bromspedalen och trycka på **Aktivera frirullning** eller genom att lägga i neutralläge.

Biltvättsläget avaktiveras om fordonshastigheten överskrider 9 mph (15 km/h) eller om du trycker på **Avsluta** på pekskärmen.

 **FÖRSIKTIG:** Om du inte aktiverar biltvättsläget för Model 3 kan det orsaka skador (till exempel på laddningsuttaket eller vindrutetorkarna). Skador som orsakas av biltvätt täcks inte av garantin.

Rengöra en kamera

Kameralinsen måste hållas ren och fri från hinder för att säkerställa en ren bild.

Ta bort alla ansamlingar av smuts och skräp genom att spreja vatten på kameralinsen och torka bort det med en mikrofiberduk. Rengör kameralinsen veckovis vid våta väderförhållanden (snö, regn, slask) och månadsvis vid torrt väder.

 **FÖRSIKTIG:** Använd inte rengöringsmedel som innehåller kemikalier eller slipmedel. Dessa kan skada ytan på linsen.

 **FÖRSIKTIG:** Rengör inte en ultraljudssensor (i förekommande fall) eller kameralins med ett vasst eller slipande föremål som kan repa eller skada ytan.

Försiktighetsåtgärder vid utvändigt rengöring

 **FÖRSIKTIG:** Tvätta inte bilen i direkt solljus.

 **FÖRSIKTIG:** Använd inte vätskor för behandling av vindrutor. Om du gör det kan det påverka torkarnas friktion och orsaka ett hackande ljud.



Rengöring

- ⚠ FÖRSIKTIG:** Använd inte varmt vatten, rengöringsmedel, starkt alkaliska eller frätande rengörings ingredienser, särskilt inte sådana som innehåller hydroxid.
- ⚠ FÖRSIKTIG:** Om du använder en högtryckstvätt ska du hålla ett avstånd på minst 12 tum (30 cm) mellan munstycket och ytan på Model 3. Rikta inte vattenstrålen direkt mot parkerings sensorerna (i förekommande fall). Flytta hela tiden munstycket och koncentrera inte vattenstrålen till ett ställe.
- ⚠ FÖRSIKTIG:** Rikta inte vattenslangar direkt mot fönster-, dörr- eller huvttätningar, eller mot elektronikmoduler eller exponerade kablar.
- ⚠ FÖRSIKTIG:** Undvik frätskador som kanske inte omfattas av garantin genom att spola bort allt vägsalt från bilens undersida, hjulhuskanter och bromsar. Efter rengöring av bilen ska du torka bromsarna genom att köra en kort stund och bromsa flera gånger.
- ⚠ FÖRSIKTIG:** Undvik att använda hårdvävda eller grova trasor, t.ex. tvättvantar. Du rekommenderas att använda en mikrofiberduk av hög kvalitet.
- ⚠ FÖRSIKTIG:** Om du tvättar bilen i en automatisk biltvätt ska du endast använda beröringsfria biltvättar. De här biltvättarna har inga delar (borstar osv.) som vidrör ytan på Model 3. Vissa beröringsfria biltvättar använder frätande rengöringslösningar som med tiden kan orsaka missfärgning på fordonets utvändiga karossdetaljer. Undvik exponering för tvål och kemikalier med ett pH-värde över 13. Kontrollera produktetiketten eller fråga personalen på biltvätten om du är osäker. Skador som orsakas av felaktig tvättning täcks inte av garantin.
- ⚠ FÖRSIKTIG:** Se till att bilen är låst om du tvättar i en automatisk biltvätt. Undvik dessutom att använda reglage på pekskärmen som kan resultera i att dörrarna eller bagageluckan oavsiktligt öppnas medan bilen tvättas. Eventuella skador som uppstår omfattas inte av garantin.
- ⚠ FÖRSIKTIG:** Kontrollera att torkarna är avstängda innan du tvättar Model 3 för att undvika att de skadas.
- ⚠ FÖRSIKTIG:** Använd inte fälgrengöringsmedel som innehåller kemikalier eller förtvättmedel. Sådana rengöringsmedel kan skada fälgarnas yta.
- ⚠ WARNING:** Spruta aldrig vätska med högt tryck (t.ex. om du använder en högtryckstvätt) mot laddkontakten när Model 3 laddas. Om anvisningarna inte följs kan det leda till allvarliga personskador eller skador på fordonet, laddningsutrustningen eller egendom.

Rengöra bilen invändigt

Kontrollera och rengör bilens interiör regelbundet för att bibehålla bilens utseende och förhindra att den slits i förtid. Om det är möjligt ska spill torkas bort direkt och alla märken ska tas bort direkt. För allmän rengöring ska invändiga ytor torkas med en mjuk trasa (t.ex. mikrofiber) som fuktats med en blandning av varmt vatten och ett mildt tvålbaserat

rengöringsmedel (testa alltid rengöringsmedel på ett lott område före användning). För att undvika ränder ska du omedelbart torka torrt med en ren luddfri trasa.

Invändiga glasytor

Skrapa inte och använd inte någon slipande rengöringsvätska på glastrutor eller speglar. Detta kan skada spegelns reflekterande yta och värmeelementen i bakrutan.

Krockkuddar

Låt inte någon vätska komma in i en krockkudde. Detta kan hämma korrekt funktion.

Instrumentpanel och plastytor

Polera inte instrumentpanelens övre ytor. Polerade ytor är reflekterande och kan påverka förarens sikt vid körning.

Invändig belysning

ANM: Teslas garanti täcker inte skador orsakade av felaktigt underhåll, inklusive användning av rengöringsmedel eller verktyg som inte är rekommenderade i denna ägarhandbok.

Använd inte tvål eller kemiska rengöringsmedel på innerbelysning. Vanliga rengöringsmedel och ämnen kan försämra belysningens linser eller komponenter vilket orsakar sprickor och på sikt skador. Om du vill rengöra innerbelysningen rekommenderar Tesla att du använder en mjuk trasa fuktad med varmt vatten för att försiktigt torka bort stänk eller nedsmutsade ställen. Innerbelysningen inkluderar, men är inte begränsad till, denna belysning (i förekommande fall):

- fotutrymme
- insteg
- Tesla-strålkastare
- tak
- accent
- stämning

Om du vill rengöra interiören med tvål eller ett tvålbaserat rengöringsmedel rekommenderar Tesla att du först täcker över all belysning med någon form av skydd, såsom:

- textil
- markeringstejp
- plastfolie
- skyddsöverdrag för bilinteriörer.



Säten

ANM: Teslas garanti täcker inte skador orsakade av felaktigt underhåll, inklusive användning av rengöringsmedel eller verktyg som inte är rekommenderade i denna ägarhandbok.

Fordonets säten är tillverkade av anpassat, hållbart veganläder som är mjukare än läder och mer tåligt och fläckbeständigt. Tesla rekommenderar att du regelbundet rengör och dammsuger fordonet invändigt för att upprätthålla prestanda och ett gott skick. Du kan köpa en allrengöringsatts på [Tesla-butiken](#).

Undvik kontakt med starka kemikalier, inklusive vissa kosmetiska produkter. Sådana ämnen kan orsaka skador, försämring av prestanda eller missfärgning över tid.

Vid allmänt spill och fläckar ska du torka bort spill och kemiska rester från invändiga ytor så snart som möjligt. Fukta en mjuk trasa (föredragsvis en mikrofiberduk) med varmt vatten och mild tvål, och torka försiktigt bort fläcken i cirkelrörelser. Torka därefter torrt med en mjuk, luddfri trasa. Använd inte en fön eller liknande. Allt annat än tvål kan vara för starkt. Det är inte rekommenderat att använda andra rengöringsmedel, desinfektionsmedel, balsam eller skyddsmedel.

För vita säten: Som en sista utväg kan du fukta en mjuk trasa (till exempel en mikrofiberduk) med varmt vatten och isopropylalkohol och försiktigt torka bort fläcken i cirkelrörelser (använd INTE den här metoden för svarta säten). Torka bort eventuella rester av isopropylalkohol med en mjuk, fuktig trasa. Överdriven eller långvarig användning av isopropylalkohol skadar materialets ytskikt, vilket gör att fläckar lättare uppstår samt bryter mot garantin.

⚠ FÖRSIKTIG: Använd inte produkter som innehåller alkohol, blekmedel (natriumhypoklorit), citrusfrukter, nafta eller silikonbaserade tillsatser. Spruta inte direkt på sätet med någon sprej. Låt inte vatten komma in i säkerhetsbältesmekanismen.

En mängd kläder, accessoarer och sminkprodukter kan innehålla färgämnen eller oljor som med tiden kan överföras till sätena. Dessa fläckar är svåra att förhindra och kan inte alltid rengöras på ett säkert sätt.

⚠ FÖRSIKTIG: Använd inte sätesskydd från andra än Tesla. Sätesskydd kan orsaka missfärgning eller skador på sätena och kan hindra känsligheten i sätenas passagerarsensorer eller begränsa uppblåsningen av krockkuddar.

Mattor

Undvik att blöta ner mattorna för mycket. På kraftigt smutsade områden kan man använda ett utspätt rengöringsmedel för klädsel.

Säkerhetsbälten

Dra ut bältena så att du kan torka av dem. Använd inte någon typ av rengöringsmedel eller kemiskt medel. Låt bältena vara utdragna medan de torkar och utsätt dem helst inte för direkt solljus.

Dörrtätningar

Avlägsna skräp genom att torka dörrtätningarna med en fuktig trasa. Skador kan uppstå på omgivande ytor om det finns mycket skräp på dörrtätningarna. Undvik att använda putsdukar med alkohol eller andra kemiska produkter som skulle kunna skada dörrtätningarnas beläggning.

Främre och bakre pekskärmar

Rengör pekskärmen med en mjuk luddfri trasa som är avsedd för rengöring av skärmar och displayer. Använd inte rengöringsmedel (t.ex. fönsterputs) eller alkoholbaserade gelprodukter (som handsprit) och använd inte en våtservett eller en torr statiskt laddad duk (t.ex. en mikrofiberduk som nyligen tvättats). Aktivera skärmrengöringsläget när du vill torka av den främre pekskärmen utan att aktivera knapparna och ändra inställningarna. Tryck på **Reglage > Skärm > Skärmrengöringsläge**. Skärmen blir mörk så att det går att se damm och fläckar. Avaktivera skärmrengöringsläget genom att trycka och hålla in **HÅLL FÖR ATT GÅ UR**.

Krom och metallytor

Polish, frätande rengöringsmedel, alkoholbaserade gelprodukter (som handsprit) och grova trasor kan skada krom- och metallytor.

Försiktighetsåtgärder vid invändig rengöring

⚠ FÖRSIKTIG: Användning av lösningsmedel (inklusive alkohol), alkoholbaserade gelprodukter (som handsprit), blekmedel, citrusfrukter, nafta, eller silikonbaserade produkter eller tillsatser på invändiga komponenter kan orsaka skada.

⚠ FÖRSIKTIG: Statiskt laddade material kan orsaka skada på pekskärmen.

⚠ VARNING: Om du upptäcker någon skada på en krockkudde eller ett säkerhetsbälte ska du omedelbart kontakta Tesla.

⚠ VARNING: Låt inte vatten, rengöringsmedel eller textil komma in i en säkerhetsbältesmekanism.

⚠ VARNING: Använd inte lösningsmedel eller tvål på invändig accentbeslysning.

⚠ VARNING: Det kan vara farligt att komma i kontakt med kemiska rengöringsmedel och det kan irritera ögon och hud. Läs och följ tillverkarens instruktioner om det kemiska rengöringsmedlet.



Polering, bättringsmålning och karossreparationer

För att bevara karossens kosmetiska utseende kan det vara lämpligt att då och då behandla de lackade ytorna med en godkänd polish som innehåller:

- Mycket fint slipmedel som tar bort ytföroreningar utan att ta bort eller skada lacken.
- Utfyllningsmedel som fyller repor och minskar deras synlighet.
- Vax som ger en skyddande beläggning mellan lacken och omgivningen.

Kontrollera regelbundet den yttre lacken efter skador. Du kan behandla mindre märken och repor med ett lackstift (finns att köpa från Tesla, beroende på marknad). Använd bättringspennan efter att du tvättat bilen men innan du polerar eller vaxar den.

Reparera stenskott, sprickor eller repor. Mer information om reparationsställen och tillgängliga tjänster finns i <https://www.tesla.com/support/body-shop-support>.

⚠ FÖRSIKTIG: Använd inte skärpasta, färgåterställningsmedel eller polish som innehåller kraftiga slipmedel. Dessa kan repa ytan och skada lacken permanent.

⚠ FÖRSIKTIG: Använd inte krompolish eller andra slipande rengöringsmedel.

Använda ett bilskydd

Använd ett originalbilskydd från Tesla för att bevara bilens kosmetiska utseende när Model 3 inte används. Bilskydd kan köpas online från Tesla Shop.

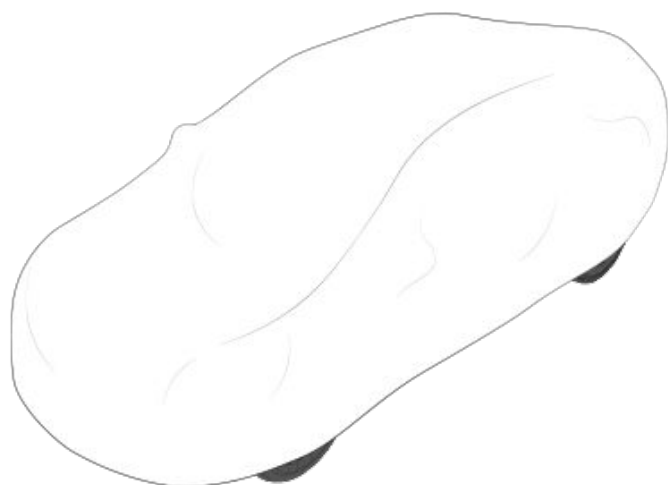

⚠ FÖRSIKTIG: Använd endast ett Tesla-godkänt bilskydd när Model 3 är ansluten. Om du använder ett bilskydd som inte är från Tesla kan det leda till att batteriet inte kyls ned tillräckligt under laddningen.

Golv mattor

För att förlänga livslängden för mattorna och göra dem lättare att rengöra ska du använda originalgolv mattor som finns online på Tesla <http://www.tesla.com>. Rengör mattorna regelbundet och kontrollera att de sitter som de ska, så håller de längre. Byt ut golv mattorna om de är väldigt slitna.



⚠ VARNING: För att undvika att mattorna kommer i vägen för en fotpedal ska du kontrollera att förarens golv matta är ordentligt fäst, och aldrig placera ytterligare en golv matta ovanpå den. Lägg mattorna på fordonets beklädnad och aldrig på en annan golv matta eller annat skydd.



Fylla på spolarvätska

Den enda behållare som du kan fylla på med vätska är behållaren för spolarvätska vilken är placerad bakom det främre bagageutrymmet. När nivån är låg visas ett meddelande på pekskärmen.

Så här gör du för att fylla på spolarvätska:

1. Öppna motorhuven.
2. Gör rent runt påfyllningslocket innan du öppnar det för att förhindra att det kommer in smuts i behållaren.
3. Öppna påfyllningslocket.
4. Fyll på behållaren tills vätskenivån syns precis under påfyllningshalsen och försök undvika att spillas. Behållaren har en volym på 3,2 liter.

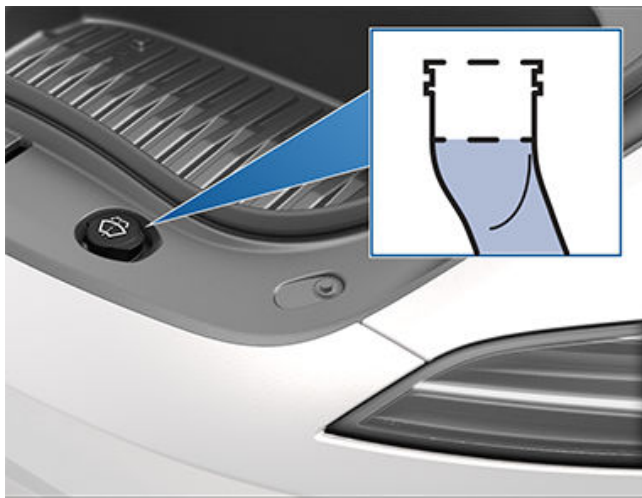

5. Torka omedelbart upp eventuellt spill och tvätta det påverkade området med vatten.
6. Sätt tillbaka påfyllningslocket.

ANM: Vissa nationella eller lokala bestämmelser begränsar användningen av flyktiga organiska föreningar. Flyktiga organiska föreningar används ofta som frostskyddsmedel i spolarvätska. Använd en spolarvätska med begränsat innehåll av flyktiga organiska föreningar endast om den ger tillräckligt frostskydd för alla klimat som du kör Model 3 i.

⚠ FÖRSIKTIG: Använd endast etanolbaserad spolarvätska för motorfordon. Om du använder andra substanser, till exempel obehandlat vatten, kan det orsaka bakterieväxt i klimatläggningen som leder till dålig lukt eller eventuella skador som inte omfattas av garantin.

⚠ FÖRSIKTIG: Lägg inte till färdigblandade spolarvätskor som innehåller vattenavvisande eller insektsborttagande medel. Dessa vätskor kan orsaka ränder, smetning och gnissel eller andra ljud.

⚠ VARNING: Vid temperaturer under 40° F (4° C) bör du använda en spolarvätska med frostskyddsmedel. Om man vid kallt väder använder en spolarvätska utan frostskyddsmedel kan det försämra sikten genom vindrutan.

⚠ VARNING: Spolarvätska kan vara irriterande för ögon och hud. Läs och följ instruktionerna från spolarvätskans tillverkare.

Kontrollera och rengöra torkarbladen

Rengör regelbundet torkarbladen och kontrollera om det finns sprickor eller ojämnheter i gummit. Om de är skadade byter du bladen omedelbart för att förhindra att rutan skadas och för att förbättra sikten.

Föroreningar på vindrutan eller torkarbladen kan minska torkarbladens effektivitet. Exempel på föroreningar är is, vaxspray från biltvättar, spolarvätska med insekts- eller vattenavvisande medel, fågelspillning, kåda och andra organiska ämnen.

Följ dessa riktlinjer vid rengöring:

- Rengör vindrutan och torkarbladen med spolarvätska, tvättsprit (isopropyl) eller icke-slitande glasrengöring som är godkänd för fordonsglas och -gummi. Olämpliga produkter kan orsaka skada eller smetning, och skapa reflexer på vindrutan.
- Lyft upp torkararmen en bit ifrån vindrutan så att du kommer åt torkarbladet. Lyft inte upp torkararmen högre än dess avsedda läge.

Om torkarbladen fortfarande är ineffektiva efter rengöring byter du dem.

ANM: Ineffektiva torkarblad kan leda till minskad sikt för de främre vindrutekamerorna, vilket kan leda till att autopilotfunktionerna försämrats eller uteblir. Mer information finns i [Kameror på sidan 19](#) och se [Autopilot Begränsningar och varningar på sidan 124](#).

Byta torkarblad

För optimala prestanda ska torkarbladen bytas minst en gång om året. Utbytesblad måste uppfylla följande kriterier:

- Bladet på förarsidan måste vara 26 tum (650 mm) långt och 19 tum (475 mm) långt för bladet på passagerarsidan.
- Säkerställ att fästet på utbytesbladet är detsamma som på originalbladet. Olika fästen kan förhindra att utbytesbladet fäster på fordonets torkararm.

Du kan köpa torkarblad för utbyte på [Tesla-butiken](#).

ANM: Montera endast utbytesblad som är identiska med originalbladen. Det kan skada torkarsystemet och vindrutan om du använder olämpliga blad.

Så här byter du torkarbladen:

1. Lägg i parkeringsläget och stäng av torkarbladen.
2. Tryck på **Reglage > Service > Serviceläge för vindrutetorkare** för att flytta torkarbladen till serviceläget.
3. Lyft upp torkararmen en bit ifrån vindrutan så att du kommer åt torkarbladet.



Vindrutetorkarblad, -munstycken och spolärvätska



FÖRSIKTIG: Torkarbladen låses inte fast i uppfällt läge. Lyft inte upp torkararmen högre än dess avsedda läge.



WARNING: Använd inte spolarna under rengöring av Model 3. Spolarvätska kan vara irriterande för ögon och hud. Läs och observera spolärvätskans anvisningar.

4. Placera en handduk mellan torkararmen och vindrutan för att undvika att vindrutan repas eller får sprickor.
5. Håll torkararmen och tryck ned låsfliken medan du skjuter bladet nedför armen.

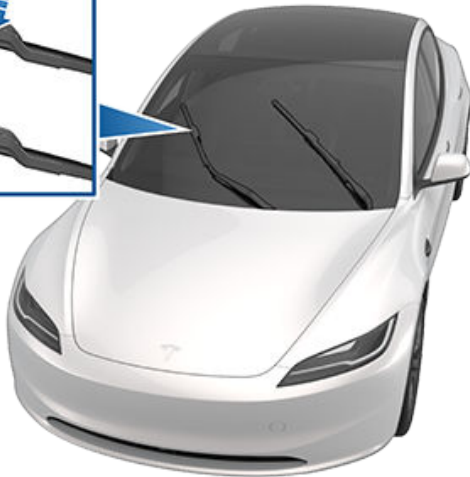
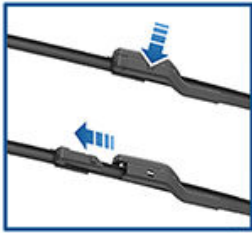

6. Justera det nya torkarbladet på torkararmen och skjut in det mot änden av torkararmen tills det låses fast på plats.



FÖRSIKTIG: Se till att det nya bladet är fastlåst och inte rör sig. Bekräfta detta genom att trycka och dra. Om det inte är fastlåst (du kan höra och känna ett "klick") kan torkarbladet lossna under användning, vilket orsakar stora skador.

7. Stäng av Serviceläge för vindrutetorkare för att torkarbladen ska återgå till normalläget.

Rengöra spolarmunstycken

Om vindrutans spolstråle är blockerad använder du en tunn tråd till att ta bort blockeringarna från munstyckena.

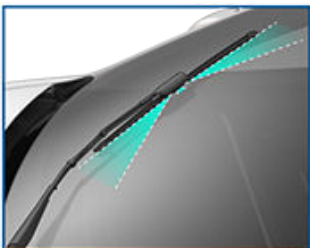



Följ stegen nedan för att hissa upp Model 3. Kontrollera att reparationsanläggningar som inte är Tesla-anläggningar är medvetna om dessa anvisningar samt lyftpunkter och varningar.

1. Placera Model 3 centralt mellan pelarna.
2. Placera lyftarmarna under karossens angivna lyftpunkter på de anvisade platserna.

! **VARNING:** Placera **INTE** lyftarmarna under batteriet eller sidoskenorna.

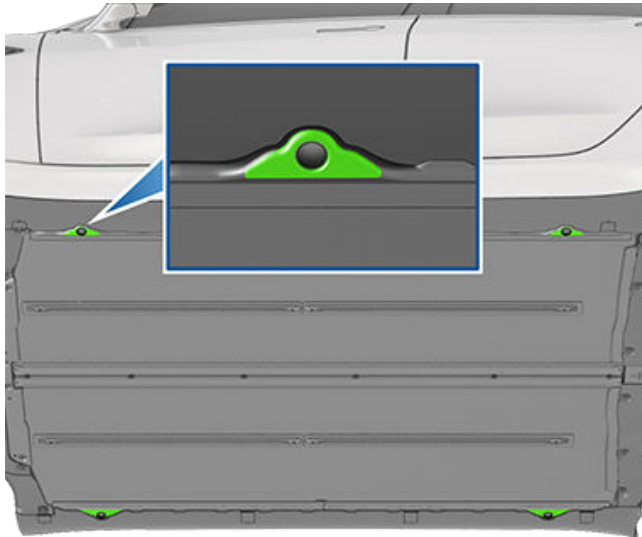

3. Justera höjden och placeringen av lyftarmarna för att säkerställa att de är korrekt placerade.
4. Hög lyftanordningen till önskad höjd med hjälp av ytterligare en person och säkerställ att lyftarmarna inte flyttar sig från sina lägen.
5. Koppla in eventuella säkerhetslås på lyftanordningen. Följ anvisningar från lyftanordningens tillverkare.

! **VARNING:** Lyft aldrig Model 3 när laddkabeln är ansluten, även om laddning inte pågår.

! **VARNING:** Arbeta aldrig på ett fordon som inte stöds ordentligt. Om du gör det kan det leda till allvarliga skador, kroppsskador eller dödsfall.

! **FÖRSIKTIG:** Det är ditt ansvar att hålla fordonet och omgivningen under uppsikt. Se till att det inte finns några hinder när du lyfter och sänker Model 3, och att dörrarna, det främre bagageutrymmet och det bakre bagageutrymmet är stängda när det behövs för att undvika skador.

! **FÖRSIKTIG:** LYFT INTE genom att placera lyftarmarna under batteriet eller sidoskenorna. Placera endast lyftarmarna på karossens angivna lyftpunkter. De anvisade platserna är de enda godkända lyftpunkterna för Model 3. Att lyfta på andra punkter kan orsaka skador. Skador som orsakas av felaktig lyftning av Model 3 täcks inte av garantin.



Delar, tillbehör och modifieringar

Använd endast Teslas originaldelar och originaltillbehör. Tesla utför rigorösa tester på delar för att garantera deras lämplighet, säkerhet och tillförlitlighet. Köp delarna hos Tesla. De installeras på ett professionellt sätt och du kan även få expertråd om Model 3-modifieringar. Tillbehör finns att köpa i Tesla-butiker eller online på www.tesla.com.

ANM: Genom att lägga till tillbehör för ditt fordon kan förväntad räckvidd, fordonets dimensioner, etc. påverkas.

ANM: Vissa tillbehör kanske inte finns tillgängliga i din marknadsregion.

Tesla kan inte bedöma delar som tillverkats av andra distributörer och tar därför inget ansvar om du använder delar som inte kommer från Tesla i Model 3.

⚠ VARNING: Installation av icke-godkända delar och tillbehör eller utförande av icke-godkända modifieringar kan påverka prestanda hos Model 3 och säkerheten för personerna i bilen. Inga skador som uppstår på grund av användning eller montering av icke-godkända delar, eller av att icke-godkända modifieringar utförs, täcks av garantin.

⚠ VARNING: Tesla ansvarar inte för dödsfall, personskador eller skador som uppstår om du använder eller monterar icke-godkända tillbehör eller utför icke-godkända modifieringar.

Karossreparationer

Om en kollision inträffar med din Model 3 ska du kontakta Tesla eller en Tesla-godkänd karosseriverkstad för att vara säker på att den repareras med Tesla originaldelar. Tesla har valt ut godkända karosseriverkstäder som uppfyller strikta krav avseende utbildning, utrustning, kvalitet och kundtillfredsställelse.

Vissa verkstäder och försäkringsbolag kan föreslå att icke-originalutrustning eller återvunna delar används för att spara pengar. Dessa delar uppfyller emellertid inte Teslas höga standarder avseende kvalitet, passning och korrosionsbeständighet. Dessutom täcks inte icke-originalutrustning och återvunna delar (inklusive eventuella skador och fel dessa kan orsaka) av garantin.

Byte av kupéfilter

ANM: Placeringen av skruven på kupéfiltrets kåpa kan skilja sig något beroende på fordonets tillverkningsdatum.

Model 3 har luftfilter som förhindrar att pollen, industriutsläpp, vägdamm och andra partiklar kommer in genom luftutsläppen. Tesla rekommenderar att dessa filter byts efter 2 år (varje år i Kina). Du kan köpa kupéfilter på [Tesla-butiken](#).

Byte av kupéfilter:

1. Stäng av klimatkontrollsystemet.

2. Flytta framsätet på höger sida helt bakåt och ta bort golvmattan.
3. Använd ett bändverktyg för klämmor och lossa försiktigt tryckklämmorna som fäster benutrymmets panel vid instrumentpanelen på höger sida fram. Stöd upp panelen för benutrymmet samtidigt som du kopplar bort elanslutningarna och lägg sedan panelen åt sidan.
 - För belysningen trycker du försiktigt ned fliken medan du släpper kontakten.
 - För högtalaren vinklar du försiktigt kontakten på fordonssidan så att den lilla fliken släpper från hålet i kontakten på fotutrymmets panelsida, medan du släpper kontakten.

⚠ FÖRSIKTIG: Dra inte i ledarna när du kopplar ur kontaktarna, för att undvika skador. När du kopplar ur kontaktarna ska du se till att dra från plasten på själva kontaktarna.

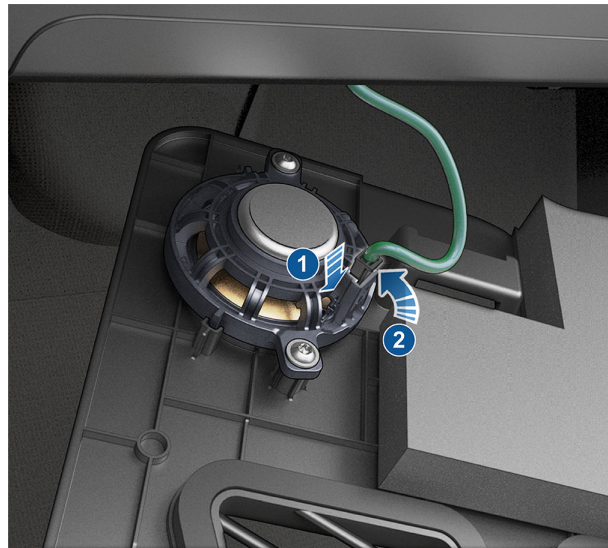

4. Använd ett bändverktyg och lossa försiktigt panelen, med början uppifrån och nedåt, från mittkonsolens högra sida.
5. Ta bort T20-skruven som fäster kupéfiltrets kåpa vid modulen för värme, ventilation och luftkonditionering (HVAC) och ta sedan loss kupéfiltrets kåpa och lägg den åt sidan. På vissa fordon är skruven ett T20/6 mm-hybridfästdon. Låsflikar kan även ersätta skruven: använd pekfingeret och tummen för att trycka ihop de två flikarna längst ned på kupéfiltrets kåpa. Luta kåpan utåt för att ta bort den.

ANM: Om HVAC-modulen inte har en kåpa för kupéfiltret ska du sätta tillbaka panelerna och kontakta Tesla.

⚠ VARNING: Var noga med att inte sträcka, vika eller på annat sätt skada de orangefärgade högspänningskablar som är fästa vid kupéfiltrets kåpa. Om högspänningskablar skadas ska arbetet omedelbart avslutas. Annars kan det leda till allvarlig kroppsskada eller dödsfall.



6. Fäll upp det övre kupéfiltrets flik och fäll ned det nedre kupéfiltrets flik.
7. Dra ut det övre kupéfiltret från HVAC-modulen medan du håller i dess flik.
8. Dra ut det nedre kupéfiltret uppåt ur HVAC-modulen medan du håller i dess flik.
9. Säkerställ att pilarna på de båda nya filtren pekar **bakåt** i fordonets längdriktning och sätt in det nedre kupéfiltret i HVAC-modulen och sänk ned det på plats. Sätt sedan det övre kupéfiltret ovanpå.
10. Fäll in flikarna så att kupéfiltrets kåpa kan monteras.
11. Montera kupéfiltrets kåpa genom att koppla fast dess nedre fästflik och säkra den med T20-skraven eller T20/6 mm-hybridfästdonet. Dra åt skruven med 1,2 Nm/ 0,89 ft-lbs. Fordon som har flikar i stället för en T20-skruv: manövrera kupéfiltrets toppskåra på plats och fäst sedan flikarna längst ned på HVAC-modulen.
12. Koppla in de två elanslutningarna till komponenterna i benutrymme höger fram och fäst panelen med tryckklämmorna.
13. Rikta in panelen på höger sida mot de främre och bakre guidespårarna i mittkonsolen och tryck tills alla klämmorna sitter fast korrekt.
14. Lägg tillbaka golvmattan höger fram och flytta tillbaka sätet.

Använda RFID-transpondrar

När du fäster en RFID-transponder (används i många automatiska vägavgiftssystem) i Model 3 ska transpondern placeras bredvid backspegeln. Det garanterar bästa resultat och minimerar skymd sikt vid körning. Se anvisningarna från tillverkaren av RFID-transpondern för information om specifika placeringar.

ANM: Du kan även montera en väderbeständig transponder på den främre registreringsskylten.

Montera den främre registreringsskyltens fäste

För att kunna följa reglerna i jurisdiktioner som kräver att fordonet har en registreringsskylt framtill har Model 3 ett fäste för registreringsskylten. Fästet är anpassat efter formen på den främre stötfångaren och sitter fast med starkt lim.

ANM: Tesla rekommenderar att monteringen görs när fordonet är torrt och rent och under en varm dag. Om det är kallt eller vått kan det leda till att limmet inte fäster ordentligt.

Montera den främre registreringsskyltens fäste:

1. Testa isopropylalkoholen på en lackad yta som inte syns för att försäkra dig om att den inte skadar eller tar bort lacken.
2. Rengör monteringsytan med isopropylalkohol och låt torka i minst en minut.
3. Ta bort skyddstejpen från den limmade ytan på ovansidan av fästet och ta delvis bort tejpen från ovansidan av den limmade ytan på varje sida. Lämna kvar den nedre hälften av tejpen på sidorna och vik den lösa tejpen utåt så att du enkelt kan ta bort tejpen efter att du riktat in fästet på stötfångaren.

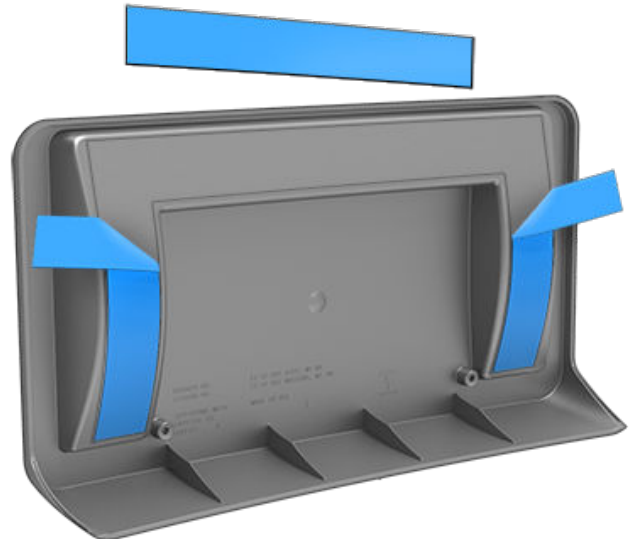

4. Luta överdelen av registreringsskyltens fäste bort från stötfångaren (för att undvika att det fastnar på fel plats) och rikta in den nedre mittendelen av fästet med mitten av grillen så som visas på bilden.



Delar och tillbehör

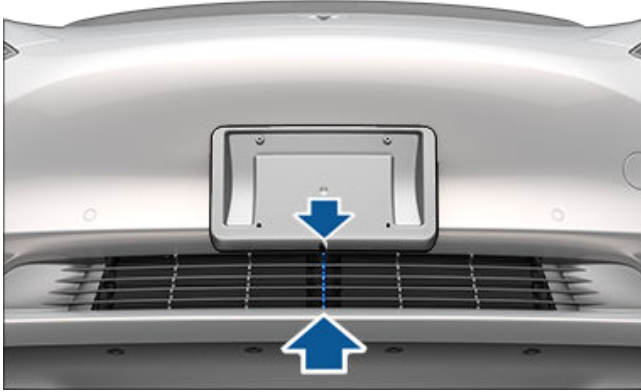

ANM: Var så noggrann det bara går när du riktar in fästet för du kommer inte kunna flytta på det när det väl sitter fast på stötfångaren.

5. När du har riktat in fästet för du ovandelen av fästet mot stötfångaren och trycker fast det så att limmet fäster.



6. Ta bort de återstående tejpbitarna från sidorna av fästet och tryck sedan fast hela fästet mot stötfångaren. Se till att fästet sitter fast på alla limmade ytor.
7. När fästet sitter fast ordentligt skruvar du fast registreringskylten i fästet med de fyra medföljande skruvarna (dra åt till 3 Nm/2,2 ft-lbs).





Läs om hur du utför enkla procedurer själv, till exempel byta torkarblad och kupéfilter eller montera satsen med skyddsskikt för färg. Besök <https://www.tesla.com/support/do-it-yourself-guides> för anvisningar, animeringar och videor om de här procedurerna.

ANM: Beroende på närmare detaljer för marknadsregion och fordonets konfiguration kan det hända att vissa delar och procedurer inte finns tillgängliga för ditt fordon. Vid navigering till <https://www.tesla.com/support/do-it-yourself-guides> väljer du fordon, region eller språk för att se en aktuell lista över delar och tillbehör som är tillgängliga i din region.



FÖRSIKTIG: Utför varje procedur i ett torrt och väl upplyst utrymme. För din egen säkerhet ska du endast utföra en procedur om du känner dig bekväm med den och alltid följa anvisningarna.



Identifieringsetiketter

Chassinummer

Chassinumret (VIN) finns på följande platser:

- Tryck på **Reglage > Programvara** på pekskärmen.
- Stämplat på en platta högst upp på instrumentpanelen. Kan ses genom vindrutan.



- Tryckt på etiketten med fordonscertifieringen som finns på dörrstolpen. Den är synlig när förardörren är öppen.



- Bilar tillverkade i Gigafactory Shanghai: Chassinumret är stämplat på golvet och blir synligt när du flyttar det högra framsätet bakåt och lyfter på mattan.

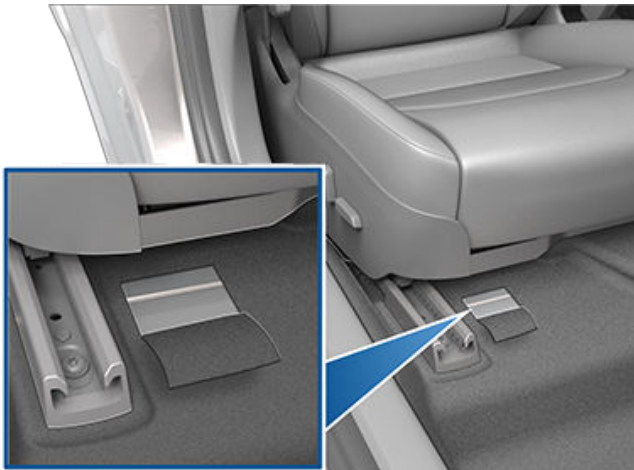

Etikett för utsläppskontroll

Etiketten för utsläppskontroll finns på öppningsidan av bakluckan.

ANM: För fordon av modeller från 2022 eller senare sitter etiketten för utsläppskontroll på insidan av den främre huven och kanske inte stämmer överens med etiketten som visas.

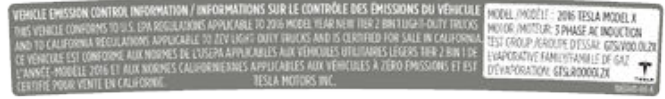



Fordonsmärkning

Det är viktigt att förstå fordonets ursprungliga däckstorlekar och tryck, och GVWR (högsta tillåtna totalvikt) och GAWR (högsta tillåtna axeltryck). Den här informationen finns på två etiketter fästa på Model 3.

Båda etiketterna är synliga på dörrstolpen när framdörren är öppen.

ANM: Om din Model 3 är extrautrustad med Teslas hjul eller däck kan din Model 3 ha en extra etikett som visar att värden kan skilja sig från vad som anges på etiketten.



1. Etikett med information om däck och last
2. Fordonscertifieringsetikett

⚠ VARNING: Om du lastar Model 3 för tungt påverkar detta bromsning och manövrering, vilket kan äventyra din säkerhet och orsaka skador.

⚠ FÖRSIKTIG: Förvara inte större mängder vätska i Model 3. Spill kan leda till att elkomponenter slutar att fungera.

Etikett med information om däck och last

- Det maximala antalet sittplatser.
- Bilens maximala lastvikt.
- Originaldäckens storlek.
- Lufttryck för kalla originaldäck fram och bak. Dessa tryck rekommenderas för optimala åk- och köregenskaper.

Etikettformat:

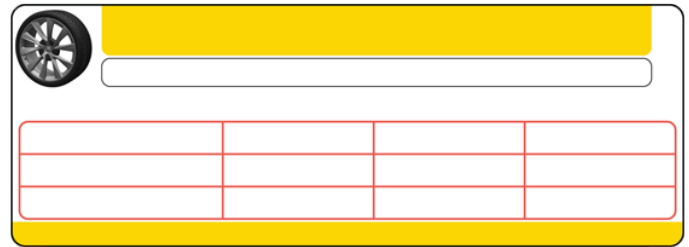

Byt aldrig ut denna etikett även om du använder andra däck i framtiden.

ANM: Om Model 3 är lastad till maximal lastvikt måste du dubbelkontrollera alla däck för att säkerställa att de är pumpade till rekommenderade trycknivåer.

Fordonscertifieringsetikett

Fordonscertifieringsetiketten visar:

- GVWR – Högsta tillåtna totalvikt. Den högsta tillåtna totalvikten för Model 3. Det beräknas som vikten för Model 3 utrustad med de tyngsta valbara fabriksalternativen plus samtliga passagerare, alla vätskor och all last.
- GAWR FRT och GAWR RR – högsta tillåtna axeltryck för fram- och bakaxlarna. GAWR är den maximala fördelade vikten som varje axel klarar.

USA:

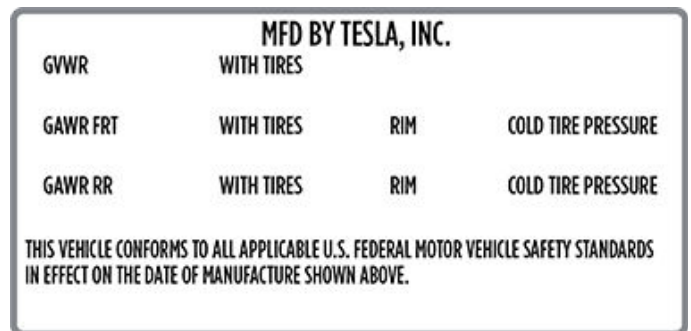

Kanada:



Mexiko:



Bilens last



⚠ FÖRSIKTIG: För att förhindra skador ska Model 3 aldrig lastas så att fordonet blir tyngre än den högsta tillåtna totalvikten (GVWR) eller överskrider de individuella högsta tillåtna axeltrycken (GAWR).

Bogsera en släpvagn

⚠ WARNING: Använd inte Model 3 för bogsering. Model 3 har för närvarande inte stöd för bogsering. Bogsering kan orsaka skador och öka risken för kollision.

⚠ FÖRSIKTIG: Användning av Model 3 för bogsering utan Tesla-godkända bogseringskomponenter och -tillbehör kan upphäva garantin.

Takräcken

Model 3 har stöd för användning av Tesla-godkända takräcken vid användning av ett Tesla-monteringstillbehör. För att montera takräcken måste du använda det här tillbehöret och du får endast använda takräckssystem som har godkänts av Tesla (se [Delar och tillbehör på sidan 200](#)). I annat fall finns det risk för betydande skador.

Beräkna lastgränserna

1. Leta rätt på meddelandet "The combined weight of occupants and cargo should never exceed XXX kg or XXX lbs" (Den sammanlagda vikten för passagerare och last får inte överstiga XXX kg eller XXX lbs) på bilens märkskylt.
2. Fastställ den kombinerade vikten för föraren och passagerarna som kommer att färdas i fordonet.
3. Dra av den sammanlagda vikten för föraren och passagerarna från XXX kg eller XXX lbs.
4. Det resulterande värdet är den lastvikt som är tillgänglig för bagage och annan last. Om XXX exempelvis är 1 400 lbs och fem passagerare med en vikt på vardera 150 lb färdas i bilen blir den tillgängliga kapaciteten för last 650 lbs. (1400-750 (5 × 150) = 650 lbs.)
5. Fastställ den kombinerade vikten av bagage och annan last som placeras i bilen. Av säkerhetsskäl bör vikten inte överskrida den tillgängliga lastvikten för last och bagage som beräknades i steg 4.
6. Om fordonet ska dra en släpvagn överförs belastning från släpvagnen till fordonet. Läs i den här handboken för att avgöra hur det här minskar fordonets tillgängliga lastkapacitet för last och bagage.

⚠ WARNING: Bagageutrymmet är den bästa platsen att placera föremål som ska transporteras. Vid en kollision, om du bromsar kraftigt eller vid skarpa svängar kan lösa föremål i kupén skada personer i bilen.

Exempel på beräkning av maximal lastvikt

Hur mycket last Model 3 kan transportera beror på antalet passagerare och deras vikt. Följande exempel på lastgränser förutsätter att varje passagerare väger 68 kg (150 lbs). Om passagerarna väger mer eller mindre minskar respektive ökar den tillgängliga lastkapaciteten.

Förare och en passagerare

Beskrivning	Totalt
Bilens maximala lastvikt	433 kg (954 lbs)
Subtrahera med vikten för personer i bilen (2 x 68 kg)	136 kg (300 lbs)
Tillgänglig lastvikt	297 kg (654 lbs)

Förare och fyra passagerare

Beskrivning	Totalt
Bilens maximala lastvikt	433 kg (954 lbs)
Dra bort vikten för personer i bilen (5 x 68 kg)	340 kg (750 lbs)
Tillgänglig lastvikt	93 kg (204 lbs)

När fordonet är lastat ska vikten fördelas så jämnt som möjligt mellan det främre och det bakre bagageutrymmet. Mer information om de maximal lastgränserna för bagageutrymmen finns i [Lastgräns för det främre bagageutrymmet på sidan 32](#) och [Lastgränser för det bakre bagageutrymmet på sidan 29](#).

Utvändiga mått

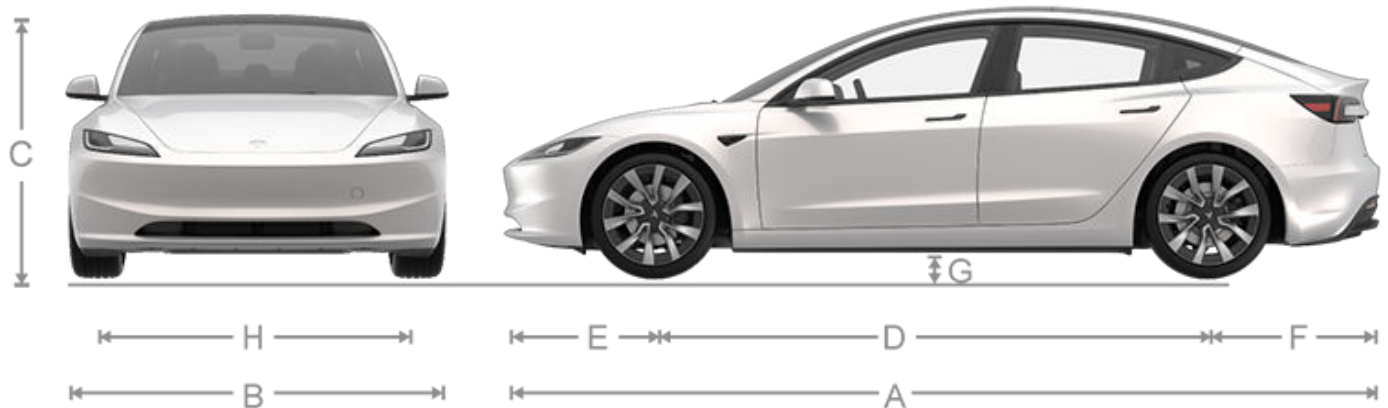

Bakhjulsdrivning/lång räckvidd		Mått (tum)	Mått (mm)
A	Total längd	185,8	4 720
B	Total bredd (med speglar)	82,2	2 089
	Total bredd (med infällda speglar)	76,1	1 933
	Total bredd (utan speglar)	72,8	1 850
C	Total höjd	56,7	1 440
D	Hjulbas	113,2	2 875
E	Överhäng – fram	34,2	868
F	Överhäng – bak	38,5	977
G	Markfrigång	5,4	138
H	Spårvidd – fram	62,4	1 584
	Spårvidd – bak	62,4	1 584

*Värdena är ungefärliga. Måtten kan variera beroende på fordonets tillval och diverse andra faktorer.

**Fordonets spårvidd baseras på hulnavets mått.

Prestanda		Mått (tum)	Mått (mm)
A	Total längd	185,9	4 724
B	Total bredd (med speglar)	82,2	2 089
	Total bredd (med infällda speglar)	76,1	1 933
	Total bredd (utan speglar)	72,8	1 850
C	Total höjd	56,3	1 431
D	Hjulbas	113,2	2 875
E	Överhäng – fram	34,3	872
F	Överhäng – bak	38,5	978
G	Markfrigång	5,0	128
H	Spårvidd – fram	62,3	1 582
	Spårvidd – bak	61,4	1 560



Mått

Prestanda	Mått (tum)	Mått (mm)
*Värdena är ungefärliga. Måtten kan variera beroende på fordonets tillval och diverse andra faktorer. **Fordonets spårvidd baseras på hulnavets mått.		

⚠ FÖRSIKTIG: Beroende på konfigurationen (t.ex. valda hjul) kan fordonets baklucka öppnas till en höjd på cirka 6,5 fot (2 meter). Se [Justera den motordrivna bakluckans öppningshöjd på sidan 28](#) för att få information om hur man justerar bakluckans höjd och förhindrar att den kommer i kontakt med låga tak eller andra objekt.

Invändiga mått

Utrymme till tak	Fram Bak	40,3 tum 37,8 tum	1 023 mm 961 mm
Benutrymme	Fram Bak	42,7 tum 34,5 tum	1 084 mm 877 mm
Utrymme i axelhöjd	Fram Bak	56,7 tum 54,2 tum	1 441 mm 1 376 mm
Utrymme i höfthöjd	Fram Bak	53 tum 52,3 tum	1 344 mm 1 328 mm

Lastvolym

Främre bagageutrymme	88 L (3,1 kubikfot)
Bakom andra raden	594 L (21 kubikfot)
Maximal total lastvolym med 5 passagerare	682 L (24,1 kubikfot)

Motortyp/-typer

Bakre motor: Synkron AC-motor med magnet, vätskekyld med variabel frekvensomriktare.

Framre motor (fyrhjulsdrivna fordon): AC-induktionsmotor, vätskekyld med variabel frekvensomriktare.

Transmission

Transmission	Specifikationer
Typ	Enväxlad fast växel
Växellådans utväxlingsförhållande	9,03:1

Styrning

Styrning	Specifikationer
Typ	Elektronisk servostyrning med kuggstångsväxel, hastighetskänslig
Antal varv mellan fulla rattutslag	2,14
Vänddiameter	38,4 fot (11,7 meter)

Bromsar

RWD/AWD	Specifikationer
Typ	Låsningfria bromsar (ABS) på fyra hjul med elektronisk bromskraftfördelning, integrerad avancerad stabilitetskontroll samt regenerativt bromsningssystem som aktiveras med den elektroniska accelerationspedalen
Skivornas diameter (ventilerade), ej Performance	Fram: 12,6 tum/320 mm Bak: 13,2 tum/335 mm
Skivornas diameter (ventilerade), Performance	Fram: 13,98 tum/355 mm Bak: 13,2 tum/335 mm
Tjocklek på den främre skivan	Ny: 0,98 tum/25 mm Servicegräns: 0,91 tum/23 mm
Tjocklek på den bakre skivan	Ny: 0,79 tum/20 mm Servicegräns: 0,71 tum/18 mm
Däckvibrationer i sidled	0,050 mm (bromsrotorer, inte performance), 0,150 mm (bromsrotorer, performance)

RWD/AWD	Specifikationer
Däckvibrationer i höjded	0,040 mm
Variation på diskthjocklek (DTV)	0,010 mm
Tjocklek på bromsbelägg fram (exklusive bakplatta), inte för Performance	Ny: 0,393 tum/10 mm Servicegräns: 0,110 tum/2,8 mm
Tjocklek på bromsbelägg bak (exklusive bakplatta), inte för Performance	Ny: 9 mm Servicegräns: 2,1 mm
Tjocklek på bromsbelägg fram (exklusive bakplatta) för Performance	Ny: 0,393 tum/10 mm Servicegräns: 0,085 tum/2,15 mm
Tjocklek på bromsbelägg bak (exklusive bakplatta) för Performance	Ny: 0,393 tum/10 mm Servicegräns: 0,071 tum/1,8 mm
Parkeringsbroms	Elmanövrerad parkeringsbroms inbyggd i bakre bromsok

Fjädring

Fjädring	Specifikationer
Fram	Oberoende, dubbel upphängning, spiralfjädring/teleskopisk dämpare, krängningshämmare
Bak	Oberoende, flerlänkad upphängning, spiralfjäder/teleskopisk dämpare

Batteri – Låg spänning

Batteri – Låg spänning	Specifikationer
Märkspänning	6,9 amperetimmar
Spänning	15,5V

Batteri – högspänning

Batteri – högspänning	Specifikationer
Typ	Vätskekylt litiumjonbatteri
Nominell spänning	355V DC
Temperaturintervall	Utsätt inte Model 3 för omgivningstemperaturer över 140° F (60° C) eller under -22° F (-30° C) i mer än 24 timmar åt gången.



Däckspecifikationer (fabrik)

Fälgtyp	Placering	Storlek	Förskjutning (mm)
18 tum	Fram/bak	18 x 8,5J	38
19 tum	Fram/bak	19 x 8,5J	38
20 tum	Fram Bak	20 x 9,0J 20 x 10,0J	34 45
Hjulmutter, åtdragningsmoment			129 lb/ft (175 Nm)
Hjulmutter, hylsstorlek			21 mm

ANM: Information om hur du hissar upp/lyfter Model 3 finns i [Lyfta med domkraft eller pelarlyft på sidan 199](#).

Däckspecifikationer (fabrik)

Däckstorlek	Placering	Storlek
18 tum	Fram/bak	235/45R18
19 tum	Fram/bak	235/40R19
20 tum	Fram Bak	235/35R20 275/30R20

Däcktryck varierar beroende på vilka däck som är monterade. Se etiketten med information om däck och last. Denna etikett är placerad på mittersta dörrstolpen och är synlig när förarens dörr är öppen (se [Underhålla däcktrycket på sidan 186](#)).

Vinterdäck kan köpas på ett Tesla Service Center eller kan finnas tillgängliga på Teslas webbplats.

* Inte tillgängligt i vissa regioner



Förklaring av däckmärkning

Däcktillverkare måste enligt lag ange standardiserad information på sidan av alla däck. Den här informationen identifierar och beskriver däckets grundläggande egenskaper. Här finns även däckens identifieringsnummer (TIN) för certifiering av säkerhetsstandarder och i händelse av återkallande.

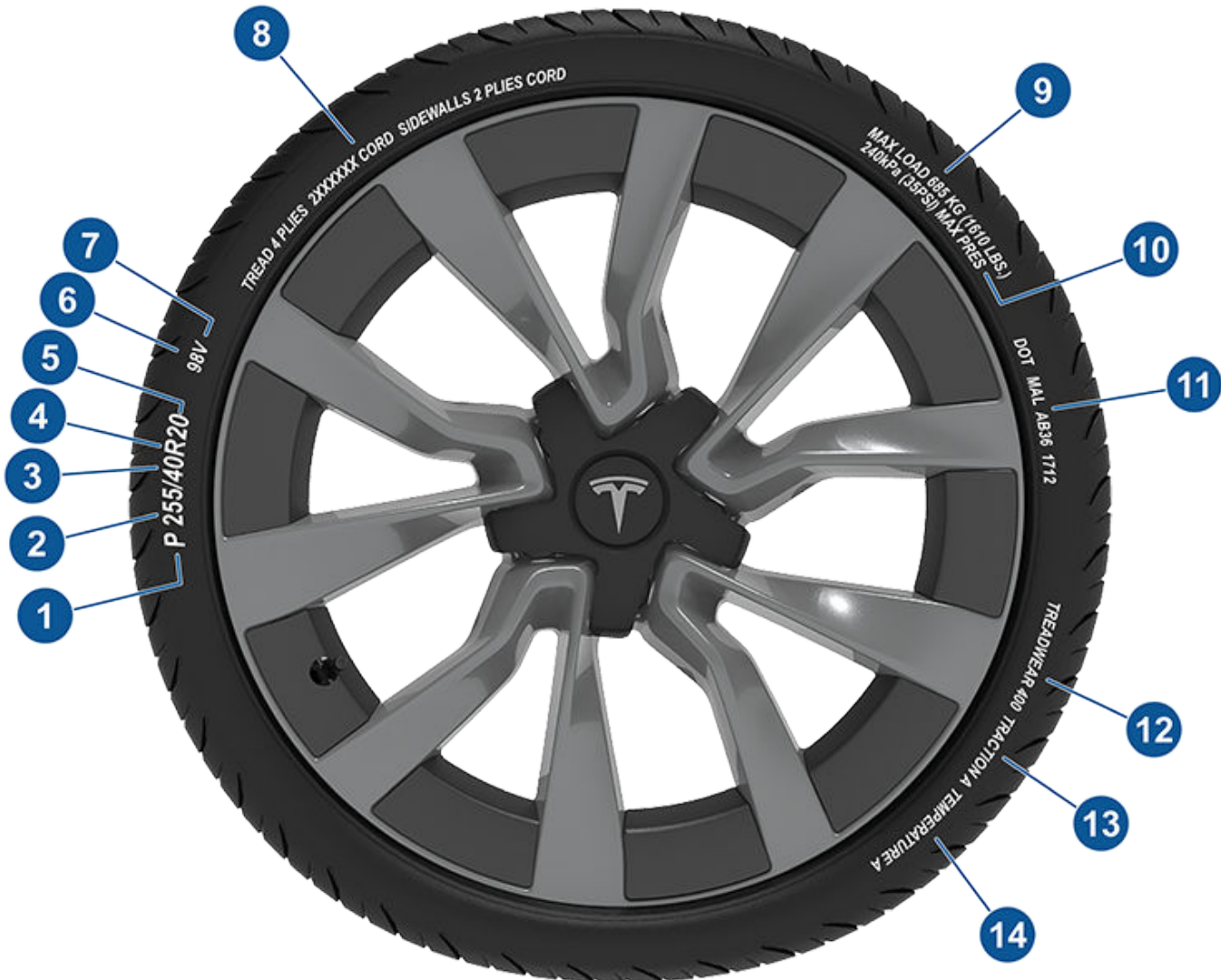

ANM: Du kan identifiera däck som är godkända av Tesla genom en T-markering på däcksidan (till exempel T0, T1 och T2). Däck som är godkända av Tesla är utformade för att fungera med ditt fordon och optimera prestanda, säkerhet, tillförlitlighet och hållbarhet. Mer information om ersättningsdäck som är godkända av Tesla finns i [servicehandboken](#).

1. **Däckkategori:** P indikerar att däckets är avsett för passagerarfordon.
2. **Däckets bredd:** Detta 3-siffriga nummer är däckets bredd (i millimeter) från kant till kant av däcksidan.
3. **Sidoförhållande:** Detta 2-siffriga nummer är däcksidans höjd som en procentsats av slitbanans bredd. Om slitbanans bredd är 205 mm och sidoförhållandet är 50 så är alltså däcksidans höjd 102 mm.
4. **Däckkonstruktion:** R betyder att däckets är en radialkonstruktion.
5. **Fälgdiameter:** Detta 2-siffriga nummer är fälgens diameter i tum.
6. **Lastindex:** Detta 2-siffriga eller 3-siffriga nummer är den vikt som varje däck klarar. Detta nummer visas inte alltid.



7. **Hastighetsklassning:** När det finns angivet anger detta nummer den maximala hastighet (i mph) som däckets kan köras i under längre perioder. Q = 99 mph (160 km/h), R = 106 mph (170 km/h), S = 112 mph (180 km/h), T = 118 mph (190 km/h), U = 124 mph (200 km/h), H = 130 mph (210 km/h), V = 149 mph (240 km/h), W = 168 mph (270 km/h), Y = 186 mph (300 km/h), (Y) = fordonets toppfart (överskrider "Y"-värdet).
8. **Däckkomposition och material:** Antalet lager i både slitbanan och däcksidan anger hur många lager gummiöverdraget material som utgör däckets struktur. Information tillhandahålls också beträffande typen av material som använts.
9. **Maximal däcklast:** Den maximala lasten som däckets klarar.
10. **Maximalt tillåtet däcktryck:** Detta tryck ska inte användas för normal körning.
11. **USA:s transportministeriums (DOT) däckidentifieringsnummer eller Tire Identification Number (TIN):** Börjar med bokstäverna DOT (Department of Transportation) och indikerar att däckets uppfyller alla federala standarder. Nästa 2 siffror/bokstäver står för fabrikskoden där det tillverkades, och de sista 4 siffrorna står för veckan och året då det tillverkades. Exempelvis står numret 1712 för den 17:e veckan 2012. De andra numren är marknadsföringskoder som tillverkaren själv beslutar om han vill använda. Denna information kan användas för att kontakta kunder om ett defekt däck måste återkallas.
12. **Slitageklass:** Detta nummer indikerar däckets slitageklass. Ju högre slitageklass desto längre tid tar det innan slitbanan har slitits ner. Exempelvis varar ett däck som är klassat som 400, dubbelt så länge som ett däck som klassats som 200.
13. **Greppklassning:** Indikerar ett däckets förmåga att stanna på våta vägar. Med ett högre klassat däck kan du stanna fordonet på ett kortare avstånd än ett däck med lägre klassning. Grepp är klassade från högsta till lägsta som AA, A, B och C.
14. **Temperaturklassning:** Däckets värmemotstånd klassas som A, B eller C, där A indikerar störst motstånd. Denna klassning avser däck med korrekt lufttryck som används inom gränserna för hastighet och last.



Enhetlig klassificering av däcks kvalitet

Följande uppgifter hänvisar till det däcks klassificeringssystem som utvecklats av National Highway Traffic Safety Administration (NHTSA) som klassificerar däck efter slitbaneslitage, grepp och temperaturfunktionalitet. Däck med djupa slitbanor samt vinterdäck räknas inte med i dessa märkningskrav.

Kvalitetsklassificeringarna (om sådana finns) är placerade på däckens sidoväggar, mellan slitbanans axel och den maximala sektionsbredden. Till exempel:

- SLITBANESLITAGE 180
- GREPP AA
- TEMPERATUR A

Se beskrivningen av dessa kvalitetsklassificeringar nedan.

ANM: Däck som används för passagerarfordon måste utöver märkningskraven även uppfylla myndigheternas säkerhetsstandarder.

Slitbaneslitage

Klassificeringen av slitbaneslitage är en jämförande märkning som baseras på den slitagenivå som uppkommer på ett däck som testats under kontrollerade förhållanden på en särskild och statlig testbana.

Ett däck med klassificeringen 150 slits till exempel en och halv gång mindre på en statlig testbana än ett däck på 100. Däckens prestation varierar beroende på de faktiska förhållandena och kan skilja sig från normen på grund av körvanor, vägtyp och klimat.

GREPP

Greppklassificeringarna, från högst till lägst, ser ut så här: AA, A, B, och C. Klassificeringarna står för däckets förmåga att bromsa på vått underlag, testat under kontrollerade förhållanden på testbanor av asfalt och betong. Ett däck med klassificeringen C har ett dåligt grepp.

 **WARNING:** Defekta däck är farliga. Om ett däck är skadat, väldigt slitet eller har felaktigt tryck ska du inte köra fordonet. Detta påverkar säkerheten för fordon och passagerare enormt. Kontrollera däckens regelbundet för slitage och se till att det inte finns några hack, bulor eller exponeringar av lagrets/kordens struktur.

 **WARNING:** Däckets greppklassificering baseras på bromstester på raksträcka och inkluderar inte acceleration, kurvtagning, vattenplaning eller maximalt grepp.

Temperatur

Temperaturklassificeringarna består av A (som är högst), B och C. Dessa representerar däckets förmåga att klara av värmegenerering och sprida värmen. Testerna utförs på testhjul under kontrollerade förhållanden i ett inomhuslaboratorium. Ihållande hög temperatur kan leda till att försämma och förkorta däckets livslängd. Överhettning kan leda till att däckets plötsligt slutar att fungera.

En C-klassificering motsvarar minimiprestationsnivåer som krävs för alla däck som används i passagerarfordon enligt myndigheternas säkerhetsstandard (Federal Motor Safety Standard No. 109). En B- eller A-klassificering motsvarar den presentationsnivå med vilken däckets (under test) har visat sig överskrida minimikraven.

 **WARNING:** Temperaturklassificeringen mäts i ett däck som har ordentligt med luft och som inte är lastat för tungt. Höga hastigheter, dåligt lufttryck eller tung belastning är faktorer som (enskilt eller i kombination) kan leda till överhettning och möjligt däckhaveri.



Termlistor för däck och last

Allmänna hjul- och däcktermer

Tillbehörsvikt	Den kombinerande vikten (utöver utbytta delar) av delar som är tillgängliga för fabriksinstallation.
Vulst	Däckets innerkant har utformats för att passa fälgen och skapa en lufttät förslutning. Vulsten består av ståltrådar som är täckta, eller förstärkta, av kordlager.
Däcktryck i kalla däck	Trycket i ett däck som stått stilla i minst tre timmar eller som körts knappt 1,5 km.
Tjänstevikt	Vikten av ett standardfordon, inklusive valfri monterad utrustning och korrekta vätskenivåer.
Totalvikt	Den maximalt tillåtna vikten av ett fordon med förare, passagerare, last, bagage och utrustning inräknat.
kPa (kilopascal)	Enhet som används för att mäta tryck. Ett kilopascal motsvarar ungefär 0,145 psi.
Maximalt däcktryck	Den maximala trycknivån däcket ska fyllas till. Tryckinformationen anges i psi (lbf/in ²) på däckets sidovägg.  FÖRSIKTIG: Det är den maximala däcktrycksnivån som tillåts av tillverkaren. Det är inte trycknivån som Tesla rekommenderar för Model 3.
Maximalvikt för belastat fordon	Totalsumman av tjänstevikten, tillbehörsvikt, fordonets viktkapacitet och produkttillval.
Vikt av produkttillval	Den totala vikten av installerade tillval som väger 1,4 kg (3 lb) mer än standardföremålen som de ersätter och som inte redan är inräknade i tjänste- eller tillbehörsvikt.
PSI (lbf/in ²)	Pounds per square inch (enheten som mäter lufttrycket i däcket).
Rekommenderat däcktryck	Det däcktryck som Tesla rekommenderar baserat på den däcktyp som monterats på fordonet i fabriken. Informationen finns på etiketten med information om däck och last som är placerad på dörrstolpen.
Fälg	Metallstöd med vulster för däcket och/eller slang.
Fordonets maximala lastvikt	Antalet säten multiplicerat med 68 kg (150 lbs) plus den beräknade last-/bagagemängden.

Definitioner av lastning

Normalvikt för passagerare	68 kg (150 lbs) multiplicerat med antal personer specificerat i den andra kolumnen i tabellerna för uträkning av maxlast (se ämnet fordonslast i denna ägarhandbok).
Fördelning av passagerare	Fördelning av passagerare i fordonet.
Personbilsdäck	(P eller Hard Metric) Ett däck som är avsett att användas för personbilar, mångsidiga personfordon och lastbilar som har en Högsta tillåtna totalvikt (GVWR) på 10 000 lbs (4 536 kg) eller mindre.
Däck till lätt lastbil	(LT) Ett däck för användning där extra lastkapacitet krävs.
Fälgdiameter	Vulstens nominella diameter.
Beteckning på fälgdiameter	Fälgdiameter och bredd.
Beteckning på fälgtyp	Tillverkningsindustrins beteckning på en fälg enligt modell eller kod.
Fälgbredd	Nominellt avstånd mellan fälgens flänsar.
Fordonets maximala belastning på däcket	Belastningen på det enskilda däcket som bestäms genom att fördela på varje axel dess andel av den maximala lastade fordonsvikten och dividera med två.



Fordonets normala belastning på däck	Belastningen på det enskilda däck som bestäms genom att fördela på varje axel dess andel av tjänstevikten, tillbehörsvikten och normalvikten för passagerare och dividera med två.
--------------------------------------	--

Definitioner för pneumatiska radialdäck

Vulstseparering	En nedbrytning av bindningen mellan komponenter i vulsten.
Diagonaldäck	Ett pneumatiskt däck där kordlagren som går ända fram till vulsterna ligger i alternerande vinklar avsevärt mindre än 90 grader mot slitbanans mittlinje.
Stomme	Däckstrukturen, utom gummit i slitbanan och däcksidan, som när däck är uppumpat bär lasten.
Spaltning	När stycken av slitbanan eller däcksidan bryts bort.
Kord	Väven som bildar lagren i däck.
Kordseparering	När kordlager separerar från intilliggande gummiblandningar.
Sprickor	När däckets slitbana, däckside eller innerfoder delar sig ända in till kordmaterialet.
Däck för extrabelastning	Ett däck som utformats för att arbeta vid högre belastningar och högre lufttryck än motsvarande standarddäck.
Spår	Utrymmet mellan två intilliggande räfflor i slitbanan.
Innerfoder	Det eller de lager som bildar den inre ytan på ett slanglöst däck och som innesluter det uppumpande mediet i däck.
Separering av innerfoder	När innerfodret lossnar från kordmaterialet i stommen.
Lastklass	Den maximala last som ett däck är klassat för att klara för ett givet däcktryck.
Maximal lastklass	Lastklass för ett däck vid maximalt tillåtet däcktryck för det däck.
Mätfälg	Den fälg på vilken ett däck monteras för krav på fysiska mått.
Öppen skarv	När det uppstår en delning i en fog mellan slitbana, däckside eller innerfoder som sträcker sig in till kordmaterialet.
Ytterdiameter	Den totala diametern av ett pumpat nytt däck.
Totalbredd	Det linjära avståndet mellan de yttre däcksidorna på ett pumpat däck, inklusive upphöjningar till följd av märkning, dekorationer eller skyddande band eller räfflor.
Kordlager	Ett lager av gummibelagda parallella kordtrådar.
Separering av kordlager	När en gummiblandning delar sig mellan intilliggande lager.
Pneumatiskt däck	En mekanisk anordning av gummi, kemikalier, tyg och stål eller andra material, som när det är monterat på ett fordonshjul ger den dragkraft och innesluter den gas eller vätska som bär upp lasten.
Radialdäck	Ett pneumatiskt däck där kordlagren som går ända fram till vulsterna i stort sett ligger i 90 graders vinkel mot slitbanans mittlinje.
Förstärkt däck	Ett däck som utformats för att arbeta vid högre belastningar och högre lufttryck än motsvarande standarddäck.
Sektionsbredd	Det linjära avståndet mellan de yttre däcksidorna på ett pumpat däck, exklusive upphöjningar till följd av märkning, dekoration eller skyddande band.
Däckside	Den del av däck som är mellan slitbanan och vulsten.
Separering av däckside	När gummiblandningen lossnar från kordmaterialet i däcksidan.



Vinterdäck	Ett däck som uppnår ett väggreppsindex lika med eller större än 110, jämfört med standardprovningdäck enligt ASTM E1136-93 (förnyat godkännande 2003, införlivat genom hänvisning, se §571.5) vid utförande av ett väggreppstest i snö så som beskrivs i ASTM F1805-00 (införlivat genom hänvisning, se §571.5), och som är markerat med en Alpine-symbol specificerad i S5.5(i) på minst en däckside.
Provfälg	Den fälg på vilken däcket monteras för provning och kan vara vilken fälg som helst som är listad som lämplig för användning med det däcket.
Slitbana	Den del av däcket som kommer i kontakt med vägbanan.
Räffla i slitbanan	En del av slitbanan som löper runt omkretsen av ett däck.
Separering av slitbana	När slitbanan lossnar från däckstommen.
Indikatorer för mönsterslitage (TWI)	Utskott inom de huvudsakliga spåren utformade för att ge en visuell indikation på slitbanans slitagenivå.
Hjulhållarfixtur	Fixturen som används för att hålla fast hjul och däck under provning.



Anvisningar för biltransportörer

TRANSPORTERA INTE FORDONET MED HJULEN PÅ MARKEN

Motorn i Model 3 genererar ström när hjulen snurrar. Transportera alltid Model 3 med alla fyra däcken upplyfta från marken. Se till att hjulen aldrig kan snurra under transporten.

⚠ VARNING: TRANSPORTERA ALDRIG FORDONET PÅ ETT SÅDANT SÄTT AT HJULEN KAN SNURRA. ATT GÖRA DET KAN LEDA TILL ALLVARLIG SKADA OCH ÖVERHETTNING. I OVANLIGA FALL KAN EXTREM ÖVERHETTNING LEDA TILL ATT OMGIVANDE DELAR FATTAR ELD.



Transportera inte Model 3 med någon metod som inte har specificerats av Tesla. Följ instruktionerna i följande avsnitt och beakta alla medföljande varningar och försiktighetsuppmärksamheter. Skador som orsakas under felaktigt utförd transport av fordonet täcks inte av garantin.

ANM: Tesla är inte ansvarigt för ersättning av tjänster som inte utförts via Teslas vägassistans.

Godkända transportmetoder

Ett transportfordon med flak eller ett jämförbart transportfordon är den godkända metoden för att transportera Model 3. Fordonet kan vara vänt i valfri riktning när ett transportfordon med flak används.



Om Model 3 måste transporteras utan ett transportfordon med flak måste en hjullyft och kärra användas för att säkerställa att alla fyra hjulen är ovanför marken. Den här metoden får endast användas för transporter i högst 35 miles (55 km) och man får inte överskrida tillverkarens angivna maxhastighet för kärnan. Om du använder den här metoden rekommenderar Tesla att du vänder fordonet framåt så att framhjulen är lyfta och bakhjulen är på kärnan.



⚠ FÖRSIKTIG: Aktivera transportläget (se [Aktivera transportläget på sidan 218](#)) innan du vinschar upp Model 3 på ett transportfordon med flak (se [Dra upp på transportfordonet med flak på sidan 219](#)). Om transportläget inte är tillgängligt eller om du inte kan komma åt pekskärmen måste du använda självlastande kärror eller hjulskenor för att få fordonet i rätt transportposition. Tesla ansvarar inte för skador som orsakats av transport eller under transport av Model 3, inklusive personskada eller skada på egendom som orsakats av användning av självlastande kärror eller hjulskenor.

ANM: Transportläget är bara avsett för vinschning av Model 3 upp på ett transportfordon med flak eller vid omlacering av fordonet ut från en parkeringsplats. I transportläget får hjulen rotera långsamt (under 3 mph eller 5 km/h) och under ett mycket kort avstånd (mindre än 30 fot eller 10 meter). Se [Aktivera transportläget på sidan 218](#). Om dessa gränsvärden överskrids kan det leda till omfattande skada och överhettning som inte täcks av garantin.

⚠ VARNING: Model 3 är utrustad med högspänningskomponenter som kan äventyras om följd av kollisioner (se [Högspänningskomponenter på sidan 168](#)). Före transport av Model 3 är det viktigt att utgå ifrån att komponenterna är spänningsförande. Följ alltid säkerhetsföreskrifter gällande högspänning (använd personlig skyddsutrustning osv.) tills räddningspersonal har utvärderat fordonet och uttryckligen kan bekräfta att samtliga högspänningssystem inte längre är spänningsförande. Underlåtenhet kan leda till allvarliga skador.

Aktivera transportläget

Transportläget håller parkeringsbromsen urkopplad medan Model 3 vinschas upp på ett transportfordon med flak. När transportläget är aktivt visas ett meddelande som anger att fordonets hjul alltid kommer snurra fritt. Så här aktiveras transportläget:

- Låg spänning strömförsörjning krävs. Du kan inte använda pekskärmen för att aktivera transportläget om Model 3 inte har strömförsörjning.
- Model 3 måste känna av en nyckel. Transportläget är endast aktivt när en nyckel känns av.
- Se till att fordonet inte är anslutet till en laddare. Transportläget är inte tillgängligt om Model 3 fortfarande är ansluten.

Aktivera transportläget:

1. Se till att Model 3 är i parkeringsläget.
2. Blockera däcken eller se till att Model 3 är säkrad.



3. Tryck på och håll ned bromspedalen och tryck sedan på pekskärmen på **Reglage > Service > Bogseringsläge**. På pekskärmen visas ett meddelande som påminner dig om hur du ska transportera Model 3 på ett korrekt sätt.
4. Tryck på **Aktivera transportläget**. Knappen blir blå för att visa att Model 3 nu är i transportläget. Model 3 hjul snurrar nu fritt och kan rullas långsamt (inte snabbare än gångfart) under korta avstånd eller vinschas (till exempel upp på en lastbil).

Avbryt transportläget genom att trycka på **Avsluta transportläge** eller växla Model 3 till parkeringsläget. Om telefonnyckeln inte identifieras ska Transportläge avbrytas för avstängning av Model 3. Du kan behöva nyckelkortet för att starta fordonet igen.

ANM: Om ditt fordon har ett lågspänningsbatteri av blysyretyp ([Ansluta startkablar på sidan 225](#)): Transportläget kan avslutas om Model 3 förlorar låg spänning-strömkällan när transportläget är aktiverat.

- ⚠ FÖRSIKTIG:** Om elsystemet inte fungerar och du inte kan använda pekskärmen för att aktivera transportläget ska du använda självlastande kärror eller hjulskenor. Innan du gör det ska du alltid kontrollera tillverkarens specifikationer och rekommenderad lastkapacitet.

Dra upp på transportfordonet med flak

ANM: Om Model 3 inte har någon låg spänning-ström behöver du en extern låg spänning-strömkälla när du ska öppna motorhuven eller använda pekskärmen (se [Ansluta startkablar på sidan 225](#)).

- ⚠ FÖRSIKTIG:** Undvik skador genom att endast dra upp fordonet på ett transportfordon med flak med hjälp av en korrekt monterad bogserögla. Om du drar fordonet i chassit, ramen eller fjädringens komponenter kan det uppstå skador.

1. Lokalisera bogseröglan. Bogseröglan finns i det främre bagageutrymmet.



2. Ditt fordon är utrustat med två bogserögleskydd: ett fram och ett bak. För att öppna ett bogserögleskydd lossar du bogserögleskyddet genom att trycka hårt på dess övre högra kant tills det svänger inåt och sedan försiktigt dra den upplyfta delen mot dig.

ANM: Det är endast det främre bogserögleskyddet som har positiv (+) och negativ terminal för att öppna det främre bagageutrymmet.

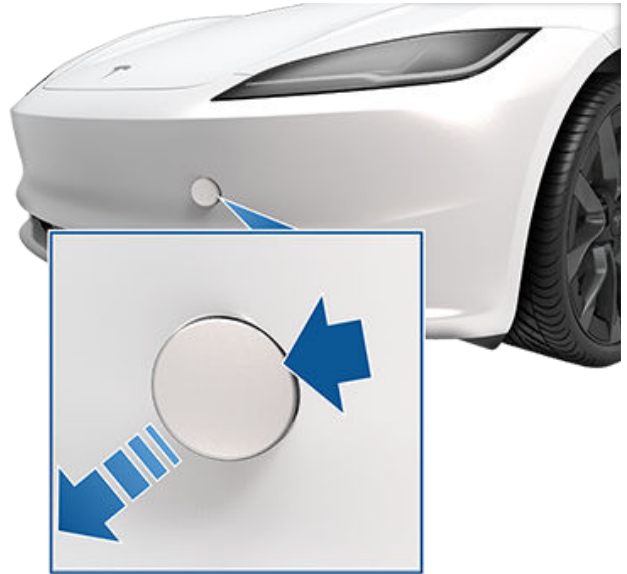

3. För in bogseröglan helt i öppningen och vrid den därefter **moturs** tills den sitter fast ordentligt.



Anvisningar för biltransportörer



Om fordonet inte har någon strömförsörjning

Om Model 3 inte har någon låg spänning-strömkälla gör du så här när du ska öppna motorhuven eller starta låg spänning-batteriet med startkablar.

1. Öppna motorhuven: Se [Öppna huven utan strömförsörjning på sidan 223](#) för mer information om öppning av huven om fordonet saknar strömförsörjning.
2. Hjälpstarta låg spänning-batteriet (se [Ansluta startkablar på sidan 225](#)).

ANM: Bärgningstjänst: Se [Räckvidden håller på att ta slut på sidan 222](#) för mer information om transport av fordonet till en laddningsstation och förberedelse av fordonet för laddning.

- !** **FÖRSIKTIG:** För att undvika att krossa en ruta, anslut alltid till en extern låg spänning-strömkälla innan en dörr öppnas om fordonet inte har någon strömförsörjning eftersom fönstren sänks automatiskt en aning när du öppnar eller stänger en dörr (se [Ansluta startkablar på sidan 225](#)).

4. Fäst vinschvajern i bogseröglan.

! **FÖRSIKTIG:** Innan du börjar dra ska du se till att bogseröglan är ordentligt åtdragen.

5. Aktivera transportläge.
6. Dra försiktigt upp Model 3 på transportfordonet med flak.

Säkra hjulen

Du måste säkra fordonets hjul vid transportfordonet med hjälp av metoden för fastspänning i åtta punkter:

- Se till att spännbandens metalldelar inte kommer i kontakt med lackerade ytor eller hjulens sidor.
- Placera inte spännband över karosspanelerna eller genom hjulen.

! **FÖRSIKTIG:** Om du fäster spännbanden i chassit, fjädringen eller andra delar av fordonets kaross kan det orsaka skador.





Teslas vägassistans finns tillgänglig för dig 24 timmar om dygnet, 365 dagar om året under hela garantiperioden. Teslas vägassistans är även tillgänglig för att kunna tala med vägassistansproffs. De kan svara på frågor och beskriva rätt förfarande för transport av ditt fordon.

Vid kontakt med Tesla vägassistans ska du uppge:

- Chassinummer (VIN). Chassinumret visas när du trycker på **Reglage > Programvara**. Chassinumret går även att se genom att titta ut genom vindrutan på förarsidan.
- Din exakta plats.
- Vad problemet är.

Om det finns tillgängligt i din region kan du också skicka en begäran genom att välja Vägassistans i Teslas mobilapp.

ANM: Om du vill ha en detaljerad beskrivning av Teslas policy för vägassistans går du till supportsida på Teslas webbplats för din region.

Regionala telefonnummer

Kanada: [1-877-79TESLA \(1-877-798-3752\)](tel:1-877-79TESLA)

Mexiko: [800-228-8145](tel:800-228-8145)

USA: [1-877-79TESLA \(1-877-798-3752\)](tel:1-877-79TESLA)

ANM: Du kan också visa telefonnumret genom att trycka på **Reglage > Service**.



Räckvidden håller på att ta slut

⚠ FÖRSIKTIG: Det är ditt ansvar att övervaka tillståndet för högspänningsbatteriet och fordonets återstående räckvidd. Förutsätt inte att det finns återstående räckvidd när den räckvidd som visas på pekskärm är 0 mile (0 km) (eller 0 %). Skador på låg spänning-batteriet på grund av att räckvidden tagit slut täcks inte av garantin.

ANM: Om fordonets räckvidd mot förmodan tar slut under körning kör du åt sidan när det kan göras på ett säkert och kontaktar [Tesla vägassistans på sidan 221](#) eller den bärgningstjänst du önskar.

Om räckvidden tar slut för Model 3 fungerar inte låg spänning-batteriet, och när låg spänning inte fungerar kan fordonet inte laddas. Därför måste laddningen i låg spänning-batteriet stödjas av en extern strömkälla för att tillåta att högspänningsbatteriet (HV) laddas. Så snart fordonet börjar laddas är den externa strömkällan inte längre nödvändig.

I händelse av att räckvidden tagit slut där laddare saknas måste bärgningstjänsten transportera Model 3 till närmaste laddningsstation och där placera fordonet inom räckvidd för laddningskabeln. Följ dessa instruktioner när fordonet placerats vid en laddare:

ANM: Om fordonet transporterades till laddaren ser du till att bärgningstjänsten inte lämnar platsen förrän laddningen av fordonet påbörjats.

1. Starta lågspänningssystemet med startkablar (se [Ansluta startkablar på sidan 225](#)). Lågspänningsbatteriet måste startas med startkablar för att stödja högspänningsbatteriet.
2. Vänta några minuter. När pekskärmen startat ansluter du laddningskabeln till Model 3 så att laddningen av högspänningsbatteriet påbörjas.
3. När Model 3 börjar laddas tar du bort den externa strömkällan från låg spänning-batteriet.

Innan du transporterar fordonet till en icke-Tesla-laddare ska du se till att fordonet har en adapter som är anpassad till den specifika laddningsstationen som du kommer använda. Även vid icke-Tesla-laddare behöver du starta låg spänning-systemet med startkablar innan du kan börja ladda.

⚠ FÖRSIKTIG: Se alltid till att Model 3 har tillräcklig räckvidd för körningen eller för lagring under en längre tidsperiod. Förlita dig inte på de räckviddsuppskattningar som visas på pekskärmen eller i mobilappen eftersom räckvidden kan minska snabbare än förutsett på grund av omgivningstemperatur, körvanor, vind, fordonsinställningar (som vaktläge), etc.

ANM: Bogsering av fordonet som ett resultat av att räckvidden tagit slut omfattas inte av garantin.



Öppna huven utan strömförsörjning

Om det mot förmodan inträffar att Model 3 inte har låg spänning-strömförsörjning kan du inte öppna det främre bagageutrymmet med pekskärmen eller mobilappen. I så fall öppnar du det främre bagageutrymmet så här:

ANM: Följande steg för att öppna det främre bagageutrymmet fungerar inte om Model 3 är låst och låg spänning-strömförsörjningen är aktiv.

1. Leta reda på en extern låg spänning-strömförsörjning (som en starthjälp).
2. Lossa bogserögleskyddet genom att trycka hårt på den övre högra kanten av skyddet tills det svänger inåt och sedan försiktigt dra den upplyfta delen mot dig.

ANM: Beroende på produktionsdatum kan antingen plus- eller minuspolen fästas på bogserögleskyddet.

ANM: Fordonet kan också ha ett bogserögleskydd nära den bakre stötfångaren. Det används endast för transport och har inte rätt kablar för att starta batteriet. Använd endast det främre bogserögleskyddet.

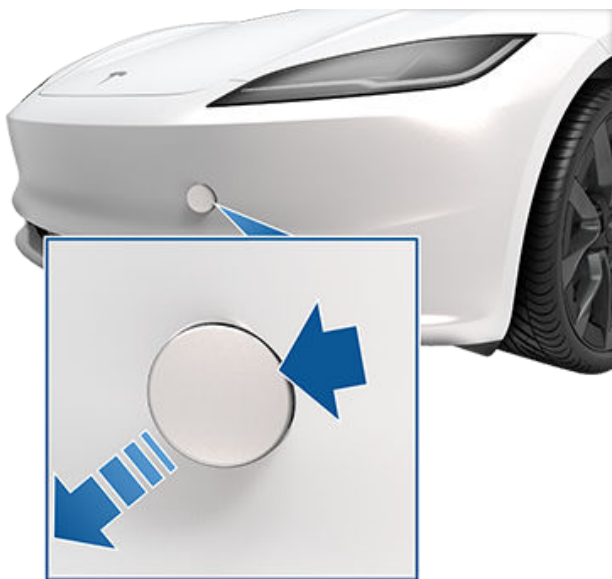

3. Dra ut de två ledarna ur bogseröglans öppning så att båda polerna friläggs.

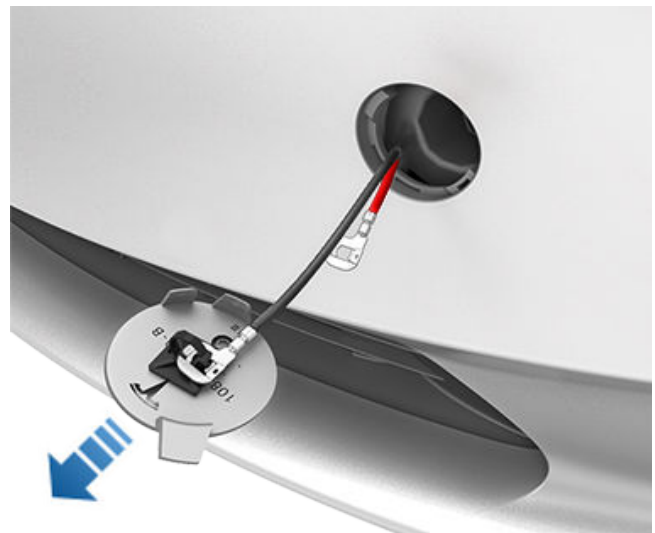

4. Anslut låg spänning-strömförsörjningens röda positiva (+) kabel till den röda pluspolen (+).
5. Anslut låg spänning-strömförsörjningens svarta negativa (-) kabel till den svarta minuspolen (-).



ANM: Att använda en extern låg spänning-strömförsörjning på polerna släpper endast huvlåsen. Du kan inte använda plus- och minuspolerna för att ladda låg spänning-batteriet. Lämna inte strömkablarna till låg spänning anslutna till polerna i mer än 30 sekunder. Ta bort dem från fordonets poler så snart huven spärras.

6. Slå på den externa strömförsörjningen (läs mer i tillverkarens anvisningar). Huvens spärrar släpps omedelbart så att du nu kan öppna huven och komma åt det främre bagageutrymmet.
7. Koppla loss båda kablarna och börja då med den svarta negativa (-) kabeln.
8. Om du drar upp fordonet på ett transportfordon med flak sätter du inte tillbaka skyddet till bogserögglan än. Montera behov bogserögleskyddet genom att föra in de två ledarna i bogseröglans öppning och passa in bogserögleskyddet i rätt läge och snäppa det på plats.



Öppna huven utan strömförsörjning

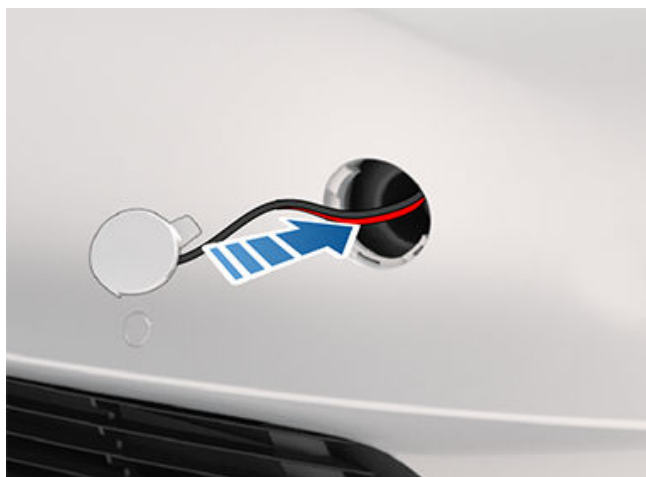



Följande instruktioner utgår från att du använder en extern strömförsörjning på låg spänning (till exempel en starthjälp). Om du hjälpstartar Model 3 med hjälp av ett annat fordon ska du följa fordonstillverkarens anvisningar.

- ⚠ FÖRSIKTIG:** Model 3 kan inte användas för att hjälpstarta ett annat fordon. Det kan orsaka skador.
- ⚠ FÖRSIKTIG:** Undvik kortslutning när du hjälpstartar Model 3. Att ansluta kablarna till fel poler, att låta ledarna vidröra varandra osv. kan skada Model 3.

Starta lågspänningsbatteriet (litiumjontyp) med startkablar

1. Öppna huven (se [Öppna huven utan strömförsörjning på sidan 223](#)).
2. Ta bort underhållspanelen genom att dra den uppåt för att frigöra klämmorna i klädseln som håller den på plats.
3. Ta bort det röda skyddet och anslut den externa lågspänningsströmkällans röda positiva (+) kabel till den röda positiva (+) polen.
 - ⚠ FÖRSIKTIG:** Undvik skador på bilen genom att inte låta den positiva kabeln komma i kontakt med andra metallkomponenter.

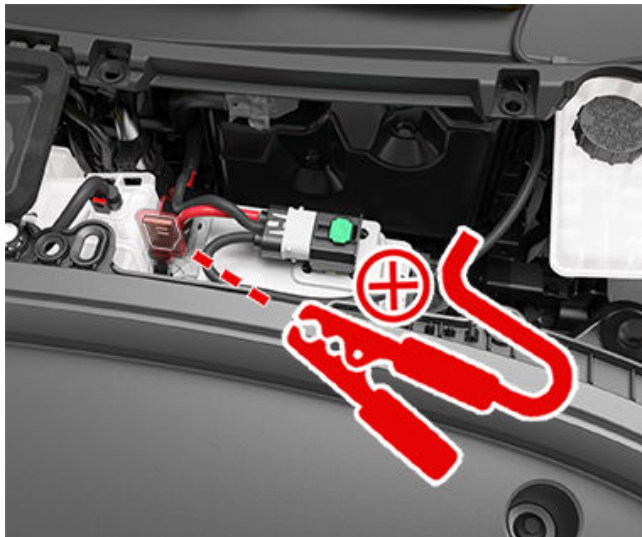

4. Anslut den externa lågspänningsströmkällans svarta negativa (-) kabel till bulten som sitter bredvid bromsvätskebehållaren. Bulten används som jordning för den externa strömkällan.

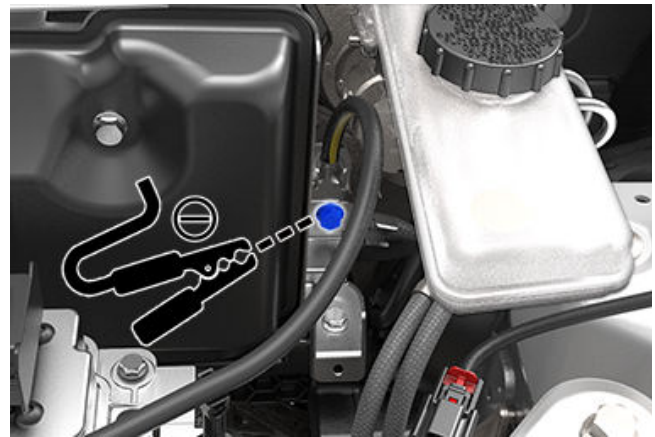

5. Slå på den externa strömförsörjningen (läs mer i tillverkarens anvisningar) i 20 sekunder och slå sedan av eller koppla från strömförsörjningen.

- ⚠ FÖRSIKTIG:** Om du låter strömförsörjningen vara på längre än 20 sekunder kan det hända att lågspänningsbatteriet inte återhämtas av sig självt och bilen inte kan växlas till körläge. Om detta inträffar kopplar du bort strömförsörjningen och lågspänningsbatteriet. Sedan återansluter du lågspänningsbatteriet för att möjliggöra ett nytt återhämtningsförsök.

ANM: Om du försöker aktivera transportläget (för att vinscha upp bilen på ett transportfordon med flak) behöver lågspänningsbatteriet inte återhämtas. Låt strömförsörjningen vara ansluten kontinuerligt tills bilen har säkrats.

6. Öppna förardörren och vänta i två minuter.
7. Kontrollera att bilen kan växlas till körläge.
8. Sätt tillbaka underhållspanelen genom att placera det på sin ursprungliga plats och trycka ned tills det sitter ordentligt.
9. Stäng motorhuven.



Öppna dörrarna utan strömförsörjning

Öppna en framdörr utan strömförsörjning

Öppna en framdörr i den osannolika situationen att Model 3 inte har strömförsörjning genom att dra upp det manuella dörrhandtaget som är placerat framför fönsterreglagen.



FÖRSIKTIG: Den manuella dörrupplåsningen är endast avsedd att användas i situationer när Model 3 saknar strömförsörjning. Använd alltid knappen längst upp på de invändiga dörrhandtagen när Model 3 har strömförsörjning.

Öppna en bakdörr utan strömförsörjning

Du kan manuellt öppna en bakdörr i den osannolika situationen att Model 3 inte har strömförsörjning:



1. Längst ned i fickan på bakdörren finns en öppning framför frigöringsluckan. För in fingret i öppningen och lyft för att ta bort luckan.
2. Dra den mekaniska upplåsningssvajern framåt.



WARNING: Använd inte den manuella dörrupplåsningen när fordonet är i rörelse.

**APP_w009****Automatisk nödbromsning är inte tillgängligt
Funktionen är möjligen åter vid nästa körning****Vad denna varning betyder:**

Funktionen Automatisk nödbromsning är inte tillgänglig under resten av den aktuella resan. Den här varningen anger inte specifikt att några andra bromsfunktioner är otillgängliga.

Det kan finnas olika orsaker till att den här varningen visas. Det kan visas andra varningar om förhållanden som gör att Automatisk nödbromsning inte är tillgänglig.

Åtgärd:

Det krävs vanligtvis ingen åtgärd. Automatisk nödbromsning är vanligtvis tillgänglig igen när du påbörjar nästa körning.

Om varningen är kvar under flera körningar eller visas allt oftare under flera körningar rekommenderar vi att du bokar service så snart som möjligt.

För mer information, se [Kollisionsavvärjning på sidan 133](#).

APP_w048**Autopilot-funktioner tillfälligt otillgängliga
Funktioner kan återställas vid nästa körning****Vad denna varning betyder:**

Autopilot-funktioner i fordonet är inte tillgängliga för tillfället. Beroende på hur ditt fordon är konfigurerat kan avaktiverade Autopilot-funktioner inkludera:

- Autostyrning
- Trafikmedveten farthållare
- Automatisk nödbroms
- Främre kollisionsvarning
- Filbytesvarning

Åtgärd:

Det kan finnas olika orsaker till att den här varningen visas. Kontrollera om det finns ytterligare varningar som pekar på orsaken till tillståndet.

Autopilotfunktioner återställs vanligtvis nästa gång du kör. Om den här varningen kvarstår vid flera färder bokar du service så snart det är möjligt.

Mer information och en fullständig lista över autopilotfunktioner finns i [Om autopilot på sidan 96](#).

APP_w207**Autostyrning tillfälligt otillgänglig****Vad denna varning betyder:**

Autostyrning är tillfälligt otillgänglig. Det här kan vara ett tillfälligt tillstånd orsakat av en yttre faktor, till exempel följande:

- Saknade eller blekta filmmarkeringar.
- Smal eller slingrande vägbanan.
- Dålig sikt på grund av regn, snö, dimma eller andra väderförhållanden.



Felsökningsvarningar

- Extremt höga eller låga temperaturer.
- Starkt ljus från andra fordons strålkastare, direkt solljus eller andra ljuskällor.

Den här varningen visas också om du överskridit maximal hastighet för Autostyrning med autostyrningen aktiverat. Autostyrning är i det här fallet inte tillgängligt under resterande del av din aktuella resa.

Åtgärd:

Fortsätt till din destination. Om autostyrningen inte är tillgänglig när du nått din destination och förblir otillgänglig under nästa planerade körning kontrollerar du följande:

- Skador eller hinder orsakade av lera, is, snö eller andra miljöfaktorer
- Hinder orsakat av ett föremål som är monterat på fordonet, som ett cykelställ
- Hinder som orsakats av att lack eller självhäftande produkter som omsvep, dekaler eller gummibeläggningar har tillförts fordonet
- En stötfångare som är felriktad eller skadad

Boka service när du det passar dig om det inte finns några uppenbara hinder eller om du hittar någon skada på fordonet. Det går bra att köra fordonet under tiden.

För mer information, se [Autopilotfunktioner på sidan 99](#).

APP_w218

Autosteer hastighetsgräns överskriden Ta över kontrollen av ratten

Vad denna varning betyder:

Autostyrning är otillgängligt eftersom fordonet har överskridit maximal hastighet för funktionen förarassistans.

Åtgärd:

Ta omedelbart kontroll över ratt och behåll kontrollen tills du når ditt slutmål.

Autostyrning är i de flesta fall ej tillgängligt under resterande del av din aktuella resa. För att återställa den stannar du fordonet helt och växlar till parkeringsläget. När du växlar till körläget för att köra till nästa destination ska autostyrning bli tillgängligt igen.

ANM: Om det här larmet aktiveras när du kör i Tyskland ska autostyrningen bli tillgänglig igen när fordonet håller en lägre hastighet än autostyrningens hastighetsgräns.

Om autostyrning inte är tillgängligt vid din nästa resa och förblir ej tillgängligt vid påföljande resor ska du boka service när det passar. Det går bra att köra fordonet under tiden.

För mer information, se [Autopilotfunktioner på sidan 99](#).

APP_w222

Farthållaren är otillgänglig Minskad sikt för framåtriktad kamera

Vad denna varning betyder:

Trafikmedveten farthållare och autostyrning är ej tillgängliga eftersom en eller flera av de främre kamerorna på ditt fordon är blockerade eller bländade på grund av yttre förhållanden.

Trafikmedveten farthållare och autostyrning förblir ej tillgängliga så länge en främre kamera saknar tillräcklig sikt. Kameror kan ha begränsad eller ingen sikt på grund av:



- smuts eller skräp på kamerans yta
- miljöfaktorer som regn, dimma, snö eller dagg
- starkt solljus eller bländande ljus från en annan ljuskälla
- svagt eller begränsat ljus, inklusive icke-upplysta eller svagt upplysta vägar kvällstid
- kondens (vattendroppar eller dimma) på kamerans yta.
- enförmig omgivning, inklusive tunnelväggar eller motorvägsavdelare.

Åtgärd:

Fortsätt till din destination. Det går bra att köra fordonet.

Det här är ofta ett tillfälligt problem som löser sig av sig självt. Om varningen inte försvinner vid slutet av resan:

- Inspektera och rengör området med de främre kamerorna upp till i mitten av vindrutan innan nästa planerade resa.
- Kontrollera kameraytan avseende kondens, smuts eller annat skräp och försök avlägsna varje hinder.

Se [Rengöra en kamera på sidan 193](#) för mer information om att ta bort smuts eller skräp från det området på fordonet.

Även om kondensen på insidan av kameran inte kan torkas bort kan du vanligen få bort den snabbare genom att följa dessa steg:

1. Värm upp kupén med temperaturen inställd på Hög och A/C:n påslagen.
2. Slå på vindrutans defroster.

Om varningen kvarstår vid efterföljande resor men inget hinder syns på de främre kamerorna ska du boka service så snart det passar dig. Det går bra att köra fordonet under tiden.

APP_w224**Farthållaren är otillgänglig****Fortsätt köra så att kamerorna kan kalibreras****Vad denna varning betyder:**

Trafikmedveten farthållare och autostyrning är ej tillgängliga eftersom kamerorna på fordonet inte är helt kalibrerade.

Fordonet måste manövreras med stor precision när funktioner som trafikmedveten farthållare och autostyrning är aktiva. Kamerorna måste slutföra en inledande självkalibrering innan dessa funktioner kan användas för första gången. En eller flera kameror kan bli okalibrerade ibland.

Åtgärd:

Fortsätt till din destination. Det går bra att köra fordonet.

Trafikmedveten farthållare och autostyrning förblir ej tillgängliga tills kamerakalibreringen är slutförd.

När kalibreringen är slutförd ska trafikmedveten farthållare och autostyrning vara tillgängliga.

För din bekvämlighet visas en förloppsindikator på pekskärmen. Kalibreringen slutförs vanligtvis efter att fordonet har färdats ungefär 20–25 miles (32–40 km), men det kan variera beroende på omgivning och vägförhållanden. Körning på exempelvis en rak väg med tydligt synliga körfältsmarkeringar hjälper kamerorna att kalibreras fortare.

Om varningen kvarstår och kamerakalibreringen inte har slutförts efter att fordonet har färdats 100 miles (160 km) eller mer, eller om trafikmedveten farthållare och autostyrning förblir ej tillgängliga trots slutförd kamerakalibrering, ska du boka service så snart det passar dig. Det går bra att köra fordonet under tiden.



APP_w304

Kameran blockerad eller bländad Rengör kameran eller invänta att den återfår sikten

Vad denna varning betyder:

En eller fler av fordonets kameror har begränsad sikt eller ingen sikt alls på grund av yttre förhållanden. När kamerorna på fordonet inte kan ge korrekt visuell information kan vissa eller alla autopilotfunktioner vara tillfälligt otillgängliga.

Kameror kan ha begränsad eller ingen sikt på grund av:

- smuts eller skräp på kamerans yta
- miljöfaktorer som regn, dimma, snö eller dagg
- starkt solljus eller bländande ljus från en annan ljuskälla
- svagt eller begränsat ljus, inklusive icke-upplysta eller svagt upplysta vägar kvällstid
- kondens (vattendroppar eller dimma) på kamerans yta.
- enformig omgivning, inklusive tunnelväggar eller motorvägsavdelare.

Åtgärd:

Fortsätt till din destination. Det går bra att köra fordonet. Det här är ofta ett tillfälligt problem som löser sig när kondensen avdunstar eller när ett specifikt miljöförhållande eller föremål inte längre föreligger.

Om larmet inte har försvunnit när du når destinationen ska du kontrollera om det finns kondens, smuts eller annat skräp på kameraytorna. Se [Kameror på sidan 19](#) för att hitta kamerornas placering.

Rengör kamerorna efter behov innan nästa planerade körning. Se [Rengöra en kamera på sidan 193](#) för rekommenderade rengöringsprocedurer.

Om du fortfarande ser det här larmet efter att ha rengjort kamerorna ska du kontrollera kamerahöljens inre ytor i dörrstolparna. Även om kondensen på kamerans insida inte kan torkas bort kan du vanligen få bort den snabbare genom att följa dessa steg:

1. Förkonditionera kupén genom att aktivera Klimat, ställa in temperaturen på Hög och se till att luftkonditioneringen är på.
2. Slå på vindrutans defroster.
3. Rikta luftventilerna mot kamerorna i dörrstolparna.

Mer information om hur du tar bort kondens från kameror finns i [Rengöra en kamera på sidan 193](#).

Om larmet inte försvunnit före slutet av nästa planerade körning, trots att du rengjort de angivna kamerorna och följt tipsen ovan för att få bort kondens, ska du boka en service när det passar dig. Det går bra att köra fordonet under tiden.

BMS_a067

Begränsade prestanda för högspänningsbatteri OK att köra – boka service snart

Vad denna varning betyder:

Fordonet har upptäckt ett tillstånd i högspänningsbatteriet som begränsar batteriets prestanda. Service krävs för att återställa full prestanda.

Fordonets maximala räckvidd kan reduceras och det kan ta längre tid att ladda fordonet än tidigare. Den maximala laddningstakten varierar som alltid baserat på plats, strömkälla och laddutrustning.

Åtgärd:

Det går bra att köra fordonet.



Du rekommenderas att boka service så snart som möjligt. Fordonets maximala räckvidd och laddningsprestanda kan minska ytterligare utan service. Fordonets kraft och acceleration kan även minska under körning.

Medan denna varning visas ska du hålla fordonet laddat till minst 30 % kapacitet för att undvika eventuella skillnader mellan den uppskattade räckvidd som visas på fordonets pekskärm och högspänningsbatteriets verkliga laddningsnivå.

Se [Information om högspänningsbatteri på sidan 170](#) för mer information om högspänningsbatteriet.

BMS_a068

Högspänningsbatteriet behöver service Minskad acceleration och laddningsprestanda

Vad denna varning betyder:

Fordonet har upptäckt ett tillstånd i högspänningsbatteriet som begränsar batteriets prestanda.

Fordonets topphastighet kan minska och fordonet kan svara långsammare än tidigare på accelerationsbegäranden.

Fordonets maximala räckvidd kan reduceras och det kan ta längre tid att ladda fordonet än tidigare. Den maximala laddningstakten varierar som alltid baserat på plats, strömkälla och laddutrustning.

Service krävs för att återställa full prestanda.

Åtgärd:

Det går bra att köra fordonet.

Du rekommenderas att boka service så snart som möjligt. Fordonets kraft, acceleration, räckvidd och laddningsprestanda kan minska ytterligare utan service.

Medan denna varning visas ska du hålla fordonet laddat till minst 30 % kapacitet för att undvika eventuella skillnader mellan den uppskattade räckvidd som visas på fordonets pekskärm och högspänningsbatteriets verkliga laddningsnivå.

Se [Information om högspänningsbatteri på sidan 170](#) för mer information om högspänningsbatteriet.

BMS_a069

Batteriets laddningsnivå är låg Ladda nu

Vad denna varning betyder:

Fordonet har upptäckt att högspänningsbatteriet inte har tillräckligt med energi för att ge stöd för körning. Varningen visas vanligtvis på grund av att batterinivån för fordonets högspänningsbatteri har minskats under normal drift.

Fordonet kan inte köras eller fortsätta köras förrän det är laddat.

Om varningen visas när du kör måste du stänga av fordonet. Det kan finnas en separat fordonsvarning om tillståndet. Fordonet kan också stängas av oväntat.

Om varningen visas när fordonet är parkerat kanske det inte går att köras.

Åtgärd:

Ladda fordonet omedelbart. Om du laddar fordonet bör du kunna köra det igen.

Boka service så snart som möjligt om den här varningen visas under efterföljande färder trots att den angivna laddningsnivån för batteriet är 5 % eller högre.

Se [Information om högspänningsbatteri på sidan 170](#) för mer information om högspänningsbatteriet.

För mer information om laddning, se [Laddningsinstruktioner på sidan 172](#).BMS_a074



BMS_a074

Minskad maximal laddningsnivå OK att köra – boka service

Vad denna varning betyder:

Fordonet har upptäckt ett tillstånd i högspänningsbatteriet som begränsar batteriets prestanda. Det leder till minskad maximal laddningsnivå och räckvidd. Service krävs för att återställa full prestanda.

Åtgärd:

- Det går bra att köra fordonet. Fordonet kan laddas när laddningsnivån är under 50 %. Laddningen startar inte om laddningsnivån är över 50 %.
- Om den här varningen kvarstår bokar du service så snart det är möjligt. Fordonets maximala laddningsnivå och räckvidd kan minska ytterligare utan service.
- Mer information om högspänningsbatteriet finns i

BMS_a079

Kan ej ladda – maximal laddningsnivå uppnådd Minskad maximal laddningsnivå – boka service

Vad denna varning betyder:

Fordonet har upptäckt ett tillstånd i högspänningsbatteriet som begränsar batteriets förmåga att laddas över 50 % av laddningsnivån.

Åtgärd:

- Det går bra att köra fordonet. Fordonet kan laddas när laddningsnivån är under 50 %. Laddningen startar inte om laddningsnivån är över 50 %.
- Om den här varningen kvarstår bokar du service så snart det är möjligt. Fordonets maximala laddningsnivå och räckvidd kan minska ytterligare utan service.
- Mer information om högspänningsbatteriet finns i

CC_a001

Kan ej ladda, otillräcklig jordning Kontrollera uttagets ledningar och jordning

Vad denna varning betyder:

Ingen jordanslutning har upptäckts i väggkontakten.

Åtgärd:

Se till att en elektriker kontrollerar laddboxen och att den är ordentligt jordad. En elektriker ska se till att jordningen vid strömbrytaren eller proppskåpet är korrekt och att anslutningarna till laddboxen är korrekta.

För mer information, se [installationsguiden](#) för laddboxen.

CC_a002

Kan ej ladda, otillräcklig jordning Koppla bort, försök igen el byt utrustning

Vad denna varning betyder:



Jordningsfel. Ström kryper via en osäker väg. Möjligt ledare-till-jord- eller nolledare-till-jord fel.

Åtgärd:

Försök att ladda igen genom att koppla bort laddboxen från fordonet och återansluta. Om problemet kvarstår stänger du AV strömbrytaren till laddboxen, väntar 10 sekunder, slår PÅ strömbrytaren igen och försöker sedan återansluta laddboxen till fordonet. Fråga din elektriker eller kontakta Tesla som problemet kvarstår.

För mer information, se [installationsguiden](#) för laddboxen.

CC_a003**Kan ej ladda, vägguttagets JFB utlöst
Koppla bort, försök igen el byt utrustning****Vad denna varning betyder:**

Jordningsfel. Ström kryper via en osäker väg. Möjligt ledare-till-jord- eller nolledare-till-jord fel.

Åtgärd:

Försök att ladda igen genom att koppla bort laddboxen från fordonet och återansluta. Om problemet kvarstår stänger du AV strömbrytaren till laddboxen, väntar 10 sekunder, slår PÅ strömbrytaren igen och försöker sedan återansluta laddboxen till fordonet. Fråga din elektriker eller kontakta Tesla som problemet kvarstår.

För mer information, se [installationsguiden](#) för laddboxen.

CC_a004**Kan ej ladda, problem med vägguttag
Vägguttaget behöver servas****Vad denna varning betyder:**

Hårdvaruproblem med laddboxen. Möjliga problem:

1. Kontakter fungerar inte
2. Självtest av intern jordövervakande krets går inte att utföra
3. Värme sensor frånkopplad
4. Andra problem med hårdvarukomponenter

Åtgärd:

Ett internt problem har upptäckts av laddboxen.

1. Försök att ladda igen genom att koppla bort laddboxen från fordonet och återansluta.
2. Om problemet kvarstår stänger du av strömbrytaren på laddboxen, väntar i tio sekunder och slår på strömbrytaren igen. Testa sedan att ansluta laddboxen till fordonet.
3. Kontakta en elektriker om problemet kvarstår för att se till att alla kablar är ordentligt ansluta och momentdragna enligt installationshandboken för laddboxen.
4. När en elektriker har utfört alla arbeten och återställt strömmen till laddboxen kan du försöka ladda igen genom att återansluta laddboxen till fordonet.
5. Om problemet kvarstår behöver vägguttaget servas.

För mer information, se [installationsguiden](#) för laddboxen.



CC_a005

Kan ej ladda, vägguttagets JFB utlöst Koppla bort, försök igen el byt utrustning

Vad denna varning betyder:

Jordningsfel. Ström kryper via en osäker väg. Möjligt ledare-till-jord- eller nolledare-till-jord fel.

Åtgärd:

Försök att ladda igen genom att koppla bort laddboxen från fordonet och återansluta. Om problemet kvarstår stänger du AV strömbrytaren till laddboxen, väntar 10 sekunder, slår PÅ strömbrytaren igen och försöker sedan återansluta laddboxen till fordonet. Fråga din elektriker eller kontakta Tesla som problemet kvarstår.

För mer information, se [installationsguiden](#) för laddboxen.

CC_a006

Kan ej ladda, överström i vägguttag Koppla bort, försök igen el byt utrustning

Vad denna varning betyder:

Överströmningsskydd.

Åtgärd:

Minska fordonets laddströminställning. Om problemet kvarstår krävs service.

För mer information, se [installationsguiden](#) för laddboxen.

CC_a007

Kan ej ladda, för hög spänning i ingång Spänningen måste matcha vägguttagets

Vad denna varning betyder:

Över- eller underspänningsskydd.

Åtgärd:

Be din elektriker att kontrollera att spänningen i strömbrytaren som matar laddboxen är korrekt.

För mer information, se [installationsguiden](#) för laddboxen.

CC_a008

Kan ej ladda, för låg spänning i ingång Spänningen måste matcha vägguttagets

Vad denna varning betyder:

Över- eller underspänningsskydd.

Åtgärd:

Be din elektriker att kontrollera att spänningen i strömbrytaren som matar laddboxen är korrekt.

För mer information, se [installationsguiden](#) för laddboxen.

**CC_a009****Kan ej ladda, fel ledningsdragning i ingång
Korrigera vägguttagets ingångsledningar****Vad denna varning betyder:**

Ingång med felaktig kabeldragning: möjligen har Ledare och Neutralledare förväxlats.

Åtgärd:

Kablaget mellan väggens ström och laddboxen har installerats felaktigt. Fråga din elektriker.

För mer information, se [installationsguiden](#) för laddboxen.

CC_a010**Kan ej ladda, problem med vägguttag
Vägguttaget behöver servas****Vad denna varning betyder:**

Hårdvaruproblem med laddboxen. Möjliga problem:

1. Kontaktor fungerar inte
2. Självtest av intern jordövervakande krets går inte att utföra
3. Värmesensor fränkopplad
4. Andra problem med hårdvarukomponenter

Åtgärd:

Ett internt problem har upptäckts av laddboxen.

1. Försök att ladda igen genom att koppla bort laddboxen från fordonet och återansluta.
2. Om problemet kvarstår stänger du av strömbrytaren på laddboxen, väntar i tio sekunder och slår på strömbrytaren igen. Testa sedan att ansluta laddboxen till fordonet.
3. Kontakta en elektriker om problemet kvarstår för att se till att alla kablar är ordentligt ansluta och momentdragna enligt installationshandboken för laddboxen.
4. När en elektriker har utfört alla arbeten och återställt strömmen till laddboxen kan du försöka ladda igen genom att återansluta laddboxen till fordonet.
5. Om problemet kvarstår behöver vägguttaget servas.

För mer information, se [installationsguiden](#) för laddboxen.

CC_a011**Kan ej ladda, vägguttaget för varmt
Låt vägguttaget svalna och försök igen****Vad denna varning betyder:**

Övertemperatursskydd (spärr öppen).

Åtgärd:

Se till att laddboxen inte täcks av något och att ingen värmekälla finns i närheten. Service krävs om problemet kvarstår vid normala temperaturer (under 38 °C eller 100 °F).

För mer information, se [installationsguiden](#) för laddboxen.



CC_a012

Kan ej ladda, vägganslutningen för varm Uttag el vägguttagetets ledningar måste kontrolleras

Larmet Hög temperatur upptäckt av laddboxen anger att byggnadens anslutning till laddboxen blivit för varm, så laddningen har stoppats för att skydda elledningarna och laddboxen.

Det här är vanligen inte ett problem med fordonet eller laddboxen utan snarare ett problem med byggnadens elledningar. Det kan orsakas av glappkontakt mellan byggnadens elledningar och laddboxen och kan snabbt åtgärdas av en elektriker.

Genomför följande steg för att återfå normal laddningsfunktion.

Kontrollera följande om laddboxen är ansluten till ett vägguttag:

- Kontakten är helt isatt i uttaget
- Kontakten/uttaget är inte blockerat eller täckt av något
- Det finns inte någon värmekälla i närheten

Om problemet kvarstår eller om laddboxen är fast inkopplad kontakter du en elektriker som kan inspektera anslutningen mellan byggnadens elledningar och laddboxen. De bör se till att alla ledare är ordentligt anslutna och momentdragna enligt installationsguiden för laddboxen.

För mer information, se [installationsguiden](#) för laddboxen.

CC_a013

Kan ej ladda, laddhandtag för varmt Skräp på laddhandtag eller laddport?

Vad denna varning betyder:

Övertemperatursskydd (spärr öppen).

Åtgärd:

Se till att kontakten är helt isatt i laddningsingången i fordonets laddkontakt, inte täcks av något och att ingen värmekälla finns i närheten. Service krävs om problemet kvarstår vid normala temperaturer (under 100 °F eller 38 °C).

För mer information, se [installationsguiden](#) för laddboxen.

CC_a014

Kan ej ladda, problem med vägguttag Vägguttaget behöver servas

Vad denna varning betyder:

Hårdvaruproblem med laddboxen. Möjliga problem:

1. Kontaktor fungerar inte
2. Självtest av intern jordövervakande krets går inte att utföra
3. Värmesensor fränkopplad
4. Andra problem med hårdvarukomponenter

Åtgärd:

Ett internt problem har upptäckts av laddboxen.



1. Försök att ladda igen genom att koppla bort laddboxen från fordonet och återansluta.
2. Om problemet kvarstår stänger du av strömbrytaren på laddboxen, väntar i tio sekunder och slår på strömbrytaren igen. Testa sedan att ansluta laddboxen till fordonet.
3. Kontakta en elektriker om problemet kvarstår för att se till att alla kablar är ordentligt ansluta och momentdragna enligt installationshandboken för laddboxen.
4. När en elektriker har utfört alla arbeten och återställt strömmen till laddboxen kan du försöka ladda igen genom att återansluta laddboxen till fordonet.
5. Om problemet kvarstår behöver vägguttaget servas.

För mer information, se [installationsguiden](#) för laddboxen.

CC_a015

Kan ej ladda, problem med bilanslutning För in laddhandtaget helt i laddporten

Vad denna varning betyder:

Ett kommunikationsfel mellan laddboxen och fordonet inträffade.

Åtgärd:

Försök att ladda igen genom att koppla bort laddboxen från fordonet och återansluta.

1. Om problemet kvarstår stänger du AV strömbrytaren till laddboxen, väntar 10 sekunder, slår PÅ strömbrytaren igen och försöker sedan återansluta laddboxen till fordonet.
2. Om problemet kvarstår och annan laddningsutrustning finns tillgänglig ska du koppla fordonet till en annan laddbox eller en mobil anslutning för att fastställa om fordonet kan kommunicera med annan laddutrustning.
3. Om problemet kvarstår krävs service.

För mer information, se [installationsguiden](#) för laddboxen.

CC_a016

Kan ej ladda, problem med bilanslutning För in laddhandtaget helt i laddporten

Vad denna varning betyder:

Ett kommunikationsfel mellan laddboxen och fordonet inträffade.

Åtgärd:

Försök att ladda igen genom att koppla bort laddboxen från fordonet och återansluta.

1. Om problemet kvarstår stänger du AV strömbrytaren till laddboxen, väntar 10 sekunder, slår PÅ strömbrytaren igen och försöker sedan återansluta laddboxen till fordonet.
2. Om problemet kvarstår och annan laddningsutrustning finns tillgänglig ska du koppla fordonet till en annan laddbox eller en mobil anslutning för att fastställa om fordonet kan kommunicera med annan laddutrustning.
3. Om problemet kvarstår krävs service.

För mer information, se [installationsguiden](#) för laddboxen.



CC_a017

Kan ej ladda, problem med bilanslutning För in laddhandtaget helt i laddporten

Vad denna varning betyder:

Ett kommunikationsfel mellan laddboxen och fordonet inträffade.

Åtgärd:

Försök att ladda igen genom att koppla bort laddboxen från fordonet och återansluta.

1. Om problemet kvarstår stänger du AV strömbrytaren till laddboxen, väntar 10 sekunder, slår PÅ strömbrytaren igen och försöker sedan återansluta laddboxen till fordonet.
2. Om problemet kvarstår och annan laddningsutrustning finns tillgänglig ska du koppla fordonet till en annan laddbox eller en mobil anslutning för att fastställa om fordonet kan kommunicera med annan laddutrustning.
3. Om problemet kvarstår krävs service.

För mer information, se [installationsguiden](#) för laddboxen.

CC_a018

Kan ej ladda, problem med bilanslutning För in laddhandtaget helt i laddporten

Vad denna varning betyder:

Ett kommunikationsfel mellan laddboxen och fordonet inträffade.

Åtgärd:

Försök att ladda igen genom att koppla bort laddboxen från fordonet och återansluta.

1. Om problemet kvarstår stänger du AV strömbrytaren till laddboxen, väntar 10 sekunder, slår PÅ strömbrytaren igen och försöker sedan återansluta laddboxen till fordonet.
2. Om problemet kvarstår och annan laddningsutrustning finns tillgänglig ska du koppla fordonet till en annan laddbox eller en mobil anslutning för att fastställa om fordonet kan kommunicera med annan laddutrustning.
3. Om problemet kvarstår krävs service.

För mer information, se [installationsguiden](#) för laddboxen.

CC_a019

Kan ej ladda, problem med bilanslutning För in laddhandtaget helt i laddporten

Vad denna varning betyder:

Ett kommunikationsfel mellan laddboxen och fordonet inträffade.

Åtgärd:

Försök att ladda igen genom att koppla bort laddboxen från fordonet och återansluta.

1. Om problemet kvarstår stänger du AV strömbrytaren till laddboxen, väntar 10 sekunder, slår PÅ strömbrytaren igen och försöker sedan återansluta laddboxen till fordonet.
2. Om problemet kvarstår och annan laddningsutrustning finns tillgänglig ska du koppla fordonet till en annan laddbox eller en mobil anslutning för att fastställa om fordonet kan kommunicera med annan laddutrustning.



3. Om problemet kvarstår krävs service.

För mer information, se [installationsguiden](#) för laddboxen.

CC_a020

Kan ej ladda, problem med vägguttag Vägguttaget behöver servas

Vad denna varning betyder:

Hårdvaruproblem med laddboxen. Möjliga problem:

1. Kontakter fungerar inte
2. Självtest av intern jordövervakande krets går inte att utföra
3. Värmeensor frånkopplad
4. Andra problem med hårdvarukomponenter

Åtgärd:

Ett internt problem har upptäckts av laddboxen.

1. Försök att ladda igen genom att koppla bort laddboxen från fordonet och återansluta.
2. Om problemet kvarstår stänger du av strömbrytaren på laddboxen, väntar i tio sekunder och slår på strömbrytaren igen. Testa sedan att ansluta laddboxen till fordonet.
3. Kontakta en elektriker om problemet kvarstår för att se till att alla kablar är ordentligt ansluta och momentdragna enligt installationshandboken för laddboxen.
4. När en elektriker har utfört alla arbeten och återställt strömmen till laddboxen kan du försöka ladda igen genom att återansluta laddboxen till fordonet.
5. Om problemet kvarstår behöver vägguttaget servas.

För mer information, se [installationsguiden](#) för laddboxen.

CC_a021

Kan ej ladda - inget huvudvägguttag Kontrollera att huvudvägguttaget är strömsatt och tillgängligt

Vad denna varning betyder:

Lastdelningsnätverk (strömbrytardelning): En (och endast en) laddbox måste vara angiven som huvudenhet.

Åtgärd:

Endast en laddbox kan ha en huvudkonfiguration. Se till att en elektriker bekräftar att:

1. endast en laddbox är angiven som huvudenhet
2. alla andra laddboxar länkade till huvudenheten är inställda som parkopplade (läge F)

För mer information, se [installationsguiden](#) för laddboxen.

CC_a022

Kan ej ladda - mer än en huvudenhet Max 1 vägguttag kan vara huvudenhet

Vad denna varning betyder:



Lastdelningsnätverk (strömbrytardelning): En (och endast en) laddbox måste vara angiven som huvudenhet.

Åtgärd:

Endast en laddbox kan ha en huvudkonfiguration. Se till att en elektriker bekräftar att:

1. endast en laddbox är angiven som huvudenhet
2. alla andra laddboxar länkade till huvudenheten är inställda som parkopplade (läge F)

För mer information, se [installationsguiden](#) för laddboxen.

CC_a023

Kan ej ladda - för många vägguttag Max 3 enheter kan vara parade med huvudenhet

Vad denna varning betyder:

Lastdelningsnätverk (strömbrytardelning): Fler än tre laddboxar är parkopplade med samma huvudenhet.

Åtgärd:

Be en elektriker att flytta en eller flera parkopplade laddboxar till en annan krets och koppla bort (ej parkopplad) dem från det här lastdelningsnätverket (strömbrytardelning).

För mer information, se [installationsguiden](#) för laddboxen.

CC_a024

Kan ej ladda - låg ström i vägguttag Huvudenhetens ströminställning måste ökas

Vad denna varning betyder:

Felaktig vridströmbrytarinställning.

Åtgärd:

Be en elektriker att ställa in laddboxens inre vridströmbrytare på en giltig inställning för driftsström. Elektrikern behöver först kontrollera att det inte finns någon strömförsörjning till laddboxen. Överensstämelsen mellan brytarinställning och ström ska vara angivet på laddboxens insida. Elektrikern behöver även läsa avsnittet Ställa in driftsströmmen i laddboxens installationshandbok.

Om laddboxen är konfigurerad för lastdelning (strömbrytardelning) och parkopplad med andra laddboxar måste huvudenhetens vridströmbrytare vara inställd på en driftsströminställning som tillåter att varje parkopplad laddbox tar emot laddström på minst 6 A.

Exempel: Tre laddboxar är parkopplade för lastdelning. Huvudenheten måste vara inställd på en strömstyrka på $3 * 6 \text{ A} = 18 \text{ A}$ eller högre.

För mer information, se [installationsguiden](#) för laddboxen.

CC_a025

Kan ej ladda, problem med vägguttag Vägguttaget behöver servas

Vad denna varning betyder:

Hårdvaruproblem med laddboxen. Möjliga problem:

1. Kontakter fungerar inte



2. Självtest av intern jordövervakande krets går inte att utföra
3. Värme­sensor från­kop­plad
4. Andra problem med hårdvarukomponenter

Åtgärd:

Ett internt problem har upptäckts av laddboxen.

1. Försök att ladda igen genom att koppla bort laddboxen från fordonet och återansluta.
2. Om problemet kvarstår stänger du av strömbrytaren på laddboxen, väntar i tio sekunder och slår på strömbrytaren igen. Testa sedan att ansluta laddboxen till fordonet.
3. Kontakta en elektriker om problemet kvarstår för att se till att alla kablar är ordentligt ansluta och momentdragna enligt installationshandboken för laddboxen.
4. När en elektriker har utfört alla arbeten och återställt strömmen till laddboxen kan du försöka ladda igen genom att återansluta laddboxen till fordonet.
5. Om problemet kvarstår behöver vägguttaget servas.

För mer information, se [installationsguiden](#) för laddboxen.

CC_a026**Kan ej ladda, problem med vägguttag
Vägguttaget behöver servas****Vad denna varning betyder:**

Hårdvaruproblem med laddboxen. Möjliga problem:

1. Kontaktor fungerar inte
2. Självtest av intern jordövervakande krets går inte att utföra
3. Värme­sensor från­kop­plad
4. Andra problem med hårdvarukomponenter

Åtgärd:

Ett internt problem har upptäckts av laddboxen.

1. Försök att ladda igen genom att koppla bort laddboxen från fordonet och återansluta.
2. Om problemet kvarstår stänger du av strömbrytaren på laddboxen, väntar i tio sekunder och slår på strömbrytaren igen. Testa sedan att ansluta laddboxen till fordonet.
3. Kontakta en elektriker om problemet kvarstår för att se till att alla kablar är ordentligt ansluta och momentdragna enligt installationshandboken för laddboxen.
4. När en elektriker har utfört alla arbeten och återställt strömmen till laddboxen kan du försöka ladda igen genom att återansluta laddboxen till fordonet.
5. Om problemet kvarstår behöver vägguttaget servas.

För mer information, se [installationsguiden](#) för laddboxen.

CC_a027**Kan ej ladda, problem med vägguttag
Vägguttaget behöver servas****Vad denna varning betyder:**



Hårdvaruproblem med laddboxen. Möjliga problem:

1. Kontakter fungerar inte
2. Självtest av intern jordövervakande krets går inte att utföra
3. Värme­sensor från­kopplad
4. Andra problem med hårdvarukomponenter

Åtgärd:

Ett internt problem har upptäckts av laddboxen.

1. Försök att ladda igen genom att koppla bort laddboxen från fordonet och återansluta.
2. Om problemet kvarstår stänger du av strömbrytaren på laddboxen, väntar i tio sekunder och slår på strömbrytaren igen. Testa sedan att ansluta laddboxen till fordonet.
3. Kontakta en elektriker om problemet kvarstår för att se till att alla kablar är ordentligt anslutna och momentdragna enligt installationshandboken för laddboxen.
4. När en elektriker har utfört alla arbeten och återställt strömmen till laddboxen kan du försöka ladda igen genom att återansluta laddboxen till fordonet.
5. Om problemet kvarstår behöver vägguttaget servas.

För mer information, se [installationsguiden](#) för laddboxen.

CC_a028

Kan ej ladda, fel strömbrytarinställning Justera vridströmbrytaren i vägguttaget

Vad denna varning betyder:

Felaktig vridströmbrytarinställning.

Åtgärd:

Be en elektriker att ställa in laddboxens inre vridströmbrytare på en giltig inställning för driftsström. Elektrikern behöver först kontrollera att det inte finns någon strömförsörjning till laddboxen. Överensstämningen mellan brytarinställning och ström ska vara angivet på laddboxens insida. Elektrikern behöver även läsa avsnittet Ställa in driftsströmmen i laddboxens installationshandbok.

Om laddboxen är konfigurerad för lastdelning (strömbrytardelning) och parkopplad med andra laddboxar måste huvudenhetens vridströmbrytare vara inställd på en driftsströminställning som tillåter att varje parkopplad laddbox tar emot laddström på minst 6 A.

Exempel: Tre laddboxar är parkopplade för lastdelning. Huvudenheten måste vara inställd på en strömstyrka på $3 * 6 A = 18 A$ eller högre.

För mer information, se [installationsguiden](#) för laddboxen.

CC_a029

Kan ej ladda, problem med bilanslutning För in laddhandtaget helt i laddporten

Vad denna varning betyder:

Ett kommunikationsfel mellan laddboxen och fordonet inträffade.

Åtgärd:

Försök att ladda igen genom att koppla bort laddboxen från fordonet och återansluta.



1. Om problemet kvarstår stänger du AV strömbrytaren till laddboxen, väntar 10 sekunder, slår PÅ strömbrytaren igen och försöker sedan återansluta laddboxen till fordonet.
2. Om problemet kvarstår och annan laddningsutrustning finns tillgänglig ska du koppla fordonet till en annan laddbox eller en mobil anslutning för att fastställa om fordonet kan kommunicera med annan laddutrustning.
3. Om problemet kvarstår krävs service.

För mer information, se [installationsguiden](#) för laddboxen.

CC_a030

Kan ej ladda - fel huvudenhet/parkoppling Se till att vägguttagets strömvärden matchar

Vad denna varning betyder:

Lastdelningsnätverk (strömbrytardelning): De parkopplade laddboxarna har olika maximala strömkapaciteter.

Åtgärd:

Endast laddboxar med samma maximala strömkapaciteter kan parkopplas i ett lastdelningsnätverk (strömbrytardelning). Be en elektriker kontrollera typetiketterna på laddboxarna och se till att strömkapaciteterna stämmer överens. Din elektriker rekommenderas också att endast parkoppla laddboxar med samma artikelnummer eftersom det är ett enkelt sätt att se till att parkopplade enheter är kompatibla.

För mer information, se [installationsguiden](#) för laddboxen.

CC_a041

Minskad laddhastighet, vägganslutningen för varm Kontrollera uttag eller väggkontaktskablage

Vad denna varning betyder:

Larmet Hög temperatur upptäckt av laddboxen anger att byggnadens anslutning till laddboxen blivit för varm, så laddningen har saktats ner för att skydda elledningarna och laddboxen.

Det här är vanligen inte ett problem med fordonet eller laddboxen utan snarare ett problem med byggnadens elledningar. Det kan orsakas av glappkontakt mellan byggnadens elledningar och laddboxen och kan snabbt åtgärdas av en elektriker.

Åtgärd:

Kontakta en elektriker som kan inspektera anslutningen mellan byggnadens elledningar och laddboxen. De bör se till att alla ledare är ordentligt anslutna och momentdragna enligt installationsguiden för laddboxen.

För mer information, se [installationsguiden](#) för laddboxen.

CC_a043

Laddboxens konfiguration måste avslutas Se installationsguiden för att aktivera laddning

Vad denna varning betyder:

Laddboxens konfiguration är inte avslutad.

Åtgärd:

Laddboxen måste konfigureras för att korrekt konfigurera strömbrytarens storlek och typen av skyddsjordanslutning.

Mer information finns i Drifttagningsanvisning i laddboxens installationshandbok. Om problemet kvarstår kontaktar du en elektriker som kan inspektera anslutningen mellan byggnadens elledningar och laddboxen. Elektrikern kan kontrollera att effektuttaget och skyddsjordanslutningarna är korrekt konfigurerade enligt laddboxens installationshandbok.



För mer information, se [installationsguiden](#) för laddboxen.

CP_a004

Laddutrustningen identifierades inte Prova igen eller prova annan utrustning

Vad denna varning betyder:

Laddningsuttaget kan inte känna av om en laddningskabel är isatt eller vilken typ av laddningskabel som är ansluten.

Detta larm gäller vanligen extern laddningsutrustning och strömkällor och det är sällan en indikation på något problem som skulle lösas av en serviceåtgärd på ditt fordon.

Åtgärd:

Om den här varningen visas medan en laddningskabel **är** ansluten bör man fastställa huruvida problemet orsakas av laddningsutrustningen eller av fordonet. Försök ladda fordonet med annan extern laddningsutrustning (t.ex. laddningskabel, laddningsstation eller laddningsbås).

- Om fordonet börjar laddas satt felet troligen i utrustningen.
- Om fordonet fortfarande inte laddas kan felet sitta i fordonet.

Om den här varningen visas när en laddningskabel **inte** är ansluten eller om felet misstänks sitta i fordonet inspektera laddningsuttagets ingång och laddningskabelns kontakt så det inte finns några hinder, till exempel skräp, fukt och/eller främmande föremål. Se till att eventuellt hinder i laddningsuttagets ingång har avlägsnats och att eventuell fukt har torkat. Försök sedan att sätta i kabeln i laddningsuttaget.

Du kan även försöka med att ladda fordonet på en plats med Tesla Supercharger eller destinationsladdning, vilka alla kan lokaliseras via kartan på fordonets pekskärm. Se [Kartor och navigering på sidan 157](#) för mer information.

Mer information om felsökning av statuslampor för mobil anslutning eller väggmonterad laddbox finns i produktens ägarhandbok i [Produktguider för laddning och adapter](#).

För mer information om laddning, se [Laddningsinstruktioner på sidan 172](#).

CP_a010

Kommunikationsfel för laddutrustning Prova igen eller prova annan utrustning

Vad denna varning betyder:

Fordonet kan inte laddas eftersom det inte kan kommunicera effektivt med den externa laddningsutrustningen. Det kan inte känna av en giltig pilotsignal från laddningsutrustningen.

Detta larm gäller vanligen extern laddningsutrustning och strömkällor och det är sällan en indikation på något problem som skulle lösas av en serviceåtgärd på ditt fordon.

Åtgärd:

Kontrollera först att bristen på effektiv kommunikation orsakas av den externa laddningsutrustningen och inte av ett problem med fordonet. Det är oftast fallet.

Försök ladda fordonet med annan extern laddningsutrustning (t.ex. laddningskabel, laddningsstation eller laddningsbås).

- Om fordonet börjar laddas satt felet troligen i utrustningen.
- Om fordonet fortfarande inte laddas kan felet sitta i fordonet.

Om felet misstänks sitta i fordonet inspektera laddningsuttagets ingång och laddningskabelns kontakt så det inte finns några hinder, till exempel skräp, fukt och/eller främmande föremål. Se till att eventuellt hinder i laddningsuttagets ingång har avlägsnats och att eventuell fukt har torkat. Försök sedan att sätta i kabeln i laddningsuttaget.



Du kan även försöka med att ladda fordonet på en plats med Tesla Supercharger eller destinationsladdning, vilka alla kan lokaliseras via kartan på fordonets pekskärm. Se [Kartor och navigering på sidan 157](#) för mer information.

Mer information om felsökning av statuslampor för mobil anslutning eller väggmonterad laddbox finns i produktens ägarhandbok i [Produktguider för laddning och adapter](#).

För mer information om laddning, se [Laddningsinstruktioner på sidan 172](#).

CP_a043

Fel på laddluckans sensor

Laddanslutningen kan ha nedsatt funktionalitet

Vad denna varning betyder:

En av laddningsluckornas sensorer fungerar inte korrekt. Detta kan inträffa när laddningsuttaget inte kan känna av positionen för laddningsluckan och laddningsuttaget inte fungerar som väntat.

- Spärren till laddningsuttaget fortsätter ibland att vara aktiv när luckan till laddningsuttaget är öppen.
- Laddningsuttagets ljus lyser bara ibland när laddningsluckan är öppen.

Åtgärd:

Prova att stänga laddningsluckan och sedan öppna den igen.

För mer information, se [Öppna luckan till laddkontakten på sidan 172](#).

För mer information om laddning, se [Laddningsinstruktioner på sidan 172](#).

CP_a046

Kommunikationen med laddutrustningen bröts

Kontrollera strömkälla och laddutrustning

Vad denna varning betyder:

Laddning upphörde på grund av att kommunikationen mellan fordonet och den externa laddningsutrustningen avbröts.

Detta larm gäller vanligen extern laddningsutrustning och strömkällor och det är sällan en indikation på något problem som skulle lösas av en serviceåtgärd på ditt fordon.

Åtgärd:

Bekräfta huruvida den externa laddningsutrustningen är strömförsörjd genom att leta efter statuslampor, displayer eller andra indikatorer på utrustningen.

Om utrustningen **inte** är strömförsörjd ska du försöka återställa den externa laddningsutrustningens strömkälla.

- Om strömmen inte kan återställas när du försöker ladda vid en offentlig station ska du kontakta stationens operatör.
- Om strömmen inte kan återställas när du försöker ladda vid en privat station (till exempel vid laddning hemma) ska du kontakta en elektriker.

Om utrustningen är strömförsörjd kan du försöka ladda fordonet med en annan extern laddningsutrustning.

- Om fordonet börjar laddas satt felet troligen i utrustningen.
- Om fordonet fortfarande inte laddas kan felet sitta i fordonet.

Du kan även försöka med att ladda fordonet på en plats med Tesla Supercharger eller destinationsladdning, vilka alla kan lokaliseras via kartan på fordonets pekskärm. Se [Kartor och navigering på sidan 157](#) för mer information.



Mer information om felsökning av statuslampor för mobil anslutning eller väggmonterad laddbox finns i produktens ägarhandbok i [Produktguider för laddning och adapter](#).

CP_a051

Laddningsuttaget kanske inte öppnas vid en tryckning Använd en annan metod för att öppna laddkontakten

Vad denna varning betyder:

En av laddningsluckornas sensorer kommunicerar inte korrekt. Laddningsuttaget kanske inte känner igen begäran att öppna när du trycker på luckan till laddningsuttaget.

Åtgärd:

Du kan fortfarande använda alla andra vanliga metoder för att öppna luckan till laddningsuttaget:

- Använd fordonets pekskärm.
- Använd Teslas mobilapp.
- Tryck på knappen som sitter på laddningshandtaget på Tesla-laddkablar, inklusive vägguttag, mobilanslutningar och Supercharger-stationer.
- Håll in knappen för bagageutrymmet på fjärrnyckeln.

För mer information, se [Öppna luckan till laddkontakten på sidan 172](#).

CP_a053

Kan inte ladda, laddstation ej i drift Kontrollera ström el prova en annan station

Vad denna varning betyder:

Laddningen kan inte starta på grund av att laddningsutrustningen inte är redo. Ett laddningshandtag är upptäckt, men laddningsstationen kommunicerar inte med fordonet. Detta problem kan uppstå på grund av att:

- Laddningsstationen saknar strömförsörjning.
- Pilotsignalen mellan laddningsstationen och fordonet har avbrutits.

Detta larm gäller vanligen extern laddningsutrustning och strömkällor och det är sällan en indikation på något problem som skulle lösas av en serviceåtgärd på ditt fordon.

Åtgärd:

Försök ladda fordonet med annan laddningsutrustning eller vid en annan laddningsstation.

- Om fordonet börjar laddas satt felet troligen i utrustningen.
- Om fordonet fortfarande inte laddas kan felet sitta i fordonet.

Om du använder en mobil anslutning eller laddbox kontrollerar du först statuslamporna på framsidan. Om inga statuslampor lyser, kontrollera strömkällan och kontakta en elektriker för inspektion av elinstallationens anslutning till vägguttaget eller laddboxen och för att bekräfta att alla kablar är korrekt anslutna och åtdragna.

Vid användning av annan extern laddningsutrustning, läs i produktägarens handbok om hur man kontrollerar att stationen är strömförsörd. Kontakta en elektriker för inspektion av elinstallationen och laddningsutrustningen om så krävs.

Mer information om felsökning av statuslampor för mobil anslutning eller väggmonterad laddbox finns i produktens ägarhandbok i [Produktguider för laddning och adapter](#).

Du kan även försöka med att ladda fordonet på en plats med Tesla Supercharger eller destinationsladdning, vilka alla kan lokaliseras via kartan på fordonets pekskärm. Se [Kartor och navigering på sidan 157](#) för mer information.



CP_a054

Laddhandtagsspärr ej inkopplad Sätt i laddkabeln helt eller kontrollera hinder

Vad denna varning betyder:

Laddningsuttagets spärr kan inte låsa fast laddningskabeln i laddningsuttagets ingång. Om spärren inte är inkopplad, är AC-laddningen (till exempel laddning med en mobil anslutning eller väggmonterad laddbox) begränsad till 16 A, och DC-snabbladdning/Supercharging är inte tillgänglig.

Laddningsuttagets lampa pulserar i gult om den här varningen visas under nätladdning och lyser med fast gult sken om den här varningen visas vid försök till DC-snabbladdning/Supercharging.

Detta larm gäller vanligen extern laddningsutrustning och strömkällor och det är sällan en indikation på något problem som skulle lösas av en serviceåtgärd på ditt fordon.

Åtgärd:

Försök att åter sätta i laddningskabeln helt i laddningsuttaget.

Om fordonet börjar laddas och laddningsuttagets lampa pulserar i grönt kan det hända att laddningskabeln inte satt i helt tidigare. Nätladdningen bör inte längre vara begränsad och DC-snabbladdning/Supercharging bör vara tillgänglig.

Om laddningen fortfarande är begränsad eller om fordonet inte laddas överhuvudtaget inspektera laddningsuttagets ingång och laddningskabelns kontakt så det inte finns några hinder, till exempel skräp, fukt och/eller främmande föremål. Se till att eventuellt hinder i laddningsuttagets ingång har avlägsnats och att eventuell fukt har torkat. Försök sedan att sätta i kabeln i laddningsuttaget.

Om laddningen fortfarande är begränsad eller om fordonet inte laddas överhuvudtaget ska du kontrollera om den manuella upplåsningsvajern för laddningsuttagets spärr (placerad på vänster sida i bagageutrymmet) har dragits ut. Kontrollera att handtaget (vanligtvis ringformat eller en rem) till den manuella upplåsningsvajern är fritt från blockeringar och att inget sitter fast på det (t.ex. ett lastnät eller paraply). Mer information om hur den manuella öppningen av laddningsuttagets spärr används finns i [Lossa laddningskabeln manuellt på sidan 176](#).

Du kan även försöka med att ladda fordonet på en plats med Tesla Supercharger eller destinationsladdning, vilka alla kan lokaliseras via kartan på fordonets pekskärm. Se [Kartor och navigering på sidan 157](#) för mer information.

Mer information om felsökning av statuslampor för mobil anslutning eller väggmonterad laddbox finns i produktens ägarhandbok i [Produktguider för laddning och adapter](#).

För mer information om laddning, se [Laddningsinstruktioner på sidan 172](#).

CP_a055

Kommunikation med laddutrustning bröts Kontrollera strömkälla och laddningsutrustning

Vad denna varning betyder:

Laddning upphörde på grund av att kommunikationen mellan fordonet och den externa laddningsutrustningen avbröts.

Detta larm gäller vanligen extern laddningsutrustning och strömkällor och det är sällan en indikation på något problem som skulle lösas av en serviceåtgärd på ditt fordon.

Åtgärd:

Bekräfta huruvida den externa laddningsutrustningen är strömförsörjd genom att leta efter statuslampor, displayer eller andra indikatorer på utrustningen. Mer information om felsökning av statuslampor för mobil anslutning eller väggmonterad laddbox finns i produktens ägarhandbok i [Produktguider för laddning och adapter](#).

Om utrustningen **inte** är strömförsörjd ska du försöka återställa den externa laddningsutrustningens strömkälla.



- Om strömmen inte kan återställas när du försöker ladda vid en offentlig station ska du kontakta stationens operatör.
- Om strömmen inte kan återställas när du försöker ladda vid en privat station (till exempel vid laddning hemma) ska du kontakta en elektriker.

Om utrustningen är strömförsörjd kan du försöka ladda fordonet med en annan extern laddningsutrustning.

- Om fordonet börjar laddas satt felet troligen i utrustningen.
- Om fordonet fortfarande inte laddas kan felet sitta i fordonet.

Du kan även försöka med att ladda fordonet på en plats med Tesla Supercharger eller destinationsladdning, vilka alla kan lokaliseras via kartan på fordonets pekskärm. Se [Kartor och navigering på sidan 157](#) för mer information.

CP_a056

Laddningen stoppades – laddkabel fränkopplad Stäng laddport, tryck ned broms, försök igen

Vad denna varning betyder:

Laddningen har stoppats eftersom fordonet har upptäckt att anslutningen mellan laddningsuttaget och laddningskabeln har avbrutits oväntat.

Åtgärd:

Se till att du avbryter laddningen innan du kopplar bort laddningskabeln.

Laddningen kan avbrytas med ett tryck på knappen som finns på laddningshandtaget på viss extern laddningsutrustning.

Du kan också avbryta laddningen från fordonets pekskärm, Teslas mobilapp och laddningsstationen.

För mer information, se [Avbryta laddningen på sidan 174](#).

CP_a058

AC-laddning funkar ej, dra ur och prova igen Eller prova DC-snabbladdning/supercharging

Vad denna varning betyder:

Fordonet kan inte nätladda eftersom det har upptäckt ett av följande tillstånd och försökt att ladda för många gånger utan att lyckas:

- Laddningsuttaget kan inte känna av om en laddningskabel är isatt eller vilken typ av laddningskabel som är ansluten.
- Fordonet kan inte känna av en giltig pilotsignal från laddningsstationen och kan därför inte kommunicera effektivt med den externa laddningsutrustningen.
- Kommunikationen mellan fordonet och den externa laddningsutrustningen har avbrutits.
- Den externa laddningsutrustningen har rapporterat ett fel som förhindrar att fordonet laddas.

När den här varningen visas finns det alltid minst en annan varning som identifierar ett mer specifikt tillstånd.

Åtgärd:

Gå till **Reglage > Service > Meddelanden** på fordonets pekskärm och kontrollera om det finns andra aktuella varningar om laddning för mer information och felsökning.



CP_a066

Laddningsutrustning är inte redo Se laddarens instruktioner för att börja ladda

Vad denna varning betyder:

Laddningen kan inte starta eftersom laddningsstationen kommunicerar till fordonet att den externa laddningsutrustningen inte är redo eller att laddningen inte är auktoriserad. Pilotsignalen som kommunicerar mellan laddningsstationen och fordonet anger att fordonet inte får laddas.

Detta kan bero på följande:

- Laddningsstationen fördröjer laddningen aktivt. Det kan till exempel ske om stationen har en funktion för schemalagd laddning aktiverad.
- Laddningsstationen måste aktiveras ytterligare innan laddningen kan startas. Ytterligare autentisering kan behövas innan du kan ladda fordonet på stationen, till exempel ett laddningskort, en mobilapp eller ett kreditkort.

Detta larm gäller vanligen extern laddningsutrustning och strömkällor och det är sällan en indikation på något problem som skulle lösas av en serviceåtgärd på ditt fordon.

Åtgärd:

Se om det finns instruktioner vid laddningsstationen som anger de nödvändiga stegen för att starta laddningen. Kontrollera till exempel om det finns en pekskärmsterminal, lysdiodsindikatorer för status, skrivna instruktioner eller betalningsgränssnitt som kan ge vägledning. Om det inte går att starta laddningen på den aktuella laddningsstationen kan du försöka att ladda fordonet med annan laddningsutrustning eller vid en annan laddningsstation.

- Om fordonet börjar laddas satt felet troligen i utrustningen.
- Om fordonet fortfarande inte laddas kan felet sitta i fordonet.

Du kan även försöka med att ladda fordonet på en plats med Tesla Supercharger eller destinationsladdning, vilka alla kan lokaliseras via kartan på fordonets pekskärm. Se [Kartor och navigering på sidan 157](#) för mer information.

Mer information om felsökning av statuslampor för mobil anslutning eller väggmonterad laddbox finns i produktens ägarhandbok i [Produktguider för laddning och adapter](#).

För mer information om laddning, se [Laddningsinstruktioner på sidan 172](#).

CP_a078

Kabel blockerad – ev. frusen laddportsspärr Testa knappen Avfrosta bilen i mobilappen

Vad denna varning betyder:

Laddningsuttagets spärr kan inte lossas från laddningskabeln och omgivningstemperaturen är kall.

Åtgärd:

Ta ut och sätt tillbaka laddningskabeln i laddningsuttagets ingång för att avlägsna eventuell dragspänning. Försök att lossa laddningskabeln igen.

Om laddningskabeln fortfarande inte går att ta bort kan laddningsuttagets spärr ha frusit fast.

Du kan smälta eventuell is på laddningsuttagets spärr genom att trycka på knappen **Avfrosta bilen** i Tesla-mobilappen. Det tar cirka 30 till 45 minuter.

ANM: Använd **Avfrosta bilen** i mobilappen för att avfrosta fordonet. Det är inte lika effektivt att justera klimatanläggningens inställningar på fordonets pekskärm.



Felsökningsvarningar

Det kan även gå att smälta eventuell is på laddningsuttagets spärr genom att slå på den bakre avfrostningsknappen via fordonets pekskärm. Vissa fordon har en värmare vid laddningsuttagets laddningsingång som aktiveras när du slår på den bakre avfrostningen i kallt väder.

För mer information om laddning i kallt väder, se [Bästa praxis i kallt väder på sidan 153](#).

Prova med laddkontaktens manuella upplåsningstvåjaren i fordonets bagageutrymme om laddningskabeln fortfarande inte går att ta bort.

1. Kontrollera att fordonet inte laddas aktivt.
 - På fordonets pekskärm öppnar du laddningsskärmen.
 - Om det behövs trycker du på Stoppa laddning.
2. Öppna det bakre bagageutrymmet.
3. Dra laddningskontaktens upplåsningstvåjer nedåt för att lossa laddningskabeln.
 - **ANM:** Upplåsningstvåjaren finns på vänster sida i det bakre bagageutrymmet. Den kan ligga nedsänkt i en liten öppning i bagageutrymmets innerklädsel.
4. Dra ut laddningskabeln från laddkontakten.

Mer information om hur den manuella öppningen av laddningsuttagets spärr används finns i [Lossa laddningskabeln manuellt på sidan 176](#).

För mer information om laddning, se [Laddningsinstruktioner på sidan 172](#).

CP_a079

Minskad laddningshast. – ev. frusen laddport

Testa knappen Avfrosta bilen i mobilappen

Vad denna varning betyder:

Laddningsuttagets spärr kan inte fästa laddningskabeln i laddningsuttagets ingång och omgivningstemperaturen är kall. Om spärren inte är inkopplad, är AC-laddningen (till exempel laddning med en mobil anslutning eller väggmonterad laddbox) begränsad till 16 A, och DC-snabbladdning/Supercharging är inte tillgänglig.

Laddningsuttagets lampa pulserar i gult om den här varningen visas under nätladdning och lyser med fast gult sken om den här varningen visas vid försök till DC-snabbladdning/Supercharging.

Detta larm gäller vanligen extern laddningsutrustning och strömkällor och det är sällan en indikation på något problem som skulle lösas av en serviceåtgärd på ditt fordon.

Åtgärd:

Försök att åter sätta i laddningskabeln helt i laddningsuttaget. Om fordonet börjar laddas och laddningsuttagets lampa pulserar i grönt kan det hända att laddningskabeln inte satt i helt tidigare. Nätladdningen bör inte längre vara begränsad och DC-snabbladdning/Supercharging bör vara tillgänglig.

Om laddningen fortfarande är begränsad eller om fordonet inte laddas överhuvudtaget ska du kontrollera om den manuella upplåsningstvåjaren för laddningsuttagets spärr (placerad på vänster sida i bagageutrymmet) har dragits ut. Kontrollera att handtaget (vanligtvis ringformat eller en rem) till den manuella upplåsningstvåjaren är fritt från blockeringar och att inget sitter fast på det (t.ex. ett lastnät eller paraply). Mer information om hur den manuella öppningen av laddningsuttagets spärr används finns i [Lossa laddningskabeln manuellt på sidan 176](#).

Om laddningen fortfarande är begränsad eller om fordonet inte laddas överhuvudtaget inspektera laddningsuttagets ingång och laddningskabelns kontakt så det inte finns några hinder, till exempel skräp, fukt och/eller främmande föremål. Se till att eventuellt hinder i laddningsuttagets ingång har avlägsnats och att eventuell fukt har torkat. Försök sedan att sätta i kabeln i laddningsuttaget.

Om du har kontrollerat om det finns skräp och främmande föremål men laddningen fortfarande är begränsad eller fordonet inte laddas alls kan laddningshandtagets spärr ha frusit. Du kan smälta eventuell is på laddningsuttagets spärr genom att trycka på knappen **Avfrosta bilen** i Tesla-mobilappen. Det tar cirka 30 till 45 minuter.



ANM: Använd **Avfrosta bilen** i mobilappen för att avfrosta fordonet. Det är inte lika effektivt att justera klimatanläggningens inställningar på fordonets pekskärm.

Det kan även gå att smälta eventuell is på laddningsuttagets spärr genom att slå på den bakre avfrostningsknappen via fordonets pekskärm. Vissa fordon har en värmare vid laddningsuttagets laddningsingång som aktiveras när du slår på den bakre avfrostningen i kallt väder.

För mer information om laddning i kallt väder, se [Bästa praxis i kallt väder på sidan 153](#).

Om varningen fortsätter att visas bör begränsad nätladdning fortfarande vara tillgänglig.

För mer information om laddning, se [Laddningsinstruktioner på sidan 172](#).

CP_a101

Minskad laddhastighet, vägganslutningen för varm Kontrollera uttag eller väggkontaktskablage

Vad denna varning betyder:

Larmet Hög temperatur upptäckt av laddboxen anger att byggnadens anslutning till laddboxen blivit för varm, så laddningen har saktats ner för att skydda elledningarna och laddboxen.

Det här är vanligen inte ett problem med fordonet eller laddboxen utan snarare ett problem med byggnadens elledningar. Det kan orsakas av glappkontakt mellan byggnadens elledningar och laddboxen och kan snabbt åtgärdas av en elektriker.

Åtgärd:

Kontakta en elektriker som kan inspektera anslutningen mellan byggnadens elledningar och laddboxen. De bör se till att alla ledare är ordentligt anslutna och momentdragna enligt installationsguiden för laddboxen.

Laddboxens installationsguider hittar du [här](#).

CP_a102

Kan ej ladda , vägganslutningen är för varm Kontrollera kablarna till uttaget eller vägganslutningen

Vad denna varning betyder:

Larmet Hög temperatur upptäckt av laddboxen anger att byggnadens anslutning till laddboxen blivit för varm, så laddningen har saktats ner för att skydda elledningarna och laddboxen.

Det här är vanligen inte ett problem med fordonet eller laddboxen utan snarare ett problem med byggnadens elledningar. Det kan orsakas av glappkontakt mellan byggnadens elledningar och laddboxen och kan snabbt åtgärdas av en elektriker.

Åtgärd:

Kontakta en elektriker som kan inspektera anslutningen mellan byggnadens elledningar och laddboxen. De bör se till att alla ledare är ordentligt anslutna och momentdragna enligt installationsguiden för laddboxen.

För mer information, se [installationsguiden](#) för laddboxen.

CP_a143

Laddningsadapter i fara för elektrisk ljusbåge Använd annan laddningsutrustning

Vad denna varning betyder:

Laddning är otillgängligt eftersom fordonet har identifierat en fara för elektriska ljusbågar i laddningsadaptern från tredje part som används för att ansluta ett CCS-laddningshandtag (Combined Charging System) till fordonets laddningsuttag.



Felsökningsvarningar

En elektrisk ljusbåge kan uppstå om du försöker koppla bort fordonet **medan det aktivt laddas med laddningsadaptern från tredje part**. En elektrisk ljusbåge kan leda till allvarliga personskador och/eller egendomsskador.

Åtgärd:

Följ stegen nedan för att minska risken:

- Kontrollera att laddningen är helt avslutad.
 1. Använd fordonets pekskärm för att bekräfta att laddningen har stoppats eller för att stoppa laddningen om det behövs.
 2. Använd laddningsstationens skärm och reglage för att bekräfta att laddningen har stoppats eller för att avbryta en aktiv laddningssession.
- Se till att det inte blinkar grönt eller blått (lysdiod) på fordonets laddningsuttag.
- Koppla bort laddningsadaptern från fordonets laddningsuttag.
- Kontrollera en gång till att laddningsstationen anger att laddningssessionen inte är aktiv.
- Koppla bort laddningsadaptern från laddningshandtaget.

Använd annan laddningsutrustning för att ladda ditt fordon. För mer information om laddning, se [Laddningsinstruktioner på sidan 172](#).

Du kan även försöka med att ladda fordonet på en plats med Tesla Supercharger eller destinationsladdning, vilka alla kan lokaliseras via kartan på fordonets pekskärm. Se [Kartor och navigering på sidan 157](#) för mer information.

CP_a151

Fel i laddningsuttaget detekterat – service krävs AC-laddning fungerar eventuellt inte/det går bra att superladda

Vad denna varning betyder:

Fordonets laddningsuttag kräver service. Laddningsuttaget kan inte upprätta en giltig styrpilotsignal och kommunicera effektivt med vissa typer av laddutrustning och strömkällor.

Medan denna varning visas kan det hända att AC-laddning och DC-snabbladdning med icke-Tesla-laddstationer är begränsade eller otillgängliga.

Åtgärd:

Du rekommenderas att boka service så snart som möjligt för att få fordonets laddningsuttag inspekterat.

Under tiden bör superladdning fortsätta att vara tillgänglig. Superladdningsplatser kan visas via kartan på bilens pekskärm. Se [Kartor och navigering på sidan 157](#) för mer information.

AC-laddning kan även vara tillgänglig med hjälp av en andra generationens mobila anslutning eller tredje generationens laddbox. Du rekommenderas dock att säkerställa att fordonets laddningsuttag kan kommunicera med din Tesla-laddningsprodukt. Försök ladda med din andra generationens mobila anslutning eller tredje generationens laddbox och bekräfta att fordonet laddas som förväntat innan du förlitar dig på den.

Mer information om felsökning av statuslampor för mobil anslutning eller väggmonterad laddbox finns i produktens ägarhandbok i [Produktguider för laddning och adapter](#).

För mer information om laddning, se [Laddningsinstruktioner på sidan 172](#).

CP_a164

Laddningshandtag kvarstår som upptäckt efter lossningsbegäran Använd laddkontaktens manuella upplåsningsvajer om det behövs

Vad denna varning betyder:



Fordonets laddningsport upptäcker kvarstående anslutning av laddningskabel/laddningshandtag efter att ha mottagit flera begäranden att lossa laddningskabeln så att den kan frånkopplas.

Den här varningen kan indikera att laddningsuttagets spärr inte lossar laddningskabeln som förväntat.

Åtgärd:

Prova med laddkontaktens manuella upplåsnings- vajer i fordonets bagageutrymme om laddningskabeln inte går att ta bort efter flera försök att lossa den.

1. Kontrollera att fordonet inte laddas aktivt.
 - På fordonets pekskärm öppnar du laddningsskärmen.
 - Om det behövs trycker du på Stoppa laddning.
2. Öppna det bakre bagageutrymmet.
3. Dra laddningskontaktens upplåsningsvajer nedåt för att lossa laddningskabeln.
 - **ANM:** Upplåsningsvajern finns på vänster sida i det bakre bagageutrymmet. Den kan ligga nedsänkt i en liten öppning i bagageutrymmets innerklädsel.
4. Dra ut laddningskabeln från laddkontakten.

Mer information om hur den manuella öppningen av laddningsuttagets spärr används finns i [Lossa laddningskabeln manuellt på sidan 176](#).

Om laddningskabeln fortfarande inte går att ta bort kan laddningsuttagets spärr ha frusit fast.

Du kan smälta eventuell is på laddningsuttagets spärr genom att trycka på knappen **Avfrosta bilen** i Tesla-mobilappen. Det tar cirka 30 till 45 minuter.

ANM: Använd **Avfrosta bilen** i mobilappen för att avfrosta fordonet. Det är inte lika effektivt att justera klimatanläggningens inställningar på fordonets pekskärm.

Det kan även gå att smälta eventuell is på laddningsuttagets spärr genom att slå på den bakre avfrostningsknappen via fordonets pekskärm. Vissa fordon har en värmare vid laddningsuttagets laddningsingång som aktiveras när du slår på den bakre avfrostningen i kallt väder.

För mer information om laddning i kallt väder, se [Bästa praxis i kallt väder på sidan 153](#).

Om den här varningen förekommer återkommande vid flera färder och laddningsförsök rekommenderas att du bokar service så snart som möjligt för att få fordonets laddningsuttag inspekterat.

Mer information om felsökning av statuslampor för mobil anslutning eller väggmonterad laddbox finns i produktens ägarhandbok i [Produktguider för laddning och adapter](#).

Om du använder annan extern laddningsutrustning finns felsökningstips i tillverkarens dokumentation.

För mer information om laddning, se [Laddningsinstruktioner på sidan 172](#).

DI_a138**Frontmotorn är avaktiverad – OK att köra
Fordonets effekt kan vara begränsad****Vad denna varning betyder:**

Fordonets frontmotor är inte tillgänglig. Effekt, hastighet och acceleration kan vara minskad eftersom fordonet använder de bakre motorerna för fortsatt körning.

Åtgärd:

Fortsätt till din destination. Det går bra att köra fordonet.



Felsökningsvarningar

Den här varningen kan orsakas av ett tillfälligt tillstånd som åtgärdas automatiskt. Om varningen försvinner under den pågående körningen eller inte längre visas när du påbörjar nästa körning orsakades den troligen av ett tillfälligt tillstånd. Ingen åtgärd krävs.

Den här varningen kan också indikera ett tillstånd som kräver inspektion och service av den främre motorn. Om den här varningen kvarstår under efterföljande färder rekommenderas du att bokas service. Det går bra att köra fordonet under tiden.

DI_a166

Autoparkering för att förhindra rullning Spänn fast bälte och stäng dörr för att köra

Vad denna varning betyder:

Fordonet har automatiskt växlat till parkeringsläget (P) eftersom det fastställde att föraren lämnade fordonet eller inte längre var där. Detta är en förväntad funktion under olika omständigheter.

Fordonet växlar till parkeringsläget automatiskt om **alla** dessa villkor uppfylls:

- Autopark är inte aktivt.
- Fordonet körs långsammare än 1,4 mph (2,25 km/h) i kör- eller backläge.
- Den senaste föraraktiviteten identifierades för mer än två sekunder sedan. Föraraktivitet omfattar att
 - trycka på broms- och gaspedalen
 - manuellt styra fordonet.

Och minst **två** av dessa villkor uppfylls:

1. Förarens säkerhetsbälte identifieras som uppknäppt.
2. Föraren identifieras inte som närvarande.
3. Förardörren identifieras som öppen.

ANM: Fordonet växlar också automatiskt till parkeringsläget när laddningskabeln är ansluten till laddningsuttaget.

Åtgärd:

Mer information om automatisk växling till parkeringsläget finns i [Växling på sidan 70](#).

DI_a175

Farthållaren är otillgänglig

Vad denna varning betyder:

Farthållaren, inklusive funktionen Trafikmedveten farthållare, är inte tillgänglig för tillfället.

Farthållaren kanske inte är tillgänglig för att:

- föraren har avbrutit begäran
- föraren har knäppt upp säkerhetsbältet
- det främre bagageutrymmet, bagageutrymmet eller en dörr är öppen
- fordonets hastighet är lägre än farthållarens minimihastighet på 18 mph (30 km/h)
- det finns ett miljöförhållande, till exempel begränsad sikt
- assistentläget är aktivt
- Track Mode är aktivt.

Åtgärd:



Ta kontrollen och kör ditt fordon manuellt.

Om något förhållande som förhindrar aktivering av farthållaren inte längre förekommer bör farthållaren vara tillgänglig. Om den här varningen kvarstår under efterföljande färder bokar du service så snart det är möjligt. Det går bra att köra fordonet under tiden.

För mer information, se [Trafikmedveten farthållare på sidan 99](#).

DI_a184

Autopark avbröts

Ta kontrollen

Vad denna varning betyder:

Autopark har avbrutits.

Autopark kanske har avbrutits på grund av

- att föraren tryckte på knappen Avbryt på pekskärmen
- Föraren flyttade ratt.
- Föraren tryckte på gaspedalen, bromspedalen eller öppnade en dörr.
- brant lutning/sluttning
- ett väderförhållande som påverkar sikten
- att trottoarkanten inte kan identifieras
- att en släpvagn är kopplad till fordonet.

Åtgärd:

Parkera eller avsluta parkeringen av fordonet manuellt. När du har parkerat kan du bromsa och växla till parkeringsläge. Annars är fordonet i fritt rullande läge.

Autopark bör vara tillgänglig igen vid nästa färd.

Mer information finns i [Avbryta parkering på sidan 119](#) och [Begränsningar och varningar på sidan 124](#).

DI_a185

Autopark avbröts

Vad denna varning betyder:

Autopark har avbrutits och den elektroniska parkeringsbromsen har aktiverats.

Autopark kanske har avbrutits på grund av

- att föraren tryckte på knappen Avbryt på pekskärmen
- Föraren flyttade ratt.
- Föraren tryckte på gaspedalen, bromspedalen eller öppnade en dörr.
- brant lutning/sluttning
- ett väderförhållande som påverkar sikten
- att trottoarkanten inte kan identifieras
- att en släpvagn är kopplad till fordonet.

Åtgärd:

Parkera eller avsluta parkeringen av fordonet manuellt.



Autopark bör vara tillgänglig igen vid nästa färd.

Mer information finns i [Avbryta parkering på sidan 119](#) och [Begränsningar och varningar på sidan 124](#).

DI_a190

Litet mönsterdjup på bakdäck – boka service Undersök däck för rotation/byte

Vad denna varning betyder:

ANM: Den här varningen anger INTE punktering.

Ditt fordon har identifierat att bakdäcken utsatts för mer slitage med tiden än framdäcken och att den rekommenderade skillnaden nu överskridits.

Åtgärd:

Vi rekommenderar att mönsterdjupen på alla däck kontrolleras. Däcken slits under normal körning och i allmänhet snabbare på bakdäcken än på framdäcken.

Det är viktigt att rotera däcken för att jämna ut däckslitaget mellan alla däck.

Om däcken inte roteras enligt rekommendation finns risk för vattenplaning och förlorad kontroll av fordonet på våta vägbanor. Om däcken inte roteras förkortas däckens livslängd med förtida däckbyten som följd.

Vi rekommenderar att du bokar service via Tesla-mobilappen eller hos en oberoende serviceleverantör för att få däcken roterade när:

- Det finns en skillnad i mönsterdjup mellan något av framdäcken och något av bakdäcken som överskrider 1,5 mm
- Fordonet har körts mer än 6 250 miles (10 000 km) sedan den senast roteringen

Däck kan behöva bytas ut om det fastställs att bakdäckens mönsterdjup är på en nivå som är osäker och en däckrotation inte längre är tillräckligt.

När däcken har undersökts och eventuell nödvändig däckservice har utförts ska du uppdatera fordonets däckkonfiguration för att optimera inställningarna för däcken och återställa varningen för minst 6 250 miles. För mer information, se [Skötsel och underhåll av däck på sidan 186](#).

Vi rekommenderar inte att du förlitar dig på fordonets varningar i stället för att utföra rutinkontroller av däckdjupen. Den här varningen bör endast visas när fordonet beräknar att det dröjt lång tid utöver det rekommenderade serviceintervallet för däcken.

Den här varningen är kalibrerad för Tesla-däck och förväntas inte fungera för andra däcktyper och -storlekar, till exempel kombinationer av olika däckmärken och -modeller. Den kan visas för tidigt, eller inte alls, på fordon med däck som inte rekommenderats av Tesla. För mer information om rekommenderade däck, se [Däck och fälgar på sidan 211](#).

DI_a245

Bromshållning ej tillgänglig Tryck ned bromspedalen när bilen står stilla

Vad denna varning betyder:

Bromshållning är inte tillgängligt för närvarande till följd av systembegränsningar. Vid stopp ska bromspedalen användas för att stanna fordonet helt och hålla fordonet stillastående.

Åtgärd:

Fortsätt till din destination. Det går bra att köra fordonet.

Om den här varningen kvarstår under efterföljande färder bokar du service så snart det är möjligt. Det går bra att köra fordonet under tiden.



Mer information finns i [Fordonstopp](#) på sidan 84.

DI_a250

Adaptiv fjädring otillgänglig

Fordonshastighet begränsad – fortsatt med försiktighet

Vad denna varning betyder:

Fordonets hastighet är begränsad till 90 mph (144 km/h) på grund av ett problem med det adaptiva fjädringsdämpningssystemet.

Systemet kan inte utföra realtidsjusteringar av fjädringssystemet i syfte att optimera både åkning och köregenskaper. Därför kan åkningen vara mjukare än vanligt.

Åtgärd:

Om den här varningen kvarstår under efterföljande färder bokar du service så snart det är möjligt. Det går bra att köra fordonet under tiden.

Varningen följs av en röd indikatorlampa på pekskärmen. Mer information finns i [Fjädring](#) på sidan 87.

DIF_a251 / DIR_a251

Service av växellådeolja rekommenderas

Boka service

Vad denna varning betyder:

Fordonet har upptäckt ett tillstånd som kräver inspektion av växellådeoljan.

Åtgärd:

Du rekommenderas att boka service.

Det går bra att köra fordonet när den här varningen visas. Om du fortsätter att köra under en längre tidsperiod när den här varningen visas kan det leda till permanent skada på växellådan eller drivlinan.

EPBL_a195 / EPBR_a195

Autoparkering för att förhindra rullning

Spänn fast bälte och stäng dörr för att köra

Vad denna varning betyder:

Fordonet har automatiskt växlat till parkeringsläget (P) eftersom det fastställde att föraren lämnade fordonet eller inte längre var där. Detta är en förväntad funktion under olika omständigheter.

Fordonet växlar till parkeringsläget automatiskt om **alla** dessa villkor uppfylls:

- Autopark är inte aktivt.
- Fordonet körs långsammare än 1,4 mph (2,25 km/h) i kör- eller backläge.
- Den senaste föraraktiviteten identifierades för mer än två sekunder sedan. Föraraktivitet omfattar att
 - trycka på broms- och gaspedalen
 - manuellt styra fordonet.

Och minst **två** av dessa villkor uppfylls:

1. Förarens säkerhetsbälte identifieras som uppknäppt.
2. Föraren identifieras inte som närvarande.



3. Förardörren identifieras som öppen.

ANM: Fordonet växlar också automatiskt till parkeringsläget när laddningskabeln är ansluten till laddningsuttaget.

Åtgärd:

Mer information om automatisk växling till parkeringsläget finns i [Växling på sidan 70](#).

ESP_a118

Assistans för låg bromsprestanda aktiverat Håll bromspedalen nedtryckt för att stanna

Vad denna varning betyder:

Hydraulisk fadingskompensation är aktiv. Denna bromsassistansfunktion aktiveras temporärt för att säkerställa att du har full bromskapacitet vid förhållanden då fordonet upptäckt att bromsprestandan är reducerad.

När denna assistansfunktion aktiveras kan du känna att bromspedalen dras bort från foten och att bromstrycket ökar kraftigt. Du kan även höra ett pumpande ljud från bromsarnas hydraulenhet framtill i fordonet. Detta varar vanligen bara några sekunder, beroende på vägytan och fordonets hastighet. Det här är fullständigt normalt och är inget tecken på att det är något problem med fordonet.

Åtgärd:

Tryck ned och håll kvar bromspedalen som du brukar och börja inte "pumpa" (upprepat trycka och släppa) pedalen, då detta annars avbryter funktionen.

Det här larmet raderas när fordonet stannat eller då du inte längre trycker ned bromspedalen. Det kan hända att det visas i upp till fem sekunder efteråt.

Reducerad bromsprestanda uppträder tillfälligtvis och kan uppstå av flera olika orsaker som till exempel efter kraftiga inbromsningar då bromsarnas temperatur är hög eller vid körning under extremt kalla eller våta förhållanden. Det kan även vara en indikation om att bromsbelägg eller bromsskivorna är så nedslitna att de behöver bytas.

Om du upplever att bromsprestandan fortsätter att vara reducerad utan att förbättras under en tid ska du kontakta Tesla Service för en kontroll av bromsarna.

För mer information, se [Hydraulisk kompensation för fading på sidan 79](#).

ICR_a137

Sensor i kupén blockerad Ta bort hindret nära backspegeln

Vad denna varning betyder:

Radarn i kupén är blockerad för närvarande, vilket förhindrar att den fungerar korrekt. Blockeringen kan orsakas av:

- objekt som sitter i takklädseln ovanför backspegeln,
- stora objekt i kupén nära fordonets framdel.

Om radarn i kupén är blockerad kan det leda till felaktiga avläsningar. Det kan påverka funktioner som identifiering av passagerare, aktivering av nödbroms och visning av fordonsstatus.

Åtgärd:

Lös problemet genom att ta bort eventuella hinder från radarn i kupén. När du har tagit bort hindret försvinner varningen om blockering automatiskt.

Om varningen fortfarande visas efter att du har tagit bort eventuella hinder ska du boka service så snart som möjligt.



PCS_a016

Kan inte ladda – ev. låg kvalitet på nätström Försök igen/testa annan laddpl./Supercharger

Vad denna varning betyder:

Laddningen har stoppats till följd av ett tillstånd som förhindrar att ditt fordon laddar växelström. DC-snabbladdning/Supercharging bör fortfarande fungera som förväntat.

Det här kan orsakas av störningar i strömförsörjningen som orsakas av den externa laddningsutrustningen eller av elnätet. I vissa fall kan tillståndet vara resultatet av användning av elektriska enheter i närheten som kräver mycket ström.

Om de här tänkbara orsakerna kan uteslutas kan ett tillstånd hos själva fordonet även påverka växelströmladdningen.

Åtgärd:

Om den här varningen åtföljs av en annan varning som anger tillståndet rörande AC-laddning börjar du med att undersöka denna varning först.

Fler felsökningstips baserat på typ av utrustning:

- Om du använder en mobil anslutning, försök ladda fordonet med ett annat vägguttag.
 - Om fordonet börjar laddas satt felet troligen i det första vägguttaget.
 - Om fordonet fortfarande inte laddas kan felet finnas i den mobila anslutningen.
- Om du använder en laddbox, försök ladda fordonet med annan laddningsutrustning såsom en mobil anslutning som är ansluten till ett separat vägguttag.
 - Om fordonet börjar laddas satt felet troligen i laddboxen.

Om problemet sitter i det första vägguttaget eller laddboxen kontaktar du en elektriker som kan inspektera elinstallationen.

Du kan även försöka med att ladda fordonet på en plats med Tesla Supercharger eller destinationsladdning, vilka alla kan lokaliserars via kartan på fordonets pekskärm. Se [Kartor och navigering på sidan 157](#) för mer information.

Om den här varningen kvarstår när du försöker ladda vid flera tillfällen och med olika laddningsutrustningar rekommenderas du att boka service.

Mer information om felsökning av statuslampor för mobil anslutning eller väggmonterad laddbox finns i produktens ägarhandbok i [Produktguider för laddning och adapter](#).

PCS_a017

Laddningen stoppades, strömförlust under laddning Kontrollera strömkälla och laddningsutrustning

Vad denna varning betyder:

Strömavbrott inträffade under laddning. Detta kan bero på att matningsströmmen till laddningsutrustningen bröts (exempelvis i vägguttaget) eller på ett problem med laddningsutrustningen.

Åtgärd:

Denna varning åtföljs ofta av andra varningar som kan underlätta vid identifieringen och felsökningen av felet. Börja med att undersöka alla andra varningsmeddelanden som har med laddningsproblem att göra.

Alternativt kan du kontrollera att statuslamporna för den mobila anslutningen eller laddboxen indikerar att det finns strömmatning till enheten samt även studera felsökningsinformationen gällande blinkkoder, i produktens ägarhandbok. Vid användning av annan extern laddningsutrustning (från andra än Tesla) ska du kontrollera om det finns felsökningshjälp på en ev. skärm eller annat användargränssnitt.



Felsökningsvarningar

Om det står helt klart att det inte finns strömmatning till laddningsutrustningen ska du kontrollera om vägguttagets/laddboxens krets brytare har utlösts.

Fler felsökningstips baserat på typ av utrustning:

- Om du använder en mobil anslutning, försök ladda fordonet med ett annat vägguttag.
 - Om fordonet börjar laddas satt felet troligen i det första vägguttaget.
 - Om fordonet fortfarande inte laddas kan felet finnas i den mobila anslutningen.
- Om du använder en laddbox, försök ladda fordonet med annan laddningsutrustning såsom en mobil anslutning som är ansluten till ett separat vägguttag.
 - Om fordonet börjar laddas satt felet troligen i laddboxen.

Om problemet sitter i det första vägguttaget eller laddboxen kontaktar du en elektriker som kan inspektera elinstallationen.

Detta larm gäller vanligen extern laddningsutrustning och strömkällor och det är sällan en indikation på något problem som skulle lösas av en serviceåtgärd på ditt fordon.

Du kan även försöka med att ladda fordonet på en plats med Tesla Supercharger eller destinationsladdning, vilka alla kan lokaliseras via kartan på fordonets pekskärm. Se [Kartor och navigering på sidan 157](#) för mer information.

Mer information om felsökning av statuslampor för mobil anslutning eller väggmonterad laddbox finns i produktens ägarhandbok i [Produktguider för laddning och adapter](#).

PCS_a019

Problem med elnät eller fordon som begränsar AC-laddning

Koppla bort och försök igen/Testa annan laddningsplats

Vad denna varning betyder:

Laddningshastigheten har minskats till följd av ett förhållande som påverkar ditt fordons möjlighet att ladda med växelström. DC-snabbladdning/Supercharging bör fortfarande fungera som förväntat.

Det här kan orsakas av störningar i strömförsörjningen som orsakas av den externa laddningsutrustningen eller av elnätet. I vissa fall kan tillståndet vara resultatet av användning av elektriska enheter i närheten som kräver mycket ström.

Om de här tänkbara orsakerna kan uteslutas kan ett tillstånd hos själva fordonet även påverka växelströmladdningen.

Åtgärd:

Om den här varningen åtföljs av en annan varning som anger tillståndet rörande AC-laddning börjar du med att undersöka denna varning först.

Fler felsökningstips baserat på typ av utrustning:

- Om du använder en mobil anslutning, försök ladda fordonet med ett annat vägguttag.
 - Om fordonet börjar laddas satt felet troligen i det första vägguttaget.
 - Om fordonet fortfarande inte laddas kan felet finnas i den mobila anslutningen.
- Om du använder en laddbox, försök ladda fordonet med annan laddningsutrustning såsom en mobil anslutning som är ansluten till ett separat vägguttag.
 - Om fordonet börjar laddas satt felet troligen i laddboxen.

Om problemet sitter i det första vägguttaget eller laddboxen kontaktar du en elektriker som kan inspektera elinstallationen.

Du kan även försöka med att ladda fordonet på en plats med Tesla Supercharger eller destinationsladdning, vilka alla kan lokaliseras via kartan på fordonets pekskärm. Se [Kartor och navigering på sidan 157](#) för mer information.

Om den här varningen kvarstår när du försöker ladda vid flera tillfällen och med olika laddningsutrustningar rekommenderas du att boka service.



Mer information om felsökning av statuslampor för mobil anslutning eller väggmonterad laddbox finns i produktens ägarhandbok i [Produktguider för laddning och adapter](#).

(PCS_a032

Låg nätströmskvalitet detekterad Testa annan laddstation eller plats

Vad denna varning betyder:

Laddningshastigheten har minskats eller laddningen har avbrutits till följd av ett förhållande som påverkar ditt fordon's möjlighet att ladda med växelström. DC-snabbladdning/Supercharging bör fortfarande fungera som förväntat.

Den inbyggda laddaren i ditt fordon har identifierat störningar av strömförsörjningen i elnätet. De här störningarna påverkar ditt fordon's laddningsprocess.

Typiska orsaker till störningar av strömförsörjningen omfattar:

- Problem med byggnadens elinstallation och/eller vägguttaget.
- Problem med den externa laddningsutrustningen.
- Annan elektrisk utrustning t. ex. tvättmaskiner eller luftkonditionering som tillfälligt kräver mycket ström eller på annat sätt stör elnätet.
- Externa tillstånd som påverkar elnätet.

Åtgärd:

Då detta larm vanligen gäller extern laddningsutrustning och strömkällor och det sällan är en indikation på något problem som skulle lösas av en serviceåtgärd på ditt fordon, rekommenderas du att:

- Försöka ladda med olika vägguttag.
- Försök att ladda igen (prova att koppla bort och återansluta) när annan högförbrukande elektrisk utrustning inte drar ström.
- Försök ladda med flera olika laddningsutrustningar på olika platser.

Du kan även försöka med att ladda fordonet på en plats med Tesla Supercharger eller destinationsladdning, vilka alla kan lokaliseras via kartan på fordonets pekskärm. Se [Kartor och navigering på sidan 157](#) för mer information.

Mer information om felsökning av statuslampor för mobil anslutning eller väggmonterad laddbox finns i produktens ägarhandbok i [Produktguider för laddning och adapter](#).

(PCS_a052

Extern laddningsutrustning tillför inte ström Kontr. strömkälla el. testa annan utrustning

Vad denna varning betyder:

Laddning kan inte starta till följd av ett tillstånd som förhindrar att ditt fordon laddar växelström. DC-snabbladdning/Supercharging bör fortfarande fungera som förväntat.

Ditt fordon har begärt växelström från den externa laddningsutrustningen men den inbyggda laddaren identifierar ingen matningsspänning från utrustningen.

Det här kan ibland orsakas av ett hårdvaruproblem som gäller den externa laddningsutrustningen, vilket förhindrar att laddningsutrustningen på begäran slår på eller av strömmen till fordonet. Det kan även inträffa på grund av ett annat tillstånd som påverkar den externa laddningsutrustningen, den strömkälla till vilken den är ansluten eller själva fordonet.

Åtgärd:

Detta larm gäller vanligen extern laddningsutrustning och strömkällor och det är sällan en indikation på något problem som skulle lösas av en serviceåtgärd på ditt fordon.



Försök ladda med flera olika typer av laddningsutrustning.

Du kan även försöka med att ladda fordonet på en plats med Tesla Supercharger eller destinationsladdning, vilka alla kan lokaliseras via kartan på fordonets pekskärm. Se [Kartor och navigering på sidan 157](#) för mer information.

Mer information om felsökning av statuslampor för mobil anslutning eller väggmonterad laddbox finns i produktens ägarhandbok i [Produktguider för laddning och adapter](#).

PCS_a053

Minskad laddhastighet - oväntat spänningsfall Avlägsna förlängningskabel/få elledningarna kontrollerade

Vad denna varning betyder:

Laddningshastigheten har sänkts på grund av att den inbyggda laddaren i fordonet har upptäckt ett stort spänningsfall under laddningen.

Troliga orsaker till detta problem kan vara:

- Problem med byggnadens elinstallation och/eller vägguttaget.
- En förlängningsladd eller annan kabel kan inte mata tillräckligt med laddström.

Detta problem kan även uppstå på grund av aktivering av annan strömkrävande elektrisk utrustning som är ansluten till samma elkrets som den som fordonet laddas från.

Åtgärd:

Om detta problem ofta uppstår på din vanliga laddningsplats ska du kontakta en elektriker som kan kontrollera elinstallationen. Denne bör kontrollera följande:

- All installerad laddningsutrustning och dess anslutning till byggnadens elnät.
- Byggnadens elnät inklusive alla vägguttag som används med en mobil anslutning.
- Den elektriska anslutningen till matningsnätet på den punkt där den är ansluten till byggnaden.

Rådfråga elektrikern angående om fordonets laddström bör sänkas eller om installationen bör göras om för att klara en högre laddström.

Detta larm gäller vanligen extern laddningsutrustning och strömkällor och det är sällan en indikation på något problem som skulle lösas av en serviceåtgärd på ditt fordon.

Du kan även försöka med att ladda fordonet på en plats med Tesla Supercharger eller destinationsladdning, vilka alla kan lokaliseras via kartan på fordonets pekskärm. Se [Kartor och navigering på sidan 157](#) för mer information.

Mer information om felsökning av statuslampor för mobil anslutning eller väggmonterad laddbox finns i produktens ägarhandbok i [Produktguider för laddning och adapter](#).

PCS_a054

Laddningen stoppades på grund av stort spänningsfall Avlägsna förlängningskabel/få elledningarna kontrollerade

Vad denna varning betyder:

Laddningen har avbrutits på grund av att den inbyggda laddaren i fordonet har upptäckt ett ovanligt stort spänningsfall.

Troliga orsaker till detta problem kan vara:

- Problem med byggnadens elinstallation och/eller vägguttaget.
- En förlängningsladd eller annan kabel kan inte mata tillräckligt med laddström.



Detta problem kan även uppstå på grund av aktivering av annan strömkrävande elektrisk utrustning som är ansluten till samma elkrets som den som fordonet laddas från.

Åtgärd:

Om detta problem ofta uppstår på din vanliga laddningsplats ska du kontakta en elektriker som kan kontrollera elinstallationen. Denne bör kontrollera följande:

- All installerad laddningsutrustning och dess anslutning till byggnadens elnät.
- Byggnadens elnät inklusive alla vägguttag som används med en mobil anslutning.
- Den elektriska anslutningen till matningsnätet på den punkt där den är ansluten till byggnaden.

Rådfråga elektrikern angående om fordonets laddström bör sänkas eller om installationen bör göras om för att klara en högre laddström.

Detta larm gäller vanligen extern laddningsutrustning och strömkällor och det är sällan en indikation på något problem som skulle lösas av en serviceåtgärd på ditt fordon.

Du kan även försöka med att ladda fordonet på en plats med Tesla Supercharger eller destinationsladdning, vilka alla kan lokaliseras via kartan på fordonets pekskärm. Se [Kartor och navigering på sidan 157](#) för mer information.

Mer information om felsökning av statuslampor för mobil anslutning eller väggmonterad laddbox finns i produktens ägarhandbok i [Produktguider för laddning och adapter](#).

(PCS_a073**Fel i den externa laddningsutrustningen har identifierats
Försök med annan laddningsutrustning****Vad denna varning betyder:**

Växelströmsladdning kan inte startas till följd av ett tillstånd som förhindrar att ditt fordon laddas med växelström. DC-snabbladdning/Supercharging bör fortfarande fungera som förväntat.

Ditt fordons inbyggda laddare identifierar inspänning vid laddningsuttaget när ingen ström har begärts av den externa laddningsutrustningen, vilket visar att laddningsutrustningen inte fungerar som förväntat.

Det här kan ibland orsakas av ett hårdvaruproblem som gäller den externa laddningsutrustningen, vilket förhindrar att laddningsutrustningen på begäran slår på eller av strömmen till fordonet. Det kan även inträffa på grund av ett annat tillstånd som påverkar den externa laddningsutrustningen eller ett tillstånd som påverkar själva fordonet.

Åtgärd:

Detta larm gäller vanligen extern laddningsutrustning och strömkällor och det är sällan en indikation på något problem som skulle lösas av en serviceåtgärd på ditt fordon.

Försök ladda med flera olika typer av laddningsutrustning.

Du kan även försöka med att ladda fordonet på en plats med Tesla Supercharger eller destinationsladdning, vilka alla kan lokaliseras via kartan på fordonets pekskärm. Se [Kartor och navigering på sidan 157](#) för mer information.

Mer information om felsökning av statuslampor för mobil anslutning eller väggmonterad laddbox finns i produktens ägarhandbok i [Produktguider för laddning och adapter](#).

(PCS_a090**Laddar långsamt – vissa AC-faser matas inte
Kontrollera strömkälla och laddningsutrustning****Vad denna varning betyder:**



Felsökningsvarningar

Laddningshastigheten har minskats till följd av ett förhållande som påverkar ditt fordonets möjlighet att ladda med växelström. DC-snabbladdning/Supercharging bör fortfarande fungera som förväntat.

Ditt fordonets inbyggda laddare har identifierat att en eller flera strömomvandlare inte får den AC-anspanning som krävs. Till exempel: under trefasladdning kan en fas saknas i AC-anspanningen från den externa källan. Det kan inträffa på grund av ett tillstånd som påverkar den externa laddningsutrustningen, den strömkälla till vilken den är ansluten eller själva fordonet.

Åtgärd:

Detta larm gäller vanligen extern laddningsutrustning och strömkällor och det är sällan en indikation på något problem som skulle lösas av en serviceåtgärd på ditt fordon.

Försök ladda med flera olika typer av laddningsutrustning.

Du kan även försöka med att ladda fordonet på en plats med Tesla Supercharger eller destinationsladdning, vilka alla kan lokaliseras via kartan på fordonets pekskärm. Se [Kartor och navigering på sidan 157](#) för mer information.

Mer information om felsökning av statuslampor för mobil anslutning eller väggmonterad laddbox finns i produktens ägarhandbok i [Produktguider för laddning och adapter](#).

PM_a092 / PMF_a092 / PMR_a092

Problem med drivlinan har upptäckts – Boka service

Problemet kan kvarstå även om funktionaliteten kommer tillbaka

Vad denna varning betyder:

Fordonets drivlina kräver service. Effekt, hastighet och acceleration kan minskas och fordonet kan behöva stängas av under körning.

Den här varningen indikerar ett återkommande problem och drivlinan måste inspekteras och servas.

Även om varningen försvinner efter den aktuella körningen och inte återkommer under de efterföljande körningarna krävs service för att lösa drivlineproblemet som fordonet har upptäckt.

Åtgärd:

Du rekommenderas att boka service för fordonets drivlina så snart som möjligt.

Utan service kan fordonet ha fortsatt begränsad effekt, hastighet och acceleration och kan behöva stängas av under körning eller bli omöjligt att köra.

TAS_a313

Försämrad adaptiv fjädring

Åkkomforten kan minska

Vad denna varning betyder:

Det finns problem med fordonets adaptiva fjädringsdämpningssystem. Till följd av detta kan inte systemet utföra realtidsjusteringar av fjädringssystemet i syfte att optimera både åkning och köregenskaper.

Alla dämpare får i stället fast ström. Åkningen kan vara mjukare och stadigare än vanligt.

Åtgärd:

Om den här varningen kvarstår under efterföljande färder bokar du service så snart det är möjligt. Det går bra att köra fordonet under tiden.

Varningen följs av en gul indikatorlampa på pekskärmen. Mer information finns i [Fjädring på sidan 87](#).

**TAS_a314****Adaptiv fjädring otillgänglig****Fordonshastighet begränsad – fortsatt med försiktighet****Vad denna varning betyder:**

Det finns problem med fordonets adaptiva fjädringsdämpningssystem. Till följd av detta kan inte systemet utföra realtidsjusteringar av fjädringssystemet i syfte att optimera både åkning och köregenskaper. Därför kan åkningen vara mjukare än vanligt.

Åtgärd:

Om den här varningen kvarstår under efterföljande färder bokar du service så snart det är möjligt. Det går bra att köra fordonet under tiden.

Varningen följs av en röd indikatorlampa på pekskärmen. Mer information finns i [Fjädring på sidan 87](#).

UI_a004**Huv öppen****Fortsätt med försiktighet****Vad denna varning betyder:**

Framluckan (huv) upptäcks vara öppen under körning.

Den här varningen indikerar att minst en av de två spärrarna som håller fast huv, d.v.s. framluckans primära eller sekundära spärr, inte kan bekräftas vara stängd (bekräftas som helt fastlåst) när du lägger i en annan växel än Park.

Åtgärd:

Eftersom detta kan leda till att framluckan öppnas under körning rekommenderar vi att du kör försiktigt tills du kan stanna fordonet på ett säkert sätt och lägga i Park.

När du har parkerat ska du kontrollera framluckan (huv) och se till att den är helt stängd (båda spärrarna är helt låsta). Se [Främre bagageutrymme på sidan 31](#) i stängningsanvisningarna för mer information.

Varningen bör försvinna när du lägger i Park. Men den kan komma tillbaka när du börjar köra om du inte först kontrollerar och stänger huv helt.

Om varningen är kvar under flera körningar eller visas allt oftare under flera körningar rekommenderar vi att du bokar service så snart som möjligt.

Se [Främre bagageutrymme på sidan 31](#) för mer information om framluckan.

UI_a006**Service krävs****Boka service nu****Vad denna varning betyder:**

Den här varningen fjärraktiveras av Tesla när ett förhållande som kräver service upptäcks på fordonet.

Den här varningen kan visas på grund av olika förhållanden. När du bokar service kan du få mer information.

Den här varningen kan endast raderas av en servicetekniker efter att fordonet har fått service.

Åtgärd:

Då denna varning kan visas på grund av olika förhållanden rekommenderas du att boka service så snart som möjligt.



UI_a013

Däcktrycket är mycket lågt Stanna säkert – däcktrycket är väldigt lågt

Vad denna varning betyder:

Det här larmet visar att ett eller flera av däcken på fordonet har extremt lågt lufttryck eller är punkterat.

Systemet för däcktrycksövervakning (TPMS) har upptäckt att lufttrycket i ett eller flera däck är påtagligt lägre än det rekommenderade däcktrycket för kalla däck.

Åtgärd:

Du bör så snart som möjligt stanna säkert. Kontrollera, på en säker plats, om du har ett punkterat däck.

Du kan begära Tesla vägassistans (mobil däckservice, lånehjul, bogsering) enligt vad som krävs. Se [Kontakta Tesla vägassistans på sidan 221](#) för mer information.

Om det inte är en nödsituation rekommenderas du att söka hjälp hos din lokala däckbutik eller boka service med Teslas mobilapp.

Se [Underhålla däcktrycket på sidan 186](#) för mer information om var du hittar det rekommenderade däcktrycket för kalla däck (RCP) för ditt fordons däck, hur du kontrollerar däcktrycken och hur du håller däcken korrekt pumpade.

Det här larmet raderas när TPMS avläser att trycket i alla däcken ligger inom 3 psi av det rekommenderade trycket för kalla däck.

- Varningen och däcktrycksindikatorn kan fortfarande visas direkt efter att du har fyllt på däcken med luft enligt det rekommenderade trycket för kalla däck. De bör försvinna efter att du har kört en kort sträcka.
- Du kan behöva köra i en hastighet högre än 15 mph (25 km/h) i minst 10 minuter för att systemet för däcktrycksövervakning ska mäta och rapportera det uppdaterade däcktrycket.

För mer information om däcktryck och pumpning, se [Skötsel och underhåll av däck på sidan 186](#).

UI_a014

Däcktrycket är för lågt Kontrollera trycket och fyll vid behov

Vad denna varning betyder:

Den här varningen anger INTE punktering.

Systemet för däcktrycksövervakning (TPMS) har upptäckt att lufttrycket i ett eller flera däck är minst 20 % lägre än det rekommenderade däcktrycket för kalla däck.

Se [Underhålla däcktrycket på sidan 186](#) för mer information om var du hittar det rekommenderade däcktrycket för kalla däck (RCP) för ditt fordons däck, hur du kontrollerar däcktrycken och hur du håller däcken korrekt pumpade.

Varningen kan visas vid kallt väder eftersom luften i däcken tar mindre plats när det är kallt, vilket minskar däcktrycket.

Åtgärd:

Tillför luft för att hålla det rekommenderade däcktrycket för kalla däck. Det är förväntat att däcktrycket sjunker i kallt väder men det rekommenderade däcktrycket för kalla däck ska ändå alltid upprätthållas.

Varningen kan försvinna när fordonet körs. Detta sker eftersom däcken värms upp och däcktrycket ökar. Däcken ska fyllas på med luft när de har svalnat även om varningen försvinner.

Varningen kommer att försvinna när systemet för däcktrycksövervakning känner av att alla däck har det rekommenderade trycket för kalla däck.



- Varningen och däcktrycksindikatorn kan fortfarande visas direkt efter att du har fyllt på däcken med luft enligt det rekommenderade trycket för kalla däck. De bör försvinna efter att du har kört en kort sträcka.
- Du kan behöva köra i en hastighet högre än 15 mph (25 km/h) i minst 10 minuter för att systemet för däcktrycksövervakning ska mäta och rapportera det uppdaterade däcktrycket.

Om varningen visas upprepade gånger för samma däck ska du kontrollera om däckets långsamt läcker. Besök en lokal däckbutik eller boka service med Teslas mobilapp.

För mer information om däcktryck och pumpning, se [Skötsel och underhåll av däck på sidan 186](#).

För mer information om däcktryck och pumpning, se [Skötsel och underhåll av däck på sidan 186](#).

UI_a137

Aktiv serviceanslutning till fordonet Fjärrdiagnostik pågår

Vad denna varning betyder:

En servicetekniker är fjärrinloggad i ditt fordon för att utföra diagnos och reparation. Funktionen Infotainment kan vara begränsad under tiden anslutningen pågår, men denna varning innebär inte att det är något fel på fordonet.

Det går bra att köra fordonet.

Åtgärd:

Varningen bör försvinna automatiskt efter att teknikern har slutfört diagnos eller reparation av fordonet. Du kan behöva starta om pekskärmen för att återställa funktionen Infotainment helt när varningen har försvunnit. För mer information, se Starta om pekskärmen i fordonets [Gör-det-självguide](#).

Om varningen inte försvinner efter 24 timmar rekommenderar vi att du bokar service via Teslas mobilapp eller en oberoende leverantör. Observera att alternativen från oberoende serviceleverantörer kan variera baserat på fordonkonfigurationen och din plats.

UMC_a001

Kan inte ladda med mobil kontakt Dåligt jordat uttag – prova ett annat uttag

Vad denna varning betyder:

Den mobila anslutningen har identifierat att eluttaget har otillräcklig jordning, vilket troligen beror på otillräcklig eller avsaknad av jordanslutning.

Det är inte en indikation på ett problem med den mobila anslutningen eller fordonet, utan i stället är det indikation på ett problem med vägguttaget/elinstallationen som den mobila anslutningen är ansluten till.

Åtgärd:

Se till att en elektriker kontrollerar elinstallationen. Elektrikern bör se till att jordningen vid strömbrytaren eller proppskåpet är korrekt och att anslutningarna till vägguttaget är korrekta innan du ansluter den mobila anslutningen igen.

Om du behöver ladda under tiden kan du prova att ladda med ett annat uttag, på en annan plats eller vid en annan typ av laddningsstation.

Du kan även försöka med att ladda fordonet på en plats med Tesla Supercharger eller destinationsladdning, vilka alla kan lokaliseras via kartan på fordonets pekskärm. Se [Kartor och navigering på sidan 157](#) för mer information.

Mer information om felsökning av statuslampor för mobil anslutning och laddningsproblem finns i [produktens ägarhandbok](#).



UMC_a002

Kan inte ladda, JFB mobil anslutning utlöst Koppla bort handtag från laddport. Försök igen

Vad denna varning betyder:

Fordonet kan inte laddas på grund av att jordfelsbrytaren (GFCI) utlösts i den mobila anslutningen.

På samma sätt som med en jordfelsbrytare i ett eluttag, bryter denna funktion strömmen om ett problem uppstår. Den avbröt laddningen för att skydda ditt fordon och laddningsutrustningen.

Det finns flera olika orsaker till att detta sker. Det kan bero på ett fel i laddningskabeln, laddningshandtaget, laddningsuttaget eller i någon av fordonets komponenter.

Åtgärd:

Kontrollera om det finns ansamlad vatten eller fukt i laddningsuttaget eller laddningshandtaget. Är det mycket fuktigt ska du vänta och låta insidan av laddningsuttaget och den synliga delen av laddningshandtaget torka fullständigt innan du försöker igen.

Kontrollera om det finns några skador på laddningsutrustningen.

- Om kabeln visar tecken på skada eller påtaglig förslitning **ska du inte använda den**. Försök istället med annan laddutrustning.
- Om kabeln är i gott skick kan du försöka igen med samma mobila anslutning.

Om problemet kvarstår och laddningen inte fungerar kan du försöka med annan laddningsutrustning.

Detta larm gäller vanligen extern laddningsutrustning och strömkällor och det är sällan en indikation på något problem som skulle lösas av en serviceåtgärd på ditt fordon.

Du kan även försöka med att ladda fordonet på en plats med Tesla Supercharger eller destinationsladdning, vilka alla kan lokaliseras via kartan på fordonets pekskärm. Se [Kartor och navigering på sidan 157](#) för mer information.

Mer information om felsökning av statuslampor för mobil anslutning och laddningsproblem finns i [produktens ägarhandbok](#).

UMC_a004

Kan ej ladda med mobil kontakt För hög spänning/prova med ett annat vägguttag

Vad denna varning betyder:

Fordonet laddas inte eller laddningen avbryts på grund av att den mobila anslutningen **antingen**:

- Känner av att vägguttagets spänning är för hög **eller**
- Känner av en oväntad spänningsökning i vägguttaget.

Åtgärd:

Försök ladda fordonet med ett annat vägguttag. Om fordonet börjar laddas satt felet troligen i det första vägguttaget. Kontakta en elektriker som kan inspektera elinstallationen för uttaget i fråga.

Om fordonet inte heller kan laddas med ett annat vägguttag kan du försöka ladda på en annan plats.

Du kan även försöka med att ladda fordonet på en plats med Tesla Supercharger eller destinationsladdning, vilka alla kan lokaliseras via kartan på fordonets pekskärm. Se [Kartor och navigering på sidan 157](#) för mer information.

Mer information om felsökning av statuslampor för mobil anslutning och laddningsproblem finns i [produktens ägarhandbok](#).



UMC_a005

Kan ej ladda med mobil kontakt För låg spänning/prova annat vägguttag

Vad denna varning betyder:

Fordonet laddas inte eller laddningen avbryts på grund av att den mobila anslutningen **antingen**:

- Känner av att det inte finns tillräcklig matningsspänning i vägguttaget **eller**
- Känner av ett plötsligt spänningsfall i vägguttaget.

Åtgärd:

Försök ladda fordonet med ett annat vägguttag. Om fordonet börjar laddas satt felet troligen i det första vägguttaget. Kontakta en elektriker som kan inspektera elinstallationen för uttaget i fråga.

Om fordonet inte heller kan laddas med ett annat vägguttag kan du försöka ladda på en annan plats.

Detta larm gäller vanligen extern laddningsutrustning och strömkällor och det är sällan en indikation på något problem som skulle lösas av en serviceåtgärd på ditt fordon.

Du kan även försöka med att ladda fordonet på en plats med Tesla Supercharger eller destinationsladdning, vilka alla kan lokaliseras via kartan på fordonets pekskärm. Se [Kartor och navigering på sidan 157](#) för mer information.

Mer information om felsökning av statuslampor för mobil anslutning och laddningsproblem finns i [produktens ägarhandbok](#).

UMC_a007

Varm regulatorbox för Mobile Connector Låt Mobile Connector svalna före laddning

Vad denna varning betyder:

Laddningen har avbrutits eftersom den mobila anslutningen har identifierat en hög temperatur i styrlådans hölje.

Åtgärd:

Se till att den mobila anslutningen inte täcks av något och att ingen värmekälla finns i närheten. Service krävs om problemet kvarstår vid normala temperaturer (under 38 °C eller 100 °F).

Du kan även försöka med att ladda fordonet på en plats med Tesla Supercharger eller destinationsladdning, vilka alla kan lokaliseras via kartan på fordonets pekskärm. Se [Kartor och navigering på sidan 157](#) för mer information.

Mer information om felsökning av statuslampor för mobil anslutning och laddningsproblem finns i [produktens ägarhandbok](#).

UMC_a008

Kan inte ladda – varm väggkontakt Inspektion av vägguttag och ledningar rekommenderas

Vad denna varning betyder:

Larmet Hög temperatur avkänns av mobil kontakt anger att uttaget som används till att ladda har blivit för varmt, så laddningen har stoppats för att skydda uttaget.

Det är inte en indikation på ett problem med den mobila anslutningen eller fordonet, utan i stället är det indikation på ett problem med vägguttaget/elinstallationen som den mobila anslutningen är ansluten till.

Ett varmt uttag kan orsakas av en kontakt som inte är helt isatt, glappkontakt mellan byggnadens elledningar och uttaget, eller ett uttag som har börjat slitas ut.



Åtgärd:

Se till att adaptern har anslutits ordentligt till uttaget. Om laddningshastigheten inte återgår till det normala ska du kontakta en elektriker som kan inspektera uttaget och anslutningarna mellan byggnadens elledning och uttaget, samt vid behov utföra reparationer.

Om uttaget är slitet bör det bytas ut med ett uttag av hög kvalitet. Överväg att uppgradera till en laddbox från Tesla för större bekvämlighet och högsta möjliga laddningshastighet.

UMC_a009

Kan inte ladda – hög laddhandtagstemperatur Skräp på laddhandtag eller laddport?

Vad denna varning betyder:

Laddningen har avbrutits eftersom den mobila anslutningen har identifierat en hög temperatur för laddningshandtaget som ansluter till fordonets laddningsport.

Åtgärd:

Kontroller att den mobila anslutningen är helt ansluten till ingången till fordonets laddningsuttag.

Inspektera om laddkontakten och handtaget på den mobila anslutningen är blockerade eller fuktiga. Se till att eventuellt hinder i laddningsuttaget eller handtaget på den mobila anslutningen har avlägsnats och att eventuell fukt har torkat. Försök sedan att sätta tillbaka handtaget i laddningsuttaget.

Se också till att laddningshandtaget på den mobila anslutningen inte täcks av något och att ingen värmekälla finns i närheten.

Om varningen kvarstår vid normala omgivningstemperaturer (under 100 °F eller 38 °C) och visas under flera laddningsförsök kan det vara en indikation på ett tillstånd som påverkar den mobila anslutningen eller fordonet. Du rekommenderas att boka service när det passar dig.

Du kan även försöka med att ladda fordonet på en plats med Tesla Supercharger eller destinationsladdning, vilka alla kan lokaliseras via kartan på fordonets pekskärm. Se [Kartor och navigering på sidan 157](#) för mer information.

Mer information om felsökning av statuslampor för mobil anslutning och laddningsproblem finns i [produktens ägarhandbok](#).

UMC_a010

Varm anslutning Mobile Connector/adapter Låt svalna – för in adapter helt i Mobile Connector

Vad denna varning betyder:

Laddningen har avbrutits eftersom den mobila anslutningen identifierade en hög temperatur vid anslutningen mellan väggkontaktsadaptorn och styrlådan.

Åtgärd:

Kontrollera att väggkontaktsadaptorn är helt ansluten till den mobila anslutningens styrlåda.

Se också till att väggkontaktsadaptorn inte täcks av något och att ingen värmekälla finns i närheten.

Efter att du har kopplat ur den från strömkällan (vägguttaget) bör du också undersöka anslutningen till väggkontaktsadaptorn och den mobila anslutningens styrlåda för att se om det finns några hinder eller fukt (använd en ficklampa vid behov). Se till att eventuellt hinder har avlägsnats och eventuell fukt har torkat. Försök sedan att sätta in kabeln i mobilanslutningen och ansluta till strömkällan (vägguttaget).

När styrlådan till den mobila anslutningen har svalnat och eventuella hinder har tagits bort bör varningen återställas och laddning vara möjlig.

Du kan även försöka med att ladda fordonet på en plats med Tesla Supercharger eller destinationsladdning, vilka alla kan lokaliseras via kartan på fordonets pekskärm. Se [Kartor och navigering på sidan 157](#) för mer information.



Mer information om felsökning av statuslampor för mobil anslutning och laddningsproblem finns i [produktens ägarhandbok](#).

UMC_a011

Kommunikationsfel för laddutrustning Prova igen eller prova annan utrustning

Vad denna varning betyder:

Fordonet kan inte laddas eftersom det inte kan kommunicera effektivt med den mobila anslutningen. Den mobila anslutningen kan inte via avståndsidentifiering kontrollera om laddningshandtaget är helt anslutet till fordonet.

Åtgärd:

Kontrollera först att bristen på effektiv kommunikation orsakas av den mobila anslutningen och inte av ett problem med fordonet. Det är oftast fallet.

Kontrollera det genom att försöka ladda fordonet med en annan extern laddningsutrustning.

- Om fordonet börjar laddas satt felet troligen i den mobila anslutningen.
- Om fordonet fortfarande inte laddas kan felet sitta i fordonet.

Undersök laddningsuttagets ingång och handtaget på den mobila anslutningen för att se om det finns några hinder (använd ficklampa vid behov). Se till att eventuellt hinder har avlägsnats och att eventuell fukt har torkat. Försök sedan att sätta i kabeln i handtaget på den mobila anslutningen.

Detta larm gäller vanligen extern laddningsutrustning och strömkällor och det är sällan en indikation på något problem som skulle lösas av en serviceåtgärd på ditt fordon.

Du kan även försöka med att ladda fordonet på en plats med Tesla Supercharger eller destinationsladdning, vilka alla kan lokaliseras via kartan på fordonets pekskärm. Se [Kartor och navigering på sidan 157](#) för mer information.

Mer information om felsökning av statuslampor för mobil anslutning och laddningsproblem finns i [produktens ägarhandbok](#).

För mer information om laddning, se [Laddningsinstruktioner på sidan 172](#).

UMC_a012

Kommunikationsfel för laddutrustning Prova igen eller prova annan utrustning

Vad denna varning betyder:

Fordonet kan inte laddas eftersom det inte kan kommunicera effektivt med den mobila anslutningen. Den mobila anslutningen har identifierat att den inte kan generera eller upprätthålla en giltig pilotsignal.

Åtgärd:

Kontrollera först att bristen på effektiv kommunikation orsakas av den mobila anslutningen och inte av ett problem med fordonet. Det är oftast fallet.

Kontrollera det genom att försöka ladda fordonet med en annan extern laddningsutrustning.

- Om fordonet börjar laddas satt felet troligen i den mobila anslutningen.
- Om fordonet fortfarande inte laddas kan felet sitta i fordonet.

Undersök laddningsuttagets ingång och handtaget på den mobila anslutningen för att se om det finns några hinder (använd ficklampa vid behov). Se till att eventuellt hinder har avlägsnats och att eventuell fukt har torkat. Försök sedan att sätta i kabeln i handtaget på den mobila anslutningen.

Detta larm gäller vanligen extern laddningsutrustning och strömkällor och det är sällan en indikation på något problem som skulle lösas av en serviceåtgärd på ditt fordon.



Du kan även försöka med att ladda fordonet på en plats med Tesla Supercharger eller destinationsladdning, vilka alla kan lokaliserars via kartan på fordonets pekskärm. Se [Kartor och navigering på sidan 157](#) för mer information.

Mer information om felsökning av statuslampor för mobil anslutning och laddningsproblem finns i [produktens ägarhandbok](#).

För mer information om laddning, se [Laddningsinstruktioner på sidan 172](#).

UMC_a013

Fel på väggkontaktsadapter – minskad laddhastighet För in adapter helt i Mobile Connector. Försök igen

Vad denna varning betyder:

Den mobila anslutningen kan inte kommunicera med väggkontaktsadaptern. Eftersom den mobila anslutningen inte kan övervaka väggkontaktsadapterns temperatur reduceras laddströmmen automatiskt till 8 A.

Åtgärd:

1. Koppla ur den mobila anslutningen, inklusive väggkontaktsadaptern, helt från vägguttaget.
2. Se till att anslutningen mellan väggkontaktsadaptern och huvuddelen av den mobila anslutningen är säker.
 - a. Koppla bort väggkontaktsadaptern helt från huvuddelen av den mobila anslutningen.
 - b. Sätt tillbaka väggkontaktsadaptern i huvuddelen av den mobila anslutningen genom att trycka in den i uttaget tills den snäpps på plats.
3. Prova att ladda igen genom att koppla in den mobila anslutningen, inklusive väggkontaktsadaptern, helt i vägguttaget.
4. Prova med en annan väggkontaktsadapter om varningen kvarstår (följ stegen ovan för att se till att adaptern är helt ansluten till den mobila anslutningen).
 - a. Om varningen inte är kvar ligger problemet sannolikt i väggkontaktsadaptern du använde tidigare.
 - b. Om varningen kvarstår ligger problemet sannolikt i den mobila anslutningen.

Vid behov kan du använda en annan väggadapter eller mobil anslutning.

Under tiden kan du fortsätta att ladda med samma utrustning. Laddningstakten minskas eftersom laddströmmen begränsas till 8 A så länge detta problem kvarstår.

Du kan även försöka med att ladda fordonet på en plats med Tesla Supercharger eller destinationsladdning, vilka alla kan lokaliserars via kartan på fordonets pekskärm. Se [Kartor och navigering på sidan 157](#) för mer information.

Mer information om felsökning av statuslampor för mobil anslutning och laddningsproblem finns i [produktens ägarhandbok](#).

UMC_a014

Fel på väggkontaktsadapter – minskad laddhastighet För in adapter helt i Mobile Connector. Försök igen

Vad denna varning betyder:

Den mobila anslutningen kan inte kommunicera med väggkontaktsadaptern. Eftersom den mobila anslutningen inte kan identifiera vilken typ av vägguttag som väggkontaktsadaptern är ansluten till reduceras laddströmmen automatiskt till 8 A.

Åtgärd:

1. Koppla ur den mobila anslutningen, inklusive väggkontaktsadaptern, helt från vägguttaget.
2. Se till att anslutningen mellan väggkontaktsadaptern och huvuddelen av den mobila anslutningen är säker.
 - a. Koppla bort väggkontaktsadaptern helt från huvuddelen av den mobila anslutningen.
 - b. Sätt tillbaka väggkontaktsadaptern i huvuddelen av den mobila anslutningen genom att trycka in den i uttaget tills den snäpps på plats.



3. Prova att ladda igen genom att koppla in den mobila anslutningen, inklusive väggkontaktsadaptern, helt i vägguttaget.
4. Prova med en annan väggkontaktsadapter om varningen kvarstår (följ stegen ovan för att se till att adaptern är helt ansluten till den mobila anslutningen).
 - a. Om varningen inte är kvar ligger problemet sannolikt i väggkontaktsadaptern du använde tidigare.
 - b. Om varningen kvarstår ligger problemet sannolikt i den mobila anslutningen.

Vid behov kan du använda en annan väggadapter eller mobil anslutning. Under tiden kan du fortsätta att ladda med samma utrustning. Laddningstakten minskas eftersom laddströmmen begränsas till 8 A så länge detta problem kvarstår.

Du kan även försöka med att ladda fordonet på en plats med Tesla Supercharger eller destinationsladdning, vilka alla kan lokaliseras via kartan på fordonets pekskärm. Se [Kartor och navigering på sidan 157](#) för mer information.

Mer information om felsökning av statuslampor för mobil anslutning och laddningsproblem finns i [produktens ägarhandbok](#).

UMC_a015

Fel på väggkontaktsadapter – minskad laddhastighet För in adapter helt i Mobile Connector. Försök igen

Vad denna varning betyder:

Den mobila anslutningen kan inte kommunicera med väggkontaktsadaptern. Eftersom den mobila anslutningen inte kan identifiera vilken typ av vägguttag som väggkontaktsadaptern är ansluten till reduceras laddströmmen automatiskt till 8 A.

Åtgärd:

1. Koppla ur den mobila anslutningen, inklusive väggkontaktsadaptern, helt från vägguttaget.
2. Se till att anslutningen mellan väggkontaktsadaptern och huvuddelen av den mobila anslutningen är säker.
 - a. Koppla bort väggkontaktsadaptern helt från huvuddelen av den mobila anslutningen.
 - b. Sätt tillbaka väggkontaktsadaptern i huvuddelen av den mobila anslutningen genom att trycka in den i uttaget tills den snäpps på plats.
3. Prova att ladda igen genom att koppla in den mobila anslutningen, inklusive väggkontaktsadaptern, helt i vägguttaget.
4. Prova med en annan väggkontaktsadapter om varningen kvarstår (följ stegen ovan för att se till att adaptern är helt ansluten till den mobila anslutningen).
 - a. Om varningen inte är kvar ligger problemet sannolikt i väggkontaktsadaptern du använde tidigare.
 - b. Om varningen kvarstår ligger problemet sannolikt i den mobila anslutningen.

Vid behov kan du använda en annan väggadapter eller mobil anslutning. Under tiden kan du fortsätta att ladda med samma utrustning. Laddningstakten minskas eftersom laddströmmen begränsas till 8 A så länge detta problem kvarstår.

Du kan även försöka med att ladda fordonet på en plats med Tesla Supercharger eller destinationsladdning, vilka alla kan lokaliseras via kartan på fordonets pekskärm. Se [Kartor och navigering på sidan 157](#) för mer information.

Mer information om felsökning av statuslampor för mobil anslutning och laddningsproblem finns i [produktens ägarhandbok](#).

UMC_a016

Varm regulatorbox för Mobile Connector Minskad maximal laddningstakt

Vad denna varning betyder:

Laddströmmen har tillfälligt minskats eftersom den mobila anslutningen har identifierat en ökad temperatur i styrlådans hölje.

Åtgärd:

Se till att den mobila anslutningen inte täcks av något och att ingen värmekälla finns i närheten. Service krävs om problemet kvarstår vid normala temperaturer (under 38 °C eller 100 °F).



Felsökningsvarningar

Du kan även försöka med att ladda fordonet på en plats med Tesla Supercharger eller destinationsladdning, vilka alla kan lokaliserars via kartan på fordonets pekskärm. Se [Kartor och navigering på sidan 157](#) för mer information.

Mer information om felsökning av statuslampor för mobil anslutning och laddningsproblem finns i [produktens ägarhandbok](#).

UMC_a017

Minskad laddhastighet – varm väggkontakt Inspektion av vägguttag och ledningar rekommenderas

Vad denna varning betyder:

Larmet Hög temperatur avkänns av mobil kontakt anger att uttaget som används till att ladda har blivit för varmt, så laddningen har saktats ner för att skydda uttaget.

Det här är vanligen inte ett problem med fordonet eller den mobila anslutningen utan snarare ett problem med uttaget. Ett varmt uttag kan orsakas av en kontakt som inte är helt isatt, glappkontakt mellan byggnadens elledningar och uttaget, eller ett uttag som har börjat slitas ut.

Åtgärd:

Se till att adaptorn har anslutits ordentligt till uttaget. Om laddningshastigheten inte återgår till det normala ska du kontakta en elektriker som kan inspektera uttaget och anslutningarna mellan byggnadens elledningar och uttaget, samt vid behov utföra reparationer.

Om uttaget är slitet bör det bytas ut med ett uttag av hög kvalitet. Överväg att uppgradera till en laddbox från Tesla för större bekvämlighet och högsta möjliga laddningshastighet.

UMC_a018

Minskad laddhastighet – hög handtagstemperatur Skräp på laddhandtag eller laddport?

Vad denna varning betyder:

Laddströmmen har tillfälligt minskats eftersom den mobila anslutningen har identifierat en ökad temperatur för laddningshandtaget som ansluter till fordonets laddningsport.

Åtgärd:

Kontroller att den mobila anslutningen är helt ansluten till ingången till fordonets laddningsuttag.

Inspektera om laddkontakten och handtaget på den mobila anslutningen är blockerade eller fuktiga. Se till att eventuellt hinder i laddningsuttaget eller handtaget på den mobila anslutningen har avlägsnats och att eventuell fukt har torkat. Försök sedan att sätta tillbaka handtaget i laddningsuttaget.

Se också till att laddningshandtaget på den mobila anslutningen inte täcks av något och att ingen värmekälla finns i närheten.

Om varningen kvarstår vid normala omgivningstemperaturer (under 100 °F eller 38 °C) och visas under flera laddningsförsök kan det vara en indikation på ett tillstånd som påverkar den mobila anslutningen eller fordonet. Du rekommenderas att boka service när det passar dig.

Du kan även försöka med att ladda fordonet på en plats med Tesla Supercharger eller destinationsladdning, vilka alla kan lokaliserars via kartan på fordonets pekskärm. Se [Kartor och navigering på sidan 157](#) för mer information.

Mer information om felsökning av statuslampor för mobil anslutning och laddningsproblem finns i [produktens ägarhandbok](#).

UMC_a019

Varm anslutning Mobile Connector/adapter Minskad maximal laddhastighet

Vad denna varning betyder:



Laddströmmen har minskats eftersom den mobila anslutningen identifierade en hög temperatur vid anslutningen mellan väggkontaktsadaptern och styrlådan.

Åtgärd:

Kontrollera att väggkontaktsadaptern är helt ansluten till den mobila anslutningens styrlåda.

Efter att du har kopplat ur den från strömkällan (vägguttaget) bör du också undersöka anslutningen till väggkontaktsadaptern och den mobila anslutningens styrlåda för att se om det finns några hinder eller fukt (använd en ficklampa vid behov).

Du rekommenderas att ta bort skräp/främmande föremål. Se till att eventuellt hinder har avlägsnats och eventuell fukt har torkat. Försök sedan att sätta i kabeln i mobilanslutningen och ansluta till strömkällan (vägguttaget).

Se också till att väggkontaktsadaptern inte täcks av något och att ingen värmekälla finns i närheten. Om varningen kvarstår vid normala omgivningstemperaturer (under 100 °F eller 38 °C) och visas under flera laddningsförsök kan det vara en indikation på ett tillstånd som påverkar den mobila anslutningen eller fordonet. Du rekommenderas att boka service när det passar dig.

Du kan även försöka med att ladda fordonet på en plats med Tesla Supercharger eller destinationsladdning, vilka alla kan lokaliseras via kartan på fordonets pekskärm. Se [Kartor och navigering på sidan 157](#) för mer information.

Mer information om felsökning av statuslampor för mobil anslutning och laddningsproblem finns i [produktens ägarhandbok](#).

VCFRONT_a180**Minskad effekt i elsystem****Fordonet kan stängas av oväntat****Vad denna varning betyder:**

Elsystemet kan inte upprätthålla spänningen som krävs för alla fordonsfunktioner.

Om den här varningen visas när du kör kan det hända att fordonet stängs av oväntat.

Om varningen visas när fordonet är i parkeringsläget eller när det aktiveras kanske fordonet inte har tillräcklig strömförsörjning för att börja köra. Det kan finnas en separat fordonsvarning om tillståndet.

Åtgärd:

Du rekommenderas att eliminera eller minska användningen av mindre viktiga funktioner. Det kan hjälpa fordonet att upprätthålla tillräcklig strömförsörjning för viktiga funktioner.

Boka service omedelbart om varningen fortsätter att visas. Fordonet kan stängas av oväntat eller kanske inte startar utan service.

VCFRONT_a182**Boka service för att byta lågspänningsbatteri****Programvara kan ej uppdateras före batteribyte****Vad denna varning betyder:**

Lågspänningsbatteriet har nedsatt prestanda och behöver bytas ut. Fordonets programvaruuppdateringar slutförs inte förrän lågspänningsbatteriet har bytts ut.

Åtgärd:

Du rekommenderas att byta ut lågspänningsbatteriet så snart som möjligt.

Boka service via Teslas mobilapp eller en oberoende leverantör som tillhandahåller utbyte av lågspänningsbatteri för ditt fordon. Observera att alternativen från oberoende serviceleverantörer kan variera baserat på fordonkonfigurationen och din plats.

Om lågspänningsbatteriet inte har tillräckligt med strömförsörjning för att starta fordonet eller öppna dörrarna, följer du anvisningarna i [Ansluta startkablarna på sidan 225](#).



Se [Information om högspänningsbatteri på sidan 170](#) för mer information om batterisystemet.

VCFRONT_a191

Minskad effekt i elsystem

Bilen stängs av

Vad denna varning betyder:

Lågspänningsbatteriet kan inte tillhandahålla nödvändig el för att köra eller fortsätta köra. Fordonet stängs av för att spara energi till andra viktiga funktioner än körning.

Fordonet kan inte börja eller fortsätta köras i det här tillståndet.

Åtgärd:

Om varningen visas när du kör måste du stanna fordonet omedelbart. Du rekommenderas att göra följande:

- Stanna säkert omedelbart
- Kontakta Teslas vägassistans omedelbart med mobilappen eller söka annan vägassistans om du föredrar det

Om du inte stannar säkert inom kort kan fordonet stängas av oväntat. Det kan också hända att fordonet inte går att starta igen när det har parkerats.

När den här varningen visas kan inte elsystemet upprätthålla spänningen som krävs för alla fordonsfunktioner. Många fordonsfunktioner kanske inte längre fungerar.

Fordonet kan förlora all strömförsörjning. Om det inträffar kan du fortfarande använda den manuella dörrupplåsningen för att stiga ur fordonet vid behov. Mer information finns i [Öppna dörrar från insidan på sidan 25](#).

Den här varningen kan visas på grund av diverse bilförhållanden. Kontrollera om det finns andra aktiva fordonsvarningar för mer information och fler rekommenderade åtgärder.

Du rekommenderas att boka service omedelbart om varningen fortfarande visas. Fordonet kanske inte kan köras, kan stängas av oväntat eller kanske inte startar utan service.

VCFRONT_a192

Elsystemet kan inte driva alla funktioner

Stänger av funktioner för att spara ström

Vad denna varning betyder:

Elsystemet kan inte stödja alla fordonsfunktioner. Fordonet stänger av mindre viktiga funktioner för att bevara energi för de viktiga funktionerna.

Om varningen visas när du kör kan fordonet stängas av oväntat. Det kan också hända att fordonet inte går att starta igen när det har parkerats.

Mindre viktiga funktioner kanske inte är tillgängliga, t.ex. sätesvärmare, klimatanläggning och underhållning. Detta är en förväntad funktion som är avsedd att hjälpa fordonet att upprätthålla tillräcklig strömförsörjning för viktiga funktioner, t.ex. för att styra belysning, fönster och dörrar, varningsljus och det främre bagageutrymmet (frunk).

Fordonet kan förlora all strömförsörjning. Om det inträffar kan du fortfarande använda den manuella dörrupplåsningen för att stiga ur fordonet vid behov. Mer information finns i [Öppna dörrar från insidan på sidan 25](#).

Åtgärd:

Den här varningen kan visas på grund av diverse bilförhållanden. Kontrollera om det finns andra aktiva fordonsvarningar för mer information och fler rekommenderade åtgärder.

**VCFRONT_a216****Bilen kanske inte startar igen – Service krävs
Elektriskt systemfel har detekterats****Vad denna varning betyder:**

Onormalt stor och bibehållen strömförsörjning vid körning eller superladdning/snabbladdning har lett till att fordonets elsystem inte kan stödja alla funktioner.

Fordonet startar inte om förrän elsystemet har fått service.

Klimatanläggning och luftutsläpp, motordriven baklucka och rattjustering kan vara begränsade eller otillgängliga.

Andra funktioner kanske också är otillgängliga eller så påverkas prestandan. Dessa innefattar:

- elektroniskt drivna dörrar
- fönsterhissar
- framsäte (rörelse och uppvärmning)
- bakre sätesvärmare
- sidospegelrörelse

Åtgärd:

Du rekommenderas att boka service så snart som möjligt. Fordonet kan inte startas om, och elsystemet kan inte stödja alla funktioner utan service.

Vissa eller alla elektroniskt drivna dörrar och fönster i fordonet kan förlora strömförsörjningen. Om det inträffar kan du fortfarande använda den manuella dörrupplåsningen för att stiga ur fordonet vid behov. För mer information, se [Öppna dörrar från insidan på sidan 25](#).

VCFRONT_a220**Elsystemet kan inte driva alla funktioner
Boka service****Vad denna varning betyder:**

Lågspänningsbatteriet är inte tillgängligt och kan inte försörja fordonsfunktioner med ström.

Fordonet kan också stängas av oväntat. Det kan också hända att fordonet inte går att starta igen under den aktuella körningen.

Vissa mindre viktiga funktioner kanske inte är tillgängliga. Detta är en förväntad funktion som gör att fordonet sparar energi för viktiga funktioner.

Åtgärd:

Du rekommenderas att eliminera eller minska användningen av mindre viktiga funktioner. Det kan hjälpa fordonet att upprätthålla tillräcklig strömförsörjning för viktiga funktioner förutom körning tills dess att service kan utföras.

Du rekommenderas att boka service omedelbart om varningen fortfarande visas. Fordonet kanske inte kan köras, kan stängas av oväntat eller kanske inte startar utan service.

VCFRONT_a402**Elsystemets reservström ej tillgänglig
Bilen förbrukar mer energi på tomgång****Vad denna varning betyder:**



Felsökningsvarningar

Reservströmkällan till elsystemet, lågspänningsbatteriet, är inte tillgänglig eller kan inte tillhandahålla den spänning som krävs för alla fordonsfunktioner.

Huvudkällan till strömförsörjningen, högspänningsbatterisystemet, fortsätter att stödja fordonsfunktioner även när fordonet står stilla. Se [Information om högspänningsbatteri på sidan 170](#) för mer information om högspänningsbatteriet.

Vissa mindre viktiga funktioner kanske inte är tillgängliga. Detta är en förväntad funktion som gör att fordonet sparar energi för viktiga funktioner.

Fordonet kan även förbruka mer energi än vanligt när det inte körs eller så kan fordonet visa en kortare beräknad räckvidd än vad man normalt förväntar sig efter laddning. Detta är en normal fordonsfunktion när den här varningen visas och den är aktiv tills reservströmkällan är återställd.

Det kan vara så att ett problem som påverkar huvudströmkällan gör att fordonet stängs av oväntat.

Åtgärd:

Du rekommenderas att begränsa eller undvika användningen av mindre viktiga funktioner. Det kan hjälpa fordonet att upprätthålla tillräcklig strömförsörjning för viktiga funktioner.

Du rekommenderas att boka service så snart som möjligt för att återställa reservströmkällan till elsystemet.

VCFRONT_a496

Bilen förbereder sig för att stängas av STANNA PÅ ETT SÄKERT SÄTT

Vad denna varning betyder:

Elsystemet kan inte ge tillräckligt stöd för körning eller fortsatt körning. Fordonet förbereds för att stängas av för att bevara energi för viktiga funktioner som inte är körning.

Fordonet kan inte börja eller fortsätta köras i det här tillståndet.

Åtgärd:

Om varningen visas när du kör måste du stanna fordonet så snart som möjligt. Du rekommenderas att göra följande:

- Stanna säkert så snart som möjligt
- Kontakta Teslas vägassistans omedelbart med mobilappen eller söka annan vägassistans om du föredrar det

Om du inte stannar säkert inom kort kan fordonet stängas av oväntat. Det kan också hända att fordonet inte går att starta igen när det har parkerats.

Fordonet kan förlora all strömförsörjning. Om det inträffar kan du fortfarande använda den manuella dörrupplåsningen för att stiga ur fordonet vid behov. För mer information, se [Öppna dörrar från insidan på sidan 25](#).

Den här varningen kan visas på grund av diverse bilförhållanden. Kontrollera om det finns andra aktiva fordonsvarningar för mer information och fler rekommenderade åtgärder.

VCFRONT_a592

Kan inte köra – Service krävs Elektriskt systemfel har detekterats

Vad denna varning betyder:

Onormalt stor och bibehållen strömförsörjning har lett till att fordonets elsystem inte kan stödja alla funktioner.

Medan varningen visas kan fordonet inte köras och startas inte om.

Klimatanläggning, motordriven baklucka och rattjustering kan vara begränsade eller otillgängliga. Många funktioner på vänster sida av fordonet kan vara otillgängliga eller prestandan kan påverkas. Dessa innefattar:



- elektroniskt drivna dörrar
- fönsterhissar
- framsäte (rörelse och uppvärmning)
- bakre sätesvärmare
- sidospegelrörelse

Åtgärd:

Fordonet kan inte köras och elsystemet kan inte stödja alla funktioner utan service.

Vissa eller alla elektroniskt drivna dörrar och fönster i fordonet kan förlora strömförsörjningen. Om det inträffar kan du fortfarande använda den manuella dörrupplåsningen för att stiga ur fordonet vid behov. För mer information, se [Öppna dörrar från insidan på sidan 25](#).

VCFRONT_a593**Kan inte köra – Service krävs
Elektriskt systemfel har detekterats****Vad denna varning betyder:**

Onormalt stor och bibehållen strömförsörjning har lett till att fordonets elsystem inte kan stödja alla funktioner.

Medan varningen visas kan fordonet inte köras och startas inte om.

Klimatanläggning, motordriven baklucka och rattjustering kan vara begränsade eller otillgängliga. Många funktioner på vänster sida av fordonet kan vara otillgängliga eller prestandan kan påverkas. Dessa innefattar:

- elektroniskt drivna dörrar
- fönsterhissar
- framsäte (rörelse och uppvärmning)
- bakre sätesvärmare
- sidospegelrörelse

Åtgärd:

Fordonet kan inte köras och elsystemet kan inte stödja alla funktioner utan service.

Vissa eller alla elektroniskt drivna dörrar och fönster i fordonet kan förlora strömförsörjningen. Om det inträffar kan du fortfarande använda den manuella dörrupplåsningen för att stiga ur fordonet vid behov. För mer information, se [Öppna dörrar från insidan på sidan 25](#).

VCFRONT_a596**Kan inte köra – Service krävs
Elektriskt systemfel har detekterats****Vad denna varning betyder:**

Onormalt stor och bibehållen strömförsörjning har lett till att fordonets elsystem inte kan stödja alla funktioner.

Medan varningen visas kan fordonet inte köras och startas inte om.

Luftutsläpp kan vara begränsat eller otillgängligt. Många funktioner på höger sida av fordonet kan vara otillgängliga eller prestandan kan påverkas. Dessa innefattar:

- elektroniskt drivna dörrar
- fönsterhissar



- framsäte (rörelse och uppvärmning)
- bakre sätesvärmare
- sidespegelrörelse

Åtgärd:

Du rekommenderas att boka service så snart som möjligt. Fordonet kan inte köras och elsystemet kan inte stödja alla funktioner utan service.

Vissa eller alla elektroniskt drivna dörrar och fönster i fordonet kan förlora strömförsörjningen. Om det inträffar kan du fortfarande använda den manuella dörrupplåsningen för att stiga ur fordonet vid behov. För mer information, se [Öppna dörrar från insidan på sidan 25](#).

VCFRONT_a597

Kan inte köra – Service krävs Elektriskt systemfel har detekterats

Vad denna varning betyder:

Onormalt stor och bibehållen strömförsörjning har lett till att fordonets elsystem inte kan stödja alla funktioner.

Medan varningen visas kan fordonet inte köras och startas inte om.

Luftutsläpp kan vara begränsat eller otillgängligt. Många funktioner på höger sida av fordonet kan vara otillgängliga eller prestandan kan påverkas. Dessa innefattar:

- elektroniskt drivna dörrar
- fönsterhissar
- framsäte (rörelse och uppvärmning)
- bakre sätesvärmare
- sidespegelrörelse

Åtgärd:

Du rekommenderas att boka service så snart som möjligt. Fordonet kan inte köras och elsystemet kan inte stödja alla funktioner utan service.

Vissa eller alla elektroniskt drivna dörrar och fönster i fordonet kan förlora strömförsörjningen. Om det inträffar kan du fortfarande använda den manuella dörrupplåsningen för att stiga ur fordonet vid behov. För mer information, se [Öppna dörrar från insidan på sidan 25](#).

VCSEC_a221

Däcktrycket är för lågt Kontrollera trycket och fyll vid behov

Vad denna varning betyder:

Den här varningen anger INTE punktering.

Systemet för däcktrycksövervakning (TPMS) har upptäckt att lufttrycket i ett eller flera däck är minst 20 % lägre än det rekommenderade däcktrycket för kalla däck.

Se [Underhålla däcktrycket på sidan 186](#) för mer information om var du hittar det rekommenderade däcktrycket för kalla däck (RCP) för ditt fordons däck, hur du kontrollerar däcktrycken och hur du håller däcken korrekt pumpade.

Varningen kan visas vid kallt väder eftersom luften i däcken tar mindre plats när det är kallt, vilket minskar däcktrycket.

Åtgärd:



Tillför luft för att hålla det rekommenderade däcktrycket för kalla däck. Det är förväntat att däcktrycket sjunker i kallt väder men det rekommenderade däcktrycket för kalla däck ska ändå alltid upprätthållas.

Varningen kan försvinna när fordonet körs. Detta sker eftersom däcken värms upp och däcktrycket ökar. Däcken ska fyllas på med luft när de har svalnat även om varningen försvinner.

Varningen kommer att försvinna när systemet för däcktrycksövervakning känner av att alla däck har det rekommenderade trycket för kalla däck.

- Varningen och däcktrycksindikatorn kan fortfarande visas direkt efter att du har fyllt på däcken med luft enligt det rekommenderade trycket för kalla däck. De bör försvinna efter att du har kört en kort sträcka.
- Du kan behöva köra i en hastighet högre än 15 mph (25 km/h) i minst 10 minuter för att systemet för däcktrycksövervakning ska mäta och rapportera det uppdaterade däcktrycket.

Om varningen visas upprepade gånger för samma däck ska du kontrollera om däckets långsamt läcker. Besök en lokal däckbutik eller boka service med Teslas mobilapp.

För mer information om däcktryck och pumpning, se [Skötsel och underhåll av däck på sidan 186](#).

VCSEC_a228

Däcktrycket är mycket lågt Stanna säkert – däcktrycket är väldigt lågt

Vad denna varning betyder:

Det här larmet visar att ett eller flera av däcken på fordonet har extremt lågt lufttryck eller är punkterat.

Systemet för däcktrycksövervakning (TPMS) har upptäckt att lufttrycket i ett eller flera däck är påtagligt lägre än det rekommenderade däcktrycket för kalla däck.

Åtgärd:

Du bör så snart som möjligt stanna säkert. Kontrollera, på en säker plats, om du har ett punkterat däck.

Du kan begära Tesla vägassistans (mobil däckservice, lånehjul, bogsering) enligt vad som krävs. Se [Kontakta Tesla vägassistans på sidan 221](#) för mer information.

Om det inte är en nödsituation rekommenderas du att söka hjälp hos din lokala däckbutik eller boka service med Teslas mobilapp.

Se [Underhålla däcktrycket på sidan 186](#) för mer information om var du hittar det rekommenderade däcktrycket för kalla däck (RCP) för ditt fordons däck, hur du kontrollerar däcktrycken och hur du håller däcken korrekt pumpade.

Det här larmet bör raderas när systemet för däcktrycksövervakning avläser att trycket i alla däcken är minst 30 psi.

- Varningen och däcktrycksindikatorn kan fortfarande visas direkt efter att du har fyllt på däcken med luft enligt det rekommenderade trycket för kalla däck. De bör försvinna efter att du har kört en kort sträcka.
- Du kan behöva köra i en hastighet högre än 15 mph (25 km/h) i minst 10 minuter för att systemet för däcktrycksövervakning ska mäta och rapportera det uppdaterade däcktrycket.

För mer information om däcktryck och pumpning, se [Skötsel och underhåll av däck på sidan 186](#).



Dokumentets tillämplighet

Om du vill få den senaste och bästa informationen som är anpassad för ditt fordon kan du läsa ägarhandboken på fordonets pekskärm genom att trycka på **Reglage > Service > Ägarhandbok**. Informationen gäller specifikt ditt fordon beroende på vilka funktioner du har köpt, fordonskonfiguration, region och programvaruversion. Ägarhandboksinformation som tillhandahålls av Tesla på andra ställen uppdateras efter behov och kanske inte innehåller information som är unik för just ditt fordon.

Information om nya funktioner visas på pekskärmen efter programvaruuppdateringar. Du kan visa den när som helst genom att trycka på **Reglage > Programvara > Versionsinformation**. Om innehållet i ägarhandboken om hur fordonet används skiljer sig från innehållet i versionsinformationen, så gäller versionsinformationen.

Illustrationer

Illustrationerna i detta dokument tillhandahålls endast i demonstrationssyfte. Beroende på bilens tillval, programvaruversion och marknadsområde kan informationen som visas på pekskärmen i ditt fordon vara något annorlunda.

Funktioners tillgänglighet

Vissa funktioner är endast tillgängliga i vissa fordonskonfigurationer eller endast i specifika marknadsregioner. Alternativ eller funktioner som nämns i ägarhandboken garanterar inte att de finns tillgängliga i ditt specifika fordon. Se [Meddelande om funktioners tillgänglighet på sidan 284](#) för mer information.

Felaktigheter

Alla specifikationer och beskrivningar är korrekta vid tiden för publicering. Eftersom kontinuerliga förbättringar är en målsättning för Tesla, förbehåller vi oss rätten att när som helst göra produktmodifieringar. Om du vill påtala eventuella felaktigheter eller utelämnanden eller ge förbättringsförslag beträffande denna ägarhandbok kan du skicka e-post till ownersmanualfeedback@tesla.com.

Placering av komponenter

Ägarhandboken kan ange om en komponents placering är på höger eller vänster sida av fordonet. Enligt bilden representerar vänster (1) och höger (2) fordonets sida när man sitter i den.

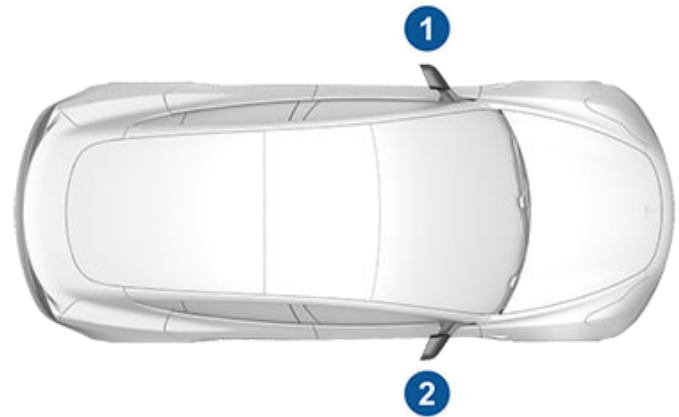

Upphovsrätt och varumärken

© 2012–2024 Tesla, Inc. All information i det här dokumentet och all fordonsprogramvara lyder under upphovsrättsliga lagar och andra bestämmelser gällande immateriell egendom och ägs av Tesla, Inc. och dess licensgivare. Detta material får inte ändras, reproduceras eller kopieras, i sin helhet eller delvis, utan i förväg inhämtat skriftligt tillstånd från Tesla, Inc. och dess licensgivare. Ytterligare information kan fås på begäran. Tesla använder programvara som är skapad med öppen källkod. Besök gärna webbsidan för Teslas programvara med öppen källkod på www.tesla.com/opensource. HD Radio är ett registrerat varumärke som tillhör iBiquity Digital Corporation. Följande är varumärken eller registrerade varumärken som tillhör Tesla, Inc. i USA och andra länder:

TESLA

TESLA MOTORS

TESLA ROADSTER

MODEL S

MODEL X

MODEL 3

MODEL Y

CYBERTRUCK

T E S L A





Alla andra varumärken i detta dokument tillhör respektive ägare och deras användning i detta dokument innebär inte någon form av sponsring eller reklam för deras produkter eller tjänster. All obehörig användning av något varumärke som visas i det här dokumentet eller på fordonet är förbjuden.



Meddelande om funktioners tillgänglighet

Din Tesla utvecklas hela tiden och vi lägger till nya funktioner och förbättrar dem med varje programvaruuppdatering. Men, beroende på vilken version av fast programvara som finns på fordonet, kan det eventuellt inte ha alla funktioner eller fungerar eventuellt inte på det sätt som beskrivs i den här ägarhandboken. Funktionerna på fordonet kan variera beroende på marknadsregion, konfiguration, tillval, programvaruuppdateringar mer mera.

Alternativ eller funktioner som nämns i ägarhandboken garanterar inte att de finns tillgängliga i ditt specifika fordon. Det bästa sättet att vara säker på att du har de senaste och bästa funktionerna är att uppdatera fordonets programvara så fort du får ett meddelande om det. Du kan också ställa in inställningarna på **Reglage > Programvara > Programvaruinställningar > Avancerat**. Se [Programvaruuppdateringar på sidan 182](#) för mer information. Följ alltid lokala lagar och begräsningar för att säkerställa din egen, dina passagerare och omgivningens säkerhet när du använder de funktioner som är tillgängliga på ditt fordon.



Inspelare av händelsedata (Event Data Recorder, EDR)

Model 3 är utrustad med en inspelare av händelsedata (EDR). Syftet med en EDR är att, vid en kollision eller ett kollisionstillbud, spela in data som att krockkuddar lösts ut eller att kollision skett med ett vägghinder. Dessa data är till hjälp vid undersökning av hur fordonssystemen har fungerat. EDR är konstruerad för att spela in data som gäller fordonets dynamik och säkerhetssystem under en kort tidsperiod, vanligen 30 sekunder eller mindre. EDR i Model 3 är konstruerad för att spela in data som:

- hur de olika systemen i fordonet fungerade
- om förarens och passagerarnas bilbälten var fastspända eller inte
- hur långt ned föraren trampade accelerations- eller bromspedalen, om de alls trampades ned
- hur snabbt fordonet kördes.

Dessa data kan bidra till bättre kunskap om under vilka omständigheter kollisioner och skador inträffar.

ANM: EDR-data spelas in av fordonet bara om en allvarigare kollision sker. Inga data spelas in av EDR under normala körförhållanden och inga personuppgifter (till exempel namn, kön, ålder och olycksplats) registreras. Däremot kan andra parter, exempelvis polisen, sammanställa EDR-data med de personuppgifter som rutinmässigt samlas in vid utredning av en olycka.

För att läsa data som spelats in av en EDR krävs specialutrustning och tillgång till fordonet eller EDR-enheten. Utöver fordonstillverkaren kan andra parter som har specialutrustningen, exempelvis polisen, läsa informationen om de har tillgång till fordonet eller EDR-enheten. Tesla kan även få fjärråtkomst till EDR-enheten under vissa omständigheter efter en kollision.

Fordonstelematik

Model 3 är utrustad med elektroniska moduler som övervakar och registrerar data från diverse system i bilen, inklusive motor, komponenter för autopilot, batteri, bromsar och elsystem. Elektronikmodulerna spelar in information om diverse körnings- och bilförhållanden, inklusive bromsar, acceleration, trippmätare och annan relaterad information beträffande din bil. Dessa moduler spelar också in information om bilens funktioner, t.ex. laddningshändelser och laddningsstatus, aktivering/inaktivering av diverse system, felkoder, chassinummer, hastighet, riktning och position.

Dessa data lagras av bilen och kan läsas, användas och lagras av Teslas servicetekniker under service eller periodiskt överförs till Tesla genom trådlös överföring från bilens telematiksystem. Dessa data kan användas av Tesla för olika ändamål, inklusive men inte begränsat till: att tillhandahålla Teslas telematiktjänster till dig; felsökning; utvärdering av bilens kvalitet, funktionalitet och prestanda; analys och

forskning som utförs av Tesla och dess partners avseende förbättring och design av våra fordon och system; för att försvara Tesla; och på andra sätt som kan krävas enligt lag. Vid service av din bil har Tesla möjlighet att lösa problem på avstånd genom att helt enkelt undersöka bilens datalogg.

Teslas telematiksystem överför trådlöst information till Tesla med regelbundna intervall. Dessa data används så som beskrivs ovan och bidrar till att säkerställa korrekt underhåll av din bil. Ytterligare Model 3-funktioner kan använda fordonets telematiksystem och informationen som tillhandahålls, inklusive funktioner som t.ex. laddningspåminnelser, programvaruuppdateringar samt fjärråtkomst till och styrning av diverse system i fordonet.

Tesla lämnar inte ut informationen i din bil till någon tredje part förutom när:

- En överenskommelse eller samtycke från bilens ägare (eller leasingbolaget för en hyrd bil) har erhållits.
- På officiell begäran av polisen eller andra myndigheter.
- Informationen används för att försvara Tesla.
- På begäran av domstol.
- Informationen används i forskningssyfte utan att avslöja detaljer om bilens ägare eller identifierande information.
- Informationen lämnas ut till ett Tesla-dotterbolag, inklusive deras efterträdare eller förvärvare, eller våra informationssystem och datahanteringsleverantörer.

Du hittar mer information om hur Tesla hanterar data som hämtas från ditt fordon i Teslas sekretesspolicy på <http://www.tesla.com/about/legal>.

Datadelning

För kvalitetssäkring och stöd till kontinuerlig förbättring av avancerade funktioner som Autopilot, kan din Model 3 samla analysdata, vägsegment, diagnostik och data om fordonsanvändning som överförs till Tesla för analys. De lärdomar och erfarenheter som kan utläsas i alla de miljarder kilometer som Tesla-fordon kört, hjälper Tesla i arbetet med att förbättra sina produkter och tjänster. Även om Tesla delar dessa data med partners som bidrar med liknande data, kan den insamlade informationen inte knytas till dig personligen och den kan endast överföras till Tesla med ditt uttryckliga medgivande. För att skydda din integritet sparas personlig information antingen inte alls, eller omfattas av integritetsskyddande tekniska lösningar eller raderas från alla rapporter innan de överförs till Tesla. Du kan kontrollera vilken information du delar genom att trycka på **Reglage > Programvara > Datadelning**.

Du hittar mer information om hur Tesla hanterar data som hämtas från ditt fordon i Teslas sekretesspolicy på <http://www.tesla.com/about/legal>.



Ansvarsfriskrivning

ANM: Även om Model 3 använder GPS i samband med körning och användning enligt beskrivning i det här dokumentet registrerar eller lagrar Tesla inte fordonsspecifik GPS-information, utom platsen när en kollision inträffar. Därför kan Tesla inte tillhandahålla historikinformation om ett fordon's plats (till exempel kan Tesla inte tala om huruvida Model 3 var parkerad/kördes under ett visst datum/en viss tid).

Kvalitetskontroll

Du kanske lägger märke till några miles/km på vägmätaren när din Model 3 levereras. Det här är ett resultat av en omfattande testprocess som säkerställer kvaliteten hos Model 3.

Testningsprocessen innefattar omfattande inspektioner under och efter tillverkningen. Slutbesiktningen sker hos Tesla och inkluderar en vägtest som utförs av en tekniker.

Ljudbibliotek

Kostnadsfritt ljudbibliotek (i förekommande fall).

Webbplats för kostnadsfria ljudeffekter.

Licens: Attribution 4.0 International (CC BY 4.0). Du får använda ljudeffekter kostnadsfritt och royaltyfritt i dina multimedieprojekt för kommersiella och icke-kommersiella ändamål.

<http://www.freesoundslibrary.com>

California Proposition 65

⚠️ WARNING: Att idriftta, utföra service på eller underhålla ett passagerarfordon eller terrängfordon kan medföra att du utsätts för kemikalier, exempelvis ftalater och bly. Delstaten Kalifornier har bekräftat att dessa kan orsaka cancer och fosterskador eller annan skada på den reproduktiva hälsan. För att minska exponering ska du bära handskar eller tvätta händerna ofta när du utför service på ditt fordon. Mer information finns på www.P65Warnings.ca.gov/passenger-vehicle.

⚠️ WARNING: Vissa delar av det här fordonet som krockkuddarnas moduler och säkerhetsbältets förspännare kan innehålla material av perklorat. Särskild hantering kan krävas vid underhåll eller när produkten ska kasseras. Se www.dtsc.ca.gov/hazardouswaste/perchlorate.

⚠️ WARNING: Batteriposter, kabelfästen och andra tillbehör innehåller bly och blyföreningar. Tvätta händerna efter hantering.



Kontakta Tesla

Du får detaljerad information om din Model 3 genom att gå till <http://www.tesla.com> och logga in på ditt Tesla-konto eller registrera ett konto.

Om du har frågor eller funderingar om din Model 3 ringer du i USA, Kanada eller Puerto Rico på nummer 1-877-79TESLA (1-877-798-3752) och i Mexiko på nummer 1-800-228-8145.

ANM: Du kan även använda röstkommandon för att ge feedback till Tesla. Säg "Rapportera", "Återkoppla" eller "Felrapportera", följt av en kort kommentar. Model 3 tar en skärmdump av systemet, inklusive din aktuella position, diagnostiska data för fordonet, samt skärmdumpar av pekskärmen. Tesla granskar dessa anteckningar periodvis och använder dem i syfte att förbättra Model 3.

Rapportering av säkerhetsdefekter – USA

Om du tror att Model 3 har en defekt som ökar risken för kollision, allvarlig personskada eller dödsfall ska detta omedelbart rapporteras till National Highway Traffic Safety Administration (NHTSA) utöver rapporteringen till Tesla.

Detta kan leda till en undersökning om NHTSA får in liknande klagomål. Om NHTSA upptäcker en säkerhetsrisk inom en specifik fordonsgrupp kan detta leda till att beställningar och kampanjer avbryts. NHTSA kan däremot inte involveras i enskilda problemsituationer mellan dig, återförsäljaren eller Tesla.

Kontakta NHTSA genom att ringa den kostnadsfria fordonsäkerhetslinjen (Fordon Safety Hotline) på +01 888 3274236 (TTY: 1-800-424-9153), besök www.safercar.gov; eller skriv till: Administrator, National Highway Traffic Safety, 1200 New Jersey Avenue SE., Washington, DC 20590, USA. Mer information om motorfordonssäkerhet hittar du på <http://www.safercar.gov>.

Rapportering av säkerhetsdefekter – Kanada

Om du tror att din Model 3 har en defekt som ökar risken för kollision, allvarlig personskada eller dödsfall ska detta omedelbart rapporteras till Transport Canada utöver rapporteringen till Tesla. Kontakta Transport Kanada på deras kostnadsfria telefonnummer: +01-800-333-0510.



FCC- och ISED-certifiering

Komponent	Tillverkare	Modell	Driftfrekvens (MHz)	FCC ID	IC ID
B-stolpens ändpunkt	Tesla	1783148	13,56, 2400–2483,5, 6000–8500	2AEIM-1783148	20098–1783148
Invändig ändpunkt	Tesla	1815669	2400–2483,5, 6000–8500	2AEIM-1815669	20098–1815669
Vänster bak BLE	Tesla	1817073	2400–2483,5, 6000–8500	2AEIM-1817073	20098–1817073
Vivaldis ändpunkt	Tesla	1752108	2400–2483,5, 6000–8500	2AEIM-1752108	20098–1752108
Stötfångarens slutpunkt	Tesla	1733130	2400–2483,5, 6000–8500	2AEIM-1733130	20098–1733130
TPMS (system för däcktrycksövervakning)	Tesla	1472547G	2400–2483,5	2AEIM-1472547G	20098-1472547G
TPMS (system för däcktrycksövervakning)	Tesla	1849171	2400–2483,5	2AEIM-1849171	20098–1849171
USB-modul för Bluetooth i handskfacket	Tesla	1776863	2400–2483,5	2AEIM-1776863	2AEIM-1776863
Radar i kupén (om utrustad)*	Tesla	1616631	60000–64000	2AEIM-1616631	20098-1616631
Homelink (om utrustad)	Gentex	ADHL5C	286–440MHz	NZLADHL5C	4112A-ADHL5C
TCU	Tesla	1727111	--	XMR2020AG525RGL XMR202303AF51Y	10224A-2020AG525R 10224A-202201AF51Y
Trådlös mobiltelefonladdare	Tesla	WC5	13,56 MHz, 127,72 KHz	2AEIM-WC5	20098-WC5

* Radar i kupén är begränsad till fabriksmontering.

Enheterna som anges ovan uppfyller del 15 av FCC-reglerna, Industry Canadas licensbefriad(e) RSS-standard(er) och EU-direktivet 2014/53/EU.

Användning är underkastad följande två villkor:

1. Den här enheten får inte orsaka skadlig interferens och
2. Den här enheten måste godkänna all interferens som tas emot samt interferens som kan generera oönskad användning.

Ändringar eller modifieringar som inte uttryckligen godkänts av Tesla kan upphäva din behörighet att använda utrustningen.

Radiofrekvensinformation

Den här utrustningen har testats och stämmer överens med begränsningarna för en digital klass B-enhet enligt del 15 av FCC-reglerna. Dessa begränsningar har utformats för att ge ett rimligt skydd mot skadlig interferens vid hemmainstallation. Den här utrustningen genererar, använder och kan utstråla radiofrekvensenergi och om den inte installeras och används enligt anvisningarna kan den orsaka störningar som påverkar radiokommunikation. Det finns dock ingen garanti för att interferens inte inträffar vid en specifik installation. Om utrustningen orsakar skadlig interferens för radio- och tv-mottagning (detta kan avgöras genom att aktivera och inaktivera utrustningen) uppmanas användaren att korrigera interferensen på ett eller flera av följande sätt:

- Ändra riktning på eller flytta den mottagande antennen.
- Öka avståndet mellan utrustningen och mottagaren.
- Anslut utrustningen till ett uttag på ett annat kretskort än det som mottagaren är ansluten till.



- Rådgör med försäljaren eller en erfaren radio-/tv-tekniker.



FÖRSIKTIG: Utrustningen och dess antenner får inte ligga nära eller användas med någon annan antenn eller sändare.

Utlåtande om strålningsexponering

Produkterna överensstämmer med FCC/ISED RF Exposure for Low Power Consumer Wireless Power Transfer. RF-exponeringsgränser har upprättats för en okontrollerad miljö och är säkra för avsedd användning enligt beskrivning i den här handboken. Ytterligare RF-exponering enligt utlåtande förekommer vid 20 cm eller längre avstånd från användarens kropp. Ställ in enheten på låg uteffekt om en sådan funktion är tillgänglig.

Kanada

CANICES-003 (B)/NMB-003(B)

Le présent appareil est conforme aux CNR d'Industrie Canada applicables aux appareils radioexempts de licence. L'exploitation est autorisée aux deux conditions suivantes : (1) l'appareil ne doit pas produire de brouillage, et (2) l'utilisateur de l'appareil doit accepter tout brouillage radioélectrique subi, même si le brouillage est susceptible d'en compromettre le fonctionnement.

Cet équipement est conforme aux limites d'exposition aux rayonnements ISED établies pour un environnement non contrôlé.

Déclaration d'exposition aux radiations

Le produit est conforme à l'exposition RF ISED pour le transfert de puissance sans fil de consommateurs de faible puissance. La limite d'exposition RF fixée pour un environnement non contrôlé est sans danger pour le fonctionnement prévu tel que décrit dans ce manuel. L'exposition RF supplémentaire que la conformité a été démontrée à 20cm et plus de séparation du corps de l'utilisateur ou de mettre l'appareil à la puissance de sortie inférieure si une telle fonction est disponible.

Mexiko

IFT-008-SCFI-2015/NOM-208-SCFI-2016

TPMS, modell: 1472547G, IFT#: RCPT1421-4384

La operación de este equipo está sujeta a las siguientes dos condiciones:

1. Es posible que este equipo o dispositivo no cause interferencia perjudicial.
2. Este equipo debe aceptar cualquier interferencia, incluyendo la que pueda causar su operación no deseada.



A

ABS (Anti-lock Braking System): [78](#)
absolut hastighetsbegränsning: [136](#)
acceleration, chill: [86](#), [87](#)
acceleration, sport: [86](#), [87](#)
acceleration, standard: [86](#), [87](#)
aero-täcksidor: [188](#)
allmänna laddningsstationer: [169](#)
allvädersdäck: [191](#)
ansluta till Wifi: [54](#)
antispinnsystem: [85](#)
appar: [6](#)
Arbetsplats: [159](#)
Arkad: [165](#)
Assistentläge: [92](#)
Auto-torkare: [76](#)
automatisk fällning: [68](#)
automatisk navigering: [157](#)
 navigering: [157](#)
automatisk nödbroms: [134](#)
automatisk vinkling: [68](#)
Automatiskt filbyte: [99](#)
Autopark: [118](#)
autopilot: [130](#)
 sidokollisionsvarning: [130](#)
Autopilot: [96](#), [99](#), [118](#), [120](#), [133](#), [136](#)
 automatisk nödbroms: [133](#)
 Autopark: [118](#)
 Autostyrning: [99](#)
 främre kollisionsvarning: [133](#)
 hastighetsassistans: [136](#)
 hastighetsbegränsningsvarning: [136](#)
 hålla sig inom hastighetsgränserna: [136](#)
 kollisionsavvärjning: [133](#)
 omkörningsacceleration: [99](#)
 Summon: [120](#)
 Trafikmedveten farthållare: [99](#)
 översikt: [96](#)
Autopilotkomponenter: [96](#)
Autostyrning: [99](#)
autostyrning på stadsgator: [114](#)

B

backar, stanna i: [84](#)
backkamera: [94](#)
backningskamera: [94](#)
bagageutrymme, bakre: [28](#)
baksäten, fälla och resa upp: [35](#)
barnskydd: [27](#)

inaktivera reglagen för bakfönster: [27](#)
Batteri (högspänning): [170](#), [211](#)
 specifikationer: [211](#)
 temperaturgränser: [170](#)
batteri (lågspänning): [170](#), [211](#)
 fullständig urladdning: [170](#)
 specifikationer: [211](#)
batteri (nyckel), byta: [22](#)
Behåll klimatanläggningen på: [148](#)
belysning, invändig: [73](#)
belysning, tak (karta): [73](#)
beräknad energianvändning (navigering): [161](#)
bilbarnstolar, montera och använda: [40](#)
bilens last: [205](#)
Bilkamera: [140](#)
bilskydd: [196](#)
biltvätt: [193](#)
biltvättsläge: [193](#)
blinker, varning: [75](#)
Bluetooth: [55](#), [57](#), [165](#)
 allmän information: [55](#), [57](#)
 enheter, spela upp ljudfiler från: [165](#)
 telefon, parkoppling och användning: [55](#)
bogsera en släpvagn: [206](#)
bogseranvisningar: [218](#)
bogsering: [222](#), [225](#)
boka service: [52](#)
Boombox: [165](#), [166](#)
bromsar: [78](#), [134](#), [209](#)
 automatisk nödbroms i nödsituationer: [134](#)
 specifikationer: [209](#)
 översikt över: [78](#)
Bumper Clearance (Summon): [120](#)
bästa praxis i kallt väder: [153](#)
bästa praxis i varmt väder: [156](#)
bättringsmåla karossen: [196](#)

C

California Proposition 65: [286](#)
Camp: [148](#)
Caraoke): [165](#)
CCS (Combo): [169](#)
certifieringar (FCC, ISED, CE, NCC): [288](#)
CHAdEMO: [169](#)
Chassinummer (VIN): [204](#)

D

datadelning: [285](#)
datainspelning: [285](#)
dimensioner: [207](#)



dimensioner, överhäng: [207](#)
domkraftsanvändning: [199](#)
dragkrokar: [206](#)
dragkrokar för släpvagn: [206](#)
däck: [186](#), [187](#), [188](#), [191](#), [192](#), [211](#), [212](#), [214](#)
 allväder: [191](#)
 balansering: [187](#)
 byta: [188](#)
 byta en däcksensor: [191](#)
 däckmärkning: [212](#)
 greppklassificering: [214](#)
 hjulkonfiguration: [186](#)
 inspektera och underhålla: [187](#)
 kedjor: [192](#)
 Klassificering av slitbaneslitage: [214](#)
 konfiguration): [186](#)
 kvalitetsklassificering: [214](#)
 rotation: [187](#)
 sommar: [191](#)
 specifikationer: [211](#)
 temperaturklassificeringar: [214](#)
 tryck, kontrollera: [186](#)
 tryck, visa: [186](#)
 vinter: [191](#)
däckljud: [192](#)
däcktryck, kontrollera: [186](#)
däcktryck, visa: [186](#)
Dödinkelkamera: [130](#)
dörrar: [25](#), [26](#), [226](#)
 Barnlås: [26](#)
 invändig låsning och upplåsning: [25](#)
 låsa: [25](#)
 låsa upp: [25](#)
 Låsa upp efter parkering: [26](#)
 utvändiga dörrhandtag: [25](#)
 öppna utan strömförsörjning: [226](#)
 öppning inifrån: [25](#), [226](#)
 öppning utifrån: [25](#)
dörretiketter: [205](#)
dörrfunktion: [25](#)
 Dörrlåsning när du lämnar fordonet: [25](#)
dörrhandtag: [25](#)
Dörrlåsning när du lämnar fordonet: [25](#)
dörrlåsning vid körning: [26](#)
dörrtätningar: [195](#)
 rengöring: [195](#)

E

EDR (inspelare av händelsedata): [285](#)
effekt: [79](#)

 utvunnet vid regenerativ bromsning: [79](#)
elektrisk parkeringsbroms: [80](#)
energi: [13](#), [79](#)
 intervallinformation: [13](#)
 utvunnet vid regenerativ bromsning: [79](#)
Energi för resor (navigering): [161](#)
Energiappen: [181](#)
enheter: [165](#)
 Bluetooth, spela upp ljudfiler: [165](#)
enhetlig klassificering av däckkvalitet: [214](#)
etikett: [205](#)
 Etikett med information om däck och last: [205](#)
 fordonscertifiering: [205](#)
Etikett för utsläpp: [204](#)
Etikett med information om däck och last: [205](#)

F

fabriksstandard, återställning: [10](#)
fabriksåterställning: [10](#)
faror: [75](#)
farthållare: [99](#)
Favoriter (mediaspelare): [165](#)
Favoriter (navigering): [157](#)
FCC- och ISED-certifieringar: [288](#)
firmwareuppdateringar (programvara): [182](#)
fjädringsspecifikationer: [211](#)
flashenhet: [140](#), [142](#)
fordonsbelysning: [73](#)
fordonscertifieringsetikett: [205](#)
Fordonsstopp: [84](#)
fotgångarvarning: [95](#)
framhuv: [31](#), [223](#)
 öppna utan strömförsörjning: [223](#)
framsäten och baksäten: [34](#)
främre bagageutrymme: [31](#), [223](#)
 öppna utan strömförsörjning: [223](#)
främre kollisionvarning: [133](#)
främre krockkudde, passagerare: [47](#)
främre registreringsskylt: [201](#)
främre registreringsskyltens fäste: [201](#)
funktioner, ladda ned ny: [182](#)
funktioners tillgänglighet: [284](#)
Färgläggning: [165](#)
fönster, kalibrera: [27](#)
fönsterhissar: [27](#), [203](#)
förarassistans: [96](#)
förare: [91](#)
 profiler: [91](#)
förbrukningstabell: [181](#)
Förkonditionering: [178](#)



G

G-mätare: [88](#)
garagedörrar, öppna: [59](#)
GAWR: [205](#)
ge fordonet ett namn: [10](#)
ge fordonet ett nytt namn: [10](#)
genvägar: [7](#), [9](#)
 lägga till i Mina appar: [7](#)
 starta om pekskärmen: [9](#)
golvmattor: [196](#)
grindar, öppna: [59](#)
GVWR: [205](#)

H

handskfack, öppna: [33](#)
hastighet i närliggande filer: [99](#)
hastighetsassistans: [136](#)
hastighetsbegränsningsvarning: [136](#)
Hem: [6](#), [159](#)
 knapp: [6](#)
 skärm: [6](#)
Hindermedveten acceleration: [133](#)
hjul: [187](#), [188](#), [189](#), [211](#)
 aero-täcksidor, ta bort och montera: [188](#)
 byta: [188](#)
 hjulmutterkåpor, ta bort och montera: [189](#)
 inställning: [187](#)
 specifikationer: [211](#)
 åtdragningsmoment: [211](#)
hjulmutterkåpor: [189](#)
HomeLink: [59](#), [120](#)
 när Summon används: [120](#)
 programmera och använda: [59](#)
Hund: [148](#)
högspänning: [168](#), [185](#), [211](#)
 Batterispecifikationer: [211](#)
 komponenter: [168](#)
 säkerhet: [185](#)
Högsta tillåtna axeltryck: [205](#)
Högsta tillåtna totalvikt: [205](#)

I

identifieringsetiketter: [204](#)
information om regelverk för radio: [288](#)
inspelning av händelsedata: [285](#)
inspelning av servicedata: [285](#)
Installera om programvara: [182](#)
instigningshjälp, förarprofil: [91](#)
inställningar för visning: [6](#)

inställningar, acceleration: [86](#), [87](#)
Inställningar, rensa: [10](#)
intervall: [79](#), [180](#)
 körtips för att maximera: [180](#)
 regenerativ bromsning: [79](#)
intrångsdetektering: [138](#)
invändigt: [4](#), [146](#), [194](#), [209](#)
 dimensioner: [209](#)
 rengöring: [194](#)
 temperaturreglage: [146](#)
 översikt: [4](#)

J

J1772: [169](#)
Jag känner mig tursam, är hungrig: [157](#)

K

Kalender: [57](#)
kalibrera fönster: [27](#)
kallt väder: [153](#)
kamera i kupén: [137](#)
kamera, bakåtriktad: [94](#)
kaross, bättringsmål: [196](#)
karossreparationer: [200](#)
kartorientering: [157](#)
kartuppdateringar: [162](#)
kedjor: [192](#)
klimatreglage: [146](#)
klädhängare, bak: [33](#)
kollisionsavvärjning: [133](#)
konferenssamtal på nätet: [58](#)
konsol: [33](#)
 bakre: [33](#)
konsol, lågspänningsuttag: [12](#)
kontaktuppgifter: [222](#), [288](#)
 Tesla: [288](#)
 vägassistans: [222](#)
Kraftfördelning (Track Mode): [88](#)
krockkuddar, placering: [46](#)
kupékamera: [137](#)
kupétemperaturreglage: [146](#)
Kylning efter körning (Track Mode): [88](#)
körfältsassistans: [130](#)
körlägen: [70](#)
körning: [34](#), [62](#), [180](#)
 starta: [62](#)
 sätessposition: [34](#)
 tips för att maximera räckvidden: [180](#)
körsträcka vid leverans: [286](#)

**L**

Laddbox: [169](#)
laddkontakt: [172](#)
laddkontaktens ljus: [173](#)
laddkontaktens upplåsningsvajer: [176](#)
laddning: [168](#), [169](#), [172](#), [173](#), [174](#)
 allmänna laddningsstationer: [169](#)
 anvisningar: [172](#)
 komponenter och utrustning: [168](#)
 laddinställningar: [173](#), [174](#)
 laddstatus: [173](#), [174](#)
 schema: [173](#), [174](#)
Laddning vid låglast: [178](#)
laddningsplatser, hitta: [160](#)
laddningsstationer, visas på karta: [157](#)
larm: [138](#), [142](#)
lastbegränsningar: [205](#)
lastutrymme: [29](#)
lastvolym: [209](#)
LATCH-bilbarnstolar, montera: [42](#)
Leklåda: [165](#)
leverans, körsträcka: [286](#)
ljud: [163](#), [165](#)
 inställningar: [163](#)
 spela upp filer: [163](#), [165](#)
 volymkontroll: [163](#)
ljus för nödsituationer: [75](#)
ljus, dimma: [73](#)
ljus, utvändiga: [73](#)
ljus, varning: [75](#)
luftkonditionering: [146](#)
lyfta: [199](#)
lågspänningsuttag: [12](#)
låsa: [25](#)
låsa upp: [25](#)
Låsa upp efter parkering: [26](#)
låsningsfria bromsar (ABS): [78](#)
läslampa, bak: [33](#)

M

manuell upplåsning för laddkontakten: [176](#)
markfrigång: [207](#), [209](#)
mattor: [196](#)
mattor, rengöring: [195](#)
medier: [163](#), [165](#)
 inställningar: [163](#)
 källor, visa och dölja: [163](#)
min bil gör vad då?: [165](#)
Mina appar: [7](#)

Mobil anslutning: [169](#), [172](#)
 använda: [172](#)
 beskrivning: [169](#)
mobilapp: [52](#)
mobilapp-åtkomst: [52](#)
mobiltelefon: [20](#)
 parkoppla som nyckel: [20](#)
mobiltelefonladdare, induktiv: [11](#)
mobiltelefonladdare, trådlös: [11](#)
modifieringar: [200](#)
momentan räckvidd: [181](#)
motorspecifikationer: [209](#)
myQ: [59](#)
 programmera och använda: [59](#)

N

nackstöd: [35](#)
Navigering med autopilot: [99](#)
navkapslar: [188](#)
NHTSA, kontakta: [288](#)
normal räckvidd: [181](#)
nyckel: [22](#)
 byta batteri: [22](#)
nycklar: [20](#), [22](#)
 lägga till nyckelkort och telefonnycklar: [22](#)
 radera nyckelkort och telefonnycklar: [22](#)
 visa en lista med: [22](#)
 översikt: [20](#)
nödbromsning: [133](#)

O

omkörningsacceleration: [99](#)

P

parkera med hjälp av Summon: [120](#)
parkering, med Autopark: [118](#)
Parkeringsassistent: [82](#)
parkeringsbroms: [80](#)
passagerardetektering: [47](#)
passagerardetektering, fram: [47](#)
passagerarklassificering: [49](#)
passagerarsensor, frampassagerare: [47](#)
pekskärm: [6](#), [7](#), [9](#), [182](#), [195](#)
 anpassa Mina appar: [7](#)
 bakre: [6](#)
 frusen: [9](#)
 huvudsaklig: [6](#)
 ingen reaktion: [9](#)
 inställningar för visning: [6](#)
 lägga till genvägar: [7](#)



omstart: [9](#)
programvaruuppdateringar: [182](#)
rengöring: [195](#)
översikt: [6](#)
personliga data, rensa: [10](#)
PIN-kod: [92](#)
PIN-kod för att köra: [139](#)
PIN-kod till handskfacket: [139](#)
platsspårning: [157](#)
programvaruuppdateringar: [182](#)
Proposition 65: [286](#)

R

radio: [163](#), [165](#)
Re-route: [161](#)
regenerativ bromsning: [79](#)
regenerativ bromsning, i Track Mode: [88](#)
reglagen för bakfönster, inaktivering: [27](#)
relativ hastighetsbegränsning: [136](#)
rengöring: [193](#)
Rensa och återställ: [10](#)
Reseplanerare: [162](#)
reservdelar ersättning: [200](#)
RFID-transpondrar: [200](#)
rotera däck: [187](#)
räckvidd tar slut: [222](#), [225](#)
räckviddsövervakning: [180](#)
röstkommandon: [17](#)

S

schemalagd avresa: [178](#)
 använda: [178](#)
schemalagd laddning: [178](#)
Schemalägg: [178](#)
senaste (mediaspelare): [165](#)
Senaste (navigering): [157](#)
serviceintervall: [184](#)
Side Clearance (Summon): [120](#)
sidokamera/-kameror: [94](#)
sidokollisionsvarning: [130](#)
Signal för doldavinkelvarning: [130](#)
Signal för dödavinkelvarning: [130](#)
signalhorn: [67](#)
slirstart: [85](#)
slå av och på strömmen: [62](#)
Smart Summon: [122](#)
sommardäck: [191](#)
specifikationer: [207](#), [209](#), [211](#)
 bromsar: [209](#)
 delsystem: [209](#)

dimensioner: [207](#)
däck: [211](#)
fjädring: [211](#)
hjul: [211](#)
Högspänningsbatteri: [211](#)
invändigt: [209](#)
lastvolym: [209](#)
lågspänningsbatteri: [211](#)
motor: [209](#)
styrning: [209](#)
transmission: [209](#)
utvändigt: [207](#)
specifikationer för vridmoment: [209](#)
speglar: [68](#)
spela in video (Track Mode): [88](#)
spelar in: [140](#), [142](#)
spelkontroller: [165](#)
spolare, använda: [76](#)
spolarmunstycken, rengöring: [198](#)
spolarvätska för vindrutan, fylla på: [197](#)
spolarvätska, fylla på: [197](#)
Spårning är avaktiverad: [157](#)
spännband: [220](#)
Stabilitetshjälp (Track Mode): [88](#)
stabilitetskontroll: [85](#)
standby: [142](#)
starta: [62](#)
starta med startkablar: [222](#), [225](#)
starta och stänga av: [62](#)
starta om pekskärmen: [62](#)
stoppklossar: [220](#)
strålkastare, adaptivt helljus: [73](#)
strålkastare, helljus: [73](#)
Styrassistans vid kollisionsfara: [130](#)
styrning, automatisk: [99](#)
styrningsspecifikationer: [209](#)
Summon: [120](#)
Summon-avstånd: [120](#)
Supercharger: [175](#)
 beskrivning: [175](#)
 betala-per-användningsavgifter: [175](#)
 tomgångsavgifter: [175](#)
 trafikstockningsavgifter: [175](#)
Superchargers, visas på karta: [157](#)
svankstödsjustering: [34](#)
System för däcktrycksövervakning: [190](#)
 översikt över: [190](#)
säkerhetsbälten: [37](#), [38](#), [195](#)
 bältesspännare: [38](#)
 rengöring: [195](#)



säkerhetsbälte vid graviditet: [38](#)
vid en kollision: [38](#)
översikt över: [37](#)
säkerhetsdefekter, rapportering: [288](#)
säkerhetsinformation: [39](#), [45](#)
bilbarnstolar: [45](#)
säkerhetsbälten: [39](#)
säkerhetsinformation för krockkuddar: [50](#)
säkerhetsinställningar: [138](#)
säten: [34](#), [146](#)
justera: [34](#)
sätessvärme: [146](#)
sätenskapacitet: [205](#)
sätesskydd: [36](#)
sätessvärme: [146](#)

T

takräcken: [206](#)
telefon: [20](#), [55](#), [57](#)
alternativ under pågående samtal: [57](#)
ansluta: [55](#)
app: [57](#)
importera kontakter: [55](#)
parkoppla som nyckel: [20](#)
parkoppling: [55](#)
ringa ett samtal: [57](#)
senaste samtal: [55](#)
ta emot ett samtal: [57](#)
telefonapp: [57](#)
telefonnyckel: [20](#), [22](#)
lägga till nyckelfunktionen: [22](#)
ta bort nyckelfunktionen: [22](#)
telematik: [285](#)
temperatur: [13](#), [67](#), [146](#), [170](#), [214](#)
Batteri (högspänning), gränser.: [170](#)
däck: [214](#)
kupé, reglage för: [146](#)
utomhus: [13](#)
tesla-profiler: [91](#)
Teslacam: [140](#), [142](#)
tillbehör, ansluta i eluttag: [12](#)
torkarblad, byta: [197](#)
torkare, använda: [76](#)
total självkörningsförmåga: [114](#)
TPMS (system för däcktrycksövervakning): [190](#)
översikt över: [190](#)
Track Mode: [88](#)
Trafikljus- och stoppskylltassistans: [107](#)
Trafikmedveten farthållare: [99](#)
transmissionsspecifikationer: [209](#)

transpondrar för vägavgifter, montera: [200](#)
transpondrar, montera: [200](#)
Transport Kanada, kontakta: [288](#)
transportera: [218](#)
Transportläge: [218](#)
trippmätare: [93](#)
triptabell: [181](#)

U

underhåll: [184](#), [185](#), [186](#), [193](#), [197](#), [198](#)
byta torkarblad: [197](#)
dagliga kontroller: [184](#)
däck: [186](#)
månatliga kontroller: [185](#)
regelbundna kontroller: [185](#)
rengöring: [193](#)
serviceintervall: [184](#)
spolarmunstycken, rengöring: [198](#)
spolarvätska, fylla på: [197](#)
vätskebytesintervall: [185](#)
Underhållning: [165](#)
Undvik trafik: [161](#)
Undvika körfältsavvikelse: [130](#)
upphovsrätt: [282](#)
USB-enhet: [138](#), [140](#), [142](#)
USB-enheter, ansluta: [11](#)
USB-portar, konsol: [11](#)
utvändigt: [3](#), [193](#), [196](#), [207](#)
bilskydd: [196](#)
dimensioner: [207](#)
polering, bättringsmålning och reparationer: [196](#)
rengöring: [193](#)
översikt: [3](#)

V

Vaktläge: [142](#)
varnande blinkljus: [75](#)
varningsljus: [75](#)
varumärken: [282](#)
Varvtidtagare: [88](#)
versionsinformation: [183](#)
video och inspelning (Track Mode): [88](#)
videoklipp: [140](#)
videosamtal: [58](#)
VIN (chassinummer): [204](#)
vinterdäck: [191](#)
Visa alltid uppskattad energi för returresa: [161](#)
Visa kalender när du kliver i: [57](#)
Visa livekamera: [142](#)
volymkontroll: [6](#)



volymkontroll (medier): [163](#)

vägassistans: [222](#)

vägmätare: [93](#)

värme: [146](#)

vätskor: [185](#)

 vätskebytesintervall: [185](#)

växling: [70](#)

W

Wifi, ansluta till: [54](#)

Z

Zoom: [58](#)

Å

återställa programvara: [10](#)

Ä

Ägarhandbok, om: [282](#)

ändra ägarskap: [10](#)

Ö

önskemål om uppdatering av programvara: [182](#)

översikt över instrumentpanelen: [4](#)

överskriden hastighetsbegränsning: [136](#)

TESLA

Publication date: 2024/11/1