



# MODEL 3

2024

ספר הרכב



גרסת תוכנה: 2024.44.25.3

Israel

## ספר הרכב

כדי לקבל את המידע העדכני והמועיל ביותר שמוותאם לכלי הרכב שלכם, הציגו את המדריך למשתמש במסך המגע של רכבכם על-ידי נגיעה במפעיל האפליקציות ולאחר מכן בחירה באפליקציה Manual. המידע הספציפי לרכב שלכם תלוי בתכונות שרכשתם, בתצורת הרכב, באזור השיווק ובגרסת התוכנה. לעומת זאת, המדריכים למשתמש המסופקים על-ידי Tesla במיקומים אחרים מתעדכנים לפי הצורך וייתכן שלא יכילו מידע ייחודי לרכב הספציפי שלכם.

## הודעות הפצת גרסה

מידע אודות תכונות חדשות מוצג במסך המגע לאחר עדכון תוכנה, וניתן להציג אותו בכל עת באמצעות בחירה בכרטיסיית הודעות הפצת גרסהבאפליקציית Manual, או בנגיעה ב-פקדים < תוכנה > הודעות הפצת גרסה. אם התוכן בספר הרכב לגבי אופן השימוש ברכב שלכם מתנגש עם המידע בהודעות הפצת הגרסה, תינתן עדיפות להודעות הפצת הגרסה.

## אילוסטרציות ומפרט מוצר

האיורים המוצגים למסמך זה משמשים למטרות המחשה בלבד. המידע המופיע על מסך המגע של רכבך עשוי להשתנות בהתאם לאפשרויות הרכב, גרסת התוכנה והשוק המקומי שלך.

כל תוכן המפרטים והתיאורים המצוינים במסמך זה אומת ונמצא מדויק נכון לזמן הדפסתו. אולם, מכיוון ש Tesla שואפת להשתפר כל הזמן, אנו שומרים את הזכות לבצע שינויים במוצר בכל עת. הודעות על אי דיוקים או השמטות במסמך זה, ניתן לשלוח בדוא"ל בכתובת: [ownersmanualfeedback@tesla.com](mailto:ownersmanualfeedback@tesla.com)

## מידע בנושא בטיחות

מידע בנושא בטיחות זמין בספר הרכב של Model 3 המוצג במסך המגע.

לקבלת מידע מפורט על ה-Model 3 שלכם, בקרו באתר Tesla המתאים לאזור שלכם, והתחברו לחשבונכם ב-Tesla, או הירשמו לפתיחת חשבון.

אם יש לכם שאלות או חששות לגבי ה-Model 3 שלכם, התקשרו אל Tesla. כדי למצוא את המספר עבור אזורכם, בקרו באתר [www.tesla.com](http://www.tesla.com), בחרו את האזור בתחתית הדף, ולאחר מכן עיינו בפרטי ההתקשרות.

## © TESLA, INC 2012-2025

כל המידע במסמך זה וכל רכיבי תוכנת הרכב כפופים לזכויות יוצרים ולזכויות קניין רוחני אחרות של Tesla, Inc. ושל גורמיה המורשים. אין לשנות, לשכפל או להעתיק מידע זה, בשלמותו או בחלקו, ללא אישור מראש ובכתב מ-Tesla, Inc. וגורמיה המורשים. ניתן לקבל מידע נוסף על פי בקשה. הסימנים או הסימנים המסחריים המוצגים כאן שייכים לחברת Tesla Inc. בארה"ב ובארצות נוספות:

MODEL 3

MODEL S

TESLA

TESLA ROADSTER



MODEL Y

MODEL X

TESLA MOTORS

T E S L A





## Autopilot.....96

- Autopilot .....96 על אודות
- Autopilot .....98 תכונות
- Autopark .....105
- 107.....מגבלות והתראות

## 110 .....תכונות בטיחות אקטיביות

- Lane Assist .....110
- 113 .....סיוע במניעת תאונה
- 116.....עוזר מהירות חכם
- 117 .....מצלמה בתא הנוסעים
- 118 .....רדאר תא הנוסעים
- 119.....אזהרת ישונויות נהג

## Security Mode..120- Sentry Mode ,Dashcam

- 120 .....הגדרות בטיחות ואבטחה
- 122 .....מצלמת הדרך
- Sentry Mode .....124
- 126 .....דרישות מכונן USB עבור סרטוני וידאו והקלטה

## 127.....אקלים

- 127.....תפעול פקדי בקרת אקלים
- 131.....כוונון פתחי האוורור הקדמיים והאחוריים
- 133 .....דרכי פעולה מומלצות להתמודדות עם מזג אוויר קר
- 136.....דרכי פעולה מומלצות להתמודדות עם מזג אוויר חם

## 137 .....ניווט ובידור

- 137 .....מפות וניווט
- 142 .....מדיה
- 144 .....תיאטרון, מכונת משחק וארגז משחקים

## 146 .....טעינה וצריכת אנרגיה

- 146 .....רכיבים חשמליים בכלי הרכב
- 148.....מידע על סוללת מתח גבוה
- 149.....הוראות טעינה
- 154 .....חימום מוקדם וטעינה מתוזמנים
- 155.....השגת טווח מרבי

## 157 .....תחזוקה

- 157 .....עדכוני תוכנה
- 158 .....תדירויות טיפול תחזוקה
- 160 .....טיפול בצמיגים ותחזוקתם
- 166 .....ניקוי
- 170.....להבי מגבים, מתזים ונוזל של שמשה קדמית
- 172.....הרמה והגבהה באמצעות מגבה
- 173.....חלפים ואביזרים
- 175 .....עשו זאת בעצמכם - תחזוקה

## 176.....מפרטים

- 176.....תוויות זיהוי
- 177 .....העמסת כלי הרכב
- 178 .....מידות
- 180 .....מערכות משנה

## 3.....סקירה כללית

- 3 .....חיצוני
- 4 .....פנימי
- 6 .....מסך מגע
- 11.....מוצרים אלקטרוניים פנימיים
- 13 .....סטטוס המכונת
- 16 .....פקודות קוליות
- 18.....מצלמות

## 19 .....פתיחה וסגירה

- 19.....מפתחות
- 23 .....דלתות
- 25.....חלונות

## 26.....אזורי אחסון

- 26 .....תא מטען אחורי
- 28 .....תא מטען קדמי
- 30.....אחסון פנימי

## 31.....מושבים והתקני ריסון

- 31.....מושבים קדמיים ואחוריים
- 33 .....חגורות בטיחות
- 36 .....כסאות בטיחות לילדים
- 45.....כריות אוויר

## 48 .....קישוריות

- 48.....אפליקציה לנייד
- Wi-Fi .....50
- Bluetooth .....51
- 53.....טלפון, לוח שנה ושיחות ועידה באינטרנט
- Smart Garage.....55

## 57.....נהיגה

- 57 .....הפעלה וכיבוי
- 59.....הגה
- 63.....מראות
- 65 .....העברת הילוכים
- 68.....אורות
- 71.....מגבים ומתזים
- 73.....בלימה ועצירה
- 76.....עוזר החניה
- Vehicle Hold .....78
- 79.....בקרת אחיזה
- 80.....מצבי האצה
- 81.....מתלים
- Track Mode .....82
- 84 .....פרופיל נהג
- 86.....מכסה תא מטען קדמי אקטיבי
- 87 .....נתוני נסיעה
- 88 .....מצלמה/מצלמות אחוריות
- 89 .....מערכת התרעה להולכי רגל
- 90.....גרירה ואביזרים



182 .....גלגלים וצמיגים.

185 .....הוראות עבור מובילים.  
185.....הוראות עבור מובילים.

188.....במקרה חירום.  
Tesla.....188.....יצירת קשר עם שירותי דרך של  
189 .....שיחת חירום.  
190 .....יציאה מחוץ לטווח.  
191.....פתיחת מכסה תא המטען הקדמי אם אין חשמל.  
192 .....התנעה בדחיפה.  
193 .....פתיחת דלתות אם אין חשמל.  
194.....מדריך לרכב מוצף.

195 .....פתרון בעיות.  
195.....פתרון בעיות של התראות.

248 .....מידע לצרכן.  
248.....אודות ספר הרכב.  
249 .....הצהרת זמינות תכונות.  
250 .....כתבי ויתור.  
251.....דיווח על פגמי בטיחות.  
252 .....אישור התאמה.

254.....אינדקס.

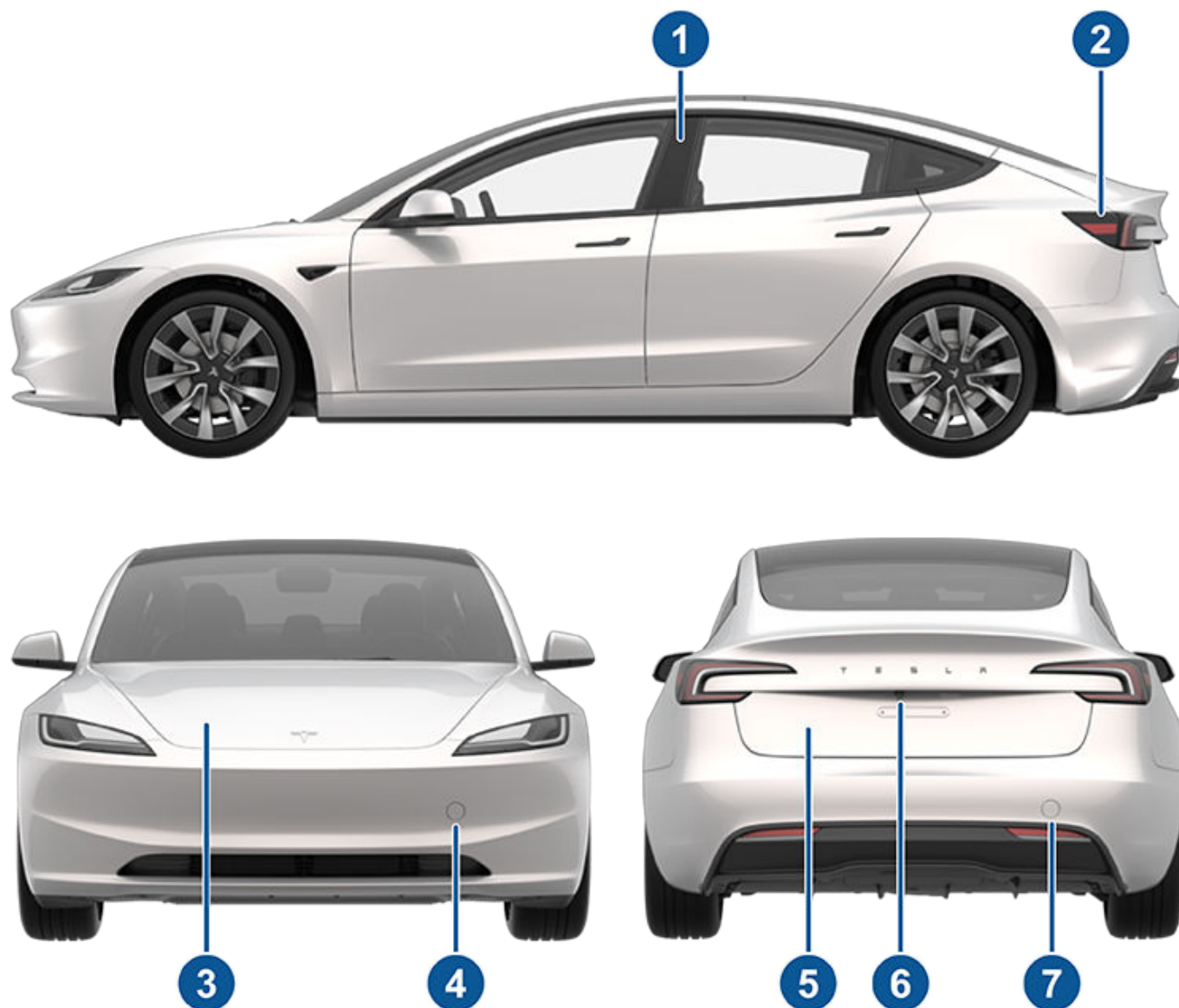

1. חיישן כרטיס מפתח (מפתחות בעמוד 19)
  2. שקע טעינה (הוראות טעינה בעמוד 149)
  3. מכסה מנוע/תא מטען קדמי (תא מטען קדמי בעמוד 28)
  4. מכסה לולאת גרירה קדמית (הוראות עבור מובילים בעמוד 185)
  5. תא מטען אחורי (תא מטען אחורי בעמוד 26)
  6. מצלמה אחורית (מצלמה/מצלמות אחוריות בעמוד 88)
  7. מכסה לולאת גרירה אחורית (הוראות עבור מובילים בעמוד 185)
- עבור מיקומי מצלמת Autopilot, ראו מצלמות בעמוד 18.

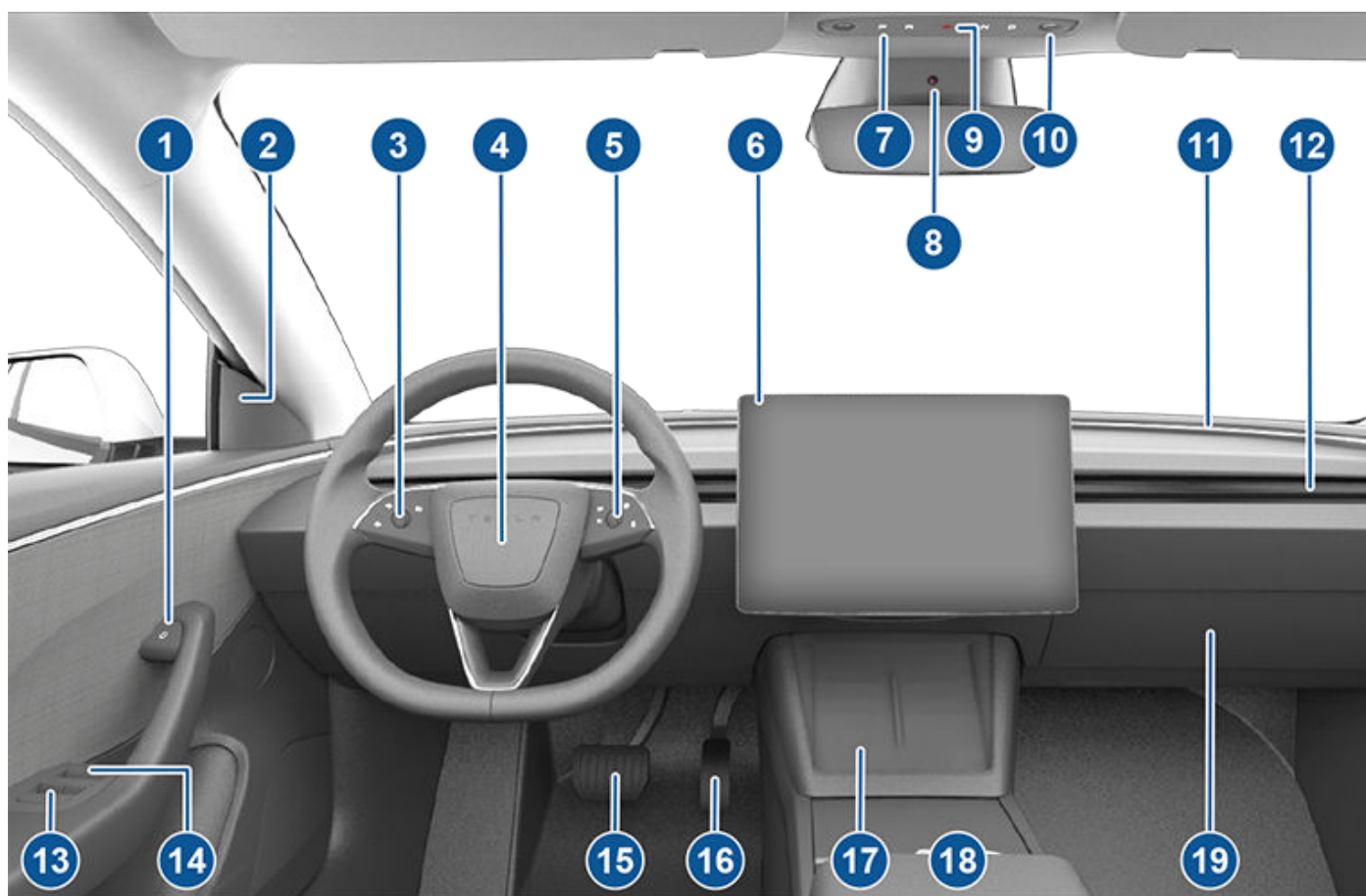

1. כפתור הדלת פתוחה (פתיחת דלתות מבפנים בעמוד 23)
2. נורת אזהרה לגבי 'שטח מת' (נורת אזהרה לגבי 'שטח מת' בעמוד 111)
3. גלגל גלילה שמאלי (גלגל גלילה שמאלי (רב-תכליתי) בעמוד 61)
4. צופר (צופר בעמוד 62)
5. גלגל גלילה ימני (גלגל גלילה ימני (Autopilot) בעמוד 61)
6. מסך מגע (מסך מגע בעמוד 6)
7. בורר מצב נהיגה משני (P R N D) (העברת הילוכים באמצעות הקונסולה העליונה בעמוד 65)
8. מצלמה בתא הנוסעים (מצלמה בתא הנוסעים בעמוד 117)
9. מהבהבי חירום (מהבהבי חירום בעמוד 70)
10. תאורת תקרה (אורות בעמוד 68)

**⚠️ זהירות:** Model 3 מצויד בחיישן בתא הנוסעים שממוקם ליד התאורה העליונה לנוסע כדי להבטיח שרכיבים מסוימים של הרכב ורכיבי בטיחות מסוימים פועלים כראוי. אין לחסום או לכסות את החיישן. פעולה כזו עלולה להוביל למדידות שגויות, כגון זיהוי נוסע במושב, הפעלה של בלם החניה, הגדרות תצוגה של הרכב וכדומה.

11. תאורת הדגשה (אורות בעמוד 68)
12. פתח בקרת אקלים (ראו תפעול פקדי בקרת אקלים בעמוד 127)
13. מתגי חלונות חשמליים (חלונות בעמוד 25)
14. שחרור דלת באופן ידני (פתיחת דלתות מבפנים בעמוד 23)
15. דוושת בלם (בלימה ועצירה בעמוד 73)
16. דוושת תאוצה (בלימה רגנרטיבית בעמוד 74)
17. מטען טלפון אלחוטי (מטענים אלחוטיים לטלפון בעמוד 11) וקורא שלט (מפתחות בעמוד 19)
18. קונסולה מרכזית (קונסולה מרכזית בעמוד 30)

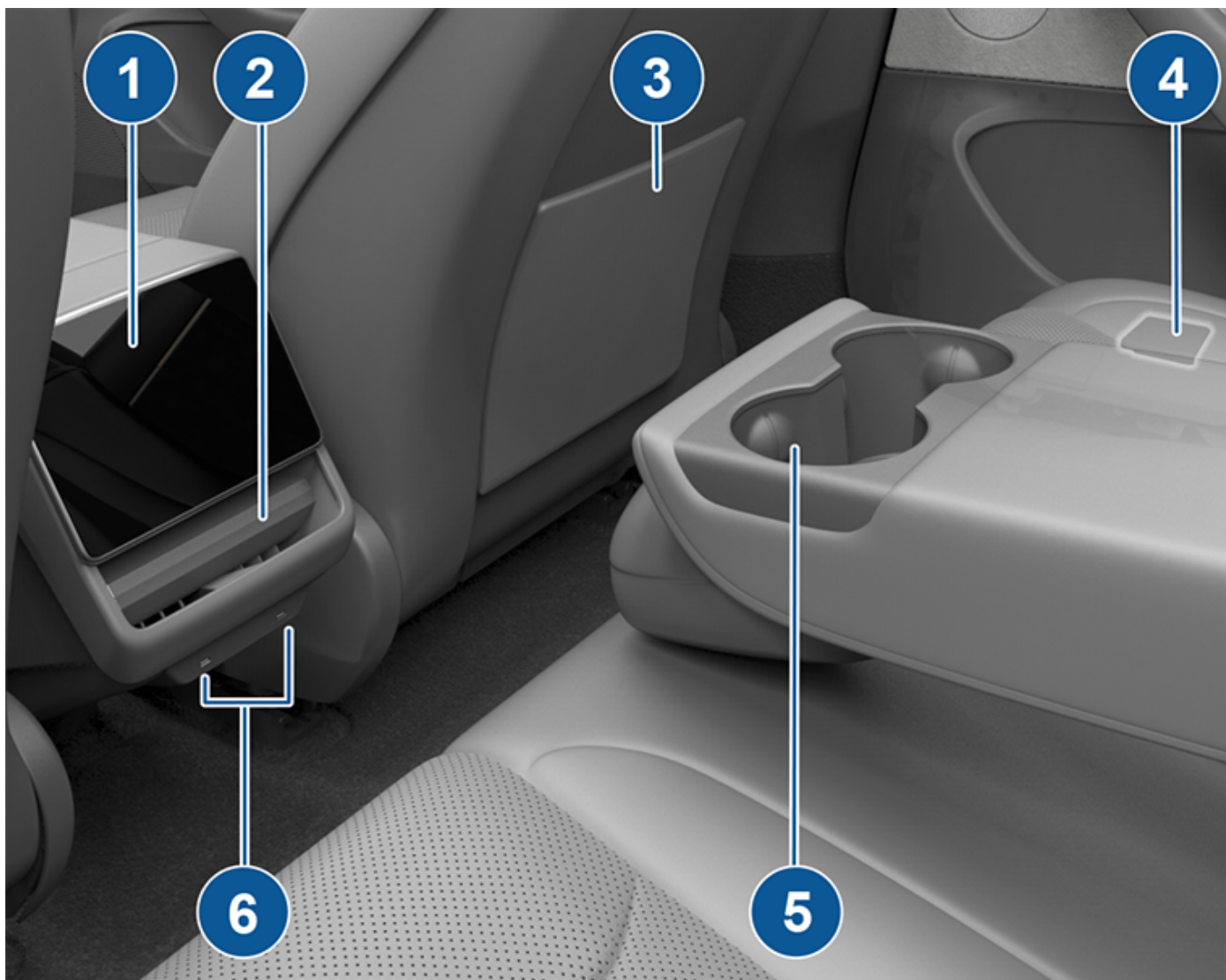

1. מסך מגע אחורי (מסך מגע אחורי בעמוד 9)
2. פתחי בקרת אקלים מתכווננים (תפעול פקדי בקרת אקלים בעמוד 127)
3. כיס מושב
4. ידית שחרור ידני בדלת האחורית (פתיחת דלת אחורית אם אין חשמל בעמוד 193)
5. מחזיקי כוסות (קונסולה אחורית בעמוד 30)
6. שקעי USB (שקעי USB בעמוד 11)



**הערה:** במדריך למשתמש זה, מסך המגע הקדמי נקרא 'מסך מגע' ואילו מסך המגע האחורי נקרא 'מסך המגע האחורי'.

**אזהרה:** בעת הנהיגה, שימו לב תמיד לתנאי הדרך ולתנועה. כדי לצמצם את הסחת דעת הנהג וכדי להבטיח את בטיחות היושבים ברכב והמשתמשים בדרך, יש להימנע משימוש במסך המגע כדי לשנות הגדרות כאשר הרכב נמצא בתנועה.

השתמשו במסך המגע לשליטה בתכונות רבות אשר בכלי רכב מסורתיים נשלטו באמצעות כפתורים פיזיים (למשל, כוונן החימום ומיזוג האוויר בתא הנוסעים, פנסי החזית ועוד). מסך המגע משמש גם לשליטה במדיה, לניווט, לשימוש בתכונות בידור ולהתאמה אישית של ה-Model 3 בהתאם להעדפותיכם. לקבלת גישה ללא מגע לפקדים שונים בצג המגע, השתמשו בפקודות קוליות (ראו **פקודות קוליות בעמוד 16**).

אם מסך המגע אינו מגיב או מתנהג באופן לא רגיל, ניתן לאתחל אותו (ראו **הפעלה מחדש של מסך המגע בעמוד 8**).

**זהירות:** אין להדביק מגן מסך על מסך המגע. פעולה זו עלולה להוביל להזנות קלט בלתי מכוונות במסך המגע ('הזנות רפאים'), לתגובה מאוחרת או לאי-תגובה לנגיעות, למטען אלקטרוסטטי שעלול להסב נזק למסך המגע וכדומה. נזקים הנגרמים בעקבות התקנת מגן מסך אינן מכוסות במסגרת האחריות.

**הערה:** האוורים מסופקים למטרות המחשה בלבד. הפרטים המוצגים במסך ישתנו בהתאם לאפשרויות המותקנות בכלי הרכב, לגרסת התוכנה, לאזור השוק ולהגדרות השפה.

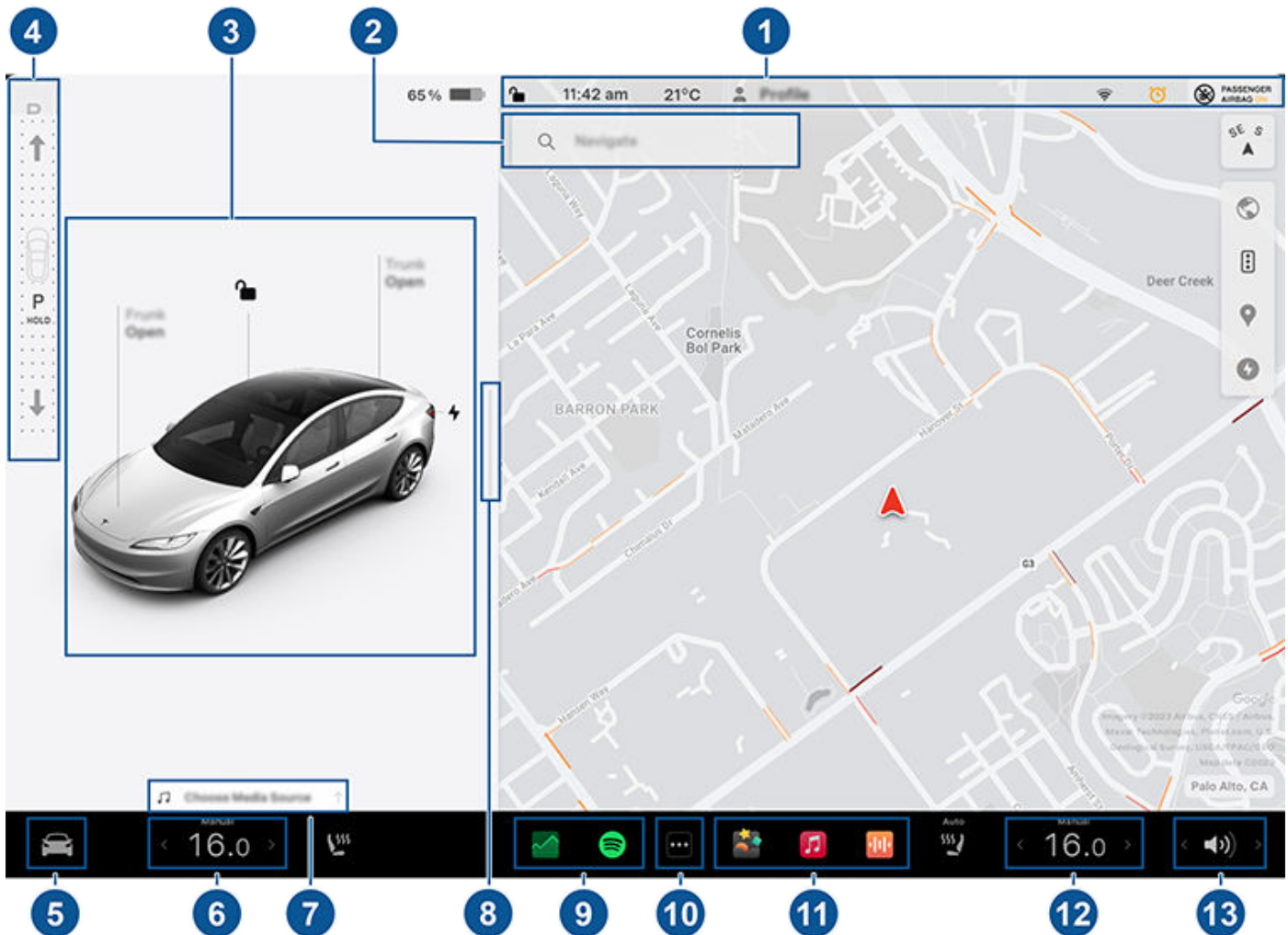

1. **תפריט מצב:** מצאו את פקדי ומצב הרכב בסרגל העליון (ראו **סמלי שורת מצב עליונה בעמוד 7**).

2. **ניווט:** שנו את כיוון התצוגה של המפה, חפשו או נווטו אל יעד ושנו את הגדרות הניווט (ראו **מפות וניווט בעמוד 137**).

3. **סטטוס הרכב:** אזור זה מציג באופן דינמי את הסטטוס הנוכחי של Model 3 בזמן נסיעה, חניה, פתיחת הדלתות, הדלקת אורות וכו'. יש לעקוב אחר אזור זה בזמן הנסיעה שכן הוא מציג מידע חשוב כגון מהירות הנסיעה והודעות אזהרה (ראה **סטטוס המכונית בעמוד 13**). כאשר הרכב במצב 'חניה', ניתן לפתוח את תאי המטען או את דלת שקע הטעינה. אזור זה מכיל גם 'כרטיסי' קיצורי דרך למדיה, לחץ אוויר בצמיגים ומידע על הנסיעה.

4. **רצועת מצב נהיגה:** השתמשו כדי לעבור למצב חנייה, נסיעה לאחור, סרק או נסיעה לפני. החליקו מקצה מסך המגע אל עבר הנוסע, כדי להעלות את מצב הנהיגה של הנסיעה. (ראו **העברת הילוכים בעמוד 65**).





5. **פקדים:** שלטו במגוון תכונות והתאימו Model 3 לצורכיכם האישיים. מסך הפקדים יופיע מעל המפה. יש לגעת באפשרות במסך 'פקדים' (Controls), כדי להציג את הגדרות והאפשרויות השונות המשויכות לאפשרות שנבחרה.

כדי לחפש הגדרה מסוימת, יש לגעת בחיפוש בחלק העליון של המסך 'פקדים' (Controls). ניתן לערוך שינויים ישירות מתוך התוצאה, או ללחוץ על הקישור כדי לעבור אל אותה אפשרות ב'פקדים'.

כאשר מוצג סמל מידע לצד הגדרה מסוימת, געו בו כדי להציג חלון קופץ ובו פרטים לעזרה בהגדרה המשויכת.



**הערה:** ניתן לכוונן פקדים, הגדרות והעדפות רבים ברכב (כגון בקרת אקלים, מדיה וניווט) באמצעות פקודות קוליות (ראו [פקודות קוליות בעמוד 16](#)).

**הערה:** ניתן לשלוח משוב בנושא מסך המגע ל-Tesla באמצעות לחיצה ארוכה על סמל זה.

6. **בקורות אקלים (נהג):** השתמשו בחיצים השמאלי והימני כדי להוריד/להעלות את הטמפרטורה בתא הנוסעים. געו באפשרות פיצול בחלון הקופץ כדי להציג ולבחור טמפרטורות שונות עבור הנהג והנוסע. געו בסמל הטמפרטורה כדי להתאים אישית את הגדרות בקרת האקלים (ראו [תפעול פקדי בקרת אקלים בעמוד 127](#)). בקורות האקלים של הנוסע מוצגות כאשר בקורות הטמפרטורה פוצלו באמצעות נגיעה בפיצול כדי לאפשר שינוי בנפרד של הגדרות הטמפרטורה עבור הנהג והנוסע.

7. **קיצור דרך נגן מדיה:** כשמתמשים באפליקציית נגן המדיה, החליקו לצממם/להרחיב.

8. **מסך מלא של תצוגת חניה:** החליקו לעבר הנוסע למסך מלא של תצוגת החניה עם פקדי המדיה והניווט.

9. **האפליקציות שלי:** לגישה במגע אחד לאפליקציות ופקדים אשר בשימוש תדיר, באפשרותכם לבחור מה יוצג כאן. ראו [התאמה אישית של האפליקציות שלי בעמוד 7](#).

10. **מפעיל האפליקציות:** געו במפעיל האפליקציות כדי לפתוח את מגש האפליקציות. לאחר מכן, געו בכל אפליקציה שהיא כדי לפתוח אותה. האפליקציה שתבחרו תוצג על גבי המפה. כדי לסגור אפליקציה, גררו אותה מטה.

11. **יישומים אחרונים:** מציג את האפליקציות שהיו בשימוש לאחרונה. מספר היישומים האחרונים שיוצגו כאן תלוי בכמה יישומים נוספו לאפליקציות שלי. אם תוסיפו את המספר המרבי של אפליקציות אל אפליקציות שלי, רק האפליקציה האחרונה ביותר תוצג.

12. **בקורות אקלים (נוסע):** מסך זה מציג את בקורות הטמפרטורה שאותן פיצלתם באמצעות נגיעה ב-פיצול כדי לאפשר שינוי בנפרד של הגדרות הטמפרטורה עבור הנהג והנוסע.

13. **שליטה בעוצמת הקול:** מסך זה שולו בעוצמת הקול של נגן המדיה ושיחות הטלפון (ראו [פקדי עוצמת הקול בעמוד 142](#)). עוצמת הקול של הוראות הניווט נשלטת בנפרד (ראו [מפות וניווט בעמוד 137](#)).

## סמלי שורת מצב עליונה

## התאמה אישית של האפליקציות שלי

לחצו כדי לנעול/לבטל את הנעילה של כל הדלתות ותאי המטען.



מציג את תנאי מזג האוויר המקומי או ביעד. געו כדי להציג מידע מפורט יותר על מזג האוויר ואיכות האוויר, כולל סיכוי לגשם, לחות ומדד UV. נדרשת קישוריות פרימיום.



מציג את הטמפרטורה הנוכחית. אם הרכב שלכם מצויד בקישוריות פרימיום, תוכלו לגעת גם כדי להציג מידע מפורט יותר על מזג האוויר ואיכות האוויר, כולל סיכוי לגשם, לחות ומדד UV.

72°F

לגישה במגע אחד ליישומים ופקדים בשימוש נפוץ, באפשרותכם להתאים אישית את מה שיוצג באזור האפליקציות שלי על גבי הסרגל התחתון של מסך המגע:

1. היכנסו למצב התאמה אישית על ידי נגיעה ממושכת על כל אפליקציה או פקד באזור האפליקציות שלי. אם אזור זה ריק, געו במפעיל האפליקציות.

2. פשוט גררו כל אפליקציה או פקד ממגש האפליקציות אל אזור My Apps בסרגל התחתון.

**הערה:** מחממי מושבים שנבחרו מתוך מגש אפליקציה מופיעים לצד הטמפרטורה, במקום באזור My Apps.

**הערה:** לאחר הוספת המספר המרבי של אפליקציות לאפליקציות שלי, הוספת אפליקציה נוספת מסירה את האפליקציה הימנית ביותר.

**הערה:** הסירו כל אפליקציה או פקד מאזור האפליקציות שלי על ידי נגיעה ממושכת, ואז געו ב-"X" המשויך לה.



געו כדי ליצור קשר עם שירותי חירום ולקבל מידע בנושא בטיחות ציבורית במקרה של תאונה חמורה או פציעה (ראו שיחת חירום בעמוד 189).



מופיע כאשר מתבצעת גישה פעילה למיקום ה-GPS של הרכב באפליקציית Tesla למכשיר נייד על ידי הבעלים, מנהל התקן שנוסף או אפליקציית צד שלישי שאתם משתמשים בה. לפרטים הקישו על הסמל. כדי להשביט, נווטו אל Safety > Allow Mobile Access במסך המגע.



## חלונות קופצים והודעות הקשורות לרכב

הודעות מוקפצות מוצגות בחלק התחתון של מסך המגע. לדוגמה, תזכורות לחגירת חגורות הבטיחות יופיעו אם אחד הנוסעים לא הידק את חגורת הבטיחות שלו, מוצגת התראה כדי ליידע אתכם לגבי שיחת טלפון נכנסת, הודעות טקסט מופיעות (אם ישנן) הן מתקבלות וכן מופיעות פקודות לזיהוי קולי. אם ישנן אפשרויות מגע רלוונטיות להודעות קופצות אלה (לדוגמה, קבלה/דחייה של שיחת טלפון, בחירת אפשרות מתוך תפריט התאורה ועוד). כדי לבטל הודעה קופצת, החליקו אותה מטה.

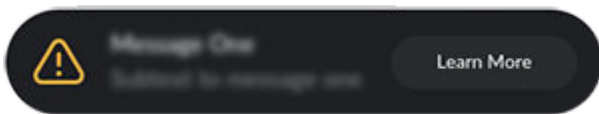

אם מופיעה התראה על מסך המגע של הרכב, יש לנוע ב-למדו עוד כדי ללמוד עוד על ההתראה ועל דרך הפתרון שלה. אפשר להציג רשימת התראות והודעות הקשורות לרכב על ידי נגיעה בסמל הפעמון בחלק העליון של Controls.

**הערה:** לא כל ההתראות מספקות מידע נוסף בשלב זה.

## הפעלה מחדש של מסך המגע

תוכלו להפעיל מחדש את מסך המגע אם אינו מגיב או לא פועל כראוי.

**אזהרה:** הפעילו מחדש את מסך המגע רק כאשר כלי הרכב עצר ונמצא במצב 'חניה'. במהלך ההפעלה מחדש לא ניתן לראות את תצוגת סטטוס כלי הרכב, התראות בטיחות, מצלמת נסיעה לאחור וכו'.

1. העבירו למצב 'חניה'.
2. לחצו והחזיקו את שני כפתורי הגלילה שבהגה עד שמסך המגע יהפוך לשחור. לחיצה על דוושת הבלם בעת החזקת כפתורי הגלילה לא משפיעה ואינה נחוצה.

מוצג על שורת המצב במסך המגע רק כאשר Model 3 מזהה שמדד איכות האוויר המקומי (AQI) גרוע מאוד. AQI גרוע ייחשב למספרים בצבעי צהוב, כתום, אדום, סגול או אדום כהה. געו כדי להציג מידע מפורט יותר על מזג האוויר ואיכות האוויר, כולל סיכוי לגשם, לחות ומדד UV. נדרשת קישוריות פרימיים.

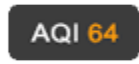

הרכב שלכם יעדכן את השעה באופן אוטומטי. אם השעון אינו נכון, ודאו שלרכב שלכם יש חיבור לאינטרנט ול-GPS עם התוכנה העדכנית ביותר.

16:20

מוצג בתפריט המצב של מסך המגע רק כאשר Model 3 מזהה התקן HomeLink מתוכנת הנמצא בטווח, ומסך המגע אינו מציג כבר את המסך או את החלון הקופץ של HomeLink. ראו Smart Garage בעמוד 55.



מוצג על סרגל המצב של מסך המגע רק כאשר Model 3 חונה. הוסיפו, הגדירו תצורה (לרבות מצב 'נהג מחנה' וגם שימוש בכניסה קלה), או החליפו במהירות בין פרופילי נהג. ניתן גם לגשת אל פרופילי נהג מהחלק העליון של כל מסך פקדים. ראו פרופילי נהג בעמוד 84.



זמין כאשר Model 3 חונה, געו כדי להפעיל או להשביט באופן ידני את מצב Sentry Mode עבור מחזור הנהיגה הנוכחי. להפעלה (או כיבוי) אוטומטית של 'מצב שמירה' בכל פעם שבה אתם יוצאים מהרכב, הפעילו הגדרה זו מאפשרות פקדים < בטיחות > מצב שמירה. למידע נוסף ראו Sentry Mode בעמוד 124.



**הערה:** אם ברצונכם להפעיל או לכבות את מצב Sentry Mode: מתוך פקדים < Sentry Mode, קיצורי הדרך על גבי מסך המגע ברכב והאפליקציה לנייד יפעלו רק עבור מחזור הנסיעה הנוכחי.

**הערה:** ברכבים מסוימים שיוצרו לאחר 1 בנובמבר 2021 לערך, ייתכן ששקעי ה-USB בקונסולה המרכזית יתמכו רק בטעינה של התקנים. השתמשו בשקעי ה-USB שבתוך תא הכפפות עבור כל יתר הפונקציות.

מוצג כאשר Model 3 מחובר לרשת Wi-Fi.



מוצג כאשר Model 3 מחובר לרשת הסלולר. געו בסמל זה כדי לגשת במהירות להגדרות ה-Wi-Fi.



מוצג כאשר הקישוריות הסלולרית של Model 3 לא זמינה. געו בסמל זה כדי לגשת במהירות להגדרות ה-Wi-Fi.



סטטוס כרית האוויר של הנוסע הקדמי (ראו כריות אוויר בעמוד 45).





6. **וידאו:** גשו לשירותי הזרמת וידאו.

7. **הגדרות:** געו כדי לקשר שני סטים של אוזניות Bluetooth, שנו את הבהירות או נקו את התצוגה.

**הערה:** אתם יכולים גם להשתמש במסך המגע הקדמי כדי לקשר אוזניות Bluetooth לתצוגה האחורית באמצעות הפעלת אפליקציית המסך האחורי.

8. **עוצמת קול:** געו כדי להתאים את עוצמת הקול.

9. **הקיבוע הקיים של גלי האוויר:** יש לגעת כדי לכוון במהירות את זרימת האוויר לראש או לאזור החזה של הנוסע. יש לכוון את זרימת האוויר בדיוק למיקום הנדרש באמצעות נגיעה והזהה של גל האוויר על מסך המגע.



3. הסמל של Tesla יופיע לאחר מספר שניות. המתינו כ-30 שניות עד להפעלת מסך המגע מחדש. אם מסך המגע עדיין לא מגיב או שהוא עדיין לא פועל כראוי לאחר מספר דקות, נסו לכבות ולהפעיל את כלי הרכב (אם הדבר אפשרי). ראו **כבוי והפעלה של כלי הרכב בעמוד 57**.

**הערה:** לחיצה על כפתורי הגלילה רק מפעילה מחדש את מסך המגע. היא אינה מבצעת אתחול מחדש של רכיבים אחרים ברכב ואינה מכבה או מפעילה את Model 3.

## מסך מגע אחורי

מסך המגע האחורי מספק לנוסעים מאחור גישה אל:

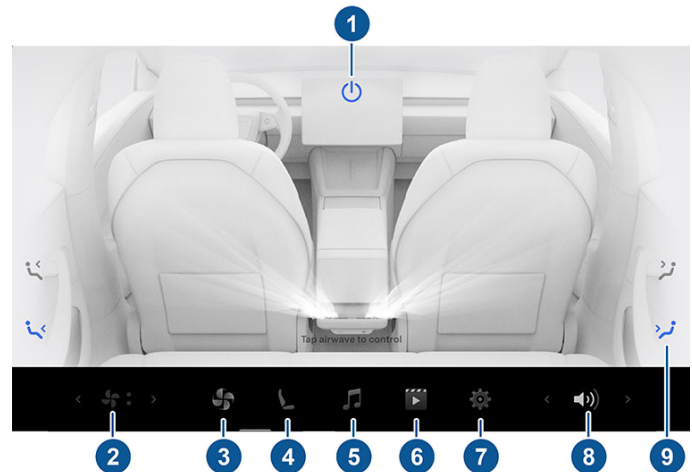

1. **הפעלה:** געו כדי להפעיל או לכבות את מערכת בקרת האקלים האחורית.
2. **מהירות המאוורר האחורי:** יש לגעת כדי להתאים את מהירות המאוורר.
3. **המאוורר האחורי:** געו כדי להפעיל או להשבית את המאוורר האחורי, לכוון את מהירות המאוורר ולשלוט בכיוון זרימת האוויר מפתחי האוורור האחוריים (ראו **כוון פתחי האוורור הקדמיים והאחוריים בעמוד 131**).
4. **מושבים:** ניתן לשלוט במחממי המושבים האחוריים ולהזיז את המושבים הקדמיים קדימה/אחורה באמצעות החצים.
5. **מדיה:** הפעלה, השהיה או דילוג קדימה או אחורה בשיר המושמע כעת (ראו **מדיה בעמוד 142**).

**הערה:** תוכלו גם להשתמש במסך המגע הקדמי כדי לכוון את הגדרות האקלים בתא הנוסעים האחורי (ראו **כוון הגדרות בקרת אקלים בעמוד 127**).

**הערה:** כוונן בקרי המדיה ועוצמת הקול מכוון גם את ההגדרות בחלק הקדמי של תא הנוסעים.

## שליטה במסך המגע האחורי מהחזית

כדי לשלוט במסך המגע האחורי מהחזית, פתחו את אפליקציית השלט הרחוק של המסך האחורי בסרגל התחתון. לצד פקדי שמע, וידאו ואקלים, תוכלו לנוע את התצוגה האחורית באפליקציה או על ידי נגיעה בפקדים < תצוגה > נעילת תצוגה אחורית.



## התאמה אישית של הגדרות תצוגה וקול

געו בפקדים < תצוגה > כדי להתאים את הגדרות התצוגה לצרכים שלכם:

- **מראה:** התאימו אישית את התצוגה כך שתהיה כהה או בהירה. כאשר האפשרות מוגדרת למצב Auto, הבהירות משתנה באופן אוטומטי בהתאם לתנאי תאורת הסביבה.
- הפחת אור כחול כאשר תכונה זו מופעלת, הצג מתכוון באופן אוטומטי להצגת צבעים בגוונים חמים יותר בלילה.
- **בהירות:** גררו את המחווך כדי לשלוט על הבהירות של מסך המגע באופן ידני. אם Display Mode מוגדר למצב Auto, מסך המגע יותאם לפי תנאי תאורת הסביבה והעדפות הבהירות שלכם. Model 3 זוכר את העדפת הבהירות שבחרתם ומכוון את מסך המגע בהתאם.
- **Screen Clean Mode:** כאשר מופעל, מסך המגע שלך מתכהה ומשבית באופן זמני כדי להקל על הניקוי. פעלו בהתאם להוראות שעל-גבי המסך כדי לצאת מ-Screen Clean Mode.
- **Touchscreen Language:** בחרו את השפה שתוצג במסך המגע.
- **הערה:** Model 3 חייב להיות ב-Park כדי לשנות את השפה. לאחר שינוי השפה תהיה השהיה קלה בזמן ש-Model 3 ייכבה ויאתחל מחדש את מסך המגע.
- שפת זיהוי קולי: בחרו את השפה עבור פקודות קוליות.
- **Voice Navigation Language:** בחרו בשפה שבה מערכת הניווט תשתמש להוראות מדוברות.

**הערה:** עבור שפות הדורשות הורדה, בחרו את השפה ברשימה הנפתחת כדי להתחיל את ההורדה (דרוש חיבור Wi-Fi).

- גודל טקסט: בחרו בין רגיל ו- גדול כדי להתאים אישית את גודל הטקסט במסך המגע של הרכב שלכם.
- שעה: בחרו כדי להציג את השעה בפורמט של 12 או 24 שעות.
- תצוגת אנרגיה: בחרו להציג את האנרגיה שנותרה ואת יחידות הטעינה כאחוזים מקיבולת האנרגיה של המצבר או כאומדן המרחק אותו תוכלו לנסוע.
- הערה:** כשאתם מעריכים מתי עליכם להטעין את המצבר, השתמשו באומדן האנרגיה כהנחיה כללית בלבד. לגורמים רבים יש השפעה על צריכת האנרגיה. ראו **גורמים המשפיעים על צריכת האנרגיה בעמוד 155**.
- מרחק: בחרו אם להציג יחידות מידה מטריות (קילומטרים, סנטימטרים וכו') או אימפריאליות (מיילים, אינץ' וכו').
- טמפרטורה: בחרו אם להציג את הטמפרטורה במעלות פרנהייט או צלזיוס.
- לחץ אוויר בצמיגים: בחרו אם להציג את הלחצים ב-BAR או ב-PSI.

נוסף להתאמה אישית של התצוגה, באפשרותכם להפעיל את Joe Mode כדי להפחית את עוצמת הקול של כל הצלצולים שאינם קשורים לבעיות בטיחות קריטיות. יש לנגוע ב-Joe Mode > Safety > Controls כדי לאפשר.

## מתן שם לרכב שלכם

כדי להתאים אישית את הרכב שלכם, תוכלו לקרוא לו בשם. גע ב-Name Your Vehicle > Software > Controls הממוקמת בצד הימני של מסך המגע מתחת לתמונת Model 3. אם כבר יש שם לרכב שלך, פשוט גע בשם הקיים כדי לשנות אותו. הזינו את השם החדש בחלון הקופץ, ולאחר מכן געו באפשרות שמור. השם של ה-Model 3 שלכם מופיע גם באפליקציה לנייד של Tesla.

## מחיקת נתונים אישיים באמצעות איפוס להגדרות היצרן

בעת העברת בעלות על ה-Model 3, בצעו איפוס להגדרות היצרן מטעמי אבטחה לפני הסרת הרכב שלכם מהחשבון על-ידי נגיעה באפשרות פקדים < שירות > איפוס להגדרות יצרן. לפני מחיקת נתונים, ה-Model 3 תאמת את פרטי ההזדהות שלכם באמצעות בקשה שתזינו את השם והסיסמה עבור חשבונכם ב-Tesla.

**הערה:** ביצוע איפוס להגדרות היצרן אפשרי רק כאשר הרכב נמצא בחשבון שלכם. לאחר הסרת הרכב מהחשבון שלכם, לא תהיה לכם עוד גישה לביצוע איפוס של הגדרות מותאמות אישית להגדרות היצרן ולמחיקת נתונים אישיים.



# מוצרים אלקטרוניים פנימיים

ראו דרישות מכונן USB עבור סרטוני וידאו והקלטה בעמוד 126 לקבלת מידע על פרמוט של כונני הבזק מסוג USB.

**הערה:** מתח זמין כאשר הרכב "ער". הרכב עשוי להיות "ער" מסיבות שונות. לדוגמה, בעת שימוש בתכונות כגון Summon, או כאשר מופעלות תכונות, כגון Keep Climate On, מצב כלב, מצב מחנאות או Sentry Mode. הרכב במצב ער גם כאשר מצבר מתח נמוך בטעינה או נמצא בשימוש, במהלך טעינה במתח גבוה, כאשר הרכב מתקשר עם האפליקציה לנייד וכו'. השארת אביזר מחובר אינה גורמת לצריכת זרם ממצבר מתח נמוך.

**הערה:** השתמשו בכבלים תואמים ל-USB 3.0 כדי לחבר התקנים לשקעי USB. שימוש בכבלים בלתי מתאימים עלול לגרום לטעינה איטית יותר, לבעיות חיבור אפשרויות או לפגיעה בביצועים.

**הערה:** אין לחבר מספר התקנים באמצעות שימוש ברכוזת USB. הדבר עלול למנוע טעינה של ההתקנים המחוברים או למנוע את זיהויים על-ידי גגן המדיה, Sentry Mode, מצלמת הדרך וכו'.

## מטענים אלחוטיים לטלפון

מטענים אלחוטיים לטלפון משולבים בקונסולה הקדמית, כדי לספק עד 15 ואט של מתח לטעינת טלפונים התומכים ב-Qi. כדי להטעין את הטלפון שלך, עליך להניח אותו על אחד משתי רפידות הטעינה. הטלפון חייב להיות במגע ישיר עם המטען האלחוטי. ייתכן שהמכשיר שלך יתחמם במהלך הטעינה, אבל זו השפעה רגילה של טעינה אלחוטית.

**⚠️ זהירות:** לפני הטעינה, יש להסיר כל חפץ (מטבעות, מפתחות, חפצים מתכתיים וכדומה) בין הטלפון והמטען, וכן כל כרטיס NFC (למשל כרטיס מפתח הרכב, כרטיסי אשראי או מפתחות של חדר מלון) שנמצאים על או ליד הטלפון (כגון בנרתיק טלפון משולב). עלול להיגרם נזק לכרטיסי NFC בעת טעינת טלפון ללא הסרה של הכרטיס תחילה.



כאשר הטלפון מונח במטען האלחוטי, הוא נטען כאשר הרכב מופעל (מסך המגע מופעל ואתם נמצאים ברכב). הטלפון לא נטען לאחר שיוצאים מהרכב אלא אם מופעלת תכונה, כגון Keep Climate On, מצב מחנאות או מצב שמירה.

**הערה:** ייתכן שהמטען האלחוטי לטלפון לא יפעל אם כיסוי הטלפון שלכם עבה מדי או אם הוא עשוי מתכת. נסו להסיר את הטלפון מהכיסוי שלו לפני הנחתו במטען.

**הערה:** המטען האלחוטי לטלפון אינו מבצע טעינה אם מצבר המתח הגבוה של הרכב פרוק.

נוסף על תאי אחסון ומחזיקי כוסות (ראו אחסון פנימי בעמוד 30), פנים Model 3 תומך במכשירים אלקטרוניים שונים כגון יציאות USB, מטענים אלחוטיים לטלפון ושקע חשמל של מתח נמוך.

## שקעי USB

Model 3 כולל ארבעה שקעי USB. שלושת שקעי USB-C עד בערך 42 ואט או שני שקעים עד בערך 65 ואט.

- שקע USB-C ממוקם בתא האחורי של הקונסולה המרכזית ומשמש לטעינת התקני USB.



- שני שקעי USB-C, היכולים לשמש לטעינה של התקני USB, נמצאים מתחת לפתחי האוורור של החלק האחורי של תא הנוסעים, בקונסולה המרכזית.

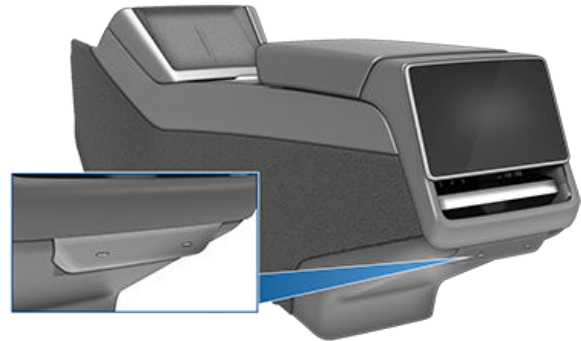

- שקע USB-A אחד נמצא בתוך תא הכפפות. שקע זה כולל כונן USB. המיקום המאובטח של שקע USB זה הופך אותו למתאים במיוחד לשמירת צילומי וידאו שצולמו במצב Sentry או Dashcam. הוא גם תומך בקבצי שמע מטלפון או התקן USB (ראו הפעלת מדיה ממכשירים בעמוד 143).

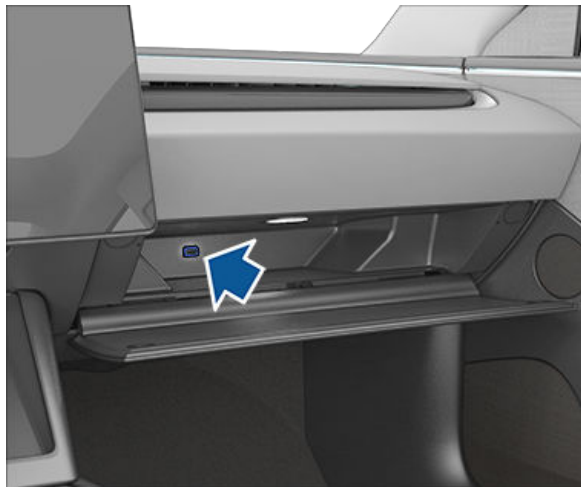



## מתח נמוך שקע חשמל

ב-Model 3 יש שקע חשמל במרכז התא האחורי בקונסולה המרכזית. כדי לגשת לשקע ה-מתח נמוך, פתחו את התא הקדמי של הקונסולה המרכזית.

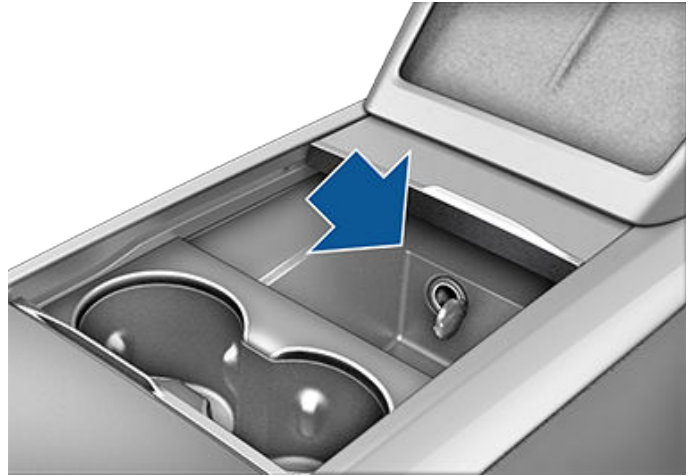

שקע החשמל מתאים לאביזרים שדורשים זרם חשמל רציף של עד 12 אמפר (16 אמפר בשיא).

**הערה:** מתח זמין כאשר הרכב בשימוש או מזהה שמשמש נוכח. משתמש נחשב לנוכח כשאדם מתיישב במושב הנהג או מתקשר עם מסך המגע. המתח זמין גם במהלך מצב מחנאות. השארת אביזר מחובר אינה גורמת לצריכת זרם מסוללת מתח נמוך.

**אזהרה:** שקע החשמל והמחבר של האביזר עלולים להתחמם. ⚠️

**אזהרה:** כדי למנוע הפרעה חריגה לרכיבי האלקטרוניקה ברכב, Tesla ממליצה לא לחבר אביזרים שאינם מתוצרת Tesla, ובכלל זה מהפכי זרם, לשקע החשמל מתח נמוך. אולם, אם אתם משתמשים באביזר שאינו מתוצרת Tesla ושמתם לב לתקלות או להתנהגות בלתי צפויה כלשהי, כגון נוריות חיווי, התראות או חום חריג מהאביזר, נתקו מיד את האביזר משקע החשמל מתח נמוך.

**זהירות:** אל תנסו להתניע את ה-Model 3 באמצעות שימוש בשקע החשמל מתח נמוך. אם תעשו כן, עלול להיגרם נזק. ⚠️



## סקירה כללית

### נוריות חיווי

נוריות החיווי הבאות נדלקות כדי להודיע או להתריע בפניכם על סטטוס או מצב ספציפי.

אם מוצגת במסך המגע נורת חיווי אדומה זו בכל עת, פרט לזמן קצר בעת הפעלת ה-Model 3 לראשונה, קיימת תקלה במערכת הבלימה, או שרמת נוזל הבלמים נמוכה. צרו קשר מיד עם Tesla. הפעילו לחץ קבוע ולחצו חזק מספיק על דוושת הבלם כדי להביא את כלי הרכב לעצירה כאשר הדבר בטוח.



מסך המגע מציג חיווי בלם כתום זה אם זוהתה תקלה במגבר הבלימה. הפעילו לחץ קבוע ולחצו חזק מספיק על דוושת הבלם כדי להביא את כלי הרכב לעצירה כאשר הדבר בטוח. מערכת הפיצוי על דעיכת הלחץ ההידראולי תופעל (ראו בלימה ועצירה בעמוד 73).



נורת החיווי של מערכת ה-ABS תהבהב לזמן קצר בצבע כתום במסך המגע בעת הפעלת ה-Model 3 לראשונה. אם נורת חיווי זו נדלקת בכל זמן אחר, פירוש הדבר שקיימת תקלה במערכת ה-ABS והיא אינה פועלת. צרו קשר עם Tesla. מערכת הבלימה ממשיכה לפעול באופן מלא ואינה מושפעת מכשל במערכת ה-ABS. אולם ייתכן כי מרחקי הבלימה יתארכו. סעו בהירות והימנעו מבלימה חזקה.



כאשר אתם מפעילים את בלם החניה באופן ידני באמצעות מסך המגע, נורת החיווי של בלם החניה בצבע אדום תידלק במסך המגע.



אם קיימת בעיה חשמלית בבלם החניה, תוצג נורת חיווי בצבע כתום ותוצג הודעת תקלה במסך המגע.



התראת לחץ אוויר בצמיגים. לחץ האוויר בצמיג נמצא מחוץ לטווח. אם התגלתה תקלה במערכת ניטור לחץ האוויר בצמיגים (TPMS), נורת החיווי תהבהב. במקרה של תקלה במערכת ניטור לחץ אוויר בצמיגים, צרו קשר עם Tesla. ראו טיפול בצמיגים ותחזוקתם בעמוד 160.



חגורת בטיחות אינה חגורה במושב שבו יושב נוסע. ראו חגורות בטיחות בעמוד 33.



בטיחות כריות אוויר. אם נורת חיווי זו אינה מהבהבת לזמן קצר כאשר ה-Model 3 מתכוננת לנסיעה, או אם היא נשארת דולקת, צרו קשר מיד עם Tesla. ראו אזהרות כרית אוויר בעמוד 47.



נורת חיווי לאורות ערפל אחוריים מוצגת במסך המגע כאשר אורות ערפל אחוריים פועלים.



מסך המגע מציג את הסטטוס של ה-Model 3 בכל עת. מה שתראו תלוי במצב בו נמצא הרכב:

- בחניה (מוצג למטה).
- בנסיעה (ראו סטטוס נסיעה בעמוד 14).
- בטעינה (ראו סטטוס טעינה בעמוד 150).

כאשר ה-Model 3 במצב חניה, אזור סטטוס הרכב מציג את מצב הנהיגה, אומדן הטווח וכן תמונה של הרכב מלמעלה עם לחצנים שתוכלו לגעת בהם כדי לפתוח את תאי המטען ואת דלת שקע הטעינה. כאשר תלחצו על דוושת הבלם, ה-Model 3 תופעל ונוריות החיווי יתבהבו לזמן קצר. אלא אם כן נורת חיווי קשורה למצב הנוכחי (לדוגמה, חגורת בטיחות שאינה חגורה), הנורת תיכבה. אם נורת חיווי לא נדלקת או לא כובה, צרו קשר עם Tesla.

**הערה:** התמונה הבאה מוצגת לצורכי הדגמה בלבד. בהתאם לאופציות ברכב, לגרסת התוכנה ולאזור, המידע המוצג עשוי להיות שונה במקצת.

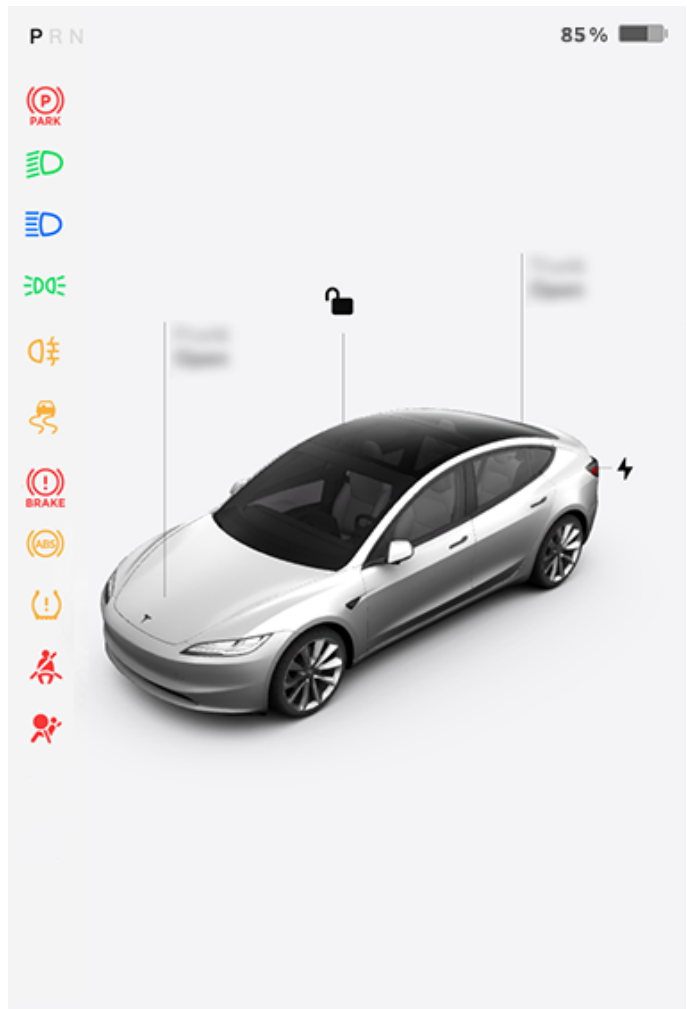

## כרטיסים

תחתית סטטוס כלי הרכב מציג גם קיצור דרך ל"כרטיסים" לגישה מהירה למדיה, נתוני לחץ אוויר בצמיגים, מידע על אודות הנסיעה ועוד. החליקו את הכרטיסים שמאלה או ימינה להתאמה אישית של קיצורי הדרך לכרטיסים.



<p>מופיע כאשר בלימה רגנרטיבית מוגבלת. למידע נוסף ראו בלימה רגנרטיבית בעמוד 74.</p>		<p>אורות חניה מופעלים (אורות סימון צדדיים, אורות אחוריים ותאורת לוחיות הרישוי). ראו אורות בעמוד 68.</p>	
<p>עוצמת כלי הרכב מוגבלת באופן זמני, מכיוון שרמת הטעינה של המצבר נמוכה, מערכות כלי הרכב בתהליך חימום או קירור, או שזוהתה שגיאה על-ידי ממיר ההינע.</p>		<p>אורות מעבר מופעלים.</p>	
<p>החלפת נתיב אוטומטית לצד שמאל זמינה. מופיעה רק בזמן ש-Autosteer פעילה. ראו החלפת נתיב אוטומטית בעמוד 99.</p>		<p>אורות גבוהים מופעלים ו-תאורה אדפטיבית הוא מושבת או אינו זמין כרגע.</p>	
<p>החלפת נתיב אוטומטית לצד ימין זמינה. מופיעה רק בזמן ש-Autosteer פעילה. ראו החלפת נתיב אוטומטית בעמוד 99.</p>		<p>תאורה אדפטיבית הינו מופעל ואורות גבוהים מופעלים. Model 3 מוכן לכיבוי אור דרך אם יתגלה אור. ראו פנסי חזית - אור דרך בעמוד 68.</p>	
<p>החלפת נתיב אוטומטית זמינה לשני הכיוונים. מופיעה רק בזמן ש-Autosteer פעילה. ראו החלפת נתיב אוטומטית בעמוד 99.</p>		<p>תאורה אדפטיבית במצב מופעל אבל אורות גבוהים לא מכיוון שמזוהה אור בחזית של Model 3. כאשר האור לא נראה יותר, אורות הדרך יופעלו שוב באופן אוטומטי. ראו פנסי חזית - אור דרך בעמוד 68.</p>	
<p>החלפת נתיב אוטומטית אינה זמינה. מופיעה רק כאשר Autosteer פעילה. ראו החלפת נתיב אוטומטית בעמוד 99.</p>		<p>נורית חיווי זו תהבהב בכתום כאשר מערכות בקרת יציבות אלקטרוניות מפחיתות באופן פעיל את סיבוב הגלגלים, באמצעות שליטה בלחץ הבלימה ובעוצמת המנוע. ראו בקרת אחיזה בעמוד 79. אם נורית חיווי זו נשארת דולקת, התגלתה תקלה ויש ליצור קשר מיד עם Tesla.</p>	
<p>חלונות קופצים והודעות הקשורות לרכב בעמוד 8 מספק מידע נוסף על חלונות התראה קופצים במסך המגע של הרכב.</p>		<p>מערכת בקרת יציבות אלקטרונית כבר אינה מפחיתה את סיבוב הגלגלים. בכלי רכב עם הנעה אחורית, מערכת Traction Control כובתה, או בכלי רכב עם הנעה כפולה, האפשרות Slip Start הופעלה. ראו בקרת אחיזה בעמוד 79.</p>	
<p><b>סטטוס נסיעה</b></p>		<p>הבלמים מופעלים על-ידי Vehicle Hold. ראו Vehicle Hold בעמוד 78.</p>	
<p>כאשר ה-Model 3 בנסיעה (או מוכנה לנסיעה), מסך המגע מציג את סטטוס הנסיעה הנוכחי לצד תצוגה בזמן אמת של הדרך, כפי שנראית על-ידי רכיבי Autopilot (ראו מצלמות בעמוד 18). תצוגה זו מוגדלת או מוקטנת לפי הצורך באופן אוטומטי כדי לנצל באופן טוב יותר את שטח מסך המגע ולהודיע לכם כאשר מתגלה כלי רכב בשטח המת שלכם.</p>		<p>דלת או תא מטען פתוחים. ראו דלתות בעמוד 23, תא מטען אחורי בעמוד 26 או תא מטען קדמי בעמוד 28.</p>	
<p><b>הערה:</b> האיור הבא מוצג לצורכי המחשה בלבד. בהתאם לאופציות ברכב, לגרסת התוכנה ולאזור, המידע המוצג עשוי להיות שונה במקצת.</p>		<p>פתית שלג כחול מופיע כאשר חלק מהאנרגיה האצורה במצבר עשויה לא להיות זמינה עקב מזג אוויר קר. בתנאי מזג אוויר קר אלה, גם שיעורי הטעינה עשויים להיות מוגבלים. אם ה-Model 3 מחוברת לחשמל, ניתן לחמם את המצבר באמצעות הפעלת בקרת האקלים דרך האפליקציה לנייד. פתית השלג ייעלם כאשר המצבר חם די הצורך.</p>	





# סטטוס המכונית

8. הגבלת מהירות מזוהה כעת על-ידי עוזר המהירות (ראו עוזר מהירות חכם בעמוד 116).

**הערה:** קו מתאר כחול עשוי להופיע סביב סמל הגבלת המהירות כדי ליידע אתכם שאתם נוהגים במהירות גבוהה מהגבלת המהירות.

**הערה:** הסמל המשויך להגבלת המהירות שזוהתה משקף את הסגנון של תמרורי הגבלת המהירות המשמשים באזור שלך.

9. אומדן מרחק נסיעה כולל (או אנרגיה) זמינים. געו בערך המוצג כדי לשנות את אופן הצגת האנרגיה הזמינה. באפשרותכם לשנות את הערך המוצג למרחק הנסיעה או לאחוז האנרגיה שנותרה. באפשרותכם לשנות גם את אופן הצגת האנרגיה על-ידי נגיעה ב- פקדים < תצוגה < תצוגת אנרגיה.

**הערה:** כשאתם מעריכים מתי עליכם להטעין את המצבר, השתמשו באומדן הטווח כהנחיה כללית בלבד.

10. מהירות השיוט שנקבעה. כאשר בקרת השיוט האדפטיבית זמינה אך לא מוגדרת מהירות שיוט, המספר מוצג באפור (ראו בקרת שיוט אדפטיבית בעמוד 98).

**אזהרה:** שימו לב לחשיבות הודעות ההתראה אשר מוצגות בתחתית אזור סטטוס כלי הרכב על גבי מסך המגע. התעלמות מהודעות אלה עלולה לגרום לפגיעה חמורה או למוות.

**אזהרה:** למרות שמסך המגע מציג את התנועה שסביבכם, ייתכן שחלק מכלי הרכב אינם מוצגים. לעולם אין להסתמך על מסך המגע כדי לקבוע אם יש כלי רכב (לדוגמה, בשטח המת שלכם). השתמשו תמיד במראות שלכם ובדקו במבט מעבר לכתף.

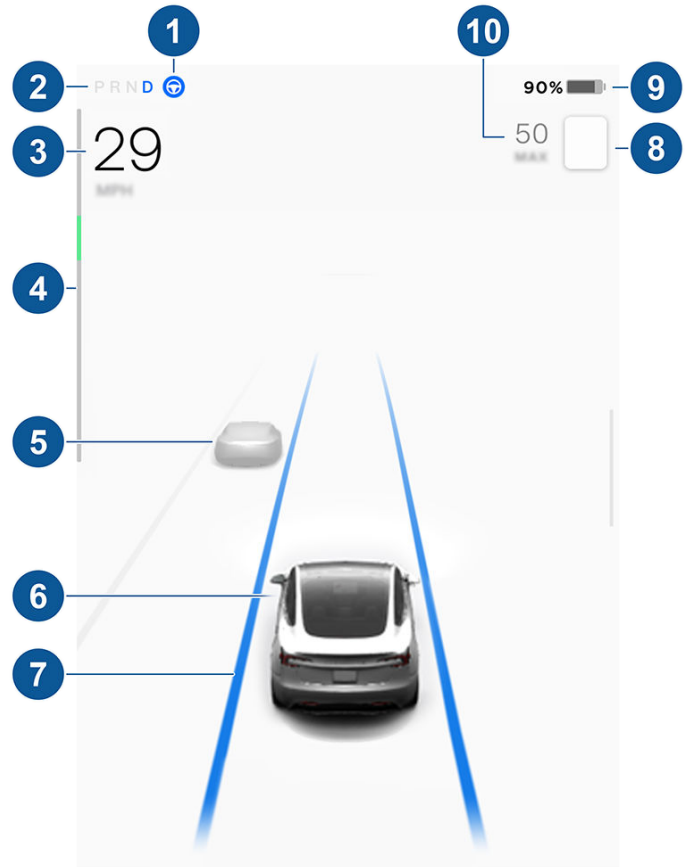

**הערה:** כדי להציג פרטים נוספים אודות הדרך והסביבה, כגון תמרורים, רמזורים, אובייקטים (כגון פחי אשפה ועמודים) וכו', לחצו על פקדים < Autopilot < תצוגה מקדימה מלאה של הדמיית נהיגה עצמית (אם מותקן).

1. כאשר Autosteer זמינת אבל לא הפעלתם אותה, הסמל מוצג באפור. כאשר Autosteer מפעיל את היגוי ה-Model 3, הסמל מוצג בכחול (ראו Autosteer בעמוד 99).
  2. מצב הנהיגה שנבחר כרגע: חניה, נסיעה לאחור, סרק או נסיעה לפנים.
  3. מהירות נסיעה.
  4. מד האנרגיה מציג שימוש באנרגיה בזמן אמת (ראו בלימה רגנרטיבית בעמוד 74 למידע נוסף). מד האנרגיה עשוי להציג אנכית בראש מסך סטטוס הנסיעה אך הפונקציה היא זהה.
  5. רכבים אחרים שזוהו על הכביש (אם קיימים).
  6. ה-Model 3 שלכם. קווים צבעוניים מתפשטים מתמונת ה-Model 3 שלכם, כאשר מתגלים עצמים (כלי רכב אחרים, מחסומי הפרדה וכו'). מיקום הקווים מתאים למיקום העצם שהתגלה. צבע הקווים (לבן, צהוב, כתום או אדום) מייצג את קרבת העצם ל-Model 3, כאשר לבן הוא הרחוק ביותר ואדום הוא קרוב מאוד ומחייב את תשומת לבכם המיידית. ראו Lane Assist בעמוד 110.
  7. כאשר Autosteer מופעל ומגלה את נתיב הנסיעה, הנתיב מודגש בכחול (ראו Autosteer בעמוד 99).
- הערה:** כאשר ניווט עם Autopilot מופעל, נתיב הנסיעה מוצג כקו כחול בודד לפני Model 3 (ראו ניווט עם Autopilot בעמוד 100).

- "...Set the temperature/fan" •
- "Turn on recirculate" •

### מגבים לשמשה קדמית

התאימו את מהירות המגב ואת תדירות הניגוב בהתאם לשינויים בתנאי הכביש ובתנאי מזג האוויר:

- "Speed up the wipers" •
- "...Increase/decrease windshield wiper speed by" •
- "Turn on/off the wipers" •

### פקדי רכב

שינוי פקדים שונים ברכב שלכם:

- "Sentry Mode on/off" •
- "Keep my car safe" •
- "Lock/unlock the doors" •
- "Turn on Dog Mode" •
- "Fold/unfold the mirrors" •
- "Open/close charge port" •
- "Start/stop charging" •
- "Open service settings" •
- "Open the glovebox" •

### ניווט

כדי לחפש מיקום או לנווט אליו:

- "[Where is [location]" •
- "[Drive to [location]" •
- "[Navigate to [location]" •
- "Show nearby Superchargers" •
- "I'm feeling hungry/lucky" (ראו מפות וניווט בעמוד 137).
- "Stop navigation" •
- "Mute voice guidance" •

אם הגדרתם כתובת לניווט עבור הבית או העבודה שלכם, תוכלו להשתמש בפקודה קולית כדי לנווט לשם, פשוט אמרו "Navigate home" או "Take me to work".

### אנשי קשר

כדי להתקשר או לשלוח הודעה לאיש קשר בטלפון שמשויך באמצעות Bluetooth (ראו טלפון, לוח שנה ושיחות ועידה באינטרנט בעמוד 53), עליכם לומר:

- "[Call [contact name/phone number]" •
- "[Text [contact name/phone number]" •

**הערה:** לנוחיותכם, Tesla מאפשרת לכם לבחור ממגוון שפות לשימוש בפקודות הקוליות. לבחירת שפה שונה, געו ב-פקדים < תצוגה < שפת זיהוי קולי.

השתמשו בפקודות קוליות כדי להתאים בקלות את ההגדרות וההעדפות שלכם מבלי להשתמש במסך המגע. הפקודות הקוליות תוכננו להבין בקשה בשפה טבעית. להלן רשימה לא ממצה של פעולות שניתן לבצע עם פקודות קוליות:

- לכוונן העדפות אקלים •
- לכוונן את מהירות המגב ואת תדירות הניגוב •
- לשלוט בהיבטים שונים ברכב •
- לנווט ליעד •
- להתקשר לאיש קשר •
- לקיים אינטראקציה עם אפליקציות והגדרות •

כדי להפעיל פקודות קוליות, לחצו במלואו על לחצן המיקרופון בצד הימני של הגה. כששמע צלצל, אמרו מה בקשתכם.



### דוגמאות לפקודות קוליות

לפניכם דוגמאות לפקודות קוליות. זו אינה הרשימה המלאה. Tesla פועלת כל הזמן כדי לשפר את הפקודות הקוליות.

**הערה:** הרכב שלכם מוכרח להיות במצב חניה כדי להפעיל פקודות קוליות מסוימות (כגון Sentry Mode, מצב כלב וכדומה).

### פקדי בקרת אקלים

לכוונן העדפות אקלים:

- "Make it cooler" •
- "Make it warmer" •
- "Turn on/off the driver's seat heater" •
- "Cool down the passenger" •
- "Direct airflow to my face" •
- "Sync climate" •
- "Increase/decrease the fan speed" •
- "Turn on/off rear defroster" •



הקשיבו למדיה ושנו את העדפות רשימת ההשמעה שלכם:

- "[Listen to [song name]"
- "Lower/raise the volume"
- "Skip to next"
- "Pause/play song"
- "[Change the source to [media source]"

כדי לשפר את רמת הדיוק של זיהוי הקול, ציינו מספר אפשרויות בפקודה שלכם, כגון שם האומן ושם השיר.

## אפליקציות והגדרות

נווטו בקלות בין האפליקציות וההגדרות:

- "[Open [Toybox/browser/theater/phone]"
- "... Search for"
- "The screen is too bright"
- "Show me the Owner's Manual"

תוכלו גם לדווח על באג. אמרו "Feedback", "Report", או "Bug report".

למידע נוסף על פקודות קוליות, עברו ל- <https://www.tesla.com/support/voice-commands>.

**הערה:** כדי לתמוך במאמצי השיפור המתמשכים שלנו, Tesla מקליטה ומעבדת תמלולי פקודות קוליות (כגון "הגדר טמפרטורה..."). הקלטות קוליות אינן נאספות, ותמלולים אינם משויכים לחשבון ה-Tesla שלכם או למספר הזיהוי של הרכב שלכם. כדי להמשיך להגן על הפרטיות שלכם, פקודות קוליות המכילות פרטים אישיים אינן נקלטות (כגון "נווט אל...") או "התקשרו אל...").

ה-Model 3 שלכם כולל את הרכיבים הבאים המנטרים באופן פעיל את סביבת הדרך:

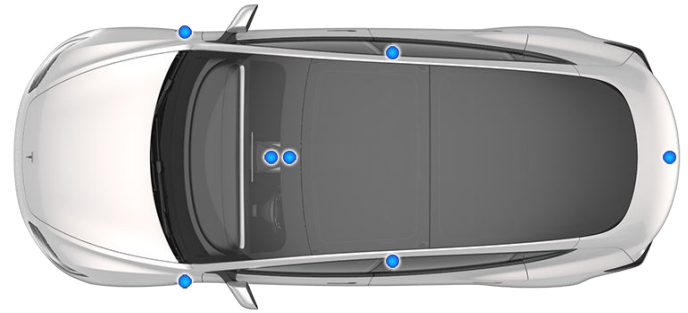

- מצלמה מותקנת מעל לוחית הרישוי האחורית.
- מצלמה מורכבת בכל קורת דלת.
- שתי מצלמות מורכבות על השמשה הקדמית מעל למראה הפנימית.
- מצלמה מורכבת בכל פגוש קדמי.

Model 3 מצויד בנוסף במערכות בלימה והיגוי מדויקות ביותר עם סיוע אלקטרוני.

## מצלמה בתא הנוסעים

Model 3 שלכם מצויד במצלמת תא נוסעים הממוקמת מעל לוחית הרישוי האחורית. למידע נוסף, ראו **מצלמה בתא הנוסעים בעמוד 117**.



## נסיעה לשם כיול המצלמות

Model 3 יש לתמרן באופן מדויק ביותר במהלך השימוש בתכונות של Autopilot. לכן, לפני שמשתמשים לראשונה בתכונות מסוימות כגון בקרת מהירות חכמה לישנוניות נהג, הימנעות מסטייה מנתיב ובלימת חירום אוטומטית, או לאחר סוגים מסוימים של תיקוני שירות, יש לכייל מחדש את המצלמות. לנוחיותכם, של לוח המחוונים מציג מחוון התקדמות.

לאחר שהכיול מושלם, תכונות Autopilot, כמו גם תכונות בטיחות פעילות, הופכות זמינות לשימוש. הכיול מושלם בדרך כלל אחרי נהיגה לאורך 32-40 ק"מ, אולם המרחק משתנה בהתאם לתנאי הדרך והסביבה. לדוגמה, הכיול יושלם מהר יותר במהלך נהיגה על כביש ישר עם מספר נתיבים (כגון כביש מהיר עם גישה מבוקרת) עם סימוני נתיבים גלויים היטב (בנתיב הנסיעה ובנתיבים הסמוכים כאחד). פנו אל Tesla רק אם ה-Model 3 שלכם לא השלים את הכיול לאחר נסיעה של 160 ק"מ בתנאים שתוארו.

אם מצלמה זזה מן המצב המכויל שלה (לדוגמה, המצלמה או השמשה הקדמית הוחלפו), יש לאפס את הכיול. כדי לעשות זאת, געו ב-פקדים < שירות > כיול מצלמה < איפוס כיול. לאחר איפוס הכיול Model 3 יש לבצע את הכיול פעם נוספת. למרות שהאפשרות איפוס כיול מסייעת בכיול מחדש של המצלמות במקרים רבים, אין ערובה לכך שהיא תצליח לפתור את כל הבעיות במצלמות ובחיישנים.

**הערה:** כדי לבצע את הכיול, המצלמות זקוקות לסימוני נתיב גלויים היטב בנתיב הנסיעה ובנתיבים הסמוכים כאחד (לפחות שני נתיבים מכל צד של הרכב). לתוצאות מיטביות, סעו בנתיב האמצעי בכביש בין-עירוני או בכביש מהיר עם מספר נתיבים (רצוי עם חמישה נתיבים לפחות) הכוללים קווי הפרדה ברורים ומינימום תנועה.

**הערה:** אם תנסו להשתמש בתכונה שאינה זמינה לפני השלמת תהליך הכיול, התכונה תושבת והודעה מתאימה תוצג על של לוח המחוונים.

**הערה:** Model 3 יש לחזור על תהליך הכיול אם המצלמות טופלו על-ידי Tesla, ובמקרים מסוימים אחרי עדכון תוכנה.

## יש להקפיד שהמצלמות ללא הפרעות

ודאו שכל המצלמות נקיות וללא הפרעות לפני כל נסיעה ולפני שימוש בתכונות Autopilot (ראו **ניקוי המצלמה בעמוד 166**). מצלמות וחיישנים (אם מותקנים) מלוכלכים, וכן תנאי סביבה כגון גשם וסימוני נתיבים אשר הצבע שלהם דהה, עשויים להשפיע על ביצועי Autopilot. אם קיימת הפרעה במצלמה או שהיא מוסתרת, Model 3 יציג הודעה ב-מסך מגע וייתכן שתכונות Autopilot לא יהיו זמינות.

הצטברות של טיפות מים יכולה להיווצר בתוך המצלמה עצמה, במיוחד אם מחנים את הרכב בחוץ כשמזג האוויר קר או רטוב. יתכן שמסך המגע יציג התראה שמציינת שהמצלמה חסומה ושחלק או שכל התכונות של ה-Autopilot אינן פועלות באופן זמני, עד אשר ראות המצלמה תהיה ברורה. כדי להפשיר את האדים באופן יזום, יש להכין מראש את תא הנוסעים באמצעות הדלקת המזג על טמפרטורה גבוהה, הפעלת מפשיר האדים של השמשה הקדמית וכיוון פתחי האוורור הקדמיים לכיוון קורות הדלת (ראו **אפליקציה לנייד בעמוד 48**).



כדי להשתמש בכרטיס מפתח לנעילה או לביטול הנעילה של ה-Model 3, מקמו את הכרטיס כפי שמוצג והצמידו אותו לקורא הכרטיסים הממוקם בשליש העליון של קורת הדלת בצד הנהג. כשה-Model 3 תזהה את כרטיס המפתח, האורות החיצוניים יבהבו, המראות יישלפו או יקופלו (אם מצב 'קיפול מראות' מופעל), הצופר יצפצף (אם האפשרות 'צליל אישור נעילה' מופעלת) והדלתות ינעלו או שתבוטל נעילתן.

**הערה:** ייתכן שיהיה עליכם לגעת במטען האלחוטי לטלפון או בקורת הדלת בצד הנהג באמצעות כרטיס המפתח, וייתכן שיהיה עליכם להחזיק אותו על הקורא במשך שנייה או שתיים.



לאחר הכנסת המפתח, הניעו את Model 3 באמצעות לחיצה על דוושת הבלם בתוך שתי דקות לאחר סריקת כרטיס המפתח (ראו הפעלה וכיבוי בעמוד 57). אם תחכו יותר משתי דקות, יהיה עליכם לאמת מחדש באמצעות הנחת כרטיס המפתח בקרבת קורא הכרטיסים שנמצא במטען האלחוטי לטלפון על הקונסולה המרכזית. לאחר גילוי כרטיס המפתח שלכם, תתחיל שוב ספירת שתי הדקות של האימות.

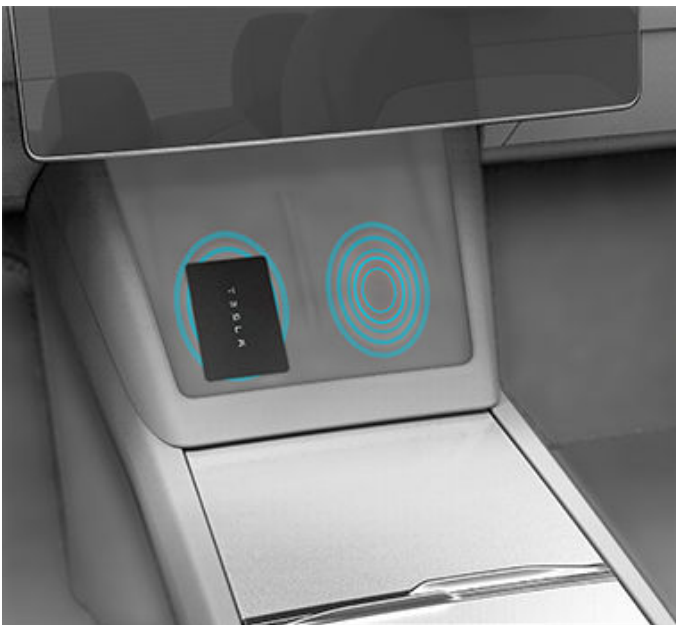

**הערה:** אם אפשרות Walk-Away Door Lock מופעלת (ראו מצב 'נעילת דלתות בהתרחקות' בעמוד 23), היא תפעל רק כאשר אתם מתרחקים מן הרכב עם מפתח טלפון או שלט. כאשר אתם מתרחקים מן הרכב ונושאים עמכם כרטיס המפתח שלכם, Model 3 לא ייפתח/ינעל באופן אוטומטי.

## סוגי מפתחות

Model 3 תומך בסוגי המפתחות הבאים:

- מפתח טלפון – באפשרותכם להגדיר את הטלפון האישי שלכם כ'מפתח טלפון' המתקשר עם ה-Model 3 באמצעות Bluetooth. מפתח טלפון תומך בנעילה אוטומטית ובביטול נעילה אוטומטי.
- כרטיס מפתח – Tesla מספקת שני כרטיסי מפתח לתקשורת עם ה-Model 3 באמצעות אותות RFID. בניגוד למפתח טלפון כמפתח ומפתח השלט, כרטיס המפתח אינו תומך בנעילה אוטומטית ובביטול נעילה אוטומטי. אם מפתח הטלפון שלכם המשמש כמפתח נגמרה הסוללה, או שהטלפון אבד או נגנב, השתמשו בכרטיס המפתח שלכם כדי לבטל נעילה, לנהוג ולנעול את ה-Model 3.
- שלט – השלט (אם יש) מאפשר ללחוץ על לחצנים כדי לפתוח את תא המטען הקדמי והאחורי וכדי לבטל נעילה, לנהוג ולנעול את ה-Model 3. השלט תומך גם בנעילה אוטומטית ובביטול נעילה אוטומטי, אם זמינים באזורים (ראו מצב 'נעילת דלתות בהתרחקות' בעמוד 23) והוא יכול לשמש כגיבוי לטלפון שלכם המשמש כמפתח.

Model 3 תומך ב-19 מפתחות לכל היותר, כולל מפתחות טלפון, כרטיס מפתח ועד ארבעה שלטים (ראו ניהול מפתחות בעמוד 20).

**⚠️ זהירות:** זכרו להביא אתכם מפתח כאשר אתם נוהגים. למרות שניתן לנהוג ב-Model 3 גם ללא המפתח, לא תוכלו להפעילה שוב לאחר כיבוי.

## מפתח טלפון

**⚠️ זהירות:** אל תשאירו את הטלפון המקושר ברכב (למשל, אם אתם יוצאים לטייל או אם אתם בחוף הים). אם אתם חייבים להשאיר את הטלפון ברכב, השביתו את Bluetooth ו/או כבו את הטלפון.

קל ונוח להשתמש בטלפון כמפתח לצורך גישה ל-Model 3. כאשר תתקרו, הדלת תגלה את Bluetooth מהטלפון ותבטל את נעילת הדלתות כאשר תמשכו את ידית הדלת. באופן דומה, כשתצאו ותתרחקו עם מפתח הטלפון, הדלתות ינעלו אוטומטית (בתנאי שהאפשרות Lock Door Walk-Away מופעלת; ראו מצב 'נעילת דלתות בהתרחקות' בעמוד 23).

לאחר שהטלפון אומת, הוא כבר לא חייב להיות מחובר לאינטרנט כדי לשמש כמפתח עבור ה-Model 3. עם זאת, כדי להשתמש בטלפון עם דיבורית, לגשת לאנשי הקשר בטלפון, לנגן מדיה מהטלפון וכו' עליכם גם לקשר ולחבר אותו כהתקן Bluetooth (ראו Bluetooth בעמוד 51).

**הערה:** תוכלו גם להגדיר שימוש ב-Apple Watch כמפתח.

טלפונים חכמים מסוימים עם יכולות NFC יכולים לנעול/לבטל נעילה של הרכב שלכם, ממש כמו שימוש בכרטיס מפתח. ודאו שהאפליקציה של Tesla לנייד מצומדת כראוי לרכב והפעילו את פונקציית NFC בטלפון שלכם. לאחר ההפעלה, פשוט החזיקו את הטלפון ליד קורת דלת הנהג כדי לנעול או לבטל את נעילת הדלת. מידע ספציפי על איך לעשות זאת תוכלו למצוא בהוראות הטלפון החכם שלכם.

## כרטיס מפתח

Tesla מספקת לכם שני כרטיסי מפתח של Model 3 שניתן להכניס לארנק.



## שלט

אם רכשתם שלט, תוכלו להכיר במהירות את השלט אם תחשבו עליו כעל גרסה מוקטנת של Model 3, כאשר סמל Tesla מייצג את החזית. יש בו שלושה לחצנים שפני השטח שלהם רכים.



1. תא מטען קדמי – לחצו פעמיים כדי לשחרר את נעילת תא המטען הקדמי.
2. נעילה/ביטול נעילה כללי - לחצו פעם אחת כדי לנעול את הדלתות ואת תאי המטען (כל הדלתות ותאי המטען חייבים להיות סגורים). לחצו פעמיים כדי לבטל את נעילת הדלתות ותאי המטען.
3. תא מטען אחורי - לחצו פעמיים כדי לשחרר את נעילת תא המטען האחורי. החזיקו לחץ למשך שנייה או שתיים כדי לפתוח את דלת פתח ההטענה.

לאחר שנכנסתם, הפעילו את ה-Model 3 באמצעות לחיצה על דושת הבלם בתוך שתי דקות לאחר הלחיצה על לחצן ביטול הנעילה בשלט (ראו הפעלה וכיבוי בעמוד 57). אם תחכו יותר משתי דקות, יהיה עליכם ללחוץ שוב על לחצן ביטול הנעילה, או להניח את השלט בקרבת קורא הכרטיסים שנמצא ליד קורא הכרטיסים שנמצא במטען האלחוטי לטלפון בקונסולה המרכזית. לאחר גילוי השלט, תתחיל שוב ספירת שתי דקות של האימות.

כשתתקרבו אל ה-Model 3 או תתרחקו ממנה תוך נשיאת השלט, לא תצטרכו להפנות את השלט אל ה-Model 3 בעת הלחיצה על כפתור, אבל עליכם להיות בטווח הפעולה.

ציוד רדיו בתדר דומה עלול להשפיע על פעולת השלט. במקרה כזה, הרחיקו את המפתח לפחות למרחק של 30 ס"מ מהתקנים אלקטרוניים אחרים (טלפונים, מחשבים ניידים וכו').

במקרה שסוללת השלט מתרוקנת, עדיין אפשר להשתמש בו לנסיעה ברכב על ידי סריקת השלט בקורא הכרטיסים שנמצא בקורת הדלת של צד הנהג (כמו כרטיס המפתח).

הוראות להחלפת הסוללה בשלט נמצאות מופיעות ב-[החלפת סוללה בשלט בעמוד 22](#).

**הערה:** תוכלו להשתמש באותו שלט עבור מספר כלי רכב מסוג Model 3 אם תאמתו אותם (ראו [ניהול מפתחות בעמוד 20](#)). אולם השלט פועל רק עם Model 3 אחת בכל עת. לכן, כדי להשתמש בשלט עבור Model 3 אחרת, געו באמצעות צידו השטוח בקורא הכרטיסים בקורת הדלת בצד הנהג.

**זהירות!** שמרו על השלט מפני מכה, טמפרטורות גבוהות או נזק שנגרם מנוזלים. הימנעו ממגע עם חומרים ממסים, שעווה או חומרי ניקוי שוחקים.

## נעילה וביטול נעילה פסיביים

נעלו ובטלו את נעילת ה-Model 3 עם השלט שלכם בצורה נוחה ללא שימוש בידים. למרות שעליכם לשאת אתכם שלט מקושר, אין צורך להשתמש בו. Model 3 יש חיישנים סביב הרכב שיכולים לזהות נוכחות שלט בטווח של שני מטרים. לכן תוכלו להשאיר את השלט בכיס או בארנק, ולמשוך בידית הדלת כדי לבטל את הנעילה. כשאתם נושאים את השלט איתכם, תוכלו גם לפתוח את תא המטען האחורי בלי להשתמש במפתח, באמצעות לחיצה על ידית הדלת החיצונית של תא מטען. אם אפשרות נעילה ביהתרחקות מהרכב מופעלת, Model 3 תינעל באופן אוטומטי כשתצאו מהרכב והשלט כבר לא יימצא בטווח (ראו [מצב 'נעילת דלתות בהתרחקות' בעמוד 23](#)). אפשרויות הנעילה וביטול הנעילה הפסיביים תופעלנה באופן אוטומטי כאשר תקשרו את השלט ל-Model 3.

**הערה:** לצורך אבטחה מוגברת, הנעילה וביטול הנעילה הפסיביים מושבתות לאחר שאתם עומדים ללא תנועה במשך חמש דקות בטווח הרכב כאשר הוא אינו בשימוש (לדוגמה, אתם עומדים מחוץ לרכב). במצב זה, עליכם לנער או ללחוץ על כפתור בשלט כדי לחדש את פעולת הנעילה וביטול הנעילה הפסיביים.

## ניהול מפתחות

להצגת רשימת כל המפתחות שיכולים לגשת ל-Model 3, געו ב- [פקדים < מנעולים](#). ליד כל מפתח מוצג סמל שמראה אם זהו מפתח טלפון, כרטיס מפתח או שלט. השתמשו ברשימה זו לניהול המפתחות המאפשרים גישה ל-Model 3 שלכם.

Model 3 תומכת ב-19 מפתחות לכל היותר בכל פעם. ארבעה מהמפתחות האלה יכולים להיות שלטים. כאשר תגיעו למגבלה זו, יהיה עליכם למחוק מפתח לפני הוספת מפתח חדש.

תוכלו לבצע צימוד של כרטיס מפתח או שלט למספר רכבי Tesla. כך נמנע הצורך לשאת מספר מפתחות בעת מעבר בין כלי רכב. ניתן לבצע צימוד של כרטיסי מפתח ושלטים ולהשתמש בהם עם כלי רכב רבים בכל פעם. צימוד לרכב מאפשר לכם לגשת לרכב ולאפשר נהיגה.

**הערה:** כאשר אתם מבצעים צימוד של שלט מפתח לרכב, תוכלו להשתמש בשלט לכניסה פסיבית כמו גם לביטול נעילה מרחוק של הדלתות ולפתחה מרחוק של תאי מטען ושל תאי מטען קדמיים. אם אתם מבצעים צימוד של שלט למספר רכבי Tesla, תוכלו להשתמש בו רק לכניסה פסיבית ולביטול נעילה מרחוק של הדלתות ולפתחה מרחוק של תאי המטען ברכב אחד בכל פעם. בחרו את הרכב שאליו ברצונכם להיכנס באופן פסיבי או שאת נעילת הדלתות שלו ברצונכם לבטל מרחוק ואת תאי המטען שלו ברצונכם לפתוח מרחוק, על-ידי נגיעה בצד השטוח של השלט בקורא הכרטיסים בקורת דלת הנהג.

**הערה:** אם שניתם את השם של כרטיס מפתח או שלט מצומדים ברכב אחד (באמצעות נגיעה בסמל העיפון), כל רכב אחר שלו כרטיס המפתח או השלט אומת יציג את השם שהשתנה.

**הערה:** אם הרכב הוא בליסינג, צור קשר עם חברת הליסינג על מנת להוסיף או להסיר מפתחות.



## הוספת מפתח טלפון

תוכלו להשתמש בטלפון לצורך גישה ל-Model 3 לאחר שתוסיפו טלפון כמפתח טלפון. לפני שתתחילו בצימוד מפתח הטלפון, ודאו כי:

- שהגדרות ה-Bluetooth הכלליות בטלפון שלכם מופעלות.
- שה-Bluetooth מופעל בהגדרות הטלפון הנייד שלכם לטובת האפליקצייה לנייד של Tesla. לדוגמה, בטלפון שלכם, נווטו אל 'הגדרות', בחרו את האפליקצייה לנייד של Tesla וודאו שהגדרת Bluetooth מופעלת.
- גישה למיקום הטלפון שלכם מופעלת. פתחו את האפליקצייה לנייד של Tesla בהגדרות הטלפון שלכם ובחרו באפשרות מיקום < תמיד. כדי ליהנות מחוויית שימוש מיטבית, השאירו את האפליקצייה לנייד פועלת ברקע.
- יש לוודא שהאפשרות גישה לנייד מופעלת במסך המגע של הרכב שלכם (פקדים < בטיחות < אפשר גישה לנייד).

**הערה:** Model 3 מתקשרת עם הטלפון באמצעות Bluetooth. טלפונים רבים משביתים את פעולת Bluetooth כאשר הסוללה כמעט ריקה. יש לוודא שרמת טעינת הסוללה בטלפון מספיקה לפעולת Bluetooth לפני הגדרת מפתח הטלפון.

כדי להוסיף מפתח טלפון:

1. הורידו לטלפון את האפליקצייה של Tesla לנייד והתקינו אותה.
2. התחברו לאפליקצייה של Tesla לנייד באמצעות שם המשתמש והסיסמה לחשבונכם ב-Tesla.  
**הערה:** עליכם להישאר מחוברים לחשבונכם ב-Tesla כדי להשתמש בטלפון לצורך גישה ל-Model 3.
3. **הערה:** תכונות נוחות רבות לגישה לרכב, כגון תא מטען ללא שימוש בידיים, ניתנות לשימוש רק עם הרכב שנבחר באפליקצייה לנייד. אם מספר כלי רכב מקושרים לחשבונכם ב-Tesla, עליכם לוודא שהרכב שבו אתם רוצים להשתמש בתכונות הנוחות הוא זה שנבחר באפליקצייה לנייד.
3. כאשר אתם בתוך הרכב או לידו, פתחו את אפליקצייה לנייד של Tesla וגעו באפשרות הגדרת כרטיס מפתח על גבי המסך הראשי, או נווטו אל אבטחה < הגדרת כרטיס מפתח.
4. עקבו אחר ההנחיות על גבי האפליקצייה לנייד ומסך המגע של הרכב כדי להגדיר את מפתח הטלפון.

Model 3 יכולה להתחבר בו-זמנית לשלושה מפתחות טלפון. לכן, אם המערכת מגלה יותר משלושה מפתחות טלפון ואתם רוצים לאמת או לשייך טלפון אחר, הרחיקו את הטלפונים האחרים מחוץ לטווח או כבו את הגדרת Bluetooth בהם.

## הוספת מפתחות ממסך המגע

אם יש לכם כרטיסי מפתח או שלט אשר כבר עבר צימוד עם הרכב שלכם, באפשרותכם לצמד מפתח חדש באמצעות מסך המגע.

1. במסך המגע, געו בפקדים < מנעולים < מפתחות < הוספת מפתח.

2. סרקו את כרטיס המפתח או השלט החדשים בקורא הכרטיסים הממוקם על כל מטען טלפון אלחוטי. כאשר אתם שומעים צליל, כרטיס המפתח החדש מזוהה.

**הערה:** בעת הוספת שלט, ודאו שהוא נמצא בטמפרטורת החדר. קישור שלט קר מאוד עשוי להיכשל.

3. סרקו כרטיס מפתח או שלט שכבר הותאם לרכב על מנת לאשר התאמת מפתח חדש.

4. כשתסיימו, רשימת המפתחות תכלול את המפתח החדש. לחצו על סמל העיפרון הקשור כדי לבחור שם למפתח.

## הוספת מפתחות מהאפליקצייה לנייד

אם אתם הבעלים של הרכב, תוכלו לבצע צימוד של מפתח חדש באמצעות האפליקצייה של Tesla לנייד. הוספת מפתח חדש באמצעות האפליקצייה של Tesla לנייד יכולה להיות שימושית במקרה שבו אין לכם כרטיס מפתח עובד או שלט.

**הערה:** צימוד מפתח עם האפליקצייה לנייד נתמכת עם גרסה 4.29.0 של אפליקציית Tesla למכשיר נייד בכלי רכב עם גרסאות תוכנה 2022.40 ואילך.

1. כשאתם בתוך או ליד הרכב, פתחו את האפליקצייה לנייד של Tesla על גבי הטלפון החכם שלכם.

2. באפליקצייה למכשיר נייד, געו באפשרות אבטחה והתקנים, ולאחר מכן געו באפשרות הוסף כרטיס מפתח.

3. סרקו את כרטיס המפתח או השלט החדשים בקורא הכרטיסים הממוקם על כל מטען טלפון אלחוטי.

**הערה:** בעת הוספת שלט, ודאו שהוא נמצא בטמפרטורת החדר. קישור שלט קר מאוד עשוי להיכשל.

4. כאשר המפתח יצומד בהצלחה, האפליקצייה לנייד תציג הודעת אישור. געו באפשרות סיום באפליקצייה לנייד והסירו את כרטיס המפתח או השלט מקורא הכרטיסים.

לאחר השלמת הפעולה, רשימת המפתחות במסך המגע ברכב תכלול את המפתח החדש. לחצו על סמל העיפרון הקשור כדי לבחור שם למפתח.

## הסרת מפתחות

אם אינכם מעוניינים עוד שלמפתח מסוים תהיה גישה ל-Model 3 (לדוגמה, מכיוון שאיבדתם את הטלפון או את כרטיס המפתח וכו'), תוכלו להסיר אותו באמצעות ביצוע הפעולות הבאות.

1. במסך המגע, געו באפשרות פקדים < נעילה.

2. ברשימת המפתחות, אתרו את המפתח שברצונכם למחוק וגעו בסמל פח האשפה.

3. כאשר תתבקשו, סרקו כרטיס מפתח מאומת בקורא הכרטיסים כדי לאשר את המחיקה. לאחר השלמת הפעולה, המפתח שנמחק כבר אינו מופיע ברשימת המפתחות.

**הערה:** Model 3 נדרש לפחות כרטיס מפתח מאומת אחד או שלט אחד בכל עת. אם נותר כרטיס מפתח אחד בלבד ברשימת המפתחות, לא ניתן למחוק אותו.



5. בדקו שהשלט פועל באמצעות נעילה וביטול הנעילה של ה-Model 3.

**אזהרה:** אין לבלוע את סוללות השלט, הן עלולות לגרום לכוויה כימית. השלט מכיל סוללת מטבע. בליעה של סוללת המטבע עלולה לגרום לכוויות פנימיות חמורות תוך שעותיים ולמוות. יש להרחיק סוללות חדשות ומשומשות מילדים. אם תא הסוללה אינו נסגר במלואו, יש להפסיק את השימוש במוצר ולהרחיק אותו מהישג ידם של ילדים. אם אתם סבורים כי ייתכן שסוללות נבלעו או חדרו לאחד מאברי הגוף, פנו מיד לקבלת טיפול רפואי.

## החלפת כרטיסי מפתח ושלטים

אם איבדתם כרטיס מפתח או שלט, תוכלו לרכוש כרטיס מפתח או שלט חלופיים ב-Tesla Shop. כאשר אתם מוכנים לצמוד, פשוט עקבו אחר השלבים ב- **ניהול מפתחות בעמוד 20**. זכרו להסיר את השלטים הישנים מ- בקרות < מנעולים > מפתחות למטרות אבטחה.

## החלפת סוללה בשלט

בשימוש רגיל, יש בשלט סוללה שמשך חייה עד שנה אחת, בהתאם לגרסת השלט ולהגדרות הרכב שנבחרו. כאשר הסוללה עומדת להיגמר, תוצג הודעה במסך המגע.

כדי להחליף סוללה בשלט:

1. הניחו את השלט כשהצד עם הלחצנים כלפי מטה על משטח רך ושחררו את המכסה התחתון באמצעות כלי בעל להב קטן ושטוח.



2. כדי להסיר את הסוללה, הרימו והרחיקו אותה מהתפסים שמחזיקים אותה.



3. הימנעו מלגעת בחלקים השטוחים של הסוללה והכניסו סוללה חדשה (מסוג CR2032) כאשר הצד עם הסימן '+' כלפי מעלה.

**הערה:** נגבו את הסוללה לפני הכנסתה והימנעו מלגעת במשטחי הסוללה. סימני אצבעות על משטחי הסוללה עלולים לקצר את משך חיי הסוללה.

**הערה:** סוללת CR2032 ניתנת לרכישה בכל חנות שמוכרת סוללות.

4. החזיקו את המכסה התחתון בזווית, התאימו את הבלטות על המכסה מול החריצים המתאימים בשלט, ולאחר מכן לחצו על המכסה היטב עד שהוא יתפס במקומו.





## שימוש בידיות דלת חיצוניות

באמצעות האגודל, לחצו על החלק הרחב של ידית הדלת. הידית נעה על צירה לעברכם ומאפשרת לכם לפתוח את הדלת באמצעות משיכת הידית או משיכת שולי הדלת.



הידית תחזור למקומה באופן אוטומטי.

**הערה:** כדי למנוע מילדים לפתוח את הדלתות האחוריות, הפעילו את מנעולי הילדים (ראו **מנעולי ילדים** בעמוד 24).

**הערה:** במקרה הלא סביר אשר בו ל- Model 3 יהיה מתח נמוך עצמה, לא יהיה אפשרי לפתוח את הדלתות עם הכפתור בראש ידית הדלת. למידע נוסף ראו **פתיחת דלתות אם אין חשמל** בעמוד 193.

## נעילה וביטול נעילה מבפנים

כשאתם יושבים ב- Model 3, תוכלו לנעול ולבטל נעילה של כל הדלתות ותאי המטען באמצעות נגיעה בסמל 'נעילה' במסך המגע.

הסמל ישתנה כדי לציין אילו דלתות אתם נועלים או מבטלים את נעילתן.



כאשר דלת או תא מטען פתוחים, במסך המגע מוצגת נורית חיווי 'דלת פתוחה'.



**הערה:** ראו **דרכי פעולה מומלצות להתמודדות עם מזג אוויר קר בעמוד 133** כדי להבטיח כי ידיות הדלת של הרכב מתפקדות כראוי במזג אוויר קר.

**אזהרה:** בעת השימוש בידית הדלת, יש לוודא שאצבעות, תכשיטים, ציפורניים אקריליות וכדומה לא נתפסים בדלת או במנגנון ידית הדלת. אם לא תעשו זאת אתם עלולים לגרום נזק או פגיעה.

## מצב 'נעילת דלתות בהתרחקות'

ניתן לנעול באופן אוטומטי את הדלתות ותאי המטען כשאתם מתרחקים מהרכב כאשר אתם נושאים את מפתח הטלפון או השלט המקושר שלכם (אם הוזמן לאחר 1 באוקטובר 2019). כדי להפעיל או להשבית מצב זה, געו בפקדים < מנגנוני נעילה > נעילת דלתות בהתרחקות מהרכב.

**הערה:** אם אימתתם את ה- Apple Watch שלכם כך שישמש כמפתח, הוא פועל גם עם 'נעילה בהתרחקות'.

לאחר נעילת הדלתות, האורות החיצוניים מהבהבים פעם אחת והמראות מתקפלות (אם מצב Fold Mirrors מופעל). כדי לשמוע צליל אישור בכל פעם עם נעילת ה- Model 3, געו באפשרות פקדים < Lock Confirmation Sound >.

**הערה:** געו באפשרות Toybox > Boombox > Lock Sound כדי להתאים אישית אל נעילת השמע כאשר הרכב נעול מבחוץ (נדרשת מערכת התראת הולכי רגל).

Model 3 לא ינעל באופן אוטומטי אם:

- סימנתם את תיבת Model 3- Exclude Home חונה במקום שהגדרתם כבית. לפרטים על הגדרת מיקום כבית, ראו **יעדי בית, עבודה או יעדים מועדפים** בעמוד 139.

## פתיחת דלתות מבפנים

Model 3 הדלתות מופעלות בצורה חשמלית. כדי לפתוח דלת מבפנים, לחצו על הלחצן בחלק העליון של ידית הדלת הפנימית תוך דחיפה את הדלת.

- אותר מפתח טלפון או שלט מקושר בתוך Model 3.
- דלת או תא מטען אינם סגורים כהלכה.
- ה-Bluetooth של מפתח הטלפון כבוי.
- אם Model 3 מזהה מפתח מאומת במהלך מספר דקות לאחר שיצאתם מן הרכב וסגרתם את כל הדלתות, Walk-Away Lock תושבת והדלתות לא תינעלנה כאשר תתרחקו מן הרכב. במקרה זה עליכם לנעול את הרכב באופן ידני עד לאחר הנסיעה הבאה.
- הנהג לא משתמש בדלת הנהג כדי לצאת מהרכב.

**הערה:** בסופו של דבר זוהי אחריותכם לוודא כי הרכב שלכם נעול, אפילו כאשר מצב Walk-Away Door Lock מופעל.

## Drive Away Locking

Model 3 נעול באופן אוטומטי את כל הדלתות (ותאי המטען) כאשר מהירות הנסיעה עולה על 8 קמ"ש.

## מצב שחרור נעילה של דלת נהג

הפעלת בקרים < Driver Door Unlock Mode > פותח רק את דלת הנהג לאחר נעילה ראשונה Model 3. נעילת דלת הנהג מבוטלת רק אם מפתח נוכח בצד הנהג של הרכב ולא בצד הנוסע. לביטול נעילת יתר הדלתות, לחצו ממושכות על הכפתור הממוקם בחלק העליון של ידית הנהג הפנימית, היעזרו במסך המגע, באפליקציה לנייד או לחצו על השלט בשנית.

## התראות כשהרכב נשאר פתוח

לקבלת התראות כשדלת, תא מטען ו/או חלון נשארים פתוחים או אם Model 3 נותר לא נעול מסיבה לא צפויה, געו ב-פקדים < נעילה > התראות רכב נותר פתוח.

## מנעולי ילדים

Model 3 מותקנים מנעולי ילדים בדלתות האחוריות, כדי למנוע את פתיחתן באמצעות כפתורי הפתיחה הפנימיים. במסך המגע, לחצו על פקדים < מנעולים > נעילת ילדים. באפשרותכם לבחור בשניהם כדי להפעיל את מנעול הילדים בשתי הדלתות האחוריות, או באפשרותכם לבחור בדלת שמאל או ימין כדי להפעילו בדלת מסוימת בלבד.

**אזהרה:** מומלץ להפעיל את מנעולי הילדים כאשר ילדים יושבים במושבים האחוריים. 

## Unlock on Park

בעת עצירת ה-Model 3 ושילוב מצב חניה, אפשר לבחור לבטל את נעילת כל הדלתות. כדי להפעיל או להשבית אפשרות זו, געו ב-פקדים < Locks > Unlock on Park.



**אזהרה:** לפני סגירת החלון, הנהג אחראי לוודא שכל היושבים בכלי הרכב, במיוחד ילדים, לא מוציאים איברי גוף כלשהם מבעד לחלון הפתוח. אם לא תעשו כך, הדבר עלול לגרום לפציעה חמורה.

## נעילת חלונות אחוריים

כדי למנוע מנוסעים להשתמש במתגי החלונות האחוריים, געו באפשרות פקדים < נעילה > נעילה < נעילת חלונות. כדי לבטל את נעילת החלונות האחוריים, געו שוב באפשרות נעילת חלונות.

**אזהרה:** למען בטיחותכם, מומלץ לנעול את מתג החלונות האחוריים בכל עת שילדים יושבים במושב האחוריים.

**אזהרה:** לעולם אין להשאיר ילדים לבד ב-Model 3.

## כיוול חלונות

במקרה הנדיר שבו חלון מתנהג באופן בלתי צפוי (נוגע במסגרת הבהירה, לא נפתח או לא נסגר כראוי, יורד מתחת לגובה הרגל בעת פתיחת הדלת וכו'), תוכלו לכייל את החלון בניסיון לתקן את הבעיה.

כדי לכייל חלון:

1. סגרו את הדלת בה נמצא החלון הרלוונטי.
2. שבו במושב הנהג וסגרו את דלת הנהג.
3. באמצעות מתג החלון על דלת הנהג, ניתן להעלות את החלון הקשור עד שהוא ייעצר.
4. באמצעות מתג החלון על דלת הנהג, ניתן להוריד את החלון הקשור עד שהוא ייעצר.
5. יש לחזור על שלב 3 ולהעלות את החלון הקשור עד שהוא ייעצר.

כעת החלון מכויל. אם הבעיה ממשיכה לאחר שניסיתם לכייל מספר פעמים, פנו אל Tesla.

## דירוג מדד UV

הגג, השמשות הקדמיות והחלונות ב-Model 3 מספקים הגנה מצוינת מפני קרני UV (אולטרה-סגול). רכיבי הזכוכית הם בעלי ציון הנמוך מ-2 בסולם מדד UV. בדקו את מפרטי מדד UV של האזור שלכם לקבלת מידע נוסף. זו עדיין אחראיותכם הבלעדית לנקוט את אמצעי הזהירות הדרושים לצורך הגנה מפני השמש.

## פתיחה וסגירה

**הערה:** באחריותכם לוודא שהחלונות סגורים לאחר נעילת הרכב.

לחצו על המתג כדי להוריד את החלון המתאים. מתגי החלונות פועלים בשני שלבים:

- כדי להוריד את החלון עד הסוף, לחצו על המתג עד הסוף ושחררו אותו מייד.
- כדי להוריד את החלון באופן חלקי, לחצו על המתג בעדינות ושחררו אותו כשהחלון הגיע למיקום הרצוי.

**הערה:** אם החלון מורד למטה במלואו ואתה פותח את הדלת שבו הוא קבוע, החלון עולה במעט. כמו כן, אם אתה מנמיך לחלוטין את החלון כשהדלת פתוחה, הוא עוצר מעט מעל קצת הדלת. כדי להנמיך את החלון במלואו בזמן שהדלת פתוחה, יש ללחוץ על המתג שוב.

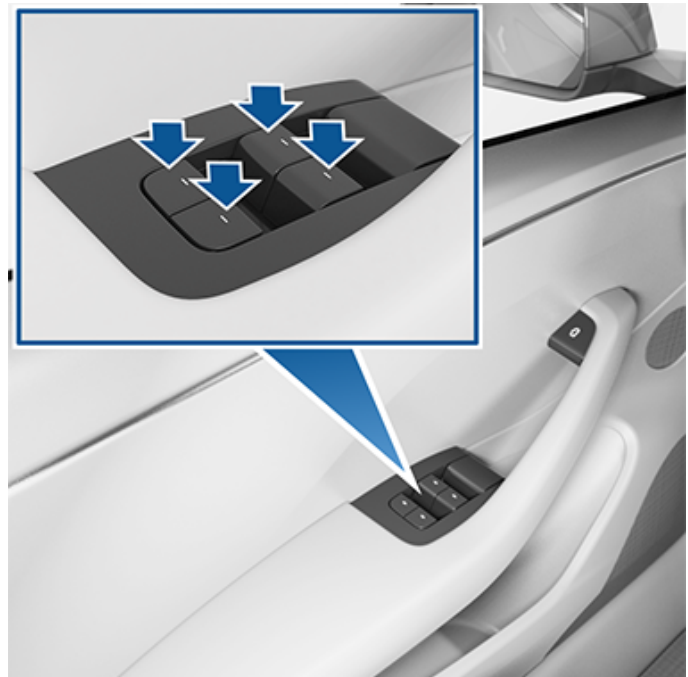

באופן דומה, משכו את המתג כדי להעלות את החלון המתאים.

- כדי להעלות את החלון עד הסוף, משכו את המתג עד הסוף ושחררו אותו מייד.
- כדי להעלות את החלון באופן חלקי, משכו את המתג בעדינות ושחררו אותו כשהחלון הגיע למיקום הרצוי.

אם חלון נשאר פתוח בשוגג, Model 3 מסוגל לשלוח התראה לאפליקציה לנייד (געו באפשרות פקדים < נעילה > הודעה כאשר הרכב נשאר פתוח, ולאחר מכן בחרו באפשרות דלתות וחלונות).

תוכלו גם להפעיל את סגירת חלונות בנעילה על-ידי נגיעה ב-פקדים < נעילה > סגירת חלונות בנעילה. כאשר האפשרות מופעלת, הרכב שלכם סוגר אוטומטית את החלונות כאשר Model 3 ננעל.

**הערה:** ראו דרכי פעולה מומלצות להתמודדות עם מזג אוויר קר בעמוד 133 למידע נוסף לגבי הכנת החלונות למזג אוויר קר.

**⚠️ זהירות:** על מנת למנוע נזק, החלונות מורדים במעט כאשר דלת נפתח או תיסגר. אם החלון יועלה מעלה באופן ידני כאשר הדלת נפתחת, יש לוודא כי הוא מורד במעט לפני סגירת הדלת.



## פתיחה

כדי לפתוח את תא המטען האחורי, ודאו כי Model 3 נמצא במצב חניה, ולאחר מכן בצעו אחת מהפעולות הבאות:

- התקרבו לתא המטען עם מפתח הטלפון בכיס הקדמי שלכם (ראו תא מטען ללא שימוש בידיים בעמוד 26).
- געו בלחצן פתיחה המתאים במסך המגע.
- לחצו לחיצה כפולה על כפתור תא המטען האחורי בשלט.
- געו בלחצן תא המטען האחורי באפליקציה לנייד.
- לחצו על המתג הממוקם מתחת לידית החיצונית של תא מטען (מפתח תקף חייב להיות מזוהה).

**⚠ זהירות:** לפני פתיחת תא מטען באזור סגור (כגון חניה מקורה), יש לוודא כי גובה הפתיחה של תא מטען הולם כדי להימנע מתקררות נמוכות או אובייקטים (ראה כוונון גובה הפתיחה של דלת חשמלית של תא מטען בעמוד 26).

Model 3 חייב להיות פתוח או לזהות מפתח לפני שניתן להשתמש במתג כדי לפתוח את תא מטען.

1. כדי להפעיל, געו באפשרות פקדים < מנעולים > תא מטען ללא שימוש בידיים. בחרו מלבד הבית כדי להשבית את תא המטען ללא שימוש בידיים במיקום הבית המוגדר (ראו כדי יעדי בית, עבודה או יעדים מועדפים בעמוד 139 להגדיר את מיקום הבית שלך).

2. כשמפתח הטלפון נמצא בכיס הקדמי שלכם, התקרבו אל תא המטען ועמדו **מבלי לזוז**. לאחר שמפתח הטלפון שלכם זוהה, Model 3 משמיעה צליל ותא המטען נפתח. כדי לבטל את הבקשה, התרחקו מהרכב.

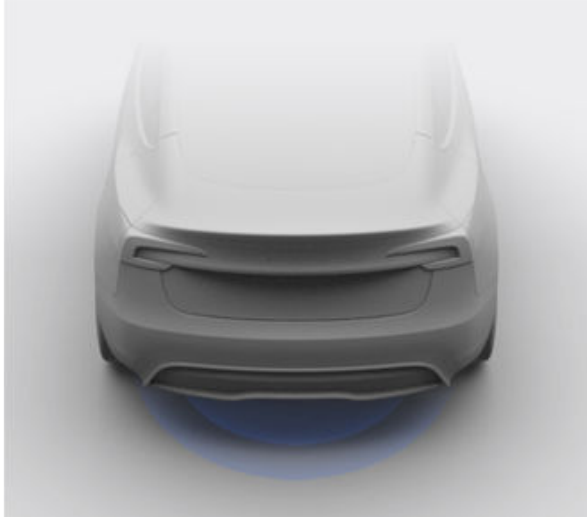

**⚠ זהירות:** אין להשאיר את הטלפון בתא המטען מכיוון שהדבר עלול לגרום לפתיחתו הפתאומית. אם עליכם להשאיר את הטלפון ברכב, השביתו את ה-Bluetooth ו/או כבו את הטלפון ודאו שיש לכם שיטות חלופיות לנעול או לבטל את נעילת הרכב, ראו **מפתחות בעמוד 19**.

**⚠ אזהרה:** לפני שתאפשרו פתיחה של תא המטען באופן אוטומטי (להבדיל מפתיחה באופן ידני), חשוב לבדוק שהשטח סביב תא המטען פנוי ממכשולים (כגון אנשים או חפצים). עליכם לעקוב היטב אחר תנועת תא המטען ולוודא שלא תפגע בכל אדם או חפץ. אם לא תעשו זאת אתם עלולים לגרום נזק או פגיעה חמורה.



## כוונון גובה הפתיחה של דלת חשמלית של תא מטען

תוכלו לכוונן את גובה הפתיחה של הדלת החשמלית (אם מותקנת) של תא המטען כדי להקל עליכם להגיע לדברים או להימנע מתקררה נמוכה או עצמים אחרים (לדוגמה: דלת חניון או גוף תאורה):

1. פתחו את תא המטען, ולאחר מכן הגביהו או הנמיכו אותו באופן ידני לגובה הפתיחה הרצוי.
2. לחצו והחזיקו את הכפתור בצד התחתון של תא המטען למשך שלוש שניות, עד שנשמע צליל אישור.

כאשר דלת או תא מטען פתוחים, במסך המגע מוצגת נורית חיוני 'דלת פתוחה'. התמונה של ה-Model 3 שלכם במסך המגע תציג גם את תא המטען האחורי פתוח.



כדי לפתוח את תא מטען מתוך הרכב במקרה הנדיר שב-Model 3 אין חשמל, ראו **כפתור פנימי לשחרור תא המטען האחורי במקרה חירום בעמוד 27**.

## תא מטען ללא שימוש בידיים

תוכלו לפתוח את תא המטען מבלי ללחוץ על כפתור.

**הערה:** דורש iPhone 11 או דגם חדש יותר ואפליקציית Tesla למכשיר נייד בגרסה 4.29.5 ואילך. ודאו שהגדרות הטלפון שלכם מאפשרות "אינטראקציות בקרבת מקום" עבור אפליקציית Tesla למכשיר נייד. אם מפתח הטלפון שלכם כבר עבר צימוד, פתחו את אפליקציית Tesla למכשיר נייד ועברו אל Phone Key < שדרוג.



# תא מטען אחורי

## מגבלות עומס בתא מטען אחורי

יש לחלק את משקל המטען באופן כמה שיותר שווה בין תא המטען הקדמי והאחורי.

**זהירות:** אין להעמיס יותר מ-40 ק"ג בתא התחתון של תא המטען האחורי או יותר מ-90 ק"ג בתא העליון (מעל כיסוי התא התחתון). אם תעשו כך, עלול להיגרם נזק.

**אזהרה:** בעת העמסת מטען, תמיד קחו בחשבון את המסה מרבית מותרת מבחינה טכנית (TPMLM) של הרכב (ראו מפרטים בעמוד 176). TPMLM הוא המסה הכוללת המרבית המותרת של הרכב כולל כל הנוסעים, הנוזלים והמטען.

## כפתור פנימי לשחרור תא המטען האחורי במקרה חירום

כפתור שחרור מכני מואר נמצא בתוך תא המטען האחורי ומאפשר לכם לפתוח את מכסה תא המטען האחורי מבפנים אם אין חשמל ב-Model 3. כפתור שחרור מכני זה מאפשר גם למי שננעל בתא המטען האחורי להיחלץ.

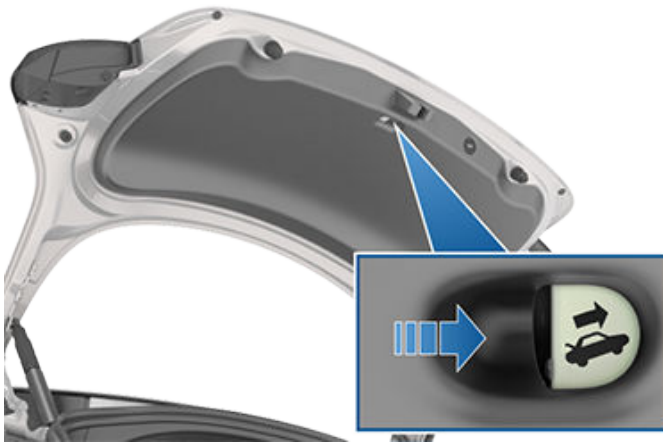

1. דחפו בחוזקה והחזיקו את הכפתור המואר בכיוון החץ כדי לשחרר את הנעילה.

2. בעת לחיצה על הכפתור, דחפו לפתיחת תא המטען האחורי.

**הערה:** הכפתור יזהר למשך מספר שעות לאחר חשיפה קצרה לתאורת הסביבה.

**אזהרה:** אין לאפשר לילדים לשחק בתוך תא המטען האחורי או להינעל בו. ילד שאינו חגור חשוף לסכנת פציעה חמורה או מוות במקרה של תאונה. ילד עלול להיפגע ואף למות מהתחממות יתר אם נלכד בתוך כלי הרכב, במיוחד אם המזג אינו פועל.



3. ודאו שהגדרתם את גובה הפתיחה הרצוי באמצעות סגירה, ולאחר מכן פתיחה מחדש של הדלת החשמלית של תא המטען.

**זהירות:** בהתאם להגדרת התצורה (כגון בחירת הגלגלים), תא מטען אחורי ברכב יכול להיפתח עד בערך 2 מטרים. יש לכוונן את גובה תא המטען האחורי כדי למנוע ממנו מגע עם תקרות נמוכות או אובייקטים אחרים.

## סגירה

- געו בלחצן סגור המתאים במסך המגע.
- לחצו לחיצה כפולה על כפתור תא המטען האחורי בשלט.
- לחצו על המתג שנמצא מתחת ל תא מטען

**אזהרה:** לפני תחילת הנסיעה, ודאו שמכסה תא המטען האחורי סגור לחלוטין ונעול היטב, באמצעות ניסיון להרימו מהקצה התחתון כדי לוודא שאין כל תזוזה.

## גישה לאזור המטען

כדי לגשת לאזור המטען בתא המטען האחורי, משכו את הרצועה בחלק האחורי של כיסוי המטען. לאחר מכן תוכלו לקפל את כיסוי המטען קדימה או לסלקו מה-Model 3.

יש לאבטח את כל המטען לפני הנסיעה ב-Model 3, ולהניח מטען כבד בתא התחתון של תא המטען האחורי.





## פתיחה

כדי לפתוח את תא המטען הקדמי, ודאו ש-Model 3 נמצא במצב חניה ולאחר מכן בצעו אחת מהפעולות להלן לפני משיכת מכסה תא המטען האחורי כדי לפתוח אותו:

- געו בסמל פתיחה המתאים במסך המגע.
- לחצו לחיצה כפולה על כפתור תא המטען הקדמי בשלט.
- געו בכפתור תא המטען הקדמי באפליקציה לנייד.

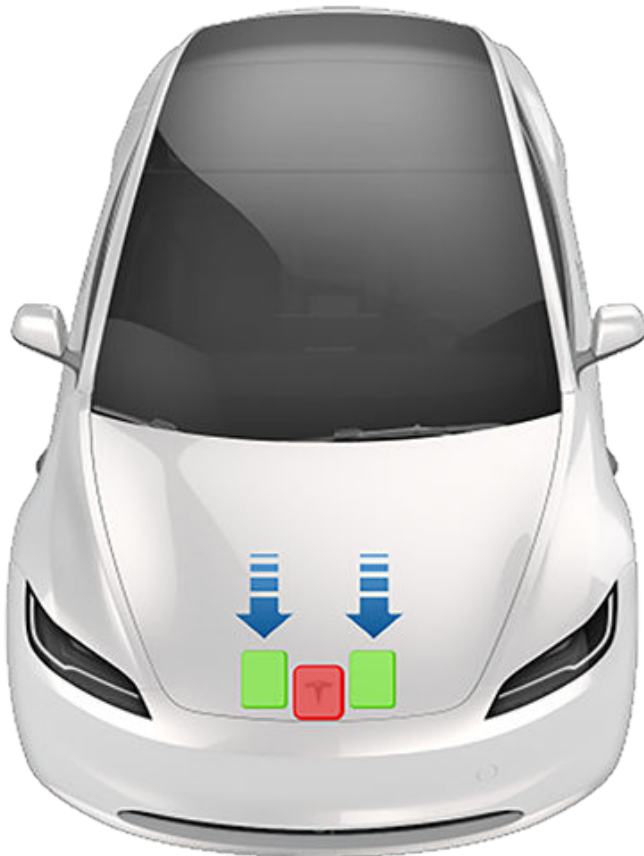

כאשר דלת או תא מטען פתוחים, במסך המגע מוצגת נורית חיווי 'דלת פתוחה'. התמונה של ה-Model 3 שלכם במסך המגע מציגה גם את תא המטען הקדמי פתוח.

**⚠️ זהירות:** לעולם אין להשאיר את הטלפון המאומת שלכם בתא המטען הקדמי.

**⚠️ זהירות:** כדי למנוע נזק:

- יש ללחוץ רק באזורים המסומנים בצבע ירוק. לחץ באזורים המסומנים בצבע אדום עלול לגרום נזק.
- אין לסגור את מכסה תא המטען הקדמי ביד אחת. אם תעשו כך, הכוח מרוכז באזור אחד ועלול לגרום לגומה או לקמט.
- אין ללחוץ על הקצה הקדמי של מכסה תא המטען הקדמי. אם תעשו כך, הדבר עלול לגרום לקמט.
- אין לטרוק ואין להפיל את מכסה תא המטען הקדמי.
- כדי להימנע משריטות, אל תחזיקו פריטים כלשהם בידיכם (מפתחות). תכשיטים עלולים אף הם לגרום לשריטות.

**⚠️ אזהרה:** לפני נסיעה, עליכם לוודא שמכסה תא המטען הקדמי נעול היטב וסגור לחלוטין, על-ידי ניסיון להרים את הקצה הקדמי של מכסה תא המטען הקדמי ותוודאו שאין כל תנועה. באחריות הנהג לוודא שתא המטען הקדמי סגור כהלכה לפני תחילת הנסיעה.

אם תא המטען הקדמי נשארת פתוחה כשאתם מוציאים את הרכב מהילוך חניה, מופיעה במסך המגע הודעה הדורשת מכם לאשר את כוונתכם לנסוע. אם תבחרו להשאיר את תא המטען הקדמי פתוח במהלך נסיעה, מהירות הרכב תוגבל.

תא המטען הקדמי ננעל כאשר:

**⚠️ אזהרה:** לפני שתפתחו או תסגרו את מכסה תא המטען, חשוב לבדוק שאין מכשול בסביבת מכסה תא המטען (אנשים או עצמים). אם לא תעשו זאת אתם עלולים לגרום נזק או פציעה חמורה.

## סגירה

מכסה תא המטען הקדמי של ה-Model 3 אינו כבד די הצורך כדי שיינעל בגלל משקלו ולחיצה על הקצה הקדמי או על מרכז מכסה תא המטען עלולה לגרום נזק.

כדי לסגור כראוי את מכסה תא המטען הקדמי:

1. הורידו את מכסה תא המטען עד שהבריחים נוגעים במנגנון הנעילה.
2. הניחו שתי ידיים על החלק הקדמי של מכסה תא המטען הקדמי באזורים שמוצגים (בצבע ירוק), ולאחר מכן לחצו היטב כלפי מטה כדי לנעול את הבריחים.
3. נסו בהירות להרים את הקצה הקדמי של מכסה תא המטען הקדמי, כדי לוודא שהוא סגור היטב.



- אתם נועלים את Model 3 באמצעות מסך המגע, מפתח או אפליקציה לנייד.
- אתם יוצאים מ-Model 3 כשאתם מחזיקים את המפתח (אם מצב 'נעילת דלתות בהתרחקות' בעמוד 23 מופעל).
- מצב Valet פעיל (ראו מצב 'נהג מחנה' בעמוד 85).

## מגבלות עומס בתא מטען קדמי

יש לחלק את משקל המטען באופן כמה שיותר שווה בין תא המטען הקדמי והאחורי.

**⚠️ זהירות:** אין להעמיס יותר מ-50 ק"ג בתא המטען הקדמי. אם תעשו כך, עלול להיגרם נזק.

**⚠️ אזהרה:** בעת העמסת מטען, תמיד קחו בחשבון את ה-מסה מרבית מותרת מבחינה טכנית (TPMLM) של הרכב (ראו **מפרטים בעמוד 176**). TPMLM הוא המסה הכוללת המרבית המותרת של הרכב כולל כל הנוסעים, הנוזלים והמטען.

## כפתור שחרור פנימי למקרה חירום

כפתור שחרור פנימי מואר בתוך תא המטען הקדמי מאפשר לאדם שננעל בתוכו לצאת ממנו.



לחצו על כפתור השחרור הפנימי כדי לפתוח את תא המטען הקדמי, ולאחר מכן דחפו את המכסה כלפי מעלה.

**הערה:** כפתור השחרור הפנימי זוהר לאחר חשיפה קצרה לתאורת הסביבה.

**⚠️ אזהרה:** אסור לאנשים לטפס לתוך תא המטען הקדמי. אל תסגרו את תא המטען הקדמי כשאתם נמצאים בתוכו.

**⚠️ אזהרה:** הקפידו לוודא שחפצים בתא המטען הקדמי לא ייחבטו בכפתור השחרור ויגרמו למכסה תא המטען להיפתח בטעות.



## קונסולה מרכזית

נוסף על משדר RFID שקורא וכרטיסי מפתח (ראו מפתחות בעמוד 19), בקונסולה המרכזית נמצאים מחזיקי כוסות, שני תאי אחסון, מטענים שונים (ראו מוצרים אלקטרוניים פנימיים בעמוד 11) ומסך מגע אחורי.

כדי לפתוח את תא האחסון הראשי, לחצו על התפס מתחת לשפה הקדמית. פתחו את תא האחסון הקדמי על-ידי החלקת הכיסוי שלו לפנים.

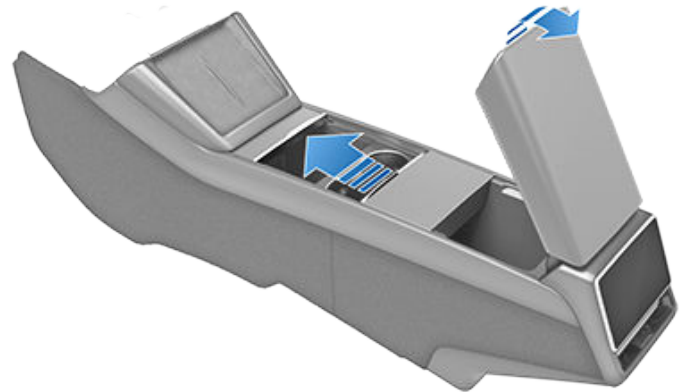

## קונסולה אחורית

ב-Model 3 מותקנת קונסולה אחורית המשולבת במרכז שורת המושבים השנייה. משכו את הקונסולה כלפי מטה כדי לגשת למחזיקי כוסות אחוריים, או כדי להשתמש בה כמשענת לזרוע.



**הערה:** הקונסולה האחורית היא בעלת נעילה עצמית במצבים מסוימים ולא ניתנת להנמכה. למשל, בזמן נהיגה במדרון תלול או בעת האצות חזקות.

## תא כפפות

כדי לפתוח את תא הכפפות, געו באפשרות פקדים < תא כפפות. תא הכפפות ייפתח באופן אוטומטי והתאורה תופעל.



כדי לסגור את תא הכפפות, דחפו אותו כלפי מעלה עד לנעילתו.

עבור אבטחה נוספת של תא הכפפות, געו ב-פקדים < בטיחות < קוד סודי לתא הכפפות להגדרת קוד סודי בן 4 ספרות (ראו PIN של תא כפפות בעמוד 121).

**הערה:** אם תשאירו את תא הכפפות פתוח, התאורה בו תכבה לאחר זמן מה.

**הערה:** תא הכפפות ננעל עם נעילת Model 3 באמצעות האפליקציה לנייד, כרטיס מפתח, כאשר אתם עוזבים את ה-Model 3 כשאתם נושאים את הטלפון שלכם המשמש כמפתח (אם האפשרות Walk-Away Door Lock מופעלת) או כאשר מצב Valet מופעל (ראו מצב 'נהג מחנה' בעמוד 85). הוא לא ננעל עם נעילת Model 3 באמצעות לחיצה על סמל המנעול במסך המגע.

**אזהרה:** בעת נסיעה, השאירו את תא הכפפות סגור כדי למנוע פציעת הנוסע במקרה של תאונה או עצירה פתאומית.

## קולבים

ה-Model 3 שלכם כולל קולבים בכל אחד מצדי הרכב מעל החלון האחורי בשורת המושבים השנייה. דחפו את הקולב כדי לשחררו. דחפו אותו שוב כדי להחזירו למקומו.

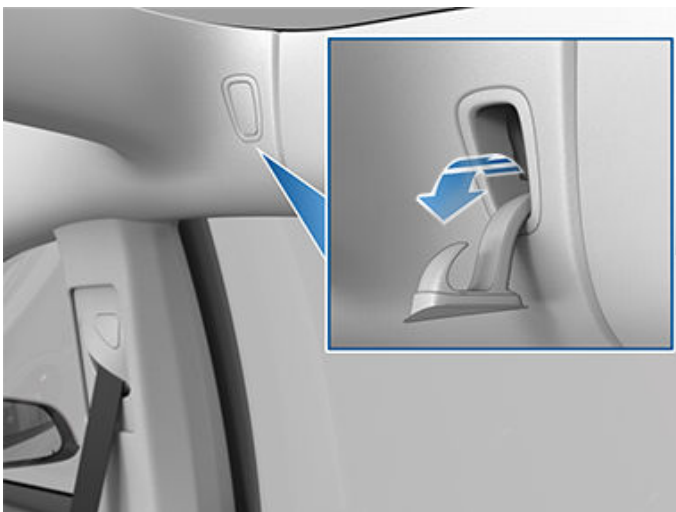





# מושבים קדמיים ואחוריים

## כוונון מושבים קדמיים

**אזהרה:** אין לכוונון מושב תוך כדי נסיעה. אם תעשו זאת, הסיכון לתאונה יגדל.

**אזהרה:** נסיעה ברכב נוסע כאשר גב המושב מוטה לאחור עלולה לגרום לפציעה חמורה במקרה של תאונה, מכיוון שאתם עלולים להחליק מתחת לחגורת הבטיחות או להיזרק לעברה. ודאו שגב המושב אינו נוטה בזווית שעולה על 30 מעלות כשהרכב נוסע.

### כיול מושבים

ניתן לכייל את מושב הנהג. אפשרות זו שימושית אם טווח המושבים מוגבל בעיניכם או שפרופיל הנהג שלכם לא מתאים לכם באופן אוטומטי את המושבים. נווטו אל פקדים < שירות > כיול מושב נהג, הגה ומראות ועקבו אחר ההוראות על גבי מסך המגע.

**אזהרה:** ודאו שאין דבר מאחורי או מתחת למושב הנהג בזמן הכיול. אם לא תעשו כך, הדבר עלול לגרום לפציעה חמורה.

### תנוחת נהיגה נכונה

המושב, משענת הראש, חגורת הבטיחות וכריות האוויר פועלים יחד כדי להגביר את הבטיחות. שימוש נכון בכל אלה יבטיח הגנה טובה יותר.

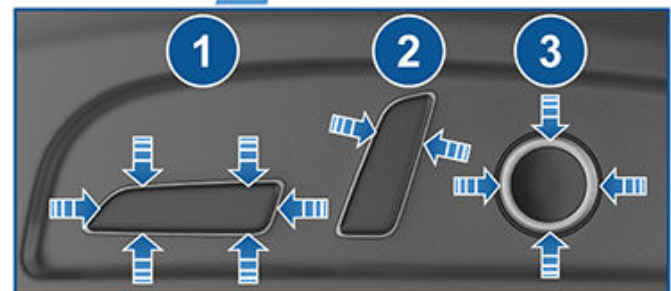

מקמו את המושב כך שתוכלו לחגור את חגורת הבטיחות כראוי, ועדיין להיות רחוקים ככל האפשר מכרית האוויר הקדמית:

1. הזזת המושב קדימה/אחורה וכוונון גובה המושב וזווית ההטיה.
2. כווןון גב המושב.
3. כווןו את תמיכת המותניים.

1. שבו זקוף עם שתי הרגליים על הרצפה כאשר גב המושב בתנוחה זקופה.
2. ודאו שאתם יכולים להגיע בקלות לדוושות, וכי הזרועות שלכם מכופפות מעט בעת אחיזת ההגה. על החזה שלכם להיות מרוחק לפחות 25 ס"מ ממרכז המכסה של כרית האוויר.
3. מקמו את חלק הכתף של חגורת הבטיחות באמצע בין הצוואר לבין הכתף. הדקו היטב את חלק המותניים של חגורת הבטיחות על גבי הירכיים ולא על הבטן.

כדי לכוון את מושב הנוסע הקדמי באמצעות מסך המגע, געו ב-פקדים < מושבים > והשתמשו בחצים לצד הדמיית המושב של הנוסע הקדמי כדי להזיז את המושב קדימה או אחורה.

**זהירות:** אין להזיז את גב המושב הקדמי קדימה במלואו כאשר גם המושב מוזז קדימה במלואו. פעולה זו יכולה לגרום לחלק העליון של המושב להתנגש, ובכך גם לפגוע, במגן השמש.

**אזהרה:** לפני שתכוונו מושב קדמי, בדקו שאין מכשולים בסביבתו (אנשים או עצמים).

Model 3 מושבים כוללים משענות ראש משולבות שאינן ניתנות לכוונון או להסרה.



## קיפול מושבים אחוריים

Model 3 כולל מושב אחורי מחולק שניתן לקיפול קדימה.

**הערה:** נסיעה כאשר המושבים האחוריים מקופלים קדימה עשויה לגרום לעלייה בעוצמת הרעש ו/או הרעידה שמקורה בחלק האחורי של הרכב (תא מטען, מתלים וכו').

**⚠️ זהירות:** לפני קיפול הכיסאות מטה עד הסוף, יש לוודא שחגורת הבטיחות אינה חגורה ואין חפצים שנותרו על המושב.

לפני הקיפול, יש להסיר פריטים מהמושבים ומאזור הנחת הרגליים מאחור. כדי לאפשר קיפול מלא של גב המושבים האחוריים, ייתכן שיהיה צורך להזיז את המושבים הקדמיים קדימה.



כדי לקפל מושב אחורי, משכו את הידית המתאימה וקפלו את המושב קדימה.



**⚠️ אזהרה:** אין להסיר את המושבים האחוריים למטרת אחסון או הנחה של חפצים. פעולה זו חושפת את חיבורי המתח הנמוך והגבוה, מה שעלול לגרום לנזק לרכב או לפגיעה חמורה.

## הרמת מושבים אחוריים

לפני הרמת מושב אחורי, ודאו שחגורות הבטיחות לא נלכדי מאחורי גב המושב.

משכו את המושב כלפי מעלה עד שיינעל במקומו.

כדי לוודא שגב המושב נעול במצב ישר, נסו למשוך אותו קדימה.

**⚠️ אזהרה:** יש תמיד לוודא שגב המושבים נעול במצב ישר לפני תחילת הנסיעה על-ידי דחיפתו קדימה או אחורה. אחרת הסיכון לפגיעה עלול להיות רב יותר.

## משענות ראש

המושבים הקדמיים והמושבים בשורת המושבים השנייה כוללים משענת ראש משולבת שאינה ניתנת לכוננו.

## מחממי מושבים

המושבים הקדמיים והאחוריים פועלים בשלוש רמות, מ-3 (הגבוהה ביותר) עד 1 (הנמוכה ביותר). כדי להפעיל את מחממי המושבים, ראו תפעול פקדי בקרת אקלים בעמוד 127.

**⚠️ אזהרה:** כדי למנוע כוויות עקב שימוש ממושך, הסובלים מנוירופתיה פריפרית, או מי שיכולתו לעמוד בכאב מוגבלת בגלל סוכרת, גיל, פגיעה נוירולוגית או מצב רפואי אחר, חייבים לנהוג במשנה זהירות בעת שימוש במערכת בקרת האקלים ובמחממי המושבים.

## כיסויי מושבים

**⚠️ אזהרה:** אין להשתמש בכיסויי עבור מושב קדמי. דבר זה עלול להגביל את הפעלת כריות האוויר הצדדיות במקרה של תאונה. כמו כן, אם הרכב מצויד במערכת חיישן משקל שמשפיעה על פעולת כרית האוויר של הנוסע הקדמי, כיסויי מושב עלולים להפריע לפעולת מערכת זו.

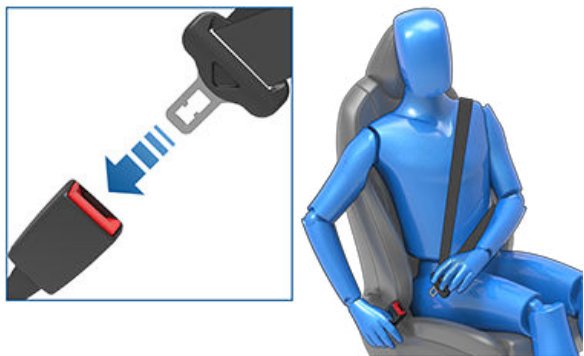

## חגירת חגורות בטיחות

שימוש בחגורות בטיחות ובמושבי בטיחות הוא הדרך האפקטיבית ביותר להגן על היושבים בכלי רכב במקרה של תאונה. לכן ברוב המקומות חובה לחגור חגורת בטיחות על פי החוק.

כל המושבים מצוידים עם חגורות בטיחות ננעלות עם שלוש נקודות עיגון. חגורות בטיחות ננעלות נמתחות באופן אוטומטי כדי לאפשר לנוסעים לנוע בחופשיות בתנאי נסיעה רגילים.

רצועת חגורת הבטיחות מתהדקת או ננעלת באופן אוטומטי כדי למנוע תזוזה של מי שחגור עם על Model מופעל לחץ שקשור לתאוצה, בלימה, פנייה חדה או תוצאה של התנגשות.

4. משכו את חגורת הבטיחות כדי לבדוק שהיא מהודקת היטב.
5. משכו את החלק האלכסוני של חגורת הבטיחות לעבר המנגנון לסילוק החלק הרפוי.

## תזכורות עבור חגורות בטיחות

התזכורת עבור חגורות בטיחות במסך המגע מתריעה בפניכם אם לא נחגרה חגורת בטיחות על-ידי היושב במושב הנהג או במושב הנוסע. אם כל היושבים בכלי הרכב חגורים והתזכורת נותרה פועלת, חגרו שוב את חגורות הבטיחות כדי לוודא שהן נעולות כראוי. כמו כן הסירו עצמים כבדים (כגון תיק מסמכים) ממושב שאין בו נוסע. אם נורית התזכורת ממשיכה לפעול, קבעו פגישת שירות והימנעו משימוש במושב לפני פתרון הבעיה.



**אזהרה:** כל הנוסעים המבוגרים בכל המושבים חייבים לחגור חגורת בטיחות.

**הערה:** באזורים שבהם רגולציות דרושות תזכורות עבור חגורות בטיחות במושבים האחוריים, לא ניתן לבטל תזכורות אלה. על מנת לבטל את התזכורת במושב ריק שמזהה חפץ כלשהו, יש להסיר את החפץ או לחגור את חגורת הבטיחות.

## כוונון גובה עוגן הכתף

Model 3 מצוידת בעוגן כתף הניתן לכוונון עבור כל מושב קדמי, כדי להבטיח שניתן למקם כראוי את חגורת הבטיחות. חגורת הבטיחות צריכה להיות מונחת בצורה ישרה על נקודת האמצע של עצם הבריח בתנוחת הנסיעה הנכונה (ראו **תנוחת נהיגה נכונה בעמוד 31**). כווננו את גובה עוגן הכתף אם חגורת הבטיחות אינה ממוקמת כראוי:

1. לחצו והחזיקו את הכפתור שעל עוגן הכתף כדי לשחרר את מנגנון הנעילה.
2. תוך כדי לחיצה על הכפתור, הזיזו את עוגן הכתף למעלה או למטה, לפי הצורך, כדי למקם נכון את חגורת הבטיחות.

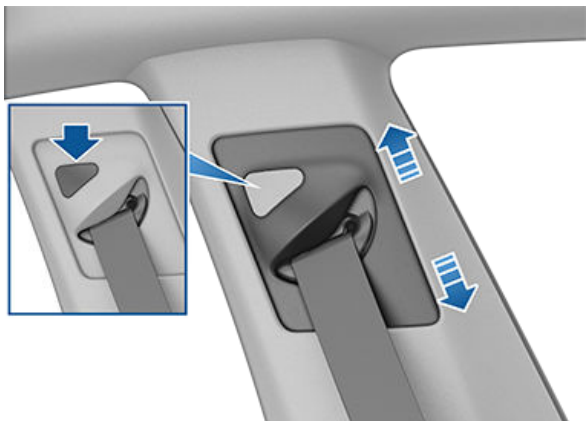

3. שחררו את כפתור עוגן הכתף כדי לנעול אותו במקומו.
4. בלי לחיצה על הכפתור, משכו את הרצועה של חגורת הבטיחות ונסו להזיז את עוגן הכתף כלפי מטה, כדי לבדוק כי הוא נעול היטב במקומו.

## חגירת חגורת בטיחות

1. ודאו שמיקום המושב נכון. ראו **תנוחת נהיגה נכונה בעמוד 31** למידע נוסף על מיקום נכון של מושב הנהג.

2. משכו את חגורת הבטיחות בתנועה חלקה, ודאו שחגורת הבטיחות מונחת בצורה ישרה על האגן, החזה ונקודת האמצע של עצם הבריח, בין הצוואר והכתף. ודאו כי חגורת הבטיחות ממוקמת כראוי ואינה מסובבת. לעולם אין לשבת על גבי חגורת הבטיחות או על כל רכיב של חגורת הבטיחות.

**אזהרה:** סיבוב או מיקום לא נכון של חגורת הבטיחות עלול לגרום לנזק ולהפריה עם תפקודה של מערכת חגורות הבטיחות.

3. הכניסו את לשון הבריח לתוך האבזם ולחצו עד להישמע נקישה, אשר מציינת שהחגורה נעולה היטב.

**אזהרה:** לפני הנסיעה, יש לוודא שחגורת הבטיחות ממוקמת כראוי, וכי עוגן הכתף נעול במקומו. נסיעה בכלי רכב כאשר חגורת הבטיחות אינה ממוקמת כראוי, או כאשר עוגן הכתף אינו נעול במקומו, עלולה לפגוע באפקטיביות של חגורת הבטיחות במקרה של תאונה.



## שחרור חגורת בטיחות

החזיקו את חגורת הבטיחות ליד האבזם, כדי למנוע מחגורת הבטיחות לחזור למקומה במהירות רבה מדי, ולאחר מכן לחצו על כפתור האבזם. חגורת הבטיחות חוזרת למקומה באופן אוטומטי. יש לוודא כי אין כל הפרעה שמונעת מחגורת הבטיחות לחזור למקומה באופן מלא. חגורת הבטיחות לא אמורה להיות תלויה ורפויה. אם חגורת בטיחות אינה חוזרת למקומה באופן מלא, קבעו פגישת שירות.

## שימוש בחגורת בטיחות במהלך הריון

אין להניח את חלק המותניים או הכתף של חגורת הבטיחות על הבטן. יש לחגור את חלק המותניים של חגורת הבטיחות נמוך ככל שניתן על גבי הירכיים ולא המותניים. יש למקם את חלק הכתף של חגורת הבטיחות בין השדיים ולצד הבטן. לקבלת הנחיות ספציפיות יש לפנות לרופא שלכם.



אם המותחנים וכריות האוויר לא הופעלו במקרה של תאונה, אין פירוש הדבר כי אירעה תקלה. בדרך כלל, פירוש הדבר שלא זוהתה עוצמת או סוג הכוח שנדרשים להפעלתם.

המושב הימני או השמאלי מאחור מצוידים במותחני כתף למשיכה לאחור של רצועת חגורת הבטיחות, כדי להגביל את תנועת היושב בכלי הרכב קדימה.

**אזהרה:** אין לעקם, לשבת על, או להפריע למכלול קדם המותחנים. אם תעשו כך, עלול להיגרם נזק אשר יפריע עם התפקוד ההולם של מערכת חגורות בטיחות.

**אזהרה:** לאחר הפעלה של מותחני חגורות בטיחות, יש להחליף אותם. לאחר כל תאונה, יש לבדוק ולהחליף, אם נדרש, את כריות האוויר, מותחני חגורות בטיחות ורכיבים הקשורים אליהם.

## בדיקת חגורות בטיחות

כדי לוודא שחגורות הבטיחות פועלות כראוי, בצעו בדיקות אלה עבור כל חגורת בטיחות:

1. כאשר חגורת הבטיחות חגורה, משכו במהירות ובעוצמה את הרצועה בקרבת האבזם. האבזם צריך להישאר נעול היטב.
2. כאשר חגורת הבטיחות חגורה, משכו במהירות ובעוצמה את הרצועה הקרובה ביותר אל הדלת. על מחבר חגורת הבטיחות הקבוע להיות נעול באופן מאובטח. לעולם אין להסיר את המחבר.
3. כאשר חגורת הבטיחות אינה חגורה, שחררו את הרצועה עד סופה. בדקו שניתן לשחרר את הרצועה ללא הפרעות, ובדקו את הרצועה בעין לאיתור סימני בלאי או נזק. אפשרו לרצועה לחזור למקומה, ובדקו שהחוזרה למקומה בצורה חלקה ומלאה.
4. כאשר הרצועה משוחררת עד חציה, אחזו בלשונית ומשכו מהר קדימה. המנגנון אמור להינעל באופן אוטומטי ולמנוע שחרור נוסף של הרצועה.



**אזהרה:** אם חגורות בטיחות אינה נוחה, יש לכוון את מיקום המושב במקום לחגור את חגורת הבטיחות בצורה לא נכונה.

**אזהרה:** לעולם אין להניח דבר בין הגוף לבין חגורת הבטיחות כדי לרכך את המכה במקרה של תאונה.

## מותחני חגורות בטיחות

חגורות הבטיחות הקדמיות מצוידות במותחנים, שפועלים יחד עם כריות האוויר במקרה של תאונה. המותחנים מושכים לאחור באופן אוטומטי את העוגן התחתון ואת רצועת הכתפיים העליונה של חגורות הבטיחות, לסילוק החלק הרפוי בשני חלקי חגורות הבטיחות (חלק המותניים והחלק האלכסוני), דבר שמגביל את התנועה לפניו של היושב בכלי הרכב.



אם חגורת הבטיחות כשלה באחת הבדיקות האלה, תקנו אותה מייד. אל תרשו לנוסעים לשבת במושב שבו חגורת בטיחות שכשלה בבדיקות.

למידע אודות ניקוי חגורות בטיחות, ראו [חגורות בטיחות בעמוד 168](#).

## התראות עבור חגורות בטיחות

- ⚠ אזהרה:** כל היושבים בכלי רכב חייבים לחגור חגורות בטיחות בכל עת, גם בנסיעה קצרה ביותר. אחרת הסיכון לפגיעה או למוות עלול להיות רב יותר במקרה של תאונה.
- ⚠ אזהרה:** יש להושיב ילדים קטנים במושב בטיחות מתאים כפי שמתואר במדריך למשתמש. יש תמיד לפעול בהתאם להוראות של יצרן מושב הבטיחות בעת ההתקנה.
- ⚠ אזהרה:** יש לוודא שכל חגורות הבטיחות חגורות כראוי. חגורת בטיחות שאינה חגורה כראוי עלולה להגדיל את הסיכון לפגיעה או למוות במקרה של תאונה.
- ⚠ אזהרה:** לעולם אין לשבת מעל אף רכיב של חגורת הבטיחות. אם תעשו כך, עלול להיגרם נזק או הפעלה לא תקינה של ציוד הבטיחות.
- ⚠ אזהרה:** אין לחגור חגורות בטיחות מעל פריטים קשיחים, שבריריים או חדים בבגדים, כגון עטים, מפתחות, משקפיים וכו'. הלחץ מחגורת הבטיחות על פריטים כאלה עלול לגרום לפגיעה.
- ⚠ אזהרה:** אין לחגור חגורות בטיחות כאשר חלק כלשהו של הרצועה מפותל.
- ⚠ אזהרה:** יש להשתמש בכל חגורת בטיחות עבור נוסע אחד בלבד. מסוכן להניח חגורת בטיחות על ילד שיושב בחיק הנוסע.
- ⚠ אזהרה:** חגורות בטיחות שהיו בשימוש בתאונה צריכות להיבדק או להיות מוחלפות על-ידי Tesla או על-ידי מרכז תיקונים מורשה, גם אם לא נראה כל נזק למכלל.
- ⚠ אזהרה:** חגורות בטיחות שמראות סימני בלאי או שנחתכו או ניזוקו בדרך כלשהי, חייבות להיות מוחלפות מייד.
- ⚠ אזהרה:** יש להימנע מזיהום רכיבי חגורת הבטיחות בכימיקלים, נוזלים, חול, לכלוך או תכשירי ניקוי כלשהם. אם חגורת בטיחות לא חוזרת למקומה או לא ננעלת באבזם, יש להחליפה מייד. השתמשו באפליקציה לנייד כדי לקבוע פגישת שירות.
- ⚠ אזהרה:** אין לבצע כל שינוי או תוספת שעלולים למנוע ממנגנון חגורת הבטיחות למשוך לאחור את החלק הרפוי, או שעלולים למנוע כוונן חגורת הבטיחות לסילוק החלק הרפוי. חגורות בטיחות רפויה מגינה הרבה פחות על היושב בכלי הרכב.
- ⚠ אזהרה:** אין לבצע שינויים שעלולים להפריע לפעולת חגורת הבטיחות, או שעלולים לגרום לחוסר פעולה של חגורת הבטיחות.
- ⚠ אזהרה:** אין להשתמש במוצרי נוחות הקיימים בשוק חלקי החילוף אשר מתחברים לחגורות הבטיחות.
- ⚠ אזהרה:** כשחגורות הבטיחות אינן בשימוש, הן צריכות להימשך לאחור באופן מלא ולא להיות רפויות. אם חגורת בטיחות אינה חוזרת למקומה באופן מלא, קבעו פגישת שירות.
- ⚠ אזהרה:** מערכת חגורות הבטיחות אינה כוללת חלקים הניתנים לתיקון על ידי המשתמש ועשויה להכיל פירוטכניקה. אין לפרק, להסיר או להחליף רכיבים.



## כרית האוויר הקדמית של הנוסע חייבת להיות כבויה

**אזהרה:** אם מותר באזורים להושיב ילד במושב הנוסע הקדמי, לעולם אין להושיב ילד במושב הנוסע הקדמי כאשר כרית האוויר של מושב הנוסע הקדמי פעילה. יש לוודא תמיד שכרית אוויר זו מושבתת (ראו חיווי סטטוס כרית אוויר בעמוד 46).

יש לעיין בתווית הבאה שמוצמדת למגיני השמש:



כאשר פעוט או ילד יושבים במושב הנוסע הקדמי (אפילו אם הילד יושב בהתקן ריסון או בבוסטר מתאים), חובה להשבית את כרית האוויר הקדמית של הנוסע. Tesla ממליצה בחום להזיז את מתג כרית האוויר למצב כבוי לפני התקנת מושבי בטיחות לילדים במושב הנוסע הקדמי. במקרה של תאונה, התנפחות כרית האוויר עלולה לגרום לפציעה חמורה או למוות, במיוחד בעת שימוש בהתקן ריסון שפונה אחורה.

כיצד להפעיל/להשבית את כרית האוויר הקדמית של הנוסע

כדי להשבית את כרית האוויר הקדמית של הנוסע, ודאו תחילה שהרכב נמצא במצב 'חניה'. געו באפשרויות פקדים < בטיחות < כרית אוויר קדמית של נוסע (ראו שליטה בכרית האוויר הקדמית של הנוסע בעמוד 46).

**אזהרה:** כשאתם משביתים את כרית האוויר הקדמית של הנוסע, זכרו להפעילה לאחר מכן כאשר מבוגר יושב במושב הנוסע הקדמי.

סטטוס כרית האוויר הקדמית של הנוסע מוצג בפינה העליונה של מסך המגע. תוכלו גם לגעת בסמל סטטוס זה כדי להפעיל או להשבית את כרית האוויר הקדמית של הנוסע:

לפני נסיעה עם מושב בטיחות במושב הנוסע הקדמי, הקפידו תמיד לבדוק את סטטוס כרית האוויר הקדמית של הנוסע כדי לוודא שהיא כבויה.



כדי להגן על מבוגר שיושב לאחר מכן במושב הנוסע הקדמי, זכרו להפעיל שוב את כרית האוויר הקדמית של הנוסע.



**אזהרה:** הנהג אחראי לוודא שכרית האוויר הקדמית של הנוסע כבויה בעת הושבת ילד במושב הנוסע הקדמי.

**אזהרה:** אם כרית האוויר הקדמית של הנוסע פועלת, גם אם השבתתם אותה (או להפך) - פנו מייד אל Tesla.

## התאמה והתקנה של התקני ריסון

כל חגורות הבטיחות ב-Model 3 מתוכננות עבור מבוגרים. בעת הושבת פעוטות וילדים, עליכם:

- להשתמש בהתקן ריסון שמתאים לגיל, למשקל או לגודל הילד (ראו המלצות על התקני ריסון לילדים בהתאם למשקל הגוף בעמוד 37).
- להשתמש בהתקן ריסון שמתאים למצב הישיבה ב-Model 3. כל מושב נוסע ב-Model 3 תומך במגוון אפשרויות רחב. לפרטים לגבי סוג התקן הריסון שמתאים לשימוש בכל מושב לנוסע, ראו מושב נוסע קדמי בעמוד 38 ומושבים אחוריים בעמוד 39.
- יש להתקין כראוי את התקן הריסון לילדים, בהתאם להוראות היצרן (להנחיות כלליות, ראו התקנת התקני ריסון מבוססי חגורה בעמוד 40 והתקנת התקן ריסון מסוג ISOFIX/i-Size בעמוד 40).

**הערה:** בעת התקנת התקן ריסון, יש להדק גם את חגורת הבטיחות כדי להשתיק את צליל האזהרה לאי-חגירת חגורת בטיחות.





# כסאות בטיחות לילדים

ב- Model 3, ניתן להתקין התקני ריסון מבוססי-חגורה בכל מושב, וכן ניתן להתקין התקני ריסון מסוג ISOFIX/i-Size במושב האחורי הימני או השמאלי. למטה תמצאו פרטים ספציפיים לגבי סוג התקן הריסון שמתאים לכל מושב בכלי רכב.

**הערה:** ISOFIX וכן i-Size הם תקנים בינלאומיים עבור עוגנים משולבים המשמשים לעיון מושבי בטיחות לילדים בכלי רכב לנוסעים.

**אזהרה:** אין להשתמש בעוגני ISOFIX/i-Size עבור התקני ריסון או מושבי בוסטר בעלי חגורת בטיחות אינטגרלית, כאשר המשקל הכולל של הילד והתקן הריסון עולה על 33 ק"ג.

## מושב נוסע קדמי

**אזהרה:** אין להושיב ילד במושב הנוסע הקדמי כאשר כרית האוויר הקדמית של הנוסע פעילה. פעולה כזו עלולה להוביל לפציעה חמורה או למוות. ראו **כרית אוויר בעמוד 45**.

**אזהרה:** כדי לאפשר שימוש בהתקן ריסון מבוסס-חגורה במושב הקדמי, עליכם להגביה את המושב למצב הגובה האמצעי (ב-3 ס"מ לערך).



כאשר כרית האוויר הקדמית של הנוסע מושבתת ותחתית המושב מוגבהת עד אמצע הדרך, ניתן להושיב פעוט או ילד במושב הנוסע הקדמי תוך שימוש באחד מהתקני הריסון מבוססי-חגורה הבאים:

• פונה קדימה, אוניברסלי.





**הערה:** מושב הנוסע הקדמי אינו מצויד במוטות עיגון לתמיכה בהתקנת התקן ריסון מסוג ISOFIX/i-Size.

Passenger Front Airbag OFF	Passenger Front Airbag ON	משקל הילד	קבוצת משקל
מותר	אסור	עד 10 ק"ג	קבוצה 0
מותר	אסור	עד 13 ק"ג	קבוצה 0+
מותר	אסור	9 עד 18 ק"ג	קבוצה I
מותר	אסור	15 עד 25 ק"ג	קבוצה II
מותר	אסור	22 עד 36 ק"ג	קבוצה III

## מושבים אחוריים

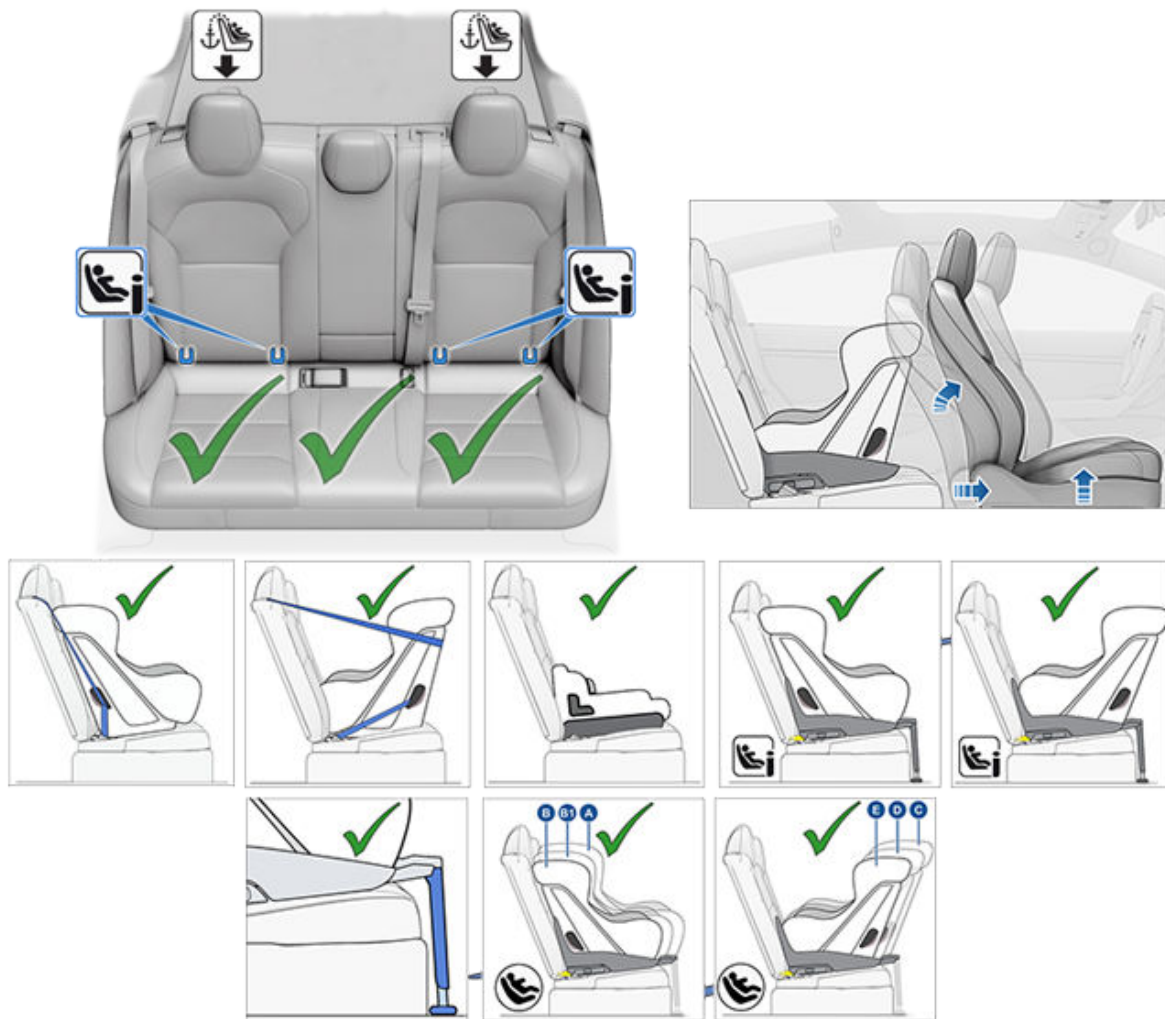

ניתן להושיב פעוטות וילדים במושב אחורי ימני או שמאלי באמצעות התקן ריסון מבוסס-חגורה או מסוג i-Size (i-U) // i-Size (IU) (ISOFIX).

**הערה:** המושבים האחוריים מאפשרים שימוש ברצועות עיגון עליונות (ראו חיבור רצועות עיגון עליונות בעמוד 41).

כמו כן ניתן להושיב ילדים גדולים יותר במושב אחורי ימני או שמאלי באמצעות שימוש במושב בוסטר, אשר מחובר למוטות עיגון או באמצעות חגורה, כפי שמתואר בהוראות של יצרן התקן הריסון.

המושב האחורי הימני והשמאלי מאפשרים שימוש בהתקני ISOFIX/i-Size בגדלים הבאים:



# כסאות בטיחות לילדים

- קבוצת גודל B, A ו-B1 שפונה קדימה.
- קבוצת גודל C, D ו-E שפונה אחורה.

**הערה:** כדי להשתמש בהתקני ריסון מסוג ISOFIX/i-Size שפונים אחורה (קבוצת גודל C), ייתכן שיהיה עליכם להזיז את המושב הקדמי המתאים למצב האמצעי (עד 13 ס"מ קדימה מהמצב האחורי ביותר), להגביה את המושב (עד 2 ס"מ מהמצב הנמוך ביותר), ולהטות את המושב לאחור לפי הצורך.

**אזהרה:**  אין להשתמש באפשרות Easy Entry (כפי שמתואר ב-פרופיל נהג בעמוד 84) כדי להזיז באופן אוטומטי את מושב הנהג למצב האחורי ביותר, אם מותקן מושב בטיחות במושב האחורי שמאחורי מושב הנהג. בעקבות המרווח המצומצם, תזוזת המושב עלולה לפגוע ברגלי הילד, לגרום לפציעה או להסיט את מושב הבטיחות ממקומו.

ניתן להושיב פעוטות במושב האחורי האמצעי באמצעות שימוש בהתקן ריסון מבוסס-חגורה שפונה אחורה. ניתן להושיב ילדים במושב האחורי האמצעי באמצעות שימוש בהתקן ריסון מבוסס-חגורה שפונה אחורה או קדימה.

**הערה:** המושב האחורי האמצעי אינו מצויד במוטות עיגון לתמיכה בהתקנת התקן ריסון מסוג ISOFIX/i-Size.

ניתן להושיב ילדים גדולים יותר גם במושב האחורי האמצעי, באמצעות שימוש במושב בוסטר שמותקן בהתאם להוראות של יצרן התקן הריסון.

## התקנת התקן ריסון מסוג ISOFIX/i-Size

המושב האחורי הימני והשמאלי של Model 3 מצוידים במוטות עיגון ISOFIX/i-Size. מוטות עיגון אלה נמצאים בין כרית המושב לבין גב המושב. המיקום המדויק של כל מוט עיגון מראה על-ידי סימון (כפי שמופיע למטה) בגב המושב, מעל למוט העיגון הרלוונטי.



במושבים בשורה השנייה, יש להתקין מושבי בטיחות מסוג LATCH/ISOFIX אך ורק במושב הימני או השמאלי. במושב האמצעי יש להשתמש רק במושב בטיחות שמעוגן באמצעות חגורת בטיחות.

## התקנת התקני ריסון מבוססי חגורה

יש לפעול תמיד בהתאם להוראות של יצרן התקן הריסון. יש לפעול בהתאם להנחיות הכלליות הבאות עבור התקני ריסון מבוססי חגורה:

- יש לוודא שהתקן הריסון מתאים למשקל, לגובה ולגיל הילד.
- יש להימנע מלהלביש את הילד בלבוש מגושם.
- אין להניח דבר בין הילד לבין התקן הריסון.
- יש להתאים את הרתמות של התקן הריסון עבור כל ילד, בכל נסיעה.

1. יש למקם את התקן הריסון במושב המתאים ולמתוח את חגורת הבטיחות למלוא אורכה. יש להעביר את החגורה ולחגור אותה בהתאם להוראות של יצרן התקן הריסון.



2. יש לאפשר לחגורה להימשך לאחור ולסלק את כל החלק הרפוי בחגורת הבטיחות תוך כדי דחיפת התקן הריסון כלפי מושב הרכב.

3. יש לחבר את חגורות העיגון העליונות, כפי שנדרש על-ידי יצרן התקן הריסון (ראו חיבור רצועות עיגון עליונות בעמוד 41).



# כסאות בטיחות לילדים

## רגלית בטיחות

כל מושבי הנוסעים ב-Model 3 מאפשרים שימוש בהתקן ריסון שכולל רגלית בטיחות. אם התקן הריסון כולל רגלית, האריכו את הרגלית כפי שמתואר בהוראות של יצרן התקן הריסון.

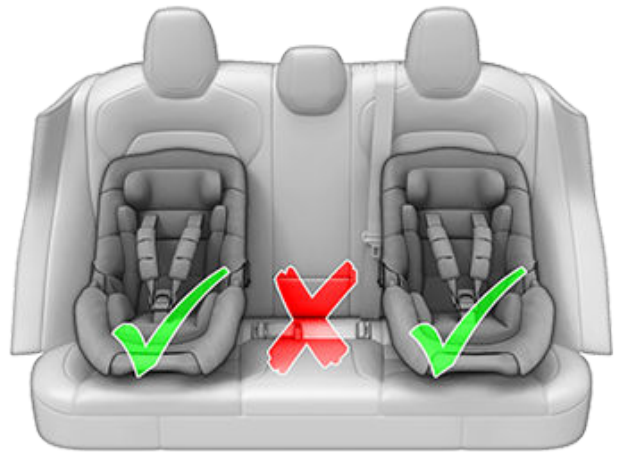

כדי להתקין התקן ריסון מסוג ISOFIX/i-Size, יש לקרוא בקפידה את ההוראות של יצרן התקן הריסון ולפעול בהתאם. הוראות אלה מתארות איך לחבר את התקן הריסון אל מוטות העיגון במושב כלי הרכב, עד שתישמע נקישה כשהחיבור הושלם בהצלחה. ייתכן שיהיה עליכם לדחוף את התקן הריסון אל גב המושב, כדי לוודא שהוא מותקן היטב במקומו.

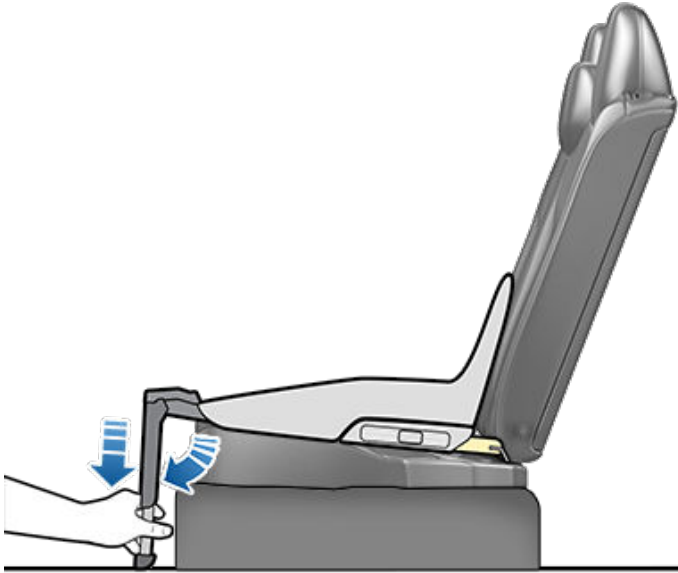

## חיבור רצועות עיגון עליונות

המושבים האחוריים של Model 3 מאפשרים שימוש ברצועות עיגון עליונות. כאשר ההוראות של יצרן התקן הריסון כוללות חיבור של רצועת עיגון עליונה, יש לחבר את הווי של הרצועה לנקודת העיגון שנמצאת מאחורי המושב הרלוונטי.



**⚠ אזהרה:** יש להדק את רצועות העיגון העליונות בהתאם להוראות של יצרן התקן הריסון.

**הערה:** אין אפשרות להזיז את משענות הראש האחוריות.

נקודות העיגון עבור רצועות העיגון נמצאות במדף שמאחורי המושבים האחוריים.

לפני הושבת הילד, יש לוודא שהתקן הריסון מותקן בצורה מאובטחת. יש לאחוז בחלק הקדמי של התקן הריסון ביד אחת מכל צד ולנסות:

- לסובב את התקן הריסון מצד לצד.
- למשוך את התקן הריסון מהמושב.

אם ניתן להרחיק את התקן הריסון מהמושב או לסובב אותו, שני הסגרים לא נתפסו כראוי במוטות העיגון של המושב. יש לחזור על ההתקנה ולבדוק שוב. הכרחי ששני הסגרים של התקן הריסון ייתפסו כראוי.

**⚠ אזהרה:** אין להשתמש בעוגני ISOFIX/i-Size עבור התקני ריסון או מושבי בוסטר בעלי חגורת בטיחות אינטגרלית, כאשר המשקל הכולל של הילד והתקן הריסון עולה על 33 ק"ג.



כדי לגשת לנקודת העיגון, יש ללחוץ על החלק האחורי של הכיסוי כלפי מטה.

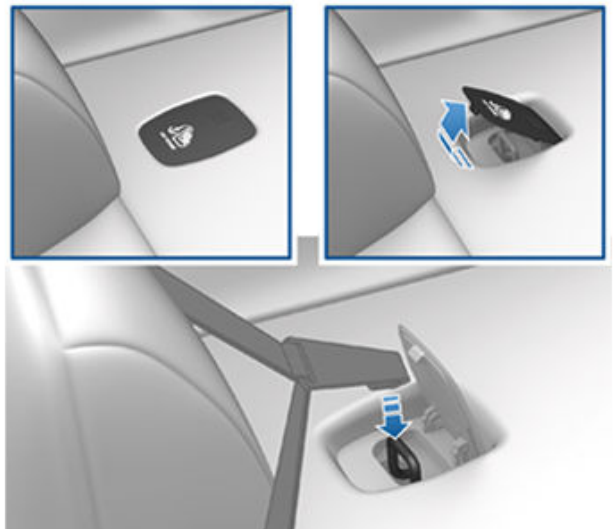

עבור זוג רצועות עיגון, יש למקם רצועה מכל צד של משענת הראש.

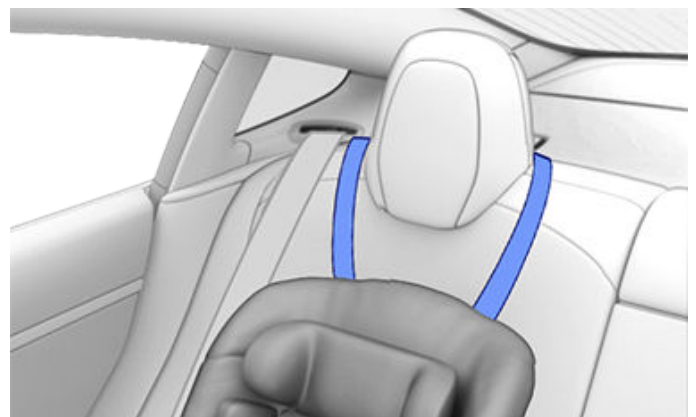

עבור רצועת עיגון בודדת במושב הימני או השמאלי, יש להעביר את הרצועה מעל לצד החיצוני של משענת הראש (מאותו צד של משענת הראש שם נמצא מנגנון המתיחה של חגורת הבטיחות).

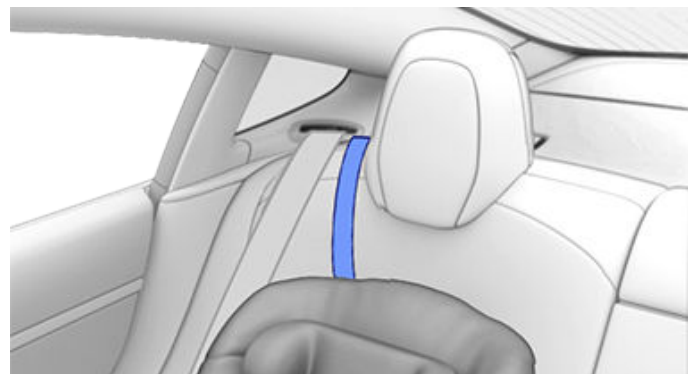



## נתונים טכניים

ECE 16-07 תוספת 17, נספח 3, טבלה 1

מספר מצב המושב (ראו למטה)					
6	5	4	3-1 כרית אוויר לנוסע פועלת	3-1 כרית אוויר לנוסע כבוי	
0, +0, I, II, III	0, +0, I, II, III	0, +0, I, II, III	לא רלוונטי	0, +0, I, II, III	קבוצות משקל מותרות
כן	כן	כן	לא	כן (הערה 1)	מתאים לחיבור חגורה אוניברסלי?
כן	לא	כן	לא	לא	מתאים ל-i-Size?
לא	לא	לא	לא	לא	מתאים לרוחבי (L1/L2)?
R3 (הערה 2)	לא	R3 (הערה 2)	לא	לא	הגדול ביותר המתאים למושב ISOFIX/i-Size שפונה אחורה (R1/R2X/R2/R3)
F3	לא	F3	לא	לא	הגדול ביותר המתאים למושב ISOFIX/i-Size שפונה קדימה (F1/F2X/F2/F3)
B3	B3	B3	לא	B2	הגדול ביותר שמתאים לבוסטר (B2/B3)
כן	כן	כן	לא	כן	מתאים לרגלית בטיחות

הערה 1: כדי לתמוך בהתקן ריסון מבוסס-חגורה (CRS) במושב הקדמי, עליכם להגביה את המושב למצב הגובה האמצעי (3 ס"מ לערך) ולהזיז אותו אחורה כדי להשאיר מרווח בין התקן הריסון לבין לוח המחוונים.

הערה 2: כדי להשתמש בהתקני ריסון מסוג ISOFIX/i-Size (קבוצת גודל C), ייתכן שיהיה עליכם להזיז את המושב הקדמי המתאים למצב האמצעי (עד 13 ס"מ קדימה מהמצב האחורי ביותר), להגביה את המושב (ביותר), ולהטות את המושב לאחור בזווית של 15 מעלות (או 10 מעלות לאחור מהמצב הקדמי ביותר).

הערה 3: האבזמים עבור חגורת בטיחות למבוגרים אינם ממוקמים בין מוטות עיגון ISOFIX/i-Size של אף מושב נתון.

### סיכום מספרי מצב המושב

מיקום בכלי הרכב	מצב המושב
קדמי שמאלי (לכלי רכב עם הגה ימני בלבד)	1
קדמי אמצעי - לא רלוונטי עבור Model 3	2
קדמי ימני (לכלי רכב עם הגה שמאלי בלבד)	3
שמאלי בשורה אחורית	4
אמצעי בשורה אחורית	5
ימני בשורה אחורית	6

## אזהרות מערכת עבור התקן ריסון

**אזהרה:** אין להושיב ילד בהתקן ריסון או בוסטר במושב הנוסע הקדמי כאשר כרית האוויר הקדמית של הנוסע פעילה. פעולה כזו עלולה להוביל לפציעה חמורה או למוות.

**אזהרה:** אין להשתמש בהתקן ריסון הפונה קדימה במושב שמוגן על-ידי כרית אוויר פעילה. פעולה כזו עלולה להוביל לפציעה חמורה או למוות. יש לעיין בתווית האזהרה שמוצמדת למגן השמש.

**אזהרה:** התקני ריסון מסוימים תוכננו לעיגון במושב הרכב באמצעות חגורות מותניים או באמצעות חלק המותניים של חגורות בטיחות מסוג 'חגורת שלוש נקודות'. ילדים עלולים להיות בסכנה במקרה של תאונה אם מערכות הריסון שלהם לא מעוגנות כראוי ברכב.

**אזהרה:** התזכורת עבור חגורת בטיחות במסך המגע אינה מהווה תחליף לבדיקה אם מושב הבטיחות של נוסע קטן או ילד מאובטח כראוי. ייתכן וחיישני התפוסה לא יזהו נוסעים קטנים או מושבי בטיחות לילדים.



## כסאות בטיחות לילדים

- אזהרה:** אין להשתמש בהתקן ריסון הפונה קדימה עד שמשקל הילד עולה על 9 ק"ג והוא יכול לשבת באופן עצמאי. עד גיל שנתיים, עמוד השדרה והצוואר של הילד טרם התפתחו די הצורך למניעת פגיעה בעת תאונה חזיתית.
- אזהרה:** אין להושיב תינוק או פעוט בחיקו של נוסע בוגר. בכל עת יש לרסן את כל הילדים בהתקני ריסון מתאים.
- אזהרה:** כדי לוודא שהילדים יושבים בצורה בטוחה, יש לפעול בהתאם להוראות שסופקו במסמך זה ובהתאם להוראות של יצרן התקן הריסון.
- אזהרה:** כל עוד אפשר, יש להושיב ילדים בהתקן ריסון שפונה אחורה תוך שימוש ברתמה מסוג 5 נקודות המשולבת בהתקן הריסון, עד שהם חורגים מהמשקל או מהגובה המרבי שמוותרים עבור התקן הריסון שפונה אחורה.
- אזהרה:** בעת הושבת ילדים גדולים יותר, יש לוודא כי ראש הילד נתמך וכי חגורת הבטיחות של הילד מכווננת וקשורה כראוי. יש להרחיק את רצועת הכתף של חגורת הבטיחות מהפנים ומהצוואר, ואין למקם את רצועת המותניים על הבטן.
- אזהרה:** לעולם אין לחבר שני התקני ריסון לנקודת עיגון אחת. במקרה של תאונה, ייתכן שנקודת עיגון אחת לא תוכל להחזיק את שני התקני הריסון.
- אזהרה:** מוטות עיגון להתקני ריסון תוכננו לשאת רק את העומס של התקן ריסון המותקן כראוי. בשום מקרה אין להשתמש בהם עבור חגורות בטיחות למבוגרים, עבור רתמות או לשם חיבור כל פריט או ציוד אחר לרכב.
- אזהרה:** יש לבדוק תמיד את הרתמות ואת רצועות העיגון לאיתור נזק ובלאי.
- אזהרה:** אין להשאיר ילד ללא השגחה, אפילו אם הילד יושב במערכת ריסון.
- אזהרה:** אין להשתמש במערכת ריסון שהייתה מעורבת בתאונה. יש להשליך את המושב ולהחליף אותו בהתאם להוראות של יצרן התקן הריסון.



## מיקום כריות האוויר

כריות האוויר נמצאות פחות או יותר באזורים שמוצגים למטה. מידע ואזהרות לגבי כריות אוויר מודפסים על מגני השמש.

Model 3 מצויד בכרית אוויר וחגורת בטיחות מסוג 'חגורת שלוש נקודות' (נקרא גם מכלול חגורת הבטיחות) בשני המושבים הקדמיים. כל היושבים ברכב, כולל הנהג, חייבים לחגור תמיד את חגורת הבטיחות בין אם יש או אין כרית אוויר עבור המושב שלהם, על-מנת למזער את הסכנה לפגיעה חמורה או מוות במקרה של תאונה.

**הערה:** בכלי רכב עם הגה בצד ימין, המיקומים של כריות האוויר של הנהג והנוסע - הפוכים.

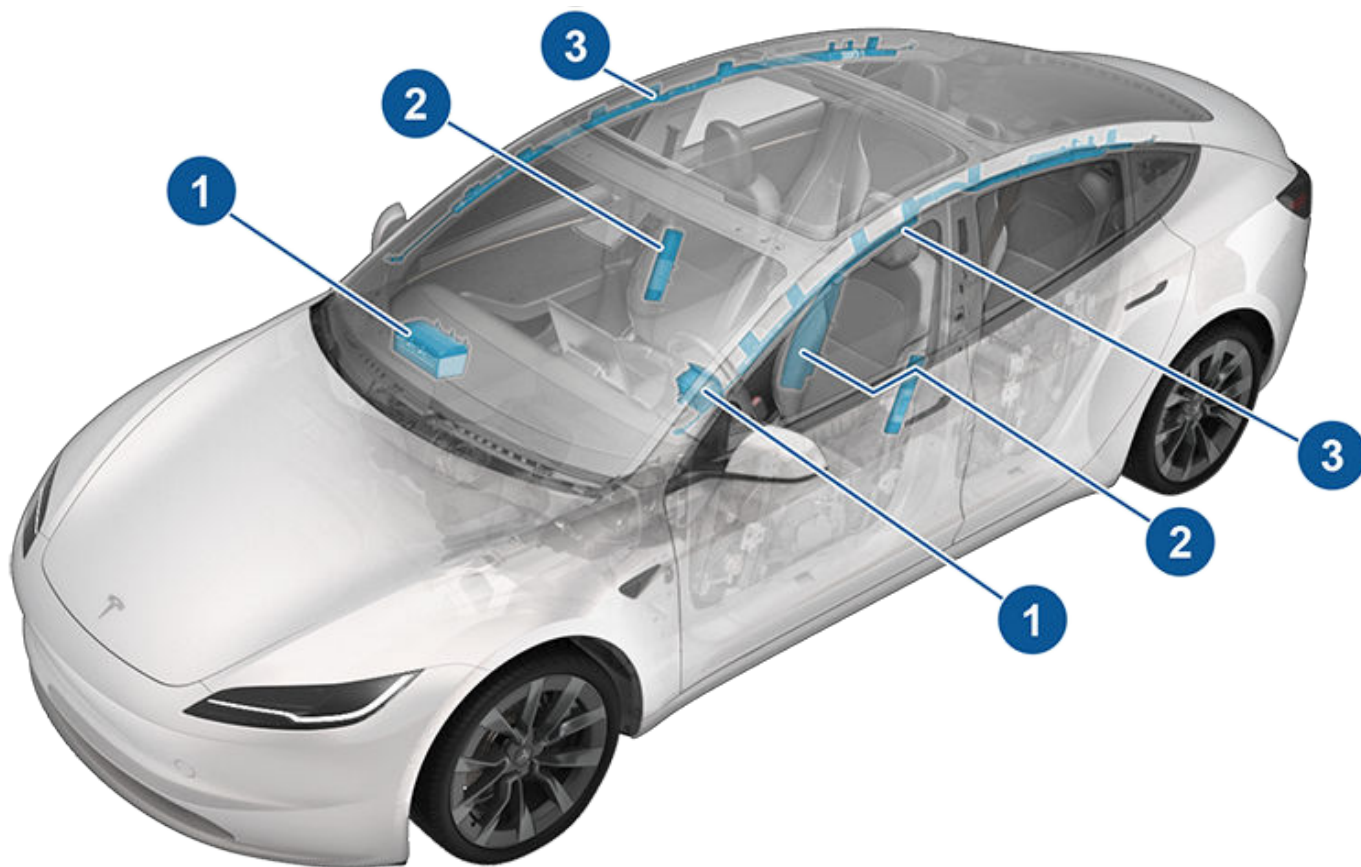

1. כריות אוויר קדמיות

2. כריות אוויר צדדיות המותקנות במושב

**הערה:** כלי הרכב שלכם מכיל גם כרית אוויר המותקנת בחלק הפנימי של מושב הנהג.

3. כריות אוויר מסוג וילון



## כיצד כרית אוויר פועלת

כריות אוויר מתנפחות כאשר חיישנים חשים במכה שעוצמתה עולה על ערך הסף להפעלת כריות האוויר. ערכי סף אלה נועדו לחזות את חומרת התאונה מבעוד מועד, כדי שכריות האוויר יסייעו להגן על היושבים ברכב. כריות אוויר מתנפחות מייד בעוצמה רבה וברעש חזק. כרית האוויר המנופחת, יחד עם חגורות הבטיחות, מגבילה את תנועת היושבים ברכב כדי לצמצם את הסיכון לפציעתם.

כריות אוויר קדמיות לא תוכננו בדרך כלל להתנפח במקרה של תאונה מאחור, תאונה צדית או בעת בלימה חזקה או נסיעה על-גבי מהמורות ובורות בכביש. באופן דומה, ייתכן שכריות אוויר קדמיות לא יתנפחו במקרה של תאונה חזיתית, כגון במקרה של תאונה חזיתית קלה, החלקה מתחת לרכב גבוה יותר או פגיעה קלה בעצמים צרים (כגון עמודי מתכת או עץ). ייתכן שייגרם לרכב נזק שטחי משמעותי מבלי שכריות האוויר יתנפחו ולהפך, ייתכן שנזק מבני קטן יגרום להתנפחות כריות האוויר. לכן, המראה החיצוני של הרכב אחרי תאונה אינו מהווה מענה לשאלה האם כריות האוויר הקדמיות היו צריכות להתנפח או לא.

**אזהרה:** לפני שתבצעו שינויים ברכב שלכם עבור אדם עם מוגבלויות באופן שעלול להשפיע על מערכת כריות האוויר, השתמשו באפליקצייה לנייד כדי לתזמן פגישת שירות.

## סוגי כריות אוויר

Model 3 כולל כריות אוויר מסוגים אלה:

- כריות אוויר קדמיות: כריות אוויר קדמיות נועדו לצמצם את הפציעות אם ילד גדול או מבוגר יושב במושב קדמי. חשוב לפעול בהתאם לכל האזהרות וההוראות לגבי הושבת ילדים במושב הנוסע הקדמי (אם מותר באזורכם). ראו **כסאות בטיחות לילדים בעמוד 36**.
- כריות אוויר צדדיות מותקנות במושב: כרית אוויר צדדית המותקנת במושבים הקדמיים עוזרת להגן על האגן ואזור בית החזה של הגוף, כריות האוויר הצדדיות המותקנות במושב בצד הקיצוני בחלק הפנימי של מושב הנהג מסייע להגן על הראש והגוף העליון. כריות האוויר הצדדיות שמותקנות במושב, בצד של הרכב שהיה מעורב בתאונה ובצד הנגדי, יתנפחו במקרה של תאונה צדית חמורה או תאונה חזיתית חמורה בהיסט.
- כריות אוויר מסוג וילון: כריות אוויר מסוג וילון עוזרות להגן על הראש. כריות אוויר מסוג וילון יתנפחו בשני צידי הרכב, רק במקרה של תאונה צדית חמורה, או במקרה שהרכב מתהפך.

## חיווי סטטוס כרית אוויר

סטטוס כרית האוויר הקדמית של הנוסע מופיע בפינה העליונה של מסך המגע:



לפני נסיעה עם מושב בטיחות במושב הנוסע הקדמי (אם מותר על פי חוק באזורכם), הקפידו תמיד לבדוק את סטטוס כרית האוויר הקדמית של הנוסע כדי לוודא שהיא כבויה. כאשר כרית האוויר הקדמית של הנוסע כבויה, היא לא תתנפח במקרה של תאונה. חיווי זה מוצג גם כאשר אף אחד לא יושב במושב.

כדי להגן על מבוגר שיושב במושב הנוסע הקדמי, יש לוודא שכרית האוויר הקדמית של הנוסע פועלת. כאשר כרית האוויר הקדמית של הנוסע פועלת, היא עשויה להתנפח במקרה של תאונה.



**אזהרה:** אם מותר על פי החוק באזורכם להושיב ילד במושב הנוסע הקדמי, הנהג אחראי לוודא שכרית האוויר הקדמית של הנוסע כבויה. היזוז את מתג כרית האוויר למצב כבוי לפני הנחת מושב בטיחות לילדים במושב הנוסע הקדמי. אין להושיב ילד במושב הנוסע מלפנים כשכרית האוויר פעילה, אפילו אם נעשה שימוש במושב בטיחות או בבוסטר. פעולה כזו עלולה להוביל לפגיעה חמורה או למוות.

## שליטה בכרית האוויר הקדמית של הנוסע

כאשר ילד יושב במושב הנוסע הקדמי (גם אם הילד יושב במושב בטיחות או בבוסטר), עליכם להשבית את כרית האוויר הקדמית של הנוסע כדי למנוע פגיעה של הילד במקרה של תאונה. יש לוודא תחילה שכלי הרכב נמצא במצב 'חניה'. לאחר מכן לחצו על האפשרות פקדים < בטיחות < כרית אוויר קדמית של הנוסע, ולפני תחילת הנהיגה, ודאו שהחיווי של כרית האוויר של הנוסע בחלק העליון של מסך המגע מראה שהיא כבויה (ראו חיווי סטטוס כרית אוויר בעמוד 46).

**הערה:** Model 3 כולל מסך מגע קיבולי, וייתכן שלא יגיב למגע אם אתם לובשים כפפות רגילות. אם מסך המגע אינו מגיב, הסירו את הכפפות או השתמשו בכפפות מוליכות בקצות האצבעות המאפשרות שימוש במסך מגע רגיש.

**אזהרה:** אם מותר על פי חוק באזורכם להושיב ילד במושב הנוסע הקדמי, אין להושיב ילד במערכת הריסון או בבוסטר במושב הנוסע הקדמי כאשר כרית האוויר פעילה. פעולה כזו עלולה להוביל לפגיעה חמורה או למוות.

**אזהרה:** אם נראה שכרית האוויר הקדמית של הנוסע אינה פועלת כראוי (לדוגמה, אם כרית האוויר פועלת גם אם השבתתם אותה, או להפך), אין להושיב נוסע במושב הקדמי. השתמשו באפליקצייה לנייד כדי לתזמן פגישת שירות מייד.

## תוצאות הניפוח

**אזהרה:** בעת ניפוח כריות אוויר, תפוזר אבקה דקה. אבקה זו עלולה לגרום גירוי לעור, ויש לשטוף היטב את העיניים וכל חתך או שפשוף.

לאחר ההתנפחות, כריות האוויר יתרוקנו מאוויר כדי לתמוך בהדרגה בנוסעים וכדי להבטיח שלא יסתירו לנהג את המבט קדימה.

אם כריות אוויר התנפחו, או אם הרכב היה מעורב בתאונה, יש לטפל ברכב לפני שניתן יהיה להפעילו. כמו כן יש לבדוק את כריות האוויר, מותחני חגורות הבטיחות ורכיבים הקשורים אליהם, ולהחליף אותם אם יש צורך. השתמשו באפליקצייה לנייד כדי לתזמן פגישת שירות מייד.

במקרה של תאונה, בנוסף להתנפחות כריות האוויר:

- תבוטל נעילת הדלתות.
- מהבהבי החירום יופעלו.
- התאורה הפנימית תופעל.
- מתח גבוה אינו פעיל.
- החלונות עוברים למצב אוורור.
- כלי הרכב יישם את הבלמים כדי להגיע לכדי עצירה.





**אזהרה:** אין לחבר או להניח עצמים על כריות אוויר קדמיות או בקרבתן, בצד המושבים הקדמיים, בריפוד הגג בצד הרכב, או בכל כיסוי אחר של כרית אוויר, שעלולים להפריע להתנפחות כרית אוויר. אלו כוללים אך אינם מוגבלים ל: כיסויי גלגל ההגה, מדבקות, כריות מושב, כריות, וכו'. עצמים עלולים לגרום לפגיעה חמורה אם הרכב יהיה מעורב בתאונה חמורה שתגרום להתנפחות כריות האוויר.

**אזהרה:** לאחר ההתנפחות, חלק מהרכיבים של כרית האוויר יהיו חמים. אין לגעת בהם לפני שיתקררו.

**הערה:** בהתחשב באופי ההתנגשות ובכוח הנגרם, דלתות עשויות שלא להיפתח בהתנגשות ו/או הנוזק עלול למנוע מהן להיפתח. במקרים אלה, ייתכן שתיאלצו לפתוח את הדלת עם ידידת השחרור הידנית הפנימית, או בדרכי חילוץ אחרות (למשל, יציאה דרך דלת אחרת, שבירת חלון וכדומה).

**הערה:** בתאונות מסוימות, גם אם כריות האוויר לא התנפחו, ייתכן שהמתח הגבוה יושבת ולא ניתן יהיה להפעיל את הרכב ולנהוג בו. השתמשו באפליקצייה לנייד כדי לתזמן פגישת שירות מייד.

## חיווי אזהרת כרית אוויר

חיווי כרית האוויר במסך המגע נותר דולק אם יש תקלה במערכת כרית האוויר. המקרה היחיד שבו חיווי זה אמור להיות דולק לזמן קצר הוא בעת הפעלת Model 3 לראשונה, ולאחר מכן הוא יכבה תוך מספר שניות. אם היא נותרת דלוקה, השתמשו באפליקצייה לנייד כדי לתזמן פגישת שירות מייד ואל תסעו ברכב.



## אזהרות כרית אוויר

- אזהרה:** כל היושבים ברכב, כולל הנהג, חייבים לחגור תמיד את חגורת הבטיחות בין אם יש או אין כרית אוויר עבור המושב שלהם, על-מנת למזער את הסכנה לפגיעה חמורה או מוות במקרה של תאונה.
- אזהרה:** אסור לנוסעים במושב הקדמי להניח את זרועותיהם על מערכת כרית האוויר, מאחר שכרית אוויר שמתנפחת עלולה לגרום לשברים או לפציעות אחרות.
- אזהרה:** אין להשתמש בכיסוי עבור מושבי ה-Model 3. דבר זה עלול להגביל את הפעלת כריות האוויר הצדדיות במקרה של תאונה. זה גם עלול להקטין את הדיוק של מערכת חיישן המשקל (OCS), אם מותקנת.
- אזהרה:** כריות אוויר מתנפחות במהירות ובעוצמה רבה, והדבר עלול לגרום לפגיעה. כדי להגביל את הפגיעות, ודאו שהיושבים ברכב חגורים בחגורות בטיחות ויושבים כראוי, כשהמושב הוזז אחורה עד כמה שניתן.
- אזהרה:** אין להושיב ילדים במושב הנוסע הקדמי, אלא אם כן הדבר מותר על פי החוק באזורכם. פעלו בהתאם לכל החוקים באזורכם לגבי הושבת ילדים בהתאם למשקל, לגודל ולגיל הילד. המקום הבטוח ביותר להושבת פעוטות וילדים קטנים הוא במושב אחורי. הושבת פעוט או ילד בהתקן ריסון הפונה אחורה, במושב שעבורו מותקנת כרית אוויר פעילה, עלולה לגרום לפגיעה חמורה או למוות.
- אזהרה:** אין להשתמש במערכת ריסון לילדים הפונה לאחור במושב שיש לפניו כרית אוויר פעילה. אם תעשו זאת, התנפחות כרית האוויר עלולה לגרום לפגיעה או למוות.
- אזהרה:** כדי לוודא שכריות האוויר הצדדיות יתנפחו כראוי, יש להשאיר מרווח פנוי בין בית החזה של הנוסע לבין צד ה-Model 3.
- אזהרה:** אסור לנוסעים להשעין את הראש על הדלת או על החלונות. אם יעשו כך, עלולה להיגרם פגיעה עקב התנפחות כרית אוויר מסוג וילון.
- אזהרה:** אין לאפשר לנוסעים להפריע לפעולת כרית אוויר בכך שיניחו רגליים, ברכיים או חלק גוף אחר על כרית אוויר או בקרבתה.

## סקירה כללית

כאשר יש שירות אינטרנט הן לטלפון והן לכלי הרכב, מסך הבית של האפליקציה לנייד של Tesla מאפשר לכם:

- לנעול או לבטל את נעילת הרכב.
  - הפעלה או כיבוי של החימום או מיזוג אוויר וניטור אקלים תא הנוסעים.
  - בדקו את פרטי הטעינה של הרכב שלכם. פרטי הטעינה מופיעים גם כאשר כבל הטעינה מחובר.
  - לפתוח או לסגור את שקע הטעינה.
- הערה:** סיבוב של הקווים האדומים שליד סמל הסוללה מצביע על כך שהסוללה מתחממת (כולל בעת טעינה או בעת ביצוע הכנות לקראת טעינה).
- ראו היכן הרכב שלכם ממוקם.
  - להציג את הטווח המשוער של הרכב.
  - לפתוח את תא המטען הקדמי.
  - להציג את מד הקילומטרים, מספר השלדה וגרסת התוכנה העדכנית של הרכב.

הגדרות מדיה מופיעות באפליקציה לנייד על מנת להשהות, להפעיל, להריץ לאחור, להריץ לפנים ולכוון את עוצמת הקול של המדיה שמתנגנת באותו זמן ברכב. ייתכן שתצטרכו להפעיל הגדרות מדיה על ידי לחיצה על הגדרות שמע < אפשרויות < אפשר שליטה מהנייד.

עבור מקורות וידאו נתמכים, לשלוח סרטונים להצגה ב'קולנוע Tesla' באמצעות שיתוף הקישור דרך האפליקציה לנייד. נווטו אל הסרט, המופע או הסרטון שברצונכם להפעיל בטלפון שלכם וגעו בלחצן השיתוף. שתפו את הסרטון עם אפליקציית Tesla והוא יופיע במסך המגע של הרכב שלכם אם Model 3 במצב Park.

## פרופיל

בלשונית הפרופיל הממוקמת בפינה העליונה, תוכלו:

- לעבור לכלי רכב אחר המשויך לחשבון Tesla שלכם, אם יש לכם גישה ליותר מכלי רכב אחד.
- לעבור אל חנות Tesla.
- לנהל את פרטי החשבון ולהציג את היסטוריית ההזמנות שלכם.
- להציג ולהתאים אישית את ההתראות שמתקבלות בכרטיסייה Settings (הגדרות), כגון סנכרון לוח שנה, הפעלה של האזעקה, עדכונים בנוגע לטעינה ועדכוני תוכנה חדשים. תוכלו להפעיל עדכונים מרחוק ולבדוק את ההתקדמות שלהם.

## פקדים

הכרטיסייה Controls (פקדים) מאפשרת לבצע את הפעולות הבאות:

- לפתוח את תא המטען הקדמי או האחורי.
  - לנעול את ה-Model 3 או לבטל את הנעילה מרחוק.
- הערה:** הרכב שלך אינו ננעל מחדש אוטומטית אם שחררת נעילה מהאפליקציה לנייד.

האפליקציה לנייד של Tesla מאפשרת לכם לתקשר עם ה-Model 3 מרחוק באמצעות טלפון iPhone® או Android™.

**הערה:** המידע להלן אינו בהכרח רשימה מלאה של הפונקציות הזמינות באפליקציה לנייד של Tesla. כדי להבטיח גישה לתכונות חדשות ומשופרות, הורידו גרסאות עדכניות של האפליקציה לנייד כאשר הן זמינות.

## כדי להשתמש באפליקציה לנייד

כדי להגדיר את האפליקציה לנייד של Tesla לתקשורת עם Model 3:

1. הורידו לטלפון את האפליקציה של Tesla לנייד והתקינו אותה.
2. התחברו לאפליקציה לנייד של Tesla באמצעות הזנת פרטי ההזדהות עבור חשבונכם ב-Tesla.
3. כדי לאפשר גישה מהנייד ל-Model 3 געו באפשרות פקדים < בטיחות < אפשרור גישה לנייד.
4. עליכם להפעיל את הגדרת Bluetooth בטלפון שלכם ולוודא ש-Bluetooth מופעל בהגדרות הגלובליות של הטלפון עבור האפליקציה לנייד של Tesla. לדוגמה, בטלפון שלכם, נווטו אל 'הגדרות', בחרו את האפליקציה לנייד של Tesla וודאו שהגדרת Bluetooth מופעלת.

על הטלפון וכלי הרכב להיות מחוברים לרשת סלולרית או Wi-Fi על מנת לאפשר לאפליקציה לנייד לתקשר עם כלי הרכב. Tesla ממליצה לשאת תמיד מפתח פזיז תקין בהישג יד אם אתם חונים באזור שבו כיסוי סלולרי מוגבל או חסר, כגון בחניון סגור.

**הערה:** אם אתם זקוקים לעזרת Tesla מכיוון שנעלתם מחוץ לכלי רכב בגלל בעיה שלא במסגרת האחריות, למשל עקב כיסוי סלולרי מוגבל כשאין לכם מפתח נוסף בהישג יד, ההוצאות שלכם לא יכוסו במסגרת המדיניות של 'חילוץ בדרכים'.

**הערה:** Tesla לא תומכת בשימוש ביישומי צד שלישי לתקשר עם Model 3.

## אפליקציה לנייד עבור Apple Watch

תוכלו גם להשתמש באפליקציה לנייד ב-Apple Watch שלכם.

אפליקציית Tesla לנייד עבור Apple Watch דורשת:

- דגם Apple Watch SE 2, Apple Watch Series 6 או Apple Watch Ultra 1 ואילך עם watchOS 11.0 ואילך.
- גרסת קושחה 2024.44.25 ואילך של הרכב.
- גרסת אפליקציית Tesla לנייד 4.39.5 ואילך.

לפני השימוש באפליקציית Tesla לנייד ב-Apple Watch, ודאו שה-Apple Watch וה-iPhone שלכם מעודכנים לגרסת התוכנה הזמינה החדשה ביותר. כדי להוסיף את אפליקציית Tesla לנייד ל-Apple Watch שלכם, השתמשו באפליקציה 'שעון' ב-iPhone.

תוכלו להשתמש באפליקציה Apple Watch של Tesla כדי לנעול ולבטל את הנעילה של Model 3, לפתוח ולסגור את תא המטען ולפתוח את תא המטען הקדמי.

בנוסף, תוכלו להשתמש ב-Apple Watch שלכם כמפתח כפי שהייתם משתמשים בטלפון כמפתח. למידע נוסף, ראו **מפתחות בעמוד 19**.



תוכלו גם לתזמן מופע אורות למועד עתידי. למידע נוסף על מופע אורות, ראו [תיאטרון, מכונת משחק וארגז משחקים בעמוד 144](#).

## אבטחה

הכרטיסייה Security (אבטחה) מאפשרת לבצע את הפעולות הבאות:

- להתאים את הטלפון לרכב (ראו [מפתח טלפון בעמוד 19](#)).
- להפעיל או להשבית Sentry Mode (ראו [כיצד להשתמש ב-Sentry Mode עם כונן נשלף \(USB\) בעמוד 124](#)).
- להפעיל או להשבית Valet Mode (ראו [מצב 'נהג מחנה' בעמוד 85](#)).
- הפעלה או השבתה של Speed Limit Mode (מצב הגבלת מהירות) וקבלת התראות כאשר מהירות נסיעת הרכב נמצאת בערך בטווח של 5 קמ"ש מהמהירות המרבית שבחרתם (ראו [מצב הגבלת מהירות בעמוד 121](#)).
- צפייה בקטעים ממצלמת הדרך ו-Sentry Mode ושיתוף שלהם דרך האפליקציה לנייד. למידע נוסף ראה [מצלמת הדרך בעמוד 122](#).
- הערה:** נדרשת 'קישוריות פרימיום' ואפליקציה לנייד בגרסת 4.39.5 ואילך. זמין רק ב-iOS.

## שדרוגים

הציגו ורכשו את השדרוגים העדכניים ביותר הזמינים עבור הרכב שלכם, כגון full self-driving.

## טיפול

למידע על קביעת טיפול באמצעות האפליקציה לנייד, ראו [קביעת טיפול בעמוד 158](#).

## שירות סיוע בדרכים

הצגת משאבים לשירות סיוע בדרכים ובקשה לשירות סיוע בדרכים (כאשר רלוונטי). למידע נוסף לגבי שירות סיוע בדרכים, ראו [יצירת קשר עם שירותי דרך של Tesla בעמוד 188](#).

## הענקת גישה לנהג שני

ניתן להוסיף ולהסיר הרשאות גישה לנהג נוסף מהאפליקציה לנייד של Tesla.

**הערה:** נדרשת גרסה 4.3.1 ואילך של האפליקציה לנייד של Tesla. נהגים נוספים יכולים להשתמש בחשבון Tesla קיים או ליצור חשבון Tesla חדש בעזרת האפליקציה.

כדי להוסיף נהג, יש לגשת, במסך הבית של הרכב באפליקציה לנייד של Tesla, אל בטיחות > הוספת נהג ולפעול לפי ההנחיות שעל המסך.

**הערה:** לנהג הנוסף יש גישה לכל תכונות האפליקציה למעט רכישת שדרוגים.

כדי לבטל את הגישה, יש לגשת באפליקציה לנייד אל בטיחות > ניהול נהגים ולפעול לפי ההנחיות שעל המסך.

• לפתוח או לסגור את שקע הטעינה.

• להבהב באורות או לצפור בצופר כדי למצוא את מיקום החניה של Model 3.

• להפעיל מצב 'נהיגה ללא מפתח'.

**הערה:** ניתן להשתמש במצב 'נהיגה ללא מפתח' כאשר אין לכם מפתח או כדי לעקוף את 'קוד סודי לנהיגה' במקרה ששכחתם את הקוד הסודי שלכם, או אם מסך המגע אינו מגיב (ראו [PIN to Drive בעמוד 121](#)).

• לפתוח ולסגור את דלת החניה הפרטית שלכם, אם יש ברכב חיבור HomeLink מתוכנת, אם קיים (ראו [Smart Garage בעמוד 55](#)).

• לאוורר את החלונות.

## אקלים

באפשרותכם לבדוק את הטמפרטורה הפנימית ולחמם או לקרר את תא הנוסעים לפני הנסיעה (גם אם הרכב בחניון), לשלוט במחממי המושבים ולהפשר את השמשה הקדמית:

• הפעילו או השביתו את האפשרות הפשר רכב שעוזרת בהמסת קרח, שלג וכפור על השמשה הקדמית, החלונות והמראות, על-ידי החלקה מעלה מחלקו התחתון של מסך המגע.

• אפשרו או בטלו את האפשרות מצב כלב או מצב קמפינג.

• אפשרו את האפשרות הגנה מפני התחממות יתר של תא הנוסעים המונעת התחממות יתר של תא הנוסעים בתנאי סביבה חמים. ניתן לבחור אם אתם רוצים שהמזג אוויר רק המאוורר יפעלו כאשר הטמפרטורה בתא הנוסעים עולה על 40 מעלות צלזיוס או לפי טמפרטורה שנבחרה (אם זמינה). למידע נוסף ראו [תפעול פקדי בקרת אקלים בעמוד 127](#).

• לפתוח או לסגור את החלונות.

• הכינו מראש את תא הנוסעים על פי הטמפרטורה המבוקשת והדליקו או כבו את הגה ואת מחממי המושבים (אם המערכת מותקנת).

שימוש באפליקציה לנייד כדי לבצע חימום מוקדם Model 3 גם מחמם את המצבר בהתאם לצורך. האפליקציה לנייד תודיע לכם כאשר הרכב יגיע לטמפרטורת החימום המוקדם הרצויה.

**הערה:** בכלי רכב מסוימים, בהתאם למפרטי הרכב ולתאריך הייצור, שימוש באפליקציה לנייד כדי להפשר את Model 3 גם מפשיר קרח על תפס שקע הטעינה. דבר זה שימושי בתנאי מזג אוויר של קור קיצוני או קרח שבהם תפס שקע הטעינה עשוי לקפוא במקומו ולמנוע מכם את הסרת כבל הטעינה או הכנסתו.

## מיקום

למצוא את ה-Model 3 עם הנחיות, או לעקב אחר תנועתו במפה.

## תזמן

אפשרו טעינה מתוזמנת או יציאה מתוזמנת, והכנה מוקדמת של הרכב. למידע נוסף ראו [חימום מוקדם וטעינה מתוזמנים בעמוד 154](#). טעינה מתוזמנת או יציאה לדרך ניתנים לשמירה בהתבסס על המיקום המועדף.

- הפעל מחדש את מסך המגע (ראה הפעלה מחדש של מסך המגע בעמוד 8).
- הסירו וחברו מחדש את חיבור ה-Wi-Fi. געו ב-פקדים < Wi-Fi, בחרו את הרשת שלכם ולחצו על שכח רשת ואז התחברו מחדש באמצעות נגיעה ב-רשתות מוכרות.
- נסו רשת Wi-Fi אחרת.

רשת Wi-Fi זמינה כשיטה לחיבור נתונים שעשויה להיות מהירה יותר מרשת נתונים סלולרית. חיבור ל-Wi-Fi שימושי במיוחד באזורים בהם הקליטה הסלולרית מוגבלת או לא קיימת. כדי להבטיח הורדה מהירה ואמינה של עדכוני תוכנה ומפות, Tesla ממליצה להשאיר את Model 3 מחובר לרשת Wi-Fi בכל עת שניתן (לדוגמה, אם כלי הרכב חונה בחניה פרטית בלילה בבית).

כדי להתחבר לרשת Wi-Fi:

1. געו באפשרות פקדים < Wi-Fi. Model 3 יתחיל לסרוק ולהציג רשתות Wi-Fi שזוהו בטווח.

**הערה:** אם רשת Wi-Fi מוכרת אינה מופיעה ברשימת רשתות ה-Wi-Fi שזוהו, קרבו את Model 3 אל נקודת הגישה או שקלו להשתמש במגביר טווח.

**הערה:** בעת חיבור לרשת 5GHz (אם זמינה), יש לבדוק אילו ערוצים נתמכים באזור שלכם.

ערוצי רשת 5GHz נתמכים

149-165	100-140	52-64	36-48
			✓

2. מצאו והקישו על רשת Wi-Fi שבה ברצונכם להשתמש תחת האפשרות מחפש רשתות Wi-Fi או הוסיפו אותה ידנית דרך הוסף רשתות Wi-Fi, הזינו את הסיסמה (במידת הצורך) וגעו באפשרות אשר. לאחר שהתחברתם בהצלחה, רשת ה-Wi-Fi מוצגת תחת רשתות Wi-Fi מוכרות ביחד עם סימן ביקורת ירוק. כאשר הרשת בטווח, Model 3 מתחבר אליה אוטומטית.

**הערה:** Model 3 לא תומך כעת בחיבורים לרשתות Wi-Fi נשלטות (רשת Wi-Fi נשלטת, המשמשת בדרך כלל בנקודות חמות ציבוריות, דורשת מכם לגשת לפורטל אינטרנט מותאם אישית ולהסכים לתנאי השירות לפני שהיא מאפשרת לכם להתחבר).

**הערה:** אם יש מספר רשתות זמינות שאליהן התחברתם בעבר, Model 3 תתחבר לרשת האחרונה שבה השתמשתם.

**הערה:** במרכזי שירות של Tesla, Model 3 תתחבר באופן אוטומטי לרשת Wi-Fi של שירות Tesla.

## אבחון

אבחון מציע מידע נוסף על חיבור ה-Wi-Fi שלכם, כמו גם טיפים לשיפור החיבוריות. כדי לגשת לכך, יש לנווט אל > Wi-Fi Diagnostics או מצאו זאת מתחת לסרגל ההתקדמות בזמן שעדכון תוכנה יורד או מתקין.

## נקודות חמות

במקום רשת Wi-Fi, באפשרותכם גם להשתמש בנקודה חמה אלחוטית (בכפוף לעמלות ומגבלות הספק הסלולרי). לאחר ההתחברות לנקודה החמה, בחרו הישאר מחובר במצב נסיעה, אם ברצונכם לשמור על החיבור פעיל בזמן הנסיעה.

## טיפים לפתרון בעיות

אם חיבור ה-Wi-Fi ברכב איטי או לא פועל, נסו את הפעולות הבאות.

- במסך המגע, בדקו את מספר הקווים בסמל ה-Wi-Fi (עוצמת אות). אם מספר הקווים נמוך, שקלו להוסיף נקודת גישה ל-Wi-Fi במיקום קרוב יותר כדי לשפר את האות.



באפשרותכם להשתמש במגוון מכשירי Bluetooth ב-3 Model בהינתן שהם מצומדים ובטווח התפעול. לדוגמה, באפשרותכם לצמד טלפון עם יכולות Bluetooth כך שתוכלו להשתמש בו ללא מגע. נוסף על טלפונים, תוכלו לצמד גם התקנים תומכי Bluetooth עם Model 3. לדוגמה, באפשרותכם לצמד iPod, iPad, Touch, וכו' אשר מהם תוכלו לנגן מוזיקה.

לפני השימוש בטלפון או מכשיר Bluetooth אחר עם Model 3, עליכם לצמד אותו. צימוד מתקין Model 3 כדי לתקשר עם מכשירים נתמכים בעלי יכולות Bluetooth. ניתן לקשר עד עשרה טלפונים תומכי Bluetooth. אלא אם כן ציינתם טלפון מסוים כ-התקן מתועדף או אם הטלפון צוין כ-התקן מתועדף אינו בתוך הטווח, Model 3 תמיד קשור לטלפון האחרון אשר היה בשימוש (בהינתן שהוא בתוך הטווח). כדי לחבר טלפון אחר, ראו מעבר בין מכשירים מצומדים בעמוד 51.

**הערה:** אימות הטלפון לשימוש כמפתח (ראו מפתחות בעמוד 19) אינו מאפשר לכם להשתמש בו עם דיבורית, להשמיע ממנו מוזיקה וכו'. עליכם גם לקשר אותו כמתואר להלן.

**הערה:** בטלפונים רבים, Bluetooth מושבת אם הסוללה בטלפון חלשה.

**הערה:** למרות ש-Bluetooth תומך בדרך כלל בתקשורת אלחוטית למרחק של עד 9 מטרים, הביצועים עשויים להשתנות בהתאם לטלפון, או המכשיר, בו אתם משתמשים.

**הערה:** Model 3 ניתן לצימוד של עד עשרים התקני Bluetooth בו-זמנית אך מאפשר רק שני מכשירים מחוברים בו-זמנית (כגון טלפון אחד ופקד אחד או שני פקדים) לכל מסך מגע קדמי ואחורי (אם רלוונטי).

**⚠️ זהירות:** אל תשאירו את הטלפון המקושר ברכב (למשל, אם אתם יוצאים לטייל או אם אתם בחוף הים). אם אתם חייבים להשאיר את הטלפון ברכב, השביתו את Bluetooth /או/ כבו את הטלפון.

## צימוד טלפון או מכשיר Bluetooth

קישור מאפשר לכם להשתמש עם דיבורית בטלפון תומך-Bluetooth כדי לבצע ולקבל שיחות טלפון, לגשת לרשימת אנשי הקשר שלכם, לשיחות אחרונות וכו'. הוא גם מאפשר לכם להשמיע ממנו מוזיקה. לאחר קישור הטלפון, ה-3 Model תוכל להתחבר אליו בכל פעם שהטלפון נמצא בטווח.

1. כדי לצמד טלפון או מכשיר Bluetooth, שבו בתוך Model 3 וודאו שמסך המגע פועל.

2. בטלו את נעילת הטלפון ואפשרו Bluetooth (לרוב בהגדרות בטלפון שלכם).

**הערה:** בטלפונים מסוימים, ייתכן שיהיה עליכם לעבור אל הגדרות Bluetooth לביצוע שאר הפעולה.

3. במסך המגע, געו באפשרות פקדים < Bluetooth > כדי להפעיל באופן אוטומטי סריקת Bluetooth על מנת לאתר מכשירים חדשים.

4. המתינו עד להופעת הטלפון ברשימה וגעו באפשרות התחבר.

5. ודאו שהמספר שמוצג בטלפון זהה למספר במסך המגע. לאחר מכן, בטלפון, אשרו שאתם רוצים לקשר.

6. אם תתבקשו לעשות כך בטלפון, הגדירו אם ברצונכם להרשות ל-3 Model לגשת אל המידע הפרטי שלכם, כגון הלוח שנה, אנשי הקשר וקובצי המדיה (ראו **יבוא אנשי קשר ושיחות אחרונות בעמוד 51**). כאשר הם מצומדים, Model 3 יציג את הטלפון שלכם תחת פקדים < Bluetooth > התקנים מצומדים.

כדי לשנות את ההגדרות של המכשיר המצומד, עברו אל פקדים < Bluetooth > התקנים מצומדים והרחיבו את התפריט הנפתח לצד שם המכשיר.

אם אתם חווים בעיות ייבוא או חיבור אל Bluetooth, ראו פתרון בעיות Bluetooth בעמוד 52 למידע נוסף.

תוכלו להחליף בין האפשרויות של הפחתת מהירות המאוורר במהלך שיחות כך שמהירות המאוורר תונמך באופן אוטומטי בזמן שאתם בשיחה. על מצב Auto להיות מופעל בפקדי בקרת האקלים (ראו תפעול פקדי בקרת אקלים בעמוד 127).

## ייבוא אנשי קשר ושיחות אחרונות

ברגע שהטלפון מצומד, עברו אל פקדים < Bluetooth > התקנים מצומדים והרחיבו את התפריט הנפתח לצד שם המכשיר כדי לציין אם תרצו לאפשר גישה לאנשי הקשר, שיחות אחרונות והודעות טקסט של הטלפון. אם ניתנה גישה, תוכלו להשתמש באפליקציה 'טלפון' כדי לבצע שיחות ולשלוח הודעות אל אנשים ברשימת אנשי הקשר שלכם וברשימות השיחות האחרונות (ראו **טלפון, לוח שנה ושיחות ועידה באינטרנט בעמוד 53**). לפני שניתן לייבא אנשי קשר, ייתכן שיהיה עליכם להגדיר את הטלפון לאפשר סנכרון, או לענות על חלון קופץ בטלפון ולאשר שאתם רוצים לסנכרן אנשי קשר. אפשרות זו תלויה בסוג הטלפון בו אתם משתמשים. לקבלת פרטים נוספים, עיינו בתיעוד שהגיע עם הטלפון שלכם.

אם אתם נתקלים בבעיות בייבוא אנשי קשר או צימוד עם Bluetooth, ראו פתרון בעיות Bluetooth בעמוד 52 למידע נוסף.

## ניתוק או ביטול צימוד מכשיר Bluetooth

אם ברצונכם לנתק את הטלפון או מכשיר ה-Bluetooth שלכם, אך לשמור עליו מצומד, געו באפשרות ניתוק בתפריט הנפתח במסך המגע בהגדרות ה-Bluetooth של הטלפון שלכם (פקדים < Bluetooth > התקנים מצומדים < הטלפון שלכם >). אם אינכם רוצים עוד להשתמש במכשיר עם Model 3, געו באפשרות שכח התקן ופעלו בהתאם להוראות. לאחר שההתקן נשכח, יהיה עליכם לצמד אותו שוב אם תרצו להשתמש בו עם ה-3 Model (ראו **צימוד טלפון או מכשיר Bluetooth בעמוד 51**).

**הערה:** הטלפון שלכם יתנתק באופן אוטומטי בכל פעם שתעזבו את ה-3 Model.

**הערה:** ביטול קישור הטלפון לא משפיע על השימוש בטלפון כמפתח. כדי לשכוח טלפון שאומת, ראו **ניהול מפתחות בעמוד 20**.

## מעבר בין מכשירים מצומדים

Model 3 מתחבר אוטומטית לטלפון שהקציתם כ-התקן מתועדף. אם לא הגדרתם טלפון כטלפון מועדף, Model 3 מתחבר לטלפון האחרון שאליה היה מחובר, בתנאי שהוא נמצא בטווח הפעולה ובעל Bluetooth מופעל. אם הטלפון האחרון לא נמצא בטווח, היא תנסה להתחבר לטלפון הבא שמקושר אליה.

## פתרון בעיות רכב

ייתכן והגדרות הרכב שלכם ישפיעו על יכולתו לצימוד עם הטלפון החכם שלכם:

- טעינת Model 3: אם סוללת הרכב שלכם נמוכה מדי, ייתכן ותאבדו את פונקציית Bluetooth.
- עדכנו את תוכנת הרכב שלכם וודאו כי היא תמיד מעודכנת. בדקו עדכוני תוכנה חדשים זמינים על ידי ניווט אל פקדים < תוכנה.
- הפעילו מחדש את מסך המגע. ראו [מסך מגע בעמוד 6](#).
- יש לאתחל את הרכב.

אם ה-Bluetooth עדיין לא עובד, בטלו את הצימוד מהרכב שלכם והטלפון החכם שלכם. ואז בצעו צימוד בשנית בשניהם.

עבור בעיות מפתח טלפון BLE, כאשר אתם בתוך הרכב, נווטו אל פקדים < מנעולים והסירו את הטלפון שלכם כ"פתיחה עם טלפון". לאחר מכן, הגדירו אותו מחדש. אך יש לעשות זאת רק כאשר אתם בתוך הרכב ועם מפתח גיבוי זמין (כגון כרטיס מפתח).

כדי להתחבר לטלפון אחר, געו באפשרות פקדים < Bluetooth > התקנים מצומדים. בחרו את הטלפון אליו תרצו להתחבר, ולאחר מכן געו בהתחבר. אם הטלפון הרצוי לא מופיע ברשימה, עליכם לקשר אותו. ראו [צימוד טלפון או מכשיר Bluetooth בעמוד 51](#).

כאשר הוא מחובר, מסך הגדרות ה-Bluetooth יציג את סמל ה-Bluetooth לצד שם הטלפון כדי להציג כי Model 3 מחובר לטלפון.

## פתרון בעיות Bluetooth

הרכב שלכם משתמש ב-Bluetooth וב-Bluetooth Low Energy (BLE) כדי להתחבר באופן חלק את הטלפון החכם שלכם אל Model 3. בשל מספר גורמים אפשריים, ייתכן שלעיתים ה-Bluetooth או ה-BLE יתנתקו או יחוו תקלות בתהליך הצימוד. חיבור אל Bluetooth מאפשר לרכב שלכם להשתמש בפונקציות טלפון כגון שמע, שיחות טלפון, יומנים, מסרונים, וכו'.

BLE משמש לפונקציות פאסיביות כגון מפתח טלפון.

**הערה:** אין לצמד את הרכב שלכם אל הטלפון שלכם או להסירו כמפתח טלפון ללא מפתח פעיל בקרבת מקום.

נסו את פתרון הבעיות Bluetooth הבאות, החל מהטלפון החכם שלכם.

## פתרון בעיות טלפון חכם

ייתכן ש-Bluetooth לא יתחבר בשל הגדרות ועדכונים בטלפון החכם שלכם:

- הפעילו Bluetooth בטלפון שלכם. אם הוא כבר מופעל, השביתו והפעילו מחדש את ה-Bluetooth.
- ודאו כי מצב טיסה כבוי.
- הטעינו את הטלפון שלכם; אם סוללת הטלפון שלכם יותר מדי נמוכה, ייתכן והוא לא יתמוך בפונקציות Bluetooth.
- צמדו את המכשיר שלכם כראוי. אם הוא כבר מצומד, נסו לבטל את הצימוד ולצמד אותו מחדש.
- עדכון את הטלפון שלכם לעדכון התוכנה העדכני שסופק על ידי היצרן.
- בדקו כי מערכת השמע של הרכב שלכם נבחרה כמקור פלט שמע.
- ודאו שהגדרות הטלפון שלכם מאפשרות Bluetooth (למשל, שהנתונים מופעלים או שאתם מחוברים ל-Wi-Fi).
- כבו והדליקו מחדש את הטלפון שלכם.
- ודאו כי הרשאות מקום מוגדרות ל"תמיד מופעל" באפליקציה לנייד.

## פתרון בעיות אפליקציית Tesla למכשיר נייד

בדקו את אפליקציית Tesla למכשירים ניידים:

- אשרו כי אפליקציית Tesla למכשיר נייד מעודכנת.
- אמתו שאתם מחוברים אל אפליקציית Tesla למכשיר נייד כאשר אתם משתמשים במפתח טלפון.
- ודאו שאפליקציית Tesla פועלת ברקע.
- בדקו בשנית כי הגדרתם באופן מלא את הפרופיל שלכם באפליקציה לנייד והגדרתם כראוי את ההגדרות שלכם.



## קבלת שיחת טלפון

כאשר מגיעה שיחה נכנסת לטלפון שלכם, מוצגים במסך המגע המספר או השם של המתקשר (אם הוא נמצא ברשימת אנשי הקשר בטלפון שלכם ו-Model 3 יש גישה לאנשי הקשר שלכם).

געו באחת מהאפשרויות במסך המגע כדי לענות (Answer) או לדחות (Ignore) את השיחה. בהתאם לטלפון בו אתם משתמשים והרמקולים בהם השתמשתם בשיחה האחרונה שלכם, ייתכן שהטלפון שלכם יבקש מכם לבחור באיזה רמקולים להשתמש עבור השיחה הנכנסת.

**⚠ אזהרה:** עליכם להתמקד כל הזמן בכביש בעת הנהיגה. שימוש בטלפון או תכנות הטלפון בעת נהיגה, גם אם Bluetooth מופעל, עלולים לגרום לפגיעה חמורה או למוות.

**⚠ אזהרה:** פעלו בהתאם לכל החוקים הישמיים לגבי השימוש בטלפון בזמן הנהיגה, כולל בין היתר חוקים שאוסרים על שליחת מסרונים ומחייבים שימוש בדיבורית בכל עת.

## אפשרויות במהלך שיחה

במהלך שיחה, תפריט השיחה יוצג על גבי מסך המגע. כדי לכוונן את עוצמת השמע בשיחה, גללו את כפתור הגלילה השמאלי במהלך שיחה. גללו את כפתור הגלילה השמאלי כדי להשתיק/לבטל השתקה, וגללו אותו ימינה כדי לסיים שיחה.

## לוח שנה

לוח השנה מאפשר לכם לראות אירועים שתוזמנו בלוח השנה בטלפון שלכם (iPhone® או Android™) להיום ולמחר. לוח השנה משולב בצורה נוחה עם אפליקציית הטלפון כדי שתוכלו להתקשר לפגישה שלכם דרך הזנת לוח שנה. הוא משולב גם עם מערכת הניווט כדי שתוכלו לנווט אל מיקום האירוע.



- יש לוודא שהטלפון מוצמד אל Model 3.
- יש לוודא כי הנכם מחוברים אל אפליקציית Tesla לנייד.
- באפליקציית Tesla לנייד, יש לגעת באפשרות פרופיל < הגדרות < סינכרון לוח שנה.

**הערה:** כדי לוודא שיש לכם גישה לכל התכונות של לוח השנה, מומלץ להשתמש בגרסה העדכנית ביותר של האפליקצייה לנייד.

- על גבי הטלפון שלכם, יש לעבור אל הגדרות ולאפשר גישה/לתת הרשאה לשיתוף לוח השנה שלכם עם אפליקציית Tesla לנייד. במקרה כזה, האפליקצייה לנייד יכולה לשלוח מעת לעת, באופן אוטומטי, את נתוני לוח השנה מהטלפון שלכם ל-Model 3.

אם אירוע בלוח השנה כולל כתובת, יוצג חץ ניווט שמאפשר לכם לגעת בכתובת כדי לנווט למיקום האירוע. כאשר אירוע בלוח השנה שלכם מתחיל בשעה הקרובה וכולל כתובת מוגדרת, מסך המגע יודיע לכם אם יש נתיב טוב יותר בהתאם לתנועה, גם אם אינכם משתמשים בניווט באותו הזמן.

אם אירוע כולל כתובת מוגדרת ומתחיל בשעתיים הקרובות לאחר שנכנסתם לכלי הרכב והתכונתם לנסיעה, Model 3 ינווט אתכם באופן אוטומטי לכתובת האירוע (ראו Automatic Navigation בעמוד 139).

## שימוש באפליקצייה טלפון



כאשר הטלפון שלכם מחובר ל-Model 3 באמצעות Bluetooth (ראו Bluetooth בעמוד 51), ואפשרתם גישה לנתונים בטלפון שלכם (ראו יבוא אנשי קשר ושיחות אחרונות בעמוד 51), תוכלו להשתמש באפליקצייה טלפון כדי להציג את ולבצע שיחות באמצעות דיבורית לכל מי שרשום בטלפון שלכם.

- שיחות: מציג שיחות אחרונות לפי סדר כרונולוגי, כאשר השיחה האחרונה מופיעה בראש הרשימה.
- הודעות: מציג הודעות לפי סדר כרונולוגי, כאשר ההודעה האחרונה מופיעה בראש הרשימה. באפשרותכם להציג, לשלוח ולקבל הודעות טקסט. במקום להקליד הודעת טקסט, געו בלחצן המיקרופון בצד הימני של הגה כדי להכניס טקסט באמצעות הקול.

**⚠ אזהרה:** כדי לצמצם את הסחות הדעת וכדי להבטיח את בטיחות הנוסעים והמשתמשים בדרך, אין לקרוא או לשלוח הודעות טקסט כאשר הרכב נמצא בתנועה. שימו לב תמיד לתנאי הדרך ולתנועה בעת הנהיגה.

- אנשי קשר: אנשי קשר מוצגים לפי סדר אלפביתי וניתן למיין אותם לפי שם פרטי או לפי שם משפחה. תוכלו גם לבחור אותם בצד ימין של הרשימה כדי לגלול במהירות לשמות שמתחילים באותה אות. כאשר תגעו בשם מרשימת אנשי הקשר שלכם, המספרים הזמניים של אותו איש קשר יוצגו בחלונת הימנית, יחד עם מידע נוסף (כגון כתובת). געו במספר הטלפון של איש הקשר כדי להתקשר אליו.

- מועדפים: מציג את אנשי הקשר מהטלפון שלך שהגדרתם כמועדפים.

- לוח שנה: מציג את הזנות לוח השנה מהטלפון שלכם (ראו לוח שנה בעמוד 53). אם הזנה כוללת מספר טלפון או כתובת, באפשרותכם לבצע שיחת טלפון, או לנווט ליעד על ידי נגיעה בנתונים התואמים בהזנת לוח השנה.

## הוצאת שיחת טלפון

כדי להוציא שיחת טלפון, תוכלו:

- להשמיע פקודה קולית (ראו פקודות קוליות בעמוד 16).
- פקודות קוליות הן דרך נוחה לביצוע שיחות עם אנשי קשר או לשליחת הודעות טקסט אליהם.
- נגיעה במספר הטלפון המוצג ברשימה באפליקצייה טלפון - אנשי קשר, שיחות או לוח שנה.
- להשתמש בחייגן שעל גבי המסך ב-Model 3 באפליקצייה 'טלפון'.

**הערה:** אם זה חוקי ובטוח, תוכלו גם להוציא שיחה באמצעות חיוג המספר או בחירת איש הקשר ישירות מהטלפון שלכם.

**הערה:** תוכלו גם לבצע שיחה באמצעות נגיעה בסיכה על המפה ובחירת מספר הטלפון (אם קיים) במסך הקופץ.



## טלפון, לוח שנה ושיחות ועידה באינטרנט

געו בסמל המידע לגבי האירוע כדי להציג את כל ההערות הקשורות לאירוע. אם ההערות כוללות מספר טלפון אחד או יותר, סמל המידע מציג סמל טלפון והיומן מציג את מספר הטלפון הראשון שנמצא. געו בו כדי לבצע שיחת טלפון. תוכלו גם לבצע שיחת טלפון באמצעות נגיעה באחד המספרים במסך הקופץ ובו הערות לאירוע (אפשרות זו שימושית במיוחד עבור שיחות ועידה). אם ההערות כוללות קישור לכתובת אינטרנט, תוכלו לגעת בקישור כדי לפתוח זאת בדפדפן.

### Zoom



ערכו פגישות ושיחות בצורה חלקה דרך מסך המגע של הרכב. כדי להגדיר, געו באפליקציה Zoom והתחברו או הזינו את מזהה הפגישה. תוכלו אפילו לגשת לפגישות המוצגות בלוח השנה שלכם או בהודעות טקסט על ידי נגיעה בקישור של Zoom. המצלמה בתא הנוסעים של הרכב שלכם יכולה לשמש בשיחות דרך Zoom בלבד כאשר Model 3 במצב חניה. כאשר הרכב יוצא ממצב חניה באמצע שיחת Zoom, מצלמת תא הנוסעים תכבה והפגישה עוברת למצב שמע בלבד. השתמשו במסך המגע כדי להפעיל/לכבות את הווידאו, להשתיק/לבטל את ההשתקה של עצמכם ולהתאים אישית העדפות שונות עבור הפגישה שלכם.

**אזהרה:** אין להשתמש בפונקציית הווידאו כאשר הרכב "חונה זמנית" בדרך ציבורית (למשל כאשר הרכב חונה בשול הדרך או בנקודה אשר אינה מיועדת לחניה).

**אזהרה:** שימו לב לסביבתכם ופעלו בהתאם לכל החוקים הישימים בעת הנהיגה, לרבות, אך מבלי להגביל, חוקים שאוסרים על שליחת מסרונים ומחייבים שימוש בדיבורית בכל עת.





## מקלט אוניברסלי HomeLink



אם בכלי רכב שלכם מותקן מקלט אוניברסלי HomeLink®, תוכלו להפעיל עד שלושה התקני תדר רדיו (RF), כולל דלתות חנייה, שערים, תאורה או מערכות אבטחה.

**הערה:** בהתאם לתאריך הייצור, לאזור ולאופציות שנבחרו בעת הרכישה, חלק מכלי הרכב אינם מצוידים במקלט אוניברסלי HomeLink.

**אזהרה:** אין להשתמש במקלט אוניברסלי HomeLink עם התקן שאינו כולל אפשרות לעצירה והיפוך כיוון לשם בטיחות. שימוש בהתקן ללא תכונות בטיחות אלה מגדיל את הסיכון לפגיעה או למוות.

### מצבים נתמכים

HomeLink תומך בשלושה מצבי שידור שונים כדי לאפשר לכלי הרכב שלכם לתקשר עם התקן ה-RF. בחירת מצב השידור נקבעת לפי התאימות של התקן ה-RF:

- Standard Mode:** השתמשו ב-Standard Mode אם התקן ה-RF מצויד בשלט-רחוק ויש להשתמש בשלט-רחוק להפעלת ההתקן (לדוגמה, דלת חנייה בשליטה מרחוק). מצב זה הוא מצב ההעברה הנפוץ ביותר עבור התקני HomeLink.
- UR-Mode או D-Mode:** השתמשו ב-UR-Mode או ב-D-Mode אם התקן ה-RF אינו כולל שלט-רחוק, והמקלט כולל לחצן "Learn" (הוא עשוי להיקרא גם "Program" או "D-"). UR-Mode ו-Mode פועלים דומה בכך ש-3 Model מתקשר ישירות עם מקלט ההתקן בניגוד לשלט הרחוק.

**הערה:** D-Mode נמצא בשימוש בעיקר בצפון אמריקה ואילו UR-Mode פופולרי באירופה, במזרח התיכון ובאסיה. כדי לקבוע את האופן בו המכשיר שלכם תואם עם, יש ליצור קשר עם HomeLink דרך הכתובת [www.homelink.com](http://www.homelink.com).

ניתן להגדיר כל אחד מההתקנים למצב שונה. לדוגמה, ניתן להגדיר את דלת החניה הסגורה שלכם למצב סטנדרטי, ניתן להגדיר את השער הקדמי שלכם למצב D-Mode וכו'. כדי לשנות מצב ההעברה, געו בסמל HomeLink בחלק העליון של מסך פקדים ובחרו את ההתקן שברצונכם לשנות. לאחר מכן בחרו תוכנית ובחרו את המצב הרצוי עבור ההתקן שלכם. אשרו בנגיעה ב-הגדרת מצב ופעלו בהתאם להוראות שעל-גבי המסך.

בכלי רכב ישנים יותר, שינוי המצב עבור התקן אחד ישנה את המצב עבור שאר ההתקנים, לכן שימו לב בעת שינוי מצבי השידור. ייתכן שהתקנים שאינם תואמים למצב שבחרתם לא יפעלו. געו בסמל HomeLink בחלק העליון של מסך המגע ולאחר מכן געו באפשרות שינוי מצב ההעברה.

**הערה:** בדקו את פרטי המוצר של התקן ה-HomeLink כדי לקבוע איזה מצב תואם להתקן שלכם.

### תכנות HomeLink

כדי לתכנת את HomeLink®:

1. החנו את ה-3 Model כך שהפגוש הקדמי נמצא לפני ההתקן שתרכו לתכנת.

**זהירות:** תיתכן פתיחה או סגירה של ההתקן במהלך התכנות. לכן, לפני התכנות, ודאו שההתקן לא יכול לפגוע באנשים או בעצמים אחרים.

2. בדקו כי השלט הרחוק של ההתקן עם סוללה מתפקדת. Tesla ממליצה להחליף את הסוללה בשלט-רחוק של ההתקן לפני תכנות HomeLink.

3. געו בסמל HomeLink בחלק העליון של מסך פקדים.

4. געו באפשרות יצירת HomeLink.

5. במסך HomeLink, הזינו את שם המכשיר ואז געו ב- כניסה או ב- הוספת HomeLink חדש.

6. בחרו במצב שבו תרצו להשתמש (Standard, D-Mode), או-UR (Mode) וגעו ב- הגדרת מצב.

7. געו ב-התחל, ולאחר מכן פעלו בהתאם להוראות המופיעות על המסך.

**הערה:** אם תראו מסך בשם Train the receiver בעת תכנות ההתקן, זכרו כי שלב זה מוגבל בזמן. לאחר לחיצה על הלחצן Learn/Program/Smart בשלט-רחוק של ההתקן, יש לכם 30 שניות בערך כדי לחזור לכלי הרכב, ללחוץ על המשך, ולאחר מכן ללחוץ פעמיים על השם של התקן HomeLink. שיקלו להיעזר במישהו כדי לוודא שאתם משלימים צעד זה תוך 30 שניות.

8. לאחר שהשלמתם את תכנות ההתקן שלכם, געו באפשרות שמור כדי להשלים את פעולת התכנות.

9. ודאו כי HomeLink פועל כצפוי. בחלק מהמקרים, ייתכן שתצטרכו לחזור על תהליך התכנות מספר פעמים לפני שתצליחו.

לאחר התכנות, תוכלו להפעיל את ההתקן באמצעות נגיעה בסמל HomeLink המתאים במסך המגע. HomeLink זוכר את המיקום של ההתקנים שהגדרתם. כאשר אתם מתקרבים למיקום ידוע, פקד HomeLink במסך המגע יופיע באופן אוטומטי. כאשר אתם מתרחקים מהמקום, הוא ייעלם.

**הערה:** סמל HomeLink מוצג בחלק העליון של מסך המגע כאשר Model 3 מזהה התקן HomeLink מתוכנת הנמצא בטווח, ומסך המגע אינו מציג כבר את המסך או החלון הקופץ של HomeLink.

**הערה:** לקבלת עזרה נוספת או במקרה של שאלות לגבי תאימות, פנו אל HomeLink ([www.homelink.com](http://www.homelink.com)) או התקשרו לטלפון 1-800-355-3515.

### פתיחה וסגירה באופן אוטומטי

כדי להפעיל התקן HomeLink ללא שימוש במסך המגע, תוכלו להגדיר שההתקן יפתח באופן אוטומטי כאשר אתם מתקרבים, וייסגר באופן אוטומטי כשאתם מתרחקים:

1. געו בסמל HomeLink בחלק העליון של מסך פקדים, געו ב- הגדרות HomeLink, ולאחר מכן בחרו בהתקן שאותו ברצונכם להפוך לאוטומטי.

2. התאימו את הגדרות HomeLink של המכשיר לפי הצורך:  
◦ סמנו את תיבת הסימון פתיחה אוטומטית בהגעה אם תרצו שההתקן ייפתח כאשר אתם מתקרבים.

◦ געו בחיצים כדי להגדיר את המרחק שתרכו כי Model 3 יהיה מההתקן בעת הפתיחה.



## פתרון בעיות HomeLink

### Standard Mode

ב-3 Model Standard Mode, תעודו את אות ה-RF מהשלט הרחוק של התקן ה-HomeLink שלכם. מסך המגע מנחה אתכם לעמוד לפני כלי הרכב, להפנות את השלט לעבר הפגוש הקדמי, ולאחר מכן ללחוץ ולהחזיק את הכפתור עד שפנסי החזית מהבהבים. כאשר פנסי החזית מהבהבים, ה-3 Model למדה את השלט-רחוק ואתם יכולים לגעת באפשרות המשך במסך המגע. אם פנסי החזית אינם מהבהבים:

- בדקו את הסוללות בשלט-רחוק. מומלץ להחליף את הסוללות לפני תחילת התכנות.
  - ודאו כי אתם עומדים לפני ה-3 Model עם השלט רחוק של ההתקן מוכון במרחק חמישה סנטימטרים מסמל Tesla.
  - לחצו והחזיקו את הלחצן על השלט הרחוק של ההתקן עד שפנסי החזית יהבהבו. במקרים מסוימים יהיה עליכם להחזיק את הלחצן בשלט-רחוק למשך עד שלוש דקות.
- הערה:** דגמים מסוימים של שלט-רחוק עבור HomeLink עשויים להצריך מספר לחיצות קצרות (כל לחיצה למשך שנייה אחת לערך), במקום לחיצה ארוכה אחת. אם אינכם מצליחים לאחר מספר ניסיונות של לחיצות ארוכות, נסו מספר לחיצות בנות שנייה אחת.

### UR-Mode-I D-Mode

ב-3 Model UR-Mode, מקלט ההתקן לומד את ה-3 Model. מסך המגע ינחה אתכם ללחוץ על הכפתור "Learn" (הוא עשוי להיקרא גם "Program" או "Smart") במקלט ההתקן. אם זה לא עובד, עיינו בהנחיות הבאות:

- החנו את ה-3 Model כאשר הפגוש הקדמי קרוב ככל האפשר לדלת החנייה או לשער וכולי שאתם מנסים לתכנת.
- ודאו שאתם לוחצים על כפתור Learn/Program/Smart של ההתקן. לקבלת הוראות לגבי אופן העברת המקלט למצב למידה, עיינו בפרטי המוצר שנלוו אל התקן ה-RF שאתם מנסים לתכנת.
- אם תראו מסך בשם "Train the receiver" בעת תכנות ההתקן, זכרו כי שלב זה מוגבל בזמן. לאחר לחיצה על הלחצן Learn/Program/Smart בשלט-רחוק של ההתקן או המקלט, יש לכם 30 שניות בערך כדי לחזור לכלי הרכב, ללחוץ על המשך ולאחר מכן ללחוץ פעמיים על השם של התקן ה-HomeLink. שקלו לבקש ממישהו עזרה בביצוע שלב זה.
- מרבית ההתקנים נשארים במצב למידה למשך שלוש עד חמש דקות בלבד. מייד לאחר הלחיצה על כפתור Learn/Program/Smart של ההתקן, פעלו בהתאם להנחיות שמוצגות במסך המגע בכלי הרכב.

לקבלת עזרה נוספת או במקרה של שאלות לגבי תאימות, פנו אל HomeLink ([www.homelink.com](http://www.homelink.com)) או התקשרו לטלפון (1-800-355-3515).

- סמנו את תיבת הסימון סגירה אוטומטית בעזיבה אם תרצו שההתקן ייסגר כאשר אתם מתרחקים.
- בחרו בתיבת הבחירה קיפול אוטומטי של מראות אם ברצונכם שהמראות יתקפלו כשאתם מגיעים למיקום ה-HomeLink. אפשרות זאת שימושית עבור חניות צרות.
- בחרו בתיבת הבחירה צליל פתיחה אוטומטית וסגירה אוטומטית אם אתם רוצים Model 3 שישמע צליל כאשר נשלח את לפתיחה או סגירה של המכשיר.

מערכת HomeLink זוכרת את מיקום ה-GPS של הרכב בזמן הקישור והיא משתמשת במידע זה כדי לקבוע את מיקומו של הרכב ביחס להתקן ה-HomeLink. מערכת HomeLink לא מזהה פתיחה וסגירה ולא מבדילה ביניהן (לדוגמה: אם פתיחה אוטומטית מופעלת והדלת כבר פתוחה, הדלת תיסגר) אך היא קובעת בדרך כלל אם נדרשת פתיחה אוטומטית או סגירה אוטומטית בהתאם לתנאים הבאים:

**פתיחה אוטומטית:** מזהה כאשר ה-3 Model מתקרבת לדלת החנייה (או להתקן ה-HomeLink אחר) בטווח שצוין. הפתיחה האוטומטית מופעלת כל עוד הרכב שמתקרב נמצא במצב נסיעה לפניו ומערכת ה-HomeLink מופעלת. מערכת ה-HomeLink אינה מופעלת כאשר הרכב כבר נמצא באזור.

**סגירה אוטומטית:** מערכת ה-HomeLink מופעלת כאשר מעבירים את ה-3 Model ממצב חניה למצב נסיעה לאחר ונוהגים בה שבעה מטרים לפחות לאחר.

**הערה:** החלפת הילוכים מספר פעמים בטווח שצוין עשויה להפריע לפעולת הסגירה האוטומטית.

אם אינכם מעוניינים שההתקן יפתח/ייסגר באופן אוטומטי, געו ב-דלג על פתיחה אוטומטית או ב-דלג על סגירה אוטומטית בכל עת במהלך הספירה לאחר בהודעה.

**הערה:** אין להסתמך על ה-HomeLink כדי להבטיח סגירה מלאה של ההתקן.

## איפוס המיקום של התקן HomeLink

אם נתקלתם במצבים שבהם אתם מתקברים להתקן ה-HomeLink והוא לא נפתח, או שמסך המגע לא מציג הודעה כשאתם מתקברים להתקן מתוכנת, ייתכן שיהיה עליכם לאפס את מיקום ההתקן. לשם כך, חנו קרוב ככל האפשר להתקן ה-HomeLink (דלת חנייה, שער וכו') והציגו את דף הגדרות ה-HomeLink באמצעות נגיעה בסמל ה-HomeLink בחלק העליון של מסך פקדים. געו בשם ההתקן שתוצו לאפס, ולאחר מכן געו באפשרות איפוס מיקום.

## מחיקת התקן

כדי למחוק התקן ה-HomeLink, געו בסמל ה-HomeLink בחלק העליון של מסך פקדים ואז ב- הגדרות ה-HomeLink. געו בשם ההתקן שתוצו למחוק, ולאחר מכן געו ב-מחק.

**הערה:** תוכלו גם לבצע איפוס להגדרות היצרן כדי למחוק את הגדרות ה-HomeLink, יחד עם כל המידע האישי האחר (כתובות שנשמרו, מוזיקה מועדפת, אנשי קשר שיובאו וכו') ראו **מחיקת נתונים אישיים באמצעות איפוס להגדרות היצרן בעמוד 10**.

**הערה:** לשם הבטיחות, מחקו את התקני ה-HomeLink שלכם אם אתם מוכרים את ה-3 Model.



## הפעלה

בעת פתיחת דלת לצורך כניסה ל-Model 3, מסך המגע יופעל ותוכלו להפעיל את כל הפקדים. כדי להעביר הילוך ב-Model 3, לחצו על דוושת הבלם והחליקו מעלה לנסיעה לפנים או מטה לנסיעה לאחור ברצועת מצב הנהיגה של מסך המגע (ראו [העברת הילוכים בעמוד 65](#)).

אם התכונה יציאה אוטומטית ממצב חניה מופעלת, Model 3 בוחר אוטומטית נסיעה לפנים או לאחור בהתאם לזיהוי הסביבה. לחיצה על דוושת הבלם תגרום להעברת הרכב למצב הנהיגה שנבחר ושמוצג ברצועת מצב הנהיגה במסך המגע (בתנאי שדלת הנהג סגורה וחגורת הבטיחות במושב הנהג מהודקת), ולחיצה על דוושת התאוצה תניע את הרכב באותו כיוון.

**הערה:** כדי להפעיל או לבטל את התכונה העברת הילוכים אוטומטית ביציאה מחנייה, געו באפשרות פקדים < דינמיקה > העברת הילוכים אוטומטית ביציאה מחנייה.

לפני האצה, כאשר האפשרות יציאה אוטומטית ממצב חניה מופעלת, יש לבדוק את מסך המגע כדי לוודא ש-Model 3 עבר למצב הנהיגה שבחרתם (נסיעה לפנים או לאחור). אם הבחירה שגויה, או אם האפשרות יציאה אוטומטית ממצב חניה אינה מופעלת, החליקו מעלה לנסיעה לפנים או מטה לנסיעה לאחור ברצועת מצב הנהיגה שבמסך המגע, כדי לבחור מצב נהיגה חדש. ראו [העברת הילוכים בעמוד 65](#).

**הערה:** אם PIN to Drive מופעלת (ראו [PIN to Drive בעמוד 121](#)), עליכם להזין קוד סודי חוקי במסך המגע לפני שתוכלו לנהוג ב-Model 3.

כל מה שעליכם לדעת במהלך הנהיגה ב-Model 3 מוצג במסך המגע.

## נהיגה מושבתת - נדרש אימות

אם ה-Model 3 לא מזהה מפתח כאשר אתם לוחצים על דוושת הבלם (לא זוהה מפתח טלפון או שעברו שתי דקות מאז שהשתמשתם בכרטיס מפתח), תוצג הודעה במסך המגע שאומרת כי הנהיגה דורשת אימות.

אם תראו הודעה זו, הניחו את כרטיס המפתח באחת מתחנות העגינה כדי לאפשר למשדר ה-RFID לקרוא אותו. ספירת זמן האימות בן שתי הדקות תתחיל שוב ותוכלו להפעיל את ה-Model 3 באמצעות לחיצה על דוושת הבלם.

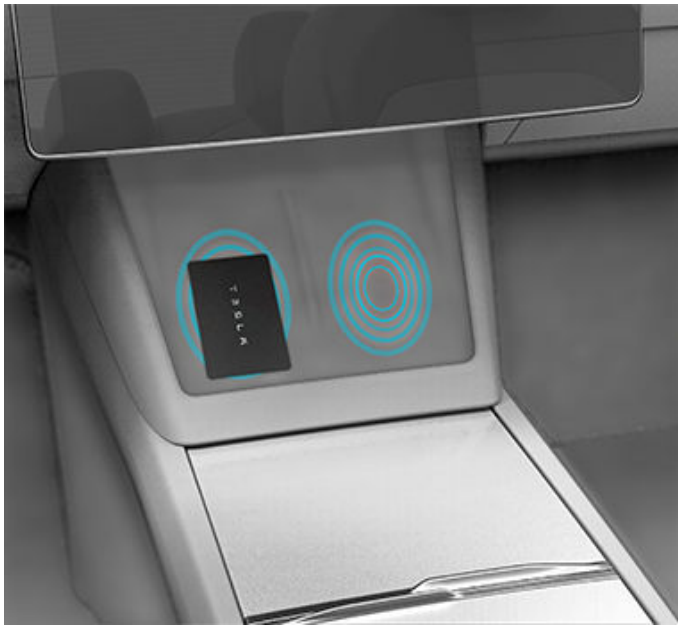

מספר גורמים עלולים להשפיע אם ה-Model 3 מצליחה לזהות מפתח טלפון (לדוגמה, הסוללה במכשיר הנייד חלשה או ריקה והמכשיר כבר לא יכול להשתמש ב-Bluetooth).

שמרו תמיד את מפתח הטלפון או כרטיס המפתח שלכם אתכם. לאחר הנהיגה יש צורך במפתח שלכם כדי להפעיל מחדש את ה-Model 3. כשתעזבו את כלי הרכב, עליכם לקחת את המפתח שלכם אתכם כדי לנעול את ה-Model 3 באופן ידני או אוטומטי.

## כיבוי

כאשר מסיימים נהיגה ועוברים להילוך חניה, אפשר פשוט לצאת מהרכב. כשתעזבו את Model 3 עם מפתח הטלפון והשלט, הוא ייכבה באופן אוטומטי, ויכבה את מסך המגע.

Model 3 גם כבה באופן אוטומטי לאחר 30 דקות במצב 'חניה', גם אם אתם יושבים במושב הנהג.

אם כי בדרך כלל זה לא נדרש, תוכלו לכבות את ה-Model 3 בעת שאתם יושבים במושב הנהג, אם הרכב לא נמצא בתנועה. געו באפשרות פקדים < בטיחות > כיבוי. Model 3 תופעל שוב באופן אוטומטי לאחר משך זמן קצר אם תלחצו על דוושת הבלם. או תגעו במסך המגע.

**הערה:** Model 3 יעבור באופן אוטומטי למצב 'חניה' בכל פעם שהוא מזהה שאתם יוצאים מהרכב (לדוגמה, הנהג אינו חגור בחגורת בטיחות והרכב נמצא בעצירה מוחלטת כמעט). אם עברתם להילוך סרק, הרכב יעבור למצב 'חניה' כאשר תפתחו את הדלת ליציאה ממנו. כדי להשאיר את הרכב שלכם בהילוך סרק יהיה עליכם להפעיל את 'מצב הובלה' (ראו [הוראות עבור מובילים בעמוד 185](#)).

## כיבוי והפעלה של כלי הרכב

תוכלו לבצע כיבוי והפעלה של Model 3 אם הוא לא פועל כראוי או מצוי התראה לא מוגדרת.

**הערה:** אם מסך המגע אינו מגיב או מפגין התנהגות חריגה, הפעילו אותו מחדש לפני השימוש ב-power cycle (ראו [הפעלה מחדש של מסך המגע בעמוד 8](#)).

1. העבירו למצב 'חניה'.



2. במסך המגע, געו באפשרות פקדים < בטיחות < כיבוי.
3. המתינו שתי דקות לפחות מבלי לבצע פעולות כלשהן בכלי הרכב. אין לפתוח את הדלתות, לגעת בדוושת הבלם, לגעת במסך המגע וכו'.
4. לאחר שתי דקות, לחצו על דוושת הבלם או פתחו את הדלת כדי להעיר את הרכב.

## כוונון מיקום ה-הגה

כדי לכוונון את ה-הגה, לחצו על פקדים ולחצו על סמל הגה.

השתמשו בכפתור הגלילה השמאלי בהגה כדי להזיז את ההגה למיקום הרצוי:

- כדי לשנות את הגובה / זווית ההטייה של ההגה, גללו את כפתור הגלילה השמאלי מעלה או מטה.
- כדי לקרב את ההגה אליכם, או להרחיקו מכם, לחצו על כפתור הגלילה השמאלי שמאלה או ימינה.



**אזהרה:** אין לבצע שינויים בהגה תוך כדי נסיעה. 

## המשקל הנדרש לסיבוב ההגה

תוכלו לשנות את התחושה והרגישות של מערכת ההיגוי על פי העדפתכם האישית:

1. במסך המגע, געו באפשרות פקדים < דינמיקה > משקל הגה.
2. בחרו אפשרות היגוי:
  - קל – להפחתת המאמץ שנדרש כדי לסובב את ההגה. בעיר, Model 3 מרגיש קל יותר לנהיגה ולחניה.
  - סטנדרטי - Tesla מאמינה כי הגדרה זו מאפשרת את הניהוג והתגובה הטובים ביותר במרבית המצבים.
  - כבד – להגברת המאמץ שנדרש כדי לסובב את ההגה. בעת נסיעה במהירויות גבוהות, Model 3 מגיב טוב יותר.

## סקירה כללית של ההגה

ה-Model 3 שלכם מאפשרת נהיגה ללא שימוש בידית הילוכים שבה כל הפקדים הדרושים לנהיגה זמינים מ-ההגה.

*עיצוב ההגה עשוי להשתנות אך הפונקציונליות זהה.*

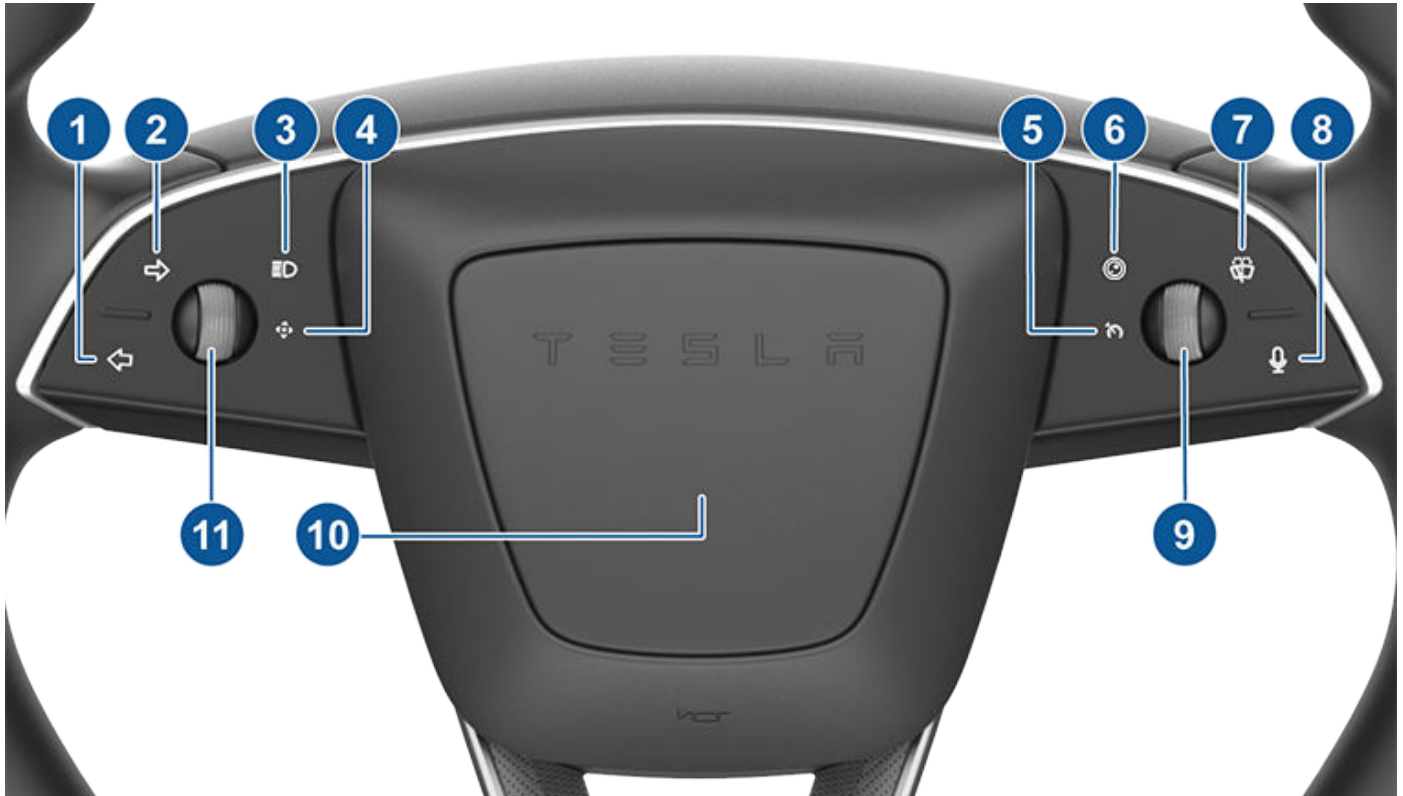

1. איתות לפנייה שמאלה (ראו איתות לפנייה בעמוד 69)
2. איתות לפנייה ימינה (ראו איתות לפנייה בעמוד 69)
3. פנסי חזית – אור דרך (ראו פנסי חזית - אור דרך בעמוד 68)
4. תאורה רב-תכליתית (לא פונקציונלי)
5. תאורת בקרת שיוט (לא פונקציונלי)
6. לחצן מצלמה אחורית
7. מגבים (ראו מגבים ומתזים בעמוד 71)
8. פקודות קוליות (ראו פקודות קוליות בעמוד 16)
9. כפתור גלילה ימני (ראו גלגל גלילה ימני (Autopilot) בעמוד 61)
10. צופר (ראו צופר בעמוד 62)
11. כפתור גלילה שמאלי (ראו גלגל גלילה שמאלי (רב-תכליתי) בעמוד 61)

**הערה:** בקרים מסוימים על ה-הגה הינם לחצנים קיבוליים כלומר אין מתג פיזי אבל הם מגיבים לנגיעה ומספקים משוב שניתן להרגיש אותו (רטט). אין להניח אצבעות עליהם אלא אם הדבר נעשה בכוונה. נגיעה לא מכוונת בלחצנים אלה עלולה להפעיל או לכבות אותם. אם לחצן הופעל בטעות, יש להזיז את האצבעות מהמתג למספר שניות כדי לחדש פעילות רגילה.

## גלגלי גלילה

גלגל הגלילה בצד השמאלי של בקרי ההגה מתפקד לכוונון מראה, עוצמת הקול ומהירות המגב. גלגל הגלילה הימני שולט על תכונות Autopilot, כגון הפעלת Autosteer ומגבלת מהירות מרבית.

### גלגל גלילה שמאלי (רב-תכליתי)

מידע נוסף	פונקציה	פעולה	מצב
מדיה בעמוד 142	נגן / השהה מדיה	לחיצה	רגיל
	רצועה הבאה/קודמת	הטיה שמאלה/ימינה	
	כוונון את עוצמת הקול	גלילה מעלה/מטה	
מגבים ומתזים בעמוד 71	אישור מהירות	לחיצה	מגבים*
	בחירת מהירות מגב	הטיה שמאלה/ימינה	
התאמה אישית של גלגל גלילה שמאלי בעמוד 61	הפעלת/הגדרת פונקציה	לחיצה ארוכה	רב תכליתי
	רשימת ניווט	הטיה שמאלה/ימינה	
	בחר פונקציה	גלילה	
שימוש באפליקציה טלפון בעמוד 53	מענה/ניתוק שיחת טלפון	הטיה שמאלה/ימינה	שיחת טלפון
	השתקה/ביטול השתקה	במהלך שיחה, הטה שמאלה	
	סיים שיחה	במהלך שיחה, הטה ימינה	

\* תחילה יש ללחוץ על כפתור המגב על גבי ההגה כדי להפעיל.

#### התאמה אישית של גלגל גלילה שמאלי

יש לבחור מתוך רשימה כדי ליצור גישה מהירה לפונקציה על ידי מגע בקרים < תצוגה < פונקציית גלגל גלילה. בחירת פונקציה מגדירה את פעולת ברירת המחדל כאשר אתם מבצעים לחיצה ארוכה על כפתור גלילה שמאלי, אלא אם בחרתם לבחור מחדש כל פעם.

### גלגל גלילה ימני (Autopilot)

מידע נוסף	פונקציה	פעולה	מצב
הגדרות Autopilot בעמוד 98	הפעלת Autosteer	לחיצה	לחיצה אחת*
	כוונון מרחק מעקב	הטיה שמאלה/ימינה	
	כוונון מהירות מרבית	גלילה מעלה/מטה	
	הפעלת בקרת שיוט אדפטיבית	לחיצה	לחיצה כפולה*
	הפעלת Autosteer	לחיצה כפולה	
	כוונון מרחק מעקב	הטיה שמאלה/ימינה	
	כוונון מהירות מרבית	גלילה	

\* בחרו כיצד ברצונכם להפעיל את תכונת Autopilot באמצעות נגיעה ב-פקדים < Autopilot < הפעלת Autopilot.

### שני גלגלי הגלילה

מידע נוסף	פונקציה	פעולה	מצב
העברת הילוכים באמצעות הקונסולה העליונה בעמוד 65	(P, R, N, D) משני	הפעילו את בורר מצב נהיגה משני	רגיל
הפעלה מחדש של מסך המגע בעמוד 8		הפעילו מחדש של מסך המגע	לחצו על שניהם והחזיקו

## הגה עם חימום

כדי לחמם את ההגה, געו בסמל המאוורר במסך המגע כדי להציג את פקדי בקרת האקלים (ראו [כוונן הגדרות בקרת אקלים בעמוד 127](#)), ולאחר מכן געו בסמל ההגה. כאשר האפשרות מופעלת, מוקרן חום ששומר על טמפרטורה נעימה בהגה.

## צופר

כדי להשתמש בצופר, לחצו והחזיקו את המשטח במרכז ההגה.







## כוונן מראות חיצוניות

## קיפול מראות

כוונו את המראות החיצוניות על ידי נגיעה ב-פקדים < מראות. לחצו על לחצן הגלילה השמאלי על גבי ה-הגה כדי לבחור האם ברצונכם לכוונן את מראה שמאל או ימין. לאחר מכן, השתמשו בכפתור הגלילה השמאלי כדי לכוונן את המראה למצב הרצוי:

- כדי להזיז את המראה מעלה או מטה, גללו את כפתור הגלילה השמאלי מעלה או מטה.
- כדי להזיז את המראה פנימה או החוצה, לחצו על כפתור הגלילה השמאלי שמאלה או ימינה.

כדי לקפל ולפתוח ידנית מראות חיצוניות (לדוגמה, חניה בחניון צר, מקום חניה צר וכדומה), געו בפקדים < קיפול/שליפה של מראות. באפשרותכם גם לקפל ולבטל קיפול מראות באמצעות היכולות הרב-פונקציונליות בגלגל הגלילה השמאלי (ראו התאמה אישית של גלגל גלילה שמאלי בעמוד 61).

כשאתם מקפלים ידנית את המראות, הן נשארות מקופלות עד שמהירות הנסיעה מגיעה ל-50 קמ"ש (או עד שתפתחו אותן ידנית על ידי נגיעה בפקדים < פתיחת מראות).

**הערה:** לא ניתן לקפל מראה בעת נסיעה במהירות שעולה על 50 קמ"ש.

כדי להגדיר קיפול אוטומטי של המראות כאשר אתם יוצאים מ-Model 3 ונועלים אותה, געו בפקדים < מראות < קיפול אוטומטי של מראות. המראות ישלפו באופן אוטומטי בעת ביטול נעילת Model 3.

תוכלו גם להגדיר קיפול אוטומטי של מראות כאשר תגיעו למיקום ספציפי, מה שמונע את הצורך לקפל אותן ידנית בכל פעם שאתם מגיעים למקום שאליו אתם מגיעים לעתים קרובות. כדי להגדיר זאת, עצרו במקום שברצונכם לשמור (או סעו במהירות הנמוכה מ-6 קמ"ש), וקפלו את המראות. געו באפשרות שמירת מיקום כאשר היא מופיעה לזמן קצר על פקד קיפול מראות.

אם אינכם מעוניינים עוד בקיפול מראות אוטומטי, געו באפשרות פקדים < בטל קיפול מראות כשהן מתקפלות במיקום השמור וזו געו בהסרת מיקום.

כשאתם עוזבים את המיקום שנשמר, המראות נפתחות כאשר מהירות הנסיעה מעל 6 קמ"ש, או כשתיגעו שוב בפקדים < בטל קיפול מראות.

**הערה:** ייתכן כי המראות לא יקופלו או ישלפו באופן אוטומטי כאשר תחזרו למיקום שנשמר אם אתם נוסעים במהירות מתחת ל-50 קמ"ש.

**הערה:** ניתן לעקוף את הקיפול/הפתיחה האוטומטיים של המראות בכל עת (לדוגמה, ל-Model 3 אין חשמל) על-ידי דחיפת מכלול המראה הרחוק מכם כדי לפתוח, או משיכתו לעברכם כדי לקפל.

**הערה:** אם אתם מצפים שקרח יצטבר כאשר Model 3 חונה, כבו את Mirror Auto Fold. קרח מצטבר עלול למנוע את הקיפול או הפתיחה של מראות הצד החיצוניות. ראו **דרכי פעולה מומלצות להתמודדות עם מזג אוויר קר בעמוד 133** למידע נוסף לגבי וידוא כי המראות של הרכב מתפקדות כראוי במזג אוויר קר.

תוכלו לשלב קיפול אוטומטי של המראות עם HomeLink (ראו Smart Garage בעמוד 55). כדי להפעיל אפשרות זו, עברו אל HomeLink < קיפול אוטומטי של מראות בהתקרבות.

## מראות פנימיות

### מראה אחורית

כווננו את המראה האחורית באופן ידני. כאשר הרכב במצב נסיעה לפניכם או סרק, המראה הפנימית תתעמעם באופן אוטומטי בתנאי תאורה חלשה בהתאם לשעה ביום (לדוגמה, בעת נסיעה בלילה).



ניתן להטות את שתי המראות החיצוניות כלפי מטה כאשר הרכב עובר להילוך נסיעה לאחור. כדי להפעיל או להשבית תכונה זו, געו בפקדים < Mirrors > Mirror Auto Tilt. כדי לכוונן את מצב ההטיה האוטומטית, יש לגעת באפשרות Adjust Tilted Position ולבצע כונוני מראה כנדרש. לאחר כונון ההטיה ונגיעה באפשרות Save, המראות יעברו הטיה אוטומטית למצב המוגדר בכל פעם בו תעבירו להילוך נסיעה לאחור. כאשר תצאו מהילוך נסיעה לאחור, הטיית המראות תחזור למצב הרגיל (כלפי מעלה). האפשרות Mirror Auto Tilt חייבת להיות מופעלת כדי לכוונן מצב הטיה.

כדי להפחית סינוור בעת נהיגה לילה, המראה האחורית ומראות הצד מתעמעמות באופן אוטומטי. כדי להפעיל או להשבית תכונה זו, יש לגעת Controls > Mirrors > Mirror Auto Dim.

הזמינות של תכונת עמעום מראות אוטומטי תלויה בתצורה, באזור ובתאריך ייצור הרכב.

**הערה:** בשתי המראות החיצוניות מותקנים גופי חימום שמופעלים ומושבתים יחד עם המנגנון להפשרת החלון האחורי.

## מראות איפור

כדי לחשוף את מראות האיפור ולהפעיל את התאורה בהן, קפלו את מגן השמש מטה, ולאחר מכן השתמשו בלשונית כדי להוריד את מכסה המראה. לאחר סגירת מכסה המראה, האור יכבה.

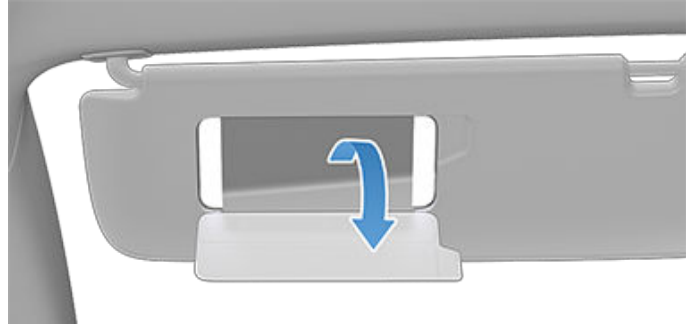



אם תנסו להעביר להילוך שמהירות הנסיעה הנוכחית אינה מאפשרת, תוצג התרעה במסך המגע, ישמע צליל אזהרה ומצב הנהיגה לא ישתנה.

## יציאה אוטומטית ממצב חניה

התכונה יציאה אוטומטית ממצב חניה היא בגרסת ביתא ואינה זמינה כברירת מחדל. כאשר האפשרות מושבתת, השתמשו במסך המגע או בקונסולה העליונה כדי להחליף הילוכים ידנית. כדי לאפשר את התכונה יציאה אוטומטית ממצב חניה, בחרו באפשרויות פקדים < דינמיקה > יציאה אוטומטית ממצב חניה.

כאשר התכונה יציאה אוטומטית ממצב חניה מופעלת, Model 3 מתוכנן לבחור באופן אוטומטי מצב נסיעה לפניים או לאחור. מסך המגע מציג את מצב הנסיעה שנבחר כאשר דלת הנהג נסגרת וחגורת הבטיחות נחגרת.

כדי לעקוף את הבחירה, לחצו על דוושת הבלם והשתמשו ברצועת מצב הנהיגה שבמסך המגע כדי לעבור למצב הנהיגה הרצוי (נסיעה לפניים, נסיעה לאחור, חניה; ראו העברת הילוכים באמצעות מסך המגע בעמוד 65).

אשרו את מצב הנהיגה שנבחר ופעלו בהתאם להוראות במסך המגע לפני שתלחצו על דוושת התאוצה.

**אזהרה:** כמו תמיד, שימו לב לרכב ולסביבתו לפני תחילת הנסיעה. לעולם אל תסתמכו על Model 3 שיבחר אוטומטית מצב נהיגה מתאים מבלי לאשר את הבחירה לפני תחילת הנסיעה.

אם התכונה יציאה אוטומטית ממצב חניה אינה זמינה, תוצג הודעה במסך המגע.

Model 3 בוחר אוטומטית מצב נהיגה כאשר:

- התכונה יציאה אוטומטית ממצב חניה מופעלת.
- Model 3 במצב חניה.
- חגורת הבטיחות של הנהג חגורה.
- לוחצים על דוושת הבלם.
- כל הדלתות ותאי המטען סגורים.
- בורר מצב הנהיגה בקונסולה העליונה אינו מופעל (ראו העברת הילוכים באמצעות הקונסולה העליונה בעמוד 65).

**הערה:** Model 3 אינו בוחר אוטומטית מצבי נהיגה ב-Valet Mode.

## העברת הילוכים באמצעות הקונסולה העליונה

בנוסף להעברת הילוכים ידנית במסך המגע, אפשר להעביר הילוכים על ידי לחיצה על P, R, N או D בקונסולה העליונה. ברוב המצבים, כפתורים אלה יהיו זמינים רק לאחר שתלחצו על דוושת הבלם ותגעו באחד מהכפתורים כדי להפעיל אותו. כאשר מצב זה פעיל, הנוריות שקשורות לכל לחצן מאירות, ובעת בחירת P, R, N או D הנוריות המשוכיכת תאיר בכתום.

במצבים שבהם מסך המגע אינו זמין (לדוגמה, במקרה של בעיה טכנית), או כאשר ה-Model 3 נמצא במצב Valet או Transport, בורר מצב הנהיגה בקונסולה העליונה יופעל באופן אוטומטי ואין צורך לגעת בו.

## העברת הילוכים באמצעות מסך המגע

בעת לחיצה על דוושת הבלם כאשר הרכב במצב חניה, תוצג רצועת מצב נהיגה בצד אחד של מסך המגע. יש להשתמש ברצועת מצב נהיגה כדי להעביר Model 3: החליקו מעלה ל'נהיגה', מטה ל'נסיעה לאחור', או לחצו על רצועת מצב נהיגה למצב 'חניה'. נשמע צליל בעת העברת הילוך.

כדי לעבור למצב סרק, בחרו באפשרות פקדים, ולאחר מכן לחצו לחיצה ארוכה על הסמל סרק עד ש-Model 3 יעבור למצב סרק.

מסך המגע תמיד מציג איזה הילוך Model 3 נבחר, אך רצועת מצב נהיגה בעת הנהיגה במהירויות של כביש מהיר. כדי להציג את רצועת מצב נהיגה בכל עת, יש להחליק מקצה מסך המגע אל עבר הנוסע.

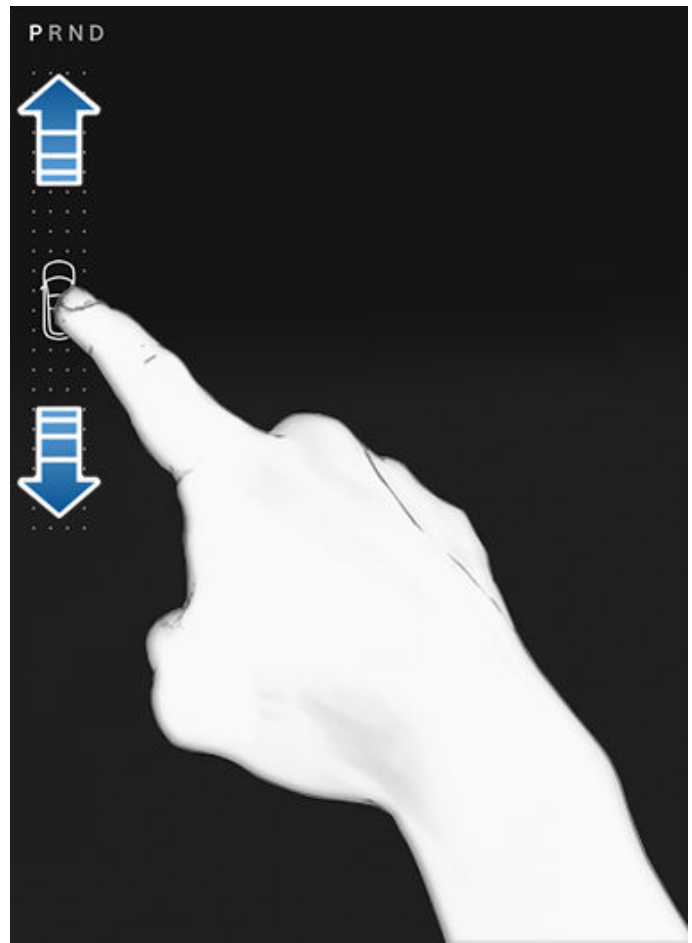

**הערה:** כדי לעבור ממצב נסיעה לפניים למצב נסיעה לאחור ולהיפך, מהירות הנסיעה צריכה להיות נמוכה מ-8 קמ"ש.

מסך המגע של רצועת מצב נהיגה מציג את לחצן חניה כל הזמן. כדי להעביר למצב חניה כאשר אתם נוהגים במהירות נמוכה מ-8 קמ"ש, פשוט בחרו בלחצן שעל רצועת מצב נהיגה תוך כדי לחיצה על דוושת הבלם כדי לעבור למצב 'חניה'. במצבי חירום כשנוהגים במהירות גבוהה מ-8 קמ"ש, לחצו והחזיקו את לחצן חניה כדי להביא את כלי הרכב אט לעצירה.

מסך המגע הוא השיטה המועדפת להחלפת הילוכים ידנית. עם זאת, במצב הלא סביר שמסך המגע אינו זמין ולכן אי אפשר להשתמש בו, בורר מצב הנהיגה בקונסולה העליונה יופעל אוטומטית ויש להשתמש בו כדי להעביר הילוכים (ראו העברת הילוכים באמצעות הקונסולה העליונה בעמוד 65).



- חגורת הבטיחות של הנהג חגורה.
- לוחצים על דוושת הבלם.
- כל הדלתות ותאי המטען סגורים.
- בורר מצב הנהיגה בקונסולה המרכזית אינו מופעל.

העברת הילוכים אוטומטית (בטא) מתוכננת לשפר את חוויית הנהיגה שלכם וייתכן שהיא תופיע רק בתנאים מסוימים, כגון כשיש צורך שרכב או אובייקט מקדימה או מאחור יתחילו את התמרון. אשרו את מצב הנהיגה שנבחר ופעלו בהתאם להוראות במסך מגע לפני שתלחצו על דוושת התאוצה.

כדי לעקוף את הבחירה, לחצו על דוושת הבלם והשתמשו ברצועת 'מצב נסיעה לפני' לפני שבמסך המגע כדי לעבור למצב הנהיגה הרצוי באופן ידני אל 'מצב נסיעה לפני' הרצוי. ברגע שתעקפו את הבחירה, תצטרכו להעביר הילוכים שוב כדי שהעברת הילוכים אוטומטית (בטא) תופיע. אם התכונה העברת הילוכים אוטומטית (בטא) אינה זמינה, תוצג הודעה ב-מסך מגע.

**הערה:** Model 3 לא מאפשרת העברת הילוכים אוטומטית (בטא) במצבים מסוימים ובמצבי נהיגה מסוימים, כולל, אך לא מוגבל ל: Valet Mode, Track Mode, זחילה, מצב נגרר, וכו'.

**אזהרה:** לעולם אין להסתמך על העברת הילוכים אוטומטית (בטא) בלי לאשר את הבחירה לפני ההתקדמות. תמיד ישארו ערניים, היו מודעים לסביבה שלכם ופנו בבטיחות.

## חניה

כדי לעבור באופן ידני למצב 'חניה', לחצו על דוושת הבלם וגעו בכפתור חניה ברצועת מצב הנהיגה שבמסך המגע. אם מסך המגע אינו זמין, לחצו על 'חניה' בבורר מצב הנהיגה בקונסולה העליונה.

Model 3 מעביר אוטומטית למצב חניה כדי למנוע התדרדרות בעת נהיגה במהירויות נמוכות. זה מתרחש בכל פעם בו תחברו כבל טעינה, תשחררו את חגורת הבטיחות שלכם, או תפתחו את הדלת בזמן מצב נהיגה או ניטרלי. ודאו שכבל הטעינה הוסר, חגרו את חגורת הבטיחות, וסגרו את הדלת לפני העברת הילוך ממצב חניה.

ניסיון לשלב את בלם החניה במהירות מעל 8 קמ"ש יגרום לבל"מת חירום (ראה **בלימה ועצירה בעמוד 73**).

**הערה:** במצבי חירום, אם הבלמים אינם פועלים כראוי, לחצו לחיצה ארוכה על כפתור Park מסך המגע של רצועת מצב נהיגה כדי להביא את Model 3 לעצירה. אין להשתמש בשיטה זו כדי לעצור את הרכב, אלא אם אין כל ברירה אחרת.

**הערה:** יש ללחוץ תמיד על דוושת הבלם כדי לצאת ממצב 'חניה'.

**זהירות:** Model 3 לא ייצא ממצב 'חניה' אם כבל טעינה מחובר. אם שקע הטעינה אינו מסוגל לקבוע אם כבל טעינה מחובר. במקרים שבהם Model 3 אינו יוצא ממצב 'חניה', בדקו את את מסך המגע לקבלת הנחיות נוספות.

**אזהרה:** הנהג אחראי לוודא תמיד שכלי הרכב נמצא במצב 'חניה' לפני עזיבת כלי הרכב. לעולם אין לסמוך על Model 3 להעברה אוטומטית למצב 'חניה' במקומכם.

**הערה:** באפשרותכם גם להפעיל את בורר מצב הנהיגה בקונסולה העליונה על ידי לחיצה קצרה ב-זמנית על שני כפתורי הגלילה שעל ה-הגה. עם זאת, אם תלחצו ותחזיקו את שני הכפתורים ב-זמנית, בורר מצב הנהיגה יופעל/ובנוסף מסך המגע יופעל מחדש (ראו הפעלה מחדש של מסך המגע בעמוד 8).

**הערה:** על תא המטען הקדמי להיות סגור לצורך בחירת הילוך באמצעות הקונסולה העליונה.



1. חניה
2. נסיעה לאחור
3. הילוך סרק
4. נסיעה לפני

**הערה:** כאשר מסך המגע זמין להעברת הילוכים ובורר מצב הנהיגה בקונסולה העליונה מופעל ידנית, הקונסולה העליונה מושבת אוטומטית אם לא תעבירו הילוך תוך דקה.

## העברת הילוכים אוטומטית (בטא)

**הערה:** התכונה העברת הילוכים אוטומטית היא תכונה בגרסת בטא והיא אינה זמינה כברירת מחדל.

**הערה:** בהתאם לאזור השוק, לתצורת הרכב, לאפשרויות שנרכשו ולגרסת התוכנה, ייתכן שברכב שלכם לא מותקנת העברת הילוכים אוטומטית (בטא), או שיתכן שהתכונה לא תפעל בדיוק כמו שמתואר.

העברת הילוכים אוטומטית (בטא) מעבר בין 'נסיעה לפני' ל'נסיעה לאחור', או 'יציאה מחניה' כדי לעזור בפעולות כגון פניות, חניות או יציאה מתוך חניה. כדי להפעיל, בחרו בפקדים < דוושת והיגוי > העברת הילוכים אוטומטית (בטא), ושם תוכלו לבחור בין המצבים **מופעל** או **יציאה מחניה**.

כאשר מופעלת, העברת הילוכים אוטומטית (בטא) מאפשרת לכם להעביר הילוכים בלי להשתמש במסך המגע בהתאם לסביבה שלכם. זה עוזר לכם בפניות עם נקודות מרובות, יציאה מחנייה בניצב חניה במקביל ותמרוני נהיגה דומים. כשהרכב מסייע עם העברת הילוכים, מחוון מוכנות מופיע על ה-מסך מגע.

עם יציאה מחנייה, Model 3 מתוכנן כדי לבחור 'נסיעה לפני' או 'נסיעה לאחור' כשמעבירים הילוך מ'חניה' (למשל, כשיוצאים מחניה). Model 3 בוחר מצב נהיגה כאשר:

- העברת הילוכים אוטומטית (בטא) מופעלת.
- Model 3 ב'חניה' (עבור יציאה מחניה) או ב'נסיעה לפני' או ב'נסיעה לאחור' (עבור מופעל).



**הערה:** במצב Transport, Model 3 לא יעבור למצב נהיגה. תחילה עליכם לבטל את מצב Transport על ידי בחירה באפשרות יציאה ממצב גרירה פעם נוספת. מצב הובלה מתבטל גם אם אתם משתמשים במסך המגע כדי להעביר ל'חניה'.

## Drive

כדי לעבור ידנית לנסיעה לפניכם, החליקו מעלה ברצועת מצב הנהיגה שבמסך המגע או, אם מסך המגע אינו זמין, לחצו על D בבורר מצב הנהיגה בקונסולה העליונה. ניתן להחליף להילוך נסיעה לפניכם רק כשה-Model 3 נעצרת, או נעה במהירות נמוכה מ-8 קמ"ש בנסיעה לאחור.

## נסיעה לאחור

כדי לעבור ידנית לנסיעה לאחור, החליקו מטה ברצועת מצב הנהיגה שבמסך המגע או, אם מסך המגע אינו זמין, לחצו על R בבורר מצב הנהיגה בקונסולה העליונה. ניתן להחליף להילוך אחורי כשה-Model 3 נעצר או נע במהירות נמוכה מ-8 קמ"ש בהילוך נסיעה לפניכם. תוכלו לסגור באופן ידני את תצוגת 'עוזר החניה' במסך המגע, באמצעות נגיעה בסימן X בפינה העליונה.

## Neutral

במצב סרק, ה-Model 3 יכולה לשייט בחופשיות כאשר אינכם לוחצים על דוושת הבלם. כדי לעבור להילוך סרק, בצעו אחת מהפעולות הבאות:

- בחרו באפשרות פקדים ולאחר מכן לחצו לחיצה ארוכה על הסמל סרק עד ש-Model 3 יעבור להילוך סרק.
- בחרו בסמל סרק בבורר מצב הנהיגה שבקונסולה העליונה.

**הערה:** עליכם ללחוץ על דוושת הבלם כדי לצאת מהילוך סרק אם Model 3 נע במהירות האיטית מ-8 קמ"ש.

Model 3 יעבור באופן אוטומטי למצב חניה כאשר תפתחו את דלת הנהג כדי לצאת מהרכב, אלא אם הרכב במצבים מסוימים כגון מצב 'הובלה' או 'שטיפת רכב', אשר מאפשרים לרכב להישאר במצב Neutral אפילו כאשר יוצאים ממנו.

## השארת כלי הרכב בהילוך סרק (מצב 'הובלה')

כדי להשאיר את ה-Model 3 במצב Neutral ('הילוך סרק') כשאתם יוצאים מכלי הרכב, כדי לאפשר לו לנוע בחופשיות, עליכם להפעיל את מצב Transport:

1. העבירו למצב 'חניה'.
2. לחצו על דוושת הבלם.
3. געו באפשרות פקדים < שירות > גרירה. במסך המגע תוצג הודעה שמזכירה לכם איך להוביל את ה-Model 3 כראוי.
4. בחרו בכניסה למצב הובלה. הוא יידלק בכחול כדי להציג שכעת Model 3 במצב הובלה. Model 3 כעת יכולה לנוע בחופשיות וניתן לגלגל או לגרור אותה באיטיות (עד קצב הליכה) למרחקים קצרים או להרים בעזרת כננת (למשל, על גבי משטח משאית).

למידע נוסף לגבי מצב הובלה, ראו הפעלת Transport Mode בעמוד 185.

## אורות שליטה

געו בפקדים < Lights כדי לשלוט באורות.



פסי תאורה

הפעילו או השביתו את פסי התאורה והתאימו אישית את הבהירות והצבע לפי העדפותיכם. אם הוגדר כ-Night Only, [סי התאורה יאירו באופן אוטומטי כאשר תנאי חשיכה מזהים מחוץ לכלי הרכב שלך או כאשר אורות נוחות דולקים. באפשרותך גם לכבות או להדליק את תאורת הרגלים.

פנסים ראשיים אחרי יציאה

כאשר אתם עוצרים ומחנים את Model 3 בתנאי תאורה חלשה, האורות החיצוניים ממשיכים לפעול באופן זמני. הם כבים באופן אוטומטי לאחר דקה אחת או עם נעילת Model 3, המוקדם מבין השניים.

**הערה:** אם נעלתם את Model 3 בזמן השימוש באפליקציית Tesla למכשיר נייד, פנסי החזית יכבו מיד. עם זאת, אם הרכב ננעל כי Walk-Away Door Lock מופעל, (ראו מצב 'נעילת דלתות בהתרחקות' בעמוד 23), פנסי החזית יכבו אוטומטית לאחר דקה.

כדי להפעיל ולהשבית אפשרות זו, געו בפקדים < Lights > Headlights. כאשר Headlights After Exit כבוי, פנסי החזית כבים לאחר העברה למצב 'חניה' ופתיחת דלת.

## פנסי חזית - אור דרך

השתמשו בכפתור מצב אור הדרך של פנסי החזית שבצד שמאל של הגה כדי לשלוט בפנסי החזית:

- לחצו ושחררו במהירות כדי להבהב באור הדרך של פנסי החזית.
- יש ללחוץ לחיצה ממושכת כדי להפעיל את אורות הדרך של פנסי החזית - במסך המגע מוצג לרגע טיימר ויש ללחוץ כל עוד הטיימר מופיע כדי להשאיר את האורות הגבוהים במצב מופעל. כאשר פנסי החזית פועלים, לחצו שוב על הכפתור כדי לכבות אותם.

**הערה:** ניתן לגשת לתפריט תאורה מקוצר תוך כדי נסיעה על-ידי נגיעה בלחצן אורות הדרך ב-הגה. תפריט תאורה יוצג במסך המגע ויספק גישה מהירה לשליטה בפנסי החזית.

נוסף על האורות שניתנים לשליטה ממסך המגע, יש ב-Model 3 אורות נוחות אשר מופעלים וכבים באופן אוטומטי בהתאם לפעולות שלכם. לדוגמה, התאורה הפנימית, פנסי האיתות, הפנסים האחוריים, והאורות בחלק התחתון של הרכב כאשר אתם מבטלים את הנעילה של Model 3, כאשר אתם פותחים דלת הדלת, וכאשר אתם מעבירים את ידית ההילוכים למצב Park. הם כבים אוטומטית אחרי דקה או שתיים או בעת העברה או נעילה של Model 3.

אורות חיצוניים

אורות חיצוניים (פנסי חזית, פנסים אחוריים, אורות סימון צדדיים, אורות חניה ותאורת לוחיות הרישוי) הם במצב AUTO בכל פעם שאתם מתניעים את ה-Model 3. אם תעבירו למצב אחר, האורות יחזרו תמיד למצב AUTO בנסיעה הבאה.

געו באחת מאפשרויות אלה כדי לשנות את הגדרות האורות החיצוניים ולהשאירן עד שתשנו אותן שוב או בפעם הבאה שתנהגו:

אורות חיצוניים כבויים. בזמן נהיגה, תאורה לשעות היום עשויה להישאר דלוקה, תלוי ברגולציות בשוק האזורי.

אורות חניה, אורות מיקום חיצוניים, פנסים אחוריים ותאורת לוחיות הרישוי מופעלים.



אורות מעבר, אורות סימון צדדיים, אורות חניה, פנסים אחוריים ותאורת לוחיות הרישוי מופעלים.



**זהירות:** ודאו שהפנסים האחוריים מופעלים במצב של ראות אחורית נמוכה (לדוגמה, בשעות החשיכה, ערפל, שלג או כאשר הכביש רטוב וכו'). הפנסים האחוריים כבויים כאשר האורות לנסיעה ביום מופעלים. אם לא תעשו כך, הדבר עלול לגרום לנזק או לפגיעה חמורה.

תאורת תקרה

הפעילו או כבו את אורות הקריאה (אור מפה). במצב AUTO, כל אורות קריאה (אור מפה) יופעלו כאשר תבטלו את נעילת Model 3, תפתחו דלת ליציאה או תעבירו למצב חניה.

תוכלו גם להפעיל או לכבות אור קריאה מסוים באמצעות נגיעה במכסה הנורה. אם תפעילו תאורת קריאה, היא תכבה כאשר Model 3 יכבה. אם Model 3 כבר כבוי בעת כיבוי אור הקריאה באופן ידני, האור יכבה לאחר 60 דקות.



כדי לשלוט בתכונה זו, געו באפשרות פקדים < פנסים > תאורה אדפטיבית או השתמשו בחלון המוקפץ של התאורה שמוצג במסך המגע כאשר אתם לוחצים על כפתור האורות הגבוהים בחלקו השמאלי של ה-הגה.

**הערה:** תאורה אדפטיבית מופעלת באופן אוטומטי כשה-Autosteer מופעל. כדי לעבור לאורות נמוכים, יש ללחוץ על כפתור האורות הגבוהים ב-הגה. תאורה אדפטיבית מופעלת מחדש בכל פעם ש-Autosteer מופעל.

**אזהרה:** תאורה אדפטיבית היא תכונה לצרכי נוחות בלבד וכפופה למגבלות. הנהג אחראי לוודא כי פנסי החזית מכווננים כראוי בהתאם לתנאי מזג האוויר ואופי הנהיגה.

## Headlight Adjustments

כדי לכוונן את זווית פנסי החזית, געו בפקדים < Adjust > Service Headlights, ולאחר מכן פעלו בהתאם להוראות במסך המגע. כדי לבחור איזה פנס חזית תרצו לכוונן, בחרו אותו במסך המגע.

**הערה:** פנסי החזית אינם דורשים כווננים כאשר נוהגים זמנים אל אזור שבו כיוון התנועה שונה (לדוגמה, נהיגה באזור של תנועה בצד ימין, ולאחר מכן נהיגה אל אזור עם תנועה בצד שמאל).

**אזהרה:** בעת כוונן פנסי החזית, פעלו בזירות. Tesla כיילה בקפידה את מיקום פנסי החזית, כדי שיהיו במיקום מיטבי עבור רוב מצבי הנהיגה. Tesla ממליצה שלא תכווננו את פנסי החזית, אלא אם כן אתם מתמצאים בכך. לאחר הכוונן, לא תוכלו להחזיר אותם באופן אוטומטי למצבם המכיל המקורי. לשם כוונן פנסי חזית, פנו אל Tesla לקבלת עזרה.

## איתות לפנייה

כדי להפעיל איתות לפנייה, לחצו על לחצן החץ המתאים בצד שמאל של הגה. האיתות מתבטל בהתבסס על הזווית של הגה (לדוגמה, בסיום ביצוע פנייה). אפשר גם לבטל את האיתות על ידי לחיצה על לחצן האיתות פעם שנייה.

אם פקדים < Automatic Turn Signals > Lights מוגדרת למצב Auto Cancel, האיתות מתבטל אוטומטית כאשר Model 3 מזהה השלמה של תמרון, כגון השתלבות, החלפת נתיב ומזלג בדרך. ניתן לעקוף את הביטול האוטומטי בכל עת (לדוגמה, ברצונכם להשאיר את האיתות מופעל מכיוון שאתם עוברים יותר מנתיב אחד). כדי לעקוף את הפונקציה, יש ללחוץ ולהחזיק לרגע את לחצן האיתות (במקום ללחוץ בלבד). בהמשך, כאשר מסתיים התמרון הראשון, איתות הפנייה ממשיך לפעול. אם איתותי פנייה אוטומטיים מוגדרת למצב כבוי, חובה לכבות את איתות הפנייה באופן ידני על ידי לחיצה על לחצן איתות הפנייה לאחר תמרונים כגון השתלבות, החלפת נתיב ומזלגות בכביש.



נוריות החיווי הבאות מוצגות במסך המגע ומראות את מצב האורות:

אור מעבר בפנסי החזית מופעל.



מאורות כשהאורות הגבוהים מופעלים אבל הגדרתתאורה אדפטיביתמופעלת אבל אינה זמינה באופן זמני.



אורות גבוהים מופעלים כרגע, ו-תאורה אדפטיבית מוכן לכתוב את האורות הגבוהים אם אור מזהה בחזית של Model 3.



האורות הגבוהים מכובים באופן זמני משום ש- תאורה אדפטיביתהופעלו, אבל תנאי התאורה הסביבתית או תנאי כביש אחרים הדרושים כדי להפעיל את האורות הגבוהים לא התקיימו.



## תאורה אדפטיבית

כאשר תאורה אדפטיבית מופעלת, התאורה בפנסי החזית מתכווננת באופן אוטומטי כדי לשפר את הראות בזמן הנהיגה. לדוגמה, כאשר מתקרבת תנועה ל-Model 3 ואור דרך פנסי החזית מופעל, חלק מהפיקסלים באור הדרך בפנסי החזית מתעמעמים כדי להפחית סינוור.

באופן דומה, כאשר אור מעבר בפנסי החזית מופעל ואתם נוהגים בכביש מהיר, פנסי החזית מתכווננים כדי להאיר חלק רחב יותר של הכביש.

פנסי החזית מתכווננים גם בהתאם לעקומות בהמשך הכביש כדי לשפר את הראות בזמן הנהיגה בלילה.

## הצטברות טיפות מים בפנסי החזית או בפנסים האחוריים

עקב שינוי במזג האוויר, דרגות לחות או חשיפה למים לאחרונה (כמו שטיפת רכב), טיפות מים עשויות להצטבר בפנסי החזית או בפנסים האחוריים של הרכב שלכם. זהו דבר נורמלי – ככל שמזג האוויר מתחמם והלחות פוחתת, טיפות המים לרוב נעלמות מעצמן. אם אתם מבחינים בהצטברות טיפות מים בתוך העדשות החיצוניות, או אם הטיפות משפיעות על הנראות של האורות החיצוניים, פנו לשירות Tesla.



כאשר תאורת איתות לפנייה פועלת, מחוון האיתות התואם יידלק בלוח המגע וניתן יהיה לשמוע צליל של הקלקה.



## מהבהבי חירום

כדי להפעיל את מהבהבי החירום, לחצו על הלחצן בבורר מצב הנהיגה שממוקם בקונסולה העליונה. כל אורות האיתות יהבהבו. לכיבוי, לחצו שוב.



**הערה:** מהבהבי אזהרה פועלים גם אם אין מפתח בקרבת מקום.





## מגבים ומתזים

ניתן לגשת להגדרות המגבים על-ידי נגיעה בכפתור המגבים ב-הגה.

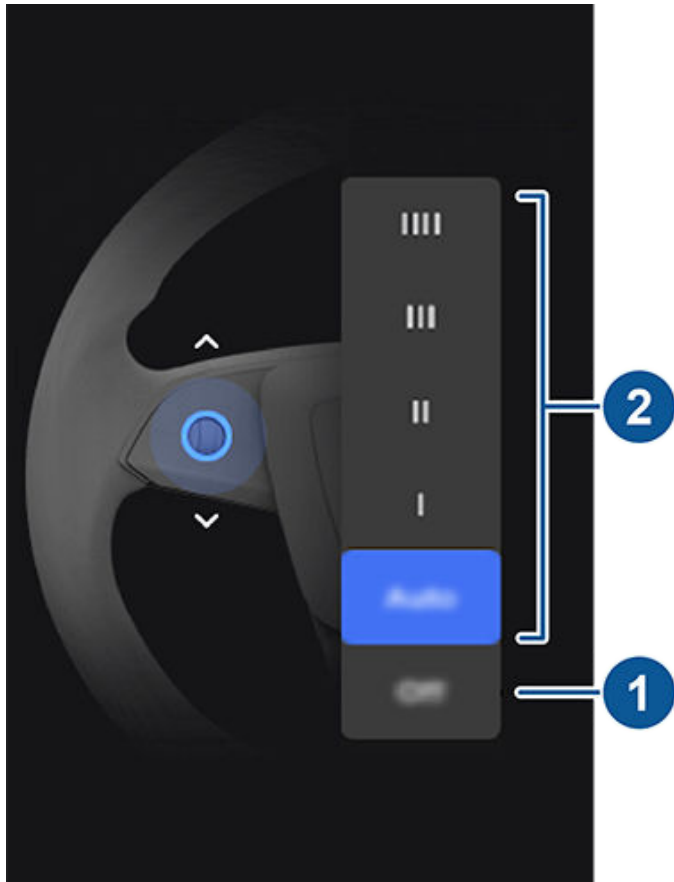

• לחצו על כפתור המגבים כדי לנגב את השמשה הקדמית. אם המגב כבר פועל בהגדרת מגב ואינו מוגדר לאוטומטי, לחיצה על כפתור המגב מפעילה את המהירויות השונות במחזורי מחזור מהירויות מגב: I > II > III > IIII > IIII > III > II > I.

• לחצו לחיצה ממושכת על כפתור המגבים כדי להתיז נוזל ניקוי שמשות על השמשה הקדמית. לאחר שחרור הכפתור, המגבים יבצעו עוד שני ניגובים ואז, בהתאם לרכב ולתנאים הסביבתיים, ניגוב שלישי לאחר כמה שניות. באפשרותכם ללחוץ ולהחזיק את כפתור המגבים כדי לאפשר התזה רציפה של נוזל ניקוי שמשות—המגבים יבצעו את הניגוב לאחר שתרפו מהלחיצה.

תוכלו גם לגשת להגדרות המגב בנגיעה בפקדים < מגבים.

בכל לחיצה על כפתור המגבים על ההגה, תפריט המגבים יוצג במסך המגע ויאפשר לכם לכוון את הגדרות המגבים. גללו מעלה או מטה את כפתור הגלילה השמאלי בהגה כדי לבחור בהגדרה הרצויה.

1. השביתו את המגבים.
2. בחרו את אופן פעולת המגבים:
  - IIII – רציף, מהיר.
  - III – רציף, איטי.
  - II – לסירוגין, מהיר.
  - I – לסירוגין, איטי.

◦ אוטומטי - Model 3 מזהה משקעים ומתאים את המהירות והעוצמה של הניגוב. לחיצה על לחצן המגבים בזמן שהמגבים מוגדרים למצב אוטומטי מגבירה זמנית את רגישות המגבים.

**הערה:** כשאתם מפעילים את Autosteer המגבים מוגדרים ל-אוטומטי. למרות שאתם יכולים לשנות את הגדרת המגבים מ-אוטומטי תוך שימוש ב-Autosteer, המגבים שוב יחזרו לברירת מחדל אל אוטומטי בפעם הבאה שתפעילו את Autosteer.

**הערה:** מצב 'אוטומטי' נמצא כעת בשלב בטא. אם אינכם בטוחים בשימוש במצב 'אוטומטי' בשלב בטא, Tesla ממליצה להפעיל את המגבים באופן ידני לפי הצורך.

**הערה:** באפשרותכם גם לכוון את מהירות המגב ואת תדירות השימוש בפקודות קוליות (ראו פקודות קוליות בעמוד 16).

יש לבדוק מעת לעת את השוליים של להבי המגבים ולנקות אותם. אם להב ניזוק, יש להחליפו מייד. לפרטים לגבי בדיקת להבי המגבים והחלפתם, ראו להבי מגבים, מתזים ונוזל של שמשה קדמית בעמוד 170.



- ⚠️ זהירות:** כדי למנוע נזק למכסה תא המטען הקדמי, יש לוודא כי הוא סגור היטב לפני הפעלת מגבי השמשה הקדמית.
- ⚠️ זהירות:** יש להסיר קרח מהשמשה הקדמית לפני הפעלת המגבים. לקרח יש שוליים חדים שעלולים לגרום נזק לגומי בלהבי המגבים.
- ⚠️ זהירות:** בתנאי אקלים קשים, יש לוודא כי להבי המגבים לא קפאו או נדבקו לשמשה הקדמית.



## מערכות בלימה

**אזהרה:** יש תמיד לשמור על מרחק בטוח מכלי הרכב שלפניכם והיו מודעים לתנאי נסיעה מסוכנים. אם כי מערכת ה-ABS עשויה לשפר את מרחק הבלימה, אין באפשרותה להתגבר על חוקי הפיזיקה. היא גם לא מונעת את הסכנה של החלקה על כביש רטוב (כאשר שכבת מים מונעת מגע ישיר בין הצמיגים לבין הכביש).

**זהירות:** בלימת חירום אוטומטית (ראו סיוע במניעת תאונה בעמוד 113) עשויה להתערב כדי לבלום באופן אוטומטי כאשר ישנה סכנה לתאונה מיידית. בלימת חירום אוטומטית לא נועדה למנוע תאונה. במקרה הטוב ביותר, היא עשויה למזער את עוצמת התאונה החזיתית, באמצעות ניסיון להאט את מהירות הנסיעה. הסתמכות על בלימת חירום אוטומטית למניעת תאונה עלולה לגרום לפגיעה חמורה או למוות.

**זהירות:** במצבי חירום, אם הבלמים אינם פועלים כראוי, לחצו לחיצה ארוכה על לחצן Park בקונסולה העליונה או במסך המגע כדי להביא Model 3 לעצירה. אין להשתמש בשיטה זו כדי לעצור את הרכב, אלא אם אין כל ברירה אחרת.

### אורות בלימה דינמיים (אם מצויד)

אם אתם נוסעים במהירות שעולה על 50 קמ"ש, ולאחר מכן בולמים בעוצמה (או אם מופעלת בלימת חירום אוטומטית), אורות הבלימה מהבהבים במהירות כדי להזהיר נהגים אחרים ש-Model 3 מאטה במהירות. אם ה-Model 3 נעצרת לחלוטין, מהבהבי החירום יבהבו. ההבהוב נמשך עד שתלחצו על דוושת התאוצה או שתלחצו באופן ידני על הכפתור לכבות אותו (ראו **מהבהבי חירום בעמוד 70**).

**הערה:** בעת גרירת נגרר (אם רלוונטי), פועלים גם אורות הבלימה בנגרר כפי שמתואר למעלה, גם אם הנגרר אינו מצויד במערכת בלימה נפרדת.

**אזהרה:** בעת גרירת נגרר (אם רלוונטי), יש להגדיל תמיד את המרחק שנשמר מכלי הרכב שלפניכם. בלימה פתאומית עלולה לגרום להחלקה, להתקפלות ולאובדן שליטה.

### ניגוב דיסקיות בלמים

כדי לוודא שהבלמים ממשיכים להגיב במזג אוויר קר ורטוב, Model 3 מצויד בניגוב דיסקיות בלמים. כאשר מזוזה מזג אוויר קר ורטוב, תכונה זו מפעילה באופן חוזר ונשנה עוצמת בלימה בלתי מורגשת כדי לפנות מים מפני דיסקיות הבלמים.

### פיצוץ על דעיכת לחץ הידראולי

Model 3 מצויד בפיצוץ על דעיכת לחץ הידראולי. תכונה זו עוזרת לנטר את הלחץ במערכת הבלימה ואת פעילות מערכת ה-ABS לזיהוי מקרים של ירידה בביצועי הבלימה. אם הבחנתם בירידה בביצועי הבלמים (לדוגמה, כתוצאה מדעיכת בלמים או מתנאי מזג אוויר רטוב), ייתכן שתשמעו רעש מסוים, תחושו שמיקום דוושת הבלם נמוך יותר ותשימו לב לגידול משמעותי במרחק הבלימה של כלי הרכב. בלמו כרגיל והמשיכו ללחוץ על דוושת הבלם מבלי להרפות או "לפמפם" את הבלמים.

**זהירות:** במצבי חירום, אם הבלמים אינם פועלים כראוי, לחצו לחיצה ארוכה על לחצן Park בקונסולה העליונה או במסך המגע כדי להביא Model 3 לעצירה. אין להשתמש בשיטה זו כדי לעצור את הרכב, אלא אם אין כל ברירה אחרת.

**אזהרה:** שמרו תמיד על מרחק נסיעה בטוח מכלי הרכב שלפניכם והקפידו על זהירות בתנאי נסיעה מסוכנים. ניגוב דיסקיות הבלמים ופיצוץ על דעיכת לחץ הידראולי אינם מהווים תחליף להפעלה מספקת של הבלמים.

**אזהרה:** מערכות בלימה שפועלות כראוי הן חיוניות כדי להבטיח את ביטחונכם. אם הבחנתם בבעיה כלשהי בדוושת הבלם, בקליפרים של הבלמים או ברכיב כלשהו של מערכת הבלימה של ה-Model 3, צרו קשר מיד עם Tesla.

Model 3 מצוידת במערכת בלימה למניעת נעילת גלגלים (ABS) שמונעת את נעילת הגלגלים בעת הפעלת לחץ מרבי על הבלמים. היא משפרת את השליטה בהיגוי במהלך בלימה כבדה ברוב תנאי הדרך.

בתנאי בלימת חירום, מערכת ה-ABS מנטרת באופן רציף את המהירות של כל גלגל, ומשנה את עוצמת הבלימה בהתאם לאחידות הכביש האפשרית.

ניתן לחוש בשינויי עוצמת הבלימה כתחושה של פעימות דרך דוושת הבלם. תחושה זו מראה שמערכת ה-ABS פועלת ואינה מהווה סיבה לדאגה. המשיכו ללחוץ בחוזקה וביציבות על דוושת הבלם כאשר אתם חשים בפעימות אלה.

נורית החיווי של מערכת ה-ABS תהבהב לזמן קצר בצבע כתום במסך המגע בעת הפעלת ה-Model 3 לראשונה. אם נורית חיווי זו נדלקת בכל זמן אחר, פירוש הדבר שקיימת תקלה במערכת ה-ABS והיא אינה פועלת. צרו קשר עם Tesla. מערכת הבלימה ממשכה לפעול באופן מלא ואינה מושפעת מכשל במערכת ה-ABS. אולם ייתכן כי מרחקי הבלימה יתארכו. סעו בזהירות והימנעו מבלימה חזקה.



אם מוצגת במסך המגע נורית חיווי אדומה זו בכל עת, פרט לזמן קצר בעת הפעלת ה-Model 3 לראשונה, קיימת תקלה במערכת הבלימה, או שרמת נוזל הבלמים נמוכה. צרו קשר מיד עם Tesla. הפעילו לחץ יציב ושמרו על הבלמים יציבים כדי להביא את כלי הרכב לעצירה כאשר הדבר בטוח.



צג המגע מציג חיווי בלם כתום זה אם זוהתה תקלה במגבר הבלימה או אם הבלימה הרגנרטיבית אינה זמינה (ראו **בלימה רגנרטיבית בעמוד 74**). הפעילו לחץ קבוע וחזק מספיק כדי לעצור באופן בטוח. ייתכן שמערכת הפיצוץ על דעיכת הלחץ ההידראולי תופעל (ראו **פיצוץ על דעיכת לחץ הידראולי בעמוד 74**).



## בלימת חירום

במקרה חירום, לחצו עד הסוף על דוושת הבלם והמשיכו ללחוץ בחוזקה, גם על משטח בעל יכולת אחיזה נמוכה. מערכת ה-ABS משנה את עוצמת הבלימה בכל גלגל, בהתאם ליכולת האחיזה הקיימת. הדבר מונע את נעילת הגלגלים ומבטיח שתבלמו בצורה הבטוחה ביותר האפשרית.

אם נדרשת שיטה חלופית כדי להביא את הרכב לעצירה, לחץ והחזק את לחצן חניה במסך המגע של רצועת מצב נהיגה כדי להפעיל את הבלמים ולהפסיק את כוח ההנעה כאשר הלחצן לחוץ. החליקו מקצה מסך המגע אל עבר הנוסע, כדי להעלות את מצב הנהיגה של הנסיעה.

**אזהרה:** אין לפמפם את דוושת הבלם. אם תעשו כן, תפריעו לפעולת מערכת ה-ABS ואתם עלולים להאריך את מרחק הבלימה.

## פיצוי על דעיכת לחץ הידראולי

Model 3 מערכת זו כוללת מגבר בלימה המפעיל את הבלמים באופן אקטיבי בעת לחיצה על דוושת הבלם. פיצוי על דעיכת לחץ הידראולי מספק סיוע מכני במקרה של תקלה במגבר הבלימה. אם זוהתה תקלה במגבר הבלימה, יהיה קשה יותר ללחוץ על דוושת הבלם וייתכן שתשמעו צליל בעת הלחיצה עליה. סעו בזהירות ושמרו על מרחק בטוח משאר משתמשי הדרך. ייתכן שתהיה ירידה בתגובת הבלמים ובביצועי הבלימה. ייתכן כי מרחקי הבלימה יתארכו.

## בלימה רגנרטיבית

כאשר ה-Model 3 נמצאת בתנועה ואינכם לוחצים על דוושת התאוצה, בלימה רגנרטיבית תאט את הרכב ותעביר את עודפי החשמל חזרה למצבר. באמצעות חיזוי העצירות שלכם והפחתת או הסרת הלחץ מדוושת התאוצה כדי להאט, תוכלו לנצל את הבלימה הרגנרטיבית כדי להגדיל את טווח הנסיעה.

האטת הרכב עקב בלימה רגנרטיבית עשויה להשתנות בהתאם למצב המצבר הנוכחי. לדוגמה, ייתכן שבלימה רגנרטיבית תוגבל אם המצבר קר או כבר טעון במלואו.

מד האנרגיה (קו דק באזור צג המגע של סטטוס הרכב) מציג את צריכת האנרגיה בזמן אמת:

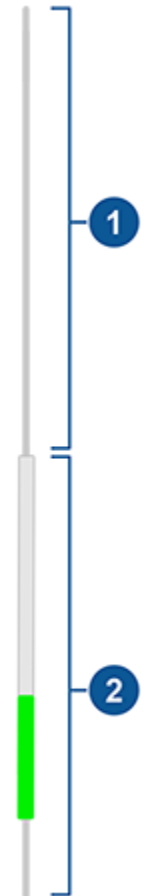

1. מייצגת הזנת אנרגיה על ידי הסוללה, כגון הזנה המשמשת להאצת הרכב. בעת לחיצה על דוושת התאוצה, החצי העליון של מד האנרגיה מתמלא בשחור (או לבן, אם התצוגה כהה).

2. מייצג אנרגיה שנוצרת כתוצאה מבלימה רגנרטיבית, או אנרגיה הנקלטת מהאטת הרכב. אנרגיה המוזנת בחזרה למצבר מוצגת בירוק, בעוד שאנרגיה המשמשת את מערכת הבלימה הרגילה מוצגת באפור.

**הערה:** התקנת צמיגי חורף עם תרכובות ועיצוב סוליה אגרסיביים עלולה להביא להפחתה זמנית בעוצמת הבלימה הרגנרטיבית. אולם הרכב שלכם תוכנן לכייל את עצמו מחדש באופן רציף ולאחר החלפת הצמיגים הוא יחזיר בהדרגה את עוצמת הבלימה הרגנרטיבית לאחר מספר האצות בקו ישר. עבור מרבית הנהגים הדבר מתרחש לאחר פרק זמן קצר של נהיגה רגילה, אך נהגים אשר נוהגים בדרך כלל להאיץ במידה קלה עשויים להידרש להשתמש בהאצות חזקות מעט יותר בזמן שהכיול מחדש מתבצע. געו ב-שירות < גלגלים וצמיגים > לבחירת צמיגי חורף ולהאצת התהליך.

**הערה:** אם הבלימה הרגנרטיבית מאטה את ה-Model 3 באופן אגרסיבי (כגון, כשהרגל שלכם לא נוגעת כלל בדוושת התאוצה במהירות נסיעה של כביש מהיר), אורות הבלימה יופעלו כדי להתריע למשתמשים אחרים בדרך כי אתם מאטים.

**הערה:** מאחר ה-Model 3 משתמש בבלימה רגנרטיבית, רפידות הבלם לרוב בשימוש פחות תכוף מאשר אלו במערכות בלימה מסורתיות. כדי להימנע מהצטברות חלודה וקורוזיה, Tesla ממליצה ללחוץ לעיתים תכופות על דוושת הבלם כדי להפעיל את הבלמים המכניים וליבש את רפידות הבלם והרוטורים.

**אזהרה:** בנהיגה בשלג או בקרח Model 3 אתם עשויים לחוות אובדן אחיזה בעת בלימה רגנרטיבית.

**אזהרה:** אין להסתמך על הרכב כדי להאט כראוי או לעצור לחלוטין את כלי הרכב שלכם. גורמים רבים מביאים למרחק עצירה ארוך יותר, ביניהם שיפוע בירידה וכן בלימה רגנרטיבית מופחתת או מוגבלת. היו מוכנים תמיד להשתמש בדוושת הבלם כדי להאט או לעצור כראוי.

**אזהרה:** לחצו על דוושת הבלם אם ה-Model 3 נעה כאשר זה לא בטוח לעשות כך. אתם אחראים להישאר ערניים, לנהוג בצורה בטוחה ולהיות בשליטה על כלי הרכב בכל עת. אם לא תעשו כך, הדבר עלול לגרום לנזק רב, לפציעה או למוות.

**אזהרה:** אין להסתמך על בלימה רגנרטיבית לשמירה על בטיחותכם ועל בטיחות כלי הרכב. גורמים שונים, כגון נסיעה בכלי רכב עמוס, על גבעה תלולה או בכביש רטוב או מכוסה קרח, משפיעים על קצב ההאטה ועל מרחק העצירה של ה-Model 3. נהגו בזהירות והיו מוכנים תמיד להשתמש בדוושת הבלם כדי לעצור לפי הצורך, בהתאם לתנועה ולתנאי הדרך.

**אזהרה:** אזהרת התנגשות קדמית ובלמת חירום אוטומטית אינן פועלות בעת נסיעה במהירות איטית מאוד (ראו [סיוע במניעת תאונה בעמוד 113](#)). אין להסתמך על תכונות אלה שיזהירו אתכם, שימנעו תאונה או שיפחיתו את עוצמתה.

## בלם חניה

כדי להפעיל את בלם החנייה יש לגעת ב-Controls > Safety, ללחוץ על דוושת הבלם ואז לגעת ב-Park Brake.

אורות מחוון אדומים של בלם החנייה אשר ב-שבמסך המגע כאשר בלם החנייה מופעל.



בלם החניה משוחרר כאשר מועבר הילוך בכלי הרכב.



באפשרותך להפעיל את בלם החניה גם באמצעות נגיעה והחזק של לחצן Park ברצועת מצב נהיגה שבמסך המגע.

אם קיימת בעיה חשמלית בבלם החניה, תוצג נורית חיווי בצבע כתום ותוצג הודעת תקלה על גבי של מסך המגע.



**הערה:** בלם החניה מופעל על הגלגלים האחוריים בלבד, ואינו תלוי במערכת הבלימה באמצעות דוושת הבלם.

**⚠️ זהירות:** במקרה הנדיר שבו אין כלל חשמל ב-Model 3, לא ניתן לגשת למסך המגע ולכן אין אפשרות לשחרר את בלם החניה מבלי שתניעו בדחיפה (ראו [התנעה בדחיפה בעמוד 192](#)).

**⚠️ אזהרה:** בתנאי שלג או קרח, ייתכן שלגלגלים האחוריים אין די אחיזה כדי למנוע מה-Model 3 להחליק במורד שיפוע, במיוחד אם אינכם משתמשים בצמיגי חורף. יש להימנע מחניה על גבעה בתנאי שלג או קרח. אתם אחראים תמיד להחנות בצורה בטוחה.

**⚠️ אזהרה:** ייתכן שה-Model 3 תציג התראה אם הכביש משופע מדי לחניה בטוחה עליו, או אם בלם החניה לא הופעל כראוי. התראות אלה נועדו לשם הנחיה בלבד, ואינן מהוות תחליף לשיקול הדעת של הנהג לגבי תנאי חניה בטוחים, כולל תנאים ספציפיים של הדרך או של מזג האוויר. אין להסתמך על התראות אלה כדי לקבוע האם ניתן לחנות בצורה בטוחה במיקום כלשהו. אתם אחראים תמיד להחנות בצורה בטוחה.

## שחיקת בלמים

Model 3 רפידות הבלמים מצוידות במצייני שחיקה. מצוין שחיקה הוא פס מתכת דק שמחובר לרפידת הבלם, אשר חורק כשהוא משתפשף ברוטור כאשר הרפידה שחוקה. צליל חריקה זה מצוין שהרפידות הגיעו לסוף דרכן ויש להחליף אותן. כדי להחליף את רפידות הבלם, פנו אל השירות של Tesla.

יש לבדוק את הבלמים מעת לעת, באמצעות הסרת הצמיג והגלגל. למפרט מלא ומגבלות טיפול עבור רוטורים ורפידות בלם, ראו [מערכות משנה בעמוד 180](#). כמו כן, Tesla ממליצה על ניקוי ושימון קליפרים של הבלמים אחת לשנה או 20,000 ק"מ אם אתם נוסעים באזור שבו מפזרים מלח על הכבישים בחורף.

**⚠️ אזהרה:** אם לא תחליפו רפידות בלמים שנשחקו, הדבר יגרום נזק למערכת הבלימה ועלול להוות סכנה בשעת בלימה.

הצבעים בהדמיה מתאימים למרחק שבין Model 3 לבין העצם המוצג. אדום מייצג מרחק קטן יותר Model 3, וצהוב מייצג מרחק גדול יותר Model 3.

## משוב חזותי וקולי

כאשר אתם משלבים לנסיעה לאחור, התצוגה 'עוזר החניה' מוצגת במסך המגע, ומציגה עצמים בקרבת החלק הקדמי והאחורי של ה-Model 3. תצוגה זו תיסגר לאחר ששילבת להילוך נסיעה לפני (Drive), אלא אם כן התגלה עצם קרוב לחלק הקדמי של ה-Model 3, שאז תצוגת 'עוזר החניה' (Park Assist) תיסגר באופן אוטומטי כאשר מהירות הנסיעה תעלה על המהירות שבה, 'עוזר החניה' (Park Assist) פועל. בעת נסיעה לאחור, משוב חזותי מופיע גם במסך המגע (ראו מצלמה/מצלמות אחוריות בעמוד 88). ניתן לסגור באופן ידני את תצוגת park assist view במסך המגע באמצעות נגיעה ב-X.

בעת נהיגה במהירויות נמוכות כשאפליקציית המצלמה מוצגת במסך המגע, ביכולתך להחליף לתצוגת 'עוזר החניה' (Park Assist) באמצעות נגיעה בכפתור שממוקם בפינה השמאלית העליונה של מסך אפליקציית המצלמה. אפשרות זו שימושית אם אתם זקוקים לסייע בחניה במקביל למדרכה.

אם צלילי אזהרה מופיעים (ראו שליטה במשוב קולי בעמוד 76), ישמע צפצוף כשאתם מתקרבים לעצם כלשהו.

**הערה:** אם 'עוזר החניה' אינו מסוגל לספק משוב, תוצג התראה במסך המגע.

**זהירות:** שמרו על ניקיון המצלמות מלכלוך, פסולת, שלג וקרח. אין להתיז במכשיר שטיפה במים בלחץ גבוה על המצלמות, ואין לנקות מצלמות באמצעות עצם חד או שורט, שעלול לשרוט את המשטחים שלהם.

**זהירות:** אין להתקין אביזרים או מדבקות על על המצלמות ולא בקרבתם.

## שליטה במשוב קולי

תוכלו להשתמש ב'עוזר החניה' עם או בלי משוב קולי. כדי להפעיל או להשבית את צלילי ההתראה, געו ב-פקדים < בטיחות < צלילי התראה לסייע בחנייה.

## מגבלות והתראות שווא

ייתכן כי 'עוזר החניה' לא יפעל כראוי במקרים אלה:

- חיישן אחד או יותר (אם מותקנים) או מצלמות ניזוקו, מלוכלכים או מוסתרים (כגון בבוץ, קרח או שלג, או כיסוי קדמי לרכב, צבע עבה מדי או מוצרים דביקים כגון עטיפה, מדבקות, ציפוי גומי וכו').
- העצם נמצא מתחת לגובה של 20 ס"מ (כגון שפת המדרכה או מחסום נמוך).
- **זהירות:** עצמים נמוכים יותר אשר מזוהים (כגון שפת המדרכה או מחסום נמוך) עשויים להיכנס לשטח מת. Model 3 לא יכולה להתריע אודות עצם שנמצא בשטח מת.

- תנאי מזג אוויר (גשם כבד, שלג או ערפל).
- העצם הוא דק (כמו שלט, למשל).
- חריגה מטווח הפעולה של 'עוזר החניה'.

ייתכן שתכונה זו תהיה מוגבלת באופן זמני או לא פעילה עד שהיא תופעל עם עדכון תוכנה עתידי עבור רכבים שיוצרו החל מספטמבר 2023 לערך.

Model 3 נועדו לגלות נוכחות של עצמים. בעת נסיעה איטית בהילוך נסיעה לפני או נסיעה לאחור (לדוגמה, בעת החניית כלי הרכב), כלי הרכב יתריע אם יתגלה עצם בקרבת ה-Model 3 שלך. כלי הרכב יתריע בפניך כאשר עצמים יזוהו לפני ה-Model 3 כאשר אתה בהילוך נסיעה לפני (Drive) ומאחור Model 3 כאשר אתה בהילוך אחורי (Reverse).

**אזהרה:** ייתכן שלא תקבלו התרעה אם ה-Model 3 נע בחופשיות בכיוון המנוגד (לדוגמה, Park Assist לא יוצג אם Model 3 יחליק לאחור במורד גבעה כאשר משולב הילוך נסיעה לפני).

**אזהרה:** לעולם אל תסתמכו על 'עוזר החניה' שיוודע לכם אם השטח אליו אתם מתקרבים פנוי מכל אדם ו/או חפץ. מספר גורמים חיצוניים עלולים לפגוע בביצועי 'עוזר החניה' ולגרום לאי-גילוי או לקריאות שגויות (ראו מגבלות והתראות שווא בעמוד 76). לכן, הסתמכות על 'עוזר החניה' כדי לקבוע אם ה-Model 3 מתקרבת למפגע כלשהו עלולה לגרום נזק לכלי רכב ו/או לעצמים ועלולה לגרום לפגיעה חמורה. בדקו תמיד את האזור באמצעות העיניים שלכם. בעת נסיעה לאחור, בדקו מעבר לכתף והשתמשו בכל המראות. 'עוזר החניה' אינו מגלה ילדים, הולכי רגל, רוכבי אופניים, חיות או עצמים אשר נעים, בולטים, נמצאים רחוק מדי מעל או מתחת המצלמות, או קרוב מדי או רחוק מדי מהמצלמות. 'עוזר החניה' נועד להנחיה כללית בלבד ואינו מיועד להחליף בדיקות חזותיות ישירה שלכם. הוא אינו תחליף לנהיגה זהירה.

## מערכת עזר לחניה של Tesla Vision

**הערה:** בהתאם לאזור השוק, לתצורת הרכב, לאפשרויות שנרכשו ולגרסת התוכנה, ייתכן שברכב שלכם לא מותקנות כל התכונות של Tesla Vision Park Assist.

הרכב עושה שימוש במצלמות המורכבות בחזית, מאחור ובצדי Model 3 כדי ליצור העתק חזותי מדויק מאוד של העצמים שמסביב על מסך מגע.

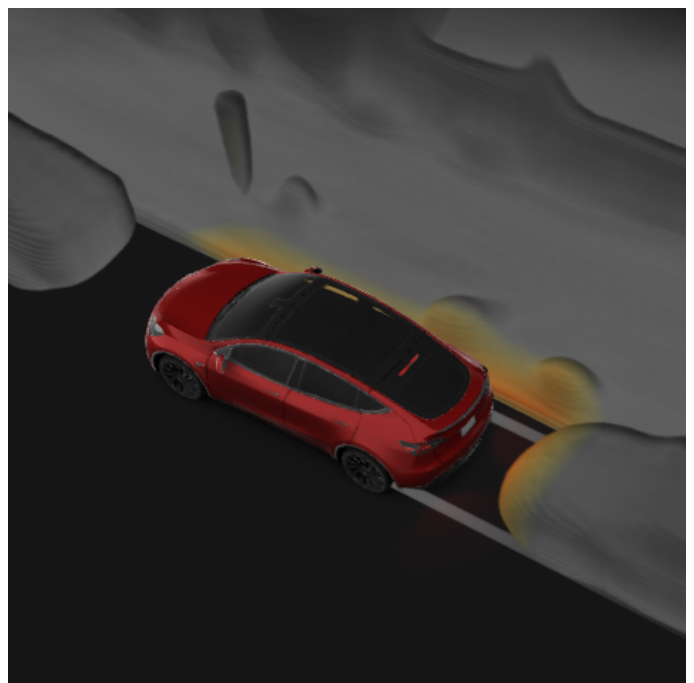



- העצם סופג קול או רך (כגון, שלג קל).
- העצם משופע (כגון מצבר משופע).
- Model 3 הוחנתה או נסעה בטמפרטורות קיצוניות של חום או קור.
- העצם נמצא קרוב מדי לפגוש.
- הפגוש אינו מיושר או שנגרם לו נזק.
- עצם שמורכב על ה-Model 3 מפריע ו/או מסתיר ל"עוזר החניה" (כגון מתקן לנשיאת אופניים או מדבקה על הפגוש).
- Model 3 נע בחופשיות בכיוון המנוגד לזה שבחרתם (לדוגמה, Park Assist לא יציג התרעה אם ה-Model 3 מחליק לאחור במורד גבעה כאשר משולב הילוך נסיעה לפניים).

### עזרי חניה נוספים

נוסף על 'עוזר החניה', כאשר אתם משלבים להילוך נסיעה לאחור, מצלמת ההילוך האחורי מציגה את השטח מאחורי ה-Model 3 (ראו מצלמה/מצלמות אחוריות בעמוד 88).

כאשר Model 3 בעצירה, Vehicle Hold עשויה להמשיך בהפעלת הבלמים לאחר שהסרתם את הרגל מדוושת הבלם.

נורית החיווי תמשיך להיות מוצגת בלוח המחוונים מסך המגע כאשר המערכת למניעת הידרדרות מפעילה בולמת את Model 3 באופן פעיל.



כדי לבטל את Vehicle Hold, לחצו על דוושת התאוצה, או לחצו ושחררו את דוושת הבלם.

**הערה:** גם העברה להילוך סרק מבטלת את Vehicle Hold.

**הערה:** לאחר בלימה אקטיבית של Model 3 במשך 10 דקות לערך, Model 3 יעבור למצב חניה ו-Vehicle Hold ייבוטל. Model 3 גם תעבור למצב חניה אם גילה שהנהג עזב את כלי הרכב.





## מה זה

מערכת בקרת האחיזה מנטרת באופן רציף את מהירות הגלגלים הקדמיים והאחוריים. אם ה-Model 3 מאבדת אחיזה, המערכת תפחית את סיבוב הגלגלים באמצעות ריסון לחץ הבלימה ועוצמת המנוע. כברירת מחדל, מערכת בקרת האחיזה מופעלת. בתנאים רגילים, יש להשאיר אותה מופעלת בכדי להבטיח בטיחות מירבית.

נורית חיווי צהובה זו מהבהבת במסך המגע כאשר מערכת בקרת האחיזה מרסנת באופן פעיל את לחץ הבלימה ועוצמת המנוע על מנת להפחית את סיבוב הגלגלים. אם נורית החיווי נשארת דולקת, אזי התגלתה תקלה במערכת בקרת האחיזה. פנו אל השירות של Tesla.



**אזהרה!** בקרת אחיזה אינה יכולה למנוע תאונה הנגרמת עקב נהיגה מסוכנת או פניה חדה במהירות גבוהה.

## מצב אפשר לגלגלים להחליק

כדי לאפשר לגלגלים להסתובב במהירות מוגבלת, ניתן להפעיל את Slip Start. ניתן להפעיל את Slip Start בכל מהירות, אולם הוא פחות יעיל במהירויות גבוהות יותר.

בתנאים רגילים אין להפעיל את מצב Slip Start. הפעילו מצב זה אך ורק בנסיבות שבהן אתם מעוניינים שהגלגלים יסתובבו בכוונה, כגון:

- תחילת נסיעה על פני משטח חלק, כגון חצץ או שלג.
- נסיעה בשלג עמוק, חול או בוץ.
- נענוע כלי הרכב כדי לצאת מבור או מחרוץ עמוק.

כדי לאפשר לגלגלים להסתובב, געו באפשרות פקדים < דינמיקה > מניעת החלקה.

התראה תוצג במסך המגע כאשר מצב Slip Start מופעל.



למרות שמצב Slip Start יבוטל באופן אוטומטי בפעם הבאה שתניעו את ה-Model 3, מומלץ בחום לכבות אותו מיד לאחר שהנסיבות שבגללן הפעלתם אותו חלפו.

**הערה:** לא ניתן להפעיל את Slip Start כאשר אתם משתמשים בבקרת שיוט.

געו באפשרות פקדים < דינמיקה > האצה כדי להתאים את מידת ההאצה הנחוות בעת הנסיעה ב-Model 3:

• Chill: מגביל את ההאצה ומאפשר נסיעה חלקה ועדינה יותר.  
**הערה:** במצב Chill, יוצג Chill במסך המגע, מעל למהירות הנסיעה.

• סטנדרטי: (בדגמים שאינם Performance) מספק רמת האצה רגילה.

• Insane: (רכבי Performance) מאפשר להגיע לרמת ההאצה המרבית הזמינה באופן מיידי.

**הערה:** שימוש במומנט ובהספק המוגברים והזמינים במצב Insane עשוי להפחית את הטווח והיעילות.

**הערה:** במצב Insane נעשה ניסיון להשאיר את המצבר בטווח טמפרטורה מיטבי. בנוסף לחימום המצבר, הגדרות אלה אף מקררות את המצבר בעת הצורך (לדוגמה, בעת נסיעה במהירות גבוהה, במהלך האצה מהירה, בנסיעה ארוכה ועוד).

ניתן לשפר את יעילות חימום תא הנוסעים על ידי הפחתת מצב האצה הנבחר. זה מאפשר למערכת משאבת החום לקחת יותר חום מהמצבר ולחמם ביעילות את תא הנוסעים, במקום לשמור על יכולת המצבר לספק ביצועי האצת שיא. זה עוזר למקסם את יעילות הנסיעה במזג אוויר קר. שימו לב שבמצב האצה מוגבר, נדרש זמן למצבר להתחמם לפני שהמצב המוגבר של ההאצה הופך זמין.



זמין בדגמי Performance בלבד, געו באפשרות פקדים < דינמיקה > נוחות נסיעה ושליטה ברכב כדי לגשת להגדרות שמספקות כוונון בזמן אמת של מערכת המתלים כדי למטב את נוחות הנסיעה והשליטה ברכב. בחרו מבין האפשרויות הבאות:

- מצב סטנדרטי - מסתגל למגוון רחב של דרכים וסגנונות נהיגה, ומספק נוחות נסיעה רכה אך, יחד עם זאת, מבוקרת היטב.
- מצב ספורט - מספק נוחות נסיעה קשיחה ומבוקרת יותר המגדילה את מעורבות הנהג והחיבור לכביש.

**הערה:** ההגדרות עבור נוחות נסיעה ושליטה ברכב מושבתות כאשר Track Mode (אם המערכת מותקנת) מופעל. Track Mode ממטב באופן אוטומטי את הגדרות כוונון המתלים האדפטיביים על מנת לתמוך בנהיגה אגרסיבית במסלול נהיגה סגור (ראו Track Mode בעמוד 82).

כאשר Track Mode מופעל:

- תכונות Autopilot אינן זמינות.
- ההגדרה של Slip Start מבוטלת.
- השימוש באנרגיה עולה.
- תכונות בידור אינן זמינות.

השתמשו בהגדרה שבמסך המגע כדי לכבות או להפעיל את Track Mode בכל עת. כיבוי Model 3 יכבה גם את Track Mode (למרות שייתכן כי הוא עדיין יופיע במסך המגע אם Post-Drive cooling עדיין מתבצע). כאשר Track Mode כבוי, כל ההגדרות יחזרו למצבן הקודם וכל התכונות יחזרו למצב ההפעלה הרגיל שלהן.

**זהירות!** תכונות הסיוע לנהג מושבות אוטומטית כאשר Track Mode מופעל. באחריות הנהג לנהוג בצורה בטוחה ולהיות בשליטה על הרכב בכל עת. תכונות 'סיוע לנהג' מופעלות מחדש באופן אוטומטי כש-Track Mode כבוי.

## התאמה אישית של Track Mode

כדי להתאים אישית את 'מצב מירוצים', לחצו על הגדרות מצב מירוצים בחלון הקופץ 'מצב מירוצים' שמופיע במפה בעת הפעלת 'מצב מירוצים'. באפשרותכם לגשת להגדרות של Track Mode גם על ידי נגיעה באפשרות פקדים < דינמיקה ונגיעה באפשרות התאמה אישית שליד הגדרת Track Mode. בחרו הגדרת Track Mode קיימת מרשימת הפרופילים שהוגדרו מראש על-ידי Tesla. לחלופין, צרו פרופיל הגדרות חדש על-ידי נגיעה ב-Add New Settings, הזנת שם לפרופיל ההגדרות והתאמת הגדרות אלה בהתאם להעדפותיכם או לתרחיש הנהיגה, או התאמה אישית למסלול ספציפי:

- **Handling Balance** - גררו את המחווון כדי להתאים אישית את האיזון של Model 3 בפנייה. איזון מותאם אישית על ידי חלוקה מחדש של המומנט בין הסרנים הקדמיים והאחוריים. אם Model 3 מחליק מדי, באפשרותכם לבחור בעדיפות להיגוי קדמי בהגדרת תת-ההיגוי. מתקשים לשלוט ברכב בפנייה? נסו להגדיר עדיפות להיגוי אחורי כדי להגדיל את הסיבוב. ניתן לבחור בכל ערך בין 10- (למומנט גדול יותר בסרן הקדמי בביצוע פניות - לשימוש בתת-ההיגוי) ו-10+ (למומנט גדול יותר בסרן האחורי בביצוע פניות - לשימוש בהיגוי יתר). שינוי ל-איזון טיפול לא משפיע על האצה בקו ישר.

- מערכת בקרת יציבות - בחרו את הרמה שבה מערכות בקרת היציבות יסייעו בשליטה ברכב. סיוע ביציבות משנה את מומנט המנוע ומפעילה באופן סלקטיבי את הבלמים על כל גלגל כדי להפוך את הרכב ליציב יותר ולעזור לנהג לשמור על שליטה.

**אזהרה!** נהגו בזהירות בעת התאמה אישית של סיוע ביציבות. אם אתם מאבדים שליטה Model 3, תופעל פחות התערבות בבקרת יציבות וייתכן שהרכב לא ייצב את עצמו. השתמשו בו רק אם יש לכם ניסיון קודם בנהיגה מעבר לגבולות האחיזה.

- מופחת: מספק את הרמה המקסימלית של התערבות בבקרת יציבות ב-track mode. בקרת יציבות מופחתת בהשוואה למצב בדרכים.
- מינימלי: מספק את הרמה המינימלית של התערבות בבקרת יציבות.

Track Mode, אשר זמין רק ברכבי Model 3 מדגם Performance, נועד לשנות את בקרת היציבות, את בקרת האחיזה, הבלימה הרגנטטיבית ומערכות הקירור של הרכב כדי לשפר את הביצועים והתנהגות הכביש בעת נהיגה במסלול סגור. Track Mode משפר את הביצועים בפניות, באמצעות שימוש חכם במנועים, בבלימה רגנטטיבית ובבלימה רגילה. אם מצב זה מופעל, מערכת הקירור תפעל בעוצמה גבוהה לפני, במהלך נהיגה אגרסיבית ולאחריה, כדי לאפשר למערכות הרכב לעמוד בפני עודף החום.

**הערה:** Track Mode תוכנן וכויל למען רכבי Model 3 מדגם Performance המצוידים בבלמים ובצמיגים של Performance. כלי רכב ללא בלמים וצמיגים של Performance הם בעלי ביצועים ועמידות נמוכים יותר.

**אזהרה!** Track Mode נועד לשימוש במסלול סגור בלבד. הנהג אחראי לנהוג בצורה בטוחה ולוודא שאינו מסכן אחרים.

**אזהרה!** Track Mode נועד לשימוש של נהגי מסלול מנוסים אשר מכירים את המסלול. לא להשתמש בכבישים ציבוריים. הנהג אחראי לשלוט ברכב בכל עת, גם במסלול המירוצים. מאחר שהתנהגות הרכב (כולל בקרת האחיזה והיציבות) משתנה בעת שימוש ב-Track Mode, נהגו תמיד במשנה זהירות.

## שימוש ב-Track Mode

Track Mode מושבת תמיד בעת הפעלת ה-Model 3. כדי להפעיל את Track Mode עבור הנסיעה הנוכחית, עברו למצב 'חניה' ופעלו בהתאם לשלבים הבאים:

1. געו באפשרות פקדים < דינמיקה < Track Mode.

כאשר מצב זה מופעל, החיווי מצב מירוצים יוצג במסך המגע מעל למהירות הנסיעה וחלון מוקפץ של 'מצב מירוצים' יופיע על גבי המפה. תמונה עם מקרא צבעים של ה-Model 3 תוצג באזור הסטטוס של הרכב במסך המגע. תמונה זו תספק לכם פרטי סטטוס חשובים במבט סטופי אודות המצבר, המנועים, הצמיגים והבלמים. ראו [ניטור תקינות הרכב בעמוד 83](#).

2. אם תרצו בכך, התאימו אישית את ההגדרות של 'מצב מירוצים' על-ידי לחיצה על ההגדרות מצב מירוצים בחלון המוקפץ של Track Mode (ראו [התאמה אישית של Track Mode בעמוד 82](#)). באפשרותכם לגשת להגדרות של Track Mode גם על ידי נגיעה באפשרות פקדים < דינמיקה ונגיעה באפשרות התאמה אישית שליד הגדרת Track Mode.

**הערה:** לביצועים מיטביים, יש להמתין עד שטמפרטורת המצבר והמנוע ירדו אם מודגש בצהוב או באדום.

3. אם ברצונכם להשתמש ב-Lap Timer, פעלו בהתאם להוראות שעל-גבי המסך כדי לסמן בסיכה במפה את נקודת ההתחלה/סיום של ההקפה. יהיה עליכם ללחוץ על התחלה ב-טיימר מרוץ כדי להתחיל בנהיגה. לאחר הפעלת ה-Lap Timer, הוא יתחיל בספירה כאשר תחלפו עם ה-Model 3 מעבר לנקודת ההתחלה/סיום של ההקפה שאותה סימנתם בסיכה במפה. ראו [שימוש ב-Lap Timer בעמוד 83](#).

4. העבירו הילוך וסעו!

אם הפעלתם את ה-Lap Timer, קוצב הזמן יתאפס לקראת ההקפה הבאה בכל פעם שתחלפו על פני נקודת ההתחלה/סיום. ראו [שימוש ב-Lap Timer בעמוד 83](#).

באפשרותכם להציג גם מד תאוצה (G-meter) בזמן אמת על-ידי החלקה על האזור Cards במסך המגע. ראו [G-Meter בעמוד 83](#).



## שימוש ב-Lap Timer

כאשר Track Mode מופעל, המפה תציג Lap Timer. פעלו בהתאם להוראות שעל-גבי המסך כדי לסמן בסיכה במפה נקודת התחלה/סיום. לאחר הסימון בסיכות, לחצו על התחלה כדי להתחיל בנהיגה (הקפה). כאשר אתם נוהגים ב-Model 3 דרך מיקום ההתחלה/סוף, ה-Lap Timer יתחיל לתזמן באופן אוטומטי את משך הזמן של ההקפה, וקוצב הזמן יתאפס באופן אוטומטי לקראת ההקפה הבאה בכל פעם שתחלפו על-פני נקודת ההתחלה/סיום, ויציג את הדלתה בזמן אמת בין ההקפה הנוכחית וההקפה המהירה ביותר עד כה בסשן הנוכחי. המסלול יודגש בכחול במפה.

בהשלמת כל הקפה, ה-Lap Timer יציג את משך הזמן שלה. הוא יציג גם את משכי הזמן של ההקפות הקודמות ואת ההקפות הטובות ביותר בסבב הנהיגה.

אם האפשרות שמירה Dashcam for Laps מופעלת (ראו **התאמה אישית של Track Mode בעמוד 82**), וכונן USB שפורמט כראוי מוכנס לשקע USB קדמי, 'מצב מירוצים' ישמור סרטון של סבב הנהיגה (כפי שהוקלט באמצעות המצלמות הקדמיות), ביחד עם קובץ CSV. שמספק מידע מפורט אודות ההקפה.

**הערה:** כדי לעצור את קוצב הזמן בסיום הנהיגה, געו ב-עצירה בחלון הקופץ 'טיימר מרוצים'.

## ניטור תקינות הרכב

באפשרותכם לנטר בקלות את התקינות של ה-Model 3 בעת שימוש ב-Track Mode באמצעות מבט חטוף באזור סטטוס הרכב במסך המגע. הצבעים מציינים את הסטטוס של הרכיבים השונים, ומאפשרים לכם לסקור את מצב הפעולה הנוכחי ולקבל החלטות בהתאם. הרכיבים מוצגים בירוק במהלך פעולתם, ביחד עם טווח הטמפרטורות האידיאלי שלהם. הצבעים משתנים באופן הבא:

- המצבר מוצג בכחול כאשר הוא קר ובאדום כאשר הוא לוהט.
- בלם מוצג בכחול כאשר הוא קר ובאדום כאשר הוא לוהט (אזהרה מוקדמת להתחממות-יתר של הבלמים).
- מנוע מוצג בכחול כאשר הוא קר ובאדום כאשר הוא לוהט.
- קריאות דינמיות של לחצי האוויר בצמיג מוצגות על מסך המגע. צמיג מוצג בכחול כאשר הוא בת-שימוש ובאדום כאשר יש חריגה מהאחיזה האופטימלית.

**הערה:** ייתכן שרכיב המוצג באדום מצוין צורך לעצור את הנסיעה ולאפשר לרכיב להתקרר.

**⚠️ זהירות:** הנהג אחראי לנזקים לרכב או לפציעות בעקבות שימוש ב-Track Mode. אחריות הרכב אינה מכסה נזק הנגרם בעקבות שימוש יתר חריג ברכיב הרכב. היא אינה מכסה גם מירוצים, מירוצי אוטו קרוס (ג'ימקאנה) או נהיגה תחרותית.

## G-Meter

מד תאוצה מוצג בזמן אמת ב'מצב מירוצים' במסך המגע. ה-G-meter מציג באופן גרפי ערכי כוח רוחבי, האצה והאטה מרביים בצורת מד מעגלי. היסטוריית הנהיגה מיוצגת באזור המוצלל. ה-G-Meter יתאפס בתחילת כל סבב נהיגה.

**הערה:** באפשרותכם להחליק את כרטיסיית ה-G-Meter כדי להציג כרטיסיה אחרת. עם זאת, ה-G-Meter יוצג ככרטיסיית ברירת המחדל בכל פעם שתפעילו את Track Mode.

• כבוי: תמיכה בהיגוי יתר מנוטרלת לחלוטין ובקרת האחיזה מגבילה את סיבוב ההגה.

• עמידות מערכת הנהגה - ניתן להגדיר את Track Mode לשיפור הניהול התרמי של הרכב בנסיעות למרחקים ארוכים על ידי הפחתת תפוקת החשמל בנסיעה ככל שעולה המהירות. הפחתת תפוקת החשמל משפרת את הניהול התרמי, מה שעוזר להפחית את רמת חימום היתר של הסוללה והמנועים. הפחתת תפוקת החשמל מובילה לזמני הקפה איטיים יותר, אך מספקת ביצועים וזמנים עקביים יותר על פני מספר הקפות.

**הערה:** עמידות מערכת הנהגה אינה מונעת באופן פעיל חימום יתר של הסוללה והמנועים.

- סטנדרטי: רמה סטנדרטית של תפוקת חשמל ב-Track Mode ללא מגבלות של תפוקת חשמל. מאפשרת לכם להשיג את זמני ההקפה הראשוניים המהירים ביותר, אך הביצועים שלכם עלולים להפוך למוגבלים תרמית מהר יותר, מה שעשוי להוביל לזמני הקפה לא עקביים על פני מספר הקפות.
- מוגבר: הפחתה קטנה בתפוקת החשמל ככל שהמהירות שלכם עולה. מספקת ביצועים יציבים יותר על פני מספר הקפות, אידיאלי למרחקי ביניים.
- מקסימום: מפחיתה זמני הקפה ראשוניים, אך מספקת תפוקת חשמל וביצועים עקביים על פני מספר הקפות.

• בלימה רגנרטיבית - גררו את המחווון כדי לבחור את מידת הבלימה הרגנרטיבית הזמינה. באפשרותכם לבחור כל ערך, במרווחים של 5%, בין 0 ל-100% Tesla ממליצה על ההגדרה של 100% כדי להימנע מהתחממות-יתר של הבלמים.

• Post-Drive Cooling - הפעילו אם ברצונכם שמערכות הקירור ימשיכו לקרר את רכיבי הרכב גם לאחר עזיבתכם אותו. פעולת הקירור תפסק באופן אוטומטי כאשר הרכיבים יהיו קרים מספיק, או כאשר תכבו ותפעילו שוב את ה-Model 3. האפשרות Post-Drive Cooling שימושית כאשר ברצונכם לקרר במהירות את רכיבי הרכב בין סבבי נהיגה. אם האפשרות Post-Drive Cooling מוגדרת לערך OFF, הרכיבים יתקררו בסופו של דבר, אך התהליך יימשך זמן ממושך יותר.

• Save Dashcam for Laps - הפעילו אם ברצונכם לשמור סרטון ומידע על כונן נשלף USB כאשר משתמשים באפשרות Lap Timer. יש לפרמט כונן USB ולהכניס אותו כמתואר (ראו **דרישות מוכן USB עבור סרטוני וידאו והקלטה בעמוד 126**). כונן ה-USB הנשלף חייב להכיל תיקיה בשם TeslaTrackMode. כאשר מופעל, Track Mode מאחסן סרטון ונתונים קשורים עבור כל הקפה. 'מצב מרוצים' מאחסן גם את סטטוס כלי הרכב ונתוני הטמפרטורה עם פרטים אודות מיקום הרכב, מהירותו, האצה, השימוש בדוושת התאוצה וכו'. באפשרותכם לראות את הקלטות הווידאו ולנתח נתונים אלה, המאוחסנים כקובץ CSV. בכונן ה-USB, כדי לקבוע היכן זמני ההקפה מתקצרים או מתארכים.

**הערה:** ברכבים מסוימים שיוצרו לאחר 1 בנובמבר 2021 לערך, ייתכן ששקעי ה-USB בקונסולה המרכזית יתמכו רק בטעינה של התקנים. השתמשו בשקעי ה-USB שבתוך תא הכפפות עבור כל יתר הפונקציות.

Track Mode מאפשר לכם לשמור עד 20 הגדרות פרופילים. כדי למחוק פרופיל שנבחר, געו ב-Delete בחלק התחתון של חלון ההגדרות.

**הערה:** לא ניתן לשנות או למחוק פרופילים מוגדרים מראש של Tesla.



כדי להגדיר את פרופיל Tesla שלכם, יש לנווט אל הגדרות פרופיל נהג ולבחור את שם חשבון ה-Tesla שלכם. באפשרותכם לבחור להגדירו כפרופיל חדש או להעתיק את ההגדרות מפרופיל הנהג הקיים אשר השתמשתם בו בעבר.

כדי להגדיר פרופיל Tesla לנהגים נוספים, יש לשתף את הרכב שלכם עמם באמצעות האפליקציה לנייד ולנווט אל אבטחה ונהגים > ניהול נהגים > הוספת נהג. הפרופיל Tesla שלהם יופיע בהגדרות פרופיל נהג לאחר אישור ההזמנה מחשבון ה-Tesla שלהם. עם ביטול הגישה לכלי הרכב, מבטל גם 'פרופיל Tesla'. לפרטים נוספים אודות הענקת גישה לאפליקציה לנייד, ראו **הענקת גישה לנהג שני בעמוד 49**. בנוסף, ניתן לשנות את תמונת הפרופיל מאפליקציית Tesla.

**הערה:** חלק מהגדרות הרכב מסוכרות רק עם דגמי רכב דומים. אם מיקום המושב, ההיגוי או המראה אינו מאוחרז בהתאם לצפייה, יש לגעת פקדים > שירות > כוונן מושב נהג, היגוי ומראות על גבי הרכבים בהם מדובר. אם ההגדרה עבור הפעלת Autopilot לא משוחררת כצפוי, געו ב-Pקדים > Autopilot > הפעלת Autopilot (ראו **הגדרות Autopilot בעמוד 98**).

**הערה:** פרופילי Tesla נתמכים ברכבים עם גרסת תוכנה: 2022.24 ומעלה.

להסרת 'פרופיל Tesla' מכלי הרכב, יש להסיר את כלי הרכב הזה מחשבון Tesla שלך:

1. באפליקציית Tesla mobile, יש לגעת בסמל הפרופיל בפינה הימנית העליונה.
2. יש לגעת בהוספה/הסרה של מוצרים (Add/Remove Products).
3. יש לגעת בהסרה (Remove).
4. יש לבחור בכלי הרכב שבכוונתך להסיר.

## הגדרות שמורות

קבוצת משנה של ההגדרות שאתם בוחרים להתאמה אישית של ה-Model 3 נשמרת אוטומטית גם בפרופיל הנהג שלכם. לאחר השמירה, סימן ביקורת ירוק מופיע לצד סמל פרופיל הנהג על מסך המגע. להלן דוגמאות להגדרות של פרופיל נהג שנשמרו אוטומטית:

- הגדרות ניווט, טמפרטורה, אורות ותצוגה.
- העדפות Autopilot ונהיגה.

## קישור פרופיל נהג למפתח

ניתן לקשר פרופיל נהג למפתח מסוים (או למפתחות מסוימים), כדי לאפשר ל-Model 3 לבחור באופן אוטומטי את פרופיל הנהג המתאים כאשר המפתח המקושר מזוהה כשאתם מתקרבים לכלי רכב ופותרים את דלת הנהג. כדי לקשר פרופיל נהג למפתח, ראשית ודאו שאתם משתמשים בפרופיל הנהג הרצוי, וגעו בפקדים > מנעולים > מפתחות. תוכלו להחליף את סמל הנהג כדי לקשר את המפתח לפרופיל הנהג הרצוי או למחוק אותו. שם פרופיל הנהג מופיע מתחת למפתח כדי להראות שהוא מקושר.

**הערה:** Model 3 תומכת ב-10 פרופילי נהג לכל היותר. ניתן לקשר מספר מפתחות לפרופיל נהג אחד, אך לא ניתן לקשר מספר פרופילי נהג למפתח אחד.

ככוונן הראשון של מושב הנהג, מיקום ההגה או המראות החיצוניות, במסך המגע מוצגת בקשה ליצור פרופיל נהג כדי לשמור כווננים אלה. הפרופיל שלכם שומר גם העדפות שונות המוגדרות על ידכם במהלך ההתאמה האישית של Model 3.

כדי לשמור על הגדרות הפרופיל שלך בענן וכדי לאפשר גישה אליהן מכלי רכב שונים של Tesla, יש להגדיר 'פרופיל Tesla' (יש לראות **שימוש בפרופיל Tesla בעמוד 84**).



כדי להוסיף פרופיל חדש של נהג, געו בסמל פרופיל הנהג בחלק העליון של מסך המגע. לאחר מכן געו בהגדרת פרופיל נהג > הוספת נהג חדש, הקישו את שם הנהג, ולאחר מכן געו באפשרות יצירת פרופיל. יש לפעול בהתאם להוראות שעל המסך כדי לשמור את מצב המראה וההגה תחת פרופיל הנהג.

סמנו את תיבת הסימון שימוש בכניסה קלה אם תרצו לשמור (או להשתמש בהגדרה קיימת) של כניסה קלה, כך שמושב הנהג וההגה יכווננו באופן אוטומטי כדי להקל על הכניסה או היציאה מה-Model 3.

אם תשנו את מיקום מושב הנהג, ההגה, או המראות החיצוניות אחרי ששמרתם או בחרתם פרופיל נהג, במסך המגע תוצג הודעה ששואלת אם לשמור את המצב החדש או לשחזר את המצב הקודם שנשמר (הגדרות אחרות נשמרות אוטומטית). כדי לשנות הגדרה מבלי לשמור או לשחזר, התעלמו מהבקשה.

כדי למחוק פרופיל נהג, יש לגעת בסמל פרופיל הנהג בחלק העליון של מסך המגע, לגעת באפשרות הגדרות פרופיל נהג ואז לבחור את פרופיל הנהג שברצונכם להסיר. ברגע שנבחר, יש למחוק את הפרופיל נהג.

**הערה:** מצב 'נהג מחנה' הוא פרופיל נהג מוגדר מראש, אשר משמש בהגבלת המהירות והגישה לחלק מהתכונות של Model 3 (ראו **מצב 'נהג מחנה' בעמוד 85**).

**הערה:** כדי לעצור כווננים אוטומטיים אשר מבוצעים בהתאם לפרופיל הנהג, געו באפשרות עצירה בתפריט הנפתח 'פרופיל נהג'. הכוונן האוטומטי ייעצר גם אם תכווננו באופן ידני את מצב המושב, המראה או ההגה.

## החלפה בין פרופילי נהג

כדי לכוונן את ה-Model 3 בהתאם לפרופיל נהג, געו בסמל פרופיל הנהג פקדים מסך. לאחר מכן בחרו את הנהג וה-Model 3 יתכוונן בהתאם להגדרות שנשמרו בפרופיל הנהג שבחרתם. ראו **שימוש בפרופילי Tesla בעמוד 84** כדי לקבל מידע נוסף אודות שמירת הגדרות פרופיל בענן לגישה נוחה בין רכבי Tesla מרובים.



**הערה:** Stopping Mode המועדף עליכם לא מסתנכרן עם פרופיל הנהג שלכם. למידע נוסף, ראו **בלימה ועצירה בעמוד 73**.

## שימוש בפרופילי Tesla

(אם רלוונטי) ניתן לשמור הגדרות פרופיל נהג, כגון כוונן מושב, העדפות טמפרטורה, ניווטים אחרונים ומועדפים, הגדרות מדיה והעדפות שיתוף נתונים בפרופיל Tesla אשר מסתנכרן עם כל רכב נתמך במסגרת חשבון Tesla. זה מספק גישה נוחה להגדרות הפרופיל וההעדפות שלכם בכל רכבי Tesla הנתמכים.



בפעם הראשונה שבה תפעילו את מצב 'נהג מחנה', תתבקשו ליצור במסך המגע קוד סודי בן 4 ספרות שבו תשתמשו לביטול מצב 'נהג מחנה'.

כאשר מצב נהג מחנה פעיל, מוצגת במסך המגע המילה Valet ופרופיל הנהג משתנה ל-מצב נהג מחנה על מסך המגע.

ניתן גם להשתמש באפליקציה כדי להפעיל ולסיים מצב נהג מחנה (אם Model 3 במצב חניה). בעת השימוש באפליקציה לנייד, אינכם חייבים להזין קוד סודי, מכיוון שכבר נדרשתם להתחבר לאפליקציה באמצעות פרטי ההזדהות עבור חשבונכם Tesla.

**הערה:** אם ההגדרה PIN to Drive מופעלת (ראו **PIN to Drive בעמוד 121**), עליכם להזין את הקוד הסודי לנהיגה, לפני שתוכלו להגדיר או להזין קוד סודי עבור מצב 'נהג מחנה'. כאשר ה-Model 3 במצב 'נהג מחנה', ניתן לנהוג בה מבלי להזין את הקוד הסודי לנהיגה.

**הערה:** ההגדרה קוד סודי למצב נהיגה אינה זמינה כאשר מצב 'נהג מחנה' פעיל.

אם שכחתם את הקוד הסודי שלכם, אפסו אותו מתוך ה-Model 3 באמצעות הזנת פרטי ההזדהות עבור חשבונכם Tesla (פעולה שגם מבטלת את מצב 'נהג מחנה'). ניתן גם לאפס את הקוד הסודי שלכם באמצעות האפליקציה לנייד.

## ביטול מצב 'נהג מחנה'

כאשר ה-Model 3 נמצא במצב 'חניה', געו ב-נהג מחנה סמל פרופיל הנהג בחלק העליון של מסך פקדים, והזינו את הקוד הסודי בן 4 ספרות.

כאשר תבטלו את מצב 'נהג מחנה', ישוחררו כל ההגדרות הקשורות לפרופיל הנהג האחרון שנעשה בו שימוש והגדרות בקרת אקלים, וכל האפשרויות יהיו זמינות.

**הערה:** אינכם חייבים להזין קוד סודי לביטול מצב 'נהג מחנה' מתוך האפליקציה לנייד.

## Easy Entry

תוכלו לקבוע הגדרת Easy Entry אשר מזיזה את ההגה את מושב הנהג כדי להקל על הכניסה או היציאה מה-Model 3. כל נהג יכול להשתמש בהגדרת Easy Entry באמצעות קישור הגדרה זו לפרופיל הנהג שלו. כאשר ההגדרה Easy Entry משויכת לפרופיל נהג, ה-הגה ומושב הנהג מתכוונים אוטומטית בעת שילוב למצב חניה והתרת חגורת הבטיחות, מה שמאפשר לצאת בקלות מ- (ולאחר מכן להיכנס אל) Model 3. בעת החזרה לרכב ועם הדריכה על דוושת הבלם, ההגדרות יחזרו באופן אוטומטי להגדרות ששימשו את פרופיל הנהג לאחרונה (או בהתאם לשיוך המפתח לפרופיל נהג מסוים).

כדי להשתמש ב-כניסה קלה עם פרופיל נהג, ודאו שתיבת הסימון שימוש בכניסה קלה מסומנת.

**אזהרה:** אין להשתמש ב-Easy Entry כדי להזיז באופן אוטומטי את מושב הנהג למצב האחורי ביותר, אם מותקן מושב בטיחות במושב האחורי שמאחורי מושב הנהג. בעקבות המרווח המצומצם, תזוזת המושב עלולה לפגוע ברגלי הילד, לגרום לפציעה או להסיט את מושב הבטיחות ממקומו.

## מצב 'נהג מחנה'

כשה-Model 3 נמצאת במצב 'נהג מחנה', חלולת המגבלות הבאות:

- יש להשתמש בכרטיס המפתח על מנת להיכנס ולנסוע ב-Model 3.
- המהירות מוגבלת ל-113 קמ"ש.
- התאוצה המרבית וכוח המנוע המרבי מוגבלים.
- תא המטען הקדמי ותא הכפפות נעולים.
- המיקומים 'בית' וכן 'עבודה' אינם זמינים במערכת הניווט.
- פקודות קוליות מושבתות.
- הודעות טקסט לא מוצגות.
- תכונות הנוחות של Autopilot מושבתות.
- ההגדרה Allow Mobile Access לא ניתנת לשינוי.
- HomeLink (אם זמין באזרכם) אינו נגיש.
- פרופילי נהג אינם נגישים.
- חלק מהאפליקציות, כגון 'ארגז משחקים' ו'תיאטרון', אינן נגישות.
- מסך המגע אינו מציג את רשימת המפתחות שרשאים לגשת ל-Model 3 (ראו **ניהול מפתחות בעמוד 20**).
- Wi-Fi ו-Bluetooth מושבתים. כאשר ה-Model 3 נמצאת במצב 'נהג מחנה', לא ניתן לקשר התקני Bluetooth חדשים, להציג התקנים מקושרים קיימים או למחוק אותם. עם זאת, אם התקן המחובר ל-Bluetooth או רשת Wi-Fi מוכרת נמצאים בטווח, Model 3 מתחבר אליהם.

## הפעלת מצב 'נהג מחנה'

כאשר ה-Model 3 נמצא במצב 'חניה', געו ב-> Controls > Controls > Safety > Valet Mode, או געו בסמל פרופיל הנהג בחלק העליון של מסך פקדים, ולאחר מכן געו ב-Valet Mode.



## איך פועל מכסה תא מטען קדמי אקטיבי

**(אם קיימת) Model 3** כוללת מערכת הגנה על הולכי רגל באמצעות מכסה תא מטען קדמי אקטיבי, שנועדה להפחית פגיעות ראש של הולכי רגל ורוכבי אופניים במקרה של תאונה חזיתית. חיישנים מרובים בחזית הרכב נועדו לזהות התנגשות עם הולך רגל כאשר Model 3 נוסעת במהירות שבין 30 ו-52 קמ"ש, ולהגביה את החלק האחורי של מכסה תא המטען הקדמי באופן אוטומטי ב-80 מ"מ לערך. דבר זה מגדיל את המרווח בין תא המטען לרכיבים שמתחתיו, מה שמקטין את הסיכוי לפגיעות.

**הערה:** מערכת ההגנה על הולכי רגל מסתמכת על סדרת חיישנים ואלגוריתמים שתוכננו וכילו כדי להחליט מתי יש להפעיל את מכסה תא המטען הקדמי האקטיבי. לכן לא כל התנגשות עם הולכי רגל תגרור למערכת לפעול. באופן דומה, ייתכן כי מכסה תא המטען הקדמי האקטיבי יופעל אם ה-Model 3 תתנגש בחיה, בכלי רכב או בעצם אחר.



אם מכסה תא המטען הקדמי האקטיבי הופעל, תוצג התראה במסך המגע וישמע צליל. הביאו מייד את ה-Model 3 למרכז השירות הקרוב של טסלה או למוסך לתיקוני מרכב שאושר על-ידי טסלה. יש לטפל בחיישנים ובמנגנוני הפעלה הקשורים למכסה תא המטען הקדמי האקטיבי לאחר כל הפעלה של מכסה תא המטען הקדמי האקטיבי.

**אזהרה:** הפעלת מכסה תא המטען הקדמי האקטיבי עלולה לגרום לכך שמכסה תא המטען הקדמי המוגבה מפריע לשדה הראיה של הנהג ומגדיל את הסיכון לתאונה. אם ניתן לעשות זאת בצורה בטוחה, ניתן לנהוג ב-Model 3 למרכז השירות הקרוב של טסלה או למוסך לתיקוני מרכב שאושר על-ידי טסלה. אם לא ניתן לנהוג בצורה בטוחה (אינכם רואים בבירור מעבר למכסה תא המטען הקדמי המוגבה, הבריש של מכסה תא המטען הקדמי ניזוק וכו'), עליכם לגרור את כלי הרכב.

**אזהרה:** אם מוצגת התראה במסך המגע לגבי הפעלת מכסה תא המטען הקדמי האקטיבי, כאשר המכסה לא הופעל, הביאו מיד את ה-Model 3 למרכז השירות של Tesla.

**הערה:** אם נגרם נזק לפגוש הקדמי, פנו אל מוסך לתיקוני מרכב שאושר על-ידי Tesla כדי לבדוק אם נגרם נזק לחיישנים.





## הצגת נתוני נסיעה

נתוני נסיעה מוצגים על גבי מסך המגע באזור הכרטיסים בתצוגת סטטוס כלי הרכב, או כאשר אתם נוגעים ב-פקדים < נסיעות. עבור הנסיעה הנוכחית תוכלו להציג את המרחק, משך הנסיעה וצריכת האנרגיה הממוצעת. כמו כן תוכלו להציג את המרחק וצריכת האנרגיה הממוצעת מאז הטעינה האחרונה או עבור נסיעות אחרות.

כדי לקבוע שם חדש לנסיעה, געו בשם הנסיעה, הזינו שם חדש עבור הנסיעה ולחצו על שמירה. כדי לאפס מד נסיעה מסוים, געו בלחצן איפוס שקשור אליו.

## מד קילומטרים

כדי להציג את מד הקילומטרים ואת קילומטראז' הרכב, בצעו אחת מהפעולות הבאות:

- געו באפשרות פקדים < מתלים.
- לחצו על פקדים < נסיעות.
- יש לפתוח את האפליקציה ולגלול מטה לסוף המסך הראשי.



כדי להבטיח תמונה ברורה, הקפידו כי עדשת המצלמה תהיה נקייה ולא חסומה. ראו ניקוי בעמוד 166.

## מיקום המצלמה

Model 3 מצויד במצלמה אחורית, שנמצאת מעל לוחית הרישוי האחורית.



בכל פעם שתשלובו להילוך נסיעה לאחור, במסך המגע תוצג התמונה מהמצלמה. קווים מראים את נתיב הנסיעה בהתאם למיקום ההגה. קווים אלה ישתנו כאשר תסובבו את ההגה.

קו אדום אנכי מופיע מעל הזנת המצלמה האחורית אם Model 3 מזהה שעצם (כגון רכב או הולך רגל אחר) עומד לחצות מאחורי הרכב. למידע נוסף, ראו התראת תנועה חוצה מאחור בעמוד 114.

Model 3 מציגה גם תמונות ממצלמות הצד (אם מותקנות). פשוט החליקו למעלה או למטה כדי להסתיר או להציג את תצוגת מצלמת הצד.

**הערה:** יופיע גם משב חזותי מ-'עוזר החניה' על שללוח המחוונים (ראו עוזר החניה בעמוד 76).

כדי להציג בכל עת את התמונה המתקבלת מהמצלמות האחוריות, פתחו את מפעיל היישומים וגעו באפליקציה Camera.



אם מסך שחור מופיע על מסך המגע במקום פיד המצלמה האחורית בנסיעה לאחור, השתמשו במראות האחוריות כדי לוודא שהסביבה בטוחה לפני שמשיכים לנסיעה לאחור. אם חוסר הפעולה של המצלמה האחורית נמשך, השתמשו באפליקציה לנייד כדי לקבוע פגישת שירות.

**אזהרה:** לעולם אין להסתמך על המצלמות כדי לדעת האם האזור מאחוריכם חופשי מעצמים ו/או אנשים. ייתכן שהמצלמות לא יזהו עצמים או מחסומים העלולים לגרום נזק או פגיעה. ישנם מספר גורמים נוספים העשויים לפגוע בביצועי המצלמות, ביניהם עדשה מלוכלכת או חסומה. לכן, הסתמכות על המצלמות כדי לקבוע האם Model 3 מתקרב למכשול העלול לגרום נזק לרכב ו/או לעצמים ולפגיעה חמורה. בדקו תמיד את האזור באמצעות העיניים שלכם. בעת נסיעה לאחור, בדקו מעבר לכתף והשתמשו בכל המראות. השתמשו במצלמות לצורך הנחיה בלבד. היא לא נועדה להחליף בדיקות חזותיות ישירות שלכם, ואינה תחליף לנהיגה זהירה.



## מערכת התרעה להולכי רגל

(אם קיימת) מערכת אזהרה להולכי רגל גורמת ל-Model 3 להשמיע צליל בעת נסיעה במהירות נמוכה מ-40 קמ"ש או בעת נסיעה לאחור. כלי רכב חשמליים פועלים בשקט, וצליל זה עוזר להתריע בפני הולכי רגל שכלי הרכב מתקרב. הצליל מופעל כאשר Model 3 אינה במצב 'חניה', ועוצמתו מתגברת ככל שהמהירות עולה.



**אזהרה:** אם לא יישמע צליל, הולכי רגל עלולים שלא לשים לב לרכב המתקרב והדבר עלול להגדיל את הסיכוי לתאונה שתגרום לפציעה חמורה או למוות. לעולם אין להסתמך על מערכת התרעה להולכי רגל כדי לוודא שהולכי רגל מודעים לרכב שלכם. אם מערכת התרעה להולכי רגל אינה פועלת, יש לקבוע טיפול.



## קיבולת נשיאה - אביזרים

חבילת הגרירה מאפשרת לכם לגרור נגרר או לשאת אביזר נשיאה (לאופניים, מגלשי סקי או סנובורד וכו') באמצעות ה-Model 3 שלכם.

חבילת הגרירה כוללת וו גרירה לנשיאת משקל עם מחבר כדורי בגודל 50 מ"מ שיכול לשאת אביזר נשיאה. בעת נשיאת אביזרים, מתאם מתוכנן לשאת עומס אנכי של עד 55 ק"ג. בעת נשיאת אופניים, מגלשי סקי או פריטים אחרים על וו הגרירה, יש תמיד לוודא שלא חרגתם מהמשקל המרבי. בעת חישוב המשקל, זכרו לכלול את משקל אביזר הנשיאה. לדוגמה, נניח שהאביזר שוקל 18 ק"ג, סף המשקל מספיק לנשיאת שני פריטים ששוקלים בערך 18 ק"ג כל אחד. קיבולת המשקל המרבי עבור וו הגרירה תלויה במספר היושבים ברכב:

צמיגים בקוטר 18 או 19 אינץ'	
55 ק"ג	 <p>חמישה יושבים ברכב.</p>
55 ק"ג	 <p>עד שני יושבים ברכב.</p>

בעת חישוב המשקל, זכרו לכלול את משקל אביזר הנשיאה.

**הערה:** המשקל שצוין למעלה הוא עבור אביזרי נשיאה מומלצים על-ידי Tesla. הוא מבוסס על מדידת מרחק אנכי ואופקי בין מרכז הכובד של אביזר הנשיאה לבין הכדור של וו הגרירה (ראו תמונה לדוגמה ב-אביזרי נשיאה שלא אושרו על-ידי Tesla בעמוד 90).

**זהירות:** חריגה מהמשקל המרבי שוו הגרירה של ה-Model 3 נועד לשאת (כפי שמתואר למעלה) עלולה לגרום נזק משמעותי. 

**זהירות:** אל תנסו להתקין אביזר נשיאה על Model 3 שאינה מצוידת בחבילת גרירה. פעולה כזו עלולה לגרום לנזק משמעותי. 

## אביזרי נשיאה שלא אושרו על-ידי Tesla

נוסף על חישוב המשקל, חשוב גם לוודא שהעומס הכולל של האביזר אינו חורג מהמשקל המוגדר ומהמרחק מהכדור של וו הגרירה. מרחק זה מחושב לפי מרכז הכובד של אביזר הנשיאה והפריטים שעליו. עבור אביזרי נשיאה שלא אושרו על-ידי Tesla, מדדו את המרחק האנכי והאופקי מהכדור של וו הגרירה למרכז הכובד של אביזר הנשיאה.

**הערה:** עיינו בפרטי המוצר של אביזר הנשיאה שלכם לקבלת מידע נוסף, כגון מגבלות נוספות על משקל או כל עומס. נזק שנגרם עקב שימוש באביזר שלא אושר על-ידי Tesla אינו מכוסה במסגרת האחריות.





## אביזר נשיאה - התקנה ושימוש

כדי להתקין אביזר נשיאה ולהשתמש בו, יש לחבר את וו הגרירה (ראו [חיבור וו הגרירה בעמוד 94](#)). לאחר מכן יש לפעול בהתאם להוראות של יצרן אביזר הנשיאה. יש להקפיד על כל התקנות ועל דרישות החוק במדינה או באזור שלכם אשר חלות על אביזרי נשיאה.

חבילת הגרירה של ה-Model 3 כוללת את החיווט הנדרש לשימוש באביזר נשיאה המצויד בנורות ( [חיבורי חשמל בעמוד 95](#)). החבילה כוללת גם תוכנה תואמת למצב קרוואן (ראו [מצב קרוואן בעמוד 93](#)).

כשאתם מחברים את רתמת החיווט של אביזר נשיאה, ה-Model 3 תזהה חיבור עבור תאורת נגור ונורית חיווי זו תידלק במסך המגע כדי להראות שמצב קרוואן מבוטל.



**הערה:** בקרו באתר <http://www.tesla.com> לרכישת אביזרים עבור ה-Model 3. למרות שקיימים מוצרי צד שלישי, Tesla ממליצה ותומכת רק במוצרים שאושרו על-ידי Tesla (ראו [חלפים ואביזרים בעמוד 173](#)). מוצרים ואביזרים אשר זמינים עבור הרכב שלכם משתנים מאזור לאזור. לפני שתנסו להתקין אביזר נשיאה שאינו מומלץ על-ידי Tesla, בדקו את פרטי המוצר כדי לוודא תאימות.

**הערה:** כאשר אינו בשימוש, יש להסיר את וו הגרירה ולשמור אותו במקום יבש למניעת אבק ושיתוך. יש להשאיר את הכיסוי למניעת אבק על מכלול וו הגרירה כדי למנוע חדירת לכלוך ופסולת (ראו [ניתוק וו הגרירה בעמוד 95](#)).

**⚠️ זהירות:** ייתכן כי אביזר נשיאה יסתיר למראה הפנימית, למצלמה האחורית או למצלמות האחוריות ו/או לחיישנים העל-קוליים האחוריים. כמו כן, תכונות מסוימות של Autopilot עשויות שלא לפעול כצפוי.

**הערה:** Tesla לא תישא באחריות לנזק או לפגיעה שנגרמו כתוצאה מהתקנה ושימוש באביזר נשיאה, מהשמטה כלשהי בהוראות שנלוות לאביזר נשיאה, או מכך שלא פעלתם בהתאם להוראות. נזק שנגרם עקב שימוש באביזר נשיאה אינו מכוסה במסגרת האחריות.

## קיבולת נשיאה - גרירת נגרר

בלמי נגרר	קיבולת גרירה
ללא בלמי נגרר	750 ק"ג
עם בלמי נגרר	1,000 ק"ג

עיינו ב בלוחית על פי חוק (ראו [העמסת כלי הרכב בעמוד 177](#)) או בתווית של וו הגרירה ומצאו את המשקל הכולל של הנגרר - כולל כל המטען והציוד הנוסף - ואת משקל לשון הנגרר שה-Model 3 יכולה לשאת בבטחה. נוסף על המשקל הכולל של הנגרר ומשקל לשון הנגרר המרביים, פעלו בהתאם להנחיות הבאות:

- פעלו בקפידה בהתאם להוראות של יצרן בלמי הנגרר, כדי לוודא התקנה, כוונון ותחזוקה מתאימים של בלמי הנגרר.
- משקל הלשון הוא הכוח שמופעל כלפי מטה על וו הגרירה על-ידי משקל הנגרר. הוא חייב להיות לפחות 4% מהעומס הכולל של הנגרר. משקל הלשון המרבי (או המסה המותרת מבחינה טכנית בנקודת החיבור) הוא 100 ק"ג. נשיאת ציוד, נוסעים או מטען רב ברכב הגורר עשויה להקטין את משקל הלשון שהוא יכול לשאת, מה שמקטין גם את קיבולת הגרירה המרבית. קיבולת הגרירה המרבית מחושבת בהנחה שאין חריגה מה-TPMLM (מסה מרבית מותרת מבחינה טכנית) (ראו [העמסת כלי הרכב בעמוד 177](#)).

**הערה:** אם המידע ב בתווית וו הגרירה או בלוחית על פי חוק סותר את המידע שניתן בספר הרכב הזה, המסמכים הקודמים גוברים.

**⚠️ זהירות:** השתמשו ב-Model 3 לגרירה אך ורק אם יש לכם ניסיון וידע לגבי האופן שבו גרירה משפיעה על הרכב ואם אתם יכולים להעמיס, לאבטח ולתמרן בבטחה את הרכב והמטען. ההוראות של Tesla לא מקיפות את כל הידע והכישורים שנדרשים לשם גרירה בטוחה. נזק שנגרם עקב גרירת נגרר אינו מכוסה במסגרת האחריות.

**⚠️ אזהרה:** אין להעמיס את הרכב או את הנגרר מעל המותר. אם תעשו כך, הדבר עלול לגרום לפגיעה בביצועים, נזק לרכב ואובדן השליטה בכלי רכב, מה שעלול לגרום לפגיעה חמורה.

**⚠️ אזהרה:** אין להשתמש בוו גרירה לשם הובלה של ה-Model 3 (ראו [הוראות עבור מובילים בעמוד 185](#)).

## לחץ אוויר בצמיגים בעת גרירה

בעת גרירת נגרר, יש להתאים את לחץ האוויר בצמיגים לעומס הנוסף. צמיגים של 18" או 19" מאושרים לשימוש לשם גרירה. יש לוודא כי הצמיגים מנופחים ללחצי האוויר שרשומים למטה (אם הם שונים, לחצי אוויר אלה גוברים על אלה שצוינו בתווית המידע אודות צמיגים והעמסה):

לחצו ניפוח צמיג קר	צמיגים אחוריים	צמיגים קדמיים
(42 psi (290 kPa	235/45R18	235/45R18
(42 psi (290 kPa	235/40R19	235/40R19

**הערה:** לקבלת מידע לגבי גרירה עם צמיגי חורף, פנו אל השירות של Tesla.

**זהירות:**  אין להשתמש ב-Model 3 לגרירה אם היא מצוידת בצמיגי חורף שאינם מופיעים ברשימה למעלה.

**אזהרה:**  יש לבדוק את לחץ האוויר באמצעות מד לחץ אוויר מדויק, כשהצמיגים קרים. נסיעה למרחק של 1.6 ק"מ מחממת די הצורך את הצמיגים, ומשפיעה על לחץ האוויר בצמיגים. אם הרכב חונה באור שמש ישיר או במזג אוויר חם, הדבר עלול להשפיע גם על לחץ האוויר בצמיגים. אם נאלצתם לבדוק צמיגים חמים, עליכם לצפות ללחץ אוויר גבוה יותר. אין להוציא אוויר מצמיג חם בניסיון להגיע ללחץ האוויר המומלץ עבור צמיג קר. צמיג חם שבו לחץ האוויר שווה ללחץ האוויר המומלץ עבור צמיג קר או נמוך ממנו עלול להיות בלחץ אוויר נמוך מדי במידה מסוכנת.

**אזהרה:**  אין לנסות לגרור נגרר כאשר צמיג של ה-Model 3 פגום או תוקן באופן זמני (לדוגמה, באמצעות ערכה לתיקון צמיגים). צמיג שתוקן באופן זמני לא נועד לשאת את עומס הגרירה. גרירה באמצעות צמיג פגום או צמיג שתוקן באופן זמני עלולה לגרום לכשל בצמיג ולאובדן יציבות הרכב.



## לפני גרירת נגרר

לפני גרירת נגרר, יש לבצע את הפעולות הבאות:

- יש לנפח את הצמיגים לפי לחצו ניפוח צמיג קר כפי שמצוין ב טיפול בצמיגים ותחזוקתם בעמוד 160.
- יש להקפיד על כל התקנות ועל דרישות החוק אשר חלות על גרירת נגרר. אם לא תפעלו בהתאם לתקנות, הדבר עלול לפגוע בבטיחותכם.
- יש לכוונן את מראות הצד כך שיאפשרו מבט ברור אחורה ללא שטח מת משמעותי.
- הפעילו את מצב קרוואן (ראו מצב קרוואן בעמוד 93).

ודאו כי:

- Model 3 מאוזנת כאשר הנגרר מחובר אליה. אם הרכב נוטה כלפי מעלה בחלקו הקדמי, וכלפי מטה בחלקו האחורי, ודאו שלא חרגתם מקיבולת הגרירה וממשקל הלשון המרביים כפי שמצוין תחת קיבולת נשיאה - גרירת נגרר בעמוד 91.
- כל החלקים של הו הגרירה והאביזרים שמחוברים אליו, שרשראות בטיחות, וחיבורי חשמל (כולל אורות נסיעה לאחור ואורות ערפל, אם מצויד) הם במצב תקין ומחוברים כראוי. אם זיהיתם בעיה כלשהי, אין לגרור את הנגרר.
- אורות הנגרר (אורות בלימה, איתות לפנייה ואורות סימון) פועלים כראוי.

**הערה:** אם Model 3 נמצא במצב Trailer או זיהה חיבור עבור אורות נגרר, ו-Model 3 מזהה תקלה חשמלית במערכת האיתות של הנגרר, אורות האיתות עבור הצד(דים) המושפע(ים) יבהבו מהר מן הרגיל. (ראו מצב קרוואן בעמוד 93).

- לשון הנגרר מחוברת היטב למחבר הגרירה הכדורי.
- שרשראות הבטיחות מחוברות כראוי בין הנגרר לבין הרכב הגורר. יש להעביר את שרשראות הבטיחות מתחת ללשון של הנגרר, כדי למנוע מהלשון לגעת בכביש במקרה של הפרדה מו הגרירה. השאירו חלק רפוי מספיק בשרשראות הבטיחות, כדי לאפשר סיבוב ולהבטיח שהשרשראות לא יגררו על פני הקרקע.

כל המטען מוצמד למקומו.

מעצורי טריוז לגלגל זמינים.

- עומס הנגרר מחולק באופן אחיד, כך שמשקל לשון הנגרר הוא בערך 4% עד 10% מהמשקל הכולל של הנגרר, מבלי לחרוג ממשקל הלשון המרבי כפי שמצוין תחת קיבולת נשיאה - גרירת נגרר בעמוד 91.

**זהירות!** עומסים אשר מאוזנים על פני הגלגלים, או כבדים יותר מאחור, עלולים לגרום לנגרר להתנדוד ולהביא לאובדן השליטה ברכב.

**אזהרה!** יש תמיד לוודא שהמטען מוצמד היטב בנגרר ולא יזוז ממקומו. תנודות עומס דינמיות עלולות להביא לאובדן השליטה ברכב, ולגרום לפגיעה חמורה.

## הנחיות גרירה

Model 3 נועדה בעיקר להיות כלי רכב להסעת נוסעים. גרירת נגרר מעמיסה עומס יותר על המנועים, מערכת התמסורת, הבלמים, הצמיגים והמתלים ומקטינה באופן משמעותי את טווח הנסיעה. אם החלטתם לגרור נגרר, פעלו בזהירות ובהתאם להנחיות הכלליות הבאות:

• האטו את מהירות נסיעתכם והימנעו מתמרונים פתאומיים. זכרו שבעת גרירת נגרר, ההיגוי, היציבות, רדיוס הסיבוב, מרחק העצירה וביצועי הבלמים שונים בהשוואה לנהיגה ללא נגרר.

• הגדילו את המרחק שאתם שומרים מהרכב שלפניכם לפחות פי שתיים. הדבר יעזור למנוע מצבים שמחייבים בלימה קשה. בלימה פתאומית עלולה לגרום להחלקה, להתקפלות ולאובדן שליטה.

• הימנעו מפניות חדות. פניות חדות עלולות להביא למגע בין הנגרר לבין הרכב שיגרום לנזק. זכרו שגלגלי הנגרר קרובים יותר לצד הפנימי של הפנייה מאשר גלגלי הרכב. לכן, בצעו פניות רחבות יותר כדי למנוע מהנגרר לפגוע בשולי המדרכה, בתמרורים, בעצים או בעצמים אחרים.

• בדקו מעת לעת את האורות והאיתות לפנייה של הנגרר, כדי לוודא שהנורות עדיין פועלות.

• ודאו מעת לעת שהמטען מוצמד היטב.

• אין לחנות בשיפוע (ראו חניה עם נגרר בעמוד 94).

• ודאו באופן שוטף שכל רכיבי הגרירה מהודקים היטב.

**אזהרה!** בעת גרירה יש להגדיל את מרחק העצירה. בעת גרירה, הגדילו את המרחק שאתם שומרים והימנעו ממצבים שעלולים לחייב בלימה קשה. אם לא תעשו כך, הדבר עלול לגרום לתאונה.

**אזהרה!** יש להקפיד על כל התקנות ועל דרישות החוק בתחום השיפוט שחלות על גרירת נגרר. אם לא תפעלו בהתאם לתקנות, הדבר עלול לפגוע בבטיחותכם.

**אזהרה!** אין לנסות לחבר את בלמי הנגרר למערכת הבלימה של הרכב. אם תעשו כך, הדבר עלול לגרום נזק לרכב ולנגרר וכן עלול לגרום לתקלה במערכת הבלימה שתגרום לפגיעה חמורה.

## מצב קרוואן

מצב קרוואן חייב תמיד להיות פעיל בעת גרירת נגרר. כשתחברו את חיבור החשמל של נגרר בזמן שהרכב במצב 'חניה', ה-Model 3 תעבור באופן אוטומטי למצב קרוואן. כשתנתקו את חיבור החשמל של הנגרר, מצב קרוואן לא יבוטל באופן אוטומטי. כדי להפעיל את מצב ניגרר או לצאת ממנו באופן ידני, געו באפשרות פקדים < דינמיקה > מצב ניגרר במסך המגע. אחת מנוריות החיווי הבאות תוצג במסך המגע:

'מצב קרוואן' פעיל.



Model 3 מזהה חיבור עבור אורות נגרר, אבל מצב קרוואן אינו פועל. ייתכן שחובר אביזר נשיאה.





## חיבור וו הגרירה

חבילת הגרירה של Model 3 כוללת וו גרירה לנשיאת משקל עם מחבר כדורי בקוטר 50 מ"מ. כאשר הוא אינו בשימוש, יש להסיר את וו הגרירה ולשמור אותו במקום יבש למניעת חלודה ושיתוך. השאירו את הכיסוי למניעת אבק על מכלול וו הגרירה כדי למנוע חדירת לכלוך ופסולת.



**אזהרה:** עליכם להשתמש בוו הגרירה של ה-Model 3 בעת גרירת נגרר. אין לנסות לחבר וו גרירה מסוג אחר.

**הערה:** הקפידו לחבר תמיד שרשראות בטיחות בעת גרירה. העבירו את שרשראות הבטיחות מתחת ללשון של הנגרר, וחברו אותן ללולאות הנגרר כדי לוודא את בטיחות העומס של הנגרר.

**הערה:** אורך תא המטען המרבי לנקודת החיבור הוא 1053 מ"מ.

כדי להתקין את וו הגרירה:

1. Model 3 מצויד בשתי לשוניות לדחיפה, המצמידות את הכיסוי למניעת אבק לכלי הרכב. השתמשו בכלי חד, כגון מברג שטוח, כדי לסובב ולפתוח את הלשוניות. הסירו את הכיסוי למניעת אבק ואחסנו אותו במקום בטוח.
2. הכניסו את המפתח לפתח המנעול בוו הגרירה, וסובבו את המנעול כך שהחלק העליון של המפתח מותאם למצב "פתוח".
3. משכו את המנעול אל מחוץ למתאם כדי 0.5 ס"מ, וסובבו אותו נגד כיוון תנועת מחוגי השעון עד שהסמל 'פתיחה' יהיה בחלק העליון של המנעול.
- זהירות:** היזהרו בעת סיבוב המנעול. אם הוא לא ננעל במצב "פתוח", הוא יחזור באופן אוטומטי למצב "סגור" המקורי ועלול לצבוט את אצבעותיכם.
4. אחזו היטב בוו הגרירה מלמטה, וישרו אותו עם הפתחים המתאימים במכלול וו הגרירה.
- הערה:** אל תאחזו במנעול, כי עליו להסתובב בחופשיות.
5. דחפו את וו הגרירה לתוך מכלול וו הגרירה, עד שהמנעול יסתובב במהירות נגד כיוון תנועת מחוגי השעון וינעל באופן אוטומטי במצב "סגור".
6. ודאו שוו הגרירה הוכנס במלואו לתוך המכלול באמצעות משיכת וו הגרירה כלפי מטה. וו הגרירה צריך להישאר במקומו כשאתם מושכים אותו כלפי מטה.

Model 3 מזהה חיבור חשמלי תקול עבור אורות הנגרר. ייתכן שאורות הנגרר, כולם או חלקם, אינם פועלים. עצרו בהקדם האפשרי בצורה בטוחה ובדקו את אורות הנגרר לאיתור כבלים או חיבורים פגומים. אם הבעיה נפתרה אך הסמל האדום ממשיך להופיע, בטלו את מצב קרוואן והפעילו אותו שוב. אם סיימתם את הגרירה וניתקתם את המחבר החשמלי של הנגרר, יש לבטל את מצב Trailer באופן ידני כדי לכבות את האייקון האדום.

אם Model 3 נמצא במצב Trailer או זיהה חיבור עבור אורות נגרר, והרכב מזהה תקלה חשמלית באורות האיתות של הנגרר, אורות הנגרר של הצדדים המושפעים יבהבו מהר מן הרגיל. אם סיימתם את הגרירה וניתקתם את המחבר החשמלי של הנגרר, אורות האיתות יבהבו מהר מן הרגיל ומחווה הנגרר האדום יופיע על מסך המגע עד לכיבוי הידני של מצב Trailer.

ייתכן כי תכונות מסוימות של Autopilot וכן הפונקציונליות של חיישני החניה האחוריים, לא יהיו זמינים כאשר מצב קרוואן מופעל. כמו כן, התכונות הבאות פועלות בצורה שונה:

- בקרת השיוט האדפטיבית מגדילה את המרחק שנשמר מהרכב שלפניכם.
- התרעות על תאונה צדית פעילות, אבל התערבות אוטומטית בהיגוי מושבתת.
- ייתכן שכוח הבלימה שמופעל על-ידי בלימת החירום האוטומטית (ראו **סיוע במניעת תאונה בעמוד 113**) יוגבל.
- אזהרה:** אין להסתמך על ה-Model 3 לזיהוי הנגרר והפעלת מצב קרוואן באופן אוטומטי. בדקו וודאו תמיד כי מצב קרוואן מופעל לפני גרירת נגרר.
- אזהרה:** בשום מקרה אין לבטל את מצב קרוואן כשאתם עדיין גוררים נגרר. פעולה כזו עלולה להוביל לפציעה חמורה.

## חניה עם נגרר

הימנעו ככל האפשר מחניה בשיפוע. אולם אם יש הכרח לחנות בשיפוע, הניחו מעצורי טריז מתחת לגלגלי הנגרר. שקלו לבקש ממישהו עזרה בביצוע שלבים אלה:

- אדם אחד לוחץ ומחזיק את דוושת הבלם.
- אדם אחר מניח את מעצורי הטרז מתחת לגלגלים בצד השיפוע היורד של צמיגי הרכב.
- כאשר מעצורי הטרז הונחו במקומם, שחררו את דוושת הבלם וודאו שהם מחזיקים את משקל הרכב והנגרר.
- הערה:** בעת ניסוי מעצורי הטרז, ודאו ש-Vehicle Hold (ראו **Vehicle Hold בעמוד 78**) אינו מופעל. אם Vehicle Hold בולם את ה-Model 3, נורית החיווי Vehicle Hold תוצג במסך המגע. כדי לבטל את Vehicle Hold, לחצו על דוושת הבלם ושחררו אותה.
- העבירו את הרכב למצב 'חניה'.
- אזהרה:** אם יש הכרח לחנות בשיפוע, ודאו תמיד שהונחו מעצורי טריז מתחת לכל גלגלי הנגרר. אם לא תעשו כך, הדבר עלול לגרום לנזק חמור או לפציעה.





**הערה:** אם זו הגרירה לא ננעל בתוך המכלול, הוא ייפול החוצה כשאתם מושכים אותו כלפי מטה.

7. סובבו את המפתח כך שהחיצים מיושרים עם הסמל "נעילה" שעל המנעול.

8. הוציאו את המפתח ושמרו אותו במקום בטוח (רצוי בתוך הרכב).

**הערה:** ניתן להוציא את המפתח רק אם זו הגרירה נעול. הדבר מעיד שהחיבור תקין. אין להשתמש בו הגרירה ללא הוצאת המפתח.

**הערה:** Tesla ממליצה לרשום את הקוד. תזדקקו לקוד זה אם תאבדו את המפתחות ותרצו להזמין מפתחות חלופיים.

**הערה:** זו הגרירה מחובר לגוף הרכב עם 6 ברגים.

**הערה:** בעת הנהיגה במים גבוהים, ייתכן שהכיסוי למניעת אבק ישתחרר כדי לשחרר לחץ. בעת החניה במיקום בטוח, פשוט הדקו מחדש את הכיסוי למניעת אבק בחזרה לרכב.

## ניתוק או הגרירה

לאחר הגרירה, הסירו את זו הגרירה:

1. הכניסו את המפתח וסובבו כך שהחלק העליון של המפתח יהיה מיושר עם הסמל "פתיחה".

2. אחזו היטב בו הגרירה מלמטה (כדי למנוע ממנו ליפול אל הקרקע) ומשכו את המנעול החוצה כדי 0.5 ס"מ, וסובבו אותו נגד כיוון תנועת מחוגי השעון עד שהסמל "סגירה" יהיה בחלק העליון. בנקודה זו, המנעול אינו נעול ונמצא במצב "פתוח" וזו הגרירה ייפול מחוץ למכלול.

**אזהרה:** ⚠️ יהיה זה סיבוב המנעול. אם הוא לא ננעל במצב "פתוח", הוא יחזור באופן אוטומטי למצב "סגור" המקורי ועלול לצבט את אצבעותיכם.

3. החזירו את הכיסוי למניעת אבק למקומו במכלול זו הגרירה, כדי למנוע הצטברות לכלוך בתוך המכלול, באמצעות סגירת לשוניות הדחיפה.

4. סגרו את הכיסוי למניעת אבק על המנעול של זו הגרירה ושמרו את זו הגרירה במקום בטוח.

**הערה:** לצורך תחזוקה של זו הגרירה, יש לגרז מעת לעת את המשטח שלו בגריז ללא שרף.

## חיבורי חשמל

התקנות מחייבות שכל נגרר יהיה מצויד בפנסים אחוריים, אורות בלימה, אורות סימון צדדיים ואיתות לפנייה. כדי לספק חשמל לתאורת הנגרר, מחבר מובנה מחווט עם 13 פינים נמצא לצד זו הגרירה. למחבר זה ניתן לחבר את רוב תקעי החיווט של נגררים. הנהג אחראי לוודא שכל חיבורי החשמל פועלים, וכי אורות הנגרר פועלים לפני ובמהלך הגרירה. עליכם לבדוק זאת באופן ידני.

1. איתות לפנייה שמאלה
2. Rear Fog
3. הארקה עבור פינים 1-8
4. איתות לפנייה ימינה
5. פנס אחורי ימני
6. פנסי בלימה
7. פנס אחורי שמאלי
8. פנסי נסיעה לאחור

בכל הפינים יש חשמל מתח נמוך. אובדן אורות הנגרר בעת גרירה עלול לנבוע מנתיך שרוף. Model 3 אינה מתריעה במקרה של התכת נתיך. פנו אל השירות של Tesla.

**הערה:** מתח עזר לא זמין כרגע

**הערה:** פינים 9-13 אינם נתמכים כיום, כי ה-Model 3 לא מצוידת כיום בבקרי בלימה.

**הערה:** אם זוהו אורות ערפל של הנגרר, ה-Model 3 תשבית את פעולת אורות הערפל האחוריים (אם מצויד).

**זהירות:** ⚠️ יש תמיד לוודא שכבל החשמל של הנגרר אינו נוגע בקרקע ואינו נגרר על פני הקרקע, וכי יש חלק רפוי מספיק בכבל כדי לאפשר פניות.

**אזהרה:** ⚠️ השתמשו רק בחיבורי החשמל שסופקו על-ידי Tesla. אין לנסות לחבר באופן ישיר ואין לנסות לחבר את חיווט החשמל של הנגרר בכל שיטה אחרת. אם תעשו כך, הדבר עלול לגרום נזק למערכת החשמל של הרכב וכן לגרום לתקלות.

## השפעה על הטווח

גרירת נגרר מגדילה את משקל הרכב ואת מקדם הגרר שלו. כתוצאה מכך, טווח הנסיעה עשוי להיות קטן יותר באופן משמעותי. אם כי מתכנן הנסיעות מנסה להתאים את האומדנים בהתאם למצב קרוואן, צריכת האנרגיה בפועל עשויה להיות שונה. יש לתכנן את אורך הנסיעה ואת תחנות הטעינה בהתאם לכך.



בעת הפעלת Autopilot, Model 3 מציג סדרה של אזהרות שהולכות ומסלימות כדי להזכיר לכם להשאיר את הידיים על ההגה ולשים לב לתנאי הדרך. אם לא תגיבו לאזהרות, מערכת Autopilot תתנתק ולא תהיה זמינה למשך שאר הנסיעה.

**אזהרה:** Autopilot נועדה עבור נוחות הנסיעה ואינה מערכת להתרעה או למניעת תאונות. אתם אחראים להישאר ערניים, לנהוג בצורה בטוחה ולשלוט ברכב בכל עת. אין להסתמך על Autopilot לשם האטת ה-Model 3 די הצורך. עקבו תמיד אחר הדרך שלפניכם והיו מוכנים לנקוט פעולה מתקנת בכל עת. אם לא תעשו כך, הדבר עלול לגרום לפגיעה חמורה או למוות.

אתם אחראים להכיר את המגבלות של Autopilot ולהיות מוכנים לקחת שליטה בכל עת. למגבלות, התראות ואזהרות נוספות, ראו [מגבלות ואזהרות בעמוד 107](#).

Autopilot היא חבילה של תכונות מתקדמות לסיוע לנהג שנועדו להפוך את חוויית הנהיגה לבטוחה יותר ולמלחיצה פחות. אף אחת מהתכונות הללו אינה הופכת את ה-Model 3 לאוטונומי לחלוטין או מחליפה אתכם כנהגים. תכונות Autopilot מגיעות כסטנדרט עם כל כלי הרכב החדשים של Tesla.

**הערה:** בהתאם לאזור השוק, לתצורת הרכב, לאפשרויות שנרכשו ולגרסת התוכנה, ייתכן שברכב שלכם לא הותקן Autosteer, או שיייתכן שהתכונה לא תפעל בדיוק כמו שמתואר.

חבילת Autopilot כוללת את התכונות 'בקרת שיוט מודעת לתנועה' Autosteer-1.

- **בקרת שיוט אדפטיבית:** שומרת על מהירות הנסיעה ועל מרחק ניתן לכוונן מהרכב שנוסע לפניכם, אם יש כזה (ראו [בקרת שיוט אדפטיבית בעמוד 98](#)).
- **Autosteer:** שומרת על מהירות הנסיעה והמרחק מהרכב שלפניכם תוך שמירה חכמה על ה-Model 3 בנתיב הנסיעה (ראו [Autosteer בעמוד 99](#)).

**אזהרה:** Autopilot מחייבת שימוש בידיים. עליכם לאחוז ב-הגה בכל עת ולהיות מודעים לתנאי הדרך, לתנועה שבסביבתכם ולמשתמשים אחרים בדרך (כגון הולכי רגל ורוכבי אופניים). היו מוכנים תמיד לנקוט פעולה מיידית. אם לא תפעלו בהתאם להוראות אלה, הדבר עלול לגרום לנזק, לפגיעה חמורה או למוות.

Enhanced Autopilot כוללת תכונות נוספות. התכונות של Enhanced Autopilot נועדו להפחית עוד יותר את העומס על הנהג ולהפוך את הביצוע של פעולות נפוצות, כגון מעבר נתיב או חניה, לקל יותר.

- **החלפת נתיב אוטומטית:** מעבירה את ה-Model 3 לנתיב סמוך בעת הפעלת איתות לפנייה כאשר Autosteer פעילה (ראו [החלפת נתיב אוטומטית בעמוד 99](#)).
- **ניווט עם Autopilot:** מדריך באופן פעיל את ה-Model 3 מכניסה לכביש מהיר אל היציאה ממנו, כולל מעבר בין נתיבים, בחירת מחלפים, הפעלה אוטומטית של איתות פנייה ובחירת היציאה המתאימה (ראו [ניווט עם Autopilot בעמוד 100](#)).
- **Autopark:** מחנה את ה-Model 3 במקביל או בניצב (ראו [Autopark בעמוד 105](#)).

**אזהרה:** Enhanced Autopilot מחייבת שימוש בידיים. עליכם לאחוז בהגה בכל עת ולהיות מודעים לתנאי הדרך, לתנועה שבסביבתכם ולמשתמשים אחרים בדרך (כגון הולכי רגל ורוכבי אופניים). היו מוכנים תמיד לנקוט פעולה מיידית. אם לא תפעלו בהתאם להוראות אלה, הדבר עלול לגרום לנזק, לפגיעה חמורה או למוות.

## איך זה פועל

Autopilot משתמשת במצלמות שב-Model 3, אשר מנטרות את סביבת הרכב כדי לזהות כלי רכב אחרים, הולכי רגל, תמרורים ומכשולים כגון מחסומים ושפות מדרכה. המצלמות מורכבות בצד הקדמי, בצד האחורי, בצד השמאלי ובצד הימני של ה-Model 3 (ראו [מצלמות בעמוד 18](#)).

Model 3 ייתכן ומצויד גם במצלמה בתא הנוסעים, המורכבת במראה הפנימית, כדי לנטר את ערנות הנהג. אתם אחראים להשאיר את הידיים על ההגה, לשים לב אל הדרך ולהיות מוכנים לבצע פעולה מיידית בכל עת.



## תנאים לשימוש ב-Autopilot

ודאו שכל המצלמות נקיות וללא הפרעות לפני כל נסיעה ולפני שימוש בתכונות Autopilot (ראו [ניקוי המצלמה בעמוד 166](#)). מצלמות וחיישנים (אם מותקנים) מלוכלכים, וכן תנאי סביבה כגון גשם וסימוני נתיבים אשר הצבע שלהם דהה, עשויים להשפיע על ביצועי Autopilot. אם קיימת הפרעה במצלמה או שהיא מוסתרת, Model 3 יציג הודעה ב-מסך מגע וייתכן שתכונות Autopilot לא יהיו זמינות.

לפני שניתן להשתמש בתכונות Autopilot ולאחר טיפולי שירות מסוימים, יש לנסוע מרחק קצר כדי לכייל את המצלמות. למידע נוסף, ראו [נסיעה לשם כיול המצלמות בעמוד 18](#).

כמו כן, ייתכן שתכונות אלה לא יפעלו כמתוכנן כאשר:

- יש פיתולים חדים או שינויים מהותיים בעליות/מורדות בדרך.
- תמרורים ושלטים לא ברורים, עמומים או לא מתוחזקים כראוי.
- הראות גרועה (בשל גשם כבד, שלג, ברד, וכו' או דרכים עם תאורה גרועה בלילה)
- אתם נוהגים במנהגה או לצד גדר הפרדה בכביש מהיר אשר מפריעה לראות המצלמות
- אור בהיר (כגון פנסי חזית של כלי רכב שבא ממול או אור שמש ישיר) מפריע לראיית המצלמה או המצלמות.

הרשימה לעיל אינה רשימה ממצה של כל המצבים שעלולים להפריע לפעולה תקינה של תכונות Autopilot. למידע נוסף, ראו [מגבלות ואזהרות בעמוד 107](#).

**הערה:** בהתאם לאזור השוק, לתצורת הרכב, לאפשרויות שנרכשו ולגרסת התוכנה, ייתכן שברכב שלכם לא הותקן Autosteer, או שיתכן שהתכונה לא תפעל בדיוק כמו שמתואר.

זמינה כאשר	תכונת Autopilot
	בקרת שיוט אדפטיבית
<ul style="list-style-type: none"> <li>בעת נסיעה במהירות בין 30 קמ"ש לבין 140 קמ"ש</li> </ul> <p><b>הערה:</b> אפשר להפעיל את בקרת השיוט האדפטיבית במהירויות נמוכות יותר אם זוהה רכב במרחק של 1.5 מ' לפחות לפני ה-Model 3.</p>	
	Autosteer
<ul style="list-style-type: none"> <li>בעת נסיעה במהירות בין 30 קמ"ש לבין 140 קמ"ש</li> </ul> <p><b>הערה:</b> אפשר להפעיל את Autosteer במהירויות נמוכות יותר אם זוהה רכב במרחק של 1.5 מ' לפחות לפני ה-Model 3.</p> <p><b>הערה:</b> בכביש באזור בנוי, בכביש ללא הפרדה בין מסלולים, או בכביש שאינו כביש מהיר, מהירות השיוט המרבית המותרת תוגבל ותוצג במסך המגע הודעה המציינת כי המהירות מוגבלת. המהירות המוגבלת תהיה המהירות המותרת בכביש בתוספת 10 קמ"ש.</p> <ul style="list-style-type: none"> <li>פנסי החזית מכוונים למצב On (פועל) או למצב Auto (אוטומטי). למרות ש-Autopilot זמינה בשעות היום ובתנאי תאורה חלשה (דמדומים או חושך), Autosteer מושבתת או אינה זמינה אם פנסי החזית מכוונים למצב Off (כבוי). בעת הפעלת Autosteer, תאורה אדפטיבית מופעל באופן אוטומטי (ראו <a href="#">פנסי חזית - אור דרך בעמוד 68</a>) וכן המגבים מכוונים למצב Auto (אוטומטי).</li> </ul>	
	ניווט עם Autopilot
<ul style="list-style-type: none"> <li>בעת נסיעה במהירות בין 30 קמ"ש לבין 140 קמ"ש.</li> </ul> <p><b>הערה:</b> אפשר להפעיל ניווט עם Autopilot במהירויות נמוכות יותר אם זוהה רכב במרחק של 1.5 מ' לפחות לפני ה-Model 3.</p> <ul style="list-style-type: none"> <li>אתם בנסיעה בכביש מהיר. ניווט עם Autopilot יחזור למצב Autosteer בעת יציאה מכביש מהיר.</li> </ul>	



- **Offset:** אם תבחרו להגדיר הגבלת מהירות, תוכלו להגדיר קיזוז על-ידי נגיעה ב-הגדרת קיזוז מהירות. תוכלו לבחור קיזוז קבוע (מהירות השיוט תותאם בהפרש ספציפי בכל הכבישים) או קיזוז באחוזים (מהירות השיוט משתנה בהתאם למהירות המותרת על הכביש הספציפי כפי שזוהתה).
- הפעלת Autopilot: בחרו כיצד להפעיל את Autopilot. אם בקרת השיוט האדפטיבית ו-Autosteer הוגדרו למצב לחיצה בודדת, הן יופעלו כאשר תלחצו פעם אחת על כפתור הגלילה הימני. אם היא הוגדרה למצב לחיצה כפולה, עליכם ללחוץ לחיצה כפולה על כפתור הגלילה הימני כדי להפעיל את Autosteer.
- **הערה:** הפעלת Autopilot יש להגדיר למצב לחיצה כפולה אם ברצונכם להשתמש בבקרת השיוט האדפטיבית ללא תלות ב-Autosteer.

## בקרת שיט אדפטיבית

בקרת שיט אדפטיבית מופעלת תמיד.

לשימוש בבקרת שיט אדפטיבית:

1. לחצו על כפתור הגלילה הימני ושחררו את דוושת התאוצה כדי לאפשר לבקרת השיוט המודעת לתנועה לשמור על מהירות השיוט. יישמע צליל כדי לציין שבקרת שיט מודעת לתנועה פעילה כעת.
- **הערה:** אם הפעלת Autopilot מוגדר למצב לחיצה בודדת, לחיצה על כפתור הגלילה הימני תפעיל גם את Autosteer (הכוללת את בקרת השיוט האדפטיבית). געו ב-פקדים < Autopilot > הפעלת Autopilot ולחצו על לחיצה כפולה כדי להשתמש בבקרת השיוט האדפטיבית באופן בלתי תלוי ב-Autosteer כאשר אתם לוחצים לחיצה אחת על כפתור הגלילה הימני.
2. כדי לשנות את המהירות המוגדרת, יש לגלול אל גלגל הגלילה הימני כלפי מעלה כדי להגביר או כלפי מטה כדי להפחית. תוכלו ליישם את ההאצה בכל עת כך שתעקוף באופן זמני את מהירות השיוט שנקבעה. למידע נוסף, ראו **בעת שימוש ב-Autopilot בעמוד 101**.
3. כדי לבטל את בקרת שיט אדפטיבית, לחצו על כפתור הגלילה הימני או לחצו על דוושת הבלם. למידע נוסף, ראו **ביטול Autopilot בעמוד 101**.

כאשר בקרת שיט אדפטיבית זמינה אך לא מופעלת, מסך מגע מציג את מהירות השיוט באפור. המספר המוצג מייצג את המהירות שתיקבע בעת הפעלת בקרת השיוט האדפטיבית.

40  
MAX

כאשר בקרת השיוט האדפטיבית משייטת באופן פעיל במהירות שנקבעה, המהירות מסומנת בטקסט כחול.

40  
MAX

נושא זה מתאר כיצד להפעיל את התכונות הבאות לסיוע לנהג וכיצד להשתמש בהן.

**הערה:** בהתאם לאזור השוק, לתצורת הרכב, לאפשרויות שנרכשו ולגרסת התוכנה, ייתכן שברכב שלכם לא הותקן Autosteer, או שייתכן שהתכונה לא תפעל בדיוק כמו שמתואר.

- בקרת שיט אדפטיבית: בדומה למערכת בקרת שיט רגילה, בקרת שיט אדפטיבית תשמור על מהירות השיוט שנקבעה. עם זאת, בקרת השיוט האדפטיבית גם מאיטה או מאיצה לפי הצורך את ה-Model 3 כדי לשמור על המרחק מהרכב שנוסע לפניכם. בעת השימוש בבקרת שיט אדפטיבית, אתם עדיין אחראים לשליטה בהיגוי של ה-Model 3 (ראו **בקרת שיט אדפטיבית בעמוד 98**).

- Autosteer: בדומה לבקרת שיט אדפטיבית, Autosteer שומרת על מהירות מוגדרת (אם אין רכב שנוסע לפניכם) או קובעת שמירת מרחק (אם יש רכב שנוסע לפניכם). כמו כן, Autosteer מזהה סימוני נתיבים, קצוות דרך ואת נוכחותם של רכבים ואובייקטים כדי לאפשר שמירה חכמה על ה-Model 3 בנתיב הנסיעה (ראו **Autosteer בעמוד 99**).

**הערה:** Autosteer היא תכונה בשלב בטא.

- החלפת נתיב אוטומטית: כאשר אתם מפעילים את האיתות בזמן ש-Autosteer פעילה, החלפת נתיב אוטומטית מניעה את ה-Model 3 אל תוך הנתיב הצמוד בכיוון המצוין על ידי האיתות (ראו **החלפת נתיב אוטומטית בעמוד 99**).

- ניווט עם Autopilot: ניווט עם Autopilot משתמש ביכולות של בקרת השיט האדפטיבית ו-Autosteer. בעת הפעלת Autosteer, ניווט עם Autopilot מאפשר ל-Model 3 להציע, ואם הוגדר כך לעבור באופן אוטומטי בין נתיבים כדי לעקוף כלי רכב אחרים ולהמשיך בנסיעה בהתאם למסלול הניווט (ראו **ניווט עם Autopilot בעמוד 100**).

**הערה:** ניווט עם Autopilot היא תכונה בשלב בטא.

בקרת השיוט האדפטיבית ו-Autosteer משתמשות במידע המתקבל מהמצלמות המורכבות ב-Model 3 כדי לזהות סימני נתיב, קצוות דרך וכלי רכב ומשתמשי דרך אחרים מסביב ל-Model 3.

**⚠ זיהרות:** ודאו שכל המצלמות נקיות וללא הפרעות לפני כל נסיעה ולפני שימוש בתכונות Autopilot (ראו **ניקוי המצלמה בעמוד 166**). מצלמות וחיישנים (אם מותקנים) מלוכלכים, וכן תנאי סביבה כגון גשם וסימוני נתיבים אשר הצבע שלהם דהה, עשויים להשפיע על ביצועי Autopilot. אם קיימת הפרעה במצלמה או שהיא מוסתרת, ה-Model 3 יציג הודעה ב-מסך מגע וייתכן שתכונות Autopilot לא יהיו זמינות.

**⚠ זיהרות:** אתם אחראים להכיר את המגבלות של Autopilot ואת המצבים שבהם עשויה להידרש התערבות של הנהג. למידע נוסף, ראו **מגבלות והתראות בעמוד 107**.

## הגדרות Autopilot

לפני השימוש בתכונות Autopilot, התאימו אישית את אופן פעולתן על-ידי נגיעה ב-פקדים < Autopilot >.

- קביעת מהירות: בחרו אם Autopilot תופעל במגבלת המהירות שזוהתה כעת או במהירות הנסיעה הנוכחית. לחצו על פקדים < Autopilot > הגדרת מהירות ובחרו ב-מגבלת מהירות או ב-מהירות נוכחית.



# תכונות Autopilot

במצבים שבהם לא ניתן לזהות את מגבלת המהירות כאשר ההיגוי האוטומטי מופעל, ההיגוי האוטומטי יאט את מהירות הנסיעה ויגביל את המהירות שנקבעה עד 70 קמ"ש. למרות שבאפשרותכם להאיץ ידנית כדי להעבור את מגבלת המהירות, Model 3 לא יבלום למכשולים מזהים בזמן שאתם לוחצים על דוושת תאוצה. Autosteer תאט עד למהירות המוגבלת כאשר תשחררו את דוושת התאוצה. כאשר תעזבו את הכביש או תבטלו את פעולת Autosteer באמצעות שימוש בהגה, תוכלו שוב להגביר את המהירות שנקבעה, לפי רצונכם.

**אזהרה:** בקרת שיוט אדפטיבית נועדה עבור נוחות הנסיעה ואינה מערכת להתרעה או למניעת תאונות. אתם אחראים להישאר ערניים, לנהוג בצורה בטוחה ולשלוט ברכב בכל עת. אין להסתמך על בקרת שיוט אדפטיבית לשם האטת ה-Model 3 די הצורך. עקבו תמיד אחר הדרך שלפניכם והיו מוכנים לנקוט פעולה מתקנת בכל עת. אם לא תעשו כך, הדבר עלול לגרום לפגיעה חמורה או למוות. למידע נוסף, ראו **מגבלות והתראות בעמוד 107**.

## Autosteer

**הערה:** בהתאם לאזור השוק, לתצורת הרכב, לאפשרויות שנרכשו ולגרסת התוכנה, ייתכן שברכב שלכם לא הותקן Autosteer, או שיתכן שהתוכנה לא תפעל בדיוק כמו שמתואר.

כדי להפעיל את Autosteer:

1. געו באפשרותפקדים < Autopilot < תכונות Autopilot < Autosteer (Beta).
2. לאחר קריאה בעיון של החלון הקופץ והבנת האמור בו, געו באפשרות כן.

כדי להשתמש ב-Autosteer:

1. לחצו על כפתור הגלילה הימני.

**הערה:** אם ההגדרה של הפעלת Autopilot הוגדרה למצב לחיצה כפולה, עליכם ללחוץ לחיצה כפולה על כפתור הגלילה הימני כדי להפעיל את Autosteer (ראו **הגדרות Autopilot בעמוד 98**).

2. כדי לשנות את המהירות המוגדרת, יש לגלול אל גלגל הגלילה הימני כלפי מעלה כדי להגביר או כלפי מטה כדי להפחית. למידע נוסף, ראו **בעת שימוש ב-Autopilot בעמוד 101**.
3. כדי לבטל את Autosteer, לחצו על כפתור הגלילה הימני או לחצו על דוושת הבלם. למידע נוסף, ראו **ביטול Autopilot בעמוד 101**.

כאשר מעבירים אל Autosteer, Model 3 מאשר הפעלה על ידי צליל שמע ומציג לזמן קצר הודעה ב- מסך מגע שמזכירה לכם לשים לב לדרך ולאחוז בהגה.

כדי לציין ש-Autosteer זמין (אבל לא מבצע היגוי באופן פעיל ב-Model 3), מוצג בבפינה העליונה של מסך המגע סמל Autosteer בצבע אפור לצד הילוך הנסיעה. במצבים שבהם Autosteer לא זמינה זמנית, הסמל של Autosteer כבוי. (לדוגמה, אם מהירות הנסיעה אינה בטווח המהירות הדרוש כדי לאפשר את פעולת Autosteer).

כדי לציין ש-Autosteer פעילה, מסך מגע מציג את סמל Autosteer בצבע כחול.



כאשר Autosteer אינה מצליחה לזהות את סימון הנתיבים, קצוות נתיב הנסיעה יוצגו בצבע כחול על גבי מסך מגע.

בכל עת ש-Autosteer פעילה, בקרת השיוט האדפטיבית פעילה אף היא.

## החלפת נתיב אוטומטית

**הערה:** בהתאם לאזור השוק, לתצורת הרכב, לאפשרויות שנרכשו ולגרסת התוכנה, ייתכן שברכב שלכם לא מותקנת החלפת נתיב אוטומטית, או שיתכן שהתוכנה לא תפעל בדיוק כמו שמתואר.

אם אתם מפעילים איתות לפנייה כאשר Autosteer פעילה, Model 3 עובר לנתיב הסמוך בכיוון המתאים לאיתות לפנייה, אם התקיימו התנאים הבאים:

- האיתות לפנייה מופעל.
- סימוני הנתיב מראים שמעבר נתיב מותר.
- החלפת נתיב אוטומטית זיהתה את הידיים שלכם על ההגה.
- באמצע מעבר הנתיב, Model 3 חייבת לזהות את סימוני הנתיב החיצוניים של הנתיב המבוקש. אם לא מזהים סימוני הנתיב האלה, מעבר הנתיב יופסק וה-Model 3 תחזור לנתיב נסיעתה המקורי.
- אין הפרעה לראיית המצלמה או המצלמות.
- Model 3 לא מאתר כלי רכב בנקודה המתה שלו, או כלי רכב או מכשול נמצאים במרכז נתיב המטרה. אם כלי רכב או מכשול אחר מזוהה בנתיב המטרה, הוא יוצג באדום בהדמיה על גבי מסך מגע ו-Model 3 לא ישלים את החלפת הנתיב עד שיהיה בטוח לעשות כן.

כדי לציין שהחלפת נתיב אוטומטית זמינה בכיוון מסוים (שמאל, ימין או שניהם), תוצג התראה על לוח ה-מסך מגע. מופיעה רק בזמן ש-Autosteer פעילה.





- אפשר בהתחלת כל נסיעה: בחרו אם תרצו להפעיל באופן אוטומטי את ניווט עם Autopilot עבור כל מסלול ניווט. כאשר התכונה מופעלת, הלחצן 'ניווט עם Autopilot' ברשימת ההוראות המפורטת יופעל בתחילת כל נסיעה.

- מעבר נתיב על פי מהירות: ניווט עם Autopilot נועד לבצע מעבר נתיב בהתאם למסלול הניווט ובהתאם למהירות. מעבר נתיב בהתאם למהירות הוא אופציונלי. תוכלו להשתמש בהגדרה זו כדי לבטל מעברי נתיב בהתאם למהירות, או להגדיר את מידת האסרטיביות הרצויה של ניווט עם Autopilot במעבר נתיב כדי לשמור על מהירות השיט שנקבעה (מתון, ממוצע אומקס הזועם).

אם האפשרות אפשר בהתחלת כל נסיעה מופעלת, ניווט עם Autopilot יופעל באופן אוטומטי:

- כאשר Autosteer פעילה.
- בעת ניווט ליעד.
- בעת נסיעה בכביש מהיר.

לאחר הפעלת התכונה, יופיע לחצן 'ניווט עם Autopilot' ברשימת ההוראות המפורטת במפה בכל עת שיש מסלול ניווט פעיל אשר כולל לפחות נסיעה בכביש מהיר אחד.

אם האפשרות אפשר בהתחלת כל נסיעה כבויה, עליכם לגעת בלחצן ניווט עם Autopilot מעל לרשימת ההוראות המפורטת כדי לאפשר אותה. לאחר בחירה בניווט עם Autopilot, הוא יופעל בכל פעם שתפעילו את Autosteer.

סמל הניווט עם Autopilot מוצג ברשימת הוראות פניה-אחר-פניה כאשר אתם מנוטים ליעד וניווט עם Autopilot זמין אך אינו פועל.



אם ניווט עם Autopilot פעיל, הסמל יוצג בצבע כחול. אם אפשר בהתחלת כל נסיעה מופעל, סמל הניווט עם Autopilot ייבחר בכל פעם שתתחילו בניווט. יש לגעת בסמל כדי לבטל ניווט עם Autopilot ולחזור למצב Autosteer.



כאשר ניווט עם Autopilot פעיל, הלחצן 'ניווט עם Autopilot' מופיע בצבע כחול ונתיב הנסיעה יוצג ב- מסך מגע כקו כחול בודד לפני ה-Model 3:

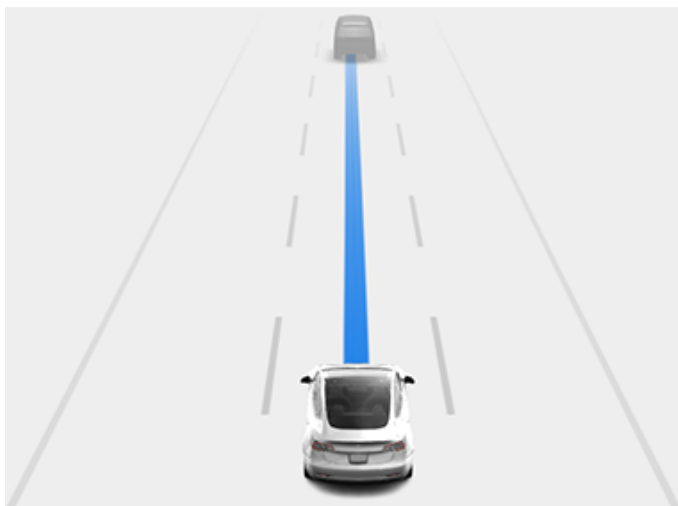

מצינת שהחלפת נתיב אוטומטית אינה זמינה בשום כיוון. מופיעה רק בזמן ש-Autosteer פעילה.



**הערה:** פעולת החלפת נתיב אוטומטית תבטל אם אל ניתן להשלים את מעבר הנתיב תוך 5 שניות.

**אזהרה:** למרות שמערכת Autopilot נועדה לזהות כלי רכב ומכשולים בנתיבים סמוכים, אתם אחראים לבצע תמיד בדיקה חזותית כדי לוודא שניתן לעבור לנתיב המבוקש באופן בטוח והולם. אם Autopilot אינה מסוגלת לבצע החלפת נתיב עקב היעדר נתונים מספיקים, תוצג סדרה של אזהרות ב-מסך מגע. לכן, בעת השימוש בהחלפת נתיב אוטומטית, שימו לב תמיד לנעשה ב- מסך מגע והיו מוכנים לבצע היגוי של ה-Model 3 באופן ידני.

מהירות החלפת הנתיב באמצעות Autopilot עשויה להשתנות בהתאם לאזור, למהירויות בנתיבים הסמוכים ולגורמים אחרים. התכוננו תמיד לנהוג ידנית ולהחליף נתיבים בהתאם לצורך. כששינוי נתיב אוטומטי מתבצע, הופעלה האצה לצורך עקיפה, אשר מאפשרת ל-Model 3 להאיץ ולהתקרב יותר אל הרכב שלפניכם (ראו האצה לצורך עקיפה בעמוד 103).

בעת הפעלת איתות לפנייה, Autopilot מעבירה את Model 3 נתיב אחד בכל פעם. כדי לעבור לנתיב נוסף, עליכם להפעיל את האיתות פנייה פעם נוספת לאחר השלמת מעבר הנתיב הראשון.

כאשר Model 3 מחליף נתיבים, חשוב לעקוב אחר ביצועיו ולהיבט בנתיב הנסיעה שלפניכם וסביבכם. היו מוכנים בכל רגע לקחת את ההיגוי לידיכם. כאשר אתם עוברים לנתיב הסמוך, ב- מסך מגע יוצג המיקום בנתיב שלתוכו Model 3 נכנס.

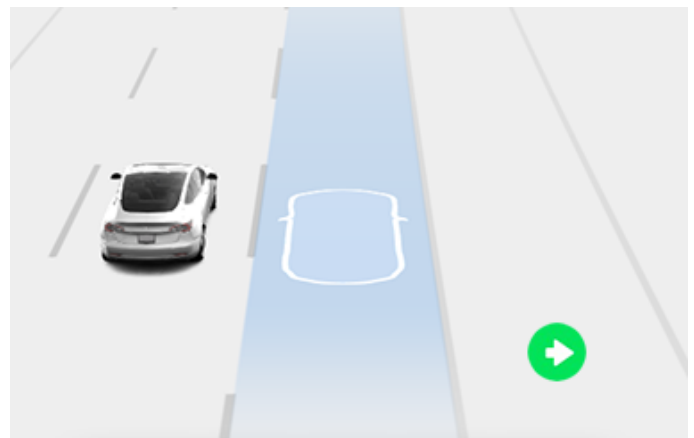

## ניווט עם Autopilot

**הערה:** בהתאם לאזור השוק, לתצורת הרכב, לאפשרויות שנרכשו ולגרסת התוכנה, ייתכן שברכב שלכם לא מותקן ניווט עם Autopilot, או שיתכן שהתכונה לא תפעל בדיוק כמו שמתואר.

כדי להפעיל את ניווט עם Autopilot, געו באפשרותבקרורות < Autopilot (ניווט עם Beta Autopilot). כדי להתאים אישית את אופן הפעולה של ניווט עם Autopilot, געו באפשרות התאמה אישית של ניווט עם Autopilot:



רשימת ההוראות המפורטת מציגה את סמל Autosteer ליד הפניות (כגון יציאות) שיבוצעו על-ידי ניווט עם Autopilot.

כאשר ניווט עם Autopilot מופעל, Model 3 מבצעת באופן מעברי נתיב בהתאם למהירות ובהתאם למסלול הניווט לאחר אישור הנהג.

- החלפות נתיב לפי מהירות: ניווט עם Autopilot יעבור בין נתיבים כדי לקצר את זמן הנסיעה ליעדכם. לדוגמה, אם Model 3 נוסע מאחורי רכב שמהירותו נמוכה ממהירות השיוט שנקבעה, ניווט עם Autopilot יעבור לנתיב העקיפה כדי לעקוף אותו. מעבר נתיב בהתאם למהירות הוא אופציונלי.
- מעבר נתיב בהתאם למסלול הניווט: ניווט עם Autopilot יעבור בין נתיבים כדי להביא אתכם ליעדכם. לדוגמה, ניווט עם Autopilot יעבור לנתיב היציאה כאשר Model 3 יתקרב לנתיב היציאה שצוין על-ידי מסלול הניווט.

כאשר מסך מגע מציג הודעה שמבקשת מכם לאשר החלפת נתיב, הפעילו את מחוון האיתות המתאים. אם לא תאשרו את מעבר הנתיב תוך 3 שניות, יישמע צליל שיזכיר לכם כי ניווט עם Autopilot דורש את אישורכם לביצוע מעבר נתיב. פעולת החלפת נתיב אוטומטית תבטל אם אל ניתן להשלים את מעבר הנתיב תוך 5 שניות.

אם תתעלמו מהצעה למעבר נתיב בהתאם למסלול הניווט (לדוגמה, כאשר אתם נוסעים בנתיב השמאלי ומתקרבים לנתיב יציאה שנמצא בצד ימין של הכביש המהיר), ניווט עם Autopilot לא יוכל לתמרן אל נתיב היציאה וכתוצאה מכך, מערכת הניווט תחשב מסלול מחדש אל יעדכם.

**⚠️ זהירות:** ניווט עם Autopilot עשוי שלא לנסות תמיד לצאת בנתיב יציאה או לעבור נתיב, גם כאשר היציאה או הנתיב הוגדרו במסלול הניווט. שמרו תמיד על ערנות והיו מוכנים לבצע היגוי באופן ידני אל נתיב היציאה, או לעבור נתיב לקראת נתיב יציאה או מחלף או לצאת בנתיב יציאה או מחלף.

ניווט עם Autopilot מופעל ומבטל בהתאם לסוג הכביש בו אתם נוסעים. כאשר ניווט עם Autopilot פעיל ואתם מתקרבים לנתיב יציאה או למחלף בכביש מהיר כחלק ממסלול הניווט שלכם, Autosteer ינווט את ה-3 Model אל נתיב היציאה או המחלף.

כאשר אתם יוצאים מכביש מהיר, ניווט עם Autopilot יחזור למצב Autosteer - יישמע צליל ו-מסך מגע יציג את סימוני הנתיב בצבע כחול (במקום קו כחול יחיד לפני ה-3 Model). כאשר ניווט עם Autopilot מבטל, Autosteer נותר פעיל. היו מוכנים תמיד לנקוט פעולה מיידית.

**הערה:** ניווט עם Autopilot היא תכונה המחייבת שימוש בידיים. עליכם לאחוז בהגה בכל עת, להיות מודעים לתנאי הדרך ולתנועה שבסביבתכם, ולהיות מוכנים תמיד לנקוט פעולה מיידית. אם לא תפעלו בהתאם להוראות אלה, הדבר עלול לגרום לנזק, לפגיעה חמורה או למוות. אתם אחראים להכיר את המגבלות של ניווט עם Autopilot ואת המצבים שבהם הוא עשוי שלא לפעול כצפוי. למידע נוסף, ראו **מגבלות והתראות בעמוד 107**.

## ביטול Autopilot

פעולת בקרת השיוט האדפטיבית מתבטלת כאשר:

- לוחצים על כפתור הגלילה הימני על גבי הגה.
- לוחצים על דוושת הבלם.
- נוסעים במהירות שעולה על 140 קמ"ש.
- מעבירים להילוך נסיעה לאחור, חניה או ניוטרל.

• דלת נפתחת.

• מתרחש אירוע 'בלימת חירום אוטומטית' (ראו **סיוע במניעת תאונה בעמוד 113**).

• חגורת הנהג משוחררת, ו/או הנהג יוצא ממושבו.

לאחר ביטול בקרת השיוט האדפטיבית, סמל מד המהירות ב מסך מגע יהפוך לאפור כדי לציין שבקרת השיוט האדפטיבית אינה פעילה עוד.

פעולת Autosteer תבטל עם ביצוע אחת מהפעולות המפורטות לעיל. כמו כן, פעולת Autosteer מתבטלת כאשר:

• נוסעים במהירות שעולה על 140 קמ"ש.

• אתם מפעילים כוח כדי לסובב את ההגה (אפילו במידה מעטה).

**⚠️ אזהרה:** אם הפעלת Autopilot מוגדר למצב לחיצה כפולה ו-Autosteer בוטל מאחר יישמתם כוח סיבובי על הגה, בקרת שיוט אדפטיבית עדיין תפעל. אם הפעלת Autopilot מוגדר למצב לחיצה בודדת ו-Autosteer בוטל מאחר יישמתם כוח סיבובי על הגה, בקרת שיוט אדפטיבית עדיין תפעל.

• אינכם מגיבים לתזכורות חוזרות כדי להקפיד על ידיכם על ההגה והודעות נלוות על גבי ה-מסך מגע (ראו **ערנות נהג בעמוד 103**).

לאחר ביטול פעולת Autosteer, יישמע צליל וסמל Autosteer יהפוך לאפור כדי לציין ש-Autosteer אינה פעילה עוד, או ייעלם כדי לציין שהיא אינה זמינה כרגע.

פעולת ניווט עם Autopilot מתבטלת לאחר ביטול פעולת Autosteer, כמתואר לעיל. כמו כן, פעולת ניווט עם Autopilot מתבטלת כאשר:

• נוגעים בלחצן 'ניווט עם Autopilot' ברשימת ההוראות המפורטת במפה. במקרה זה, Autosteer ממשיכה להישאר פעילה.

• יוצאים מכביש מהיר. כשזה קורה, Autosteer ממשיכה להישאר פעילה.

כאשר ניווט עם Autopilot מבטל אך Autosteer נשארת פעילה, יישמע צליל וההמחשה החזותית תעבור מקו כחול יחיד בנתיב הנסיעה לשני קווים כחולים משני צדי הנתיב.

לאחר שבקרת השיוט האדפטיבית או ה-Autosteer, מתבטלת, ה-3 Model לא ימשיך לשייט. במקום זאת, בלימה רגנרטיבית תאט את ה-3 Model בדיוק כמו כשאתם מסירים את הרגל מדוושת התאוצה בעת נהיגה ללא בקרת שיוט אדפטיבית (ראו **בלימה רגנרטיבית בעמוד 74**).

## בעת שימוש ב-Autopilot

כאשר בקרת שיוט אדפטיבית פעילה ו-Autopilot שומרת על המהירות שהוגדרה, המהירות מסומנת בטקסט כחול ב- מסך מגע.

כאשר Autosteer פעילה, הסמל הגה מוצג בכחול וסימוני הנתיב מודגשים בכחול בהמחשה החזותית.

כדי להציג פרטים נוספים אודות הדרך והסביבה, כגון תמרורים, רמזורים ואובייקטים (כגון פחי אשפה ועמודים) וכו', געו באפשרות פקדים < Autopilot < תצוגה מקדימה של המחשה חזותית של Full Self-Driving.



כאשר תכווננו את שמירת המרחק, המצב הנוכחי יוצג במסך המגע.

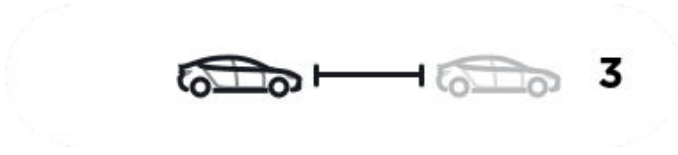

## עצירה והאטות

כאשר רכבכם מתקדם מהר יותר באופן משמעותי מכלי רכב בנתיבים סמוכים, Model 3 מפחית באופן אוטומטי את מהירות הנסיעה שלכם. תכונה זו מועילה במיוחד בפקקי תנועה או כאשר כלי רכב מתמזגים ללא הרף לנתיבים שונים. כאשר Model 3 מזהה שכלי רכב אחרים נוסעים לאט יותר באופן משמעותי, ה- מסך מגע מסמן את הנתיבים הסמוכים עם חצים וכלי רכב מזוהים באפור, ו-Model 3 מאט את מהירות הנסיעה בהתאם לצורך. כדי לעקוף תכונה זו באופן זמני, לחצו על דוושת התאוצה.

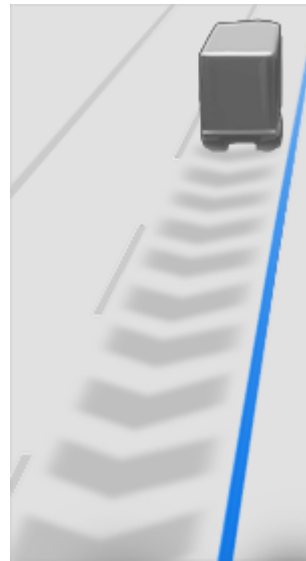

כשאתם נוסעים אחרי כלי רכב אחר, Autopilot ממשיכה לפעול במהירויות נמוכות, אפילו כאשר ה-Model 3 עוצר לחלוטין. לדוגמה, Autopilot נשארת פעילה גם אם Model 3 מאט עד עצירה מלאה או כמעט מלאה בעת נסיעה בפקק תנועה כבד בכביש מהיר. כאשר התנועה מתחילה לנוע במהירות רבה יותר, Autopilot מאיצה שוב עד למהירות שנקבעה.

לפעמים כאשר Model 3 בעצירה מלאה, Autopilot נכנסת למצב HOLD. במקרה כזה, לחצו לחיצה קצרה על דוושת התאוצה כדי לחדש את השיט.

כאשר מצב HOLD פעיל, ה- מסך מגע מוצגים הסמל HOLD והודעה שאומרת שעליכם להחזיר את בקרת השיט לפעולה.



Model 3 נכנסת למצב HOLD כאשר Autopilot פעילה בנסיבות הבאות:

- Model 3 עמד ללא תנועה במשך 5 דקות.
- Model 3 מזהה הולך רגל (מצב HOLD עשוי להתבטל כאשר הולך הרגל לא מזהה עוד).

אם Autosteer אינה מצליחה לזהות את סימון הנתיבים, היא קובעת את נתיב הנסיעה בהתאם לרכב שאחרי אתם נוסעים. לרוב, Autosteer תנסה לשמור את ה-Model 3 במרכז נתיב הנסיעה. לעומת זאת, עשויים להיות מצבים שבהם Autosteer תשמור את בנתיב נסיעה הסוטה ממרכז הנתיב (לדוגמה, אם זוהו מחסומי הפרדה).

## שמירת המהירות שנקבעה

כאשר Autopilot פעילה, Model 3 שומר על מהירות השיט שנקבעתם כאשר לא זוהה כלי רכב לפניו. בעת שיט מאחורי רכב, Model 3 מאיץ ומאט לפי הצורך כדי לשמור על המרחק שנבחר מרכב שנוסע מלפנים (ראו **כוונון שמירת מרחק בעמוד 102**), עד למהירות שנקבעה.

תוכלו להאיץ באופן ידני בכל עת באמצעות לחיצה על דוושת התאוצה, אבל עם שחרור דוושת התאוצה, Model 3 יחזור לשיט במהירות שנקבעה.

Model 3 גם משנה את מהירות השיט בעת כניסה לעיקול או יציאה ממנו.

כאשר ה-Model 3 מאט בפועל כדי לשמור על המרחק שנקבע מהרכב שלפניכם, אורות הבלימה מופעלים. ייתכן כי תרגישו גם בתנועה קלה של דוושת הבלם. אולם, כאשר ה-Model 3 מאיץ, דוושת התאוצה לא נעה.

## שינוי המהירות שנקבעה

יש לגלול אל גלגל הגלילה הימני כלפי מעלה כדי להגביר או כלפי מטה כדי להפחית את המהירות הקבועה.



ייתכן ששידרשו מספר שניות עד שה-Model 3 יגיע למהירות השיט החדשה.

## כוונון שמירת מרחק

כדי לכוונון את המרחק שתצו לשמור בין Model 3 לרכב שנוסע לפניכם, לחצו על כפתור הגלילה הימני בהגה שמאלה או ימינה.

מרחק העקיבה הקרוב ביותר הוא 2.

כל מצב שקול למרחק מבוסס-זמן אשר מייצג את משך הזמן שיידרש ל-Model 3, ממיקומה הנוכחי, להגיע למיקום הפגוש האחורי של הרכב שלפניכם. Autopilot שומר על ההגדרה עד שתשנו אותה שוב.





Model 3 מפסיק להאיץ כשאתם מגיעים למהירות השיט שקבעתם, אם החלפת נתיבים אורכת זמן רב מדי, או אם Model 3 מתקרבת יותר על המידה לרכב שמלפנים. Model 3 מפסיק גם להאיץ אם הפסקתם את האיתות לפנייה.

## קחו את ההגה לידיכם מייד

במצבים אשר בהם Autopilot אינו יכול לנווט את Model 3, ישמעו צלילי התראה ו-מסך מגע יציג את ההודעה הבאה.

Autosteer מפסיקה לפעול



כאשר תראו הודעה זו, קחו את ההגה לידיכם מייד.

## ערנות נהג

Autosteer קובעת את היגוי Model 3 באופן מיטבי. כאשר Autosteer פעילה, אתם נדרשים לאחוז בהגה. אם המערכת לא מזהה את הידיים שלכם על ההגה למשך פרק זמן מסוים, יופיע אור כחול מהבהב בחלק העליון של אזור סטטוס הרכב ב- מסך מגע ותוצג ההודעה הבאה:

סובבו קלות את ההגה



כאשר המערכת תזהה את הידיים שלכם, ההודעה תיעלם ו-Autosteer תחזור לפעולה רגילה. Autosteer מזהה את כפות הידיים שלכם באופן אוטומטי על-ידי זיהוי של התנגדות קלילה בעת סיבוב ההגה, או באופן ידני בעקבות ביצוע היגוי במידה מעטה מאוד מצדכם (ללא מספיק כוח להשתלטות על ההיגוי). Autosteer מזהה את כפות הידיים שלכם גם כאשר אתם מפעילים איתות לפנייה או משתמשים בלחצן או גלגלת הגלילה שעל ההגה.

Autosteer מחייבת אתכם לשים לב לסביבתכם ולהיות מוכנים לקחת שליטה בכל עת. אם Autosteer עדיין לא מזהה את הידיים שלכם על ההגה, האור המהבהב באזור סטטוס הרכב של ה- מסך מגע יהבהב בתדירות גדולה יותר ויישמע צליל.

אם תמשיך להתעלם מהדרישה של Autosteer להפעלת מעט כוח על ההגה, אזי Autosteer תושבת למשך הנסיעה הנוכחית ותוצג ההודעה הבאה שתבקש ממך לנהוג ידנית.

Autopilot אינו זמין לנסיעה הנוכחית. פסילת Autopilot - התעלמות מהתראת אזהרה.



בהמשך הנסיעה הנוכחית עליכם לבצע היגוי באופן ידני. Autosteer תהיה שוב זמינה בנסיעה הבאה שלכם (אחרי שעברתם והעברתם את ה- Model 3 למצב 'חניה').

אם לא תחזרו לבצע היגוי באופן ידני, Autosteer תשמיע צליל רצוף, תפעיל את מהבהבי החירום ותאט את הרכב עד לעצירה מוחלטת.

- Model 3 מפסיקה באופן פתאומי לראות את הרכב שלפניכם.
- זוהו מכשול לפני Model 3.

## שיט ביציאות או בקרבתן

בעת שיט בקרבת יציאה מכביש מהיר עם בקרת גישה והפעלת איתות לפנייה לכיוון היציאה, Autopilot מניחה שאתם יוצאים מהכביש המהיר ומתחילה להאט את Model 3. אם לא תיסעו אל היציאה, Autopilot תמשיך בשיט במהירות שנקבעה.

בארץ בה נוהגים בצד ימין, הדבר מתרחש רק אם תפעילו את האיתות לפנייה ימינה בעת נסיעה בנתיב הימני ביותר במרחק של עד 50 מטר מיציאה. באופן דומה, בארץ בה נוהגים בצד שמאל, הדבר מתרחש רק אם תפעילו את האיתות לפנייה שמאלה בעת נסיעה בנתיב השמאלי ביותר במרחק של עד 50 מטר מיציאה.

**הערה:** אם ניווט עם Autopilot פעיל, Model 3 יבצע החלפת נתיב מבוססת-מסלול כדי להיכנס לנתיב היציאה ולקחת את נתיב היציאה לפי הצורך כדי לעקוב אחר מסלול הניווט.

כאשר בקרת שיט אדפטיבית מופעלת במחלף או בנתיב יציאה מכביש מהיר, היא עשויה להקטין את המהירות שנקבעה בקפיצות של 5 קמ"ש - עד למהירות של 40 קמ"ש - כדי להתאים באופן טוב יותר למהירות המדווחת של כלי רכב Tesla אחרים אשר נסעו באותו מיקום. כדי לעקוף זאת ולהמשיך לשיט במהירות שקבעתם, הקישו על דוושית התאוצה. המהירות החדשה שנקבעה תישמר למשך הנסיעה במחלף או בנתיב היציאה (אלא אם כן תעקפו אותה או תבטלו את Autopilot). לאחר המחלף או נתיב היציאה, ייתכן שהמהירות שנקבעה תחזור או תשתנה לפי הצורך בהתאם למיקום החדש. למשל, אם השתלבתם לכביש מהיר אחר, מהירות השיט שנקבעה תחזור למה שהיא הייתה בשימוש לפני הנסיעה במחלף.

**אזהרה:** במקרים מסוימים (כגון, נתונים לא מספיקים), בקרת שיט אדפטיבית עשויה שלא להקטין באופן אוטומטי את המהירות שנקבעה בעת נסיעה במחלף או בנתיב יציאה מכביש מהיר. אין להסתמך על בקרת שיט אדפטיבית כדי לקבוע את מהירות הנסיעה המדויקת או המתאימה. Tesla ממליצה לנסוע במהירות בטוחה בהתאם לתנאי הדרך ומגבלות המהירות לפי השילוט.

בעת השיט אל נתיב כניסה לכביש מהיר עם בקרת גישה, Autopilot מתאימה אוטומטית את מהירות השיט שנקבעה למגבלת המהירות של הכביש המהיר, בתוספת הפרש אשר ציינתם. אם ניווט עם Autopilot מופעל, פעולתו תסתיים כאשר תצאו מהכביש המהיר עם בקרת גישה (ראו **ביטול Autopilot בעמוד 101**). במקרה זה, Autosteer נשארת פעילה.

## האצה לצורך עקיפה

הפעילו לרגע את האיתות לפנייה כדי להאיץ את Model 3 לכיוון הרכב שלפניו. אם תחזיקו את לרגע, תוכלו להאיץ במהירות עד למהירות שנקבעה ללא צורך ללחוץ על דוושית התאוצה כל עוד:

- בקרת שיט אדפטיבית פעילה ומזהה כלי רכב לפניכם.
- לא זוהו מכשולים או כלי רכב בנתיב אליו תרצו לעבור.
- Model 3 נוסע במהירות נמוכה מהמהירות שנקבעה, אך לפחות 72 קמ"ש.

**הערה:** אם Autosteer פעיל ואתם מפעילים במלואו את האיתות לפנייה, Model 3 יחליף נתיבים באופן אוטומטי (ראו **החלפת נתיב אוטומטית בעמוד 99**).

## השהיית Autopilot

ייתכן שהשימוש בתכונות Autopilot יושעה אם יזוהה שימוש לא הולם.

השימוש ב-Autosteer מושעה לשבוע כשאתם או נהג אחר ברכב מקבלים חמש "פסילות" Autopilot. פסילה הוא מצב שבו מערכת Autopilot מתנתקת למשך שאר הנסיעה לאחר שהנהג קיבל מספר אזהרות קוליות וחזותיות על חוסר תשומת לב.

באפשרותכם לראות כמה פסילות נותרו לפני שהגישה ל-Autopilot תושעה על ידי נגיעה באפשרות פקדים < Autopilot.

הפסילה מתבטלת לאחר 7 ימים, כל עוד לא מתקבלת פסילה נוספת במהלך זמן זה.

**הערה:** אם הכניסה שלכם ל-Autosteer מושעת, עדיין תוכלו להשתמש בבקרת שיוט מודעת לתנועה, וכל תכונות הבטיחות הפעילות עדיין יפעלו.

ייתכנו פעמים בהן נדרשת מעורבות של הנהג ויש לקחת פיקוד באופן מיידי כדי לשמור על נהיגה בטוחה. ניתוקים ביוזמת הנהג לא נחשבים לשימוש לא נאות והם התנהגות נהג מצופה.



## השימוש ב-Autopark

בעת נסיעה, בצעו את השלבים הבאים כדי לאפשר ל-Autopark לתמרן את ה-Model 3 לתוך חניה:

1. בזמן נסיעה איטית, עקבו אחר ה-מסך מגע (לאחר שוויידיאתם שבטוח לעשות זאת) כדי לראות מקומות חניה פוטנציאליים שה-Autopilot מזהה.

**הערה:** סמל החניה הפנויה מופיע רק אם מיקום הרכב ו/או נסיבות השטח סביבו מאפשרים ל-Autopark לקבוע את נתיב הנסיעה המתאים. אם Autopark לא יכולה לקבוע נתיב מתאים (לדוגמה, בעת נסיעה בכביש צר כאשר הכניסה למקום החניה תגרום לחלק הקדמי של הרכב לבלוט לתוך הנתיב הסמוך), תוכלו למקם מחדש את הרכב, למצוא מקום חניה אחר או לחנות באופן ידני.



2. בחרו מקום, ואז שחררו את הגה וגעו באפשרות התחלה במסך המגע.

3. Autopark מציגה הודעה לאחר שהחניה הושלמה.

אם אתם לוחצים על דוושת הבלם כש-Autopark מחנה באופן פעיל את ה-Model 3, תהליך החניה יתבטל.

**⚠️ זהירות:** Model 3 לא עוצר אם אתם בוחרים לעבור את המהירות הנוכחית על ידי לחיצה על דוושת התאוצה כש-Autopark פעילה. במקרה זה, Autopark מבוטלת אם מהירותכם גדולה מ-קמ"ש.

**⚠️ אזהרה:** אל תסתמכו על Autopark למציאת מקום חניה שהוא חוקי, מתאים ובטוח. ייתכן כי Autopark לא תאתר תמיד עצמים במקום החניה. יש תמיד לבצע בדיקה חזותית כדי לוודא שמקום החניה מתאים ובטוח.

**הערה:** בהתאם לאזור השוק, לתצורת הרכב, לאפשרויות שנרכשו ולגרסת התוכנה, ייתכן שברכב שלכם לא הותקן Autopark.

Autopark משתמשת בנתונים כדי לפשט את החניה בכבישים ציבוריים באמצעות תמרן Model 3 לתוך חניות במקביל או בניצב לשולי הכביש.

**הערה:** Autopark אינה זמינה בזמן שבקרת שיוט מודעת לתנועה מופעלת. כדי להשתמש ב-Autopark, הפעילו את על ידי נגיעה באפשרויות פקדים < Autopilot.

אם הכניסה שלכם ל- מושעת, אתם תאבדו גם את הגישה ל-Autopark. למידע נוסף, עיין בפרק **מתלי אוויר בעמוד 104**.

**⚠️ אזהרה:** אתם אחראים להכיר את המגבלות של Autopark ואת המצבים שבהם היא עשויה שלא לפעול כצפוי. למידע נוסף, ראו **מגבלות והתראות בעמוד 107**.

**⚠️ זהירות:** אין להשתמש ב-Autopark כאשר עצם כלשהו, כמו תפוח גרירה, מתקן לאופניים, או גרור, מחוברים להתקן הגרירה. Autopark עשוי שלא לעצור להתקני גרירה בחניה בין או לפני כלי רכב אחרים.

**⚠️ זהירות:** ביצועי Autopark תלויים ביכולת של המצלמות לחשב את מרחק הרכב משפת המדרכה, מעצמים ומכלי רכב אחרים. ודאו שכל המצלמות נקיות וללא הפרעות לפני כל נסיעה ולפני שימוש בתכונות Autopilot (ראו **ניקוי המצלמה בעמוד 166**). מצלמות וחיישנים (אם מותקנים) מלוכלכים, וכן תנאי סביבה כגון גשם וסימוני נתיבים אשר הצבע שלהם דהה, עשויים להשפיע על ביצועי Autopilot. אם קיימת הפרעה במצלמה או שהיא מוסתרת, Model 3 יציג הודעה ב-מסך מגע וייתכן שתכונות Autopilot לא יהיו זמינות.

## פרמטרים

Autopark מזהה מקומות חניה פוטנציאליים בהתבסס על הפרמטרים הבאים:

### חניה בניצב

- מהירות הנסיעה שלכם מוכרחה להיות מתחת ל-13 קמ"ש. אם אתם נוסעים מהר מדי, ייתכן ש-Autopark לא תוכל לזהות במדויק את מקום החניה הרצוי שלכם.
- מתחם החנייה אמור להיות רחב לפחות כרוחב כלי הרכב שלך.
- למקום החניה מוכרחים להיות לפחות שלושה קווים גלויים שהרכב יכול לחנות בתוכם, כגון קווי חניה, סימוני כביש או מדרכות בולטות. ייתכן ש-Autopark לא תפעל בחניה, לדוגמה, ללא שלושה קווי חניה גלויים.

### חניה במקביל

- מהירות הנסיעה שלכם מוכרחה להיות מתחת ל-13 קמ"ש. אם אתם נוסעים מהר מדי, ייתכן ש-Autopark לא תוכל לזהות במדויק את מקום החניה הרצוי שלכם.
- חייב להיות כלי רכב לפני או אחרי המקום שבו אתה רוצה לחנות.

**הערה:** Autopark אינה פועלת במקומות חניה שהם בזווית לשולי הדרך.



**אזהרה:** כאשר Autopark מפעילה באופן אקטיבי את ההיגוי של ה-Model 3 

- אין להפריע לתנועת ההגה. כל הפרעה תגרום לביטול Autopark.
- בדקו ברציפות את סביבתכם. יש להיות מוכנים ללחוץ על דוושת הבלם כדי למנוע פגיעה בכלי רכב, הולכי רגל או עצמים כלשהם.
- הביטו במסך המגע כדי לוודא שאתם מודעים להנחיות של Autopark.

## כדי לבטל תמרון חניה

Autopark מבטלת את רצף החניה כאשר:

- אתם מזיזים באופן ידני את הגה.
- אתם מעבירים הילוך.
- לוחצים על דוושת הבלם.
- אתם לוחצים על דוושת התאוצה.
- לוחצים על כפתור הגלילה הימני על גבי הגה.
- אורך תמרון החניה עולה על שבעה מהלכים.

## קחו את ההגה לידיכם מייד

במצבים בהם Autopark לא יכולה לבצע היגוי של ה-Model 3, Autopark תשמיע צליל אזהרה ותציג את ההודעה קחו את ההגה לידיכם מייד.

זה קורה כאשר:

- Model 3 מזהה דלת פתוחה או שהנהג יוצא מהרכב.
- מצלמה אחת או יותר ניזוקה, מלוכלכת, חסומה (למשל על ידי בוך, קרח או שלג, או על ידי כל מוצר דבק כמו עטיפה, מדבקות וכו'), או בעלת נראות נמוכה (עקב גשם כבד, שלג, ברד וכו', או תאורה חלשה).
- מהירותכם גדולה מ-10 קמ"ש
- מתרחש אירוע 'בלימת חירום אוטומטית' (ראו [סיוע במניעת תאונה בעמוד 113](#)).

כאשר תראו הודעה זו, קחו את ההגה לידיכם מייד.



- במקרים מסוימים (כגון, נתונים לא מספיקים), בקרת שיוט אדפטיבית עשויה שלא להקטין באופן אוטומטי את המהירות שנקבעה בעת נסיעה במחלף או בנתיב יציאה מכביש מהיר.
- ייתכן שבקרת שיוט אדפטיבית לא תזהה את כל העצמים, במיוחד בעת שיוט במהירות שעולה על 80 קמ"ש, עלולה שלא לבלום/להאט כאשר כלי רכב או עצם נוסע בחלקו בנתיב הנסיעה שלכם, או כאשר כלי רכב שאתם נוסעים אחריו יוצר מנתיב הנסיעה שלכם וכלי רכב שעומד או שנע לאט או עצם כלשהו נמצא לפניכם.
- בקרת שיוט אדפטיבית עלולה להגיב לכלי רכב או לעצמים שלא קיימים או שאינם נמצאים בנתיב הנסיעה שלכם, ולגרום ל-Model 3 להאט ללא צורך או באופן שאינו הולם.

**⚠ אזהרה:** בקרת שיוט אדפטיבית עשויה שלא לפעול כצפוי במיוחד במצבים כגון אלה:

- יש פיתולים חדים או שינויים מהותיים בעליות/מורדות בדרך.
- תמרורים ושלטים לא ברורים, עמומים או לא מתוחזקים כראוי.
- הראות גרועה (בשל גשם, כבד, שלג, ברד, וכו' או דרכים עם תאורה גרועה בלילה)
- אתם נוהגים במנהגה או לצד גדר הפרדה בכביש מהיר אשר מפריעה לראות המצלמות
- אור בהיר (כגון פנסי חזית של כלי רכב שבא ממול או אור שמש ישיר) מפריע לראיית המצלמה או המצלמות.

**⚠ אזהרה:** הרשימה למעלה אינה רשימה כוללת של כל המצבים שעלולים להפריע לפעולה תקינה של בקרת שיוט אדפטיבית. בקרת שיוט אדפטיבית עשויה להתבטל באופן בלתי צפוי בכל עת בגלל סיבות בלתי-צפויות. יש תמיד לעקוב אחר הדרך שלפניכם ולהיות מוכנים לנקוט פעולה הולמת. באחריות הנהג לשלול ב-Model 3 בכל עת.

**⚠ אזהרה:** בקרת שיוט אדפטיבית נועדה עבור נוחות הנסיעה ואינה מערכת להתרעה או למניעת תאונות. אין להסתמך על בקרת שיוט אדפטיבית לשם האטת ה-Model 3 די הצורך. עקבו תמיד אחר הדרך שלפניכם והיו מוכנים לנקוט פעולה מתקנת בכל עת. אם לא תעשו כך, הדבר עלול לגרום לפגיעה חמורה או למוות.

**⚠ אזהרה:** קמרות שבקרת שיוט אדפטיבית יכולה לגלות הולכי רגל ורוכבי אופניים, אין להסתמך על בקרת שיוט אדפטיבית לשם האטת ה-Model 3 די הצורך עבורם. אם לא תעשו כך, הדבר עלול לגרום לפגיעה חמורה או למוות.

## Autosteer

**⚠ אזהרה:** Autosteer מחייבת שימוש בידיים. עליכם לאחוז בהגה בכל עת, להיות מודעים לתנאי הדרך ולתנועה שבסביבתכם, ולהיות מוכנים תמיד לנקוט פעולה מיידית. אם לא תפעלו בהתאם להוראות אלה, הדבר עלול לגרום לנזק, לפגיעה חמורה או למוות.

**⚠ אזהרה:** Autosteer נועדה לשימוש בכבישים מהירים עם בקרת גישה כשהנהג שם לב לנעשה באופן מלא. אין להשתמש ב-Autosteer באזורי עבודות בכביש או באזורים בהם עשויים להימצא רוכבי אופניים או הולכי רגל.

נושא זה כולל אזהרות, התראות ומגבלות הנוגעות לתכונות הבאות של Full Self-Driving (Beta) Autopilot.

- בקרת שיוט אדפטיבית בעמוד 98
- Autosteer בעמוד 99
- ניווט עם Autopilot בעמוד 108
- Autopark בעמוד 109

**הערה:** בהתאם לאזור השוק, לתצורת הרכב, לאפשרויות שנרכשו ולגרסת התוכנה, ייתכן שברכב שלכם לא מותקנות כל התכונות המפורטות לעיל, או שיתכן שתכונה לא תפעל כפי שתואר.

**⚠ אזהרה:** קראו בעיון את האזהרות והמגבלות הבאות לפני השימוש ב-Autopilot. אם לא תפעלו בהתאם לכל ההוראות והאזהרות, הדבר עלול לגרום לנזק לרכוש, לפגיעה חמורה או למוות.

**הערה:** ודאו שכל המצלמות נקיות וללא הפרעות לפני כל נסיעה ולפני שימוש בתכונות Autopilot (ראו **ניקוי המצלמה בעמוד 166**). מצלמות וחיישנים (אם מותקנים) מלוכלכים, וכן תנאי סביבה כגון גשם וסימוני נתיבים אשר הצבע שלהם דהה, עשויים להשפיע על ביצועי Autopilot. אם קיימת הפרעה במצלמה או שהיא מוסתרת, Model 3 יציג הודעה ב-מסך מגע וייתכן שתכונות Autopilot לא יהיו זמינות.

## בקרת שיוט אדפטיבית

בעת שימוש בבקרת שיוט אדפטיבית, באחריות הנהג להישאר ערני, לנהוג בצורה בטוחה ולהיות בשליטה על הרכב בכל עת. הביטו תמיד בכביש בעת הנסיעה והיו מוכנים לנקוט פעולה מתקנת לפי הצורך.

כמו כן, הנהג אחראי לשיוט במהירות בטוחה ולשמור על מרחק בטוח מהרכב הנוסע מלפנים, בהתאם לתנאי הדרך ולמגבלת המהירות החוקית. שימו לב למגבלות הבאות בזמן שבקרת השיוט האדפטיבית פעילה.

• ייתכן שיהיו מצבים שבהם מהירות השיוט לא תשתנה בעת שמגבלת המהירות משתנה.

• בקרת שיוט אדפטיבית לא משנה את מהירות הנסיעה בהתאם לתנאי הדרך והנסיעה. אין להשתמש בבקרת שיוט אדפטיבית בכבישים מפותלים עם עיקולים חדים, בכביש מכוסה קרח או חלקלק, או בתנאי מזג אוויר (כגון גשם כבד, שלג, ערפל וכו') אשר אינם מאפשרים נסיעה במהירות קבועה.

• אין להסתמך על בקרת שיוט אדפטיבית לשמירת מרחק מדויקת או מתאימה.

• בקרת שיוט אדפטיבית עלולה שלא להצליח לשלוט במהירות כנדרש עקב יכולת בלימה מוגבלת או בעת נסיעה באזור גבעות. היא גם עלולה לטעות באומדן המרחק מהרכב שלפניכם. נסיעה במורד גבעה עלולה להכביר את מהירות הנסיעה, ולגרום ל-Model 3 לחרוג מהמהירות שקבעתם (וייתכן שאף ממגבלת המהירות עבור כביש זה).

• ייתכן כי בקרת שיוט אדפטיבית תגרום לעתים ל-Model 3 לבלום כאשר הדבר אינו נדרש או כאשר אינכם מצפים לכך. הדבר עשוי להתרחש עקב נסיעה קרוב מדי לרכב שלפניכם, עקב זיהוי כלי רכב או עצמים בנתיב סמוך (במיוחד בעיקולים) ועוד.

• בשל מגבלות מובנות במערכת ה-GPS (מערכת מיקום גלובלית), ייתכנו מצבים בהם Model 3 מאטה את הרכב, במיוחד בקרבת יציאות מכביש מהיר כאשר זוהה עיקול ו/או אתם מנווטים ליעד ואינכם נוסעים במסלול שנקבע.



**⚠️ זהירות:** שימו לב למגבלות הבאות בזמן שימוש בהחלפת נתיב אוטומטית.

- לעולם אל תסתמכו על החלפת נתיב אוטומטית כדי לקבוע את נתיב הנסיעה המתאים. נהגו בתשומת לב והיבטו בכביש ובתנועה שלפניכם, בדקו את סביבתכם ועקבו אחר אזהרות במסך המגע. היו מוכנים תמיד לנקוט פעולה מיידית.
- אין להשתמש ב-Auto Lane Change בכבישים בהם דפוסית התנועה משתנים כל הזמן או כאשר אופניים והולכי רגל נמצאים בסביבה.
- הביצועים של החלפת נתיב אוטומטית תלויים ביכולת של המצלמה/המצלמות לזהות את סימוני הנתיבים.
- אין להשתמש ב-החלפת נתיב אוטומטית בכבישים מפותלים עם עיקולים חדים, בכביש מכוסה קרח או חלקלק, או בתנאי מזג אוויר (כגון גשם כבד, שלג, ערפל וכו') אשר עלולים להסתיר למצלמה/למצלמות או חיישנים (אם מותקנים).
- האצה לצורך עקיפה עשויה להתבטל בגלל סיבות בלתי-צפויות רבות, נוסף על אלה שצוינו למעלה (לדוגמה, היעדר נתוני GPS). יש להיות ערניים ואין להסתמך על האצה לצורך עקיפה לשם הגברת מהירות נסיעתכם.
- האצה לצורך עקיפה תגביר את מהירות נסיעתכם בכל הפעלה של איתות לפנייה מתאים, ותאיץ את ה-Model 3 קרוב יותר לרכב שלפניכם. למרות שבקרת שיוט אדפטיבית תמשיך לשמור על מרחק מהרכב שלפניכם, חשוב שתהיו מודעים לכך שהמרחק שבחרתם לשמור יופחת כאשר האצה לצורך עקיפה פעילה, במיוחד במקרה שאולי לא התכוונתם לעקוף את הרכב שלפניכם.

## ניווט עם Autopilot

- ⚠️ זהרה:** אין להסתמך על ניווט עם Autopilot לקביעת הנתיב המתאים בנתיב יציאה. יש לשמור על ערנות ולבצע בדיקות חזרתיות כדי לוודא שנתיב הנסיעה הוא בטוח והולם.
- ⚠️ זהרה:** אם תכבו את בקשת אישור למעבר נתיב, אזי ניווט עם Autopilot יודיע לכם על מעבר נתיב או נתיב יציאה צפויים, אבל אתם עדיין תהיו אחראים לעקוב אחר הסביבה ולשלוט ב-Model 3 בכל עת. מעבר נתיב עשוי להתבצע במהירות ובפתאומיות. השאירו תמיד את הידיים על ההגה ואת העיניים על נתיב הנסיעה שלפניכם.
- ⚠️ זהרה:** Navigate on Autopilot לא מאפשרת נהיגה אוטונומית. עליכם לשים לב לכביש, להשאיר את הידיים על ההגה כל הזמן ולהיות מודעים תמיד למסלול הניווט שלכם.
- ⚠️ זהרה:** כמו בנהיגה רגילה, שימו לב במיוחד בפניה מוסתרת, במחלפים וביציאות ובכניסות של כבישים מהירים - מכשולים עלולים להופיע במהירות בכל רגע שהוא.
- ⚠️ זהרה:** ניווט עם Autopilot עשוי שלא לזהות או לאתר כלי רכב מתקרבים, עצמים נייחים ונתיבים לשימוש מיוחד כגון אלה המשמשים אך ורק לאופניים, לנסיעות שיתופיות, לרכבי חירום וכו'. הישארו ערניים בכל עת והיו מוכנים לנקוט בפעולה מיידית. אם לא תעשו כן, הדבר עלול לגרום לנזק, לפגיעה או למוות.

**⚠️ אזהרה:** לעולם אל תסתמכו על Autosteer כדי לקבוע את נתיב הנסיעה המתאים.

**⚠️ זהירות:** Autosteer והפונקציות הקשורות אליה צפויות במיוחד שלא לפעול כמצופה כאשר:

- Autosteer לא מצליחה לזהות במדויק את סימוני הנתיב. לדוגמה, סימוני הנתיב שחוקים מדי, מכילים סימונים קודמים שנראים לעין, השתנו בעקבות עבודות בכביש, או משתנים במהירות (למשל, נתיבים מתפצלים, חוצים או משתלבים), עצמים או מאפייני נוף מטילים צל כבד על סימוני הנתיב, או שפני הכביש מכילים סדקים או קווים אחרים בעלי ניגודיות גבוהה.
- הראות לקויה (גשם כבד, שלג, ערפל וכו') או שתנאי מזג האוויר מפריעים לפעולת החיישן.
- מצלמה/מצלמות או חיישן/חיישנים מוסתרים, מכוסים או ניזוקים.
- בעת נסיעה באזור גבעות.
- בעת התקרבות לעמדת תשלום אגרה.
- בעת נסיעה בכביש עם פיתולים חדים או בכביש משופשף.
- אור בהיר (כגון אור שמש ישיר) מפריע לראיית המצלמה או המצלמות.
- החיישנים (אם מותקנים) מושפעים מצידוד אלקטרוני אחר, או מהתקנים שמפיקים גלים על-קוליים.
- זוהה כלי רכב בשטח מת כאשר הפעלתם איתות לפנייה.
- Model 3 נוסע קרוב מאוד לרכב שלפניו, אשר חוסם את ראיית המצלמה או המצלמות.

**⚠️ אזהרה:** נסיבות בלתי צפויות רבות עלולות לפגום בפעולה של Autosteer. זכרו תמיד שכתוצאה מכך, ייתכן כי Autosteer לא תבצע היגוי Model 3 כראוי. נהגו תמיד בזהירות והיו מוכנים תמיד לנקוט פעולה מיידית.

**⚠️ אזהרה:** Autosteer אינה מיועדת לבצע וגם לא תבצע היגוי Model 3 כדי לעקוף עצמים שנמצאים בחלקם בנתיב הנסיעה, ובמקרים מסוימים עלולה לא לעצור את הרכב למרות עצמים שחוסמים לחלוטין את נתיב הנסיעה. יש תמיד לעקוב אחר הדרך שלפניכם והיו מוכנים לנקוט פעולה מיד. באחריות הנהג לשלוט ב-Model 3 בכל עת.

## החלפת נתיב אוטומטית

**⚠️ זהירות:** בעת מעבר נתיב באמצעות החלפת נתיב אוטומטית, הנהג אחראי לקבוע אם מעבר נתיב הוא בטוח והולם. לכן, לפני תחילת מעבר נתיב, בדקו תמיד את השטחים המתים, סימוני הנתיבים והדרך סביבכם, כדי לוודא שניתן לעבור לנתיב המבוקש באופן בטוח והולם.



## Autopark

**⚠️ זהירות:** ביצועי Autopark תלויים ביכולת של המצלמות והחיישנים (אם מותקנים) לחשב את מרחק הרכב משפת המדרכה, מעצמים ומכלי רכב אחרים. שימו לב לאזהרות הבאות לפני ובזמן שימוש ב-Autopark:

- אין להשתמש ב-Autopark כאשר עצם כלשהו, כמו תפוח גרירה, מתקן לאופניים, או גרור, מחוברים להתקן הגרירה. Autopark עשוי שלא לעצור להתקני גרירה בחניה בין או לפני כלי רכב אחרים.
- אל תסתמכו על Autopark למציאת מקום חניה שהוא חוקי, מתאים ובטוח. ייתכן כי Autopark לא תאתר תמיד עצמים במקום החניה. יש תמיד לבצע בדיקה חזותית כדי לוודא שמקום החניה מתאים ובטוח.
- כאשר Autopark מבצעת היגוי פעיל של ה-Model 3, ההגה מסתובב לפי ההוראות של Autopark. אין להפריע לתנועת ההגה. כל הפרעה תגרום לביטול Autopark.
- במהלך תמרון החניה, בדקו ברציפות את סביבתכם. יש להיות מוכנים ללחוץ על דוושת הבלם כדי למנוע פגיעה בכלי רכב, הולכי רגל או עצמים כלשהם.
- כאשר Autopark פעילה, הביטו במסך המגע כדי לוודא שאתם מודעים להנחיות של Autopark.

## ⚠️ זהירות:

Autopark עלולה שלא לפעול כצפוי במקרים אלה:

- הכביש משופע. Autopark נועדה לפעול בכבישים שטוחים בלבד.
- הראות מוגבלת (בגלל גשם כבד, שלג, ערפל ועוד).
- שפת המדרכה עשויה מחומר שאינו אבן, או שלא ניתן לזהות את שפת המדרכה.
- מקום החניה המיועד נמצא בסמוך לקיר או לעמוד (לדוגמה, מקום החניה האחרון בשורה במבנה חניה תת-קרקעי).
- חיישן אחד או מספר חיישנים (אם מותקנים) או מצלמות ניזוקו, מלוכלכים או מוסתרים (כגון בבוע, קרח או שלג, או כיסוי קדמי לרכב, צבע עבה מדי או מוצרים דביקים כגון עטיפה, מדבקות, ציפוי גומי וכו').
- תנאי מזג האוויר (גשם כבד, שלג, ערפל או טמפרטורות קיצוניות של חום או קור) מפריעים לפעולת החיישנים (אם מותקנים).
- החיישנים (אם מותקנים) מושפעים מצידוד אלקטרוני אחר או מהפרעות חשמליות.

**⚠️ אזהרה:** יש נסיבות רבות שלא ניתן לצפות אותן, אשר עלולות לפגוע ביכולת של Autopark להחנות את ה-Model 3. זכרו זאת וזכרו שכתוצאה מכך, ייתכן ש-Autopark לא תבצע היגוי מתאים של ה-Model 3. שימו לב בזמן החנייה של ה-Model 3 והיו דרוכים לקחת שליטה מייד.

**Model 3** מנטרת את סימוני נתיב הנסיעה וכן את האזורים הסמוכים לזיהוי נוכחות כלי רכב או עצמים אחרים.

**אזהרה:** ודאו שכל המצלמות נקיות וללא הפרעות לפני כל נסיעה ולפני שימוש בתכונות **Autopilot** (ראו **ניקוי המצלמה בעמוד 166**). מצלמות וחיישנים (אם מותקנים) מלוכלכים, וכן תנאי סביבה כגון גשם וסימוני נתיבים אשר הצבע שלהם דהה, עשויים להשפיע על ביצועי **Autopilot**. אם קיימת הפרעה במצלמה או שהיא מוסתרת, **Model 3** יציג הודעה ב-מסך מגע וייתכן שתכונות **Autopilot** לא יהיו זמינות.

**אזהרה:** **Lane Assist** נועדה להנחיה כללית בלבד ואינה מיועדת להחליף בדיקות חזותיות ישירות שלכם. לפני מעבר נתיב, השתמשו תמיד במראות הצד ובצעו את הבדיקות המתאימות מעבר לכתף כדי לקבוע באופן חזותי אם מעבר הנתיב הוא בטוח ומתאים.

**אזהרה:** אין להסתמך על 'סיוע בנתיבים' כדי ליידע אתכם אם אתם נוסעים שלא בכוונה מחוץ לנתיב, או כדי ליידע אתכם שקיים כלי רכב לצדכם או בשטח מת. מספר גורמים חיצוניים עשויים לפגוע בביצועי 'סיוע בנתיבים' (ראו **מגבלות ואי-דיוקים בעמוד 111**). הנהג אחראי להיות ערני ולשים לב לנתיב הנסיעה ולמשתמשים האחרים בדרך. אם לא תעשו כך, הדבר עלול לגרום לפגיעה חמורה או למוות.

## Steering Interventions

'סיוע בנתיבים' תתערב בהיגוי אם ה-**Model 3** סוטה (או מתקרבת) לנתיב סמוך שבו זוהה עצם, כגון כלי רכב. במקרים כאלה, ה-**Model 3** תבצע היגוי אוטומטי למיקום בטוח יותר בנתיב הנסיעה. היגוי זה יופעל רק כשה-**Model 3** נוסעת במהירות שבין 48 לבין 140 קמ"ש בכביש ראשי עם סימוני נתיב ברורים. כאשר מופעלת התערבות בהיגוי, של לוח המחוונים מציג הודעת אזהרה לזמן קצר.

## מניעת סטייה מנתיב

התכונה **Lane Departure Avoidance** מיועדת להזהיר אותכם אם **Model 3** סוטה מהנתיב הנסיעה או מתקרבת לשפת הנתיב.

התכונה **Lane Departure Avoidance** מופעלת בעת הנסיעה במהירות שבין 64 ל-145 קמ"ש בכבישים עם סימוני נתיבים ברורים. תוכלו לבחור אם וכיצד תרצו ש'אזהרת סטייה מנתיב' תפעל על-ידי נגיעה ב-פקדים < **Autopilot** < מניעת סטייה מנתיב ובחירה בין האפשרויות הבאות:

- **אזהרה:** אם הגלגל הקדמי חוצה את סימון הנתיב, ההגה רוטט.
- **סיוע:** היגוי מתקן מופעל כדי לשמור את **Model 3** במיקום בטוח עם הכביש אם **Model 3** סוטה אל נתיב הנסיעה הסמוך או מתקרבת לשפת כביש הנסיעה.

כאשר האפשרות 'מניעת סטייה מנתיב' מופעלת ו-**Traffic-Aware Cruise Control** פעילה, אם **Model 3** גולש אל מעבר לנתיב הנסיעה כאשר איתות לפנייה אינו פועל, **Lane Assist** יבדוק אם ידיכם נמצאות על ה-הגה. אם לא מזהות ידיים, לוח המחוונים מציג סדרת התראות, הדומות להתראות שנעשה בהן שימוש בעת הנסיעה עם **Autosteer**. אם ידיים אינן מזהות באופן חוזר ונשנה **Model 3** מאט בהדרגה ל-25 קמ"ש מתחת למגבלת המהירות שזוהתה, או מתחת למהירות השיוט שנקבעה, ואורות החירום מתחילים להבהב.

**הערה:** מניעת סטייה מנתיב אינו מזהיר אתכם על סטיות מנתיב, או מספק התערבות בהיגוי אם האיתות לפנייה המתאים מופעל, מה שמעיד על מעבר נתיב מכוון.

**אזהרה:** 'מניעת סטייה מנתיב' נועדה לעזור בשמירה על ביטחונכם, אך היא אינה פועלת בכל מצב ואינה מחליפה את הצורך שתישארו ערניים ובשליטה.

**אזהרה:** יש להשאיר את הידיים על ההגה ולנהוג בתשומת לב כל הזמן.

**אזהרה:** ההתערבות בהיגוי היא מזערית ולא נועדה להסיט את ה-**Model 3** מנתיב נסיעתה. אין להסתמך על התערבות בהיגוי למניעת תאונה צדית.

## מניעת חירום של סטייה מנתיב

התכונה 'מניעת חירום של סטייה מנתיב' מפעילה באופן אוטומטי היגוי כדי למנוע תאונה אפשרית במצבים שבהם:

- **Model 3** מתבצעת סטייה מנתיב הנסיעה ועלולה להתרחש התנגשות עם רכב הנוסע באותו כיוון בנתיב הסמוך (ללא קשר למצב האיתות).
- **Model 3** מתבצעת סטייה מנתיב הנסיעה אל תוך נתיב נסיעה נגדי ללא הפעלת איתות ומזוהה רכב בנתיב הנסיעה הנגדי.
- **Model 3** מתבצעת סטייה מהכביש (לדוגמה, קרוב מאוד לשפת הכביש ועלולה להתרחש תאונה).

כאשר התכונה 'מניעת חירום של סטייה מנתיב' מפעילה היגוי, נשמע צליל ושל לוח המחוונים מציג אזהרה ומסמן את סימון הנתיב באדום.

התכונה 'מניעת חירום של סטייה מנתיב' פועלת כאשר **Model 3** נוסע במהירות של 48 עד 145 קמ"ש בכביש עם סימוני נתיב ברורים, מדרכות וכדומה.

**אזהרה:** 'מניעת חירום של סטייה מנתיב' אינו מהווה תחליף לנהיגה בתשומת לב ושיקול דעת נבון. הביטוי תמיד בכביש בזמן הנהיגה ואל תסתמכו אף פעם על 'מניעת חירום של סטייה מנתיב' כדי למנוע תאונה. מספר גורמים עשויים לפגוע בביצועים. הסתמכות על 'מניעת חירום של סטייה מנתיב' כדי למנוע תאונה אפשרית עלולה לגרום לפגיעה חמורה או למוות.

## סיוע בשטח מת

### מצלמת שטח מת אוטומטית

באפשרותכם להדליק/לכבות אותו על ידי נגיעה באפשרות פקדים < **Autopilot** < מצלמת שטח מת אוטומטית במסך המגע.

ברגע שהופעל, כאשר איתות לפנייה מופעל, מסך המגע יציג את התמונה מצלמות פנסי צד התואמת. כאשר מזהה רכב בשטח המת שלכם בנתיב מקביל, קו אדום אנכי מופיע על התמונה כדי להתרע בפניכם. לדוגמה, כאשר איתות לפנייה שמאלה מופעל ורכב מזהה, יופיע קו אדום אנכי בצד שמאל של התמונה. באפשרותכם להזיז את התמונה למיקום אחר על גבי מסך המגע. כדי לעשות זאת, יש לגעת ולגרור את התמונה למיקום החדש (מיקומים תקפים מסומנים על ידי אזורים מוצללים המוצגים בעת נגיעה ממושכת בתמונה).

**אזהרה:** מצלמת שטח מת אוטומטית אינה מבטלת את הצורך לנהוג עם תשומת לב ולבצע באופן ידני בדיקות מעבר לכתף כאשר משנים נתיב.





## מגבלות ואי-דיוקים

תכונות סיוע בנתיבים לא יכולות תמיד לזהות סימוני נתיב, וייתכן שתקבלו אזהרות שלא לצורך או אזהרות שגויות כאשר:

- ראות לקויה כאשר סימוני הנתיב אינם נראים בבירור (בגלל גשם כבד, שלג, ערפל וכו').
- אור בהיר (כגון פנסי חזית של כלי רכב שבא ממול או אור שמש ישיר) מפריע לראיית המצלמה או המצלמות.
- כלי רכב לפני ה-3 Model חוסם את הראות של המצלמה או המצלמות.
- השמשה הקדמית מפריעה לראיית המצלמה או המצלמות (בגלל אדים, לכלוך, מדבקה שמכסה אותן וכו').
- סימוני הנתיב שחוקים מדי, מכילים סימונים קודמים שנראים לעין, השתנו בעקבות עבודות בכביש, או משתנים במהירות (למשל, נתיבים מתפצלים, חוצים או משתלבים).
- הכביש צר או מתפתל.
- עצמים או רכיבי נוף מטילים צללים חזקים על סימוני הנתיב.

ייתכן כי Lane Assist לא תציג התראות, או תציג התראות שגויות כאשר:

- חיישן אחד או חיישנים (אם מותקנים) או מצלמות ניזוקו, מלוכלכים או מוסתרים (בבוץ, קרח או שלג, או כיסוי קדמי לרכב, צבע עבה מדי או מוצרים דביקים כגון עטיפה, מדבקות, ציפוי גומי וכו').
- תנאי מזג האוויר (גשם כבד, שלג, ערפל או טמפרטורות קיצוניות של חום או קור) מפריעים לפעולת החיישנים.
- החיישנים (אם מותקנים) מושפעים מציוד אלקטרוני אחר, או מהתקנים שמפיקים גלים על-קוליים.
- עצם שמורכב על ה-3 Model מפריע ו/או מסתיר לחיישן (כגון מתקן לנשיאת אופניים או מדבקה על הפגוש).

כמו כן, ייתכן כי 'סיוע בנתיבים' לא תבצע היגוי של ה-3 Model להרחיקה מכלי רכב סמוך, או תפעיל היגוי שלא לצורך או תפעיל היגוי שגוי, במצבים אלה:

- אתם נוהגים ב-3 Model בסיבובים חדים או בעיקול במהירות גבוהה יחסית.
- אור בהיר (כגון פנסי חזית של כלי רכב שבא ממול או אור שמש ישיר) מפריע לראיית המצלמה או המצלמות.
- אתם סוטים לנתיב אחר שלא זוהה בו עצם (כגון כלי רכב).
- כלי רכב בנתיב אחר חותך אתכם או סוטה לתוך נתיב הנסיעה שלכם.
- Model 3 לא נוסע במסגרת המגבלות שבהן תכונת 'סיוע בנתיבים' נועדה לפעול.
- חיישן אחד או יותר (אם מותקנים) ניזוקו, מלוכלכים או מוסתרים (כגון בבוץ, קרח או שלג, או כיסוי קדמי לרכב, צבע עבה מדי או מוצרים דביקים כגון עטיפה, מדבקות, ציפוי גומי וכו').
- תנאי מזג האוויר (גשם כבד, שלג, ערפל או טמפרטורות קיצוניות של חום או קור) מפריעים לפעולת החיישנים.
- החיישנים (אם מותקנים) מושפעים מציוד אלקטרוני אחר, או מהתקנים שמפיקים גלים על-קוליים.

## צליל התראת התנגשות שטח מת

אם תרצו להשמיע צליל כאשר יש כלי רכב בשטח המת שלכם וזוהתה תאונה אפשרית, געו ב-בקורת < בטיחות > צליל התראת התנגשות בשטח עיור.

**אזהרה!** מצלמת שטח מת אינה מבטלת את הצורך לנהוג עם תשומת לב ולבצע באופן ידני בדיקות מעבר לכתף כאשר משנים נתיב.

**אזהרה!** התכונה 'צליל התראת התנגשות שטח מת' לא יכולה לזהות כל מקרה של תאונה. זוהי אחריותו של הנהג להישאר עירני ולבצע את הבדיקות מעבר לכתף הנדרשות כאשר משנים נתיב.

## נורת אזהרה לגבי 'שטח מת'

שתי הקורות של הדלתות הקדמיות מצוידות בנורת אזהרה בשטח מת בסבכת הרמקול העליונה. באפשרותכם להפעיל או להשבית את מחוויי האזהרה על ידי נגיעה באפשרות Controls > Safety > Blind Spot Warning Light. כשמזוהה עצם בשטח המת שלכם בנתיב מקביל, אור אדום מופיע בסבכת הרמקול העליונה.

- אור אדום קבוע מעיד על כך שזוהה עצם בשטח המת שלכם.
- אור אדום מהבהב מעיד על כך שעצם נמצא בשטח המת שלכם בעת שאיתות הפנייה שלכם מראה את רצונכם לפנות בכיוון הזה.
- אור אדום מהבהב במהירות מעיד על כך שזוהה עצם ונדרש תיקון מסלול מיידי למניעת התנגשות.

אם תנסו לפתוח את הדלת כשמזוהה עצם מתקרב בשטח המת שלכם (למשל, אם ה-3 Model חונה ויש הולך רגל שמתקרב מאחור), נורת האזהרה בשטח מת יהבהב, תוצג התראה במסך המגע והדלת לא תיפתח עד לחיצה ראשונית על הלחצן. המתינו זמן מה ולחצו פעם נוספת על הלחצן כדי לבטל את ההתראה במידה והעצם עדיין מזוהה.



**אזהרה!** אל תסתמכו על נורת האזהרה בשטח מת כדי לזהות עצמים שנמצאים בשטח המת שלכם. אל תניחו שהדלת תינעל אם זוהה עצם מתקרב בשטח המת שלכם כאשר ה-3 Model במצב חניה. עליכם תמיד לוודא שנתיב חופשי ממכשולים, כלי רכב והולכי רגל לפני יציאה מהנתיב שלכם או פתיחת הדלת.

- עצם שהורכב על ה-3 Model (כגון מנשא אופניים או מדבקת פגוש) מפריע או מסתיר לחיישן.
- ראות לקויה כאשר סימוני הנתיב אינם נראים בבירור (בגלל גשם כבד, שלג, ערפל וכו').
- סימוני הנתיב שחוקים מדי, מכילים סימונים קודמים שנראים לעין, השתנו בעקבות עבודות בכביש, או משתנים במהירות (למשל, נתיבים מתפצלים, חוצים או משתלבים).

**⚠️ זהירות:** תכונות 'סיוע לנהג' מושבתות באופן אוטומטי כש-Track Mode מופעל. באחריות הנהג לנהוג בצורה בטוחה ולהיות בשליטה על הרכב בכל עת, כולל על המסלול. תכונות 'סיוע לנהג' מופעלות מחדש באופן אוטומטי כש-Track Mode כבוי.

**⚠️ אזהרה:** הרשימות למעלה אינן כוללות את כל המצבים האפשריים שעלולים להפריע לתכונות של 'סיוע בנתיבים'. קיימות סיבות רבות לכך שייתכן ש- 'סיוע בנתיבים' לא תפעל כפי שנועדה. כדי למנוע תאונה, יש לשמור על ערנות ולשים לב תמיד לדרך, כדי שתוכלו לצפות את הצורך לנקוט פעולה מתקנת בהקדם האפשרי.

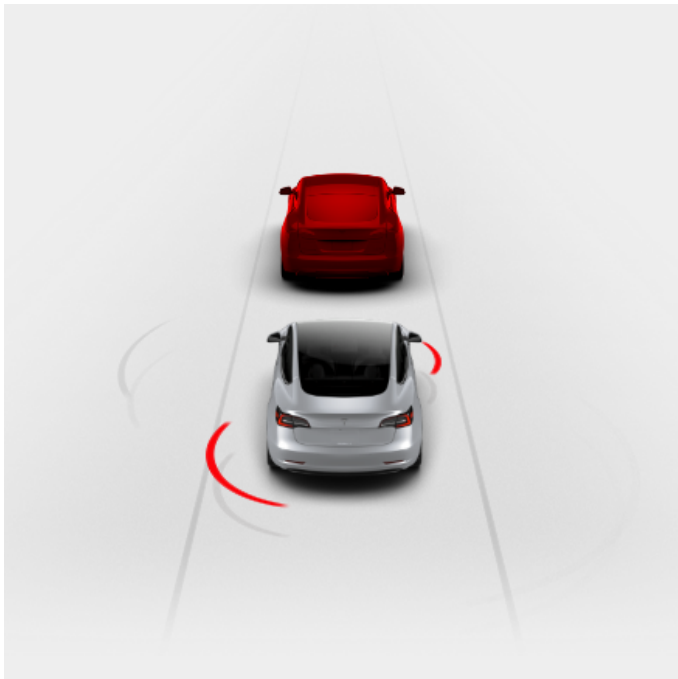

התכונות הבאות למניעת תאונה נועדו להגביר את הבטיחות שלכם ושל הנוסעים:

- התראת התנגשות חזיתית - מפעילה התראות חזותיות וקוליות במצבים שבהם Model 3 מזהה סכנה גבוהה לתאונה חזיתית (ראו התראת התנגשות חזיתית בעמוד 113).
- בלימת חירום אוטומטית - מפעילה באופן אוטומטי את הבלמים כדי להפחית את העוצמה של תאונה (ראו בלימת חירום אוטומטית בעמוד 114).
- Obstacle-Aware Acceleration - מפחיתה את התאוצה אם ה-Model 3 מזהה עצם כלשהו בנתיב הנסיעה המייד של Obstacle-Aware Acceleration (בעמוד 115).

**⚠️ זהירות:** ודאו שכל המצלמות נקיות וללא הפרעות לפני כל נסיעה ולפני שימוש בתכונות Autopilot (ראו ניקוי המצלמה בעמוד 166). מצלמות וחיישנים (אם מותקנים) מלוכלכים, וכן תנאי סביבה כגון גשם וסימוני נתיבים אשר הצבע שלהם דהה, עשויים להשפיע על ביצועי Autopilot. אם קיימת הפרעה במצלמה או שהיא מוסתרת, Model 3 יציג הודעה ב-מסך מגע וייתכן שתכונות Autopilot לא יהיו זמינות.

**⚠️ אזהרה:** Forward Collision Warning נועדה רק לשם הנחיה ואינה תחליף לנהיגה בתשומת לב ושיקול דעת נבון. הביטו בעיניכם בכביש בעת הנהיגה ולעולם אל תסתמכו על התראת ההתנגשות החזיתית שתזהיר אתכם מפני תאונה אפשרית. מספר גורמים עלולים לפגוע בביצועים או להפחיתם, ולגרום להתרעות שווא, התרעות לא-תקינות, לא-מדויקות או חסרות. הסתמכות על התראת ההתנגשות החזיתית שתזהיר אתכם מפני תאונה אפשרית עלולה לגרום לפגיעה חמורה או למוות.

**⚠️ אזהרה:** בלימת החירום האוטומטית לא נועדה למנוע את כל ההתנגשויות. במצבים מסוימים, היא עשויה למזער את עוצמת התאונה, באמצעות ניסיון להאט את מהירות הנסיעה. הסתמכות על בלימת החירום האוטומטית למניעת תאונה עלולה לגרום לפגיעה חמורה או למוות.

**⚠️ אזהרה:** התכונה Obstacle-Aware Acceleration לא נועדה למנוע תאונה. במצבים מסוימים, היא עשויה למזער את עוצמת התאונה. הסתמכות על Obstacle-Aware Acceleration למניעת תאונה עלולה לגרום לפגיעה חמורה או למוות.

## התראת התנגשות חזיתית

Model 3 מנטר את האזור לפניו אחר נוכחות אובייקט כגון רכב, אופנוע, אופניים או הולך רכב. אם נראה שהתאונה צפויה אלא אם תנקטו צעדים מתקנים מייד, התראת ההתנגשות החזיתית נועדה להשמיע צליל ולהדגיש באדום את הרכב שלפניכם במסך המגע. במקרה כזה, עליכם לנקוט מייד צעדים מתקנים!

התראות חזותיות וקוליות יבטלו באופן אוטומטי כאשר סכנת התאונה פחתה (למשל, אם האטתם או עצרתם את Model 3, או אם העצם שלפני הרכב שלכם יצא מחוץ לנתיב הנסיעה שלכם).

אם לא תנקטו פעולה מיד כאשר ה-Model 3 משמיעה אזהרת התנגשות קדמית, בלימת החירום האוטומטית (אם מופעלת) עשויה להפעיל באופן אוטומטי את הבלמים אם נראה שהתאונה צפויה (ראו בלימת חירום אוטומטית בעמוד 114).

כברירת מחדל, 'התראת התנגשות חזיתית' מופעלת. כדי לכוון רגישות, געו ב-פקדים < Autopilot > התראת התנגשות חזיתית. במקום רמת ההתרעה ברירת מחדל של בינוני, באפשרותכם לבחור לקבל התרעה מאוחר או מוקדם.

**הערה:** התנגשות חזיתית תתאפס אוטומטית על מצב בינוני בתחילת כל נסיעה אם תשנו אותה ידנית.

**⚠️ אזהרה:** המצלמה (או המצלמות) והחיישנים (אם מותקנים) המשויכים ל-'התראת התנגשות חזיתית' נועדו לנטר שטח של עד 160 מטר בנתיב הנסיעה שלכם. השטח שמנוטר על-ידי 'התראת התנגשות חזיתית' עלול להיות מושפע לרעה מתנאי הדרך וממזג האוויר. היו זהירים בעת הנהיגה כפי שנדרש.

**⚠️ אזהרה:** 'התראת התנגשות חזיתית' נועדה רק לספק התרעה חזותית וקולית. היא לא מנסה להפעיל את הבלמים או להאט את ה-Model 3. כשהנהג רואה ו/או שומע התרעה, הוא אחראי לנקוט בפעולה מתקנת מיידית.

**⚠️ אזהרה:** 'התראת התנגשות חזיתית' עשויה להציג התרעה במצבים שבהם אין היתכנות לתאונה. שמרו על ערנות ושימו לב תמיד לשטח שלפני ה-Model 3 כדי שתוכלו לצפות אם נדרשת פעולה כלשהי.

התכונה 'התראת התנגשות חזיתית' פועלת רק בעת נסיעה במהירות בין 5 קמ"ש לבין 200 קמ"ש לערך.

**⚠️ אזהרה:** 'התראת התנגשות חזיתית' לא מתריעה כאשר הנהג כבר לוחץ על דוושת הבלם.



## בלימת חירום אוטומטית

Model 3 מעוצב כדי לקבוע את המרחק מאובייקטים שזוהו. כאשר המסקנה היא שתאונה היא בלתי-נמנעת, בלימת החירום האוטומטית נועדה להפעיל את הבלמים כדי להאט את מהירות הרכב ובכך להקטין את חומרת התאונה. מידת האטת המהירות תלויה בגורמים רבים, כולל מהירות הנסיעה וסביבה.

כאשר בלימת החירום האוטומטית מפעילה את הבלמים, במסך המגע תוצג אזהרה חזותית וישמע צליל. ייתכן כי תרגישו גם בתנועה חדה כלפי מטה של דוושת הבלם. אורות הבלמה יופעלו כדי להתריע למשתמשים אחרים בדרך כי אתם מאטים.

בלימת חירום מתבצעת



התכונה Automatic Emergency Braking פועלת רק בעת נסיעה במהירות בין 5 קמ"ש לבין 200 קמ"ש לערך.

בלימת החירום האוטומטית לא מפעילה את הבלמים, או מפסיקה להפעיל את הבלמים, כאשר:

- אתם מסובבים את ההגה בחדות.
- תלחצו על דוושת הבלם ותשחררו אותה כאשר בלימת החירום האוטומטית מפעילה את הבלמים.
- תאיצו בחוזקה כאשר בלימת החירום האוטומטית מפעילה את הבלמים.
- הרכב, האופנוע, האופניים או הולך הרגל אינם מזוהים עוד בחלק הקדמי או בחלק האחורי של הרכב.

בלימת החירום האוטומטית מופעלת תמיד עם הפעלת ה-Model 3. כדי להשביט עבור הנסיעה הנוכחית, העבירו למצב 'חניה' וגעו ב-פקדים < Autopilot < בלימת חירום אוטומטית. גם אם תשביתו את 'בלימה אוטומטית בעת חירום', ייתכן שהרכב שלכם יפעיל את הבלמים לאחר זיהוי פגיעה ראשונית כדי לצמצם פגיעה נוספת (ראו **Multi-Collision Braking** בעמוד 114). כאשר הוא מושבת, מסך המגע מציג הודעה חזותית.

בלימת חירום אוטומטית מושבת



**אזהרה:** מומלץ שלא להשבית את בלימת החירום האוטומטית. אם תשביתו אותה, ה-Model 3 לא תפעיל באופן אוטומטי את הבלמים במצבים בהם קיימת סבירות לתאונה.

**הערה:** בלימת חירום אוטומטית נועדה להפחית עוצמת תאונה חזיתית בלבד.

**הערה:** בלימת חירום אוטומטית תוכננה להפחית את הפגיעה החזיתית וההתנגשויות בנסיעה לאחור עם פונקציונליות מוגבלת בעת נסיעה לאחור.

במקרה שבו בלימת חירום אוטומטית אינה זמינה, מסך המגע יציג התראה ויזואלית.

בלימת חירום אוטומטית לא זמינה



**אזהרה:** בלימת חירום אוטומטית נועדה להפחית את עוצמת התאונה. היא לא נועדה למנוע תאונה.

**אזהרה:** מספר גורמים עלולים להשפיע על ביצועי בלימת החירום האוטומטית, ולגרום לכך שלא תהיה בלימה, או לבלימה לא הולמת או לא בזמן, כגון כאשר כלי רכב נמצא באופן חלקי בנתיב הנסיעה, או אם יש פסולת על הכביש. באחריות הנהג לנהוג בצורה בטוחה ולהיות בשליטה על הרכב בכל עת. לעולם אל תסתמכו על בלימת החירום האוטומטית למניעת תאונה או להקטנת עוצמת התאונה.

**אזהרה:** בלימת החירום האוטומטית אינה תחליף לשמירת מרחק נסיעה בטוח ביניכם לבין הרכב שלפניכם.

**אזהרה:** דוושת הבלם נעה מטה באופן חד בעת בלימה אוטומטית. ודוא תמיד שדוושת הבלם יכולה לנוע ללא הפרעה. אין להניח דבר מתחת או מעל לשטיחוני הרצפה בצד הנהג (גם לא שטיחון נוסף) ויש לוודא תמיד ששטיחון הרצפה בצד הנהג מחובר כראוי. אחרת הדבר עלול להפריע לתנועה תקינה של דוושת הבלם.

## Multi-Collision Braking

בנוסף לבלימה החירום האוטומטית, Model 3 עשוי להפעיל את הבלמים כדי למנוע או למתן פגיעה לאחר התנגשות ראשונית אם תזוהה הפעלת כרית אוויר. ניתן להפעיל את הבלמים ללא קשר למהירות הנסיעה.

## התראת תנועה חוצה מאחור

כאשר Model 3 נמצאת בהילוך אחורי ומסך המגע מציג את הזנת המצלמה האחורית, מופיע קו אדום אנכי כאשר Model 3 מזהה שעצם (כגון רכב או הולך רגל אחרים) עומד לחצות מאחורי Model 3.

לדוגמה, אם אתם נוסעים לאחור מתוך מקום חניה ורכב אחר מתקרב משמאלכם, מופיע קו אדום בצד שמאל של תצוגת המצלמה. אם עצמים מתקרבים משני צדי Model 3, מופיעים קווים אדומים בשני צדי תצוגת המצלמה.

כאשר Model 3 נוסעת לאחור ותנועה חוצה מזהה, בלימת חירום אוטומטית או תאוצה מודעת למכשולים עשויות להפעיל את הבלמים כדי לנסות למנוע התנגשות. אל תסתמכו על בלימת חירום אוטומטית או על תאוצה מודעת למכשולים כדי למנוע התנגשות. לקבלת מידע נוסף, ראו **בלימת חירום אוטומטית בעמוד 114** וגם **Obstacle-Aware Acceleration** בעמוד 115.

**אזהרה:** לעולם אין להסתמך על 'התראת תנועה חוצה מאחור' כדי לדעת אם האזור מסביבכם חופשי מעצמים ו/או אנשים. ייתכן שהמצלמות לא יזהו עצמים או מכשולים שעלולים לגרום נזק או פגיעה, בפרט עצמים נמוכים מאוד. כמו כן, גורמים חיצוניים מסוימים עלולים לפגוע בביצועי המצלמות, ובכלל זה עדשה מלוכלכת או מוסתרת. בדקו תמיד את האזור באמצעות העיניים שלכם. בעת נסיעה לאחור, בדקו מעבר לכתף והשתמשו בכל המראות. השתמשו במצלמות להנחיה כללית בלבד. 'התראת תנועה חוצה מאחור' לא נועדה להחליף בדיקות חזותיות ישירות שלכם, ואינה תחליף לנהיגה זהירה.



**זהירות:** אם אירעה תקלה בתכונה של 'סיוע במניעת תאונה', ה-3 Model תציג התראה. פנו אל השירות של Tesla.

**זהירות:** תכונות 'סיוע לנהג' מושבות באופן אוטומטי כש-Track Mode מופעל. באחריות הנהג לנהוג בצורה בטוחה ולהיות בשליטה על הרכב בכל עת, כולל על המסלול. תכונות 'סיוע לנהג' מופעלות מחדש באופן אוטומטי כש-Track Mode כבוי.

**אזהרה:** הרשימה למעלה אינה רשימה כוללת של כל המצבים שעלולים להפריע לפעולה תקינה של התכונות 'סיוע במניעת תאונה'. ייתכן כי תכונות אלה לא יפעלו כמצופה מסיבות רבות אחרות. הנהג אחראי להימנע מתאונה באמצעות שמירה על הערנות, תשומת הלב ונקיטת פעולות מתקנות בהקדם האפשרי.

## Obstacle-Aware Acceleration

מערכת Obstacle-Aware Acceleration מיועדת להפחית את עוצמת ההתנגשות באמצעות הפחתת המומנט של המנוע ובמקרים מסוימים הפעלת הבלמים, אם ה-3 Model מזהה עצם בנתיב הנסיעה. מסך המגע מציג אזהרה חזותית ומשמיע צלצל כאשר הבלמים מופעלים באופן אוטומטי. לדוגמה, בעת חניה לפני דלת חניון סגורה כאשר הילוך הנסיעה קדימה משולב, ה-3 Model מזהה שלחצתם בחוזקה על דוושת התאוצה. אם כי ה-3 Model עדיין מאיצה ומתנגשת בדלת החניון, הפחתת המומנט עשויה להביא לכך שייגרם נזק מועט יותר.

מערכת Obstacle-Aware Acceleration נועדה לפעול רק אם כל התנאים הבאים מתקיימים:

- הילוך נסיעה לפני או לאחור משולב.
- Model 3 נעצרה או נוסעת במהירות נמוכה מ-16 קמ"ש.
- Model 3 מזהה עצם בנתיב הנסיעה המידי שלה.

כדי להשבית את התכונה תאוצה מודעת למכשולים, געו ב-פקדים < Autopilot > תאוצה מודעת למכשולים.

**אזהרה:** Obstacle-Aware Acceleration נועדה להפחית את עוצמת התאונה. היא לא נועדה למנוע תאונה.

**אזהרה:** ייתכן והתכונה Obstacle-Aware Acceleration לא תגביל את המומנט בכל המצבים, כגון בעת ביצוע פניה חדה אל תוך שטח חניה. מספר גורמים, ביניהם תנאים סביבתיים, מרחק מהמכשול ופעולות הנהג, עלולות להגביל, לעכב או למנוע את הפעולה של Obstacle-Aware Acceleration.

**אזהרה:** אין להסתמך על Obstacle-Aware Acceleration לשליטה בתאוצה או למניעה, או הגבלת החומרה של תאונה, ואין לנסות לבחון את Obstacle-Aware Acceleration. אם תעשו כן, הדבר עלול לגרום לנזק רב לרכוש, לפגיעה או למוות.

**אזהרה:** מספר גורמים עשויים להשפיע על הביצועים של Obstacle-Aware Acceleration, לגרום להפחתת מומנט המנוע שאינה הולמת או אינה בזמן. באחריות הנהג לנהוג בצורה בטוחה ולהיות בשליטה על ה-3 Model בכל עת.

## מגבלות ואי-דיוקים

תכונות 'מניעת תאונה' לא יכולות תמיד לזהות את כל העצמים, הרכב, האופניים או הולכי הרגל, וייתכן כי תקבלו התרעות לא-נחוצות, לא-מדויקות, לא-תקינות או חסרות מסיבות רבות, בפרט אם:

- בכביש יש פיתולים חדים.
- הראות מוגבלת (בגלל גשם כבד, שלג, ערפל ועוד).
- אור בהיר (כגון פנסי חזית של כלי רכב שבא ממול או אור שמש ישיר) מפריע לראיית המצלמה או המצלמות.
- המצלמה או חיישן הרדאר מוסתרים (מלוכלכים, מכוסים, מעורפלים, מוסתרים על ידי מדבקה וכו').
- חיישן אחד או יותר (אם מותקנים) ניזוקו, מלוכלכים או מוסתרים (כגון בבזק, קרח או שלג, או כיסוי קדמי לרכב, צבע עבה מדי או מוצרים דביקים כגון עטיפה, מדבקות, ציפוי גומי וכו').
- תנאי מזג האוויר (גשם כבד, שלג, ערפל או טמפרטורות קיצוניות של חום או קור) מפריעים לפעולת החיישנים.
- החיישנים (אם מותקנים) מושפעים מציוד אלקטרוני אחר, או מהתקנים שמפיקים גלים על-קוליים.



## איך פועל עוזר המהירות החכם

Model 3 מציג את הגבלת המהירות על גבי מסך המגע ומזהיר אתכם אם הרכב עובר את המהירות המותרת. ניתן להשתיק התראות מגבלת המהירות קוליות בכל מחזור נסיעה, אך לא לבטלן.

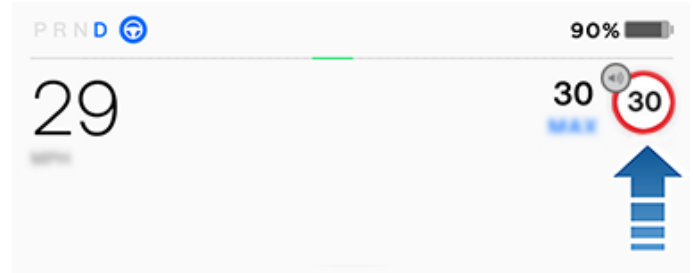

להוציא בריטניה, צפון אירלנד, איסלנד, טורקיה, ישראל: צליל המושמע כאשר אתם חורגים ממגבלת המהירות שהוגדרה ואות הגבלת מהירות יהבהב. בכל התרחשות, צליל המהירות ייעלם



• לאחר מספר שניות.

• כאשר Model 3 מאט מתחת למגבלת המהירות המסוימת באמצעות דוושת הבלם.

כדי להשתיק את צליל המהירות ולהציג לשארית הנסיעה, לחצו במהירות על סמל הגבלת מהירות על גבי מסך המגע. התראות המהירות יופעלו מחדש באופן אוטומטי בתחילת כל מחזור נסיעה (כל פעם שהרכב במצב חניה ואתם מתרחקים ממנו).



רק בבריטניה, צפון אירלנד, איסלנד, טורקיה, ישראל: מופיע כשאתם חורגים ממגבלת המהירות שהוגדרה ואות הגבלת מהירות מהבהב.



מציין את מגבלת המהירות המשוערת.



אם נמשך, עוזר המהירות החכם אינו זמין.



**אזהרה:** אל תסמכו על עוזר המהירות החכם לקביעת מגבלת המהירות או מהירות הנסיעה הרלוונטיות. יש לנסוע תמיד במהירות בטוחה בהתאם לתנועה ולתנאי הדרך.

**הערה:** כלי הרכב שלכם משתדרג באופן מתמשך באמצעות עדכוני תוכנה מקוונים. יש להוריד עדכוני תוכנה מייד לאחר שהם הופכים לזמינים (ראו עדכוני תוכנה בעמוד 157 ו-עדכוני מפה בעמוד 141).

## מגבלות ואי-דיוקים

ייתכן שעוזר המהירות החכם לא יפעל כראוי או יספק מידע לא מדויק במצבים אלה:

- ראות לקויה כאשר שלטי מגבלת המהירות אינם נראים בבירור (בגלל גשם כבד, שלג, ערפל וכו').
- אור בהיר (כגון פנסי חזית של כלי רכב שבא ממול או אור שמש ישיר) מפריע לראיית המצלמה או המצלמות.
- Model 3 נוסע קרוב מאוד לכלי הרכב שלפניו, אשר חוסם את ראיית המצלמה או המצלמות.
- השמשה הקדמית מפריעה לראיית המצלמה או המצלמות (בגלל אדים, לכלוך, מדבקה שמכסה אותן וכו').
- שלטי מגבלת המהירות מוסתרים על-ידי עצמים כלשהם.
- מגבלות המהירות שנשמרו בבסיס הנתונים של המפה אינם מדויקים או אינם עדכניים.
- שלטי תעבורה שאינם מצייתים לתבניות סטנדרטיות שניתנות לזיהוי, כגון שלטי מהירות דיגיטליים או זמניים.
- כביש או מגבלת מהירות שעברו שינוי לאחרונה.

**אזהרה:** הרשימה למעלה אינה רשימה כוללת של כל המצבים שעלולים להפריע לפעולה תקינה של עוזר המהירות החכם. ייתכן שעוזר המהירות החכם לא יציג התראות בגלל סיבות אחרות רבות.



## מצלמה בתא הנוסעים

**זהירות:** אין להשתמש בחומרי ניקוי כימיים או שורטים. אם תעשו זאת אתם עלולים לפגוע במשטח של עדשת המצלמה.

Model 3 שלכם מצויד במצלמת תא נוסעים הממוקמת מעל לוחית הרישוי האחורית.



מצלמה בתא הנוסעים יכולה לאתר חוסר ערנות של הנהג ולספק לכם התראות קוליות כדי להזכיר לכם להשאיר את העיניים על הכביש בזמן ש-Autopilot מופעלת.

כברירת מחדל, התמונות וסרטוני הווידאו מהמצלמה לא יוצאים מכלי הרכב עצמו ולא משודרים לאף אחד, כולל ל-Tesla, אלא אם כן תפעיל את אפשרות שיתוף הנתונים. אם תאפשרו את שיתוף הנתונים ואירוע קריטי של בטיחות יתרחש (כגון תאונה), סרטוני וידאו קצרים ממצלמת תא הנוסעים ישותפו על ידי Model 3 עם Tesla כדי לעזור לנו לפתח את שיפורי הבטיחות העתידיים ולהמשיך בשיפור האינטליגנציה של המאפיינים המסתמכים על המצלמה בתא הנוסעים. יתכן שגם ישותפו נתונים אם יש צורך באבחון של פונקציונליות המצלמה בתא הנוסעים. מצלמת תא הנוסעים לא מבצעת זיהוי פנים או משתמשת באף שיטת זיהוי אחרת. כדי להגן על פרטיותך, נתוני מצלמת תא הנוסעים לא ישויכו עם מספר הזיהוי של כלי הרכב שלך.

כדי לכוון את העדפות שיתוף הנתונים, געו באפשרות פקדים < תוכנה > שיתוף נתונים < אפשר אנליטיקה של מצלמה בתא הנוסעים. באפשרותכם לשנות את הגדרות שיתוף הנתונים בכל עת. כדי להציג תכונות שמופעלות כעת ואשר משתמשות במצלמה בתא הנוסעים, יש לגעת באפשרות פקדים < תוכנה > מצלמה בתא הנוסעים.



**הערה:** שמרו על עדשת המצלמה נקייה וללא הפרעה כלשהי. כדי להסיר לכלוך או אבק שהצטבר, נגבו את עדשת המצלמה מעת לעת באמצעות מטלית נקייה



**הערה:** בהתאם לאזור השוק, לשנת המסירה ולגרסת התוכנה, ייתכן שברכב שלכם לא מותקן רדאר תא הנוסעים או שיייתכן שהתכונות לא יפעלו בדיוק כפי שמתואר.

ה-Model 3 שלכם מצויד עם רדאר תא נוסעים הממוקם מעל התאורה עילית לנוסע.



רדאר תא הנוסעים יכול לזהות את נוכחותם של אנשים בתוך הרכב ולהשתמש במדידות כדי לקבוע את התפוסה. רדאר תא הנוסעים תומך בתכונות רכב ובטיחות מסוימות, כולל זיהוי נהג, נוסע במושב והפעלת בלם חניה.

**אזהרה:** אין לחסום או לכסות את החיישן. הפרעות ותוספות משוק חלקי החילוף, כגון מחזיקי משקפי שמש, עלולות לגרום לקריאות לא מדויקות של תכונות בטיחות קריטיות המשמשות עבור זיהוי נהג.

**הערה:** רדאר תא הנוסעים לא יכול לבצע אימות זהויות ולפיכך אינו משדר או שומר מידע המאפשר זיהוי אישי.





## אזהרת ישונויות נהג

- סימוני הנתיב שחוקים מדי, מכילים סימונים קודמים שנראים לעין, השתנו בעקבות עבודות בכביש, או משתנים במהירות (למשל, נתיבים מתפצלים, חוצים או משתלבים).
- בעיה עם אחת או יותר ממערכות הרכב מונעת מאזהרת ישונויות נהג לפעול כראוי.

**אזהרה:** הרשימות לעיל אינן מכסות את כל המצבים האפשריים שעשויים להפריע לפעולת אזהרת ישונויות נהג וישנן סיבות רבות מדוע היא עשויה לא לפעול כפי שנועדה. כדי למנוע תאונה, יש לשמור על ערנות ולשים לב תמיד לדרך, כדי שתוכלו לצפות את הצורך לנקוט פעולה מתקנת בהקדם האפשרי.

אזהרת ישונויות נהג מתוכננת להתריע נהגים שנראים ישונויים. אזהרת ישונויות נהג מנטרת את ערנות הנהג, כמו גם התנהגות הנהיגה כדי לקבוע אם הדפוסים מצביעים על ישונויות. כאשר ישונויות נהג מאותרת, תופיע הודעת אזהרה על מסך המגע במקטע הכרטיסים ויישמע צליל התראה.

מערכת אזהרת ישונויות נהג תופעל במהירות מעל 65 קמ"ש ל-10 דקות לכל הפחות ו-Autopilot יושבת.

זוהתה עייפות נהג  
צא להפסקה



אם אתם רואים את ההתראה הזאת, מומלץ שתעצרו למנוחה לפני שתמשיכו בנסיעתכם. ההתראה תיפסק כאשר דפוס הישונויות יעלמו.

**הערה:** כשההתראה נשלחת והמהירות יורדת מתחת ל-60 קמ"ש, המערכת אינה פעילה.

ניתן לכבות או להפעיל הודעות אזהרה על ישונויות נהג באמצעות נגיעה ב-פקדים < בטיחות > אזהרת ישונויות נהג למשך מחזור הנסיעה הנוכחי (בכל פעם שהרכב במצב חניה ואתם מתרחקים ממנו). אזהרת ישונויות נהג מופעלת מחדש באופן אוטומטי בתחילת כל מחזור נסיעה.

במקרה שאזהרת ישונויות נהג לא זמינה, מסך המגע מציג אזהרה ויזואלית.

אזהרת עייפות נהג לא זמינה



**הערה:** תכונת בטיחות פעילה רותמת את מצלמת תא הנוסעים לניטור ערנות הנהג. מצלמת תא הנוסעים לא מבצעת זיהוי פנים או משתמשת באף שיטת זיהוי אחרת. כברירת מחדל, התמונות וסרטוני הווידאו מהמצלמה לא יוצאים מכלי הרכב עצמו ולא משודרים לאף אחד, כולל ל-Tesla, אלא אם כן תפעיל את אפשרות שיתוף הנתונים. כדי לכוון את העדפות שיתוף הנתונים, געו באפשרות פקדים < תוכנה > שיתוף נתונים < אפשר אנליטיקה של מצלמה בתא הנוסעים. באפשרותכם לשנות את הגדרות שיתוף הנתונים בכל עת.

**אזהרה:** אתם אחראים להישאר ערניים, לנהוג בצורה בטוחה ולשלוט ברכב בכל עת. אין להסתמך לעולם על אזהרת ישונויות נהג כדי לשמור על בטיחות הרכב. עקבו תמיד אחר הדרך שלפניכם והיו מוכנים לנקוט פעולה מתקנת בכל עת. אם לא תעשו כן, הדבר עלול לגרום לפגיעה חמורה או למוות.

## מגבלות ואי-דיוקים

אזהרת ישונויות נהג עשויה לא לספק אזהרות כאשר:

- אחת או יותר מהמצלמות ניזוקה, מלוכלכת או מוסתרת (על-ידי בוך, קרח או שלג, או כיסוי קדמי לכלי רכב, צבע עבה מדי או מוצרים דביקים כגון עטיפה, מדבקות, ציפויי גומי וכו').
- תנאי מזג אוויר (גשם כבד, שלג או ערפל) מפריעים לפעולת מערכות הרכב.
- עצם שמורכב על ה-Model 3 מפריע ו/או מסתיר למצלמה (כגון מתקן לנשיאת אופניים או מדבקה על הפגוש).
- ראות לקויה כאשר סימוני הנתיב אינם נראים בבירור (בגלל גשם כבד, שלג, ערפל וכו').



## אודות מערכת האבטחה

**הערה:** בהתאם לאזור השוק, ייתכן שהרכב לא יהיה מאובזר באזעקה קולית לתכונות אבטחה או שהתכונות לא יפעלו בדיוק כמתואר.

אם Model 3 לא מזהה טלפון מאומת או כרטיס מפתח בעת פתיחת דלת או תא מטען נעולים, תישמע אזעקה. האורות ואורות האיתות יבהבו גם הם. כדי לנטרל את האזעקה, לחצו על כפתור כלשהו באפליקציה לנייד או הצמידו את כרטיס המפתח לקורא הכרטיסים הממוקם ממש מתחת למצלמת ה-Autopilot בקורת הדלת שבצד הנהג.

כדי להפעיל או להשבית באופן ידני את מערכת האזעקה, געו ב-פקדים < בטיחות > התראת בטיחות (אם מותקנת). כאשר האפשרות מופעלת, ה-Model 3 דורך את האזעקה דקה אחת לאחר שיצאתם מהרכב, נעלתם את הדלתות וכבר לא מזהה אף מפתח.

יישמע צליל אזעקה (אם מותקנת) בגיבוי המצבר כאשר דלת או תא מטען נעולים נפתחים וה-Model 3 אינו מזהה מפתח בקרבת מקום. אם אתם רוצים שאזעקה זו תישמע גם במצבים שבהם הרכב מזהה תנועה בתוך תא הנוסעים, הפעילו את הטייה/פריצה (ראו **Tilt/Intrusion** (אם מותקן) בעמוד 120).

**הערה:** אם Model 3 במצב שמירה (ראו **כיצד להשתמש ב-Sentry Mode** (עם כונן נשלף USB) בעמוד 124), הגדרת מערכת אזעקה אינה זמינה.

## Tilt/Intrusion (אם מותקן)

בהתאם לתצורה, לאזור ולתאריך הייצור ייתכן שתכונה זו לא מותקנת ברכב שלכם.

יש להפעיל את אזעקה כדי להפעיל את תזוזה/הטייה.

ההגדרה תזוזה/הטייה משמיעה את צליל האזעקה ברכב שלכם אם Model 3 מזהה תנועה בתא הנוסעים, או בעת הזזה או הטייה של כלי הרכב (לדוגמה, באמצעות גרר או מגבה). כדי להפעיל, געו באפשרות פקדים < בטיחות > הטייה/פריצה.

חיישן הפריצה יושבת באופן אוטומטי אם מערכת בקרת האקלים פועלת כאשר עזבתם את הרכב שלכם. כדי לעקוף זאת, תוכלו להפעיל שוב באופן ידני את חיישן ההטייה/פריצה אחרי שבחרתם Keep Climate On, מצב כלב או מצב מחנאות.

חיישן ההטייה/פריצה מופעל מחדש באופן אוטומטי בתחילת כל מחזור נסיעה.

**הערה:** האזעקה הטייה / פריצה חייבת להיות מכובת כדי להשתמש באפשרות הגנה מפני התחממות יתר של תא הנוסעים (ראו **הגנה מפני התחממות יתר של תא הנוסעים** בעמוד 130).

**הערה:** אם אתם מתכוונים להשאיר משהו שזז בתוך הרכב הנעול, זכרו לבטל את תזוזה/הטייה. אם הגדרה זו מופעלת, כל תנועה שמזוזה בתוך Model 3 מפעילה את אזעקת הפריצה.

**הערה:** אם Model 3 במצב שמירה (ראו **כיצד להשתמש ב-Sentry Mode** (עם כונן נשלף USB) בעמוד 124), ההגדרה הטייה / פריצה אינה זמינה.

## בקרת הורים

בקרת הורים מאפשרות לכם להגביל את יכולות Model 3, ולוודא שהגדרות הבטיחות פועלות ולא ניתן לשנותן.

**הערה:** אתם יכולים גם לגשת לבקרת הורים דרך אפליקציית Tesla למכשיר נייד (נדרשת גרסה 4.34.5 ואילך).

**הערה:** אין באפשרותכם לאפשר בקרת הורים אם מצב הגבלת מהירות מופעל.

כשאתם מפעילים את תכונות בטיחות נדרשות, Model 3 מפעיל או קובע את תצורת הגדרות הרכב הבאות:

**הערה:** בהתאם לאזור השוק, לתצורת הרכב, לאפשרויות שנרכשו ולגרסת התוכנה, ייתכן שברכב שלכם לא מותקנות כל התכונות להלן.

- בלימת חירום אוטומטית
- Obstacle-Aware Acceleration
- מצלמת שטח מת אוטומטית
- צליל התראת התנגשות שטח מת
- שיחת חירום
- אפשר גישה מהנייד
- צלילי סיוע חנייה
- Lane Departure Avoidance: מוגדר לסיוע.
- Speed Limit Warning: מוגדר לצליל.
  - הגבלת מהירות: מוגדר ליחסי.
  - הפרש: מוגדר ל-8+ קמ"ש.
- Forward Collision Warning: מוגדר למוקדם.

אם אתם רוצים להפעיל בקרות הורים:

1. בזמן שהרכב במצב חניה, געו באפשרויות פקדים < בטיחות > בקרות הורים במסך המגע.
2. הפעילו או קבעו את תצורת בקרות הורים שתמצו להשתמש בהן:
  - מגבלת מהירות: קובעת את המהירות שבה Model 3 יוכל לנסוע.
  - האצה מופחתת: מגבילה את האצת הרכב לChill.
  - תכונות בטיחות נדרשות: מפעילה תכונות בטיחות שונות ברכב (אם מותקנות). נהגים לא יכולים לשנות את ההגדרות האלה כל עוד בקרות הורים פעילות.
  - שליחת הודעות עוצר: מפעילה הודעות עוצר מ-23:00 עד 04:00. כשמישהו מעביר את הרכב למצב נהיגה לאחר תחילת העוצר, התראה תישלח מאפליקציית Tesla למכשיר נייד לכל מפתחות הטלפון המקושרים לרכב, ותודיע למשתמשים ש-Model 3 נמצא בשימוש.
3. געו ב-אישור.
4. הזינו קוד אישי.

**הערה:** על הנהגים להזין בשנית את הקוד האישי מ-בקרות הורים כדי להשבית את המגבלות. געו באפשרויות פרופילי נהג < בקרת הורים כדי להזין בשנית את הקוד האישי.

**הערה:** אם שכחתם את קוד בקרת הורים או אתם רוצים לשנות אותו, יש לגעת בקישור הזינו את פרטי חשבון Tesla שלכם, ואז לעקוב אחר ההוראות על גבי מסך המגע.



## PIN to Drive

**הערה:** אם שכחתם את הקוד הסודי, תוכלו להשבית את Speed Limit Mode באמצעות הזנת פרטי ההזדהות עבור חשבונכם ב-Tesla.

**הערה:** כאשר מצב מגבלת מהירות מופעל, הגדרת ההאצה תוגדר אוטומטית ל-Chill.

**אזהרה:** נהיגה במורד עשויה להגדיל את מהירות הנסיעה ולגרום ל-Model 3 לחרוג מהמהירות המרבית שבחרתם.

**אזהרה:** Speed Limit Mode אינו תחליף לשיקול דעת, להכשרת הנהג ולצורך לעקוב בקפידה אחר הגבלות המהירות ותנאי הנסיעה. תאונות יתרחשו בכל מהירות שהיא וזו אחריותכם לנהוג בבטחה.

## ניקוי נתוני הדפדפן

באפשרותכם לנקות את נתוני הדפדפן של הרכב שלכם (ממש כמו במחשב או טלפון חכם) על ידי ניווט אל בקרים < שירות > ניקוי נתוני הדפדפן. זה שימושי למצבים, כגון מחיקת הגדרות או חיפוש של נהג אחר.

סמנו את התיבות במסך הנפתח על גבי מסך המגע כדי להחריג סימניות ו/או היסטוריה לנוחותכם.

לשכבה נוספת של אבטחה, תוכלו למנוע נהיגה ב-Model 3 לפני הזנת קוד סודי בן 4 ספרות. כדי להפעיל הגדרה זו, געו ב-פקדים < בטיחות > קוד לנהיגה ועקבו אחר ההנחיות במסך ליצירת קוד סודי לנהיגה.

כאשר אפשרות זו מופעלת, נוסף על הצורך להזין קוד סודי בן 4 ספרות כדי לנהוג, עליכם להשתמש בו גם כדי לעבור בפעם הראשונה למצב 'נהג מחנה' וכדי ליצור קוד סודי בן 4 ספרות עבור נהג מחנה, כדי להפעיל מצב 'נהג מחנה' ולצאת ממצב זה. כאשר ה-Model 3 במצב 'נהג מחנה', ניתן לנהוג בו מבלי להזין את הקוד הסודי עבור נהג מחנה ומבלי להזין את הקוד הסודי לנהיגה. ההגדרה קוד סודי למצב נהיגה תושבת בכל פעם שמצב 'נהג מחנה' מופעל.

אם שכחתם את קוד הנהיגה שלכם, געו בקישור כדי להכניס את פרטי ההתחברות של Tesla שלכם בחלון הקופץ 'קוד לנהיגה' ואז פעלו בהתאם להנחיות על גבי מסך המגע.

**הערה:** במקרה הנדיר שבו מסך המגע לא מגיב, ייתכן שלא תוכלו להזין קוד סודי. במקרה כזה, נסו תחילה להפעיל מחדש את מסך המגע (ראו הפעלה מחדש של מסך המגע בעמוד 8). אם מסך המגע עדיין לא מגיב, תוכלו עדיין לעקוף את PIN to Drive אם תפעילו את Keyless Driving באפליקציה לנייד של Tesla.

## PIN של תא כפפות

הגנו אל התוכן של תא הכפפות עם קוד בן 4 ספרות (לא קשור לקוד לנסיעה). כדי להפעיל, געו באפשרות פקדים < בטיחות > קוד תא הכפפות ועקבו אחר ההוראות על מסך המגע. כאשר אפשרות זו מופעלת, אתם מתבקשים להזין את ה-PIN כדי לפתוח את תא הכפפות. בחרו את הגלילה כדי להשבית ואז הזינו את הקוד כדי להסיר את הגנת אבטחה נוספת זו.

אם תשכחו את ה-PIN של תא הכפפות, אפסו אותו על ידי הזנת פרטי ההזדהות עבור חשבונכם ב-Tesla ולאחר מכן עקבו אחר ההנחיות במסך המגע.

**הערה:** שימוש בקוד סודי לתא כפפות: מאפשר פתיחה של תא הכפפות Model 3 גם במצב 'נהג מחנה'.

## מצב הגבלת מהירות

Speed Limit Mode מאפשר לכם להגביל את ההאצה ואת מהירות הנסיעה המרבית לערך שנבחר בין 80 לבין 193 קמ"ש. כאשר תשתמשו בתכונה זו לראשונה, יהיה עליכם ליצור קוד סודי בן 4 ספרות לצורך הפעלה והשבתה של Speed Limit Mode. כאשר אפשרות זו מופעלת ומהירות הנסיעה מגיעה 5 קמ"ש מהמהירות המרבית, נשמע צליל, על מסך המגע מציג הודעה ו-Model 3 שולח הודעה לאפליקציה בנייד. ניתן גם לגעת ב- בטיחות < Speed Limit Mode כדי לאפשר אותם מאפליקציית Tesla בנייד. כדי להפעיל את Speed Limit Mode:

1. ודאו ש-Model 3 נמצא בהילוך חניה.
2. געו ב- פקדים < בטיחות > Speed Limit Mode על מסך המגע.
3. בחרו את מהירות הנסיעה המרבית.
4. גררו את המחווון למצב On.
5. הזינו את הקוד הסודי בן 4 ספרות שבו תרצו להשתמש כדי להפעיל או להשבית את 'מצב הגבלת מהירות'.

**הערה:** מספר גורמים קובעים אם Dashcam שומרת אוטומטית הקלטה של אירועים שהבטיחות קריטית בהם (למשל, כמות הכוח, אם הופעלה כרית אוויר וכולי). אין להסתמך על Dashcam להקלטה אוטומטית של כל אירועים שהבטיחות קריטית בהם.

○ ידני: עליכם לגעת ידנית בסמל Dashcam כדי לשמור הקלטה של עשר הדקות האחרונות של הסרטונים.

○ בצפירה: כאשר תלחצו על הצופר, Dashcam תשמור הקלטה של עשר הדקות האחרונות של הסרטונים. ניתן להפעיל זאת בעזרת האפשרות אוטומטי או ידני בו זמנית.

4. לאחר ההפעלה, סמל ה-Dashcam מציין כאשר סרטונים נשמרים. תוכלו גם להציג את מצב סמל ה-Dashcam תחת פקדים.



הסמל משתנה כדי להציג את מצב Dashcam:

הקלטה: Dashcam מקליטה. כדי לשמור הקלטת וידאו, געו בסמל. כדי להשהות הקלטה, לחצו והחזיקו את הסמל.



זמינה: Dashcam זמינה אך לא מצלמת בפועל. יש לגעת בסמל Dashcam כדי להתחיל לצלם סרטון.



עצירה: Dashcam מושהית. כדי לחדש את ההקלטה, געו בסמל. כדי להימנע מאובדן הקלטות וידאו, השו את Dashcam לפני ניתוק הכונן הנשלף.



עסוק: Dashcam במצב עיבוד טעינה, שמירה או החלפת סרטון. בזמן ש-Dashcam עסוק, לא ניתן לצלם או לתעד סרטון.



SAVED: סרטונים נשמרים. תוכלו לשמור את הסרטונים שצולמו ב-Dashcam בחלק העליון של מפעיל האפליקציות.



5. כאשר שמירת הסרטונים הרצויים, צפו בסרטונים במסך המגע או במחשב:

○ מסך מגע: ודאו כי Model 3 בהילוך חניה וגעו בסמל ה-Dashcam במפעיל האפליקציות. סרטונים מאורגנים לפי חותמת זמן. למידע נוסף ראו [צפייה בהקלטות הוידאו בעמוד 126](#).

○ מחשב: הכניסו את כונן ההבזק מסוג USB למחשב ונווטו אל תיקיית TeslaCam. סרטונים מאורגנים לפי חותמת זמן. למידע נוסף ראו [צפייה בהקלטות הוידאו בעמוד 126](#).

**הערה:** בהתאם לאזור השוק, לתצורת הרכב, לאפשרויות שנרכשו ולגרסת התוכנה, ייתכן שברכב שלכם לא מותקנת Dashcam, או שייתכן שהתכונות לא יפעלו בדיוק כמו שמתואר. זוהי **אחריותכם הבלעדית לפעול ולציית לכל התקנות המקומיות וההגבלות הקנייניות בנוגע לשימוש במצלמות.**

מצלמת ה-Dashcam מצלמת סרטוני וידאו של סביבות הרכב שלכם בעת נהיגה. השתמשו ב-Dashcam כדי להקליט תקריות בזמן הנהיגה או אירועים ראויים לציון אחרים, כפי שהייתם עושים עבור Dashcam חיצונית בכלי רכב אחרים.

סמל Dashcam מופיע במפעיל האפליקציות. תוכלו להוסיף את אפליקציית Dashcam לסרגל התחתון לצורך גישה קלה (ראו [התאמה אישית של האפליקציות שלי בעמוד 7](#)). כאשר Model 3 במצב 'חניה', נגיעה בסמל Dashcam תעלה את ה-Viewer (ראו [צפייה בהקלטות הוידאו בעמוד 126](#)).



כדי להגן על פרטיותכם, הקלטות הסרטונים נשמרות באופן מקומי בזיכרון המובנה של כונן הבזק USB מפורמט. ההקלטות אינן נשלחות ל-Model 3. Tesla לא מקליט סרטונים כאשר ה-Dashcam במצב Off.

## כיצד להשתמש ב-Dashcam

1. פרמטו כונן הבזק Dashcam USB דורשת כונן USB מפורמט כהלכה מוכנס בשקע USB של הרכב שלכם כדי לאחסן ולאחזר סרטוני וידאו. כלי רכב שיוצרו החל מ-2020 מצוידים בכונן הבזק USB שפורמט מראש בתא הכפפות. קיימות שתי דרכים לפרמט את כונן ההבזק אם נדרש:

- פרמטו את כונן ההבזק באמצעות Model 3. הכניסו את כונן ההבזק לשקע ה-USB ועברו אל האפשרות פקדים < בטיחות < אתחל התקן USB.
- פרמטו את כונן ההבזק במחשב. למידע נוסף ראו [דרישות מכונן USB עבור סרטוני וידאו והקלטה בעמוד 126](#).

2. הכניסו כונן הבזק USB לשקע ה-USB של הרכב, עדיף לזה אשר בתא הכפפות (אם רלוונטי).

**הערה:** ברכבים מסוימים שיוצרו לאחר 1 בנובמבר 2021 לערך, ייתכן ששקעי ה-USB בקונסולה המרכזית יתמכו רק בטעינה של התקנים. השתמשו בשקעי ה-USB שבתוך תא הכפפות עבור כל יתר הפונקציות.

3. הפעילו את Dashcam על ידי נגיעה באפשרות פקדים < בטיחות < Dashcam. Dashcam מאפשרת לכם לבחור כיצד ומתי הסרטונים נשמרים. באפשרותכם לבחור בין האפשרויות:

- אוטומטי: Dashcam שומרת באופן אוטומטי הקלטה בכונן ה-USB במצבים שבהם Model 3 מאתר אירוע בטיחותי, כגון התנגשות או הפעלת כרית אוויר. בעת בחירה באפשרות אוטומטי, האיתור עשוי להשתנות והוא כפוף להספק הרכב, למצב השינה ולמצב תכונת Autopilot.



6. לחלופין, באפשרותכם להציג ולשתף סרטונים מהאפליקציה לנייד על ידי ניווט אל אבטחה < מציג מצלמת דרך (האפשרות צפה במצלמה בשידור חי באפליקציה לנייד מוכרחה להיות מופעלת במסך המגע).

**הערה:** נדרשת 'קישוריות פרימיום' ואפליקציה לנייד בגרסת 4.39.5 ואילך. זמין רק ב-iOS.

7. כדי לכבות את Dashcam, עברו אל פקדים < בטיחות < Dashcam > Off. אם מוגדר אוטומטי, ידני או בצפירה, Dashcam תופעל אוטומטית (אך ייתכן וזה לא שומר בפועל סרטון, תלוי בהעדפות שלכם) בכל פעם שאתם נוהגים.

- הכניסו את כונן ה-USB לשקע ה-USB ועברו אל האפשרות Controls > Format USB Drive. הרכב שלכם מפרמט אוטומטית את כונן ה-USB עבורכם.
- פרמטו את כונן ה-USB במחשב. למידע נוסף ראו דרישות מכונן USB עבור סרטוני וידאו והקלטה בעמוד 126.

2. הכניסו את כונן ה-USB לשקע ה-USB של הרכב, עדיף אל זה אשר בתוך תא הכפפות (אם רלוונטי).
3. כאשר הרכב נמצא בהילוך חניה, הפעילו את ה-Dashcam על ידי מעבר אל Controls > Safety > Dashcam (Dashcam יעבוד). חייבת להיות מופעלת כדי ש-Sentry Mode יעבוד).
4. געו באפשרות Controls > Sentry Mode > On. לאחר ההפעלה, סמל Sentry Mode ב-פקדים הופך לאדום.



**הערה:** ההקלטות מהמצלמה האחורית זמינות רק בכלי רכב שיוצרו לאחר פברואר 2018 לערך.

כשזמין, Sentry Mode נמצא במצב סרק, מוכן להשמיע אזעקה ולשמור צילומי אבטחה למקרה שמשוהו יפעיל אותו. ראו **צפייה בהקלטות היודאו בעמוד 126** למידע נוסף על צפייה בסרטונים.

5. כדי להפעיל/להשבית ידנית את Sentry Mode עד הנסיעה הבאה, יש לגעת בסמל Sentry Mode. Sentry Mode כבוי כאשר הסמל אינו אדום עוד.



העבירו את Sentry Mode למצב Off תחת Controls > Safety > Sentry Mode כדי להשבית למשך יותר ממחזור נסיעה אחד.

## כיצד להשתמש ב-Sentry Mode (ללא כונן נשלף USB)

כש-Sentry mode מופעל ומבחין באירוע אבטחה, אך אין כונן USB מחובר לשקע USB, הרכב שלכם תישלח לכם התראה דרך האפליקציה לנייד ללא צילומים מוקלטים.

### הגדרות Sentry Mode

- מלבד מיקומים ספציפיים

תחת פקדים < בטיחות < Sentry Mode, תוכלו לקבוע אם תרצו ש-Sentry Mode לא יופעל במיקומים מסוימים (ראו **יעדי בית, עבודה או יעדים מועדפים בעמוד 139** לקבלת מידע נוסף):

- **מלבד בית:** Sentry Mode לא מופעל אוטומטית במיקום המוגדר כ-Home ברשימת המועדפים שלכם.

**הערה:** בהתאם לאזור השוק, לתצורת הרכב, לאפשרויות שנרכשו ולגרסת התוכנה, ייתכן שהרכב לא מצויד ב-Sentry Mode. ייתכן שהרכב גם לא מצויד באזעקה קולית פעילה עבור Sentry Mode או שהתכונות אינן פועלות בדיוק כמתואר. **זוהי אחריותכם הבלעדית לפעול ולציית לכל התקנות המקומיות וההגבלות הקנייניות בנוגע לשימוש במצלמות.**

כשאפשרות זו מופעלת, המצלמות והחיישנים (אם מותקנים) ממשיכים לפעול והם מוכנים להקליט פעילות חשודה כאשר Model 3 נעול ובמצב 'חניה'. חשבו על Sentry Mode כעל מערכת אבטחה חכמה של הרכב שמציגה לכם התראות כאשר היא מזהה איומים אפשריים בסביבה.

אם מזהה איום או שחיישני כלי הרכב קובעים שיש תנועות קופצניות רבות כגון במצב גרירה או זעזוע של הרכב, Sentry Mode:

- מהבהב באורות הפנסים.
- מפעיל את האזעקה.
- מציג הודעה במסך המגע שמצביעה על כך שיתכן שהמצלמות מקליטות כדי לייצע אנשים מחוץ לכלי הרכב.
- מתריע בפניך על האזעקה באפליקציה לנייד.
- שומר סרטונים של האירוע להחסן נייד (USB drive), אם קיים.

Sentry Mode מושבת כברירת מחדל. תוכלו להשתמש בפקודות קוליות או באפליקציית Tesla לנייד כדי להפעיל או להשבית בקלות את Sentry Mode. כדי להפוך את Sentry Mode לזמין באמצעות פקודות קוליות, יש להגיד "Keep my car safe", "Keep Tesla safe", "Sentry on" או "Enable Sentry" (ראו **פקודות קוליות בעמוד 16**).

**הערה:** ברכבים מסוימים שיוצרו לאחר 1 בנובמבר 2021 לערך, ייתכן ששקעי ה-USB בקונסולה המרכזית יתמכו רק בטעינה של התקנים. השתמשו בשקעי ה-USB שבתוך תא הכפפות עבור כל יתר הפונקציות.

Sentry Mode דורש טעינה של 20% לפחות של המצבר. אם רמת הטעינה של המצבר יורדת מתחת ל-20%, Sentry Mode יבוטל והאפליקציה לנייד תשלח לכם התראה. צריכת האנרגיה בעת ש-Sentry Mode פעיל עשויה להיות גבוהה יותר.

**הערה:** כאשר מצב שמירה מופעל, הגדרות אזעקת אבטחה (בקררים < אבטחה < אזעקת אבטחה) אינן זמינות.

**זהירות:** אין להסתמך על Sentry Mode להגנה על Model 3 מפני כל האיומים האפשריים. מצב שמירה' משתמש בגורמים רבים כדי לקבוע האם להפעיל את אזעקת האבטחה. ייתכן ולא יזוהו כל הפגיעות והאזעקה לא תופעל בכל המצבים. אם כי מצב זה עשוי לעזור בהרתעה עבור איומים מסוימים, אף מערכת אבטחה לא יכולה למנוע את כל ההתקפות.

**הערה:** Sentry Mode שולח הודעות לאפליקציה לנייד רק כאשר האזעקה מופעלת, כאשר מישוהו מנסה לפתוח דלת או תא מטען, או כשהרכב מזהה תנועות קופצניות פתאומיות. אם Sentry Mode לא מזהה אירוע כאיום חד משמעי, כלי הרכב מקליט את הסרטון אבל לא מפעיל את מערכת ההתראה.

## כיצד להשתמש ב-Sentry Mode (עם כונן נשלף USB)

1. Sentry Mode דורש כונן USB מפורמט כראוי אשר מוכנס אל יציאת ה-USB. כלי רכב שיוצרו החל מ-2020 מצוידים בכונן הבזק USB שפורמט מראש בתא הכפפות. קיימות שתי דרכים לפרמט את כונן USB:



## Sentry Mode

**הערה:** פיד המצלמה בשידור חי מוצפן מקצה-לקצה ול-Tesla אין גישה אליה.

ראו **צפייה בהקלטות הוידאו בעמוד 126** למידע נוסף על צפייה בסרטוני Sentry Mode.

**הערה:** כאשר הזיכרון הפנימי מתמלא, הקלטות חדשות יחליפו את ההקלטות הקודמות.

• **מלבד עבודה:** Sentry Mode לא מופעל אוטומטית במיקום המוגדר כ-Work ברשימת המועדפים שלכם.

• **מלבד מועדפים:** Sentry Mode לא מופעל אוטומטית במיקום כלשהו ברשימת המועדפים שלכם.

**הערה:** כדי לזהות מיקום שנרשם כ-Home, Work או Favorite, יש להחנות את Model 3 במרחק שאינו עולה על 500 מטר מהמיקום שנשמר.

להגדרת מיקום בית או עבודה, געו ב-ניווט < הגדר בית/הגדר עבודה. להגדרת מועדף, געו בכוכב בעת צפייה בכתובת במפה. הפעלה או ביטול באופן ידני של Sentry Mode באמצעות מסך המגע או האפליקציה לנייד יעקפו את העדפות ההחרגה של המיקומים Home, Work או Favorite עד לנסיעה הבאה שלכם.

### • הגדרת זיהוי מבוסס מצלמה

כאשר זיהוי מבוסס מצלמה פועל, Sentry Mode ישתמש במצלמות החיצוניות של הרכב בנוסף לחיישני הרכב כדי לזהות אירוע בטיחות במצב חניה. אם אפשרות זו מושבת, הרכב ישמור סרטונים בכונן ה-USB רק אם זוהה איום פיזי. כדי לשנות, הקש על 'פקדים' < 'בטיחות' < Sentry Mode < 'זיהוי מבוסס מצלמה'.

### • צפייה ב-Live Camera (שידור חי)

**הערה:** View Live Camera דורשת שגרסה 4.2.1 (או חדשה יותר) של אפליקציית Tesla לנייד תותקן בטלפון שקושר כמפתח אל Model 3.

כאשר Sentry Mode מופעל, השתמשו באפליקציה לנייד כדי לצפות מרחוק באזור שמסביב ל-Model 3 כפי שניתן לראות דרך המצלמות החיצוניות. להפעלה, געו באפשרות פקדים < בטיחות < Sentry Mode < View Live Camera via Mobile App במסך המגע כדי לראות מה Sentry Mode מקליט בזמן אמת. ודאו שאין נוסעים בכלי הרכב ושכל הדלתות נעולות. לאחר מכן, באפליקציה לנייד, עברו אל בטיחות < Sentry < Mode < View Live Camera באפליקציה לנייד.

כאשר View Live Camera נמצא בשימוש פעיל, Model 3 הוא מהבהב מעת לעת בפנסים החיצוניים ולהציג הודעה על מסך המגע כדי להודיע לאחרים שהאזור סביב הרכב נצפה דרך המצלמות.

View Live Camera מוגבלת לכ-15 דקות של שימוש כולל ליום.

ניתן להפעיל במקביל גם את Dog Mode ולהעביר את תצוגת מצלמה בשידור חי כדי לצפות במצלמה הפנימית באפליקציה לנייד. למידע נוסף ראו **Keep Climate On**, **כלב-Camp** בעמוד 129. תכונה זו לא נתמכת ברכבים בעלי מחשב Autopilot 2.0 או 2.5. געו ב-פקדים < תוכנה < מחשב Autopilot כדי לגלות איזה מחשב קיים ברכבכם.

**הערה:** אם מצבי Dog ו-Sentry מופעלים בו זמנית, Sentry יפעיל כברירת מחדל את **השבתת קולות Sentry** כדי להגן על חיית המחמד שלכם.

**הערה:** איכות הוידאו עשויה להשתנות בהתאם לקישוריות הרשת. שמע אינו מוקלט.



# דרישות מכונן USB עבור סרטוני וידאו והקלטה

## צפייה בהקלטות הוידאו

אם סרטונים נשמרים, ניתן לצפות בהם דרך מסך המגע או במחשב.

כאשר שטח האחסון של כונן ה-USB מתמלא, לא ניתן עוד לשמור סרטונים. כדי למנוע מכונן ה-USB להתמלא, העבירו באופן קבוע סרטונים שנשמרו אל התקן אחר, ומחקו אותם מכונן ה-USB.

כאשר Sentry Mode-i Dashcam מופעלים, הם מקליטים סרטונים במחזוריים. הצילומים נדרסים באופן שוטף אלא אם שומרים אותם. עליכם לשמור את הצילום הרצוי על מנת לצפות בו, אחרת הוא יימחק ויוחלף. ראה **Sentry Mode** בעמוד 124 ו-מצלמת הדרך בעמוד 122 למידע נוסף על שמירת סרטונים. מוקלטים ארבעה סרטונים לכל קליפ שמור, סרטון אחד מכל מצלמה (קדמית, אחורית, שמאלית וימנית).

**הערה:** ההקלטות מהמצלמה האחורית זמינות רק בכלי רכב שיוצרו לאחר פברואר 2018 לערך.

## צפייה במסך המגע

באפשרותכם לצפות בסרטוני וידאו שצולמו במסך המגע כאשר Model 3 ב-Park. גנו בסמל מצלמת הדרך הנמצאת במפעיל היישומים. הכרטיסייה מציגה רשימה של כל סרטוני הווידאו, מאורגנים לפי מיקום וחותרמת זמן. השהו, העבירו אחורה, העבירו קדימה ומחקו סרטונים בהתאם לצורך. החליקו ימינה או לחצו לחיצה ממושכת כדי למחוק במהירות סרטונים מסוימים.

נווט אל **Controls > Safety > Delete Dashcam Clips** כדי למחוק את כל סרטוני Sentry Mode-i Dashcam.

**הערה:** ההקלטה באמצעות Dashcam מושהית במהלך צפייה בסרטונים בנגן.

## צפייה במחשב

הכניסו את כונן ה-USB למחשב ונווטו אל התיקייה או TeslaTrackMode (אם קיימת).

התיקייה TeslaCam כוללת את תיקיות משנה הבאות:

- RecentClips: מכילה תוכן שהוקלט במהלך 60 הדקות האחרונות.
- SavedClips: מכילה את כל ההקלטות מהתיקייה RecentClips שנשמרו וששמותיהן השתנו.
- SentryClips: כוללת הקלטות מכל אירוע האבטחה של Sentry Mode. אם אין שטח אחסון מספיק בכונן ה-USB הנשלף, סרטוני ה-Sentry הישנים ביותר יימחקו כדי לפנות שטח אחסון לסרטונים חדשים. לא ניתן לאחזר אותם לאחר מחיקתם.

תכונות מסוימות דורשות שימוש בכונן USB (לדוגמה, Sentry, Dashcam, Track Mode-i Mode) עם קיים) שעומד בדרישות הבאות:

- נפח אחסון של 64 GB לפחות. השתמשו בכונן USB עם אחסון זמין רב ככל שניתן. סרטונים עשויים להשתמש בשטח רב.
- מהירות כתיבה יציבה של 4 MB לשנייה לפחות. לתשומת לבכם, מהירות כתיבה יציבה שונה ממהירות כתיבה מרבית.
- תמיכה ב-USB 2.0. אם אתם משתמשים בכונן USB 3.0, עליו לתמוך גם ב-USB 2.0.
- מפורמט כראוי (באופן אוטומטי או ידני בעמוד 126).

**הערה:** יציאות USB-C בקונסולה המרכזית ומתחת למסך המגע האחורי אינה נתמכת ביכולת כדי לפרמט, לשמור ולהציג סרטונים. עבור כל אחת מהפונקציות הללו, השתמשו ביציאת USB-A בתא הכפפות (ראו מוצרים אלקטרוניים פנימיים בעמוד 11).

**הערה:** בשווקים מסוימים, ניתן לרכוש כונני USB מומלצים באתר <http://www.tesla.com>.

## פרמוט אוטומטי של כונן USB

הכניסו את כונן ה-USB ליציאת USB קדמית התומכת ביכולת לפרמט, לשמור ולהציג קטעי וידאו (ראו מוצרים אלקטרוניים פנימיים בעמוד 11). לאחר מכן, גנו באפשרויות פקדים < בטוחות < אתחל כונן USB. פעולה זו מפרמטת באופן אוטומטי את כונן ה-USB כ-exFAT ויוצרת תיקיות עבור TeslaCam ועבור TeslaTrackMode (אם קיים). כונן ה-USB מוכן כעת להקליט ולשמור סרטוני וידאו.

האפשרות אתחול כונן USB זמינה רק כאשר כונן USB (עם מחיצה אחת או יותר) מחובר לשקע USB קדמי. בחירה באפשרות Format Drive מוחקת כל תוכן שנמצא בכונן ה-USB. לפני השימוש בתכונה זו, העבירו כל תוכן שתוצרו לשמור להתקן אחר.

## פרמוט ידני של כונן USB

אם Model 3 אינו מסוגל לפרמט את כונן ה-USB, פרמטו אותו בעזרת מחשב:

- פרמטו את כונן ה-USB כ-MS-DOS FAT, exFAT, ext3 (עבור Mac), או ext4 (NTFS) אינו נתמך כעת).
- צרו תיקייה ברמת בסיס הנקראת TeslaCam. עבור Track Mode (אם קיים), צרו תיקייה נוספת ברמת בסיס הנקראת TeslaTrackMode. תוכלו להשתמש בכונן USB אחד עבור Sentry Mode, Track Mode, Dashcam (אם קיים), וקובצי שמע, אך עליכם ליצור מחיצות או תיקיות נפרדות בכונן USB exFAT.
- לאחר הפרמוט, הכניסו כונן USB אל שקע ה-USB בתא הכפפות (אם קיים), אחרת השתמשו בשקע USB הקדמי בקונסולה המרכזית. אין להשתמש בשקעי USB אחורי, מכיוון שהם משמשים אך ורק לטעינת התקנים. ייתכן שיידרשו מספר שניות עד ש-Model 3 יזהה את כונן ה-USB.
- לאחר הזיהוי, ודאו שסמלים של Sentry Mode-i Dashcam זמינים כאשר אתם נוגעים ב-Model 3 Controls. מוכן להקלטת סרטונים.

**הערה:** ייתכן שיהיה עליכם להפעיל תחילה את Sentry Mode (אם קיים) בנגיעה באפשרות **Controls > Sentry**.





## סקירה כללית של פקדי בקרת אקלים

פקדי בקרת האקלים זמינים בחלק התחתון של מסך המגע. כברירת מחדל, בקרת האקלים נמצאת בהגדרה Auto, ששומרת על נוחות מיטבית בכל תנאי מזג האוויר שאינם קיצוניים. כאשר תכווננו את הטמפרטורה בתא הנוסעים כשהגדרה היא Auto, המערכת תכוון באופן אוטומטי את החימום, מיזוג האוויר, חלוקת האוויר ומהירות המאוורר כדי לשמור על הטמפרטורה שבחרתם בתא הנוסעים.

געו בטמפרטורה המוצגת בתחתית מסך המגע כדי לגשת למסך הראשי של פקדי בקרת האקלים, שם תוכלו לכוון את העדפות האקלים. ניתן לחזור למצב אוטומטי בכל עת באמצעות לחיצה על אוטומטי. געו בלחצן ההפעלה במסך הראשי של פקדי בקרת האקלים כדי להחליף בין מצב מופעל למצב כבוי. עבור גישה מהירה לפקדים הנפוצים, געו באפשרות < > או < > כדי להציג את החלון המוקפץ של האקלים.

בזמן שתא הנוסעים מתחמם או מתקרר, ייתכן שמהירות המאוורר תופחת. מסך המגע מציג Warming Up או Cooling Down בזמן שהוא מנסה להגיע לטמפרטורה המועדפת עליכם.

**הערה:** מערכת בקרת האקלים מופעלת באמצעות המצבר במתח גבוה. לכן שימוש לאורך זמן מקטין את טווח הנסיעה.

**⚠ אזהרה:** כדי למנוע כוויות עקב שימוש ממושך, הסובלים מניורופתיה פריפרית, או מי שיכולתו לעמוד בכאב מוגבלת בגלל סוכרת, גיל, פגיעה ניורולוגית או מצב רפואי אחר, חייבים לנהוג במשנה זהירות בעת שימוש במערכת בקרת האקלים ובמחממי המושבים.

## כוונון הגדרות בקרת אקלים

**הערה:** כווננו בקלות את העדפות האקלים, כגון הפעלת חימום המושב או שינוי הטמפרטורה בתא הנוסעים, באמצעות שימוש בפקודות קוליות (ראו פקודות קוליות בעמוד 16).

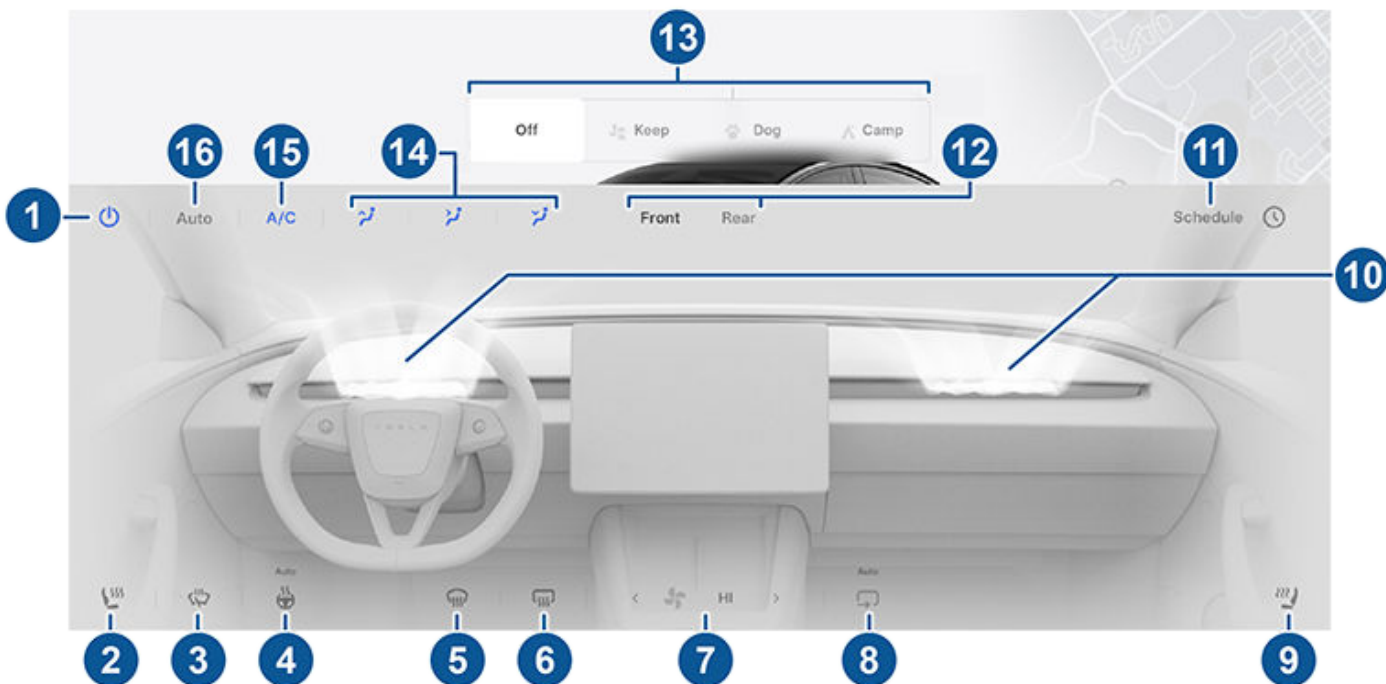

**הערה:** לגישה במגע אחד אל מחממי המושבים ומפשירי האדים, ניתן להוסיף בקרים אלו אל 'אפליקציות שלי' ראו התאמה אישית של האפליקציות שלי בעמוד 7.

1. געו כדי להפעיל או לכבות את מערכת בקרת האקלים.

2. געו בסמל המושב בצד הנהג כדי לכוון את מחממי המושבים עבור הנהג. המושב פועל בשלוש רמות, מ-3 (הגבוהה ביותר) עד 1 (הנמוכה ביותר). סמל המושב מציג קווים מפותלים שהופכים לאדום (חימום) או לכחול (קירור) בהתאם לרמה שהוגדרה. Auto, שמוצג כאשר מערכת בקרת האקלים מוגדרת להגדרה Auto, מחמם או מקרר את המושבים הקדמיים בהתבסס על טמפרטורת תא הנוסעים. לגישה בנגיעה אחת למחממי המושבים, עליכם להוסיף אותם לסרגל התחתון של מסך המגע (ראו התאמה אישית של האפליקציות שלי בעמוד 7).

3. געו כדי להפעיל את מפשירי המגבים (אם קיימים). המגבים מפשירים במשך 30 דקות ולאחר מכן ייכבו באופן אוטומטי.



4. געו כדי לשלוט בחימום הגה, אם קיים. הסמל מציג קווים אדומים מפותלים המתאימים לרמת ההגדרה. אם מוגדר למצב Auto, ההגה מחומם לפי הצורך, בהתבסס על הטמפרטורה בתא הנוסעים, כאשר מערכת בקרת האקלים מוגדרת למצב Auto. לגישה בנגיעה אחת, עליכם להוסיף אותם לסרגל התחתון של מסך המגע (ראו התאמה אישית של האפליקציות שלי בעמוד 7).
5. מפשיר האדים בשמשה מעביר את זרימת האוויר אל השמשה. געו פעם אחת כדי להפשיך את השמשה הקדמית (הסמל הופך לענבר). געו פעם שנייה כדי להפשיך את השמשה הקדמית. געו פעם שלישית כדי לכבות ולהחזיר את חלוקת האוויר, החימום והמאוורר להגדרותיהם הקודמות.
6. געו כדי לחמם את השמשה הקדמית. לאחר 15 דקות, מפשיר האדים בחלון האחורי יפסיק באופן אוטומטי את פעולתו. מראות הצד החיצוניות ושקע הטעינה מתחממים גם הם כאשר מפשיר האדים של החלון האחורי פועל. ראו דרכי פעולה מומלצות להתמודדות עם מזג אוויר קר בעמוד 133 למידע נוסף לגבי הכנת הרכב למזג אוויר קר.
7. השתמשו במחוון כדי לכוון את מהירות המאוורר. במצב אוטומטי, מהירות המאוורר משתנה ל- נמוכה/ בינונית/ גבוהה.  
**הערה:** כוונן מהירות המאוורר עשויה לשנות את ההגדרה שבחרתם עבור אופן הזרמת האוויר ל-Model 3 על-מנת לצמצם או להגביר את זרימת האוויר.
8. יש ללחוץ כאן כדי לשלוט בזרימת האוויר בתא הנהג. ניתן לשאוב את האוויר אל הרכב מבחוץ Model 3 או על ידי סירקולציה האוויר בפנים הרכב.
9. געו בסמל המושב בצד הנוסע כדי לכוון את מחממי המושבים עבור הנוסע הקדמי. המושב פועל בשלוש רמות, מ-3 (הגבוהה ביותר) עד 1 (הנמוכה ביותר). סמל המושב מציג קווים מפותלים שהופכים לאדום (חימום) או לכחול (קירור) בהתאם לרמה שהוגדרה. Auto, שמוצג כאשר מערכת בקרת האקלים מוגדרת להגדרה אוטומטי, מחמם או מקרר את המושבים הקדמיים בהתבסס על טמפרטורת תא הנוסעים. לגישה בנגיעה אחת למחממי המושבים, עליכם להוסיף אותם לסרגל התחתון של מסך המגע (ראו התאמה אישית של האפליקציות שלי בעמוד 7).
10. געו כדי לכוון את אופן זרימת האוויר מפתחי האוויר הקדמיים. כאשר מערכת בקרת האקלים מופעלת, ניתן לכבות את מאוורר הנוסע הקדמי באופן עצמאי ממאוורר הנוסע על ידי נגיעה ממושכת בסמל גל האוויר של הנוסע הקדמי במסך המגע ומעקב אחר ההוראות. ראו כוונן פתחי האוויר הקדמיים והאחוריים בעמוד 131.
11. כאשר Model 3 במצב חניה, געו באפשרות תזמון כדי להגדיר מועד יומי קבוע בו ברצונכם ש-Model 3 יהיה מוכן לנהיגה על-ידי חימום מוקדם של הסוללה ותא הנוסעים ו/או טעינה שלא בשעות השיא (ראו חימום מוקדם וטעינה מתוזמנים בעמוד 154).
12. געו כדי להתאים את הגדרות האקלים בחלק האחורי או הקדמי של תא הנוסעים. אם Auto מופעל עבור החלק האחורי של תא הנוסעים והתבצע גילוי נוסע, הטמפרטורה המוגדרת תישמר בחלק האחורי של תא הנוסעים (ראו כוונן פתחי האוויר הקדמיים והאחוריים בעמוד 131).
13. במצב חניה, ההגדרות האלה יופיעו בתצוגה על מנת לאפשר לכם לשמור את מערכת בקרת האקלים מופעלת גם לאחר עזיבת Model 3 (ראו Keep Climate On, כלבו-Camp בעמוד 129).
- הערה:** כדי להפעיל אותם, רמת הטעינה של המצבר צריכה להיות לפחות 20%.
14. בחרו את זרימת האוויר לתוך החלק הקדמי של תא הנוסעים (שמשה קדמית, פתחי אוורור בגובה הפנים או בגובה הרגליים). תוכלו לבחור פתח אוורור אחד או יותר.
15. געו כדי להפעיל/לכבות את מערכת מיזוג האוויר. כיבוי יקטין את הקירור אך יחסוך אנרגיה.  
**הערה:** בגלל שה-Model 3 פועלת בצורה שקטה בהרבה מכלי רכב אשר מונעים בדלק, ייתכן שתבחינו בקול של מדחס מיזוג האוויר כאשר הוא פועל. כדי למזער את הרעש, הנמיכו את מהירות המאוורר.
16. געו באפשרות Auto כדי להפעיל/לבטל את ההגדרה אוטומטי.  
**הערה:** כאשר האפשרות הפחתת מהירות המאוורר במהלך שיחות מופעל ומצב Auto נבחר, מהירות המאוורר תונמך באופן אוטומטי כדי להפחית את קולות רעש הסביבה בזמן שיחה. למידע נוסף, ראו Bluetooth בעמוד 51.



# תפעול פקדי בקרת אקלים

תצוגת Live Camera זמינה כעת גם ב-Sentry Mode או Dog Mode, או שניהם, מופעלים. כאשר Sentry Mode מופעל, המצלמה מציגה תצפית בשידור חי של סביבת הרכב. כאשר Dog Mode מופעל, מצלמת תא הנוסעים מציגה את פנים הרכב כך שתוכלו לראות את חיית המחמד שלכם מתי שתרצו. אם שני המצבים מופעלים, החליפו בין תצוגות מצלמות בנגיעה בסמל האפור או בסמל פנים הרכב המתכתב עם המצלמות השונות באפליקציה לנייד. למידע נוסף ראו **Sentry Mode** בעמוד 124.

**הערה:** הפעלת מצלמת תא הנוסעים הפנימי עבור Dog mode או Sentry דורשת גרסה 4.15.0 ומעלה של האפליקציה לנייד. תכונה זו לא נתמכת ברכבים בעלי מחשב Autopilot 2.0 או 2.5. געו ב-פקדים < תוכנה < מחשב Autopilot כדי לגלות איזה מחשב קיים ברכבכם.

**הערה:** View Live Camera מוגבלת לכ-15 דקות של שימוש כולל ליום.

Camp מאפשר לכם לספק חשמל למוצרים אלקטרוניים באמצעות שקעי ה-USB ושקע מתח נמוך בנוסף לשמירה על טמפרטורת תא הנוסעים. מסך המגע ממשיך לפעול כדי לאפשר לכם להאזין למוסיקה, לגלוש באינטרנט, לשחק משחקים במכונת המשחק או לצפות בסרטונים ב'קולנוע Tesla'. באפשרותכם גם לשלוט בהגדרות המדיה והאקלים מטלפון מקושר. Camp מתאים במיוחד לשהייה ברכב, כגון בעת טיול מחנאות או שהייה עם ילד. כאשר אפשרות זו פעילה, Sentry Mode ומערכת האזעקה של הרכב מושבתים. נעילת דלתות Walk-Away מושבתת.

כדי להפעיל את מצב Keep Climate On, מצב כלב או מצב Camp:

- יש לוודא שרמת הטעינה של הסוללה היא 20% לפחות.
- שלובו מצב חנייה. ההגדרות של Keep Climate On, Model 3 במצב חנייה.
- אם יש צורך, כווננו את הגדרות בקרת האקלים.
- במסך בקרות האקלים, בחרו Keep Climate On, ב-כלבאו ב-קמפינג.

**הערה:** באפשרותכם לשלוט במצב Dog וגם Camp מהאפליקציה בנייד, על ידי החלקה מעלה מהסרגל האפור על גבי מסך בקרת האקלים.

מערכת בקרת האקלים מנסה לשמור על הגדרות האקלים שבחרתם עד שתעבירו את הרכב ממצב חנייה או שתכבו אותה ידנית. הימנעו משימוש במצבי Dog, Keep Climate On, או Camp כשרמת הטעינה במצבר נמוכה.

לא ניתן להפעיל את 'מצב כלב' אם הטמפרטורה בתא הנוסעים גבוהה מדי, או אם הרכב מזהה בעיה במערכת בקרת האקלים. לפני הפעלת 'מצב כלב', ודאו שהטמפרטורה בתא הנוסעים ברמה בטוחה ונוחה.

אם השארת מצב אקלים פועל, מצב כלב, או מצב מחנאות פועלים, האפליקציה לנייד של Tesla תנסה לשלוח התראות באופן רציף שיזכירו לכם לבדוק את המצב של מה שהשארתם ב-Model 3 אם:

- רמת הסוללה יורדת מתחת ל-20%.
- הרכב מזהה בעיה במערכת בקרת האקלים.
- הטמפרטורה בתא הנוסעים משתנה באופן משמעותי מהרמה ההתחלתית שנקבעה עבור 'מצב כלב'.

**הערה:** לא ניתן לבצע עדכוני תוכנה כאשר מצב Keep Climate On, Dog או Camp פעילים.

**אזהרה:** לעולם אין להשאיר ילד ללא השגחה ברכב.

## חלון קופץ של בקרת אקלים

געו בחצי הטמפרטורה בתחתית מסך המגע כדי להציג חלון קופץ לגישה קלה לחלק מהפקדים הנפוצים ביותר של בקרת אקלים:

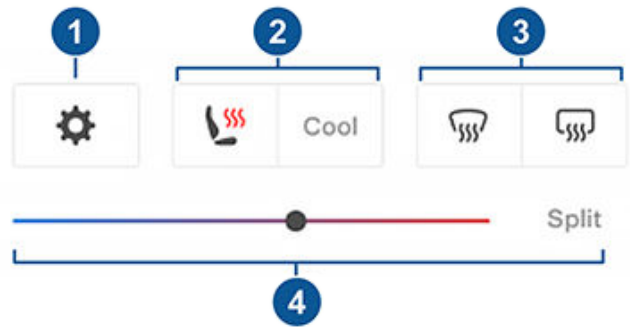

**הערה:** לגישה במגע אחד אל מחממי המושבים ומפשירי האדים, ניתן להוסיף בקרים אלו אל 'אפליקציות שלי' ראו התאמה אישית של האפליקציות שלי בעמוד 7.

- געו כדי לגשת למסך הראשי של פקדי בקרת אקלים.
- הפעילו או בטלו את חימום או קירור המושבים הקדמיים.
- הפעילו או בטלו את מפשירי האדים של השמשה הקדמית או האחורית. כאשר מפשיר אדים אחורי מופעל, גם מראות צד חיצוניות יתחממו. חימום מראות צד חיצוניות יכבה אוטומטית בהתבסס על טמפרטורת הסביבה.
- התאימו את טמפרטורת התא על ידי הזזה של המחווך. באפשרותכם גם לאפשר פיצול טמפרטורה אשר מאפשר לנהג ולנוסע הקדמי התאמה אישית של העדפות האקלים שלהם. הנוסע הקדמי יכול לגעת בסמל הטמפרטורה בתחתית מסך המגע או פקדי בקרת אקלים כדי לכוון. געו באפשרות פיצול בשנית כדי לבטל את פיצול האקלים.

## Keep Climate On, כלבו-Camp

ההגדרות Keep Climate On, Camp-IDog מאפשרות לכם להשאיר את מערכת בקרת האקלים פועלת כאשר הרכב במצב 'חנייה', גם אחרי שיצאתם מ-Model 3 או אם בחרתם להישאר ברכב. הגדרות אלה מועילות כאשר חשוב לשמור על טמפרטורת תא הנוסעים בתנאי מזג אוויר חמים או קרים. לדוגמה, כשאתם משאירים ב-Model 3 מצרכים בימים חמים, מומלץ להשתמש ב-Keep Climate On כדי שלא יתקלקלו.

Dog נועד לשמור על טמפרטורה נוחה בתא הנוסעים עבור חיית המחמד, בזמן שאתם מנטרים בצורה פעילה ותכופה טמפרטורה זו באמצעות האפליקציה לנייד (שמחייבת שלטלפון ולרכב יהיה חיבור סלולרי). במצב Dog, הטמפרטורה בתא הנוסעים מוצגת במסך המגע כדי לדווח לעוברי אורח שחיית המחמד בטוחה. הגדרה זו אינה מיועדת לבני אדם ויש להשתמש בה רק לפרקי זמן קצרים כאשר אתם נמצאים בקרבת מקום, למקרה שיהיה צורך לחזור לרכב במצבים שבהם אי אפשר לשלוט עוד בטמפרטורה.

**הערה:** כדי להימנע מלחיצה בטעות על מתג החלון (למשל, אם כלבכם דורך עליו), לא ניתן לפתוח את החלונות בזמן מצב Dog.

**הערה:** אם מצבי Dog ו-Sentry מופעלים בו זמנית, Sentry יפעיל כבירית מחדל את השבתת קולות Sentry כדי להגן על חיית המחמד שלכם. למידע נוסף ראו **Sentry Mode** בעמוד 124.



## עצות להפעלת בקרת אקלים

- כאשר משתמשים באפליקציה לנייד כדי להפעיל את מערכת בקרת האקלים, היא נכבית אוטומטית כאשר רמת הטעינה יורדת ל-20%, או אם חלפו שעתיים. כדי לקרר או לחמם את תא הנוסעים למשך פרק זמן ארוך יותר, טענו את הרכב והפעילו מחדש את העדפת בקרת האקלים דרך האפליקציה לנייד.
- ניתן לשפר את יעילות חימום תא הנוסעים על ידי הפחתת מצב האצה הנבחר (ראו **מצבי האצה בעמוד 80**). זה מאפשר למערכת משאבת החום לקחת יותר חום מהמצבר ולחמם ביעילות את תא הנוסעים, במקום לשמור על יכולת המצבר לספק ביצועי האצת שיא. זה עוזר למקסם את יעילות הנסיעה במזג אוויר קר. שימו לב שבמצב האצה מוגבר, נדרש זמן למצבר להתחמם לפני שהמצב המוגבר של האצה הופך זמין.
- אם מערכת בקרת האקלים רועשת מדי לטעמכם, הנמיכו באופן ידני את מהירות המאוורר.
- נוסף על קירור פנים הרכב, המדחס של מיזוג האוויר מקרר גם את המצבר. לכן, במזג אוויר חם, ייתכן שמדחס מיזוג האוויר יופעל למרות שכיביתם אותו. זהו מצב נורמלי, מכיוון שהעדיפות במערכת היא לקרר את המצבר על-מנת להבטיח שיישאר בטווח הטמפרטורה המיטבי לשם הבטחת אריכות חיים וביצועים מיטביים.
- גם אם מצב זה אינו בשימוש, ייתכן כי ה-Model 3 תפיק צלילים של זרם אוויר או מים. צלילים אלה הם צלילים נורמליים והם מופקים כאשר מערכת הקירור הפנימית מופעלות כדי לתמוך בפונקציות שונות של הרכב, כגון תחזוקה של מצבר מתח נמוך ואיזון הטמפרטורה של מצבר המתח הגבוה.
- על מנת להבטיח כי מערכת בקרת האקלים תפעל ביעילות, סגרו את כל החלונות וודאו כי הגריל החיצוני שלפני השמשה הקדמית חופשי מקרח, משלג, מעלים וסוגי פסולת אחרים.
- בתנאי לחות גבוהה, תיתכן הצטברות אדים קלה על השמשה הקדמית כאשר תפעילו לראשונה את מיזוג האוויר.
- הצטברות מים קטנה מתחת ל-Model 3 בעת חניה היא נורמלית. עודפי מים כתוצאה מתהליך הייבוש מתנקזים מתחת לרכב.
- Model 3 מיועד למקסם את היעילות באופן אוטומטי; לפיכך, מדחס מיזוג האוויר והמאוורר החיצוני עלולים לפעול ולהרעיש גם כאשר הטמפרטורה החיצונית קרה והרכב שלכם מתחמם או נטען בתחנת Supercharger.
- כדי להנמיך את הטמפרטורה בתא הנוסעים בתנאי מזג אוויר חם, ייתכן שהמאוורר יופעל כדי לאוורר את תא הנוסעים בעת חניית הרכב. זה יקרה רק אם רמת הטעינה של הסוללה היא לפחות 20%.

- ⚠ אזהרה:** בדקו אם החוקים המקומיים כוללים מגבלות כלשהן על השארת חיות מחמד ללא השגחה בכלי רכב.
- ⚠ אזהרה:** אתם אחראים לבטיחות הכלב או חייבת המחמד שלכם. אסור להשאיר אותם ב-Model 3 לפרקי זמן ארוכים. יש לעקוב ללא הרף אחר טמפרטורת הרכב ורווחתם. יש לוודא שיש מספיק כיסוי סלולרי בטלפון וזמן לחזור לרכב במקרה הצורך.
- ⚠ אזהרה:** במקרה הלא סביר שמערכת בקרת האקלים זקוקה לטיפול או שאינה פועלת כצפוי, יש להימנע משימוש במצב Keep Climate On, במצב קלב או מצב מחנאות. אין לסמוך על כך שהרכב יגן על משהו שיון לו תחליף.
- ⚠ אזהרה:** ניתן לכוונן ולנטר את מערכת בקרת האקלים מרחוק באמצעות האפליקציה לנייד. אולם, אם תשתמשו באפליקציה לנייד לכיבוי מערכת בקרת האקלים, מצב Keep Climate On Camp-1 יפסיקו לפעול.

## הגנה מפני התחממות יתר של תא הנוסעים

ה-Cabin Overheat Protection מגן על תא הנוסעים מפני התחממות יתר בתנאי סביבה לוחטת. בעוד שאין זה הכרחי להפעיל בעת היציאה מ-Model 3, מערכת בקרת האקלים יכולה להוריד את הטמפרטורה של תא הנוסעים ברכב ולשמור עליה. כך ניתן יכול למנוע מתא הנוסעים להתחמם יתר על המידה אחרי שהרכב נותר בחניה בשמש ביום חם, ולהפוך אותו לנעים יותר כאשר אתם שבים אליו. ייתכן שיידרשו ל-Cabin Overheat Protection עד 15 דקות כדי להתחיל לפעול בעת היציאה מהרכב. תכונה זו נועדה לנוחות הנוסעים ואין לה השפעה על אמינות רכיבי הרכב שלכם.

כדי להפעיל, געו ב-פקדים < Cabin Overheat Protection > Safety ובחרו:

- On: מיזוג האוויר פועל כשטמפרטורת תא הנוסעים היא מעל 40°C, או הטמפרטורה הנבחרת אם זמינה, על מסך המגע או באפליקציה לנייד. התאמה אישית של טמפרטורות עשויה לדרוש את הגרסה העדכנית ביותר של האפליקציה לנייד.
- No A/C: רק המאוורר פועל כדי למנוע ממשטחי המגע להתחמם יתר על המידה.
- Off: השבתה של Cabin Overheat Protection.

תוכלו גם להפעיל אל Cabin Overheat Protection מרחוק דרך האפליקציה לנייד על ידי נגיעה באקלים. החליקו כלפי מעלה בתפריט התחתון ובחרו הגדרה תחת Cabin Overheat Protection (ראו אפליקציה לנייד בעמוד 48).

Cabin Overheat Protection פועל עד שחולפות 12 שעות מעזיבת הרכב Model 3 או עד שכמות האנרגיה במצבר יורדת מתחת ל-20%, הראשון מביניהם. שימוש ב-Cabin Overheat Protection דורש אנרגיה מהמצבר וזה עשוי להקטין את הטווח.

**⚠ אזהרה:** בגלל כיבוי אוטומטי, תנאים חיצוניים קיצוניים או חוסר יכולת פוטנציאלית אחרת לשמור על הטמפרטורה הנבחרת, פנים הרכב עלול להפוך חם בצורה מסוכנת, גם כאשר מופעלת הגנה מפני התחממות יתר של תא הנוסעים. אם אתם חווים טמפרטורה הגבוהה מהטמפרטורה הנבחרת באופן חוזר ונשנה, פנו אל השירות של Tesla.

**⚠ אזהרה:** אין להשאיר ילדים או חיות מחמד ברכב ללא השגחה. בגלל כיבוי אוטומטי או תנאים חיצוניים, פנים הרכב עלול להפוך חם בצורה מסוכנת, גם כאשר מופעלת הגנה מפני התחממות יתר של תא הנוסעים.



## כוונן פתחי האורור הקדמיים והאחוריים

Model 3 כולל פתח אורור אופקי ייחודי בגובה הפנים, שמשתרע לרוחב כל לוח המחוונים. הרכב שלכם מצויד גם בפתחי אורור בחלק האחורי של הקונסולה המרכזית עבור החלק האחורי של תא הנוסעים.

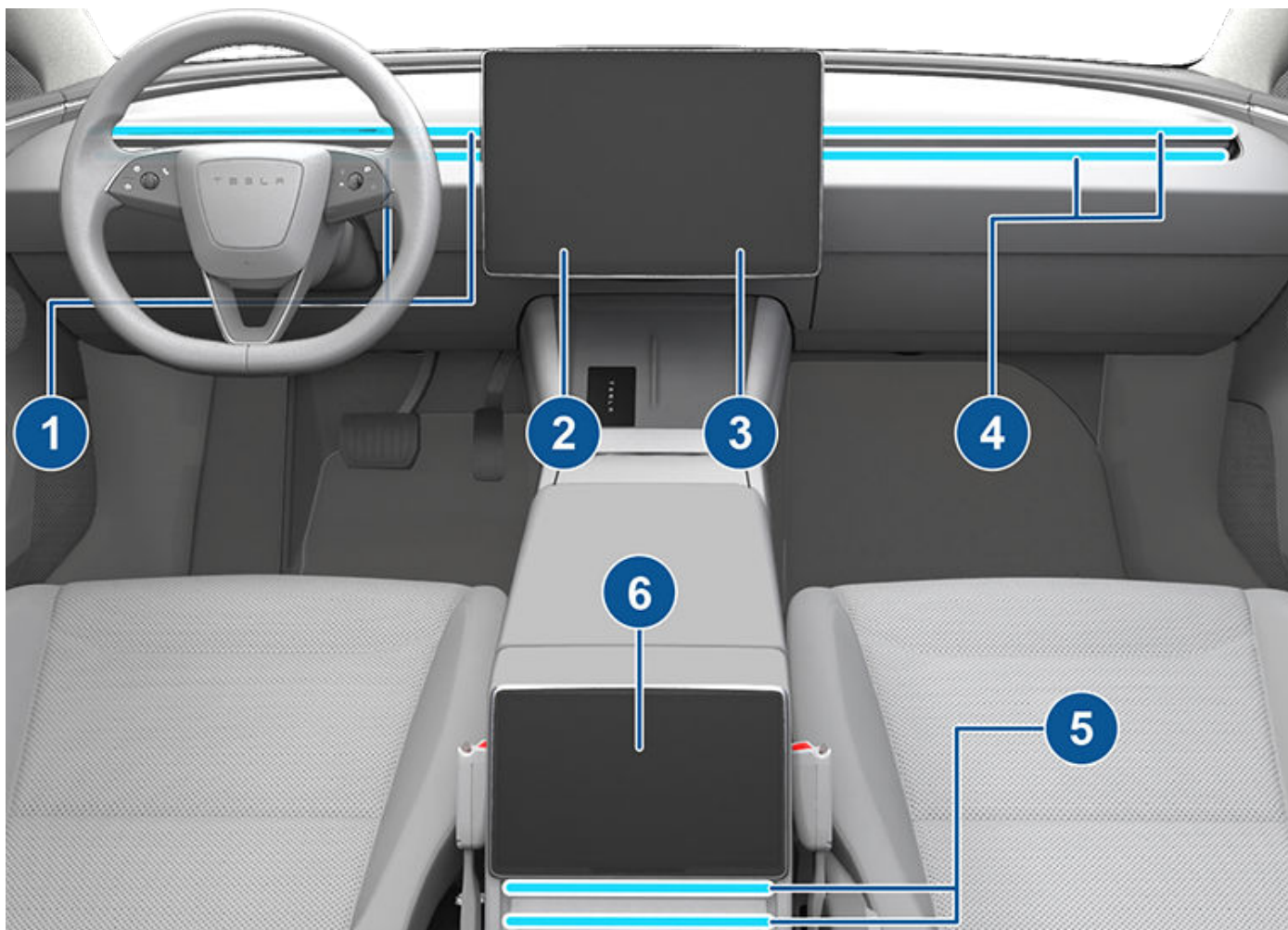

1. פתחי אורור בצד הנהג
2. פקדים בצד הנהג
3. פקדים בצד הנוסע הקדמי
4. פתחי אורור בצד הנוסע הקדמי
5. פתחי אורור אחוריים
- 6.



## כוונון פתחי האוורור הקדמיים והאחוריים

באמצעות מסכי המגע, תוכלו לסמן בדיוק להיכן תרצו לכוון את זרימת האוויר מפתח אוורור זה בעת חימום או קירור של תא הנוסעים. כאשר פתח האוורור בגובה הפנים פעיל, תוכלו לכוון את כיוון זרימת האוויר מכל פתח אוורור. כדי לכוון את כיוון זרימת האוויר, געו בגלי האוויר שיוצאים מפתח האוורור המתאים במסך המגע וגררו אותם. האוויר זורם בזרם יחיד כאשר הוא זורם במרכז, או מתחלק לזרמי אוויר נגדיים כאשר האוויר מופנה החוצה או פנימה מהחלק המרכזי של פתח האוורור.

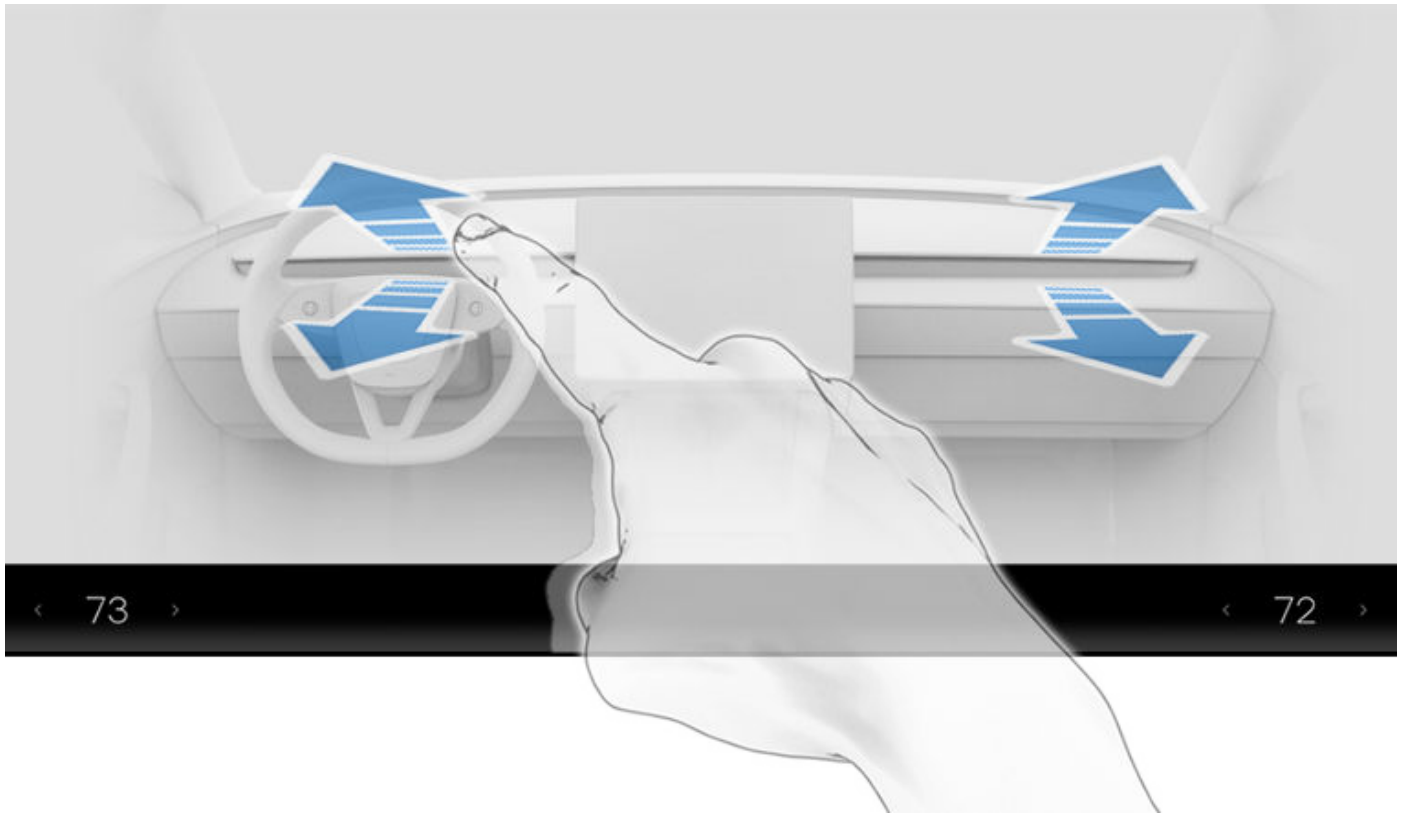

**הערה:** כשאתם מחלקים את פתח האוויר לשני זרמי אוויר נפרדים, זרימת האוויר בכל כיוון הוא חלש יותר מאשר כשכל זרם האוויר זורם בכיוון אחד.  
**הערה:** אוויר מבחוץ מוזרם לתוך ה-Model 3 באמצעות השבכה שלפני השמשה הקדמית. הקפידו שהשבכה תהיה פנויה מכל הפרעה, כגון עלים או שלג.

### מסנני אוויר בתא הנוסעים

Model 3 כולל מסנן אוויר אחד או יותר למניעת חדירת אבקת צמחים, נשורת תעשייתית, אבק דרכים וחלקיקים אחרים מבעד לפתחי האוורור.

**הערה:** יש להחליף את מסנני האוויר באופן תקופתי. ראו [מרווחי טיפול בעמוד 158](#).



# דרכי פעולה מומלצות להתמודדות עם מזג אוויר קר

**הערה:** Tesla ממליצה להשתמש ב-Trip Planner כדי לנווט אל מיקום טעינה במשך 30-45 דקות לפחות לפני ההגעה על מנת להבטיח טמפרטורות מצבר ותנאי טעינה מיטביים. אם משך הנסיעה למיקום הטעינה קצר מ-30-45 דקות, שקלו לחמם מראש את המצבר לפני הנסיעה (ראו לפני הנסיעה בעמוד 133).

**הערה:** בתנאים מסוימים, המערכת התרמית עלולה להפיק אדים ברכבים המאובזרים במשאבת חום (כדי לקבוע אם הרכב שלכם מגיע עם משאבת חום, יש לגעת באפשרות פקדים < תוכנה > מידע נוסף על הרכב). לדוגמה, אדים ללא ריח יכולים לבוע מהחלק הקדמי של הרכב בעת טעינה ב-Supercharger בטמפרטורה קרה. זה נורמלי ואינו מהווה סיבה לדאגה.

## חלונות

באפליקציה לנייד, נווטו אל אקלים ובחרו ב- הפשרת רכב, שעוזרת להמסך שלג, קרח וכפור שהצטברו על השמשות, חלונות הנהג והמראות.

בטמפרטורות קרות, Model 3 מבצע באופן אוטומטי כוונן קל למיקום החלונות כדי להקל על פתיחת הדלתות.

**הערה:** תמיד התחברו למקור חימום עבור מקור כוח ל-מתח נמוך לפני פתיחת דלת כשאתם רוכבים או כשאתם על מנת להימנע משבירת חלון.

השתמשו באפליקציה לנייד כדי לקבוע פגישת שירות שבה Tesla תוכל לספק ציפוי דוחה מים לחלונות הצדדיים והאחוריים של הרכב שלכם (לא השמשה הקדמית) תמורת תשלום סמלי.

## דלתות

בתנאי חורף קיצוניים, הצטברות קרח עשויה להקשות על פתיחת הדלתות. במצב כזה, ניתן להשתמש באפליקציה לנייד לפתוח את דלת הנהג.

1. באפליקציה לנייד, געו והחזיקו כל אחד מארבעת לחצני quick control ועקבו אחר ההוראות להתאמה אישית של פקדים מהירים עם שחרור נעילת דלת.

2. כשאתם ליד הדלת, געו באפשרות שחרור נעילת דלת לפתיחת דלת הנהג.

### הסרת קרח מידיה הדלת

בתנאי חורף קשים, הצטברות קרח בתוך ידית הדלת יכולה למנוע את פתיחתה. Model 3 הליך שחרור ידית הדלת שונה במקצת מאחרים כדי להסיר הצטברות של קרח.

**הערה:** התזה מוקדמת של WD-40 על פני הציירים של ידיות הדלת יכולה לסייע במניעת הצטברות קרח בתוכן.

**⚠️ זהירות:** אל תנסו להשתמש בכלים או בכוח מיותר כדי לשחרר את ידית הדלת מהצטברות קרח.

**אם ידיות הרכב שלכם שחורות:** בצעו את הפעולות הבאות כדי להסיר קרח מידיה הדלת:

1. לחצו בכוח על החלק הקדמי ביותר של ידית הדלת. הוא יתנדנד קצת פנימה כדי לעזור לשבור את הקרח.

כדי לוודא ש-Model 3 מספק לכם את חוויית הבעלות הטובה ביותר שניתן בתנאי מזג אוויר קר קשים, פעלו בהתאם לדרכי הפעולה המומלצות הבאות.

## לפני הנסיעה

כאשר שלג וקרח מצטברים על הרכב שלכם, חלקים נעים, כגון ידיות הדלת, החלונות, המראות והמגבים עשויים לקפוא במקומם. כדי להשיג טווח וביצועים מקסימליים, חשוב לחמם את תא הנוסעים ואת המצבר לפני הנסיעה. קיימות מספר דרכים לעשות זאת:

• געו באפשרות פקדים < תזמון (הזמינה גם במסכי הטעינה ובקרת האקלים) כדי להגדיר את המועד בו ברצונכם שהרכב יהיה מוכן לנהיגה (ראו חימום מוקדם וטעינה מתוזמנים בעמוד 154).

• באפליקציה לנייד, נווטו אל אקלים כדי להתאים אישית את הטמפרטורה שאליה אתם רוצים לחמם את תא הנוסעים. פעולה זו גם מחממת את המצבר במתח הגבוה בהתאם לצורך.

• באפליקציה לנייד, נווטו אל אקלים < הפשרת רכב כדי להמסך שלג, קרח וכפור שהצטברו על השמשות, שקע הטעינה, חלונות ומראות. פעולה זו גם מחממת את המצבר במתח הגבוה בהתאם לצורך.

**הערה:** Tesla ממליצה להפעיל את הגדרות האקלים 30-45 דקות לפחות לפני תחילת הנסיעה (ראו תפעול פקדי בקרת אקלים בעמוד 127). זמני החימום המוקדם תלויים בטמפרטורה החיצונית ובגורמים אחרים. האפליקציה לנייד תודיע לכם כאשר הרכב יגיע לטמפרטורת החימום המוקדם הרצויה.

## שקע טעינה

אם הבריש של שקע הטעינה קפא במקומו וכבל הטעינה נתקע בשקע הטעינה, געו באפשרות פקדים < שירות > חימום שקע הטעינה. אם זה לא פועל לאחר מספר דקות, נסו לשחרר ידנית את כבל הטעינה. ראו שחרור ידני של כבל הטעינה בעמוד 152.

בתנאי מזג אוויר של קור קיצוני או קרח, תפס שקע הטעינה שלכם עשוי לקפוא במקומו. בתנאי מזג אוויר אלה, תוכלו להפשיר את הקרח על תפס שקע הטעינה כדי שניתן יהיה להוציא ולהכניס את כבל הטעינה. לשם כך, הפעילו את הפשרת רכב באמצעות האפליקציה לנייד.

תוכלו למנוע גם את הקיפאון של פתח שקע הטעינה באמצעות הגדרות תזמון (ראו חימום מוקדם וטעינה מתוזמנים בעמוד 154).

**הערה:** אם בריח שקע הטעינה קפא במקומו, ייתכן שהוא לא ינעל את כבל הטעינה במקומו בעת הכנסתו, אך הוא עדיין יהיה מסוגל לטעון בדרם חילופין בקצב איטי, גם אם הבריש אינו מופעל.

## טעינה

על-ידי שימוש ב-Trip Planner (אם זמין) כדי לנווט אל מיקום טעינה של Tesla, Model 3 מחמם מראש את המצבר במתח גבוה כדי לוודא שכאשר תגיעו למטען, טמפרטורת המצבר תהיה מיטבית ומוכנה לטעינה. הדבר מפחית את משך הזמן שנדרש כדי לבצע טעינה. ראו (ראו תכנון נסיעות בעמוד 141).

4. ברגע שידית הדלת מסוגלת לנוע, פתחו וסגרו אותה כמה פעמים נוספות כדי לשחרר את כל שאריות הקרח. ודאו כי ידית הדלת נלחצת במלואה (נסוגה) לפני הכניסה לרכב, ובדקו שהדלת סגורה לחלוטין לפני הנסיעה.

## מראות

אם צפויה הצטברות קרח בעת חנייה, כבו את האפשרות מראות מתקפלות אוטומטית. געו באפשרויות פקדים < קיפול אוטומטי. קרח עלול למנוע את הקיפול או הפתיחה של מראות הצד החיצוניות.

**הערה:** מראות הצד מתחממות באופן אוטומטי לפי הצורך במהלך החימום המוקדם או בעת הפעלת מפשיר האדים בשמשה האחורית.

## מגבים

אם צפויה הצטברות של שלג או קרח במהלך החנייה, געו באפשרות פקדים < שירות > מצב טיפול במגב. פעולה זו תגביה את המגבים כנגד השמשה הקדמית וניתן יהיה להפשיר אותם בזמן הפשרת השמשה הקדמית (ראו **מגבים ומתזים בעמוד 71**). באפשרותכם גם להפעיל מפשירי מגבים (אם מותקנים). ראו **תפעול פקדי בקרת אקלים בעמוד 127**.

## צמיגים ושרשראות לצמיגים

יש להשתמש בצמיגי חורף להגברת האחיזה בתנאי שלג או קרח. ניתן לרכוש צמיגי חורף ב-Tesla Shop (ראו **סוגי צמיגים עונתיים בעמוד 164**).

השרשראות לצמיגים מספקות משיכה נוספת בעת נסיעה בתנאים שלג או קרח. עיינו בתקנות המקומיות באזורכם כדי לבדוק אם שרשראות לצמיגים מומלצות או נדרשות בחודשי החורף. למידע נוסף ראו **שימוש בשרשראות לצמיגים בעמוד 165**.

כאשר טמפרטורת הסביבה נמוכה, לחץ האוויר בצמיגי הרכב ירד. אם נורית החיווי של ניוטר לחץ האוויר בצמיגים (TPMS) נדלקת, יש לנפח את הצמיגים לפני הנסיעה. הצמיגים מאבדים PSI אחד עבור כל ירידה של 6°C בטמפרטורה החיצונית (ראה **טיפול בצמיגים ותחזוקתם בעמוד 160**). הקפדה על לחץ אוויר נכון בצמיגים עוזרת להתחמק מבורות ומשפרת את הטווח כאשר הצמיגים מנופחים כהלכה.

## בזמן הנסיעה

מזג אוויר קר יכול להגדיל את צריכת האנרגיה מכיוון שנדרש יותר כוח להנעה ולחימום תא הנוסעים והמצבר. פעלו בהתאם להצעות הבאות כדי להפחית את צריכת האנרגיה:

- השתמשו במחממי מושבים כדי לשמור על החום. מחממי מושבים משתמשים בפחות אנרגיה מאשר מחמם תא הנוסעים. הורדת הטמפרטורה בתא הנוסעים ושימוש במחממי המושבים מפחיתה את צריכת האנרגיה (ראו **תפעול פקדי בקרת אקלים בעמוד 127**).
- האטו את הנהיגה והימנעו מהאצה מהירה ותכופה.

## בלימה רגנרטיבית

ייתכן כי הבלימה הרגנרטיבית תוגבל אם המצבר קר מדי. כאשר תמשיכו בנסיעה, המצבר יתחמם והאנרגיה הרגנרטיבית תגדל (ראו **בלימה רגנרטיבית בעמוד 74**).

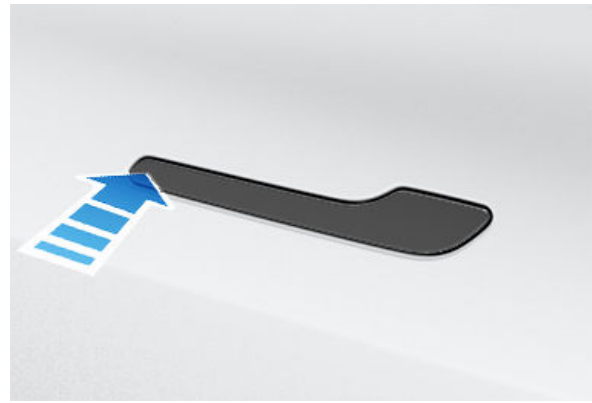

2. לחצו על החלק האחורי ביותר של ידית הדלת כמו שהייתם מנסים לפתוח בדרך הרגילה.

3. ברגע שידית הדלת מסוגלת לנוע, פתחו וסגרו אותה כמה פעמים נוספות כדי לשחרר את כל שאריות הקרח. ודאו כי ידית הדלת נלחצת במלואה (נסוגה) לפני הכניסה לרכב, ובדקו שהדלת סגורה לחלוטין לפני הנסיעה.

**אם ידיות הרכב שלכם כסופות:** ניתן להסיר לרוב את גבישי הקרח באמצעות מספר חבטות חזקות על ידית הדלת באמצעות החלק התחתון של כף היד. בצעו את הפעולות הבאות כדי להסיר קרח מיידית הדלת:

**⚠️ זהירות:** הסירו תכשיטים או עצמים העלולים לפגוע בצבע לפני ביצוע ההליך ואל תנסו להשתמש בכלים או להפעיל כוח מופרז.

1. לחצו בחוזקה על החלק האחורי של ידית הדלת כדי לנסות לפתוח את ידית הדלת.

2. תוך כדי עבודה בתנועות מעגליות סביב ידית הדלת, השתמשו בחלק התחתון של כף היד כדי לחבוט בכוח בידית הדלת כדי לשבור ולשחרר את שכבת הקרח.

3. כוונו לקצה האחורי של החלק הרחב ביותר של ידית הדלת והשתמשו בחלק התחתון של כף היד כדי לחבוט בכוח בידית הדלת. הגבירו את עוצמת החבטות לפי הצורך וחזרו על שלבים 1 עד 3 עד להסרת הקרח ופתיחת ידית הדלת.

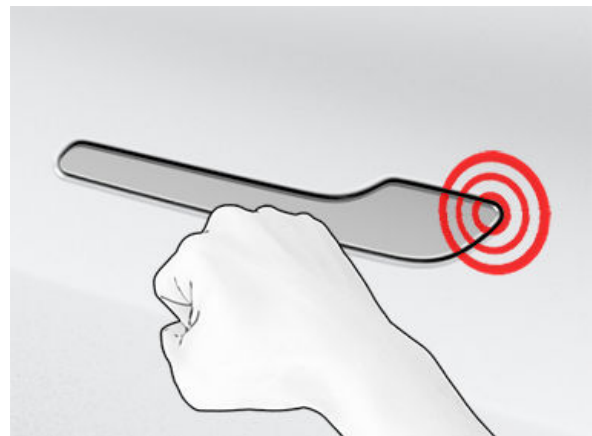

**⚠️ זהירות:** לעולם אין לחבוט בכלי הרכב בעוצמה שעלולה לגרום לשקע; על עוצמת החבטה להיות דומה לעוצמת הדפיקה על דלת השכנים.





# דרכי פעולה מומלצות להתמודדות עם מזג אוויר קר

**הערה:** תוכלו להימנע מבלימה רגנרטיבית מוגבלת אם תאפשרו מספיק זמן לחימום מוקדם של הרכב שלכם או אם תשתמשו באפשרות תזמון לחימום מוקדם של ה-Model 3 לפני זמן היציאה (ראו **חימום מוקדם** וטעינה מתוזמנים בעמוד 154).

**הערה:** התקנת צמיגי חורף יכולה לגרום לעוצמת בלימה רגנרטיבית מופחתת זמנית, אבל לאחר פרק זמן קצר של נסיעה, Model 3 מבצע כיוול מחדש כדי לתקן זאת. געו ב-שירות < גלגלים וצמיגים > צמיגים לבחירת צמיגי חורף ולהאצת התהליך.

## מצבר קר

סמל פתית שלג כחול מופיע במסך המגע כאשר חלק מהאנרגיה במצבר אינה זמינה משום שהמצבר קר. חלק זה של אנרגיה בלתי זמינה מוצג בצבע כחול במד המצבר. ייתכן ששיעורי הבלימה הרגנרטיבית, ההאצה והטעינה יהיו מוגבלים. סמל פתית השלג לא יוצג עוד כאשר המצבר יהיה חם די הצורך.

## אחרי הנסיעה

השאירו את ה-Model 3 מחוברת לחשמל כאשר היא אינה בשימוש. הרכב שלכם ישתמש במערכת הטעינה, ולא במצבר עצמו, כדי לשמור על חום המצבר (ראו **מידע על סוללת מתח גבוה** בעמוד 148).

## חימום מוקדם מתוזמן

כאשר הרכב חונה, השתמשו בהגדרות פקדים < תזמון, הזמינות במסכי הטעינה ובקרת האקלים, כדי להגדיר את המועד בו ברצונכם שיתבצע חימום מוקדם של הרכב Model 3 (ראו **חימום מוקדם וטעינה מתוזמנים בעמוד 154**). אתם גם יכולים לתזמן זאת כדי למנוע מתפס שקע הטעינה לקפוא במקומו. הרכב שלכם יקבע את השעה המתאימה להתחלת החימום המוקדם כדי שהיא תושלם ותא הנוסעים והמצבר יהיו חמים לפני שעת היציאה שנקבעה.

Tesla ממליצה גם לתזמן טעינה בשילוב עם החימום המוקדם כדי להבטיח שלרכב שלכם תהיה מספיק אנרגיה לנסיעה. כאשר Model 3 אינו מחובר, החימום המוקדם יפעל אך רק כאשר רמת טעינת הסוללה הינה מעל 20%.

## אחסון

אם אתם מחנים את ה-Model 3 לזמן ממושך, חברו את הרכב למטען כדי למנוע איבוד טווח תקין ולשמור על המצבר בטמפרטורה אופטימלית. הרכב שלכם יכול להישאר מחובר לחשמל בבטחה למשך כל פרק זמן.

כאשר ה-Model 3 אינה בשימוש, היא עוברת למצב שינה כדי לחסוך באנרגיה. הפחיתו את מספר הפעמים שאתם בודקים את סטטוס הרכב שלכם באפליקציה לנייד, מכיוון שהדבר מעיר את הרכב שלכם באופן אוטומטי ומתחיל צריכת אנרגיה רגילה.



# דרכי פעולה מומלצות להתמודדות עם מזג אוויר חם

## טעינה

בעת שימוש באפשרות 'תכנון נסיעות' או בעת ניווט אל תחנת Supercharger, כלי הרכב שלכם מכין אוטומטית את הסוללה לטעינה היעילה ביותר. בתנאי חום קיצוניים, ייתכן שלא תראו את ההודעה שכלי הרכב מכין מראש את הסוללה תוך ניווט אל Supercharger, אך הוא עדיין מכין את הסוללה לטעינה.

**הערה:** Tesla ממליצה להשתמש ב-Trip Planner כדי לנווט אל מיקום טעינה במשך 30-45 דקות לפחות לפני ההגעה על מנת להבטיח טמפרטורת מצבר ותנאי טעינה מיטביים. אם משך הנסיעה למיקום הטעינה קצר מ-30-45 דקות, שקלו לחמם מראש את המצבר לפני הנסיעה (ראו לפני הנסיעה בעמוד 133).

אם ניתן, השאירו את כלי הרכב מחובר אל המטען בכל פעם שאינו בשימוש, אפילו במזג אוויר חם, במיוחד אם נעשה שימוש בהכנת הרכב מראש או בהגנה מהתחממות יתר של תא נהג.

## אחסון

אם אתם מחנים את ה-Model 3 לזמן ממושך, חברו את הרכב למטען כדי למנוע איבוד טווח תקין ולשמור על המצבר בטמפרטורה אופטימלית. הרכב שלכם יכול להישאר מחובר לחשמל בבטחה למשך כל פרק זמן.

כאשר ה-Model 3 אינה בשימוש, היא עוברת למצב שינה כדי לחסוך באנרגיה. הפחיתו את מספר הפעמים שאתם בודקים את סטטוס הרכב שלכם באפליקציה לנייד, מכיוון שהדבר מעיר את הרכב שלכם באופן אוטומטי ומתחיל צריכת אנרגיה רגילה.

כדי לוודא ש-Model 3 מספק לכם את חוויית הבעלות הטובה ביותר שניתן בתנאי מזג אוויר חמים, פעלו בהתאם לדרכי הפעולה המומלצות הבאות.

## לפני הנסיעה

ישנן מספר דרכים להכין את הרכב לנסיעה, מבלי להיכנס לרכב אשר כבר חם:

- הכינו מראש את תא הנוסעים על ידי הזזת כיוון זרימת האוויר מהמאווררים והפעלה או כיבוי של מחממי המושבים. באפליקציה לנייד, נווטו אל אקלים כדי להתאים אישית את הטמפרטורה שאליה אתם רוצים לקרר את תא הנוסעים.
- לחצו על התכונה תיאום, הזמינה במסכי הטעינה ובקרת האקלים, כדי להגדיר את המועד שבו ברצונכם שהרכב יהיה מוכן לנהיגה (ראו חימום מוקדם וטעינה מתוזמנים בעמוד 154).
- אפשרו את האפשרות הגנה מהתחממות יתר של תא נהג המונעת התחממות יתר של תא הנוסעים בתנאי סביבה חמים. ניתן לבחור אם אתם רוצים שהמזגן או רק המאוורר יפעלו כאשר הטמפרטורה בתא הנוסעים עולה על 105 מעלות פרנהייט (40 מעלות צלזיוס), או לפי טמפרטורה שנבחרה אם זמינה.
- באפליקציה לנייד, נווטו אל פקדים כדי לאוורר את החלונות.

**הערה:** Tesla ממליצה להפעיל את הגדרות האקלים 30-45 דקות לפחות לפני תחילת הנסיעה (ראו תפעול פקדי בקרת אקלים בעמוד 127). זמני החימום המוקדם תלויים בטמפרטורה החיצונית ובגורמים אחרים. האפליקציה לנייד תודיע לכם כאשר הרכב יגיע לטמפרטורת החימום המוקדם הרצויה.

## אחרי הנסיעה

השאירו את Model 3 מחוברת לחשמל כאשר היא אינה בשימוש, במיוחד אם מתבצעת הכנה מראש או הגנה מפני התחממות יתר של תא הנוסעים. הרכב שלכם ישתמש במערכת הטעינה, ולא במצבר עצמו, כדי לשמור על טמפרטורה נוחה (ראו מידע על סוללת מתח גבוה בעמוד 148). בנוסף, יש מספר דרכים לצמצם את חום תא הנוסעים:

- לפני יציאה מהרכב (לביצוע מטלות בית, למשל), השתמשו ב-Dog Mode כדי לשמור על תא הנוסעים קריר לחיות מחמד או טובין מתכלה. למידע נוסף ראו Keep Climate On, לכו-ב-Camp בעמוד 129.
- Tesla ממליצה לכבות את מיזוג האוויר בערך 30 שניות לפני לחיצה על 'חניה' כדי להפחית את הצטברות הנוזלים מתחת לרכב.
- יש לחנות בצל כדי לסייע להפחית את צריכת הכוח ולשמור על טמפרטורות תא נוסעים קרירות.
- השתמשו במגן שמש (זמין דרך Tesla Shop) אם עליכם לחנות בחוץ בשמש.
- בעת החניה, חברו את Model 3 ובצעו תיאום לטעינה שלכם. כלי הרכב שלכם קובע את הזמן המתאים להתחיל בטעינה כדי להשלימה במהלך שעות צריכה נמוכה. תא הנוסעים והסוללה מוכנים גם הם על ידי הגדרת זמן יציאה. למידע נוסף, ראו חימום מוקדם וטעינה מתוזמנים בעמוד 154.



## מפה – סקירה כללית

פרטי מפה (כגון נקודות עניין).



מפה מוצגת במסך המגע כל הזמן (למעט כאשר Model 3 בהילוך נסיעה לאחור).

השתמשו באצבעות שלכם כדי להשתמש במפה:

הציבו סיכה בכל מיקום שהוא במפה על-ידי לחיצה והחזקה של אצבע על מיקום רצוי. לאחר הנחת סיכה, או נגיעה בסיכה קיימת, המפה תמרכז סביב המיקום שנבחר ומידע על המיקום יופיע במסך קופץ. מהמסך הנפתח הזה, ניתן לנווט אל המיקום להוספה או הסרה של המיקום מרשימת היעדים המועדפים שלכם (ראו יעדי בית, עבודה או יעדים מועדפים בעמוד 139).

- כדי להזיז את המפה לכל כיוון שהוא, החזיקו וגררו אצבע.
- כדי להזיז את המפה לכל כיוון שהוא, החזיקו וסובבו שתי אצבעות.
- כדי להגדיל או להקטין את המפה, הרחיקו או הצמידו שתי אצבעות, בהתאמה.

תחנות טעינה. מציג רשימה קופצת ובה העיר והמרחק לתחנה המתאימה במפה. תחנות הטעינה כוללות את Tesla Superchargers, אתרי טעינה ביעדים, מטענים מהירים צד שלישי, ומטענים ציבוריים שהשתמשתם בהם בעבר. ראו תחנות טעינה בעמוד 139. געו בסמלי הברק ברשימה הקופצת כדי לסנן לפי סוגי המטענים על בסיס ההספק המרבי.



**הערה:** כאשר תסובבו או תזיזו את המפה, היא תפסיק לעקוב אחר המיקום הנוכחי שלכם. ההודעה Tracking Disabled מוצגת לזמן קצר לצד סמל כיוון המפה, והסמל הופך לאפור. כדי להפעיל מחדש את המעקב, געו בסמל כיוון המפה ובחרו North Up או Heading Up.

**הערה:** גודל התצוגה של המפה ישתנה באופן אוטומטי כאשר קיים מסלול ניווט פעיל.

כדי לשנות את כיוון המפה, יש להחליף בין האפשרויות האה:

צפון למעלה: צפון נמצא תמיד בחלק העליון של המסך.



כיוון הנסיעה: כיוון הנסיעה נמצא תמיד בחלק העליון של המסך. המפה תסתובב כאשר תשנו את כיוון הנסיעה. סמל זה כולל מצפן משולב שמראה את כיוון הנסיעה.



**הערה:** נגיעה בסמל זה במהלך ניווט ליעד תציג סקירה כללית של המסלול.

תצוגה כללית של מסלול זמינה בעת ניווט ליעד והיא מוצגת כאשר מרחיבים את רשימת ההוראות שלב אחר שלב (על ידי החלקה כלפי מטה). המפה תציג את הכיוון שבחרתם קודם כאשר תכווצו את רשימת ההוראות המפורטות על-ידי החלקתה מעלה.



## הגדרות ניווט

**הערה:** ההגדרות הזמינות במערכת הניווט משתנות בהתאם לאזור השוק ולתצורת הרכב שלכם.

סמל הגדרות ניווט יוצג כאשר תגעו בכפתור ... ברגע שהתחלתם לנווט אל היעד.



**הערה:** תוכלו גם לגשת להגדרות הניווט בנגיעה בפקדים < Navigation.

געו בהגדרות הניווט כדי להתאים אישית את האופן שבו מערכת הניווט פועלת (ההגדרות הזמינות משתנות בהתאם לאזור השוק ולתצורת הרכב שלכם):

- הנחיית ניווט: געו באפשרות קול כדי לאפשר קריאה קולית של הוראות הניווט.
- געו בכפתור (-) או (+) כדי להגביר או להחליש את עוצמת הדיבור של הוראות הניווט. החלשת עוצמת הדיבור שמאלה עד הסוף, או נגיעה בסמל הרמקול, ישתיקו את ההוראות. ניתן גם להשתיק/לבטל את ההשתקה של הוראות הניווט על-ידי נגיעה בסמל הרמקול. הגדרת עוצמת קול זו חלה רק על הוראות שמשמיעה מערכת הניווט. עוצמת הקול עבור גן המדיה והטלפון אינה משתנה.
- הערה:** ניתן לכוון אוטומטית את עוצמת השמע בהתבסס על מהירות הנסיעה והגדרות האקלים.
- הערה:** הוראות הניווט מושתקות כאשר מתבצעת שיחה בטלפון המשויך.

## הצגת מפה

כאשר Model 3 במצב חניה, הסמלים הבאים יוצגו על המפה כדי לאפשר לכם להתאים אישית את סוג המידע המופיע על המפה. כדי להיכנס לסמלים האלה בזמן נסיעה, געו בכל מקום על המפה (הם ייעלמו לאחר כמה שניות).

תמונת לוויין (אם מותקן שירות קישוריות פרימיום).



עומס תנועה (אם מצויד בקישוריות פרימיום).



- אם אין לכם די אנרגיה להגיע ליעד ואין אף Supercharger בדרך, תוצג התרעה שאומרת שנדרשת טעינה כדי להגיע ליעד.
- לפני כל פנייה מופיע המרחק עד אליה.
- כדי להציג את תחתית הרשימה, ייתכן שיהיה עליכם לגרור את הרשימה כלפי מעלה.
- געו בחלק העליון של הרשימה כדי למזער אותה.

לאחר הגדרת יעד, סרגל החיפוש מספק לכם את האפשרות לחפש לאורך המסלול כדי להוסיף עצירות (ראו [הוספת עצירות לנתיב בעמוד 138](#)).

בעת הניווט, המפה תעקוב אחר המיקום שלכם ותציג את הקטע הנוכחי במסלול. ניתן להציג את המסלול המלא בכל עת על-ידי החלקה מטה להרחבת רשימת ההוראות המפורטת או נגיעה בסמל הסקירה הכללית של המסלול.

מתחת לרשימת שלב-אחר-שלב, סרגל התקדמות מציג כמה אתם קרובים ליעד או לעצירה הבאה שלכם. אם [online routing](#) מופעל, סרגל ההתקדמות יציג גם את תנאי התנועה בזמן אמת בנתיב שלכם (ראו [Online Routing בעמוד 141](#)).

להפסקת הניווט, געו ב-ביטול, שנמצא בפינה התחתונה של רשימת הוראות ההגעה המפורטת. החליקו ימינה על המיקום המוצע או לחצו לחיצה ממושכת על המיקום כדי למחוק במהירות חיפוש ניווט אחרונים.

**הערה:** אם חיבור להעברת נתונים אינו זמין, המפות שברכב מאפשרות לכם לניווט לכל יעד, אבל יהיה עליכם להזין את הכתובת המלאה והמדויקת.

אם מופעל ניווט עם Autopilot (אם זמין באזורכם), תוכלו להפעיל אותו עבור מסלול הניווט באמצעות נגיעה ב-ניווט עם Autopilot ברשימת ההוראות המפורטת (כשהתכונה מופעלת, הסמל יהיה כחול).  
Navigate on Autopilot משנה אוטומטית נתיבים ושולטת ב-Model 3 בכבישי גישה מבוקרת (כמו כבישים מהירים ואוטוסטרדות), לאורך נתיב ניווט. לפרטים נוספים, ראו [ניווט עם Autopilot בעמוד 100](#).



## בחירת נתיב חלופי

בהתאם לאזור ולתצורת הרכב, ייתכן כי תכונה זו לא תהיה זמינה ברכב שלכם. הרכב שלכם חייב להיות מצויד בשירות קישוריות פרימיום.

לאחר שהזנתם יעד עם עצירה אחת, המפה מציגה עד שלושה מסלולים חלופיים. זה יאפשר לכם להשוות בקלות זמני נסיעות עם מידע על התנועה בכל נתיב. אם לא תבחרו נתיב מועדף בפרק זמן מוגדר, הנתיב המהיר ביותר ייבחר אוטומטית.

## הוספת עצירות לנתיב

לאחר הזנת יעד, יש לערוך את המסלול על ידי הוספה, מחיקה או שינוי סדר העצירות. געו בשלוש הנקודות בתחתית הרשימה של הוראות ההגעה המפורטות כדי לצפות באפשרויות לעריכת הנתיב.

• הפעילו את ניווט אוטומטי אם אתם רוצים ש-Model 3 תיזום אוטומטית יעד ניווט כשאתם נכנסים לרכב. היעדים מנובאים בהתבסס על נתיבים שבהם נסעתם פעמים רבות, השעה ביום ורישומים ביומן (ראו [Automatic Navigation בעמוד 139](#)).

• הפעילו את Trip Planner (אם זמין בשוק האזורי שלכם) כדי להוסיף עצירות טעינה מהירה במידת הצורך. עצירות טעינה מהירות נוספות לנתיב ניווט במטרה למזער את משך הזמן שאתם מבלים בנהיגה וטעינה (ראו [תכנון נסיעות בעמוד 141](#)).

• הפעילו ניווט מקוון כדי לנווט אוטומטית על מנת להימנע מפקקים וכדי לקבל תנעי דרך בזמן אמת לצד מסלולי ניווט, אם ישנם באזור שלכם (ראו [Online Routing בעמוד 141](#)).

• געו ב-Avoid Tolls כדי שהניווט אוטומטי יימנע מכבישי אגרה אם ניתן.

## ניווט ליעד

כדי לנווט למיקום, געו בסרגל החיפוש בפינה של המפה והזינו יעד, שלחו את היעד מהטלפון שלכם, או השתמשו בהוראות קוליות (ראו [פקודות קוליות בעמוד 16](#)) לכתובת, נקודת ציון, עסק, וכו'. אם היעד שבחרתם כולל בתוכו יעדים אחרים (כגון טרמינלים בשדה תעופה), תוכלו לבחור גם יעד משנה.

לאפשרויות שונות געו בסרגל החיפוש:

- רעננו את החיפוש כאשר אתם מגדילים או גוררים אל אזור אחר של המפה על ידי הקשה על חיפוש באזור זה כאשר תקפוץ הודעה (אם זמין באזורכם).
- בחרו מיקום Home או Work שמור (ראו [יעדי בית, עבודה או יעדים מועדפים בעמוד 139](#)).
- בחרו יעד Charging (ראו [תחנות טעינה בעמוד 139](#)).
- בחרו מבין היעדים שהם Recent (היעד האחרון שאליו ניווטתם יוצג בראש הרשימה).
- בחרו יעד שאותו סימנתם כ-Favorite (ראו [יעדי בית, עבודה או יעדים מועדפים בעמוד 139](#)).
- מסעדה פופולרית כאשר אתם מרגישים רעבים או יעד פופולרי (כגון מוזיאונים ופארקי שעשועים) כאשר אתם מרגישים ברי מזל (ראו [Lucky and Hungry בעמוד 139](#)).

**הערה:** ניתן התחיל ניווט מרחוק ממכשיר ה-iOS או ה-Android שלכם באמצעות הפונקציה "שיתוף" במכשיר לאחר מתן גישה לאפליקציה של Tesla לנייד.

כשאתם מפרטים מיקום, מסך המגע מרחיק את התצוגה כדי לספק סקירה של הנתיב בו עליכם לנסוע ומציג רשימת הנחיות פניה אחר פניה. זמן הגעה משוער, זמן נהיגה, תנאי מזג אוויר ביעד, וקילומטר' מוצגים בתחתית רשימת הנחיות. שימו לב לאלה לגבי רשימת הוראות ההגעה המפורטות:

- סמל הסוללה ברשימת הפניות מספק ייצוג חזותי המדגים הערכה של כמה אנרגיה תישאר לאחר שתגיעו ליעד שלכם, וכמה תישאר אם תעשו נסיעה הלוך ושוב מהמיקום הנוכחי שלכם. ראו [חיזוי צריכת אנרגיה בעמוד 140](#).
- אם נדרשת טעינה כדי להגיע ליעד ואם תכנן מסלול מופעל (וזמין באזור שלכם), מסלול הנסיעה כולל באופן אוטומטי עצירות ב-Supercharger (ראו [תכנון נסיעות בעמוד 141](#)).



אפשרות זו מחייבת שימוש בגרסה העדכנית ביותר של מפות Navigation. כדי להורידה, חברו את ה-Model 3 לרשת Wi-Fi וגעו בפקדים < Software כדי לבדוק אם יש עדכון זמין (ראו [עדכוני מפה בעמוד 141](#)).

## יעדי בית, עבודה או יעדים מועדפים

אם אתם נוסעים ליעד מסוים לעתים קרובות, הוסיפו אותו כמועדף על-מנת שלא יהיה צורך להזין את שם היעד או כתובתו בכל פעם. כאשר אתם מוסיפים יעד כ'מועדף', תוכלו לנווט אליו בקלות באמצעות נגיעה בתפריט חיפוש הניווט ואז ב-מועדפים, ולאחר מכן בחירת היעד מתוך רשימת המועדפים.

כדי להוסיף יעד לרשימת המועדפים שלכם, געו בסיכה שלו במפה, ולאחר מכן געו בסמל הכוכב במסך הקופץ שמופיע. הזינו שם (או השאירו את השם שמופיע כברירת מחדל), ולאחר מכן געו ב-הוספה למועדפים. סמל הכוכב יהפוך למלא והיעד ייכלל ברשימת המועדפים שלכם.



כדי למחוק יעד אחרון או מועדף, געו בו ברשימת היעדים והחזיקו אותו לזמן קצר עד להצגת הסימן X. אז געו בסימן X כדי למחוק אותו מהרשימה.

מיקומי בית ועבודה מוצגים גם מתחת לסרגל החיפוש בניווט. געו כדי להגדיר כתובת עבור המיקום המתאים. לאחר הזנת הכתובת, געו ב-Save as Home או Save as Work. לאחר מכן תוכלו לגעת בקיצורי דרך אלה כשתרצו לנווט הביתה או לעבודה.

כדי לשנות או למחוק את הכתובת המתאימה, לחצו לחיצה ממושכת על סמל בית או עבודה. חלון קופץ יאפשר לכם להזין כתובת חדשה ו-שמור בתור בית או שמור בתור עבודה. לאחר שמרתם את מיקום הבית או העבודה, ה-Model 3 יהיה עשוי להציע לכם לנווט למיקום העבודה שלכם בבוקר ולמיקום הבית שלכם בערב תוך ציון זמן ההגעה המשוער בהתאם לעומס התנועה כעת. ראו [Automatic Navigation בעמוד 139](#). געו ב-נקה בית או נקה עבודה כדי להסיר לגמרי כתובות קשורות. בהתאם לדפוסי השימוש שלכם, ה-Model 3 יהיה עשוי להציע לכם לשמור מיקום מסוים כמיקום הבית או העבודה.

משיקולי ביטחון, אם תמכרו, תעבירו בעלות או תאפשרו לאחרים לנהוג ב-Model 3, מומלץ למחוק את מיקומי הבית והעבודה שלכם. תוכלו למחוק אותם בנפרד או לבצע איפוס להגדרות היצרן כדי למחוק את כל הנתונים האישיים (געו באפשרות פקדים < Service > Factory Reset).

## תחנות טעינה

כדי להציג תחנות טעינה במפה, געו בסרגל החיפוש במפה ולאחר מכן געו ב-Charging. תחנות הטעינה מוצגות ברשימה (כאשר תחנת הטעינה הקרובה ביותר מוצגת בראשה) ומיוצגות באמצעות סיכות מתאימות במפה. געו בסיכה כדי להציג מידע נוסף, לנווט ליעד או לסמן אותו כיעד מועדף.

געו בסמלי הברק להצגת סוגי מיקומי הטעינה שאתם רוצים שהמפה תכלול (כברירת מחדל המפה מציגה רק נקודות של מתקני Supercharger):

געו כדי לכלול בתחנות חשמל עד 70 קילוואט, כגון מיקומי תחנות טעינה.



הוסף עצירה מאפשר לכם להוסיף עצירה על ידי חיפוש מיקום או הוספת יעדי בית, אחרונים או מועדפים. כאשר אתם מבצעים חיפוש, מיקומים בקרבת המסלול שלכם מוצגים לאורכם עם זמן המעקף להגעה אליהם. ניתן גם להוסיף עצירה על-ידי נגיעה בסיכה כלשהי במפה ובחירה הוסף מהמידע בחלון הצף.



Edit Stop מאפשר לכם להגדיר נסיעה מורכבת על ידי הוספה או מחיקה של עצירות בנתיב שלכם. גרוו וזרקו עצירות על ידי נגיעה בסמל שווה כדי לסדר מחדש את הנסיעה שלכם.



באפשרותכם גם להשתמש באפליקציה לנייד של Telsa כדי לערוך את המסלול שלכם (אם היא זמינה במיקום שלכם). באפליקציה לנייד של Tesla, עברו אל מיקומים < ניווט והזינו יעד, געו באפשרות עריכת נסיעה < הוספת עצירה כדי לערוך את המסלול שלכם, ואז געו באפשרות שליחה לרכב כדי לשתף את הנסיעה עם הרכב שלכם.

**הערה:** נדרשת גרסת אפליקציה לנייד של Tesla 4.27.5 או עדכנית יותר.

## Automatic Navigation

**הערה:** ניווט אוטומטי לא יהיה זמין בכל אזורי השוק ובכל תצורות הרכב.

Automatic Navigation יכול לחזות יעד כשאתם נכנסים לרכב שלכם. כאשר לוח השנה של הטלפון שלכם מסונכרן עם Model 3, ולוח השנה כולל אירוע שמתרחש תוך שעתיים מרגע הכניסה שלכם לרכב לקראת נסיעה, Automatic Navigation יציע את מיקום האירוע (בהנחה שמשויכת כתובת תקינה לאירוע).

בנוסף, אם אתם במיקום Home ונוסעים בימי חול (שני עד שישי) בין השעות 05:00 ל-11:00, Automatic Navigation יוכל לנתב אתכם באופן אוטומטי למיקום שציינתם עבור Work (ראו [יעדי בית, עבודה או יעדים מועדפים בעמוד 139](#)). באופן דומה, אם אתם בעבודה ונכנסים לרכב שלכם בימי חול בין השעות 15:00 ל-23:00, Automatic Navigation יוכל לנתב אתכם באופן אוטומטי למיקום שציינתם עבור בית.

כדי להפעיל את ה-, געו בפקדים < Navigation > Automatic < Navigation. עליכם לסנכרן כראוי את היום שלכם עם Model 3 ולצייין עבור כל אירוע כתובת תקינה ומוגדרת היטב (ראו [טלפון, לוח שנה ושיחות ועידה באינטרנט בעמוד 53](#)).

**הערה:** הוראות ניווט שתזינו באופן ידני, או שתשלחו אל Model 3, יעקפו מסלולים המוצעים על-ידי Automatic Navigation.

## Lucky and Hungry

**הערה:** ייתכן ולא כל התכונות יהיו זמינות בכל אזורי השוק ובכל תצורות הרכב.

בנוסף לניווט ליעד שבחרתם, Model 3 יכול גם להציע מיקומים קרובים על סמך תחושת רעב או יש לי מזל שלכם. בסרגל החיפוש של מסך הניווט, געו ב-Hungry או ב-Lucky. Hungry מציע רשימה של מסעדות פופולריות, ואילו Lucky מציע רשימה של יעדים פופולריים (כגון מוזיאונים ופארקי שעשועים). לאחר שמצאתם יעד מעניין, געו ב-נווט כדי להמשיך בנסיעה ליעד זה.

געו כדי לכלול מטענים גבוהים 70 קילוואט ומעלה.



**הערה:** המפה מציגה CCS Superchargers רק אם הרכב שלכם מצויד ביכולת הטענה מסוג CCS. כשאתם נוגעים בסיכה של ה-Supercharger, החלון הקופץ מיידיע אתכם אם יש צורך במתאם מסוג CSS כדי להטעין את הרכב שלכם.

**הערה:** באזורי שוק מסוימים, מטענים מהירים של צד שלישי נכללים גם כסיכות אפורות כהות כאשר אתם בוחרים להציג את כל תחנות הטעינה.

הופעת סיכת מיקום לעמדת טעינה חושפת את המצב הצפוי על המיקום. געו בסיכה כדי להציג את הפרטים.

מיקום תחנת ה-Supercharger הוא פעיל והמספר המוצג על הסיכה מייצג את מספר עמדות ה-Supercharger הזמינות הצפוי בעת ההגעה.



**הערה:** תחנת Supercharger הממוקמת במסלול הניווט הנוכחי שלכם תיבצע בשחור (או בלבן, אם מסך המגע במצב לילה).

מיקום ה-Supercharger צופה עומס גבוה של משתמשים. ייתכן ותצטרכו להמתין לפני הטעינה.



ייתכן שמיקום תחנת ה-Supercharger פועל בקיבולת מופחתת.



ייתכן שמיקום תחנת ה-Supercharger סגור.



אין נתונים זמינים עבור מיקום תחנת ה-Supercharger, אך הוא אמור להיות פעיל.



המיקום הוא אתר טעינה ביעדים, מטען מהיר של צד שלישי או תחנות טעינה ציבוריות שבהם השתמשתם בעבר. געו כדי להציג מידע נוסף, כגון מגבלות שימוש וזרם טעינה זמין.



**הערה:** כאשר תצוגת המפה מוקטנת ויש מספר אתרי טעינה ביעדים זמינים באזור, הסיכה עגולה ומספר העמדות מוצג בה. געו בסיכה כדי להגדיל את התצוגה. לאחר מכן תוכלו לגעת בסיכות בודדות כדי לקבל פרטים לגבי מיקום ספציפי.

געו בסיכה של תחנת הטעינה כדי להציג חלון צץ ממנו ניתן:

- לקבוע את המיקום המדויק של תחנת הטעינה ואת המרחק המשוער מהמיקום הנוכחי שלכם.

- לבדוק אם המיקום של Supercharger ידידותי לנגררים. מיקום Supercharger ידידותי לנגררים כולל עמדות Supercharger המאפשרות גישה ישירה ללא תמרון לצורך טעינה בזמן שנגרר מחובר לרכב שלכם.

**הערה:** גם ה-Model 3 נמצא ב'מצב ניגור' (אם רלוונטי), המפה תציג מיקומי Supercharger ידידותיים לנגררים בראש הרשימה.

- כמו כן מוצגים השירותים הזמינים בתחנת הטעינה, כולל חדרי שירותים, מסעדות, מקומות לינה, קניות ורשת Wi-Fi. בחלון הקופץ של תחנות ה-Supercharger, געו בסמל שירותים כדי לאתר את השירות הרלוונטי באזור שסביבה.

- געו בסמל הניווט כדי לקבל הוראות נסיעה אל תחנת הטעינה.

**הערה:** בעת ניווט אל Supercharger (או מטען מהיר של צד שלישי באזורים מסוימים), Model 3 מבצע חימום מקדים של הסוללה כדי להכין אותו לטעינה. דבר זה יבטיח שתגיעו לטמפרטורת סוללה אופטימלית, וכך תקצרו את משך הזמן הנדרש לטעינה. במקרים מסוימים (כגון מזג אוויר קר), ייתכן שהמנוע או מנועים הקדמי והאחורי ורכיבים מסוימים ישמיעו רעש מכיוון שהם יוצרים חום לחימום הסוללה (ראו [טעינה בעמוד 133](#)). מדובר בתופעה נורמלית.

- ראו עד כמה מיקום Supercharger עמוס בדרך כלל בשעות שונות של היום ומהן עמלות טעינה ודמי אי-שימוש (ראו [עמלות Supercharger בעמוד 152](#)).

## חיזוי צריכת אנרגיה

בעת ניווט ליעד, ה-Model 3 עוזרת לחזות את צרכי הטעינה שלכם, באמצעות חישוב האנרגיה שתישאר בעת ההגעה ליעד. בעת ניווט, המפה תציג חישוב זה לצד סמל הסוללה ברשימת ההוראות המפורטת (ראו [ניווט ליעד בעמוד 138](#)). כאשר רשימת הוראות ההגעה מכווצת, געו בראש הרשימה כדי להרחיבה.

החישוב שחווה בכמה אנרגיה תשתמשו הוא אומדן המבוסס על סגנון הנהיגה (מהירות חזויה וכדומה) וגורמים סביבתיים (מהירות הרוח וכיוון הרוח, טמפרטורות הסביבה וטמפרטורות חזויות, צפיפות האוויר ולחות וכדומה). כאשר אתם נוהגים, Model 3 לומד באופן רציף בכמה אנרגיה הוא משתמש, ומשפר את הדיוק לאורך זמן. Model 3 מנבא ניצול אנרגיה בהתבסס על סגנון הנהיגה של הרכב המסוים. לדוגמה, אם אתם נוהגים באופן אגרסיבי למשך פרק זמן מסוים, חיזוי הטווח העתידי ייקחו בחשבון צריכה גבוהה יותר. גורמים מסוימים שתורמים לאנרגיה חזויה (כגון טמפרטורות ומהירות הרוח החזויות) זמינים רק כאשר ל-Model 3 יש קישוריות אינטרנט.

**הערה:** אם אתם רוכשים רכב Tesla משומש, מומלץ לבצע איפוס להגדרות היצרן (פקדים < שירות < איפוס להגדרות היצרן): כדי לוודא שהאנרגיה החזויה מדויקת ככל שניתן.

לאורך הנהיגה שלכם, Model 3 מנטר את השימוש באנרגיה ומעדכן את האנרגיה המוערכת שנותרה בסוף הנסיעה. התראה קופצת תוצג ברשימת הוראות ההגעה המפורטת במקרים אלה:

- התראה צהובה תוצג כאשר נותרה מעט אנרגיה להגעה ליעד, מה שידרוש מכם לנהוג לאט כדי לחסוך באנרגיה. לקבלת טיפים על חיסכון באנרגיה, ראו [השגת טווח מרבי בעמוד 155](#).
- התראה אדומה תוצג כאשר עליכם להטעין כדי להגיע ליעד.



## תכנון נסיעות

Trip Planner (אם זמין באזור שלכם) מסייע לכם לבצע נסיעות ארוכות יותר בבטחה. אם נדרשת טעינה כדי להגיע ליעדכם, Supercharger Trip Planner יחשב עבורכם מסלול שעובר בתחנות טעינה Supercharger לפי הנדרש. Trip Planner בוחר מסלול ומחשב זמני טעינה, על-מנת למזער את משך הנסיעה הכולל (נסיעה וטעינה). כדי להפעיל את Trip Planner, געו בסמל ההגדרות במפה (ראו [הגדרות ניווט בעמוד 137](#)), ולאחר מכן געו ב-תכנון מסלול.

כאשר Trip Planner מופעל ונדרשת טעינה כדי להגיע ליעדכם, רשימת הוראות ההגעה המפורטת כוללת עצירות בתחנות Supercharger, זמני הטעינה המומלצים בכל תחנת Supercharger, וכן את אומדן רמת האנרגיה הזמינה בעת ההגעה לכל תחנת Supercharger.

כדי להסיר את העצירות בתחנות Supercharger ולהציג הוראות בלבד, געו באפשרות הסרת כל עצירות הטעינה בחלק התחתון של רשימת ההוראות המפורטת. אם תסירו עצירות בתחנות טעינה, רשימת ההוראות המפורטת תהיה עשויה להציג התראה שמציינת שנדרשת טעינה לצורך הגעה ליעד. כדי להוסיף עצירות בתחנת Supercharger להוראות ההגעה המפורטות, געו בהוסף תחנות טעינה.

בעת טעינה בתחנת Supercharger, מסך הטעינה מציג את זמן הטעינה שנותר כדי להגיע לתחנת Supercharger הבאה, או ליעדכם (אם לא נדרשת עוד טעינה). אם תטעינו במשך זמן קצר או ארוך יותר, זמן הטעינה עבור תחנות Supercharger הבאות יעודכן בהתאמה. ניתן להשתמש באפליקציה לנייד כדי לנטר את הזמן הנותר לסיום הטעינה.

**הערה:** בעת ניווט לתחנת Supercharger או, באזורים מסוימים, מטען מהיר של צד שלישי באמצעות Model 3, Trip Planner יהיה עשוי להקצות אנרגיה לחימום מקדים של הסוללה לצורך הגעה לתחנת ה-Supercharger או למטען מהיר צד שלישי בטמפרטורת סוללה אופטימלית. תכונה זו מקצרת את משך הטעינה (ראו [טעינה בעמוד 133](#)).

אם Trip Planner מעריך שלא תהיה לכם אנרגיה מספיקה עבור נסיעה הלוך וחזור, ואין תחנות Supercharger זמינות במסלול נסיעתכם, אזי Trip Planner יציג התרעה בחלק העליון של רשימת הוראות ההגעה המפורטת שאומרת כי נדרשת טעינה כדי להגיע ליעדכם.

**הערה:** אם יש תקלה בתחנת Supercharger במסלול הנסיעה שלכם, אזי Trip Planner יציג הודעה וינסה לחשב מסלול מחדש לתחנת Supercharger אחרת.

## עדכוני מפה

כאשר עדכוני מפה יהיו זמינים, הם ישלחו באופן אוטומטי אל ה-Model 3 באמצעות רשת Wi-Fi. כדי לוודא שתקבלו אותם, חברו מעת לעת את ה-Model 3 לרשת Wi-Fi (ראו [Wi-Fi בעמוד 50](#)). במסך המגע תוצג הודעה כאשר מפות חדשות הותקנו.

כדי לקבוע אם נותרה מספיק אנרגיה לנסיעה חזרה, געו בסמל הסוללה ברשימת ההוראות המפורטת כדי להציג אומדן משוער של צריכת האנרגיה לנסיעה חזרה.

## Online Routing

Model 3 מזהה את עומס התנועה בזמן אמת ומתאים באופן אוטומטי את אומדן זמן הנסיעה ושעת ההגעה. כאשר עומס התנועה יעכב את מועד ההגעה המשוער שלכם ואם קיים מסלול חלופי, מערכת הניווט יכולה לחשב מחדש את המסלול ליעדכם. כדי לדחות מסלולים חלופיים, הקישו על התראת חישוב מסלול מחדש על מסך המגע. אתם יכולים גם לציין את מספר הדקות המינימלי שיש לחסוך לפני עדכון המסלול. כדי להפעיל או להשבית תכונה זו, געו ב-פקדים < ניווט < Online Routing.

כאשר Online Routing מופעל, יוצגו סמלי תנאי התעבורה בזמן אמת לאורך מסלולי הניווט כאשר הם יזוהו, אם תכונה זו זמינה באזור שלכם (נדרשת קישוריות פרימיום).

**הערה:** סמלי תעבורה נתמכים הינם שונים באזורים שונים.

**מלבד צרפת:** מופיע כאשר מצלמת מהירות מזהה. כשאתם מתקרבים למצלמת מהירות, Model 3 יכול גם להשמיע צליל. כדי להפעיל תכונה זו, געו ב-פקדים < ניווט < צליל מצלמת מהירות.



**צרפת בלבד:** עשוי להכיל או לא להכיל מצלמת מהירות אחת או יותר או מגוון מפגעי נהיגה אחרים. כשאתם מתקרבים למצלמת מהירות, Model 3 יכול גם להשמיע צליל. כדי להפעיל תכונה זו, געו ב-פקדים < ניווט < צליל מצלמת מהירות.



מציג תמרורי עצור ורמזורים.



מראה את זמן ההמתנה הצפוי עד להתחלפות הרמזור.



מופיע כאשר יש עבודות בנייה במסלול שלכם.



מעיד על כך שכביש הינו סגור. מסך המגע מיידע אותך אם המסלול שנבחר שונה כדי להימנע מכבישים חסומים.



## סקירה כללית

**הערה:** אפליקציות המדיה תלויות באזור השוק, בהגדרת תצורת כלי הרכב, האפשרויות שנרכשו וגרסת התוכנה. ייתכן שאפליקציות מסוימות שתוארו לא יהיו זמינות באזור השוק שלכם, או שהן יוחלפו באפליקציות שונות.

נגן המדיה מוצג על מסך המגע ומשמש להפעלת סוגים שונים של מדיה. ניתן לגרור את נגן המדיה כלפי מעלה כדי להרחיב אותו (ולאפשר לכם לעיין) ולמטה כדי למזער אותו כך שרק ה-Miniplayer יופיע. ה-Miniplayer הנוח, אשר תופס שטח מזערי במסך המגע, מציג את מה שמנוגן כעת ומספק רק פונקציות בסיסיות, שקשורות למה שמנוגן כעת.

כאשר אתם מפעילים שמע דרך דפדפן האינטרנט ולאחר מכן ממזערים את הדפדפן, Model 3 ממשיכה את שמע הדפדפן ברקע. באפשרותכם להשהות או להפעיל את שמע הדפדפן באמצעות ה-Miniplayer של המדיה. אם הופעלה מדיה לפני שמע הדפדפן התחיל, המדיה ממשיכה לאחר השהיה או סיום של שמע הדפדפן.

שירותי הזרמה זמינים רק כאשר קיים חיבור נתונים זמין (למשל: Wi-Fi או Premium Connectivity). באפשרותכם להשתמש בחשבון ברירת מחדל של Tesla עבור שירותי מדיה מסוימים. עבור שירותי מדיה אחרים, ייתכן שתתבקשו להזין את פרטי הכניסה לחשבון בעת השימוש הראשון בשירות.

**הערה:** במקום להפעיל אפליקציית מדיה אחרת, ניתן לשנות את המקור מתוך מסך נגן המדיה על-ידי בחירת מקור מהרשימה הנפתחת.

רדיו: בחרו מתוך רשימה של תחנות רדיו זמינות או געו במקלדת הנומרית כדי לכוונן את הרדיו ישירות לתדר מסוים. געו בחיצים 'הבא' או 'הקודם' כדי לעבור מתדר אחד לבא (או לקודם).



Bluetooth: הפעלת שמע מטלפון תומך Bluetooth או מהתקן USB מחובר (ראו הפעלת מדיה ממכשירים בעמוד 143).



קריוקי (אם קיים): שירו בליווי שירים שונים (ראו קריוקי בעמוד 143).

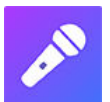

**הערה:** באפשרותכם להציג או להסתיר כל אפליקציה/מקור מדיה. ראו הגדרות מדיה בעמוד 142.

Model 3 תומך ביישומי המדיה הבאים, אם הם זמינים באזורכם:

- Amazon Music
- Apple Music
- Apple Podcasts
- Audible
- LiveOne
- Spotify
- Tidal
- TuneIn
- YouTube Music

בעת האזנה לרדיו אינטרנטי או לשירות הזרמת מוזיקה, האפשרויות שזמינות במסך נגן המדיה עשויות להשתנות בהתאם למה שאתם מאזינים לו. געו בחיצים 'הבא' (או 'הקודם') כדי להפעיל את התחנה, הפרק או השיר הבא (או במקרים מסוימים, הקודם). ניתן להשתמש לשם כך גם בכפתור הגלילה השמאלי ב-הגה.

**הערה:** ניתן להשתמש בפקודות קוליות כדי לבצע התאמות של הגדרות והעדפות מדיה, כגון הגברה או הנמכה של עוצמת הקול, ניגון שירים מסוימים או מעבר למקור מדיה כלשהו (ראו פקודות קוליות בעמוד 16).

## פקדי עוצמת הקול

עוצמת השמע ניתנת לשליטה על ידי:

- גלילה של כפתור גלילה בצד שמאל של הגה מעלה או מטה כדי להגביר או להפחית את עוצמת השמע בהתאמה. זה מכונן את עוצמת השמע של המדיה, פקודות קוליות ושיחות טלפון.
- ניתן לכוונן את עוצמת השמע בהתבסס על מהירות הנסיעה והגדרות האקלים שלכם.
- יש לגעת בחצים <> המקושרים עם סמל הרמקול בפינה התחתונה של מסך המגע.
- כדי להשתיק את הקול, לחצו על כפתור הגלילה השמאלי. לחצו שוב כדי לבטל את ההשתקה.
- לחיצה על כפתור הגלילה השמאלי במהלך שיחת טלפון משתיקה את הקול ואת המיקרופון גם יחד.

## הגדרות מדיה

**הערה:** ההגדרות הזמינות משתנות בהתאם לאזור השוק. בנוסף, ייתכן שהגדרה לא תהיה רלוונטית לכל מקורות השמע.

לחצו על סמל ההגדרות הממוקם בסרגל החיפוש של נגן מדיה, כדי לגשת להגדרות שמע.



באפשרותכם להתאים את ההגדרות הללו:

- צליל: גררו את המחווים כדי לכוונן את הסאבופר ואת כל אחד מחמשת פסי התדר (Mid/Treble, Mid, Bass/Mid, Bass) ו-Treble). אם מותקן ציוד אודיו ברמת פרימיום, תוכלו להתאים את רמת הצליל ההיקפי כדי להפוך את חוויית המוזיקה שלכם לעוצמתית יותר על-ידי גרירת מחוון הצליל ההיקפי בהתאם להעדפות שלכם.
- איזון: גררו את העיגול המרכזי למיקום ב-Model 3 שבו תרצו למקד את הצליל.
- אפשרויות: הגדרו העדפות עבור תכונות אופציונליות. לדוגמה, באפשרות להפעיל או להשבית את הערות DJ, תוכן מפורש, ו- אפשר בקרה מהנייד.
- מקורות: אפשרות זו מציגה את כל מקורות המדיה הזמינים ומאפשרת לכם לבחור אם ברצונכם להציג או להסתיר כל מקור. בנוסף, היא מאפשרת לכם להסתיר מקורות מדיה שבהם אינכם משתמשים. לאחר הסתרתו, מקור המדיה לא יופיע ברשימה הנפתחת בנגן המדיה ולא יופיע במגש



## כונני USB

חברו כונן הבזק לשקע USB קדמי (ראו [שקעי USB בעמוד 11](#)). יש לגעת באפשרות נגן מדיה < USB, ולאחר מכן לגעת בשם התיקייה הרצויה. כדי להפעיל מדיה מחיבור USB, ה-3 Model מזהה כונני USB בלבד. כדי להפעיל מדיה מהתקנים אחרים (כגון iPod), יש לחבר את ההתקן באמצעות Bluetooth (ראו [התקנים בחיבור Bluetooth בעמוד 143](#)).

**הערה:** נגן המדיה תומך בכונני USB בפורמט NTFS (exFAT לא נתמך בלבד).

**הערה:** השתמשו בשקע USB שנמצא בחלק הקדמי של הקונסולה המרכזית. חיבורי ה-USB בחלק האחורי של הקונסולה נועדו לטעינה בלבד.

**הערה:** ברכבים מסוימים שיוצרו לאחר 1 בנובמבר 2021 לערך, ייתכן ששקעי ה-USB בקונסולה המרכזית יתמכו רק בטעינה של התקנים. השתמשו בשקעי ה-USB שבתוך תא הכפפות עבור כל יתר הפונקציות.

## התקנים בחיבור Bluetooth

יש לצמד את מכשיר עם יכולות Bluetooth אל Model 3 (ראו [Bluetooth בעמוד 51](#)) כדי לנגן קבצי שמע מאוחסנים. בנגן המדיה, בחרו במקור טלפון, געו בשם ההתקן בחיבור Bluetooth ולאחר מכן געו ב-מחובר.

האפליקציות בעת נגיעה ב'מפעיל האפליקציות'. באפשרותכם להציג מחדש בכל עת מקור מדיה מוסתר על-ידי חזרה למסך הגדרות זה.

## חיפוש תוכן מדיה

געו בסמל זכוכית המגדלת של נגן המדיה כדי לחפש שיר, אלבום, אמן, פודקאסט או תחנה מסוימים. ניתן להשתמש גם בפקודות קוליות לחיפוש ללא שימוש בידיים (ראו [פקודות קוליות בעמוד 16](#)).



## קריוקי

**הערה:** בהתאם לתצורת הרכב ולאזור, יתכן שקריוקי לא יהיה זמין ברכב שלכם. קריוקי דורש קישוריות פרימיום.

נווטו אל נגן המדיה ובחרו את התפריט הנגלל בו ניתן לשנות את מקור השמע ל'קריוקי'. או להוסיף 'קריוקי' כיישום במפעיל היישומים. תוכלו לעיין בשירים שונים ולבחור את השיר שאותו תרצו לשיר. געו בסמל המיקרופון כדי להפעיל או להשבית את השמעת הקולות הראשיים של השיר. השבתת המיקרופון תשאיר רק את הקטעים האינסטרומנטליים של השיר ואת קולות הרקע. געו בסמל המילים (ממוקם ליד סמל המיקרופון) כדי להפעיל או להשבית את הצגת המילים של השיר.

**אזהרה:** לעולם אל תקראו מילות קריוקי בזמן הנסיעה. עליכם לשים תמיד לב לתנאי הדרך ולתנועה. בעת נהיגה, מילות הקריוקי מיועדות רק לשימוש של נוסע.

## אחרונים ומועדפים

רוב תוכן המקור, הפריטים האחרונים והמועדפים מוצגים בחלק העליון לגישה נוחה.

כדי להוסיף לרשימת המועדפים תחנה, פודקאסט או קובץ שמע שמנגנים כעת, געו בסמל מועדפים בנגן המדיה.



כדי להסיר פריט מהמועדפים, געו בסמל המודגש מועדפים. ניתן גם להסיר מספר פריטים מועדפים באמצעות הרחבת נגן המדיה ברמה אחת כדי להציג את כל המועדפים עבור הסוג הרלוונטי של מקור התוכן. לאחר מכן לחצו והחזיקו את אחד המועדפים. סימן X מופיע עבור כל המועדפים, ולאחר מכן תוכלו לגעת בסימן X כדי להסיר אותם מרשימת המועדפים.



הבחירות שאותן ניגנתם לאחרונה מעודכנות ברציפות כך שאין צורך להסיר אותן.



**הערה:** הבחירות שניגנתם ברדיו FM (אם מותקן) לא מוצגות ברשימת Recents שלכם.

## הפעלת מדיה ממכשירים



## סקירה כללית

**הערה:** ביצועי מערכת המולטימדיה תלויים באזור השוק, בתאריך הייצור ובתצורת הרכב.

תיאטרון: צפו בשירותי הזרמת וידיאו מגוונים (כגון Netflix, YouTube, Hulu ועוד) כאשר הרכב חונה. זמין רק אם Model 3 מחובר ל-WiFi, או מצויד בקישוריות פרימיום וקליטה סלולרית זמינה.



משחקי וידאו: רוצים לשחק? ייתכן שיהיה עליכם להשתמש בכפתורים ב-הגה או ב-Bluetooth או בבקר USB כדי לשחק. ראו בקרי משחק וגם בעמוד 145.



**הערה:** ברכבים מסוימים שיוצרו לאחר 1 בנובמבר 2021 לערך, ששקעי ה-USB בקונסולה המרכזית ניתנים לשימוש רק לטעינה של התקנים. ברכבים אלו, עליכם להשתמש ביציאת USB בתוך תא הכפפות.

קופסת צעצועים: משחק ב-Toybox בזמן חניה.



**אזהרה:** השתמשו בתכונות אלו רק כאשר ה-Model 3 חונה. בעת הנהיגה, שימו לב תמיד לתנאי הדרך ולתנועה. שימוש בתכונות אלה במהלך הנהיגה מנוגד לחוק ומסוכן מאוד.

**הערה:** ניתן להשתמש גם בפקודות קוליות כדי לגשת לתכונות אלו (ראו פקודות קוליות בעמוד 16).

## ארגז משחקים

ארגז המשחקים של הרכב שלכם כולל תכונות אשר יכולות להיות כיפיות לשימוש. להלן דוגמה לסוגי תכונות אשר תוכלו למצוא בארגז המשחקים:

בחרו...	על מנת...
Boombox	אם Model 3 מצוידת במערכת אזהרה להולכי רגל, תוכלו לשעשע את הולכי הרגל במגוון צלילים מהרמקול החיצוני ברכב שלכם במצב חנייה. לפרטים נוספים, ראו Boombox בעמוד 145. <b>הערה:</b> בדקו את החוקים המקומיים לפני שימוש ב-Bookbox באזורים ציבוריים.
פליטות	הנאה מגיעה בדרכים מפתיעות. בחרו את סגנון הנפיחה המועדף עליכם ואת מושב היעד. השתמשו במחוון האיתות או לחצו על כפתור הגלילה השמאלי כאשר אתם מוכנים "לשחרר" את התעלול שלכם. טוב מזה, תוכלו להפוך את המושבים לכריות פלוצים. ברכבים בני המזל המצוידים במערכת אזהרה להולכי רגל, תוכלו לבחור לשרד החוצה כשהרכב במצב חניה. אבל רגע - זה עוד לא הכול! השתמשו באפליקציה למכשירים ניידים כדי לבצע בדיקת פליטות מרחוק על ידי נגיעה ממושכת בכל אחד מארבעת לחצני הבקרה המהירה ובחירת לחצן שחרור הנפיחה.
מופע אורות	החנו באוויר הפתוח, הגבירו את עוצמת הקול, פתחו את החלונות ותיהנו מהמופע. תוכלו להתאים אישית את השיר כדי להפתיע את יקיריכם ובאמצעות מסך המגע של הרכב או האפליקציה לנייד, לתזמן את מופע האורות למועד עתידי. <b>הערה:</b> אין להשתמש במופע אורות בזמן חניה או ליד כבישים ציבוריים. פעולה זאת עלולה להפריע למשתמשי הכביש האחרים. לפני הפעלה, מוטלת על הנהג האחריות לוודא שהשימוש במופע אורות מציינת לחוקים והתקנות המקומיים. <b>הערה:</b> מופע אורות תומך במופעים מרובים בהתאמה אישית מכוון USB אחד כדי ליהנות ולשתף אחרים (עקבו אחר ההוראות על גבי המסך).
מאדים	המפה מראה את ה-Model 3 שלכם ככלי רכב סיוור בנוף מאדים, והתיבה אודות ה-Tesla שלכם מציגה את ספינת החלל של SpaceX.
שקע טעינה בצבעי הקשת	כשה-Model 3 נעולה ובטעינה, לחצו על הלחצן במחבר הנייד עשר פעמים ברצף מהיר. יפה, לא?
Rainbow Road	זקוקים לפעמון פרה? כנסו ל-Rainbow Roa באמצעות ארבע פעמים ברצף מהיר כאשר Autosteer מופעל.
רומנטיקה	לא ניתן לקלות ערמונים על אש פתוחה בכלי הרכב שלכם, אבל עדיין תוכלו להתכרבל עם שאהבה נפשכם ליד האח הבוער הווירטואלי. הפעילו את המוזיקה ועברו למצב רומנטי!



# תיאטרון, מכונת משחק וארגז משחקים

פנקס איורים	הפגינה את הפיקסו הפנימי שלכם. הראו לנו למה אתם מסוגלים! געו ב-Publish כדי לשלוח את יצירות האמנות שלכם אל Tesla לקבלת ביקורת.
TRAX	לעולם לא מאוחר לרדוף אחר החלום שלכם להפוך לדי ג'יי מפורסם. באמצעות TRAX, תוכלו להפוך את כלי הרכב שלכם לאולפן מוסיקה אישי משלכם. כאשר כלי הרכב נמצא במצב 'חניה', בחרו מתוך מגוון של כלי נגינה וצלילים ייחודיים כדי ליצור את להיט המועדונים הבא. מיקרופון ואזניות אינם כלולים.
התשובה לחיים, היקום וכל השאר	שנו את שם הרכב שלכם ל-42 (געו באפשרות פקדים < תוכנה וגעו בשם הרכב). שימו לבל לשם החדש.
Car Colorizer	שנו את צבע ה- Model 3 שלכם במשחק המגע. געו בפלטת הצבעים שלצד שם הרכב והתאימו אישית את הצבע החיצוני, הגוון ועוד.

## Boombox

**הערה:** Boombox זמין רק ברכבים המצוידים במערכת אזהרה להולכי רגל (PWS).

**הערה:** בדקו את החוקים המקומיים לפני שימוש ב-Bookbox במקומות ציבוריים.

באמצעות Boombox, תוכלו להפעיל שמע חיצונית באמצעות רמקול מערכת אזהרת הולכי הרגל (PWS) כאשר Model 3 במצב חניה. לדוגמה:

- Play current media (הפעל מדיה נוכחית).
- השתמשו באפשרות Megaphone (מגהפון) כדי להקרין גרסה שהותאמה לקולכם.
- לחצו על הצופר כדי לנגן את חמש השניות הראשונות של כל צליל מהתקן USB תואם.

**הערה:** אם 'מצב מחנאות' בפקדי בקרת האקלים מופעל, תוכלו לצאת מן הרכב ולהשתמש באפליקציית Tesla כדי לשלוט על עוצמת השמע.

### הכינו את כונן USB ל-Boombox

בצעו את השלבים הבאים כדי להוסיף עד חמישה צלילי Boombox מותאמים אישית:

1. במחשב, פרמטו את כונן ה-USB כ-MS-DOS FAT, exFAT, (עבור ext3, Mac, או NTFS) ext4 אינו נתמך כעת).
2. תרו תיקיה על גבי כונן USB המכונה Boombox.

**הערה:** כונן ה-USB יכול להכיל רק תיקיה אחת. לדוגמה, הוא אינו ניתן לשיתוף עם מצלמת קדמית.

3. הוסיפו קבצי שמע wav ו-mp3 לתיקיה. למרות שבאפשרותכם להוסיף מספר קבצים בהתאם לקיבולת כונן ה-USB, תוכלו לבחור רק מבין החמישה הראשונים, שמופיעים בסדר אלפביתי. שמות הקבצים, בכל אורך שהוא, יכולים לכלול אותיות גדולות וקטנות (a-z/A-Z), מספרים בין 0-9, נקודות (.), מקפים (-) ומקפים תחתיים ( \_ ).
4. חברו את כונן ה-USB ליציאת ה-USB הקדמית.

**הערה:** ברכבים מסוימים שיוצרו לאחר 1 בנובמבר 2021 לערך, ששקעי ה-USB בקונסולה המרכזית ניתנים לשימוש רק לטעינה של התקנים. ברכבים אלו, עליכם להשתמש ביציאת USB בתוך תא הכפפות.

5. בחרו צליל מכונן ה-USB באמצעות התפריטים הנגללים של Boombox.

## הסרת התקנת משחקים

הסרת התקנת משחקים משמשת כאשר אתם רוצים לפנות מקום באחסון הרכב שלכם. כדי להסיר התקנת משחק נווטו אל Arcade, בחרו במשחק שברצונכם להסיר ואז געו ב-Uninstall. ברגע שהסרת המשחק תסתיים, עליכם להורידו לפני שניתן יהיה לשחק במשחק בשנית.

## בקרי משחק וגם

תוכלו לצמד בקרי משחק של Bluetooth Classic אל Model 3 על ידי אותם השלבים של צימוד הטלפון שלכם (ראו טלפון, לוח שנה ושיחות ועידה באינטרנט בעמוד 53). לאחר הצימוד, הבקר יתחבר אוטומטית אל הרכב. ברגע שיחובר, תוכלו לשחק באמצעות הבקר במשחקים נבחרים. Model 3 תומך בעד שני התקני Bluetooth בלבד בכל פעם (כגון, שני בקרים או טלפון אחד ובקר אחד).

ברכבים שתאריך ייצורם הוא לפני 1 בנובמבר 2021 לערך, ניתן לחבר בקרי משחק תואמי USB ליציאות ה-USB הקדמיות בקונסולה המרכזית של הרכב. ברכבים שתאריך ייצורם הוא אחרי 1 בנובמבר 2021 לערך, עליכם להשתמש ביציאת USB שבתא הכפפות.



## רכיבי מתח גבוה

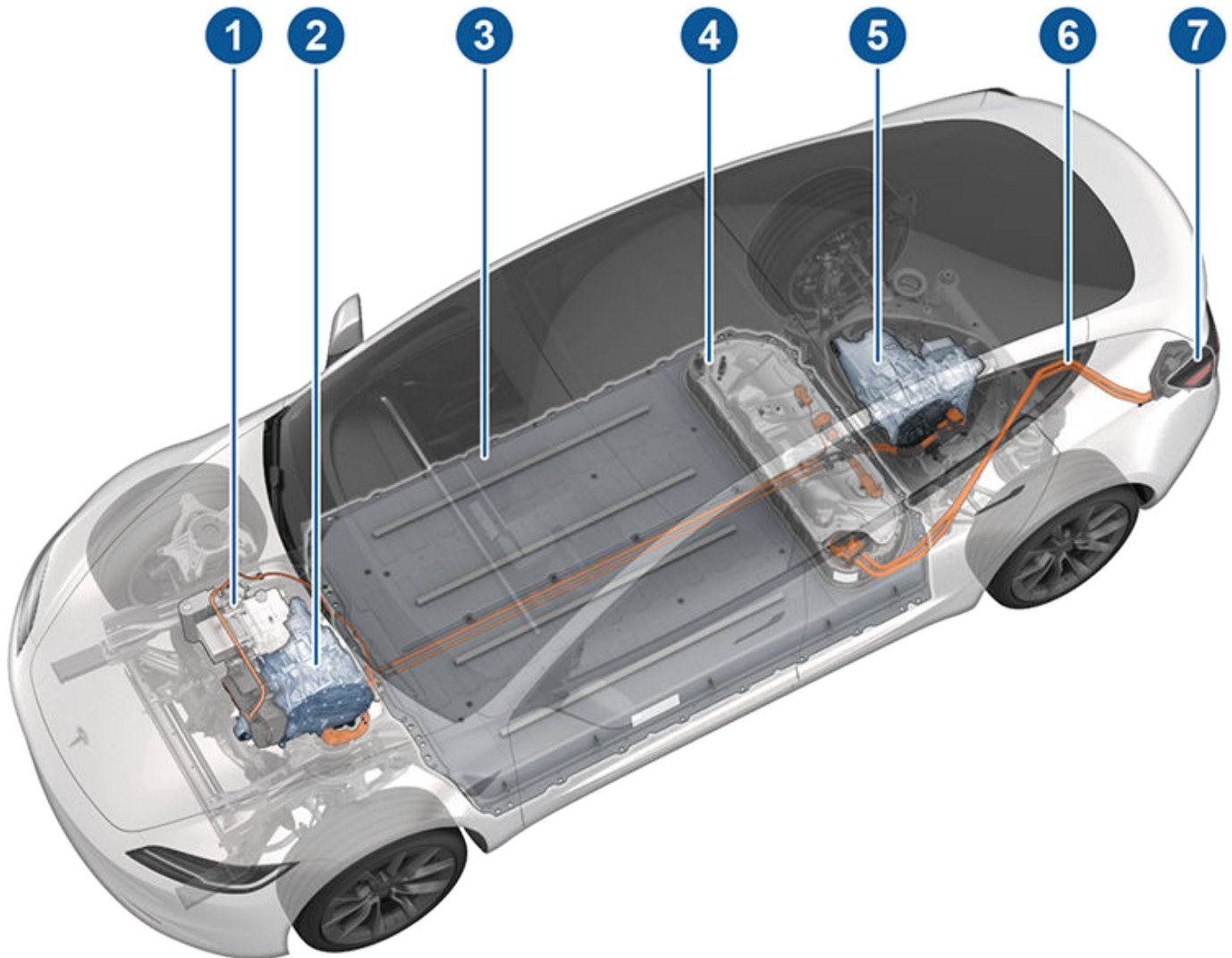

1. מכלול משאבת חימום
2. מנוע קדמי (כלי רכב בעל שני מנועים בלבד)
3. מצבר מתח גבוה
4. לוח גישה לשירות עבור רכיבי מתח גבוה (Ancillary Bay)
5. מנוע אחורי
6. קווי מתח גבוה
7. שקע טעינה

**⚠ אזהרה:** במערכת המתח הגבוה אין כל חלקים המיועדים לתחזוקה על-ידי המשתמש. אין לפרק, להסיר או להחליף רכיבים, כבלים או מחברים של מתח גבוה. כבלי מתח גבוה הם בדרך כלל בצבע כתום כדי להקל על זיהויים.

**⚠ אזהרה:** יש לקרוא ולפעול בהתאם לכל ההנחיות בתוויות שעל ה-Model 3. תוויות אלה נועדו לבטיחותכם.

**⚠ אזהרה:** במקרה הנדיר של שריפה, יש לפנות מיד אל מכבי האש.



## ציוד טעינה

Tesla תמצאו ציוד הטעינה שנועד במיוחד לטעינת ה-Model 3 שלכם.

מידע נוסף על ציוד טעינה הזמין באזור שלכם ניתן למצוא באתר <http://shop.tesla.com>.

- Wall Connector, אשר ניתן להתקין בחניה הפרטית שלכם, הוא הדרך המהירה ביותר לטעינת הרכב שלכם עבור שימוש יומיומי.

- מחבר נייד שמאפשרים לכם להתחבר לשקעי החשמל הנפוצים ביותר. בעת שימוש במחבר נייד, יש להצמיד את המתאם החכם (אם נדרש) למחבר הנייד לפני חיבורו לשקע החשמל, ואז לחבר את הרכב שלכם.



## מגבלות טמפרטורה

כדי לשמור על ביצועים טובים לאורך זמן, יש להימנע מחשיפת Model 3 לטמפרטורת סביבה שעולה על 60° צלזיוס או נמוכה מ-30° צלזיוס למשך יותר מ-24 שעות ברציפות.

## תכונת חיסכון באנרגיה

Model 3 כולל תכונת חיסכון באנרגיה, שמקטינה את צריכת האנרגיה על-ידי התצוגות כאשר Model 3 לא נמצאת בשימוש. ברכבים חדשים יותר, תכונה זו מספקת באופן אוטומטי רמה מיטבית של חיסכון באנרגיה. אולם ברכבים ישנים יותר, תוכלו לשלוט בצריכת האנרגיה על-ידי התצוגות, באמצעות נגיעה ב- פקדים < תצוגה < חסכון באנרגיה. למידע נוסף אודות השגת טווח מרבי וחסכון באנרגיה, ראו [השגת טווח מרבי בעמוד 155](#).

## רכב מוצף

כמו בכל כלי רכב, אם ה-Tesla שלכם נחשפה להצפות, אירועי מזג אוויר קיצוניים או הוצפה במים מכל סיבה אחרת (במיוחד במי מלח), פעלו כאילו הרכב עבר תאונה. למידע נוסף ראו [מדריך לרכב מוצף בעמוד 194](#).

**הערה:** נזק כתוצאה ממים אינו נכלל באחריות.

## התראות ואזהרות סוללה

**אזהרה:** מערכת המתח גבוה חייבת להיות מטופלת רק על ידי טכנאי שהוכשר לכך. בשום פנים ואופן אין לפתוח את הסוללה או לחבל בה. אין לפרק, להסיר או להחליף רכיבים, כבלים או מחברים של מתח גבוה. כבלי מתח גבוה הם בדרך כלל בצבע כתום כדי להקל על זיהויים.

**זהירות:** אם רמת הטעינה של הסוללה יורדת ל-0%, עליכם לחבר את הרכב לחשמל. אם תשאירו אותו לא מחובר לחשמל לפרק זמן ארוך, ייתכן שלא ניתן יהיה להטעין את Model 3 או להשתמש בו ללא התנעה ממקור חיצוני או החלפת סוללה מתן נמוך. להשאיר Model 3 כשאינו מחובר לשקע חשמל למשך זמן ארוך עלולה גם לגרום נזק תמידי לסוללה. אם אינכם מצליחים לטעון את Model 3 לאחר ניסיון להתניע את סוללת מתח נמוך, יש לתאם טיפול.

**זהירות:** אין כל צורך בתחזוקת הסוללה על-ידי בעל הרכב. אין להסיר את מכסה מילוי נוזל הקירור, ואין להוסיף נוזל. אם מסך המגע מתריע כי רמת הנוזל נמוכה, יש להשתמש באפליקציה לנייד כדי לקבוע טיפול.

**זהירות:** אין להשתמש בסוללה כמקור חשמל נייד. אם תעשו כך, האחריות תבוטל.

Model 3 כולל מערכת סוללות מהמתוחכמות ביותר בעולם. השיטה החשובה ביותר לשמור על הסוללת מתח גבוה היא להשאיר את הרכב מחובר לשקע חשמל כאשר אינו בשימוש. זה חשוב במיוחד אם אתם לא מתכננים לנסוע ב-Model 3 במשך מספר שבועות.

**הערה:** כשמשאירים את הרכב ללא שימוש ולא מחובר לשקע חשמל, הרכב משתמש מעט לעת באנרגיה מהסוללה עבור בדיקות מערכת ועבור הטענת סוללה במתח נמוך בעת הצורך.

אין כל יתרון בהמתנה עד שרמת האנרגיה בסוללה תהיה נמוכה לפני הטענתה. למעשה, ביצועי הסוללה הם הטובים ביותר כאשר מטעינים אותו באופן תדיר.

**הערה:** אם תאפשרו לסוללה להתרוקן עד 0%, ייתכן שייגרם נזק לרכיבים אחרים או שיהיה צורך להחליפים (למשל, סוללה מתח נמוך). במקרה כזה, אתם תישאו באחריות לעלות התיקון ו/או ההובלה. הוצאות שקשורות לפריקת אנרגיה אינן מכוסות במסגרת האחריות או לפי מדיניות הסיוע בדרכים.

קיבולת הטעינה המרבית של הסוללה עשויה לפחות מעט לאחר מספר רב של טעינות מהירות בזרם ישיר (DC Fast Charging), כגון טעינות ב-Supercharger. כדי להבטיח טווח נסיעה מרבי וכן את בטיחות הסוללה, קצב הטענת הסוללה מואט כאשר הסוללה קרה מדי, כאשר היא כמעט מלאה, וכאשר מצב הסוללה משתנה עקב השימוש בה והגיל שלה. שינויים אלה במצב הסוללה נובעים מהפיזיקה של הסוללה והם עשויים להאריך את משך הטעינת Supercharging הכולל בכמה דקות לאורך זמן. באפשרותכם לקצר את זמן הטעינה בעזרת Trip Planner (אם זמין בשוק שלכם) כדי לחמם את הסוללה במהלך נסיעה לעמדת Supercharger. למידע נוסף ראו [תכנון נסיעות בעמוד 141](#).

## טיפול בסוללה

לעולם אל תאפשרו פריקה מלאה של הסוללה.

גם כאשר Model 3 לא בשימוש, מתקיימת פריקה איטית של הסוללה כדי להעביר חשמל לרכיבים אלקטרוניים ברכב. פריקת הסוללה עשויה להיות בשיעור של 1% ליום, אם כי שיעור הפריקה עשוי להשתנות בהתאם לתנאי הסביבה (כגון: מזג אוויר קר), תצורת כלי הרכב וההגדרות שבחרתם באמצעות מסך המגע. ייתכנו מקרים שבהם עליכם להשאיר את Model 3 מנותק מהחשמל למשך פרק זמן ארוך (למשל: בשדה תעופה במהלך חופשה). במקרים כאלה, זכרו את השיעור של 1% כדי לוודא שהשאריתם את הסוללה עם רמת אנרגיה מספיקה. למשל, בתקופה בת שבועיים (14 ימים), פריקת הסוללה עשויה להגיע עד 14% לערך.

פריקת הסוללה עד לרמה של 0% עלולה לגרום נזק לרכיבים בכלי רכב. כדי להגן מפני פריקה מלאה, Model 3 נכנס למצב צריכת אנרגיה נמוכה כאשר רמת האנרגיה המוצגת מגיעה עד 0% לערך. במצב זה, הסוללה מפסיקה לתמוך ברכיבים אלקטרוניים ברכב ובמצבר מתח נמוך. כאשר מצב צריכת אנרגיה נמוכה זה פעיל, חברו מיד את Model 3 כדי למנוע את הצורך בהתנעה ממקור חיצוני ובהחלפת מצבר מתח נמוך.

**הערה:** אם Model 3 לא מגיב ולא ניתן לבטל את נעילתו, לפתוח או להטעין אותו, ייתכן שהמצבר מתח נמוך הגיע לפריקה מלאה. במצב זה, נסו להתניע את סוללת מתח נמוך (ראו [התנעה בדחיפה בעמוד 192](#)). אם הרכב עדיין אינו מגיב, השתמשו באפליקציה לנייד כדי לקבוע פגישת שירות.

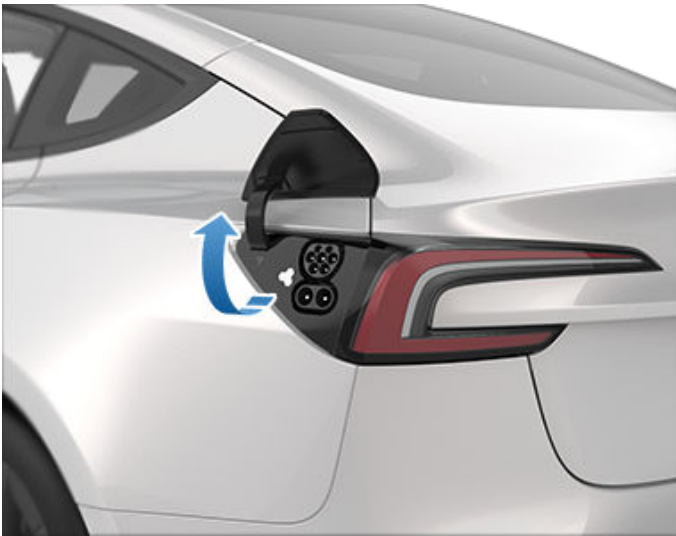

## פתיחת שקע הטעינה

שקע הטעינה נמצא בחלק השמאלי של ה-Model 3, מאחורי דלת שהיא חלק ממכלול הפנס האחורי. יש להחנות את ה-Model 3 ולוודא שכבל הטעינה מגיע בקלות לשקע הטעינה.

כש-Model 3 במצב חניה, לחצו ושחררו את הכפתור בכבל הטעינה של Tesla על מנת לפתוח את דלת כניסת הטעינה.



תוכלו גם לפתוח את דלת פתח הטעינה באמצעות כל אחת מהשיטות הבאות:

- במסך המגע, געו באפשרות פקדימואזגעו בסמל 'שקע טעינה' (ברק).
- במסך המגע, נווטו אל פקדים < טעינה < פתח שקע טעינה.
- לחץ על תחתית דלת פתח הטעינה כשה-Model 3 אינו נעול, או כאשר מפתח מזוהה נמצא בקרבת מקום.
- בשלט המפתח(נמכר בנפרד), לחץ והחזק את כפתור תא המטען האחורי למשך 1-2 שניות.
- לחצו על הכפתור בכבל הטעינה על מנת לפתוח את דלת כניסת הטעינה.
- ניתן להשתמש בפקודות קוליות כדי לפתוח את דלתית שקע הטעינה (ראו **פקודות קוליות בעמוד 16**). ניתן גם להשתמש בפקודות קוליות כדי לסגור את דלתית שקע הטעינה ולהתחיל או להפסיק תהליך טעינה.

**הערה:** התמונה הבאה מוצגת לצורכי הדגמה בלבד. בהתאם לאזור ולתאריך הייצור, ייתכן ששקע הטעינה שלכם יהיה מעט שונה.

**הערה:** סמל T של Tesla מואר עם פתיחת דלת שקע הטעינה. אם לא תחברו כבל טעינה לשקע הטעינה תוך מספר דקות לאחר פתיחת דלת פתח הטעינה, דלת פתח הטעינה תיסגר. במקרה כזה, יש להשתמש במסך המגע כדי לפתוח שוב את דלת פתח הטעינה.

**הערה:** בתנאי מזג אוויר של קור קיצוני או קרח, תפס שקע הטעינה שלכם עשוי לקפוא במקומו. כלי רכב מסוימים מצוידים בגוף חימום לפתח שקע הטעינה המופעל בעת הפעלת מפשיר האדים בשמשה האחורית במזג אוויר קר. תוכלו גם להפשיר את הקרח על תפס שקע הטעינה על-ידי הפעלת החימום המוקדם דרך האפליקציה לנייד. כדי למנוע זאת, השתמשו בהגדרות תזמון (הזמינות גם במסכי הטעינה ובקרת האקלים), כדי להגדיר את המועד בו ברצונכם שהרכב יהיה מוכן לנהיגה (ראו **חימום מוקדם וטעינה מתוזמנים בעמוד 154**).

**⚠️ זהירות:** אין לנסות לפתוח בכוח את דלת פתח הטעינה.

## חיבור

אם תרצו, ניתן להשתמש במסך המגע לשינוי מגבלת הטעינה וזרם הטעינה (ראו **הגדרות טעינה בעמוד 151**).

לטעינה בתחנת טעינה ציבורית, חברו את המתאם המתאים לשקע הטעינה של הרכב ולאחר מכן חברו את מחבר הטעינה של התחנה למתאם. המתאמים הנפוצים ביותר בכל אזור נמסרו לכם. בהתאם לציוד הטעינה בו אתם משתמשים, ייתכן שיהיה עליכם להתחיל ולהפסיק את הטעינה באמצעות פקד בעמדת הטעינה.

אם אתם משתמשים במחבר הנייד, חברו אותו לשקע החשמל לפני שתחברו אותו ל-Model 3.

יישרו את המחבר מול שקע הטעינה והכניסו אותו עד הסוף. כאשר המחבר הוכנס כראוי, הטעינה תתחיל באופן אוטומטי לאחר שה-Model 3:

- תנעל בריח שמחזיק את המחבר במקומו;
- העבירו למצב 'חניה' (אם הרכב היה במצב נהיגה אחר);
- תחמם או יתקרר את המצבר, לפי הצורך. אם נדרש חימום או קירור של המצבר, ייתכן שיהיה עיכוב לפני שהטעינה תתחיל.



**הערה:** כאשר ה-Model 3 מחוברת אך לא מתבצעת טעינה, היא משתמשת באנרגיה מציוד הטעינה במקום להשתמש באנרגיה ששמורה בסוללה. למשל, אם אתם יושבים ב-Model 3 ומשתמשים במסך המגע כשהרכב חונה ומחובר לשקע חשמל, ה-Model 3 תצרוך אנרגיה מציוד הטעינה במקום מהסוללה.

במקרים מסוימים, כאשר Model 3 מחובר אך צורך מעט מאוד אנרגיה, הוא עשוי לשאוב אותה עם זאת ישירות מהסוללה. לדוגמה, אם תשאירו את Model 3 מחובר לכמה ימים ללא שימוש, הוא עשוי בהדרגה לשאוב כמות קטנה של אנרגיה ישירות מהסוללה כדי לתמוך במערכות הרכב.

ברגע שרמת הטעינה של הסוללה יורדת לרמה נמוכה מספיק, היא מתחילה להיטען כדי להגיע מחדש לגבול הטעינה. תלוי מתי אתם בודקים, ייתכן שהסוללה עדיין לא התרוקנה מספיק כדי להפעיל מחזור טעינה. כתוצאה מכך, הוא עשוי להיות מעט מתחת לסף הטעינה, גם לאחר שהיה מחובר זמן רב. דבר זה תקין, ו-Model 3 יתחיל להיטען שוב ברגע שרמת הטעינה ירדה לסף נמוך מספיק. לחלופין, כדי להתחיל מחזור טעינה חדש באופן ידני, יש לנתק מהחשמל ואז לחבר שוב את Model 3.

**זהירות:** קצה המחבר של כבל הטעינה עשוי לפגום בצבע אם תפילו אותו על Model 3.

## תאורת שקע טעינה

לאחר שאתם מכניסים כבל טעינה לתוך Model 3, המתין מספר שניות וודאו שנורית יציאת הטעינה מתחילה להבהב בירוק ושהרכב מבצע טעינה. אם הנורית בצבע כתום או אדום, פתרו את הבעיה לפני שאתם יוצאים מהרכב כדי לוודא הפעלת טעינה מוצלחת.

- לבן (או כחול בהיר): דלת פתח הטעינה פתוחה. Model 3 מוכנה לטעינה והמחבר לא הוכנס, או שבריש שקע הטעינה לא נעול והמחבר מוכן להסרה.
- כחול: המטען מחובר, אבל Model 3 לא נטען (למשל, כשטעינה קבועה פועלת).
- כחול מהבהב: Model 3 מתקשר עם המטען, אבל הטעינה עדיין לא התחילה (למשל, כשהרכב שלכם מתכוון לטעינה).
- ירוק מהבהב: מתבצעת טעינה. ככול שה-Model 3 מתקרבת לטעינה מלאה, תדירות ההבהב איטית יותר.
- ירוק: הטעינה הושלמה.
- כתום: המחבר אינו מחובר במלואו. ישרו מחדש את המחבר מול שקע הטעינה והכניסו אותו עד הסוף.
- כתום מהבהב: Model 3 הטעינה מתבצעת בזרם נמוך יותר (טעינה בזרם חילופין בלבד).
- אדום: התגלתה תקלה והטעינה הופסקה. בדקו את מסך המגע כדי לקבל התראה.

## סטטוס טעינה

מצב הטעינה יוצג בחלק העליון של מסך המגע של כלי הרכב כשדלת שקע הטעינה פתוחה.

1. **הזמן שנותר:** הזמן המשוער שנותר לטעינה עד לגבול שהגדרתם (ראו הגדרות טעינה בעמוד 151).

**הערה:** כשכלי הרכב טעון ב-100%, ייתכן שכלי הרכב ימשיך להיטען באנרגיה נמוכה כשמוצג שהטעינה הושלמה. זוהי פעולה צפויה. מכיוון שהאנרגיה הנוספת מעבר לנקודה זו היא נמוכה, בדרך כלל לא מועיל להמשיך לטעון.

2. **טעינה:** העוצמה הנוכחית של המטען.
3. **קצב הטעינה:** הזרם המרבי הזמין מכבל הטעינה המצורף.
4. **הטווח שנצבר:** אומדן הגדלת טווח הנסיעה שהושגה באמצעות הטעינה הנוכחית.
5. **מרחק הנסיעה:** מציג את אומדן טווח הנסיעה הכולל או אחוז הטעינה הזמין (בהתאם להגדרות התצוגה שלכם).
6. **הערה:** כדי לשנות את אופן הצגת יחידות האנרגיה, געו ב-פקדים < תצוגה > תצוגת מצב אנרגיה.
6. **סטטוס הטעינה:** הודעות סטטוס טעינה (כגון: טעינה במטען מהיר, טעינה מתוזמנת) מוצגות כאן (ראה חימום מוקדם וטעינה מתוזמנים בעמוד 154).

## במהלך הטעינה

במהלך הטעינה, תאורת שקע הטעינה (סמל T של Tesla) מהבהבת בצבע ירוק, ואילו מסך המגע מציג את סטטוס הטעינה בזמן אמת. תדירות ההבהב הירוק של תאורת שקע הטעינה תהפוך איטית יותר ככל שרמת הטעינה תתקרב להיות מלאה. לאחר השלמת הטעינה, הנורית תפסיק להבהב ותאיר בירוק.

**הערה:** אם ה-Model 3 נעולה, תאורת שקע הטעינה לא מופעלת.

אם תאורת שקע הטעינה הופכת לאדומה במהלך הטעינה, פירוש הדבר שהתגלתה תקלה. בדקו את מסך המגע וחפשו התראה שמתארת את התקלה. תקלה עשויה להתרחש בגלל דבר נפוץ, כגון הפסקת חשמל. במקרה של הפסקת חשמל, הטעינה תתחדש באופן אוטומטי עם חידוש זרם החשמל.

**הערה:** בתנאים מסוימים, המערכת התרמית עלולה להפיק אדים ברכבים המאובזרים עם משאבת חום (כדי לקבוע אם הרכב שלכם מגיע עם משאבת חום, יש לגעת באפשרות פקדים < תוכנה > מידע נוסף על הרכב). לדוגמה, אדים ללא ריח יכולים לנבוע מהחלק הקדמי של הרכב בעת טעינה ב-Supercharger בטמפרטורה קרה. זה נורמלי ואינו מהווה סיבה לדאגה.

**הערה:** קולות שנשמעים במהלך הטעינה הם נורמליים. בפרט עם זרם גבוה, מדחס הקירור יפעל בהתאם לצורך כדי לשמור את המצבר בטמפרטורה קרירה.

**הערה:** בדרך כלל, ביצועי מיזוג האוויר אינם מושפעים על-ידי הטעינה. אולם בנסיבות מסוימות (לדוגמה, אם אתם מטעינים בזרם גבוה ביום חם במיוחד), ייתכן שהאוויר שיוצא מפתחי האוויר לא יהיה קר כצפוי, והודעה תוצג במסך המגע. זו התנהגות נורמלית אשר מביטיחה שהמצבר יישאר בטווח הטמפרטורה המיטבי בעת הטעינה, לתמיכה באריכות חיים וביצועים מיטביים של המצבר.

**אזהרה:** לעולם אל תרססו נוזל במהירות גבוהה (לדוגמה, בעת שימוש בצינור שטיפה בלחץ) לעבר שקע הטעינה בעת הטעינה. הדבר עלול לגרום לפציעה חמורה או לנזק לרכב, לציוד הטעינה או לרכוש.

## הפסקת הטעינה

כדי להפסיק את הטעינה בכל עת, נתקו את כבל הטעינה או געו ב-הפסקת טעינה במסך המגע.





## הגדרות טעינה

גשו להגדרות הטעינה על ידי נגיעה ב-פקדים < טעינה כאשר Model 3 במצב חניה. באפשרותכם גם לגעת בסמל הסוללה בצג המגע כדי לקבל גישה להגדרות הטעינה.

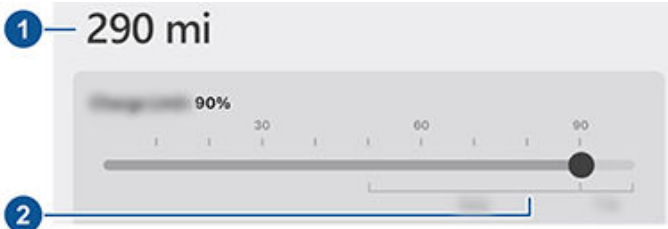

1. מרחק הנסיעה: מציג את האומדן הכולל של המרחק הזמין.
2. הגדר גבול: יש להתאים את מחוון הטעינה לרמת הטעינה הרצויה. ההגדרה שתבחרו תחול על טעינה מידית ועל טעינה מתוזמנת.

**הערה:** עיינו במידע על גבי מסך המגע (נווטו אל פקדים < טעינה) או באפליקציה בנייד (געו בסמל טעינה) להמלצות על מגבלת טעינה יומיומית ולנסיעות.

**הערה:** ייתכן שחלק מתמונת המצבר יופיע בצבע כחול. זה מראה על כך שחלק קטן מהאנרגיה שבמצבר אינה זמינה בגלל שהמצבר קר. זה נורמלי ואינו מהווה סיבה לדאגה. כאשר המצבר יתחמם, החלק הכחול לא יוצג עוד.

החליקו את מגבלת הטעינה מעבר למגבלת הטעינה המומלצת היומית כך שתופיע אפשרות מוקפצת לטעון מעל המגבלה המומלצת היומית באופן חד-פעמי בלבד. זה מועיל עבור נסיעות ארוכות, ואם אפשרות זו נבחרה, היא מתאפסת בחזרה למגבלת הטעינה הקודמת.

תוכלו להתאים עוד יותר את הגדרות הטעינה:

- זרם הטעינה במיקום זה: הזרם נקבע באופן אוטומטי לזרם המרבי אשר זמין מכבל הטעינה המחובר, אלא אם כן הופחת קודם לכן לרמה נמוכה יותר. אם יש צורך, געו בסמל - או + כדי לשנות את הזרם (לדוגמה, ייתכן שתמצאו להפחית את הזרם אם אתם חוששים מעומס יתר במעגל חשמלי ביתי אשר משותף גם לצידוד אחר). לא ניתן לקבוע את זרם הטעינה לרמה שעולה על הזרם המרבי אשר זמין מכבל הטעינה המחובר. כשאתם משנים את הזרם, ה-Model 3 תזכור את המיקום. אם תטענו באותו המיקום, לא יהיה עליכם לשנותו שוב.

בזמן טעינה במחבר הנייד עם שקעים ביתיים, הרכב שלכם עשוי לבחור אוטומטית זרם טעינה כברירת מחדל. עקפו את בחירת ברירת המחדל של הזרם להגדרה גבוהה יותר באמצעות התאמה אישית של זרם הטעינה במיקום זה או דרך האפליקציה לנייד.

- פתיחת שקע הטעינה, ביטול נעילת שקע הטעינה ועצירת הטעינה: כאשר לא מתבצעת טעינה, געו באפשרות פתיחת שקע הטעינה או ביטול נעילת שקע הטעינה כדי לפתוח את דלת שקע הטעינה או כדי לבטל את נעילת כבל הטעינה בשקע הטעינה. ניתן גם לגעת בסמל הברק ליד שקע הטעינה בסקירת מצב הרכב. השתמשו באפשרות עצירת טעינה כאשר סיימתם להטעין.

**הערה:** כדי למנוע ניתוק בלתי-מורשה של כבל הטעינה, הבריה שנועל את כבל הטעינה נותר נעול ויש לבטל את נעילת ה-Model 3 או שהוא צריך לזהות את המפתח שלכם לפני שניתן לנתק את כבל הטעינה.

כדי לנתק את כבל הטעינה:

1. לחצו והחזיקו את הכפתור שעל ידיית המחבר כדי לשחרר את הבריה.
2. משכו את המחבר החוצה משקע הטעינה. דלת שקע הטעינה פתוחה.

אם כבל הטעינה קפא במקומו במהלך חיבורו עקב טמפרטורות קפואה, געו באפשרות פקדים < שירות < חימום שקע הטעינה. פעולה זו תחמם את שקע הטעינה לפרק זמן של עד שעתיים כדי להפשיר את כבל הטעינה.

**הערה:** תוכלו גם לסגור את דלת פתח הטעינה באמצעות כל אחת מהשיטות הבאות:

- על גבי מסך המגע, געו בסמל שקע הטעינה (ברק) בסקירה כללית של מצב הרכב.
- במסך המגע, נווטו אל פקדים < טעינה < סגירת שקע טעינה.
- ניתן להשתמש בפקודות קוליות כדי לסגור את דלתית שקע הטעינה (ראו **פקודות קוליות בעמוד 16**).

**⚠️ זהירות:** לעולם אין לסגור את דלתית שקע הטעינה ידנית. אם תעשו כך, עלול להיגרם נזק.

כדי לנתק את כבל הטעינה באמצעות מתאם בתחנת טעינה ציבורית:

1. בטל נעילת Model 3.
2. החזיקו את ידיית תחנת הטעינה הציבורית ביד אחת ואת המתאם ביד השנייה, לחצו והחזיקו את הכפתור שבידיית הטעינה ומשכו את הידיית והמתאם כלפי חוץ, תוך ניתוקם בו-זמנית.

**הערה:** אם ידיית תחנת הטעינה נפרדת מהמתאים, תוך השארת המתאם בתוך Model 3, השתמשו במסך המגע לפתיחת נעילת שקע הטעינה.

3. לחצו והחזיקו שוב את הכפתור שבידיית הטעינה כדי לנתק את המתאם מידית הטעינה הציבורית.

**הערה:** דלת פתח הטעינה נסגרת תוך כ-10 שניות לאחר הסרת המחבר משקע הטעינה.

**הערה:** תוכלו גם לסגור את דלת פתח הטעינה באמצעות כל אחת מהשיטות הבאות:

- על גבי מסך המגע, געו בסמל שקע הטעינה (ברק) בסקירה כללית של מצב הרכב.
- במסך המגע, נווטו אל פקדים < טעינה < סגירת שקע טעינה.
- ניתן להשתמש בפקודות קוליות כדי לסגור את דלתית שקע הטעינה (ראו **פקודות קוליות בעמוד 16**).

**⚠️ זהירות:** לעולם אין לסגור את דלתית שקע הטעינה ידנית. אם תעשו כך, עלול להיגרם נזק.

**⚠️ זהירות:** Tesla ממליצה בחום להשאיר את ה-Model 3 מחוברת לחשמל כאשר היא אינה בשימוש. הדבר שומר על רמת טעינה מיטבית במצבר.



1. ודאי שלא מתבצעת טעינה פעילה של ה-Model 3 באמצעות הצגת מסך הטעינה במסך המגע. אם יש צורך, געו ב-הפסקת טעינה.
2. פתחו את תא המטען האחורי.
3. משכו את כבל שחרור שקע הטעינה כלפי מטה לפתיחת הבריה שנועל את כבל הטעינה.

**⚠ אזהרה:** אין למשוך את כבל השחרור ולנסות לנתק את כבל הטעינה משקע הטעינה בו-זמנית. משכו תמיד את כבל השחרור לפני שתנסו לנתק את כבל הטעינה משקע הטעינה. אי-קיום הוראות אלה עלול לגרום להתחשמלות ולפציעה חמורה.



**הערה:** ייתכן שכבל השחרור טמון בתוך פתח הכיסוי.

4. משכו את כבל הטעינה החוצה משקע הטעינה.

**⚠ אזהרה:** השתמשו בכבל השחרור רק במצבים בהם אינכם יכולים לשחרר את כבל הטעינה בשיטות הרגילות. שימוש רצוף עלול לגרום נזק לכבל השחרור או לציוד הטעינה.

**⚠ אזהרה:** אין לבצע פעולה זו בעת טעינת הרכב, או אם יש מוליכי מתח גבוה כתומים חשופים. אם לא תפעלו בהתאם להוראות אלה, הדבר עלול לגרום להתחשמלות ולפציעה חמורה או לנזק לרכב. אם אינכם בטוחים כיצד לבצע פעולה זו באופן בטוח, פנו אל מרכז השירות הקרוב אליכם.

## שיטות מומלצות לטעינה

- הימנעו מלאפשר לסוללה להיות עם רמה נמוכה מדי (סמל הסוללה הופך לצהוב כאשר רמת הטעינה בסוללה יורדת מתחת ל-20% או יותר).
- עיינו במידע על גבי מסך המגע (נווטו אל פקדים < טעינה) או באפליקציה בנייד (געו בסמל טעינה) להמלצות על מגבלת טעינה יומיומית ולנסיעות.
- לאחר שאתם מחברים את הרכב, ודאו שנורית יציאת הטעינה מתחילה להבהב בירוק (מציינת שרכב Model 3 נטען) לפני שאתם מתרחקים מהרכב. אם Model 3 לא מתחיל בטעינה לאחר מספר שניות, ייתכן שהמחבר לא הוכנס במלואו לתוך יציאת הטעינה, או שיתכן שקיימת בעיה שמונעת טעינה. בדקו את מסך המגע כדי לחפש התראה עם מידע נוסף.

• תזמון: מציג את לוח הזמנים לחימום מוקדם ולטעינה. תוכלו ליצור לוח זמנים לחימום מוקדם או לטעינה עבור מיקומי הבית והעבודה השמורים או המיקום הנוכחי שלכם (ראו חימום מוקדם וטעינה מתוזמנים בעמוד 154).

• טענו באנרגיה סולרית במיקום זה: **אם האפשרות זמינה באזורכם**, הגדירו את הרכב לטעינה באמצעות אנרגיה סולרית שנאגרה ב-Tesla Powerwall, באמצעות האפליקציה למכשיר נייד של Tesla. כאשר אתם מחברים את הרכב לטעינה בחניה הביתית והאפשרות טען באנרגיה סולרית מופעלת, הרכב שלכם ייטען עד לגבול הטעינה התחתון באמצעות מקור טעינה רגיל ולאחר מכן ימשיך בטעינה רק באמצעות אנרגיה סולרית שנאגרה, עד לגבול הטעינה העליון. אם הגדרתם טעינה או חימום מוקדם מתוזמנים, הרכב שלכם ישתמש באנרגיה סולרית שנאגרה וימתין עד לשעה היעודה כדי לבצע טעינה באמצעות מקור טעינה רגיל עד לגבול הטעינה התחתון. **דרישות המערכת מחוץ לצפון אמריקה:** תוכנת רכב גרסה 2023.32 ואילך, תוכנת Powerwall גרסה 23.12.10 ואילך או אפליקציית Tesla למכשיר נייד גרסה 4.30.5 ואילך.

• טעינה מהירה: הצגת דמי השימוש עבור Supercharger, המיקום, שעת תחילת הטעינה והעלות המשוערת (ראו עמלות Supercharger בעמוד 152).

**הערה:** כדי להפחית את העומס בתחנות טעינה Supercharger עם שימוש גבוה, ייתכן שתוגבלו לטעינה מרבית של 80% כאשר אינכם משתמשים ב-Trip Planner (אם זמין בשוק האזורי שלכם). ראו תכנון נסיעות בעמוד 141.

## עמלות Supercharger

בעת טעינה בתחנת Supercharger של Tesla, מידע אודות הטעינה יוצג בחלק התחתון של מסך הטעינה. מידע זה כולל את המיקום, שעת תחילת הטעינה והעלות המשוערת של הטעינה. עם סיום הטעינה, יוצג אומדן עלות הטעינה הנוכחית, עד לתחילת פרק זמן חדש של טעינה מהירה.

**הערה:** עלות משוערת עלולה שלא לשקף את העלות הסופית של הטעינה המהירה. ניתן למצוא את המחיר הסופי עבור טעינה מהירה בחשבוןך ב-Tesla.

בעת טעינה בתחנת Supercharger של Tesla, ייתכן שתחויבו בדמי אי-שימוש. דמי אי-שימוש נועדו לעודד נהגים להוציא את הרכב מתחנת Supercharger לאחר השלמת הטעינה. דמי אי-שימוש חלים רק כאשר מחצית או יותר מעמדות הטעינה Supercharger תפוסות. האפליקציה לנייד של Tesla תודיע לכם לקראת השלמת הטעינה וכן לאחר השלמת הטעינה. הודעות נוספות יישלחו אם תחויבו בדמי אי-שימוש. לא תחויבו בדמי אי-שימוש אם תזיזו את הרכב שלכם תוך חמש דקות לאחר השלמת הטעינה.

התחברו לחשבונכם ב-Tesla כדי לצפות בדמי השימוש ובפרטים לגבי טעינות בתחנות Supercharger, להגדרת אמצעי תשלום ולביצוע תשלומים. לאחר שמירת אמצעי תשלום, דמי השימוש יחויבו באופן אוטומטי בחשבונכם.

## שחרור ידני של כבל הטעינה

אם השיטות הרגילות לשחרור כבל טעינה משקע הטעינה (שימוש בכפתור השחרור בידית הטעינה, מסך מגע או אפליקציה לנייד) לא מצליחות, בצעו בקפידה את השלבים הבאים:



**הערה:** אם נורית יציאת הטעינה מתחילה להבהב בכתום, Model 3 נטען בזרם מופחת. אם נורית יציאת הטעינה דולקת מכחול קבוע, המטען מחובר, אבל הרכב אינו נטען (כגון כאשר מתוזמנת טעינה). למידע נוסף, ראו [תאורת שקע טעינה בעמוד 150](#).

טיפים לטעינה מהירה:

- מצאו מטענים מהירים על ידי סינון שלושה ברקים בסרגל החיפוש של הניווט.
- נווטו למטענים מהירים כדי לאפשר חימום מוקדם של מצבר מתח גבוה. טמפרטורת מצבר אופטימלית יכולה לסייע להאיץ את הטעינה.
- לרוב, מצב נמוך יותר של טעינה מוביל לטעינה מהירה יותר. **הערה:** זוהי אחריותכם לנטר את טעינת הרכב שלכם בכל עת. אין לחכות עד שהרכב יהיה ללא טעינה כדי לחברו. תמיד יש לוודא כי יש לכם מספיק טעינה כדי להגיע אל מטען בבטחה.
- ב-Superchargers, יש להשאיר מעט מרווח מרכבים אחרים, מאחר והמתח החשמלי עשוי להתפצל בין עמדות סמוכות.



# חימום מוקדם וטעינה מתוזמנים

לעמוד בגבול הטעינה. אם תחברו את הרכב שלכם ב-21:00 Model 3 ימשוך הספק לזמן קצר כדי לחשב את זמן ההתחלה והוא יתחיל בטעינה בשעה 12:00.

אם תציינו מועד להתחלת טעינה אך לא תציינו מועד להפסקת טעינה, הרכב יתחיל בטעינה בשעה שצוינה וימשיך בטעינה עד שגבול הטעינה שהגדרתם יושג.

ישנם תרחישים שבהם טעינה מתוזמנת תתחיל מייד. תרחישים אלה יכולים להתרחש כאשר Model 3 מחובר לחשמל:

- במהלך טעינה מתוזמנת.
- עד 6 שעות לאחר תחילת הטעינה המתוזמנת, אם לא צוין מועד להפסקת טעינה.
- כאשר הטעינה המתוזמנת הבאה אמורה להתבצע במועד מאוחר יותר מ-18 שעות ולא באותו יום.
- כאשר לא הגדרתם מועד להתחלת טעינה ואין מספיק זמן להגיע לגבול הטעינה עד למועד הפסקת הטעינה.

**הערה:** Model 3 לא מתחיל לטעון באופן אוטומטי אם אתם מחברים את הרכב לחשמל תוך 6 שעות לאחר מועד הפסקת טעינה של טעינה מתוזמנת, אלא אם כן יש טעינה מתוזמנת אחרת.

תוכלו לתזמן את הפסקת הטעינה מייד במועד הנסיעה המתוכנן כדי לצמצם את עלויות צריכת החשמל בשווקים שבהם לא קיים תעריף מוזל שלא בשעות השיא. לדוגמה, אם הטעינה תתחיל מייד עם החיבור, היא תוכל להסתיים הרבה יותר מוקדם. כך יתאפשר למצבר להתקרר לטמפרטורות הסביבה ויידרש חשמל לצורך חימומו לקראת מועד נסיעתכם. לכן, גם אם באזורים לא קיימים תעריף מוזל שלא בשעות השיא, Tesla ממליצה לבצע טעינה עד למועד הנסיעה המתוכנן כדי לחסוך בצריכת החשמל על ידי ציון מועד הנסיעה כמועד הפסקת הטעינה המתוכנן.

## חימום מוקדם

השתמשו בחימום מוקדם כדי לתזמן מועד קבוע שבו ברצונכם ש-Model 3 יהיה מוכן לנהיגה. Model 3 מחשב באופן אוטומטי מתי עליו להתחיל בחימום מוקדם. הדבר מבטיח שיבוצע חימום מוקדם בתא הנוסעים והסוללה בהתאם למועד היציאה שלכם.

חימום מוקדם מחמם את הסוללה לשיפור הביצועים ומבטיח טמפרטורה נוחה בתא הנוסעים במועד הנסיעה שהוגדר. אם לא תתזמנו חימום מוקדם, Model 3 יחמם את הסוללה לפני ביצוע טעינה רק אם הסוללה קרה מדי לטעינה, ולא יתאים את הטמפרטורה בתא הנוסעים.

**הערה:** כאשר Model 3 אינו מחובר, החימום המוקדם יפעל אך רק כאשר רמת טעינת הסוללה הינה מעל 20%.

חימום מוקדם יכול לעזור גם בהגדלת הטווח בנסיעה הבאה שלכם מכיוון שתא הנוסעים והסוללה צורכים פחות אנרגיה בתחילת הנסיעה. חימום מוקדם יכול להפחית את צריכת האנרגיה בשעת נסיעה בכלי רכב המצוידים במשאבות חום, מכיוון שניתן להשתמש בחום האגור בסוללה כדי לחמם את תא הנוסעים בזמן נסיעה.

תזמנו חימום מוקדם וטעינה עבור Model 3. תוכלו לתזמן חימום מוקדם כדי לעזור בטעינה יעילה יותר של הרכב שלכם או כדי להכין את Model 3 לנסיעה.

**הערה:** תוכלו גם לגשת לאפשרות תזמון ממסך בקרת האקלים, מחלוף הטעינה והמאפליקציה לנייד של Tesla (נדרשת גרסה 4.34.5 ואילך).

Model 3 שומר באופן אוטומטי את לוח הזמנים עבור כל מיקום שבו יצרתם לוח זמנים. כאשר אתם בוחרים באפשרות מיקום נוכחי, תוכלו להשתמש בלוח הזמנים המוגדר רק כאשר תחזרו לאותו מיקום פיזי משוער.

**הערה:** לא ניתן להשתמש בטעינה מתוזמנת עם מטענים מהירים, כולל Tesla Superchargers. המערכת תתעלם מלוחות הזמנים לטעינה שיצרתם בעת טעינה במטען מהיר.

## יצירת לוח זמנים

צרו לוח זמנים לחימום מוקדם ולטעינה כדי לציין את המועד והימים הרצויים לביצוע חימום מוקדם או לטעינה של Model 3. כדי ליצור לוח זמנים:

1. געו באפשרות פקדים < תזמון.
2. בחרו את המיקום שעבורו ברצונכם להגדיר לוח זמנים.
  - מיקום נוכחי: המיקום הנוכחי של המכונית שלכם, על סמך קואורדינטות ה-GPS שלכם.
3. **הערה:** עליכם להעביר את הרכב למצב חניה כדי ליצור לוח זמנים עבור מיקומכם הנוכחי.
  - בית/עבודה: המיקום השמור עבור הבית ומקום העבודה שלכם. לא תוכלו לבחור באפשרויות אלה אם לא שמרתם מיקומים עבור בית או עבודה (ראו יעדי בית, עבודה או יעדים מועדפים בעמוד 139).
3. געו באפשרות חימום מוקדם כדי להגדיר את המועד והתדירות בהם ברצונכם לבצע חימום מוקדם של הרכב.
4. געו באפשרות טעינה כדי להגדיר את המועד בו ברצונכם להתחיל ולהפסיק את הטעינה ואת תדירותה.
5. לחצו על צור כדי ליצור את לוח הזמנים.

**הערה:** אם האפשרות לחזור מדי שבוע לא נבחרה, Model 3 יבצע את לוח הזמנים פעם אחת. הרכב יפסיק את לוח הזמנים עד שתפעילו מחדש את לוח הזמנים באופן ידני.

## שימוש בטעינה מתוזמנת

כאשר אתם יוצרים או מפעילים טעינה מתוזמנת, תוכלו לחבר את הרכב שלכם לצורך טעינתו. אם תזמנתם חימום מוקדם או טעינה למועד מאוחר יותר באותו היום, Model 3 ימתין עד לאותו מועד לצורך ביצוע חימום מוקדם או טעינה.

כאשר לוחות הזמנים חופפים, הרכב ישתמש במשבצת הזמן הגדולה ביותר לטעינה, במידת הצורך. דוגמה: תזמנתם את התחלת הטעינה של Model 3 לשעות 02:00 ו-03:00 ואת הפסקת הטעינה לשעות 02:30 ו-05:00, הרכב ישלב את שני לוחות הזמנים לטעינה לכדי משבצת אחת בין השעות 02:00 ל-05:00.

כאשר מציינים מועד להפסקת טעינה, אך לא מציינים מועד להתחלת טעינה, הרכב ימשוך הספק למשך זמן קצר בעת חיבורו לצורך טעינה מתוזמנת (ייתכן שתשמעו צליל הקלקה) כדי לחשב את זמן התחלת הטעינה הנדרש כדי לעמוד בגבול הטעינה שהגדרתם. דוגמה: הגדרתם הפסקת טעינה לשעה 02:00 והרכב זקוק לזמן טעינה של שתיים כדי



## גורמים המשפיעים על צריכת האנרגיה

בנסיעה:

- מהירות נסיעה מוגברת.
- תנאים סביבתיים כדוגמת מזג אוויר קר או חם ורוח.
- שימוש בפקדי בקרת האקלים לחימום או לקירור תא הנוסעים.
- נסיעה בעליות: נסיעה בעליות דורשת אנרגיה רבה יותר ומצמצמת את הטווח בקצב מהיר יותר. עם זאת, נסיעה במורד מאפשרת לרכב שלכם להחזיר לעצמו חלק מהאנרגיה שהוציא באמצעות בלימה מתחדשת (ראו בלימה רגנרטיבית בעמוד 74).
- נסיעות קצרות או עומסי תנועה: נדרשת אנרגיה כדי לחמם את תא הנהג ואת המצבר לטמפרטורה שצוינה בעת התנעת הרכב. אתם עשויים לראות צריכה ממוצעת גבוהה יותר כאשר הרכב משמש לנסיעות קצרות או בעת נסיעה בעומסי תנועה.
- עומס מטען כבד.
- חלונות פתוחים.
- גלגלים וצמיגים לא מתוחזקים.
- הגדרות מותאמות אישית או אביזרי צד שלישי (מסילות גג או תא מטען, גלגלי צד שלישי).

### בזמן חנייה ללא חיבור למטען:

- מיזוג מראש של תא הנוסעים או שימוש בפקדי האקלים.
- מערכת המידע והבידור ופקדי בקרת האקלים.
- Sentry mode.
- דרישות מאפליקציה לנייד של Tesla או של צד שלישי.

## טיפים להשגת טווח מרבי

תוכלו להשיג טווח נסיעה מרבי באמצעות אותם הרגלי הנהיגה שמשמשים אתכם לחסוך בדלק בכלי רכב המונע בדלק. כדי להשיג טווח מרבי:

- האטו את הנהיגה והימנעו מהאצה מהירה ותכופה. שקלו להשתמש במצב Chill (גנו ב-פקדים < דינמיקה < האצה).
- אם ניתן לעשות זאת באופן בטוח, השתמשו בדוושת התאוצה במקום בדוושת הבלם בעת האטה הדרגתית. כאשר ה-Model 3 נמצאת בתנועה ואינכם לוחצים על דוושת התאוצה, בלימה רגנרטיבית מאטה את הרכב ומעבירה את עודפי האנרגיה חזרה למצבר (ראו בלימה רגנרטיבית בעמוד 74).
- הגבילו את השימוש במשאבים כגון חימום ומיזוג אוויר. שימוש במחממי הגה ומושבים לשמירה על החום יעיל יותר מחימום תא הנוסעים באמצעות בקרות אקלים.
- כאשר הרכב שלכם מחובר לעמדת טעינה, השתמשו באפליקציה הסולרית לצורך ביצוע חימום מוקדם שלו כדי להבטיח שתא הנוסעים יהיה בטמפרטורה נוחה והחלונות מופשרים (אם נדרש) לפני היציאה לדרך, לשם כך געו באפשרות בקרת אקלים < הפעל ובצעו התאמה אישית של ההעדפות שלכם (ראו אפליקציה לנייד בעמוד 48).

• געו באפשרות תזמון (הזמינה במסכי הטעינה ובקרת האקלים) כדי להגדיר את המועד שבו ברצונכם שהרכב יהיה מוכן לנהיגה (ראו חימום מוקדם וטעינה מתוזמנים בעמוד 154).

• ודאו כי הגלגלים הם בהתאם למפרט וכי לחץ האוויר בצמיגים הוא בהתאם ללחצי הניפוח המומלצים (ראו טיפול בצמיגים ותחזוקתם בעמוד 160) ומוצלבים בעת הצורך (ראו תדירויות טיפול תחזוקה בעמוד 158).

• התקינו כיסויים מסוג Aero Covers (אם מותקן) כדי להקטין את ההתנגדות לרוח (ראו הסרה והתקנה של כיסויים מסוג Aero Covers בעמוד 162).

• הקלו על העומס באמצעות סילוק מטען שאינו נחוץ. הרימו את כל החלונות עד הסוף.

• תכונות כגון Sentry Mode והגנה מהתחממות יתר של תא הנוסעים עשויות להשפיע על הטווח. השביתו מאפיינים שאינם דרושים.

• כדי למנוע צריכת אנרגיה מוגזמת בזמן שהרכב אינו פעיל, השאירו את הרכב מחובר כשאינו בשימוש.

אין חריג בכך שהטווח המשוער יפחת מעט במהלך החודשים הראשונים לפני שיתאזן. עם הזמן אתם עשויים לראות ירידה הדרגתית אך טבעית בטווח במצב של טעינה מלאה - הדבר תלוי בגורמים כגון נסועה וגיל הסוללה. ה-Model 3 שלכם יעדכן אתכם במקרה הבלתי סביר בו בעיית חומרה תגרום לירידה חריגה בקיבולת הסוללה או בטווח.

מד האנרגיה במסך המגע מספק משוב על השימוש באנרגיה.

## הבטחת טווח

טווח הנסיעה המוצג Model 3 הוא אומדן של אנרגיית הסוללה שנותרה, מבוסס על צריכה מדורגת EPA. ייתכן שהוא אינו לוקח בחשבון את דפוסי הנהיגה האישיים שלכם או תנאים חיצוניים. הטווח המוצג במסך המגע עשוי לקטון מהר יותר ממרחק הנסיעה בפועל. כדי להציג טווח משוער המבוסס על צריכת האנרגיה האחרונה, פתחו את האפליקציה Energy (אנרגיה) כדי להציג את הגרף.

**הערה:** טווח נסיעה מדורג מבוסס על צריכה מדורגת EPA בארצות הברית, החורגת מבדיקות שפורסמו ובוצעו בתחומי שיפוט אחרים.

הרכב שלכם מנטר ברציפות את רמת האנרגיה ואת המרחק לעמדות טעינה ידועות.

געו באפשרות תחנות טעינה בסרגל החיפוש במסך הניווט כדי לעבור בין סוגי עמדות הטעינה, לרבות עמדות Supercharger ואתרי טעינה ביעדים.



כאשר אתם בסכנה של נסיעה מעבר לטווח של עמדות הטעינה הידועות, במסך המגע תוצג הודעה שמאפשרת לכם להציג רשימת עמדות טעינה שנמצאות בטווח שלכם. כאשר תבחרו עמדת טעינה מתוך הרשימה, ה-Model 3 תציג הוראות ניווט, כולל הוראות מפורטות, וכן את רמת האנרגיה החזויה להיוותר כשתגיעו לעמדת הטעינה.

Trip Planner (אם זמין בשוק שלכם) מנתב אתכם דרך מיקומי Supercharger כדי לצמצם את משך הזמן שאתם מקדישים לטעינה ולנהיגה. כדי להפעיל, געו ב- פקדים < ניווט < מתכנן נסיעה.



## האפליקציה 'אנרגיה'

הטווח הצפוי מחושב באמצעות אנרגיית הסוללה שנותרה והצריכה הממוצעת שלכם. השתמשו בלשונית 'נהיגה' כדי לקבל מידע נוסף על האופן שבו ניתן להגדיל את הטווח.

האפליקציה 'אנרגיה' מספקת ייצוג חזותי של השימוש באנרגיה בזמן אמת והצפוי של הרכב שלכם.



1. אתרו את האפליקציה 'אנרגיה' במפעיל האפליקציות (שלוש הנקודות) בסרגל התחתון.
  2. געו כדי לפתוח את האפליקציה 'אנרגיה' ובחרו מבין הכרטיסיות השונות. הקו הצבעוני של תרשים האנרגיה מייצג את צריכת אנרגיית הנסיעה שלכם בפועל בעוד שהקו הירוק מייצג שימוש חזוי.
- הערה:** תוכלו להתאים אישית את ערכי התרשים על ידי נגיעה באפשרויות פקדים < תצוגה < תצוגת אנרגיה.

- נהיגה: נטרו את כמות האנרגיה המשמשת בזמן הנהיגה. תוכלו לעקוב אחר צריכת האנרגיה בזמן אמת כשהיא מחולקת לקטגוריות, להשוות לתחזיות בסיס שונות ולהציג עצות לטווח המותאמות לנהיגה שלכם כדי להבין כיצד לשפר את החיסכון באנרגיה.

1. בחרו נסיעה במהלך הניווט אל יעד כדי להשוות את השימוש בפועל לתחזית המשוערת.
2. בחרו מדורג כדי להשוות את האנרגיה בפועל או את השימוש בטווח בפועל למרחק הנסיעה המשוער (או האנרגיה) הזמין.
3. בחרו בין האפשרויות הנסיעה הנוכחית כדי להציג נתונים מהנסיעה הנוכחית שלכם לבין מאז הטעינה האחרונה כדי לכלול נתונים מאז שהרכב נטען לאחרונה.
4. הציגו עצות לטווח כדי להבין השפעה על צריכת הסוללה והצעות להגדלת הטווח והיעילות.

- חניה: ניטור כמות האנרגיה שאבדה בזמן החניה של Model 3.

1. בחרו בין מאז הנסיעה האחרונה או מאז הטעינה האחרונה.
2. ראו כמה אנרגיית סרק נצרכה בזמן חניית הרכב והצעות להפחתת אובדן האנרגיה.

- צריכה: השוו את צריכת האנרגיה בפועל של הרכב לצריכה המדורגת של Model 3 על פני 300 ק"מ) האחרונים. הצריכה נמדדת בשעות ואט למייל (Wh/mi). ערכים נמוכים יותר מגדילים את הטווח, ערכים גבוהים יותר מקטינים אותו.

- **הצריכה הממוצעת שלכם** היא ממוצע של כמות האנרגיה שבה הרכב משתמש לכל מייל ומשתנה בהתאם לנתיב הנהיגה, להרגלי הנהיגה ולסביבת הנהיגה שלכם.
- **צריכה מדורגת** היא ערך קבוע המבוסס על תנאי נהיגה מתוקננים שנקבעו על ידי EPA. ערך זה משמש כדי לקבוע את אנרגיית הסוללה שנותרה במסך המגע אם התצוגה מוגדרת למרחק (פקדים < תצוגה < תצוגת אנרגיה).



## העדפות עדכוני תוכנה

Tesla קובעת איך, מתי ולהיכן לשלוח עדכונים לכלי רכב, לפי מגוון גורמים ייחודיים לכל גרסה. ב- Software > Controls, תוכלו לבחור כמה מהר תרצו לקבל את העדכונים אשר מוכנים עבור כלי הרכב. באפשרותכם להיות בין הראשונים שמאמצים עדכונים על ידי בחירה באפשרות Advanced (על מנת לקבל עדכונים נוספים), או להמתין עד שאחרים הותקנו (דבר שיוביל לפחות עדכונים) על ידי לחיצה על Standard. בחירה באפשרות Advanced לא מצרפת את כלי הרכב שלכם לתוכנית הגישה המוקדמת של Tesla.

Tesla אינה מעדכנת את התוכנה שלכם לפי בקשה ממי שמעוניין לקבל את העדכונים והשיפורים העדכניים ביותר. בחירה באפשרות מתקדם וחיבור קבוע לרשת Wi-Fi (ראו Wi-Fi בעמוד 50) היא הדרך הטובה ביותר לקבל את עדכוני התוכנה העדכניים ביותר במהירות.

אם מסך המגע מציג הודעה המציינת כי עדכון התוכנה לא הושלם בהצלחה, יש להמתין לעדכון התוכנה הבא כדי לעדכן את הרכב שלכם.

**הערה:** מסך עדכון התוכנה יוצג עד להתקנת העדכון. יש להתקין עדכון תוכנה בהקדם האפשרי. כל נזק הנובע מאי התקנת עדכון תוכנה אינו מכוסה באחריות הרכב. אי התקנה או סירוב להתקין את עדכוני התוכנה עלול להוביל לאי יכולת לקבל גישה לתכונות מסוימות או ייתכן שתגרום להתקני מדיה מסוימים להפוך לבלתי תואמים.

**הערה:** Tesla עשויה לעדכן או לבצע התקנה מחדש של התוכנה ברכב כחלק ותהליך אבחון, תיקון ותחזוקה רגילים במהלך שירות Tesla.

**הערה:** לא ניתן לחזור לגרסת תוכנה קודמת.

## טעינה

אם ה-Model 3 נמצאת בטעינה כאשר עדכון התוכנה מתחיל, הטעינה תיפסק. הטעינה מתחדשת באופן אוטומטי לאחר השלמת עדכון התוכנה.

## הצגת הודעות הפצת גרסה

עם סיום עדכון התוכנה, קראו את הודעות הפצת הגרסה המוצגות במסך המגע כדי לקבל מידע נוסף לגבי שינויים או תכונות חדשות. כדי להציג ההערות של הפצת הגרסה הנוכחית של תוכנת הרכב שלכם בכל עת, געו באפשרות Controls > Software > Release Notes.

Tesla ממליצה בחום לקרוא את הודעות הפצת הגרסה במלואן. הן עשויות להכיל מידע חשוב בנושא בטיחות או הוראות הפעלה עבור ה-Model 3 שלכם.

## טעינת תוכנה חדשה

Tesla מעדכנת את תוכנת הרכב באופן מקוון, ומספקת כל הזמן תכונות חדשות. ה-Tesla ממליצה להתקין עדכוני תוכנה ברכב שלכם בהקדם האפשרי. כדי להבטיח הורדת עדכוני תוכנה מהירה ואמינה ביותר, השאירו את ה-Wi-Fi מופעל ומחובר בכל עת שניתן. במרבית המקרים, על כלי הרכב שלכם להיות מחובר לרשת Wi-Fi כדי להוריד את עדכון התוכנה (ראו Wi-Fi בעמוד 50).

## הורדה לעומת התקנה של תוכנה חדשה

ישנם שני שלבים לקבלת עדכון חדש: הורדת התוכנה (אשר דורשת חיבור Wi-Fi), והתקנתה. לנוחותכם, ניתן להתחיל הורדות והתקנות באמצעות אפליקציית Tesla למכשיר נייד.

הורדה

כאשר עדכון תוכנה זמין להורדה, ההורדה מתרחשת אוטומטית, יוצג חיץ ירוק בראש מסך המגע. אם כלי הרכב אינו מחובר אל Wi-Fi, סמל הורדה צהוב יופיע. למרות שניתן לנהוג ברכב בעת שמתרחשת הורדת עדכון תוכנה, נהיגה עלולה להפריע להורדה אם הרכב יאבד את חיבור ה-Wi-Fi. ברגע שעדכון התוכנה ירד במלואו והוא מוכן להתקנה, יוצג סמל שעון בחלק העליון של מסך המגע.

**הערה:** כדי להבטיח הורדת עדכוני תוכנה מהירה ואמינה ביותר, יש להשאיר את ה-Wi-Fi מופעל ומחובר בכל עת שניתן (ראו Wi-Fi בעמוד 50).

התקנה

לא ניתן לנהוג בעת התקנת תוכנה. כאשר הרכב מחובר, הרכב יעצור את הטעינה עד שההתקנה תושלם. כדי להתחיל בהתקנה, יש לגעת בסמל השעון הצהוב בחלק העליון של מסך המגע. יש לגעת באפשרות התקנה כעת כדי להתחיל בהתקנה מיידי או לגעת באפשרות הגדרת זמן כדי לבחור זמן התחלה אחר. בכל עת לפני תחילת העדכון, באפשרותכם לגעת בסמל שעון זה כדי לתזמן מחדש את העדכון. אם אתם נוסעים ב-Model 3 בזמן שנקבע לעדכון תוכנה, העדכון יבוטל ויהיה עליכם לתזמן אותו מחדש. באפשרותכם גם להציג, להוריד ולהתקין עדכוני תוכנה על ידי ניווט אל Software > Controls. אם ניתן, יש לחבר אל ה-Wi-Fi כדי להוריד את העדכון.

עדכוני תוכנה אינם מתבצעים כאשר תכונות מסוימות פעילות, כגון 'השאר את מצב אקלים פועל', 'מצב כליב' ו-'מצב מחנאות'.

**הערה:** עדכוני תוכנה לא יתקינו את מצב Keep Dog או Camp יופעלו (ראו Keep Climate On, כלבו-Camp בעמוד 129).

**הערה:** לפי הצורך, Tesla שולחת גם עדכוני תוכנה באמצעות חיבור סולרי.

**הערה:** חלק מעדכוני התוכנה לוקחים בערך 30 דקות להשלמה (חלק עלולים לקחת יותר זמן). Model 3 חייב להיות במצב 'חניה' בעת עדכון התוכנה החדשה.

**⚠ אזהרה:** אל תנסו להשתמש בכלי רכב במהלך התקנת התוכנה. פעולת כלי הרכב, ובכלל זה מערכות בטיחות מסוימות ופתיחת או סגירת דלתות או חלונות, עלולה להיות מוגבלת או מושבתת במהלך התקנה, ואתה עלול לגרום נזק לכלי הרכב.



## מרווחי טיפול

## בדיקות יומיות

- בדקו את רמת הטעינה של המצבר, אשר מוצגת במסך המגע או באפליקציה לנייד.
- בדקו את מצב הצמיגים ואת לחץ האוויר בכל צמיג (ראו **טיפול בצמיגים ותחזוקתם בעמוד 160**).
- בדקו שכל האורות החיצוניים, הצופר, נורות האיתות, המגבים והמתזים פועלים.
- בדקו נוריות חיווי בלתי צפויות או התראות של כלי הרכב במסך המגע או ב.
- בדקו את פעולת הבלמים, כולל בלם החניה.
- **הערה:** מאחר ו-Model 3 משתמש בבלימה רנגרטיבית (ראו **בלימה רנגרטיבית בעמוד 74**), רפידות הבלם לרוב בשימוש פחות תכוף מאשר אלו במערכות בלימה מסורתיות. כדי להימנע מהצטברות חלודה וקורוזיה, Tesla ממליצה ללחוץ לעיתים תכופות על דוושת הבלם כדי להפעיל את הבלמים המכניים וכדי לייבש את רפידות הבלם והרוטורים.
- בדקו את פעולת חגורות הבטיחות (ראו **חגורות בטיחות בעמוד 33**).
- חפשו נזילות חריגות של נוזלים מתחת ל-Model 3 שעלולות להצביע על דליפה. הצטברות מים בכמות קטנה היא נורמלית (בגלל תהליך הייבוש במערכת מיזוג האוויר).
- בדקו סביב ה-Model 3 והסירו מיד חומרים גורמי שיתוך (כגון הפרשות של ציפורים, שרף עצים, כתמי זפת, חרקים מתים, פסולת תעשייתית ועוד) כדי למנוע נזק לחלק החיצוני (ראו **ניקוי בעמוד 166**).

## בדיקות שבועיות

- במזג אוויר רטוב, יש לנקות את מצלמות Autopilot מדי שבוע (יש לראות **ניקוי המצלמה בעמוד 166**). אחרת, נקו אותן מדי חודש במזג אוויר יבש.

## בדיקות חודשיות

- בדקו את רמת נוזל המתזים עבור השמשה הקדמית ומלאו בהתאם לצורך (ראו **מילוי נוזל מתזים לשמשה הקדמית בעמוד 170**).
- בדקו שמערכת מיזוג האוויר פועלת כראוי (ראו **תפעול פקדי בקרת אקלים בעמוד 127**).

**הערה:** נוסף על קירור פנים הרכב, המדחס של מיזוג האוויר מקרר גם את המצבר. לכן, במזג אוויר חם, ייתכן שמדחס מיזוג האוויר יופעל למרות שכבייתם אותו. זהו מצב נורמלי, מכיוון שהעדיפות במערכת היא לקרר את המצבר על-מנת להבטיח שיישאר בטווח הטמפרטורה המיטבי לשם הבטחת אריכות חיים וביצועים מיטביים. אפילו כאשר מצב זה אינו בשימוש, ייתכן כי ה-Model 3 תפיק צלילים של זרם אוויר או מים. צלילים אלה הם צלילים נורמליים והם מופקים כאשר מערכת הקירור הפנימית מופעלות כדי לתמוך בפונקציות שונות של הרכב, כגון תחזוקה של מצבר ה-מתח נמוך ואיזון הטמפרטורה של מצבר המתח הגבוה.

## בדיקות תקופתיות

בצעו את הבדיקות הבאות בעת הצורך:

Tesla ממליצה על הטיפולים ותדירות הטיפולים הבאים, בהתאם לכלי הרכב, כדי להבטיח אמינות ויעילות ממושכת של ה-Model 3 שלכם.

לקבלת מידע נוסף על התראות הרכב, ראו **פתרון בעיות של התראות בעמוד 195**.

- יש לבדוק את נוזל הבלמים אחת ל-4 שנים (ולהחליפו בהתאם לצורך)\*.
- החלפת מסנן אוויר בתא הנוסעים אחת לשנתיים.
- יש לנקות ולשמן הקליפרים של הבלמים אחת לשנה או 20,000 ק"מ אם אתם נוסעים באזור שבו מפזרים מלח על הכבישים בחורף.
- החליפו בין הצמיגים כל 10,000 ק"מ או אם ההפרש בעומק החרצים הוא 1.5 מ"מ או יותר, הקודם מבין השניים.
- \*שימוש רב בבלמים בשל גרירה, ירידות מהירים, או ביצועי נהיגה -- במיוחד עבור רכבים בסביבות חמות ולחות -- עלולה לגרום לכך שיידרשו יותר בדיקות והחלפות נוזל בלמים ולעיתים תכופות יותר.

**הערה:** כל נזק שנגרם עקב פתיחת מאגר נוזל קירור המצבר אינו נכלל במסגרת האחריות.

**הערה:** המרווחים הנ"ל מבוססים על תנאי נסיעה ודפוסי נהיגה אופייניים. בהתאם לנסיבות שונות כגון התנהגות נהיגה, שימוש ברכב, תנאי הסביבה וכדומה. פריטי התחזוקה לעיל עשויים לדרוש בדיקה תכופה יותר או פחות מאשר מרווח הזמן שצויין. כמו כן, אין לראות ברשימה הנ"ל רשימה מקיפה והיא אינה כוללת חלפים מתכלים, כגון מגבים, רפידות בלמים, סוללה במתח נמוך נוזלים ומערכות קירור, וכו'.

**הערה:** נזק או כשל כתוצאה מתחזוקה או תיקונים שבוצעו על-ידי מי שאינם טכנאים מוסמכים על-ידי Tesla לא מכוסים במסגרת האחריות.

לקבלת הליכי תחזוקה נוספים לביצוע עצמי ולקבלת מידע נוסף, ראו <https://www.tesla.com/support/do-it-yourself-guides>.

## קביעת טיפול

קביעת ביקור טיפול דרך האפליקציה לנייד היא פשוטה. לאחר נגיעה באפשרות טיפול, בחרו את סוג הטיפול הדרוש ופעלו בהתאם להנחיות באפליקציה לנייד. ספקו כמה שיותר פרטים כדי לעזור לצוות השירות לזהות את הסיבה לדאגה, כגון:

- תמונות, הקלטות קול או סרטונים.
- תאריכים, שעות ואזור זמן בעת הופעת הבעיה.
- מדינת השימוש ומיקום.
- מהירות משוערת שבה נסע הרכב (אם רלוונטי).
- תנאי סביבה (גשם, שלג, קור וכו').
- שם הכביש וסוג הכביש (אם רלוונטי).
- איכות סימוני הנתיבים (אם רלוונטי).
- הגדרות רכב רלוונטיות.
- תסמינים ניתנים לזיהוי.

למידע נוסף על קביעת טיפולים, בקרו ב- <https://www.tesla.com/support/service-visits>.





# תדירויות טיפול תחזוקה

- יש לקרוא ולפעול בהתאם לכל ההנחיות בתוויות שעל ה-Model 3. תוויות אלה נועדו לבריאותכם.
- במערכת המתח הגבוה אין חלקים המיועדים לתחזוקה על-ידי המשתמש. אין לפרק, להסיר או להחליף רכיבים, כבלים או מחברים של מתח גבוה. כבלי מתח גבוה הם בצבע כתום כדי להקל על זיהוים.
- במקרה של תאונה, אין לגעת בכבלים, מחברים או רכיבים של מתח גבוה אשר מחוברים לחיווט.
- במקרה הנדיר של שריפה, יש לפנות מיד אל מכבי האש.

**⚠️ אזהרה:** יש תמיד לנתק את כבל הטעינה לפני עבודה מתחת ל-Model 3, גם אם לא מתבצעת טעינה.

**⚠️ אזהרה:** יש להרחיק ידיים ובגדים מהמאוררים. חלק ממאוררים שפועלים גם כשה-Model 3 כבוי.

**⚠️ אזהרה:** נזולים מסוימים (חומצה במצבר, נוזל קירור המצבר, נוזל בלמים, תוספים לנוזל במתזים עבור השמשה הקדמית) אשר נמצאים בכלי רכב הם רעילים ואין לשאוף אותם, לבלוע אותם או לאפשר להם לבוא במגע עם פצעים פתוחים. למען בטיחותכם, יש תמיד לקרוא ולפעול בהתאם להוראות שמודפסות על מכלי נוזלים.

• לאורך זמן, בעת נסיעה בתנאי אבק או זיהום, הרדיאטור ברכב שלכם עשוי להיסתם. זה יכול להשפיע על זרימת האוויר וביצועי החימום/מיזוג האוויר. השתמשו באפליקציה לנייד כדי לתזמן פגישת שירות.

• החלק הפנימי של השמשה הקדמית במתקן המצלמה (ראו **מצלמות בעמוד 18**) חייב לעבור ניקוי תקופתי כדי לשמור על ראות ברורה ותפקוד מצלמה אופטימלי. כדי לבדוק אם יש צורך בניקוי, יש לקרוא את סיכום תחזוקת הרכב שלכם על ידי נגיעה באפשרות פקדים < שירות > תחזוקה. כאשר יש צורך בכך, יש להשתמש באפליקציה לנייד כדי לתזמן פגישת טיפול.

## סיכום תחזוקה

תוכלו להציג מצב נוכחי של פריטי תחזוקה על ידי ניווט אל פקדים < שירות > תחזוקה במסך המגע של הרכב שלכם.

'סיכום תחזוקה' עוקב אחר ביצוע של פריטי תחזוקה רגילים, כגון להבי מגבי שמשה קדמי ומסננים, בפעם האחרונה, ומספק הצעות לגבי המועד שבו יש לבצעם שוב. תוכלו **לבצע אותם בעצמכם** או להיעזר ב-Tesla או במתקן עצמאי. לאחר השלמתו, תוכלו לאפס את פריט התחזוקה במסך המגע של הרכב. Model 3 מתעד חותמת זמן ומידע רלוונטי (כגון קריאת המד מרחק העדכנית שלכם) ומאפס את פריט התחזוקה כדי להזכיר לכם בפעם הבאה. רשומות היסטוריית השירות של הרכב ממשיות עם הרכב, ומספקות לכם ולבעלים העתידיים תיעוד של שירותים שבוצעו בעבר. רשומת היסטוריית השירות אינה מושפעת מאיפוס ההגדרות היצרן.

**הערה:** למרות ש-Tesla מעדכנת את סיכום התחזוקה במהלך טיפול שירות בהתאם לצורך, באחריות הבעלים של הרכב להבטיח את דיוק המידע, בפרט עבור שירות או תחזוקה המבוצעים על ידי מתקנים עצמאיים או באמצעות שיטות של 'עשה זאת בעצמך'.

## מרווחי החלפת נוזלים

יש לבדוק את רמת נוזל קירור הסוללה ונוזל הבלמים רק על ידי Tesla או מוסך רכב מקצועי. פריטי שירות מסוימים זמינים בספר הרכב.

• **נוזל קירור סוללה:** בנסיבות רגילות אין צורך להחליף את נוזל קירור המצבר במשך כל חיי כלי הרכב.

**הערה:** כל נזק שנגרם עקב פתיחת מאגר נוזל קירור המצבר אינו נכלל במסגרת האחריות.

• **נוזל בלמים:** אין למלא נוזל בלמים.

## תוכנה

עדכון התוכנה חשוב להבטחת הפעלה נאותה והארכת מחזור החיים של רכיבי הרכב. עליכם להתקין את עדכון התוכנה בהקדם האפשרי. ראו **עדכוני תוכנה בעמוד 157**.

Tesla עשויה לעדכן או לבצע התקנה מחדש של התוכנה ברכב כחלק ותהליך אבחון, תיקון ותחזוקה רגילים במהלך הביקור במוסך.

## בטיחות מתח גבוה

ה-Model 3 שלכם ותוכנה ונבנתה תוך דגש על בטיחות. אך יש לשים לב לאמצעי הזהירות הבאים, כדי להגן על עצמכם מפני סכנת פציעה ממערכות מתח גבוה:



## מציג לחץ אוויר בצמיגים

לחץ אוויר בצמיגים, תצוגה במסך המגע במקטע הכרטיסים בתצוגת סטטוס כלי הרכב, או באמצעות נגיעה ב- פקדים < שירות. הלחץ בכל אחד מהצמיגים מוצג באופן מומחש על גבי Model 3 בנוסף לזמן בו נמדד לחץ הצמיג בפעם האחרונה. מסך המגע גם מציג את לחצי הצמיג במצב קר המומלצים כדי שתוכלו לקבוע בקלות כמה לנפח את הצמיגים. כדי לבחור אם להציג את לחץ האוויר בצמיגים ביחידות BAR או PSI, לחצו על פקדים < תצוגה < לחץ אוויר בצמיגים.

באפשרותכם גם להציג את הלחץ אוויר בצמיגים באפליקציית Tesla למכשיר נייד.

**הערה:** ייתכן שתצטרכו לנסוע מעט לפני שהתצוגה תראה את ערכי לחץ האוויר בצמיגים.

## שמירה על לחץ אוויר בצמיגים

יש לשמור על לחץ האוויר בצמיגים כפי שמוצג בתווית 'מידע לגבי צמיגים' גם אם הוא שונה מלחץ האוויר שמוטבע על הצמיג עצמו. תוויות המידע אודות צמיגים והעמסה נמצאת בקורת הדלת המרכזית והיא נראית כאשר דלת הנהג פתוחה.

**הערה:** אם ב-Model 3 שלכם מותקנים אביזרי גלגלים או צמיגים של Tesla, חלק מהמידע עשוי להיות שונה מהתוויות ברכב.



נורית החיווי לחץ אוויר בצמיגים במסך המגע מתריעה אם באחד או יותר מהצמיגים יש לחץ אוויר נמוך או גבוה מדי.



**הערה:** כאשר טמפרטורת הסביבה נמוכה, לחץ האוויר בצמיגי הרכב ירד. אם נורית החיווי של ניוטור לחץ האוויר בצמיגים (TPMS) נדלקת, יש לנפח את הצמיגים לפני הנסיעה. הצמיגים מאבדים PSI אחד עבור כל ירידה של 6° C בטמפרטורה החיצונית. הקפדה על לחץ אוויר נכון בצמיגים עוזרת להתחמק מבורות ומשפרת את הטווח כאשר הצמיגים מנופחים כהלכה.

**אזהרה:** לחץ אוויר נמוך מדי הוא הסיבה הנפוצה ביותר לכשל בצמיג, ועלול להביא להתחממות-יתר של הצמיג ולגרום לסדקים חמורים בצמיג, להיפרדות הסוליה או לפיצוץ, אשר יגרמו לאובדן שליטה ברכב באופן בלתי צפוי ולהגדלת הסכנה לפגיעה. לחץ אוויר נמוך מדי מקטין גם את טווח הנסיעה של הרכב ואת אורך חיי סוליית הצמיג.

**אזהרה:** יש לבדוק את לחץ האוויר באמצעות מד לחץ אוויר מדויק, כשהצמיגים קרים. נדרשת נסיעה למרחק של 1.6 ק"מ כדי לחמם את הצמיגים די הצורך על-מנת להשפיע על לחץ האוויר בצמיגים. אם הרכב חונה באור שמש ישיר או במזג אוויר חם, הדבר עלול להשפיע גם על לחץ האוויר בצמיגים. אם נאלצתם לבדוק צמיגים חמים, עליכם לצפות ללחץ אוויר גבוה יותר. אין להוציא אוויר מצמיג חם בניסיון להגיע ללחץ האוויר המומלץ עבור צמיג קר. צמיג חם שבו לחץ האוויר שווה ללחץ האוויר המומלץ עבור צמיג קר או נמוך ממנו נמצא בלחץ אוויר נמוך מדי במידה מסוכנת.

## בדיקת לחץ אוויר בצמיגים וכוונון

בצעו את השלבים הבאים כשהצמיגים קרים וה-Model 3 עמדה למשך שלוש שעות לפחות:

1. עיינו בתווית 'מידע לגבי צמיגים שנמצאת בקורת הדלת המרכזית ואתרו את לחץ האוויר הרצוי בצמיג.
  2. הסירו את מכסה השסתום.
  3. לחצו היטב מד לחץ אוויר בצמיגים מדויק אל השסתום כדי למדוד את לחץ האוויר.
  4. אם יש צורך, הוסיפו או הוציאו אוויר כדי להגיע ללחץ האוויר המומלץ.
- הערה:** ניתן להוציא אוויר באמצעות לחיצה על לשונית המתכת שבמרכז השסתום.
5. בדקו שוב את לחץ האוויר באמצעות מד לחץ אוויר מדויק.
  6. חזרו על שלבים 3-4 לפי הצורך, עד שלחץ האוויר בצמיג יהיה כנדרש.
  7. סגרו את מכסה השסתום כדי למנוע חדירת לכלוך. בדקו מעת לעת את השסתום לאיתור נזק או דליפה.

## בדיקת צמיגים ותחזוקה

בדקו באופן שוטף את הסוליה ואת הדפנות של הצמיג לאיתור סימני עיוות (בליטות), עצמים זרים, חתכים או בלאי.

**אזהרה:** אין לנהוג ב-Model 3 אם יש צמיג פגום, שחוק במידה חריגה או מנופח בלחץ אוויר שגוי. בדקו את הצמיגים מעת לעת לגילוי סימני שחיקה וכדי להבטיח כי אין כל חתכים, בליטות או חשיפה של מבנה השכבות/מיתרים. בנוסף, יש לשים לב לסימני שחיקה בכתף הפנימית של הצמיג

נורית החיווי לחץ אוויר בצמיגים לא תיכבה מייד לאחר שינוי לחץ האוויר בצמיג. לאחר ניפוח הצמיג ללחץ האוויר המומלץ, עליכם לנסוע במהירות של לפחות 25 קמ"ש במשך זמן קצר כדי להפעיל את מערכת ניוטור לחץ אוויר בצמיגים (TPMS), אשר מכבה את נורית החיווי לחץ אוויר בצמיגים.

אם נורית החיווי מהבהבת במשך דקה בכל פעם שאתם מפעילים את ה-Model 3, פירוש הדבר שהתגלתה תקלה במערכת ניוטור לחץ אוויר בצמיגים (TPMS) (ראו תקלה במערכת ניוטור לחץ אוויר בצמיגים בעמוד 164).



אם ה-Model 3 חונה למשך זמן ארוך, עלולים להיווצר מקטעים שטוחים בצמיגים. בעת נסיעה ב-Model 3 המקטעים השטוחים האלה יגרמו לרעידות שנעלמות בהדרגה ככל שהצמיגים יתחממו ויחזרו לצורתם המקורית.

### שיפור טווח הנסיעה של הצמיגים

כדי לשפר את טווח הנסיעה של הצמיגים שלכם, שמרו על לחץ האוויר המומלץ בצמיגים, הקפידו על נסיעה במהירות המותרת/המומלצת והימנעו הפעולות הבאות:

- תחילת נסיעה במהירות או האצה חזקה.
- פניות מהירות ובלימה קשה.
- מהמורות וחפצים בכביש.
- פגיעה במדרכה בעת חניה.
- זיהום צמיגים בנוזלים שעלולים לגרום להם נזק.

### החלפת צמיגים וגלגלים

לאורך זמן הצמיגים נפגמים בגלל השפעת אור אולטרה-סגול, טמפרטורות קיצוניות, עומס רב ותנאים סביבתיים. מומלץ להחליף צמיגים כל שש שנים, או מוקדם יותר במידת הצורך, גם אם עומק החריצים הוא מעל המינימום.

אם יש צורך בהחלפה מוקדמת של צמיגים, לדוגמה, עקב תקר, מומלץ להחליף את הצמיגים בזוגות, אלא אם כן ההפרש בין עומק החריצים של הצמיגים האחרים לבין זה של הצמיג החדש לא עולה על 1.5 מ"מ. בעת החלפת צמיגים, חשוב להתאים למוטג ולדגם של הצמיגים הישנים. הרכיבו תמיד זוג צמיגים חדשים מאחור אם כל ארבעת הצמיגים הם באותה מידה. לאחר החלפת צמיג יש תמיד לאזן את הגלגל והצמיג. התייעצו עם צמיגאי מורשה לקבלת הנחיות נוספות. אם אתם מחליפים את הצמיגים או מתקינים צמיגים שונים, אפסו את תצורת הצמיגים (ראו **תצורת צמיגים בעמוד 163**). פעולה זו מאפסת את הגדרות הצמיגים ומשפרת את חוויית הנהיגה בצמיגים החדשים. עשויות לחלוף עד 24 שעות לאחר החלפת הצמיג או תיקון עד שחומר הסיכה של הצמיג יתייבש לחלוטין, והצמיגים יידבקו באופן מקסימלי לחישוקים. הימנעו מהאצות חזקות בתקופה זו כדי להימנע מהחלקת הצמיג מהחישוק

**הערה:** ללא קשר למספר הצמיגים שמחליפים, מומלץ להשתמש בערכה שלמה של צמיגים תואמים כדי ליהנות מביצועים מיטביים.

אם נעשה שימוש בצמיגים שונים מאלה שבמפרט, ודאו שדירוג העומס והמהירות שמוטבע על הצמיג (ראו **הבנת הסימונים על הצמיגים בעמוד 183**) שווה לפחות לזה שבמפרט המקורי.

ניתן לראות את המפרט של הגלגלים והצמיגים המקוריים שהותקנו ב-Model 3 ב-**גלגלים וצמיגים בעמוד 182**.

אם תחליפו צמיג, יש לאפס את חיישני מערכת ניטור לחץ האוויר בצמיגים (TPMS) כדי לוודא שהם יתריעו כראוי על לחץ אוויר נמוך או גבוה מדי בצמיגים (ראו **איפוס אוטומטי של חיישני מערכת ניטור לחץ אוויר בצמיגים בעמוד 164**).

עומק הולם של סוליית הצמיג חשוב עבור ביצועי הצמיג. צמיגים עם עומק סוליה קטן מ-3 מ"מ צפויים יותר להחלקה על כביש רטוב ואין להשתמש בהם. צמיגים עם עומק סוליה קטן מ-4 מ"מ לא פועלים היטב בשלג או במי הפשרת שלגים, ואין להשתמש בהם בעת נסיעה בתנאי חורף.

Model 3 מותקנים במקור צמיגים בעלי חיווי בלאי אשר מוטבע בסוליית הצמיג. כאשר סוליית הצמיג נשחקה עד לעומק של 3 מ"מ, החיוויים מתחילים להיעלם בפני השטח של סוליית הצמיג, ומופיע אפקט של רצועת גומי רצופה לכל רוחב הצמיג. כדי להשיג ביצועים ובטיחות מרביים, Tesla ממליצה להחליף צמיגים לפני שהחיוויים נראים לעין.

על מנת לשפר את מאפייני הטיפול ברכב ולצמצם למינימום את ההידרופלנינג בתנאים רטובים, התקינו צמיגים עם סוליה עמוקה יותר בחלק האחורי של המכונית.

### הצרכת צמיגים, איזון ויישור גלגלים

Tesla ממליצה להחליף בין הצמיגים לאחר כל 10,000 ק"מ או אם ההפרש בעומק החריצים הוא 1.5 מ"מ או יותר, הראשון מבין השניים.

הצרכת צמיגים הוא חלק חיוני מתחזוקת הצמיגים. היא עוזרת לשמור על דפוס שחיקת סוליה שווה שמשפר את איכות הבלאי הכוללת של הצמיג, מפחית את רעשי הנסיעה ומאריך את חיי הצמיג.

ניתן להצליב בין הצמיג הימני והשמאלי של כלי רכב המצוידים בגלגלים ללא כיוון מסוים בגודל שונה מלפנים ומאחור, אך לא בין הצמיגים הקדמיים לאחוריים, מאחר שגודל הצמיגים שונה. סיבוב משמאל לימין יכול להגדיל את חיי הסוליה על ידי שינוי כיוון הסיבוב של כל צמיג ואיזון בלאי הכתפיים.

גלגלים שאינם מאוזנים (ניתן להבחין בכך לעתים כרעידה בהגה) משפיעים על התנהגות הרכב ועל אורך חיי הצמיג. גם בשימוש רגיל, גלגלים עלולים לצאת מאיזון. לכן יש לאזן את הגלגלים לפי הצורך.

אם הבלאי בצמיגים אינו אחיד (בצד אחד בלבד של הצמיג), או שהופך לבלאי חריג, יש לבדוק את יישור הגלגלים. אם הצמיגים זקוקים לטיפול, כגון סיבוב או החלפה, אפסו את תצורת הצמיגים (ראו **תצורת צמיגים בעמוד 163**) כדי לשפר את חוויית הנהיגה שלכם.

### צמיג עם תקר

תקר יגרום עם הזמן לאובדן לחץ אוויר בצמיג, ולכן חשוב לבדוק את לחץ האוויר בצמיגים לעתים קרובות. יש לתקן תיקון קבוע או להחליף בהקדם האפשרי צמיגים עם תקר או צמיגים פגומים.

ייתכן שצמיגים ללא פנימית לא ידלפו אוויר בעת חירור, אם העצם נשאר בתוך הצמיג. אבל אם תרגישו ברעידה פתאומית או בהפרעה לנסיעה, או אם אתם חושדים שצמיג ניזוק, הפחיתו מייד את מהירות הנסיעה. סעו באיטיות, הימנעו מבלימה חזקה או מהיגוי חד, ועצרו את הרכב כאשר ניתן לעשות זאת בבטחה. דאגו להוביל את ה-Model 3 למרכז שירות קרוב Tesla, או למרכז תיקון צמיגים קרוב.

**הערה:** במקרים מסוימים, ניתן לבצע תיקון זמני בתקר קטן בצמיג (עד 6 מ"מ) באמצעות ערכת תיקון צמיגים אופציונלית אשר ניתן לרכוש ב-Tesla. כך יתאפשר לכם לנסוע באיטיות ב-Model 3 עד למרכז שירות של Tesla או למרכז תיקון צמיגים קרוב.

**אזהרה:** אין לנסוע עם צמיג שיש בו תקר שלא תוקן, גם אם התקר לא גרם לדליפת אוויר מהצמיג. צמיג עם תקר עלול לאבד את לחץ האוויר באופן פתאומי בכל עת.



## טיפול בצמיגים ותחזוקתם



**הערה:** התקנת צמיגי חורף עם תרכובות ועיצוב סוליה אגרסיביים עלולה להביא להפחתה זמנית בעוצמת הבלימה הרגנרטיבית. אולם הרכב שלכם תוכנן לכייל את עצמו מחדש באופן רציף ולאחר החלפת הצמיגים הוא יחזור בהדרגה את עוצמת הבלימה הרגנרטיבית לאחר מספר האצות במומנט מתון בקו ישר. עבור מרבית הנהגים הדבר מתרחש לאחר פרק זמן קצר של נהיגה רגילה, אך נהגים אשר נוהגים בדרך כלל להאיץ במידה קלה עשויים להידרש להשתמש בהאצות חזקות מעט יותר בזמן שהכיול מחדש מתבצע. עבור אל שירות < גלגלים וצמיגים > צמיגים לבחירת צמיגי חורף ולהאצת התהליך.

**אזהרה:** למען בטיחותכם, השתמשו רק בגלגלים ובצמיגים שתואמים למפרט המקורי. צמיגים שאינם תואמים למפרט המקורי עלולים להשפיע על פעולת מערכת ניטור לחץ האוויר בצמיגים.

**אזהרה:** אין לחרוג מדירוג המהירות של הצמיגים שמוותקנים ברכב שלכם. דירוג המהירות מוצג על דופן הצמיג (ראו הבנת הסימונים על הצמיגים בעמוד 183).

### צמיגים לא-סימטריים

חלק מהצמיגים Model 3 הם לא-סימטריים ויש להתקינם בגלגל כאשר הדופן הנכונה כלפי חוץ. דופן הצמיג מסומנת במילה **OUTSIDE**. בעת התקנת צמיגים חדשים, יש לוודא שהם מותקנים על הגלגלים בצורה נכונה.



**אזהרה:** אחיזת הכביש תיפגע קשות אם הצמיגים יותקנו על הגלגלים באופן שגוי.

### הסרה והתקנה של כיסויים מסוג Aero Covers

אם ה-Model 3 שלכם מצוידת ב-Aero Covers, יש להסירם כדי להגיע אל האומים.

כדי להסיר aero cover:

1. אחזו היטב את האero cover היטב בשתי ידיים.
2. משכו את האero cover לעברכם כדי לשחרר את התפסים.



**⚠️ זהירות:** כדי למנוע את נפילת כיסוי ה-aero, ודאו שהם מהודקים היטב לפני תחילת הנסיעה.



# טיפול בצמיגים ותחזוקתם

**⚠️ זהירות:** ודאו שמכסה האום מותקן היטב במקומו לפני הנסיעה כדי למנוע את נפילתו.

## תצורת גלגלים

אם אתם מתקינים גלגלים חדשים או מחליפים אותם בגלגלים שונים, עדכנו את תצורת הגלגלים של הרכב שלכם באמצעות נגיעה ב-פקדים < שירות > גלגלים וצמיגים < גלגלים. זה מאפשר ל-Model 3 ללמוד את הגלגלים החדשים ולהציג עדכוני סטטוס מדויקים יותר לגבי הרכב שלכם. בחרו גלגל מהתפריט הנגלל אשר מתאים לגלגלים החדשים שבכוונתכם להתקין ב-Model 3. בחירת גלגלים חדשים עבור תצורת גלגלים משנה גם את תצוגת הגלגלים בייצוג הרכב שלכם במסך המגע.

**הערה:** שינוי תצורת הגלגלים ברכב עשוי להשפיע על אומדן הטווח, רמות ההתראה על לחץ אוויר במציגים ועל חזות הרכב.

**⚠️ אזהרה:** בעת התקנת גלגלים או החלפתם, השתמשו רק בגלגלים שאושרו על-ידי Tesla. שימוש בגלגלים שלא אושרו על-ידי Tesla עלול לגרום נזק חמור. Tesla תישא באחריות לנזק שנגרם עקב שימוש בגלגלים שלא אושרו על-ידיה.

## תצורת צמיגים

כדי לראות את הקילומטר של שכלי הרכב עבר מאז ההחלפה או הרוטציה האחרונה של הצמיג, יש לגעת בפקדים < שירות ולעיין תחת 'שירות הצמיגים האחרון'. לאחר שהצמיגים ב-Model 3 מוחלפים ביניהם או באחרים או שעוברים רוטציה, יש לעדכן את התצורה של צמיגי הרכב באמצעות נגיעה באיפוס, או באמצעות נגיעה בגלגלים וצמיגים < צמיגים באותו המסך. זה מאפשר לרכב שלכם לאפס את הגדרות הצמיגים שנלמדו ולשפר את חוויית הנהיגה. זה גם מנקה ומאפס את התראת בלאי הסוליה עבור הרכב עד שייסע 10,000 ק"מ ועומק סוליה נמוך יאותר שוב. עדכון סוג השירות יוסיף ערך לסיכום תחזוקת הרכב (ראו [סיכום תחזוקה בעמוד 159](#) לקבלת מידע נוסף).

ודאו שאתם יודעים אם הרכב שלכם מצויד בצמיגי חורף. ניתן לזהות צמיגי חורף לפי סמל של הרים ופתית שלג על דופן הצמיגים. למידע נוסף ראו [צמיגי חורף בעמוד 164](#).

**הערה:** שינוי תצורת הצמיגים של הרכב יכול להשפיע זמנית על רמות ההאצה והבלימה הרגנרטיבית וצריך להתבצע רק לאחר שהצמיגים סובבו או הוחלפו.

## ניטור לחץ אוויר בצמיגים

ה-Model 3 מצויד במערכת לניטור לחץ בצמיגים שמזהירה את הנהג מפני רמת לחץ נמוכה מדי או גבוהה מדי בצמיגים באמצעות הצגה של מחוון אור לחץ צמיגים. עיין בתווית 'מידע לגבי צמיגים שנמצאת בקורת הדלת המרכזית בצד הנהג לפרטים נוספים או ראה [שמירה על לחץ אוויר בצמיגים בעמוד 160](#).



כל צמיג, לרבות הצמיג הרזרבי (אם סופק), צריך להיבדק על בסיס חודשי כשהינו קר ומנופח ברמת הלחץ המומלצת על ידי יצרן כלי הרכב בתווית או במדרוך הרכב לגבי רמת לחץ הניפוח הנדרש. (אם ברכב שלכם מותקנים צמיגים בגודל שונה מזה שמצוין בלוחית הרכב או בתווית לחץ האוויר לניפוח הצמיגים, יש לוודא מהו לחץ האוויר המתאים לניפוח צמיגים אלה).

## הסרה והתקנה של כיסויי אומים

אם ה-Model 3 שלכם מצוידת בכיסויי אומים, יש להסירם כדי להגיע אל האומים.

כדי להסיר כיסוי אום:

1. הכניסו את החלק המעוקל של כלי הסרת מכסה האום, אם מותקן, (נמצא בתא הכפפות בכלי רכב מסוימים, או שניתן להשתמש במפתח אלן קטן) לחור שבבסיס הסמל "T" של Tesla.

**הערה:** ניתן לרכוש את כלי הסרת מכסה האום גם בחנויות לאביזרי רכב או באמצעות משווקים באינטרנט.



2. הכניסו את כלי הסרת מכסה האום עד הסוף לתוך החור במכסה האום.

3. סובבו את כלי הסרת מכסה האום כך שהחלק המעוקל יגע במרכז מכסה האום.

4. משכו בחוזקה את כלי הסרת מכסה האום מהגלגל והלאה, עד לשחרור מכסה האום.



כדי להתקין כיסוי אום:

1. התאימו את מכסה האום למקומו.

2. דחפו היטב את מכסה האום עד שייכנס באופן מלא למקומו.



**אזהרה:** אם ה-Model 3 שלכם מצויד בצמיגים שהותקנו לאחר רכישת הרכב שהם בעלי גודל שונה מזה שמודפס על גבי תווית המידע לגבי צמיגים (ראו **העמסת כלי הרכב בעמוד 177**), הנהג אחראי לקבוע את לחץ האוויר הנכון בצמיגים. אין לנסוע בכבישים ציבוריים כשהצמיגים אינם מנופחים ללחץ האוויר המתאים.

**אזהרה:** אין להסתמך על חיישני מערכת ניטור לחץ האוויר בצמיגים שימדדו במדויק את לחץ האוויר ויצו התרעות. הנהג אחראי לשמור על לחץ אוויר נכון בצמיגים (ראו **שמירה על לחץ אוויר בצמיגים בעמוד 160**). צמיגים בהם לחץ האוויר נמוך או גבוה מדי עלולים לגרום לאובדן שליטה או לנזק לצמיגים, ועלולים לגרום לפציעה חמורה.

## החלפת חיישן בצמיג

אם חיווי ההתרעה Tire Pressure מוצג לעתים קרובות, השתמשו באפליקציה לנייד כדי לתזמן פגישת שירות על מנת לבדוק אם יש צורך בהחלפה של חיישן באחד הצמיגים. אם מרכז שירות שאינו של Tesla מתקן או מחליף צמיג, ייתכן שהחיישן בצמיג לא יפעל עד לביצוע תהליך ההגדרה על-ידי Tesla.

## סוגי צמיגים עונתיים

### הבינו את סוג הצמיגים שלכם

סוג הצמיגים שכלי הרכב שלכם צויד בו במקור תלוי בדגם כלי הרכב ובאזור השוק. חשוב להבין את היכולות של הצמיגים של כלי הרכב שלכם ואם הם מתאימים לנהיגה בקיץ, בכל העונות או בחורף. בדקו את המידע בצד הצמיג לכל המידע על מאפייני הביצועים שלו (ראו **הבנת היסומים על הצמיגים בעמוד 183**).

### צמיגים קיץ ורב-עונתיים

צמיגי קיץ וצמיגים רב-עונתיים נועדו לביצועים מרביים בכביש יבש או רטוב, אך לא נועדו לביצועים טובים בתנאי חורף. צמיגים רב-עונתיים נועדו לספק אחיזה הולמת ברוב המצבים לאורך השנה כולה, אך ייתכן שלא יספקו אחיזה ברמה של צמיגי חורף בעת נסיעה בתנאי שלג או קרח. ניתן לזהות צמיגים רב-עונתיים באמצעות הסימון ALL SEASON או M+S (בוץ ושלג) על דופן הצמיג.

אם אתם נוהגים בטמפרטורות קרות בכבישים שייכתנו בהם קרח או שלג, Tesla ממליצה להשתמש בצמיגי חורף.

**אזהרה:** בטמפרטורות נמוכות או בנסיעה על שלג או קרח, צמיגי קיץ ורב-עונתיים אינם מספקים אחיזה הולמת. חשוב לבחור ולהתקין צמיגים מתאימים לתנאי חורף, על-מנת להבטיח את הבטיחות והביצועים המיטביים של ה-Model 3.

### צמיגי חורף

יש להשתמש בצמיגי חורף להגברת האחיזה בתנאי שלג או קרח. בעת התקנת צמיגי חורף, יש תמיד להתקין ארבעה צמיגים בו-זמנית. צמיגי חורף חייבים להיות באותו קוטר, מותג, ייצור ותבנית סוליה עבור כל ארבעת הגלגלים.

כתוספת של תכונות בטיחות, כלי הרכב שלך צויד במערכת ניטור לחץ אוויר בצמיגים (TPMS) שמציגה התראת לחץ אוויר נמוך בצמיגים כאשר באחד או יותר מהצמיגים שלך יש לחץ נמוך. בהתאם לכך, כאשר מופיעה התראת לחץ אוויר נמוך בצמיגים, עליך לעצור ולבדוק את הצמיגים שלך מוקדם ככל האפשר ולנפח אותם לרמת לחץ ראויה. נסיעה עם צמיגים בלחץ אוויר נמוך משמעותית גורמת להתחממות-יתר של הצמיגים ועלולה להביא לכשל בצמיג. לחץ אוויר נמוך מדי מקטין גם את טווח הנסיעה של הרכב ואת אורך חיי סוליית הצמיג, ועלול להשפיע על התנהגות הרכב ועל יכולת הבלימה שלו.

לתשומת ליבך מערכת הניטור (TPMS) אינה תחליף לתחזוקת צמיגה תקינה וזוהי אחריות הנהג לשמור על לחץ צמיגים ראוי, גם אם הלחץ הנמוך לא הגיע לרמת שהפעילה את התראת הלחץ האוויר הנמוך של מערכת הניטור (TPMS).

## תקלה במערכת ניטור לחץ אוויר בצמיגים

כלי הרכב שלך צויד גם בנורית חיווי על תקלה במערכת ניטור לחץ האוויר בצמיגים (TPMS), אשר מצוין כי המערכת אינה פועלת כראוי. נורית החיווי על תקלה במערכת ניטור לחץ האוויר בצמיגים (TPMS) משולבת עם נורית חיווי לחץ האוויר בצמיגים. כאשר המערכת מזהה תקלה, נורית החיווי תהבהב במשך דקה ולאחר מכן תישאר דולקת ברציפות. רצף זה חוזר כל פעם עם הפעלת הרכב, כל עוד התקלה קיימת.

כאשר נורית החיווי של תקלה במערכת ניטור לחץ האוויר בצמיגים (TPMS) דולקת, ייתכן שהמערכת לא תצליח לזהות או להתריע כראוי על לחץ אוויר נמוך או גבוה מדי בצמיגים. תקלה במערכת ניטור לחץ אוויר בצמיגים (TPMS) עלולה להתרחש בשל סיבות שונות, ובכלל זה התקנת צמיגים או גלגלים חלופיים אשר מונעים פעולה תקינה של מערכת ניטור לחץ אוויר בצמיגים (TPMS). בדוק תמיד את נורית חיווי התקלה במערכת ניטור לחץ אוויר בצמיגים (TPMS) לאחר החלפת צמיג/גלגל אחד או יותר ברכב שלכם, על-מנת לוודא שהצמיגים או הגלגלים החדשים מאפשרים פעולה תקינה של מערכת ניטור לחץ האוויר בצמיגים (TPMS).

נורית החיווי על תקלה במערכת ניטור לחץ האוויר בצמיגים (TPMS) משולבת עם נורית חיווי לחץ האוויר בצמיגים. אם ה-Model 3 מגלה תקלה במערכת ניטור לחץ האוויר בצמיגים (TPMS), נורית חיווי זו תהבהב במשך דקה אחת בכל פעם שתפעילו את ה-Model 3.



**הערה:** אם צמיג הוחלף או תוקן באמצעות חומר לאיטום צמיגים שהינו שונה מהחומר אשר זמין מ-Tesla, ואם זוהי לחץ אוויר נמוך בצמיג, ייתכן שנגרם נזק לחיישן בצמיג.

**הערה:** התקנת אביזרים שאינם מאושרים על-ידי Tesla עלולה להפריע לפעולת מערכת ניטור לחץ האוויר בצמיגים (TPMS).

## איפוס אוטומטי של חיישני מערכת ניטור לחץ אוויר בצמיגים

לאחר החלפת גלגל אחד או יותר (אך לא לאחר החלפת צמיג), חיישני מערכת ניטור לחץ האוויר בצמיגים יילמדו מחדש על-מנת להבטיח שהתרעות לחץ האוויר בצמיגים יהיו מדויקות. חיישני מערכת ניטור לחץ האוויר בצמיגים (TPMS) מתאפסים באופן אוטומטי תוך 10 דקות מנסיעה מעל 25 קמ"ש.



# טיפול בצמיגים ותחזוקתם

- יש לבדוק את השרשראות לצמיגים לאיתור חיבורים רופפים וקישורים פגומים לפני כל שימוש.
- הימנעו מהעמסת מטען כבד ב-Model 3 (מטען כבד עלול להקטין את המרווח בין הצמיגים לבין המרכב).
- אין לנסוע בכלי רכב ללא שרשראות שהותקנו כראוי.
- סעו לאט. אין לנסוע במהירות שעולה על 48 קמ"ש.
- הסירו את שרשראות הצמיגים ברגע שהתנאים מאפשרים זאת.

**הערה:** שרשראות לצמיגים אסורות באזורים מסוימים. בדקו את החוקים המקומיים לפני התקנת השרשראות.

**⚠️ זהירות:** שימוש בשרשראות לצמיגים שאינן מומלצות, או התקנת שרשראות לצמיגים על צמיגים בגודל שונה עלולים לגרום נזק למתלים, למרכב, לגלגלים ו/או לצינורות מערכת הבלימה. נזק שנגרם עקב שימוש בשרשראות לצמיגים שאינן מומלצות, או עקב התקנה שגויה של שרשראות לצמיגים, אינו מכוסה במסגרת האחריות.

**⚠️ זהירות:** אין להשתמש בשרשראות לשלג על הצמיגים הקדמיים.

**⚠️ זהירות:** אין להוציא אוויר מהצמיגים כדי להתקין שרשראות לצמיגים. כשתנפחו שוב את הצמיגים, השרשראות עלולות להיות הדוקות מדי ולגרום נזק לצמיגים.

**⚠️ זהירות:** יש לוודא שהשרשראות לצמיגים לא נוגעות ברכיבי המתלים או בצינורות מערכת הבלימה. אם אתם שומעים רעשים חריגים מהשרשראות, שמראים על מגע עם ה-Model 3, עצרו מייד ובדקו את המצב.

ניתן לזהות צמיגי חורף לפי סמל של הרים/פחית שלג על דופן הצמיג.



בעת נסיעה עם צמיגי חורף, ייתכן שתבחינו ברעש כביש מוגבר, באורך חיים קצר יותר של סוליות הצמיג, ובאחיזה פחותה בכבישים יבשים.

כאשר הרכב מצויד בצמיגי חורף, עיינו בתווית האזהרה לגבי הצמיגים שעל קורת הדלת.

**הערה:** התקנת צמיגי חורף עם תרכובות ועיצוב סוליה אגרסיביים עלולה להביא להפחתה זמנית בעוצמת הבלימה הרגנרטיבית. אולם הרכב שלכם תוכנן לכייל את עצמו מחדש כדי להחזיר את עוצמת הבלימה הרגנרטיבית לאחר פרק זמן של נסיעה רגילה.

**הערה:** אם אתם מתקין צמיגי חורף או מחליף צמיגים, אפס את תצורת הצמיגים על ידי ניווט אל פקדים < שירות < תצורת צמיגים וגלגלים < צמיגים (ראה **תצורת צמיגים בעמוד 163**). פעולה זו מאפסת את הגדרות הצמיגים ומשפרת את חוויית הנהיגה בצמיגים החדשים.

**⚠️ אזהרה:** אין לחרוג מדירוג המהירות של הצמיגים שמוותקנים ברכב שלכם. דירוג המהירות מוצג על דופן הצמיג (ראו **הבנת הסימונים על הצמיגים בעמוד 183**).

## נסיעה בטמפרטורות נמוכות

ביצועי הצמיגים פחותים בטמפרטורות סביבה נמוכה, והדבר מביא לאחיזה פחותה ולנטייה רבה יותר לנזק שנגרם כתוצאה מפגיעה. צמיגים עתירי ביצועים (לשימוש בקיץ) הם בעלי יכולת אחיזה נמוכה יותר בטמפרטורות סביבה נמוכות מ-5°C, ולא מומלץ להשתמש בהם בתנאי שלג/קרר. צמיגים עתירי ביצועים עשויים להתקשות באופן זמני כשהם קרים, מה שיגרום להשמעת רעש עקב סיבוב הצמיגים במשך כמה קילומטרים ראשונים בנסיעה, עד שהצמיגים יתחממו.

## שימוש בשרשראות לצמיגים

Tesla בדקה וממליצה על שרשראות צמיגים (נקראות גם 'שרשראות שלג') מהדגמים הבאים להגברת האחיזה בתנאים מושלגים. יש להתקין שרשראות אלה רק על הצמיגים האחוריים. ניתן לרכוש מ-Tesla שרשראות צמיגים מאושרות.

שרשרת מומלצת	גודל צמיג
König CG-9 102	18 אינץ'
König CG-9 103	"19

**⚠️ זהירות:** אם ה-Model 3 שלכם מצוידת בכיסויי Aero Covers, יש להסירם לפני התקנת שרשראות על הצמיגים (ראו **הסרה והתקנה של כיסויים מסוג Aero Covers בעמוד 162**). אם לא תעשו כן, הדבר עלול לגרום לנזק שאינו מכוסה במסגרת האחריות.

**⚠️ זהירות:** אין להתקין שרשראות צמיגים על צמיגי קיץ. אם תעשו כן, עלול להיגרם נזק.

בעת התקנת שרשראות על הצמיגים, יש לפעול בהתאם להוראות והאזהרות של יצרן השרשראות לצמיגים. הרכיבו אותן באופן אחיד והדקו ככל האפשר.

בעת שימוש בשרשראות לצמיגים:



## ניקוי חיצוני

## מצב שטיפת רכב

כאשר לוקחים את Model 3 לשיטה, 'מצב שטיפת רכב' סוגר את כל החלונות, נועל את פתח שקע הטעינה ומשבית את מגבי החלונות, Sentry Mode, נעילת דלתות בהתרחקות וצלילי חיישן חניה. כדי להפעיל, געו ב-פקדים < שירות > מצב שטיפת רכב. הרכב שלכם חייב להיות נייח ולא להימצא בטעינה פעילה.

אם אתם משתמשים בשטיפת רכב אוטומטית, האפשרות אפשר גלגול חופשי שומרת את הרכב ומפעילה תנועה חופשית לכל משך השטיפה ובמקביל מונעת מ- Model 3 להפעיל את בלם החניה כאשר אתם עוזבים את מושב הנהג. כדי להפעיל, לחצו על דוושת הבלם וגעו באפשרות אפשר גלגול חופשי; או עברו להילוך סרק.

מצב שטיפת רכב מושבת כאשר מהירות הרכב גבוהה מ- 15 קמ"ש או בנגיעה ב-יציאה במסך המגע.

**⚠️ זהירות:** אם לא תעבירו את Model 3 למצב שטיפת רכב עלול להיגרם נזק לרכב (למשל, ליציאת הטעינה או למגבי השמשה הקדמית). האחריות אינה מכסה נזק כתוצאה משטיפת הרכב.

## ניקוי המצלמה

כדי להבטיח תמונה ברורה, הקפידו כי עדשת המצלמה תהיה נקייה ולא חסומה.

הסירו הצטברות של לכלוך או פסולת על-ידי ריסוס מים על עדשת המצלמה ויבשו אותה במטלית מיקרופיבר. נקו את עדשת המצלמה מדי שבוע במזג אוויר רטוב (שלג, גשם, ברד) ומדי חודש במזג אוויר יבש.

**הערה:** החלק הפנימי של השמשה הקדמית במתקן המצלמה הקדמית (ראו **מצלמות בעמוד 18**) חייב לעבור ניקוי תקופתי כדי לשמור על ראות ברורה ותפקוד מצלמה אופטימלי. כדי לבדוק אם יש צורך בניקוי, יש לקרוא את סיכום תחזוקת הרכב שלכם על ידי נגיעה באפשרות פקדים < שירות > תחזוקה. כאשר יש צורך בכך, יש להשתמש באפליקציה לנייד כדי לתזמן פגישת טיפול.

**⚠️ זהירות:** אין להשתמש בחומרי ניקוי כימיים או כאלה העלולים לגרום לשריטות. אם תעשו זאת אתם עלולים לפגוע במשטח של עדשת המצלמה.

**⚠️ זהירות:** אין לנקות חיישנים על-קוליים (אם מותקנים) או עדשות מצלמה באמצעות עצם חד או כזה שעלול לשחוק או לשרוט את פני השטח של רכיבים אלה.

## אזהרות עבור רחיצה חיצונית

**⚠️ זהירות:** אין לרחוץ באור שמש ישיר.

**⚠️ זהירות:** אין להשתמש בנוזלים עבור השמשה הקדמית. אם תעשו כך, הדבר עלול להפריע לחיכוך המגבים ולגרום לרעשים.

**⚠️ זהירות:** אין להשתמש במים חמים, בדטרגנטים או במוצרי ניקוי עם רמה גבוהה של חומרים אלקליים או קאוסטיים, במיוחד כאלה המכילים הידקרוסיד. הימנעו מחשיפה לסבונים וכימיקלים בעלי רמת חומציות הגבוהה מ-13 pH. אם יש לכם ספק, בדקו את תווית המוצר או שאלו את צוות המתקן לרחיצת מכוניות. האחריות אינה מכסה נזק כתוצאה מרחיצה שגויה.

**⚠️ זהירות:** אם משתמשים בצינור שטיפה בלחץ, יש לשמור על מרחק של לפחות 30 ס"מ בין פיית הצינור לבין המשטח של ה- Model 3. הימנעו מכיוון סילון המים ישירות אל מחווי החניה (אם מותקן). יש להקפיד על הנעה של פיית הצינור ואין לרכז את זרם המים באזור אחד.

כדי למנוע נזק לצבע החיצוני, יש לסלק מייד חומרים העלולים לגרום לקורוזיה (גריז, שמן, הפרשות של ציפורים, שרף עצים, כתמי זפת, חרקים מתים, פסולת תעשייתית ועוד). אין להמתין עד לרחיצה כללית של ה- Model 3. במידת הצורך, השתמשו באלכוהול מפוגל (denatured) להסרת כתמי זפת ושומן עיקשים, ולאחר מכן שטפו מייד את המקום במים וסבון עדין לסילוק האלכוהול.

יש לוודא שהמצלמות החיצוניות נקיות מלכלוך, מהצטברות טיפות מים או מהפרעות כלשהן. חומרים אלו עלולים לגרום לתמונות לא ברורות או להשבתה של ה-Autopilot ותכונות הבטיחות (ראו **ניקוי המצלמה בעמוד 166**).

בצעו שלבים אלה לרחיצה חיצונית של ה- Model 3:

1. לפני הרחיצה, יש לסלק לכלוך כבד מכלי הרכב באמצעות צינור מים. שטפו בוץ שהצטבר באזורים המועדים לכך (כגון בבית הגלגל או בחיבורים בין חלקים). אם פוזר מלח על הכביש (כגון בחודשי החורף), שטפו היטב את כל שאריות המלח מתחתית המרכב, בתי הגלגל והבלמים.

2. רחצו את ה- Model 3 ברחיצה ידנית באמצעות מטלית רכה ונקייה במים קרים או פושרים. ושמפו רכב עדין באיכות גבוהה.

**⚠️ זהירות:** חומרי ניקוי מסוימים ותכשירי שמפו לרכב מכילים כימיקלים אשר עלולים לגרום לנזק או פגיעה בצבע, במיוחד לחלקי פלסטיק, למנורות או לעדשות מצלמה. למשל, חלק מנוסחאות הניקוי כוללות הידרוקסיד, או רמה גבוהה של מרכיבים אלקליים או קאוסטיים שעלולים לגרום נזק לרכיבים חיצוניים. גם אין להשתמש במוצרים חומצתיים. נזק או אובדן צבע שמקורו במוצרי ניקוי לא מכוסה על ידי האחריות.

3. לאחר הרחיצה, שטפו במים נקיים למניעת התייבשות הסבון על משטחי כלי הרכב.

4. יבשו ביסודיות עם מטלית chamois. אם יש צורך, יבשו את הבלמים באמצעות נסיעה קצרה ולחיצה על הבלמים מספר פעמים.

השתמשו במטליות אלכוהול איזופרופיל (כגון אלו המשמשות לניקוי זכוכיות או מסכים) כדי לנקות כתמים קטנים.

## ניקוי החלון וטיפול בו

יש לנקות את החלונות והמראות באמצעות נוזל לניקוי שמשות של כלי רכב. אין לגרד או להשתמש בנוזל ניקוי שורט עבור משטחי זכוכית ומראות. פעלו בהתאם להנחיות ב-**ניקוי חיצוני בעמוד 166** לקבלת השיטות המומלצות לניקוי חיצוני של הזכוכית.

כדי להוסיף ציפוי הידרופובי לחלונות הרכב, מרחו את הציפוי רק על החלונות הצדדיים והאחוריים, ולא על השמשה הקדמית - דבר עלול להשפיע על הראות של מצלמות Autopilot. פעלו בהתאם להוראות של יצרן הציפוי ההידרופובי עבור פרטי המריחה.

**הערה:** Tesla אינה אחראית לכל נזק הקשור למריחת חומר טיפול לחלון ברכב.



## תאורה פנימית

**הערה:** האחריות של Tesla אינה מכסה נזק שנגרם על ידי תחזוקה לא הולמת, כולל השימוש במוצרי ניקוי או כלי ניקוי אשר אינם מומלצים במדריך למשתמש זה.

אין להשתמש באף סבון או חומרי ניקוי כימיים על התאורה הפנימית. מוצרי וחומרי ניקוי נפוצים יכולים לפגום בעדשות או הרכיבים של התאורה, לגרום לסדקים ונזקים לאורך זמן. כאשר אתם רוצים לנקות את התאורה הפנימית, Tesla ממליצה להשתמש בברך ולח עם מים חמים כדי לנגב בעדינות אזורים מלוכלכים או כתמים. תאורה פנימית כוללת, אך לא מוגבלת, לאורות הבאים (אם מצוידים):

- אזור הנחת הרגליים
- החלק התחתון של הרכב
- הקרנה
- תקרה
- פס תאורה
- תאורת אוויר

כאשר ברצונכם לנקות את הפנים עם סבון או חומר ניקוי קל, Tesla ממליצה שתחילה תכסו את כל התאורות עם אמצעי הגנה כלשהו כגון:

- בד.
- מאסקינג טייפ.
- סרט פלסטיק.
- כיסוי מגן לפנים הרכב.

## מושבים

**הערה:** האחריות של Tesla אינה מכסה נזק שנגרם על ידי תחזוקה לא הולמת, כולל השימוש במוצרי ניקוי או כלי ניקוי אשר אינם מומלצים במדריך למשתמש זה.

מושבי המכונית שלך עשויים מעור טבעוני מותאם בר קיימא שהינו רך יותר מעור אבל עמיד יותר ודוחה כתמים. Tesla ממליצה שתנקה ותשאב את החלק הפנימי של כלי הרכב שלך כדי לשמור על ביצועים גבוהים ועל מראה חדיש. ביכולתם לרכוש ערכת ניקוי לכל מטרה ב-[חנות Tesla](#).

הימנע ממגע עם כימיקלים חזקים, כולל מוצרי קוסמטיקה מסוימים. חומרים כאלה עלולים לגרום נזק, בלאי או ירידת צבע לאורך זמן.

לניקוי כללי של כתמים וחומר שנשפך, יש לנגב את מה שנשפך ואת השאריות הכימיות מהמשטחים הפנימיים מוקדם ככל האפשר. הרטב מטלית רכה (עדיף מיקרופיבר) באמצעות מים חמים וסבון רך ונגב בעדינות את הכתם בתנועות מעגליות. לאחר מכן יש לייבש היטב באמצעות מטלית רכה נטולת מוך. אל תייבש באמצעות נשיפת אוויר. כל חומר חזק יותר מסבון עלול לגרום נזק. שימוש בחומרי ניקוי אחרים, מחטאים, קונדישנר או חומרי מגן אינם מומלצים.

עבור מושבים לבנים: כפתרון אחרון, יש להרטיב מטלית רכה (כגון מיקרופיבר) עם מים חמים ואלכוהול איסופרופיל ובעדינות לנגד את הכתם בתנועות מעגליות (אין להשתמש בשיטה זו על מושבים בצבע שחור). נקה את שאריות האלכוהול האיסופרופילי בעזרת מטלית רכה רטובה. שימוש אגרסיבי או קבוע באלכוהול איסופרופילי יגרום נזק לכיסוי החיצוני של החומר וזה יאפשר לכתמים להופיע באופן תכוף יותר והאחריות לא תחול.

**⚠️ זהירות:** אין לכוון צינורות מים ישירות על החלונות, על הדלת, או על אטמי כיסויים או על מודולים אלקטרוניים או על כבלים חשופים.

**⚠️ זהירות:** כדי למנוע נזקי קורוזיה שאינם מכוסים במסגרת האחריות, יש לשטוף היטב שאריות מלח שפוזר על הכביש מתחתית המרכב, בתי הגלגל והבלמים. לאחר רחיצת כלי הרכב, יש לייבש את הבלמים באמצעות נסיעה קצרה ולחיצה על הבלמים מספר פעמים.

**⚠️ זהירות:** יש להימנע משימוש במטלית גסה, כגון כפפת רחיצה. מומלץ להשתמש במטלית מיקרופיבר באיכות טובה.

**⚠️ זהירות:** בעת רחיצה במתקן אוטומטי לרחיצת מכוניות, יש להשתמש אך ורק במתקני רחיצת מכוניות ללא מגע. במתקנים אלה אין כל חלקים, כגון מברשות, שנוגעים במשטחי ה-Model 3.

**⚠️ זהירות:** בעת שטיפת הרכב במתקני שטיפה אוטומטיים, ודאו שהרכב נעול. בנוסף, הימנעו משימוש בבקרות במסך המגע העלולות לגרום לפתיחה בשוגג של הדלתות או של תאי מטען בזמן שטיפת הרכב. כל נזק שייגרם אינו מכוסה באחריות.

**⚠️ זהירות:** יש לוודא שהמגבים נמצאים במצב 'כבוי' לפני רחיצת ה-Model 3, כדי למנוע נזק אפשרי למגבים.

**⚠️ זהירות:** אין להשתמש בחומרי ניקוי כימיים לגלגלים או במוצרים של טרום ניקוי. הם עלולים לגרום נזק לגימור של הגלגלים.

**⚠️ אזהרה:** לעולם אל תרססו נוזל במהירות גבוהה (לדוגמה, בעת שימוש בצינור שטיפה בלחץ) לעבר שקע הטעינה בעת הטענת ה-Model 3. אם לא תפעלו בהתאם להוראות אלה, הדבר עלול לגרום לפגיעה חמורה או לנזק לכלי הרכב, לציוד הטעינה או לרכוש.

## ניקוי פנימי

יש לבדוק לעתים קרובות את פנים כלי הרכב ולנקות אותו, כדי לשמור על מראה כלי הרכב ולמנוע בלאי מוגבר. אם ניתן, יש לנגב מייד כל נוזל שנשפך ולסלק את הסימנים. לניקוי כללי, יש לנגב משטחים בפנים כלי הרכב באמצעות מטלית רכה (כגון מטלית מיקרופיבר) ולחה עם תערובת של מים פושרים ונוזל ניקוי עדין שאינו דטרגנט (יש לבדוק כל חומר ניקוי במיקום נסתר לפני השימוש בו). כדי למנוע פסים, יש לייבש מייד באמצעות מטלית רכה נטולת מוך.

## זכוכית פנימית

אין לגרד או להשתמש בנוזל ניקוי שורט עבור משטחי זכוכית ומראות. הדבר עלול לגרום נזק למשטחי ההשתקפות במראה ולגופי החימום בחלון האחורי.

## כריות אוויר

אין לאפשר חדירת חומר כלשהו מבעד למכסה כרית אוויר. הדבר עלול להשפיע על פעולתו המיועדת.

## לוח המחוונים ומשטחי פלסטיק

אין להבריק את המשטחים בחלק העליון של לוח המחוונים. משטחים שהוברקו מאפשרים השתקפות ועלולים להפריע לראיה בעת הנהיגה.

- ⚠️ זהירות:** חומרים בעלי מטען חשמל סטטי עלולים לגרום נזק למסך המגע.
- ⚠️ אזהרה:** אם הבחנתם בנזק כלשהו לכרית אוויר או לחגורת בטיחות, יש לפנות מייד אל Tesla.
- ⚠️ אזהרה:** אין לאפשר למים, חומרי ניקוי או בד לחדור לתוך המנגנון של חגורת הבטיחות.
- ⚠️ אזהרה:** אין להשתמש בחומרים ממסים או סבון בתאורת ההדגשה הפנימית.
- ⚠️ אזהרה:** חשיפה לחומרי ניקוי כימיים עשויה להיות מסוכנת ולגרום לגירוי בעיניים ובעור. יש לקרוא את ההוראות של יצרן חומר הניקוי הכימי ולפעול בהתאם.

- ⚠️ זהירות:** אין להשתמש במוצרים שמכילים אלכוהול, מלבין (סודיום היפוקלוריד או אקונומיקה), הדרים, נפטא, או תוספים מבוססי סיליקון. אין לרסס את המושב ישירות עם אף ספריי. יש להיזהר שלא ייכנסו מים למנגנון חגורת הבטיחות.
- מגוון של בגדים, אביזרים ומוצרי קוסמטיקה יכולים להכיל מוצרי צבע או שמנים שעלולים להיות מועברים למושבים לאורך זמן. קשה למנוע כתמים אלה ולא תמיד ניתן לנקות אותם.
- ⚠️ זהירות:** אין להשתמש בכיסוי מושב מסחריים שאינם של Tesla. כיסוי מושבים עלולים לגרום לכתמים או נזק למושבים וייתכן שיכילו את הרגישות של חיישני תפוסה או עם פריסה מוגבלת של כריות אוויר.

## פוליש, תיקוני צבע ותיקוני מרכב

כדי לשמור על המראה של המרכב, ניתן מעת לעת להבריק משטחי צבע באמצעות פוליש מתאים, הכולל:

- חומר שורט עדין ביותר להסרת לכלוך מפני השטח מבלי להסיר את הצבע או לפגוע בו.
- תרכובות למילוי שריטות כדי שיבלטו פחות.
- שעווה (וקס) ליצירת שכבת הגנה בין הצבע לבין השפעות הסביבה.

יש לבדוק באופן שוטף את הצבע החיצוני כדי לאתר נזקים. יש לטפל בשריטות ופגמים קלים באמצעות עט לתיקוני צבע (אותו ניתן לרכוש מ Tesla, בהתאם לשוק האזורי). יש להשתמש בעט לתיקוני צבע אחרי הרחיצה אך לפני השימוש בפוליש או בווקס.

יש לתקן פגמים שנגרמו על-ידי חצץ, סדקים או שריטות. עיינו ב <https://www.tesla.com/support/body-shop-support> למידע נוסף על מוסכים ושירותים זמינים.

- ⚠️ זהירות:** אין להשתמש במשחות חיתוך, תרכובות לשחזור צבע או פוליש אשר מכיל חומרים שורטים קשים. הם עלולים לקרצף את המשטח ולפגוע פגיעה תמידית בצבע.
- ⚠️ זהירות:** אין להשתמש בפוליש מסוג כרום או בחומרי ניקוי שורטים אחרים.

## שימוש בכיסוי לרכב

כדי לשמור את המראה של המרכב כאשר ה-Model 3 לא בשימוש, יש להשתמש בכיסוי לרכב מקורי של Tesla. ניתן לרכוש כיסוי לרכב באופן מקוון מ-Tesla Shop.

## שטיחים

יש להימנע מהרטבת השטיחים יתר על המידה. עבור אזורים מלוכלכים ביותר, יש להשתמש בנוזל ניקוי ריפודים מדולל.

## חגורות בטיחות

יש להאריך את חגורות הבטיחות לצורך הניגוב. אין להשתמש בדטרגנטים מכל סוג שהוא או בחומרי ניקוי כימיים. יש לאפשר לחגורת הבטיחות להתייבש באופן טבעי כשהן מתוחות למלוא אורכן, רצוי לא בשמש ישירה.

## אטמי הדלתות

נגבו את אטמי הדלתות עם מטלית לחה כדי להסיר את הלכלוך שעליהן. כמויות לכלוך חריגות על אטמי הדלתות עלולות לגרום נזק בעת מגע עם המשטחים הסמוכים. הימנעו משימוש באלכוהול או במוצרים כימיים העלולים לפגוע באיכות הציפוי של אטמי הדלתות.

## מסכי מגע קדמי ואחורי

יש לנקות את מסך/מסכי המגע באמצעות מטלית רכה נטולת מוך שנועדה לניקוי מסכים וצגים. אין להשתמש בחומרי ניקוי (כגון חומר לניקוי זכוכית) או בתכשירי גיל על בסיס אלכוהול (כגון אלכוהול לחיטוי ידיים) ואין להשתמש במגבון לח או במטלית יבשה ובה חשמל סטטי (כגון מטלית מיקרופיבר ששטפה זה עתה). כדי לנגב את מסך המגע הקדמי מבלי להפעיל לחצנים ולשנות הגדרות, יש להפעיל את Screen Clean Mode. לחצו על פקדים < תצוגה > מצב ניקוי מסך. הצג יהפוך כהה יותר כדי להקל עליכם לראות אבק וסימנים. כדי לצאת מ-מצב ניקוי מסך, לחצו והחזיקו את החזקה ליציאה.

## משטחי כרום ומתכת

חומרי הברקה, חומרי ניקוי שוחקים, תכשירי גיל על בסיס אלכוהול (כגון אלכוהול לחיטוי ידיים) ומטליות גסות עלולים להסב נזק לגימור של משטחי כרום ומתכת.

## אזהרות עבור ניקוי פנימי

- ⚠️ זהירות:** שימוש בחומרים ממיסים (כולל אלכוהול), או בתכשירי גיל על בסיס אלכוהול (כגון אלכוהול לחיטוי ידיים), חומר מלבין, נוזל הדרים, נפטא, מוצרים או תוספים מבוססי-סיליקון על רכיבים פנימיים עלול לגרום נזק.

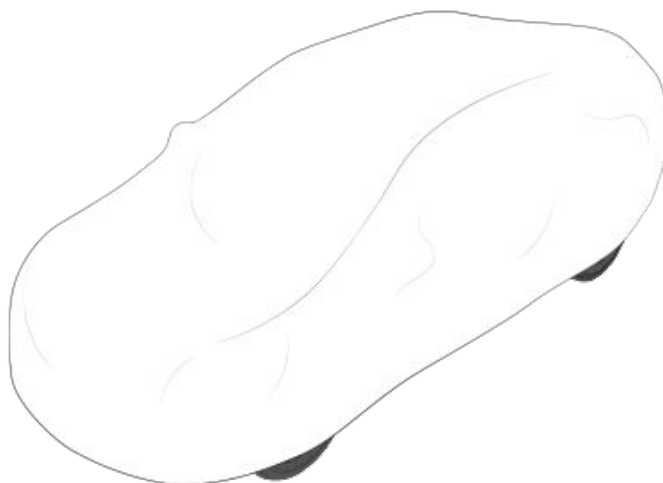

**⚠️ זהירות:** השתמשו רק בכיסוי לרכב שאושר על-ידי Tesla כאשר ה-Model 3 מחוברת לשקע חשמל. שימוש בכיסוי לרכב שאינו כיסוי מקורי של Tesla עלול לפגוע בצינור התקין של המצבר במהלך הטעינה.

## שטיחוני רצפה

כדי להאריך את משך חיי השטיחים וכדי להקל על ניקוי השטיחים, יש להשתמש בשטיחוני רצפה מקוריים של Tesla זמינים דרך האינטרנט בכתובת <http://www.tesla.com>. יש לשמור על שטיחוני הרצפה באמצעות ניקויים מעת לעת ובדיקה כי הם מחוברים כראוי. יש להחליף את שטיחוני הרצפה אם הם התבלו יותר מדי.

**⚠️ אזהרה:** כדי למנוע הפרעה אפשרית לדושות, יש לוודא כי שטיחון הרצפה של הנהג מחובר היטב ואין להניח שטיחון רצפה נוסף מעליו. שטיחוני רצפה חייבים להיות מונחים תמיד על משטח השטיח של כלי הרכב ולא על שטיחון או על כיסוי אחר.



# להבי מגבים, מתזים ונוזל של שמשה קדמית

## בדיקה וניקוי של להבי המגבים

מעט לעת, יש לנקות את שולי להבי המגבים ולוודא שאין סדקים, חתכים ושטחים מחוספסים בגומי. אם נגרם נזק יש להחליף את הלהב מייד כדי למנוע נזק לשמשה ולשפר את הנראות.

חומרים מזהמים על השמשה הקדמית או על להבי המגבים עלולים לפגוע באפקטיביות של המגבים. חומרים מזהמים כוללים שלג, נתזי וקס ממתקני שטיפת מכוניות, נוזל מתזים עם חומר דוחה חרקים או דוחה מים, הפרשות של ציפורים, שרף עצים וחומרים אורגניים אחרים.

כדי לנקות, יש לפעול בהתאם להנחיות הבאות:

- יש לנקות את השמשה הקדמית ואת להבי המגבים באמצעות נוזל מתזים, אלכוהול או חומר ניקוי לחלונות שאינו שורט אשר אושר לשימוש עבור זכוכית לרכב וגומי. מוצרים שאינם מתאימים עלולים לגרום לנזק או לכתמים ועלולים ליצור בועה בחלון הקדמי.
- יש להרים מעט את זרוע המגב מהשמשה הקדמית, כדי לאפשר גישה ללהב המגב. אין להרים את זרוע המגב מעבר למצב המיועד שלה.

אם המגבים נשארים לא יעילים לאחר הניקוי, יש להחליף את להבי המגבים.

**הערה:** מגבים לא יעילים עלולים להוביל לראות מופחתת במצלמות השמשה הקדמית, דבר אשר עלול להוביל להפחתת ביצועים או אי-זמינות תכונות Autopilot. למידע נוסף, ראו **מצלמות בעמוד 18** וראו גם Autopilot **מגבלות והתראות בעמוד 107**.

## החלפת להבי מגבים

כדי להבטיח ביצועים מיטביים, יש להחליף את להבי המגבים לפחות אחת לשנה. על הלהבים החלופיים לעמוד בקריטריונים הבאים:

- על הלהב הצד הנהג להיות באורך 650 מ"מ וכן 475 מ"מ long עבור הלהב בצד הנוסע.
- יש לוודא שהמחבר של הלהב החלופי זהה לזה של הלהב המקורי. מחברים שונים עלולים למנוע חיבור של הלהב החלופי לזרוע המגב.

ניתן לרכוש להבי מגבים חלופיים ב-[Tesla Shop](#).

**הערה:** יש להתקין רק להבים חלופיים זהים ללהבים המקוריים. שימוש בלהבים לא מתאימים עלול לגרום נזק למערכת המגבים ולשמשה הקדמית.

כדי להחליף את להבי המגבים:

- העבירו למצב 'חניה' והפסיקו את פעולת המגבים.
- געו באפשרות פקדים < שירות < מצב שירות מגבים כדי להעביר את המגבים למצב טיפול.
- יש להרים מעט את זרוע המגב מהשמשה הקדמית, כדי לאפשר גישה ללהב המגב.
- ⚠️ זהירות:** להבי המגבים לא ננעלים במצב מורם. אין להרים את זרוע המגב מעבר למצב המיועד שלה.
- הניחו מגבת בין זרוע המגב לשמשה הקדמית, כדי למנוע שריטות או סדק לשמשה הקדמית.

## מילוי נוזל מתזים לשמשה הקדמית

המאגר היחיד שבו תוכלו להוסיף נוזל הוא מאגר נוזל המתזים לשמשה הקדמית, שנמצא מאחורי תא המטען הקדמי. כאשר המצבר עומד להיגמר, תוצג הודעה במסך המגע.

כדי למלא נוזל מתזים:

- פתחו את מכסה תא המנוע.
- נקו סביב מכסה המילוי לפני פתיחתו, כדי למנוע חדירת לכלוך למאגר.
- פתחו את מכסה המילוי.
- תוך שאתם נמנעים מזילה, מלאו את המאגר עד שמפלס הנוזל מגיע בדיוק מתחת לצוואר המילוי. המאגר בעל נפח של 3.2 ליטר.

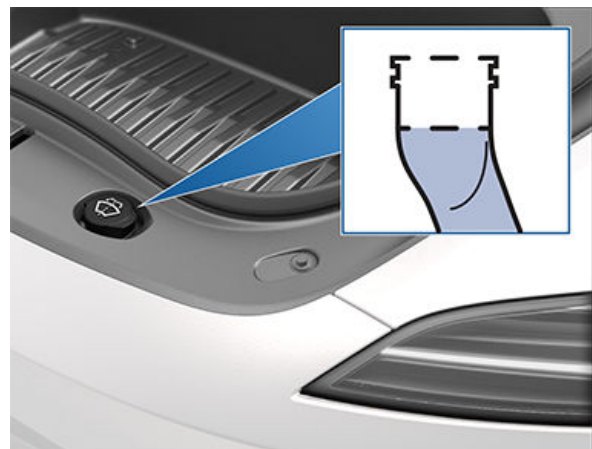

- יש לנגב כל נזילה מיד ולשטוף את אזור הנזילה במים.
- התקינו מחדש את מכסה המילוי.

**הערה:** תקנות מסוימות, ברמת המדינה או ברמה המקומית, מגבילות את השימוש בתרכובות אורגניות נדיפות (VOC). תרכובות אורגניות נדיפות משמשות לעתים קרובות כחומר מונע קפיאה בנוזל מתזים. יש להשתמש בנוזל מתזים שמכיל תרכובות אורגניות נדיפות בכמות מוגבלת, רק אם הוא עמיד די הצורך בפני קפיאה בכל אקלים שבו אתם נהגים ב-Model 3.

**הערה:** תקנות מקומיות אוסרות על שימוש בנוזל מתזים מבוסס-מתנול במקום זאת, יש להשתמש בנוזל מתזים מבוסס-אתנול.

**⚠️ זהירות:** השתמשו אך ורק בנוזל שטיפה מבוסס אתנול של שמשה קדמית שמיועד לכלי רכב ממונעים. שימוש בחומרים אחרים, כגון מים לא מטופלים, עלול לגרום לצימחת חיידיקים במערכת בקרת האקלים וכתוצאה מכך לריחות או נזק אפשרי שהאחריות אינה מכסה.

**⚠️ זהירות:** אין להוסיף נוזל מתזים מיוחד אשר מכיל חומר דוחה מים או נוזל לניקוי חרקים. נוזלים אלה עשויים לגרום לפסים, למריחה וכן לצלילי חריקה ואחרים.

**⚠️ אזהרה:** בטמפרטורות נמוכות מ-4°C צלזיוס, יש להשתמש בנוזל מתזים שמכיל חומר נגד קפיאה. באקלים קר, שימוש בנוזל מתזים ללא חומר נגד קפיאה עלול לפגוע בראות דרך השמשה הקדמית.

**⚠️ אזהרה:** נוזל מתזים עלול לגרום לגירוי בעיניים ובעור. יש לקרוא את ההוראות של יצרן נוזל המתזים ופעלו על פיהן.



## להבי מגבים, מתזים ונוזל של שמשה קדמית

5. החזיקו את זרוע המגב ולחצו על לשונית הנעילה, תוך כדי החלקת הלהב במורד הזרוע.

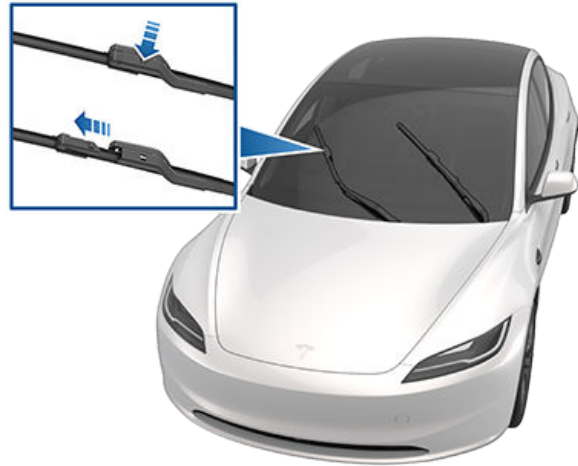

6. התאימו את להב המגב החדש על זרוע המגב, והחליקו אותו לעבר הקצה של זרוע המגב עד לנעילתו במקום.

**⚠️ זהירות:** ודאו שהלהב החדש נעול במקום ואינו זז. בצעו בדיקת דחיפה משיכה כדי לאמת. אם הוא אינו נעול במקומו (תוכלו לשמוע ולהרגיש "קליק"), להב המגב עלול ליפול במהלך שימוש, דבר שיוביל לנזק חמור.

7. השבת את מצב טיפול במגבים כדי להחזיר את המגבים למצבם הרגיל.

## ניקוי מתזים

אם מתז של השמשה הקדמית חסום, יש להשתמש בחוט דק כדי להסיר את החסימה מהנחירים.

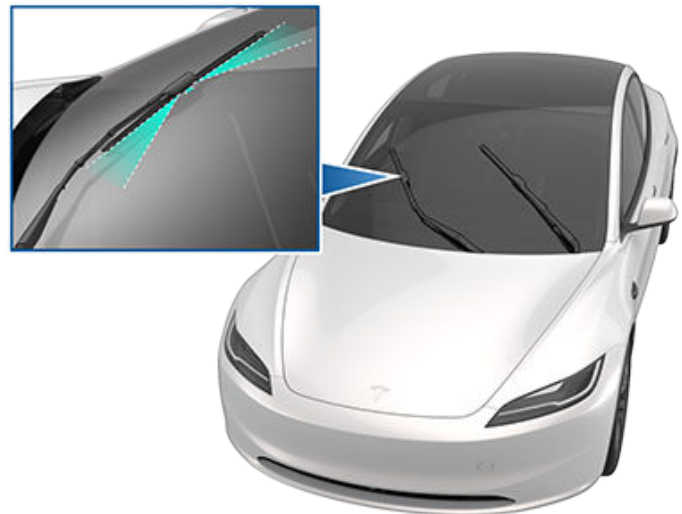

**⚠️ אזהרה:** אין להפעיל את המתזים בעת ניקוי ה-Model 3. נוזל מתזים עלול לגרום לגירוי בעיניים ובעור. יש לקרוא את ההוראות של יצרן נוזל המתזים ולהקפיד עליהן.



## הרמה והגבהה באמצעות מגבה

יש לבצע את השלבים הבאים כדי להרים את ה-Model 3. ודאו שמוסך שאינו של Tesla מודע להוראות אלו, כולל נקודות ההגבהה וההתראות.

1. מקמו את ה-Model 3 במרכז בין עמודי ההרמה.

2. מקמו את הרפידות של זרועות ההרמה מתחת לנקודות ההגבהה שבכלי הרכב במיקומים אשר מוצגים.

**אזהרה:** אין למקם את הרפידות של זרועות ההרמה מתחת למצבר או לקורות הצד.

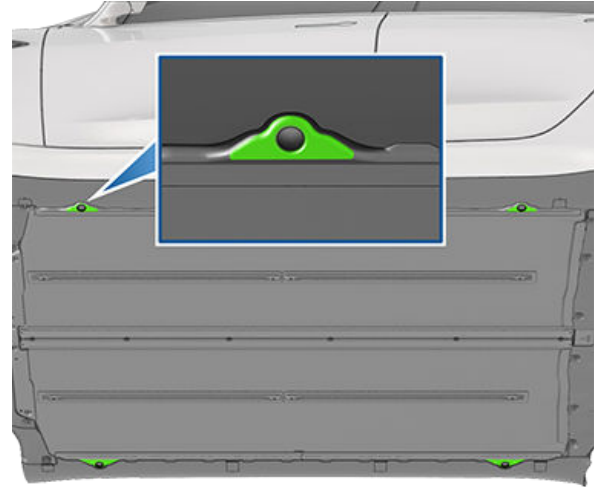

3. התאימו את גובה ומיקום הרפידות של זרועות ההרמה כדי לוודא שהן ממוקמות כראוי.

4. עם עזרה, הרימו את מנגנון ההרמה לגובה הרצוי וודאו שהרפידות של זרועות ההרמה נותרו במיקומן הנכון.

5. הפעילו מנעולי ביטחון כלשהם במנגנון ההרמה. פעלו בהתאם להוראות של יצרן מנגנון ההרמה.

**אזהרה:** אין להגביה את ה-Model 3 כאשר כבל הטעינה מחובר, גם אם לא מתבצעת טעינה.

**אזהרה:** אין לעבוד על כלי רכב שאינו נתמך כראוי. אם תעשו זאת, אתם עלולים לגרום לנזק חמור, לפגיעה או למוות.

**זהירות:** זוהי אחריותכם לשים לב לרכב והסביבה. ודאו שהאזור פנוי בעת הרמה והורדה של Model 3 וכי הדלתות, תא מטען קדמי וכן תא מטען אחורי סגורים כנדרש כדי למנוע נזק.

**זהירות:** אין להרים מתחת למצבר או לקורות הצד. יש למקם את הרפידות של זרועות ההרמה אך ורק מתחת לנקודות ההגבהה שבכלי רכב. הנקודות שמוצגות הן נקודות ההרמה היחידות שמאפשרות עבור Model 3. הרמה בכל נקודה אחרת עלולה לגרום לנזק. נזק שנגרם עקב הרמה שגויה של ה-Model 3 אינו מכוסה במסגרת האחריות.



# חלפים ואביזרים

◦ עבור הדיבורית, הטו בזהירות את המחבר בצד הרכב כך שהלשונית הקטנה תשתחרר מהחור במחבר בצד כיסוי תא הרגליים תוך שחרור המחבר.

**⚠️ זהירות:** למניעת נזקים, אין למשוך את הכבלים בעת ניתוק המחברים. בעת ניתוק המחברים, ודאו שאתם מושכים את חלק הפלסטיק על המחברים עצמם.

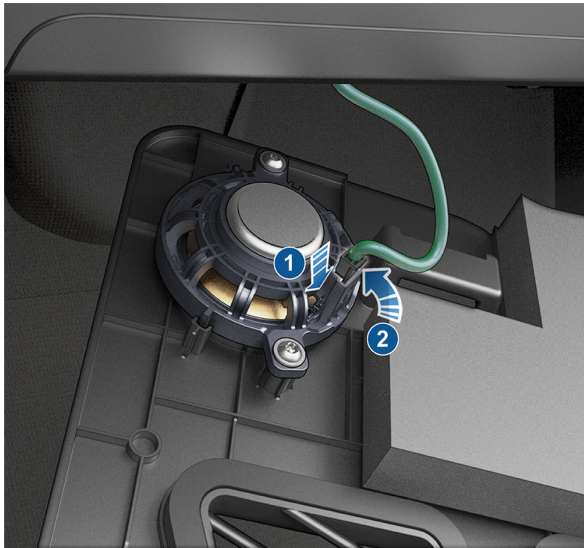

4. כשאתם מתקדמים מלמעלה למטה, השתמשו בכלי הסרה כדי לשחרר בזהירות את הלוח הימני מהקונסולה המרכזית.
5. הסירו את בורג T20 שמהדק את כיסוי המסנן בתא הנוסעים למודול החימום, האוורור ומיזוג האוויר (HVAC) ולאחר מכן שחררו את כיסוי המסנן בתא הנוסעים והזיזו אותו. ברכבים מסוימים, הבורג הוא מהדק היברידי 6/T20 מ"מ. לשוניות הנעילה יכולות להחליף את הבורג: השתמשו באצבע המורה ובאגודל כדי ללחוץ את שתי הלשוניות בתחתית כיסוי המסנן בתא הנוסעים. הטו את הכיסוי החוצה כדי להסיר.

**הערה:** אם למודול HVAC אין כיסוי מסנן בתא הנוסעים, התקינו מחדש את לוח הכיסוי וצרו קשר עם Tesla.

**⚠️ אזהרה:** אל תמתחו, תכופפו או תגרמו נזק בכל דרך אחרת לכבלי המתח הגבוה (HV) הכתומים המחברים לכיסוי המסנן בתא הנוסעים. אם כבלי HV ניזוקו, המשיכו מייד בביצוע הליך זה. התחשמלות הנגרמת ממתח גבוה עלולה לגרום לפציעה חמורה או למוות.

## חלפים, אביזרים ושינויים

יש להשתמש רק בחלפים ואביזרים מקוריים של Tesla. Tesla מבצעת בדיקות קפדניות על החלפים כדי להבטיח את התאמתם, בטיחותם ואמינותם. מומלץ לרכוש חלפים אלה מ-Tesla, שם הם יותקנו באופן מקצועי ותוכלו לקבל ייעוץ ממומחים לגבי שינויים ב-Model 3. ניתן לרכוש אביזרים מחנויות Tesla או באינטרנט בכתובת [www.tesla.com](http://www.tesla.com).

**הערה:** הוספת אביזרים לרכב שלכם עשויה להשפיע על הטווח הצפוי, ממדי הרכב וכו'.

**הערה:** ייתכן שאביזרים מסוימים לא יהיו זמינים באזור שלכם.

Tesla אינה יכולה להעריך חלפים שיוצרו על-ידי אחרים, ולכן לא תישא באחריות אם תשתמשו בחלפים שאינם מקוריים של Tesla ב-Model 3.

**⚠️ אזהרה:** התקנת חלפים ואביזרים שאינם מאושרים, או ביצוע שינויים שאינם מאושרים, עלולים להשפיע על הביצועים של Model 3 ועל בטיחות הנוסעים. כל נזק שייגרם כתוצאה משימוש או התקנה של חלפים שאינם מאושרים, או מביצוע שינויים שאינם מאושרים, אינו מכוסה במסגרת האחריות.

**⚠️ אזהרה:** Tesla לא תישא באחריות לכל מקרה מוות, פציעה או נזק אשר יתרחשו כתוצאה משימוש או התקנה של אביזרים שאינם מאושרים, או כתוצאה מביצוע שינויים שאינם מאושרים.

## תיקוני מרכב

אם ה-Model 3 שלכם הייתה מעורבת בתאונה, יש לפנות אל Tesla או אל מוסך לתיקוני מרכב שאושר על-ידי Tesla כדי לוודא שהיא תתוקן עם חלפים מקוריים של Tesla. Tesla בחרה ואישרה מוסכים לתיקוני מרכב אשר עונים על דרישות קפדניות לגבי הדרכה, ציוד, איכות ושביעות רצון לקוחות.

מוסכים לתיקוני מרכב וחברות ביטוח עשויים להציע שימוש בציוד שאינו מקורי, או בחלפים מפירוק, כדי לחסוך כסף. אולם חלפים אלה אינם עומדים בסטנדרטים הגבוהים של Tesla לגבי איכות, התאמה ועמידות בפני שיתוך. כמו כן, ציוד שאינו מקורי וחלפים מפירוק (וכן כל נזק או כשל שאלה עלולים לגרום) אינם מכוסים במסגרת האחריות.

## החלפת המסננים בתא הנוסעים

**הערה:** בהתאם לתאריך הייצור של הרכב שלכם, מיקום הבורג במכסה מסנן תא הנוסעים עשוי להשתנות במקצת.

Model 3 כולל מסנני אוויר שמונעים חדירת אבקת צמחים, נשורת תעשייתית, אבק דרכים וחלקיקים אחרים לתא הנוסעים מבעד לפתחי האוורור. Tesla ממליצה להחליף מסננים אלה כל שנתיים (כל שנה בסיון). ניתן לרכוש את המסננים בתא הנוסעים דרך **חנות Tesla**.

כדי להחליף את המסננים בתא הנוסעים:

1. כבו את מערכת בקרת האקלים.
2. הזיזו את המושב הקדמי הימני עד הסוף לאחור והסירו את שטיחון הרצפה.
3. השתמשו בכלי לשחרור תפסים כדי לשחרר בזהירות את התפסים שמהדקים את הכיסוי של אזור הרגליים הקדמי הימני ללוח המחוונים. לאחר מכן, כשאתן תומכים בכיסוי של אזור הרגליים, נתקו את שני המחברים החשמליים והזיזו את הכיסוי של אזור הרגליים.
  - עבור התאורה, לחצו בזהירות על הלשונית בעת שחרור המחבר.



6. קפלו את לשונית המסנן העליון בתא הנוסעים כלפי מעלה ואת לשונית המסנן התחתון כלפי מטה.
7. תוך כדי החזקת הלשונית במסנן העליון בתא הנוסעים, משכו את המסנן העליון ממודול ה-HVAC.
8. תוך כדי החזקת הלשונית במסנן התחתון בתא הנוסעים, משכו את המסנן התחתון כלפי מעלה ומתוך מודול ה-HVAC.
9. כשאתם מוודאים שהחצים בשני המסננים פונים לעבר **החלק האחורי** של הרכב, הכניסו את המסנן התחתון בתא הנוסעים לתוך מודול ה-HVAC והורידו אותו למקומו. לאחר מכן, הכניסו את המסנן העליון בתא הנוסעים מעליו.
10. קפלו את הלשוניות כלפי פנים כך שתוכלו להתקין את כיסוי המסנן בתא הנוסעים.
11. התקינו את כיסוי המסנן בתא הנוסעים על ידי שילוב לשונית הכיסוי התחתון והידוק בורג T20 או מהדק היברידי 6/T20 מ"מ. הדקו את הבורג לערך של 1.2 ניוטון-מטר/0.89 רגל-ליברה. בכלי רכב עם לשוניות במקום בורג T20: הזיזו את החרוץ העליון של כיסוי המסנן בתא הנוסעים למקומו, והדקו את הלשוניות בתחתית מודול ה-HVAC.
12. חברו מחדש את המחברים החשמליים לרכיבים של כיסוי אזור הרגליים הקדמי ימני, והדקו מחדש את הכיסוי בעזרת התפסים.
13. ישרו את הלוח הימני בהתאם לחריצים הקדמיים והאחוריים בקונסולה המרכזית, והפעילו לחץ עד שכל התפסים יהיו מהודקים באופן מלא.
14. התקינו מחדש את שטיחון הרצפה הקדמי ימני והחזירו את המושב הקדמי ימני למקומו.

## שימוש במקלט/משדר RFID

בעת חיבור מקלט/משדר RFID (אשר משמש בכבישי אגרה רבים) בתוך ה-Model 3, יש להניח את המקלט/משדר ליד המראה האחורית. כך תבטיחו את התוצאות הטובות ביותר ותצמצמו את ההפרעה לשדה הראייה בעת הנהיגה. עיינו בהוראות היצרן של ה-RFID למיקום מדויק.

**הערה:** כמו כן תוכלו לחבר מקלט/משדר עמיד בפגעי מזג האוויר ללוחית הרישוי הקדמית.





## עשו זאת בעצמכם - תחזוקה

למדו איך לבצע בעצמכם הליכים פשוטים, כמו החלפת להבי מגבים ומסנני אוויר בתא הנוסעים, או התקנת ערכת סרט הגנה לצבע. עברו אל <https://www.tesla.com/support/do-it-yourself-guides> להוראות, הנפשות וסרטונים המדגימים הליכים אלה.

**הערה:** בהתאם לאזור או לתצורת הרכב, ייתכן שחלפים והליכים מסוימים לא יהיו זמינים עבור הרכב שלכם. בעת ניווט אל <https://www.tesla.com/support/do-it-yourself-guides>, בחרו את הרכב, האזור ו/או השפה כדי לצפות ברשימת חלפים ואביזרים מעודכנת הזמינים באזורכם.

**זהירות!** בצעו כל הליך זה בסביבה יבשה ומוארת. למען בטיחותכם, בצעו את ההליך רק אם אתם חשים בנוח לבצע אותו, ותמיד עקבו אחר ההוראות המצורפות. 

## מספר זיהוי כלי הרכב

תוכלו למצוא את ה-VIN במקומות הבאים:

- געו ב-פקדים < תוכנה במסך המגע.
- מוטבע על לוחית שנמצאת בחלק העליון של לוח המחוונים. ניתן לראותה דרך החלון הקדמי.



- מודפס על לוחית על פי חוק, שנמצאת על מסגרת הדלת. ניתן לראותה כאשר הדלת הקדמית פתוחה.



- כלי רכב שיוצרו ב-Gigafactory שנגחאי: ה-VIN מוטבע על הרצפה וניתן לראות אותו על-ידי הזזת מושב הנוסע הקדמי לאחור והרמת השטיח.





# העמסת כלי הרכב

לעולם אין לשנות תוויית זו, גם אם בעתיד תשתמשו בצמיגים שונים.

**הערה:** אם ה-Model 3 הועמסה עד לקיבולת המרבית, בדקו שוב את כל הצמיגים כדי לוודא שהם נופחו בלחץ האוויר המומלץ עבורם.

**⚠ אזהרה:** לחץ אוויר בצמיגים שמודפס בתוויית המידע על הצמיגים אינו רלוונטי בעת גרירה. בעת גרירה יש להגדיל את לחץ האוויר בצמיגים. למידע על לחץ האוויר בצמיג הנדרש בעת גרירה, ראו גרירה ואביזרים בעמוד 90.

## לוחית על פי חוק

נוסף על מספר הזיהוי של כלי הרכב (VIN), הלוחית על פי חוק מציינת את:

- TPMLM - המסה המרבית המותרת מבחינה טכנית. המסה הכוללת המרבית המותרת של Model 3. משקל זה מחושב לפי המשקל של ה-Model 3, כל היושבים בכלי הרכב, נוזלים ומטען.
- TPMAM - המסה המרבית המותרת מבחינה טכנית על הסרן, לסרן קדמי ואחורי. ה-TPMAM הוא המשקל המבוסס המרבי שכל סרן יכול לשאת.

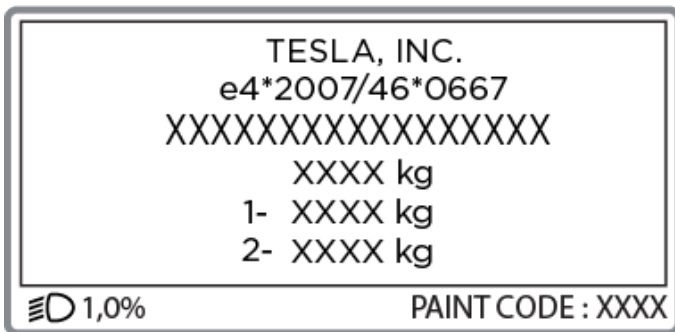

**⚠ אזהרה:** כדי למנוע נזק, לעולם אל תעמיסו את ה-Model 3 כך שתהיה כבדה יותר מהמשקל הכולל המותר (TPMLM) או תחרוג מהמשקל הכולל המותר לכל סרן (TPMAM).

## גגונים

Model 3 תומך בשימוש בגגון שאושר על-ידי Tesla באמצעות אביזר התקנה של Tesla. כדי להתקין את הגגון, עליכם להשתמש באביזר זה וכן עליכם להשתמש רק במערכת גגון שאושרה על-ידי Tesla (ראו חלפים ואביזרים בעמוד 173). אם לא תעשו כך, הדבר עלול לגרום לנזק משמעותי.

## תיוג כלי הרכב

חשוב לדעת מהו גודל הצמיגים המקוריים של הרכב שלכם ולחץ האוויר המתאים להם, ו-TPMLM ו-TPMAM (מסה מרבית מותרת מבחינה טכנית של הסרן). ניתן למצוא את המידע הזה על גבי שתי תוויית המוצמדות אל Model 3.

שתי התוויית נראות על קורת הדלת כאשר הדלת הקדמית פתוחה.

**הערה:** אם ב-Model 3 מותקנים גלגלים או צמיגים שהם אביזרי Tesla, ייתכן שה-Model 3 תכיל תוויית נוספת שמציינת שקיבולת הנשיאה עשויה להיות שונה מזו שמצוינת בתוויית.



1. תוויית עם מידע לגבי הצמיג
2. לוחית על פי חוק

**⚠ אזהרה:** עומס יתר על ה-Model 3 עלול להשפיע לרעה על יכולת הבלימה והניהוג, שעלול לפגוע בבטיחותכם או לגרום נזק.

**⚠ אזהרה:** לעולם אין לאחסן נוזלים בנפח רב ב-Model 3. דליפה משמעותית עלולה לגרום לתקלה ברכיבים חשמליים.

## תוויית עם מידע לגבי הצמיג

התוויית עם המידע לגבי המציג מספקת את הפרטים הבאים:

- המספר המרבי של מושבים עבור היושבים בכלי הרכב.
- מידות הצמיגים המקוריים.
- לחץ ניפוח צמיג קר עבור הצמיגים המקוריים הקדמיים והאחוריים. לחצים אלה מומלצים לשם מיטוב נוחות הנסיעה ומאפייני הניהוג.

תבנית התוויית:

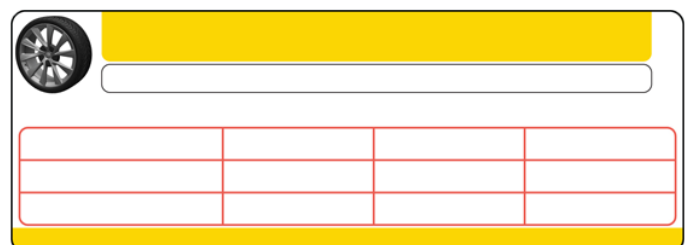

מידות חיצוניות

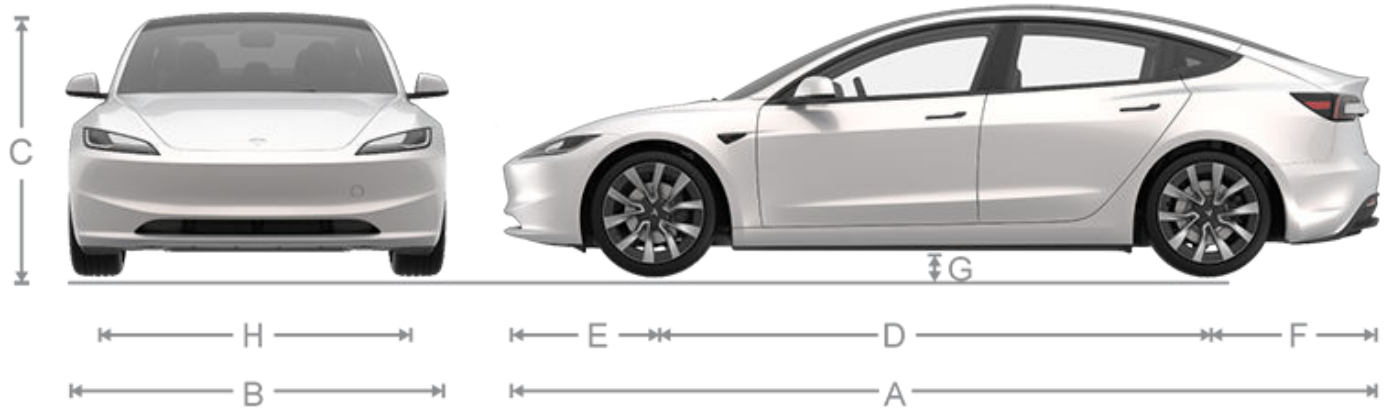

מידה (מ"מ)	מידות (אינצ'ים)	הנעה אחורית/Long Range	
4720	185.8	אורך כולל	A
2,089 1,933 1,850	82.2 76.1 72.8	רוחב כולל (כולל מראות) רוחב כולל (כולל מראות מקופלות) רוחב כולל (ללא מראות)	B
1,440	56.7	גובה כולל	C
2,875	113.2	רוחק סרנים	D
868	34.2	שלוחה - קדמית	E
977	38.5	שלוחה - אחורית	F
138	5.4	מרווח גחון	G
1,584 1,584	62.4 62.4	מפשק קדמי מפשק אחורי	H

\*הערכים הם בקירוב. המידות עשויות להשתנות בהתאם לאופציות ברכב וגורמים נוספים.  
\*\*מסלול הרכב מבוסס על מדידות במרכז הגלגל.

מידה (מ"מ)	מידות (אינצ'ים)	Performance	
4,724	185.9	אורך כולל	A
2,089 1,933 1,850	82.2 76.1 72.8	רוחב כולל (כולל מראות) רוחב כולל (כולל מראות מקופלות) רוחב כולל (ללא מראות)	B
1,431	56.3	גובה כולל	C
2,875	113.2	רוחק סרנים	D
872	34.3	שלוחה - קדמית	E
978	38.5	שלוחה - אחורית	F
128	5.0	מרווח גחון	G
1,582 1,560	62.3 61.4	מפשק קדמי מפשק אחורי	H

מידה (מ"מ)	מידות (אינצ'ים)	Performance
*הערכים הם בקירוב. המידות עשויות להשתנות בהתאם לאופציות ברכב וגורמים נוספים. **מסלול הרכב מבוסס על מדידות במרכז הגלגל.		

**⚠️ זהירות:** בהתאם להגדרת התצורה (כגון בחירת הגלגלים), תא המטען האחורי של הרכב שלך ניתן לפתיחה עד גובה של בערך 2 מטרים. ראו כוונן גובה הפתיחה של דלת חשמלית של תא מטען בעמוד 26 באשר לכיצד להתאים את גובה תא מטען אחורי ולמנוע ממנו מגע עם תקרות נמוכות או אובייקטים אחרים.

## מידות פנימיות

1,023 מ"מ 961 מ"מ	40.3 אינץ' 37.8 אינץ'	קדמי אחורי	מרווח מעל הראש
1,084 מ"מ 877 מ"מ	42.7 אינץ' 34.5 אינץ'	קדמי אחורי	מרווח לרגליים
1,441 מ"מ 1,376 מ"מ	56.7 אינץ' 54.2 אינץ'	קדמי אחורי	מרווח לכתפיים
1,344 מ"מ 1,328 מ"מ	53 אינץ' 52.3 אינץ'	קדמי אחורי	מרווח למותניים

## נפח מטען

88 ליטר	תא מטען קדמי
594 ליטר	מאחורי שורת המושבים השנייה
682 ליטר	נפח מטען כולל מרבי עם 5 נוסעים

## סוגי מנועים

מנוע אחורי: מנוע AC סינכרוני עם מגנט קבוע, קירור מים, עם הינע בתדירות משתנה.  
 מנוע קדמי (כלי רכב בעלי הינעה כפולה): מנוע AC אינדוקציה, קירור מים, עם הינע בתדירות משתנה.

## תמסורת

מפרטים	תמסורת
הנעה ישירה	סוג
9.03:1	יחס העברה

## היגוי

מפרטים	היגוי
גלגל ופס שיניים, עם הגה כוח חשמלי, רגיש למהירות	סוג
2.14	מספר סיבובים מנעילה לנעילה
11.7 מטרים	קוטר סיבוב (ממדרכה למדרכה)

## בלמים

מפרטים	RWD/AWD
מערכת למניעת נעילת בלמים ל-4 גלגלים (ABS) עם חלוקה אלקטרונית של כוח הבלימה, בקרת יציבות מתקדמת משולבת, ומערכת בלימה רגנרטיבית אלקטרונית שמופעלת על-ידי דוושת התאוצה	סוג
קדמי: 12.6 אינץ'/320 מ"מ אחורי: 335 מ"מ	קוטר רוטור (מאורר) לא ביצועי
קדמי: 13.98 אינץ'/355 מ"מ אחורי: 335 מ"מ	קוטר רוטור (מאורר) ביצועי
חדש: 25 מ"מ גבול טיפול: 23 מ"מ	עובי רוטור קדמי
חדש: 20 מ"מ גבול טיפול: 0.71 אינץ'/18 מ"מ	עובי רוטור אחורי
0.050 מ"מ (עבור רכיבי רוטור בלם שאינם מדגם Performance), 0.150 מ"מ (עבור רכיבי רוטור בלם מדגם Performance)	הגבהה רוחבית



מפרטים	RWD/AWD
0.040 מ"מ	הגבהה מיתרית
0.010 מ"מ	שינוי עובי דיסק (DTV)
חדש: 10 מ"מ גבול טיפול: 2.8 מ"מ	עובי רפידת בלם קדמי למעט דגם Performance (לא כולל צלחת אחורית)
חדש: 9 מ"מ מגבלת טיפול: 2.1 מ"מ	עובי רפידת בלם אחורי למעט דגם Performance (לא כולל צלחת אחורית)
חדש: 10 מ"מ גבול טיפול: 2.15 מ"מ	עובי רפידת בלם קדמי דגם Performance (לא כולל צלחת אחורית)
חדש: 10 מ"מ גבול טיפול: 1.8 מ"מ	עובי רפידת בלם אחורי דגם Performance (לא כולל צלחת אחורית)
	בלם חניה עם הפעלה אלקטרונית, משולב בקליפר אחורי

## מתלים

מפרטים	מתלים
	קדמיים
	עצמאיים, עצמות עצה כפולות, קפיץ סלילי/משכך טלסקופי, מוט מייצב
	אחורי
	עצמאיים, מולטי-לינק, קפיץ סלילי/משכך טלסקופי

## מצבר - מתח נמוך

מפרטים	מצבר - מתח נמוך
6.9 אמפר-שעה	דירוג
15.5V	מתח

## מצבר - מתח גבוה

מפרטים	מצבר - מתח גבוה
	סוג
	ליתיום-יון עם קירור מים (Li-ion)
	מתח נומינלי
	355 וולט זרם ישר
	טווח טמפרטורה
	אין לחשוף את Model 3 לטמפרטורת סביבה שעולה על 60°C ומטה 30°C - למשך יותר מ-24 שעות ברציפות.

## מפרטי גלגלים (מקוריים)

היסט (מ"מ)	גודל	מיקום	סוג גלגל
38	18 x 8.5J	קדמי/אחורי	18 אינץ'
38	19 x 8.5J	קדמי/אחורי	19 אינץ'
34 45	20 x 10.0J20 x 9.0J	קדמי אחורי	20"
175 ניוטון-מטר		מומנט סגירת אום	
21 מ"מ		גודל מפתח עבור אום	

**הערה:** להוראות כיצד להרים את ה-Model 3, ראו [הרמה והגבהה באמצעות מגבה בעמוד 172](#).

## מפרטי צמיגים (מקוריים)

גודל	מיקום	גודל הצמיג
235/45R18	קדמי/אחורי	18 אינץ'
235/40R19	קדמי/אחורי	19 אינץ'
235/35R20 275/30R20	קדמי אחורי	20"
<p>לחץ האוויר בצמיגים משתנה בהתאם לסוג הצמיגים שמוקנים. יש לעיין בלחץ האוויר בצמיגים המודפס על התווית 'מידע לגבי צמיגים'. תווית זו נמצאת בקורת דלת הנהג והיא נראית כאשר הדלת של הנהג פתוחה (ראו <a href="#">שמירה על לחץ אוויר בצמיגים בעמוד 160</a>).</p> <p>ניתן לרכוש צמיגי חורף ממרכז שירות של Tesla או שיתכן שהם יהיו זמינים לרכישה דרך אתר האינטרנט של Tesla.</p> <p>ייתכן ולא יהיה זמין בחלק מהאזורים</p>		





## הבנת הסימונים על הצמיגים

החוק מחייב את היצרן לסמן מידע סטנדרטי על הדופן של כל הצמיגים. מידע זה מזהה ומתאר את המאפיינים הבסיסיים של הצמיג.

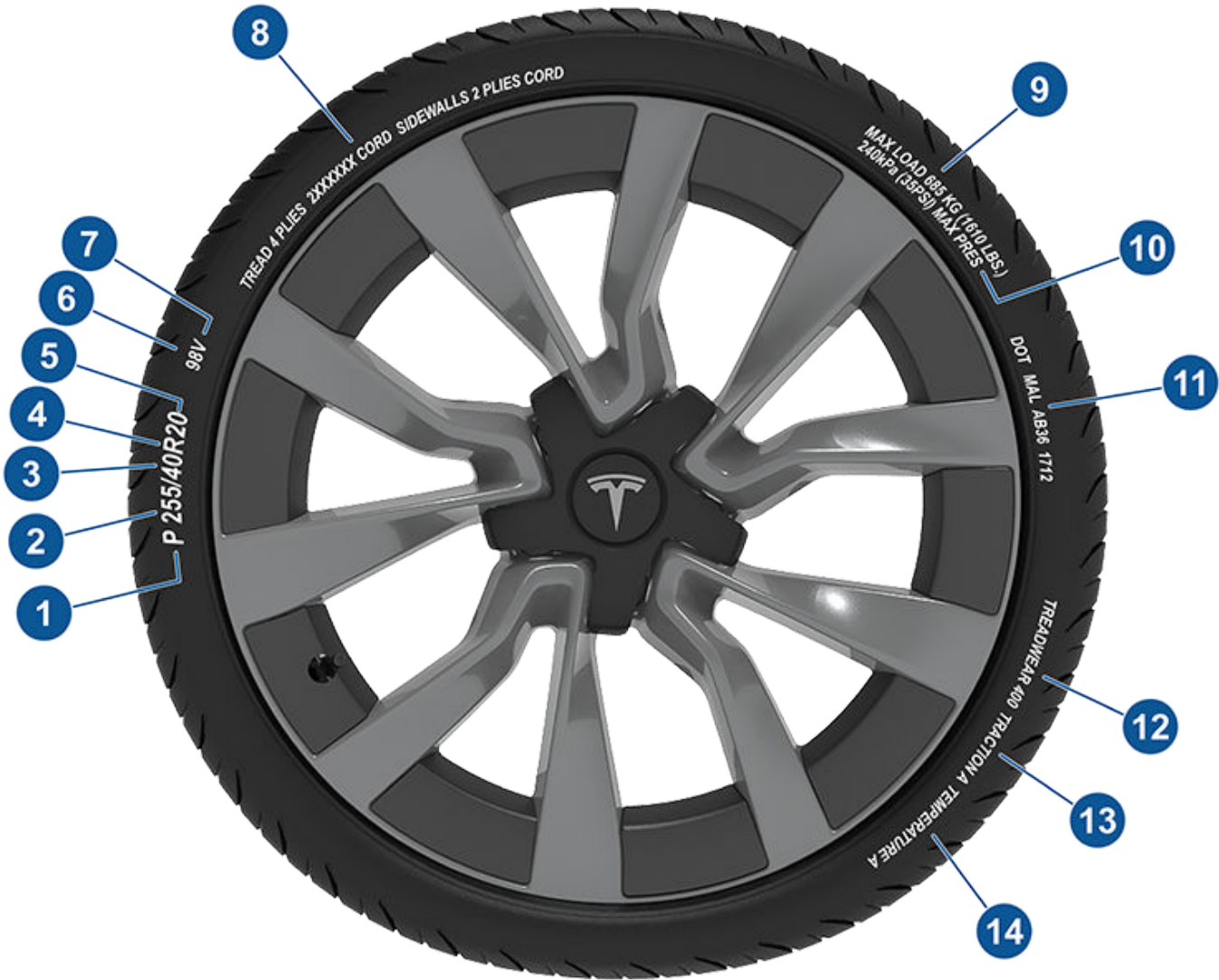

1. קטגוריית צמיג: P מצוין כי זהו צמיג עבור רכב נוסעים.
2. רוחב צמיג: מספר זה בן שלוש ספרות הוא הרוחב (במ"מ) של הצמיג מקצה דופן אחת לקצה הדופן הנגדית.
3. יחס גובה/רוחב: מספר זה בן שתי ספרות הוא גובה הדופן כאחוז מרוחב הסוליה. לפיכך, אם רוחב הסוליה הוא 205 מ"מ, ויחס גובה/רוחב הוא 50, אז גובה הדופן הוא 102 מ"מ.
4. מבנה צמיג: R מצוין כי זהו צמיג רדיאלי.
5. קוטר גלגל: מספר זה בן 2 ספרות הוא הקוטר של חישוק הגלגל באינץ'.
6. מקדם עומס: מספר זה, בן 2 או 3 ספרות, הוא המשקל שכל צמיג יכול לשאת. מספר זה לא תמיד מוצג.
7. דירוג מהירות: אם מופיע, מצוין את המהירות המרבית (במייל לשעה) שבה ניתן להשתמש בצמיג למשך זמן ממושך. Q=99 מייל לשעה (160 קמ"ש), R=106 מייל לשעה (170 קמ"ש), S=112 מייל לשעה (180 קמ"ש), T=118 מייל לשעה (190 קמ"ש), U=124 מייל לשעה (200 קמ"ש), H=130 מייל לשעה (210 קמ"ש), V=149 מייל לשעה (240 קמ"ש), W=168 מייל לשעה (270 קמ"ש), Y=186 מייל לשעה (300 קמ"ש), (Y) = המהירות המרבית של כלי הרכב (חורגת מהדירוג "Y").
8. הרכב וחומרי הצמיג: מספר השכבות באזור הסוליה ובאזור הדופן מצוין מכמה שכבות של חומר מצופה גומי מורכב בצמיג. כמו כן מסופק מידע לגבי סוג החומרים בהם נעשה שימוש.



9. עומס צמיג מרבי: העומס המרבי שהצמיג יכול לשאת.
10. לחץ ניפוח מרבי מותר: אין להשתמש בלחץ אוויר זה בנסיעה רגילה.
11. מספר זיהוי הצמיג של משרד התחבורה של ארה"ב (TIN): מתחיל באותיות DOT ומציין שהצמיג עומד בכל התקנים הפדרליים בארה"ב. שני התווים הבאים מייצגים את קוד המפעיל בו הצמיג יוצר, וארבע הספרות האחרונות מייצגות את השבוע והשנה בו יוצר. למשל, המספר 1712 מייצג את השבוע ה-17 בשנת 2012. המספרים האחרים הם קודים שיווקיים לפי שיקול דעת היצרן. ניתן להשתמש במידע זה כדי לפנות אל צרכנים אם מתגלה פגם בצמיג שמחייב קריאת שירות Recall.
12. דירוג שחיקת סוליה: מספר זה מציין את דירוג השחיקה של סוליית הצמיג. ככל שדירוג השחיקה גבוה יותר, כך יידרש יותר זמן לשחיקת הסוליה. לדוגמה, צמיג בדירוג 400, יחזיק מעמד זמן כפול מצמיג בדירוג 200.
13. דירוג אחיזה: מציין את יכולת הצמיג לעצור בכביש רטוב. צמיג בעל דירוג גבוה יותר יאפשר לבלימה של כלי הרכב בתוך מרחק קצר יותר מאשר צמיג בעל דירוג נמוך יותר. דירוג אחיזה נע מהגבוה אל הנמוך: AA, A, B, C.
14. דירוג טמפרטורה: עמידות הצמיג בחום מדורגת A, B או C, כאשר A מייצג את העמידות הרבה ביותר. דירוג זה הוא עבור צמיג מנופח כראוי, בשימוש בטווחי המהירות וההעמסה המותרים עבורו.



# הוראות עבור מובילים

## אין להוביל עם גלגלים על הקרקע

המנוע של Model 3 מייצר חשמל כאשר הגלגלים מסתובבים. יש להוביל את ה-Model 3 תמיד כאשר ארבעת הגלגלים אינם נוגעים בקרקע. יש לוודא שהגלגלים אינם יכולים להסתובב בכל עת במשך ההובלה.

**אזהרה!** אין לנסות להוביל את כלי הרכב כאשר הגלגלים במצב שמאפשר להם להסתובב. אם תעשו כן, עלול להיגרם נזק משמעותי והתחממות יתר. במקרים נדירים, התחממות יתר קיצונית עלולה לגרום להבערת הרכיבים הסמוכים.



אין להוביל את ה-Model 3 בכל שיטת הובלה אחרת, פרט לזו שהוגדרה על-ידי Tesla. יש לפעול בהתאם להוראות בסעיפים הבאים, והקפידו לפעול בהתאם לכל ההתראות והאזהרות שניתנו. נזק שנגרם עקב גרירת כלי הרכב שלכם שלא כראוי אינו מכוסה במסגרת האחריות.

**הערה:** Tesla אינה אחראית להחזר כספי תמורת שירותים שלא הוזמנו דרך מוקד שירותי דרך של Tesla.

## שיטות הובלה מאושרות

לצורך הובלת ה-Model 3, מומלץ להשתמש במשאית עם מרכב שטוח או במוביל דומה. כלי הרכב יכול לפנות קדימה או אחורה בעת שימוש במשאית עם מרכב שטוח.



אם נדרש להוביל ה-Model 3 ללא שאית עם מרכב שטוח, אזי יש להשתמש בגרר עם הגבהת גלגלים כדי לוודא שכל ארבעת הגלגלים לא נוגעים בקרקע. ניתן להשתמש בשיטה זו למרחק מרבי של 55 ק"מ, ואין לחרוג מהמהירות שציינ יצרן מתקן ההגבהה. בשיטה זו, Tesla ממליצה להפנות את כלי הרכב קדימה, כך שהגלגלים הקדמיים מוגבהים והגלגלים האחוריים נמצאים על מתקן הגבהה.



**זהירות!** הפעילו את 'מצב הובלה' (ראו הפעלת Transport Mode בעמוד 185) לפני גרירת ה-Model 3 לשם העלאתה למשאית עם מרכב שטוח, (ראו העלאת כלי הרכב למשאית עם מרכב שטוח בעמוד 186). אם Transport Mode אינו זמין או שמסך המגע אינו זמין, חובה להשתמש בעגלת גרירה או במחליקים לצמיגים כדי להעמיס את כלי הרכב למצב ההובלה המאושר. Tesla לא תישא באחריות לנזק כלשהו שנגרם במהלך הובלת ה-Model 3, ובכלל זה נזק לרכוש אישי או נזק שנגרם עקב שימוש בעגלת גרירה או במחליקים לצמיגים.

**הערה:** Transport Mode נועד לאפשר אך ורק גרירה ה-Model 3 על משאית עם מרכב שטוח או מיקום מחדש של הרכב מחוץ לשטח חניה. ב-Transport Mode, הצמיגים יכולים להסתובב לאט (פחות מ-5 קמ"ש) ולמרחק קצר מאוד (פחות מ-10 מטר). ראו הפעלת Transport Mode בעמוד 185. חריגה ממגבלות אלה עלולה לגרום לנזק משמעותי ולהתחממות יתר, שאינם מכוסים במסגרת האחריות.

**אזהרה!** Model 3 כולל רכיבי מתח גבוה שעלולים להיפגע במקרה של תאונה (ראו רכיבי מתח גבוה בעמוד 146). לפני הובלת ה-Model 3, חשוב להניח שבכל הרכיבים אלה עובר מתח. יש תמיד לפעול בהתאם להוראות הבטיחות עבור מתח גבוה (שימוש בציוד מגן אישי וכו') עד שכוחות החירום יבדקו את כלי הרכב ויאשרו שבכל מערכות המתח הגבוה כבר לא עובר מתח. אם לא תעשו כן, הדבר עלול לגרום לפציעה חמורה.

## הפעלת Transport Mode

Transport Mode מונע את ניתוק בלם החנייה בעת גרירת ה-Model 3 לשם העלאתה למשאית עם מרכב שטוח. כאשר Transport Mode פעיל, מוצגת הודעה לפיה כלי הרכב יכול לנוע בחופשיות. כדי להפעיל את 'מצב הובלה':

- מתח נמוך נדרש חשמל. לא ניתן להשתמש במסך המגע כדי להפעיל את Transport Mode אם אין חשמל ב-Model 3.
- Model 3 חייבת לזהות מפתח. Transport Mode זמין רק כאשר זוהה מפתח.
- ודאו שהרכב אינו מחובר למטען. מצב הובלה אינו זמין אם Model 3 מחובר.

כדי להפעיל את Transport Mode:

- ודאו ש-Model 3 נמצא בהילוך חניה.
- הניחו טריז לפני הגלגלים או ודאו ש-Model 3 מאובטחת.
- לחצו והחזיקו את דוושת הבלם, ולאחר מכן במסך המגע, געו ב-פקדים < שירות > גרירה. במסך המגע תוצג הודעה שמזכירה לכם איך להוביל את ה-Model 3 כראוי.
- בחרו בכניסה למצב הובלה. הוא יידלק בכחול כדי להציג שכעת Model 3 במצב הובלה. Model 3 כעת יכולה לנוע בחופשיות וניתן לגלגל או לגרור אותה באיטיות (עד קצב הליכה) למרחקים קצרים או להרים בעזרת כננת (למשל, על גבי משטח משאית).

כדי לבטל את Transport Mode, יש לגעת ב-Exit Transport Mode או להזיז את Model 3 למצב 'חניה'. אם הטלפון שלכם לא זוהה, ביטול Transport Mode מכבה את Model 3. ייתכן שיהיה צורך בכרטיס המפתח שלך כדי להתניע מחדש את כלי הרכב.

**זהירות!** אם מערכת החשמל אינה פועלת, ולכן אינכם יכולים להשתמש במסך המגע להפעלת Transport Mode, השתמשו בעגלת גרירה או במחליקים לצמיגים. לפני שתעשו זאת, בדקו תמיד את מפרט היצרן ואת העומס המומלץ.



## העלאת כלי הרכב למשאית עם מרכב שטוח

**הערה:** אם ב-Model 3 אין חשמל מתח נמוך, יהיה עליכם לחבר מקור חשמל מתח נמוך חיצוני כדי לפתוח את מכסה תא המטען הקדמי או כדי להשתמש במסך המגע (ראו התנעה בדחיפה בעמוד 192).

**⚠️ זהירות:** כדי למנוע נזק, יש להעלות את כלי הרכב למשאית עם מרכב שטוח רק באמצעות עין גרירה שמוקנת כראוי. גרירת הרכב באמצעות השלדה, המרכב או רכיבי המתלים עלולה לגרום לנזק.

1. אתרו את עין הגרירה. עין הגרירה נמצאת בתא המטען הקדמי.



2. הרכב שלכם מצויד בשני מכסי לולאות גרירה: אחד מקדימה ואחד מאחורה. לפתיחת מכסה לולאת גרירה, שחררו את כיסוי לולאת הגרירה באמצעות לחיצה חזקה על החלק הימני העליון עד שהוא מסתובב פנימה, ולאחר משכו את החלק שהתרום לעברכם.

**הערה:** רק מכסה לולאת גרירה קדמית מכיל מסוף חיובי (+) ושילולי לפתיחת תא המטען הקדמי.

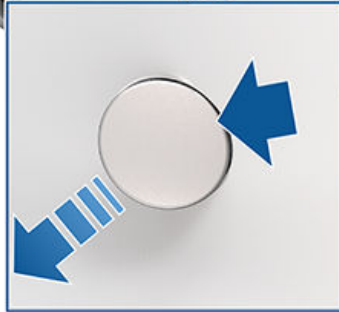

3. הכניסו את עין הגרירה במלואה לתוך הפתח, ולאחר מכן סובבו אותה נגד כיוון תנועת מחוגי השעון עד להידוק מלא.



4. חברו את כבל הגרר לעין הגרירה.

**⚠️ זהירות:** לפני המשיכה, ודאו שעין הגרירה מהודקת היטב.

5. הפעילו את Transport Mode.



6. משכו את ה-Model 3 באיטיות על-גבי משאית עם מרכב שטוח.

## אבטחת הצמיגים

יש לאבטח את צמיגי כלי הרכב למשאית באמצעות קשירת שמונה נקודות:

- יש לוודא שחלקי מתכת כלשהם ברצועות הקשירה לא באים במגע עם משטחים צבועים או עם פני הגלגלים.
- אין להניח רצועות קשירה על-גבי חלקי המרכב או להעבירן דרך הגלגלים.

**⚠️ זהירות:** חיבור רצועות קשירה לשלדה, למתלים או לחלקים אחרים של גוף כלי הרכב, עלול לגרום לנזק.



## אם אין חשמל בכלי הרכב

אם ב-Model 3 אין חשמל מתח נמוך, בצעו את השלבים הבאים כדי לפתוח את תא המטען הקדמי או להתניע את המצבר מתח נמוך.

1. פתחו את מכסה תא המנוע. ראו **פתיחת מכסה תא המטען הקדמי אם אין חשמל בעמוד 191** למידע נוסף על פתיחת מכסה תא המנוע אם לרכב אין חשמל.
2. התניעו את סוללת מתח נמוך (ראו **התנעה בדחיפה בעמוד 192**).

**הערה:** ספקי גרירה: ראו **יציאה מחוץ לטווח בעמוד 190** למידע נוסף על העברת הרכב לעמדת טעינה והכנת הרכב לטעינה.

**⚠️ זהירות:** מכיוון שהחלונות מונמכים מעט אוטומטית בעת פתיחה או סגירת דלת, תמיד הקפידו לחבר את מתח נמוך למקור כוח חיצוני לפני פתיחת דלת אם לרכב אין חשמל על מנת להימנע משבירת חלון (ראו **התנעה בדחיפה בעמוד 192**).



שירותי הדרך של Tesla זמינים 24 שעות ביממה, 365 ימים בשנה, במשך תקופת האחריות. גם מקצועני שירותי הדרך של Tesla זמינים עבורכם כדי לענות על כל שאלה ולהסביר איך נכון להוביל את הרכב שלכם.

בעת הפנייה אל שירותי דרך של Tesla, ציינו את:

- מספר זיהוי כלי הרכב (VIN). מספר זיהוי הרכב מוצג כאשר אתם נוגעים ב-פקדים < תוכנה. ניתן לראות את ה-VIN במבט דרך החלון הקדמי בצד הנהג.
- המיקום המדויק שלכם.
- מהות הבעיה.

אם האפשרות זמינה באזורכם, תוכלו גם לזרז את בקשתכם על-ידי בחירת האפשרות 'שירותי דרך' באפליקציה לנייד של Tesla. **הערה:** לתיאור מפורט של מדיניות שירות סיוע בדרכים של Tesla, בקרו בדף התמיכה באתר האינטרנט של Tesla עבור אזורכם.

## מספרי טלפון לפי אזורים

ישראל: +972-3-375-1760

**הערה:** מספר הטלפון זמין גם באמצעות נגיעה באפשרות פקדים < שירות.



אם Model 3 כולל מנגנון לשיחת חירום (eCall), מערכת לשיחות חירום המתקשרת באופן אוטומטי לשירותי החירום ומעבירה נתונים למוקד חירום ציבורי (PSAP) במקרה של תאונה קשה או במקרה חירום.

**הערה:** בהתאם לתאריך הייצור ואזור המכירה, ייתכן וה- Model 3 שלכם לא יהיה מצויד עם מערכת לשיחת חירום.

**הערה:** המידע שמועבר אל PSAP כולל: סוג כלי רכב, מספר הנוסעים בכלי רכב, מיקום לפי מערכת GPS ומזהה כלי הרכב (VIN).

**הערה:** שיחות חירום פועלות רק ברשת סלולרית כאשר האות הסלולרי בעוצמה מספקת.

**⚠️ זהירות:** יש להשתמש בשיחת חירום רק במצב חירום. אין להפעיל eCall כדי לבדוק את המערכת או לדווח על בעיות שאינן מהוות מקרה חירום ברכב. ביצוע שיחות שלא במקרה חירום עלולות להוביל לעונשים בהתאם לקבוע בחוק המקומי.

## שימוש בשיחת חירום

שיחת חירום, אם רלוונטי, תופעל באופן אוטומטי אם כרית אוויר מופעלת, או אם זוהתה תאונה קשה.

בסרגל המצב העליון במסך המגע, געו בסמל זה כדי להפעיל באופן ידני את שיחת החירום במקרה של תאונה או פציעה חמורים. סמל ה-SOS יהפוך לכתום אם מערכת השיחות אינה זמינה באופן זמני או לא פועלת כצפוי. לחצו על הסמל לקבלת מידע נוסף.



**הערה:** הפעלה ידנית שימושית כדי לדווח על תאונה חמורה, או כדי לקרוא לעזרה אם הנוסע ב-Model 3 נזקק לעזרה מיידית (כגון במקרה של התקף לב).

**הערה:** Tesla אינה קשורה לשירותי שיחת חירום. אין להשתמש בשיחת חירום כדי לפנות אל Tesla (למשל, לבקשת שירותי דרך) שכן השיחה מועברת ישירות לגופי חירום מצד שלישי. Tesla אינה אחראית מבחינה פיננסית לכל עלות הקשורה לשירותים שהופעלו באמצעות שיחת חירום.

## ביטול שיחת חירום

ניתן לבטל שיחת חירום רק אם היא הופעלה באופן ידני. כדי לבטל שיחת חירום, לחצו על ביטול שיחה במסך המגע. היכולת לבטל זמינה רק במהלך הספירה לאחור שמופיעה במסך המגע. לאחר הספירה לאחור, רק הגורם שענה לשיחה יכול לבטלה.



**⚠️ זהירות:** זו אחריותכם לנטר את מצב מצבר מתח גבוה וטווח הנסיעה שנותר ברכב שלכם. אין להניח כי יש מספיק טווח נסיעה כאשר טווח הנסיעה המוצג על גבי מסך מגע הוא 0 ק"מ (או 0%). נזק למצבר מתח נמוך בשל יציאה מחוץ לטווח אינו מכוסה על ידי האחריות.

**הערה:** במקרה הלא סביר שבו הרכב נמצא מחוץ לטווח במהלך הנסיעה, עצרו בצד כאשר בטוח לעשות זאת וצרו קשר עם שירותי הדרך של Tesla בעמוד 188 או עם ספק שירותי גרירה מועדף אחר.

אם ה-Model 3 יוצא מחוץ לטווח, אין יותר תמיכה במצבר ה-מתח נמוך ולא ניתן לטעון את הרכב כאשר אין תמיכה ב-מתח נמוך. לפיכך, מצבר ה-מתח נמוך נתמך באמצעות ספק כוח חיצוני כדי לאפשר לכם להטעין את מצבר המתח הגבוה (HV). לאחר שטעינת הרכב תתחיל, ניתן יהיה לנתק את ספק הכוח החיצוני.

במקרה של יציאה מהטווח הרחק ממוטען, על ספק שירותי הגרירה להוביל את ה-Model 3 אל עמדת הטעינה הקרובה ולפרוק את הרכב במרחק שיאפשר את טעינתו באמצעות עמדת הטעינה. לאחר הצבת הרכב בקרבת מטען, פעלו בהתאם להוראות אלה:

**הערה:** במקרה של הובלת הרכב למטען, ודאו שספק שירותי הגרירה אינו עוזב את המקום לפני שווידאתם שמצבר המתח הגבוה נטען כראוי.

1. התניעו בדחיפה את מערכת המתח הנמוך (ראו [התנעה בדחיפה בעמוד 192](#)). מצבר המתח הנמוך חייב להיות מוטען בדחיפה כדי לתמוך במצבר המתח הגבוה.

2. המתינו מספר דקות. לאחר הפעלת מסך המגע, חברו את כבל הטעינה אל ה-Model 3 כדי להתחיל בטעינת מצבר המתח הגבוה.

3. כאשר טעינת ה-Model 3 מתחילה, נתקו את ספק הכוח החיצוני מתח נמוך ממצבר בעזרת כבלים.

לפני הובלת מצבר שאינו של Tesla, יש לוודא כי הרכב שלכם מצויד במתאם אשר מותאם לסוג המסוים של תחנת הטעינה אשר תשתמשו בה. אפילו במטען שאינו של Tesla, יהיה עליכם להתניע בדחיפה את המערכת מתח נמוך לפני שתוכלו להתחיל בטעינה.

**⚠️ זהירות:** ודאו תמיד שהטווח של ה-Model 3 מספיק לנסיעה או לאחסונו לפרק זמן ממושך. אל תסתמכו על אומדני הטווח המוצגים במסך המגע או באפליקציה לנייד מכיוון שהטווח עשוי לרדת מהר יותר מהצפוי בתלות בטמפרטורת הסביבה, בסגנון הנהיגה, בתנאי הרוח, בהגדרות הרכב (כגון Sentry Mode) ועוד.

**הערה:** האחריות אינה מכסה גרירה של הרכב כתוצאה מסיומו של טווח הנסיעה.





# פתיחת מכסה תא המטען הקדמי אם אין חשמל

5. חברו את הכבל השחור (-) של ספק הכוח מתח נמוך להדק השלילי השחור (-).



**הערה:** חיבור מתח מתח נמוך להדקים אלה רק משחרר את הבריחים של מכסה תא המטען הקדמי. לא ניתן להטעין מצבר מתח נמוך באמצעות הדקים אלה. אין להשאיר את מתח נמוך כבלי החשמל המחוברים למסופים למשך יותר מ-30 שניות – יש לנתק אותם ממסופי הרכב ברגע שמכסה המנוע ננעל.

6. הפעילו את מקור החשמל החיצוני (עינינו בהוראות היצרן). הבריחים של מכסה תא המטען הקדמי משתחררים מייד וכעת תוכלו לפתוח את מכסה תא המטען הקדמי כדי לגשת אליו.

7. נתקו את שני הכבלים, תחילה את הכבל השחור (-).

8. אם אתם מושכים את ההרכב על משאית גרר, אין להחזיר עדיין את כיסוי לולאת הגרירה. אם צריך, החזירו את כיסוי לולאת הגרירה למקומו באמצעות הכנסת החוטים לפתח בלולאת הגרירה, יישור כיסוי לולאת הגרירה למקום וסיבוב הכיסוי עד לסגירתו.

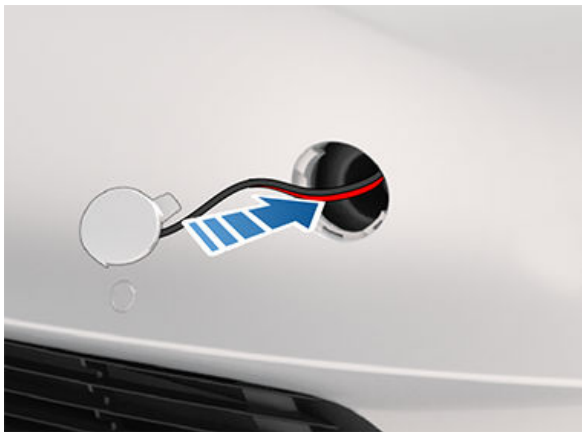

# פתיחת מכסה תא המטען הקדמי אם אין חשמל

במקרה הלא סביר שב-Model 3 אין חשמל מתח נמוך, לא תוכלו לפתוח את תא המטען הקדמי באמצעות מסך המגע או האפליקציה לנייד. כדי לפתוח את תא המטען הקדמי במצב זה:

**הערה:** הפעולות הבאות לא יצליחו לפתוח את תא המטען הקדמי אם ה-Model 3 נעול ויש בו חשמל מתח נמוך.

1. אתרו מקור מתח מתח נמוך חיצוני (כגון מצבר נייד להתנעת רכב).

2. שחררו את כיסוי לולאת הגרירה באמצעות לחיצה חזקה על החלק הימני העליון של היקף הכיסוי עד שהוא מסתובב פנימה, ולאחר מכן משיכת החלק שהתרומם לעברכם.

**הערה:** ייתכן שלכלי הרכב שלכם יהיה כיסוי לולאת גרירה ליד הפגוש האחורי. הוא משמש להובלה בלבד, ואינו כולל את החיווט התואם להתנעה בדחיפה. יש להשתמש רק בכיסוי לולאת הגרירה הקדמי.

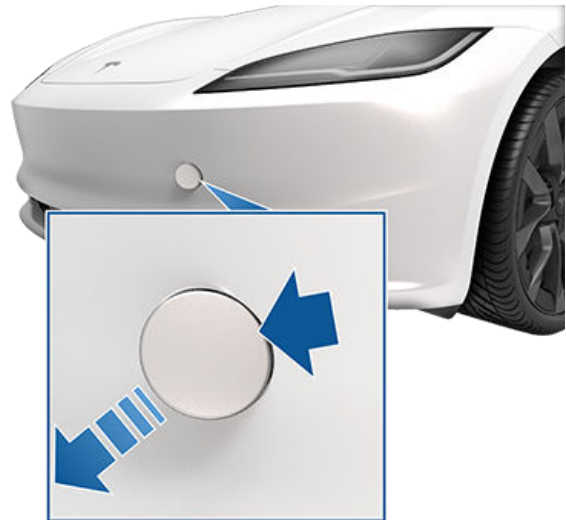

3. משכו את שני החוטים מלולאת הגרירה כדי לחשוף את שני ההדקים.

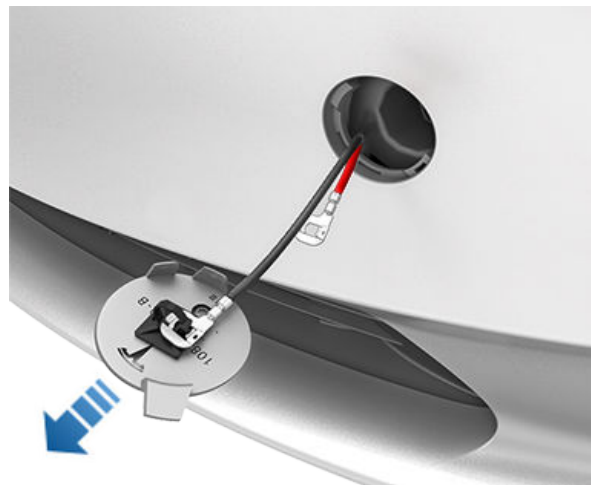

4. חברו את הכבל האדום (+) של ספק הכוח מתח נמוך להדק החיובי האדום (+).



**זהירות!** אם משאירים את מקור החשמל פועל למשך יותר מ-20 שניות, ייתכן שהמצבר במתח נמוך לא יבצע שחזור עצמי והרכב לא יוכל לעבור להילוך נסיעה. אם זה מתרחש, לאחר ניתוק מקור החשמל, נתקו את המצבר במתח נמוך, ולאחר מכן חברו מחדש את המצבר במתח נמוך כדי לאפשר למצבר אחר לנסות ולתקן עצמו.

**הערה:** אם אתם מנסים להפעיל Transport Mode (לחבר את הרכב למשאית עם מרכב שטוח), אין צורך במצבר במתח נמוך עבור שחזור עצמי. השאירו את מקור החשמל מחובר באופן רצוף עד להידוק הרכב.

6. פתחו את דלת הנהג וחכו שתי דקות.
7. ודאו כי הרכב יכול לעבור להילוך נסיעה.
8. החזירו את לוח התחזוקה למקומו ולחצו עליו כלפי מטה עד שיהיה מונח היטב במקומו.
9. סגרו את מכסה תא המטען הקדמי.

ההוראות הבאות מניחות שאתם עושים שימוש במקור חשמל מתח נמוך (כגון מצבר נייד להתנעה). אם אתם מתניעים את ה-Model 3 באמצעות כלי רכב אחר, עיינו בהוראות היצרן של כלי הרכב האחר.

**זהירות: Model 3** לא יכולה להתניע כלי רכב אחר. אם תעשו כן, עלול להיגרם נזק.

**זהירות:** הימנעו מקצר חשמלי בעת התנעה בדחיפה של ה-Model 3. חיבור הכבלים לעמדת התנעה הלא נכונה, נגיעה של כבל אחד בשני וכו' עלולים לגרום נזק ל-Model 3.

## התנעת מצבר מתח נמוך (ליתיום-יון)

1. פתחו את מכסה תא המטען הקדמי (ראו פתיחת מכסה תא המטען הקדמי אם אין חשמל בעמוד 191).
2. כדי להסיר את לוח התחזוקה, משכו אותו כלפי מעלה לשחזור התפסים שמחזיקים אותו במקומו.
3. הסירו את המכסה האדום וחברו את כבל הקוטב החיובי (+) האדום של ספק המתח הנמוך החיצוני אל הקוטב החיובי (+) האדום של קוטב ההתנעה.

**זהירות!** כדי להימנע מגרימת נזק לרכב, אל תאפשרו לכבל החיובי לבוא במגע עם רכיבי מתכת אחרים.

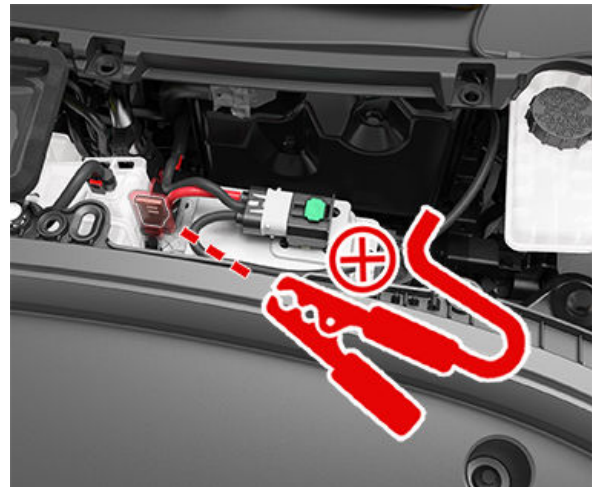

4. חברו את הכבל השלילי (-) השחור של ספק המתח הנמוך החיצוני לבורג הממוקם לצד אגן נזול הבלמים. הבורג משמש כמיקום הארקה לסייע חיפוי.

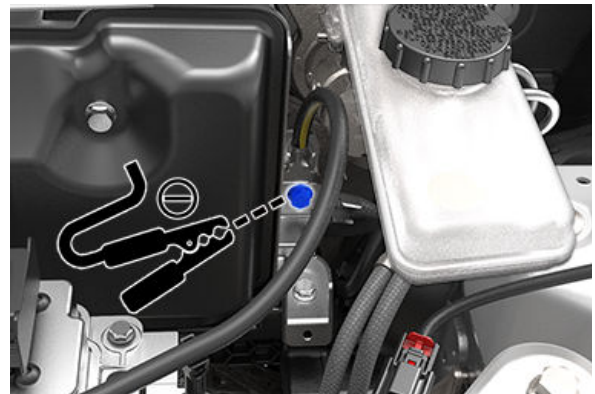

5. הפעילו את מקור החשמל החיצוני (עיינו בהוראות היצרן) למשך 20 שניות בלבד, ואז כבו או נתקו את מקור החשמל.



## פתיחת דלתות אם אין חשמל

**זהירות!** ידיות שחרור הדלת הידניות נועדו לשימוש רק במקרה שאין חשמל ב-Model 3. כאשר יש חשמל ב-Model 3, השתמשו בלחצן שבחלק העליון של ידית הדלת הפנימית.

### פתיחת דלת קדמית אם אין חשמל

כדי לפתוח דלת קדמית במקרה הלא סביר שבו אין חשמל ב-Model 3, משכו כלפי מעלה את ידית שחרור הדלת הידנית, שנמצאת לפני מתגי החלונות.



### פתיחת דלת אחורית אם אין חשמל

במקרה הנדיר שבו אוזל החשמל ב-Model 3, ניתן לפתוח ידנית את הדלת האחורית:



1. בחלק התחתון של כיס הדלת האחורית, קיים חריץ ממול כיסוי ידית השחרור. החליקו את האצבע לחרץ והרימו אותה כדי להסיר את הכיסוי.

2. משכו את כבל השחרור המכני קדימה.

**אזהרה!** אל תשתמשו בשחרור הדלת באופן ידני כשהרכב זז.



- בעלים של Tesla יכולים לבקש עזרה בגרירה מ-Tesla. למידע נוסף ראה יצירת קשר עם שירותי דרך של Tesla בעמוד 188.
- יש לעיין ב-הוראות עבור מובילים בעמוד 185 למידע לגבי איך אפשר לגרור או להזיז את כלי הרכב שלך באופן מאובטח.

הצפה של כלי רכב יכולה להגרם על ידי שטפון או תנאי מזג אוויר קיצוניים אחרים. Tesla רוצה לוודא שיש לך את המשאבים במקרה של סיכון הצפה או אם כלי הרכב שלך שקע במים.

יש לעיין בהמלצות אלה כדי להתכונן היטב לאפשרות של הצפה של כלי רכב ולדעת איך להתמודד במידה שכלי הרכב הוצף וכן למצוא משאבים זמינים.

## דרכי פעולה מומלצות להתכונן להצפה אפשרית

אם צפוי שטפון בתחזית ואם זה בטוח להזיז את כלי הרכב מראש, Tesla ממליצה להעביר את Model 3 למיקום שאינו מסוכן או לחלקת קרקע גבוהה יותר. יש לזכור שמערכת הטעינה עלולה להיפגע, אז Tesla ממליצה לטעון טעינה מלאה מראש.

עם זאת, אם אין לך אפשרות להזיז את כלי הרכב לאזור שאינו בסיכון של הצפה, יש מספר דרכי פעולה מומלצות למניעת נזק:

- יש לנתק את המטען מכלי הרכב.
- יש להוריד את רמת הטעינה. ניתן לעשות זאת באמצעות נהיגת כלי הרכב לפני כן והשארתו במצב שאינו מוטען, או על ידי הפעלת בקרת אקלים או על ידי הפעלת Keep Climate On תוך שימוש במסך המגע של כלי הרכב או האפליקציה לנייד של Tesla (ראה תפועל פקדי בקרת אקלים בעמוד 127). המטרה היא שרמת הטעינה תהיה נמוכה ככל האפשר אם כלי הרכב מוצף.
- יש להרים את כלי הרכב כך שסוללת המתח הגבוהה היא מעל קו ההצפה, על ידי הרמה שלו על מכשירי הרמה (ג'ק), בלוקים גיליים, כבש הרמה וכד'. יש לזכור להפעיל את מצב מגבה (ראה הרמה והגבהה באמצעות מגבה בעמוד 172).
- השאר את Model 3 בכיסוי עמיד למים מהודק היטב או מוצר דומה שנועד להגן על כלי רכב מהצפה.

**הערה:** בעת הנהיגה במים גבוהים, ייתכן שהכיסוי למניעת אבק ישתחרר כדי לשחרר לחץ. בעת החניה במיקום בטוח, פשוט הדקן מחדש את הכיסוי למניעת אבק בחזרה לרכב.

## טיפול בכלי רכב שהוצף

דע מה לעשות כשכלי הרכב שלך - בין אם כלי רכב חשמלי או כלי רכב עם מנוע בעירה - נחשף להצפה ממושכת.

**אזהרה:** אם הבחנת באש, עשן רעש של יציאת אוויר או חום שיוצא מהמכונית, שמור מרחק ממנה וצור קשר במהירות עם גורמי החירום המקומיים הרלוונטיים.

עקוב אחר השלבים הללו ברגע שכלי הרכב אינו מוצף יותר והינו בטוח לגישה:

1. טפל בכלי הרכב שלך כאילו היה בתאונה והתקשר לחברת הביטוח שלך.
2. אל תנסה להפעיל את כלי הרכב עד שמוסך מורשה בדק אותו. אם הינך הבעלים של כלי רכב של Tesla, ביכולתך לקבוע פגישה לבדיקה עם שירותי Tesla.
3. גרור את הרכב באופן מאובטח לפחות 15 (חמישים רגל) ממבנים או חומרים דליקים אחרים כגון מכוניות אחרות ורכוש אישי.



## APP\_w009

### בלימת חירום אוטומטית אינה זמינה ייתכן שהתכונה תשוחזר בנסיעה הבאה

מה הפירוש של התראה זו:

התכונה 'בלימת חירום אוטומטית' אינה זמינה למשך שאר הנסיעה הנוכחית שלכם. התראה זו אינה מציינת באופן מפורשת שפונקציות או שתכונות בלימה אחרות אינן זמינות.

ייתכן שהתראה זו תוצג עקב מספר סיבות. ייתכן שיוצגו התראות נוספות עקב מצבים שגם בניגוד בלימת החירום האוטומטית אינה זמינה.

מה לעשות:

בדרך כלל לא נדרשת כל פעולה. בלימת חירום אוטומטית תחזור בדרך כלל להיות זמינה בנסיעה הבאה שלכם.

אם התראה זו נמשכת לאורך כמה נסיעות, או מתרחשת בתדירות הולכת וגוברת לאורך מספר נסיעות, מומלץ לקבוע טיפול בהקדם.

למידע נוסף, ראו [סיוע במניעת תאונה בעמוד 113](#).

## APP\_w048

### לא זמינות באופן זמני התכונות עשויות לשוב בנסיעה הבאה

מה הפירוש של התראה זו:

תכונות Autopilot לא זמינות באופן זמני ברכב שלכם. בהתאם לתצורות הרכב שלכם, תכונות Autopilot המושבתות עשויות לכלול:

- Autosteer
- בקרת שיוט אדפטיבית
- בלימת חירום אוטומטית
- התראת התנגשות חזיתית
- אזהרת סטייה מנתיב

מה לעשות:

ניתן להגדיר התראה זו מכמה סיבות. בדקו התראות נוספות שמצביעות על הסיבה למצב זה.

בדרך כלל, תכונות Autopilot יחודשו בנסיעה הבאה. אם התראה זו חוזרת במספר נסיעות, קבעו טיפול בהקדם האפשרי.

למידע נוסף ורשימה מלאה של תכונות Autopilot, ראו [על אודות Autopilot בעמוד 96](#).

## APP\_w207

### Autosteer לא זמין זמנית

מה הפירוש של התראה זו:

Autosteer לא זמין זמנית. זה עשוי להיות מצב זמני הנגרם על ידי גורם חיצוני, כגון:

- סימוני נתיב חסרים או דהויים.
- כבישים צרים או מפותלים.
- תנאי ראות ירודים כתוצאה מגשם, שלג, ערפל או תנאי מזג אוויר אחרים.
- טמפרטורות קיצוניות (חום או קור).
- אור בהיר כתוצאה מפנסי חזית של כלי רכב אחרים, אור שמש ישיר או מקורות אור אחרים.



התראה זו תופיע גם אם חרגתם ממגבלת המהירות המרבית עבור Autosteer כאשר Autosteer פעיל. במקרה זה, Autosteer לא יהיה זמין למשך שאר הנסיעה הנוכחית שלכם.

מה לעשות:

המשיכו ליעדכם. אם Autosteer אינו זמין כאשר אתם מגיעים ליעדכם, ונשאר לא זמין במהלך הנסיעה המתוכננת הבאה, בדקו את הדברים הבאים:

- נזק או חסימה הנגרמים על-ידי בוך, קרח, שלג או גורמים סביבתיים אחרים
- חסימה הנגרמת על-ידי עצם התלוי ברכב, כגון מתלה לאופניים
- חסימות הנגרמות על-ידי הוספת צבע או מוצרים נדבקים כגון עטיפה, מדבקות או ציפויי גומי לרכב
- פגוש שניזוק או התעקם

אם אין חסימות נראות לעין, או אם אתם מגלים שנגרם נזק לרכב, יש לקבוע טיפול במועד הנוח לכם. ניתן בינתיים לנסוע ברכב.

למידע נוסף, ראו [תכונות Autopilot בעמוד 98](#).

## APP\_w218

### חריגה ממגבלת המהירות של Autosteer קחו שליטה על ההגה

מה הפירוש של התראה זו:

Autosteer לא זמין משום שהרכב שלכם חרג ממגבלת המהירות המרבית עבור תכונה זו של סיוע לנהג.

מה לעשות:

קבלו שליטה מיד על ההגה ושמרו על השליטה עד שתגיעו ליעדכם.

ברוב המקרים, Autosteer לא יהיה זמין למשך שאר הנסיעה הנוכחית שלכם. כדי לאפס אותו, עצרו את הרכב באופן מוחלט והעבירו למצב 'חניה'. כשאתם משלבים למצב נהיגה לפניכם כדי לנסוע ליעד הבא שלכם, Autosteer אמור להיות זמין שוב.

**הערה:** אם התראה זו מופעלת בעת נהיגה בגרמניה, Autosteer אמור להיות זמין שוב לאחר שמהירות הרכב תרד אל מתחת למגבלת המהירות של Autosteer.

אם Autosteer אינה זמינה במהלך הנסיעה הבאה שלכם, ונשארת לא זמינה למשך הנסיעות הבאות, קבעו טיפול במועד הנוח לכם. ניתן בינתיים לנסוע ברכב.

למידע נוסף, ראו [תכונות Autopilot בעמוד 98](#).

## APP\_w222

### בקרת שיוט לא זמינה ירידה בראות המצלמה הקדמית

מה הפירוש של התראה זו:

בקרת שיוט אדפטיבית ו-Autosteer אינן זמינות משום שאחת או יותר מהמצלמות הקדמיות ברכב שלכם חסומות או מסונורות כתוצאה מתנאים חיצוניים.

בקרת שיוט אדפטיבית ו-Autosteer יישארו לא זמינות כל עוד למצלמה קדמית אין ראות מתאימה. ייתכן ויש למצלמות ראות מוגבלת או שאין ראות בשל:

- לכלוך על פני השטח של המצלמה.
- תנאים סביבתיים כגון גשם, ערפל, שלג או טל.
- אור שמש בהיר או בוחק ממקור אור אחר.
- תנאי תאורה נמוכים או מוגבלים, כולל דרכים לא מוארות או עם תאורה גרועה בלילה.
- עיבוי (טיפות מים או אדים) על פני שטח המצלמה.
- תכונות סביבתיות חדגוניות, כולל דפנות מנהרה או מפרידי כביש מהיר.



מה לעשות:

המשיכו ליעדכם. ניתן לנסוע ברכב.

זו בדרך כלל בעיה זמנית שנפתרת מעצמה. אם ההתראה לא נעלמת עד סוף הנסיעה:

- בדקו ונקו את אזור המצלמה הקדמית בחלק המרכזי העליון של השמשה הקדמית לפני הנסיעה המתוכננת הבאה שלכם.
- בדקו את פני המצלמה לאיתור עיבוי, לכלוך או פסולת אחרת ונסו לפנות כל חסימה.

ראו [ניקוי המצלמה בעמוד 166](#) עבור מידע נוסף על ניקוי אבק או לכלוך מאזור זה ברכב.

למרות שעיבוי בצד הפנימי של מתקן המצלמה הקדמית אינו ניתן לניגוב, תוכלו בדרך כלל להעלים אותו מהיר יותר על-ידי ביצוע השלבים הבאים:

1. חממו מראש את תא הנהג כאשר הטמפרטורה מוגדרת לגבוהה ומיזוג האוויר מופעל.
2. הפעיל את מפשיר האדים בשמשה הקדמית.

אם התראה זו חוזרת על עצמה במהלך הנסיעות הבאות, אבל אין חסימת מצלמה הנראית לעין, קבעו טיפול בהקדם האפשרי. ניתן בינתיים לנסוע ברכב.

## APP\_w224

### בקרת שיוט לא זמינה

### המשיכו בנהיגה כדי לאפשר כיול של המצלמות

מה הפירוש של התראה זו:

בקרת שיוט אדפטיבית ו-Autosteer אינן זמינות משום שהמצלמות ברכב שלכם אינן מכילות באופן מלא.

הרכב מוכרח לתמרן בדיוק רב כאשר תכונות כגון בקרת שיוט אדפטיבית ו-Autosteer פעילות. לפני שתוכלו להשתמש בתכונות אלה בפעם הראשונה, המצלמות מוכרחות להשלים כיול עצמי ראשוני. מעת לעת, מצלמה אחת או יותר עשויות להפוך לבלתי מכילות.

מה לעשות:

המשיכו ליעדכם. ניתן לנסוע ברכב.

בקרת שיוט אדפטיבית ו-Autosteer יישארו לא זמינות עד להשלמת כיול המצלמה.

לאחר השלמת הכיול, בקרת שיוט אדפטיבית ו-Autosteer אמורות להיות זמינות.

לנחיותכם, מד התקדמות כיול מוצג במסך המגע. הכיול מושלם בדרך כלל אחרי נהיגה לאורך 32-40 ק"מ (20-25 מיילים), אולם המרחק משתנה בהתאם לתנאי הדרך והסביבה. לדוגמה, נסיעה בכביש ישר עם סימוני נתיב ברורים מאוד עוזרת למצלמות לבצע כיול מהיר יותר.

אם ההתראה חוזרת על עצמה וכיול המצלמה לא הושלם לאחר שהרכב שלכם נסע 160 ק"מ ומעלה, או שבקרת שיוט אדפטיבית ו-Autosteer נשארות לא זמינות למרות כיול מצלמה שבוצע בהצלחה, קבעו טיפול בהקדם האפשרי. ניתן בינתיים לנסוע ברכב.

## APP\_w304

### מצלמה חסומה או מסנוורת

### נקו את המצלמה או המתינו שתנאי הראות יחזרו

מה הפירוש של התראה זו:

אחת או יותר ממצלמות הרכב בעלת ראות מוגבלת, או ללא ראות בכלל, כתוצאה מתנאים חיצוניים. כאשר המצלמות המותקנות ברכב אינן יכולות לספק מידע חזותי מדויק, ייתכן שחלק מתכונות Autopilot או כולן לא יהיו זמינות.

ייתכן ויש למצלמות ראות מוגבלת או שאין ראות בשל:

- לכלוך על פני השטח של המצלמה.
- תנאים סביבתיים כגון גשם, ערפל, שלג או טל.
- אור שמש בהיר או בוהק ממקור אור אחר.



- תנאי תאורה נמוכים או מוגבלים, כולל דרכים לא מוארות או עם תאורה גרועה בלילה.
- עיבוי (טיפות מים או אדים) על פני שטח המצלמה.
- תכונות סביבתיות חדגוניות, כולל דפנות מנהרה או מפרידי כביש מהיר.

מה לעשות:

המשיכו ליעדכם. ניתן לנסוע ברכב. זוהי בדרך כלל בעיה זמנית שתיתפרת כאשר העיבוי יתאדה או כשתנאי סביבתי או תכונה מסוימים לא מתקיימים עוד.

אם ההתראה לא נעלמת עד שאתם מגיעים ליעדכם, בדקו את פני שטח המצלמה לאיתור עיבוי או לכלוך. עבור מיקומי מצלמה, ראו **מצלמות בעמוד 18**.

נקו את המצלמות במידת הצורך לפני שתמשיכו בנסיעה המתוכננת הבאה שלכם. להליכי ניקוי מומלצים, ראו **ניקוי המצלמה בעמוד 166**.

אם אתם ממשיכים לראות התראה זו לאחר ניקוי המצלמות, בדקו את המשטחים הפנימיים של מתקני המצלמה בקורת הדלת לאיתור עיבוי. למרות שעיבוי בצד הפנימי של מתקני המצלמות אינו ניתן לניגוב, תוכלו בדרך כלל להעלים אותו מהיר יותר על-ידי ביצוע השלבים הבאים:

1. חימום מראש של תא הנוסעים על ידי הפעלת בקרת האקלים, הגדרת טמפרטורה לגבוהה, ווידאו שמיזוג האוויר מופעל.
2. הפעיל את מפשיר האדים בשמשה הקדמית.
3. כווננו את פתחי האוורור לעבר המצלמות בקורת הדלת.

למידע נוסף על ניקוי עיבוי ממתקני המצלמות, ראו **ניקוי המצלמה בעמוד 166**.

אם ההתראה לא נעלמת בסיום הנסיעה המתוכננת הבאה, למרות ניקוי המצלמות שצוינו וביצוע השלבים המומלצים לניקוי העיבוי, קבעו טיפול במועד הנוח לכם. ניתן בינתיים לנסוע ברכב.

## BMS\_a067

### ביצועי הסוללה במתח גבוה מוגבלים אפשר לנהוג - תאמו טיפול בקרוב

מה הפירוש של התראה זו:

הרכב זיהה מצב פנימי בסוללת המתח הגבוה המגביל את ביצועי הסוללה. נדרש טיפול כדי לשחזר פונקציונליות מלאה.

הרכב עשוי להפחית את הטווח המרבי שלו, וייתכן שזמן הטעינה יהיה ארוך יותר מבעבר. קצב הטעינה המרבי עשוי להשתנות, כמו תמיד, בהתחשב במיקום, מקור אנרגיה וציוד טעינה.

מה לעשות:

ניתן לנסוע ברכב.

מומלץ לקבוע טיפול בהקדם. ללא טיפול, הרכב עשוי להמשיך להפחית את יכולות הטווח המרבי והטעינה שלו, וייתכן גם שיתחיל להפגין ביצועי כוח והאצה נמוכים יותר בנסיעה.

כל עוד התרעה זו דלוקה, שמרו על הרכב טעון עד רמה של 30% ומעלה כדי להימנע מסתירה בין הטווח המשוער המוצג על מסך המגע שלכם לבין רמת הטעינה של סוללת מתח גבוה.

לקבלת מידע נוסף על סוללת מתח גבוה, ראו **מידע על סוללת מתח גבוה בעמוד 148**.

## BMS\_a068

### סוללת מתח גבוה דורשת טיפול ביצועי האצה וטעינה מופחתים

מה הפירוש של התראה זו:

הרכב זיהה מצב פנימי בסוללת המתח הגבוה המגביל את ביצועי הסוללה.

ייתכן שתבחינו שהמהירות המרבית של הרכב הופחתה והוא מגיב בצורה אטית יותר מבעבר לבקשות האצה.





הרכב עשוי להפחית את הטווח המרבי שלו, וייתכן שזמן הטעינה יהיה ארוך יותר מבעבר. קצב הטעינה: המרבי עשוי להשתנות, כמו תמיד, בהתחשב במיקום, מקור אנרגיה וציוד טעינה.

נדרש טיפול כדי לשחזר פונקציונליות מלאה.

מה לעשות:

ניתן לנסוע ברכב.

מומלץ לקבוע טיפול בהזדמנות הראשונה. ללא טיפול, הרכב עשוי לחוות ירידה בכוח, בהאצה, בטווח ובטעינה.

כל עוד התרעה זו דלוקה, שמרו על הרכב טעון עד רמה של 30% ומעלה כדי להימנע מסתירה בין הטווח המשוער המוצג על מסך המגע שלכם לבין רמת הטעינה של סוללת מתח גבוה.

לקבלת מידע נוסף על סוללת מתח גבוה, ראו [מידע על סוללת מתח גבוה בעמוד 148](#).

## BMS\_a069

### רמת טעינת הסוללה נמוכה יש לטעון מיד

מה הפירוש של התראה זו:

הרכב זיהה שלסוללת המתח הגבוה אין מספיק אנרגיה כדי לתמוך בנהיגה. התראה זו מופיעה לרוב כשרמת הטעינה בסוללת המתח הגבוה ברכב הופחתה באמצעות שימוש רגיל.

הרכב לא יוכל לנסוע או להמשיך בנסיעה עד שיוטען.

אם התראה זו מוצגת במהלך נסיעה, עליכם לכבות את הרכב. התראה נוספת אמורה להיות מוצגת כדי לציין מצב זה. ייתכן גם שהרכב יכבה באופן בלתי צפוי.

אם התראה זו מופיעה כשהרכב חונה, ייתכן שלא תוכלו לנהוג.

מה לעשות:

טענו מיד את הרכב שלכם. טעינת הרכב אמורה להשיב את יכולת הנסיעה.

אם התראה זו מופיעה במהלך נסיעות עוקבות, למרות רמת טעינת הסוללה המוצגת של 5% ומעלה, הזמינו שירות בהקדם האפשרי.

לקבלת מידע נוסף על סוללת מתח גבוה, ראו [מידע על סוללת מתח גבוה בעמוד 148](#).

למידע נוסף לגבי טעינה, ראו [הוראות טעינה בעמוד BMS\\_a074.149](#)

## BMS\_a074

### רמת טעינת הסוללה המרבית מופחתת ניתן לנסוע ברכב - קבע טיפול

מה הפירוש של התראה זו:

הרכב זיהה מצב פנימי בסוללת המתח הגבוה המגביל את ביצועי הסוללה. כתוצאה מכך, רמת הטעינה והטווח המרביים מופחתים. נדרש טיפול כדי לשחזר פונקציונליות מלאה.

מה לעשות:

• ניתן לנסוע ברכב. המכונית שלך יכולה לטעון כשרמת הטעינה היא מתחת ל-50 אחוז. הטעינה לא תתחיל אם רמת הטעינה היא מעל 50 אחוז.

• אם התראה זו נמשכת, יש לקבוע טיפול בהקדם האפשרי. ללא טיפול, ייתכן שתבחינו בהפחתות נוספות ברמת הטעינה המקסימלית וטווח הטעינה של הרכב.

• לקבלת מידע נוסף על מערכת מצבר המתח הגבוה, ראו



BMS\_a079

## לא ניתן לטעון - קיימת כבר רמת טעינה מירבית רמת הטעינה המירבית מופחתת - תאם שירות

מה הפירוש של התראה זו:

הרכב זיהה מצב פנימי בסוללת המתח הגבוה המגביל את יכולת הסוללה לטעון 50 אחוז מרמת הטעינה.

מה לעשות:

- ניתן לנסוע ברכב. המכונית שלך יכולה לטעון כשרמת הטעינה היא מתחת ל-50 אחוז. הטעינה לא תתחיל אם רמת הטעינה היא מעל 50 אחוז.
- אם התראה זו נמשכת, יש לקבוע טיפול בהקדם האפשרי. ללא טיפול, ייתכן שתבחינו בהפחתות נוספות ברמת הטעינה המקסימלית וטווח הטעינה של הרכב.
- לקבלת מידע נוסף על מערכת מצבר המתח הגבוה, ראה

CC\_a001

## לא ניתן להטעין – הארקה לא מספיקה יש לוודא את תקינות החיווט או הארקה השקע

מה הפירוש של התראה זו:

לא זוהתה הארקה ב-Wall Connector.

מה לעשות:

- פנו לחשמלאי לצורך בדיקה של מחבר הקיר כדי לוודא שההארקה שלו תקינה. החשמלאי שלכם צריך להבטיח שההארקה של ממסר הפחת או קופסת הנתיכים שלכם תקינה וכן כי מחבר הקיר מחובר כהלכה.
- לקבלת מידע נוסף, עיינו במדריך ההתקנה של ה-Wall Connector שלכם.

CC\_a002

## לא ניתן להטעין – הארקה לא מספיקה נתקו ונסו שוב או השתמשו בצידוד שונה

מה הפירוש של התראה זו:

תקלת הארקה. דליפת זרם דרך נתיב בלתי בטוח. תקלה אפשרית בחיבור "קו לקרקע" או "ניטרלי לקרקע".

מה לעשות:

נסו לבצע את הטעינה שוב באמצעות ניתוק מחבר הקיר מן הרכב וחיבורו מחדש. אם הבעיה נמשכת, כבו את ממסר הפחת המחובר למחבר הקיר, המתניו 10 שניות, הפעילו שוב את ממסר הפחת ונסו לחבר מחדש את מחבר הקיר לרכב. אם הבעיה נמשכת, התייעצו עם החשמלאי שלכם או צרו קשר עם Tesla.

לקבלת מידע נוסף, עיינו במדריך ההתקנה של ה-Wall Connector שלכם.

CC\_a003

## לא ניתן להטעין - כשל ב-GFCI של ה-Wall Connector נתקו ונסו שוב או השתמשו בצידוד שונה

מה הפירוש של התראה זו:

תקלת הארקה. דליפת זרם דרך נתיב בלתי בטוח. תקלה אפשרית בחיבור "קו לקרקע" או "ניטרלי לקרקע".

מה לעשות:



נסו לבצע את הטעינה שוב באמצעות ניתוק מחבר הקיר מן הרכב וחיבורו מחדש. אם הבעיה נמשכת, כבו את ממסר הפחת המחובר למחבר הקיר, המתין 10 שניות, הפעילו שוב את ממסר הפחת ונסו לחבר מחדש את מחבר הקיר לרכב. אם הבעיה נמשכת, התייעצו עם החשמלאי שלכם או צרו קשר עם Tesla.

לקבלת מידע נוסף, עיינו במדריך ההתקנה של ה-Wall Connector שלכם.

## CC\_a004

### לא ניתן להטעין – בעיה ב-Wall Connector נדרש טיפול ב-Wall Connector

מה הפירוש של התראה זו:

תקלת חומרה ב-Wall Connector. הבעיות האפשריות כוללות:

1. המחבר אינו פועל
2. כשל במעגל בקרת התקלות של הבדיקה העצמית של ההארקה הפנימית
3. חיישן החום מנותק
4. תקלות ברכיבי חומרה אחרים

מה לעשות:

זוהתה תקלה פנימית ב-Wall Connector.

1. נסו לבצע את הטעינה שוב באמצעות ניתוק ה-Wall Connector מן הרכב וחיבורו מחדש.
2. אם הבעיה נמשכת, כבו את ממסר הפחת המחובר ל-Wall Connector, המתין 10 שניות והדליקו שוב את ממסר הפחת. לאחר מכן נסו לחבר שוב את ה-Wall Connector לרכב.
3. אם הבעיה נמשכת, פנו לחשמלאי על מנת לוודא כי כל החוטים מחוברים ומסובבים כהלכה לפי ההוראות המופיעות במדריך למשתמש של מחבר הקיר.
4. לאחר שהחשמלאי השלים את כל העבודה והחזיר את המתח למחבר הקיר, נסו לטעון שוב על-ידי חיבור מחדש של מחבר הקיר לרכב.
5. אם הבעיה נמשכת, נדרש תיקון של מחבר הקיר.

לקבלת מידע נוסף, עיינו במדריך ההתקנה של ה-Wall Connector שלכם.

## CC\_a005

### לא ניתן להטעין - כשל ב-GFCI של ה-Wall Connector נתקו ונסו שוב או השתמשו בצידוד שונה

מה הפירוש של התראה זו:

תקלת הארקה. דליפת זרם דרך נתיב בלתי בטוח. תקלה אפשרית בחיבור "קו לקרקע" או "ניטרלי לקרקע".

מה לעשות:

נסו לבצע את הטעינה שוב באמצעות ניתוק מחבר הקיר מן הרכב וחיבורו מחדש. אם הבעיה נמשכת, כבו את ממסר הפחת המחובר למחבר הקיר, המתין 10 שניות, הפעילו שוב את ממסר הפחת ונסו לחבר מחדש את מחבר הקיר לרכב. אם הבעיה נמשכת, התייעצו עם החשמלאי שלכם או צרו קשר עם Tesla.

לקבלת מידע נוסף, עיינו במדריך ההתקנה של ה-Wall Connector שלכם.

## CC\_a006

### לא ניתן להטעין – זרם יתר ב-Wall Connector נתקו ונסו שוב או השתמשו בצידוד שונה

מה הפירוש של התראה זו:

הגנה מפני מתח יתר.



מה לעשות:

הפחיתו את זרם הטעינה המוגדר של הרכב. אם הבעיה נמשכת, דרוש טיפול.  
לקבלת מידע נוסף, עיינו במדריך ההתקנה של ה-Wall Connector שלכם.

## CC\_a007

### לא ניתן להטעין – מתח הקלט גבוה מדי על המתח להתאים לדירוג של ה-Wall Connector

מה הפירוש של התראה זו:

הגנה מפני מתח יתר או תת-מתח.

מה לעשות:

התייעצו עם החשמלאי שלכם על מנת לוודא כי המתח במספר הפחת המחובר ל-Wall Connector מתאים.  
לקבלת מידע נוסף, עיינו במדריך ההתקנה של ה-Wall Connector שלכם.

## CC\_a008

### לא ניתן להטעין – מתח הקלט נמוך מדי על המתח להתאים לדירוג של ה-Wall Connector

מה הפירוש של התראה זו:

הגנה מפני מתח יתר או תת-מתח.

מה לעשות:

התייעצו עם החשמלאי שלכם על מנת לוודא כי המתח במספר הפחת המחובר ל-Wall Connector מתאים.  
לקבלת מידע נוסף, עיינו במדריך ההתקנה של ה-Wall Connector שלכם.

## CC\_a009

### לא ניתן להטעין – חיווט שגוי של קלט נדרש תיקון בחיווט הקלט של ה-Wall Connector

מה הפירוש של התראה זו:

חיווט כניסה שגוי: ייתכן כי "קו" ו"ניטרלי" הוחלפו.

מה לעשות:

החיווט בין רשת החשמל לבין מחבר הקיר הותקן באופן שגוי. התייעצו עם החשמלאי שלכם.  
לקבלת מידע נוסף, עיינו במדריך ההתקנה של ה-Wall Connector שלכם.

## CC\_a010

### לא ניתן להטעין – בעיה ב-Wall Connector נדרש טיפול ב-Wall Connector

מה הפירוש של התראה זו:

תקלת חומרה ב-Wall Connector. הבעיות האפשריות כוללות:

1. המחבר אינו פועל
2. כשל במעגל בקרת התקלות של הבדיקה העצמית של ההארקה הפנימית



3. חיישן החום מנותק

4. תקלות ברכיבי חומרה אחרים

מה לעשות:

זוהתה תקלה פנימית ב-Wall Connector.

1. נסו לבצע את הטעינה שוב באמצעות ניתוק ה-Wall Connector מן הרכב וחיבורו מחדש.
2. אם הבעיה נמשכת, כבו את ממסר הפחת המחובר ל-Wall Connector, המתנינו 10 שניות והדליקו שוב את ממסר הפחת. לאחר מכן נסו לחבר שוב את ה-Wall Connector לרכב.
3. אם הבעיה נמשכת, פנו לחשמלאי על מנת לוודא כי כל החוטים מחוברים ומסובבים כהלכה לפי ההוראות המופיעות במדריך למשתמש של מחבר הקיר.
4. לאחר שהחשמלאי השלים את כל העבודה והחזיר את המתח למחבר הקיר, נסו לטעון שוב על-ידי חיבור מחדש של מחבר הקיר לרכב.
5. אם הבעיה נמשכת, נדרש תיקון של מחבר הקיר.

לקבלת מידע נוסף, עיינו במדריך ההתקנה של ה-Wall Connector שלכם.

## CC\_a011

### לא ניתן להטעין – ה-Wall Connector חם מדי הניחו ל-Wall Connector להתקרר ונסו שוב

מה הפירוש של התראה זו:

הגנה מפני טמפרטורת יתר (latchoff).

מה לעשות:

ודאו כי מחבר הקיר אינו מכוסה או שאין מקור חום קרוב. אם התקלה נמשכת בטמפרטורות סביבה רגילות (מתחת ל-38°C), נדרש טיפול.

לקבלת מידע נוסף, עיינו במדריך ההתקנה של ה-Wall Connector שלכם.

## CC\_a012

### לא ניתן להטעין – החיבור לקיר חם מדי יש לבדוק את חיווט השקע או ה-Wall Connector

טמפרטורה גבוהה זוהתה על-ידי התראות מחבר הקיר המציינות שחיבור הבניין למחבר הקיר מתחמם מדי, ולכן הטעינה הופסקה כדי להגן על החיווט ועל מחבר הקיר.

זו בדרך כלל לא בעיה ברכב או במחבר הקיר, אלא בעיה בחיווט הבניין. הגורם לכך עשוי להיות חיבור חיווט בניין רופף למחבר הקיר וחשמלאי יכול לפתור זאת בקלות.

כדי להשיג שוב פעולת טעינה תקינה, נסו את השלבים הבאים.

אם מחבר הקיר מחובר לשקע קיר, ודאו את הדברים הבאים:

- התקע הוכנס במלואו לתוך השקע
- התקע / אזור השקע אינו חסום או מכוסה בשום דבר
- אין מקור חום בקרבת מקום

אם הבעיה חוזרת על עצמה או שמחבר הקיר מחובר באופן קבוע, צור קשר עם חשמלאי כדי לבדוק את חיבור החיווט של הבניין למחבר הקיר. עליו לוודא שכל הכבלים מחוברים ומסובבים כהלכה בהתאם למדריך ההתקנה עבור מחבר הקיר.

לקבלת מידע נוסף, עיינו במדריך ההתקנה של ה-Wall Connector שלכם.

CC\_a013

## לא ניתן להטעין – ידית הטעינה חמה מדי בדקו שאין לכלוך בידיית הטעינה או שקע הטעינה

מה הפירוש של התראה זו:

הגנה מפני טמפרטורת יתר (latchoff).

מה לעשות:

ודאו כי המחבר מוכנס במלואו לתוך כניסת הטעינה בשקע הטעינה של הרכב, אינו מכוסה ואין מקור חום קרוב. אם התקלה נמשכת בטמפרטורות סביבה רגילות (מתחת ל-38°C), נדרש טיפול.

לקבלת מידע נוסף, עיינו במדריך ההתקנה של ה-Wall Connector שלכם.

CC\_a014

## לא ניתן להטעין – בעיה ב-Wall Connector נדרש טיפול ב-Wall Connector

מה הפירוש של התראה זו:

תקלת חומרה ב-Wall Connector. הבעיות האפשריות כוללות:

1. המחבר אינו פועל
2. כשל במעגל בקרת התקלות של הבדיקה העצמית של ההארקה הפנימית
3. חיישן החום מנותק
4. תקלות ברכיבי חומרה אחרים

מה לעשות:

זוהתה תקלה פנימית ב-Wall Connector.

1. נסו לבצע את הטעינה שוב באמצעות ניתוק ה-Wall Connector מן הרכב וחיבורו מחדש.
2. אם הבעיה נמשכת, כבו את ממסר הפחת המחובר ל-Wall Connector, המתונו 10 שניות והדליקו שוב את ממסר הפחת. לאחר מכן נסו לחבר שוב את ה-Wall Connector לרכב.
3. אם הבעיה נמשכת, פנו לחשמלאי על מנת לוודא כי כל החוטים מחוברים ומסובבים כהלכה לפי ההוראות המופיעות במדריך למשתמש של מחבר הקיר.
4. לאחר שהחשמלאי השלים את כל העבודה והחזיר את המתח למחבר הקיר, נסו לטעון שוב על-ידי חיבור מחדש של מחבר הקיר לרכב.
5. אם הבעיה נמשכת, נדרש תיקון של מחבר הקיר.

לקבלת מידע נוסף, עיינו במדריך ההתקנה של ה-Wall Connector שלכם.

CC\_a015

## לא ניתן להטעין – בעיית חיבור לרכב הכניסו את ידית הטעינה במלואה לשקע הטעינה

מה הפירוש של התראה זו:

התרחשה תקלת תקשורת בין ה-Wall Connector לבין הרכב.

מה לעשות:

נסו לבצע את הטעינה שוב באמצעות ניתוק מחבר הקיר מן הרכב וחיבורו מחדש.



1. אם הבעיה נמשכת, כבו את ממסר הפחת המחובר למחבר הקיר, המתינו 10 שניות, הפעילו שוב את ממסר הפחת ונסו לחבר מחדש את מחבר הקיר לרכב.
2. אם הבעיה נמשכת וציוד טעינה אחר זמין, חברו את הרכב ל-Wall Connector אחר או ל-Mobile Connector ככדי לקבוע האם הרכב מסוגל לתקשר עם ציוד טעינה אחר.
3. אם הבעיה נמשכת, דרוש טיפול.

לקבלת מידע נוסף, עיינו במדריך ההתקנה של ה-Wall Connector שלכם.

### CC\_a016

## לא ניתן להטעין – בעיית חיבור לרכב הכניסו את ידית הטעינה במלואה לשקע הטעינה

מה הפירוש של התראה זו:

התרחשה תקלת תקשורת בין ה-Wall Connector לבין הרכב.

מה לעשות:

נסו לבצע את הטעינה שוב באמצעות ניתוק מחבר הקיר מן הרכב וחיבורו מחדש.

1. אם הבעיה נמשכת, כבו את ממסר הפחת המחובר למחבר הקיר, המתינו 10 שניות, הפעילו שוב את ממסר הפחת ונסו לחבר מחדש את מחבר הקיר לרכב.
2. אם הבעיה נמשכת וציוד טעינה אחר זמין, חברו את הרכב ל-Wall Connector אחר או ל-Mobile Connector ככדי לקבוע האם הרכב מסוגל לתקשר עם ציוד טעינה אחר.
3. אם הבעיה נמשכת, דרוש טיפול.

לקבלת מידע נוסף, עיינו במדריך ההתקנה של ה-Wall Connector שלכם.

### CC\_a017

## לא ניתן להטעין – בעיית חיבור לרכב הכניסו את ידית הטעינה במלואה לשקע הטעינה

מה הפירוש של התראה זו:

התרחשה תקלת תקשורת בין ה-Wall Connector לבין הרכב.

מה לעשות:

נסו לבצע את הטעינה שוב באמצעות ניתוק מחבר הקיר מן הרכב וחיבורו מחדש.

1. אם הבעיה נמשכת, כבו את ממסר הפחת המחובר למחבר הקיר, המתינו 10 שניות, הפעילו שוב את ממסר הפחת ונסו לחבר מחדש את מחבר הקיר לרכב.
2. אם הבעיה נמשכת וציוד טעינה אחר זמין, חברו את הרכב ל-Wall Connector אחר או ל-Mobile Connector ככדי לקבוע האם הרכב מסוגל לתקשר עם ציוד טעינה אחר.
3. אם הבעיה נמשכת, דרוש טיפול.

לקבלת מידע נוסף, עיינו במדריך ההתקנה של ה-Wall Connector שלכם.

### CC\_a018

## לא ניתן להטעין – בעיה ב-Wall Connector הכניסו את ידית הטעינה במלואה לשקע הטעינה

מה הפירוש של התראה זו:

התרחשה תקלת תקשורת בין ה-Wall Connector לבין הרכב.



מה לעשות:

נסו לבצע את הטעינה שוב באמצעות ניתוק מחבר הקיר מן הרכב וחיבורו מחדש.

1. אם הבעיה נמשכת, כבו את ממסר הפחת המחובר למחבר הקיר, המתינו 10 שניות, הפעילו שוב את ממסר הפחת ונסו לחבר מחדש את מחבר הקיר לרכב.
2. אם הבעיה נמשכת וציוד טעינה אחר זמין, חברו את הרכב ל-Wall Connector אחר או ל-Mobile Connector ככדי לקבוע האם הרכב מסוגל לתקשר עם ציוד טעינה אחר.
3. אם הבעיה נמשכת, דרוש טיפול.

לקבלת מידע נוסף, עיינו במדריך ההתקנה של ה-Wall Connector שלכם.

## CC\_a019

### לא ניתן להטעין – בעיית חיבור לרכב הכניסו את ידית הטעינה במלואה לשקע הטעינה

מה הפירוש של התראה זו:

התרחשה תקלת תקשורת בין ה-Wall Connector לבין הרכב.

מה לעשות:

נסו לבצע את הטעינה שוב באמצעות ניתוק מחבר הקיר מן הרכב וחיבורו מחדש.

1. אם הבעיה נמשכת, כבו את ממסר הפחת המחובר למחבר הקיר, המתינו 10 שניות, הפעילו שוב את ממסר הפחת ונסו לחבר מחדש את מחבר הקיר לרכב.
2. אם הבעיה נמשכת וציוד טעינה אחר זמין, חברו את הרכב ל-Wall Connector אחר או ל-Mobile Connector ככדי לקבוע האם הרכב מסוגל לתקשר עם ציוד טעינה אחר.
3. אם הבעיה נמשכת, דרוש טיפול.

לקבלת מידע נוסף, עיינו במדריך ההתקנה של ה-Wall Connector שלכם.

## CC\_a020

### לא ניתן להטעין – בעיה ב-Wall Connector נדרש טיפול ב-Wall Connector

מה הפירוש של התראה זו:

תקלת חומרה ב-Wall Connector. הבעיות האפשריות כוללות:

1. המחבר אינו פועל
2. כשל במעגל בקרת התקלות של הבדיקה העצמית של ההארקה הפנימית
3. חיישן החום מנותק
4. תקלות ברכיבי חומרה אחרים

מה לעשות:

זוהתה תקלה פנימית ב-Wall Connector.

1. נסו לבצע את הטעינה שוב באמצעות ניתוק ה-Wall Connector מן הרכב וחיבורו מחדש.
2. אם הבעיה נמשכת, כבו את ממסר הפחת המחובר ל-Wall Connector, המתינו 10 שניות והדליקו שוב את ממסר הפחת. לאחר מכן נסו לחבר שוב את ה-Wall Connector לרכב.
3. אם הבעיה נמשכת, פנו לחשמלאי על מנת לוודא כי כל החוטים מחוברים ומסובבים כהלכה לפי ההוראות המופיעות במדריך למשתמש של מחבר הקיר.
4. לאחר שהחשמלאי השלים את כל העבודה והחזיר את המתח למחבר הקיר, נסו לטעון שוב על-ידי חיבור מחדש של מחבר הקיר לרכב.





5. אם הבעיה נמשכת, נדרש תיקון של מחבר הקיר.

לקבלת מידע נוסף, עיינו במדריך ההתקנה של ה-Wall Connector שלכם.

## CC\_a021

### לא ניתן להטעין – אין Wall Connector ראשי בדקו שהיחידה הראשית מופעלת וזמינה

מה הפירוש של התראה זו:

רשת חלוקת עומס (שיתוף ממסר פחת) יש להגדיר Wall Connector אחד (ואחד בלבד) כראשי.

מה לעשות:

ניתן להגדיר Wall Connector אחד בלבד לתצורה ראשית. בקשו מהחשמלאי שלכם לאשר:

1. שרק אחד ממחברי הקיר מוגדר כראשי.

2. שכל מחברי הקיר האחרים המחוברים ליחידה הראשית מוגדרים למצב המקושר (מצב F).

לקבלת מידע נוסף, עיינו במדריך ההתקנה של ה-Wall Connector שלכם.

## CC\_a022

### לא ניתן להטעין – יותר מיחידה ראשית אחת ודאו ש-Wall Connector אחד בלבד מוגדר כראשי

מה הפירוש של התראה זו:

רשת חלוקת עומס (שיתוף ממסר פחת) יש להגדיר Wall Connector אחד (ואחד בלבד) כראשי.

מה לעשות:

ניתן להגדיר Wall Connector אחד בלבד לתצורה ראשית. בקשו מהחשמלאי שלכם לאשר:

1. שרק אחד ממחברי הקיר מוגדר כראשי.

2. שכל מחברי הקיר האחרים המחוברים ליחידה הראשית מוגדרים למצב המקושר (מצב F).

לקבלת מידע נוסף, עיינו במדריך ההתקנה של ה-Wall Connector שלכם.

## CC\_a023

### לא ניתן להטעין – יותר מדי Wall Connectors ודאו כי לא מצומדות יותר מ-3 יחידות ליחידה הראשית

מה הפירוש של התראה זו:

רשת חלוקת עומס (שיתוף ממסר פחת) בוצע צימוד של יותר משלושה מחברי קיר לאותה יחידה ראשית.

מה לעשות:

התייעצו עם החשמלאי שלכם כדי להעביר Wall Connector מצומד אחד או יותר אל מעגל אחר ולנתק אותם (לבטל את הצימוד) מרשת חלוקת עומס (שיתוף ממסר פחת) זו.

לקבלת מידע נוסף, עיינו במדריך ההתקנה של ה-Wall Connector שלכם.

CC\_a024

## לא ניתן להטעין – זרם 'Wall Connector' חלש יש להגדיל את ערך הגדרת הזרם ביחידה הראשית

מה הפירוש של התראה זו:

הגדרה שגויה של הבורר הסיבובי.

מה לעשות:

בקשו מהחשמלאי שלכם להתאים את המתג הסיבובי הפנימי של מחבר הקיר להגדרת זרם הפעלה תקינה. עליהם לוודא תחילה שאין אספקת זרם למחבר הקיר. הקורלציה בין ההגדרה של הבורר ובין הזרם צריכה להיות מודפסת על חלקו הפנימי של מחבר הקיר. החשמלאי שלכם צריך גם לעיין בסעיף "הגדרת זרם העבודה" במדריך למשתמש של מחבר הקיר.

אם מחבר הקיר מוגדר לחלוקת עומס (שיתוף ממסר פחת) ומצומד עם מחברי קיר אחרים, יש לכוון את הבורר הסיבובי של היחידה הראשית לזרם עבודה המאפשר לכל אחד ממחברי הקיר לקבל זרם טעינה של 6A לפחות.

דוגמה: שלושה Wall Connectors מצומדים לחלוקת עומס. יש להגדיר את היחידה הראשית לזרם של  $3 * 6A = 18A$  או יותר.

לקבלת מידע נוסף, עיינו במדריך ההתקנה של ה-Wall Connector שלכם.

CC\_a025

## לא ניתן להטעין – בעיה ב-Wall Connector נדרש טיפול ב-Wall Connector

מה הפירוש של התראה זו:

תקלת חומרה ב-Wall Connector. הבעיות האפשריות כוללות:

1. המחבר אינו פועל
2. כשל במעגל בקרת התקלות של הבדיקה העצמית של ההארקה הפנימית
3. חיישן החום מנותק
4. תקלות ברכיבי חומרה אחרים

מה לעשות:

זוהתה תקלה פנימית ב-Wall Connector.

1. נסו לבצע את הטעינה שוב באמצעות ניתוק ה-Wall Connector מן הרכב וחיבורו מחדש.
2. אם הבעיה נמשכת, כבו את ממסר הפחת המחובר ל-Wall Connector, המתין 10 שניות והדליקו שוב את ממסר הפחת. לאחר מכן נסו לחבר שוב את ה-Wall Connector לרכב.
3. אם הבעיה נמשכת, פנו לחשמלאי על מנת לוודא כי כל החוטים מחוברים ומסובבים כהלכה לפי ההוראות המופיעות במדריך למשתמש של מחבר הקיר.
4. לאחר שהחשמלאי השלים את כל העבודה והחזיר את המתח למחבר הקיר, נסו לטעון שוב על-ידי חיבור מחדש של מחבר הקיר לרכב.
5. אם הבעיה נמשכת, נדרש תיקון של מחבר הקיר.

לקבלת מידע נוסף, עיינו במדריך ההתקנה של ה-Wall Connector שלכם.

CC\_a026

## לא ניתן להטעין – בעיה ב-Wall Connector נדרש טיפול ב-Wall Connector

מה הפירוש של התראה זו:

תקלת חומרה ב-Wall Connector. הבעיות האפשריות כוללות:



1. המחבר אינו פועל
2. כשל במעגל בקרת התקלות של הבדיקה העצמית של ההארקה הפנימית
3. חיישן החום מנותק
4. תקלות ברכיבי חומרה אחרים

מה לעשות:

זוהתה תקלה פנימית ב-Wall Connector.

1. נסו לבצע את הטעינה שוב באמצעות ניתוק ה-Wall Connector מן הרכב וחיבורו מחדש.
2. אם הבעיה נמשכת, כבו את ממסר הפחת המחובר ל-Wall Connector, המתינו 10 שניות והדליקו שוב את ממסר הפחת. לאחר מכן נסו לחבר שוב את ה-Wall Connector לרכב.
3. אם הבעיה נמשכת, פנו לחשמלאי על מנת לוודא כי כל החוטים מחוברים ומסובבים כהלכה לפי ההוראות המופיעות במדריך למשתמש של מחבר הקיר.
4. לאחר שהחשמלאי השלים את כל העבודה והחזיר את המתח למחבר הקיר, נסו לטעון שוב על-ידי חיבור מחדש של מחבר הקיר לרכב.
5. אם הבעיה נמשכת, נדרש תיקון של מחבר הקיר.

לקבלת מידע נוסף, עיינו במדריך ההתקנה של ה-Wall Connector שלכם.

## CC\_a027

### לא ניתן להטעין – בעיה ב-Wall Connector נדרש טיפול ב-Wall Connector

מה הפירוש של התראה זו:

תקלת חומרה ב-Wall Connector. הבעיות האפשריות כוללות:

1. המחבר אינו פועל
2. כשל במעגל בקרת התקלות של הבדיקה העצמית של ההארקה הפנימית
3. חיישן החום מנותק
4. תקלות ברכיבי חומרה אחרים

מה לעשות:

זוהתה תקלה פנימית ב-Wall Connector.

1. נסו לבצע את הטעינה שוב באמצעות ניתוק ה-Wall Connector מן הרכב וחיבורו מחדש.
2. אם הבעיה נמשכת, כבו את ממסר הפחת המחובר ל-Wall Connector, המתינו 10 שניות והדליקו שוב את ממסר הפחת. לאחר מכן נסו לחבר שוב את ה-Wall Connector לרכב.
3. אם הבעיה נמשכת, פנו לחשמלאי על מנת לוודא כי כל החוטים מחוברים ומסובבים כהלכה לפי ההוראות המופיעות במדריך למשתמש של מחבר הקיר.
4. לאחר שהחשמלאי השלים את כל העבודה והחזיר את המתח למחבר הקיר, נסו לטעון שוב על-ידי חיבור מחדש של מחבר הקיר לרכב.
5. אם הבעיה נמשכת, נדרש תיקון של מחבר הקיר.

לקבלת מידע נוסף, עיינו במדריך ההתקנה של ה-Wall Connector שלכם.

## CC\_a028

### לא ניתן להטעין – הגדרת מתג שגויה יש לכוון את המתג הסיבובי ב-Wall Connector

מה הפירוש של התראה זו:

הגדרה שגויה של הבורר הסיבובי.



מה לעשות:

בקשו מהחשמלאי שלכם להתאים את המתג הסיבובי הפנימי של מחבר הקיר להגדרת זרם הפעלה תקינה. עליהם לוודא תחילה שאין אספקת זרם למחבר הקיר. הקורלציה בין ההגדרה של הבורר ובין הזרם צריכה להיות מודפסת על חלקו הפנימי של מחבר הקיר. החשמלאי שלכם צריך גם לעיין בסעיף "הגדרת זרם העבודה" במדריך למשתמש של מחבר הקיר.

אם מחבר הקיר מוגדר לחלוקת עומס (שיתוף ממסר פחת) ומצומד עם מחברי קיר אחרים, יש לכוון את הבורר הסיבובי של היחידה הראשית לזרם עבודה המאפשר לכל אחד ממחברי הקיר לקבל זרם טעינה של 6A לפחות.

דוגמה: שלושה Wall Connectors מצומדים לחלוקת עומס. יש להגדיר את היחידה הראשית לזרם של  $3 * 6A = 18A$  או יותר.

לקבלת מידע נוסף, עיינו במדריך ההתקנה של ה-Wall Connector שלכם.

## CC\_a029

### לא ניתן להטעין – בעיית חיבור לרכב הכניסו את ידית הטעינה במלואה לשקע הטעינה

מה הפירוש של התראה זו:

התרחשה תקלת תקשורת בין ה-Wall Connector לבין הרכב.

מה לעשות:

נסו לבצע את הטעינה שוב באמצעות ניתוק מחבר הקיר מן הרכב וחיבורו מחדש.

1. אם הבעיה נמשכת, כבו את ממסר הפחת המחובר למחבר הקיר, המתינו 10 שניות, הפעילו שוב את ממסר הפחת ונסו לחבר מחדש את מחבר הקיר לרכב.

2. אם הבעיה נמשכת וציוד טעינה אחר זמין, חברו את הרכב ל-Wall Connector אחר או ל-Mobile Connector ככדי לקבוע האם הרכב מסוגל לתקשר עם ציוד טעינה אחר.

3. אם הבעיה נמשכת, דרוש טיפול.

לקבלת מידע נוסף, עיינו במדריך ההתקנה של ה-Wall Connector שלכם.

## CC\_a030

### לא ניתן להטעין – אי-התאמה יחידה ראשית / מצומדת על המתחים הנקובים של ה-Wall Connector להתאים

מה הפירוש של התראה זו:

רשת חלוקת עומס (שיתוף ממסר פחת) למחברי הקיר המצומדים יש יכולות זרם מרביות שונות.

מה לעשות:

ברשת חלוקת עומס (שיתוף ממסר פחת) ניתן לצמד רק מחברי קיר בעלי אותן יכולות זרם מרבי. בקשו מהחשמלאי שלכם לבדוק את תוויית הסוג על מחברי הקיר ולוודא כי יכולות הזרם תואמות. בנוסף מומלץ שהחשמלאי יבצע צימוד של מחברי קיר בעלי מספר חלק זהה בלבד, כדרך פשוטה לוודא כי היחידות המצומדות תואמות.

לקבלת מידע נוסף, עיינו במדריך ההתקנה של ה-Wall Connector שלכם.

## CC\_a041

### קצב הטעינה הופחת - החיבור לקיר חם חיווט השקע או ה-Wall Connector חייבים להיבדק

מה הפירוש של התראה זו:

טמפרטורה גבוהה זוהתה על-ידי התראות מחבר הקיר המציינות שחיבור הבניין למחבר הקיר מתחמם מדי, ולכן חלה האטה של הטעינה כדי להגן על החיווט ועל מחבר הקיר.



זו בדרך כלל לא בעיה ברכב או במחבר הקיר, אלא בעיה בחייווט הבניין. הגורם לכך עשוי להיות חיבור חייווט בניין רופף למחבר הקיר וחשמלאי יכול לפתור זאת בקלות.

מה לעשות:

פנו לחשמלאי כדי לבדוק את חיבור החייווט של הבניין למחבר הקיר. עליו לוודא שכל הכבלים מחוברים ומסובבים כהלכה בהתאם למדריך ההתקנה עבור מחבר הקיר.

לקבלת מידע נוסף, עיינו במדריך ההתקנה של ה-Wall Connector שלכם.

## CC\_a043

### יש להשלים את הגדרת התצורה של ה-Wall Connector עיינו במדריך ההתקנה כדי לאפשר את הטעינה

מה הפירוש של התראה זו:

הגדרת התצורה של מחבר הקיר לא הושלמה.

מה לעשות:

יש להגדיר כהלכה את התצורה של מחבר הקיר בהתאם לדירוג ממסר הפחת וסוג חיבור ההארקה.

לקבלת מידע נוסף, עיינו בפרק 'הליך הגדרת תצורה' במדריך ההתקנה של מחבר הקיר. אם הבעיה נמשכת, פנו לחשמלאי כדי לבדוק את חיבור החייווט של הבניין למחבר הקיר. עליו לוודא שהתצורה של הספק המוצא וחיבורי ההארקה הוגדרה כהלכה בהתאם למדריך ההתקנה של מחבר הקיר.

לקבלת מידע נוסף, עיינו במדריך ההתקנה של ה-Wall Connector שלכם.

## CP\_a004

### ציוד הטעינה לא זוהה נסו שוב או השתמשו בציוד אחר

מה הפירוש של התראה זו:

לשקע הטעינה אין אפשרות לזהות האם הוכנס כבל טעינה או את סוג כבל הטעינה המחובר.

התראה זו היא בדרך כלל ספציפית לציוד טעינה חיצוני ומקורות חשמל, ואינה מציינת בדרך כלל בעיה ברכב שלכם הניתנת לפתרון באמצעות קביעת טיפול.

מה לעשות:

אם התרעה זו מופיעה כאשר כבל טעינה מחובר, קבעו אם הבעיה נגרמת על-ידי ציוד הטעינה או הרכב. נסו לטעון את הרכב באמצעות ציוד טעינה חיצוני שונה (לרבות כבל טעינה, תחנת טעינה או דוכן טעינה).

- אם טעינת הרכב מתחילה, ככל הנראה מקור הבעיה היה בציוד.
- אם הרכב עדיין לא נטען, הבעיה עשויה להיות ברכב.

אם התראה זו מופיעה כאשר כבל טעינה אינו מחובר או אם קיים חשד שהבעיה היא ברכב, בדקו את פתח שקע הטעינה ואת מחבר כבל הטעינה לאיתור חסימות כלשהן, כגון לכלוך, לחות ו/או עצמים זרים. ודאו כי כל החסימות בכניסה של שקע הטעינה סולקו ושכל הלחות התייבשה, ולאחר מכן נסו להכניס מחדש את הכבל לתוך שקע הטעינה.

באפשרותכם לנסות גם לטעון את הרכב שלכם באתר Tesla Supercharger או באתר Destination Charging, הניתנים כולם לאיתור על המפה שעל מסך המגע של הרכב שלכם. לפרטים נוספים, ראו [מפות וניווט בעמוד 137](#).

למידע נוסף על פתרון תקלות הקשורות בחיבור הנייד או נוריות החייווט של מחבר הקיר, עיינו במדריך למשתמש של המוצר במדריכים למוצרי טעינה ומתאמים.

למידע נוסף לגבי טעינה, ראו [הוראות טעינה בעמוד 149](#).



CP\_a010

## שגיאת תקשורת ציוד טעינה נסו שוב או השתמשו בציוד אחר

מה הפירוש של התראה זו:

לא ניתן לטעון את הרכב מאחר שהוא אינו מתקשר באופן יעיל עם ציוד הטעינה החיצוני. הוא אינו מסוגל לזהות אות נתב בקרה תקין המגיע מציוד הטעינה.

התראה זו היא בדרך כלל ספציפית לציוד טעינה חיצוני ומקורות חשמל, ואינה מציינת בדרך כלל בעיה ברכב שלכם הניתנת לפתרון באמצעות קביעת טיפול.

מה לעשות:

ראשית, ודא שהיעדר התקשורת היעילה מקורו בציוד הטעינה החיצוני ולא בבעיה ברכב. זהו בדרך כלל המקרה.

נסו לטעון את הרכב באמצעות ציוד טעינה חיצוני שונה (לרבות כבל טעינה, תחנת טעינה או דוכן טעינה).

• אם טעינת הרכב מתחילה, ככל הנראה מקור הבעיה היה בציוד.

• אם הרכב עדיין לא נטען, הבעיה עשויה להיות ברכב.

אם קיים חשד שהבעיה היא ברכב, בדקו את פתח שקע הטעינה ואת מחבר כבל הטעינה לאיתור חסימות כלשהן, כגון לכלוך, לחות ו/או עצמים זרים. ודאו כי כל החסימות בכניסה של שקע הטעינה סולקו ושכל הלחות התייבשה, ולאחר מכן נסו להכניס מחדש את הכבל לתוך שקע הטעינה.

באפשרותכם לנסות גם לטעון את הרכב שלכם באתר Tesla Supercharger או באתר Destination Charging, הניתנים כולם לאיתור על המפה שעל מסך המגע של הרכב שלכם. לפרטים נוספים, ראו [מפות וניווט בעמוד 137](#).

למידע נוסף על פתרון תקלות הקשורות בחיבור הנייד או נוריות החיווי של מחבר הקיר, עיינו במדריך למשתמש של המוצר במדריכים למוצרי טעינה ומתאמים.

למידע נוסף לגבי טעינה, ראו [הוראות טעינה בעמוד 149](#).

CP\_a043

## תקלה בחיישן דלת שקע הטעינה ייתכן ששקע הטעינה לא יפעל כצפוי

מה הפירוש של התראה זו:

אחד מחיישני דלת שקע הטעינה אינו פועל כהלכה. במקרה כזה, ייתכן ששקע הטעינה לא יוכל לזהות באופן מדויק את מיקום דלת שקע הטעינה וייתכן ששקע הטעינה לא יפעל כצפוי.

• ייתכן שתפס שקע הטעינה ממשיך להיות משולב לסירוגין כאשר דלת שקע הטעינה פתוחה.

• ייתכן שתאורת שקע הטעינה תמשיך להאיר לסירוגין בלבד כאשר דלת שקע הטעינה פתוחה.

מה לעשות:

נסו לסגור את דלת שקע הטעינה ולאחר מכן לפתוח אותה שוב.

למידע נוסף, ראו [פתיחת שקע הטעינה בעמוד 149](#).

למידע נוסף לגבי טעינה, ראו [הוראות טעינה בעמוד 149](#).

CP\_a046

## אירעה הפסקה בתקשורת עם ציוד הטעינה בדקו את מקור המתח וציוד הטעינה

מה הפירוש של התראה זו:



הטעינה הופסקה עקב הפסקה בתקשורת בין הרכב לציוד הטעינה החיצוני.

התראה זו היא בדרך כלל ספציפית לציוד טעינה חיצוני ומקורות חשמל, ואינה מציינת בדרך כלל בעיה ברכב שלכם הניתנת לפתרון באמצעות קביעת טיפול.

מה לעשות:

ודאו שציוד הטעינה החיצוני מופעל על-ידי חיפוש אחר נוריות חיווי, צגים או מחוונים אחרים בציוד.

אם הציוד אינו מופעל, נסו לנתק את ציוד הטעינה החיצוני מהחשמל ולחבר אותו מחדש.

- אם לא ניתן לבצע טעינה בתחנה ציבורית ואין אפשרות לחדש את אספקת החשמל לציוד הטעינה, פנו אל מפעיל התחנה.
- אם לא ניתן לבצע טעינה בתחנה פרטית (לדוגמה: טעינה בבית) ואין אפשרות לחדש את אספקת החשמל, פנו לחשמלאי.

אם הציוד מופעל, נסו לטעון את הרכב באמצעות ציוד טעינה חיצוני שונה.

- אם טעינת הרכב מתחילה, ככל הנראה מקור הבעיה היה בציוד.
- אם הרכב עדיין לא נטען, הבעיה עשויה להיות ברכב.

באפשרותכם לנסות גם לטעון את הרכב שלכם באתר Tesla Supercharger או באתר Destination Charging, הניתנים כולם לאיתור על המפה שעל מסך המגע של הרכב שלכם. לפרטים נוספים, ראו [מפות וניווט בעמוד 137](#).

למידע נוסף על פתרון תקלות הקשורות בחיבור הנייד או נוריות החיווי של מחבר הקיר, עיינו במדריך למשתמש של המוצר במדריכים [למוצרי טעינה ומתאמים](#).

## CP\_a051

### ייתכן ששקע הטעינה לא נפתח בעת לחיצה עליו השתמשו בשיטה אחרת לפתיחת שקע הטעינה

מה הפירוש של התראה זו:

אחד מחיישני דלת שקע הטעינה אינו מתקשר כהלכה. ייתכן ששקע הטעינה לא יזהה את בקשת הפתיחה בעת לחיצה על דלת שקע הטעינה.

מה לעשות:

באפשרותכם להמשיך ולהשתמש בשיטות רגילות אחרות לפתיחת דלת שקע הטעינה:

- השתמשו במסך המבא של הרכב.
- השתמשו באפליקציית Tesla למכשירים ניידים.
- כאשר נעילת הרכב מבוטלת, לחצו על כפתור ידית הטעינה בכל כבל טעינה שהוא של Tesla, כולל מחבר קיר, מחבר נייד או עמדת Supercharger.
- לחצו והחזיקו את כפתור תא המטען בשלט.

למידע נוסף, ראו [פתיחת שקע הטעינה בעמוד 149](#).

## CP\_a053

### לא ניתן להטעין - תחנת הטעינה אינה מופעלת בדקו את מקור החשמל או נסו תחנת טעינה אחרת

מה הפירוש של התראה זו:

לא ניתן להתחיל בטעינה משום שציוד הטעינה אינו מוכן. זוהתה ידית טעינה, אך תחנת הטעינה אינה מתקשרת עם הרכב. תקלה זו עלולה להתרחש מן הסיבות הבאות:

- תחנת הטעינה אינה מופעלת.
- האות של נתב הבקרה בין תחנת הטעינה לבין הרכב נקטע.



התראה זו היא בדרך כלל ספציפית לציוד טעינה חיצוני ומקורות חשמל, ואינה מציינת בדרך כלל בעיה ברכב שלכם הניתנת לפתרון באמצעות קביעת טיפול.

מה לעשות:

נסו לטעון את הרכב עם ציוד טעינה אחר או בתחנת טעינה אחרת.

- אם טעינת הרכב מתחילה, ככל הנראה מקור הבעיה היה בציוד.
- אם הרכב עדיין לא נטען, הבעיה עשויה להיות ברכב.

אם אתם משתמשים ב-Mobile Connector או ב-Wall Connector, בדקו תחילה את נוריות החיווי הקדמיות. אם אינכם רואים נוריות חיווי, בדקו את מקור החשמל ופנו לחשמלאי כדי לבדוק את חיבור החיווט של הבניין לשקע הקיר או למחבר הקיר, כדי לאשר שכל החוטים מחוברים ומסובבים כהלכה.

אם אתם משתמשים בציוד טעינה חיצוני אחר, עיינו במדריך למשתמש של המוצר כדי ללמוד כיצד לאשר כי התחנה מופעלת. פנו לחשמלאי כדי לבדוק את החיווט של הבניין וציוד הטעינה כנדרש.

למידע נוסף על פתרון תקלות הקשורות בחיבור הנייד או נוריות החיווי של מחבר הקיר, עיינו במדריך למשתמש של המוצר [במדריכים למוצרי טעינה ומתאמים](#).

באפשרותכם לנסות גם לטעון את הרכב שלכם באתר Tesla Supercharger או באתר Destination Charging, הניתנים כולם לאיתור על המפה שעל מסך המגע של הרכב שלכם. לפרטים נוספים, ראו [מפות וניווט בעמוד 137](#).

## CP\_a054

### בריה שקע הטעינה אינו מופעל הכניסו את כבל הטעינה במלואו או חפשו אחר חסימות

מה הפירוש של התראה זו:

לבריה שקע הטעינה אין אפשרות לנעול את כבל הטעינה בפתח שקע הטעינה. אם התפס אינו משולב, טעינה בזרם חילופין (לדוגמה, טעינה באמצעות Mobile Connector או Wall Connector) תוגבל ל-16 אמפר ו טעינת DC מהירה / Supercharging לא יהיו זמינים.

תאורת שקע הטעינה תהבהב בכתום אם התראה זו מופיעה במהלך טעינה בזרם חילופין ותאיר באופן קבוע בכתום אם התראה זו מופיעה בעת ניסיון לטעינת DC מהירה / Supercharge.

התראה זו היא בדרך כלל ספציפית לציוד טעינה חיצוני ומקורות חשמל, ואינה מציינת בדרך כלל בעיה ברכב שלכם הניתנת לפתרון באמצעות קביעת טיפול.

מה לעשות:

נסו להכניס מחדש את כבל הטעינה במלואו לפתח שקע הטעינה.

אם טעינת הרכב מתחילה ושקע הטעינה מהבהב בירוק, ייתכן שכבל הטעינה לא הוכנס במלואו קודם כן. וטעינה מהירה בזרם חילופין/טעינה בתחנת Supercharger אמורה להיות זמינה.

אם הטעינה עדיין מוגבלת או שרכב לא נטען כלל, בדקו את פתח שקע הטעינה ואת מחבר כבל הטעינה לאיתור חסימות כלשהן, כגון לכלוך, לחות ו/או עצמים זרים. ודאו כי כל החסימות בכניסה של שקע הטעינה סולקו ושכל הלחות התייבשה, ולאחר מכן נסו להכניס מחדש את הכבל לתוך שקע הטעינה.

אם הטעינה עדיין מוגבלת או שהרכב כלל לא נטען, ודאו שכבל השחרור הידני של תפס יציאת הטעינה (הממוקם בצד שמאל בתא המטען) לא נמשך. ודאו שהידיית (לרוב בצורת טבעת או רצועה) לכבל השחרור הידני לא חסומה וששום דבר לא מחובר אליה (כמו רשת מטען או מטרייה). לקבלת מידע נוסף על שימוש בשחרור הידני של יציאת הטעינה, ראו [שחרור ידני של כבל הטעינה בעמוד 152](#).

באפשרותכם לנסות גם לטעון את הרכב שלכם באתר Tesla Supercharger או באתר Destination Charging, הניתנים כולם לאיתור על המפה שעל מסך המגע של הרכב שלכם. לפרטים נוספים, ראו [מפות וניווט בעמוד 137](#).

למידע נוסף על פתרון תקלות הקשורות בחיבור הנייד או נוריות החיווי של מחבר הקיר, עיינו במדריך למשתמש של המוצר [במדריכים למוצרי טעינה ומתאמים](#).

למידע נוסף לגבי טעינה, ראו [הוראות טעינה בעמוד 149](#).





CP\_a055

## אירעה הפסקה בתקשורת עם ציוד הטעינה בדקו את מקור המתח וציוד הטעינה

מה הפירוש של התראה זו:

הטעינה הופסקה עקב הפסקה בתקשורת בין הרכב לציוד הטעינה החיצוני.

התראה זו היא בדרך כלל ספציפית לציוד טעינה חיצוני ומקורות חשמל, ואינה מציינת בדרך כלל בעיה ברכב שלכם הניתנת לפתרון באמצעות קביעת טיפול.

מה לעשות:

ודאו שציוד הטעינה החיצוני מופעל על-ידי חיפוש אחר נוריות חיווי, צגים או מחוונים אחרים בציוד. למידע נוסף על פתרון תקלות הקשורות בחיבור הנייד או נוריות החיווי של מחבר הקיר, עיינו במדריך למשתמש של המוצר במדריכים למוצרי טעינה ומתאמים.

אם הציוד אינו מופעל, נסו לנתק את ציוד הטעינה החיצוני מהחשמל ולחבר אותו מחדש.

- אם לא ניתן לבצע טעינה בתחנה ציבורית ואין אפשרות לחדש את אספקת החשמל לציוד הטעינה, פנו אל מפעיל התחנה.
- אם לא ניתן לבצע טעינה בתחנה פרטית (לדוגמה: טעינה בבית) ואין אפשרות לחדש את אספקת החשמל, פנו לחשמלאי.

אם הציוד מופעל, נסו לטעון את הרכב באמצעות ציוד טעינה חיצוני שונה.

- אם טעינת הרכב מתחילה, ככל הנראה מקור הבעיה היה בציוד.
- אם הרכב עדיין לא נטען, הבעיה עשויה להיות ברכב.

באפשרותכם לנסות גם לטעון את הרכב שלכם באתר Tesla Supercharger או באתר Destination Charging, הניתנים כולם לאיתור על המפה שעל מסך המגע של הרכב שלכם. לפרטים נוספים, ראו [מפות וניווט בעמוד 137](#).

CP\_a056

## הטעינה הופסקה – כבל הטעינה נותק סגרו את שקע הטעינה – לחצו על דוושת הבלם ונסו שוב

מה הפירוש של התראה זו:

הטעינה הופסקה מאחר שהרכב שלכם זיהה שהחיבור בין שקע הטעינה לכבל הטעינה הופסקה באופן בלתי צפוי.

מה לעשות:

לפני ניתוק כבל טעינה, הקפידו להפסיק תחילה את הטעינה.

בעת שימוש בציוד טעינה חיצוני מסוים, ייתכן שניתן יהיה להפסיק את הטעינה על-ידי לחיצה על הכפתור שבידי הטעינה.

באפשרותכם להפסיק את הטעינה גם מתוך מסך המגע ברכב, האפליקציה לנייד של Tesla או תחנת הטעינה.

למידע נוסף, ראו [הפסקת הטעינה בעמוד 150](#).

CP\_a058

## לא ניתן לטעון מתח AC – המערכת תנסה שוב בעוד זמן קצר נתקו ונסו שוב או השתמשו בציוד שונה

מה הפירוש של התראה זו:

הרכב שלכם אינו מסוגל לטעון מאחר שהוא זיהה אחד מהמצבים הבאים וניסה לבצע טעינה פעמים רבות מדי ללא הצלחה:

- לשקע הטעינה אין אפשרות לזהות האם הוכנס כבל טעינה או לזהות את סוג כבל הטעינה המחובר.



- הרכב שלכם אינו מסוגל לזהות אות נתב בקרה תקין המגיע מתחנת הטעינה, ולפיכך אינו יכול לתקשר באופן יעיל עם ציוד הטעינה החיצוני.
- התקשורת בין הרכב לציוד הטעינה החיצוני הופסקה.
- ציוד הטעינה דיווח שגיאה שמונעת את טעינת הרכב.

מה לעשות:

כאשר התראה זו מוצגת, הרכב ינסה לטעון מחדש לאחר זמן מה. אם הבעיות שהוזכרו לעיל נפתרו, הרכב יחדש את הטעינה. אם ברצונכם לנסות לטעון שוב מוקדם יותר, נתקו את כבל הטעינה משקע הטעינה וחברו אותו מחדש.

לקבלת מידע נוסף והצעות לפתרון בעיות, בדקו את מסך המגע של הרכב תחת **Controls > Service > Notifications** לחיפוש התראות אחרונות המתייחסות לטעינה.

## CP\_a066

### ציוד הטעינה אינו מוכן סקרו את הוראות הציוד להתחלה בטעינה

מה הפירוש של התראה זו:

לא ניתן להתחיל בטעינה מכיוון שתחנת הטעינה מדווחת לרכב שלכם שציוד הטעינה החיצוני או מוכן או שהטעינה אינה מורשית. אות נתב הבקרה שמתווך בין תחנת הטעינה לרכב שלכם מציין שהרכב שלכם אינו מורשה להתחיל בטעינה.

מצב זה עשוי להתרחש מהסיבות הבאות:

- תחנת הטעינה מעכבת באופן פעיל את הטעינה. לדוגמה, מצב זה עשוי להתרחש מכיוון שהתכונה של טעינה מתוזמנת מופעלת בתחנת הטעינה.
- תחנת הטעינה מחייבת הפעלה נוספת לפני שניתן יהיה להתחיל בטעינה. ייתכן שיהיה צורך באימות נוסף לפני שהתחנה תתחיל בטעינת הרכב, כגון כרטיס טעינה, אפליקציה לנייד או כרטיס אשראי.

התראה זו היא בדרך כלל ספציפית לציוד טעינה חיצוני ומקורות חשמל, ואינה מציינת בדרך כלל בעיה ברכב שלכם הניתנת לפתרון באמצעות קביעת טיפול.

מה לעשות:

חפשו אחר הוראות נוספות בתחנת הטעינה שמסבירות את הצעדים הנדרשים להפעלת הטעינה. לדוגמה, חפשו מסוף עם מסך מגע, נוריות חיווי סטטוס, הוראות מודפסות או ממשק תשלום שעשויים לספק הנחיות. אם באפשרותכם להפעיל טעינה בתחנת הטעינה הנוכחית, נסו לטעון את הרכב עם ציוד טעינה אחר או בתחנת טעינה אחרת.

- אם טעינת הרכב מתחילה, ככל הנראה מקור הבעיה היה בציוד.
- אם הרכב עדיין לא נטען, הבעיה עשויה להיות ברכב.

באפשרותכם לנסות גם לטעון את הרכב שלכם באתר **Tesla Supercharger** או באתר **Destination Charging**, הניתנים כולם לאיתור על המפה שעל מסך המגע של הרכב שלכם. לפרטים נוספים, ראו **מפות וניווט בעמוד 137**.

למידע נוסף על פתרון תקלות הקשורות בחיבור הנייד או נוריות החיווי של מחבר הקיר, עיינו במדריך למשתמש של המוצר **במדריכים למוצרי טעינה ומתאמים**.

למידע נוסף לגבי טעינה, ראו **הוראות טעינה בעמוד 149**.

## CP\_a078

### כבל חסום - ייתכן שתפס שקע הטעינה קפוא נסו להשתמש בלחצן 'הפשרת הרכב' באפליקציה לנייד

מה הפירוש של התראה זו:

לתפס שקע הטעינה אין אפשרות לנעול את כבל הטעינה וזוהתה טמפרטורת סביבה קרה.

מה לעשות:



כדי לשחרר עומס המופעל על הכבל, הכניסו שוב את כבל הטעינה במלואו לתוך פתח שקע הטעינה. נסו לשחרר שוב את נעילת כבל הטעינה.

אם עדיין לא ניתן לשלוף את כבל הטעינה, ייתכן שתפס שקע הטעינה קפוא.

כדי לסייע בהפשרת קרח מתפס יציאת הטעינה, לחצו על הלחצן הפשרת הרכב באפליקציית Tesla לנייד כדי להפשיר את הרכב למשך כ-30 עד 45 דקות.

**הערה:** הקפידו להשתמש באפשרות הפשרת הרכב באפליקציה לנייד כדי להפשיר את הרכב. כווננו הגדרות בקרת האקלים במסך המגע של הרכב יעיל הרבה פחות.

ייתכן וניתן להפשיר כרך שמשפיע על תפס יציאת ההטענה על ידי הפעלת הפשרה אחורית באמצעות מסך המגע של הרכב. כלי רכב מסוימים מצוידים בגוף חימום לפתח שקע הטעינה המופעל בעת הפעלת מפשיר האדים בשמשה האחורית במזג אוויר קר.

למידע נוסף על טעינה בתנאי מזג אוויר קר, ראו [דרכי פעולה מומלצות להתמודדות עם מזג אוויר קר בעמוד 133](#).

אם עדיין לא ניתן לשלוף את כבל הטעינה, נסו להשתמש בכבל השחרור הידני של יציאת הטעינה בתא המטען.

1. ודאו שהרכב אינו נטען באופן פעיל.

- במסך המגע של הרכב, גשו למסך הטעינה.

- אם יש צורך, לחצו על Stop Charging.

2. פתחו את תא המטען האחורי.

3. משכו את כבל שחרור שקע הטעינה כלפי מטה לפתיחת התפס שנועל את כבל הטעינה.

- **הערה:** כבל השחרור ממוקם בצד השמאלי של תא המטען האחורי. ייתכן שהוא יהיה שקוע בתוך פתח קטן בכיסוי תא המטען.

4. משכו את כבל הטעינה החוצה משקע הטעינה.

לקבלת מידע נוסף על שימוש בשחרור הידני של יציאת הטעינה, ראו [שחרור ידני של כבל הטעינה בעמוד 152](#).

למידע נוסף לגבי טעינה, ראו [הוראות טעינה בעמוד 149](#).

## CP\_a079

### קצב הטעינה הופחת - ייתכן ששקע הטעינה קפוא נסו להשתמש בלחצן 'הפשרת הרכב' באפליקציה לנייד

מה הפירוש של התראה זו:

לתפס שקע הטעינה אין אפשרות לאבטח את כבל הטעינה בפתח שקע הטעינה וזוהתה טמפרטורת סביבה נמוכה. אם התפס לא ננעל, טעינה בדרם חילופין (לדוגמה, טעינה באמצעות Mobile Connector או Wall Connector) תוגבל ל-16 אמפר ו טעינת DC מהירה / Supercharging לא יהיו זמינים.

תאורת שקע הטעינה תהבהב בכתום אם התראה זו מופיעה במהלך טעינה בדרם חילופין ותאיר באופן קבוע בכתום אם התראה זו מופיעה בעת ניסיון לטעינת DC מהירה / Supercharge.

התראה זו היא בדרך כלל ספציפית לציוד טעינה חיצוני ומקורות חשמל, ואינה מציינת בדרך כלל בעיה ברכב שלכם הניתנת לפתרון באמצעות קביעת טיפול.

מה לעשות:

נסו להכניס מחדש את כבל הטעינה במלואו לפתח שקע הטעינה. אם טעינת הרכב מתחילה ושקע הטעינה מהבהב בירוק, ייתכן שכבל הטעינה לא הוכנס במלואו קודם כן. וטעינה מהירה בדרם חילופין/טעינה בתחנת Supercharger אמורה להיות זמינה.

אם הטעינה עדיין מוגבלת או שהרכב כלל לא נטען, ודאו שכבל השחרור הידני של תפס יציאת הטעינה (הממוקם בצד שמאל בתא המטען) לא נמשך. ודאו שהידיית (לרוב בצורת טבעת או רצועה) לכבל השחרור הידני לא חסומה וששום דבר לא מחובר אליה (כמו רשת מטען או מטרייה). לקבלת מידע נוסף על שימוש בשחרור הידני של יציאת הטעינה, ראו [שחרור ידני של כבל הטעינה בעמוד 152](#).

אם הטעינה עדיין מוגבלת או שרכב לא נטען כלל, בדקו את פתח שקע הטעינה ואת מחבר כבל הטעינה לאיתור חסימות כלשהן, כגון לכלוך, לחות ו/או עצמים זרים. ודאו כי כל החסימות בכניסה של שקע הטעינה סולקו ושכל הלחות התייבשה, ולאחר מכן נסו להכניס מחדש את הכבל לתוך שקע הטעינה.



אם בדקתם הימצאות לכלוך ועצמים זרים והסרתם אותם, אך הטעינה עדיין מוגבלת או שהרכב אינו נטען כלל, ייתכן שתפס שקע הטעינה קפוא. כדי לסייע בהפשרת קרח מתפס יציאת הטעינה, לחצו על הלחצן הפשרת הרכב באפליקציית Tesla לנייד כדי להפשר את הרכב למשך כ-30 עד 45 דקות.

**הערה:** הקפידו להשתמש באפשרות הפשרת הרכב באפליקציה לנייד כדי להפשר את הרכב. כוונון הגדרות בקרת האקלים במסך המגע של הרכב יעיל הרבה פחות.

ייתכן וניתן להפשר כרך שמשפיע על תפס יציאת ההטענה על ידי הפעלת הפשרה אחורית באמצעות מסך המגע של הרכב. כלי רכב מסוימים מצוידים בגוף חימום לפתח שקע הטעינה המופעל בעת הפעלת מפשיר האדים בשמשה האחורית במזג אוויר קר.

למידע נוסף על טעינה בתנאי מזג אוויר קר, ראו [דרכי פעולה מומלצות להתמודדות עם מזג אוויר קר בעמוד 133](#).

אם ההתראה עדיין מוצגת, טעינת AC מוגבלת אמורה עדיין להיות זמינה.

למידע נוסף לגבי טעינה, ראו [הוראות טעינה בעמוד 149](#).

## CP\_a101

### קצב הטעינה הופחת - החיבור לקיר חם חיווט השקע או ה-Wall Connector חייבים להיבדק

מה הפירוש של התראה זו:

טמפרטורה גבוהה זוהתה על-ידי התראות מחבר הקיר המציינות שחיבור הבניין למחבר הקיר מתחמם מדי, ולכן חלה האטה של הטעינה כדי להגן על החיווט ועל מחבר הקיר.

זו בדרך כלל לא בעיה ברכב או במחבר הקיר, אלא בעיה בחיווט הבניין. הגורם לכך עשוי להיות חיבור חיווט בניין רופף למחבר הקיר וחשמלאי יכול לפתור זאת בקלות.

מה לעשות:

פנו לחשמלאי כדי לבדוק את חיבור החיווט של הבניין למחבר הקיר. עליו לוודא שכל הכבלים מחוברים ומסובבים כהלכה בהתאם למדריך ההתקנה עבור מחבר הקיר.

ניתן למצוא את מדריכי ההתקנה של ה-Wall Connector [כאן](#).

## CP\_a102

### לא ניתן לטעון - החיבור לקיר חם מדי יש לבדוק את חיווט השקע או ה-Wall Connector

מה הפירוש של התראה זו:

טמפרטורה גבוהה זוהתה על-ידי התראות מחבר הקיר המציינות שחיבור הבניין למחבר הקיר מתחמם מדי, ולכן חלה האטה של הטעינה כדי להגן על החיווט ועל מחבר הקיר.

זו בדרך כלל לא בעיה ברכב או במחבר הקיר, אלא בעיה בחיווט הבניין. הגורם לכך עשוי להיות חיבור חיווט בניין רופף למחבר הקיר וחשמלאי יכול לפתור זאת בקלות.

מה לעשות:

פנו לחשמלאי כדי לבדוק את חיבור החיווט של הבניין למחבר הקיר. עליו לוודא שכל הכבלים מחוברים ומסובבים כהלכה בהתאם למדריך ההתקנה עבור מחבר הקיר.

לקבלת מידע נוסף, עיינו במדריך ההתקנה של ה-Wall Connector שלכם.

## CP\_a143

### סכנה להבזק של קשת חשמלית במתאם הטעינה השתמשו בצידוד טעינה שונה

מה הפירוש של התראה זו:



הטעינה אינה זמינה מאחר שהרכב שלכם זיהה סכנה להבזק של קשת חשמלית במתאם הטעינה של צד שלישי המשמש לחיבור ידית של מערכת טעינה משולבת (CCS) לשקע הטעינה שלו.

הבזק של קשת חשמלית עלול להתרחש אם תנסו לנתק את מתאם הטעינה במהלך טעינה פעילה באמצעות מתאם טעינה של צד שלישי. הבזק של קשת חשמלית עלול לגרום פגיעה חמורה ו/או נזק לרכוש.

מה לעשות:

בצעו את הפעולות להלן לצמצום סיכון זה:

- ודאו שהטעינה הופסקה לחלוטין.
- 1. השתמשו במסך המגע ברכב שלכם כדי לוודא שהטעינה הופסקה, או כדי להפסיק אותה במידת הצורך.
- 2. השתמשו בצג ובפקדים שבעמדת הטעינה כדי לוודא שהטעינה הופסקה, או כדי לסיים טעינה פעילה.

• ודאו שנורית החיווי בשקע הטעינה של הרכב שלכם אינה מהבהבת בירוק או בכחול.

• נתקו את מתאם הטעינה משקע הטעינה של הרכב שלכם.

• ודאו שנית שעמדת הטעינה מציינת שאין טעינה פעילה.

• נתקו את מתאם הטעינה מידידת הטעינה.

השתמשו בציוד טעינה שונה כדי לטעון את הרכב שלכם. למידע נוסף לגבי טעינה, ראו [הוראות טעינה בעמוד 149](#).

באפשרותכם לנסות גם לטעון את הרכב שלכם באתר Tesla Supercharger או באתר Destination Charging, הניתנים כולם לאיתור על המפה שעל מסך המגע של הרכב שלכם. לפרטים נוספים, ראו [מפות וניווט בעמוד 137](#).

## CP\_a151

### זוהתה שגיאה בשקע הטעינה - נדרש שירות טעינת AC עלולה לא לתפקד / ניתן לבצע Supercharge

מה הפירוש של התראה זו:

נדרש שירות לשקע הטעינה של הרכב. שקע הטעינה אינו מסוגל לייצר אות ל-control pilot חוקי ולתקשר ביעילות עם חלק מציוד טעינת AC ומקורות האנרגיה.

בזמן שהתרעה זו דלוקה, טעינת AC וטעינת DC מהירה בתחנות טעינה שאינן של Tesla עשויות להיות מוגבלות או לא זמינות.

מה לעשות:

מומלץ להזמין שירות לבדיקת שקע הטעינה של הרכב שלכם בהקדם האפשרי.

בינתיים, Supercharging צריך להישאר זמין. ניתן לצפות במיקומי Supercharging על המפה בלוח המגע ברכב שלכם. לפרטים נוספים, ראו [מפות וניווט בעמוד 137](#).

טעינת AC עשויה להיות זמינה למשתמשים ב-Mobile Connector מדור שני או ב-Wall Connector מדור שלישי. עם זאת, מומלץ לוודא ששקע הטעינה של הרכב שלכם יכול לתקשר עם מוצר הטעינה של Tesla שלכם. נסו להטעין בעזרת Mobile Connector מדור שני או Wall Connector מדור שלישי, ואשרו שהרכב נטען כצפוי, לפני שאתם מסתמכים עליו.

למידע נוסף על פתרון תקלות הקשורות בחיבור הנייד או נוריות החיווי של מחבר הקיר, עיינו במדריך למשתמש של המוצר במדריכים למוצרי טעינה ומתאמים.

למידע נוסף לגבי טעינה, ראו [הוראות טעינה בעמוד 149](#).

## CP\_a164

### עדיין מזהה ידית טעינה לאחר בקשת שחרור יש להשתמש בכבל שחרור ידני של שקע הטעינה אם נדרש

מה הפירוש של התראה זו:

שקע הטעינה של הרכב שלכם מזהה כבל טעינה / ידית טעינה אשר עדיין מחוברים לאחר שהתקבלו מספר בקשות לשחרר את כבל הטעינה, כך שניתן לנתק אותם.



ייתכן והתראה זו מציינת שתפס שקע הטעינה אינו משחרר את כבל הטעינה כצפוי.

מה לעשות:

אם כבל הטעינה לא ניתן להסרה משקע הטעינה לאחר מספר ניסיונות לשחרר אותו, יש לנסות שחרור ידני של הכבל בתא המטען של הרכב שלכם.

1. ודאו שהרכב אינו נטען באופן פעיל.
  - במסך המגע של הרכב, גשו למסך הטעינה.
  - אם יש צורך, לחצו על Stop Charging.
2. פתחו את תא המטען האחורי.
3. משכו את כבל שחרור שקע הטעינה כלפי מטה לפתיחת התפס שנועל את כבל הטעינה.
  - **הערה:** כבל השחרור ממוקם בצד השמאלי של תא המטען האחורי. ייתכן שהוא יהיה שקוע בתוך פתח קטן בכיסוי תא המטען.
4. משכו את כבל הטעינה החוצה משקע הטעינה.

לקבלת מידע נוסף על שימוש בשחרור הידני של יציאת הטעינה, ראו [שחרור ידני של כבל הטעינה בעמוד 152](#).

אם עדיין לא ניתן לשלוף את כבל הטעינה, ייתכן שתפס שקע הטעינה קפוא.

כדי לסייע בהפשרת קרח מתפס יציאת הטעינה, לחצו על הלחצן הפשרת הרכב באפליקציית Tesla לנייד כדי להפשר את הרכב למשך כ-30 עד 45 דקות.

**הערה:** הקפידו להשתמש באפשרות הפשרת הרכב באפליקציה לנייד כדי להפשר את הרכב. כוונן הגדרות בקרת האקלים במסך המגע של הרכב יעיל הרבה פחות.

ייתכן וניתן להפשר כרך שמשפיע על תפס יציאת ההטענה על ידי הפעלת הפשרה אחורית באמצעות מסך המגע של הרכב. כלי רכב מסוימים מצוידים בגוף חימום לפתח שקע הטעינה המופעל בעת הפעלת מפשיר האדים בשמשה האחורית במזג אוויר קר.

למידע נוסף על טעינה בתנאי מזג אוויר קר, ראו [דרכי פעולה מומלצות להתמודדות עם מזג אוויר קר בעמוד 133](#).

אם התראה זו מתרחשת באופן חוזר לאורך מספר נסיעות וניסיונות הטענה, מומלץ לקבוע טיפול כדי לבחון את שקע הטעינה של הרכב שלכם בהקדם האפשרי.

למידע נוסף על פתרון תקלות הקשורות בחיבור הנייד או נוריות החיווי של מחבר הקיר, עיינו במדריך למשתמש של המוצר [במדריכים למוצרי טעינה ומתאמים](#).

אם אתם משתמשים בציוד טעינה חיצוני אחר, עיינו בתיעוד המצורף של היצרן לקבלת עצות לפתרון בעיות.

למידע נוסף לגבי טעינה, ראו [הוראות טעינה בעמוד 149](#).

DI\_a138

## מנוע קדמי מושבת - ניתן לנסוע ייתכן שאנרגיית הרכב תהיה מוגבל

מה הפירוש של התראה זו:

המנוע הקדמי של הרכב לא זמין. ייתכן שהאנרגיה, המהירות וההאצה יהיו מופחתים משום שהרכב משתמש במנועים האחוריים כדי להמשיך בנסיעה.

מה לעשות:

המשיכו ליעדכם. ניתן לנסוע ברכב.

התראה זו עשויה להיגרם על ידי מצב זמני שייפתר אוטומטית. אם התראה זו נעלמת במהלך הנסיעה הבאה שלכם, או אם אינה מופיעה עוד כשאתם מתחילים בנסיעה הבאה, היא נגרמה ככל הנראה על ידי מצב זמני. לא נדרשת כל פעולה.

התראה זו עשויה גם לציין מצב הדורש בדיקה של המנוע הקדמי וטיפול בו. אם התראה זו חוזרת על עצמה במהלך הנסיעות הבאות, מומלץ לקבוע טיפול לרכב. ניתן בינתיים לנסוע ברכב.



DI\_a166

## הרכב עבר אוטומטית למצב חניה כדי למנוע התגלגלות יש לחגור את חגורות הבטיחות ולסגור את הדלת כדי להישאר בהילוך

מה הפירוש של התראה זו:

הרכב שלכם עבר אוטומטית להילוך חניה (P) משום שזיהה שהנהג יצא או לא נמצא עוד ברכב. זהו אופן פעולה צפוי של הרכב בנסיבות שונות.

הרכב שלכם יעבור אוטומטית להילוך חניה אם כל התנאים הבאים מתקיימים:

- חניה אוטומטית אינה פעילה
- הרכב נוסע במהירות הנמוכה מ-2.25 קמ"ש (1.4 מ"ש) בהילוך נסיעה או נסיעה לאחור
- פעילות הנהג האחרונה זוהתה לפני יותר מ-2 שניות. פעילות הנהג כוללת:
  - לחיצה על הבלם ו/או על דוושת הגז
  - היגוי ידני של הרכב

ולפחות שניים מהתנאים הבאים מתקיימים:

1. חגורת הבטיחות של הנהג מזוהה כלא חגורה.
2. נוכחות הנהג ברכב לא מזוהה.
3. דלת הנהג מזוהה כפתוחה.

**הערה:** הרכב שלכם יעבור אוטומטית להילוך חניה גם כאשר כבל טעינה יתחבר לשקע הטעינה.

מה לעשות:

לקבלת מידע נוסף על מעבר אוטומטי להילוך חניה, ראו העברת הילוכים בעמוד 65.

DI\_a175

## בקרת שיוט לא זמינה

מה הפירוש של התראה זו:

בקרת שיוט, לרבות בקרת שיוט אדפטיבית, לא זמינה כעת.

ייתכן שבקרת שיוט אינה זמינה מהסיבות הבאות:

- הנהג ביטל את הבקשה.
- הנהג פתח את חגורת הבטיחות שלו.
- תא המטען הקדמי, תא המטען או דלת פתוחים.
- הרכב נוסע מתחת למהירות המינימלית של בקרת השיוט שהיא 30 קמ"ש.
- קיים תנאי סביבתי, כגון ראות מוגבלת.
- Valet Mode פעיל.
- Track Mode פעיל.

מה לעשות:

קחו שליטה ונהגו ברכב באופן ידני.

כאשר כל התנאים המונעים את הפעלת בקרת השיוט כבר אינם מתקיימים, בקרת השיוט אמורה לחזור להיות זמינה. אם התראה זו חוזרת בנסיעות הבאות, קבעו טיפול בהקדם האפשרי. ניתן בינתיים לנסוע ברכב.

למידע נוסף, ראו בקרת שיוט אדפטיבית בעמוד 98.

## DI\_a184 Autopark בוטלה יש לקחת שליטה

מה הפירוש של התראה זו:

חניה אוטומטית בוטלה.

ייתכן ש-Autopark בוטלה מהסיבות הבאות:

- הנהג לחץ על הלחצן Cancel במסך המגע.
- הנהג הזיז את הגה.
- הנהג לחץ על דוושת הגז, לחץ על דוושת הבלם או פתח דלת.
- קיים שיפוע תלול.
- קיים תנאי מזג אוויר המשפיע על הראות.
- לא ניתן לזהות את שפת המדרכה.
- נגרר מחובר לרכב

מה לעשות:

העבירו למצב 'חניה', או סיימו את חניית הרכב באופן ידני. לאחר שסיימתם את חניית הרכב, הפעילו את הבלמים ועברו למצב 'חניה'. אחרת הרכב שלכם ימשיך לשייט בחופשיות.

חניה אוטומטית אמורה לחזור להיות זמינה שוב במהלך הנסיעה הבאה שלכם.

לקבלת מידע נוסף, ראו #unique\_645 בעמוד וגם מגבלות והתראות בעמוד 107.

## DI\_a185 Autopark בוטלה

מה הפירוש של התראה זו:

חניה אוטומטית הופסקה ובלם החניה האלקטרוני הופעל.

ייתכן ש-Autopark בוטלה מהסיבות הבאות:

- הנהג לחץ על הלחצן Cancel במסך המגע.
- הנהג הזיז את הגה.
- הנהג לחץ על דוושת הגז, לחץ על דוושת הבלם או פתח דלת.
- קיים שיפוע תלול.
- קיים תנאי מזג אוויר המשפיע על הראות.
- לא ניתן לזהות את שפת המדרכה.
- נגרר מחובר לרכב

מה לעשות:

העבירו למצב 'חניה', או סיימו את חניית הרכב באופן ידני.

חניה אוטומטית אמורה לחזור להיות זמינה שוב במהלך הנסיעה הבאה שלכם.

לקבלת מידע נוסף, ראו #unique\_645 בעמוד וגם מגבלות והתראות בעמוד 107.





DI\_a190

## עומק סוליית הצמיג האחורי נמוך - קביעת טיפול בדיקת צמיגים לוודא סיבוב/צורך בהחלפה

מה הפירוש של התראה זו:

**הערה:** התראה זו אינה מציינת שיש תקר.

הרכב זיהה שרמת הבלאי בצמיגים האחוריים גבוהה מזו של הצמיגים הקדמיים וההפרש ביניהם חורג מהרצה המומלצת.

מה לעשות:

מומלץ לבדוק את עומק הסוליה בכל הצמיגים. הצמיגים עוברים תהליך רגיל של בלאי במהלך הנסיעה, אך הצמיגים האחוריים מתבלים מהר יותר מהצמיגים הקדמיים.

הצרכת צמיגים הוא פעולה חשובה שמסייעת לאזן את הבלאי באופן אחיד בכל הצמיגים.

אי הקפדה על הצרכת צמיגים לפי ההמלצות מגדילה את הסיכון להחלקה על כביש רטוב ולאובדן שליטה על הרכב בכבישים רטובים. אי הצרכת צמיגים גם מקצרת את חיי הצמיגים ומצריך את החלפתם בטרם עת.

מומלץ לקבוע טיפול באמצעות האפליקציה Tesla Mobile או מול ספק שירות עצמאי כדי להצריח את הצמיגים כאשר:

- הפרש עומק סוליית הצמיג בין צמיג קדמי כלשהו לבין צמיג אחורי כלשהו עולה על 1.5 מ"מ
- הרכב עבר יותר מ-10,000 ק"מ (6,250 מיל) מאז ההצרכה האחרונה.

ייתכן שיהיה צורך בהחלפת הצמיגים אם עומק סוליית הצמיג האחורי נקבע כבעל רמה לא בטוחה וסיבוב הצמיג אינו הולם עוד.

עם השלמת בדיקת הצמיגים וכל טיפול דרוש בצמיגים, עדכנו את תצורת הצמיגים של הרכב כדי למטב את הגדרות הרכב עבור הצמיגים וכדי לנקות את ההתראה עבור 6,250 מייל לפחות. למידע נוסף, ראו [טיפול בצמיגים ותחזוקתם בעמוד 160](#).

לא מומלץ לסמוך על התראה זו במקום בדיקות שוטפות של עומק סוליית הצמיג. התראה זו צריכה להיות מוצגת רק כאשר הרכב מעריך שהצמיגים חרגו במידה ניכרת ממרווח הטיפול המומלץ.

התראה זו מכילת עבור צמיגים של Tesla בלבד, ואינה מתאימה לצמיגים מסוגים או מגדלים אחרים, כולל שילובים של מותגים או דגמים שונים של צמיגים. היא עלולה לא להיות מוצגת או להיות מוצגת טרם זמנה בכלי רכב המשתמשים בצמיגים שאינם באישור Tesla. למידע נוסף על צמיגים מומלצים, ראו [גלגלים וצמיגים בעמוד 182](#).

DI\_a245

## תכונת Vehicle Hold לא זמינה השאירו את דוושת הבלם לחוצה במהלך העצירה

מה הפירוש של התראה זו:

Vehicle Hold אינה זמינה כעת בשל אילוצי המערכת. בעת העצירה, השתמשו בדוושת הבלם כדי לעצור את הרכב באופן מוחלט ולשמור עליו נייח.

מה לעשות:

המשיכו ליעדכם. ניתן לנסוע ברכב.

אם התראה זו חוזרת בנסיעות הבאות, קבעו טיפול בהקדם האפשרי. ניתן בינתיים לנסוע ברכב.

למידע נוסף, ראו [Vehicle Hold בעמוד 78](#)

DI\_a250

## בקרת נסיעה אדפטיבית לא זמינה מגבלת מהירות של רכב - המשיכו בזהירות

מה הפירוש של התראה זו:



מהירות הרכב מוגבלת ל-144 קמ"ש (90 מ"ש) עקב בעיה במערכת כוונון המתלים האדפטיביים.

המערכת לא יכולה לספק כוונון בזמן אמת למערכת המתלים כדי למטב הן את נוחות הנסיעה והן את השליטה ברכב, וכתוצאה מכך ייתכן שהנסיעה שלכם תהיה רכה מהרגיל.

מה לעשות:

אם התראה זו חוזרת בנסיעות הבאות, קבעו טיפול בהקדם האפשרי. ניתן בינתיים לנסוע ברכב.

התראה זו מלווה בנורית חיווי אדומה ב- מסך מגע. למידע נוסף, עיינו בפרק [מתלים בעמוד 81](#).

## DIF\_a251 / DIR\_a251

### מומלץ לבצע טיפול לנוזל תיבת התמסורת קביעת טיפול

מה הפירוש של התראה זו:

כלי הרכב שלכם זיהה מצב הדורש בדיקת נוזל תיבת התמסורת.

מה לעשות:

מומלץ לקבוע טיפול.

ניתן לנסוע ברכב כאשר התראה זו מוצגת. עם זאת, המשך בנהיגה במהלך משך זמן ממושך עם התראה זו דולקת עלול להוביל לנזק בלתי הפיך לתיבת התמסורת / מערכת ההנעה (powertrain).

## EPBL\_a195 / EPBR\_a195

### הרכב עבר אוטומטית למצב חניה כדי למנוע התגלגלות יש לחגור את חגורות הבטיחות ולסגור את הדלת כדי להישאר בהילוך

מה הפירוש של התראה זו:

הרכב שלכם עבר אוטומטית להילוך חניה (P) משום שזיהה שהנהג יצא או לא נמצא עוד ברכב. זהו אופן פעולה צפוי של הרכב בנסיבות שונות.

הרכב שלכם יעבור אוטומטית להילוך חניה אם כל התנאים הבאים מתקיימים:

- חניה אוטומטית אינה פעילה
- הרכב נוסע במהירות הנמוכה מ-2.25 קמ"ש (1.4 מ"ש) בהילוך נסיעה או נסיעה לאחור
- פעילות הנהג האחרונה זוהתה לפני יותר מ-2 שניות. פעילות הנהג כוללת:
  - לחיצה על הבלם ו/או על דוושת הגז
  - היגוי ידני של הרכב

ולפחות שניים מהתנאים הבאים מתקיימים:

1. חגורת הבטיחות של הנהג מזוהה כלא חגורה.
2. נוכחות הנהג ברכב לא מזוהה.
3. דלת הנהג מזוהה כפתוחה.

**הערה:** הרכב שלכם יעבור אוטומטית להילוך חניה גם כאשר כבל טעינה יתחבר לשקע הטעינה.

מה לעשות:

לקבלת מידע נוסף על מעבר אוטומטי להילוך חניה, ראו [העברת הילוכים בעמוד 65](#).



ESP\_a118

## סיוע במקרה של ירידה בביצועי הבלימה הופעל כדי לבלום, לחצו על דוושת הבלם בחוזקה

מה הפירוש של התראה זו:

מערכת הפיצוי על דעיכת לחץ הידראולי הופעלה. פונקציה זו לסיוע בבלימה מופעלת באופן זמני על מנת לוודא כי תהיה לכם יכולת בלימה מלאה בתנאים בהם הרכב שלכם זיהה ירידה בביצועי הבלימה.

כאשר פונקציית סיוע זו מופעלת, אתם עשויים להרגיש שדוושת הבלם מתרחקת מכף הרגל שלכם ולהבחין בעלייה חזקה בלחץ הבלימה. ייתכן כי תשמעו גם צליל שאיבה המגיע מן היחידה ההידראולית של הבלמים שבקדמת הרכב. הוא יישמע בדרך כלל למשך מספר שניות, בהתאם לפני הכביש ולמהירות הרכב. זו תופעה נורמלית לחלוטין ואינה מצביעה על תקלה ברכב.

מה לעשות:

המשיכו ללחוץ על דוושת הבלם כרגיל, והימנעו מ"פמפום" (לחיצה ושחרור חוזרים ונשנים) על הדוושה, משום שפעולה זו תגרום להפסקת הפונקציה.

התראה זו תיעלם כאשר הרכב יעצר או כאשר תפסיקו ללחוץ על דוושת הבלם. היא עדיין תופיע למשך 5 שניות לאחר מכן.

הירידה בביצועי הבלימה היא זמנית בדרך כלל ועשויה להתרחש ממספר סיבות, ביניהן טמפרטורות בלימה גבוהות לאחר שימוש רב בבלם, או נהיגה במזג אוויר קר או רטוב. היא עשויה גם להצביע על כך שרפידות הבלם או הרוטורים התבלו ויש להחליפם באופן רגיל.

אם אתם ממשיכים לחוות ירידה בביצועי הבלימה אשר אינה משתפרת עם הזמן, נא פנו לשירות של Tesla במועד הנוח לכם לצורך בדיקת בלמים.

למידע נוסף, ראו פיצוי על דעיכת לחץ הידראולי בעמוד 73.

ICR\_a137

## רדאר הימצאות נוסעים בתא הנוסעים מוסתר על ידי חסימה הסירו את החסימה ליד תאורת התקרה

מה הפירוש של התראה זו:

הרדאר בתא הנוסעים מוסתר כרגע כאשר כל הדלתות סגורות, מה שמונע ממנו פעולה תקינה. חסימה זו מזוהה כאשר כל הדלתות סגורות והיא יכולה להיגרם עקב:

- חפצים המחוברים לריפוד הגג מעל המראה הפנימית.
- חפצים גדולים בתא הנוסעים ליד חזית הרכב.

רדאר חסום בתא הנוסעים עשוי להוביל למדידות לא מדויקות. זה יכול להשפיע על פעולות כגון זיהוי נוסע במושב, הפעלה אוטומטית של בלם החנייה והגדרות תצוגה של הרכב.

מה לעשות:

לפתירת בעיה זו, היזוזו כל חפץ שחוסם את הרדאר בתא הנוסעים. לאחר שהחפץ המסתיר הוזז, התראת החסימה תיעלם אוטומטית.

אם התראה זו ממשיכה להופיע לאחר הסרת החסימות, קבעו פגישת שירות בהקדם האפשרי.

PCS\_a016

## לא ניתן להטעין - ייתכן שאיכות מתח הרשת גרועה יש לנסות שוב / יש לנסות מיקום טעינה אחר או Supercharging

מה הפירוש של התראה זו:

הטעינה הופסקה עקב בעיה שמונעת טעינה של הרכב ממקור של זרם חילופין. טעינת DC מהירה / Supercharging עדיין אמורה להמשיך לפעול בצפון.

ייתכן שזה קורה עקב הפרעות בהספקת החשמל עקב ציוד טעינה חיצוני או רשת החשמל. במקרים מסוימים, הסיבה למצב זה עשויה להיות אפילו הפעלת מכשירי חשמל בסביבה שצורכים הספק גבוה.



אם ניתן לשלול את הסיבות האפשריות הללו, ייתכן שהסיבה לשיבוש הטעינה בזרם חילופין קשורה לרכב עצמו.

מה לעשות:

אם התראה זו מלווה בהתראה נוספת המציינת את המצב המשפיע על טעינת זרם החילופין, התחילו בבדיקת התראה זו.

טיפים נוספים לפתרון תקלות לפי סוג הציוד:

- אם אתם משתמשים ב-Mobile Connector, נסו לטעון את הרכב בעזרת שקע אחר בקיר.
  - אם טעינת הרכב מתחילה, ככל הנראה מקור הבעיה היה בשקע המקורי.
  - אם הרכב עדיין אינו נטען, ייתכן כי התקלה היא ב-Mobile Connector.
- אם אתם משתמשים ב-Wall Connector, נסו לטעון את הרכב עם ציוד טעינה שונה כגון Mobile Connector המחובר לשקע קיר שונה.
  - אם טעינת הרכב מתחילה, סביר להניח כי התקלה היתה בשקע המקורי.

אם הבעיה היא בשקע הקיר המקורי או ב-Wall Connector, צרו קשר עם חשמלאי שיבדוק את חיווט הכבלים.

באפשרותכם לנסות גם לטעון את הרכב שלכם באתר Tesla Supercharger או באתר Destination Charging, הניתנים כולם לאיתור על המפה שעל מסך המגע של הרכב שלכם. לפרטים נוספים, ראו [מפות וניווט בעמוד 137](#).

אם ההתראה נותרת גם בעת ניסיון לבצע טעינה בנקודות טעינה שונות ובאמצעות ציוד טעינה שונה, אנו ממליצים לתאם ביקור במוסך.

למידע נוסף על פתרון תקלות הקשורות בחיבור הנייד או נוריות החיווי של מחבר הקיר, עיינו במדריך למשתמש של המוצר במדריכים [למוצרי טעינה ומתאמים](#).

## PCS\_a017

### הטעינה הופסקה – אובדן אספקת חשמל במהלך הטעינה בדקו את מקור המתח וציוד הטעינה

מה הפירוש של התראה זו:

אספקת החשמל נקטעה במהלך הטעינה. הדבר עלול לנבוע מאובדן אספקת החשמל מן המקור (לדוגמה שקע בקיר) לציוד הטעינה או מתקלה בציוד הטעינה.

מה לעשות:

התראה זו מלווה לעיתים קרובות בהתראות נוספות היכולות לעזור לכם לזהות ולפתור את התקלה. בבדקו תחילה את כל ההתראות האחרות הקשורות לתקלות טעינה.

חילופין, באפשרותכם לבדוק את נוריות החיווי של ה-Mobile Connector או מחבר הקיר כדי לאשר כי קיימת אספקת חשמל למכשיר, וכן לעיין במדריך למשתמש של המוצר כדי לקבל מידע אודות פתרון תקלות לפי קודי הבהוב. אם אתם משתמשים בציוד טעינה חיצוני (שאינו מיוצר ע"י Tesla), בדקו את הצג או ממשק משתמש אחר המעניק עזרה בפתרון תקלות.

אם ברור כי אין אספקת חשמל לציוד הטעינה, בדקו את ממסר הפחת של השקע בקיר / מחבר הקיר על מנת לוודא שהוא לא כשל.

טיפים נוספים לפתרון תקלות לפי סוג הציוד:

- אם אתם משתמשים ב-Mobile Connector, נסו לטעון את הרכב בעזרת שקע אחר בקיר.
  - אם טעינת הרכב מתחילה, ככל הנראה מקור הבעיה היה בשקע המקורי.
  - אם הרכב עדיין אינו נטען, ייתכן כי התקלה היא ב-Mobile Connector.
- אם אתם משתמשים ב-Wall Connector, נסו לטעון את הרכב עם ציוד טעינה שונה כגון Mobile Connector המחובר לשקע קיר שונה.
  - אם טעינת הרכב מתחילה, סביר להניח כי התקלה היתה בשקע המקורי.

אם הבעיה היא בשקע הקיר המקורי או ב-Wall Connector, צרו קשר עם חשמלאי שיבדוק את חיווט הכבלים.

התראה זו היא בדרך כלל ספציפית לציוד טעינה חיצוני ומקורות חשמל, ואינה מציינת בדרך כלל בעיה ברכב שלכם הניתנת לפתרון באמצעות קביעת טיפול.

באפשרותכם לנסות גם לטעון את הרכב שלכם באתר Tesla Supercharger או באתר Destination Charging, הניתנים כולם לאיתור על המפה שעל מסך המגע של הרכב שלכם. לפרטים נוספים, ראו [מפות וניווט בעמוד 137](#).



למידע נוסף על פתרון תקלות הקשורות בחיבור הנייד או נוריות החיווי של מחבר הקיר, עיינו במדריך למשתמש של המוצר במדריכים למוצרי טעינה ומתאמים.

## PCS\_a019

### רשת החשמל או בעיית רכב המגבילה טעינת זרם החילופין ניתוק וחיבור מחדש / ניסיון לבצע טעינה בנקודת טעינה אחרת

מה הפירוש של התראה זו:

מהירות הטעינה הופחתה בשל מצב שמשפיע על האפשרות לטעון את הרכב באמצעות זרם חילופין. טעינת DC מהירה / Supercharging עדיין אמורה להמשיך לפעול כצפוי.

ייתכן שזה קורה עקב הפרעות בהספקת החשמל עקב ציוד טעינה חיצוני או רשת החשמל. במקרים מסוימים, הסיבה למצב זה עשויה להיות אפילו הפעלת מכשירי חשמל בסביבה שצורכים הספק גבוה.

אם ניתן לשלול את הסיבות האפשריות הללו, ייתכן שהסיבה לשיבוש הטעינה בזרם חילופין קשורה לרכב עצמו.

מה לעשות:

אם התראה זו מלווה בהתראה נוספת המציינת את המצב המשפיע על טעינת זרם החילופין, התחילו בבדיקת התראה זו.

טיפים נוספים לפתרון תקלות לפי סוג הציוד:

- אם אתם משתמשים ב-Mobile Connector, נסו לטעון את הרכב בעזרת שקע אחר בקיר.
  - אם טעינת הרכב מתחילה, ככל הנראה מקור הבעיה היה בשקע המקורי.
  - אם הרכב עדיין אינו נטען, ייתכן כי התקלה היא ב-Mobile Connector.
- אם אתם משתמשים ב-Wall Connector, נסו לטעון את הרכב עם ציוד טעינה שונה כגון Mobile Connector המחובר לשקע קיר שונה.
  - אם טעינת הרכב מתחילה, סביר להניח כי התקלה היתה בשקע המקורי.

אם הבעיה היא בשקע הקיר המקורי או ב-Wall Connector, צרו קשר עם חשמלאי שיבדוק את חיווט הכבלים.

באפשרותכם לנסות גם לטעון את הרכב שלכם באתר Tesla Supercharger או באתר Destination Charging, הניתנים כולם לאיתור על המפה שעל מסך המגע של הרכב שלכם. לפרטים נוספים, ראו [מפות וניווט בעמוד 137](#).

אם ההתראה נותרת גם בעת ניסיון לבצע טעינה בנקודות טעינה שונות ובאמצעות ציוד טעינה שונה, אנו ממליצים לתאם ביקור במוסך.

למידע נוסף על פתרון תקלות הקשורות בחיבור הנייד או נוריות החיווי של מחבר הקיר, עיינו במדריך למשתמש של המוצר במדריכים למוצרי טעינה ומתאמים.

## PCS\_a032

### זוהתה איכות ירודה של רשת החשמל נסו תחנת טעינה או מיקום שונים.

מה הפירוש של התראה זו:

מהירות הטעינה הופחתה, או שהטעינה הופרעה, עקב בעיה שמשפיעה על יכולת הרכב שלכם להיטען ממקור של זרם חילופין. טעינת DC מהירה / טעינה מהירה עדיין אמורה להמשיך לפעול כצפוי.

המטען בתוך הרכב שלכם זיהה הפרעות באספקת המתח מרשת החשמל. הפרעות אלו פוגעות בתהליך הטעינה של הרכב.

סיבות טיפוסיות להפרעות כאלו באספקת המתח יכולות לכלול:

- בעיות בחיווט של הבניין ו/או שקע החשמל בקיר.
- בעיות בציוד הטעינה החיצוני.
- מכשירי חשמל גדולים אחרים, כגון מכונות כביסה או יחידות מיזוג אוויר, הצורכים באופן זמני כמות גדולה של חשמל או משבשים את פעולת רשת החשמל.
- בעיות חיצוניות המשפיעות על רשת החשמל.



מה לעשות:

מכיוון שהתראה זו היא בדרך כלל ספציפית לציוד טעינה חיצוני ומקורות חשמל, ואינה מציינת בדרך כלל בעיה ברכב שלכם הניתנת לפתרון באמצעות קביעת טיפול, מומלץ:

- נסו לבצע טעינה עם שקעים אחרים בקיר.
- נסו לבצע את הטעינה פעם נוספת (נתקו וחברו כדי לנסות שוב) כאשר מכשירי חשמל אחרים אינם צורכים חשמל.
- נסו לבצע טעינה עם מספר סוגים שונים של ציוד טעינה במקומות שונים.

באפשרותכם לנסות גם לטעון את הרכב שלכם באתר Tesla Supercharger או באתר Destination Charging, הניתנים כולם לאיתור על המפה שעל מסך המגע של הרכב שלכם. לפרטים נוספים, ראו [מפות וניווט בעמוד 137](#).

למידע נוסף על פתרון תקלות הקשורות בחיבור הנייד או נוריות החיווי של מחבר הקיר, עיינו במדריך למשתמש של המוצר [במדריכים למוצרי טעינה ומתאמים](#).

PCS\_a052

## ציוד הטעינה החיצוני לא מספק מתח חשמלי בדקו את מקור המתח או נסו ציוד אחר

מה הפירוש של התראה זו:

לא ניתן להתחיל את הטעינה עקב בעיה שמונעת טעינה של הרכב ממקור של זרם חילופין. טעינת DC מהירה / טעינה מהירה עדיין אמורה להמשיך לפעול כצפוי.

הרכב שלכם דרש לקבל זרם חילופין מציוד הטעינה החיצוני, אך המטען שבתוך הרכב אינו מזהה שום אספקת מתח שמגיעה מהציוד הזה.

דבר זה עלול לפעמים להיגרם על ידי בעיית חומרה ספציפית לציוד הטעינה החיצוני, בעיה שמונעת מציוד הטעינה להדליק או לכבות את זרימת החשמל לרכב על פי דרישה. הדבר עלול גם להיגרם עקב בעיה אחרת המשפיעה על ציוד הטעינה החיצוני, מקור המתח שאליו הוא מחובר, או הרכב שלכם עצמו.

מה לעשות:

התראה זו היא בדרך כלל ספציפית לציוד טעינה חיצוני ומקורות חשמל, ואינה מציינת בדרך כלל בעיה ברכב שלכם הניתנת לפתרון באמצעות קביעת טיפול.

נסו טעינה עם מספר סוגים שונים של ציוד טעינה.

באפשרותכם לנסות גם לטעון את הרכב שלכם באתר Tesla Supercharger או באתר Destination Charging, הניתנים כולם לאיתור על המפה שעל מסך המגע של הרכב שלכם. לפרטים נוספים, ראו [מפות וניווט בעמוד 137](#).

למידע נוסף על פתרון תקלות הקשורות בחיבור הנייד או נוריות החיווי של מחבר הקיר, עיינו במדריך למשתמש של המוצר [במדריכים למוצרי טעינה ומתאמים](#).

PCS\_a053

## קצב הטעינה הופחת – נפילת מתח בלתי צפויה נתקו כבלים מאריכים / דאגו לבדיקת החיווט

מה הפירוש של התראה זו:

מהירות הטעינה ירדה מכיוון שהמטען המותקן ברכב שלכם זיהה נפילת מתח גדולה במהלך הטעינה.

בין הסיבות האפשריות לתקלה זו:

- בעיות בחיווט של הבניין ו/או בשקע החשמל בקיר.
- כבל מאריך או חיווט אחר אשר אינו מסוגל לתמוך בזרם הטעינה המבוקש.

תקלה זו עשויה לנבוע גם מהפעלת מכשירי חשמל הצורכים חשמל רב מאותו מעגל נפרד בעת טעינת הרכב.

מה לעשות:



אם תקלה זו התרחשה מספר פעמים באתר הטעינה הרגיל שלכם, פנו לחשמלאי כדי לבדוק את ההתקן החשמלי. על החשמלאי לבדוק את הסוגיות הבאות:

- כל ציוד הטעינה המותקן והחיבור שלו לחיווט של הבניין.
- החיווט של הבניין, כולל כל שקעי הקיר בהם נעשה שימוש עם Mobile Connector.
- חיבור החשמל במקום בו הקו של חברת החשמל נכנס לבניין.

התייעצו עם החשמלאי האם יש צורך בהפחתה של מתח הטעינה של הרכב או בשדרוג של ההתקנה כדי לתמוך במתח טעינה גבוה יותר.

התראה זו היא בדרך כלל ספציפית לציוד טעינה חיצוני ומקורות חשמל, ואינה מציינת בדרך כלל בעיה ברכב שלכם הניתנת לפתרון באמצעות קביעת טיפול.

באפשרותכם לנסות גם לטעון את הרכב שלכם באתר Tesla Supercharger או באתר Destination Charging, הניתנים כולם לאיתור על המפה שעל מסך המגע של הרכב שלכם. לפרטים נוספים, ראו [מפות וניווט בעמוד 137](#).

למידע נוסף על פתרון תקלות הקשורות בחיבור הנייד או נוריות החיווי של מחבר הקיר, עיינו במדריך למשתמש של המוצר במדריכים למוצרי טעינה ומתאמים.

## PCS\_a054

### הטעינה הופסקה עקב נפילת מתח בלתי צפויה נתקו כבלים מאריכים / דאגו לבדיקת החיווט

מה הפירוש של התראה זו:

הטעינה הופסקה מכיוון שהמתח המותקן ברכב שלכם זיהה נפילת מתח גדולה חריגה.

בין הסיבות האפשריות לתקלה זו:

- בעיות בחיווט של הבניין ו/או בשקע החשמל בקיר.
- כבל מאריך או חיווט אחר אשר אינו מסוגל לתמוך בזרם הטעינה המבוקש.

תקלה זו עשויה לנבוע גם מהפעלת מכשירי חשמל הצורכים חשמל רב מאותו מעגל נפרד בעת טעינת הרכב.

מה לעשות:

אם תקלה זו התרחשה מספר פעמים באתר הטעינה הרגיל שלכם, פנו לחשמלאי כדי לבדוק את ההתקן החשמלי. על החשמלאי לבדוק את הסוגיות הבאות:

- כל ציוד הטעינה המותקן והחיבור שלו לחיווט של הבניין.
- החיווט של הבניין, כולל כל שקעי הקיר בהם נעשה שימוש עם Mobile Connector.
- חיבור החשמל במקום בו הקו של חברת החשמל נכנס לבניין.

התייעצו עם החשמלאי האם יש צורך בהפחתה של מתח הטעינה של הרכב או בשדרוג של ההתקנה כדי לתמוך במתח טעינה גבוה יותר.

התראה זו היא בדרך כלל ספציפית לציוד טעינה חיצוני ומקורות חשמל, ואינה מציינת בדרך כלל בעיה ברכב שלכם הניתנת לפתרון באמצעות קביעת טיפול.

באפשרותכם לנסות גם לטעון את הרכב שלכם באתר Tesla Supercharger או באתר Destination Charging, הניתנים כולם לאיתור על המפה שעל מסך המגע של הרכב שלכם. לפרטים נוספים, ראו [מפות וניווט בעמוד 137](#).

למידע נוסף על פתרון תקלות הקשורות בחיבור הנייד או נוריות החיווי של מחבר הקיר, עיינו במדריך למשתמש של המוצר במדריכים למוצרי טעינה ומתאמים.

## PCS\_a073

### זוהתה שגיאה בציוד טעינה חיצוני נסו ציוד טעינה אחר

מה הפירוש של התראה זו:



לא ניתן להתחיל בטעינת AC עקב בעיה המונעת טעינה של הרכב ממקור של זרם חילופין. טעינת DC מהירה / Supercharging עדיין אמורה להמשיך לפעול כצפוי.

המטען המותקן ברכב מזהה מתח כניסה בשקע טעינה כאשר אין דרישת חשמל מצידו הטעינה החיצוני; משמעות הדבר היא שצידו הטעינה אינו מתפקד כמצופה.

סיבה אפשרית לכך היא בעיית חומרה ספציפית לצידו הטעינה החיצוני שמונעת ממנו להעביר או להפסיק להעביר חשמל לרכב כאשר יש צורך בכך. הדבר עלול לקרות גם עקב מצב אחר שמשפיע על צידו הטעינה החיצוני או מצב שמשפיע על הרכב עצמו.

מה לעשות:

התראה זו היא בדרך כלל ספציפית לצידו טעינה חיצוני ומקורות חשמל, ואינה מציינת בדרך כלל בעיה ברכב שלכם הניתנת לפתרון באמצעות קביעת טיפול.

נסו טעינה עם מספר סוגים שונים של ציוד טעינה.

באפשרותכם לנסות גם לטעון את הרכב שלכם באתר Tesla Supercharger או באתר Destination Charging, הניתנים כולם לאיתור על המפה שעל מסך המגע של הרכב שלכם. לפרטים נוספים, ראו [מפות וניווט בעמוד 137](#).

למידע נוסף על פתרון תקלות הקשורות בחיבור הנייד או נוריות החיווי של מחבר הקיר, עיינו במדריך למשתמש של המוצר במדריכים למוצרי טעינה ומתאמים.

## PCS\_a090

### הטעינה הואטה - אין מתח בחלק מפאזות AC בדקו את מקור המתח ואת ציוד הטעינה

מה הפירוש של התראה זו:

מהירות הטעינה הופחתה בשל מצב שמשפיע על האפשרות לטעון את הרכב באמצעות זרם חילופין. טעינת DC מהירה / טעינה מהירה עדיין אמורה להמשיך לפעול כצפוי.

המטען בתוך הרכב זיהה שאחד או יותר מממירי המתח אינו מקבל את מתח הכניסה הדרוש בזרם חילופין. לדוגמה: במהלך טעינה של שלוש פאזות, ייתכן שפאזה אחת חסרה במקור הכניסה של זרם חילופין שאותו מספק מקור המתח החיצוני. הדבר עלול להיגרם עקב בעיה המשפיעה על צידו הטעינה החיצוני, מקור המתח שאליו הוא מחובר, או הרכב שלכם עצמו.

מה לעשות:

התראה זו היא בדרך כלל ספציפית לצידו טעינה חיצוני ומקורות חשמל, ואינה מציינת בדרך כלל בעיה ברכב שלכם הניתנת לפתרון באמצעות קביעת טיפול.

נסו טעינה עם מספר סוגים שונים של ציוד טעינה.

באפשרותכם לנסות גם לטעון את הרכב שלכם באתר Tesla Supercharger או באתר Destination Charging, הניתנים כולם לאיתור על המפה שעל מסך המגע של הרכב שלכם. לפרטים נוספים, ראו [מפות וניווט בעמוד 137](#).

למידע נוסף על פתרון תקלות הקשורות בחיבור הנייד או נוריות החיווי של מחבר הקיר, עיינו במדריך למשתמש של המוצר במדריכים למוצרי טעינה ומתאמים.

## PM\_a092 / PMF\_a092 / PMR\_a092

### זוהתה תקלה במנוע - קבעו טיפול הבעיה עשויה להימשך גם לאחר חידוש הפונקציונליות

מה הפירוש של התראה זו:

נדרש שירות למנוע הרכב. הכוח, המהירות וההאצה עשויים להיחלש, וייתכן שהרכב שלכם יצטרך לכבות את עצמו במהלך הנסיעה.

התראה זו מסמנת מצב מתמשך שדורש בדיקה וטיפול במנוע.

גם אם ההתראה תיפסק לאחר הנסיעה הנוכחית ולא תחזור בנסיעות אחרות, נדרשת בדיקת שירות כדי לפתור את הבעיה במנוע שהתגלתה ברכבכם.

מה לעשות:





מומלץ להזמין שירות לבדיקת המנוע של הרכב שלכם בהקדם האפשרי.

ללא שירות, הרכב שלכם עלול להמשיך להציג ביצועים מופחתים בכוח, במהירות ובהאצה, להיתקל בתנאים המחייבים את כיבוי בזמן נסיעה, או להיות בלתי כשיר לנהיגה.

## TAS\_a313

### בקרת נסיעה אדפטיבית מושבתת ייתכן שנוחות הנסיעה תהיה מופחתת

מה הפירוש של התראה זו:

קיימת בעיה במערכת כוונון המתלים האדפטיביים של הרכב. כתוצאה מכך, המערכת לא יכולה לספק כוונון בזמן אמת של מערכת המתלים כדי למטב את נוחות הנסיעה ואת השליטה ברכב.

במקום זאת, כל התקני הוויסות מקבלים זרם מתוקן. ייתכן שהנסיעה שלכם תהיה רכה או קשה יותר מהרגיל.

מה לעשות:

אם התראה זו חוזרת בנסיעות הבאות, קבעו טיפול בהקדם האפשרי. ניתן בינתיים לנסוע ברכב.

התראה זו מלווה בנורית חיווי צהובה ב- מסך מגע. למידע נוסף, עיינו בפרק [מתלים בעמוד 81](#).

## TAS\_a314

### בקרת נסיעה אדפטיבית לא זמינה מגבלת מהירות של רכב - המשיכו בזהירות

מה הפירוש של התראה זו:

קיימת בעיה במערכת כוונון המתלים האדפטיביים של הרכב. כתוצאה מכך, המערכת לא יכולה לספק כוונון בזמן אמת למערכת המתלים כדי למטב הן את נוחות הנסיעה והן את השליטה ברכב, וייתכן שהנסיעה שלכם תהיה רכה מהרגיל.

מה לעשות:

אם התראה זו חוזרת בנסיעות הבאות, קבעו טיפול בהקדם האפשרי. ניתן בינתיים לנסוע ברכב.

התראה זו מלווה בנורית חיווי אדומה ב- מסך מגע. למידע נוסף, עיינו בפרק [מתלים בעמוד 81](#).

## UI\_a004

### תא מטען קדמי פתוח התקדם בזהירות

מה הפירוש של התראה זו:

תא המטען הקדמי של הרכב (תא מטען) זוהה כפתוח במהלך הנסיעה.

התראה זו מציינת שלא ניתן לאשר שלפחות אחד משני הבריחים המאבטחים את תא המטען, הבריח הראשי ו/או המשני של תא המטען הקדמי סגורים (מאשרים כמאובטחים היטב) כאשר אתם מעבירים את הרכב למצב שאינו מצב 'חניה'.

מה לעשות:

מכיוון שמצב זה עלול להוביל לפתיחת תא המטען הקדמי בזמן נסיעה, מומלץ לנהוג בזהירות עד שניתן יהיה לעצור את הרכב באופן בטוח ולהעביר אותו למצב 'חניה'.

לאחר העברת הרכב למצב 'חניה', ודאו שתא המטען הקדמי (תא מטען) סגור היטב (שני הבריחים נעולים במלואם). למידע נוסף, ראו 'הוראות סגירה' עבור ה- [תא מטען קדמי בעמוד 28](#).

ההתראה אמורה להתבטל לאחר העברת הרכב למצב 'חניה'. עם זאת, היא תהיה עשויה לחזור עם תחילת הנסיעה אם לא תבדקו תחילה את תא המטען ותסגרו אותו היטב.

אם התראה זו נמשכת לאורך כמה נסיעות, או מתרחשת בתדירות הולכת וגוברת לאורך מספר נסיעות, מומלץ לקבוע טיפול בהקדם.



לקבלת מידע נוסף על תא המטען הקדמי, ראו [תא מטען קדמי בעמוד 28](#).

## UI\_a006 נדרש טיפול קבעו טיפול כעת

מה הפירוש של התראה זו:

התראה זו מופעלת מרחוק ע"י Tesla כאשר מזוהה בעיה הדורשת טיפול ברכב שלכם.

התראה זו עשויה להיות מופעלת גם עקב מצבים שונים ברכב. תוכלו לקבל מידע נוסף בעת קביעת טיפול.

התראה זו ניתנת לטיפול ע"י טכנאי שירות בלבד לאחר סיום הטיפול ברכבכם.

מה לעשות:

מכיוון שהתראה זו עשויה להופיע מסיבות שונות, מומלץ לקבוע טיפול במועד המוקדם ביותר האפשרי.

## UI\_a013 לחץ האוויר בצמיגים נמוך מאד עצרו בצד בבטחה - בדקו אם יש תקר בצמיג

מה הפירוש של התראה זו:

התראה זו מצביעה על לחץ אוויר נמוך או תקר באחד או יותר מן הצמיגים ברכב שלכם.

מערכת ניטור לחץ האוויר בצמיגים (TPMS) זיהתה שלחץ האוויר באחד מהצמיגים שלכם או יותר נמוך במידה משמעותית מלחץ האוויר המומלץ של צמיג קר.

מה לעשות:

עצרו בצד בזהירות בהקדם האפשרי. כאשר אתם במקום בטוח, בדקו האם יש לכם תקר בצמיג.

באפשרותכם לבקש את אחד משירותי הדרך של Tesla (צמיג נייד, צמיג בהשאלה, גרירה). למידע נוסף ראו [יצירת קשר עם שירותי דרך של Tesla בעמוד 188](#).

במקרה שאינו מקרה חירום, מומלץ להגיע לצמיגיה קרובה לקבלת סיוע או לקבוע שירות באמצעות האפליקציה לנייד של Tesla.

ראו [שמירה על לחץ אוויר בצמיגים בעמוד 160](#) לקבלת מידע נוסף על איך למצוא מהו לחץ האוויר הקר המומלץ (RCP) לצמיגי הרכב, כיצד לבדוק את לחץ האוויר בצמיגים, וכיצד להבטיח שלחץ האוויר בצמיגים תמיד יהיה תקין.

התראה זו תיעלם לאחר ש-TPMS תזהה באופן עקבי לחץ אוויר הנמצא בטווח של 3 psi מן הלחץ המומלץ בכל אחד מן הצמיגים.

- ייתכן שההתראה ונורת הביקורת על לחץ אוויר בצמיגים עדיין ימשיכו להיות מוצגות לאחר מילוי הצמיגים בהתאם ללחץ האוויר המומלץ של צמיג קר, אך הן יהיו אמורות לכבות לאחר נסיעה קצרה.
- ייתכן שיהיה עליכם לנסוע במהירות גבוהה מ-25 קמ"ש במשך 10 דקות לפחות על מנת לאפשר למערכת ניטור לחץ האוויר בצמיגים למדוד את לחצי האוויר המעודכנים בצמיגים ולהציג אותם.

לקבלת מידע נוסף על לחץ אוויר בצמיגים וניפוח, ראו [טיפול בצמיגים ותחזוקתם בעמוד 160](#).

## UI\_a014 לחץ אוויר מתחת להמלצה עבור צמיגים בדקו את הלחץ ומלאו מחדש אוויר בהתאם לצורך

מה הפירוש של התראה זו:

התראה זו אינה מציינת שיש תקר.



## פתרון בעיות של התראות

מערכת ניטור לחץ האוויר בצמיגים (TPMS) זיהתה שלחץ האוויר באחד מהצמיגים שלכם או יותר נמוך ב-20% לפחות מלחץ האוויר המומלץ של צמיג קר.

ראו שמירה על לחץ אוויר בצמיגים בעמוד 160 לקבלת מידע נוסף על איך למצוא מהו לחץ האוויר הקר המומלץ (RCP) לצמיגי הרכב, כיצד לבדוק את לחץ האוויר בצמיגים, וכיצד להבטיח שלחץ האוויר בצמיגים תמיד יהיה תקין.

ייתכן שהתראה זו תופיע במזג אוויר קר מכיוון שהאוויר בצמיגים מתכווץ באופן טבעי כאשר הוא מתקרר, ולכן לחץ האוויר בצמיגים יורד.

מה לעשות:

הוסיפו אוויר לשמירה על לחץ אוויר בצמיג קר. על אף שצניחה בלחץ האוויר בצמיג היא צפויה במזג אוויר קר, יש לשמור על לחץ האוויר המומלץ בצמיג קר בכל עת.

ההתראה עשויה להיעלם כאשר הנהיגה ברכב מתחדשת. הסיבה לכך היא שהצמיגים מתחממים ולחץ האוויר בצמיגים עולה. גם אם ההתראה נעלמת, עדיין יש למלא מחדש את האוויר בצמיגים לאחר שהם מתקררים.

ההתראה תיעלם לאחר שמערכת ניטור לחץ האוויר בצמיגים תזהה שכל אחד מהצמיגים מנופח ללחץ האוויר המומלץ של צמיג קר.

• ייתכן שההתראה ונורת הביקורת על לחץ אוויר בצמיגים עדיין ימשיכו להיות מוצגות לאחר מילוי הצמיגים בהתאם ללחץ האוויר המומלץ של צמיג קר, אך הן יהיו אמורות לכבות לאחר נסיעה קצרה.

• ייתכן שיהיה עליכם לנסוע במהירות גבוהה מ-25 קמ"ש במשך 10 דקות לפחות על מנת לאפשר למערכת ניטור לחץ האוויר בצמיגים למדוד את לחצי האוויר המעודכנים בצמיגים ולהציג אותם.

אם התראה זו חוזרת עבור אותו צמיג, בדקו אם קיימת דליפה איטית בצמיג. באפשרותכם להגיע לצמיגיה או לקבוע שירות באמצעות האפליקציה לנייד של Tesla.

לקבלת מידע נוסף על לחץ אוויר בצמיגים וניפוח, ראו טיפול בצמיגים ותחזוקתם בעמוד 160.

לקבלת מידע נוסף על לחץ אוויר בצמיגים וניפוח, ראו טיפול בצמיגים ותחזוקתם בעמוד 160.

### UI\_a137

## חיבור שירות פעיל לרכב שירות מבצע אבחון מרחוק

מה הפירוש של התראה זו:

טכנאי שירות מחובר מרחוק לרכב שלכם לצורך ביצוע אבחון או תיקון. ייתכן שתבחינו באובדן מסוים של פונקציונליות מערכת המידע והבידור בזמן שהחיבור נשמר, אבל התראה זו אינה מעידה על בעיה ברכב.

ניתן לנסוע ברכב.

מה לעשות:

התראה זו אמורה להיעלם באופן אוטומטי לאחר שהטכנאי מסיים את אבחון הרכב או את התיקון שלו. ייתכן שיהיה עליכם להפעיל מחדש את מסך המגע כדי לשחזר פונקציונליות מלאה של מערכת המידע והבידור לאחר שההתראה נעלמה. למידע נוסף, ראו 'הפעלה מחדש של מסך המגע' במדריך 'עשה זאת בעצמך' של הרכב.

אם התראה זו אינה נעלמת לאחר 24 שעות, מומלץ לקבוע טיפול דרך האפליקציה לנייד של Tesla או דרך ספק שירות עצמאי. לתשומת לבכם, האפשרויות המוצעות על-ידי ספקי שירות עצמאיים עשויות להשתנות, בהתאם לתצורת הרכב ולמיקומכם.

### UMC\_a001

## לא ניתן לטעון עם מחבר נייד הארקת שקע לא מספיקה - נסו שקע אחר

מה הפירוש של התראה זו:

ה-Mobile Connector זיהה שלשקע החשמל יש הארקה שאינה מספיקה, מה שנגרם ככל הנראה מחיבור הארקה בלתי מספיק או חסר.

דבר זה אינו מעיד על בעיה ב-Mobile Connector או ברכב, אלא מצביע על בעיה בשקע החשמל בקיר / בהתקן החשמלי שאליו מחובר ה-Mobile Connector.



מה לעשות:

פנו לחשמלאי כדי לבדוק את ההתקן החשמלי. החשמלאי צריך לוודא שקיימת הארקה מתאימה בממסר הפחת או בקופסת הנתיכים, וגם לוודא שבוצעו חיבורים מתאימים לשקע, לפני שתנסו לחבר שוב את ה-Mobile Connector.

אם עליכם לטעון בינתיים, נסו לטעון באמצעות שקע אחר, במיקום אחר, או עם תחנת טעינה מסוג אחר.

באפשרותכם לנסות גם לטעון את הרכב שלכם באתר Tesla Supercharger או באתר Destination Charging, הניתנים כולם לאיתור על המפה שעל מסך המגע של הרכב שלכם. לפרטים נוספים, ראו [מפות וניווט בעמוד 137](#).

למידע נוסף על פתרון בעיות בנויות מצב ובעיות טעינה של Mobile Connector, עיינו [במדריך למשתמש של המוצר](#).

## UMC\_a002

### לא ניתן להטעין – כשל ב-GFCI של המחבר הנייד נתקו את ידית הטעינה משקע הטעינה ונסו שוב

מה הפירוש של התראה זו:

לא ניתן לטעון את הרכב משום שאירע כשל בממסר הפחת (GFCI) ב-Mobile Connector.

בדומה ל-GFCI בשקע הקיר, תכונה זו נועדה לעצור את זרם החשמל כאשר יש בעיה. היא הפסיקה את הטעינה כדי להגן על הרכב ועל ציוד הטעינה.

זה עשוי לקרות בשל סיבות רבות. הבעיה עשויה להיות בכבל הטעינה, בידית הטעינה, ביציאת הטעינה או אפילו ברכיב טעינה ברכב.

מה לעשות:

בדקו אם יש סימני מים או לחות בשקע הטעינה או בידית הטעינה. אם אתם מגלים לחות חריגה, המתינו והניחו לאזור הפנימי ולחלק החשוף של ידית הטעינה להתייבש לחלוטין לפני שתנסו שוב.

בדקו אם קיים נזק בציוד הטעינה.

- אם הכבל פגום או לא תקין, אין להשתמש בו. נסו במקום זאת ציוד טעינה אחר.
- אם הכבל במצב טוב, נסו שוב לטעון עם אותו Mobile Connector.

אם הבעיה חוזרת על עצמה ומונעת את הטעינה, נסו לטעון בעזרת ציוד טעינה אחר.

התראה זו היא בדרך כלל ספציפית לציוד טעינה חיצוני ומקורות חשמל, ואינה מציינת בדרך כלל בעיה ברכב שלכם הניתנת לפתרון באמצעות קביעת טיפול.

באפשרותכם לנסות גם לטעון את הרכב שלכם באתר Tesla Supercharger או באתר Destination Charging, הניתנים כולם לאיתור על המפה שעל מסך המגע של הרכב שלכם. לפרטים נוספים, ראו [מפות וניווט בעמוד 137](#).

למידע נוסף על פתרון בעיות בנויות מצב ובעיות טעינה של Mobile Connector, עיינו [במדריך למשתמש של המוצר](#).

## UMC\_a004

### לא ניתן לבצע טעינה עם מחבר נייד המתח גבוה מדי / נסו שקע קיר אחר

מה הפירוש של התראה זו:

הרכב אינו יכול להיטען, או שהטעינה נקטעת, כי או Mobile Connector:

- מזהה שהמתח בשקע בקיר גבוה מדי, או
- מזהה עלייה בלתי צפויה במתח האספקה מהשקע בקיר.

מה לעשות:

נסו לטעון את הרכב בעזרת שקע אחר בקיר. אם טעינת הרכב מתחילה, ככל הנראה מקור הבעיה היה בשקע המקורי. פנו לחשמלאי כדי לבדוק את חיבור החייוט של הבניין לשקע הזה.



אם הרכב עדיין אינו נטען כאשר אתם מנסים שקע אחר, נסו לטעון במיקום אחר.

באפשרותכם לנסות גם לטעון את הרכב שלכם באתר Tesla Supercharger או באתר Destination Charging, הניתנים כולם לאיתור על המפה שעל מסך המגע של הרכב שלכם. לפרטים נוספים, ראו [מפות וניווט בעמוד 137](#).

למידע נוסף על פתרון בעיות בנויות מצב ובעיות טעינה של Mobile Connector, עיינו [במדריך למשתמש של המוצר](#).

## UMC\_a005

### לא ניתן להטעין עם מחבר נייד המתח נמוך מדי / נסו שקע שונה

מה הפירוש של התראה זו:

הרכב אינו יכול להיטען, או שהטעינה נקטעת, כי או Mobile Connector:

- אינו מזהה מספיק מתח אספקה מהשקע בקיר, או
- מזהה ירידה לא צפויה במתח האספקה מהשקע בקיר.

מה לעשות:

נסו לטעון את הרכב בעזרת שקע אחר בקיר. אם טעינת הרכב מתחילה, ככל הנראה מקור הבעיה היה בשקע המקורי. פנו לחשמלאי כדי לבדוק את חיבור החיווט של הבניין לשקע הזה.

אם הרכב עדיין אינו נטען כאשר אתם מנסים שקע אחר, נסו לטעון במיקום אחר.

התראה זו היא בדרך כלל ספציפית לציוד טעינה חיצוני ומקורות חשמל, ואינה מציינת בדרך כלל בעיה ברכב שלכם הניתנת לפתרון באמצעות קביעת טיפול.

באפשרותכם לנסות גם לטעון את הרכב שלכם באתר Tesla Supercharger או באתר Destination Charging, הניתנים כולם לאיתור על המפה שעל מסך המגע של הרכב שלכם. לפרטים נוספים, ראו [מפות וניווט בעמוד 137](#).

למידע נוסף על פתרון בעיות בנויות מצב ובעיות טעינה של Mobile Connector, עיינו [במדריך למשתמש של המוצר](#).

## UMC\_a007

### טמפרטורת קופסת הבקרה של המחבר הנייד גבוהה הניחו למחבר הנייד להתקרר כדי להמשיך בטעינה

מה הפירוש של התראה זו:

הטעינה הופסקה משום שה-Mobile Connector זיהה טמפרטורה גבוהה בתוך מכלול קופסת הבקרה שלו.

מה לעשות:

ודאו כי ה-Mobile Connector אינו מכוסה או שאין מקור חום קרוב. אם התקלה נמשכת בטמפרטורות סביבה רגילות (מתחת ל-38°C), נדרש טיפול.

באפשרותכם לנסות גם לטעון את הרכב שלכם באתר Tesla Supercharger או באתר Destination Charging, הניתנים כולם לאיתור על המפה שעל מסך המגע של הרכב שלכם. לפרטים נוספים, ראו [מפות וניווט בעמוד 137](#).

למידע נוסף על פתרון בעיות בנויות מצב ובעיות טעינה של Mobile Connector, עיינו [במדריך למשתמש של המוצר](#).

## UMC\_a008

### לא ניתן להטעין – טמפרטורת התקע בקיר גבוהה מומלץ לבדוק את שקע הקיר והחיווט

מה הפירוש של התראה זו:

התראות טמפרטורה גבוהה שזוהתה על-ידי Mobile Connector מציינות שהשקע המשמש לטעינה מתחמם יתר על המידה, ולכן הטעינה הופסקה כדי להגן על השקע.



דבר זה אינו מעיד על בעיה ב-Mobile Connector או ברכב, אלא מצביע על בעיה בשקע החשמל בקיר / בהתקן החשמלי שאליו מחובר ה-Mobile Connector.

שקע חם עשוי להיגרם על-ידי תקע שלא הוכנס במלואו, חיבור חיווט בניין רופף לשקע או שקע שמתחיל בו בלאי.

מה לעשות:

ודאו שהמתאם מחובר במלואו לשקע. אם מהירות הטעינה אינה חוזרת למהירות תקינה, צרו קשר עם חשמלאי כדי לבדוק את השקע ואת חיבורי חיווט הבניין לשקע ובצעו את כל התיקונים הדרושים.

אם השקע בלוי, יש להחליף אותו בשקע באיכות גבוהה. שקלו שדרוג ל-Wall Connector של Tesla לצורך נוחות גדולה יותר ומהירות הטעינה המהירה ביותר.

## UMC\_a009

### לא ניתן להטעין – ידית הטעינה חמה מדי בדקו שאין לכלוך בידיית הטעינה או שקע הטעינה

מה הפירוש של התראה זו:

הטעינה הופסקה משום שה-Mobile Connector זיהה טמפרטורה גבוהה בידיית הטעינה שמתחברת לשקע הטעינה של הרכב שלכם.

מה לעשות:

ודאו שה-Mobile Connector הוכנס במלואו לפתח שקע הטעינה של הרכב.

בדקו את פתח שקע הטעינה ואת ידית ה-Mobile Connector לאיתור חסימות כלשהן או לחות. ודאו כי כל חסימה הקיימת בשקע הטעינה או בידיית ה-Mobile Connector סולקה ושכל הלחות התייבשה, ולאחר מכן נסו להכניס מחדש את ידית ה-Mobile Connector לשקע הטעינה.

ודאו גם כי ידית הטעינה של ה-Mobile Connector אינה מכוסה או שאין מקור חום קרוב.

אם ההתראה נותרת גם בטמפרטורות סביבה רגילות (מתחת ל-38°C), ומופיעה במהלך ניסיונות טעינה מרובים, זה עשוי להעיד על מצב המשפיע על ה-Mobile Connector או על הרכב שלכם. מומלץ לקבוע טיפול במועד הנוח לכם.

באפשרותכם לנסות גם לטעון את הרכב שלכם באתר Tesla Supercharger או באתר Destination Charging, הניתנים כולם לאיתור על המפה שעל מסך המגע של הרכב שלכם. לפרטים נוספים, ראו [מפות וניווט בעמוד 137](#).

למידע נוסף על פתרון בעיות בנויות מצב ובעיות טעינה של Mobile Connector, עיינו [במדריך למשתמש של המוצר](#).

## UMC\_a010

### חיבור בין המחבר הנייד למתאם חם הניחו לו להתקרר - חברו את המתאם במלואו למחבר הנייד

מה הפירוש של התראה זו:

הטעינה הופסקה משום שה-Mobile Connector זיהה טמפרטורה גבוהה בחיבור בין המתאם לשקע בקיר לבין קופסת הבקרה.

מה לעשות:

ודאו שהמתאם לשקע בקיר מחובר במלואו לקופסת הבקרה של ה-Mobile Connector.

ודאו גם כי המתאם לשקע בקיר אינו מכוסה או שאין מקור חום קרוב.

לאחר הניתוק ממקור המתח (שקע חשמל בקיר), בדקו את חיבור המתאם לשקע בקיר ואת חיבור קופסת הבקרה של ה-Mobile Connector לאיתור חסימות או לחות. ודאו שכל חסימה הוסרה ושכל הלחות התייבשה, ולאחר מכן נסו להכניס מחדש את המתאם לשקע בקיר לתוך ה-Mobile Connector ולאחר מכן חברו למקור המתח (שקע בקיר).

לאחר שהטמפרטורה של קופסת הבקרה של ה-Mobile Connector ירדה וכל החסימות הוסרו, ההתראה אמורה להיעלם והטעינה מתאפשרת.

באפשרותכם לנסות גם לטעון את הרכב שלכם באתר Tesla Supercharger או באתר Destination Charging, הניתנים כולם לאיתור על המפה שעל מסך המגע של הרכב שלכם. לפרטים נוספים, ראו [מפות וניווט בעמוד 137](#).

למידע נוסף על פתרון בעיות בנויות מצב ובעיות טעינה של Mobile Connector, עיינו [במדריך למשתמש של המוצר](#).



UMC\_a011

## שגיאת תקשורת ציוד טעינה נסו שוב או השתמשו בציוד אחר

מה הפירוש של התראה זו:

לא ניתן לטעון את הרכב מאחר שהוא אינו מתקשר באופן יעיל עם ה-Mobile Connector. ה-Mobile Connector לא יכול לאשר דרך זיהוי קרבה שידית הטעינה מחוברת במלואה לרכב שלכם.

מה לעשות:

ראשית, ודאו שהיעדר התקשורת היעילה מקורו ב-Mobile Connector ולא בבעיה ברכב. זהו בדרך כלל המקרה.

כדי לאשר זאת, נסו לטעון את הרכב באמצעות ציוד טעינה חיצוני שונה.

- אם טעינת הרכב מתחילה, ככל הנראה מקור הבעיה היה ה-Mobile Connector.
- אם הרכב עדיין לא נטען, הבעיה עשויה להיות ברכב.

בדקו את פתח שקע הטעינה ואת ידית ה-Mobile Connector לאיתור חסימות כלשהן (השתמשו בפנס במידת הצורך). ודאו כי כל חסימה סולקה ושכל הלחות התייבשה, ולאחר מכן נסו להכניס מחדש את ידית ה-Mobile Connector לשקע הטעינה.

התראה זו היא בדרך כלל ספציפית לציוד טעינה חיצוני ומקורות חשמל, ואינה מציינת בדרך כלל בעיה ברכב שלכם הניתנת לפתרון באמצעות קביעת טיפול.

באפשרותכם לנסות גם לטעון את הרכב שלכם באתר Tesla Supercharger או באתר Destination Charging, הניתנים כולם לאיתור על המפה שעל מסך המגע של הרכב שלכם. לפרטים נוספים, ראו [מפות וניווט בעמוד 137](#).

למידע נוסף על פתרון בעיות בנויות מצב ובעיות טעינה של Mobile Connector, עיינו במדריך למשתמש של המוצר.

למידע נוסף לגבי טעינה, ראו [הוראות טעינה בעמוד 149](#).

UMC\_a012

## שגיאת תקשורת ציוד טעינה נסו שוב או השתמשו בציוד אחר

מה הפירוש של התראה זו:

לא ניתן לטעון את הרכב מאחר שהוא אינו מתקשר באופן יעיל עם ה-Mobile Connector. ה-Mobile Connector מזהה שאינו יכול ליצור או לשמור על אות נתב בקרה תקין.

מה לעשות:

ראשית, ודאו שהיעדר התקשורת היעילה מקורו ב-Mobile Connector ולא בבעיה ברכב. זהו בדרך כלל המקרה.

כדי לאשר זאת, נסו לטעון את הרכב באמצעות ציוד טעינה חיצוני שונה.

- אם טעינת הרכב מתחילה, ככל הנראה מקור הבעיה היה ה-Mobile Connector.
- אם הרכב עדיין לא נטען, הבעיה עשויה להיות ברכב.

בדקו את פתח שקע הטעינה ואת ידית ה-Mobile Connector לאיתור חסימות כלשהן (השתמשו בפנס במידת הצורך). ודאו כי כל חסימה סולקה ושכל הלחות התייבשה, ולאחר מכן נסו להכניס מחדש את ידית ה-Mobile Connector לשקע הטעינה.

התראה זו היא בדרך כלל ספציפית לציוד טעינה חיצוני ומקורות חשמל, ואינה מציינת בדרך כלל בעיה ברכב שלכם הניתנת לפתרון באמצעות קביעת טיפול.

באפשרותכם לנסות גם לטעון את הרכב שלכם באתר Tesla Supercharger או באתר Destination Charging, הניתנים כולם לאיתור על המפה שעל מסך המגע של הרכב שלכם. לפרטים נוספים, ראו [מפות וניווט בעמוד 137](#).

למידע נוסף על פתרון בעיות בנויות מצב ובעיות טעינה של Mobile Connector, עיינו במדריך למשתמש של המוצר.



## UMC\_a013

**שגיאת מתאם לשקע בקיר - קצב הטעינה מופחת  
חברו את המטען באופן מלאי למחבר הנייד ונסו שוב**

מה הפירוש של התראה זו:

ה-Mobile Connector שלכם לא מצליח לתקשר עם המתאם לשקע בקיר. משום שהמטען לא יכול לנטר את טמפרטורת המתאם לשקע בקיר, זרם הטעינה מופחת אוטומטית ל-8A.

מה לעשות:

1. נתקו לגמרי את ה-Mobile Connector, כולל המתאם לשקע בקיר, מהשקע בקיר.
2. ודאו שהחיבור בין המתאם לשקע בקיר לבין הגוף הראשי של ה-Mobile Connector מאובטח.
  - a. נתקו את המתאם לשקע בקיר באופן מלא מהגוף הראשי של ה-Mobile Connector שלכם.
  - b. הכניסו את המתאם לשקע בקיר במלואו לתוך הגוף הראשי של ה-Mobile Connector על-ידי דחיפתו לתוך התושבת עד שיינעל במקומו.
3. נסו לטעון שוב על-ידי חיבור מלא של ה-Mobile Connector, כולל המתאם לשקע בקיר, לשקע בקיר.
4. אם ההתראה חוזרת על עצמה, נסו להשתמש במתאם אחר לשקע בקיר (ראו שלבים לעיל כדי לוודא שהמתאם מחובר באופן מלא ל-Mobile Connector שלכם).
  - a. אם ההתראה לא מופיעה עוד, סביר להניח שהבעיה היא במתאם לשקע בקיר שבו השתמשתם קודם לכן.
  - b. אם ההתראה חוזרת על עצמה, סביר להניח שהבעיה היא ב-Mobile Connector.

במידת הצורך, השיגו מתאם אחר לשקע בקיר או Mobile Connector אחר.

לעת עתה, תוכלו להמשיך לטעון עם אותו ציוד. קצב הטעינה יופחת, משום שזרם הטעינה יוגבל ל-8A כל עוד מצב זה נמשך.

באפשרותכם לנסות גם לטעון את הרכב שלכם באתר Tesla Supercharger או באתר Destination Charging, הניתנים כולם לאיתור על המפה שעל מסך המגע של הרכב שלכם. לפרטים נוספים, ראו [מפות וניווט בעמוד 137](#).

למידע נוסף על פתרון בעיות בנוריות מצב ובעיות טעינה של Mobile Connector, עיינו [במדריך למשתמש של המוצר](#).

## UMC\_a014

**שגיאת מתאם לשקע בקיר - קצב הטעינה מופחת  
חברו את המטען באופן מלא למחבר הנייד ונסו שוב**

מה הפירוש של התראה זו:

ה-Mobile Connector שלכם לא מצליח לתקשר עם המתאם לשקע בקיר. משום שה-Mobile Connector שלכם אינו יכול לזהות את סוג שקע הקיר שאליו מחובר המתאם לשקע בקיר, זרם הטעינה יופחת אוטומטית ל-8A.

מה לעשות:

1. נתקו לגמרי את ה-Mobile Connector, כולל המתאם לשקע בקיר, מהשקע בקיר.
2. ודאו שהחיבור בין המתאם לשקע בקיר לבין הגוף הראשי של ה-Mobile Connector מאובטח.
  - a. נתקו את המתאם לשקע בקיר באופן מלא מהגוף הראשי של ה-Mobile Connector שלכם.
  - b. הכניסו את המתאם לשקע בקיר במלואו לתוך הגוף הראשי של ה-Mobile Connector על-ידי דחיפתו לתוך התושבת עד שיינעל במקומו.
3. נסו לטעון שוב על-ידי חיבור מלא של ה-Mobile Connector, כולל המתאם לשקע בקיר, לשקע בקיר.
4. אם ההתראה חוזרת על עצמה, נסו להשתמש במתאם אחר לשקע בקיר (ראו שלבים לעיל כדי לוודא שהמתאם מחובר באופן מלא ל-Mobile Connector שלכם).
  - a. אם ההתראה לא מופיעה עוד, סביר להניח שהבעיה היא במתאם לשקע בקיר שבו השתמשתם קודם לכן.
  - b. אם ההתראה חוזרת על עצמה, סביר להניח שהבעיה היא ב-Mobile Connector.





במידת הצורך, השיגו מתאם אחר לשקע בקיר או Mobile Connector אחר. לעת עתה, תוכלו להמשיך לטעון עם אותו ציוד. קצב הטעינה יופחת, משום שזרם הטעינה יוגבל ל-8A כל עוד מצב זה נמשך.

באפשרותכם לנסות גם לטעון את הרכב שלכם באתר Tesla Supercharger או באתר Destination Charging, הניתנים כולם לאיתור על המפה שעל מסך המגע של הרכב שלכם. לפרטים נוספים, ראו [מפות וניווט בעמוד 137](#).

למידע נוסף על פתרון בעיות בנוריות מצב ובעיות טעינה של Mobile Connector, עיינו [במדריך למשתמש של המוצר](#).

## UMC\_a015

### שגיאת מתאם לשקע בקיר - קצב הטעינה מופחת חברו את המטען באופן מלאי למחבר הנייד ונסו שוב

מה הפירוש של התראה זו:

ה-Mobile Connector שלכם לא מצליח לתקשר עם המתאם לשקע בקיר. משום שה-Mobile Connector שלכם אינו יכול לזהות את סוג שקע הקיר שאליו מחובר המתאם לשקע בקיר, זרם הטעינה יופחת אוטומטית ל-8A.

מה לעשות:

1. נתקו לגמרי את ה-Mobile Connector, כולל המתאם לשקע בקיר, מהשקע בקיר.
2. ודאו שהחיבור בין המתאם לשקע בקיר לבין הגוף הראשי של ה-Mobile Connector מאובטח.
  - a. נתקו את המתאם לשקע בקיר באופן מלא מהגוף הראשי של ה-Mobile Connector שלכם.
  - b. הכניסו את המתאם לשקע בקיר במלואו לתוך הגוף הראשי של ה-Mobile Connector על-ידי דחיפתו לתוך התושבת עד שיינעל במקומו.
3. נסו לטעון שוב על-ידי חיבור מלא של ה-Mobile Connector, כולל המתאם לשקע בקיר, לשקע בקיר.
4. אם ההתראה חוזרת על עצמה, נסו להשתמש במתאם אחר לשקע בקיר (ראו שלבים לעיל כדי לוודא שהמתאם מחובר באופן מלא ל-Mobile Connector שלכם).
  - a. אם ההתראה לא מופיעה עוד, סביר להניח שהבעיה היא במתאם לשקע בקיר שבו השתמשתם קודם לכן.
  - b. אם ההתראה חוזרת על עצמה, סביר להניח שהבעיה היא ב-Mobile Connector.

במידת הצורך, השיגו מתאם אחר לשקע בקיר או Mobile Connector אחר. לעת עתה, תוכלו להמשיך לטעון עם אותו ציוד. קצב הטעינה יופחת, משום שזרם הטעינה יוגבל ל-8A כל עוד מצב זה נמשך.

באפשרותכם לנסות גם לטעון את הרכב שלכם באתר Tesla Supercharger או באתר Destination Charging, הניתנים כולם לאיתור על המפה שעל מסך המגע של הרכב שלכם. לפרטים נוספים, ראו [מפות וניווט בעמוד 137](#).

למידע נוסף על פתרון בעיות בנוריות מצב ובעיות טעינה של Mobile Connector, עיינו [במדריך למשתמש של המוצר](#).

## UMC\_a016

### טמפרטורה גבוהה של קופסת בקרה של מחבר נייד קצב טעינה מרבי ירד

מה הפירוש של התראה זו:

זרם הטעינה ירד זמנית משום שה-Mobile Connector זיהה טמפרטורה גבוהה יתר על המידה בתוך מכלול קופסת הבקרה שלו.

מה לעשות:

ודאו כי ה-Mobile Connector אינו מכוסה או שאין מקור חום קרוב. אם התקלה נמשכת בטמפרטורות סביבה רגילות (מתחת ל-38°C), נדרש טיפול.

באפשרותכם לנסות גם לטעון את הרכב שלכם באתר Tesla Supercharger או באתר Destination Charging, הניתנים כולם לאיתור על המפה שעל מסך המגע של הרכב שלכם. לפרטים נוספים, ראו [מפות וניווט בעמוד 137](#).

למידע נוסף על פתרון בעיות בנוריות מצב ובעיות טעינה של Mobile Connector, עיינו [במדריך למשתמש של המוצר](#).

UMC\_a017

## קצב טעינה הופחת – טמפרטורת התקע בקיר גבוהה מומלץ לבדוק את שקע הקיר והחיווט

מה הפירוש של התראה זו:

התראות טמפרטורה גבוהה שזוהתה על-ידי Mobile Connector מציינות שהשקע המשמש לטעינה מתחמם יתר על המידה, ולכן חלה האטה של הטעינה כדי להגן על השקע.

זו בדרך כלל לא בעיה ברכב או ב-Mobile Connector, אלא בעיה בשקע. שקע חם עשוי להיגרם על-ידי תקע שלא הוכנס במלואו, חיבור חיווט בניין רופף לשקע או שקע שמתחיל בו בלאי.

מה לעשות:

ודאו שהמתאם מחובר במלואו לשקע. אם מהירות הטעינה אינה חוזרת למהירות תקינה, צרו קשר עם חשמלאי כדי לבדוק את השקע ואת חיבורי חיווט הבניין לשקע ובצעו את כל התיקונים הדרושים.

אם השקע בלוי, יש להחליף אותו בשקע באיכות גבוהה. שקלו שדרוג ל-Wall Connector של Tesla לצורך נוחות גדולה יותר ומהירות הטעינה המהירה ביותר.

UMC\_a018

## קצב טעינה הופחת – טמפרטורת הידית גבוהה בדקו שאין לכלוך בידיית הטעינה או בשקע הטעינה

מה הפירוש של התראה זו:

זרם הטעינה ירד זמנית משום שה-Mobile Connector זיהה טמפרטורה גבוהה יתר על המידה בידיית הטעינה שמתחברת לשקע הטעינה של הרכב שלכם.

מה לעשות:

ודאו שה-Mobile Connector הוכנס במלואו לפתח שקע הטעינה של הרכב.

בדקו את פתח שקע הטעינה ואת ידיית ה-Mobile Connector לאיתור חסימות כלשהן או לחות. ודאו כי כל חסימה הקיימת בשקע הטעינה או בידיית ה-Mobile Connector סולקה ושכל הלחות התייבשה, ולאחר מכן נסו להכניס מחדש את ידיית ה-Mobile Connector לשקע הטעינה.

ודאו גם כי ידיית הטעינה של ה-Mobile Connector אינה מכוסה או שאין מקור חום קרוב.

אם ההתראה נותרת גם בטמפרטורות סביבה רגילות (מתחת ל-38°C), ומופיעה במהלך ניסיונות טעינה מרובים, זה עשוי להעיד על מצב המשפיע על ה-Mobile Connector או על הרכב שלכם. מומלץ לקבוע טיפול במועד הנוח לכם.

באפשרותכם לנסות גם לטעון את הרכב שלכם באתר Tesla Supercharger או באתר Destination Charging, הניתנים כולם לאיתור על המפה שעל מסך המגע של הרכב שלכם. לפרטים נוספים, ראו [מפות וניווט בעמוד 137](#).

למידע נוסף על פתרון בעיות בנוריות מצב ובעיות טעינה של Mobile Connector, עיינו [במדריך למשתמש של המוצר](#).

UMC\_a019

## חיבור חם בין המחבר הנייד למתאם קצב טעינה מרבי ירד

מה הפירוש של התראה זו:

זרם הטעינה הופחת משום שה-Mobile Connector זיהה טמפרטורה גבוהה בחיבור בין המתאם לשקע בקיר לבין קופסת הבקרה.

מה לעשות:

ודאו שהמתאם לשקע בקיר מחובר במלואו לקופסת הבקרה של ה-Mobile Connector.

לאחר הניתוק ממקור המתח (שקע חשמל בקיר), בדקו את חיבור המתאם לשקע בקיר ואת חיבור קופסת הבקרה של ה-Mobile Connector לאיתור חסימות או לחות.



מומלץ להסיר לכלוך / עצמים זרים. ודאו שכל חסימה הוסרה ושכל הלחות התייבשה, ולאחר מכן נסו להכניס מחדש את המתאם לשקע בקיר לתוך Mobile Connector ולאחר מכן חברו למקור המתח (שקע בקיר).

ודאו גם כי המתאם לשקע בקיר אינו מכוסה או שאין מקור חום קרוב. אם ההתראה נותרת גם בטמפרטורות סביבה רגילות (מתחת ל-38°C), ומופיעה במהלך ניסיונות טעינה מרובים, זה עשוי להעיד על מצב המשפיע על ה-Mobile Connector או על הרכב שלכם. מומלץ לקבוע טיפול במועד הנוח לכם.

באפשרותכם לנסות גם לטעון את הרכב שלכם באתר Tesla Supercharger או באתר Destination Charging, הניתנים כולם לאיתור על המפה שעל מסך המגע של הרכב שלכם. לפרטים נוספים, ראו [מפות וניווט בעמוד 137](#).

למידע נוסף על פתרון בעיות בנושאי מצב ובעיות טעינה של Mobile Connector, עיינו ב**מדריך למשתמש של המוצר**.

## VCFRONT\_a180

### מתח מערכת חשמלית הופחת ייתכן שיתרחש כיבוי לא צפוי של הרכב

מה הפירוש של התראה זו:

מערכת החשמל לא יכולה לשמור על המתח הדרוש לתמיכה בכל תכונות הרכב.

אם התראה זו מוצגת במהלך נסיעה, ייתכן שיתרחש כיבוי לא צפוי של הרכב.

אם התראה זו מוצגת כאשר הרכב במצב 'חניה' או בעת הפעלתו לאחר שהיה כבוי, ייתכן שעוצמת מערכת החשמל ברכב אינה מספיקה להתחלת נסיעה. ייתכן שתוצג התראה נוספת כדי לציין מצב זה.

מה לעשות:

מומלץ להפסיק או להפחית את השימוש בתכונות שאינן חיוניות. כך תוכלו לסייע לרכבכם בשמירה על עוצמה מספיקה של מערכת החשמל להפעלת פונקציות חיוניות.

אם התראה זו ממשיכה להיות פעילה, קבעו טיפול ללא דיחוי. ללא טיפול, ייתכן שיתרחש כיבוי לא צפוי של הרכב או שהוא לא יופעל מחדש.

## VCFRONT\_a182

### קבעו טיפול להחלפת מצבר מתח נמוך התוכנה לא תבצע עדכון עד להחלפת המצבר

מה הפירוש של התראה זו:

חלה ירידה בביצועי מצבר המתח הנמוך ויש להחליף אותו. עד להחלפת מצבר המתח הנמוך, עדכוני תוכנת הרכב לא יושלמו.

מה לעשות:

מומלץ לדאוג להחלפת מצבר המתח הנמוך בהקדם האפשרי.

באפשרותכם לקבוע שירות באמצעות האפליקציה לנייד של Tesla, או עם ספק שירות עצמאי שמציע מצבר מתח נמוך תחליפי לרכבכם. לתשומת לבכם, האפשרויות המוצעות על-ידי ספקי שירות עצמאיים עשויות להשתנות, בהתאם לתצורת הרכב ולמיקומכם.

אם למצבר המתח הנמוך אין עוצמה חשמלית מספיקה כדי להפעיל את הרכב או לפתוח את הדלתות, בצעו את ההוראות ב-[התנעה בדחיפה בעמוד 192](#).

לקבלת מידע נוסף על מערכת המצבר, ראו [מידע על סוללת מתח גבוה בעמוד 148](#).

## VCFRONT\_a191

### הפחתה בעוצמת מערכת החשמל עשוי להתרחש כיבוי לא צפוי של הרכב

מה הפירוש של התראה זו:

מצבר המתח הנמוך אינו מסוגל לספק את התמיכה החשמלית הדרושה לנסיעה ברכב או להמשך הנסיעה. הרכב ייכבה כדי לשמר אנרגיה עבור פונקציות חיוניות מלבד נהיגה.



לא ניתן לנסוע ברכב או להמשיך בנסיעה כאשר מצב זה ממשיך להתקיים.

מה לעשות:

אם התראה זו מוצגת במהלך נסיעה, עליכם לעצור את הרכב ללא דיחוי. מומלץ:

• לעצור ללא דיחוי בצד באופן בטוח

• להשתמש באפליקציה לנייד כדי ליצור ללא דיחוי קשר עם שירותי הדרך של Tesla או ליצור קשר עם שירותי דרך מועדפים אחרים

אם לא תעצרו בצד באופן בטוח תוך פרק זמן קצר, ייתכן שיתרחש כיבוי לא צפוי של הרכב. ייתכן גם שהרכב לא יופעל מחדש לאחר העברתו למצב 'חניה'.

כאשר התראה זו מוצגת, מערכת החשמל לא יכולה לשמור על המתח הדרוש לתמיכה בכל תכונות הרכב. ייתכן שפונקציות רבות של הרכב יפסיקו לפעול.

ייתכן שאספקת החשמל למערכות הרכב תיפסק. במקרה כזה, באפשרותכם עדיין להשתמש במנגנוני שחרור הדלת באופן ידני כדי לצאת מהרכב במקרה הצורך. לקבלת מידע נוסף, ראו [פתיחת דלתות מבפנים בעמוד 23](#).

ייתכן שהתראה זו תוצג עקב תנאים שונים ברכב. למידע נוסף ולפעולות מומלצות נוספות, סקרו התראות פעילות אחרות ברכב.

אם התראה זו ממשיכה להיות מוצגת, מומלץ לקבוע טיפול ללא דיחוי. ללא טיפול, ייתכן שהרכב לא ינוע, שיתרחש כיבוי לא צפוי שלו או שהוא לא יותנע.

## VCFRONT\_a192

### המערכת החשמלית לא יכולה לתמוך בכל המאפיינים מכבה מאפיינים כדי לחסוך באנרגיה

מה הפירוש של התראה זו:

מערכת החשמל אינה מסוגלת לתמוך בכל התכונות. הרכב מבצע כיבוי של התכונות שאינן חיוניות כדי לשמר אנרגיה עבור פונקציות חיוניות.

אם אתם נוהגים כשהתראה זו פעילה, ייתכן שיתרחש כיבוי לא צפוי של הרכב. ייתכן גם שהרכב לא יופעל מחדש לאחר העברתו למצב 'חניה'.

ייתכן שתכונות שאינן חיוניות לא יהיו זמינות, לרבות מחממי מושבים, בקרת אקלים בתא הנוסעים ומערכת מולטימדיה. זוהי תופעה צפויה שנועדה לסייע לרכב שלכם בשמירה על מתח מערכת חשמלית מספיק להפעלת פונקציות חיוניות, לרבות היכולת להפעיל את פנסי החזית, החלונות והדלתות, מהבהבי אזהרה ותא המטען הקדמי.

ייתכן שאספקת החשמל למערכות הרכב תיפסק. במקרה כזה, באפשרותכם עדיין להשתמש במנגנוני שחרור הדלת באופן ידני כדי לצאת מהרכב במקרה הצורך. לקבלת מידע נוסף, ראו [פתיחת דלתות מבפנים בעמוד 23](#).

מה לעשות:

ייתכן שהתראה זו תוצג עקב תנאים שונים ברכב. למידע נוסף ולפעולות מומלצות נוספות, סקרו התראות פעילות אחרות ברכב.

## VCFRONT\_a216

### ייתכן שהרכב לא יופעל מחדש - נדרש שירות זוהתה בעיה במערכת החשמל

מה הפירוש של התראה זו:

זרם חשמל גבוה באופן חריג ויציב בזמן הנהיגה או הטעינה ב-Supercharger / טעינת ה-DC המהירה מונע ממערכת החשמל של הרכב שלכם לתמוך בכל התכונות והפונקציות.

הרכב שלכם לא יופעל מחדש עד לטיפול במערכת החשמל.

ייתכן שהכוונות של בקרת האקלים בתא הנוסעים ומיקום פתחי האוורור, הדלת החשמלית של תא המטען וההגה יהיו מוגבלים או לא זמינים.

ייתכן שגם תכונות ופונקציות אחרות לא יהיו זמינות, או שהביצועים שלהן יושפעו. הן כוללות בין השאר:

• דלתות חשמליות



- חלונות חשמליים
- מושב קדמי (תזוזה וחימום)
- מחממי מושבים אחוריים
- תזוזת מראה צדדית

מה לעשות:

מומלץ לקבוע טיפול בהזדמנות הראשונה. ללא טיפול, ייתכן שלא תוכלו להפעיל מחדש את הרכב, ומערכת החשמל לא תוכל לתמוך בכל התכונות הפונקציות.

ייתכן שחלק מהדלתות והחלונות החשמליים ברכב יאבדו את המתח החשמלי שלהם. במקרה כזה, באפשרותכם עדיין להשתמש במנגנוני שחרור הדלת באופן ידני כדי לצאת מהרכב במקרה הצורך. למידע נוסף, ראו **פתיחת דלתות מבפנים בעמוד 23**.

## VCFRONT\_a220

### המערכת החשמלית לא יכולה לתמוך בכל המאפיינים קבעו טיפול

מה הפירוש של התראה זו:

סוללת המתח הנמוך לא זמינה ולא יכולה לספק תמיכה חשמלית למאפייני הרכב.

ייתכן שהרכב ייכבה באופן בלתי צפוי. ייתכן גם שהרכב לא יופעל מחדש לאחר הנסיעה הנוכחית.

ייתכן שתבחינו שתכונות מסוימות שאינן חיוניות אינן זמינות. זוהי תופעה צפויה מאחר שהרכב שלכם שומר אנרגיה עבור פונקציות חיוניות.

מה לעשות:

מומלץ להפסיק או להפחית את השימוש בתכונות שאינן חיוניות. כך תוכלו לסייע לרכבכם בשמירה על עוצמה מספיקה של מערכת החשמל להפעלת פונקציות חיוניות מלבד נהיגה, עד שניתן יהיה לטפל בו.

אם התראה זו ממשיכה להיות מוצגת, מומלץ לקבוע טיפול ללא דיחוי. ללא טיפול, ייתכן שהרכב לא ינוע, שיתרחש כיבוי לא צפוי שלו או שהוא לא יותנע.

## VCFRONT\_a402

### עוצמת גיבוי מערכת חשמל אינה זמינה הרכב יצרוך יותר אנרגיה בזמן שאינו פעיל

מה הפירוש של התראה זו:

מקור המתח לגיבוי מערכת החשמל, מצבר המתח הנמוך, אינו זמין שאינו מסוגל לספק את המתח הנדרש לתמיכה בכל תכונות הרכב.

המקור העיקרי לאספקת מתח למערכת החשמל, מערכת מצבר המתח הגבוה, תמשיך לתמוך בפונקציות הרכב, גם כאשר הרכב אינו פעיל. לקבלת מידע נוסף על מערכת מצבר המתח הגבוה, ראו **מידע על סוללת מתח גבוה בעמוד 148**.

ייתכן שתבחינו שתכונות מסוימות שאינן חיוניות אינן זמינות. זוהי תופעה צפויה מאחר שהרכב שלכם שומר אנרגיה עבור פונקציות חיוניות.

ייתכן שגם תבחינו שהרכב שלכם צורך יותר אנרגיה מהרגיל כאשר אינכם נוסעים בו, או שהרכב שלכם מציג טווח נסיעה משוער קצר יותר מהצפוי לאחר טעינה. זוהי תופעה רגילה ברכב כאשר התראה זו מוצגת, והיא תמשיך להיות מוצגת עד לחידוש אספקת המתח לגיבוי מערכת החשמל.

ישנו סיכוי שבעיה שמשיעה על מקור המתח הראשי עשויה לגרום לכיבוי לא צפוי של הרכב.

מה לעשות:

מומלץ להגביל או להימנע משימוש בתכונות שאינן חיוניות. כך תוכלו לסייע לרכבכם בשמירה על עוצמה מספיקה של מערכת החשמל להפעלת פונקציות חיוניות.

מומלץ לקבוע טיפול בהקדם האפשרי, כך שניתן יהיה לחדש את אספקת המתח לגיבוי מערכת החשמל.



## VCFRONT\_a496 הרכב מתכוון לכיבוי עצרו בצד באופן בטוח

מה הפירוש של התראה זו:

מערכת החשמל אינה מסוגלת לספק תמיכה מספיקה לנסיעה או להמשך נסיעה. הרכב מתכוון לכיבוי לשמור אנרגיה עבור פונקציות חיוניות מלבד נהיגה.

לא ניתן לנסוע ברכב או להמשיך בנסיעה כאשר מצב זה ממשיך להתקיים.

מה לעשות:

אם התראה זו מוצגת במהלך נסיעה, עליכם לעצור את הרכב מוקדם ככל האפשר. מומלץ:

- לעצור בצד באופן בטוח בהזדמנות הקרובה ביותר
- להשתמש באפליקציה לנייד כדי ליצור ללא דיחוי קשר עם שירותי הדרך של Tesla או ליצור קשר עם שירותי דרך מועדפים אחרים

אם לא תעצרו בצד באופן בטוח תוך פרק זמן קצר, ייתכן שיתרחש כיבוי לא צפוי של הרכב. ייתכן גם שהרכב לא יופעל מחדש לאחר העברתו למצב 'חניה'.

ייתכן שאספקת החשמל למערכות הרכב תיפסק. במקרה כזה, באפשרותכם עדיין להשתמש במנגנוני שחרור הדלת באופן ידני כדי לצאת מהרכב במקרה הצורך. למידע נוסף, ראו פתיחת דלתות מבפנים בעמוד 23.

ייתכן שהתראה זו תוצג עקב תנאים שונים ברכב. למידע נוסף ולפעולות מומלצות נוספות, סקרו התראות פעילות אחרות ברכב.

## VCFRONT\_a592 לא ניתן לנהוג - נדרש שירות זוהתה בעיה במערכת החשמל

מה הפירוש של התראה זו:

זרם חשמל גבוה באופן חריג ויציב מונע ממערכת החשמל של הרכב שלכם לתמוך בכל התכונות והפונקציות.

בזמן שהתראה זו מופיעה, לא ניתן לנהוג ברכב והוא לא יופעל מחדש.

ייתכן שהכוונונים של בקרת האקלים בתא הנוסעים ומיקום פתחי האוורור, הדלת החשמלית של תא המטען וההגה יהיו מוגבלים או לא זמינים. ייתכן שתכונות ופונקציות רבות בצד שמאל של הרכב לא יהיו זמינות, או שהביצועים שלהן יושפעו. הן כוללות בין השאר:

- דלתות חשמליות
- חלונות חשמליים
- מושב קדמי (תזוזה וחימום)
- מחממי מושבים אחוריים
- תזוזת מראה צדדית

מה לעשות:

ללא טיפול, ייתכן שלא תוכלו לנהוג בו, ומערכת החשמל לא תוכל לתמוך בכל התכונות והפונקציות.

ייתכן שחלק מהדלתות והחלונות החשמליים ברכב יאבדו את המתח החשמלי שלהם. במקרה כזה, באפשרותכם עדיין להשתמש במנגנוני שחרור הדלת באופן ידני כדי לצאת מהרכב במקרה הצורך. למידע נוסף, ראו פתיחת דלתות מבפנים בעמוד 23.

## VCFRONT\_a593 לא ניתן לנהוג - נדרש שירות זוהתה בעיה במערכת החשמל

מה הפירוש של התראה זו:



זרם חשמל גבוה באופן חריג ויציב מונע ממערכת החשמל של הרכב שלכם לתמוך בכל התכונות והפונקציות.

בזמן שהתראה זו מופיעה, לא ניתן לנהוג ברכב והוא לא יופעל מחדש.

ייתכן שהכווננים של בקרת האקלים בתא הנוסעים ומיקום פתחי האוורור, הדלת החשמלית של תא המטען וההגה יהיו מוגבלים או לא זמינים. ייתכן שתכונות ופונקציות רבות בצד שמאל של הרכב לא יהיו זמינות, או שהביצועים שלהן יושפכו. הן כוללות בין השאר:

- דלתות חשמליות
- חלונות חשמליים
- מושב קדמי (תזוזה וחימום)
- מחממי מושבים אחוריים
- תזוזת מראה צדדית

מה לעשות:

ללא טיפול, ייתכן שלא תוכלו לנהוג בו, ומערכת החשמל לא תוכל לתמוך בכל התכונות והפונקציות.

ייתכן שחלק מהדלתות והחלונות החשמליים ברכב יאבדו את המתח החשמלי שלהם. במקרה כזה, באפשרותכם עדיין להשתמש במנגנוני שחרור הדלת באופן ידני כדי לצאת מהרכב במקרה הצורך. למידע נוסף, ראו [פתיחת דלתות מבפנים בעמוד 23](#).

## VCFRONT\_a596

### לא ניתן לנהוג - נדרש שירות זוהתה בעיה במערכת החשמל

מה הפירוש של התראה זו:

זרם חשמל גבוה באופן חריג ויציב מונע ממערכת החשמל של הרכב שלכם לתמוך בכל התכונות והפונקציות.

בזמן שהתראה זו מופיעה, לא ניתן לנהוג ברכב והוא לא יופעל מחדש.

ייתכן שמיקום פתחי האוורור יהיה מוגבל או לא זמין. ייתכן שתכונות ופונקציות רבות בצד ימין של הרכב לא יהיו זמינות, או שהביצועים שלהן יושפכו. הן כוללות בין השאר:

- דלתות חשמליות
- חלונות חשמליים
- מושב קדמי (תזוזה וחימום)
- מחממי מושבים אחוריים
- תזוזת מראה צדדית

מה לעשות:

מומלץ לקבוע טיפול בהזדמנות הראשונה. ללא טיפול, ייתכן שלא תוכלו לנהוג בו, ומערכת החשמל לא תוכל לתמוך בכל התכונות והפונקציות.

ייתכן שחלק מהדלתות והחלונות החשמליים ברכב יאבדו את המתח החשמלי שלהם. במקרה כזה, באפשרותכם עדיין להשתמש במנגנוני שחרור הדלת באופן ידני כדי לצאת מהרכב במקרה הצורך. למידע נוסף, ראו [פתיחת דלתות מבפנים בעמוד 23](#).

## VCFRONT\_a597

### לא ניתן לנהוג - נדרש שירות זוהתה בעיה במערכת החשמל

מה הפירוש של התראה זו:

זרם חשמל גבוה באופן חריג ויציב מונע ממערכת החשמל של הרכב שלכם לתמוך בכל התכונות והפונקציות.

בזמן שהתראה זו מופיעה, לא ניתן לנהוג ברכב והוא לא יופעל מחדש.



ייתכן שמיקום פתחי האוורור יהיה מוגבל או לא זמין. ייתכן שתכונות ופונקציות רבות בצד ימין של הרכב לא יהיו זמינות, או שהביצועים שלהן יושפעו. הן כוללות בין השאר:

- דלתות חשמליות
- חלונות חשמליים
- מושב קדמי (תזוזה וחימום)
- מחממי מושבים אחוריים
- תזוזת מראה צדדית

מה לעשות:

מומלץ לקבוע טיפול בהזדמנות הראשונה. ללא טיפול, ייתכן שלא תוכלו לנהוג בו, ומערכת החשמל לא תוכל לתמוך בכל התכונות והפונקציות. ייתכן שחלק מהדלתות והחלונות החשמליים ברכב יאבדו את המתח החשמלי שלהם. במקרה כזה, באפשרותכם עדיין להשתמש במנגנוני שחרור הדלת באופן ידני כדי לצאת מהרכב במקרה הצורך. למידע נוסף, ראו **פתיחת דלתות מבפנים בעמוד 23**.

## VCSEC\_a221

### לחץ אוויר מתחת להמלצה עבור צמיגים בדקו את הלחץ ומלאו מחדש אוויר בהתאם לצורך

מה הפירוש של התראה זו:

התראה זו אינה מציינת שיש תקר.

מערכת ניטור לחץ האוויר בצמיגים (TPMS) זיהתה שלחץ האוויר באחד מהצמיגים שלכם או יותר נמוך ב-20% לפחות מלחץ האוויר המומלץ של צמיג קר.

ראו **שמירה על לחץ אוויר בצמיגים בעמוד 160** לקבלת מידע נוסף על איך למצוא מהו לחץ האוויר הקר המומלץ (RCP) לצמיגי הרכב, כיצד לבדוק את לחץ האוויר בצמיגים, וכיצד להבטיח שלחץ האוויר בצמיגים תמיד יהיה תקין.

ייתכן שהתראה זו תופיע במזג אוויר קר מכיוון שהאוויר בצמיגים מתכווץ באופן טבעי כאשר הוא מתקרר, ולכן לחץ האוויר בצמיגים יורד.

מה לעשות:

הוסיפו אוויר לשמירה על לחץ אוויר בצמיג קר. על אף שצניחה בלחץ האוויר בצמיג היא צפויה במזג אוויר קר, יש לשמור על לחץ האוויר המומלץ בצמיג קר בכל עת.

ההתראה עשויה להיעלם כאשר הנהיגה ברכב מתחדשת. הסיבה לכך היא שהצמיגים מתחממים ולחץ האוויר בצמיגים עולה. גם אם ההתראה נעלמת, עדיין יש למלא מחדש את האוויר בצמיגים לאחר שהם מתקררים.

ההתראה תיעלם לאחר שמערכת ניטור לחץ האוויר בצמיגים תזהה שכל אחד מהצמיגים מנופח ללחץ האוויר המומלץ של צמיג קר.

- ייתכן שההתראה ונורת הביקורת על לחץ אוויר בצמיגים עדיין ימשיכו להיות מוצגות לאחר מילוי הצמיגים בהתאם ללחץ האוויר המומלץ של צמיג קר, אך הן יהיו אמורות לכבות לאחר נסיעה קצרה.
- ייתכן שיהיה עליכם לנסוע במהירות גבוהה מ-25 קמ"ש במשך 10 דקות לפחות על מנת לאפשר למערכת ניטור לחץ האוויר בצמיגים למדוד את לחצי האוויר המעודכנים בצמיגים ולהציג אותם.

אם התראה זו חוזרת עבור אותו צמיג, בדקו אם קיימת דליפה איטית בצמיג. באפשרותכם להגיע לצמיגיה או לקבוע שירות באמצעות האפליקציה לנייד של Tesla.

לקבלת מידע נוסף על לחץ אוויר בצמיגים וניפוח, ראו **טיפול בצמיגים ותחזוקתם בעמוד 160**.

## VCSEC\_a228

### לחץ האוויר בצמיגים נמוך מאד עצרו בצד בבטחה - בדקו אם יש תקר בצמיג

מה הפירוש של התראה זו:





## פתרון בעיות של התראות

התראה זו מצביעה על לחץ אוויר נמוך או תקר באחד או יותר מן הצמיגים ברכב שלכם.

מערכת ניטור לחץ האוויר בצמיגים (TPMS) זיהתה שלחץ האוויר באחד מהצמיגים שלכם או יותר נמוך במידה משמעותית מלחץ האוויר המומלץ של צמיג קר.

מה לעשות:

עצרו בצד במהירות בהקדם האפשרי. כאשר אתם במקום בטוח, בדקו האם יש לכם תקר בצמיג.

באפשרותכם לבקש את אחד משירותי הדרך של Tesla (צמיג נייד, צמיג בהשאלה, גרירה). למידע נוסף ראו [יצירת קשר עם שירותי דרך של Tesla בעמוד 188](#).

במקרה שאינו מקרה חירום, מומלץ להגיע לצמיגיה קרובה לקבלת סיוע או לקבוע שירות באמצעות האפליקציה לנייד של Tesla.

ראו [שמירה על לחץ אוויר בצמיגים בעמוד 160](#) לקבלת מידע נוסף על איך למצוא מהו לחץ האוויר הקר המומלץ (RCP) לצמיגי הרכב, כיצד לבדוק את לחץ האוויר בצמיגים, וכיצד להבטיח שלחץ האוויר בצמיגים תמיד יהיה תקין.

התראה זו אמורה להיעלם אחרי שמערכת ניטור לחץ האוויר בצמיגים תזהה באופן עקבי לחץ אוויר של 30 psi לפחות בכל אחד מן הצמיגים.

- ייתכן שההתראה ונורת הביקורת על לחץ אוויר בצמיגים עדיין ימשיכו להיות מוצגות לאחר מילוי הצמיגים בהתאם ללחץ האוויר המומלץ של צמיג קר, אך הן יהיו אמורות לכבות לאחר נסיעה קצרה.
- ייתכן שיהיה עליכם לנסוע במהירות גבוהה מ-25 קמ"ש במשך 10 דקות לפחות על מנת לאפשר למערכת ניטור לחץ האוויר בצמיגים למדוד את לחצי האוויר המעודכנים בצמיגים ולהציג אותם.

לקבלת מידע נוסף על לחץ אוויר בצמיגים וניפוח, ראו [טיפול בצמיגים ותחזוקתם בעמוד 160](#).

## תחולת המסמך

## זכויות יוצרים וסימנים מסחריים

© 2012-2024 כל הזכויות שמורות לחברת Tesla, Inc. כל המידע במסמך זה וכל התוכנה בכלי הרכב כפופים לזכויות יוצרים ולזכויות קניין רוחני אחרות של חברת Tesla, Inc. ושל מעניקי הרישיונות לחברה. אין לשנות, לשכפל או להעתיק חומר זה, כולו או חלקו, ללא אישור מראש בכתב מחברת Tesla, Inc. וממעניקי הרישיונות לחברה. ניתן לקבל מידע נוסף על פי בקשה. Tesla משתמשת בתוכנה שפותחה על-ידי קהילת קוד מקור פתוח. בקרו באתר תוכנת קוד מקור פתוח של Tesla בכתובת [www.tesla.com/opensource](http://www.tesla.com/opensource). HD Radio הוא סימן מסחרי רשום של Biquity Digital Corporation. הסימנים המסחריים או הסימנים המסחריים הבאים שייכים לחברת Tesla Inc. בארה"ב ובארצות נוספות:

TESLA

TESLA MOTORS

TESLA ROADSTER

MODEL S

MODEL X

MODEL 3

MODEL Y

CYBERTRUCK

TESLA



כדי לקבל את המידע העדכני והמועיל ביותר שמוותאם לכלי הרכב שלכם, הציגו את המדריך למשתמש במסך המגע של רכבכם על-ידי נגיעה באפשרות פקדים < שירות > < מדריך למשתמש >. המידע הספציפי לרכב שלכם תלוי בתכונות שרכשתם, בתצורת הרכב, באזור השיווק ובגרסת התוכנה. לעומת זאת, המדריכים למשתמש המסופקים על-ידי Tesla במיקומים אחרים מתעדכנים לפי הצורך וייתכן שלא יכלו מידע ייחודי לרכב הספציפי שלכם.

מידע אודות תכונות חדשות מוצג במסך המגע לאחר עדכון תוכנה, וניתן להציג אותו בכל עת על-ידי נגיעה באפשרות < Controls > < Software > < Release Notes >. אם התוכן בספר הרכב לגבי אופן השימוש ברכב שלכם מתנגש עם המידע בהודעות הפצת הגרסה, תינתן עדיפות להודעות הפצת הגרסה.

## איורים

האיורים המצורפים למסמך זה משמשים למטרות המחשה בלבד. המידע המופיע על מסך המגע של רכבך עשוי להשתנות בהתאם לאפשרויות הרכב, גרסת התוכנה והשווק המקומי שלך.

## זמינות של תכונות

חלק מהתכונות זמינות רק בתצורות רכב מסוימות ו/או רק באזורי שוק ספציפיים. ייתכן שהאפשרויות והתכונות המוזכרות בספר הרכב לא תהיינה זמינות בכלי הרכב הספציפי שלך. למידע נוסף ראו [הצהרת זמינות תכונות בעמוד 249](#).

## שגיאות ואי-דיוקים

כל המפרטים והתיאורים נכונים ומדויקים במועד פרסומם. אולם, מכיוון ש Tesla שואפת להשתפר כל הזמן, אנו שומרים את הזכות לבצע שינויים במוצר בכל עת. כדי לדווח על אי-דיוקים או השמטות, או כדי להעביר משוב כללי או הצעות לגבי האיכות של ספר רכב זה, שלחו הודעת דוא"ל לכתובת [ownersmanualfeedback@tesla.com](mailto:ownersmanualfeedback@tesla.com).

## מיקום רכיבים

ספר הרכב עשוי לכלול הגדרה של מיקום רכיב מסוים בצד שמאל או ימין של כלי הרכב. כפי שמוצג, שמאל (1) וימין (2) פירושים צד כלי הרכב כשאתם יושבים בתוכו.

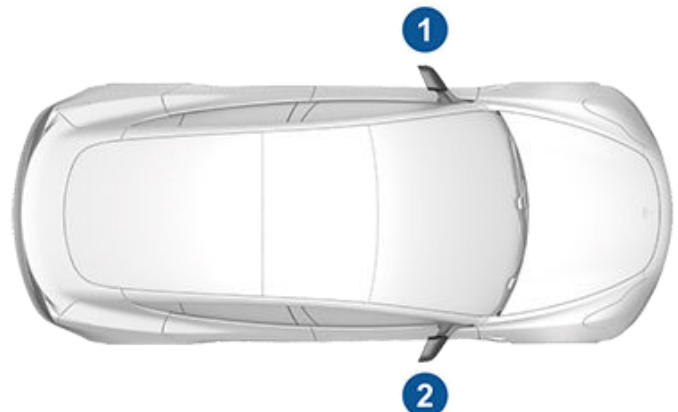

כל הסימנים המסחריים האחרים שנכללים במסמך זה שייכים בהתאמה לבעליהם, והשימוש בהם במסמך זה אינו מרמז על מתן חסות או תמיכה במוצרים או השירותים שלהם. שימוש בלתי-מורשה בכל סימן מסחרי שמוצג במסמך זה או על גבי כלי הרכב אסור בהחלט.



ה-Tesla שלכם משתנה כל הזמן, עם תכונות חדשות שנוספות ושיפורים המתווספים עם כל עדכון תוכנה. עם זאת, תלוי בגרסת הקושחה הפועלת ברכב שלכם, ייתכן והרכב שלכם אינו מצויד בכל התכונות או ייתכן ואינו פועל בדיוק כפי שמתואר בספר הרכב. התכונות שברכב שלכם משתנות בהתאם לאזור השוק, הגדרות תצורת הרכב, אפשרויות שנבחרו בעת הרכישה, עדכוני תוכנה, ועוד.

לא מובטח כי האפשרויות והתכונות המוזכרות בספר הרכב תהיינה זמינות בכלי הרכב המסוים שלכם. הדרך הטובה ביותר לוודא שאתם מקבלים את התכונות העדכניות והטובות ביותר היא לעדכן את תוכנת הרכב שלכם ברגע שאתם מקבלים הודעה לעשות זאת. באפשרותכם גם להגדיר את ההעדפות שלכם דרך **בקרים < תוכנה < העדפות תוכנה < מתקדם**. למידע נוסף ראו **עדכוני תוכנה בעמוד 157**. לתכונות הזמינות ברכב שלכם, תמיד יש להיות בהלימה עם החוקים והמגבלות החלים כדי לוודא את ביטחונכם, בטחון הנוסעים ואלו אשר סביבכם.



## טלמטיקה בכלי הרכב

למידע נוסף על האופן בו Tesla מטפלת בפרטים הנאספים מן הרכב שלכם, נא עיינו בהודעת הפרטיות של Tesla בכתובת <http://www.tesla.com/about/legal>.

**הערה:** אומנם ה-Model 3 משתמשת ב-GPS בקשר לנסיעה ולתפעול, כפי שמתואר במסמך זה, Tesla אינה מקליטה ואינה שומרת נתוני GPS ספציפיים לכלי הרכב, למעט מיקום התרחשות התאונה. לפיכך, Tesla אינה יכולה למסור מידע היסטורי לגבי מיקום כלי הרכב (לדוגמה, Tesla אינה יכולה לומר לכם היכן ה-Model 3 חנתה/נסעה בתאריך/שעה מסוימים).

### בקרת איכות

ייתכן שתראו מספר קילומטרים במד הקילומטרים במועד המסירה של ה-Model 3 שלכם. הדבר נובע מתהליך בדיקה מקיף שנועד להבטיח את איכות ה-Model 3 שלכם.

תהליך הבדיקה כולל בחינות נרחבות במהלך הייצור ולאחריו. הבחינה הסופית נערכת ב-Tesla וכוללת נסיעת מבחן על כביש שמבצע טכנאי.

### ספריית צלילים

"ספריית צלילים בחינם" (אם רלוונטי)  
אתר אפקטים צליליים בחינם.

רישוי: Attribution 4.0 International (CC BY 4.0). מותר לכם להשתמש באפקטי צליליים בחינם וללא זכויות יוצרים בפרויקטים של מולטימדיה שלכם למטרות מסחריות ולא מסחריות.

<http://www.freesoundslibrary.com>

Model 3 מצוידת ברכיבים אלקטרוניים אשר מנטרים ומקליטים נתונים ממערכות שונות בכלי הרכב, כולל המנוע, רכיבי Autopilot, מצבר, מערכות בלימה ומערכות חשמליות. הרכיבים האלקטרוניים מקליטים מידע לגבי תנאי הנסיעה וכלי הרכב, כולל: בלימה, תאוצה, פרטי נסיעה ופרטים אחרים לגבי כלי הרכב שלכם. רכיבים אלה גם מקליטים מידע לגבי תכונות של כלי הרכב, כגון אירועי וסטטוס טעינה, הפעלה/השבתה של מערכות שונות, קודי שגיאה דיאגנוסטיים, מספר זיהוי כלי הרכב (VIN), מהירות, כיוון ומיקום.

הנתונים נשמרים על-ידי כלי הרכב, וטכנאי שירות של Tesla עשויים לגשת אליהם, להשתמש בהם ולשמור אותם במהלך טיפול בכלי רכב או באמצעות שידור תקופתי אל Tesla באופן אלחוטי, באמצעות מערכת הטלמטיקה בכלי הרכב. נתונים אלה עשויים לשמש את Tesla למטרות שונות, ביניהן: לספק לכם ול-Tesla שירותי טלמטיקה, פתרון בעיות, הערכת האיכות, הפונקציונליות והביצועים של כלי הרכב שלכם; ניתוח ומחקר על-ידי Tesla ושותפיה לשם שיפור התכנון של כלי הרכב והמערכות שלנו; לשם הגנה על Tesla; וכן באופן אחר אשר עשוי להידרש על-פי חוק. בעת טיפול בכלי הרכב שלכם, Tesla עשויה לפתור בעיות מרחוק על-ידי בדיקת יומן הנתונים בכלי הרכב שלכם.

מערכת הטלמטיקה של Tesla משדרת באופן אלחוטי מידע לגבי כלי הרכב אל Tesla מעת לעת. הנתונים משמשים כפי שמתואר לעיל ומסייעים להבטיח תחזוקה מתאימה של כלי הרכב שלכם. תכונות נוספות של ה-Model 3 עשויות להשתמש במערכת הטלמטיקה בכלי הרכב שלכם, והמידע שנמסר כולל תכונות כגון תזכורות טעינה, עדכוני תוכנה וגישה מרחוק או שליטה במערכות שונות בכלי הרכב שלכם.

Tesla לא תמסור נתונים שהוקלטו בכלי הרכב שלכם לצד שלישי כלשהו, למעט כאשר:

- התקבלה הסכמה מבעל הרכב (או מחברת הליסינג עבור רכב ליסינג).
- התבקשה באופן רשמי על-ידי המשטרה או על-ידי רשויות אחרות.
- שימוש כהגנה ל-Tesla.
- התקבל צו בית משפט.
- הם משמשים למטרות מחקר, מבלי לגלות פרטים של בעל כלי הרכב או פרטים מזהים.
- הם נמסרים לחברה קשורה של Tesla, ליורשיה או למוטביה, או לספקי מערכות המידע וניהול הנתונים שלנו.

למידע נוסף על האופן בו Tesla מטפלת בפרטים הנאספים מן הרכב שלכם, נא עיינו בהודעת הפרטיות של Tesla בכתובת <http://www.tesla.com/about/legal>.

## שיתוף נתונים

ה-Model 3 שלכם עשוי לאסוף נתונים אנליטיים, נתונים על מקטעי כביש, נתונים אבחוניים ונתוני שימוש ברכב ולשלוח אותם ל-Tesla למטרות הבטחת איכות ושיפור מתמיד של תכונות מתקדמות, כגון Autopilot. ניתוח זה מסייע ל-Tesla לשפר מוצרים ושירותים באמצעות לימוד המבוסס על ניסיון של מיליארדי מיילים שרכבי Tesla עברו. אף על פי ש-Tesla משתפת נתונים אלה עם שותפים התורמים נתונים דומים, המידע הנאסף אינו מזהה אתם באופן אישי וישלח ל-Tesla בהסמכתכם המפורשת בלבד. על מנת להגן על פרטיותכם, הפרטים האישיים לא יישמרו, בכפוף לשימוש בטכניקות לשמירה על הפרטיות, או יוסרו מכל הדוחות טרם שליחתם ל-Tesla. באפשרותכם לשלוט על הנתונים אותם אתם משתפים באמצעות הקשה על פקדים < תוכנה < שיתוף מידע.



### יצירת קשר עם טסלה

לקבלת מידע מפורט על ה-Model 3 שלכם, בקרו באתר <http://www.tesla.com> והתחברו לחשבונכם ב-Tesla או הירשמו כדי לפתוח חשבון.

אם יש לכם שאלות או חששות לגבי ה-Model 3 שלכם, התקשרו אל Tesla. כדי למצוא את המספר של האזור שלכם, עברו אל <http://www.tesla.com> ואז הציגו את פרטי ההתקשרות.

**הערה:** תוכלו גם להשתמש בפקודות קוליות כדי להעביר משוב ל-Tesla. אמרו "Feedback", "Report", או "Bug report" ולאחר מכן תגובות קצרות. Model 3 רושמת תמונת מצב של המערכות, כולל מיקומכם הנוכחי, נתוני דיאגנוסטיקה של כלי הרכב וצילומי מסך של מסך המגע. טסלה בוחנת מעת לעת את ההערות האלה ומשתמשת בהן כדי להמשיך ולשפר את ה-Model 3

## אישור FCC ו-ISED

מזהה IC	מזהה FCC	תדר פעולה (מגה-הרץ)	דגם	יצרן	רכיב
20098-1783148	2AEIM-1783148	,2400-2483.5, 13.56 6000-8500	1783148	Tesla	קצה קורה B
20098-1815669	2AEIM-1815669	6000-8500, 2400-2483.5	1815669	Tesla	קצה פנימי
20098-1817073	2AEIM-1817073	6000-8500, 2400-2483.5	1817073	Tesla	BLE אחורי שמאלי
20098-1752108	2AEIM-1752108	6000-8500, 2400-2483.5	1752108	Tesla	נקודת קצה Vivaldi
20098-1733130	2AEIM-1733130	6000-8500, 2400-2483.5	1733130	Tesla	קצה גריל
20098-1472547G	2AEIM-1472547G	2400-2483.5	1472547G	Tesla	TPMS
20098-1849171	2AEIM-1849171	2400-2483.5	1849171	Tesla	TPMS
2AEIM-1776863	2AEIM-1776863	2400-2483.5	1776863	Tesla	תא כפפות מודולי USB B Module
20098-1616631	2AEIM-1616631	60000-64000	1616631	Tesla	רדאר בתוך תא הנוסעים (אם מותקן)*
4112A-ADHL5C	NZLADHL5C	מגה-הרץ 286-440	ADHL5C	Gentex	Homelink (אם יש)
10224A-2020AG525R 10224A-202201AF51Y	XMR2020AG525RGL XMR202303AF51Y	--	1727111	Tesla	TCU
WC5-20098	2AEIM-WC5	127.72 מגה-הרץ, 13.56 קילו-הרץ	WC5	Tesla	מטען אלחוטי לטלפון

\*הרדאר בתא הנוסעים מוגבל להתקנה על ידי היצרן.

ההתקנים הרשומים למעלה תואמים לפרק 15 של כללי FCC, לתקני RSS לפטור מרישוי של Industry Canada ולהנחיה 2014/53/EU של ה-EU.

ההפעלה כפופה לשני התנאים הבאים:

1. התקן זה לא יכול לגרום להפרעות מזיקות, וכן
  2. התקן זה חייב לקבל כל הפרעה שהגיעה, כולל הפרעה שעלולה לגרום לפעולה לא רצויה.
- שינויים שלא אושרו באופן מפורש על-ידי Tesla עלולים לבטל את סמכותכם להפעיל את הציוד.

## פרטים על תדרי רדיו

ציוד זה נבדק ונמצא תואם למגבלות עבור התקן דיגיטלי מסוג Class B, על פי פרק 15 של כללי FCC. מגבלות אלה נועדו לספק הגנה סבירה מפני הפרעות מזיקות בהתקנה במקום מגורים. ציוד זה מייצר, משתמש ועשוי לשדר אנרגיה בתדרי רדיו ואם אינו מותקן כראוי או בהתאם להוראות, עלול לגרום להפרעה מזיקה לתקשורת רדיו. אולם אין כל הבטחה שלא תיווצר הפרעה בהתקנה מסוימת כלשהי. אם ציוד זה גורם להפרעה מזיקה לקליטת רדיו או טלוויזיה, כפי שנקבע על-ידי כיבוי והפעלת הציוד, מומלץ למשתמש לנסות לתקן את ההפרעה באמצעות אחד מאלה:

- שינוי כיוון או מיקום האנטנה הקולטת.
- הגדלת המרחק בין הציוד לבין המקלט.
- חיבור הציוד לשקע במעגל נפרד מזה של המקלט.
- פנייה למפיץ או לטכנאי רדיו/טלוויזיה מנוסה לקבלת עזרה.

**⚠️ זהירות:** אין למקם או להפעיל ציוד זה ואת האנטנות שלו יחד עם אנטנה או משדר אחר.



## הצהרת חשיפה לקרינה

המוצרים תואמים לתקני FCC/ISED בנושא חשיפה לתדרי רדיו (RF) בעת שימוש בטעינה אלחוטית בהספק נמוך. גבולות החשיפה לתדרי רדיו נקבעו עבור סביבה בלתי מבוקרת והנם בטוחים לצורך ביצוע הפעילויות המיועדות, כפי שמתואר במדריך זה. התאימות למרחק המינימלי שהודגמה על-ידי ציוד הייתה במרחק של 20 ס"מ ומעלה בין גוף האדם להתקן. לחלופין, ניתן להחליש את הספק המוצא של ההתקן אם פונקציה כזו זמינה.

I	A
<p>36: i-Size - בטיחות ילדים</p> <p>36: ISOFIX - בטיחות ילדים</p>	<p>73: ABS (מערכת בלימה למניעת נעילת גלגלים)</p> <p>98: Adjacent Lane Speed</p> <p>162: aero covers</p>
J	Always Show Estimated Round Trip Energy
<p>147: J1772</p>	<p>140: Always Show Estimated Round Trip Energy</p>
K	Autopark
<p>129: Keep Climate On</p>	<p>105: Autopark</p> <p>116, 113, 110, 105, 98, 98, 96: Autopilot</p>
L	אזהרת תאונה צדית:
<p>82: Lap Timer</p>	<p>110: אזהרת תאונה צדית:</p> <p>113: בלימת חירום אוטומטית:</p> <p>98: בקרת שיוט אדפטיבית:</p> <p>98: האצה לצורך עקיפה:</p> <p>113: התראת התנגשות חזיתית:</p> <p>116: התראת מגבלת מהירות:</p> <p>113: סיוע במניעת תאונה:</p> <p>96: סקירה כללית:</p> <p>116: עוזר המהירות:</p> <p>116: שמירה על הגבלות מהירות:</p>
O	Autopark
<p>113: Obstacle-Aware Acceleration</p> <p>141: Online Routing</p>	<p>105: Autopark</p> <p>98: Autosteer</p> <p>98: Autosteer</p>
P	B
<p>121: PIN של תא כפפות:</p> <p>121: PIN to Drive</p> <p>82: (Track Mode) Post-drive Cooling</p>	<p>144, 53, 51, 51: Bluetooth</p> <p>144: התקנים, הפעלת קובצי שמע מתוך:</p> <p>51: טלפון, קישור ושימוש:</p> <p>53, 51: מידע כללי:</p> <p>145, 144: Boombox</p>
R	C
<p>137: (Recents (navigation</p> <p>140: Round Trip Energy (ניווט):</p>	<p>147: CCS (משולב):</p> <p>147: CHAdeMO</p> <p>144: Colorizer</p>
S	D
<p>124: Sentry Mode</p> <p>82: (Track Mode) Stability Assist</p>	<p>24: drive away locking</p>
T	E
<p>124, 122: Teslacam</p> <p>177: TPMAM</p> <p>177: TPMLM</p> <p>163: TPMS</p> <p>סקירה כללית של: 163</p> <p>82: Track Mode</p> <p>185: Transport Mode</p>	<p>189: ecall</p>
U	F
<p>24: Unlock on Park</p>	<p>137: (Favorites (navigation</p>
V	G
<p>78: Vehicle Hold</p> <p>176: VIN (מספר זיהוי כלי הרכב):</p>	<p>82: G-meter</p>
W	H
<p>23: Walk-Away Door Lock</p> <p>50: Wi-Fi, חיבור:</p>	<p>82: (Track Mode) Handling Balance</p> <p>55, 55: HomeLink</p> <p>55: תכנות ושימוש:</p>





## Z

Zoom: 54

## א

אביזרים לגרירה: 90  
 אביזרים, חיבור לשקע חשמלי: 12  
 אורות גבוהים, אורות גבוהים מתכוננים: 68  
 אורות חירום: 70  
 אורות רכב: 68  
 אורות, אור מפה: 68  
 אורות, אורות גבוהים: 68, 68  
 אורות, חימום: 68  
 אורות, מהבהבי חירום: 70  
 אורות, ערפל: 68  
 אורות, פנימי: 68  
 אזהרת תאונה בשטח מת: 110  
 אזהרת תאונה צדית: 110  
 אזור המטען: 27  
 אזעקה: 120, 124  
 אחרונים (נגן מדיה): 144  
 אטמי הדלתות: 168  
 ניקוי: 168  
 איפוס להגדרות היצרן: 10  
 איפוס תוכנה: 10  
 אישורי FCC & ISED: 252  
 אנרגיה: 13, 74  
 נתוני טווח: 13  
 רווח מבלימה רגנרטיבית: 74  
 אפליקציה לנייד: 48  
 אפליקציות: 6  
 אפליקציית טלפון: 53  
 ארגז משחקים: 144, 144

## ב

בידור: 144  
 ביטול נעילה: 23  
 ביצוע הכנה מוקדמת: 154  
 בלימה רגנרטיבית: 74  
 בלימה רגנרטיבית, ב-Track Mode: 82  
 בלימת חירום: 113  
 בלימת חירום אוטומטית: 114  
 בלם חניה: 74  
 בלם חניה חשמלי: 74  
 בלמים: 73, 114, 180  
 אוטומטית במקרה חירום: 114  
 מפרטים: 180  
 סקירה כללית של: 73  
 בקרי משחק: 144  
 בקרת אחיזה: 79

בקרת יציבות: 79

בקרת שיוט: 98

בקרת שיוט אדפטיבית: 98

## ג

גבעות, עצירה: 78  
 גגונים: 177  
 גילוי נוסע, חזית: 46  
 גילוי פריצה: 120  
 גישה לאפליקציה לנייד: 48  
 גלגלים: 161, 161, 162, 163, 182  
 החלפה: 161  
 יישור: 161  
 כיסויי אומים, הסרה והתקנה: 163  
 מומנט: 182  
 מפרטים: 182  
 aero covers, הסרה והתקנה: 162  
 גרירה: 190, 192  
 גרירה, אביזרים: 90  
 גרירה, נגרר: 90  
 גרירה, קיבולת: 90  
 גרירת ניגרר עם הרכב: 90  
 גרף נסיעה: 156  
 גרף צריכה: 156

## ד

דלתות: 23, 23, 23, 23, 23, 23, 24, 24, 193  
 ביטול נעילה: 23  
 ידיות דלת חיצוניות: 23  
 נעילה: 23  
 נעילה וביטול נעילה מבפנים: 23  
 פתיחה אם אין חשמל: 193  
 פתיחה מבחוץ: 23  
 פתיחה מבפנים: 23, 193  
 Child Lock: 24  
 Unlock on Park: 24  
 דלתות חנייה, פתיחה: 55  
 דף הבית: 6  
 כפתור: 6  
 מסך: 6  
 דרכי פעולה מומלצות להתמודדות עם מזג אוויר חם: 136  
 דרכי פעולה מומלצות להתמודדות עם מזג אוויר קר: 133

## ה

האפליקציה 'אנרגיה': 156  
 האפליקציות שלי: 7  
 האצה לצורך עקיפה: 98  
 האצה, ספורט (sport): 80, 81  
 האצה, רגיל (standard): 80, 81  
 האצה, רגיעה (chill): 80, 81

- הבטחת טווח: 155  
 הגדרות אבטחה: 120  
 הגדרות היצרן, שחזור: 10  
 הגדרות תצוגה: 6  
 הגדרות, האצה: 81, 80  
 הגדרות, מחיקה: 10  
 הגנה על ילדים: 25  
 השבתת מתגי החלונות האחוריים: 25  
 הובלה: 185  
 הודעות הפצת גרסה: 157  
 הוראות גרירה: 185  
 החלפת חלקים: 173  
 החלפת נתיב אוטומטית: 98  
 הטיה אוטומטית: 63  
 היגוי, אוטומטי: 98  
 היסט ממגבלת המהירות: 116  
 המתנה: 124  
 הסמכות (FCC, ISSED, CE, NCC): 252  
 העברת הילוכים: 65  
 העדפות עדכוני תוכנה: 157  
 העמסת כלי הרכב: 177  
 הפעלה: 57  
 הפעלה וכיבוי: 57  
 הפעלה מחדש של מסך המגע: 57  
 הצג לוח שנה בעת הכניסה: 53  
 הצרחת צמיגים: 161  
 הקלטת נתוני אירוע: 250  
 הקלטת נתוני שירות: 250, 250  
 הקלטת נתונים: 250, 250  
 הקלטת סרטונים (Track Mode): 82  
 הרמה: 172  
 הרמה באמצעות מגבה: 172  
 התנעה בדחיפה: 192, 190  
 התקנה מחדש של תוכנה: 157  
 התקני USB, חיבור: 11  
 התקנים: 144  
 Bluetooth, הפעלת קובצי שמע: 144  
 התראת אזהרה: 119  
 התראת התנגשות חזיתית: 113  
 התראת מגבלת מהירות: 116  
 התרעה להולכי רגל: 89
- ז**
- זכויות יוצרים: 248  
 זמינות תכונות: 249
- ח**
- חגורות בטיחות: 168, 34, 34, 34, 33  
 בתאונה: 34  
 מותחנים: 34
- ניקוי: 168  
 סקירה כללית של: 33  
 שימוש במהלך הריון: 34  
 חוץ: 3  
 סקירה כללית: 3  
 חיבור ל-Wi-Fi: 50  
 חיזוי צריכת אנרגיה (ניווט): 140  
 חימום: 127  
 חיצוני: 178, 168, 168, 166  
 כיסוי לרכב: 168  
 מידות: 178  
 ניקוי: 166  
 פוליש, תיקוני צבע ותיקונים: 168  
 חישוב מסלול מחדש: 141  
 חלונות חשמליים: 175, 25  
 חלונות, כיוול: 25  
 חניה, שימוש ב-Autopark: 105  
 חשמל: 74  
 רווח מבלימה רגנרטיבית: 74
- ט**
- טווח: 155, 74  
 בלימה רגנרטיבית: 74  
 טיפים לנהיגה לשם השגת המרב: 155  
 טווח מייד: 156  
 טווח ממוצע: 156  
 טלמטיקה: 250, 250  
 טלפון: 53, 53, 53, 53, 51, 51, 51, 51, 19  
 אימות כמפתח: 19  
 אפליקציה: 53  
 אפשרויות במהלך שיחה: 53  
 ביצוע שיחה: 53  
 חיבור: 51  
 מייבא אנשי קשר: 51  
 צימוד: 51  
 קבלת שיחה: 53  
 שיחות אחרונות: 51  
 טלפון חכם: 19  
 אימות כמפתח: 19  
 טמפרטורה: 148, 127, 62, 13  
 חיצונית: 13  
 סוללה (מתח גבוה), מגבלות: 148  
 תא הנוסעים, פקדים עבור: 127  
 טעינה: 151, 150, 149, 147, 146  
 הגדרות טעינה: 151, 150  
 הוראות: 149  
 סטטוס טעינה: 151, 150  
 רכיבים וציוד: 146  
 תזמון: 151, 150  
 תחנות טעינה ציבוריות: 147



- טעינה בשעות צריכה נמוכה: 154  
טעינה מהירה: 152  
דמי אי-שימוש: 152  
דמי שימוש: 152  
מתואר: 152  
עמלות עומס: 152  
טעינה מתוזמנת: 154  
טריזים לגלגלים: 187
- י**  
ידיות דלת: 23  
יציאה מחוץ לטווח: 192, 190  
יציאה מתוזמנת: 154  
שימוש: 154  
יש לי מזל, רעב: 137  
ישנוניות נהג: 119
- כ**  
כבל שחרור שקע הטעינה: 152  
כוונן מותניים: 31  
כונן נשלף: 124, 122  
כונן USB: 124, 122, 120  
כיבוי והפעלה: 57  
כיוון המפה: 137  
כיול חלונות: 25  
כיסוי לרכב: 168  
כיסויי אומים: 163  
כיסויי מושבים: 32  
כלב: 129  
כניסה קלה, פרופיל נהג: 84  
כריות אוויר, מיקום: 45  
כרית אוויר נוסע קדמי השבתה: 46
- ל**  
להבי מגבים, החלפה: 170  
לוח שנה: 53  
לוחית על פי חוק: 177  
לחץ אוויר בצמיגים בעת גרירה: 90  
לחץ אוויר בצמיגים, בדיקה: 160  
לחץ אוויר בצמיגים, תצוגה: 160
- מ**  
מגבים אוטומטיים: 71  
מגבים, שימוש: 71, 71  
מגבלות עומס: 177  
מגבלת מהירות יחסית: 116  
מגבלת מהירות מוחלטת: 116  
מד מרחק נסיעה: 87  
מד קילומטרים: 87  
מדיה: 144, 142, 144
- הגדרות: 142  
מקורות, הצגה והסתרה: 142  
מה עושה המכונית שלי?: 144  
מהבהבי חירום: 70  
מהבהבים, מהבהבי חירום: 70  
מועדפים (נגן מדיה): 144  
מושב בטיחות לילדים: 46  
השבתת כרית אוויר של הנוסע הקדמי: 46  
מושב בטיחות לילדים, מערכות ריסון: 36  
מושב הוסטר- בטיחות ילדים: 36  
מושבים: 31, 31, 127  
כוונן: 31  
מחממים: 127  
מושבים אחוריים, קיפול והרמה: 32  
מושבים קדמיים ואחוריים: 31  
מזג אוויר קר: 133  
מחבר נייד: 147, 149  
שימוש: 149  
תיאור: 147  
מחבר קיר: 147  
מחיקה ואיפוס: 10  
מחממי מושבים: 127  
מטען לטלפון, אינדוקטיבי: 11  
מטען לטלפון, אלחוטי: 11  
מידות: 178  
מידות שלוחה: 178  
מידע בנושא בטיחות: 35  
חגורות בטיחות: 35  
מידע בנושא בטיחות כרית אוויר: 47  
מיזוג אוויר: 127  
מיקום 'בית': 139  
מיקום 'עבודה': 139  
מכונת משחק: 144  
מכסה תא מטען קדמי: 28, 191  
פתיחה אם אין חשמל: 191  
מניעת חירום של סטייה מנתיב: 110, 110  
מניעת סטייה מנתיב: 110  
מסה מרבית מותרת מבחינה טכנית: 177  
מסה מרבית מותרת מבחינה טכנית על הסרן: 177  
מסך מגע: 6, 7, 8, 157, 168  
אחורי: 6  
אתחול: 8  
הגדרות תצוגה: 6  
התאמה אישית של האפליקציות שלי: 7  
ללא תגובה: 8  
מוסיף קיצורי דרך: 7  
ניקוי: 168  
סקירה כללית: 6  
עדכוני תוכנה: 157  
קפוא: 8

מצלמה, אחורית: 88  
 מצלמות צד: 88  
 מצלמת הדרך: 122  
 מצלמת נסיעה לאחור: 88  
 מצלמת שטח מת: 110  
 מקלט/משדר עבור כבישי אגרה, חיבור: 173  
 מקלט/משדר RFID: 173  
 מקלט/משדר, חיבור: 173  
 מקליט: 122, 124  
 מראות: 63  
 מרווח גחון: 178, 180  
 מרווחי טיפול: 158  
 משענות ראש: 32  
 מתגי חלונות אחוריים, השבתה: 25  
 מתזים, ניקוי: 171  
 מתזים, שימוש: 71  
 מתח גבוה: 146, 159, 182  
 בטיחות: 159  
 מפרט מצבר: 182  
 רכיבים: 146  
 מתן שם חדש לרכב שלכם: 10  
 מתן שם לרכב שלכם: 10  
 מתקני רחיצת מכוניות: 166

**נ**

נהג: 84  
 פרופילים: 84  
 נהיגה: 31, 57, 155  
 הפעלה: 57  
 טיפים עבור טווח מרבי: 155  
 תנוחת ישיבה: 31  
 נזל מתזים לשמשה הקדמית, מילוי: 170  
 נזל מתזים, מילוי: 170  
 נזלים: 159  
 מרווחי החלפה: 159  
 נורות חירום: 70  
 ניווט אוטומטי: 137  
 ניווט: 137  
 ניווט עם Autopilot: 98  
 ניקוי: 166  
 נעילה: 23  
 נפח מטען: 180  
 נתונים אישיים, מחיקה: 10

**ס**

סוללה (מפתח), החלפה: 22  
 סוללה (מתח גבוה): 148  
 מגבלות טמפרטורה: 148  
 סיוע במניעת תאונה: 113  
 סיוע נהיגה: 96

ראשי: 6  
 מספר זיהוי כלי הרכב (VIN): 176  
 מעקב מבוטל: 137  
 מעקב מיקום: 137  
 מערכות ריסון לילדים, בטיחות: 36  
 מערכת בלימה למניעת נעילת גלגלים (ABS): 73  
 מערכת ניטור לחץ אוויר בצמיגים: 163  
 סקירה כללית של: 163  
 מפרטי היגוי: 180  
 מפרטי מומנט: 180  
 מפרטי מנוע: 180  
 מפרטי מתלים: 182  
 מפרטי תמסורת: 180  
 מפרטים: 178, 178, 180, 180, 180, 180, 180, 180, 182, 182, 182  
 בלמים: 180  
 גלגלים: 182  
 היגוי: 180  
 חיצוני: 178  
 מידות: 178  
 מנוע: 180  
 מערכות משנה: 180  
 מצבר במתח נמוך: 182  
 מצבר מתח גבוה: 182  
 מתלים: 182  
 נפח מטען: 180  
 פנים: 180  
 צמיגים: 182  
 תמסורת: 180  
 מפתח: 22  
 החלפת סוללה: 22  
 מפתח טלפון: 19, 19, 20  
 הוספת מפתח: 20  
 הסרת מפתח: 20  
 מפתחות: 19, 20  
 הוספת כרטיסי מפתח ומפתחות טלפון: 20  
 הסרת כרטיסי מפתח ומפתחות טלפון: 20  
 הצגת רשימה של: 20  
 סקירה כללית: 19  
 מצב 'נהג מחנה': 85  
 מצב ניגוד: 90  
 מצב שטיפת רכב: 166  
 מצבי נהיגה: 65  
 מצבר (מתח גבוה): 182  
 מפרטים: 182  
 מצבר (מתח נמוך): 148, 182  
 מפרטים: 182  
 פריקה מלאה: 148  
 מצלמה אחורית: 88  
 מצלמה בתא הנוסעים: 117, 117



רב-עונתי: 164  
 שרשראות: 165  
 תצורה): 160  
 תצורת גלגלים: 160  
 צמיגים רב-עונתיים: 164  
 צפייה ב-Live Camera (שידור חי): 124

## ק

קביעת טיפול: 48  
 קוד סודי: 85  
 קולבים, אחורי: 30  
 קונסולה: 30, 30  
 אחורי: 30  
 קונסולה, שקע חשמל במתח נמוך: 12  
 קיבולת ישיבה: 177  
 קילומטרים במועד המסירה: 250, 250  
 קיפול אוטומטי: 63  
 קיצורי דרך: 7, 8  
 הפעלה מחדש של מסך המגע: 8  
 מוסיף להאפליקציות שלי: 7  
 קמפינג: 129  
 קריוקי: 144

## ר

רדאר בתא הנוסעים: 118  
 רדאר תא הנוסעים: 118  
 רדיו: 144, 142  
 רכב מוצף: 194  
 רכיבי Autopilot: 96  
 רעש צמיגים: 165  
 רצועות קשירה: 187

## ש

שחרור ידני של שקע הטעינה: 152  
 שטיחוני רצפה: 169  
 שטיחונים: 169  
 שטיחים, ניקוי: 168  
 שיחות וידאו: 54  
 שיחות ועידה באינטרנט: 54  
 שיחת חירום: 189  
 שיחת חירום SOS: 189  
 שינוי בעלות: 10  
 שינויים: 173  
 שירותי דרך: 189  
 שיתוף נתונים: 250  
 שליטה בעוצמת הקול: 6  
 שליטה בעוצמת הקול (מדיה): 142  
 שמע: 144, 142, 142, 142  
 הגדרות: 142  
 הפעלת קבצים: 144, 142

סימנים מסחריים: 248  
 סכנות: 70  
 ספר הרכב, אודות: 248  
 סקירה כללית - לוח מחוונים: 4  
 סרטונים: 122  
 סרטונים והקלטות (Track Mode): 82

## ע

עדכוני מפה: 141  
 עדכוני קושחה (תוכנה): 157  
 עדכוני תוכנה: 157  
 עוזר החניה: 76  
 עוזר המהירות: 116  
 עמדות טעינה, הצגה במפה: 137  
 עמדות Supercharger, מוצג על המפה: 137

## פ

פנים: 4, 127, 180  
 בקרת טמפרטורה: 127  
 מידות: 180  
 סקירה כללית: 4  
 פנים הרכב: 167  
 ניקוי: 167  
 פקד טמפרטורה בתא הנוסעים: 127  
 פקדי בקרת אקלים: 127  
 פקודות קוליות: 16  
 פרופילי Tesla: 84  
 פרטי החוק בנוגע לרדיו: 252  
 פרטי התקשרות: 189  
 שירותי דרך: 189

## צ

צופר: 62  
 צלחות: 162  
 צליל התראת התנגשות שטח מת: 110  
 צמיגי חורף: 164  
 צמיגי קיץ: 164  
 צמיגים: 160, 160, 160, 160, 160, 160, 161, 161, 161, 164, 164, 164, 164, 182, 183  
 איזון: 161  
 בדיקה ותחזוקה: 160  
 החלפה: 161  
 החלפת חישן בצמיג: 164  
 הצרחה: 161  
 חורף: 164  
 לחץ אוויר, אופן הבדיקה: 160  
 לחצים, תצוגה: 160  
 מפרט: 182  
 סימוני צמיגים: 183  
 קיץ: 164

שליטה בעוצמת הקול: 142  
 שערים, פתיחה: 55  
 שקע חשמל במתח נמוך: 12  
 שקע טעינה: 149  
 שקעי USB, קונסולה: 11  
 שרשראות: 165

## ת

תא כפפות, פתיחה: 30  
 תא מטען קדמי: 28, 191  
 פתיחה אם אין חשמל: 191  
 תא מטען, אחורי: 26  
 תא מטען, קדמי: 28  
 תאורת קריאה, אחורי: 30  
 תאורת שקע טעינה: 150  
 תוויות בדלתות: 177  
 תוויות זיהוי: 176  
 תוויות: 177, 177  
 לוחית על פי חוק: 177  
 מידע לגבי הצמיג: 177  
 תוויות עם מידע לגבי הצמיג: 177  
 תזמן: 154  
 תחזוקה: 158, 158, 158, 159, 160, 166, 170, 170, 171  
 בדיקות חודשיות: 158  
 בדיקות יומיות: 158  
 בדיקות תקופתיות: 158  
 החלפת להבי מגבים: 170  
 מרווחי החלפת נוזלים: 159  
 מרווחי טיפול: 158  
 מתזים, ניקוי: 171  
 נוזל מתזים, מילוי: 170  
 ניקוי: 166  
 צמיגים: 160  
 תחנות טעינה ציבוריות: 147  
 תחנות טעינה, למצוא: 139  
 תיקוני מרכב: 173  
 תיקוני צבע במרכב: 168, 168  
 תכונות חדשות, הורדה: 157  
 תכנון נסיעות: 141  
 תפקוד הדלתות: 23  
 23: Walk-Away Door Lock

TESLA

תאריך הוצאה לאור: 2024/12/13