



MODEL 3

2017 – 2023

MANUAL DO PROPRIETÁRIO



Versão de software: 2024.38

Europe

MANUAL DO PROPRIETÁRIO

Para ter acesso às melhores e mais recentes informações personalizadas para o seu veículo, consulte o Manual do Proprietário no ecrã tátil do veículo tocando no iniciador de aplicações e, em seguida, selecionando a aplicação Manual. As informações são específicas do veículo, dependendo das funcionalidades que adquiriu, da configuração do veículo, da região de mercado e da versão do software. Em contrapartida, as informações do proprietário disponibilizadas pela Tesla noutra local são atualizadas conforme necessário e podem não conter informações exclusivas para o seu veículo.

NOTAS DE LANÇAMENTO

São apresentadas informações sobre novas funcionalidades no ecrã tátil após uma atualização de software, que podem ser consultadas a qualquer momento selecionando o separador **Notas de lançamento** na aplicação Manual, ou tocando em **Controlos > Software > Notas de lançamento**. Se o conteúdo do manual do proprietário sobre como utilizar o seu veículo entrar em conflito com as informações das notas de lançamento, as notas de lançamento têm precedência.

ILUSTRAÇÕES E ESPECIFICAÇÕES DO PRODUTO

As ilustrações contidas neste documento destinam-se exclusivamente a fins de demonstração. Consoante as opções do veículo, a versão do software e a região de mercado, as informações apresentadas no ecrã tátil do seu veículo podem ser ligeiramente diferentes.

O rigor de todas as especificações e descrições contidas no presente documento é confirmado no momento da impressão. No entanto, como o aperfeiçoamento contínuo é um objetivo da Tesla, reservamos o direito de modificar os produtos a qualquer momento. Para comunicar quaisquer erros ou omissões presentes neste documento, envie um e-mail para: ownersmanualfeedback@tesla.com.

INFORMAÇÕES DE SEGURANÇA

Pode encontrar informações de segurança no manual do proprietário do Model 3 no ecrã tátil.

Para obter informações detalhadas sobre o seu Model 3, aceda ao website da Tesla relevante para a sua região e inicie sessão na sua conta Tesla ou crie uma conta.

Se tiver quaisquer dúvidas ou preocupações relacionadas com o seu Model 3, ligue para a Tesla. Para encontrar o número para a sua região, aceda a www.tesla.com, selecione a sua região na parte inferior da página e, em seguida, visualize as informações de contacto.

© 2012-2024 TESLA, INC.

Todas as informações contidas neste documento e todo o software do veículo está sujeito a direitos de autor (copyright) e a outros direitos de propriedade intelectual da Tesla, Inc. e seus licenciados. Este material não pode ser modificado, reproduzido ou copiado, na totalidade ou em parte, sem o prévio consentimento por escrito da Tesla, Inc. e seus licenciados. Disponibilizamos informações adicionais mediante solicitação. As marcas apresentadas são marcas comerciais ou marcas comerciais registadas da Tesla, Inc. nos Estados Unidos e em outros países:

MODEL 3 MODEL S TESLA TESLA ROADSTER

MODEL Y MODEL X TESLA MOTORS T E S L A





| | | | |
|---|------------|--|------------|
| Visão geral..... | 3 | Acerca do piloto automático..... | 108 |
| Exterior..... | 3 | Funcionalidades do piloto automático..... | 112 |
| Interior..... | 4 | Controlo dos Semáforos e Sinais Stop..... | 122 |
| Ecrã tátil..... | 5 | Estacionamento automático..... | 129 |
| Sistemas eletrónicos interiores..... | 10 | Chamamento..... | 131 |
| Estado do automóvel..... | 12 | Chamamento Inteligente..... | 133 |
| Comandos de voz..... | 16 | Limitações e avisos..... | 136 |
| Câmaras..... | 18 | | |
| Abrir e fechar..... | 20 | Funcionalidades de segurança ativa..... | 142 |
| Chaves..... | 20 | Assistência à manutenção na faixa de rodagem..... | 142 |
| Portas..... | 25 | Assistente de Prevenção de Colisão..... | 145 |
| Vidros..... | 27 | Assistente de velocidade..... | 148 |
| | | Câmara do habitáculo..... | 150 |
| Áreas de armazenamento..... | 28 | Dashcam, modo sentinela e segurança..... | 151 |
| Bagageira traseira..... | 28 | Definições de Segurança e Proteção..... | 151 |
| Bagageira dianteira..... | 30 | Dashcam..... | 153 |
| Armazenamento interior..... | 32 | Modo Sentinela..... | 155 |
| | | Requisitos da pen USB para a gravação de vídeos..... | 158 |
| Bancos e sistemas de segurança..... | 34 | Climatização..... | 160 |
| Bancos dianteiros e traseiros..... | 34 | Utilizar os controlos de climatização..... | 160 |
| Cintos de segurança..... | 38 | Ventilação..... | 165 |
| Cadeiras de segurança para crianças..... | 41 | Melhores práticas em clima frio..... | 166 |
| Airbags..... | 52 | Melhores práticas em clima quente..... | 170 |
| Conetividade..... | 56 | Navegação e entretenimento..... | 171 |
| Aplicação para dispositivos móveis..... | 56 | Mapas e navegação..... | 171 |
| Wi-Fi..... | 59 | Multimédia..... | 177 |
| Bluetooth..... | 60 | Cinema, Arcade e Caixa de brinquedos..... | 179 |
| Telemóvel, calendário e conferências Web..... | 63 | | |
| Garagem inteligente..... | 65 | Carregamento e consumo de energia..... | 182 |
| Condução..... | 68 | Componentes elétricos do veículo..... | 182 |
| Arrancar e desligar..... | 68 | Informações sobre a bateria de alta tensão..... | 184 |
| Volante..... | 69 | Instruções de carregamento..... | 186 |
| Espelhos..... | 71 | Pré-condicionamento e carregamento programados..... | 192 |
| Mudar de modo..... | 73 | Obter autonomia máxima..... | 194 |
| Luzes..... | 75 | | |
| Limpa-para-brisas e lava-vidros..... | 79 | Manutenção..... | 196 |
| Travar e parar..... | 81 | Atualizações de software..... | 196 |
| Auxiliar de estacionamento..... | 85 | Intervalos de manutenção..... | 198 |
| Imobilização do veículo..... | 87 | Cuidados e manutenção dos pneus..... | 200 |
| Controlo da tração..... | 88 | Limpeza..... | 207 |
| Modos de aceleração..... | 89 | Escovas do limpa-para-brisas, jatos e líquido..... | 211 |
| Modo de Pista..... | 90 | Utilização do macaco e elevação..... | 213 |
| Perfis de condutores..... | 93 | Peças e acessórios..... | 214 |
| Capô ativo..... | 96 | Manutenção realizada pelo proprietário..... | 216 |
| Informações de viagem..... | 97 | | |
| Câmara(s) virada(s) para trás..... | 98 | Especificações..... | 217 |
| Sistema de Alerta de Peões..... | 99 | Etiquetas de identificação..... | 217 |
| Reboque e acessórios..... | 100 | Carga do veículo..... | 219 |
| | | Dimensões..... | 221 |
| Piloto automático..... | 108 | Subsistemas..... | 223 |



| | |
|--|------------|
| Rodas e pneus..... | 226 |
| Instruções para transportadores..... | 229 |
| Instruções para transportadores..... | 229 |
| Em caso de emergência..... | 232 |
| Contactar a assistência em viagem da Tesla..... | 232 |
| Chamada de emergência..... | 234 |
| Ficar sem autonomia..... | 235 |
| Abrir o capô sem corrente elétrica..... | 236 |
| Efetuar uma ligação direta..... | 237 |
| Abrir as portas sem energia..... | 239 |
| Resolução de problemas..... | 240 |
| Alertas de resolução de problemas..... | 240 |
| Informações para o consumidor..... | 297 |
| Acerca destas informações do proprietário..... | 297 |
| Declaração de disponibilidade das funcionalidades..... | 299 |
| Exclusões..... | 300 |
| Comunicar falhas de segurança..... | 301 |
| Certificação de conformidade..... | 302 |
| Índice remissivo..... | 306 |

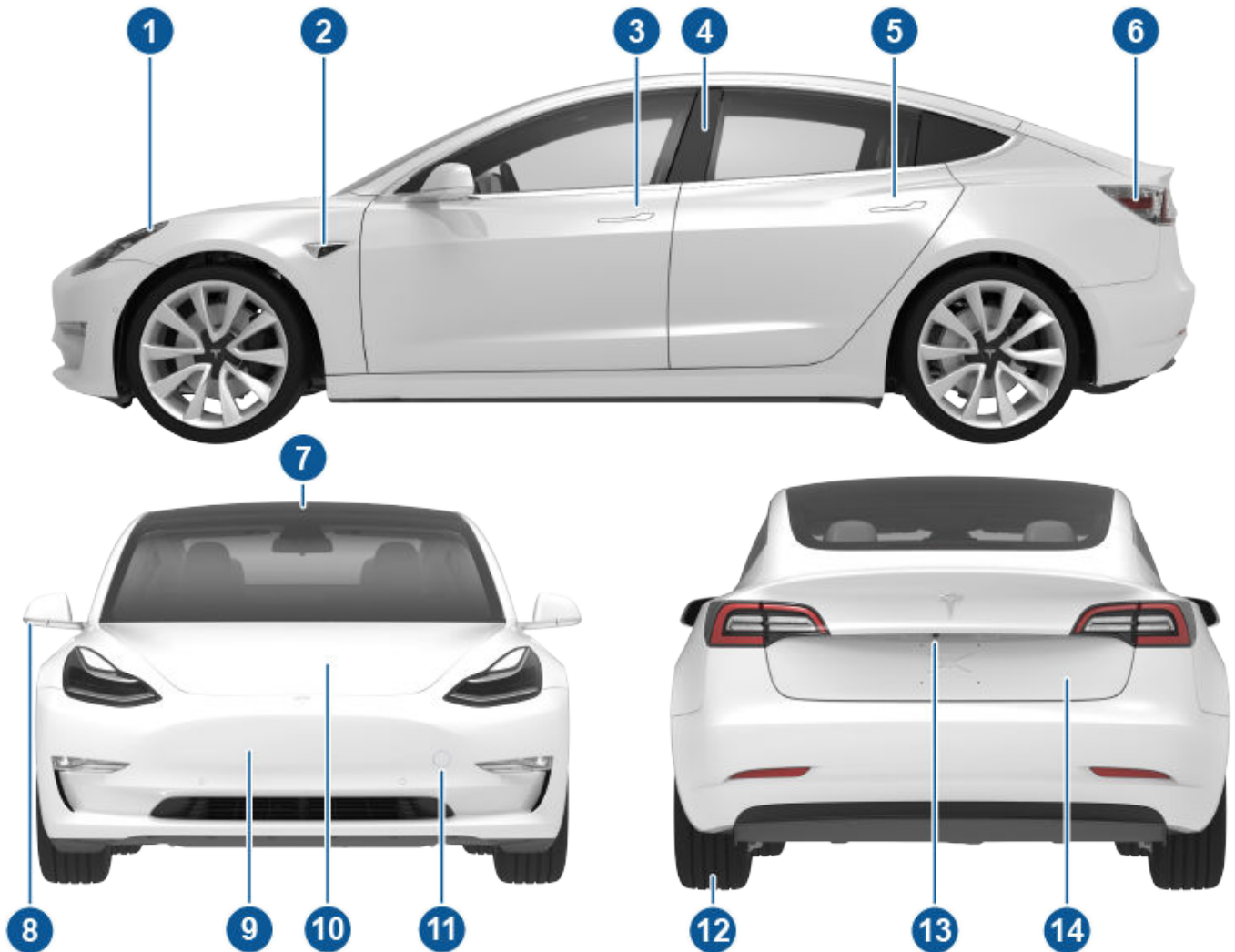

1. Luzes exteriores (Luzes na página 75)
2. Câmara do piloto automático (Câmaras na página 18)
3. Puxador da porta dianteira (Utilizar os puxadores exteriores das portas na página 25)
4. Sensor do cartão chave (Chaves na página 20), Câmara do piloto automático (Câmaras na página 18)
5. Puxador da porta traseira (Utilizar os puxadores exteriores das portas na página 25)
6. Porta de carregamento (Instruções de carregamento na página 186)
7. Câmaras do piloto automático (Câmaras na página 18)
8. Espelhos exteriores (Espelhos na página 71)
9. Sensor de radar, se equipado (oculto)
10. Capô/bagageira dianteira (Bagageira dianteira na página 30)
11. Tampa do olhal de reboque (Instruções para transportadores na página 229)
12. Rodas e pneus (Rodas e pneus na página 226)
13. Câmara traseira (Câmara(s) virada(s) para trás na página 98)
14. Bagageira traseira (Bagageira traseira na página 28)



NOTA: Em veículos com volante à direita (RHD), os controlos ilustrados no Manual do Proprietário estão dispostos de forma semelhante, mas encontram-se do lado direito do veículo.

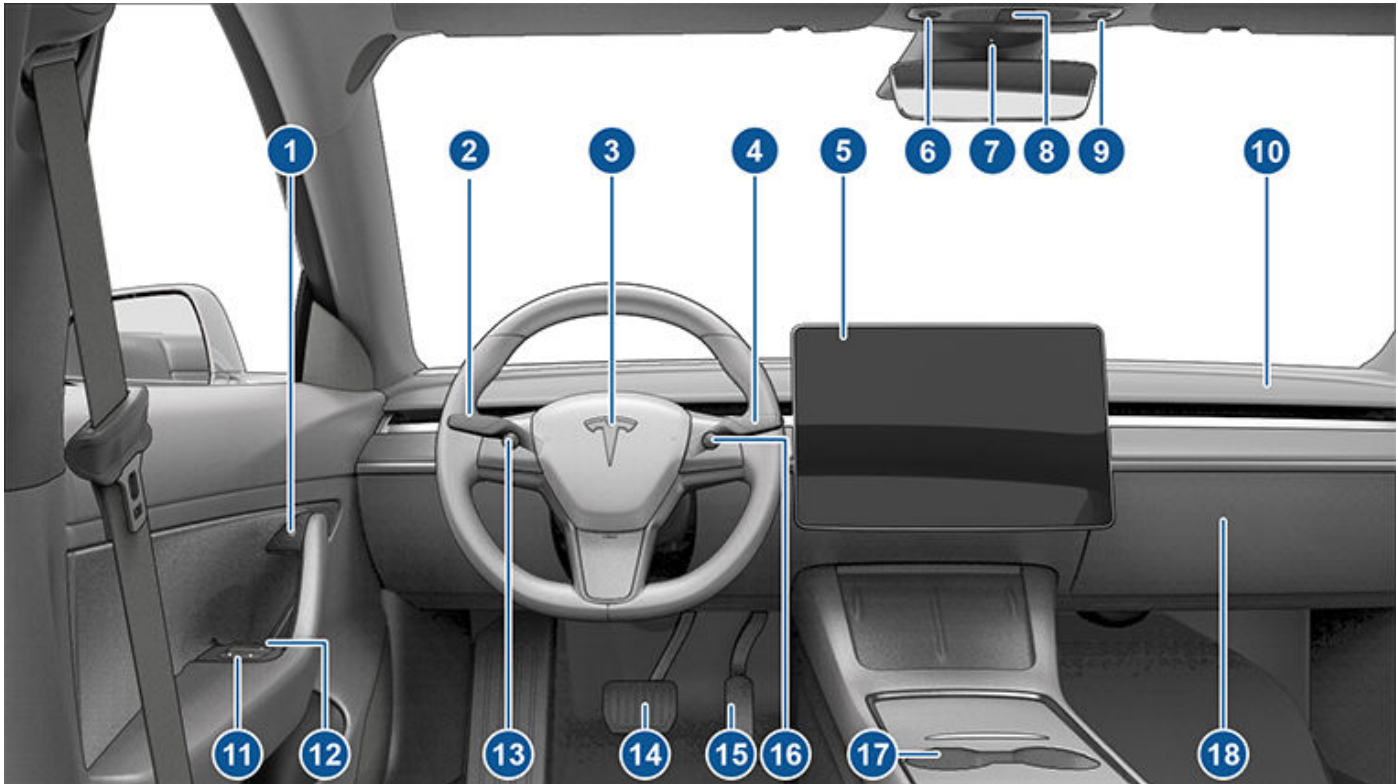

1. Botão de abertura das portas ([Abrir as portas a partir do interior na página 25](#))
2. Alavanca do sinal de mudança de direção ([Faróis de máximos na página 76](#), [Sinais de mudança de direção na página 77](#), e [Lava-vidros do para-brisas na página 80](#))
3. Buzina ([Buzina na página 70](#))
4. Alavanca de condução ([Como meter mudanças na página 73](#), [Funcionalidades do piloto automático na página 112](#))
5. Ecrã tátil ([Ecrã tátil na página 5](#))
6. Luz de abóbada do condutor ([Luzes na página 75](#))
7. Câmara do habitáculo ([Câmara do habitáculo na página 150](#))
8. Luzes intermitentes de perigo ([Luzes intermitentes de perigo na página 77](#))
9. Luz de abóbada do passageiro ([Luzes na página 75](#))
10. Saída de ar do controlo de climatização (consulte [Utilizar os controlos de climatização na página 160](#))
11. Interruptores dos vidros elétricos ([Vidros na página 27](#))
12. Libertação manual das portas ([Abrir as portas a partir do interior na página 25](#))
13. Botão de deslocamento esquerdo ([Botões de deslocamento na página 69](#))
14. Pedal do travão ([Travar e parar na página 81](#))
15. Pedal do acelerador ([Travagem Regenerativa na página 82](#))
16. Botão de deslocamento direito ([Botões de deslocamento na página 69](#))
17. Consola central ([Sistemas eletrónicos interiores na página 10](#))
18. Porta-luvas ([Porta-luvas na página 32](#))



AVISO: Tenha sempre atenção à estrada e às condições de trânsito quando conduzir. Para minimizar as distrações do condutor e garantir a segurança dos ocupantes do veículo, assim como dos outros utilizadores da estrada, evite utilizar o ecrã tátil para ajustar as definições com o veículo em movimento.

Utilize o ecrã tátil para controlar muitas funcionalidades que, nos automóveis tradicionais, são controladas por botões físicos (por exemplo, regular o aquecimento e o ar condicionado do habitáculo, os faróis, etc.). O ecrã tátil é utilizado também para controlar multimédia, navegar, utilizar funcionalidades de entretenimento e personalizar o Model 3 de acordo com as suas preferências. Para um acesso de mãos livres aos controlos do ecrã tátil comuns, utilize comandos de voz (consulte [Comandos de voz na página 16](#)).

Se o ecrã tátil não estiver a responder ou demonstrar um comportamento pouco habitual, pode reiniciá-lo (consulte [Reiniciar o ecrã tátil na página 8](#)).

CUIDADO: Não coloque um protetor de ecrã no ecrã tátil. Se o fizer, pode provocar entradas não intencionais no ecrã tátil (entradas fantasma), atrasos na resposta ou falta de resposta aos toques, descargas eletrostáticas que podem danificar o ecrã tátil, etc. Qualquer dano causado pela colocação de um protetor de ecrã não está coberto pela garantia.

NOTA: As ilustrações são fornecidas para melhorar apenas a compreensão conceitual. Dependendo das opções do veículo, da versão do software, da região de mercado e das definições regionais e de idioma, os detalhes apresentados no ecrã serão diferentes.

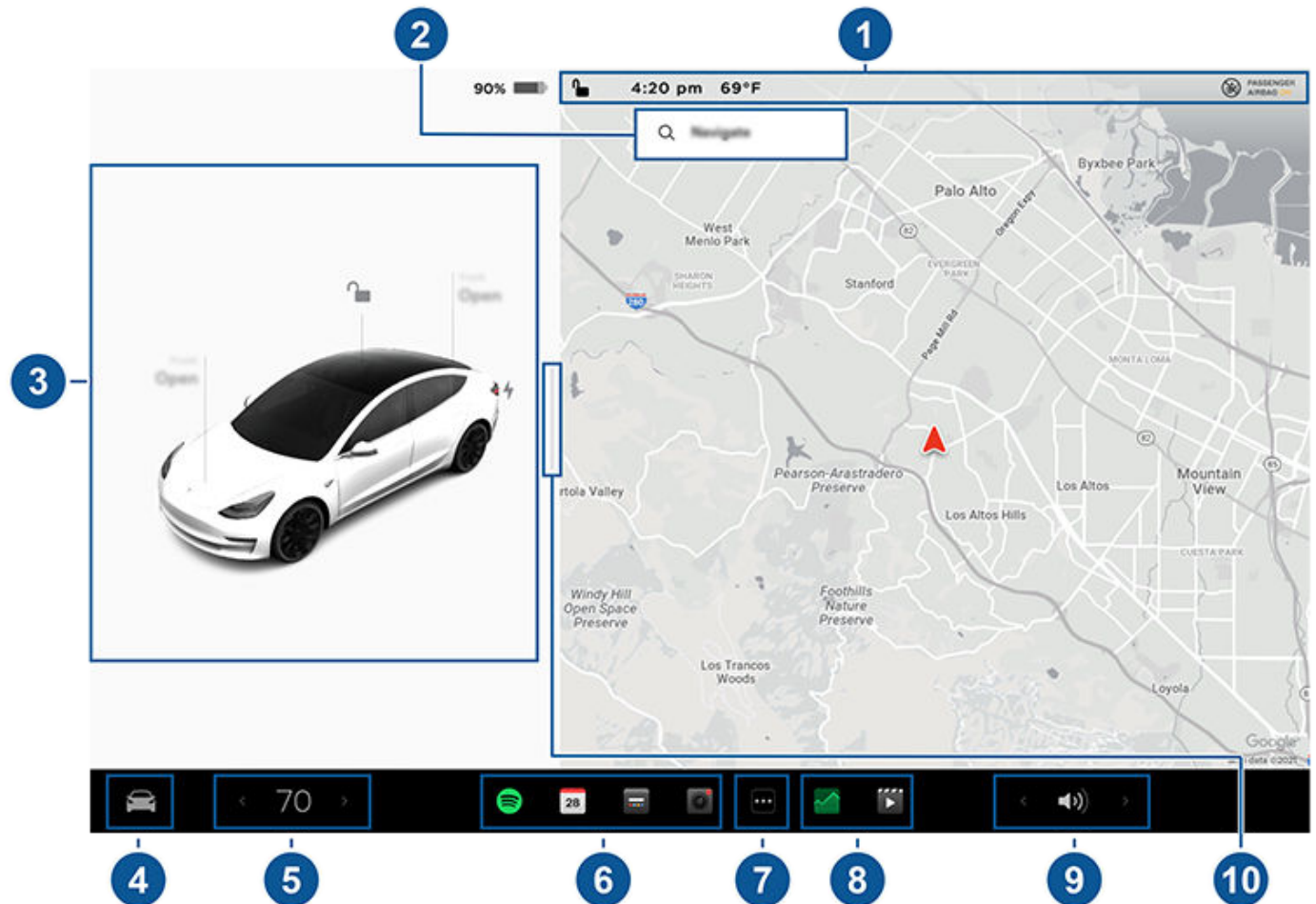

- 1. Barra de estado:** Encontre os controlos e o estado do veículo na barra superior (consulte [Ícones da barra de estado superior na página 7](#)).
- 2. Navegação:** Altere a orientação do mapa, procure ou navegue até um destino e altere as definições de navegação (consulte [Mapas e navegação na página 171](#)).



3. **Estado do carro:** Esta área apresenta dinamicamente o estado atual do Model 3 quando conduz, estaciona, abre portas, acende luzes, etc. Monitorize esta área enquanto conduz, pois apresenta informações importantes, tais como a velocidade de condução e as mensagens de aviso (consulte [Estado do automóvel na página 12](#)). Quando o veículo está na posição de estacionamento, pode abrir as bagageiras ou a porta de carregamento. Esta área também inclui "cartões" de atalho para os ficheiros multimédia, pressões dos pneus e informações de viagem.

Se o modo de condução totalmente autónoma estiver ativo (quando existente), a área de estado do automóvel apresenta visualizações da estrada e das imediações do veículo. Pode expandir/condensar a visualização arrastando a área de estado do automóvel de um lado para o outro. Expandir a visualização apresenta mais detalhes sobre a estrada e áreas circundantes, incluindo marcações da estrada, semáforos e objetos (por exemplo, contentores do lixo e postes).

4. **Controlos:** Controle várias definições e personalize o Model 3 de acordo com as suas preferências. O ecrã Controlos aparece sobre o mapa. Toque numa opção no ecrã Controlos para visualizar as várias definições e preferências associadas à opção selecionada.

Para procurar uma definição específica, toque em **Procurar** na parte superior do ecrã Controlos. Faça alterações diretamente a partir do resultado ou toque na ligação para avançar para essa opção em Controlos.



Quando aparecer um ícone de informações junto a uma definição específica, toque no ícone para ver uma janela pop-up que fornece detalhes úteis acerca da definição associada.

NOTA: É possível ajustar vários controlos, definições e preferências do veículo (como climatização, multimédia e navegação) sem utilizar as mãos, através dos comandos de voz (consulte [Comandos de voz na página 16](#)).

NOTA: Pode enviar as informações apresentadas no ecrã tátil para a Tesla premindo continuamente este ícone.

5. **Controlos da climatização (condutor):** Utilize as setas para a esquerda e para a direita para diminuir/aumentar a temperatura no habitáculo. Toque em **Separar** na janela de contexto para apresentar controlos separados para o condutor e o passageiro. Toque no ícone de temperatura para personalizar as definições do controlo da climatização (consulte [Utilizar os controlos de climatização na página 160](#)). Os controlos da climatização do passageiro apresentam quando a opção **Separar** tiver sido aplicada aos controlos de temperatura para apresentar controlos separados para o condutor e o passageiro.
6. **As minhas aplicações:** Para acesso com um toque a definições e controlos frequentes, pode selecionar o conteúdo apresentado aqui. Consulte [Personalizar As minhas aplicações na página 6](#).
7. **Iniciador de aplicações:** Toque no iniciador de aplicações para abrir a barra de aplicações. Em seguida, toque em qualquer aplicação para a abrir. A aplicação selecionada é apresentada por cima do mapa. Para fechar uma aplicação, arraste-a para baixo.
8. **Aplicação(ões) recente(s):** Apresenta a(s) aplicação(ões) utilizada(s) mais recentemente. O número de aplicações recentes apresentado aqui depende do número de aplicações adicionado a **As minhas aplicações**. Se adicionar o número máximo de aplicações a **As minhas aplicações**, só será apresentada a aplicação mais recente.
9. **Controlo do volume:** Controla o volume do leitor de multimédia e das chamadas telefónicas (consulte [Controlos do volume na página 177](#)). O volume das instruções de navegação é controlado separadamente (consulte [Mapas e navegação na página 171](#)).
10. **Vista de estacionamento em ecrã completo:** (Se equipado) Deslize em direção ao passageiro para obter uma vista de estacionamento em ecrã completo com os controlos de multimédia e navegação.

Personalizar As minhas aplicações

Para acesso com um toque a definições e aplicações frequentes, pode personalizar o conteúdo apresentado na área **As minhas aplicações** na barra inferior do ecrã tátil:

1. Entre no modo de personalização premindo continuamente qualquer aplicação ou controlo na área **As minhas aplicações**. Se esta área estiver vazia, toque no iniciador de aplicações.

2. Arraste qualquer aplicação ou controlo da barra de aplicações para a área **As minhas aplicações** na barra inferior.

NOTA: Os aquecedores dos bancos selecionados a partir da barra de aplicações surgem junto à temperatura, e não na área **As minhas aplicações**.

NOTA: Quando a secção **As minhas aplicações** já tem o número máximo de aplicações ou controlos possíveis, adicionar outra aplicação irá remover a aplicação situada mais à direita.



NOTA: Remova uma aplicação ou controlo da área **As minhas aplicações** premindo continuamente e, em seguida, tocando no "X" associado.

Ícones da barra de estado superior



Toque para trancar/destrancar todas as portas e bagageiras.



Apresenta as condições meteorológicas locais. Toque para apresentar informações mais detalhadas sobre as condições meteorológicas e a qualidade do ar, incluindo a probabilidade de chuva, a humidade e o índice UV. Requer conectividade premium.

72°F

Apresenta a temperatura atual. Se o seu veículo estiver equipado com conectividade premium, também pode tocar para apresentar informações mais detalhadas sobre as condições meteorológicas e a qualidade do ar, incluindo a probabilidade de chuva, a humidade e o índice UV.

AQI 64

As informações são apresentadas na barra de estado do ecrã tátil apenas quando o Model 3 deteta que o valor do Índice de Qualidade do Ar (AQI) local é baixo. Um valor de AQI baixo apresentará números a amarelo, laranja, vermelho, roxo ou castanho-avermelhado. Toque para apresentar informações mais detalhadas sobre as condições meteorológicas e a qualidade do ar, incluindo a probabilidade de chuva, a humidade e o índice UV. Requer conectividade premium.

16:20

O seu veículo atualiza automaticamente a hora. Se a hora estiver incorreta, confirme se o veículo tem Internet e conectividade GPS com a versão mais recente de software.



É apresentado na barra de estado do ecrã tátil apenas quando o Model 3 deteta um dispositivo HomeLink programado dentro do alcance e o ecrã tátil ainda não está a apresentar o ecrã ou a janela pop-up de HomeLink. Consulte [Garagem inteligente na página 65](#).



É apresentado na barra de estado do ecrã tátil apenas quando o Model 3 está estacionado. Adicione, configure (incluindo o **Modo Valet** e a opção **Utilizar entrada fácil**) ou alterne rapidamente entre perfis de condutores. Também é possível aceder aos perfis de condutores na parte superior de qualquer ecrã Controlos. Consulte [Perfis de condutores na página 93](#).



Disponível quando Model 3 está estacionado; toque para ativar ou desativar manualmente o Modo Sentinela para o ciclo de condução atual. Para ligar (ou desligar) automaticamente o Modo Sentinela sempre que sair do veículo, ative a definição em **Controlos > Segurança > Modo Sentinela**. Consulte [Modo Sentinela na página 155](#) para obter mais informações.

NOTA: Se ligar ou desligar o modo sentinela em **Controlos > Modo Sentinela**, os atalhos no ecrã tátil do veículo e na aplicação para dispositivos móveis só funcionarão no ciclo de condução atual.

NOTA: Para alguns veículos fabricados após, aproximadamente, 1 de novembro de 2021, as portas USB da consola central apenas suportam dispositivos de carregamento. Utilize a porta USB no interior do porta-luvas para todas as restantes funções.



É apresentado quando o Model 3 está ligado a uma rede Wi-Fi.



É apresentado quando o Model 3 está ligado a uma rede móvel. Toque neste ícone para aceder rapidamente às definições de Wi-Fi.



É apresentado quando a ligação de dados móveis do Model 3 está indisponível. Toque neste ícone para aceder rapidamente às definições de Wi-Fi.



Estado do airbag do passageiro dianteiro (consulte [Airbags na página 52](#)).



Toque para contactar (se equipado) os serviços de emergência e receber informações de segurança pública em caso de acidente grave ou ferimentos (consulte [Chamada de emergência na página 234](#)).



Este surge quando existe um acesso ativo à localização GPS do veículo na aplicação para dispositivos móveis da Tesla por parte do proprietário, de um condutor adicional, ou uma aplicação de terceiros que esteja a utilizar. Toque no ícone para obter detalhes. Para desativar, navegue para **Segurança > Permitir acesso móvel** no ecrã tátil.



Mensagens de contexto e alertas do veículo

As mensagens de contexto são apresentadas na parte inferior do ecrã tátil. Por exemplo, é apresentado um aviso de cinto de segurança se um cinto de segurança for desapertado num banco ocupado, é apresentado um alerta para o notificar de uma chamada telefónica recebida, é apresentada uma mensagem de texto (conforme aplicável), e são apresentados os comandos de voz quando são utilizados. Se aplicável, toque nas opções destas mensagens pop-up (por exemplo, para aceitar/recusar uma chamada telefónica, escolher uma opção no menu dos faróis, etc.). Para ignorar uma mensagem pop-up, deslize-a para baixo.

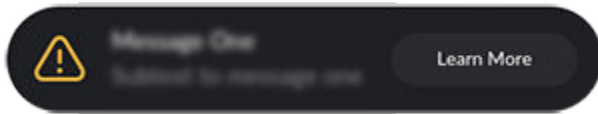

Se for apresentado um alerta no ecrã tátil do veículo, toque em **Saber mais** para obter mais detalhes sobre o alerta e sobre como pode ser resolvido. Pode visualizar uma lista de alertas e notificações do veículo tocando no ícone de sino situado na parte superior de **Controlos**.

NOTA: Neste momento, nem todos os alertas fornecem informação adicional.

Reiniciar o ecrã tátil

Se o ecrã tátil não responder ou demonstrar um comportamento anormal, pode reiniciá-lo.

AVISO: Reinicie o ecrã tátil apenas quando o veículo estiver parado e na posição de estacionamento. O visor do estado do veículo, os avisos de segurança, a câmara auxiliar, etc., não estarão visíveis durante o reinício.

1. Mude para a posição de estacionamento.
2. Mantenha premidos ambos os botões de deslocamento no volante até que o ecrã tátil fique preto. Carregar no travão enquanto prime os botões de deslocamento não tem qualquer impacto e não é necessário.

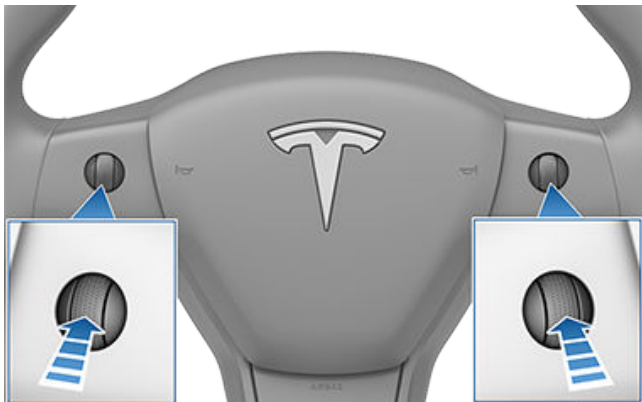

3. Após alguns segundos, é apresentado o logótipo da Tesla. Aguarde aproximadamente 30 segundos para que o ecrã tátil reinicie. Se o ecrã tátil continuar sem resposta ou demonstrar um comportamento pouco habitual após alguns minutos, experimente desligar e ligar novamente o veículo (se possível). Consulte [Desligar e ligar novamente o veículo na página 68](#).

NOTA: Premir os botões de deslocamento apenas reinicia o ecrã tátil. Não reinicia qualquer outro componente do veículo e não serve para desligar e ligar Model 3.

Personalizar as definições de ecrã e áudio

Toque em **Controlos** > **Ecrã** para ajustar as definições do ecrã de acordo com as suas preferências:

- **Aparência:** Personalize o ecrã escolhendo **Escuro** ou **Claro**. Se a opção estiver definida para **Auto**, o brilho muda automaticamente com base nas condições de iluminação ambiente.
- **Reduzir luz azul:** Quando ativada, o ecrã ajusta-se automaticamente para utilizar cores mais quentes à noite.
- **Luminosidade:** Arraste a barra de deslocamento manualmente para controlar o nível de luminosidade. Se o **Modo do Ecrã** estiver definido para **Auto**, o ecrã tátil é ajustado com base nas condições de iluminação ambiente e na sua preferência de brilho. Model 3 memoriza a preferência de brilho selecionada e ajusta o ecrã tátil em conformidade.
- **Modo limpeza do ecrã:** Quando ativado, o ecrã tátil escurece e é temporariamente desativado para facilitar a limpeza. Siga as instruções no ecrã para sair do Modo de Limpeza do Ecrã.
- **Idioma ecrã tátil:** Selecione o idioma a utilizar no ecrã tátil.

NOTA: Model 3 tem de estar na Posição de estacionamento para alterar o idioma. Quando altera o idioma, pode verificar um pequeno atraso enquanto o Model 3 se desliga e reinicia o ecrã tátil.

- **Idioma de reconhecimento de voz:** Escolha o idioma a ser utilizado para comandos de voz.
- **Idioma nav. de voz:** Selecione o idioma que o sistema de navegação deve utilizar para as instruções de voz.

NOTA: Para os idiomas que requerem uma transferência, selecione o idioma na lista pendente para iniciar a transferência (ligação a uma rede Wi-Fi necessária).

- **Tamanho de texto:** Selecione entre **Normal** e **Grande** para personalizar o tamanho de texto no ecrã tátil do seu veículo.
- **Hora:** Selecione a apresentação das horas no formato de 12 ou 24 horas.
- **Formato regional** (se disponível): Escolha uma região para definir a convenção de formatação utilizada para apresentar datas (mm dd aa/dd-mm-aa, etc.) e os separadores das casas decimais (5.123, 5,123, etc.).



- **Indicador de energia:** Selecione a apresentação da energia restante e das unidades de carregamento em forma de percentagem de energia restante da bateria ou em forma de estimativa da distância que pode percorrer.

NOTA: Para antecipar quando necessita de carregar a bateria, utilize a estimativa de energia apenas como linha de orientação geral. O consumo de energia é afetado por diversos fatores. Consulte [Fatores que afetam o consumo de energia na página 194](#).

- **Distância:** Escolha a apresentação das medições em unidades métricas (quilómetros, centímetros, etc.) ou imperiais (milhas, polegadas, etc.).
- **Temperatura:** Escolha entre apresentação da temperatura em Fahrenheit ou Celsius.
- **Pressão dos pneus:** Escolha entre apresentação da pressão dos pneus em BAR ou PSI.

Além de personalizar o ecrã, é possível ativar o Modo Zé para reduzir o volume de todos os avisos sonoros que não estão relacionados com problemas de segurança críticos. Toque em **Controlos > Segurança > Modo Zé** para ativar.

Atribuir um nome ao seu veículo

Para personalizar ainda mais o seu veículo, pode atribuir-lhe um nome. Toque em **Controlos > Software > Dê um nome ao veículo** no lado direito do ecrã tátil, por baixo da imagem do Model 3. Se o seu veículo já tiver um nome, toque no nome existente para o alterar. Introduza o novo nome na janela pop-up e toque em **Guardar**. O nome do seu Model 3 também é apresentado na aplicação para dispositivos móveis da Tesla.

Eliminação de dados pessoais com uma reposição de fábrica

Quando transferir a propriedade do Model 3, efetue uma reposição de fábrica por motivos de segurança *antes de remover o veículo da sua conta*, tocando em **Controlos > Assistência > Reposição de fábrica**. Antes de eliminar os dados, o Model 3 verifica as suas credenciais solicitando a introdução do nome de utilizador e da palavra-passe associados à sua conta Tesla.

NOTA: Só é possível realizar uma reposição de fábrica quando o veículo está na sua conta. Após o veículo ser removido da sua conta, deixa de ter o acesso necessário para realizar a reposição de fábrica das definições que personalizou e para eliminar todos os dados pessoais.



Sistemas eletrónicos interiores

Além dos compartimentos de armazenamento e dos suportes para os copos (consulte [Armazenamento interior na página 32](#)), o interior do Model 3 suporta vários sistemas eletrónicos como um transmissor RFID que lê comandos e cartões chave (consulte [Chaves na página 20](#)), portas USB, um carregador de telemóvel sem fios e uma tomada de alimentação de 12 V.

Portas USB

Model 3 possui duas portas USB localizadas no compartimento dianteiro da consola central. Estas portas podem ser utilizadas para:

- Ligar e carregar dispositivos USB.
- Reproduzir ficheiros de áudio armazenados num telemóvel ou dispositivo USB (consulte [Reproduzir conteúdo multimédia de dispositivos na página 178](#)).
- Para guardar gravações de vídeo do Modo Sentinela ou da Dashcam, utilize a porta USB situada no porta-luvas. Tal aumenta a segurança e minimiza o consumo de energia.

As portas USB têm uma potência de saída de até, aproximadamente, 15 W (esta pode variar em função da data de fabrico do veículo).

NOTA: Para alguns veículos fabricados após, aproximadamente, 1 de novembro de 2021, as portas USB da consola central apenas suportam dispositivos de carregamento. Utilize a porta USB no interior do porta-luvas para todas as restantes funções.

Ambas as portas são compatíveis com USB-C.

Consulte [Requisitos da pen USB para a gravação de vídeos na página 158](#) para mais informações sobre como formatar unidades flash USB.

Abra o compartimento dianteiro da consola central. As portas USB dianteiras situam-se na parede traseira do compartimento.

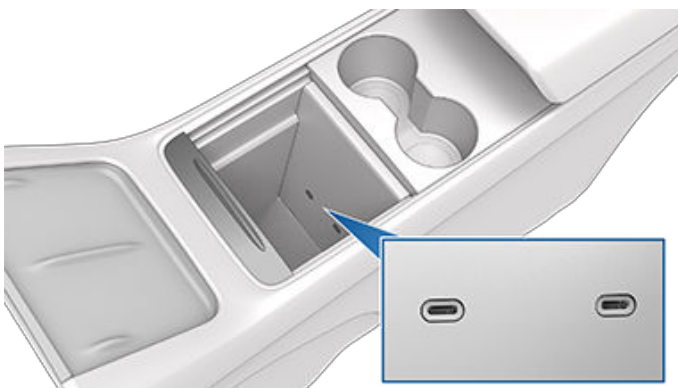

Dependendo da data de fabrico, alguns veículos incluem uma porta USB localizada no interior do porta-luvas. Esta porta USB-A está equipada com uma pen pré-formatada, pronta para guardar vídeos quando utiliza funcionalidades como o Modo Sentinela e a Dashcam. Embora não seja a sua principal

funcionalidade, esta porta também pode comunicar com o veículo e ser utilizada para carregar um dispositivo ligado por USB.

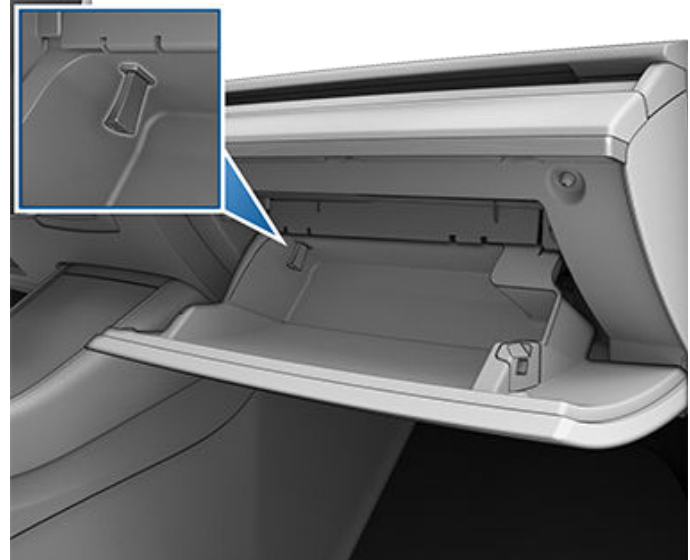

Existem duas portas USB adicionais na traseira da consola central (nos veículos fabricados a partir de aproximadamente junho de 2020, estas portas são USB-C). Estas portas carregam dispositivos ligados por USB, mas não comunicam com o veículo.



NOTA: A alimentação está disponível quando o veículo está a ser utilizado ou deteta a presença de um utilizador.

Considera-se que existe um utilizador presente quando alguém está no banco do condutor ou interage com o ecrã tátil. Deixar um acessório ligado não descarrega a bateria do baixa tensão.

NOTA: Utilize cabos USB 3.0 compatíveis para ligar um dispositivo a uma porta USB. Utilizar cabos incompatíveis pode causar carregamentos mais lentos, potenciais problemas de ligação ou degradação da performance.

NOTA: Não ligue vários dispositivos através de um hub USB. Isto pode impedir que os dispositivos ligados carreguem ou que sejam reconhecidos pelo leitor multimédia, Modo Sentinela, Dashcam, etc.



Carregador de telemóvel sem fios

Existe um carregador de telemóvel sem fios (se equipado) integrado na consola dianteira que fornece até 15 W de potência para carregar um telemóvel compatível com Qi. Basta colocar o telemóvel no carregador. O seu dispositivo pode aquecer durante o carregamento, mas este é um efeito normal do carregamento de indução.

Quando colocado no carregador sem fios, o telemóvel carrega sempre que o veículo é ligado (o ecrã tátil está ligado e o utilizador está no veículo). O telemóvel não carrega depois de sair do veículo, a menos que uma funcionalidade (como o Modo Sentinela) esteja ativada e forneça alimentação às portas USB. Model 3 também não carrega o telemóvel se a bateria do veículo estiver descarregada.

NOTA: O telemóvel tem de estar em contacto direto com o carregador sem fios. O carregador de telemóvel sem fios pode não funcionar se a capa do telemóvel for demasiado espessa ou se for feita de metal. Tente retirar o telemóvel da capa antes de o colocar no carregador.

! **CUIDADO:** Antes de proceder ao carregamento, remova quaisquer objetos (moedas, chaves, objetos de metal, etc.) de entre o telemóvel e o carregador, bem como quaisquer cartões NFC (por exemplo, o cartão chave do veículo, cartões de crédito ou uma chave de hotel) colocados por cima ou por trás do telemóvel (como capas de telemóvel integradas). Se carregar o telemóvel sem primeiro remover o cartão, poderá danificar os cartões NFC.

Baixa tensão Tomada de alimentação

O seu Model 3 possui uma tomada de alimentação situada no compartimento traseiro da consola central.

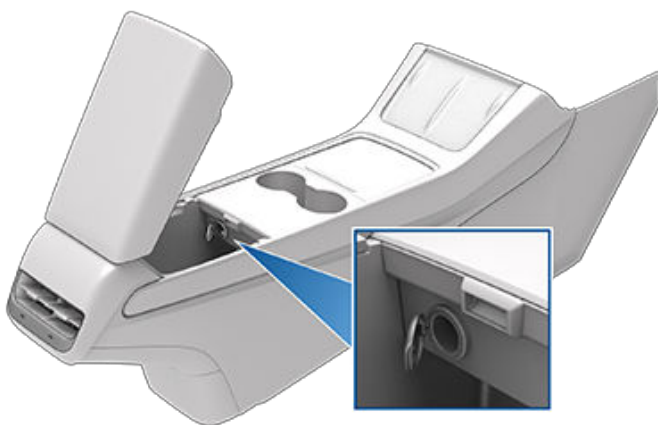

A tomada de alimentação é adequada para acessórios que exijam até 12 A de alimentação contínua (pico de 16 A).

NOTA: Para os veículos fabricados após, aproximadamente, novembro de 2021, os inversores de corrente ligados à tomada de alimentação de baixa tensão têm de suportar a entrada de 16 V CC para funcionar.

NOTA: A alimentação está disponível quando o veículo está a ser utilizado ou deteta a presença de um utilizador. Considera-se que existe um utilizador presente quando alguém está no banco do condutor ou interage com o ecrã tátil. Deixar um acessório ligado não descarrega a bateria do baixa tensão.

! **AVISO:** A tomada de alimentação e o conector de um acessório podem aquecer.

! **AVISO:** Para evitar uma interferência excessiva com o sistema eletrónico do veículo, a Tesla recomenda que não ligue acessórios que não sejam da Tesla, incluindo inversores de alimentação, à tomada de alimentação de baixa tensão. No entanto, caso utilize um acessório que não seja da Tesla e detete qualquer anomalia ou comportamento inesperado como, por exemplo, luzes indicadoras, mensagens de alerta, ou calor excessivo proveniente do acessório, desligue imediatamente o acessório da tomada de alimentação de baixa tensão.

! **CUIDADO:** Não tente efetuar uma ligação direta ao Model 3 com a tomada de alimentação de baixa tensão. Se o fizer, pode causar danos.



Visão geral

O ecrã tátil apresenta sempre o estado do Model 3. O conteúdo apresentado depende de o veículo estar:

- Estacionado (mostrado abaixo).
- Em condução (consulte [Estado de condução na página 14](#)).
- A carregar (consulte [Estado de carregamento na página 187](#)).

Quando o Model 3 está estacionado, a área de estado apresenta o modo de condução, a autonomia prevista e uma vista superior do veículo com botões nos quais pode tocar para abrir as bagageiras e a porta de carregamento. Quando prime o travão, o Model 3 é iniciado e as luzes indicadoras ficam intermitentes por breves instantes. A não ser que uma luz indicadora seja aplicável à situação atual (por exemplo, um cinto de segurança não está colocado), deve desligar-se. Se uma luz indicadora não se acender ou não se apagar, contacte a Tesla.

NOTA: A imagem seguinte é fornecida apenas para efeitos de demonstração. Consoante as opções do veículo, a versão do software e a região de mercado, as informações apresentadas podem ser ligeiramente diferentes.

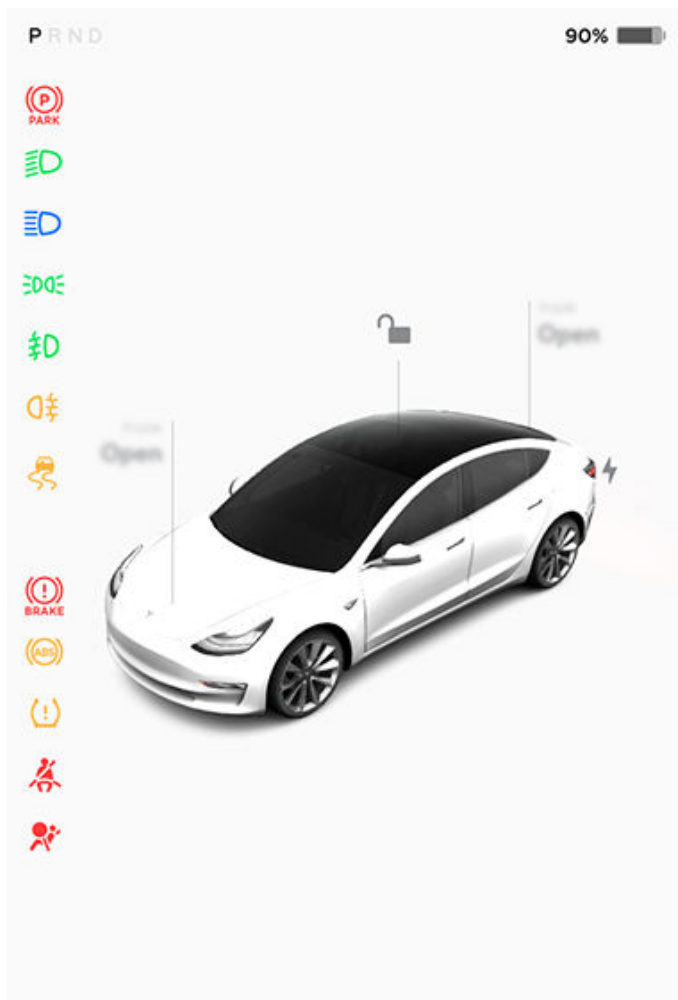

Cartões

A parte inferior do visor do estado do automóvel também dispõe de "cartões" de atalho para acesso rápido aos ficheiros de multimédia, aos dados de pressão dos pneus, às informações de viagem e muito mais. Deslize os cartões para a esquerda ou direita para personalizar os seus cartões de atalho.

Luzes indicadoras

As seguintes luzes indicadoras acendem-se para aconselhar ou alertar o utilizador relativamente a uma condição ou estado específico.



Se o ecrã tátil apresentar este indicador vermelho do travão em qualquer outro momento que não seja por breves instantes quando arranca o Model 3 pela primeira vez, significa que foi detetada uma falha no sistema de travagem ou que o nível do líquido dos travões é baixo. Contacte a Tesla de imediato. Aplique uma pressão estável e mantenha o pedal do travão bem pressionado para parar o veículo, quando for seguro fazê-lo.



O ecrã tátil apresenta este indicador âmbar dos travões quando é detetada uma avaria no servofreio. Aplique uma pressão estável e mantenha o pedal do travão bem pressionado para parar o veículo, quando for seguro fazê-lo. A compensação de aumento da potência de travagem hidráulica ficará ativa (consulte [Travar e parar na página 81](#)).



O indicador de ABS pisca brevemente a âmbar no ecrã tátil quando arranca o Model 3 pela primeira vez. Se este indicador se acender em qualquer outro momento, significa que ocorreu uma falha e que o ABS não está operacional. Contacte a Tesla. O sistema de travagem mantém-se totalmente operacional e não é afetado por uma falha no ABS. No entanto, as distâncias de travagem podem aumentar. Conduza com cuidado e evite travagens a fundo.



Ao aplicar manualmente o travão de estacionamento através do ecrã tátil, o indicador vermelho do travão de estacionamento acende-se no ecrã tátil.



Se ocorrer um problema elétrico no travão de estacionamento, o indicador âmbar do travão de estacionamento acende-se e é apresentada uma mensagem de falha no ecrã tátil.



Aviso de pressão dos pneus. A pressão de um pneu está fora do intervalo. Se for detetada uma falha no sistema de monitorização da pressão dos pneus (TPMS), o indicador fica intermitente. Em caso de falha do TPMS, contacte a Tesla. Consulte [Cuidados e manutenção dos pneus na página 200](#).



Um cinto de segurança para um lugar ocupado não está apertado. Consulte [Cintos de segurança na página 38](#).



Segurança do airbag. Se este indicador não piscar brevemente quando se prepara para conduzir o Model 3, ou se se mantiver aceso, contacte imediatamente a Tesla. Consulte [Avisos relativos ao airbag na página 54](#).



As luzes de nevoeiro dianteiras estão ligadas, se equipadas. Consulte [Luzes na página 75](#).



As luzes de estacionamento estão acesas (luzes de presença laterais, luzes traseiras e luzes da chapa de matrícula). Consulte [Luzes na página 75](#).



Os médios estão ligados.



Os máximos estão ligados e a opção **Máximos automáticos** está desativada ou atualmente indisponível.



A opção **Máximos automáticos** está ativada e os máximos estão ligados. Model 3 está pronto para desligar os máximos se for detetada luz. Consulte [Faróis de máximos na página 76](#).



A opção **Máximos automáticos** está ativada, mas os máximos não estão ligados porque é detetada uma luz à frente do Model 3. Quando a luz deixar de ser detetada, os máximos ligam-se automaticamente. Consulte [Faróis de máximos na página 76](#).



O indicador pisca a âmbar quando os sistemas eletrónicos de controlo da estabilidade estão ativamente a minimizar a patinagem das rodas ao controlar a pressão de travagem e a potência do motor. Consulte [Controlo da tração na](#)



[página 88](#). Se este indicador permanecer iluminado, significa que foi detetada uma avaria e deve contactar de imediato a Tesla.



Os sistemas eletrónicos de controlo da estabilidade já não estão a minimizar a patinagem das rodas. Num veículo com tração traseira, o sistema de controlo da tração foi desativado ou, num veículo com tração integral, o arranque com patinagem foi ativado. Consulte [Controlo da tração na página 88](#).



O modo de reboque (se equipado) está ativo. (Consulte [Reboque e acessórios na página 100](#)).



A função de imobilização do veículo aplica ativamente os travões. Consulte [Imobilização do veículo na página 87](#).



Uma porta ou a bagageira está aberta. Consulte [Portas na página 25](#), [Bagageira traseira na página 28](#) ou [Bagageira dianteira na página 30](#).



Um floco de neve azul aparece quando alguma da energia armazenada na bateria possa não estar disponível devido a condições de tempo frio. Durante estas condições de tempo frio, as taxas de carregamento também podem ficar limitadas. Se o Model 3 estiver ligado à alimentação, pode aquecer a bateria ligando o controlo de climatização através da aplicação para dispositivos móveis. O floco de neve desaparece quando a bateria está suficientemente quente.



Aparece quando a travagem regenerativa é limitada. Consulte [Travagem Regenerativa na página 82](#) para obter mais informações.

Atualmente, a alimentação do veículo está a ser limitada porque o nível de energia restante na bateria é baixo, os sistemas do veículo estão a ser aquecidos ou arrefecidos ou foi detetado um erro no inversor de acionamento.

Consulte [Mensagens de contexto e alertas do veículo na página 8](#) para obter mais informações sobre janelas pop-up de alerta no ecrã tátil do seu veículo.



Estado de condução

Quando o Model 3 está em andamento (ou pronto a conduzir), o ecrã tátil apresenta o estado de condução atual e uma visualização em tempo real da estrada, conforme detetado pelos componentes de piloto automático do (consulte [Câmaras na página 18](#)). A visualização é automaticamente ampliada e reduzida para proporcionar uma melhor utilização do espaço no ecrã tátil e informá-lo quando um veículo é detetado no seu ângulo morto.

NOTA: A ilustração seguinte é fornecida apenas para efeitos de demonstração. Consoante as opções do veículo, a versão do software e a região de mercado, as informações apresentadas podem ser ligeiramente diferentes.

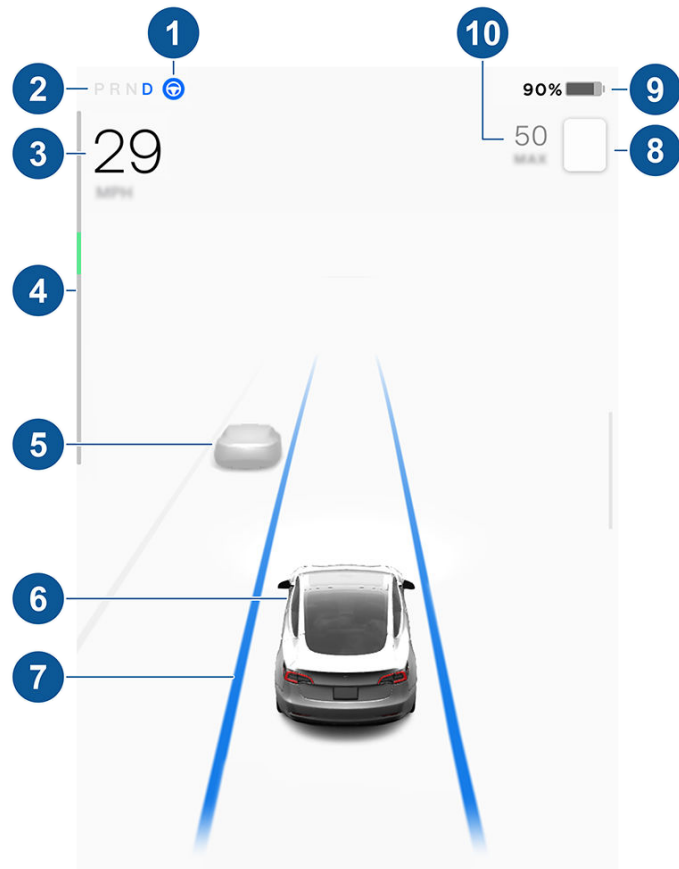

NOTA: Para ver mais detalhes sobre a estrada e as áreas circundantes, tais como marcações da estrada, semáforos, objetos (como caixotes do lixo e postes), etc., toque em **Controlos > Piloto Automático > Pré-visualização da Condução Totalmente Autónoma** (se equipado).

1. Se a Direção Automática estiver disponível, mas não a tiver ativado, o ícone fica cinzento. Quando a Direção Automática está ativamente a conduzir o Model 3, o ícone fica azul (consulte [Direção Automática na página 113](#)).
2. Modo de condução atualmente selecionado: Estacionamento, marcha-atrás, ponto-morto ou condução.
3. Velocidade de condução.

4. O medidor de energia apresenta a utilização de energia em tempo real (consulte [Travagem Regenerativa na página 82](#) para obter mais informações). O medidor de energia pode ser apresentado na vertical na parte superior do ecrã de estado da condução, mas a função é a mesma.
5. Outros veículos detetados na estrada (conforme aplicável).
6. O seu Model 3. As linhas coloridas irradiam a partir da imagem do seu Model 3, à medida que são detetados objetos (outros condutores, rails, etc.). A localização das linhas corresponde à localização do objeto detetado. A cor das linhas (branca, amarela, laranja ou vermelha) representa a proximidade do objeto em relação ao Model 3, sendo a branca a mais longínqua e a vermelha a mais próxima e que exige a sua atenção imediata. Consulte [Assistência à manutenção na faixa de rodagem na página 142](#).

7. Quando a Direção Automática está ativa (se existente) e deteta a faixa de condução, esta é destacada a azul (consulte [Direção Automática na página 113](#)).

NOTA: Se a funcionalidade Navegar em Piloto Automático estiver ativa, a faixa de rodagem é apresentada como uma linha azul única na parte dianteira do Model 3 (consulte [Navegar em Piloto Automático na página 115](#)).

8. O limite de velocidade atualmente detetado pelo assistente de velocidade (consulte [Assistente de velocidade na página 148](#)).

NOTA: Pode ser apresentado um contorno azul em redor do ícone do limite de velocidade para o informar de que está acima do limite de velocidade.

NOTA: Em estradas em que os dados do mapa determinam a existência de um limite de velocidade condicional (por exemplo, um limite de velocidade baseado na hora do dia ou nas condições climáticas), é apresentado um segundo limite de velocidade. É da responsabilidade do condutor determinar se o limite de velocidade condicional se encontra atualmente em efeito e ajustar a velocidade de condução em conformidade.

NOTA: O ícone associado ao limite de velocidade detetado reflete o estilo dos sinais de limite de velocidade utilizados na sua região de mercado.

9. Distância total de viagem (ou energia) estimada disponível. Toque no valor apresentado para alterar a forma de apresentação da energia disponível. Pode alternar entre a distância de condução e a percentagem de energia restante da bateria. Também pode alterar a forma de apresentação da energia tocando em **Controlos > Ecrã > Indicador de energia**.

NOTA: Para antecipar quando necessita de carregar a bateria, utilize as estimativas de autonomia apenas como linha de orientação geral.

10. A velocidade de cruzeiro definida. Se o Cruise Control Adaptativo estiver disponível, mas não tiver definido uma velocidade de cruzeiro, o número fica cinzento (consulte [Cruise Control Adaptativo na página 113](#)).



 **AVISO:** Preste atenção a quaisquer mensagens de alerta importantes que aparecem na parte inferior da área do estado do automóvel no ecrã tátil. Ignorar estas mensagens pode resultar em ferimentos graves ou morte.

 **AVISO:** Apesar de o ecrã tátil apresentar o trânsito circundante, alguns veículos podem não ser apresentados. Nunca dependa apenas do ecrã tátil para determinar se um veículo está presente (por exemplo, no seu ângulo morto). Utilize sempre os espelhos e olhe para trás em ambas direções.



Comandos de voz

NOTA: Para sua conveniência, a Tesla permite-lhe escolher entre uma variedade de idiomas para utilizar para comandos de voz. Para escolher um idioma diferente, toque em **Controlos > Ecrã > Idioma de reconhecimento de voz**.

Utilize os comandos de voz para controlar facilmente as definições e preferências sem utilizar o ecrã tátil. Os comandos de voz foram concebidos para compreender pedidos habituais. Segue-se uma lista não exaustiva de ações que pode realizar com comandos de voz:

- Ajustar as preferências de climatização
- Ajustar a velocidade e frequência dos limpa-para-brisas
- Controlar vários aspetos do veículo
- Navegar até um local
- Ligar para um contacto
- Interagir com aplicações e definições

Para iniciar um comando de voz, prima e solte o botão da roda de deslocamento direita no volante. Quando for emitido um sinal sonoro, faça o seu pedido.



Exemplos de comandos de voz

Eis uma lista de comandos de voz. Esta não é uma lista exaustiva. A Tesla está constantemente a trabalhar na melhoria dos comandos de voz.

NOTA: O veículo tem de estar na posição de estacionamento para ativar alguns comandos de voz (como o modo sentinela, o modo canino, entre outros).

Controlos de climatização

Ajuste as preferências de climatização:

- "Reduzir a temperatura"
- "Aumentar a temperatura"
- "Ligar/desligar o aquecedor do banco do condutor"

- "Arrefecer o lado do passageiro"
- "Fluxo de ar direto para a minha cara"
- "Sincronizar climatização"
- "Aumentar/reduzir a velocidade da ventoinha"
- "Ligar/desligar desembaciador traseiro"
- "Ajustar a temperatura/ventoinha..."
- "Ligar recirculação"

Escovas do limpa-para-brisas

Atualize a velocidade e frequência dos limpa-para-brisas consoante as alterações das condições meteorológicas e da estrada:

- "Aumentar a velocidade dos limpa-para-brisas"
- "Aumentar/reduzir a velocidade dos limpa-para-brisas em..."
- "Ligar/desligar os limpa-para-brisas"

Controlos do veículo

Modifique vários controlos do veículo:

- "Modo Sentinela ligado/desligado"
- "Manter o meu carro seguro"
- "Trancar/destrancar as portas"
- "Ligar o modo canino"
- "Recolher/abrir os espelhos"
- "Abrir/fechar a tampa da porta de carregamento"
- "Iniciar/parar o carregamento"
- "Abrir definições de assistência"
- "Abrir o porta-luvas"

Navegação

Procure ou navegue para um local:

- "Onde é [location]?"
- "Conduzir até [location]"
- "Navegar até [location]"
- "Mostrar Supercarregadores próximos"
- "Sinto-me com fome/sorte" (consulte [Mapas e navegação na página 171](#)).
- "Parar navegação"
- "Silenciar orientação por voz"

Se tiver definido um endereço de navegação para a sua casa ou o seu local de trabalho, pode utilizar um comando de voz para navegar dizendo ""Navegar até casa"" ou ""Leve-me para o trabalho"".



Contactos

Para ligar ou enviar uma mensagem para um contacto no seu telemóvel com ligação Bluetooth (consulte [Telemóvel](#), [calendário e conferências Web](#) na [página 63](#)), diga:

- "Ligar para [contact name/phone number]"
- "Enviar mensagem para [contact name/phone number]"

Multimédia

Ouça multimédia e ajuste as suas preferências de reprodução:

- "Ouvir [song name]"
- "Reduzir/aumentar volume"
- "Avançar para seguinte"
- "Parar/reproduzir música"
- "Mudar fonte para [media source]"

Para melhorar a precisão do reconhecimento dos comandos de voz, indique várias pistas no comando, como artista e canção.

Aplicações e definições

Navegue facilmente pelas suas aplicações e definições:

- "Abrir [Toybox/browser/theater/phone]"
- "Pesquisar..."
- "O ecrã está demasiado brilhante"
- "Mostrar o manual do proprietário"

Também pode registar um relatório de erros dizendo "Relatório", "Feedback", ou "Relatório de erros".

Para obter mais informações sobre comandos de voz, consulte <https://www.tesla.com/support/voice-commands>.

NOTA: Para apoiar as melhorias contínuas de qualidade, a Tesla captura e processa transcrições de comandos de voz (como "ajustar a temperatura..."). As gravações de voz não são recolhidas e as transcrições não são associadas à sua conta Tesla nem ao número de identificação do seu veículo. Para proteção adicional da sua privacidade, os comandos de voz que contenham dados pessoais (como "Navegar para..." ou "Ligar a...") não são capturados.



Câmaras

O Model 3 inclui os seguintes componentes que monitorizam ativamente a área circundante:

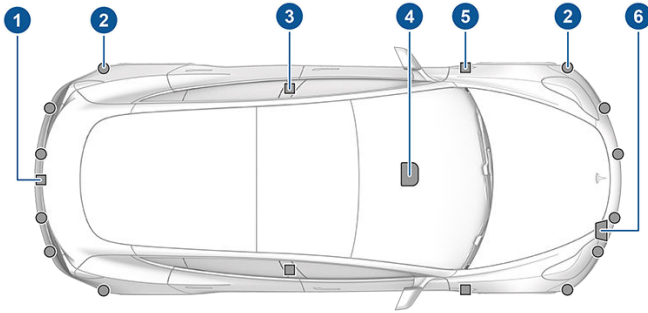

1. Existe uma câmara montada acima da chapa de matrícula traseira.
2. Os sensores ultrassônicos (se equipados) encontram-se nos para-choques dianteiro e traseiro.
3. Está montada uma câmara em cada pilar da porta.
4. Existem três câmaras montadas no para-brisas acima do espelho retrovisor.
5. Existe uma câmara montada em cada guarda-lamas dianteiro.
6. O radar (se existente) está montado por trás do para-choques dianteiro.

Model 3 está também equipado com sistemas de direção e travagem assistidos eletronicamente de alta precisão.

Câmara do habitáculo

O seu Model 3 poderá estar equipado com uma câmara do habitáculo situada por cima do espelho retrovisor. Para obter mais informações, consulte [Câmara do habitáculo na página 150](#).



Conduzir para calibrar as câmaras

Model 3 tem de manobrar com precisão quando as funcionalidades de Piloto Automático estão a ser utilizadas. Por conseguinte, antes de algumas funcionalidades como o Assistente de Saída de Faixa e a Travagem de Emergência Automática poderem ser utilizadas pela primeira vez, ou após determinados tipos de reparação de manutenção, as câmaras têm de realizar um processo de autocalibração. Para sua conveniência, o ecrã tátil apresenta um indicador de progresso.

Quando a calibração está concluída, as funcionalidades de Piloto Automático, bem como as funcionalidades de segurança ativa, ficam disponíveis para utilização. Normalmente, a calibração fica concluída após conduzir 32-40 km, mas a distância varia consoante as condições ambientais e da estrada. Por exemplo, a calibração é concluída mais rapidamente ao conduzir numa estrada reta com várias faixas (como uma autoestrada de acesso controlado), com marcações de faixa altamente visíveis (na faixa de rodagem e nas faixas adjacentes). Entre em contacto com a Tesla, apenas se o Model 3 não tiver concluído o processo de calibração depois de ter conduzido 160 km nas condições descritas.

Se uma câmara tiver mudado da respetiva posição calibrada (por exemplo, se a câmara ou o para-brisas tiver sido substituído), é necessário eliminar a calibração. Para isso, toque em **Controlos > Assistência > Calibração da câmara > Eliminar calibração**. Quando a calibração for eliminada, o Model 3 repete o processo de calibração. Embora esta ação ajude a recalibrar as câmaras em muitos casos, a função **Eliminar calibração** pode não resolver todos os problemas relacionados com as câmaras e os sensores.

NOTA: Para calibrar, as câmaras requerem marcações de faixa altamente visíveis na faixa de rodagem e nas faixas adjacentes (pelo menos duas faixas em cada lado do veículo). Para melhores resultados, conduza na faixa de rodagem central de uma autoestrada com várias faixas (idealmente com pelo menos cinco faixas) que tenha marcações de faixa claras e o mínimo de trânsito.

NOTA: Se tentar utilizar uma função que não fica disponível até o processo de calibração estar concluído, a funcionalidade é desativada e o ecrã tátil apresenta uma mensagem.

NOTA: Model 3 tem de repetir o processo de calibração se a manutenção das câmaras for efetuada pela Tesla e, em alguns casos, após uma atualização de software.

Manter as câmaras livres de obstruções

Certifique-se de que todas as câmaras estão limpas e sem obstruções antes de cada viagem e antes de utilizar as funcionalidades do piloto automático (consulte [Limpar uma câmara na página 207](#)). As câmaras sujas e os sensores sujos (se equipados), as condições ambientais, como a chuva, e as marcações de faixa desbotadas podem afetar o desempenho do piloto automático. Se uma câmara estiver obstruída ou encadeada, o Model 3 apresenta uma mensagem no ecrã tátil e as funcionalidades do piloto automático podem não estar



disponíveis. Para obter mais informações sobre alertas específicos, consulte [Alertas de resolução de problemas na página 240](#).

Pode formar-se condensação no interior dos invólucros das câmaras, sobretudo se estacionar o veículo no exterior em condições de clima frio ou húmido. O ecrã tátil pode apresentar uma alerta a indicar que a câmara está bloqueada e que algumas ou todas as funcionalidades de piloto automático podem ser temporariamente limitadas até a visão da câmara estar desobstruída. Para secar proativamente a condensação, pré-condicione o habitáculo colocando-o a uma temperatura quente, ligando o desembaciador do para-brisas e direcionando as saídas de ar dianteiras para os pilares das portas (consulte [Aplicação para dispositivos móveis na página 56](#)).



Tipos de chaves

Model 3 suporta os seguintes tipos de chaves:

- **Phone Key** – Pode configurar o seu telemóvel pessoal como uma "phone key" que comunica com o Model 3 através de Bluetooth. Uma phone key permite trancar e destrancar automaticamente o veículo.
- **Cartão-chave** – A Tesla fornece dois cartões chave que comunicam com o Model 3 através de sinais de identificação de radiofrequência (RFID) de curto alcance. Ao contrário da Phone Key e dos comandos, o cartão chave não suporta a trancagem e destrancagem automáticas. Em situações em que a phone key não tem bateria, ou foi perdida ou roubada, utilize o cartão chave para destrancar, conduzir e trancar o Model 3.
- **Comando** – O comando (se equipado) permite premir botões para abrir as bagageiras dianteira e traseira e destrancar, trancar e conduzir o Model 3. O comando também suporta a trancagem e destrancagem automáticas, se disponível na sua região (consulte [Trancagem ao afastar-se na página 25](#)), e pode ser utilizado como cópia de segurança da phone key.

Model 3 suporta um total de 19 chaves, as quais podem incluir phone keys, cartões chave e até quatro comandos.

⚠ CUIDADO: Lembre-se de levar a chave consigo ao conduzir. Embora possa conduzir o Model 3 longe da chave, não o poderá voltar a ligar depois de este se desligar.

Phone Key

⚠ CUIDADO: Não deixe o seu telemóvel emparelhado no veículo (por exemplo, caso esteja numa caminhada ou na praia). Caso tenha de deixar o telemóvel no veículo, desative o Bluetooth e/ou desligue o telemóvel.

Utilizar o telemóvel como uma chave é uma forma conveniente de aceder ao Model 3. À medida que se aproxima, o sinal de Bluetooth do seu telemóvel é detetado e as portas destrancam quando puxa o puxador da porta. Da mesma forma, quando sai e se afasta com a Phone Key, as portas trancam automaticamente (desde que a funcionalidade **Trancagem ao afastar-se** esteja ativada [consulte [Trancagem ao afastar-se na página 25](#)]).

Antes de poder utilizar um telemóvel para aceder ao Model 3, siga estes passos para o autenticar (consulte [Emparelhar uma nova Phone Key na página 23](#)).

Depois de autenticar um telemóvel, este já não necessita de uma ligação à Internet para ser utilizado como phone key para o Model 3. No entanto, para utilizar o telemóvel em modo mãos livres, aceder aos contactos do mesmo, reproduzir ficheiros multimédia, etc., também deve emparelhá-lo e ligá-lo como um dispositivo Bluetooth (consulte [Bluetooth na página 60](#)).

Para ver uma lista das chaves que podem atualmente aceder ao Model 3, ou para remover uma phone key, toque em **Controlos > Fechaduras** (consulte [Gestão das chaves na página 23](#)).

Model 3 pode estabelecer ligação com três phone keys em simultâneo. Assim, se forem detetadas mais do que três phone keys e pretender autenticar ou emparelhar um telemóvel diferente, afaste os outros telemóveis ligados ou desligue a respetiva definição de Bluetooth.

Alguns smartphones com capacidade de NFC podem ser utilizados para bloquear/desbloquear o veículo, tal como um cartão chave. Certifique-se de que a aplicação para dispositivos móveis da Tesla está corretamente emparelhada com o veículo e ative a função de NFC no telemóvel. Após ativar, basta segurar o telemóvel próximo do pilar da porta do lado do condutor para a trancar ou destrancar. Consulte as instruções do smartphone para obter informações específicas sobre como o fazer.

Cartão chave

A Tesla fornece dois cartões chave do Model 3, concebidos para caberem na sua carteira.

Para utilizar um cartão chave para destrancar ou trancar o Model 3, posicione o cartão conforme ilustrado e toque com o mesmo no leitor de cartões que se situa sob a câmara de piloto automático no pilar da porta do lado do condutor. Quando o Model 3 deteta o cartão chave, as luzes exteriores piscam, os retrovisores abrem ou recolhem (se a opção **Recolher Espelhos** estiver ativada), a buzina soa (se a função **Som de Confirmação de Trancagem** estiver ativada) e as portas destrancam ou trancam.

NOTA: Poderá ter de tocar fisicamente na consola central ou no pilar da porta do lado do condutor com o cartão chave e poderá ter de o segurar contra o transmissor durante um ou dois segundos.

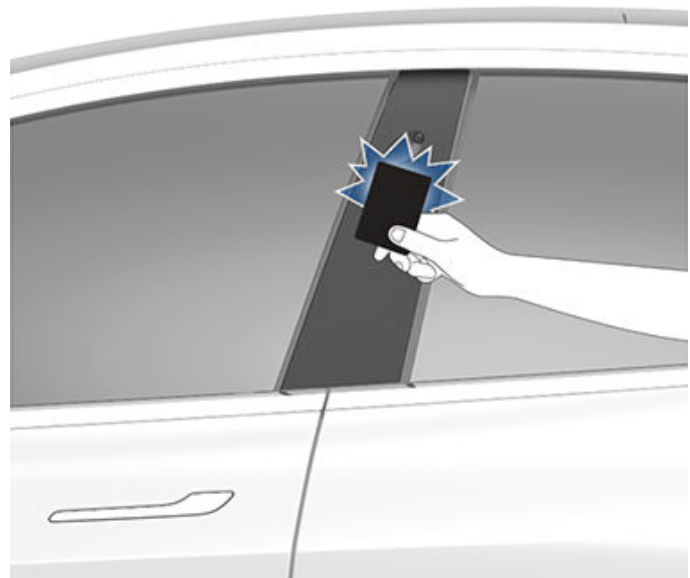



Quando estiver no interior, ligue o Model 3 pressionando o pedal dos travões até dois minutos depois de passar o cartão chave (consulte [Arrancar e desligar na página 68](#)). Se esperar mais de dois minutos, é necessário efetuar novamente a autenticação, colocando o cartão chave próximo do leitor de cartões, situado por trás dos suportes para copos na consola central. Quando o cartão chave é detetado, o período de autenticação de dois minutos começa novamente.



NOTA: Se ativada, a funcionalidade Trancagem ao afastar-se (consulte [Trancagem ao afastar-se na página 25](#)) funciona apenas quando se afasta do veículo utilizando uma Phone Key ou um comando. Quando se afasta com o seu cartão chave, o Model 3 não tranca/destranca automaticamente.

⚠ CUIDADO: Transporte sempre o cartão chave consigo, na bolsa ou mala, para utilizar como reserva caso o telemóvel autenticado não tenha bateria, seja perdido ou roubado.

Comando

Se tiver adquirido o comando acessório, pode familiarizar-se rapidamente com esta chave ao ver a mesma como uma versão miniatura do Model 3, com o logótipo da Tesla a representar a dianteira. A chave tem três botões que parecem áreas mais suaves da superfície.



1. Bagageira dianteira - Faça duplo clique para destrancar a bagageira dianteira.
2. Trancar/destrancar tudo - Clique uma vez para trancar portas e bagageiras (todas as portas e bagageiras têm de estar fechadas). Faça duplo clique para destrancar as portas e as bagageiras.
3. Bagageira traseira - Clique duas vezes para desprender a bagageira traseira. Mantenha premido durante um ou dois segundos para abrir a porta de carregamento.

Quando estiver no interior, ligue o Model 3 pressionando o pedal dos travões até dois minutos depois de premir o botão de destrancar no comando (consulte [Arrancar e desligar na página 68](#)). Se esperar mais de dois minutos, é necessário pressionar novamente o botão de destrancar ou colocar o comando próximo do leitor de cartões, situado por trás dos suportes para copos na consola central. Quando o comando é detetado, o período de autenticação de dois minutos começa novamente.

Quando se aproxima ou se afasta do Model 3 com um comando, não precisa de apontar o mesmo ao Model 3 enquanto prime o botão, mas tem de estar a uma distância funcional.

Equipamento de rádio numa frequência semelhante pode afetar a chave. Se isto acontecer, afaste a chave, no mínimo, 30 cm de outros dispositivos eletrónicos (telemóveis, portáteis, etc.).

Mesmo que a bateria do comando esteja descarregada, pode utilizá-lo para conduzir o veículo ao colocar o comando no leitor de cartões situado no pilar da porta do lado do condutor (tal como o cartão chave).

Estão disponíveis instruções para mudar a pilha em [Substituir a pilha do comando na página 22](#).



NOTA: Pode utilizar o mesmo comando com vários veículos Model 3, desde que os autentique (consulte [Gestão das chaves na página 23](#)). Contudo, o comando funciona apenas com um Model 3 de cada vez. Por isso, para utilizar um comando para um Model 3 diferente, encoste a respetiva superfície plana ao leitor de cartões no pilar da porta do lado do condutor.

NOTA: Model 3 suporta até quatro comandos diferentes.

⚠ CUIDADO: Proteja a chave de impactos, temperaturas elevadas e danos causados por líquidos. Evite o contacto com solventes, ceras e produtos de limpeza abrasivos.

Trancagem e destrancagem passiva

Trancar e destrancar o Model 3 com o comando é uma opção mãos-livres conveniente. Apesar de necessitar de ter consigo um comando emparelhado, não precisa de o utilizar. Model 3 tem sensores em torno do veículo que podem reconhecer a presença de um comando num raio de aproximadamente dois metros. Por isso, pode manter o comando no bolso ou a carteira e simplesmente acionar o puxador da porta para destrancar. Quando leva o comando consigo, também pode abrir a bagageira sem ter de utilizar a chave; só tem de premir o puxador exterior da bagageira traseira. Se a funcionalidade **Trancagem ao afastar-se** estiver ativada, o Model 3 tranca automaticamente quando sai e o comando já não se encontra dentro do alcance (consulte [Trancagem ao afastar-se na página 25](#)). A trancagem e destrancagem passivas são automaticamente ativadas quando emparelha o comando com o Model 3.

Apesar de poder utilizar o mesmo comando com vários veículos, este só pode ser emparelhado com um veículo de cada vez. Para ativar um comando emparelhado com um veículo diferente, toque com o lado plano no pilar da porta do lado do condutor e clique em qualquer botão do comando para confirmar.

NOTA: Para maior segurança, a trancagem e destrancagem passivas são desativadas após estar imobilizado durante cinco minutos dentro do alcance do veículo, quando este não está a ser utilizado (por exemplo, se estiver fora do veículo). Nesta situação, é necessário agitar ou premir um botão no comando para reativar a trancagem e destrancagem passivas.

Substituir a pilha do comando

Em condições de utilização normal, o comando acessório tem uma pilha que dura até um ano, dependendo da versão do comando e das definições selecionadas do veículo. Quando a pilha está fraca, é apresentada uma mensagem no ecrã tátil.

Substituir a pilha do comando:

1. Com o comando virado com a parte do botão para baixo numa superfície suave, solte a tampa inferior com uma pequena ferramenta de lâmina plana.



2. Retire a pilha levantando-a dos grampos de fixação.



3. Evitando tocar nas superfícies planas da pilha, introduza a pilha nova (tipo CR2032) com a face "+" virada para cima.

NOTA: Limpe a pilha antes de a instalar e evite tocar nas superfícies planas da pilha. As marcas de dedos nas superfícies planas da pilha podem reduzir a vida útil da pilha.

NOTA: É possível adquirir pilhas CR2032 junto de qualquer revendedor de pilhas.

4. Segurando a tampa em ângulo inferior, alinhe as patilhas da tampa com as ranhuras correspondentes no comando e, em seguida, prima a tampa firmemente contra o comando até ouvir um estalido.

5. Teste o funcionamento do comando destrancando e trancando o Model 3.

AVISO: As pilhas do comando contêm substâncias que representam um perigo de queimadura química e não devem ser ingeridas. O comando contém uma pilha tipo moeda. Em caso de ingestão da pilha tipo moeda, esta pode causar queimaduras internas graves no espaço de duas horas e, em última instância, ser fatal. Mantenha as pilhas novas e usadas afastadas das crianças. Se o compartimento da pilha não fechar bem, interrompa a utilização do produto e mantenha-o afastado das crianças. Se achar que as pilhas podem ter sido engolidas ou colocadas no interior de qualquer parte do corpo, procure imediatamente assistência médica.

Gestão das chaves

Para apresentar uma lista de todas as chaves que podem aceder ao seu Model 3, toque em **Controlos > Bloqueios**. É apresentado um ícone junto de cada chave para indicar se a mesma é uma phone key, um cartão chave ou um comando. Utilize esta lista para gerir as chaves que têm acesso ao seu Model 3.

Model 3 suporta até 19 chaves. Quando atingir este limite, tem de eliminar uma chave antes de adicionar uma nova.

NOTA: Pode utilizar a mesma chave para mais do que um Model 3. Assim evita ter de utilizar mais do que uma chave quando troca de veículo. Se personalizar o nome de um cartão chave ou comando autenticado num Model 3 (tocando no ícone de lápis), outros Model 3 nos quais tal cartão chave ou comando foi autenticado também irão apresentar o nome alterado.

NOTA: Se o veículo for alugado, contacte a empresa de leasing para adicionar ou remover chaves.

Emparelhar uma nova Phone Key

Para configurar o seu telemóvel como chave:

1. Transfira a aplicação para dispositivos móveis da Tesla para o seu telemóvel.
2. Inicie sessão na aplicação para dispositivos móveis da Tesla utilizando o nome de utilizador e a palavra-passe da sua conta Tesla.

NOTA: Deve permanecer com sessão iniciada na sua conta Tesla para utilizar o telemóvel para aceder ao Model 3.

NOTA: Se estiverem ligados vários veículos à sua conta Tesla, é necessário garantir que o veículo ao qual pretende aceder com a aplicação para dispositivos móveis está selecionado na mesma.
3. Certifique-se de que:
 - As definições gerais de Bluetooth do telemóvel estão ativadas.

- O Bluetooth está ativado nas definições do seu telemóvel para a aplicação para dispositivos móveis da Tesla. Por exemplo, no telemóvel, navegue até Definições, escolha a aplicação para dispositivos móveis da Tesla e certifique-se de que a definição Bluetooth está ligada.
- O acesso à sua localização está ativado. Abra a aplicação para dispositivos móveis da Tesla nas definições do telemóvel e selecione **Localização > Sempre**. Para desfrutar da melhor experiência, mantenha a aplicação para dispositivos móveis em execução em segundo plano.
- A opção Permitir acesso móvel está ativada no ecrã tátil do veículo (**Controlos > Proteção > Permitir acesso móvel**).

NOTA: Model 3 comunica com o telemóvel através de Bluetooth. Tenha em atenção que o telemóvel tem de ter bateria suficiente para executar o Bluetooth e que muitos telemóveis desativam a funcionalidade de Bluetooth quando a bateria está fraca.

4. No interior ou perto do veículo, abra a aplicação para dispositivos móveis da Tesla e toque em **Configurar uma Phone Key** no ecrã principal ou navegue até **Segurança > Configurar uma Phone Key**. Siga as instruções na aplicação para dispositivos móveis e no ecrã tátil do veículo para configurar a sua phone key.

Adicionar chaves a partir do ecrã tátil

Se já tiver um cartão chave ou comando emparelhado com o seu veículo, pode emparelhar uma nova chave através do ecrã tátil.

1. No ecrã tátil, toque em **Controlos > Fechaduras > Chaves > Adicionar chave**.
2. Leia o seu novo cartão chave ou comando no leitor de cartões por trás dos suportes para copos, na parte superior da consola central. Após o novo cartão chave ou comando ser reconhecido, retire-o do leitor de cartões.

NOTA: Quando adicionar um comando novo, assegure-se de que este está à temperatura ambiente. O emparelhamento de um comando muito frio pode falhar.
3. Leia um cartão chave ou comando que já tenha sido emparelhado com o veículo para confirmar o emparelhamento de uma nova chave.
4. Quando terminar, a lista de chaves incluirá a nova chave. Toque no ícone de lápis associado para personalizar o nome da chave.

Adicionar chaves através da aplicação para dispositivos móveis

Caso não tenha um cartão chave ou comando a funcionar, pode adicionar uma nova chave através da aplicação para dispositivos móveis da Tesla.



NOTA: Só o proprietário do veículo pode emparelhar uma nova chave através da aplicação para dispositivos móveis.

NOTA: O emparelhamento de uma chave com a aplicação para dispositivos móveis é suportado com a versão 4.29.0 da aplicação para dispositivos móveis da Tesla em veículos com a versão do software 2022.40 ou superior.

1. Enquanto no interior ou perto do veículo, abra a aplicação para dispositivos móveis da Tesla no telemóvel.
2. Na aplicação para dispositivos móveis, toque em **Segurança e condutores** e, em seguida, toque em **Adicionar cartão chave**.
3. Leia o seu novo cartão chave ou comando no leitor de cartões por trás dos suportes para copos, na parte superior da consola central.

NOTA: Quando adicionar um comando novo, assegure-se de que este está à temperatura ambiente. O emparelhamento de um comando muito frio pode falhar.

4. Quando o emparelhamento da chave é efetuado com sucesso, a aplicação para dispositivos móveis apresenta uma mensagem de confirmação. Toque em **Concluído** na aplicação para dispositivos móveis e remova o cartão chave ou o comando do leitor de cartões.
5. Quando terminar, a lista de chaves no ecrã tátil inclui a nova chave. Toque no ícone de lápis associado para personalizar o nome da chave.

Remover chaves

Quando já não pretende que uma chave tenha acesso ao Model 3 (por exemplo, se perder o telemóvel ou cartão chave, etc.), é possível remover a chave em questão.

1. No ecrã tátil, toque em **Controlos > Fechaduras**.
2. Na lista de chaves, encontre a chave que pretende eliminar e toque no respetivo ícone de reciclagem.
3. Quando solicitado, leia um cartão chave autenticado no leitor de cartões para confirmar a eliminação. Quando terminar, a lista de chaves deixará de incluir a chave eliminada.

NOTA: Model 3 requer que exista sempre, no mínimo, um cartão chave ou comando autenticado. Se a lista de chaves tiver apenas um cartão chave, não é possível eliminá-lo.

Substituir cartões chave

Se perder um cartão chave, pode adquirir cartões chave de substituição na loja Tesla. Quando estiverem prontos para emparelhar, basta seguir os passos indicados em [Gestão das chaves na página 23](#). Não se esqueça de remover os cartões chave antigos de **Controlos > Fechaduras > Chaves** por motivos de segurança.

Utilizar os puxadores exteriores das portas

Utilize o seu polegar para pressionar a parte larga do puxador da porta. O puxador roda na sua direção, sendo possível abrir a porta puxando o puxador ou a extremidade da porta.



O puxador é recolhido automaticamente.



Quando uma porta ou bagageira está aberta, o ecrã tátil apresenta a luz indicadora de porta aberta.

NOTA: Consulte [Melhores práticas em clima frio na página 166](#) para se certificar de que os puxadores das portas funcionam corretamente em clima frio.

AVISO: Durante a utilização do puxador da porta, tenha cuidado para evitar que os dedos, joias, unhas acrílicas, etc., fiquem entalados na porta ou no respetivo mecanismo do puxador. Se não o fizer, tal pode resultar em danos ou ferimentos.

Abrir as portas a partir do interior

Model 3 tem portas elétricas. Para abrir a porta quando está sentado no interior, prima o botão situado na parte superior do puxador interior da porta enquanto a empurra para abrir.



NOTA: Para evitar que as crianças abram as portas traseiras, ative os bloqueios para crianças (consulte [Bloqueios para crianças na página 26](#)).

NOTA: Na eventualidade improvável de o Model 3 não ter energia baixa tensão, não será possível abrir as portas com o botão situado na parte superior do puxador da porta. Consulte [Abrir as portas sem energia na página 239](#) para obter mais informações.

Trancagem e destrancagem a partir do interior

Quando estiver sentado no interior do Model 3, pode trancar e destrancar todas as portas, bem como as bagageiras, tocando no ícone de trancagem no ecrã tátil.



O ícone muda para indicar se todas as portas estão trancadas ou destrancadas.

Também pode destrancar as portas premindo o botão de estacionamento na extremidade da alavanca de condução uma segunda vez. Se premir este botão uma vez, engata a posição de estacionamento; premi-lo novamente, destranca as portas.

Trancagem ao afastar-se

As portas e as bagageiras podem ser trancadas automaticamente sempre que se afasta levando consigo a Phone Key ou o comando emparelhado (se tiver sido encomendado após, aproximadamente, 1 de outubro de 2019). Para ativar ou desativar esta funcionalidade, toque em **Controlos > Fechaduras > Trancagem ao afastar-se**.



Quando as portas se trancam, as luzes exteriores piscam uma vez e os espelhos recolhem (se a opção **Recolher espelhos** estiver ativada). Para ouvir também um som de confirmação quando o Model 3 é trancado, toque em **Controlos > Fechaduras > Som de confirmação de trancagem**.

NOTA: Toque em **Toybox > Boombox > Som de trancagem** para personalizar o som de trancagem quando o veículo é fechado a partir do exterior (é necessário o Sistema de Alerta de Peões).

Model 3 não tranca automaticamente se:

- Marcar a caixa de verificação **Excluir Casa** e o Model 3 será estacionado na localização que designou como casa. Para mais informações sobre como designar uma localização como casa, consulte [Destinos de casa, trabalho e favoritos na página 174](#).
- Uma Phone Key ou um comando emparelhado for detetado no interior do Model 3.
- Uma porta ou bagageira não estiver totalmente fechada.
- A definição de Bluetooth da Phone Key está desligada.
- Se o Model 3 detetar uma chave autenticada durante vários minutos após sair do veículo e fechar todas as portas, a trancagem ao afastar-se é desativada e as portas não trancam ao afastar-se. Neste caso, terá de trancar o veículo manualmente até à próxima condução.
- O condutor não sair do veículo pela porta do condutor.

NOTA: Em última instância, é da sua responsabilidade certificar-se de que o veículo está trancado, mesmo quando a função Trancagem ao afastar-se está ativada.

Trancagem ao iniciar a marcha

Model 3 tranca automaticamente todas as portas (incluindo as bagageiras) quando a velocidade de condução ultrapassa 8 km/h.

Modo de destrancagem da porta do condutor

Ao ativar a opção **Controlos > Fechaduras > Modo de destrancagem da porta do condutor** apenas destranca a porta do condutor quando destrancar o Model 3 pela primeira vez. A porta do condutor destranca-se apenas se estiver presente uma chave no lado do condutor do veículo e não no lado do passageiro. Para destrancar as restantes portas, efetue uma pressão longa no botão situado na parte superior do puxador interior da porta do condutor, utilize o ecrã tátil, a aplicação para dispositivos móveis ou prima o comando uma segunda vez.

Notificações de elementos do carro que ficaram abertos

Para receber uma notificação móvel se uma porta, bagageira e/ou janela ficarem abertas ou se o Model 3 ficar destrancado inesperadamente, toque em **Controlos > Fechaduras > Notificação de veículo aberto**.

Bloqueios para crianças

Model 3 tem bloqueios para crianças nas portas traseiras para impedir a sua abertura através dos botões de libertação interiores. No ecrã tátil, toque em **Controlos > Bloqueios > Bloqueio para crianças**. Pode selecionar a opção **Ambos** para ativar o bloqueio para crianças em ambas as portas traseiras, ou pode selecionar a opção **Esquerda** ou **Direita** para ativar apenas numa porta específica.



AVISO: Recomenda-se a ativação dos bloqueios para crianças sempre que haja crianças sentadas nos bancos traseiros.

Destrancar em modo de estacionamento

Quando para o Model 3 e engata a posição de estacionamento, pode optar por destrancar todas as portas. Para ativar ou desativar esta funcionalidade, toque em **Controlos > Fechaduras > Destrancar em modo de estacionamento**.

NOTA: Se a opção estiver definida para **DESLIG.**, pode destrancar todas as portas premindo o botão de estacionamento uma segunda vez após engatar a posição de estacionamento.

Abrir e fechar

NOTA: É da sua responsabilidade assegurar-se de que os vidros ficam fechados após trancar o veículo.

Prima o interruptor para baixar o respetivo vidro. Os interruptores dos vidros funcionam em dois níveis:

- Para baixar completamente um vidro, prima totalmente o interruptor e liberte-o de imediato.
- Para baixar parcialmente o vidro, prima suavemente o interruptor e liberte-o quando o vidro estiver na posição que pretende.

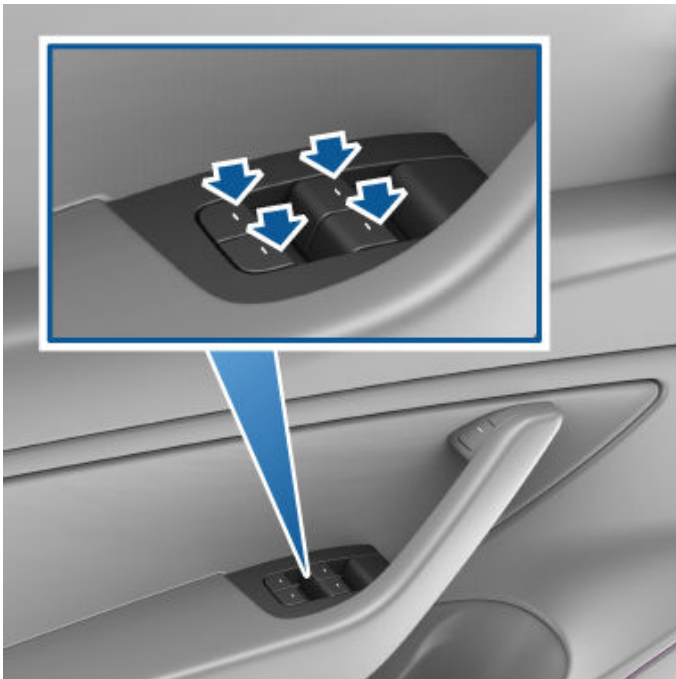

Da mesma forma, puxe um interruptor para subir o respetivo vidro:

- Para fechar completamente um vidro, puxe totalmente o interruptor para cima e liberte-o de imediato.
- Para fechar parcialmente o vidro, puxe suavemente o interruptor e liberte-o quando o vidro estiver na posição que pretende.

Se se esquecer de uma janela aberta, o Model 3 pode enviar uma notificação para a aplicação para dispositivos móveis (toque em **Controlos > Fechaduras > Notificação de veículo aberto** e, em seguida, seleccione **Portas e janelas**).

Também pode ativar a função **Fechar vidros ao trancar** tocando em **Controlos > Fechaduras > Fechar vidros ao trancar**. Quando ativado, o veículo fecha automaticamente os vidros quando o Model 3 tranca.

NOTA: Consulte [Melhores práticas em clima frio na página 166](#) para obter informações sobre como preparar as janelas para o clima frio.

⚠ CUIDADO: Para evitar danos, os vidros baixam ligeiramente de forma automática quando abre ou fecha uma porta. Se levantar manualmente um vidro quando a porta estiver aberta, certifique-se de que este está ligeiramente descido antes de fechar a porta.

⚠ AVISO: Antes de fechar um vidro, é da responsabilidade do condutor garantir que nenhum ocupante, especialmente crianças, tem quaisquer partes do corpo na abertura do vidro. Se não o fizer, pode provocar ferimentos graves.

Bloquear os vidros traseiros

Para evitar que os passageiros utilizem os interruptores dos vidros traseiros, toque em **Controlos > Fechaduras > Bloq. de janela**. Para desbloquear os vidros traseiros, toque novamente em **Bloq. de janela**.

⚠ AVISO: Para garantir a segurança, recomenda-se que bloqueie os interruptores dos vidros traseiros sempre que houver crianças sentadas nos bancos traseiros.

⚠ AVISO: Nunca deixe crianças sozinhas no Model 3.

Calibrar os vidros

Na eventualidade improvável de um vidro se comportar de forma inesperada (tocar no friso brilhante, não abrir ou fechar corretamente, abrir mais do que o normal quando a porta se abre, etc.), é possível calibrá-lo para potencialmente reparar o problema.

Para calibrar um vidro:

1. Feche a porta com o vidro afetado.
2. Sente-se no banco do condutor e feche a porta do condutor.
3. Utilizando o interruptor do vidro na porta do condutor, **suba** o vidro em questão até este parar.
4. Utilizando o interruptor do vidro na porta do condutor, **desça** o vidro em questão até este parar.
5. Repita o passo 3 e **suba** o vidro em questão até este parar.

O vidro deve agora estar calibrado. Se o problema persistir após tentar efetuar o procedimento de calibração algumas vezes, contacte a Tesla.

Escala do índice ultravioleta

O tejadilho, os para-brisas e as janelas no Model 3 são excelentes na proteção contra os raios UV (ultravioleta). Os componentes de vidro têm uma classificação inferior a 2 na escala do índice ultravioleta. Consulte as especificações sobre o índice ultravioleta da sua região para obter mais informações. É ainda assim responsável por tomar as precauções necessárias para garantir a proteção contra o sol.



Bagageira traseira

Abrir

Para abrir a bagageira traseira, certifique-se de que o Model 3 está na posição de estacionamento e, em seguida, execute um dos seguintes procedimentos:

- Toque no botão **Abrir** associado no ecrã tátil.
- Faça duplo clique no botão de bagageira traseira do comando.
- Toque no botão da bagageira traseira na aplicação para dispositivos móveis.
- Prima o interruptor localizado sob o puxador exterior da bagageira traseira (é preciso ser detetada uma chave válida).

⚠ CUIDADO: Antes de abrir a bagageira traseira numa área fechada (como uma garagem), certifique-se de que a altura de abertura de bagageira traseira está adequadamente ajustada para evitar tetos baixos ou objetos suspensos (consulte [Ajustar a altura de abertura da bagageira elétrica na página 28](#)).

Model 3 tem de estar desbloqueado ou detetar uma chave antes de poder utilizar o interruptor para abrir a bagageira traseira.

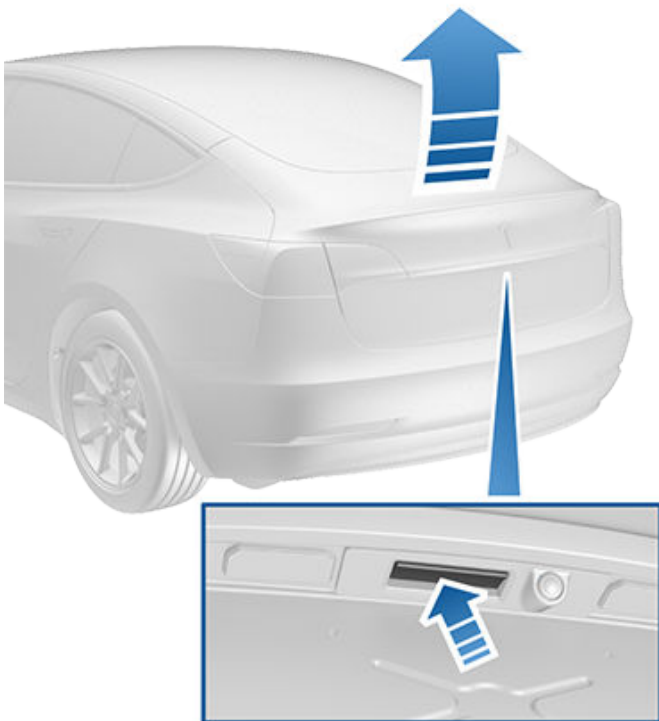

Quando uma porta ou bagageira está aberta, o ecrã tátil apresenta a luz indicadora de porta aberta. A imagem do Model 3 no ecrã tátil também apresenta a bagageira aberta.

É possível parar a bagageira elétrica (se existente) quando esta está em movimento, clicando uma vez no botão de bagageira traseira do comando acessório. Em seguida, se fizer duplo clique no botão da bagageira traseira, esta desloca-se novamente, mas na direção oposta (desde que não esteja quase totalmente aberta ou fechada quando a parou). Por exemplo, se clicar uma vez para parar a bagageira elétrica enquanto esta está a abrir, ao fazer duplo clique ela fecha-se.

NOTA: Em situações de emergência, pode anular o comando de abertura ou fecho da bagageira elétrica (se existente) premindo o interruptor da bagageira novamente ou agarrando a porta para a parar.

⚠ AVISO: Antes de abrir ou fechar a bagageira elétrica (se existente), é importante verificar se a área em redor da mesma está livre de obstáculos (pessoas e objetos). É necessário monitorizar proativamente a bagageira para garantir que a mesma não entra em contacto com uma pessoa ou um objeto. Se não o fizer, tal pode resultar em danos ou ferimentos graves.

Para abrir a bagageira traseira desde o interior do veículo na improvável situação de o Model 3 ficar sem energia, consulte [Libertação de emergência interior da bagageira na página 29](#).

Ajustar a altura de abertura da bagageira elétrica

Pode ajustar a altura de abertura da bagageira elétrica (se existente) para facilitar o alcance ou evitar tetos ou objetos suspensos (por exemplo, uma porta de garagem ou luz):

1. Abra a bagageira e, em seguida, baixe-a ou eleve-a manualmente até à altura de abertura pretendida.
2. Mantenha premido o botão na parte inferior da bagageira elétrica durante três segundos até ouvir um aviso sonoro de confirmação.
3. Confirme se a definiu para a altura pretendida fechando a bagageira elétrica e voltando a abrir.

⚠ CUIDADO: Dependendo da configuração (por exemplo, a escolha de uma jante), a bagageira traseira do veículo abre até, aproximadamente, 2 metros. Ajuste a altura da bagageira traseira para evitar que embata contra tetos baixos ou outros objetos.

Fechar

- Faça duplo clique no botão de bagageira traseira do comando.
- Prima o interruptor situado na parte inferior da bagageira traseira

Para fechar a porta da bagageira elétrica (se existente), execute um dos seguintes procedimentos:

- Toque no botão **Fechar** associado no ecrã tátil.



- Prima o interruptor situado no puxador exterior da bagageira traseira.
- Faça duplo clique no botão de bagageira traseira do comando.

Se a porta da bagageira elétrica detetar uma obstrução ao fechar, esta interrompe o movimento e emite dois avisos sonoros. Remova a obstrução e tente fechá-la novamente.

AVISO: Antes de conduzir, certifique-se de que a bagageira está bem fechada na posição totalmente fechada levantando na extremidade inferior e confirmando que não existe movimento.

Aceder à área de carga

Para aceder a área de carga no interior da bagageira traseira, puxe para cima a correia na traseira da cobertura de carga. Assim, já pode rebater a cobertura de carga para a frente ou removê-la do Model 3.

Fixe toda a carga antes de mover o Model 3 e coloque a carga pesada no compartimento da bagageira inferior.



Limites da bagageira traseira

Distribua o peso da carga entre as bagageiras dianteira e traseira da forma mais uniforme possível.

AVISO: Nunca transporte uma carga superior a 40 kg no compartimento inferior da bagageira traseira ou a 130 kg no compartimento superior (por cima da tampa do compartimento inferior). Se o fizer, pode causar danos.

AVISO: Ao transportar carga, tenha sempre em consideração o Massa máxima em carga tecnicamente admissível (TPMLM) do veículo (consulte [Especificações na página 217](#)). O TPMLM equivale ao peso total máximo permitido do veículo, incluindo todos os passageiros, fluidos e carga.

Libertação de emergência interior da bagageira

Uma libertação mecânica iluminada localizada no interior da bagageira traseira permite-lhe abrir a bagageira traseira a partir do interior se o Model 3 não tiver energia elétrica. Esta libertação mecânica também permite que uma pessoa trancada lá dentro possa sair.

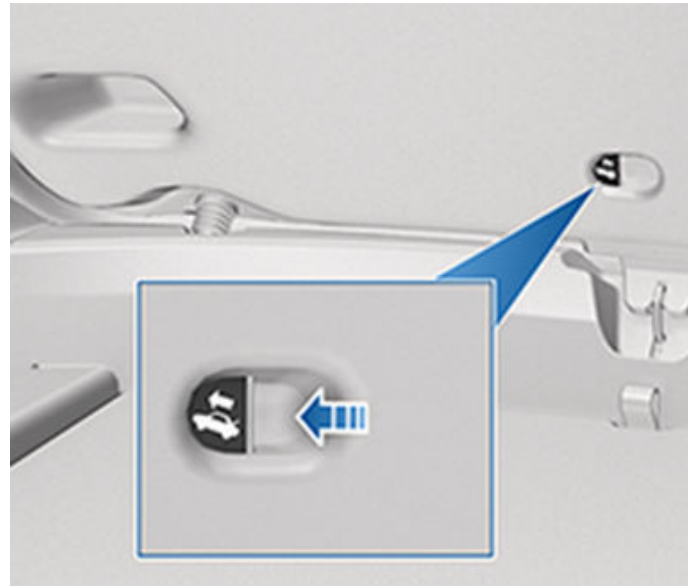

1. Prima continuamente e com firmeza o botão aceso no sentido da seta para libertar o trinco.
2. Enquanto prime o botão, abra a bagageira traseira.

NOTA: O botão brilha durante várias horas após uma breve exposição à luz ambiente.

AVISO: Não permita que crianças brinquem dentro da bagageira ou que fiquem fechadas lá dentro. Crianças transportadas sem sistemas de fixação adequados podem incorrer em ferimentos graves ou morte. Se fechadas dentro de um veículo, as crianças podem sofrer exaustão devido ao calor ou morrer, especialmente se o controlo de climatização estiver desligado.



Bagageira dianteira

Abrir

Para abrir a bagageira dianteira, certifique-se que o Model 3 está na posição de estacionamento e, em seguida, execute um dos seguintes procedimentos antes de abrir o capô:

- Toque no ícone **Abrir** associado no ecrã tátil.
- Clique duas vezes no botão da bagageira dianteira do comando.
- Toque no botão da bagageira dianteira na aplicação para dispositivos móveis.

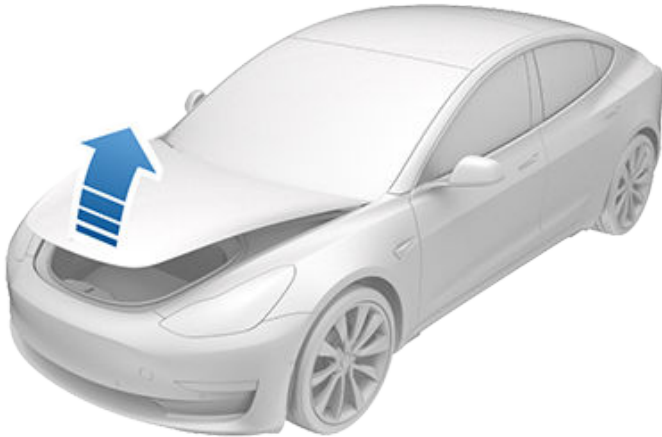

Quando uma porta ou bagageira está aberta, o ecrã tátil apresenta a luz indicadora de porta aberta. A imagem do Model 3 no ecrã tátil também apresenta a bagageira dianteira aberta.

AVISO: Antes de abrir ou fechar o capô, é importante verificar se a área em redor do mesmo está livre de obstáculos (pessoas e objetos). Se não o fizer, tal pode resultar em danos ou ferimentos graves.

Fechar

O capô do Model 3 não é suficientemente pesado para trancar com o seu próprio peso e aplicar pressão na extremidade dianteira ou no centro do capô pode danificá-lo.

Para fechar o capô corretamente:

1. Baixe o capô até que o fecho toque nos trincos.
2. Coloque as duas mãos na parte da frente do capô nas áreas indicadas (a verde) e, em seguida, empurre firmemente para baixo para engatar os trincos.
3. Levante com cuidado a extremidade dianteira do capô para garantir que está totalmente fechado.

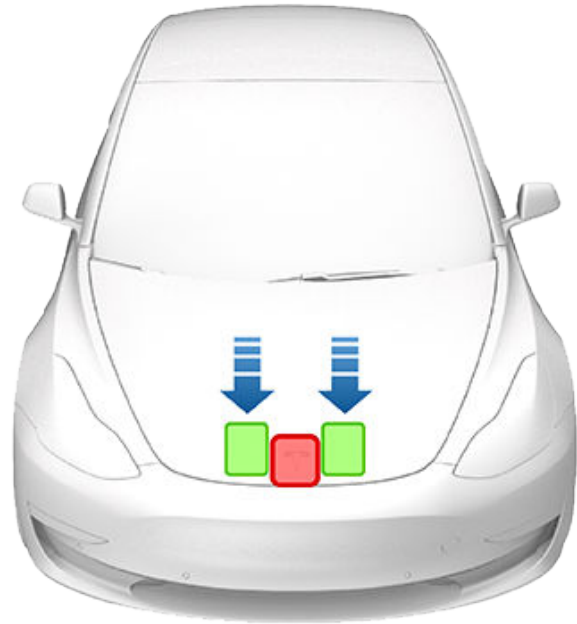

AVISO: Para evitar danos:

- Aplique pressão apenas nas zonas indicadas a verde. Aplicar pressão nas zonas a vermelho pode causar danos.
- Não feche o capô com uma mão. Ao fazê-lo, aplica força concentrada numa só área, o que pode resultar numa amolgadela ou num sulco.
- Não aplique pressão na extremidade dianteira do capô. Ao fazê-lo, pode provocar amolgar a extremidade.
- Não deixe cair nem bata o capô com força.
- Para evitar riscos, não tenha nada nas mãos (chaves). As joias também podem causar riscos.

AVISO: Antes de conduzir, tem de se certificar de que o capô está devidamente encaixado na posição totalmente fechada, tentando levantar com cuidado a extremidade dianteira do capô e confirmando que não ocorre qualquer movimento. É da responsabilidade do condutor garantir que a bagageira dianteira está devidamente fechada antes de começar a conduzir.

Se a bagageira dianteira for deixada aberta e tentar sair da posição de estacionamento, será apresentada uma notificação no ecrã tátil a solicitar que confirme a intenção de conduzir. Se optar por manter a bagageira dianteira aberta durante a condução, a velocidade do veículo será limitada.

A bagageira dianteira é bloqueada quando:

- Bloqueia o Model 3 utilizando o ecrã tátil, a chave ou a aplicação para dispositivos móveis.
- Sai do Model 3 com a chave (se o [Trancagem ao afastar-se na página 25](#) estiver ligado).



- O modo Valet está ativo (consulte [Modo Valet na página 94](#)).

Limite de carga na bagageira dianteira

Distribua o peso da carga entre as bagageiras dianteira e traseira da forma mais uniforme possível.

 **CUIDADO:** Nunca transporte uma carga superior a 50 kg na bagageira dianteira. Se o fizer, pode causar danos.

 **AVISO:** Ao transportar carga, tenha sempre em consideração o Massa máxima em carga tecnicamente admissível (TPMLM) do veículo (consulte [Especificações na página 217](#)). O TPMLM equivale ao peso total máximo permitido do veículo, incluindo todos os passageiros, fluidos e carga.

Libertação de emergência interior

O botão de libertação interior iluminado na bagageira dianteira permite que uma pessoa trancada lá dentro possa sair.

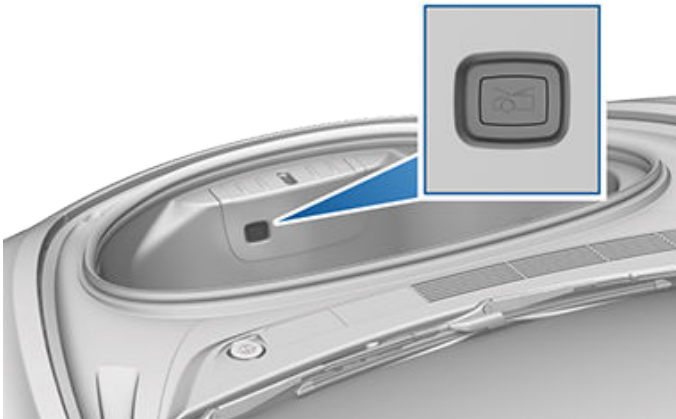

Prima o botão de libertação interior para destrancar a bagageira dianteira e, em seguida, empurre o capô para cima.

NOTA: O botão de libertação interior ilumina-se após uma breve exposição à luz ambiente.

 **AVISO:** As pessoas nunca devem entrar dentro da bagageira dianteira. Nunca feche a bagageira dianteira se houver alguém lá dentro.

 **AVISO:** Deve ter o cuidado de garantir que os objetos no interior da bagageira dianteira não chocam com o botão de libertação, provocando a abertura acidental do capô.



Armazenamento interior

Consola central

Além de conter um transmissor RFID que lê comandos e cartões chave (consulte [Chaves na página 20](#)), a consola central inclui suportes para copos, dois compartimentos de armazenamento e um carregador de telemóvel sem fios (consulte [Sistemas eletrónicos interiores na página 10](#)).

Para abrir o compartimento de armazenamento principal, puxe a respetiva cobertura para cima. Abra o compartimento de armazenamento dianteiro fazendo deslizar a respetiva tampa para a frente.



Porta-luvas

Para abrir o porta-luvas, toque em **Controlos > Porta-luvas**. O porta-luvas abre-se automaticamente e a respetiva luz acende-se.

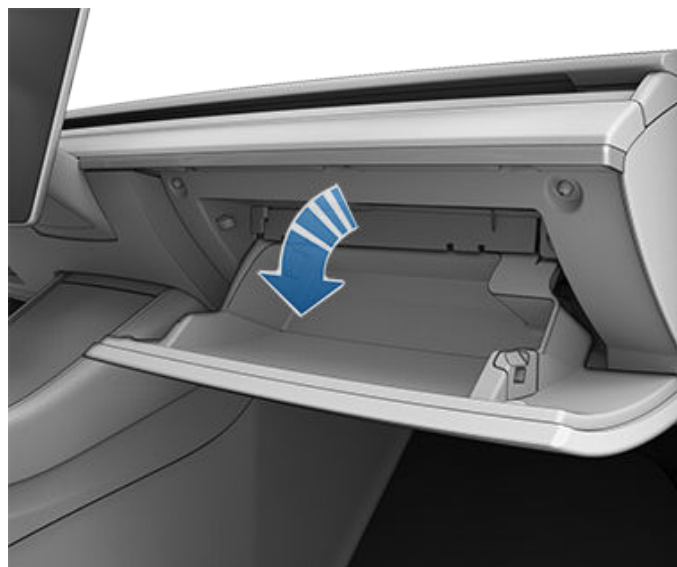

Consola traseira

O seu Model 3 tem uma consola traseira integrada na parte central do encosto do banco da segunda fila. Puxe a consola para baixo para aceder aos suportes para copos traseiros ou utilize-a como um apoio para braços.



Cabides

O seu Model 3 possui um cabide de cada lado do veículo na segunda fila. Empurre o cabide para o libertar. Empurre-o novamente para o recolher.

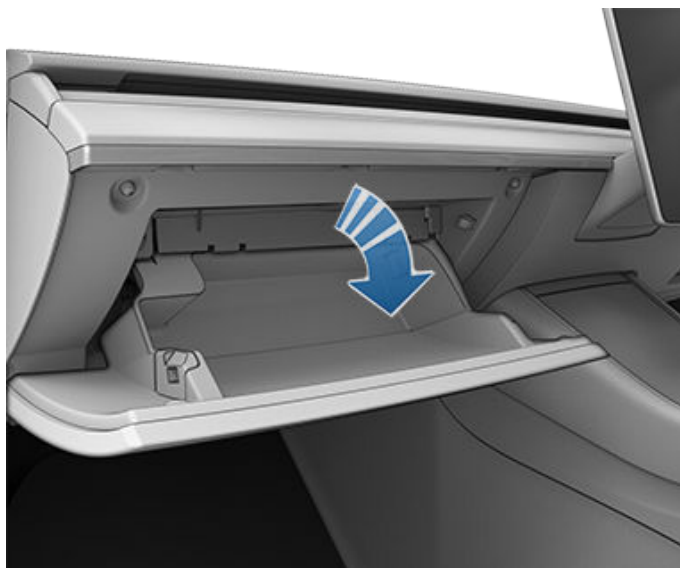

Para fechar o porta-luvas, empurre-o para cima até ouvir um clique na respetiva posição fechada.

Para segurança adicional do porta-luvas, toque em **Controlos** > **Proteção** > **PIN do porta-luvas** a fim de definir um PIN de 4 dígitos (consulte [PIN porta-luvas na página 152](#)).

NOTA: Se deixar o porta-luvas aberto, a respetiva luz acaba por se desligar.

NOTA: O porta-luvas bloqueia sempre que estiver fechado e trancar o Model 3 através da aplicação para dispositivos móveis, do cartão chave, quando sai do Model 3 com a Phone Key (se a trancagem ao afastar-se estiver ativada) ou se o Modo Valet estiver ativado (consulte [Modo Valet na página 94](#)). Não bloqueia quando o Model 3 é trancado tocando no ícone de bloqueio no ecrã tátil.

⚠ AVISO: Durante a condução, mantenha o porta-luvas fechado para evitar ferimentos em passageiros em caso de colisão ou de paragem súbita.



Bancos dianteiros e traseiros

Posição de condução correta

O banco, o apoio para a cabeça, o cinto de segurança e os airbags funcionam em conjunto para maximizar a sua segurança. Utilizá-los corretamente assegura uma maior proteção.



Posicione o banco de modo a poder utilizar o cinto de segurança corretamente, mantendo-se o mais afastado possível do airbag dianteiro:

1. Sente-se direito com os dois pés no chão e o encosto do banco numa posição vertical.
2. Certifique-se de que chega facilmente aos pedais e de que os braços estão ligeiramente dobrados ao segurar no volante. O seu peito deve estar a, pelo menos, 25 cm do centro da tampa do airbag.
3. Coloque a secção diagonal do cinto de segurança a meio caminho entre o pescoço e o ombro. Coloque a secção subabdominal do cinto bem apertado por cima das ancas, não por cima da barriga.

Model 3 tem bancos que incluem apoios para a cabeça integrados, os quais não podem ser ajustados nem removidos.

Ajustar os bancos dianteiros

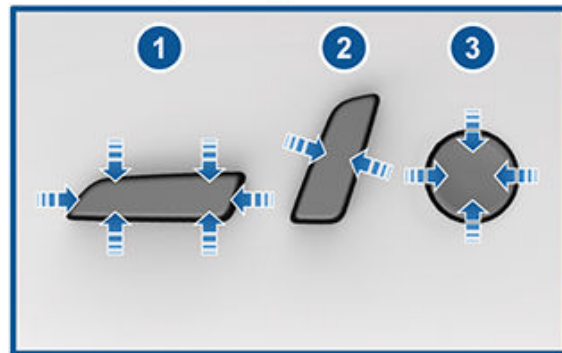

1. Desloque o banco para a frente/para trás e ajuste a altura do banco e o ângulo de inclinação para cima/para baixo.
2. Ajuste o encosto.
3. Ajuste o apoio lombar (se equipado).

! **CUIDADO:** Não desloque o encosto dum banco dianteiro totalmente para a frente quando o banco também estiver totalmente deslocado para a frente. Tal pode fazer com que a parte superior do banco atinja e danifique a pala.

! **AVISO:** Antes de ajustar um banco dianteiro, verifique se a área em redor do mesmo está livre de obstáculos (pessoas e objetos).



⚠️ AVISO: Não ajuste os bancos durante a condução. Se o fizer, aumenta o risco de colisão.

⚠️ AVISO: Viajar num veículo em movimento com o encosto do banco reclinado pode resultar em ferimentos graves em caso de colisão, pois pode deslizar por baixo do cinto abdominal ou ser projetado para o cinto de segurança. Certifique-se de que o encosto está reclinado a não mais de 30 graus quando o veículo está em movimento.

Calibrar os bancos

É possível calibrar o banco do condutor. Esta função é útil caso considere as opções do banco limitadas ou se o seu perfil de condutor não ajustar automaticamente os bancos por si. Acesse a **Controlos > Assistência > Calibração do banco do condutor, da direção e dos espelhos** e siga as instruções apresentadas no ecrã tátil.

⚠️ AVISO: Assegure-se de que nada se encontra atrás ou sob o banco do condutor durante a calibração. Se não o fizer, pode provocar ferimentos graves.

Rebater os bancos traseiros

Model 3 tem um banco traseiro dividido que pode ser rebatido para a frente.

NOTA: A condução com os bancos traseiros rebatidos para a frente pode aumentar o ruído perceptível e/ou a vibração proveniente da traseira do veículo (bagageira, suspensão, etc.).

⚠️ CUIDADO: Antes de rebater os bancos totalmente para baixo, certifique-se de que o cinto de segurança está desapertado e de que não existem objetos no banco.

Antes de rebater, remova quaisquer itens dos bancos e do espaço traseiro para os pés. Para permitir que os encostos dos bancos traseiros rebatem na totalidade, poderá ter de deslocar os bancos dianteiros para a frente.



Para rebater um banco traseiro, puxe o manípulo correspondente e rebata o banco para a frente.



⚠️ AVISO: Não remova os bancos traseiros para guardar ou colocar itens. Essa ação expõe as ligações de baixa e alta tensão, o que pode causar danos no veículo ou ferimentos graves.

Levantar os bancos traseiros

Antes de levantar um banco traseiro, certifique-se de que os cintos de segurança não estão entalados atrás do encosto do banco.

Puxe o encosto do banco para cima até este encaixar no devido lugar.

Para confirmar que o encosto do banco está bloqueado na posição vertical, experimente puxá-lo para a frente.

⚠️ AVISO: Certifique-se sempre de que os encostos dos bancos estão bloqueados na posição vertical empurrando-os para a frente ou para trás. Se não o fizer, aumenta o risco de ferimentos.

Apoios para a cabeça

Os bancos dianteiros e exteriores da segunda fila incluem apoios para a cabeça integrados que não são ajustáveis.

O banco central traseiro inclui um apoio para a cabeça ajustável que pode ser levantado, baixado ou removido. Quando ocupado por um passageiro que não esteja sentado numa cadeira de segurança para crianças, o apoio para a cabeça deve ser sempre levantado e bloqueado na devida posição (de tal forma que o centro fique alinhado com o centro da cabeça do ocupante).



Bancos dianteiros e traseiros

NOTA: Dependendo da região do mercado e do país de fabrico, o seu veículo pode não estar equipado com apoios para a cabeça passíveis de ajuste ou remoção.

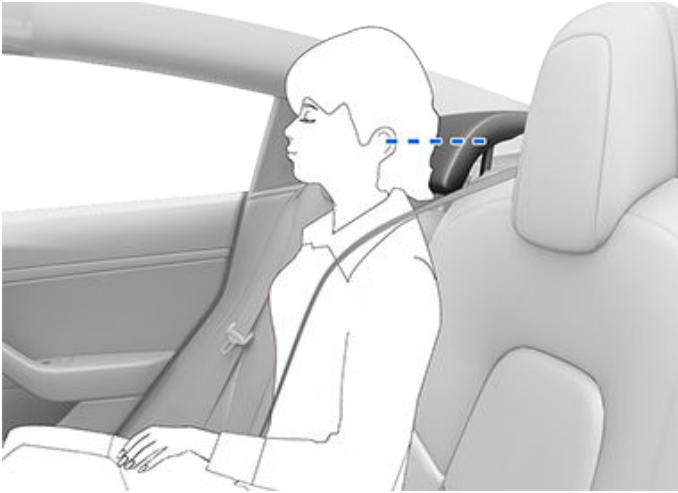

⚠ AVISO: Para minimizar o risco de ferimentos graves ou morte em caso de colisão, certifique-se de que o apoio para a cabeça está posicionado corretamente antes de se sentar ou utilizar o Model 3. Levante e bloqueie sempre o apoio para a cabeça na devida posição antes de se sentar no banco central traseiro.

⚠ AVISO: Se instalar uma cadeira de segurança para crianças fixada por cinto de segurança no banco central da segunda fila, tem de baixar o apoio para a cabeça relevante (descrito em seguida).

Levantar/baixar o apoio para a cabeça do banco central traseiro

Para levantar o apoio para a cabeça, levante-o até ouvir um clique. Empurre para baixo o apoio para a cabeça para garantir a sua fixação.

Para baixar o apoio para a cabeça, mantenha premido o botão na base exterior do poste direito e empurre o apoio para a cabeça para baixo.



Remover/instalar um apoio para a cabeça

Para remover o apoio para a cabeça:

1. Suba os apoios para a cabeça conforme descrito acima.
2. Mantenha premido o botão na base exterior do poste direito.
3. Insira um objeto curto e plano (como uma pequena chave de fendas de ponta chata) na abertura na base interior do poste esquerdo e puxe o apoio para a cabeça para cima.



Para reinstalar o apoio para a cabeça:

1. Com a parte dianteira do apoio para a cabeça voltada para a frente, insira ambos os postes nos orifícios correspondentes do encosto do banco.
2. Empurre o apoio para a cabeça para baixo até ouvir um clique.
3. Puxe para cima o apoio para a cabeça para garantir a sua fixação.



AVISO: Assegure-se de que o apoio para a cabeça está instalado corretamente antes de alguém se sentar. Se não o fizer, aumenta o risco de ferimentos ou de morte em caso de colisão.

Aquecedores dos bancos

Os bancos dianteiros e traseiros funcionam com três níveis, de 3 (mais elevado) a 1 (mais baixo). Para utilizar os aquecedores dos bancos, consulte [Utilizar os controlos de climatização na página 160](#).

AVISO: Para evitar queimaduras resultantes do uso prolongado, pessoas com neuropatia periférica ou cuja capacidade de sentir dor seja limitada devido a diabetes, à idade, a lesão neurológica ou a qualquer outra condição, devem ter cuidado ao utilizar o sistema de controlo da climatização e os aquecedores dos bancos.

Capas de banco

AVISO: Não utilize capas de banco num banco dianteiro. Se o fizer, pode restringir a ativação dos airbags laterais montados nos bancos em caso de colisão. Além disso, se o veículo estiver equipado com um sistema de deteção de ocupantes utilizado para determinar o estado do airbag do passageiro dianteiro, as capas dos bancos podem interferir com este sistema.



Cintos de segurança

Utilizar os cintos de segurança

Utilizar cintos de segurança e cadeiras de segurança para crianças é o método mais eficaz de proteger os ocupantes em caso de colisão. Por isso, a utilização do cinto de segurança é obrigatória por lei na maioria das jurisdições.

Todos os bancos estão equipados com cintos de segurança de inércia de três pontos. Os cintos de inércia ajustam-se automaticamente para permitir o movimento confortável dos ocupantes durante condições normais de condução.

O enrolador do cinto de segurança aperta ou bloqueia automaticamente para evitar a deslocação dos ocupantes se o Model 3 sofrer uma força associada a forte aceleração, travagem, curvas ou um impacto por colisão.

Avisos relativos aos cintos de segurança



O aviso de cinto de segurança no ecrã tátil alerta-o se um cinto de segurança de um lugar do condutor ou passageiro ocupado não estiver apertado. Se todos os ocupantes tiverem colocado o cinto de segurança e o aviso permanecer aceso, volte a apertar os cintos de segurança para se certificar de que estão bem encaixados. Remova também quaisquer objetos pesados (como, por exemplo, uma pasta) de um banco não ocupado. Se a luz de aviso continuar acesa, contacte a Tesla.

AVISO: Os cintos de segurança devem ser utilizados pelos passageiros em todas as posições sentadas.

NOTA: Nas regiões em que os regulamentos exijam avisos dos cintos de segurança nos bancos traseiros, estes avisos não podem ser desativados. Para cancelar o aviso num banco ocupado quando é detetado um objeto, é necessário apertar o cinto de segurança ou retirar o objeto.

Apertar o cinto

1. Garanta o posicionamento correto do banco. Consulte (consulte [Posição de condução correta na página 34](#)) para obter mais informações sobre o posicionamento correto do banco do condutor.
2. Puxe o cinto suavemente, assegurando de que não fica enrolado ao longo da bacia, no peito e no ponto médio da clavícula, entre o pescoço e o ombro. Certifique-se de que o cinto está encaminhado corretamente e não está torcido. Nunca se sente no cinto de segurança ou em qualquer componente do mesmo.

AVISO: Um cinto de segurança torcido ou encaminhado incorretamente pode causar danos e interferir com o funcionamento do sistema de cintos de segurança.

3. Insira a placa de bloqueio na fivela e aperte até ouvir um estalido, o que indica que se encontra bloqueada na posição correta.

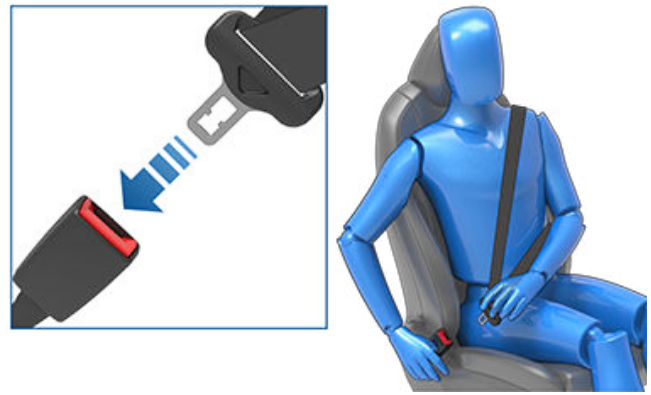

4. Puxe o cinto para verificar se está bem apertado.
5. Puxe a parte diagonal do cinto na direção do enrolador para remover a folga em excesso.

Ajustar a altura da fixação de ombro

Model 3 está equipado com uma fixação de ombro ajustável para cada banco dianteiro de modo a assegurar que o cinto de segurança está corretamente posicionado. O cinto de segurança deve ficar esticado ao longo do ponto médio da clavícula enquanto se encontra na posição de condução correta (consulte [Posição de condução correta na página 34](#)). Se o cinto de segurança não estiver posicionado corretamente, ajuste a altura da fixação de ombro:

1. Mantenha premido o botão da fixação de ombro para libertar o mecanismo de bloqueio.
2. Com o botão premido, desloque a fixação de ombro para cima ou para baixo, conforme necessário, para posicionar corretamente o cinto de segurança.

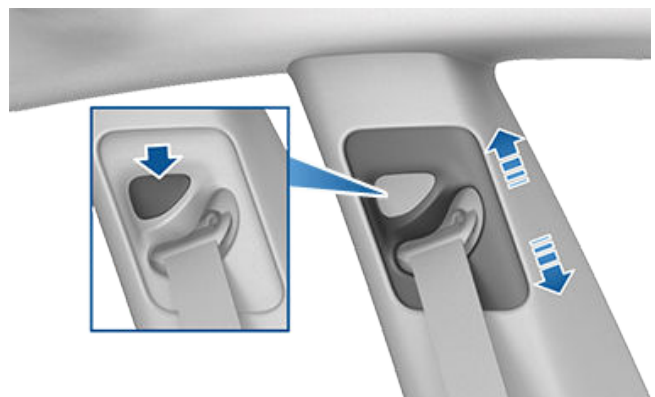

3. Solte o botão da fixação de ombro para que este bloqueie na posição correta.
4. Sem premir o botão, puxe a cinta do cinto de segurança e tente mover a fixação de ombro para baixo, para se certificar de que esta está bloqueada na posição correta.



AVISO: Antes de conduzir, certifique-se de que o cinto de segurança está na posição correta e que a fixação de ombro está bloqueada na posição correta antes de conduzir. Viajar num veículo em movimento com o cinto de segurança na posição incorreta ou se a fixação de ombro não estiver bloqueada na posição correta pode reduzir a eficácia do cinto de segurança em caso de colisão.

Desapertar o cinto

Mantenha o cinto perto da fivela para evitar que a correia retraia demasiado rapidamente e, em seguida, prima o botão da fivela. O cinto é recolhido automaticamente. Certifique-se de que não existe qualquer obstrução que impeça o cinto de recolher totalmente. O cinto não deve ficar solto. Se um cinto de segurança não recolher totalmente, contacte a Tesla.

Utilizar os cintos de segurança durante a gravidez

Não coloque as secções subabdominal ou diagonal dos cintos de segurança sobre a zona abdominal. Utilize a secção subabdominal do cinto o mais baixo possível nas ancas e não na cintura. Posicione a parte diagonal do cinto entre o peito e na parte lateral do abdómen. Consulte o seu médico para orientações específicas.



AVISO: Se o cinto de segurança lhe causar desconforto, ajuste a posição do banco em vez de utilizar o cinto de segurança incorretamente.

AVISO: Nunca coloque qualquer objeto entre si e o cinto de segurança para atenuar o impacto em caso de colisão.

Pré-tensores dos cintos de segurança

Os cintos de segurança dianteiros estão equipados com pré-tensores que funcionam em conjunto com os airbags em caso de colisão. Os pré-tensores recolhem automaticamente a fixação inferior e a cinta diagonal do cinto de segurança, reduzindo a folga das secções subabdominal e diagonal dos cintos, o que resulta num menor movimento para a frente do ocupante.



Se os pré-tensores e os airbags não se ativarem em caso de impacto, isto não significa que estejam avariados. Normalmente, significa que a intensidade ou o tipo de força necessária para os ativar não estavam presentes.

Os bancos laterais traseiros estão equipados com pré-tensores dos cintos de segurança diagonais que retraem as cintas dos cintos de segurança para reduzir o movimento para a frente do ocupante.

AVISO: Não dobre, não se sente nem interfira com o conjunto de pré-tensores. Se o fizer, pode causar danos que interferem com o funcionamento correto do sistema de cintos de segurança.

AVISO: Assim que os pré-tensores dos cintos de segurança forem ativados, devem ser substituídos. Após uma colisão, verifique os airbags, os pré-tensores dos cintos de segurança e quaisquer componentes associados e, se necessário, substitua-os.

Testar os cintos de segurança

Para confirmar se os cintos de segurança estão a funcionar corretamente, efetue estas verificações em cada cinto de segurança.











Cintos de segurança

1. Com o cinto de segurança apertado, puxe rapidamente e com força a cinta mais próxima da fivela. A fivela deve manter-se bloqueada.
2. Com o cinto de segurança apertado, puxe rapidamente e com força a cinta mais próxima da porta. A fixação permanente do cinto de segurança deve permanecer firmemente bloqueada. Nunca tente retirar esta fixação.
3. Com o cinto desapertado, desenrole a cinta até ao limite. Verifique se se desenrola sem obstáculos e verifique visualmente a cinta quanto a desgaste. Permita que a cinta se retraia, verificando se a retração é suave e completa.
4. Com a cinta desenrolada até meio, segure a lingueta e puxe rapidamente para a frente. O mecanismo deverá bloquear automaticamente e impedir que continue a desenrolar.

Se o cinto de segurança falhar qualquer um destes testes, envie imediatamente para reparação. Não permita que os ocupantes se sentem num banco com um cinto de segurança danificado.

Para obter informações sobre a limpeza dos cintos de segurança, consulte [Cintos de segurança na página 209](#).

Avisos relativos aos cintos de segurança

-  **AVISO:** Os cintos de segurança devem ser usados por todos os ocupantes em todos os momentos, mesmo para distâncias muito curtas. Se não o fizer, aumenta o risco de ferimentos ou de morte em caso de colisão.
-  **AVISO:** Mantenha crianças pequenas em segurança numa cadeira de segurança para crianças, conforme descrito no manual do proprietário. Siga sempre as instruções do fabricante da cadeira de segurança para crianças para a instalar.
-  **AVISO:** Certifique-se de que todos os cintos de segurança são utilizados corretamente. Uma utilização inadequada dos cintos de segurança aumenta o risco de ferimentos graves ou de morte em caso de colisão.
-  **AVISO:** Nunca se sente em cima de qualquer componente do cinto de segurança. Fazê-lo poderá causar danos ou a ativação inadequada de equipamento de segurança.
-  **AVISO:** Não utilize cintos de segurança sobre objetos duros, frágeis ou afiados na roupa, como canetas, chaves, óculos, etc. A pressão do cinto de segurança nesses objetos pode causar ferimentos.
-  **AVISO:** Os cintos de segurança não devem ser usados com qualquer parte da correia dobrada.
-  **AVISO:** Cada conjunto de cinto de segurança deve ser utilizado unicamente por um ocupante. É perigoso colocar um cinto de segurança à volta de uma criança transportada ao colo de um ocupante.
-  **AVISO:** Os cintos de segurança usados em colisões devem ser inspecionados ou substituídos pela Tesla, mesmo que não sejam evidentes danos no conjunto.



AVISO: Cintos de segurança que apresentem sinais de desgaste ou que estejam cortados ou danificados de alguma forma devem ser substituídos imediatamente.



AVISO: Evite a contaminação dos componentes dos cintos de segurança com produtos químicos, líquidos, granalha, sujidade ou produtos de limpeza. Se um cinto de segurança não recolher ou não bloquear na fivela, tem de ser substituído imediatamente. Utilize a aplicação para dispositivos móveis para agendar uma visita de assistência.



AVISO: Não faça modificações ou acréscimos que possam impedir o mecanismo de um cinto de segurança de tirar a folga, ou que possam impedir que um cinto de segurança seja ajustado para remover a folga. Um cinto com folga reduz significativamente a proteção dos ocupantes.



AVISO: Não efetue modificações que possam interferir com o funcionamento de um cinto de segurança ou que possam tornar um cinto de segurança inoperacional.



AVISO: Não utilize produtos de conforto e conveniência pós-venda que prendam nos cintos de segurança.



AVISO: Se os cintos de segurança não estiverem a ser utilizados, devem estar completamente recolhidos e não ficarem soltos. Se um cinto de segurança não recolher totalmente, agende uma visita de assistência.



AVISO: O sistema do cinto de segurança não tem peças reparáveis pelo utilizador e pode conter elementos pirotécnicos. Não desmonte, remova nem substitua os componentes.



O airbag do passageiro dianteiro tem de estar desativado

AVISO: Se sentar uma criança no banco do passageiro dianteiro for permitido na sua região de mercado, nunca sente uma criança num banco do passageiro dianteiro se o respetivo airbag estiver ativo. Certifique-se sempre de que o airbag está DESLIGADO (consulte [Indicador de estado do airbag na página 53](#)).

Consulte a seguinte etiqueta colocada nas palas:



Quando sentar um bebé ou uma criança no banco do passageiro dianteiro (mesmo que a criança esteja sentada num sistema de retenção para crianças adequado ou num banco elevatório) TEM de desativar o airbag frontal do passageiro. A Tesla recomenda vivamente desligar o interruptor do airbag antes de colocar uma cadeira para criança no banco do passageiro dianteiro. Se ocorrer uma colisão, o enchimento do airbag pode causar ferimentos graves ou a morte, especialmente ao utilizar um sistema de retenção para crianças voltado para trás.

Como ativar/desativar o airbag frontal do passageiro

Para desativar o airbag do passageiro dianteiro, primeiro certifique-se de que o veículo está na posição de estacionamento. Em seguida, toque em **Controlos > Segurança > Airbag do passageiro dianteiro** (consulte [Controlar o airbag do passageiro dianteiro na página 53](#)).

AVISO: Ao desativar o airbag frontal do passageiro, lembre-se de o ativar novamente quando um adulto se sentar no banco do passageiro dianteiro.

O estado do airbag frontal do passageiro é apresentado no canto superior do ecrã tátil. Também pode tocar neste ícone de estado para desativar e ativar o airbag frontal do passageiro:



Antes de conduzir com uma cadeira para crianças no banco do passageiro dianteiro, verifique sempre novamente o estado do airbag frontal do passageiro para confirmar que está desligado.



Para proteger um adulto que ocupe posteriormente o banco do passageiro dianteiro, lembre-se de voltar a ativar o airbag frontal do passageiro.

AVISO: É da responsabilidade do condutor confirmar que o airbag frontal do passageiro está desativado quando existe uma criança sentada no banco do passageiro dianteiro.

AVISO: Se o airbag frontal do passageiro estiver ligado, ainda que o tenha desligado (ou vice-versa), contacte a Tesla imediatamente.

Adequação e tamanho dos sistemas de retenção para crianças

Todos os cintos de segurança do Model 3 são concebidos para adultos. Ao sentar bebés ou crianças, tem de:

- Utilizar um sistema de retenção para crianças adequado à idade, peso e tamanho da criança (consulte [Sistemas de retenção para crianças recomendados com base no peso na página 42](#)).
- Utilizar um sistema de retenção para crianças adequado à posição de cadeira específico do Model 3. Cada lugar de passageiro no Model 3 suporta uma ampla gama de opções. Para obter detalhes sobre o tipo de sistema de retenção para crianças que pode ser utilizado em cada banco de passageiro, consulte [Banco do passageiro dianteiro na página 43](#) e [Bancos traseiros na página 45](#).



Cadeiras de segurança para crianças

- Instale corretamente o sistema de retenção para crianças seguindo as instruções do fabricante (consulte [Instalar sistemas de retenção para crianças que utilizam o cinto de segurança na página 47](#) e [Instalar sistemas de retenção para crianças ISOFIX/i-Size na página 47](#) para conhecer as diretrizes gerais).

NOTA: Ao instalar um sistema de retenção para crianças, também tem de apertar o cinto de segurança para silenciar o aviso sonoro do cinto de segurança.

Sistemas de retenção para crianças recomendados com base no peso

A Tesla apresenta os sistemas de retenção para crianças recomendados com base no grupo de peso da criança (conforme definido no regulamento ECE R44, "Prescrições uniformes relativas à dispositivos de retenção para crianças"). Embora todos os grupos de peso possam ocupar qualquer lugar de passageiro no Model 3, o tipo de sistema de retenção para crianças que pode ser utilizado em cada lugar pode variar. Por exemplo, apenas os sistemas de retenção para crianças que utilizam o cinto de segurança podem ser utilizados no banco central traseiro do passageiro.

| Estatura* | Grupo de peso** | Peso da criança | Recomendado pela Tesla |
|------------|------------------------------|---------------------------|--|
| - | Grupo 0+ | Até 13 kg (12 - 18 meses) | Maxi-Cosi CabrioFix e Familyfix 3, Cabriofix i-Size Base |
| 45-105 cm | - | - | Maxi-Cosi Pearl 360 com Familyfix 360 |
| 100-150 cm | - | - | Britax Römer KIDFIX I-Size |
| - | Grupo III (banco elevatório) | 22 a 36 kg | Base Peg Perego Viaggio 2-3 Shuttle |

* de acordo com a classificação do fabricante do CRS R129 ** de acordo o CRS R44

Sentar crianças maiores



Se uma criança for demasiado grande para um sistema de retenção para crianças, mas demasiado pequena para permanecer em segurança com os cintos de segurança do veículo, utilize um banco elevatório adequado à idade e ao tamanho da criança. Para as crianças que requerem um banco elevatório, a Tesla recomenda a utilização da base do Peg Perego Viaggio 2-3 Shuttle. Ao utilizar e instalar um banco elevatório, siga atentamente as instruções do fabricante.



Dois métodos de instalação

NOTA: Instale sempre os sistemas de retenção para crianças seguindo as instruções fornecidas pelo fabricante do sistema de retenção para crianças.

Entre muitas outras variantes, existem dois tipos gerais de sistemas de retenção para crianças baseados na forma como ficam seguros no banco:

- Fixação com cinto de segurança – são fixados utilizando os cintos de segurança do veículo (consulte [Instalar sistemas de retenção para crianças que utilizam o cinto de segurança na página 47](#)).
- ISOFIX/i-Size – são fixados nas barras de fixação integradas nos bancos do veículo (consulte [Instalar sistemas de retenção para crianças ISOFIX/i-Size na página 47](#)).

Alguns sistemas de retenção para crianças podem ser instalados utilizando qualquer um dos métodos. Consulte as instruções fornecidas pelo fabricante do sistema de retenção para crianças para determinar qual o método de instalação a utilizar e para obter instruções detalhadas.

No Model 3, é possível instalar sistemas de retenção que utilizam o cinto de segurança em qualquer banco de passageiro e os sistemas ISOFIX/i-Size em qualquer banco lateral traseiro. O tópico seguinte fornece detalhes específicos sobre o tipo de sistema de retenção para crianças que pode ser utilizado em cada lugar.

NOTA: ISOFIX e i-Size são normas internacionais para fixações integradas utilizadas em veículos de passageiros para fixar cadeiras de segurança para crianças.



AVISO: Não utilize fixações ISOFIX/i-Size com sistemas de retenção para crianças ou bancos elevatórios que disponham de um cinto de segurança integrado, caso o peso combinado da criança e do sistema de retenção exceda os 33 kg.

Banco do passageiro dianteiro



AVISO: Nunca coloque uma criança no banco do passageiro dianteiro quando o airbag frontal do passageiro estiver ativo. Se o fizer, pode causar ferimentos graves ou a morte. Consulte [Airbags na página 52](#).



AVISO: Para colocar o sistema de retenção para crianças que utiliza o cinto de segurança no banco do passageiro dianteiro, é necessário elevar o banco até à posição de altura média (aproximadamente 3 cm).



Cadeiras de segurança para crianças

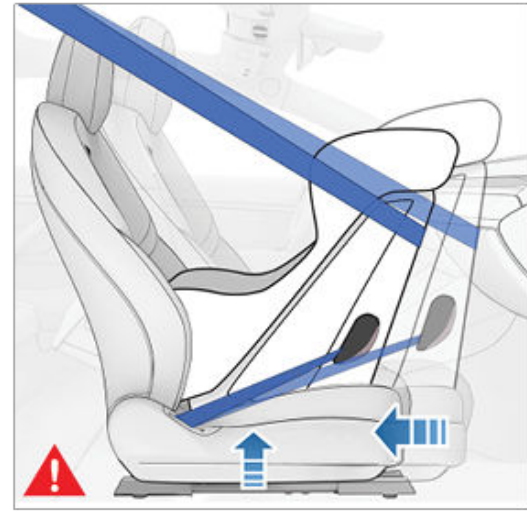

Quando o airbag frontal do passageiro está desativado e a parte inferior do banco está elevada até meio, os bebés e as crianças podem ocupar o banco do passageiro dianteiro utilizando os seguintes tipos de sistemas de retenção para crianças que utilizam o cinto de segurança:

- Virado para a frente, universal.
- Virado para trás, universal.

NOTA: O banco do passageiro dianteiro não está equipado com barras de fixação inferiores para suportar a instalação de sistemas de retenção para crianças ISOFIX/i-Size.

| Grupo de peso | Peso da criança | Airbag frontal do passageiro LIGADO | Airbag frontal do passageiro DESLIGADO |
|---------------|-----------------|-------------------------------------|--|
| Grupo 0 | Até 10 kg | Não permitido | Permitido |



| Grupo de peso | Peso da criança | Airbag frontal do passageiro LIGADO | Airbag frontal do passageiro DESLIGADO |
|---------------|-----------------|-------------------------------------|--|
| Grupo 0+ | Até 13 kg | Não permitido | Permitido |
| Grupo I | 9 a 18 kg | Não permitido | Permitido |
| Grupo II | 15 a 25 kg | Não permitido | Permitido |
| Grupo III | 22 a 36 kg | Não permitido | Permitido |

Bancos traseiros

Bancos laterais traseiros

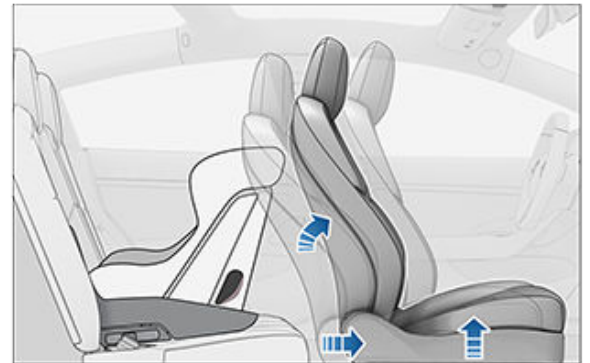
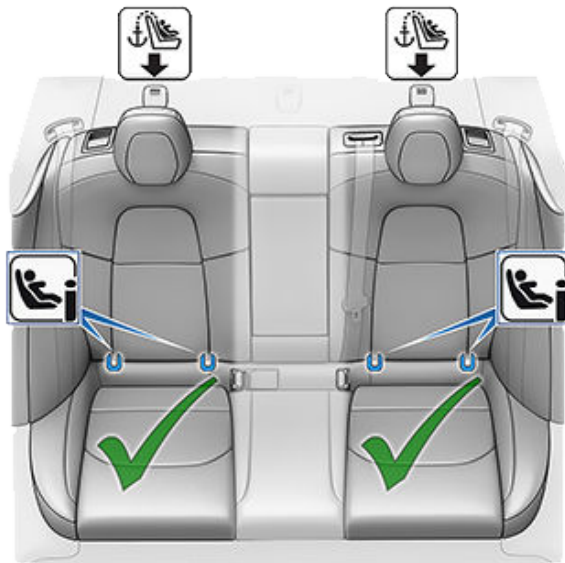

Os bebês e as crianças podem ocupar os lugares laterais traseiros utilizando sistemas de retenção para crianças que utilizam o cinto de segurança ou ISOFIX (IU)//i-Size (i-U).

NOTA: Os bancos traseiros suportam a utilização de precintas do tirante superior (consulte [Fixar as precintas do tirante superior na página 48](#)).

Crianças maiores também podem ocupar um banco lateral traseiro utilizando um banco elevatório, fixo às barras de fixação inferiores ou apertado com o cinto de segurança, conforme descrito nas instruções fornecidas pelo fabricante do sistema de retenção para crianças.



Cadeiras de segurança para crianças

Os bancos laterais traseiros suportam a utilização das seguintes classes de tamanho ISOFIX/i-Size:

- Classe de tamanho A, B e B1 voltada para a frente.
- Classe de tamanho C, D e E voltada para trás.

NOTA: Para colocar os sistemas de retenção para crianças ISOFIX/i-Size grandes voltados para trás (classe de tamanho C), pode ser necessário mover o banco dianteiro correspondente para a frente para a posição central da calha (até 13 cm para a frente a partir da posição mais recuada), elevar o banco (2 cm a partir da posição mais baixa) e inclinar o encosto conforme necessário.

AVISO: Não utilize a função **Entrada Fácil** (conforme descrito em [Perfis de condutores na página 93](#)) para deslocar automaticamente o banco do condutor para a posição totalmente recuada se uma cadeira de segurança para crianças estiver instalada num banco traseiro, por trás do banco do condutor. Com uma folga reduzida, a deslocação do banco pode causar ferimentos nas pernas de uma criança ou retirar o banco da respetiva posição.

Banco central traseiro

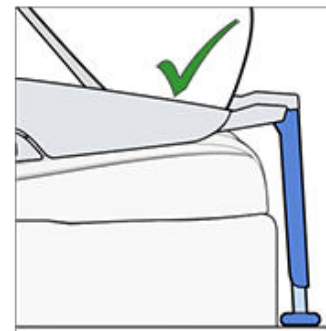
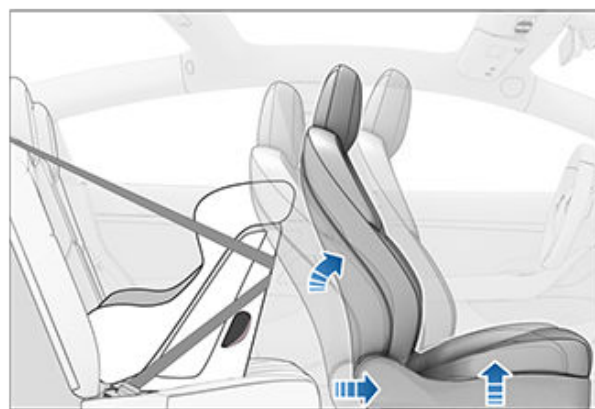
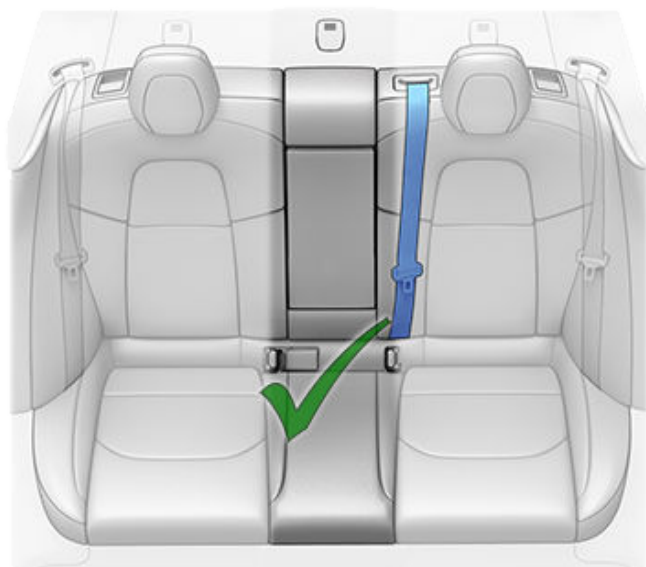



Os bebés podem ocupar o banco central traseiro utilizando um sistema de retenção para crianças com cinto de segurança voltado para trás. As crianças podem ocupar o banco central traseiro se utilizarem um sistema de retenção para crianças com cinto de segurança voltado para a frente ou para trás.

NOTA: O banco central traseiro não está equipado com barras de fixação inferiores para suportar a instalação de sistemas de retenção para crianças ISOFIX/i-Size.

Crianças maiores também podem ocupar um banco central traseiro utilizando um banco elevatório, instalado conforme descrito nas instruções fornecidas pelo fabricante do sistema de retenção para crianças.

Instalar sistemas de retenção para crianças que utilizam o cinto de segurança

Siga sempre as instruções detalhadas fornecidas pelo fabricante do sistema de retenção para crianças. Siga estas diretrizes gerais para os sistemas de retenção para crianças que utilizam o cinto de segurança:

- Certifique-se de que o sistema de retenção para crianças é adequado para o peso, altura e idade da criança.
 - Evite vestir a criança com roupa volumosa.
 - Não coloque objetos entre a criança e o sistema de retenção.
 - Ajuste as cintas do sistema de retenção para cada criança, em cada viagem.
1. Coloque o sistema de retenção para crianças no banco adequado e estique totalmente o cinto de segurança. Passe e aperte o cinto de segurança de acordo com as instruções fornecidas pelo fabricante do sistema de retenção para crianças.



2. Deixe que o cinto de segurança recolha e remova qualquer folga no cinto de segurança enquanto empurra firmemente o sistema de retenção para crianças para o banco do veículo.

3. Fixe a(s) precinta(s) superiores conforme requerido pelo fabricante do sistema de retenção para crianças (consulte [Fixar as precintas do tirante superior na página 48](#)).

Instalar sistemas de retenção para crianças ISOFIX/i-Size

Os lugares laterais traseiros do Model 3 estão equipados com barras de fixação ISOFIX/i-Size. Estas barras de fixação situam-se entre a almofada e o encosto do banco. A localização exata de cada barra de fixação está identificada por uma marcação (ilustrada abaixo) situada no encosto do banco, diretamente acima das barras de fixação correspondentes.



Na segunda fila, instale cadeiras de segurança para crianças LATCH/ISOFIX apenas nas posições dos bancos laterais. Utilize apenas uma cadeira fixada por cinto de segurança na posição central.



Cadeiras de segurança para crianças



Para instalar um sistema de retenção para crianças ISOFIX/i-Size, leia e siga cuidadosamente as instruções fornecidas pelo fabricante do sistema de retenção para crianças. Estas instruções descrevem como deslizar o sistema de retenção para crianças para as barras de fixação do banco até encaixar com um "estalido" no devido lugar. Pode ser necessário empurrar firmemente o sistema de retenção para crianças contra o encosto do banco para garantir que encaixa perfeitamente.



Antes de sentar uma criança, certifique-se de que o sistema de retenção está corretamente instalado. Segure na frente do sistema de retenção para crianças com uma mão em cada lado, e tente:

- Torcer o sistema de retenção para crianças de um lado para o outro.
- Puxar o sistema de retenção para crianças do banco.

Se o sistema de retenção para crianças rodar ou se afastar do banco, os trincos não estão totalmente engatados nas barras de fixação do banco. É necessário reinstalar e tentar novamente. É essencial que ambos os trincos do sistema de retenção para crianças engatem na totalidade.

AVISO: Não utilize fixações ISOFIX/i-Size com sistemas de retenção para crianças ou bancos elevatórios que disponham de um cinto de segurança integrado, caso o peso combinado da criança e do sistema de retenção exceda os 33 kg.

Perna de segurança

Todos os bancos de passageiro Model 3 suportam a utilização de um sistema de retenção para crianças com uma perna de segurança. Se o sistema de retenção para crianças estiver equipado com uma perna, estique a perna conforme descrito nas instruções fornecidas pelo fabricante do sistema de retenção para crianças.

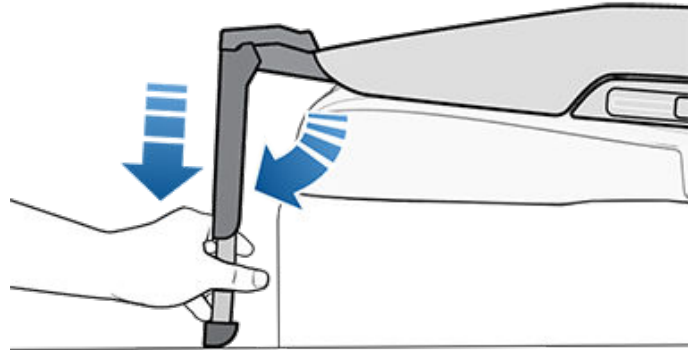

Fixar as precintas do tirante superior

Os bancos traseiros do Model 3 suportam a utilização de precintas do tirante superior. Se as instruções fornecidas pelo fabricante do sistema de retenção para crianças incluírem a fixação de uma precinta do tirante superior, prenda o respetivo gancho ao ponto de fixação localizado atrás do banco correspondente.

AVISO: Aperte as precintas do tirante superior de acordo com as instruções fornecidas pelo fabricante do sistema de retenção para crianças.

Os pontos de fixação das precintas do tirante estão localizados na prateleira atrás dos bancos traseiros.

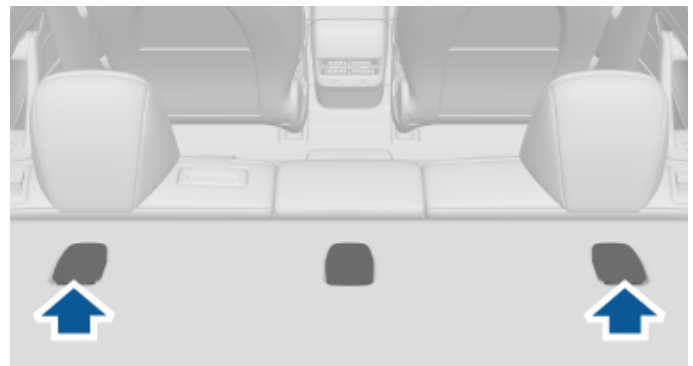

Para aceder a um ponto de fixação, pressione na parte de trás da respetiva tampa.

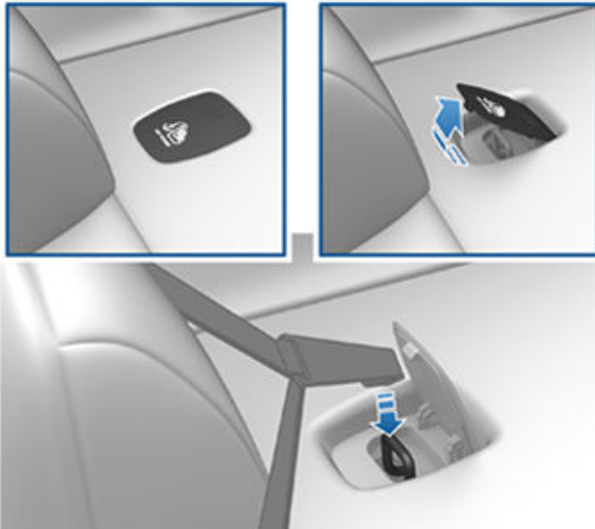

Para tirantes de precinta dupla, coloque uma precinta de cada lado do apoio para a cabeça.

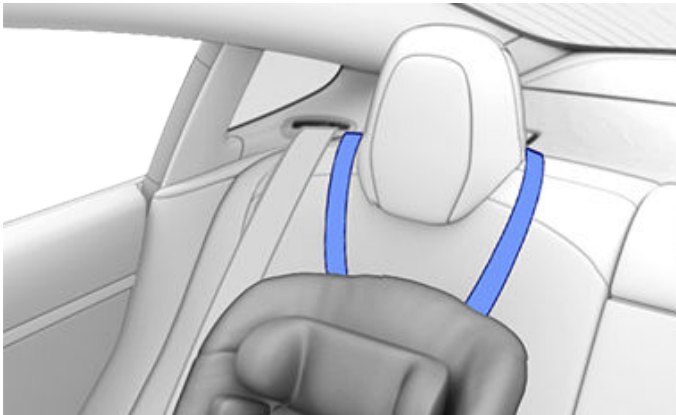
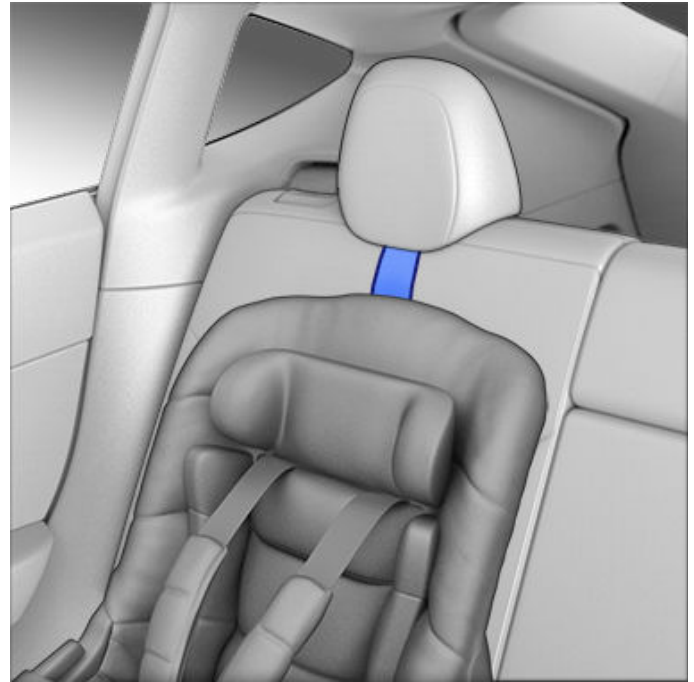

Para tirantes de precinta única nas posições dos bancos laterais, passe a precinta por cima do lado do apoio para a cabeça que está voltado para fora (do lado do apoio para a cabeça em que se encontra o mecanismo de recolha do cinto).

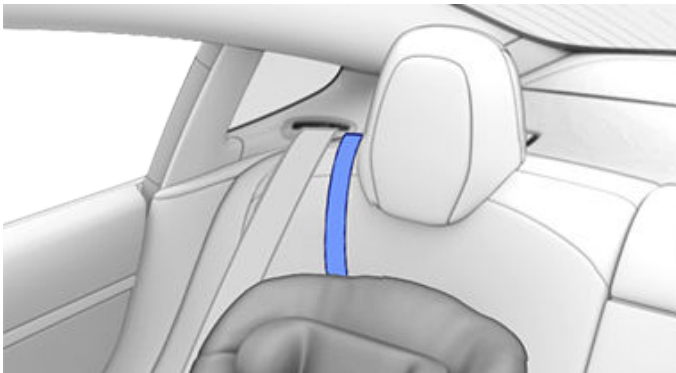

Se não for possível colocar a precinta por cima do lado do apoio para a cabeça (caso não exista folga suficiente na precinta), coloque a precinta sob o apoio para a cabeça.



Informação técnica

ECE 16-07 Anexo 17, Apêndice 3, Tabela 1

| | Número do lugar (ver abaixo) | | | | |
|--|--|---|-------------------|-------------------|-------------------|
| | 1 e 3 Airbag do passageiro desligado | 1 e 3 Airbag do passageiro ligado | 4 | 5 | 6 |
| Grupos de peso permitidos | 0, 0+, I, II, III | n/a | 0, 0+, I, II, III | 0, 0+, I, II, III | 0, 0+, I, II, III |
| Adequado para cinto universal? | Sim (Nota 1) | Não | Sim | Sim | Sim |
| Adequado para i-Size? | Não | Não | Sim | Não | Sim |
| Adequado para lateral (L1/L2)? | Não | Não | Não | Não | Não |
| Maior ISOFIX/i-Size voltado para trás adequado (R1/R2X/R2/R3). | Não | Não | R3 (Nota 2) | Não | R3 (Nota 2) |
| Maior ISOFIX/i-Size voltado para a frente adequado (F1/F2X/F2/F3). | Não | Não | F3 | Não | F3 |
| Maior banco elevatório adequado (B2/B3). | B2 | Não | B3 | B3 | B3 |
| Adequado para perna de segurança | Sim | Não | Sim | Sim | Sim |

Nota 1: Para colocar um sistema de retenção para crianças (CRS) com cinto de segurança no banco dianteiro, tem de levantar o banco para a posição de altura média (~3 cm) e empurrá-lo para trás para criar espaço entre o CRS e o painel de instrumentos.

Nota 2: Para colocar sistemas de retenção para crianças ISOFIX/i-Size grandes (classe de tamanho C), pode ser necessário mover o banco dianteiro correspondente para a frente, para a posição central da calha (até 13 cm para a frente a partir da posição mais recuada), elevar o banco (3 cm a partir da posição mais baixa) e incliná-lo para trás 15 graus (ou 10 graus para trás a partir da posição mais avançada).











Nota 3: Os fechos dos cintos de segurança para adultos não estão situados lateralmente entre as barras de fixação ISOFIX/i-Size em nenhum dos bancos.





Resumo dos números dos lugares

| Posição do banco | Localização no veículo |
|------------------|--|
| 1 | Dianteira esquerda (apenas veículos com volante à direita) |
| 2 | Dianteira central – não aplicável ao Model 3 |
| 3 | Dianteira direita (apenas veículos com volante à esquerda) |
| 4 | Traseira esquerda |
| 5 | Traseira central |
| 6 | Traseira direita |



Avisos relativos ao sistema de retenção para crianças

-  **AVISO:** Nunca coloque uma criança num sistema de retenção para crianças ou num banco elevatório no banco do passageiro dianteiro se o airbag frontal do passageiro estiver ativado. Se o fizer, pode causar ferimentos graves ou a morte.
-  **AVISO:** Nunca utilize um sistema de retenção para crianças voltado para trás num banco protegido por um airbag frontal do passageiro ativo. Se o fizer, pode causar ferimentos graves ou a morte. Consulte a etiqueta de aviso situada na pala.
-  **AVISO:** Alguns sistemas de retenção para crianças foram concebidos para serem fixados nos bancos do veículo através de cintos subabdominais ou pela parte subabdominal de um cinto diagonal. As crianças podem ser colocadas em perigo em caso de acidente se os respetivos sistemas de retenção não estiverem devidamente fixos no veículo.
-  **AVISO:** O aviso de cinto de segurança no ecrã tátil não substitui a verificação da fixação correta de um ocupante leve ou de uma cadeira de segurança para crianças. Os sensores de ocupação dos bancos podem não identificar ocupantes leves ou cadeiras para crianças.
-  **AVISO:** Não utilize um sistema de retenção para crianças voltado para a frente enquanto a criança não pesar mais de 9 kg e puder sentar-se autonomamente. Até aos dois anos, a coluna e o pescoço de uma criança não estão suficientemente desenvolvidos para evitar ferimentos durante uma colisão frontal.
-  **AVISO:** Não permita que um bebé ou criança pequena viaje ao colo de um adulto. Todas as crianças devem estar sempre seguras num sistema de retenção para crianças adequado.
-  **AVISO:** Para garantir que as crianças estão sentadas em segurança, siga todas as instruções fornecidas neste documento e pelo fabricante do sistema de retenção para crianças.
-  **AVISO:** As crianças devem viajar num sistema de retenção para crianças voltado para trás utilizando a cinta de fixação de 5 pontos integrada o máximo de tempo possível, até que atinjam o limite de tamanho ou de peso máximo do sistema de retenção para crianças voltado para trás.
-  **AVISO:** Ao sentar crianças maiores, certifique-se de que a cabeça da criança está apoiada e de que o cinto de segurança da criança está corretamente ajustado e apertado. A parte diagonal do cinto deve estar afastada do rosto e do pescoço, e a parte subabdominal não deve estar em cima da barriga.
-  **AVISO:** Nunca fixe dois sistemas de retenção para crianças no mesmo ponto de fixação. Em caso de colisão, um ponto de fixação pode não ser capaz de segurar ambas as cadeiras.

-  **AVISO:** As barras de fixação dos sistemas de retenção para crianças foram concebidas para suportar apenas as cargas impostas por sistemas de retenção para crianças corretamente instalados. Em circunstância alguma devem ser utilizados para cintos de segurança de adultos, para cintas de fixação ou para fixar outros itens ou equipamento ao veículo.
-  **AVISO:** Verifique sempre as cintas de fixação e as precintas dos tirantes quanto a danos e desgaste.
-  **AVISO:** Nunca deixe uma criança sem vigilância, mesmo que a criança se encontre no sistema de retenção para crianças.
-  **AVISO:** Nunca utilize um sistema de retenção para crianças que tenha estado envolvido numa colisão. Elimine e substitua a cadeira conforme descrito nas instruções do fabricante do sistema de retenção para crianças.



Localização dos airbags

Os airbags encontram-se nas áreas aproximadas apresentadas abaixo. A informação de aviso dos airbags está impressa nas palas.

Model 3 está equipado com um airbag e um cinto diagonal/subabdominal (também designado por conjunto de cinto de segurança) em ambos os bancos dianteiros. Todos os ocupantes, incluindo o condutor, devem usar sempre os cintos de segurança, quer exista ou não um airbag nos respetivos bancos, para minimizar o risco de ferimentos graves ou de morte em caso de acidente.

NOTA: Em veículos com volante à direita (RHD), as posições dos airbags do passageiro e do condutor estão invertidas.

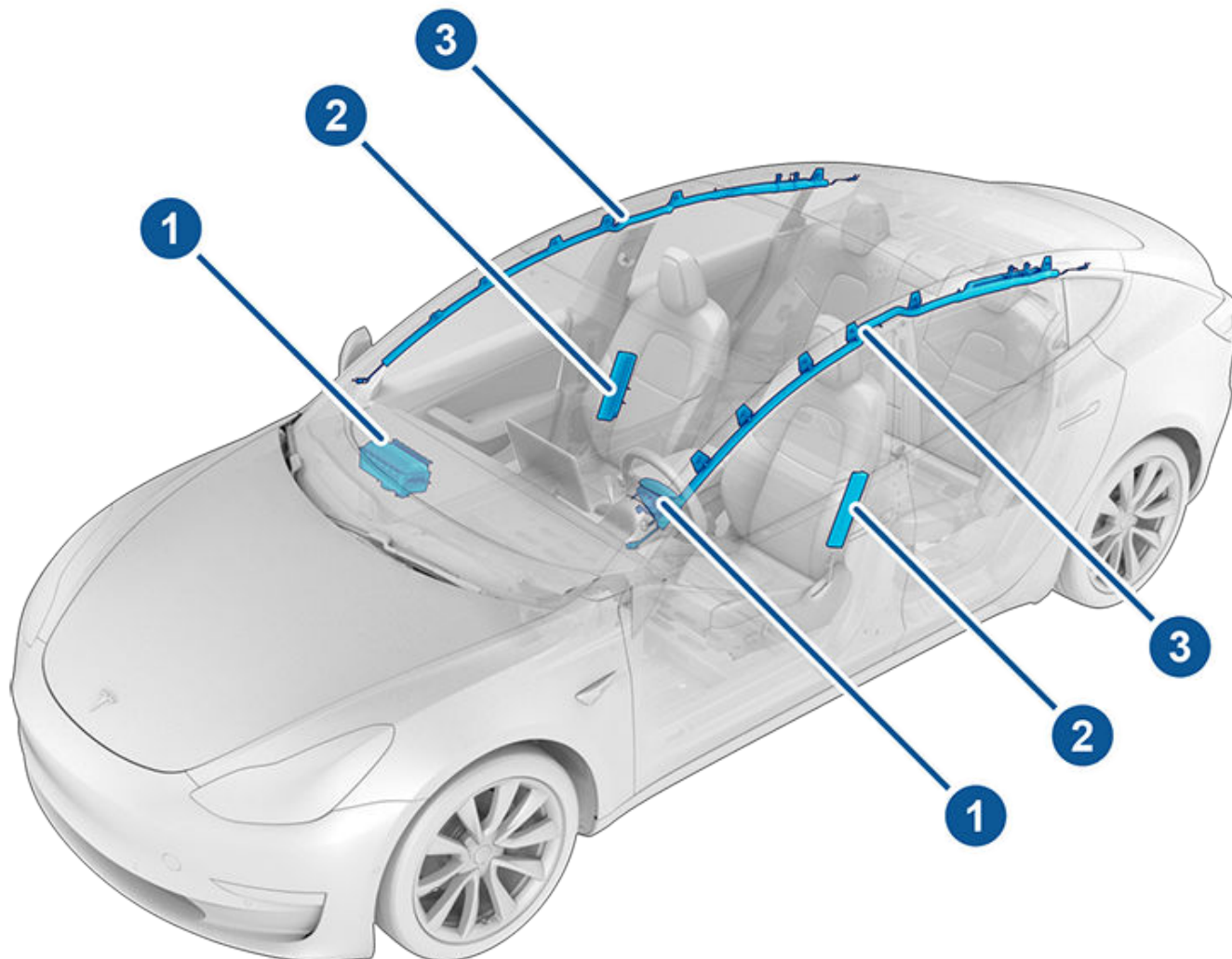

1. Airbags frontais
2. Airbags laterais montados nos bancos
3. Airbags de cortina



Como funcionam os airbags

Os airbags enchem quando os sensores detetam um impacto que excede os limites de ativação. Estes limites foram concebidos para prever atempadamente a gravidade de uma colisão para que os airbags possam proteger os ocupantes do veículo. Os airbags enchem instantaneamente com força significativa e são acompanhados de um ruído intenso. O airbag cheio, juntamente com os cintos de segurança, limita o movimento dos ocupantes para reduzir o risco de ferimentos.

Os airbags frontais não são normalmente concebidos para encher em caso de colisão traseira, capotagens, colisões laterais, em travagens bruscas ou condução sobre lombas e buracos. Da mesma forma, os airbags frontais podem não encher em todas as colisões frontais, como pequenas colisões frontais, colisões sob o veículo ou impactos menores com objetos estreitos (como postes). Podem ocorrer danos superficiais significativos no veículo sem que os airbags encham e, pelo contrário, um dano estrutural relativamente pequeno pode provocar o enchimento dos airbags. Assim sendo, a aparência exterior do seu veículo após uma colisão não serve de representação para determinar se os airbags frontais deviam ou não ter enchido.

AVISO: Antes de modificar o seu veículo para acomodar uma pessoa com deficiência de uma forma que possa afetar o sistema de airbags, utilize a aplicação para dispositivos móveis para agendar uma visita de assistência.

Tipos de airbag

Model 3 inclui os seguintes tipos de airbag:

- Airbags frontais: Os airbags frontais são concebidos para reduzir os ferimentos se crianças maiores ou adultos viajarem nos bancos dianteiros. Siga todos os avisos e instruções relacionados com sentar uma criança no banco do passageiro dianteiro (se permitido na sua região de mercado). Consulte [Cadeiras de segurança para crianças na página 41](#).
- Airbags laterais montados nos bancos: Os airbags laterais montados nos bancos dianteiros ajudam a proteger a pélvis e a região torácica. Os airbags laterais montados nos bancos no lado do impacto e no lado oposto do veículo enchem no caso de impacto lateral grave ou impacto parcialmente frontal grave.
- Airbags de cortina: Os airbags de cortina ajudam a proteger a cabeça. Os airbags de cortina no lado do impacto e no lado oposto do veículo enchem apenas no caso de impacto lateral grave ou se o veículo capotar.

Indicador de estado do airbag

O estado do airbag frontal do passageiro é apresentado no canto superior do ecrã tátil:



Antes de conduzir com uma criança sentada no banco do passageiro dianteiro (se legalmente permitido na sua região de mercado), verifique sempre novamente o estado do airbag do passageiro dianteiro para confirmar que está desligado. Se o airbag do passageiro dianteiro estiver desativado, não irá insuflar em caso de colisão. Este indicador também é apresentado quando o banco está desocupado.



Para proteger um adulto sentado no banco do passageiro dianteiro, certifique-se de que o airbag do passageiro dianteiro está ligado. Se o airbag do passageiro dianteiro estiver ativado, poderá insuflar em caso de colisão.

AVISO: Se sentar uma criança no banco do passageiro dianteiro for permitido por lei na sua região de mercado, é da responsabilidade do condutor garantir que o airbag do passageiro dianteiro está desligado. Desligue o interruptor do airbag antes de colocar uma cadeira para criança no banco do passageiro dianteiro. Nunca sente uma criança no banco do passageiro dianteiro com um airbag ativado, mesmo se utilizar um sistema de retenção para crianças ou um banco elevatório. Se o fizer pode provocar a MORTE ou FERIMENTOS GRAVES na criança.

Controlar o airbag do passageiro dianteiro

Quando uma criança está sentada no banco do passageiro dianteiro (mesmo que a criança esteja sentada num sistema de retenção para crianças ou num banco elevatório), é **necessário desativar o airbag do passageiro dianteiro** para evitar ferimentos na criança em caso de colisão. Primeiro, certifique-se de que o veículo está na posição de estacionamento. Em seguida, toque em **Controlos > Segurança > Airbag do passageiro dianteiro** e, antes de conduzir, certifique-se de que o estado do airbag do passageiro, na parte superior do ecrã tátil, indica que o airbag está desativado (consulte [Indicador de estado do airbag na página 53](#)).

NOTA: Model 3 tem um ecrã tátil capacitivo e pode não responder ao toque se estiver a usar luvas normais. Se o ecrã tátil não responder, retire as luvas ou utilize luvas com pontas dos dedos condutivas para utilização com ecrãs táteis capacitivos.

AVISO: Se sentar uma criança no banco do passageiro dianteiro for permitido por lei na sua região de mercado, nunca sente uma criança num sistema de retenção para crianças ou num banco elevatório no banco do passageiro dianteiro se o airbag estiver ativado. Se o fizer, pode causar ferimentos graves ou a morte.



Airbags

AVISO: Se o airbag do passageiro dianteiro aparentar não estar a funcionar corretamente (por exemplo, se o airbag estiver ativado mesmo que o tenha desativado, ou vice versa), não permita que alguém vá sentado no banco dianteiro. Utilize a aplicação para dispositivos móveis para agendar imediatamente uma visita de assistência.

Efeitos do enchimento

AVISO: Quando um airbag enche, liberta um pó fino. Este pó pode irritar a pele e deve ser limpo cuidadosamente dos olhos e de quaisquer cortes ou escoriações.

Após o enchimento, o airbag esvazia para proporcionar um efeito amortecedor gradual aos ocupantes e para assegurar que a vista à frente do condutor não é obstruída.

Se os airbags tiverem sido ativados ou se o seu veículo tiver estado envolvido numa colisão, é necessário que o seu veículo seja reparado antes de o ligar. Além disso, os seus airbags, pré-tensores do cinto de segurança e quaisquer componentes associados devem ser verificados e, se necessário, substituídos. Utilize a aplicação para dispositivos móveis para agendar imediatamente uma visita de assistência.

Em caso de colisão, além da ativação dos airbags:

- A função de Chamada de emergência contacta automaticamente os serviços de emergência, desde que o sinal de rede móvel seja adequado e os serviços estejam disponíveis na sua região (consulte [Chamada de emergência na página 234](#)).
- As portas destrancam-se.
- As luzes de emergência ligam-se.
- As luzes interiores acendem-se.
- A alta tensão é desativada.
- Os vidros passam para a posição de ventilação.
- Os veículo aplica os travões para parar.

NOTA: Dependendo da natureza do impacto e das forças em questão, as portas podem não destrancar em caso de colisão e/ou a existência de danos pode impedir a sua abertura. Nestes casos, pode ser necessário abrir a porta através do mecanismo de abertura interior ou de outros meios de extração (por exemplo, sair através de outra porta, partir o vidro, etc.).

NOTA: Em determinadas situações de colisão, mesmo que os airbags não tenham sido ativados, a bateria de alta tensão do seu veículo pode ser desativada, impedindo-o de ligar e conduzir o veículo. Utilize a aplicação para dispositivos móveis para agendar imediatamente uma visita de assistência.

Indicador de aviso de airbag



O indicador de airbag do ecrã tátil mantém-se aceso se o sistema de airbag não estiver a funcionar corretamente. A única vez que este indicador se deve acender por breves instantes é quando liga o Model 3 pela primeira vez, desligando-se poucos segundos depois. Se permanecer aceso, utilize a aplicação para dispositivos móveis para agendar imediatamente uma visita de assistência e não conduza.

Avisos relativos ao airbag



AVISO: Todos os ocupantes, incluindo o condutor, devem usar sempre os cintos de segurança, quer exista ou não um airbag nos respetivos bancos, para minimizar o risco de ferimentos graves ou de morte em caso de colisão.



AVISO: Os ocupantes do banco dianteiro não devem colocar os braços em cima do módulo de airbag, pois a ativação do mesmo pode causar fraturas ou outros ferimentos.



AVISO: Não utilize capas de banco no Model 3. Se o fizer, pode restringir a ativação dos airbags laterais montados nos bancos em caso de colisão. Também pode reduzir a precisão do sistema de classificação de ocupantes (OCS), se equipado.



AVISO: Os airbags enchem com uma velocidade e força considerável, o que pode provocar ferimentos. Para limitar os ferimentos, certifique-se de que os ocupantes utilizam o cinto de segurança e estão corretamente sentados, com o banco posicionado na posição mais atrás possível.



AVISO: As crianças não se devem sentar no banco do passageiro dianteiro, salvo se permitido pelos regulamentos da sua região de mercado. Siga todos os regulamentos da sua região para a forma adequada de sentar uma criança com base no peso, tamanho e idade da criança. O lugar mais seguro para sentar bebés e crianças pequenas é nos bancos traseiros. Sentar um bebé ou uma criança num sistema de retenção para crianças voltado para trás num banco equipado com um airbag operacional pode causar ferimentos graves ou fatais.



AVISO: Não utilize um sistema de retenção para crianças voltado para trás num banco com um airbag operacional à frente do mesmo. Se o fizer, pode causar ferimentos ou até a morte em caso de ativação do airbag.





AVISO: Para garantir uma ativação correta dos airbags laterais, mantenha um espaço livre entre o torso do ocupante e a parte lateral do Model 3.



AVISO: Os passageiros não devem encostar a cabeça nas portas ou nas janelas. Se o fizerem podem causar ferimentos em caso de ativação de um airbag de cortina.



-  **AVISO:** Não permita que os passageiros obstruam o funcionamento de um airbag colocando os pés, os joelhos ou qualquer outra parte do corpo em cima ou perto de um airbag.
-  **AVISO:** Não fixe nem coloque objetos em cima ou próximo dos airbags frontais, ao lado dos bancos dianteiros, no revestimento lateral do veículo ou em qualquer outra cobertura de airbag que possam interferir com a ativação de um airbag. Estes incluem, entre outros: coberturas do volante, decalques, almofadas dos bancos, almofadas, etc. Os objetos podem causar ferimentos graves se o veículo se envolver numa colisão suficientemente grave para ativar o airbag.
-  **AVISO:** Após a ativação, alguns componentes do airbag estão quentes. Não toque nos mesmos até estes arrefecerem.



Aplicação para dispositivos móveis

A aplicação para dispositivos móveis da Tesla permite-lhe comunicar remotamente com o Model 3 através do seu telemóvel iPhone® ou Android™.

NOTA: A informação abaixo pode não representar uma lista exaustiva das funções disponíveis na aplicação para dispositivos móveis da Tesla. Para assegurar o acesso a funcionalidades novas e melhoradas, transfira as versões atualizadas da aplicação para dispositivos móveis à medida que estiverem disponíveis.

Utilizar a aplicação para dispositivos móveis

Para configurar a aplicação para dispositivos móveis da Tesla para comunicar com o seu Model 3:

1. Transfira a aplicação para dispositivos móveis da Tesla para o seu telemóvel.
2. Inicie sessão na aplicação para dispositivos móveis da Tesla, introduzindo as credenciais da sua conta Tesla.
3. Permita que a aplicação para dispositivos móveis aceda ao seu Model 3 tocando em **Controlos > Proteção > Acesso móvel**.
4. Pode **Ativar** a definição de Bluetooth do telemóvel e certificar-se de que o Bluetooth está ativado nas definições globais do telemóvel relativamente à aplicação para dispositivos móveis da Tesla. Por exemplo, no telemóvel, navegue até Definições, escolha a aplicação para dispositivos móveis da Tesla e certifique-se de que a definição Bluetooth está ativada.

O telemóvel e o veículo têm de estar ligados ativamente a uma rede móvel ou Wi-Fi para permitir que a aplicação para dispositivos móveis comunique com o seu veículo. A Tesla recomenda que tenha sempre disponível uma chave física funcional se estacionar numa área sem rede móvel ou com serviço de rede limitado, como uma garagem interior.

NOTA: Se necessitar da Tesla para assistência em caso de trancagem acidental devido a um problema não abrangido pela garantia, como rede móvel limitada e não ter uma chave secundária disponível, as despesas não são abrangidas pela política de assistência rodoviária.

NOTA: A Tesla não suporta a utilização de aplicações de terceiros para entrar em contacto com o Model 3.

Visão geral

Quando o seu telemóvel e o veículo têm um serviço de Internet, o ecrã inicial da aplicação para telemóveis permite:

- Trancar ou destrancar o veículo.
- Ativar ou desativar o aquecimento ou ar condicionado e monitorizar a climatização do habitáculo.
- Verificar as informações de carregamento do veículo. Os detalhes de carregamento também são apresentados quando o cabo de carregamento está ligado.

- Abrir ou fechar a porta de carregamento.

NOTA: Linhas ondulantes vermelhas indicam que a bateria está ativamente a aquecer (incluindo durante o carregamento ou a preparação para o carregamento).

- Ver onde o veículo está localizado.
- Ver a autonomia estimada do veículo.
- Abrir a bagageira dianteira.
- Ver o conta-quilómetros, o VIN e a versão atual de software do veículo.

As definições multimédia são apresentadas na aplicação móvel para pausar, reproduzir, retroceder, avançar rapidamente e ajustar o volume do conteúdo multimédia atualmente em reprodução no veículo. Pode ser necessário ativar as definições de multimédia através de **Definições de multimédia > Opções > Permitir controlo por telemóvel**.

Para fontes de vídeo suportadas, envie vídeos para o Tesla Theater partilhando a ligação através da aplicação para dispositivos móveis. Navegue até ao filme, a série ou o vídeo que pretende reproduzir no telemóvel e toque no botão de partilha. Partilhe o vídeo com a aplicação da Tesla e é apresentado no ecrã tátil do veículo, se o Model 3 estiver na posição de estacionamento.

Perfil

No separador "Perfil" localizado no canto superior do ecrã, pode:

- Mudar para um veículo diferente associado à sua conta Tesla, se tiver acesso a mais do que um.
- Navegar na loja Tesla.
- Gerir as informações da sua conta e ver o seu histórico de encomendas.
- Visualizar e personalizar as notificações recebidas no separador Definições, como a sincronização do calendário, quando o alarme de segurança tiver sido acionado, as atualizações de carregamento e as atualizações de novo software. Pode iniciar as atualizações à distância e verificar o respetivo progresso.

Controlos

O separador "Controlos" permite efetuar o seguinte:

- Abrir a bagageira dianteira ou traseira.
- Trancar ou destrancar o Model 3 desde longe.

NOTA: O seu veículo não volta a trancar-se automaticamente se o destrancar através da aplicação para dispositivos móveis.

- Abrir ou fechar a porta de carregamento.
- Ligar os piscas ou tocar a buzina para saber onde estacionou o Model 3.
- Ativar a condução sem chave.



NOTA: A condução sem chave pode ser utilizada quando não tiver a sua chave consigo ou para anular a função PIN para Conduzir caso se esqueça do seu PIN ou o ecrã tátil não esteja a responder (consulte [PIN para Conduzir na página 152](#)).

- Abrir e fechar a porta da garagem se o veículo tiver uma ligação HomeLink programada, se disponível (consulte [Garagem inteligente na página 65](#)).
- Abrir os vidros.

Clima

Pode verificar a temperatura interior e aquecer ou arrefecer o habitáculo antes de iniciar a condução (mesmo que esteja numa garagem), controlar os aquecedores dos bancos e descongelar o para-brisas:

- Ative ou desative **Desembaciar veículo**, que ajuda a derreter neve e gelo no para-brisas, janelas e espelhos, passando o dedo para cima a partir da parte inferior do ecrã.
- Ative ou desative o **Modo Canino** ou o **Modo de Campismo**.
- Ative a **Proteção contra Sobreaquecimento do Habitáculo**, que evita que a cabina sobreaqueça em temperaturas ambientais quentes. Pode optar pelo funcionamento do A/C ou apenas da ventoinha quando a temperatura no habitáculo excede 40° C ou, se disponível, a temperatura selecionada. Consulte [Utilizar os controlos de climatização na página 160](#) para obter mais informações.
- Ventile ou feche os vidros.
- Precondicione o habitáculo para a temperatura pretendida e ligue ou desligue os aquecedores dos bancos e do volante (se equipados).

Utilizar a aplicação para dispositivos móveis para precondicionar o Model 3 também aquece a bateria, conforme necessário. A aplicação para dispositivos móveis irá notificá-lo assim que o veículo atingir a temperatura de precondicionamento pretendida.

NOTA: Em alguns veículos, dependendo da data de fabrico e das especificações do veículo, a utilização da aplicação para dispositivos móveis para remover o gelo do Model 3 também derrete o gelo no trinco da porta de carregamento. Isto é útil em climas extremamente frios ou em condições de gelo em que o trinco da porta de carregamento pode congelar, impedindo a remoção ou inserção do cabo de carregamento.

Localização

Localizar o Model 3 através de direções ou monitorizar o seu movimento num mapa.

Chamamento

Pode estacionar ou recuperar o Model 3 através da função Chamamento (consulte [Chamamento na página 131](#)) ou Chamamento Inteligente (consulte [Chamamento Inteligente na página 133](#)).

Programar

Ative o carregamento ou a partida programados e precondicione o veículo. Consulte [Pré-condicionamento e carregamento programados na página 192](#) para obter mais informações. A partida ou o carregamento agendado também pode ser guardado com base numa localização preferida.

Segurança

O separador "Segurança" permite efetuar o seguinte:

- Emparelhar o telemóvel com o veículo (consulte [Phone Key na página 20](#)).
- Ativar ou desativar o modo Sentinela (consulte [Como utilizar o Modo Sentinela \(com uma pen USB\) na página 155](#)).
- Ativar ou desativar o modo Valet (consulte [Modo Valet na página 94](#)).
- Ativar ou desativar o Limitador de Velocidade e receber notificações quando a velocidade de condução do veículo atingir, aproximadamente, 5 km/h da velocidade máxima selecionada (consulte [Limitador de Velocidade na página 152](#)).

Atualizações

Consulte e compre as atualizações mais recentes disponíveis para o seu veículo, como condução totalmente autónoma.

Assistência

Consulte [Agendar assistência na página 198](#) para obter informações sobre como agendar uma visita de assistência através da aplicação para dispositivos móveis.

Em viagem

Consultar os recursos na estrada e solicitar assistência rodoviária (quando aplicável). Para obter mais informações sobre a assistência rodoviária, consulte [Contactar a assistência em viagem da Tesla na página 232](#).

Conceder acesso a um segundo condutor

Conceda e retire permissões de acesso a um condutor adicional através da aplicação para dispositivos móveis Tesla.



Aplicação para dispositivos móveis

NOTA: É necessária a versão 4.3.1 ou mais recente da aplicação para dispositivos móveis. Os condutores adicionais podem utilizar uma conta Tesla registada anteriormente ou utilizar a aplicação para criar uma nova conta Tesla.

Para adicionar um condutor adicional, no ecrã inicial do veículo na aplicação para dispositivos móveis Tesla, aceda a **Segurança > Adicionar condutor** e siga as instruções no ecrã.

NOTA: O condutor adicional tem acesso a todas as funcionalidades da aplicação, exceto a compra de atualizações.

Para retirar o acesso, utilize a aplicação para dispositivos móveis e aceda a **Segurança > Gerir condutores** e siga as instruções no ecrã.

A Wi-Fi está disponível como um método de ligação de dados e é frequentemente mais rápida do que as redes de dados celulares. Ligar a uma rede Wi-Fi é especialmente útil em áreas com pouca ou nenhuma ligação celular. Para garantir atualizações rápidas e fiáveis de mapas e software, a Tesla recomenda deixar o Model 3 ligado a uma rede Wi-Fi sempre que possível (por exemplo, se estacionado em casa).

Para ligar a uma rede Wi-Fi:

1. Toque em **Controlos > Wi-Fi**. Model 3 começa a analisar e apresenta as redes Wi-Fi detetadas que se encontram dentro do alcance.

NOTA: Se uma rede Wi-Fi conhecida não for apresentada na lista, aproxime o Model 3 do ponto de acesso ou considere a utilização de um extensor de alcance.

NOTA: Ao estabelecer ligação com uma rede 5 GHz (se disponível), verifique que canais são suportados na sua região.

Canais da rede 5 Ghz suportados

| 36-48 | 52-64 | 100-140 | 149-165 |
|-------|-------|---------|---------|
| ✓ | | | ✓ |

2. Encontre a rede Wi-Fi que pretende utilizar em **A procurar redes Wi-Fi** ou adicione-a manualmente em **Adicionar redes Wi-Fi**, introduza a palavra-passe (se necessário) e, em seguida, toque em **Confirmar**. Quando estiver corretamente ligado, a rede Wi-Fi é apresentada em **Redes Wi-Fi conhecidas** com um visto verde. Sempre que a rede estiver dentro do alcance, o Model 3 liga-se automaticamente à mesma.

NOTA: Model 3 não suporta atualmente ligações a redes Wi-Fi cativas (uma rede Wi-Fi cativa, normalmente utilizada por hotspots públicos, requer que aceda a um portal Web personalizado e que concorde com os termos de serviço antes de poder iniciar sessão).

NOTA: Se houver mais do que uma rede anteriormente ligada dentro do alcance, o Model 3 liga-se à rede utilizada mais recentemente.

NOTA: Nos centros de assistência Tesla, o Model 3 liga-se automaticamente à rede Wi-Fi da Assistência Tesla.

Diagnóstico

O **Diagnóstico** disponibiliza mais informações sobre a sua ligação Wi-Fi, bem como sugestões para melhorar a ligação. Para aceder, navegue até **Wi-Fi > Diagnóstico** ou encontre-o por baixo da barra de progresso enquanto uma atualização de software é transferida ou instalada.

Hotspots

Em vez de utilizar uma rede Wi-Fi, também pode utilizar um hotspot móvel (sujeito a taxas e restrições do seu operador). Após estabelecer ligação ao seu hotspot, selecione **Permanecer ligado durante a condução**, se pretender manter a ligação ativa enquanto conduz.

Sugestões de resolução de problemas

Se a ligação Wi-Fi do veículo for lenta ou não ligar, tente as seguintes sugestões.

- No ecrã tátil, verifique o número de barras do ícone do Wi-Fi (potência do sinal). Se o número de barras for baixo, pondere adicionar um ponto de acesso Wi-Fi mais próximo do veículo para melhorar o sinal.
- Reinicie o ecrã tátil (consulte [Reiniciar o ecrã tátil na página 8](#)).
- Remova e volte a ligar a ligação Wi-Fi. Toque em **Controlos > Wi-Fi**, selecione a sua refe e **Esquecer rede**. Em seguida, volte a ligar tocando na rede em **Redes conhecidas**.
- Tente uma rede Wi-Fi diferente.



Compatibilidade com Bluetooth®



Pode utilizar vários dispositivos Bluetooth no Model 3 desde que estejam emparelhados e dentro do alcance de funcionamento. Por exemplo, pode emparelhar o seu telemóvel compatível com Bluetooth para o utilizar em modo mãos-livres. Além de telemóveis, também pode emparelhar outros dispositivos compatíveis com Bluetooth com o Model 3. Por exemplo, pode emparelhar um iPod Touch, iPad, tablet Android, etc. a partir do qual pode reproduzir música.

Antes de utilizar o seu telemóvel ou outro dispositivo Bluetooth com o Model 3, é necessário emparelhar. O emparelhamento configura o Model 3 para comunicar com os seus dispositivos compatíveis com Bluetooth. Pode emparelhar até dez telemóveis com Bluetooth. A menos que tenha especificado um telemóvel específico como **Dispositivo prioritário** ou se o telemóvel especificado como **Dispositivo prioritário** não estiver dentro do alcance, o Model 3 liga-se sempre ao último telemóvel utilizado (desde que esteja dentro do alcance). Para se ligar a um telemóvel diferente, consulte [Alternar entre dispositivos emparelhados na página 61](#).

NOTA: A autenticação do telemóvel para utilização como chave (consulte [Chaves na página 20](#)) não permite que use o modo mãos-livres do telemóvel, reproduza ficheiros multimédia a partir dele, etc. Deve emparelhá-lo também conforme descrito abaixo.

NOTA: Em muitos telemóveis, o Bluetooth desliga-se quando a bateria do telemóvel está fraca.

NOTA: Embora normalmente o Bluetooth suporte comunicação sem fios a distâncias até aproximadamente nove metros, o desempenho pode variar de acordo com o telemóvel ou outro dispositivo que utilizar.

NOTA: Model 3 pode emparelhar até vinte dispositivos Bluetooth de cada vez, mas apenas é possível ligar dois dispositivos em simultâneo (como um telemóvel e um controlador ou dois controladores) a cada ecrã tátil dianteiro e traseiro (se equipados).



CUIDADO: Não deixe o seu telemóvel emparelhado no veículo (por exemplo, caso esteja numa caminhada ou na praia). Caso tenha de deixar o telemóvel no veículo, desative o Bluetooth e/ou desligue o telemóvel.

Emparelhar um telemóvel ou um dispositivo Bluetooth

O emparelhamento permite a utilização do telemóvel compatível com Bluetooth para efetuar e receber chamadas, aceder à sua lista de contactos, chamadas recentes, etc. Também permite reproduzir ficheiros multimédia a partir do telemóvel. Depois de emparelhar o telemóvel, o Model 3 pode ligar-se ao mesmo sempre que o telemóvel esteja dentro do alcance.

1. Para emparelhar um telemóvel ou um dispositivo Bluetooth, sente-se no Model 3 e certifique-se de que o ecrã tátil está ligado.
2. Desbloqueie o telemóvel e ative o Bluetooth (normalmente, nas Definições do telemóvel).
NOTA: Em alguns telemóveis, pode ser necessário aceder às definições de Bluetooth para o resto do procedimento.
3. No ecrã tátil, toque em **Controlos > Bluetooth** para que o Bluetooth comece a procurar automaticamente dispositivos novos.
4. Aguarde que o seu telemóvel seja apresentado e toque em **Ligar**.
5. Verifique se o número apresentado no seu telemóvel corresponde ao número no ecrã tátil. Em seguida, no telemóvel, confirme que pretende emparelhar.
6. Se for solicitado no seu telemóvel, especifique se deseja permitir que o Model 3 aceda às suas informações pessoais, tais como calendário, contactos e ficheiros multimédia (consulte [Importar contactos e chamadas recentes na página 60](#)). Após o emparelhamento, o Model 3 apresenta o seu telemóvel em **Controlos > Bluetooth > Dispositivos emparelhados**.

Para alterar as definições de um dispositivo emparelhado, aceda a **Controlos > Bluetooth > Dispositivos emparelhados** e expanda o menu pendente ao lado do nome do dispositivo.

Se tiver problemas ao importar ou estabelecer ligação ao Bluetooth, consulte [Resolução de problemas relacionados com o Bluetooth na página 61](#) para obter mais informações.

Importar contactos e chamadas recentes

Assim que um telemóvel estiver emparelhado, aceda a **Controlos > Bluetooth > Dispositivos emparelhados** e expanda o menu pendente ao lado do nome do dispositivo para especificar se pretende conceder acesso aos contactos, às chamadas recentes e às mensagens de texto do seu telemóvel. Se permitir o acesso, pode utilizar a aplicação para dispositivos móveis a fim de efetuar chamadas e enviar mensagens a pessoas que constem da sua lista de contactos e da lista de chamadas recentes (consulte [Telemóvel, calendário e conferências Web na página 63](#)). Antes de importar os contactos, poderá ser necessário configurar o seu telemóvel para permitir a sincronização ou responder a uma janela pop-up no seu telemóvel para confirmar que pretende sincronizar os contactos. Isto varia consoante o tipo de telemóvel que utilizar. Para obter mais detalhes, consulte a documentação fornecida com o seu telemóvel.

Se tiver dificuldade ao importar contactos ou emparelhar com o Bluetooth, consulte [Resolução de problemas relacionados com o Bluetooth na página 61](#) para obter mais informações.

Desligar ou desemparelhar um dispositivo Bluetooth

Se pretender desligar o telemóvel ou o dispositivo Bluetooth, mas mantê-lo emparelhado, toque em **Desligar** no menu pendente das definições Bluetooth do telemóvel no ecrã tátil (**Controlos > Bluetooth > Dispositivos emparelhados > O seu telemóvel**). Se já não pretender utilizar o dispositivo com o Model 3, toque em **Esquecer dispositivo** e siga as instruções. Depois de optar por esquecer o dispositivo, será necessário voltar a emparelhá-lo se pretender utilizá-lo com o Model 3 (consulte [Emparelhar um telemóvel ou um dispositivo Bluetooth na página 60](#)).

NOTA: O telemóvel desliga-se automaticamente quando sai do Model 3.

NOTA: O desemparelhamento do telemóvel não tem qualquer efeito na utilização do telemóvel como chave. Para optar por esquecer um telemóvel autenticado, consulte [Gestão das chaves na página 23](#).

Alternar entre dispositivos emparelhados

Model 3 liga-se automaticamente a um telemóvel designado como **Dispositivo prioritário**. Se não tiver definido um telemóvel como prioritário, o Model 3 liga-se ao último telemóvel ao qual foi ligado, desde que esteja dentro do alcance de funcionamento e tenha o Bluetooth ligado. Se o último telemóvel não estiver dentro do alcance, tenta estabelecer ligação ao telemóvel seguinte ao qual tenha sido emparelhado.

Para se ligar a um telemóvel diferente, toque em **Controlos > Bluetooth > Dispositivos emparelhados**. Selecione o telemóvel ao qual se pretende ligar e, em seguida, toque em **Ligar**. Se o telemóvel que pretende ligar não estiver na lista, deve emparelhar o telemóvel. Consulte [Emparelhar um telemóvel ou um dispositivo Bluetooth na página 60](#).

Quando ligado, o ecrã de definições de Bluetooth apresenta o símbolo de Bluetooth ao lado do nome do telemóvel para indicar que o Model 3 está ligado ao telemóvel.

Resolução de problemas relacionados com o Bluetooth

O seu veículo utiliza Bluetooth e Bluetooth Low Energy (BLE) para ligar o seu smartphone ao Model 3 sem problemas. Devido a diversos potenciais fatores, o Bluetooth ou BLE pode, por vezes, desligar-se ou apresentar problemas no processo de emparelhamento. A ligação ao Bluetooth permite que o seu veículo utilize funções do telefone, tais como áudio, chamadas telefónicas, calendários, mensagens de texto, etc.

O BLE é utilizado para funções passivas como a Phone Key.

NOTA: Não desemparelhe o veículo com o seu telemóvel nem o retire como Phone Key sem um cartão chave funcional por perto.

Proceda da seguinte forma para resolver problemas relacionados com o Bluetooth, começando pelo seu smartphone.

Resolução de problemas a partir do smartphone

O Bluetooth pode não ligar devido a definições e atualizações no seu smartphone:

- Ative o Bluetooth no seu telemóvel. Se já estiver ativado, desative e volte a ativar o Bluetooth.
- Certifique-se de que o Modo avião está desativado.
- Carregue o telemóvel; se a bateria do seu telemóvel estiver demasiado fraca, este poderá não suportar as funções de Bluetooth.
- Emparelhe corretamente o seu dispositivo. Se já estiver emparelhado, tente desemparelhar e voltar a emparelhar.
- Atualize o seu telemóvel para o software mais recente fornecido pelo fabricante.
- Verifique se o sistema de som do seu veículo está selecionado como fonte de saída de áudio.
- Certifique-se de que as definições do seu telemóvel permitem a utilização do Bluetooth (por exemplo, os dados estão ativados ou está ligado a uma rede Wi-Fi).
- Desligue e volte a ligar o telemóvel.
- Certifique-se de que as permissões de localização estão definidas para "Sempre ativa" na aplicação para dispositivos móveis.

Resolução de problemas a partir da aplicação para dispositivos móveis da Tesla

Verifique a aplicação para dispositivos móveis da Tesla:

- Confirme se a aplicação para dispositivos móveis da Tesla tem o software mais recente.
- Verifique se tem sessão iniciada na aplicação para dispositivos móveis da Tesla enquanto utiliza a Phone Key.
- Certifique-se de que a aplicação Tesla está a ser executada em segundo plano.
- Verifique novamente se configurou completamente o seu perfil na aplicação para dispositivos móveis e se configurou corretamente as definições.

Resolução de problemas a partir do veículo

As definições do seu veículo podem afetar a capacidade de emparelhamento com o seu smartphone:



Bluetooth

- Carregue o Model 3: Se a bateria do veículo estiver demasiado fraca, pode perder a função de Bluetooth.
- Atualize o software do veículo e certifique-se de que está sempre atualizado. Verifique se existem novas atualizações de software navegando para **Controlos > Software**.
- Reinicie o ecrã tátil. Consulte [Ecrã tátil na página 5](#).
- Reinicie o seu veículo.

Se o Bluetooth continuar a não funcionar, desemparelhe o veículo E o smartphone. Em seguida, tente voltar a emparelhar ambos.

Para problemas de BLE com a Phone Key, quando estiver no veículo, navegue até **Controlos > Bloqueios** e remova o telemóvel como "Telemóvel como chave". Em seguida, volte a configurar. Efetue esta ação apenas quando estiver no veículo e tiver uma chave de reserva fiável disponível (como um cartão chave).



Utilizar a aplicação do telemóvel



Quando o telemóvel está ligado ao Model 3 através de Bluetooth (consulte [Bluetooth na página 60](#)) e o utilizador permitiu acesso às informações do seu telemóvel (consulte [Importar contactos e chamadas recentes na página 60](#)), pode utilizar a aplicação para dispositivos móveis a fim de apresentar e efetuar uma chamada mãos-livres para qualquer pessoa que faça parte da lista do telemóvel.

- **Chamadas:** Apresenta as chamadas recentes por ordem cronológica com a chamada mais recente em primeiro lugar.
- **Mensagens:** Apresenta as mensagens por ordem cronológica com a mensagem mais recente em primeiro lugar. Pode ver, enviar e receber mensagens de texto. Em vez de digitar uma mensagem de texto, toque no botão do microfone no lado direito do volante para inserir texto utilizando a sua voz.

 **AVISO:** Para minimizar as distrações e garantir a segurança dos ocupantes, assim como dos outros utilizadores da estrada, não leia nem envie mensagens de texto com o veículo em movimento. Preste sempre atenção às condições da estrada e do trânsito durante a condução.

- **Contactos:** Os contactos são apresentados numa lista por ordem alfabética e podem ser ordenados por nome próprio ou apelido. Pode escolher uma letra no lado direito da lista, de modo a percorrer rapidamente até aos nomes que começam com o carácter selecionado. Quando tocar num nome da sua lista de contactos, os números disponíveis são apresentados no painel direito, juntamente com outras informações disponíveis (como, por exemplo, a morada). Toque no número do contacto para efetuar uma chamada.
- **Favoritos:** Apresenta os contactos do telemóvel que identificou como Favoritos.
- **Calendário:** Apresenta as entradas de calendário do telemóvel (consulte [Calendário na página 63](#)). Se uma entrada incluir um número de telefone ou um endereço, o utilizador poderá fazer uma chamada ou navegar até um destino tocando nas informações correspondentes na entrada do calendário.

Efetuar uma chamada telefónica

Pode efetuar uma chamada da seguinte forma:

- Diga um comando de voz (consulte [Comandos de voz na página 16](#)). Os comandos de voz são uma forma conveniente de contactar ou enviar mensagens aos seus contactos, sem utilizar as mãos.

- Toque num número de telefone apresentado numa lista da aplicação para dispositivos móveis: Contactos, Chamadas ou Calendário.
- Utilize o marcador no ecrã do Model 3 da aplicação do telemóvel.

NOTA: Se for seguro e legal fazê-lo, também pode iniciar uma chamada marcando o número ou selecionando o contacto diretamente a partir do seu telemóvel.

NOTA: Também pode efetuar uma chamada telefónica tocando num pino do mapa e escolhendo o número de telefone (se disponível) no ecrã pop-up.

Receber uma chamada telefónica

Quando o seu telemóvel recebe uma chamada, o ecrã tátil apresenta o número ou o nome do autor da chamada (se o autor da chamada estiver na lista de contactos do seu telemóvel e o Model 3 tiver acesso aos seus contactos).

Toque numa das opções no ecrã tátil para **Atender** ou **Ignorar** a chamada. Dependendo do telemóvel que estiver a utilizar e dos altifalantes que tiver utilizado na chamada mais recente, o telemóvel pode indicar-lhe que escolha os altifalantes que pretende utilizar na chamada recebida.

 **AVISO:** Mantenha-se sempre focado na estrada durante a condução. Utilizar ou programar um telefone enquanto conduz, mesmo compatível com Bluetooth, pode resultar em ferimentos graves ou morte.

 **AVISO:** Siga todas as leis aplicáveis sobre o uso de telefones durante a condução, incluindo, mas não limitado a, leis que proíbem mensagens de texto e exigem mãos-livres em todos os momentos.

Opções durante a chamada

Quando uma chamada está em curso, a chamada é apresentada no ecrã tátil. Para ajustar o volume da chamada, rode o botão de deslocamento do lado esquerdo durante uma chamada. Incline para a esquerda o botão de deslocamento esquerdo para desativar/ativar o som e para a direita para terminar a chamada.

Calendário



O calendário apresenta os eventos agendados no calendário do seu telemóvel (iPhone® ou Android™) para o dia atual e o dia seguinte. O calendário está convenientemente integrado com a aplicação do telemóvel para que possa participar na reunião a partir da entrada do calendário. Também está integrado com o sistema de navegação do veículo, para que possa navegar até ao local do evento.

1. Certifique-se de que o seu telemóvel está emparelhado com o Model 3.



Telemóvel, calendário e conferências Web

2. Certifique-se de que tem sessão iniciada na aplicação para dispositivos móveis da Tesla.
3. Na aplicação para dispositivos móveis da Tesla, toque em **Perfil > Definições > Sincronização do calendário**.
NOTA: Para garantir o acesso a todas as funcionalidades do calendário, recomenda-se a utilização da versão mais recente da aplicação para dispositivos móveis.
4. No seu telemóvel, aceda a **Definições** e conceda acesso/ permissão para partilhar o calendário com a aplicação para dispositivos móveis da Tesla. A aplicação para dispositivos móveis pode então enviar periodicamente (e automaticamente) dados do calendário do seu telemóvel para o Model 3.

Se um evento do calendário incluir um endereço, aparece uma seta de navegação para indicar que pode tocar no endereço para navegar para o local do evento. Quando um evento do calendário tiver lugar na hora seguinte e tiver uma morada específica exclusiva, o ecrã tátil informa-o se existir um melhor itinerário devido ao trânsito, mesmo que não esteja a utilizar ativamente a navegação.

Se um evento tiver um endereço especificado único e ocorrer no espaço de duas horas após entrar no veículo e se preparar para conduzir, o Model 3 encaminha-o automaticamente para o endereço do evento (consulte [Navegação automática na página 173](#)).

Toque no ícone de informação de um evento para visualizar todas as notas associadas ao mesmo. Se as notas incluírem um ou mais números de telefone, o ícone de informações apresenta um ícone de telefone e o calendário apresenta o primeiro número de telefone encontrado. Toque para iniciar uma chamada. Também é possível iniciar uma chamada telefónica tocando em qualquer número no ecrã pop-up das notas de um evento (tal é especialmente útil para chamadas de conferência). Se as notas incluírem uma ligação Web, pode tocar na ligação para a abrir no navegador de Internet.

Zoom



Faça reuniões e chamadas sem problemas através do ecrã tátil do seu veículo. Para configurar, toque na aplicação do Zoom e inicie sessão ou introduza a ID da reunião. Pode até aceder a reuniões apresentadas no calendário ou em mensagens de texto tocando na ligação para o Zoom. A câmara do habitáculo do veículo apenas pode ser utilizada em chamadas efetuadas através do Zoom quando o Model 3 se encontra em posição de estacionamento. Se a posição de estacionamento do veículo for alterada durante uma chamada por Zoom, a câmara do habitáculo desliga-se e alterna para o modo de apenas áudio. Utilize o ecrã tátil para ligar/desligar o vídeo, desativar/ativar o som e personalizar diferentes preferências da sua reunião.



AVISO: Não utilize a função de vídeo com o veículo "temporariamente estacionado" numa via pública (por exemplo, quando o veículo estiver estacionado junto à berma ou num local não designado como espaço de estacionamento).



AVISO: Mantenha-se atento ao que o rodeia e siga todas as leis aplicáveis durante a condução, incluindo, sem limitação, as leis que exigem mãos-livres em todos os momentos.



Transmissor universal HomeLink



Se o seu veículo estiver equipado com o transmissor universal HomeLink®, pode operar até um máximo de três dispositivos de radiofrequência (RF), incluindo portas de garagem, portões, luzes e sistemas de segurança.

NOTA: Consoante a data de fabrico, a região de mercado e as opções seleccionadas no momento da compra, alguns veículos não estão equipados com o transmissor universal HomeLink.



AVISO: Não utilize o transmissor universal HomeLink com um dispositivo sem funcionalidades de paragem de segurança e inversão de sentido. Utilizar um dispositivo sem estas funcionalidades de segurança aumenta o risco de ferimentos ou de morte.

Modos suportados

O HomeLink suporta três modos diferentes de transmissão, os quais correspondem à forma como o seu veículo e o dispositivo RF comunicam. A seleção de um modo de transmissão é determinada pela compatibilidade do dispositivo RF:

- **Modo Normal:** Utilize o Modo Normal se o dispositivo RF estiver equipado com um controlo remoto que tenha de ser utilizado para utilizar o veículo (por exemplo, uma porta de garagem controlada por comando à distância). Este modo é o modo de transmissão mais utilizado para dispositivos HomeLink.
- **Modo D ou Modo UR:** Utilize o Modo D ou o Modo UR se o dispositivo RF não tiver um controlo remoto e o recetor tiver o botão "Learn" (também denominado "Program" ou "Smart"). O Modo D e o Modo UR funcionam de forma semelhante no sentido em que o Model 3 comunica diretamente com o recetor do dispositivo, ao contrário do controlo remoto.

NOTA: O Modo D é utilizado principalmente na América do Norte, enquanto o Modo UR é mais popular na Europa, no Médio Oriente e na Ásia. Para determinar o modo com o qual o seu dispositivo é compatível, contacte a HomeLink em www.homelink.com ou ligue para o número 008000 HOMELINK (008000-466-354-65).

É possível configurar cada um dos seus dispositivos com um modo diferente. Por exemplo, a porta da garagem pode ser definida para o modo Normal, a porta frontal pode ser definida para o modo D, etc. Para alterar um modo de transmissão, toque no ícone do HomeLink na parte superior do ecrã **Controlos** e selecione o dispositivo que pretende alterar. Depois, selecione **Programar** e escolha o modo pretendido para o dispositivo. Confirme tocando em **Definir modo** e siga as instruções apresentadas no ecrã.

Em veículos mais antigos, alterar o modo de um dispositivo faz com que o modo de todos os dispositivos seja alterado; esta é uma questão que deve ter em consideração aquando da mudança de modos de transmissão. É possível que os dispositivos não compatíveis com o modo selecionado não funcionem. Toque no ícone do HomeLink na parte superior do ecrã tátil e, em seguida, toque em **Alterar modo de transmissão**.

NOTA: Consulte as informações do produto do seu dispositivo HomeLink para determinar que modo é compatível com o seu dispositivo.

Programar o HomeLink

Programar o HomeLink®:

1. Estacione o Model 3 de modo a que o para-choques dianteiro fique em frente ao dispositivo que pretende programar.



CUIDADO: O dispositivo pode abrir ou fechar durante a programação. Por isso, antes da programação, certifique-se de que não existem pessoas nem objetos junto do dispositivo.

2. Verifique se o controlo remoto do dispositivo tem uma pilha em bom estado. A Tesla recomenda substituir a pilha do controlo remoto do dispositivo antes de programar o HomeLink.
3. Toque no ícone do HomeLink na parte superior do ecrã **Controlos**.
4. Toque em **Criar HomeLink**.
5. No ecrã HomeLink, introduza um nome de dispositivo e, em seguida, toque em **Enter** ou **Adicionar novo HomeLink**.
6. Selecione o modo que pretende utilizar (Normal, Modo D ou Modo UR) e, em seguida, toque em **Definir modo**.
7. Toque em **Iniciar** e siga as instruções apresentadas no ecrã.

NOTA: Se o ecrã "Ensinar o recetor" for apresentado durante a programação do dispositivo, lembre-se de que dispõe de um tempo limitado para concluir este passo. Depois de premir o botão Learn/Program/Smart no controlo remoto do dispositivo, tem apenas cerca de 30 segundos para regressar ao veículo, premir **Continuar** e, em seguida, premir duas vezes sobre o dispositivo HomeLink programado. Considere pedir ajuda a alguém para garantir que pode concluir este passo no espaço de 30 segundos.

8. Assim que o dispositivo estiver programado, toque em **Guardar** para concluir a programação.
9. Certifique-se de que o HomeLink funciona conforme previsto. Em alguns casos, pode ser necessário repetir o processo de programação várias vezes até ser bem-sucedido.



Garagem inteligente

Uma vez programado, pode utilizar o dispositivo tocando no respetivo ícone do HomeLink no ecrã tátil. O HomeLink lembra-se da localização dos seus dispositivos programados. Quando se aproxima de um local conhecido, o controlo do HomeLink aparece automaticamente no ecrã tátil. Quando se afasta, desaparece.

NOTA: O ícone de HomeLink é apresentado na parte superior do ecrã tátil quando o Model 3 deteta um dispositivo HomeLink programado dentro do alcance e o ecrã tátil ainda não está a apresentar o ecrã ou a janela pop-up de HomeLink.

NOTA: Para assistência adicional ou questões de compatibilidade, contacte a HomeLink (www.homelink.com ou ligue para o número 1-800-355-3515).

Abertura e fecho automáticos

Para utilizar um dispositivo HomeLink sem utilizar o ecrã tátil, pode automatizar o dispositivo para abrir quando se aproximar e para fechar quando se afastar:

1. Toque no ícone do HomeLink na parte superior do ecrã **Controlos**, toque em **Definições do HomeLink** e, em seguida, escolha o dispositivo que pretende automatizar.
2. Ajuste as definições do dispositivo HomeLink conforme necessário:
 - Selecione a caixa de verificação **Abrir automaticamente ao chegar** se pretender que o dispositivo abra quando se aproximar.
 - Toque nas setas para especificar a distância a que pretende que o Model 3 esteja do dispositivo antes deste abrir.
 - Selecione a caixa de verificação **Fechar automaticamente ao sair** se pretender que o dispositivo feche quando se afastar.
 - Selecione a caixa de verificação **Recolher automático dos espelhos** se pretender que os espelhos sejam recolhidos ao chegar à localização do HomeLink. Esta função é útil para espaços estreitos.
 - Selecione a caixa de verificação **Sinal sonoro para abrir e fechar automaticamente** se pretender que o Model 3 emita um som quando for enviado um sinal para abrir ou fechar o dispositivo.

O HomeLink memoriza a localização GPS do veículo aquando do emparelhamento e utiliza essa informação para determinar o paradeiro do veículo relativamente ao dispositivo HomeLink. O HomeLink não deteta nem distingue entre a abertura e o fecho (por exemplo, se a abertura automática for acionada e a porta já se encontrar aberta, a porta fecha), mas, geralmente, determina a operação de abertura ou fecho automático com base no seguinte:

Abertura automática: Deteta quando o Model 3 se aproxima a uma distância especificada da porta da garagem (ou de outro dispositivo HomeLink). A abertura automática é iniciada desde que o veículo que se aproxima esteja na posição de condução e o HomeLink esteja ativo. O HomeLink não é ativado quando o veículo já se encontrar na área.

Fecho automático: O HomeLink é acionado quando o Model 3 muda da posição de estacionamento para marcha-atrás e se desloca, no mínimo sete metros em marcha-atrás.

NOTA: Mudar várias vezes de velocidade enquanto dentro da distância especificada pode interferir com o fecho automático.

Caso não pretenda que o dispositivo abra ou feche automaticamente, toque em **Abrir automaticamente ignorado** ou **Fechar automaticamente ignorado** a qualquer momento durante a mensagem de contagem decrescente.

NOTA: Não confie apenas no HomeLink para assegurar o fecho completo do dispositivo.

Repor a localização do dispositivo HomeLink

Se ocorrerem situações em que avança até ao dispositivo HomeLink e este não abre, ou se o ecrã tátil não apresentar uma notificação quando se aproxima de um dispositivo programado, poderá ser necessário repor a localização do dispositivo. Para o fazer, estacione o mais próximo possível do dispositivo HomeLink (porta da garagem, portão, etc.) e aceda à página de definições do HomeLink tocando no ícone do HomeLink na parte superior do ecrã **Controlos**. Toque no nome do dispositivo que pretende repor e, em seguida, toque em **Redefinir localização**.

Eliminar um dispositivo

Para eliminar um dispositivo HomeLink, toque no ícone do HomeLink na parte superior do ecrã **Controlos** e, em seguida, toque em **Definições do HomeLink**. Toque no nome do dispositivo que pretende eliminar e, em seguida, em **Eliminar**.

NOTA: Pode também efetuar uma reposição de fábrica para apagar as definições do HomeLink, juntamente com todos os outros dados pessoais (endereços guardados, músicas favoritas, contactos importados, etc.). Consulte [Eliminação de dados pessoais com uma reposição de fábrica na página 9](#).

NOTA: Por motivos de segurança, apague os seus dispositivos HomeLink se vender o Model 3.

Resolução de problemas do HomeLink

Modo Normal

No Modo Normal, o Model 3 regista o sinal RF do controlo remoto do dispositivo HomeLink. O ecrã tátil indica que deve ficar à frente do veículo, apontar o controlo remoto do dispositivo para o para-choques dianteiro e manter o botão premido até os faróis piscarem. Quando os faróis piscarem, significa que o Model 3 programou o controlo remoto e pode tocar em **Continuar** no ecrã tátil. Se os faróis não piscarem:

- Verifique as pilhas do controlo remoto. Recomenda-se que substitua as pilhas antes de iniciar a programação.



- Certifique-se de que está à frente do Model 3 com o controlo remoto do dispositivo posicionado a menos de cinco cm do emblema da Tesla.
- Mantenha premido o botão no controlo remoto do dispositivo até os faróis piscarem. Em alguns casos, tem de premir o botão no controlo remoto do dispositivo até um máximo de três minutos.

NOTA: Para determinados controlos remotos HomeLink, poderá ser necessário realizar várias pressões curtas (de aproximadamente um segundo cada) em vez de uma de longa duração. Se não for bem-sucedido após várias tentativas de usar pressões longas, tente pressionar várias vezes um segundo cada uma.

Modo D e Modo UR

No Modo D e no Modo UR, o recetor do dispositivo programa o Model 3. O ecrã tátil indica que deve premir o botão "Learn" (também denominado "Program" ou "Smart") no recetor do veículo. Se isto não funcionar, consulte as instruções abaixo:

- Estacione o Model 3 com o para-choques o mais próximo possível da porta da garagem, portão, etc. que estiver a tentar programar.
- Certifique-se de que está a premir o botão Learn/Program/Smart do recetor. Para obter instruções sobre como colocar o recetor no modo de programação, consulte os detalhes do produto fornecidos com o dispositivo RF que está a tentar programar.
- Se o ecrã "Ensinar o recetor" for apresentado durante a programação do dispositivo, lembre-se de que dispõe de um tempo limitado para concluir este passo. Depois de premir o botão Learn/Program/Smart no recetor ou controlo remoto do dispositivo, tem apenas cerca de 30 segundos para regressar ao veículo, premir **Continuar** e, em seguida, premir duas vezes sobre o nome do dispositivo HomeLink programado. Considere pedir ajuda a alguém com este passo.
- A maioria dos dispositivos fica no modo de programação apenas de três a cinco minutos. Imediatamente depois de premir o botão Learn/Program/Smart do dispositivo, siga as instruções apresentadas no ecrã tátil do veículo.

Para assistência adicional ou questões de compatibilidade, contacte a HomeLink (www.homelink.com ou ligue para o número 1-800-355-3515).



Arrancar

Quando abre uma porta para entrar no Model 3, o ecrã tátil é ligado e pode operar todos os controlos. Para conduzir o Model 3:

1. **Carregue no pedal do travão** – o Model 3 liga-se e está pronto para ser conduzido.
2. **Selecionar um modo de condução** – desloque a alavanca do modo de condução para baixo para marcha em frente ou para cima para marcha-atrás (consulte [Mudar de modo na página 73](#)).

NOTA: Se a função **PIN para conduzir** estiver ativada (consulte [PIN para Conduzir na página 152](#)), também tem de introduzir um PIN válido no ecrã tátil antes de poder conduzir o Model 3.

Tudo o que precisa de saber enquanto conduz, o Model 3 apresenta no painel de instrumentos.

Condução desativada - Requer autenticação

Se o Model 3 não detetar uma chave ao premir o travão (não é detetado um comando ou uma Phone Key, ou passaram dois minutos desde que utilizou o cartão chave pela última vez), o ecrã tátil apresenta uma mensagem a indicar que a condução requer autenticação.

Se vir esta mensagem, coloque o cartão chave por trás dos suportes para copos, onde o transmissor RFID pode lê-lo. O período de autenticação de dois minutos é reiniciado e pode ligar o Model 3 premindo o pedal do travão.

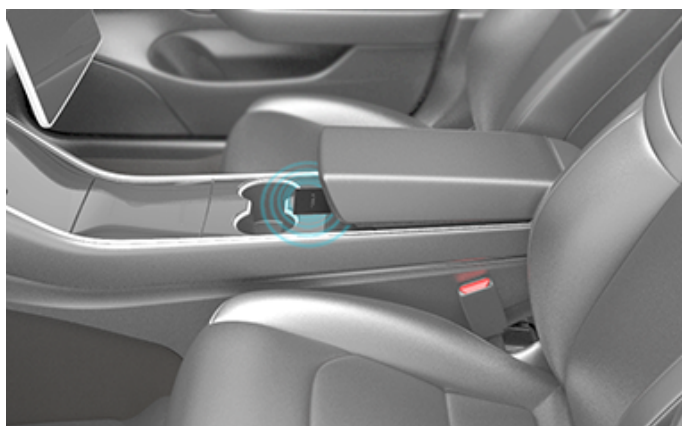

Existem diversos fatores que podem afetar a capacidade de um Model 3 detetar uma Phone Key ou um comando (por exemplo, a bateria do dispositivo está fraca ou descarregada e já não é capaz de comunicar por Bluetooth).

Mantenha sempre a Phone Key, o comando ou um cartão chave consigo. Após a condução, precisa da chave para reiniciar o Model 3 depois de este se desligar. Quando sai do Model 3, tem de levar a chave consigo para trancar o Model 3, manual ou automaticamente.

Desligar

Quando terminar de conduzir, mude para a posição de estacionamento premindo o botão na extremidade da alavanca de condução. Quando sai do Model 3 com a Phone Key e o comando, este desliga-se automaticamente, desligando o ecrã tátil.

Model 3 também se desliga automaticamente depois de estar na posição de estacionamento durante 30 minutos, mesmo que esteja sentado no banco do condutor.

Embora normalmente não seja necessário, pode desligar o Model 3 enquanto ainda está sentado no banco do condutor, desde que o veículo não esteja em movimento. Toque em **Controlos > Proteção > Desligar**. Model 3 volta a ligar-se automaticamente se carregar no pedal do travão ou tocar no ecrã tátil.

NOTA: Model 3 muda automaticamente para a posição de estacionamento sempre que determinar que está a sair do veículo (por exemplo, o cinto de segurança do condutor está desapertado e o veículo está quase imobilizado). Se mudar para a posição de ponto-morto, o Model 3 muda para a posição de estacionamento quando abre a porta para sair. Para manter o Model 3 em ponto-morto, é preciso ativar o Modo de transporte (consulte [Instruções para transportadores na página 229](#)).

Desligar e ligar novamente o veículo

Pode desligar e ligar novamente o Model 3, se este demonstrar um comportamento anormal ou estiver presente um alerta indeterminado.

NOTA: Se o ecrã tátil não responder ou apresentar um comportamento anormal, reinicie-o antes de desligar e ligar novamente o veículo (consulte [Reiniciar o ecrã tátil na página 8](#)).

1. Mude para a posição de estacionamento.
2. No ecrã tátil, toque em **Controlos > Proteção > Desligar**.
3. Aguarde, pelo menos, dois minutos sem interagir com o veículo. Não abra as portas, não toque no pedal do travão, não toque no ecrã tátil, etc.
4. Após dois minutos, pressione o pedal do travão ou abra a porta para ativar o veículo.

Ajustar a posição do Volante

Para ajustar o volante, toque em **Controlos** e toque no ícone **Direção**.

Utilize o botão de deslocamento esquerdo no volante para deslocar o volante até à posição pretendida:

- Para ajustar o ângulo de altura/inclinação do volante, rode o botão de deslocamento da esquerda para cima ou para baixo.
- Para deslocar o volante para mais perto ou mais longe de si, prima o botão de deslocamento esquerdo para a esquerda ou para a direita.

Também pode personalizar o que pretender com o botão de deslocamento esquerdo para controlo, como a climatização ou o estado da Dashcam. Para personalizar, mantenha premido o botão de deslocamento esquerdo e navegue pelo menu no ecrã tátil.

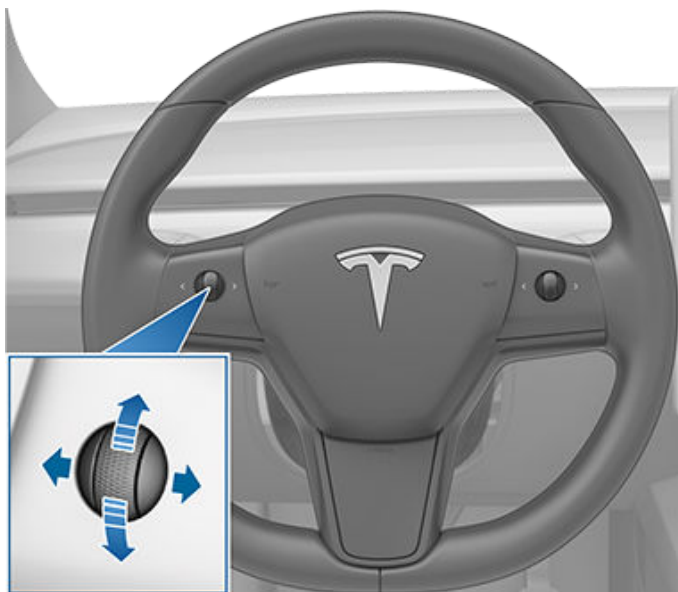

AVISO: Não faça ajustes ao volante durante a condução.

Ajustar a altura do volante

Pode ajustar a sensibilidade do sistema de direção de acordo com as suas preferências:

1. No ecrã tátil, toque em **Controlos > Dinâmica > Altura do volante**.
2. Escolha uma opção de direção:
 - **Leve** – Reduz o esforço necessário para rodar o volante. Na cidade, o Model 3 é mais fácil de conduzir e de estacionar.
 - **Médio** – A Tesla considera que esta definição oferece a melhor manobrabilidade e resposta na maioria das condições.

- **Pesado** – Aumenta o esforço necessário para rodar o volante. Ao conduzir a velocidades mais elevadas, a resposta do Model 3 é mais rápida.

Botões de deslocamento

Há um botão de deslocamento de cada lado do volante. Utilize o polegar para premir este botão para a direita ou para a esquerda. Também pode premir o botão ou rodá-lo para cima ou para baixo.

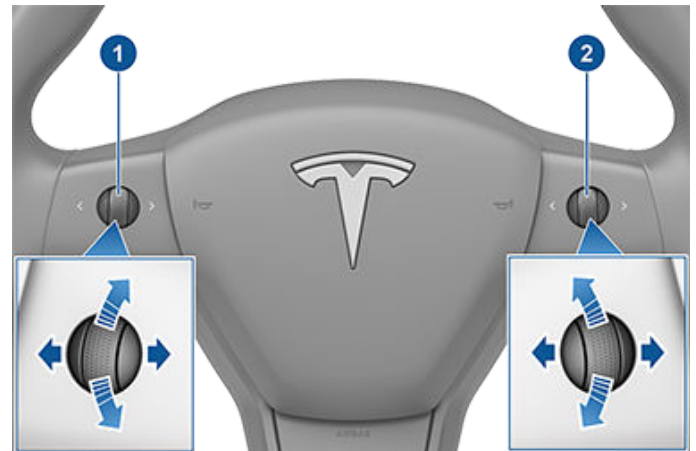

1. Utilize o botão de deslocamento da esquerda para:
 - Controlar o volume. Prima o botão de deslocamento para desativar/ativar o som e rode o botão de deslocamento para cima para aumentar o volume ou para baixo para diminuir o volume.

NOTA: O botão de deslocamento ajusta o volume de multimédia, instruções de navegação ou chamadas telefónicas com base no que estiver a ser reproduzido no momento. À medida que ajusta o volume, o ecrã tátil indica o nível de volume e se está a ajustar o volume para multimédia, navegação ou telemóvel.
 - Prima o botão de deslocamento para a direita para aceder à canção, estação ou favorito seguinte (dependendo do que estiver a ser reproduzido). Prima o botão de deslocamento para a esquerda para aceder à seleção anterior.
 - Ajuste a posição dos espelhos exteriores (consulte [Ajustar os espelhos exteriores na página 71](#)).
 - Ajuste a posição do volante (consulte [Ajustar a posição do Volante na página 69](#)).
 - Ajuste o ângulo dos faróis (consulte [Regulação dos faróis na página 77](#)).
2. Utilize o botão de deslocamento da direita para:
 - Diga um comando de voz. Prima o botão para iniciar um comando de voz (consulte [Comandos de voz na página 16](#)).
 - Utilizando o Cruise Control Adaptativo, ajuste a velocidade definida e a distância que pretende manter em relação a um veículo à sua frente (consulte [Cruise Control Adaptativo na página 113](#)).



Volante

NOTA: As setas associadas aos botões de deslocamento são retroiluminadas em condições de iluminação ambiente fraca. Para ligar ou desligar esta retroiluminação, toque em **Controlos > Luzes > Luzes no Volante**.

Para reiniciar o ecrã tátil, mantenha premidos ambos os botões de deslocamento até o ecrã tátil ficar preto. Consulte [Reiniciar o ecrã tátil na página 8](#).

Volante aquecido

Para aquecer o volante, toque no ícone da ventoinha no ecrã tátil para apresentar os controlos da climatização (consulte [Ajustar as definições do controlo de climatização na página 160](#)) e, em seguida, toque no ícone do volante. Quando ligado, o calor radiante mantém o volante a uma temperatura agradável.

NOTA: Dependendo da data de fabrico, o seu Model 3 pode não estar equipado com um volante aquecido.

Buzina

Para ativar a buzina, prima continuamente a zona central do volante.

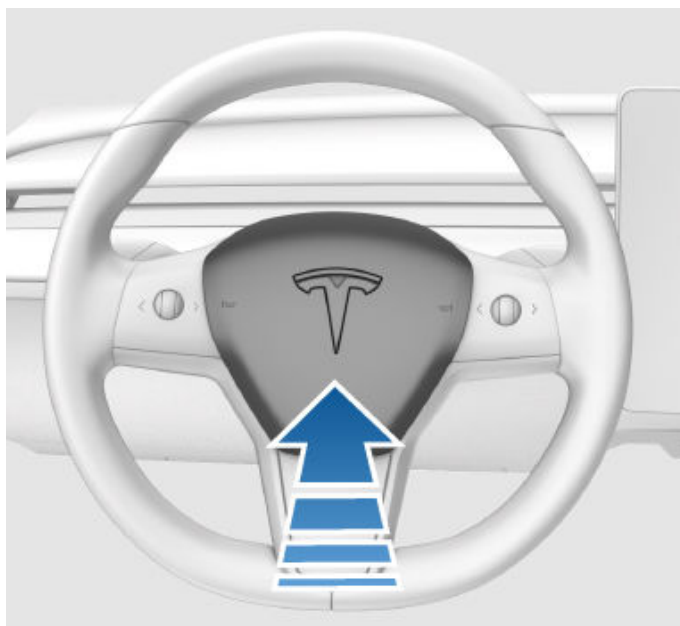



Ajustar os espelhos exteriores

Ajuste os espelhos exteriores tocando em **Controlos > Espelhos**. Prima o botão de deslocamento para a esquerda no volante para escolher se está a ajustar o retrovisor **Esquerdo** ou **Direito**. Em seguida, utilize o botão de deslocamento esquerdo para ajustar o espelho selecionado até à posição pretendida:

- Para deslocar o espelho para cima ou para baixo, rode o botão de deslocamento esquerdo para cima ou para baixo.
- Para deslocar o espelho para dentro ou para fora, prima o botão de deslocamento esquerdo para a esquerda ou direita.

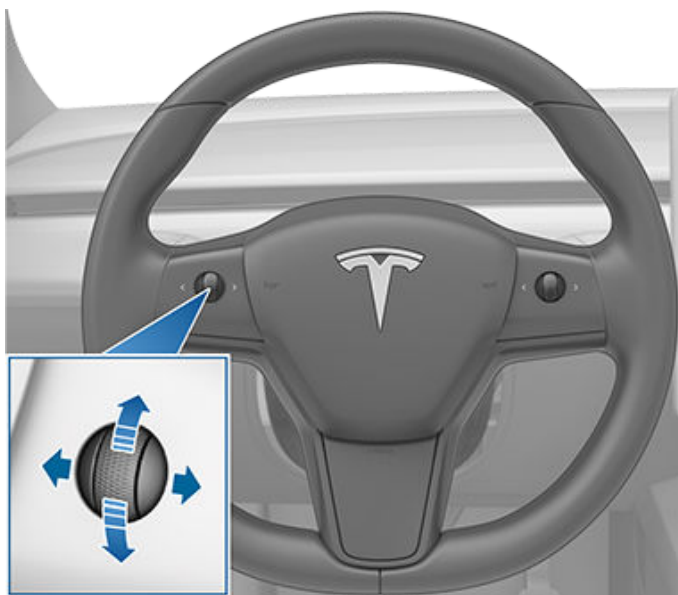

Ambos os espelhos exteriores podem inclinar-se para baixo, quando o veículo é colocado em marcha-atrás. Para ligar ou desligar esta função, toque em **Controlos > Espelhos > Inclinação automática dos espelhos**. Para ajustar a posição de inclinação automática, toque em **Ajustar posição inclinada** e ajuste os espelhos, conforme necessário. Depois de ajustar a posição inclinada e tocar em **Guardar**, os espelhos irão inclinar-se automaticamente para a posição configurada sempre que mudar para marcha-atrás. Quando sai de marcha-atrás, os espelhos voltam a inclinar-se para a posição normal (para cima). Tem de ativar a **Inclinação automática dos espelhos** para ajustar a posição inclinada.

Para reduzir o encandeamento ao conduzir durante a noite, o espelho retrovisor e os espelhos laterais diminuem automaticamente a intensidade da luz. Para ativar ou desativar esta funcionalidade, toque em **Controlos > Espelhos > Rebatimento automático do espelho**.

A disponibilidade do **Rebatimento automático do espelho** depende da configuração, da região de mercado e da data de fabrico.

NOTA: Ambos os espelhos exteriores dispõem de aquecedores que se ligam e desligam com o desembaciador do vidro traseiro.

Espelhos recolhíveis

Para recolher e abrir manualmente os espelhos exteriores (por exemplo, ao estacionar numa garagem estreita, num espaço apertado, etc.), toque em **Controlos > Recolher/abrir os espelhos**. Também pode recolher e abrir os espelhos utilizando as capacidades multifunções do botão de deslocamento esquerdo.

Quando recolhe manualmente os espelhos, estes permanecem rebatidos até atingir uma velocidade de 50 km/h (ou até abri-los manualmente tocando em **Controlos > Abrir os espelhos**).

NOTA: Não é possível recolher um espelho quando circular a uma velocidade superior a 50 km/h.

Para definir os espelhos para recolherem automaticamente sempre que sair e trancar o Model 3, toque em **Controlos > Espelhos > Recolher automático dos espelhos**. Os retrovisores abrem-se automaticamente quando destrancar o Model 3.

Também pode configurar os espelhos para recolherem automaticamente sempre que chegar a um local específico, o que evita ter de os recolher manualmente de cada vez que chega a um local frequente. Para configurar, pare na localização que pretende guardar (ou conduza a menos de 6 km/h) e recolha os espelhos. Toque em **Guardar localização** quando isto for brevemente apresentado no controlo **Recolher os espelhos**.

Se já não pretender que os espelhos sejam recolhidos automaticamente, toque em **Controlos > Abrir os espelhos** quando estes se recolherem na localização guardada e, em seguida, toque em **Remover localização**.

Ao sair da localização guardada, os espelhos abrem quando a velocidade de condução é superior a 6 km/h, ou até tocar em **Controlos > Abrir os espelhos**.

NOTA: Os espelhos podem recolher automaticamente se voltar a uma localização guardada e estiver a conduzir a uma velocidade inferior a 50 km/h.

NOTA: Pode anular o rebatimento/abertura automática dos espelhos em qualquer altura (por exemplo, se o Model 3 ficar sem energia), empurrando o conjunto do espelho na direção oposta a si para abrir ou puxando-o na sua direção para rebater.

NOTA: Se prever a acumulação de gelo enquanto o Model 3 estiver estacionado, desligue o **Rebatimento automático dos espelhos**. A acumulação de gelo pode impedir o rebatimento ou abertura dos espelhos laterais exteriores. Consulte [Melhores práticas em clima frio na página 166](#) para obter informações sobre como garantir que os espelhos funcionam corretamente em clima frio.



Espelhos

Pode integrar a recolha automática dos espelhos com o HomeLink (consulte [Garagem inteligente na página 65](#)). Para ativar, acesse a **HomeLink > Recolher automático dos espelhos nas proximidades**.

Espelho retrovisor

Ajuste o espelho retrovisor manualmente. Na posição de condução ou ponto-morto, o espelho retrovisor escurece automaticamente em condições de pouca luz com base na hora do dia (por exemplo, durante a condução à noite).

Espelhos de cortesia

Para expor e iluminar o espelho de cortesia, dobre a pala na sua direção e utilize a patilha para descer o espelho de cortesia. Após fechar a tampa do espelho, a luz apaga-se.

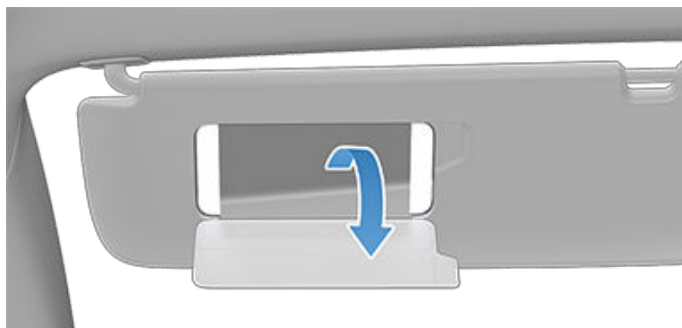



Como meter mudanças

Quando o Model 3 está na posição de estacionamento, tem de pressionar o pedal do travão para mudar o modo.

Desloque a alavanca de condução para cima ou para baixo para mudar para diferentes modos de condução. É emitido um aviso sonoro sempre que engata uma mudança diferente.



Se tentar mudar o modo quando a velocidade de condução atual o impede, ouve-se um sinal sonoro e o modo de condução não muda.

Se pretender desativar os avisos sonoros quando engata mudanças, toque em **Controlos > Segurança > Avisos sonoros de mudanças**.

Marcha-atrás

Empurre a alavanca de condução totalmente para cima e solte-a. Só é possível mudar para marcha-atrás quando o Model 3 está parado ou em andamento a uma velocidade inferior a 8 km/h.

Ponto-morto

A posição de ponto-morto permite que o Model 3 se desloque livremente quando não está a premir o pedal do travão:

- Na posição de estacionamento, mude para a posição de ponto-morto deslocando a alavanca de condução para cima ou para baixo, até à primeira posição.
- Na posição de condução, mude para a posição de ponto-morto deslocando a alavanca de condução até à primeira posição. Se a funcionalidade de Direção Automática ou Cruise Control Adaptativo (se existente) estiver ativada, é necessário deslocar a alavanca de condução para cima até

à primeira posição e mantê-la nessa posição durante mais de 1 segundo. Ao fazê-lo, a funcionalidade de Direção Automática ou Cruise Control Adaptativo é desativada.

- Na posição de marcha-atrás, mude para a posição de ponto-morto deslocando a alavanca de condução para baixo, até à primeira posição.

NOTA: Se estiver a conduzir a uma velocidade inferior a aproximadamente 8 km/h, é necessário premir o pedal do travão para sair da posição de ponto-morto.

Model 3 muda automaticamente para a posição de estacionamento quando sai do lugar do condutor. Para manter na posição de ponto-morto, utilize o ecrã tátil para ativar o modo de transporte (consulte [Instruções para transportadores na página 229](#)).

Condução

Empurre a alavanca de condução totalmente para baixo e solte-a. Pode mudar para a posição de condução quando o Model 3 está parado ou em andamento a uma velocidade inferior a 8 km/h em marcha-atrás.

NOTA: Quando estiver na posição de condução, empurre a alavanca de condução totalmente para baixo uma vez para ativar o Cruise Control Adaptativo ou duas vezes numa sucessão rápida para ativar a Direção Automática. Se a **Ativação do Piloto Automático** estiver definida para **Puxar uma vez**, puxar a alavanca de condução para baixo uma vez ativa a Direção Automática (a qual inclui o Cruise Control Adaptativo). Toque em **Controlos > Piloto Automático > Ativação do Piloto Automático** e seleccione **Puxar duas vezes** para utilizar o Cruise Control Adaptativo de forma independente da Direção Automática quando puxa a alavanca de condução para baixo uma vez. Para obter mais informações, consulte [Definições de Autopilot na página 112](#).

Estacionamento

Pressione a extremidade da alavanca de condução com o Model 3 parado.



Model 3 muda automaticamente para a posição de estacionamento para evitar o deslizamento durante a condução a baixa velocidade. Isto acontece sempre que liga um cabo de carregamento, desaperta o cinto de segurança ou abre a porta enquanto se encontra na posição de condução ou de ponto-morto. Certifique-se de que o cabo de carregamento foi removido, aperte o cinto de segurança e feche a porta antes de sair da posição de estacionamento.



Mudar de modo

Tentar engatar o travão de estacionamento acima dos 8 km/h resultará numa travagem de emergência (consulte [Travagem de emergência na página 81](#)).

Para que seja prático recolher passageiros, pode também destrancar todas as portas a qualquer momento mudando para a posição de estacionamento e, em seguida, premindo o botão de estacionamento uma segunda vez.

NOTA: Tem de premir o pedal do travão para *sair* da posição de estacionamento.

NOTA: As condições acima não correspondem a uma lista abrangente de motivos pelos quais o Model 3 pode ou não mudar automaticamente para a posição de estacionamento e, em determinados cenários, é possível que o veículo mude para a posição de estacionamento quando ocorre apenas uma das condições supracitadas.

 **CUIDADO:** Em situações de emergência, se os travões não estiverem a funcionar corretamente, prima continuamente o botão de estacionamento na alavanca de condução para imobilizar o Model 3. Não utilize este método para parar o veículo, a menos que seja absolutamente necessário.

 **AVISO:** É da responsabilidade do condutor garantir sempre que o veículo está na posição de estacionamento antes de sair. Nunca dependa do Model 3 para mudar automaticamente para a posição de estacionamento por si; pode não funcionar em todas as circunstâncias (por exemplo, se a função Avançar ou uma colina fizer com que o veículo se desloque a uma velocidade superior a cerca de 2 km/h).

Luzes de controlo



Toque em **Controlos > Luzes** no ecrã tátil para aceder a todos os controlos de luzes, no interior e exterior.

Pode também puxar a alavanca do sinal de mudança de direção na sua direção para apresentar uma janela pop-up que fornece acesso rápido às luzes exteriores. Por exemplo, pode ligar ou desligar continuamente os faróis (anulando a predefinição dos máximos automáticos). A janela pop-up das luzes permite-lhe ajustar as definições de todas as luzes exteriores, incluindo as luzes de estacionamento, luzes de nevoeiro (se instaladas), entre outras. A definição que escolher é apenas memorizada para a condução atual.

NOTA: Se o ecrã tátil já apresentar o ecrã de Controlos de luzes completo, puxar a alavanca do sinal de mudança de direção não apresenta a janela pop-up de acesso rápido.

Para além das luzes que pode controlar a partir do ecrã tátil, o Model 3 dispõe de luzes de conveniência que funcionam automaticamente consoante o que esteja a fazer. Por exemplo, em condições de iluminação ambiente fraca, as luzes interiores, as luzes de presença, as luzes traseiras e os sinais de mudança de direção acendem-se quando destranca o Model 3, quando abre uma porta e quando muda para a posição de estacionamento. Desligam-se após um ou dois minutos, quando muda a posição de condução ou tranca o Model 3. Utilize estas definições para controlar as luzes interiores e exteriores do veículo:

Faróis

As luzes exteriores (faróis, luzes traseiras, luzes de posição e luzes da chapa de matrícula) são definidas para **Auto** sempre que liga o Model 3. Se a opção estiver definida para **Auto**, as luzes exteriores acendem-se automaticamente quando conduz em condições de pouca iluminação. Se mudar para outra definição, as luzes voltam sempre para a definição **Auto** da próxima vez que conduzir.

Toque numa destas opções para alterar e manter a definição das luzes exteriores até ser ajustada novamente ou até à próxima vez que conduzir:

DESLIG. As luzes exteriores desligam-se. Ao conduzir, as luzes diurnas permanentes podem permanecer acesas com base nos regulamentos em várias regiões de mercado.

As luzes de estacionamento, as luzes de presença laterais, as luzes traseiras e as luzes da chapa de matrícula acendem-se.



Os médios, as luzes de presença laterais, as luzes de estacionamento, as luzes traseiras e as luzes da chapa de matrícula acendem-se.

NOTA: Model 3 está equipado com uma série de luzes LED ao longo do rebordo dos faróis, também conhecidas como luzes de "assinatura". Estas luzes acendem-se automaticamente quando o Model 3 está ligado e está selecionado um modo de condução (marcha em frente ou marcha-atrás).



CUIDADO: As luzes traseiras estão apagadas enquanto as luzes diurnas permanentes estão acesas. Certifique-se de que as luzes traseiras estão acesas durante quaisquer condições de baixa visibilidade traseira (por exemplo, quando estiver escuro, nevoeiro, neve ou a estrada estiver molhada, etc.). Se não o fizer, pode provocar danos ou ferimentos graves.



AVISO: Certifique-se sempre de que os faróis estão ligados durante condições de visibilidade reduzida. Se não o fizer, pode sofrer uma colisão.

Luzes de nevoeiro

Está disponível um controlo separado para ligar as luzes de nevoeiro (se equipadas). Quando estiverem ligadas, as luzes de nevoeiro funcionam sempre que os médios estiverem acesos. Quando os faróis são desligados, as luzes de nevoeiro também se desligam.

Luzes Interiores

Ligue ou desligue as luzes interiores (de mapa). Se estiverem definidas para **AUTO**, as luzes interiores acendem-se quando destranca o Model 3, abre uma porta ao sair ou muda para a posição de estacionamento.



Para ligar ou desligar manualmente uma luz de abóbada individual, toque na respetiva lente. Se acender manualmente uma luz de abóbada, esta desliga-se quando o Model 3 é desligado. Se o Model 3 já estiver desligado quando ligar manualmente a luz, esta desliga-se eventualmente.

NOTA: Para controlar a retroiluminação dos botões do volante, toque em **Controlos > Luzes > Luzes no Volante**. Se estiverem ativados, ligam-se quando os faróis forem ligados.

Luzes no Volante



Se ativar a opção das **Luzes no Volante**, as setas associadas aos botões de deslocamento são retroiluminadas em condições de iluminação ambiente fraca.

Faróis de máximos

Pode ligar temporariamente os máximos puxando a alavanca do sinal de mudança de direção na sua direção. Quando a libertar, os faróis de máximos desligam-se.

Para fazer brevemente sinais de luzes, puxe a alavanca do sinal de mudança de direção na sua direção e solte-a imediatamente.

Por predefinição, a funcionalidade **Faróis Adaptativos** está ativada para permitir que os máximos se regulem automaticamente com base na deteção ou não da aproximação de um veículo em sentido contrário pelo Model 3.



NOTA: A definição selecionada mantém-se até a alterar manualmente.

As seguintes luzes indicadoras são visíveis no ecrã tátil para indicar o estado dos faróis:



Os médios estão ligados.



Os máximos estão ligados e a funcionalidade **Faróis Adaptativos** está desativada ou atualmente indisponível.



Faróis Adaptativos está ativada e os máximos estão ligados. Model 3 está pronto para desligar os máximos se a luz for detetada.



Faróis Adaptativos está ativada, mas os máximos não estão ligados porque foi detetada uma luz à frente do Model 3. Quando a luz deixar de ser detetada, os máximos ligam-se automaticamente.

Faróis Adaptativos

Quando a funcionalidade **Faróis Adaptativos** está ativa, o feixe dos faróis ajusta-se automaticamente para melhorar a sua vista de condução. Por exemplo, quando outros veículos se aproximam do Model 3 e os máximos estão acesos, ocorre a atenuação de pixéis individuais dos faróis de máximos para reduzir o encandeamento.

De forma semelhante, se os médios estiverem ligados e estiver a conduzir numa autoestrada, os faróis ajustam-se para iluminar mais da estrada.

Os faróis também se ajustam às curvas na estrada à frente, a fim de proporcionar uma melhor visibilidade durante a noite.

Para controlar esta funcionalidade, toque em **Controlos > Luzes > Faróis Adaptativos** ou utilize a janela pop-up das luzes que é apresentada no ecrã tátil quando puxa a alavanca do sinal de mudança de direção na sua direção.

NOTA: **Faróis Adaptativos** são automaticamente ativados quando a direção automática é ativada. Para alternar para os médios, empurre a alavanca do sinal de mudança de direção para a frente e solte-a. **Faróis Adaptativos** são ativados novamente sempre que a direção automática for ativada.



AVISO: **Faróis Adaptativos** são apenas uma função auxiliar e estão sujeitos a limitações. É da responsabilidade do condutor certificar-se de que os faróis estão devidamente ajustados às condições meteorológicas e circunstâncias de condução.

Faróis após saída

Quando a opção **Faróis Após Saída** está ativada, as luzes exteriores permanecem acesas quando para ou estaciona o Model 3 em condições de iluminação ambiente fraca. Desligam-se automaticamente após um minuto ou quando tranca o Model 3. Quando desativada, os faróis desligam-se quando selecionar a posição de estacionamento e abrir uma porta.

NOTA: Se trancar o Model 3 utilizando a aplicação para dispositivos móveis da Tesla ou o cartão chave, os faróis desligam-se imediatamente. No entanto, se o veículo trancar porque a funcionalidade Trancagem ao afastar-se está ativa (consulte [Trancagem ao afastar-se na página 25](#)), os faróis desligam-se automaticamente após um minuto.

Para ativar ou desativar esta funcionalidade, toque em **Controlos > Luzes > Faróis Após Saída**.



Regulação dos faróis

Para regular o ângulo dos faróis, toque em **Controlos > Assistência > Ajustar faróis** e, em seguida, siga as instruções no ecrã. Pode escolher o farol que pretende ajustar selecionando-o no ecrã tátil.

NOTA: Não é necessário ajustar os faróis quando conduzir temporariamente numa região onde a direção do trânsito é diferente (por exemplo, conduzir numa região com trânsito à direita e depois conduzir numa região com trânsito à esquerda).

AVISO: Proceda com cuidado ao regular os faróis. A Tesla calibrou cuidadosamente a posição dos faróis para que estes estejam numa posição ideal na maioria dos cenários de condução. A Tesla recomenda que só regule os faróis se estiver familiarizado com a forma como os faróis devem ser regulados. Quando alterar a regulação, não poderá restaurar automaticamente a sua posição de calibração original. Contacte a Tesla para obter assistência quando regular os faróis.

Sinais de mudança de direção

Os sinais de mudança de direção piscam três vezes ou continuamente, dependendo do quanto desloca a alavanca para cima ou para baixo. Empurre ligeiramente a alavanca do sinal de mudança de direção para cima ou para baixo para obter uma sequência de três piscas. Para obter um sinal contínuo, puxe a alavanca totalmente para cima ou para baixo.



Os sinais de mudança de direção deixam de funcionar quando são cancelados pelo volante, deslocando a alavanca na direção oposta ou empurrando ligeiramente a alavanca outra vez na mesma direção.

Se a opção **Controlos > Luzes > Sinais de mudança de direção auto** estiver definida para **Cancelamento auto**, os sinais de mudança de direção são automaticamente cancelados quando o Model 3 deteta a conclusão de uma manobra como a entrada numa autoestrada, uma mudança de faixa ou uma

bifurcação na estrada. Se a opção **Sinais de mudança de direção automáticos** estiver definida para **Desligado**, deve cancelar manualmente o sinal de mudança de direção utilizando a alavanca de mudança de direção.



O respetivo indicador de mudança de direção acende-se no ecrã tátil quando o sinal de mudança de direção estiver em funcionamento. Model 3 também emite um som de clique.

AVISO: Quando o Cruise Control Adaptativo está ativo, ativar um sinal de mudança de direção pode provocar uma aceleração do Model 3 em situações específicas (consulte [Aceleração para ultrapassagens na página 120](#)).

AVISO: Ao utilizar ativamente a Direção Automática, ativar um sinal de mudança de direção pode fazer com que o Model 3 mude de faixa (consulte [Direção Automática na página 113](#)).

Luzes intermitentes de perigo

Para ligar as luzes intermitentes de perigo, prima o botão localizado acima do espelho retrovisor. Todos os sinais de mudança de direção piscam. Prima novamente o botão para desligar as luzes intermitentes de perigo.



NOTA: As luzes intermitentes de perigo acendem-se se efetuar uma travagem brusca a velocidades superiores a 50 km/h.

Condensação nos faróis ou nas luzes traseiras

Devido a alterações climáticas, níveis de humidade ou exposição recente à água (por exemplo, durante uma lavagem automática), ocasionalmente, pode acumular-se condensação nos faróis ou nas luzes traseiras do veículo. Trata-se de uma situação normal. À medida que o clima aquece e a humidade diminui, a condensação desaparece,



Luzes

muitas vezes, por si só. Caso verifique acumulação de água nas lentes exteriores, ou a condensação afete a visibilidade das luzes exteriores, contacte a Assistência Tesla.



limpa-vidros

É possível aceder às definições do limpa-vidros premindo o botão na extremidade da alavanca do sinal de mudança de direção ou tocando em **Controlos > Limpa-vidros**. Também é possível adicionar limpa-vidros à barra inferior (consulte [Personalizar As minhas aplicações na página 6](#)).

O botão na extremidade do manípulo de mudança de direção tem dois níveis.

- *Prima parcialmente* para limpar o para-brisas. Se o limpa-vidros já estiver a funcionar com uma determinada definição e não estiver configurado para **Automático**, premir o botão muda a respetiva velocidade. As velocidades do limpa-vidros mudam da seguinte forma: I > II > III > IIII > III > II > I.
- *Prima totalmente* para pulverizar líquido no para-brisas. Depois de soltar o botão, os limpa-vidros efetuam duas passagens adicionais e depois, dependendo das condições ambientais e do veículo, uma terceira passagem após alguns segundos. Também pode premir continuamente o botão do limpa-vidros para acionar uma pulverização contínua do líquido lava-vidros. Os limpa-vidros efetuam as passagens quando libertar o botão.

Sempre que premir o botão do limpa-para-brisas, o ecrã tátil apresenta o menu do limpa-para-brisas, permitindo-lhe ajustar as respetivas definições. Rode o botão de deslocamento esquerdo no volante para cima ou para baixo para selecionar a definição pretendida. Também é possível usar o ecrã tátil ou os comandos de voz (consulte [Comandos de voz na página 16](#)).

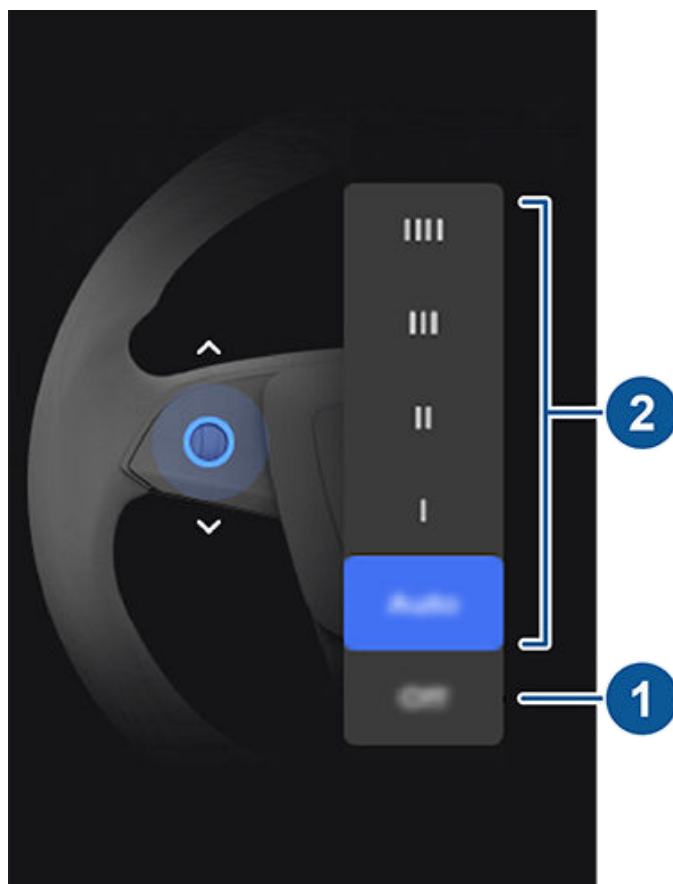

- Desligue o limpa-vidros.
- Escolha a forma como pretende que os limpa-vidros funcionem:
 - IIII – Contínua, rápida.
 - III – Contínua, lenta.
 - II – Intermitente, rápida.
 - I – Intermitente, lenta.
 - **Automático** – O Model 3 deteta a precipitação e ajusta a velocidade e a intensidade de passagem. Premir o botão do limpa-vidros enquanto o limpa-vidros está configurado para **Automático** aumenta temporariamente a sensibilidade do limpa-vidros.

NOTA: Quando aciona a Direção Automática, os limpa-para-brisas são definidos para **Automáticos**. Embora seja possível alterar a definição dos limpa-para-brisas de **Automáticos** durante a utilização da Direção Automática, os limpa-para-brisas são novamente definidos para **Automáticos** da próxima vez que acionar a Direção Automática.

NOTA: A definição AUTO está atualmente em fase Beta. Em caso de dúvidas sobre a utilização da definição Auto em fase BETA, a Tesla recomenda o funcionamento manual dos limpa-vidros, conforme necessário.



CUIDADO: Certifique-se de que os limpa-vidros estão desligados antes da lavagem Model 3 para evitar o risco de os danificar.



Limpa-para-brisas e lava-vidros

Verifique e limpe periodicamente a extremidade das escovas dos limpa-para-brisas. Se uma escova estiver danificada, substitua-a imediatamente. Para obter detalhes acerca da verificação e substituição das escovas dos limpa-para-brisas, consulte [Escovas do limpa-para-brisas, jatos e líquido na página 211](#).

⚠ CUIDADO: Para evitar danificar o capô, certifique-se de que está totalmente fechado antes de utilizar os limpa-para-brisas.

⚠ CUIDADO: Em condições climáticas adversas, certifique-se de que as escovas não estão congeladas nem coladas ao para-brisas. Remova o gelo do para-brisas antes de utilizar os limpa-para-brisas. O gelo possui arestas afiadas que podem danificar a borracha das escovas.

Lava-vidros do para-brisas

Prima o botão na extremidade da alavanca do sinal de mudança de direção para ejetar líquido do lava-vidros para o para-brisas. Este botão tem dois níveis. Prima parcialmente para uma passagem única, sem líquido do lava-vidros. Prima totalmente para limpar e lavar. Os limpa-vidros ligam-se durante a lavagem do para-brisas. Os limpa-vidros ligam-se durante a pulverização do para-brisas. Depois de soltar o botão, os limpa-vidros efetuam duas passagens adicionais e depois, dependendo das condições ambientais e do veículo, uma terceira passagem após alguns segundos.



Ateste periodicamente o líquido do lava-vidros (consulte [Atestar o líquido do lava-vidros do para-brisas na página 211](#)).

Sistemas de travagem

 **AVISO:** O correto funcionamento dos sistemas de travagem é essencial para garantir a segurança. Se detetar algum problema com o pedal do travão, as pinças dos travões ou qualquer componente de um sistema de travagem Model 3, contacte a Tesla imediatamente.

Model 3 tem um sistema de travagem antibloqueio (ABS) que impede o bloqueio das rodas quando aplica pressão máxima no travão. Este melhora o controlo do volante durante uma travagem brusca na maioria das condições da estrada.

Em caso de travagem de emergência, o ABS monitoriza constantemente a velocidade de cada roda e varia a pressão dos travões em função da aderência disponível.

A alteração da pressão dos travões é sentida como uma sensação de pulsação através do pedal do travão. Isto demonstra que o ABS está a funcionar e não é um motivo de preocupação. Mantenha uma pressão firme e constante no pedal do travão enquanto sentir a pulsação.



O indicador de ABS pisca brevemente a âmbar no ecrã tátil quando arranca o Model 3 pela primeira vez. Se este indicador se acender em qualquer outro momento, significa que ocorreu uma falha e que o ABS não está operacional. Contacte a Tesla. O sistema de travagem mantém-se totalmente operacional e não é afetado por uma falha no ABS. No entanto, as distâncias de travagem podem aumentar. Conduza com cuidado e evite travagens a fundo.



Se o ecrã tátil apresentar este indicador vermelho do travão em qualquer outro momento que não seja por breves instantes quando arranca o Model 3 pela primeira vez, significa que foi detetada uma falha no sistema de travagem ou que o nível do líquido dos travões é baixo. Contacte a Tesla de imediato. Aplique uma pressão uniforme e mantenha os travões firmes para parar o veículo quando for seguro fazê-lo.



Em ecrã tátil, é apresentado este indicador âmbar dos travões quando é detetada uma avaria no servofreio. Aplique uma pressão estável e mantenha a firmeza nos travões para parar o veículo quando puder fazê-lo em segurança. A compensação de aumento da potência de travagem hidráulica ficará ativa (consulte [Compensação de aumento da potência de travagem hidráulica na página 82](#)).

Travagem de emergência

Em caso de emergência, carregue no pedal do travão até ao fim e mantenha uma pressão firme, mesmo em superfícies de fraca aderência. O ABS varia a pressão de travagem em cada roda de acordo com a tração disponível. Isto evita o bloqueio das rodas e assegura uma paragem com toda a segurança possível.

Caso seja necessário um método alternativo para imobilizar o veículo, prima continuamente o botão de estacionamento na alavanca de condução para aplicar os travões e retirar o binário de marcha em frente enquanto o botão é premido.



AVISO: Não bombeie o pedal do travão. Se o fizer, interrompe o funcionamento do ABS e pode aumentar a distância de travagem.



AVISO: Mantenha sempre uma distância segura em relação ao veículo da frente e esteja atento a condições de condução perigosas. Embora o ABS possa melhorar a distância de travagem, não pode superar as leis da física. Além disso, também não evita o risco de hidroplanagem (nos casos em que uma camada de água evita o contacto direto entre os pneus e a estrada).



CUIDADO: A travagem de emergência automática (consulte [Assistente de Prevenção de Colisão na página 145](#)) pode intervir para aplicar automaticamente uma travagem em caso de colisão iminente. A Travagem de Emergência Automática não foi concebida para evitar uma colisão. Na melhor das hipóteses, pode minimizar o impacto de uma colisão frontal tentando reduzir a velocidade de condução. Dependendo da Travagem de Emergência Automática para evitar uma colisão pode resultar em ferimentos graves ou morte.



CUIDADO: Em situações de emergência, se os travões não estiverem a funcionar corretamente, prima continuamente o botão de estacionamento na alavanca de condução para imobilizar o Model 3. Não utilize este método para parar o veículo, a menos que seja absolutamente necessário.

Luzes de travagem dinâmicas (se instaladas)

Se estiver a conduzir a mais de 50 km/h e travar repentinamente (ou se a Travagem de Emergência Automática for acionada), as luzes de travagem piscam rapidamente para avisar os outros condutores de que o Model 3 está a abrandar rapidamente. Se o Model 3 parar completamente, as luzes de emergência piscam. As luzes continuam a piscar até premir o pedal do acelerador ou premir manualmente o botão das luzes de perigo para as desligar (consulte [Luzes intermitentes de perigo na página 77](#)).

NOTA: As luzes de travagem dinâmicas não piscam enquanto o Modo de Pista estiver ativado (consulte [Modo de Pista na página 90](#)).



Travar e parar

NOTA: Quando estiver a rebocar um atrelado (se aplicável), as luzes de travagem no atrelado também funcionam conforme descrito acima, mesmo quando o atrelado não está equipado com um sistema de travagem separado.

AVISO: Ao rebocar um atrelado (se aplicável), aumente sempre a distância de seguimento. Uma travagem brusca pode provocar uma derrapagem, patinagem e perda de controlo.

Limpeza dos discos dos travões

Para garantir que os travões mantêm a capacidade de resposta em condições de clima frio e húmido, o Model 3 está equipado com limpeza dos discos dos travões. Quando é detetado um clima frio e húmido, esta função aplica repetidamente uma quantidade impercetível de força de travagem para eliminar a água da superfície dos discos dos travões.

Compensação de redução da potência de travagem hidráulica

Model 3 está equipado com compensação de redução da potência de travagem hidráulica. Isto ajuda a monitorizar a pressão do sistema de travagem e a atividade do ABS em casos de desempenho reduzido dos travões. Se for detetado um desempenho reduzido dos travões (como resultado, por exemplo, da redução da potência de travagem ou de condições de clima frio ou húmido), poderá ouvir algum som, sentir o pedal do travão a afastar-se do pé e notar um forte aumento na travagem. Trave como normalmente faria e continue a pressionar o pedal do travão sem soltar ou bombear os travões.

CUIDADO: Em situações de emergência, se os travões não estiverem a funcionar corretamente, prima continuamente o botão de estacionamento na alavanca de condução para imobilizar o Model 3. Não utilize este método para parar o veículo, a menos que seja absolutamente necessário.

AVISO: Mantenha sempre uma distância segura em relação ao veículo da frente e tenha cuidado quando as condições de condução forem perigosas. As funções de limpeza dos discos dos travões e de compensação de redução da potência de travagem hidráulica não substituem a aplicação adequada dos travões.

Compensação de aumento da potência de travagem hidráulica

Model 3 está equipado com um servofreio que ativa os travões quando o pedal do travão é pressionado. A compensação de aumento da potência de travagem hidráulica proporciona assistência mecânica em caso de falha do servofreio. Se for detetada uma avaria no servofreio, o pedal do travão torna-se mais difícil de pressionar e poderá ouvir algum som ao pressionar o pedal do travão. Para parar o Model 3, aplique uma força estável no pedal do travão sem soltar nem "bombear". Conduza com cuidado e mantenha

uma distância segura em relação a outros utilizadores da estrada. A capacidade de resposta do pedal dos travões e o desempenho de travagem podem sofrer degradação.

Travagem Regenerativa

Sempre que o Model 3 está em movimento e não carrega no pedal do acelerador, a travagem regenerativa abranda o veículo e conduz a energia excedente de volta para a bateria. Ao antecipar as paragens e simplesmente reduzir a pressão ou soltar o acelerador para abrandar, pode tirar partido da travagem regenerativa para aumentar a autonomia de condução.

A desaceleração do veículo devido à travagem regenerativa pode variar consoante o estado atual da bateria. Por exemplo, a travagem regenerativa pode ser limitada se a bateria estiver fria ou já estiver completamente carregada.

O medidor de energia (uma linha fina na área de estado do automóvel do ecrã tátil) apresenta a utilização de energia em tempo real:

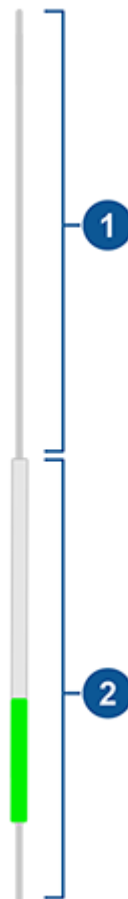

1. Representa a emissão de energia por parte da bateria, como a utilizada para acelerar o veículo. Quando o pedal do acelerador é pressionado, a parte superior do medidor de energia é preenchida a preto (ou branco, se o ecrã estiver escuro).



2. Representa a energia gerada a partir da travagem regenerativa ou energia que foi reunida ao desacelerar o veículo. A energia que regressa à bateria é apresentada a verde e a energia utilizada pelo sistema de travagem normal é apresentada a cinzento.

NOTA: Instalar pneus de inverno com um design do piso e composto agressivo pode resultar numa potência de travagem regenerativa temporariamente mais fraca. Contudo, o veículo foi concebido para efetuar continuamente a autocalibração e, após a mudança de pneus, irá restaurar gradualmente a potência de travagem regenerativa após algumas acelerações em linha reta. Para a maioria dos condutores isto ocorre após um curto período de condução normal, mas os condutores que normalmente aceleram ligeiramente podem ter de aplicar acelerações um pouco mais intensas enquanto a recalibração estiver em curso. Toque em **Assistência > Jantes e pneus > Pneus** para selecionar os pneus de inverno e acelerar este processo.

NOTA: Se a travagem regenerativa abrandar o Model 3 de forma brusca (por exemplo, quando o seu pé está completamente fora do pedal do acelerador a altas velocidades), as luzes de travagem acendem para alertar os outros utentes da estrada de que está a abrandar.

NOTA: Como o Model 3 utiliza travagem regenerativa, as pastilhas dos travões são tipicamente utilizadas com menos frequência do que as dos sistemas de travagem tradicionais. Para evitar a acumulação de ferrugem e corrosão, a Tesla recomenda premir frequentemente o pedal do travão para aplicar os travões mecânicos e secar as pastilhas e os rotores dos travões.

 **AVISO:** Em condições de neve ou gelo, o Model 3 pode sofrer perda de tração durante a travagem regenerativa.

Modo de paragem

A travagem regenerativa desacelera Model 3 sempre que solta o pedal do acelerador durante a condução. Pode escolher o que pretende Model 3 fazer quando a velocidade de condução é reduzida para uma velocidade muito baixa (quase até parar) e o pedal do acelerador e o pedal do travão são libertados. Na posição de estacionamento, toque em **Controlos > Dinâmica > Modo de paragem** e escolha uma das seguintes opções:

- **Avançar:** Quando estiver quase a parar ou parar totalmente, o motor continua a aplicar binário, deslocando-se Model 3 lentamente para a frente (em marcha) ou para trás (em marcha-atrás), de forma semelhante a um veículo convencional com transmissão automática. Em algumas situações, tais como uma colina íngreme ou um caminho de acesso, poderá ter de premir o pedal do acelerador para continuar a mover-se ou para evitar Model 3 que se desloque na direção oposta.

 **AVISO:** Nunca dependa da função **Avançar** para aplicar o binário suficiente para impedir que o veículo desça um piso inclinado. Prima sempre o pedal do travão para permanecer parado ou o pedal do acelerador para iniciar uma subida. Se não o fizer, pode provocar danos materiais e/ou uma colisão.

- **Imobilizar:** Maximiza a autonomia e reduz o desgaste dos travões ao continuar a proporcionar travagem regenerativa a velocidades inferiores às definições **Avançar** e **Deslizar**. Quando Model 3 para, os travões são aplicados automaticamente sem que tenha de colocar o pé no pedal do travão. Quer esteja parado numa superfície plana ou numa colina, a função **Imobilizar** do veículo mantém o travão aplicado, desde que o pé permaneça fora dos pedais do acelerador e do travão. Consulte [Imobilização do veículo na página 87](#).

 **AVISO:** Nunca dependa da função **Imobilizar** para desacelerar ou parar o veículo de forma adequada. Muitos fatores podem contribuir para uma maior distância de paragem, incluindo descidas, e a travagem regenerativa reduzida ou limitada (consulte [Travagem Regenerativa na página 82](#)). Esteja sempre preparado para utilizar o pedal do travão para desacelerar ou parar de forma adequada.

- **Deslizar:** Quando estiver quase a parar ou parar totalmente, Model 3 fica em rolamento livre como um veículo em ponto-morto. Por conseguinte, se parar numa inclinação, o Model 3 desliza para baixo. O travão não engata e o motor não aplica binário (até o pedal do acelerador ser premido).

NOTA: Se optar por **Avançar** ou **Deslizar**, pode ainda assim utilizar a função **Imobilizar** do veículo para aplicar os travões. No entanto, tem de premir brevemente o pedal do travão quando o veículo estiver parado. Consulte [Imobilização do veículo na página 87](#).

NOTA: Quando o Model 3 está no Modo de Pista (consulte [Modo de Pista na página 90](#)), a função **Deslizar** é ativada automaticamente, independentemente da definição selecionada. Quando já não estiver no Modo de Pista, o Model 3 regressa à definição selecionada.

NOTA: A definição do modo de paragem da sua preferência não sincroniza com o seu perfil de condutor.

 **AVISO:** Prima o pedal do travão se o Model 3 se mover quando não for seguro fazê-lo. É da sua responsabilidade manter-se alerta e controlar sempre o veículo. Se não o fizer, tal pode resultar em danos graves, ferimentos ou morte.



Travar e parar

AVISO: Não confie na travagem regenerativa e no modo de paragem selecionado para manter o condutor e o veículo seguros. Vários fatores, tais como a condução com uma carga pesada do veículo numa colina íngreme ou em estradas molhadas ou com gelo, afetam a taxa de desaceleração e a distância a que o Model 3 se imobiliza. Conduza com atenção e esteja sempre preparado para utilizar o pedal do travão para parar, conforme adequado, com base nas condições de trânsito e da estrada.

AVISO: O Alerta de Colisão Frontal e a Travagem de Emergência Automática não funcionam durante a condução a velocidades muito baixas (consulte [Assistente de Prevenção de Colisão na página 145](#)). Não confie nestas funções para o avisar ou evitar ou reduzir o impacto de uma colisão.

Travão de estacionamento

Para ativar o travão de estacionamento, toque em **Controlos > Segurança**, pressione o pedal do travão e, em seguida, toque em **Travão de estacionamento**.



O indicador vermelho do travão de estacionamento acende-se no ecrã tátil quando o travão de estacionamento é aplicado.

O travão de estacionamento é libertado quando se engata outra mudança no veículo.

Também pode engatar o travão de estacionamento premindo continuamente o botão na extremidade da alavanca de condução enquanto estiver na posição de estacionamento.



Se ocorrer um problema elétrico no travão de estacionamento, o indicador âmbar do travão de estacionamento ilumina-se e é apresentada uma mensagem de avaria no ecrã tátil.

NOTA: O travão de estacionamento só funciona nas rodas traseiras e é independente do sistema de travagem acionado por pedal.

CUIDADO: Na eventualidade improvável de o Model 3 perder a energia elétrica, não é possível aceder ao ecrã tátil e, por conseguinte, não é possível soltar o travão de estacionamento sem primeiro efetuar uma ligação direta (consulte [Efetuar uma ligação direta na página 237](#)).

AVISO: Em condições de neve ou gelo, os pneus traseiros podem não ter tração suficiente para evitar que o Model 3 deslize numa descida, especialmente se não estiver a usar pneus de inverno. Em condições de neve ou gelo, evite estacionar em subidas. O condutor é sempre responsável por estacionar em segurança.

AVISO: O seu Model 3 pode apresentar um alerta se a estrada for demasiado íngreme para estacionar em segurança ou se os travões de estacionamento não estiverem corretamente engatados. Este alertas servem apenas para fins de orientação e não substituem o parecer do condutor sobre se as condições reunidas (incluindo condições climatéricas e de estradas específicas) permitem estacionar em segurança. Não dependa destes alertas para determinar se é ou não seguro estacionar numa determinada localização. O condutor é sempre responsável por estacionar em segurança.

Desgaste dos travões

Model 3 as pastilhas dos travões estão equipadas com indicadores de desgaste. Um indicador de desgaste é uma tira de metal fina fixada à pastilha do travão que chia ao roçar no rotor quando a pastilha se desgasta. Este ruído indica que as pastilhas dos travões atingiram o fim da sua vida útil e que é necessário substituí-las. Para substituir as pastilhas de travão, contacte a Assistência Tesla.

Os travões devem ser inspecionados visualmente de forma periódica através da remoção do pneu e da roda. Para obter mais informações sobre as características técnicas e os limites de serviço para rotores e pastilhas dos travões, consulte [Subsistemas na página 223](#). Além disso, a Tesla recomenda limpar e lubrificar as pinças dos travões anualmente ou a cada 20 000 km se o veículo for utilizado numa área onde seja aplicado sal nas estradas durante o inverno.

AVISO: A não substituição de pastilhas dos travões desgastadas danifica o sistema de travagem e pode resultar num perigo de travagem.



Model 3 foi concebido para detetar a presença de objetos. Ao conduzir lentamente (por exemplo, ao estacionar), o veículo alerta se for detetado um objeto próximo do Model 3. O veículo alerta quando são detetados objetos à frente do Model 3 quando está na posição de marcha em frente, e atrás do Model 3 quando está na posição de marcha-atrás.

AVISO: Poderá não ser alertado se o Model 3 deslizar livremente na direção oposta (por exemplo, o auxiliar de estacionamento não apresenta qualquer alerta se o Model 3 deslizar para trás num declive enquanto se encontra no modo de condução).

NOTA: O auxiliar de estacionamento pode ser desativado quando é detetada uma bicicleta ou quando o Model 3 está no modo de reboque.

AVISO: Nunca dependa do auxiliar de estacionamento para o informar sobre se a área da qual se está a aproximar está livre de objetos e/ou de pessoas. Vários fatores externos podem reduzir o desempenho do auxiliar de estacionamento, o que pode provocar falta de leituras ou leituras incorretas (consulte [Limitações e falsos avisos na página 85](#)). Por isso, depender do auxiliar de estacionamento para determinar se o Model 3 se está a aproximar de uma obstrução pode resultar em danos no veículo e/ou em objetos, e pode causar ferimentos graves. Examine sempre a área com os seus próprios olhos. Ao fazer marcha-atrás, olhe para trás em ambas as direções e utilize todos os espelhos. O auxiliar de estacionamento não deteta crianças, peões, ciclistas, animais ou objetos que estejam em movimento, salientes, localizados muito acima ou abaixo dos sensores (se equipados) ou câmaras, ou demasiado perto ou longe dos sensores ou das câmaras. O auxiliar de estacionamento serve apenas para fins de orientação e não substitui as suas próprias inspeções visuais diretas. Não substitua uma condução cuidadosa.

Feedback visual e sonoro

Quando engata a marcha-atrás, a vista do auxiliar de estacionamento é apresentada do ecrã tátil, mostrando os objetos que estão próximos à frente e atrás do Model 3. Esta vista fecha-se quando muda para a posição de marcha em frente, a menos que sejam detetados objetos perto da dianteira do Model 3. Neste caso, a vista do auxiliar de estacionamento fecha automaticamente quando a velocidade de condução exceder a velocidade normal do auxiliar de estacionamento. Ao fazer marcha-atrás, o feedback visual também é apresentado no ecrã tátil (consulte [Câmara\(s\) virada\(s\) para trás na página 98](#)). Para fechar manualmente a vista do auxiliar de estacionamento no ecrã tátil, toque no **X**.

Ao conduzir a velocidades baixas com a aplicação da câmara visível no ecrã tátil, pode mudar para a vista do auxiliar de estacionamento ao tocar no botão situado no canto superior esquerdo do ecrã da aplicação da câmara. Isto é útil se necessitar de assistência para estacionamento em paralelo.

Se os avisos sonoros estiverem ativados (consulte [Controlar o feedback sonoro na página 85](#)), ouve um bip à medida que se aproxima de um objeto.

NOTA: Se o auxiliar de estacionamento não for capaz de apresentar feedback, o ecrã tátil apresenta uma mensagem de alerta.

AVISO: Mantenha os sensores (se equipados) e as câmaras isentos de sujidade, resíduos, neve e gelo. Evite usar lavagem a alta pressão nos sensores e nas câmaras, e não um sensor ou câmara com objetos afiados ou abrasivos que possam riscar ou danificar a superfície.

AVISO: Não instale acessórios nem autocolantes sobre ou próximo dos sensores (se equipados) ou câmaras.

Controlar o feedback sonoro

Pode utilizar o auxiliar de estacionamento com ou sem feedback sonoro. Para ativar ou desativar os avisos sonoros, toque em **Controlos > Segurança > Avisos sonoros do Auxiliar de Estacionamento**.

Limitações e falsos avisos

O auxiliar de estacionamento pode não funcionar corretamente nestas situações:

- Se um ou mais sensores (se equipados) ou câmaras estiverem danificados, sujos ou obstruídos (como, por exemplo, por lama, gelo ou neve, ou por um apoio do veículo, pintura excessiva ou produtos adesivos tais como películas, autocolantes, revestimento em borracha, etc.).
- O objeto encontra-se aproximadamente 20 cm abaixo (como, por exemplo, uma berma ou uma barreira baixa).

AVISO: Objetos mais pequenos que são detetados (tais como passeios ou barreiras baixas) podem mover-se para um ângulo morto. Model 3 não consegue alertá-lo sobre um objeto que esteja num ângulo morto.

- Condições meteorológicas (chuva intensa, neve ou nevoeiro).
- O objeto é fino (por exemplo, um sinal de trânsito).
- O alcance operacional do auxiliar de estacionamento foi ultrapassado.
- O objeto tem isolamento acústico ou é suave (como, por exemplo, neve em pó).
- O objeto está inclinado (como, por exemplo, uma berma inclinada).
- Model 3 esteve estacionado ou foi conduzido a temperaturas extremamente quentes ou frias.
- Os sensores (se equipados) são afetados por outro equipamento elétrico ou dispositivos que geram ondas ultrassónicas.
- Está a conduzir num local em que as ondas dos sensores (se equipados) são desviadas do veículo (por exemplo, conduzir junto a uma parede ou pilar).



Auxiliar de estacionamento

- O objeto encontra-se demasiado próximo do para-choques.
- O para-choques está desalinhado ou danificado.
- Um objeto instalado no Model 3 está a interferir com e/ou a obstruir o auxiliar de estacionamento (como, por exemplo, um suporte para bicicletas ou um autocolante no para-choques).
- Model 3 desliza livremente na direção oposta à que selecionou (por exemplo, o auxiliar de estacionamento não apresenta qualquer alerta se o Model 3 deslizar para trás num declive enquanto se encontra no modo de condução).

Outros auxiliares de estacionamento

Para além do auxiliar de estacionamento, quando engata a marcha-atrás, a câmara auxiliar apresenta uma visão da área atrás do Model 3 (consulte [Câmara\(s\) virada\(s\) para trás na página 98](#)).



Quando o Model 3 está parado, a imobilização do veículo pode continuar a acionar os travões mesmo depois de retirar o pé do pedal do travão.

A imobilização do veículo será ativada:

- **Imobilizar:** A imobilização do veículo é automaticamente ativada sempre que o veículo para completamente.
- **Avançar ou Deslizar:** A imobilização do veículo é automaticamente ativada sempre que o veículo está imobilizado e o travão é totalmente pressionado.



Este indicador é apresentado no ecrã tátil sempre que a imobilização do veículo estiver a travar o Model 3.

Para desativar a imobilização do veículo, prima o pedal do acelerador ou prima e solte o pedal do travão.

NOTA: Mudar para a posição de ponto-morto também desativa a imobilização do veículo.

NOTA: Depois de travar ativamente o Model 3 durante cerca de dez minutos, o Model 3 muda para a posição de estacionamento e cancela a imobilização do veículo. Model 3 também muda para a posição de estacionamento se detetar que o condutor saiu do veículo.



Controlo da tração

O que é

O sistema de controlo da tração monitoriza constantemente a velocidade das rodas dianteiras e traseiras. Se o Model 3 sofrer perda de tração, o sistema minimiza a patinagem das rodas controlando a pressão dos travões e a potência do motor. Por predefinição, o sistema de controlo da tração está ativo. Em condições normais, deve permanecer ativo para garantir a máxima segurança.



Este indicador amarelo fica intermitente no ecrã tátil sempre que o sistema de controlo da tração está a controlar ativamente a pressão dos travões e a potência do motor para minimizar a patinagem das rodas. Se o indicador se mantiver aceso, é detetada uma falha com o sistema de controlo da tração. Contacte a Assistência Tesla.

AVISO: O controlo da tração não pode evitar colisões provocadas por uma condução perigosa ou curvas acentuadas a altas velocidades.

Permitir a patinagem das rodas

Para permitir a patinagem das rodas a uma velocidade limitada, pode ativar o **Arranque com Patinagem**. O **Arranque com Patinagem** pode ser ativado a qualquer velocidade, porém, é menos eficaz em velocidades mais elevadas.

Em condições normais, o **Arranque com Patinagem** não deve ser ativado. Ative-o apenas caso pretenda deliberadamente que as rodas patinem, por exemplo:

- Arranque numa superfície movediça, como gravilha ou neve.
- Condução com muita neve, areia ou lama.
- Sair de um buraco ou de um sulco profundo.

Para permitir a patinagem das rodas, toque em **Controlos > Dinâmica > Arranque com patinagem**.



O ecrã tátil apresenta uma mensagem de alerta quando o **Arranque com Patinagem** é ativado.

Embora o **Arranque com Patinagem** se desative automaticamente da próxima vez que iniciar o Model 3, recomenda-se vivamente que o desative imediatamente após a transposição das circunstâncias que exigiram a sua ativação.

NOTA: O **Arranque com Patinagem** não pode ser ativado quando o utilizador estiver a utilizar o controlo da velocidade de cruzeiro.



Toque em **Controlos > Dinâmica > Aceleração** para ajustar a aceleração verificada durante a condução Model 3:

- **Relaxado:** Limita a aceleração para proporcionar uma condução suave e leve.
NOTA: Quando a aceleração **Relaxado** está selecionada, a opção **Relaxado** é apresentada no ecrã tátil acima da velocidade de condução.
- **Normal:** (*Veículos não Performance*) Proporciona um nível normal de aceleração.
NOTA: Se equipado com o pacote Acceleration Upgrade, os modos de aceleração são **Relaxado** e **Desportivo**.
- **Desportivo:** (*Veículos Performance/pacote Acceleration Upgrade*) proporciona o nível máximo de aceleração imediatamente disponível.

Se o seu veículo estiver equipado com uma bomba de calor (para determinar se o seu veículo dispõe de uma bomba de calor, toque em **Controlos > Software > Mais informações do veículo**), pode melhorar a eficiência do aquecimento do habitáculo reduzindo o modo de aceleração selecionado. Tal permite que o sistema da bomba de calor retire mais calor da bateria para aquecer o habitáculo de forma eficiente, em vez de manter a capacidade da bateria de proporcionar o máximo desempenho de aceleração. Isto ajuda a maximizar a eficiência da condução em condições meteorológicas mais frias. Tenha em conta que o subsequente aumento do modo de aceleração implica um período de aquecimento da bateria até que o nível superior de aceleração fique disponível.



Modo de Pista

O Modo de Pista, disponível apenas em veículos Model 3 Performance, foi concebido para alterar o controlo da estabilidade, o controlo da tração, a travagem regenerativa e os sistemas de arrefecimento para aumentar o desempenho e a manobrabilidade durante a condução em pistas de circuito fechado. O Modo de Pista melhora a capacidade de realização de curvas ao utilizar de forma inteligente os motores e os sistemas de travagem regenerativa e tradicional. Quando ativado, o sistema de arrefecimento funciona a um nível superior antes de, durante e após sessões de condução agressivas, com vista a garantir que os sistemas do veículo suportam o calor excessivo.

NOTA: O Modo de Pista foi concebido e calibrado para um Model 3 Performance equipado com travões e pneus de elevado desempenho. Os veículos sem pneus e travões de elevado desempenho podem ter um desempenho e durabilidade comparativamente inferiores.

 **AVISO:** O Modo de Pista foi concebido para utilização apenas em pistas de condução de circuito fechado. É da responsabilidade do condutor conduzir com segurança e garantir que não coloca ninguém em perigo.

 **AVISO:** O Modo de Pista foi concebido para ser utilizado por pilotos de pista experientes, familiarizados com o circuito. Não o utilize em estradas públicas. É da responsabilidade do condutor manter sempre o controlo do veículo, incluindo na pista. Dado que o comportamento do veículo (incluindo o controlo da estabilidade e da tração) são diferentes ao utilizar o Modo de Pista, conduza sempre com precaução.

Utilizar o Modo de Pista

O Modo de Pista está sempre desativado quando arranca o Model 3. Para ativar o Modo de Pista para a condução atual, mude para a posição de estacionamento e siga estes passos:

1. Toque em **Controlos > Dinâmica > Modo de Pista**.

Após a ativação, a palavra **CIRCUITO** aparece no ecrã tátil, acima da velocidade de condução, e a janela pop up do Modo de Pista aparece no mapa. A área de estado do automóvel no ecrã tátil apresenta uma imagem com codificação de cores sobre o seu Model 3 que lhe disponibiliza informações de estado de consulta imediata acerca da bateria, dos motores, dos pneus e dos travões. Consulte [Monitorização do estado do veículo na página 91](#).

2. Se pretender, pode personalizar as definições do Modo de Pista ao tocar em **Track Definições do Modo de Pista** na janela pop up do Modo de Pista (consulte [Personalizar o Modo de Pista na página 90](#)). Também pode aceder às definições do Modo de Pista ao tocar em **Controlos > Dinâmica** e, em seguida, tocar em **Personalizar** junto à definição do Modo de Pista.

NOTA: Para um ótimo desempenho, aguarde que as temperaturas da bateria e do motor baixem se aparecerem realçadas a amarelo ou vermelho.

3. Se pretender utilizar o Cronómetro de volta, siga as instruções no ecrã para colocar um pino no mapa para definir a localização de início/fim da volta. Em seguida, terá de tocar em **INICIAR** no Cronómetro de Volta para iniciar a sua sessão de condução. Uma vez iniciado, o Cronómetro de volta começa a contar sempre que o Model 3 passa pela localização de início/fim da volta identificada pelo pino. Consulte [Utilizar o Cronómetro de volta na página 91](#).

4. Mude e **GO!**

Se estiver ligado, o Cronómetro de volta reinicia para a volta seguinte de cada vez que passa pela localização de início/fim. Consulte [Utilizar o Cronómetro de volta na página 91](#).

Também pode consultar um acelerómetro em tempo real (G-meter) ao tocar na área Cards do ecrã tátil. Consulte [G-Meter na página 92](#).

Quando o Modo de Pista está ativado:

- o As funcionalidades do Piloto Automático não estão disponíveis.
- o A definição de Arranque com patinagem é anulada.
- o O modo de paragem está definido para a definição "Deslizar", na qual o Model 3 está em rolamento livre a velocidades muito baixas sempre que a posição de condução ou marcha-atrás estiver engatada e os pedais do acelerador e travão forem libertados. Para mais informações, consulte [Modo de paragem na página 83](#).
- o O consumo de energia aumenta.
- o As funcionalidades de entretenimento não estão disponíveis.

Utilize a definição do ecrã tátil para desativar o Modo de Pista a qualquer momento. Desligar o Model 3 também desliga o Modo de Pista (embora possa aparecer no ecrã tátil se o Arrefecimento pós-condução estiver em curso). Ao desativar o Modo de Pista, todas as definições voltam ao estado anterior e todas as funcionalidades voltam ao estado normal de funcionamento.



CUIDADO: As funções de assistência ao condutor são automaticamente desativadas quando o Modo de Pista é ligado. É da responsabilidade do condutor conduzir em segurança e manter o controlo do veículo em todos os momentos. As funções de assistência ao condutor são automaticamente reativadas quando o Modo de Pista é desligado.

Personalizar o Modo de Pista

Para personalizar o Modo de Pista, toque em **Definições do Modo de Pista** na janela pop-up do Modo de Pista que aparece no mapa ao ativar o Modo de Pista. Também pode aceder às definições do Modo de Pista ao tocar em **Controlos > Dinâmica** e, em seguida, tocar em **Personalizar** junto à



definição do Modo de Pista. Escolha uma definição existente do Modo de Pista na lista de perfis pré-definidos disponibilizados pela Tesla. Em alternativa, crie um novo perfil de definições ao tocar em **Novas definições**, introduzir um nome para o perfil de definições e, em seguida, ajustar estas definições para as adaptar às suas preferências ou ao cenário de condução, ou personalizar para uma pista específica:

- **Gerir equilíbrio** – Arraste o controlo deslizante para personalizar o equilíbrio do Model 3 numa curva. Se o Model 3 tiver um comportamento demasiado livre, pode escolher uma configuração de subviragem orientada à frente. Tem dificuldades em fazer uma curva? Experimente uma configuração orientada à traseira para aumentar a rotação. Pode seleccionar qualquer valor, em incrementos de 5%, entre 100/0 (para 100% de orientação à frente utilizada para obter subviragem) e 0/100 (para 100% de orientação à traseira para obter sobreviragem).
- **Assistente de Estabilidade** – Arraste o controlo deslizante para escolher o nível de ajuda ao controlo do veículo proporcionado pelos sistemas de controlo da estabilidade. Pode escolher qualquer nível entre -10 e 10. A escolha de +10 ativa todos os sistemas de assistência à estabilidade para obter uma condução controlável na qual os sistemas de estabilidade permanecem acionados, enquanto que -10 desativa todos os sistemas de estabilidade, a qual fica totalmente a cargo do condutor. A predefinição 0 representa um equilíbrio que garante o controlo automático de alguma estabilidade e deixa algum controlo a cargo do condutor.
- **Travagem Regenerativa** – Arraste o controlo deslizante para escolher a quantidade de travagem regenerativa disponível. Pode escolher qualquer valor, em incrementos de 5%, entre 0 e 100%. A Tesla recomenda a definição de 100% para evitar o sobreaquecimento dos travões.
- **Arrefecimento pós-condução** – Ative a função se pretender que os sistemas de arrefecimento continuem a arrefecer os componentes do veículo mesmo depois de sair do veículo. O arrefecimento para automaticamente quando os componentes estão suficientemente frios, ou quando desliga e volta a ligar o Model 3. A função Arrefecimento pós-condução é útil quando pretender arrefecer rapidamente os componentes entre sessões de condução. Se a função Arrefecimento pós-condução estiver desativada, os componentes arrefecem eventualmente, mas o processo é mais demorado.
- **Guardar gravação de voltas da Dashcam** – Ative a função se pretender guardar um vídeo e os dados numa pen USB quando utilizar o Cronómetro de Volta. É necessário ter uma pen USB configurada e inserida conforme descrito (consulte [Requisitos da pen USB para a gravação de vídeos na página 158](#)). A pen USB deve ter uma pasta denominada **TeslaTrackMode**. Quando ativado, o Modo de Pista guarda um vídeo e os dados associados para cada volta. O Modo de Pista também guarda o estado do automóvel e os dados de telemetria com detalhes acerca da posição, velocidade, aceleração, utilização do acelerador, etc. Mais tarde, pode ver as gravações de

vídeo e analisar estes dados guardados num formato de ficheiro .CSV na pen USB para determinar onde está a perder ou a ganhar tempo.

NOTA: Para alguns veículos fabricados após, aproximadamente, 1 de novembro de 2021, as portas USB da consola central apenas suportam dispositivos de carregamento. Utilize a porta USB no interior do porta-luvas para todas as restantes funções.

O Modo de Pista permite-lhe guardar até 20 perfis de definições. Para eliminar um perfil selecionado, toque em **Eliminar** na parte inferior do ecrã de definições.

NOTA: Não pode alterar nem eliminar um perfil pré-definido disponibilizado pela Tesla.

Utilizar o Cronómetro de volta

Ao ativar o Modo de Pista, o mapa apresenta um Cronómetro de volta. Siga as instruções no ecrã para colocar um pino de início/fim no mapa. Depois de colocar os pinos, prima **INICIAR** para iniciar a sessão de condução (as voltas). Ao conduzir o Model 3 pela localização de início/fim, o Cronómetro de Volta começa automaticamente a contar a duração da volta, reiniciando o temporizador sempre que volta a passar pela localização de início/fim e apresentando o delta em tempo real entre a volta atual e a volta mais rápida da sessão de condução. O mapa destaca a faixa a azul.

Ao concluir cada volta, o Cronómetro de volta apresenta a duração da volta. Também apresenta os tempos associados à última e à melhor volta da sessão de condução.

Se a função **Guardar gravação de voltas da Dashcam** estiver ativa (consulte [Personalizar o Modo de Pista na página 90](#)), e tiver inserido uma pen USB devidamente formatada na porta USB dianteira, o Modo de Pista guarda um vídeo da sessão de condução (gravado pelas câmaras dianteiras), juntamente com um ficheiro .CSV que disponibiliza informações detalhadas sobre a volta.

NOTA: Para parar o temporizador no final da sessão de condução, toque em **PARAR** na janela pop-up do Cronómetro de Volta.

Monitorização do estado do veículo

Pode monitorizar facilmente o estado do Model 3 ao utilizar o Modo de Pista, ao consultar a área de estado do automóvel no ecrã tátil. As cores indicam o status dos vários componentes, permitindo determinar o estado operacional atual e tomar decisões adequadas. Os componentes são apresentados a verde quando estão dentro do intervalo de temperatura ideal. As cores mudam da seguinte forma:

- A bateria é representada a azul quando está fria e a vermelho quando está quente.
- O travão é representado a azul quando está frio e a vermelho quando está quente (um aviso antecipado relativamente ao sobreaquecimento dos travões).



Modo de Pista

- O motor é representado a azul quando está frio e a vermelho quando está quente.
- As leituras dinâmicas das pressões dos pneus são apresentadas no ecrã tátil. Um pneu é representado a azul quando está em subutilização ou a vermelho quando o pico de aderência é excedido.

NOTA: Um componente apresentado a vermelho pode indicar que é necessário parar a condução e deixar que o componente arrefeça.



CUIDADO: Qualquer dano ou ferimentos causados pela utilização do Modo de Pista é da responsabilidade do condutor. A garantia do veículo não cobre danos causados pela utilização excessiva dos componentes do veículo. Também não cobre corridas, autoslalom ou condução em competições.

G-Meter

No Modo de Pista, o G-Meter em tempo real é apresentado no ecrã tátil. O G-Meter representa graficamente os valores laterais, de aceleração e desaceleração de pico sob a forma de um medidor circular. O histórico da sua condução é representado na área sombreada. O G-Meter é reiniciado no início de cada sessão de condução.

NOTA: Pode deslizar o cartão do G-Meter para ver um cartão diferente. Contudo, o cartão do G-Meter é apresentado por predefinição sempre que ativa o Modo de Pista.



Quando ajusta o banco do condutor, a posição de volante ou os espelhos exteriores pela primeira vez, o ecrã tátil pede-lhe para criar um perfil de condutor para guardar esses ajustes. O seu perfil também guarda várias preferências durante a personalização Model 3.

Para guardar as suas definições de perfil na cloud e aceder-lhe a partir de vários veículos Tesla, configure um Perfil Tesla (consulte [Utilizar Perfis Tesla na página 93](#)).



Para adicionar um novo perfil de condutor, toque no ícone de perfil de condutor na parte superior do ecrã tátil. Em seguida, toque em **Definições de perfil de condutor > Adic. novo cond.**, introduza o nome do condutor e toque em **Criar perfil**. Siga as instruções no ecrã para guardar a posição dos espelhos e do volante no perfil de condutor.

Selecione a caixa de verificação **Utilizar Entrada Fácil** se pretender guardar as definições (ou utilizar as existentes) de **Entrada Fácil** nas quais o banco do condutor e o volante são ajustados automaticamente para facilitar a entrada e a saída do Model 3.

Se alterar a posição do volante, do banco do condutor ou dos espelhos exteriores depois de guardar ou escolher um perfil de condutor, o ecrã tátil pergunta-lhe se pretende **Guardar** a nova posição ou **Restaurar** a posição guardada anteriormente (as outras definições são guardadas automaticamente). Para alterar uma definição sem guardar ou restaurar, ignore o comando.

Para eliminar um perfil de condutor, toque no ícone de perfil de condutor na parte superior do ecrã tátil, toque em **Definições de perfil de condutor** e selecione o perfil de condutor que pretende remover. Após selecionado, poderá **Eliminar** o perfil de condutor.

NOTA: O modo Valet é um perfil de condutor incorporado utilizado para limitar a velocidade e restringir o acesso a algumas funcionalidades do Model 3 (consulte [Modo Valet na página 94](#)).

NOTA: Para desativar os ajustes automáticos aplicados com base no perfil de um condutor, toque em **Stop** no menu pendente Perfil de condutor. Os ajustes automáticos também param se regular manualmente um banco, espelho ou o volante.

Selecionar entre perfis de condutores



Para ajustar o Model 3 com base num perfil de condutor, toque no ícone de perfil de condutor na parte superior do ecrã **Controlos**. Em seguida, escolha o condutor e o Model 3 é ajustado com base nas definições guardadas no perfil de condutor escolhido. Consulte [Utilizar Perfis Tesla na página 93](#) para saber mais sobre guardar definições de perfil na cloud para um fácil acesso em vários veículos Tesla.

NOTA: A sua configuração de preferência do Modo de Paragem não sincroniza com o seu perfil de condutor. Para obter mais informações, consulte [Travar e parar na página 81](#).

Utilizar Perfis Tesla

(Se equipado) As definições de perfil do condutor, tais como o ajuste dos bancos, as preferências relativas à temperatura, a navegação de Recentes e Favoritos, as definições de multimédia, e a partilha de dados podem ser guardadas num Perfil Tesla que está sincronizado com todos os veículos suportados na sua Conta Tesla. Esta funcionalidade fornece acesso conveniente às suas definições de perfil e preferências em todos os seus veículos Tesla suportados.

Para configurar um Perfil Tesla, aceda a **Definições de Perfil do Condutor** e selecione o nome da sua Conta Tesla. Pode optar por configurá-la como um Novo Perfil ou copiar as definições de um perfil de condutor existente que utilizou anteriormente.

Para configurar um Perfil Tesla para os condutores adicionais, partilhe o seu veículo com os condutores na aplicação para dispositivos móveis e aceda a **Segurança e condutores > Gerir condutores > Adicionar condutor**. Os seus Perfis Tesla aparecerão nas definições do Perfil do Condutor após aceitar o convite das respetivas Contas Tesla. Se remover o acesso ao veículo, o Perfil Tesla também é removido. Para obter mais informações sobre a conceção de acesso à aplicação para dispositivos móveis, consulte [Conceder acesso a um segundo condutor na página 57](#). Além disso, pode alterar a sua foto de perfil a partir da aplicação para dispositivos móveis da Tesla.

NOTA: Algumas configurações do veículo apenas são sincronizadas entre modelos de veículo semelhantes. Se as posições dos bancos, da direção e dos espelhos não forem repostas conforme esperado, toque em **Controlos > Assistência > Calibração do banco do condutor, da direção e dos espelhos** nos veículos afetados. Se a definição de **Ativação do Piloto Automático** não for repostada conforme previsto, toque em **Controlos > Piloto Automático > Ativação do Piloto Automático** (consulte [Definições de Autopilot na página 112](#)).

NOTA: Os Perfis Tesla são suportados em veículos com as versões de software 2022.24 ou superior.

Para remover o seu Perfil Tesla de um veículo, remova o veículo em questão da sua Conta Tesla:

1. Na aplicação para dispositivos móveis da Tesla, toque no ícone de perfil no canto superior direito.
2. Toque em **Adicionar/remover produtos**.
3. Toque em **Remover**.
4. Selecione o veículo que pretende remover.



Definições guardadas

No seu perfil de condutor é ainda guardado automaticamente um subconjunto de definições que seleciona para personalizar o seu Model 3. Depois de guardar, é apresentada uma marca de verificação verde junto ao ícone do perfil de condutor no ecrã tátil. Seguem-se exemplos de definições de perfil de condutor guardadas automaticamente:

- Definições de navegação, temperatura, iluminação e visualização.
- Piloto automático e preferências de condução.

Associar um perfil de condutor a uma chave

É possível associar um perfil de condutor a uma chave (ou chaves) para que o Model 3 seleccione automaticamente o perfil de condutor correto quando a chave associada é detetada ao aproximar-se do veículo e abrir a porta do condutor. Para associar um perfil de condutor a uma chave, certifique-se primeiro de que está a utilizar o perfil de condutor pretendido e, em seguida, toque em **Controlos** > **Fechaduras** > **Chaves**. Pode alternar o ícone do condutor para associar ou eliminar uma chave ao perfil de condutor pretendido. O nome do perfil de condutor aparece por baixo da chave para mostrar que está associado.

NOTA: Model 3 suporta até 10 perfis de condutor. Pode associar várias chaves a um perfil de condutor, mas não pode associar vários perfis de condutor a uma única chave.

Entrada fácil

É possível estabelecer uma definição de Entrada fácil que desloca o volante e o banco do condutor para facilitar a entrada e a saída do Model 3. Qualquer condutor pode utilizar a definição de entrada fácil associando-a ao seu perfil de condutor. Quando a definição de Entrada Fácil está associada a um perfil de condutor, o volante e o banco do condutor ajustam-se automaticamente quando a posição de estacionamento está engrenada e o cinto do condutor está desapertado, permitindo uma saída fácil do (e uma próxima entrada no) Model 3. Ao regressar ao veículo e carregar no pedal do travão, as definições voltam a ajustar-se automaticamente às definições utilizadas pelo perfil de condutor mais recente (ou com base na chave se estiver associada a um perfil de condutor).

Para utilizar a opção **Entrada Fácil** com um perfil de condutor, certifique-se de que a caixa **Utilizar Entrada Fácil** está selecionada.



AVISO: Nunca utilize a função Entrada Fácil para deslocar automaticamente o banco do condutor para a posição totalmente recuada se uma cadeira de segurança para crianças estiver instalada num banco traseiro, por trás do banco do condutor. Com uma folga reduzida, a deslocação do banco pode causar ferimentos nas pernas de uma criança ou retirar o banco da respetiva posição.

Modo Valet

Quando o Model 3 está no modo Valet, aplicam-se as seguintes restrições:

- É necessário utilizar um cartão chave para aceder e conduzir o Model 3.
- A velocidade é limitada a 113 km/h.
- A aceleração e potência máximas são limitadas.
- A bagageira dianteira e o porta-luvas estão trancados.
- As localizações Casa e Trabalho não se encontram disponíveis no sistema de navegação.
- Os comandos de voz estão desativados.
- As funcionalidades de conveniência do piloto automático estão desativadas.
- Não é possível alterar a definição Permitir acesso móvel.
- A opção HomeLink (se disponível na sua região de mercado) não se encontra disponível.
- Não é possível aceder aos perfis de condutor.
- Não é possível aceder a algumas aplicações, como Caixa de brinquedos e Teatro.
- O ecrã tátil não apresenta a lista de chaves que podem aceder ao Model 3 (consulte [Gestão das chaves na página 23](#)).
- Wi-Fi e Bluetooth estão desativados. Quando o Model 3 está no modo Valet, não é possível emparelhar novos dispositivos Bluetooth nem ver ou eliminar dispositivos emparelhados existentes. No entanto, se um dispositivo Bluetooth emparelhado ou uma rede Wi-Fi conhecida estiver dentro do alcance, o Model 3 liga-se aos mesmos.

Iniciar o modo Valet

Com o Model 3 na mudança de estacionamento, toque no ícone do perfil de condutor na parte superior do ecrã **Controlos** e, em seguida, toque em **Modo Valet**.

Da primeira vez que iniciar o modo Valet, o ecrã tátil irá solicitar-lhe que crie um PIN de 4 dígitos que poderá utilizar para cancelar o modo Valet.

Quando o modo Valet está ativo, o ecrã tátil apresenta a palavra **Valet** enquanto o perfil de condutor muda para o **modo Valet** no ecrã tátil.



Também pode utilizar a aplicação para dispositivos móveis para iniciar e cancelar o modo Valet (se o Model 3 estiver na posição de estacionamento). Ao utilizar a aplicação para dispositivos móveis, não precisa de introduzir o PIN porque para iniciar sessão na aplicação já lhe são solicitadas as suas credenciais da Conta Tesla.

NOTA: Se a função **PIN para conduzir** estiver ativada (consulte [PIN para Conduzir na página 152](#)), tem de introduzir o PIN de condução antes de poder definir ou introduzir um PIN de modo Valet. No modo Valet, é possível conduzir o Model 3 sem que seja necessário introduzir o PIN de condução.

NOTA: A definição **PIN para Conduzir** não está disponível quando o modo Valet está ativo.

Se se esquecer do PIN do modo Valet, reponha-o dentro do Model 3 ao introduzir as credenciais da sua Conta Tesla (o que também cancela o modo Valet). Também pode repor o PIN utilizando a aplicação para dispositivos móveis .



AVISO: Não utilize o modo Valet ao rebocar um atrelado. As limitações de binário do modo Valet podem dificultar o reboque de um atrelado no Model 3 numa subida.

Cancelar o modo Valet

Com o Model 3 na mudança de estacionamento, toque no ícone do perfil de condutor do **Modo Valet** na parte superior do ecrã **Controlos**, e introduza o seu PIN de 4 dígitos.

Se cancelar o modo Valet, são restauradas todas as definições associadas ao último perfil de condutor utilizado e as definições de climatização e todas as funcionalidades ficam disponíveis.

NOTA: Não precisa de introduzir um PIN para cancelar o modo Valet a partir da aplicação para dispositivos móveis.





Como funciona o capô ativo

(Se equipado) Model 3 (dependendo da região de mercado e da data de fabrico) dispõe de um sistema de proteção dos peões com um capô ativo que reduz ferimentos na cabeça de peões e ciclistas numa colisão frontal. Os vários sensores na parte dianteira do veículo foram concebidos para detetar impactos com peões quando o Model 3 é conduzido, aproximadamente, entre 30 e 52 km/h, e elevar automaticamente a parte traseira do capô cerca de 80 mm. Isto aumenta o espaço entre o capô e os componentes no interior, reduzindo a probabilidade de ferimentos.

NOTA: O sistema de proteção para peões baseia-se num conjunto de sensores e algoritmos concebidos e calibrados para determinar quando acionar o capô ativo. Desta forma, nem todas as colisões com peões resultam na ativação. De modo semelhante, o capô ativo pode ser acionado se o Model 3 colidir com um animal, um veículo ou outro objeto.

Se o capô ativo tiver sido acionado, o ecrã tátil apresenta um alerta e ouve-se um sinal sonoro. Leve imediatamente o Model 3 ao centro de assistência da Tesla ou à oficina aprovada pela Tesla mais próximo(a). Os sensores e atuadores associados ao capô ativo têm de ser verificados sempre que ocorra um acionamento do capô ativo.

 **AVISO:** O acionamento do capô ativo pode fazer com que o capô levantado obstrua parcialmente a visão do condutor, aumentando o risco de uma colisão. Se for seguro fazê-lo, o Model 3 pode ser conduzido até ao centro de assistência da Tesla ou à oficina aprovada pela Tesla mais próximo(a). Se não for seguro conduzir (se não tiver visibilidade suficiente sobre o capô levantado, se o trinco do capô estiver danificado, etc.), tem de solicitar o transporte do veículo.

 **AVISO:** Se o ecrã tátil apresentar um alerta a indicar que o capô ativo foi acionado e tal não tiver acontecido, leve imediatamente o Model 3 ao Centro de Assistência Tesla mais próximo.

NOTA: Caso ocorram danos no para-choques dianteiro, contacte uma oficina local aprovada pela Tesla para inspecionar os sensores quanto a danos.



Visualizar informações de viagem

As informações de viagem são apresentadas no ecrã tátil na área "Cartões" no visor do estado do automóvel, ou ao tocar em **Controlos > Viagens**. Para a viagem atual, pode visualizar a distância, a duração e o consumo médio de energia. Também pode visualizar a distância e a energia total e média utilizada desde o último carregamento e para viagens adicionais.

Para atribuir um nome ou mudar o nome de uma viagem, toque no nome da viagem, introduza um novo nome para a viagem e, em seguida, prima **Guardar**. Para repor um determinado conta-quilómetros parcial, toque no botão **Repor** associado.

Conta-quilómetros

Para visualizar o conta-quilómetros e consultar a quilometragem do veículo, faça o seguinte:

- Toque em **Controlos > Software**.
- Toque em **Controlos > Viagens**.
- Abra a aplicação para dispositivos móveis e navegue para baixo até à parte inferior do ecrã principal.



Câmara(s) virada(s) para trás

Localização da câmara

Model 3 está equipado com uma câmara traseira situada acima da placa de matrícula traseira.



AVISO: Nunca dependa das câmaras para obter informações sobre se a área atrás de si está livre de objetos e/ou de pessoas. As câmaras podem não detetar objetos ou barreiras que podem causar danos ou ferimentos. Além disso, vários fatores externos podem reduzir o desempenho das câmaras, incluindo lentes sujas ou obstruídas. Por isso, dependa das câmaras para determinar se o Model 3 se está a aproximar de uma obstrução pode resultar em danos no veículo e/ou em objetos, e pode causar ferimentos graves. Examine sempre a área com os seus próprios olhos. Ao fazer marcha-atrás, olhe para trás em ambas direções e utilize todos os espelhos. Utilize as câmaras apenas para efeitos de orientação. Esta não pretende substituir as suas próprias verificações visuais diretas e não substitui uma condução cuidadosa.

Para garantir uma imagem clara, a lente da câmara tem de estar limpa e livre de obstruções. Consulte [Limpeza na página 207](#).

Sempre que engata a marcha-atrás, o ecrã tátil apresenta a vista da câmara. As linhas mostram-lhe o itinerário de condução com base na posição do volante. Estas linhas ajustam-se à medida que desloca o volante.

Model 3 também apresenta imagens das câmaras laterais (se equipado). Basta deslizar para cima ou para baixo para ocultar ou apresentar as vistas da câmara lateral.

NOTA: O feedback visual do auxiliar de estacionamento também é apresentado no ecrã tátil (consulte [Auxiliar de estacionamento na página 85](#)).



Para apresentar a vista das câmaras retrovisoras em qualquer altura, abra o iniciador de aplicações e toque na aplicação Câmara.

Quando em marcha-atrás, se um ecrã preto surgir no ecrã tátil ao invés da imagem da câmara traseira, utilize os espelhos retrovisores para se certificar da segurança das imediações antes de prosseguir em marcha-atrás. Se a câmara traseira se mantiver inoperacional, utilize a aplicação para dispositivos móveis para agendar uma marcação de assistência.



(Se equipado) O sistema de alerta de peões faz com que o Model 3 emita um som durante a condução abaixo dos 33 km/h (21 mph) ou durante a condução em marcha-atrás. Os veículos elétricos funcionam silenciosamente e este som ajuda a alertar os peões da aproximação do seu veículo. O som, que se ativa sempre que a o Model 3 não se encontrar na posição de estacionamento, fica mais alto à medida que a velocidade aumenta.

NOTA: O Sistema de Alerta de Peões pode não estar disponível em veículos fabricados antes de, aproximadamente, 1 de julho de 2021.





AVISO: Se o som não puder ser ouvido, os peões podem não ter a perceção da aproximação do seu veículo, o que pode aumentar a probabilidade de uma colisão, resultando em ferimentos graves ou morte. Nunca dependa do Sistema de Alerta de Peões para garantir que os peões estão atentos ao seu veículo. Se o Sistema de Alerta de Peões não estiver a funcionar, agende uma visita de assistência.



Capacidade de transporte - Acessórios



O pacote de reboque permite-lhe rebocar um atrelado ou transportar um acessório (bicicletas, esquis, pranchas de snowboard, etc.) com o seu Model 3.

O pacote de reboque inclui um engate de suporte de peso com uma esfera de reboque de 50 mm capaz de suportar um transportador de acessórios. No que respeita ao transporte de acessórios, a esfera de reboque foi concebido(a) para suportar cargas verticais de até 55 kg. Quando transportar bicicletas, esquis ou outros itens no engate, certifique-se sempre de que o peso máximo não é excedido. Quando calcular o peso, não se esqueça de incluir o peso do transportador de acessórios. Por exemplo, se o transportador pesar 18 kg, o limite de peso é suficiente para transportar dois itens com cerca de 18 kg cada. A capacidade de peso máxima do engate de reboque depende do número de ocupantes do veículo:

| | Pneus de 18" ou 19" | Pneus de 20" |
|---|---------------------|--------------|
|  Cinco ocupantes no veículo. | 55 kg | 20 kg |
|  Dois ocupantes traseiros (ou menos) no veículo. | 55 kg | 55 kg |

Quando calcular o peso, não se esqueça de incluir o peso do transportador de acessórios.

NOTA: Os pesos apresentados anteriormente são aplicáveis a transportadores de acessórios recomendados pela Tesla. Baseiem-se na medição das distâncias vertical e horizontal entre o centro de gravidade do transportador de acessórios e a esfera de reboque (para referência, consulte a imagem de exemplo em [Transportador de acessórios aprovados de outras marcas que não a Tesla na página 100](#)).

-  **CUIDADO:** Exceder o peso máximo para o qual o engate do Model 3 foi concebido (conforme descrito anteriormente) pode provocar danos significativos.
-  **CUIDADO:** Não tente instalar um transportador de acessórios num Model 3 que não esteja equipado com o pacote de reboque. Se o fizer, pode causar danos significativos.

Transportador de acessórios aprovados de outras marcas que não a Tesla

Para além de calcular o peso, é importante garantir que a carga geral do acessório não excede o peso e a distância especificados da esfera de reboque. Esta distância é calculada com base no centro de gravidade do transportador de acessórios e nos itens que o mesmo transporta. Para transportadores não aprovados pela Tesla, meça as distâncias vertical e horizontal da esfera de reboque ao centro de gravidade do acessório.

NOTA: Consulte os detalhes do seu transportador de acessórios para obter mais informações, tal como peso adicional ou limites de carga. Os danos causados pela utilização de acessórios não aprovados pela Tesla não são abrangidos pela garantia.



Instalar e utilizar um transportador

Para instalar e utilizar um transportador de acessórios, tem de estar aplicado um engate de reboque (consulte [Ligar o engate de reboque na página 104](#)). Siga as instruções fornecidas com o seu transportador de acessórios. Respeite todos os regulamentos e requisitos legais aplicáveis a acessórios de transporte no seu estado/região.

O pacote de reboque do Model 3 inclui a cablagem necessária para utilizar um transportador de acessórios equipado com luzes (consulte [Ligações elétricas na página 106](#)). O pacote inclui também compatibilidade com software de modo de reboque (consulte [Modo de reboque na página 104](#)).



Quando liga a cablagem de um transportador de acessórios, o Model 3 deteta uma ligação para luzes de atrelado e este indicador é iluminado no ecrã tátil para mostrar que o modo de reboque está desativado.

NOTA: Aceda a <http://www.tesla.com> para adquirir acessórios para o seu Model 3. Embora estejam disponíveis produtos de terceiros, a Tesla recomenda e suporta apenas produtos aprovados pela Tesla (consulte [Peças e acessórios na página 214](#)). Os produtos acessórios disponíveis para o seu veículo variam com base na região de mercado. Antes de tentar instalar um transportador não recomendado pela Tesla, reveja as informações do produto para garantir a compatibilidade.

NOTA: Quando não está a ser utilizado, o engate deve ser removido e guardado num local seco para evitar poeira e corrosão. Mantenha a proteção contra o pó no alojamento do engate para evitar a entrada de sujidade e resíduos (consulte [Desligar o engate de reboque na página 106](#)).



CUIDADO: O transportador pode obstruir a vista do espelho retrovisor, das câmaras traseiras e/ou dos sensores ultrassónicos traseiros. Além disso, algumas das funcionalidades de piloto automático podem não funcionar conforme previsto.

NOTA: A Tesla não assume qualquer responsabilidade por danos ou ferimentos resultantes da instalação e utilização de um transportador de acessórios, por quaisquer omissões nas instruções que acompanham o transportador de acessórios, ou em caso de incumprimento das instruções. Os danos causados pela utilização de um transportador de acessórios não são abrangidos pela garantia.

Capacidade de transporte - Reboque de atrelados

| Capacidade de reboque | Peso máximo da lança |
|-----------------------|------------------------------------|
| 750 kg | 100 kg (25 kg para Performance) |

NOTA: Model 3 não suporta a utilização de travões do atrelado.

Consulte o Certificado de Conformidade (fornecido aquando da aquisição do veículo), a chapa regulamentar (consulte [Carga do veículo na página 219](#)) ou a etiqueta do engate de reboque para obter informações sobre o peso total do atrelado, incluindo toda a carga e equipamento adicional, e o peso da lança do atrelado que o Model 3 pode transportar em segurança.



Reboque e acessórios

O peso da lança é a força descendente que o peso do atrelado exerce sobre o engate. Deve ser, no mínimo, 4% da carga total do atrelado. O peso máximo da lança (ou a massa tecnicamente admissível no ponto de engate) é de 100 kg para os veículos não Performance e de 25 kg para os veículos Performance. Transportar uma quantidade significativa de equipamento, passageiros ou carga no veículo de reboque pode reduzir o peso que a lança consegue suportar, o que também reduz a capacidade máxima de reboque. A capacidade máxima de reboque é calculada partindo do princípio de que a TPMLM (massa máxima em carga tecnicamente admissível) não é excedida (consulte [Carga do veículo na página 219](#)).

NOTA: Se as informações constantes do Certificado de Conformidade, da etiqueta do engate ou da chapa regulamentar não corresponderem às informações fornecidas no manual do proprietário, os documentos anteriores têm prioridade.

⚠ CUIDADO: Só deve utilizar o Model 3 para rebocar se tiver experiência e conhecimentos suficientes sobre como a operação de reboque afeta o veículo e for capaz de carregar, fixar e manobrar em segurança o veículo e a respetiva carga. As instruções da Tesla não incluem todos os pontos a ter em consideração no que respeita aos conhecimentos e habilidades necessários para efetuar operações de reboque em segurança. Os danos causados pelo reboque de um atrelado não são abrangidos pela garantia.

⚠ AVISO: Não sobrecarregue o veículo nem o atrelado. Se o fizer, pode causar deficiências de desempenho, danos no veículo e perda do controlo do veículo, o que resulta em ferimentos graves.

⚠ AVISO: Não utilize o engate de reboque para transportar o Model 3 (consulte [Instruções para transportadores na página 229](#)).

Pressão dos pneus ao rebocar

Ao rebocar um atrelado, a pressão dos pneus deve ser ajustada para acomodar a carga adicional. Para rebocar, é aceitável a utilização de pneus de 18", 19" ou 20". Mantenha os pneus à pressão indicada abaixo (se diferentes, estas pressões substituem as pressões indicadas na etiqueta de informações sobre cargas e pneus):

| Rodas dianteiras | Rodas traseiras | Pressão dos pneus a frio |
|------------------|-----------------|--------------------------|
| 235/45R18 | 235/45R18 | 42 psi (290 kPa) |
| 235/40R19 | 235/40R19 | 42 psi (290 kPa) |
| 235/35R20 | 235/35R20 | 42 psi (290 kPa) |
| 245/35R20 | 245/35R20 | 42 psi (290 kPa) |

NOTA: Ao rebocar um atrelado, o peso máximo tecnicamente admissível no eixo traseiro pode ser excedido por um máximo de 15% e a carga máxima tecnicamente admissível do veículo pode ser excedida por um máximo de 100 kg. Nestes casos, a velocidade do veículo não pode exceder os 100 km/h e as pressões dos pneus traseiros têm de ser, pelo menos, 20 kPa superiores à pressão dos pneus recomendada para utilização normal.

NOTA: Para obter informações sobre o reboque com pneus de inverno, contacte a Assistência Tesla.

⚠ CUIDADO: Não utilize o Model 3 para rebocar se este estiver equipado com pneus que não sejam indicados na lista acima.

⚠ AVISO: Verifique a pressão dos pneus utilizando um manómetro preciso com os pneus frios. Conduzir durante 1,6 km aquece suficientemente os pneus para afetar a pressão dos mesmos. Estacionar o veículo num local exposto à luz solar direta ou a temperaturas elevadas também pode afetar a pressão dos pneus. Se tiver de verificar os pneus a quente, conte com pressões mais elevadas. Não deixe sair ar quente dos pneus para tentar compensar a pressão dos pneus a frio recomendada. Um pneu quente à pressão de enchimento recomendada para pneus frios ou abaixo da mesma pode ter um enchimento perigosamente insuficiente.

⚠ AVISO: Nunca tente rebocar um atrelado se um pneu do Model 3 estiver danificado ou tiver sido reparado de forma temporária (por exemplo, utilizando um kit de reparação de pneus). Um pneu reparado temporariamente não é adequado para sustentar a carga de reboque. Efetuar o reboque com um pneu danificado ou reparado temporariamente pode resultar na falha do pneu e na perda de estabilidade do veículo.



Antes de rebocar um atrelado

Antes de rebocar um atrelado, deve realizar o seguinte:

- Encher os pneus à pressão de enchimento com pneus frios especificada em [Cuidados e manutenção dos pneus na página 200](#).
- Respeite todos os regulamentos e requisitos legais aplicáveis ao reboque de atrelados. Se não respeitar os regulamentos pode comprometer a segurança.
- Ajuste os espelhos laterais de forma a proporcionar uma vista nítida atrás sem um ângulo morto significativo.
- Ative o **Modo de Reboque** (consulte [Modo de reboque na página 104](#)).

Confirme o seguinte:

- Model 3 mantém-se na horizontal com o atrelado instalado. Se o veículo tiver uma inclinação acentuada para a frente na dianteira, e para baixo na traseira, verifique se não está a exceder a capacidade máxima de reboque e as cargas da lança indicadas em [Capacidade de transporte - Reboque de atrelados na página 101](#).
- Todos os acessórios e peças do engate de reboque, correntes de segurança e conetores elétricos (incluindo luzes de marcha-atrás e de nevoeiro, se equipadas) estão em boas condições e ligados corretamente. Se houver um problema evidente, não reboque o atrelado.
- As luzes do atrelado (luzes de travagem, sinais de mudança de direção e luzes indicadoras) estão a funcionar corretamente.
NOTA: Se o Model 3 estiver em Modo de Reboque ou tiver detetado uma ligação para as luzes do atrelado, e o Model 3 detetar uma avaria elétrica nos sinais de mudança de direção do atrelado, os sinais de mudança de direção do(s) lado(s) afetado(s) irão piscar mais rapidamente do que o normal. (Consulte [Modo de reboque na página 104](#)).
- A lança do atrelado está ligada corretamente à esfera de engate.
- As correntes de segurança estão ligadas corretamente entre o atrelado e o veículo de reboque. Cruze as correntes de segurança por baixo da lança do atrelado para evitar o contacto da lança com a estrada em caso de separação do engate. Deixe folga suficiente nas correntes de segurança para permitir curvas e certifique-se de que as correntes não se arrastam no chão.
- Toda a carga está protegida.
- Estão disponíveis calços para as rodas.
- A carga do atrelado está uniformemente distribuída de modo a que o peso da lança do atrelado seja de aproximadamente 4-10% do peso total do atrelado, sem exceder os pesos máximos da lança indicados em [Capacidade de transporte - Reboque de atrelados na página 101](#).



CUIDADO: Cargas que estejam equilibradas nas rodas ou mais pesadas na parte de trás podem causar oscilação do atrelado, resultando na perda de controlo do veículo.



AVISO: Certifique-se sempre de que a carga está fixa ao atrelado e não oscila. As mudanças de cargas dinâmicas podem causar perda de controlo do veículo, resultando em ferimentos graves.

Diretrizes de reboque

Model 3 foi concebido principalmente como um veículo de transporte de passageiros. Rebocar um atrelado coloca carga adicional no(s) motor(es), na transmissão, nos travões, nos pneus e na suspensão e diminui significativamente a autonomia. Se decidir rebocar um atrelado, proceda com cuidado e siga estas diretrizes gerais:

- Reduza a velocidade de condução e evite manobras repentinas. Lembre-se de que ao rebocar um atrelado, a direção, a estabilidade, o raio de viragem, a distância de travagem e o desempenho de travagem são diferentes quando comparados com a condução sem um atrelado.
- Aumente a distância de seguimento, mantendo o dobro da distância em relação ao veículo da frente. Desta forma, ajuda a evitar situações que exijam travagens a fundo. Uma travagem brusca pode provocar uma derrapagem ou patinagem e perda de controlo.
- Evite curvas apertadas. Curvas apertadas podem fazer com que o atrelado entre em contacto com o veículo e provocar danos. Lembre-se de que as rodas do atrelado estão mais próximas do interior da curva do que as rodas do veículo. Por isso, faça curvas mais largas para evitar que o atrelado atinja passeios, sinais de trânsito, árvores ou outros objetos.
- Verifique periodicamente as luzes e os sinais de mudança de direção do atrelado para confirmar que as lâmpadas continuam a funcionar.
- Confirme periodicamente se a carga está fixa.
- Evite estacionar numa inclinação (consulte [Estacionar com um atrelado na página 104](#)).
- Confirme regularmente se todos os componentes de reboque estão bem fixos.



AVISO: O reboque requer um aumento da distância de paragem. Ao rebocar, aumente a distância de seguimento e evite situações que possam causar travagem súbita. Se não o fizer, pode causar uma colisão.



AVISO: Respeite todos os regulamentos e requisitos legais na sua jurisdição aplicáveis especificamente ao reboque de atrelados. Se não respeitar os regulamentos pode comprometer a segurança.



AVISO: Não ligue os travões do atrelado ao sistema de travagem do veículo. Se o fizer, pode causar danos no veículo e no atrelado e provocar avarias no sistema de travagem, resultando em ferimentos graves.



Modo de reboque

O modo de reboque deve estar sempre ativo ao rebocar um atrelado. Quando liga a ligação elétrica de um reboque com o veículo na posição de estacionamento, o Model 3 ativa automaticamente o modo de reboque. Ao remover a ligação elétrica do atrelado, o modo de reboque não se desativa automaticamente. Para ativar ou desativar manualmente o Modo de Reboque, toque em **Controlos > Dinâmica > Modo de Reboque** no ecrã tátil. Um dos seguintes indicadores aparece no ecrã tátil:



Modo de reboque ativo.



Model 3 deteta uma ligação para as luzes do atrelado, mas o modo de reboque está desativado. É provável que tenha sido ligado um acessório de transporte.



Model 3 deteta uma falha na ligação elétrica das luzes do atrelado. Algumas ou todas as luzes do atrelado podem não estar a funcionar. Encoste assim que possível em condições de segurança e inspecione as luzes do atrelado quanto a cabos ou ligações defeituosos. Se os problemas forem resolvidos e o ícone vermelho continuar a ser apresentado, desligue e volte a ligar o modo de reboque. Após terminar o reboque e desligar o conector elétrico do atrelado, desative manualmente o Modo de Reboque para eliminar o ícone vermelho.

Se o Model 3 estiver em Modo de Reboque ou tiver detetado uma ligação para as luzes do atrelado, e o veículo detetar uma avaria elétrica nos sinais de mudança de direção do atrelado, os sinais de mudança de direção do(s) lado(s) afetado(s) irão piscar mais rapidamente do que o normal. Após terminar o reboque e desligar o conector elétrico do atrelado, os sinais de mudança de direção piscam mais rapidamente do que o normal e o indicador vermelho do atrelado é apresentado no ecrã tátil até o Modo de Reboque ser desativado manualmente.

Algumas funções do piloto automático, bem como a funcionalidade do sensor de estacionamento traseiro, podem não estar disponíveis quando o modo de reboque estiver ativado. Além disso, as seguintes funcionalidades funcionam de forma diferente:

- O Cruise Control Adaptativo aumenta a distância em relação ao veículo da frente.
- Os alertas de colisão lateral estão ativos, mas as intervenções da direção automática estão desativadas.
- A força de travagem fornecida pela Travagem de Emergência Automática (consulte [Assistente de Prevenção de Colisão na página 145](#)) pode ser limitada.



AVISO: Não confie no Model 3 para detetar o atrelado e ativar automaticamente o modo de reboque. Certifique-se sempre de que o modo de reboque está ativado antes de rebocar um atrelado.



AVISO: Em nenhuma circunstância deve sair do modo de reboque ao rebocar um atrelado. Se o fizer, pode causar ferimentos graves.

Estacionar com um atrelado

Sempre que possível, evite estacionar numa inclinação. No entanto, se for absolutamente necessário estacionar numa inclinação, coloque calços nas rodas do atrelado. Considere pedir ajuda a alguém com estes passos:

- Uma das pessoas mantém premido o pedal do travão.
- A segunda pessoa coloca os calços sob as rodas no lado rebaixado dos pneus do veículo.
- Quando os calços estiverem colocados, solte o pedal do travão e certifique-se de que os calços aguentam o peso do veículo e do atrelado.

NOTA: Quando testar os calços, certifique-se de que a imobilização do veículo (consulte [Imobilização do veículo na página 87](#)) não está ativada. Se a imobilização do veículo estiver a travar o Model 3, a luz indicadora de imobilização do veículo é apresentada no ecrã tátil. Para desativar a imobilização do veículo, prima e solte o pedal do travão.

- Coloque o veículo na posição de estacionamento.



AVISO: Se for necessário estacionar numa inclinação, certifique-se sempre de que todas as rodas do atrelado têm calços bem colocados. Se não o fizer, tal pode resultar em danos ou ferimentos graves.

Ligar o engate de reboque

O Model 3 pacote de reboque inclui um engate de suporte de peso com uma esfera de reboque de 50 mm. Quando não está a ser usado, o engate deve ser removido e guardado num local seco para evitar a ferrugem e corrosão. Mantenha a proteção contra o pó no alojamento do engate para evitar a entrada de sujidade e resíduos.

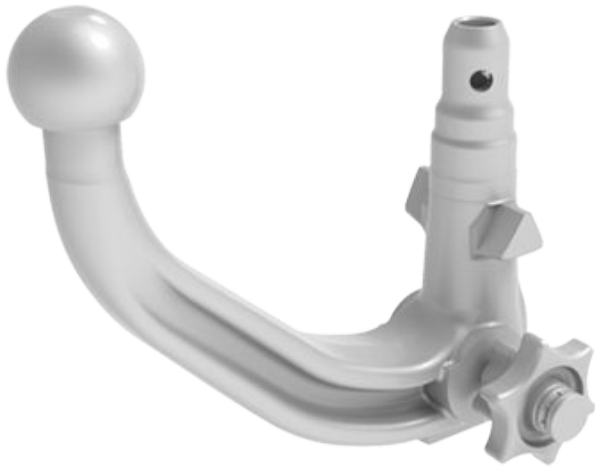

AVISO: Tem de utilizar o engate de reboque do Model 3 para rebocar um atrelado. Nunca tente instalar um tipo de engate de reboque diferente.

NOTA: Instale sempre correntes de segurança durante o reboque. Cruze as correntes sob a lança do atrelado e fixe aos olhais do atrelado para garantir a segurança da carga do mesmo.

NOTA: O ressalto traseiro máximo admissível para o ponto de engate é de 1053 mm.

Para instalar o engate de reboque:

1. Retire a cobertura de pó do alojamento do engate introduzindo um pequeno objeto, como uma chave de fendas plana, nas presilhas de pressão em cada lado da cobertura de pó. Rode as presilhas de pressão até que estas fiquem na posição de desengatadas, retire-as e remova a cobertura de pó.

2. Insira a chave no cilindro de bloqueio no engate e rode o cilindro de forma a que a parte superior da chave esteja alinhada com a posição de "abertura".
3. Puxe o cilindro de bloqueio aproximadamente 0,5 cm para fora do adaptador e rode para a direita até o ícone de desbloqueio ficar fixo na parte superior do cilindro de bloqueio.

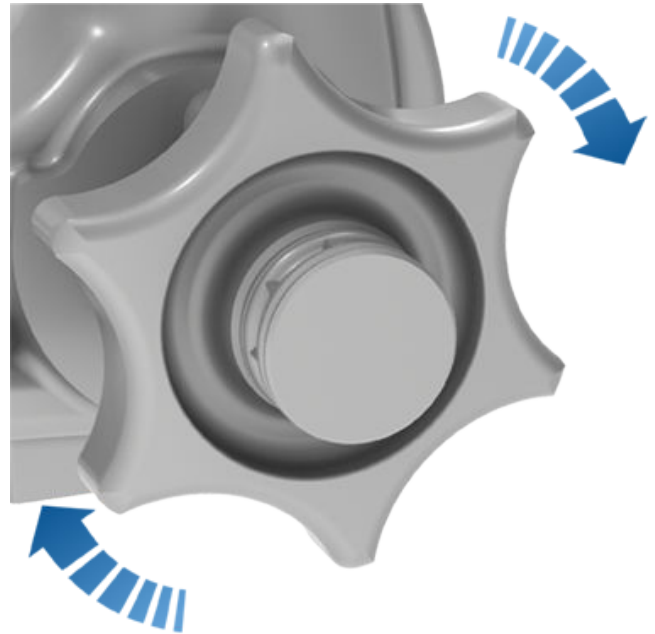

⚠ CUIDADO: Tenha cuidado ao rodar o cilindro de bloqueio. Se não encaixar na posição de "abertura", este retrai automaticamente para a posição de "fecho" original e pode entalar os dedos.

4. Segure firmemente no engate a partir da parte inferior e alinhe com as aberturas correspondentes no alojamento do engate.



Reboque e acessórios

NOTA: Não agarre no cilindro de bloqueio, porque este necessita de rodar livremente.

- Empurre o engate para o alojamento do engate até que o cilindro de bloqueio rode rapidamente para a esquerda e bloqueie automaticamente na posição de "fecho".
 - Confirme se o engate ficou totalmente encaixado no alojamento empurrando-o para baixo. O engate não deve cair quando o puxa para baixo.
- NOTA:** Se o engate não bloquear no alojamento, cai quando puxar o engate para baixo.
- Rode a chave de forma que as setas fiquem alinhadas com o ícone de "bloqueio" do cilindro de bloqueio.
 - Retire a chave e guarde-a num local seguro (de preferência, no interior do veículo).

NOTA: A chave só pode ser removida se o engate estiver bloqueado. Isto indica uma ligação adequada. Não utilize o engate sem retirar a chave.

NOTA: A Tesla recomenda anotar o código da chave. Necessita deste código-chave se perder as chaves e necessitar de encomendar uma de substituição.



NOTA: O engate do reboque está fixo à carroçaria do veículo com 6 parafusos.

Desligar o engate de reboque

Depois de rebocar, remova o engate:

- Introduza a chave e rode-a para alinhar a parte superior da chave com o ícone de "desbloqueio".

- Segurando firmemente na parte inferior do engate (para evitar que caia no chão), puxe o cilindro de bloqueio para fora aproximadamente 0,5 cm e rode-o para a direita até o ícone de bloqueio ficar virado para cima. Neste momento, o cilindro de bloqueio está desbloqueado na posição de "abertura" e o engate sai do alojamento.

AVISO: Tenha cuidado ao rodar o cilindro de bloqueio. Se não encaixar na posição de "abertura", este retrai automaticamente para a posição de "fecho" original e pode entalar os dedos.

- Volte a instalar a proteção contra o pó no alojamento do engate para evitar a acumulação de sujidade no interior do alojamento, encaixando as presilhas de pressão.
- Feche a proteção contra o pó no cilindro de bloqueio do engate e guarde o engate num local seguro.

NOTA: Para a manutenção do engate, lubrifique regularmente a superfície com massa lubrificante não resinosa.

Ligações elétricas

Os regulamentos exigem que todos os atrelados estejam equipados com luzes traseiras, luzes de travagem, luzes de presença laterais e sinais de mudança de direção. Para fornecer energia para a iluminação do atrelado, existe um conector de 13 pinos integrado junto às fichas da cablagem do suporte do engate para a maioria dos atrelados. É da responsabilidade do condutor assegurar que todas as ligações elétricas estão a funcionar e que todas as luzes do atrelado estão operacionais antes e durante o reboque. Tem de realizar verificações manuais.



- Sinal de mudança de direção para a esquerda
- Nevoeiro traseiras



3. Terra para pinos 1-8
4. Sinal de mudança de direção para a direita
5. Sinal traseiro do lado direito
6. Luzes de travagem
7. Luz traseira esquerda
8. Luzes de marcha-atrás

Todos os pinos têm alimentação de baixa tensão. A perda de luzes do atrelado durante o reboque pode dever-se a um fusível queimado. Model 3 não apresenta um aviso se o fusível estiver queimado. Contacte a Assistência Tesla.

NOTA: A alimentação auxiliar não está disponível neste momento.

NOTA: Os pinos 9-13 não são suportados nesta altura porque o Model 3 não se encontra atualmente equipado com controladores de travagem.

NOTA: Se for detetada uma luz de nevoeiro do atrelado, o Model 3 desativa a sua luz de nevoeiro traseira (se equipado).



CUIDADO: Certifique-se sempre de que o cabo elétrico do atrelado não toca ou arrasta no chão e de que existe folga suficiente no cabo para permitir as curvas.



AVISO: Utilize apenas as ligações elétricas concebidas pela Tesla. Não tente juntar fios diretamente nem ligar a cablagem elétrica de um atrelado através de qualquer outro método. Se o fizer, pode danificar o sistema elétrico do veículo e provocar avarias.

Impacto na autonomia

O reboque de um atrelado aumenta o peso e o arrasto do veículo. Como resultado, a autonomia pode diminuir significativamente. Embora o Planeador de Viagem tente ajustar as estimativas com base no modo de reboque, o consumo real de energia pode variar. Planifique a duração da viagem e os destinos para carregamento em conformidade.



Acerca do piloto automático

O Piloto Automático é um conjunto de funcionalidades avançadas de assistência ao condutor que têm como finalidade tornar a condução mais segura e menos stressante. Nenhuma destas funcionalidades torna o Model 3 totalmente autónomo nem substitui o condutor. Todos os novos veículos Tesla estão equipados de série com as funcionalidades do Piloto Automático.

NOTA: Dependendo da região do mercado, da configuração do veículo, das opções adquiridas e da versão de software, o veículo pode não estar equipado com as seguintes funcionalidades, ou uma funcionalidade pode não funcionar exatamente como previsto.

O Piloto Automático básico inclui o Cruise Control Adaptativo e a Direção Automática.

- **Cruise Control Adaptativo:** Mantém a velocidade e uma distância de seguimento ajustável em relação ao veículo à sua frente, caso esteja presente (consulte [Cruise Control Adaptativo na página 113](#)).
- **Direção Automática:** Mantém a velocidade e a distância em relação ao veículo da frente, ao mesmo tempo que mantém o Model 3 na respetiva faixa de forma inteligente (consulte [Direção Automática na página 113](#)).

AVISO: O Piloto Automático básico é uma funcionalidade que exige a utilização das mãos. Mantenha sempre as mãos no volante e tenha atenção às condições da estrada, ao trânsito circundante e aos outros utilizadores da estrada (como peões e ciclistas). Esteja sempre preparado para tomar medidas imediatas. O incumprimento destas instruções pode provocar danos, ferimentos graves ou a morte.

O Piloto Automático aperfeiçoado inclui funcionalidades adicionais. As funcionalidades do Piloto Automático aperfeiçoado foram concebidas para reduzir ainda mais o trabalho do condutor e simplificar ações comuns, nomeadamente, mudar de faixa ou estacionar.

- **Mudança Automática de Faixa:** Desloca o Model 3 para uma faixa adjacente quando ativa o sinal de mudança de direção e a Direção Automática está ativa (consulte [Mudança Automática de Faixa na página 115](#)).
- **Navegar em Piloto Automático:** Guia o Model 3 de forma ativa de uma rampa de acesso a uma autoestrada para uma rampa de saída, incluindo a realização de mudanças de faixa, a navegação em ligações de autoestradas, a ativação automática do sinal de mudança de direção e a saída correta (consulte [Navegar em Piloto Automático na página 115](#)).
- **Estacionamento Automático:** Estaciona o Model 3, quer em paralelo ou perpendicularmente (consulte [Estacionamento automático na página 129](#)).
- **Chamamento:** Desloca o Model 3 para a frente e para trás, mesmo quando se encontra fora do veículo. Esta funcionalidade é útil para o estacionamento em espaços de estacionamento estreitos (consulte [Chamamento na página 131](#)).

- **Chamamento Inteligente:** Desloca o Model 3 para fora do lugar de estacionamento e em ambientes mais complexos, efetuando manobras em torno de obstáculos e de outros veículos, para ir ao seu encontro ou se deslocar até um alvo predeterminado (consulte [Chamamento Inteligente na página 133](#)).

AVISO: O Piloto Automático aperfeiçoado é uma funcionalidade que exige a utilização das mãos. Mantenha sempre as mãos no volante e tenha atenção às condições da estrada, ao trânsito circundante e aos outros utilizadores da estrada (como peões e ciclistas). Esteja sempre preparado para tomar medidas imediatas. O incumprimento destas instruções poderia provocar danos, ferimentos graves ou a morte.

A Capacidade de Condução Totalmente Autónoma inclui:

- **Controlo dos Semáforos e Sinais de Stop:** Mantém a velocidade e uma distância de seguimento, e mantém o Model 3 na respetiva faixa, ao mesmo tempo que abranda e para na presença de semáforos e sinais de Stop (consulte [Controlo dos Semáforos e Sinais Stop na página 122](#)).

AVISO: A Capacidade de Condução Totalmente Autónoma é uma funcionalidade que exige a utilização das mãos. Mantenha sempre as mãos no volante e tenha atenção às condições da estrada, ao trânsito circundante e aos outros utilizadores da estrada (como peões e ciclistas). Preste atenção à estrada em todos os momentos e esteja sempre preparado para tomar medidas imediatas. O incumprimento destas instruções poderia provocar danos, ferimentos graves ou a morte.

Como funciona

O Piloto Automático utiliza as câmaras no Model 3 que monitorizam a área circundante e detetam outros veículos, peões, marcações na estrada e obstáculos, como barreiras e bermas. O Model 3 tem câmaras instaladas na dianteira, na traseira e nos lados esquerdo e direito (consulte [Câmaras na página 18](#)).

Model 3 também pode estar equipado com uma câmara do habitáculo, instalada no espelho retrovisor, que monitoriza o estado de atenção do condutor. É da sua responsabilidade manter as mãos no volante, prestar atenção à estrada e estar preparado para agir rapidamente em qualquer altura.

Quando o Piloto Automático está ativado, o Model 3 apresenta uma série de avisos progressivos que têm como objetivo lembrá-lo de manter as mãos no volante e prestar atenção à estrada. Caso não responda, o Piloto Automático é desativado e fica indisponível durante o resto da viagem.



 **AVISO:** O Piloto Automático foi concebido para o seu conforto de condução e conveniência e não é um aviso de colisões nem um sistema para evitar colisões. É da sua responsabilidade manter-se alerta, conduzir em segurança e controlar o veículo em todos os momentos. Nunca dependa do Piloto Automático para abrandar de forma adequada o Model 3. Esteja sempre atento à estrada à sua frente e preparado para adotar as medidas corretivas necessárias em todos os momentos. Se não o fizer, tal pode resultar em ferimentos graves ou morte.

É da sua responsabilidade familiarizar-se com as limitações do Piloto Automático e estar sempre preparado para assumir o controlo. Para obter mais informações sobre as limitações, as precauções e os avisos, consulte [Limitações e avisos na página 136](#).



Condições do Piloto Automático

Certifique-se de que todas as câmaras estão limpas e sem obstruções antes de cada viagem e antes de utilizar as funcionalidades do piloto automático (consulte [Limpar uma câmara na página 207](#)). As câmaras sujas e os sensores sujos (se equipados), as condições ambientais, como a chuva, e as marcações de faixa desbotadas podem afetar o desempenho do piloto automático. Se uma câmara estiver obstruída ou encadeada, o Model 3 apresenta uma mensagem no ecrã tátil e as funcionalidades do piloto automático podem não estar disponíveis. Para obter mais informações sobre alertas específicos, consulte [Alertas de resolução de problemas na página 240](#).

Antes de poder utilizar as funcionalidades do Piloto Automático, e após algumas visitas de assistência, deve conduzir uma curta distância para calibrar as câmaras. Para obter mais informações, consulte [Conduzir para calibrar as câmaras na página 18](#).

Além disso, estas funcionalidades podem não funcionar como previsto quando:

- A estrada tem curvas apertadas ou mudanças de elevação significativas.
- Os sinais de trânsito são pouco claros, ambíguos ou estão mal conservados.
- A visibilidade é fraca (devido a chuva intensa, neve, granizo, etc., ou estradas com pouca luz durante a noite)
- Está a conduzir através de um túnel ou junto a uma divisória de autoestrada que interfere com a vista da(s) câmara(s)
- Luz intensa (por exemplo, de faróis de veículos em direção contrária ou luz solar direta) interfere com a vista da(s) câmara(s).

A lista não representa uma lista exaustiva das situações que podem interferir com o correto funcionamento das funcionalidades do piloto automático. Para mais informações, consulte [Limitações e avisos na página 136](#).

NOTA: Dependendo da região do mercado, da configuração do veículo, das opções adquiridas e da versão de software, o veículo pode não estar equipado com as seguintes funcionalidades, ou uma funcionalidade pode não funcionar exatamente como previsto.

| Funcionalidade do Piloto Automático | Disponível quando |
|-------------------------------------|---|
| Cruise Control Adaptativo | <ul style="list-style-type: none">• Está a conduzir a uma velocidade entre 30 km/h e 140 km/h <p>NOTA: Pode ativar o Cruise Control Adaptativo a velocidades mais reduzidas se for detetado um veículo à frente do Model 3 a, pelo menos, 1,5 metros.</p> |
| Direção Automática | <ul style="list-style-type: none">• Está a conduzir a uma velocidade entre 30 km/h e 140 km/h <p>NOTA: Pode ativar a Direção Automática a velocidades mais reduzidas se for detetado um veículo à frente do Model 3 a, pelo menos, 1,5 metros.</p> <p>NOTA: Em zonas residenciais, em estradas sem divisórias centrais ou estradas nas quais o acesso não é controlado, a velocidade de cruzeiro máxima permitida é limitada e o ecrã tátil apresenta uma mensagem. O limite de velocidade será o limite de velocidade da estrada mais 10 km/h.</p> <ul style="list-style-type: none">• Os faróis estão definidos para Ligados ou Automáticos. Embora o Piloto Automático esteja disponível durante o dia e em condições de pouca luz (ao anoitecer ou durante a noite), a Direção Automática suspende automaticamente ou não está disponível se os faróis estiverem Desligados. Quando a direção automática está ativada, os Máximos automáticos são ativados automaticamente (consulte Faróis de máximos na página 76) e os limpa-para-brisas são definidos para Automático. |
| Navegar em Piloto Automático | <ul style="list-style-type: none">• Está a conduzir a uma velocidade entre 30 km/h e 140 km/h <p>NOTA: Pode ativar a funcionalidade Navegar em Piloto Automático a velocidades mais reduzidas se for detetado um veículo à frente do Model 3 a, pelo menos, 1,5 metros.</p> |



| Funcionalidade do Piloto Automático | Disponível quando |
|-------------------------------------|---|
| | <ul style="list-style-type: none">• Está a conduzir numa autoestrada de acesso controlado. Quando sai de uma autoestrada de acesso controlado, a funcionalidade Navegar em Piloto Automático regressa à funcionalidade de Direção Automática. |



Funcionalidades do piloto automático

Este tópico descreve como ativar e utilizar as seguintes funcionalidades de assistência ao condutor.

NOTA: Dependendo da região do mercado, da configuração do veículo, das opções adquiridas e da versão de software, o veículo pode não estar equipado com as seguintes funcionalidades, ou uma funcionalidade pode não funcionar exatamente como previsto.

- **Cruise Control Adaptativo:** Tal como o cruise control tradicional, o Cruise Control Adaptativo mantém uma velocidade de condução definida. Contudo, o Cruise Control Adaptativo também abranda ou acelera Model 3, conforme necessário, para manter a distância de seguimento em relação ao veículo à sua frente. Mesmo com o Cruise Control Adaptativo, o condutor continua a ser o responsável pela direção de Model 3 (consulte [Cruise Control Adaptativo na página 113](#)).
 - **Direção Automática:** Tal como o Cruise Control Adaptativo, a Direção Automática mantém uma velocidade definida (se não existir nenhum veículo à sua frente) ou uma distância de seguimento definida (se existir um veículo à sua frente). Em acréscimo, a Direção Automática deteta marcações de faixas, bermas da estrada e a presença de veículos e objetos para a manutenção inteligente de Model 3 na respetiva faixa de rodagem (consulte [Direção Automática na página 113](#)).
- NOTA:** A Direção Automática é uma funcionalidade BETA.
- **Mudança Automática de Faixa:** Quando ativa um sinal de mudança de direção enquanto a Direção Automática está ativa, a Mudança Automática de Faixa desloca o Model 3 para a faixa adjacente na direção indicada pelo sinal de mudança de direção (consulte [Mudança Automática de Faixa na página 115](#)).
 - **Navegar em Piloto Automático:** A navegação em Piloto Automático tira partido das funcionalidades do Cruise Control Adaptativo e da Direção Automática. Com a Direção Automática ativa, a funcionalidade Navegar em Piloto Automático permite ao Model 3 sugerir e, se configurado, mudar automaticamente de faixa para ultrapassagem de outros veículos e para o seguimento de um itinerário de navegação (consulte [Navegar em Piloto Automático na página 115](#)).

NOTA: A funcionalidade Navegar em Piloto Automático é uma funcionalidade BETA.

O Cruise Control Adaptativo e a Direção Automática utilizam informações provenientes das câmaras de Model 3 para a deteção de marcações de faixas, bermas da estrada e de outros veículos e utilizadores da estrada em redor de Model 3.



CUIDADO: Certifique-se de que todas as câmaras estão limpas e sem obstruções antes de cada viagem e antes de utilizar as funcionalidades do piloto automático (consulte [Limpar uma câmara na página 207](#)). As câmaras sujas e os sensores sujos (se equipados), as condições ambientais, como a chuva, e as marcações de faixa desbotadas podem afetar o desempenho do piloto automático. Se uma câmara estiver obstruída ou encadeada, o Model 3 apresenta uma mensagem no ecrã tátil e as funcionalidades do piloto automático podem não estar disponíveis. Para obter mais informações sobre alertas específicos, consulte [Alertas de resolução de problemas na página 240](#).



CUIDADO: É sua responsabilidade familiarizar-se com os limites do Piloto Automático e com as situações onde possa ser necessária intervenção do condutor. Para obter mais informações, consulte [Limitações e avisos na página 136](#).

Definições de Autopilot

Antes de utilizar as funcionalidades do Piloto Automático, personalize o respetivo funcionamento tocando em **Controlos > Piloto Automático**.

- **Definição da velocidade:** Escolha se o Piloto Automático é ativado no limite de velocidade atualmente detetado ou na sua velocidade de condução atual. Toque em **Controlos > Piloto Automático > Definir Velocidade** e seleccione **Limite de Velocidade** ou **Velocidade atual**.
 - **Desvio:** Se seleccionar **Limite de velocidade**, pode especificar um desvio tocando em **Desvio na definição da velocidade**. Pode especificar **Fixo** (a velocidade de cruzeiro é ajustada por um valor específico em todas as estradas) ou **Percentual** (a velocidade de cruzeiro é ajustada como uma percentagem do limite de velocidade detetado na estrada).
 - **Ativação do Piloto Automático:** Escolha como ativar a Direção Automática. Se estiverem definidos para **Puxar uma vez**, o Cruise Control Adaptativo e a Direção Automática são ativados quando puxa a alavanca de condução para baixo uma vez. Se definida para **Puxar duas vezes**, tem de puxar a alavanca de condução para baixo duas vezes numa sucessão rápida para ativar a Direção Automática.
- NOTA:** **Ativação do Piloto Automático** tem de ser definida como **Puxar duas vezes** se pretender utilizar o Cruise Control Adaptativo de forma independente da Direção Automática.
- **Aviso sonoro de semáforo verde:** Se estiver ativado, é emitido um sinal sonoro quando está à espera num semáforo vermelho e o semáforo fica verde. Se não estiver a utilizar ativamente o Cruise Control Adaptativo e estiver a aguardar num semáforo vermelho com um veículo à sua frente, é emitido um sinal sonoro quando o veículo à sua frente avança.



Cruise Control Adaptativo

O Cruise Control Adaptativo está sempre ativo.

Para utilizar o Cruise Control Adaptativo:

1. Puxe a alavanca de condução para baixo uma vez e, em seguida, liberte o pedal do acelerador para permitir que o Cruise Control Adaptativo mantenha a velocidade de cruzeiro. É emitido um aviso sonoro para indicar que o Cruise Control Adaptativo está ativo.

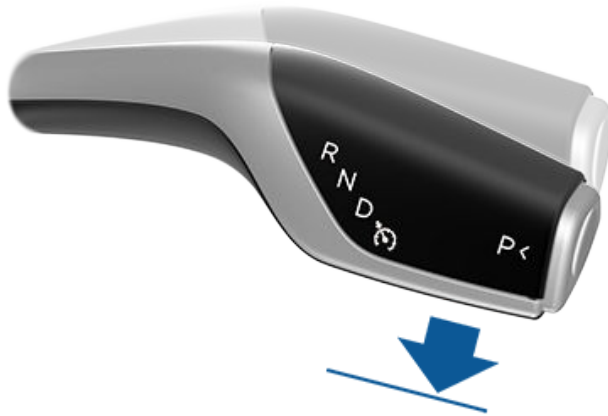

NOTA: Se a **Ativação do Piloto Automático** estiver definida para **Puxar uma vez**, puxar a alavanca de condução para baixo uma vez também ativa a Direção Automática (a qual inclui o Cruise Control Adaptativo). Toque em **Controlos > Piloto Automático > Ativação do Piloto Automático** e selecione **Puxar duas vezes** para utilizar o Cruise Control Adaptativo de forma independente da Direção Automática quando puxa a alavanca de condução para baixo uma vez.

2. Para alterar a velocidade definida, rode o botão de deslocamento direito para cima, para aumentar, ou para baixo, para diminuir. Pode aplicar o acelerador a qualquer momento para anular temporariamente a velocidade de cruzeiro definida. Para obter mais informações, consulte [Enquanto utilizar o Piloto Automático na página 117](#).
3. Para cancelar o Cruise Control Adaptativo, desloque a alavanca de condução para cima ou pressione o pedal do travão. Para obter mais informações, consulte [Cancelar o Piloto Automático na página 117](#).

**40
MAX**

Quando o Cruise Control Adaptativo está disponível, mas não está ativo, o ecrã tátil apresenta a velocidade de cruzeiro a cinzento. O número apresentado representa a velocidade que será definida quando utilizar o Cruise Control Adaptativo.

NOTA: Em estradas em que os dados do mapa determinam a existência de um limite de velocidade condicional (por exemplo, um limite de velocidade baseado na hora do dia ou nas condições climáticas), é apresentado um segundo limite de velocidade por baixo do primeiro limite de velocidade. É da responsabilidade do condutor determinar se o limite de velocidade condicional se encontra atualmente em vigor e, se assim for, ajustar a velocidade de cruzeiro em conformidade.

**40
MAX**

Quando o Cruise Control Adaptativo está ativamente a circular a uma velocidade definida, a velocidade é destacada a azul.

AVISO: O Cruise Control Adaptativo foi concebido para o seu conforto de condução e conveniência e não é um aviso de colisões nem um sistema para evitar colisões. É da sua responsabilidade manter-se alerta, conduzir em segurança e controlar o veículo em todos os momentos. Nunca confie no Cruise Control Adaptativo para abrandar adequadamente o Model 3. Esteja sempre atento à estrada à sua frente e preparado para adotar as medidas corretivas necessárias em todos os momentos. Se não o fizer, tal pode resultar em ferimentos graves ou morte. Para obter mais informações, consulte [Limitações e avisos na página 136](#).

Direção Automática

NOTA: Dependendo da região do mercado, da configuração do veículo, das opções adquiridas e da versão de software, o veículo pode não estar equipado com direção automática, ou a funcionalidade pode não funcionar exatamente como previsto.

Para ativar a Direção Automática:

1. Toque em **Controlos > Piloto Automático > Funcionalidades do Piloto Automático > Direção Automática (Beta)**.
2. Após ler com atenção e compreender a janela pop-up, toque em **Sim**.

Para utilizar a Direção Automática:

1. Desloque a alavanca de condução totalmente para baixo duas vezes numa sucessão rápida.



Funcionalidades do piloto automático

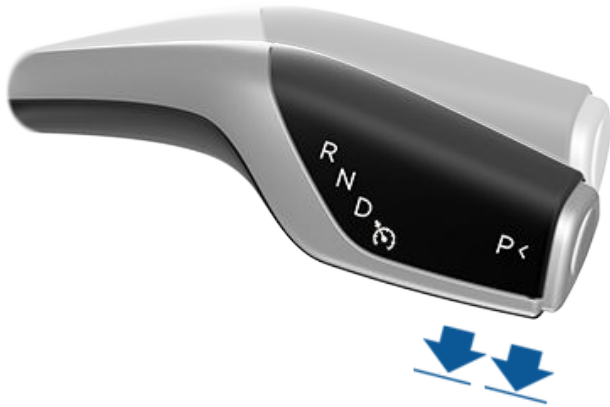

2. Para alterar a velocidade definida, rode o botão de deslocamento direito para cima, para aumentar, ou para baixo, para diminuir. Para obter mais informações, consulte [Enquanto utilizar o Piloto Automático na página 117](#).
3. Para cancelar o Direção Automática, desloque a alavanca de condução para cima ou pressione o pedal do travão. Para obter mais informações, consulte [Cancelar o Piloto Automático na página 117](#).

Quando aciona a Direção Automática, a Model 3 confirma a ativação com um sinal sonoro e apresenta por breves instantes uma mensagem no ecrã tátil que avisa para prestar atenção à estrada e manter as mãos no volante.



Para indicar que a Direção Automática está disponível (mas não está ativamente a conduzir o Model 3), o canto superior do ecrã tátil apresenta um ícone de Direção Automática cinzento junto à mudança de condução. Em situações em que a Direção Automática está temporariamente indisponível, o respetivo ícone desaparece. (Por exemplo, se a sua velocidade de condução não se encontrar dentro dos valores necessários para o funcionamento da Direção Automática.)



Para indicar que a Direção Automática está ativa, o ecrã tátil apresenta o ícone da Direção Automática a azul.

Quando a Direção Automática é capaz de detetar marcações da faixa, apresenta as margens da faixa de rodagem a azul no ecrã tátil.

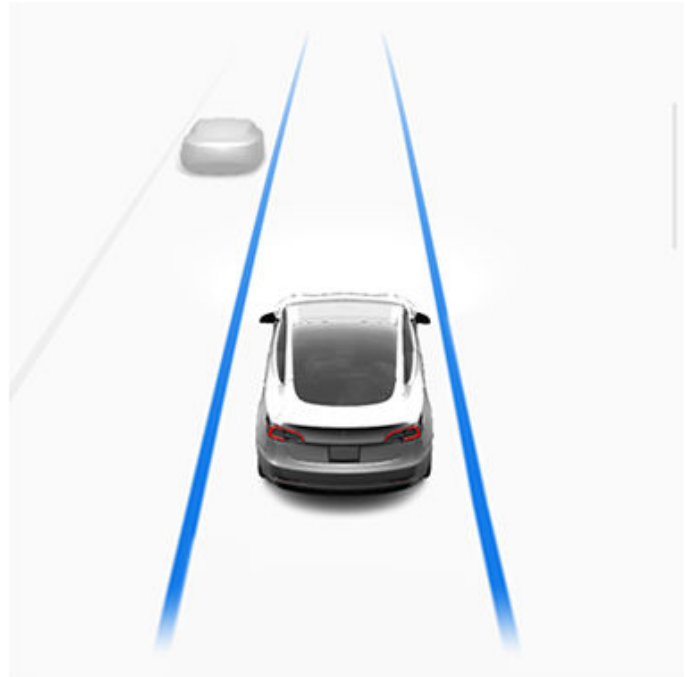

Sempre que a Direção Automática estiver ativa, o Cruise Control Adaptativo também estará ativo.

Caso o limite de velocidade não possa ser detetado quando a Direção Automática é ativada, a Direção Automática reduz a velocidade de condução e limita a velocidade de cruzeiro definida para 70 km/h. Embora seja possível acelerar manualmente para ultrapassar a velocidade limitada, o Model 3 não travará perante obstáculos detetados, desde que esteja a aplicar o pedal do acelerador. A Direção Automática desacelera até ao limite de velocidade quando o condutor soltar o pedal do acelerador. Quando deixa a estrada ou desativa a Direção Automática utilizando o volante, pode voltar a aumentar a velocidade definida, se necessário.



AVISO: A funcionalidade de direção é limitada quando a Direção Automática está ativada. Por isso, o Model 3 pode não ser capaz de realizar curvas apertadas. Esteja sempre preparado para assumir o controlo do veículo.



AVISO: A Direção Automática é uma funcionalidade de assistência que exige a utilização das mãos. Mantenha sempre as mãos no volante, tenha atenção às condições da estrada e ao trânsito circundante e esteja sempre preparado para tomar medidas imediatas. O incumprimento destas instruções poderia provocar danos, ferimentos graves ou a morte. É sua responsabilidade familiarizar-se com os limites da Direção Automática e com as situações onde possa não funcionar como previsto. Para obter mais informações, consulte [Limitações e avisos na página 136](#).



Mudança Automática de Faixa

NOTA: Dependendo da região de mercado, da configuração do veículo, das opções adquiridas e da versão de software, o seu veículo poderá não estar equipado com Mudança Automática de Faixa ou a funcionalidade poderá não funcionar exatamente como descrito.

Se ativar um sinal de mudança de direção com a Direção Automática ativa, o Model 3 move-se para a faixa adjacente, no sentido indicado pelo sinal de mudança de direção, desde que estejam reunidas as seguintes condições:

- O sinal de mudança de direção está ativado.
- As marcações da faixa indicam que é permitido mudar de faixa.
- A Mudança Automática de Faixa detetou as mãos no volante.
- A meio da mudança de faixa, o Model 3 tem de conseguir detetar a marcação exterior da faixa alvo. Se esta marcação da faixa não for detetada, a mudança de faixa de rodagem é suspensa e o Model 3 regressa à sua faixa de rodagem original.
- A vista das câmaras não está obstruída.
- Model 3 não deteta um veículo no seu ângulo morto, ou um veículo ou obstáculo até ao centro da faixa pretendida. Se um veículo ou outro obstáculo for detetado na faixa pretendida, tal é apresentado a vermelho na visualização no ecrã tátil e o Model 3 não conclui a mudança de faixa até que seja seguro fazê-lo.

NOTA: A função Mudança Automática de Faixa é cancelada se não for possível concluir a mudança de faixa no espaço de 5 segundos.



AVISO: Embora o Piloto Automático tenha sido concebido para detetar veículos e obstáculos nas faixas adjacentes, é da sua responsabilidade realizar sempre verificações visuais para garantir que é seguro e adequado passar para a faixa pretendida. Se o Piloto Automático não conseguir mudar de faixa devido a dados incorretos, o ecrã tátil apresenta uma série de avisos. Por isso, quando utilizar a Mudança Automática de Faixa, preste sempre atenção ao ecrã tátil e esteja preparado para conduzir manualmente o Model 3.

A velocidade mínima na qual o Piloto Automático muda de faixa pode variar consoante a região, as velocidades nas faixas adjacentes e outros fatores. Esteja sempre pronto para conduzir manualmente e mudar de faixa, conforme necessário. Quando uma mudança de faixa automática está em curso, a Aceleração para Ultrapassagens é ativada, permitindo ao Model 3 acelerar e aproximar-se de um veículo à frente (consulte [Aceleração para ultrapassagens na página 120](#)).

Quando ativa um sinal de mudança de direção, o Piloto Automático move o Model 3 uma faixa de cada vez. Para se deslocar para outra faixa tem de voltar a ligar o sinal de mudança de direção depois de concluir a primeira mudança de faixa de rodagem.

À medida que o Model 3 muda de faixa, é importante monitorizar o respetivo desempenho observando o itinerário de condução à sua frente e na área circundante. Esteja preparado para assumir o controlo da direção a qualquer momento. No momento em que passa para a faixa adjacente, o ecrã tátil apresenta a localização na faixa para a qual o Model 3 se está a deslocar.



Navegar em Piloto Automático

NOTA: Dependendo da região de mercado, da configuração do veículo, das opções adquiridas e da versão de software, o seu veículo poderá não estar equipado com Navegar em piloto automático ou a funcionalidade poderá não funcionar exatamente como descrito.

Para ativar a funcionalidade Navegar em Piloto Automático, toque em **Controlos > Piloto Automático > Navegar em Piloto Automático (Beta)**. Em seguida, para personalizar o funcionamento da funcionalidade Navegar em Piloto Automático, toque em **Personalizar navegar em piloto automático**:

- **Ativar no início de cada viagem:** Escolha se pretende ativar automaticamente a função Navegar em Piloto Automático para todos os itinerários de navegação. Quando ativada, o botão da função Navegar em Piloto Automático da lista de instruções de navegação detalhadas é automaticamente ativado no início de cada viagem.
- **Mudança para Faixa Rápida:** A funcionalidade Navegar em Piloto Automático foi concebida para efetuar mudanças de faixa com base no percurso e com base na velocidade. As mudanças de faixa com base na velocidade são opcionais. Pode utilizar esta definição para desativar as mudanças de faixa com base na velocidade ou para especificar o nível de assertividade com que pretende que a funcionalidade Navegar em Piloto Automático mude de faixa para atingir a velocidade de cruzeiro definida (**Conservadora, Média ou Mad Max**).

Se a opção **Ativar no início de cada viagem** estiver ativa, a funcionalidade Navegar em Piloto Automático é automaticamente ativada quando:

- A Direção Automática estiver ativa.



Funcionalidades do piloto automático

- Estiver a navegar para um destino.
- Estiver numa autoestrada de acesso controlado.

Uma vez ativada a funcionalidade, o botão Navegar em Piloto Automático é apresentado na lista de instruções de navegação detalhadas do mapa sempre que um itinerário de navegação estiver ativo e incluir pelo menos uma autoestrada de acesso controlado.

Se a opção **Ativar no início de cada viagem** estiver desligada, toque no botão **Navegar em Piloto Automático** por cima das instruções de navegação detalhadas para ativar a navegação. Quando a opção Navegar em Piloto Automático estiver selecionada, será ativada sempre que ligar a Direção Automática.



O ícone Navegar em Piloto Automático mostra a lista de instruções de navegação detalhadas quando estiver a navegar até um destino e a funcionalidade Navegar em Piloto Automático estiver disponível, mas não ativa.



Se a funcionalidade Navegar em Piloto Automático estiver ativa, o ícone está azul. Se a opção **Ativar no início de cada viagem** estiver ativada, o ícone Navegar em Piloto Automático é selecionado sempre que iniciar a navegação. Toque no ícone para cancelar a funcionalidade Navegar em Piloto Automático e reverter para Direção Automática.

Sempre que a funcionalidade Navegar em Piloto Automático estiver ativa, o respetivo botão fica azul e o ecrã tátil apresenta a faixa de rodagem como uma linha azul única na parte dianteira do Model 3:



As instruções de navegação detalhadas apresentam o ícone da Direção Automática junto das manobras (como rampas de saída) que ficarão ao encargo da funcionalidade Navegar em Piloto Automático.

Quando a funcionalidade Navegar em Piloto Automático estiver ligada, o Model 3 efetua mudanças de faixa com base no percurso e na velocidade após confirmação do condutor.

- **Mudanças de faixa com base na velocidade:** A funcionalidade Navegar em Piloto Automático muda de faixa para reduzir o tempo de condução até ao seu destino. Por exemplo, se o Model 3 estiver atrás de um veículo que circule abaixo da velocidade de cruzeiro definida, a funcionalidade Navegar em Piloto Automático move o veículo para a faixa de ultrapassagem para efetuar essa manobra. As mudanças de faixa com base na velocidade são opcionais.
- **Mudanças de faixa com base no percurso:** A funcionalidade Navegar em Piloto Automático muda de faixa para o encaminhar até ao seu destino. Por exemplo, a funcionalidade Navegar em Piloto Automático desloca o veículo para a faixa de saída à medida que o Model 3 se aproxima da rampa de saída especificada pelo itinerário de navegação.

Quando o ecrã tátil apresenta uma mensagem que solicita que confirme a mudança de faixa, ative o sinal de mudança de direção adequado. Se não confirmar a mudança de faixa no espaço de 3 segundos, é emitido um sinal sonoro para o recordar de que a funcionalidade Navegar em Piloto Automático requer que confirme a mudança de faixa. A função Mudança Automática de Faixa é cancelada se não for possível concluir a mudança de faixa no espaço de 5 segundos.

Se ignorar uma sugestão de mudança de faixa de rodagem baseada no itinerário (por exemplo, se estiver a conduzir na faixa de rodagem da esquerda enquanto se aproxima de uma rampa de saída no lado direito da autoestrada), a função de navegação em piloto automático não consegue efetuar a manobra para aceder à rampa de saída, pelo que, nesse caso, será reencaminhado para o seu destino.



CUIDADO: Pode acontecer a funcionalidade Navegar em Piloto Automático não tentar sair numa rampa de saída ou mudar de faixa, mesmo quando uma saída ou mudança de faixa é determinada pelo itinerário de navegação. Mantenha-se sempre alerta e esteja preparado para, manualmente, conduzir o veículo para uma rampa de saída, efetuar uma mudança de faixa para se preparar para uma saída ou para sair numa rampa de saída ou ligação.

A funcionalidade Navegar em Piloto Automático é ativada e desativada com base no tipo de estrada onde se encontra. Quando a funcionalidade Navegar em Piloto Automático está ativa e se aproxima de uma rampa de saída ou de uma ligação do seu itinerário de navegação, o sinal de mudança de direção relevante é acionado e a Direção Automática realiza as manobras do Model 3 para o direcionar para a rampa de saída ou ligação.

Ao sair de uma autoestrada de acesso controlado, a funcionalidade Navegar em Piloto Automático regressa à Direção Automática, é emitido um aviso sonoro e o ecrã tátil apresenta as linhas da faixa de rodagem a azul (em vez de uma linha azul única na parte dianteira do Model 3). Quando a função Navegar em Piloto Automático é desativada, a Direção Automática permanece ativa. Esteja sempre preparado para tomar medidas adequadas.



AVISO: A funcionalidade Navegar em Piloto Automático é uma funcionalidade que exige a utilização das mãos. Mantenha sempre as mãos no volante, tenha atenção às condições da estrada e ao trânsito circundante e esteja sempre preparado para tomar medidas imediatas. O incumprimento destas instruções poderia provocar danos, ferimentos graves ou a morte. É sua responsabilidade familiarizar-se com os limites de Navegar em Piloto Automático e com as situações onde possa não funcionar como previsto. Para obter mais informações, consulte [Limitações e avisos na página 136](#).

Cancelar o Piloto Automático

O Cruise Control Adaptativo é cancelado quando:

- Desloca a alavanca de condução para cima.
 - **CUIDADO:** Se deslocar a alavanca de condução para cima e a mantiver nessa posição durante mais de um segundo, o Model 3 muda para a posição de ponto-morto após cancelar a Direção Automática.
- Prime o pedal do travão.
- Excede a velocidade de 150 km/h.
- Muda para a posição de marcha-atrás, estacionamento ou ponto-morto.
- É aberta uma porta.
- Ocorre um evento de Travagem de Emergência Automática (consulte [Assistente de Prevenção de Colisão na página 145](#)).
- O cinto de segurança do condutor é libertado e/ou o condutor sai do seu banco.



Quando o Cruise Control Adaptativo é cancelado, o ícone de velocidade de cruzeiro no ecrã tátil fica cinzento para indicar que o Cruise Control Adaptativo já não está ativo.

A Direção Automática é cancelada quando qualquer uma das ações acima é implementada. Em acréscimo, a Direção Automática é cancelada quando:

- Excede a velocidade de 140 km/h.

- Aplica força rotacional no volante (mesmo que pequena).

AVISO: Se a **Ativação do Piloto Automático** estiver definida para **Puxar duas vezes** e a Direção Automática for cancelada porque aplicou força rotacional no volante, o Cruise Control Adaptativo permanece ativo. Se a **Ativação do Piloto Automático** estiver definida para **Puxar uma vez** e a Direção Automática for cancelada porque aplicou força rotacional no volante, o Cruise Control Adaptativo também é cancelado.

- Não responde a repetidos avisos para manter as mãos no volante e a subsequentes mensagens no ecrã tátil (consulte [Atenção do condutor na página 120](#)).

Quando a Direção Automática é cancelada, ouve-se um aviso sonoro e o ícone da Direção Automática fica cinzento para indicar que a Direção Automática já não está ativa ou desaparece para indicar que não se encontra disponível no momento.

A funcionalidade Navegar em Piloto Automático é cancelada quando a Direção Automática é cancelada, conforme descrito acima. Em acréscimo, a funcionalidade Navegar em Piloto Automático é cancelada quando:

- Toca no botão Navegar em Piloto Automático na lista de instruções detalhadas do mapa. Nesse caso, a Direção Automática continua ativa.
- Sai de uma autoestrada de acesso controlado. Quando isso acontece, a Direção Automática continua ativa.

Quando a funcionalidade Navegar em Piloto Automático é cancelada mas a Direção Automática permanece ativa, é emitido um sinal sonoro e a visualização passa de uma linha azul individual na faixa de rodagem para duas linhas azuis em ambos os lados da faixa.

Quando se cancela o Cruise Control Adaptativo ou a Direção Automática, o Model 3 não desliza. Em vez disso, a travagem regenerativa abrande o Model 3 da mesma forma que quando retira o pé do acelerador ao conduzir sem Cruise Control Adaptativo (consulte [Travagem regenerativa na página 82](#)).

Enquanto utilizar o Piloto Automático

Quando o Cruise Control Adaptativo está ativo e o Piloto Automático mantém uma velocidade definida, a velocidade é destacada com texto azul no ecrã tátil.

Quando a Direção Automática está ativa, o ícone de volante fica azul e as marcações da faixa são destacadas a azul na visualização. Se a funcionalidade Navegar em Piloto Automático também estiver ativa, o respetivo botão fica azul e o ecrã tátil apresenta a faixa de rodagem como uma linha azul única na parte dianteira do Model 3.

Para ver mais detalhes sobre a estrada e as áreas circundantes, tais como marcações da estrada, semáforos, objetos (como caixotes do lixo e postes), toque em **Controlos > Piloto Automático > Pré-visualização da Condução Totalmente Autónoma**.



Funcionalidades do piloto automático

Se a Direção Automática não conseguir detetar as marcações da faixa, poderá determinar a faixa de rodagem com base no veículo que circular à sua frente. Na maioria dos casos, a Direção Automática tenta centrar o Model 3 na faixa de rodagem. No entanto, poderão existir situações em que a Direção Automática siga um percurso de condução desviado do centro da faixa (por exemplo, se detetar rails).

Manter a velocidade definida

Quando o Piloto Automático estiver ativo, Model 3 mantém a sua velocidade de cruzeiro definida sempre que não for detetado nenhum veículo à frente. Quando circular atrás de um veículo, o Model 3 acelera ou desacelera, conforme necessário, para manter uma distância de seguimento selecionada (consulte [Ajustar a distância de seguimento na página 118](#)) até à velocidade definida.

Em qualquer altura, pode acelerar manualmente pressionando o pedal do acelerador, mas, quando soltar o pedal, o Model 3 retoma a circulação à velocidade definida.

Model 3 também ajusta a velocidade de cruzeiro ao entrar e sair de curvas.

Quando o Model 3 estiver a abrandar ativamente para manter a distância selecionada em relação ao veículo à frente, as luzes dos travões acendem-se. Poderá notar um ligeiro movimento do pedal do travão. No entanto, quando o Model 3 está a acelerar, o pedal do acelerador não se move.

Alterar a velocidade definida

Rode o botão de deslocamento direito para cima ou para baixo para aumentar ou reduzir, respetivamente, a velocidade definida.

Também pode alterar a velocidade de cruzeiro para o limite de velocidade atual (incluindo qualquer desvio especificado) ao:

- Pressionar a alavanca de condução para baixo e mantendo-a brevemente nessa posição.
- Tocando sem soltar durante alguns momentos no sinal de limite de velocidade no ecrã tátil até ver a velocidade de cruzeiro a mudar.

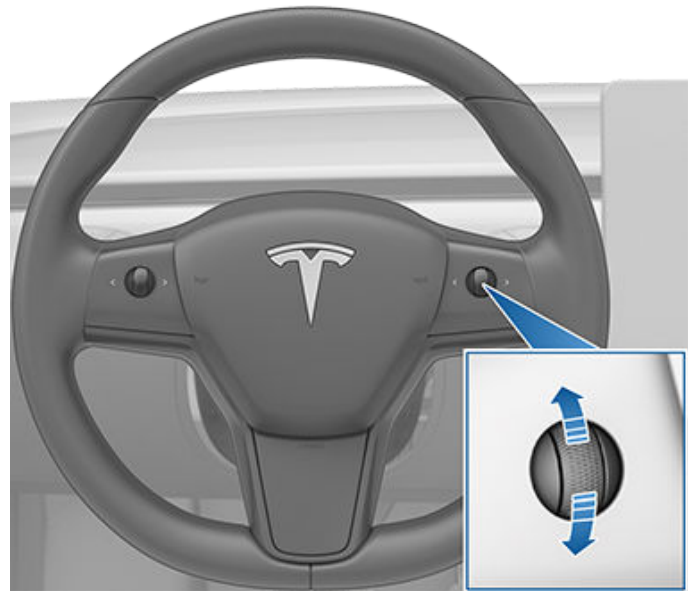

Pode demorar alguns segundos para que o Model 3 alcance a nova velocidade de cruzeiro.

Ajustar a distância de seguimento

Para ajustar a distância de seguimento que pretende manter entre o Model 3 e um veículo à sua frente, prima o botão de deslocamento direito do volante para a esquerda ou para a direita.

A distância de seguimento mais próxima é 2.

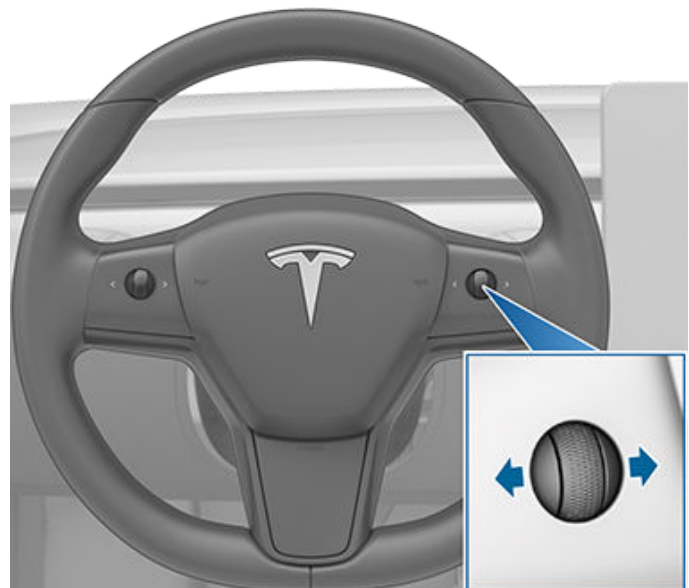

Cada definição corresponde a uma distância baseada no tempo que representa o tempo que o Model 3 demora, desde a posição atual, a alcançar o para-choques traseiro do veículo à sua frente. O Piloto Automático memoriza a sua definição até a voltar a alterar.

Enquanto ajusta a distância de seguimento, o ecrã tátil apresenta a definição atual.

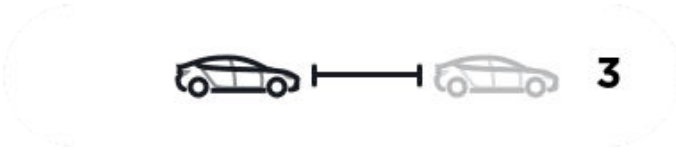

Parar e abrandar

Quando se desloca significativamente mais rápido do que os veículos nas faixas adjacentes, o Model 3 desacelera automaticamente a velocidade de condução. Tal é especialmente útil em condições de trânsito intenso ou quando os veículos estão constantemente a passar entre faixas. Quando o Model 3 deteta outros veículos a circular a velocidades significativamente inferiores, o ecrã tátil destaca as faixas adjacentes com setas e os veículos detetados a cinzento, e o Model 3 reduz a velocidade de condução conforme necessário. É possível anular temporariamente esta funcionalidade premindo o pedal do acelerador.

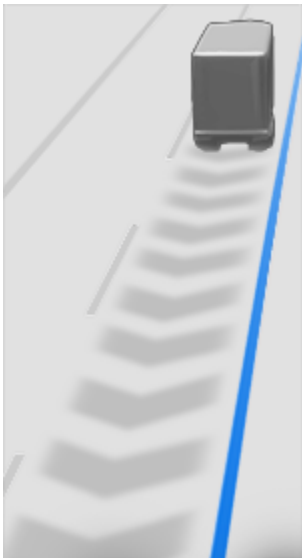

Se estiver a seguir um veículo, o Piloto Automático mantém-se ativo a velocidades baixas, mesmo quando o Model 3 se imobiliza. Por exemplo, o Piloto Automático permanece ativo mesmo se o Model 3 abrandar até ficar total ou quase totalmente imobilizado em tráfego intenso e congestionado numa autoestrada. Quando o tráfego se começar a movimentar mais rapidamente, o Piloto Automático volta a acelerar até à velocidade definida.

Por vezes, quando o Model 3 estiver totalmente parado, o Piloto Automático assume um estado EM ESPERA. Se isso acontecer, carregue brevemente no pedal do acelerador para retomar a condução.



Quando o estado EM ESPERA está ativo, o ecrã tátil apresenta o ícone EM ESPERA e uma mensagem que indica que é necessário retomar o controlo da velocidade de cruzeiro.

Model 3 passa para o estado EM ESPERA quando o Piloto Automático está ativo nas seguintes circunstâncias:

- Model 3 está imobilizado há 5 minutos.
- Model 3 deteta um peão (o estado EM ESPERA pode ser eliminado quando o peão deixar de ser detetado).
- Model 3 perde subitamente a visibilidade do veículo da frente.
- É detetado um obstáculo à frente do Model 3.

Circular em velocidade de cruzeiro perto ou em saídas de autoestrada

Quando circular em velocidade de cruzeiro perto de uma saída numa autoestrada de acesso controlado e ativar o sinal de mudança de direção em direção à rampa de saída, Piloto Automático assume que vai sair e começa a desacelerar o Model 3. Caso não se dirija para a rampa de saída, o Piloto Automático retoma a velocidade de cruzeiro à velocidade definida.

Numa região de circulação à direita, esta situação só ocorre quando ativar o sinal de mudança de direção para a direita ao conduzir na faixa mais à direita a 50 metros de uma saída. Da mesma forma, nas regiões de circulação à esquerda, isto acontece ao ativar o sinal de mudança de direção para a esquerda ao conduzir na faixa mais à esquerda a 50 metros de uma saída.

NOTA: Se a funcionalidade Navegar em Piloto Automático estiver ativa, o Model 3 realiza uma mudança de faixa com base no percurso para passar para a faixa de saída e entrar na rampa de saída, conforme necessário para seguir o itinerário de navegação.

Quando ativado em nós de ligação de autoestradas ou em rampas de saída, em algumas regiões, o Cruise Control Adaptativo pode reduzir a velocidade definida em incrementos de 5 km/h para velocidades desde 40 km/h, de modo a melhor corresponder às velocidades comunicadas por outros veículos da Tesla conduzidos nesse local específico. Para anular esta função e manter a velocidade de cruzeiro à velocidade que definiu, toque no pedal do acelerador. A nova velocidade definida é mantida enquanto estiver no nó de ligação ou na rampa de saída (exceto se a anular ou cancelar o Piloto Automático). Após o nó de ligação ou a rampa de saída, a velocidade definida pode ser reposta ou alterada, conforme for necessário com base na nova localização. Por exemplo, se entrar numa autoestrada diferente, a velocidade de cruzeiro definida é reposta para a velocidade que estava definida antes de conduzir no nó de ligação.



AVISO: Em alguns casos (por exemplo, quando os dados são insuficientes), o Cruise Control Adaptativo pode não reduzir automaticamente a velocidade definida em nós de ligação de autoestradas ou em rampas de saída. Não confie no Cruise Control Adaptativo para determinar uma velocidade de condução adequada. A Tesla recomenda a condução a uma velocidade segura para as condições da estrada e dentro dos limites estipulados.



Funcionalidades do piloto automático

Quando se dirige para uma rampa de acesso a uma autoestrada de acesso controlado, o Piloto Automático ajusta automaticamente a velocidade de cruzeiro para o limite de velocidade da autoestrada, mais qualquer desvio que tenha especificado. Se a funcionalidade Navegar em Piloto Automático estiver ativa, esta é desativada quando sair da autoestrada de acesso controlado (consulte [Cancelar o Piloto Automático na página 117](#)). Nesse caso, a Direção Automática permanece ativa.

Aceleração para ultrapassagens

Ative momentaneamente o sinal de mudança de direção para acelerar o Model 3 em direção ao veículo que circula à sua frente. Se premir momentaneamente a alavanca do sinal de mudança de direção para cima ou para baixo, pode acelerar rapidamente para a velocidade definida sem ter de pressionar o pedal do acelerador, desde que:

- O Cruise Control Adaptativo está a funcionar e deteta um veículo à frente.
- Não são detetados obstáculos ou veículos na faixa alvo.
- Model 3 esteja a circular a uma velocidade inferior à definida, mas acima de 72 km/h.

NOTA: Se a Direção Automática estiver ativa e ativar totalmente o sinal de mudança de direção, o Model 3 muda automaticamente de faixa (consulte [Mudança Automática de Faixa na página 115](#)).

Model 3 deixa de acelerar quando atingir a velocidade de cruzeiro definida, se a mudança de faixa demorar demasiado tempo ou se o Model 3 se aproximar demasiado do veículo à frente. Model 3 também deixa de acelerar se desativar o sinal de mudança de direção.

Ao circular a uma velocidade de cruzeiro de 80 km/h ou superior, o Model 3 tem de se encontrar numa faixa de ultrapassagem para ultrapassar um veículo. Se se encontrar numa faixa que não seja de ultrapassagem (à direita de um veículo em caso de circulação à direita ou à esquerda em caso de circulação à esquerda), o Cruise Control Adaptativo impede que ultrapasse veículos. Em vez disso, o Model 3 abranda para adotar a velocidade do veículo como se estivessem na mesma faixa. Se premir o pedal do acelerador para ultrapassar um veículo, o Cruise Control Adaptativo permite que continue a ultrapassar veículos ao circular em velocidade de cruzeiro na faixa que não é de ultrapassagem até mudar de faixa ou cancelar e retomar a velocidade de cruzeiro (nesse ponto, volta a evitar que ultrapasse veículos numa faixa que não seja de ultrapassagem). O condutor é responsável por cumprir a legislação local relativa à ultrapassagem de outros utentes da estrada e à utilização de faixas de não ultrapassagem.

Aviso de semáforo e sinal Stop

Quando o Piloto Automático está a ser utilizado, o Model 3 apresenta um aviso no ecrã tátil e emite um sinal sonoro se detetar que é provável que passe num semáforo vermelho ou sinal Stop. Se isso acontecer, **TOME MEDIDAS CORRETIVAS IMEDIATAS**

Os avisos visual e sonoro são cancelados após alguns segundos ou quando carrega no pedal do travão, consoante o que ocorrer primeiro.

O sistema de aviso de semáforo e sinal Stop fornece apenas avisos. Este sistema não reduz a velocidade nem para o Model 3 em semáforos vermelhos, sinais de Stop, marcações na estrada, etc. Se o veículo estiver equipado com a função Controlo dos Semáforos e Sinais Stop, é possível ativar esta função para parar automaticamente o Model 3 nos semáforos e nos sinais de Stop (consulte [Controlo dos Semáforos e Sinais Stop na página 122](#)).

Veículos de emergência

O Model 3 reduz automaticamente a velocidade de condução aquando da deteção de luzes de um veículo de emergência, se disponível na região do seu mercado, ao utilizar a Direção Automática à noite ou numa via rápida. Quando isto acontecer, o ecrã tátil apresenta uma mensagem a informá-lo da desaceleração. Também irá ouvir um aviso sonoro e ver um lembrete para manter as mãos no volante. Quando as luzes detetadas passarem ou deixarem de aparecer, o piloto automático retoma a velocidade de cruzeiro. Em alternativa, pode tocar no acelerador para retomar a velocidade de cruzeiro.

Nunca confie nas funcionalidades do piloto automático para determinar a presença de veículos de emergência. Model 3 pode não detetar luzes de veículos de emergência. Mantenha os olhos no caminho que está a percorrer e esteja sempre preparado para agir imediatamente.

Atenção do condutor

A Direção Automática determina como melhor dirigir o Model 3. Se estiver ativo, o Autosteer exige que segure o volante. Se não detetar as mãos no volante durante um determinado período de tempo, aparece uma luz azul intermitente na parte superior da secção do estado do veículo do ecrã tátil e é apresentada a seguinte mensagem:



Aplique ligeira força de viragem no volante

Quando as suas mãos são detetadas, a mensagem desaparece e a Direção Automática volta a funcionar normalmente. A Direção Automática deteta as suas mãos reconhecendo uma ligeira resistência enquanto o volante roda ou quando roda ligeiramente o volante com as mãos (sem força suficiente para assumir o controlo). A Direção Automática também classifica as suas mãos como sendo detetadas se ativar um sinal de mudança de direção ou utilizar um botão ou roda de deslocamento do volante.



A Direção Automática requer que esteja atento à área envolvente e que esteja preparado para assumir o controlo a qualquer momento. Se a Direção Automática ainda não tiver detetado as suas mãos no volante, a luz intermitente na secção do estado do veículo do ecrã tátil aumenta em frequência e é emitido um aviso sonoro.

Se ignorar repetidamente as solicitações da Direção Automática para aplicar uma força ligeira no volante, a Direção Automática é desativada até ao final da viagem e é apresentada a seguinte mensagem a solicitar que conduza manualmente.



Piloto Automático indisponível para viagem atual. Anulação do Piloto Automático – Avisos de cuidado ignorados.

Durante o resto da viagem, tem de utilizar a direção manual. A Direção Automática fica novamente disponível na próxima viagem (após parar o veículo e mudar para o Model 3 para a posição de estacionamento).

Se não retomar a direção manual, o Autosteer emite um aviso sonoro contínuo, liga as luzes intermitentes de perigo e abranda o veículo até este parar.

Suspensão do Autopilot

A utilização do Piloto Automático será suspensa se for detetada uma utilização imprópria.

A utilização da Direção Automática é suspensa durante uma semana se receber, ou outro condutor do seu veículo receber, cinco anulações do "piloto automático". Uma anulação é quando o sistema do Piloto Automático é desativado durante o resto da viagem depois de o condutor receber vários alertas sonoros e visuais de inatividade.

Pode ver as anulações restantes antes da suspensão do acesso ao Piloto Automático ao tocar em **Controlos > Piloto Automático**.

A anulação é cancelada após 7 dias, desde que não receba outra anulação nesse período.

NOTA: Se o acesso à Direção Automática for suspenso, também perde o acesso ao Estacionamento Automático. No entanto, continua a poder utilizar o Cruise Control Adaptativo. Além disso, todas as funcionalidades de segurança continuam ativas.

Em algumas situações, a intervenção do condutor pode ser necessária, e deve assumir imediatamente o controlo para manter uma condição segura. As retiradas iniciadas pelo condutor não contam como utilização imprópria e são esperadas do condutor.



Controlo dos Semáforos e Sinais Stop

NOTA: Dependendo da região de mercado, da configuração do veículo, das opções adquiridas e da versão de software, o seu veículo poderá não estar equipado com o Controlo dos Semáforos e Sinais Stop ou a funcionalidade poderá não funcionar exatamente como descrito.

NOTA: A função Controlo dos Semáforos e Sinais Stop está disponível na versão BETA e apresenta o melhor desempenho em estradas regularmente frequentadas por veículos Tesla. A função de controlo dos semáforos e sinais de Stop tenta parar em todos os semáforos, podendo parar também nos verdes.

O controlo dos Semáforos e Sinais Stop foi concebido para reconhecer e responder aos semáforos e sinais Stop, abrandando o Model 3 até parar aquando da utilização da função Autosteer ou Cruise Control Adaptativo. Esta função utiliza as câmaras viradas para a frente do veículo, bem como os dados do GPS, e abrandando o veículo ao detetar semáforos, incluindo verdes, amarelos intermitentes e de luzes desligadas, além de sinais Stop e algumas marcações na estrada. À medida que o Model 3 se aproxima de um cruzamento, o ecrã tátil apresenta uma notificação a indicar a intenção de abrandar. Tem de confirmar que pretende prosseguir ou o Model 3 para na linha vermelha apresentada na visualização de condução do ecrã tátil.

 **AVISO: NUNCA** faça suposições e previsões de quando e onde a função Controlo dos Semáforos e Sinais Stop vai parar ou prosseguir num cruzamento ou na marcação de uma estrada. Do ponto de vista do condutor, o comportamento da função Controlo dos Semáforos e Sinais Stop poderá parecer inconsistente. Preste sempre atenção à estrada e esteja preparado para tomar medidas imediatas. É da responsabilidade do condutor determinar se deve parar ou avançar num cruzamento. Nunca dependa da função Controlo dos Semáforos e Sinais Stop para determinar quando é seguro e/ou adequado parar ou continuar num cruzamento.

Antes de utilizar

Antes de utilizar a função Controlo dos Semáforos e Sinais Stop, tem de:

- Garantir que as câmaras viradas para a frente estão desobstruídas (consulte [Limpar uma câmara na página 207](#)) e calibradas (consulte [Conduzir para calibrar as câmaras na página 18](#)). A função Controlo dos Semáforos e Sinais Stop depende da capacidade das câmaras de detetar semáforos, sinais de Stop e marcações na estrada.
- Garantir que a versão mais recente dos mapas foi transferida para o Model 3. Apesar de a função Controlo dos Semáforos e Sinais Stop utilizar sobretudo os dados visuais recebidos através das câmaras do veículo, é possível obter uma maior precisão ao utilizar os dados de mapas mais recentes. Para saber qual a versão de mapas atualmente transferida, toque em **Controlos > Software**. É necessário ligar a uma rede Wi-Fi para receber os mapas atualizados (consulte [Atualizações de mapas na página 176](#)).

- Ativar a função. Com o veículo na posição de estacionamento, toque em **Controlos > Piloto Automático > Controlo dos Semáforos e Sinais Stop**. Quando ativada, a função Controlo dos Semáforos e Sinais Stop funciona sempre que a função Cruise Control Adaptativo ou Autosteer estiver ativa.

Como funciona

Quando a função Controlo dos Semáforos e Sinais de Stop está ativada e o condutor está a utilizar a Direção Automática, o Cruise Control Adaptativo ou a Condução Totalmente Autónoma (sob supervisão), o ecrã tátil apresenta uma mensagem de contexto que informa o condutor quando um semáforo, um sinal de Stop ou uma marcação na estrada for detetado(a). À medida que o veículo se aproxima do local onde deve parar, **mesmo num cruzamento onde o semáforo esteja verde**, o Model 3 reduz a velocidade e apresenta uma linha vermelha para indicar onde o Model 3 irá parar. Para avançar num cruzamento, mesmo que o semáforo já esteja verde, o condutor tem de pressionar a alavanca de condução ou pressionar por breves instantes o pedal do acelerador para transmitir ao veículo o sinal de autorização para avançar. Quando tiver confirmado que pretende continuar, a linha de paragem vermelha passa a cinzento e o Model 3 avança no cruzamento e retoma a velocidade de cruzeiro definida.

NOTA: Se o Model 3 se estiver a aproximar de um semáforo verde e detetar que um veículo à sua frente está a avançar no cruzamento, o Model 3 avança no cruzamento sem que seja necessária a sua confirmação, desde que não se encontre numa faixa de viragem e o veículo consiga detetar que as suas mãos se encontram no volante.

NOTA: Se, após pressionar a alavanca de condução ou pressionar por breves instantes o pedal do acelerador para confirmar que pretende avançar no cruzamento, o sinal de trânsito mudar antes de entrar no cruzamento (por exemplo, a luz muda de verde para amarelo ou de amarelo para vermelho), o Model 3 pode determinar que não é adequado continuar. Por isso, o Model 3 para e o condutor tem de pressionar o acelerador para avançar. É sempre da responsabilidade do condutor garantir que o veículo para ou acelera adequadamente e em segurança.

 **AVISO:** A função Controlo dos Semáforos e Sinais de Stop NÃO vira o Model 3 num cruzamento a não ser que a Condução Totalmente Autónoma (sob supervisão) esteja ativada. Quando se encontra numa faixa de viragem, o Model 3 para na linha de paragem vermelha. Para avançar, pressione a alavanca de condução para baixo ou pressione por breves instantes o pedal do acelerador. O Model 3 avança *em frente* no cruzamento (mesmo que se encontre numa faixa de viragem), portanto, é **NECESSÁRIO** conduzir o Model 3 manualmente no cruzamento (o que cancela a Direção Automática).

A função Controlo dos Semáforos e Sinais Stop foi concebida para funcionar conforme descrito apenas quando as seguintes condições são cumpridas:





- A função de Direção Automática, Condução Totalmente Autónoma (sob supervisão) ou Cruise Control Adaptativo é ativada.
- As câmaras conseguem detetar um semáforo, um sinal Stop ou uma marcação na estrada próximo(a) (por exemplo, as câmaras estão desobstruídas e têm uma linha de visão nítida em relação ao semáforo, ao sinal Stop ou à marcação na estrada).
- O ecrã tátil do Model 3 apresenta um semáforo próximo no formato "negrito". Model 3 não reconhece semáforos que o ecrã tátil apresenta no formato desvanecido. Se um semáforo não se encontrar diretamente à frente da câmara (por exemplo, se estiver num dos ângulos da vista da câmara ou numa faixa adjacente), o ecrã tátil apresenta-o no formato desvanecido e o Model 3 não reduz a velocidade nem para.

 **AVISO:** Se o ecrã tátil não apresentar uma linha de paragem vermelha num cruzamento próximo, o Model 3 não reduz a velocidade nem para. É da responsabilidade do condutor manter-se atento a cruzamentos próximos e monitorizar as condições de trânsito para determinar quando e se o veículo deve parar e, depois, efetuar as ações adequadas, conforme necessário.

 **AVISO:** Nunca dependa da função Controlo dos Semáforos e Sinais Stop para determinar se deve parar ou avançar num cruzamento. Conduza com atenção à estrada, a cruzamentos próximos, às condições de trânsito, a passadeiras e outros utentes da estrada. É sempre da responsabilidade do condutor determinar se deve parar ou avançar. Esteja preparado para tomar medidas imediatas. Se não o fizer, tal pode resultar em ferimentos graves ou morte.

 **AVISO:** Em algumas situações, a função Controlo dos Semáforos e Sinais Stop pode detetar de forma imprecisa um semáforo ou sinal Stop, provocando uma desaceleração inesperada do Model 3. Esteja preparado para tomar medidas imediatas a qualquer momento.

 **AVISO:** Tem de pressionar a alavanca de condução ou pressionar por breves instantes o pedal do acelerador para confirmar que pretende avançar num cruzamento, independentemente do semáforo. Se não confirmar, o Model 3 para na linha de paragem vermelha apresentada no ecrã tátil, mesmo se uma paragem for inadequada. Parar num semáforo verde pode confundir outros condutores e pode resultar em colusão, ferimentos ou morte. Por isso, mantenha-se sempre atento a cruzamentos próximos e esteja preparado para travar ou acelerar manualmente em resposta às condições circundantes.

 **AVISO:** Nunca assuma que, uma vez que consegue ver um semáforo, um sinal Stop ou uma marcação na estrada (sobretudo num cruzamento complexo ou num cruzamento no qual um semáforo ou sinal se encontre parcialmente obstruído, etc.), o Model 3 também o(a) consegue ver e responder adequadamente.

 **AVISO:** Mesmo os mais recentes dados do mapa não incluem todos os semáforos e sinais Stop. Por conseguinte, a função Controlo dos Semáforos e Sinais Stop depende bastante da capacidade de deteção de semáforos, sinais Stop, marcações na estrada, etc. das câmaras. Como resultado, o Model 3 pode ignorar um cruzamento que esteja obstruído na vista da câmara (por exemplo, obstruído por uma árvore ou um veículo ou objeto de grande dimensão ou localizado junto a uma subida íngreme ou uma curva acentuada).

 **AVISO:** A função Controlo dos Semáforos e Sinais Stop não substitui uma condução atenta e o bom senso.





Controlo dos Semáforos e Sinais Stop

Semáforos

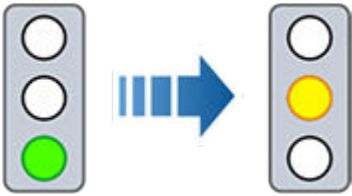
Ao conduzir com a função Autosteer ou Cruise Control Adaptativo ativada, e a função Controlo dos Semáforos e Sinais Stop ligada, o Model 3 foi concebido para responder da seguinte forma ao aproximar-se de cruzamentos controlados por um semáforo:

| Tipo de semáforo | Resposta pretendida do veículo |
|---|--|
|  | <p>Num semáforo verde contínuo, ou num semáforo desligado (não iluminado), o Model 3 abranda.</p> <p>Se estiver a seguir um veículo à sua frente que avança no cruzamento, é apresentada uma linha de paragem verde no ecrã tátil e, desde que as suas mãos sejam detetadas no volante, o Model 3 também avança. Se não existirem veículos à sua frente, é apresentada uma linha de paragem vermelha no ecrã tátil e tem de confirmar que pretende avançar no cruzamento pressionando a alavanca de condução ou pressionando por breves instantes o pedal do acelerador. Se não confirmar, o Model 3 para na linha de paragem vermelha.</p> <p>NOTA: Model 3 retoma a velocidade de cruzeiro quando prossegue no cruzamento, tendo em consideração a velocidade de um veículo à sua frente.</p> |
|  | <p>Model 3 reduz a velocidade e para completamente na linha de paragem vermelha apresentada no ecrã tátil. Se pretender avançar num cruzamento (por exemplo, após o semáforo voltar a ficar verde ou quando o Model 3 tiver parado completamente), tem de pressionar a alavanca de condução ou pressionar por breves instantes o pedal do acelerador.</p> |
|  | <p>Model 3 reduz a velocidade e para completamente na linha de paragem vermelha apresentada no ecrã tátil. Se pretender avançar num cruzamento (por exemplo, após o semáforo voltar a ficar verde), tem de pressionar a alavanca de condução ou pressionar por breves instantes o pedal do acelerador.</p> <p>NOTA: Se o semáforo mudar após confirmar que pretende avançar (por exemplo, um semáforo verde passa para amarelo), o Model 3 pode parar em vez de avançar, sobretudo se o Model 3 determinar que pode parar em segurança antes de entrar no cruzamento.</p> <p>NOTA: Model 3 não foi concebido para avançar num cruzamento quando o semáforo está vermelho ou se o semáforo mudar para amarelo em situações em que existe uma distância adequada para parar em segurança antes de entrar no cruzamento.</p> <p>NOTA: Pode assumir o controlo da condução a qualquer altura travando manualmente para cancelar a função Autosteer ou Traffic-Aware Cruise Control.</p> |

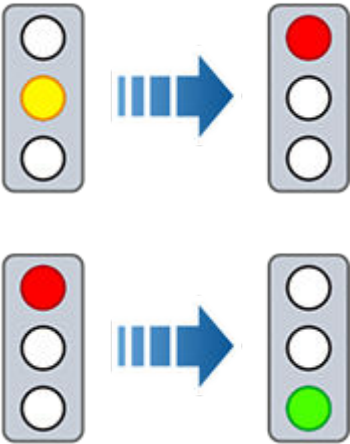

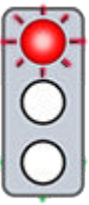

| Tipo de semáforo | Resposta pretendida do veículo |
|---|--|
|  | |
|  | <p>Model 3 reduz a velocidade. Para avançar, tem de pressionar a alavanca de condução ou pressionar por breves instantes o pedal do acelerador. Se não o fizer, o Model 3 para na linha de paragem vermelha apresentada no ecrã tátil.</p> <p>NOTA: Para evitar que o Model 3 pare e para minimizar a quantidade de desaceleração aplicada aquando da aproximação, pode confirmar que pretende avançar pressionando a alavanca de condução ou pressionando por breves instantes o pedal do acelerador a qualquer momento após o ecrã tátil apresentar a linha de paragem vermelha. Model 3 retoma a velocidade de cruzeiro definida imediatamente após confirmar (tendo em consideração a velocidade de um veículo à sua frente).</p> <p>⚠ AVISO: Aproxime-se mantendo-se atento e preparado para pressionar o pedal do travão para reduzir a velocidade ou parar.</p> |
|  | <p>Model 3 reduz a velocidade e para completamente na linha de paragem vermelha apresentada no ecrã tátil. Quando pretender avançar num cruzamento (por exemplo, as leis e condições de trânsito indicam que é seguro e legal avançar), tem de pressionar a alavanca de condução ou pressionar por breves instantes o pedal do acelerador.</p> |



Controlo dos Semáforos e Sinais Stop

Sinais Stop e marcações na estrada

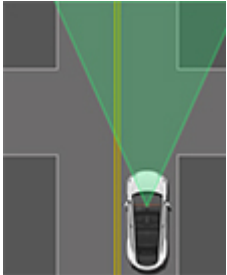
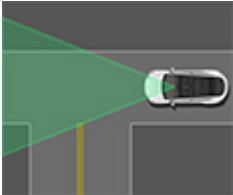
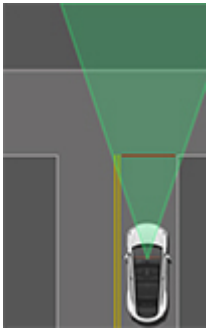
Ao conduzir com a função Autosteer ou Traffic-Aware Cruise Control ativada, e a função Traffic Light and Stop Sign Control ligada, o Model 3 foi concebido para responder da seguinte forma ao aproximar-se de cruzamentos controlados por sinais Stop, linhas de paragem ou marcações na estrada:

| Tipo de cruzamento | Resposta pretendida do veículo |
|---|--|
|  <p>Sem controlo de trânsito</p>  <p>Ligação do cruzamento em T</p> | <p>Model 3 assume a direção correta e avança em linha reta sem reduzir a velocidade ou parar.</p> |
|  <p>Final do cruzamento em T</p> | <p>Se o Model 3 detetar um entroncamento com base nos dados do mapa, o Model 3 reduz a velocidade e para completamente na linha de paragem vermelha apresentada no ecrã tátil. Quando pretender avançar, tem de assumir o controlo da direção e da aceleração.</p> <p> AVISO: Model 3 pode não parar num cruzamento em T que não tenha um sinal Stop ou uma linha de paragem, ou se o cruzamento em T não estiver incluído nos dados do mapa. Conduza com atenção e esteja preparado para parar (quando necessário e/ou adequado).</p> |
|  <p>Sinal Stop</p> | <p>Model 3 reduz a velocidade e para completamente na linha de paragem vermelha apresentada no ecrã tátil. Se pretender avançar num cruzamento, tem de pressionar a alavanca de condução ou pressionar por breves instantes o pedal do acelerador.</p> <p>NOTA: Se confirmar que pretende avançar num cruzamento controlado por um sinal Stop pressionando a alavanca de condução ou pressionando por breves instantes o pedal do acelerador antes de o Model 3 parar, a sua confirmação é ignorada. Model 3 não foi concebido para passar num sinal Stop sem parar.</p> <p>NOTA: Mesmo quando se utiliza a função Autosteer, e mesmo que tenha ligado um sinal de mudança de direção, tem de girar o volante manualmente (o que cancela a função Autosteer) para realizar uma viragem num cruzamento.</p> |

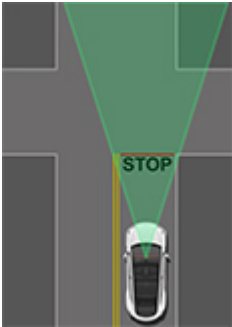

| Tipo de cruzamento | Resposta pretendida do veículo |
|---|--------------------------------|
|  <p data-bbox="151 569 514 596">Sinal Stop e marcação na estrada</p> | |
|  <p data-bbox="219 978 449 1005">Marcação na estrada</p> | |

⚠ AVISO: Em passadeiras, o Model 3 pode abrandar e parar, dependendo de se a passadeira é controlada por um semáforo e se as câmaras detetam peões, ciclistas, entre outros, na passadeira. Preste especial atenção às passadeiras e esteja preparado para assumir o controlo a qualquer momento. Se não o fizer, tal pode resultar em ferimentos graves ou morte.

Limitações

Dependendo de várias circunstâncias e condições ambientais diferentes, a função Controlo dos Semáforos e Sinais Stop *pode ou não* parar em:

- Passagens de nível.
- Zonas de manutenção.
- Portagens.
- Rotundas.
- Sistemas de passadeira.
- Sinais de cedência de passagem ou semáforos e sinais Stop temporários (como os existentes em áreas de construção).
- Várias luzes de inversão de marcha, luzes de travessia de peões e bicicletas, luzes de disponibilidade de faixas, etc.

Além disso, é particularmente improvável que a função Controlo dos Semáforos e Sinais Stop funcione como previsto, possa ser desativada ou possa não funcionar quando uma ou mais das seguintes condições existem:

- Condução em cruzamentos consecutivos muito próximos entre si e controlados por semáforos.
- A visibilidade é fraca (chuva intensa, neve, nevoeiro, etc.) ou as condições meteorológicas interferem com o funcionamento da câmara ou do sensor.
- Uma luz brilhante (como luz solar direta) está a interferir com a vista da(s) câmara(s).
- Uma câmara está obstruída, tapada, danificada ou incorretamente calibrada.



Controlo dos Semáforos e Sinais Stop

- Durante a condução num declive ou numa estrada com curvas acentuadas, onde as câmaras não têm linha de visão clara em relação aos semáforos ou sinais Stop próximos.
- Um semáforo, sinal Stop ou marcação na estrada está obstruído(a) (por exemplo, por uma árvore, um veículo de grande dimensão, etc.).
- Model 3 está a ser conduzido muito próximo do veículo da frente, o qual está a obstruir a vista da câmara.

 **AVISO:** As limitações enumeradas acima não constituem uma lista exaustiva dos motivos pelos quais o Model 3 pode não funcionar conforme previsto. Muitas circunstâncias imprevistas podem afetar negativamente o funcionamento preciso da função Controlo dos Semáforos e Sinais Stop. A utilização desta função não reduz nem elimina a necessidade de conduzir com atenção e responsabilidade. O condutor tem de estar sempre preparado para realizar ações adequadas e imediatas.



NOTA: Dependendo da região de mercado, da configuração do veículo, das opções adquiridas e da versão de software, o seu veículo poderá não estar equipado com estacionamento automático.

O Estacionamento Automático utiliza dados para simplificar o estacionamento nas vias públicas manobrando o Model 3 para lugares de estacionamento paralelos e perpendiculares.

NOTA: Quando o Cruise Control Adaptativo é ativado, o Estacionamento Automático fica indisponível. Para utilizar o Estacionamento Automático, ative a Direção Automática tocando em **Controlos > Piloto Automático**.

Se o seu acesso à Direção Automática for suspenso, também perde o acesso ao Estacionamento Automático. Para obter mais informações, consulte [Suspensão do Piloto Automático na página 121](#).

⚠ AVISO: É sua responsabilidade familiarizar-se com os limites do estacionamento automático e com as situações onde possa não funcionar como previsto. Para obter mais informações, consulte [Limitações e avisos na página 136](#).

⚠ AVISO: Não utilize o estacionamento automático se algum elemento, como um engate esférico, um suporte para bicicletas ou um atrelado, estiver ligado ao engate de reboque. O estacionamento automático pode não parar para a realização do engate ao estacionar entre ou à frente de outros veículos.

⚠ CUIDADO: O desempenho do estacionamento automático depende da capacidade das câmaras de determinar a proximidade do veículo a bermas, objetos e outros veículos. Certifique-se de que todas as câmaras estão limpas e sem obstruções antes de cada viagem e antes de utilizar as funcionalidades do piloto automático (consulte [Limpar uma câmara na página 207](#)). As câmaras sujas e os sensores sujos (se equipados), as condições ambientais, como a chuva, e as marcações de faixa desbotadas podem afetar o desempenho do piloto automático. Se uma câmara estiver obstruída ou encadeada, o Model 3 apresenta uma mensagem no ecrã tátil e as funcionalidades do piloto automático podem não estar disponíveis. Para obter mais informações sobre alertas específicos, consulte [Alertas de resolução de problemas na página 240](#).

Parâmetros

O estacionamento automático deteta possíveis lugares de estacionamento com base nos seguintes parâmetros:

Estacionamento perpendicular

- A velocidade de condução tem de ser inferior a 13 km/h. Caso conduza a uma velocidade elevada, o estacionamento automático pode não conseguir detetar com precisão o lugar de estacionamento pretendido.
- O lugar de estacionamento tem de ser, no mínimo, da largura do veículo.

- O lugar de estacionamento tem de incluir, pelo menos, três linhas visíveis de delimitação do estacionamento, como linhas de estacionamento, marcações da estrada ou bermas distintas. O estacionamento automático pode não funcionar numa garagem, por exemplo, sem três linhas de estacionamento visíveis.

Estacionamento paralelo

- A velocidade de condução tem de ser inferior a 13 km/h. Caso conduza a uma velocidade elevada, o estacionamento automático pode não conseguir detetar com precisão o lugar de estacionamento pretendido.
- Tem de existir um veículo em frente ou atrás do espaço onde pretende estacionar o veículo.

NOTA: O estacionamento automático não funciona em lugares de estacionamento em ângulo.

Para utilizar o estacionamento automático

Durante a condução, siga estes passos para permitir que o estacionamento automático manobre o Model 3 para entrar num lugar de estacionamento:

1. Ao conduzir lentamente, monitorize o ecrã tátil para ver potenciais lugares de estacionamento detetados pelo Piloto Automático. Quando o Model 3 está posicionado de forma a que consiga deslocar-se em marcha-atrás para um dos locais detetados, o ecrã tátil apresenta potenciais lugares de estacionamento livres.







Estacionamento automático

NOTA: Os lugares de estacionamento detetados só aparecem se a posição do veículo e/ou as circunstâncias da área circundante permitirem ao estacionamento automático determinar uma trajetória de condução adequada. Se o estacionamento automático não for capaz de determinar uma trajetória adequada (por exemplo, se circular numa rua estreita em que a deslocação para o lugar de estacionamento faz com que a parte dianteira do veículo alcance a faixa adjacente), pode mudar a posição do veículo, procurar outro lugar de estacionamento ou estacionar manualmente.

2. Escolha um lugar. Verifique se é adequado e seguro e, em seguida, avance e pare aproximadamente à distância de um veículo à frente do lugar de estacionamento (como faria normalmente para estacionar em paralelo ou para fazer marcha-atrás para um lugar de estacionamento perpendicular).
3. Solte o volante e, em seguida, toque em **Iniciar** no ecrã tátil.
4. O estacionamento automático apresenta uma mensagem quando o estacionamento é concluído.

Se premir o pedal do travão quando o estacionamento automático estiver ativamente a estacionar o Model 3, o processo de estacionamento fica em pausa até premir o botão **Retomar** no ecrã tátil.

 **AVISO:** Nunca dependa do estacionamento automático para encontrar um lugar de estacionamento legal, adequado e seguro. O estacionamento automático nem sempre deteta objetos no lugar de estacionamento. Realize sempre inspeções visuais para confirmar que um lugar de estacionamento é adequado e seguro.

 **AVISO:** Quando o Estacionamento Automático está ativamente a conduzir Model 3:

- Não interfira com o movimento do volante. Se o fizer cancela o estacionamento automático.
- Verifique sempre as suas imediações. Esteja preparado para utilizar os travões para evitar veículos, peões ou objetos.
- Monitorize o ecrã tátil para garantir que tem conhecimento das instruções que o Estacionamento Automático está a fornecer.

Colocar o estacionamento em pausa

Para colocar o Estacionamento Automático em pausa, prima o pedal do travão uma vez. Model 3 para e fica parado até que prima **Retomar** no ecrã tátil.

Cancelar o estacionamento

O estacionamento automático cancela a sequência de estacionamento quando move manualmente o volante, quando muda de velocidade ou quando toca em **Cancelar** no ecrã tátil. O estacionamento automático também cancela o estacionamento quando:

- A sequência de estacionamento excede sete movimentos.
- Model 3 deteta que o condutor está a sair do veículo.
- É aberta uma porta.
- Prime o pedal do acelerador.
- Prime o pedal do acelerador quando o estacionamento automático está em pausa.
- Ocorre um evento de Travagem de Emergência Automática (consulte [Assistente de Prevenção de Colisão na página 145](#)).



Esta funcionalidade pode estar temporariamente limitada ou inativa até ser ativada com uma futura atualização de software para veículos fabricados a partir de aproximadamente outubro de 2022.

NOTA: Dependendo da região de mercado, da configuração do veículo, das opções adquiridas e da versão de software, o seu veículo poderá não estar equipado com a funcionalidade de Chamamento ou a funcionalidade poderá não funcionar exatamente como descrito.

A função Chamamento permite-lhe estacionar e recuperar automaticamente o Model 3 quando se encontra fora do mesmo. A função Chamamento desloca o Model 3 para a frente e para trás um máximo de 12 metros para entrar ou sair de um lugar de estacionamento.

Para deslocar o Model 3 uma distância maior enquanto contorna objetos, pode utilizar a função Chamamento Inteligente (se equipada) e o seu telemóvel. A função Chamamento Inteligente permite que o seu veículo o encontre (ou pode enviar o seu veículo para uma localização selecionada). Consulte [Chamamento Inteligente na página 133](#).

A função Chamamento requer que o Model 3 consiga detetar uma chave válida nas proximidades.

AVISO: A função de Chamamento foi concebida e destina-se a ser utilizada apenas em parques de estacionamento e caminhos numa propriedade privada onde a área circundante seja familiar e previsível.

AVISO: A função de Chamamento é uma funcionalidade BETA. O veículo e a área circundante têm de ser continuamente monitorizados e o utilizador tem de estar preparado para agir imediatamente e em qualquer altura. É da responsabilidade do condutor utilizar a função de Chamamento de forma segura, responsável e conforme previsto. Para obter mais informações sobre os limites do Chamamento e as condições que podem interferir no seu funcionamento, consulte [Avisos e limitações na página 136](#).

Antes de usar a função de Chamamento

Antes de operar a função de Chamamento, utilize o ecrã tátil para a ativar e personalizar o respetivo funcionamento. Toque em **Controlos > Piloto Automático > Personalizar a função Chamamento** e ajuste as seguintes definições de acordo com as suas preferências:

- **Distância do para-choques:** Defina a distância a que pretende que a função de Chamamento pare em relação a um objeto detetado (por exemplo, pode querer que a função de Chamamento pare a apenas alguns centímetros da parede da garagem). Tenha em atenção que esta distância aplica-se apenas a objetos detetados pelo Chamamento diretamente à frente do Model 3 durante a marcha em frente, ou diretamente atrás do Model 3 durante a marcha-atrás.

- **Distância de Chamamento:** Defina a distância máxima que o Model 3 pode viajar ao entrar ou sair de um espaço de estacionamento.
- **Distância lateral:** Escolha uma opção para indicar o espaço permitido na lateral. A opção **Apertado** permite que o Model 3 entre e saia de lugares de estacionamento bastante estreitos.

AVISO: O estacionamento num espaço apertado limita a capacidade das câmaras e dos sensores (se equipados) de detetar com precisão a localização de obstáculos, aumentando o risco de danos no Model 3 e/ou em objetos circundantes.

- **Utilizar HomeLink automático** (consoante equipamento): Defina esta opção para **LIGADO** se pretender ativar o HomeLink para abrir/fechar um dispositivo HomeLink programado (como, por exemplo, um portão ou porta da garagem) durante o processo de estacionamento ao utilizar a função Chamamento. Quando ativado, o dispositivo abre e fecha automaticamente quando o Model 3 entra ou sai durante uma sessão da função Chamamento. Numa sessão da função Chamamento Inteligente (se equipada), o dispositivo abre automaticamente quando, no início de uma sessão, a função Chamamento Inteligente deteta que o Model 3 está estacionado numa garagem.

AVISO: Certifique-se sempre de que o Model 3 está totalmente dentro ou fora da garagem antes de o HomeLink baixar o portão da garagem. As funções Chamamento e Chamamento Inteligente (se equipada) não conseguem detetar o local de descida de uma porta basculante.

NOTA: Se estiver ativo, o dispositivo HomeLink abre e fecha automaticamente quando utiliza a função Chamamento, e abre automaticamente conforme necessário quando utiliza a função Chamamento Inteligente (se equipada). Para automatizar o HomeLink noutras situações (por exemplo, durante a condução normal), tem de ajustar as definições principais do dispositivo HomeLink tocando no ícone HomeLink na parte superior do ecrã **Controlos** (consulte [Garagem inteligente na página 65](#)).

As definições acima, com a exceção do HomeLink, aplicam-se apenas à função Chamamento, e não à função Chamamento Inteligente (se equipada) (consulte [Antes de utilizar a função Chamamento Inteligente na página 133](#)). Não é possível personalizar as definições de "distância do para-choques", "distância de chamamento" e "distância lateral" da função Chamamento Inteligente. Ao utilizar a função Chamamento Inteligente, deve manter sempre o botão premido na aplicação para dispositivos móveis para manter o Model 3 em movimento. Adicionalmente, a função Chamamento Inteligente funciona apenas com a aplicação para dispositivos móveis – não com o comando. Todas as definições são mantidas até as alterar manualmente.



Utilizar a função de Chamamento para estacionar e recuperar o veículo

Siga estes passos para usar a função de Chamamento para estacionar o Model 3:

- Alinhe o Model 3 até 12 metros do lugar de estacionamento para que o Model 3 possa seguir uma trajetória em linha reta para dentro ou fora do lugar, na posição de condução ou de marcha-atrás.
- A partir do exterior do veículo, inicie a manobra de estacionamento tocando em **Chamamento** na aplicação para dispositivos móveis e, em seguida, premindo o botão de **marcha em frente** ou **marcha-atrás** sem soltar.

A função de Chamamento muda o Model 3 para a posição de condução ou de marcha-atrás (com base na direção especificada) e estaciona-o ou retira-o do lugar de estacionamento. Quando o estacionamento estiver concluído, ou se for detetado um obstáculo, a função de Chamamento muda o Model 3 para a posição de estacionamento. A função de Chamamento muda o Model 3 para a posição de estacionamento quando:

- Model 3 deteta um obstáculo na trajetória de condução (de acordo com a definição **Distância do para-choques** especificada).
- A função Chamamento tiver deslocado o Model 3 a uma distância máxima de 12 metros.
- Solta o botão **marcha em frente** ou **marcha-atrás**.
- Prime qualquer botão para parar manualmente a função de Chamamento.

Se tiver utilizado a função de Chamamento para estacionar o Model 3, pode utilizá-la para voltar a colocar o Model 3 na posição original (desde que o Model 3 tenha permanecido na posição de estacionamento), ou para a **Distância de Chamamento** máxima especificada (consoante o que ocorrer primeiro). Basta especificar a direção oposta na aplicação para dispositivos móveis e a função de Chamamento desloca o Model 3 ao longo do percurso original, desde que não tenham sido introduzidos obstáculos. Se for detetado um obstáculo, o Model 3 tenta evitar o obstáculo mantendo-se próximo do percurso original (a função de Chamamento não contorna obstáculos).

NOTA: Para utilizar a função Chamamento para deslocar o Model 3 várias vezes na mesma direção (até um máximo de 12 metros), cancele o Chamamento e, em seguida, reinicie o processo de estacionamento escolhendo a mesma direção.

NOTA: Embora consiga deslocar o Model 3 uma curta distância na lateral para evitar um obstáculo, a função Chamamento não tenta contornar um obstáculo para voltar a colocar o Model 3 na trajetória de condução original. Apenas a função Chamamento Inteligente (se equipada) permite ao Model 3 contornar obstáculos.

NOTA: A função Chamamento requer que o Model 3 seja capaz de detetar um telemóvel autenticado próximo.



AVISO: Model 3 não consegue detetar obstáculos que estejam situados abaixo do para-choques, que sejam muito estreitos (por exemplo, bicicletas) ou que estejam suspensos no teto. Para além disso, diversas circunstâncias imprevistas podem prejudicar a capacidade da função de Chamamento para introduzir ou retirar o veículo de um lugar de estacionamento e, conseqüentemente, a chamada pode não mover devidamente o Model 3. Por isso, deve monitorizar continuamente o movimento do veículo e o ambiente circundante e estar preparado para parar o Model 3 a qualquer momento.

Parar ou cancelar a função de Chamamento

Pare o Model 3 a qualquer momento enquanto a função Chamamento estiver ativa utilizando a aplicação para dispositivos móveis ou premindo qualquer botão no comando. A função de Chamamento também é cancelada quando:

- o puxador da porta está ativado ou uma porta é aberta.
- Interage com o volante, o pedal do travão, o pedal do acelerador ou o modo de condução.
- Model 3 deteta um obstáculo.
- A função Chamamento tiver deslocado o Model 3 a distância máxima de aproximadamente 12 metros.
- O seu telemóvel entrar no modo de espera ou perder a ligação ao Model 3.





Esta funcionalidade pode estar temporariamente limitada ou inativa até ser ativada com uma futura atualização de software para veículos fabricados a partir de aproximadamente outubro de 2022.

NOTA: Dependendo da região de mercado, da configuração do veículo, das opções adquiridas e da versão de software, o seu veículo poderá não estar equipado com a funcionalidade de Chamamento Inteligente ou a funcionalidade poderá não funcionar exatamente como descrito.

A função **Chamamento Inteligente** foi concebida para permitir a deslocação do Model 3 até à sua localização (utilizando o GPS do seu telemóvel como destino-alvo) ou até ao local que pretender, efetuando as manobras necessárias e efetuando travagens para evitar embater em objetos sempre que necessário. A função Chamamento Inteligente funciona com a aplicação para dispositivos móveis da Tesla quando o seu telemóvel se situa a aproximadamente 6 metros do Model 3.

A função Chamamento Inteligente manobra o Model 3 para sair de espaços de estacionamento e em curvas. Isto é útil para retirar o Model 3 de um espaço de estacionamento estreito, deslocá-lo através de poças ou ajudá-lo a recuperar o seu automóvel quando estiver carregado. Tem de manter uma linha de visão desimpedida entre si e o Model 3 e monitorizar sempre atentamente o veículo e a área circundante.

 **CUIDADO:** A função Smart Summon foi concebida para ser utilizada apenas em parques de estacionamento e caminhos de acesso a propriedades privadas, onde a área circundante é familiar e previsível. Não utilize a função Chamamento Inteligente em estradas públicas.

 **AVISO:** A função Chamamento Inteligente só deve ser utilizada em superfícies pavimentadas.

 **AVISO:** A função Chamamento Inteligente é uma função BETA. O veículo e a área circundante têm de ser continuamente monitorizados e o utilizador tem de estar preparado para agir imediatamente e em qualquer altura. É da responsabilidade do condutor utilizar a função Chamamento Inteligente de forma segura, responsável e conforme previsto. É da sua responsabilidade familiarizar-se com os limites do Chamamento Inteligente (consulte [Limitações e avisos na página 136](#)).

Antes de utilizar a função Chamamento Inteligente

- Transfira a versão mais recente da aplicação para dispositivos móveis da Tesla para o telemóvel e certifique-se de que este dispõe de serviço de rede móvel e que o GPS está ativo.
- O telemóvel tem de estar ligado ao Model 3 e a uma distância de aproximadamente 6 metros.
- As câmaras do veículo têm de ser totalmente calibradas (consulte [Conduzir para calibrar as câmaras na página 18](#)).
- É necessário ter uma linha de visão desimpedida do Model 3.

- Model 3 tem de estar na posição de estacionamento, não pode estar a carregar e todas as portas e a bagageira têm de estar fechadas.

 **CUIDADO:** Certifique-se de que todos os sensores (se equipados) e câmaras estão limpos. As câmaras e sensores sujos, as condições ambientais, como a chuva, e as marcações de faixa desbotadas podem afetar o desempenho do piloto automático.

Utilizar a função Chamamento Inteligente

1. Abra a aplicação para dispositivos móveis da Tesla e prima **Chamamento**.

2. Prima o ícone **Chamamento Inteligente** situado no centro da imagem do seu Model 3. A função Chamamento Inteligente pode demorar vários segundos a iniciar.

NOTA: Pode utilizar o Modo Em Espera para eliminar o atraso que ocorre quando a função Chamamento Inteligente está a iniciar (consulte [Modo Em Espera na página 134](#)).

A aplicação para dispositivos móveis apresenta um mapa com um círculo azul, o qual representa a proximidade máxima de 6 metros que tem de manter entre o telemóvel e o Model 3. O ponto azul no mapa representa a sua localização e a seta vermelha representa o veículo.

3. Posicione-se em qualquer lugar dentro do círculo azul onde tenha uma linha de visão desimpedida até ao Model 3.

4. Pode agora acionar a função Chamamento Inteligente utilizando um dos seguintes modos:

- **Modo Vir até mim:** Mantenha premido o botão **Vir até mim**. Model 3 desloca-se para a sua localização GPS. À medida que se desloca, o Model 3 vai atrás de si. Quando o Model 3 chega até si, para e muda para a posição de estacionamento.

- **Modo Ir para destino:** Toque no ícone de mira e, em seguida, arraste o mapa para posicionar o pino num destino selecionado. Mantenha premido o botão **Ir para destino**. Model 3 desloca-se para o destino. Quando chegar à localização, o Model 3 para e muda para a posição de estacionamento e a aplicação para dispositivos móveis apresenta uma mensagem a indicar que a função Chamamento foi concluída.

NOTA: Se, subsequentemente, alterar a localização, levante o dedo, reposicione o mapa e, em seguida, volte a premir continuamente **Ir para destino**.

Para parar o Model 3 em qualquer altura, basta soltar o botão **Vir até mim** ou **Ir para destino**.



Chamamento Inteligente



O ícone de mira do mapa alterna entre os modos **Vir até mim** e **Ir para destino**. Quando o modo **Vir até mim** está selecionado, o ícone está azul.

NOTA: O mapa também tem um ícone que permite mostrar/ocultar as imagens de satélite.

Imediatamente após iniciar a função de chamamento Inteligente em qualquer um dos modos, as luzes de perigo piscam por breves instantes, os retrovisores recolhem e o Model 3 muda para o modo de condução ou marcha-atrás. Model 3 em seguida, desloca-se lentamente para até 1 metro de si (**Vir até mim**) ou para o destino selecionado (**Ir para o destino**), contornando os obstáculos conforme necessário. À medida que o Model 3 se desloca, a seta vermelha correspondente no mapa também se desloca para indicar a localização do veículo. À medida que se desloca, o ponto azul correspondente também se desloca para indicar a sua localização.

Em qualquer um dos modos, o Model 3 para de se mover e muda para a posição de estacionamento quando:

- Liberta o botão na aplicação para dispositivos móveis.
- A proximidade máxima entre o telemóvel e o Model 3 é excedida (se estiver a deslocar o veículo para um local afastado de si, poderá ser necessário seguir o automóvel para manter esta distância).
- A trajetória de condução está bloqueada.
- Model 3 deslocou-se a distância máxima de 20 metros desde o início da sessão de Chamamento Inteligente.

NOTA: Se a função Chamamento Inteligente deslocar o Model 3 para a frente 3 metros e, em seguida, 2 metros para trás, isso é considerado uma deslocação de 5 metros.

NOTA: Não é necessário olhar para a aplicação para dispositivos móveis. Basta manter o botão premido enquanto mantém a atenção no Model 3 e no caminho que este está a percorrer, permanecendo pronto para soltar o botão e parar o veículo se necessário.

Se o HomeLink Automático estiver instalado e ativado para a função Chamamento (toque em **Controlos > Piloto Automático > Personalizar a função Chamamento > Utilizar HomeLink Automático**), a função Chamamento Inteligente abre automaticamente um dispositivo HomeLink se iniciar a manobra Chamamento Inteligente quando o Model 3 se encontra no interior de uma garagem. A aplicação para dispositivos móveis informa-o da abertura da porta.



AVISO: Quando soltar o botão para parar o Model 3, ocorre um pequeno atraso antes do veículo parar. Consequentemente, é essencial que preste especial atenção à trajetória de condução do veículo e que antecipe proativamente possíveis obstáculos que o veículo pode não detetar.



AVISO: Tenha muito cuidado ao utilizar a função Chamamento Inteligente em ambientes onde o movimento de obstáculos pode ser imprevisível. Por exemplo, na proximidade de pessoas, crianças ou animais.



AVISO: A função Chamamento Inteligente pode não parar com todos os objetos (especialmente objetos muito baixos como, por exemplo, bermas, ou objetos muito altos como uma prateleira) e pode não reagir a todo o trânsito lateral ou no sentido oposto. Preste atenção e esteja preparado para parar o Model 3 em qualquer altura soltando o botão na aplicação para dispositivos móveis.

Modo Em Espera

Para manter o Model 3 pronto para a função Chamamento e reduzir o tempo que demora a aquecer, ative o Modo Em Espera. Toque em **Controlos > Piloto Automático > Modo Em Espera**. Quando o Modo Em Espera está ativo, é possível conservar a energia da bateria desativando o Modo Em Espera nestas localizações:

- **Excluir Casa** - Desativa o Modo Em Espera na localização que definir como a sua casa na lista de favoritos.
- **Excluir Trabalho** - Desativa o Modo Em Espera na localização que definir como o seu local de trabalho na lista de favoritos.
- **Excluir Favoritos** - Desativa o Modo Em Espera em qualquer localização que esteja na lista de favoritos.

NOTA: Para conservar energia, a função Chamamento Inteligente sai automaticamente do Modo Em Espera entre a meia-noite e as 06:00. Durante estas horas, ocorre um retardamento à medida que a função de chamamento inteligente é iniciada.

NOTA: É possível que sejam consumida energia adicional da bateria enquanto o Modo Em Espera estiver ativo.

NOTA: Para obter mais informações sobre como designar uma localização como casa, local de trabalho ou favorito, consulte [Destinos de casa, trabalho e favoritos na página 174](#).

Parar ou cancelar a função Chamamento Inteligente

A função Chamamento Inteligente para o Model 3 sempre que soltar o botão na aplicação para dispositivos móveis. Para retomar a sessão da função de Chamamento Inteligente, basta premir novamente o botão **Vir até mim** ou **Ir para destino**.



AVISO: Antecipe sempre quando precisa de parar o Model 3. Dependendo da qualidade da ligação entre o telemóvel e o Model 3, poderá existir um ligeiro atraso entre o momento em que solta o botão e o momento em que o automóvel para.

A função Chamamento Inteligente é cancelada e tem de ser reiniciada quando:



- Um puxador da porta está ativado ou uma porta é aberta.
- Interege com o volante, o pedal do travão, o pedal do acelerador ou o modo de condução.
- Model 3 estiver bloqueado por um obstáculo.
- A função de chamamento inteligente deslocou o Model 3 a distância máxima. Para ir mais além desta distância, tem de mudar o Model 3 para a posição de condução ou marcha-atrás e, depois, reiniciar uma sessão de chamamento inteligente.
- O seu telemóvel entrar no modo de espera ou perder a ligação ao Model 3.



Limitações e avisos

Este tópico inclui avisos, precauções e limitações relativas às seguintes funcionalidades do Piloto Automático.

- [Cruise Control Adaptativo na página 113](#)
- [Direção Automática na página 113](#)
- [Navegar em Piloto Automático na página 138](#)
- [Estacionamento automático na página 139](#)
- [Chamamento na página 140](#)
- [Chamamento Inteligente na página 140](#)

NOTA: Dependendo da região de mercado, da configuração do veículo, das opções adquiridas e da versão do software, o seu veículo pode não estar equipado com todas as funcionalidades listadas acima, ou uma funcionalidade pode não funcionar como descrito.

 **AVISO:** Leia cuidadosamente os seguintes avisos e limitações antes de utilizar o Piloto Automático. Se não respeitar todos os avisos e instruções, pode causar danos materiais, ferimentos ou morte.

NOTA: Certifique-se de que todas as câmaras estão limpas e sem obstruções antes de cada viagem e antes de utilizar as funcionalidades do piloto automático (consulte [Limpar uma câmara na página 207](#)). As câmaras sujas e os sensores sujos (se equipados), as condições ambientais, como a chuva, e as marcações de faixa desbotadas podem afetar o desempenho do piloto automático. Se uma câmara estiver obstruída ou encadeada, o Model 3 apresenta uma mensagem no ecrã tátil e as funcionalidades do piloto automático podem não estar disponíveis. Para obter mais informações sobre alertas específicos, consulte [Alertas de resolução de problemas na página 240](#).

Cruise Control Adaptativo

Ao utilizar o Cruise Control Adaptativo, **é da responsabilidade do condutor manter-se alerta, conduzir em segurança e controlar o veículo em todos os momentos.** Mantenha-se sempre atento à estrada durante a condução e esteja preparado para tomar medidas corretivas conforme necessário.

Além disso, é da responsabilidade do condutor regular a velocidade de cruzeiro a uma velocidade segura e manter uma distância segura com base nas condições da estrada e limites de velocidade aplicáveis. Tenha em atenção as seguintes limitações enquanto o Cruise Control Adaptativo está ativo.

- Podem ocorrer situações em que a velocidade de cruzeiro poderá não mudar quando o limite de velocidade muda.
- O Cruise Control Adaptativo não adapta a velocidade de condução com base na estrada e nas condições de condução. Não utilize o Cruise Control Adaptativo em estradas sinuosas com curvas apertadas, em superfícies geladas ou escorregadias, ou quando as condições meteorológicas (tais como chuva intensa, neve, nevoeiro, etc.) não permitirem uma condução adequada a uma velocidade constante.

- Não confie no Cruise Control Adaptativo para manter uma distância de segurança precisa ou adequada.
- O Cruise Control Adaptativo poderá não prestar um controlo de velocidade adequado devido à limitada capacidade de travagem e a declives. Também pode calcular incorretamente a distância em relação a um veículo à frente. Numa descida, pode aumentar a velocidade de condução, fazendo com que o Model 3 exceda a velocidade definida (e possivelmente o limite de velocidade da estrada).
- O Cruise Control Adaptativo pode ocasionalmente travar o Model 3 quando não é necessário ou quando não está à espera. Isto pode ser causado por seguir de perto um veículo à frente, deteção de veículos ou objetos em faixas adjacentes (especialmente em curvas), etc.
- Devido a limitações inerentes ao GPS (sistema de posicionamento global) a bordo, podem ocorrer situações em que o Model 3 abranda, sobretudo perto de saídas de autoestrada ou rampas de saída em que seja detetada uma curva e/ou se estiver a navegar para um destino em vez de seguir o percurso.
- Em alguns casos (por exemplo, quando os dados são insuficientes), o Cruise Control Adaptativo pode não reduzir automaticamente a velocidade definida em nós de ligação de autoestradas ou em rampas de saída.
- O Cruise Control Adaptativo pode não detetar todos os objetos e pode não travar/desacelerar quando um veículo ou objeto se encontra apenas parcialmente na faixa de rodagem ou quando um veículo que se desloca à sua frente sai do caminho de condução e um objeto ou veículo parado ou em deslocação lenta está à sua frente, sobretudo durante a condução a uma velocidade de cruzeiro superior a 80 km/h.
- O Cruise Control Adaptativo pode reagir a veículos ou objetos que não existem ou que não se encontram na sua faixa de rodagem, fazendo com que o Model 3 abrande de forma desnecessária ou inapropriada.

 **AVISO:** É pouco provável que o cruise control adaptativo funcione conforme previsto nos seguintes tipos de situações:

- A estrada tem curvas apertadas ou mudanças de elevação significativas.
- Os sinais de trânsito são pouco claros, ambíguos ou estão mal conservados.
- A visibilidade é fraca (devido a chuva intensa, neve, granizo, etc., ou estradas com pouca luz durante a noite)
- Está a conduzir através de um túnel ou junto a uma divisória de autoestrada que interfere com a vista da(s) câmara(s)
- Luz intensa (por exemplo, de faróis de veículos em direção contrária ou luz solar direta) interfere com a vista da(s) câmara(s).



AVISO: A lista acima não representa uma lista exaustiva das situações que podem interferir com o correto funcionamento do cruise control adaptativo. O Cruise Control Adaptativo pode ser cancelado inesperadamente a qualquer momento por motivos imprevistos. Esteja sempre atento à estrada à sua frente e preparado para adotar as medidas adequadas. É da responsabilidade do condutor controlar o Model 3 em todos os momentos.

AVISO: O Cruise Control Adaptativo foi concebido para o seu conforto de condução e conveniência e não é um aviso de colisões nem um sistema para evitar colisões. Nunca confie no Cruise Control Adaptativo para abrandar adequadamente o Model 3. Esteja sempre atento à estrada à sua frente e preparado para adotar as medidas corretivas necessárias em todos os momentos. Se não o fizer, tal pode resultar em ferimentos graves ou morte.

AVISO: Embora o Cruise Control Adaptativo seja capaz de detetar peões e ciclistas, nunca confie no Cruise Control Adaptativo para abrandar de forma adequada o Model 3 devido à presença destes. Se não o fizer, tal pode resultar em ferimentos graves ou morte.

Direção Automática

AVISO: A Direção Automática é uma funcionalidade que exige a utilização das mãos. Mantenha sempre as mãos no volante, tenha atenção às condições da estrada e ao trânsito circundante e esteja sempre preparado para tomar medidas imediatas. O incumprimento destas instruções poderia provocar danos, ferimentos graves ou a morte.

AVISO: A Direção Automática destina-se a ser utilizada em autoestradas de acesso controlado com a atenção total do condutor. Não utilize a Direção Automática em zonas de construção ou em áreas onde ciclistas e peões possam estar presentes.

AVISO: Nunca dependa da Direção Automática para determinar uma trajetória de condução adequada.

CUIDADO: É particularmente improvável que a Direção Automática e as funções associadas funcionem conforme previsto quando:

- A Direção Automática não tem capacidade para determinar as marcações da faixa de rodagem de forma precisa. Por exemplo, as marcações da faixa estão demasiado gastas, nota-se que existem ainda marcações mais antigas na estrada, foram ajustadas devido a obras na estrada, mudam rapidamente (as faixas ramificam-se, cruzam-se ou unem-se), os objetos ou características da paisagem fazem muita sombra nas marcações da faixa ou a superfície da estrada contém remendos no pavimento ou outras linhas de elevado contraste.
- A visibilidade é fraca (chuva intensa, neve, nevoeiro, etc.) ou as condições meteorológicas interferem com o funcionamento do sensor.
- As câmaras ou os sensores estão obstruídos, cobertos ou danificados.
- Está a conduzir em declives.
- Se aproxima de uma portagem.
- Está a conduzir numa estrada com curvas apertadas ou excessivamente acidentada.
- Uma luz brilhante (como luz solar direta) está a interferir com a vista da(s) câmara(s).
- Os sensores (se equipados) são afetados por outro equipamento elétrico ou dispositivos que geram ondas ultrassónicas.
- Um veículo é detetado no seu ângulo morto quando o sinal de mudança de direção é ativado.
- Model 3 está a ser conduzido muito próximo do veículo da frente que está a bloquear a vista das câmaras.

AVISO: Muitas circunstâncias imprevistas podem comprometer o funcionamento da Direção Automática. Tenha sempre isto em consideração e lembre-se que, conseqüentemente, a Direção Automática pode não conduzir o Model 3 adequadamente. Conduza sempre com atenção e esteja preparado para tomar medidas imediatas.

AVISO: A funcionalidade Direção Automática não irá, nem foi concebida para fazer o Model 3 contornar objetos que se encontrem parcialmente numa faixa de rodagem e, em alguns casos, poderá não parar, mesmo perante objetos que estejam a bloquear completamente a faixa de rodagem. Esteja sempre atento à estrada à sua frente e preparado para adotar medidas imediatas. É da responsabilidade do condutor controlar o Model 3 em todos os momentos.



Limitações e avisos

Mudança Automática de Faixa

⚠ CUIDADO: Ao mudar de faixa utilizando a Mudança Automática de Faixa, é da responsabilidade do condutor determinar se a mudança de faixa é segura e apropriada. Por isso, antes de iniciar uma mudança de faixa de rodagem, verifique sempre os ângulos mortos, as marcações da faixa e a faixa de rodagem envolvente para confirmar se é seguro e adequado deslocar-se para a faixa alvo.

⚠ CUIDADO: Esteja ciente das seguintes limitações enquanto utiliza a Mudança Automática de Faixa.

- Nunca dependa da Mudança Automática de Faixa para determinar uma trajetória de condução adequada. Conduza com atenção observando a estrada e o trânsito à sua frente, verificando a área circundante e monitorizando os avisos do ecrã tátil. Esteja sempre preparado para tomar medidas imediatas.
- Não utilize a opção de Mudança Automática de Faixa em estradas onde as condições de trânsito estejam em constante mutação e onde exista a presença de bicicletas e peões.
- O desempenho da mudança automática de faixa depende da capacidade das câmaras de reconhecerem as marcações da faixa.
- Não utilize a mudança automática de faixa em estradas sinuosas com curvas apertadas, em estradas geladas ou escorregadias ou quando as condições meteorológicas (tais como chuva intensa, neve, nevoeiro, etc.) possam obstruir a vista da(s) câmara(s) ou dos sensores (se equipados).
- A aceleração para ultrapassagens pode ser cancelada por diversos motivos imprevistos, além dos listados acima (por exemplo, ausência de dados de GPS). Mantenha-se alerta e nunca dependa da aceleração para ultrapassagens para aumentar a sua velocidade de condução.
- A aceleração para ultrapassagens aumenta a sua velocidade de condução sempre que o respetivo sinal de mudança de direção estiver ativado e acelera o Model 3 para se aproximar do veículo da frente. Embora o Cruise Control Adaptativo continue a manter a distância em relação ao veículo da frente, é importante ter em atenção que a distância de seguimento selecionada é reduzida quando a aceleração para ultrapassagens está ativa, sobretudo nos casos em que poderá não ter a intenção de ultrapassar o veículo que está a seguir.

Aviso de semáforo e sinal Stop

⚠ AVISO: Para que o Aviso de Semáforo e Sinal Stop funcione corretamente, os mapas de bordo têm de conter informações sobre os locais onde existem semáforos ou sinais de Stop. Em alguns casos, os dados do mapa são imprecisos ou estão desatualizados e podem não incluir todos os semáforos ou sinais de Stop. Por isso, é possível que o aviso de semáforo e sinal Stop não detete todos os semáforos e sinais de Stop.

⚠ AVISO: A funcionalidade de aviso de semáforo e sinal Stop não aplica os travões nem desacelera o Model 3 e pode não detetar todos os semáforos e sinais de Stop. O aviso de semáforo e sinal Stop é apenas indicativo e não substitui uma condução atenta e o bom senso. Mantenha os olhos na estrada durante a condução e nunca dependa do aviso de semáforo e sinal Stop para o alertar da aproximação a um semáforo ou sinal Stop.

⚠ AVISO: O Aviso de semáforo e sinal Stop foi concebido para emitir um aviso apenas quando se aproximar de um sinal de Stop vermelho, um semáforo vermelho fixo ou amarelo prestes a ficar vermelho. Pode não emitir avisos em cruzamentos com luzes intermitentes e não o avisa de sinais de cedência de passagem ou sinais temporários de Stop e de cedência de passagem (como, por exemplo, os utilizados em áreas de construção). Além disso, o aviso de semáforo e sinal Stop não o alerta relativamente a semáforos ou sinais Stop próximos se estiver a carregar no pedal do acelerador ou do travão (que desativa a Direção Automática).

Navegar em Piloto Automático

⚠ AVISO: Nunca se baseie na funcionalidade Navegar em Piloto Automático para determinar qual a faixa adequada para uma rampa de saída. Mantenha-se alerta e verifique sempre se é seguro e adequado mudar para uma determinada faixa de rodagem.

⚠ AVISO: Se desativar **Exigir confirmação de mudança de faixa**, a função Navegar em Piloto Automático notifica-o relativamente a mudanças de faixa e rampas de saída que se aproximam. No entanto, continua a ser da sua responsabilidade monitorizar o ambiente circundante e manter o controlo do Model 3 em todos os momentos. As mudanças de faixa podem ocorrer de forma rápida e repentina. Mantenha sempre as mãos no volante e os olhos na trajetória de condução à sua frente.

⚠ AVISO: A funcionalidade Navegar em Piloto Automático não torna a condução autónoma. É necessário prestar atenção à estrada, manter sempre as mãos no volante e permanecer atento ao seu itinerário de navegação.

⚠ AVISO: Tal como acontece durante a condução normal, tenha cuidado adicional em curvas com fraca visibilidade, ligações e rampas de entrada e saída, pois os obstáculos podem aparecer rapidamente e a qualquer momento.



AVISO: A funcionalidade Navegar em Piloto Automático pode não reconhecer ou detetar veículos que se aproximam, objetos estáticos e faixas de utilização especial como, por exemplo, as faixas utilizadas exclusivamente para bicicletas, boleias, veículos de emergência, etc. Permaneça sempre atento e esteja preparado para agir imediatamente. Se não o fizer, tal pode resultar em danos, ferimentos ou morte.

Estacionamento automático

CUIDADO: O desempenho do estacionamento automático depende da capacidade das câmaras e dos sensores (se equipados) para determinar a proximidade do veículo a bermas, objetos e outros veículos. Esteja ciente dos seguintes avisos antes e enquanto estiver a utilizar o Estacionamento Automático:

- Não utilize o estacionamento automático se algum elemento, como um engate esférico, um suporte para bicicletas ou um atrelado, estiver ligado ao engate de reboque. O estacionamento automático pode não parar para a realização do engate ao estacionar entre ou à frente de outros veículos.
- Nunca dependa do estacionamento automático para encontrar um lugar de estacionamento legal, adequado e seguro. O estacionamento automático nem sempre deteta objetos no lugar de estacionamento. Realize sempre inspeções visuais para confirmar que um lugar de estacionamento é adequado e seguro.
- Quando o estacionamento automático está ativamente a conduzir o Model 3, o volante desloca-se de acordo com os ajustes do estacionamento automático. Não interfira com o movimento do volante. Se o fizer cancela o estacionamento automático.
- Durante a sequência de estacionamento, verifique continuamente o ambiente circundante. Esteja preparado para utilizar os travões para evitar veículos, peões ou objetos.
- Quando o estacionamento automático está ativo, monitorize o ecrã tátil para se assegurar de que tem conhecimento das instruções que o estacionamento automático está a fornecer.

CUIDADO:

É pouco provável que o estacionamento automático funcione conforme previsto nestas situações:

- A estrada é íngreme. O estacionamento automático foi concebido para funcionar apenas em estradas planas.
- A visibilidade é reduzida (devido a chuva intensa, neve, nevoeiro, etc.).
- A berma é constituída por materiais que não sejam pedra ou não é possível detetar a berma.
- O lugar de estacionamento previsto está diretamente adjacente a uma parede ou pilar (por exemplo, o último lugar de estacionamento de uma fila numa estrutura de estacionamento subterrânea).
- Se um ou mais sensores (se equipados) ou uma ou mais câmaras apresentarem danos, sujidade ou obstruções (como, por exemplo, por lama, gelo ou neve, ou por um apoio do veículo, pintura excessiva ou produtos adesivos tais como películas, autocolantes, revestimento em borracha, etc.).
- As condições meteorológicas (chuva intensa, neve, nevoeiro ou temperaturas excessivamente quentes ou frias) estão a interferir no funcionamento dos sensores (se equipados).
- Os sensores (se equipados) são afetados por outro equipamento elétrico ou interferência elétrica.

AVISO: Muitas circunstâncias imprevistas podem prejudicar a capacidade do estacionamento automático para estacionar o Model 3. Tenha isto em consideração e lembre-se que, conseqüentemente, o estacionamento automático pode não conduzir o Model 3 adequadamente. Preste atenção ao estacionar o Model 3 e esteja preparado para assumir imediatamente o controlo.



Chamamento

⚠ CUIDADO: O desempenho da função de chamamento depende da capacidade das câmaras e dos sensores (se equipados) de determinar a proximidade do veículo a objetos, pessoas, animais e outros veículos. É pouco provável que a função de Chamamento funcione conforme previsto nos seguintes tipos de situações:

- A trajetória de condução é íngreme. A função de Chamamento foi concebida para funcionar apenas em estradas planas (com uma inclinação máxima de 10%).
- É detetada uma berma de betão elevada. O Chamamento não faz o Model 3 galgar uma berma com uma altura superior a aproximadamente 1 pol. (2,5 cm).
- Se um ou mais sensores (se equipados) ou câmaras estiverem danificados, sujos ou obstruídos (como, por exemplo, por lama, gelo ou neve, ou por um apoio do veículo, pintura excessiva ou produtos adesivos tais como películas, autocolantes, revestimento em borracha, etc.).
- As condições meteorológicas (chuva intensa, neve, nevoeiro ou temperaturas excessivamente quentes ou frias) estão a interferir no funcionamento dos sensores.
- Os sensores (se equipados) são afetados por outro equipamento elétrico ou dispositivos que geram ondas ultrassónicas.
- Model 3 está no Modo de Reboque ou existe um acessório fixo.

⚠ AVISO: A lista acima não representa uma lista exaustiva das situações que podem interferir com o correto funcionamento da função de Chamamento. É da responsabilidade do condutor manter o controlo do Model 3 em todos os momentos. Esteja atento sempre que a função de Chamamento estiver ativamente a deslocar o Model 3 e esteja preparado para tomar medidas imediatas. Se não o fizer, tal pode resultar em danos materiais graves, ferimentos ou morte.

⚠ AVISO: Model 3 não consegue detetar obstáculos que estejam situados abaixo do para-choques, que sejam muito estreitos (por exemplo, bicicletas) ou que estejam suspensos no teto. Para além disso, diversas circunstâncias imprevisíveis podem prejudicar a capacidade da função de Chamamento para introduzir ou retirar o veículo de um lugar de estacionamento e, conseqüentemente, a chamada pode não mover devidamente o Model 3. Por isso, deve monitorizar continuamente o movimento do veículo e o ambiente circundante e estar preparado para parar o Model 3 a qualquer momento.

Chamamento Inteligente

⚠ CUIDADO: A função Chamamento Inteligente é uma função BETA. O veículo e a área circundante têm de ser continuamente monitorizados e o utilizador tem de estar preparado para agir imediatamente e em qualquer altura. É da responsabilidade do condutor utilizar a função Chamamento Inteligente de forma segura, responsável e conforme previsto.

⚠ CUIDADO: A função Chamamento Inteligente foi concebida para ser utilizada apenas em parques de estacionamento e caminhos de acesso a propriedades privadas, onde a área circundante é familiar e previsível. Não utilize a função Chamamento Inteligente em estradas públicas.







NOTA: A função Chamamento Inteligente é desativada se o Model 3 estiver em modo Valet (consulte [Modo Valet na página 94](#)).

⚠ CUIDADO:

É pouco provável que a função Chamamento Inteligente funcione conforme previsto nas seguintes situações:

- Os dados de GPS estão indisponíveis devido a fraca cobertura celular.
- A trajetória de condução é íngreme. A função Chamamento Inteligente foi concebida para funcionar apenas em estradas planas (com uma inclinação máxima de 10%).
- É detetada uma berma de betão elevada. Dependendo da altura da berma de betão, a função Chamamento Inteligente poderá não deslocar o Model 3 sobre a mesma.
- Se um ou mais sensores (se equipados) ou uma ou mais câmaras apresentarem danos, sujidade ou obstruções (como, por exemplo, por lama, gelo ou neve, ou por um apoio do veículo, pintura excessiva ou produtos adesivos tais como películas, autocolantes, revestimento em borracha, etc.).
- As condições meteorológicas (chuva intensa, neve, nevoeiro ou temperaturas excessivamente quentes ou frias) interferirem no funcionamento do sensor (se equipado) ou da câmara.
- Os sensores (se equipados) são afetados por outro equipamento elétrico ou dispositivos que geram ondas ultrassónicas.
- Model 3 está no Modo de Reboque ou existe um acessório fixo



-  **AVISO:** A lista acima não representa uma lista exaustiva das situações que podem interferir com o correto funcionamento da função Chamamento Inteligente. É da responsabilidade do condutor manter o controlo do Model 3 em todos os momentos. Esteja atento sempre que a função Chamamento Inteligente estiver ativamente a deslocar o Model 3 e esteja preparado para tomar medidas imediatas. Se não o fizer, tal pode resultar em danos materiais graves, ferimentos ou morte.
-  **AVISO:** A função Chamamento Inteligente só deve ser utilizada em superfícies pavimentadas.
-  **AVISO:** A função Chamamento Inteligente pode não parar para todos os objetos (especialmente objetos muito baixos como, por exemplo, bermas, ou objetos muito altos como uma prateleira) e pode não reagir a todo o trânsito. A função Chamamento Inteligente não reconhece a direção do trânsito, não conduz em locais de estacionamento vazios e pode não antecipar veículos que se cruzem no seu caminho.
-  **AVISO:** Ao utilizar a função Chamamento Inteligente, tem de manter uma linha de visão desimpedida entre si e o Model 3 e deve estar preparado para parar o veículo em qualquer altura soltando o botão na aplicação para dispositivos móveis.
-  **AVISO:** Quando soltar o botão para parar o Model 3, ocorre um pequeno atraso antes do veículo parar. Consequentemente, é essencial que preste especial atenção à trajetória de condução do veículo e que antecipe proativamente possíveis obstáculos que o veículo pode não detetar.
-  **AVISO:** Tenha muito cuidado ao utilizar a função Chamamento Inteligente em ambientes onde o movimento de obstáculos pode ser imprevisível. Por exemplo, na proximidade de pessoas, crianças ou animais.
-  **AVISO:** A função Chamamento Inteligente pode não parar com todos os objetos (especialmente objetos muito baixos como, por exemplo, bermas, ou objetos muito altos como uma prateleira) e pode não reagir a todo o trânsito lateral ou no sentido oposto. Preste atenção e esteja preparado para parar o Model 3 em qualquer altura soltando o botão na aplicação para dispositivos móveis.



Assistência à manutenção na faixa de rodagem

Model 3 monitoriza os marcadores na faixa em que está a conduzir, bem como as áreas circundantes quanto à presença de veículos ou outros objetos.

NOTA: Para os veículos fabricados a partir de, aproximadamente, outubro de 2022, a Assistência à Manutenção na Faixa de Rodagem não apresenta visualizações (linhas coloridas no ecrã tátil que correspondem a objetos detetados) quando o Model 3 está em movimento, ou as visualizações podem não ser exatamente como descrito.

Se for detetado um objeto no ângulo morto ou próximo da parte lateral do Model 3 (por exemplo, um veículo, um rail, etc.), o ecrã tátil apresenta linhas coloridas que irradiam da imagem do seu veículo. A localização das linhas corresponde à localização do objeto detetado. A cor das linhas (branca, amarela, laranja ou vermelha) representa a proximidade do objeto em relação ao Model 3, sendo a branca a mais longínqua e a vermelha a mais próxima e que exige a sua atenção imediata. Estas linhas coloridas só são apresentadas ao conduzir a aproximadamente entre 12 km/h e 140 km/h. Quando a Direção Automática está ativa, estas linhas coloridas também são apresentadas se conduzir a uma velocidade inferior a 12 km/h. No entanto, as linhas coloridas não são apresentadas se o Model 3 se encontrar em ponto-morto (por exemplo, em caso de trânsito intenso).



AVISO: Certifique-se de que todas as câmaras estão limpas e sem obstruções antes de cada viagem e antes de utilizar as funcionalidades do piloto automático (consulte [Limpar uma câmara na página 207](#)). As câmaras sujas e os sensores sujos (se equipados), as condições ambientais, como a chuva, e as marcações de faixa desbotadas podem afetar o desempenho do piloto automático. Se uma câmara estiver obstruída ou encadeada, o Model 3 apresenta uma mensagem no ecrã tátil e as funcionalidades do piloto automático podem não estar disponíveis. Para obter mais informações sobre alertas específicos, consulte [Alertas de resolução de problemas na página 240](#).

AVISO: A assistência à manutenção na faixa de rodagem serve apenas para fins de orientação e não substitui as suas próprias inspeções visuais diretas. Antes de mudar de faixa, utilize sempre os retrovisores laterais e olhe para trás em ambas direções para determinar visualmente se é seguro e adequado mudar de faixa.

AVISO: Nunca dependa da assistência à manutenção na faixa de rodagem para o informar quanto a uma condução inadvertida fora da faixa de rodagem ou para o informar de que existe um veículo ao seu lado ou no seu ângulo morto. Vários fatores externos podem reduzir o desempenho da assistência à manutenção na faixa de rodagem (consulte [Limitações e imprecisões na página 144](#)). É da responsabilidade do condutor manter-se alerta, prestar atenção à faixa de rodagem e aos outros utentes da estrada. Se não o fizer, tal pode resultar em ferimentos graves ou morte.

Intervenções na direção

A assistência à manutenção na faixa de rodagem pode intervir na direção se o Model 3 se afastar (ou se aproximar) de uma faixa de rodagem adjacente em que seja detetado um objeto como, por exemplo, um veículo. Nestas situações, o Model 3 comanda automaticamente a direção para uma posição mais segura na faixa. Esta intervenção só é aplicada quando o Model 3 se desloca entre 48 e 140 km/h em grandes estradas com marcações de faixas bem visíveis. Quando é aplicada uma intervenção da direção, o ecrã tátil apresenta por breves instantes uma mensagem de aviso.

Correção de Transposição de Faixa

A Correção de Transposição de Faixa foi concebida para avisar se o Model 3 está a desviar-se ou a aproximar-se da extremidade da sua faixa de rodagem.

A Correção de Transposição de Faixa só é aplicada quando conduz a uma velocidade entre 64 e 145 km/h em estradas com marcações de faixas bem visíveis. Pode escolher se e como pretende que o Aviso de Transposição da Faixa funcione tocando em **Controlos > Piloto Automático > Correção de Transposição de Faixa** e selecionando de entre estas opções:

- **Desativada:** Não são fornecidos alertas relativos a saídas da faixa de rodagem nem potenciais colisões com um veículo a circular numa faixa adjacente.
- **Aviso:** Se uma roda dianteira ultrapassar uma marcação de faixa, o volante vibra.
- **Assistência:** É aplicada direção corretiva para manter o Model 3 numa posição segura, caso o Model 3 se desvie para uma faixa adjacente ou se aproxime da extremidade da estrada.



Quando a função de Correção de Transposição de Faixa está ativada e o Cruise Control Adaptativo está ativo, se o Model 3 se desviar da faixa de rodagem quando o sinal de mudança de direção associado está desligado, a Assistência à Manutenção na Faixa de Rodagem também verifica se as suas mãos estão no volante. Se as suas mãos não forem detetadas, o ecrã tátil apresenta vários alertas semelhantes aos que são utilizados durante a condução com a Direção Automática. Caso não sejam detetadas mãos repetidamente, o Model 3 abranda gradualmente até 25 km/h abaixo do limite de velocidade detetado, ou abaixo do limite de velocidade de cruzeiro definido e as luzes de perigo ficam intermitentes.

NOTA: A Correção de Transposição de Faixa não avisa quanto a saídas da faixa de rodagem, nem fornece intervenções na direção se o sinal de mudança de direção estiver ligado, o que indica uma mudança intencional da faixa de rodagem.

 **AVISO:** A Correção de Transposição de Faixa foi concebida para ajudar a manter a segurança, mas não funciona em todas as situações e não substitui a necessidade de permanecer atento e manter o veículo sob controlo.

 **AVISO:** Mantenha as mãos no volante e conduza com atenção em todos os momentos.

 **AVISO:** As intervenções da direção são mínimas e não foram concebidas para retirar o Model 3 da respetiva faixa de rodagem. Não confie nas intervenções da direção para evitar colisões laterais.

Assistente de Saída de Faixa de Emergência

O Assistente de Saída de Faixa de Emergência aplica automaticamente a direção para evitar uma potencial colisão em situações em que:

- Model 3 está a sair de uma faixa e pode colidir com um veículo que se desloca na mesma direção na faixa adjacente (independentemente do estado do sinal de mudança de direção).
- Model 3 está a sair de uma faixa para uma faixa próxima, o sinal de mudança de direção está desligado e é detetado um veículo a aproximar-se.
- Model 3 está a sair da estrada e o sinal de mudança de direção está desligado (por exemplo, muito próximo da extremidade da estrada e pode ocorrer uma colisão).

O Assistente de Saída de Faixa de Emergência é ativado automaticamente no início de cada viagem. É possível desligá-lo durante a viagem atual; basta tocar em **Controlos > Piloto Automático > Assistente de Saída de Faixa de Emergência**.

Quando o Assistente de Saída de Faixa de Emergência aplica ajustes à direção, é emitido um sinal sonoro e o ecrã tátil apresenta um aviso e destaca a marcação da faixa de rodagem a vermelho.

O Assistente de Saída de Faixa de Emergência funciona quando o Model 3 se desloca a uma velocidade entre 64 e 145 km/h em estradas com marcações de faixas bem visíveis, bermas, etc.

 **AVISO:** O Assistente de Saída de Faixa de Emergência não substitui uma condução atenta e o bom senso. Mantenha os olhos na estrada durante a condução e nunca dependa do Assistente de Saída de Faixa de Emergência para evitar uma colisão. O desempenho pode ser reduzido ou afetado por vários fatores. Dependendo do Assistente de Saída de Faixa de Emergência para evitar uma colisão pode resultar em ferimentos graves ou morte.

Assistência ao Ângulo Morto

Câmara de ângulo morto automática

Pode ligá-la/desligá-la tocando em **Controlos > Piloto Automático > Câmara de ângulo morto automática** no ecrã tátil.

Após ativada, quando o sinal de mudança de direção é acionado, o ecrã tátil apresenta a imagem da câmara lateral correspondente. Se um veículo for detetado no ângulo morto numa faixa de rodagem adjacente, é apresentada uma barra vermelha vertical na imagem como aviso. Por exemplo, quando o sinal de mudança de direção para a esquerda está acionado e é detetado um veículo, é apresentada uma barra vermelha vertical no lado esquerdo da imagem. É possível deslocar a imagem para uma localização diferente no ecrã tátil. Para tal, toque na imagem e arraste-a para a nova localização (as localizações válidas são indicadas por áreas sombreadas, apresentadas quando toca continuamente na imagem).

 **AVISO:** A câmara de ângulo morto automática não elimina a necessidade de conduzir com atenção e olhar para trás em ambas as direções ao mudar de faixa.

Aviso Sonoro de Colisão no Ângulo Morto

Se pretender que seja emitido um sinal sonoro quando um veículo se encontra no seu ângulo morto e é detetada uma possível colisão, toque em **Controlos > Segurança > Aviso Sonoro de Colisão no Ângulo Morto**.

 **AVISO:** A câmara de ângulo morto não elimina a necessidade de conduzir com atenção e olhar para trás em ambas as direções ao mudar de faixa.

 **AVISO:** O Aviso Sonoro de Colisão no Ângulo Morto não é capaz de detetar todas as colisões. O condutor é responsável por permanecer alerta e efetuar olhar para trás em ambas as decisões ao mudar de faixa.



Limitações e imprecisões

As funções de Assistência à Manutenção na Faixa de Rodagem nem sempre conseguem detetar as marcações das faixas e pode verificar avisos desnecessários ou inválidos nas seguintes situações:

- A visibilidade é fraca e as marcações da faixa não são claramente visíveis (devido a chuva intensa, neve, nevoeiro, etc.).
- Luz brilhante (por exemplo, de faróis de veículos em direção contrária ou luz solar direta) a interferir com a vista da(s) câmara(s).
- Um veículo à frente do Model 3 está a bloquear a vista das câmaras.
- O para-brisas está a obstruir a vista da(s) câmara(s) (com neblina, sujidade, coberta por um autocolante, etc.).
- As marcações da faixa estão demasiado gastas, nota-se que existem ainda marcações mais antigas na estrada, foram ajustadas devido a obras na estrada ou mudam rapidamente (por exemplo, as faixas ramificam-se, cruzam-se ou unem-se).
- A estrada é estreita ou sinuosa.
- Objetos ou características da paisagem fazem muita sombra nas marcações da faixa.

A Assistência à Manutenção na Faixa de Rodagem pode não fornecer avisos ou pode aplicar avisos inadequados nas seguintes situações:

- Se uma ou mais câmaras ou sensores (se existentes) estiverem danificados, sujos ou obstruídos (por lama, gelo ou neve, ou por um apoio do veículo, pintura excessiva ou produtos adesivos, tais como películas, autocolantes, revestimentos em borracha, etc.).
- As condições meteorológicas (chuva intensa, neve, nevoeiro ou temperaturas excessivamente quentes ou frias) estão a interferir no funcionamento dos sensores.
- Os sensores (se equipados) são afetados por outro equipamento elétrico ou dispositivos que geram ondas ultrassónicas.
- Um objeto instalado no Model 3 está a interferir com e/ou a obstruir um sensor (por exemplo, um suporte para bicicletas ou um autocolante no para-choques).

Além disso, a assistência à manutenção na faixa de rodagem pode não afastar o Model 3 de um veículo adjacente ou pode aplicar a direção desnecessária ou inadequada nestas situações:

- Estiver a conduzir o Model 3 em cantos ou curvas apertados a uma velocidade relativamente elevada.
- Luz brilhante (por exemplo, de faróis de veículos em direção contrária ou luz solar direta) a interferir com a vista da(s) câmara(s).
- Estiver a desviar-se para outra faixa mas não houver um objeto (por exemplo, um veículo) presente.

- Um veículo de outra faixa se colocar à sua frente ou se desviar para a sua faixa de rodagem.
- Model 3 não estiver a deslocar-se nas velocidades às quais a função de assistência à manutenção na faixa de rodagem foi concebida para funcionar.
- Se um ou mais sensores (se equipados) estiverem danificados, sujos ou obstruídos (como, por exemplo, por lama, gelo ou neve, ou por um apoio do veículo, pintura excessiva ou produtos adesivos tais como películas, autocolantes, revestimento em borracha, etc.).
- As condições meteorológicas (chuva intensa, neve, nevoeiro ou temperaturas excessivamente quentes ou frias) estão a interferir no funcionamento dos sensores.
- Os sensores (se equipados) são afetados por outro equipamento elétrico ou dispositivos que geram ondas ultrassónicas.
- Um objeto montado no Model 3 (por exemplo, um suporte para bicicletas ou um autocolante no para-choques) estiver a interferir com ou a obstruir o sensor.
- A visibilidade é fraca e as marcações da faixa não são claramente visíveis (devido a chuva intensa, neve, nevoeiro, etc.).
- As marcações da faixa estão demasiado gastas, nota-se que existem ainda marcações mais antigas na estrada, foram ajustadas devido a obras na estrada ou mudam rapidamente (por exemplo, as faixas ramificam-se, cruzam-se ou unem-se).



CUIDADO: As funções de assistência ao condutor são automaticamente desativadas quando o Modo de Pista é ligado. É da responsabilidade do condutor conduzir em segurança e manter o controlo do veículo em todos os momentos, incluindo na pista. As funções de assistência ao condutor são automaticamente reativadas quando o Modo de Pista é desligado.



AVISO: A lista acima não representa todas as situações possíveis que podem interferir com as funções da assistência à manutenção na faixa de rodagem. Existem muitas razões pelas quais a assistência à manutenção na faixa de rodagem poderá não funcionar conforme pretendido. Para evitar uma colisão, mantenha-se alerta e preste sempre atenção à estrada para poder antecipar a necessidade de tomar medidas corretivas o mais rapidamente possível.



As seguintes funcionalidades de prevenção de colisão foram concebidas para aumentar a segurança do condutor e dos passageiros:

- **Alerta de Colisão Frontal** - fornece avisos visuais e sonoros (e, em algumas regiões, hápticos) em situações em que o Model 3 deteta que existe um elevado risco de colisão frontal (consulte [Alerta de Colisão Frontal na página 145](#)).
- **Travagem de Emergência Automática** – aciona automaticamente os travões para reduzir o impacto de uma colisão (consulte [Travagem de Emergência Automática na página 146](#)).
- **Obstacle-Aware Acceleration** - reduz a aceleração se o Model 3 detetar um objeto no percurso de condução imediato (consulte [Aceleração sensível a obstáculos na página 147](#)).

⚠ CUIDADO: Certifique-se de que todas as câmaras estão limpas e sem obstruções antes de cada viagem e antes de utilizar as funcionalidades do piloto automático (consulte [Limpar uma câmara na página 207](#)). As câmaras sujas e os sensores sujos (se equipados), as condições ambientais, como a chuva, e as marcações de faixa desbotadas podem afetar o desempenho do piloto automático. Se uma câmara estiver obstruída ou encadeada, o Model 3 apresenta uma mensagem no ecrã tátil e as funcionalidades do piloto automático podem não estar disponíveis. Para obter mais informações sobre alertas específicos, consulte [Alertas de resolução de problemas na página 240](#).

⚠ AVISO: O Alerta de Colisão Frontal é apenas indicativo e não substitui uma condução atenta e o bom senso. Mantenha os olhos na estrada durante a condução e nunca dependa do Alerta de Colisão Frontal para o avisar de uma potencial colisão. Diversos fatores podem reduzir ou prejudicar o desempenho, provocando avisos desnecessários, inválidos e imprecisos ou a falta destes. Dependendo do Alerta de Colisão Frontal para o avisar de uma potencial colisão pode resultar em ferimentos graves ou morte.

⚠ AVISO: A Travagem de Emergência Automática não foi concebida para evitar todas as colisões. Em determinadas situações, pode minimizar o impacto de uma colisão tentando reduzir a velocidade de condução. Dependendo da Travagem de Emergência Automática para evitar uma colisão pode resultar em ferimentos graves ou morte.

⚠ AVISO: A aceleração sensível a obstáculos não se destina a evitar uma colisão. Em determinadas situações, pode minimizar o impacto de uma colisão. Dependendo da aceleração sensível a obstáculos para evitar uma colisão pode resultar em ferimentos graves ou morte.

Alerta de Colisão Frontal

Model 3 monitoriza a área à sua frente quanto à presença de um objeto, como um veículo, uma moto, uma bicicleta ou um peão. Se houver probabilidade de colisão, a menos que tome uma medida corretiva imediata, o Alerta de Colisão Frontal foi concebido para emitir um sinal sonoro e realçar o veículo à sua frente a vermelho no ecrã tátil. Se isso acontecer, **TOME MEDIDAS CORRETIVAS IMEDIATAS**



Os avisos visuais e sonoros (e, em algumas regiões, hápticos) são automaticamente cancelados quando o risco de colisão diminui (por exemplo, se tiver abrandado ou parado Model 3, ou se o obstáculo à sua frente tiver saído da sua trajetória de condução).

Se não forem tomadas medidas imediatas quando o Model 3 emite um Alerta de Colisão Frontal, a Travagem de Emergência Automática (se ativada) pode acionar os travões automaticamente em caso de colisão iminente (consulte [Travagem de Emergência Automática na página 146](#)).

Por predefinição, o Alerta de Colisão Frontal está ativado. Para desligar ou ajustar a sensibilidade, toque em **Controlos > Piloto Automático > Alerta de Colisão Frontal**. Em vez do nível de aviso predefinido **Médio**, pode **desligar** o aviso ou optar por um aviso **Tardio** ou **Cedo**.

NOTA: O Alerta de Colisão Frontal repõe automaticamente para **Médio** no início de cada condução, se **Desativar** manualmente esta função.

⚠ AVISO: A(s) câmara(s) e os sensores (se existentes) associados ao Alerta de Colisão Frontal foram concebidos para monitorizar uma área aproximada de até 160 metros na trajetória de condução. A área monitorizada pelo Alerta de Colisão Frontal pode ser adversamente afetada pelas condições meteorológicas e da estrada. Tome as devidas precauções durante a condução.



Assistente de Prevenção de Colisão

AVISO: O Alerta de Colisão Frontal destina-se apenas a fornecer alertas visuais e sonoros. Não tenta utilizar o travão ou desacelerar o Model 3. Se vir e/ou ouvir um aviso, é da responsabilidade do condutor tomar medidas corretivas imediatamente.

AVISO: O Alerta de Colisão Frontal pode emitir um aviso em situações em que não exista probabilidade de colisão. Mantenha-se alerta e preste sempre atenção à área à frente do Model 3 para poder antecipar a necessidade de tomar uma medida.

O Alerta de Colisão Frontal só funciona a velocidades entre cerca de 5 km/h e 200 km/h.

AVISO: O Alerta de Colisão Frontal não fornece um aviso quando o condutor já está a acionar o travão.

Travagem de Emergência Automática

Model 3 foi concebido para determinar a distância dos objetos detetados. Quando uma colisão é considerada inevitável, a Travagem de Emergência Automática foi concebida para acionar os travões a fim de reduzir a velocidade do veículo e, conseqüentemente, a gravidade do impacto. A redução da velocidade depende de muitos fatores, incluindo a velocidade de condução e o ambiente.

Quando a Travagem de Emergência Automática aciona os travões, o ecrã tátil apresenta um aviso visual e é emitido um sinal sonoro. Também poderá notar um movimento abrupto para baixo do pedal do travão. As luzes de travagem ligam-se para alertar os outros utentes da estrada de que está a abrandar.



Travagem de emergência em curso

A Travagem de Emergência Automática só funciona a velocidades entre cerca de 5 km/h e 200 km/h.

A Travagem de Emergência Automática não aciona os travões, ou deixa de os acionar, se:

- Realizar uma curva acentuada com o volante.
- Carregar e soltar o pedal do travão enquanto a Travagem de Emergência Automática está a acionar os travões.
- Acelerar bruscamente enquanto a Travagem de Emergência Automática está a acionar os travões.
- O veículo, motociclo, bicicleta ou peão já não for detetado à frente ou atrás do veículo.

A Travagem de Emergência Automática está sempre ativa quando liga o Model 3. Para a desativar na condução atual, mude para a posição de estacionamento e toque em **Controlos > Piloto Automático > Travagem de Emergência Automática**. Mesmo que desative a Travagem de Emergência Automática, o veículo pode continuar a aplicar os travões após detetar uma colisão inicial, de forma a reduzir qualquer

impacto adicional (consulte [Travagem Multicolisão na página 146](#)). Quando desativada, o ecrã tátil apresenta uma mensagem visual.



Travagem de Emergência Auto. desativada

AVISO: Recomenda-se vivamente que não desative a Travagem de Emergência Automática. Se a desativar, o Model 3 não aciona automaticamente os travões quando existir probabilidade de colisão.

NOTA: A Travagem de Emergência Automática foi concebida apenas para reduzir o impacto de colisões frontais.

NOTA: A Travagem de Emergência Automática foi concebida para reduzir o impacto de colisões frontais e em marcha-atrás, com funcionalidade limitada durante a marcha-atrás.

Se a Travagem de Emergência Automática estiver indisponível, o ecrã tátil apresenta um aviso visual.



Travagem de Emergência Automática indisponível

AVISO: A Travagem de Emergência Automática foi concebida para reduzir a gravidade de um impacto. Não foi concebida para evitar uma colisão.

AVISO: O desempenho da Travagem de Emergência Automática pode ser afetado por vários fatores que podem impedir a travagem ou provocar uma travagem inadequada ou inoportuna, tal como um veículo a ocupar parte do percurso de deslocamento ou detritos na estrada. É da responsabilidade do condutor conduzir em segurança e manter o controlo do veículo em todos os momentos. Nunca dependa da Travagem de Emergência Automática para evitar ou reduzir o impacto de uma colisão.

AVISO: A Travagem de Emergência Automática não substitui a manutenção de uma distância segura entre si e o veículo da frente.

AVISO: O pedal do travão desloca-se abruptamente para baixo durante uma travagem automática. Certifique-se sempre de que o pedal do travão se pode deslocar livremente. Não coloque material em baixo ou em cima do tapete do condutor (incluindo um tapete adicional) e certifique-se sempre de que o tapete do condutor está devidamente fixo. Se não o fizer, pode dificultar a capacidade de movimento do pedal do travão.

Travagem Multicolisão

Além da Travagem de Emergência Automática, o Model 3 pode aplicar os travões para evitar ou mitigar um impacto subsequente a uma colisão inicial em caso de deteção da ativação dos airbags. Os travões poderão ser aplicados independentemente da velocidade de condução.







Aceleração sensível a obstáculos

A aceleração sensível a obstáculos destina-se a reduzir o impacto de uma colisão ao reduzir o binário do motor, e, em alguns casos, aplicando os travões, se o Model 3 detetar um objeto no respetivo percurso de condução. O ecrã tátil apresenta um aviso visual e emite um sinal sonoro quando os travões são aplicados automaticamente. Por exemplo, enquanto está estacionado em frente a um portão de garagem fechado com a posição de condução engatada, o Model 3 deteta que pressionou com força o pedal do acelerador. Apesar de o Model 3 ainda acelerar e atingir o portão de garagem, o binário reduzido pode resultar em menos danos.

A aceleração sensível a obstáculos destina-se a funcionar apenas quando todas estas condições estão simultaneamente reunidas:

- A posição de condução ou de marcha-atrás está engatada.
- Model 3 está parado ou a deslocar-se a menos de 16 km/h.
- Model 3 deteta um objeto no percurso de condução imediato.

Para desativar a aceleração sensível a obstáculos, toque em **Controlos > Piloto Automático > Aceleração Sensível a Obstáculos**.

-  **AVISO:** A aceleração sensível a obstáculos destina-se a reduzir a gravidade de um impacto. Não foi concebida para evitar uma colisão.
-  **AVISO:** A Aceleração Sensível a Obstáculos pode não limitar o binário em todas as situações, como efetuar uma curva apertada para entrar num espaço de estacionamento. A aceleração sensível a obstáculos pode ser limitada, atrasada ou impedida por diversos fatores, incluindo as condições ambientais, a distância em relação a um obstáculo e as ações do condutor.
-  **AVISO:** Não dependa da aceleração sensível a obstáculos para controlar a aceleração ou para evitar ou limitar a gravidade de uma colisão e não tente testar a aceleração sensível a obstáculos. Se o fizer, tal pode resultar em danos materiais graves, ferimentos ou morte.
-  **AVISO:** O desempenho da aceleração sensível a obstáculos pode ser influenciada por diversos fatores, provocando uma redução no binário do motor inadequada ou inoportuna. É da responsabilidade do condutor conduzir em segurança e manter o controlo do Model 3 em todos os momentos.

Limitações e imprecisões

As funcionalidades anticolisão podem nem sempre detetar todos os objetos, veículos, bicicletas ou peões, e o condutor pode verificar a ocorrência de avisos desnecessários, imprecisos e inválidos, ou a falta destes, por várias razões, sobretudo quando:

- A estrada tem curvas apertadas.
- A visibilidade é reduzida (devido a chuva intensa, neve, nevoeiro, etc.).
- Luz brilhante (por exemplo, de faróis de veículos em direção contrária ou luz solar direta) a interferir com a vista da(s) câmara(s).
- Uma câmara ou sensor apresenta obstruções (sujo, coberto, embaciado, coberto por um autocolante, etc.).
- Se um ou mais sensores (se equipados) estiverem danificados, sujos ou obstruídos (como, por exemplo, por lama, gelo ou neve, ou por um apoio do veículo, pintura excessiva ou produtos adesivos tais como películas, autocolantes, revestimento em borracha, etc.).
- As condições meteorológicas (chuva intensa, neve, nevoeiro ou temperaturas excessivamente quentes ou frias) estão a interferir no funcionamento dos sensores.
- Os sensores (se equipados) são afetados por outro equipamento elétrico ou dispositivos que geram ondas ultrassónicas.



CUIDADO: Se ocorrer uma falha no Assistente de Prevenção de Colisão, o Model 3 apresenta um alerta. Contacte a Assistência Tesla.



CUIDADO: As funções de assistência ao condutor são automaticamente desativadas quando o Modo de Pista é ligado. É da responsabilidade do condutor conduzir em segurança e manter o controlo do veículo em todos os momentos, incluindo na pista. As funções de assistência ao condutor são automaticamente reativadas quando o Modo de Pista é desligado.



AVISO: As limitações descritas anteriormente não representam uma lista exaustiva das situações que podem interferir no funcionamento correto do Assistente de Prevenção de Colisão. Estas funcionalidades podem não cumprir a função pretendida por muitas outras razões. É da responsabilidade do condutor evitar colisões mantendo-se alerta, prestando atenção e tomando ações corretivas o mais rapidamente possível.



Como funciona o assistente de velocidade

Model 3 apresenta um limite de velocidade no ecrã tátil e pode escolher se e como é avisado quando excede o limite de velocidade. Além disso, pode ser apresentado um contorno azul em redor do ícone do limite de velocidade para o informar de que está acima do limite de velocidade.

Em vez de utilizar o limite de velocidade detetado, pode basear os avisos num limite de velocidade arbitrário que introduz manualmente.

NOTA: Ao utilizar o Cruise Control Adaptativo, pode tocar neste sinal de limite de velocidade para alterar a velocidade de cruzeiro definida para o limite de velocidade detetado (incluindo quaisquer desvios que tenha definido).

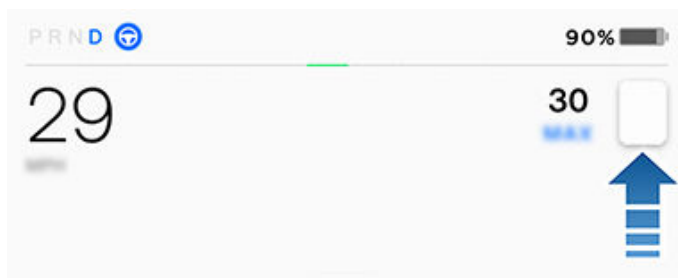

NOTA: Em estradas em que os dados do mapa determinam a existência de um limite de velocidade condicional (por exemplo, um limite de velocidade baseado na hora do dia ou nas condições climáticas), é apresentado um segundo limite de velocidade por baixo do primeiro limite de velocidade. É da responsabilidade do condutor determinar se o limite de velocidade condicional se encontra atualmente em efeito e ajustar a velocidade de condução em conformidade. Poderá ser necessário atualizar os mapas de bordo para visualizar os limites de velocidade condicionais ([Atualizações de mapas na página 176](#)).

Em situações em que o Model 3 não consegue determinar um limite de velocidade, ou se o Assistente de Velocidade não estiver certo de que um limite de velocidade adquirido é exato, o ecrã tátil poderá não apresentar um sinal de limite de velocidade e os avisos não são ativados.

NOTA: Os avisos de limite de velocidade desaparecem após dez segundos ou quando o Model 3 abranda abaixo do limite especificado.

AVISO: Não confie no assistente de velocidade para determinar o limite de velocidade ou a velocidade de condução adequada. Conduza sempre a uma velocidade segura com base nas condições de trânsito e da estrada.

Controlar o assistente de velocidade

Para ajustar o aviso de limite de velocidade, toque em **Controlos > Piloto Automático > Aviso de Limite de Velocidade** e, em seguida, seleccione uma destas opções:

- **Desligado** - Os avisos de limite de velocidade não são apresentados e os avisos sonoros não são emitidos.
- **Mostrar** - Os sinais de limite de velocidade são apresentados no ecrã tátil e o tamanho do sinal aumenta quando o limite determinado é ultrapassado.
- **Av. sonoro** - Para além da apresentação visual, é emitido um aviso sonoro quando exceder o limite de velocidade determinado.

Também pode especificar a forma como o limite de velocidade é determinado:

- **Relativo** - Pode definir um desvio em relação ao limite de velocidade (+ ou -) se pretender ser alertado apenas quando ultrapassar o desvio em relação ao limite de velocidade por um valor especificado. Por exemplo, pode aumentar o desvio para +10 km/h se pretendesse ser alertado apenas quando ultrapassar o limite de velocidade por 10 km/h.
- **Absoluto** - Especifique manualmente qualquer limite de velocidade entre 30 e 240 km/h.

NOTA: O Assistente de Velocidade nem sempre é exato. Em determinadas situações, a localização de uma estrada pode ser incorretamente calculada e o Assistente de Velocidade pode apresentar uma velocidade aplicável a uma estrada diretamente adjacente que pode apresentar um limite de velocidade diferente. Por exemplo, o Assistente de Velocidade pode assumir que o Model 3 se encontra numa autoestrada de acesso controlado quando na verdade se encontra numa estrada próxima, e vice-versa.

NOTA: A definição seleccionada mantém-se até a alterar manualmente.

Velocidade média em tempo real

Ao conduzir numa zona de velocidade média, o Model 3 apresenta a sua velocidade média no ecrã tátil abaixo do limite de velocidade detetado.

O ecrã tátil apresenta também a distância restante na zona de velocidade média.

NOTA: Requer Conetividade Premium. Para ativar esta funcionalidade, ative o reencaminhamento online ao tocar em **Controlos > Navegação > Reencaminhamento online** (consulte [Mapas e navegação na página 171](#)).

Limitações e imprecisões

O assistente de velocidade pode não estar totalmente operacional ou apresentar informações incorretas nestas situações:

- A visibilidade é fraca e os sinais de limite de velocidade não são claramente visíveis (devido a chuva intensa, neve, nevoeiro, etc.).



- Luz brilhante (por exemplo, de faróis de veículos em direção contrária ou luz solar direta) a interferir com a vista da(s) câmara(s).
- Model 3 está a ser conduzido muito próximo do veículo da frente que está a bloquear a vista das câmaras.
- O para-brisas está a obstruir a vista da(s) câmara(s) (com neblina, sujidade, coberta por um autocolante, etc.).
- Os sinais de limite de velocidade estão ocultados por objetos.
- Os limites de velocidade guardados na base de dados do mapa estão incorretos ou desatualizados.
- Model 3 está a ser conduzido numa zona onde não existe disponibilidade de GPS ou dados de mapa, ou numa zona onde não é possível detetar os sinais de limite de velocidade.
- Os sinais de trânsito que não estejam em conformidade com os formatos normalizados reconhecíveis, como os sinais de velocidade digitais ou temporários.
- Uma estrada ou um limite de velocidade foi alterado recentemente.



AVISO: A lista acima não representa uma lista exaustiva das situações que podem interferir com o correto funcionamento do assistente de velocidade. O assistente de velocidade pode não apresentar avisos por muitas outras razões.



Câmara do habitáculo

O seu Model 3 poderá estar equipado com uma câmara do habitáculo situada por cima do espelho retrovisor.



NOTA: Mantenha a lente da câmara limpa e livre de obstruções. Retire qualquer acumulação de sujidade ou poeira limpando ocasionalmente a lente da câmara com um pano limpo.



CUIDADO: Não utilize produtos de limpeza abrasivos ou à base de químicos. Se o fizer, pode danificar a superfície da lente da câmara.

A câmara do habitáculo é capaz de determinar a desatenção do condutor e apresentar alertas sonoros para o lembrar para manter os olhos na estrada quando o Piloto Automático é ativado.

Por predefinição, as imagens e os vídeos capturados pela câmara não saem do veículo e não são transmitidos a ninguém, incluindo a Tesla, salvo ativação da partilha de dados. Se ativar a partilha de dados e ocorrer um evento de segurança crítico (como uma colisão), o Model 3 partilha pequenos cliques de vídeo com a Tesla para nos ajudar a desenvolver melhorias de segurança futuras e a melhorar continuamente a inteligência de funcionalidades que dependem da câmara do habitáculo. Também poderão ser partilhados dados caso seja necessário um diagnóstico da funcionalidade da câmara do habitáculo. A câmara do habitáculo não efetua reconhecimento facial nem qualquer outro método de verificação de identidade. Para proteger a sua privacidade, os dados da câmara do habitáculo não estão associados ao número de identificação do veículo.

Para ajustar as suas preferências de partilha de dados, toque em **Controlos > Software > Partilha de dados > Permitir análise da câmara do habitáculo**. Pode alterar as suas definições de partilha de dados a qualquer momento. Para ver as funções atualmente ativadas que usam a câmara do habitáculo, toque em **Controlos > Software > Câmara do habitáculo**.





Sobre o sistema de segurança

NOTA: Dependendo da região do mercado, o seu veículo pode não ter um alarme sonoro para funções de segurança ou as funções podem não funcionar exatamente como descrito.

Se o Model 3 não detetar uma chave ou telemóvel autenticado e for aberta uma porta ou bagageira trancada, é emitido um alarme sonoro. Além disso, os faróis e os sinais de mudança de direção ficam intermitentes. Para desativar o alarme, prima qualquer botão na aplicação para dispositivos móveis ou encoste o cartão chave ou o comando ao leitor de cartões situado imediatamente abaixo da câmara do Piloto Automático no pilar da porta do lado do condutor.

Para ativar ou desativar manualmente o sistema de alarme, toque em **Controlos > Segurança > Alarme de segurança**. Quando definido, o Model 3 ativa o alarme um minuto após o condutor sair, as portas serem trancadas e uma chave reconhecida deixar de ser detetada.

Uma sirene alimentada por bateria (se equipada) é ativada quando uma porta ou bagageira trancada é aberta e o Model 3 não deteta uma chave nas proximidades. Se também pretender que esta sirene soe em situações em que o veículo deteta movimento no interior do habitáculo, ative a definição **Inclinação/Intrusão** (consulte [Inclinação/Intrusão \(se equipado\)](#) na página 151).

NOTA: Se o Model 3 estiver no Modo Sentinela (consulte [Como utilizar o Modo Sentinela \(com uma pen USB\)](#) na página 155), a definição **Alarme de segurança** não está disponível.

Inclinação/Intrusão (se equipado)

Dependendo da configuração, região de mercado e data de fabrico, o seu veículo pode não estar equipado com esta funcionalidade.

O **Alarme de segurança** tem de estar ligado para ativar a função **Inclinação/Intrusão**.

A definição **Inclinação/Intrusão** soa o alarme do veículo se o Model 3 detetar movimento no interior do habitáculo ou se for movido ou inclinado (por exemplo, com uma grua de reboque ou um macaco). Para ativar, toque em **Controlos > Segurança > Inclinação/Intrusão**.

O sensor de intrusão é automaticamente desativado em situações nas quais o sistema de controlo de climatização continua a funcionar após sair do veículo. Para anular, pode voltar a ligar o sensor de inclinação/intrusão manualmente após selecionar Manter climatização, Modo Canino ou Modo de Campismo.

O sensor de inclinação/intrusão volta a ativar-se automaticamente no início de cada ciclo de condução.

NOTA: É necessário desativar o alarme de **Inclinação/Intrusão** para se poder utilizar a funcionalidade **Proteção contra Sobreaquecimento do Habitáculo** (consulte [Proteção contra sobreaquecimento do habitáculo](#) na página 163).

NOTA: Se pretender deixar algo que se mova dentro do veículo trancado, não se esqueça de desativar a definição **Inclinação/Intrusão**. Se esta definição estiver ativada, qualquer movimento detetado no interior do Model 3 ativa o alarme de intrusão.

NOTA: Se o Model 3 estiver no Modo Sentinela (consulte [Como utilizar o Modo Sentinela \(com uma pen USB\)](#) na página 155), a definição **Inclinação/Intrusão** não está disponível.

Controlos parentais

Os controlos parentais permitem-lhe limitar as capacidades do Model 3 e garantir que as definições de segurança estão ativadas e não podem ser alteradas.

NOTA: Também pode aceder aos controlos parentais a partir da aplicação para dispositivos móveis da Tesla (versão 4.34.5 ou posterior necessária).

NOTA: Não é possível ativar os controlos parentais se o **Limitador de velocidade** estiver ativo.

Ao ativar a opção **Requerer funcionalidades de segurança**, o Model 3 ativa ou configura estas definições do veículo:

NOTA: Dependendo da região de mercado, da configuração do veículo, das opções adquiridas e da versão de software, o seu veículo poderá não estar equipado com as funcionalidades indicadas.

- **Travagem de Emergência Automática**
- **Aceleração sensível a obstáculos**
- **Câmara de ângulo morto automática**
- **Aviso Sonoro de Colisão no Ângulo Morto**
- **Ligar para 911 Automático**
- **Permitir acesso móvel**
- **Avisos sonoros do Auxiliar de Estacionamento**
- **Correção de Transposição de Faixa:** Definida como **Auxiliar**.
- **Aviso de Limite de Velocidade:** Definida como **Aviso sonoro**.
- **Alerta de Colisão Frontal:** Definida como **Antecipado**.

Se pretende ativar os controlos parentais:

1. Com o veículo na posição de estacionamento, toque em **Controlos > Segurança > Controlos parentais** no ecrã tátil.
2. Ative ou configure os controlos parentais que pretende utilizar:
 - **Limitar a velocidade:** Limita a velocidade a que o Model 3 pode circular.
 - **Reduzir a aceleração:** Limita a **Aceleração** do veículo para **Relaxado**.



Definições de Segurança e Proteção

- **Requerer funcionalidades de segurança:** Ativa várias funcionalidades de segurança no veículo (se equipado). Os condutores não podem alterar estas definições se os controlos parentais estiverem ativos.
- **Enviar notificações de interdição:** Ativa as notificações de interdição das 23:00 às 04:00. Se alguém mudar o veículo para a posição Conduzir após o início da interdição, é enviada uma notificação através da aplicação para dispositivos móveis da Tesla para todos telemóveis com Phone Key emparelhados com o veículo, informando os utilizadores de que o Model 3 está a ser utilizado.

3. Toque em **Confirmar**.

4. Introduza um PIN.

NOTA: Os condutores têm de reintroduzir o PIN a partir dos **Controlos parentais** para desativar as restrições. Toque em **Perfil do condutor > Controlos parentais** para reintroduzir o PIN.

PIN para Conduzir

Para acrescentar outro nível de segurança, pode impedir que o Model 3 seja conduzido até que seja introduzido um PIN (Número de identificação pessoal) de 4 dígitos. Para ativar esta definição, toque em **Controlos > Segurança > PIN para Conduzir** e siga os avisos do ecrã para criar um PIN para conduzir.

Quando estiver ativada, para além de introduzir o PIN de 4 dígitos para conduzir, também precisa de o introduzir para entrar no modo Valet pela primeira vez e criar o PIN de 4 dígitos do modo Valet para entrar e sair do modo Valet. Quando estiver no modo Valet, o Model 3 pode ser conduzido sem o funcionário do serviço ter de introduzir o PIN para conduzir. A definição **PIN para Conduzir** é desativada sempre que o modo Valet estiver ativado.

Se se esquecer do PIN para conduzir, toque na ligação para introduzir as credenciais de início de sessão da Tesla na janela pop-up do PIN para conduzir e siga as instruções no ecrã tátil.

NOTA: No caso improvável de o seu ecrã tátil não apresentar resposta, poderá não ser possível introduzir o PIN. Neste caso, primeiro tente reiniciar o ecrã tátil (consulte [Reiniciar o ecrã tátil na página 8](#)). Se o ecrã tátil continuar a não apresentar resposta, ainda pode anular a função PIN para Conduzir ao ativar a condução sem chave na aplicação para dispositivos móveis da Tesla.

PIN porta-luvas

Proteja o conteúdo do seu porta-luvas com um PIN de 4 dígitos (não relacionado com o PIN para conduzir). Para ativar, toque em **Controlos > Segurança > PIN de porta-luvas** e siga as instruções no ecrã tátil. Quando ativada, é-lhe solicitado que introduza o PIN para abrir o porta-luvas. Selecione a opção para desativar e introduza o PIN para remover este nível de segurança adicional.

Se se esquecer do PIN do porta-luvas, reponha-o introduzindo as credenciais de início de sessão da Tesla e siga as instruções no ecrã tátil.

NOTA: Utilizar um **PIN do porta-luvas** permite a abertura do porta-luvas mesmo quando o Model 3 está no modo Valet.

Limitador de Velocidade

O limitador de velocidade permite-lhe limitar a aceleração e a velocidade máxima de condução a um valor à escolha entre 80 e 193 km/h. Da primeira vez que utilizar esta funcionalidade, será necessário criar um PIN de 4 dígitos que terá de ser utilizado para ativar e desativar o Limitador de Velocidade. Quando ativado, à medida que a velocidade de condução for ficando a cerca de 5 km/h da velocidade máxima selecionada, será emitido um sinal sonoro e o ecrã tátil irá apresentar uma mensagem e o Model 3 envia uma notificação para a aplicação para dispositivos móveis. Pode tocar em **Segurança > Limitador de Velocidade** para efetuar a ativação através da aplicação para dispositivos móveis da Tesla. Para ativar o Limitador de Velocidade:

1. Certifique-se de que o Model 3 está na posição de estacionamento.
2. Toque em **Controlos > Segurança > Limitador de Velocidade** no ecrã tátil.
3. Selecione a velocidade máxima de condução.
4. Arraste a barra de deslocamento para a posição **Ligado**.
5. Introduza o PIN de 4 dígitos que pretende utilizar para ativar e desativar o Limitador de Velocidade.

NOTA: Se se esquecer do PIN, pode desativar o Limitador de Velocidade introduzindo as credenciais de início de sessão da sua conta Tesla.

NOTA: Quando o Limitador de Velocidade está ativado, a definição de aceleração é automaticamente definida para **Relaxado**.

 **AVISO:** Conduzir numa descida pode aumentar a velocidade de condução e fazer com que o Model 3 exceda a velocidade máxima selecionada.

 **AVISO:** O Limitador de Velocidade não substitui o bom senso, a formação do condutor e a necessidade de monitorizar os limites de velocidade e as condições de condução. Podem ocorrer acidentes a qualquer velocidade e é da sua responsabilidade conduzir com segurança.

Limpar Dados do Navegador

Pode limpar dados do navegador do seu veículo (tal como faria num computador ou smartphone) navegando até **Controlos > Serviço > Limpar Dados do Navegador**. Isto é útil para muitas situações, como apagar definições ou pesquisas de outro condutor.

Marque as caixas na janela pop-up do ecrã tátil para excluir os favoritos e/ou o histórico para sua conveniência.

NOTA: Dependendo da região de mercado, da configuração do veículo, das opções adquiridas e da versão de software, o seu veículo poderá não estar equipado com Dashcam ou as funcionalidades poderão não funcionar exatamente como descrito. **É exclusivamente da sua responsabilidade consultar e assegurar a conformidade com todos os regulamentos locais e restrições de propriedade locais no que diz respeito à utilização de câmaras.**

A Dashcam filma as imediações do veículo durante a condução. Utilize Dashcam para registar incidentes de condução ou outros eventos importantes, como faria com uma câmara externa noutros veículos.

O ícone da Dashcam encontra-se no iniciador de aplicações. Pode adicionar a aplicação da Dashcam à barra inferior para um fácil acesso (consulte [Personalizar As minhas aplicações na página 6](#)). Quando o Model 3 estiver na posição de estacionamento, toque no ícone da Dashcam para aceder ao Visualizador (consulte [Ver gravações de vídeo na página 158](#)).



Para proteger a sua privacidade, as gravações de vídeo são armazenadas localmente na memória de bordo de uma pen USB formatada. As gravações não são enviadas para a Tesla. Model 3 não grava vídeos quando a Dashcam está **Desligada**.

Como utilizar a Dashcam

1. Formate uma pen USB. A Dashcam precisa de uma pen USB devidamente formatada introduzida na porta USB do veículo para guardar e recuperar filmagens. Os veículos fabricados a partir de 2020 estão equipados com uma pen USB pré-formatada no porta-luvas. Existem duas formas de formatar a pen, se necessário:
 - Formate a pen com Model 3. Introduza a pen USB na porta USB e aceda a **Controlos > Proteção > Formatar pen USB**.
 - Formate a pen USB num computador. Consulte [Requisitos da pen USB para a gravação de vídeos na página 158](#) para obter mais informações.
2. Insira a pen USB numa porta USB do veículo, de preferência na que se encontra no porta-luvas (se equipado).

NOTA: Para alguns veículos fabricados após, aproximadamente, 1 de novembro de 2021, as portas USB da consola central apenas suportam dispositivos de carregamento. Utilize a porta USB no interior do porta-luvas para todas as restantes funções.
3. Ative a Dashcam tocando em **Controlos > Dashcam**. A Dashcam permite-lhe escolher como e quando as filmagens são guardadas. Pode escolher entre:

- **Auto:** A Dashcam guarda automaticamente uma gravação na pen USB quando o Model 3 deteta um evento de segurança crítico, como uma colisão ou ativação de airbag. Quando a opção **Auto** está selecionada, a deteção pode variar e está sujeita ao estado de alimentação, suspensão e Piloto Automático do seu veículo.

NOTA: Existem vários fatores que determinam se a Dashcam guarda automaticamente uma gravação de um evento de segurança crítico (por exemplo, a quantidade de força, a ativação dos airbags, etc.). Não conte com a Dashcam para gravar automaticamente todos os eventos de segurança críticos.

- **Manual:** Tem de tocar manualmente no ícone da Dashcam para guardar uma gravação dos últimos dez minutos de vídeo.
- **Ao buzinar:** Quando carrega na buzina, a Dashcam guarda uma gravação dos últimos dez minutos de vídeo. Pode ativar esta opção em conjunto com os modos **Auto** ou **Manual** simultaneamente.

4. Quando ativado, o ícone da Dashcam indica quando as gravações são guardadas. Também pode ver o estado do ícone da Dashcam em **Controlos**:



O ícone muda para indicar o estado da Dashcam:



A GRAVAR: A Dashcam está a gravar. Para guardar filmagens, toque no ícone. Para interromper a gravação, toque continuamente no ícone.



DISPONÍVEL: A Dashcam está disponível mas não está a gravar. Toque no ícone da Dashcam para iniciar a gravação.



PAUSA: A Dashcam está em pausa. Para retomar a gravação, toque no ícone. Para evitar a perda de filmagens, coloque a Dashcam em pausa antes de remover a pen.



OCUPADA: A Dashcam está no processo de carregar, guardar ou substituir filmagens. Enquanto a Dashcam está ocupada, não é possível captar e gravar filmagens.



GUARDADO: As filmagens encontram-se guardadas. Pode também guardar os cliques da Dashcam ao tocar no ícone da Dashcam no iniciador de aplicações, durante a condução.



NOTA: É necessário guardar as gravações pretendidas para as ver mais tarde. Model 3 não guarda filmagens, nem mesmo temporariamente. As filmagens não guardadas gravadas pela Dashcam são constantemente substituídas. Consulte [Ver gravações de vídeo na página 158](#) para obter mais informações.

5. Quando as filmagens pretendidas estiverem guardadas, pode ver os clipes no ecrã tátil ou num computador:
 - Ecrã tátil: Certifique-se de que o Model 3 está na posição de estacionamento e toque no ícone da Dashcam no iniciador de aplicações. Os vídeos estão organizados por data e hora. Consulte [Ver gravações de vídeo na página 158](#) para obter mais informações.
 - Computador: Introduza a pen USB num computador e navegue até à pasta TeslaCam. Os vídeos estão organizados por data e hora. Consulte [Ver gravações de vídeo na página 158](#) para obter mais informações.
6. Para desativar a Dashcam, aceda a **Controlos > Dash cam > Desligada**. Se for colocada no modo **Auto**, **Manual** ou **Ao buzinar**, a Dashcam ativa-se automaticamente (mas pode não gravar filmagens, dependendo das suas preferências) sempre que conduzir.



NOTA: Dependendo da região de mercado, da configuração do veículo, das opções adquiridas e da versão de software, o seu veículo poderá não estar equipado com o Modo Sentinela ou as funções podem não funcionar exatamente como descrito. **É exclusivamente da sua responsabilidade consultar e assegurar a conformidade com todos os regulamentos locais e restrições de propriedade locais no que diz respeito à utilização de câmaras.**

Se ativado, as câmaras e os sensores (se existentes) do veículo permanecem ativados e prontos a registar quaisquer atividades suspeitas em redor do veículo quando o Model 3 está trancado e na posição de estacionamento. Pense no Modo Sentinela como um sistema de segurança inteligente do veículo que o alerta quando deteta possíveis ameaças nas proximidades.

Caso seja detetada uma avaria ou os sensores do veículo determinem que existe um grande nível de movimento brusco, tal como quando o veículo é rebocado ou agitado, o Modo Sentinela:

- Aciona os faróis.
- Emite o alarme.
- Apresenta uma mensagem no ecrã tátil a indicar que é possível que as câmaras estejam a gravar para informar sobre indivíduos que se encontrem fora do veículo.
- Alerta-o sobre o alarme através da aplicação para dispositivos móveis.
- Guarda as filmagens do evento numa pen USB (se instalada).

O Modo Sentinela está desativado por predefinição. Pode utilizar comandos de voz ou a aplicação para dispositivos móveis Tesla para ativar ou desativar facilmente o Modo Sentinela. Para ativar o modo sentinela através de comandos de voz, diga "Manter Tesla seguro", "Manter o meu carro seguro", "Sentinela ligado" ou "Ativar sentinela" (consulte [Comandos de voz na página 16](#)).

NOTA: Para alguns veículos fabricados após, aproximadamente, 1 de novembro de 2021, as portas USB da consola central apenas suportam dispositivos de carregamento. Utilize a porta USB no interior do porta-luvas para todas as restantes funções.

Para utilizar o Modo Sentinela, a bateria tem de ter, no mínimo, 20% de carga. Se o nível da bateria descer abaixo dos 20%, o Modo Sentinela desliga-se e a aplicação móvel envia-lhe uma notificação. O consumo de energia pode aumentar quando o Modo Sentinela está ativo.

NOTA: Quando o Modo Sentinela está ativado, as definições do Alarme de segurança (**Controlos > Segurança > Alarme de segurança**) não estão disponíveis.



CUIDADO: Não dependa unicamente do Modo Sentinela para proteger o Model 3 de todas as possíveis ameaças à segurança. O Modo Sentinela baseia-se num grande número de fatores para determinar se deve ativar o alarme de segurança. Podem não ser detetados todos os impactos e o alarme poderá não ser ativado em todas as situações. Apesar de ajudar a impedir algumas ameaças, nenhum sistema de segurança consegue evitar todos os ataques.

NOTA: O Modo Sentinela apenas envia notificações à aplicação para dispositivos móveis quando o alarme for ativado ou quando o veículo detetar movimentos bruscos. Se o Modo Sentinela não considerar um evento como uma ameaça evidente, o veículo grava imagens mas não aciona o alarme.

Como utilizar o Modo Sentinela (com uma pen USB)

1. O Modo Sentinela requer uma pen USB devidamente formatada introduzida na porta USB do veículo. Os veículos fabricados a partir de 2020 estão equipados com uma pen USB pré-formatada no porta-luvas. Existem duas formas de formatar a pen USB:
 - Introduza a pen USB na porta USB e aceda a **Controlos > Formatar pen USB**. O veículo formata automaticamente a pen USB por si.
 - Formate a pen USB num computador. Consulte [Requisitos da pen USB para a gravação de vídeos na página 158](#) para obter mais informações.
2. Insira a pen USB numa porta USB do veículo, de preferência na que se encontra no porta-luvas (se equipado).
3. Com o veículo na posição de estacionamento, ative a Dashcam navegando até **Controlos > Segurança > Dashcam** (é necessário ativar a Dashcam para que o Modo Sentinela funcione).
4. Toque em **Controlos > Modo Sentinela > Ligado**. Quando ativado, o ícone do Modo Sentinela em **Controlos** fica vermelho.



NOTA: As gravações da câmara traseira só estão disponíveis em veículos fabricados após, aproximadamente, fevereiro de 2018.

Quando ativado, o Modo Sentinela permanece inativo, mas a postos para emitir o alarme e guardar a gravação do evento de segurança se acionado. É possível definir a duração do clipe gravado (toque em **Proteção > Modo Sentinela > Duração do Clipe do Modo Sentinela**). Consulte [Ver gravações de vídeo na página 158](#) para saber mais sobre como reproduzir as filmagens.



Modo Sentinela

- Para ativar/desativar manualmente o Modo Sentinela até à próxima condução, toque no ícone do Modo Sentinela. O Modo Sentinela está desligado quando o ícone deixa de estar vermelho.



Desligue o Modo Sentinela em **Controlos > Proteção > Modo Sentinela** para desativar durante mais de um ciclo de condução.

Como utilizar o Modo Sentinela (sem uma pen USB)

Quando o Modo Sentinela está ativado e é detetado um evento de segurança, mas sem uma pen USB ligada a uma porta USB, o veículo emite um alerta através da aplicação para dispositivos móveis, sem qualquer gravação da câmara.

Definições do Modo Sentinela

• Excluir locais específicos

Em **Controlos > Proteção > Modo Sentinela**, pode determinar se pretende *desativar* o Modo Sentinela em determinados locais (ver [Destinos de casa, trabalho e favoritos na página 174](#) para obter mais informações):

- **Excluir Casa:** O Modo Sentinela não é automaticamente ativado no local que definir como Casa na lista de favoritos.
- **Excluir Trabalho:** O Modo Sentinela não é automaticamente ativado no local que definir como Trabalho na lista de favoritos.
- **Excluir Favoritos:** O Modo Sentinela não é automaticamente ativado em qualquer local que faça parte da sua lista de favoritos.

NOTA: Para reconhecer um local listado como Casa, Trabalho ou Favorito, o Model 3 tem de estar estacionado a uma distância de aproximadamente 500 metros do local guardado.

Para configurar a localização da sua casa ou do seu trabalho, toque em **Navegar > Definir casa/Definir trabalho**. Para configurar um **Favorito**, toque na estrela enquanto estiver a visualizar um endereço no mapa. Ligar ou desligar manualmente o Modo Sentinela utilizando o ecrã tátil ou a aplicação para dispositivos móveis anula as suas preferências de exclusão de Casa, Trabalho e Favoritos até à sua próxima condução.

• Definir a duração do clipe do Modo Sentinela

Se o Modo Sentinela estiver definido para gravar eventos de segurança através da câmara, utilizando um formato adequado de pen USB, é possível personalizar a duração do clipe no ecrã tátil (toque em **Controlos > Proteção > Modo Sentinela > Comprimento do Clipe do Modo Sentinela**).

• Definir Detecção com Base em Câmara

Quando a **Detecção com Base em Câmara** está ativada, o Modo Sentinela utiliza as câmaras externas do veículo, além dos sensores do veículo, para detetar um evento de segurança enquanto estiver estacionado. Se desativado, o veículo apenas guarda os clipes na unidade USB se for detetada uma ameaça física. Para ajustar, toque em **Controlos > Proteção > Modo Sentinela > Detecção com Base em Câmara**.

• Ver câmara em direto

NOTA: A função **Ver câmara em direto** requer conectividade Premium e a instalação da versão 4.2.1 (ou mais recente) da aplicação para dispositivos móveis da Tesla num telemóvel que tenha sido emparelhado com o Model 3 como chave.

Quando o Modo Sentinela está ativado, utilize a aplicação para dispositivos móveis para ver remotamente a área circundante do Model 3 conforme vista pelas câmaras exteriores. Para ativar, toque em **Controlos > Proteção > Modo Sentinela > Ver câmara em direto através da aplicação para dispositivos móveis** no ecrã tátil para ver as gravações do Modo Sentinela em tempo real. Certifique-se de que o veículo não tem ocupantes e que todas as portas estão trancadas. Em seguida, na aplicação para dispositivos móveis, navegue até **Segurança > Modo Sentinela > Ver câmara em direto**.

Quando a opção **Ver câmara em direto** está a ser utilizada ativamente, o Model 3 pisca periodicamente as luzes exteriores e apresenta uma mensagem no ecrã tátil para notificar os outros utentes de que a área circundante do veículo está a ser vista através das câmaras.

A opção **Ver câmara em direto** está limitada a aproximadamente 15 minutos de utilização total por dia.

Também pode ativar o Modo Canino em simultâneo e alternar a vista da câmara em direto para ver a câmara interior na aplicação para dispositivos móveis. Consulte [Manter climatização, Canino e Campismo na página 162](#) para obter mais informações. Esta funcionalidade não é suportada em veículos com o computador do Piloto Automático 2.0 ou 2.5. Toque em **Controlos > Software > Computador do Piloto Automático** para saber qual o computador utilizado pelo seu veículo.

NOTA: Se os modos Canino e Sentinela estiverem ativos em simultâneo, o modo Sentinela ativa por predefinição a opção **Desativar Sons de Sentinela** para proteger o seu animal de estimação.

NOTA: A qualidade de vídeo pode variar consoante a ligação à rede. Não é captado áudio.



NOTA: A transmissão da câmara em direto é completamente encriptada e a Tesla não tem acesso à mesma.

Consulte [Ver gravações de vídeo na página 158](#) para obter mais informações sobre a visualização de gravações do Modo Sentinela.

NOTA: Quando o armazenamento interno atinge a capacidade total, as novas gravações substituem as gravações mais antigas.



Requisitos da pen USB para a gravação de vídeos

NOTA: Para alguns veículos fabricados após, aproximadamente, 1 de novembro de 2021, as portas USB da consola central apenas suportam dispositivos de carregamento. Para a reprodução de ficheiros multimédia ou para formatar e visualizar imagens de vídeo, utilize a porta USB-A no porta-luvas (consulte [Sistemas eletrónicos interiores na página 10](#)).

NOTA: A capacidade de formatar e armazenar vídeos numa pen USB pode não estar disponível no veículo, dependendo da data de fabrico e da configuração do veículo.

Algumas funções exigem a utilização de uma pen USB (por exemplo, Dashcam, Modo Sentinela e Modo de Pista, se equipado que cumpra os seguintes requisitos:

- Capacidade mínima de armazenamento de 64 GB. Utilize uma pen USB que disponha do máximo espaço de armazenamento possível. As gravações de vídeo podem ocupar uma grande quantidade de espaço.
- Uma velocidade de gravação constante de, no mínimo, 4 MB/s. Tenha em atenção que a velocidade de gravação constante difere da velocidade de gravação máxima.
- Compatível com USB 2.0. Se utilizar uma pen USB 3.0, esta também deve suportar USB 2.0.
- Formatação correta (automática ou [manualmente na página 158](#)).

NOTA: Em algumas regiões de mercado, pode adquirir unidades USB recomendadas em <http://www.tesla.com>.

Formatar automaticamente uma pen USB

Introduza a pen USB numa porta USB dianteira compatível com a funcionalidade de formatar, guardar e visualizar imagens de vídeo (consulte [Sistemas eletrónicos interiores na página 10](#)). Em seguida, toque em **Controlos > Segurança > Formatar pen USB**. Isto formata automaticamente a pen USB como exFAT e cria pastas para TeslaCam e TeslaTrackMode (se existente). A pen USB está agora pronta para gravar e guardar ficheiros de vídeo.

A opção **Formatar pen USB** está disponível apenas quando há uma pen USB (com uma ou menos partições) inserida numa porta USB dianteira. A seleção de **Formatar pen USB** elimina todo o conteúdo existente na pen USB. Antes de utilizar essa funcionalidade, transfira todo o conteúdo que pretenda guardar para um dispositivo diferente.

Formatar manualmente uma pen USB

Se o Model 3 não conseguir formatar a pen USB, formate-a utilizando um computador:

1. Formate a pen USB como exFAT, MS-DOS FAT (para Mac), ext3 ou ext4 (de momento, o formato NTFS não é suportado).

2. Crie uma pasta de nível base denominada **TeslaCam**. Para o Modo de Pista (se equipado), crie outra pasta de nível base denominada **TeslaTrackMode**. Pode utilizar uma pen USB para Dashcam, Modo Sentinela, Modo de Pista (se existente), e ficheiros de áudio, mas é necessário criar partições ou pastas separadas na pen USB exFAT.
3. Após a formatação, introduza a pen USB na porta USB do porta-luvas (se existente); caso contrário, utilize uma porta USB dianteira na consola central. Não utilize uma porta USB traseira, pois apenas podem ser utilizadas para carregar dispositivos. Pode demorar alguns segundos até o Model 3 reconhecer a pen USB.
4. Assim que for reconhecida, certifique-se de que os ícones da Dashcam e do modo sentinela ficam disponíveis quando toca em **Controlos**. Model 3 está agora pronto para gravar vídeos.

NOTA: Poderá ter de ativar primeiro o Modo Sentinela (se incluído) tocando em **Controlos > Sentinela**.

Ver gravações de vídeo

Se as gravações forem guardadas, pode visualizar os cliques no ecrã tátil ou num computador.

Quando a pen USB fica sem espaço de armazenamento, as filmagens deixam de poder ser guardadas. Para evitar que a pen USB fique cheia, mude regularmente os vídeos guardados para outro dispositivo e elimine-os da pen USB.

Quando ativados, a Dashcam e o Modo Sentinela guardam as filmagens em ciclos. As gravações são continuamente substituídas, a menos que as guarde. É necessário guardar as gravações pretendidas para as ver. Caso contrário, são eliminadas e substituídas. Consulte [Modo Sentinela na página 155](#) e [Dashcam na página 153](#) para obter informações sobre como guardar as filmagens. São gravados quatro vídeos por cada clipe guardado: um de cada câmara (frontal, traseira, esquerda e direita).

Para efeitos de conformidade com os requisitos de privacidade da UE, o Modo Sentinela apenas grava até 10 minutos de cada vez. As filmagens só são guardadas quando o automóvel ou a câmara detetar um evento de segurança. Caso contrário, o veículo elimina todas as filmagens não guardadas e recentemente gravadas nestas circunstâncias:

- Ao desligar o Modo Sentinela.
- Ao voltar a entrar no veículo.

NOTA: As gravações da câmara traseira só estão disponíveis em veículos fabricados após, aproximadamente, fevereiro de 2018.



Visualização no ecrã tátil

Pode ver gravações no ecrã tátil quando o Model 3 estiver na posição de estacionamento. Toque no ícone da Dashcam situado no iniciador de aplicações. Os separadores apresentam uma lista de todos os clipes de vídeo, organizados por local e carimbo de data/hora. Coloque em pausa, rebobine, avance e elimine clipes conforme necessário. Deslize para a direita ou prima continuamente para eliminar rapidamente determinados clipes.

Aceda a **Controlos > Segurança > Eliminar Clipes da Dashcam** para eliminar todas as filmagens da Dashcam e do Modo Sentinela.

NOTA: A gravação da Dashcam é interrompida quando inicia o visualizador.

Visualização num computador

Introduza a pen USB num computador e navegue até à pasta TeslaCam ou TeslaTrackMode (se existente) .

A pasta TeslaCam contém as seguintes subpastas:

- **RecentClips:** Contém até 60 minutos de conteúdo gravado.
- **SavedClips:** Contém todas as gravações que foram guardadas e cujo nome foi alterado a partir da pasta RecentClips.
- **SentryClips:** Contém gravações de todos os eventos de segurança do Modo Sentinela. Se o espaço de armazenamento na pen USB se tornar limitado, os clipes mais antigos do Modo Sentinela serão eliminados a fim de criar espaço para novos clipes. Depois de eliminados, não pode recuperá-los.



Utilizar os controlos de climatização

Visão geral dos controlos de climatização

Os controlos de climatização estão disponíveis na parte inferior do ecrã tátil. Por predefinição, o controlo da climatização está definido para **Automático**, o que mantém o máximo conforto em todas as condições meteorológicas, salvo nas mais adversas. Ao ajustar a temperatura no habitáculo através da definição **Automática**, o sistema ajusta automaticamente o aquecimento, o ar condicionado, a distribuição de ar e a velocidade da ventoinha para manter o habitáculo à temperatura selecionada.

Toque na temperatura apresentada na parte inferior do ecrã tátil para aceder ao ecrã principal dos controlos da climatização, onde pode ajustar as suas preferências relativas à climatização. Pode regressar a Auto a qualquer momento ao tocar em **Auto**. Toque no botão de alimentação no ecrã principal dos controlos da climatização para ligar ou desligar. Para aceder rapidamente aos controlos comuns, toque em < ou > para apresentar a janela pop-up de climatização.

Durante o aquecimento ou arrefecimento do habitáculo, a velocidade da ventoinha pode ser reduzida. O ecrã tátil apresenta **Aquecimento** ou **Arrefecimento** durante o processo para alcançar a temperatura pretendida.

NOTA: O sistema de controlo de climatização é alimentado pela bateria de alta tensão. Por isso, a sua utilização prolongada diminui a autonomia de condução.

⚠ AVISO: Para evitar queimaduras resultantes do uso prolongado, pessoas com neuropatia periférica ou cuja capacidade de sentir dor seja limitada devido a diabetes, à idade, a lesão neurológica ou a qualquer outra condição, devem ter cuidado ao utilizar o sistema de controlo da climatização e os aquecedores dos bancos.

Ajustar as definições do controlo de climatização

NOTA: Ajuste facilmente as suas preferências de climatização, como ligar o aquecedor do banco ou alterar a temperatura do habitáculo, sem utilizar as mãos, através dos comandos de voz (consulte [Comandos de voz na página 16](#)).

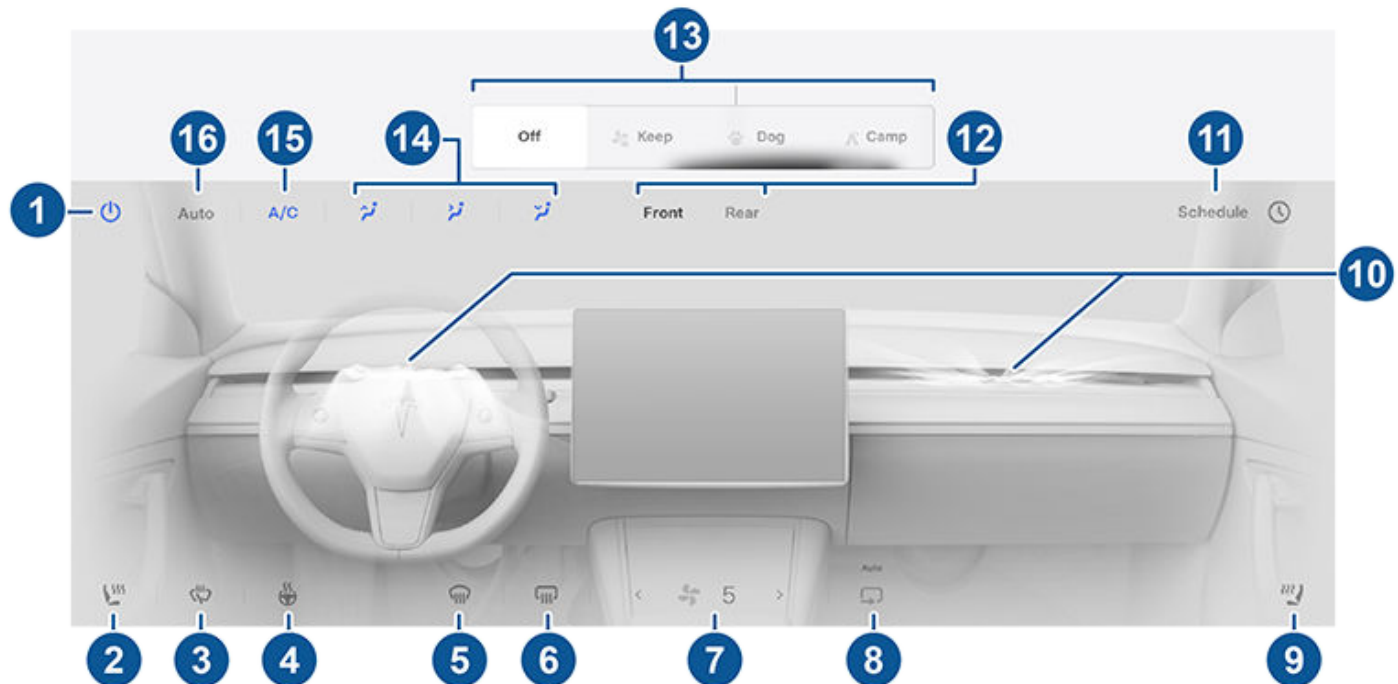

NOTA: Para acesso com um toque aos aquecedores dos bancos e desembaciadores, pode adicionar estes controlos a As minhas aplicações. Consulte [Personalizar As minhas aplicações na página 6](#).

1. Toque para ligar ou desligar o sistema de controlo da climatização.



2. Toque no ícone de banco do lado do condutor para ajustar os aquecedores do banco do condutor. Os bancos funcionam com três níveis que vão de 3 (o mais alto) a 1 (o mais baixo). O ícone de banco apresenta linhas ondulantes que se tornam vermelhas (aquecimento) correspondentes ao nível definido. A indicação **Auto**, que é apresentada quando o sistema de controlo da climatização está definido para **Auto**, aquece os bancos dianteiros com base na temperatura do habitáculo. Para obter acesso aos aquecedores dos bancos, pode adicioná-los à barra inferior do ecrã tátil (consulte [Personalizar As minhas aplicações na página 6](#)).
3. Toque para ligar os desembaciadores dos limpa-para-brisas (se equipados). Os limpa-para-brisas desembaciam durante 30 minutos e, em seguida, desligam-se automaticamente.
4. Toque para controlar o volanteaquecido, se equipado. O ícone apresenta linhas ondulantes vermelhas correspondentes ao nível definido. Se estiver no modo **Auto**, o volante é aquecido conforme necessário, com base na temperatura do habitáculo, sempre que o sistema de controlo da climatização estiver no modo **Auto**. Para obter acesso de toque único, pode adicionar este controlo à barra inferior do ecrã tátil (consulte [Personalizar As minhas aplicações na página 6](#)).
5. O desembaciador do para-brisas distribui o fluxo de ar para o para-brisas. Toque uma vez para *desembaciar* o para-brisas (o ícone fica âmbar). Toque uma segunda vez para *descongelar* o para-brisas. Toque uma terceira vez para desligar e restaurar as definições anteriores da distribuição de ar, do aquecimento e da ventoinha.
6. Toque para aquecer o vidro traseiro. Após 15 minutos, o desembaciador do vidro traseiro desliga-se automaticamente. Os espelhos laterais exteriores e a porta de carregamento (em alguns veículos) também são aquecidos sempre que utiliza o desembaciador do vidro traseiro. Consulte [Melhores práticas em clima frio na página 166](#) para obter mais informações sobre a preparação para o clima frio.
7. Utilize a barra de deslocamento para ajustar a velocidade da ventoinha. Quando ajustados para **Auto**, os níveis de velocidade da ventoinha são alterados para **Baixo/Médio/Elevado**.
NOTA: Ajustar a velocidade da ventoinha pode alterar a definição selecionada para a forma como o ar é recuperado para o Model 3 para aumentar ou reduzir o fluxo de ar.
8. Toque para controlar o fluxo de ar no interior do habitáculo. Pode ser introduzido ar proveniente do exterior no Model 3, ou o ar no interior do habitáculo pode ser recirculado.
9. Toque no ícone de banco do lado do passageiro para ajustar os aquecedores do banco do passageiro dianteiro. Os bancos funcionam com três níveis que vão de 3 (o mais alto) a 1 (o mais baixo). O ícone de banco apresenta linhas ondulantes que se tornam vermelhas (aquecimento) correspondentes ao nível definido. A indicação **Auto**, que é apresentada quando o sistema de controlo da climatização está definido para **Auto**, aquece os bancos dianteiros com base na temperatura do habitáculo. Para obter acesso aos aquecedores dos bancos, pode adicioná-los à barra inferior do ecrã tátil (consulte [Personalizar As minhas aplicações na página 6](#)).
10. Toque para ajustar o modo de fluxo de ar das saídas de ar dianteiras. Consulte [Ventilação na página 165](#).
11. Com o Model 3 na posição de estacionamento, toque em **Programar** para definir uma hora diária recorrente à qual pretenda que o Model 3 esteja pronto para conduzir, procedendo ao pré-condicionamento da bateria e da climatização do habitáculo e/ou ao carregamento durante horas mortas (consulte [Pré-condicionamento e carregamento programados na página 192](#)).
12. Toque para ajustar as definições de climatização para a dianteira ou traseira do habitáculo. Se a opção **Auto** estiver ativada para o habitáculo traseiro e for detetado um passageiro, o habitáculo traseiro é mantido à temperatura definida (consulte [Ventilação na página 165](#)).
13. Quando está na posição de estacionamento, estas definições são apresentadas para permitir que mantenha o sistema de controlo da climatização a funcionar mesmo que saia do Model 3 (consulte [Manter climatização, Canino e Campismo na página 162](#)).
NOTA: Para ativar essas definições, o nível de carga da bateria deve ser, no mínimo, de 20%.
14. Escolha o ponto por onde o fluxo de ar entra na área dianteira do habitáculo (condutas de ar do para-brisas, ao nível do rosto ou ao nível dos pés). Pode escolher uma ou mais saídas de ar.
15. Toque para ligar ou desligar o sistema de ar condicionado. Desligar reduz o arrefecimento, mas poupa energia.
NOTA: Uma vez que o Model 3 funciona de forma muito mais silenciosa do que um veículo a gasolina, pode notar o som do compressor do ar condicionado durante o funcionamento. Para minimizar o ruído, reduza a velocidade da ventoinha.
16. Toque em **Auto** para ligar ou desligar a definição automática.
NOTA: No modo **Auto**, a velocidade da ventoinha pode baixar automaticamente para reduzir o ruído ambiente durante uma chamada telefónica. Para obter mais informações, consulte [Telemóvel, calendário e conferências Web na página 63](#).



Utilizar os controlos de climatização

Janela de pop-up da climatização

Toque nas setas de temperatura na parte inferior do ecrã tátil para apresentar uma janela pop-up que permite aceder facilmente a alguns dos controlos de climatização mais comuns:

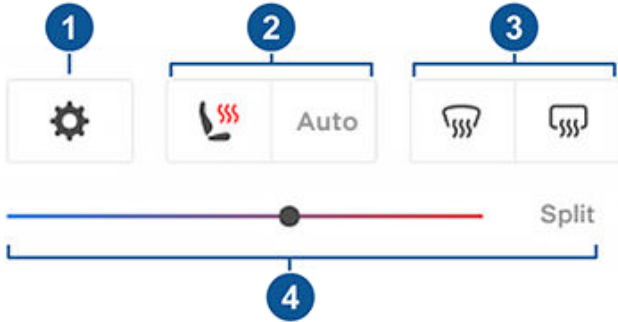

NOTA: Para acesso com um toque aos aquecedores dos bancos e desembaciadores, pode adicionar estes controlos a *As minhas aplicações*. Consulte [Personalizar As minhas aplicações](#) na página 6.

1. Toque para aceder ao ecrã principal dos controlos de climatização.
2. Ative ou desative os bancos aquecidos.
3. Ative ou desative os aquecedores dos desembaciadores dos vidros dianteiros ou traseiros.
4. Modifique a temperatura do habitáculo arrastando o controlo deslizante. Também pode ativar a separação da temperatura que permite ao condutor e ao passageiro dianteiro personalizarem as respetivas preferências de climatização. O passageiro dianteiro pode tocar no ícone da temperatura na parte inferior do ecrã tátil ou no ecrã principal dos controlos da climatização para ajustar. Toque em **Separar** novamente para desativar a separação da climatização.

Manter climatização, Canino e Campismo

As definições **Manter climatização, Canino e Campismo** permitem-lhe manter o sistema de controlo de climatização ligado quando na posição de estacionamento, mesmo depois de sair do Model 3 ou se optar por ficar dentro do veículo. Estas definições são úteis quando é importante manter a temperatura do habitáculo em condições de clima quente ou frio. Por exemplo, ao deixar mercearias no Model 3 em dias quentes, pode optar por utilizar a definição Manter climatização para evitar a deterioração.

O Canino foi concebido para manter uma temperatura confortável no habitáculo para o seu animal de estimação, enquanto monitoriza ativa e frequentemente esta temperatura através da aplicação para dispositivos móveis (que requer ligações de dados móveis no telemóvel e no veículo). No Canino, o ecrã tátil apresenta a temperatura atual do habitáculo para informar os transeuntes de que o seu animal de estimação está seguro. Esta definição não se

destina a pessoas e deve ser utilizada apenas durante curtos períodos de tempo enquanto se encontra nas proximidades, para o caso de ter de regressar ao veículo nas situações em que já não seja possível manter a temperatura.

NOTA: Para evitar pressionar involuntariamente o interruptor do vidro (por exemplo, se o seu cão o pisar), não é possível descer os vidros quando o modo Canino está ativado.

NOTA: Se os modos Canino e Sentinela estiverem ativos em simultâneo, o modo Sentinela ativa por predefinição a opção **Desativar Sons de Sentinela** para proteger o seu animal de estimação. Consulte [Modo Sentinela na página 155](#) para obter mais informações.

A opção "Ver Câmara em Direto" está agora disponível se o Modo Sentinela ou o Modo Canino, ou ambos, estiverem ativados. Quando o Modo Sentinela está ativado, as câmaras apresentam uma vista em direto das imediações do veículo. Quando o Modo Canino está ativado, a câmara interior do habitáculo apresenta o interior do veículo para que possa verificar o seu animal de estimação em qualquer altura. Se ambos os modos estiverem ativados, alterne as vistas da câmara tocando nos círculos cinzentos ou no ícone interior que correspondem a câmaras diferentes na aplicação para dispositivos móveis. Consulte [Modo Sentinela na página 155](#) para obter mais informações.

NOTA: A ativação da câmara interior do habitáculo para o Modo Canino ou para o Modo Sentinela requer a versão da aplicação para dispositivos móveis 4.15.0 ou superior. Esta funcionalidade não é suportada em veículos com o computador do Piloto Automático 2.0 ou 2.5. Toque em **Controlos > Software > Computador do Piloto Automático** para saber qual o computador utilizado pelo seu veículo.

NOTA: A opção **Ver câmara em direto** está limitada a aproximadamente 15 minutos de utilização total por dia.

O Campismo permite manter a alimentação de dispositivos eletrónicos através das portas USB e da tomada de baixa tensão, para além de manter a temperatura no habitáculo. O ecrã tátil mantém-se ligado para que possa reproduzir música, navegar na Internet, jogar jogos na função Arcade ou ver programas no Tesla Theatre. Também pode controlar as definições de multimédia e de climatização a partir de um telemóvel emparelhado. O Campismo é ideal para permanecer no interior do veículo, por exemplo, a acampar ou a cuidar de uma criança. Enquanto está ativo, o Modo Sentinela e o sistema de alarme do veículo são desativados. A funcionalidade Trancagem ao afastar-se está inativa

Para utilizar as opções Manter climatização, Canino ou Campismo:

1. Certifique-se de que o nível de carga da bateria é igual ou superior a 20%.
2. Engate a posição de estacionamento. As definições **Manter climatização, Canino e Campismo** só estão disponíveis quando o Model 3 está na posição de estacionamento.
3. Se necessário, ajuste as definições da climatização.
4. No ecrã de controlos da climatização, toque em **Manter climatização, Canino ou Campismo**.



NOTA: Também pode controlar as opções **Canino** e **Campismo** através da aplicação para dispositivos móveis, passando o dedo para cima a partir da barra cinzenta no ecrã de climatização.

O sistema de controlo de climatização tenta manter as suas definições da climatização até que retire a alavanca da posição de estacionamento ou até que desligue o sistema manualmente. Evite utilizar as opções Manter climatização, Canino ou Campismo quando a bateria estiver com pouca carga.

A opção Canino não pode ser ativada se a temperatura da cabina estiver muito quente ou se o veículo detetar um problema no sistema de controlo da climatização. Certifique-se de que a temperatura da cabina se encontra num nível seguro e confortável antes de ativar a opção Canino.

Se as opções **Manter climatização**, **Canino** ou **Campismo** estiverem ativas, a aplicação para dispositivos móveis da Tesla tenta enviar notificações, de forma repetitiva, para que verifique se deixou alguma coisa no Model 3 se:

- O nível de carga da bateria descer abaixo de 20%.
- O veículo detetar um problema no sistema de controlo da climatização.
- A temperatura do habitáculo altera-se significativamente em relação ao nível inicialmente definido para o modo Canino.

NOTA: Não é possível atualizar o software quando as opções Manter climatização, Canino ou Campismo estão ativas.



AVISO: Nunca deixe uma criança sem supervisão no interior do veículo.



AVISO: Consulte a legislação local quanto a restrições relativas a deixar os animais de estimação sem supervisão no veículo.



AVISO: A responsabilidade pelo seu cão ou animal de estimação é sua. Não os deixe dentro do Model 3 por longos períodos de tempo. Monitorize constantemente a temperatura do veículo e o seu bem-estar. Certifique-se de que dispõe de cobertura de rede móvel suficiente no telemóvel e de tempo para regressar ao veículo, se necessário.



AVISO: No caso improvável de necessidade de assistência ou falha de funcionamento do sistema de controlo de climatização, evite utilizar as opções Manter climatização, Canino e Campismo. Nunca dependa do seu veículo para proteger algo insubstituível.



AVISO: Também pode ajustar e monitorizar o sistema de controlo de climatização remotamente através da aplicação para dispositivos móveis. No entanto, se utilizar a aplicação para dispositivos móveis para desligar o sistema de controlo de climatização, as opções Manter climatização, Canino e Campismo são desativadas.

Proteção contra sobreaquecimento do habitáculo

A proteção contra sobreaquecimento do habitáculo evita que o habitáculo sobreaqueça em temperaturas ambientais extremamente elevadas. Embora não seja necessário ativá-lo sempre que sair do Model 3, o sistema de controlo da climatização pode reduzir e manter a temperatura do habitáculo do veículo. Isto evita que o habitáculo sobreaqueça caso o veículo fique estacionado ao sol, tornando-o mais confortável quando regressar. A proteção contra sobreaquecimento do habitáculo pode demorar até 15 minutos a ser ativada após sair do veículo. Esta função destina-se ao conforto dos passageiros e não tem qualquer impacto na fiabilidade dos componentes do veículo.

Para ativar, toque em **Controlos > Proteção > Proteção contra Sobreaquecimento do Habitáculo** e escolha:

- **Ligadas:** O ar condicionado funciona quando a temperatura no habitáculo excede 40 °C ou a temperatura selecionada, se disponível, no ecrã tátil ou na aplicação para dispositivos móveis. A personalização das temperaturas pode requerer a versão mais recente da aplicação para dispositivos móveis.
- **Sem A/C:** Apenas a ventoinha funciona para evitar que as superfícies de toque fiquem demasiado quentes.
- **Desligado:** Desativa a proteção contra sobreaquecimento do habitáculo.

Pode também ativar a proteção contra sobreaquecimento do habitáculo remotamente através da aplicação para dispositivos móveis tocando em **climatização**. Deslize para cima no menu inferior e selecione uma definição sob **Proteção contra Sobreaquecimento do Habitáculo** (consulte [Aplicação para dispositivos móveis na página 56](#)).

A proteção contra sobreaquecimento do habitáculo funciona até decorrerem 12 horas após sair do Model 3 ou até a energia da bateria descer abaixo de 20%, consoante o que ocorrer primeiro. A utilização da proteção contra sobreaquecimento do habitáculo requer energia da bateria, o que pode diminuir a autonomia.

NOTA: Para ativar a **Proteção contra Sobreaquecimento do Habitáculo**, é necessário desativar a funcionalidade **Inclinação/Intrusão**.



AVISO: Devido à desativação automática, a condições externas extremas ou a outra potencial impossibilidade de manter a temperatura selecionada, o interior do veículo pode ficar perigosamente quente, mesmo quando a Proteção contra Sobreaquecimento do Habitáculo está ativada. Se as temperaturas excederem repetidamente a temperatura selecionada, contacte a Assistência Tesla.



AVISO: Nunca deixe crianças ou animais de estimação sem supervisão no veículo. Devido à desativação automática ou a condições externas extremas, o interior do veículo pode ficar perigosamente quente, mesmo quando a proteção contra sobreaquecimento do habitáculo está ativada.



Dicas de utilização do controlo da climatização

- Quando utiliza a aplicação para dispositivos móveis para ligar o sistema de controlo da climatização, este desliga-se automaticamente quando o nível de carga desce para 20% ou se tiverem decorrido duas horas. Para arrefecer ou aquecer o habitáculo durante um longo período de tempo, carregue o veículo e reative o controlo da climatização da sua preferência através da aplicação para dispositivos móveis.
- Se o seu veículo estiver equipado com uma bomba de calor (para determinar se o seu veículo dispõe de uma bomba de calor, toque em **Controlos > Software > Mais informações do veículo**), pode melhorar a eficiência do aquecimento do habitáculo reduzindo o modo de aceleração selecionado (consulte [Modos de aceleração na página 89](#)). Tal permite que o sistema da bomba de calor retire mais calor da bateria para aquecer o habitáculo de forma eficiente, em vez de manter a capacidade da bateria de proporcionar o máximo desempenho de aceleração. Isto ajuda a maximizar a eficiência da condução em condições meteorológicas mais frias. Tenha em conta que o subsequente aumento do modo de aceleração implica um período de aquecimento da bateria até que o nível superior de aceleração fique disponível.
- Se o sistema de controlo de climatização for mais ruidoso do que pretende, reduza manualmente a velocidade da ventoinha.
- Além de arrefecer o interior, o compressor do ar condicionado também arrefece a bateria. Por isso, com temperaturas elevadas, o compressor do ar condicionado pode ligar-se mesmo que o tenha desligado. Isto é normal, pois a prioridade do sistema é arrefecer a bateria para garantir que esta se mantém dentro de um intervalo de temperaturas ideal para ajudar à longevidade e a um excelente desempenho.
- Mesmo quando não está a ser utilizado, o Model 3 pode emitir um ruído de chiadeira ou o som da água a circular. Estes sons são normais e ocorrem quando os sistemas de arrefecimento internos são ligados para suportar várias funções do veículo, como manter a bateria de baixa tensão e equilibrar a temperatura da bateria de alta tensão.
- Para garantir que o sistema de controlo da climatização funciona eficazmente, feche todos os vidros e certifique-se de que a grelha exterior na parte dianteira do para-brisas está livre de gelo, neve, folhas e outros resíduos.
- Em condições muito húmidas, é normal que o para-brisas fique ligeiramente embaciado quando liga o ar condicionado pela primeira vez.
- É normal que se forme uma pequena poça de água debaixo do Model 3 quando este está estacionado. A água extra produzida pelo processo de desumidificação é drenada por baixo.
- Model 3 foi concebida para maximizar automaticamente a eficiência. Por conseguinte, o compressor do ar condicionado e a ventoinha externa podem funcionar e produzir ruído, mesmo quando a temperatura exterior está fria e o veículo está a aquecer ou a efetuar o supercarregamento.
- Para reduzir a temperatura no habitáculo em condições climatéricas quentes, a ventoinha pode ligar-se para ventilar o habitáculo quando o veículo está estacionado. Isto ocorre apenas se o nível de carga da bateria for superior a 20%.

Ajustar as saídas de ar dianteiras

Model 3 tem uma saída de ar horizontal e exclusiva ao nível do rosto que se estende por toda a largura do painel de instrumentos. Utilizando o ecrã tátil, pode indicar exatamente para onde pretende dirigir o fluxo de ar desta saída de ar quando estiver a aquecer ou arrefecer a área dianteira do habitáculo.

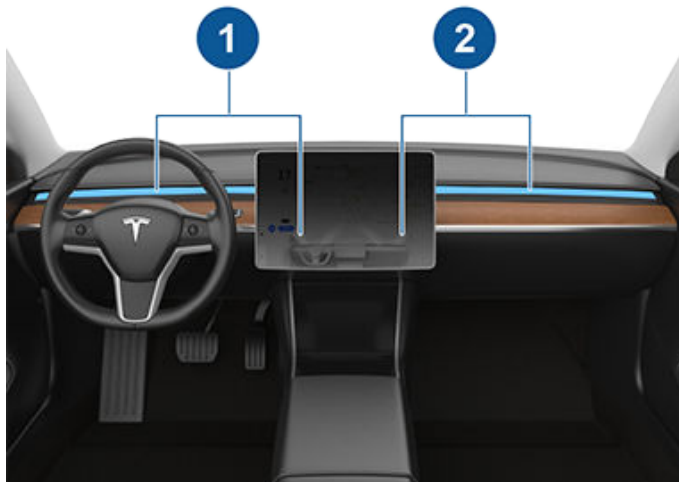

1. Saída de ar do condutor e controlos
2. Saída de ar do passageiro e controlos

Quando a saída de ar ao nível do rosto estiver ligada, pode ajustar a direção do fluxo de ar de cada saída. Para ajustar a direção do fluxo de ar, basta tocar nas ondas de ar que irradiam da saída correspondente no ecrã tátil. O ar flui num único fluxo quando está centrado ou divide-se em fluxos de ar espelhados quando o ar está direcionado para fora ou para dentro a partir do centro da saída de ar.

NOTA: Pode dirigir as saídas de ar ao nível do rosto para os vidros laterais para ajudar a remover o gelo ou a desembaciá-los.

NOTA: Quando divide a saída de ar em dois fluxos de ar separados, o fluxo de ar em cada direção não é tão forte como quando o ar flui todo na mesma direção.

NOTA: O ar exterior é recuperado para o Model 3 através da grelha na parte da frente do para-brisas. Mantenha a grelha sem obstruções, tais como folhas e neve.

Ajustar as saídas de ar traseiras

Model 3 tem saídas de ar situadas na parte traseira da consola central, de onde flui o ar quando a definição é ligada no ecrã tátil. Para direcionar o fluxo de ar na área traseira do habitáculo, ajuste as saídas de ar na parte traseira da consola central para cima, para baixo, ou de um lado para o outro, conforme necessário.

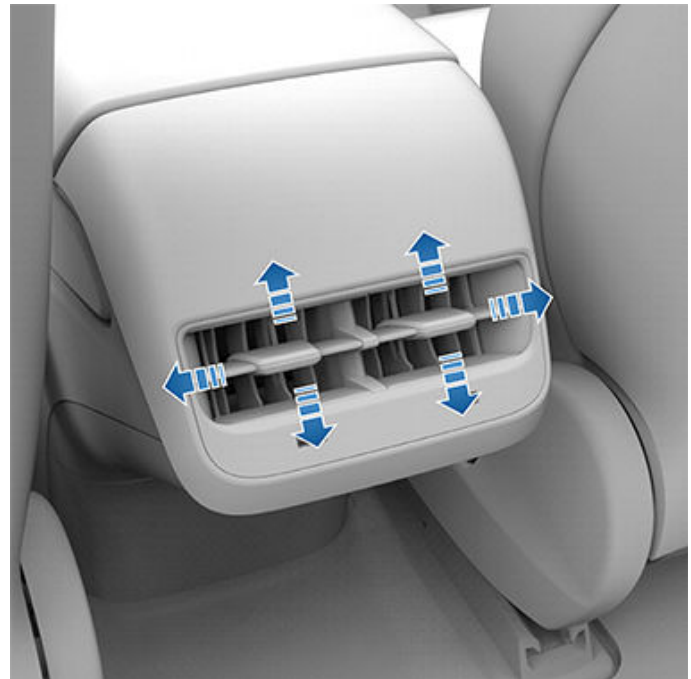

Filtro(s) de ar do habitáculo

Model 3 tem um ou mais filtros de ar para impedir que o pólen, resíduos industriais, pó da estrada e outras partículas entrem pelas saídas de ar.

NOTA: O(s) filtro(s) de ar do habitáculo necessitam de ser substituídos periodicamente. Consulte [Intervalos de manutenção na página 198](#).



Melhores práticas em clima frio

Para garantir que o Model 3 lhe proporciona a melhor experiência de propriedade possível em condições de clima frio intenso, siga estas melhores práticas.

Antes de conduzir

Quando ocorre acumulação de neve e gelo no seu veículo, as peças móveis, como os puxadores das portas, os vidros, os espelhos e os limpa-para-brisas podem congelar. Para obter a máxima autonomia e performance, é útil aquecer o habitáculo e a bateria antes de conduzir. Existem várias formas de o fazer:

- Toque em **Controlos > Programar** (também disponíveis nos ecrãs de carregamento e de controlo da climatização) para definir uma hora à qual pretende que o veículo esteja pronto a ser conduzido (consulte [Pré-condicionamento e carregamento programados na página 192](#)).
- Na aplicação para dispositivos móveis, navegue até **Climatização** para personalizar a temperatura à qual pretende aquecer o habitáculo. Isto também aquece a bateria de alta tensão conforme necessário.
- Na aplicação para dispositivos móveis, navegue até **Climatização > Desembaciar veículo** para derreter neve e gelo do para-brisas, da porta de carregamento (se equipada), dos vidros e dos espelhos. Isto também aquece a bateria de alta tensão conforme necessário.

NOTA: A Tesla recomenda a ativação das definições de climatização, pelo menos, 30 a 45 minutos antes da partida (consulte [Utilizar os controlos de climatização na página 160](#)). Os tempos de preconditionamento dependem da temperatura exterior e de outros fatores. A aplicação para dispositivos móveis irá notificá-lo assim que o veículo atingir a temperatura de preconditionamento pretendida.

Porta de carregamento

Se o trinco da porta de carregamento congelar e o cabo de carregamento ficar preso na porta, tente libertar manualmente o cabo de carregamento. Consulte [Libertar manualmente o cabo de carregamento na página 190](#).

Em condições de clima extremamente frio ou gelo, é possível que o trinco da porta de carregamento congele. Nestas condições meteorológicas, em alguns veículos, pode derreter o gelo no trinco da porta de carregamento, de modo a possibilitar a remoção ou introdução do cabo de carregamento. Para o fazer, ative **Desembaciar veículo** utilizando a aplicação para dispositivos móveis.

Também pode evitar o congelamento do trinco da porta de carregamento utilizando as definições para **Programar** (consulte [Pré-condicionamento e carregamento programados na página 192](#)).

NOTA: Se o trinco da porta de carregamento congelar, poderá não fixar o cabo de carregamento quando o insere. No entanto, poderá ainda assim carregar a um ritmo mais lento, mesmo que o trinco não esteja engatado.

Carregamento

Ao utilizar o Planeador de Viagem (se disponível) para navegar até um local de carregamento Tesla, o Model 3 pré-aquece a bateria de alta tensão para garantir que, quando chegar ao carregador, a bateria está à temperatura ideal e pronta a carregar. Isto reduz o tempo necessário para carregar. Consulte [Planeador de Viagem na página 176](#).

NOTA: A Tesla recomenda a utilização do planeador de viagem para navegar até um local de carregamento durante, pelo menos, 30 a 45 minutos antes da chegada para garantir uma temperatura da bateria e condições de carregamento ideais. Se a condução até ao local de carregamento demorar menos de 30 a 45 minutos, pondere proceder ao pré-condicionamento da bateria antes de conduzir (consulte [Antes de conduzir na página 166](#)).

NOTA: O sistema térmico pode produzir vapor em determinadas condições para veículos equipados com uma bomba de calor (para determinar se o veículo está equipado com uma bomba de calor, toque em **Controlos > Software > Mais informações do veículo**). Por exemplo, pode ser emitido vapor inodoro da parte dianteira do veículo durante o carregamento num supercarregador a baixas temperaturas. Isto é normal e não é um motivo para preocupação.

Vidros

Na aplicação para dispositivos móveis, aceda a **Climatização** e seleccione **Desembaciar veículo**, o que ajuda a derreter neve e gelo do para-brisas, dos vidros e dos espelhos.

Em temperaturas frias, o Model 3 ajusta ligeira e automaticamente a posição dos vidros para facilitar a abertura das portas.

NOTA: Quando o veículo não tiver energia, e para evitar partir um vidro, ligue sempre a uma fonte de alimentação de baixa tensão externa antes de abrir uma porta.

Utilize a aplicação para dispositivos móveis para agendar uma visita de assistência, para a Tesla aplicar um revestimento hidrofóbico nos vidros laterais e traseiros (não no para-brisas) por uma taxa nominal.

Portas

Em condições de inverno rigorosas, a acumulação de gelo pode dificultar a abertura dos puxadores das portas. Nesta situação, pode utilizar a aplicação para dispositivos móveis para abrir a porta do condutor.

1. Na aplicação para dispositivos móveis, toque continuamente em qualquer um dos quatro botões de controlo e siga as instruções para personalizar os controlos rápidos em **Destrancar porta**.
2. Quando estiver junto ao seu veículo, toque em **Destrancar porta** para abrir a porta do condutor.



Remover o gelo do puxador da porta

Em condições de inverno rigorosas, a acumulação de gelo no puxador da porta pode impedir a respetiva abertura. O processo de libertação e remoção de gelo acumulado do puxador da porta de um Model 3 é ligeiramente diferente de outros puxadores de porta.

NOTA: Aplicar preventivamente WD-40 nos pinos de articulação dos puxadores das portas pode ajudar a evitar a acumulação de gelo no respetivo interior.

! **CUIDADO:** Não tente utilizar ferramentas nem força excessiva para libertar o puxador da porta do gelo acumulado.

Caso os puxadores das portas do veículo sejam pretos: Efetue o seguinte procedimento para remover o gelo do puxador da porta:

1. Prima firmemente a parte mais à frente do puxador da porta. Este irá inclinar ligeiramente para dentro para ajudar a quebrar o gelo.

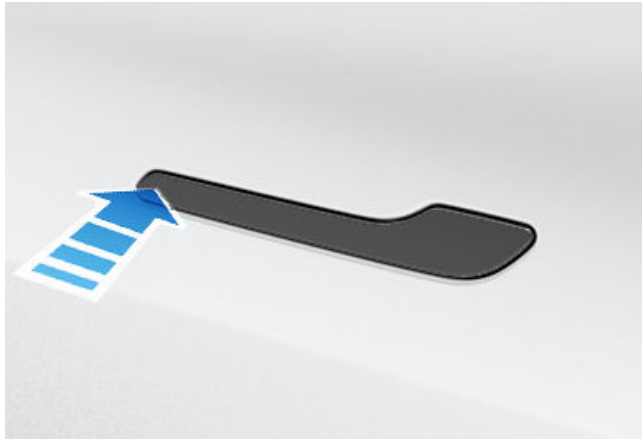

2. Prima firmemente a parte mais atrás do puxador da porta para tentar abrir como habitualmente.
3. Assim que for possível mover o puxador da porta, abra e feche-o mais algumas vezes para libertar qualquer gelo acumulado restante. Certifique-se de que o puxador da porta está totalmente recolhido antes de entrar no veículo e verifique se a porta está totalmente fechada antes de iniciar a marcha.

Caso os puxadores das portas do veículo sejam prateados:

Normalmente, é possível remover o gelo com algumas pancadas fortes no puxador da porta utilizando a parte inferior do punho. Efetue o seguinte procedimento para remover o gelo do puxador da porta:

! **CUIDADO:** Retire quaisquer joias ou objetos que possam danificar a pintura antes de efetuar o procedimento e não tente utilizar ferramentas nem força excessiva.

1. Prima com força a parte mais atrás do puxador da porta para tentar abrir o puxador da porta.

2. Seguindo um padrão circular em redor do perímetro do puxador da porta, utilize a parte inferior do punho para dar pancadas no puxador da porta para partir e soltar o gelo acumulado.
3. Apontando para a extremidade mais recuada da parte larga do puxador da porta, utilize a parte inferior do punho para dar pancadas no puxador da porta. Aumente a intensidade das pancadas conforme necessário, repetindo os passos 1 a 3 até retirar o gelo e poder abrir o puxador da porta.

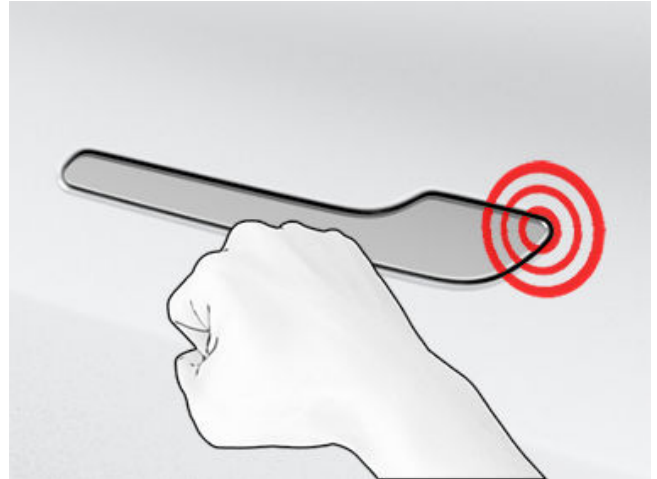

! **CUIDADO:** Nunca dê pancadas suficientemente fortes ao ponto de causar amolgadelas. A força utilizada deve ser semelhante à aplicada quando bate à porta de um vizinho.

4. Assim que for possível mover o puxador da porta, abra e feche-o mais algumas vezes para libertar qualquer gelo acumulado restante. Certifique-se de que o puxador da porta está totalmente recolhido antes de entrar no veículo e verifique se a porta está totalmente fechada antes de iniciar a marcha.

Espelhos

Se contar com acumulação de gelo quando o veículo está estacionado, desligue a função **Rebatimento automático dos espelhos**. Toque em **Controlos > Rebatimento automático**. O gelo pode impedir o rebatimento ou abertura dos espelhos laterais exteriores.

NOTA: Os espelhos laterais aquecem automaticamente conforme necessário durante o pré-condicionamento ou quando o desembaciador traseiro é ativado.

limpa-vidros

Se prever a acumulação de gelo ou neve durante o estacionamento, toque em **Controlos > Assistência > Modo de manutenção de Limpa-Para-Brisas**. Isto levanta os limpa-vidros e posiciona-os contra o para-brisas para poderem descongelar durante o descongelamento do para-brisas (consulte [Limpa-para-brisas e lava-vidros na página 79](#)).



Melhores práticas em clima frio

Pode também ligar os desembaciadores dos limpa-para-brisas (se equipados). Consulte [Utilizar os controlos de climatização na página 160](#).

Pneus e correntes

Utilize pneus de inverno para aumentar a tração em condições de neve ou gelo. Pode adquirir pneus de inverno na loja Tesla (consulte [Tipos de pneus sazonais na página 205](#)).

As correntes para pneus proporcionam tração adicional ao conduzir em condições de neve ou gelo. Consulte os regulamentos locais para determinar se as correntes para pneus são recomendadas ou exigidas durante os meses de inverno. Consulte [Utilizar correntes para pneus na página 206](#) para obter mais informações.

A pressão dos pneus do veículo diminui a temperaturas ambiente frias. Se for apresentada a luz indicadora do TPMS, encha os pneus antes de conduzir. Os pneus irão perder um PSI por cada descida de 6 °C na temperatura exterior (consulte [Cuidados e manutenção dos pneus na página 200](#)). Uma pressão adequada dos pneus ajuda a proteger os pneus contra buracos e pode melhorar a autonomia quando enchidos devidamente.

Durante a condução

O clima frio pode aumentar o consumo de energia, pois é necessária mais potência para a condução e para o aquecimento do habitáculo e da bateria. Siga estas sugestões para reduzir o consumo de energia:

- Utilize os aquecedores dos bancos para manter o calor. Os aquecedores dos bancos utilizam menos energia do que o aquecedor da cabina. Reduzir a temperatura no habitáculo e utilizar os aquecedores dos bancos reduz o consumo de energia (consulte [Utilizar os controlos de climatização na página 160](#)).
- Reduza a velocidade de condução e evite acelerações frequentes e rápidas.
- Se o seu veículo estiver equipado com uma bomba de calor (para determinar se o seu veículo dispõe de uma bomba de calor, toque em **Controlos > Software > Mais informações do veículo**), pode melhorar a eficiência do aquecimento do habitáculo reduzindo o modo de aceleração selecionado (consulte [Modos de aceleração na página 89](#)). Tal permite que o sistema da bomba de calor retire mais calor da bateria para aquecer o habitáculo de forma eficiente, em vez de manter a capacidade da bateria de proporcionar o máximo desempenho de aceleração. Isto ajuda a maximizar a eficiência da condução em condições meteorológicas mais frias. Tenha em conta que o subsequente aumento do modo de aceleração implica um período de aquecimento da bateria até que o nível superior de aceleração fique disponível.

Travagem Regenerativa

A travagem regenerativa pode ser limitada se a bateria estiver demasiado fria. À medida que conduz, a bateria aquece e a potência regenerativa aumenta (consulte [Travagem Regenerativa na página 82](#)).

NOTA: A travagem regenerativa limitada pode ser evitada, se conceder tempo suficiente para preconditionar o seu veículo ou se utilizar a função **Programar** para preconditionar o Model 3 antes da hora de partida (consulte [Pré-condicionamento e carregamento programados na página 192](#)).

NOTA: A instalação de pneus de inverno pode resultar numa redução temporária da potência de travagem regenerativa, mas após um curto período de condução, o Model 3 autocalibra-se para corrigir esta situação. Toque em **Assistência > Jantes e pneus > Pneus** para selecionar os pneus de inverno e acelerar este processo.

Bateria fria



Um ícone de floco de neve azul é apresentado no ecrã tátil quando alguma da energia armazenada na bateria não estiver disponível devido à temperatura fria da bateria. Esta porção de energia indisponível é apresentada a azul no indicador de bateria. As taxas de aceleração, carregamento e travagem regenerativa podem ser limitadas. O ícone de floco de neve desaparece quando a bateria está suficientemente quente.

Após a condução

Ligue o Model 3 à corrente quando não o estiver a utilizar. Isto utiliza o sistema de carregamento, em vez da bateria, para manter a bateria quente (consulte [Informações sobre a bateria de alta tensão na página 184](#)).

Pré-condicionamento programado

Com o veículo estacionado, utilize as definições **Controlos > Programar**, disponíveis nos ecrãs de carregamento e controlo da climatização, para definir uma hora à qual pretende pré-condicionar o Model 3 (consulte [Pré-condicionamento e carregamento programados na página 192](#)). Também pode utilizar a função **Programar** para evitar o congelamento do trinco da porta de carregamento. O veículo determina a hora adequada para iniciar o pré-condicionamento, para o habitáculo e a bateria estejam quentes à hora de partida planeada.

A Tesla recomenda que também programe um carregamento juntamente com o pré-condicionamento, com vista a que o veículo tenha energia suficiente para a viagem. Quando o Model 3 não estiver ligado à corrente, o pré-condicionamento ocorre mas apenas se o nível de carga da bateria for superior a 20%.



Estacionamento de longo prazo

Se deixar o Model 3 estacionado durante um longo período de tempo, ligue o veículo a um carregador para evitar a perda de autonomia normal e manter a bateria a uma temperatura ideal. Não há qualquer problema em manter o veículo ligado à corrente durante qualquer período de tempo.

Quando não o utilizar, o Model 3 entra num modo de espera para conservar a energia. Reduza o número de vezes que verifica o estado do veículo na aplicação para dispositivos móveis, pois esta ação ativa automaticamente o veículo e inicia o consumo de energia normal.



Melhores práticas em clima quente

Para garantir que o Model 3 lhe proporciona a melhor experiência de propriedade possível em condições de clima quente, siga estas melhores práticas.

Antes de conduzir

Há várias formas de preparar o veículo para a condução sem ter de entrar num veículo quente:

- Pré-condicione o habitáculo ao mover a direção do fluxo de ar dos ventiladores e ao ligar ou desligar os aquecedores dos bancos. Na aplicação para dispositivos móveis, navegue até **Climatização** para personalizar a temperatura à qual pretende arrefecer o habitáculo.
- Toque em **Programar**, disponível nos ecrãs de carregamento e controlo da climatização, para definir uma hora à qual pretende que o veículo esteja pronto a ser conduzido (consulte [Pré-condicionamento e carregamento programados na página 192](#)).
- Ative a função **Proteção contra Sobreaquecimento do Habitáculo**, que evita que o habitáculo sobreaqueça em temperaturas ambientais elevadas. Pode optar pelo funcionamento do A/C ou apenas da ventoinha quando a temperatura no habitáculo excede 105 °F (40 °C) ou a temperatura selecionada (se disponível).
- Na aplicação para dispositivos móveis, navegue até **Controlos** para abrir as janelas.

NOTA: A Tesla recomenda a ativação das definições de climatização, pelo menos, 30 a 45 minutos antes da partida (consulte [Utilizar os controlos de climatização na página 160](#)). Os tempos de preconditionamento dependem da temperatura exterior e de outros fatores. A aplicação para dispositivos móveis irá notificá-lo assim que o veículo atingir a temperatura de preconditionamento pretendida.

Após a condução

Deixe o Model 3 ligado à tomada quando não o estiver a utilizar, especialmente se usar o pré-condicionamento ou a proteção contra sobreaquecimento do habitáculo. Isto utiliza o sistema de carregamento, em vez da bateria, para manter uma temperatura confortável (consulte [Informações sobre a bateria de alta tensão na página 184](#)). Adicionalmente, há várias formas de minimizar os efeitos do calor no habitáculo:

- Antes de sair do veículo (para tarefas rápidas, por exemplo), utilize o Modo Canino para manter o habitáculo fresco para os animais de estimação ou quaisquer bens precívalis. Consulte [Manter climatização, Canino e Campismo na página 162](#) para obter mais informações.
- A Tesla recomenda que desligue o ar condicionado aproximadamente 30 segundos antes de premir o botão de Estacionamento para reduzir a formação de poças sob o veículo.
- Estacione à sombra para ajudar a reduzir o consumo de energia e manter temperaturas mais frescas no habitáculo.

- Utilize um para-sol (disponível na loja Tesla) se tiver de estacionar ao sol.
- Quando estiver estacionado, ligue o Model 3 e **Agende o carregamento**. O seu veículo determina o momento adequado para começar a carregar, para estar concluído durante as horas fora de pico. O habitáculo e a bateria também são preparados de acordo com a hora de partida definida. Para obter mais informações, consulte [Pré-condicionamento e carregamento programados na página 192](#).

Carregamento

Ao usar o Planeador de viagem ou ao navegar para uma estação de carregamento com Supercharger, o seu veículo prepara automaticamente a bateria para permitir o carregamento mais eficiente. Sob calor extremo, poderá não ver a mensagem de que o veículo está a pré-condicionar a bateria enquanto navega para um Supercharger, mas a bateria está a ser preparada para o carregamento.

NOTA: A Tesla recomenda a utilização do planeador de viagem para navegar até um local de carregamento durante, pelo menos, 30 a 45 minutos antes da chegada para garantir uma temperatura da bateria e condições de carregamento ideais. Se a condução até ao local de carregamento demorar menos de 30 a 45 minutos, pondere proceder ao pré-condicionamento da bateria antes de conduzir (consulte [Antes de conduzir na página 166](#)).

Se possível, deixe o veículo ligado a um carregador sempre que não o estiver a utilizar, mesmo em condições de tempo quente, especialmente se usar o pré-condicionamento ou a proteção contra sobreaquecimento do habitáculo.

Estacionamento de longo prazo

Se deixar o Model 3 estacionado durante um longo período de tempo, ligue o veículo a um carregador para evitar a perda de autonomia normal e manter a bateria a uma temperatura ideal. Não há qualquer problema em manter o veículo ligado à corrente durante qualquer período de tempo.

Quando não o utilizar, o Model 3 entra num modo de espera para conservar a energia. Reduza o número de vezes que verifica o estado do veículo na aplicação para dispositivos móveis, pois esta ação ativa automaticamente o veículo e inicia o consumo de energia normal.



Visão geral do mapa

O ecrã tátil apresenta sempre um mapa (exceto quando o Model 3 é colocado em marcha-atrás).

Utilize o(s) dedo(s) para interagir com o mapa:

- Para deslocar o mapa em qualquer direção, prima com o dedo e arraste.
- Rode o mapa em qualquer direção ao premir e rodar com dois dedos.
- Para aumentar ou diminuir o tamanho do mapa, expanda ou aperte com dois dedos, respetivamente.

NOTA: Ao rodar ou mover o mapa, a sua localização atual deixa de ser controlada. A mensagem "Localização desativada" é apresentada por breves instantes ao lado do ícone de orientação do mapa e o ícone fica cinzento. Para reativar a localização, toque no ícone de orientação do mapa e escolha Norte para cima ou Direção para cima.

NOTA: O tamanho do mapa aumenta e diminui automaticamente quando está ativo um itinerário de navegação.

Para mudar a orientação do mapa, alterne entre estas opções:



Norte para cima: O Norte está sempre na parte superior do ecrã.



Direção para cima: A direção da sua condução está sempre na parte superior do ecrã. O mapa roda quando muda de direção. Este ícone dispõe de uma bússola integrada que indica a direção em que está a conduzir.

NOTA: Tocar neste ícone durante a navegação para um destino apresenta a visão geral do itinerário.



A visão geral do itinerário está disponível ao navegar para um destino e é apresentada quando expande a lista de instruções de navegação detalhadas (deslizando-a para baixo). Quando desliza a lista de instruções de navegação detalhadas para cima para a fechar, o mapa apresenta a orientação anteriormente escolhida.

Apresentação do mapa

Quando o Model 3 está na posição de estacionamento, são apresentados os seguintes ícones no mapa para permitir a personalização do tipo de informação que o mapa apresenta. Para aceder a estes ícones durante a condução, toque em qualquer parte do mapa (estes desaparecem após alguns segundos).



Imagens de satélite (se equipado com conectividade Premium).



Condições de trânsito (se equipado com conectividade Premium).



Detalhes do mapa (como, por exemplo, pontos de interesse).

Coloque um pino em qualquer ponto do mapa mantendo pressionado com o dedo o local pretendido. Quando largar um pino ou tocar num pino existente, o local escolhido fica centrado no mapa e um ecrã pop-up fornece informações acerca do local. A partir desta janela pop-up, pode navegar para o local e adicionar ou remover o local da lista de destinos favoritos (consulte [Destinos de casa, trabalho e favoritos na página 174](#)).



Locais de carregamento. Apresenta uma lista de pop-up que inclui a cidade e a proximidade das estações de carregamento correspondentes no mapa. Os locais de carregamento incluem os Supercarregadores Tesla, os locais de carregamento no destino, os carregadores rápidos de terceiros e os carregadores públicos que utilizou anteriormente. Consulte [Locais de carregamento na página 174](#). Toque nos ícones de raio na lista pop-up para filtrar os tipos de carregadores com base na potência máxima.

NOTA: Em algumas regiões de mercado, os carregadores rápidos de terceiros também são incluídos no mapa como pinos a cinzento escuro quando consulta os carregadores.

Definições de Navegação

NOTA: As definições de navegação disponíveis podem variar consoante a região e a configuração do veículo.



O ícone de definições da navegação aparece quando toca uma vez em ... e inicia a navegação para um destino.

NOTA: Também pode aceder às definições de navegação tocando em **Controlos > Navegação**.



Mapas e navegação

Toque no ícone de definições de navegação para personalizar o sistema de navegação de acordo com as suas preferências (as definições disponíveis variam consoante a região do mercado e a configuração do veículo):

- **Orientação de Navegação:** Toque em **Voz** para ativar uma leitura audível das instruções de navegação.
- Toque em - ou + para aumentar ou diminuir o volume das instruções de navegação por voz. Reduzir até ao extremo esquerdo ou tocar no ícone de altifalante silencia as instruções. Também pode silenciar/cancelar o silenciamento das instruções de navegação tocando no ícone de altifalante. Esta definição do volume aplica-se apenas às instruções faladas do sistema de navegação. O volume do leitor multimédia e do telemóvel não muda.

NOTA: É possível ajustar o volume automaticamente com base na velocidade de condução e nas definições de climatização.

NOTA: As instruções de navegação são silenciadas quando o telemóvel emparelhado estiver numa chamada telefónica.

- Ative a **Navegação automática** se pretender que o Model 3 inicie automaticamente um destino de navegação quando entrar no veículo. Os destinos são previstos com base em estradas que normalmente percorre, na hora e nas entradas do calendário (consulte [Navegação automática na página 173](#)).
- Ative o **Planeador de viagem** (se disponível na sua região de mercado) para adicionar paragens em Supercarregadores, conforme necessário. As paragens em Supercarregadores são adicionadas aos itinerários de navegação para minimizar a quantidade de tempo que dedica à condução e ao carregamento (consulte [Planeador de Viagem na página 176](#)).
- Ative o **Reencaminhamento online** para seguir automaticamente uma rota que evite trânsito intenso e obter as condições de trânsito em tempo real ao longo das rotas de navegação, se disponível na sua região (consulte [Reencaminhamento online na página 175](#)).
- Toque em **Evitar ferries** para ser automaticamente reencaminhado de forma a evitar ferries.
- Toque em **Evitar portagens** para ser automaticamente reencaminhado de forma a, se possível, evitar portagens.

Navegar para um destino

A fim de navegar para um local, toque na barra de pesquisa no canto do mapa e introduza um destino, envie o destino a partir do telemóvel ou utilize comandos de voz (consulte [Comandos de voz na página 16](#)) para indicar um endereço, ponto de referência, empresa, etc. Se o destino que indicar tiver outros destinos no interior (como terminais de um aeroporto), também pode selecionar um subdestino.

Toque na barra de pesquisa para obter diferentes opções:

- Atualize a pesquisa quando aumentar o zoom ou arrastar para uma área diferente do mapa tocando em **Pesquisar esta área** quando solicitado (se disponível na sua região).
- Selecione um local guardado da **Casa** ou de **Trabalho** (consulte [Destinos de casa, trabalho e favoritos na página 174](#)).
- Selecione um destino de **Carregamento** (consulte [Locais de carregamento na página 174](#)).
- Selecione um destino **Recente** (o destino mais recente aparece na parte superior da lista).
- Selecione um destino que tenha marcado como **Favorito** (consulte [Destinos de casa, trabalho e favoritos na página 174](#)).
- Um restaurante popular quando tiver **Fome** ou um destino popular (como, por exemplo, museus e parques de diversões) quando se sentir com **Sorte** (consulte [Sorte e Fome na página 173](#)).

NOTA: Pode iniciar a navegação remotamente a partir do seu dispositivo IOS® ou Android™, utilizando a funcionalidade de "partilha" nesse dispositivo, após permitir o acesso à aplicação para dispositivos móveis da Tesla.

Quando especifica um local, o ecrã tátil diminui o zoom para lhe dar uma visão geral do itinerário que tem de percorrer e apresenta uma lista de instruções de navegação detalhadas. A hora de chegada prevista, o tempo de condução e a quilometragem são apresentados na parte inferior da lista de instruções. Observe o seguinte acerca da lista de instruções de navegação detalhadas:

- O ícone da bateria na lista de instruções indica a carga estimada que restará quando chegar ao destino e a carga que restará caso regresse à localização atual. Consulte [Prever o consumo de energia na página 175](#).
- Se for preciso um carregamento para chegar ao destino e o planeador de viagem estiver ativado (e disponível na sua região de mercado), o itinerário de navegação inclui automaticamente paragens em Supercarregadores (consulte [Planeador de Viagem na página 176](#)).
- Se não tiver energia suficiente para chegar ao destino e não houver Supercarregadores ao longo do itinerário, um alerta indica que é preciso um carregamento para chegar ao destino.
- Cada mudança de direção é antecedida pela distância até à manobra.
- Para ver o fim da lista, poderá ser necessário arrastar a lista para cima.
- Toque no topo da lista para a minimizar.

Ao navegar, o mapa acompanha a sua localização e apresenta o troço atual da viagem. Pode apresentar o itinerário completo a qualquer altura, deslizando para baixo a fim de expandir a lista de instruções de navegação detalhadas ou tocando no ícone de visão geral do itinerário.



Por baixo da lista de instruções de navegação detalhadas, uma barra de progresso indica a sua proximidade do destino ou da próxima paragem. Se a função de reencaminhamento online estiver ativa, a barra de progresso mostra condições de trânsito em tempo real no seu percurso (consulte [Reencaminhamento online na página 175](#)).

Para parar a navegação, toque na opção **Cancelar**, situada no canto inferior da lista de instruções de navegação detalhadas. Deslize para a direita no local sugerido ou prima continuamente o local para eliminar rapidamente determinadas pesquisas recentes de navegação.

NOTA: Se não estiver disponível uma ligação de dados, os mapas de bordo permitem navegar até qualquer destino, mas é preciso introduzir a morada exata e completa.



Se a função **Navegar em Piloto Automático** (se disponível na sua região de mercado) estiver ativada, pode ligá-la para o itinerário de navegação, tocando em **Navegar em Piloto Automático** na lista de instruções de navegação detalhadas (quando a funcionalidade está ativa, o ícone é apresentado a azul). A funcionalidade **Navegar em Piloto Automático** muda automaticamente de faixa e direciona o Model 3 em estradas de acesso controlado (como autoestradas e vias rápidas), ao longo de um itinerário de navegação. Para obter mais informações, consulte [Navegar em Piloto Automático na página 115](#).

Selecionar um itinerário alternativo

Dependendo da região de mercado ou da configuração do veículo, esta função pode não estar disponível no seu veículo. É necessário que o veículo esteja equipado com conectividade Premium.

Após a introdução de um destino com uma paragem, o mapa apresenta até três percursos alternativos. Isto permite-lhe comparar facilmente o tempo total da viagem e as informações de trânsito para cada itinerário. Se não selecionar o itinerário pretendido dentro do limite de tempo, é automaticamente selecionado o itinerário mais rápido.

Adicionar paragens a um itinerário

Após a introdução de um destino, edite o percurso ao adicionar, eliminar ou reordenar as paragens. Toque nos três pontos na parte inferior da lista de instruções de navegação para visualizar as opções de edição do itinerário.



A opção **Adicionar paragem** permite-lhe adicionar uma paragem pesquisando uma localização ou adicionando um destino predefinido, como Casa, Recente ou Favorito. Pode também adicionar uma paragem ao tocar em qualquer pino no mapa e selecionar **Adicionar** na janela de contexto.



A opção **Editar paragens** permite-lhe planear uma viagem mais complexa adicionando ou eliminando paragens no seu itinerário. Arraste e largue as paragens ao tocar no sinal de igual para reordenar a viagem.

Também pode utilizar a aplicação para dispositivos móveis da Tesla para editar o seu itinerário (se disponível na sua região). Na aplicação para dispositivos móveis da Tesla, aceda a **Locais > Navegar** e introduza um destino. Toque em **Editar viagem > Adicionar paragem** para editar o seu itinerário e, em seguida, toque em **Enviar para o veículo** para partilhar a viagem com o veículo.

NOTA: É necessária a versão 4.27.5 ou mais recente da aplicação para dispositivos móveis da Tesla.

Navegação automática

NOTA: A opção *Navegação automática* pode não estar disponível em todas as regiões de mercado e em todas as configurações de veículo.

A função Navegação automática pode prever um destino quando entra no veículo. Quando o calendário do seu telemóvel está sincronizado com o Model 3 e o calendário inclui um evento que ocorre num período de duas horas após entrar no veículo, a função Navegação automática sugere a localização do evento (partindo do princípio de que o evento tem um endereço válido associado).

Além disso, se estiver em casa e conduzir em dias úteis (segunda a sexta) entre as 5:00 e as 11:00, a função Navegação Automática guia-o automaticamente para o destino de trabalho que especificou (consulte [Destinos de casa, trabalho e favoritos na página 174](#)). Da mesma forma, se estiver no trabalho, num dia útil, entre as 15:00 e as 23:00, a função Navegação automática pode levá-lo automaticamente à localização especificada com sendo a sua casa.

Para ativar a função Navegação automática, toque em **Controlos > Navegação > Navegação automática**. É necessário ter o calendário do telemóvel sincronizado com o Model 3 e o evento tem de incluir um endereço válido e especificado exclusivamente (consulte [Telemóvel, calendário e conferências Web na página 63](#)).

NOTA: As instruções de navegação que introduz manualmente ou envia para o Model 3 anulam os percursos sugeridos pela função de navegação automática.

Sorte e Fome

NOTA: As funcionalidades podem não estar disponíveis em todas as regiões de mercado e em todas as configurações de veículo.

Para além de navegar para o destino da sua preferência, o Model 3 também pode sugerir localizações próximas dependendo de como se sente: com **Fome** ou com **Sorte**. Na barra de pesquisa de navegação, toque em **Fome** ou **Sorte**. **Fome** sugere uma lista de restaurantes populares, enquanto



Mapas e navegação

Sorte sugere uma lista de destinos populares (como museus e parques de diversões). Quando encontrar um destino interessante, toque em **Navegar** para avançar para o destino.

Esta função requer a versão mais recente dos mapas de navegação. Para transferir, ligue o Model 3 ao Wi-Fi e toque em **Controlos** > **Software** para verificar se existe alguma atualização disponível (consulte [Atualizações de mapas na página 176](#)).

Destinos de casa, trabalho e favoritos

Se conduzir frequentemente para um destino, adicione-o como favorito para evitar ter de introduzir sempre o nome ou o endereço do local. Quando adiciona um destino como favorito, pode navegar com facilidade para o mesmo tocando na barra de pesquisa de navegação e, em seguida, em **Favoritos** selecionando-o na lista de favoritos.



Para adicionar um destino à lista de favoritos, toque no respetivo pino no mapa e, em seguida, toque no ícone de estrela no ecrã pop-up que aparece. Introduza um nome (ou deixe como está para aceitar o nome predefinido) e, em seguida, toque em **Adicionar aos Favoritos**. A estrela torna-se preenchida e o destino é incluído na lista de favoritos.

Para eliminar um destino recente ou favorito, toque no mesmo na lista de destinos e mantenha-o premido por breves instantes até aparecer um **X**. Em seguida, toque no **X** para eliminar o destino da lista.

As opções de local **Casa** e **Trabalho** também são apresentadas sob a barra de pesquisa de navegação. Toque a fim de definir uma morada para o local correspondente. Depois de introduzir a morada, toque em **Guardar como casa** ou em **Guardar como trabalho**. Em seguida, basta tocar nesses atalhos sempre que quiser navegar para casa ou para o trabalho.

Para alterar ou eliminar o endereço correspondente, prima continuamente o ícone **Casa** ou **Trabalho**. Uma janela de contexto permite-lhe introduzir um novo endereço e **Guardar como casa** ou **Guardar como trabalho**. Depois de guardar um local como casa ou trabalho, o Model 3 pode indicar-lhe que navegue para o seu local de trabalho de manhã e para casa ao final da tarde, e fornecer-lhe um tempo de condução estimado com base nas condições de trânsito do momento. Consulte [Navegação automática na página 173](#). Toque em **Limpar casa** ou **Limpar trabalho** para remover todos os endereços associados. Com base nos padrões de utilização, o Model 3 pode solicitar-lhe que guarde um local como casa ou trabalho.

Por motivos de segurança, se vender o Model 3 ou transferir a respetiva propriedade ou permitir que seja conduzido por outras pessoas, recomenda-se que elimine os locais de casa e do trabalho. Pode eliminá-los individualmente ou efetuar uma reposição dos valores de fábrica para apagar todos os dados pessoais (toque em **Controlos** > **Assistência** > **Repor predefinições**).

Locais de carregamento

Para apresentar locais de carregamento no mapa, toque na barra de pesquisa do mapa e, em seguida, toque em **Carregamento**. Os locais de carregamento são apresentados numa lista (com o local de carregamento mais próximo no cimo da lista) e representados por pinos correspondentes no mapa. Toque num pino para apresentar mais informações, navegar até lá ou marcá-lo como favorito.

Toque nos ícones de raio para especificar os tipos de locais de carregamento que pretende incluir no mapa (por predefinição, o mapa apresenta apenas Supercarregadores):



Toque para incluir estações de baixa potência até 70 kW, como locais de carregamento no destino.



Toque para incluir carregadores de elevada potência, superior a 70 kW.

NOTA: O mapa apresenta Supercarregadores CCS apenas se o veículo estiver equipado com capacidade de carregamento CCS. Quando toca no pino de Supercarregador, a janela de contexto informa se um adaptador CCS é necessário para carregar o veículo.

NOTA: Em algumas regiões de mercado, os carregadores rápidos de terceiros também são incluídos como pinos a cinzento-escuro quando opta por ver todas as estações de carregamento.

O aspeto de um pino de localização de carregamento revela o estado previsto do local. Toque no pino para apresentar os detalhes.



A localização do Supercarregador está operacional e o número apresentado no pino representa o número previsto de postos de Supercarregador disponíveis.

NOTA: Um Supercarregador situado no seu itinerário de navegação atual é preto (ou branco, se o ecrã tátil estiver em modo de noite).



A localização do Supercarregador prevê um volume elevado de utilizadores. Poderá ter de aguardar antes de carregar.



A localização do Supercarregador pode estar a funcionar com capacidade reduzida.



A localização do Supercarregador pode estar fechada.



A localização do Supercarregador não tem dados disponíveis, mas deverá estar operacional.



A localização é um local de carregamento no destino, um carregador rápido de terceiros ou uma estação de carregamento pública que tenha utilizado anteriormente. Toque para visualizar mais informações, tais como restrições de utilização e carga disponível.

NOTA: Quando diminuir o zoom do mapa e houver mais do que um local de carregamento no destino disponível numa área, o pino é redondo e indica o número de estações. Toque no pino para aumentar o zoom. Em seguida, toque num pino individual para obter mais informações sobre uma localização específica.

Toque num pino de local de carregamento para ver uma janela de contexto onde pode:

- Determinar a localização exata e a distância aproximada a partir da sua localização atual.
- Consulte as comodidades disponíveis no local de carregamento, incluindo sanitários, restaurantes, alojamento, lojas e Wi-Fi. Numa janela pop-up do Supercarregador, toque no ícone de uma das comodidades para procurar a comodidade associada nas imediações.
- Toque no ícone de seta para navegar para o local de carregamento.

NOTA: Ao navegar para um Supercarregador (ou, em algumas regiões, para um carregador rápido de terceiros), o Model 3 pré-condiciona a bateria para carregamento. Isto garante que chega com uma temperatura ideal da bateria, reduzindo a quantidade de tempo necessária para carregar. Em algumas circunstâncias (como, por exemplo, clima frio), é normal que os motores, bem como os componentes, emitam um ruído à medida que geram calor para aquecer a bateria (consulte [Carregamento na página 166](#)).

- Verifique a procura habitual numa localização de Supercarregador durante diferentes horas do dia e as taxas de carregamento e as taxas de inatividade associadas (consulte [Taxas associadas ao Supercarregador na página 190](#)).

Prever o consumo de energia

Quando estiver a navegar para um destino, o Model 3 ajuda-o a antecipar as suas necessidades de carregamento, calculando a energia restante quando chegar ao destino. Durante a navegação, o mapa apresenta este cálculo junto do ícone da bateria na lista de instruções de navegação detalhadas (consulte [Navegar para um destino na página 172](#)). Quando a lista de instruções de navegação detalhadas estiver comprimida, toque na parte superior da lista para expandi-la.

O cálculo que prevê a quantidade de energia que será utilizada é uma estimativa efetuada com base no estilo de condução (velocidade prevista, etc.) e em fatores ambientais (direção e velocidade do vento, temperaturas ambiente e previstas, humidade e densidade do ar, etc.). Quanto conduz, o Model 3 aprende continuamente a quantidade de energia que é utilizada, melhorando a precisão ao longo do tempo. Model 3 prevê o consumo de energia com base no estilo de condução do próprio veículo. Por exemplo, se conduzir de forma agressiva durante um determinado período de tempo, as previsões de autonomia futuras irão assumir um consumo mais elevado. Alguns fatores que contribuem para o cálculo da energia prevista (como a temperatura prevista e a velocidade do vento) só estão disponíveis quando o Model 3 possui ligação à Internet.

NOTA: Se adquirir um veículo Tesla usado, deve efetuar uma reposição das predefinições (**Controlos > Assistência > Repor Predefinições**) para garantir que a energia prevista é calculada com a maior precisão possível.

Ao longo do itinerário, o Model 3 monitoriza o consumo de energia e atualiza a estimativa da carga restante quando chegar ao destino. É apresentada uma janela pop-up de aviso na lista de instruções de navegação detalhadas nas seguintes situações:

- Aparece um aviso amarelo quando restar muito pouca energia para chegar ao destino e tiver de conduzir lentamente para poupar energia. Para obter sugestões sobre como poupar energia, consulte [Obter autonomia máxima na página 194](#).
- Aparece um aviso vermelho quando tiver de carregar para chegar ao seu destino.

Para determinar se tem energia suficiente para uma viagem de ida e volta, toque no ícone de bateria na lista de instruções de navegação detalhadas para apresentar um cálculo estimado da utilização de energia na viagem de ida e volta.

Reencaminhamento online

Model 3 deteta as condições de trânsito em tempo real e ajusta automaticamente o tempo de condução e a hora de chegada estimados. Caso as condições de trânsito possam atrasar a hora de chegada prevista e haja um itinerário alternativo disponível, o sistema de navegação pode apresentar-lhe um itinerário alternativo para chegar ao seu destino. Para rejeitar o itinerário alternativo, toque na



Mapas e navegação

notificação de reencaminhamento no ecrã tátil. Pode especificar o número mínimo de minutos que devem ser poupados antes de lhe ser apresentado um itinerário alternativo. Ligue ou desligue esta função tocando em **Controlos > Navegação > Reencaminhamento online**.

Se disponíveis na sua região e a função de **Reencaminhamento online** estiver ativada, são apresentados ícones do estado do trânsito em tempo real ao longo dos itinerários de navegação quando detetados (conetividade Premium necessária).

NOTA: Os ícones de trânsito suportados variam consoante a região.



Exceto em França: Aparece quando é detetado um radar de controlo da velocidade. À medida que se aproxima do radar de controlo da velocidade, o Model 3 também pode emitir um aviso sonoro. Para ativar esta funcionalidade, toque em **Controlos > Navegação > Aviso sonoro do radar de controlo da velocidade**.



Apenas em França: Pode ou não conter um ou mais radares de controlo da velocidade ou uma série de outros perigos para a condução. À medida que se aproxima do radar de controlo da velocidade, o Model 3 também pode emitir um aviso sonoro. Para ativar esta funcionalidade, toque em **Controlos > Navegação > Aviso sonoro do radar de controlo da velocidade**.



Apresenta os sinais de Stop e os semáforos.



Alerta-o relativamente ao tempo de espera previsto até à luz do sinal mudar de cor.



Apenas nos EUA: É apresentado quando decorrem obras ao longo do seu itinerário.

Planeador de Viagem

O Planeador de Viagem (se disponível na sua região) ajuda-o a fazer viagens mais longas com confiança. Se for necessário carregar para chegar ao destino, o Planeador de Viagem fá-lo passar pelos locais de Supercarregador adequados. O Planeador de Viagem seleciona um itinerário e indica os

tempos de carregamento para minimizar a quantidade de tempo passado a conduzir e carregar. Para ativar o Planeador de Viagem, toque no ícone de definições do mapa (consulte [Definições de Navegação na página 171](#)) e, em seguida, toque em **Planeador de Viagem**.

Quando o planeador de viagem está ativado e é preciso um carregamento para chegar ao destino, a lista de instruções de navegação detalhadas inclui paragens em Supercarregadores, tempos de carregamento recomendados em cada Supercarregador e uma estimativa de quanta energia estará disponível quando chegar ao local do Supercarregador.

Para remover as paragens em Supercarregadores e apresentar apenas as indicações, toque em **Remover todas as paragens para carregar** na parte inferior da lista de instruções de navegação detalhadas. Se remover as paragens para carregamento, a lista de instruções de navegação detalhadas poderá apresentar um alerta indicando que é necessário carregar para chegar ao destino. Para adicionar novamente paragens em Supercarregadores à lista de instruções de navegação detalhadas, toque em **Adicionar paragens para carregar**.

Durante o carregamento num Supercarregador, o ecrã de carregamento apresenta o tempo de carregamento restante necessário para conduzir até à próxima paragem de Supercarregador ou até ao destino (caso não sejam precisos mais carregamentos). Se carregar durante um período de tempo mais curto ou mais longo, o tempo de carregamento nas paragens subsequentes em Supercarregadores é ajustado. Também pode utilizar a aplicação para dispositivos móveis a fim de monitorizar o tempo de carregamento restante necessário.

NOTA: Ao navegar para um Supercarregador ou, em algumas regiões, para um carregador rápido de terceiros, utilizando o planeador de viagem, o Model 3 pode alocar parte da energia para pré-aquecer a bateria, a fim de chegar ao Supercarregador ou carregador rápido de terceiros com uma temperatura ideal da bateria. Isso reduz o tempo de carregamento (consulte [Carregamento na página 166](#)).

Se o Planeador de Viagem estimar que não tem energia suficiente para a viagem de ida e volta, e não houver Supercarregadores disponíveis no itinerário, o Planeador de Viagem apresenta um alerta na parte superior da lista de instruções de navegação detalhadas a avisar que é preciso um carregamento para conseguir chegar ao destino.

NOTA: Se um Supercarregador situado no seu itinerário de navegação ficar sem energia, o planeador de viagem apresenta uma notificação e tenta reencaminhá-lo para o local de outro Supercarregador.

Atualizações de mapas

À medida que ficam disponíveis, os mapas atualizados são enviados automaticamente para o Model 3 por Wi-Fi. Para garantir que recebe mapas atualizados, ligue periodicamente o Model 3 a uma rede Wi-Fi (consulte [Wi-Fi na página 59](#)). O ecrã tátil apresenta uma mensagem que o informa quando forem instalados novos mapas.



Visão geral

NOTA: As aplicações multimédia variam consoante a região de mercado, a configuração do veículo, as opções adquiridas e a versão de software. Algumas das aplicações descritas poderão não estar disponíveis, ou poderão ser substituídas por outras, na sua região de mercado.

O leitor de multimédia é apresentado no ecrã tátil e é utilizado para reproduzir vários tipos de multimédia. Pode arrastar o leitor de multimédia para cima a fim de o expandir (permitindo-lhe navegar) e para baixo a fim de o minimizar, de modo a apresentar apenas o minileitor. O minileitor prático, que ocupa um mínimo de espaço no ecrã tátil, apresenta o que está a ser reproduzido naquele momento e só permite as funções básicas associadas ao que está a ser reproduzido.

Os serviços de transmissão estão disponíveis apenas quando está disponível uma ligação de dados (por exemplo, Wi-Fi ou conectividade Premium). Para alguns serviços multimédia, pode utilizar uma conta Tesla predefinida. Para outros, poderá ter de introduzir as credenciais de conta da primeira vez que os utilizar.

NOTA: Em vez de abrir uma aplicação multimédia diferente, pode alterar a origem a partir do ecrã do leitor de multimédia, escolhendo-a na lista pendente.



Rádio: Escolha de uma lista de estações de rádio disponíveis ou toque no teclado numérico para sintonizar diretamente uma frequência específica no rádio. Toque nas setas para avançar ou retroceder de uma frequência para outra.

NOTA: As estações de rádio são organizadas por ordem alfabética. Pode determinar a seleção das estações ao selecionar favoritos (consulte [Recentes e Favoritos na página 178](#)).



Bluetooth: Reproduz áudio proveniente de um telemóvel ou dispositivo USB com ligação Bluetooth (consulte [Reproduzir conteúdo multimédia de dispositivos na página 178](#)).

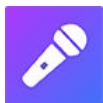

Caraoke (se equipado): Cante e acompanhe várias músicas (consulte [Caraoke na página 178](#)).

NOTA: Pode apresentar ou ocultar qualquer aplicação/fonte multimédia. Consulte [Definições de multimédia na página 177](#).

Model 3 suporta estas aplicações multimédia, se disponíveis na sua região:

- Amazon Music
- Apple Music
- Apple Podcasts
- Audible

- LiveOne
- Spotify
- Tidal
- TuneIn
- YouTube Music

Quando estiver a ouvir rádio da Internet ou um serviço de transmissão de música, as opções disponíveis no ecrã do leitor de multimédia variam conforme o que estiver a ouvir. Toque na seta seguinte (ou anterior) para reproduzir a estação, episódio ou faixa disponível seguinte (e, em alguns casos, a anterior). Também pode reproduzir o conteúdo seguinte/anterior utilizando o botão de deslocamento esquerdo no volante.

NOTA: Pode utilizar comandos de voz para ajustar definições e preferências de multimédia, como o controlo do volume, a reprodução de determinadas músicas ou a mudança da fonte de multimédia (consulte [Comandos de voz na página 16](#)).

Controlos do volume

O volume pode ser controlado da seguinte forma:

- Rode o botão de deslocamento no lado esquerdo do volante para cima ou para baixo para aumentar ou reduzir o volume, respetivamente. Este permite ajustar o volume de multimédia, comandos de voz e chamadas telefónicas.
- É possível ajustar o volume com base na velocidade de condução e nas definições de climatização.
- Toque nas setas <> associadas ao ícone de altifalante no canto inferior do ecrã tátil.
- Para desativar o som, prima o botão de deslocamento esquerdo. Prima novamente para ativar o som.
- Premir o botão de deslocamento esquerdo durante uma chamada telefónica desativa tanto o som como o microfone.

Definições de multimédia

NOTA: As definições disponíveis variam consoante a região de mercado. Além disso, uma definição pode não ser aplicável a todas as origens de áudio.



Prima o ícone de definições situado na barra de pesquisa do Leitor de multimédia para aceder às definições de áudio.

Pode ajustar as seguintes definições:

- **Tom:** Arraste as barras de deslocamento para ajustar o subwoofer e qualquer uma das cinco bandas de frequência (graves, graves/médios, médios, médios/agudos e agudos). Se estiver equipado com áudio premium, pode ajustar o nível de envolvimento do som



deslizando a barra de som envolvente de acordo com as suas preferências, para tornar a sua experiência musical mais interativa.

- **Equilíbrio:** Arraste o círculo central para o local do Model 3 em que pretende focar o som.
- **Opções:** Defina preferências para funções opcionais. Por exemplo, pode ativar ou desativar as funções **Comentários de DJ**, **Conteúdo explícito** e **Permitir controlo por telemóvel**.
- **Fontes:** Apresenta todas as fontes multimédia disponíveis e permite optar por apresentar ou ocultar cada uma das fontes. Poderá pretender ocultar fontes multimédia que nunca utiliza. Quando se encontra oculta, a fonte multimédia não é apresentada na lista pendente do leitor multimédia, nem na barra de aplicações quando toca no iniciador de aplicações. Pode voltar a apresentar uma fonte multimédia oculta sempre que pretender regressando a este ecrã de definições.

Pesquisar conteúdo áudio



Toque no ícone da lupa do leitor multimédia para pesquisar por uma música, álbum, artista, podcast ou estação em particular. Também pode utilizar comandos de voz para efetuar pesquisas mãos-livres (consulte [Comandos de voz na página 16](#)).

Caraoke

NOTA: Dependendo da configuração do veículo e da região de mercado, a função Caraoke pode não estar disponível para o seu veículo. A função Caraoke requer conectividade premium.

Navegue até ao leitor de multimédia e selecione o menu pendente para alterar a fonte multimédia para a função Caraoke. Em alternativa, adicione a função Caraoke como uma aplicação no iniciador de aplicações. Pode navegar por diversas músicas e selecionar a música que pretende cantar. Toque no ícone do microfone para ativar ou desativar as vozes principais da música. Desativar o microfone faz com que apenas sejam reproduzidos o instrumental e as vozes de segundo plano da música. Toque no ícone de letra (localizado junto ao ícone do microfone) para ativar ou desativar a letra da música.



AVISO: Nunca leia as letras da função Caraoke durante a condução. Deve manter sempre a atenção nas condições da estrada e do trânsito. Durante a condução, as letras da função Caraoke destinam-se apenas a ser utilizadas por um passageiro.

Recentes e Favoritos

Para a maioria das origens de conteúdo, os conteúdos recentes e favoritos são apresentados na parte superior para fácil acesso.



Para adicionar uma estação, um podcast ou um ficheiro de áudio, que estejam em reprodução no momento, à lista de favoritos, toque no ícone **Favoritos** no leitor de multimédia.



Para remover um item dos favoritos, toque no ícone **Favoritos** realçado. Também pode remover vários favoritos, expandindo o leitor de multimédia de modo a mostrar todos os favoritos correspondentes ao tipo aplicável de origem de conteúdos. Em seguida, prima e mantenha premido qualquer favorito. Aparece um **X** em todos os favoritos e poderá então tocar no **X** para os remover da lista de favoritos.



As seleções reproduzidas recentemente são atualizadas continuamente, por isso, não precisa de as remover.

NOTA: As seleções que são reproduzidas no rádio FM (se equipado) não são incluídas na lista de conteúdos recentes.

Reproduzir conteúdo multimédia de dispositivos

Pens USB

Introduza uma pen numa porta USB dianteira (consulte [Portas USB na página 10](#)). Toque em **Leitor de multimédia > USB** e, em seguida, toque no nome da pasta pretendida. Para reproduzir conteúdo multimédia a partir de uma ligação USB, o Model 3 só reconhece unidades Flash. Para reproduzir multimédia a partir de outros tipos de dispositivos (por exemplo, um iPod), tem de estabelecer a ligação do dispositivo através de Bluetooth (consulte [Dispositivos com ligação Bluetooth na página 178](#)).

NOTA: O leitor multimédia suporta pens USB com formatação exFAT (NTFS não é suportado atualmente).

NOTA: Utilize uma porta USB situada na parte dianteira da consola central. Os conetores USB na parte de trás da consola destinam-se apenas a carregamento.

NOTA: Para alguns veículos fabricados após, aproximadamente, 1 de novembro de 2021, as portas USB da consola central apenas suportam dispositivos de carregamento. Utilize a porta USB no interior do porta-luvas para todas as restantes funções.

Dispositivos com ligação Bluetooth

Emparelhe o seu dispositivo compatível com Bluetooth com o Model 3 (consulte [Bluetooth na página 60](#)) para reproduzir ficheiros de áudio armazenados. Escolha a origem **Telemóvel** do leitor de multimédia, toque no nome do dispositivo ligado a Bluetooth e, em seguida, toque em **LIGAR**.



Visão geral

NOTA: As opções de entretenimento podem variar consoante a região de mercado, a data de fabrico e a configuração do veículo.



Cinema: Reproduza vários serviços de transmissão de vídeo (como Netflix, YouTube, Hulu, etc.) enquanto estiver estacionado. Apenas disponível se o Model 3 estiver ligado a uma rede Wi-Fi, ou equipado com conectividade Premium e um sinal de dados móveis estiver disponível.



Arcade: Quer jogar? Poderá ser necessário utilizar os botões no volante ou um comando com Bluetooth ou USB para jogar. Consulte [Comandos de gaming na página 181](#).

NOTA: Para alguns veículos fabricados após, aproximadamente, 1 de novembro de 2021, as portas USB da consola central apenas podem ser utilizadas para carregar dispositivos. Nestes veículos, é necessário utilizar a porta USB dentro do porta-luvas.



Caixa de brinquedos: Jogue na Caixa de brinquedos enquanto estiver estacionado.



AVISO: Utilize estas funções apenas quando Model 3 o estiver estacionado. Tenha sempre atenção à estrada e às condições de trânsito quando conduzir. A utilização destas funções durante a condução é ilegal e muito perigosa.

NOTA: Também pode utilizar os comandos de voz para aceder a estas funcionalidades (consulte [Comandos de voz na página 16](#)).

Caixa de brinquedos

A caixa de brinquedos do seu veículo inclui funcionalidades que podem ser divertidas de utilizar. Eis um exemplo dos tipos de funcionalidades disponíveis na Caixa de brinquedos:

| Selecione esta opção... | Para fazer isto... |
|-------------------------|---|
| Boombox | <p>Se o Model 3 estiver equipado com um Sistema de Alerta de Peões, delicie os peões com vários sons provenientes do altifalante externo do veículo enquanto estiver na posição de estacionamento. Consulte Boombox na página 180 para obter mais detalhes.</p> <p>NOTA: Consulte as leis locais antes de utilizar a Boombox em áreas públicas.</p> |
| Emissões | <p>A diversão pode acontecer de formas surpreendentes. Selecione o estilo da sua preferência e o banco-alvo. Utilize o sinal de mudança de direção ou prima o botão de deslocamento do lado esquerdo quando estiver pronto para pregar uma partida. No caso dos veículos sortudos equipados com um Sistema de Alerta de Peões, pode optar por transmitir externamente quando o seu veículo estiver estacionado. Mas espere – a diversão não acaba aqui! Utilize a aplicação para dispositivos móveis para efetuar testes de emissões de forma remota, tocando continuamente em qualquer um dos quatro botões de controlo rápido e selecionando o botão pretendido.</p> |
| Espetáculo de Luzes | <p>Estacione no exterior, aumente o volume, abra as suas janelas e, em seguida, desfrute do espetáculo. Agende o espetáculo de luzes para uma hora específica e personalize a respetiva música para surpreender os seus amigos e familiares.</p> <p>NOTA: O Espetáculo de Luzes não deve ser utilizado quando estacionado ou perto de estradas públicas. Tal pode distrair os outros utentes da estrada. Antes de ativar, é da responsabilidade do condutor certificar-se de que a utilização do Espetáculo de Luzes está em conformidade com os regulamentos e legislação locais.</p> <p>NOTA: O espetáculo de luzes suporta vários espetáculos personalizados a partir de uma pen USB para desfrutar e partilhar com outras pessoas (siga as instruções no ecrã).</p> |



Cinema, Arcade e Caixa de brinquedos

| | |
|--|--|
| Marte | O mapa mostra o seu Model 3 como um rover na paisagem marciana e a caixa Acerca do seu Tesla apresenta a nave interplanetária da SpaceX. |
| Porta de carregamento com arco-íris | Quando o Model 3 está bloqueado e a carregar, prima o botão no conetor móvel dez vezes numa sucessão rápida. Altamente, não é? |
| Rainbow Road | Precisa de algo mais? Visite a Rainbow Road deslocando a alavanca de condução totalmente para baixo quatro vezes numa sucessão rápida, com a Direção Automática ativada. |
| Romance | Não pode assar castanhas na fogueira no interior do seu automóvel, mas pode ficar confortável com quem ama junto desta lareira virtual. Defina uma lista de faixas de música e deixe o seu lado romântico vir ao de cima! |
| Sketchpad | Canalize o seu Picasso interior. Mostre-nos as suas obras! Toque em Publicar para submeter as suas composições artísticas à apreciação da Tesla. |
| TRAX | Nunca é demasiado tarde para seguir o seu sonho de se tornar um DJ mundialmente famoso. Com o TRAX, pode transformar o seu veículo num estúdio de música pessoal. Enquanto estiver na posição de estacionamento, escolha de entre uma variedade de instrumentos e sons únicos para criar a próxima música de sucesso. O microfone e o auricular não estão incluídos. |
| A resposta à derradeira pergunta sobre a vida, o universo e tudo o resto | Altere o nome do seu veículo para 42 (toque em Controlos > Software e toque no nome do veículo). Repare no novo nome. |
| Ferramenta de coloração do veículo | Mude a cor do Model 3 no ecrã tátil. Toque na seleção de cores junto ao nome do veículo e personalize a cor do exterior, o tom e muito mais. |

Boombox

NOTA: A Boombox está disponível apenas em veículos equipados com o Sistema de Alerta de Peões (PWS).

NOTA: Consulte as leis locais antes de usar a Boombox em espaços públicos.

Ao utilizar a Boombox, pode reproduzir som externamente através do altifalante do Sistema de Alerta de Peões (PWS) quando o Model 3 estiver posição de estacionamento. Por exemplo:

- **Reproduzir multimédia atual.**
- Utilize o **Megafone** para projetar uma versão ajustada da sua voz.
- Pressione a buzina para reproduzir os primeiros cinco segundos de qualquer som a partir de um dispositivo USB compatível.

NOTA: Se o modo de Campismo estiver ativado nos controlos de climatização, pode sair do veículo e utilizar a aplicação da Tesla para controlar o volume.

Preparar uma pen USB para a Boombox

Siga estes passos para adicionar até cinco sons personalizados da Boombox:

1. Num computador, formate uma pen USB para exFAT, MS-DOS FAT (para Mac), ext3 ou ext4 (de momento, o formato NTFS não é suportado).
2. Crie uma pasta na pen USB denominada **Boombox**.
NOTA: A pen USB pode conter apenas uma pasta. Por exemplo, não pode ser partilhada com a Dashcam.
3. Adicione ficheiros de áudio .wav e .mp3 à pasta. Embora possa adicionar a quantidade de ficheiros permitida pela capacidade da pen USB, apenas pode selecionar entre os primeiros cinco, conforme listados por ordem alfabética. Os nomes dos ficheiros, de qualquer comprimento, podem conter caracteres alfa maiúsculos ou minúsculos (a-z/A-Z), números de 0 a 9, pontos (.), traços (-), e sublinhados (_).
4. Ligue a pen USB a uma porta USB dianteira.



NOTA: Para alguns veículos fabricados após, aproximadamente, 1 de novembro de 2021, as portas USB da consola central apenas podem ser utilizadas para carregar dispositivos. Nestes veículos, é necessário utilizar a porta USB dentro do porta-luvas.

5. Escolha um som a partir da pen USB selecionando-o no menu pendente da **Boombox**.

Desinstalar jogos

Desinstalar jogos é útil se pretender libertar o armazenamento interno do veículo. Para desinstalar um jogo, navegue até **Arcade**, selecione o jogo que pretende desinstalar e, em seguida, toque em **Desinstalar**. Se desinstalar um jogo, é necessário transferi-lo para o jogar novamente.

Comandos de gaming

Pode emparelhar comandos de gaming Bluetooth tradicionais com o Model 3 seguindo os mesmos passos do emparelhamento do seu telemóvel (consulte [Telemóvel](#), [calendário e conferências Web na página 63](#)). Após o emparelhamento, o comando liga-se automaticamente ao veículo. Depois de ligado, pode utilizar o comando para jogar jogos selecionados. Model 3 suporta até dois dispositivos Bluetooth de cada vez (como dois comandos ou um telemóvel e um comando).

Em veículos fabricados antes de aproximadamente 1 de novembro de 2021, pode ligar comandos USB às portas USB dianteiras na consola central do veículo. Em veículos fabricados após aproximadamente 1 de novembro de 2021, é necessário utilizar a porta USB do porta-luvas.



Componentes de alta tensão

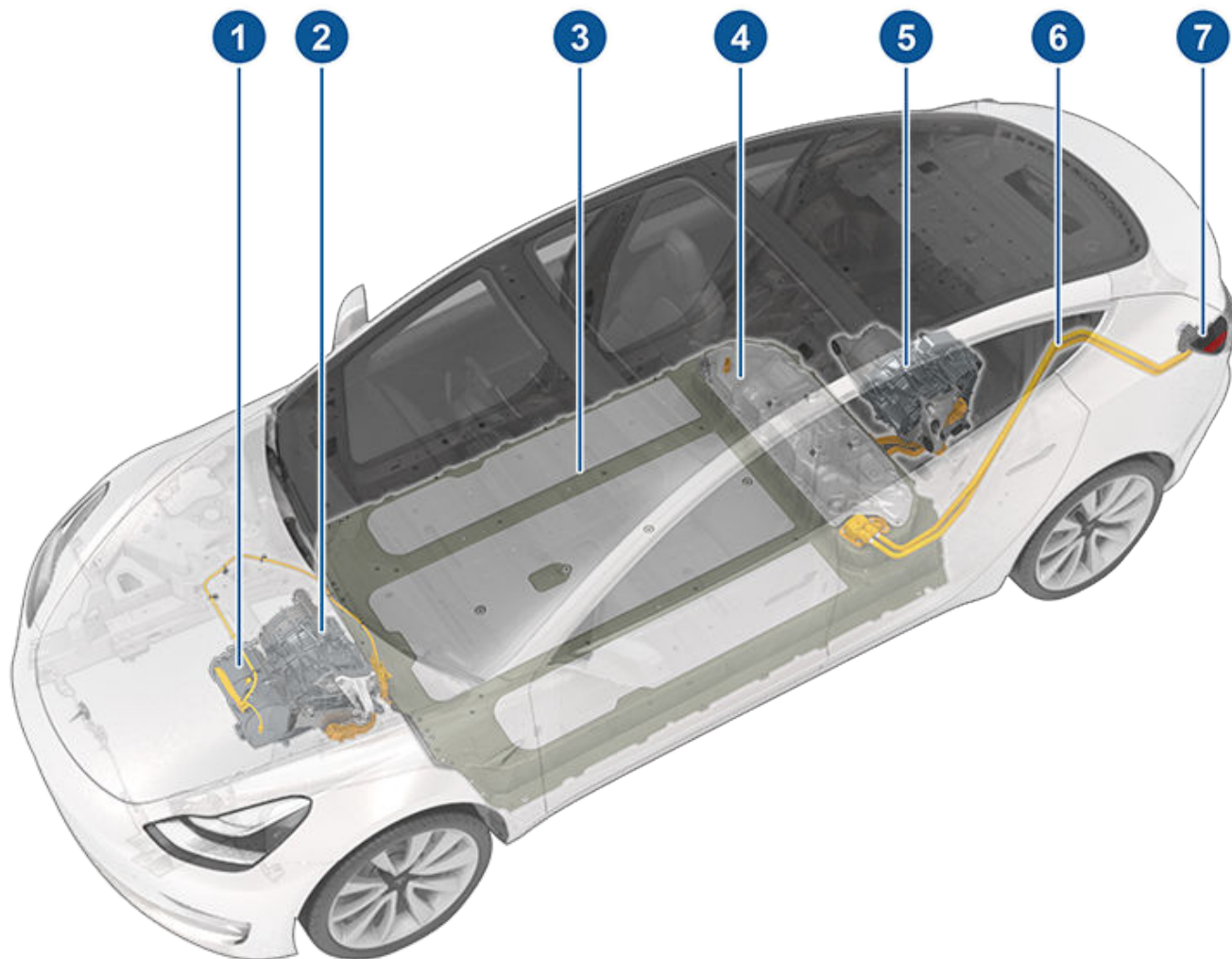

1. Conjunto da bomba de calor
2. Motor dianteiro (apenas veículos com motor duplo)
3. Bateria de alta tensão
4. Painel de acesso para assistência em componentes de alta tensão (compartimento auxiliar)
5. Motor traseiro
6. Linhas de alta tensão
7. Porta de carregamento

⚠ AVISO: O sistema de alta tensão não tem peças que possam ser reparadas pelo cliente. Não desmonte, remova nem substitua componentes, cabos ou conectores de alta tensão. Os cabos de alta tensão são normalmente cor de laranja para facilitar a identificação.

⚠ AVISO: Leia e siga todas as instruções fornecidas nas etiquetas fixadas no Modelo 3. Estas etiquetas são colocadas para sua segurança.

⚠ AVISO: Na eventualidade improvável de ocorrer um incêndio, contacte imediatamente o serviço de bombeiros local.



Equipamento de carregamento

O equipamento de carregamento concebido especificamente para carregar o seu Model 3 está disponível na Tesla.

Para obter informações sobre o equipamento de carregamento **disponível na sua região**, aceda a <http://shop.tesla.com>.

- Um Wall Connector, instalado no seu espaço de estacionamento, é a forma mais rápida de carregar o seu veículo para a utilização diária.
- Um conector móvel permite-lhe ligar o veículo às tomadas de alimentação mais comumente utilizadas. Se utilizar o conector móvel, encaixe o adaptador inteligente (se necessário) no conector móvel antes de o ligar à tomada de alimentação e, em seguida, ligue-o ao veículo.



Informações sobre a bateria de alta tensão

Model 3 tem um dos sistemas de bateria mais sofisticados do mundo. O mais importante para preservar a bateria de alta tensão é **DEIXAR O SEU VEÍCULO LIGADO À CORRENTE** quando não o estiver a utilizar. Isto é particularmente importante se não estiver a planear conduzir o Model 3 durante várias semanas.

NOTA: Quando deixado ao inativo e desligado da tomada, o seu veículo utiliza, periodicamente, energia proveniente da bateria para realizar testes ao sistema e recarregar a bateria de baixa tensão quando necessário.

Não há qualquer vantagem em aguardar que o nível da bateria esteja baixo antes de carregar. Na verdade, a bateria tem um melhor desempenho se for carregada regularmente.

NOTA: Se permitir que a bateria descarregue até 0%, outros componentes podem ficar danificados ou necessitar de substituição (por exemplo, a bateria de baixa tensão). Nestes casos, é responsável por despesas de reparação e/ou transporte. As despesas relacionadas com descarga não são abrangidas por garantia nem pela política de assistência em viagem.

A taxa máxima de carregamento da bateria pode diminuir ligeiramente após um número elevado de sessões rápidas de carregamento CC, tal como as dos Supercarregadores. Para garantir a maior autonomia de condução e a segurança da bateria, a taxa de carregamento da bateria diminui quando a bateria está demasiado fria, quando a bateria está com carga quase completa e quando as condições da bateria alteram com a utilização e a idade. Estas alterações na condição da bateria foram impulsionadas pelas condições físicas da bateria e podem aumentar a duração total do supercarregamento em alguns minutos ao longo do tempo. Pode minimizar o tempo de carregamento utilizando o Planeador de Viagem (se disponível na sua região de mercado) para aquecer a bateria enquanto conduz até um Supercarregador. Consulte [Planeador de Viagem na página 176](#) para obter mais informações.

Cuidados a ter com a bateria

Nunca deixe que a bateria descarregue totalmente.

Mesmo que o Model 3 não esteja em andamento, a bateria descarrega lentamente para alimentar os componentes eletrónicos a bordo. A bateria pode descarregar a uma taxa de aproximadamente 1% por dia, embora a taxa de descarga possa variar consoante os fatores ambientais (como tempo frio), a configuração do veículo e as definições selecionadas no ecrã tátil. Pode haver situações em que tenha de deixar o Model 3 desligado da corrente durante um longo período de tempo (por exemplo, num aeroporto se for viajar). Nestas situações, tenha o 1% em mente para se certificar de que deixa a bateria com um nível de carga suficiente. Por exemplo, num período de duas semanas (14 dias), a bateria pode descarregar aproximadamente 14%.

Se a carga da bateria atingir os 0% podem ocorrer danos nos componentes do veículo. Para proteger contra uma descarga completa, o Model 3 entra no modo de baixo consumo de energia quando o nível de carga apresentado desce para aproximadamente 0%. Neste modo, a bateria deixa de suportar o sistema eletrónico de bordo e a bateria auxiliar de baixa tensão. Uma vez ativado este modo de baixo consumo de energia, ligue imediatamente o Model 3 para evitar ter de efetuar uma ligação direta e a substituição da bateria de baixa tensão.

NOTA: Se o Model 3 não reagir e não destrancar, abrir ou carregar, é possível que a bateria de baixa tensão esteja descarregada. Nesta situação, tente efetuar uma ligação direta da bateria de baixa tensão (consulte [Efetuar uma ligação direta na página 237](#)). Se o veículo continuar sem responder, utilize a aplicação para dispositivos móveis para agendar uma visita de assistência.

Limites de temperatura

Para um melhor desempenho a longo prazo, evite expor o Model 3 a temperaturas ambiente acima dos 60 °C ou abaixo de -30 °C durante mais de 24 horas seguidas.

Função de poupança de energia

Model 3 possui uma funcionalidade de poupança energia que reduz a quantidade de energia consumida pelos visores quando o Model 3 não está a ser utilizado. Nos veículos mais recentes, esta funcionalidade é automática para proporcionar um nível ótimo de poupança de energia. No entanto, nos veículos mais antigos, para controlar a quantidade de energia consumida pelos visores tocando em **C > Ecrã > Poupança de energia**. Para obter mais informações sobre como maximizar a autonomia e poupar energia, consulte [Obter autonomia máxima na página 194](#).





Veículo submerso

Tal como com qualquer veículo, se o seu Tesla tiver sido exposto a eventos de inundação ou de condições meteorológicas extremas, ou caso tenha sido submerso em água (nomeadamente água salgada), aborde o problema como se se tivesse tratado de um acidente e contacte a sua companhia de seguros para obter assistência. Não tente utilizar o veículo antes de a Assistência Tesla o ter inspecionado. No entanto, reboque-o ou desloque-o para longe de quaisquer estruturas.

NOTA: Os danos causados pela água não são abrangidos pela garantia.



Avisos e precauções a ter com a bateria

-  **AVISO:** O sistema de alta tensão **só** pode ser reparado por um técnico com formação. Em nenhuma circunstância deve abrir ou manipular a bateria. Não desmonte, remova nem substitua componentes, cabos ou conetores de alta tensão. Os cabos de alta tensão são normalmente cor de laranja para facilitar a identificação.
-  **CUIDADO:** Se o nível de carga da bateria descer para 0%, tem de a ligar à corrente. Se a deixar desligada durante um longo período de tempo, pode não ser possível carregar ou utilizar o Model 3 sem efetuar uma ligação direta ou substituir a bateria de baixa tensão. Deixar o Model 3 desligado da corrente durante um longo período de tempo também pode resultar em danos permanentes na bateria. Se não conseguir carregar o Model 3 depois de tentar efetuar uma ligação direta da bateria de baixa tensão, agende uma visita de assistência.
-  **CUIDADO:** A bateria não requer manutenção por parte do proprietário. Não retire o tampão de enchimento de líquido de arrefecimento e não adicione líquido. Se o ecrã tátil avisar que o nível do líquido está baixo, utilize a aplicação para dispositivos móveis para agendar uma visita de assistência.
-  **CUIDADO:** Não utilize a bateria como uma fonte de alimentação estática. Se o fizer anula a garantia.



Instruções de carregamento

Abrir a porta de carregamento

A porta de carregamento situa-se do lado esquerdo do Model 3, atrás de uma porta que faz parte do conjunto de luzes traseiras. Estacione o Model 3 de forma a que o cabo de carregamento chegue facilmente à porta de carregamento.

Com o Model 3 na posição de estacionamento, prima e solte o botão no cabo de carregamento Tesla para abrir a porta de carregamento.



Também pode abrir a porta de carregamento através dos seguintes métodos:

- No ecrã tátil, toque em **Controlos** e toque no ícone da porta de carregamento (raio).
- No ecrã tátil, navegue até **Controlos > Carregamento > Abrir Porta de Carregamento**.
- Prima a parte inferior da porta de carregamento quando o Model 3 estiver destrancado e houver um telefone autenticado nas proximidades.
- No comando acessório (vendido em separado), mantenha premido o botão da bagageira traseira durante 1-2 segundos.
- Quando o veículo estiver trancado com uma chave autenticada dentro do alcance, também é possível premir o botão no cabo de carregamento para abrir a porta de carregamento [Chaves na página 20](#).
- Utilize comandos de voz para abrir a tampa da porta de carregamento (consulte [Comandos de voz na página 16](#)). Também pode usar comandos de voz para fechar a tampa da porta de carregamento, e iniciar ou parar o carregamento.

NOTA: A imagem seguinte é fornecida apenas para efeitos de demonstração. Dependendo da região do mercado e da data de fabrico, a sua porta de carregamento poderá ser ligeiramente diferente.



NOTA: O "T" de Tesla acende-se quando abre a porta de carregamento. Se não inserir um cabo de carregamento no espaço de alguns minutos depois de abrir a portinhola da porta de carregamento, a mesma fecha-se. Se isto acontecer, utilize o ecrã tátil para abrir novamente a portinhola da porta de carregamento.

NOTA: Em condições de clima extremamente frio ou gelo, é possível que o trinco da porta de carregamento congele. Alguns veículos estão equipados com um aquecedor de entrada da porta de carregamento que se liga quando ativa o desembaçador traseiro em condições de tempo frio. Também pode descongelar gelo no trinco da porta de carregamento ativando o pré-condicionamento através da aplicação para dispositivos móveis. Para evitar que isso aconteça, utilize as definições **Programar** (também disponíveis nos ecrãs de carregamento e de controlo da climatização) para definir uma hora à qual pretende que o veículo esteja pronto a ser conduzido (consulte [Pré-condicionamento e carregamento programados na página 192](#)).



CUIDADO: Não tente forçar a abertura da portinhola da porta de carregamento.

Ligar à alimentação

Se pretendido, utilize o ecrã tátil para alterar o limite de carregamento e a corrente de carregamento (consulte [Definições de carregamento na página 189](#)).

Para efetuar o carregamento numa estação de carregamento pública, ligue o adaptador adequado à porta de carregamento do veículo e, em seguida, ligue o conetor de carregamento da estação ao adaptador. Os adaptadores mais utilizados para cada região de mercado são fornecidos. Dependendo do equipamento de carga que estiver a utilizar, pode ter de iniciar e parar o carregamento utilizando um controlo no equipamento de carga.

Se estiver a utilizar o Conetor Móvel, ligue-o à tomada elétrica antes de o ligar ao Model 3.



Alinhe o conector com a porta de carregamento e insira-o completamente. Se o conector estiver corretamente inserido, o carregamento começa automaticamente depois de o Model 3:

- Acionar um trinco que fixa o conector no lugar;
- Mudar para a posição de estacionamento (se estiver noutro modo de condução);
- Aquecer ou arrefecer a bateria, se necessário. Se a bateria necessitar de aquecimento ou arrefecimento, pode notar um atraso antes do início do carregamento.

NOTA: Sempre que o Model 3 está ligado à corrente mas não está a carregar ativamente, consome energia do equipamento de carregamento em vez de utilizar a energia armazenada na bateria. Por exemplo, se estiver sentado no Model 3 e a utilizar o ecrã tátil com o veículo estacionado e ligado à corrente, o Model 3 consome energia do equipamento de carregamento em vez de da energia da bateria.

Em alguns casos, quando o Model 3 está ligado à corrente, este consome muito pouca energia, contudo, pode consumir a energia diretamente da bateria. Por exemplo, se deixar o Model 3 ligado à corrente durante vários dias sem o utilizar, este pode consumir uma pequena quantidade de energia diretamente da bateria para suportar os sistemas do veículo.

Quando a bateria descarrega o suficiente, começa a carregar para atingir novamente o limite. Dependendo de quando for efetuada a verificação, a bateria pode não ter sido descarregada o suficiente para ativar um ciclo de carga. Como resultado, pode estar ligeiramente sob o limite de carga mesmo depois de ter sido ligado à corrente durante um longo período de tempo. Isto é normal, e o Model 3 irá começar a carregar novamente assim que tiver descarregado o suficiente. Em alternativa, para iniciar manualmente um novo ciclo de carregamento, desligue e ligue o Model 3.



CUIDADO: A extremidade do conector do cabo de carregamento pode danificar a pintura se cair em cima do Model 3.

Luz da porta de carregamento

Após inserir um cabo de carregamento no Model 3, aguarde alguns segundos e confirme que a luz da porta de carregamento começa a piscar a verde e que o seu veículo está a carregar. Se a luz estiver âmbar ou vermelha, resolva o problema antes de se afastar do veículo, para garantir uma sessão de carregamento bem-sucedida.

- **BRANCA (OU AZUL CLARA):** A porta de carregamento está aberta. Model 3 está pronto para carregar e o conector não está inserido, ou o trinco da porta de carregamento está solto e o conector está pronto a ser removido.
- **AZUL:** O carregador está ligado, mas o Model 3 não está a carregar (por exemplo, quando o carregamento programado está ativo).

- **AZUL INTERMITENTE:** Model 3 está a comunicar com o carregador, mas ainda não iniciou o carregamento (por exemplo, quando o veículo se está a preparar para carregar).
- **VERDE INTERMITENTE:** Carregamento em curso. À medida que o Model 3 se aproxima de carga cheia, a frequência da intermitência é mais lenta.
- **VERDE CONTÍNUA:** O carregamento está concluído.
- **ÂMBAR CONTÍNUA:** O conector não está bem encaixado. Realinhe o conector com a porta de carregamento e insira-o completamente.
- **ÂMBAR INTERMITENTE:** Model 3 está a carregar com corrente baixa (apenas carregamento CA).
- **VERMELHA:** Foi detetada uma falha e o carregamento parou. Verifique se o ecrã tátil apresenta um alerta.

Estado de carregamento

O estado de carregamento é apresentado na parte superior do ecrã de estado do automóvel quando a porta de carregamento é aberta.

1. **Tempo restante:** O tempo restante estimado para carregar até ao limite definido (consulte [Definições de carregamento na página 189](#)).

NOTA: Ao carregar até 100%, o veículo pode continuar a carregar a baixa potência quando o carregamento for apresentado como concluído. Esta operação é esperada. Uma vez que a energia adicional para além deste ponto é baixa, normalmente não é vantajoso continuar o carregamento.

2. **Carregamento:** A potência atual do carregador.
3. **Taxa de carregamento:** A corrente máxima disponível a partir do cabo de carregamento ligado.
4. **Autonomia obtida:** Aumento previsto do valor da distância de viagem registado na sessão de carregamento.
5. **Distância de viagem:** Apresenta a distância de viagem estimada total ou percentagem de energia (dependendo da sua definição do visor) disponíveis.

NOTA: Para alterar a forma de apresentação das unidades de energia, toque em **Controlos > Ecrã > Indicador de energia**.

6. **Estado de carregamento:** As mensagens do estado de carregamento (como de supercarregamento, carregamento programado) são apresentadas aqui (consulte [Pré-condicionamento e carregamento programados na página 192](#)).



Instruções de carregamento

Durante o carregamento

Durante o carregamento, a luz da porta de carregamento (o logótipo "T" de Tesla) pisca a verde e o ecrã tátil apresenta o estado da carga em tempo real. A frequência da intermitência da luz verde da porta de carregamento diminui à medida que o nível de carga fica cheio. Quando o carregamento estiver concluído, o indicador luminoso deixa de piscar e fica continuamente aceso a verde.

NOTA: Se o Model 3 estiver trancado, a luz da porta de carregamento não se acende.

Se a luz da porta de carregamento ficar vermelha durante o carregamento, significa que foi detetada uma falha. Verifique se o ecrã tátil apresenta um alerta com a descrição da falha. Pode ocorrer uma falha devido a algo tão comum como uma falha de energia. Se ocorrer uma falha de energia, o carregamento é retomado automaticamente quando a alimentação for restaurada.

NOTA: O sistema térmico pode produzir vapor em determinadas condições para veículos equipados com bombas de calor (para determinar se o veículo está equipado com uma bomba de calor, toque em **Controlos > Software > Mais informações do veículo**). Por exemplo, pode ser emitido vapor inodoro da parte dianteira do veículo durante o carregamento num supercarregador a baixas temperaturas. Isto é normal e não é um motivo para preocupação.

NOTA: É normal ouvir sons durante o carregamento. Sobretudo com correntes elevadas, o compressor de refrigeração e a ventoinha funcionam conforme necessário para manter a bateria fria.

NOTA: De modo geral, o desempenho do ar condicionado não é afetado pelo carregamento. No entanto, em algumas circunstâncias (por exemplo, carregar com correntes elevadas durante um dia particularmente quente), o ar que sai pelas saídas de ar pode não ser tão fresco quanto o esperado e é apresentada uma mensagem no ecrã tátil. Isto é normal e assegura que a bateria se mantém dentro de um intervalo de temperatura ideal durante o carregamento para ajudar à longevidade e a um excelente desempenho.



AVISO: Durante o carregamento, nunca pulverize líquidos a alta velocidade (por exemplo, lavagem a alta pressão) na direção da porta de carregamento. Caso contrário, tal pode resultar em ferimentos graves ou danos no veículo, no equipamento de carregamento ou na propriedade.

Parar o carregamento

Interrompa o carregamento a qualquer momento desligando o cabo de carregamento ou tocando em **Parar carregamento** no ecrã tátil.

NOTA: Para evitar que o cabo de carregamento seja desligado da alimentação sem autorização, o bloqueio do cabo de carregamento permanece ativado e o Model 3 tem de ser destrancado ou ser capaz de reconhecer a sua chave para que possa desligar o cabo de carregamento.

Para desligar o cabo de carregamento:

1. Mantenha premido o botão da pega do conector para libertar o trinco.

NOTA: Também pode libertar o trinco utilizando o ícone de raio na descrição do estado do veículo no ecrã tátil ou na aplicação para dispositivos móveis, ou mantendo premido o botão da bagageira traseira do comando.

2. Retire o conector da porta de carregamento. A porta de carregamento fecha automaticamente.

NOTA: Também pode fechar a tampa da porta de carregamento através dos seguintes métodos:

- No ecrã tátil, toque no ícone da porta de carregamento (raio) na descrição do estado do veículo.
- No ecrã tátil, navegue até **Controlos > Carregamento > Fechar Porta de Carregamento**.
- Utilize comandos de voz para fechar a tampa da porta de carregamento (consulte [Comandos de voz na página 16](#)).



CUIDADO: Nunca feche a tampa da porta de carregamento manualmente. Se o fizer, pode causar danos.

Para desligar o cabo de carregamento quando utilizar um adaptador numa estação de carregamento pública:

1. Destrancar o Model 3.
2. Segurando a pega de carregamento público com uma mão e o adaptador com a outra, prima continuamente o botão na pega de carregamento público e puxe ambos para fora, removendo simultaneamente a pega e o adaptador.

NOTA: Se a pega da estação de carregamento se separar do adaptador, deixando o adaptador em Model 3, utilize o ecrã tátil para desbloquear a porta de carregamento.

3. Volte a premir continuamente o botão da pega de carregamento para libertar o adaptador da pega de carregamento público.

NOTA: A porta de carregamento fecha-se automaticamente num período de cerca de 10 segundos após ter retirado o conector da porta de carregamento.

NOTA: Também pode fechar a tampa da porta de carregamento através dos seguintes métodos:

- No ecrã tátil, toque no ícone da porta de carregamento (raio) na descrição do estado do veículo.
- No ecrã tátil, navegue até **Controlos > Carregamento > Fechar Porta de Carregamento**.
- Utilize comandos de voz para fechar a tampa da porta de carregamento (consulte [Comandos de voz na página 16](#)).



CUIDADO: Nunca feche a tampa da porta de carregamento manualmente. Se o fizer, pode causar danos.



⚠ CUIDADO: A Tesla recomenda vivamente que deixe o Model 3 ligado à corrente quando este não estiver a ser utilizado. Isto mantém a bateria num nível de carregamento ideal.

Definições de carregamento

Aceda às definições de carregamento tocando em **Controlos > Carregamento** quando o Model 3 está na posição de estacionamento. Também pode tocar no ícone de bateria no ecrã tátil para aceder às definições de carregamento.

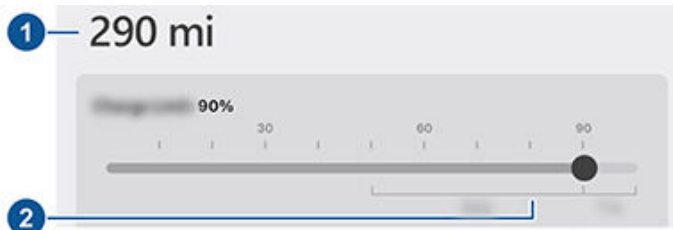

1. **Distância de viagem:** Apresenta a distância de viagem total estimada disponível.
2. **Definir limite:** Ajuste o cursor de carga para o nível de carregamento pretendido. A definição escolhida aplica-se às sessões de carregamento imediatas e programadas.

NOTA: Consulte a informação no ecrã tátil do veículo (navegue para **Controlos > Carregamento**) ou na aplicação para dispositivos móveis (toque no ícone de **Carregamento**) para obter limites de carga recomendados diários ou para viagens.

NOTA: Uma parte da imagem da bateria pode aparecer a azul. Isto indica que uma pequena parte da energia armazenada na bateria não está disponível porque a bateria está fria. Isto é normal e não há motivo para preocupação. Quando a bateria aquece, a parte a azul desaparece.

Aumente o limite de carregamento além do limite diário recomendado para uma situação imprevista para proceder ao carregamento temporário acima do limite diário recomendado, apenas uma vez. Essa opção é útil para viagens longas e, se selecionada, regressa ao limite de carregamento anterior.

É possível ajustar as definições de carregamento:

- **Corrente de carregamento nesta localização:** A corrente é automaticamente definida para a corrente máxima disponível do cabo de carregamento acoplado, a não ser que tenha sido previamente reduzida para um nível mais baixo. Se necessário, toque nos botões - ou + para alterar a corrente (por exemplo, no caso de pretender reduzir a corrente se estiver preocupado com a sobrecarga do circuito doméstico partilhado por outros equipamentos). Não é possível definir a corrente de carregamento para um nível que ultrapasse o máximo disponível do cabo de

carregamento acoplado. Quando altera a corrente, o Model 3 memoriza o local. Se voltar a carregá-lo no mesmo local, não precisa de a alterar novamente.

Quando estiver a utilizar o Conetor Móvel com tomadas domésticas, é possível que o seu veículo selecione automaticamente a corrente de carregamento predefinida. Anule esta corrente predefinida e ajuste para uma definição superior personalizando **Corrente de carregamento nesta localização** ou através da aplicação para dispositivos móveis.

- **Abrir porta de carregamento, Destrancar a porta de carregamento e Parar o carregamento:** Quando não estiver a carregar, toque em **Abrir a porta de carregamento** ou **Destrancar a porta de carregamento** para abrir a porta de carregamento ou para destrancar o cabo de carregamento da respetiva porta. Pode também tocar no ícone de raio próximo da porta de carregamento da descrição do estado do veículo. Utilize **Parar o carregamento** quando o concluir.
- **Marcar:** Apresenta o programa de pré-condicionamento e de carregamento. Pode criar um programa de pré-condicionamento ou de carregamento para os seus locais de casa e de trabalho guardados, bem como para a sua localização atual (consulte [Pré-condicionamento e carregamento programados na página 192](#)).
- **Carregar com Energia Solar nesta localização:** Se estiver disponível na sua região, configure o veículo com a Tesla Powerwall para carregar a partir da produção solar em excesso, utilizando a aplicação para dispositivos móveis da Tesla. Quando o seu veículo está ligado à corrente elétrica doméstica e a função **Carregar com Energia Solar** está ativada, o seu veículo carrega até um limite de carga mínimo a partir de qualquer fonte e, em seguida, continua a carregar até ao limite de carga máximo recorrendo a energia solar excedente. Se estiver configurado um pré-condicionamento ou carregamento programado, o seu veículo utiliza qualquer energia solar excedente e aguarda até à hora designada para carregar até ao limite de carga mínimo a partir de qualquer fonte. *Requisitos do sistema fora da América do Norte: Versão 2023.32 ou posterior do software do veículo, versão 23.12.10 ou posterior da Powerwall e versão 4.30.5 ou superior da aplicação para dispositivos móveis da Tesla.*
- **Supercarregamento:** Apresenta as taxas de utilização de supercarregador, a localização, a hora de início do carregamento e a estimativa de custo da sessão (consulte [Taxas associadas ao Supercarregador na página 190](#)).

NOTA: Para reduzir o congestionamento em locais de carregamento com Supercarregador de muita utilização, é possível que o carregamento máximo seja limitado a 80% quando não utilizar o Planeador de viagem (se disponível na sua região de mercado). Consulte [Planeador de Viagem na página 176](#).



Instruções de carregamento

Taxas associadas ao Supercarregador

Quando estiver a efetuar o carregamento com um Supercarregador Tesla, as informações sobre a sessão de carregamento são apresentadas na parte inferior do ecrã de carregamento. Estas incluem a localização, a hora de início do carregamento e uma estimativa de custo da sessão. Quando interromper o Supercarregamento, o custo estimado para a sessão é apresentado até ser iniciada uma nova sessão de Supercarregamento.

NOTA: O custo estimado pode não corresponder ao custo final da sessão de Supercarregamento. Pode encontrar o preço final para sessões de Supercarregamento na sua conta Tesla.

Quando estiver a efetuar o carregamento com um Supercarregador Tesla, estará sujeito a taxas de inatividade. As taxas de inatividade destinam-se a encorajar os condutores a retirarem os seus veículos do Supercarregador após a conclusão do carregamento. As taxas de inatividade estão ativas apenas quando metade, ou mais, dos Supercarregadores num local se encontram ocupados. A aplicação para dispositivos móveis da Tesla notifica-o quando o carregamento estiver quase concluído e novamente quando o carregamento estiver concluído. São enviadas notificações adicionais se forem incorridas taxas de inatividade. As taxas de inatividade são anuladas se retirar o veículo no período de cinco minutos após o carregamento estar completo.

Inicie sessão na sua conta Tesla para consultar as taxas e detalhes sobre as sessões de Supercarregador, configurar o método de pagamento e efetuar pagamentos. Depois de guardar o método de pagamento, as taxas são debitadas automaticamente da sua conta.

Libertar manualmente o cabo de carregamento

Se os métodos habituais para soltar um cabo de carregamento da porta de carregamento (utilizando o botão de libertação da pega de carregamento, o ecrã tátil ou a aplicação para dispositivos móveis) não funcionarem, experimente manter premido o botão da bagageira traseira do comando acessório (se existente) durante 1 a 2 segundos. Se ainda assim não soltar, siga cuidadosamente os seguintes passos:

1. Certifique-se de que o Model 3 não se encontra ativamente a carregar; para isso, verifique o ecrã de carregamento no ecrã tátil. Se necessário, toque em **Parar carregamento**.
2. Abra a bagageira traseira.
3. Puxe o cabo de libertação da porta de carregamento para baixo para desengatar o cabo de carregamento.



AVISO: Não puxe o cabo de libertação enquanto tenta retirar, em simultâneo, o cabo de carregamento da porta de carregamento. Puxe sempre o cabo de libertação antes de tentar retirar o cabo de carregamento. O não cumprimento destas instruções pode resultar em choque elétrico e ferimentos graves.



NOTA: O cabo de libertação pode estar encaixado na abertura do acabamento.

4. Puxe o cabo de carregamento para o retirar da porta de carregamento.



CUIDADO: Utilize o cabo de libertação **apenas** em situações em que não é possível libertar o cabo de libertação através dos métodos habituais. A sua utilização contínua pode danificar o cabo de libertação ou no equipamento de carregamento.



AVISO: Não realize este procedimento quando o veículo estiver a carregar ou se existirem condutores de alta tensão cor de laranja expostos. O não cumprimento destas instruções pode resultar em choque elétrico e ferimentos graves ou danos no veículo. Se tiver dúvidas quanto à forma de executar este procedimento em segurança, contacte o centro de assistência mais próximo.

Melhores práticas relativas ao carregamento

- Evitar que a bateria fique demasiado fraca (o ícone da bateria fica amarelo quando a capacidade restante na bateria desce para 20% ou inferior).
- Consulte a informação no ecrã tátil do veículo (navegue para **Controlos > Carregamento**) ou na aplicação para dispositivos móveis (toque no ícone de **Carregamento**) para obter limites de carga recomendados diários ou para viagens.
- Após ligar o veículo, confirme que a luz da porta de carregamento começa a piscar a verde (indicando que o Model 3 está a carregar) antes de se afastar. Se o Model 3 não começar a carregar após alguns segundos, o conector pode não estar totalmente inserido na porta de



carregamento ou pode haver um problema que impede o carregamento. Verifique se o ecrã tátil apresenta um alerta com mais informações.

NOTA: Se a luz da porta de carregamento começar a piscar a âmbar, o Model 3 está a carregar com uma corrente reduzida. Se a luz da porta de carregamento estiver azul fixa, o carregador está ligado, mas o veículo não está a carregar (por exemplo, quando está programado um carregamento). Para obter mais informações, consulte [Luz da porta de carregamento na página 187](#).

Dicas para carregamento rápido:

- Encontre carregadores rápidos filtrando por três raios na barra de pesquisa de navegação.
- Navegue para os carregadores rápidos para permitir o pré-condicionamento da bateria de alta tensão. Uma temperatura ideal da bateria pode ajudar a acelerar o carregamento.
- Normalmente, um estado de carga inferior resulta num carregamento mais rápido.

NOTA: É da sua responsabilidade monitorizar sempre a carga do seu veículo. Não carregue apenas quando estiver totalmente descarregado. Certifique-se sempre de que tem carga mais do que suficiente para chegar com segurança a um carregador.

- Nos Supercarregadores, tenha em conta que as portas de carregamento vizinhas podem partilhar a energia, portanto escolha uma afastada de outra que esteja a ser utilizada.



Pré-condicionamento e carregamento programados

Pré-condicionamento e carregamento programados para Model 3. Pode programar o pré-condicionamento para contribuir para um carregamento mais eficaz do seu veículo ou para preparar o Model 3 para a partida.

NOTA: Também pode aceder a **Programar** a partir do ecrã "Controlos de climatização", da janela "Carregamento" e da aplicação para dispositivos móveis da Tesla (é necessária a versão v4.34.5 ou mais recente).

Model 3 guarda automaticamente a sua programação para cada local onde criar um programa. Ao selecionar **Localização atual**, o programa configurado apenas pode ser utilizado quando voltar à mesma localização física aproximada.

NOTA: O carregamento programado não pode ser utilizado com carregadores rápidos, nem mesmo com os Supercarregadores Tesla. Se efetuar o carregamento com um carregador rápido, os carregamentos programados são ignorados.

Criar um programa

Crie um programa de **Pré-condicionamento** e **Carregamento** para especificar a hora e os dias a que pretende que o Model 3 efetue essas operações. Para criar um programa:

1. Toque em **Controlos > Programar**.
2. Selecione a localização para a qual pretende configurar um programa.
 - Localização atual: A localização atual do seu automóvel, com base nas suas coordenadas de GPS.
NOTA: Tem de estar estacionado para criar um programa para a localização atual.
 - Casa/Trabalho: A localização guardada para a sua casa e local de trabalho. Caso não tenha guardado um endereço de casa ou trabalho, não pode selecionar essas opções (consulte [Destinos de casa, trabalho e favoritos na página 174](#)).
3. Toque em **Pré-condicionamento** para configurar a hora e a frequência a que o veículo deve efetuar essa ação.
4. Toque em **Carregamento** para configurar a hora a que pretende iniciar e parar, bem como a frequência a que pretende efetuar o carregamento.
5. Selecione **Criar** para criar um programa.

NOTA: Se a opção **Repetir semanalmente** não estiver selecionada, o Model 3 executa o programa uma vez. Em seguida, o veículo desativa o programa até o reativar manualmente.

Utilizar o Carregamento Programado

Ao criar ou ativar um carregamento programado, pode ligar o veículo para carregar. Se programar um pré-condicionamento ou carregamento para uma hora posterior, o Model 3 aguarda até essa hora para executar a operação.

Em caso de sobreposição de programas, o veículo utiliza o maior período de tempo para o carregamento, se necessário. Exemplo: Programou o Model 3 para iniciar o carregamento às 2:00 e às 3:00, mas, para parar o carregamento às 2:30 e às 5:00, o veículo combina os dois programas de carregamento num único bloco, das 2:00 às 5:00.

Quando especifica uma hora de **Fim**, mas não uma hora de **Início**, o veículo consome energia por breves instantes quando for ligado para um carregamento programado (poderá ouvir um estalido) para calcular a hora de início necessária para cumprir o limite de carregamento. Exemplo: Configura uma hora de **Fim** para as 2:00 e o veículo necessita de 2 horas de carregamento para cumprir o limite de carregamento. Se ligar o veículo às 21:00, o Model 3 consome energia por breves instantes para calcular a hora de início e começa o carregamento às 00:00.

Se especificar uma hora de **Início**, sem hora de **Fim**, o veículo começa a carregar à hora especificada e continua até atingir o limite de carregamento.

Estes são cenários onde o **Carregamento Programado** começa imediatamente. Estes cenários podem ocorrer quando o Model 3 estiver ligado:

- Durante um carregamento programado.
- Até 6 horas depois do início de um carregamento programado, se não existir nenhuma hora de **Fim** especificada.
- Quando o carregamento programado seguinte ocorrer dentro de mais do que 18 horas e não no próprio dia.
- Quando não tiver programado uma hora de **Início** e não existir tempo suficiente para respeitar o limite de carregamento até à hora de **Fim**.

NOTA: Model 3 NÃO começa a carregar automaticamente se ligar o seu veículo no prazo de 6 horas após a hora de **Fim** de um carregamento programado, a menos que exista outro carregamento programado.

Pode programar o carregamento para terminar imediatamente à hora de partida planeada, para reduzir os custos com a energia, mesmo em regiões de mercado onde não se apliquem taxas de utilização fora do pico. Por exemplo, se o carregamento for iniciado assim que ligar o veículo à corrente, o carregamento poderá ser concluído muito mais cedo. Isto faz com que a bateria arrefeça até à temperatura ambiente e seja necessária energia para voltar a aquecê-la até à hora da sua partida. Por conseguinte, mesmo se as taxas de utilização fora do pico não forem aplicáveis, a Tesla recomenda que efetue o carregamento até à hora de partida planeada, a fim de reduzir o consumo de energia, especificando a hora de partida como a hora de **Fim** programada.



Pré-condicionamento

Utilize o **Pré-condicionamento** para programar uma hora à qual pretende que o Model 3 esteja pronto para conduzir. Model 3 calcula automaticamente quando necessita de iniciar o pré-condicionamento. Isto garante que a climatização do habitáculo e a bateria estão pré-condicionadas à hora de partida.

O **Pré-condicionamento** aquece a bateria para um desempenho melhorado e assegura uma climatização confortável do habitáculo à sua hora de partida definida. Se não programar um **Pré-condicionamento**, o Model 3 apenas aquece a bateria antes do carregamento se a bateria estiver demasiado fria para carregar, e não prepara a climatização do habitáculo.

NOTA: Quando o Model 3 não estiver ligado à corrente, o pré-condicionamento ocorre mas apenas se o nível de carga da bateria for superior a 20%.

O pré-condicionamento também pode ajudar a aumentar a autonomia durante a sua próxima viagem, pois um habitáculo e uma bateria pré-condicionadas consomem menos energia quando começar a conduzir. O pré-condicionamento pode reduzir o consumo de energia em veículos com bombas de calor, pois o calor na bateria pode ser utilizado para aquecer o habitáculo durante a condução.



Fatores que afetam o consumo de energia

Durante a condução:

- A velocidade de condução elevada.
- Condições ambientais, tais como clima frio ou quente e vento.
- Utilização dos controlos da climatização para aquecer ou arrefecer o habitáculo.
- Condução em subidas: Para conduzir em subidas é necessária mais energia e a autonomia reduz mais rapidamente. Contudo, conduzir em descidas permite ao veículo recuperar parte da respetiva energia prevista através da função de travagem regenerativa (consulte [Travagem Regenerativa na página 82](#)).
- Viagens curtas ou trânsito congestionado: É necessário energia para obter uma temperatura específica do habitáculo e da bateria aquando do arranque do veículo. Poderá detetar um consumo médio mais elevado quando o veículo é utilizado para viagens muito curtas ou em trânsito intenso.
- Carga pesada.
- Janelas abertas.
- Jantes e pneus sem manutenção.
- Definições personalizadas ou acessórios de terceiros (barras de tejadilho ou da bagageira, jantes de terceiros).

Enquanto estiver estacionado e sem ligação a um carregador:

- Proceder ao pré-condicionamento do habitáculo ou utilizar os controlos da climatização.
- Chamamento.
- Sistema de informação e entretenimento e controlos da climatização do veículo.
- Modo Sentinela.
- Pedidos de aplicação para dispositivos móveis da Tesla ou de terceiros.

Dicas para maximizar a autonomia

Pode maximizar a autonomia de condução utilizando os mesmos hábitos de condução que utiliza para poupar combustível num veículo a gasolina. Alcançar a autonomia máxima:

- Reduza a velocidade de condução e evite acelerações frequentes e rápidas. Pondere utilizar o modo relaxado (toque em **Controlos > Dinâmica > Aceleração**) e o assistente de velocidade (consulte [Assistente de velocidade na página 148](#)) para obter ajuda no controlo da aceleração e da velocidade.

- Se for seguro fazê-lo, ajuste o pedal do acelerador em vez de utilizar o pedal do travão quando abrandar gradualmente. Sempre que o Model 3 está em movimento e não está a premir o pedal do acelerador, a travagem regenerativa abranda o veículo e conduz o excesso de energia de volta para a bateria (consulte [Travagem Regenerativa na página 82](#)).
- Limite a utilização de recursos, como por exemplo, o aquecimento e o ar condicionado. Utilizar os aquecedores dos bancos e do volante (se equipado) para manter o calor é mais eficiente do que aquecer o habitáculo utilizando os controlos de climatização.
- Com o veículo ligado à corrente, utilize a aplicação para dispositivos móveis para pré-condicionar o veículo e garantir que o habitáculo está a uma temperatura confortável e que os vidros estão descongelados (se necessário) antes de conduzir, tocando em **Climatização > Ligar** e personalizando as suas preferências (consulte [Aplicação para dispositivos móveis na página 56](#)).
- Toque em **Programar** (também disponível nos ecrãs de carregamento e de controlo da climatização) para definir uma hora à qual pretende que o veículo esteja pronto a ser conduzido (consulte [Pré-condicionamento e carregamento programados na página 192](#)).
- Coloque o Modo de Paragem em **Imobilizar** para obter a vantagem da travagem regenerativa a baixas velocidades de condução (consulte [Modo de paragem na página 83](#)).
- Certifique-se de que as rodas estão alinhadas de acordo com as especificações, de que os pneus têm as pressões recomendadas (consulte [Cuidados e manutenção dos pneus na página 200](#)) e de que são rodados quando necessário (consulte [Intervalos de manutenção na página 198](#)).
- Instale os tampões abertos (se equipados) para reduzir a resistência ao vento (consulte [Retirar e instalar os tampões abertos na página 202](#)).
- Diminua o peso removendo cargas desnecessárias.
- Suba completamente todos os vidros.
- Determinadas funcionalidades, como o Modo Sentinela e a Proteção Contra Sobreaquecimento do Habitáculo podem afetar a autonomia. Desative as funcionalidades, quando estas não forem necessárias.
- Para evitar o consumo de uma quantidade excessiva de energia quando o veículo está inativo, mantenha-o ligado à corrente enquanto não estiver a ser utilizado.

É normal que a autonomia estimada diminua ligeiramente nos primeiros meses antes de estabilizar. Ao longo do tempo, poderá observar uma diminuição gradual, mas natural, da autonomia com carga total – isto depende de fatores como a quilometragem e idade da bateria. O Model 3 irá informá-lo no caso improvável de um problema de hardware causar uma degradação excessiva da bateria ou autonomia.

O medidor de energia ecrã tátil fornece informações sobre a utilização de energia.



Garantia de autonomia

A autonomia de condução apresentada no Model 3 é uma estimativa da carga restante da bateria baseia-se no consumo com classificação EPA . Pode não ter em conta os seus padrões de condução pessoais ou as condições externas. A autonomia apresentada no ecrã tátil pode diminuir mais rápido do que a distância real percorrida. Para ver a autonomia estimada com base no consumo de energia recente, abra a aplicação Energy para ver o gráfico.

NOTA: Nos Estados Unidos, a autonomia de condução nominal baseia-se no consumo com classificação EPA, que difere dos ensaios recomendados e realizados noutras jurisdições.

O veículo monitoriza continuamente o nível de energia e a proximidade a locais de carregamento conhecidos.



Toque em **Carregadores** na barra de pesquisa de navegação para alternar entre tipos de carregadores, incluindo Supercarregadores e locais de carregamento de destino.

Quando está em risco de conduzir para além da autonomia dos locais de carregamento conhecidos, aparece uma mensagem no ecrã tátil que lhe permite ver uma lista de locais de carregamento que se encontram dentro da área de autonomia. Quando seleciona um local de carregamento a partir da lista, o Model 3 apresenta instruções de navegação e a lista de instruções de navegação detalhadas apresenta a quantidade prevista de energia restante ao chegar ao destino do carregamento.

O Planeador de Viagem (se disponível na sua região de mercado) direciona-o para localizações com Supercarregador para minimizar o tempo de carregamento e condução. Para ativar, toque em **Controlos > Navegação > Planeador de Viagem**.

Aplicação Energy

A aplicação Energy fornece uma representação visual da utilização de energia projetada e em tempo real do veículo.



1. Localize a aplicação Energy na barra inferior tocando no iniciador de aplicações (nos três pontos).
2. Toque para abrir a aplicação Energy e escolha a partir de diferentes separadores. A linha colorida do gráfico de energia representa o seu consumo real de energia de condução, enquanto a linha cinzenta representa a utilização prevista.

NOTA: É possível personalizar os valores do gráfico tocando em **Controlos > Ecrã > Indicador de energia**.

- **Condução:** Monitorizar a quantidade de energia consumida durante a condução. Pode monitorizar o consumo de energia em tempo real repartido por categorias, comparar em relação a diferentes projeções de referência e obter dicas de autonomia adaptadas à sua condução para compreender como melhorar a eficiência energética.
 1. Selecione **Viagem** enquanto estiver a navegar para um destino para comparar a utilização real com a projeção estimada.
 2. Selecione **Nominal** para comparar a energia real ou autonomia com a distância (ou energia) de condução estimada disponível.
 3. Selecione **Condução atual** para ver os dados da sua condução atual ou **Desde o último carregamento** para incluir os dados desde o último carregamento do veículo.
 4. Veja as **Dicas de autonomia** para compreender os impactos no consumo da bateria e para obter sugestões para maximizar a autonomia e eficiência.
- **Estacionamento:** Monitoriza a quantidade de energia consumida enquanto o Model 3 está estacionado.
 1. Selecione **Desde a última condução** ou **Desde o último carregamento**.
 2. Verifique o consumo de energia ao ralenti enquanto o seu veículo está estacionado e obtenha sugestões sobre como diminuir as perdas de energia.
- **Consumo:** Apresenta a quantidade de energia que o Model 3 consumiu ao longo dos últimos 10, 25 ou 50 km.
 1. Toque em **Auton. Instantânea** para ajustar a estimativa de autonomia projetada. A Auton. Instantânea utiliza apenas alguns dos mais recentes pontos de dados para estimar a autonomia projetada.
 2. Toque em **Autonomia média** para utilizar os últimos 10, 25 ou 50 km de consumo de energia para disponibilizar uma autonomia projetada mais precisa.



Carregar novo software

A Tesla atualiza o software do seu veículo sem fios, fornecendo constantemente novas funcionalidades. A Tesla recomenda a instalação de atualizações de software no veículo o mais rapidamente possível. Para garantir atualizações de software o mais rápidas e fiáveis possíveis, deixe a Wi-Fi ligada e ativada sempre que possível. Na maioria dos casos, o veículo tem de estar ligado à Wi-Fi para transferir a atualização de software (consulte [Wi-Fi na página 59](#)).

Transferir vs. instalar um novo software

Existem dois passos para obter um novo software: transferir o software (o que requer Wi-Fi) e instalá-lo. Para sua conveniência, pode iniciar as transferências utilizando a aplicação para dispositivos móveis da Tesla.

Transferir

Quando uma atualização de software estiver disponível para ser transferida, a transferência é realizada automaticamente, sendo apresentada uma seta verde na parte superior do ecrã tátil. Se o veículo não estiver ligado a uma rede Wi-Fi, é apresentado um ícone de transferência amarelo. Embora possa conduzir enquanto a atualização de software está a ser transferida, fazê-lo pode resultar na interrupção da transferência, se o veículo perder a ligação à rede Wi-Fi. Quando a atualização de software estiver totalmente transferida e pronta para instalar, é apresentado um ícone de relógio na parte superior do ecrã tátil.

NOTA: Para garantir transferências de atualizações de software o mais rápidas e fiáveis possíveis, deixe a Wi-Fi ligada e ativada sempre que possível (consulte [Wi-Fi na página 59](#)).

Instalar

NÃO pode conduzir enquanto o software estiver a ser instalado. Se o veículo estiver ligado à corrente, o carregamento será interrompido até a instalação estar concluída. Para iniciar a instalação, toque no ícone de relógio amarelo na parte superior do ecrã tátil. Toque em **Instalar agora** para iniciar imediatamente a instalação ou toque em **Definir para este tempo** para escolher uma hora de início diferente. A qualquer momento antes da instalação da atualização, pode tocar neste ícone do relógio para reagendar. Se estiver a conduzir o Model 3 no momento agendado para a atualização, a atualização é cancelada e tem de a reagendar. Também pode visualizar, transferir ou instalar atualizações de software acedendo a **Controlos > Software**. Se disponível, ligue a uma rede Wi-Fi para transferir a atualização.

As atualizações de software não são realizadas quando determinadas funcionalidades estiverem ativas, tais como Manter Climatização, Modo Canino, Modo de Campismo .

NOTA: As atualizações de software não serão instaladas se os modos de manter, canino ou de campismo estiverem ativos (consulte [Manter climatização, Canino e Campismo na página 162](#)).

NOTA: Conforme necessário, a Tesla também envia atualizações de software através de uma ligação celular.

NOTA: Algumas atualizações de software demoram aproximadamente 30 minutos a serem concluídas (algumas podem demorar mais tempo). Model 3 deve estar na posição de estacionamento enquanto o software estiver a ser atualizado.



AVISO: Não tente utilizar o veículo enquanto o software estiver a ser instalado. As funções do veículo, incluindo alguns sistemas de segurança e a abertura ou fecho das portas ou das janelas, podem estar limitadas ou desativadas enquanto a instalação estiver em curso e a respetiva utilização pode danificar o veículo.

Preferências de atualização do software

A Tesla determina como, quando e para onde enviar atualizações de veículos com base numa variedade de fatores únicos para cada lançamento. Em **Controlos > Software**, pode escolher a rapidez com que pretende receber atualizações prontas para o seu veículo. Seja um dos primeiros a receber ao selecionar **Avançado** (que terá mais versões), ou aguarde até que outros tenham efetuado a instalação (que resultará em menos versões) ao selecionar **Padrão**. Escolher **Avançado** não inscreve o seu veículo no programa de acesso antecipado da Tesla.

A Tesla não atualiza o software mediante pedido a quem pretenda receber as funcionalidades e melhorias mais recentes. Selecionar **Avançado** e estabelecer consistentemente uma ligação a uma rede Wi-Fi (consulte [Wi-Fi na página 59](#)) é a melhor forma de receber rapidamente as atualizações de software mais recentes.

Se o ecrã tátil apresentar uma mensagem a indicar que a atualização de software não foi concluída com sucesso, aguarde que a próxima atualização de software seja instalada no seu veículo.

NOTA: O ecrã de atualização do software persiste até instalar a atualização. Instale uma atualização de software assim que possível. Qualquer dano resultante da não instalação de uma atualização de software não é abrangido pela garantia do veículo. A falha ou recusa de instalar atualizações pode tornar algumas funcionalidades do veículo inacessíveis ou causar a incompatibilidade dos dispositivos multimédia digitais.

NOTA: A Tesla pode atualizar ou reinstalar o software do seu veículo durante um processo de diagnóstico, reparação e manutenção normal numa assistência Tesla.

NOTA: Não é possível reverter para a versão anterior do software.



Carregar

Se o Model 3 estiver a carregar quando a atualização do software começar, o carregamento para. O carregamento é retomado automaticamente quando a atualização do software estiver concluída.

Ver notas de lançamento

Quando uma atualização de software estiver concluída, leia as notas de lançamento apresentadas no ecrã tátil para saber mais sobre as alterações ou as novas funcionalidades. Para apresentar notas de lançamento sobre a versão atual do software do veículo a qualquer altura, toque em **Controls > Software > Notas de lançamento**.

A Tesla recomenda vivamente a leitura de todas as notas de lançamento. Elas podem conter informações de segurança ou de utilização importantes para o seu Model 3.



Intervalos de manutenção

A Tesla recomenda os seguintes itens e intervalos de manutenção, conforme aplicáveis ao seu veículo, para garantir a fiabilidade e eficiência contínuas do seu Model 3.

Para obter mais informações sobre os alertas do veículo, consulte [Alertas de resolução de problemas na página 240](#).

- Verificar o estado do líquido dos travões a cada 4 anos (substituir, se necessário)*.
- Substituir o saco do dessecante do A/C a cada 4** anos.
- Substituir o filtro de ar do habitáculo a cada 2 anos.
- Limpar e lubrificar as pinças dos travões anualmente ou a cada 12 500 milhas (20 000 km) se o veículo for utilizado numa área onde seja aplicado sal nas estradas durante o inverno.
- Rodar os pneus a cada 10 000 km ou se a diferença de profundidade do piso for igual ou superior a 1,5 mm, consoante o que ocorrer primeiro.

**A substituição do saco do dessecante do A/C pode ser alargada para 6 anos em veículos fabricados entre aproximadamente 2017 e 2021.

*Uma utilização intensa dos travões devido a reboque, descidas de montanha ou condução desportiva pode implicar verificações e substituições mais frequentes do líquido dos travões, principalmente em veículos que se encontram em ambientes quentes e húmidos.

NOTA: Quaisquer danos resultantes da abertura do reservatório do líquido de arrefecimento da bateria estão excluídos da garantia.

NOTA: Os intervalos acima baseiam-se em cenários e comportamentos típicos de condução. Dependendo de várias circunstâncias como o estilo de condução, a utilização do veículo, as condições ambientais, entre outros, pode ser necessário realizar os itens de manutenção indicados acima com maior ou menor frequência do que especificado. Além disso, a lista acima não deve ser considerada abrangente e não inclui consumíveis, como os limpa-para-brisas, as pastilhas dos travões, a bateria de alta tensão, entre outros.

NOTA: Os danos ou as avarias causadas por tarefas de manutenção ou reparações efetuadas por técnicos não certificados pela Tesla não são abrangidas pela garantia.

Para obter mais informações e procedimentos de manutenção que podem ser realizados pelo proprietário, consulte <https://www.tesla.com/support/do-it-yourself-guides>.

Agendar assistência

É fácil agendar uma visita de serviço através da aplicação para dispositivos móveis. Depois de tocar em **Assistência**, seleccione o tipo de serviço necessário e siga as instruções na aplicação para dispositivos móveis. Forneça o máximo de detalhes possível para ajudar a equipa de assistência a identificar a causa do problema, como, por exemplo:

- Fotografias, registos de som ou vídeos.
- Data(s), hora(s) e fuso horário em que o problema ocorreu.
- País de utilização e localização.
- Velocidade aproximada de circulação do veículo (se aplicável).
- Condições ambientais (chuva, neve, frio, etc.).
- Nome da estrada e tipo de estrada (se aplicável).
- Qualidade das marcações da faixa (se aplicável).
- Definições aplicáveis do veículo.
- Sintomas identificáveis.

Visite <https://www.tesla.com/support/service-visits> para obter mais informações sobre o agendamento da assistência.

Verificações diárias

- Verifique o nível de carga da bateria apresentado no ecrã tátil ou aplicação para dispositivos móveis.
- Verifique o estado e a pressão de cada pneu (consulte [Cuidados e manutenção dos pneus na página 200](#)).
- Verifique se todas as luzes exteriores, a buzina, os sinais de mudança de direção, os limpa-para-brisas e os lava-vidros estão a funcionar.
- Verifique se são apresentadas luzes indicadoras ou alertas do veículo inesperados no ecrã tátil.
- Verifique o funcionamento dos travões, incluindo o travão de estacionamento.

NOTA: Como o Model 3 utiliza travagem regenerativa (consulte [Travagem Regenerativa na página 82](#)), as pastilhas dos travões são tipicamente utilizadas com menos frequência do que as dos sistemas de travagem tradicionais. Para evitar a acumulação de ferrugem e corrosão, a Tesla recomenda premir frequentemente o pedal do travão para aplicar os travões mecânicos, o que seca as pastilhas e os rotores dos travões.

- Verifique o funcionamento dos cintos de segurança (consulte [Cintos de segurança na página 38](#)).
- Procure depósitos de líquido anormais por baixo do Model 3 que possam indicar uma fuga. É normal que se forme uma pequena poça de água (causada pelo processo de desumidificação do sistema de ar condicionado).
- Analise a área exterior ao redor do Model 3 e retire imediatamente quaisquer substâncias corrosivas (como excrementos de pássaros, resina das árvores, pintas de alcatrão, insetos mortos, resíduos industriais, etc.) para evitar danos no exterior (consulte [Limpeza na página 207](#)).



Verificações mensais

- Verifique o nível do líquido do lava-vidros do para-brisas e encha, se necessário (consulte [Atestar o líquido do lava-vidros do para-brisas na página 211](#)).
- Verifique se o sistema de ar condicionado está a funcionar corretamente (consulte [Utilizar os controlos de climatização na página 160](#)).

NOTA: Além de arrefecer o interior, o compressor do ar condicionado também arrefece a bateria. Por isso, com temperaturas elevadas, o compressor do ar condicionado pode ligar-se mesmo que o tenha desligado. Isto é normal, pois a prioridade do sistema é arrefecer a bateria para garantir que esta se mantém dentro de um intervalo de temperaturas ideal para ajudar à longevidade e a um excelente desempenho. Além disso, mesmo quando não está a ser utilizado, o Model 3 pode emitir um ruído de chiadeira ou o som da água a circular. Estes sons são normais e ocorrem quando os sistemas de arrefecimento internos são ligados para suportar várias funções do veículo, como manter a bateria de baixa tensão e equilibrar a temperatura da bateria de alta tensão.

Verificações periódicas

Realize as seguintes verificações conforme necessário:

Ao longo do tempo, ao conduzir sob condições de poeira ou de poluição, o radiador do veículo pode ficar obstruído. Isto pode afetar o fluxo de ar e o desempenho do aquecimento/ar condicionado. Para efetuar uma limpeza, faça-o consultando o [manual de manutenção](#). Em alternativa, utilize a aplicação para dispositivos móveis para agendar uma visita de assistência.

Intervalos de substituição dos líquidos

Os níveis do líquido de arrefecimento da bateria e do líquido dos travões apenas devem ser verificados pela Tesla ou uma oficina de reparação profissional de automóveis. Estão disponíveis informações de manutenção específicas no Manual de manutenção.

- **Líquido de arrefecimento da bateria:** Na maioria das circunstâncias, não é necessário mudar o líquido de arrefecimento da bateria durante a vida útil do seu veículo.

NOTA: Quaisquer danos resultantes da abertura do reservatório do líquido de arrefecimento da bateria estão excluídos da garantia.

- **Líquido dos travões:** Não ateste o líquido dos travões.

Software

Atualizar o software é importante para assegurar o funcionamento adequado e a longevidade dos componentes do seu veículo. Tem de instalar uma atualização do software o mais rapidamente possível. Consulte [Atualizações de software na página 196](#).

A Tesla pode atualizar ou reinstalar o software do seu veículo enquanto parte do processo de diagnóstico, reparação e manutenção normal numa assistência.

Segurança da alta tensão

O seu Model 3 foi concebido e fabricado tendo a segurança como prioridade. No entanto, tenha em atenção as seguintes precauções para se proteger contra o risco de ferimentos inerente a todos os sistemas de alta tensão:

- Leia e siga todas as instruções fornecidas nas etiquetas fixadas no Model 3. Estas etiquetas são colocadas para sua segurança.
- O sistema de alta tensão não tem peças que possam ser reparadas pelo cliente. Não desmonte, remova nem substitua componentes, cabos ou conectores de alta tensão. Os cabos de alta tensão são cor de laranja para facilitar a identificação.
- Se ocorrer uma colisão, não toque em quaisquer cablagens, conectores ou componentes de alta tensão ligados à cablagem.
- Na eventualidade improvável de ocorrer um incêndio, contacte imediatamente o serviço de bombeiros local.



AVISO: Desligue sempre o cabo de carregamento antes de trabalhar debaixo do Model 3, mesmo que o carregamento não esteja em curso.



AVISO: Mantenha mãos e roupas afastadas dos ventiladores de arrefecimento. Alguns ventiladores funcionam mesmo quando o Model 3 está desligado.



AVISO: Alguns líquidos (ácido da bateria, líquido de arrefecimento da bateria, líquido dos travões, aditivos do líquido do lava-vidros do para-brisas, etc.) utilizados em veículos são venenosos e não devem ser inalados, ingeridos nem entrar em contacto com feridas abertas. Para sua segurança, é muito importante ler e seguir sempre as instruções impressas nos recipientes dos líquidos.



Cuidados e manutenção dos pneus

Apresentar as pressões dos pneus

Apresentação das pressões dos pneus no ecrã tátil na área "Cartões" no visor do estado do automóvel, ou tocando em **Controlos > Assistência**. A pressão de cada pneu é apresentada no visor do seu Model 3, para além da última vez que a pressão dos pneus foi medida. O ecrã tátil também apresenta a pressão recomendada dos pneus frios para o seu veículo, para determinar facilmente a necessidade de enchimento dos pneus. Pode escolher se pretende apresentar a pressão dos pneus em Bar ou PSI tocando em **Controlos > Ecrã > Pressão dos pneus**.

Também pode ver a pressão dos pneus na aplicação para dispositivos móveis da Tesla.

NOTA: Poderá ser necessário conduzir por breves instantes antes de a visualização apresentar os valores de pressão dos pneus.

Manter a pressão dos pneus

Mantenha os pneus cheios de acordo com as pressões indicadas na etiqueta de informações sobre (mesmo que sejam diferentes da pressão indicada no próprio pneu). A etiqueta de informações sobre cargas e pneus encontra-se no pilar central da porta e é visível quando a porta do condutor está aberta.

Se estiver a rebocar um atrelado, não utilize a pressão do pneu indicada na etiqueta de informações sobre pneus. Em vez disso, consulte a publicação da pressão do pneu na secção relativa a reboque (consulte [Reboque e acessórios na página 100](#)).

NOTA: Se o seu Model 3 estiver equipado com jantes ou pneus acessórios da Tesla, algumas informações podem ser diferentes das indicadas nas etiquetas do veículo.



A luz indicadora de pressão dos pneus no ecrã tátil alerta-o se um ou mais pneus tiverem pressão a menos ou a mais.

A luz indicadora de pressão dos pneus não se apaga imediatamente quando ajusta a pressão dos pneus. Depois de encher o pneu à pressão recomendada, deve conduzir a mais de 25 km/h durante um curto período de tempo para ativar o sistema de monitorização da pressão dos pneus (TPMS), que apaga a luz indicadora da pressão dos pneus.

Se a luz indicadora ficar intermitente durante um minuto sempre que ligar o Model 3, é detetada uma falha no sistema de monitorização da pressão dos pneus (TPMS) (consulte [Avaria do TPMS na página 204](#)).

NOTA: A pressão dos pneus do veículo diminui a temperaturas ambiente frias. Se for apresentada a luz indicadora do TPMS, encha os pneus antes de conduzir. Os pneus irão perder um PSI por cada descida de 6 °C na temperatura exterior. Uma pressão adequada dos pneus ajuda a proteger os pneus contra buracos e pode melhorar a autonomia quando enchidos devidamente.



AVISO: A pressão baixa é a causa mais comum das falhas de pneus e pode causar o sobreaquecimento de um pneu, resultando em grandes fissuras, separação do piso ou explosão, o que provoca perda inesperada do controlo do veículo e maior risco de ferimentos. A pressão baixa também reduz a autonomia e vida útil do pneu.



AVISO: Verifique a pressão dos pneus utilizando um manómetro preciso com os pneus frios. Basta 1,6 km de condução para aquecer os pneus o suficiente para afetar as respetivas pressões. Estacionar o veículo num local exposto à luz solar direta ou a temperaturas elevadas também pode afetar a pressão dos pneus. Se tiver de verificar os pneus a quente, conte com pressões mais elevadas. Não deixe sair ar quente dos pneus para tentar compensar a pressão dos pneus a frio recomendada. Um pneu quente à pressão de enchimento recomendada para pneus frios ou abaixo da mesma tem um enchimento perigosamente insuficiente.

Verificar e ajustar a pressão dos pneus

Siga estes passos quando os pneus estiverem frios e o Model 3 estiver parado há mais de três horas:

1. Consulte a etiqueta de informações sobre existente no pilar central da porta do lado do condutor dianteiro para ver detalhes sobre a pressão-alvo dos pneus.
2. Retire a tampa da válvula.
3. Pressione firmemente um manómetro dos pneus preciso na válvula para medir a pressão.
4. Se necessário, adicione ou liberte ar para atingir a pressão recomendada.



NOTA: Liberte o ar premindo a haste metálica no centro da válvula.

- Volte a verificar a pressão com o manómetro preciso dos pneus.
- Repita os passos 3 e 4, conforme for necessário, até que a pressão do pneu esteja correta.
- Volte a instalar a tampa da válvula para evitar a entrada de sujidade. Verifique periodicamente a válvula quanto a danos e fugas.

Inspeção e manutenção dos pneus

Inspeccione regularmente o piso e as paredes laterais para verificar se existe algum sinal de deformação (protuberâncias), objetos estranhos, cortes ou desgaste.

⚠ AVISO: Não conduza o Model 3 com um pneu danificado, com desgaste excessivo ou com pressão incorreta. Verifique os pneus regularmente quanto a desgaste para se assegurar de que não existem cortes, saliências ou exposição da estrutura da lona/corda.

Desgaste dos pneus

Uma profundidade do piso adequada é importante para o bom desempenho dos pneus. Pneus com uma profundidade do piso inferior a 3 mm têm mais probabilidade de aquaplanagem em condições de humidade e não devem ser utilizados. Pneus com uma profundidade do piso inferior a 4 mm não funcionam bem em neve e lama e não devem ser utilizados durante a condução em condições de inverno.

Model 3 está equipado de origem com pneus que incluem indicadores de desgaste no padrão do piso. Se o piso sofrer um desgaste até 3 mm, os indicadores começam a aparecer na superfície do padrão do piso, produzindo o efeito de uma banda contínua de borracha em toda a largura do pneu. Para obter o melhor desempenho e segurança, a Tesla recomenda a substituição dos pneus antes que os indicadores de desgaste fiquem visíveis.

Para melhorar as características de manobrabilidade do veículo e reduzir a aquaplanagem em condições de humidade, coloque os pneus com mais piso na traseira do veículo.

Rotação dos pneus, equilíbrio e alinhamento das jantes

A Tesla recomenda rodar os pneus a cada 10 000 km ou se a diferença de profundidade do piso for igual ou superior a 1,5 mm, consoante o que ocorrer primeiro.

A rotação dos pneus é uma parte fundamental da manutenção dos pneus. Ajuda a manter um padrão de desgaste uniforme, o que melhora a qualidade de desgaste geral do pneu, diminui o ruído da estrada e maximiza a vida útil do pneu.

Os pneus de veículos com jantes escalonadas e pneus não direcionais podem ser comutados da esquerda para a direita, mas não da dianteira para a traseira, uma vez que o tamanho dos pneus dianteiros e traseiros é diferente. A rotação da esquerda para a direita, mudando a direção de rotação de cada pneu e balanceando o desgaste do ombro, pode aumentar a durabilidade do piso.

Jantes não equilibradas (por vezes visível através de vibrações do volante) afetam o manuseamento do veículo e a vida útil do pneu. Mesmo com utilização normal, as jantes ficam desequilibradas. Por isso, devem ser equilibradas sempre que necessário.

Se o desgaste dos pneus for irregular (apenas num dos lados do pneu) ou se tornar anormalmente excessivo, verifique o alinhamento das rodas. Caso seja necessário reparar os pneus, comutá-los ou substituí-los, reponha a configuração dos pneus (consulte [Configuração dos pneus na página 204](#)) para melhorar a experiência de condução.

Pneus furados

Um furo pode fazer com que os pneus percam pressão, pelo que é importante verificar a pressão dos pneus com frequência. Repare de forma permanente ou substitua os pneus furados ou danificados logo que possível.

Os seus pneus sem câmara podem não ter fugas em caso de furo, desde que o objeto permaneça no pneu. Se, no entanto, sentir uma vibração súbita ou perturbação durante a condução, ou se suspeitar de um pneu danificado, reduza imediatamente a velocidade. Conduza lentamente, evitando ao mesmo tempo travagens a fundo ou guinadas e, quando for seguro fazê-lo, pare o veículo. Peça o transporte do Model 3 para um centro de assistência Tesla ou para um centro de reparação de pneus nas proximidades.

NOTA: Em alguns casos, é possível reparar temporariamente pequenos furos nos pneus (com menos de 6 mm) utilizando um kit de reparação de pneus opcional disponível junto da Tesla. Isto permite-lhe conduzir lentamente o Model 3 até à Tesla ou até uma entidade de reparação de pneus próximo.

⚠ AVISO: Não conduza com um pneu furado que não tenha sido reparado, mesmo se o furo não provocar esvaziamento do pneu. Um pneu furado pode esvaziar inesperadamente a qualquer momento.

Pontos planos

Se o Model 3 estiver parado durante muito tempo, os pneus podem formar pontos planos. Ao conduzir o Model 3, estes pontos planos podem causar uma vibração que desaparece gradualmente quando os pneus aquecem e recuperam a forma original.

Para minimizar os pontos planos durante o armazenamento, encha os pneus à pressão máxima indicada na parede do pneu. Em seguida, antes de iniciar a condução, liberte o ar para ajustar a pressão dos pneus aos níveis recomendados.



Cuidados e manutenção dos pneus

Melhorar a quilometragem dos pneus

Para melhorar a quilometragem que obtém com os pneus, mantenha os pneus à pressão recomendada, respeite os limites de velocidade e as velocidades recomendadas e evite:

- Arranques rápidos ou forte aceleração.
- Guinadas e travagens a fundo.
- Buracos e objetos na estrada.
- Tocar nos passeios ao estacionar.
- Contaminar os pneus com líquidos que possam causar danos.

Substituir os pneus e as jantes

Os pneus deterioram-se com o tempo devido aos efeitos da luz ultravioleta, de temperaturas extremas, de cargas elevadas e das condições ambientais. Recomenda-se que os pneus sejam substituídos a cada seis anos, ou antes, se necessário, mesmo que a profundidade do piso esteja superior ao mínimo.

Caso seja necessário substituir um pneu antecipadamente, por exemplo, devido a um pneu furado, recomendamos a substituição dos pneus em pares, exceto se os restantes pneus tiverem uma diferença de cerca de 1,5 mm de profundidade do piso em relação ao pneu novo. Ao substituir pneus, é importante corresponder a marca e o modelo dos pneus antigos. Coloque sempre um par de pneus novos na traseira se os quatro pneus forem do mesmo tamanho. Calibre sempre a jante e o pneu após a substituição de um pneu. Informe-se junto de um concessionário ou técnico profissional de pneus para obter mais orientação. Se substituir os pneus ou instalar pneus novos, reponha a configuração dos pneus (consulte [Configuração dos pneus na página 204](#)). Este passo repõe as definições dos pneus programadas e melhora a experiência de condução dos pneus novos. Pode demorar até 24 horas após a substituição ou reparação de um pneu para um lubrificante de pneu ficar totalmente seco e os pneus alcançarem a máxima aderência às jantes. Evite acelerações acentuadas durante este período para evitar que o pneu deslize na jante.

NOTA: Independentemente do número de pneus substituídos, recomenda-se um conjunto completo de pneus para obter um desempenho ideal.

Se forem usados pneus diferentes dos especificados, certifique-se de que as categorias de carga e de velocidade assinaladas no pneu (consulte [Entender as marcações dos pneus na página 227](#)) são iguais ou superiores às da especificação original.

Para obter informações sobre as rodas e os pneus originalmente instalados no Model 3, consulte [Rodas e pneus na página 226](#).

Se substituir uma roda, os sensores do sistema de monitorização da pressão dos pneus (TPMS) têm de ser reiniciados para garantir que apresentam avisos precisos quando os pneus tiverem pressão a menos ou a mais (consulte [Reiniciação automática dos sensores do TPMS na página 205](#)).

NOTA: Instalar pneus de inverno com um design do piso e composto agressivo pode resultar numa potência de travagem regenerativa temporariamente mais fraca. Contudo, o veículo foi concebido para efetuar continuamente a autocalibração e, após a mudança de pneus, irá restaurar gradualmente a potência de travagem regenerativa após algumas acelerações em linha reta a um binário moderado. Para a maioria dos condutores isto ocorre após um curto período de condução normal, mas os condutores que normalmente aceleram ligeiramente podem ter de aplicar acelerações um pouco mais intensas enquanto a recalibração estiver em curso. Aceda a **Assistência > Jantes e pneus > Pneus** para selecionar os pneus de inverno e acelerar este processo.



AVISO: Para sua segurança, utilize apenas pneus e jantes que correspondam à especificação original. Pneus que não correspondam à especificação original podem afetar o funcionamento do sistema de monitorização da pressão dos pneus (TPMS).



AVISO: Nunca exceda a categoria de velocidade dos pneus do veículo. A categoria de velocidade é apresentada na parede lateral dos pneus (consulte [Entender as marcações dos pneus na página 227](#)).

Pneus assimétricos

Alguns pneus do Model 3 são assimétricos e têm de ser montados na roda com a parede lateral correta voltada para fora. A parede lateral do pneu está assinalada com a palavra **OUTSIDE**. Quando instalar pneus novos, certifique-se de que os pneus são corretamente montados nas rodas.



AVISO: A aderência à estrada é seriamente comprometida se os pneus estiverem incorretamente instalados nas jantes.

Retirar e instalar os tampões abertos

Se o Model 3 estiver equipado com tampões abertos, deve retirá-los para aceder às porcas de ressalto.

Para remover um tampão aberto:

1. Segure o tampão aberto firmemente com ambas as mãos.



2. Puxe o tampão aberto na sua direção para soltar os grampos de fixação.

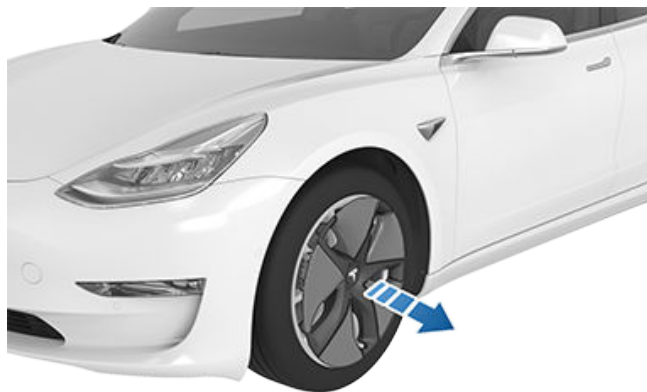

Para instalar um tampão aberto:

1. Alinhe o tampão aberto com a haste da válvula.
2. Pressione firmemente o centro do tampão para fixá-lo no devido lugar e, em seguida, avance no sentido de pressionar o perímetro exterior de cada raio. Poderá ter de segurar no lado oposto do tampão até que todos os raios estejam encaixados.
3. Prima firmemente o centro da tampa com as mãos (não bata no tampão com as mãos) para se certificar de que está seguro.
4. Como verificação final, puxe rapidamente cada raio para confirmar se estão fixos no devido lugar.

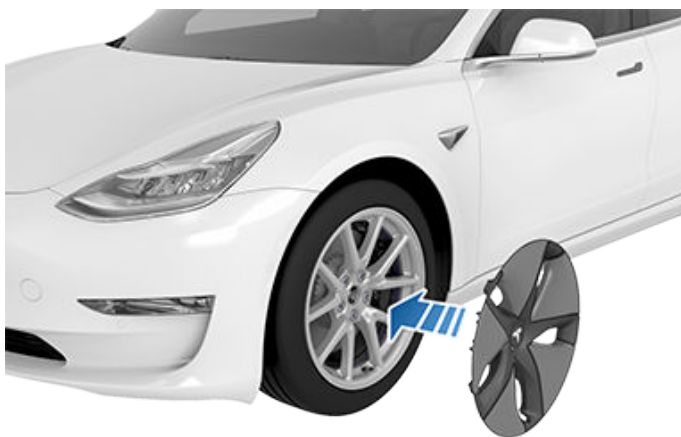

⚠ CUIDADO: Para evitar que o tampão aberto caia, certifique-se de que está totalmente fixo antes de conduzir.

Retirar e instalar as tampas de porcas de ressalto

Se o Model 3 estiver equipado com tampas de porcas de ressalto, deve retirá-las para aceder às porcas de ressalto.

Para retirar uma tampa de porca de ressalto:

1. Insira a parte curva da ferramenta da tampa da porca de ressalto, se existente, (localizada no porta-luvas de alguns veículos, ou pode utilizar uma chave Allen pequena) no orifício na base do "T" da Tesla.

NOTA: A ferramenta da tampa de porca de ressalto também pode ser adquirida numa loja de peças para automóveis ou através de revendedores online.



2. Coloque a ferramenta da tampa de porca de ressalto de forma a ficar totalmente inserida no orifício na tampa de porca de ressalto.
3. Rode a ferramenta da tampa de porca de ressalto de forma a que a parte curva fique a tocar no meio da tampa de porca de ressalto.
4. Retire firmemente a ferramenta da porca de ressalto da roda até a tampa de porca de ressalto estar solta.

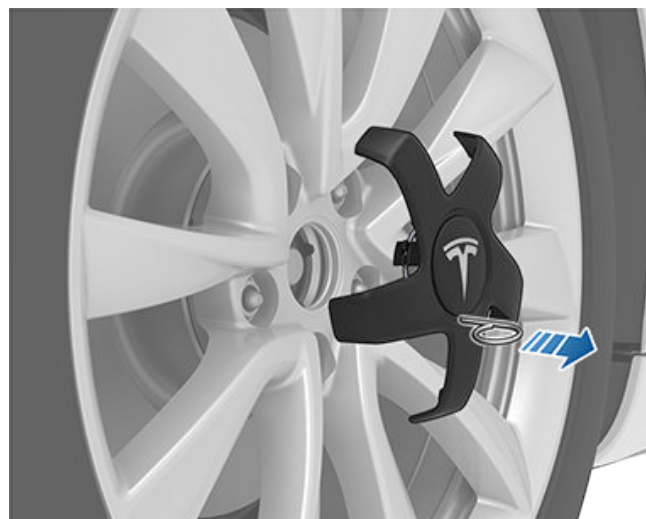

Para instalar a tampa da porca da roda:

1. Alinhe a tampa da porca da roda na posição correta.
2. Empurre firmemente a tampa da porca da roda até encaixar no lugar.



Cuidados e manutenção dos pneus



CUIDADO: Certifique-se de que a tampa da porca de ressalto está bem fixa antes de iniciar a marcha, para evitar que caia.

no pilar da porta do lado do condutor para obter mais informações, ou consulte [Manter a pressão dos pneus na página 200](#).

Configuração das jantes

Se estiver a instalar jantes novas ou a trocá-las por jantes diferentes, atualize a configuração das jantes do seu veículo ao tocar em **Controlos > Assistência > Jantes e pneus > Jantes**. Isto permite ao Model 3 programar as novas jantes e fornecer as atualizações de estado mais precisas sobre o seu veículo. Selecione uma roda no menu pendente que corresponda às novas jantes que pretende instalar no Model 3. Selecionar jantes novas na configuração das jantes também altera as jantes que aparecem no avatar do veículo no ecrã tátil.

NOTA: Alterar a configuração das jantes do seu veículo pode ter um impacto nas estimativas de autonomia, nos níveis de aviso da pressão dos pneus e na visualização do veículo.



AVISO: Utilize apenas jantes aprovadas pela Tesla ao instalar ou trocar jantes. Utilizar jantes não aprovadas pela Tesla pode resultar em danos graves. A Tesla não se responsabiliza por danos causados pela utilização de jantes não aprovadas pela Tesla.

Configuração dos pneus

Para ver os quilómetros percorridos desde a última rotação ou substituição dos pneus, toque em **Controlos > Assistência** e procure em Última Assistência dos Pneus. Após os pneus do Model 3 serem rodados, substituídos, ou trocados, atualize a configuração dos pneus do seu veículo tocando em **Repor**, ou em **Jantes e pneus > Pneus** no mesmo ecrã. Isto permite que o veículo reponha as definições dos pneus programadas e melhore a experiência de condução. Esta ação também elimina e repõe o alerta de desgaste do piso do veículo até percorrer (10 000 km) e ser detetada novamente uma profundidade do piso dos pneus baixa.

Certifique-se de que sabe se o seu veículo está equipado com pneus de inverno. Os pneus de inverno podem ser identificados através de um ícone de montanha e floco de neve na parede lateral do pneu. Consulte [Pneus de inverno na página 205](#) para obter mais informações.

NOTA: A alteração da configuração dos pneus do veículo pode afetar temporariamente os níveis de aceleração e travagem regenerativa, e só deve ser efetuada após a comutação ou substituição dos pneus.

Monitorização da pressão dos pneus



O Model 3 está equipado com um sistema de monitorização da pressão dos pneus que alerta o condutor sobre a pressão em excesso ou insuficiente dos pneus apresentando a luz indicadora de pressão dos pneus. Consulte a etiqueta de informações sobre pneus existente



O indicador de avaria do TPMS é combinado com a luz indicadora da pressão dos pneus. Se o Model 3 detetar uma falha no sistema de monitorização da pressão dos pneus (TPMS), este indicador fica intermitente durante um minuto sempre que ligar o Model 3.

Cada pneu, incluindo o sobresselente (se existente), deve ser verificado mensalmente, em temperaturas frias, e insuflado até à pressão de enchimento recomendada pelo fabricante do veículo na etiqueta do veículo ou na etiqueta de pressão dos pneus. (Se o seu veículo tiver pneus de um tamanho diferente do tamanho indicado na etiqueta do veículo ou na etiqueta de pressão dos pneus, deve determinar a pressão adequada para esses pneus.)

Como funcionalidade de segurança acrescida, o seu veículo foi equipado com um sistema de monitorização da pressão dos pneus (TPMS) que acende um indicador da pressão dos pneus quando um ou mais pneus têm pressão insuficiente. Em conformidade, quando o indicador da pressão dos pneus se acender, deve parar e verificar os pneus, assim que possível, e enchê-los até à pressão adequada. Conduzir com pneus com pouca pressão pode provocar o sobreaquecimento do pneu e causar a falha do mesmo. A pressão baixa também reduz a eficiência de combustível e a vida útil do piso do pneu, o que pode afetar a manobrabilidade do veículo e a capacidade de travagem.

Tenha em consideração que o TPMS não substitui uma manutenção correta dos pneus, e é da responsabilidade do condutor manter uma pressão correta nos pneus, mesmo se a pressão insuficiente não tiver atingido o nível necessário para acender o indicador da pressão dos pneus do TPMS.

Avaria do TPMS

O seu veículo também foi equipado com um indicador de avaria do TPMS para indicar quando o sistema não está a funcionar corretamente. O indicador de avaria do TPMS é combinado com o indicador da pressão dos pneus. Quando o sistema deteta uma anomalia, o indicador fica intermitente durante aproximadamente um minuto e, em seguida, permanece continuamente aceso. Esta sequência continua nos arranques subsequentes do veículo enquanto a anomalia existir.

Quando o indicador de avaria estiver aceso, o sistema poderá não ser capaz de detetar ou indicar pneus com pressão insuficiente, conforme pretendido. As avarias do TPMS podem ocorrer por diversas razões, incluindo a instalação ou substituição de pneus ou rodas alternativos no veículo que impeçam o TPMS de funcionar corretamente. Verifique sempre o indicador de avaria do TPMS depois de substituir um ou mais pneus ou rodas no seu veículo para garantir que os pneus ou rodas de substituição ou alternativos permitem que o TPMS continue a funcionar adequadamente.



NOTA: Se um pneu tiver sido reparado ou substituído utilizando um selante de pneus diferente do disponibilizado pela Tesla e for detetada baixa pressão dos pneus, é possível que o sensor dos pneus esteja danificado.

NOTA: Instalar acessórios não aprovados pela Tesla pode interferir com o TPMS.

Reiniciação automática dos sensores do TPMS

Depois de substituir uma ou várias rodas (mas não depois da substituição de um pneu), os sensores do TPMS têm de ser reiniciados para garantir que os avisos de pressão dos pneus estão corretos. Os sensores do TPMS reiniciam automaticamente no espaço de 10 minutos a conduzir a mais de 25 km/h.

AVISO: Se o seu Model 3 estiver equipado com pneus do mercado pós-venda com um tamanho diferente daquele indicado na etiqueta de informações sobre (consulte [Carga do veículo na página 219](#)), é da responsabilidade do condutor determinar a pressão dos pneus correta. Não conduza em estradas públicas quando os pneus não estiverem insuflados à pressão correta.

AVISO: Não dependa dos sensores do TPMS para determinar com exatidão as pressões e acionar alertas. É da responsabilidade do condutor manter as pressões dos pneus corretas (consulte [Manter a pressão dos pneus na página 200](#)). Pneus com pressões demasiado altas ou demasiado baixas podem resultar em perda de controlo ou danos nos pneus, podendo causar ferimentos graves.

Substituir um sensor de pneus

Se o indicador de aviso da pressão dos pneus aparecer com frequência, utilize a aplicação para dispositivos móveis para agendar uma visita de assistência para determinar se o sensor de pneus necessita de substituição. Se um centro de assistência externo à Tesla reparar ou substituir um pneu, o sensor de pneus poderá não funcionar enquanto a Tesla não realizar o procedimento de configuração.

Tipos de pneus sazonais

Compreender o tipo de pneu

O tipo de pneu equipado originalmente no seu veículo varia consoante o modelo do veículo e a região de mercado. É importante compreender as capacidades dos pneus do seu veículo e se estes se adequam à condução no verão, inverno, ou em todas as estações. Verifique as informações na parede lateral de um pneu para saber mais sobre as características de desempenho desse pneu (consulte [Entender as marcações dos pneus na página 227](#)).

Pneus de verão e para todas as estações

Os pneus de verão e para todas as estações foram concebidos para obter o máximo desempenho em estradas secas e húmidas e não foram concebidos para um bom desempenho em condições de inverno. Os pneus para todas as estações foram concebidos para proporcionar uma tração adequada na maioria das condições durante todo o ano, mas poderão não proporcionar o mesmo nível de tração que os pneus de inverno em condições de neve ou gelo. Os pneus para todas as estações podem ser identificados pela indicação "ALL SEASON" e/ou "M+S" (lama e neve) na parede lateral do pneu.

Em caso de condução em temperaturas frias ou estradas onde possa existir neve ou gelo, a Tesla recomenda a utilização de pneus de inverno.

AVISO: Com temperaturas baixas ou com neve ou gelo, os pneus de verão ou para todas as estações não proporcionam uma tração adequada. Selecionar e instalar pneus adequados para o inverno é importante para garantir a segurança e o desempenho ideal do seu Model 3.

Pneus de inverno

Utilize pneus de inverno para aumentar a tração em condições de neve ou gelo. Ao instalar pneus de inverno, instale sempre um conjunto completo de quatro pneus ao mesmo tempo. Os pneus de inverno têm de ter o mesmo tamanho, marca, configuração e padrão de piso nas quatro rodas.



Os pneus de inverno podem ser identificados através de um símbolo de montanha/floco de neve na parede lateral do pneu.

Ao conduzir com pneus de inverno, poderá verificar mais ruído da estrada, vida útil mais reduzida do piso e tração reduzida em estradas secas.

Se equipado com pneus de inverno, consulte o autocolante de aviso do pneu que se encontra no pilar da porta.

NOTA: Instalar pneus de inverno com um design do piso e composto agressivo pode resultar numa potência de travagem regenerativa temporariamente mais fraca. Contudo, o seu veículo foi concebido para se autocalibrar e restaurar a potência e travagem regenerativa após um curto período de condução normal.

NOTA: Se instalar pneus de inverno ou substituir os pneus atuais, reponha a configuração dos pneus através de **Controlos > Assistência > Configuração das jantes e dos pneus > Pneus** (consulte [Configuração dos pneus na página 204](#)). Este passo repõe as definições dos pneus programadas e melhora a experiência de condução dos pneus novos.



Cuidados e manutenção dos pneus

AVISO: Nunca exceda a categoria de velocidade dos pneus do veículo. A categoria de velocidade é apresentada na parede lateral dos pneus (consulte [Entender as marcações dos pneus na página 227](#)).

Conduzir a baixas temperaturas

O desempenho dos pneus é reduzido em temperaturas ambiente baixas, resultando numa menor aderência e numa maior suscetibilidade a danos resultantes de impactos. Os pneus de desempenho (aplicações de verão) perdem tração em temperaturas ambiente inferiores a 5° C e não são recomendados em condições de neve/gelo. Os pneus de desempenho podem endurecer temporariamente quando está frio, provocando um ruído de rotação durante os primeiros km até que os pneus aqueçam.

Utilizar correntes para pneus

A Tesla testou e aprovou as seguintes correntes para pneus (também denominadas correntes para a neve) para aumentar a tração em condições de neve. As correntes para pneus devem ser instaladas apenas nos pneus traseiros. As correntes para pneus aprovadas podem ser adquiridas junto da Tesla.

| Tamanho dos pneus | Corrente recomendada |
|-------------------|----------------------|
| 18"/19" | König CG-9 103 |
| 20" | König K-Summit K34 |

! CUIDADO: Se o seu Model 3 estiver equipado com tampões abertos, tem de os retirar antes de instalar correntes para pneus (consulte [Retirar e instalar os tampões abertos na página 202](#)). Se não o fizer, pode causar danos não cobertos pela garantia.

! CUIDADO: Não utilize correntes para pneus em pneus de verão. Se o fizer, pode causar danos.

Ao instalar correntes para pneus, siga as instruções e os avisos fornecidos pelo fabricante da corrente para pneus. Monte-os da forma mais uniforme e firme possível.

Quando utilizar correntes para pneus:

- Inspeccione as correntes dos pneus quanto a encaixes soltos e ligações danificadas antes de cada utilização.
- Evite cargas pesadas no Model 3 (cargas pesadas podem reduzir a folga entre os pneus e a carroçaria).
- Não conduza o veículo sem as correntes corretamente instaladas.
- Conduza lentamente. Não exceda os 48 km/h.
- Retire as correntes para pneus assim que as condições o permitirem.

NOTA: As correntes para pneus são proibidas em algumas jurisdições. Informe-se relativamente à legislação local antes de instalar correntes para pneus.

! CUIDADO: A utilização de correntes para pneus não recomendadas ou a utilização de correntes para pneus noutros tamanhos de pneus pode danificar a suspensão, a carroçaria, as rodas e/ou o sistema de travões. Os danos causados pela utilização de correntes para pneus não recomendadas ou pela instalação correta de correntes para pneus não são abrangidos pela garantia.

! CUIDADO: Não utilize correntes para a neve nos pneus dianteiros.

! CUIDADO: Nunca esvazie os pneus para colocar as correntes. Ao voltar a enchê-los, as correntes podem ficar demasiado apertadas e causar danos nos pneus.

! CUIDADO: Certifique-se de que as correntes para pneus não tocam nos componentes da suspensão nem no sistema de travões. Se verificar que as correntes fazem ruídos estranhos que possam indicar contacto com o Model 3, pare e investigue imediatamente.

Limpar o exterior

Para evitar danos na pintura, remova imediatamente as substâncias corrosivas (massa lubrificante, óleo, excrementos de pássaros, resina de árvores, insetos mortos, pintas de alcatrão, sal da estrada, resíduos industriais, etc.). Não espere até que o Model 3 necessite de uma lavagem completa. Se necessário, utilize álcool desnaturado para remover pintas de alcatrão e manchas de gordura persistentes e, em seguida, lave imediatamente a área com água e sabão suave sem detergente para remover o álcool.

Mantenha as câmaras exteriores sem sujidade, condensação ou obstruções. Estas substâncias podem causar imagens impercetíveis ou fazer com que o Piloto Automático e as funcionalidades de segurança deixem de funcionar (consulte [Limpar uma câmara na página 207](#)).

Siga estes passos para lavar o exterior do Model 3:

1. Antes da lavagem, remova sujidades e pequenas pedras do veículo com uma mangueira. Remova a lama de áreas onde os detritos se acumulam facilmente (por exemplo, nos alojamentos das rodas ou nas juntas dos painéis). Se tiver sido utilizado sal em autoestradas (por exemplo, durante o inverno), elimine todos os vestígios de sal da estrada da parte inferior do veículo, dos alojamentos das rodas e dos travões.
2. Lave o Model 3 à mão utilizando um pano macio limpo e água fria ou morna e um champô para automóveis suave e de alta qualidade.



CUIDADO: Alguns produtos de limpeza e champôs para automóveis contêm produtos químicos que podem causar danos ou descoloração, especialmente em peças de acabamento de plástico, luzes exteriores ou lentes de câmara. Por exemplo, algumas fórmulas de limpeza para automóveis contêm hidróxido ou outros ingredientes altamente alcalinos ou cáusticos que podem danificar os componentes exteriores. Não utilize produtos ácidos. Os danos ou a descoloração resultantes da utilização de produtos de limpeza não estão abrangidos pela garantia.

3. Depois da lavagem, enxague com água limpa para evitar que o sabão seque nas superfícies.
4. Seque bem com um pano de camurça. Se for necessário, seque os travões conduzindo uma distância curta e aplicando-os várias vezes.

Utilize toalhetes de álcool isopropílico (como os utilizados para limpar óculos ou ecrãs) para limpar pequenas manchas.

Limpeza e tratamento dos vidros

Limpe os vidros e os espelhos com detergente limpa-vidros automóvel. Não raspe nem utilize líquidos de limpeza abrasivos nas superfícies dos espelhos ou dos vidros. Siga as direções em [Limpar o exterior na página 207](#) para obter as melhores práticas relativas à limpeza dos vidros exteriores.

Para adicionar um revestimento hidrofóbico aos vidros do veículo, aplique o revestimento apenas nos vidros laterais e traseiros, não no para-brisas dianteiro, uma vez que isto poderá afetar a visibilidade das câmaras do Piloto Automático. Siga as instruções do fabricante do revestimento hidrofóbico para obter detalhes sobre a aplicação.

NOTA: A Tesla não se responsabiliza por quaisquer danos associados à aplicação de tratamento nos vidros do veículo.

Modo de lavagem automática

Ao levar o Model 3 a uma lavagem automática, o modo de lavagem automática fecha todos os vidros, bloqueia a porta de carregamento e desativa os limpa-vidros, o modo sentinela, a travagem das portas ao afastar-se e os avisos sonoros dos sensores de estacionamento. Para ativar, toque em **Controlos > Assistência > Modo de lavagem automática**. O veículo tem de estar parado e não pode estar a carregar ativamente.

Ao utilizar um sistema de lavagem automática, a função **Ativar rolamento livre** mantém o veículo em ponto-morto e ativa o rolamento livre durante a lavagem, impedindo simultaneamente que o Model 3 aplique o travão de estacionamento se sair do banco do condutor. Para ativar, prima o pedal do travão e toque em **Ativar rolamento livre**; ou mude para a posição de ponto-morto.

O modo de lavagem automática é desativado se a velocidade do veículo exceder 15 km/h ou ao tocar em **Sair** no ecrã tátil.



CUIDADO: A não ativação do modo de lavagem automática no Model 3 pode resultar em danos (por exemplo, na porta de carregamento ou nos limpa-vidros). Os danos causados pela lavagem automática não são abrangidos pela garantia.

Limpar uma câmara

Para garantir uma imagem clara, a lente da câmara tem de estar limpa e livre de obstruções.

Remova qualquer acumulação de sujidade ou resíduos pulverizando água na lente da câmara com um frasco de pulverização. Não tente remover sujidade ou resíduos limpando uma lente exposta com as mãos ou com um pano. Estes resíduos podem danificar a superfície da lente durante a limpeza.













CUIDADO: Não utilize produtos de limpeza abrasivos ou à base de químicos. Se o fizer, pode danificar a superfície da lente.



CUIDADO: Não limpe um sensor ultrassónico (se equipado) ou uma lente da câmara com objetos afiados ou abrasivos que possam arranhar ou danificar a superfície.



Precauções a ter com a limpeza exterior

-  **CUIDADO:** Não o lave exposto a luz solar direta.
-  **CUIDADO:** Não utilize líquidos de tratamento para para-brisas. Se o fizer, isso pode interferir com a fricção dos limpa-para-brisas, provocando ruído.
-  **CUIDADO:** Não utilize água quente, detergentes ou produtos de limpeza altamente alcalinos ou solventes, especialmente os que contenham hidróxido.
-  **CUIDADO:** Se utilizar lavagem a alta pressão, mantenha uma distância de, pelo menos, 30 cm entre o bocal e a superfície do Model 3. Evite apontar o jato de água diretamente aos sensores de estacionamento (se equipados). Mantenha o bocal em movimento e não concentre o jato de água em qualquer área.
-  **CUIDADO:** Não aponte as mangueiras de água diretamente para os vedantes dos vidros, da porta ou do capô ou para os módulos eletrônicos ou cablagens expostas.
-  **CUIDADO:** Para evitar danos causados pela corrosão, que podem não ser abrangidos pela garantia, elimine todo o sal da estrada da parte inferior do veículo, dos alojamentos das rodas e dos travões. Após limpar o veículo, seque os travões conduzindo uma distância curta e aplicando-os várias vezes.
-  **CUIDADO:** Evite utilizar panos de malha apertada ou ásperos, tais como luvas de lavagem. Recomenda-se a utilização de um pano de microfibras de alta qualidade.
-  **CUIDADO:** Se utilizar uma lavagem automática, utilize apenas lavagens automáticas sem toque. Estas lavagens automáticas não têm peças (escovas, etc.) que toquem nas superfícies do Model 3. Algumas lavagens automáticas sem toque utilizam soluções cáusticas que, com o tempo, podem causar descoloração do acabamento exterior decorativo. Evite a exposição a sabões e produtos químicos com pH superior a 13. Em caso de dúvida, verifique a etiqueta do produto ou pergunte aos funcionários da lavagem automática. Os danos causados por uma lavagem inadequada não são abrangidos pela garantia.
-  **CUIDADO:** Se utilizar uma lavagem automática, certifique-se de que o veículo está trancado. Adicionalmente, evite utilizar controlos no ecrã tátil que possam resultar na abertura acidental de portas ou das bagageiras durante a lavagem do veículo. Qualquer dano causado não é abrangido pela garantia.
-  **CUIDADO:** Certifique-se de que os limpa-vidros estão desligados antes da lavagem Model 3 para evitar o risco de os danificar.
-  **CUIDADO:** Não utilize produtos de limpeza de rodas à base de químicos ou produtos de pré-lavagem. Estes podem danificar o acabamento das rodas.



AVISO: Durante o carregamento do Model 3, nunca pulverize líquidos a alta velocidade (por exemplo, lavagem a alta pressão) na direção da porta de carregamento. O incumprimento destas instruções pode resultar em ferimentos graves ou danos no veículo, no equipamento de carregamento ou na propriedade.

Limpar o interior

Com frequência, inspecione e limpe o interior para manter um bom aspeto e evitar o desgaste prematuro. Se possível, limpe imediatamente derrames e remova marcas. Para uma limpeza geral, limpe as superfícies interiores com um pano macio (por exemplo, de microfibra) humedecido com uma mistura de água morna e produto de limpeza suave sem detergente (teste todos os produtos de limpeza numa área oculta antes da utilização). Para evitar riscos, seque imediatamente com um pano macio que não largue pelos.

Vidros interiores

Não raspe nem utilize líquidos de limpeza abrasivos nas superfícies dos espelhos ou dos vidros. Isto pode danificar a superfície refletora do espelho e os elementos de aquecimento no vidro traseiro.

Airbags

Não permita que nenhuma substância entre numa tampa de airbag. Isto poderá afetar o correto funcionamento.

Superfícies de plástico e do painel de instrumentos

Não dê lustro às superfícies superiores do painel de instrumentos. As superfícies polidas são refletoras e podem interferir com a vista de condução.

Iluminação interior

NOTA: A garantia da Tesla não cobre danos provocados por manutenção incorreta, incluindo a utilização de soluções de limpeza ou ferramentas que não sejam recomendadas no presente manual do proprietário.

Não utilize detergente ou soluções químicas de limpeza na iluminação interior. As soluções e substâncias de limpeza comuns podem deteriorar as lentes ou os componentes da iluminação, provocando fissuras e danos ao longo do tempo. Quando pretender limpar a iluminação interior, a Tesla recomenda a utilização de um pano macio humedecido com água morna para limpar suavemente as áreas sujas ou as manchas. A iluminação interior inclui, entre outras, as seguintes luzes (se equipadas):

- Espaço para os pés
- Mudança de direção
- Projeção

- Interiores
- Ambiente

Quando pretender limpar o interior com detergente ou um produto de limpeza suave sem detergente, a Tesla recomenda que cubra primeiro toda a iluminação com algum tipo de proteção, como por exemplo:

- Tecido.
- Fita adesiva.
- Película de plástico.
- Coberturas de proteção para interiores de veículos.

Bancos

NOTA: A garantia da Tesla não cobre danos provocados por manutenção incorreta, incluindo a utilização de soluções de limpeza ou ferramentas que não sejam recomendadas no presente manual do proprietário.

Os bancos do seu veículo são fabricados num couro vegano, sustentável e personalizado, o qual é mais macio do que o couro convencional, sendo, no entanto, muito mais duradouro e resistente a nódoas. A Tesla recomenda limpar e aspirar regularmente o interior do veículo, a fim de manter o desempenho e um visual como novo. Pode adquirir um kit de limpeza multiusos na [loja Tesla](#).

Evite o contacto com produtos químicos agressivos, incluindo determinados cosméticos. Tais substâncias podem provocar danos, degradação ou descoloração, ao longo do tempo.

Para derrames e nódoas gerais, limpe os derrames e os resíduos químicos das superfícies interiores assim que possível. Humedeça um pano suave (preferencialmente, de microfibra) com água morna e detergente suave, e limpe, gentilmente, a nódoa num movimento circular. Em seguida, seque com um pano macio que não largue pelos. Não aplique jatos de ar. Qualquer substância que não detergente pode ser demasiado nociva. Não se recomenda a utilização de outros agentes de limpeza, desinfetantes, amaciadores ou protetores.

Para bancos brancos: como último recurso, humedeça um pano suave (como de microfibra) com água quente e álcool isopropílico e limpe gentilmente a nódoa num movimento circular (NÃO aplique este método em bancos pretos). Elimine qualquer álcool isopropílico restante com um pano húmido e suave. A utilização agressiva ou prolongada de álcool isopropílico danifica a camada superior do material, permitindo a ocorrência mais regular de nódoas e infringindo a garantia.



CUIDADO: Não utilize produtos com aditivos à base de álcool, lixívia (hipoclorito de sódio), citrinos, nafta ou silicone. Não pulverize o banco diretamente com spray. Não permita a entrada de água no mecanismo do cinto de segurança.

Várias peças de roupa, acessórios e cosméticos podem conter corantes ou óleos, os quais podem ser transferidos para os bancos, ao longo do tempo. Estas nódoas são difíceis de evitar e nem sempre podem ser limpas em segurança.



CUIDADO: Não utilize capas de banco que não sejam da Tesla. As capas de banco podem provocar manchas ou danos nos bancos e podem inibir a sensibilidade dos sensores de ocupação de um banco ou restringir a ativação dos airbags.

Carpetes

Evite molhar excessivamente as carpetes. Para áreas muito sujas, utilize um produto de limpeza para estofos diluído.

Cintos de segurança

Estique os cintos para os limpar. Não utilize qualquer tipo de detergente ou agente de limpeza químico. Deixe que os cintos sequem naturalmente esticados, de preferência, afastados da luz direta do sol.

Vedantes das portas

Limpe os vedantes das portas com um pano húmido para remover quaisquer resíduos. O excesso de resíduos nos vedantes das portas pode provocar danos quando em contacto com superfícies circundantes. Evite utilizar toalhetas de álcool ou quaisquer produtos químicos que possam danificar potencialmente o revestimento dos vedantes das portas.

Ecrã tátil

Limpe o(s) ecrã(s) tátil(eis) utilizando um pano macio que não largue pelos especificamente concebido para limpar monitores e ecrãs. Não utilize produtos de limpeza (por exemplo, limpa-vidros) ou produtos de gel à base de álcool (como higienizador de mãos) e não utilize toalhetes húmidos nem panos secos com carga estática (por exemplo, um pano de microfibra lavado recentemente). Para limpar o ecrã tátil dianteiro sem ativar os botões e alterar as definições, pode ativar o Modo de Limpeza do Ecrã. Toque em **Controlos > Ecrã > Modo limpeza do ecrã**. O visor escurece para facilitar a visualização de pó e manchas. Para sair do Modo de Limpeza do Ecrã, mantenha premido **PRIMA PARA SAIR**.

Superfícies metálicas e cromadas

Os produtos de polimento, os produtos de limpeza abrasivos, os produtos de gel à base de álcool (como o higienizador de mãos) e os panos ásperos podem danificar o acabamento em superfícies cromadas e metálicas.



Precauções a ter com a limpeza interior

- ⚠ CUIDADO:** A utilização de solventes (incluindo álcool), produtos de gel à base de álcool (como higienizador de mãos), produtos ou aditivos à base de lixívia, citrinos, nafta ou silicone nos componentes interiores pode causar danos.
- ⚠ CUIDADO:** Materiais com carga estática podem causar danos no ecrã tátil.
- ⚠ AVISO:** Se detetar qualquer dano num airbag ou num cinto de segurança, contacte imediatamente a Tesla.
- ⚠ AVISO:** Não permita a entrada de água, produtos de limpeza ou tecidos no mecanismo do cinto de segurança.
- ⚠ AVISO:** A exposição a produtos de limpeza químicos pode ser perigosa e irritar os olhos e a pele. Leia e cumpra as instruções fornecidas pelo fabricante do produto de limpeza químico.

Polir, retocar e reparar a carroçaria

Para preservar a aparência estética da carroçaria, pode ocasionalmente tratar as superfícies de pintura com um esmalte aprovado que contenha:

- Abrasivos muito suaves para eliminar a contaminação da superfície sem remover ou danificar a pintura.
- Compostos de enchimento que preenchem os riscos e reduzem a sua visibilidade.
- Cera para proporcionar um revestimento protetor entre a pintura e elementos ambientais.

Inspeccione regularmente a pintura exterior quanto a danos. Trate de pequenas lascas e riscos utilizando uma caneta de retoque de pintura (disponível para compra na Tesla, dependendo da região do mercado). Utilize a caneta de retoque após a lavagem, mas antes do polimento ou do enceramento.

Repare lascas de pedras, fraturas e riscos. Consulte <https://www.tesla.com/support/body-shop-support> para obter mais informações sobre os locais de reparação e os serviços disponíveis.

- ⚠ CUIDADO:** Não utilize colas de corte, compostos para restauração de cores ou esmaltes que contenham abrasivos fortes. Estes podem raspar a superfície e causar danos permanentes à pintura.
- ⚠ CUIDADO:** Não utilize esmalte de cromo nem outros produtos de limpeza abrasivos.

Utilizar uma cobertura para automóvel

Para preservar a aparência estética da carroçaria, quando o Model 3 não estiver a ser utilizado, utilize uma cobertura para automóvel genuína da Tesla. Pode adquirir coberturas para automóvel online na loja Tesla.

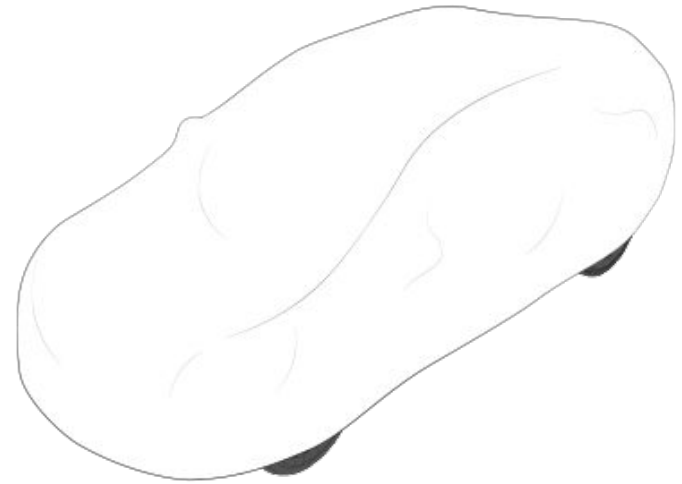

- ⚠ CUIDADO:** Utilize apenas uma cobertura para automóvel aprovada pela Tesla quando o Model 3 estiver ligado à corrente. A utilização de uma cobertura para automóvel que não seja da Tesla pode impedir o arrefecimento adequado da bateria durante o carregamento.

Tapetes

Para prolongar a vida útil da carpete e tornar a respetiva limpeza mais fácil, utilize tapetes genuínos da Tesla, disponíveis online em <http://www.tesla.com>. Limpe os tapetes regularmente e verifique se se encontram devidamente fixos. Substitua os tapetes se estes ficarem demasiado gastos.

- ⚠ AVISO:** Para evitar a eventual interferência com um pedal, certifique-se de que o tapete do condutor está bem fixo e nunca coloque um tapete adicional em cima do mesmo. Os tapetes devem ficar sempre na parte superior da superfície da carpete e não em cima de outro tapete ou de outro revestimento.



Atestar o líquido do lava-vidros do para-brisas

O único reservatório ao qual pode adicionar líquido é o reservatório do líquido do lava-vidros do para-brisas situado atrás da bagageira dianteira. Quando o nível é baixo, é apresentada uma mensagem no ecrã tátil.

Para atestar o líquido de lavagem:

1. Abra o capô.
2. Limpe a zona à volta do tampão de enchimento antes de o abrir para evitar a entrada de sujidade no reservatório.
3. Abra o tampão de enchimento.
4. Tentando evitar qualquer derrame, encha o reservatório até que o nível do líquido fique visível imediatamente abaixo do gargalo de enchimento. O reservatório tem capacidade para 3,2 litros.

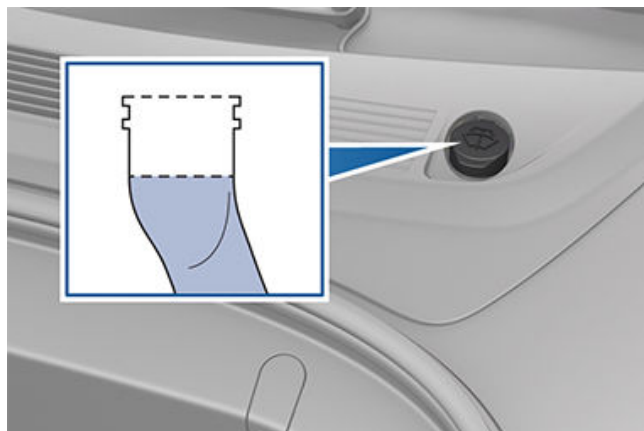

5. Limpe quaisquer derrames imediatamente e lave a área afetada com água.
6. Volte a instalar o tampão de enchimento.

NOTA: Alguns regulamentos nacionais ou locais restringem a utilização de compostos orgânicos voláteis (COV). Os COV são normalmente utilizados como anticongelante no líquido de lavagem. Utilize um líquido de lavagem com teor de COV limitado apenas se este fornecer resistência adequada ao congelamento para todos os climas em que conduz o Model 3.

NOTA: Os regulamentos locais proibem a utilização de líquido lava-vidros à base de metanol. Utilize antes líquido lava-vidros à base de etanol.



CUIDADO: Utilize apenas líquido limpa-para-brisas à base de etanol destinado a veículos automóveis. A utilização de outras substâncias, tais como água não tratada, pode resultar no crescimento bacteriano dentro do sistema de controlo da climatização, resultando em odores ou danos potenciais que não estão cobertos pela garantia.



CUIDADO: Não adicione líquidos de lavagem com fórmulas que contenham repelente de água ou líquido para remoção de insetos. Estes líquidos podem provocar estrias, manchas e chiadeiras ou outros ruídos.



AVISO: Com temperaturas abaixo dos 4° C, utilize um líquido de lavagem com anticongelante. Em tempo frio, utilizar um líquido de lavagem sem anticongelante pode prejudicar a visibilidade através do para-brisas.



AVISO: O líquido do lava-vidros do para-brisas pode irritar os olhos e a pele. Leia e respeite as instruções fornecidas pelo fabricante de líquido de lavagem.

Verificar e limpar as escovas do limpa-para-brisas

Limpe periodicamente a extremidade das escovas do limpa-para-brisas e verifique se a borracha apresenta fissuras, fendas e aspereza. Se estiver danificada, substitua a escova de imediato para evitar danos no vidro e melhorar a visibilidade.

Os contaminantes no para-brisas ou nas escovas do limpa-para-brisas podem reduzir a eficácia dos limpa-para-brisas. Os contaminantes incluem gelo, cera em spray de lavagens automáticas, líquido do lava-vidros com repelente de insetos e/ou água, excrementos de aves, seiva de árvores e outras substâncias orgânicas.

Siga estas diretrizes para a limpeza:

- Limpe o para-brisas e as escovas do limpa-para-brisas com líquido adequado, álcool isopropílico (esfregando), ou detergente limpa-vidros não abrasivo aprovado para utilização em vidro e borracha de automóveis. Produtos inadequados podem causar danos ou manchas e criar reflexo no para-brisas.
- Levante a haste do limpa-para-brisas a curta distância do para-brisas, apenas o suficiente para aceder à escova do limpa-para-brisas. Não levante a haste do limpa-para-brisas para além da posição prevista.

Se os limpa-para-brisas continuarem a apresentar um fraco desempenho após a limpeza, substitua as escovas do limpa-para-brisas.

NOTA: A presença de limpa-para-brisas ineficazes pode resultar numa visibilidade reduzida das câmaras do para-brisas dianteiro, o que pode levar a um desempenho degradado ou à indisponibilidade das funcionalidades do piloto automático. Para obter mais informações, consulte [Câmaras na página 18](#) e [Limitações e avisos na página 136](#) do piloto automático.

Substituição das escovas dos limpa-para-brisas

Para um ótimo desempenho, substitua as escovas dos limpa-para-brisas, no mínimo, uma vez por ano. As escovas de substituição devem cumprir os seguintes critérios:



Escovas do limpa-para-brisas, jatos e líquido

- A escova do lado do condutor deve ter 650 mm de comprimento e a escova do lado do passageiro deve ter 475 mm de comprimento.
- Certifique-se de que o conector na escova de substituição é igual ao da escova original. Conectores diferentes podem impedir que a escova de substituição se ligue à haste do limpa-para-brisas do veículo.

Pode adquirir escovas do limpa-para-brisas de substituição na [loja Tesla](#).

NOTA: Apenas instale escovas de substituição que sejam idênticas às escovas originais. A utilização de escovas inadequadas pode danificar o sistema de limpa-vidros e o para-brisas.

Para substituir as escovas dos limpa-para-brisas:

1. Mude para a posição de estacionamento e desligue os limpa-para-brisas.
2. Toque em **Controlos > Assistência > Modo Assistência de Limpa-Para-Brisas** para colocar os limpa-para-brisas na posição de serviço.
3. Levante a haste do limpa-para-brisas a curta distância do para-brisas, apenas o suficiente para aceder à escova do limpa-para-brisas.



CUIDADO: As escovas do limpa-para-brisas não bloqueiam numa posição elevada. Não levante a haste do limpa-para-brisas para além da posição prevista.

4. Coloque um pano entre a haste do limpa-para-brisas e o para-brisas para evitar riscar ou quebrar o para-brisas.
5. Segure a haste do limpa-para-brisas e prima a patilha de bloqueio, enquanto desliza a escova pela haste em sentido descendente.



6. Alinhe a nova escova na haste do limpa-para-brisas e faça-a deslizar na direção da extremidade da haste até esta encaixar na posição correta.



CUIDADO: Certifique-se de que a nova escova está bloqueada no devido lugar e de que não se move. Empurre/puxe a escova para testá-la e confirmar. Se não estiver bloqueada no devido lugar (é possível ouvir e sentir um "clique"), a escova do limpa para-brisas pode soltar-se durante a utilização, provocando danos graves.

7. Desative o Modo Assistência de Limpa-Para-Brisas para os voltar a colocar na posição normal.

Limpar os bocais do lava-vidros

Se o jato do lava-vidros do para-brisas ficar bloqueado, utilize um fio fino para eliminar eventuais obstruções dos bocais.

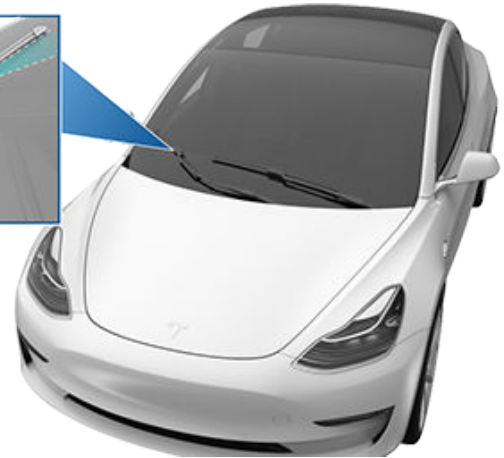
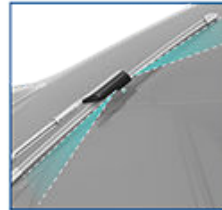

AVISO: Não utilize os lava-vidros durante a limpeza do Model 3. O líquido do lava-vidros do para-brisas pode irritar os olhos e a pele. Leia e respeite as instruções do fabricante do líquido do lava-vidros.



Siga os passos abaixo para elevar o Model 3. Certifique-se de que qualquer entidade de reparação externa à Tesla tem conhecimento destas instruções, incluindo os pontos de elevação e os avisos.

1. Coloque o Model 3 centralmente entre os postos de elevação.
2. Posicione as almofadas dos braços elevatórios sob os pontos de elevação da carroçaria designados nos locais mostrados.

AVISO: NÃO coloque as almofadas dos braços elevatórios por baixo da bateria ou das calhas laterais.

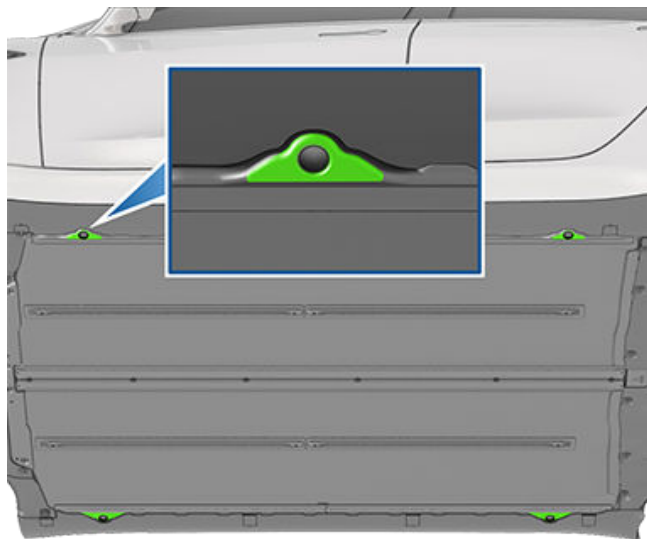

3. Ajuste a altura e a posição das almofadas dos braços elevatórios para se certificar de que estas estão situadas corretamente.
4. Com a ajuda de alguém, suba o dispositivo elevador até à altura pretendida, certificando-se de que as almofadas dos braços elevatórios se mantêm nas posições corretas.
5. Ative quaisquer bloqueios de segurança do dispositivo elevador. Siga as instruções do fabricante do dispositivo elevador.

AVISO: Nunca eleve o Model 3 quando o cabo do carregador estiver ligado, mesmo que o carregamento não esteja em curso.

AVISO: Não trabalhe num veículo com um suporte inadequado. Se o fizer, pode causar danos graves, ferimentos ou morte.

CUIDADO: É da sua responsabilidade estar atento ao veículo e ao ambiente circundante. Certifique-se de que a área está desimpedida quando elevar e baixar o Model 3 e certifique-se também de que as portas, a bagageira dianteira e a bagageira traseira estão fechadas conforme necessário para evitar danos.



CUIDADO: NÃO levante a partir de debaixo da bateria ou das calhas laterais. Coloque as almofadas dos braços elevatórios apenas sob os pontos de elevação da carroçaria. As localizações mostradas são os únicos pontos de elevação aprovados para o Model 3. A elevação em quaisquer outros pontos pode causar danos. Os danos causados ao elevar o Model 3 de forma incorreta não são abrangidos pela garantia.



Peças, acessórios e modificações

Utilize apenas peças e acessórios genuínos da Tesla. A Tesla realiza testes rigorosos a peças para garantir a sua adequação, segurança e fiabilidade. Adquira estas peças à Tesla, onde são instaladas por profissionais e onde pode receber aconselhamento de peritos sobre modificações ao Model 3. Estão disponíveis acessórios para compra nas lojas Tesla ou online em www.tesla.com.

NOTA: Adicionar acessórios ao veículo pode afetar a autonomia prevista, as dimensões do veículo, etc.

NOTA: Alguns acessórios podem não estar disponíveis na sua região de mercado.

A Tesla é incapaz de avaliar peças fabricadas por outros distribuidores e, por conseguinte, não assume qualquer responsabilidade se utilizar peças que não sejam da Tesla no Model 3.

AVISO: A instalação de peças e acessórios não aprovados ou a realização de modificações não aprovadas podem afetar o desempenho do Model 3 e a segurança dos seus ocupantes. Os danos causados pela utilização ou instalação de peças não aprovadas, ou pela realização de modificações não aprovadas, não são abrangidos pela garantia.

AVISO: A Tesla não assume qualquer responsabilidade por morte, ferimentos ou danos que possam ocorrer se utilizar ou instalar acessórios não aprovados ou fizer modificações não aprovadas.

Reparações à carroçaria

Se o seu Model 3 estiver envolvido numa colisão, contacte a Tesla ou uma oficina aprovada pela Tesla para se assegurar de que este é reparado com peças genuínas da Tesla. A Tesla possui oficinas para reparação de carroçarias selecionadas e aprovadas que cumprem rigorosos requisitos de formação, equipamento, qualidade e satisfação do cliente.

Algumas oficinas de reparação e seguradoras podem sugerir que utilize equipamento não original ou peças recuperadas para poupar dinheiro. No entanto, estas peças não correspondem aos elevados padrões da Tesla em termos de qualidade, adequação e resistência à corrosão. Além disso, equipamento não original e peças recuperadas (e quaisquer danos ou avarias que possam causar) não são abrangidos pela garantia.

Substituição dos filtros do habitáculo

NOTA: Dependendo da data de fabrico do seu veículo, o parafuso pode estar numa posição ligeiramente diferente na cobertura do filtro do habitáculo.

O Model 3 tem filtros de ar que impedem a entrada de pólen, resíduos industriais, pó da estrada e outras partículas pelas saídas de ar. A Tesla recomenda a substituição destes filtros a cada 2 anos (anualmente na China). Os filtros do habitáculo podem ser adquiridos na [loja Tesla](#).

Substituir os filtros do habitáculo:

1. Desligue o sistema de controlo da climatização.
2. Desloque o banco dianteiro do lado direito totalmente para trás e remova o tapete.
3. Utilize uma ferramenta de alavanca de grampos para soltar cuidadosamente os grampos de pressão que fixam a cobertura do espaço para os pés dianteiro do lado direito ao painel de instrumentos. Em seguida, enquanto apoia a cobertura do espaço para os pés, desligue os dois conetores elétricos e afaste a cobertura do espaço para os pés.
 - Para a luz, pressione cuidadosamente a patilha para baixo enquanto solta o conector.
 - Para o altifalante, incline cuidadosamente o conector do lado do veículo de forma que a patilha pequena se solte do orifício no conector do lado da cobertura do espaço para os pés enquanto solta o conector.

AVISO: Para evitar a ocorrência de danos, não puxe pelos fios quando desligar os conectores. Ao desligar os conectores, certifique-se de que puxa pelo plástico dos próprios conectores.

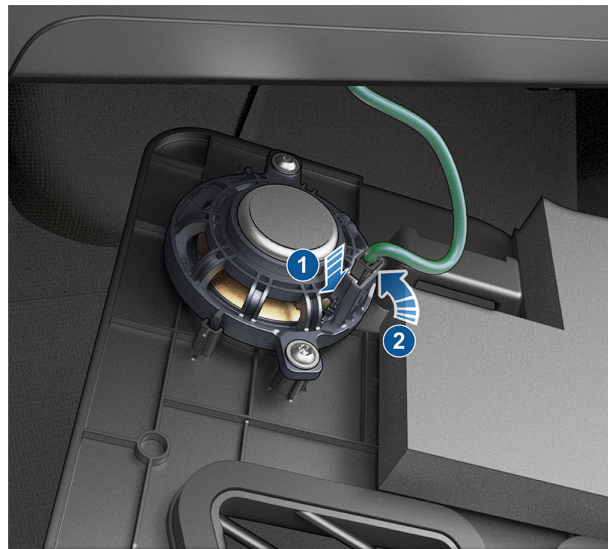

4. Trabalhando de cima para baixo, utilize uma ferramenta de remoção de acabamentos para soltar cuidadosamente o painel lateral direito da consola central.
5. Retire o parafuso T20 que fixa a cobertura do filtro do habitáculo ao módulo de aquecimento, ventilação e ar condicionado (AVAC) e, em seguida, solte a cobertura do filtro do habitáculo e afaste-a. Em alguns veículos, o parafuso é um fixador híbrido de 6 mm/T20. O parafuso pode também ser substituído por patilhas de bloqueio: com o indicador e o polegar, aperte as duas patilhas no fundo da cobertura do filtro do habitáculo. Incline a cobertura para fora para remover.

NOTA: Se o módulo do sistema de aquecimento, ventilação e ar condicionado (AVAC) não tiver uma cobertura do filtro do habitáculo, volte a instalar os painéis do acabamento e contacte a Tesla.



⚠️ AVISO: Não estique, dobre nem danifique os cabos de alta tensão (HV) cor de laranja que estão fixos à cobertura do filtro do habitáculo. Se os cabos de alta tensão (HV) estiverem danificados, interrompa imediatamente este procedimento. Um choque de alta tensão pode resultar em ferimentos graves ou morte.



Utilizar transmissores-recetores RFID

Ao instalar um transmissor-recetor RFID (utilizado por muitos sistemas de portagem automáticos) no interior do Model 3, coloque-o junto ao espelho retrovisor. Isto garante melhores resultados e minimiza qualquer obstrução na sua vista de condução. Consulte as instruções do fabricante do RFID para saber a colocação específica.

NOTA: Também pode instalar um transmissor-recetor resistente às condições meteorológicas na placa de matrícula dianteira.

6. Dobre a patilha do filtro do habitáculo superior para cima e a patilha do filtro inferior para baixo.
7. Segurando a patilha do filtro do habitáculo superior, puxe o filtro superior para fora do módulo AVAC.
8. Segurando a patilha do filtro do habitáculo inferior, puxe o filtro inferior para cima e para fora do módulo AVAC.
9. Certifique-se de que as setas de ambos os filtros novos estão voltadas para a **traseira** do veículo, introduza o filtro do habitáculo inferior no módulo AVAC e baixe-o para o devido lugar. Em seguida, insira o filtro do habitáculo superior por cima.
10. Dobre as patilhas para dentro de forma a poder instalar a cobertura do filtro do habitáculo.
11. Instale a cobertura do filtro do habitáculo engatando a patilha da cobertura inferior e, em seguida, fixando o parafuso T20 ou o fixador híbrido de 6 mm/T20. Aperte o parafuso a 1,2 Nm/0,89 ft-lbs. Nos veículos equipados com patilhas em vez do parafuso T20: desloque o entalhe superior da cobertura do filtro do habitáculo para o respetivo lugar e, em seguida, aperte as patilhas no fundo do módulo HVAC.
12. Volte a ligar os dois conetores elétricos aos componentes na cobertura do espaço para os pés dianteiro do lado direito e, em seguida, volte a fixar a cobertura com os grampos de pressão.
13. Alinhe o painel do lado direito com as ranhuras dianteiras e traseiras na consola central e, em seguida, aplique pressão até todos os grampos estarem totalmente fixos.
14. Volte a instalar o tapete do piso dianteiro do lado direito e, em seguida, desloque o banco dianteiro do lado direito para o devido lugar.



Manutenção realizada pelo proprietário

Aprenda como efetuar alguns procedimentos simples, como reparar as escovas dos limpa-para-brisas e os filtros do habitáculo, ou instalar o kit de película de proteção de pintura. Consulte <https://www.tesla.com/support/do-it-yourself-guides> para obter instruções, animações e vídeos sobre estes procedimentos.

NOTA: Dependendo da região do mercado ou especificações da configuração do veículo, algumas peças e alguns procedimentos podem não estar disponíveis para o seu veículo. Quando navegar para <https://www.tesla.com/support/do-it-yourself-guides>, selecione o seu veículo, região e/ou idioma para ver uma lista de componentes e acessórios disponíveis para a sua região.

 **CUIDADO:** Realize todos os procedimentos num espaço seco e bem iluminado. Para sua segurança, realize um procedimento apenas se se sentir confortável, e siga as instruções fornecidas.



Número de identificação do veículo

Pode encontrar o VIN nas seguintes localizações:

- Toque em **Controlos > Software** no ecrã tátil.
- Gravado numa placa situada na parte superior do painel de instrumentos. É visível através do para-brisas.



- Impresso na chapa regulamentar, situada no pilar da porta. Fica visível quando a porta dianteira está aberta.



- Automóveis fabricados na fábrica de Fremont: O VIN está gravado no pilar superior da porta do lado direito e é visível ao remover o acabamento interior.



- Automóveis fabricados na Gigafactory de Xangai antes de setembro de 2020: o VIN encontra-se numa etiqueta gravada no piso e pode ser consultado deslocando o banco dianteiro do lado direito para a frente e levantando o tapete.



- Automóveis fabricados na Gigafactory de Xangai a partir de setembro de 2020: o VIN está gravado no piso e pode ser consultado deslocando o banco dianteiro do lado direito para trás e levantando o tapete.



Etiquetas de identificação

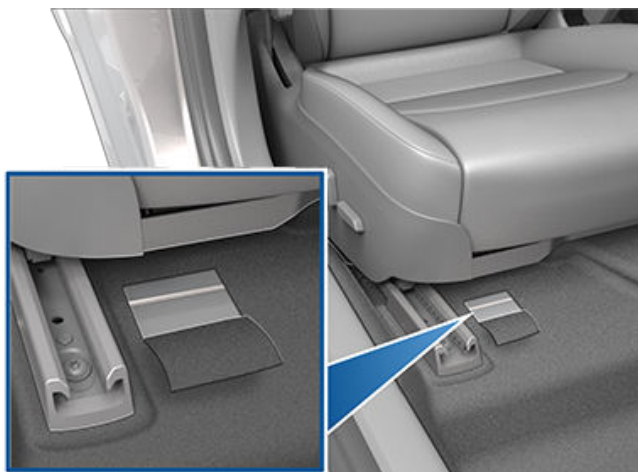



Etiquetas do veículo

É importante conhecer as dimensões e pressões originais do seu veículo, e o TPMLM (Massa máxima tecnicamente admissível) e TPMAM (Massa máxima tecnicamente admissível no eixo). Estas informações encontram-se em duas etiquetas coladas ao Model 3.

Ambas as etiquetas são visíveis no pilar da porta quando a porta dianteira está aberta.

NOTA: Se o seu Model 3 estiver equipado com jantes ou pneus acessórios da Tesla, o seu Model 3 poderá incluir uma etiqueta adicional que indica que os valores podem diferir daquilo que é apresentado na etiqueta.

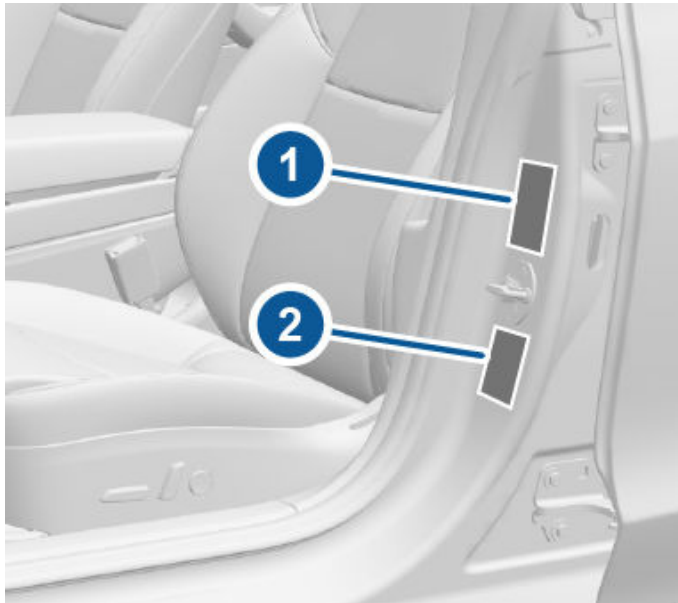

1. Etiqueta de informações sobre pneus
2. Chapa regulamentar

AVISO: A sobrecarga do Model 3 tem um efeito adverso na travagem e na manobrabilidade, o que pode comprometer a sua segurança ou provocar danos.

CUIDADO: Nunca guarde grandes quantidades de líquido no Model 3. Um derrame significativo pode provocar avarias nos componentes elétricos.

Etiqueta de informações sobre pneus

A etiqueta de informações sobre pneus indica:

- O número máximo de lugares sentados.
- O tamanho dos pneus originais.
- As pressões de enchimento a frio para os pneus dianteiros e traseiros originais. Estas pressões são recomendadas para otimizar as características de condução e manobrabilidade.

Formato da etiqueta:

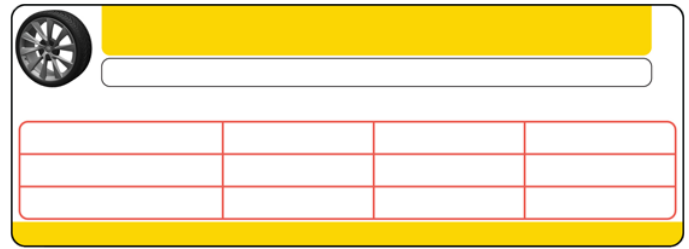

Nunca mude esta etiqueta, mesmo que utilize pneus diferentes no futuro.

NOTA: Se o Model 3 for carregado com a sua capacidade total, verifique novamente todos os pneus para se certificar de que estão cheios com os níveis de pressão recomendados.

AVISO: A pressão dos pneus indicada na etiqueta de informações sobre pneus NÃO SE APLICA ao reboque. Se efetuar reboques, deve aumentar a pressão dos pneus. Para obter informações sobre a pressão dos pneus necessária para reboque, consulte [Reboque e acessórios na página 100](#).

Chapa regulamentar

Para além do VIN, a chapa regulamentar indica:

- TPMLM - Massa máxima em carga tecnicamente admissível. O peso total máximo permitido do Model 3. Este é calculado a partir do peso do Model 3, de todos os passageiros, líquidos e carga.
- TPMAM - Massa máxima tecnicamente admissível no eixo, para o eixo traseiro e dianteiro. O TPMAM é o peso máximo distribuído que cada um dos eixos pode suportar.

Europa:

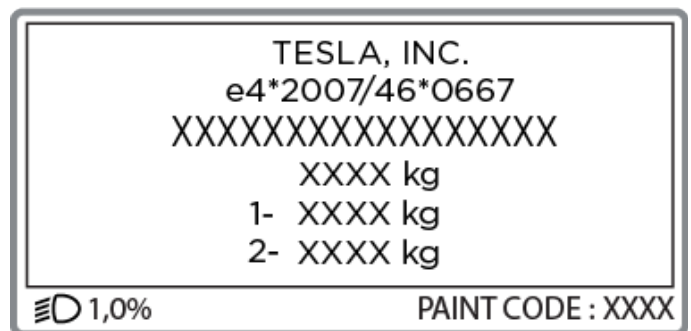

CUIDADO: Para evitar danos, nunca carregue o Model 3 de forma que fique mais pesado do que a TPMLM ou que exceda os pesos TPMAM individuais.



Calhas de tejadilho

Model 3 suporta a utilização de calhas de tejadilho aprovadas pela Tesla com acessórios de montagem da Tesla. Para instalar calhas de tejadilho, utilize este acessório e apenas sistemas de calhas de tejadilho aprovados pela Tesla (consulte [Peças e acessórios na página 214](#)). Se não o fizer, pode provocar danos significativos.



Dimensões exteriores

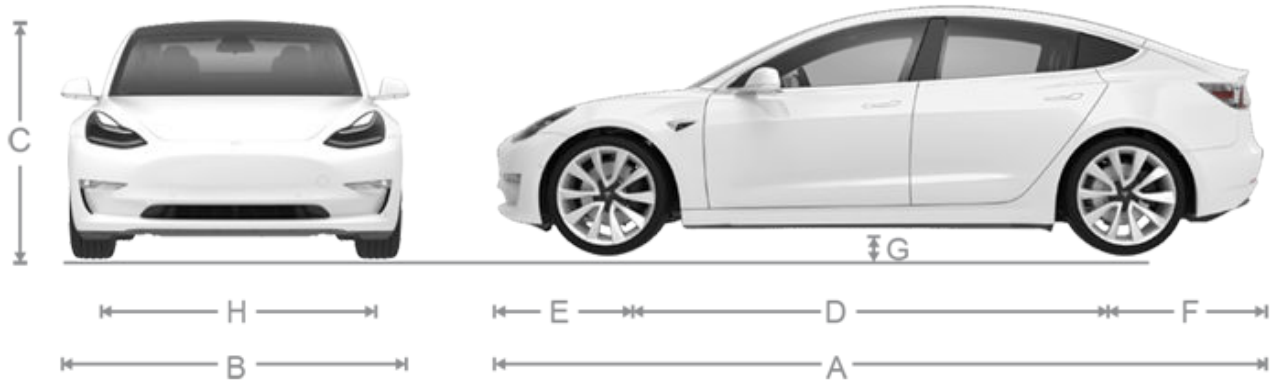

| | | | |
|---|--|------------|---------|
| A | Comprimento total | 184,8 pol. | 4695 mm |
| B | Largura total (incluindo espelhos) | 82,2 pol. | 2089 mm |
| | Largura total (incluindo espelhos rebatidos) | 76,1 pol. | 1933 mm |
| | Largura total (excluindo espelhos) | 72,8 pol. | 1850 mm |
| C | Altura total | 56,8 pol. | 1445 mm |
| D | Distância entre eixos | 113,2 pol. | 2875 mm |
| E | Consola – dianteira | 33 pol. | 841 mm |
| F | Consola – traseira | 39 pol. | 978 mm |
| G | Distância ao solo | 5,5 pol. | 140 mm |
| H | Via – dianteira | 62,2 pol. | 1580 mm |
| | Via – traseira | 62,2 pol. | 1580 mm |

*Valores aproximados. As dimensões podem variar consoante as opções do veículo e diversos outros fatores.

**A via do veículo baseia-se em medições no centro da roda.



CUIDADO: Dependendo da configuração (por exemplo, a escolha de uma jante), a bagageira traseira do seu veículo abre até, aproximadamente 2 metros de altura. Consulte [Ajustar a altura de abertura da bagageira elétrica na página 28](#) para ajustar a altura da bagageira traseira e evitar que embata contra tetos baixos ou outros objetos.

Dimensões interiores

| | | | |
|-----------------------|-----------|-----------|---------|
| Espaço para a cabeça | Dianteira | 40,3 pol. | 1024 mm |
| | Traseira | 37,7 pol. | 958 mm |
| Espaço para as pernas | Dianteira | 42,7 pol. | 1085 mm |
| | Traseira | 35,2 pol. | 894 mm |



Dimensões

| | | | |
|-----------------------|-----------------------|------------------------|--------------------|
| Espaço para os ombros | Dianteira Traseira | 56,3 pol. 54 pol. | 1430 mm 1372 mm |
| Espaço para as ancas | Dianteira Traseira | 53,4 pol. 52,4 pol. | 1356 mm 1331 mm |

Volume de carga

| | |
|--|--------------------------|
| Bagageira dianteira | 3,1 pés cúbicos (88 L) |
| Atrás da segunda fila | 19,8 pés cúbicos (561 L) |
| Volume de carga total máximo com 5 passageiros | 22,9 pés cúbicos (649 L) |



Tipo(s) de motor

Motor traseiro: Motor síncrono de íman permanente CA, arrefecimento a líquido, com variador de frequência.

Motor dianteiro (veículos com AWD): Motor de indução CA, arrefecimento a líquido, com variador de frequência.

Transmissão

| Transmissão | Especificações |
|---------------------------------|--------------------------------------|
| Tipo | Transmissão fixa de velocidade única |
| Relação da caixa de velocidades | 9:1 |

Direção

| Direção | Especificações |
|------------------------------------|--|
| Tipo | Cremalheira e pinhão com direção assistida eletrónica, sensível à velocidade |
| Número de voltas entre extremos | 2,00 |
| Círculo de viragem (berma a berma) | 11,6 metros |

Travões

| Travões | Especificações |
|-------------------------------|--|
| Tipo | Sistema de travagem antibloqueio (ABS) às 4 rodas com distribuição eletrónica da força de travagem, controlo de estabilidade avançado integrado e sistema de travagem regenerativa acionado por pedal do acelerador eletrónico |
| Diâmetro do rotor (ventilado) | Dianteira (não Performance): 12,6"/320 mm Dianteira (Performance): 13,98"/355 mm Traseira (não Performance): 13,2"/335 mm Traseira (Performance): 13,2"/335 mm |
| Espessura do rotor dianteiro | Novo: 0,98"/25 mm Limite de serviço: 0,91"/23 mm |
| Espessura do rotor traseiro | Novo: 0,79"/20 mm Limite de serviço: 0,71"/18 mm |
| Excentricidade lateral | 0,050 mm |
| Excentricidade da corda | 0,040 mm |



Subsistemas

| Travões | Especificações |
|---|---|
| Varição da espessura do disco (DTV) | 0,010 mm |
| Espessura das pastilhas de travão dianteiras de veículos não Performance (excluindo chapa traseira) | Novo: 0,393"/10 mm Limite de serviço: 0,110"/2,8 mm |
| Espessura das pastilhas de travão traseiras de veículos não Performance (excluindo chapa traseira) | Novo: 0,354"/9 mm Limite de serviço: 0,078"/2 mm |
| Espessura das pastilhas de travão dianteiras de veículos Performance (excluindo chapa traseira) | Novo: 0,393"/10 mm Limite de serviço: 0,085"/2,15 mm |
| Espessura das pastilhas de travão traseiras de veículos Performance (excluindo chapa traseira) | Novo: 0,393"/10 mm Limite de serviço: 0,071"/1,8 mm |
| Travão de estacionamento | Travão de estacionamento acionado eletricamente integrado na pinça traseira |

Suspensão

| Suspensão | Especificações |
|-----------|--|
| Dianteira | Independente, braço duplo triangular, amortecedor de mola helicoidal/telescópico, barra estabilizadora |
| Traseira | Independente, multi-link, amortecedor de mola helicoidal/telescópico |

Bateria - Baixa tensão

| Bateria - Baixa tensão | Especificações |
|------------------------|---|
| Potência | 33 amperes/hora ou superior |
| Tensão e polaridade | Baixa tensão ligação à terra negativa (-) |

Bateria – alta tensão

Para bateria de iões de lítio:

| Bateria – alta tensão | Especificações |
|---------------------------|--|
| Tipo | Iões de lítio arrefecidos a líquido (iões de lítio) |
| Tensão nominal | 355 V CC |
| Intervalo de temperaturas | Não exponha o Model 3 a temperaturas ambiente superiores a 60 °C ou inferiores a -30 °C durante mais de 24 horas seguidas. |



Para bateria LFP: Os veículos com uma bateria de fosfato de ferro-lítio (LFP) possuem diferentes limites de carregamento. Consulte a informação no ecrã tátil do veículo (navegue para **Controlos > Carregamento**) ou na aplicação para dispositivos móveis (toque no ícone de **Carregamento**) para obter limites de carga recomendados diários ou para viagens.

Para determinar se o veículo está equipado com uma bateria LFP, navegue até **Controlos > Software > Mais informações do veículo**. O **tipo de bateria de alta tensão** só é apresentado quando a bateria é LFP.

| Bateria – alta tensão | Especificações |
|---------------------------|--|
| Tipo | Fosfato de ferro-lítio (LFP) |
| Tensão nominal | 345V CC |
| Intervalo de temperaturas | Não exponha o Model 3 a temperaturas ambiente superiores a 60 °C ou inferiores a -30 °C durante mais de 24 horas seguidas. |



Especificações das rodas (fábrica)

| Tipo de roda | Localização | Tamanho | Desvio (mm) |
|--|----------------------|---------|-------------|
| 18" | Dianteira/Traseira | 8,5 | 40 |
| 19" (não disponível no Canadá/México a partir de abril de 2023, aproximadamente) | Dianteira/Traseira | 8,5 | 40 |
| 20" | Dianteira/Traseira | 9,0 | 34 |
| Binário da porca da roda | 129 lb. pés (175 Nm) | | |
| Tamanho do encaixe da porca da roda | 21 mm | | |

NOTA: Para obter instruções sobre como usar o macaco/elevar o Model 3, consulte [Utilização do macaco e elevação na página 213](#).

Especificações dos pneus (fábrica)

| Tamanho dos pneus | Localização | Tamanho |
|--|--------------------|-----------|
| 18" | Dianteira/Traseira | 235/45R18 |
| 19" (não disponível no Canadá/México a partir de abril de 2023, aproximadamente) | Dianteira/Traseira | 235/40R19 |
| 20" | Dianteira/Traseira | 235/35R20 |

A pressão dos pneus varia consoante o tipo de pneus colocados. Consulte a pressão dos pneus indicada na etiqueta de informações sobre . Esta etiqueta encontra-se no pilar central da porta e é visível quando a porta do condutor está aberta (consulte [Manter a pressão dos pneus na página 200](#)).

Os pneus de inverno podem ser adquiridos num Centro de Assistência da Tesla ou podem estar disponíveis para aquisição no website da Tesla.

Entender as marcações dos pneus

As leis exigem que os fabricantes de pneus apresentem informações normalizadas na parede lateral de todos os pneus. Estas informações identificam e descrevem as características fundamentais do pneu.



- 1. Categoria do pneu:** P indica que o pneu é indicado para veículos de passageiros.
- 2. Largura do pneu:** Este número de 3 dígitos é a largura (em milímetros) do pneu de uma extremidade da parede lateral à outra.
- 3. Relação largura/altura:** Este número de 2 dígitos é a altura da parede lateral como uma percentagem da largura do piso. Ou seja, se a largura de piso for de 205 mm e a relação largura/altura for de 50, a altura da parede lateral é 102 mm.
- 4. Estrutura dos pneus:** R indica que o pneu tem uma estrutura radial.
- 5. Diâmetro da roda:** Este número de 2 dígitos é o diâmetro da roda em polegadas.
- 6. Índice de carga:** Este número de 2 ou 3 dígitos é o peso que cada pneu pode suportar. Este número nem sempre é apresentado.
- 7. Categoria de velocidade:** Quando apresentada, indica a velocidade máxima (em mph) à qual o pneu pode ser utilizado por longos períodos de tempo. Q=99 mph (160 km/h), R=106 mph (170 km/h), S=112 mph (180 km/h), T=118 mph (190 km/h), U=124 mph (200 km/h), H=130 mph (210 km/h), V=149 mph (240 km/h), W=168 mph (270 km/h), Y=186 mph (300 km/h), (Y)=velocidade máxima do veículo (excede a classificação "Y").



8. **Composição e materiais dos pneus:** O número de pregas na área do piso e na parede lateral indica quantas camadas de material revestido de borracha compõem a estrutura do pneu. Também são apresentadas informações sobre o tipo de materiais utilizados.
9. **Carga máxima do pneu:** A carga máxima que o pneu pode transportar.
10. **Pressão de enchimento máxima admissível:** Esta pressão não deve ser utilizada para condução normal.
11. **Número de identificação de pneus (TIN) do Department of Transportation (DOT, Departamento dos transportes) dos EUA:** Começa com as letras DOT e indica que o pneu cumpre todas as normas federais. Os 2 dígitos/letras seguintes indicam o código da unidade fabril onde foi fabricado e os últimos 4 dígitos indicam a semana e o ano de fabrico. Por exemplo, o número 1712 representa a 17.ª semana de 2012. Os outros números são códigos de comercialização utilizados à escolha do fabricante. Estas informações podem ser utilizadas para contactar os consumidores caso um defeito nos pneus exija uma campanha de recolha.
12. **Grau de desgaste:** Este número corresponde à taxa de desgaste do pneu. Quanto maior for o número, mais tempo levará a desgastar-se. Um pneu com uma classificação de 400, por exemplo, dura duas vezes mais do que um pneu com uma classificação de 200.
13. **Grau de tração:** Indica a capacidade do pneu de parar em estradas húmidas. Um pneu com uma classificação superior deverá permitir parar o veículo num espaço mais curto do que um pneu com uma classificação inferior. A tração é classificada da mais elevada à mais baixa como AA, A, B e C.
14. **Grau de temperatura:** A resistência do pneu ao calor é classificada como A, B ou C, sendo que A indica a resistência mais elevada. Esta classificação é fornecida para um pneu com uma pressão correta, que seja utilizado dentro dos respetivos limites de velocidade e carga.



NÃO TRANSPORTE COM AS RODAS EM CONTACTO COM O SOLO

Os motores no Model 3 geram energia através da rotação das rodas. Transporte sempre o Model 3 com os quatro pneus levantados do chão. Durante o transporte, certifique-se de que os pneus nunca rodam.

AVISO: NUNCA TRANSPORTE O VEÍCULO COM OS PNEUS NUMA POSIÇÃO EM QUE POSSAM RODAR. CASO CONTRÁRIO, PODE CAUSAR DANOS SIGNIFICATIVOS E SOBREAQUECIMENTO. EM CASOS RAROS, O SOBREAQUECIMENTO EXTREMO PODE PROVOCAR A COMBUSTÃO DOS COMPONENTES CIRCUNDANTES.



Não transporte o Model 3 utilizando outros métodos que não os especificados pela Tesla. Cumpra as instruções fornecidas nas secções seguintes e respeite todos os avisos e precauções fornecidos. Os danos causados pelo transporte inadequado do veículo não são abrangidos pela garantia.

NOTA: A Tesla não é responsável pelo reembolso de serviços não prestados através da assistência em viagem da Tesla.

Métodos aprovados para transporte

O método recomendado para transportar o Model 3 requer a utilização de um caminhão de plataforma ou um meio de transporte semelhante. Ao ser transportado num caminhão de plataforma, o veículo pode estar virado para qualquer direção.



Se o Model 3 tiver de ser transportado sem recurso a um caminhão de plataforma, têm de ser utilizados elevadores e plataformas para rodas para garantir que nenhuma das quatro rodas está em contacto com o solo. Este método pode ser utilizadas apenas durante, no máximo, 55 km e não pode exceder a categoria de velocidade do fabricante das

plataformas. Utilizando este método, a Tesla recomenda que o veículo esteja virado para a frente, de modo a que as rodas dianteiras estejam elevadas e as rodas traseiras estejam apoiadas em plataformas.



CUIDADO: Ative o modo de transporte (consulte [Ativar o modo de transporte na página 229](#)) antes de colocar o Model 3 sobre um caminhão de plataforma (consulte [Colocação no caminhão de plataforma na página 230](#)). Se o modo de transporte não estiver disponível ou não for possível aceder ao ecrã tátil, devem ser utilizadas plataformas autocarregadoras ou esteiras para pneus para deslocar o veículo até à posição de transporte aprovada. A Tesla não é responsável por quaisquer danos causados pelo transporte do Model 3, ou durante o mesmo, incluindo danos pessoais ou materiais causados pela utilização de plataformas autocarregadoras ou esteiras para pneus.

NOTA: O modo de transporte destina-se apenas a permitir a elevação do Model 3 para um caminhão de plataforma ou para reposicionar o veículo num espaço de estacionamento. No modo de transporte, os pneus podem rodar lentamente (velocidade inferior a 5 km/h) e em distâncias muito curtas (inferiores a 10 metros). Consulte [Ativar o modo de transporte na página 229](#). Exceder estes limites pode causar danos significativos e sobreaquecimento que não estão abrangidos pela garantia.

AVISO: Model 3 está equipado com componentes de alta tensão que podem ser comprometidos como resultado de uma colisão (consulte [Componentes de alta tensão na página 182](#)). Antes de transportar o Model 3, é importante assumir que estes componentes têm corrente elétrica. Siga sempre as precauções relativas à segurança de alta tensão (usar equipamento de proteção individual, etc.) até os profissionais de atendimento a emergências avaliarem o veículo e confirmarem com precisão que todos os sistemas de alta tensão estão desligados. Se não o fizer, tal pode resultar em ferimentos graves.

Ativar o modo de transporte

O modo de transporte mantém o travão de estacionamento desengatado durante a colocação do Model 3 num caminhão de plataforma. Quando ativado, o modo de transporte apresenta uma mensagem a indicar que o veículo permanecerá em roda livre. Para ativar o modo de transporte:

- Baixa tensão é necessária energia. Não será possível utilizar o ecrã tátil para ativar o modo de transporte se o Model 3 ficar sem energia.
- Model 3 tem de detetar uma chave. O Modo de Transporte apenas está disponível se for detetada uma chave.



Instruções para transportadores

- Certifique-se de que o veículo não está ligado a nenhum carregador. O modo de transporte não fica disponível enquanto o Model 3 continuar ligado.

Ativar o Modo de Transporte:

1. Certifique-se de que o Model 3 está na posição de estacionamento.
2. Coloque calços nos pneus ou certifique-se de que o Model 3 está seguro.
3. Mantenha premido o pedal do travão e, em seguida, no ecrã tátil, toque em **Controlos > Assistência > Reboque**. O ecrã tátil apresenta uma mensagem a recordar-lhe a forma correta de transportar o Model 3.
4. Toque em **Entrar no modo de transporte**. O botão fica azul para indicar que o Model 3 se encontra no modo de transporte. Model 3 está agora em rolamento livre e pode ser elevado ou deslocado lentamente (a uma velocidade não superior à velocidade de marcha) em distâncias curtas (por exemplo, para um camião de plataforma).

Para cancelar o modo de transporte, volte a tocar em **Sair do modo de transporte** ou mude para a posição de estacionamento no Model 3. Se a Phone Key não for detetada, cancelar o Modo de transporte desativa o Model 3. Poderá necessitar do cartão chave para reiniciar o veículo.

NOTA: Se o seu veículo estiver equipado com uma bateria de chumbo-ácido de baixa tensão (consulte [Efetuar uma ligação direta na página 237](#)): O Modo de Transporte pode ser interrompido se o Model 3 perder a alimentação de baixa tensão após a ativação do Modo de Transporte.

- ⚠ CUIDADO:** Se o sistema elétrico não estiver a funcionar e, por isso, não conseguir utilizar o ecrã tátil para ativar o modo de transporte, utilize plataformas autocarregadoras ou esteiras para pneus. Antes de o fazer, consulte sempre as especificações do fabricante e a capacidade de carga recomendada.

Colocação no camião de plataforma

NOTA: Se o Model 3 não tiver alimentação de baixa tensão, precisa de uma fonte de alimentação de baixa tensão externa para abrir o capô ou utilizar o ecrã tátil (consulte [Efetuar uma ligação direta na página 237](#)).

- ⚠ CUIDADO:** Para evitar danos, apenas puxe o veículo para um camião de plataforma utilizando um olhal de reboque corretamente instalado. A utilização do chassis, da carroçaria ou dos componentes da suspensão para puxar o veículo pode resultar em danos.

1. Localize o olhal de reboque. O olhal de reboque está situado na bagageira dianteira.



2. Liberte a tampa do olhal de reboque, premindo firmemente o perímetro superior direito da tampa até esta rodar para dentro e, em seguida, puxando cuidadosamente a secção elevada na sua direção.

NOTA: A tampa do olhal de reboque está ligada ao terminal preto negativo (-) do veículo.



3. Introduza totalmente o olhal de reboque na abertura e, em seguida, **rode-o para a esquerda** até ficar bem apertado.

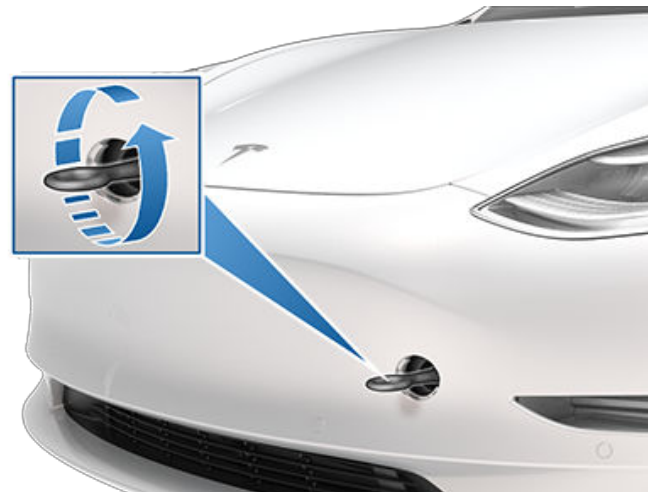

4. Ligue o cabo do guincho ao olhal de reboque.

⚠ CUIDADO: Antes de puxar, certifique-se de que o olhal de reboque está bem apertado.

5. Ativar o modo de transporte.
6. Puxe o Model 3 lentamente para cima do camião de plataforma.



Fixação dos pneus

Os pneus do veículo devem ser fixados ao camião utilizando o método de fixação de oito pontos:

- Certifique-se de que nenhuma das peças de metal das correias de fixação toca nas superfícies pintadas ou na frente das rodas.
- Não coloque correias de fixação sobre os painéis da carroçaria ou através das rodas.

! **CUIDADO:** Colocar as correias de fixação no chassis, na suspensão ou noutras partes da carroçaria do veículo pode causar danos.



Se o veículo não tiver alimentação

Se o Model 3 não tiver alimentação de baixa tensão, efetue os seguintes passos para abrir o capô ou efetue uma ligação direta da bateria de baixa tensão.

1. Abra o capô. Consulte [Abrir o capô sem corrente elétrica na página 236](#) para obter mais informações sobre a abertura do capô caso o veículo não tenha energia.
2. Efetue uma ligação direta da bateria de baixa tensão (consulte [Efetuar uma ligação direta na página 237](#)).

NOTA: Serviços de reboque: consulte [Ficar sem autonomia na página 235](#) para obter mais informações sobre o transporte do veículo para uma estação de carregamento e a preparação do mesmo para carregar.

! **CUIDADO:** Uma vez que os vidros descem lenta e automaticamente sempre que abre ou fecha uma porta, quando o veículo não tiver energia, e para evitar partir um vidro, ligue sempre a uma fonte de alimentação de baixa tensão externa antes de abrir uma porta (consulte [Efetuar uma ligação direta na página 237](#)).



Contactar a assistência em viagem da Tesla

A assistência em viagem da Tesla está disponível 24 horas por dia, 365 dias por ano, durante o período de garantia. A assistência em viagem da Tesla também permite falar com profissionais de serviço de assistência em viagem. Estes vão responder a qualquer dúvida e explicar o procedimento adequado para transportar o seu veículo.

Quando contactar a assistência em viagem da Tesla, indique:

- O número de identificação do veículo (VIN). O VIN é apresentado quando toca em **Controlos > Software**. Também pode encontrar o VIN se olhar através do para-brisas do lado do condutor.
- A sua posição exata.
- A natureza do problema.

Em caso de disponibilidade na sua região, também pode agilizar o seu pedido, seleccionando a opção de assistência rodoviária na aplicação para dispositivos móveis da Tesla.

NOTA: Para obter uma descrição detalhada da política de Assistência em Viagem da Tesla, aceda à página de assistência no website da Tesla da sua região.

Números de telefone específicos do país

NOTA: O número de telefone também está disponível tocando em **Controlos > Assistência**.

| País | Número de telefone |
|-----------------|--------------------------------------|
| Andorra | Pago: +31 (0)137 99 95 01 |
| Áustria | Local: +43 720 880 470 |
| Bélgica | Local: +32 38 08 1782 |
| Bulgária | Local: +359 2 492 5455 |
| Croácia | Local: +385 17 776 417 |
| Chipre | Local: +357 22 030915 |
| República Checa | Local: +420 228 882 612 |
| Dinamarca | Local: +45 89 88 69 84 |
| Estónia | Local: +372 880 3141 |
| Finlândia | Local: +358 9 4272 5040 |
| França | Local: +33 9 70 73 08 50 |
| Alemanha | Local: +49 (0) 30 700 149 725 |
| Gibraltar | Pago: +31 (0)137 99 95 13 |
| Grécia | Local: +30 211 198 4867 |
| Hungria | Local: +36 1 700 8549 |
| Islândia | Pago: +354 539 5037 |
| Irlanda | Local: +353 01 513 4727 |
| Israel | Local: +972 3 375-1760 |
| Itália | Local: +39 0 694 801252 |
| Letónia | Local: +371 6785 9774 |
| Liechtenstein | Pago: +31 13 (0)137 99 95 20 |
| Lituânia | Local: +370 5 214 -0649 |
| Luxemburgo | Local: +352 27 86 14 16 |

Contactar a assistência em viagem da Tesla



| País | Número de telefone |
|---------------|-----------------------------------|
| Malta | Local: +31 (0)137 99 88 20 |
| Mónaco | Pago: +31 (0)137 99 95 24 |
| Países Baixos | Local: +31 (0)137 99 95 25 |
| Noruega | Local: +47 23 96 02 85 |
| Polónia | Pago: +48 22 307 26 45 |
| Portugal | Local: +351 308 805 628 |
| Roménia | Local: +40 316 301 257 |
| São Marino | Pago: +31 (0)137 99 95 31 |
| Eslováquia | Local: +421 23 300 26 43 |
| Eslovénia | Local: +386 8 288 00 33 |
| Espanha | Local: +34 911 982 624 |
| Suécia | Local: +46 77-588 80 36 |
| Suíça | Local: +41 618 55 3021 |
| Turquia | Local: +90 (212) 922 24 50 |



Chamada de emergência

Se o Model 3 estiver equipado com **Chamada de emergência** (eCall), um sistema de chamada de emergência contacta automaticamente os serviços de emergência e comunica informações a um ponto de resposta de segurança público (PSAP) em caso de acidente grave ou emergência.

NOTA: Dependendo da data de fabrico e região de mercado, o seu Model 3 pode não estar equipado com o sistema de chamada de emergência.

NOTA: As informações comunicadas ao ponto de resposta de segurança público incluem o tipo de veículo, o número de passageiros no veículo, o GPS e o VIN.

NOTA: A chamada de emergência só funciona através de uma rede celular com um sinal adequado.



CUIDADO: Utilize a chamada de emergência apenas em caso de emergência. Não ative o eCall para testar o sistema ou comunicar um problema que não seja de emergência com o seu veículo. As chamadas que não sejam de emergência podem estar sujeitas a leis e penalizações locais.

Utilizar a chamada de emergência

Se estiver equipado com a chamada de emergência, esta é ativada automaticamente se os airbags insuflarem ou se for detetada uma colisão grave.



Na barra de estado superior do ecrã tátil, toque neste ícone para ativar manualmente a chamada de emergência em caso de acidente grave ou ferimentos. Se o sistema de chamada estiver temporariamente indisponível ou não funcionar conforme esperado, o ícone de SOS fica laranja. Prima o ícone para obter mais informações.

NOTA: A ativação manual é útil para comunicar um acidente grave ou para pedir ajuda se um ocupante no Model 3 necessitar de atenção imediata (como, por exemplo, se estiver a ter um ataque cardíaco).

NOTA: A Tesla não está associada a serviços de chamada de emergência. Não utilize a chamada de emergência para entrar em contacto com a Tesla (para, por exemplo, solicitar assistência em viagem), pois a chamada é direcionada para serviços de emergência de terceiros. A Tesla não é financeiramente responsável por quaisquer custos associados a serviços enviados através da chamada de emergência.

Cancelar uma chamada de emergência

A chamada de emergência só pode ser cancelada quando é ativada manualmente. Para cancelar, prima **Cancelar chamada** no ecrã tátil. A opção de cancelamento está disponível durante a contagem decrescente apresentada no ecrã tátil. Após a contagem decrescente, a chamada só pode ser cancelada por um agente de resposta.



CUIDADO: É da sua responsabilidade monitorizar o estado da bateria de alta tensão e a autonomia restante do veículo. Não assuma que existe autonomia disponível quando a autonomia apresentada no ecrã tátil é 0 km (ou 0%). Os danos na bateria de baixa tensão decorrentes da falta de autonomia não são abrangidos pela garantia.

NOTA: No caso improvável de o seu veículo ficar sem autonomia durante a condução, encoste quando for seguro fazê-lo e contacte a [Assistência em viagem da Tesla na página 232](#) ou o serviço de reboque da sua preferência.

Se o Model 3 ficar sem autonomia, a bateria de baixa tensão deixa de ser suportada e, quando a baixa tensão não é suportada, não é possível carregar o veículo. Por conseguinte, a bateria de baixa tensão deve ser suportada por uma fonte de alimentação externa, para permitir-lhe carregar a bateria de alta tensão (HV). Assim que o carregamento do veículo tem início, a fonte de alimentação externa deixa de ser necessária.

Se ficar sem autonomia e não tiver um carregador disponível, o serviço de reboque deverá transportar o Model 3 até à estação de carregamento mais próxima e descarregar o veículo dentro do alcance do cabo de carregamento. Assim que o veículo for colocado junto a um carregador, siga estas instruções:

NOTA: Se o veículo for transportado até um carregador, certifique-se de que o serviço de reboque permanece no local até que o carregamento bem-sucedido da bateria de alta tensão do veículo seja confirmado.

1. Efetue uma ligação direta do sistema de baixa tensão (consulte [Efetuar uma ligação direta na página 237](#)). É necessário efetuar a ligação direta da bateria de baixa tensão para suportar a bateria de alta tensão.
2. Aguarde alguns minutos. Quando o ecrã tátil se acender, ligue o cabo de carregamento ao Model 3 para começar a carregar a bateria de alta tensão.
3. Quando o Model 3 começar a carregar, desligue a fonte de alimentação externa da bateria de baixa tensão.

Antes de transportar para um carregador que não é da Tesla, certifique-se de que o veículo está equipado com um adaptador que acomoda o tipo específico de estação de carregamento que irá utilizar. Mesmo com um carregador que não seja da Tesla, é necessário efetuar uma ligação direta do sistema de baixa tensão antes de poder iniciar o carregamento.



CUIDADO: Certifique-se sempre de que o Model 3 dispõe de autonomia suficiente para a condução ou para ser armazenado durante um longo período de tempo. Não dependa das estimativas de autonomia apresentadas no ecrã tátil ou na aplicação para dispositivos móveis, pois a autonomia pode diminuir mais rapidamente do que o previsto devido à temperatura ambiente, aos hábitos de condução, ao vento, às definições do veículo (como o Modo Sentinela), etc.



Abrir o capô sem corrente elétrica

Abrir o capô sem corrente elétrica

Na eventualidade improvável de o Model 3 não ter uma alimentação de baixa tensão, não será possível abrir a bagageira dianteira utilizando o ecrã tátil, o comando ou a aplicação para dispositivos móveis. Para abrir a bagageira dianteira nesta situação:

NOTA: Os seguintes passos não abrem a bagageira dianteira se o Model 3 estiver trancado e tiver uma alimentação de baixa tensão.

1. Localize uma fonte de alimentação externa de baixa tensão (tal como um dispositivo de ligação direta portátil).
2. Liberte a tampa do olhal de reboque, premindo firmemente o perímetro superior direito da tampa até esta rodar para dentro e, em seguida, puxando cuidadosamente a secção elevada na sua direção.

NOTA: A tampa do olhal de reboque está ligada ao terminal preto negativo (-) do veículo.



3. Puxe os dois fios para fora da abertura do olhal de reboque para expor ambos os terminais.

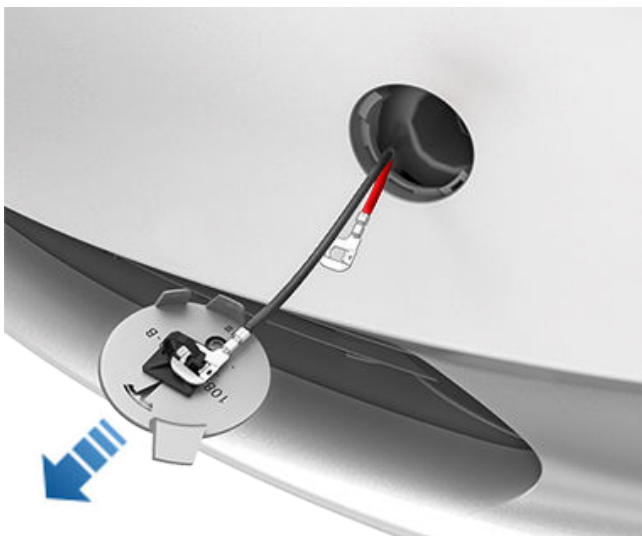

4. Ligue o cabo positivo (+) vermelho da fonte de alimentação de baixa tensão ao terminal positivo (+) vermelho.

5. Ligue o cabo negativo (-) preto da fonte de alimentação de baixa tensão ao terminal negativo (-) preto.



NOTA: Aplicar uma alimentação de baixa tensão externa a estes terminais apenas desbloqueia os trincos do capô. Não pode carregar a bateria de baixa tensão utilizando estes terminais. Não deixe os cabos de alimentação baixa tensão ligados aos terminais durante mais de 30 segundos – remova-os dos terminais do veículo assim que o capô fechar.

6. Ligue a fonte de alimentação externa (consulte as instruções do fabricante). Os trincos do capô são libertados imediatamente para abrir o capô para aceder à área da bagageira dianteira.
7. Desligue ambos os cabos, começando pelo cabo negativo (-) preto.
8. Se for colocar o veículo num camião de plataforma, não substitua ainda a tampa do olhal de reboque. Se necessário, instale a tampa do olhal de reboque introduzindo os fios na abertura do olhal de reboque, alinhando a tampa do olhal de reboque e rodando-a até esta encaixar no lugar.

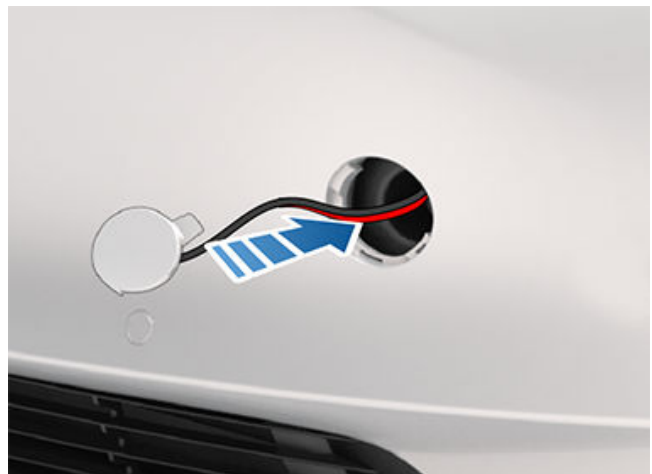



O procedimento de ligação direta difere se a bateria de baixa tensão for de chumbo-ácido ou íões de lítio. Para determinar a bateria que o seu veículo utiliza, toque em **Controlos > Software > Mais informações do veículo**. Ambos os procedimentos são fornecidos nesta secção.

As instruções que se seguem partem do princípio de que está a utilizar uma fonte de alimentação de baixa tensão externa (tal como um dispositivo de ligação direta portátil). Se efetuar uma ligação direta do Model 3 utilizando outro veículo, consulte o manual de instruções do fabricante do veículo.

⚠ CUIDADO: Model 3 não pode ser utilizado para efetuar uma ligação direta noutro veículo. Se o fizer, pode causar danos.

⚠ CUIDADO: Evite provocar curto-circuitos ao efetuar uma ligação direta no Model 3. Ligar os cabos ao polo errado, encostar os fios uns aos outros, etc., pode danificar o Model 3.

Efetuar uma ligação direta da bateria (chumbo-ácido) de baixa tensão

Os veículos fabricados na Gigafactory de Xangai antes de aproximadamente outubro de 2021 e na fábrica de Fremont antes de aproximadamente dezembro de 2021 estão equipados com uma bateria de chumbo-ácido de baixa tensão.

Se efetuar uma ligação direta do Model 3 utilizando outro veículo, consulte o manual de instruções do fabricante do respetivo veículo. As instruções que se seguem partem do princípio de que está a utilizar uma fonte de alimentação de baixa tensão externa (tal como um dispositivo de ligação direta portátil).

1. Abra o capô (consulte [Abrir o capô sem corrente elétrica na página 236](#)).
2. Remova o painel de manutenção puxando-o para cima para libertar as molas de fixação do acabamento.
3. Remova o painel de acabamento de admissão do habitáculo puxando-o para cima para libertar as molas de fixação do acabamento.
4. Ligue o cabo positivo (+) vermelho da fonte de alimentação de baixa tensão ao terminal positivo (+) vermelho da bateria de baixa tensão.

⚠ CUIDADO: Para evitar danificar o Model 3, não deixe que o cabo positivo toque noutros componentes de metal, tais como o suporte de fixação da bateria.

5. Ligue o cabo negativo (-) preto da fonte de alimentação de baixa tensão ao terminal negativo (-) preto da bateria de baixa tensão.
6. Ligue a fonte de alimentação externa (consulte as instruções do fabricante). Toque no ecrã tátil para o ativar.

NOTA: Poderão ser necessários vários minutos para receber alimentação suficiente para ativar o ecrã tátil.

7. Quando a fonte de alimentação de baixa tensão externa já não for necessária, desligue ambos os cabos dos terminais da bateria, começando pelo cabo negativo (-) preto.
8. Volte a instalar o painel de acabamento de admissão do habitáculo, colocando-o novamente na sua posição original e empurrando-o para baixo até ficar fixo.
9. Volte a instalar o painel de manutenção, colocando-o novamente na sua posição original e empurrando-o para baixo até ficar fixo.
10. Feche o capô.

Efetuar uma ligação direta da bateria (íões de lítio) de baixa tensão

Os veículos fabricados na Gigafactory de Xangai após aproximadamente outubro de 2021 e na fábrica de Fremont após aproximadamente dezembro de 2021 estão equipados com uma bateria de íões de lítio de baixa tensão.

1. Abra o capô (consulte [Abrir o capô sem corrente elétrica na página 236](#)).
2. Remova o painel de manutenção puxando-o para cima para libertar as molas de fixação do acabamento.
3. Retire a cobertura vermelha e ligue o cabo positivo (+) vermelho da fonte de alimentação externa de baixa tensão ao polo positivo (+) vermelho.

⚠ CUIDADO: Para evitar danificar o veículo, não permita que o cabo positivo entre em contacto com outros componentes metálicos.

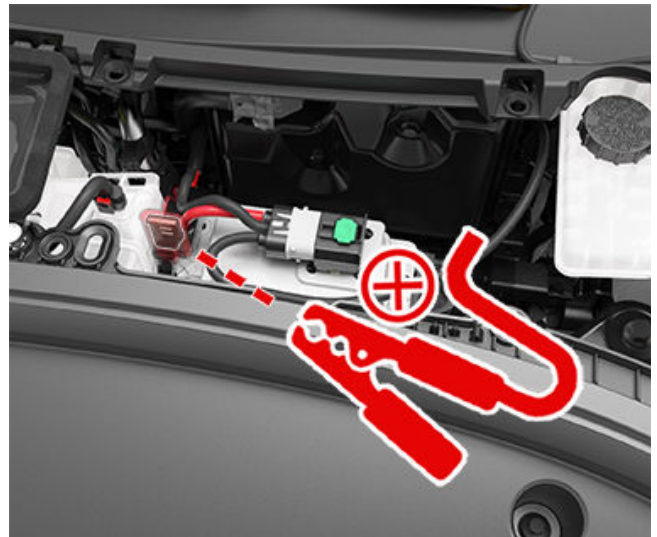

4. Ligue o cabo negativo (-) preto da fonte de alimentação externa de baixa tensão ao parafuso situado entre o reservatório do líquido dos travões e a bagageira dianteira. O parafuso é utilizado como uma localização de ligação à terra para o suporte exterior.



Efetuar uma ligação direta

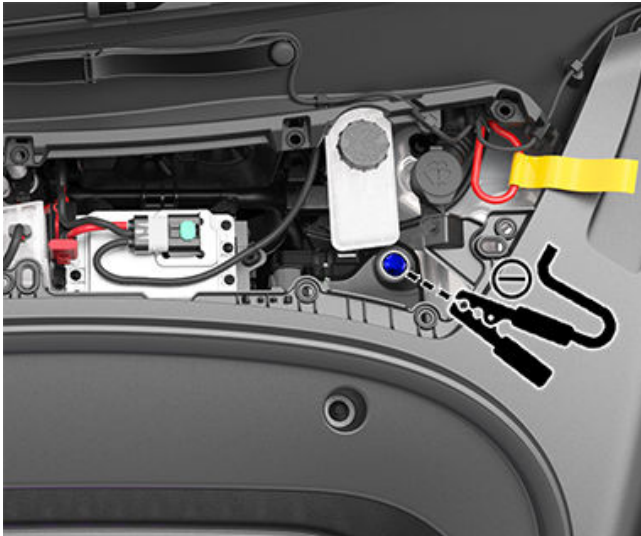

5. Ligue a fonte de alimentação externa (consulte as instruções do fabricante) apenas durante 20 segundos e, em seguida, desligue ou desconecte a fonte de alimentação.



CUIDADO: Se deixar a fonte de alimentação ligada durante mais de 20 segundos, é possível que a bateria de baixa tensão não recupere e que não seja possível colocar o veículo no modo de condução. Se isto ocorrer, depois de desligar a fonte de alimentação, desligue a bateria de baixa tensão e, em seguida, volte a ligar a bateria de baixa tensão para permitir mais uma tentativa de recuperação da bateria.

NOTA: Ao tentar ativar o modo de transporte (eivar o veículo para um camião de plataforma), a bateria de baixa tensão não necessita de ser recuperada. Deixe a fonte de alimentação continuamente ligada até que o veículo esteja seguro.

6. Abra a porta do condutor e aguarde dois minutos.
7. Certifique-se de que é possível colocar o veículo no modo de condução.
8. Volte a instalar o painel de manutenção, colocando-o novamente na sua posição original e empurrando-o para baixo até ficar fixo.
9. Feche o capô.



Para abrir uma porta dianteira na situação improvável de o Model 3 não ter energia, puxe a liberação manual da porta localizada na parte dianteira dos interruptores dos vidros para cima.



AVISO: Não utilize a destrancagem manual das portas com o veículo em movimento.

CUIDADO: As liberações manuais das portas foram concebidas para utilização apenas em situações em que o Model 3 não tem energia. Quando o Model 3 tiver energia, utilize o botão localizado na parte superior do puxador interior da porta.

NOTA: Apenas as portas dianteiras estão equipadas com uma liberação manual das portas.



APP_w009

A Travagem de Emergência Automática está indisponível Funções podem recuperar na próxima viagem

O que este alerta significa:

A função de Travagem de Emergência Automática está indisponível durante o resto da sua viagem atual. Este alerta não indica especificamente que quaisquer outras funções ou funcionalidades de travagem estão indisponíveis.

Este alerta pode estar presente por vários motivos. Também podem estar presentes outros alertas para condições que também levem a que a Travagem de Emergência Automática fique indisponível.

O que fazer:

Normalmente, não é necessária qualquer ação. A Travagem de Emergência Automática ficará normalmente disponível de novo quando iniciar a sua próxima condução.

Se este alerta persistir ao longo de várias conduções, ou se ocorrer com uma frequência cada vez maior ao longo de várias viagens, recomenda-se que agende uma visita à assistência assim que possível.

Para obter mais informações, consulte [Assistente de Prevenção de Colisão na página 145](#).

APP_w048

Funções do Piloto Automático temporariamente indisponíveis Funções podem recuperar na próxima viagem

O que este alerta significa:

As funções do Piloto Automático estão atualmente indisponíveis no seu veículo. Dependendo da configuração do seu veículo, as funções do Piloto Automático desativadas podem incluir:

- Direção Automática
- Cruise Control Adaptativo
- Travagem de Emergência Automática
- Alerta de Colisão Frontal
- Aviso de Transposição da Faixa

O que fazer:

Este alerta pode ser apresentado por vários motivos. Verifique se existem alertas adicionais que indiquem a causa deste problema.

Normalmente, as funções do Piloto Automático são repostas na próxima vez que conduzir. Se este alerta persistir em várias ocasiões de condução, agende uma visita à assistência o mais rapidamente possível.

Para obter mais informações, bem como a lista completa de funções do Piloto Automático, consulte [Acerca do piloto automático na página 108](#).

APP_w207

Direção automática temporariamente indisponível

O que este alerta significa:

A Direção Automática está temporariamente indisponível. Esta pode ser uma condição temporária causada por um fator externo, como:

- Marcações da faixa de rodagem em falta ou desgastadas.



- Estradas estreitas ou sinuosas.
- Fraca visibilidade devido a chuva, neve, nevoeiro ou outras condições climatéricas.
- Temperaturas extremamente quentes ou frias.
- Luz intensa devido aos faróis de outros veículos, luz solar direta ou outras fontes de iluminação.

Este alerta também será apresentado se ultrapassar o limite máximo de velocidade para a Direção Automática com a Direção Automática ativada. Neste caso, a Direção Automática não estará disponível durante o resto da sua viagem atual.

O que fazer:

Continue até ao seu destino. Se a Direção Automática não estiver disponível no momento em que chegar ao destino e permanecer indisponível durante a próxima viagem programada, verifique o seguinte:

- Danos ou obstruções causadas por lama, gelo, neve ou outros fatores ambientais
- Obstruções causadas por um objeto montado no veículo, como um suporte de bicicletas
- Obstruções causadas ao adicionar ao veículo tinta ou produtos adesivos como películas, autocolantes ou revestimentos de borracha
- Um para-choques danificado ou desalinhado

Se não houver obstruções óbvias, ou se encontrar danos no veículo, agende assistência quando for mais prático para si. Entretanto, continua a ser possível conduzir o veículo como normalmente.

Para obter mais informações, consulte [Funcionalidades do piloto automático na página 112](#).

APP_w218

Limite de velocidade da Direção Automática excedido Assuma o controlo do volante

O que este alerta significa:

A Direção Automática não está disponível porque o seu veículo excedeu o limite de velocidade máximo para esta funcionalidade de assistência ao condutor.

O que fazer:

Assuma o controlo imediato do volante e mantenha o controlo até chegar ao seu destino.

Na maioria dos casos, a Direção Automática não estará disponível durante o resto da sua viagem atual. Para a repor, pare completamente o veículo e coloque-o na posição de estacionamento. Quando mudar para a posição de condução para se deslocar para o destino seguinte, a Direção Automática deverá estar novamente disponível.

NOTA: Se este alerta ficar ativo enquanto conduz na Alemanha, a Direção Automática deve ficar novamente disponível assim que o seu veículo estiver a circular abaixo do limite de velocidade da Direção Automática.

Se a Direção Automática não estiver disponível durante a viagem seguinte e permanecer indisponível durante as viagens subsequentes, agende uma visita à assistência Tesla quando for mais prático para si. Entretanto, continua a ser possível conduzir o veículo como normalmente.

Para obter mais informações, consulte [Funcionalidades do piloto automático na página 112](#).

APP_w221

Control. velocidade cruzeiro indisponível Visibilidade reduzida do radar dianteiro

O que este alerta significa:

O Cruise Control Adaptativo e a Direção Automática estão indisponíveis porque o radar situado na zona do para-choques dianteiro do seu veículo tem pouca ou nenhuma visibilidade.



Alertas de resolução de problemas

Isto pode tratar-se de uma obstrução temporária causada por fatores como neve, gelo, sujeidade ou lama.

O que fazer:

Continue até ao seu destino. É possível conduzir o veículo. O Cruise Control Adaptativo e a Direção Automática permanecem indisponíveis enquanto o radar não tiver a visibilidade adequada.

Se o alerta persistir durante a viagem, examine o para-choques dianteiro antes da próxima condução planeada e tente eliminar qualquer obstrução.

Se este alerta persistir durante as viagens seguintes, mas não for visível qualquer obstrução na posição do radar no para-choques, agende uma visita à assistência Tesla o mais rapidamente possível. Entretanto, continua a ser possível conduzir o veículo como normalmente.

APP_w222

Control. velocidade cruzeiro indisponível Visibilidade reduzida da câmara dianteira

O que este alerta significa:

O Cruise Control Adaptativo e a Direção Automática não estão disponíveis porque uma ou mais câmaras dianteiras do seu veículo estão obstruídas ou tapadas por condições externas.

O Cruise Control Adaptativo e a Direção Automática permanecem indisponíveis quando uma câmara dianteira não tiver a visibilidade adequada. As câmaras podem ter visibilidade limitada ou nula devido a:

- Sujidade ou resíduos na superfície da câmara.
- Condições ambientais, como chuva, nevoeiro, neve ou orvalho.
- Luz solar intensa ou brilho de outra fonte de iluminação.
- Condições de iluminação baixa ou limitada, incluindo estradas sem luz ou com pouca luz durante a noite.
- Condensação (gotas de água ou humidade) na superfície da câmara.
- Características ambientais fixas, incluindo paredes de túneis ou divisórias de autoestrada.

O que fazer:

Continue até ao seu destino. É possível conduzir o veículo.

Trata-se muitas vezes de uma questão temporária que desaparece por si só. Se o alerta não desaparecer até ao final da viagem:

- Inspeccione e limpe a zona da câmara dianteira na parte superior central do para-brisas antes da próxima viagem programada.
- Verifique a existência de condensação, sujidade ou outros detritos na superfície da câmara e tente limpar qualquer obstrução.

Consulte [Limpar uma câmara na página 207](#) para obter mais informações sobre limpar sujidade ou detritos da respetiva área do veículo.

Embora a condensação no interior do alojamento da câmara dianteira não possa ser limpa, normalmente pode limpá-la mais rapidamente seguindo estes passos:

1. Precondicione o habitáculo com a temperatura definida para Alta e o A/C ligado.
2. Ligue o desembaciador do para-brisas dianteiro.

Se este alerta persistir durante as viagens seguintes, mas não for visível qualquer obstrução na câmara dianteira, agende uma visita à assistência Tesla o mais rapidamente possível. Entretanto, continua a ser possível conduzir o veículo como normalmente.



APP_w224

Control. velocidade cruzeiro indisponível Continue condução para câmaras se calibrarem

O que este alerta significa:

O Cruise Control Adaptativo e a Direção Automática não estão disponíveis porque as câmaras do seu veículo não estão totalmente calibradas.

É necessário que o seu veículo manobre com grande precisão quando funções como o Cruise Control Adaptativo e a Direção Automática estão ativas. Antes de estas funções poderem ser utilizadas pela primeira vez, é necessário que as câmaras efetuem uma autocalibração inicial. Ocasionalmente, é possível que uma ou mais câmaras fiquem descalibradas.

O que fazer:

Continue até ao seu destino. É possível conduzir o veículo.

O Cruise Control Adaptativo e a Direção Automática permanecem indisponíveis até à realização de uma calibração da câmara.

Após a conclusão da calibração, o Cruise Control Adaptativo e a Direção Automática devem ficar disponíveis.

Para sua conveniência, é apresentado um indicador de progresso da calibração no ecrã tátil. Normalmente, a calibração fica concluída após conduzir 20-25 milhas (32-40 km), mas a distância varia consoante as condições ambientais e da estrada. Por exemplo, conduzir numa estrada reta com marcações de faixa altamente visíveis ajuda as câmaras a calibrar mais rapidamente.

Se o alerta persistir e a calibração da câmara não tiver sido concluída após o seu veículo ter percorrido 100 milhas (160 km) ou mais, ou o Cruise Control Adaptativo e a Direção Automática permanecerem indisponíveis apesar de a calibração ter sido bem-sucedida, agende uma visita à assistência Tesla o mais rapidamente possível. Entretanto, continua a ser possível conduzir o veículo como normalmente.

APP_w304

Câmara obstruída ou tapada Limpe a câmara ou espere que recupere a visibilidade

O que este alerta significa:

Uma ou mais câmaras do veículo têm visibilidade limitada, ou não têm qualquer visibilidade, devido a condições externas. Quando as câmaras no seu veículo não conseguem fornecer informações visuais precisas, algumas das funções do piloto automático, ou todas, podem ficar temporariamente indisponíveis.

As câmaras podem ter visibilidade limitada ou nula devido a:

- Sujidade ou resíduos na superfície da câmara.
- Condições ambientais, como chuva, nevoeiro, neve ou orvalho.
- Luz solar intensa ou brilho de outra fonte de iluminação.
- Condições de iluminação baixa ou limitada, incluindo estradas sem luz ou com pouca luz durante a noite.
- Condensação (gotas de água ou humidade) na superfície da câmara.
- Características ambientais fixas, incluindo paredes de túneis ou divisórias de autoestrada.

O que fazer:

Continue até ao seu destino. É possível conduzir o veículo. Este é um problema frequentemente temporário que ficará resolvido quando a condensação evaporar ou quando uma determinada característica ou condição ambiental deixar de estar presente.

Se o alerta não for eliminado quando chegar ao destino, verifique se existe condensação, sujidade ou outros resíduos nas superfícies da câmara. Para saber onde as câmaras estão localizadas, consulte [Câmaras na página 18](#).



Alertas de resolução de problemas

Limpe as câmaras conforme necessário antes da próxima viagem planeada. Para obter informações sobre os procedimentos de limpeza recomendados, consulte [Limpar uma câmara na página 207](#).

Se continuar a ver este alerta após limpar as câmaras, verifique as superfícies interiores do alojamento da câmara no pilar da porta quanto a condensação. Embora a condensação no interior do alojamento da câmara não possa ser limpa, normalmente pode limpá-la mais rapidamente seguindo estes passos:

1. Precondicione o habitáculo ligando a climatização, definindo a temperatura para Alta e certificando-se de que o A/C está ligado.
2. Ligue o desembaciador do para-brisas dianteiro.
3. Direcione as saídas de ar para as câmaras do pilar da porta.

Para obter mais informações sobre como limpar a condensação dos alojamentos das câmaras, consulte [Limpar uma câmara na página 207](#).

Se o alerta não desaparecer no final da próxima viagem planeada, apesar da limpeza da(s) câmara(s) indicada(s) e de seguir os passos recomendados para limpar a condensação, agende uma visita à assistência assim que for oportuno. Entretanto, continua a ser possível conduzir o veículo como normalmente.

BMS_a067

Desempenho limitado da bateria de alta tensão Pode conduzir - Marque um serviço

O que este alerta significa:

O veículo detetou uma condição interna relacionada com a bateria de alta tensão que está a limitar o desempenho da bateria. É necessária a assistência para repor o desempenho total.

A autonomia máxima do veículo pode ser reduzida e este poderá demorar mais tempo a carregar do que antes. A taxa de carregamento máxima varia, como sempre, com base na localização, na fonte de alimentação e no equipamento de carregamento.

O que fazer:

É possível conduzir o veículo.

Recomenda-se que agende uma visita à assistência assim que possível. Sem assistência, o veículo poderá continuar a apresentar reduções quanto à autonomia máxima e ao desempenho de carregamento, bem como começar a apresentar potência e aceleração reduzidas durante a condução.

Enquanto este alerta estiver presente, mantenha o veículo carregado a 30% ou mais da capacidade, para evitar quaisquer discrepâncias entre a autonomia estimada apresentada no ecrã tátil do veículo e o nível de carga real da bateria de alta tensão.

Para obter mais informações sobre a bateria de alta tensão, consulte [Informações sobre a bateria de alta tensão na página 184](#).

BMS_a068

A bateria de alta tensão necessita de assistência Aceleração e desempenho de carregamento reduzidos

O que este alerta significa:

O veículo detetou uma condição interna relacionada com a bateria de alta tensão que está a limitar o desempenho da bateria.

Poderá notar que a velocidade máxima do veículo foi reduzida e que este responde mais lentamente aos pedidos de aceleração.

A autonomia máxima do veículo pode ser reduzida e este poderá demorar mais tempo a carregar do que antes. A taxa de carregamento máxima varia, como sempre, com base na localização, na fonte de alimentação e no equipamento de carregamento.



É necessária a assistência para repor o desempenho total.

O que fazer:

É possível conduzir o veículo.

Recomenda-se que agende uma visita à assistência assim que possível. Sem assistência, o veículo poderá continuar a apresentar potência, aceleração, autonomia e desempenho de carregamento reduzidos.

Enquanto este alerta estiver presente, mantenha o veículo carregado a 30% ou mais da capacidade, para evitar quaisquer discrepâncias entre a autonomia estimada apresentada no ecrã tátil do veículo e o nível de carga real da bateria de alta tensão.

Para obter mais informações sobre a bateria de alta tensão, consulte [Informações sobre a bateria de alta tensão na página 184](#).

BMS_a069

Nível de carga da bateria baixo

Carregue agora

O que este alerta significa:

O seu veículo detetou que a bateria de alta tensão não tem energia restante suficiente para suportar a condução. Este alerta está normalmente presente devido à redução do nível de carga da bateria de alta tensão através do funcionamento normal.

Não será possível continuar a conduzir o veículo até que efetue o carregamento.

Se este alerta estiver presente durante a condução, o veículo tem de ser desligado. Deve estar presente um alerta do veículo separado para indicar esta condição. O veículo pode também desligar-se inesperadamente.

Se este alerta estiver presente enquanto o veículo está estacionado, poderá ser impossível conduzir.

O que fazer:

Carregue imediatamente o veículo. Após o carregamento, deverá ser possível conduzir o veículo.

Se este alerta for apresentado durante as viagens seguintes, apesar de ser apresentado um nível de carga da bateria igual ou superior a 5%, agende uma visita à assistência assim que possível.

Para obter mais informações sobre a bateria de alta tensão, consulte [Informações sobre a bateria de alta tensão na página 184](#).

Para obter mais informações sobre o carregamento, consulte [Instruções de carregamento na página 186](#).BMS_a074

BMS_a074

Máxima carga da bateria reduzida

Pode conduzir - Marque um serviço

O que este alerta significa:

O veículo detetou uma condição interna relacionada com a bateria de alta tensão que está a limitar o desempenho da bateria. Como resultado, os níveis de carga e de autonomia máximos estão reduzidos. É necessária a assistência para repor o desempenho total.

O que fazer:

- É possível conduzir o veículo. O veículo consegue proceder ao carregamento com um estado de carga inferior a 50%. O carregamento não começa se o estado de carga já for superior a 50%.
- Se este alerta persistir, agende uma visita à assistência o mais rapidamente possível. Sem assistência, poderá observar mais reduções quanto ao nível de carga e de autonomia máximos do veículo.
- Para obter mais informações sobre a bateria de alta tensão, consulte



Alertas de resolução de problemas

BMS_a079

Impossível carregar – Nível máximo de carga atingido Nível máximo de carga reduzido – Agendar serviço

O que este alerta significa:

O veículo detetou uma condição interna relacionada com a bateria de alta tensão que está a limitar a capacidade da bateria em carregar até 50% do estado de carga.

O que fazer:

- É possível conduzir o veículo. O veículo consegue proceder ao carregamento com um estado de carga inferior a 50%. O carregamento não começa se o estado de carga já for superior a 50%.
- Se este alerta persistir, agende uma visita à assistência o mais rapidamente possível. Sem assistência, poderá observar mais reduções quanto ao nível de carga e de autonomia máximos do veículo.
- Para obter mais informações sobre a bateria de alta tensão, consulte

CC_a001

Imp. carregar - Ligação terra insuficiente Cab. correta ou terra de tom. deve ser verif.

O que este alerta significa:

Não é detetada uma ligação à terra no conetor de parede.

O que fazer:

Solicite a inspeção do Wall Connector a um electricista para garantir que está devidamente ligado à terra. O seu electricista deve assegurar uma boa ligação à terra no seu disjuntor ou na caixa de distribuição de energia, bem como que são efetuadas as ligações adequadas ao Wall Connector.

Para obter mais informações, consulte o [guia de instalação](#) do seu conetor de parede.

CC_a002

Imp. carregar - Ligação terra insuficiente Desligue e tente nov. ou use outro equip.

O que este alerta significa:

Falha de terra. Existe uma fuga de corrente através de um caminho desprotegido. Possível falha de linha a terra ou neutro a terra.

O que fazer:

Tente carregar novamente desligando o Wall Connector do veículo e voltando a ligá-lo. Se o problema persistir, DESLIGUE o disjuntor associado ao Wall Connector, aguarde 10 segundos, volte a LIGAR o disjuntor e, em seguida, tente voltar a ligar o Wall Connector ao veículo. Se o problema persistir, consulte o seu electricista ou contacte a Tesla.

Para obter mais informações, consulte o [guia de instalação](#) do seu conetor de parede.

CC_a003

Imp. carregar - GFCI do Wall Conn. disparou Desligue e tente nov. ou use outro equip.

O que este alerta significa:



Falha de terra. Existe uma fuga de corrente através de um caminho desprotegido. Possível falha de linha a terra ou neutro a terra.

O que fazer:

Tente carregar novamente desligando o Wall Connector do veículo e voltando a ligá-lo. Se o problema persistir, DESLIGUE o disjuntor associado ao Wall Connector, aguarde 10 segundos, volte a LIGAR o disjuntor e, em seguida, tente voltar a ligar o Wall Connector ao veículo. Se o problema persistir, consulte o seu electricista ou contacte a Tesla.

Para obter mais informações, consulte o [guia de instalação](#) do seu conector de parede.

CC_a004

Imp. carregar - Problema com Wall Conn. Wall Connector requer assist.

O que este alerta significa:

Problema de hardware do conector de parede. Os problemas possíveis incluem:

1. O contactor não funciona
2. Falha no autoteste do circuito interno de monitorização de falha de terra
3. Sensor térmico desligado
4. Outros problemas em componentes de hardware

O que fazer:

O Wall Connector detetou um problema interno.

1. Tente carregar novamente desligando o Wall Connector do veículo e voltando a ligá-lo.
2. Se o problema persistir, DESLIGUE o disjuntor do Wall Connector, aguarde 10 segundos e ligue novamente o disjuntor. Em seguida, tente voltar a ligar o Wall Connector ao veículo.
3. Se o problema persistir, solicite a um electricista que verifique se todos os cabos estão devidamente ligados e apertados com o binário correto em conformidade com as instruções presentes no manual de instalação do Wall Connector.
4. Assim que o seu electricista tiver concluído todo o trabalho e restabelecido a alimentação para o Wall Connector, tente carregar novamente ligando o Wall Connector ao veículo.
5. Se o problema persistir, o Wall Connector necessita de assistência.

Para obter mais informações, consulte o [guia de instalação](#) do seu conector de parede.

CC_a005

Imp. carregar - GFCI do Wall Conn. disparou Desligue e tente nov. ou use outro equip.

O que este alerta significa:

Falha de terra. Existe uma fuga de corrente através de um caminho desprotegido. Possível falha de linha a terra ou neutro a terra.

O que fazer:

Tente carregar novamente desligando o Wall Connector do veículo e voltando a ligá-lo. Se o problema persistir, DESLIGUE o disjuntor associado ao Wall Connector, aguarde 10 segundos, volte a LIGAR o disjuntor e, em seguida, tente voltar a ligar o Wall Connector ao veículo. Se o problema persistir, consulte o seu electricista ou contacte a Tesla.

Para obter mais informações, consulte o [guia de instalação](#) do seu conector de parede.



CC_a006

Imp. carregar - Sobretensão Wall Conn. Desligue e tente nov. ou use outro equip.

O que este alerta significa:

Proteção contra sobreintensidade de corrente.

O que fazer:

Reduza a definição de carga atual do veículo. Se o problema persistir, é necessária assistência.

Para obter mais informações, consulte o [guia de instalação](#) do seu conector de parede.

CC_a007

Imp. carreg. - Tensão entrada demasiado alta Tensão deve corresp. ao valor Wall Conn.

O que este alerta significa:

Proteção contra sobretensão ou subtensão.

O que fazer:

Consulte um electricista para assegurar a devida tensão do disjuntor associado ao conector de parede.

Para obter mais informações, consulte o [guia de instalação](#) do seu conector de parede.

CC_a008

Imp. Carreg. - Tensão entrada demasiado baixa Tensão deve corresp. ao valor Wall Conn.

O que este alerta significa:

Proteção contra sobretensão ou subtensão.

O que fazer:

Consulte um electricista para assegurar a devida tensão do disjuntor associado ao conector de parede.

Para obter mais informações, consulte o [guia de instalação](#) do seu conector de parede.

CC_a009

Imp. carregar - Entrada ligada incorretamente Ent. cab. do Wall Conn. deve ser corr.

O que este alerta significa:

Instalação incorreta dos fios elétricos: possivelmente, linha e neutro estão trocados.

O que fazer:

A cablagem entre a corrente da tomada e o conector de parede foi instalada incorretamente. Consulte um electricista.

Para obter mais informações, consulte o [guia de instalação](#) do seu conector de parede.



CC_a010

Imp. carregar - Problema com Wall Conn. Wall Connector requer assist.

O que este alerta significa:

Problema de hardware do conetor de parede. Os problemas possíveis incluem:

1. O contactor não funciona
2. Falha no autoteste do circuito interno de monitorização de falha de terra
3. Sensor térmico desligado
4. Outros problemas em componentes de hardware

O que fazer:

O Wall Connector detetou um problema interno.

1. Tente carregar novamente desligando o Wall Connector do veículo e voltando a ligá-lo.
2. Se o problema persistir, DESLIGUE o disjuntor do Wall Connector, aguarde 10 segundos e ligue novamente o disjuntor. Em seguida, tente voltar a ligar o Wall Connector ao veículo.
3. Se o problema persistir, solicite a um electricista que verifique se todos os cabos estão devidamente ligados e apertados com o binário correto em conformidade com as instruções presentes no manual de instalação do Wall Connector.
4. Assim que o seu electricista tiver concluído todo o trabalho e restabelecido a alimentação para o Wall Connector, tente carregar novamente ligando o Wall Connector ao veículo.
5. Se o problema persistir, o Wall Connector necessita de assistência.

Para obter mais informações, consulte o [guia de instalação](#) do seu conetor de parede.

CC_a011

Imp. carregar - Wall Conn. dem. quente Deixe Wall Conn. arrefecer e tente nov.

O que este alerta significa:

Proteção contra temperatura excessiva (desbloqueio).

O que fazer:

Certifique-se de que não há nada a tapar o Wall Connector e de que não existe nenhuma fonte de calor por perto. Se o problema persistir a temperaturas ambiente normais (abaixo de 38 °C), é necessária assistência.

Para obter mais informações, consulte o [guia de instalação](#) do seu conetor de parede.

CC_a012

Imp. carregar - Lig. parede demasiado quente Tom. ou Wall Conn. devem ser verif.

Os alertas de temperatura elevada detetada pelo Wall Connector indicam que a ligação no edifício ao Wall Connector está a ficar muito quente e, por isso, o carregamento foi interrompido para proteger a cablagem e o Wall Connector.

Normalmente, isto não significa que existe um problema no veículo ou no Wall Connector, mas sim um problema com a cablagem do edifício. Isto pode ser causado por uma ligação ao Wall Connector solta no edifício, podendo a questão ser resolvida rapidamente por um electricista.

Para recuperar o funcionamento normal de carregamento, tente efetuar os passos seguintes.



Alertas de resolução de problemas

Se o Wall Connector estiver ligado a uma tomada de parede, certifique-se de que:

- A ficha está totalmente inserida no recetáculo/na tomada
- A área da ficha/tomada não está obstruída nem coberta
- Não existe qualquer fonte de calor nas proximidades

Se o problema persistir ou se o Wall Connector estiver ligado através de cabos, contacte um electricista para inspecionar a ligação da cablagem do edifício ao Wall Connector. O electricista deve confirmar que os fios estão corretamente ligados e apertados com o binário correto, de acordo com o guia de instalação do Wall Connector.

Para obter mais informações, consulte o [guia de instalação](#) do seu conector de parede.

CC_a013

Imp. carregar - Pega carreg. demasiado quente **Verif. se há resíduos na pega/porta carreg.**

O que este alerta significa:

Proteção contra temperatura excessiva (desbloqueio).

O que fazer:

Certifique-se de que o conector está completamente inserido na entrada de carga da porta de carregamento do veículo, de que não há nada a tapá-lo e de que não há nenhuma fonte de calor próxima. Se o problema persistir a temperaturas ambiente normais (abaixo de 38 °C), é necessária assistência.

Para obter mais informações, consulte o [guia de instalação](#) do seu conector de parede.

CC_a014

Imp. carregar - Problema com Wall Conn. **Wall Connector requer assist.**

O que este alerta significa:

Problema de hardware do conector de parede. Os problemas possíveis incluem:

1. O contactor não funciona
2. Falha no autoteste do circuito interno de monitorização de falha de terra
3. Sensor térmico desligado
4. Outros problemas em componentes de hardware

O que fazer:

O Wall Connector detetou um problema interno.

1. Tente carregar novamente desligando o Wall Connector do veículo e voltando a ligá-lo.
2. Se o problema persistir, DESLIGUE o disjuntor do Wall Connector, aguarde 10 segundos e ligue novamente o disjuntor. Em seguida, tente voltar a ligar o Wall Connector ao veículo.
3. Se o problema persistir, solicite a um electricista que verifique se todos os cabos estão devidamente ligados e apertados com o binário correto em conformidade com as instruções presentes no manual de instalação do Wall Connector.
4. Assim que o seu electricista tiver concluído todo o trabalho e restabelecido a alimentação para o Wall Connector, tente carregar novamente ligando o Wall Connector ao veículo.
5. Se o problema persistir, o Wall Connector necessita de assistência.

Para obter mais informações, consulte o [guia de instalação](#) do seu conector de parede.



CC_a015

Imp. carregar - Problema ligação ao veículo **Inserir toda a pega carreg. na porta carreg.**

O que este alerta significa:

Ocorreu um erro de comunicação entre o conetor de parede e o veículo.

O que fazer:

Tente carregar novamente desligando o Wall Connector do veículo e voltando a ligá-lo.

1. Se o problema persistir, DESLIGUE o disjuntor associado ao Wall Connector, aguarde 10 segundos, volte a LIGAR o disjuntor e, em seguida, tente voltar a ligar o Wall Connector ao veículo.
2. Se o problema persistir e estiver disponível outro equipamento de carregamento, ligue o veículo a outro Wall Connector ou a um Conetor Móvel para determinar se o veículo é capaz de comunicar com outro equipamento de carregamento.
3. Se o problema persistir, é necessária assistência.

Para obter mais informações, consulte o [guia de instalação](#) do seu conetor de parede.

CC_a016

Imp. carregar - Problema ligação ao veículo **Inserir toda a pega carreg. na porta carreg.**

O que este alerta significa:

Ocorreu um erro de comunicação entre o conetor de parede e o veículo.

O que fazer:

Tente carregar novamente desligando o Wall Connector do veículo e voltando a ligá-lo.

1. Se o problema persistir, DESLIGUE o disjuntor associado ao Wall Connector, aguarde 10 segundos, volte a LIGAR o disjuntor e, em seguida, tente voltar a ligar o Wall Connector ao veículo.
2. Se o problema persistir e estiver disponível outro equipamento de carregamento, ligue o veículo a outro Wall Connector ou a um Conetor Móvel para determinar se o veículo é capaz de comunicar com outro equipamento de carregamento.
3. Se o problema persistir, é necessária assistência.

Para obter mais informações, consulte o [guia de instalação](#) do seu conetor de parede.

CC_a017

Imp. carregar - Problema ligação ao veículo **Inserir toda a pega carreg. na porta carreg.**

O que este alerta significa:

Ocorreu um erro de comunicação entre o conetor de parede e o veículo.

O que fazer:

Tente carregar novamente desligando o Wall Connector do veículo e voltando a ligá-lo.

1. Se o problema persistir, DESLIGUE o disjuntor associado ao Wall Connector, aguarde 10 segundos, volte a LIGAR o disjuntor e, em seguida, tente voltar a ligar o Wall Connector ao veículo.
2. Se o problema persistir e estiver disponível outro equipamento de carregamento, ligue o veículo a outro Wall Connector ou a um Conetor Móvel para determinar se o veículo é capaz de comunicar com outro equipamento de carregamento.



Alertas de resolução de problemas

3. Se o problema persistir, é necessária assistência.

Para obter mais informações, consulte o [guia de instalação](#) do seu conector de parede.

CC_a018

Imp. carregar - Problema ligação ao veículo

Inserir toda a pega carreg. na porta carreg.

O que este alerta significa:

Ocorreu um erro de comunicação entre o conector de parede e o veículo.

O que fazer:

Tente carregar novamente desligando o Wall Connector do veículo e voltando a ligá-lo.

1. Se o problema persistir, DESLIGUE o disjuntor associado ao Wall Connector, aguarde 10 segundos, volte a LIGAR o disjuntor e, em seguida, tente voltar a ligar o Wall Connector ao veículo.
2. Se o problema persistir e estiver disponível outro equipamento de carregamento, ligue o veículo a outro Wall Connector ou a um Conector Móvel para determinar se o veículo é capaz de comunicar com outro equipamento de carregamento.
3. Se o problema persistir, é necessária assistência.

Para obter mais informações, consulte o [guia de instalação](#) do seu conector de parede.

CC_a019

Imp. carregar - Problema ligação ao veículo

Inserir toda a pega carreg. na porta carreg.

O que este alerta significa:

Ocorreu um erro de comunicação entre o conector de parede e o veículo.

O que fazer:

Tente carregar novamente desligando o Wall Connector do veículo e voltando a ligá-lo.

1. Se o problema persistir, DESLIGUE o disjuntor associado ao Wall Connector, aguarde 10 segundos, volte a LIGAR o disjuntor e, em seguida, tente voltar a ligar o Wall Connector ao veículo.
2. Se o problema persistir e estiver disponível outro equipamento de carregamento, ligue o veículo a outro Wall Connector ou a um Conector Móvel para determinar se o veículo é capaz de comunicar com outro equipamento de carregamento.
3. Se o problema persistir, é necessária assistência.

Para obter mais informações, consulte o [guia de instalação](#) do seu conector de parede.

CC_a020

Imp. carregar - Problema com Wall Conn.

Wall Connector requer assist.

O que este alerta significa:

Problema de hardware do conector de parede. Os problemas possíveis incluem:

1. O contactor não funciona
2. Falha no autoteste do circuito interno de monitorização de falha de terra
3. Sensor térmico desligado



4. Outros problemas em componentes de hardware

O que fazer:

O Wall Connector detetou um problema interno.

1. Tente carregar novamente desligando o Wall Connector do veículo e voltando a ligá-lo.
2. Se o problema persistir, DESLIGUE o disjuntor do Wall Connector, aguarde 10 segundos e ligue novamente o disjuntor. Em seguida, tente voltar a ligar o Wall Connector ao veículo.
3. Se o problema persistir, solicite a um electricista que verifique se todos os cabos estão devidamente ligados e apertados com o binário correto em conformidade com as instruções presentes no manual de instalação do Wall Connector.
4. Assim que o seu electricista tiver concluído todo o trabalho e restabelecido a alimentação para o Wall Connector, tente carregar novamente ligando o Wall Connector ao veículo.
5. Se o problema persistir, o Wall Connector necessita de assistência.

Para obter mais informações, consulte o [guia de instalação](#) do seu conector de parede.

CC_a021

Imp. carreg. - Sem Wall Connector principal Verif. se uni. princ. está lig. e disponível

O que este alerta significa:

Rede de partilha de carga (partilha de disjuntores): É necessário um (e apenas um) Wall Connector definido como principal.

O que fazer:

Apenas um Wall Connector pode ser definido como configuração principal. Peça ao seu electricista para confirmar se:

1. Apenas um dos conectores de parede está definido como principal.
2. Todos os outros conectores de parede ligados à unidade principal estão definidos para a posição emparelhada (posição F).

Para obter mais informações, consulte o [guia de instalação](#) do seu conector de parede.

CC_a022

Imp. carregar - Mais de 1 unidade principal Assegurar só 1 Wall Conn. def. como princ.

O que este alerta significa:

Rede de partilha de carga (partilha de disjuntores): É necessário um (e apenas um) Wall Connector definido como principal.

O que fazer:

Apenas um Wall Connector pode ser definido como configuração principal. Peça ao seu electricista para confirmar se:

1. Apenas um dos conectores de parede está definido como principal.
2. Todos os outros conectores de parede ligados à unidade principal estão definidos para a posição emparelhada (posição F).

Para obter mais informações, consulte o [guia de instalação](#) do seu conector de parede.



CC_a023

Imp. carregar - Demasiados Wall Conn. Asseg. só 3 unid. emparelhadas com principal

O que este alerta significa:

Rede de partilha de carga (partilha de disjuntores): Existem mais de três conetores de parede emparelhados com a mesma unidade principal.

O que fazer:

Consulte o seu eletricista para que um ou mais conetores de parede emparelhados sejam movidos para um circuito diferente e desligados (desemparelhados) desta rede de partilha de carga (partilha de disjuntores).

Para obter mais informações, consulte o [guia de instalação](#) do seu conector de parede.

CC_a024

Imp. carregar - Corrente baixa do Wall Conn. Def. atual da unidade principal deve aum.

O que este alerta significa:

Definição incorreta do interruptor rotativo.

O que fazer:

Peça ao seu eletricista para ajustar o interruptor rotativo interno do Wall Connector para uma definição de corrente de funcionamento válida. Em primeiro lugar, deve certificar-se de que não há alimentação para o Wall Connector. A correlação entre a definição do interruptor e a corrente deve estar impressa no interior do Wall Connector. Além disso, o seu eletricista deve consultar a secção "Definir a corrente de funcionamento" no manual de instalação do Wall Connector.

Se o Wall Connector estiver definido para partilha de carga (partilha de disjuntores) e emparelhado com outros conetores de parede, o interruptor rotativo da unidade principal tem de ser colocado numa definição de corrente de funcionamento que permita que cada Wall Connector emparelhado receba, pelo menos, 6 A de corrente de carregamento.

Exemplo: Existem três conetores de parede emparelhados para partilha de carga. A unidade principal tem de ser definida para uma corrente de, pelo menos, $3 * 6 \text{ A} = 18 \text{ A}$, ou superior.

Para obter mais informações, consulte o [guia de instalação](#) do seu conector de parede.

CC_a025

Imp. carregar - Problema com Wall Conn. Wall Connector requer assist.

O que este alerta significa:

Problema de hardware do conector de parede. Os problemas possíveis incluem:

1. O contactor não funciona
2. Falha no autoteste do circuito interno de monitorização de falha de terra
3. Sensor térmico desligado
4. Outros problemas em componentes de hardware

O que fazer:

O Wall Connector detetou um problema interno.

1. Tente carregar novamente desligando o Wall Connector do veículo e voltando a ligá-lo.



2. Se o problema persistir, DESLIGUE o disjuntor do Wall Connector, aguarde 10 segundos e ligue novamente o disjuntor. Em seguida, tente voltar a ligar o Wall Connector ao veículo.
3. Se o problema persistir, solicite a um electricista que verifique se todos os cabos estão devidamente ligados e apertados com o binário correto em conformidade com as instruções presentes no manual de instalação do Wall Connector.
4. Assim que o seu electricista tiver concluído todo o trabalho e restabelecido a alimentação para o Wall Connector, tente carregar novamente ligando o Wall Connector ao veículo.
5. Se o problema persistir, o Wall Connector necessita de assistência.

Para obter mais informações, consulte o [guia de instalação](#) do seu conector de parede.

CC_a026

Imp. carregar - Problema com Wall Conn. Wall Connector requer assist.

O que este alerta significa:

Problema de hardware do conector de parede. Os problemas possíveis incluem:

1. O contactor não funciona
2. Falha no autoteste do circuito interno de monitorização de falha de terra
3. Sensor térmico desligado
4. Outros problemas em componentes de hardware

O que fazer:

O Wall Connector detetou um problema interno.

1. Tente carregar novamente desligando o Wall Connector do veículo e voltando a ligá-lo.
2. Se o problema persistir, DESLIGUE o disjuntor do Wall Connector, aguarde 10 segundos e ligue novamente o disjuntor. Em seguida, tente voltar a ligar o Wall Connector ao veículo.
3. Se o problema persistir, solicite a um electricista que verifique se todos os cabos estão devidamente ligados e apertados com o binário correto em conformidade com as instruções presentes no manual de instalação do Wall Connector.
4. Assim que o seu electricista tiver concluído todo o trabalho e restabelecido a alimentação para o Wall Connector, tente carregar novamente ligando o Wall Connector ao veículo.
5. Se o problema persistir, o Wall Connector necessita de assistência.

Para obter mais informações, consulte o [guia de instalação](#) do seu conector de parede.

CC_a027

Imp. carregar - Problema com Wall Conn. Wall Connector requer assist.

O que este alerta significa:

Problema de hardware do conector de parede. Os problemas possíveis incluem:

1. O contactor não funciona
2. Falha no autoteste do circuito interno de monitorização de falha de terra
3. Sensor térmico desligado
4. Outros problemas em componentes de hardware

O que fazer:



Alertas de resolução de problemas

O Wall Connector detetou um problema interno.

1. Tente carregar novamente desligando o Wall Connector do veículo e voltando a ligá-lo.
2. Se o problema persistir, DESLIGUE o disjuntor do Wall Connector, aguarde 10 segundos e ligue novamente o disjuntor. Em seguida, tente voltar a ligar o Wall Connector ao veículo.
3. Se o problema persistir, solicite a um electricista que verifique se todos os cabos estão devidamente ligados e apertados com o binário correto em conformidade com as instruções presentes no manual de instalação do Wall Connector.
4. Assim que o seu electricista tiver concluído todo o trabalho e restabelecido a alimentação para o Wall Connector, tente carregar novamente ligando o Wall Connector ao veículo.
5. Se o problema persistir, o Wall Connector necessita de assistência.

Para obter mais informações, consulte o [guia de instalação](#) do seu conector de parede.

CC_a028

Imp. carregar - Def. incorreta do interruptor Int. rot. Wall Conn. nec. ser ajust.

O que este alerta significa:

Definição incorreta do interruptor rotativo.

O que fazer:

Peça ao seu electricista para ajustar o interruptor rotativo interno do Wall Connector para uma definição de corrente de funcionamento válida. Em primeiro lugar, deve certificar-se de que não há alimentação para o Wall Connector. A correlação entre a definição do interruptor e a corrente deve estar impressa no interior do Wall Connector. Além disso, o seu electricista deve consultar a secção "Definir a corrente de funcionamento" no manual de instalação do Wall Connector.

Se o Wall Connector estiver definido para partilha de carga (partilha de disjuntores) e emparelhado com outros conectores de parede, o interruptor rotativo da unidade principal tem de ser colocado numa definição de corrente de funcionamento que permita que cada Wall Connector emparelhado receba, pelo menos, 6 A de corrente de carregamento.

Exemplo: Existem três conectores de parede emparelhados para partilha de carga. A unidade principal tem de ser definida para uma corrente de, pelo menos, $3 * 6 A = 18 A$, ou superior.

Para obter mais informações, consulte o [guia de instalação](#) do seu conector de parede.

CC_a029

Imp. carregar - Problema ligação ao veículo Inserir toda a pega carreg. na porta carreg.

O que este alerta significa:

Ocorreu um erro de comunicação entre o conector de parede e o veículo.

O que fazer:

Tente carregar novamente desligando o Wall Connector do veículo e voltando a ligá-lo.

1. Se o problema persistir, DESLIGUE o disjuntor associado ao Wall Connector, aguarde 10 segundos, volte a LIGAR o disjuntor e, em seguida, tente voltar a ligar o Wall Connector ao veículo.
2. Se o problema persistir e estiver disponível outro equipamento de carregamento, ligue o veículo a outro Wall Connector ou a um Conector Móvel para determinar se o veículo é capaz de comunicar com outro equipamento de carregamento.
3. Se o problema persistir, é necessária assistência.

Para obter mais informações, consulte o [guia de instalação](#) do seu conector de parede.



CC_a030

Imp. carreg. - Erro corr. uni. princ./empar. Valores corrente Wall Conn. devem coincidir

O que este alerta significa:

Rede de partilha de carga (partilha de disjuntores): Os conetores de parede emparelhados têm diferentes capacidades máximas de corrente.

O que fazer:

Apenas podem ser emparelhados numa rede (de partilha de disjuntores) para partilha de carga conetores de parede com as mesmas capacidades máximas de corrente. Solicite ao seu eletricitista que inspecione as etiquetas de tipo nos conetores de parede e garanta que as capacidades de corrente correspondem. Recomenda-se igualmente que o seu eletricitista apenas emparelhe conetores de parede com o mesmo número de peça, para que seja mais fácil garantir a compatibilidade das unidades emparelhadas.

Para obter mais informações, consulte o [guia de instalação](#) do seu conetor de parede.

CC_a041

Taxa carreg. reduz. - Conector parede quente Tom. ou Wall Conn. devem ser verif.

O que este alerta significa:

Os alertas de temperatura elevada detetada pelo Wall Connector indicam que a ligação no edifício ao Wall Connector está a ficar muito quente e, por isso, a velocidade de carregamento foi reduzida para proteger a cablagem e o Wall Connector.

Normalmente, isto não significa que existe um problema no veículo ou no Wall Connector, mas sim um problema com a cablagem do edifício. Isto pode ser causado por uma ligação ao Wall Connector solta no edifício, podendo a questão ser resolvida rapidamente por um eletricitista.

O que fazer:

Contacte um eletricitista para inspecionar a ligação do edifício ao Wall Connector. O eletricitista deve confirmar que os fios estão corretamente ligados e apertados com o binário correto, de acordo com o guia de instalação do Wall Connector.

Para obter mais informações, consulte o [guia de instalação](#) do seu conetor de parede.

CC_a043)

A configuração do conector de parede tem de ser concluída . Consulte o guia de instalação para ativar o carregamento

O que este alerta significa:

A configuração do Wall Connector está incompleta.

O que fazer:

O Wall Connector tem de ser colocado em funcionamento para configurar adequadamente o tamanho do disjuntor e o tipo de proteção de ligação à terra.

Para obter mais informações, consulte a secção Procedimento de colocação em funcionamento no manual de instalação do Wall Connector. Se o problema persistir, contacte um eletricitista para inspecionar a ligação do edifício ao Wall Connector. Este deve certificar-se de que as ligações de alimentação e de ligação à terra estão devidamente configuradas de acordo com o guia de instalação do Wall Connector.

Para obter mais informações, consulte o [guia de instalação](#) do seu conetor de parede.



CP_a004

Equipamento em carregamento não pronto Tente novamente ou outro equipamento

O que este alerta significa:

A porta de carregamento não consegue detetar o tipo de cabo de carregamento ligado ou se está inserido um cabo de carregamento.

Este alerta é geralmente específico para equipamento de carregamento e fontes de alimentação externas e, por norma, não indica um problema no seu veículo que pode ser resolvido através do agendamento de assistência.

O que fazer:

Se este alerta aparecer quando um cabo de carregamento **estiver** ligado, determine se o problema é causado pelo equipamento de carregamento ou pelo veículo. Tente carregar o veículo utilizando um equipamento de carregamento externo diferente (incluindo o cabo de carregamento, estação de carregamento ou posto de carregamento).

- Se o veículo começar a carregar, é provável que o problema esteja relacionado com o equipamento.
- Se o veículo continuar a não carregar, o problema pode estar relacionado com o veículo.

Este alerta aparece quando um cabo de carregamento **não** está ligado ou se suspeitar que o problema está relacionado com o veículo, inspecione a entrada da porta de carregamento e o conector do cabo de carregamento quanto a quaisquer obstruções, tais como detritos, humidade e/ou objetos estranhos. Certifique-se de que foi removida qualquer obstrução da entrada da porta de carregamento e de que permitiu a secagem de qualquer humidade. Em seguida, tente inserir novamente o cabo na porta de carregamento.

Também pode tentar carregar o veículo utilizando um Supercarregador Tesla ou um local de carregamento no destino, todos eles localizáveis através do mapa no ecrã tátil do veículo. Consulte [Mapas e navegação na página 171](#) para obter mais detalhes.

Para obter mais informações sobre a resolução de problemas relacionados com as luzes de estado do Conector Móvel ou do Wall Connector, consulte o manual do proprietário do produto nos [Guias de produto do adaptador e carregamento](#).

Para obter mais informações sobre o carregamento, consulte [Instruções de carregamento na página 186](#).

CP_a010

Erro de comunicação de equip. em carregamento Tente novamente ou outro equipamento

O que este alerta significa:

O veículo não consegue carregar porque não consegue comunicar eficazmente com o equipamento de carregamento externo. Não é possível detetar um sinal piloto de controlo válido proveniente do equipamento de carregamento.

Este alerta é geralmente específico para equipamento de carregamento e fontes de alimentação externas e, por norma, não indica um problema no seu veículo que pode ser resolvido através do agendamento de assistência.

O que fazer:

Primeiro, confirme se a falta de comunicação eficaz é causada pelo equipamento de carregamento externo e não um problema no veículo. Normalmente, é este o caso.

Tente carregar o veículo utilizando um equipamento de carregamento externo diferente (incluindo o cabo de carregamento, estação de carregamento ou posto de carregamento).

- Se o veículo começar a carregar, é provável que o problema esteja relacionado com o equipamento.
- Se o veículo continuar a não carregar, o problema pode estar relacionado com o veículo.



Se suspeitar que o problema está relacionado com o veículo, Inspeccione a entrada da porta de carregamento e o conector do cabo de carregamento quanto a quaisquer obstruções, tais como detritos, humidade e/ou objetos estranhos. Certifique-se de que foi removida qualquer obstrução da entrada da porta de carregamento e de que permitiu a secagem de qualquer humidade. Em seguida, tente inserir novamente o cabo na porta de carregamento.

Também pode tentar carregar o veículo utilizando um Supercarregador Tesla ou um local de carregamento no destino, todos eles localizáveis através do mapa no ecrã tátil do veículo. Consulte [Mapas e navegação na página 171](#) para obter mais detalhes.

Para obter mais informações sobre a resolução de problemas relacionados com as luzes de estado do Conector Móvel ou do Wall Connector, consulte o manual do proprietário do produto nos [Guias de produto do adaptador e carregamento](#).

Para obter mais informações sobre o carregamento, consulte [Instruções de carregamento na página 186](#).

CP_a043

Falha do sensor da porta de carregamento Porta de carr. pode não funcionar bem

O que este alerta significa:

Um dos sensores da porta de carregamento não está a funcionar normalmente. Quando isto acontece, a porta de carregamento pode não conseguir detetar com precisão a posição da porta de carregamento e a porta de carregamento pode não funcionar conforme esperado.

- O trinco da porta de carregamento pode, por vezes, permanecer engatado ao abrir a porta de carregamento.
- A luz da porta de carregamento pode acender-se apenas de forma intermitente ao abrir a porta de carregamento.

O que fazer:

Tente fechar a porta de carregamento e, em seguida, abra-a novamente.

Para obter mais informações, consulte [Abrir a porta de carregamento na página 186](#).

Para obter mais informações sobre o carregamento, consulte [Instruções de carregamento na página 186](#).

CP_a046

Perda comunicação com equip. de carregamento Verifique fonte aliment. e equip. de carreg.

O que este alerta significa:

O carregamento parou porque a comunicação entre o veículo e o equipamento de carregamento externo foi interrompida.

Este alerta é geralmente específico para equipamento de carregamento e fontes de alimentação externos e, por norma, não indica um problema no seu veículo que pode ser resolvido através do agendamento de assistência.

O que fazer:

Confirme se o equipamento de carregamento externo tem energia ao verificar as luzes de estado, os ecrãs ou outros indicadores no equipamento.

Se o equipamento **não** tiver energia, tente restabelecer a fonte de alimentação do equipamento de carregamento externo.

- Se estiver a carregar numa estação pública e não for possível restaurar a energia, contacte o operador da estação.
- Se estiver a carregar numa estação privada (por exemplo, em casa) e não for possível restaurar a energia, contacte um electricista.

Se o equipamento estiver ligado, tente carregar o veículo utilizando outro equipamento de carregamento externo.

- Se o veículo começar a carregar, é provável que o problema esteja relacionado com o equipamento.



Alertas de resolução de problemas

- Se o veículo continuar a não carregar, o problema pode estar relacionado com o veículo.

Também pode tentar carregar o veículo utilizando um Supercarregador Tesla ou um local de carregamento no destino, todos eles localizáveis através do mapa no ecrã tátil do veículo. Consulte [Mapas e navegação na página 171](#) para obter mais detalhes.

Para obter mais informações sobre a resolução de problemas relacionados com as luzes de estado do Conetor Móvel ou do Wall Connector, consulte o manual do proprietário do produto nos [Guias de produto do adaptador e carregamento](#).

CP_a051

Porta carga poderá não abrir se pressionada Use outro método para abrir porta de carga

O que este alerta significa:

Um dos sensores da porta de carregamento não está a comunicar corretamente. A porta de carregamento pode não reconhecer o pedido de abertura ao pressionar a porta de carregamento.

O que fazer:

Ainda assim, pode utilizar todos os outros métodos habituais para abrir a porta de carregamento:

- Utilize o ecrã tátil do veículo.
- Utilize a aplicação para dispositivos móveis da Tesla.
- Com o veículo destrancado, prima o botão da pega de carregamento em qualquer cabo de carregamento Tesla, incluindo um Wall Connector, um Conetor Móvel ou um Supercarregador.
- Mantenha premido o botão da bagageira no comando.

Para obter mais informações, consulte [Abrir a porta de carregamento na página 186](#).

CP_a053

Imp. carregar - Estação de carreg. desligada Verif. fonte aliment. ou tente outra estação

O que este alerta significa:

Não é possível iniciar o carregamento porque o equipamento de carregamento não está pronto. É detetada uma pega de carregamento, mas a estação de carregamento não está a comunicar com o veículo. Este problema pode ocorrer porque:

- A estação de carregamento não está ligada.
- Há uma interrupção no sinal piloto de controlo entre a estação de carregamento e o veículo.

Este alerta é geralmente específico para equipamento de carregamento e fontes de alimentação externas e, por norma, não indica um problema no seu veículo que pode ser resolvido através do agendamento de assistência.

O que fazer:

Experimente carregar o veículo com um equipamento de carregamento diferente ou numa estação de carregamento diferente.

- Se o veículo começar a carregar, é provável que o problema esteja relacionado com o equipamento.
- Se o veículo continuar a não carregar, o problema pode estar relacionado com o veículo.

Se estiver a utilizar um Conetor Móvel ou um Wall Connector, verifique primeiro as luzes de estado na dianteira. Se não forem visíveis luzes de estado, verifique a fonte de alimentação e contacte um electricista para inspecionar a ligação da cablagem do edifício à tomada de parede ou ao Wall Connector, de forma a confirmar se todos os fios estão corretamente ligados e apertados com o binário correto.



Se utilizar outro equipamento de carregamento externo, consulte o manual do proprietário do produto para saber como confirmar se a estação está ligada. Contacte um electricista para inspecionar a cablagem do edifício e o equipamento de carregamento, conforme necessário.

Para obter mais informações sobre a resolução de problemas relacionados com as luzes de estado do Conector Móvel ou do Wall Connector, consulte o manual do proprietário do produto nos [Guias de produto do adaptador e carregamento](#).

Também pode tentar carregar o veículo utilizando um Supercarregador Tesla ou um local de carregamento no destino, todos eles localizáveis através do mapa no ecrã tátil do veículo. Consulte [Mapas e navegação na página 171](#) para obter mais detalhes.

CP_a054

Trinco da porta de carregamento não engatado Insira cabo carreg. ou verif. se há obstrução

O que este alerta significa:

O trinco da porta de carregamento não é capaz de prender o cabo de carregamento na entrada da porta. Se o trinco não estiver engatado, o carregamento CA (por exemplo, carregamento com um Conector Móvel ou um Wall Connector) estará limitado a 16 A e o carregamento rápido CC/Supercarregamento estará indisponível.

A luz da porta de carregamento pisca com cor âmbar se este alerta aparecer durante o carregamento CA e acende com cor âmbar contínua se este alerta aparecer ao utilizar o carregamento rápido CC/Supercarregamento.

Este alerta é geralmente específico para equipamento de carregamento e fontes de alimentação externos e, por norma, não indica um problema no seu veículo que pode ser resolvido através do agendamento de assistência.

O que fazer:

Experimente inserir totalmente o cabo na porta de carregamento.

Se o veículo começar a carregar e a luz da porta de carregamento piscar a verde, pode não ter inserido totalmente o cabo de carregamento na tentativa anterior. O carregamento CA já não deve estar limitado e o carregamento rápido CC/Supercarregamento deve estar disponível.

Se o carregamento permanecer limitado ou se o veículo não carregar de todo, inspecione a entrada da porta de carregamento e o conector do cabo de carregamento quanto a quaisquer obstruções, tais como detritos, humidade e/ou objetos estranhos. Certifique-se de que foi removida qualquer obstrução da entrada da porta de carregamento e de que permitiu a secagem de qualquer humidade. Em seguida, tente inserir novamente o cabo na porta de carregamento.

Se o carregamento permanecer limitado ou se o veículo não carregar de todo, certifique-se de que o cabo de libertação manual do trinco da porta de carregamento (situado no lado esquerdo da bagageira) não foi puxado. Certifique-se de que a pega (normalmente com formato de anel ou fita) do cabo de libertação manual está livre de obstruções e de que não existem objetos agarrados à mesma (como uma rede de carga ou um guarda-chuva). Para obter mais informações sobre a utilização da libertação manual da porta de carregamento, consulte [Libertar manualmente o cabo de carregamento na página 190](#).

Também pode tentar carregar o veículo utilizando um Supercarregador Tesla ou um local de carregamento no destino, todos eles localizáveis através do mapa no ecrã tátil do veículo. Consulte [Mapas e navegação na página 171](#) para obter mais detalhes.

Para obter mais informações sobre a resolução de problemas relacionados com as luzes de estado do Conector Móvel ou do Wall Connector, consulte o manual do proprietário do produto nos [Guias de produto do adaptador e carregamento](#).

Para obter mais informações sobre o carregamento, consulte [Instruções de carregamento na página 186](#).

CP_a055

Perda comunicação com equip. de carregamento Verifique fonte aliment. e equip. de carreg.

O que este alerta significa:

O carregamento parou porque a comunicação entre o veículo e o equipamento de carregamento externo foi interrompida.



Alertas de resolução de problemas

Este alerta é geralmente específico para equipamento de carregamento e fontes de alimentação externas e, por norma, não indica um problema no seu veículo que pode ser resolvido através do agendamento de assistência.

O que fazer:

Confirme se o equipamento de carregamento externo tem energia ao verificar as luzes de estado, os ecrãs ou outros indicadores no equipamento. Para obter mais informações sobre a resolução de problemas relacionados com as luzes de estado do Conector Móvel ou do Wall Connector, consulte o manual do proprietário do produto nos [Guias de produto do adaptador e carregamento](#).

Se o equipamento **não** tiver energia, tente restabelecer a fonte de alimentação do equipamento de carregamento externo.

- Se estiver a carregar numa estação pública e não for possível restaurar a energia, contacte o operador da estação.
- Se estiver a carregar numa estação privada (por exemplo, em casa) e não for possível restaurar a energia, contacte um eletricista.

Se o equipamento estiver ligado, tente carregar o veículo utilizando outro equipamento de carregamento externo.

- Se o veículo começar a carregar, é provável que o problema esteja relacionado com o equipamento.
- Se o veículo continuar a não carregar, o problema pode estar relacionado com o veículo.

Também pode tentar carregar o veículo utilizando um Supercarregador Tesla ou um local de carregamento no destino, todos eles localizáveis através do mapa no ecrã tátil do veículo. Consulte [Mapas e navegação na página 171](#) para obter mais detalhes.

CP_a056

Carreg. parou - Cabo de carreg. desligado Feche porta carga - Carregue travão e tente

O que este alerta significa:

O carregamento foi interrompido porque o veículo detetou que a ligação entre a porta de carregamento e o cabo de carregamento foi interrompida inesperadamente.

O que fazer:

Antes de desligar um cabo de carregamento, certifique-se de que interrompe primeiro o carregamento.

Com determinado equipamento de carregamento externo, o carregamento pode ser interrompido ao premir o botão na pega de carregamento.

Também pode interromper o carregamento no ecrã tátil do veículo, na aplicação Tesla para dispositivos móveis ou na estação de carregamento.

Para obter mais informações, consulte [Parar o carregamento na página 188](#).

CP_a058

Incapaz de carregar CA - Desligar e repetir Ou tente Carga Rápida CC/Supercarregamento

O que este alerta significa:

O veículo não consegue realizar o carregamento CA porque detetou uma das seguintes condições e tentou carregar demasiadas vezes sem sucesso:

- A porta de carregamento não consegue detetar o tipo de cabo de carregamento ligado ou se está inserido um cabo de carregamento.
- O veículo não consegue detetar um sinal de controlo piloto válido proveniente da estação de carregamento, pelo que não consegue comunicar eficazmente com o equipamento de carregamento externo.



- A comunicação entre o veículo e o equipamento de carregamento externo foi interrompida.
- O equipamento de carregamento externo comunicou um erro que impede o carregamento do veículo.

Quando este alerta estiver presente, haverá sempre um outro alerta presente, no mínimo, que identifica uma condição mais específica.

O que fazer:

Para obter mais informações e sugestões de resolução de problemas, consulte o ecrã tátil do veículo, em **Controlos > Assistência > Notificações**, para obter informações sobre outros alertas recentes relacionados com o carregamento.

CP_a066

Equipamento de carga não pronto

Ver instruções equip. para iniciar a carga

O que este alerta significa:

Não é possível iniciar o carregamento porque a estação de carregamento está a comunicar ao veículo que o equipamento de carregamento externo não está pronto ou o carregamento não está autorizado. O sinal piloto de controlo que comunica entre a estação de carregamento e o veículo indica que o veículo não tem permissão para iniciar o carregamento.

Isto pode acontecer porque:

- A estação de carregamento está a atrasar ativamente o carregamento. Isto pode acontecer, por exemplo, porque a estação tem uma função de carregamento programada ativada.
- A estação de carregamento requer uma ativação adicional antes de poder iniciar a sessão de carregamento. Poderá ser necessária autenticação adicional antes de a estação iniciar o carregamento do veículo, como um cartão de carregamento, uma aplicação para dispositivos móveis ou um cartão de crédito.

Este alerta é geralmente específico para equipamento de carregamento e fontes de alimentação externos e, por norma, não indica um problema no seu veículo que pode ser resolvido através do agendamento de assistência.

O que fazer:

Consulte a estação de carga para obter instruções que expliquem os passos necessários para ativar o carregamento. Procure, por exemplo, por um terminal de ecrã tátil, LED indicadores de estado, instruções impressas ou uma interface de pagamento que possa fornecer orientação. Se não for possível ativar o carregamento na estação de carregamento atual, experimente carregar o veículo com um equipamento de carregamento diferente ou numa estação de carregamento diferente.

- Se o veículo começar a carregar, é provável que o problema esteja relacionado com o equipamento.
- Se o veículo continuar a não carregar, o problema pode estar relacionado com o veículo.

Também pode tentar carregar o veículo utilizando um Supercarregador Tesla ou um local de carregamento no destino, todos eles localizáveis através do mapa no ecrã tátil do veículo. Consulte [Mapas e navegação na página 171](#) para obter mais detalhes.

Para obter mais informações sobre a resolução de problemas relacionados com as luzes de estado do Conector Móvel ou do Wall Connector, consulte o manual do proprietário do produto nos [Guias de produto do adaptador e carregamento](#).

Para obter mais informações sobre o carregamento, consulte [Instruções de carregamento na página 186](#).

CP_a078

Cabo bloq. - Fecho porta possiv. congelado

Tente utilizar o botão Desembaciar veículo na aplicação para dispositivos móveis

O que este alerta significa:

O trinco da porta de carregamento não consegue soltar o cabo de carregamento e é detetada uma temperatura ambiente fria.

O que fazer:



Alertas de resolução de problemas

Para remover qualquer tensão no cabo, volte a inserir totalmente o cabo de carregamento na entrada da porta de carregamento. Tente soltar novamente o cabo de carregamento.

Se ainda não for possível remover, o trinco da porta de carregamento pode estar congelado.

Para ajudar a derreter qualquer gelo no trinco da porta de carregamento, prima o botão **Desembaciar veículo** na aplicação para dispositivos móveis da Tesla para desembaciar o veículo durante cerca de 30 a 45 minutos.

NOTA: Certifique-se de que utiliza a função **Desembaciar veículo** na sua aplicação para dispositivos móveis para desembaciar o veículo. Ajustar as definições do controlo da climatização no ecrã tátil do seu veículo não é tão eficaz.

Também pode ser possível descongelar o gelo que afete o trinco da porta de carregamento ligando o desembaciador traseiro através do ecrã tátil do veículo. Alguns veículos estão equipados com um aquecedor da entrada da porta de carregamento que se liga quando ativa o desembaciador traseiro em condições de tempo frio.

Para mais informações sobre o carregamento em condições de tempo frio, consulte [Melhores práticas em clima frio na página 166](#).

Se ainda não for possível remover o cabo de carregamento, tente libertar manualmente a porta de carregamento com o cabo na bagageira do veículo.

1. Certifique-se de que o veículo não está a carregar ativamente.
 - No ecrã tátil do veículo, aceda ao ecrã de carregamento.
 - Se necessário, pressione o botão Parar carregamento.
2. Abra a bagageira traseira.
3. Puxe o cabo de libertação da porta de carregamento para baixo para desengatar o cabo de carregamento.
 - **NOTA:** O cabo de libertação está situado no lado esquerdo da bagageira traseira. Pode estar embutido dentro de uma pequena abertura do acabamento interior da bagageira.
4. Puxe o cabo de carregamento para o retirar da porta de carregamento.

Para obter mais informações sobre a utilização da libertação manual da porta de carregamento, consulte [Libertar manualmente o cabo de carregamento na página 190](#).

Para obter mais informações sobre o carregamento, consulte [Instruções de carregamento na página 186](#).

CP_a079

Taxa carga reduz. - Porta carga poss. cong.

Tente utilizar o botão Desembaciar veículo na aplicação para dispositivos móveis

O que este alerta significa:

O trinco da porta de carregamento não é capaz de prender o cabo de carregamento na entrada da porta e é detetada uma temperatura ambiente fria. Se o trinco não estiver engatado, o carregamento CA (por exemplo, carregamento com um Conetor Móvel ou um Wall Connector) estará limitado a 16 A e o carregamento rápido CC/Supercarregamento estará indisponível.

A luz da porta de carregamento pisca com cor âmbar se este alerta aparecer durante o carregamento CA e acende com cor âmbar contínua se este alerta aparecer ao utilizar o carregamento rápido CC/Supercarregamento.

Este alerta é geralmente específico para equipamento de carregamento e fontes de alimentação externos e, por norma, não indica um problema no seu veículo que pode ser resolvido através do agendamento de assistência.

O que fazer:

Experimente inserir totalmente o cabo na porta de carregamento. Se o veículo começar a carregar e a luz da porta de carregamento pisca a verde, pode não ter inserido totalmente o cabo de carregamento na tentativa anterior. O carregamento CA já não deve estar limitado e o carregamento rápido CC/Supercarregamento deve estar disponível.



Se o carregamento permanecer limitado ou se o veículo não carregar de todo, certifique-se de que o cabo de libertação manual do trinco da porta de carregamento (situado no lado esquerdo da bagageira) não foi puxado. Certifique-se de que a pega (normalmente com formato de anel ou fita) do cabo de libertação manual está livre de obstruções e de que não existem objetos agarrados à mesma (como uma rede de carga ou um guarda-chuva). Para obter mais informações sobre a utilização da libertação manual da porta de carregamento, consulte [Libertar manualmente o cabo de carregamento na página 190](#).

Se o carregamento permanecer limitado ou se o veículo não carregar de todo, inspecione a entrada da porta de carregamento e o conector do cabo de carregamento quanto a quaisquer obstruções, tais como detritos, humidade e/ou objetos estranhos. Certifique-se de que foi removida qualquer obstrução da entrada da porta de carregamento e de que permitiu a secagem de qualquer humidade. Em seguida, tente inserir novamente o cabo na porta de carregamento.

Se tiver verificado a existência e eliminado quaisquer detritos ou objetos estranhos, mas o carregamento permanece limitado ou o veículo não carrega de todo, o trinco da porta de carregamento pode estar congelado. Para ajudar a derreter qualquer gelo no trinco da porta de carregamento, prima o botão **Desembaciar veículo** na aplicação para dispositivos móveis da Tesla para desembaciar o veículo durante cerca de 30 a 45 minutos.

NOTA: Certifique-se de que utiliza a função **Desembaciar veículo** na sua aplicação para dispositivos móveis para desembaciar o veículo. Ajustar as definições do controlo da climatização no ecrã tátil do seu veículo não é tão eficaz.

Também pode ser possível descongelar o gelo que afete o trinco da porta de carregamento ligando o desembaciador traseiro através do ecrã tátil do veículo. Alguns veículos estão equipados com um aquecedor da entrada da porta de carregamento que se liga quando ativa o desembaciador traseiro em condições de tempo frio.

Para mais informações sobre o carregamento em condições de tempo frio, consulte [Melhores práticas em clima frio na página 166](#).

Se o alerta permanecer, o carregamento CA limitado deve continuar disponível.

Para obter mais informações sobre o carregamento, consulte [Instruções de carregamento na página 186](#).

CP_a101

Taxa carreg. reduz. - Conector parede quente Tom. ou Wall Conn. devem ser verif.

O que este alerta significa:

Os alertas de temperatura elevada detetada pelo Wall Connector indicam que a ligação no edifício ao Wall Connector está a ficar muito quente e, por isso, a velocidade de carregamento foi reduzida para proteger a cablagem e o Wall Connector.

Normalmente, isto não significa que existe um problema no veículo ou no Wall Connector, mas sim um problema com a cablagem do edifício. Isto pode ser causado por uma ligação ao Wall Connector solta no edifício, podendo a questão ser resolvida rapidamente por um electricista.

O que fazer:

Contacte um electricista para inspecionar a ligação do edifício ao Wall Connector. O electricista deve confirmar que os fios estão corretamente ligados e apertados com o binário correto, de acordo com o guia de instalação do Wall Connector.

Pode encontrar guias de instalação do conector de parede [aqui](#).

CP_a102

Imp. carregar - Lig. parede demasiado quente Tom. ou Wall Conn. devem ser verif.

O que este alerta significa:

Os alertas de temperatura elevada detetada pelo Wall Connector indicam que a ligação no edifício ao Wall Connector está a ficar muito quente e, por isso, a velocidade de carregamento foi reduzida para proteger a cablagem e o Wall Connector.

Normalmente, isto não significa que existe um problema no veículo ou no Wall Connector, mas sim um problema com a cablagem do edifício. Isto pode ser causado por uma ligação ao Wall Connector solta no edifício, podendo a questão ser resolvida rapidamente por um electricista.



Alertas de resolução de problemas

O que fazer:

Contacte um electricista para inspecionar a ligação do edifício ao Wall Connector. O electricista deve confirmar que os fios estão corretamente ligados e apertados com o binário correto, de acordo com o guia de instalação do Wall Connector.

Para obter mais informações, consulte o [guia de instalação](#) do seu conector de parede.

CP_a143

O adaptador de carregamento contém um perigo de arco elétrico Utilize equipamento de carregamento diferente

O que este alerta significa:

O carregamento encontra-se indisponível, uma vez que o seu veículo detetou um perigo de arco elétrico no adaptador de carregamento de terceiros utilizado para ligar uma pega de carregamento do Sistema de carregamento combinado (CCS) à porta de carregamento do seu veículo.

Pode ocorrer um arco elétrico se tentar desligar **enquanto carrega ativamente com o adaptador de carregamento de terceiros**; um arco elétrico pode causar ferimentos graves e/ou danos materiais.

O que fazer:

Siga os passos abaixo para minimizar este risco:

- Certifique-se de que o carregamento parou completamente.
 1. Utilize o ecrã tátil do veículo para confirmar se o carregamento parou ou para o parar, se necessário.
 2. Utilize o ecrã da estação de carga e os controlos para confirmar se o carregamento parou ou para terminar qualquer sessão de carregamento ativa.
- Certifique-se de que nenhuma luz verde ou azul intermitente (LED) está visível na porta de carregamento do veículo.
- Desligue o adaptador de carregamento da porta de carregamento do veículo.
- Confirme novamente se a estação de carregamento não indica qualquer sessão de carregamento ativa.
- Desligue o adaptador de carregamento da pega de carregamento.

Utilize equipamento de carregamento diferente para carregar o veículo. Para obter mais informações sobre o carregamento, consulte [Instruções de carregamento na página 186](#).

Também pode tentar carregar o veículo utilizando um Supercarregador Tesla ou um local de carregamento no destino, todos eles localizáveis através do mapa no ecrã tátil do veículo. Consulte [Mapas e navegação na página 171](#) para obter mais detalhes.

CP_a151

Erro da porta de carga - É necessária a assistência O carregamento CA poderá não funcionar/Pode usar o supercarregamento

O que este alerta significa:

A porta de carga do veículo necessita de assistência. A porta de carga não consegue estabelecer um sinal piloto de controlo válido e comunicar eficazmente com parte do equipamento de carregamento e das fontes de alimentação.

Enquanto este alerta estiver presente, o carregamento CA e o carregamento rápido CC com estações de carregamento não-Tesla poderão ficar limitados ou indisponíveis.

O que fazer:

Recomenda-se que agende uma visita à assistência assim que possível para solicitar uma inspeção da porta de carga do veículo.

Entretanto, o supercarregamento deverá continuar disponível. Os locais de supercarregamento podem ser apresentados através do mapa no ecrã tátil do veículo. Consulte [Mapas e navegação na página 171](#) para obter mais detalhes.



O carregamento CA também poderá estar disponível mediante a utilização de um conector móvel Gen 2 ou conector de parede Gen 3. No entanto, recomenda-se que se certifique de que a porta de carga do seu veículo consegue comunicar com o seu produto de carregamento Tesla. Experimente carregar com o seu conector móvel Gen 2 ou conector de parede Gen 3, e confirme se o veículo está a carregar conforme esperado, antes de ficar dependente das opções.

Para obter mais informações sobre a resolução de problemas relacionados com as luzes de estado do Conector Móvel ou do Wall Connector, consulte o manual do proprietário do produto nos [Guias de produto do adaptador e carregamento](#).

Para obter mais informações sobre o carregamento, consulte [Instruções de carregamento na página 186](#).

CP_a164

Pega de carregamento ainda detetada após pedido de desbloqueio Se necessário, utilize o cabo de libertação manual da porta de carregamento

O que este alerta significa:

A porta de carregamento do seu veículo deteta um cabo/pega de carregamento ainda ligado após receber vários pedidos de desbloqueio e subsequente desengate do cabo de carregamento.

Este alerta pode indicar que o trinco da porta de carregamento não liberta o cabo de carregamento conforme esperado.

O que fazer:

Se não for possível remover o cabo de carregamento da porta de carregamento após várias tentativas para o desengatar, tente libertar manualmente a porta de carregamento com o cabo na bagageira do veículo.

1. Certifique-se de que o veículo não está a carregar ativamente.
 - No ecrã tátil do veículo, aceda ao ecrã de carregamento.
 - Se necessário, pressione o botão Parar carregamento.
2. Abra a bagageira traseira.
3. Puxe o cabo de libertação da porta de carregamento para baixo para desengatar o cabo de carregamento.
 - **NOTA:** O cabo de libertação está situado no lado esquerdo da bagageira traseira. Pode estar embutido dentro de uma pequena abertura do acabamento interior da bagageira.
4. Puxe o cabo de carregamento para o retirar da porta de carregamento.

Para obter mais informações sobre a utilização da libertação manual da porta de carregamento, consulte [Libertar manualmente o cabo de carregamento na página 190](#).

Se ainda não for possível remover, o trinco da porta de carregamento pode estar congelado.

Para ajudar a derreter qualquer gelo no trinco da porta de carregamento, prima o botão **Desembaciar veículo** na aplicação para dispositivos móveis da Tesla para desembaciar o veículo durante cerca de 30 a 45 minutos.

NOTA: Certifique-se de que utiliza a função **Desembaciar veículo** na sua aplicação para dispositivos móveis para desembaciar o veículo. Ajustar as definições do controlo da climatização no ecrã tátil do seu veículo não é tão eficaz.

Também pode ser possível descongelar o gelo que afete o trinco da porta de carregamento ligando o desembaciador traseiro através do ecrã tátil do veículo. Alguns veículos estão equipados com um aquecedor da entrada da porta de carregamento que se liga quando ativa o desembaciador traseiro em condições de tempo frio.

Para mais informações sobre o carregamento em condições de tempo frio, consulte [Melhores práticas em clima frio na página 166](#).

Se este alerta ocorrer repetidamente em várias viagens e tentativas de carregamento, recomenda-se que agende uma visita à assistência assim que possível para solicitar uma inspeção da porta de carregamento do veículo.

Para obter mais informações sobre a resolução de problemas relacionados com as luzes de estado do Conector Móvel ou do Wall Connector, consulte o manual do proprietário do produto nos [Guias de produto do adaptador e carregamento](#).



Alertas de resolução de problemas

Se utilizar outro equipamento de carregamento externo, consulte a documentação fornecida pelo fabricante para obter sugestões de resolução de problemas.

Para obter mais informações sobre o carregamento, consulte [Instruções de carregamento na página 186](#).

DI_a138

Motor dianteiro desativado - Pode conduzir Energia do veículo pode estar limitada

O que este alerta significa:

O motor dianteiro do seu veículo está indisponível. A potência, a velocidade e a aceleração podem ficar reduzidas, uma vez que o seu veículo utiliza o(s) motor(es) traseiro(s) para continuar a condução.

O que fazer:

Continue até ao seu destino. É possível conduzir o veículo.

Este alerta pode ser causado por uma situação temporária que desaparecerá automaticamente. Se este alerta desaparecer durante a condução atual, ou se já não estiver presente da próxima vez que conduzir, terá sido provavelmente causado por uma situação temporária. Não é necessária qualquer ação.

Este alerta pode também indicar uma situação que requer a inspeção e manutenção do motor dianteiro. Se este alerta persistir durante as conduções subsequentes, recomenda-se que agende assistência. Entretanto, continua a ser possível conduzir o veículo como normalmente.

DI_a166

Veículo estac. automat. para impedir desliz. Aperte cinto e feche porta para manter mudança

O que este alerta significa:

O seu veículo deslocou-se automaticamente para a posição de estacionamento (P) porque determinou que o condutor estava a sair ou já não estava presente. Este é o comportamento esperado do veículo em várias circunstâncias.

O seu veículo desloca-se automaticamente para a posição de estacionamento se **todas** estas condições forem verdadeiras:

- O Estacionamento Automático não está ativo
- O seu veículo está a circular a uma velocidade inferior a 1,4 mph (2,25 km/h) no modo de marcha em frente ou marcha-atrás
- A última atividade do condutor foi detetada há mais de 2 segundos. Entre as atividades do condutor incluem-se:
 - Premir o pedal do travão e/ou do acelerador
 - Conduzir manualmente o veículo

E, pelo menos, **duas** destas condições são verdadeiras:

1. O cinto de segurança do condutor é detetado como desapertado.
2. O condutor não é detetado como estando presente.
3. A porta do condutor é detetada como aberta.

NOTA: O seu veículo também muda automaticamente para a posição de estacionamento quando um cabo de carregamento é ligado à porta de carregamento.

O que fazer:

Para mais informações acerca da mudança automática para a posição de estacionamento, consulte [Mudar de modo na página 73](#).



DI_a175

Control. velocidade cruzeiro indisponível

O que este alerta significa:

O controlo da velocidade de cruzeiro, incluindo o Cruise Control Adaptativo, está atualmente indisponível.

O controlo da velocidade de cruzeiro pode estar indisponível porque:

- O condutor cancelou o pedido.
- O condutor desapertou o seu cinto de segurança.
- Está aberta a bagageira dianteira, a bagageira traseira ou uma porta.
- O veículo está a circular abaixo da velocidade mínima do controlo da velocidade de cruzeiro de 18 mph (30 km/h).
- Existe uma condição ambiental, tal como visibilidade limitada.
- O modo Valet está ativo.
- O Modo de Pista está ativo.

O que fazer:

Assuma o controlo e conduza o veículo manualmente.

Quando já não existir qualquer condição que impeça a ativação do controlo da velocidade de cruzeiro, este deve ficar disponível. Se este alerta persistir durante as viagens seguintes, agende uma visita à assistência Tesla o mais rapidamente possível. Entretanto, continua a ser possível conduzir o veículo como normalmente.

Para obter mais informações, consulte [Cruise Control Adaptativo na página 113](#).

DI_a184

Estacionamento Automático cancelado

Assuma o controlo

O que este alerta significa:

O estacionamento automático foi cancelado.

O Estacionamento Automático pode ter sido cancelado porque:

- O condutor premiu o botão Cancelar no ecrã tátil.
- O condutor utilizou a alavanca das mudanças ou moveu o volante.
- O condutor pressionou o pedal do acelerador ou o pedal do travão, ou abriu uma porta.
- Existe um declive/inclinação íngreme.
- Este uma condição meteorológica que afeta a visibilidade.
- Não é possível detetar o passeio.
- Um atrelado está fixo ao veículo.

O que fazer:

Estacione ou termine o estacionamento do veículo manualmente. Assim que terminar o estacionamento, aplique os travões e mude para a posição de estacionamento. Caso contrário, o veículo continuará a deslocar-se livremente.

O estacionamento automático deve estar novamente disponível na próxima vez que conduzir.

Para obter mais informações, consulte [Cancelar o estacionamento na página 130](#) e [Limitações e avisos na página 136](#).



DI_a185

Estacionamento Automático abortado

O que este alerta significa:

O estacionamento automático foi suspenso e o travão de estacionamento eletrónico foi aplicado.

O Estacionamento Automático pode ter sido cancelado porque:

- O condutor premiu o botão Cancelar no ecrã tátil.
- O condutor utilizou a alavanca das mudanças ou moveu o volante.
- O condutor pressionou o pedal do acelerador ou o pedal do travão, ou abriu uma porta.
- Existe um declive/inclinação íngreme.
- Este uma condição meteorológica que afeta a visibilidade.
- Não é possível detetar o passeio.
- Um atrelado está fixo ao veículo.

O que fazer:

Estacione ou termine o estacionamento do veículo manualmente.

O estacionamento automático deve estar novamente disponível na próxima vez que conduzir.

Para obter mais informações, consulte [Cancelar o estacionamento na página 130](#) e [Limitações e avisos na página 136](#).

DI_a190

Profundidade do piso dos pneus traseiros baixa

Verifique os pneus quanto a comutação/substituição

O que este alerta significa:

NOTA: Este alerta NÃO indica a existência de um pneu furado.

O veículo detetou um maior desgaste dos pneus traseiros em relação aos dianteiros, que resultou numa excedência da diferença recomendada.

O que fazer:

Recomenda-se a inspeção da profundidade do piso de todos os pneus. À medida que os pneus desgastam com a condução normal, os pneus traseiros tendem a desgastar mais rapidamente do que os dianteiros.

A rotação dos pneus é importante para equilibrar o desgaste uniformemente.

A não rotação dos pneus representa um risco de aquaplanagem e perda de controlo do veículo em estradas molhadas. Além disso, a não rotação dos pneus reduz a vida útil dos pneus, implicando uma substituição prematura.

Para efetuar a rotação dos pneus, recomenda-se agendar uma visita de assistência através da aplicação para dispositivos móveis da Tesla, ou de um provedor de serviços independente, quando:

- A diferença entre a profundidade do piso dos pneus dianteiros e traseiros excede 1,5 mm
- O veículo tiver sido conduzido mais de 6250 milhas (10 000 km) desde a última rotação

Pode ser necessário substituir os pneus caso se determine que a profundidade do piso dos pneus traseiros não é segura e a comutação dos pneus já não se adequa.

Após a inspeção e qualquer reparação necessária dos pneus, atualize a configuração dos pneus do veículo para otimizar as definições do veículo para os pneus e elimine o alerta durante, no mínimo, 6250 milhas. Para obter mais informações, consulte [Cuidados e manutenção dos pneus na página 200](#).



Não se recomenda que dependa deste alerta em detrimento de verificações de rotina da profundidade do piso dos pneus. Este alerta só deve estar presente quando o veículo estima que os pneus ultrapassaram significativamente o intervalo de manutenção recomendado.

Este alerta é calibrado para os pneus de veículos Tesla e não se espera que funcione com pneus de outros tipos ou dimensões, incluindo combinações de marcas ou modelos de pneus diferentes. Pode não ser apresentado, ou ser apresentado prematuramente, em veículos com pneus não recomendados pela Tesla. Para obter mais informações sobre os pneus recomendados, consulte [Rodas e pneus na página 226](#).

DI_a245

Função Imobilização do Veículo indisponível Manter pedal travão carregado quando parado

O que este alerta significa:

A imobilização do veículo está atualmente indisponível devido a restrições do sistema. Enquanto para, utilize o pedal do travão para parar completamente o veículo e mantenha-o imobilizado.

O que fazer:

Continue até ao seu destino. É possível conduzir o veículo.

Se este alerta persistir durante as viagens seguintes, agende uma visita à assistência Tesla o mais rapidamente possível. Entretanto, continua a ser possível conduzir o veículo como normalmente.

Para obter mais informações, consulte [Imobilização do veículo na página 87](#).

DIF_a251/DIR_a251

Assist. fluido caixa mud. recomendado Agendar assistência

O que este alerta significa:

O seu veículo detetou uma condição que requer uma inspeção do fluido da caixa de velocidades.

O que fazer:

Recomenda-se que agende uma visita à assistência.

Pode conduzir o veículo com este alerta presente. No entanto, continuar a conduzir durante um longo período de tempo com este alerta presente pode provocar danos na caixa de velocidades/grupo motopropulsor.

EPBL_a195 / EPBR_a195

Veículo estac. automat. para impedir desliz. Aperte cinto e feche porta para manter mudança

O que este alerta significa:

O seu veículo deslocou-se automaticamente para a posição de estacionamento (P) porque determinou que o condutor estava a sair ou já não estava presente. Este é o comportamento esperado do veículo em várias circunstâncias.

O seu veículo desloca-se automaticamente para a posição de estacionamento se **todas** estas condições forem verdadeiras:

- O Estacionamento Automático não está ativo
- O seu veículo está a circular a uma velocidade inferior a 1,4 mph (2,25 km/h) no modo de marcha em frente ou marcha-atrás
- A última atividade do condutor foi detetada há mais de 2 segundos. Entre as atividades do condutor incluem-se:
 - Premir o pedal do travão e/ou do acelerador



Alertas de resolução de problemas

- Conduzir manualmente o veículo

E, pelo menos, **duas** destas condições são verdadeiras:

1. O cinto de segurança do condutor é detetado como desapertado.
2. O condutor não é detetado como estando presente.
3. A porta do condutor é detetada como aberta.

NOTA: O seu veículo também muda automaticamente para a posição de estacionamento quando um cabo de carregamento é ligado à porta de carregamento.

O que fazer:

Para mais informações acerca da mudança automática para a posição de estacionamento, consulte [Mudar de modo na página 73](#).

ESP_a118

Assist. baixo desempenho de travagem ativ. Carregue a fundo o pedal do travão para parar

O que este alerta significa:

A compensação de redução da potência de travagem hidráulica está ativa. Esta função de assistência à travagem é ativada temporariamente para garantir que dispõe de capacidade total de travagem em situações nas quais o veículo deteta um desempenho reduzido de travagem.

Quando esta função de assistência é ativada, poderá sentir o pedal do travão a afastar-se do pé e notar um forte aumento da pressão de travagem. Também poderá ouvir um som de bombeamento proveniente da unidade hidráulica dos travões na dianteira do veículo. Normalmente, dura alguns segundos, dependendo da superfície da estrada e da velocidade do veículo. Isto é completamente normal e não indica qualquer problema no veículo.

O que fazer:

Continue a pressionar o pedal do travão como habitualmente e não "bombeie" (prima e solte repetidamente) o pedal, uma vez que esta ação interrompe a função.

Este alerta é eliminado quando o veículo parar ou quando já não estiver a pressionar o pedal do travão. Poderá continuar a ser apresentado posteriormente, durante até 5 segundos.

Normalmente, o desempenho reduzido de travagem é temporário e pode ocorrer por várias razões, incluindo temperaturas elevadas dos travões após utilização intensa ou condução em condições de humidade ou frio extremo. Também pode indicar que as pastilhas ou os rotores dos travões estão gastos até ao ponto em que é necessária uma substituição normal.

Se continuar a detetar um desempenho reduzido de travagem que não melhora ao longo do tempo, contacte a Assistência Tesla para uma inspeção dos travões quando for mais prático para si.

Para obter mais informações, consulte [Compensação de redução da potência de travagem hidráulica na página 82](#).

PCS_a016

Imposs. carregar - eventual má qualid. da rede Repita / Tente outra local. ou Supercarreg.

O que este alerta significa:

O carregamento parou devido a uma condição que impede o carregamento CA do veículo. O carregamento rápido CC/ Supercarregamento deverá continuar a funcionar conforme esperado na mesma.



Isto pode ocorrer devido a perturbações na fonte de alimentação causadas pelo equipamento de carregamento externo ou pela rede elétrica. Em alguns casos, esta condição pode resultar da utilização de dispositivos elétricos próximos que consumam muita energia.

Se for possível excluir estas potenciais causas, poderá ser uma condição do próprio veículo que está a afetar também o carregamento com alimentação CA.

O que fazer:

Se este alerta for acompanhado por outro alerta que especifique a condição que afeta o carregamento CA, comece por investigar esse alerta.

Mais dicas de resolução de problemas com base no tipo de equipamento:

- Se utilizar um Conetor Móvel, tente efetuar o carregamento do veículo utilizando uma tomada de parede diferente.
 - Se o veículo começar a carregar, é provável que o problema estivesse relacionado com a tomada de parede original.
 - Se o veículo continuar a não carregar, o problema pode estar relacionado com o Conetor Móvel.
- Se utilizar um Wall Connector, tente carregar o veículo com um equipamento de carregamento diferente, como um Conetor Móvel alimentado por uma tomada de parede em separado.
 - Se o veículo começar a carregar, é provável que o problema estivesse relacionado com o Wall Connector.

Se o problema estiver relacionado com a tomada de parede original ou com o Wall Connector, contacte um eletricista para inspecionar a ligação da cablagem.

Também pode tentar carregar o veículo utilizando um Supercarregador Tesla ou um local de carregamento no destino, todos eles localizáveis através do mapa no ecrã tátil do veículo. Consulte [Mapas e navegação na página 171](#) para obter mais detalhes.

Se este alerta persistir após tentar carregar em vários locais e com diferentes equipamentos de carregamento, recomenda-se que agende uma visita à assistência.

Para obter mais informações sobre a resolução de problemas relacionados com as luzes de estado do Conetor Móvel ou do Wall Connector, consulte o manual do proprietário do produto nos [Guias de produto do adaptador e carregamento](#).

PCS_a017

Carreg. parou - Perda aliment. durante carreg. Verifique fonte aliment. e equip. de carreg.

O que este alerta significa:

Ocorreu uma perda de alimentação durante o carregamento. Isto pode resultar da perda de alimentação entre o equipamento de carregamento e a fonte (por exemplo, uma tomada de parede) ou de um problema no equipamento de carregamento.

O que fazer:

Este alerta é frequentemente acompanhado por outros alertas que podem ajudar a identificar e solucionar o problema. Comece por investigar quaisquer outros alertas apresentados relacionados com problemas de carregamento.

Em alternativa, pode verificar as luzes de estado do Conetor Móvel ou do Wall Connector para confirmar a alimentação do dispositivo e ainda consultar o manual do utilizador do produto para obter informações sobre a resolução de problemas com base nos códigos intermitentes. Se utilizar outro equipamento de carregamento externo (não Tesla), verifique se existe um visor ou outra interface de utilizador que forneça ajuda para a resolução de problemas.

Caso o equipamento de carregamento não tenha alimentação, verifique o disjuntor da tomada de parede/do Wall Connector para garantir que não disparou.

Mais dicas de resolução de problemas com base no tipo de equipamento:

- Se utilizar um Conetor Móvel, tente efetuar o carregamento do veículo utilizando uma tomada de parede diferente.
 - Se o veículo começar a carregar, é provável que o problema estivesse relacionado com a tomada de parede original.
 - Se o veículo continuar a não carregar, o problema pode estar relacionado com o Conetor Móvel.



Alertas de resolução de problemas

- Se utilizar um Wall Connector, tente carregar o veículo com um equipamento de carregamento diferente, como um Conetor Móvel alimentado por uma tomada de parede em separado.
 - Se o veículo começar a carregar, é provável que o problema estivesse relacionado com o Wall Connector.

Se o problema estiver relacionado com a tomada de parede original ou com o Wall Connector, contacte um electricista para inspecionar a ligação da cablagem.

Este alerta é geralmente específico para equipamento de carregamento e fontes de alimentação externas e, por norma, não indica um problema no seu veículo que pode ser resolvido através do agendamento de assistência.

Também pode tentar carregar o veículo utilizando um Supercarregador Tesla ou um local de carregamento no destino, todos eles localizáveis através do mapa no ecrã tátil do veículo. Consulte [Mapas e navegação na página 171](#) para obter mais detalhes.

Para obter mais informações sobre a resolução de problemas relacionados com as luzes de estado do Conetor Móvel ou do Wall Connector, consulte o manual do proprietário do produto nos [Guias de produto do adaptador e carregamento](#).

PCS_a019

Rede de alimentação ou problema no veículo a limitar o carregamento CA Desligue e repita/Tente outra local. carreg.

O que este alerta significa:

A velocidade de carregamento foi reduzida devido a uma condição que afeta a capacidade do veículo de carregar com alimentação CA. O carregamento rápido CC/Supercarregamento deverá continuar a funcionar conforme esperado na mesma.

Isto pode ocorrer devido a perturbações na fonte de alimentação causadas pelo equipamento de carregamento externo ou pela rede elétrica. Em alguns casos, esta condição pode resultar da utilização de dispositivos elétricos próximos que consumam muita energia.

Se for possível excluir estas potenciais causas, poderá ser uma condição do próprio veículo que está a afetar também o carregamento com alimentação CA.

O que fazer:

Se este alerta for acompanhado por outro alerta que especifique a condição que afeta o carregamento CA, comece por investigar esse alerta.

Mais dicas de resolução de problemas com base no tipo de equipamento:

- Se utilizar um Conetor Móvel, tente efetuar o carregamento do veículo utilizando uma tomada de parede diferente.
 - Se o veículo começar a carregar, é provável que o problema estivesse relacionado com a tomada de parede original.
 - Se o veículo continuar a não carregar, o problema pode estar relacionado com o Conetor Móvel.
- Se utilizar um Wall Connector, tente carregar o veículo com um equipamento de carregamento diferente, como um Conetor Móvel alimentado por uma tomada de parede em separado.
 - Se o veículo começar a carregar, é provável que o problema estivesse relacionado com o Wall Connector.

Se o problema estiver relacionado com a tomada de parede original ou com o Wall Connector, contacte um electricista para inspecionar a ligação da cablagem.

Também pode tentar carregar o veículo utilizando um Supercarregador Tesla ou um local de carregamento no destino, todos eles localizáveis através do mapa no ecrã tátil do veículo. Consulte [Mapas e navegação na página 171](#) para obter mais detalhes.

Se este alerta persistir após tentar carregar em vários locais e com diferentes equipamentos de carregamento, recomenda-se que agende uma visita à assistência.

Para obter mais informações sobre a resolução de problemas relacionados com as luzes de estado do Conetor Móvel ou do Wall Connector, consulte o manual do proprietário do produto nos [Guias de produto do adaptador e carregamento](#).



PCS_a032

Detetada má qualidade da rede elétrica Tente outra estação ou localização de carreg.

O que este alerta significa:

A velocidade de carregamento foi reduzida, ou o carregamento foi interrompido, devido a uma condição que afeta a capacidade do seu veículo de efetuar o carregamento CA. O carregamento rápido CC/Supercarregamento deverá continuar a funcionar conforme esperado na mesma.

O carregador de bordo do seu veículo detetou perturbações na fonte de alimentação elétrica. Estas perturbações interferem com o processo de carregamento do veículo.

Estas perturbações são normalmente causadas por:

- Problemas na cablagem do edifício e/ou na tomada de parede.
- Problemas com o equipamento de carregamento externo.
- Outros dispositivos elétricos de grandes dimensões, como máquinas de lavar ou unidades de ar condicionado, que consomem temporariamente muita energia ou perturbam a rede de alimentação elétrica.
- Condições externas que afetam a rede elétrica.

O que fazer:

Como este alerta é geralmente específico para equipamento de carregamento e fontes de alimentação externos e, por norma, não indica um problema no seu veículo que pode ser resolvido através do agendamento de assistência, recomenda-se que:

- Tente efetuar o carregamento em tomadas de parede diferentes.
- Tente carregar novamente (desligue e volte a ligar para tentar novamente) quando outros dispositivos elétricos de grandes dimensões não estiverem a consumir energia.
- Tente carregar com vários tipos diferentes de equipamento de carregamento e em locais diferentes.

Também pode tentar carregar o veículo utilizando um Supercarregador Tesla ou um local de carregamento no destino, todos eles localizáveis através do mapa no ecrã tátil do veículo. Consulte [Mapas e navegação na página 171](#) para obter mais detalhes.

Para obter mais informações sobre a resolução de problemas relacionados com as luzes de estado do Conector Móvel ou do Wall Connector, consulte o manual do proprietário do produto nos [Guias de produto do adaptador e carregamento](#).

PCS_a052

Equip. carreg. externo não fornece energia Verif. fonte aliment. ou tente outro equip.

O que este alerta significa:

O carregamento não pode ser iniciado devido a uma condição que impede o carregamento CA do veículo. O carregamento rápido CC/Supercarregamento deverá continuar a funcionar conforme esperado na mesma.

O seu veículo solicitou alimentação CA do equipamento de carregamento externo, mas o carregador de bordo não deteta qualquer fornecimento de tensão proveniente do equipamento.

Isto pode, por vezes, ser causado por um problema de hardware específico do equipamento de carregamento externo, o que impede que o equipamento de carregamento se ligue ou desligue do veículo quando solicitado. Pode igualmente ocorrer devido a outra condição que afete o equipamento de carregamento externo, a fonte de alimentação à qual está ligado ou o próprio veículo.

O que fazer:

Este alerta é geralmente específico para equipamento de carregamento e fontes de alimentação externos e, por norma, não indica um problema no seu veículo que pode ser resolvido através do agendamento de assistência.



Alertas de resolução de problemas

Tente carregar com vários tipos diferentes de equipamento de carregamento.

Também pode tentar carregar o veículo utilizando um Supercarregador Tesla ou um local de carregamento no destino, todos eles localizáveis através do mapa no ecrã tátil do veículo. Consulte [Mapas e navegação na página 171](#) para obter mais detalhes.

Para obter mais informações sobre a resolução de problemas relacionados com as luzes de estado do Conetor Móvel ou do Wall Connector, consulte o manual do proprietário do produto nos [Guias de produto do adaptador e carregamento](#).

PCS_a053

Taxa carreg. reduz. - Queda tensão inesperada **Remova extensões/Verifique cablagem**

O que este alerta significa:

A velocidade de carregamento foi reduzida porque o carregador de bordo do veículo detetou uma grande queda de tensão durante o carregamento.

Entre as causas prováveis deste problema estão:

- Problemas na cablagem do edifício e/ou na tomada de parede.
- Um cabo de extensão ou outra cablagem que não suporta a corrente de carregamento necessária.

Além disso, este problema pode ser resultado da ativação de dispositivos elétricos que consomem muita energia do mesmo circuito de derivação durante o carregamento do veículo.

O que fazer:

Se este problema ocorrer várias vezes no seu local de carregamento normal, contacte um electricista para inspecionar a instalação elétrica. Deve verificar o seguinte:

- Qualquer equipamento de carregamento instalado e a respetiva ligação à cablagem do edifício.
- A cablagem do edifício, incluindo qualquer tomada de parede utilizada com um Conetor Móvel.
- A ligação elétrica à linha da rede elétrica, no ponto de entrada no edifício.

Debata com o electricista se a corrente de carregamento no veículo deve ser reduzida ou se a instalação deve ser melhorada para suportar uma corrente de carregamento mais elevada.

Este alerta é geralmente específico para equipamento de carregamento e fontes de alimentação externos e, por norma, não indica um problema no seu veículo que pode ser resolvido através do agendamento de assistência.

Também pode tentar carregar o veículo utilizando um Supercarregador Tesla ou um local de carregamento no destino, todos eles localizáveis através do mapa no ecrã tátil do veículo. Consulte [Mapas e navegação na página 171](#) para obter mais detalhes.

Para obter mais informações sobre a resolução de problemas relacionados com as luzes de estado do Conetor Móvel ou do Wall Connector, consulte o manual do proprietário do produto nos [Guias de produto do adaptador e carregamento](#).

PCS_a054

Carreg. parou devido a grande queda de tensão **Remova extensões/Verifique cablagem**

O que este alerta significa:

O carregamento foi interrompido porque o carregador de bordo do veículo detetou uma queda de tensão excepcionalmente elevada.

Entre as causas prováveis deste problema estão:

- Problemas na cablagem do edifício e/ou na tomada de parede.



- Um cabo de extensão ou outra cablagem que não suporta a corrente de carregamento necessária.

Além disso, este problema pode ser resultado da ativação de dispositivos elétricos que consomem muita energia do mesmo circuito de derivação durante o carregamento do veículo.

O que fazer:

Se este problema ocorrer várias vezes no seu local de carregamento normal, contacte um electricista para inspecionar a instalação elétrica. Deve verificar o seguinte:

- Qualquer equipamento de carregamento instalado e a respetiva ligação à cablagem do edifício.
- A cablagem do edifício, incluindo qualquer tomada de parede utilizada com um Conetor Móvel.
- A ligação elétrica à linha da rede elétrica, no ponto de entrada no edifício.

Debata com o electricista se a corrente de carregamento no veículo deve ser reduzida ou se a instalação deve ser melhorada para suportar uma corrente de carregamento mais elevada.

Este alerta é geralmente específico para equipamento de carregamento e fontes de alimentação externos e, por norma, não indica um problema no seu veículo que pode ser resolvido através do agendamento de assistência.

Também pode tentar carregar o veículo utilizando um Supercarregador Tesla ou um local de carregamento no destino, todos eles localizáveis através do mapa no ecrã tátil do veículo. Consulte [Mapas e navegação na página 171](#) para obter mais detalhes.

Para obter mais informações sobre a resolução de problemas relacionados com as luzes de estado do Conetor Móvel ou do Wall Connector, consulte o manual do proprietário do produto nos [Guias de produto do adaptador e carregamento](#).

PCS_a073

Detetado erro no equip. de carreg. externo Experimente outro equip. de carregamento

O que este alerta significa:

O carregamento CA não pode ser iniciado devido a uma condição que impede o carregamento CA do veículo. O carregamento rápido CC/Supercarregamento deverá continuar a funcionar conforme esperado na mesma.

O carregador de bordo do veículo está a detetar tensão de entrada na porta de carregamento quando não é solicitada alimentação do equipamento de carregamento externo, o que indica que o equipamento de carregamento externo não está a funcionar conforme esperado.

Isto pode, por vezes, ser causado por um problema de hardware específico do equipamento de carregamento externo, o que impede que o equipamento de carregamento se ligue ou desligue do veículo quando solicitado. Essa situação pode ocorrer também devido a outra condição que afete o equipamento de carregamento externo ou a uma condição que afete o próprio veículo.

O que fazer:

Este alerta é geralmente específico para equipamento de carregamento e fontes de alimentação externos e, por norma, não indica um problema no seu veículo que pode ser resolvido através do agendamento de assistência.

Tente carregar com vários tipos diferentes de equipamento de carregamento.

Também pode tentar carregar o veículo utilizando um Supercarregador Tesla ou um local de carregamento no destino, todos eles localizáveis através do mapa no ecrã tátil do veículo. Consulte [Mapas e navegação na página 171](#) para obter mais detalhes.

Para obter mais informações sobre a resolução de problemas relacionados com as luzes de estado do Conetor Móvel ou do Wall Connector, consulte o manual do proprietário do produto nos [Guias de produto do adaptador e carregamento](#).



PCS_a090

Carreg. lento - Fases CA não alimentadas

Verifique fonte aliment. e o equip. de carreg.

O que este alerta significa:

A velocidade de carregamento foi reduzida devido a uma condição que afeta a capacidade do veículo de carregar com alimentação CA. O carregamento rápido CC/Supercarregamento deverá continuar a funcionar conforme esperado na mesma.

O carregador de bordo do seu veículo detetou que um ou mais conversores de potência não recebem a tensão de entrada de CA necessária. Por exemplo: durante o carregamento trifásico, pode faltar uma fase da potência de entrada de CA fornecida pela fonte externa. Isto pode ocorrer devido a uma condição que afete o equipamento de carregamento externo, a fonte de alimentação à qual está ligado ou o próprio veículo.

O que fazer:

Este alerta é geralmente específico para equipamento de carregamento e fontes de alimentação externos e, por norma, não indica um problema no seu veículo que pode ser resolvido através do agendamento de assistência.

Tente carregar com vários tipos diferentes de equipamento de carregamento.

Também pode tentar carregar o veículo utilizando um Supercarregador Tesla ou um local de carregamento no destino, todos eles localizáveis através do mapa no ecrã tátil do veículo. Consulte [Mapas e navegação na página 171](#) para obter mais detalhes.

Para obter mais informações sobre a resolução de problemas relacionados com as luzes de estado do Conetor Móvel ou do Wall Connector, consulte o manual do proprietário do produto nos [Guias de produto do adaptador e carregamento](#).

PM_a092/PMF_a092/PMR_a092

Problema do grupo motopropulsor detetado - Agendar assistência

O problema poderá persistir mesmo se a funcionalidade for reposta

O que este alerta significa:

O grupo motopropulsor do veículo requer assistência. A potência, velocidade e aceleração podem sofrer uma redução, e o seu veículo pode ter de se desligar durante a condução.

Este alerta indica uma condição persistente que requer a inspeção e assistência do grupo motopropulsor.

Mesmo que este alerta desapareça após a viagem atual e não regresse durante viagens posteriores, é necessária assistência para resolver o problema do grupo motopropulsor detetado pelo veículo.

O que fazer:

Recomenda-se que agende uma visita à assistência assim que possível para uma intervenção no grupo motopropulsor do veículo.

Sem assistência, o veículo pode continuar a ter potência, velocidade e aceleração reduzidas, pode enfrentar condições que requerem que se desligue durante a viagem, ou pode tornar-se impossível de conduzir.

UI_a004

Bagageira dianteira aberta

Proceda com cuidado

O que este alerta significa:

Se for detetado que a bagageira dianteira (capô) do veículo está aberta durante a condução.

Este alerta indica que não é possível confirmar que, pelo menos, um dos dois trincos que fixam o capô, o trinco principal e/ou o trinco secundário da bagageira dianteira, estão fechados (confirmação de que estão totalmente encaixados) aquando de uma mudança para outra posição além da posição de estacionamento no veículo.



O que fazer:

Uma vez que este estado pode resultar na abertura da bagageira dianteira durante a condução, recomenda-se que conduza cuidadosamente até conseguir parar o veículo em segurança e mudar para a posição de estacionamento.

Assim que estacionar o veículo, verifique a bagageira dianteira (capô) para se certificar de que está totalmente fechada (ambos os trincos estão totalmente encaixados). Para obter mais informações, consulte as instruções de fecho do [Bagageira dianteira na página 30](#).

O alerta deverá desaparecer assim que colocar o veículo na posição de estacionamento. Contudo, poderá voltar a ser apresentado quando começar a conduzir novamente, caso não inspecione primeiro e fixe totalmente o capô.

Se este alerta persistir ao longo de várias conduções, ou se ocorrer com uma frequência cada vez maior ao longo de várias viagens, recomenda-se que agende uma visita à assistência assim que possível.

Para obter mais informações sobre a bagageira dianteira, consulte [Bagageira dianteira na página 30](#).

UI_a006

É necessária a assistência Agendar assistência agora

O que este alerta significa:

Este alerta é definido remotamente pela Tesla quando é detetada uma condição que requer assistência no seu veículo.

Este alerta pode ser apresentado devido a várias condições do veículo. Quando agendar uma visita à assistência, mais informações deverão estar disponíveis.

Este alerta só pode ser eliminado por um técnico de assistência após a reparação do veículo.

O que fazer:

Uma vez que este alerta pode estar presente devido a várias condições, recomenda-se que agende uma visita à assistência o mais rapidamente possível.

UI_a013

Pressão de ar dos pneus muito baixa ENCOSTE EM SEGURANÇA - Ver. pneu furado

O que este alerta significa:

Este alerta indica que um ou mais pneus do veículo estão extremamente vazios ou furados.

O sistema de monitorização da pressão dos pneus (TPMS) detetou que a pressão de ar em um ou mais pneus está significativamente mais baixa do que a pressão recomendada para os pneus a frio.

O que fazer:

Com cuidado, deve parar o veículo o mais rapidamente possível. Num local seguro, verifique se algum pneu está furado.

Pode solicitar opções de assistência em viagem da Tesla (mobile tire, loaner wheel, reboque), se necessário. Consulte [Contactar a assistência em viagem da Tesla na página 232](#) para obter mais informações.

Numa situação que não seja de emergência, recomenda-se que visite uma loja de pneus local para obter assistência ou agende uma visita à assistência utilizando a aplicação da Tesla para dispositivos móveis.

Consulte [Manter a pressão dos pneus na página 200](#) para obter informações detalhadas sobre onde encontrar a pressão a frio recomendada (RCP) para os pneus do seu veículo, como verificar a pressão dos pneus e como manter os pneus devidamente cheios.

O alerta desaparece assim que o TPMS tiver uma medição consistente da pressão de todos os pneus a 3 psi da pressão a frio recomendada.



Alertas de resolução de problemas

- O alerta e a luz indicadora de pressão dos pneus podem permanecer visíveis imediatamente após ter enchido os pneus com a pressão a frio recomendada, mas ambos devem apagar-se assim que tiver conduzido uma curta distância.
- Poderá ser necessário conduzir a mais de 15 mph (25 km/h) durante, pelo menos, 10 minutos para que o sistema de monitorização da pressão dos pneus meça e comunique as pressões dos pneus atualizadas.

Para obter mais informações sobre pressão e enchimento de pneus, consulte [Cuidados e manutenção dos pneus na página 200](#).

UI_a014

Pressão de ar de pneus inferior à recomendada Verifique pressão e encha conforme necessário

O que este alerta significa:

Este alerta NÃO indica a existência de um pneu furado.

O sistema de monitorização da pressão dos pneus (TPMS) detetou que a pressão de ar em um ou mais pneus está, pelo menos, 20% mais baixa do que a pressão recomendada para os pneus a frio.

Consulte [Manter a pressão dos pneus na página 200](#) para obter informações detalhadas sobre onde encontrar a pressão a frio recomendada (RCP) para os pneus do seu veículo, como verificar a pressão dos pneus e como manter os pneus devidamente cheios.

Este alerta pode aparecer em condições de tempo frio porque o ar nos pneus contrai naturalmente quando fica frio, diminuindo a pressão dos pneus.

O que fazer:

Adicionar ar para manter a pressão recomendada dos pneus a frio. Embora estejam previstas quedas da pressão dos pneus em condições meteorológicas mais frias, é necessário manter sempre a pressão recomendada dos pneus a frio.

O alerta pode desaparecer durante a condução do veículo. Isto ocorre porque os pneus aquecem e a respetiva pressão aumenta. Mesmo que o alerta desapareça, deve encher na mesma os pneus com ar quando estiverem novamente frios.

O alerta é eliminado assim que o sistema de monitorização da pressão dos pneus detetar que cada um dos pneus está cheio com a pressão a frio recomendada.

- O alerta e a luz indicadora de pressão dos pneus podem permanecer visíveis imediatamente após ter enchido os pneus com a pressão a frio recomendada, mas ambos devem apagar-se assim que tiver conduzido uma curta distância.
- Poderá ser necessário conduzir a mais de 15 mph (25 km/h) durante, pelo menos, 10 minutos para que o sistema de monitorização da pressão dos pneus meça e comunique as pressões dos pneus atualizadas.

Se o alerta for apresentado repetidas vezes relativamente ao mesmo pneu, solicite a inspeção do pneu quanto à possibilidade de uma fuga lenta. Pode visitar uma loja de pneus local ou agendar uma visita à assistência através da aplicação Tesla para dispositivos móveis.

Para obter mais informações sobre pressão e enchimento de pneus, consulte [Cuidados e manutenção dos pneus na página 200](#).

Para obter mais informações sobre pressão e enchimento de pneus, consulte [Cuidados e manutenção dos pneus na página 200](#).

UI_a137

Ligação de assistência ativa ao veículo Assistência a realizar diagnóstico remoto

O que este alerta significa:



Um técnico de assistência tem sessão iniciada remotamente no seu veículo para diagnóstico ou reparação. Poderá notar alguma perda de funcionalidade de informação e entretenimento durante a ligação, mas este alerta não indica um problema com o seu veículo.

É possível conduzir o veículo.

O que fazer:

Este alerta deve desaparecer automaticamente depois de o técnico concluir o diagnóstico ou a reparação do veículo. Poderá ser necessário reiniciar o ecrã tátil para repor a funcionalidade de informação e entretenimento total após o alerta desaparecer. Para obter mais informações, consulte Reiniciar o ecrã tátil no [guia Faça você mesmo](#).

Se este alerta não desaparecer após 24 horas, recomenda-se que agende uma marcação de assistência através da sua aplicação para dispositivos móveis da Tesla ou junto de um fornecedor de serviços independente. Tenha em atenção que as opções do fornecedor de serviços independentes podem variar com base na configuração do veículo e na sua localização.

UMC_a001

Impossível carregar com Conetor Móvel Ligação inadequada da tomada - Tente outra

O que este alerta significa:

O Conetor Móvel detetou que a tomada elétrica possui uma ligação à terra insuficiente, provavelmente causada por uma ligação à terra inadequada ou em falta.

Tal não indica um problema no Conetor Móvel nem no veículo, mas sugere um problema na tomada de parede/instalação elétrica à qual o Conetor Móvel está ligado.

O que fazer:

Solicite a inspeção da instalação elétrica por parte de um electricista. O seu electricista deve assegurar uma boa ligação à terra no seu disjuntor ou na caixa de distribuição de energia, bem como que são efetuadas as ligações adequadas à tomada, antes de voltar a tentar ligar o Conetor Móvel.

Entretanto, se for necessário efetuar um carregamento, tente efetuá-lo através de uma tomada diferente, noutra local, ou com outro tipo de estação de carregamento.

Também pode tentar carregar o veículo utilizando um Supercarregador Tesla ou um local de carregamento no destino, todos eles localizáveis através do mapa no ecrã tátil do veículo. Consulte [Mapas e navegação na página 171](#) para obter mais detalhes.

Para obter mais informações sobre a resolução de problemas com as luzes de estado do conetor móvel e problemas de carregamento, consulte o [manual do proprietário do produto](#).

UMC_a002

Imp. carregar - Disj. GFCI Con. Móvel disparou Desligue pega carr. da porta carreg. e repita

O que este alerta significa:

Não é possível carregar o veículo porque o disjuntor de falha de terra (GFCI) do Conetor Móvel disparou.

Tal como o GFCI numa tomada de parede, esta função foi concebida para interromper o fluxo de eletricidade quando existe um problema. Interrompeu o carregamento para proteger o veículo e o equipamento de carga.

Tal pode acontecer por diversos motivos. O problema pode estar associado ao cabo de carregamento, à pega de carregamento, à porta de carregamento ou até mesmo a um componente de bordo do veículo.

O que fazer:

Verifique a existência de acumulação de água ou níveis incomuns de humidade na porta de carregamento e na pega de carregamento. Se encontrar humidade em excesso, aguarde e deixe a parte interior da porta de carregamento e a secção exposta da pega de carregamento secar o suficiente antes de voltar a tentar.



Alertas de resolução de problemas

Inspeccione o equipamento de carregamento quanto a danos.

- Se o cabo apresentar algum dano ou deterioração **não o utilize**. Experimente utilizar equipamento de carregamento diferente.
- Se o cabo estiver em boas condições, tente efetuar novamente o carregamento utilizando o Conetor Móvel.

Se o problema persistir e impedir o carregamento, tente efetuar o carregamento com equipamento de equipamento diferente.

Este alerta é geralmente específico para equipamento de carregamento e fontes de alimentação externas e, por norma, não indica um problema no seu veículo que pode ser resolvido através do agendamento de assistência.

Também pode tentar carregar o veículo utilizando um Supercarregador Tesla ou um local de carregamento no destino, todos eles localizáveis através do mapa no ecrã tátil do veículo. Consulte [Mapas e navegação na página 171](#) para obter mais detalhes.

Para obter mais informações sobre a resolução de problemas com as luzes de estado do conetor móvel e problemas de carregamento, consulte o [manual do proprietário do produto](#).

UMC_a004

Impossível carregar com Conetor Móvel Tensão demas. alta / Tente outra tomada

O que este alerta significa:

Não é possível carregar o veículo, ou o carregamento é interrompido, devido a **um dos seguintes motivos** associados ao Conetor Móvel:

- Deteta que a tensão da tomada de parede é demasiado elevada **ou**
- Deteta um aumento inesperado no fornecimento de tensão da tomada de parede.

O que fazer:

Tente efetuar o carregamento do veículo utilizando uma tomada de parede diferente. Se o veículo começar a carregar, é provável que o problema estivesse relacionado com a tomada de parede original. Contacte um electricista para inspecionar a ligação do edifício à tomada em questão.

Se continuar a não ser possível carregar o veículo mesmo quando tenta uma tomada de parede diferente, tente efetuar o carregamento numa localização diferente.

Também pode tentar carregar o veículo utilizando um Supercarregador Tesla ou um local de carregamento no destino, todos eles localizáveis através do mapa no ecrã tátil do veículo. Consulte [Mapas e navegação na página 171](#) para obter mais detalhes.

Para obter mais informações sobre a resolução de problemas com as luzes de estado do conetor móvel e problemas de carregamento, consulte o [manual do proprietário do produto](#).

UMC_a005

Impossível carregar com Conetor Móvel Tensão muito baixa/Experimente outra tomada

O que este alerta significa:

Não é possível carregar o veículo, ou o carregamento é interrompido, devido a **um dos seguintes motivos** associados ao Conetor Móvel:

- Não deteta fornecimento de tensão suficiente proveniente da tomada de parede **ou**
- Deteta uma queda inesperada no fornecimento de tensão da tomada de parede.

O que fazer:



Tente efetuar o carregamento do veículo utilizando uma tomada de parede diferente. Se o veículo começar a carregar, é provável que o problema estivesse relacionado com a tomada de parede original. Contacte um electricista para inspecionar a ligação do edifício à tomada em questão.

Se continuar a não ser possível carregar o veículo mesmo quando tenta uma tomada de parede diferente, tente efetuar o carregamento numa localização diferente.

Este alerta é geralmente específico para equipamento de carregamento e fontes de alimentação externos e, por norma, não indica um problema no seu veículo que pode ser resolvido através do agendamento de assistência.

Também pode tentar carregar o veículo utilizando um Supercarregador Tesla ou um local de carregamento no destino, todos eles localizáveis através do mapa no ecrã tátil do veículo. Consulte [Mapas e navegação na página 171](#) para obter mais detalhes.

Para obter mais informações sobre a resolução de problemas com as luzes de estado do conetor móvel e problemas de carregamento, consulte o [manual do proprietário do produto](#).

UMC_a007

Temp. caixa controlo do conetor móvel alta Deixe con. móvel arrefecer p/ retomar carreg.

O que este alerta significa:

O carregamento foi interrompido porque o conetor elétrico detetou temperatura elevada no interior do alojamento da caixa de controlo.

O que fazer:

Certifique-se de que não há nada a tapar o Conetor Móvel e de que não existe nenhuma fonte de calor por perto. Se o problema persistir a temperaturas ambiente normais (abaixo de 38 °C), é necessária assistência.

Também pode tentar carregar o veículo utilizando um Supercarregador Tesla ou um local de carregamento no destino, todos eles localizáveis através do mapa no ecrã tátil do veículo. Consulte [Mapas e navegação na página 171](#) para obter mais detalhes.

Para obter mais informações sobre a resolução de problemas com as luzes de estado do conetor móvel e problemas de carregamento, consulte o [manual do proprietário do produto](#).

UMC_a008

Imp. carregar - Temp. da ficha de parede alta Verif. tomada de parede e cablagem recomend.

O que este alerta significa:

Os alertas de temperatura elevada detetada pelo Conetor Móvel indicam que a tomada utilizada para o carregamento está a ficar demasiado quente e, por isso, o carregamento foi interrompido para proteger a tomada.

Tal não indica um problema no Conetor Móvel nem no veículo, mas sugere um problema na tomada de parede/instalação elétrica à qual o Conetor Móvel está ligado.

Uma tomada pode ficar quente devido a uma ficha que não esteja totalmente introduzida, uma ligação solta do edifício à tomada ou uma tomada que começa a ficar desgastada.

O que fazer:

Certifique-se de que o adaptador está totalmente introduzido na tomada. Se a velocidade de carregamento não regressar ao normal, contacte um electricista para inspecionar a tomada e as ligações do edifício à tomada e realizar quaisquer reparações necessárias.

Se a tomada estiver desgastada, a mesma deve ser substituída por uma tomada de elevada qualidade. Considere atualizar para um Wall Connector da Tesla para maior conveniência e a velocidade de carregamento mais elevada.



UMC_a009

Impossível carregar - Temp. pega carreg. alta Verif. se há resíduos na pega/porta carreg.

O que este alerta significa:

O carregamento foi interrompido porque o Conetor Móvel detetou temperatura elevada na pega de carregamento que está ligada à porta de carregamento do seu veículo.

O que fazer:

Certifique-se de que o Conetor Móvel está totalmente inserido na entrada da porta de carregamento do seu veículo.

Inspecione a entrada da porta de carregamento e a pega do Conetor Móvel quanto a obstruções ou humidade. Certifique-se de que foi removida qualquer obstrução da porta de carregamento ou da pega do Conetor Móvel e que permitiu a secagem de qualquer humidade. Em seguida, tente inserir novamente a pega do Conetor Móvel na porta de carregamento.

Certifique-se ainda de que não há nada a tapar a pega de carregamento do Conetor Móvel e de que não existe nenhuma fonte de calor por perto.

Se o alerta persistir a temperaturas ambiente normais (abaixo de 38 °C) e ocorrer durante várias tentativas de carregamento, tal pode indicar um problema que afete o Conetor Móvel ou o seu veículo. Recomenda-se que agende uma visita à assistência quando lhe for mais conveniente.

Também pode tentar carregar o veículo utilizando um Supercarregador Tesla ou um local de carregamento no destino, todos eles localizáveis através do mapa no ecrã tátil do veículo. Consulte [Mapas e navegação na página 171](#) para obter mais detalhes.

Para obter mais informações sobre a resolução de problemas com as luzes de estado do conetor móvel e problemas de carregamento, consulte o [manual do proprietário do produto](#).

UMC_a010

Ligação do conetor móvel ao adaptador quente Deixe arref. - Ligue adapt. ao conetor móvel

O que este alerta significa:

O carregamento foi interrompido porque o Conetor Móvel detetou temperatura elevada na ligação entre o adaptador de ficha de parede e a caixa de controlo.

O que fazer:

Certifique-se de que o adaptador de ficha de parede está totalmente ligado à caixa de controlo do Conetor Móvel.

Certifique-se também de que não há nada a tapar o adaptador de ficha de parede e de que não existe nenhuma fonte de calor por perto.

Após desligar a ficha da fonte de alimentação (tomada de parede), inspecione a ligação do adaptador de ficha de parede e a ligação da caixa de controlo do Conetor Móvel quando a quaisquer obstrução ou humidade. Certifique-se de que foi removida qualquer obstrução e que permitiu a secagem de qualquer humidade. Em seguida, tente voltar a inserir o adaptador da ficha de parede no Conetor Móvel e, em seguida, ligar à fonte de energia (tomada de parede).

Após a remoção de qualquer obstrução e a descida de temperatura da caixa de controlo do Conetor Móvel, o alerta deve desaparecer e será possível efetuar o carregamento.

Também pode tentar carregar o veículo utilizando um Supercarregador Tesla ou um local de carregamento no destino, todos eles localizáveis através do mapa no ecrã tátil do veículo. Consulte [Mapas e navegação na página 171](#) para obter mais detalhes.

Para obter mais informações sobre a resolução de problemas com as luzes de estado do conetor móvel e problemas de carregamento, consulte o [manual do proprietário do produto](#).



UMC_a011

Erro de comunicação de equip. em carregamento

Tente novamente ou outro equipamento

O que este alerta significa:

O veículo não consegue carregar porque não consegue comunicar eficazmente com o Conetor Móvel. O Conetor Móvel não consegue confirmar através da deteção de proximidade que a pega de carregamento está totalmente ligada ao veículo.

O que fazer:

Primeiro, confirme se a falta de comunicação eficaz é causada pelo Conetor Móvel e não um problema no veículo. Normalmente, é este o caso.

Para o confirmar, tente carregar o veículo utilizando outro equipamento de carregamento externo.

- Se o veículo começar a carregar, é provável que o problema esteja relacionado com o Conetor Móvel.
- Se o veículo continuar a não carregar, o problema pode estar relacionado com o veículo.

Inspecione a entrada da porta de carregamento e a pega do Conetor Móvel quanto a quaisquer obstruções (utilize uma lanterna, se necessário). Certifique-se de que foi removida qualquer obstrução e que permitiu a secagem de qualquer humidade. Em seguida, tente inserir novamente a pega do Conetor Móvel na porta de carregamento.

Este alerta é geralmente específico para equipamento de carregamento e fontes de alimentação externos e, por norma, não indica um problema no seu veículo que pode ser resolvido através do agendamento de assistência.

Também pode tentar carregar o veículo utilizando um Supercarregador Tesla ou um local de carregamento no destino, todos eles localizáveis através do mapa no ecrã tátil do veículo. Consulte [Mapas e navegação na página 171](#) para obter mais detalhes.

Para obter mais informações sobre a resolução de problemas com as luzes de estado do conetor móvel e problemas de carregamento, consulte o [manual do proprietário do produto](#).

Para obter mais informações sobre o carregamento, consulte [Instruções de carregamento na página 186](#).

UMC_a012

Erro de comunicação de equip. em carregamento

Tente novamente ou outro equipamento

O que este alerta significa:

O veículo não consegue carregar porque não consegue comunicar eficazmente com o Conetor Móvel. O Conetor Móvel deteta que não consegue gerar ou manter um sinal piloto de controlo válido.

O que fazer:

Primeiro, confirme se a falta de comunicação eficaz é causada pelo Conetor Móvel e não um problema no veículo. Normalmente, é este o caso.

Para o confirmar, tente carregar o veículo utilizando outro equipamento de carregamento externo.

- Se o veículo começar a carregar, é provável que o problema esteja relacionado com o Conetor Móvel.
- Se o veículo continuar a não carregar, o problema pode estar relacionado com o veículo.

Inspecione a entrada da porta de carregamento e a pega do Conetor Móvel quanto a quaisquer obstruções (utilize uma lanterna, se necessário). Certifique-se de que foi removida qualquer obstrução e que permitiu a secagem de qualquer humidade. Em seguida, tente inserir novamente a pega do Conetor Móvel na porta de carregamento.

Este alerta é geralmente específico para equipamento de carregamento e fontes de alimentação externos e, por norma, não indica um problema no seu veículo que pode ser resolvido através do agendamento de assistência.



Alertas de resolução de problemas

Também pode tentar carregar o veículo utilizando um Supercarregador Tesla ou um local de carregamento no destino, todos eles localizáveis através do mapa no ecrã tátil do veículo. Consulte [Mapas e navegação na página 171](#) para obter mais detalhes.

Para obter mais informações sobre a resolução de problemas com as luzes de estado do conetor móvel e problemas de carregamento, consulte o [manual do proprietário do produto](#).

Para obter mais informações sobre o carregamento, consulte [Instruções de carregamento na página 186](#).

UMC_a013

Erro adapt. ficha parede - Taxa carreg. red. Insira adaptador no conetor móvel e repita

O que este alerta significa:

O seu Conetor Móvel não consegue comunicar com o adaptador de ficha de parede. Uma vez que o seu Conetor Móvel não consegue monitorizar a temperatura do adaptador da ficha de parede, a corrente de carga é automaticamente reduzida para 8 A.

O que fazer:

1. Desligue completamente o Conetor Móvel, incluindo o adaptador da ficha de parede, da tomada elétrica.
2. Certifique-se de que a ligação entre o adaptador da ficha de parede e o corpo principal do Conetor Móvel está segura.
 - a. Desligue completamente o adaptador da ficha de parede do corpo principal do seu Conetor Móvel.
 - b. Volte a introduzir completamente o adaptador da ficha de parede no corpo principal do seu Conetor Móvel, empurrando-o para a tomada até encaixar na devida posição.
3. Tente carregar novamente ligando totalmente o Conetor Móvel à tomada de parede, incluindo o adaptador da ficha de parede.
4. Se o alerta persistir, tente utilizar um adaptador da ficha de parede diferente (consulte os passos acima para garantir que o adaptador está totalmente ligado ao Conetor Móvel).
 - a. Se o alerta já não estiver presente, é provável que o problema esteja relacionado com o adaptador da ficha de parede utilizado anteriormente.
 - b. Se o alerta persistir, é provável que o problema esteja relacionado com o seu Conetor Móvel.

Se necessário, adquira outro adaptador da ficha de parede ou Conetor Móvel.

Entretanto, pode continuar a carregar com o mesmo equipamento. A taxa de carregamento será reduzida, uma vez que a corrente de carregamento será limitada a 8 A enquanto esta condição persistir.

Também pode tentar carregar o veículo utilizando um Supercarregador Tesla ou um local de carregamento no destino, todos eles localizáveis através do mapa no ecrã tátil do veículo. Consulte [Mapas e navegação na página 171](#) para obter mais detalhes.

Para obter mais informações sobre a resolução de problemas com as luzes de estado do conetor móvel e problemas de carregamento, consulte o [manual do proprietário do produto](#).

UMC_a014

Erro adapt. ficha parede - Taxa carreg. red. Insira adaptador no conetor móvel e repita

O que este alerta significa:

O seu Conetor Móvel não consegue comunicar com o adaptador de ficha de parede. Uma vez que o seu Conetor Móvel não consegue identificar o tipo de tomada de parede à qual o adaptador da ficha de parede está ligado, a corrente de carga é automaticamente reduzida para 8 A.

O que fazer:

1. Desligue completamente o Conetor Móvel, incluindo o adaptador da ficha de parede, da tomada elétrica.



2. Certifique-se de que a ligação entre o adaptador da ficha de parede e o corpo principal do Conetor Móvel está segura.
 - a. Desligue completamente o adaptador da ficha de parede do corpo principal do seu Conetor Móvel.
 - b. Volte a introduzir completamente o adaptador da ficha de parede no corpo principal do seu Conetor Móvel, empurrando-o para a tomada até encaixar na devida posição.
3. Tente carregar novamente ligando totalmente o Conetor Móvel à tomada de parede, incluindo o adaptador da ficha de parede.
4. Se o alerta persistir, tente utilizar um adaptador da ficha de parede diferente (consulte os passos acima para garantir que o adaptador está totalmente ligado ao Conetor Móvel).
 - a. Se o alerta já não estiver presente, é provável que o problema esteja relacionado com o adaptador da ficha de parede utilizado anteriormente.
 - b. Se o alerta persistir, é provável que o problema esteja relacionado com o seu Conetor Móvel.

Se necessário, adquira outro adaptador da ficha de parede ou Conetor Móvel. Entretanto, pode continuar a carregar com o mesmo equipamento. A taxa de carregamento será reduzida, uma vez que a corrente de carregamento será limitada a 8 A enquanto esta condição persistir.

Também pode tentar carregar o veículo utilizando um Supercarregador Tesla ou um local de carregamento no destino, todos eles localizáveis através do mapa no ecrã tátil do veículo. Consulte [Mapas e navegação na página 171](#) para obter mais detalhes.

Para obter mais informações sobre a resolução de problemas com as luzes de estado do conetor móvel e problemas de carregamento, consulte o [manual do proprietário do produto](#).

UMC_a015

Erro adapt. ficha parede - Taxa carreg. red.

Insira adaptador no conetor móvel e repita

O que este alerta significa:

O seu Conetor Móvel não consegue comunicar com o adaptador de ficha de parede. Uma vez que o seu Conetor Móvel não consegue identificar o tipo de tomada de parede à qual o adaptador da ficha de parede está ligado, a corrente de carga é automaticamente reduzida para 8 A.

O que fazer:

1. Desligue completamente o Conetor Móvel, incluindo o adaptador da ficha de parede, da tomada elétrica.
2. Certifique-se de que a ligação entre o adaptador da ficha de parede e o corpo principal do Conetor Móvel está segura.
 - a. Desligue completamente o adaptador da ficha de parede do corpo principal do seu Conetor Móvel.
 - b. Volte a introduzir completamente o adaptador da ficha de parede no corpo principal do seu Conetor Móvel, empurrando-o para a tomada até encaixar na devida posição.
3. Tente carregar novamente ligando totalmente o Conetor Móvel à tomada de parede, incluindo o adaptador da ficha de parede.
4. Se o alerta persistir, tente utilizar um adaptador da ficha de parede diferente (consulte os passos acima para garantir que o adaptador está totalmente ligado ao Conetor Móvel).
 - a. Se o alerta já não estiver presente, é provável que o problema esteja relacionado com o adaptador da ficha de parede utilizado anteriormente.
 - b. Se o alerta persistir, é provável que o problema esteja relacionado com o seu Conetor Móvel.

Se necessário, adquira outro adaptador da ficha de parede ou Conetor Móvel. Entretanto, pode continuar a carregar com o mesmo equipamento. A taxa de carregamento será reduzida, uma vez que a corrente de carregamento será limitada a 8 A enquanto esta condição persistir.

Também pode tentar carregar o veículo utilizando um Supercarregador Tesla ou um local de carregamento no destino, todos eles localizáveis através do mapa no ecrã tátil do veículo. Consulte [Mapas e navegação na página 171](#) para obter mais detalhes.

Para obter mais informações sobre a resolução de problemas com as luzes de estado do conetor móvel e problemas de carregamento, consulte o [manual do proprietário do produto](#).



UMC_a016

Temp. caixa controlo do conetor móvel alta Taxa de carregamento máxima reduzida

O que este alerta significa:

A corrente de carregamento foi reduzida temporariamente porque o conetor elétrico detetou um aumento da temperatura no interior do alojamento da caixa de controlo.

O que fazer:

Certifique-se de que não há nada a tapar o Conetor Móvel e de que não existe nenhuma fonte de calor por perto. Se o problema persistir a temperaturas ambiente normais (abaixo de 38 °C), é necessária assistência.

Também pode tentar carregar o veículo utilizando um Supercarregador Tesla ou um local de carregamento no destino, todos eles localizáveis através do mapa no ecrã tátil do veículo. Consulte [Mapas e navegação na página 171](#) para obter mais detalhes.

Para obter mais informações sobre a resolução de problemas com as luzes de estado do conetor móvel e problemas de carregamento, consulte o [manual do proprietário do produto](#).

UMC_a017

Taxa carreg. red. - Temp. ficha parede alta Verif. tomada de parede e cablagem recomend.

O que este alerta significa:

Os alertas de temperatura elevada detetada pelo Conetor Móvel indicam que a tomada utilizada para o carregamento está a ficar demasiado quente e, por isso, a velocidade de carregamento foi reduzida para proteger a tomada.

Normalmente, isto não significa que existe um problema no veículo ou no Conetor Móvel, mas sim um problema com a tomada. Uma tomada pode ficar quente devido a uma ficha que não esteja totalmente introduzida, uma ligação solta do edifício à tomada ou uma tomada que começa a ficar desgastada.

O que fazer:

Certifique-se de que o adaptador está totalmente introduzido na tomada. Se a velocidade de carregamento não regressar ao normal, contacte um electricista para inspecionar a tomada e as ligações do edifício à tomada e realizar quaisquer reparações necessárias.

Se a tomada estiver desgastada, a mesma deve ser substituída por uma tomada de elevada qualidade. Considere atualizar para um Wall Connector da Tesla para maior conveniência e a velocidade de carregamento mais elevada.

UMC_a018

Taxa carregamento reduzida - Temp. pega alta Verif. se há resíduos na pega/porta carreg.

O que este alerta significa:

A corrente de carregamento foi reduzida temporariamente porque o conetor elétrico detetou um aumento da temperatura na pega de carregamento que está ligada à porta de carregamento do seu veículo.

O que fazer:

Certifique-se de que o Conetor Móvel está totalmente inserido na entrada da porta de carregamento do seu veículo.

Inspecione a entrada da porta de carregamento e a pega do Conetor Móvel quanto a obstruções ou humidade. Certifique-se de que foi removida qualquer obstrução da porta de carregamento ou da pega do Conetor Móvel e que permitiu a secagem de qualquer humidade. Em seguida, tente inserir novamente a pega do Conetor Móvel na porta de carregamento.



Certifique-se ainda de que não há nada a tapar a pega de carregamento do Conetor Móvel e de que não existe nenhuma fonte de calor por perto.

Se o alerta persistir a temperaturas ambiente normais (abaixo de 38 °C) e ocorrer durante várias tentativas de carregamento, tal pode indicar um problema que afete o Conetor Móvel ou o seu veículo. Recomenda-se que agende uma visita à assistência quando lhe for mais conveniente.

Também pode tentar carregar o veículo utilizando um Supercarregador Tesla ou um local de carregamento no destino, todos eles localizáveis através do mapa no ecrã tátil do veículo. Consulte [Mapas e navegação na página 171](#) para obter mais detalhes.

Para obter mais informações sobre a resolução de problemas com as luzes de estado do conetor móvel e problemas de carregamento, consulte o [manual do proprietário do produto](#).

UMC_a019

Ligação do conetor móvel ao adaptador quente Taxa de carregamento máxima reduzida

O que este alerta significa:

A corrente de carregamento foi reduzida porque o conetor elétrico detetou temperatura elevada na ligação entre o adaptador de ficha de parede e a caixa de controlo.

O que fazer:

Certifique-se de que o adaptador de ficha de parede está totalmente ligado à caixa de controlo do Conetor Móvel.

Após desligar a ficha da fonte de alimentação (tomada de parede), inspecione a ligação do adaptador de ficha de parede e a ligação da caixa de controlo do Conetor Móvel quando a quaisquer obstrução ou humidade.

Recomenda-se a remoção de quaisquer detritos/objetos estranhos. Certifique-se de que foi removida qualquer obstrução e que permitiu a secagem de qualquer humidade. Em seguida, tente voltar a inserir o adaptador da ficha de parede no Conetor Móvel e, em seguida, ligar à fonte de energia (tomada de parede).

Certifique-se também de que não há nada a tapar o adaptador de ficha de parede e de que não existe nenhuma fonte de calor por perto. Se o alerta persistir a temperaturas ambiente normais (abaixo de 38 °C) e ocorrer durante várias tentativas de carregamento, tal pode indicar um problema que afete o Conetor Móvel ou o seu veículo. Recomenda-se que agende uma visita à assistência quando lhe for mais conveniente.

Também pode tentar carregar o veículo utilizando um Supercarregador Tesla ou um local de carregamento no destino, todos eles localizáveis através do mapa no ecrã tátil do veículo. Consulte [Mapas e navegação na página 171](#) para obter mais detalhes.

Para obter mais informações sobre a resolução de problemas com as luzes de estado do conetor móvel e problemas de carregamento, consulte o [manual do proprietário do produto](#).

VCFRONT_a180

Energia do sistema elétrico reduzida O veículo pode desligar-se inesperadamente

O que este alerta significa:

O sistema elétrico não consegue manter a tensão necessária para suportar todas as funções do veículo.

Se este alerta estiver presente durante a condução, é possível que o veículo se desligue inesperadamente.

Se este alerta estiver presente quando o veículo estiver na posição de estacionamento ou quando o ativa pela primeira vez, é possível que o veículo não tenha energia suficiente para iniciar a condução. Pode estar presente um alerta do veículo separado para indicar essa condição.

O que fazer:

Recomenda-se que elimine ou reduza a utilização de quaisquer funcionalidades não essenciais. Esta ação pode ajudar o veículo a manter um nível de energia adequado para as funções essenciais.



Alertas de resolução de problemas

Se este alerta permanecer ativo, agende uma visita à assistência imediatamente. Sem assistência, o veículo pode desligar-se inesperadamente ou não voltar a ligar.

VCFRONT_a182

Marcar um serviço para substituir a bateria de baixa tensão Software não atual. até a bateria ser subst.

O que este alerta significa:

A bateria de baixa tensão apresenta um desempenho degradado e tem de ser substituída. Até a bateria de baixa tensão ser substituída, as atualizações de software do veículo não serão concluídas.

O que fazer:

Recomenda-se que substitua a bateria de baixa tensão o mais rapidamente possível.

Pode agendar a assistência através da sua aplicação da Tesla para dispositivos móveis ou junto de um fornecedor de serviços independente que ofereça a substituição da bateria de baixa tensão para o seu veículo. Tenha em atenção que as opções do fornecedor de serviços independentes podem variar com base na configuração do veículo e na sua localização.

Se a bateria de baixa tensão não tiver energia elétrica suficiente para ligar o veículo ou abrir as portas, siga as instruções em [Efetuar uma ligação direta na página 237](#).

Para obter mais informações sobre o sistema da bateria, consulte [Informações sobre a bateria de alta tensão na página 184](#).

VCFRONT_a191

Energia do sistema elétrico reduzida Veículo a encerrar

O que este alerta significa:

A bateria de baixa tensão não pode fornecer a energia necessária para continuar a condução. O veículo desliga-se para preservar energia para funções essenciais que não a condução.

Não pode conduzir o veículo enquanto esta condição permanecer.

O que fazer:

Se este alerta estiver presente durante a condução, o veículo tem de parar imediatamente. Recomenda-se que:

- Encoste imediatamente em segurança
- Utilize a aplicação para dispositivos móveis para contactar imediatamente a Assistência em Viagem da Tesla ou procurar outra assistência em viagem, se preferir

Se não encostar em segurança num curto período de tempo, o veículo pode desligar-se inesperadamente. Também é possível que o veículo não volte a arrancar após a paragem.

Quando este alerta está presente, o sistema elétrico não consegue manter a tensão necessária para suportar todas as funções do veículo. Muitas funções do veículo podem deixar de funcionar.

É possível que o veículo perca toda a energia elétrica. Se isto ocorrer, pode continuar a utilizar a destrancagem manual das portas para sair do veículo, se necessário. Para obter mais informações, consulte [Abrir as portas a partir do interior na página 25](#).

Este alerta pode aparecer devido a várias condições do veículo. Para obter mais informações e outras ações recomendadas, verifique se existem outros alertas do veículo ativos.

Se este alerta permanecer ativo, recomenda-se que agende uma visita à assistência imediatamente. Sem assistência, pode não ser possível conduzir o veículo, o qual se pode desligar inesperadamente ou não voltar a ligar.



VCFRONT_a192

Sist. elet. não pode sup. todas as func. Desl. func. p/poupar energ.

O que este alerta significa:

O sistema elétrico não suporta todas as funcionalidades do veículo. O veículo está a desativar as funcionalidades não essenciais para preservar a energia para as funcionalidades essenciais.

Se estiver a conduzir quando este alerta estiver presente, é possível que o veículo se desligue inesperadamente. Também é possível que o veículo não volte a arrancar após a paragem.

As funcionalidades não essenciais podem estar indisponíveis, incluindo os aquecedores dos bancos, o controlo da climatização do habitáculo e o entretenimento no veículo. Este comportamento é esperado para ajudar o veículo a manter uma energia elétrica adequada para as funções essenciais, incluindo a capacidade de acionar os faróis, as janelas e as portas, as luzes de perigo e a bagageira dianteira.

É possível que o veículo perca toda a energia elétrica. Se isto ocorrer, pode continuar a utilizar a destrancagem manual das portas para sair do veículo, se necessário. Para obter mais informações, consulte [Abrir as portas a partir do interior na página 25](#).

O que fazer:

Este alerta pode aparecer devido a várias condições do veículo. Para obter mais informações e outras ações recomendadas, verifique se existem outros alertas do veículo ativos.

VCFRONT_a216

O veículo poderá não arrancar - É necessária a assistência Problema no sistema elétrico detetado

O que este alerta significa:

Uma alimentação anormalmente alta e constante durante a condução ou o Supercarregamento/carregamento rápido CC fez com que o sistema elétrico do seu veículo não suportasse todas as funcionalidades e funções.

O veículo não volta a arrancar até o sistema elétrico ser reparado.

Os ajustes do controlo da climatização do habitáculo e posições de ventilação do ar, da bagageira/porta da bagageira e da coluna de direção podem estar limitados ou indisponíveis.

Outras funcionalidades e funções também podem estar indisponíveis ou o respetivo desempenho pode ser afetado. Estas incluem:

- Portas elétricas
- Vidros elétricos
- Banco dianteiro (movimento e aquecimento)
- Aquecedores dos bancos traseiros
- Movimento dos espelhos laterais

O que fazer:

Recomenda-se que agende uma visita à assistência assim que possível. Sem assistência, continuará a ser impossível voltar a arrancar o veículo e o sistema elétrico continuará a não suportar todas as funcionalidades e funções.

Algumas ou todas as portas e janelas elétricas do seu veículo podem perder energia elétrica. Se isto ocorrer, pode continuar a utilizar a destrancagem manual das portas para sair do veículo, se necessário. Para obter mais informações, consulte [Abrir as portas a partir do interior na página 25](#).



VCFRONT_a220

Sist. elet. não pode sup. todas as func.

Marque um serviço

O que este alerta significa:

A bateria de baixa tensão não está disponível e não pode fornecer energia para as funcionalidades do veículo.

É possível que o veículo se desligue inesperadamente. Também é possível que o veículo não volte a arrancar após a viagem atual.

Poderá observar que algumas funcionalidades não essenciais não estão disponíveis. Este comportamento é esperado porque o veículo tenta preservar energia para as funções essenciais.

O que fazer:

Recomenda-se que elimine ou reduza a utilização de quaisquer funcionalidades não essenciais. Esta ação pode ajudar o veículo a manter um nível de energia adequado para as funções essenciais que não a condução, até que possa ser assistido.

Se este alerta permanecer ativo, recomenda-se que agende uma visita à assistência imediatamente. Sem assistência, pode não ser possível conduzir o veículo, o qual se pode desligar inesperadamente ou não voltar a ligar.

VCFRONT_a402

Energia reserva sist. elet. indispon.

Veículo consumirá mais energia quando inativo

O que este alerta significa:

A bateria de baixa tensão é a fonte de alimentação de reserva do sistema elétrico e não está disponível ou não pode fornecer a tensão necessária para suportar todas as funções do veículo.

O sistema de bateria de alta tensão é a principal fonte de alimentação elétrica e continua a suportar as funções do veículo, mesmo quando o veículo está ao ralenti. Para obter mais informações sobre a bateria de alta tensão, consulte [Informações sobre a bateria de alta tensão na página 184](#).

Poderá observar que algumas funcionalidades não essenciais não estão disponíveis. Este comportamento é esperado porque o veículo tenta preservar energia para as funções essenciais.

Poderá também notar que o veículo consome mais energia do que o habitual quando não o está a conduzir, ou que o veículo apresenta uma autonomia inferior projetada do que seria normalmente esperado após o carregamento. Este é um comportamento normal do veículo quando este alerta está presente e permanecerá até que a fonte de alimentação de reserva seja restaurada.

É possível que um problema que afeta a fonte de alimentação principal possa causar a desativação inesperada do veículo.

O que fazer:

Recomenda-se ainda que elimine ou reduza a utilização de quaisquer funcionalidades não essenciais. Esta ação pode ajudar o veículo a manter um nível de energia adequado para as funções essenciais.

Recomenda-se que agende uma visita à assistência o mais rapidamente possível, para que a fonte de alimentação de reserva do sistema elétrico seja restaurada.

VCFRONT_a496

O veic. prep. p/se desligar

ENCOSTE EM SEGURANÇA

O que este alerta significa:



O sistema elétrico não consegue fornecer um suporte adequado para continuar a conduzir. O veículo prepara-se para desligar, para preservar energia para funções essenciais que não a condução.

Não pode conduzir o veículo enquanto esta condição permanecer.

O que fazer:

Se este alerta estiver presente durante a condução, o veículo tem de parar assim que possível. Recomenda-se que:

- Encoste em segurança o mais rapidamente possível
- Utilize a aplicação para dispositivos móveis para contactar imediatamente a Assistência em Viagem da Tesla ou procurar outra assistência em viagem, se preferir

Se não encostar em segurança num curto período de tempo, o veículo pode desligar-se inesperadamente. Também é possível que o veículo não volte a arrancar após a paragem.

É possível que o veículo perca toda a energia elétrica. Se isto ocorrer, pode continuar a utilizar a destrancagem manual das portas para sair do veículo, se necessário. Para obter mais informações, consulte [Abrir as portas a partir do interior na página 25](#).

Este alerta pode aparecer devido a várias condições do veículo. Para obter mais informações e outras ações recomendadas, verifique se existem outros alertas do veículo ativos.

VCFRONT_a592

Impossível conduzir - É necessária a assistência Problema no sistema elétrico detetado

O que este alerta significa:

Uma alimentação anormalmente alta e constante fez com que o sistema elétrico do seu veículo não suportasse todas as funcionalidades e funções.

Enquanto este alerta estiver presente, é impossível conduzir o veículo e este não volta a arrancar.

Os ajustes do controlo da climatização do habitáculo, da bagageira/porta da bagageira e da coluna de direção podem estar limitados ou indisponíveis. Muitas funcionalidades e funções no lado esquerdo podem estar indisponíveis ou o respetivo desempenho pode ser afetado. Estas incluem:

- Portas elétricas
- Vidros elétricos
- Banco dianteiro (movimento e aquecimento)
- Aquecedores dos bancos traseiros
- Movimento dos espelhos laterais

O que fazer:

Sem assistência, continuará a ser impossível conduzir o veículo e o sistema elétrico continuará a não suportar todas as funcionalidades e funções.

Algumas ou todas as portas e janelas elétricas do seu veículo podem perder energia elétrica. Se isto ocorrer, pode continuar a utilizar a destrancagem manual das portas para sair do veículo, se necessário. Para obter mais informações, consulte [Abrir as portas a partir do interior na página 25](#).

VCFRONT_a593

Impossível conduzir - É necessária a assistência Problema no sistema elétrico detetado

O que este alerta significa:



Alertas de resolução de problemas

Uma alimentação anormalmente alta e constante fez com que o sistema elétrico do seu veículo não suportasse todas as funcionalidades e funções.

Enquanto este alerta estiver presente, é impossível conduzir o veículo e este não volta a arrancar.

Os ajustes do controlo da climatização do habitáculo, da bagageira/porta da bagageira e da coluna de direção podem estar limitados ou indisponíveis. Muitas funcionalidades e funções no lado esquerdo podem estar indisponíveis ou o respetivo desempenho pode ser afetado. Estas incluem:

- Portas elétricas
- Vidros elétricos
- Banco dianteiro (movimento e aquecimento)
- Aquecedores dos bancos traseiros
- Movimento dos espelhos laterais

O que fazer:

Sem assistência, continuará a ser impossível conduzir o veículo e o sistema elétrico continuará a não suportar todas as funcionalidades e funções.

Algumas ou todas as portas e janelas elétricas do seu veículo podem perder energia elétrica. Se isto ocorrer, pode continuar a utilizar a destrancagem manual das portas para sair do veículo, se necessário. Para obter mais informações, consulte [Abrir as portas a partir do interior na página 25](#).

VCFRONT_a596

Impossível conduzir - É necessária a assistência Problema no sistema elétrico detetado

O que este alerta significa:

Uma alimentação anormalmente alta e constante fez com que o sistema elétrico do seu veículo não suportasse todas as funcionalidades e funções.

Enquanto este alerta estiver presente, é impossível conduzir o veículo e este não volta a arrancar.

As posições de ventilação do ar podem estar limitadas ou indisponíveis. Muitas funcionalidades e funções no lado direito podem estar indisponíveis ou o respetivo desempenho pode ser afetado. Estas incluem:

- Portas elétricas
- Vidros elétricos
- Banco dianteiro (movimento e aquecimento)
- Aquecedores dos bancos traseiros
- Movimento dos espelhos laterais

O que fazer:

Recomenda-se que agende uma visita à assistência assim que possível. Sem assistência, continuará a ser impossível conduzir o veículo e o sistema elétrico continuará a não suportar todas as funcionalidades e funções.

Algumas ou todas as portas e janelas elétricas do seu veículo podem perder energia elétrica. Se isto ocorrer, pode continuar a utilizar a destrancagem manual das portas para sair do veículo, se necessário. Para obter mais informações, consulte [Abrir as portas a partir do interior na página 25](#).



VCFRONT_a597

Impossível conduzir - É necessária a assistência **Problema no sistema elétrico detetado**

O que este alerta significa:

Uma alimentação anormalmente alta e constante fez com que o sistema elétrico do seu veículo não suportasse todas as funcionalidades e funções.

Enquanto este alerta estiver presente, é impossível conduzir o veículo e este não volta a arrancar.

As posições de ventilação do ar podem estar limitadas ou indisponíveis. Muitas funcionalidades e funções no lado direito podem estar indisponíveis ou o respetivo desempenho pode ser afetado. Estas incluem:

- Portas elétricas
- Vidros elétricos
- Banco dianteiro (movimento e aquecimento)
- Aquecedores dos bancos traseiros
- Movimento dos espelhos laterais

O que fazer:

Recomenda-se que agende uma visita à assistência assim que possível. Sem assistência, continuará a ser impossível conduzir o veículo e o sistema elétrico continuará a não suportar todas as funcionalidades e funções.

Algumas ou todas as portas e janelas elétricas do seu veículo podem perder energia elétrica. Se isto ocorrer, pode continuar a utilizar a destrancagem manual das portas para sair do veículo, se necessário. Para obter mais informações, consulte [Abrir as portas a partir do interior na página 25](#).

VCSEC_a221

Pressão de ar de pneus inferior à recomendada **Verifique pressão e encha conforme necessário**

O que este alerta significa:

Este alerta NÃO indica a existência de um pneu furado.

O sistema de monitorização da pressão dos pneus (TPMS) detetou que a pressão de ar em um ou mais pneus está, pelo menos, 20% mais baixa do que a pressão recomendada para os pneus a frio.

Consulte [Manter a pressão dos pneus na página 200](#) para obter informações detalhadas sobre onde encontrar a pressão a frio recomendada (RCP) para os pneus do seu veículo, como verificar a pressão dos pneus e como manter os pneus devidamente cheios.

Este alerta pode aparecer em condições de tempo frio porque o ar nos pneus contrai naturalmente quando fica frio, diminuindo a pressão dos pneus.

O que fazer:

Adicionar ar para manter a pressão recomendada dos pneus a frio. Embora estejam previstas quedas da pressão dos pneus em condições meteorológicas mais frias, é necessário manter sempre a pressão recomendada dos pneus a frio.

O alerta pode desaparecer durante a condução do veículo. Isto ocorre porque os pneus aquecem e a respetiva pressão aumenta. Mesmo que o alerta desapareça, deve encher na mesma os pneus com ar quando estiverem novamente frios.

O alerta é eliminado assim que o sistema de monitorização da pressão dos pneus detetar que cada um dos pneus está cheio com a pressão a frio recomendada.



Alertas de resolução de problemas

- O alerta e a luz indicadora de pressão dos pneus podem permanecer visíveis imediatamente após ter enchido os pneus com a pressão a frio recomendada, mas ambos devem apagar-se assim que tiver conduzido uma curta distância.
- Poderá ser necessário conduzir a mais de 15 mph (25 km/h) durante, pelo menos, 10 minutos para que o sistema de monitorização da pressão dos pneus meça e comunique as pressões dos pneus atualizadas.

Se o alerta for apresentado repetidas vezes relativamente ao mesmo pneu, solicite a inspeção do pneu quanto à possibilidade de uma fuga lenta. Pode visitar uma loja de pneus local ou agendar uma visita à assistência através da aplicação Tesla para dispositivos móveis.

Para obter mais informações sobre pressão e enchimento de pneus, consulte [Cuidados e manutenção dos pneus na página 200](#).

VCSEC_a228

Pressão de ar dos pneus muito baixa

ENCOSTE EM SEGURANÇA - Ver. pneu furado

O que este alerta significa:

Este alerta indica que um ou mais pneus do veículo estão extremamente vazios ou furados.

O sistema de monitorização da pressão dos pneus (TPMS) detetou que a pressão de ar em um ou mais pneus está significativamente mais baixa do que a pressão recomendada para os pneus a frio.

O que fazer:

Com cuidado, deve parar o veículo o mais rapidamente possível. Num local seguro, verifique se algum pneu está furado.

Pode solicitar opções de assistência em viagem da Tesla (mobile tire, loaner wheel, reboque), se necessário. Consulte [Contactar a assistência em viagem da Tesla na página 232](#) para obter mais informações.

Numa situação que não seja de emergência, recomenda-se que visite uma loja de pneus local para obter assistência ou agende uma visita à assistência utilizando a aplicação da Tesla para dispositivos móveis.

Consulte [Manter a pressão dos pneus na página 200](#) para obter informações detalhadas sobre onde encontrar a pressão a frio recomendada (RCP) para os pneus do seu veículo, como verificar a pressão dos pneus e como manter os pneus devidamente cheios.

O alerta desaparece assim que o sistema de monitorização da pressão dos pneus tiver uma medição consistente da pressão de todos os pneus de, no mínimo, 30 psi.

- O alerta e a luz indicadora de pressão dos pneus podem permanecer visíveis imediatamente após ter enchido os pneus com a pressão a frio recomendada, mas ambos devem apagar-se assim que tiver conduzido uma curta distância.
- Poderá ser necessário conduzir a mais de 15 mph (25 km/h) durante, pelo menos, 10 minutos para que o sistema de monitorização da pressão dos pneus meça e comunique as pressões dos pneus atualizadas.

Para obter mais informações sobre pressão e enchimento de pneus, consulte [Cuidados e manutenção dos pneus na página 200](#).



Aplicabilidade do documento

Para ter acesso às melhores e mais recentes informações personalizadas para o seu veículo, consulte o manual do proprietário no ecrã tátil do veículo tocando em **Controlos > Assistência > Manual do proprietário**. As informações são específicas do veículo, dependendo das funcionalidades que adquiriu, da configuração do veículo, da região de mercado e da versão do software. Em contrapartida, as informações do proprietário disponibilizadas pela Tesla noutra local são atualizadas conforme necessário e podem não conter informações exclusivas para o seu veículo.

As informações sobre as novas funcionalidades são apresentadas no ecrã tátil após uma atualização de software e podem ser consultadas a qualquer momento tocando em **Controlos > Software > Notas de lançamento**. Se o conteúdo do manual do proprietário sobre como utilizar o seu veículo entrar em conflito com as informações das notas de lançamento, as notas de lançamento têm precedência.

Ilustrações

As ilustrações contidas neste documento destinam-se exclusivamente a fins de demonstração. Consoante as opções do veículo, a versão do software e a região de mercado, as informações apresentadas no ecrã tátil do seu veículo podem ser ligeiramente diferentes.

Disponibilidade das funcionalidades

Algumas funcionalidades estão disponíveis apenas em algumas configurações do veículo e/ou apenas em regiões de mercado específicas. A menção das opções ou funcionalidades no Manual do proprietário não garante que estejam disponíveis no seu veículo específico. Consulte [Declaração de disponibilidade das funcionalidades na página 299](#) para obter mais informações.

Erros ou imprecisões

Todas as especificações e descrições estavam corretas à data de publicação. No entanto, como o aperfeiçoamento contínuo é um objetivo da Tesla, reservamos o direito de modificar os produtos a qualquer momento. Para comunicar quaisquer imprecisões ou omissões, ou para fazer comentários ou sugestões em geral quanto à qualidade do Manual do proprietário, envie um e-mail para ownersmanualfeedback@tesla.com.

Localização dos componentes

As informações do proprietário podem especificar a localização de um componente como estando do lado esquerdo ou direito do veículo. Conforme apresentado, esquerda (1) e direita (2) representam o lado do veículo quando está sentado no interior.

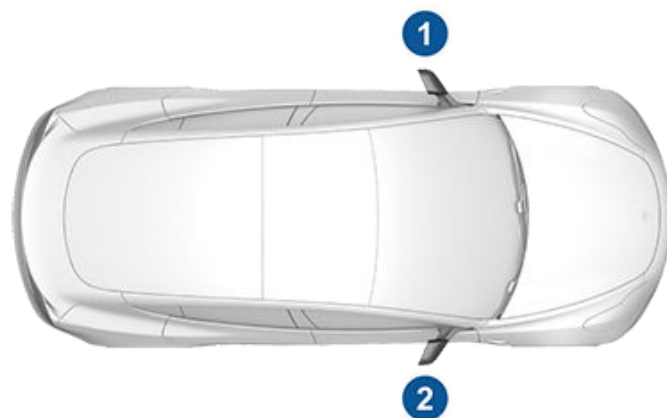

Direitos de autor e marcas comerciais

© 2012–2024 Tesla, Inc. Todas as informações contidas neste documento e todo o software do veículo está sujeito a direitos de autor (copyright) e a outros direitos de propriedade intelectual da Tesla, Inc. e seus licenciados. Este material não pode ser modificado, reproduzido ou copiado, na totalidade ou em parte, sem o prévio consentimento por escrito da Tesla, Inc. e seus licenciados. Disponibilizamos informações adicionais mediante solicitação. A Tesla utiliza software criado pela comunidade Open Source. Visite o Website do software Open Source da Tesla em www.tesla.com/opensource. HD Radio é uma marca comercial registrada da iBiquity Digital Corporation. As seguintes marcas são marcas comerciais ou marcas comerciais registradas da Tesla, Inc. nos Estados Unidos e em outros países:

TESLA

TESLA MOTORS

TESLA ROADSTER

MODEL S

MODEL X

MODEL 3

MODEL Y

CYBERTRUCK

T E S L A





Acerca destas informações do proprietário

Todas as restantes marcas comerciais contidas no presente documento são propriedade dos respetivos proprietários e a sua utilização no documento não implica patrocínio ou apoio aos seus produtos ou serviços. A utilização não autorizada de qualquer marca comercial apresentada no presente documento ou no veículo é totalmente proibida.



O seu Tesla está em constante mudança, sendo melhoradas e adicionadas novas funcionalidades a cada atualização de software. Porém, dependendo da versão de firmware em execução, o veículo pode não estar equipado com todas as funcionalidades ou pode não funcionar exatamente conforme descrito no manual do proprietário. As funcionalidades do veículo podem variar em função da região de mercado, da configuração do veículo, das opções adquiridas e das atualizações de software, entre outros fatores.

As referências a opções ou funcionalidades presentes neste manual do proprietário não garantem que estejam disponíveis no seu veículo específico. A melhor maneira de garantir que tem acesso às melhores e mais recentes funcionalidades é atualizar o software do veículo assim que receber a notificação para fazê-lo. Pode também definir as suas preferências em **Controlos > Software > Preferências de software > Avançadas**. Consulte [Atualizações de software na página 196](#) para obter mais informações. No que diz respeito às funcionalidades disponíveis no veículo, cumpra sempre a legislação e os limites locais para garantir a sua segurança, a dos passageiros e a das pessoas que o rodeiam.



Telemática do veículo

Model 3 está equipado com módulos eletrónicos que monitorizam e gravam dados de vários sistemas do veículo, incluindo o motor, os componentes do piloto automático, a bateria, o sistema de travagem e o sistema elétrico. Os módulos eletrónicos registam informações sobre diversas condições de condução e do veículo, incluindo informações de travagem, aceleração, viagem e outras informações relacionadas acerca do veículo. Estes módulos também gravam informações sobre as funções do veículo, tais como eventos e estados de carregamento, a ativação/desativação de vários sistemas, códigos de falhas diagnosticadas, VIN, velocidade, direção e localização.

Os dados são armazenados pelo veículo e podem ser acedidos, utilizados e armazenados por técnicos de assistência da Tesla durante a manutenção do veículo ou transmitidos sem fios periodicamente à Tesla através do sistema de telemática do veículo. Estes dados podem ser utilizados pela Tesla para vários fins, incluindo, mas não se limitando a: fornecimento de serviços de telemática da Tesla; resolução de problemas; avaliação da qualidade, funcionalidade e desempenho do seu veículo; análise e investigação por parte da Tesla e dos respetivos parceiros para a melhoria e conceção dos nossos veículos e sistemas; para defender a Tesla; e conforme possa ser exigido por lei. Na assistência técnica ao veículo, podemos potencialmente resolver problemas remotamente, bastando para isso rever o registo de dados do veículo.

O sistema de telemática da Tesla transmite periodicamente, sem fios, informações do veículo para a Tesla. Os dados são utilizados conforme descrito anteriormente e ajudam a garantir a manutenção adequada do seu veículo. As funcionalidades adicionais do Model 3 poderão utilizar o sistema de telemática do seu veículo e a informações fornecidas, incluindo funcionalidades como lembretes de carga, atualizações de software, acesso remoto a vários sistemas do veículo e controlo dos mesmos.

A Tesla não divulga os dados registados no seu veículo a terceiros, exceto em caso de:

- Obtenção de acordo ou autorização do proprietário do veículo (ou da empresa de leasing no caso de um veículo alugado).
- Pedido oficial por parte da polícia ou de outras autoridades.
- Utilizado como defesa da Tesla.
- Exigência de um tribunal.
- Utilização para fins de investigação sem revelar detalhes sobre o proprietário do veículo ou informações de identificação.
- Divulgação a uma empresa afiliada da Tesla, incluindo os respetivos sucessores ou titulares de direito, ou aos nossos fornecedores de sistemas informáticos e de gestão de dados.

Para obter mais informações sobre a forma como a Tesla trata os dados recolhidos do seu veículo, consulte a Política de Privacidade da Tesla em <http://www.tesla.com/about/legal>.

Partilha de dados

Para garantir a qualidade e apoiar a melhoria contínua de funcionalidades avançadas, como o Piloto Automático, o seu Model 3 pode recolher dados analíticos, do segmento da estrada, de diagnóstico e de utilização do veículo e enviá-los à Tesla para análise. Esta análise ajuda a Tesla a melhorar os produtos e serviços, através da aprendizagem com a experiência de milhares de milhões de quilómetros percorridos pelos veículos Tesla. Embora a Tesla partilhe estes dados com parceiros que contribuem com dados semelhantes, as informações recolhidas não identificam o utilizador pessoalmente e só podem ser enviadas à Tesla com o seu consentimento explícito. Para proteger a sua privacidade, as informações pessoais não são registadas, estão sujeitas a técnicas de preservação da privacidade ou são removidas de quaisquer relatórios antes de serem enviadas à Tesla. O utilizador tem controlo sobre os dados partilhados tocando em **Controlos > Software > Partilha de dados**.

Para obter mais informações sobre a forma como a Tesla trata os dados recolhidos do seu veículo, consulte a Política de Privacidade da Tesla em <http://www.tesla.com/about/legal>.

NOTA: Embora o Model 3 utilize o GPS em ligação com a condução e o funcionamento, tal como referido neste documento, a Tesla não regista nem guarda informações do GPS específicas do veículo, exceto a localização da ocorrência de um acidente. Consequentemente, a Tesla não consegue fornecer informações de histórico sobre uma localização do veículo (por exemplo, a Tesla não lhe consegue mostrar onde o Model 3 esteve estacionado/a viajar numa determinada data/hora).

Controlo da qualidade

Poderá notar alguns km no conta-quilómetros quando recebe o seu Model 3. Estes são o resultado de um vasto processo de testes que garante a qualidade do seu Model 3.

O processo de testes inclui inspeções abrangentes durante e após a produção. A inspeção final decorre na Tesla e inclui um ensaio de estrada realizado por um técnico.

Biblioteca de sons

"Biblioteca de sons grátis" (se equipado).

Site de efeitos sonoros grátis.

Licença: Attribution 4.0 International (CC BY 4.0). Tem autorização para utilizar efeitos sonoros grátis e sem royalties nos seus projetos de multimédia para fins comerciais ou não comerciais.

<http://www.freesoundslibrary.com>



Contactar a Tesla

Para obter informações detalhadas sobre o seu Model 3, aceda a <http://www.tesla.com> e inicie sessão na sua conta Tesla ou crie uma conta.

Se tiver quaisquer dúvidas ou preocupações relacionadas com o seu Model 3, ligue para a Tesla. Para encontrar o número para a sua região, aceda a <http://www.tesla.com> e, em seguida, visualize as informações de contacto.

NOTA: Também pode utilizar comandos de voz para enviar comentários à Tesla. Diga "Relatório", "Feedback", ou "Relatório de erros" seguido por breves comentários. Model 3 tira um instantâneo dos sistemas, incluindo a sua localização atual, dados de diagnóstico do veículo e capturas de ecrã do ecrã tátil e do. A Tesla revê periodicamente estas notas e utiliza-as para continuar a melhorar o Model 3.



Certificação FCC e ISED

| Componente | Fabricante | Modelo | Frequência de funcionamento (MHz) | ID da FCC | ID IC |
|--|-------------|----------|-----------------------------------|-----------------------------------|---|
| Ponto final do pilar B | Tesla | 1089773E | 13,56 2400-2483.5 | 2AEIM-1089773E | 20098-1089773E |
| Consola central | Tesla | 1089774 | 13,56 2400-2483.5 | 2AEIM-1089774 | 20098-1089774 |
| Ponto final traseiro | Tesla | 1089775 | 2400-2483.5 | 2AEIM-1089775 | 20098-1089775 |
| Comando | Tesla | 1133148 | 2400-2483.5 | 2AEIM-1133148 | 20098-1133148 |
| TPMS | Tesla | 1472547G | 2400-2483.5 | 2AEIM-1472547G | 20098-1472547G |
| Radar | Continental | ARS 4-B | 76000-77000 | OAYARS4B | 4135A-ARS4B |
| Homelink (se equipado) | Gentex | ADHL5C | 286-440MHz | NZLADHL5C | 4112A-ADHL5C |
| PC do veículo Fabricado aproximadamente entre 2017 e 2019 | Tesla | 1098058 | | YZP-RBHP-B216C RI7LE940B6NA | RBHP-B216C 5131A-LE940B6NA |
| PC do veículo Fabricado aproximadamente entre 2019 e 2022 | Tesla | 1506277 | | YZP-RBHP-B216C RI7LE940B6NA | RBHP-B216C 5131A-LE940B6NA |
| PC do veículo fabricado aproximadamente entre janeiro e julho de 2022 | Tesla | 1960100 | | XMR2020AG525RGL YZP-ATC5CPC001 | 10224A-2020AG525R 7414C-ATC5CPC001 |
| PC do veículo Fabricado aproximadamente após agosto 2022, inclusive | Tesla | 1960100 | | XMR2020AG525RGL XMR202201AF51Y | 10224A-2020AG525R 10224A-202201AF51Y |
| Carregador sem fios | Tesla | WC3 | 127,72 KHz | 2AEIM-WC3 | 20098-WC3 |

Os dispositivos indicados acima estão em conformidade com a Parte 15 das normas da FCC e com as normas RSS isentas de licença da Industry Canada e com a Diretiva da UE 2014/53/UE.

O funcionamento está sujeito às duas condições seguintes:

1. Este dispositivo não pode causar interferências prejudiciais e
2. Este dispositivo tem de aceitar todas as interferências recebidas, incluindo interferências que possam provocar um funcionamento indesejado.

Alterações ou modificações não aprovadas expressamente pela Tesla podem anular a autoridade do cliente para operar o equipamento.



Informações sobre radiofrequência

Este equipamento foi testado e considerado em conformidade com os limites para dispositivos digitais de classe B, de acordo com a Parte 15 das normas da FCC. Estes limites são criados para fornecer uma proteção razoável contra interferências nocivas numa instalação residencial. Este equipamento gera, utiliza e pode irradiar energia de radiofrequência e, se não for instalado e utilizado de acordo com as instruções, pode provocar interferências prejudiciais em comunicações por rádio. No entanto, não há garantias de que não ocorram interferências numa determinada instalação. Se este equipamento causar interferências prejudiciais à receção de rádio ou de televisão, o que pode ser verificado desligando e voltando a ligar o equipamento, tente eliminar as interferências através de uma ou várias das seguintes medidas:

- Reorientar ou mudar a localização da antena recetora.
- Aumentar a distância entre o equipamento e o recetor.
- Ligar o equipamento a uma tomada num circuito diferente daquele a que o recetor está ligado.
- Consultar um concessionário ou um técnico de rádio/televisão experiente para obter ajuda.



CUIDADO: Este equipamento e as respetivas antenas não devem ser instalados nem operados com outra antena ou transmissor.

Módulos RF

Os dispositivos descritos abaixo foram avaliados em relação aos requisitos essenciais da Diretiva 2014/53/UE.

| Descrição | Banda de frequência | Nível de potência | Localização da antena | Fabricante |
|--------------------------------|---------------------|-----------------------|--|--|
| Controlador de segurança | 2400-2483,5MHz | 2,5 mW | Antena PCB, na consola central | Tesla, Inc. 3500 Deer Creek Rd Palo Alto, CA 94304 EUA |
| Controlador de segurança | 13,56 MHz | n/a (campo magnético) | Antena PCB, na consola central | |
| Ponto final do painel traseiro | 2400-2483,5 MHz | 2,5 mW | Antena PCB, por trás do painel traseiro | |
| Ponto final do pilar | 2400-2483,5MHz | 2,5 mW | Antena PCB, por trás do vidro do pilar B | |
| Ponto final do pilar | 13,56 MHz | n/a (campo magnético) | Antena PCB, por trás do vidro do pilar B | |
| Sensor TPMS | 2400-2483,5 MHz | 2,5 mW | Cada roda | |
| FM | 76-108 MHz | n/a (apenas receção) | Vidro traseiro | Harman Becker Automotive Systems GmbH Becher-Goring-Str.16 76307 Karlsbad, Alemanha |
| DAB | 174-241 MHz | n/a (apenas receção) | Vidro traseiro | |
| Homelink (se equipado) | 433,9 MHz | 10 mW | Por cima da travessa do para-choques dianteiro | Gentex Corporation 600 N Centennial Street Zeeland, MI 49464 EUA |
| Radar | 76 000 - 77 000 MHz | 4 W | Por cima da travessa do para-choques dianteiro | ADC Automotive Distance Control Systems GmbH Peter-Dornier-Strasse 10 88131 Lindau, Alemanha |
| Bluetooth | 2400-2483,5 MHz | 2,5 mW no máx. | Painel A do lado esquerdo | Tesla, Inc. 3500 Deer Creek Rd Palo Alto, CA 94304 EUA |



Certificação de conformidade

| Descrição | Banda de frequência | Nível de potência | Localização da antena | Fabricante |
|---|--|-------------------|---|------------|
| | | | Painel A do lado direito, conectividade sem fios | |
| GSM 900 | 885-915 930-960 MHz | 2 W | Transmissão e recepção - Painel A do lado direito, também utilizado para eCall | |
| GSM 1800 | 1710-1785 1805-1880 MHz | 1 W | Recepção - Painel A do lado esquerdo Painel A (MIMO) Conectividade sem fios | |
| WCDMA (banda 8) | 909-915 954-960 MHz | 250 mW | | |
| WCDMA (banda 1/3) | 1920-1980 2110-2170 MHz | 250 mW | | |
| LTE (banda 7/8) para modelos de PC do veículo 1098058 e 1506277 | 2500-2570, 909-915 MHz 2620-2690, 954-960 MHz | 200 mW | | |
| LTE (banda 20/28) para modelos de PC do veículo 1098058 e 1506277 | 832-862, 698-748 MHz 791-821, 758-803 MHz | 200 mW | | |
| LTE (banda 1/3) para modelos de PC do veículo 1098058 e 1506277 | 1940-1965, 1735-1765 MHz 2130-2155, 1830-1860 MHz | 200 mW | | |
| LTE (banda 7/8/34/41) para modelo de PC do veículo 1960100 | 2500-2570, 2620-2690 MHz 925-960, 880-915 MHz 2010-2025 MHz (TDD) 2496-2690 MHz (TDD) | 200 mW | | |
| LTE (banda 20/28/29/32) para modelo de PC do veículo 1960100 | 758-803, 703-748 MHz 791-821, 832-862 MHz 717-728 MHz (apenas RX) 1452-1496 MHz (apenas RX) | 200 mW | | |
| LTE (banda 1/3/9) para modelo de PC do veículo 1960100 | 1805-1880, 1710-1785 MHz 2110-2170, 1920-1980 MHz | 200 mW | | |
| LTE (banda 11/17/18) para modelo de PC do veículo 1960100 | 1475,9-1495,9, 1427,9-1447,9 860-890, 815-845 MHz | 200 mW | | |



| Descrição | Banda de frequência | Nível de potência | Localização da antena | Fabricante |
|---------------------------------|--|-----------------------|---|------------|
| Wi-Fi | 2400-2483,5 MHz 5470-5725 MHz, 5725-5850 MHz | 100 mW | Painel A do lado esquerdo Painel A do lado direito, conectividade sem fios | |
| GNSS | 1563-1587 MHz, 1593-1610 MHz | n/a (apenas recepção) | Entre o para-brisas e o retrovisor | |
| Carregador sem fios | 127,7KHz | n/a (campo magnético) | Antena PCB, na consola central | |
| Antena da porta de carregamento | RKE 433.9 MHz | n/a (apenas recepção) | Porta de carregamento | |

Declaração de exposição à radiação

Os produtos estão em conformidade com a norma da FCC/ISED relativa à exposição a RF em transferências de energia sem fios de baixa potência. Os limites de exposição a RF são definidos para um ambiente não controlado e são seguros para a operação prevista, conforme descrita neste manual. A exposição a RF mais distante demonstrada pela conformidade corresponde a uma distância de 20 cm e superior do corpo do utilizador. Defina o dispositivo para potência de saída baixa se tal função estiver disponível.

UE

O veículo tem diferentes tipos de equipamento de rádio. Os fabricantes do equipamento de rádio declaram que os módulos RF listados acima foram avaliados em função dos requisitos essenciais e de outras disposições relevantes da Diretiva 2014/53/UE. O texto integral da Declaração de Conformidade pode ser encontrado na seguinte ligação: <https://www.tesla.com/eu-doc>.



Caracteres Especiais

área de carga:

áudio: , , , ,

botão de deslocamento do volante:

controlo do volume:

definições:

reprodução de ficheiros: ,

A

a gravar: [153](#), [155](#)

ABS (sistema de travagem antibloqueio): [81](#)

aceleração para ultrapassagens:

Aceleração sensível a obstáculos:

aceleração, desportivo:

aceleração, normal:

aceleração, relaxado:

acesso à aplicação para dispositivos móveis:

acessórios:

ligação à tomada de alimentação:

acessórios para rebocar:

agendar assistência:

airbags, localização:

ajuste lombar: [34](#)

alarme: [151](#), [155](#)

alerta de colisão frontal:

alerta de colisão lateral:

alerta de peões:

alta tensão: , ,

componentes:

Especificações da bateria:

segurança:

Apagar e repor: [9](#)

aplicação do telemóvel:

aplicação Energy:

aplicação para dispositivos móveis:

aplicações:

apoios para a cabeça:

aquecedores dos bancos: [160](#)

aquecimento: [160](#)

ar condicionado: [160](#)

Arcade: [179](#)

arrancar: [68](#)

arranque com patinagem: [88](#)

Arrefecimento pós-condução (Modo de Pista):

As minhas aplicações:

assistência à manutenção na faixa de rodagem:

assistência ao condutor:

assistência em viagem: ,

Assistente de Estabilidade (Modo de Pista): [90](#)

assistente de prevenção de colisão:

Assistente de Saída de Faixa de Emergência:

assistente de velocidade: [148](#)

atalhos: [6](#), [8](#)

adicionar a As minhas aplicações:

reiniciar o ecrã tátil:

atribuir um nome ao seu veículo:

atribuir um novo nome ao seu veículo:

atualizações de firmware (software):

atualizações de mapas:

atualizações de software:

autonomia: [82](#), [194](#)

dicas de condução para maximizar:

travagem regenerativa: [82](#)

autonomia instantânea:

autonomia média:

Auxiliar de estacionamento: [85](#)

Aviso de colisão no ângulo morto:

aviso de limite de velocidade: [148](#)

Aviso Sonoro de Colisão no Ângulo Morto:

B

bagageira dianteira: [30](#), [236](#)

abrir sem corrente elétrica:

bagageira, ajustar a altura de abertura: [28](#)

bagageira, dianteira: [30](#)

bagageira, traseira: [28](#)

bancos: [34](#), [160](#)

ajustar: [34](#)

aquecedores: [160](#)

bancos dianteiros e traseiros: [34](#)

bancos elevatórios - segurança para crianças:

bancos traseiros, rebater e levantar: [35](#)

Bateria (alta tensão): ,

especificações:

limites de temperatura:

bateria (baixa tensão): ,

descarga completa:

especificações:

Bluetooth: [60](#), [63](#), [179](#)

dispositivos, reproduzir ficheiros de áudio a partir de:

informações gerais: ,

telemóvel, emparelhar e utilizar:

bocais do lava-vidros, limpeza: [212](#)

Boombox: [179](#), [180](#)

buzina: [70](#)

C

cabides: [32](#)



- cabo de libertação da porta de carregamento:
 - cadeiras de segurança para crianças, sistemas de retenção:
 - cadeiras para crianças:
 - desativar airbag do passageiro dianteiro:
 - Caixa de brinquedos: [179](#)
 - calços das rodas:
 - Calendário:
 - calhas de tejadilho: [220](#)
 - calibrar os vidros: [27](#)
 - câmara auxiliar:
 - Câmara de ângulo morto:
 - câmara do habitáculo: ,
 - câmara traseira:
 - câmara, virada para trás:
 - câmara(s) lateral(is):
 - Camp.: [162](#)
 - Canino: [162](#)
 - capas de banco: [37](#)
 - capô: ,
 - abrir sem corrente elétrica:
 - Caraoke): [179](#)
 - carga do veículo:
 - carpetes, limpar: [209](#)
 - Carregamento fora de pico: [192](#)
 - carregamento programado: [192](#)
 - carregar: [182](#), [183](#), [186](#), [187](#), [189](#)
 - componentes e equipamento: [182](#)
 - definições de carregamento: ,
 - estações de carregamento públicas:
 - estado de carregamento: [187](#), [189](#)
 - instruções:
 - programar: [187](#), [189](#)
 - carroçaria, retocar:
 - cartão:
 - cartão chave:
 - CCS (Combo): [183](#)
 - certificações (FCC, ISED, CE, NCC):
 - certificações FCC e ISED:
 - CHAdemo: [183](#)
 - Chamada de emergência:
 - Chamada de emergência SOS:
 - Chamamento: [131](#)
 - Chamamento Inteligente: [133](#)
 - Chapa regulamentar: [219](#)
 - chave: [22](#)
 - substituir a pilha: [22](#)
 - chaves: [20](#), [23](#)
 - adicionar cartões chave e phone keys:
 - apresentação geral:
 - apresentar uma lista de: [23](#)
 - eliminar cartões chave e phone keys:
 - cintos de segurança: , , , ,
 - em caso de colisão:
 - limpeza:
 - pré-tensores:
 - utilizar durante a gravidez:
 - visão geral de:
 - clima frio: [166](#)
 - clipes de vídeo:
 - cobertura para automóvel:
 - comandos de gaming: [179](#)
 - comandos de voz: [16](#)
 - Componentes do piloto automático:
 - condutor: [93](#)
 - perfis: [93](#)
 - conduzir: [34](#), [68](#), [194](#)
 - arrancar: [68](#)
 - dicas para maximizar a autonomia: [194](#)
 - posição sentada:
 - Conetor Móvel: ,
 - descrição:
 - utilizar:
 - conferências web:
 - consola: [10](#), [11](#), [32](#)
 - abrir: [32](#)
 - portas USB: [10](#)
 - tomada de alimentação de baixa tensão:
 - traseira: [32](#)
 - conta-quilómetros:
 - conta-quilómetros parcial:
 - controlo da estabilidade: [88](#)
 - controlo da localização:
 - controlo da temperatura no habitáculo:
 - controlo da tração:
 - controlo da velocidade de cruzeiro: [112](#)
 - controlo do volume: [5](#)
 - controlo do volume (multimédia):
 - Controlo dos Semáforos e Sinais Stop:
 - controlos de climatização:
 - Correção de Transposição de Faixa:
 - correias de fixação:
 - correntes: [206](#)
 - Cronómetro de volta:
 - Cruise Control Adaptativo: [112](#)
- ## D
- dados pessoais, apagar: [9](#)
 - Dashcam: [153](#)
 - declives, parar em: [87](#)



Índice remissivo

substituição das escovas dos limpa-para-brisas:
verificações diárias:
verificações mensais:
verificações periódicas:
Marcar: [192](#)
marcas comerciais: [297](#)
Massa máxima em carga tecnicamente admissível:
Massa máxima tecnicamente admissível no eixo:
melhores práticas em clima frio:
melhores práticas em clima quente:
modificações:
modo de condução, Condução:
modo de condução, Estacionamento:
modo de condução, Marcha-atrás:
modo de condução, Ponto morto:
modo de lavagem automática:
Modo de Pista: [90](#)
modo de reboque: [100](#)
Modo de transporte: [229](#)
Modo Sentinela: [155](#)
Modo Valet: [94](#)
modos de condução, mudar:
Mostrar calendário ao entrar:
Mostrar sempre a energia estimada para ida e volta: [175](#)
Mudança Automática de Faixa:
mudança de propriedade:
mudar modos de condução:
multimédia: , ,
definições:
fontes, apresentar e ocultar:

N

navegação automática:
navegar:
Navegar em Piloto Automático:
notas de lançamento:
Número de identificação do veículo (VIN):

O

o meu carro faz o quê?:
orientação do mapa:

P

partida programada: [192](#)
utilizar: [192](#)
partilha de dados: [300](#)
pen: [153](#), [155](#)
pen usb: [151](#), [153](#), [155](#)
perfis tesla: [93](#)
perigos: [77](#)

phone key: [20](#), [23](#)
adicionar como chave: [23](#)
remover como uma chave: [23](#)
pilha (da chave), substituir: [22](#)
piloto automático:
alerta de colisão lateral:
Piloto automático: , , , , , ,
aceleração para ultrapassagens:
alerta de colisão frontal:
apresentação geral:
assistente de prevenção de colisão:
assistente de velocidade:
aviso de limite de velocidade:
Chamamento:
Cruise Control Adaptativo:
Direção Automática:
Estacionamento automático:
manter-se dentro dos limites de velocidade:
travagem de emergência automática:
PIN: [94](#)
PIN para Conduzir: [152](#)
PIN porta-luvas: [152](#)
Planeador de Viagem: [176](#)
pneus: [200](#), [201](#), [202](#), [205](#), [206](#), [226](#), [227](#)
configuração das jantes:
configuração):
correntes: [206](#)
equilíbrio:
especificação:
inspeção e manutenção:
inverno: [205](#)
marcações dos pneus:
pressão, como verificar:
pressões, apresentar:
rotação:
substituição:
substituir um sensor de pneus: [205](#)
todas as estações:
verão:
pneus de inverno: [205](#)
pneus de verão:
pneus para todas as estações:
porta de carregamento: [186](#)
porta-luvas: [32](#)
portas: [25](#), [26](#), [239](#)
abrir a partir do exterior: [25](#)
abrir a partir do interior: [25](#), [239](#)
abrir sem energia: [239](#)
Bloqueio para crianças:
destrancar: [25](#)



Destrancar em modo de estacionamento: [26](#)
puxadores interiores das portas: [25](#)
trancagem e destrancagem a partir do interior: [25](#)
trancar: [25](#)
portas USB: [10](#)
portões de garagem, abrir:
portões, abrir:
potência:
 adquirida por travagem regenerativa:
Pré-condicionamento:
predefinições de fábrica, restaurar:
preferências de atualização do software:
pressão dos pneus ao rebocar:
pressão dos pneus, verificar:
pressões dos pneus, apresentar:
previsões do consumo de energia (navegação):
proteção das crianças:
 desativar os interruptores dos vidros traseiros:
puxadores das portas: [25](#)

Q

quilometragem aquando da entrega: [300](#)
quilometragem na entrega: [300](#)

R

rádio: ,
rebatimento automático:
rebocar um atrelado com o veículo:
rebocar, acessórios:
rebocar, atrelado: [100](#)
rebocar, capacidade: [100](#)
reboque: [235](#), [237](#)
recentes (leitor multimédia):
Recentes (navegação):
Reencaminhamento online: [175](#)
reiniciar o ecrã tátil:
Reinstalação de software:
reparações à carroçaria:
reposição de fábrica:
reposição de software:
retocar a carroçaria:
rodas: [226](#)
 binário:
 especificações:
rotação dos pneus:
ruído dos pneus:

S

saídas de ar, ajustar:
sinais de mudança de direção:

Sinto-me com sorte/fome: [171](#)
Sistema de monitorização da pressão dos pneus:
 visão geral de:
sistema de telemática: ,
sistemas de retenção para crianças, segurança:
smartphone: [20](#)
 autenticar como uma chave: [20](#)
substituição de peças:
Supercarregadores, apresentar no mapa: [171](#)
Supercarregamento: [190](#)
 descrito: [190](#)
 taxas de congestionamento: [190](#)
 taxas de inatividade: [190](#)
 taxas de pagamento por utilização:

T

tampas de porcas de ressalto: [203](#)
tampões abertos:
tampões das jantes:
tapetes: [210](#)
telemóvel: , , , , , , , , ,
 aplicação:
 autenticar como uma chave:
 chamadas recentes:
 efetuar uma chamada:
 emparelhar:
 importar contactos:
 ligação:
 opções durante a chamada:
 receber uma chamada:
temperatura: [12](#), [70](#), [160](#), [184](#)
 Bateria (alta tensão), limites:
 exterior: [12](#)
 habitáculo, controlos para:
Teslacam: [153](#), [155](#)
tomada de alimentação:
TPMAM: [219](#)
TPMLM: [219](#)
TPMS: [204](#)
 visão geral de:
Trancagem ao afastar-se: [25](#)
trancagem ao iniciar a marcha: [26](#)
trancar: [25](#)
transmissores-recetores para sistema de portagens,
colocar: [214](#)
transmissores-recetores RFID: [214](#)
transmissores-recetores, colocar: [214](#)
transporte: [229](#)
travagem antibloqueio (ABS): [81](#)
travagem de emergência:



travagem de emergência automática:

travagem regenerativa: [82](#)

Travagem Regenerativa, em Modo de Pista: [90](#)

travão de estacionamento:

travão de estacionamento elétrico:

travões: , ,

especificações:

sistema automático de emergência:

visão geral de:

U

utilização do macaco:

V

vedantes das portas: [209](#)

limpeza: [209](#)

velocidade na faixa adjacente: [112](#)

ventilação:

Ver câmara em direto:

videochamada: [64](#)

vídeos e gravação (Modo de Pista):

vidros elétricos: ,

vidros, calibrar: [27](#)

VIN (Número de identificação do veículo):

visão geral do painel de instrumentos:

volante: [75](#)

luzes, controlar: [75](#)

volume de carga: [223](#)

W

Wall Connector: [183](#)

Wi-Fi, ligar a: [59](#)

Z

Zoom: [64](#)

TESLA

Publication date: 2024/11/1