



MODEL 3

2017–2023

BRUKERHÅNDBOK



Programvareversjon: 2024.38

Europe

BRUKERHÅNDBOKEN DIN

For den nyeste og beste informasjonen som er tilpasset kjøretøyet ditt kan du vise brukerhåndboken på berøringsskjermen på kjøretøyet ved å berøre startprogrammet for apper og deretter velge Brukerhåndbok-appen. Informasjonen er spesifikk for kjøretøyet ditt avhengig av funksjonene du har kjøpt, kjøretøykonfigurasjonen, markedsregionen og programvareversjonen. Eierinformasjon som leveres av Tesla andre steder, oppdateres derimot etter behov og inneholder kanskje ikke informasjon som er unik for kjøretøyet ditt.

VERSJONSINFORMASJON

Informasjon om nye funksjoner vises på berøringsskjermen etter en programvareoppdatering og kan vises når som helst ved å velge **versjonsinformasjon** fanen i manual-appen, eller ved å trykke på **Kontroller > Programvare > Versjonsinformasjon**. Hvis innholdet i eierhåndboken om hvordan du skal bruke kjøretøyet, ikke stemmer overens med versjonsinformasjonen, har versjonsinformasjonen forrang.

ILLUSTRASJONER OG PRODUKTSPEKIFIKASJONER

Illustrasjonene i dette dokumentet er kun ment som eksempler. Avhengig av kjøretøyutvalget, programvareversjonen og markedsregionen kan det hende at informasjonen som vises på berøringsskjermen i ditt kjøretøy, ikke samsvarer helt.

Alle spesifikasjoner og beskrivelser i dette dokumentet er bekreftet som nøyaktige på tidspunktet for trykking. Da Tesla har stadig forbedring som mål, forbeholder vi oss imidlertid retten til når som helst å foreta produktendringer. Hvis du vil meddele unøyaktigheter eller utelatelser i dette dokumentet, kan du sende en e-post til ownersmanualfeedback@tesla.com.

SIKKERHETSINFORMASJON

Du finner sikkerhetsinformasjon i Model 3-brukerhåndboken på berøringsskjermen.

Hvis du ønsker detaljert informasjon om din Model 3, kan du gå til Teslas nettsted for din region og logge på Tesla-kontoen din eller registrere deg for å få en konto.

Hvis du har spørsmål eller problemer med Model 3, ringer du Tesla. Nummeret som gjelder for området du befinner deg i, kan du finne på www.tesla.com. Velg område nederst på siden, så får du opp kontaktinformasjon.

© 2012–2024 TESLA, INC.

All informasjon i dette dokumentet og all kjøretøyprogramvare er underlagt opphavsrett og andre åndsverkrettigheter som tilhører Tesla, Inc. og deres rettighetshavere. Det er ikke tillatt å endre, gjengi eller kopiere dette materialet, helt eller delvis, uten skriftlig forhåndstillatelse fra Tesla, Inc., og deres rettighetshavere. Mer informasjon er tilgjengelig på forespørsel. Vist her er varemerker eller registrerte varemerker som tilhører Tesla, Inc. i USA og andre land:

MODEL 3 MODEL S TESLA TESLA ROADSTER

MODEL Y MODEL X TESLA MOTORS T E S L A





Oversikt.....	3	Om Autopilot.....	96
Utvendig.....	3	Autopilot-funksjoner.....	98
Interiør.....	4	Trafikklys- og stoppskiltkontroll.....	107
Berøringsskjerm.....	5	Autoparkering.....	114
Innvendig elektronikk.....	9	Summon.....	116
Bilstatus.....	11	Smart Summon.....	118
Talekommandoer.....	14	Begrensninger og advarsler.....	120
Kameraer.....	16		
Åpne og lukke.....	17	Aktive sikkerhetsegenskaper.....	125
Nøkler.....	17	Filskifteassistent.....	125
Dører.....	22	Kollisjonsvarselassistent.....	128
Vinduer.....	24	Hastighetsassistent.....	131
		Kupékamera.....	133
Oppbevaringsområder.....	25	Dashcam, Sentry og sikkerhet.....	134
Bagasjerom bak.....	25	Sikkerhetsinnstillinger.....	134
Bagasjerom foran.....	27	Dashcam.....	136
Oppbevaring innvendig.....	29	Sentry Mode.....	138
		Krav til USB-stasjon for opptak av video.....	140
Seter og sikkerhetssystemer.....	31	Klima.....	142
For- og bakseter.....	31	Bruk av klimakontroller.....	142
Sikkerhetsbelter.....	34	Ventilasjon.....	147
Barneseter.....	37	Beste praksis for kaldt vær.....	148
Kollisjonsputer.....	48	Anbefalte fremgangsmåter i varmt vær.....	151
Nettverkstilkobling.....	51	Navigasjon og underholdning.....	152
Mobilapp.....	51	Kart og navigasjon.....	152
Wi-Fi.....	53	Media.....	158
Bluetooth.....	54	Kino, Arkade og Leketøy.....	160
Telefon, kalender og webkonferanse.....	56		
Smartgarasje.....	58	Lading og energiforbruk.....	163
Kjøring.....	61	Komponenter, elbiler.....	163
Starte og skru av.....	61	Informasjon om høyspenningsbatteri.....	165
Ratt.....	62	Ladeinstruksjoner.....	166
Speil.....	64	Planlagt forbehandling og lading.....	171
Skifte.....	66	Oppnå maksimal rekkevidde.....	173
Lys.....	68		
Vindusviskere og spylere.....	71	Vedlikehold.....	175
Bremsing og stopping.....	72	Programvareoppdateringer.....	175
Parkeringshjelp.....	76	Serviceintervaller for vedlikehold.....	177
Bakkestopp.....	78	Stell og vedlikehold av dekk.....	179
Antispinn.....	79	Rengjøring.....	186
Akselerasjonsmodi.....	80	Vindusviskerblader, spylerdyser og spylervæske.....	190
Track-modus.....	81	Jekke opp og løfte.....	192
Førerprofiler.....	83	Deler og tilbehør.....	193
Aktivt panser.....	85	Vedlikehold på egenhånd.....	195
Kjøreinformasjon.....	86		
Forovervendte kameraer.....	87	Spesifikasjoner.....	196
System for fotgjengervarsling.....	88	Identifikasjonsmerker.....	196
Tauing og tilbehør.....	89	Lasting av bilen.....	197
		Mål.....	198
Autopilot.....	96	Undersystemer.....	200



Felger og dekk.....	203
Instruksjoner for transportører.....	206
Instruksjoner for transportører.....	206
I nødssituasjoner.....	209
Kontakte Teslas veihjelp.....	209
Nødanrop.....	211
Tom for strøm.....	212
Åpning av panser uten strøm.....	213
Starthjelp.....	214
Åpning av dører uten strøm.....	216
Feilsøking.....	217
Feilsøking av varsler.....	217
Forbrukerinformasjon.....	271
Om denne eierinformasjonen.....	271
Erklæring om funksjonstilgjengelighet.....	273
Ansvarsfraskrivelser.....	274
Rapportere sikkerhetsfeil.....	275
Samsvar med sertifisering.....	276
Stikkordregister.....	280

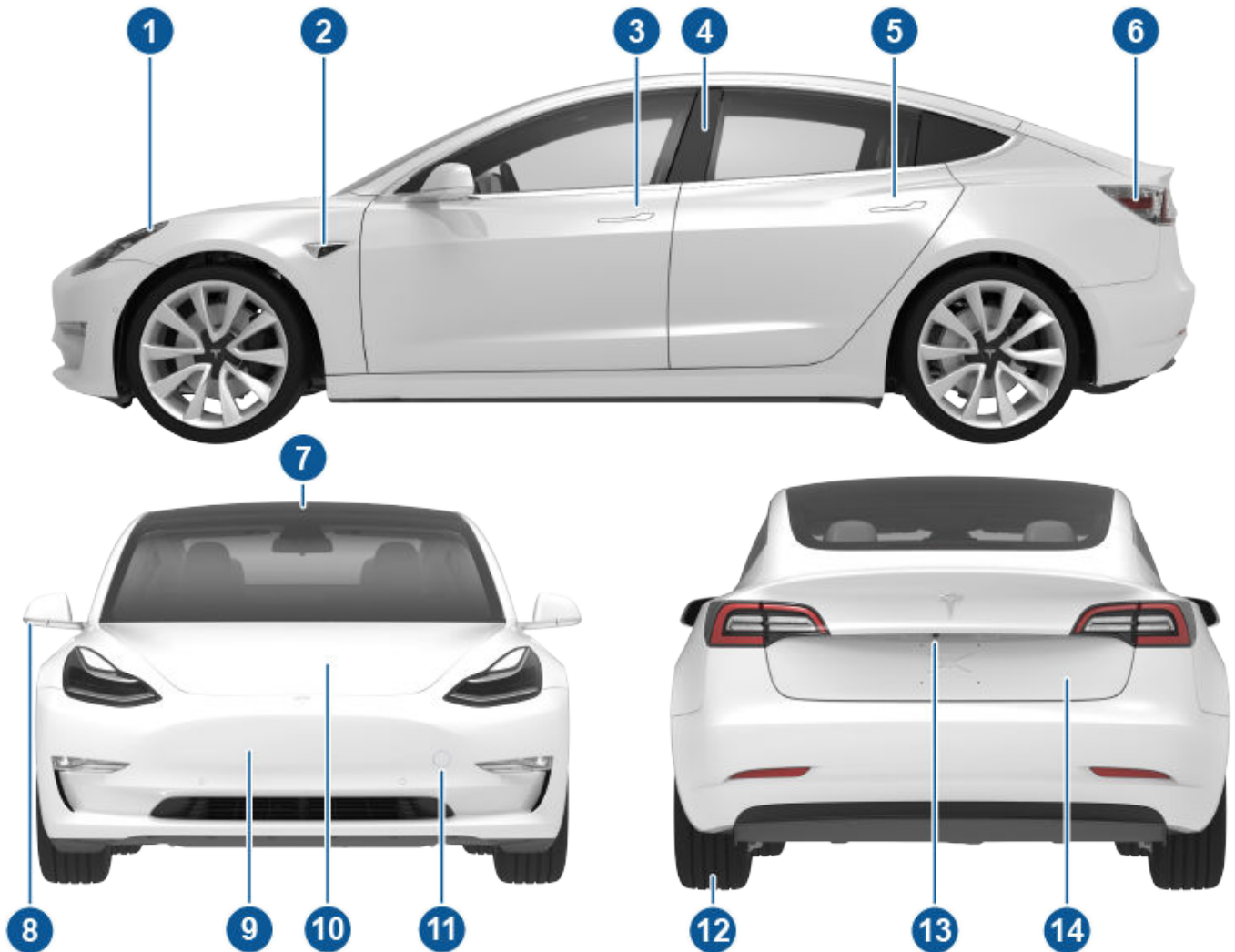

1. Utvendige lys (Lys på side 68)
2. Autopilotkamera (Kameraer på side 16)
3. Dørhåndtak foran (Bruke utvendige dørhåndtak på side 22)
4. Nøkkelsensor (Nøkler på side 17), autopilotkamera (Kameraer på side 16)
5. Dørhåndtak bak (Bruke utvendige dørhåndtak på side 22)
6. Ladeport (Ladeinstruksjoner på side 166)
7. Autopilotkameraer (Kameraer på side 16)
8. Utvendige speil (Speil på side 64)
9. Radarsensor, hvis utstyrt (skjult)
10. Panser / bagasjerom foran (Bagasjerom foran på side 27)
11. Slepeøyedeksel (Instruksjoner for transportører på side 206)
12. Felger og dekk (Felger og dekk på side 203)
13. Ryggekamera (Forovervendte kameraer på side 87)
14. Bagasjerom bak (Bagasjerom bak på side 25)



MERK: På høyrestyrte biler er kontrollene illustrert i brukerhåndboken arrangert tilsvarende, men på høyre side av kjøretøyet.

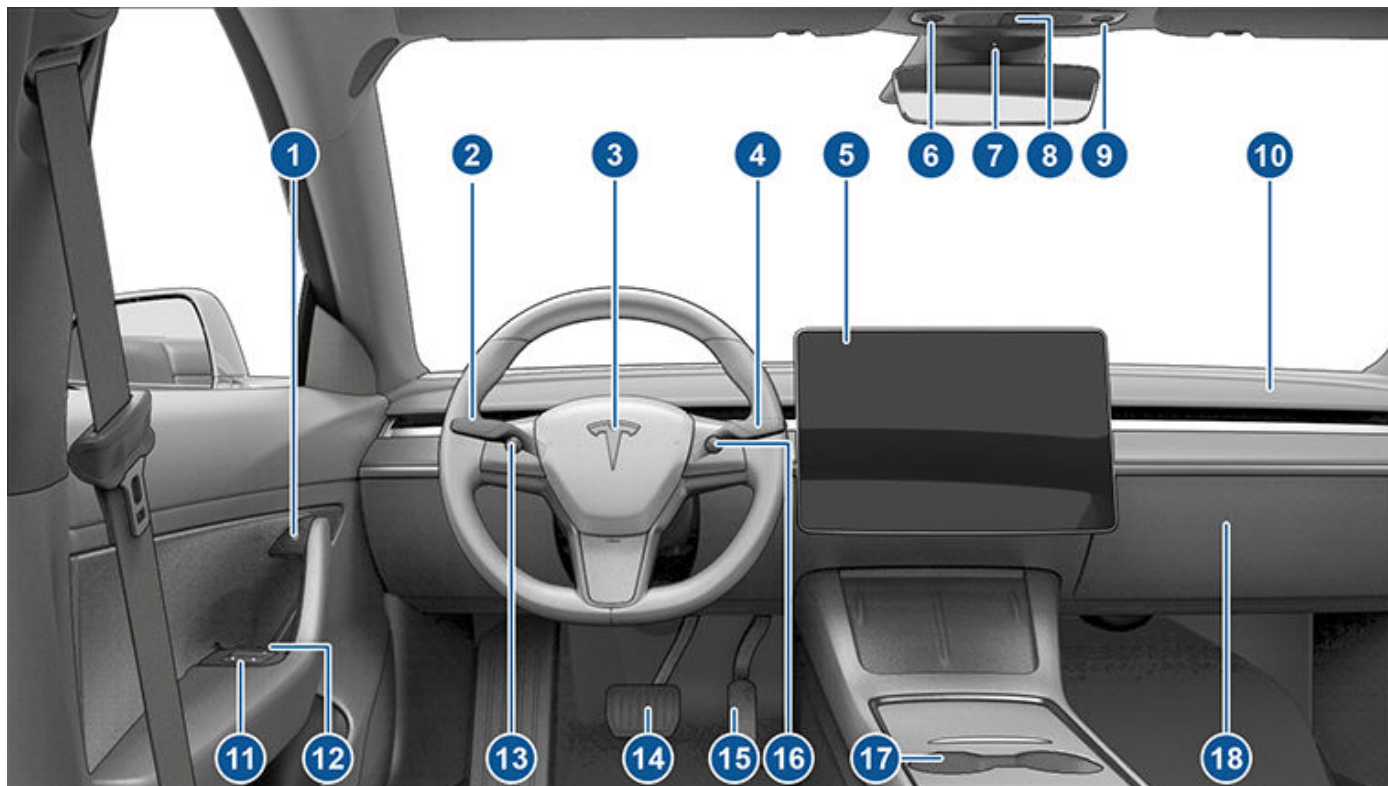

1. Knapp for å åpne dør ([Åpne dører fra kupéen på side 22](#))
2. Blinklyshendel ([Fjernlys på side 68](#)), [Blinklys på side 69](#) og [Frontrutespylere på side 71](#))
3. Horn ([Horn på side 63](#))
4. Kjørehendel ([Slik skifter du gir på side 66](#), [Autopilot-funksjoner på side 98](#))
5. Berøringsskjerm ([Berøringsskjerm på side 5](#))
6. Taklys for fører ([Lys på side 68](#))
7. Kupékamera ([Kupékamera på side 133](#))
8. Varselblinklys ([Nødblinklys på side 70](#))
9. Taklys for passasjer ([Lys på side 68](#))
10. Klimaanleggsventil (se [Bruk av klimakontroller på side 142](#))
11. Brytere for elektriske vinduer ([Vinduer på side 24](#))
12. Manuell utløsning av dør ([Åpne dører fra kupéen på side 22](#))
13. Venstre rulleknapp ([Rulleknapper på side 62](#))
14. Brems pedal ([Bremsing og stopping på side 72](#))
15. Gasspedal ([Regenerativ bremsing på side 73](#))
16. Høyre rulleknapp ([Rulleknapper på side 62](#))
17. Midtkonsoll ([Innvendig elektronikk på side 9](#))
18. Hanskerom ([Hanskerom på side 29](#))



⚠ ADVARSEL: Vær alltid oppmerksom på vei- og trafikforhold når du kjører. For å minimere distraksjoner for sjåføren og garantere sikkerheten til passasjerene i kjøretøyet, samt andre trafikanter, skal du ikke bruke berøringskjermen til å justere innstillingene mens kjøretøyet er i bevegelse.

Berøringskjermen brukes til å kontrollere mange funksjoner som i tradisjonelle biler styres ved hjelp av fysiske knapper (f.eks. justering av oppvarming av kupeen og klimaanlegg, frontlys osv.). Du bruker også berøringskjermen til å kontrollere media, navigere, bruke underholdningsfunksjoner og tilpasse Model 3 etter dine preferanser. For håndfri tilgang til vanlige berøringskjermkontroller, kan du bruke talekommandoer (se [Talekommandoer på side 14](#)).

Hvis berøringskjermen ikke reagerer eller har uvanlig atferd, kan du starte den på nytt (se [Omstart av berøringskjermen på side 7](#)).

⚠ ADVARSEL: Ikke bruk noen skjermbeskyttelse på berøringskjermen. Dette kan føre til utilsiktede trykk på berøringskjermen, forsinket respons eller manglende respons på trykk, elektrostatisk utlading som kan skade berøringskjermen, osv. Eventuelle skader som forårsakes av bruk av skjermbeskyttelse, dekkes ikke av garantien.

MERK: Illustrasjoner er kun gitt for å forbedre konseptuell forståelse. Avhengig av bilens utstyr, programvareversjon, markedsregion, regionale innstillinger og språkinnstilling vil detaljene som vises på skjermen, variere.

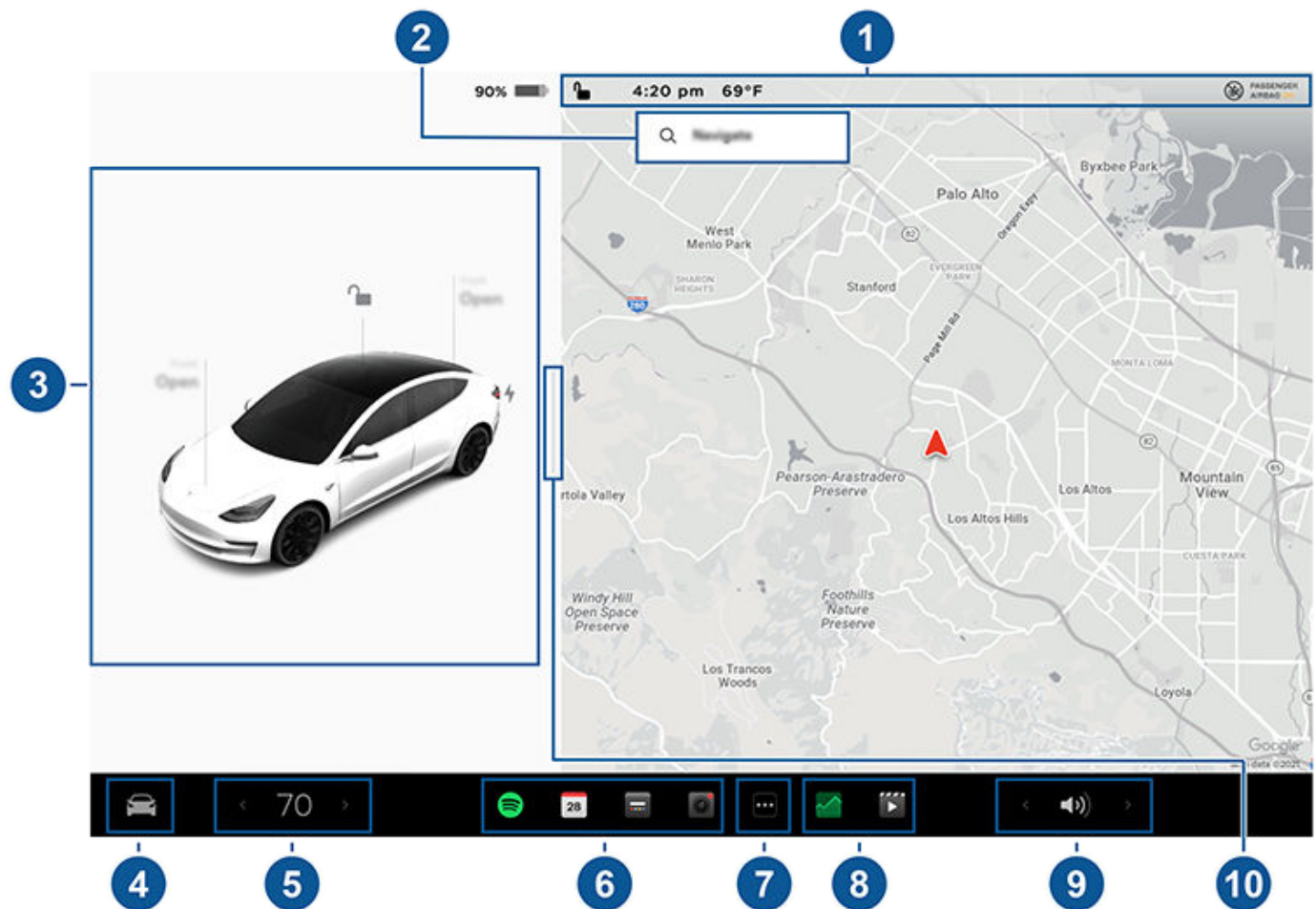

- 1. Statuslinje:** Finn bilkontroller og -status i den øvre linjen (se [Ikoner i øvre statuslinje på side 6](#)).
- 2. Navigasjon:** Endre retning på kartet, finn eller naviger til en destinasjon, og endre navigasjonsinnstillinger (se [Kart og navigasjon på side 152](#)).
- 3. Bilstatus:** Dette området viser dynamisk status på Model 3 når du kjører, parkerer, åpner dører, slår på lysene osv. Overvåk dette området når du kjører, da det viser viktig informasjon som kjørehastighet og varselsmeldinger (se [Bilstatus på side 11](#)). Når bilen står i Park, kan du åpne bagasjerommet eller ladeportluken. Dette området har også «snarveikort» for medier, dekktrykk og kjøreinformasjon.



Berøringssskjerm

Når full selvkjøring aktiveres (hvis utstyrt), viser bilstatusområdet visualiseringer av veien og bilens omgivelser. Du kan utvide / trekke sammen visualiseringen ved å dra bilstatusområdet fra side til side. Utvidning av visualiseringen viser mer informasjon om veien og omgivelsene, inkludert veimerking, røde lys og gjenstander (f.eks. søppelbøtter og stolper).

4. **Kontroller:** Kontroller ulike funksjoner og tilpass Model 3 etter dine preferanser. Kontroller-skjermbildet vises over kartet. Berør et alternativ på skjermbildet Kontroller for å vise de ulike innstillingene og preferanser forbundet med det valgte alternativet.

Når du vil søke etter en spesifikk innstilling, berører du **Søk** øverst på Kontroller-skjermbildet. Foreta endringer direkte fra resultatet, eller berør koblingen for å hoppe til det alternativet i Kontroller.



Når et informasjonikon vises ved siden av en bestemt innstilling, berører du den for å vise en dialogboks som gir nyttige opplysninger om den tilknyttede innstillingen.

MERK: Mange av kjøretøyets kontroller, innstillinger og preferanser (som klima, media og navigasjon) kan justeres håndfritt ved hjelp av talekommandoer (se [Talekommandoer på side 14](#)).

MERK: Du kan sende tilbakemelding om berøringssskjermen til Tesla ved å holde inne dette ikonet.

5. **Klimakontroller (fører):** Bruk venstre og høyre pil for å senke/øke kupétemperaturen. Berør **Del** i dialogboksen for å vise forskjellige temperaturer for fører og passasjer. Berør temperaturikonet for å tilpasse innstillinger for klimakontroll (se [Bruk av klimakontroller på side 142](#)). Klimakontrollvisning for passasjer vises når temperaturkontrollene er **delt** for å vise forskjellige kontroller for fører og passasjer.
6. **Mine apper:** Hvis du vil ha ettrykkstilgang til ofte brukte apper og kontroller, kan du velge hva som vises her. Se [Tilpasning av Mine apper på side 6](#).
7. **Appstarter:** Berør appstarteren for å åpne appskuffen. Berør deretter en app for å åpne den. Appen du velger, vises øverst på kartet. Du lukker en app ved å dra den nedover.
8. **Nylig(e) app(er):** viser nylig brukte apper. Antall nylige apper som vises her, avhenger av hvor mange apper som er lagt til i **Mine apper**. Hvis du legger til maksimalt antall apper i **Mine apper**, vises bare den mest nylige.
9. **Volumkontroll:** kontrollerer volumet på mediespilleren og telefonsamtaler (se [Volumkontroller på side 158](#)). volumet på navigasjonsinstruksjonene kontrolleres separat (se [Kart og navigasjon på side 152](#)).
10. **Park-visning i fullskjerm:** (Hvis utstyrt) Sveip mot passasjeren med media- og navigasjonskontrollene for en Park-visning i fullskjerm.

Tilpasning av Mine apper

Hvis du vil ha ettrykkstilgang til ofte brukte apper og kontroller, kan du tilpasse hva som vises i **Mine apper**-området på berøringssskjermens linje nederst.

1. Gå inn i tilpasningsmodus ved å berøre og holde inne en app eller kontroll i **Mine apper**-området. Hvis dette området er tomt, berører du Appstarter.
2. Dra en app eller kontroll fra appskuffen til **Mine apper**-området i linjen nederst.

MERK: Setevarmere valgt fra appskuffen, vises ved siden av temperaturen i stedet for i Mine apper-området.

MERK: Når du har lagt maksimalt antall apper eller kontroller til i **Mine apper**, blir appen lengst til høyre fjernet når du legger til nok en app.

MERK: Du fjerner en app eller kontroll fra **Mine apper**-området ved å berøre og holde inne og deretter trykke på tilhørende X.

Ikoner i øvre statuslinje



Berør for å låse / låse opp alle dører og bagasjerom.



Lokale værforhold vises. Berør for å vise mer detaljert informasjon om vær og luftkvalitet, inkludert sjans for regn, luftfuktighet samt UV-indeks. Premium-tilkobling kreves.

72°F

Gjeldende temperatur vises. Hvis bilen har Premium-tilkobling, kan du berøre for å vise mer detaljert informasjon om vær og luftkvalitet, inkludert sjans for regn, luftfuktighet samt UV-indeks.



AQI 64

Den vises på bare på berørings skjermens statuslinje når Model 3 registrerer at verdien for lokal luftkvalitetsindeks (AQI) er lav. En lav AQI vil ha gule, oransje, lilla eller brune tall. Berør for å vise mer detaljert informasjon om vær og luftkvalitet, inkludert sjans for regn, luftfuktighet samt UV-indeks. Premium-tilkobling kreves.

16:20

Bilen oppdaterer tiden automatisk. Hvis tidspunktet er feil, kontrollerer du at bilen har Internett- og GPS-tilkobling samt nyeste programvare.



Vises bare på berørings skjermens statuslinje når Model 3 oppdager en programmert HomeLink innenfor rekkevidde, og berørings skjermen ikke allerede viser skjermbildet eller en dialogboks for HomeLink. Se [Smartgarasje på side 58](#).



Vises på statuslinjen på berørings skjermen bare når Model 3 er parkert. Legg til, konfigurere (inkludert **Valet-modus** og **Bruk Easy Entry**), eller bytt førerprofiler raskt. Førerprofiler har du også tilgang til øverst på alle Kontroller-skjermbilder. Se [Førerprofiler på side 83](#).



Tilgjengelig når Model 3 er parkert – berør for manuell aktivering eller deaktivering av Sentry Mode for gjeldende kjøresyklus. Hvis du vil slå på (eller av) Sentry Mode automatisk hver gang du forlater kjøretøyet, aktiverer du innstillingen fra **Kontroller > Sikkerhet > Sentry Mode**. Se [Sentry Mode på side 138](#) for mer informasjon.

MERK: Hvis du slår Sentry Mode på eller av fra **Kontroller > Sentry Mode**, vil snarveiene på bilens berørings skjerm og mobilappen bare fungere for gjeldende kjøresyklus.

MERK: For noen biler som er produsert etter ca. 1. november 2021, kan det være at USB-portene i midtkonsollene bare støtter lading av enheter. Bruk USB-porten i hanskerommet for alle andre funksjoner.

Viser når Model 3 er koblet til et Wi-Fi-nettverk.



Viser når Model 3 er koblet til et mobilnettverk. Berør dette ikonet for rask tilgang til Wi-Fi-innstillinger.



Vises når Model 3s mobildekning er utilgjengelig. Berør dette ikonet for rask tilgang til Wi-Fi-innstillinger.



status for frontkollisjonsputen på passasjersiden (se [Kollisjonsputer på side 48](#))



Berør (hvis utstyrt) bilen din er utstyrt med funksjonen, kan du trykke for å ta kontakt med utrykningspersonell og motta sikkerhetsinformasjon dersom det oppstår en alvorlig ulykke eller alvorlige personskader (se [Nødanrop på side 211](#)).



Dette vises når bilens GPS-posisjon brukes aktivt av brukeren i Tesla-mobilappen, en ekstra fører eller en tredjepartsapp. Trykk på ikonet for detaljer. Dette kan deaktiveres ved å navigere til **Trygghet > Tillat mobiltilgang** på berørings skjermen.

Popup-meldinger og kjøretøyvarsler

Popup-meldinger vises på nederst på berørings skjermen. Det vises for eksempel en påminnelse om sikkerhetsbelte hvis et sikkerhetsbelte er løst i et sete med passasjer, et varsel vises for å varsle deg om en innkommende telefonsamtale, en tekstmelding vises (når det er aktuelt), og talekommandoer vises når de er i bruk. Berør eventuelt alternativene på disse popup-meldingene (for eksempel godta/avvise en telefonsamtale, velge et alternativ fra frontlysmenyen osv.). Sveip nedover for å avvise en popup-melding.

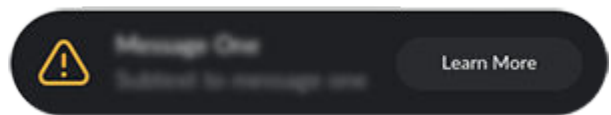

Hvis et varsel dukker opp på bilens berørings skjerm, berører du **Lær mer** for å få mer informasjon om varselet og hvordan det kan løses. Du kan se en liste over kjøretøyvarsler og -meldinger ved å berøre bjelleikonet øverst på **Kontroller**.

MERK: Ikke alle varsler gir ytterligere informasjon på det nåværende tidspunkt.

Omstart av berørings skjermen

Du kan starte berørings skjermen på nytt hvis den ikke svarer eller har uvanlig atferd.



ADVARSEL: Start bare berørings skjermen på nytt når bilen er stoppet og i Park. Bilstatusvisningen, sikkerhetsvarslene, ryggekameraet osv. vil ikke være synlige under omstarten.

1. Sett giret i Park.



Berørings skjerm

- Hold nede begge rulleknappene på ratt til berørings skjermen blir svart. Det har ingen effekt å trykke på bremsepedalen mens du holder nede rulleknappene, og dette er ikke nødvendig.

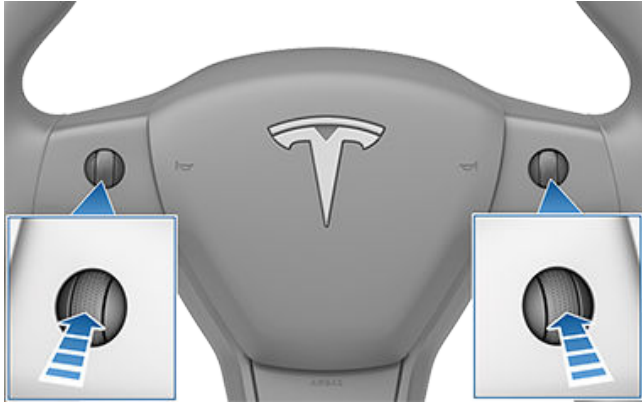

- Etter noen sekunder vises Tesla-logoen. Vent i omtrent 30 sekunder på at berørings skjermen startes på nytt. Hvis berørings skjermen fortsatt ikke reagerer eller har uvanlig atferd etter noen få minutter, prøv du å slå bilen av og på (hvis mulig). Se [Slå av og på kjøretøyet på side 61](#).

MERK: Når du trykker på rulleknappene, startes bare berørings skjermen på nytt. Det starter ikke noen andre av bilens komponenter på nytt, og det slår ikke Model 3 av og på.

Tilpasse visnings- og lydinnstillinger

Berør **Kontroller** > **Skjerm** for å justere visningsinnstillingene etter dine preferanser:

- Utseende:** Tilpass skjermen til å være **Mørk** eller **Lys**. Når **Auto** er valgt, veksler lysstyrken automatisk basert på lysforholdene ute.
- Reduser blått lys:** Skjermen justeres seg automatisk til å bruke varmere farger når det er mørkt ute.
- Lysstyrke:** Dra glidebryteren for å styre lysstyrkenivået manuelt. Hvis **Visningsmodus** er satt til **Auto**, justerer berørings skjermen ytterligere basert både på lysforholdene ute og din lysstyrkepreferanse. Model 3 husker din valgte lysstyrkepreferanse og justerer berørings skjermen tilsvarende.
- Skjermrensingsmodus:** Når denne er aktivert, blir berørings skjermen mørk og midlertidig deaktivert for å legge til rette for rengjøring. Følg instruksjonene på skjermen for å avslutte Skjermrensingsmodus.
- Skjermsspråk:** Velg språket som vises på berørings skjermen.

MERK: Model 3 må være i Park før du kan endre språket. Når du endrer språket, merker du en kort forsinkelse, mens Model 3 slår av og starter berørings skjermen på nytt.

- Språk for stemmegjenkjenning:** Velg språket som skal brukes for talekommandoer.

- Språk for navigering:** Velg språket som navigasjonssystemet bruker for taleinstruksjoner.

MERK: For språk som krever nedlasting, velger du språket i nedtrekkslisten for å starte nedlastingen (Wi-Fi-tilkobling kreves).

- Tekststørrelse:** Velg mellom **Standard** og **Stor** for å tilpasse tekststørrelsen på kjøretøyet berørings skjerm.
- Tid:** Velg om tiden skal vises i 12- eller 24-timers format.
- Regionformat** (hvis tilgjengelig): Velg en region for å definere format for datovisning (mm dd åå / dd-mm-åå osv.) og desimaltegn (5.123, 5,123 osv.).
- Energidisply:** Velg om gjenværende energi og ladeenheter skal vises enten som prosentandel av gjenværende batterienergi eller som estimat av avstanden du kan kjøre.

MERK: Ved beregning av når du trenger å lade, må energiestimatet kun brukes som en generell retningslinje. Mange faktorer påvirker energiforbruket. Se [Faktorer som påvirker energiforbruk på side 173](#).
- Avstand:** Velg å vise målinger i metriske (kilometer, centimeter osv.) eller britiske (miles, tommer osv.) enheter.
- Temperatur:** Velg å vise temperatur ved hjelp av fahrenheit eller celsius.
- Dekktrykk:** Velg om dekktrykk skal vises i BAR eller PSI.

I tillegg til å tilpasse visningen, kan du aktivere Joe Mode for å redusere volumet på alle lydvarsler som ikke er relatert til kritiske sikkerhetsproblemer. Berør **Kontroller** > **Sikkerhet** > **Joe Mode** for å aktivere.

Gi navn til bilen

Du kan velge å gi bilen din et eget navn. Trykk på **Kontroller** > **Programvare** > **Navngi din Tesla** på høyre side av berørings skjermen under bildet av Model 3. Hvis bilen allerede har et navn, berører du det eksisterende navnet for å endre det. Skriv inn det nye navnet i popup-vinduet, og trykk deretter på **Lagre**. Navnet du gir Model 3, vises også i Tesla-mobilappen.

Sletting av personlige data med fabrikktilbakestilling

Når du overfører eierskap av Model 3, utfører du fabrikktilbakestilling av sikkerhetsårsaker *før du fjerner bilen fra kontoen din* ved å berøre **Kontroller** > **Service** > **Fabrikktilbakestilling**. Før du sletter dataene, bekrefter Model 3 påloggingsinformasjonen din ved å be deg om å skrive inn brukernavnet og passordet som er knyttet til Tesla-kontoen din.

MERK: Det er bare mulig å utføre fabrikktilbakestilling når bilen er i kontoen din. Etter at bilen er fjernet fra kontoen din, har du ikke lenger tilgang til å utføre tilbakestilling av tilpassede innstillinger til fabrikkstandard samt slette alle personlige data.



I tillegg til oppbevaringsrom og koppholdere (se [Oppbevaring innvendig på side 29](#)), støtter Model 3 ulike elektronikk innvendig, som RFID-sender som leser av nøkkelfjernkontroller og nøkkelkort (se [Nøkler på side 17](#)), USB-porter, trådløs telefonlader og 12 V-strømuttak.

USB-porter

Model 3 har to USB-porter i fremre rom på midtkonsollen. Disse portene kan brukes til følgende:

- tilkobling og lading av USB-enheter
- avspilling av lydfiler fra en telefon eller USB-enhet (se [Avspilling av medieinnhold fra enheter på side 159](#))
- Bruk USB-porten i hanskerommet til lagring av videoopptak fra Sentry Mode og Dashcam. Når du gjør det, øker du sikkerheten og minimerer strømforbruket.

USB-portene kan gi strøm inntil ca. 15 W (som kan variere avhengig av bilens produksjonsdato).

MERK: For noen biler som er produsert etter ca. 1. november 2021, kan det være at USB-portene i midtkonsollene bare støtter lading av enheter. Bruk USB-porten i hanskerommet for alle andre funksjoner.

Begge portene er USB-C-kompatible.

Se [Krav til USB-stasjon for opptak av video på side 140](#) for informasjon om formatering av USB-flash-enheter.

Åpne fremre rom på midtkonsollen. USB-portene foran er plassert i bakenden av rommet.

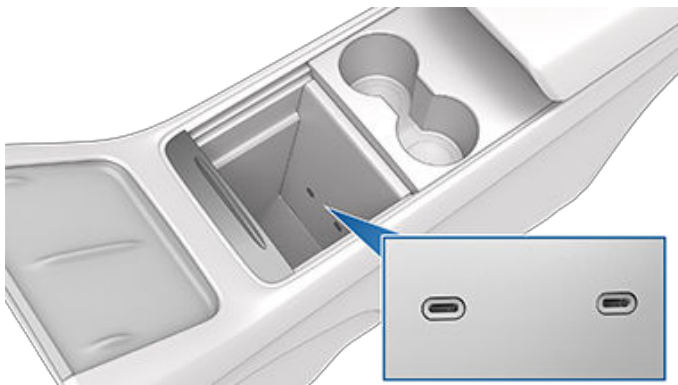

Avhengig av produksjonsdato har noen kjøretøyer en USB-port plassert inni hanskerommet. Denne USB-A-porten er utstyrt med en forhåndsformatert flash-enhet, som er klart til å lagre videoer ved bruk av funksjoner som Sentry Mode og Dashcam. Selv om det ikke er det primære formålet, kan denne porten også kommunisere med kjøretøyet, og kan brukes til å lade en USB-tilkoblet enhet.

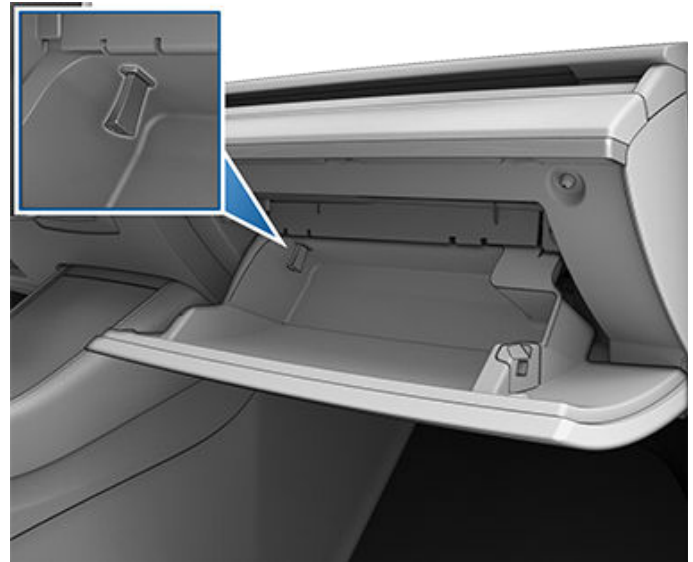

To ekstra USB-porter er plassert på baksiden av midtkonsollen (på kjøretøy produsert siden ca. juni 2020, er disse portene USB-C). Disse portene lader USB-tilkoblede enheter, men kommuniserer ikke med kjøretøyet.



MERK: Strøm er tilgjengelig når bilen er i bruk eller registrerer at en bruker er til stede. En bruker blir ansett som til stede når en person er i førersetet eller samhandler med berøringsskjermen. Lavspenning-batteriet tappes ikke når tilbehør blir stående tilkoblet.

MERK: Bruk USB 3.0-kompatible kabler til å koble en enhet til en USB-port. Bruk av ikke-kompatible kabler kan føre til redusert ladehastighet, potensielle tilkoblingsproblemer eller redusert ytelse.

MERK: Ikke koble flere USB-enheter til én USB-hub. Det kan hindre enheter i å lade eller registreres av Media Player, Sentry Mode, Dashcam osv.

Trådløs telefonlader

Konsollen foran har en trådløs telefonlader integrert (hvis utstyrt), som kan gi strøm på inntil 15 W for å lade en Qi-aktivert telefon. Plasser ganske enkelt telefonen på laderen. Enheten kan føles varm under lading, men det er en normal effekt av induktiv lading.



Innvendig elektronikk

Når telefonen ligger på den trådløse laderen, lades den når bilen er på (berøringsskjermen er på og du befinner deg inni bilen). Telefonen lader ikke hvis du går ut av bilen med mindre en funksjon (f.eks. Sentry Mode) er aktivert og gir strøm til USB-portene. Model 3 vil heller ikke lade telefonen hvis bilens batteri er utladet.

MERK: Telefonen må være i direkte kontakt med den trådløse laderen. Den trådløse telefonladeren fungerer kanskje ikke hvis telefondekselet er for stort eller laget av metall. Prøv å ta telefonen ut av dekselet før du legger den på laderen.

⚠ ADVARSEL: Før du lader, må du fjerne eventuelle gjenstander (mynter, nøkler, metallgjenstander osv.) mellom telefonen og laderen, samt eventuelle NFC-kort (for eksempel bilens nøkkeltast, kredittkort eller hotellnøkkel) plassert på eller bak telefonen (som med integrerte telefondeksler). Skade på NFC-kort kan oppstå når du lader telefonen uten å ta ut kortet først.

⚠ ADVARSEL: For å forhindre overdreven forstyrrelse av bilens elektronikk anbefaler Tesla at du ikke kobler tilbehør som kommer fra andre enn Tesla, inkludert strømbrytere, inn i lavspenning-stikkkontakten. Men hvis du bruker tilbehør som ikke er fra Tesla og legger merke til eventuelle feil eller uventet atferd, for eksempel indikatorlamper, varselmeldinger eller overdreven varme fra tilbehøret, må du umiddelbart koble tilleggsutstyret fra lavspenning-kontakten.

⚠ ADVARSEL: Ikke prøv å starte Model 3 med startkabel via lavspenning-strømkontakten. Det kan føre til skade.

Lavspenning Strømuttak

Model 3 har en stikkontakt som ligger i midtkonsollens bakre del.

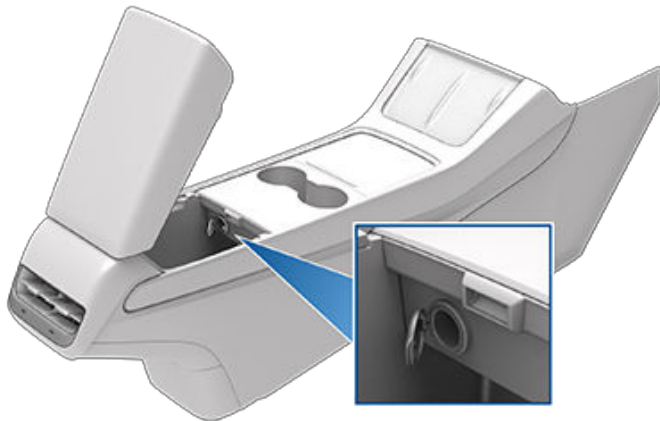

Strømuttaket passer for tilbehør som krever opptil 12 A kontinuerlig strømuttak (16 A topputtak).

MERK: For biler produsert etter ca. november 2021, må vekselrettere som er plugget inn i lavspenning-stikkkontakten, støtte 16 V likestrøminngang for å fungere.

MERK: Strøm er tilgjengelig når bilen er i bruk eller registrerer at en bruker er til stede. En bruker blir ansett som til stede når en person er i førersetet eller samhandler med berøringsskjermen. Lavspenning-batteriet tappes ikke når tilbehør blir stående tilkoblet.

⚠ ADVARSEL: Strømuttaket og pluggen til en enhet kan bli varme.



Oversikt

På berøringsskjermen vises statusen til Model 3 til enhver tid. Det du ser er avhengig av om bilen:

- er parkert (vist nedenfor)
- kjører (se [Kjørestatus på side 12](#))
- lader (se [Ladestatus på side 167](#))

Når Model 3 er parkert viser statusområdet kjøremodus, estimert rekkevidde og en oversikt over bilen med knapper du kan berøre for å åpne bagasjerommene og ladeportdøren. Når du trykker på bremsen, slås Model 3 på og indikatorlampene blinker raskt. Med mindre et indikatorlys gjelder for den nåværende situasjonen (for eksempel at et sikkerhetsbelte ikke er festet), skal det slås av. Kontakt Tesla dersom en indikatorlampe ikke slås på eller av.

MERK: Bildet nedenfor brukes kun som eksempel. Avhengig av bilens utstyr, programvareversjon og markedsregion kan informasjonen som vises, variere noe.

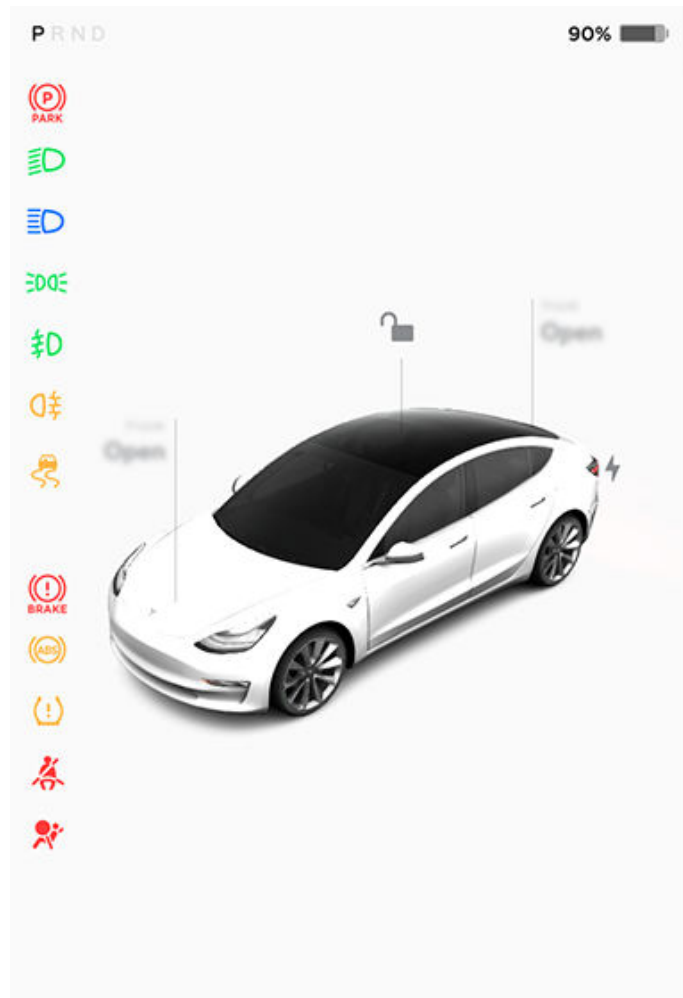

Kort

Nederst i bilstatusvisningen finner du også «snarveikort» for rask tilgang til medier, dekktrykkdata, kjøreinformasjon m.m. Sveip kortene til venstre eller høyre for å tilpasse kortsnarveiene.

Indikatorlamper

Følgende indikatorlamper lyser for å gi deg råd eller varsle deg om en bestemt status eller tilstand.



Hvis denne røde bremseindikatoren vises på berøringsskjermen på andre tidspunkter enn en kort visning ved oppstart av Model 3, er det registrert en feil i bremsesystemet eller lavt nivå av bremsevæske. Kontakt Tesla umiddelbart. Trykk jevnt og hold bremsepedalen godt trykket inn for å stoppe bilen når det er trygt å gjøre det.



Hvis berøringsskjermen viser denne oransje bremseindikatoren, er det oppdaget en feil i bremseforsterkeren. Trykk jevnt og hold bremsepedalen godt trykket inn for å stoppe bilen når det er trygt å gjøre det. Hydraulic Boost Compensation vil være aktiv (se [Bremsing og stopping på side 72](#)).



ABS-indikatoren blinker raskt oransje på berøringsskjermen når du starter opp Model 3. Hvis denne indikatoren lyser på andre tidspunkter, har det oppstått en feil i ABS-systemet og det virker ikke lenger. Kontakt Tesla. Bremsesystemet fungerer fortsatt som det skal, og påvirkes ikke av en ABS-feil. Bremselengden kan imidlertid øke. Kjør forsiktig og unngå kraftig bremsing.



Når du aktiverer parkeringsbremsen manuelt med berøringsskjermen, lyser den røde indikatorlampen for parkeringsbrems på berøringsskjermen.



Hvis parkeringsbremsen får et elektrisk problem, tennes den oransje indikatorlampen for parkeringsbrems, og en feilmelding vises på berøringsskjermen.



Varsel for dekktrykk. Trykket til et dekk er utenfor anbefalt trykkintervall. Hvis det oppdages en feil i systemet for dekktrykkovervåking (TPMS), blinker indikatorlampen. Kontakt Tesla ved TPMS-feil. Se [Stell og vedlikehold av dekk på side 179](#).



Bilstatus



En passasjer har ikke festet sikkerhetsbeltet. Se [Sikkerhetsbelter på side 34](#).



. Kontakt Tesla umiddelbart hvis denne indikatorlampen ikke lyser kort når Model 3 klargjøres for kjøring, eller hvis den ikke slår seg av. Se [Kollisjonsputevarsler på side 50](#).



Tåkelys foran er på, hvis montert. Se [Lys på side 68](#).



Parkeringslys er på (sideblinklys, baklys og nummerskiltlys) er på. Se [Lys på side 68](#).



Nærlys er på.



Fjernlysene er på, og **Automatisk fjernlys** er deaktivert eller for tiden utilgjengelig.



Automatisk fjernlys er aktivert, og fjernlys er på. Model 3 er klar til å slå av fjernlysene hvis det oppdages lys. Se [Fjernlys på side 68](#).



Automatisk fjernlys er aktivert, men fjernlys er ikke på, fordi lys er registrert foran Model 3. Når det ikke lenger oppdages lys, slås fjernlysene på igjen automatisk. Se [Fjernlys på side 68](#).



Denne indikatoren blinker oransje når de elektroniske stabilitetskontrollsystemene minimerer sluring aktivt ved å regulere bremsetrykket og motoreffekten. Se [Antispinn på side 79](#). Hvis indikatoren forblir på, er en feil registrert, og du skal kontakte Tesla umiddelbart.



Elektroniske stabilitetsstyringssystemer reduserer ikke lenger hjulspinn. Antispinnsystemet på en bil med bakhjulsdrift har blitt slått av, eller Slip Start har blitt aktivert på en bil med firehjulstrekk. Se [Antispinn på side 79](#).



Tilhengermodus (hvis utstyrt) er aktiv. (Se [Tauing og tilbehør på side 89](#)).



Bakkestoppfunksjonen bruker bremsene aktivt. Se [Bakkestopp på side 78](#).



En dør eller et bagasjerom er ikke lukket. Se [Dører på side 22](#), [Bagasjerom bak på side 25](#) eller [Bagasjerom foran på side 27](#).



Et blått snøfnugg vises når noe av strømmen som er lagret i batteriet, kanskje ikke er tilgjengelig på grunn av kalde værforhold. Under disse kalde værforholdene kan ladehastigheten også være begrenset. Hvis Model 3 er plagget inn, kan du varme opp batteriet ved slå på klimaanlegget med mobilappen. Snøfnugget forsvinner når batteriet er tilstrekkelig varmt.



Vises når regenerativ bremsing er begrenset. Se [Regenerativ bremsing på side 73](#) for mer informasjon.



Bilens strøm er for øyeblikket begrenset fordi det gjenværende batterinivået er lavt, bilsystemene varmes opp eller kjøles ned eller en feil er registrert av kjøreinverteren.

Se [Popup-meldinger og kjøretøyvarsler på side 7](#) for mer informasjon om varseldialogbokser på bilens berørings skjerm.

Kjørestatus

Når Model 3 kjører (eller er klar til å kjøre), vil berørings skjermen vise aktuell kjørestatus og en sanntidsvisualisering av veien slik den blir registrert av Autopilot-komponentene (se [Kameraer på side 16](#)). Visualiseringen zoomer automatisk inn og ut for å utnytte plassen på berørings skjermen bedre, og informere deg om når et kjøretøy registreres i blindsonen.

MERK: Illustrasjonen nedenfor er bare brukt som eksempel. Avhengig av bilens utstyr, programvareversjon og markedsregion kan informasjonen som vises, variere noe.

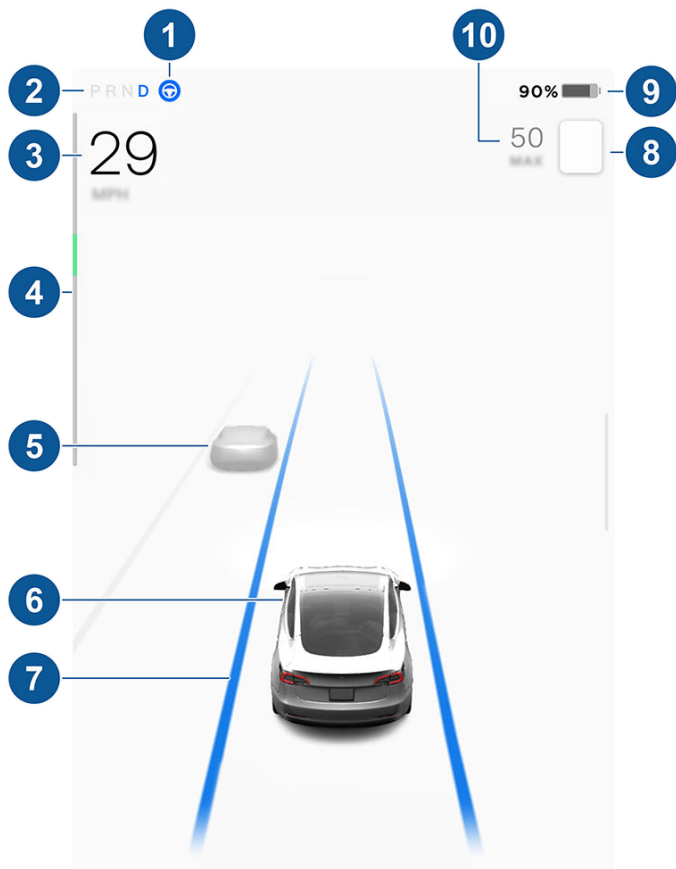

MERK: Hvis du vil vise mer informasjon om veien og omgivelsene, som veimerking, rødt lys, gjenstander (for eksempel søppelbøtter og stolper) osv., berører du **Kontroller > Autopilot > Forhåndsvisning av fullstendig selvkjøring** (hvis utstyrt).

1. Når Autostyring er tilgjengelig, men du ikke har aktivert funksjonen, er symbolet grått. Når Autostyring aktivt styrer Model 3, er ikonet blått (se [Autostyring på side 99](#)).
2. Gjeldende valgt kjøremodus: Park, Reverse, Neutral eller Drive.
3. Kjørehastighet.
4. Strømmåleren viser strømforbruk i sanntid (se [Regenerativ bremsing på side 73](#) for mer informasjon). Strømmåleren kan vises vertikalt øverst på skjermbildet for kjørestatus, men funksjonen er den samme.
5. Andre biler registrert på veien (hvis aktuelt).
6. Din Model 3. Fargede linjer utstråler fra bildet på Model 3 når objekter oppdages (andre bilister, autoverner osv.). Plasseringen til linjene samsvarer med plasseringen til den registrerte gjenstanden. Fargen på linjene (hvite, gule, oransje eller røde) viser hvor nær gjenstanden er Model 3, der hvit er lengst borte og rød er svært nær og krever umiddelbar oppmerksomhet. Se [Filskifteassistent på side 125](#).
7. Når Autostyring er aktivert og registrerer kjørefeltet, vises kjørebanelen i blått (se [Autostyring på side 99](#)).

MERK: Hvis Naviger på Autopilot er aktiv, vises kjørefeltet som en enkelt blå linje foran Model 3 (se [Naviger på Autopilot på side 101](#)).

8. Fartsgrensen som for øyeblikket registreres av Hastighetsassistent (se [Hastighetsassistent på side 131](#)).
MERK: Et blått omriss kan omgi fartsgrenseikonet for å varsle om at du er over fartsgrensen.
MERK: På veier der kartdata fastslår at en betinget hastighetsgrense er til stede (f.eks. en hastighetsgrense basert på tidspunkt eller værforhold), vises en sekundær hastighetsgrense. Det er førerens ansvar å fastslå om den betingede fartsgrensen gjelder, og justere fartsgrensen deretter.
MERK: Ikonet som er tilknyttet den registrerte fartsgrensen, reflekterer stilen på fartsgrenseskilt som brukes i din markedsregion.
9. Totalt beregnet kjøreeavstand (eller energi) tilgjengelig. Trykk på den viste verdien for å endre hvordan tilgjengelig energi vises. Du kan veksle mellom kjøreeavstand og prosentandel av gjenværende batterienergi. Du kan også endre hvordan energien vises ved å berøre **Kontroller > Skjerm > Energidisply**.
MERK: Når du forutser ladebehov, må beregnet rekkevidde kun brukes som en generell retningslinje.
10. Den angitte kjørehastigheten Dersom Aktiv Cruise Control er tilgjengelig, men du ikke har valgt en kjørehastighet, vil nummeret være grått (se [Aktiv Cruise Control på side 98](#)).

⚠ ADVARSEL: Vær oppmerksom på viktige varselmeldinger som vises nederst i bilstatusområdet på berøringsskjermen. Hvis du ignorerer disse meldingene, kan det føre til alvorlig skade eller dødsfall.

⚠ ADVARSEL: Selv om berøringsskjermen viser omgivende trafikk, kan noen kjøretøy kanskje ikke vises. Ikke stol på berøringsskjermen for å avgjøre om et kjøretøy er til stede (for eksempel i blindsonen din). Bruk alltid speilet, og se deg over skulderen.



Talekommandoer

MERK: I en Tesla kan du velge mellom en rekke språk som kan brukes til talekommandoer. Du velger et annet språk ved å berøre **Kontroller > Skjerm > Språk for stemmegjenkjenning**.

Bruk talekommandoer for enkel kontroll av innstillinger og preferanser uten å bruke berøringsskjermen.

Talekommandoer er konstruert for å kunne forstå naturlige forespørsler. Følgende ikke-uttømmende liste inneholder handlinger du kan utføre med talekommandoer:

- justering av klimapreferanser
- innstilling av hastighet og frekvens på frontrutens vindusviskere
- kontroller av ulike funksjoner i bilen
- navigering til et sted
- ringe til en kontakt
- styring av apper og innstillinger

Når du vil starte en talekommando, trykker du på og slipper høyre rullehjulknapp på ratt. Når du hører et lydsignal, sier du hva du vil.



Eksempler på talekommandoer

Her er en liste over eksempler på talekommandoer. Dette er ikke en uttømmende liste. Tesla jobber kontinuerlig for å forbedre talekommandoer.

MERK: Bilen må stå i Park for å aktivere noen talekommandoer (som Sentry Mode Dog Mode osv.).

Klimakontroller

Justering av klimapreferanser:

- «Skru ned temperaturen»
- «Skru opp temperaturen»
- «Slå på/av førerens setevarmer»

- «Kjøøl ned passasjerer»
- «Rett luftstrømmen mot ansiktet mitt»
- «Synkroniser klima»
- «Øk/senk viftehastigheten»
- «Slå på/av defroster bak»
- «Still inn temperatur/vifte ...»
- «Skru på resirkulering»

Vindusviskere

Oppdater hastigheten og frekvensen til vindusviskerne basert på vei- og værforhold i endring:

- «Øk viskerhastigheten»
- «Øk/senk viskerhastigheten med ...»
- Slå på/av viskerne»

Kjøretøykontroller

Endre ulike kontroller i bilen:

- «Sentry Mode på/av»
- «Hold bilen trygg»
- «Lås / lås opp dørene»
- «Slå på Dog Mode»
- «Fell speilene inn/ut»
- «Åpne/lukk ladeport»
- «Start/stopp lading»
- «Åpne serviceinnstillinger»
- «Åpne hanskerommet»

Navigasjon

Søk etter eller navigering til et sted:

- «Hvor er [sted]?»
- «Kjør til [sted]»
- «Naviger til [sted]»
- «Vis superladere i nærheten»
- «Jeg er sulten jeg tar en sjanse» (se [Kart og navigasjon på side 152](#)).
- «Avslutt navigasjon»
- «Demp taleveiledning»

Hvis du har definert en navigeringsadresse for hjemstedet eller arbeidsstedet ditt, kan du bruke en talekommando til å navigere dit ved å si ««Naviger hjem»» eller ««Kjør til jobben»».



Kontakter

Hvis du vil ringe eller sende melding til en kontakt på den Bluetooth-tilkoblede telefonen (se [Telefon](#), [kalender](#) og [webkonferanse på side 56](#)), sier du følgende:

- «Ring [kontaktnavn/telefonnummer]»
- «Send melding til [kontaktnavn/telefonnummer]»

Media

Hør på medier og juster preferanser for avspilling:

- «Spill [låttittel]»
- «Øk/senk volumet»
- «Hopp til neste»
- «Sett sangen på pause / spill av sangen»
- «Bytt kilde til [mediekilde]»

Hvis du vil forbedre nøyaktigheten til gjenkjenning av talekommandoer, kan du oppgi flere stikkord i kommandoen din, som artist og låt.

Apper og innstillinger

Du kan enkelt navigere gjennom apper og innstillinger::

- «Åpne [leketøy/nettleser/kino/telefon]»
- «Søk etter ...»
- «Skjermen har for sterkt lys»
- «Vis meg brukerhåndboken»

Du kan også sende inn en feilrapport ved å si «Rapporter», «Tilbakemelding» eller «Feilrapport».

Gå til <https://www.tesla.com/support/voice-commands> for mer informasjon om talekommandoer.

MERK: Tesla registrerer og behandler transkripsjoner av talekommandoer (for eksempel «still inn temperatur ...») for å legge til rette for pågående kvalitetsforbedringer. Lydopptak av tale samles ikke inn, og transkripsjoner tilknyttes ikke Tesla-kontoen din eller bilens identifikasjonsnummer. For at personvernet ditt skal beskyttes ytterligere, registreres ikke talekommandoer med personopplysninger (for eksempel «naviger til ...» eller «ring til ...»).



Kameraer

Model 3 omfatter de følgende komponentene som aktivt overvåker omgivelsene:

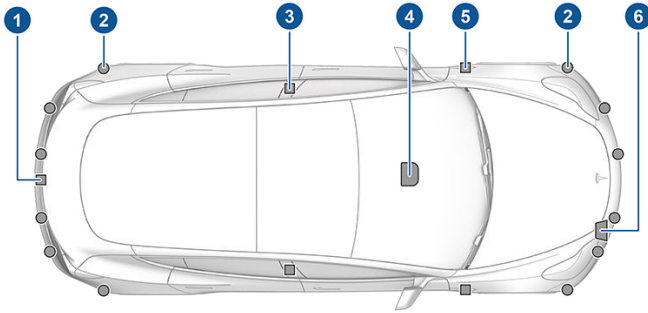

1. Det er montert et kamera over nummerskiltet bak.
2. Ultralydsensorer (hvis utstyrt) befinner seg i fremre og bakre støtfanger.
3. Det er montert et kamera i hver dørstolpe.
4. Det er montert tre kameraer på frontruten over bakspeilet.
5. Det er montert et kamera på hver frontskjerm.
6. Radaren (hvis utstyrt) er montert bak støtfangeren foran.

Model 3 har også elektroniske bremsesystemer og styringssystemer med høy presisjon.

Kupékamera

Model 3 kan være utstyrt med et kupékamera som er plassert over bakspeilet. Se [Kupékamera på side 133](#) for mer informasjon.



Kjør for å kalibrere kameraer

Model 3 må manøvrere med presisjon når Autopilot-funksjoner brukes. Før egenskaper som Unngåelse av filskifte og Automatisk nødbremsing kan brukes for første gang eller etter noen typer servicereparasjon, må kameraer derfor utføre en prosess for selvkalibrering. For enkelhets skyld viser berørings skjermen en fremdriftsindikator.

Når kalibreringen er fullført, er Autopilot-egenskaper, samt aktive sikkerhetsegenskaper, tilgjengelige for bruk. Kalibrering fullføres vanligvis etter å ha kjørt 32–40 km, men avstanden varierer avhengig av vei- og miljøforhold. Kalibreringen fullføres for eksempel raskere når du kjører på en rett vei med flere filer (som en adgangsbegrenset motorvei) og tydelige veimarkeringer (både i filen du kjører i og filene ved siden av). Ta kontakt med Tesla bare hvis Model 3 ikke har fullført kalibreringsprosessen etter å ha kjørt 160 km under forholdene som er beskrevet.

Hvis et kamera er flyttet fra sin kalibrerte posisjon (for eksempel kameraet eller frontruten ble byttet ut), må du fjerne kalibreringen. Dette gjør du ved å berøre **Kontroller > Service > Kamerakalibrering > Fjern kalibrering**. Når kalibreringen er fjernet, gjentar Model 3 kalibreringsprosessen. Dette bidrar i mange tilfeller til å kalibrere kameraene på nytt, men **Fjern kalibrering** løser kanskje ikke alle kamera- og sensorproblemer.

MERK: Kameraene må ha tydelige veimarkeringer både i filen du kjører i og filene ved siden av (minst to filer på hver side av kjøretøyet) for å kalibreres. For de beste resultatene bør du kjøre i midtfilen på en motorvei med flere filer (helst med minst fem filer) som har tydelige veimarkeringer og minimalt med trafikk.

MERK: Hvis du prøver å bruke en funksjon som ikke er tilgjengelig før kalibreringsprosessen er fullført, deaktiveres funksjonen, og en melding vises på berørings skjermen.

MERK: Model 3 må gjenta kalibreringsprosessen hvis service på kameraene utføres av Tesla, og i noen tilfeller etter en programvareoppdatering.

Holde kameraer fri for hindringer

Sørg for at alle kameraer er rene og fri for hindringer før hver kjøretur, og før du bruker Autopilot-funksjonene (se [Rengjøring av et kamera på side 186](#)). Skitne kameraer og sensorer (hvis utstyrt) samt omgivelsesforhold som regn og utydelig filmerking, kan påvirke Autopilot-ytelsen. Hvis et kamera er tildekket eller ikke har fri sikt, vil Model 3 vise en melding på berørings skjerm, og Autopilot-funksjonen vil kanskje ikke være tilgjengelige. Se [Feilsøking av varsler på side 217](#) for mer informasjon om spesifikke varsler.

Kondens kan dannes inni kameradekslene – spesielt hvis du parkerer bilen utendørs i kalde eller våte forhold. Berørings skjermen kan vise et varsel om at et kamera er blokkert, og at noen eller alle Autopilot-funksjoner kan være midlertidig begrensede frem til kameraet har fri sikt igjen. Kondensen kan tørkes proaktivt ved å forvarme kupeen til en høy temperatur, slå på aviseren for frontruten samt rette luftventilene foran mot dørstolpene (se [Mobilapp på side 51](#)).

Typer nøkler

Model 3 støtter følgende typer nøkler:

- **Telefonnøkkel** – du kan konfigurere din personlige telefon som en «telefonnøkkel» som kommuniserer med Model 3 ved hjelp av Bluetooth. En telefonnøkkel støtter automatisk låsing og opplåsing.
- **Nøkkelt** – Tesla leverer to nøkkelt som kommuniserer med Model 3 ved hjelp av RFID-signaler (radiofrekvensidentifikasjon). Til forskjell fra telefonnøkkelen og nøkkelfjernkontrollene støtter telefonkortet ikke automatisk låsing og opplåsing. I situasjoner der telefonnøkkelen din har flatt batteri eller er mistet eller stjålet, bruker du nøkkelt ditt for å låse opp, kjøre og låse Model 3.
- **Nøkkelfjernkontroll** (hvis utstyrt) – lar deg trykke på knapper for å åpne bagasjerom foran og bak samt låse opp, låse og kjøre Model 3. Nøkkelfjernkontrollen støtter også automatisk låsing og opplåsing, hvis det er tilgjengelig i ditt område (se [Walk-Away-dørlås på side 22](#)), og den kan brukes som en reserve for telefonnøkkelen.

Model 3 støtter totalt 19 nøkler, som kan omfatte telefonnøkler, nøkkelt og inntil fire nøkkelfjernkontroller.

 **ADVARSEL:** Husk å ha med deg en nøkkel når du kjører. Selv om du kan kjøre Model 3 når nøkkelen ikke er i nærheten, kan du ikke starte den igjen etter at den har stoppet.

Telefonnøkkel

 **ADVARSEL:** Ikke la den parede telefonen ligge igjen i bilen (for eksempel hvis du går tur eller er på stranda). Hvis du må la telefonen ligge igjen i bilen, deaktiverer du Bluetooth og/eller slår av telefonen.

Bruk av telefonen din som nøkkel er en praktisk måte å få tilgang til Model 3 på. Når du nærmer deg, registreres telefonens Bluetooth-signal og dørene låses opp når du trekker i et dørhåndtak. På samme måte låses dørene automatisk (forutsatt at funksjonen **Walk-Away-dørlås** er slått på (se [Walk-Away-dørlås på side 22](#))) når du går ut og går vekk med telefonnøkkelen.

Før du kan bruke en telefon til å få tilgang til Model 3, må du følge disse trinnene for å godkjenne den (se [Pare en ny telefonnøkkel på side 20](#)).

Når en telefon er godkjent, kreves ikke lenger en Internett-forbindelse for å bruke en telefon som telefonnøkkel for Model 3. Når du skal bruke telefonens håndfrifunksjon, få tilgang til telefonens kontakter, spille av medieinnhold fra den osv., må du imidlertid også pare og koble den til som en Bluetooth-enhet (se [Bluetooth på side 54](#)).

Hvis du vil vise en liste over nøkler som for øyeblikket har tilgang til Model 3, eller for å fjerne en telefonnøkkel, trykker du på **Kontroller > Låser** (se [Administrere nøkler på side 19](#)).

Model 3 kan koble til tre telefonnøkler samtidig. Hvis mer enn tre telefonnøkler er oppdaget og du vil godkjenne eller pare en annen telefon, flytter du de andre tilkoblede telefonnøklerne utenfor rekkevidde, eller slår av Bluetooth-innstillingen.

Enkelte smarttelefoner med NFC-funksjonalitet kan brukes til å låse / låse opp bilen, akkurat som et nøkkelt. Sørg for at Tesla-mobilappen er riktig sammenkoblet med bilen, og aktiver NFC-funksjonen på telefonen. Når den er aktivert, holder du telefonen inntil dørstolpen på førersiden for å låse eller låse opp døren. Se smarttelefonens instruksjoner for spesifikk informasjon om hvordan dette utføres.

Nøkkelt

Tesla gir deg to nøkkelt til Model 3, som er utformet for å passe i lommeboken din.

For å bruke et nøkkelt for å låse opp eller låse igjen Model 3 plasserer du kortet som vist og trykker det mot kortleseren rett under Autopilot-kameraet på dørstolpen på førersiden. Når Model 3 registrerer nøkkeltet, blinker de utvendige lysene, speilene felles ut eller inn (hvis Fell inn speil er på), hornet lyder (hvis Bekreftelseslyd for låsing er på), og dørene låses opp eller igjen.

MERK: Det kan hende du må berøre midtkonsollen eller dørstolpen på førersiden fysisk med nøkkeltet, og du må kanskje holde det mot senderen i ett eller to sekunder.

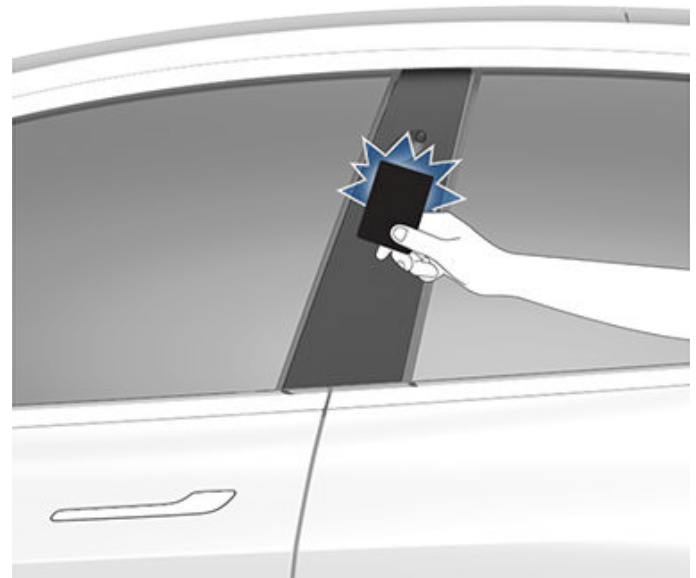

Når du er inne, slår du på Model 3 ved å trykke på bremsepedalen innen to minutter etter skanning av nøkkeltet (se [Starte og skru av på side 61](#)). Hvis du venter lenger enn to minutter, må du godkjenne igjen ved å plassere nøkkeltet nær kortleseren plassert bak koppholderne på midtkonsollen. Når nøkkeltet ditt oppdages, starter godkjenningsperioden på to minutter på nytt.



MERK: Hvis Walk-Away-dørlås er aktivert (se [Walk-Away-dørlås på side 22](#)), fungerer den bare når du går bort med telefonnøkkel eller key fob. Når du går bort med nøkkelkortet, blir Model 3 hverken låst eller låst opp automatisk.

⚠ ADVARSEL: Ha alltid nøkkelkortet med deg i vesken eller lommeboken som reserveløsning dersom den godkjente telefonen din har flatt batteri eller blir mistet eller stjålet.

Nøkkelfjernkontroll

Hvis du har kjøpt nøkkelfjernkontrolltilbehøret, kan du raskt bli kjent med denne nøkkelen ved å tenke på den som en miniversjon av Model 3, med Tesla-merket som representerer fronten. Nøkkelen har tre knapper med en mykere overflate enn resten.



1. Bagasjeromslokk foran – trykk to ganger for å åpne bagasjerommet foran.

2. Låse / låse opp alle – trykk én gang for å låse dørene og bagasjerommene (alle dører og bagasjerom må være lukket). Trykk to ganger for å låse opp dører og bagasjerom.
3. Bagasjerom bak – trykk to ganger for å låse opp bagasjerommet bak. Hold nede i ett til to sekunder for å åpne ladeportluken.

Når du er inne, slår du på Model 3 ved å trykke på bremsepedalen innen to minutter etter at opplåsingsknappen på nøkkelfjernkontrollen er trykket inn (se [Starte og skru av på side 61](#)). Hvis du venter lenger enn to minutter, må du trykke på opplåsingsknappen igjen ved å plassere nøkkelfjernkontrollen nær kortleseren plassert bak koppholderne på midtkonsollen. Når nøkkelfjernkontrollen oppdages, starter godkjenningsperioden på to minutter på nytt.

Når du nærmer deg eller går bort fra Model 3 med nøkkelfjernkontrollen på deg, trenger du ikke peke den mot Model 3 når du trykker på en knapp, men du må befinne deg innenfor driftsområdet.

Radioutstyr på lignende frekvens kan påvirke nøkkelen. Hvis dette skjer, flytter du nøkkelen minst 30 cm vekk fra andre elektroniske enheter (telefoner, bærbare PC-er osv.).

Hvis nøkkelfjernkontrollens batteri er flatt, kan du fortsatt bruke den til å kjøre bilen ved å skanne nøkkelfjernkontrollen på kortleseren på dørstolpen på førersiden (som nøkkelkortet).

Du finner instruksjoner for bytte av batteri i [Skifte batteri i nøkkelfjernkontrollen på side 19](#).

MERK: Du kan bruke samme key fob på flere Model 3, gitt at du godkjenner den (se [Administrere nøkler på side 19](#)). Nøkkelfjernkontrollen fungerer imidlertid bare med én Model 3 om gangen. For å bruke en key fob for en annen Model 3 må du derfor legge den flate siden mot kortleseren på dørstolpen på førersiden.

MERK: Model 3 støtter inntil fire forskjellige nøkkelfjernkontroller.

⚠ ADVARSEL: Beskytt nøkkelen mot støt, høye temperaturer og skader fra væsker. Unngå kontakt med løsemidler, voks og slipende rengjøringsmidler.

Passiv låsing og opplåsing

Låsing og opplåsing av Model 3 med nøkkelfjernkontrollen er praktisk og håndfritt. Selv om du må ha med deg en parret key fob, trenger du ikke bruke den. Model 3 har sensorer rundt kjøretøyet som kan registrere at en key fob er innenfor et område på ca. 2 meter. Derfor kan du ha nøkkelfjernkontrollen i lommen eller vesken, og du trekker bare i dørhåndtaket for å låse opp. Når du har med deg nøkkelfjernkontrollen, kan du også åpne bagasjerommet uten å måtte bruke nøkkelen, ved å trykke på bagasjerom baks utvendige dørhåndtak. Hvis [Walk-Away-dørlås](#) er aktivert, låses Model 3 automatisk når du forlater den og

nøkkelfjernkontrollen ikke lenger er innenfor rekkevidde (se [Walk-Away-dørlås på side 22](#)). Passiv låsing og opplåsing aktiveres automatisk når du parer nøkkelfjernkontrollen med Model 3.

Selv om du kan bruke den samme nøkkelfjernkontrollen med flere kjøretøy, kan den bare pares med ett kjøretøy om gangen. Når du skal aktivere en parert key fob på et annet kjøretøy, berører du den flate siden på dørstolpen på førersiden og klikker på en knapp på nøkkelfjernkontrollen for å bekrefte.

MERK: For økt sikkerhet deaktiveres passiv låsing og opplåsing etter å ha stått stille i fem minutter innenfor kjøretøyets rekkevidde når det ikke er i bruk (for eksempel hvis du står utenfor kjøretøyet). I denne situasjonen må du riste eller trykke på en knapp på nøkkelfjernkontrollen for å aktivere passiv låsing og opplåsing på nytt.

Skifte batteri i nøkkelfjernkontrollen

Ved normal bruk varer nøkkelfjernkontrolltilbehørets batteri i inntil ett år, avhengig av nøkkelfjernkontrollens versjon samt valgte bilinnstillinger. Når batterinivået er lavt, vises en melding på berøringsskjermen.

Slik bytter du batteri i nøkkelfjernkontrollen:

1. Plasser nøkkelfjernkontrollen med knappesiden ned på en myk flate, og ta av bunndekselet med et lite verktøy med flatt blad.



2. Ta ut batteriet ved å løfte det bort fra festeklipsene.



3. Sett inn det nye batteriet (type CR2032) med +-siden vendt opp, men unngå å berøre de flate overflatene på batteriet.

MERK: Tørk av batteriet før du setter det i, og unngå å berøre de flate overflatene på batteriet. Fingermerker på de flate overflatene på batteriet kan redusere batteriets levetid.

MERK: CR2032-batterier kan kjøpes hos alle forhandlere som selger batterier.

4. Hold det nedre dekselet på skrå, rett inn klaffene på dekselet etter de tilsvarende sporene på nøkkelfjernkontrollen, og trykk deretter dekselet fast på nøkkelfjernkontrollen til det klikker på plass.
5. Test at nøkkelfjernkontrollen fungerer ved å låse opp og låse Model 3.

⚠ ADVARSEL: Batterier til key fob medfører fare for kjemisk forbrenning og skal ikke inntas. Nøkkelfjernkontrollen inneholder et knappcellebatteri. Hvis knappcellebatteriet svelges, kan det føre til alvorlige indre brannskader innen to timer og kan føre til dødsfall. Hold nye og brukte batterier unna barn. Hvis batterirommet ikke lukkes ordentlig, må du slutte å bruke produktet og holde det unna barn. Hvis du mistenker at batteriet er blitt svelget eller satt inn i noen del av kroppen, må du søke medisinsk hjelp umiddelbart.

Administrere nøkler

Hvis du vil vise en liste over alle nøkler som har tilgang til din Model 3, trykker du på **Controls > Locks**. Et ikon vises ved siden av hver nøkkel for å angi om nøkkelen er en telefonnøkkel, et nøkkelkort eller en key fob. Bruk denne listen for å administrere nøklene som har tilgang til Model 3.

Model 3 støtter inntil 19 nøkler. Når denne grensen nås, må du slette en nøkkel før du legger til en ny.



MERK: Du kan bruke samme nøkkel med mer enn én Model 3. Dette forhindrer at du må bruke flere nøkler når du bytter kjøretøy. Hvis du tilpasser navnet til godkjente nøkkelkort eller nøkkelfjernkontroller på én Model 3 (ved å trykke på blyantikonet), viser andre Model 3 som nøkkelkortet eller nøkkelfjernkontrollen er godkjent for, også det endrede navnet.

MERK: Hvis du leaser bilen, kontakter du leasingselskapet for å legge til eller fjerne nøkler.

Pare en ny telefonnøkkel

Slik konfigurerer du smarttelefonen din som nøkkel:

1. Last ned Tesla-mobilappen til telefonen.
2. Logg på Tesla-mobilappen ved hjelp av brukernavnet og passordet ditt for Tesla-kontoen.
MERK: Du må være pålogget Tesla-kontoen din for å bruke telefonen til å få tilgang til Model 3.
MERK: Hvis flere kjøretøy er koblet til Tesla-kontoen din, må du sikre at kjøretøyet du vil at mobilappen skal ha tilgang til, er valgt i mobilappen.
3. Forsikre deg om følgende:
 - o Telefonens generelle Bluetooth-innstillinger er aktivert.
 - o Bluetooth er aktivert i telefonens innstillinger for Tesla-mobilappen. Naviger for eksempel til Innstillinger på telefonen, velg Tesla-mobilappen, og forsikre deg om at Bluetooth-innstillingen er slått på.
 - o Tilgang til posisjon er aktivert. Åpne Tesla-mobilappen i telefonens innstillinger, og velg **Posisjon > Alltid**. For en best mulig opplevelse bør du la mobilappen kjøre i bakgrunnen.
 - o Tillat mobiltilgang er aktivert på bilens berøringsskjerm (**Kontroller > Sikkerhet > Tillat mobiltilgang**).**MERK:** Model 3 kommuniserer med telefonen ved hjelp av Bluetooth. Husk at telefonen må ha nok batteristrøm til å kjøre Bluetooth, og at mange telefoner deaktiverer Bluetooth når batterinivået er lavt.
4. Når du er i eller i nærheten av bilen, åpner du Tesla-mobilappen og berører **Konfigurer telefonnøkkel** på hovedskjermbildet, eller navigerer til **Sikkerhet > Konfigurer telefonnøkkel**. Følg instruksjonene i mobilappen og kjøretøyetts berøringsskjerm for å sette opp telefonnøkkelen.

Tillegg av nøkler fra berøringsskjermen

Hvis du har et nøkkelkort eller en nøkkelfjernkontroll som allerede er parett med bilen, kan du pare en ny nøkkel på berøringsskjermen.

1. På berøringsskjermen berører du **Kontroller > Låser > Nøkler > Legg til nøkkel**.

2. Skann det nye nøkkelkortet eller nøkkelfjernkontrollen på kortleseren bak koppholderne oppå midtkonsollen. Når det nye nøkkelkortet eller nøkkelfjernkontrollen er gjenkjent, fjerner du det fra kortleseren.

MERK: Når du legger til en key fob, må du påse at den har romtemperatur. Det lykkes kanskje ikke å pare en key fob som er svært kald.

3. Skann et nøkkelkort eller en key fob som allerede har blitt parett med bilen for å bekrefte en ny nøkkelparing.
4. Når det er fullført, inkluderer nøkkellisten den nye nøkkelen. Berør det tilknyttede blyantikonet for å tilpasse nøkkelens navn.

Tillegg av nøkler fra mobilappen

Hvis du ikke har fungerende nøkkelkort eller nøkkelfjernkontroll, kan du legge til nye ved å bruke Tesla-mobilappen.

MERK: Bare eieren av bilen kan pare nye nøkler med mobilappen.

MERK: Paring av nøkkel støttes med versjon 4.29.0 av Tesla-mobilappen på biler med programvareversjon 2022.40 eller nyere.

1. Når du er inni eller nær bilen, åpner du Tesla-mobilappen på smarttelefonen.
2. I mobilappen berører du **Sikkerhet og sjåfører** og deretter **Legg til nøkkelkort**.
3. Skann det nye nøkkelkortet eller key fob på kortleseren bak koppholderne oppå midtkonsollen.
MERK: Når du legger til en key fob, må du påse at den har romtemperatur. Det lykkes kanskje ikke å pare en key fob som er svært kald.
4. Når nøkkelen er parett, viser mobilappen en bekreftelsesmelding. Berør **Ferdig** i mobilappen, og ta nøkkelkortet eller nøkkelfjernkontrollen bort fra kortleseren.
5. Når det er fullført, inkluderer nøkkellisten på berøringsskjermen den nye nøkkelen. Berør det tilknyttede blyantikonet for å tilpasse nøkkelens navn.

Fjerning av nøkler

Når du ikke vil at en nøkkel skal ha tilgang til Model 3 (for eksempel fordi du mistet telefonen eller nøkkelkortet osv.), følger du disse trinnene for å fjerne den.

1. På berøringsskjermen trykker du på **Kontroller > Låser**.
2. Finn nøkkelen du vil slette, i nøkkellisten, og berør det tilknyttede papirkurvikonet.
3. Når du blir bedt om det, skanner du en nøkkel som er godkjent, på kortleseren for å bekrefte slettingen. Når det er fullført, viser ikke nøkkellisten lenger den slette nøkkelen.

MERK: Model 3 krever minst ett godkjent nøkkelkort eller key fob til enhver tid. Hvis det bare er ett nøkkelkort igjen på nøkkellisten, kan du ikke slette det.

Erstatte nøkkelkort

Hvis du mister et nøkkelkort, kan du kjøpe erstatningskort i Tesla Shop. Når du er klar til å pare, følger du bare trinnene i [Administrere nøkler på side 19](#). Husk å fjerne dine gamle nøkkelkort fra **Kontroller > Låser > Nøkler** av sikkerhetsårsaker.



Bruke utvendige dørhåndtak

Bruk tommelen til å skyve den brede delen av dørhåndtaket. Håndtaket svinger mot deg, og du kan åpne døren ved å trekke i håndtaket eller kanten av døren.



Håndtaket trekkes inn automatisk.



Når en dør eller et bagasjerom er åpen, viser berøringsskjermen indikatorlampen for åpen dør.

MERK: Se [Beste praksis for kaldt vær på side 148](#) for å sikre at dørhåndtakene fungerer som de skal i kaldt vær.



ADVARSEL: Når du bruker dørhåndtaket, må du passe på å unngå at fingre, smykker, akrylnegler osv. ikke kommer i klem i døren eller dørhåndtakmekanismen. Hvis du ikke gjør dette, kan det føre til materiell skade eller personskade.

Åpne dører fra kupéen

Model 3 dørene har elektrisk styring. Hvis du skal åpne en dør mens du sitter inni, trykker du på knappen øverst på det innvendige dørhåndtaket mens du dytter opp døren.



MERK: For å forhindre at barn åpner bakdørene, slår du på barnesikringene (se [Barnesikringer på side 23](#)).

MERK: Hvis Model 3 mot formodning ikke skulle ha lavspenning-strøm, kan du ikke åpne dørene med knappen oppå dørhåndtaket. Se [Åpning av dører uten strøm på side 216](#) for mer informasjon.

Låse og låse opp fra innsiden

Mens du sitter i Model 3, kan du låse og låse opp alle dører og bagasjerom ved å berøre låsikonet på berøringsskjermen.



Ikonet endres for å indikere om dørene er låst eller ulåst.

Du kan også låse opp dørene ved å trykke på parkeringsknappen på enden av kjørehendelen enda en gang. Hvis du trykker på denne knappen, kobles Park inn, og trykker du på den igjen, låses dørene opp.

Walk-Away-dørlås

Dører og bagasjerom kan låses automatisk når du går bort fra bilen med telefonnøkkelen eller den parede nøkkelfjernkontrollen (hvis bestilt etter ca. 1. oktober 2019). Du slår denne funksjonen på eller av ved å berøre **Kontroller > Låser > Walk-Away-dørlås**.

Når dørene låses, blinker de utvendige lysene én gang og speilene felles inn (hvis **Fell inn speil** er på). Hvis du også vil høre en bekreftelseslyd når Model 3 låses, berører du **Kontroller > Låser > Bekreftelseslyd for låsing**.

MERK: Berør **Leketøy > Boombox > Låselyd** for å tilpasse låselyden når bilen låses fra utsiden (system for fotgjengervarsling kreves).

Model 3 låses ikke automatisk hvis:

- Du merker av i **Utelat hjem**-boksen og Model 3 står parkert på stedet du har utpekt som Hjem. Hvis du vil ha mer informasjon om hvordan du angir et sted som Hjem, kan du se [Hjem, arbeid og favorittdestinasjoner på side 154](#).
- En telefonnøkkel eller paret key fob oppdages i Model 3.
- En dør eller bagasjerom ikke er helt lukket.
- Bluetooth-innstillingen til telefonnøkkelen er slått av.
- Hvis Model 3 oppdager en godkjent nøkkel i flere minutter etter at du har gått ut av bilen og lukket alle dørene, deaktiveres Walk-Away-låsen, og dørene låses ikke når du går vekk. I så fall må du låse bilen manuelt frem til neste gang du kjører bilen.
- Føreren bruker ikke førerdøren til å komme seg ut av bilen.

MERK: Det er til syvende og sist ditt ansvar å sikre at bilen er låst, selv når Walk-Away-dørlås er aktivert.

Kjørelås

Model 3 låser automatisk alle dørene (inkludert bagasjerom) når du kjører i hastigheter over 8 km/t.

Lås bare opp førerdør

Aktivering av **Kontroller > Låser > Lås bare opp førerdør** låser bare opp førerdøren ved første opplåsing av Model 3. Førerdøren låses bare opp hvis en nøkkel er til stede på førersiden av bilen, ikke på passasjersiden. Når du skal låse opp de gjenværende dørene, trykker du på og holder inne knappen øverst på dørhåndtaket innvendig på førersiden, bruker du berøringsskjermen, mobilappen eller trykker på nøkkelfjernkontrollen en gang til.

Varsler om åpen bil

Hvis du vil motta varsler på mobiltelefonen hvis en dør, bagasjerommet og/eller et vindu står åpent, eller hvis Model 3 på uventet vis forlates ulåst, berører du **Kontroller > Låser > Varsler om åpen bil**.

Barnesikringer

Model 3 har barnesikringer på bakdørene, for å forhindre at de åpnes med de innvendige dørhåndtakene. På berøringsskjermen berører du **Kontroller > Låser > Barnesikring**. Du kan velge **Begge** for å aktivere barnesikringslåsen på begge bakdører, eller du kan velge **Venstre** eller **Høyre** for å aktivere den på bare en spesifikk dør.



ADVARSEL: Det anbefales at du slår på barnesikringene når det er barn i baksetet.

Lås opp v/park

Når du stanser Model 3 og kobler inn Park, kan du velge å låse opp alle dørene. For å slå denne funksjonen av eller på trykker du på **Kontroller > Låser > Lås opp v/park**.

MERK: Hvis den er angitt til **AV**, kan du låse opp alle dørene ved å trykke på Park-knappen en gang til etter å ha koblet inn Park.

Åpne og lukke

MERK: Det er ditt ansvar å sikre at vinduene er lukket etter at du låser bilen.

Trykk inn tilknyttet bryter for å åpne vinduet. Vindusbryterne betjenes på to nivåer:

- Trykk bryteren helt ned og slipp umiddelbart for å åpne et vindu helt.
- Trykk inn bryteren forsiktig og slipp når vinduet er i ønsket posisjon, for å åpne et vindu delvis.

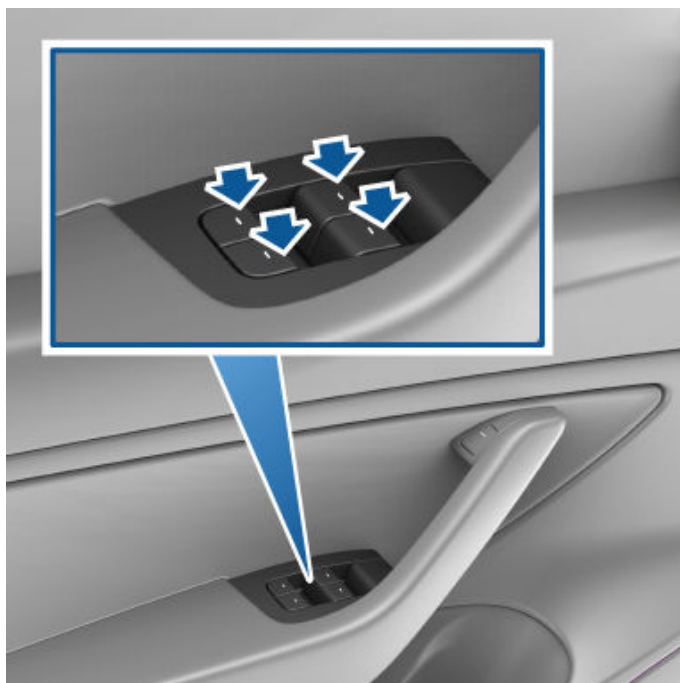

Trekk i bryteren på samme måte for å lukke det tilknyttede vinduet:

- Trekk bryteren helt opp og slipp umiddelbart for å lukke et vindu helt.
- Trekk bryteren forsiktig og slipp når vinduet er i ønsket posisjon, for å lukke et vindu delvis.

Hvis et vindu blir stående åpent utilsiktet, kan Model 3 sende et varsel til mobilappen (berør **Kontroller > Låser > Varsel om at bilen er åpen**, og velg deretter **Dører og vinduer**).

Du kan også aktivere **Lukk vinduer når bilen låses** ved å trykke på **Kontroller > Låser > Lukk vinduer når bilen låses**. Når denne funksjonen er aktivert, lukker bilen automatisk vinduene når Model 3 låses.

MERK: Se [Beste praksis for kaldt vær på side 148](#) for informasjon om klargjøring av vinduer for kaldt vær.

-  **ADVARSEL:** For å unngå skade senkes vinduet litt automatisk når du åpner eller lukker en dør. Hvis du hever et vindu manuelt mens døren er åpen, må du sørge for at det senkes litt før du lukker døren.

-  **ADVARSEL:** Før du lukker et vindu, er det ditt ansvar som fører å sikre at alle passasjerer, spesielt barn, ikke strekker noen kroppsdeler ut av vinduet. Hvis du ikke kontrollerer dette, kan det føre til alvorlig skade.

Lukke vinduene bak

Når du skal hindre passasjerer i å bruke vindusbryterne bak, berører du **Kontroller > Låser > Vinduslås**. Når du skal låse bakvinduene, berører du **Vinduslås** på nytt.

-  **ADVARSEL:** For sikkerhets skyld anbefales det at du låser bakvindusbryterne når det er barn i baksetet.

-  **ADVARSEL:** Ikke la barn oppholde seg i Model 3 uten tilsyn.

Kalibrere vinduer

Hvis et vindu mot formodning skulle oppføre seg uventet (berører den lyse profillisten, ikke åpnes eller lukkes helt, går lengre ned enn normalt når døren åpnes osv.), kan du kalibrere det for å potensielt løse problemet.

Slik kalibrerer du et vindu:

1. Lukk døren med vinduet det gjelder.
2. Sitt i førersetet, og lukk førerdøren.
3. Bruk vindusbryteren på førerdøren, og **hev** det aktuelle vinduet til det stopper.
4. Bruk vindusbryteren på førerdøren, og **senk** det aktuelle vinduet til det stopper.
5. Gjenta trinn 3, og **hev** det aktuelle vinduet til det stopper.

Vinduet skal nå være kalibrert. Hvis problemet vedvarer etter at du har prøvd kalibreringsprosedyren et par ganger, kontakt Tesla

UV-indeksklassifisering

Tak, frontruter og vinduer i Model 3 fungerer utmerket til beskyttelse mot UV-stråler (ultrafiolett). Glasskomponentene ligger på under 2 på UV-indeksskalaen. Ta en titt på UV-indeksspesifikasjonene for ditt område for mer informasjon. Du er fremdeles ansvarlig for å ta nødvendige forholdsregler for solbeskyttelse.



Åpne

Når du skal åpne bagasjeromslokket bak, sikrer du at Model 3 står i Park før du gjør ett av følgende:

- Berør tilhørende **Åpne**-knapp på berøringsskjermen.
- Trykk to ganger på knappen for bagasjerom bak på nøkkelfjernkontrollen.
- Berør knappen for bagasjerom bak på mobilappen.
- Trykk på bryteren under det utvendige håndtaket på bagasjerom bak (en gyldig nøkkel må være oppdaget).

⚠ ADVARSEL: Før du åpner bagasjerom bak i et lukket område (som en garasje), må du sikre at åpningshøyden til bagasjerom bak er riktig justert for å unngå lave tak eller gjenstander (se [Justering av åpningshøyde for elektrisk bagasjeromslokk på side 25](#)).

Model 3 må låses opp eller registrere en nøkkel før du kan bruke bryteren til å åpne bagasjerom bak.

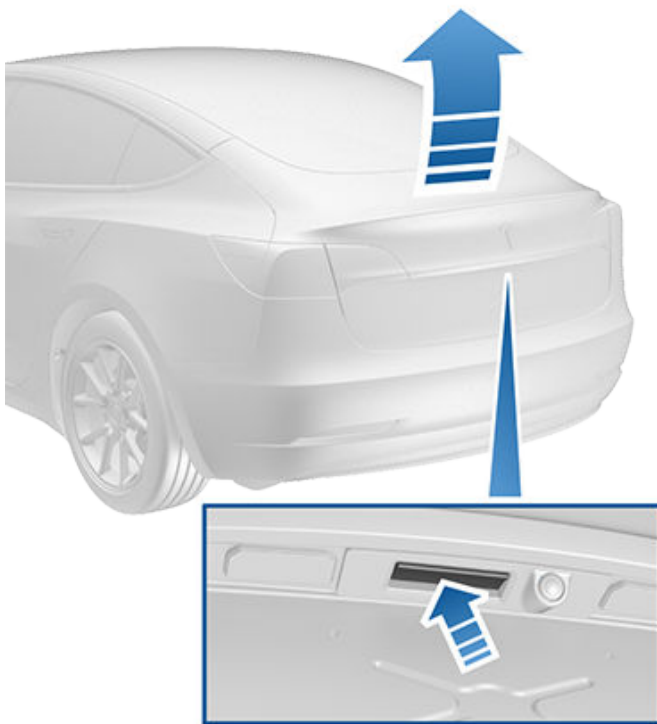

Når en dør eller et bagasjerom er åpen, viser berøringsskjermen indikatorlampen for åpen dør. Bildet av Model 3 på berøringsskjermen viser også at bagasjerommet er åpent.

Du kan stoppe et elektrisk bagasjeromslokk (hvis utstyrt) i bevegelse, ved å trykke én gang på knappen for bagasjerommet bak på key fob. Når du så trykker to ganger på knappen for bagasjerom bak, settes den elektriske bakluken i bevegelse igjen, men i motsatt retning (forutsatt at

den ikke var nesten helt åpen eller lukket da du stoppet den). Hvis du for eksempel trykker én gang for å stoppe det elektriske bagasjeromslokket mens det er i ferd med å åpne seg, vil det lukke seg når du trykker to ganger.

MERK: I nødssituasjoner kan du overstyre åpne- eller lukkekommandoen for det elektriske bagasjeromslokket (hvis utstyrt) ved å trykke på hovedbryteren igjen eller ved å ta tak for å stoppe den.

⚠ ADVARSEL: Før det elektriske bagasjeromslokket (hvis utstyrt) åpnes eller lukkes, er det viktig å kontrollere at det omliggende området er fritt for hindringer (mennesker og gjenstander). Du må overvåke bagasjeromslokket proaktivt for å sikre at det ikke kommer borti en person eller et objekt. Hvis du ikke gjør dette, kan det føre til materiell skade eller alvorlig personskade.

Hvis du skal åpne bagasjerom bak fra innsiden av kjøretøyet dersom Model 3 ikke har strøm, kan du se [Innvendig nødutløsning for bagasjerommet på side 26](#).

Justering av åpningshøyde for elektrisk bagasjeromslokk

Du kan justere åpningshøyden til det elektriske bagasjeromslokket (hvis utstyrt) for å gjøre det enklere å komme til eller unngå lave tak eller gjenstander (for eksempel garasjeport eller lampe):

1. Åpne bagasjeromslokket, og senk eller hev lokket manuelt til ønsket åpningshøyde.
2. Trykk på og hold inne knappen på undersiden av bagasjeromslokket i tre sekunder, til du hører et bekreftende lydssignal.
3. Bekreft at du har fastsatt til ønsket høyde ved å lukke det elektriske bagasjeromslokket og deretter åpne det på nytt.

⚠ ADVARSEL: Avhengig av konfigurasjonen (som hjulvalg), kan bilens bagasjerom bak åpnes ca. 2 meter. Juster høyden til bagasjerommet bak og hindre det i å komme i kontakt med lave tak eller andre gjenstander.

Lukke

- Trykk to ganger på knappen for bagasjerom bak på key fob.
- Trykk på bryteren på undersiden av bagasjerom bak

Når du skal lukke den elektriske bakluken (hvis utstyrt), gjør du ett av følgende:

- Berør tilhørende **Lukk**-knapp på berøringsskjermen.
- Trykk på bryteren ved det utvendige håndtaket på bagasjerommet bak.
- Trykk to ganger på knappen for bagasjerom bak på key fob.



Bagasjerom bak

Hvis det elektriske bagasjeromslokket registrerer en hindring under lukking, slutter den å bevege seg og avgir to varsellyder. Fjern hindringen og prøv å lukke den igjen.

⚠ ADVARSEL: Før du kjører, må du kontrollere at bagasjerommet er sikkert låst i helt lukket posisjon ved å løfte opp den nedre kanten og bekrefte at det ikke er noen bevegelse.

Få tilgang til bagasjerommet

Du får tilgang til bagasjerommet bak ved å trekke i stroppen bak på bagasjeromstrekket. Du kan deretter legge sammen bagasjeromstrekket forover eller fjerne det fra Model 3.

Sikre all last før du flytter Model 3, og plasser tung last i nedre del av bagasjerommet.

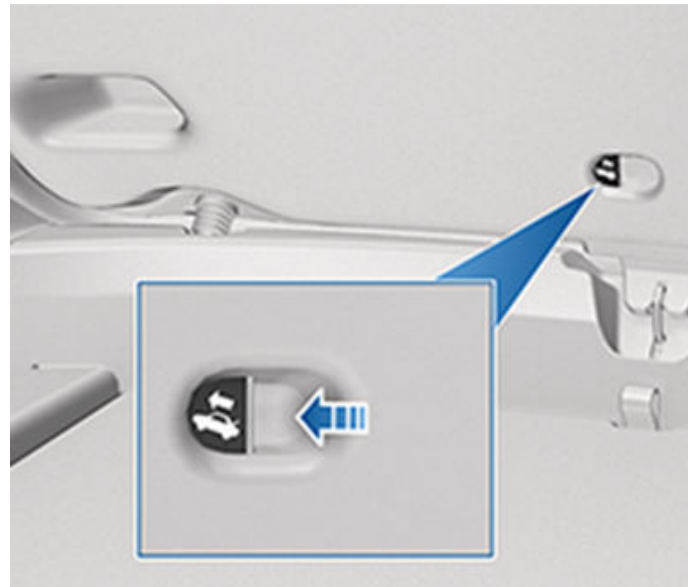

1. Trykk bestemt på og hold inne den tente knappen i pilens retning for å frigjøre låsen.
2. Når du trykker på knappen, skyver du bagasjerommet bak åpent.

MERK: Knappen lyser i flere timer etter kort eksponering for omgivelseslys.

⚠ ADVARSEL: Ikke la barn leke eller bli innelåst i bagasjerommet. Et barn som ikke er sikret, kan få alvorlige skader eller dø i en kollisjon. Et barn kan få hetslag eller dø hvis det er innelåst i bilen, spesielt hvis klimaanlegget ikke er slått på.

Lastgrenser i bagasjerom bak

Fordel lastvekten så jevnt som mulig mellom fremre og bakre bagasjerom.

⚠ ADVARSEL: Ikke plasser mer enn 40 kg i det nedre rommet i bagasjerommet bak, eller mer enn 130 kg i det øvre bagasjerommet (over lokket til det nedre bagasjerommet). Det kan oppstå skader hvis du gjør dette.

⚠ ADVARSEL: Ved lastning må du alltid ta bilens Teknisk tillatt maksimal lastet vekt (TPMLM) i betraktning (se [Spesifikasjoner på side 196](#)). TPMLM er maksimalt tillatt totalvekt for bilen, inkludert alle passasjerer, væsker og last.

Innvendig nødutløsning for bagasjerommet

En opplyst mekanisk utløsning plassert inni bagasjerommet bak gjør at du kan åpne bagasjerommet bak fra innsiden hvis Model 3 ikke har strøm. Denne mekaniske utløsningen gjør også at en innelåst person kan komme seg ut.



Åpne

Når du skal åpne bagasjerommet foran, sikrer du at Model 3 står i Park før du gjør ett av følgende og deretter åpner panseret:

- Berør tilhørende **Åpne**-ikon på berørings skjermen.
- Trykk to ganger på knappen for bagasjerom foran på nøkkelfjernkontrollen.
- Berør knappen for bagasjerom foran på mobilappen.

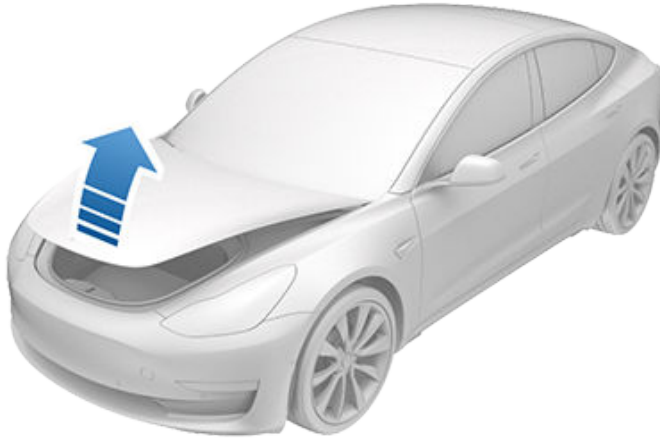

Når en dør eller et bagasjerom er åpent, viser berørings skjermen indikatorlampen for åpent dør. Bildet av Model 3 på berørings skjermen viser også at bagasjerommet foran er åpent.

⚠ ADVARSEL: Før panseret åpnes eller lukkes, er det viktig å kontrollere at området rundt det er fritt for hindringer (mennesker og gjenstander). Hvis du ikke gjør dette, kan det føre til materiell skade eller alvorlig personskade.

Lukke

Model 3-panseret er ikke tungt nok til å låses av sin egen vekt og kan bli skadet hvis trykk utøves på forkanten eller midten av panseret.

Slik lukker du panseret ordentlig:

1. Senk panseret ned til låseblinket berører låsene.
2. Plasser begge hender på fronten av panseret i områdene som er vist (i grønt), og trykk bestemt ned for å lukke låsene.
3. Prøv å løfte kanten foran på panseret forsiktig for å sikre at det er helt lukket.

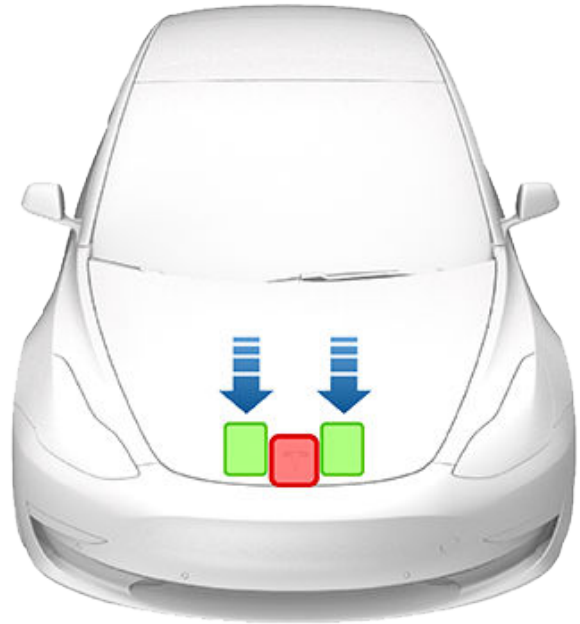

⚠ ADVARSEL: Slik hindrer du skade:

- Utøv kun trykk på de grønne områdene som er vist. Å utøve trykk på de røde områdene kan føre til skader.
- Ikke lukk panseret med bare én hånd. Ikke lukk panseret med bare én hånd - dette utøver konsentrert kraft på ett område og kan føre til bulker eller bøyinger.
- Ikke bruk makt på forkanten av panseret. Det kan bøye kanten.
- Ikke smell igjen eller slipp panseret.
- For å unngå riper bør du ikke ha noe i hendene (nøkler). Smykker kan også forårsake riper.

⚠ ADVARSEL: Før du kjører må du kontrollere at panseret er sikkert låst i helt lukket posisjon ved å prøve å løfte forsiktig opp forkanten av panseret oppover og bekrefte at det ikke er noen bevegelse. Det er førerens ansvar å sikre at bagasjerommet foran er ordentlig lukket før kjøring.

Hvis bagasjerommet foran er åpnet når du prøver å skifte til et annet gir enn Park, vises det et varsel på berørings skjermen, som krever at du bekrefter at du ønsker å kjøre. Hvis du velger å beholde bagasjerommet foran åpent mens du kjører, blir hastigheten begrenset.

Bagasjerommet foran låses i følgende tilfeller:

- Du låser Model 3 med berørings skjermen, nøkkelen eller mobilappen.
- Du forlater Model 3 med nøkkelen på deg (hvis [Walk-Away-dørlås](#) på side 22 er slått på).
- Valet-modus er aktiv (se [Valet-modus](#) på side 84).



Lastgrenser for bagasjerom foran

Fordel lastvekten så jevnt som mulig mellom fremre og bakre bagasjerom.

⚠ ADVARSEL: Ikke plasser mer enn 50 kg i bagasjerommet foran. Det kan oppstå skader hvis du gjør dette.

⚠ ADVARSEL: Ved lasting må du alltid ta bilens Teknisk tillatt maksimal lastet vekt (TPMLM) i betraktning (se [Spesifikasjoner på side 196](#)). TPMLM er maksimalt tillatt totalvekt for bilen, inkludert alle passasjerer, væsker og last.

Innvendig nødutløsning

En opplyst, innvendig utløserknapp i bagasjerommet foran gjør at en person som låses inne, kan komme seg ut.

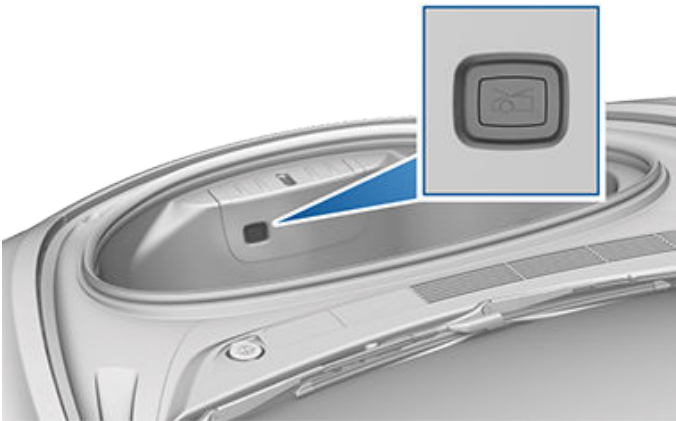

Trykk på den innvendige utløserknappen for å låse opp bagasjerommet foran, og dytt deretter panseret opp.

MERK: Den innvendige utløserknappen lyser etter kort eksponering for omgivelseslys.

⚠ ADVARSEL: Personer må aldri klatre inn i bagasjerommet foran. Lukk aldri bagasjerommet foran hvis det er en person i det.

⚠ ADVARSEL: Sørg for at gjenstander i bagasjerommet foran ikke kommer borti utløserknappen og fører til at panseret åpnes utilsiktet.



Midtkonsoll

I tillegg til å ha en RFID-sender som leser av nøkkelfjernkontroller og nøkkelkort (se [Nøkler på side 17](#)), inneholder midtkonsollen koppholdere, to oppbevaringsrom og en trådløs telefonlader (se [Innvendig elektronikk på side 9](#)).

For å åpne hovedoppbevaringsrommet trekker du dekkelet oppover. Åpne oppbevaringsrommet foran ved å skyve dekkelet forover.



Hanskerom

Du åpner hanskerommet ved å berøre **Kontroller > Hanskerom**. Hanskerommet åpnes automatisk, og lyset slås på.

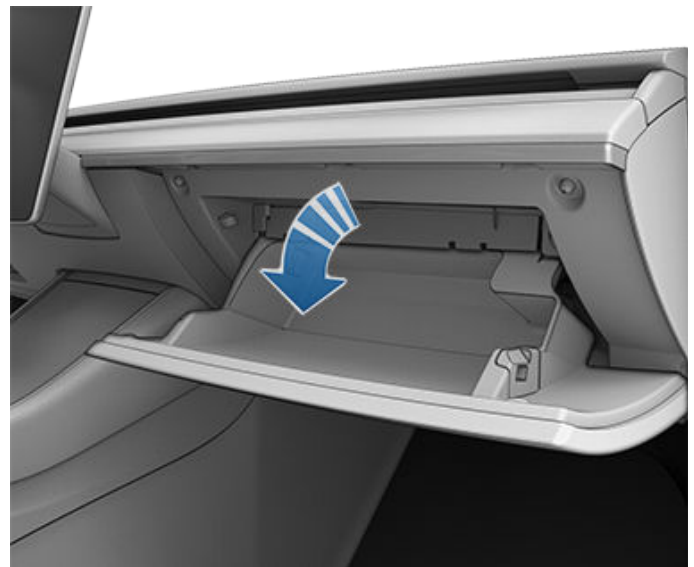

Bakre konsoll

Model 3 har en bakre konsoll integrert i midten av seteryggene på andre rad. Trekk konsollen ned for å få tilgang til de bakre koppholderne, eller bruk den som armlene.



Kleshenger

Model 3 har en kleshenger på hver side av bilen på andre rad. Trykk på kleshengeren for å løsne den. Trykk på den igjen for å trekke den tilbake.



Oppbevaring innvendig

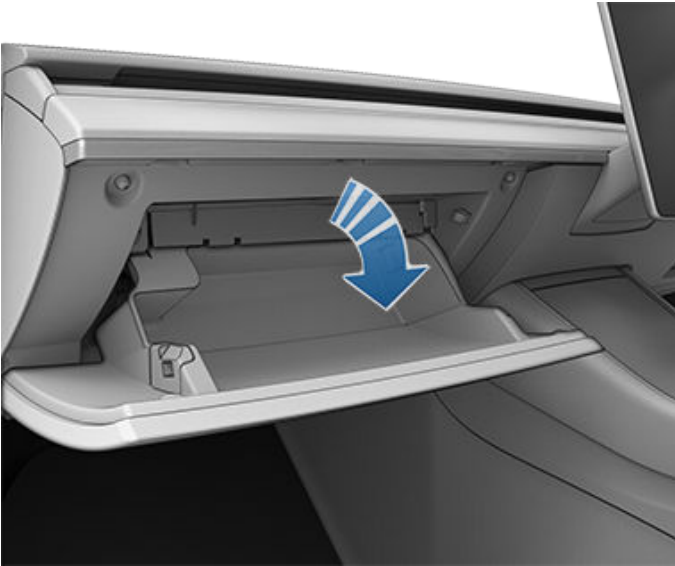

For å lukke hanskerommet skyver du det oppover til det klikker inn i lukket stilling.

Hvis du vil ha ytterligere beskyttelse av hanskerommet, berører du **Kontroller > Trygghet > PIN-kode til hanskerom** for å angi en firesifret PIN-kode (se [PIN-kode til hanskerom på side 135](#)).

MERK: Lyset i hanskerommet slås av etter en stund hvis du lar det stå åpent.

MERK: Hanskerommet låses hver gang det lukkes og du låser Model 3 ved hjelp av berøringsskjermen, mobilappen eller nøkkelt kortet, hvis du forlater Model 3 med telefonnøkkelen på deg (hvis Walk-Away-dørlås er slått på), eller hvis redusert modus er aktiv (se [Valet-modus på side 84](#)). Den låser ikke når Model 3 er låst ved å berøre låsikonet på berøringsskjermen.

⚠ ADVARSEL: Under kjøring må du holde hanskerommet lukket for å forhindre at passasjerer kommer til skade ved kollisjon eller bråstopp.



Riktig kjørestilling

Setet, nakkestøtten, sikkerhetsbeltet og kollisjonsputene arbeider sammen for å maksimere sikkerheten. Riktig bruk av disse gir bedre beskyttelse.



Still inn setet slik at du kan bruke sikkerhetsbeltet korrekt, samtidig som du sitter så langt unna frontkollisjonsputen som mulig:

1. Sitt oppreist med begge føttene på gulvet og seteryggen i oppreist stilling.
2. Pass på at du enkelt kan nå pedalene og at armene er lett bøyd når du holder i rattet. Brystet ditt skal være minst 25 cm fra midten av kollisjonsputedekselet.
3. Plasser skulderbeltet halvveis mellom halsen og skulderen. Hoftebeltet skal sitte stramt over hoftene, ikke over magen.

Model 3 setene har integrerte nakkestøtter som ikke kan justeres eller fjernes.

Justere forsetene

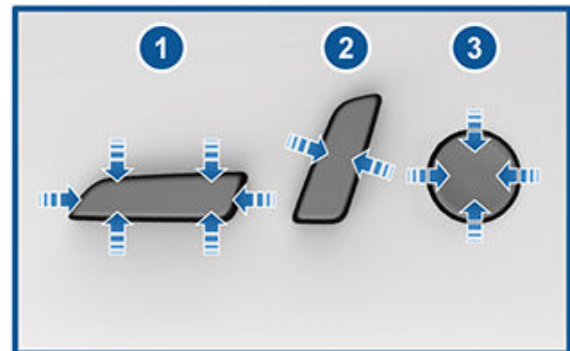

1. Flytt setet forover/bakover, og juster setets høyde og vinkel opp/ned.
2. Juster seteryggen.
3. Juster korsryggstøtten (hvis utstyrt).

⚠ ADVARSEL: Ikke flytt en forseterygg helt frem når setet også er flyttet helt frem. Hvis du gjør det, kan det føre til at øvre del av setet treffer, og potensielt skader, solskjermen.

⚠ ADVARSEL: Før et forsete justeres, må du kontrollere at området rundt setet er fritt for hindringer (mennesker og gjenstander).



For- og bakseter

⚠ ADVARSEL: Ikke juster seter under kjøring. Det øker risikoen for kollisjon.

⚠ ADVARSEL: Hvis du kjører en bil med seteryggen lagt ned, kan det føre til alvorlige personskader i en kollisjon, da du kan gli under hoftebeltet eller kastes mot sikkerhetsbeltet. Pass på at setet ikke lenes mer enn 30 grader når bilen er i bevegelse.

Kalibrering av seter

Du kan kalibrere føreriset. Dette er nyttig hvis du syns setenes rekkevidde er begrenset eller førerprofilen ikke justerer setet for deg automatisk. Naviger til **Kontroller > Service > Fører sete-, ratt- og speilkalibrering**, og følg instruksjonene på berøringsskjermen.

⚠ ADVARSEL: Sørg for at det ikke befinner seg noe bak eller under føreriset under kalibrering. Hvis du ikke gjør dette, kan det føre til alvorlig personskade.

Legge ned baksetene

Model 3 har et delt baksete som kan felles forover.

MERK: Kjøring med baksetene felt fremover kan øke merkbar lyd og/eller vibrasjon fra bakkant av bilen (bagasjerom, fjæring o.l.).

⚠ ADVARSEL: Før du feller setene helt ned, må du sikre at sikkerhetsbeltet er løsnet og at det ikke ligger igjen noe i setet.

Fjern alle gjenstander fra setene og fotbrønnen bak før setene felles ned. For at de bakre seteryggene skal kunne felles helt ned, må du kanskje flytte forsetene forover.



Legg ned baksetene ved å trekke i den tilhørende hendelen og felle setet fremover.



⚠ ADVARSEL: Ikke ta ut baksetene for å oppbevare eller plassere gjenstander der. Hvis du gjør det, eksponeres koblingene for lav- og høyspenning, som kan føre til skade på bilen eller personskade.

Sette opp baksetene

Pass på at sikkerhetsbeltene ikke setter seg fast bak seteryggen før setet rettes opp.

Dra setet opp til det låses på plass.

Prøv å dra setet fremover for å bekrefte at seteryggen er låst i oppreist stilling.

⚠ ADVARSEL: Sørg alltid for at seteryggene er låst i oppreist stilling ved å dytte dem forover eller bakover. Hvis dette ikke gjøres, øker faren for personskader.

Nakkestøtter

Forsetene og de ytre setene på andre rad inkluderer integrerte nakkestøtter som ikke kan justeres.

Det midtre baksetet inkluderer en justerbar nakkestøtte som kan heves, senkes eller fjernes. Når det sitter en passasjer som ikke bruker barnesete, i setet, må nakkestøtten alltid være hevet og låst i posisjon (slik at midten er på linje med midten av passasjerens hode).

MERK: Avhengig av markedsregion og produksjonsland kan det hende at kjøretøyet ditt ikke er utstyrt med nakkestøtter som kan justeres eller fjernes.

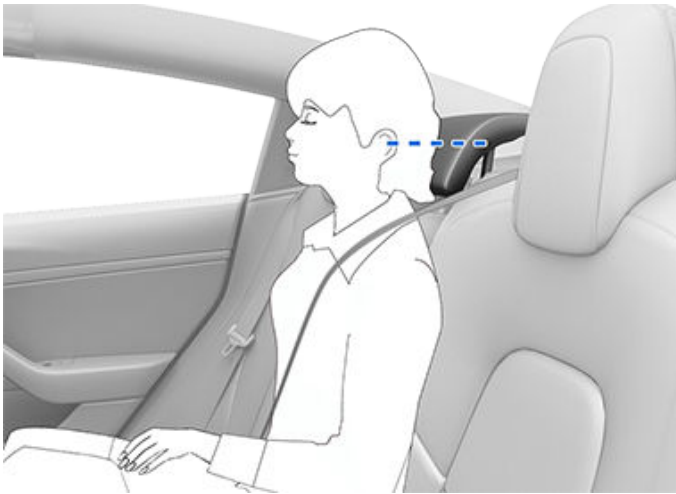

⚠ ADVARSEL: For å redusere risikoen for alvorlig personskade eller dødsfall i tilfelle en kollisjon må du forsikre deg om at nakkestøtten er riktig plassert før du sitter i eller bruker Model 3. Løft og lås alltid nakkestøtten i stilling før du setter deg i midtre sete bak.

⚠ ADVARSEL: Når du installerer et barnesete som festes med sikkerhetsbelte, i midtre sete eller i et sete på andre rad, må du senke den tilhørende hodestøtten (beskrivelse følger).

Heve/senke midtre, bakre nakkestøtte

Du kan heve nakkestøtten ved å løfte den til du hører den klikke på plass. Skyv nakkestøtten ned for å kontrollere at den sitter fast.

Du kan senke nakkestøtten ved å holde nede knappen på den ytre basen på høyre stang og trykke nakkestøtten ned.



Fjerning/montering av nakkestøtte

Slik fjerner du nakkestøtten:

1. Hev nakkestøtten som beskrevet ovenfor.
2. Trykk på og hold nede knappen på den ytre basen på høyre stang.
3. Sett inn en kort, flat gjenstand (f.eks. et lite, flatt skrujern) i åpningen på den innvendige basen på venstre stang, og trekk nakkestøtten oppover.



Slik monterer du nakkestøtten på nytt:

1. Hold forsiden av nakkestøtten vendt forover, og sett inn begge stengene i de riktige hullene på seteryggen.
2. Trykk nakkestøtten ned til den klikker på plass.
3. Trekk nakkestøtten opp for å kontrollere at den sitter fast.

⚠ ADVARSEL: Sørg for at nakkestøtten er riktig montert før en passasjer setter seg. Hvis dette ikke etterfølges, øker risikoen for personskade eller død i en eventuell kollisjon.

Setevarmere

Setene foran og bak betjenes på tre nivåer fra 3 (høyeste) til 1 (laveste). Hvis du vil bruke setevarmerne, kan du se [Bruk av klimakontroller på side 142](#).

⚠ ADVARSEL: For å unngå forbrenninger på grunn av langvarig bruk, bør personer som lider av perifer nevropati eller har redusert evne til å føle smerte på grunn av diabetes, alder, nevrologisk skade eller andre omstendigheter, utvise forsiktighet ved bruk av klimakontroll og setevarmere.

Setetrek

⚠ ADVARSEL: Ikke bruk setetrek på et forsete. Det kan være til hinder for de setemonterte kollisjonsputene på siden i tilfelle det oppstår en kollisjon. Hvis bilen er utstyrt med et passasjerlokaliseringssystem som brukes til å bestemme statusen til den fremre kollisjonsputen for passasjer, kan setetrek forstyrre dette systemet.



Bruke sikkerhetsbelter

Bruk av sikkerhetsbelter og barneseter er de mest effektive tiltakene for beskyttelse av fører/passasjerer ved en eventuell kollisjon. Derfor er bruk av sikkerhetsbelte påbudt ved lov i de fleste jurisdiksjoner.

Alle setene er utstyrt med trepunktsbelter med trommel. Belter med trommel strammes automatisk slik at passasjerer kan bevege seg fritt under normale kjøreforhold.

Sikkerhetsbeltetrommelen strammes eller låses automatisk for å forhindre bevegelse dersom Model 3 opplever en kraft knyttet til sterk akselerasjon, bremsing, svinging, eller ved et sammenstøt i en kollisjon.

Sikkerhetsbeltepåminnelser



Sikkerhetsbeltepåminnelsen på på berøringsskjermen varslers deg dersom føreren eller en passasjer ikke har festet sikkerhetsbeltet. Hvis alle passasjerene har festet sikkerhetsbeltet og påminnelsen fortsatt lyser, festes sikkerhetsbeltene på nytt for å sikre at de er låst riktig. Fjern også tunge gjenstander (for eksempel en koffert) fra seter uten passasjerer. Kontakt Tesla hvis påminnelsen fortsetter å lyse.

ADVARSEL: Sikkerhetsbelte må brukes av passasjerer i alle seteposisjoner.

MERK: I regioner for forskriftene krever sikkerhetsbeltepåminnelser i bakseteposisjoner, kan ikke disse påminnelsene deaktiveres. For å avbryte påminnelsen i en ledig sete når det registreres en gjenstand, må du enten feste sikkerhetsbeltet eller fjerne gjenstanden.

Festing av sikkerhetsbelte

1. Sørg for korrekt setestilling. Se (se [Riktig kjørestilling på side 31](#)) for informasjon om korrekt posisjonering av førerasetet.
2. Trekk sikkerhetsbeltet rett ut, og sørg for at beltet ligger flatt over hoftene, brystet og midt på kragebeinet mellom halsen og skulderen. Forsikre deg om at beltet ligger som det skal og ikke er vridd. Sitt aldri på sikkerhetsbeltet eller noen sikkerhetsbeltekomponent.

ADVARSEL: Et sikkerhetsbelte som er vridd eller ligger feil, kan forårsake skade og hindre funksjonen til sikkerhetsbeltesystemet.

3. Sett låseplaten inn i spennen, og trykk sammen til du hører et "klikk", som indikerer at den er låst på plass.

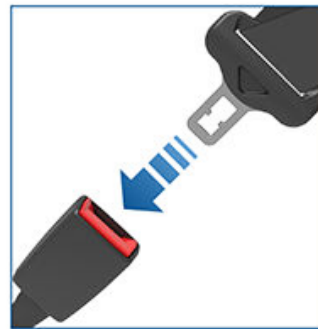

4. Dra i beltet for å kontrollere at det er skikkelig festet.
5. Dra den diagonale delen av beltet mot trommelen for å stramme.

Justere høyden på belteføringen ved skulder

Model 3 er utstyrt med en justerbar belteføring ved skulderen for hvert forsete for å sikre at setebeltet er posisjonert riktig. Setebeltet skal ligge flatt over midtpunktet av kragebeinet når du sitter i riktig kjøreposisjon (se [Riktig kjørestilling på side 31](#)). Juster høyden på belteføringen ved skulderen hvis setebeltet ikke er posisjonert riktig:

1. Trykk på og hold inne knappen på belteføringen ved skulderen for å åpne låsemekanismen.
2. Når du holder inne knappen, flytter du belteføringen ved skulderen opp eller ned etter behov for å plassere sikkerhetsbeltet som ønsket.

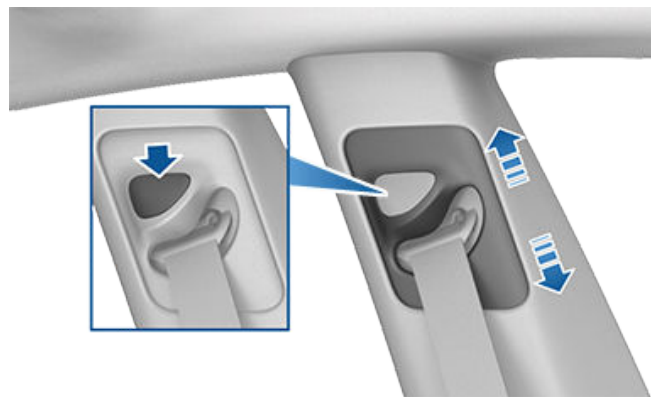

3. Slipp knappen på belteføringen ved skulderen slik at den låses i posisjon.
4. Uten å trykke inn knappen trekker du i setebeltet og prøver å flytte belteføringen ved skulderen nedover for å sjekke at den er låst i posisjon.

ADVARSEL: Sørg for at setebeltet er posisjonert riktig og at belteføringen ved skulderen er låst i posisjon før kjøring. Hvis du kjører et kjøretøy med setebeltet posisjonert feil eller med belteføringen ved skulderen ikke låst i posisjon, kan det redusere hvor effektivt setebeltet er i en kollisjon.



Løsne et sikkerhetsbelte

Hold beltet nær spennen for å forhindre at beltet trekkes inn for raskt, og trykk på knappen på spennen. Beltet trekkes inn automatisk. Kontroller at det ikke er noen hindringer som gjør at beltet ikke trekkes helt inn. Beltet skal ikke henge løst. Kontakt Tesla dersom et belte ikke trekkes helt inn.

Bruk av sikkerhetsbelter under graviditet

Ikke legg hoft- eller skulderdelen av sikkerhetsbeltet over mageområdet. Bruk hoftebeltet så lavt som mulig over hoftene, ikke over midjen. Plasser skulderbeltet mellom brystene og på siden av magen. Spør legen om råd.



⚠ ADVARSEL: Hvis sikkerhetsbeltet er ukomfortabelt, må du justere setestillingen i stedet for å bruke sikkerhetsbeltet feil.

⚠ ADVARSEL: Du må aldri plassere noe mellom deg og sikkerhetsbeltet for å ta av for støtet ved en eventuell kollisjon.

Sikkerhetsbeltestrammere

Sikkerhetsbeltene foran har strammere som fungerer sammen med kollisjonsputene i en kollisjon. Strammerne trekker inn både det nedre sikkerhetsbeltefestet og det øvre skulderbåndet automatisk og reduserer slakket i både hoftebeltet og skulderbeltet og fører til redusert bevegelse fremover for passasjeren.



Hvis beltestrammerne og kollisjonsputene ikke aktiveres i et sammenstøt, betyr ikke det at de ikke fungerer. Det betyr vanligvis at styrken eller typen kraft som trengs for å aktivere dem, ikke forekom.

De ytre baksetene er utstyrt med skulderstrammere som trekker inn sikkerhetsbeltet for å redusere bevegelse forover for personen i setet.

⚠ ADVARSEL: Ikke bøy, sitt på eller hindre strammerenheten. Det kan føre til skader som hindrer at sikkerhetsbeltesystemet fungerer som det skal.

⚠ ADVARSEL: Hvis sikkerhetsbeltestrammerne har blitt aktivert, må de skiftes ut. Etter en kollisjon skal kollisjonsputene, sikkerhetsbeltestrammerne og eventuelt tilknyttede komponenter kontrolleres og, om nødvendig, skiftes.

Testing av sikkerhetsbelter

Utfør disse kontrollene på hvert sikkerhetsbelte for å bekrefte at de fungerer korrekt.

1. Med sikkerhetsbeltet festet gir du beltet nærmest låsespennen et raskt og kraftig rykk. Beltespennen skal forbli festet.
2. Med sikkerhetsbeltet festet gir du beltet nærmest døren et raskt og kraftig rykk. Det permanente sikkerhetsbeltefestet skal være sikkert låst. Prøv aldri å fjerne dette festet.
3. Trekk beltet helt ut når beltet ikke er festet. Kontroller at beltet kan trekkes helt ut uten at det stopper og se etter slitasje på beltet. Slipp beltet og la det trekke seg inn. Kontroller at det trekkes inn jevnt og fullstendig.



Sikkerhetsbelter

4. Hold i festeplaten og trekk raskt fremover når beltet er trukket halvveis ut. Mekanismen skal låse seg automatisk og hindre videre uttrekning.

Få utført reparasjon umiddelbart dersom et sikkerhetsbelte ikke består alle disse testene. Ikke la passasjerer sitte i et sete med et defekt setebelte.

Se [Sikkerhetsbelter på side 188](#) for mer informasjon om rengjøring av sikkerhetsbeltene.



ADVARSEL: Når sikkerhetsbeltene ikke er i bruk, skal de være helt trukket inn og ikke henge løst. Avtal service dersom et belte ikke trekkes helt inn.



ADVARSEL: Sikkerhetsbeltesystemet har ingen deler som kan vedlikeholdes av brukeren, og kan inneholde pyrotekniske komponenter. Ikke demonter, fjern eller skift ut komponenter.

Sikkerhetsbeltevarsler

- ADVARSEL:** Alle personer i bilen skal til enhver tid bruke sikkerhetsbelte, selv når det kjøres svært korte avstander. Hvis dette ikke etterfølges, øker risikoen for personskade eller død i en eventuell kollisjon.
- ADVARSEL:** Sikre små barn i et egnet barnesete som beskrevet i brukerhåndboken. Følg alltid instruksjonene fra produsenten ved montering av barneseter.
- ADVARSEL:** Sørg for at alle sikkerhetsbeltene brukes riktig. Hvis sikkerhetsbelter brukes feil, øker det risikoen for personskade eller død ved en eventuell kollisjon.
- ADVARSEL:** Sitt aldri på en sikkerhetsbeltekomponent. Det kan føre til skader eller feil utløsning av sikkerhetsutstyr.
- ADVARSEL:** Ikke bruk sikkerhetsbelter over harde, skjøre eller skarpe gjenstander i klær, for eksempel pinner, nøkler, briller osv. Trykket fra sikkerhetsbeltet på slike gjenstander kan føre til skader.
- ADVARSEL:** Sikkerhetsbelter skal ikke brukes med vridde stropper.
- ADVARSEL:** Hvert sikkerhetsbelte skal kun brukes av én person. Det er farlig å feste sikkerhetsbeltet rundt et barn som sitter på fanget til en passasjer.
- ADVARSEL:** Sikkerhetsbelter som er brukt i en kollisjon, må kontrolleres eller skiftes av Tesla, selv om det ikke er noen synlige skader.
- ADVARSEL:** Sikkerhetsbelter som viser tegn på slitasje eller har fått kutt eller andre skader, må skiftes umiddelbart.
- ADVARSEL:** Unngå å påføre komponentene til sikkerhetsbeltene kjemikalier, væsker, sand, smuss eller rengjøringsprodukter. Hvis et sikkerhetsbelte ikke trekker seg inn eller ikke kan settes inn i låsespennen, må det skiftes ut umiddelbart. Bruk mobilappen til å planlegge en serviceavtale.
- ADVARSEL:** Ikke utfør endringer som kan forhindre at sikkerhetsbeltmekanismen strammer eller justerer slakk. Et setebelte med slakk reduserer passasjerens beskyttelse betraktelig.
- ADVARSEL:** Ikke utfør endringer som kan forstyrre driften av sikkerhetsbeltet, eller som kan føre til at sikkerhetsbeltet ikke fungerer.
- ADVARSEL:** Ikke bruk komfortprodukter som festes på sikkerhetsbeltene.

Fremre kollisjonspute for passasjer må være av

⚠ ADVARSEL: Hvis det er tillatt å sette et barn i passasjeretet foran i din markedsregion, må du aldri sette et barn i passasjeretet foran når den fremre kollisjonsputen for passasjer er aktiv. Kontroller alltid at kollisjonsputen er av (se [Statusindikator for kollisjonspute på side 49](#)).

Se merket som er festet på solskjermene:



Når et spedbarn eller barn settes i passasjeretet foran (selv når barnet settes i et egnet barnesikringssystem eller på en sittepute), må du deaktivere den fremre kollisjonsputen for passasjer. Tesla anbefaler på det sterkeste å stille bryteren for kollisjonspute til AV før du setter et barnesete i passasjeretet foran. Hvis det oppstår en kollisjon, kan utløsingen av kollisjonsputen føre til alvorlig skade eller død, spesielt ved bruk av et bakovervendt barnesikringssystem.

Slik aktiverer/deaktiverer du den fremre kollisjonsputen for passasjer

Når du skal deaktivere fremre kollisjonspute for passasjer, må du først sikre at bilen står i Park. Trykk på **Kontroller > Trygghet > Fremre kollisjonspute for passasjer** (se [Kontroll av fremre kollisjonspute for passasjer på side 49](#)).

⚠ ADVARSEL: Når du deaktiverer den fremre kollisjonsputen for passasjer, må du huske å aktivere den igjen etterpå når en voksen sitter i passasjeretet foran.

Statusen til den fremre kollisjonsputen for passasjer vises i øvre hjørne på berøringsskjermen. Du kan også berøre dette statusikonet for å deaktivere og aktivere den fremre kollisjonsputen for passasjer:



Før du kjører med et barnesete i passasjeretet foran, må du alltid dobbeltsjekke statusen til frontkollisjonsputen for passasjersiden for å bekrefte at den er av.



For å beskytte en voksen som sitter i passasjeretet foran senere, må du huske å slå den fremre kollisjonsputen for passasjer PÅ igjen.

⚠ ADVARSEL: Det er førerens ansvar å kontrollere at den fremre kollisjonsputen for passasjer er av når et barn sitter i passasjeretet foran.

⚠ ADVARSEL: Kontakt Tesla umiddelbart hvis den fremre kollisjonsputen for passasjer er på, selv når du har slått den av (eller omvendt).

Egnethet og montering av barnesikringssystemer

Alle sikkerhetsbelter i Model 3 er utformet for voksne. Når du setter spedbarn og barn i bilen, må du

- bruke et barnesikringssystem som er tilpasset barnets alder, vekt eller størrelse (se [Anbefalte barnesikringssystemer basert på vekt på side 38](#))
- bruke et barnesikringssystem som er tilpasset den spesifikke seteposisjonen i Model 3. Hvert passasjer sete i Model 3 støtter en rekke alternativer. For informasjon om hvilken type barnesikringssystem som kan brukes i hvert passasjer sete, kan du se [Passasjeretet foran på side 39](#) og [Bakseter på side 41](#).



Barneseter

- Monter barnesikringssystemet riktig ved å følge instruksjonene fra produsenten (se [Installere beltebaserte barnesikringssystemer på side 43](#) og [Installere barnesikringssystemer av typen ISOFIX og i-Size på side 43](#) for generelle retningslinjer).

MERK: Når du monterer et barnesikringssystem, må du også feste setebeltet for å stilne varselsignalet.

Anbefalte barnesikringssystemer basert på vekt

Tesla formidler anbefalte barnesikringssystemer basert på et barns vektgruppe (som definert i ECE R44 Uniform Provisions Concerning Restraining Devices for Child Occupants). Selv om alle vektgrupper kan bruke alle passasjer seter i Model 3, kan typen barnesikringssystem som kan brukes i hvert sete, variere. Bare beltebaserte barnesikringssystemer kan for eksempel brukes i det midtre setet bak.

Høyde*	Vektgruppe**	Barnets vekt	Anbefalt av Tesla
-	Gruppe 0+	Inntil 13 kg (12–18 md.)	Maxi-Cosi CabrioFix og FamilyFix 3, CabrioFix i-Size base
45–105 cm	-	-	Maxi-Cosi Pearl 360 med Familyfix 360
100–150 cm	-	-	Britax Römer KIDFIX i-Size
-	Gruppe III (sittepute)	22 til 36 kg	Peg Perego Viaggio 2-3 Shuttle base

*i henhold til R129 CRS produsentens klassifisering **i henhold til R44 CRS

Sikre større barn



Hvis et barn er for stort til å sitte i et barnesikringssystem, men for lite for å kunne festes trygt med kjøretøyets sikkerhetsbelter, skal det brukes en sittepute som er egnet for barnets alder og størrelse. For barn som trenger en sittepute, anbefaler Tesla å bruke Peg Perego Viaggio 2-3 Shuttle. Følg instruksjonene fra produsenten nøye ved installasjon og bruk av en sittepute.

To installasjonsmetoder

MERK: Installer alltid barnesikringssystemer ved å følge instruksjonene fra produsenten av barnesikringssystemet nøye.



Blant mange varianter finnes det to generelle typer barnesikringssystemer basert på hvordan de festes i setet:

- Beltebasert – sikret med kjøretøyets sikkerhetsbelter (se [Installere beltebaserte barnesikringssystemer på side 43](#)).
- ISOFIX/i-Size – festet i forankringslister som er innebygd i kjøretøyets seter (se [Installere barnesikringssystemer av typen ISOFIX og i-Size på side 43](#)).

Noen barnesikringssystemer kan monteres med begge metodene. Se instruksjonene fra produsenten av barnesikringssystemet for å fastslå hvilken installasjonsmetode du vil bruke, og for å få detaljerte instruksjoner om installasjonen.

I Model 3 kan beltebaserte barnesikringer installeres i alle passasjer seter, og ISOFIX-/i-Size-systemer kan installeres på begge de ytre baksetene. Spesifikke detaljer om typen barnesikringssystem som kan brukes i hvert sete, finner du nedenfor.

MERK: ISOFIX og i-Size er internasjonale standarder for integrerte forankringer som brukes i passasjerbiler for å feste barneseter.



ADVARSEL: Ikke bruk ISOFIX-/i-Size-forankringer med barnesikringssystemer eller sitteputer som har et integrert sikkerhetsbelte der den samlede vekten av barnet pluss barnesikringssystemet overskrider 33 kg.

Passasjer setet foran



ADVARSEL: Sett aldri et barn i passasjer setet foran når den fremre kollisjonsputen for passasjer er aktiv. Det kan føre til alvorlig personskade eller død. Se [Kollisjonsputer på side 48](#).



ADVARSEL: For å tilpasse et beltebasert barnesikringssystem i forsetet må du heve setet til midtre posisjon (ca. 3 cm).



Barneseter

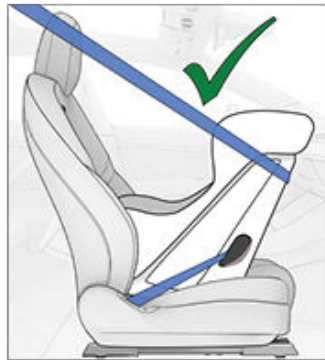
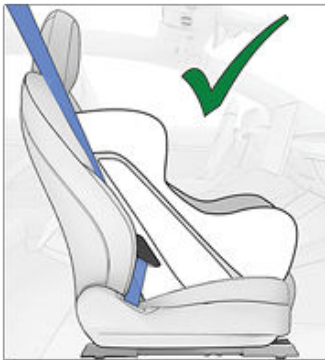
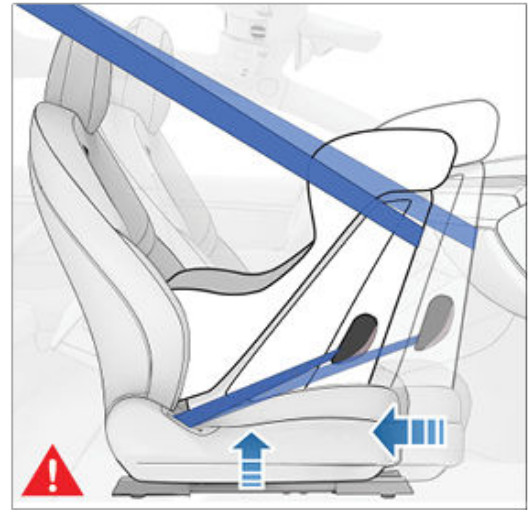

Når den fremre kollisjonsputen for passasjer er deaktivert og setet er hevet halvveis opp, kan spedbarn og barn plasseres i passasjeretset foran ved hjelp av følgende typer beltebaserte barnesikringssystemer:

- Fremovervendt, universelt.
- Bakovervendt, universelt.

MERK: Frontpassasjeretsetet er ikke utstyrt med nedre forankringslister for å støtte installasjonen av barnesikringssystemer av typen ISOFIX/i-Size.

Vektgruppe	Barnets vekt	Fremre kollisjonspute for passasjer PÅ	Fremre kollisjonspute for passasjer AV
Gruppe 0	Inntil 10 kg	Ikke tillatt	Tillatt
Gruppe 0+	Inntil 13 kg	Ikke tillatt	Tillatt

Vektgruppe	Barnets vekt	Fremre kollisjonspute for passasjer PÅ	Fremre kollisjonspute for passasjer AV
Gruppe I	9 til 18 kg	Ikke tillatt	Tillatt
Gruppe II	15 til 25 kg	Ikke tillatt	Tillatt
Gruppe III	22 til 36 kg	Ikke tillatt	Tillatt

Bakseter

Bakseter på ytterkantene

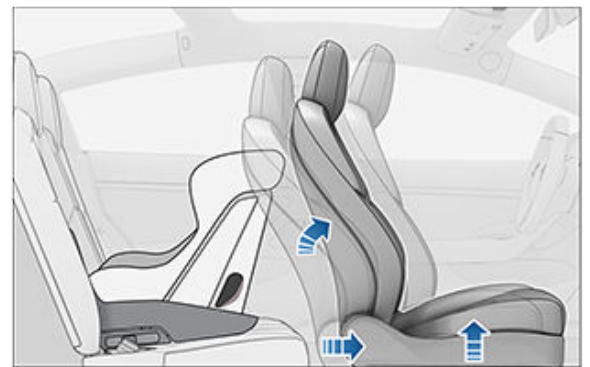
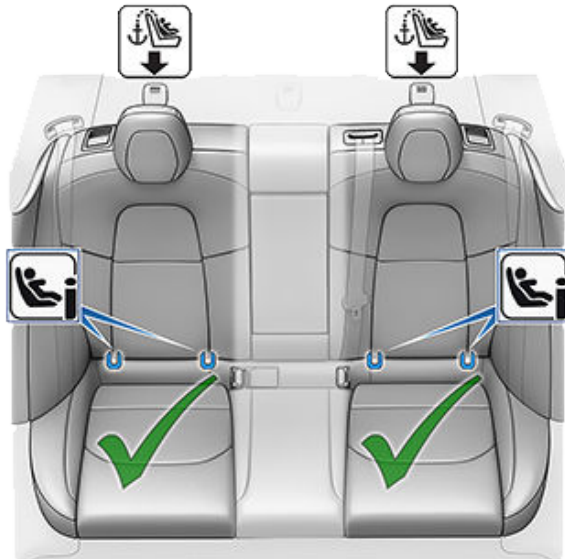

Spedbarn og barn kan plasseres på de ytre baksetene ved hjelp av et beltebasert barnesikringsystem eller barnesikringssystemene ISOFIX (IU) / i-Size (IU).

MERK: Baksetene støtter bruk av øvre festestropper (se [Festing av øvre festestropper på side 44](#)).

Større barn kan også bruke et ytre baksete med en sittepute, enten festet til de nedre forankringslistene eller med belte, som beskrevet i instruksjonene fra produsenten av barnesikringsystemet.

De ytre baksetene støtter følgende ISOFIX-/i-Size-størrelsesklasser:



Barneseter

- størrelsesklasse A, B og B1 fremovervendt
- størrelsesklasse C, D og E bakovervendt

MERK: For at du skal få plass til store, bakovervendte barnesikringsystemer av typen ISOFIX/i-Size (størrelsesklasse C), må du kanskje flytte det aktuelle forsetet fremover til midtre posisjon (inntil 13 cm fremover i forhold til bakerste posisjon), heve setet oppover (2 cm fra laveste posisjon), og vinkle seteryggen etter behov.

⚠ ADVARSEL: Ikke bruk **Easy Entry** (som beskrevet i [Førerprofiler på side 83](#)) for automatisk flytting av føreriset til helt bakre stilling hvis et barnesete er montert i et baksete bak føreriset. Med redusert klaring kan bevegelsen av setet føre til at du treffer et barns ben, at skade forårsakes eller at setet løsner.

Midtre baksete

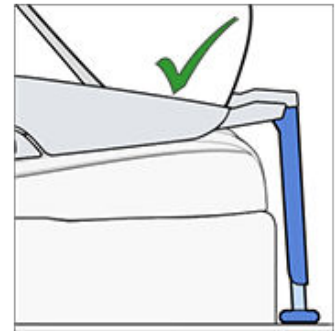
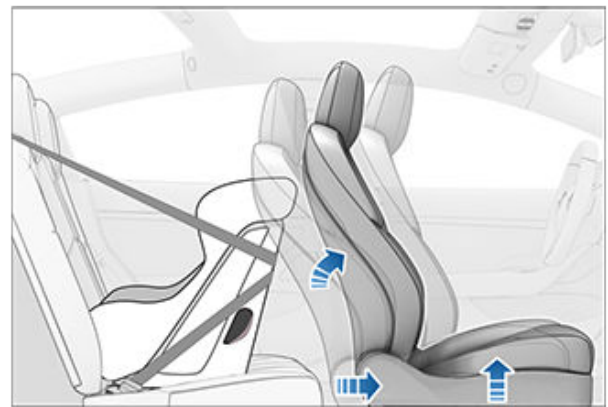
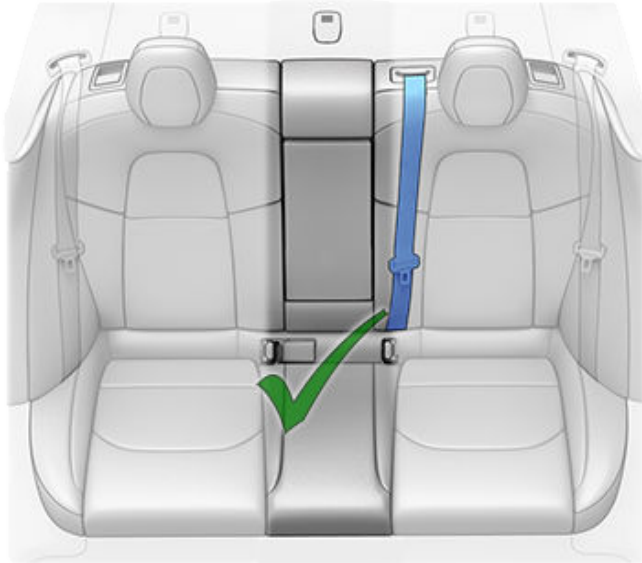

Spedbarn kan plasseres i midtre baksete ved hjelp av et bakovervendt, beltebasert barnesikringsystem. Barn kan plasseres i midtre baksete enten ved hjelp av et bakovervendt eller forovervendt, beltebasert barnesikringsystem.

MERK: Det midtre baksetet er ikke utstyrt med nedre forankringslister for å støtte installasjonen av barnesikringsystemer av typen ISOFIX/i-Size.

Større barn kan også bruke et midtre baksete med en sittepute installert som beskrevet i instruksjonene fra produsenten av barnesikringssystemet.

Installere beltebaserte barnesikringssystemer

Følg alltid de detaljerte instruksjonene fra produsenten av barnesikringssystemet. Følg disse generelle retningslinjene for beltebaserte barnesikringssystemer:

- Kontroller at barnesikringssystemet er riktig når det gjelder barnets vekt, høyde og alder.
 - Unngå å kle barnet i store klær.
 - Ikke plasser gjenstander mellom barnet og barnesikringssystemet.
 - Juster selene til barnesikringssystemet for hvert barn for hver kjøretur.
1. Sett barnesikringssystemet i riktig sete, og trekk sikkerhetsbeltet helt ut. Før sikkerhetsbeltet inn i festene og fest spennen i henhold til instruksjonene fra produsenten av barnesikringssystemet.



2. La sikkerhetsbeltet trekke seg inn for å fjerne all slakk mens du presser barnesikringssystemet inn i kjøretøyetts sete.
3. Fest de(n) øvre festestroppen(e) som beskrevet av produsenten av barnesikringssystemet (se [Festing av øvre festestropper på side 44](#)).

Installere barnesikringssystemer av typen ISOFIX og i-Size

Bakseteposisjonene i Model 3 er utstyrt med forankringslister for ISOFIX eller i-Size. Disse forankringslistene er plassert mellom seteputen og seteryggen. Den nøyaktige plasseringen av hver forankringslist er indikert med et merke (illustrert nedenfor) på seteryggen rett over den aktuelle forankringslisten.



I den andre raden installerer du LATCH/ISOFIX-barneseter bare i sidesetene. Bruk et sikkerhetsbeltefestet barnesete i midten hvis du skal bruke tre barneseter.



For å installere et barnesikringssystem av typen ISOFIX/i-Size må du lese og følge instruksjonene fra produsenten av barnesikringssystemet nøye. Disse instruksjonene beskriver hvordan du skyver barnesikringssystemet inn på setets forankringslister til det klikker på plass. Du må kanskje presse barnesikringssystemet mot seteryggen for at det skal klikke på plass.



Før du setter et barn i setet, må du kontrollere at barnesikringssystemet er forskriftsmessig installert. Ta tak i fronten av barnesikringssystemet med én hånd på hver side, og forsøk følgende:

- Vri barnesikringssystemet fra side til side.
- Trekk barnesikringssystemet bort fra setet.

Hvis barnesikringssystemet roterer eller beveger seg bort fra setet, er ikke de to låsene forskriftsmessig festet til setets forankringslister. Installer på nytt og prøv en gang til. Det er svært viktig at begge låser på barnesikringssystemet er forskriftsmessig festet.

⚠ ADVARSEL: Ikke bruk ISOFIX-/i-Size-forankringer med barnesikringssystemer eller sitteputer som har et integrert sikkerhetsbelte der den samlede vekten av barnet pluss barnesikringssystemet overskrider 33 kg.

Støttebein

Alle passasjer seter Model 3 støtter bruk av et barnesikringssystem med et støttebein. Hvis barnesikringssystemet er utstyrt med et støttebein, trekker du ut beinet som beskrevet i instruksjonene fra produsenten av barnesikringssystemet.

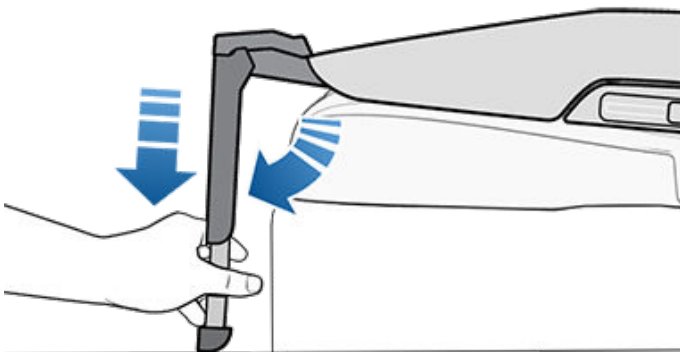

Festing av øvre festestropper

Baksetene i Model 3 støtter bruk av øvre festestropper. Når instruksjonene fra produsenten av barnesikringssystemet inkluderer festing av en øvre festestropp, fester du stroppens krok til forankringspunktet bak det aktuelle setet.

⚠ ADVARSEL: Stram til de øvre festestroppene i henhold til instruksjonene fra produsenten av barnesikringssystemet.

Du finner forankringspunktene for festestroppene på hyllen bak baksetene.

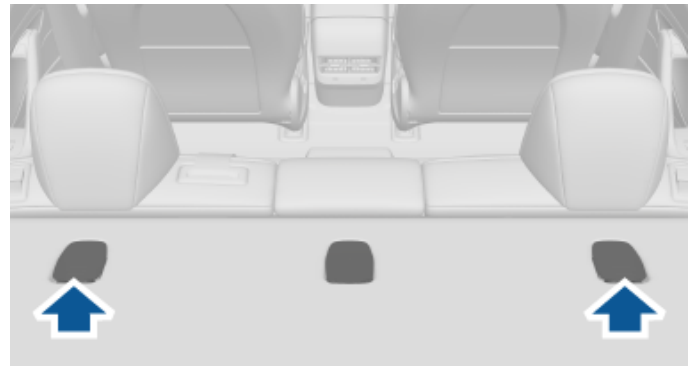

Du får tilgang til et forankringspunkt ved å trykke på baksiden av dekselet.

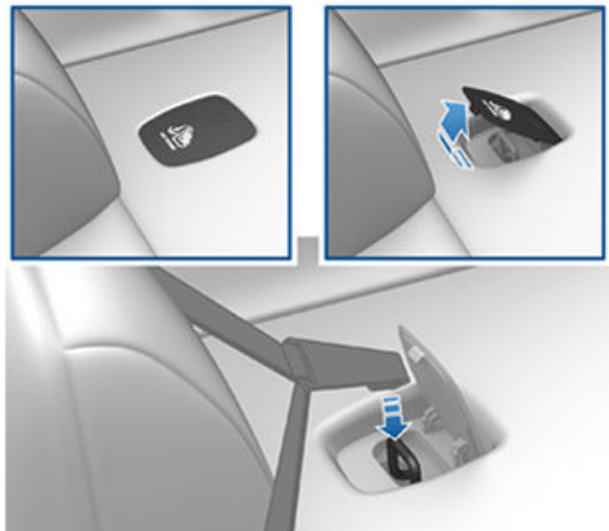

Plasser en stropp på hver side av hodestøtten for dobbeltstroppbelter.

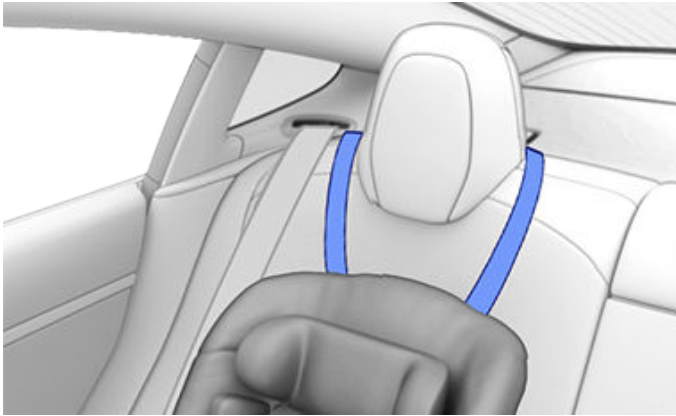

Ved bruk av enkeltstroppbelter på de ytre setene: Plasser stroppen slik at den går over siden av nakkestøtten som er vendt ut (samme side av nakkestøtten som sikkerhetsbeltets inntrekkingsmekanisme).

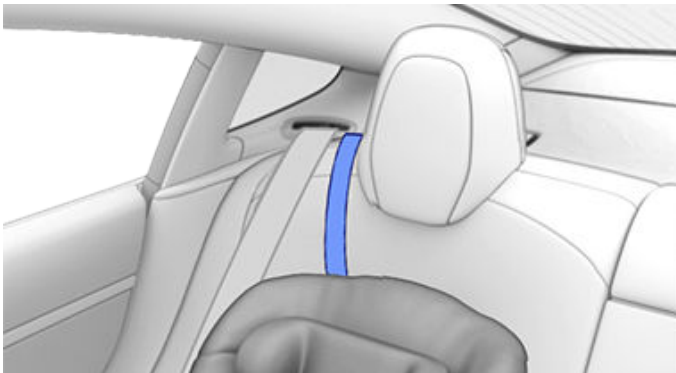

Hvis det ikke er mulig å føre stroppen over siden av nakkestøtten som er vendt utover (for eksempel hvis det ikke er nok slakk i stroppen), fører du stroppen under den.

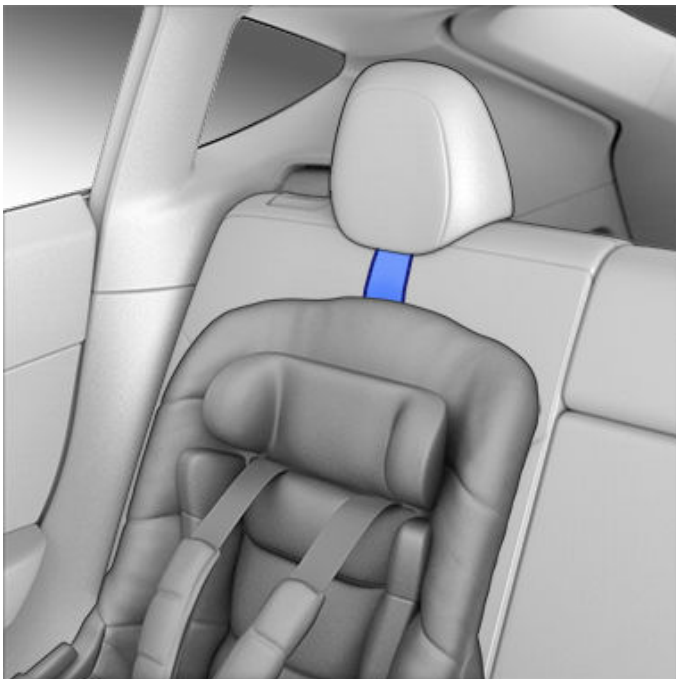

Teknisk informasjon

ECE 16-07-tillegg 17, vedlegg 3, tabell 1

	Seteposisjonsnummer (se nedenfor)				
	1 og 3 Koll.pute pass.side AV	1 og 3 Koll.pute pass.side PÅ	4	5	6
Tillatte vektgrupper	0, 0+, I, II, III	–	0, 0+, I, II, III	0, 0+, I, II, III	0, 0+, I, II, III
Egnet for universalbelte?	Ja (merknad 1)	Nei	Ja	Ja	Ja
Egnet for i-Size?	Nei	Nei	Ja	Nei	Ja
Egnet for lateral (L1/L2)?	Nei	Nei	Nei	Nei	Nei
Største egnede bakovervendte ISOFIX/i-Size (R1/R2X/R2/R3).	Nei	Nei	R3 (merknad 2)	Nei	R3 (merknad 2)
Største egnede fremovervendte ISOFIX/i-Size (F1/F2X/F2/F3).	Nei	Nei	F3	Nei	F3
Største egnede sittepute (B2/B3).	B2	Nei	B3	B3	B3
Egnet for støtteben?	Ja	Nei	Ja	Ja	Ja

Merknad 1: Når et beltebasert barnesikringssystem (CRS) skal tilpasses i forsetet, må du heve setet til midtre posisjon (~3 cm) og bakover for å gi plass mellom CRS og dashbordet.

Merknad 2: Når du skal tilpasse store barnesikringssystemer av typen ISOFIX/i-Size (størrelsesklasse C), må du kanskje flytte det aktuelle forsetet fremover til midtre posisjon (inntil 13 cm fremover i forhold til bakerste posisjon), heve setet oppover (3 cm fra laveste posisjon), og vinkle seteryggen til 15 grader (eller 10 grader bakover fra fremste posisjon).

Merknad 3: Sikkerhetsbeltespennene for voksne befinner seg ikke lateralt mellom ISOFIX-/i-Size-forankringslistene i et gitt sete.

Sammendrag av sete- posisjonsnumre

Seteposisjon	Plassering i kjøretøy
1	Til venstre foran (bare høyrestyrte kjøretøyer)
2	I midten foran – ikke tilgjengelige for Model 3
3	Til høyre foran (bare venstrestyrte kjøretøyer)
4	Venstre baksete
5	Midtre baksete
6	Høyre baksete

Advarsler i barnesikringssystem

 **ADVARSEL:** Du må aldri plassere et barn i et barnesikringssystem eller på en sittepute i passasjeretsetet foran når den fremre kollisjonsputen for passasjer er aktivert. Det kan føre til alvorlig personskade eller død.

 **ADVARSEL:** Bruk aldri et bakovervendt barnesikringssystem på et sete som er beskyttet av en aktiv fremre kollisjonspute for passasjer. Det kan føre til alvorlig personskade eller død. Se varselmerket på solskjermen.

 **ADVARSEL:** Noen barnesikringssystemer er beregnet på å festes i bilseter ved hjelp av hoftebelter eller hoftebeltedelen av et hofte-/skulderbelte. Barn kan utsettes for fare i en kollisjon hvis barnesikringssystemene ikke er forskriftsmessig festet i bilen.



-  **ADVARSEL:** Sikkerhetsbeltepåminnelsen på berøringsskjermen er ikke en erstatning for å sjekke om en liten passasjer eller et barnesete er forskriftsmessig festet. Det kan hende at passasjersensorene ikke identifiserer en liten passasjer eller barneseter.
-  **ADVARSEL:** Ikke bruk et forovervendt barnesikringssystem før barnet veier over 9 kg og kan sitte på egenhånd. Frem til toårsalderen er ikke barns rygg og nakke tilstrekkelig utviklet til å unngå skade ved støt forfra.
-  **ADVARSEL:** Ikke tillat at spedbarn holdes på fanget til en voksen. Alle barn må være festet i egnet barnesikringssystem til enhver tid.
-  **ADVARSEL:** Følg alle instruksjoner i denne brukerhåndboken og fra produsenten av barnesikringssystemet for å sikre at barn sitter trygt.
-  **ADVARSEL:** Barn må sitte i et bakovervendt barnesikringssystem ved hjelp av setets integrerte 5-punktsseler så lenge som mulig til de når maksimumsstørrelsen eller -vekten for det bakovervendte barnesikringssystemet.
-  **ADVARSEL:** Pass på at barnets hode støttes og at sikkerhetsbeltet er riktig justert og festet, ved plassering av større barn. Skulderbeltet skal holdes unna ansikt og hals, og hoftebelte skal ikke ligge over magen.
-  **ADVARSEL:** Ikke fest to barnesikringssystemer til ett forankringspunkt. I en kollisjon er ett forankringspunkt ikke sterkt nok til å sikre begge setene.
-  **ADVARSEL:** Barnesikringsforankringslister er utformet til å tåle kun den belastningen som virker på dem ved korrekt plasserte barnesikringer. De skal ikke under noen omstendigheter brukes for sikkerhetsbelter til voksne, bæreseler eller for å feste andre gjenstander eller annet utstyr i bilen.
-  **ADVARSEL:** Kontroller alltid selene og festestroppene og se etter slitasje.
-  **ADVARSEL:** La aldri barn være uten tilsyn, selv om barnet er festet i et barnesikringssystem.
-  **ADVARSEL:** Bruk aldri et barnesikringssystem som har vært involvert i en kollisjon. Ta ut setet og sett inn et nytt som beskrevet i instruksjonene fra produsenten av barnesikringssystemet.



Plassering av kollisjonsputer

Kollisjonsputene er plassert i de omtrentlige områdene som vises nedenfor. Det er trykket kollisjonsputevarsel på solskjermene.

Model 3 er utstyrt med en kollisjonspute og hofte/skulderbelte (også kalt setebelteenhet) ved begge angitte forseter. Alle passasjerer, inkludert føreren, skal alltid bruke sikkerhetsbelte, uavhengig av om setet også har en kollisjonspute eller ikke, for å minimere risikoen for alvorlig personskade eller død ved en eventuell kollisjon.

MERK: I høyrestyrte biler er plasseringene til kollisjonsputene for fører og passasjer reversert.

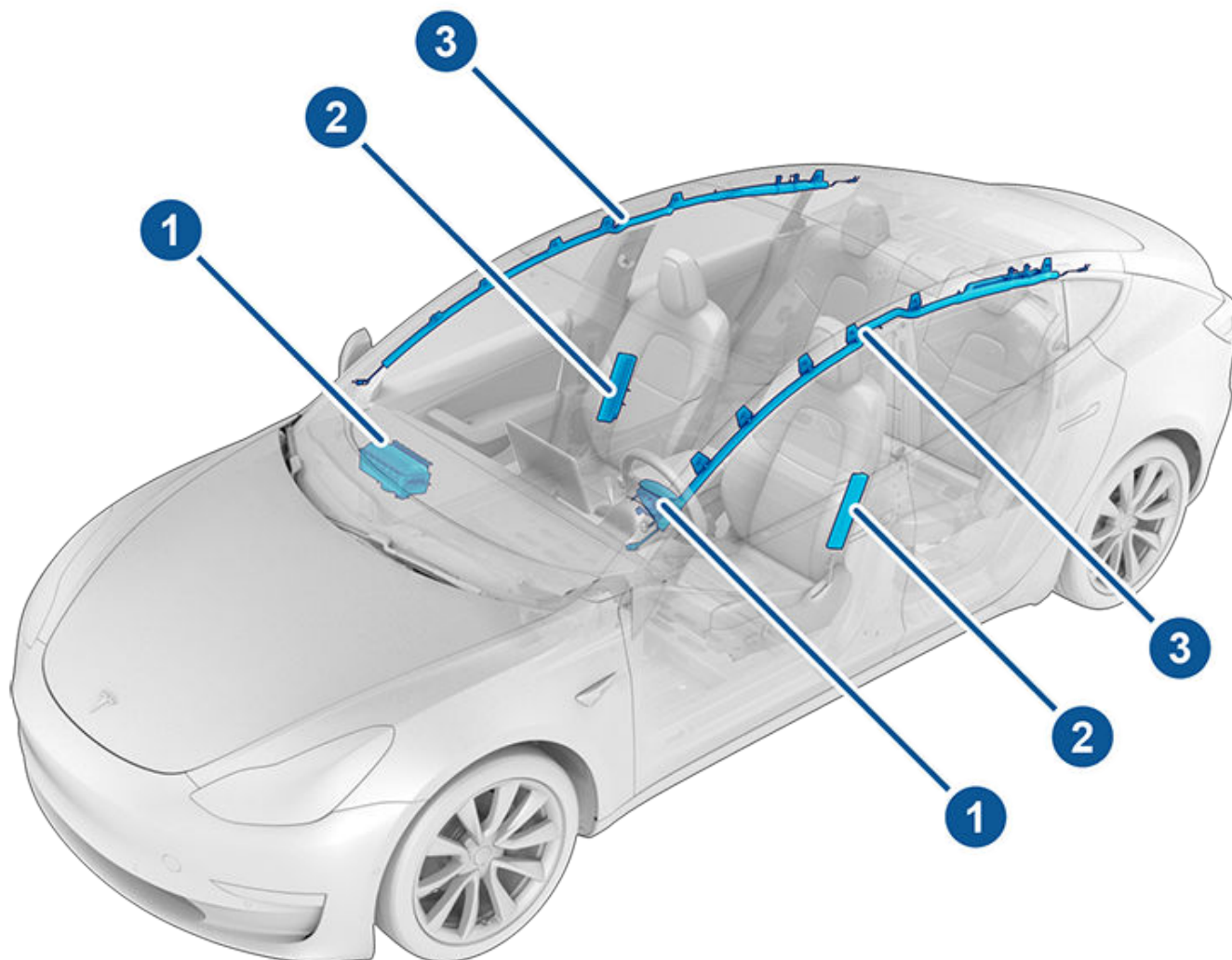

1. Frontkollisjonsputer
2. Setemonterte sidekollisjonsputer
3. Gardinkollisjonsputer



Slik fungerer kollisjonsputer

Kollisjonsputene blåses opp når sensorene registrerer et sammenstøt som overstiger terskelverdiene for utløsning. Disse terskelverdiene er utformet for å forutsi alvorlighetsgraden til en kollisjon i tide for at kollisjonsputene skal beskytte personene i bilen. Kollisjonsputer utløses umiddelbart med betydelig kraft sammen med en høy lyd. Den oppblåste puten, sammen med sikkerhetsbeltene, begrenser bevegelsen av passasjerer for å redusere risikoen for personskade.

Frontkollisjonsputene er ikke utviklet for å utløses i kollisjoner bakfra, ved velting, sidekollisjoner og under bråbremsing eller kjøring over humper og hull i veien. På samme måte er det ikke sikkert at frontkollisjonsputene utløses i alle kollisjoner forfra, for eksempel mindre frontkollisjoner, understyringskollisjoner eller sammenstøt med smale objekter (for eksempel stolper eller påler). Betydelig overfladisk skade kan oppstå på kjøretøyet uten at kollisjonsputene utløses. På den andre siden, kan relativt små, strukturelle skader utløse kollisjonsputene. Kjøretøyets eksterne utseende etter en kollisjon gjenspeiler derfor ikke om frontkollisjonsputene burde ha blitt utløst eller ikke.

⚠ ADVARSEL: Bruk mobilappen til å avtale service før du modifiserer bilen for å gi plass til en person med nedsatt funksjonsevne, på en måte som kan påvirke kollisjonsputesystemet.

Kollisjonsputetyper

Model 3 er utstyrt med følgende kollisjonsputer:

- Frontkollisjonsputer: Frontkollisjonsputene er utviklet for å redusere skader hvis større barn eller voksne sitter foran. Følg alle advarsler og instruksjoner som gjelder barn som sitter på passasjeretset foran (hvis dette er tillatt i ditt markedsområde). Se [Barneseter på side 37](#).
- Setemonterte sidekollisjonsputer: En setemontert kollisjonspute i forsetene beskytter bekkenet og brystkasseområdet. De setemonterte kollisjonsputene både på siden med sammenstøt og den andre siden av kjøretøyet, utløses ved alvorlige sidesammenstøt på skrå forfra.
- Gardinkollisjonsputer: Gardinkollisjonsputer bidrar til å beskytte hodet. Gardinkollisjonsputer både på siden med sammenstøt og den andre siden av kjøretøyet utløses kun hvis det oppstår et kraftig sidesammenstøt, eller hvis bilen velter.

Statusindikator for kollisjonspute

Statusen til den fremre kollisjonsputen for passasjer vises i øvre hjørne på berøringsskjermen:



Før du kjører med et barn i passasjeretset foran (hvis dette er tillatt i ditt markedsområde), må du alltid dobbeltsjekke statusen til den fremre kollisjonsputen for passasjer for å bekrefte at den er av. Hvis den fremre kollisjonsputen for passasjer er AV, blåses den ikke opp hvis det oppstår en kollisjon. Denne indikatoren vises også når setet ikke er opptatt.



For å beskytte en voksen som sitter i passasjeretset foran, må du sikre at frontkollisjonsputen for passasjersiden er PÅ. Hvis frontkollisjonsputen på passasjersiden er PÅ, blåses den opp hvis det oppstår en kollisjon.

⚠ ADVARSEL: Hvis det er et tillatt i ditt markedsområde å plassere et barn i passasjeretset foran, er det førerens ansvar å passe på at frontkollisjonsputen for passasjersiden er AV. Still bryteren for kollisjonspute til AV før du setter et barnesete i passasjeretset foran. Du må aldri plassere et barn i passasjeretset foran med en aktivert kollisjonspute, selv om barnet sitter i barnesikringssystem eller på en sittepute. Hvis kollisjonsputen ikke deaktiveres, kan den påføre barnet ALVORLIG SKADE eller DØD.

Kontroll av fremre kollisjonspute for passasjer

Når det sitter et barn i passasjeretset foran (selv om barnet sitter i barnesikringssystem eller på en sittepute), **må du deaktivere kollisjonsputen for passasjer foran**, slik at den ikke skader barnet ved en eventuell kollisjon. Sørg først for at bilen står i Park. Trykk deretter på **Kontroller > Trygghet > Fremre kollisjonspute for passasjer**, og før kjøreturen må du kontrollere at statusen for kollisjonsputen for passasjeretset øverst på berøringsskjermen er avslått (se [Statusindikator for kollisjonspute på side 49](#)).

MERK: Model 3 har en kapasitiv berøringsskjerm og vil muligens ikke reagere på berøring hvis du har hansker på deg. Hvis berøringsskjermen ikke reagerer, må du ta av deg hanskene eller bruke hansker med ledende fingertupper egnet for kapasitive berøringsskjermer.

⚠ ADVARSEL: Hvis det er tillatt for barn å sitte i forsetet i markedsregionen din, må du aldri plassere barn i et barnesikringssystem eller på en sittepute i forsetet når kollisjonsputen er aktiv. Det kan føre til alvorlig personskade eller død.

⚠ ADVARSEL: Hvis den fremre kollisjonsputen for passasjer ikke ser ut til å fungere (for eksempel fordi kollisjonsputen er på, selv om du har slått den av, eller omvendt), må du ikke la en passasjer sitte i forsetet. Bruk mobilappen til å avtale service umiddelbart.



Utløsningseffekter

-  **ADVARSEL:** Når kollisjonsputene utløses, frigjøres et fint pulver. Dette pulveret kan irritere huden og må grundig skylles vekk fra øyne og fra eventuelle kutt eller skrubbsår.

Etter oppblåsing tømmes kollisjonsputene for å gi en gradvis buffervirkning for passasjerene og for å sikre at førerens sikt ikke forstyrres.

Hvis kollisjonsputer er utløst eller bilen har vært i en kollisjon, må den ha service før den kan startes. I tillegg må kollisjonsputene, sikkerhetsselestrammerne og tilknyttede komponenter kontrolleres og om nødvendig skiftes. Bruk mobilappen til å avtale service umiddelbart.

I tillegg til at kollisjonsputene utløses i en kollisjon:

- Nødanrop kontakter automatisk nødpersonell, gitt at mobilsignalet er tilstrekkelig og tjenesten er tilgjengelig i din region (se [Nødanrop på side 211](#)).
- Dørene låses opp.
- Nødblinsklysene slås på.
- Lyset i kupeen slås på.
- Høyspenning deaktiveres.
- Vinduene går til ventileringsstilling.
- Bilen bruker bremsene for å stoppe.

MERK: Avhengig av sammenstøtets art og kreftene involvert, kan det være at dørene ikke låser seg opp ved en kollisjon, og/eller skade kan hindre dem i å kunne åpnes. I slike tilfeller kan det være at dørene må åpnes ved hjelp av innvendig manuell utløsning eller andre metoder for frigjøring (for eksempel utstigning gjennom en annen dør, knusing av vindu osv.).

MERK: I noen kollisjoner kan høyspenning bli deaktivert selv om ingen kollisjonsputer er utløst, og du kan ikke starte opp og kjøre. Bruk mobilappen til å avtale service umiddelbart.

Varselindikator for kollisjonspute



Kollisjonsputeindikatoren på berøringsskjermen lyser hvis det er feil med kollisjonsputesystemet. Det eneste tilfellet denne indikatorlampen skal lyse, er når Model 3 startes, og da vil den slås av innen få sekunder. Hvis den fortsetter å lyse, bruker du mobilappen til å avtale service umiddelbart og lar være å kjøre.

Kollisjonsputevarsler

-  **ADVARSEL:** Alle passasjerer, inkludert føreren, skal alltid bruke sikkerhetsbelte, uansett om setet også har en kollisjonspute eller ikke, for å minimere risikoen for alvorlig personskade eller død ved en eventuell kollisjon.

-  **ADVARSEL:** Passasjerene i forsetene må ikke legge armene over kollisjonsputemodulen. En kollisjonspute som utløses, kan forårsake brudd og andre skader.
-  **ADVARSEL:** Ikke bruk setetrekk på Model 3. Det kan være til hinder for de setemonterte kollisjonsputene på siden i tilfelle det oppstår en kollisjon. Det kan også redusere funksjonen til systemet for klassifisering av passasjer (OCS), hvis bilen er utstyrt med det.
-  **ADVARSEL:** Kollisjonsputer utløses med stor fart og kraft, som kan forårsake skader. Sørg for at passasjerene bruker sikkerhetsbelte og sitter riktig, med setet så langt tilbake som mulig, for å begrense skader.
-  **ADVARSEL:** Barn skal ikke sitte i passasjeret foran med mindre det er tillatt i henhold til forskriftene i ditt markedsområde. Følg alle forskriftene i ditt område for å plassere barn riktig med tanke på barnets vekt, størrelse og alder. Det tryggeste for spedbarn og små barn er at de plasseres i baksetene. Hvis et spedbarn eller barn plasseres i et bakovervendt barnesikringsystem eller et sete med en aktivert kollisjonspute foran, kan det føre til alvorlig personskade eller død.
-  **ADVARSEL:** Ikke bruk et bakovervendt barnesikringsystem på et sete med en aktivert kollisjonspute foran. Hvis kollisjonsputen utløses, kan det føre til alvorlig skade eller død.
-  **ADVARSEL:** La det være åpent mellom passasjerens brystkasse og siden av Model 3 for å sikre riktig utløsning av sidekollisjonsputene.
-  **ADVARSEL:** Passasjerene må ikke lene hodet mot dørene eller vinduene. Det kan føre til skader dersom en gardinkollisjonspute utløses.
-  **ADVARSEL:** Sørg for at passasjerer ikke hindrer utløsning av en kollisjonspute, ved å plassere føtter, knær eller andre kroppsdeler på, eller i nærheten av, en kollisjonspute.
-  **ADVARSEL:** Ikke fest eller plasser gjenstander på eller i nærheten av frontkollisjonsputer, siden av forsetene, topplisten på siden av bilen eller andre kollisjonsputedekslar som kan forstyrre utløsning av kollisjonsputen. De omfatter (men er ikke begrenset til) følgende: rattdeksler, dekal, seteputer, puter osv. Gjenstander kan føre til alvorlige skader ved kollisjoner som er kraftige nok til at kollisjonsputen utløses.
-  **ADVARSEL:** Etter utløsning er noen kollisjonsputekomponenter varme. Ikke ta på disse komponentene før de er avkjølt.

Med mobilappen til Tesla kan du kommunisere eksternt med Model 3 ved hjelp av en iPhone®- eller Android™-telefon.

MERK: Informasjonen nedenfor representerer kanskje ikke en uttømmende liste over funksjonene som er tilgjengelige på Tesla-mobilappen. For å sikre tilgang til nye og forbedrede funksjoner kan du laste ned oppdaterte versjoner av mobilappen etter som de blir tilgjengelige.

Bruk av mobilappen

Slik konfigurerer du Tesla-mobilappen til å kommunisere med Model 3:

1. Last ned Tesla-mobilappen til telefonen.
2. Logg på Tesla-mobilappen ved å skrive inn Tesla-kontoinformasjonen din.
3. Aktiver mobiltilgang til Model 3 ved å berøre **Kontroller > Trygghet > Tillat mobiltilgang**.
4. Slå Bluetooth-innstillingene til telefonen **PÅ**, og forsikre deg om at Bluetooth er slått på i de globale innstillingene til telefonen din for Tesla-mobilappen. Naviger for eksempel til Innstillinger på telefonen, velg Tesla-mobilappen, og forsikre deg om at Bluetooth-innstillingen er aktivert.

Telefonen din og bilen må være aktivt tilkoblet mobilnettet eller Wi-Fi for at mobilappen skal kunne kommunisere med bilen. Tesla anbefaler at du alltid har en fungerende fysisk nøkkel tilgjengelig hvis du parkerer på et sted med begrenset eller ingen mobildekning, for eksempel i en parkeringsgarasje.

MERK: Hvis du har låst deg ut av bilen og trenger hjelp av Tesla, og det ikke dekkes av garantien, for eksempel hvis du har dårlig mobildekning og ingen reservenøkkel tilgjengelig, vil ikke kostnadene være dekket under retningslinjene for vei-hjelp.

MERK: Tesla støtter ikke bruk av tredjepartsprogrammer for å kontakte Model 3.

Oversikt

Når både telefonen og bilen har internettdækning, kan du gjøre følgende med Tesla-mobilappen:

- låse eller låse opp bilen
- aktivere eller deaktivere varmen eller klimaanlegget og overvåke klimaet i kupeen
- kontrollere bilens ladeinformasjon Ladedetaljer vises også når en ladekabel er plugget inn.
- åpne eller lukke ladeporten

MERK: Vridde røde linjer ved siden av batteriikonet angir at batteriet varmes opp aktivt (inkludert ved lading eller forberedelse til lading).

- se hvor bilen befinner seg
- se bilens estimerte rekkevidde

- åpne bagasjerommet foran
- se bilens kilometerteller, understellnummer og gjeldende programvareversjon

Medieinnstillinger vises på mobilappen for å pause, spille av, spole tilbake, spole fremover og justere volumet på mediene som spilles av i bilen. Det kan hende du må aktivere medieinnstillinger ved å berøre **Lydinstillinger > Alternativer > Tillat mobilkontroll**.

For støttede videokilder kan du sende videoer Tesla Kino ved å dele koblingen gjennom mobilappen. Naviger til filmen, programmet eller videoen du vil dele på telefonen, og berør deleknappen. Del videoen med Tesla-appen, så vises den på berøringsskjermen hvis Model 3 er i Park.

Profil

I Profil-fanen oppe i hjørnet kan du gjøre følgende:

- veksle til en annen bil som er knyttet til Tesla-kontoen din hvis du har tilgang til mer enn én
- navigere i Tesla Shop
- administrere kontoinformasjonen din og se ordrehistorikken
- vise og tilpasse varslene du mottar under Innstillinger-fanen, for eksempel kalendersynkronisering, når sikkerhetsalarmen din er utløst, ladeoppdateringer og nye programvareoppdateringer Du kan starte oppdateringer fra et annet sted og sjekke fremdriften.

Kontroller

Med Kontroller-fanen kan du gjøre følgende:

- åpne bagasjerommet foran eller bak
- låse eller låse opp Model 3 på avstand
MERK: Bilen låses ikke på nytt automatisk hvis du låser opp med mobilappen.
- åpne eller lukke ladeporten
- blinke med lysene eller tute med hornet for å finne hvor Model 3 er parkert
- aktivere nøkkelfri kjøring
MERK: Nøkkelfri kjøring kan brukes når du ikke har nøkkelen, eller for å omgå PIN for å kjøre i tilfeller der du har glemt PIN-koden eller berøringsskjermen ikke svarer (se [PIN for å kjøre på side 135](#)).
- åpne og lukke garasjedøren hvis kjøretøyet har en programmert HomeLink-forbindelse, hvis tilgjengelig (se [Smartgarasje på side 58](#))
- åpne vinduene

Klima

Du kan kontrollere den innvendige temperaturen og varme opp eller kjøle ned kupeen før du kjører (selv når den står i en garasje), kontrollere setevarmerne og avrime frontruten:

- aktivere eller deaktivere **Avising av bil**, som bidrar til å smelte snø, is og frost på frontruten, vinduer og speil, ved å sveipe opp fra nederst på skjermen
- aktivere eller deaktivere **Dog Mode** eller **Camp-modus**
- Slå på **Kupéoppfotelsevern**, som sørger for at det ikke blir for varmt i kupeen når det er varmt i omgivelsene. Du kan velge om du vil at klimaanlegget eller bare viften skal kjøre når temperaturen i kupeen overskrider 40 °C eller valgt temperatur (hvis tilgjengelig). Se [Bruk av klimakontroller på side 142](#) for mer informasjon.
- åpne eller lukke vinduene
- Forvarm/avkjøl kupeen til ønsket temperatur, og slå ratt og setevarmerne (hvis utstyrt) på eller av.

Når mobilappen brukes til forvarming av Model 3, varmes også batteriet opp etter behov. Mobilappen varsler deg når kjøretøyet har nådd ønsket forbehandlingstemperatur.

MERK: I noen kjøretøy, avhengig av spesifikasjoner og produksjonsdato, tines også ladeportlåsen når mobilappen brukes til å avise Model 3. Dette er nyttig ved ekstremt kaldt vær eller ved isete forhold, der ladeportlåsen kan fryse fast, som kan hindre deg i å ta ut eller sette inn ladekabelen.

Sted

Finne Model 3 med veibeskrivelser eller spore bevegelsene på et kart.

Summon

Du kan parkere eller hente Model 3 ved hjelp av Summon (se [Summon på side 116](#)) eller Smart Summon (se [Smart Summon på side 118](#)).

Tidsplan

Aktiver planlagt lading eller avreise, og forvarm/forkjøøl bilen. Se [Planlagt forbehandling og lading på side 171](#) for mer informasjon. Planlagt lading eller avreise kan også lagres basert på et foretrukket sted.

Sikkerhet

Med Sikkerhet-fanen kan du gjøre følgende:

- koble telefonen til bilen (se [Telefonnøkkel på side 17](#))
- aktivere eller deaktivere Sentry Mode (se [Slik bruker du Sentry Mode \(med USB-flash-enhet\) på side 138](#))
- aktivere eller deaktivere Valet-modus (se [Valet-modus på side 84](#))

- aktivere eller deaktivere Fartsbegrensning og motta varsler når bilens hastighet er innenfor ca. 5 km/t av valgt maksimal hastighet (se [Fartsbegrensning på side 135](#))

Oppgrader

Vis og kjøp de nyeste oppgraderingene som er tilgjengelige for bilen din, som Selvkjørende funksjoner.

Service

Se [Avtale service på side 177](#) for informasjon om hvordan du avtaler service gjennom mobilappen.

Veihjelp

Se veihjelpsoperatører og be om veihjelp (der det er aktuelt). Se [Kontakte Teslas veihjelp på side 209](#) for mer informasjon om veihjelpstjenesten.

Slik gir du en sekundær fører tilgang

Du kan legge til og fjerne tilgangstillatelser for en ekstra fører i Tesla mobilapp.

MERK: Tesla mobilapp versjon 4.3.1 eller nyere kreves. Ekstra førere kan enten bruke en tidligere registrert Tesla-konto, eller de kan bruke appen til å opprette en ny Tesla-konto.

Når du skal legge til en ekstra fører i Tesla mobilapp, går du fra startskjermbildet for kjøretøyet til **Sikkerhet > Legg til sjåfør** og følger instruksjonene på skjermen.

MERK: Den ekstra føreren har tilgang til alle funksjoner i appen, unntatt kjøp av oppgraderinger.

Når du skal fjerne tilgang, bruker du mobilappen og går til **Sikkerhet > Administrer sjåfører** og følger instruksjonene på skjermen.

Wi-Fi er tilgjengelig som tilkoblingsmetode og er ofte raskere enn mobildatanettverk. Wi-Fi-tilkobling er spesielt nyttig i områder med begrenset eller ingen mobildekning. For å sikre rask, pålitelig levering av programvare- og kartoppdateringer anbefaler Tesla at du lar Model 3 være koblet til et Wi-Fi-nettverk når det er mulig (for eksempel når den er parkert hjemme).

Slik kobler du til et Wi-Fi-nettverk:

1. Berør **Kontroller** > **Wi-Fi**. Model 3 begynner å søke etter og vise Wi-Fi-nettverk som er innenfor rekkevidde.

MERK: Hvis et kjent Wi-Fi-nettverk ikke dukker opp i listen, kan du prøve å flytte Model 3 nærmere tilgangspunktet eller bruke en rekkeviddeutvider.

MERK: Når du kobler til et 5 GHz-nettverk (hvis tilgjengelig), må du kontrollere hvilke kanaler som støttes i din region.

5 GHz-nettverkskanaler som støttes

36–48	52–64	100–140	149–165
✓			✓

2. Finn og trykk på Wi-Fi-nettverket du ønsker å bruke, i **Søker etter Wi-Fi-nettverk**, eller legg det til manuelt i **Legg til WiFi-nettverk**, angi passord (hvis aktuelt), og berøre deretter **Bekreft**. Når du er koblet til Wi-Fi-nettverket, vises det i **Kjente Wi-Fi-nettverk** sammen med en grønn hake. Når nettverket er innenfor rekkevidde, kobler Model 3 til det automatisk.

MERK: Model 3 støtter for øyeblikket ikke tilkoblinger til tvungne WiFi-nettverk (disse, som ofte brukes av offentlige WiFi-soner, krever at du godtar vilkår på en tilpasset nettportal før du kan logge på).

MERK: Hvis det er flere enn ett tidligere tilkoblet nettverk innenfor rekkevidde, kobler Model 3 til det som ble brukt sist.

MERK: På Tesla-servicesentre kobler Model 3 automatisk til Wi-Fi-nettverket for Tesla-service.

Diagnose

Diagnose gir mer informasjon om wifi-tilkoblingen samt tips til forbedring av tilkobling. Du finner denne ved å gå til **Wi-Fi** > **Diagnose** eller ved å se under fremdriftsindikatoren når en programvareoppdatering lastes ned eller installeres.

Tilgangspunkter

I stedet for Wi-Fi-nettverk kan du også bruke mobile tilgangspunkter (underlagt avgifter og begrensninger fra leverandør). Når du er koblet til tilgangspunktet, velger du **Forbli tilkoblet i Drive** hvis du ønsker å holde forbindelsen aktiv mens du kjører.

Feilsøkingstips

Hvis bilens Wi-Fi-tilkobling er treg eller ikke klarer å koble til, kan du prøve følgende tips.

- På berøringsskjermen sjekker du antall søyler i Wi-Fi-ikonet (signalstyrke). Hvis søylene er lave, kan du vurdere å legge til et Wi-Fi-tilgangspunkt nærmere bilen for å forbedre signalet.
- Start berøringsskjermen på nytt (se **Omstart av berøringsskjermen på side 7**).
- Koble fra Wi-Fi, og koble til på nytt. Berør **Kontroller** > **Wi-Fi**, velg nettverket and **Glem nettverk**, og koble deretter til på nytt ved å berøre nettverket i **Kjente nettverk**.
- Prøv et annet Wi-Fi-nettverk.



Bluetooth®-kompatibilitet



Du kan bruke ulike Bluetooth-enheter i Model 3, gitt at de er parete og innenfor rekkevidde. Du kan for eksempel pare en telefon med Bluetooth-funksjonalitet, slik at du kan bruke den håndfritt. I tillegg til telefoner kan du pare andre Bluetooth-aktiverte enheter med Model 3. Du kan for eksempel pare en iPod Touch, en iPad, et Android-nettbrett osv. som du kan spille av musikk fra.

Før du bruker telefonen eller en annen Bluetooth-enhet sammen med Model 3, må du pare den. Paringen gjør Model 3 i stand til å kommunisere med støttede enheter med Bluetooth-funksjonalitet. Du kan pare inntil ti Bluetooth-telefoner. Hvis du ikke har spesifisert en bestemt telefon som **Prioritert enhet**, eller hvis telefonen som er spesifisert som **Prioritert enhet**, ikke er innenfor rekkevidde, kobler Model 3 seg alltid til telefonen som ble brukt sist (forutsatt at den er innenfor rekkevidde). Hvis du vil koble til en annen telefon, kan du se [Veksling mellom parede enheter på side 55](#).

MERK: Selv om du godkjenner telefonen din for bruk som nøkkel (se [Nøkler på side 17](#)), innebærer ikke det at du kan bruke telefonen håndfritt, spille av medieinnhold fra den osv. Du må også pare den som beskrevet nedenfor.

MERK: På mange telefoner slås Bluetooth av hvis den har lite strøm igjen på batteriet.

MERK: Selv om Bluetooth vanligvis støtter trådløs kommunikasjon over avstander på opptil omtrent 9 meter, kan ytelsen variere avhengig av hvilken telefon, eller annen enhet, du bruker.

MERK: Model 3 kan bare inntil 20 Bluetooth-enheter om gangen, men tillater bare at to enheter samtidig kobles til (for eksempel én telefon og én kontroller, eller to kontrollere) hver berøringsskjerm foran og bak (hvis aktuelt).



ADVARSEL: Ikke la den parede telefonen ligge igjen i bilen (for eksempel hvis du går tur eller er på stranda). Hvis du må la telefonen ligge igjen i bilen, deaktiverer du Bluetooth og/eller slår av telefonen.

Paring av telefon eller Bluetooth-enhet

Med paring kan du bruke den Bluetooth-kompatible telefonen din håndfritt for å ringe og motta telefonsamtaler, få tilgang til kontaktlisten, de siste samtalene osv. Det lar deg også spille av medieinnhold fra telefonen. Når en telefon er parete, kan Model 3 koble til den når som helst når telefonen er innen rekkevidde.

1. Når du skal pare en telefon eller Bluetooth-enhet, setter du deg inn i Model 3 og sørger for at berøringsskjermen er på.
2. Lås opp telefonen, og aktiver Bluetooth (vanligvis i telefonens innstillinger).

MERK: På noen telefoner kan dette kreve at du åpner Bluetooth-innstillinger for resten av prosedyren.

3. På berøringsskjermen berører du **Kontroller > Bluetooth** for automatisk start av Bluetooth-skanning etter nye enheter.
4. Vent til telefonen dukker opp i listen, og berør **Koble til**.
5. Kontroller at tallet på telefonen er det samme som tallet på berøringsskjermen. Bekreft deretter på telefonen at du ønsker å utføre paringen.
6. Hvis du blir bedt om det på telefonen, angir du om du vil tillate at Model 3 får tilgang den personlige informasjonen din, som kalender, kontakter og mediefiler (se [Import av kontakter og nylige anrop på side 54](#)). Når paringen er fullført, viser Model 3 telefonen din under **Kontroller > Bluetooth > Parede enheter**.

Når du skal endre innstillingene til en parete enhet, går du til **Kontroller > Bluetooth > Parede enheter** og åpner nedtrekkslisten ved siden av enhetens navn.

Hvis du har problemer med importering eller tilkobling til Bluetooth, kan du se [Feilsøking av Bluetooth på side 55](#) for mer informasjon.

Import av kontakter og nylige anrop

Når en telefon er parete, går du til **Kontroller > Bluetooth > Parede enheter** og åpner nedtrekkslisten ved siden av enhetens navn, for å spesifisere om du vil gi tilgang til telefonens kontakter, nylige anrop og tekstmeldinger. Hvis du gir tilgang, kan du bruke appen til å ringe og sende meldinger til personer i listen over kontakter og i listen over nylige anrop (se [Telefon, kalender og webkonferanse på side 56](#)). Før kontakter kan importeres, kan det hende at du må stille inn telefonen slik at den tillater synkronisering, eller bekrefte på telefonen at du vil synkronisere kontakter. Dette varierer avhengig av hvilken type telefon du bruker. Se dokumentasjonen som følger med telefonen for mer informasjon.

Hvis du har problemer med å importere kontakter eller paring med Bluetooth, kan du se [Feilsøking av Bluetooth på side 55](#) for mer informasjon.

Frakobling eller oppheving av paring med en Bluetooth-enhet

Hvis du vil koble fra telefonen eller Bluetooth-enheten, men beholde paringen, berører du **Koble fra** i telefonens nedtrekksliste for Bluetooth-innstillinger på berøringsskjermen (**Kontroller > Bluetooth > Parede enheter > Din telefon**). Hvis du ikke ønsker å bruke enheten med Model 3 lenger, berører du **Fjern enhet** og følger instruksjonene. Når du har slettet en enhet, må du pare den på nytt hvis du ønsker å bruke den med Model 3 igjen (se [Paring av telefon eller Bluetooth-enhet på side 54](#)).

MERK: Telefonen kobles automatisk fra når du går ut av Model 3.

MERK: Hvis du opphever paring av telefonen, har det ingen effekt på bruken av telefonen som nøkkel. For å glemme en autentisert telefon kan du se [Administrere nøkler på side 19](#).

Veksling mellom parede enheter

Model 3 kobler automatisk til en telefon du har tilordnet som **Prioritert enhet**. Hvis du ikke har angitt en prioritert telefon, kobler Model 3 til den siste telefonen den var koblet til, gitt at den er innenfor rekkevidde og har Bluetooth slått på. Hvis den siste telefonen ikke er innenfor rekkevidde, forsøker den å koble seg til neste telefon som den har vært paret med.

Når du skal koble til en annen telefon, berører du **Kontroller > Bluetooth > Parede enheter**. Velg telefonen du ønsker å koble til, og berør deretter **Koble til**. Hvis telefonen du ønsker å koble til, ikke er på listen, må du pare telefonen. Se [Paring av telefon eller Bluetooth-enhet på side 54](#).

Når paringen er fullført, vises Bluetooth-symbolet ved siden av telefonen på skjermbildet for Bluetooth-innstillinger for å vise at Model 3 er koblet til telefonen.

Feilsøking av Bluetooth

Bilen bruker Bluetooth og BLE (Bluetooth Low Energy) for sømløs tilkobling av smarttelefon til Model 3. På grunn av flere potensielle faktorer kan Bluetooth eller BLE noen ganger kobles fra eller problemer kan oppstå i paringsprosessen. Tilkobling med Bluetooth gjør at bilen kan bruke telefonfunksjoner som lyd, telefonanrop, kalendre, tekstmeldinger osv.

BLE brukes for passive funksjoner som telefonnøkkel.

MERK: Ikke opphev paringen mellom bilen og telefonen, og ikke fjern den som telefonnøkkel, med mindre du har et fungerende nøkkelt kort i nærheten.

Prøv følgende for feilsøking av Bluetooth – begynn med smarttelefonen din.

Feilsøking med smarttelefon

Bluetooth kobles kanskje ikke til på grunn av innstillinger og oppdateringer på smarttelefonen:

- Aktiver Bluetooth på telefonen. Hvis det allerede er aktivert, deaktiverer du Bluetooth og aktiverer det på nytt.
- Kontroller at flymodus er slått av.
- Lad telefonen. Hvis telefonens batterinivå er for lavt, støtter det kanskje ikke Bluetooth-funksjoner.
- Par enheten ordentlig. Hvis den allerede er paret, kan du oppheve paringen og pare på nytt.
- Oppdater telefonen til nyeste programvare som er levert fra produsenten.
- Kontroller at bilens lydsystem er valgt som lydkilde.
- Kontroller at telefonens innstillinger tillater Bluetooth (for eksempel: data er slått på eller du er koblet til Wi-Fi).
- Slå telefonen av og på igjen.
- Sørg for at posisjonstillatelser er angitt til alltid å være på for mobilappen.

Feilsøking med Tesla mobilapp

Kontroller Tesla-mobilappen:

- Sjekk at Tesla-mobilappen er oppdatert.
- Kontroller at du er logget på i Tesla-mobilappen mens du bruker telefonnøkkelen.
- Sørg for at Tesla-appen kjører i bakgrunnen.
- Dobbeltsekk at du har fullført oppsettet av profilen i mobilappen og konfigurert innstillingene ordentlig.

Feilsøking med bilen

Bilens innstillinger kan påvirke evnen til å pare med smarttelefonen:

- Lad Model 3: Hvis bilens batterinivå er for lavt, kan du miste Bluetooth-funksjonen.
- Oppdater bilens programvare, og sørg for at den er oppdatert til enhver tid. Se etter programvareoppdateringer ved å navigere til **Kontroller > Programvare**.
- Start berøringsskjermen på nytt. Se [Berøringsskjerm på side 5](#).
- Start bilen på nytt.

Hvis Bluetooth fremdeles ikke fungerer, opphever du paringen til både bilen OG smarttelefonen. Deretter prøver du å pare begge på nytt.

For BLE-problemer med telefonnøkkelen, kan du i bilen navigere til **Kontroller > Låser** og fjerne telefonen som telefonnøkkel. Deretter legger du den til på nytt. Dette skal du imidlertid bare gjøre hvis du er i bilen og har en pålitelig reservenøkkel tilgjengelig (for eksempel et nøkkelt kort).



Bruke telefonappen



Når telefonen er koblet til Model 3 ved bruk av Bluetooth (se [Bluetooth på side 54](#)), og du har gitt tilgang til informasjonen på telefonen (se [Import av kontakter og nylige anrop på side 54](#)), kan du bruke telefonappen til å vise og foreta et håndfritt anrop til alle som er oppført på telefonen din.

- **Anrop:** Viser nylige anrop i kronologisk rekkefølge, med det siste anropet oppført først.
- **Meldinger:** Viser meldinger i kronologisk rekkefølge, med den siste meldingen oppført først. Du kan vise, sende og motta tekstmeldinger. I stedet for å skrive en tekstmelding berører du mikrofonknappen på høyre side av ratt for å legge inn tekst ved hjelp av stemmen.
 - ⚠ **ADVARSEL:** For å minimere distraksjoner og garantere sikkerheten til passasjerene, samt andre trafikanter, skal du ikke vise eller sende tekstmeldinger mens bilen er i bevegelse. Vær oppmerksom på vei og trafikkforhold til enhver tid under kjøring.
- **Kontakter:** Kontakter er oppført i alfabetisk rekkefølge, og kan sorteres etter fornavn eller etternavn. Du kan også velge en bokstav på høyre side av listen for å bla raskt til navnene som begynner med det valgte tegnet. Når du trykker på et navn på kontaktlisten, vises kontaktens tilgjengelige nummer/numre i høyre rute sammen med annen tilgjengelig informasjon (for eksempel adresse). Trykk på kontaktens nummer for å ringe.
- **Favoritter:** Viser kontaktene fra telefonen din som du har identifisert som Favoritter.
- **Kalender:** Viser kalenderoppføringer fra telefonen din (se [Kalender på side 56](#)). Hvis en oppføring inneholder et telefonnummer eller en adresse, kan du foreta et anrop eller navigere til en destinasjon ved å berøre den aktuelle informasjonen i kalenderoppføringen.

Foreta et anrop

Du kan foreta et telefonanrop ved å:

- Si en talekommando (se [Talekommandoer på side 14](#)). Talekommandoer er en praktisk, håndfri måte å ringe eller sende melding til kontaktene dine på.
- Berøring av et telefonnummer som vises i en liste i telefonappen – Kontakter, Anrop eller Kalender.
- Bruk av opprinningsprogrammet på berøringsskjermen i telefonappen til Model 3.

MERK: Hvis det er trygt og lovlig, kan du også foreta et anrop, ved å slå nummeret eller velge en kontakt direkte fra telefonen.

MERK: Du kan også ringe ved å trykke på en tegnestift på kartet og velge telefonnummeret (hvis tilgjengelig) i dialogboksen.

Motta et anrop

Når den tilkoblede telefonen mottar et innkommende anrop, viser berøringsskjermene anropers nummer eller navn (hvis personen er lagret i kontaktlisten og Model 3 har tilgang til kontaktene dine).

Berør ett av alternativene på berøringsskjermen for **Svar** eller **Ignorer** anropet. Avhengig av hvilken telefon du bruker, og hvilke høyttalere du brukte til det siste anropet ditt, kan telefonen din be deg om å velge hvilke høyttalere du vil bruke for innkommende anrop.

⚠ **ADVARSEL:** Fokuser på veien til enhver tid mens du kjører. Bruk eller programmering av en telefon mens du kjører, selv med Bluetooth aktivert, kan føre til alvorlige personskader eller død.

⚠ **ADVARSEL:** Følg alle relevante lover når det gjelder bruk av telefoner under kjøring, inkludert, men ikke begrenset til, lover som forbyr teksting og krever håndfri bruk til enhver tid.

Samtalealternativer

Under en samtale vises informasjon om den på berøringsskjermen. Juster volumet ved å rulle den venstre rulleknappen under en samtale. Vipp venstre rulleknapp til venstre for å slå på/av lyden, og vipp til høyre for å avslutte samtalen.

Kalender



Kalenderen viser planlagte hendelser fra kalenderen på telefonen din (iPhone® eller Android™) for dagen i dag og i morgen. Kalenderen er praktisk integrert i telefonappen, så du kan ringe inn til møtet ditt fra en kalenderoppføring. Den er også integrert med navigasjonssystemet, så du kan navigere til der hendelsen finner sted.

1. Sørg for at telefonen din er parett med Model 3.
2. Sørg for at du er logget på Tesla-mobilappen.
3. På Tesla-mobilappen trykker du på **Profil > Innstillinger > Kalendersynkronisering**.

MERK: For å sikre at du har tilgang til alle funksjonene i kalenderen er det anbefalt at du bruker den nyeste versjonen av mobilappen.

4. På telefonen din går du til **Innstillinger** og gir tilgang/tillatelse til å dele kalenderen din med Tesla-mobilappen. Mobilappen kan deretter sende kalenderdata regelmessig (og automatisk) fra telefonen din til Model 3.



Hvis et kalendergjøremål inkluderer en adresse, ser du en navigasjonspil som indikerer at du kan berøre adressen for å navigere til stedet for gjøremålet. Når et gjøremål merket i kalenderen skal finne sted i løpet av den neste timen, og på en spesielt angitt adresse, vil berørings skjermen varsle deg om en annen kjørerute er bedre grunnet endringer i trafikken, selv når du ikke bruker navigasjonssystemet.



Når et gjøremål har en unikt spesifisert adresse og skal finne sted i løpet av to timer fra at du setter deg inn i bilen og gjør deg klar til å kjøre, gir Model 3 deg automatisk en rute til gjøremålets adresse (se [Automatisk navigasjon på side 154](#)).

Berør en hendelses informasjonsikon for å vise alle merknader som er knyttet til hendelsen. Hvis merknadene inneholder ett eller flere telefonnumre viser informasjonikonet et telefonikon, og kalenderen viser det første telefonnummeret som blir funnet. Berør for å starte en telefonsamtale. Du kan også starte en telefonsamtale ved å berøre et hvilket som helst nummer i en hendelses dialogboks for merknader (dette er spesielt nyttig for konferansesamtaler). Hvis merknader inneholder en nettkobling, kan du berøre koblingen for å åpne den i nettleseren.

Zoom



Ha møter og samtaler via bilens berørings skjerm uten problemer. Når du skal konfigurere, berører du Zoom-appen og logger på eller angir møte-ID. Du kan til og med åpne møter som vises i kalendere, eller i tekstmeldinger ved å berøre Zoom-koblingen. Bilens kupékamera kan bare brukes i samtaler over Zoom når Model 3 står parkert. Når giret skiftes ut av Park midt i en Zoom-samtale, slås kupékameraet av, og det byttes til kun å bruke lyd. Bruk berørings skjermen til å slå på/av videoen, dempe /oppheve demping av deg selv samt tilpasse ulike innstillinger for møtet.

-  **ADVARSEL:** Ikke bruk videofunksjonen når bilen er «midlertidig parkert» på en offentlig vei (for eksempel når bilen står parkert langs fortauskanten på et sted uten angitt parkeringsplass).
-  **ADVARSEL:** Behold fokuset på omgivelsene og følg alle relevante lover under kjøring, inkludert, men ikke begrenset til, lover som krever håndfri bruk til enhver tid.



HomeLink universalsender/-mottaker



Hvis kjøretøyet er utstyrt med HomeLink® universalsender/-mottaker kan du drive opptil tre radiofrekvensenheter (RF-enheter), inkludert garasjeporter, porter, lys og sikkerhetssystemer.

MERK: Avhengig av produksjonsdatoen, markedsregionen og alternativene som ble valgt på kjøpstidspunktet, er noen kjøretøy ikke utstyrt med HomeLink Universal Transceiver.

⚠ ADVARSEL: Ikke bruk HomeLink universalsender/-mottaker med en enhet som ikke har sikkerhetsfunksjoner for stopp og revers. Bruk av en enhet uten disse sikkerhetsfunksjonene innebærer økt risiko for skader eller dødsfall.

Støttede modi

HomeLink støtter tre forskjellige overføringsmodi, som er hvordan bilen din og RF-enheten kommuniserer. Valg av overføringsmodus bestemmes av RF-enhetsens kompatibilitet:

- **Standard-modus:** Bruk Standard-modus hvis RF-enheten din er utstyrt med en fjernkontroll som må brukes til å betjene enheten (for eksempel fjernstyrt garasjeport). Denne modusen er den mest brukte overføringsmodusen for HomeLink-enheter.
- **D-modus eller UR-modus:** Bruk D-modus eller UR-modus hvis RF-enheten ikke har en fjernkontroll, og mottakeren har en Learn-knapp (kan også hete Program eller Smart). D-modus og UR-modus fungerer på lignende måte ved at Model 3 kommuniserer direkte med mottakeren i motsetning til fjernkontrollen til enheten.

MERK: D-modus brukes hovedsakelig i Nord-Amerika, mens UR-modus er populær i Europa, Midtøsten og Asia. Du kan finne ut hvilken modus enheten din er kompatibel med ved å kontakte HomeLink ved å gå til www.homelink.com eller ringe **008000 HOMELINK (008000-466-354-65)**.

Hver av enhetene dine kan settes i en annen modus. Garasjeporten din kan for eksempel stilles til Standard-modus, hovedporten din kan stilles til D-modus osv. Hvis du vil endre en overføringsmodus, berører du HomeLink-ikonet øverst på **Kontroller**-skjermbildet og velger enheten du vil endre. Deretter velger du **Program** og velger ønsket modus for enheten din. Bekreft ved å trykke på **Angi modus**, og følg instruksjonene på skjermen.

For eldre biler vil endring av modus for en enhet endre modus for alle enheter, så vær forsiktig når du endrer overføringsmodus. Enheter som ikke er kompatible med valgt modus, fungerer kanskje ikke. Berør HomeLink-ikonet øverst på bilens berøringsskjerm, og berør deretter **Endre overføringsmodus**.

MERK: Se produktinformasjonen for HomeLink-enheten for å finne ut hvilken modus som er kompatibel med enheten din.

Programmere HomeLink

Slik programmeres HomeLink®:

1. Parker Model 3 slik at støtfangeren foran er foran enheten du vil programmere.



ADVARSEL: Enheten din kan åpnes eller lukkes under programmeringen. Før programmeringen må du derfor påse at det ikke befinner seg personer eller gjenstander i nærheten av enheten.

2. Kontroller at batteriet i fjernkontrollen til enheten fungerer som det skal. Tesla anbefaler at batteriet i enhetens fjernkontroll byttes ut før HomeLink programmeres.
3. Berør HomeLink-ikonet øverst på **Kontroller**-skjermbildet.
4. Berør **Opprett HomeLink**.
5. På HomeLink-skjermbildet angir du et navn for enheten, og deretter berører du **Angi** eller **Legg til ny HomeLink**.
6. Velg modus du ønsker å bruke (Standard-modus, D-modus eller UR-modus), og berør deretter **Angi modus**.
7. Berør **Start**, og følg instruksjonene på skjermen.

MERK: Hvis du ser skjermbildet «Lær opp mottakeren» under programmering av enheten, må du huske at dette er et tidssensitivt trinn. Når du har trykket på I Learn/Program/Smart-knappen på enhetens fjernkontroll, har du bare ca. 30 sekunder på deg til å gå tilbake til kjøretøyet, trykke på **Fortsett**, og deretter trykke på navnet til den lærte HomeLink-enheten to ganger. Vurder å få noen til å hjelpe deg for å sikre at du klarer å gjennomføre dette trinnet i løpet av 30 sekunder.

8. Når enheten er programmert, berører du **Lagre** for å fullføre programmeringen.
9. Kontroller at HomeLink fungerer som forventet. I noen tilfeller må du kanskje gjenta programmeringsprosessen flere ganger før du lykkes.

Når enheten er programmert, kan du betjene den ved å berøre det tilsvarende HomeLink-ikonet på berøringsskjermen. HomeLink husker hvor de programmerte enhetene befinner seg. Når du nærmer deg et kjent sted, vises HomeLink-kontrollen automatisk på berøringsskjermen. Når du kjører bort, forsvinner den.

MERK: HomeLink-ikonet vises øverst på berøringsskjermen når Model 3 oppdager en programmert HomeLink-enhet innenfor rekkevidde, og berøringsskjermen ikke allerede viser skjermbildet eller en dialogboks for HomeLink.

MERK: Hvis du vil ha mer hjelp eller har spørsmål om kompatibilitet, kan du kontakte HomeLink (www.homelink.com eller ringe **1-800-355-3515**).

Automatisk åpning og lukking

Hvis du vil bruke en HomeLink-enhet uten å bruke berøringsskjermen, kan du automatisere enheten til å åpnes når du nærmer deg, og til å lukkes når du kjører vekk:



1. Berør HomeLink-ikonet øverst på **Kontroller**-skjermbildet, berør **HomeLink-innstillinger**, og velg deretter enheten du vil automatisere.
2. Juster enhetens HomeLink-innstillinger etter behov:
 - Velg avmerkingsboksen **Auto-åpne ved ankomst** hvis du vil at enheten skal åpnes når du nærmer deg.
 - Berør piltastene for å angi avstanden du vil at Model 3 skal være unna enheten når den åpnes.
 - Velg avmerkingsboksen **Auto-lukking ved avgang** hvis du vil at enheten skal lukkes når du kjører vekk.
 - Velg avmerkingsboksen **Fold speil automatisk** hvis du vil at speilene skal foldes inn når du ankommer HomeLink-stedet. Dette er nyttig for smale garasjer.
 - Velg avmerkingsboksen **Lydsignal for auto. åpning og lukking** hvis du vil at Model 3 skal gi et lydsignal når et signal er sendt for å åpne eller lukke enheten.

HomeLink husker GPS-posisjonen bilen hadde da den parkerte, og bruker dette til å fastslå hvor bilen befinner seg i forhold til HomeLink-enheten. HomeLink detekterer og skiller ikke mellom åpning og lukking (hvis for eksempel automatisk åpning utløses og porten allerede er åpen, vil døren lukkes), men avgjør vanligvis om den skal åpne eller lukke automatisk basert på følgende:

Automatisk åpning: Det detekteres når Model 3 nærmer seg garasjeporten (eller en annen HomeLink-enhet) innenfor en spesifisert avstand. Automatisk åpning startes så lenge bilen som nærmer seg, er i Drive, og HomeLink er aktivert. HomeLink utløses ikke når bilen allerede er i området.

Automatisk lukking: HomeLink utløses når Model 3 girer fra Park til Reverse, og flytter seg minst 7 meter i Reverse.

MERK: Hvis du skifter gir flere ganger mens du er innenfor spesifisert avstand, kan det forstyrre automatisk lukking.

I situasjoner der du ikke vil at enheten skal åpne eller lukke seg automatisk, berører du **Hopp over automatisk åpning** eller **Hopp over automatisk lukking** når som helst under nedtellingsmeldingen.

MERK: Ikke stol på at HomeLink sørger for at enheten lukkes helt.

Tilbakestill plasseringen til HomeLink-enheten

Hvis du opplever situasjoner der du noen ganger kjører frem til HomeLink-enheten og den ikke åpnes, eller berøringsskjermen ikke viser et varsel når du nærmer deg en programmert enhet, må du kanskje tilbake stille plasseringen til enheten. Gjør dette ved å parkere så nær HomeLink-enheten (garasjeport, port osv.) som mulig og vise HomeLink-innstillingssiden ved å berøre HomeLink-ikonet øverst på **Kontroller**-skjermbildet. Berør navnet til enheten du vil nullstille, og berør deretter **Tilbakestill plassering**.

Slette en enhet

Hvis du vil slette en HomeLink-enhet, berører du HomeLink-ikonet øverst på **Kontroller**-skjermbildet, og deretter berører du **HomeLink-innstillinger**. Berør navnet på enheten du vil slette, og berør deretter **Slett**.

MERK: Du kan også tilbakestille fabrikkinnstillingene for å slette HomeLink-innstillingen samt alle andre personlige opplysninger (lagrede adresser, musikkfavoritter, importerte kontakter osv.). Se [Sletting av personlige data med fabrikktilbakestilling på side 8](#).

MERK: Av sikkerhetsmessige årsaker må du slette HomeLink-enhetene dine før du selger Model 3.

Feilsøking, HomeLink

Standard-modus

I Standard-modus registrerer Model 3 RF-signalet fra fjernkontrollen til HomeLink-enheten. Berøringsskjermen ber deg stille deg foran bilen, peke fjernkontrollen til enheten mot støtfangeren foran og trykke inn og holde nede knappen til frontlysene blinker. Når frontlysene blinker, har Model 3 lært seg fjernkontrollen, og du kan berøre **Fortsett** på berøringsskjermen. Hvis frontlysene ikke blinker:

- Kontroller batteriene i fjernkontrollen. Det kan lønne seg å sette inn nye batterier i fjernkontrollen før du begynner programmeringen.
- Sørg for å stå foran Model 3 med fjernkontrollen til enheten maks fem cm fra Tesla-emblemet.
- Trykk på og hold inne knappen på fjernkontrollen til enheten til frontlysene blinker. I noen tilfeller må du trykke på knappen på fjernkontrollen i inntil tre minutter.

MERK: Enkelte HomeLink-fjernkontroller krever flere korte trykk (ca. ett sekund for hvert trykk) i stedet for ett langt. Hvis du ikke lykkes etter flere forsøk med lange trykk, prøver du gjentatte trykk på ett sekund om gangen.

D-modus og UR-modus

I D-modus og UR-modus lærer enhetens mottaker Model 3. Berøringsskjermen ber deg om å trykke på Learn-knappen (kan også hete Program eller Smart) på enhetens mottaker. Hvis dette ikke fungerer, kan du se veiledningen nedenfor:

- Parker Model 3 med støtfangeren så nært som mulig til garasjeporten, porten osv. som skal programmeres.
- Påse at du trykker inn Learn/Program/Smart-knappen på mottakeren. Hvis du vil ha instruksjoner om hvordan du setter mottakeren i læringsmodus, kan du se i produktinformasjonen som fulgte med RF-enheten som skal programmeres.



- Hvis du ser skjermbildet «Lær opp mottakeren» under programmering av enheten, må du huske at dette er et tidssensitivt trinn. Når du har trykket på Learn/Program/Smart-smart-knappen på enhetens fjernkontroll eller mottaker, har du ca. 30 sekunder på deg til å gå tilbake til bilen, trykke på **Fortsett** og deretter trykke på navnet til den opplærte HomeLink-enheten to ganger. Dette trinnet bør du vurdere å få hjelp til.
- De fleste enheter blir værende i læremodus i kun tre til fem minutter. Følg instruksjonene som vises på berøringsskjermen, med en gang du har trykket inn Learn/Program/Smart-knappen på enheten.

Hvis du vil ha mer hjelp eller har spørsmål om kompatibilitet, kan du kontakte HomeLink (www.homelink.com eller ringe 1-800-355-3515).



Starte

Når du åpner en dør for å gå inn i Model 3, slås berøringsskjermen på, og du kan betjene alle kontrollene. Slik kjører du Model 3:

1. **Trykk inn bremsepedalen** – Model 3 slår på og er klar til å kjøre.
2. **Velg en kjøremodus** – flytt kjørehendelen ned for Drive eller opp for Reverse (se [Skifte på side 66](#)).

MERK: Hvis funksjonen **PIN for å kjøre** er aktivert (se [PIN for å kjøre på side 135](#)), må du også taste inn gyldig PIN-kode på berøringsskjermen før du kan kjøre Model 3.

Alt du trenger å vite mens du kjører Model 3, vil vises på berøringsskjermen.

Kjøring deaktivert – krever godkjenning

Hvis Model 3 ikke registrerer en nøkkel når du trykker på bremsen (ingen key fob eller telefonnøkkel er oppdaget, eller det har gått to minutter siden du brukte nøkkelkortet), viser berøringsskjermen en melding om at kjøring krever godkjenning.

Hvis du mottar denne meldingen, plasserer du nøkkelkortet bak koppholderne, der RFID-senderen kan lese det. Godkjenningsperioden på to minutter starter på nytt, og du kan starte Model 3 ved å trykke på bremsepedalen.

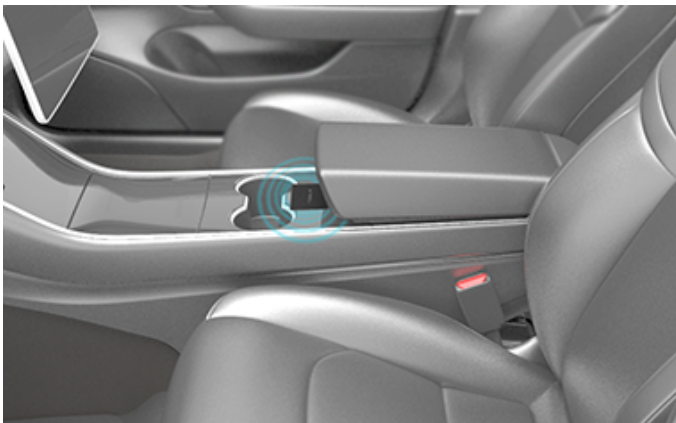

En rekke faktorer kan påvirke om Model 3 kan oppdage en telefonnøkkel eller key fob (f.eks. telefonens batteri har lavt nivå eller er flatt, og telefonen kan ikke lenger kommunisere via Bluetooth).

Ha alltid en telefonnøkkel, en key fob eller et nøkkelkort på deg. Etter kjøring må du bruke nøkkelen til å starte Model 3 på nytt etter at den slår seg av. Når du forlater Model 3, må du ta nøkkelen med deg for å låse Model 3, enten manuelt eller automatisk.

Skru av

Når du er ferdig med å kjøre, setter du giret i P ved å trykke på knappen på enden av kjørehendelen. Når du forlater Model 3 med telefonnøkkelen og nøkkelkortet, stopper den automatisk, og berøringsskjermen slås av.

Model 3 stoppes også automatisk når den har stått i Park i 30 minutter, selv når du sitter i førersetet.

Selv om dette sjelden er nødvendig, kan du stoppe Model 3 mens du sitter i førersetet, gitt at kjøretøyet ikke beveger seg. Trykk på **Kontroller > Trygghet > Skru av**. Model 3 starter automatisk igjen hvis du trykker på bremsepedalen eller trykker et sted på berøringsskjermen.

MERK: Model 3 skifter automatisk til Park når det registreres at du går ut av kjøretøyet (førerens sikkerhetsbelte ikke er festet og kjøretøyet nesten står stille, for eksempel). Hvis du skifter til Neutral, skiftes Model 3 til Park når du åpner døren for å gå ut. Hvis du vil holde Model 3 i Nøytral, må du aktivere transportmodus (se [Instruksjoner for transportører på side 206](#)).

Slå av og på kjøretøyet

Du kan slå av og på Model 3 ved uvanlig atferd eller hvis et ubeskrrevet varsel vises.

MERK: Hvis berøringsskjermen ikke reagerer eller har unormal atferd, starter du den på nytt før du slår av og på bilen (se [Omstart av berøringsskjermen på side 7](#)).

1. Sett giret i Park.
2. Trykk på **Kontroller > Trygghet > Skru av** på berøringsskjermen.
3. Vent i minst to minutter uten å bruke kjøretøyet. Ikke åpne dørene, bruk bremsepedalen, berør berøringsskjermen osv.
4. Etter to minutter trykker du på bremsepedalen eller åpner døren for å vekke bilen.



Justering av stillingen til Ratt

Juster ratt ved å berøre **Kontroller** og deretter **Styring**-ikonet.

Bruk venstre rulleknapp på ratt for å flytte ratt til ønsket stilling:

- Hvis du vil justere høyden/vinkelen på ratt, ruller du den venstre rulleknappen opp eller ned.
- Hvis du vil flytte ratt nærmere eller lenger bort fra deg, trykker du den venstre rulleknappen til venstre eller høyre.

Du kan også tilpasse hva du vil at venstre rulleknapp skal kontrollere, som status for klima eller dashcam. For å tilpasse holder du nede venstre rulleknapp og navigerer menyen på berøringsskjermen.

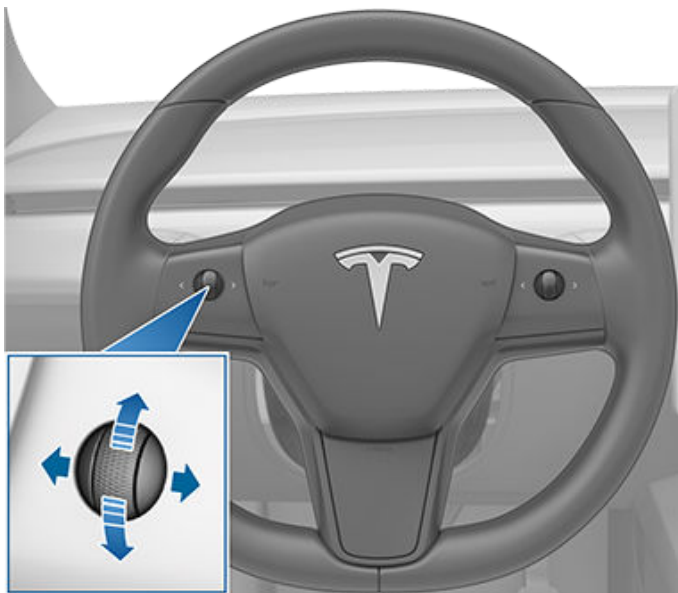

⚠ ADVARSEL: Unngå justeringer på ratt under kjøring.

Justering av styrevekt

Du kan justere følsomheten til rattsystemet slik at det passer dine preferanser:

1. På berøringsskjermen berører du **Kontroller > Dynamikk > Styrevekt**.
2. Velg et alternativ for styring:
 - **Lett** – reduserer kraften som kreves for å svinge på ratt. Det blir lettere å kjøre og parkere Model 3 i byen.
 - **Middels** – Tesla mener at denne innstillingen gir best kjøreegenskaper og respons under de fleste forhold.
 - **Tung** – øker kraften som kreves for å svinge på ratt. Model 3 får høyere reaksjonsfølsomhet under kjøring i høyere hastigheter.

Rulleknapper

Det er plassert en rulleknapp på hver side av ratt. Bruk tommelen for å dra denne knappen til høyre eller venstre. Du kan også trykke på knappen eller rulle den opp eller ned.

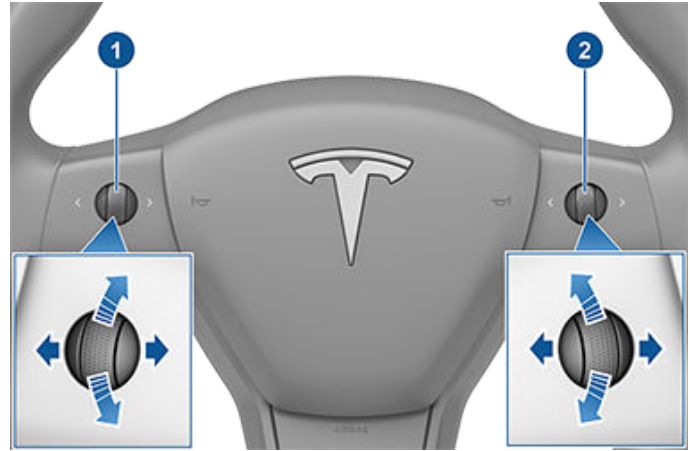

1. Bruk venstre rulleknapp til å:

- Kontrollere volumet Trykk på rulleknappen for å slå av eller på lyden, rull knappen oppover for å øke volumet eller nedover for å redusere volumet.

MERK: Rulleknappen justerer volumet for medier, navigasjonsinstruksjoner eller telefonsamtaler, avhengig av hva som er i bruk for øyeblikket. Når du justerer volumet, viser berøringsskjermen volumnivået og om du justerer volum for media, navigasjon eller telefon.

- Trykk på rulleknappen til høyre for å gå til neste sang, stasjon eller favoritt (avhengig av hva som spilles av). Trykk på rulleknappen til venstre for å gå tilbake til forrige valg.
- Juster posisjonen til de utvendige speilene (se [Justere utvendige speil på side 64](#)).
- Juster posisjonen til ratt (se [Justering av stillingen til Ratt på side 62](#)).
- Juster vinkelen på frontlysene (se [Frontlysjusteringer på side 69](#)).

2. Bruk høyre rulleknapp til å:

- Si en talekommando. Trykk på knappen for å starte en talekommando (se [Talekommandoer på side 14](#)).
- Når du bruker Aktiv Cruise Control, må du justere den innstilte hastigheten og avstanden du ønsker å holde fra et kjøretøy som kjører foran deg (se [Aktiv Cruise Control på side 98](#)).

MERK: Pilene tilknyttet rulleknappene blir bakgrunnsbelyst under forhold med lav omgivelsesbelysning. Når du vil slå på eller av denne bakgrunnsbelysningen, berører du **Kontroller > Lys > Rattlys**.

Når du skal starte berøringsskjermen på nytt, trykker du på og holder inne begge rulleknappene til etter at berøringsskjermen blir svart. Se [Omstart av berøringsskjermen på side 7](#).

Oppvarmet ratt

For å varme opp rattet berører du vifteikonet på berøringsskjermen for å vise klimakontroller (se [Justere klimakontrollinnstillinger på side 142](#)). Deretter berører du rattikonet. Når den er på, holder strålevarmen rattet ved en behagelig temperatur.

MERK: Avhengig av produksjonsdato kan det hende at Model 3 ikke er utstyrt med oppvarmet ratt.

Horn

Trykk og hold på midtpanelet på rattet for å bruke hornet.

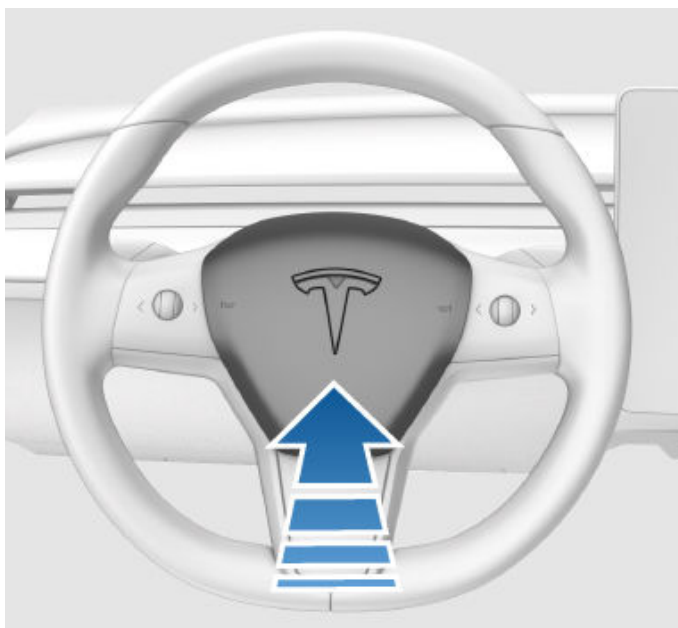



Justere utvendige speil

Juster utvendige speil ved å berøre **Kontroller > Speil**. Trykk på venstre rulleknapp på ratt for å velge om du skal justere **Venstre** eller **Høyre** speil. Bruk deretter venstre rulleknapp på følgende måte for å justere det valgte speilet til ønsket posisjon:

- Hvis du vil bevege speilet opp eller ned, ruller du venstre rulleknapp opp eller ned.
- Hvis du vil bevege speilet innover eller utover, trykker du venstre rulleknapp mot venstre eller høyre.

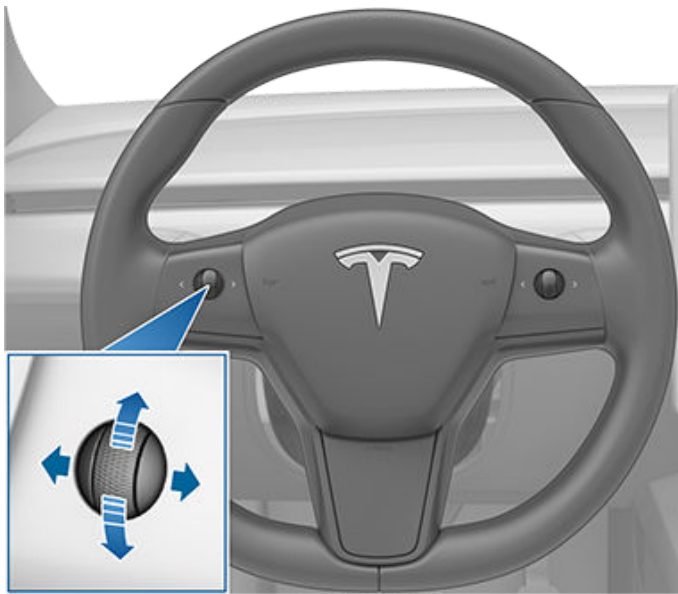

Begge de utvendige speilene kan vippes nedover når bilen settes i Reverse. Du slår denne funksjonen på eller av ved å berøre **Kontroller > Speil > Automatisk vipping av speil**. Du justerer automatisk vippet stilling ved å berøre **Juster vippet stilling** og utfører speiljustering etter behov. Når du har justert vippet stilling og berørt **Lagre**, vippes speilene automatisk til konfigurert stilling når du girer til Reverse. Når du girer ut av Reverse, vippes speilene tilbake til normal posisjon (oppover). **Automatisk vipping av speil** må være aktivert for å justere vippet stilling.

Bakspeilet og utvendige sidespeil dimmes automatisk for å redusere gjenskinn ved kjøring om natten. For å aktivere eller deaktivere denne funksjonen trykker du på **Kontroller > Speil > Automatisk dimming av speil**.

Tilgjengeligheten til **Automatisk dimming av speil** avhenger av konfigurasjon, markedsregion og produksjonsdato.

MERK: Begge de utvendige speilene har varme som slås av og på med bakruteviseren.

Innfellbare speil

Trykk på **Kontroller > Fell speilene inn/ut** for manuell inn- og utfelling av utvendige speil (for eksempel ved parkering i trange garasjer, trange plasser osv.). Du kan også felle inn og ut speil ved å bruke multifunksjonsegenskapene på venstre rullehjul.

Når du feller inn speilene manuelt, forblir de innfelte til kjørehastigheten når 50 km/t (eller til du feller dem inn manuelt ved å berøre **Kontroller > Fell ut speil**).

MERK: Du kan ikke felle inn et speil når du kjører i over 50 km/t.

For å stille inn speilene slik at de foldes inn automatisk når du går ut av og låser Model 3 berører du **Kontroller > Speil > Automatisk innfelling av speil**. Speilene felles ut automatisk når du låser opp Model 3.

Du kan også stille inn at speilene felles inn automatisk når du ankommer et spesifikt sted, som sparer deg for å måtte felle dem inn manuelt hver gang du ankommer et sted du drar til ofte. Du konfigurerer ved å stoppe på stedet du vil lagre (eller kjøre saktere enn 6 km/t) og felle inn speilene. **Lagre sted** vises kort under kontrollen **Fell inn speil**.

Hvis du ikke lenger vil felle inn speilene automatisk, berører du **Kontroller > Fell ut speil** når de felles inn på det lagrede stedet, og deretter berører du **Fjern sted**.

Når du forlater det lagrede stedet, felles speilene ut når kjørehastigheten når 6 km/t, eller når du berører **Kontroller > Fell ut speil**.

MERK: Speilene kan felles inn automatisk hvis du returnerer til et lagret sted og kjører i under 50 km/t.

MERK: Du kan når som helst overstyre automatisk inn-/utfelling av speil (for eksempel hvis Model 3 er tom for strøm) ved å skyve speileneheten bort fra deg for å felle ut, eller trekke den mot deg for å felle inn.

MERK: Hvis du forventer at is skal samle seg opp mens Model 3 står parkert, slår du av **Automatisk innfelling av speil**. Oppsamling av is kan forhindre at utvendige sidespeil felles inn eller ut. Se **Beste praksis for kaldt vær på side 148** for informasjon om hvordan du sikrer at speilene dine fungerer ordentlig i kaldt vær.

Du kan integrere automatisk innfelling av speil med HomeLink (se **Smartgarasje på side 58**). Gå til **HomeLink > Automatisk innfelling av speil når i nærheten** for å aktivere.

Bakspeil

Juster bakspeilet manuelt. Når giret er i Drive eller Neutral, dempes bakspeilet automatisk under svake lysforhold avhengig av tiden på døgnet (for eksempel når du kjører om natten).

Sminkespeil

Hvis du vil åpne og belyse sminkespeilet, feller du solskjermen nedover og bruker deretter fliken til å åpne speildekselet. Etter at du har lukket speildekselet, slås lyset av.

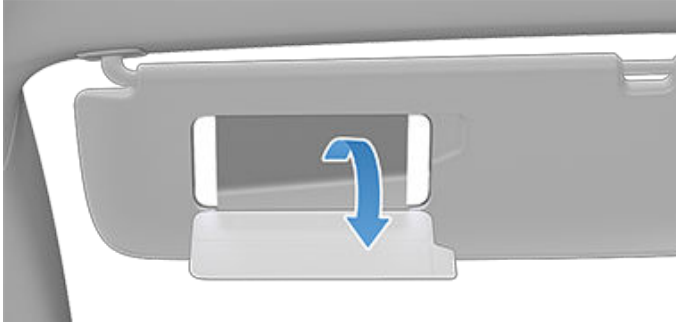



Slik skifter du gir

Når Model 3 står i Park, må du trykke inn bremsepedalen for å skifte gir.

Flytt kjørehendelen opp eller ned for å skifte til forskjellige kjøremodi. Det høres et lydsignal når du skifter gir.



Hvis du prøver å skifte gir mens det ikke tillates i gjeldende kjørehastighet, høres et lydsignal, og kjøremodus vil ikke endres.

Hvis du vil deaktivere lydsignaler når du skifter gir, trykker du på **Kontroller > Sikkerhet > Lydsignal ved giring**.

Reverse

Dytt kjørehendelen helt opp og slipp. Du kan kun skifte til Reverse når Model 3 er stoppet eller du kjører i hastigheter under 8 km/t (5 mph).

Neutral

Når Model 3 står i fri, kan den rulle fritt når du ikke trykker ned bremsepedalen:

- I Park kan du skifte til Neutral ved å skyve kjørehendelen kort enten opp eller ned til første stilling.
- I Drive kan du skifte til Neutral ved å skyve kjørehendelen kort opp til første stilling. Hvis Autostyring eller Aktiv Cruise Control (hvis utstyrt) er aktiv, må du skyve kjørehendelen opp til første stilling og holde den der i mer enn ett sekund. Når du gjør det, deaktiveres Autostyring eller Aktiv Cruise Control.
- I Reverse kan du skifte til Neutral ved å skyve kjørehendelen kort ned til første stilling.

MERK: Du må trykke på bremsepedalen for å skifte ut av Neutral hvis du kjører saktere enn ca. 8 km/t.

Model 3 settes automatisk i Park når du forlater førersetet. Hvis du vil at kjøretøyet skal stå i Neutral, bruker du berøringsskjermen til å aktivere Transportmodus (se [Instruksjoner for transportører på side 206](#)).

Drive

Dytt kjørehendelen helt ned og slipp. Du kan skifte til Drive når Model 3 står stille, kjører under 8 km/t eller er satt i Reverse.

MERK: I Drive skyver du kjørehendelen helt ned én gang for å aktivere Aktiv Cruise Control, eller to ganger raskt etter hverandre for å aktivere Autostyring. Hvis **Autopilotaktivering** er satt til **Enkelttrekk**, vil Autostyring (som omfatter Aktiv Cruise Control) aktiveres når du drar kjørehendelen ned én gang. Trykk på **Kontroller > Autopilot > Autopilotaktivering** og velg **Dra to ganger** for å bruke Aktiv Cruise Control uavhengig av Autostyring når du drar kjørehendelen ned én gang. Se [Autopilot-innstillinger på side 98](#) for mer informasjon.

Park

Trykk på enden av kjørehendelen mens Model 3 står stille.



Model 3 girer automatisk til Park for å hindre bortrulling ved kjøring ved lav hastighet. Dette skjer hver gang du kobler til en ladekabel, løsner sikkerhetsbelte eller åpner døren i Drive eller Neutral. Forsikre deg om at ladekabelen er fjernet, fest sikkerhetsbeltet og lukk døren før du girer ut av Park.

Hvis du prøver å aktivere parkeringsbremsen når du kjører i over 8 km/t, vil det føre til nødbremsing (se [Nødbremsing på side 72](#)).

For å gjøre det enkelt å plukke opp passasjerer kan du også låse opp alle dører når som helst ved å skifte til Park og deretter trykke enda en gang på parkeringsknappen.

MERK: Du må trykke på bremsepedalen for å gire ut av Park.

MERK: Vilkårene ovenfor er ikke en fullstendig liste over grunner til hvorfor Model 3 kan sette giret automatisk i Park, og i enkelte tilfeller er det mulig at kjøretøyet setter giret i Park når bare ett av vilkårene ovenfor er oppfylt.



ADVARSEL: Hvis bremsene ikke fungerer som de skal i et nødstilfelle, trykker du på og holder inne Park-knappen på kjørehendelen for å stoppe Model 3. Ikke bruk denne metoden til å stoppe bilen med mindre det er helt nødvendig.



⚠ ADVARSEL: Det er førerens ansvar alltid å kontrollere at bilen er i Park før føreren går ut av bilen. Ikke stol på at Model 3 automatisk skifter til Park for deg: Det fungerer kanskje ikke under alle omstendigheter (for eksempel hvis Krype eller en helling gjør at bilen kjører fortere enn omtrent 2 km/t).



Kontrollere lys



Berør **Kontroller > Lys** på berørings skjermen for å åpne alle lyskontroller, både for innvendig og utvendig.

Du kan også trekke blinklyshendelen mot deg for å vise en dialogboks som gir hurtigtilgang til utvendige lys. Du kan for eksempel slå hovedlysene på eller av kontinuerlig (overstyring av standardinnstillingen for Automatisk fjernlys). Dialogboksen for lys lar deg justere alle innstillinger for utvendige lys, inkludert parkeringslys, tåkelys (hvis utstyrt) osv. Innstillingen du velger, beholdes bare for gjeldende tur.

MERK: Hvis berørings skjermen allerede viser hele kontrollskjerm bildet for lys, vises ikke dialogboksen for hurtigtilgang når du trekker i blinklyshendelen.

I tillegg til lysene du kan kontrollere fra berørings skjermen, har Model 3 komfortlys som fungerer automatisk, avhengig av hva du gjør. Dette kan for eksempel være ved lav omgivelsesbelysning, innvendige lys, markeringslys, baklys og innstigningslys når du låser opp Model 3, når du åpner en dør og når du setter bilen i Park. De slås av etter et par minutter, når du girer eller låser Model 3. Bruk disse innstillingene til å styre kjøretøyets innvendige og utvendige lys:

Frontlys

De utvendige lysene (frontlys, baklys, posisjonslys og nummerskiltlys) er stilt inn på **Auto** hver gang du starter Model 3. Ved innstilling til **Auto** slår de utvendige lysene seg automatisk på når du kjører under dårlige lysforhold. Hvis du bytter til en annen innstilling, går lysene alltid tilbake **Auto** neste gang du kjører.

Berør ett av disse alternativene for å endre og beholde innstillingen for utvendige lys til den er justert igjen eller neste gang du kjører:

AV Utvendige lys slås av. Under kjøring kan kjørelysene forbli på basert på forskrifter i ulike markedsregioner.

Parkeringslys, sideblinklys baklys og nummerskiltlys slås på.



Nærlys, sidemarkeringslys, parkeringslys, baklys og nummerskiltlys slås på.



MERK: Model 3 har en rekke LED-lamper langs kanten av frontlysene, også kalt «signaturlys». Disse lysene slås på automatisk når Model 3 startes og settes i en kjøremodus (Drive eller Reverse).

⚠ ADVARSEL: Baklysene er av mens kjørelysene er på. Sørg for at baklysene er på under forhold med dårlig sikt (for eksempel når det er mørkt, tåke, snø, våt vei osv.). Hvis du ikke gjør det, kan det føre til materiell skade eller alvorlig personskade.

⚠ ADVARSEL: Pass alltid på at frontlysene er på under kjøreforhold med lav sikt. Dersom du ikke gjør det, kan det føre til en kollisjon.

Tåkelys

En separat kontroll er tilgjengelig for å slå på tåkelys (hvis montert). Når de er på, fungerer tåkelysene alltid når nærlysene er på. Når frontlysene slås av, slås også tåkelysene av.

Taklys

Slå de innvendige taklysene (kartleserlys) på eller av. Hvis den er satt til **AUTO**, vil de innvendige taklampene slås på når du låser opp Model 3, åpner en dør for å gå ut av bilen eller setter bilen i Park.



Du kan også slå et individuelt taklys på eller av manuelt ved å trykke på linsen. Hvis du slår på et taklys manuelt, slukker det når Model 3 stopper. Hvis Model 3 allerede var stoppet da du slo på lyset manuelt, slukker det etter hvert.

MERK: For å kontrollere bakgrunnslyset på rattknappene trykker du på **Kontroller > Lys > Rattlys**. Hvis de er på, slås de på når frontlysene er på.

Lys for rattkontrollene

Hvis du slår på **Lys for rattkontrollene**, blir pilene tilknyttet rulleknappene, bakgrunnsbelyst under forhold med lav omgivelsesbelysning.

Fjernlys

Du kan slå av fjernlys midlertidig ved å trekke blinklyshendelen mot deg. Når du slipper, slås fjernlysene av.

Trekk blinklyshendelen mot deg og slipp den umiddelbart for å blinke kort med fjernlysene.

Adaptive frontlys er aktivert som standard for automatisk justering basert på om Model 3 detekterer et møtende kjøretøy eller ei.



MERK: Den valgte innstillingen beholdes til du endrer den manuelt.

Følgende indikatorlamper er synlige på berøringskjermen for å vise statusen til frontlysene:

Nærlys er på.



Fjernlysene er på, og **Adaptive frontlys** er deaktivert eller for tiden utilgjengelig.



Adaptive frontlys er aktivert, og fjernlys er på. Model 3 er klar til å slå av fjernlysene hvis det oppdages lys.



Adaptive frontlys er aktivert, men fjernlys er ikke på, fordi lys er registrert foran Model 3. Når det ikke lenger oppdages lys, slås fjernlysene på igjen automatisk.



Adaptive frontlys

Når **Adaptive frontlys** er aktivert, justeres frontlysstrålen automatisk for å forbedre kjøresikten. Når for eksempel trafikk nærmer seg Model 3 og fjernlys er på, dempes individuelle piksler i fjernlysene for å redusere gjenskinn.

På samme måte – når nærlysene er på og du kjører på motorvei, justeres hovedlysene for å belyse mer av veien.

Frontlysene justeres også etter svinger i veien forover, for å gi bedre sikt når det er mørkt.

Denne funksjonen kan du styre ved å berøre **Kontroller > Lys > Adaptive frontlys**, eller ved å bruke dialogboksen for lys som vises på berøringskjermen når du trekker blinklyshendelen mot deg.

MERK: Adaptive frontlys aktiveres automatisk når Autostyring aktiveres. Du bytter til nærlys ved å trykke blinklyshendelen forover og slippe. **Adaptive frontlys** aktiveres på nytt hver gang Autostyring aktiveres.

⚠ ADVARSEL: Adaptive frontlys er kun ment som en praktisk egenskap og er underlagt begrensninger. Det er førerens ansvar å sørge for at frontlysene alltid er riktig justert etter vær- og kjøreforholdene.

Frontlys etter utgang

Når **Frontlys etter utgang** er på, forblir utvendige frontlys på når du stopper og parkerer Model 3 under forhold med lav omgivelsesbelysning. De slukker automatisk etter ett minutt eller når Model 3 låses. Når av, slukkes frontlysene når du kobler inn Park og åpner en dør.

MERK: Hvis du låser Model 3 med Tesla-mobilappen eller nøkkelkortet, slås frontlysene av umiddelbart. Hvis bilen imidlertid låses fordi Walk-Away-dørlås er aktivert (se [Walk-Away-dørlås på side 22](#)), slås frontlysene av automatisk etter ett minutt.

Når du vil slå på eller av denne funksjonen, trykker du på **Kontroller > Lys > Frontlys etter utgang**.

Frontlysjusteringer

For å justere vinkelen til frontlysene trykker du på **Kontroller > Service > Juster frontlyktene** og følger instruksjonene på skjermen. Du kan velge hvilket frontlys du vil justere ved å velge det på berøringskjermen.

MERK: Det er ikke nødvendig å justere frontlysene når du kjører midlertidig inn i en region der man kjører på den andre siden av veien (for eksempel hvis du kjører i en region med høyretrafikk og så kjører inn i en region med venstretrafikk).

⚠ ADVARSEL: Fortsett med forsiktighet når du justerer frontlysene. Tesla har nøye kalibrert posisjonen til frontlysene til optimal posisjon for de fleste kjørescenarier. Tesla anbefaler at du ikke justerer frontlysene med mindre du er kjent med hvordan frontlysene skal justeres. Når de er justert, vil du ikke kunne gjenopprette dem automatisk til sin opprinnelige kalibrerte posisjon. Ta kontakt med Tesla for hjelp med justering av frontlysene.

Blinklys

Blinklysene blinker tre ganger eller kontinuerlig, avhengig av hvor langt opp eller ned du beveger hendelen. Skyv blinklyshendelen lett opp eller ned for en sekvens med tre blink. For et kontinuerlig signal skyver du hendelen helt opp eller ned.



Blinklyset slutter å fungere når det avbrytes av rattet, ved å flytte hendelen i motsatt retning eller ved å trykke hendelen lett i samme retning en gang til.

Hvis **Kontroller > Lys > Automatisk blinklys** er satt til **Automatisk kansellering**, avbrytes blinklysene automatisk når Model 3 oppdager fullføring av manøvrer som fletting eller filskifte eller et veiskille i veibanen. Hvis **Automatisk blinklys** er angitt til **Av**, må du avbryte blinklyset manuelt ved å bruke blinklyshendelen.



Når et blinklys betjenes, lyser korresponderende blinklysindikator på berøringsskjermen. Model 3 avgir også en klukkelyd.

⚠ ADVARSEL: Når du bruker Aktiv Cruise Control aktivt, kan Model 3 akselerere i visse situasjoner hvis et blinklys aktiveres (se [Akselerasjon ved forbikjøring på side 104](#)).

⚠ ADVARSEL: Når du bruker Autostyring aktivt, kan Model 3 skifte fil hvis du aktiverer et blinklys (se [Autostyring på side 99](#)).

Nødblinklys

For å slå på nødblinklysene trykker du på knappen over bakspeilet. Alle blinklys blinker. Trykk på knappen igjen for å slå av nødblinklysene.



MERK: Nødblinklysene slås på hvis du bremser kraftig over 50 km/t.

Kondens i front- eller baklys

På grunn av værendringer, luftfuktighetsnivåer eller nylig eksponering for vann (for eksempel bilvask), kan kondens noen ganger dannes i bilens front- eller baklys. Dette er normalt – når været blir varmere og luftfuktigheten reduseres, forsvinner kondensen ofte av seg selv. Hvis du oppdager at det samler seg vann i utvendige linser, eller hvis kondensen påvirker synligheten til utvendige lys, tar du kontakt med Tesla Service.



Vindusviskere

Du får tilgang til viskerinnstillingene ved å trykke på knappen på enden av blinklyshendelen eller ved å berøre **Controls (Kontroller) > Wipers (Viskere)**. Du kan også legge til viskere i nedre linje (se [Tilpasning av Mine apper på side 6](#)).

Knappen på enden av blinklyshendelen har to nivåer.

- Trykk delvis for å tørke av frontruten. Hvis viskeren allerede er i drift med en viskerinnstilling og ikke er satt til **Auto**, går du gjennom hastighetene ved å trykke på knappen. Syklusen for viskerhastighetene er som følger: I > II > III > IIII > III > II > I.
- Trykk helt for å sprute spylervæske på frontruten. Når du slipper knappen, visker viskerne to ekstra ganger, og deretter, avhengig av bil- omgivelsesforhold, et tredje visk noen få sekunder senere. Du kan også trykke og holde viskerknappen for en kontinuerlig spray med spylevæske – vindusviskerne visker når du slipper.

Når du trykker på viskerknappen, vises viskermenyen på berøringsskjermen slik at du kan justere viskerinnstillingene. Rull venstre rulleknapp på ratt opp eller ned for å velge ønsket innstilling. Du kan også bruke berøringsskjermen eller bruke talekommandoer (se [Talekommandoer på side 14](#)).

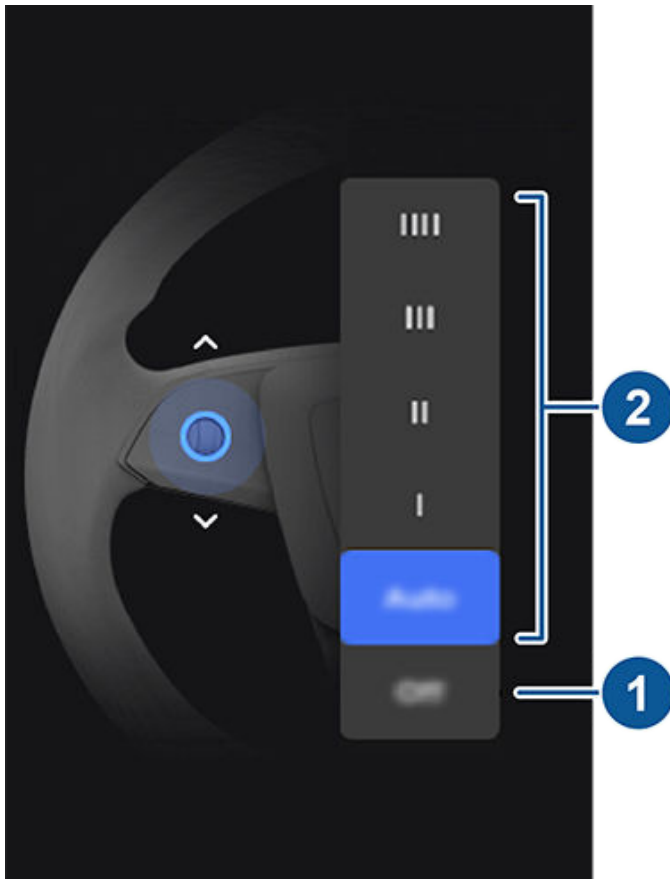

- Slå viskerne av.
- Velg hvordan du ønsker at vindusviskerne skal fungere:
 - IIII – kontinuerlig, rask.

- III – kontinuerlig, langsom.
- II – periodisk, rask.
- I – periodisk, langsom.
- **Auto** – Model 3 oppdager nedbør og justerer viskerhastigheten og -intensiteten. Hvis du trykker på viskerknappen mens viskerne er angitt til **Auto**, økes følsomheten til viskerne midlertidig.

MERK: Når du aktiverer Autostyring, angis viskerne til **Auto**. Du kan endre viskerinnstillingen fra **Auto** mens du bruker Autostyring, men viskerne bruker **Auto** som standard neste gang du bruker Autostyring.

MERK: Auto-innstillingen er for øyeblikket i BETA. Hvis du er usikker på bruk av Auto-innstillingen mens den er i BETA-fasen, anbefaler Tesla å betjene viskerne manuelt etter behov.

⚠ ADVARSEL: Sørg for at viskerne er slått av før Model 3 vaskes, slik at du unngår fare for å skade dem.

Kontroller og rengjør kanten på viskerbladene regelmessig. Hvis et blad er skadet, må det umiddelbart byttes ut. Se [Vindusviskerblader, spylerdyser og spylervæske på side 190](#) for detaljer om kontroll og utskifting av viskerblader.

⚠ ADVARSEL: For at panseret ikke skal skades, må du sikre at det er fullstendig lukket før du bruker vindusviskerne.

⚠ ADVARSEL: I tøffe klimaer må du sørge for at viskerbladene ikke er frosne eller sitter fast i frontruten. Fjern is fra frontruten før du bruker vindusviskerne. Is har skarpe kanter som kan skade gummien på bladene.

Frontrutespylere

Trykk på knappen på enden av blinklyshendelen for å spraye spylervæske på frontruten. Denne knappen har to nivåer. Trykk delvis for én enkelt viskerbevegelse uten spylervæske. Trykk helt ned for både viskerbevegelse og spyling. Mens frontruten vaskes, slås viskerne på. Mens frontruten sprayes, slås viskerne på. Når du slipper knappen, visker viskerne to ekstra ganger, og deretter, avhengig av bil- omgivelsesforhold, et tredje visk noen få sekunder senere.



Fyll på spylervæske regelmessig (se [Fulle på spylervæske for frontrute på side 190](#)).



Bremsing og stopping

Bremsesystemer

ADVARSEL: Det er avgjørende for sikkerheten å ha bremsesystemer som fungerer ordentlig. Hvis du opplever et problem med bremsepedalen, bremsekaliperne eller andre komponenter i Model 3s bremsesystem, må du kontakte Tesla umiddelbart.

Model 3 har blokkeringsfritt bremsesystem (ABS) som forhindrer at hjulene låser seg når du bruker maksimalt bremsetrykk. Dette forbedrer styrekontrollen under tung bremsing ved de fleste veiforhold.

Ved nødbremsing overvåker ABS hastigheten til hvert hjul og varierer bremsetrykket i henhold til veigrepet.

Variasjonen i bremsetrykk kan kjennes som en pulserende følelse gjennom bremsepedalen. Dette viser at ABS er i drift og er ingen grunn til bekymring. Hold et fast og jevnt trykk på bremsepedalen når du kjenner pulseringen.



ABS-indikatoren blinker raskt oransje på berøringsskjermen når du starter opp Model 3. Hvis denne indikatoren lyser på andre tidspunkter, har det oppstått en feil i ABS-systemet og det virker ikke lenger. Kontakt Tesla. Bremsesystemet fungerer fortsatt som det skal, og påvirkes ikke av en ABS-feil. Bremselengden kan imidlertid øke. Kjør forsiktig og unngå kraftig bremsing.



Hvis denne røde bremseindikatoren vises på berøringsskjermen på andre tidspunkter enn en kort visning ved oppstart av Model 3, er det registrert en feil i bremsesystemet eller lavt nivå av bremsevæske. Kontakt Tesla umiddelbart. Påfør et jevnt og fast trykk på bremsepedalen for å stoppe bilen når det er trygt.



Hvis berøringsskjermen viser denne oransje bremseindikatoren, er det oppdaget en feil hos bremseforsterkeren. Trykk jevnt og hold bremsene faste for å stoppe bilen når sikkerheten tillater det. Hydraulic Boost Compensation vil være aktiv (se [Hydraulic Boost Compensation på side 73](#)).

Nødbremsing

I nødstilfeller trykker du bremsepedalen helt inn og holder et fast trykk, selv på overflater med lav friksjon. ABS varierer bremsetrykket til hvert hjul i henhold til friksjonen. Dette forhindrer at hjulet låser seg og sikrer at du stanser så trygt som mulig.

Hvis en alternativ metode for å stoppe bilen er nødvendig, trykker du på og holder inne Park-knappen på kjørehendelen, for å aktivere bremsene og fjerne kjøremoment mens knappen holdes inne.



ADVARSEL: Ikke pump bremsepedalen. Det forstyrrer driften av ABS og kan øke bremselengden.



ADVARSEL: Hold alltid trygg avstand til bilen foran og vær oppmerksom på farlige kjøreforhold. Selv om ABS kan redusere stopplengden, kan det ikke overvinne fysiske lover. Det reduserer heller ikke faren for vannplaning (der et lag med vann forhindrer direkte kontakt mellom dekkene og veien).



ADVARSEL: Den automatiske nødbremsingen (se [Kollisjonsvarselasistent på side 128](#)) bryter kanskje inn for å bremse automatisk i situasjoner der en kollisjon ansees som umiddelbart forestående. Automatisk nødbremsing er ikke beregnet på å forhindre en kollisjon. I beste fall kan det redusere kraften i en frontkollisjon ved å prøve å redusere kjørehastigheten. Hvis du stoler på at automatisk nødbremsing unngår en kollisjon, kan det føre til alvorlig skade eller død.



ADVARSEL: Hvis bremsene ikke fungerer som de skal i et nødtilfelle, trykker du på og holder inne Park-knappen på kjørehendelen for å stoppe Model 3. Ikke bruk denne metoden til å stoppe bilen med mindre det er helt nødvendig.

Dynamiske bremselys (hvis montert)

Hvis du kjører over 50 km/t og bremser kraftig (eller hvis automatisk nødbremsing aktiveres), blinker bremselysene raskt for å advare andre førere om at Model 3 stopper raskt. Hvis Model 3 stopper helt, blinker nødblinsklysene. Blinkingen fortsetter til du trykker på gasspedalen eller trykker manuelt på nødblinsklysknappen for å slå dem av (se [Nødblinsklys på side 70](#)).

MERK: Dynamiske bremselys vil ikke blinke når Track-modus er aktivert (se [Track-modus på side 81](#)).

MERK: Når du kjører med tilhenger (hvis aktuelt), fungerer bremselysene på tilhengeren også som beskrevet ovenfor, selv om tilhengeren ikke er utstyrt med et separat bremsesystem.



ADVARSEL: Når du kjører med tilhenger (hvis aktuelt), må du alltid øke følgeavstanden. Bråbremsing kan føre til skrensing eller at tilhengeren havner på tvers av veien og man mister kontroll.

Brake Disc Wiping

Model 3 er utstyrt med Brake Disc Wiping for å sikre at bremsene dine reagerer i kaldt og varmt vær. Når det registreres kaldt og varmt vær, bruker denne funksjonen en umerkkelig mengde bremsekraft for å fjerne vann fra overflaten på bremseskivene.



Hydraulic Fade Compensation

Model 3 er utstyrt med Hydraulic Fade Compensation. Dette bidrar til å overvåke trykket i bremsesystemet og ABS-aktivitet for tilfeller med redusert bremseytelse. Hvis redusert bremseytelse registreres (som et resultat av f.eks. bremsefading eller kalde/våte forhold), kan du kanskje høre en lyd, merke at bremsepedalen trekker seg vekk fra foten din og merke en kraftig økning i bremsing. Brems som normalt, og fortsett å trykke på bremsepedalen uten å slippe eller pumpe bremsene.

⚠ ADVARSEL: Hvis bremsene ikke fungerer som de skal i et nødstilfelle, trykker du på og holder inne Park-knappen på kjørehendelen for å stoppe Model 3. Ikke bruk denne metoden til å stoppe bilen med mindre det er helt nødvendig.

⚠ ADVARSEL: Hold alltid trygg kjøreevstand til bilen foran, og vær forsiktig på farlige kjøreforhold. Brake Disc Wiping og Hydraulic Fade Compensation fungerer ikke som erstatninger for tilstrekkelig bremsing.

Hydraulic Boost Compensation

Model 3 er utstyrt med en bremseforsterker som aktiverer bremsene når du trykker på bremsepedalen. Hydraulic Boost Compensation gir mekanisk assistanse i tilfelle feil hos bremseforsterkeren. Hvis det oppdages en feil hos bremseforsterkeren, kan bremsepedalen føles stivere å trykke på, og du kan høre en lyd når du trykker på bremsepedalen. Når du skal stoppe Model 3, bruker du jevn kraft på bremsepedalen uten å slippe eller pumpe den. Kjør forsiktig og hold deg på trygg avstand fra andre trafikanter – responsen på bremsepedalen og bremseytelsen kan bli redusert.

Regenerativ bremsing

Når Model 3 beveger seg og foten ikke er på gasspedalen, reduserer regenerativ bremsing farten til bilen og sender overskuddsstrøm tilbake til batteriet. Ved å forutse stopp og redusere eller ganske enkelt ta foten av gasspedalen for å redusere farten kan du dra nytte av regenerativ bremsing for å øke kjørerækkevidden.

Bilens hastighetsreduksjon med regenerativ bremsing kan variere avhengig av batteriets gjeldende tilstand. Regenerativ bremsing kan for eksempel være begrenset hvis batteriet er kaldt eller allerede er fulladet.

Strømmåleren (en tynn vannrett linje i berørings skjermens område for bilstatus) viser strømforbruk i sanntid:

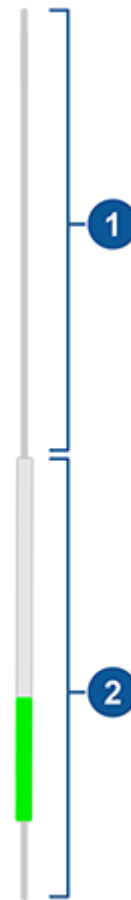

1. Representerer strøm som leveres fra batteriet, for eksempel strøm til å akselerere med bilen. Når du trykker på gasspedalen, fylles øvre halvdel av strømmåleren med svart (eller hvitt hvis displayet er mørkt).
2. Representerer strøm generert fra regenerativ bremsing, eller strøm som lagres etter saking av farten. Strøm som tilbakeføres til batteriet, vises i grønt, mens strøm som brukes av det vanlige bremsesystemet, vises i grått.

MERK: Montering av vinterdekk med aggressiv blandings- og slitebanedesign kan føre til midlertidig redusert regenerativ bremsekraft. Bilen er imidlertid utformet for kontinuerlig selvkalibrering, og etter bytte av dekk vil den i økende grad gjenopprette regenerativ bremsekraft etter noen akselerasjoner i rett linje. For de fleste bilførere skjer dette etter en kort periode med normal kjøring, men bilførere som normalt akselererer lett, må kanskje bruke litt hardere akselerasjoner mens rekalkibreringen pågår. Berør **Service > Hjul og dekk > Dekk** for å velge vinterdekk og gjøre denne prosessen raskere.

MERK: Hvis regenerativ bremsing reduserer hastigheten til Model 3 betydelig (som når foten ikke er på gasspedalen ved motorveihastigheter), tennes bremselys for å varsle andre om at du reduserer hastigheten.

MERK: Siden Model 3 bruker regenerativ bremsing, brukes bremseklossene vanligvis sjeldnere enn de i tradisjonelle bremsesystemer. For å unngå oppsamling av rust og korrosjon anbefaler Tesla å trykke på bremsepedalen regelmessig for å bruke de mekaniske bremsene og tørke bremseklossene og rotorene.



Bremsing og stopping

⚠ ADVARSEL: Ved snø og is kan Model 3 miste veigrepet under regenerativ bremsing.

Stoppmodus

Regenerativ bremsing senker hastigheten til Model 3 når du slipper gasspedalen opp under kjøring. Du kan velge hva du vil at Model 3 skal gjøre når kjørehastigheten har blitt redusert til en svært lav hastighet (nesten stoppet) og både gasspedalen og bremsepedalen er sluppet opp. Når bilen er i Park, berører du **Kontroller > Dynamikk > Stoppmodus** og velger blant disse alternativene:

- **Krype:** Når bilen er nesten eller helt stoppet, fortsetter motoren å aktivere dreiemoment og beveger Model 3 sakte forover (i Drive) eller bakover (i Reverse), lignende et konvensjonelt kjøretøy med automatisk girkasse. I enkelte situasjoner, som i bratte bakker eller innkjørsler, kan det være nødvendig å trykke inn gasspedalen for å fortsette å bevege bilen eller å hindre at Model 3 beveger seg i motsatt retning.

⚠ ADVARSEL: Stol aldri på at **Krype** skal tilføre nok dreiemoment til å forhindre at bilen ruller ned en bakke. Bruk alltid bremsepedalen for å bli stående stille eller gasspedalen for å fortsette opp bakken. Svikt kan føre til materiell skade og/eller en kollisjon.

- **Hold:** Maksimerer rekkevidden og reduserer slitasjen ved å fortsette å sørge for regenerativ bremsing ved hastigheter lavere enn med Krype- og Rull-innstillingene. Når Model 3 stopper, aktiveres bremsene automatisk uten at du må sette foten på bremsepedalen. Enten bilen er stoppet på flatt underlag eller i en bakke, holder Bakkestopp bremsene aktivert så lenge foten din ikke er på gass- og bremsepedalene. Se [Bakkestopp på side 78](#).

⚠ ADVARSEL: Du må aldri stole på at bare **Hold** kan sakke ned eller fullstendig stoppe bilen tilstrekkelig. Mange faktorer kan bidra til lengre stopplengde, f.eks. nedoverbakke, og redusert eller begrenset regenerativ bremsing (se [Regenerativ bremsing på side 73](#)). Du må alltid være klar til å bruke bremsepedalen for å redusere hastigheten tilstrekkelig eller stoppe.

- **Rull:** Når Model 3 er nesten eller fullstendig stoppet, begynner den å rulle fritt som et kjøretøy i Neutral. Hvis Model 3 stoppes i en bakke, vil den derfor rulle nedover. Bremsen aktiveres ikke, og motoren bruker ikke dreiemoment (før gasspedalen trykkes ned).

MERK: Hvis du velger **Krype** eller **Rull**, kan du fremdeles bruke Bakkestopp for å aktivere bremsene. Du må imidlertid gi bremsepedalen et kort trykk når bilen er stoppet. Se [Bakkestopp på side 78](#).

MERK: Når Model 3 er i Track-modus (se [Track-modus på side 81](#)), er **Rull** automatisk aktivert uansett hvilken innstilling som er valgt. Når Model 3 ikke lenger er i Track-modus, går den tilbake til den valgte innstillingen.

MERK: Den foretrukne innstillingen din for Stoppmodus synkroniseres ikke med førerprofilen din.

⚠ ADVARSEL: Trykk ned bremsepedalen hvis Model 3 beveger seg når denne bevegelsen er utrygg. Det er ditt ansvar å være årvåken og til enhver tid ha kontroll over bilen. Hvis dette ikke overholdes, kan det føre til alvorlig materiell skade, personskade eller død.

⚠ ADVARSEL: Du må ikke stole på at regenerativ bremsing og den valgte stoppmodusen holder deg og bilen trygge. Ulike faktorer som kjøring med tung last, i en bratt bakke eller på våt eller isete vei påvirker bremseegenskapene og distansen Model 3 bruker på å stoppe. Vær årvåken når du kjører, og vær alltid klar til å bruke bremsepedalen til å stoppe dersom trafikk- og veiforholdene krever det.

⚠ ADVARSEL: Forovervendt kollisjonsvarsel og automatisk nødbremsing er ikke aktive når du kjører ved svært lave hastigheter (se [Kollisjonsvarselassistent på side 128](#)). Ikke stol på at disse funksjonene varsler deg om, hindrer eller reduserer omfanget av en kollisjon.

Parkeringsbrems

Du aktiverer parkeringsbremsen ved å trykke på **Kontroller > Sikkerhet**, trykke inn bremsepedalen og deretter trykke på **Parkeringsbrems**.



En rød parkeringsbremsindikator lyser opp berøringsskjermen når parkeringsbremsen er aktivert.

Parkeringsbremsen frigjøres når bilen settes i et annet gir.

Du kan også aktivere parkeringsbremsen ved å trykke på og holde inne knappen på enden av kjørehendelen når bilen står i Park.





Hvis parkeringsbremsen får et elektrisk problem, tennes den oransje indikatorlampen for parkeringsbrems, og en feilmelding vises på berøringsskjermen.

MERK: Parkeringsbremsen virker bare på bakhjulene og er uavhengig av det pedalbetjente bremsesystemet.

⚠ ADVARSEL: Dersom Model 3 mot formodning skulle miste elektrisk kraft, får du ikke tilgang til berøringsskjermen, og du kan derfor ikke frigjøre parkeringsbremsen uten først å gi starthjelp (se [Starthjelp på side 214](#)).



-  **ADVARSEL:** Under forhold med snø og is har bakhjulene kanskje ikke nok trekraft for å hindre at Model 3 glir ned en helling, spesielt hvis vinterdekk ikke er montert. Unngå å parkere i helling under forhold med snø og is. Du er alltid ansvarlig for å parkere trygt.
-  **ADVARSEL:** Model 3 kan vise et varsel det er for bratt til å parkere trygt, eller hvis parkeringsbremsen ikke er ordentlig aktivert. Disse varslene er kun veiledende og er ikke en erstatning for førerens vurdering av trygge parkeringsforhold, inkludert spesifikke vei- eller værforhold. Ikke stol på at disse varslene skal avgjøre om det er trygt å parkere eller ei, uansett sted. Du er alltid ansvarlig for å parkere trygt.

Bremse slitasje

Model 3 bremseklossene har slitasjeindikatorer. En slitasjeindikator er en tynn metallremse som er festet til bremseklossen, og som hviner når den gnisser mot rotoren når klossen er slitt. Denne hvinelyden indikerer at bremseklossene er utslitte og trenger utskifting. Kontakt Tesla Service for å skifte bremseklossene.

Bremsene må kontrolleres visuelt med jevne mellomrom ved at dekket og felgen fjernes. Se [Undersystemer på side 200](#) for detaljerte spesifikasjoner og servicebegrensninger for rotor og bremseklosser. I tillegg anbefaler Tesla rengjøring og smøring av bremsekaliperne årlig eller etter 20 000 km i områder der veiene saltes i vintermånedene.

-  **ADVARSEL:** Hvis slitte bremseklosser ikke skiftes, vil det føre til skader på bremsesystemet og fare ved bremsing.



Parkeringshjelp

Model 3 er utviklet for å registrere gjenstander. Når du kjører sakte (for eksempel når du skal parkere), vil bilen varsle deg hvis det oppdages en gjenstand nær Model 3. Bilen varsler deg når det oppdages gjenstander foran Model 3 når den står i Drive, og bak Model 3 når den står i Reverse.

ADVARSEL: Det kan være at du ikke blir varslet hvis Model 3 ruller fritt i motsatt retning (for eksempel vil ikke Parkeringshjelp vise et varsel hvis Model 3 ruller bakover ned en bakke mens den er i Drive).

MERK: Parkeringshjelp kan deaktiveres når en sykkel registreres eller Model 3 er i tilhengermodus.

ADVARSEL: Du må aldri stole helt på at parkeringshjelpen varsler om gjenstander og/eller personer i området du nærmer deg. Det er flere ytre faktorer som kan redusere parkeringshjelpens effektivitet og forårsake manglende lesninger eller feillesninger (se [Begrensninger og falske varsler på side 76](#)). Derfor kan det å stole blindt på at parkeringshjelpen varsler deg når Model 3 nærmer seg et hinder, forårsake skader på bilen og/eller andre objekter, og det kan potensielt forårsake alvorlige skader. Undersøk alltid området med egne øyne. Se deg over skulderen og bruk alle speilene når du rygger. Parkeringshjelpen oppdager ikke barn, fotgjengere, syklist, dyr, gjenstander i bevegelse eller fremstikkende gjenstander, som er for høyt over eller under sensorene (hvis utstyrt) eller kameraene, eller for nær eller langt unna sensorene eller kameraene. Parkeringshjelpen er kun ment som et hjelpemiddel og kan ikke erstatte en direkte visuell sjekk du selv gjør. Den fritar deg ikke for oppmerksom kjøring.

Visuell og akustisk tilbakemelding

Når du setter bilen i Reverse, vises parkeringshjelpvisningen på berøringsskjermen. Den viser gjenstander som er i nærheten av fronten og bakparten av Model 3. Denne visningen lukkes når du setter bilen i Drive, med mindre det oppdages en gjenstand i nærheten av fronten av Model 3. Da vil ikke parkeringshjelpvisningen lukkes automatisk før du kjører raskere enn farten parkeringshjelpen bruker. Under rygging vises visuell tilbakemelding også på berøringsskjermen (se [Forovervendte kameraer på side 87](#)). Du kan lukke parkeringshjelpvisningen manuelt på berøringsskjermen ved å berøre X-en.

Når du kjører i lav hastighet med kameraappen åpen på berøringsskjermen, kan du bytte til parkeringshjelp ved å berøre knappen oppe i venstre hjørne av skjermbildet for kameraappen. Dette er nyttig hvis du trenger hjelp med lukeparkering.

Hvis lyd er slått på (se [Kontrollere akustisk tilbakemelding på side 76](#)), hører du også et pip hvis du nærmer deg en gjenstand.

MERK: Hvis Parkeringshjelp ikke kan gi tilbakemelding, viser berøringsskjermen en varselmelding.

ADVARSEL: Hold sensorene (hvis utstyrt) og kameraene fri for gjørme, smuss, snø og is. Unngå bruk av høytrykksspyler på sensorene og kameraene, og ikke rengjør en sensor eller et kamera med skarpe eller slipende gjenstander som kan ripe eller skade overflaten.

ADVARSEL: Ikke monter tilbehør eller fest klistremerker på eller i nærheten av sensorene (hvis utstyrt) eller kameraene.

Kontrollere akustisk tilbakemelding

Du kan bruke parkeringshjelpen med eller uten akustisk tilbakemelding. Du slår lyden av og på ved å trykke på **Kontroller > Trygghet > Lydsignal ved parkering**.

Begrensninger og falske varsler

Parkeringshjelp fungerer muligens ikke som de skal i følgende situasjoner:

- Én eller flere av sensorene (hvis utstyrt) eller kameraene er skadet, skitne eller blokkert (for eksempel av gjørme, is eller snø eller av bildekker, for mye lakk eller klebeprodukter, som omslag, klistremerker, gummibelegg osv.).
- Gjenstanden er lavere enn ca. 20 cm (f.eks. en fortauskant eller et lavt hinder).
- **ADVARSEL:** Mindre gjenstander som registreres (for eksempel fortauskanter eller lave hindringer), kan bevege seg inn i en blindsoner. Model 3 kan ikke varsle deg om en gjenstand når den er i en blindsoner.
- Værforhold (kraftig regn, snø eller tåke).
- Gjenstanden er smal (f.eks. en stolpe).
- Parkeringshjelps driftsrekkevidde har blitt oversteget.
- Gjenstanden er lydabsorberende eller myk (f.eks. puddersnø).
- Gjenstanden har helning (f.eks. hellende veiskulder).
- Model 3 har stått parkert i eller blitt kjørt i ekstremt varme eller kalde temperaturer.
- Sensorene (hvis utstyrt) påvirkes av annet elektrisk utstyr eller enheter som genererer ultralydbølger.
- Du kjører på et sted der sensorenes (hvis utstyrt) bølger ledes bort fra bilen (f.eks. ved siden av en vegg eller stolpe).
- Gjenstanden er plassert for nær støtfangeren.
- Støtfangeren henger skjevt eller er skadd.
- En gjenstand som er montert på Model 3, påvirker og/eller forstyrrer Parkeringshjelp (for eksempel et sykkelstativ eller et klistremerke på støtfangeren).
- Model 3 ruller fritt i motsatt retning av giret du valgte (for eksempel vil ikke Parkeringshjelp vise et varsel hvis Model 3 ruller bakover ned en bakke mens den er i Drive).



Andre parkeringshjelpemidler

I tillegg til parkeringshjelpen viser ryggekameraet hva som er bak Model 3 når den er i Reverse (se [Forovervendte kameraer på side 87](#)).



Bakkestopp

Når Model 3 er stoppet, kan bakkestoppfunksjonen holde bremsene innkoblet selv etter at du tar foten av bremsepedalen.

Bakkestopp aktiverer:

- **Hold:** Bakkestopp aktiveres automatisk hver gang bilen stopper helt opp.
- **Krype** eller **Rull:** Bakkestopp aktiveres automatisk hver gang bilen står stille og bremsen trykkes helt inn.



Indikatoren for fjernlys lyser i berøringsskjermen når bakkestoppfunksjonen bremses aktivt Model 3.

For å koble ut bakkestoppfunksjonen trykker du inn gasspedalen, eller trykker inn bremsepedalen før du slipper den igjen.

MERK: Du kan også koble ut bakkestoppfunksjonen ved å sette bilen i Neutral.

MERK: Etter aktiv bremsing av Model 3 i omtrent ti minutter settes Model 3 i Park, og bakkestoppfunksjonen avbrytes. Model 3 settes også i Park hvis den registrerer at føreren har forlatt bilen.

Hva det er

Antispinnsystemet overvåker kontinuerlig hastigheten til for- og bakhjulene. Hvis Model 3 opplever tap av trekraft, vil systemet minimere hjulspinn ved å kontrollere bremsetrykket og motorkraften. Som standard er antispinnsystemet på. Under normale forhold bør det forbli på for å sikre maksimal sikkerhet.



Denne gule lampen for elektronisk stabilitetskontroll blinker på berørings skjermen når antispinnsystemet aktivt kontrollerer bremsetrykket og motorkraften for å minimere hjulspinn. Hvis lampen forblir tent, har det blitt oppdaget en feil på antispinnsystemet. Kontakt Tesla Service.

 **ADVARSEL:** Antispinn kan ikke forhindre kollisjoner som skyldes uforsiktig kjøring eller brå svinging i høye hastigheter.

Tillate hjulspinn

Du kan aktivere **Slip Start** for at hjulene skal kunne spinne ved en begrenset hastighet. **Slip Start** kan aktiveres ved hvilken som helst hastighet, men er mindre effektivt ved høye hastigheter.

Under normale forhold bør ikke **Slip Start** aktiveres. Slå kun på antispinn i omstendigheter der du ønsker at hjulene skal spinne, som følgende:

- start på løse overflater, for eksempel grus eller snø
- kjøring i dyp snø, sand eller gjørme
- rugging ut av et hull eller dype hjulspor

Du kan la hjulene spinne ved å berøre **Kontroller > Dynamikk > Slip Start**.



Berørings skjermen viser en varselmelding når **Slip Start** er aktivert.

Selv om **Slip Start** automatisk deaktiveres igjen neste gang du starter Model 3, anbefales det på det sterkeste at du deaktiverer det umiddelbart etter at omstendighetene som gjorde at du aktiverte det, endrer seg.

MERK: **Slip Start** kan ikke slås på mens du aktivt bruker Cruise Control.



Akselerasjonsmodi

Berør **Kontroller** > **Dynamikk** > **Akselerasjon** for å justere mengden akselerasjon du opplever når du kjører Model 3:

- **Chill:** begrenser akselerasjon for en jevn og skånsom kjøreopplevelse.
MERK: Når **Chill** er valgt, vises **Chill** på berørings skjermen over kjørehastigheten.
- **Standard:** (*ikke-Performance-modeller*) Gir normal grad av akselerasjon.
MERK: Hvis du har pakken for akselerasjonsoppgradering, er modiene for akselerasjon **Chill** og **Sport**.
- **Sport:** (*Performance-modeller / pakke for akselerasjonsoppgradering*) Gjør maksimal grad av akselerasjon tilgjengelig umiddelbart.

Hvis bilen er utstyrt med varmpumpe (som du kan finne ut ved å berøre **Kontroller** > **Programvare**. > **Mer kjøretøyinformasjon**), kan du øke effektiviteten til oppvarming i kupeen ved å redusere valgte akselerasjonsmodus. Dette lar varmpumpesystemet hente mer varme fra batteriet for effektiv oppvarming av kupeen, i stedet for å opprettholde batteriets evne til å levere topp akselerasjonstydelse. Dette bidrar til å maksimere kjøreeffektiviteten i kaldt vær. Merk at ved påfølgende økning av akselerasjonsmodus, trenger batteriet tid til å varme opp før det økte akselerasjonsnivået er tilgjengelig.



Track-modus, som bare er tilgjengelig på Performance-utgaver av Model 3-kjøretøy, er beregnet på å endre kjøretøyets stabilitetskontroll, antispinn, regenerativ bremsing og kjølesystemer for å forbedre ytelse og håndtering ved kjøring på lukkede baner. Track-modus forbedrer svingegenskapene ved intelligent bruk av motorene samt regenerative og tradisjonelle bremsesystemer. Når modusen er aktivert, går kjølesystemet med økt nivå før, under og etter aggressive kjøreøker, for at bilens systemer skal takle overskuddsvarmen.

MERK: Track-modus er utviklet og kalibrert for en Performance Model 3 utstyrt med Performance-bremser og -dekk. Biler uten Performance-bremser og -dekk kan ha relativt lavere ytelse og kapasitet.

⚠ ADVARSEL: Track-modus er utformet for bruk på lukkede baner. Det er førerens ansvar å kjøre på en trygg måte og sikre at andre ikke settes i fare.

⚠ ADVARSEL: Track-modus er utviklet for å brukes av erfarne baneførere som er kjent med løypen. Ikke bruk på offentlige veier. Det er førerens ansvar å ha kontroll over bilen til enhver tid, inkludert på banen. Fordi atferden til bilen (inkludert antispinn og stabilitetskontroll) er annerledes når du bruker Track-modus, må du alltid være forsiktig.

Bruke Track-modus

Track-modus er alltid deaktivert når du starter Model 3. For å aktivere Track-modus for den aktuelle kjøreturen veksler du til Park og følger disse tre trinnene:

1. Berør **Kontroller** > **Dynamikk** > **Track-modus**.

Når den er aktivert, vises **SPOR** på berøringsskjermen over kjørehastigheten, og et Track-modus-popup-vindu vises over kartet. På bilstatusområdet på berøringsskjermen vises et fargekodet bilde av Model 3 som gir deg viktig oversiktsinformasjon om batteriet, motorene, dekkene og bremsene. Se [Overvåke tilstanden til bilen på side 82](#).

2. Hvis du ønsker det, kan du tilpasse Track-modus-innstillingene ved å berøre **Track-modus-innstillinger** på Track-modus-popup-vinduet (se [Tilpasse TRACK-MODUS på side 81](#)). Du kan også åpne Track-modus-innstillingene ved å berøre **Kontroller** > **Dynamikk** og **Tilpass** ved siden av Track-modus-innstillingen.

MERK: For optimal ytelse venter du til batteriet og motortemperaturene reduseres hvis de er uthevet i gult eller rødt.

3. Hvis du vil bruke rundetidaker, følger du instruksjonene på skjermen for å plassere en tegnestift på kartet for å definere start/slutt-plasseringen for runden. Du må trykke på **START** på rundetidakeren for å starte kjøreøkten. Når du har startet, begynner rundetidakeren å telle når du kjører Model 3 forbi start/slutt-plasseringen der du plasserte tegnestiften. Se [Bruke rundetidaker på side 82](#).

4. Sett i gir, og **KJØR!**

Hvis du startet rundetidakeren, tilbakestilles den for den neste runden hver gang du passerer start/slutt-plasseringen. Se [Bruke rundetidaker på side 82](#).

Du kan også vise et akselerometer (G-måler) i sanntid ved å sveipe Kort-området på berøringsskjermen. Se [G-måler på side 82](#).

Når Track-modus er på:

- Autopilot-funksjoner er ikke tilgjengelige.
- Innstillingen for Slip Start overstyres.
- Stoppmodus settes til Rull-innstillingen der Model 3 ruller fritt ved svært lave hastigheter når Drive eller Reverse er aktivert og både gass- og bremsepedalen er sluppet. Se [Stoppmodus på side 74](#) for detaljer.
- Energibruken økes.
- Underholdningsfunksjoner er ikke tilgjengelige.

Bruk berøringsskjerm-innstillingene til å slå Track-modus av når som helst. Når du slår av Model 3, slås også Track-modus av (selv om den fortsatt kan vises på berøringsskjermen hvis nedkjøling etter kjøring fortsatt pågår). Når Track-modus er av, går alle innstillingene tilbake til den forrige tilstanden, og alle funksjoner går tilbake til den normale driftstilstanden.

⚠ ADVARSEL: Førerassistansfunksjoner deaktiveres automatisk når Track-modus er på. Det er førerens ansvar å kjøre trygt og til enhver tid ha kontroll over bilen. Førerassistansfunksjoner aktiveres automatisk på nytt når Track-modus er av.

Tilpasse TRACK-MODUS

For å tilpasse TRACK-MODUS berører du **TRACK-MODUS-innstillinger** på TRACK-MODUS-popup-vinduet som vises på kartet når du aktiverer TRACK-MODUS. Du kan også åpne Track-modus-innstillingene ved å berøre **Kontroller** > **Dynamikk** og **Tilpass** ved siden av Track-modus-innstillingen. Velg en eksisterende Track-modus-innstilling fra listen over forhåndsdefinerte profiler fra Tesla. Eller opprett en ny innstillingsprofil ved å berøre **Legg til nye innstillinger**, skriv inn et navn på innstillingsprofilen, og juster deretter disse innstillingene så de passer til preferansene eller kjørescenariet ditt, eller tilpass for en bestemt bane:

- **Kraftfordeling** – dra glidebryteren for å tilpasse balansen til Model 3 i en sving. Hvis Model 3 er for løs, kan du velge et frontfokusert understyringsoppsett. Vanskelig å få bilen gjennom en sving? Prøv et bakfokusert oppsett for å øke rotasjon. Du kan velge hvilken som helst verdi i trinn på 5 % mellom 100/0 (for 100 % frontfokusert som brukes for understyring) og 0/100 (for 100 % bakfokusert for overstyring).
- **Stabilitetsassistanse** – dra glidebryteren for å velge nivået der stabilitetskontrollsystemene bidrar til å kontrollere bilen. Du kan velge hvilket som helst nivå fra -10 til +10. Hvis du velger +10 aktiveres alle stabilitetsassistansesystemer for kontrollerbar kjøring der



Track-modus

stabilitetssystemer er aktivert, mens -10 deaktiverer alle stabilitetssystemer og stabiliteten til kjøringen er utelukkende avhengig av føreren. Standardinnstillingen 0 er en balanse som gir noe stabilitet som kontrolleres automatisk, og gir føreren noe kontroll.

- **Regenerativ bremsing** – dra glidebryteren for å velge hvor mye regenerativ bremsing som er tilgjengelig. Du kan velge hvilken som helst verdi i trinn på 5 % mellom 0 og 100 %. Tesla anbefaler 100 %-innstillingen for å forhindre å overopphete bremsene.
- **Nedkjøling etter kjøring** – aktiver hvis du vil at kjølesystemene skal fortsette å kjøle ned bilkomponentene selv etter at du har gått ut av bilen. Nedkjølingen stopper automatisk når komponentene er tilstrekkelig nedkjølt eller når du slår Model 3 av og på igjen. Nedkjøling etter kjøring er nyttig når du vil kjøle ned komponentene raskt mellom kjøreeøkter. Hvis nedkjøling etter kjøring er slått AV, kjøles komponentene ned til slutt, men det tar lengre tid.
- **Rundeopptak med dashbordkamera** – aktiver hvis du vil lagre en video og data på en USB-flash-enhet når du bruker rundetidakeren. En USB-flash-enhet må konfigureres og settes inn som beskrevet (se [Krav til USB-stasjon for opptak av video på side 140](#)). USB-flash-enheten må inneholde en mappe med navnet **TeslaTrackMode**. Når det er aktivert, lagrer Track-modus en video og tilhørende data for hver runde. Track-modus lagrer også bilstatusen og telemetridataene med informasjon om bilens posisjon, hastighet, akselerasjon, bruk av gasspedal osv. Du kan deretter vise videoopptakene og analysere disse dataene, som lagres som en CSV-fil på USB-flash-enheten, for å bestemme hvor du taper eller vinner tid.

MERK: For noen biler som er produsert etter ca. 1. november 2021, kan det være at USB-portene i midtkonsollene bare støtter lading av enheter. Bruk USB-porten i hanskerommet for alle andre funksjoner.

Track-modus gir deg mulighet til å lagre opptil 20 innstillingsprofiler. For å slette en valgt profil berører du **Slett** nederst på innstillings skjerm bildet.

MERK: Du kan ikke endre eller slette en forhåndsdefinert profil fra Tesla.

Bruke rundetidaker

Når du aktiverer Track-modus, viser kartet en rundetidaker. Følg instruksjonene på skjermen for å plassere en start/slutt-tegnestift på kartet. Når tegnestiftene er plassert, trykker du på **START** for å starte kjøreeøkter (rundeøkter). Når du kjører Model 3 gjennom start/slutt-plasseringen, begynner rundetidakeren automatisk å ta tiden på runden og tilbakestill tidtakeren hver gang du passerer start/slutt-plasseringen. Den viser også sanntidsdelta mellom gjeldende runde og den raskeste runden så langt i kjøreekten. På kartet uthves banen i blått.

Når hver runde er fullført, viser rundetidakeren hvor lenge runden tok. Den viser også tidene for den forrige og den beste runden i kjøreekten.

Hvis **Rundeopptak med dashbordkamera** er på (se [Tilpasse TRACK-MODUS på side 81](#)), og en riktig formatert USB-flash-enhet er satt inn i en USB-port foran, lagrer TRACK-MODUS en video av kjøreekten (tatt opp av kameraene foran) sammen med en CSV-fil med detaljert informasjon om runden.

MERK: For å stoppe tidtakeren ved slutten av kjøreekten berører du **STOPP** på Rundetidaker-popup-vinduet.

Overvåke tilstanden til bilen

Det er enkelt å overvåke tilstanden til Model 3 når du bruker TRACK-MODUS ved å kaste et blick på bilstatusområdet på berøringsskjermen. Fargene indikerer statusen til de ulike komponentene slik at du kan fastslå den aktuelle driftstilstanden og treffe avgjørelser i henhold til den. Komponentene vises i grønt når de er innenfor det ideelle temperaturområdet. Fargene endres på følgende måte:

- Batteriet vises som blått når det er kaldt og rødt når det er varmt.
- En brems vises som blå når den er kald og rød når den er varm (en tidlig advarsel for overoppheting av bremsen).
- En motor vises som blå når den er kald og rød når den er varm.
- Dynamiske avlesninger av dekktrykket vises på berøringsskjermen. Et dekk vises som blått når det er brukt for lite, eller som rødt når grepet ikke er like godt som før.

MERK: En komponent som vises i rødt kan indikere et behov for å stoppe kjøringen og la komponenten kjøle seg ned.



ADVARSEL: Enhver skade på bilen eller personskader som er forårsaket av bruk av Track-modus, er førerens ansvar. Bilens garanti dekker ikke skade som er forårsaket av overforbruk av bilkomponenter. Den dekker heller ikke racing, terrengkjøring eller konkurransekjøring.

G-måler

I Track-modus vises en G-måler på berøringsskjermen. G-måleren viser grafisk de høyeste laterale verdiene og akselerasjons- og bremseverdiene i form av en rund måler. Historikken for kjøreturen representeres av det skyggete området. G-måleren tilbakestilles ved starten av hver kjøreekt.

MERK: Du kan sveipe G-målerkortet for å vise et annet kort. G-måleren vises imidlertid som standardkort hver gang du aktiverer TRACK-MODUS.

Når du først justerer føreriset, stillingen til ratt eller de utvendige sidespeilene, ber berøringsskjermen deg om å opprette en førerprofil for å lagre disse innstillingene. Profilen din lagrer også forskjellige innstillinger du foretar mens du tilpasser Model 3.

Hvis du vil lagre profilinnstillingene i skyen og ha tilgang til dem på tvers av flere Tesla-biler, oppretter du en Tesla-profil (se [Bruk av Tesla-profiler på side 83](#)).



Berør ikonet for førerprofil øverst på berøringsskjermen, for å legge til en ny førerprofil. Berør deretter **Førerprofilinnstillinger > Legg til ny fører**, skriv deretter inn førerens navn, og berør **Opprett profil**. Følg instruksjonene på skjermen for å lagre speil- og rattposisjon til førerprofilen.

Velg avmerkingsboksen **Bruk Easy Entry** hvis du ønsker å lagre (eller bruke eksisterende) innstillinger for **Easy Entry**, hvor føreriset og ratt justeres automatisk for å gjøre det enkelt å stige inn i og ut av Model 3.

Hvis du endrer stillingen til føreriset, ratt eller de utvendige sidespeilene etter at du har lagret eller valgt en førerprofil, ber berøringsskjermen deg om å **Lagre** den nye stillingen eller **Gjenopprette** den forrige lagrede stillingen (andre innstillinger lagres automatisk). Hvis du vil bruke en innstilling uten å lagre eller gjenopprette, ignorerer du beskjeden.

Hvis du vil slette en førerprofil, berører du førerprofilikonet øverst på berøringsskjermen, og deretter berører du **Førerprofilinnstillinger** og velger førerprofilen du vil fjerne. **Slett** førerprofilen når den er valgt.

MERK: Valet-modus er en innebygget førerprofil som begrenser hastigheten og tilgangen til visse Model 3-funksjoner (se [Valet-modus på side 84](#)).

MERK: Når du skal stoppe automatiske justeringer som er i gang, basert på en førerprofil, trykker du på **Stopp** på nedtrekksmenyen Førerprofil. Automatiske justeringer stopper også hvis du justerer et sete, speil eller ratt manuelt.

Veksling mellom førerprofiler



Når du skal justere Model 3 basert på en førerprofil, berører du ikonet for førerprofil øverst på **Kontroller**-skjermbildet. Når du deretter velger fører, justeres Model 3 basert på innstillingene som er lagret i den valgte førerprofilen. Se [Bruk av Tesla-profiler på side 83](#) for å finne ut mer om lagring av profilinnstillinger i skyen for enkel tilgang på tvers av flere Tesla-biler.

MERK: Den foretrukne innstillingen din for Stoppmodus synkroniseres ikke med førerprofilen din. Se [Bremsing og stopping på side 72](#) for mer informasjon.

Bruk av Tesla-profiler

(Hvis aktuelt) Innstillinger for førerprofil, som setejustering, temperaturpreferanser, Nylige og Favoritter for navigering, medieinnstillinger og innstillinger for deling av data kan lagres i en Tesla-profil som synkroniseres til alle støttede biler som finnes i Tesla-kontoen din. Dette gir enkel tilgang til innstillinger og preferanser i profilen på tvers av alle Tesla-støttede biler.

Når du skal konfigurere Tesla-profilen din, går du til **Førerprofilinnstillinger** og velger navnet på Tesla-kontoen. Du kan velge å konfigurere den som ny profil, eller du kan kopiere innstillingene fra en eksisterende førerprofil du brukte tidligere.

Du kan konfigurere en Tesla-profil for ytterligere førere ved å dele bilen med den fra mobilappen og navigere til **Sikkerhet og førere > Administrer førere > Legg til fører**. Tesla-profilen deres vil vises i Førerprofil-innstillingene etter at de har godtatt invitasjonen fra Tesla-kontoen deres. Hvis du fjerner tilgangen deres til bilen, fjernes også Tesla-profilen deres. Hvis du vil ha mer informasjon om å gi tilgang til mobilapp, kan du se [Slik gir du en sekundær fører tilgang på side 52](#). I tillegg kan du endre profilbildet fra Tesla-mobilappen.

MERK: Noen bilinnstillinger synkroniseres bare mellom lignende bilmodeller. Hvis sete-, styre- eller speilposisjoner ikke gjenoprettes som forventet, berører du **Kontroller > Service > Fører sete-, ratt- og speilkalibrering** i berørte biler. Hvis innstillingen for **Autopilotaktivering** ikke gjenoprettes som forventet, berører du **Kontroller > Autopilot > Autopilotaktivering** (se [Autopilot-innstillinger på side 98](#)).

MERK: Tesla-profiler støttes på biler med programvareversjon 2022.24 eller høyere.

Hvis du vil fjerne Tesla-profilen din fra en bil, fjerner du den bilen fra Tesla-kontoen din:

1. I Tesla-mobilappen berører du profilikonet øverst til høyre.
2. Berør **Legg til / fjern produkter**.
3. Berør **Fjern**.
4. Velg bilen du vil fjerne.

Lagrede innstillinger

Et delsett av innstillingene du velger for å tilpasse Model 3, lagres automatisk til førerprofilen. Når de er lagret, vises en grønn hake ved siden av førerprofilikonet på berøringsskjermen. Eksempler på automatisk lagrede førerprofilinnstillinger er

- navigasjon, temperatur, lys og skjerminnstillinger
- autopilot- og kjøreferanser



Koble en førerprofil til en nøkkel

Du kan koble en førerprofil til en spesifikk nøkkel (eller nøkler), for å la Model 3 automatisk velge riktig førerprofil når den koblede nøkkelen registreres, når du nærmer deg bilen og åpner førerdøren. For å koble en førerprofil til en nøkkel må du først kontrollere at du bruker den ønskede førerprofilen, og deretter berører du **Kontroller** > **Låser** > **Nøkler**. Du kan trykke på førerikonet for å koble til eller slette en nøkkel for ønsket førerprofil. Navnet på førerprofilen vises under nøkkelen for å vise at de er sammenkoblet.

MERK: Model 3 støtter inntil 10 førerprofiler. Du kan koble flere nøkler til en førerprofil, men du kan ikke koble flere førerprofiler til en enkelt nøkkel.

Easy Entry

Du kan definere en innstilling for Easy Entry som beveger ratt og føreriset for å gjøre det enkelt å stige inn i og ut av Model 3. Alle førere kan bruke innstillingen for Easy Entry ved å knytte den til førerprofilen sin. Når innstillingen for Easy Entry er knyttet til en førerprofil, justeres ratt og føreriset automatisk når Park er innkoblet og førerens sikkerhetsbelte er løsnet, noe som gjør det enkelt å stige ut av (og neste innstigning i) Model 3. Når du kommer tilbake til bilen og trækker på bremsepedalen, justeres innstillingene automatisk tilbake til innstillingene som ble brukt av den siste førerprofilen (eller basert på nøkkelen hvis den er koblet til en førerprofil).

Når du skal bruke **Easy Entry** med en førerprofil, må du sikre at avmerkingsboksen **Bruk Easy Entry** er valgt.



ADVARSEL: Bruk aldri Easy Entry for flytting av føreriset til helt bakre stilling hvis et barnesete er montert i et baksete bak føreriset. Med redusert klaring kan bevegelsen av setet føre til at du treffer et barns ben, at skade forårsakes eller at setet løsner.

Valet-modus

Når Model 3 er i Valet-modus, vil følgende restriksjoner gjelde:

- Nøkkelkortet må brukes til å åpne og kjøre Model 3.
- Hastigheten er begrenset til 113 km/t.
- Maksimal akselerasjon og kraft er begrenset.
- Bagasjerom foran og hanskerommet er låst.
- Hjem- og arbeidssteder er ikke tilgjengelige i navigasjonssystemet.
- Stemmekommandoene er deaktiverte.
- Bekvemmelighetsfunksjoner for Autopilot er deaktivert.
- Innstillingen Tillat mobiltilgang kan ikke endres.
- HomeLink (hvis tilgjengelig i din markedsregion) er ikke tilgjengelig.
- Førerprofiler er ikke tilgjengelige.

- Enkelte apper, som Leketøy og Kino, er ikke tilgjengelige.
- Berøringsskjermen viser ikke listen over nøkler som kan åpne Model 3 (se [Administrere nøkler på side 19](#)).
- Wi-Fi og Bluetooth er deaktivert. Når Model 3 er i Valet-modus, kan du ikke pare nye Bluetooth-enheter eller vise eller slette eksisterende paret enheter. Hvis en paret Bluetooth-enhet eller et kjent Wi-Fi-nettverk imidlertid er innenfor rekkevidde, vil Model 3 koble seg til.

Starte Valet-modus

Med Model 3 i Park berører du ikonet for førerprofil øverst på **Kontroller**-skjermbildet, og deretter berører du **Valet-modus**.

Første gangen du starter Valet-modus, ber berøringsskjermen deg om å opprette en 4-sifret PIN-kode som du bruker til å avbryte Valet-modus.

Når Valet-modus er aktivert, viser berøringsskjermen ordet **Valet** mens førerprofilen endres til **Valet-modus** på berøringsskjermen.

Du kan også bruke mobilappen til å starte og avbryte Valet-modus (dersom Model 3 er i Park). Når du bruker mobilappen, trenger du ikke å taste inn PIN-koden, fordi du allerede blir bedt om å logge på i appen ved hjelp av informasjonen for Tesla-kontoen din.

MERK: Hvis **PIN for å kjøre** er aktivert (se [PIN for å kjøre på side 135](#)), må du angi PIN-koden for å kjøre før du kan definere eller angi en PIN-kode for Valet-modus. Når den er i Valet-modus, kan Model 3 kjøres uten behov å angi en kjøre-PIN.

MERK: **PIN for å kjøre**-innstillingen er ikke tilgjengelig når Valet-modus er aktiv.

Dersom du glemmer PIN-koden din for Valet-modus, kan du nullstille denne fra innsiden av Model 3 ved å taste inn informasjonen for Tesla-kontoen din (dette avbryter også Valet-modus). Du kan også nullstille PIN-koden ved hjelp av mobilappen.



ADVARSEL: Ikke bruk Valet-modus når du kjører med tilhenger. Dreiemomentbegrensningene for Valet-modus kan gjøre det vanskelig for Model 3 å trekke tilhengeren opp en bakke.

Avbryte Valet-modus

Med Model 3 i Park berører du førerprofilikonet **Valet-modus** øverst på **Kontroller**-skjermbildet og angir den firesifrede PIN-koden.

Når du avbryter Valet-modus, vil alle innstillingene forbundet med siste førerprofil og klimakontroll gjenopprettes, og alle funksjonene blir igjen tilgjengelige.

MERK: Du trenger ikke å taste inn PIN-koden for å avbryte Valet-modus i mobilappen.

Slik fungerer Aktivt panser

(hvis utstyrt) Model 3 (avhengig av markedsområde og fabrikkasjonsdato) er utstyrt med et fotgjengerbeskyttelsessystem med aktivt panser som er designet for å redusere hodeskader på fotgjengere og syklister i tilfelle frontkollisjon. Flere sensorer foran på bilen er utviklet for å registrere sammenstøt med en fotgjenger når Model 3 beveger seg med en hastighet på mellom 30 og 52 km/t, og heve bakdelen av panseret ca. 80 mm automatisk. Dette øker avstanden mellom panseret og komponentene under det. Dette reduserer skaderisikoen.

MERK: Systemet for fotgjengerbeskyttelse fungerer ved hjelp av en rekke sensorer og algoritmer, designet og kalibrert for å bestemme når Aktivt panser skal aktiveres. Derfor fører ikke alle kollisjoner med fotgjengere til aktivering. På lignende vis kan Aktivt panser aktiveres hvis Model 3 kolliderer med et dyr, kjøretøy eller et annet objekt.

Hvis Aktivt panser er aktivert, viser berøringsskjermen en varselmelding, og det høres en varsellyd. Model 3 må straks tas til nærmeste Tesla-servicesenter eller Tesla-godkjente verksted. Aktivt panser-sensorer og -aktuatorer må gjennomgå service, i alle tilfeller der Aktivt panser har blitt utløst.

 **ADVARSEL:** Utløsning av Aktivt panser kan medføre at det løftede panseret dekker førerens utsyn, som øker kollisjonsrisikoen. Model 3 kan kjøre til nærmeste Tesla-servicesenter eller Tesla-godkjente verksted hvis det er trygt å gjøre det. Hvis det ikke er trygt å kjøre (du kan ikke se over hevet panser, panserlåsen er skadet e.l.), må du få bilen transportert.

 **ADVARSEL:** Hvis berøringsskjermen viser en varselmelding som indikerer at Aktivt panser er utløst når dette ikke har forekommet, må Model 3 straks tas til nærmeste Tesla-servicesenter.

MERK: Hvis det forekommer skade på støtfangeren foran, kontakter du et lokalt Tesla-godkjent verksted for å kontrollere sensorene for skader.



Vise kjøreinformasjon

Kjøreinformasjon vises på berøringsskjermen i kortområdet eller bilstatusdisplayet, eller når du berører **Kontroller > Reiser**. For inneværende tur kan du vise distanse, varighet og gjennomsnittlig energiforbruk. Du kan også vise distanse samt totalt og gjennomsnittlig energiforbruk siden forrige lading og for ekstraturer.

For å gi nytt navn til en tur berører du turnavnet og angir et nytt navn for turen, og deretter berører du **Lagre**. For å nullstille en bestemt trippteller berører du den tilhørende **Tilbakestill**-knappen.

Kilometerteller

Gjør ett av følgende for å vise kilometertelleren og se bilens kjørelengde:

- Berør **Kontroller > Programvare**.
- Berør **Kontroller > Reiser**.
- Åpne mobilappen og rull ned til bunnen av hovedskjermbildet.



Kameraplassering

Model 3 har et ryggekamera plassert over nummerskiltet bak.



⚠ ADVARSEL: Stol aldri på at kameraene informerer deg om området bak deg er fritt for objekter og/eller personer. Kameraene kan kanskje ikke oppdage alle objekter eller hindringer som potensielt kan føre til skader. I tillegg kan flere eksterne faktorer redusere ytelsen til kameraene, inkludert en skitten eller tildekket linse. Derfor kan det å stole blindt på at kameraene varsler deg om Model 3 nærmer seg et hinder, forårsake skader på bilen og/eller andre objekter, og det kan potensielt forårsake alvorlige personskader. Undersøk alltid området med egne øyne. Se deg over skulderen og bruk alle speilene når du rygger. Bruk kameraene kun som en ekstra hjelp. Det er ikke meningen at det skal erstatte direkte visuell kontroll som du selv utfører, og det er ingen erstatning for forsiktig kjøring.

Kameraobjektivet må holdes rent og fritt for forstyrrende elementer for å sikre et tydelig bilde. Se [Rengjøring på side 186](#).

Når du setter giret i Reverse, viser berøringsskjermen bildet fra kameraet. Linjer viser kjørebanelen din basert på posisjonen til ratt. Disse linjene justeres etter hvert som du beveger på ratt.

Model 3 viser også bilder fra sidekameraene (hvis utstyrt). Bare sveip opp eller ned for å skjule eller vise sidekameravisningene.

MERK: Visuell tilbakemelding fra Parkeringshjelp vises også på berøringsskjermen (se [Parkeringshjelp på side 76](#)).



Du kan vise bildet fra ryggekameraene når som helst ved å åpne appstarteren og berøre kameraappen.

Hvis det vises et svart skjerm bilde på berøringsskjermen i stedet for bilder fra ryggekameraet, bruker du bakspeilene og sikrer at omgivelsene er trygge før du fortsetter å rygge. Hvis ryggekameraet fortsetter å være ute av drift, bruker du mobilappen til å avtale service.



System for fotgjengervarsling

(hvis utstyrt) Systemet for fotgjengervarsling gjør at Model 3 avgir lyd når du kjører saktere enn ca. 33 km/t (21 mph) eller når du rygger. Elbiler går rolig, og denne lyden bidrar til å varsle fotgjengere om møtende kjøretøy. Lyden, som aktiveres når Model 3 skiftes ut av Park, blir høyere når farten øker.

MERK: Systemet for fotgjengervarsling er kanskje ikke tilgjengelig i biler produsert før ca. 1. juli 2021.



ADVARSEL: Hvis lyden ikke kan høres, er fotgjengere kanskje ikke klare over det møtende kjøretøyet, noe som kan øke sannsynligheten for en kollisjon med alvorlig personskade eller død til følge. Stol aldri på at systemet for fotgjengervarsling sikrer at fotgjengere er oppmerksom på bilen din. Hvis systemet for fotgjengervarsling ikke fungerer, må du avtale service.



Transportkapasitet – tilbehør



Med tauepakken kan du taue en tilhenger eller transportere tilbehør (sykler, ski, snowboard o.l.) med din Model 3.

Tauepakken inneholder en tilhengerfesteholder med 50 mm kulekobling som kan ha en tilbehørsholder på. Når du transporterer tilbehør, er kulekoblingen utformet til å bære vertikale belastninger på opptil 55 kg. Kontroller alltid at maksimumsvekten ikke overskrides når du transporterer sykler, ski eller andre ting på festet. Når du beregner vekt, må du huske å inkludere vekten til tilbehørsholderen. Hvis du for eksempel går ut fra at holderen veier 18 kg, er vektterskelen tilstrekkelig for å frakte to elementer som veier ca. 18 kg hver. Maksimal vektkapasitet for tauefestet avhenger av antallet personer i kjøretøyet:

	Dekk på 18" eller 19"	Dekk på 20"
 Fem personer i bilen.	55 kg	20 kg
 To eller færre personer i baksetene.	55 kg	55 kg

Når du beregner vekt, må du huske å inkludere vekten til tilbehørsholderen.

MERK: Vektene som vises ovenfor, er for Tesla-anbefalte tilbehørsholdere. De er basert på mål av den vertikale og horisontale avstanden mellom tilbehørsholderens tyngdepunkt og kule på festet (se eksempelbildet i [Tilbehørsholdere som ikke er Tesla-godkjent på side 89](#) for referanse).

-  **ADVARSEL:** Dersom maksimalvekten som Model 3-festet er ment å bære (som beskrevet tidligere), overskrides, kan det føre til betydelig skade.
-  **ADVARSEL:** Ikke prøv å montere en tilbehørsholder på en Model 3 som ikke er utstyrt med tauepakken. Det kan føre til betydelig skade.

Tilbehørsholdere som ikke er Tesla-godkjent

I tillegg til å kalkulere vekten er det viktig å sikre at tilbehørets samlede belastning ikke overskrider den spesifiserte vekten og avstanden fra kule på festet. Avstanden er kalkulert basert på tyngdepunktet til tilbehørsholderen og artiklene som er festet på den. For tilbehørsholdere som ikke er godkjent av Tesla, må du måle den vertikale og horisontale avstanden fra kule på tauefestet til tilbehørets tyngdepunkt.

MERK: Konsulter produktinformasjonen til tilbehørsholderen for mer informasjon, som ytterligere vekt- eller belastningsbegrensninger. Skader forårsaket av bruk av en tilbehørsholder som ikke er godkjent av Tesla, dekkes ikke av garantien.



Tauing og tilbehør



Montering og bruk av tilbehørsholder

Når en tilbehørsholder skal monteres og brukes, må tauefestet være koblet til (se [Koble til tauefestet på side 93](#)). Følg deretter instruksjonene som fulgte med tilbehørsholderen. Følg alle forskrifter og lovpålagte krav i det aktuelle området som gjelder for transport av tilbehør.

Tauepakken for Model 3 omfatter de nødvendige ledningene for å bruke en tilbehørsholder utstyrt med lys (se [Elektriske forbindelser på side 95](#)). Pakken inneholder også programvarekompatibilitet for tilhengermodus (se [Tilhengermodus på side 92](#)).



Når du kobler til en tilbehørsholders ledningsnett, registrerer Model 3 en tilkobling for tilhengerlys, og denne indikatoren tennes på berøringsskjermen for å vise at Tilhengermodus er deaktivert.

MERK: Gå til <http://www.tesla.com> for å kjøpe tilbehør til din Model 3. Tredjepartsprodukter er tilgjengelige, men Tesla anbefaler og støtter bare Tesla-godkjente produkter (se [Deler og tilbehør på side 193](#)). Tilbehørsproduktene som er tilgjengelig for kjøretøyet, varierer etter markedsregion. Før du prøver å montere en holder som ikke er Tesla-anbefalt, må du gå gjennom produktinformasjonen for å sikre at den er kompatibel.

MERK: Når tilhengerfestet ikke er i bruk, bør det tas av og oppbevares på et tørt sted for å forhindre støv og korrosjon. La støvdekslet være på tilhengerfestehuset for å forhindre at smuss og rusk kommer inn i låsen (se [Koble fra tauefestet på side 94](#)).

⚠ ADVARSEL: En holder kan hindre sikten fra bakspeilet, ryggkameraene og/eller ultralydsensorene. I tillegg kan det være at noen av Autopilot-funksjonene ikke fungerer som ventet.

MERK: Tesla tar ikke noe ansvar for materielle skader eller personskafer som resultat av montering og bruk av en tilbehørsholder, for eventuelle unnløtelser i instruksjonene som følger med tilbehørsholdere, eller for at du ikke følger instruksjonene. Skader forårsaket av bruk av en tilbehørsholder, dekkes ikke av garantien.

Transportkapasitet – tilhenger

Tauekapasitet	Maksimal vekt på trekkstang
750 kg	100 kg (25 kg for Performance)



MERK: Model 3 støtter ikke bruk av tilhengerbremseser.

Se typegodkjennelsen (følger med ved kjøp av kjøretøyet), typegodkjenningsmerket (se [Lasting av bilen på side 197](#)) eller tauefestemerket for å se hele tilhengervekten – inkludert all last og ekstra tilbehør – og vekten på tilhengertrekkstangen som Model 3 kan bære trygt.



Vekten på trekkstangen er kraften nedover som vekten til tilhengeren utøver på tilhengerfestet. Den må være minst 4 % av total tilhengerlast. Den maksimale vekten på trekkstangen (eller teknisk tillatt vekt ved koblingspunktet) er 100 kg for ikke-Performance-modeller og 25 kg for Performance-modeller. Hvis man har en betydelig mengde utstyr, passasjerer eller last i tauekjøretøyet, kan det redusere vekten på trekkstangen som den kan håndtere, og det reduserer også den maksimale tauekapasiteten. Maksimal tauekapasitet er beregnet under forutsetning at TPMLM (teknisk tillatt maksimal lastet vekt) ikke er overskredet (Se [Lasting av bilen på side 197](#)).

MERK: Hvis informasjonen i typegodkjenningen, tilhengermerket eller typegodkjenningsmerket ikke stemmer overens med informasjonen i denne eierhåndboken, har de nevnte dokumentene forrang.

-  **ADVARSEL:** Du skal bare bruke Model 3 til tauing hvis du har erfaring og kunnskap om hvordan tauing påvirker kjøretøyet, og er i stand til å laste, sikre og manøvrere kjøretøyet og lasten. Teslas instruksjoner omfatter ikke all kunnskap og alle ferdigheter som trengs for trygg tauing. Skader forårsaket av kjøring med tilhenger dekkes ikke av garantien.
-  **ADVARSEL:** Ikke overbelast bilen eller tilhengeren. Det kan føre til dårlige kjøreegenskaper, skade på bilen og tap av kontroll over bilen med alvorlige personskader til følge.
-  **ADVARSEL:** Ikke bruk tilhengerfestet til å transportere Model 3 (se [Instruksjoner for transportører på side 206](#)).



Dekktrykk under tauing

Under kjøring med tilhenger må dekktrykkene justeres for å ta hensyn til den ekstra belastningen. Dekk på 18", 19" eller 20" er akseptable til tauebruk. Fyll dekkene til trykkene som vises nedenfor (ved avvik har disse trykkene forrang foran trykkene som er oppgitt på informasjonsmerket for dekk og last):

Frontdekk	Bakdekk	Dekktrykk i kalde dekk
235/45R18	235/45R18	42 psi (290 kPa)
235/40R19	235/40R19	42 psi (290 kPa)
235/35R20	235/35R20	42 psi (290 kPa)
245/35R20	245/35R20	42 psi (290 kPa)

MERK: Når du kjører med tilhenger, kan den teknisk tillatte maksimumsvekten på bakakselen overskrides med maksimalt 15 %, og den teknisk tillatte lastede massen på bilen kan overskrides med maksimalt 100 kg. I disse tilfellene kan ikke bilhastigheten overskride 100 km/t, og trykket på bakdekkene må være minst 20 kPa over dekktrykket som anbefales for normal bruk.

MERK: Kontakt Tesla Service for informasjon om tauing med vinterdekk.

-  **ADVARSEL:** Ikke bruk Model 3 til tauing hvis den er utstyrt med dekk som ikke er oppført ovenfor.
-  **ADVARSEL:** Kontroller dekktrykket med en nøyaktig trykkmåler når dekkene er kalde. Når du kjører 1,6 km, varmer det opp dekkene tilstrekkelig til å påvirke dekktrykk. Parkering i direkte sollys eller varmt vær kan også påvirke dekktrykket. Du kan forvente høyere trykk hvis du må kontrollere varme dekk. Ikke slipp ut luft fra varme dekk for å oppnå dekktrykket som er anbefalt for kalde dekk. Et varmt dekk ved eller under det anbefalte trykket kan ha farlig lavt trykk.
-  **ADVARSEL:** Prøv aldri å kjøre med en tilhenger når et dekk på Model 3 er defekt eller er midlertidig reparert (f.eks. ved hjelp av et dekkreparasjonssett). Et midlertidig reparert dekk er ikke beregnet på å tåle tauebelastningen. Tauing med et defekt eller midlertidig reparert dekk kan føre til dekksvikt og tap av stabilitet på bilen.



Før kjøring med tilhenger

Før kjøring med tilhenger må du gjøre følgende:

- Fyll dekket til dekktrykket for kalde dekk, som er spesifisert i [Stell og vedlikehold av dekk på side 179](#).
- Følg alle forskrifter og lovpålagte krav som gjelder for kjøring med tilhenger. Hvis du ikke følger forskriftene, kan det gå utover sikkerheten din.
- Juster sidespeilene slik at du har klar sikt bakover uten en betydelig blindsoner.
- Aktiver **Tilhengermodus** (se [Tilhengermodus på side 92](#)).

Bekreft følgende:

- Model 3 står horisontalt med tilhengeren festet. Hvis bilen vipper oppover fremme og nedover bak, må du kontrollere at du ikke overskrider den maksimale tauekapasiteten og belastningen på trekkstangen, som er oppgitt i [Transportkapasitet – tilhenger på side 90](#).
- Alle deler og fester, sikkerhetskjettinger og elektriske tilkoblinger (inkludert rygge- og tåkelys, hvis utstyrt) for tilhengerfestet er i god stand og riktig tilkoblet. Ikke kjør med tilhengeren hvis det er noen åpenbare problemer.
- Tilhengerlysene (bremselys, blinklys og markeringslys) fungerer som de skal.

MERK: Hvis Model 3 er i Tilhengermodus eller har registrert en tilkobling av tilhengerlys, og Model 3 registrerer en elektrisk feil i tilhengerens blinklys, vil blinklysene for de(n) berørte siden(e) blinke fortere enn normalt (se [Tilhengermodus på side 92](#)).

- Tilhengertrekkstangen er sikkert festet på tilhengerkulen.
- Sikkerhetskjettinger er riktig koblet mellom tilhenger og tauekjøretøyet. Kryss sikkerhetskjettingene under trekkstangen for å bidra til å hindre den i å berøre veien hvis den kobles fra tilhengerfestet. La det være nok slakk i sikkerhetskjettingene til å svinge, og sikre at kjettingene ikke skrapet mot bakken.
- All last er festet.
- Hjulklosser er tilgjengelig.
- Tilhengerlasten er jevnt fordelt slik at vekten på tilhengertrekkstangen er rundt 4–10 % av den totale tilhengervekten uten å overskride de maksimale vektene på trekkstangen, som er oppført i [Transportkapasitet – tilhenger på side 90](#).

 **ADVARSEL:** Last som er balansert over hjulene, eller som er tyngre bak, kan føre til krenkning på tilhengeren og resultere i tap av kontroll over bilen.

 **ADVARSEL:** Sikre alltid at lasten er festet i tilhengeren og ikke vil forskyve seg. Dynamisk forskyvning av lasten kan føre til tap av kontroll over bilen og resultere i alvorlige personskader.

Retningslinjer for tauing

Model 3 er først og fremst beregnet på transport av passasjerer. Kjøring med tilhenger utsetter motoren(e), drivverket, bremsene, dekkene og fjæringen for ekstra belastning og reduserer rekkevidden betydelig. Hvis du bestemmer deg for å kjøre med en tilhenger, må du være forsiktig og følge disse generelle retningslinjene:

- Reduser kjørehastigheten, og unngå brå manøvrer. Husk at når du kjører med tilhenger, er styringen, stabiliteten, svingradiusen, stopplengden og bremseytelsen forskjellig fra kjøring uten tilhenger.
- Øk følgeavstanden ved å holde minst dobbelt så lang avstand til kjøretøyet foran. Dette bidrar til å unngå situasjoner som krever kraftig bremsing. Bråbremsing kan føre til skrensing eller at tilhengeren havner på tvers av veien.
- Unngå skarpe svinger. Skarpe svinger kan føre til at tilhengeren kommer borti bilen og forårsaker skade. Husk at tilhengerhjulene vil være nærmere innsiden på svingen enn bilhjulene. Foreta derfor bredere svinger for å forhindre at tilhengeren treffer fortauskanten, trafikkskilt, trær eller andre gjenstander.
- Kontroller tilhengerlysene og blinklysene på tilhengeren regelmessig for å forsikre deg om at pærene fortsatt fungerer.
- Kontroller regelmessig at lasten er festet.
- Unngå å parkere i en helling (se [Parkering med en tilhenger på side 93](#)).
- Kontroller regelmessig at alle tauekomponentene er skikkelig fastskrudd.

 **ADVARSEL:** Tauing krever at du øker bremselengden. Øk følgeavstanden og unngå situasjoner som potensielt kan forårsake kraftig bremsing, når du kjører med tilhenger. Dersom du ikke gjør det, kan det føre til en kollisjon.

 **ADVARSEL:** Følg alle forskrifter og lovpålagte krav i den aktuelle jurisdiksjonen, som gjelder spesifikt for kjøring med tilhenger. Hvis du ikke følger forskriftene, kan det gå utover sikkerheten din.

 **ADVARSEL:** Ikke koble tilhengerbremsen på bilens bremsesystem. Det kan føre til skader på bilen og tilhengeren og føre til feil på bremsesystemet med alvorlige personskader som resultat.

Tilhengermodus

Tilhengermodus må alltid være aktiv ved kjøring med tilhenger. Når du kobler til den elektriske koblingen på en tilhenger mens bilen står i Park, aktiverer Model 3 automatisk Tilhengermodus. Når du kobler fra tilhengerens elektriske kobling, deaktiveres ikke Tilhengermodus automatisk. Aktiver eller deaktiver Tilhengermodus manuelt ved å berøre **Kontroller > Dynamikk > Tilhengermodus** på berøringsskjermen. Én av de følgende indikatorene vises på berøringsskjermen:



Tilhengermodus er aktiv.



Model 3 registrerer en tilkobling av tilhengerlys, men tilhengermodus er deaktivert. Det er sannsynlig at transporttilbehøret er koblet til.



Model 3 registrerer en defekt elektrisk tilkobling for tilhengerlysene. Noen eller alle tilhengerlys fungerer kanskje ikke som de skal. Stopp bilen så snart dette er trygt, og inspiser tilhengerlysene med tanke på defekte kabler eller dårlige koblinger. Hvis problemene er løst og det røde ikonet vedvarer, slår du av og på Tilhengermodus igjen. Hvis du er ferdig med tauing og har koblet fra tilhengerens elektriske kontakt, deaktiverer du Tilhengermodus manuelt for å fjerne det røde ikonet.

Hvis Model 3 er i Tilhengermodus eller har registrert en tilkobling av tilhengerlys, og kjøretøyet registrerer en elektrisk feil i tilhengerens blinklys, vil blinklysene for de(n) berørte siden(e) blinke fortere enn normalt. Hvis du er ferdig med tauing og har koblet fra tilhengerens elektriske kontakt, vil blinklysene blinke fortere enn normalt, og den røde tilhengerindikatoren vil vises på berøringsskjermen til Tilhengermodus deaktiveres manuelt.

Noen Autopilot-funksjoner, i tillegg til funksjon for parkeringssensor bak, er kanskje ikke tilgjengelige når Tilhengermodus er aktivert. I tillegg fungerer disse funksjonene annerledes:

- Aktiv Cruise Control øker følgeavstanden til kjøretøyet foran deg.
- Sidekollisjonsadvarsel er aktiv, men automatiske inngrep i styringen er deaktivert.
- Bremskraften fra den automatiske nødbremsingen (se [Kollisjonsvarselassistent på side 128](#)) kan være begrenset.

⚠ ADVARSEL: Ikke stol på at Model 3 skal registrere tilhengeren og aktivere tilhengermodus automatisk. Kontroller alltid for å sikre at tilhengermodus er aktivert før kjøring med tilhenger.

⚠ ADVARSEL: Du må ikke under noen omstendigheter gå ut av tilhengermodus under kjøring med tilhenger. Det kan føre til alvorlig personskade.

Parkering med en tilhenger

Unngå å parkere i en helling hvis det er mulig. Hvis det likevel er absolutt nødvendig å parkere i en helling, må du plassere hjulklosser under tilhengerhjulene. Disse trinnene bør du vurdere å få hjelp til:

- Én person trykker inn og holder nede bremsepedalen.

- En annen person plasserer hjulklossene under hjulene på nedsiden av kjøretøyets dekk.
- Slipp bremsepedalen når klossene er på plass, og kontroller at klossene holder vekten av bilen og tilhengeren.

MERK: Når du tester klossene, må du sikre at bakkestoppfunksjonen (se [Bakkestopp på side 78](#)) ikke er aktivert. Hvis bakkestoppfunksjonen brems Model 3, vil indikatoren for denne funksjonen vises i berøringsskjermen. For å koble ut bakkestoppfunksjonen trykker du inn bremsepedalen før du slipper den igjen.

- Sett bilen i Park.

⚠ ADVARSEL: Hvis det er nødvendig å parkere i en helling, må du alltid forsikre deg om at alle tilhengerhjulene er sikret godt med klosser. Hvis dette ikke overholdes, kan det føre til alvorlig materiell skade eller personskade.

Koble til taufestet

Tauapakken for Model 3 inkluderer et vekt bærende tilhengerfeste med en 50 mm kulekobling. Når tilhengerfestet ikke er i bruk, bør det tas av og oppbevares på et tørt sted for å forhindre rust og korrosjon. La støvdekselet være på tilhengerfestehuset for å forhindre at smuss og rusk kommer inn i låsen.



⚠ ADVARSEL: Du må bruke tilhengerfestet til Model 3 når du kjører med tilhenger. Prøv aldri å sette på en annen type tilhengerfeste.

MERK: Bruk alltid sikkerhetskjettinger når du tauer. Kryss kjettingene under tilhengerens trekkstang, og fest dem til tilhengerens øyne for å sikre tilhengerlasten.

MERK: Maksimalt tillatt overheng bak for koblingspunktet er 1053 mm.



Tauing og tilbehør

Slik setter du på tilhengerfestet:

1. Ta støvdekselet av tilhengerfestehuset ved å sette inn en liten gjenstand, f.eks. et flatt skrujern, inn i trykklemmene på hver side av støvdekselet. Drei trykklemmene til de er i løst posisjon, ta dem ut, og ta av støvdekselet.



2. Sett nøkkelen inn i låsesylinderen på holderen, og drei sylinderen slik at toppen av nøkkelen er på linje med åpen-posisjonen.
3. Trekk låsesylinderen ca. 0,5 cm ut av adapteren, og drei med klokken til opplåst-ikonet står øverst på låsesylinderen.

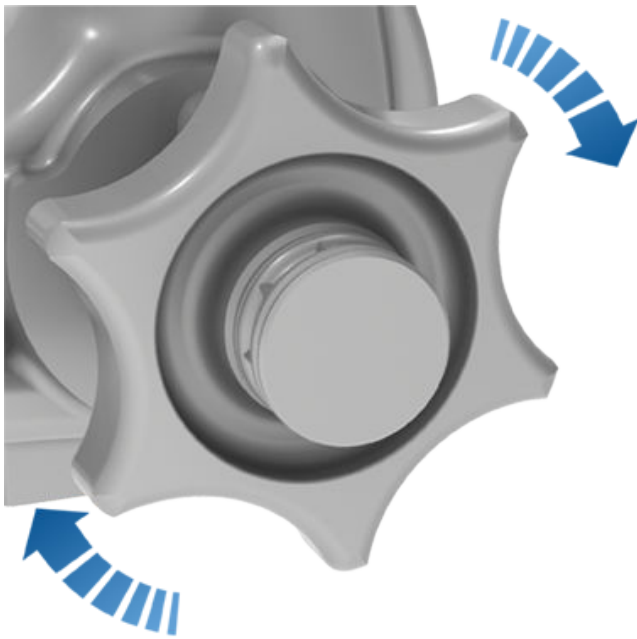

ADVARSEL: Vær forsiktig når du dreier låsesylinderen. Hvis den ikke låses i åpen-posisjon, går den automatisk tilbake til den opprinnelige lukkede posisjonen, og du kan få fingrene i klem.

4. Grip tilhengerfestet nedenfra med et fast grep, og rett inn de tilsvarende utsnittene på tilhengerfestehuset.

MERK: Ikke grip låsesylinderen, for den må dreie fritt.

5. Skyv tilhengerfestet inn i tilhengerfestehuset til låsesylinderen roterer raskt mot klokken og låses automatisk i lukket posisjon.

6. Kontroller at tilhengerfestet er satt helt inn i huset ved å trekke tilhengerfestet nedover. Tilhengerfestet skal ikke falle når du trekker det ned.

MERK: Hvis tilhengerfestet ikke låses i huset, faller det ut når du trekker det ned.

7. Drei nøkkelen slik at pilene er innrettet med låsikonet på låsesylinderen.

8. Ta ut nøkkelen, og oppbevar den på et sikkert sted (helst inni bilen).

MERK: Nøkkelen kan bare tas ut hvis tilhengerfestet er låst. Dette indikerer riktig tilkobling. Ikke bruk tilhengerfestet hvis nøkkelen ikke er tatt ut.

MERK: Tesla anbefaler at du noterer ned nøkkelkoden. Du trenger denne nøkkelkoden hvis du mister nøklene og må bestille en ny.



MERK: Tilhengerfestet er festet til bilens karosseri med seks bolter.

Koble fra tauet

Ta av tilhengerfestet etter sleping:

1. Sett i nøkkelen, og drei for å rette inn toppen av nøkkelen med opplåst-ikonet.



- Hold fast nederst på tilhengerfestet (for å hindre at det faller ned på bakken), trekk låsesylinderen ut rundt 0,5 cm, og dreii den med klokken til låsikonet bytter til toppen. Nå er låsesylinderen låst i åpen-posisjon, og tilhengerfestet faller ut av huset.

⚠ ADVARSEL: Vær forsiktig når du dreier låsesylinderen. Hvis den ikke låses i åpen-posisjon, går den automatisk tilbake til den opprinnelige lukkede posisjonen, og du kan få fingrene i klem.

- Sett støvdekslet på tilhengerfestehuset igjen for å forhindre at det samles opp smuss i huset, ved å trykke inn trykklemmene.
- Lukk støvdekslet på låsesylinderen til tilhengerfestet, og oppbevar tilhengerfestet på et sikkert sted.

MERK: Vedlikehold tilhengerfestet ved å smøre overflaten regelmessig med smørefett uten harpiks.

Elektriske forbindelser

Forskriftene krever at alle tilhengere skal være utstyrt med baklys, bremselys, sidemarkeringslys og blinklys. For å sørge for strøm for tilhengerlys er det en innebygd 13-pinnars ledningskontakt i nærheten av tilhengerfestestøtten ledningspluggen, for de fleste typer tilhengere. Det er førerens ansvar å sikre at alle elektriske tilkoblinger og alle tilhengerlys fungerer før og under tauing. Du må foreta manuelle kontroller.



- Venstre blinklys
- Bakre tåkelys
- Jording for pinnene 1–8
- Høyre blinklys
- Høyre signallys bak

- Bremselys
- Venstre baklys
- Ryggelys

Alle pinner har lavspenning-strøm. Hvis tilhengerlys slukner under tauing, kan det skyldes en sikring som har gått. Model 3 varsler ikke hvis en sikring er gått. Kontakt Tesla Service.

MERK: Hjelpestrøm er ikke tilgjengelig for øyeblikket.

MERK: Pinnene 9–13 støttes for øyeblikket ikke, fordi Model 3 ikke er utstyrt med bremsekontrollere på dette tidspunktet.

MERK: Hvis det oppdages tåkelys på tilhengeren, deaktiverer Model 3 de bakre tåkelysene (hvis montert).

⚠ ADVARSEL: Kontroller alltid at strømkabelen til tilhengeren ikke er i berøring med eller sleper mot bakken, og at det er nok slakk i kabelen til å svinge.

⚠ ADVARSEL: Bruk bare de elektriske tilkoblingene som er utviklet av Tesla. Ikke prøv å koble direkte eller å koble det elektriske ledningsnett til en tilhenger med noen annen metode. Det kan skade bilens elektriske system og forårsake feil.

Innvirkning på rekkevidde

Tauing av tilhenger øker kjøretøyets vekt og luftmotstand. Dette fører til at kjørerækkevidden kan reduseres betraktelig. Selv om Ruteplanlegger forsøker å justere beregningene basert på tilhengermodus, kan det faktiske energiforbruket variere. Planlegg lengden på turen og ladedestinasjoner i henhold til dette.



Om Autopilot

Autopilot er en pakke med avanserte førerassistansfunksjoner som skal gjøre det tryggere og mindre stressende å kjøre. Ingen av disse funksjonene gjør Model 3 helt autonom, og erstatter ikke deg som sjåfør. Autopilot-funksjonene leveres som standard med alle nye Tesla-kjøretøyer.

MERK: Avhengig av markedsregion, bilkonfigurasjon, tilleggsutstyr og programversjon, er bilen kanskje ikke utstyrt med følgende funksjoner, eller en funksjon fungerer kanskje ikke nøyaktig som beskrevet.

Grunnleggende Autopilot-funksjoner omfatter Aktiv Cruise Control og Autostyring.

- **Aktiv Cruise Control:** Holder hastigheten og en justerbar følgeavstand til kjøretøyet foran deg (se [Aktiv Cruise Kontroll på side 98](#)).
- **Autostyring:** Holder hastigheten og avstanden til kjøretøyet foran deg, og holder kjørebane Model 3 (se [Autostyring på side 99](#)).

ADVARSEL: Grunnleggende Autopilot er en funksjon som krever en aktiv fører. Hold alltid hendene på rattet og vær oppmerksom på veiforholdene, trafikken rundt deg og andre trafikanter (som fotgjengere og syklistere). Vær alltid forberedt på å iverksette tiltak umiddelbart. Hvis disse instruksjonene ikke følges, kan det føre til skader, alvorlige personskader eller dødsfall.

Forbedret Autopilot har flere funksjoner. Funksjonene til Forbedret Autopilot er designet for å redusere belastningen på føreren og gjøre vanlige oppgaver enklere, for eksempel å skifte kjørebane eller parkere.

- **Automatisk filskifte:** Skifter Model 3 til en tilgrensende fil når du slår på blinklyset og Autostyring er aktiv (se [Automatisk filskifte på side 100](#)).
- **Navigere på Autopilot:** Guider aktivt Model 3 fra innkjøringsramper til avkjøringsramper, og skifter fil, navigerer i veikryss, slår blinklysene på automatisk, og velger riktig avkjøring (se [Navigere på Autopilot på side 101](#)).
- **Autoparkering:** Parkerer Model 3, enten lukeparkering eller rettvisklet parkering (se [Autoparkering på side 114](#)).
- **Summon:** Kjører Model 3 fremover eller bakover, også når du er utenfor bilen. Dette er nyttig når du parkerer på trange parkeringsplasser (se [Summon på side 116](#)).
- **Smart Summon:** Kjører Model 3 ut fra parkeringsplasser og gjennom mer komplekse miljøer, og manøvrerer rundt hindringer og andre kjøretøyer for å komme frem til ditt valgte mål (se [Smart Summon på side 118](#)).

ADVARSEL: Forbedret Autopilot er en funksjon som krever en aktiv fører. Hold alltid hendene på rattet og vær oppmerksom på veiforholdene, trafikken rundt deg, og andre trafikanter (som fotgjengere og syklistere). Vær alltid forberedt på å iverksette tiltak umiddelbart. Hvis disse instruksjonene ikke følges, kan det føre til skader, alvorlige personskader eller dødsfall.

Selvkjørende funksjoner inkluderer:

- **Trafikklys- og stoppskiltassistent:** Holder hastigheten, holder følgeavstanden og holder Model 3 i filen, og reduserer farten og stopper for trafikklys og stoppskilt (se [Trafikklys- og stoppskiltkontroll på side 107](#)).

ADVARSEL: Selvkjørende funksjoner er en funksjon som krever en aktiv fører. Hold alltid hendene på rattet og vær oppmerksom på veiforholdene, trafikken rundt deg, og andre trafikanter (som fotgjengere og syklistere). Vær oppmerksom på veien til enhver tid, og vær alltid forberedt på å iverksette tiltak umiddelbart. Hvis disse instruksjonene ikke følges, kan det føre til skader, alvorlige personskader eller dødsfall.

Slik fungerer den

Autopilot bruker kameraene på Model 3, som overvåker omgivelsene og oppdager andre kjøretøyer, fotgjengere, veimerking og hindringer, som barrierer og fortauskanter. Det er kameraer montert foran, bak, på venstre side og på høyre side av Model 3 (se [Kameraer på side 16](#)).

Model 3 kan også styres med et kulekamera montert i bakspeilet, som overvåker førerens oppmerksomhet. Det er ditt ansvar å ha hendene på rattet, være oppmerksom på veien og være klar til å reagere til enhver tid.

Når Autopilot er aktiv viser Model 3 en serie med eskalerende varsler som minner deg på å ha hendene på rattet og være oppmerksom på veien. Hvis du ikke reagerer, vil Autopilot kobles ut og være utilgjengelig resten av kjøreturen.

ADVARSEL: Autopilot er utviklet for din kjørekømførelse og bekvemmelighet, og er ikke et system for varsling eller unngåelse av kollisjoner. Det er ditt ansvar å være årvåken, kjøre trygt og til enhver tid ha kontroll over bilen. Stol aldri på at Autopilot vil redusere farten selv Model 3. Hold alltid øye med veien foran deg, og vær klar til å iverksette korrigerende tiltak til enhver tid. Hvis ikke kan det føre til alvorlig skade eller død.

Det er ditt eget ansvar å gjøre deg kjent med begrensningene til Autopiloten og alltid være klar til å ta kontroll. For mer informasjon om begrensninger, forholdsregler og advarsler, se [Begrensninger og advarsler på side 120](#).



Tilstander for Autopilot

Sørg for at alle kameraer er rene og fri for hindringer før hver kjøretur, og før du bruker Autopilot-funksjonene (se [Rengjøring av et kamera på side 186](#)). Skitne kameraer og sensorer (hvis utstyrt) samt omgivelsesforhold som regn og utydelig filmerking, kan påvirke Autopilot-ytelsen. Hvis et kamera er tildekket eller ikke har fri sikt, vil Model 3 vise en melding på berøringsskjerm, og Autopilot-funksjonene vil kanskje ikke være tilgjengelige. Se [Feilsøking av varsler på side 217](#) for mer informasjon om spesifikke varsler.

Før du kan bruke Autopilot-funksjonene, og etter visse servicebesøk, må du kjøre et lite stykke for å kalibrere kameraene. Se [Kjør for å kalibrere kameraer på side 16](#) for mer informasjon.

I tillegg kan det hende at disse funksjonene ikke fungerer som de skal i følgende tilfeller:

- Veien har skarpe svinger eller betydelige høydeendringer.
- Veiskilt og signaler er uklare, tvetydige eller dårlig vedlikeholdt.
- Sikten er dårlig (på grunn av kraftig regn, snø, hagl osv. eller dårlig opplyste veier når det er mørkt).
- Du kjører i en tunnel eller ved siden av en midtdeler som forstyrrer sikten til kameraene.
- Kraftig lys (f.eks. lys fra møtende kjøretøy eller direkte sollys) påvirker sikten til kameraene.

Listen ovenfor representerer ikke en fullstendig liste over situasjoner som kan hindre at Autopilot-funksjonene fungerer som den skal. For mer informasjon, se [Begrensninger og advarsler på side 120](#).

MERK: Avhengig av markedsregion, bilkonfigurasjon, tilleggsutstyr og programvareversjon, er bilen kanskje ikke utstyrt med følgende funksjoner, eller en funksjon fungerer kanskje ikke nøyaktig som beskrevet.

Autopilot-funksjon	Tilgjengelig når
Aktiv Cruise Control	<ul style="list-style-type: none"> • Du kjører i mellom 30 km/t og 140 km/t <p>MERK: Du kan aktivere Aktiv Cruise Control ved lavere hastigheter hvis et kjøretøy oppdages minst 1,5 meter foran Model 3.</p>
Autostyring	<ul style="list-style-type: none"> • Du kjører i mellom 30 km/t og 140 km/t <p>MERK: Du kan aktivere Autostyring ved lavere hastigheter hvis et kjøretøy oppdages minst 1,5 meter foran Model 3.</p> <p>MERK: På veier i boligfelt, veier uten midtdeler, eller veier uten begrenset adgang, er den maksimale tillatte kjørehastigheten begrenset, og berøringsskjermen viser en melding. Den begrensede hastigheten vil være fartsgrensen på veien pluss 10 km/t.</p> <ul style="list-style-type: none"> • Frontlysene står i stillingen På eller Auto. Selv om Autopilot er tilgjengelig både på dagtid og under dårligere lysforhold (skumring eller mørke), vil Autostyring deaktiveres eller være utilgjengelig hvis frontlysene settes i stillingen Av. Når Autostyring slås på, vil Automatisk fjernlys automatisk aktiveres (se Fjernlys på side 68) og vindusviskerne settes i Auto.
Naviger på Autopilot	<ul style="list-style-type: none"> • Du kjører i mellom 30 km/t og 140 km/t. <p>MERK: Du kan aktivere Navigere på Autopilot ved lavere hastigheter hvis et kjøretøy oppdages minst 1,5 meter foran Model 3.</p> <ul style="list-style-type: none"> • Du kjører på en motorvei med kontrollert adkomst. Når du tar av fra en motorvei med kontrollert adkomst, går Naviger på Autopilot tilbake til Autostyring.



Autopilot-funksjoner

Dette emnet beskriver hvordan du slår på og bruker de følgende førerassistansesfunksjonene.

MERK: Avhengig av markedsregion, bilkonfigurasjon, tilleggsutstyr og programvareversjon, er bilen kanskje ikke utstyrt med følgende funksjoner, eller en funksjon fungerer kanskje ikke nøyaktig som beskrevet.

- **Aktiv Cruise Control:** Aktiv Cruise Control holder en valgt kjørehastighet, slik som tradisjonell Cruise Control. Aktiv Cruise Control kan også redusere hastigheten eller akselerere Model 3 etter behov, for å holde følgeavstanden til kjøretøyet foran deg. Det er fortsatt ditt ansvar å styre når Aktiv Cruise Control er på Model 3 (se [Aktiv Cruise Control på side 98](#)).
 - **Autostyring:** Autostyring holder, i likhet med Aktiv Cruise Control, en valgt hastighet (hvis det ikke er et kjøretøy foran deg) eller følgeavstand (hvis det er et kjøretøy foran deg). I tillegg oppdager Autostyring filmerking, veikanter og kjøretøyer og gjenstander i nærheten, for å holde Model 3 i kjørefeltet (se [Autostyring på side 99](#)).
- MERK:** Autostyring er en BETA-funksjon.
- **Automatisk filskifte:** Når du slår på et blinklys mens Autostyring er aktiv, flytter Automatisk filskifte Model 3 til den tilstøtende filen i retningen som indikeres av blinklyset (se [Automatisk filskifte på side 100](#)).
 - **Navigere på Autopilot:** Naviger på Autopilot bygger på funksjonene til Aktiv Cruise Control og Autostyring. Når Autostyring er slått på, gjør Naviger på Autopilot at Model 3 kan foreslå og, hvis konfigurert, automatisk skifte fil for å kjøre forbi andre kjøretøyer og følge navigasjonsruten (se [Naviger på Autopilot på side 101](#)).

MERK: Naviger på Autopilot er en BETA-funksjon.

Aktiv Cruise Control og Autostyring bruker informasjon fra kameraene på Model 3 for å oppdage veimerking, veikanter og andre kjøretøyer og trafikanter rundt Model 3.

⚠ ADVARSEL: Sørg for at alle kameraer er rene og fri for hindringer før hver kjøretur, og før du bruker Autopilot-funksjonene (se [Rengjøring av et kamera på side 186](#)). Skitne kameraer og sensorer (hvis utstyrt) samt omgivelsesforhold som regn og utydelig filmerking, kan påvirke Autopilot-ytelsen. Hvis et kamera er tildekket eller ikke har fri sikt, vil Model 3 vise en melding på berøringsskjerm, og Autopilot-funksjonene vil kanskje ikke være tilgjengelige. Se [Feilsøking av varsler på side 217](#) for mer informasjon om spesifikke varsler.

⚠ ADVARSEL: Det er ditt eget ansvar å gjøre deg kjent med begrensningene til Autopiloten og i hvilke situasjoner sjåføren må ta kontrollen. Se [Begrensninger og advarsler på side 120](#) for mer informasjon.

Autopilot-innstillinger

Før du bruker Autopilot-funksjonene, kan du tilpasse hvordan de fungerer ved å trykke på **Kontroller > Autopilot**.

- **Angitt hastighet:** Velg om Autopilot skal koble inn ved den registrerte fartsgrensen eller den nåværende kjørehastigheten. Berør **Kontroller > Autopilot > Angi hastighet**, og velg enten **Fartsgrense** eller **Gjeldende hastighet**.
 - **Overskridelse:** Hvis du velger **Fartsgrense**, kan du spesifisere overskridelse ved å trykke på **Angi fartsgrense**. Du kan velge **Fast** (hastigheten justeres med et spesifikt intervall på alle veier) eller **Prosent** (hastigheten justeres som en prosentandel av veiens registrerte fartsgrense).
 - **Autopilotaktivering:** Velg hvordan Autostyring aktiveres. Hvis kjørehendelen er satt til **Enkelttrekk**, aktiveres både Aktiv Cruise Control og Autostyring når du drar den ned én gang. Hvis kjørehendelen er satt til **Dra to ganger**, må du dra den mot deg to ganger i rask rekkefølge for å aktivere Autostyring.
- MERK:** Autopilotaktivering må være satt til **Dra to ganger** hvis du vil bruke Aktiv Cruise Control uavhengig av Autostyring.
- **Lyd for grønt trafikklys:** Hvis slått på, høres en lyd når du venter ved rødt trafikklys og lyset skifter til grønt. Hvis du ikke aktivt bruker Aktiv Cruise Control og venter ved rødt lys med en bil foran deg, høres lyden når bilen foran deg kjører framover.

Aktiv Cruise Control

Aktiv Cruise Control alltid på.

Bruk av Aktiv Cruise Control:

1. Trekk kjørehendelen ned én gang og slipp gasspedalen for å la Aktiv Cruise Control opprettholde kjørehastigheten. Et lydsignal høres for å angi at Aktiv Cruise Control nå er aktiv.

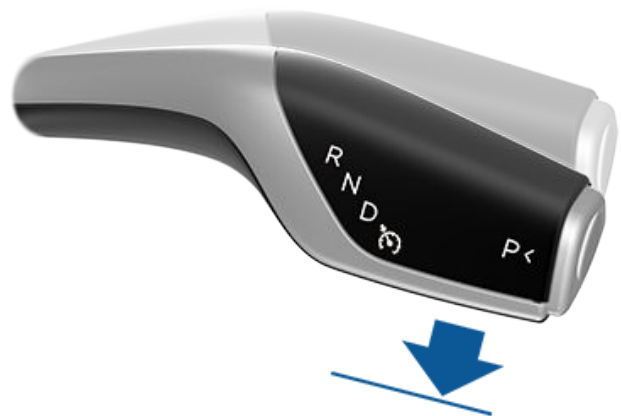

MERK: Hvis **Autopilotaktivering** er satt til **Enkelttrekk**, vil Autostyring (som omfatter Aktiv Cruise Control) også aktiveres når du drar kjørehendelen ned én gang. Trykk på **Kontroller > Autopilot > Autopilotaktivering** og velg **Dra to ganger** for å bruke Aktiv Cruise Control uavhengig av Autostyring når du drar kjørehendelen ned én gang.



2. Endre den innstilte hastigheten ved å rulle det høyre styrehjulet opp for å øke og ned for å redusere. Du kan aktivere gasspedalen når som helst for å overstyre den innstilte marsjfarten midlertidig. Se [Når du bruker Autopilot på side 103](#) for mer informasjon.
3. Når du vil avbryte Aktiv Cruise Control, flytter du kjørehendelen oppover eller trykker inn bremsepedalen. Se [Slå av Autopilot på side 102](#) for mer informasjon.

**40
MAX**

Når Aktiv Cruise Control er tilgjengelig, men ikke aktivert, viser berøringsskjerm cruisehastigheten i grått. Tallet som vises, representerer hastigheten som angis når du aktiverer Aktiv Cruise Control.

MERK: På veier der kartdata fastslår at en betinget fartsgrense er til stede (f.eks. en fartsgrense basert på tidspunkt eller værforhold), vises en sekundær fartsgrense nedenfor den første fartsgrensen. Det er førerens ansvar å fastslå om den betingede hastighetsgrensen gjelder, og i så fall justere cruisehastigheten deretter.

**40
MAX**

Når Aktiv Cruise Control aktivt kjører ved en innstilt hastighet, utheves hastigheten med blå tekst.

- ⚠ ADVARSEL:** Aktiv Cruise Control er utviklet for din kjørekomfort og bekvemmelighet og er ikke et kollisjonsadvarsel- eller -unngåelsessystem. Det er ditt ansvar å være årvåken, kjøre trygt og til enhver tid ha kontroll over bilen. Stol aldri på at Aktiv Cruise Control skal senke hastigheten til Model 3 tilstrekkelig. Hold alltid øye med veien foran deg, og vær klar til å iverksette korrigerende tiltak til enhver tid. Hvis ikke kan det føre til alvorlig skade eller død. Se [Begrensninger og advarsler på side 120](#) for mer informasjon.

Autostyring

MERK: Avhengig av markedsregion, bilkonfigurasjon, tilleggsutstyr og programvareversjon, er bilen kanskje ikke utstyrt med Autostyring, eller funksjonen fungerer kanskje ikke nøyaktig som beskrevet.

Slik slår du på Autostyring:

1. Trykk på **Kontroller > Autopilot > Autopilot-funksjoner > Autostyring (beta)**.
2. Når du har lest og forstått det som står i popup-vinduet, trykker du på **Ja**.

Bruk av Autostyring:

1. Flytt kjørehendelen helt ned to ganger rett etter hverandre.



2. Endre den innstilte hastigheten ved å rulle det høyre styrehjulet opp for å øke og ned for å redusere. Se [Når du bruker Autopilot på side 103](#) for mer informasjon.
3. Når du vil avbryte Autostyring, flytter du kjørehendelen oppover eller trykker inn bremsepedalen. Se [Slå av Autopilot på side 102](#) for mer informasjon.

Når du aktiverer Autostyring, bekrefter Model 3 aktiveringen med en varsellyd og viser en kort melding på berøringsskjerm for å minne deg på å være oppmerksom på veien og ha hendene på ratt.



For å vise at Autostyring er tilgjengelig (men ikke aktivt styrer Model 3), vises et grått Autostyring-ikon i øvre hjørne på berøringsskjermens side av kjøreområdet. I situasjoner der Autostyring er midlertidig utilgjengelig, forsvinner Autostyring-ikonet. (Kjørehastigheten er for eksempel ikke innenfor hastigheten som kreves for at Autostyring kan brukes.)



For å vise at Autostyring er aktiv viser berøringsskjerm et blått Autostyring-ikon.

Når Autostyring oppdager filmerkingen, viser den kanten på kjørebane i blått på berøringsskjerm.



Autopilot-funksjoner

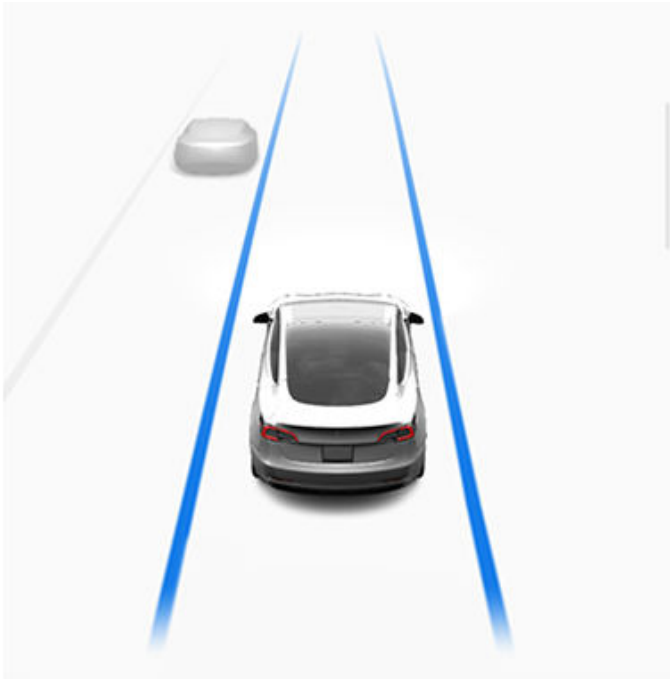

Når Autostyring er slått på, vil Aktiv Cruise Control også være aktiv.

I situasjoner der fartsgrensen ikke kan registreres når Autostyring er aktivert, reduserer Autostyring kjørehastigheten og begrenser den innstilte kjørehastigheten til 70 km/t. Selv om du kan akselerere manuelt for å overskride den begrensede hastigheten, vil Model 3 ikke bremse for oppdagede hindringer så lenge du bruker gasspedalen. Autostyring sakter ned til den begrensede hastigheten når du slipper gasspedalen. Når du tar av fra veien eller deaktiverer Autostyring ved å bruke ratt, kan du øke den innstilte kjørehastigheten igjen ved behov.

⚠ ADVARSEL: Styring er begrenset når Autostyring er aktivert. Derfor kan det være at Model 3 ikke kan håndtere krappe svinger. Vær forberedt på å ta kontroll over kjøretøyet til enhver tid.

⚠ ADVARSEL: Autostyring er en assistansefunksjon som krever en aktiv fører. Ha alltid hendene på ratt, vær oppmerksom på veiforholdene og trafikken, og vær alltid forberedt på å reagere raskt. Hvis disse instruksjonene ikke følges, kan det føre til skader, alvorlige personskader eller dødsfall. Det er ditt eget ansvar å gjøre deg kjent med begrensningene til Autostyring og i hvilke situasjoner systemet kanskje ikke fungerer som forventet. Se [Begrensninger og advarsler på side 120](#) for mer informasjon.

Automatisk filskifte

MERK: Avhengig av markedsregion, kjøretøykonfigurasjon, tilleggsutstyr og programvareversjon er kjøretøyet kanskje ikke utstyrt med Automatisk filskifte, eller funksjonen fungerer kanskje ikke nøyaktig som beskrevet.

Hvis du slår på blinklyset når Autostyring er aktiv, legger Model 3 seg over i den tilgrensende filen i retningen indikert av blinklyset, forutsatt at de følgende forutsetningene er oppfylt:

- Blinklyset er slått på.
- Veimerkingene angir at et filskifte er tillatt.
- Automatisk filskifte har registrert at du har hendene på ratt.
- Halvveis i filskiftet må Model 3 registrere den ytre veimerkingen i målfilen. Hvis denne filmerkingen ikke oppdages, avbrytes filendringen og Model 3 går tilbake til sin opprinnelige kjørebane.
- Sikten til kameraet/kameraene er ikke blokkert.
- Model 3 registrerer ikke et kjøretøy i blindsonen, eller et kjøretøy eller en hindring opp til midten av målfilen. Hvis et kjøretøy eller en annen hindring registreres i målfilen, vises det i rødt i visualiseringen på berøringsskjerm, og Model 3 fullfører ikke filskiftet før det er trygt å gjøre det.

MERK: Automatisk filskifte avbrytes hvis filskiftet ikke kan fullføres på 5 sekunder.



ADVARSEL: Selv om Autopiloten er utviklet for å oppdage kjøretøyer og hindringer i de tilgrensende filene, er det ditt ansvar å alltid kontrollere visuelt at omgivelsene er trygge og at du kan legge deg over i den ønskede filen. Hvis Autopiloten ikke kan skifte fil på grunn av utilstrekkelige data, viser berøringsskjerm en serie med advarsler. Når du bruker Automatisk filskifte, må du derfor alltid følge med på berøringsskjerm for å kunne overta styringen av Model 3 manuelt.

Den minste hastigheten for filskifte på Autopilot kan variere etter region, hastighet i tilgrensende fil og andre faktorer. Vær alltid klar til å styre manuelt og endre fil etter behov. Når et automatisk filskifte pågår, aktiveres Akselerasjon ved forbikjøring slik at Model 3 kan akselerere nærmere et kjøretøy foran (se [Akselerasjon ved forbikjøring på side 104](#)).

Når du slår på blinklyset, skifter Model 3 fil én fil av gangen. Hvis du vil flytte til enda en fil, må du slå på blinklyset nok en gang etter at det første filskiftet er fullført.

Når Model 3 skifter fil, er det viktig å følge med på ytelsen ved å holde øye med kjørebanen foran og omgivelsene. Vær klar til å ta over rattet når som helst. Mens du krysser over til den tilstøtende filen, viser berøringsskjerm plasseringen i filen som Model 3 kjører inn i.

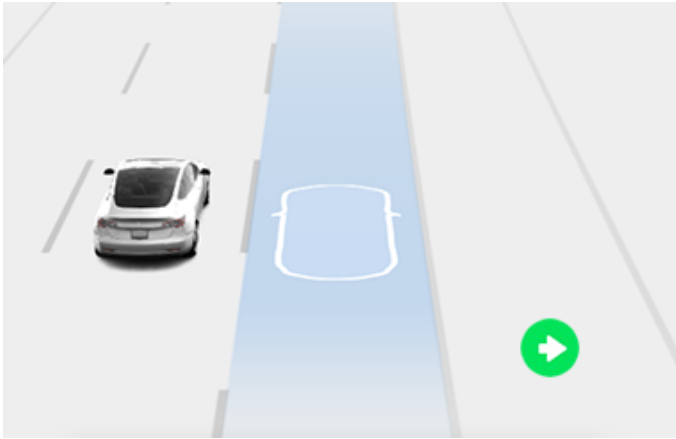

Naviger på Autopilot

MERK: Avhengig av markedsregion, kjøretøykonfigurasjon, tilleggsutstyr og programvareversjon er kjøretøyet kanskje ikke utstyrt med Naviger på Autopilot, eller funksjonen fungerer kanskje ikke nøyaktig som beskrevet.

Når du skal aktivere Naviger på Autopilot, berører du **Kontroller > Autopilot > Naviger på Autopilot (Beta)**. Deretter, når du skal tilpasse hvordan Naviger på Autopilot skal fungere, berører du **Tilpass Navigate on Autopilot**:

- **Aktiver ved start av hver tur:** Velg om du vil aktivere Naviger på Autopilot automatisk for hver navigasjonsrute. Når den er aktivert, er Naviger på Autopilot-knappen på den detaljerte kjøreanvisningen, allerede aktivert ved begynnelsen av hver tur.
- **Hastighetsbaserte filskifter:** Naviger på Autopilot er utformet for å utføre både rutebaserte og hastighetsbaserte filskifter. Hastighetsbaserte filskifter er valgfritt. Du kan bruke denne innstillingen til å deaktivere hastighetsbasert filskifte, eller til å spesifisere konkret hvor du vil at Naviger på Autopilot skal skifte filer for å oppnå angitt kjørehastighet (**Mild**, **Gjennomsnittlig**, eller **Mad Max**).

Hvis **Start automatisk ved starten av hver kjøretur** er slått på, kobles Naviger på Autopilot automatisk inn når:

- Autostyring er slått på.
- Du kjører til et bestemmelsessted.
- Du kjører på en motorvei med kontrollert adkomst.

Når funksjonen er aktivert, vises knappen for Naviger på Autopilot på kartets detaljerte kjøreanvisning når en navigasjonsrute er aktiv og ruten omfatter minst én adgangsbegrenset motorvei.

Hvis **Start automatisk ved starten av hver kjøretur** er slått av, kan du trykke på knappen **Naviger på Autopilot** over de detaljerte kjøreanvisningene for å slå det på. Når Naviger på Autopilot er valgt, kobles funksjonen alltid inn når du aktiverer Autostyring.



Naviger på Autopilot-ikonet vises i den detaljerte kjøreanvisningen når du navigerer til en destinasjon og Naviger på Autopilot er tilgjengelig, men ikke aktiv.



Hvis Naviger på Autopilot er aktiv, er ikonet blått. Hvis **Aktiver ved start av hver tur** er slått på, velges Naviger på Autopilot-ikonet hver gang du starter navigasjonen. Trykk på ikonet for å avbryte Naviger på Autopilot og gå tilbake til Autostyring.

Når Naviger på Autopilot er slått på, vil knappen for Naviger på Autopilot være blå og berøringsskjerm vise kjørefeltet som en enkelt blå linje foran Model 3:

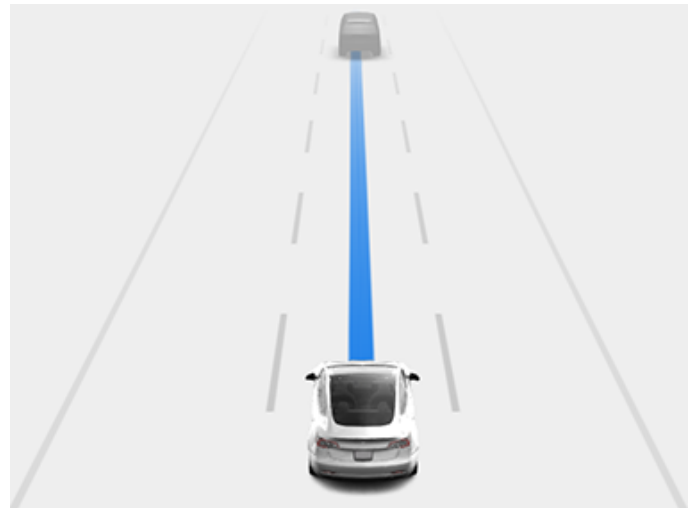

Detaljerte kjøreanvisninger viser Autostyring-ikonet ved siden av manøvrene (som motorveivkjørsler), som Naviger på Autopilot vil håndtere.

Når Naviger på Autopilot er slått på, vil Model 3 foreta både hastighetsbaserte og rutebaserte filskifter etter bekreftelse fra fører:

- **Hastighetsbaserte filskifter:** Naviger på Autopilot skifter fil for å komme raskere frem til bestemmelsesstedet. Hvis Model 3 for eksempel er bak et kjøretøy som kjører saktere enn den angitte hastigheten, vil Naviger på Autopilot svinge til forbikjøringsfilen for å kjøre forbi. Hastighetsbaserte filskifter er valgfritt.
- **Rutebaserte filskifter:** Naviger på Autopilot skifter fil for å komme frem til bestemmelsesstedet. Naviger på Autopilot vil for eksempel svinge over til avkjøringsfilen når Model 3 nærmer seg avkjøringen spesifisert av navigasjonsruten.

Når berøringsskjerm viser en melding der du blir bedt om å bekrefte filskiftet, slår du på det aktuelle blinklyset. Hvis du ikke bekrefter filskiftet innen 3 sekunder, høres en lyd for å minne deg på at Naviger på Autopilot krever bekreftelse for å skifte fil. Automatisk filskifte avbrytes hvis filskiftet ikke kan fullføres på 5 sekunder.



Autopilot-funksjoner

Hvis du ignorerer et rutebasert endringsforslag til kjørefil (for eksempel at du kjører i venstre kjørefelt mens du nærmer deg en avkjøringsrampe på høyre side av motorveien), kan ikke Naviger på Autopilot manøvrere til avkjørselen, og i så fall omdirigeres du til reisemålet ditt.

⚠ ADVARSEL: Naviger på Autopilot prøver kanskje ikke alltid å kjøre av på en avkjøringsrampe eller skifte filer, selv om en avkjørsel eller et filskifte avgjøres av navigasjonsruten. Vær alltid oppmerksom, og vær forberedt på å styre inn på avkjøringsrampen manuelt, eller foreta et nødvendig filskifte for å forberede for eller for å kjøre inn på en avkjøringsrampe eller i et kryss.

Naviger på Autopilot aktiveres og deaktiveres basert på hvilken type vei du kjører på. Når Naviger på Autopilot er aktiv og du nærmer deg en avkjøringsrampe eller et kryss langs navigasjonsruten, aktiveres relevant blinklys, og Autostyring manøvrerer Model 3 inn på avkjøringsrampen eller i krysset.

Når du forlater en motorvei med kontrollert adkomst, går Naviger på Autopilot tilbake til Autostyring – et lydvarsel høres og berøringsskjerm viser linjene til kjørefeltet i blått (i stedet for den enkle blå linjen foran Model 3). Når Naviger på Autopilot deaktiveres, forblir Autostyring aktiv. Vær alltid forberedt på å iverksette egnede tiltak.

⚠ ADVARSEL: Naviger på Autopilot er en funksjon som krever en aktiv fører. Ha alltid hendene på ratt, vær oppmerksom på veiforholdene og trafikken, og vær alltid forberedt på å reagere raskt. Hvis disse instruksjonene ikke følges, kan det føre til skader, alvorlige personskader eller dødsfall. Det er ditt eget ansvar å gjøre deg kjent med begrensningene til Naviger på Autopilot, og i hvilke situasjoner systemet kanskje ikke fungerer som forventet. Se [Begrensninger og advarsler på side 120](#) for mer informasjon.

Slå av Autopilot

Aktiv Cruise Control slås av når:

- Du beveger kjørehendelen oppover.
 - **FORSIKTIG:** Hvis du beveger kjørehendelen oppover og holder den der i mer enn ett sekund, skifter Model 3 til Neutral etter å ha avbrutt Autostyring.
- Du trår på bremsepedalen.
- Du kjører raskere enn 150 km/t.
- Du setter girvelgeren i Revers, Park eller Nøytral.
- En dør er åpen.
- Det oppstår en hendelse som utløser automatisk nødbremsing (se [Kollisjonsvarselassistent på side 128](#)).
- Førerens sikkerhetsbelte frigjøres, og/eller føreren går ut av setet.



Når Aktiv Cruise Control avbrytes, blir ikonet for kjørehastighet på berøringsskjerm grått, som indikerer at Aktiv Cruise Control ikke lenger er aktiv.

Autostyring avbrytes når en av handlingene ovenfor utføres. Autostyring avbrytes også når:

- Du kjører raskere enn 140 km/t.
- Du bruker dreiekraft på ratt (selv om det bare er litt).
 - ⚠ ADVARSEL:** Hvis **Autopilotaktivering** er satt til **Dra to ganger** og Autostyring avbrytes fordi du brukte dreiekraft på ratt, forblir Aktiv Cruise Control aktiv. Hvis **Autopilotaktivering** er satt til **Enkelttrekk** og Autostyring avbrytes fordi du brukte dreiekraft på ratt, avbrytes Aktiv Cruise Control også.
- Du ikke svarer på gjentatte påminnelser om å holde hendene på rattet og påfølgende meldinger på berøringsskjerm (se [Føreroppmerksomhet på side 105](#)).

Når Autostyring avbrytes, høres et lydvarsel, og Autostyring-ikonet blir enten grått for å indikere at Autostyring ikke lenger er aktiv, eller forsvinner for å indikere at den ikke er tilgjengelig for øyeblikket.

Naviger på Autopilot avbrytes når Autostyring avbrytes, som beskrevet ovenfor. I tillegg avbrytes Naviger på Autopilot når:

- Du trykker på knappen for Naviger på Autopilot på kartets liste for detaljerte kjøreanvisninger. I slike tilfeller deaktiveres ikke Autostyring.
- Du tar av fra en motorvei med kontrollert adkomst. I slike tilfeller deaktiveres ikke Autostyring.

Når Naviger på Autopilot avbrytes, men Autostyring fortsatt er aktiv, høres et lydvarsel, og visualiseringen endres fra en enkelt blå linje i kjørefeltet til to blå linjer på sidene av kjørefeltet.

Når Aktiv Cruise Control eller Autostyring avbrytes, ruller ikke Model 3 på tomgang. I stedet reduserer regenerativ bremsing hastigheten til Model 3, på samme måte som når du flytter foten av gasspedalen når du kjører uten Aktiv Cruise Control (se [Regenerativ bremsing på side 73](#)).



Når du bruker Autopilot

Når Aktiv Cruise Control er slått på og Autopilot holder den angitte hastigheten, uthveves hastigheten med blå tekst på berøringsskjerm.

Når Autostyring er slått på, vil ratt-ikonet være blått og filmerkingen uthvevet i blått i visualiseringen. Hvis Naviger på Autopilot også er aktiv, er Naviger på Autopilot-knappen blå og berøringsskjerm viser kjørefeltet som en enkelt blå linje foran Model 3.

Hvis du vil vise mer informasjon om veien og omgivelsene, som veimerking, rødt lys og gjenstander (for eksempel søppelbøtter og stolper), trykker du på **Kontroller > Autopilot > Forhåndsvisning av fullstendig selvkjøring**.

Hvis Autostyring ikke kan registrere veimerking, kan den fastslå kjørefeltet basert på et kjøretøy du følger. I de fleste tilfeller prøver Autostyring å sentrere Model 3 i kjørefilen. Det kan imidlertid være situasjoner der Autostyring følger en kjørebane som er forskjøvet i forhold til midten av filen (for eksempel hvis autovern oppdages).

Holde den angitte hastigheten

Når Autopilot er aktiv, opprettholder Model 3 din angitte kjørehastighet så lenge et kjøretøy ikke oppdages foran. Når du følger bak et annet kjøretøy, øker og reduserer Model 3 hastigheten etter behov for å holde den valgte følgeavstanden (se [Justere følgeavstanden på side 103](#)), opp til den angitte hastigheten.

Du kan akselerere når som helst ved å trykke inn gasspedalen, men når du slipper opp pedalen, vil Model 3 gjenoppta kjøring med den valgte hastigheten.

Model 3 justerer også kjørehastighet inn i og ut av svinger.

Når Model 3 aktivt reduserer hastigheten for å holde den valgte avstanden til kjøretøyet foran, tennes bremselysene. Du kan merke at bremsepedalen plutselig beveger seg nedover. Gasspedalen beveger seg ikke når Model 3 akselererer.

Endre den angitte hastigheten

Rull det høyre styrehjulet oppover for å øke, eller nedover for å redusere, den angitte hastigheten.

Du kan også endre cruisehastigheten til den gjeldende fartsgrensen (inkludert angitt overskridelse) ved å enten:

- Trykke kjørespaken ned og holde den inne en kort stund.
- Trykke på og holde inne fartsgrenseskiltet på berøringsskjermen en kort stund, til du ser at cruisehastigheten endres.

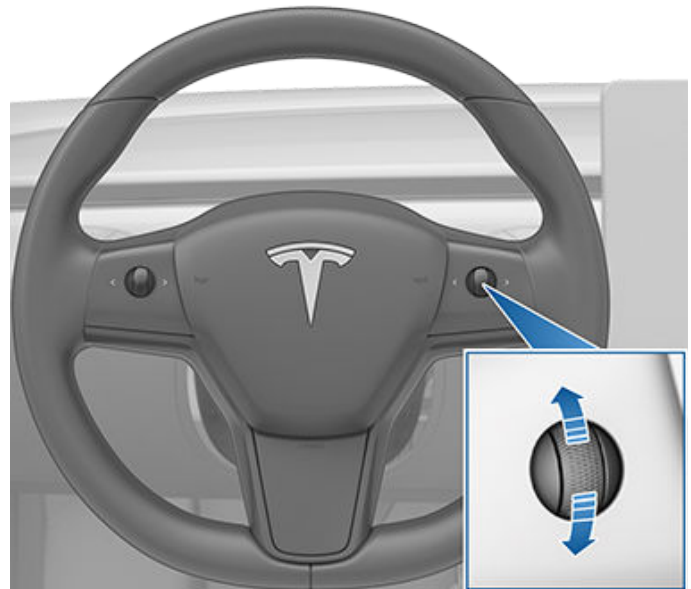

Det kan ta noen sekunder før Model 3 når den nye kjørehastigheten.

Justere følgeavstanden

For å justere følgeavstanden du vil holde mellom Model 3 og et kjøretøy foran deg, trykker du høyre rulleknapp på rattet mot venstre eller høyre.

Den korteste følgeavstanden er 2.

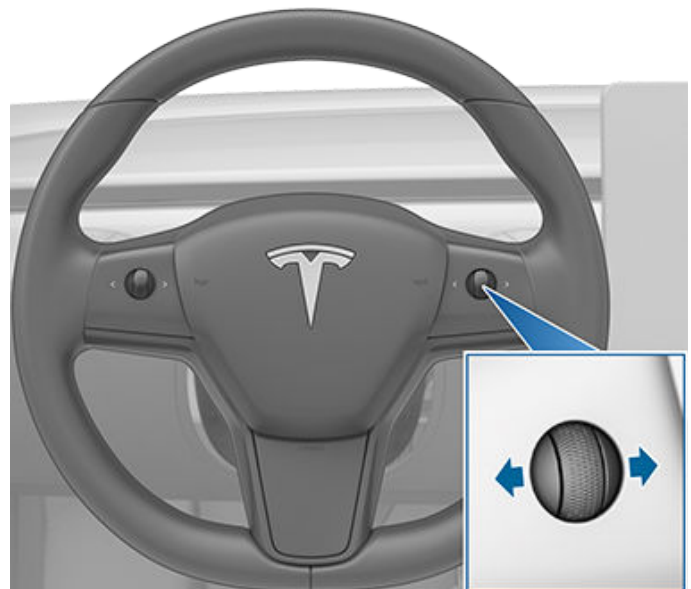

Hver innstilling tilsvarer en tidsbasert avstand som representerer hvor lang tid det tar for Model 3, fra den nåværende plasseringen, å nå plasseringen til den bakre støtfangeren på kjøretøyet foran deg. Autopiloten beholder innstillingen til du endrer den igjen.

Når du justerer følgeavstanden, viser berøringsskjermen gjeldende innstilling.

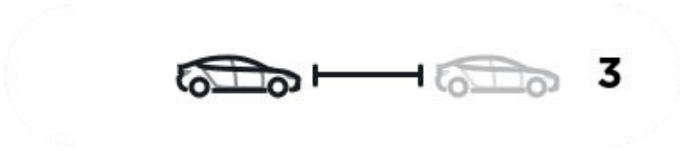

Stoppe og redusere farten

Når du kjører vesentlig raskere enn kjøretøy i nabofilene, vil Model 3 automatisk redusere kjørehastigheten. Dette er spesielt nyttig i situasjoner med tung trafikk eller når kjøretøyer hele tiden fletter inn i forskjellige filer. Når Model 3 registrerer andre kjøretøy som kjører vesentlig saktere, utheves de tilstøtende filene med piler og registrerte kjøretøy i grått på berøringsskjerm, og Model 3 reduserer kjørehastigheten etter behov. For å midlertidig overstyre denne funksjonen trykker du på gasspedalen.

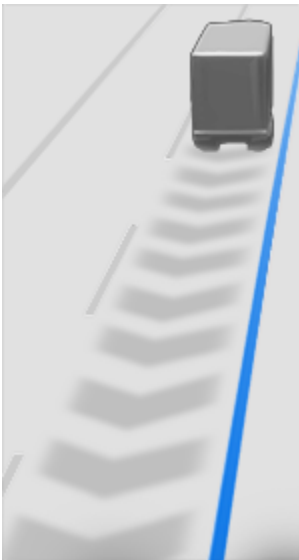

Når du følger et kjøretøy, vil Autopilot alltid være aktiv ved lave hastigheter, selv når Model 3 stopper. Autopiloten vil for eksempel være aktiv når Model 3 sakker av farten og stopper helt, eller nesten stopper, i tett køtrafikk på motorvei. Når trafikken begynner å gå raskere igjen, akselererer Autopilot til den angitte hastigheten.

Noen ganger, når Model 3 har stoppet helt, går Autopiloten i HOLD-tilstand. Hvis dette skjer, trykker du kort på gasspedalen for å gjenoppta cruisekontroll.



Når HOLD-statusen er aktiv, viser berøringsskjerm HOLD-ikonet og en melding som angir at du må gjenoppta cruisekontroll.

Model 3 går i HOLD-tilstand når Autopilot er aktiv under de følgende omstendighetene:

- Model 3 har stått stille i 5 minutter.
- Model 3 oppdager en fotgjenger (HOLD-statusen kan oppheves når fotgjengeren ikke lenger er i nærheten).

- Model 3 plutselig mister sikten til bilen foran deg.
- En hindring registreres foran Model 3.

Bruk av cruise control nær eller ved avkjøringer

Når du kjører i nærheten av en avkjøring på en adgangsbegrenset motorvei og bruker blinklyset mot avkjøringsrampen, antar Autopiloten at du tar av, og begynner å bremse ned Model 3. Hvis du ikke kjører inn på avkjøringsrampen, fortsetter Autopilot å kjøre ved angitt hastighet.

I et område med høyrekjøring skjer dette bare når du bruker høyre blinklys når du kjører i den høyre filen innen 50 meter fra en avkjørsel. Det samme skjer også i regioner med venstrekjøring; når du slår på venstre blinklys mens du kjører i filen lengst til venstre innen 50 meter fra en avkjøring.

MERK: Hvis Naviger på Autopilot er aktiv, vil Model 3 utføre et rutebasert filskift for å kjøre ut til avkjøringsfilen og ta den nødvendige avkjøringsrampen for å følge navigasjonsruten.

Når Aktiv Cruise Control er aktivert i et motorveikryss eller avkjøringsramper i enkelte regioner, kan den redusere den innstilte hastigheten i trinn på 5 km/t – til så sakte som 40 km/t – for å passe bedre til de rapporterte hastighetene til andre Tesla-kjøretøy som har kjørt på det spesifikke stedet. Du kan overstyre dette og fortsette cruising ved angitt hastighet ved å trykke på gasspedalen. Den nye innstilte hastigheten opprettholdes til etter krysset eller avkjøringsrampen (med mindre du overstyret den eller avbryter Autopilot). Etter krysset eller avkjøringsrampen kan den innstilte hastigheten gå tilbake eller endres etter behov på det nye stedet. Hvis du for eksempel flettet deg inn på en annen motorvei, går den angitte cruisehastigheten tilbake til det den var før du kjørte inn i krysset.



ADVARSEL: I noen tilfeller (f.eks. ved for lite data) kan det være at Aktiv Cruise Control ikke reduserer den innstilte hastigheten automatisk på motorveikrysset eller avkjøringsrampen. Ikke stol på at Aktiv Cruise Control skal fastslå en passende kjørehastighet. Tesla anbefaler kjøring ved en hastighet som er trygg etter veiforholdene og innenfor oppgitte fartsgrenser.

Når du kjører med cruise control inn på en innkjøringsrampe til en adgangsbegrenset motorvei, justerer Autopilot den innstilte cruisehastigheten automatisk til fartsgrensen på motorveien, i tillegg til et eventuelt avvik du har spesifisert. Hvis Naviger på Autopilot er aktiv, kobler funksjonen ut når du forlater den adgangs kontrollerte motorveien (se [Slå av Autopilot på side 102](#)). I slike tilfeller deaktiveres ikke Autostyring.

Akselerasjon ved forbikjøring

Slå på blinklyset et øyeblikk for å akselerere Model 3 mot kjøretøyet foran. Hvis du holder blinklyshendelen oppe eller nede en kort stund, kan du raskt akselerere til den innstilte hastigheten uten å tråkke på gasspedalen så lenge:



- Aktiv Cruise Control er på og registrerer et kjøretøy foran deg.
- Det er ikke registrert noen kjøretøy eller hindringer i målfilen.
- Model 3 kjører under den innstilte hastigheten, men over 72 km/t.

MERK: Hvis Autostyring er aktiv og du lår på blinklyset helt, skifter Model 3 fil automatisk (se [Automatisk filskifte på side 100](#)).

Model 3 slutter å akselerere når du når den valgte cruisehastigheten, hvis det tar for lang tid å bytte fil, eller hvis Model 3 kommer for nærme kjøretøyet foran. Model 3 slutter også å akselerere hvis du slår av blinklyset.

Når du kjører i 80 km/t eller fortere, må Model 3 befinne seg i en forbikjøringsfil for å kjøre forbi et kjøretøy. Hvis du ikke befinner deg i en forbikjøringsfil (til høyre for et kjøretøy ved høyrekjøring eller til venstre for et kjøretøy ved venstrekjøring), vil Aktiv Cruise Control forhindre at du kjører forbi andre kjøretøy. I stedet reduserer Model 3 hastigheten til den er lik kjøretøyet hastighet, som om kjøretøyet befant seg i samme fil. Hvis du trykker på gasspedalen for å kjøre forbi et kjøretøy, lar Aktiv Cruise Control deg fortsette å kjøre forbi kjøretøy ved cruising i ikke-forbikjøringsfiler til du enten skifter fil eller avbryter og gjenoppretter kjøring (hvorpå den deretter hindrer deg i å kjøre forbi kjøretøy i ikke-forbikjøringsfiler igjen). Du er ansvarlig for å følge all lokal lovgivning som gjelder forbikjøring av andre trafikanter samt bruk av ikke-forbikjøringsfiler.

Varsel for rødt lys og stoppskilt

Når Autopilot er i bruk, viser Model 3 et varsel på berøringsskjerm, og et lydvarsel høres hvis det er sannsynlig at du skal kjøre på rødt lys eller forbi et stoppskilt. Hvis dette skjer, **IVERKSETTER DU KORRIGERENDE TILTAK!**

De synlige og hørbare varslene avbrytes etter noen få sekunder, eller når du trykker på bremsepedalen – det som kommer først.

Varsel for rødt lys og stoppskilt gir bare varsler. Den senker ikke farten eller stopper Model 3 ved røde trafikklys, stoppskilt, veimerking osv. Hvis trafikklys- og stoppskiltkontroll er installert, kan du aktivere denne funksjonen for å stoppe Model 3 automatisk ved trafikklys og stoppskilt (se [Trafikklys- og stoppskiltkontroll på side 107](#)).

Utrykningskjøretøyer

(Hvis tilgjengelig i din markedsregion) Model 3 reduserer automatisk hastigheten når lys fra et utrykningskjøretøy oppdages og Autostyring er i bruk om natten på en vei med høy fartsgrense. Når dette skjer, viser berøringsskjerm en melding som informerer deg om at hastigheten reduseres. Du hører også et lydvarsel og ser en påminnelse om å holde hendene på ratt. Når lysregistreringene passerer eller opphører, gjenopptar Autopilot den innstilte hastigheten. Alternativt kan du berøre gasspedalen raskt for å gjenoppta den innstilte hastigheten.

Stol aldri på at Autopilot-funksjoner skal registrere at det er utrykningskjøretøy i nærheten. Model 3 registrerer kanskje ikke lys fra utrykningskjøretøy. Hold øynene på kjørebanelen, og vær alltid forberedt på å iverksette tiltak umiddelbart.

Føreroppmerksomhet

Autostyring vurderer hvordan det er best å styre Model 3. Når Autostyring er aktiv, kreves det at du har hendene på rattet. Hvis Autostyring ikke registrerer hendene dine på rattet i en periode, blinker et blått lys øverst på bilstatusdelen av berøringsskjerm, og følgende melding vises:



Drei lett på rattet.

Når hendene dine registreres, forsvinner meldingen, og Autostyring gjenopptar normal drift. Autostyring registrerer hendene dine når den kjenner litt motstand når rattet dreier, eller fra deg når du manuelt dreier rattet lett (uten nok kraft til å ta over kontrollen). Autostyring kvalifiserer også hendene dine som registrerte hvis du slår på blinklyset eller bruker en knapp eller et rullehjul på rattet.

Autostyring krever at du følger med på omgivelsene og er klar til å overta kontrollen når som helst. Hvis Autostyring fortsatt ikke registrerer hendene dine på rattet, øker hyppigheten til det blinkende lyset på bilstatusdelen av berøringsskjerm, og en varsellyd høres.

Hvis du gjentatte ganger ignorerer Autostyring-meldinger om å bruke litt kraft på rattet, deaktiveres Autostyring for resten av turen og viser følgende melding som ber deg kjøre manuelt.



Autopilot utilgjengelig for gjeldende kjøretur. Frakobling av Autopilot – advarler om oppmerksomhet ignorert.

Resten av kjøreturen må du styre manuelt. Autostyring blir tilgjengelig igjen ved neste kjøretur (etter at du stopper og setter Model 3 i Park).

Hvis du ikke gjenopptar manuell styring, avgir Autostyring et kontinuerlig lydvarsel, slår på nødblinklysene og reduserer farten til bilen til den stanser.

Deaktivering av Autopilot

Hvis feil bruk av Autopilot-egenskaper detekteres, vil den deaktiveres.



Autopilot-funksjoner

Hvis du eller en annen fører av bilen din får fem frakoblinger av Autopilot, deaktiveres bruken av Autostyring i en uke. Ved frakobling kobles Autopilot-systemet ut for resten av turen etter at sjåføren har mottatt flere lydvarsler og visuelle varsler om oppmerksomhet.

Du kan se hvor mange frakoblinger som gjenstår før tilgang til Autopilot deaktiveres, ved å berøre **Kontroller > Autopilot**.

En frakobling blir tilgitt etter 7 dager, så lenge du ikke får enda en frakobling i løpet av den tiden.

MERK: Hvis tilgang til Autostyring deaktiveres, mister du også tilgang til Autoparkering. Du kan imidlertid fremdeles bruke Aktiv Cruise Control, og alle aktive sikkerhetsegenskaper er fremdeles aktive.

Det kan oppstå tilfeller der føreren må gripe inn og du må ta over umiddelbart for å opprettholde trygg kjøring. Avslutninger foretatt av sjåføren teller ikke som feilaktig bruk og er forventet fra sjåføren.



MERK: Avhengig av markedsregion, kjøretøykonfigurasjon, tilleggsutstyr og programvareversjon er kjøretøyet kanskje ikke utstyrt med Trafikklys- og stoppskiltkontroll, eller funksjonen fungerer kanskje ikke nøyaktig som beskrevet.

MERK: Trafikklys- og stoppskiltkontroll er en BETA-funksjon og fungerer best på veier som brukes mye av Tesla-kjøretøy. Trafikklys- og stoppskiltkontroll prøver å stoppe ved alle trafikklys, og kan også stoppe ved grønne lys.

Trafikklys- og stoppskiltkontroll er utformet til å gjenkjenne og reagere på trafikklys og stoppskilt og deretter senke hastigheten til Model 3 til full stopp når du bruker Aktiv Cruise Control og Autostyring. Denne funksjonen bruker de fremovervendte kameraene i kjøretøyet i tillegg til GPS-data og senker hastigheten for alle registrerte trafikklys, inkludert grønne og blinkende gule lys og lys som er av, i tillegg til stoppskilt og noen veimerkinger. Når Model 3 nærmer seg et kryss, vises det en varsling på berøringsskjerm om at hastigheten kommer til å senkes. Du må bekrefte at du vil kjøre videre. Hvis ikke stopper Model 3 ved den røde linjen som vises på kjørevisualiseringen på berøringsskjerm.

⚠ ADVARSEL: Ta **ALDRI** noe for gitt, og forutse når og hvor Trafikklys- og stoppskiltkontroll vil stoppe eller kjøre videre gjennom et kryss eller en veimerking. Atferden til Trafikklys- og stoppskiltkontrollen kan fremstå som inkonsekvent fra førerens synspunkt. Vær alltid oppmerksom på veien, og vær forberedt på å reagere umiddelbart. Det er førerens ansvar å avgjøre om man skal stoppe eller kjøre gjennom et kryss. La aldri Trafikklys- og stoppskiltkontroll avgjøre om det er sikkert og/eller riktig å stoppe eller kjøre gjennom et kryss.

Før bruk

Før bruk av Trafikklys- og stoppskiltkontroll må du

- forsikre deg om at forovervendte kameraer ikke er blokkert (se [Rengjøring av et kamera på side 186](#)), og at de er kalibrert (se [Kjør for å kalibrere kameraer på side 16](#)). Trafikklys- og stoppskiltkontroll er avhengig av at kameraene kan oppdage trafikklys, stoppskilt og veimerkinger.
- Forsikre deg om at den siste versjonen av kart er lastet ned til Model 3. Selv om Trafikklys- og stoppskiltkontroll primært bruker visuelle data som er mottatt fra kameraene i kjøretøyet, oppnås det høyere nøyaktighetsgrad ved bruk av de nyeste kartdataene. Når du skal sjekke hvilken kartversjon som er lastet ned, berører du **Kontroller > Programvare**. Du må koble deg til et Wi-Fi-nettverk for å motta oppdaterte kart (se [Kartoppdateringer på side 157](#)).
- Aktiver funksjonen. Mens kjøretøyet er i Park, berører du **Kontroller > Autopilot > Trafikklys- og stoppskiltkontroll**. Når den er aktivert, fungerer Trafikklys- og stoppskiltkontrollen når Aktiv Cruise Control eller Autostyring er aktiv.

Slik fungerer det

Når Trafikklys- og stoppskiltkontroll er aktivert og du bruker Autostyring, Aktiv Cruise Control eller Selvkjørende funksjoner (kontrollert), vises en popup-melding på berøringsskjerm for å informere deg om at kommende trafikklys, stoppskilt eller veimerking er oppdaget. Når den nærmer seg stoppl plasseringen, **selv i et kryss med grønt lys**, reduserer Model 3 farten, og det vises en rød linje for å indikere hvor Model 3 vil stoppe helt. Hvis du skal fortsette gjennom krysset, må du trykke kjørehendelen ned eller trække kort på gasspedalen for å gi bilen tillatelse til å kjøre videre, selv om trafikklyset er grønt. Når du har bekreftet at du vil kjøre videre, blir den røde stopplinjen grå, og Model 3 fortsetter gjennom krysset og gjenopptar kjørehastigheten du har stilt inn.

MERK: Hvis Model 3 nærmer seg et grønt lys og registrerer at et kjøretøy foran deg fortsetter gjennom krysset, vil Model 3 fortsette gjennom krysset uten å kreve bekreftelse fra deg, forutsatt at du ikke er i et avkjøringsfelt og bilen kan registrere at hendene dine er på ratt.

MERK: Hvis trafikklyset skifter etter at du har trykket kjørehendelen ned eller trakk et kort stund på gasspedalen for å bekrefte at du vil kjøre videre gjennom krysset (for eksempel hvis lyset skifter fra grønt til gult eller fra gult til rødt), kan Model 3 avgjøre at det ikke er riktig å fortsette. Derfor stopper Model 3, og du må trække på gassen for å fortsette. Det er til enhver tid ditt ansvar å sikre at kjøretøyet stopper eller akselererer riktig og sikkert.

⚠ ADVARSEL: Trafikklys- og stoppskiltkontroll **VIL IKKE** svinge Model 3 i et kryss med mindre Selvkjørende funksjoner (kontrollert) er slått på. Når du er i et avkjøringsfelt, stopper Model 3 ved den røde stopplinjen. Du kan kjøre videre ved å trykke ned på kjørehendelen eller trække på gasspedalen en kort stund – Model 3 vil fortsette rett gjennom krysset (selv i et avkjøringsfelt), så du **MÅ** styre Model 3 manuelt gjennom krysset (dette opphever Autostyring).

Trafikklys- og stoppskiltkontroll er kun beregnet på å fungere som beskrevet når følgende vilkår er oppfylt:

- Autostyring, Selvkjørende funksjoner (kontrollert) eller Aktiv Cruise Control er slått på.
- Kameraene kan oppdage kommende trafikklys, stoppskilt eller veimerking (kameraer er for eksempel ikke blokkert og har klar sikt til trafikklyset, stoppskiltet eller veimerkingen).
- På berøringsskjerm på Model 3 vises et kommende trafikklys i «uthevet» format. Model 3 tar ikke hensyn til trafikklys som vises på berøringsskjerm som nedtonet. Hvis et trafikklys ikke er rett foran kameraet (det er for eksempel i en vinkel i forhold til kameraet eller befinner seg i en annen fil) vises det på berøringsskjerm som nedtonet, og Model 3 senker ikke farten og stopper for det.







Trafikklys- og stoppskiltkontroll

-  **ADVARSEL:** Hvis det ikke vises en rød stopplinje i et kommende kryss på berøringsskjerm, senker ikke Model 3 farten eller stopper. Det er førerens ansvar å være oppmerksom på kommende kryss og følge med på trafikkforholdene for å avgjøre når og om kjøretøyet skal stoppe og å reagere som nødvendig.
-  **ADVARSEL:** Sett aldri din lit til at Trafikklys- og stoppskiltkontroll skal avgjøre om kjøretøyet skal stoppe i eller kjøre gjennom et kryss. Kjør med oppmerksomheten på veien, og vær oppmerksom på kjørebanelen, kommende kryss, trafikkforhold, gangfelt og andre trafikanter. Det er alltid førerens ansvar å avgjøre om man skal stoppe eller kjøre videre. Vær forberedt på å iverksette tiltak umiddelbart. Hvis ikke kan det føre til personskade eller død.
-  **ADVARSEL:** I noen situasjoner kan Trafikklys- og stoppskiltkontroll registrere et trafikklys eller et stoppskilt ved en feil slik at hastigheten til Model 3 reduseres uventet. Vær forberedt på å reagere straks til enhver tid.
-  **ADVARSEL:** Du må trykke ned på kjørehendelen eller trække en kort stund på gasspedalen for å bekrefte at du vil kjøre gjennom et kryss, uansett hvilken status trafikklyset har. Hvis du ikke bekrefter, stopper Model 3 ved den røde stopplinjen som vises på berøringsskjerm, selv om det ikke er riktig. Stopping ved grønt lys kan forvirre andre førere og føre til en kollisjon, personskade eller dødsfall. Vær derfor alltid oppmerksom på kommende kryss, og vær klar til å bremse eller akselerere manuelt som reaksjon på omgivelsene.
-  **ADVARSEL:** Ta det aldri for gitt at hvis du kan se trafikklys, stoppskilt eller veimerkinger (spesielt i kompliserte kryss eller kryss der et trafikklys eller skilt er delvis skjult), så betyr det at Model 3 også kan se det og vil reagere riktig.
-  **ADVARSEL:** Selv de nyeste kartdataene inkluderer ikke alle trafikklys og stoppskilt. Trafikklys- og stoppskiltkontroll er derfor svært avhengig av at kameraene registrerer trafikklys, stoppskilt, veimerkinger osv. Det er derfor mulig at Model 3 kan ignorere et kryss som er blokkert fra synsfeltet til kameraet (for eksempel blokkert av et tre eller stort kjøretøy eller objekt eller nær en bratt bakke eller skarp sving).
-  **ADVARSEL:** Trafikklys- og stoppskiltkontroll er ikke en erstatning for en årvåken sjåfør og god dømmekraft.





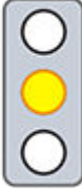

Trafikklys

Når du kjører med Autostyring eller Aktiv Cruise Control på og Trafikklys- og stoppskiltkontroll aktivert, skal Model 3 etter planen reagere på følgende måte når det nærmer seg kryss som reguleres av et trafikklys:

Type trafikklys	Kjøretøyets tiltenkte reaksjon
	<p>Ved et grønt trafikklys eller et trafikklys som er av (ikke lyser), senkes hastigheten til Model 3.</p> <p>Hvis du følger etter en bil foran deg som fortsetter gjennom krysset, vises det en grønn stopplinje på berøringsskjerm, og hvis hendene dine registreres på ratt, fortsetter Model 3 også. Hvis det ikke er noen bil foran deg, vises det en rød stopplinje på berøringsskjerm, og du må bekrefte at du ønsker å fortsette gjennom krysset, ved å trykke ned på kjørehendelen eller tråkke på gasspedalen en kort stund. Hvis du ikke bekrefter, stopper Model 3 på den røde stopplinjen.</p>
	<p>MERK: Model 3 gjenopptar den innstilte kjørehastigheten når den fortsetter gjennom krysset, og tar hensyn til hastigheten til et kjøretøy foran deg.</p>
 	<p>Model 3 senker farten og stopper helt ved den røde stopplinjen som vises på berøringsskjerm. Når du vil kjøre gjennom krysset (for eksempel når lyset skifter til grønt igjen, eller når Model 3 har stoppet helt), må du trykke ned på kjørehendelen eller tråkke gasspedalen ned en kort stund.</p>
  	<p>Model 3 senker farten og stopper helt ved den røde stopplinjen som vises på berøringsskjerm. Når du vil kjøre gjennom krysset (for eksempel når lyset skifter til grønt igjen), må du trykke ned på kjørehendelen eller tråkke gasspedalen ned en kort stund.</p> <p>MERK: Hvis trafikklyset skifter etter at du har bekreftet at du vil kjøre videre (for eksempel hvis et grønt trafikklys blir gult), kan Model 3 stoppe i stedet for å kjøre videre, spesielt hvis Model 3 avgjør at det er trygt å stoppe før krysset.</p> <p>MERK: Model 3 er ikke beregnet på å kjøre gjennom et kryss når trafikklyset er rødt, eller hvis trafikklyset blir gult i situasjoner der det er tilstrekkelig avstand til at det er trygt å stoppe før krysset.</p> <p>MERK: Du kan ta over kjøringen når som helst ved å bremse manuelt for å deaktivere Autostyring eller Aktiv Cruise Control.</p>

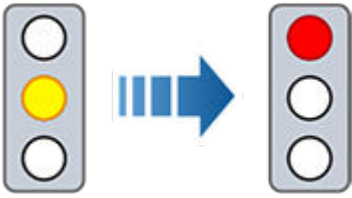
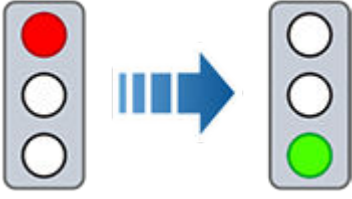

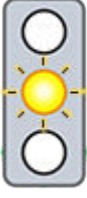



Trafikkllys- og stoppskiltkontroll

Type trafikkllys	Kjøretøyets tiltenkte reaksjon
 	
 	<p>Model 3 senker farten. For å kjøre videre må du trykke ned på kjørehendelen eller tråkke gasspedalen ned en kort stund. Hvis du ikke gjør det, stopper Model 3 ved den røde stopplinjen som vises på berøringsskjerm.</p> <p>MERK: Hvis du vil forhindre at Model 3 stopper, og redusere til et minimum hvor mye bilen senker farten når det nærmer seg, kan du bekrefte at du vil kjøre videre, ved å trykke ned på kjørehendelen eller tråkke på gasspedalen en kort stund etter at den røde stopplinjen vises på berøringsskjerm. Model 3 gjenopptar kjørehastigheten du har stilt inn, når du har bekreftet (avhengig av hastigheten til et kjøretøy foran deg).</p> <p>⚠ ADVARSEL: Vær oppmerksom, og vær klar til å trykke på bremsepedalen for å senke farten eller stoppe.</p>
	<p>Model 3 senker farten og stopper helt ved den røde stopplinjen som vises på berøringsskjerm. Når du vil kjøre gjennom krysset (for eksempel når trafikklreglene og forholdene indikerer at det er sikkert og lovlig å kjøre videre), må du trykke ned på kjørehendelen eller tråkke kort på gasspedalen.</p>

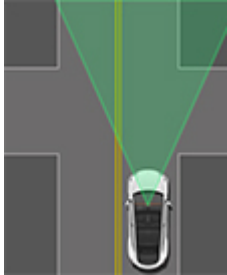

Stoppskilt og veimerkinger

Når du kjører med Autostyring eller Aktiv Cruise Control på og Trafikklys- og stoppskiltkontroll aktivert, skal Model 3 etter planen reagere på følgende måte når det nærmer seg kryss som reguleres av stoppskilt, stopplinjer eller veimerkinger:

Type kryss	Kjøretøyets tiltenkte reaksjon
 <p>Ingen trafikkontroll</p>  <p>Arm av T-kryss</p>	<p>Model 3 forutsetter forkjøringsrett og fortsetter rett fram uten å senke farten eller stoppe.</p>
 <p>ende på T-kryss</p>	<p>Hvis Model 3 oppdager et T-kryss på grunnlag av kartdataene, senker Model 3 farten og stopper helt ved den røde stopplinjen som vises på berøringssskjem. Når du vil kjøre videre, må du ta over styringen og akselerasjonen.</p> <p>⚠ ADVARSEL: Model 3 vil kanskje ikke stoppe i et T-kryss som ikke har stoppskilt eller stopplinje, eller hvis T-krysset ikke er inkludert i kartdataene. Kjør oppmerksomt, og vær forberedt på å stoppe (når det er nødvendig og/eller riktig).</p>
 <p>stoppskilt</p>	<p>Model 3 senker farten og stopper helt ved den røde stopplinjen som vises på berøringssskjem. Når du vil kjøre gjennom krysset, må du trykke ned på kjørehendelen eller tråkke gasspedalen ned en kort stund.</p> <p>MERK: Hvis du bekrefter at du vil kjøre gjennom et kryss med stoppskilt ved å trykke ned på kjørehendelen eller tråkke på gasspedalen en kort stund før Model 3 har stoppet, ignoreres bekreftelsen din. Model 3 er ikke beregnet på å kjøre forbi et stoppskilt uten å stoppe.</p> <p>MERK: Selv når du bruker Autostyring, og selv om du har aktivert et blinklys, må du dreie på ratt selv (som deaktiverer Autostyring) for å svinge i et kryss.</p>



Trafikklys- og stoppskiltkontroll

Type kryss	Kjøretøyets tiltenkte reaksjon
 <p>stoppskilt og veimerking</p>	
 <p>veimerking</p>	

⚠ ADVARSEL: Ved gangfelt kan Model 3 redusere hastigheten eller stoppe avhengig av om gangfeltet reguleres av et trafikklys og om kameraene registrerer fotgjengere, syklister osv. i gangfeltet. Vær spesielt oppmerksom ved gangfelt, og vær klar til å ta over når som helst. Hvis ikke kan det føre til personskade eller død.

Begrensninger

Avhengig av mange ulike omstendigheter og omgivelserforhold vil Trafikklys- og stoppskiltkontroll *kanskje eller kanskje ikke* stoppe ved:

- jernbaneoverganger
- områder med adgang forbudt
- bompengestasjoner
- rundkjøringer
- gangfelt
- vikepliktskilt eller midlertidige trafikklys og stoppskilt (for eksempel i anleggsområder)
- diverse U-svingskilt, trafikklys ved sykkel- og fotgjengeroverganger, fillys osv.

Det er dessuten økt sannsynlighet for at Trafikk- og stoppskiltkontrollen ikke vil virke på riktig måte, deaktiveres eller ikke fungerer hvis ett eller flere av de følgende vilkårene er til stede:

- Du kjører gjennom flere påfølgende lyskryss som er svært nær hverandre.
- Det er dårlig sikt (kraftig regn, snø, tåke osv.), eller værforhold påvirker kameraene eller sensorene.
- Kraftig lys (f.eks. direkte sollys) påvirker sikten til kameraene.
- Et kamera er blokkert, tildekket, skadet eller ikke riktig kalibrert.
- Kjøring i en bakke eller på en vei med skarpe svinger der kameraene ikke kan se kommende trafikklys eller stoppskilt.



- Et trafikklys, stoppskilt eller veimerking er skjult (for eksempel av et tre, et stort kjøretøy osv.).
- Model 3 er for nær kjøretøyet foran, som blokkerer sikten til kameraene.

 **ADVARSEL:** Begrensningene ovenfor er ikke en fullstendig liste over årsaker til at Model 3 kanskje ikke fungerer som forventet. Mange uforutsette omstendigheter kan forringe nøyaktig funksjon for Trafikklys- og stoppskiltkontroll. Bruk av denne funksjonen hverken reduserer eller eliminerer behovet for å kjøre oppmerksomt og ansvarlig. Du må være klar til å reagere riktig og umiddelbart til enhver tid.



Autoparkering

MERK: Avhengig av markedsregion, tilleggsutstyr og programvareversjon, er kjøretøyet kanskje ikke utstyrt med Autoparkering.

Autoparkering bruker data til å gjøre parkering enklere på offentlige veier ved å manøvrere Model 3 inn på lukeparkeringsplasser og rettvinklede parkeringsplasser.

MERK: Autoparkering er ikke tilgjengelig når Aktiv Cruise Control er aktivert. Når du skal bruke Autoparkering, aktiverer du Autostyring ved å berøre **Kontroller > Autopilot**.

Hvis tilgang til Autostyring er deaktivert, mister du også tilgang til Autoparkering. Se [Deaktivering av Autopilot på side 105](#) for mer informasjon.

⚠ ADVARSEL: Det er ditt eget ansvar å gjøre deg kjent med begrensningene til Autoparkering og i hvilke situasjoner systemet kanskje ikke fungerer som forventet. Se [Begrensninger og advarsler på side 120](#) for mer informasjon.

⚠ ADVARSEL: Ikke bruk Autoparkering hvis en tilhengerkule, et sykkelstativ eller en tilhenger er festet på tilhengerfestet. Autoparkering stopper kanskje ikke for tilhengerfester når det parkeres mellom eller foran andre kjøretøy.

⚠ ADVARSEL: Ytelsen til Autoparkering er avhengig av evnen til kameraene til å bestemme bilens avstand til fortauskanter, gjenstander og andre kjøretøy. Sørg for at alle kameraer er rene og fri for hindringer før hver kjøretur, og før du bruker Autopilot-funksjonene (se [Rengjøring av et kamera på side 186](#)). Skitne kameraer og sensorer (hvis utstyrt) samt omgivelsesforhold som regn og utydelig filmerking, kan påvirke Autopilot-ytelsen. Hvis et kamera er tildekket eller ikke har fri sikt, vil Model 3 vise en melding på berøringsskjerm, og Autopilot-funksjonene vil kanskje ikke være tilgjengelige. Se [Feilsøking av varsler på side 217](#) for mer informasjon om spesifikke varsler.

Parametre

Autoparkering finner potensielle parkeringsplasser basert på følgende parametre:

Rettvinklet parkering

- Kjørehastigheten må være under 13 km/t. Hvis du kjører for fort, registrerer Autoparkering kanskje ikke ønsket parkeringsplass nøyaktig.
- Parkeringsplassen må være minst like bred som bilen din.
- Parkeringsplassen må ha minst tre synlige linjer som bilen skal parkere inni, som parkeringslinjer, veimerking eller tydelige fortauskanter. Autoparkering fungerer kanskje ikke en garasje, for eksempel uten tre synlige parkeringslinjer.

Lukeparkering

- Kjørehastigheten må være under 13 km/t. Hvis du kjører for fort, registrerer Autoparkering kanskje ikke ønsket parkeringsplass nøyaktig.
- Det må være et kjøretøy foran eller bak plassen du vil parkere på.

MERK: Autoparkering fungerer ikke på parkeringsplasser i vinkel.

Bruke Autoparkering

Ved kjøring må du følge disse trinnene for at Autoparkering skal kunne manøvrere Model 3 inn på en parkeringsplass:

1. Følg med på berøringsskjerm mens du kjører sakte for å se potensielle parkeringsplasser som oppdages av Autopilot. Når Model 3 er posisjonert slik at den kan rygge inn i en av plassene som er registrert, viser berøringsskjerm potensielle ledige parkeringsplasser.

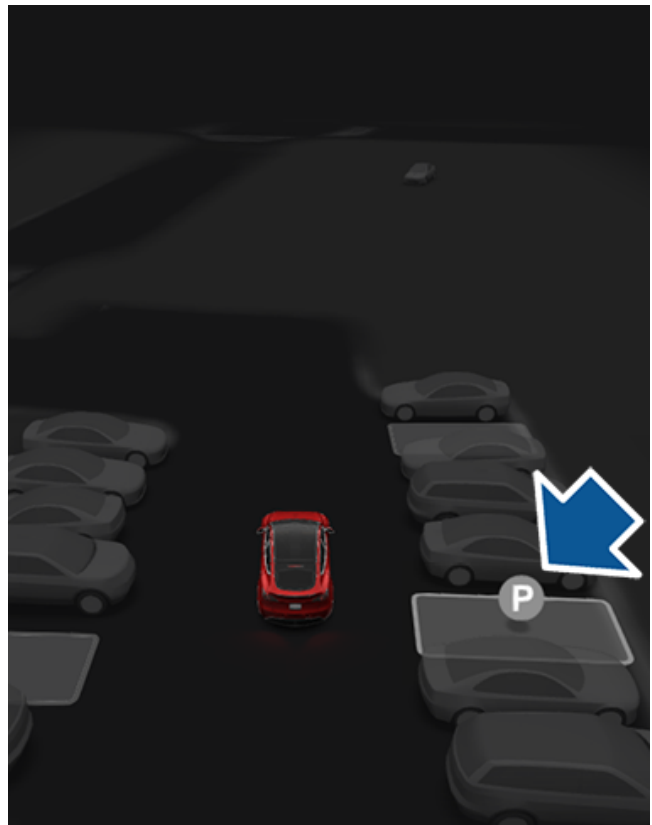

MERK: Registrerte parkeringsplasser vises bare hvis bilens posisjon og/eller omgivelsene er slik at Autoparkering kan bestemme en egnet kjørebane. Hvis Autoparkering ikke kan bestemme en egnet kjørebane (f.eks. ved kjøring i smale gater der parkeringsmanøveren vil gjøre at fronten av bilen beveger seg inn i den andre filen), kan du enten posisjonere bilen på nytt, finne en annen parkeringsplass eller parkere manuelt.



2. Velg en plass. Sjekk om den er passende og sikker, og kjør forover og stopp omtrent en billengde foran parkeringsplassen (slik du normalt ville gjort før en lukeparkering eller når du rygger inn på en parkeringsplass i rett vinkel).
3. Slipp ratt, og berør deretter **Start** på berøringsskjermen.
4. Autoparkering viser en melding når parkeringen er utført.

Hvis du trykker på bremsepedalen mens Autoparkering aktivt parkerer Model 3, settes parkeringsprosessen på pause til du berører **Gjenoppta** på berøringsskjermen.

 **ADVARSEL:** Stol aldri på at Autoparkering skal finne en parkeringsplass som er lovlig, passende og sikker. Autoparkering registrerer ikke nødvendigvis alltid gjenstander i parkeringsplassen. Sjekk alltid visuelt at parkeringsplassen er sikker og passende.

 **ADVARSEL:** Når Autoparkering aktivt styrer Model 3:

- Du må ikke hindre bevegelsene til ratt. I så fall blir Autoparkering deaktivert.
- Kontroller omgivelsene dine kontinuerlig. Vær klar til å bruke bremsene for å unngå kjøretøy, fotgjengere eller gjenstander.
- Følg med på berøringsskjermen for å være informert om instruksjonene fra Autoparkering.

Slik setter du Autoparkering på pause

Trykk én gang på bremsepedalen for å sette Autoparkering på pause. Model 3 stopper og blir stående stille til du berører **Gjenoppta** på berøringsskjermen.

Slik avbryter du parkering

Autoparkering avbryter parkeringssekvensen når du manuelt beveger ratt, skifter gir eller berører **Avbryt** på berøringsskjermen. Autoparkering avbryter parkering også i følgende situasjoner:

- Parkeringssekvensen overskrider sju bevegelser.
- Model 3 oppdager at føreren forlater bilen.
- en dør er åpen
- Du trykker på gasspedalen.
- Du trykker inn bremsepedalen mens Autoparkering er på pause.
- det oppstår en hendelse som utløser automatisk nødbreming (se [Kollisjonsvarselasistent på side 128](#))



Denne funksjonen kan være midlertidig begrenset eller inaktiv før den aktiveres med en fremtidig programvareoppdatering for biler produsert fra og med omtrent oktober 2022.

MERK: Avhengig av markedsregion, kjøretøykonfigurasjon, tilleggsutstyr og programvareversjon er kjøretøyet kanskje ikke utstyrt med Summon, eller funksjonen fungerer kanskje ikke nøyaktig som beskrevet.

Summon gjør at du kan parkere og hente Model 3 automatisk mens du står utenfor kjøretøyet. Summon kjører Model 3 forover og rygger inntil 12 meter inn på eller ut av en parkeringsplass.

Du kan bruke Smart Summon (hvis utstyrt) og mobiltelefonen til å kjøre Model 3 over lengre avstander mens den styrer rundt gjenstander. Smart Summon gjør at kjøretøyet kan finne deg (eller du kan sende kjøretøyet til et sted du velger). Se [Smart Summon på side 118](#).

Summon krever at Model 3 kan oppdage en gyldig nøkkel i nærheten.

ADVARSEL: Summon er utelukkende utformet og beregnet på bruk på parkeringsplasser og innkjøringer på privat eiendom der omgivelsene er velkjente og forutsigbare.

ADVARSEL: Summon er en BETA-funksjon. Du må holde øye med bilen og omgivelsene kontinuerlig og være klar til å reagere hele tiden. Det er førerens ansvar å bruke Summon sikkert, ansvarlig og slik den er tiltenkt. For mer informasjon om begrensningene til Summon og forhold som kan virke forstyrrende på funksjonen, se [Advarsler og begrensninger på side 120](#).

Før bruk av Summon

Før du bruker Summon, bruker du berøringsskjermen for å aktivere og tilpasse hvordan du vil at det skal fungere. Berør **Kontroller** > **Autopilot** > **Tilpasse Summon**, og juster deretter de følgende innstillingene i henhold til preferansene dine:

- **Klaring for støtfanger:** Angi avstanden til en oppdaget gjenstand der du ønsker at Summon skal stoppe (du ønsker for eksempel kanskje at Summon skal stoppe noen få centimeter fra en garasjevegg). Vær oppmerksom på at denne avstanden gjelder bare objekter som Summon registrerer rett foran Model 3 ved kjøring forover eller rett bak Model 3 ved rykking.
- **Summon distanse:** Angi en maksimal avstand som Model 3 kan bevege seg ved kjøring inn i eller ut av en parkeringsplass.
- **Sideklaring:** Velg et alternativ for å spesifisere hvor mye sideklaring du vil tillate. **Tight** lar Model 3 bevege seg inn på og ut av svært trange parkeringsplasser.

ADVARSEL: Parkering på trange steder begrenser kameraenes og sensorenes (hvis utstyrt) evne til å oppdage hindringer nøyaktig, noe som øker faren for skade på Model 3 og/eller omliggende gjenstander.

- **Bruk Auto HomeLink** (hvis utstyrt): Angi som **PÅ** hvis du ønsker å aktivere HomeLink for å åpne/lukke en programmert HomeLink-enhet (f.eks. en port eller en garasjedør) under parkeringen ved bruk av Summon. Hvis den er aktivert, åpnes og lukkes enheten automatisk når Model 3 kjører inn eller ut i løpet av en Summon-økt. I løpet av en Smart Summon-økt (hvis utstyrt) åpnes enheten automatisk når Smart Summon registrerer at Model 3 er parkert i en garasje ved begynnelsen av en økt.

ADVARSEL: Forsikre deg alltid om at Model 3 er helt inni eller ute av garasjen før HomeLink senker garasjedøren. Summon og Smart Summon (hvis utstyrt) kan ikke registrere hvor en dør over bilen kommer til å senkes.

MERK: Når den er aktivert, vil HomeLink-enheten åpnes og lukkes automatisk ved bruk av Summon, og ved bruk av Smart Summon (hvis utstyrt) vil den automatisk åpnes etter behov. For å automatisere HomeLink i andre situasjoner (som ved normal kjøring) må du få tilgang til HomeLink-enhetens hovedinnstillinger ved å berøre HomeLink-ikonet øverst på skjermbildet **Kontroller** (se [Smartgarasje på side 58](#)).

Med unntak av HomeLink gjelder innstillingene ovenfor bare for Summon – ikke Smart Summon (hvis utstyrt) (se [Før du bruker Smart Summon på side 118](#)). Du kan ikke tilpasse støtfangerklaringen, avstanden og sideklaringen til Smart Summon. Og når du bruker Smart Summon, må du alltid holde nede knappen på mobilappen for å holde Model 3 i bevegelse. Smart Summon betjenes dessuten bare med mobilappen – ikke nøkkelkontrollen. Alle innstillingene beholdes til du endrer dem manuelt.

Bruke Summon til å parkere og hente bilen

Følg disse trinnene for å bruke Summon til å parkere Model 3:

- Rett inn Model 3 innen 12 meter fra parkeringsplassen slik at Model 3 kan følge en rett bane inn i eller ut av plassen i enten Drive eller Reverse.
- Fra utsiden av bilen starter du parkeringsmanøveren ved å berøre **Summon** på mobilappen og deretter holde nede **Forover**- eller **Revers**-knappen.

Summon setter Model 3 i Drive eller Reverse (basert på retningen du har angitt) og kjører inn på eller ut fra parkeringsplassen. Når parkeringen er fullført eller det registreres en hindring, veksler Summon Model 3 til Park. Summon veksler Model 3 til Park når:

- Model 3 registrerer en hindring i kjørebane (innenfor **Klaring for støtfanger**-innstillingen du har spesifisert)

- Summon har kjørt Model 3 den maksimale avstanden på 12 meter
- du slipper **Forover**- eller **Revers**-knappen
- du trykker på hvilken som helst knapp for å stoppe Summon manuelt

Hvis du bruker Summon til å parkere Model 3, kan du bruke Summon til å bringe Model 3 tilbake til den opprinnelige posisjonen (forutsatt at Model 3 fortsatt står i Park) eller til den maksimale **Summon distanse** som du har spesifisert (det som kommer først). Spesifiser ganske enkelt den motsatte retningen på mobilappen, så flytter Summon Model 3 langs den opprinnelige banen, forutsatt at det ikke har kommet noen hindringer. Hvis en hindring registreres, prøver Model 3 å unngå hindringen samtidig som den følger den opprinnelige banen svært nøye (Summon styrer ikke rundt hindringer).

MERK: Hvis du ønsker å bruke Summon til å flytte Model 3 flere ganger i samme retning, opptil (uten å overskride maksimum på 12 meter), avbryter du Summon og starter deretter parkeringsprosessen på nytt med samme retning.

MERK: Selv om Summon kan flytte Model 3 en kort avstand til siden for å unngå en hindring, prøver det ikke å styre rundt en hindring for å føre Model 3 tilbake til den opprinnelige banen. Bare Smart Summon (hvis utstyrt) kan styre Model 3 rundt objekter.

MERK: Summon krever at Model 3 kan registrere en godkjent telefon i nærheten.



ADVARSEL: Model 3 kan ikke oppdage hindringer som er lavere enn støtfangeren, svært smale eller henger fra taket (f.eks. sykler). I tillegg kan mange uforutsette omstendigheter redusere Summon-funksjonens evne til å bevege seg inn på eller ut av en parkeringsplass, og det kan derfor være at Summon ikke kan styre Model 3 på riktig måte. Derfor må du kontinuerlig følge med på bilens bevegelse og omgivelsene og være klar til å stoppe Model 3 når som helst.

Stoppe eller avbryte Summon

Du kan stoppe Model 3 når som helst mens Summon er aktiv ved å bruke mobilappen eller ved å trykke på hvilken som helst knapp på nøkkelfjernkontrollen. Summon avbrytes også når

- et dørhåndtak brukes eller en dør åpnes
- Du bruker ratt, bremsepedalen eller gasspedalen eller girer.
- Model 3 registrerer en hindring
- Summon har kjørt Model 3 den maksimale avstanden på omtrent 12 meter
- Telefonen går i dvalemodus og mister forbindelsen til Model 3.



Denne funksjonen kan være midlertidig begrenset eller inaktiv før den aktiveres med en fremtidig programvareoppdatering for biler produsert fra og med omtrent oktober 2022.

MERK: Avhengig av markedsregion, kjøretøykonfigurasjon, tilleggsutstyr og programvareversjon er kjøretøyet kanskje ikke utstyrt med Smart Summon, eller funksjonen fungerer kanskje ikke nøyaktig som beskrevet.

Smart Summon er utviklet for at du skal kunne flytte Model 3 til der du er (ved hjelp av telefonens GPS som måldestinasjon) eller til et sted du velger. Den manøvrerer rundt og stopper for gjenstander etter behov. Smart Summon fungerer med Tesla-mobilappen når telefonen befinner seg innenfor 6 meter fra Model 3.

Smart Summon manøvrerer Model 3 ut av parkeringsplasser og rundt hjørner. Dette er nyttig for å flytte Model 3 ut av trange parkeringsplasser eller gjennom sølepytter eller hjelpe deg med å hente bilen når du bærer pakker. Du må ha fri sikt mellom deg og Model 3 og overvåke kjøretøyet og omgivelsene nøye hele tiden.



ADVARSEL: Smart Summon er utelukkende utformet og beregnet på bruk på parkeringsplasser og innkjøringer på privat eiendom der omgivelsene er velkjente og forutsigbare. Ikke bruk Smart Summon på offentlige veier.



ADVARSEL: Smart Summon må bare brukes på asfalterte underlag.



ADVARSEL: Smart Summon er en BETA-funksjon. Du må holde øye med bilen og omgivelsene kontinuerlig og være klar til å reagere hele tiden. Det er førerens ansvar å bruke Smart Summon sikkert, ansvarlig og slik den er tiltenkt. Det er ditt ansvar å gjøre deg kjent med begrensningene til Smart Summon (se [Begrensninger og advarsler på side 120](#)).

Før du bruker Smart Summon

- Last ned den nyeste versjonen av Tesla-mobilappen til telefonen din, og sørg for at telefonen har mobildekning og GPS aktivert.
- Telefonen må være koblet til Model 3 og befinne seg innen ca. 6 meter.
- Kameraene til kjøretøyet må være fullstendig kalibrert (se [Kjør for å kalibrere kameraer på side 16](#)).
- Du må ha fri sikt til Model 3.
- Model 3 må være i Park, ikke lade, og alle dører og luker må være lukket.



ADVARSEL: Forsikre deg om at alle kameraer og sensorer (hvis utstyrt) er rene. Skitne kameraer og sensorer samt omgivelsesforhold som regn og utydelig filmerking, kan påvirke Autopilot-ytelsen.

Bruk av Smart Summon

1. Åpne Tesla-mobilappen, og trykk på **Summon**.
2. Trykk på **Smart Summon**-ikonet i midten av bildet på Model 3. Det kan ta flere sekunder før Smart Summon starter.

MERK: Du kan bruke Standby-modus til å slippe forsinkelsen ved oppstart av Smart Summon (se [Standby-modus på side 119](#)).

Mobilappen viser et kart med en blå sirkel som representerer den maksimale avstanden på 6 meter som du må overholde mellom telefonen og Model 3. Den blå prikken på kartet viser plasseringen din, og den røde pilen viser kjøretøyet.

3. Plasser deg hvor som helst innenfor den blå sirkelen der du har fri sikt til Model 3.
4. Du kan nå betjene Smart Summon ved hjelp av en av disse modiene:
 - **Kom til meg**-modus: Trykk på og hold nede **Kom til meg**-knappen. Model 3 flytter seg til GPS-plasseringen din. Model 3 følger deg når du flytter deg. Når Model 3 når deg, stopper den og veksler til Park.
 - **Gå til mål**-modus: Berør trådkorsikonet og dra kartet for å posisjonere stiftene ved en valgt destinasjon. Trykk på og hold nede **Gå til mål**-knappen. Model 3 kjører til destinasjonen. Når du når plasseringen, stopper Model 3 og skifter til Park, og mobilappen viser en melding som indikerer at Summon er fullført.

MERK: Hvis du vil endre plassering igjen, løfter du fingeren, flytter kartet og trykker deretter på og holder nede **Gå til mål** på nytt.

Du kan stoppe Model 3 når som helst ved å slippe **Kom til meg**- eller **Gå til mål**-knappen.



Trådkorsikonet på kartet veksler mellom **Gå til mål**- og **Kom til meg**-modus. Når **Kom til meg**-modus er valgt, er ikonet blått.

MERK: Kartet har også et ikon som gir deg mulighet til å vise/skjule satellittbilder.

Rett etter at Smart Summon er startet i én av modiene, vil varsellysene blinke kort, speilene felles inn og Model 3 skifte til Drive eller Reverse. Model 3 beveger seg deretter sakte til innenfor 1 meter fra deg (**Kom til meg**) eller den valgte destinasjonen (**Gå til målet**) og navigerer forbi hindringer etter behov. Når Model 3 beveger seg, beveger den tilsvarende røde pilen på kartet seg også for å vise plasseringen til kjøretøyet. Når du flytter deg, flytter den tilsvarende blå prikken seg også for å vise plasseringen din.

I begge modiene vil Model 3 stoppe bevegelsen og skifte til Park i følgende tilfeller:

- Du slipper knappen på mobilappen.





- Den maksimale distansen mellom telefonen og Model 3 er overskredet (hvis du flytter bilen til en destinasjon bort fra deg, må du kanskje følge bilen for å opprettholde denne avstanden).
- Kjørebanelen er hindret.
- Model 3 har kjørt den maksimale avstanden på 20 meter siden begynnelsen av Smart Summon-økten.

MERK: Hvis Smart Summon kjører Model 3 forover 3 meter og deretter bakover 2 meter, regnes dette som kjøring av 5 meter.

MERK: Du trenger ikke å se på mobilappen – bare hold nede knappen mens du holder øye med Model 3 og kjørebanelen til enhver tid, slik at du er klar til å slippe knappen for å stoppe kjøretøyet om nødvendig.

Hvis kjøretøyet har det og Auto HomeLink er aktivert for Summon (berør **Kontroller** > **Autopilot** > **Tilpasse Summon** > **Bruk Auto HomeLink**), åpner Smart Summon automatisk en HomeLink-enhet hvis du starter Smart Summon-manøveren når Model 3 befinner seg i en garasje. Mobilappen informerer deg om at døren er åpnet.

 **ADVARSEL:** Når du slipper knappen for å stoppe Model 3, er det en kort forsinkelse før bilen stopper. Det er derfor helt avgjørende at du følger nøye med på kjørebanelen til bilen hele tiden og proaktivt forutser hindringer som bilen kanskje ikke vil være i stand til å oppdage.

 **ADVARSEL:** Vær svært forsiktig når du bruker Smart Summon i omgivelser der hindringer kan flytte seg uforutsigbart. For eksempel der det er barn, andre mennesker eller dyr.

 **ADVARSEL:** Smart Summon vil kanskje ikke stoppe for alle gjenstander (spesielt svært lave gjenstander, som noen fortauskanten, eller svært høye gjenstander, som en hylle) og vil kanskje ikke reagere på all møtende eller kryssende trafikk. Vær oppmerksom, og vær klar til å stoppe Model 3 når som helst ved å slippe knappen på mobilappen.

Standby-modus

Hvis du vil at Model 3 skal være klar for Summon og tiden det tar å varme opp skal reduseres, slår du på Standby-modus. Berør **Kontroller** > **Autopilot** > **Standby-modus**. Når Standby-modus er slått på, kan du spare batteristrøm ved å deaktivere Standby-modus disse stedene:

- **Utelat hjem** – deaktiverer Standby-modus på stedet du angir som Hjem i listen over favoritter.
- **Utelat jobb** – deaktiverer Standby-modus på stedet du angir som Jobb i listen over favoritter.
- **Utelat favoritter** – deaktiverer Standby-modus på steder i listen over favoritter.

MERK: Smart Summon avslutter Standby-modus mellom midnatt og kl. 6 for å spare strøm. I løpet av disse timene oppstår en forsinkelse når Smart Summon starter.

MERK: Det kan hende at ytterligere batteristrøm blir brukt mens Standby-modus er aktiv.

MERK: Hvis du vil ha mer informasjon om hvordan du angir et sted som Hjem, Jobb eller Favoritter, kan du se [Hjem, arbeid og favorittdestinasjoner på side 154](#).

Stoppe eller avbryte Smart Summon

Smart Summon stopper Model 3 når du slipper knappen på mobilappen. Når du vil gjenoppta Smart Summon-økten, trykker du bare på **Kom til meg**- eller **Gå til mål**-knappen igjen.

 **ADVARSEL:** Vær alltid forberedt på når du trenger å stoppe Model 3. Avhengig av kvaliteten på forbindelsen mellom telefonen og Model 3 kan det være en liten forsinkelse fra du slipper knappen til bilen stopper.

Smart Summon avbrytes og du må starte på nytt i følgende tilfeller:

- Et dørhåndtak brukes eller en dør åpnes.
- Du bruker ratt, bremsepedalen eller gasspedalen eller girer.
- Model 3 er blokkert av en hindring.
- Smart Summon har flyttet Model 3 den maksimale avstanden. For å flytte lengre enn denne avstanden må du veksle Model 3 til Drive eller Reverse og deretter starte en Smart Summon-økt på nytt.
- Telefonen går i dvalemodus og mister forbindelsen til Model 3.



Begrensninger og advarsler

Dette temaet inkluderer advarsler, forholdsregler og begrensninger for de følgende Autopilot-funksjonene.

- [Aktiv Cruise Control på side 98](#)
- [Autostyring på side 99](#)
- [Naviger på Autopilot på side 122](#)
- [Autoparkering på side 122](#)
- [Summon på side 123](#)
- [Smart Summon på side 123](#)

MERK: Avhengig av markedsregion, kjøretøykonfigurasjon, tilleggsutstyr og programvareversjon er kjøretøyet kanskje ikke utstyrt med alle funksjonene som er oppgitt ovenfor, eller en funksjon fungerer kanskje ikke som beskrevet.

 **ADVARSEL:** Les de følgende advarslene og begrensningene nøye før du bruker Autopilot. Hvis du ikke følger alle advarslene og instruksjonene, kan det føre til materiell skade, alvorlig personskade eller dødsfall.

MERK: Sørg for at alle kameraer er rene og fri for hindringer før hver kjøretur, og før du bruker Autopilot-funksjonene (se [Rengjøring av et kamera på side 186](#)). Skitne kameraer og sensorer (hvis utstyrt) samt omgivelsesforhold som regn og utydelig filmerking, kan påvirke Autopilot-ytelsen. Hvis et kamera er tildekket eller ikke har fri sikt, vil Model 3 vise en melding på berøringsskjerm, og Autopilot-funksjonene vil kanskje ikke være tilgjengelige. Se [Feilsøking av varsler på side 217](#) for mer informasjon om spesifikke varsler.

Aktiv Cruise Control

Ved bruk av Aktiv Cruise Control **er det førerens ansvar å være oppmerksom, kjøre trygt og til enhver tid ha kontroll over bilen**. Hold alltid blikket rettet mot veien og trafikken når du kjører, og vær forberedt på å iverksette korrigerende tiltak ved behov.

Det er i tillegg førerens ansvar å kjøre med trygg hastighet og en trygg følgeavstand basert på veiforhold og gjeldende fartsgrenser. Vær oppmerksom på de følgende begrensningene når Aktiv Cruise Control er i bruk.

- Det kan forekomme situasjoner der kjørehastigheten ikke endres når fartsgrensen endres.
- Aktiv Cruise Control tilpasser ikke kjørehastigheten etter vei- og kjøreforholdene. Ikke bruk Aktiv Cruise Control på svingete veier med skarpe kurver, på isete eller glatte veioverflater, eller når værforholdene (f.eks. kraftig regn, snø, tåke osv.) gjør det uegnet å kjøre i konstant hastighet.
- Ikke stol på at Aktiv Cruise Control skal holde en nøyaktig eller passende følgeavstand.
- Det kan hende at Aktiv Cruise Control ikke kan gi tilstrekkelig hastighetskontroll på grunn av begrenset bremsekapasitet og bakker. Den kan også feilvurdere avstanden til et kjøretøy foran. Når du kjører ned bakker, kan kjørehastigheten øke, noe som fører til at Model 3 overskrider den innstilte hastigheten (og potensielt fartsgrensen på veien).

- Aktiv Cruise Control kan noen ganger få Model 3 til å bremse når det ikke er nødvendig eller du ikke venter det. Dette kan skyldes at du følger et kjøretøy på kort avstand, at det registrerer kjøretøy eller gjenstander i andre filer (spesielt i kurver) osv.
- På grunn av iboende begrensninger i den integrerte GPS-en kan du oppleve situasjoner der Model 3 reduserer farten, spesielt nær avkjøringer eller avkjøringsramper der det oppdages en sving, og/eller du navigerer aktivt til en destinasjon og ikke følger ruten.
- I noen tilfeller (f.eks. ved for lite data) kan det være at Aktiv Cruise Control ikke reduserer den innstilte hastigheten automatisk på motorveikrysset eller avkjøringsrampen.
- Aktiv Cruise Control oppdager kanskje ikke alle gjenstander, spesielt når du kjører i over 80 km/t, og det kan hende at den ikke bremser/reduserer farten når et kjøretøy eller objekt er delvis i filen, eller i situasjoner der kjøretøyet foran kjører ut av filen din og et stillestående kjøretøy eller et objekt befinner seg foran deg i stedet.
- Aktiv Cruise Control kan reagere på kjøretøy eller gjenstander som enten ikke finnes eller ikke er i den gjeldende kjørefilen, noe som fører til at Model 3 reduserer hastigheten unødvendig eller upassende.

 **ADVARSEL:** Det er spesielt usannsynlig at Aktiv Cruise Control fungerer som vanlig i følgende situasjoner:

- Veien har skarpe svinger eller betydelige høydeendringer.
- Veiskilt og signaler er uklare, tvetydige eller dårlig vedlikeholdt.
- Sikten er dårlig (på grunn av kraftig regn, snø, hagl osv. eller dårlig opplyste veier når det er mørkt).
- Du kjører i en tunnel eller ved siden av en midtdeler som forstyrrer sikten til kameraene.
- Kraftig lys (f.eks. lys fra møtende kjøretøy eller direkte sollys) påvirker sikten til kameraene.

 **ADVARSEL:** Listen ovenfor representerer ikke en fullstendig liste over situasjoner som kan hindre at Aktiv Cruise Control fungerer som den skal. Aktiv Cruise Control kan avbrytes uventet når som helst av uforutsette årsaker. Hold alltid øye med veien foran deg, og vær klar til å utføre egnede tiltak. Det er førerens ansvar til enhver tid å ha kontroll over Model 3.

 **ADVARSEL:** Aktiv Cruise Control er utviklet for din kjørekomfort og bekvemmelighet og er ikke et kollisjonsadvarsel- eller -unngåelsessystem. Stol aldri på at Aktiv Cruise Control skal senke hastigheten til Model 3 tilstrekkelig. Hold alltid øye med veien foran deg, og vær klar til å iverksette korrigerende tiltak til enhver tid. Hvis ikke kan det føre til alvorlig skade eller død.



⚠ ADVARSEL: Aktiv Cruise Control kan registrere fotgjengere og syklist, men du må aldri regne med at Aktiv Cruise Control kan redusere farten til Model 3 tilstrekkelig for dem. Hvis ikke kan det føre til alvorlig skade eller død.

Autostyring

⚠ ADVARSEL: Autostyring er en funksjon som krever en aktiv fører. Ha alltid hendene på rattet, vær oppmerksom på veiforholdene og trafikken, og vær alltid forberedt på å reagere raskt. Hvis disse instruksjonene ikke følges, kan det føre til skader, alvorlige personskader eller dødsfall.

⚠ ADVARSEL: Autostyring er beregnet på bruk på adgangsbegrensede motorveier med en oppmerksom fører. Ikke bruk Autostyring i nærheten av veiarbeid eller i områder der det kan være syklist eller fotgjengere.

⚠ ADVARSEL: Føreren må aldri gjøre seg avhengig av at Autostyring bestemmer riktig kjørebane.

⚠ ADVARSEL: Det er spesielt usannsynlig at Autostyring og tilknyttede funksjoner fungerer som tiltenkt i følgende tilfeller:

- Autostyring kan ikke fastslå veimerking nøyaktig. Hvis for eksempel veimerkingene er slitt, har synlige, tidligere merkinger, er justert på grunn av veiarbeid, endres raskt (filer deler seg, krysser hverandre eller samles), gjenstander eller landskapsformer kaster sterke skygger på veimerkingene eller veioverflaten har sprekker eller andre linjer med høy kontrast.
- Det er dårlig sikt (kraftig regn, snø, tåke osv.), eller værforhold påvirker sensorene.
- Kameraer eller sensorer er blokkert, tildekket eller skadet.
- Kjøring opp bakker.
- Når du nærmer deg en bomstasjon.
- Kjøring på en vei som har skarpe svinger eller er spesielt krevende.
- Kraftig lys (f.eks. direkte sollys) påvirker sikten til kameraene.
- Sensorene (hvis utstyrt) påvirkes av annet elektrisk utstyr eller enheter som genererer ultralydbølger.
- Et kjøretøy registreres i blindsonen når du kobler inn blinklys.
- Model 3 er for nær kjøretøyet foran, og det blokkerer sikten til kameraene.

⚠ ADVARSEL: Mange uforutsette omstendigheter kan redusere virkemåten til Autostyring. Husk alltid dette, og vær klar over at disse omstendighetene kan gjøre at Autostyringen ikke styrer Model 3 riktig. Vær alltid oppmerksom når du kjører, og vær forberedt på å iverksette tiltak umiddelbart.

⚠ ADVARSEL: Autostyring er ikke beregnet på å, og vil ikke, styre Model 3 rundt objekter som er delvis i en kjørefil, og den vil kanskje i enkelte tilfeller ikke stoppe for objekter som blokkerer kjørefilen fullstendig. Hold alltid øye med veien foran deg, og vær klar til å utføre umiddelbare tiltak. Det er førerens ansvar til enhver tid å ha kontroll over Model 3.

Automatisk filskifte

⚠ ADVARSEL: Ved bytte av fil ved bruk av Automatisk filskifte, er det sjåførens ansvar å vurdere om filskift er trygt og passende. Før du starter et filskifte må du derfor alltid kontrollere blindsoner, veimerking og veien rundt deg for å bekrefte at det er sikkert og passende å flytte til målfilen.

⚠ ADVARSEL: Vær oppmerksom på de følgende begrensningene når du bruker Automatisk filskifte.

- Føreren må aldri gjøre seg avhengig av at automatisk filskifte bestemmer riktig kjørebane. Kjør oppmerksomt ved å følge med på veien, trafikken foran og omgivelsene samt følge med på om det er advarsler på berøringsskjermen. Vær alltid forberedt på å iverksette tiltak umiddelbart.
- Ikke bruk Automatisk filskifte på veier med konstant forandring i trafikkforholdene samt der det er sykler og fotgjengere.
- Ytelsen til automatisk filskifte er avhengig av at kameraet eller kameraene kan registrere veimarkeringer.
- Ikke bruk automatisk filskifte på svingete veier, isete eller glatte veioverflater, eller når værforholdene (f.eks. kraftig regn, snø, tåke osv.) kan dekke til kameraene eller sensorene (hvis utstyrt).
- Akselerasjon ved forbikjøring kan bli avbrutt av mange uforutsette årsaker i tillegg til dem som er oppført ovenfor (f.eks. mangel på GPS-data). Vær årvåken og stol aldri på at Akselerasjon ved forbikjøring øker kjørehastigheten din.
- Akselerasjon ved forbikjøring øker kjørehastigheten når riktig blinklys er aktivert, og akselererer Model 3 nærmere kjøretøyet foran. Selv om Aktiv Cruise Control fortsetter å holde avstand til kjøretøyet foran, er det viktig å være klar over at den valgte følgeavstanden reduseres når akselerasjon ved forbikjøring er aktiv, spesielt i tilfeller der du kanskje ikke planlegger å kjøre forbi kjøretøyet foran.

Varsel for rødt lys og stoppskilt

⚠ ADVARSEL: Varsel for rødt lys og stoppskilt krever at innebygde kart vet at et spesifikt rødt lys eller stoppskilt finnes på et sted. I noen tilfeller er kartdata unøyaktige eller utdaterte og inneholder kanskje ikke alle røde lys eller stoppskilt. Derfor kan det være at varsel for rødt lys og stoppskilt ikke registrerer alle røde lys og stoppskilt.



Begrensninger og advarsler

ADVARSEL: Varsel for rødt lys og stoppskilt bremses eller sakter ikke farten til Model 3 og registrerer kanskje ikke alle røde lys og stoppskilt. Varsel for rødt lys og stoppskilt er kun ment som et hjelpemiddel og er ikke en erstatning for oppmerksom kjøring og sunn dømmekraft. Hold blikket rettet mot veien og trafikken når du kjører, og stol aldri på at varsel for rødt lys og stoppskilt varsler deg om et rødt lys eller et stoppskilt.

ADVARSEL: Varsel for rødt lys og stoppskilt er bare ment for å varsle deg når du nærmer deg et synlig rødt stoppskilt, rødt lys eller et gult lys som holder på å bli rødt. Det varsler deg kanskje ikke om kryss med blinkende lys. Du blir heller ikke varslet om vikepliktskilt eller midlertidige stopp- og vikepliktskilt (f.eks. på anleggsområder). I tillegg vil varsel for rødt lys og stoppskilt ikke varsle deg om at du nærmer deg et rødt lys eller et stoppskilt hvis du trykker på gass- eller bremsepedalen (som deaktiverer Autostyring).

Naviger på Autopilot

ADVARSEL: Stol aldri på at Naviger på Autopilot velger en egnet fil på en avkjøringsrampe. Vær oppmerksom og kontroller visuelt for å sikre at kjørefilen er trygg og egnet.

ADVARSEL: Hvis du slår av **Krev bekreftelse for filskifte**, varsler Naviger på Autopilot deg om kommende filskifter og avkjøringsramper, men det er fortsatt ditt ansvar å følge med på omgivelsene og ha kontroll over Model 3 til enhver tid. Filskifter kan skje raskt og brått. Hold alltid hendene på rattet og øynene på kjørebanelen foran deg.

ADVARSEL: Naviger på Autopilot gjør ikke kjøring autonom. Du må være oppmerksom på veien, hold hendene på rattet til enhver tid, og være oppmerksom på navigasjonsruten din.

ADVARSEL: Akkurat som ved normal kjøring må du være ekstra forsiktig i svinger hvor du ikke kan se rundt, kryss samt på- og avkjøringsramper – hindringer kan dukke opp raskt og når som helst.

ADVARSEL: Naviger på Autopilot kan muligens ikke gjenkjenne eller oppdage motgående kjøretøy, stasjonære gjenstander og spesialfiler, som de som brukes utelukkende for sykler, samkjøring, nødutrykningskjøretøy osv. Vær alltid oppmerksom og forberedt på å handle umiddelbart. Hvis ikke er det fare for alvorlig skade eller dødsfall.

Autoparkering

ADVARSEL: Ytelsen til Autoparkering er avhengig av evnen til kameraene og sensorene (hvis utstyrt) til å bestemme bilens avstand til fortauskanten, gjenstander og andre kjøretøy. Vær oppmerksom på de følgende advarslene før du bruker Autopark:

- Ikke bruk Autoparkering hvis en tilhengerkule, et sykkelstativ eller en tilhenger er festet på tilhengerfestet. Autoparkering stopper kanskje ikke for tilhengerfester når det parkeres mellom eller foran andre kjøretøy.
- Stol aldri på at Autoparkering skal finne en parkeringsplass som er lovlig, passende og sikker. Autoparkering registrerer ikke nødvendigvis alltid gjenstander i parkeringsplassen. Sjekk alltid visuelt at parkeringsplassen er sikker og passende.
- Når Autoparkering styrer Model 3 aktivt, beveger rattet seg i henhold til justeringene til Autoparkering. Du må ikke hindre rattets bevegelser. I så fall blir Autoparkering deaktivert.
- Kontroller omgivelsene kontinuerlig under parkeringssekvensen. Vær klar til å bruke bremsene for å unngå kjøretøy, fotgjengere eller gjenstander.
- Når Autoparkering er aktiv, må du følge med på berøringsskjermen for å være informert om instruksjonene systemet gir.

ADVARSEL:

Det er spesielt usannsynlig at Autoparkering fungerer som den skal i følgende situasjoner:

- Veien heller. Autoparkering er kun utviklet for å fungere på flate veier.
- Dårlig sikt (på grunn av kraftig regn, snø, tåke osv.).
- Fortauskanten er laget av andre materialer enn stein, eller den kan ikke registreres.
- Målparkeringsplassen er rett ved siden av en vegg eller søyle (f.eks. den siste parkeringsplassen på en rekke i en parkeringskjeller).
- Én eller flere av sensorene (hvis utstyrt) eller kameraene er skadet, skitne eller blokkert (for eksempel av gjørme, is eller snø eller av bildekker, for mye lakk eller klebeprodukter, som omslag, klistremerker, gummibelegg osv.).
- Værforhold (kraftig regn, snø eller tåke, eller veldig høye eller lave temperaturer), som påvirker sensorenes (hvis utstyrt) funksjon.
- Sensorene (hvis utstyrt) påvirkes av annet elektrisk utstyr og elektriske forstyrrelser.



ADVARSEL: Mange uforutsette omstendigheter kan begrense Autoparkerings evne til å parkere Model 3. Husk dette, og vær klar over at disse omstendighetene kan føre til at Autoparkering ikke styrer Model 3 riktig. Vær oppmerksom under parkering av Model 3, og vær klar til å overta kontrollen umiddelbart.

Summon

ADVARSEL: Ytelsen til Summon er avhengig av evnen til kameraene og sensorene (hvis utstyrt) til å bestemme bilens avstand til gjenstander, mennesker, dyr og andre kjøretøy. Det er usannsynlig at Summon fungerer som den skal i følgende situasjoner:

- Kjørebanelen er i en helning. Summon er kun utviklet for å fungere på flate veier (opptil 10 % helning).
- Det er registrert en hevet betongkant. Summon kjører ikke Model 3 over en kant som er høyere enn omtrent 2,5 cm (1 tomme).
- Én eller flere av sensorene (hvis utstyrt) eller kameraene er skadet, skitne eller blokkert (for eksempel av gjørme, is eller snø eller av bildekker, for mye lakk eller klebeprodukter, som omslag, klistremerker, gummibelegg osv.).
- Værforhold (kraftig regn, snø eller tåke, eller veldig høye eller lave temperaturer), som påvirker sensorenes funksjon.
- Sensorene (hvis utstyrt) påvirkes av annet elektrisk utstyr eller enheter som genererer ultralydbølger.
- Model 3 er i tilhengermodus, eller et tilbehør er montert.

ADVARSEL: Listen ovenfor representerer ikke en fullstendig liste over situasjoner som kan hindre at Summon fungerer som den skal. Det er førerens ansvar til enhver tid å ha kontroll over Model 3. Vær spesielt oppmerksom når Summon aktivt beveger Model 3, og vær klar til å gripe inn når som helst. Hvis dette ikke overholdes, kan det føre til alvorlig materiell skade, personskade eller død.

ADVARSEL: Model 3 kan ikke oppdage hindringer som er lavere enn støtfangeren, svært smale eller henger fra taket (f.eks. sykler). I tillegg kan mange uforutsette omstendigheter redusere Summon-funksjonens evne til å bevege seg inn på eller ut av en parkeringsplass, og det kan derfor være at Summon ikke kan styre Model 3 på riktig måte. Derfor må du kontinuerlig følge med på bilens bevegelse og omgivelsene og være klar til å stoppe Model 3 når som helst.

Smart Summon

ADVARSEL: Smart Summon er en BETA-funksjon. Du må holde øye med bilen og omgivelsene kontinuerlig og være klar til å reagere hele tiden. Det er førerens ansvar å bruke Smart Summon sikkert, ansvarlig og slik den er tiltenkt.

ADVARSEL: Smart Summon er utelukkende utformet og beregnet på bruk på parkeringsplasser og innkjøringer på privat eiendom der omgivelsene er velkjente og forutsigbare. Ikke bruk Smart Summon på offentlige veier.

MERK: Smart Summon deaktiveres hvis Model 3 er i Valet-modus (se [Valet-modus på side 84](#)).

ADVARSEL:

Det er usannsynlig at Smart Summon fungerer som den skal i følgende situasjoner:

- GPS-data er ikke tilgjengelige på grunn av dårlig mobildekning.
- Kjørebanelen er i en helning. Smart Summon er kun utviklet for å fungere på flate veier (opptil 10 % helning).
- Det er registrert en hevet betongkant. Avhengig av høyden på betongkanten kan Smart Summon kanskje ikke kjøre Model 3 over den.
- Én eller flere av sensorene (hvis utstyrt) eller kameraene er skadet, skitne eller blokkert (for eksempel av gjørme, is eller snø eller av bildekker, for mye lakk eller klebeprodukter, som omslag, klistremerker, gummibelegg osv.).
- Værforhold (kraftig regn, snø eller tåke, eller veldig høye eller lave temperaturer), som påvirker sensorens (hvis utstyrt) eller kameraets funksjon.
- Sensorene (hvis utstyrt) påvirkes av annet elektrisk utstyr eller enheter som genererer ultralydbølger.
- Model 3 er i tilhengermodus, eller et tilbehør er montert.

ADVARSEL: Listen ovenfor representerer ikke en fullstendig liste over situasjoner som kan hindre at Smart Summon fungerer som den skal. Det er førerens ansvar til enhver tid å ha kontroll over Model 3. Vær spesielt oppmerksom når Smart Summon aktivt beveger Model 3, og vær klar til å gripe inn når som helst. Hvis dette ikke overholdes, kan det føre til alvorlig materiell skade, personskade eller død.

ADVARSEL: Smart Summon må bare brukes på asfalterte underlag.

ADVARSEL: Smart Summon vil kanskje ikke stoppe for alle gjenstander (spesielt svært lave gjenstander, som noen fortauskanter, eller svært høye gjenstander, som en hylle) og vil kanskje ikke reagere på all trafikk. Smart Summon registrerer ikke kjøreretningen, navigerer ikke rundt tomme parkeringsplasser og forutser kanskje ikke kryssende trafikk.

ADVARSEL: Når du bruker Smart Summon, må du ha fri sikt mellom deg og Model 3 og være klar til å stoppe bilen når som helst ved å slippe knappen på mobilappen.



Begrensninger og advarsler

-  **ADVARSEL:** Når du slipper knappen for å stoppe Model 3, er det en kort forsinkelse før bilen stopper. Det er derfor helt avgjørende at du følger nøye med på kjørebanelen til bilen hele tiden og proaktivt forutser hindringer som bilen kanskje ikke vil være i stand til å oppdage.
-  **ADVARSEL:** Vær svært forsiktig når du bruker Smart Summon i omgivelser der hindringer kan flytte seg uforutsigbart. For eksempel der det er barn, andre mennesker eller dyr.
-  **ADVARSEL:** Smart Summon vil kanskje ikke stoppe for alle gjenstander (spesielt svært lave gjenstander, som noen fortauskanter, eller svært høye gjenstander, som en hylle) og vil kanskje ikke reagere på all møtende eller kryssende trafikk. Vær oppmerksom, og vær klar til å stoppe Model 3 når som helst ved å slippe knappen på mobilappen.



Model 3 overvåker veimerkingen til filen du kjører i samt områdene rundt for å oppdage andre kjøretøyer eller gjenstander.

MERK: For biler produsert fra og med ca. oktober 2022, viser ikke Filskifteassistent visualiseringer (fargede linjer på berøringsskjerm som samsvarer med detekterte gjenstander) når Model 3 er i bevegelse, eller visualiseringene ser kanskje ikke helt ut som beskrevet.

Når et objekt registreres i blindsonen din eller nær siden på Model 3 (f.eks. et kjøretøy eller autovern), viser berøringsskjerm fargede linjer som stråler ut fra bildet av bilen. Plasseringen til linjene samsvarer med plasseringen til den registrerte gjenstanden. Fargen på linjene (hvite, gule, oransje eller røde) viser hvor nær objektet er Model 3, der hvit er lengst borte og rød er nærmest og krever umiddelbar oppmerksomhet. Disse fargede linjene vises bare ved kjøring mellom ca. 12 og 140 km/t. Når autostyring er aktiv, vises disse fargede linjene også ved kjøring i lavere hastighet enn 12 km/t. De fargede linjene vises imidlertid ikke hvis Model 3 står stille (for eksempel ved mye trafikk).



⚠ ADVARSEL: Sørg for at alle kameraer er rene og fri for hindringer før hver kjøretur, og før du bruker Autopilot-funksjonene (se [Rengjøring av et kamera på side 186](#)). Skitne kameraer og sensorer (hvis utstyrt) samt omgivelsesforhold som regn og utydelig filmerking, kan påvirke Autopilot-ytelsen. Hvis et kamera er tildekket eller ikke har fri sikt, vil Model 3 vise en melding på berøringsskjerm, og Autopilot-funksjonene vil kanskje ikke være tilgjengelige. Se [Feilsøking av varsler på side 217](#) for mer informasjon om spesifikke varsler.

⚠ ADVARSEL: Filskifteassistent er kun ment som et hjelpemiddel og kan ikke erstatte den direkte visuelle kontrollen du selv utfører. Før du skifter fil, må du alltid bruke sidespeilene og se deg over skulderen for å kontrollere visuelt om det er sikkert og passende å skifte fil.

⚠ ADVARSEL: Stol aldri på at Filskifteassistent vil varsle deg hvis du kjører utenfor filen utilsiktet, eller informere deg om det er et kjøretøy bak deg eller i blindsonen. Flere eksterne faktorer kan redusere ytelsen til Filskifteassistent (se [Begrensninger og unøyaktigheter på side 126](#)). Det er førerens ansvar å være oppmerksom til enhver tid og følge med på kjørefilen og andre trafikanter. Hvis ikke kan det føre til alvorlig skade eller død.

Inngrep i styringen

Filskifteassistent kan også gripe inn hvis Model 3 driver over i (eller nær) en annen fil der det registreres en gjenstand, for eksempel et kjøretøy. I disse situasjonene styrer Model 3 automatisk til en tryggere posisjon i kjørefilen. Denne styringen brukes kun når Model 3 kjører mellom 48 og 140 km/t på hovedveier med tydelig filmerking. Når inngrep i styringen aktiveres, vises en advarsel på berøringsskjermen en kort stund.

Unngåelse av filskifte

Unngåelse av filskifte er utformet for å advare deg hvis Model 3 driver ut av, eller nærmer seg kanten av, filen din.

Unngåelse av filskifte brukes ved kjøring mellom 64 og 145 km/t på veier med tydelig filmerking. Du kan velge om og hvordan Filskiftevarsling skal aktiveres ved å berøre **Kontroller > Autopilot > Unngåelse av filskifte** og velge blant disse alternativene:

- **Av:** Du varsles ikke om filskifter eller potensielle kollisjoner med et kjøretøy i en annen fil.
- **Advarsel:** Hvis et forhjul krysser filmerkingen, ratt vibrerer.
- **Assistans:** Korrigerende styring aktiveres for å holde Model 3 i en trygg posisjon, hvis Model 3 driver inn i en tilstøtende fil eller nærmer seg veikanten.

Hvis Model 3 driver ut av filen når det tilsvarende blinklyset er av og Unngåelse av filskifte og Aktiv Cruise Control er aktivert, kontrollerer Filskifteassistent også om hendene dine er på ratt. Hvis hendene ikke registreres, vises det en rekke varsler på berøringsskjermen, som ligner på dem som brukes ved kjøring med Autostyring. Hvis hendene ikke registreres gjentatte ganger, senker Model 3 gradvis farten til 25 km/t under den registrerte fartsgrensen eller under den angitte kjørehastigheten, og nødblinklysene begynner å blinke.

MERK: Unngåelse av filskifte varsler deg ikke om filskifte og griper ikke inn i styringen hvis det tilhørende blinklyset er på som indikasjon på et tilsiktet filskifte.

⚠ ADVARSEL: Unngåelse av filskifte skal holde deg trygg, men den fungerer ikke i alle situasjoner og erstatter ikke behovet for å være oppmerksom og ha kontroll.

⚠ ADVARSEL: Du må alltid holde hendene på ratt og være oppmerksom under kjøringen.



⚠ ADVARSEL: Inngrep i styringen er minimale og er ikke beregnet på å flytte Model 3 ut av kjørefilen. Ikke sett din lit til at inngrep i styringen skal forhindre sidekollisjoner.

Nødunngåelse av filskifte

Nødunngåelse av filskifte aktiverer styring automatisk for å unngå en potensiell kollisjon i situasjoner der

- Model 3 forlater en fil og kan kollidere med et kjøretøy som kjører i samme retning i filen ved siden av (uansett statusen til blinklyset)
- Model 3 forlater en fil inn i en møtende fil, blinklyset er av og et møtende kjøretøy registreres
- Model 3 kjører av veien og blinklyset er av (for eksempel svært nær kanten på veien og en kollisjon kan oppstå)

Nødunngåelse av filskifte aktiveres automatisk på begynnelsen av hver kjøretur. Du kan slå den av for den aktuelle kjøreturen ved å berøre **Kontroller > Autopilot > Nødunngåelse av filskifte**.

Når Nødunngåelse av filskifte aktiverer styring, høres et lydvarsel og berøringsskjermen viser en advarsel og fremhever filmerkingen i rødt.

Nødunngåelse av filskifte brukes når Model 3 kjører mellom 64 og 145 km/t på en vei med tydelig filmerking, fortauskanter osv.

⚠ ADVARSEL: Nødunngåelse av filskifte er ikke en erstatning for å kjøre oppmerksomt og god dømmekraft. Hold øynene på veien under kjøring, og stol aldri på at Nødunngåelse av filskifte skal forhindre en kollisjon. Flere faktorer kan redusere eller forringe ytelsen. Hvis du gjør deg avhengig av at Nødunngåelse av filskifte skal hindre en potensiell kollisjon, kan det resultere i skade eller død.

Blindsoneassistanse

Automatisk blindsonkamera

Du kan slå kameraet på/av ved å berøre **Kontroller > Autopilot > Automatisk blindsonkamera** på berøringsskjermen.

Når det er aktivert og blinklyset brukes, viser berøringsskjermen bilde fra den tilhørende sidens blinklyskamera. Når et kjøretøy oppdages i blindsonen i et tilstøtende felt, vises en vertikal rød linje på bildet for å varsle deg. Når venstre blinklys brukes og et kjøretøy oppdages, vises for eksempel en vertikal rød linje på venstre side av bildet. Du kan flytte bildet til et annet sted på berøringsskjermen. Bare berør og dra bildet til det nye stedet (gyldige posisjoner vises av skyggete områder som dukker opp når du berører og holder inne bildet).

⚠ ADVARSEL: Det automatiske blindsonkameraet eliminerer ikke behovet for å være oppmerksom når du kjører og å se deg over skulderen når du skifter fil.

Varsellyd for blindsonersvarsel

Hvis du vil at en varsellyd skal høres når det registreres et kjøretøy i blindsonen din og mulig kollisjon, berører du **Kontroller > Trygghet > Varsellyd for blindsonersvarsel**.

⚠ ADVARSEL: Blindsonekameraet eliminerer ikke behovet for å være oppmerksom når du kjører og å se deg over skulderen når du skifter fil.

⚠ ADVARSEL: Varsellyd for kollisjonsvarsel for blindsoner kan ikke registrere alle kollisjoner. Det er førerens ansvar å være på vakt og se seg over skulderen ved filskifte.

Begrensninger og unøyaktigheter

Funksjonene til Filskifteassistent oppdager ikke alltid tydelig veimerking, noe som kan føre til unødvendige eller ugyldige varsler i følgende situasjoner:

- Sikten er dårlig, og fartsgrenseskiltene er ikke klart synlige (på grunn av kraftig regn, snø, tåke osv.).
- Kraftig lys (f.eks. lys fra møtende kjøretøy eller direkte sollys) påvirker sikten til kameraene.
- Et kjøretøy foran Model 3 blokkerer sikten til kameraene.
- Frontruten hindrer kameraenes sikt (duggete, skitten, dekket av et klistremerke osv.).
- Veimerkingene er svært slitt, har synlige merkinger fra tidligere, er justert på grunn av veiarbeid eller endres raskt (for eksempel filer som deler seg, krysser hverandre eller samles).
- Veien blir smalere eller bredere.
- Gjenstander eller landskapet kaster kraftige skygger på veimerkingen.

Det kan hende at Filskifteassistent ikke gir varsel, eller gir uriktig varsel, i følgende situasjoner:

- Én eller flere av sensorene (hvis utstyrt) eller kameraene er skadet, skitne eller blokkert (av gjørme, is eller snø eller av bildekker, for mye lakk eller klebeprodukter, som omslag, klistremerker, gummibelegg osv.).
- Værforhold (kraftig regn, snø eller tåke, eller veldig høye eller lave temperaturer), som påvirker sensorenes funksjon.
- Sensorene (hvis utstyrt) påvirkes av annet elektrisk utstyr eller enheter som genererer ultralydbølger.
- En gjenstand som er montert på Model 3, påvirker og/eller forstyrrer en sensor (f.eks. et sykkelstativ eller et klistremerke på støtfangeren).

I tillegg kan det hende at Filskifteassistent ikke styrer Model 3 vekk fra et kjøretøy, eller at styringssystemet aktiveres unødvendig eller u hensiktsmessig, i følgende situasjoner:

- Du kjører Model 3 gjennom skarpe svinger og ved relativ høy hastighet.



- Kraftig lys (f.eks. lys fra møtende kjøretøy eller direkte sollys) påvirker sikten til kameraene.
- Bilen beveger seg inn i en annen fil, men ingen gjenstander (for eksempel biler) befinner seg i denne filen.
- En bil fra en annen fil hopper inn foran deg i din fil.
- Model 3 kjører ikke innenfor hastighetene som Filskifteassistent-funksjonen er beregnet på.
- Én eller flere av sensorene (hvis utstyrt) er skadet, skitne eller blokkert (for eksempel av gjørme, is eller snø eller av bildekker, for mye lakk eller klebeprodukter, som omslag, klistremerker, gummibelegg osv.).
- Værforhold (kraftig regn, snø eller tåke, eller veldig høye eller lave temperaturer), som påvirker sensorenes funksjon.
- Sensorene (hvis utstyrt) påvirkes av annet elektrisk utstyr eller enheter som genererer ultralydbølger.
- En gjenstand som er montert på Model 3 (f.eks. et sykkelstativ eller et klistremerke), påvirker eller forstyrrer sensoren.
- Sikten er dårlig, og fartsgrenseskiltene er ikke klart synlige (på grunn av kraftig regn, snø, tåke osv.).
- Veimerkingene er svært slitt, har synlige merkinger fra tidligere, er justert på grunn av veiarbeid eller endres raskt (for eksempel filer som deler seg, krysser hverandre eller samles).

 **ADVARSEL:** Førerassistansfunksjoner deaktiveres automatisk når Track-modus er på. Det er førerens ansvar å kjøre trygt og til enhver tid ha kontroll over bilen, inkludert på bane. Førerassistansfunksjoner aktiveres automatisk på nytt når Track-modus er av.

 **ADVARSEL:** Listen ovenfor representerer ikke alle mulige situasjoner som kan hindre at Filskifteassistent fungerer som den skal. Det er mange årsaker til at Filskifteassistent kanskje ikke fungerer som den skal. Det er førerens ansvar å gjøre alt for å unngå kollisjoner ved å være årvåken og følge med på veibanen og filene, slik at vedkommende kan forutse om det må iverksettes korrigerende tiltak så tidlig som mulig.



Kollisjonsvarslassistent

De følgende kollisjonsvarselsfunksjonene er utviklet for å øke sikkerheten for deg og passasjerene dine:

- **Forovervendt kollisjonsvarsel** gir visuelle og hørbare (og i noen regioner følbare) advarsler i situasjoner der Model 3 registrerer en stor risiko for frontkollisjon (se [Forovervendt kollisjonsvarsel på side 128](#)).
- **Automatisk nødbremning** – aktiverer bremsene automatisk for å redusere konsekvensene av en kollisjon (se [Automatisk nødbremning på side 129](#)).
- **Oppmerksom akselerasjon** – reduserer akselerasjon hvis Model 3 oppdager et objekt i den umiddelbare kjørebane (se [Oppmerksom akselerasjon på side 129](#)).

⚠ ADVARSEL: Sørg for at alle kameraer er rene og fri for hindringer før hver kjøretur, og før du bruker Autopilot-funksjonene (se [Rengjøring av et kamera på side 186](#)). Skitne kameraer og sensorer (hvis utstyrt) samt omgivelsesforhold som regn og utydelig filmerking, kan påvirke Autopilot-ytelsen. Hvis et kamera er tildekket eller ikke har fri sikt, vil Model 3 vise en melding på berøringsskjerm, og Autopilot-funksjonene vil kanskje ikke være tilgjengelige. Se [Feilsøking av varsler på side 217](#) for mer informasjon om spesifikke varsler.

⚠ ADVARSEL: Frontkollisjonsvarsel er kun ment som et hjelpemiddel og er ikke en erstatning for oppmerksom kjøring og sunn dømmekraft. Hold blikket rettet mot veien og trafikken når du kjører, og stol aldri på at Forovervendt kollisjonsvarsel advarer deg om en potensiell kollisjon. Flere faktorer kan redusere eller begrense ytelsen og kan føre til varsler i utide, ugyldige eller ikke nøyaktige varsler, eller manglende varsling. Hvis du stoler på at Forovervendt kollisjonsvarsel advarer deg om en potensiell kollisjon, kan det føre til alvorlig skade eller død.

⚠ ADVARSEL: Automatisk nødbremning er ikke beregnet på å forhindre alle kollisjoner. I enkelte situasjoner kan det redusere kraften i en kollisjon ved å prøve å redusere kjørehastigheten. Hvis du stoler på at automatisk nødbremning unngår en kollisjon, kan det føre til alvorlig skade eller død.

⚠ ADVARSEL: Oppmerksom akselerasjon er ikke beregnet på å forhindre en kollisjon. I enkelte situasjoner kan det minimere virkningen av en kollisjon. Hvis du stoler på at Oppmerksom akselerasjon unngår en kollisjon, kan det føre til alvorlig skade eller død.

Forovervendt kollisjonsvarsel

Model 3 overvåker området foran for tilstedeværelse av en gjenstand, som en bil, motorsykkel, sykkel eller fotgjenger. Hvis en kollisjon anses som sannsynlig med mindre du iverksetter korrigerende tiltak umiddelbart, vil frontkollisjonsvarsel gi et lydsignal samtidig som det fremhever kjøretøyet foran i rødt på berøringsskjermen. Hvis dette skjer, **IVERKSETTER DU KORRIGERENDE TILTAK!**

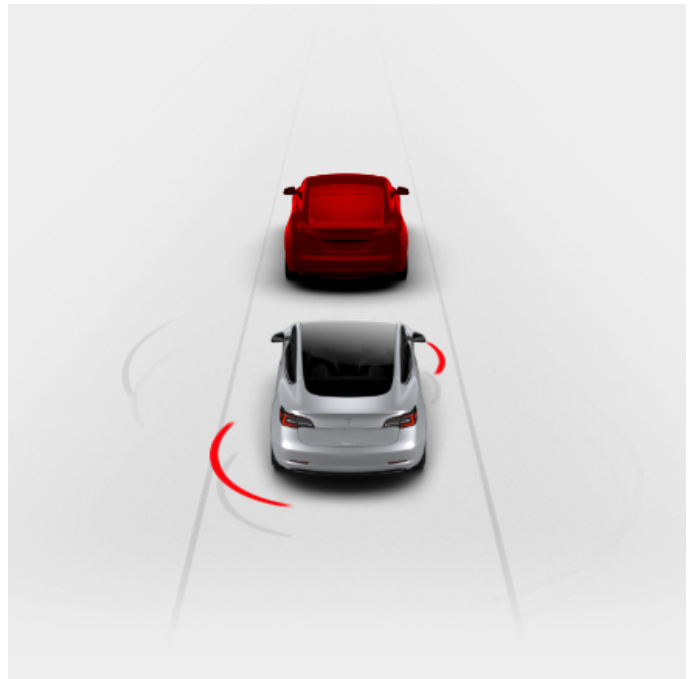

Visuelle og hørbare (og i noen regioner følbare) advarsler avbrytes automatisk når risikoen for en kollisjon er redusert (for eksempel hvis du har bremsset eller stoppet Model 3, eller gjenstanden foran bilen er flyttet ut av kjørebane).

Hvis umiddelbare tiltak ikke treffes når Model 3 avgir et forovervendt kollisjonsvarsel, kan automatisk nødbremning (hvis aktivert) automatisk aktivere bremsen hvis en kollisjon anses overhengende (se [Automatisk nødbremning på side 129](#)).

Forovervendt kollisjonsvarsel er skrudd på som standardinnstilling. For å justere følsomheten for systemet berører du **Kontroller > Autopilot > Forovervendt kollisjonsvarsel**. I stedet for standard advarselsnivå på **Middels**, kan du slå advarselen **Av**, eller velge å bli advart **Sent** eller **Tidlig**.

MERK: Forovervendt kollisjonsvarsel tilbakestilles automatisk til **Middels** ved starten av hver kjøretur hvis du slår denne funksjonen **Av** manuelt.

⚠ ADVARSEL: Kameraene og sensorene (hvis utstyrt) tilknyttet Forovervendt kollisjonsvarsel er utviklet for å overvåke et omtrentlig område på inntil 160 meter i kjørebane din. Området som overvåkes av Forovervendt kollisjonsvarsel, kan påvirkes negativt av vei- eller værforhold. Vær forsiktig når du kjører.

⚠ ADVARSEL: Forovervendt kollisjonsvarsel er kun utviklet for å gi visuelle og akustiske varsler. Det forsøker ikke å bremse eller redusere hastigheten til Model 3. Når føreren ser og/eller hører en advarsel, er det førerens ansvar å iverksette korrigerende tiltak umiddelbart.

⚠ ADVARSEL: Forovervendt kollisjonsvarsel kan gi en advarsel i situasjoner hvor sannsynligheten for en kollisjon ikke finnes. Vær årvåken, og følg alltid med på området foran Model 3, slik at du kan forutse om du trenger å iverksette tiltak.



Forovervendt kollisjonsvarsel fungerer bare ved kjøring i mellom ca. 5 og 200 km/t.

⚠ ADVARSEL: Forovervendt kollisjonsvarsel gir ikke et varsel når føreren allerede bruker bremsen.

Automatisk nødbremning

Model 3 er utviklet for å fastslå avstanden fra en oppdagede gjenstander. Dersom det ansees at en kollisjon ikke kan unngås, er den automatiske nødbremningen utarbeidet slik at systemet aktiverer bremsene for å redusere hastigheten og dermed alvorlighetsgraden til sammenstøtet. Hastighetsreduksjonen er avhengig av mange faktorer, inkludert kjørehastighet og omgivelser.

Når den automatiske nødbremningen aktiverer bremsene, vil det vises et visuelt varsel i berøringsskjermen, samtidig som det avgis et lydsignal. Du kan også merke at bremsepedalen plutselig beveger seg nedover. Bremselyset slås på for å varsle andre trafikanter om at du reduserer hastigheten.



Nødbremning pågår

Automatisk nødbremning fungerer bare ved kjøring i mellom ca. 5 og 200 km/t.

Automatisk nødbremning kobler ikke inn eller ut bremsene i følgende situasjoner:

- Du svinger ratt brått.
- Du trykker på og slipper bremsepedalen mens automatisk nødbremning aktiverer bremsene.
- Du akselererer hardt mens automatisk nødbremning aktiverer bremsene.
- Bilen, motorsykkelen, sykkelen eller fotgjengeren detekteres ikke lenger foran eller bak bilen.

Automatisk nødbremning er alltid aktivert når du starter Model 3. Hvis du vil deaktivere den for den aktuelle kjøreturen, skifter du til Park og berører **Kontroller** > **Autopilot** > **Automatisk nødbremning**. Selv om du deaktiverer Automatisk nødbremning, kan bilen fremdeles aktivere bremsene etter at en kollisjon registreres, for å redusere ytterligere sammenstøt (se [Bremsing ved kjedekollisjon på side 129](#)). Når det deaktiveres, viser berøringsskjermen en visuell melding.



Automatisk nødbremning er deaktivert

⚠ ADVARSEL: Det frarådes på det sterkeste å deaktivere den automatiske nødbremningen. Dersom du deaktiverer den, vil ikke Model 3 automatisk aktivere bremsene i situasjoner der en kollisjon ansees som sannsynlig.

MERK: Automatisk nødbremning er designet for å redusere sammenstøtet kun ved frontkollisjoner.

MERK: Automatisk nødbremning er designet for å redusere sammenstøtet ved kollisjoner både foran og bak. Funksjonaliteten er begrenset når bilen er i revers.

Hvis Automatisk nødbremning er utilgjengelig, viser berøringsskjermen en visuell advarsel.



Automatisk nødbremning er ikke tilgjengelig

⚠ ADVARSEL: Automatisk nødbremning er beregnet på å redusere alvorlighetsgraden til et sammenstøt. Det er ikke beregnet på å unngå en kollisjon.

⚠ ADVARSEL: Flere faktorer kan påvirke ytelsen til automatisk nødbremning, noe som enten forårsaker mangel på bremsing, uhensiktsmessig bremsing eller bremsing til feil tid, for eksempel når et kjøretøy er delvis i veibanen eller det er søppel i veibanen. Det er førerens ansvar å kjøre trygt og til enhver tid ha kontroll over bilen. Du må aldri stole blindt på at den automatiske nødbremningen unngår eller reduserer en kollisjon.

⚠ ADVARSEL: Automatisk nødbremning er ikke en erstatning for å overholde en sikker avstand mellom deg og kjøretøyet foran.

⚠ ADVARSEL: Når den automatiske nødbremningen trer i funksjon, beveger bremsepedalen seg brått nedover. Påse alltid av bremsepedalen kan bevege seg fritt. Ikke plasser noe under eller oppå gulvmatten på førersiden (heller ikke en ekstra matte), og sørg alltid for at matten på førersiden er forsvarlig festet. Dersom det ikke er tilfellet, kan det hende at bremsepedalen ikke kan bevege seg fritt.

Bremsing ved kjedekollisjon

I tillegg til Automatisk nødbremning kan Model 3 bremse for å forhindre eller redusere virkningen av et påfølgende sammenstøt etter en første kollisjon, hvis utløsning av kollisjonspute registreres. Bremsingen kan utføres uansett kjørehastighet.

Oppmerksom akselerasjon

Oppmerksom akselerasjon er designet for å redusere kollisjonens kraft ved å redusere motormomentet og i noen tilfeller bruke bremsene, hvis Model 3 oppdager et objekt i kjørebanelen. Berøringsskjermen viser et visuelt varsel og avgir en varsellyd når bremsene aktiveres automatisk. For eksempel registrerer Model 3, mens den er parkert foran en lukket garasje dør med Drive koblet inn, at du har trykket hardt på gasspedalen. Selv om Model 3 fortsatt akselererer og treffer garasje døren, er momentet redusert, noe som kan resultere i mindre skader.

Oppmerksom akselerasjon er konstruert for å brukes bare når alle disse vilkårene er oppfylt samtidig:





Kollisjonsvarselassistent

- Drive eller Reverse er aktivert.
- Model 3 er stoppet eller kjører i en hastighet lavere enn 16 km/t.
- Model 3 oppdager et objekt i den umiddelbare kjørebane.

Hvis du vil deaktivere Oppmerksom akselerasjon, trykker du på **Kontroller > Autopilot > Oppmerksom akselerasjon**.

 **ADVARSEL:** Oppmerksom akselerasjon er beregnet på å redusere alvorlighetsgraden til et sammenstøt. Den er ikke beregnet på å unngå en kollisjon.

 **ADVARSEL:** Oppmerksom akselerasjon begrenser ikke alltid momentet i alle situasjoner, for eksempel ved en krapp sving inn på en parkeringsplass. Flere faktorer, blant annet miljøforhold, avstand fra en hindring og en førers handlinger, kan begrense, forsinke eller hemme Oppmerksom akselerasjon.

 **ADVARSEL:** Ikke stol på at Oppmerksom akselerasjon styrer akselerasjon eller unngår eller begrenser alvorlighetsgraden for en kollisjon. Ikke prøv å teste Oppmerksom akselerasjon. Hvis du gjør dette, kan det føre til alvorlig materiell skade, personskade eller død.

 **ADVARSEL:** Flere faktorer kan påvirke ytelsen til Oppmerksom akselerasjon, noe som forårsaker en upassende reduksjon eller en reduksjon til feil tid i motorens moment. Det er førerens ansvar å kjøre trygt og til enhver tid ha kontroll over Model 3 til enhver tid.



ADVARSEL: Førerassistansefunksjoner deaktiveres automatisk når Track-modus er på. Det er førerens ansvar å kjøre trygt og til enhver tid ha kontroll over bilen, inkludert på bane. Førerassistansefunksjoner aktiveres automatisk på nytt når Track-modus er av.



ADVARSEL: De tidligere beskrevne begrensningene representerer ikke en fullstendig liste over situasjoner som kan hindre at kollisjonsvarselassistenten fungerer som den skal. Det kan være mange andre årsaker til at disse funksjonene ikke fungerer som de skal. Det er førerens ansvar å unngå kollisjoner ved å være årvåken, følge med og iverksette korrigerende tiltak så tidlig som mulig.

Begrensninger og unøyaktigheter

Kollisjonsvarselassistenten oppdager ikke alltid alle objekter, kjøretøy, sykler eller fotgjengere, og du kan oppleve unødvendige, unøyaktige, ugyldige eller tapte advarsler av mange årsaker, spesielt i følgende tilfeller:

- Veien har skarpe svinger.
- Dårlig sikt (på grunn av kraftig regn, snø, tåke osv.).
- Kraftig lys (f.eks. lys fra møtende kjøretøy eller direkte sollys) påvirker sikten til kameraene.
- Et kamera eller en sensor er tildekket (tilsmusset, tildekket, dugget, dekket av et klistremerke osv.).
- Én eller flere av sensorene (hvis utstyrt) er skadet, skitne eller blokkert (for eksempel av gjørme, is eller snø eller av bildekker, for mye lakk eller klebeprodukter, som omslag, klistremerker, gummibelegg osv.).
- Værforhold (kraftig regn, snø eller tåke, eller veldig høye eller lave temperaturer), som påvirker sensorenes funksjon.
- Sensorene (hvis utstyrt) påvirkes av annet elektrisk utstyr eller enheter som genererer ultralydbølger.



ADVARSEL: Model 3 viser et varsel dersom det oppstår en feil med systemet for kollisjonsvarselassistenten. Kontakt Tesla Service.



Hvordan Hastighetsassistent virker

Model 3 viser en fartsgrense på berøringsskjermen, og du kan velge om og hvordan du advares når du overskrider fartsgrensen. I tillegg kan et blått omriss omgi fartsgrenseikonet for å varsle om at du er over fartsgrensen.

Du kan i stedet for å bruke den registrerte fartsgrensen basere advarsler på en vilkårlig fartsgrense som du angir manuelt.

MERK: Når du bruker Aktiv Cruise Control, kan du berøre dette fartsskiltsymbolet for å endre den innstilte hastigheten til den registrerte fartsgrensen (inkludert eventuelle justeringer du har angitt).

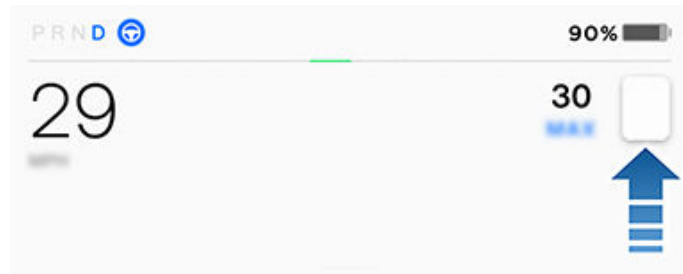

MERK: På veier der kartdata fastslår at en betinget fartsgrense er til stede (f.eks. en fartsgrense basert på tidspunkt eller værforhold), vises en sekundær fartsgrense nedenfor den første fartsgrensen. Det er førerens ansvar å fastslå om den betingede fartsgrensen gjelder, og justere fartsgrensen deretter. Du må kanskje oppdatere de inkluderte kartene for å vise betingede fartsgrenser ([Kartoppdateringer på side 157](#)).

I situasjoner der Model 3 ikke er i stand til å fastslå en fartsgrense eller hvis Hastighetsassistent ikke er sikker på at en innhentet fartsgrense er nøyaktig, viser berøringsskjermen kanskje ikke et fartsgrenseskilt, og advarsler trer ikke i kraft.

MERK: Advarsler om fartsgrensen opphører automatisk etter ti sekunder, eller når Model 3 reduserer farten til under angitt fartsgrense.

⚠ ADVARSEL: Ikke stol på Hastighetsassistent for fastsetting av riktig fartsgrense eller kjørehastighet. Kjør alltid i en trygg hastighet, basert på trafikk- og føreforhold.

Kontrollere Hastighetsassistent

Hvis du vil justere innstillingen for Advarsel om fartsgrense, trykker du på **Kontroller > Autopilot > Advarsel om fartsgrense**, og deretter velger du et av følgende alternativer:

- **Av** – fartsgrenseadvarsler vises ikke, og det høres ikke noe lydsignal.
- **Skjerm** – fartsgrenseskilt vises på berøringsskjermen, og blir større hvis du overskrider den fastsatte fartsgrensen.

- **Lydsignal** – i tillegg til det visuelle skjermbildet vil det høres en varsel tone når du overskrider den fastsatte fartsgrensen.

Du kan også angi hvordan fartsgrensen fastsettes:

- **Relativ** – Du kan stille inn en grense for overskridende hastighet (+ eller –) hvis du ønsker å bli varslet kun når du overskrider fartsgrensen med et bestemt antall km/t. Du kan for eksempel stille inn overskridelsen til +10 km/t hvis du ønsker å bli varslet kun når du overskrider fartsgrensen med 10 km/t.
- **Absolutt** – angi en fartsgrense mellom 30 og 240 km/t manuelt.

MERK: Hastighetsassistent er ikke alltid nøyaktig. Plasseringen til en vei kan være feilberegnet i enkelte situasjoner, og Hastighetsassistent kan vise en hastighet for en tilgrensende vei som kan ha en annen fartsgrense. Hastighetsassistent kan for eksempel anta at Model 3 er på en adgangsbegrenset motorvei, når den faktisk er på en nærliggende vei i tettbebygget område, og omvendt.

MERK: Den valgte innstillingen beholdes til du endrer den manuelt.

Gjennomsnittshastighet i sanntid

Når du kjører gjennom en sone med gjennomsnittsmåling, viser Model 3 gjennomsnittshastigheten din på berøringsskjerm under den oppdagede fartsgrensen.

berøringsskjerm viser også hvor langt det er igjen av sonen med gjennomsnittsmåling.

MERK: Premium-tilkobling kreves. For å aktivere denne funksjonen må du slå på Unngå trafikk ved å berøre **Kontroller > Navigasjon > Unngå trafikk** (se [Kart og navigasjon på side 152](#)).

Begrensninger og unøyaktigheter

I følgende situasjoner virker kanskje ikke Hastighetsassistent som den skal, eller den kan gi unøyaktig informasjon:

- Sikten er dårlig og fartsgrenseskiltene er ikke godt synlige (på grunn av kraftig regn, snø, tåke osv.).
- Kraftig lys (f.eks. lys fra møtende kjøretøy eller direkte sollys) påvirker sikten til kameraene.
- Model 3 er for nær kjøretøyet foran, som blokkerer sikten til kameraene.
- Frontruten hindrer kameraenes sikt (duggete, skitten, dekket av et klistremerke osv.).
- Fartsgrenseskiltene er dekket av gjenstander.
- Fartsgrensene som er lagret i kartdatabasen, er feil eller utdaterte.
- Model 3 kjører i et område hvor GPS- eller kartdata ikke er tilgjengelige, eller der fartsgrenseskilt ikke kan registreres.



Hastighetsassistent

- Trafikkskilt som ikke er i standard, gjenkjennelig format, som digitale eller midlertidige hastighetskilt.
- En vei eller fartsgrense har nylig blitt forandret.



ADVARSEL: Listen ovenfor representerer ikke en inngående liste over situasjoner som kan hindre at Hastighetsassistenten fungerer som det skal. Det kan være mange andre årsaker til at Hastighetsassistenten ikke gir advarsler.



Model 3 kan være utstyrt med et kupékamera som er plassert over bakspeilet.



Kupékameraet kan registrere om føreren er uoppmerksom og avgi lydvarsler, slik at du blir påmint om å holde øynene på veien mens Autopilot er aktiv.

Bilder og video fra kameraet forlater som standard ikke selve bilen, og overføres ikke til noen, inkludert Tesla, med mindre du aktiverer deling av data. Hvis du aktiverer deling av data og en sikkerhetskritisk risiko inntreffer (f.eks. en kollisjon), deler Model 3 korte videoklipp fra kupékameraet med Tesla, slik at vi kan utvikle fremtidige sikkerhetsfunksjoner og kontinuerlig forbedre intelligensen til funksjoner som er avhengig av kupékameraet. Data kan også bli delt hvis kupékameraet krever diagnostikk for å fungere. Kupékameraet utfører ikke ansiktsgjenkjenning eller annen identitetskontroll. For at personvernet skal ivaretas, er data fra kupékameraet ikke tilknyttet bilens understellsnummer.

Du kan justere innstillingene for deling av data ved å berøre **Kontroller > Programvare > Deling av data > Tillate analyser av kupékameraet**. Du kan endre innstillingene for deling av data på et hvilket som helst tidspunkt. For å se gjeldende aktive funksjoner som bruker kupékamera, berører du **Kontroller > Programvare > Kupékamera**.



MERK: Hold kameranlinsen ren og fri for hindringer. Fjern eventuelt smuss ved å tørke av kameranlinsen med en ren klut.



ADVARSEL: Ikke bruk kjemikaliebaserte eller slipende rengjøringsmidler. Det kan ødelegge overflaten.



Om sikkerhetssystemet

MERK: Avhengig av markedsregionen kan det hende at bilen din ikke har en hørbar alarm for sikkerhetsfunksjoner eller at funksjonene ikke fungerer akkurat som beskrevet.

Hvis Model 3 ikke registrerer en godkjent telefon eller nøkkel og en låst dør eller et låst bagasjerom åpnes, lyder en alarm. Hovedlysene og blinklysene blinker også. Alarmen deaktiveres ved å trykke på hvilken som helst knapp på mobilappen, eller du kan legge nøkkelkortet eller nøkkelfjernkontrollen inntil kortleseren som er plassert under Autopilot-kameraet på dørstolpen på førersiden.

Du kan aktivere eller deaktivere alarmsystemet ved å berøre **Kontroller > Trygghet > Sikkerhetsalarm**. Når alarmen er slått på, aktiverer Model 3 den ett minutt etter at du har gått ut av bilen, dørene låses, og en registrert nøkkel ikke registreres lenger.

En batteridrevet sirene (hvis utstyrt) høres i situasjoner der en låst dør eller et låst bagasjerom åpnes og Model 3 ikke registrerer en nøkkel i nærheten. Hvis du også ønsker at denne sirenen aktiveres i situasjoner der kjøretøyet oppdager bevegelse inne i kupeen, aktiverer du **Helling/innbrudd** (se [Helling/innbrudd \(hvis utstyrt\) på side 134](#)).

MERK: Hvis Model 3 er i Sentry Mode (se [Slik bruker du Sentry Mode \(med USB-flash-enhet\) på side 138](#)), er innstillingen **Sikkerhetsalarm** ikke tilgjengelig.

Helling/innbrudd (hvis utstyrt)

Bilen din er kanskje ikke utstyrt med denne funksjonen, avhengig av konfigurasjon, markedsregion og produksjonsdato.

Sikkerhetsalarm må være på for å aktivere **Helling/innbrudd**.

Helling/innbrudd aktiverer alarmen i kjøretøyet hvis Model 3 registrerer bevegelse i kupeen, eller hvis kjøretøyet beveger seg eller skråstilles (f.eks. ved tauing eller jekking). For å aktivere denne funksjonen trykker du på **Kontroller > Trygghet > Helling/innbrudd**.

Innbruddssensoren deaktiveres automatisk i situasjoner der klimaanlegget er aktivt når du forlater kjøretøyet. Hvis du vil overstyre denne funksjonen, kan du slå på sensoren for Helling/innbrudd manuelt igjen, etter å ha valgt Hold klima på, Dog Mode eller Campingmodus.

Hellings-/innbruddssensoren aktiveres automatisk på nytt ved starten av hver kjøresyklus.

MERK: Alarmen **Bevegelse/innbrudd** må være slått av for å bruke **Kupéopphelelsevern** (se [Kupéopphelelsevern på side 145](#)).

MERK: Husk å slå av **Helling/innbrudd** hvis du lar noe som beveger seg, være igjen i det låste kjøretøyet. Hvis denne innstillingen er på, vil enhver bevegelse som registreres i Model 3, aktivere innbruddsalarmer.

MERK: Hvis Model 3 er i Sentry Mode (se [Slik bruker du Sentry Mode \(med USB-flash-enhet\) på side 138](#)), er innstillingen **Helling/innbrudd** ikke tilgjengelig.

Foreldrekontroll

Foreldrekontroll lar deg begrense mulighetene til Model 3 samt sikre at sikkerhetsinnstillinger er aktivert og ikke kan endres.

MERK: Du kan også bruke foreldrekontroll fra Tesla-mobilappen (versjon 4.34.5 eller nyere kreves).

MERK: Du kan ikke aktivere Foreldrekontroll hvis **Fartsbegrensning** er aktivert.

Når du aktiverer **Krev sikkerhetsegenskaper**, aktiverer eller konfigurerer Model 3 følgende bilinnstillinger:

MERK: Avhengig av markedsregion, bilkonfigurasjon, tilleggsutstyr og programvareversjon, er bilen kanskje ikke utstyrt med oppførte egenskaper.

- **Automatisk nødbremsing**
- **Oppmerksom akselerasjon**
- **Automatisk blindsonkamera**
- **Varsellyd for blindsonvarsler**
- **Automatisk 911-anrop**
- **Tillat mobiltilgang**
- **Varsellyd for parkeringsassistanse**
- **Unngåelse av filskifte:** Angi til **Assistanse**.
- **Advarsel om fartsgrænse:** Angi til **Lydsignal**.
- **Forovervendt kollisjonsvarsel:** Angi til **Tidlig**.

Hvis du vil aktivere foreldrekontroll:

1. Med bilen i Park berører du **Kontroller > Trygghet > Foreldrekontroll** på berøringsskjermen.
2. Aktiver eller konfigurer foreldrekontrollen du vil bruke:
 - **Begrens hastighet:** Dette begrenser maksimal hastighet Model 3 kan kjøre i.
 - **Reduser akselerasjon:** Dette begrenser bilens **Akselerasjon** til **Chill**.
 - **Krev sikkerhetsegenskaper:** Dette aktiverer diverse sikkerhetsegenskaper i bilen (hvis utstyrt). Førere kan ikke endre disse innstillingene når foreldrekontroll er aktiv.
 - **Send nattbegrensningsvarsler:** Dette slår på nattbegrensningsvarsler mellom kl. 23 og 4. Når noen setter giret i Drive etter at nattbegrensning er aktivert, sendes et varsel via Tesla-mobilappen til alle telefonnøkler som er parete med bilen, som forteller at Model 3 er i bruk.
3. Trykk på **Bekreft**.
4. Angi en PIN-kode.



MERK: Førere må angi PIN-koden fra **Foreldrekontroll** på nytt fir å deaktivere begrensningene. Berør **Førerprofil** > **Foreldrekontroller** for å angi PIN-koden på nytt.

PIN for å kjøre

For å øke sikkerheten kan du forhindre Model 3 fra å kjøres til en 4-sifret PIN-kode (personlig identifikasjonsnummer) blir oppgitt. Hvis du vil aktivere denne innstillingen, trykker du på **Kontroller** > **Trygghet** > **PIN for å kjøre** og følger instruksjonene på skjermen for å opprette en kjøre-PIN.

Når den er aktivert, må du i tillegg til å angi den 4-sifrede PIN-koden for å kjøre også bruke den for å gå inn i Valet-modus for første gang, og opprette den 4-sifrede PIN-koden for å gå inn og ut av Valet-modus. Når du er i Valet-modus, kan Model 3 kjøres uten behov for å angi kjøre-PIN. Innstillingen for **PIN for å kjøre** er deaktivert når Valet-modus er aktiv.

Hvis du glemmer kjøre-PIN-koden, berører du koblingen for å angi Tesla-påloggingsinformasjonen din på dialogboksen for PIN for å kjøre, og deretter følger du instruksjonene på berøringsskjermen.

MERK: Dersom berøringsskjermen mot formodning ikke skulle svare, kan det være at du ikke kan angi PIN-koden. I så tilfelle prøver du først å startet berøringsskjermen på nytt (se [Omstart av berøringsskjermen på side 7](#)). Hvis berøringsskjermen fortsatt ikke svarer, kan du omgå PIN for å kjøre ved å slå på nøkkelfri kjøring i Tesla-mobilappen.

PIN-kode til hanskerom

Beskytt innholdet i hanskerommet med en 4-sifret PIN-kode (ikke relatert til PIN for å kjøre). Aktiver ved å berøre **Kontroller** > **Sikkerhet** > **PIN-kode til hanskerom**, og følg anvisningene på berøringsskjermen. Når dette er aktivert, bes du angi PIN-koden for å åpne hanskerommet. Velg bryteren for deaktivering, og angi deretter PIN-koden for å fjerne denne ekstra beskyttelsen.

Hvis du glemmer PIN-koden til hanskerommet, kan den tilbakestilles ved å angi Tesla-påloggingsinformasjonen din og deretter følge anvisningene på berøringsskjermen.

MERK: Bruk av **PIN-kode til hanskerom** gjør at hanskerommet kan åpnes, selv når Model 3 er i Valet-modus.

Fartsbegrensning

Fartsbegrensning lar deg begrense akselerasjon og maksimal kjørehastighet til en valgt verdi mellom 80 og 193 km/t. Første gang du bruker denne funksjonen, må du opprette en firesifret PIN-kode som du må bruke for å aktivere og deaktivere Fartsbegrensning. Når det er aktivert og kjørehastigheten kommer innenfor ca. 5 km/t av den maksimale hastigheten, høres et lydvarsel, det vises en melding på berøringsskjermen, og Model 3 sender et varsel

til mobilappen. Du kan også berøre **Sikkerhet** > **Fartsbegrensning** for aktivering fra Tesla-mobilappen. Slik aktiveres Fartsbegrensning:

1. Sørg for at Model 3 står i Park.
2. Berør **Kontroller** > **Sikkerhet** > **Fartsbegrensning** på berøringsskjermen.
3. Velg maksimal kjørehastighet.
4. Dra glidebryteren til **På**-stillingen.
5. Angi den firesifrede PIN-koden du ønsker å bruke til å aktivere og deaktivere Fartsbegrensning.

MERK: Hvis du glemmer PIN-koden, kan du deaktivere Fartsbegrensning ved å angi påloggingsinformasjonen til Tesla-kontoen.

MERK: Når fartsgrensemodus er aktivert, angis akselerasjonsinnstillingen automatisk til **Chill**.

 **ADVARSEL:** Kjøring i nedoverbakke kan øke hastigheten og føre til at Model 3 overskrider den valgte maksimale hastigheten.

 **ADVARSEL:** Fartsbegrensning er ikke en erstatning for god dømmekraft, føreropplæring og behovet for å følge med på fartsgrenser og kjøreforhold. Ulykker skjer ved alle hastigheter, og det er ditt ansvar å kjøre trygt.

Slett nettleserdata

Du kan slette kjøretøyets nettleserdata (som du ville gjort på en datamaskin eller smarttelefon) ved å navigere til **Kontroller** > **Service** > **Slett nettleserdata**. Dette er nyttig i mange situasjoner, for eksempel sletting av innstillinger eller søk fra en annen fører.

Merk av i boksene på berøringsskjermen for å utelukke bokmerker og/eller historikk etter behov.



MERK: Avhengig av markedsregion, kjøretøykonfigurasjon, tilleggsutstyr og programvareversjon er bilen kanskje ikke utstyrt med Dashcam, eller funksjonene fungerer kanskje ikke nøyaktig som beskrevet. **Det er ditt ansvar å lese og overholde alle lokale forskrifter og eiendomsrestriksjoner når det gjelder bruk av kameraer.**

Dashcam tar opp videoer av omgivelsene når du kjører. Bruk Dashcam til å ta opp kjørehendelser eller andre hendelser av betydning, som du ville brukt et eksternt dashbordkamera på andre biler.

Dashcam-ikonet befinner seg i startprogrammet for apper. Du kan legge til Dashcam-appen i den nedre linjen for enkel tilgang (se [Tilpasning av Mine apper på side 6](#)). Når Model 3 står i Park, åpnes visningen når du berører Dashcam-ikonet (se [Visning av videoopptak på side 140](#)).



For å beskytte personvernet ditt lagres videoopptak lokalt på en formatert USB-flash-enhets innebygde minne. Opptak sendes ikke til Tesla. Model 3 tar ikke opp video når Dashcam er slått **Av**.

Bruk av Dashcam

1. Formater en USB-flash-enhet. Dashcam krever en riktig formatert USB-stasjon satt inn i bilens USB-port, for å lagre og hente frem opptak. Biler som er produsert fra omtrent begynnelsen av 2020, er utstyrt med en forhåndsformatert USB-flash-enhet i hanskerommet. Det finnes to metoder for formatering av flash-enheten ved behov:
 - Formater flash-enheten med Model 3. Sett flash-enheten inn i USB-porten, og berør **Kontroller > Trygghet > Formater USB-minne**.
 - Formater flash-enheten på en datamaskin. Se [Krav til USB-stasjon for opptak av video på side 140](#) for mer informasjon.
2. Sett USB-flash-enheten inn i bilens USB-port, helst den i hanskerommet (hvis utstyrt).

MERK: For noen biler som er produsert etter ca. 1. november 2021, kan det være at USB-portene i midtkonsollene bare støtter lading av enheter. Bruk USB-porten i hanskerommet for alle andre funksjoner.
3. Aktiver Dashcam ved å berøre **Kontroller > Dashcam**. Dashcam lar deg velge hvordan og når opptak lagres. Du kan velge mellom følgende:
 - **Auto:** Dashcam lagrer automatisk et opptak på USB-stasjonen når Model 3 registrerer en sikkerhetskritisk hendelse, som for eksempel en kollisjon eller utløsning av kollisjonsputen. Når **Auto** er valgt, kan deteksjonen variere og er avhengig av bilens strøm-, hvile- og Autopilot-tilstand.

MERK: Flere faktorer avgjør om Dashcam lagrer opptak av en sikkerhetskritisk hendelse automatisk (for eksempel mengden kraft, om kollisjonsputer blir utløst osv.). Ikke stol på at Dashcam tar opp alle sikkerhetskritiske hendelser automatisk.

- **Manuell:** Du må berøre Dashcam-ikonet manuelt for å lagre et opptak av de siste 10 minuttene med opptak.
 - **Ved tuting:** Når du trykker på hornet, lagrer Dashcam et opptak av de siste 10 minuttene med opptak. Du kan aktivere dette sammen med **Auto** eller **Manuell** samtidig.
4. Når det er aktivert, angir Dashcam-ikonet når opptak lagres. Du kan også vise statusen til Dashcam-ikonet i **Kontroller:**



Ikonet endres for å vise status for Dashcam:



INNSPILLING: Dashcam tar opp. Berør ikonet for å lagre et videoopptak. Trykk og hold på ikonet for å sette et opptak på pause.



TILGJENGELIG: Dashcam er tilgjengelig, men tar ikke aktivt opp. Berør dashcam-ikonet for å begynne å ta opp.



PAUSET: Dashcam er satt på pause. Berør ikonet for å fortsette opptaket. For å unngå å miste videoopptak må du stoppe Dashcam før du fjerner flash-enheten.



OPPTATT: Dashcam er i ferd med å laste, lagre eller skrive over opptak. Når dashcam er opptatt, blir det tatt hverken bilder eller video.



LAGRET: Opptak er lagret. Du kan også lagre Dashcam-klipp ved å berøre Dashcam-ikonet i startprogrammet for apper under kjøring.

MERK: Du må lagre ønsket opptak for å kunne se på det senere. Model 3 lager ikke opptak, ikke en gang midlertidig. Ulagrede opptak fra Dashcam blir kontinuerlig overskrevet. Se [Visning av videoopptak på side 140](#) for mer informasjon.

5. Når ønsket opptak er lagret, kan du vise klippene på berørings skjermen eller en datamaskin:
 - **Berøringssskjerm:** Sørg for at Model 3 står i Park, og berør Dashcam-ikonet i startprogrammet for apper. Videoer er organisert etter tidsstempel. Se [Visning av videoopptak på side 140](#) for mer informasjon.



- Datamaskin: Sett USB-flash-enheten inn i en datamaskin, og naviger til TeslaCam-mappen. Videoer er organisert etter tidsstempel. Se [Visning av videoopptak på side 140](#) for mer informasjon.
6. Når du skal slå av Dashcam, navigerer du til **Kontroller** > **Dash cam** > **Av**. Hvis **Auto**, **Manuell** eller **Ved tuting** er angitt, aktiveres Dashcam automatisk (men lagrer kanskje ikke opptak aktivt, avhengig av innstillingene) hver gang du kjører.



Sentry Mode

MERK: Avhengig av markedsregion, tilleggsutstyr og programvareversjon, er kjøretøyet kanskje ikke utstyrt med Sentry Mode, eller det kan hende at funksjonene ikke fungerer akkurat som beskrevet. **Det er ditt ansvar å lese og overholde alle lokale forskrifter og eiendomsrestriksjoner når det gjelder bruk av kameraer.**

Når den er aktivert, forblir bilens kameraer og sensorer (hvis utstyrt) aktive og klare til å ta opp mistenkelig aktivitet hver rundt bilen når Model 3 er låst og i Park. Se på Sentry Mode som et intelligent sikkerhetssystem for bilen som varsler deg når mulige trusler oppdages i nærheten.

Hvis en trussel oppdages eller bilsensorene registrerer mange rykkvise bevegelser for eksempel ved sleping eller risting, vil Sentry Mode:

- Pulsere med frontlysene
- Aktivere alarmer
- Vise en melding på berøringsskjermen om at kameraene kan ta opp, for å informere personer utenfor bilen
- Varsle deg om alarmer på mobilappen
- Lagre opptak av hendelsen på en USB-stasjon (hvis installert)

Sentry Mode er deaktivert som standard. Du kan bruke talekommandoer eller Tesla-mobilappen for enkel aktivering eller deaktivering av Sentry Mode. Du aktiverer Sentry Mode ved hjelp av talekommandoer ved å si «Hold Tesla trygg», «Hold bilen trygg», «Sentry på» eller «Aktiver Sentry» (se [Talekommandoer på side 14](#)).

MERK: For noen biler som er produsert etter ca. 1. november 2021, kan det være at USB-portene i midtkonsollene bare støtter lading av enheter. Bruk USB-porten i hanskerommet for alle andre funksjoner.

Sentry Mode krever at batteriet er ladet minst 20 %. Hvis batteriets ladenivå faller under 20 %, slås Sentry Mode av, og mobilappen sender et varsel. Når Sentry Mode er aktiv, kan strømforbruket øke.

MERK: Når Sentry Mode er aktivert, er Sikkerhetsalarm-innstillingene (**Kontroller > Sikkerhet > Sikkerhetsalarm**) ikke tilgjengelige.



ADVARSEL: Ikke stol på at Sentry Mode beskytter Model 3 fra alle mulige sikkerhetstrusler. Sentry Mode bruker mange faktorer til å avgjøre om sikkerhetsalarmen skal aktiveres. Alle sammenstøt registreres kanskje ikke, og alarmer aktiveres kanskje ikke i alle situasjoner. Selv om den kanskje bidrar til å hindre noen trusler, kan ingen sikkerhetssystemer hindre alle angrep.

MERK: Sentry Mode sender bare varsler til mobilappen når alarmer løses ut eller bilen registrerer plutselige rykkvise bevegelser. Hvis Sentry Mode ikke anser en hendelse som en klar trussel, vil bilen ta opp hendelsen, men ikke utløse alarmer.

Slik bruker du Sentry Mode (med USB-flash-enhet)

1. Sentry Mode krever at en riktig formatert USB-stasjon er satt inn i bilens USB-port. Biler som er produsert fra omtrent begynnelsen av 2020, er utstyrt med en forhåndsformatert USB-flash-enhet i hanskerommet. Det finnes to metoder for formatering av USB-stasjonen:
 - Sett USB-stasjonen inn i USB-porten, og naviger til **Kontroller > Formater USB-minne**. Bilen formaterer automatisk USB-stasjonen for deg.
 - Formater USB-stasjonen på en datamaskin. Se [Krav til USB-stasjon for opptak av video på side 140](#) for mer informasjon.
2. Sett USB-stasjonen inn i bilens USB-port, helst den i hanskerommet (hvis utstyrt).
3. Når bilen står i Park, aktiverer du Dashcam ved å navigere til **Kontroller > Sikkerhet > Dashcam** (Dashcam må være aktivert for at Sentry Mode skal fungere).
4. Berør **Kontroller > Sentry Mode > På**. Når den er aktivert, blir Sentry Mode-ikonet i **Kontroller** rødt.



MERK: Opptak fra ryggekameraet er bare tilgjengelig på biler produsert etter ca. februar 2018.

Når Sentry Mode er aktivert, er den klar til å aktivere alarmer og lagre opptak av en sikkerhetshendelse hvis den utløses. Lengden på opptaksklippene kan tilpasses (berør **Trygghet > Sentry Mode > Lengde på Sentry Mode-klipp**). Se [Visning av videoopptak på side 140](#) for informasjon om visning av opptak.

5. Sentry Mode kan aktiveres/deaktiveres manuelt frem til neste kjøretur ved å berøre Sentry Mode-ikonet. Sentry Mode er Av når ikonet ikke er rødt lenger.



Slå Sentry Mode **Av** i **Kontroller > Trygghet > Sentry Mode** for å deaktivere den i mer enn én kjøresyklus.

Slik bruker du Sentry Mode (uten USB-flash-enhet)

Når Sentry Mode er aktivert og en sikkerhetshendelse oppdages, men uten en USB-stasjon koblet til en USB-port, varsler bilen deg via mobilappen, uten kameraopptak.

Innstillinger i Sentry Mode

• Ekskludering av spesifikke steder

Under **Kontroller > Trygghet > Sentry Mode** kan du bestemme om du vil at Sentry Mode *ikke* skal aktiveres på enkelte steder (se [Hjem, arbeid og favorittdestinasjoner på side 154](#) for mer informasjon):

- **Utelat hjem:** Sentry Mode aktiveres ikke automatisk på stedet du angir som Hjem i Favoritter-listen.
- **Utelat jobb:** Sentry Mode aktiveres ikke automatisk på stedet du angir som Jobb i Favoritter-listen.
- **Utelat favoritter:** Sentry Mode aktiveres ikke automatisk på noe sted i Favoritter-listen.

MERK: Hvis Model 3 skal gjenkjenne et sted som er oppført som Hjem, Jobb eller Favoritt, må du parkere innen ca. 500 meter fra det lagrede stedet.

Når du skal konfigurere hvor hjem og jobb er, berører du **Naviger > Lagre**. Når du skal konfigurere en **Favoritt**, berører du stjernen når du viser en adresse på kartet. Hvis du slår Sentry Mode på eller av ved bruk av berøringsskjermen eller mobilappen, overstyrer dette eksklusjonsinnstillingene for hjem, arbeid og favoritter til neste gang du kjører bilen.

• Angi lengde på Sentry Mode-klipp

Hvis Sentry Mode konfigureres til å ta kameraopptak av sikkerhetshendelser med en riktig formatert USB-stasjon, kan du tilpasse opptakslengden på berøringsskjermen (berør **Kontroller > Trygghet > Sentry Mode > Lengde på Sentry Mode-klipp**).

• Angi kamerabasert registrering

Når **Kamerabasert registrering** er aktivert, vil Sentry Mode bruke bilens eksterne kameraer i tillegg til bilsensorer til å registrere en sikkerhetshendelse når bilen er parkert. Hvis det er deaktivert, lagrer bilen bare klipp på USB-stasjonen hvis en fysisk trussel oppdages. Dette kan justeres ved å trykke på **Kontroller > Trygghet > Sentry Mode > Kamerabasert registrering**.

• Vis live kamera

MERK: **Vis live kamera** krever premium-tilkobling og at versjon 4.2.1 (eller nyere) av Tesla-mobilappen er installert på en telefon som er parets nøkkel til Model 3.

Når Sentry Mode er aktivert, bruker du mobilappen for ekstern visning av området rundt Model 3, med bilder fra de utvendige kameraene. Aktiver ved å berøre **Kontroller > Trygghet > Sentry Mode > Se live kamera via mobilapp** på berøringsskjermen for å vise hva Sentry Mode tar opp i sanntid. Sørg for at det ikke oppholder seg passasjerer i bilen, og at alle dører er låste. Naviger deretter til **Trygghet > Sentry Mode > Vis live kamera** i mobilappen.

Når **Vis live kamera** brukes aktivt, blinker Model 3 regelmessig med utvendige lys og viser en melding på berøringsskjermen for å varsle andre om at området rundt bilen filmes av kameraene.

Vis live kamera er begrenset til ca. 15 minutter samlet bruk per dag.

Du kan også aktivere Dog Mode samtidig og bytte live kameravisning til å se gjennom innvendig kamera i mobilappen. Se [Hold klima på, Dog og Camping på side 144](#) for mer informasjon. Denne funksjonen støttes ikke i biler med Autopilot 2.0 eller 2.5. Berør **Kontroller > Programvare > Autopilot** for å finne ut hvilken versjon bilen har.

MERK: Hvis Dog og Sentry aktiveres samtidig, angis Sentry som standard til **Deaktiver Sentry-lyder** for å beskytte kjæledyret ditt.

MERK: Kvaliteten på bildet kan variere avhengig av nettverkstilkobling. Ingen lyd blir tatt opp.

MERK: Live-kamerafeeden er fullt kryptert, og Tesla har ikke tilgang til den.

Se [Visning av videoopptak på side 140](#) for mer informasjon om å se opptak fra Sentry Mode.

MERK: Når den interne lagringen er fylt opp, overskriver nye opptak de eldre opptakene.



Krav til USB-stasjon for opptak av video

MERK: For noen biler som er produsert etter ca. 1. november 2021, kan det være at USB-portene i midtkonsollene bare støtter lading av enheter. Når du skal spille av mediefiler eller formatere og vise videoopptak, bruker du USB-A-porten i hanskerommet (se [Innvendig elektronikk på side 9](#)).

MERK: Muligheten til å formatere og å lagre videoopptak på USB-stasjoner er kanskje ikke tilgjengelig i din bil, avhengig av produksjonsdato og bilens konfigurasjon.

Enkelte funksjoner krever bruk av en USB-stasjon (for eksempel Dashcam, Sentry Mode og Track-modus, hvis utstyrt) som oppfyller følgende krav:

- En minimum lagringskapasitet på 64 GB. Bruk en USB-stasjon med så mye tilgjengelig lagringsplass som mulig. Videoopptak kan ta mye plass.
- En vedvarende skrivehastighet på minst 4 MB/s. Vær oppmerksom på at vedvarende skrivehastighet er forskjellig fra toppskrivehastighet.
- USB 2.0-kompatibel. Hvis du bruker en USB 3.0-stasjon, må den også støtte USB 2.0.
- Riktig formatert (enten automatisk eller [manuelt på side 140](#)).

MERK: I noen markedsområder kan du kjøpe anbefalte USB-stasjoner på <http://www.tesla.com>.

Automatisk formatering av en USB-stasjon

Sett USB-stasjonen inn i en USB-port foran som støtter formatering, lagring og visning av videoopptak (se [Innvendig elektronikk på side 9](#)). Berør deretter **Kontroller > Trygghet > Formater USB-minne**. Dette formaterer USB-stasjonen automatisk som exFAT og oppretter mapper for TeslaCam og TeslaTrackMode (hvis utstyrt). USB-stasjonen er nå klar til å ta opp og lagre video.

Formater USB-minne er bare tilgjengelig når en USB-stasjon (med én eller færre partisjoner) er satt inn i en USB-port foran. Valg av **Formater USB-minne** fjerner eksisterende innhold på USB-stasjonen. Før du bruker denne funksjonen, flytter du innhold som du vil beholde, til en annen enhet.

Manuell formatering av en USB-stasjon

Hvis Model 3 ikke kan formatere USB-stasjonen, må du formatere den med en datamaskin:

1. Formater USB-stasjonen som exFAT, MS-DOS FAT (for Mac), ext3 eller ext4 (NTFS støttes ikke på nåværende tidspunkt).
2. Opprett en mappe på rotnivå med navnet **TeslaCam**. For Track-modus (hvis utstyrt) må du opprette en annen mappe på rotnivå med navnet **TeslaTrackMode**. Du kan bruke én USB-stasjon for Dashcam, Sentry Mode, Track-modus (hvis utstyrt) og lydfiler, men du må opprette separate partisjoner eller mapper på den exFAT-formaterte USB-stasjonen.

3. Når USB-stasjonen er formatert, setter du den inn i USB-porten i hanskerommet (hvis utstyrt) eller en USB-port i midtkonsollen foran. Ikke bruk USB-porter bak, da disse bare kan lade enheter. Det kan ta noen sekunder før Model 3 kjenner igjen USB-stasjonen.

4. Når den er gjenkjent, må du sjekke at ikoner for Dashcam og Sentry Mode være tilgjengelige når du berører **Kontroller**. Model 3 er nå klar til å ta opp video.

MERK: Du må kanskje først aktivere Sentry Mode (hvis utstyrt) ved å berøre **Kontroller > Sentry**.

Visning av videoopptak

Hvis opptak lagres, kan du vise klippene på berøringsskjermen eller en datamaskin.

Når USB-stasjonen går tom for lagringsplass, kan ikke videoopptak lenger lagres. For at USB-stasjonen ikke skal gå tom for plass, må du regelmessig flytte lagrede videoer til en annen enhet og slette dem fra USB-stasjonen.

Når det er aktivert, tar Dashcam og Sentry Mode opp i sykluser. Opptak overskrives kontinuerlig med mindre de lagres. Du må lagre ønsket opptak for å kunne se på det. Hvis ikke blir opptaket slettet og overskrevet. Se [Sentry Mode på side 138](#) og [Dashcam på side 136](#) for informasjon om lagring av opptak. Fire videoer spilles inn for hvert lagret klipp, en fra hvert kamera (foran, bak, venstre og høyre).

For å overholde EUs personvernkrav tar Sentry Mode kun opp opptil 10 minutter med opptak om gangen. Opptak lagres bare når en sikkerhetshendelse oppdages av bilen eller kameraet. Bilen sletter ellers alle ulagrede, nylig innspilte opptak under disse omstendighetene:

- Når du slår av Sentry Mode.
- Når du går inn i bilen igjen.

MERK: Opptak fra ryggekameraet er bare tilgjengelig på biler produsert etter ca. februar 2018.

Visning på berøringsskjermen

Du kan vise videoopptak på berøringsskjermen når Model 3 står i Park. Berør Dashcam-ikonet i startprogrammet for apper. Fanene viser en liste over alle videoklipp, organisert etter sted og tidsstempel. Sett på pause, spol tilbake, spol forover og slett klipp etter behov. Sveip til høyre eller trykk og hold for å raskt slette bestemte klipp.

Naviger til **Kontroller > Sikkerhet > Slett dashbordkameraklipp** for å slette alle opptak fra Dashcam og Sentry Mode.

MERK: Dashcam-opptak stopper midlertidig når du starter visningen.



Visning på datamaskin

Sett USB-stasjonen inn i en datamaskin, og naviger til mappen TeslaCam eller TeslaTrackMode (hvis utstyrt).

TeslaCam-mappen inneholder følgende undermapper:

- **RecentClips:** inneholder opptil 60 minuttene med opptak.
- **SavedClips:** inneholder alle opptak som er lagret og har fått nytt navn, fra RecentClips-mappen.
- **SentryClips:** inneholder opptak fra alle Sentry Modes sikkerhetshendelser. Hvis lagringsplassen på USB-stasjonen blir begrenset, slettes de eldste Sentry-klippene for å gi plass til nye. Når de er slettet, kan du ikke hente dem frem igjen.



Oversikt over klimakontroller

Klimakontroller er tilgjengelige nederst på berøringsskjermen. Klimakontrollen er som standard satt til **Auto**, noe som gir best mulig komfort under alle slags værforhold, med unntak av ekstremvær. Når du justerer kupétemperaturen mens **Auto**-innstillingen er aktiv, justerer systemet automatisk oppvarming, klimaanlegg, luftfordeling og viftehastighet for å opprettholde valgt temperatur i kupeen.

Berør temperaturen som vises nederst på berøringsskjermen, for å åpne hovedskjermbildet for klimakontroller, der du kan justere preferanser for klima. Du kan bytte tilbake til Auto når som helst ved å berøre **Auto**. Berør på/av-knappen på hovedskjermbildet for klimakontroller for å slå på eller av. Hvis du vil ha hurtigtilgang til vanlige kontroller, berører du < eller > for å vise hurtigvinduet for klima.

Viften kan gå med lavere hastighet når kupeen varmes opp eller kjøles ned. Berøringsskjermen viser **Varmer opp** eller **Kjøler ned** når temperaturen reguleres til ønsket verdi.

MERK: Klimaanlegget drives av høyspenningsbatteriet. Langvarig bruk fører derfor til redusert kjørekkevidde.

⚠ ADVARSEL: For å unngå forbrenninger på grunn av langvarig bruk bør personer som lider av perifer nevropati eller har redusert evne til å føle smerte på grunn av diabetes, alder, nevrologisk skade eller andre omstendigheter, utvise forsiktighet ved bruk av klimakontroll og setevarmere.

Justere klimakontrollinnstillinger

MERK: Det er enkelt å justere preferansene for klima, som å slå på setevarmere eller endre kupétemperatur, håndfritt ved å bruke talekommandoer (se [Talekommandoer](#) på side 14).

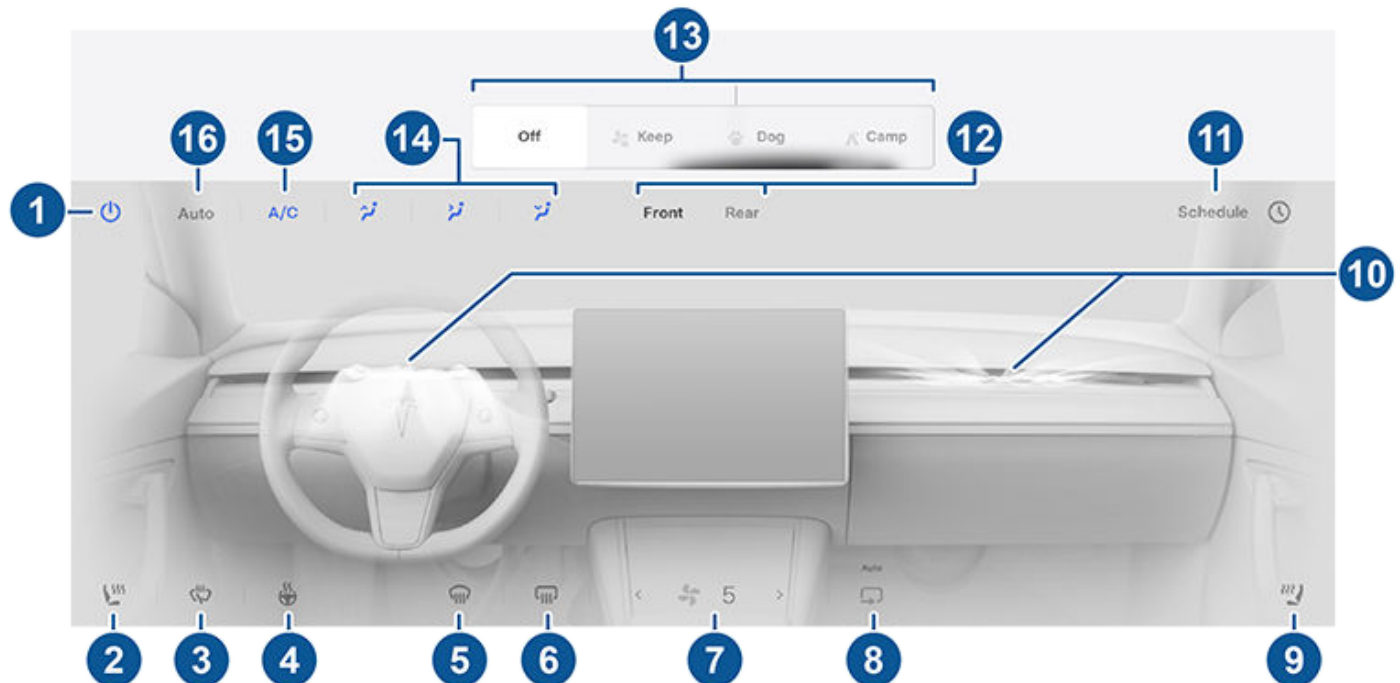

MERK: For ettrykkstilgang til setevarmere og avrimerer, kan du legge til disse kontrollene i Mine apper. Se [Tilpasning av Mine apper](#) på side 6.

1. Berør for å slå klimaanlegget av og på.
2. Berør ikonet på førersiden for å justere setevarmere for føreren. Setene opererer ved tre nivåer, fra 3 (høyest) til 1 (lavest). Seteikonet viser vridde linjer som blir røde (oppvarming) for å indikere innstillingsnivået. **Auto**, som vises når klimaanlegget er satt til **Auto**, varmer opp forsetene basert på kupétemperaturen. For ettrykkstilgang til setevarmere kan du legge dem til i linjen nederst på berøringsskjermen (se [Tilpasning av Mine apper](#) på side 6).
3. Berør for å slå på avrimerer for vindusviskerne (hvis utstyrt). Vindusviskerne avrimes i 30 minutter og slås deretter av automatisk.



4. Berør for å styre oppvarmet ratt, hvis utstyrt. Ikonet viser røde, vridde linjer som tilsvarer angitt nivå. Hvis det er angitt til **Auto**, varmes rattet opp etter behov, basert på kupétemperatur, når klimaanlegget er angitt til **Auto**. For ettrykkstilgang kan du legge til denne kontrollen i linjen nederst på berørings skjermen (se [Tilpasning av Mine apper på side 6](#)).
5. Frontruteviseren sprer deler luftstrømmen utover frontruten. Berør én gang for å *fjerne dugg* fra frontruten (ikonet blir oransje). Berør en gang til for å *fjerne is* fra frontruten. Trykk en tredje gang for å slå av og gjenopprette luftfordelingen, oppvarmingen og viften til sine tidligere innstillinger.
6. Berør for å varme opp bakruten. Etter 15 minutter slås defrosteren på bakruten automatisk av. Utvendige sidespeil og ladeport (på enkelte biler) varmes også opp når aviser for bakvindu er aktiv. Se [Beste praksis for kaldt vær på side 148](#) for mer informasjon om hvordan du forbereder deg på kaldt vær.
7. Bruk glidebryteren til å justere viftehastigheten. Når **Auto** er aktiv, endres viftehastighetsnivåene til **Lav/Middels/Høy**.
MERK: Hvis du justerer viftehastigheten, kan det endre den valgte innstillingen for hvordan luft trekkes inn i Model 3 for å øke eller redusere luftstrømmen.
8. Berør for å kontrollere luftstrømmen inne i kupeen. Luft kan trekkes inn i Model 3 utenfra eller luft kan resirkuleres inne i kupeen.
9. Berør ikonet på passasjersiden for å justere setevarmerne for passasjeren foran. Setene opererer ved tre nivåer, fra 3 (høyest) til 1 (lavest). Seteikonet viser vridde linjer som blir røde (oppvarming) for å indikere innstillingsnivået. **Auto**, som vises når klimaanlegget er satt til **Auto**, varmer opp forsetene basert på kupétemperaturen. For ettrykkstilgang til setevarmerne kan du legge dem til i linjen nederst på berørings skjermen (se [Tilpasning av Mine apper på side 6](#)).
10. Berør for å justere hvordan luften strømmer fra ventilene for passasjerer. Se [Ventilasjon på side 147](#).
11. Når Model 3 er i Park, berører du **Planlegg** for å angi et gjentakende daglig tidspunkt når du vil at Model 3 skal være klar til å kjøre, ved å forvarme/avkjøle batteriet og kupeen og/eller lade før kl. 6 (se [Planlagt forbehandling og lading på side 171](#)).
12. Berør for å justere klimainnstillingene for fremre eller bakre del av kupeen. Hvis **Auto** er aktivert for bakre kupé og en passasjer registreres, opprettholdes angitt temperatur for bakre kupé (se [Ventilasjon på side 147](#)).
13. Når Model 3 er i Park, vises disse innstillingene for at du skal kunne holde klimakontrollsystemet i gang selv om du går fra bilen (se [Hold klima på, Dog og Camping på side 144](#)).
MERK: Når de skal slås på, må batteriets ladenivå være minst 20 %.
14. Velg hvor luft skal flyte inn i fremre kupé (ventil ved frontrute-, ansikts- eller fothøyde). Du kan velge én eller flere ventiler.
15. Trykk for å skru klimaanlegget av eller på. Når det er slått av, reduseres kjølingen, men du sparer strøm.
MERK: Siden Model 3 kjører mye stillere enn bensindrevne biler, kan du høre lyden fra klimaanleggskompressoren når den går. Reduser viftehastigheten for å minimere støy.
16. Trykk på **Auto** for å slå Auto-innstillingen av eller på.
MERK: I **Auto** kan viftehastigheten reduseres automatisk, slik at det blir mindre støy når du er i en samtale. Se [Telefon, kalender og webkonferanse på side 56](#) for mer informasjon.



Klima-dialogboks

Berør temperaturpilene nederst på berøringsskjermen for å vise en dialogboks for enkel tilgang til noen av de vanligste klimakontrollene:

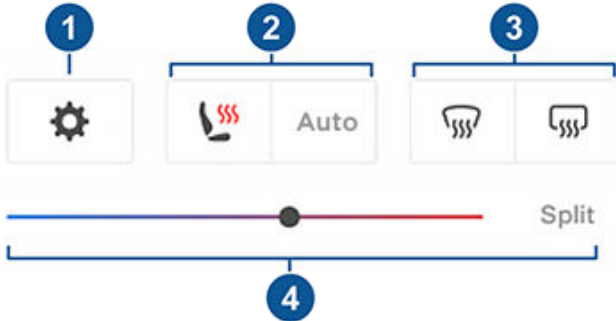

MERK: For ettrykkstilgang til setevarmere og avrimerer, kan du legge til disse kontrollene i Mine apper. Se [Tilpasning av Mine apper på side 6](#).

1. Berør for å få tilgang til hovedskjermbildet for klimakontroll.
2. Aktiver eller deaktiver oppvarmede seter.
3. Aktiver eller deaktiver avisene for front- og bakrute.
4. Endre kupétemperaturen ved å dra glidebryteren. Du kan også aktivere temperaturling som lar føreren og passasjerer foran tilpasse sine egne klimapreferanser. Passasjerer foran kan trykke på temperaturikonet nederst på berøringsskjermen eller hovedskjermbildet for klimakontroll for å justere. Berør **Del** igjen for å deaktivere klimadeling.

Hold klima på, Dog og Camping

Innstillingene **Hold klima på, Dog** og **Camping** lar deg holde klimaanlegget i gang i Park, selv når du har forlatt Model 3 eller velger å forbli i bilen. Disse innstillingene er nyttige når det er viktig å opprettholde temperaturen i kupeen ved varme eller kalde værforhold. Når du for eksempel legger igjen dagligvarer i Model 3 på varme dager, vil du kanskje bruke Hold klima på for å hindre at de blir dårlige.

Dog er designet for å opprettholde en behagelig kupétemperatur for kjæledyret ditt, mens du aktivt og ofte overvåker denne temperaturen ved hjelp av mobilappen (som krever at både telefonen og bilen har mobiltilkobling). Når den er i Dog, viser berøringsskjermen gjeldende kupétemperatur for å informere forbi-passerende om at kjæledyret ditt har det trygt. Denne innstillingen er ikke beregnet på mennesker og skal bare brukes i korte perioder mens du holder deg i umiddelbar nærhet, i tilfelle du trenger å gå tilbake til bilen i situasjoner der temperaturen ikke lenger kan opprettholdes.

MERK: For at du skal unngå utilsiktet trykking på vindusbryteren (for eksempel at en hund trækker på den), kan ikke vinduene rulles ned når Dog er aktivert.

MERK: Hvis Dog og Sentry aktiveres samtidig, angis Sentry som standard til **Deaktiver Sentry-lyder** for å beskytte kjæledyret ditt. Se [Sentry Mode på side 138](#) for mer informasjon.

Live kameravisning er nå tilgjengelig hvis Sentry Mode eller Dog Mode, eller begge, er aktivert. Når Sentry Mode er på, viser kameraene en sanntidsvisning av bilens omgivelser. Når Dog Mode er på, viser det innvendige kupékameraet innsiden av bilen, slik at du kan se til kjæledyret ditt. Hvis begge er aktiverte, veksler du kameravisning ved å berøre de grå sirklene eller ikonene som tilsvarer de ulike kameraene i mobilappen. Se [Sentry Mode på side 138](#) for mer informasjon.

MERK: Aktivering av innvendig kupékamera for Dog eller Sentry Mode krever versjon 4.15.0 eller høyere av mobilappen. Denne funksjonen støttes ikke i biler med Autopilot 2.0 eller 2.5. Berør **Kontroller > Programvare > Autopilot** for å finne ut hvilken versjon bilen har.

MERK: **Vis live kamera** er begrenset til ca. 15 minutter samlet bruk per dag.

Camping gjør at elektronikk kan få strøm gjennom USB-portene og lavspenning-uttaket, i tillegg til at temperaturen i kupeen opprettholdes. Berøringsskjermen forblir på, så du kan spille av musikk, surfe på Internett, spille spill i arkaden eller se på serier på Tesla Kino. Du kan også styre medie- og klimainnstillinger fra en paretd telefon. Camping er ideell når du skal forbli i bilen, f.eks. ved camping eller sammen med et barn. Når den er aktiv, er Sentry Mode og bilens alarmsystem deaktivert. Walk-Away-dørlås er inaktiv.

Slik bruker du Hold klima på, Dog og Camping:

1. Sørg for at batteriets ladenivå er over 20 %.
2. Aktiver Park. Innstillingene **Hold klima på, Dog** og **Camping** er bare tilgjengelig når Model 3 er i Park.
3. Juster klimainnstillingene ved behov.
4. På skjermbildet for klimakontroller berører du **Hold klima på, Dog** eller **Camping**.

MERK: Du kan også styre **Dog** og **Camp** fra mobilappen ved å sveipe opp fra den grå linjen på skjermbildet for Klima.

Klimaanlegget forsøker å opprettholde klimainnstillingene til du skifter til et annet gir fra Park eller slår av klimaanlegget manuelt. Unngå å bruke Hold klima på, Dog eller Camping når batterinivået er lavt.

Dog kan ikke aktiveres hvis kupétemperaturen er for varm, eller hvis bilen registrerer et problem med klimaanlegget. Sørg for at kupétemperaturen er på et trygt og komfortabelt nivå før du aktiverer Dog.





Hvis **Hold klima på, Dog** eller **Camp** er på, forsøker Tesla-mobilappen å sende gjentatte varsler som minner deg på å sjekke det du eventuelt har lagt igjen i Model 3 i følgende tilfeller:

- Batteriets ladenivå faller under 20 %.



- Bilen registrerer et problem med klimaanlegget.
- Kupétemperaturen endres betydelig bort fra nivået som i utgangspunktet ble angitt for Dog.

MERK: Programvareoppdateringer kan ikke utføres når Hold klima på, Dog eller Camping er aktiv.

-  **ADVARSEL:** Forlat aldri et barn uten tilsyn i bilen.
-  **ADVARSEL:** Sjekk lokale lover for eventuelle begrensninger angående å forlate kjæledyr uten tilsyn i bilen.
-  **ADVARSEL:** Du er ansvarlig for hundens eller kjæledyrets sikkerhet. La dem aldri stå inni Model 3 i lange perioder. Overvåk biltemperaturen og velværen deres konstant. Sørg for at du har tilstrekkelig mobildekning på telefonen og tid til å gå tilbake til bilen, om nødvendig.
-  **ADVARSEL:** Hvis klimaanlegget ditt trenger service eller ikke fungerer som forventet, bør du unngå å bruke Hold klima på, Dog og Camping. Stol aldri på at bilen din klarer å beskytte noe uerstattelig.
-  **ADVARSEL:** Du kan justere og overvåke klimaanlegget eksternt ved hjelp av mobilappen. Hvis du bruker mobilappen til å slå av klimaanlegget, stoppes imidlertid Hold klima på, Dog eller Camping.

Kupéoppsettelsevern

Kupéoppsettelsevern hindrer kupeen i å bli for varm i brennhete omgivelsesforhold. Det er ikke nødvendig å aktivere når du forlater Model 3 – klimaanlegget kan redusere og opprettholde temperaturen i bilens kupé. Dette kan forhindre at kupeen blir for varm når bilen står parkert i sola, slik at den blir mer komfortabel når du kommer tilbake. Kupéoppsettelsevern kan ta inntil 15 minutter å aktivere når du går ut av bilen. Denne funksjonen er ment for passasjerkomfort og har ingen innvirkning på påliteligheten til bilens komponenter.



Når du skal slå på, berører du **Kontroller > Trygghet > Kupéoppsettelsevern** og velger

- **På:** Klimaanlegget er på når temperaturen i kupeen overskrider 40 °C, eller den valgte temperaturen hvis tilgjengelig, på berørings skjermen eller mobilappen. Tilpasning av temperaturer kan kreve nyeste versjon av mobilappen.
- **Ingen A/C:** Bare viften er i drift, slik at berøringsflater ikke blir for varme.
- **Av:** Dette deaktiverer kupéoppsettelsevern.

Du kan også aktivere kupéoppsettelsevern eksternt via mobilappen ved å berøre **Klima**. Sveip opp på nedre meny og velg en innstilling under **Kupéoppsettelsevern** (se [Mobilapp på side 51](#)).

Kupéoppsettelsevern er aktiv til det har gått 12 timer siden du forlot Model 3 eller til batterienergien er under 20 %, avhengig av hva som kommer først. Bruk av kupéoppsettelsevern krever energi fra batteriet, som kan redusere rekkevidden.

MERK: For å aktivere **Kupéoppsettelsevern** må **Helling/innbrudd** være slått av.

-  **ADVARSEL:** På grunn av automatisk avslåing eller ekstreme uteforhold, eller annen potensiell manglende evne til å opprettholde valgt temperatur, kan det bli farlig varmt inni bilen, selv når Kupéoppsettelsevern er aktivert. Hvis du opplever temperaturer som overskrider valgt temperatur gjentatte ganger, kontakter du Tesla Service.
-  **ADVARSEL:** Barn eller kjæledyr må aldri etterlates i bilen uten tilsyn. På grunn av automatisk avslåing eller ekstreme uteforhold, kan det bli farlig varmt inne i bilen selv når Kupéoppsettelsevern er aktivert.

Tips ved bruk av klimakontroll

- Når du bruker mobilappen til å slå på klimaanlegget, slås det automatisk av når ladenivået faller under 20 %, eller hvis to timer har gått. Hvis du vil kjøle ned eller varme opp kupeen over lengre tid, lader du bilen og aktiverer klimakontrollpreferansene dine på nytt via mobilappen.
- Hvis bilen er utstyrt med varmpumpe (som du kan finne ut ved å berøre **Kontroller > Programvare > Mer kjøretøyinformasjon**), kan du øke effektiviteten til oppvarming i kupeen ved å redusere valgte akselerasjonsmodus (se [Akselerasjonsmodi på side 80](#)). Dette lar varmpumpesystemet hente mer varme fra batteriet for effektiv oppvarming av kupeen, i stedet for å opprettholde batteriets evne til å levere topp akselerasjonsytelse. Dette bidrar til å maksimere kjøreeffektiviteten i kaldt vær. Merk at ved påfølgende økning av akselerasjonsmodus, trenger batteriet tid til å varme opp før det økte akselerasjonsnivået er tilgjengelig.
- Hvis klimakontrollen lager mer lyd enn du ønsker, kan du redusere viftehastigheten manuelt.
- I tillegg til å redusere temperaturen i kupeen, har klimaanleggets kompressor også en avkjølede effekt på batteriet. Når det er varmt ute, kan det derfor hende at klimaanleggets kompressor slår seg på selv om du har slått det av. Dette er normalt. Systemet kjøler ned batteriet for å sikre at det holder optimal temperatur, slik at det kan vare lenger og yte best mulig.
- Selv når den ikke er i bruk, kan du høre en hvinende lyd fra Model 3 eller lyden av sirkulerende vann. Disse lydene er normale og kommer når det interne kjølesystemet slås på for å støtte forskjellige bilfunksjoner, f.eks. vedlikehold av lavspenning-batteri og balansering av temperaturen i høyspenningsbatteriet.
- For å sikre at klimaanlegget fungerer effektivt, skal du lukke alle vinduer og se etter at grillen foran frontruten er fri for is, snø, blader og andre gjenstander.
- Ved svært fuktige værforhold er det normalt at det dugger litt på frontruten med en gang du slår på klimaanlegget.



Bruk av klimakontroller

- Det er normalt at det oppstår en liten vanddam under Model 3 når den er parkert. Ekstra vann som oppstår under avfuktingen, dreneres ut under bilen.
- Model 3 er utformet for å maksimere effektiviteten automatisk. Derfor kan klimaanleggskompressoren og den eksterne viften din kjøre og lage lyd selv når utetemperaturen er kald og bilen varmer seg opp eller superlader.
- For å redusere temperaturen i kupeen i varmt vær kan viften slås på for å ventilere kupeen når bilen er parkert. Dette skjer bare hvis batteriets ladenivå er over 20 %.

Justering av de fremre luftuttakene

Model 3 har et unikt horisontalt luftuttak på ansiktsnivå, som strekker seg over dashbordets bredde. Ved hjelp av berøringsskjermen kan du nøyaktig angi hvor du vil lede luften som strømmer fra dette luftuttaket når du oppvarmer eller kjøler ned den fremre delen av kupeen.

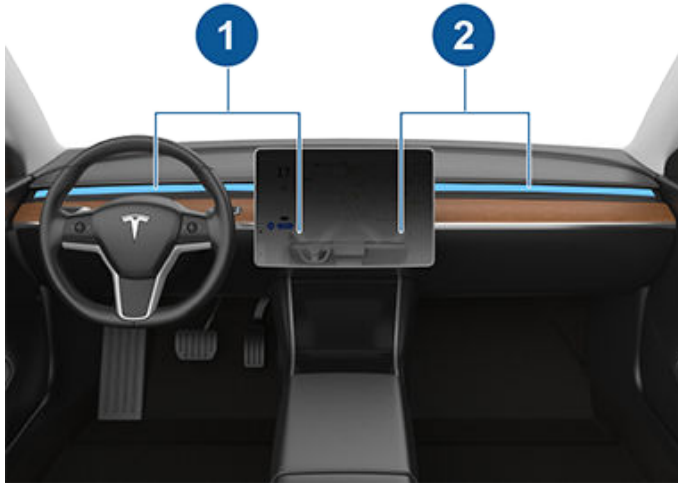

1. Førerens luftuttak og kontroller
2. Passasjerenes luftuttak og kontroller

Når luftuttaket på ansiktsnivå er på, kan du justere luftstrømmen fra hvert luftuttak. For å justere retningen til luftstrømmen berører du bare de luftbølgene som kommer ut fra det tilsvarende luftuttaket på berøringsskjermen. Luften flyter i en enkelt strøm når den sentreres eller splittes i speilede luftstrømmer når luften ledes utover eller innover fra midten av luftuttaket.

MERK: De ytterste viftene kan styres mot vinduene for å fjerne is eller dugg.

MERK: Når du deler et luftuttak i to separate luftstrømmer, er luftstrømmen i hver retning ikke så sterk som når all luft flyter i én enkelt retning.

MERK: Uteluft trekkes inn i Model 3 via grillen foran frontruten. Hold grillen fri for hindringer som blader og snø.

Justering av de bakre luftuttakene

Model 3 har luftuttak plassert på baksiden av midtkonsollen, der luft strømmer fra når innstillingen er slått på på berøringsskjermen. For å styre luftstrømmen i det bakre kabinettet justerer du luftuttakene bak på midtkonsollen opp, ned eller fra side til side etter behov.

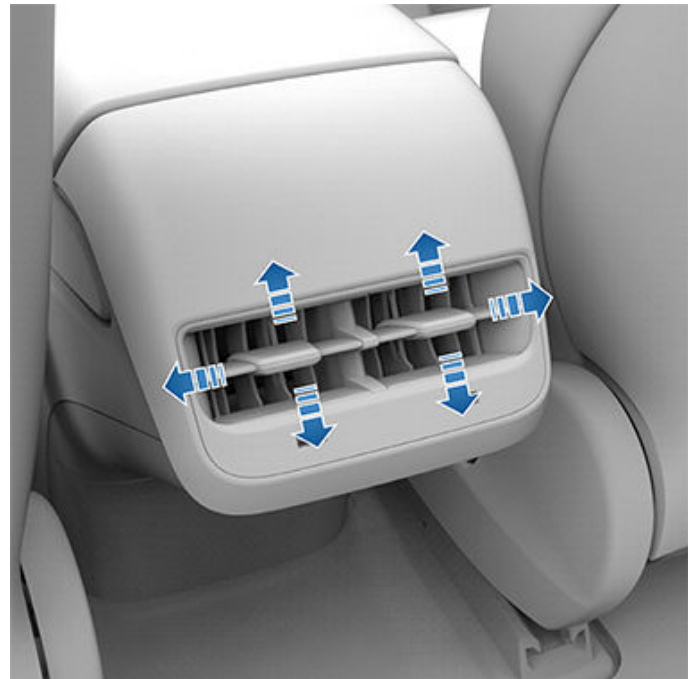

Kupéluftfiltre

Model 3 har et eller flere luftfiltre som hindrer pollen, industriavfall, veistøv og andre partikler i å slippe inn gjennom viftene.

MERK: Kupéluftfiltre krever periodisk utskifting. Se [Serviceintervaller på side 177](#).



Beste praksis for kaldt vær

For å sikre at Model 3 gir deg den best mulige eierskapsopplevelsen under tøffe, kalde værforhold, følger du denne beste praksisen.

Før du kjører

Når snø og is samler seg på bilen, kan bevegelige deler som dørhåndtak, vinduer, speil og vindusviskere fryse fast. For å oppnå maksimal rekkevidde og ytelse er det nyttig å varme opp kupeen og batteriet før du kjører. Det er flere måter å gjøre det på:

- Berør **Kontroller > Planlegg** (også tilgjengelig på skjermene for både lading og klimakontroll) for å angi et tidspunkt du vil at bilen skal være klar til å kjøre (se [Planlagt forbehandling og lading på side 171](#)).
- I mobilappen navigerer du til **Klima** for å tilpasse temperaturen du ønsker å varme kupeen til. Dette varmer også høyspenningsbatteriet etter behov.
- I mobilappen navigerer du til **Klima > Tin bil** for å smelte snø, is og frost på frontruten, ladeporten (hvis aktuelt), vinduene og speil. Dette varmer også høyspenningsbatteriet etter behov.

MERK: Tesla anbefaler å aktivere klimainnstillinger minst 30–45 minutter før avreise (se [Bruk av klimakontroller på side 142](#)). Tiden som kreves til forvarming/avkjøling avhenger av utetemperatur og andre faktorer. Mobilappen varsler deg når bilen har nådd ønsket forbehandlingstemperatur.

Ladeport

Hvis ladeportlåsen fryser fast og en ladekabel blir sittende fast i ladeporten, kan du prøve å løsne ladekabelen manuelt. Se [Manuell utløsning av ladekabel på side 169](#).

Ved ekstremt kaldt vær eller isete forhold, kan det hende at ladeportlåsen fryser fast. I disse værforholdene kan du på enkelte biler smelte isen på ladeportlåsen, slik at ladekabelen kan tas ut og settes inn. Dette gjør du ved å aktivere **Avising av bil** med mobilappen.

Du kan også forhindre at ladeportlåsen fryser fast ved å bruke **Planlegg**-innstillinger (se [Planlagt forbehandling og lading på side 171](#)).

MERK: Hvis ladeportlåsen er frosset på plass, kan det hende at den ikke låser ladekabelen på plass når den er satt inn, men den kan fortsatt lades ved lav vekselstrømhastighet, selv om låsen ikke er innkoblet.

Lading

Hvis du bruker Ruteplanlegger (hvis tilgjengelig) til å navigere til en Tesla-ladestasjon, forvarmer Model 3 høyspenningsbatteriet for å sikre at batteritemperaturen er optimal og klar til å lade når du ankommer ved laderen. Dette reduserer tiden det tar å lade. Se (se [Ruteplanlegger på side 156](#)).

MERK: Tesla anbefaler å bruke Ruteplanlegger for å navigere til en ladestasjon minst 30–45 minutter før ankomst for å sikre optimal batteritemperatur og optimale ladeforhold. Hvis kjøreturen til ladestasjonen er på mindre enn 30–45 minutter, bør du vurdere å forvarme batteriet før du kjører (se [Før du kjører på side 148](#)).

MERK: Varmesystemet kan produsere damp under visse forhold for biler utstyrt med varmpumpe (for å finne ut om bilen din er utstyrt med en varmpumpe, kan du berøre **Kontroller > Programvare > Mer kjøretøynformasjon**). For eksempel kan det komme luktfri damp fra fronten av bilen din mens du lader med en Supercharger i kaldt vær. Dette er normalt og er ingen grunn til bekymring.

Vinduer

I mobilappen går du til **Klima**, sveiper opp fra bunnen og velger **Avis bil**, som hjelper til med å smelte snø, is og frost på frontruten, vinduene og speil.

I kalde temperaturer foretar Model 3 automatisk en liten justering av vinduenes posisjon for å gjøre det lettere å åpne dører.

MERK: Koble alltid til en ekstern lavspenning strømforsyning før du åpner en dør når bilen ikke har strøm, for å unngå å knuse noen ruter.

Bruk mobilappen til å planlegge en serviceavtale der Tesla kan gi vannavvisende belegg til side- og bakrutene (ikke frontruten) for en mindre avgift.

Dører

Under vanskelige vinterforhold kan isopphopning gjøre det vanskelig å åpne dørhåndtak. Du kan bruke mobilappen til å åpne førerdøren i denne situasjonen.

1. I mobilappen trykker du på og holder inne en av de fire hurtigkontrollknappene og følger instruksjonene for å tilpasse hurtigkontroller med **Åpne dør**.
2. Når du står ved bilen, berører du **Åpne dør** for å åpne førerdøren.

Fjerning av is fra dørhåndtaket

Under vanskelige vinterforhold kan isopphopning i dørhåndtaket forhindre åpning av dørhåndtaket. Prosessen for å frigjøre et Model 3-dørhåndtak er litt annerledes enn andre for å fjerne opphopning av is.

MERK: Hvis du bruker WD-40 på forhånd på hengseltappene til dørhåndtaket, kan dette forhindre isopphopning i dørhåndtaket.

 **ADVARSEL:** Ikke forsøk å bruke verktøy eller overdreven kraft for å frigjøre dørhåndtaket fra opphopning av is.

Hvis dørhåndtakene på kjøretøyet er svarte: Utfør følgende for å fjerne is fra dørhåndtaket:



1. Trykk kraftig på den fremste delen av dørhåndtaket. Det vil gå litt innover for å hjelpe til med å bryte isen.

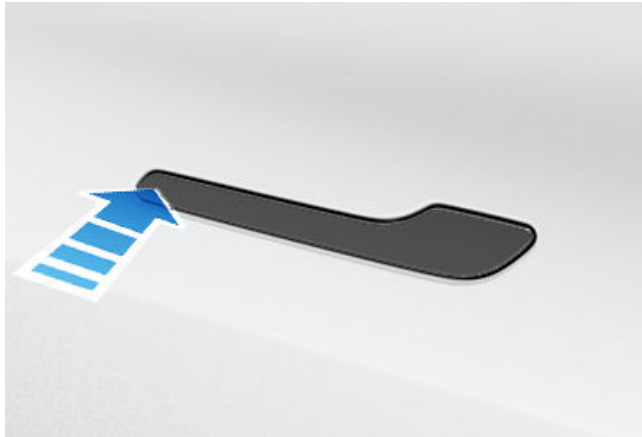

2. Trykk på den bakerste delen av dørhåndtaket for å prøve å åpne slik du normalt ville gjort.
3. Når dørhåndtaket kan beveges, åpner og lukker du det et par ganger for å frigjøre eventuell gjenværende isoppbygging. Forsikre deg om at dørhåndtaket er helt trykket inn (trukket tilbake) før du setter deg inn i kjøretøyet, og kontroller at døren er helt lukket før du kjører av gårde.

Hvis dørhåndtakene på kjøretøyet er sølvfargede: Du kan vanligvis fjerne isen med noen kraftige støt til dørhåndtaket ved hjelp av undersiden av knyttneven. Utfør følgende for å fjerne is fra dørhåndtaket:

⚠ ADVARSEL: Fjern smykker eller gjenstander som kan skade malingen før du utfører prosedyren, og ikke prøv å bruke verktøy eller overdreven kraft.

1. Trykk kraftig på den bakerste delen av dørhåndtaket for å prøve å åpne dørhåndtaket.
2. Jobb i et sirkulært mønster rundt omkretsen til dørhåndtaket, bruk undersiden av knyttneven til å slå dørhåndtaket kraftig for å bryte og frigjøre isoppbygging.
3. Med sikte på bakenden av den brede delen av dørhåndtaket, bruker du undersiden av knyttneven til å støte dørhåndtaket kraftig. Øk intensiteten til støtene om nødvendig. Gjenta trinn 1 til 3 til isen er fjernet og dørhåndtaket kan åpnes.

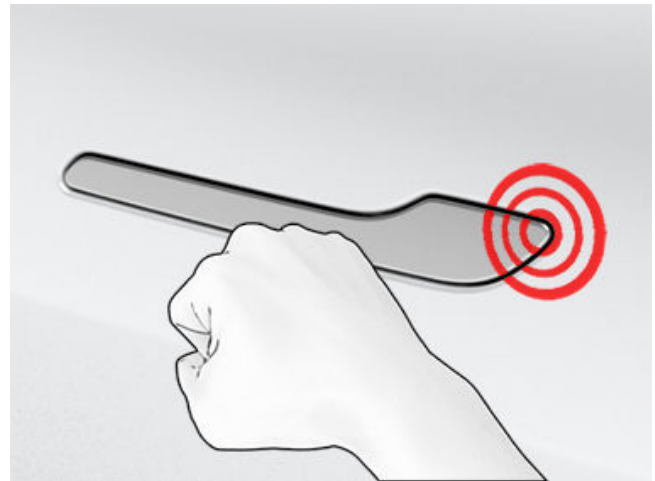

⚠ ADVARSEL: Ikke støt kjøretøyet så hardt at det forårsaker bulker. Kraften som brukes, skal være som den man bruker til å banke på naboens inngangsdør.

4. Når dørhåndtaket kan beveges, åpner og lukker du det et par ganger for å frigjøre eventuell gjenværende isoppbygging. Forsikre deg om at dørhåndtaket er helt trykket inn (trukket tilbake) før du setter deg inn i kjøretøyet, og kontroller at døren er helt lukket før du kjører av gårde.

Speil

Hvis det forventes oppbygging av is mens bilen er parkert, slår du av **Automatisk innfelling av speil**. Berør **Kontroller > Automatisk innfelling**. Is kan forhindre utvendige sidespeil fra å felles inn eller ut.

MERK: Sidespeil varmes automatisk opp etter behov under forkondisjonering eller når bakruteavviseren slås på.

Vindusviskere

Dersom du forventer at det bygger seg opp snø eller is når kjøretøyet står parkert, berører du **Kontroller > Service > Servicemodus for vindusviskere**. Dette hever vindusviskerne mot frontruten slik at de kan tine når frontruten tiner (se [Vindusviskere og spylere på side 71](#)). Du kan også slå på avrimere for vindusviskere (hvis utstyrt). Se [Bruk av klimakontroller på side 142](#).

Dekk og kjettinger

Bruk vinterdekk for å øke trekkraften under forhold med snø og is. Du kan kjøpe vinterdekk i Tesla-butikken (se [Dekktype på side 183](#)).

Kjettinger gir ekstra trekkraft når du kjører i snødekte eller isete forhold. Sjekk lokale forskrifter for å finne ut om kjetting er anbefalt eller påkrevd i vintermånedene. Se [Bruk kjetting på side 184](#) for mer informasjon.



Beste praksis for kaldt vær

Bilens dekktrykk vil falle ved kalde omgivelsestemperaturer. Hvis TPMS-lampen tennes, fyller du luft i dekkene før du kjører. Dekkene vil miste en PSI for hvert fall på 6 °C i utvendig temperatur (se [Stell og vedlikehold av dekk på side 179](#)). Riktige dekktrykk bidrar til å beskytte dekkene mot hull i veien, og rekkevidden forbedres når dekkene har riktig mengde luft.

Mens du kjører

Kaldt vær kan øke energiforbruket fordi det kreves mer strøm til kjøring, kupé og batterioppvarming. Følg disse forslagene for å redusere energiforbruket:

- Bruk setevarmere for å holde deg varm. Setevarmere bruker mindre energi enn kupévarmeren. Senking av kupétemperaturen og bruk av setevarmere reduserer energiforbruket (se [Bruk av klimakontroller på side 142](#)).
- Reduser farten og unngå hyppige og raske akselerasjoner.
- Hvis bilen er utstyrt med varmpumpe (som du kan finne ut ved å berøre **Kontroller > Programvare. > Mer kjøretøyinformasjon**), kan du øke effektiviteten til oppvarming i kupeen ved å redusere valgte akselerasjonsmodi (se [Akselerasjonsmodi på side 80](#)). Dette lar varmpumpesystemet hente mer varme fra batteriet for effektiv oppvarming av kupeen, i stedet for å opprettholde batteriets evne til å levere topp akselerasjonsytelse. Dette bidrar til å maksimere kjøreeffektiviteten i kaldt vær. Merk at ved påfølgende økning av akselerasjonsmodi, trenger batteriet tid til å varme opp før det økte akselerasjonsnivået er tilgjengelig.

Regenerativ bremsing

Regenerativ bremsing kan være begrenset hvis batteriet er for kaldt. Når du fortsetter å kjøre, varmes batteriet opp, og den regenerative effekten øker (se [Regenerativ bremsing på side 73](#)).

MERK: Begrenset regenerativ bremsing kan unngås hvis du gir nok tid til å forvarme bilen, eller hvis du bruker **Planlegg** til å forvarme Model 3 før avreisetidspunktet (se [Planlagt forbehandling og lading på side 171](#)).

MERK: Montering av vinterdekk kan føre til midlertidig redusert regenerativ bremsekraft, men etter en kort periode med kjøring recalibreres Model 3 for å korrigere dette. Berør **Service > Hjul og dekk > Dekk** for å velge vinterdekk og gjøre denne prosessen raskere.

Kaldt batteri



Et blått snøfuggikon vises på berørings skjermen når noe av den lagrede energien i batteriet er utilgjengelig på grunn av at batteriet er kaldt. Denne delen av utilgjengelig energi vises i blått på batterimåleren. Regenerativ bremse-, akselerasjons- og ladingshastighet kan være begrenset. Snøfuggikonet vises ikke lenger når batteriet er tilstrekkelig varmt.

Etter kjøring

La Model 3 stå tilkoblet når den ikke er i bruk. Dette bruker ladesystemet, i stedet for selve batteriet, til å holde batteriet varmt (se [Informasjon om høyspenningsbatteri på side 165](#)).

Planlagt forbehandling

Når du er parkert, bruker du innstillingene **Kontroller > Planlegg**, som er tilgjengelig på skjermene for både lading og klimakontroll, for å angi et tidspunkt når du vil forbehandle Model 3 (se [Planlagt forbehandling og lading på side 171](#)). Du kan også bruke **Planlegg** for å forhindre at ladeportlåsen fryser. Bilen bestemmer riktig tidspunkt for å begynne forbehandlingen, slik at kupeen og batteriet er varme innen planlagt avreisetidspunkt.

Tesla anbefaler at du også planlegger lading med forbehandling for å sikre at bilen har nok strøm til turen. Når Model 3 ikke er koblet til, er forvarming/avkjøling i drift, men bare når batteriets ladenivå er over 20 %.

Oppbevaring

Hvis du lar Model 3 stå parkert i en lengre periode, kobler du den til en lader for å forhindre normalt tap av rekkevidde og holde batteriet ved optimal temperatur. Det er trygt å la kjøretøyet stå tilkoblet over lengre tid.

Når den ikke er i bruk, går Model 3 inn i hvilemodus for å spare energi. Reduser antall ganger du sjekker kjøretøyet status på mobilappen, da dette automatisk vekker bilen og starter normalt energiforbruk.



For å sikre at Model 3 gir deg den beste mulige eierskapsopplevelsen under varme omgivelsesforhold, følger du denne beste praksisen.

Før du kjører

Det finnes flere måter å forberede bilen for kjøring uten å måtte sette deg inn i en allerede varm bil.

- Klargjør kupeen ved å flytte retningen til ventilenes luftstrøm, og slå setevvarmerne på eller av. I mobilappen navigerer du til **Klima** for å tilpasse temperaturen du ønsker å kjøle kupeen til.
- Berør **Tidsplan**, som er tilgjengelig på skjermbildene for både lading og klimastyring, for å angi et tidspunkt når du vil at bilen skal være klar til kjøring (se [Planlagt forbehandling og lading på side 171](#)).
- Aktiver **Kupéopphetelsevern**, som sørger for at det ikke blir for varmt i kupeen når det er varmt i omgivelsene. Du kan velge om du vil at klimaanlegget eller bare viften skal kjøre når temperaturen i kupeen overskrider 40 °C (105 °F) eller valgt temperatur (hvis tilgjengelig).
- I mobilappen går du til **Kontroller** for å åpne vinduene.

MERK: Tesla anbefaler å aktivere klimainnstillinger minst 30–45 minutter før avreise (se [Bruk av klimakontroller på side 142](#)). Tiden som kreves til forvarming/avkjøling avhenger av utetemperatur og andre faktorer. Mobilappen varsler deg når bilen har nådd ønsket forbehandlingstemperatur.

Etter kjøring

La Model 3 stå tilkoblet når den ikke er i bruk, spesielt ved bruk av Forvarming/avkjøling eller Kupéopphetelsevern. Dette bruker ladesystemet, i stedet for selve batteriet, til å opprettholde en komfortabel temperatur (se [Informasjon om høyspenningsbatteri på side 165](#)). I tillegg finnes det flere måter å slippe varm kupé på:

- Før du forlater bilen (for eksempel i et ærend), bruker du Dog Mode til å holde kupeen kald for kjæledyr eller varer som bør stå kaldt. Se [Hold klima på, Dog og Camping på side 144](#) for mer informasjon.
- Tesla anbefaler å slå av klimaanlegget ca. 30 sekunder før du trykker på Park for å redusere damper under bilen.
- Parker i skyggen for å bidra til å redusere strømforbruk og opprettholde kaldere kupétemperaturer.
- Bruk solskjerm (tilgjengelig i Tesla-butikken) hvis du må parkere ute i sola.
- Når du har parkert, plugges du inn Model 3 og velger **Tidsplan** for lading. Bilen fastslår egnet tidspunkt for å begynne å lade, slik at den lades når strømprisene er lave. Kupeen og batteriet forberedes også innen angitt avreisetidspunkt. Se [Planlagt forbehandling og lading på side 171](#) for mer informasjon.

Lading

Når du bruker Ruteplanlegger eller navigerer til en Superlader, forbereder bilen automatisk batteriet for mest mulig effektiv lading. I ekstrem varme ser du kanskje ikke meldingen om at bilen forbehandler batteriet under navigering til en Superlader, men den forbereder fremdeles batteriet for lading.

MERK: Tesla anbefaler å bruke Ruteplanlegger for å navigere til en ladestasjon minst 30–45 minutter før ankomst for å sikre optimal batteritemperatur og optimale ladeforhold. Hvis kjøreturen til ladestasjonen er på mindre enn 30–45 minutter, bør du vurdere å forvarme batteriet før du kjører (se [Før du kjører på side 148](#)).

Hvis det er mulig, lar du bilen stå koblet til en lader når den ikke er i bruk, selv i varmt vær, og spesielt hvis du bruker forvarming/avkjøling eller kupéopphetelsevern.

Oppbevaring

Hvis du lar Model 3 stå parkert i en lengre periode, kobler du den til en lader for å forhindre normalt tap av rekkevidde og holde batteriet ved optimal temperatur. Det er trygt å la kjøretøyet stå tilkoblet over lengre tid.

Når den ikke er i bruk, går Model 3 inn i hvilemodus for å spare energi. Reduser antall ganger du sjekker kjøretøyets status på mobilappen, da dette automatisk vekker bilen og starter normalt energiforbruk.



Kartoversikt

Berøringsskjermen viser et kart til enhver tid (unntatt når Model 3 er satt til Reverse).

Bruk én eller flere fingere til å bruke kartet:

- Flytt kartet i hvilken som helst retning ved å holde og dra en finger.
- Roter kartet i en hvilken som helst retning ved å holde og dreie to fingre.
- Hvis du vil zoome inn eller ut på kartet, kniper du enten to fingre sammen, eller skiller dem.

MERK: Når du roterer eller flytter kartet, blir din nåværende posisjon ikke lenger sporet. Meldingen «Sporing deaktivert» vises kort ved siden av ikonet for kartorientering, og ikonet blir grått. Hvis du vil aktivere sporing igjen, berører du kartets orienteringsikon for å velge nord opp eller kjøreretning opp.

MERK: Kartet zoomer inn og ut automatisk når en navigasjonsrute er aktiv.

Hvis du vil endre kartretningen, veksler du mellom følgende alternativer:



Nord opp: Nord er alltid øverst på skjermen.



Kjøreretning opp: Kjøreretningen er alltid øverst på skjermen. Kartet roterer når du skifter retning. Dette ikonet har et integrert kompass som indikerer kjøreretningen.

MERK: Hvis du berører dette ikonet mens du navigerer til en destinasjon, vises ruteoversikten.



Ruteoversikt er tilgjengelig når du kjører til et bestemmelsessted og vises når du utvider listen med detaljerte kjøreanvisninger (ved å sveipe den nedover). Når du skjuler de detaljerte kjøreanvisningene ved å sveipe dem oppover, viser kartet den tidligere valgte retningen.

Kartvisning

Når Model 3 står i Park, vises følgende ikoner på kartet for å la deg tilpasse typen informasjon som vises på kartet. Berør hvor som helst på kartet for tilgang til disse ikonene mens du kjører (de forsvinner etter noen sekunder).



Satellittbilder (hvis utstyrt med premium-tilkobling)



Trafikkforhold (hvis utstyrt med premium-tilkobling)



Kartdetaljer (for eksempel interessepunkter)

Plasser en tegnestift hvor som helst på kartet ved å trykke og holde fingeren på ønsket sted. Når du fester en tegnestift eller berører en eksisterende tegnestift, blir det valgte stedet sentrert på kartet, og en dialogboks gir informasjon om stedet. Fra denne dialogboksen kan du navigere til stedet og legge til eller fjerne plasseringen fra listen over favorittdestinasjoner (se [Hjem, arbeid og favorittdestinasjoner på side 154](#)).



Ladestasjoner Viser en popup-liste som inkluderer byen og avstanden til de tilhørende stasjonene på kartet. Ladestasjoner inkluderer Tesla superladere, destinasjonsladesteder, tredjeparts hurtigladere og offentlige ladere som du har brukt tidligere. Se [Ladestasjoner på side 155](#). Berør lynikonene i popup-listen for å filtrere etter ladertypene basert på maksimal effekt.

MERK: I noen markedsregioner er tredjeparts hurtigladere også inkludert på kartet som mørkegrå tegnestifter når du viser ladere.

Navigasjonsinnstillinger

MERK: *Tilgjengelige navigasjonsinnstillinger kan variere avhengig av region og bilens konfigurasjon.*



Ikonet for navigasjonsinnstillinger vises når du berører ... når du begynner å navigere til en destinasjon.

MERK: Du kan også åpne navigasjonsinnstillingene ved å berøre **Kontroller > Navigasjon**.

Berør ikonet for navigasjonsinnstillinger for å tilpasse navigasjonssystemet etter dine preferanser (de tilgjengelige innstillingene er avhengige av markedsregion og kjøretøykonfigurasjon):

- **Navigasjonshjelp:** Berør **Tale** for å aktivere hørbare navigasjonsinstruksjoner.
- Berør – eller + for å øke eller redusere volumet på oppleste navigasjonsanvisninger. Hvis du reduserer helt til venstre, eller berører høyttalerikonet, dempes instruksjonene. Du kan også dempe / slå på navigasjonsinstruksjoner ved å berøre høyttalerikonet.



Denne voluminnstillingen gjelder kun navigasjonssystemets talte instruksjoner. Volumet for Media Player og telefonen endres ikke.

MERK: Volumet kan justeres automatisk basert på kjørehastighet og klimainnstillinger.

MERK: Navigasjonsinstruksjoner dempes når den parede telefonen har et aktivt anrop.

- Aktiver **Automatisk navigasjon** hvis du vil at Model 3 skal sette i gang en navigasjonsdestinasjon automatisk når du setter deg i bilen. Destinasjonene blir forutsett basert på ofte kjørte ruter, tidspunkt og kalenderoppføringer (se [Automatisk navigasjon på side 154](#)).
- Aktiver **Ruteplanlegger** (hvis tilgjengelig i din markedsregion) for å legge til stopp for superlader etter behov. Stopp for superlader legges til navigasjonsrutene med mål om å minimere tidsbruken for kjøring og lading (se [Ruteplanlegger på side 156](#)).
- Aktiver **Unngå trafikk** for automatisk rute for å unngå kø samt å få trafikkforhold i sanntid langs navigasjonsrutene, hvis dette er tilgjengelig i ditt område (se [Unngå trafikk på side 156](#)).
- Berør **Unngå ferjer** for å bli automatisk dirigert for å unngå ferger.
- Berør **Unngå bomstasjoner** for å bli automatisk dirigert for å unngå bomstasjoner, hvis mulig.

Navigering til en destinasjon

Når du skal navigering til et sted, berører du søkefeltet i hjørnet av kartet og angir en destinasjon, sender destinasjonen fra telefonen din eller bruker talekommandoer (se [Talekommandoer på side 14](#)) for en adresse, et landemerke, en bedrift osv. Hvis valgte destinasjon har andre destinasjoner i seg (for eksempel terminaler på en flyplass), kan du også velge en underdestinasjon.

Berør søkefeltet for å se de ulike alternativene:

- Oppdater et søk når du zoomer inn eller drar til et annet område av kartet ved å trykke på **Søk i dette området** når teksten vises (hvis tilgjengelig i ditt område).
- Velg en lagret **Hjem**- eller **Jobb**-plassering (se [Hjem, arbeid og favorittdestinasjoner på side 154](#)).
- Velg en **Lade**-destinasjon (se [Ladestasjoner på side 155](#)).
- Velg en **Nylig** destinasjon (den siste destinasjonen er oppført øverst).
- Velg en destinasjon du har merket som en **Favoritt** (se [Hjem, arbeid og favorittdestinasjoner på side 154](#)).
- En populær restaurant når du føler deg **Sulten** eller en populær destinasjon (for eksempel museer og fornøyelsesparker) når vil ta en **Sjanse** (se [Sjanse og Sulten på side 154](#)).

MERK: Hvis du vil starte navigasjonen fra iOS®- eller Android™-enheten eksternt, bruker du delingsfunksjonaliteten på enheten etter å ha gitt tilgang til Tesla-mobilappen.

Når du spesifiserer et sted, zoomer berøringsskjermen ut for å gi en oversikt over ruten du må reise, og viser en detaljert kjøreanvisning. Estimert ankomsttid, kjøretid og tilbakelagt strekning vises nederst på kjøreanvisningen. Legg merke til følgende om de detaljerte kjøreanvisningene:

- Batteriikonet på anvisningslisten gir en visuell representasjon med estimat av hvor mye strøm som vil være igjen når du når målet, og hvor mye som vil være igjen hvis du kjører frem og tilbake til gjeldende posisjon. Se [Energiforbruk på side 156](#).
- Hvis ladingen er nødvendig for å nå destinasjonen og reiseplanleggeren er aktivert (og tilgjengelig i markedsregionen din), inkluderer navigasjonsruten automatisk stopp for superlader (se [Ruteplanlegger på side 156](#)).
- Hvis du ikke har nok strøm til å nå destinasjonen din, og det ikke er noen superlader på ruten, forteller et varsel at lading er nødvendig for å nå destinasjonen.
- Avstanden som gjenstår før en kjøreanvisning, vil vises før anvisningen faktisk skal utføres.
- For å se bunnen av listen må du kanskje dra listen oppover.
- Trykk på toppen av listen for å minimere den.

Mens du navigerer, sporer kartet ditt sted og viser gjeldende etappe på turen. Du kan når som helst vise hele ruten ved å sveipe ned for å utvide den detaljerte kjøreanvisningen eller trykke på ruteoversiktikonet.

Under listen med detaljerte kjøreanvisninger viser en fremdriftslinje hvor nær du er destinasjonen eller neste stopp. Hvis ruteplanlegging på nett er aktivert, viser fremdriftslinjen også trafikkforhold i sanntid for ruten din (se [Unngå trafikk på side 156](#)).

For å stoppe navigasjonen berører du **Avbryt**, som er plassert nede i hjørnet av de detaljerte kjøreanvisningene. Sveip til høyre på den foreslåtte posisjonen eller trykk og hold på posisjonen for raskt å slette visse nylige navigasjonssøk.

MERK: Hvis en dataforbindelse ikke er tilgjengelig, lar kartene ombord deg navigere til en hvilket som helst destinasjon, men du må skrive inn nøyaktig og fullstendig adresse for destinasjonen.



Hvis **Naviger på Autopilot** (hvis tilgjengelig i ditt markedsområde) er aktivert, kan du slå den på for navigasjonsruten ved å trykke på **Naviger på Autopilot** i de detaljerte kjøreanvisningene (når funksjonen er aktiv, er ikonet blått). **Naviger på Autopilot** skifter automatisk fil og styrer Model 3 på adgangsbegrensede veier (som motorveier), langs en navigasjonsrute. Se [Naviger på Autopilot på side 101](#) for detaljer.



Valg av alternativ rute

Avhengig av markedsregion og kjøretøykonfigurasjon kan det hende denne funksjonen ikke er tilgjengelig i kjøretøyet ditt. Kjøretøyet må være utstyrt med Premium-tilkobling.

Når du har angitt en destinasjon med ett stopp, viser kartet inntil tre alternative ruter. Dette gjør at du enkelt kan sammenligne total reisetid og trafikkinformasjon for hver rute. Hvis du ikke velger en ønsket rute innenfor tidsavbruddsperioden, velges den raskeste ruten automatisk.

Legge til stopp i en rute

Når du har angitt en destinasjon, redigerer du ruten ved å legge til, slette eller omorganisere stopp. Berør de tre prikkene nederst på de detaljerte kjøreanvisningene for å vise alternativer for redigering av ruten.



Legg til stopp lar deg legge til et stopp ved å søke etter et sted eller legge til en Hjem-, Nylig- eller Favoritt-destinasjon. Du kan også legge til et stopp ved å berøre en stift på kartet og velge **Legg til** fra dialogvinduet.



Rediger stopp lar deg sette opp en kompleks reise ved å legge til eller slette stopp langs ruten. Dra og slipp stopp ved å berøre likhetstegnet for å omorganisere turen.

Du kan også bruke Tesla-mobilappen til å redigere ruten (hvis dette er tilgjengelig i ditt område). I Tesla-mobilappen går du til **Steder > Naviger** og angir et bestemmelsessted, berører **Rediger tur > Legg til stopp** for å redigere rute, og deretter berører du **Send til bil** for å dele turen med bilen.

MERK: Tesla-mobilapp versjon 4.27.5 eller nyere kreves.

Automatisk navigasjon

MERK: Automatisk navigasjon er kanskje ikke tilgjengelig i alle markedsregioner og på alle bilkonfigurasjoner.

Automatisk navigasjon kan forutse en destinasjon når du setter deg inn i bilen. Når telefonens kalender er synkronisert med Model 3, og kalenderen har et gjøremål som finner sted innen to timer fra når du setter deg i bilen for å kjøre, foreslår Automatisk navigasjon posisjonen til gjøremålet (gitt at en gyldig adresse er knyttet til gjøremålet).

I tillegg, hvis du er hjemme og kjører på ukedager (mandag til fredag) fra kl. 5 til 11, kan Automatisk navigasjon automatisk gi deg ruten til den forhåndsangitte destinasjonen for Jobb (se [Hjem, arbeid og favorittdestinasjoner på side 154](#)). På samme måte, hvis du er på jobb på hverdager fra kl. 15 til 23, kan Automatisk navigasjon automatisk gi deg en rute til det angitte stedet for Hjem.

Når du skal aktivere Automatisk navigasjon, berører du **Kontroller > Navigasjon > Automatisk navigasjon**. Telefonens kalender må være synkronisert med Model 3, og hendelsen må ha en unikt spesifisert og gyldig adresse (se [Telefon, kalender og webkonferanse på side 56](#)).

MERK: Navigasjonsinstruksjoner som du legger inn manuelt eller sender til Model 3, overstyrer rutene som foreslås av Automatisk navigasjon.

Sjans og Sulten

MERK: Funksjoner er kanskje ikke tilgjengelig i alle markedsregioner og på alle bilkonfigurasjoner.

I tillegg til å navigere til et ønsket reisemål, kan Model 3 også foreslå steder i nærheten basert på om du føler deg **Sulten** eller vil ta en **Sjans**. I navigasjonens søkefelt berører du **Sulten** eller **Sjans**. **Sulten** foreslår en liste med populære restauranter, mens **Sjans** foreslår en liste med populære destinasjoner (som museer og fornøylesparker). Når du har funnet et sted som interesserer deg, berører du **Naviger** for å fortsette til destinasjonen.

Denne funksjonen krever den nyeste versjonen av navigasjonskart. Når du skal laste ned, kobler du Model 3 til Wi-Fi og berører **Kontroller > Programvare** for å se om en oppdatering er tilgjengelig (se [Kartoppdateringer på side 157](#)).

Hjem, arbeid og favorittdestinasjoner

Hvis du ofte kjører til én destinasjon, legger du den til som favoritt, slik at du slipper å legge inn stedsnavnet eller adressen hver gang. Når du legger til en destinasjon som favoritt, er det enkelt å navigere til den ved å berøre søkefeltet for navigasjon, og deretter berøre **Favoritter** og velge den fra listen over favorittdestinasjoner.



Hvis du vil legge til en destinasjon i listen over favoritter berører du tegnestiften på kartet, og deretter berører du stjerneikonet i dialogboksen som vises. Skriv inn et navn (eller la det være som det er for å godta standardnavnet), og berør deretter **Legg til favoritter**. Stjernen blir fylt og destinasjonen blir inkludert i Favoritt-listen.

Du sletter en nylig destinasjon eller en favorittdestinasjon ved å berøre den på destinasjonslisten og holde kort på den til **X** vises. Deretter berører du **X** for å slette den fra listen.

Plasseringene **Hjem** og **Jobb** vises også under søkefeltet for navigasjon. Berør for å angi en adresse til det tilsvarende stedet. Når du har skrevet inn adressen, berører du **Lagre som hjem** eller **Lagre som jobb**. Deretter berører du helt enkelt disse snarveiene når du vil navigere hjem eller til jobb.



Når du skal endre eller slette tilsvarende adresse, trykker du på og holder hjemme ikonet for **hjem** eller **jobb**. Et popup-vindu lar deg angi en ny adresse og **Lagre som hjem** eller **Lagre som jobb**. Når du har lagret et hjemsted eller et arbeidssted, kan Model 3 foreslå at du navigerer til arbeid om morgenen og hjem om kvelden, samt gi en estimert kjøretid basert på gjeldende trafikkforhold. Se [Automatisk navigasjon på side 154](#). Du kan også berøre **Tøm hjem** eller **Tøm jobb** for å fjerne tilknyttede adresser helt. Basert på bruksmønsteret kan Model 3 foreslå at du lagrer en posisjon som hjem- eller arbeidssted.

Av sikkerhetsgrunner, hvis du selger, overfører eierskap av eller lar andre kjøre Model 3, anbefales det at du sletter hjemsted og arbeidssted. Du kan slette disse individuelt, eller du kan utføre en fabrikktilbakestilling for å slette alle personlige data (berør **Kontroller** > **Service** > **Fabrikktilbakestilling**).

Ladestasjoner

Du viser ladestasjoner på kartet ved å berøre kartets søkefelt og deretter berøre **Lading**. Ladestasjoner vises i en liste (med nærmeste ladestasjon øverst på listen) og representeres med tilsvarende tegnestifter på kartet. Berør en tegnestift for å vise mer informasjon, navigere til den eller merke den som en favoritt.

Berør lynikonene for å spesifisere typene ladesteder du vil at kartet skal inkludere (som standard viser kartet bare superladere):



Berør for å inkludere ladestasjoner som har lav effekt på inntil 70 kW, i destinasjonsladesteder.



Berør for å inkludere ladestasjoner som har høy effekt på over 70 kW.

MERK: Kartet viser bare CCS-superladere hvis bilen er utstyrt med mulighet for CCS-lading. Når du berører markøren til superladeren, forteller et meldingsvindu deg om en CCS-adapater trengs for å lade bilen.

MERK: I noen markedsregioner er tredjeparts hurtigludere også inkludert som mørkegrå tegnestifter når du velger å vise alle ladestasjoner.

Utseendet til tegnestiften for ladested viser antatt status for plasseringen. Trykk på tegnestiften for å vise detaljer.



Superladerstedet er i drift, og tallet som vises på tegnestiften, viser til antatt antall tilgjengelige superladerbåser ved ankomst.

MERK: En superlader plassert på din nåværende navigasjonsrute er farget svart (eller hvit, hvis berørings skjermen er i nattmodus).



Superladerplasseringen antar et høyt antall brukere. Du kan måtte vente før lading.



Superlader-plasseringen kan ha redusert kapasitet.



Superlader-plasseringen kan være stengt.



Superlader-plasseringen har ingen tilgjengelige data, men skal være i drift.



Plasseringen er enten et destinasjonsladested, en tredjeparts hurtiglader eller enhver offentlig ladestasjon som du tidligere har brukt. Berør for å vise mer informasjon, for eksempel bruksbegrensninger og tilgjengelig ladestrøm.

MERK: Når kartet er zoomet ut og mer enn ett destinasjonsladested er tilgjengelig i et område, er tegnestiften rund og viser antall stasjoner. Berør tegnestiften for å zoome inn. Deretter kan du trykke på en enkelt tegnestift for detaljer om et spesifikt sted.

Berør tegnestiften for et ladested for å vise en dialogboks, der du kan

- fastslå nøyaktig plassering og omtrentlig avstand fra nåværende posisjon
- vise tilbud som er tilgjengelige ved ladestasjonen, inkludert toaletter, restauranter, overnatting, butikker og Wi-Fi I dialogboksen for superladeren berører du et tilbudsikon for å søke i det omkringliggende området etter tilhørende tilbud.
- Berør pilikonet for å navigere til ladestasjonen.

MERK: Når du navigerer til en Supercharger (eller tredjeparts hurtiglader i noen regioner), forbehandler Model 3 batteriet for å klargjøre det til lading. Dette sikrer at du kommer frem med optimal batteritemperatur, som reduserer ladetiden. Under noen omstendigheter (som kaldt vær) er det normalt at motoren(e) og komponenter lager lyd når den genererer varme for å varme opp batteriet (se [Lading på side 148](#)).

- Du kan se hvor travel en superladerstasjon vanligvis er på ulike tidspunkter i løpet av dagen samt tilhørende ladeavgifter og sperreavgifter (se [Avgift for superlading på side 169](#)).



Energiforbruk

Når du navigerer til en destinasjon, hjelper Model 3 deg med å forutse ladebehovene, ved å beregne energimengden som er igjen når du ankommer destinasjonen. Når du navigerer, viser kartet denne beregningen ved siden av batteriikonet i de detaljerte kjøreanvisningene (se [Navigering til en destinasjon på side 153](#)). Når de detaljerte kjøreanvisningene komprimeres, berører du toppen av listen for å utvide dem.

Beregningen som antar hvor mye energi du vil bruke, er et estimat basert på kjørestil (antatt hastighet osv.) og miljøfaktorer (vindhastighet og -retning, omgivelsestemperaturer og meldte temperaturer, lufttetthet og -fuktighet osv.). Når du kjører, lærer Model 3 kontinuerlig hvor mye energi den bruker, som fører til økt nøyaktighet over tid. Model 3 antar energiforbruk basert på kjørestilen til det individuelle kjøretøyet. Hvis du for eksempel kjører aggressivt over en periode, vil fremtidige rekkeviddeantagelser formode høyere forbruk. Noen faktorer som bidrar til antatt energi (for eksempel meldte temperaturer og vindhastigheter), er bare tilgjengelige når Model 3 er koblet til Internett.

MERK: Hvis du har kjøpt en brukt Tesla-bil, anbefales det at du utfører en fabrikktilbakestilling (**Kontroller > Service > Fabrikktilbakestilling**) for å sikre at antatt energi er så nøyaktig som mulig.

I løpet av ruten overvåker Model 3 energiforbruk og oppdaterer estimatet for gjenværende energi på slutten av turen. En dialogboksadvarsel vises på den detaljerte kjøreanvisningen i disse situasjonene:

- Et gult varsel vises når du har svært lite energi igjen for å nå destinasjonen, slik at du må kjøre sakte for å spare energi. Se [Oppnå maksimal rekkevidde på side 173](#) for tips om sparing av energi.
- En rød advarsel vises når du må lade for å nå destinasjonen.

Du fastslår om du har nok energi til en rundtur ved å berøre batteriikonet i den detaljerte kjøreanvisningen for å vise en estimert beregning av energibruken for retur.

Unngå trafikk

Model 3 registrerer trafikkforholdene langs ruten i sanntid og justerer automatisk den beregnede kjøre- og ankomsttiden. I situasjoner der trafikkforholdene kan forsinke den beregnede ankomsttiden, og det finnes alternative ruter, kan navigasjonssystemet omdirigere deg til din nye destinasjon. For å avslå den alternative ruten trykker du på omdirigeringsvarselet på berøringssskjermen. Du kan også spesifisere det minste antallet minutter som må lagres før du omdirigeres. Du slår denne funksjonen av eller på ved å berøre **Kontroller > Navigasjon > Unngå trafikk**.

Når **Unngå trafikk** er tilgjengelig i regionen din og er aktivert, vises ikoner for trafikkforhold i sanntid langs navigasjonsruten når de detekteres (premium-tilkobling kreves).

MERK: Støttede trafikkikoner varierer etter region.



Unntatt Frankrike: Dette vises når en fotoboks detekteres. Når du nærmer deg fotoboksen, kan Model 3 også avgi et lydsignal. Du aktiverer denne funksjonen ved å berøre **Kontroller > Navigasjon > Fotoboksl lyd**.



Kun Frankrike: kan muligens inneholde én eller flere fotobokser eller diverse andre farer under kjøring. Når du nærmer deg fotoboksen, kan Model 3 også avgi et lydsignal. Du aktiverer denne funksjonen ved å berøre **Kontroller > Navigasjon > Fotoboksl lyd**.



Viser stoppskilt og trafikklys.



Dette varsler deg om forventet ventetid til trafikklyset endres.



Kun USA: Viser når det er veiarbeid langs ruten.



Ruteplanlegger

Ruteplanlegger (hvis tilgjengelig i ditt område) gir deg trygghet til å dra på lengre turer. Dersom det trengs lading for at du skal kunne nå frem til bestemmelsesstedet, vil Ruteplanlegger legge ruten via superladerstasjonene. Ruteplanleggeren velger en rute og gir ladetider for å minimere hvor lang tid du bruker på kjøring og lading. For å aktivere ruteplanleggeren trykker du på kartets innstillingsikon (se [Navigasjonsinnstillinger på side 152](#)), og deretter på **Ruteplanlegger**.

Når ruteplanleggeren er aktivert og lading kreves for å nå destinasjonen, inkluderer listen for detaljerte kjøreanvisninger superladerstopp, anbefalt ladetid ved hver superlader, og et estimat på hvor mye energi som vil være tilgjengelig når du kommer til superladeren.



Hvis du vil fjerne superladerstopp og bare vise kjøreanvisninger, berører du **Fjern alle ladestopp** nederst på de detaljerte kjøreanvisningene. Hvis du fjerner ladestopp, kan det hende at de detaljerte kjøreanvisningene viser et varsel som indikerer at lading er nødvendig for å nå destinasjonen. For å legge et superladerstopp til de detaljerte kjøreanvisningene igjen berører du **Legg til ladestopper**.

Når du lader ved et superladerstopp, viser ladeskjermen gjenværende ladetid som trengs for å kjøre til neste superladerstopp eller destinasjon (hvis det ikke er behov for ytterligere lading). Hvis du benytter kortere eller lengre ladetid, justeres ladetiden for de neste superladerstoppene tilsvarende. Du kan også bruke mobilappen til å overvåke gjenværende ladetid etter behov.

MERK: Når du navigerer til en superlader eller, i noen regioner, et tredjeparts hurtigladersted via Ruteplanlegger, kan Model 3 tildele energi til å forvarme batteriet slik at det kommer til superladeren eller et tredjeparts hurtigladersted med optimal batteritemperatur. Dette reduserer ladetiden (se [Lading på side 148](#)).

Hvis ruteplanleggeren anslår at du ikke har nok energi til returen din, og det ikke finnes noen superladere tilgjengelig på ruten din, viser ruteplanleggeren et varsel øverst i de detaljerte kjøreanvisningene, og informerer deg om at lading er nødvendig for å nå målet ditt.

MERK: Hvis det oppstår et strømbrydd på en superlader langs ruten din, viser Ruteplanlegger en varselmelding og forsøker å omdirigere deg til en annen superlader.

Kartoppdateringer

Når oppdaterte kart blir tilgjengelig, sendes de automatisk til Model 3 over Wi-Fi. For å sikre at du mottar dem, må du regelmessig koble Model 3 til et Wi-Fi-nettverk (se [Wi-Fi på side 53](#)). Berøringsskjermen viser en melding som informerer deg om at nye kart har blitt installert.

Oversikt

MERK: *Medieapper varierer avhengig av markedsregion, bilkonfigurasjon, ekstrautstyr og programvareversjon. Noen apper som er beskrevet, er kanskje ikke tilgjengelige i din markedsregion, eller kan være erstattet av andre.*

Mediespilleren vises på berørings skjermen og brukes til å spille av forskjellige typer medier. Du kan dra Media Player oppover for å utvide den (slik at du kan bla) og nedover for å minimere den slik at bare Miniplayer vises. Praktiske Miniplayer, som opptar minst plass på berørings skjermen, viser hva som for tiden spilles, og leverer bare de grunnleggende funksjonene, forbundet med det som spilles.

Strømmetjenester er bare tilgjengelige når en datatilkobling er tilgjengelig (for eksempel Wi-Fi eller Premium-tilkobling). For noen medietjenester kan du bruke en standard Tesla-konto. For andre kan det hende du må oppgi kontoinformasjon første gang du bruker den.

MERK: I stedet for å starte en annen medieapp, kan du endre kilden fra Media Player-skjerm bildet ved å velge en kilde fra rullegardinlisten.



Radio: Velg fra en liste over tilgjengelige radiostasjoner, eller berør det numeriske tastaturet for å stille radioen direkte til en bestemt frekvens. Trykk på de neste eller forrige pilene for å flytte fra én frekvens til den neste (eller den forrige).

MERK: Radiostasjoner sorteres alfabetisk. Du kan bestemme utvalget av stasjoner selv ved å velge favoritter (se [Nylige og Favoritter på side 159](#)).



Bluetooth: Spill av lyd fra en Bluetooth-tilkoblet telefon eller USB-enhet (se [Avspilling av medieinnhold fra enheter på side 159](#)).

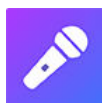

Caraoke (hvis utstyrt): Syng med på diverse sanger (se [Caraoke på side 159](#)).

MERK: Du kan vise eller skjule alle medieapper/-kilder. Se [Medieinnstillinger på side 158](#).

Model 3 støtter disse medieappene, hvis de er tilgjengelig i ditt område:

- Amazon Music
- Apple Music
- Apple Podcasts
- Audible
- LiveOne
- Spotify
- Tidal
- Tuneln

- YouTube Music

Når du lytter til nettradio eller en musikkstrømmingstjeneste, kan alternativene som er tilgjengelige via Media Player-skjerm bildet variere, avhengig av hva du lytter til. Trykk på neste- eller forrige-pilene for å av spille neste (og i noen tilfeller forrige) tilgjengelig stasjon, episode eller spor. Du kan også spille av neste/forrige ved å bruke venstre rulleknapp på ratt.

MERK: Du kan bruke talekommandoer til å justere medieinnstillinger og -preferanser, som volumkontroll, avspilling av enkeltvis sanger eller bytte mediekilde (se [Talekommandoer på side 14](#)).

Volumkontroller

Volumet kan kontrolleres på følgende måter:

- Drei rulleknappen på venstre side av ratt, opp eller ned for henholdsvis å øke eller redusere volumet. Dette justerer volumet for medier, talekommandoer og telefonsamtaler.
- Volumet kan justeres basert på kjørehastighet og klimainnstillinger.
- Berør pilene <> tilknyttet høyttalerikonet i nedre hjørne av berørings skjermen.
- Trykk på den venstre rulleknappen for å slå av lyden. Trykk på nytt for å slå av.
- Trykk på venstre rulleknapp under en telefonsamtale for å slå av både lyden og mikrofonen.

Medieinnstillinger

MERK: *Innstillingene som er tilgjengelige, varierer avhengig av markedsregion. Det kan også hende at en innstilling ikke gjelder for alle lyd kilder.*



Trykk på ikonet for innstillinger i Media Players søkefelt for å åpne lydinnstillingene.

Du kan justere følgende innstillinger:

- **Tone:** Dra glidebryterne for å justere subwooferen og et av de fem frekvensbåndene (Bass, Bass/Mid, Mid, Mid/Treble og Treble). Hvis bilen er utstyrt med premium-lyd, kan du justere nivået av omsluttende lyd og skape en mer engasjerende musikkopplevelse ved å dra glidebryteren for omsluttende lyd etter dine preferanser.
- **Balanse:** Dra midtsirkelen til stedet i Model 3 der du ønsker å fokusere lyden.
- **Alternativer:** Angi preferanser for valgfrie funksjoner. Du kan for eksempel slå **DJ-kommentarer**, **Eksplisitt innhold** og **Tillat mobil kontroll** på eller av.



- **Kilder:** Alle tilgjengelige mediekilder vises, og du kan velge om du vil vise eller skjule hver kilde. Du vil kanskje skjule mediekilder du aldri bruker. Når den er skjult, vises ikke mediekilden på nedtrekkslisten i Media Player, og den vises heller ikke i appskuffen når du berører appstarteren. Du kan når som helst vise en skjult mediekilde igjen ved å gå tilbake til dette innstillings skjerm bildet.



Oversikten over det du nylig har spilt av, oppdateres kontinuerlig, så du trenger ikke fjerne dem.

MERK: Valg du spiller på FM-radio (hvis utstyrt), er ikke inkludert i Nylig-listen.

Søk etter medieinnhold



Trykk på Media Players forstørrelsesglassikon for å søke etter en bestemt sang, et album, en artist, en podcast eller en stasjon. Du kan også bruke talekommandoer for å søke håndfritt (se [Talekommandoer på side 14](#)).

Caraoke

MERK: Avhengig av bilkonfigurasjon og markedsregion kan det hende at Caraoke ikke er tilgjengelig for din bil. Caraoke krever Premium-tilkobling.

Naviger til Media Player og velg nedtrekksmenyen for å endre mediekilden til Caraoke. Du kan også legge til Caraoke som en app i appstarteren. Du kan bla gjennom forskjellige sanger og velge sangen du vil synge. Berør mikrofonikonet for å aktivere eller deaktivere sangens hovedvokaler. Hvis du deaktiverer mikrofonen, hører du bare sangens instrumentaldeler og bakgrunns vokaler. Berør tekstikonet (ved siden av mikrofonikonet) for å aktivere og deaktivere sangens tekst.



ADVARSEL: Du må aldri lese Caraoke-tekster mens du kjører. Du må alltid være oppmerksom på veien og trafikkforholdene. Når du kjører, er Caraoke-tekstene bare til bruk for passasjerer.

Nylige og Favoritter

For det meste kildeinnhold vises nylige og favoritter øverst for enkel tilgang.



For å legge til den stasjonen, podcasten eller lydfilen du hører på, i listen over favoritter, berører du **Favoritter**-ikonet på mediespilleren.



Hvis du vil fjerne et element som favoritt, trykker du på det uthevede **Favoritter**-ikonet. Du kan også fjerne flere favoritter ved å utvide mediespilleren, for å vise alle favoritter for den aktuelle typen kildeinnhold. Deretter trykker du på og holder inne favoritten. En **X** vises på alle favoritter, og du kan deretter berøre **X** for å fjerne dem fra favorittlisten.

Avspilling av medieinnhold fra enheter

USB-flash-enheter

Koble en flash-enhet til en USB-port foran (se [USB-porter på side 9](#)). Berør **Media Player** > **USB**, og berør deretter navnet til ønsket mappe. Hvis du vil spille av innholdet på en USB-tilkoblet enhet, gjenkjenner Model 3 kun flash-enheter. Hvis du vil spille av medieinnhold fra andre typer enheter (for eksempel en iPod), må du koble til enheten med Bluetooth (se [Bluetooth-tilkoblede enheter på side 159](#)).

MERK: Media Player støtter USB-flashenheter som er exFAT-formatert (NTFS støttes ikke for øyeblikket).

MERK: Bruk en USB-port foran på midtkonsollen. USB-kontaktene på baksiden av konsollen er bare for lading.

MERK: For noen biler som er produsert etter ca. 1. november 2021, kan det være at USB-portene i midtkonsollene bare støtter lading av enheter. Bruk USB-porten i hanskerommet for alle andre funksjoner.

Bluetooth-tilkoblede enheter

Par enheter med Bluetooth-funksjonalitet med Model 3 (se [Bluetooth på side 54](#)) for å spille av lagrede lydfilet. Velg Media Players **Telefon**-kilde, berør navnet til den Bluetooth-tilkoblede enheten, og berør deretter **KOBLE TIL**.



Oversikt

MERK: Underholdningsalternativer kan variere avhengig av markedsregion, produksjonsdato og bilkonfigurasjon.



Kino: Spill av forskjellige videostrømmingstjenester (som Netflix, YouTube Hulu osv.) mens du er parkert. Bare tilgjengelig hvis Model 3 er koblet til wifi, eller er utstyrt med premium-tilkobling og et mobilsignal er tilgjengelig.



Arkade: Vil du spille? Det kan hende du må bruke ratt-knappene på en Bluetooth- eller USB-kontroll for å spille. Se [Spillkontrollere på side 162](#).

MERK: For noen biler som er produsert etter ca. 1. november 2021, kan det være at USB-portene i midtkonsollene bare kan brukes til lading av enheter. I disse bilene må du bruke USB-porten i hanskerommet.



Leketøy: Spill i Leketøy mens bilen er parkert.

⚠ ADVARSEL: Bruk disse funksjonene kun når Model 3 er parkert. Vær alltid oppmerksom på vei- og trafikkforhold når du kjører. Bruk av disse funksjonene mens du kjører er ulovlig og veldig farlig.

MERK: Du kan også bruke talekommandoer for å få tilgang til disse funksjonene (se [Talekommandoer på side 14](#)).

Leketøy

Bilens Leketøy-program har funksjoner det kan være morsomt å bruke. Her er noen eksempler på funksjonene du finner i Leketøy-programmet:

Velg dette ...	Når du skal gjøre dette ...
Boombox	Hvis Model 3 er utstyrt med et system for fotgjengervarsling, kan du glede fotgjengere med en rekke lyder fra bilens eksterne høyttaler når i Park. Se Boombox på side 161 for mer informasjon. MERK: Undersøk lokal lovgivning før du bruker Boombox på offentlige steder.
Utslipp	Moro kan komme som en overraskelse. Velg din foretrukne prompestil og målsete. Bruk blinklyset eller trykk på venstre rullehjul når du er klar til å «fyre av» spøken. For de heldige bilene som er utstyrt med et system for fotgjengervarsling, kan du velge å kringkaste eksternt når bilen står parkert. Vent litt – det kommer mer! Bruk mobilappen til å utføre ekstern utslippstesting ved å berøre og holde inne en av de fire hurtigkontrollknappene og velge prompeknappen.
Lysshow	Parker utenfor, skru opp volumet, rull ned vinduene, og gled deg over underholdningen. Planlegg lysshowet frem i tid, og velg hvilken sang du vil bruke når du skal overraske venner eller familie. MERK: Lysshow skal ikke brukes når bilen står parkert eller i nærheten av offentlige veier. Dette kan være distraherende for andre trafikanter. Før aktivering er det førerens ansvar å sikre at bruk av lysshow er i samsvar med lokale lover og forskrifter. MERK: Lysshow støtter flere tilpassede show fra én USB-stasjon, til glede for alle (følg instruksjonene på skjermen).
Mars	Kartet viser Model 3 som en rover på Mars, og Om din Tesla -boksen viser romskipet til SpaceX.
Ladeport	Når Model 3 er låst og lader, trykker du på knappen på den mobile kontakten ti ganger raskt etter hverandre. Stilig, ikke sant?
Rainbow Road	Trenger du mer moro? Besøk Rainbow Road ved å bevege kjørehendelen helt ned fire ganger i rask rekkefølge mens autostyring er aktivert.
Romantikk	Du kan ikke grille pølser over åpen ild i bilen, men du kan likevel gjøre det koselig med din kjære med denne virtuelle peisen. Sett på musikken, og la romantikken blomstre.



Tegneblokk	Kanaliser din indre Picasso. Vis oss hva du kan! Berør Utgi for å sende kunstverkene dine til Tesla for kritikk.
TRAX	Det er aldri for sent å følge drømmen om å bli en verdenskjent DJ. Med TRAX kan du forvandle bilen til ditt eget musikkstudio. I Park kan du velge blant et mangfold av instrumenter og unike lydeffekter for å lage en ny hit. Mikrofon og hodesett følger ikke med.
Svaret på de største spørsmålene om livet, universitetet og alt annet	Gi bilen din navnet 42 (trykk på Kontroller > Programvare , og trykk på navnet på bilen). Merk deg det nye navnet.
Fargeprogram for bil	Endre fargen til Model 3 på berøringsskjermen. Berør fargekartet ved siden av kjøretøyets navn, og tilpass den utvendige fargen, nyansen og mer.

Boombox

MERK: Boombox er bare tilgjengelig på biler utstyrt med system for fotgjengervarsling (PWS).

MERK: Undersøk lokal lovgivning før du bruker Boombox på offentlige steder.

Med Boombox kan du spille av lyd eksternt via høyttaleren til systemet for fotgjengervarsling (PWS) når Model 3 er parkert. For eksempel:

- **Spill av media.**
- Bruk **Megafon** til å spille av en modulert versjon av stemmen din.
- Trykk på hornet for å spille av de første fem sekundene av hvilken som helst lyd fra en kompatibel USB-enhet.

MERK: Hvis Camp-modus er aktivert i Klimakontroller, kan du gå ut av bilen og bruke Tesla-appen til å styre volumet.

Forbered en USB-stasjon for Boombox

Følg disse trinnene for å legge til inntil fem egendefinerte Boombox-lyder:

1. På en datamaskin kan du formatere en USB-stasjon til exFAT, MS-DOS FAT (for Mac), ext3 eller ext4 (NTFS støttes ikke på nåværende tidspunkt).
2. Opprett en mappe på USB-stasjonen som du kaller **Boombox**.
MERK: USB-stasjonen kan bare inneholde én mappe. Den kan for eksempel ikke deles med Dashcam.
3. Legg WAV og MP3-lydfiler i mappen. Du kan legge til så mange filer som USB-stasjonens kapasitet tillater, men du kan bare velge blant de fem første, sortert alfabetisk. Filnavn, av hvilken som helst lengde, kan inneholde store eller små bokstaver (a-z/A-Z), tall fra 0-9, punktum (.), bindestreker (-), og understreker (_).
4. Sett USB-stasjonen inn i en USB-port foran.
MERK: For noen biler som er produsert etter ca. 1. november 2021, kan det være at USB-portene i midtkonsollene bare kan brukes til lading av enheter. I disse bilene må du bruke USB-porten i hanskerommet.
5. Velg en lyd fra USB-stasjonen ved å velge fra **Boombox**-rullegardinmenyen.

Avinstallering av spill

Avinstallering av spill er nyttig hvis du vil frigjøre plass på bilens lagringsenhet. For å avinstallere et spill går du til **Arkade**, velger spillet du vil avinstallere og trykker deretter på **Avinstaller**. Når du har avinstallert et spill, må du laste det ned på nytt før du kan spille det igjen.



Spillkontrollere

Du kan pare Bluetooth Classic-spillkontrollere med Model 3 ved å følge den samme fremgangsmåten som ved paring av telefonen din (se [Telefon, kalender og webkonferanse på side 56](#)). Etter paringen kobles kontrolleren automatisk til bilen. Når den er koblet til, kan du bruke kontrolleren til å spille utvalgte spill. Model 3 støtter inntil to Bluetooth-enheter samtidig (som to kontrollere eller én telefon og én kontrollere).

For kjøretøyer produsert før ca. 1. november 2021 kan du koble USB-kompatible spillkontrollere til de fremre USB-portene i kjøretøyet midtkonsoll. For kjøretøyer produsert etter ca. 1. november 2021 må du bruke USB-porten i hanskerommet.



Høyspenningskomponenter

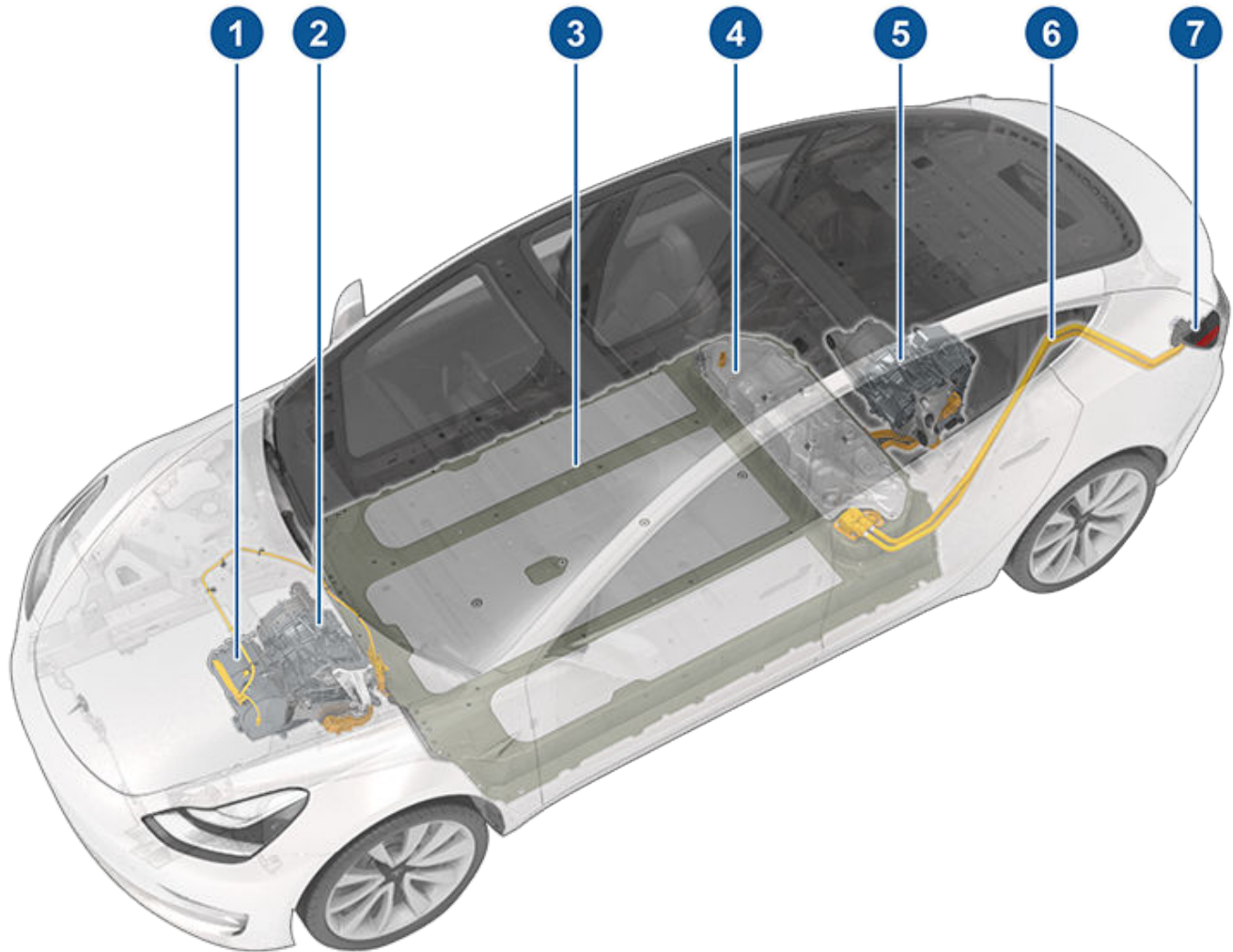

1. Varmepumpe
2. Motor foran (gjelder kun for bil med Dual Motor)
3. Høyspenningsbatteri
4. Servicetilgangspanel for høyspenningskomponenter (tilleggsbrønn)
5. Motor bak
6. Høyspenningsledninger
7. Ladeport

⚠ ADVARSEL: Høyspenningssystemet har ingen deler som brukeren selv kan reparere eller skifte. Ikke demonter, fjern eller skift komponenter, kabler eller kontakter med høy spenning. Høyspenningskabler er vanligvis oransje slik at de lett kan identifiseres.

⚠ ADVARSEL: Les og følg alle instruksjonene på merkene som er festet på Model 3. Disse merkene er der for din sikkerhet.

⚠ ADVARSEL: Hvis det mot all formodning skulle oppstå brann, må du umiddelbart ringe 112.



Mobilt ladeutstyr

Ladeutstyr som er spesielt utformet for opplading av Model 3, er tilgjengelig fra Tesla.

Hvis du vil ha informasjon om ladeutstyr **som er tilgjengelig for ditt område**, kan du gå til <http://shop.tesla.com>.

- Den raskeste måten å lade bilen på for daglig bruk, er ved bruk av en Wall Connector, som kan installeres der du parkerer.
- Med en mobil kontakt kan du koble til de vanligste strømuttakene. Når du bruker en mobil kontakt, fester du smartadapteren (ved behov) til den mobile kontakten før du setter den inn i strømuttaket, og deretter kobler du til bilen din.



Model 3 har et av de mest sofistikerte batterisystemene i verden. Den viktigste måten du kan bevare høyspenningsbatteriet på, er å **LA BILEN VÆRE TILKOBLET** når du ikke bruker den. Dette er spesielt viktig hvis du ikke har planer om å kjøre Model 3 på flere uker.

MERK: På tomgang og frakoblet bruker bilen energi fra batteriet periodisk for systemtester og opplading av lavspenning-batteriet ved behov.

Det er ingen fordeler ved å vente til spenningen i batteriet er lav før du lader det opp. Batteriet yter faktisk best når det lades regelmessig.

MERK: Hvis du lar batteriet bli utladet til 0 %, kan andre komponenter bli skadet, eller det kan være behov for at de erstattes (for eksempel lavspenning-batteriet). I slike tilfeller er du ansvarlig for kostnader til reparasjon og/eller transport. Utgifter i forbindelse med utladet batteri dekkes ikke av garantien eller av veihjelpen.

Toppladehastigheten til batteriet kan reduseres noe etter et stort antall raske DC-ladeøkter, som f.eks. med superladere. Maksimal kjørerekkevidde og batterisikkerhet sørges for ved å redusere batteriets ladehastighet når det er for kaldt, når det nesten er fulladet samt når tilstanden endres med bruk og over tid. Disse endringene i batteriets tilstand drives av batteriets fysikk og kan øke den totale varigheten av superlading med noen få minutter over tid. Du kan minimere ladetiden ved å bruke Ruteplanlegger (hvis tilgjengelig i din markedsregion) til å varme opp batteriet mens du kjører til en superlader. Se [Ruteplanlegger på side 156](#) for mer informasjon.

Pleie av batteriet

La aldri batteriet bli helt utladet.

Selv når du ikke kjører Model 3, lades batteriet ut svært sakte mens det gir strøm til bilens elektronikk. Batteriet kan lades ut med ca. 1 % per dag, men utladingshastigheten kan variere avhengig av miljøfaktorer (som kaldt vær), bilkonfigurasjonen og innstillingene du har valgt på berøringsskjermen. Det kan oppstå situasjoner hvor du må la Model 3 stå frakoblet i en lengre periode (for eksempel på en flyplass når du er ute og reiser). I slike tilfeller må du ikke glemme de nødvendige 1 % for å sikre at batteriet fortsatt har et tilstrekkelig ladenivå. I løpet av en periode på to uker (14 dager) kan batteriet for eksempel lades ut med ca. 14 %.

Utlading av batteriet til 0 % kan føre til skade på bilkomponenter. For å beskytte mot en fullstendig utlading går Model 3 over i en lavforbruksmodus når det viste ladenivået faller til omtrent 0 %. I denne modusen slutter batteriet å støtte den innebygde elektronikken og lavspenning-hjelpebatteriet. Når denne lavforbruksmodusen er aktiv, plugges du Model 3 umiddelbart inn for å hindre starthjelp og bytte av lavspenning-batteri.

MERK: Hvis Model 3 ikke svarer og ikke vil låses opp, åpne eller lade, kan lavspenning-batteriet være utladet. I en slik situasjon kan du prøve å gi starthjelp for å få lavspenning-batteriet i gang (se [Starthjelp på side 214](#)). Bilen fremdeles ikke svarer, bruker du mobilappen til å avtale service.

Temperaturrenser

Ikke utsett Model 3 for temperaturer over 60 °C eller under – 30 °C i mer enn 24 timer av gangen.

Energisparingsfunksjon

Model 3 har en energisparingsfunksjon som reduserer energiforbruket til displayene når Model 3 ikke er i bruk. På nyere biler er denne funksjonen automatisert for å gi optimal energisparing. På eldre biler kan du derimot kontrollere hvor mye energi som forbrukes av displayene, ved å trykke på **Kontroller > Skjerm > Energisparing**. For mer informasjon om maksimering av rekkevidde og energisparing, se [Oppnå maksimal rekkevidde på side 173](#).

Bil under vann

Som med alle biler – hvis din Tesla utsettes for flom, ekstremvær eller ellers havner under vann (spesielt saltvann), må den behandles som om den har vært utsatt for en ulykke, og forsikringsselskapet ditt må kontaktes for støtte. Ikke prøv å bruke bilen før Tesla Service har kontrollert den, men den må slepes eller flyttes bort fra eventuelle strukturer.

MERK: Skader forårsaket av vann, dekkes ikke av garantien.

Advarsler og forholdsregler i forbindelse med batteri



ADVARSEL: Kun en opplært tekniker skal utføre service på høyspenningssystemet. Ikke under noen omstendigheter må du åpne eller manipulere batteriet. Ikke demonter, fjern eller skift komponenter, kabler eller kontakter med høy spenning. Høyspenningskabler er vanligvis oransje slik at de lett kan identifiseres.



ADVARSEL: Hvis batteriets ladenivå faller til 0 %, må du koble det til strøm. Hvis du lar Model 3 stå frakoblet i en lengre periode, kan det hende at det ikke lenger er mulig å lade bilen, eller at du må bruke starthjelp eller skifte ut lavspenning-batteriet for å starte opp. Hvis du lar Model 3 stå frakoblet over lengre tid, kan det dessuten oppstå permanent skade på batteriet. Hvis du ikke klarer å lade Model 3 etter å ha forsøkt å gi lavspenning-batteriet starthjelp, må du avtale service.



ADVARSEL: Batteriet krever ikke vedlikehold fra eierens side. Ikke fjern kjølevæskelokket og ikke fyll på væske. Hvis berøringsskjermen varsler deg om at væskeneivået er lavt, bruker du mobilappen til å avtale service.



ADVARSEL: Ikke bruk batteriet som en stasjonær strømkilde. Hvis du gjør det, blir garantien annullert.



Åpne ladeporten

Ladeporten befinner seg på venstre side av Model 3, bak en luke som er en del av baklyset. Parker Model 3 slik at ladekabelen lett når frem til ladeporten.

Når Model 3 står i park, trykker du på og slipper knappen på Tesla-ladecablen, for å åpne ladeportluken.



Du kan også åpne ladeportluken ved å bruke en av disse metodene:

- På berøringsskjermen berører du **Kontroller** og berører ladeportikonet (lyn).
- På berøringsskjermen navigerer du til **Kontroller > Lading > Åpne ladeport**.
- Trykk på bunnen av ladeportluken når Model 3 er låst opp og en godkjent telefon er i nærheten .
- Hold nede knappen for bagasjerom bak på nøkkelfjernkontrolltilbehøret (selges separat) i 1–2 sekunder.
- Når bilen låses med en an godkjent nøkkel innenfor rekkevidde, kan du også trykke på knappen på ladecablen for å åpne ladeportluken (se [Nøkler på side 17](#)).
- Bruk talekommandoer til å åpne ladeportdøren (se [Talekommandoer på side 14](#)). Du kan også bruke talekommandoer til å lukke ladeportdøren samt begynne eller stoppe lading.

MERK: Bildet nedenfor brukes kun som eksempel. Ladeporten kan være litt annerledes, avhengig av markedsregion og produksjonsdato.



MERK: Tesla-T-en lyser når du åpner ladeportluken. Hvis du ikke setter inn en ladecable i ladeporten i løpet av få minutter etter at ladeportluken åpnes, stenges den. I så fall må du bruke berøringsskjermen til å åpne ladeportluken igjen.

MERK: Ved ekstremt kaldt vær eller isete forhold, kan det hende at ladeportlåsen fryser fast. Noen biler er utstyrt med et varmeelement i ladeportinntaket, som slås på når du slår på avising bak ved kalde værforhold. Du kan også tine is på ladeportlåsen ved å aktivere forvarming ved hjelp av mobilappen. For at dette ikke skal skje, bruker du **Planlegg**-innstillingene (også tilgjengelig på skjermene for både lading og klimakontroll) til å angi et tidspunkt du vil at bilen skal være klar til å kjøre (se [Planlagt forbehandling og lading på side 171](#)).



ADVARSEL: Ikke bruk makt for å åpne ladeportluken.

Koble til

Hvis ønskelig kan du endre ladegrense og ladestrøm ved hjelp av berøringsskjermen (se [Ladeinnstillinger på side 168](#)).

Hvis du vil lade på en offentlig ladestasjon, kobler du den aktuelle adapteren i bilens ladeport og kobler deretter stasjonens ladekontakt til adapteren. De mest brukte adapterne for hver markedsregion følger med. Avhengig av ladeutstyret du bruker må du kanskje starte og avslutte lading ved hjelp av en kontroll på ladeutstyret.

Hvis du bruker den mobile kontakten, setter du den inn i strømuttaket før du kobler den til Model 3.

Rett inn kontakten i flukt med ladeporten og sett den helt inn. Når kontakten er satt riktig inn, vil ladingen begynne automatisk etter at Model 3:

- aktiverer en lås som holder kontakten på plass
- skifter til Park (hvis annen kjøremodus er valgt)
- varmer opp eller kjøler ned batteriet, alt etter behov Hvis batteriet krever oppvarming eller avkjøling, vil du merke en forsinkelse før ladingen starter.



MERK: Når Model 3 er koblet til, men ikke lader aktivt, trekker den energi fra ladeutstyret i stedet for å bruke energi som er lagret i batteriet. Hvis du for eksempel sitter i Model 3 og bruker berøringsskjermen mens den står parkert og er koblet til, tar Model 3 energien fra ladeutstyret i stedet for batteriet.

I enkelte tilfeller når Model 3 er plagget inn, men bruker veldig lite energi, kan den imidlertid ta den direkte fra batteriet. Hvis du for eksempel lar Model 3 stå plagget inn i flere dager uten å bruke den, kan den gradvis ta en liten mengde energi direkte fra batteriet for å støtte bilsystemer.

Når batteriet er tilstrekkelig utladet, begynner den å lade for å nå grensen igjen. Avhengig av når du sjekker kan det hende batteriet ikke har ladet ut nok ennå til å utløse en ladesyklus. Følgelig kan det være litt under ladegrensen selv etter å ha vært plagget inn i en lang periode. Dette er normalt, og Model 3 vil begynne å lade igjen når den har ladet ut nok. Alternativt, hvis du vil begynne en ny ladesyklus manuelt, kobler du fra og deretter til Model 3.



ADVARSEL: Kontaktenden av ladekabelen kan skade lakken hvis den slippes ned på Model 3.

Ladeportlys

Etter at du har koblet en ladekabel til Model 3, venter du i noen sekunder og kontrollerer at ladeportlyset begynner å blinke grønt og at bilen lader. Hvis lyset er oransje eller rødt, bør du feilsøke problemet før du forlater bilen, slik at du sikrer en vellykket lading.

- **HVITT (ELLER LYSEBLÅTT):** Ladeportluken er åpen. Model 3 er klar til å lade, og kontakten er ikke satt inn, eller ladeportlåsen er ulåst, og kontakten er klar til å fjernes.
- **BLÅTT:** Laderen er koblet til, men Model 3 lader ikke (for eksempel når planlagt lading er aktiv).
- **BLINKENDE BLÅTT:** Model 3 kommuniserer med laderen, men ladingen har ikke begynt ennå (for eksempel når bilen forbereder seg til lading).
- **BLINKENDE GRØNT:** Lading pågår. Etter hvert som ladenivået på Model 3 begynner å bli fullt, reduseres blinkefrekvensen.
- **KONTINUERLIG GRØNT:** Ladingen er fullført.
- **KONTINUERLIG ORANSJE:** Kontakten er ikke skikkelig satt inn. Plasser kontakten riktig i ladeporten, og skyv den helt inn.
- **BLINKENDE ORANSJE:** Model 3 lader med redusert strøm (kun vekselstrømlading).
- **RØDT:** Det ble oppdaget en feil, og ladingen har stoppet. Kontroller berøringsskjermen og se om det vises et varsel.

Ladestatus

Ladestatus vises øverst på skjermbildet for bilstatus når ladeportluken er åpen.

1. **Gjenværende tid:** den estimerte tiden som gjenstår for å lade til din angitte grense (se [Ladeinnstillinger på side 168](#)).

MERK: Når du lader til 100 %, kan det være at bilen fortsetter å lade med lav effekt når ladingen vises som fullført. Dette er forventet. Fordi den ytterligere energien etter dette punktet er lav, er det vanligvis ikke fordelaktig å fortsette å lade.

2. **Lading:** laderens gjeldende effekt.
 3. **Ladehastighet:** maksimal strøm tilgjengelig fra tilkoblet ladekabel.
 4. **Økt rekkevidde:** anslått økning i kjøreevstand som er oppnådd så langt under ladeøkten.
 5. **Kjøreevstand:** viser totalt estimert kjøreevstand eller energiprosent tilgjengelig (avhengig av visningsinnstilling).
- MERK:** Hvis du vil endre hvordan energienheter vises, trykker du på **Kontroller > Skjerm > Energidisply**.
6. **Ladestatus:** ladestatusmeldinger (som «Superlading», «Planlagt lading») vises her (se [Planlagt forbehandling og lading på side 171](#)).

Under lading

Under lading blinker ladeportlampen (Tesla T-logoen) grønt, og berøringsskjermen viser ladestatusen i sanntid. Pulsringstakten for det grønne ladeportlyset avtar når ladenivået begynner å bli fullt. Når ladingen er fullført, slutter lyset å pulsere og lyser i stedet kontinuerlig grønt.

MERK: Hvis Model 3 er låst, tennes ikke ladeportlampen.

Hvis ladeportlampen endrer farge til rødt under lading, er det oppdaget en feil. Kontroller berøringsskjermen og se om det vises et varsel som beskriver feilen. En feil kan oppstå på grunn av noe så vanlig som et strømbrudd. Hvis det oppstår et strømbrudd, fortsetter ladingen automatisk når strømmen kommer tilbake.

MERK: Varmesystemet kan produsere damp under visse forhold for biler utstyrt med varmpumper (for å finne ut om bilen din er utstyrt med en varmpumpe, kan du berøre **Kontroller > Programvare > Mer kjøretøyinformasjon**). For eksempel kan det komme luktfri damp fra fronten av bilen din mens du lader med en Supercharger i kaldt vær. Dette er normalt og er ingen grunn til bekymring.

MERK: Det er normalt at du hører lyder under ladingen. Spesielt ved høy spenning går kjølekompressoren og viften etter behov for å holde batteriet avkjølt.

MERK: Klimaanleggets ytelse påvirkes vanligvis ikke av lading. Ved enkelte omstendigheter (for eksempel ved lading ved høy spenning på en spesielt varm dag) kan det imidlertid hende at luften som kommer fra ventilene, ikke er like kjølig som forventet, og det vises en melding på berøringsskjermen. Dette er normalt og sikrer at batteriet holder seg innenfor et optimalt temperaturområde under lading for å gi det lang levetid og optimal ytelse.



Ladeinstruksjoner

⚠ ADVARSEL: Sprøyt aldri væske med høy hastighet (f.eks. høytrykksspøyer) mot ladeporten under lading. Hvis du gjør det, kan det føre til alvorlig skade på bilen, ladeutstyret eller eiendom.

Stoppe lading

Du kan når som helst slutte å lade ved å koble fra ladekabelen eller berøre **Stopp lading** på berøringsskjermen.

MERK: For å hindre at uvedkommende kobler fra ladekabelen må ladekabelåsen forbli låst, og Model 3 være ulåst eller i stand til å gjenkjenne nøkkelen før du kan koble fra ladekabelen.

Slik kobler du fra ladekabelen:

1. Trykk på og hold inne knappen på kontakthåndtaket for å løsne sperren.

MERK: Du kan også løsne sperren ved å bruke ikonet med lyn på oversikten for bilstatus på berøringsskjermen eller mobilappen eller ved å trykke på og holde på knappen for bagasjerom bak på key fob.

2. Dra kontakten ut av ladeporten. Ladeportluken lukkes automatisk.

MERK: Du kan også lukke ladeportluken ved å bruke en av disse metodene:

- På berøringsskjermen berører du ladeportikonet (lyn) på bilstatusoversikten.
- På berøringsskjermen navigerer du til **Kontroller > Lading > Lukk ladeport**.
- Bruk talekommandoer til å lukke ladeportluken (se [Talekommandoer på side 14](#)).

⚠ ADVARSEL: Lukk aldri ladeportluken manuelt. Det kan oppstå skader hvis du gjør dette.

Slik kobler du fra ladekabelen når du bruker en adapter på en offentlig ladestasjon:

1. Lås opp Model 3.
2. Når du holder i ladehåndtaket i én hånd og adapteren i den andre, trykker du på og holder inne knappen på ladehåndtaket og trekker begge utover, slik at du tar ut både håndtaket og adapteren samtidig.

MERK: Hvis håndtaket på ladestasjonen skilles fra adapteren og adapteren står igjen i Model 3, bruker du berøringsskjermen til å låse opp ladeporten.

3. Trykk på og hold inne knappen på laderhåndtaket igjen for å løse ut adapteren fra det offentlige laderhåndtaket.

MERK: Ladeportluken lukkes automatisk innen omtrent ti sekunder etter at kontakten er tatt ut av ladeporten.

MERK: Du kan også lukke ladeportluken ved å bruke en av disse metodene:

- På berøringsskjermen berører du ladeportikonet (lyn) på bilstatusoversikten.
- På berøringsskjermen navigerer du til **Kontroller > Lading > Lukk ladeport**.
- Bruk talekommandoer til å lukke ladeportluken (se [Talekommandoer på side 14](#)).

⚠ ADVARSEL: Lukk aldri ladeportluken manuelt. Det kan oppstå skader hvis du gjør dette.

⚠ ADVARSEL: Tesla anbefaler på det sterkeste å la Model 3 være tilkoblet når den ikke er i bruk. Da holdes batteriet på optimalt ladeivå.

Ladeinnstillinger

Du får tilgang til ladeinnstillingene ved å berøre **Kontroller > Lading** når Model 3 står i Park. Du kan også berøre batteriikonet på berøringsskjermen for å åpne ladeinnstillinger.

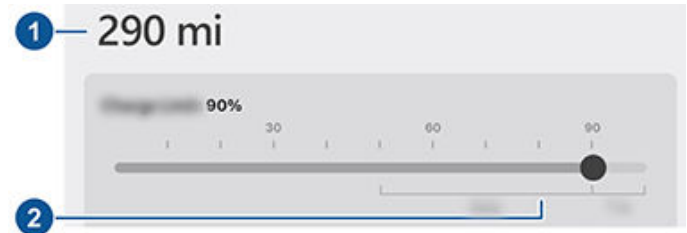

1. **Kjøreavstand:** viser total estimert kjøreavstand tilgjengelig.
2. **Angi grense:** Juster glidebryteren for lading til ladeivået du ønsker. Innstillingen du velger, gjelder umiddelbare og tidsstyrte ladeøkter.

MERK: Se informasjonen på berøringsskjermen i bilen (naviger til **Kontroller > Lading**) eller mobilappen (berør ikonet for **lading**) for anbefalte daglige ladegrenser samt ladegrenser for turer.

MERK: En del av batteribildet kan vises som blått. Dette indikerer at en liten del av energien som er lagret i batteriet, ikke er tilgjengelig fordi batteriet er kaldt. Det er normalt og er ingen grunn til bekymring. Når batteriet varmes opp, vil den blå delen forsvinne.

Skyv ladegrensen forbi den daglige anbefalte ladegrensen for å få fram et hurtigalternativ om å lade over den daglige anbefalte grensen midlertidig én gang. Dette er nyttig for lange turer. Hvis det velges, tilbakestilles grensen til forrige ladegrense.

Du kan justere ladeinnstillinger ytterligere:



- **Ladestrøm på stedet:** Strømmen stilles automatisk på det maksimale strømnivået som er tilgjengelig fra den tilkoblede ladekabelen, med mindre strømmen tidligere er redusert til et lavere nivå. Berør ved behov – eller + for å endre strømmen (for eksempel kan det være lurt å redusere strømnivået hvis du er bekymret for å overbelaste en strømkurs i boligen som det også er koblet annet utstyr til). Det er ikke mulig å stille ladestrømmen på et nivå som overskrider det som er maksimalt tilgjengelig fra den tilkoblede ladekabelen. Når du endrer strømmen, husker Model 3 stedet hvor du endret den. Hvis du lader på samme sted, trenger du ikke å endre dette igjen.

Når du lader ved hjelp av den mobile kontakten med husstikkontakter, kan bilen automatisk velge en standard ladestrøm. Overstyr denne standardstrømmen til en høyere innstilling ved å tilpasse **Ladestrøm på stedet** eller gjennom mobilappen.

- **Åpne ladeport, låse opp ladeport og stoppe lading:** Når du ikke lader, berører du **Åpne ladeport** eller **Lås opp ladeport** for å åpne ladeporten eller for å låse opp ladekabelen fra ladeporten. Du kan også berøre ikonet med lyn i nærheten av ladeporten på oversikten for bilstatus. Bruk **Stopp lading** når du er ferdig med å lade.
- **Planlegg:** Visning av tidsplan for forbehandling og lading. Du kan opprette en tidsplan for forbehandling eller lading for de lagrede posisjonene for hjem og jobb eller for gjeldende posisjon (se [Planlagt forbehandling og lading på side 171](#)).
- **Lad på solenergi på dette stedet:** Hvis det er tilgjengelig i ditt område, kan du konfigurere bilen med Tesla Powerwall for å lade med overskytende solenergiproduksjon, ved hjelp av Tesla-mobilappen. Når bilen er koblet til hjemme og **Lad på solenergi** er valgt, lader bilen opp til minimumsgrensen for lading fra en hvilken som helst kilde, og fortsetter deretter ladingen bare på overskuddsenergi fra solkraft opp til maksimum ladegrense. Hvis en planlagt lading eller forbehandling er konfigurert, bruker bilen bare overskuddsenergi fra solkraft og venter til det angitte tidspunktet til å lade fra en hvilken som helst kilde til minimum ladegrense. **Systemkrav utenfor Nord-Amerika:** *Kjøretøyprogramvare 2023.32 eller høyere, Powerwall-programvare 23.12.10 eller høyere, og Tesla mobilapp 4.30.5 eller høyere.*
- **Superlading:** viser superladerens brukskostnader, stedet, tidspunktet ladingen startet samt et estimat for øktens kostnad (se [Avgift for superlading på side 169](#)).

MERK: For å hindre at det blir kø på superladersteder som brukes mye, kan det være at du begrenses til et maksimalt ladenivå på 80 % når du ikke bruker Ruteplanlegger (hvis tilgjengelig i din markedsregion). Se [Ruteplanlegger på side 156](#)).

Avgift for superlading

Når du lader med en Tesla-superlader, vises informasjon om ladeøkten nederst på ladeskjermbildet. Dette omfatter stedet, tidspunktet ladingen startet samt et estimat for øktens kostnad. Når du avslutter superlading, vises den estimerte kostnaden til økten frem til en ny superladeøkt begynner.

MERK: Estimert kostnad gjenspeiler kanskje ikke endelig kostnad for superladeøkten. Endelig pris for superladeøkter finner du i Tesla-kontoen din.

Når du lader på en Tesla superlader, er du underlagt sperreavgifter. Sperreavgifter er ment å oppfordre førere til å flytte bilen fra superladeren når ladingen er fullført. Sperreavgifter gjelder kun når halvparten eller flere av superladerne på et sted er opptatt. Tesla-mobilappen gir beskjed når ladingen nærmer seg fullført, og igjen når ladingen er fullført. Det sendes ytterligere meldinger hvis du pådrar deg sperreavgifter. Sperreavgifter frafaller hvis du flytter bilen innen fem minutter etter fullført lading.

Logg på Tesla-kontoen din for å vise avgifter og detaljer om superladeøkter, konfigurere betalingsmetode og utføre betalinger. Når en betalingsmetode er lagret, betales avgifter automatisk fra kontoen din.

Manuell utløsning av ladekabel

Hvis de vanlige metodene for utløsning av en ladekabel fra ladeporten (bruk av utløsningsknappen for ladehåndtaket, berøringsskjermen eller mobilappen) ikke fungerer, kan du prøve å trykke på og holde inne knappen for bagasjerommet bak på key fobtilbehøret (hvis utstyrt) i 1–2 sekunder. Hvis den fremdeles ikke løses ut, følger du disse trinnene nøye:

1. Sikre at Model 3 ikke aktivt lader ved å se ladeskjermen på berøringsskjermen. Ved behov trykker du på **Stopp lading**.
2. Åpne bagasjerommet bak.
3. Trekk utløserkabelen fra ladeporten nedover for å løse ladekabelen.



ADVARSEL: Ikke trekk i utløserkabelen mens du samtidig prøver å fjerne ladekabelen fra ladeporten. Trekk alltid i utløserkabelen før du prøver å fjerne ladekabelen. Hvis du ikke følger disse instruksjonene, kan det føre til elektrisk støt og alvorlig personskade.



MERK: Utløserkabelen kan være forsenket i kledningens åpning.

4. Trekk ladekabelen ut av ladeporten.

⚠ ADVARSEL: Utløserkabelen skal **bare** brukes i situasjoner der du ikke kan løse ut ladekabelen på vanlig måte. Vedvarende bruk kan skade utløserkabelen eller ladeutstyret.

⚠ ADVARSEL: Ikke utfør denne prosedyren mens kjøretøyet lader eller hvis oransje høyspenningsledere er eksponert. Hvis du ikke følger disse instruksjonene, kan det føre til elektrisk støt og alvorlig personskade eller skade på kjøretøyet. Hvis du er usikker på hvordan du utfører denne prosedyren på en trygg måte, tar du kontakt med nærmeste servicesenter.

Beste fremgangsmåter for lading

- Unngå at batterinivået blir for lavt (batteriikonet blir gult når den gjenværende kapasiteten til batteriet går ned til 20 % eller lavere).
- Se informasjonen på berøringsskjermen i bilen (naviger til **Kontroller > Lading**) eller mobilappen (berør ikonet for **lading**) for anbefalte daglige ladegrenser samt ladegrenser for turer.
- Når bilen er koblet til, kontrollerer du at ladeportlyset begynner å blinke grønt (som angir at Model 3 lader) før du forlater bilen. Hvis Model 3 ikke begynner å lade etter noen sekunder, kan det hende at kontakten ikke er satt helt inn i ladeporten, eller det kan være et problem som forhindrer lading. Sjekk om berøringsskjermen viser et varsel med mer informasjon.

MERK: Hvis ladeportlyset begynner å blinke oransje, lader Model 3 med redusert strøm. Hvis ladeportlyset lyser blått, er laderen koblet til, men bilen lader ikke (for eksempel når lading er planlagt). Se [Ladeportlys på side 167](#) for mer informasjon.

Tips for hurtiglading:

- Finn hurtigladere ved å filtrere etter tre lyn i søkefeltet for navigasjon.
- Naviger til hurtigladere for å legge til rette for å forvarme/avkjøle høyspenningsbatteriet. Optimal batteritemperatur kan bidra til raskere lading.
- Vanligvis fører lavere ladenivå til raskere lading.
MERK: Det er ditt ansvar å overvåke bilens ladenivå til enhver tid. Ikke vent til bilen er ladet ut før du kobler den til. Sørg alltid for å ha nok strøm til å komme deg til en lader på trygt vis.
- Ved superladere må du la det være litt plass bort til andre biler, siden båser ved siden av hverandre kan dele strøm.



Planlagt forbehandling og lading for Model 3. Du kan planlegge forbehandling for å bidra til at bilen lader mer effektivt, eller for å forberede Model 3 til avreise.

MERK: Du kan også åpne **Planlegg** fra skjermbildet for klimakontroller, ladevinduet samt Tesla-mobilappen (v4.34.5 eller nyere kreves).

Model 3 lagrer tidsplanen automatisk for hvert sted du oppretter en tidsplan for. Når du velger **Gjeldende plassering**, kan konfigurert tidsplan bare brukes når du drar tilbake til samme omtrentlige fysiske plassering.

MERK: Planlagt lading kan ikke brukes med hurtigladere, inkludert Tesla-superladere. Ladeplaner du oppretter, ignoreres når du bruker hurtiglader.

Opprette en tidsplan

Opprett en tidsplan for **Forvarm/avkjøl** og **Lad** for å angi tidspunkt og dager du ønsker at Model 3 skal forbehandle eller lade. Slik opprettes en tidsplan:

1. Berør **Kontroller > Planlegg**.
2. Velg plasseringen du ønsker å konfigurere en tidsplan for.
 - Gjeldende plassering: gjeldende plassering for bilen, basert på GPS-koordinater.

MERK: Bilen må være parkert for å opprette tidsplan for gjeldende plassering.
 - Hjem/Jobb: lagret plassering for hjem og jobb. Du kan ikke velge disse alternativene hvis du ikke har lagret plassering for hjem eller jobb (se [Hjem, arbeid og favorittdestinasjoner på side 154](#)).
3. Berør **Forvarm/avkjøl** for å konfigurere tidspunkt og hyppighet for forbehandling av bilen .
4. Berør **Lad** for å konfigurere tidspunkt du ønsker å starte og stoppe, og hyppighet for lading.
5. Velg **Opprett** for å opprette tidsplanen.

MERK: Hvis **Gjenta ukentlig** ikke er aktivert, utfører Model 3 tidsplanen én gang. Bilen deaktiverer deretter tidsplanen til den blir aktivert på nytt manuelt.

Bruk av Planlagt lading

Når du oppretter eller aktiverer en planlagt lading, kan du koble til bilen for lading. Hvis du planlegger forbehandling eller lading for senere på dagen, venter Model 3 til angitte tidspunkt før den forbehandler eller lader.

Når tidsplanene overlapper, bruker bilen den største tidsperioden for lading etter behov. Eksempel: Du planla at Model 3 skulle starte lading kl. 2 og 3, men slutte ladingen kl. 2.30 og 5 – bilen kombinerer de to tidsplanene for lading til en enkelt tidsperiode fra kl. 2 til 5.

Når du spesifiserer tidspunkt for **Avslutt**, men ikke for **Start**, trekker bilen strøm en kort stund når den kobles til for planlagt lading (klikking kan høres) for å beregne nødvendig starttidspunkt for å nå ladegrensen. Eksempel: Du konfigurerer tidspunkt for **Avslutt** til kl. 2, og bilen trenger 2 timer lading for å nå ladegrensen. Hvis du kobler til bilen kl. 21, trekker Model 3 strøm en kort stund for å beregne starttidspunktet og begynner ladingen ved midnatt.

Hvis du spesifiserer tidspunkt for **Start** og ikke for **Avslutt**, begynner bilen lading ved spesifisert tidspunkt og fortsetter til ladegrensen er nådd.

Det finnes scenarioer der **Planlagt lading** begynner umiddelbart. Disse kan inntreffe når Model 3 er koblet til i følgende situasjoner:

- under planlagt lading
- inntil 6 timer etter start av planlagt lading, hvis det ikke er spesifisert noe tidspunkt for **Avslutt**
- når neste planlagte lading er mer enn 18 timer frem i tid og ikke på gjeldende dag
- når du ikke har konfigurert et tidspunkt for **Start** og det ikke er nok tid til å nå ladegrensen innen tidspunktet for **Avslutt**

MERK: Model 3 begynner IKKE å lade automatisk hvis du kobler til bilen innen 6 timer etter **Avslutt**-tidspunktet til en planlagt lading, med mindre det finnes en annen planlagt lading.

Du kan planlegge at ladingen avsluttes nøyaktig på et tidspunkt for planlagt avreise, for å redusere energikostnader – selv i områder der tidsrom med lave strømkostnader ikke er aktuelt. Hvis ladingen for eksempel starter så snart du kobler til, kan ladingen fullføres mye tidligere. Dette fører til at batteriet kjøles ned til omgivelsestemperaturer og krever energi til å varme det opp igjen innen avreisetidspunktet. Selv om tidsrom med lave strømkostnader ikke er aktuelt for deg, anbefaler Tesla derfor at du lader frem til tidspunkt for planlagt avreise, slik at du reduserer energiforbruket ved å spesifisere avreisetidspunkt som planlagt tidspunkt for **Avslutt**.

Forvarming/avkjøling

Bruk **Forvarm/avkjøl** for å planlegge et tidspunkt du vil at Model 3 skal være klar til å kjøre. Model 3 beregner automatisk når den må starte forvarming/avkjøling. Dette sikrer at kupéklimaet og batteriet er forvarmet/forkjølt innen avreisetidspunktet.

Forvarm/avkjøl varmer batteriet for forbedret ytelse og sørger for en komfortabel kupé på det angitte avreisetidspunktet. Hvis du ikke planlegger **Forvarm/avkjøl**, varmer Model 3 bare opp batteriet før lading hvis batteriet er for kaldt til å lade, og det forbehandler ikke kupeen.

MERK: Når Model 3 ikke er koblet til, er forvarming/avkjøling i drift, men bare når batteriets ladenivå er over 20 %.



Planlagt forbehandling og lading

Forbehandling kan også bidra til å øke rekkevidden for neste tur, fordi forbehandlet kupé og batteri forbruker mindre energi når du begynner å kjøre. Forvarming/avkjøling kan redusere energiforbruket ved kjøring i biler med varmepumper, fordi varme i batteriet kan brukes til å varme opp kupeen under kjøring.



Faktorer som påvirker energiforbruk

Under kjøring:

- Økt kjørehastighet
- Omgivelsesforhold, som kaldt eller varmt vær og vind
- Bruk av klimakontroller for å varme eller avkjøle kupeen
- Kjøring i oppoverbakker: Kjøring i oppoverbakker krever mer energi og reduserer rekkevidden raskere. Kjøring i nedoverbakker lar imidlertid bilen din få tilbake en del av den brukte energien gjennom regenerativ bremsing (se [Regenerativ bremsing på side 73](#)).
- Korte turer eller køtrafikk: Det krever energi å få kupeen og batteriet til en spesifisert temperatur når bilen startes. Det kan være at du ser høyere gjennomsnittlig energiforbruk når bilen brukes til svært korte turer eller i tung trafikk.
- Tung last
- Vinduer rullet ned
- Felger og dekk ikke vedlikeholdt
- Tilpassede innstillinger eller tilbehør fra tredjeparter (takgrinder eller bagasjeromsstativer, tredjeparts hjul)

Mens bilen er parkert og ikke plugget inn i en lader:

- Forvarming/avkjøling av kupeen eller bruk av klimakontroller
- Summon.
- Infotainment- og klimakontrollsystemet i bilen
- Sentry-modus
- Forespørsler fra Tesla- eller tredjeparts mobilapp

Tips for å maksimere rekkevidden

Du kan maksimere kjørerækkevidden ved hjelp av de samme kjørevanene du bruker til å spare drivstoff i bensindrevne biler. Slik oppnår du maksimal rekkevidde:

- Reduser farten og unngå hyppige og raske akselerasjoner. Vurder å bruke Chill-modus (berør **Kontroller > Dynamikk > Akselerasjon**) og Hastighetsassistent (se [Hastighetsassistent på side 131](#)) for å hjelpe deg med å kontrollere hastigheten og akselerasjonen.
- Hvis det er trygt: Modular gasspedalen i stedet for å bruke bremsepedalen når du reduserer hastigheten gradvis. Når Model 3 er i bevegelse og du ikke trår på gasspedalen, reduserer regenerativ bremsing farten til bilen og sender overskuddsenergi tilbake til batteriet (se [Regenerativ bremsing på side 73](#)).
- Begrens bruken av ressurser som varme og klimaanlegg. Det er mer effektivt å bruke sete- og ratt-varmerne (hvis utstyrt) til å holde varmen enn å bruke klimaanlegget til å varme kupeen.

- Med bilen plugget inn bruker du mobilappen til å forvarme/avkjøle bilen din for å sikre at kupeen har en behagelig temperatur og at vinduene blir tint (om nødvendig) før du kjører, ved å berøre **Klima > På** og tilpasse preferansene dine (se [Mobilapp på side 51](#)).
- Berør **Planlegg** (også tilgjengelig på skjermene for både lading og klimakontroll) for å angi et tidspunkt når du vil at bilen skal være klar til å kjøre (se [Planlagt forbehandling og lading på side 171](#)).
- Angi Stoppmodus til **Hold** for å dra fordel av regenerativ bremsing ved lave kjørehastigheter (se [Stoppmodus på side 74](#)).
- Påse at hjulene er innrettet etter spesifikasjonen, dekkene har anbefalt trykk (se [Stell og vedlikehold av dekk på side 179](#)) og roteres når det er nødvendig (se [Serviceintervaller for vedlikehold på side 177](#)).
- Installer aero-hjulkapsler (hvis de følger med) for å redusere vindmotstand (se [Demontere og montere aero-hjulkapsler på side 181](#)).
- Gjør bilen lettere ved å fjerne unødvendig last.
- Hev alle vinduene helt.
- Funksjoner som Sentry Mode og Kupéopphetelsesvern kan påvirke rekkevidden. Deaktiver funksjoner når de ikke brukes.
- Hold kjøretøyet plugget inn når den er inaktivt, for å forhindre høyt energiforbruk.

Det er normalt at estimert rekkevidde avtar noe de første månedene før det utjevner seg. Over tid kan du se en gradvis, men naturlig, reduksjon i rekkevidde ved full lading – dette avhenger av faktorer som kjørelengde og alder på batteriet. Model 3 vil informere deg i det usannsynlige tilfellet at et maskinvareproblem forårsaker overdreven forringelse av batteri eller rekkevidde.

Strømmåleren på berøringsskjermen gir tilbakemelding om energibruk.

Rekkeviddesikring

Kjørerækkevidden som vises i Model 3, er et estimat av gjennværende batteristrøm, baseres den på EPA-beregnet forbruk. Den tar kanskje ikke hensyn til de personlige kjøremønstrene dine eller eksterne forhold. Rekkevidden som vises på berøringsskjermen, kan reduseres raskere enn den faktiske avstanden som kjøres. Åpne energiappen for å vise grafen som viser beregnet rekkevidde basert på nylig energiforbruk.

MERK: Beregnet kjørelengde er basert på EPA-klassifisert forbruk i USA, som avviker fra tester som annonseres og utføres i andre jurisdiksjoner.

Bilen din overvåker kontinuerlig energinivået og avstanden til kjente ladesteder.



Oppnå maksimal rekkevidde



Berør **Ladere** i navigasjonens søkefelt for å veksle mellom typer ladere, inkludert superladere og destinasjonsladesteder.

Dersom det er en sjanse for at du kjører utenfor rekkevidden til kjente ladestasjoner, vil en melding i berøringsskjermen vise en melding om at du kan få opp en liste over ladestasjoner innen rekkevidde. Når du har valgt en ladestasjon fra listen, vil Model 3 tilby navigasjonsinstruksjoner, og de detaljerte kjøreanvisningene viser mengden strøm det antas vil være igjen når du kommer frem til ladestasjonen.

Ruteplanleggeren (hvis tilgjengelig i din markedsregion) legger turen gjennom superladerstasjoner for å minimere mengden tid du bruker på å lade og kjøre. For å aktivere berører du **Kontroller > Navigasjon > Ruteplanlegger**.

Energiapp

Energiappen gir en visuell fremstilling av bilens energiforbruk i sanntid og beregnet energibruk.



1. Finn energiappen i nedre linje ved å berøre startprogrammet for apper (de tre prikkene).
2. Trykk for å åpne energiappen, og velg mellom de ulike fanene. Energidiagrammets fargede linje representerer kjøringens faktiske energiforbruk, mens den grå linjen representerer antatt bruk.

MERK: Du kan tilpasse diagrammets verdier ved å berøre **Kontroller > Skjerm > Energidisply**.

- **Drive:** Overvåk energiforbruket under kjøring. Du kan følge med på energiforbruket i sanntid, oppdelt i kategorier, og du kan sammenligne med ulike basisanslag samt vise rekkeviddetips tilpasset din kjøring, for å forstå hvordan du kan forbedre energieffektiviteten.
 1. Velg **Tur** når du navigerer til en destinasjon for å sammenligne faktisk bruk med estimert anslag.
 2. Velg **Beregnet** for å sammenligne faktisk energi- eller rekkeviddeforbruk med estimert kjøreavstand (eller energi) tilgjengelig.
 3. Velg mellom **Nåværende kjøring** for å vise data fra nåværende kjøring eller **Siden siste lading** for å inkludere data siden bilen sist ble ladet.
 4. Vis **Rekkeviddetips** for å forstå innvirkninger på batteriforbruk og forslag til å maksimere rekkevidde og effektivitet.
- **Park:** Overvåk mengden energi som går tapt mens Model 3 står parkert.

1. Velg mellom **Siden siste kjøring** eller **Siden siste lading**.
 2. Vis hvor mye tomgangsenergi som er forbrukt mens bilen er parkert, og forslag for hvordan energitap kan reduseres.
- **Forbruk:** viser hvor mye energi Model 3 har brukt i løpet av de siste 10, 25 eller 50 km.
 1. Berør **Momentan rekkevidde** for å justere beregnet rekkevidde. Momentan rekkevidde bruker bare de aller siste datapunktene for å estimere anslått rekkevidde.
 2. Berør **Gjennomsnittlig rekkevidde** for å bruke de siste 10, 25 eller 50 km av energiforbruk for å gi en mer nøyaktig anslått rekkevidde.



Laste ned ny programvare

Tesla oppdaterer bilens programvare trådløst, slik at du stadig får nye funksjoner. Tesla anbefaler at du installerer programvareoppdateringer for bilen så snart du har anledning. For at du skal få programvareoppdateringene på raskeste og tryggeste måte, bør du la Wi-Fi være påslått og tilkoblet så ofte som mulig. I de fleste tilfeller må bilen være koblet til Wi-Fi for å laste ned programvareoppdateringen (se [Wi-Fi på side 53](#)).

Nedlasting kontra installasjon av ny programvare

Det finnes to trinn ved mottak av en ny oppdatering: nedlasting av programvaren (som krever Wi-Fi) og installering av den. Du har muligheten til å starte nedlastinger og installasjoner ved hjelp av Tesla-mobilappen.

Last ned

Når en programvareoppdatering er tilgjengelig for nedlasting, skjer nedlastingen automatisk, og en grønn pil vises øverst på berøringsskjermen. Hvis bilen ikke er koblet til Wi-Fi, vises et gult nedlastingsikon. Du kan kjøre mens programvareoppdateringen lastes ned, men nedlastingen blir avbrutt hvis bilen mister tilgang til Wi-Fi. Når programvareoppdateringen er ferdig nedlastet og klar til å installeres, vises det et klokkeikon øverst på berøringsskjermen.

MERK: For å sørge for at du får lastet ned programvareoppdateringene på raskeste og tryggeste måte, bør du la Wi-Fi være påslått og tilkoblet så ofte som mulig (se [Wi-Fi på side 53](#)).

Installasjon

Du kan IKKE kjøre mens programvare installeres. Hvis laderen er plagget inn, blir ladingen satt på pause frem til installeringen er fullført. Når du vil starte installeringen, trykker du på det gule klokkeikonet øverst på berøringsskjermen. Trykk på **Installer nå** for å starte installeringen umiddelbart, eller berør **Sett tidspunkt** for å velge et annet starttidspunkt. Du kan når som helst trykke på klokkeikonet for å velge et annet tidspunkt. Hvis du kjører Model 3 på tidspunktet som er valgt for oppdateringen, avbrytes oppdateringen, og et nytt tidspunkt må angis. Du kan også vise, laste ned og installere programvareoppdateringer ved å navigere til **Kontroller > Programvare**. Hvis Wi-Fi er tilgjengelig, kobler du til for å laste ned oppdateringen.

Programvareoppdateringer utføres ikke når enkelte egenskaper er aktive – for eksempel Hold klima på, Dog Mode eller Camp-modus.

MERK: Programvareoppdateringer kan ikke installeres hvis Keep-, Dog- eller Camp-modus er aktivert (se [Hold klima på, Dog og Camping på side 144](#)).

MERK: Etter behov sender Tesla også programvareoppdateringer med mobiltilkobling.

MERK: Noen programvareoppdateringer tar omtrent 30 minutter å fullføre (noen tar lengre tid). Model 3 må stå i park når programvaren oppdateres.

⚠ ADVARSEL: Ikke prøv å bruke bilen mens programvaren installeres. Bilfunksjoner, inkludert noen sikkerhetssystemer og åpning og lukking av dører eller vinduer, kan være begrenset eller deaktivert mens en installasjon pågår, og du kan skade bilen.

Preferanser for programvareoppdatering

Tesla bestemmer hvordan, når og hvor oppdateringer skal sendes til kjøretøy basert på forskjellige faktorer som er unike for hver versjon. I **Kontroller > Programvare** kan du velge hvor raskt du vil motta oppdateringer som er klare for bilen. Du kan få dem tidlig ved å velge **Avansert** (som vil ha flere utgivelser), eller vente til andre har installert dem (som vil føre til færre utgivelser) ved å velge **Standard**. Valg av **Avansert** melder ikke bilen inn i Teslas program for tidlig tilgang.

Tesla oppdaterer ikke programvare på anmodning fra de som ønsker å motta de nyeste funksjonene og forbedringene. Den beste måten å sikre at du mottar de nyeste programvareoppdateringene raskt, er å velge **Avansert** og alltid være tilkoblet Wi-Fi (se [Wi-Fi på side 53](#)).

Hvis berøringsskjermen viser en melding som angir at programvareoppdateringen ikke ble fullført, venter du på neste programvareoppdatering som rulles ut til bilen.

MERK: Skjermbildet for programvareoppdatering blir stående til du installerer oppdateringen. Installer programvareoppdateringer så raskt som mulig. Skader som oppstår på grunn av at en programvareoppdatering ikke installeres, dekkes ikke av bilens garanti. Hvis du lar være eller nekter å installere oppdateringer, kan det føre til at noen bilfunksjoner blir utilgjengelige, og digitale medieenheter kan bli inkompatible.

MERK: Tesla kan oppdatere bilens programvare eller installere den på nytt som en del av den normale prosessen for diagnose, reparasjon og vedlikehold innen Tesla-service.

MERK: Det er ikke mulig å gjenopprette tidligere programvareversjoner.

Lading

Hvis Model 3 lader når programvareoppdateringen starter, stopper ladingen. Ladingen fortsetter automatisk når programvareoppdateringen er fullført.

Lese versjonsinformasjon

Når en programvareoppdatering er fullført, kan du lese versjonsinformasjonen på berøringsskjermen for å finne ut mer om endringer og nye funksjoner. Hvis du vil vise versjonsinformasjon om den nåværende versjonen av bilens programvare, kan du når som helst trykke på **Kontroller > Programvare > Versjonsinformasjon**.



Programvareoppdateringer

Tesla anbefaler på det sterkeste at du leser all versjonsinformasjon. Den kan inneholde viktig sikkerhetsinformasjon eller instruksjoner for bruk for Model 3.



Serviceintervaller

Tesla anbefaler følgende vedlikeholdsartikler og -intervaller for bilen etter behov, for å sikre kontinuerlig pålitelighet og effektivitet for Model 3.

Se [Feilsøking av varsler på side 217](#) for mer informasjon om bilvarsler.

- Bremsevæskens tilstand sjekkes hvert 4. år (skift ut etter behov)*.
- Tørkemiddelposen for klimaanlegg skiftes ut hvert 4.** år.
- Kupleluftfilteret skiftes ut hvert 2. år.
- Rengjør og smør bremsekalerne årlig eller etter 20 000 km (12 500 miles) i områder der veiene saltes om vinteren.
- Roter dekkene etter 10 000 km eller hvis forskjellen på slitebanedybden er 1,5 mm eller større (det som kommer først).

**Bytte av klimaanleggets tørkemiddelpose kan utvides til 6 år på biler som er produsert mellom ca. 2017 og 2021.

*Kraftig bremsing på grunn av tauing, kjøring ned fra fjell eller kjøring med høy belastning – spesielt i varme og fuktige omgivelser – kan gjøre det nødvendig å kontrollere og skifte bremsevæske hyppigere.

MERK: Skader som skyldes åpning av beholderen for batterikjølevæske, dekkes ikke av garantien.

MERK: Intervallene ovenfor er baserte på typisk(e) kjøreatferd og -scenarier. Avhengig av ulike omstendigheter som kjøreatferd, bruk, omgivelser osv., kan de ovennevnte vedlikeholdselementene utføres oftere eller sjeldnere enn i de spesifiserte intervallene. I tillegg skal listen ovenfor ikke anses som altomfattende, og inkluderer ikke forbruksdeler som vindusviskere, bremseklosser, lavspennet batteri osv.

MERK: Skader eller feil som skyldes vedlikehold eller reparasjoner utført av teknikere som ikke er sertifisert av Tesla, dekkes ikke av garantien.

For mer informasjon og flere vedlikeholdsprosedyrer du kan utføre selv, kan du se <https://www.tesla.com/support/do-it-yourself-guides>.

Avtale service

Det er enkelt å avtale service via mobilappen. Når du har berørt **Service**, velger du typen av service du trenger og følger veiledningen i mobilappen. Oppgi så mye informasjon som mulig slik at det blir enklere for serviceteamet å finne årsaken til problemet – for eksempel følgende:

- bilder, lydopptak eller videoer
- dato(er), klokkeslett og tidssonen da problemet oppstod
- bruksland og plassering
- omtrentlig hastighet bilen kjørte i (hvis aktuelt)

- omgivelserforhold (regn, snø, kulde osv.)
- veinavn og type vei (hvis aktuelt)
- kvalitet på filmerking (hvis aktuelt)
- relevante bilinnstillinger
- identifiserbare symptomer

Gå til <https://www.tesla.com/support/service-visits> for mer informasjon om å avtale service.

Daglige kontroller

- Kontroller ladenivået til batteriet, som vises på berøringsskjermen eller i mobilappen.
 - Kontroller tilstanden og trykket til hvert dekk (se [Stell og vedlikehold av dekk på side 179](#)).
 - Kontroller at alle utvendige lys, horn, blinklys, vindusviskere og spillere fungerer.
 - Se etter uventede indikatorlamper eller kjøretøyvarsler på berøringsskjermen.
 - Kontroller funksjonen til bremsene, inkludert parkeringsbremsen.
- MERK:** Siden Model 3 bruker regenerativ bremsing (se [Regenerativ bremsing på side 73](#)), brukes bremseklossene vanligvis sjeldnere enn de i tradisjonelle bremsesystemer. For å unngå oppsamling av rust og korrosjon anbefaler Tesla å trykke på bremsepedalen regelmessig for å bruke de mekaniske bremsene, som tørker bremseklossene og rotorene.
- Kontroller sikkerhetsbeltene (se [Sikkerhetsbelter på side 34](#)).
 - Se etter unormale væskeansamlinger under Model 3 som kan indikere lekkasje. Det er normalt at det dannes en liten vanddam (fra avfuktingsprosessen til klimaanlegget).
 - Se rundt utsiden av Model 3, og fjern korroderende stoffer (f.eks. fugleskitt, kvæ, tjæreflekker, døde insekter, industripartikler i luften osv.) for å hindre skade på utsiden (se [Rengjøring på side 186](#)).

Månedlige kontroller

- Kontroller vindusspylervæsknivået, og fyll på om nødvendig (se [Fyll på spyler væske for frontrute på side 190](#)).
- Kontroller at klimaanlegget fungerer som det skal (se [Bruk av klimakontroller på side 142](#)).



Serviceintervaller for vedlikehold

MERK: I tillegg til å redusere temperaturen i kupeen, har klimaanleggets kompressor også en avkjølede effekt på batteriet. Når det er varmt ute, kan det derfor hende at klimaanleggets kompressor slår seg på selv om du har slått det av. Dette er normalt. Systemet kjøler ned batteriet for å sikre at det holder optimal temperatur, slik at det kan vare lenger og yte best mulig. I tillegg, selv når den ikke er i bruk, kan du høre en hvinende lyd fra Model 3 eller lyden av sirkulerende vann. Disse lydene er normale og kommer når det interne kjølesystemet slås på for å støtte forskjellige bilfunksjoner, f.eks. vedlikehold av lavspenning-batteri og balansering av temperaturen i høyspenningsbatteriet.

Periodiske kontroller

Utfør følgende kontroller etter behov:

Over tid, når du kjører under støvete eller forurensede forhold, kan kjøretøyets radiator bli tilstoppet. Dette kan påvirke luftstrøm og ytelsen til oppvarming/klimaanlegg. For å rengjøre, gjør det selv ved å navigere til [servicehåndboken](#). Alternativt bruker du mobilappen til å avtale service.

Intervaller for skifting av væsker

Nivået av batterikjølevæske og bremsevæske skal bare sjekkes av Tesla eller et bilverksted med kvalifiserte mekanikere. Spesifikk serviceinformasjon er tilgjengelig i servicehåndboken.

- **Batterikjølevæske:** Batterikjølevæsken trenger i de fleste tilfeller ikke å byttes ut i løpet av bilens levetid.

MERK: Skader som skyldes åpning av beholderen for batterikjølevæske, dekkes ikke av garantien.

- **Bremsevæske:** Ikke fyll på bremsevæske.

Programvare

Du må installere programvareoppdateringer så snart du har anledning. Se [Programvareoppdateringer på side 175](#).

Tesla kan oppdatere bilens programvare eller installere den på nytt som en del av den normale prosessen for diagnose, reparasjon og vedlikehold innen service.

Høyspenningssikkerhet

Model 3 er designet og bygd med sikkerhet som prioritet. Ta imidlertid hensyn til disse forholdsreglene, for å beskytte deg selv mot risikoen for skader som kan forekomme i forbindelse med høyspenningssystemer:

- Les og følg alle instruksjonene på merkene som er festet på Model 3. Disse merkene er der for din sikkerhet.

- Høyspenningssystemet har ingen deler som kan vedlikeholdes av brukeren. Ikke demonter, fjern eller skift komponenter, kabler eller kontakter med høy spenning. Høyspenningskabler er oransje slik at de lett kan identifiseres.
- Dersom det oppstår en kollisjon, må du ikke ta på ledninger, kontakter eller komponenter som er koblet til ledningsnettet.
- Hvis det mot all formodning skulle oppstå brann, må du umiddelbart ringe 112.



ADVARSEL: Koble alltid fra ladekabelen før du arbeider på undersiden av Model 3, selv om det ikke pågår lading.



ADVARSEL: Hold hender og klær unna kjølevifter. Noen vifter går selv om Model 3 er slått av.



ADVARSEL: Noen væsker (batterisyre, batterikjølevæske, bremsevæske, tilsetningsstoffer i vindusspylervæske osv.) som brukes i biler, er giftige og skal ikke innåndes, svelges eller komme i kontakt med åpne sår. For din egen sikkerhet må du alltid lese og følge instruksjonene som er trykket på væskebeholdere.



Visning av dekktrykk

Dekktrykk vises på berøringsskjermen i kortområdet på bilstatusvisningen, eller ved å berøre **Kontroller > Service**. Hvert deks trykk vises i visualiseringen av Model 3, i tillegg til når dekktrykkene ble målt sist. Berøringsskjermen viser også bilens anbefalte dekktrykk for kalde dekk, så du enkelt kan finne ut hvor mye luft du skal fylle. Du kan velge om du vil vise dekktrykk med Bar eller PSI ved å berøre **Kontroller > Skjerm > Dekktrykk**.

Du kan også vise dekktrykk i Tesla-mobilappen.

MERK: Du kan måtte kjøre litt før visualiseringen viser dekktrykkverdiene.

Opprettholdelse av dekktrykk

Pass på at dekkene har riktig trykk i henhold til det som vises på informasjonsmerket for dekk, selv om det er ulikt det som står på selve dekket. Denne etiketten er plassert på dørstolpen på førersiden og er synlig når førerdøren er åpen.

Hvis du kjører med tilhenger, må du ikke bruke dekktrykket som er angitt på informasjonsmerket for dekk. Se heller dekktrykkene i delen om tauing i (se [Tauing og tilbehør på side 89](#)).

MERK: Hvis Model 3 er utstyrt med Tesla-tilbehørsfelger og -dekk, kan det være at noe informasjon avviker fra merkingen på bilen.



Indikatorlampen for dekktrykk på berøringsskjermen varsler deg hvis ett eller flere dekk har for høyt eller for lavt trykk.

Indikatorlampen for dekktrykk blir ikke slått av med en gang når du justerer dekktrykket. Etter at du har fylt luft til anbefalt dekktrykk, må du kjøre fortere enn 25 km/t i en kort stund for å aktivere dekktrykkovervåkingssystemet (TPMS), som slår av indikatorlampen for dekktrykk.

Hvis indikatorlampen blinker i ett minutt når du slår på Model 3, er det oppdaget en feil i TPMS (se [TPMS-feil på side 183](#)).

MERK: Bilens dekktrykk vil falle ved kalde omgivelsestemperaturer. Hvis TPMS-lampen tennes, fyller du luft i dekkene før du kjører. Dekkene vil miste en PSI for hvert fall på 6 °C i utvendig temperatur. Riktige dekktrykk bidrar til å beskytte dekkene mot hull i veien, og rekkevidden forbedres når dekkene har riktig mengde luft.



ADVARSEL: For lavt trykk er den vanligste årsaken til dekkfeil og kan føre til at dekket overopphetes, som igjen kan forårsake sprekker, separasjon eller punkteringer. Det kan gi plutselig tap av kontroll over bilen og økt risiko for skade. For lavt dekktrykk reduserer også bilens rekkevidde og levetiden til dekkene.



ADVARSEL: Kontroller dekktrykket med en nøyaktig trykkmåler når dekkene er kalde. Det skal kun 1,6 km med kjøring til, før dekkene er varme nok til at trykket påvirkes. Parkering i direkte sollys eller varmt vær kan også påvirke dekktrykket. Du kan forvente høyere trykk hvis du må kontrollere varme dekk. Ikke slipp ut luft fra varme dekk for å oppnå dekktrykket som er anbefalt for kalde dekk. Et varmt dekk ved eller under det anbefalte trykket har farlig lavt trykk.

Kontrollere og justere dekktrykk

Følg disse trinnene når dekkene er kalde og Model 3 har stått stille i mer enn tre timer:

1. Se informasjonsmerket for dekk plassert på midtre dørstolpe på førersiden, for måldekktrykk.
2. Fjern ventilhetten.
3. Bruk en nøyaktig dekktrykkmåler, og trykk den på ventilen for å måle trykket.
4. Fyll eller ta ut om nødvendig luft for å få anbefalt dekktrykk.

MERK: Du kan slippe ut luft ved å trykke på metalltappen i midten av ventilen.

5. Kontroller trykket på nytt ved hjelp av den nøyaktige dekktrykkmåleren.
6. Gjenta trinn 3 og 4 etter behov til dekktrykket er riktig.
7. Monter ventilhetten på nytt, for å forhindre at det kommer smuss inn i ventilen. Kontroller ventilen regelmessig og se etter skader og lekkasje.



Stell og vedlikehold av dekk

Kontrollere og vedlikeholde dekk

Kontroller slitebanen og sidene til dekkene regelmessig, og se etter tegn på uregelmessigheter (utbulinger), fremmedlegemer, kutt eller slitasje.

⚠ ADVARSEL: Ikke kjør Model 3 hvis et av dekkene er skadet, svært slitt eller ikke har riktig trykk. Kontroller dekkene regelmessig og se etter slitasje, kutt, utbulinger eller synlig trådstruktur.

Dekkslitasje

Tilstrekkelig mønsterdybde er viktig for korrekt dekktytelse. Dekk med mønsterdybde på under 3 mm, har større sjanse for vannplaning under våte forhold, og bør ikke brukes. Dekk med mønsterdybde på under 4 mm, yter ikke godt i snø og slaps, og bør ikke brukes når du kjører i vinterforhold.

Model 3 leveres opprinnelig med dekk som har slitasjeindikatorer støpt inn i slitebanen. Når sporet er slitt ned til 3 mm, begynner indikatorene på overflaten av slitebanen å bli synlige. Det ser ut som et sammenhengende gummi bånd over dekkets bredde. Tesla anbefaler å skifte dekkene før slitasjeindikatorene blir synlig, for optimal ytelse og sikkerhet.

Du kan forbedre bilens kjøreegenskaper og minimere vannplaning ved våte forhold ved å montere dekkene med mest slitebane bak på bilen.

Dekkrotasjon, balanse og hjulinnretting

Tesla anbefaler å rotere dekkene etter 10 000 km eller hvis forskjellen på slitebanedybden er 1,5 mm eller større (det som kommer først).

Dekkrotasjon er en vesentlig del av dekkvedlikehold. Det bidrar til å opprettholde jevn slitasje på slitebanemønsteret, som forbedrer dekkets generelle slitasjekvalitet, reduserer veistøy og maksimerer dekkenes levetid.

På biler med ulike hjul og ikke-retningsbestemte dekk kan dekkene skiftes fra side til side (venstre til høyre) men ikke fra foran til bak (eller omvendt), siden størrelsen til for- og bakdekkene er ulik. Venstre-til-høyre-rotering kan øke levetiden til slitebanen ved å endre rotasjonsretningen for hvert dekk og balansere skuldertilslitasje.

Ubalanserte hjul (merkes noen ganger som vibrasjon i ratt) påvirker kjøreegenskapene og levetiden til dekkene. Selv med jevn bruk, kan hjulene komme i ubalanse. De skal derfor balanseres etter behov.

Hvis dekkslitasjen er ujevn (bare på én side av dekket) eller er unormalt stor, bør du sjekke innretningen av hjulene. Hvis dekkene trenger service, som rotering eller utskifting, tilbakestill du dekkkonfigurasjonen (se [Dekkonfigurasjon på side 182](#)) for å forbedre kjøreeplevelsen.

Punkterte dekk

En punktering fører til slutt til at dekket mister trykk, og derfor er det viktig å kontrollere dekktrykket ofte. Reparer eller skift punkterte eller skadde dekk så fort som mulig.

Det er ikke sikkert at de slangeløse dekkene lekker når de punkterer dersom gjenstanden som punkterte dekket, står igjen i dekket. Reduser hastigheten umiddelbart dersom du kjenner en plutselig vibrasjon eller forstyrrelser under kjøring, eller hvis du mistenker at dekket er skadet. Kjør langsomt, unngå kraftig bremsing og skarpe svinger, og stopp så fort det er trygt å kjøre til siden. Sørg for at Model 3 transporteres til et Tesla-servicesenter eller til et verksted i nærheten.

MERK: I noen tilfeller kan du reparere små punkteringer midlertidig selv (mindre enn 6 mm) ved hjelp av dekkreparasjonssettet fra Tesla (tilleggsutstyr). Da kan du kjøre Model 3 langsamt til Tesla eller et verksted i nærheten.

⚠ ADVARSEL: Ikke kjør med et punktert dekk som ikke har blitt reparert, selv om dekket ikke har mistet trykket. Et punktert dekk kan når som helst miste trykket.

Flate områder

Hvis Model 3 står stille i lengre perioder, kan dekkene få flate områder. Når Model 3 kjører, kan disse flate områdene forårsake en vibrasjon som gradvis forsvinner når dekkene blir varme og får tilbake den opprinnelige formen.

Fyll dekkene til det maksimale trykket som er angitt på dekket, for å minimere flate områder under oppbevaring. Før kjøring må du slippe ut luft igjen, for å justere til anbefalte nivåer før kjøring.

Øke kjørelengden for dekk

For å forbedre kjørelengden til dekkene må du passe på at dekkene har anbefalt dekktrykk, følge fartsgrensene og anbefalte hastigheter og unngå:

- brå kjøring eller kraftig akselerasjon
- raske svinger og kraftig bremsing
- hull og gjenstander i veien
- sammenstøt med fortauskanter ved parkering
- tilsmussing av dekkene med væsker som kan gi skader

Skifte dekk og felger

Dekk blir dårligere over tid, på grunn av effektene fra ultrafiolett lys, ekstreme temperaturer, høy belastning og miljømessige forhold. Det anbefales at dekk skiftes ut hvert sjette år, eller oftere om nødvendig, selv om slitedybden er over minimum.



Hvis dekkene må skiftes ut tidlig, for eksempel på grunn av punktering, anbefaler vi å skifte dekkene i par med mindre de andre dekkene er innenfor 1,5 mm av slitebanedybden til det nye dekket. Når du skifter dekk, er det viktig å ha samme merke og modell som de eldre dekkene. Plasser alltid et par av de nye dekkene bak hvis alle fire dekkene har samme størrelse. Balanser alltid hjulet og dekket etter at et dekk er skiftet ut. Kontakt en profesjonell dekkforhandler og -montør for mer hjelp. Hvis du skifter ut dekkene eller monterer andre dekk, tilbakestill du dekkkonfigurasjonen (se [Dekkkonfigurasjon på side 182](#)). Dette tilbakestill de innlærte dekkinnstillingene og forbedrer kjøreeplevelsen med de nye dekkene. Det kan ta inntil 24 timer etter dekkskifte eller -reparasjon før dekksmøremiddelet har tørket helt og dekkene oppnår maksimalt feste til felgene. Unngå raske akselerasjoner i denne perioden. Dette er for å unngå at dekket sklir på felgen.

MERK: Uansett antall dekk som skiftes ut, anbefales et komplett sett matchende dekk for optimal ytelse.

Hvis det brukes andre dekk enn de som er spesifisert, må du kontrollere at belastnings- og hastighetsområdene til dekket (se [Hva dekkmerkingen betyr på side 204](#)) er tilsvarende eller overgår den opprinnelige spesifikasjonen.

For spesifikasjoner for originalfelgene og -dekkene montert på Model 3, kan du se [Felger og dekk på side 203](#).

Hvis du skifter dekk, må TPMS-sensorene (systemet for overvåking av dekktrykk) tilbakestilles for å sørge for at de gir nøyaktige advarsler når dekk har for lavt eller for høyt trykk (se [Automatisk tilbakestilling av TPMS-sensorer på side 183](#)).

MERK: Montering av vinterdekk med aggressiv blandings- og slitebanedesign kan føre til midlertidig redusert regenerativ bremskraft. Bilen er imidlertid utformet for kontinuerlig selvkalibrering, og etter bytte av dekk vil den i økende grad gjenopprette regenerativ bremskraft etter noen akselerasjoner i rett linje med moderat dreiemoment. For de fleste bilførere skjer dette etter en kort periode med normal kjøring, men bilførere som normalt akselererer lett, må kanskje bruke litt hardere akselerasjoner mens rekalkibreringen pågår. Gå til **Service > Hjul og dekk > Dekk** for å velge vinterdekk og gjøre denne prosessen raskere.

⚠ ADVARSEL: For din egen sikkerhet må du kun bruke dekk og felger som tilsvare originalspesifikasjonene. Dekk som ikke matcher originalspesifikasjonen, kan påvirke driften av TPMS.

⚠ ADVARSEL: Aldri overstig hastigheten som er anbefalt for dekkene. Hastigheten er oppført på sideveggen til dekkene (se [Hva dekkmerkingen betyr på side 204](#)).

Asymmetriske dekk

Noen av dekkene til Model 3 er asymmetriske og må monteres på felgen med riktig sidevegg vendt ut. Sideveggen til dekket er merket med ordet **OUTSIDE**. Pass på at nye dekk er riktig montert på felgene.



⚠ ADVARSEL: Veigrepet reduseres betraktelig hvis dekkene ikke er montert riktig på felgene.

Demontere og montere aero-hjulkapsler

Hvis Model 3 er utstyrt med aero-hjulkapsler, må du ta dem av for å komme til hjulmutrene.

Slik fjerner du en aero-hjulkapsel:

1. Ta godt tak i aero-hjulkapselen med begge hendene.
2. Trekk aero-hjulkapselen mot deg for å løsne festeklipsene.

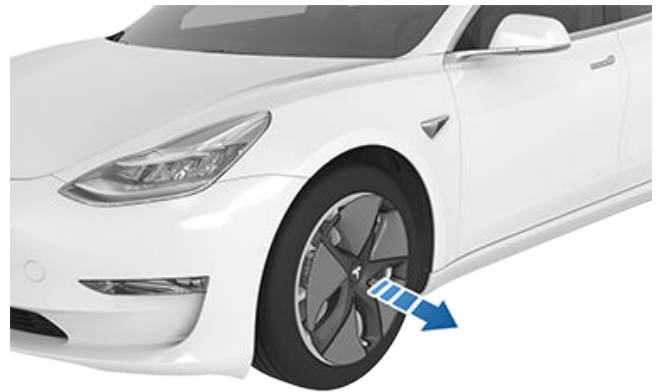

Slik installerer du en aero-hjulkapsel:

1. Rett inn aero-hjulkapselen i flukt med ventiltappen.
2. Trykk hardt på midten av hjulkapselen for å feste den, og jobb deg deretter utover og trykk hardt på ytterkanten på hver eike. Det kan hende du må holde på motsatt side av hjulkapselen til alle eikene er festet.
3. Trykk hardt på midten av kapselen med hendene (ikke slå hjulkapselen med hendene) for å forsikre deg om at den er festet.
4. Som en siste sjekk drar du raskt i hver eike for å bekrefte at den er festet.



Stell og vedlikehold av dekk



⚠ ADVARSEL: For å forhindre at aero-hjulkapselen faller av må du forsikre deg om at den er skikkelig festet før du kjører.

Ta av og monterer hjulmutterdeksler

Hvis Model 3 er utstyrt med hjulmutterdeksler, må du ta dem av for å komme til hjulmutrene.

Slik tar du av et hjulmutterdeksel:

1. Sett den buede delen av verktøyet for hjulmutterdeksler, hvis utstyrt (plassert i hanskerommet i noen biler, eller du kan bruke en liten unbrakonøkkel), inn i hullet nederst på Tesla-T-en.

MERK: Verktøyet for hjulmutterdeksler kan også kjøpes på bildelebutikker eller på Internett.



2. Før verktøyet helt inn i hullet i hjulmutterdekslet.
3. Vri verktøyet slik at den buede delen berører midtre del av hjulmutterdekslet.
4. Trekk verktøyet for hjulmutterdeksler bestemt bort fra hjulet til hjulmutterdekslet vises.

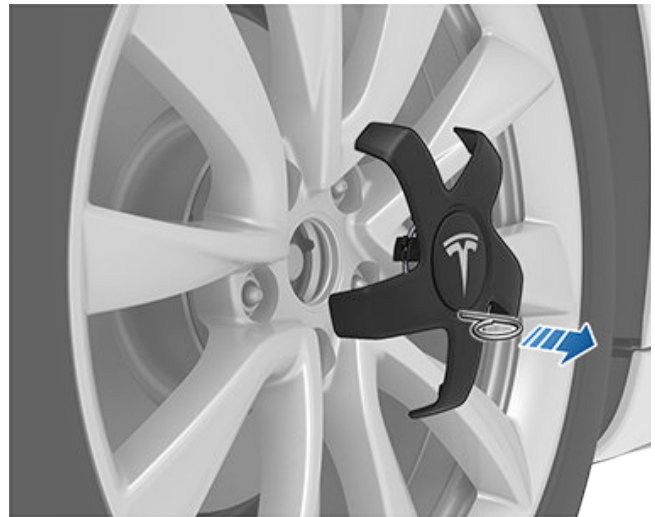

Slik installerer du hjulmutterdekslet:

1. Juster hjulmutterdekslet på plass.
2. Skyv på hjulmutterdekslet til det knepper helt på plass.

⚠ ADVARSEL: Forsikre deg om at hjulmutterdekslet er helt sikkert festet før du kjører, for å forhindre at det faller av.

Hjulkonfigurasjon

Hvis du monterer nye hjul eller bytter dem ut med andre hjul, kan du oppdatere bilens hjulkonfigurasjon ved å berøre **Kontroller > Service > Hjul og dekk > Hjul**. Dette gjør at Model 3 lærer seg de nye hjulene og gir mer nøyaktige statusoppdateringer om hjulene. Velg et hjul fra nedtrekksmenyen som passer til de nye hjulene som du har tenkt å montere på Model 3. Ved å velge nye hjul i hjulkonfigurasjonen endrer du også hjulene som vises på kjøretøyetts avatar på berørings skjermen.

MERK: Hvis du endrer kjøretøyetts hjulkonfigurasjon, kan det påvirke beregninger av rekkevidde, varselnivåer for dekktrykk og visualisering av kjøretøy.

⚠ ADVARSEL: Bruk bare Tesla-godkjente hjul når du monterer eller bytter hjul. Bruk av hjul som ikke er godkjent av Tesla, kan føre til alvorlig skade. Tesla er ikke ansvarlig for skader som oppstår som følge av bruk av hjul som ikke er godkjent av Tesla.

Dekkonfigurasjon

Hvis du vil se hvor langt du har kjørt siden forrige dekkrotasjon eller -skifte, berører du **Kontroller > Service** og ser under Siste dekkservice. Når dekkene på Model 3 er rotert, skiftet ut eller byttet, oppdaterer du bilens dekkkonfigurasjon ved å berøre **Tilbakestill**, eller ved å berøre **Hjul og dekk > Dekk** på samme skjermbilde. Slik kan bilen tilbakestille innlærte dekkinnstillinger og forbedre



kjøreopplevelsen. Dette sletter og tilbakestiller også bilens varsel for slitebaneslitasje frem til du har kjørt 10 000 km og lav slitebanedybde registreres igjen.

Sørg for å vite om bilen har vinterdekk montert eller ei. Vinterdekk er merket med et fjell- og snøfuggikon på dekkenes sidevegg. Se [Vinterdekk på side 184](#) for mer informasjon.

MERK: Når du endrer bilens dekkkonfigurasjon, kan det påvirke nivåene til akselerasjon og regenerativ bremsing midlertidig, og du må bare gjøre det etter at dekkene er roterte eller skiftet ut.

Dekktrykkovervåking



Model 3 er utstyrt med et overvåkingssystem for dekktrykk som advarer sjåføren når dekkene har for lavt eller for høyt trykk ved å vise indikatorlampen for dekktrykk. Sjekk informasjonsmerket for dekk plassert på dørstolpen på førersiden for mer informasjon, eller se [Opprettholdelse av dekktrykk på side 179](#).

Hvert dekk, inkludert reservedekket (hvis inkludert), bør kontrolleres månedlig når de er kalde og pumpes opp til det lufttrykket som er anbefalt av bilprodusenten på etiketten på bilen eller for dekktrykk. (Hvis bilen har dekk i en annen størrelse enn størrelsen som er indikert på etiketten på bilen eller for dekktrykk, må du beregne riktig dekktrykk for disse dekkene.)

Som en ekstra sikkerhetsfunksjon, har bilen et dekktrykkovervåkingssystem (TPMS) som tenner en varselampe for lavt dekktrykk når ett eller flere dekk har for lavt trykk. Tilsvarende, når varselampen for lavt dekktrykk lyser, bør du stoppe og sjekke dekkene så snart som mulig, og pumpe dem opp til riktig trykk. Videre kjøring når dekkene har for lavt trykk, gjør at dekket overopphetes og kan føre til feil. For lavt dekktrykk reduserer også drivstoffeffektiviteten og levetiden til dekket og kan påvirke kjøreegenskaper og stoppevne.

Vær oppmerksom på at TPMS ikke er en erstatning for riktig dekkvedlikehold, og at det er sjåførens ansvar å opprettholde riktig dekktrykk, selv om det lave trykket ikke har nådd nivået for å utløse tenning av TPMS-varselampen for lavt dekktrykk.

TPMS-feil

Bilen har også en TPMS-feilindikator for å indikere når systemet ikke fungerer som det skal. TPMS-feilindikatoren er kombinert med varselampen for lavt dekktrykk. Når systemet registrerer en feil, blinker varselampen i omtrent ett minutt, og den lyser deretter sammenhengende. Denne sekvensen fortsetter etter oppstart av bilen, så lenge feilen vedvarer.

Når feilindikatoren lyser, er det ikke sikkert at systemet registrerer eller varsler om lavt dekktrykk som normalt. TPMS-feil kan oppstå av flere grunner, inkludert montering av dekk eller felger på bilen som hindrer at TPMS fungerer skikkelig. Kontroller alltid feilvarselampen for TPMS når ett eller flere dekk eller hjul er skiftet for å sikre at skiftet ikke hindrer normal drift av TPMS.



TPMS-feilindikatoren er kombinert med indikatorlampen for dekktrykk. Hvis Model 3 registrerer feil med TPMS, blinker denne indikatorlampen i ett minutt når Model 3 slås på.

MERK: Hvis et dekk er skiftet eller reparert med andre dekketningsmidler enn det som leveres av Tesla, og det registreres lavt dekktrykk, kan det hende at dekkensoren er skadet.

MERK: Montering av tilbehør som ikke er godkjent av Tesla, kan forstyrre TPMS.

Automatisk tilbakestilling av TPMS-sensorer

Etter du har byttet ut én eller flere felger (men ikke etter dekkskift), blir TPMS-sensorene innlært på nytt for å sikre at dekktrykkvarslene er nøyaktige. TPMS-sensorer tilbakestilles automatisk innen 10 minutter etter at du kjører i over 25 km/t.



ADVARSEL: Hvis Model 3 er utstyrt med ettermarkedetsdekk med en annen størrelse enn det som er trykket på informasjonsmerket for dekk (se [Lasting av bilen på side 197](#)), er det førerens ansvar å avgjøre riktig dekktrykk. Ikke kjør på offentlig vei når dekkene ikke er fylt til riktig trykk.



ADVARSEL: Ikke stol på at TPMS-sensorene avgjør nøyaktige trykk og utløser varsler. Det er førerens ansvar å opprettholde riktige dekktrykk (se [Opprettholdelse av dekktrykk på side 179](#)). For høyt eller lavt dekktrykk kan føre til at man mister kontroll eller at dekkene skades, som kan føre til alvorlig personskade.

Skifte en dekkensensor

Bruk mobilappen til å avtale service for å avgjøre om en dekkensensor må skiftes ut, hvis varselindikatoren for dekktrykk stadig vises. Hvis andre enn Tesla-servicesentre reparerer eller skifter et dekk, vil dekkensoren kanskje ikke fungere før Tesla har utført konfigurasjonsprosedyren.

Dekktype

Forstå dekktypen

Typen dekk som bilen opprinnelig er utstyrt med, avhenger av bilmodell og markedsregion. Det er viktig å forstå dekkenes evner og om de eger seg for kjøring om sommeren, hele året eller om vinteren. På dekkets sidevegg finner du informasjon om dekkets ytelsesegenskaper (se [Hva dekkmerkingen betyr på side 204](#)).



Stell og vedlikehold av dekk

Sommer- og helårsdekk

Sommerdekk og helårsdekk er utformet for maksimal ytelse på tørre og våte veier, men ikke for god ytelse under vinterforhold. Helårsdekkene er utviklet for å gi tilstrekkelig trekkraft i de fleste forhold året rundt, men gir kanskje ikke samme trekkraftnivå som vinterdekk i forhold med snø og is. Helårsdekk er merket med ALL SEASON og/eller M+S (mud and snow) på dekkets sidevegg.

Ved kjøring i lave temperaturer og på veier med snø eller is på, anbefaler Tesla bruk av vinterdekk.

⚠ ADVARSEL: I lave temperaturer, eller på snø og is, gir ikke sommer- og helårsdekk tilstrekkelig trekkraft. Det er viktig å velge og montere passende dekk for vinterforhold for sikker og optimal ytelse av Model 3.

Vinterdekk

Bruk vinterdekk for å øke trekkraften under forhold med snø og is. Når du monterer vinterdekk, monter alltid et komplett sett med fire dekk samtidig. Vinterdekkene må ha samme diameter, merke, oppbygging og dekkmønster på alle fire hjul.



Vinterdekk er merket med et fjell-/snøfuggsymbol på dekkets sidevegg.

Når du kjører med vinterdekk, kan du oppleve mer veistøy, kortere dekklevetid og mindre trekkraft på tørre veier.

Hvis bilen er utstyrt med vinterdekk, kan du se varselmerket for dekket, som du finner på dørstolpen.

MERK: Montering av vinterdekk med aggressiv blandings- og slitebanedesign kan føre til midlertidig redusert regenerativ bremskraft. Kjøretøyet er imidlertid designet for å kalibrere seg selv på nytt for å gjenopprette regenerativ bremskraft etter en kort periode med normal kjøring.

MERK: Hvis du monterer vinterdekk eller skifter ut dekkene, tilbakestiller du dekkkonfigurasjonen ved å navigere til **Kontroller > Service > Hjul- og dekkkonfigurasjon > Dekk** (se [Dekkonfigurasjon på side 182](#)). Dette tilbakestiller de innlærte dekkinnstillingene og forbedrer kjøreeplevelsen med de nye dekkene.

⚠ ADVARSEL: Aldri overstig hastigheten som er anbefalt for dekkene. Hastigheten er oppført på sideveggen til dekkene (se [Hva dekkmerkingen betyr på side 204](#)).

Kjøre i lave temperaturer

Dekkytelsen reduseres i lave temperaturer. Det fører til dårligere veigrep og økt svakhet for skader ved sammenstøt. Dekk med høy ytelse (sommerdekk) har redusert veigrep i temperaturer under 5 °C og anbefales ikke på snø-/isforhold. Dekk kan hardne midlertidig når de er kalde, og kan lage en rotasjonslyd de første kilometerne til dekkene varmes opp.

Bruk kjetting

Tesla har testet og godkjent følgende kjettinger for bedring av trekkraften ved kjøring på snø. Kjettingene skal bare brukes på bakdekkene. Godkjente kjettinger kan kjøpes hos Tesla.

Dekkstørrelse	Anbefalt kjetting
18"/19"	König CG-9 103
20"	König K-Summit K34

⚠ ADVARSEL: Hvis Model 3 er utstyrt med aero-hjulcapsler, må du ta dem av før du monterer kjettinger (se [Demontere og montere aero-hjulcapsler på side 181](#)). Ellers kan det føre til skade som ikke dekkes av garantien.

⚠ ADVARSEL: Ikke bruk kjettinger på sommerdekk. Det kan oppstå skader hvis du gjør dette.

Følg instruksjonene og advarslene fra produsenten av kjettingene når du setter kjetting på hjulene. Monter dem så jevnt og stramt som mulig.

Ved bruk av kjetting:

- Kontroller kjettingene for løse fester og skadde koblinger før hver bruk.
- Unngå tung last i Model 3 (tung last kan redusere klaringen mellom dekkene og karosseriet).
- Ikke kjør kjøretøyet uten kjettingene riktig montert.
- Kjør sakte. Ikke kjør fortere enn i 48 km/t.
- Fjern kjettingene så fort forholdene tillater det.

MERK: Kjettinger er forbudt i noen jurisdiksjoner. Sjekk lokale lover før du monterer kjettinger.

⚠ ADVARSEL: Bruk av kjettinger som ikke er anbefalt eller som er beregnet for dekk i andre størrelser, kan skade opphenget, karosseriet, felgene og/eller bremselinjene. Skade som skyldes bruk av kjettinger som ikke er anbefalt eller som er feil montert, dekkes ikke av garantien.

⚠ ADVARSEL: Ikke bruk kjettinger på fordekkene.

⚠ ADVARSEL: Du må aldri slippe ut luft av dekkene for å sette på kjettingene. Når du fyller på luft igjen, kan det være at kjettingene sitter for stramt og fører til skade på dekket.



ADVARSEL: Sørg for at kjettingene ikke berører komponenter i opphenget eller bremselinjene. Stopp og undersøk umiddelbart dersom kjettingene lager unormale lyder som kan indikere kontakt med Model 3.



Utvendig rengjøring

Fjern korroderende stoffer (fett, olje, fugleskitt, kvae, døde insekter, tjæreflekker, veisalt, industriavfall osv.) så raskt som mulig for å forhindre skade på lakken. Ikke vent til Model 3 er klar for en komplett vask. Bruk om nødvendig denaturert sprit til å fjerne tjæreflekker og vanskelige fettflekker, og vask umiddelbart området med vann og mildt rengjøringsmiddel for å fjerne spriten.

Hold de utvendige kameraene fri for smuss, kondens eller hindringer. Hvis du ikke gjør dette, kan bildene bli uklare, eller Autopilot- og sikkerhetsfunksjoner kan slutte å fungere (se [Rengjøring av et kamera på side 186](#)).

Følg disse trinnene når du vasker Model 3 utvendig:

1. Spyl bort smuss og sand fra bilen med en vannslange før du vasker. Spyl bort ansamlinger av søle i områder hvor skitt lett samler seg (slik som hjulbuene og panelsømmene). Hvis det brukes salt på veiene (i vintermånedene), spyles alle spor av veisalt bort fra undersiden av bilen, hjulbuene og bremsene.
2. Håndvask Model 3 med en ren, myk klut og kaldt eller lunkent vann med mild bilsjampo av høy kvalitet.
 **ADVARSEL:** Noen rengjøringsmidler og bilsjampoer inneholder kjemikalier som kan forårsake skade eller misfarging, spesielt på plastkledning, utvendige lys eller kameraobjektiv. Noen formler for bilrengjøringsmidler inneholder hydroksid eller andre svært alkaliske eller kaustiske ingredienser som kan skade utvendige komponenter. Ikke bruk syreholdige produkter heller. Skade eller misfarging som resultat av rengjøringsprodukter, dekkes ikke av garantien.
3. Etter rengjøring skyller du med rent vann for å forhindre at såpen tørker på overflatene.
4. Tørk grundig med et pusseskinn. Tørk om nødvendig bremsene ved å kjøre en kort tur og bruke bremsene flere ganger.

Bruk desinfeksjonsservietter (for eksempel for rengjøring av briller eller skjermer) til å fjerne små flekker.

Rengjøring og behandling av vinduer

Rengjør vinduer og speil med et glassrengjøringsmiddel for biler. Ikke skrap eller bruk slipende rengjøringsmidler på glass- eller speiloverflater. Følg retningslinjene i [Utvendig rengjøring på side 186](#) for anbefalte fremgangsmåter fore rengjøring av glass utvendig.

Når du skal påføre et vannavvisende belegg på bilens vinduer, brukes det bare på side- og bakvinduene, ikke frontruten. Hvis du bruker det på frontruten, kan det påvirke sikten til autopilotkameraene. Følg instruksjonene for påføring fra produsenten av det vannavvisende belegget.

MERK: Tesla er ikke ansvarlig for skader som oppstår som følge av påføring av vindusbehandling på bilen.

Bilvaskmodus

Når Model 3 kjøres inn i en bilvask, lukker bilvaskmodus vinduene, låser ladeporten og deaktiverer vindusviskerne, Sentry Mode, Walk-Away-dørlåsen og lydssignaler fra parkeringssensorene. Aktiver ved å berøre **Kontroller** > **Service** > **Bilvaskmodus**. Kjøretøyet må stå stille og ikke lade aktivt.

Hvis du bruker en automatisk bilvask, holder **Aktiver fri rulling** kjøretøyet i Neutral og aktiverer fri rulling under hele vasken, mens Model 3 hindres i å aktivere parkeringsbremsen hvis du forlater førerasetet. Aktiver ved å trykke på bremsepedalen og berøre **Aktiver fri rulling**, eller skift gir til Neutral.

Bilvaskmodus deaktiveres hvis kjøretøyets hastighet overskrider 15 km/t eller ved å berøre **Avslutt** på berørings skjermen.



ADVARSEL: Dersom Model 3 ikke settes i bilvaskmodus, kan det føre til skade (for eksempel på ladeporten eller vindusviskerne). Skader forårsaket av bilvask dekkes ikke av garantien.

Rengjøring av et kamera

Kameraobjektivet må holdes rent og fritt for forstyrrende elementer for å sikre et tydelig bilde.

Fjern eventuell oppsamling av smuss eller rusk ved å sprute vann på kameraobjektivet med en sprayflaske. Ikke prøv å fjerne smuss eller rusk ved å tørke av et eksponert objektiv med hendene eller en klut. Rusket kan skade overflaten på objektivet når det gnis mot den under tørking.



ADVARSEL: Ikke bruk kjemikaliebaserte eller slipende rengjøringsmidler. Det kan ødelegge objektivets overflate.



ADVARSEL: Ikke rengjør en ultralydsensor (hvis utstyrt) eller et kameraobjektiv med skarpe eller slipende gjenstander som kan ripe eller skade overflaten.

Forholdsregler ved utvendig rengjøring



ADVARSEL: Ikke vask bilen i direkte sollys.



ADVARSEL: Ikke bruk behandlingsmidler for frontruter. Det kan påvirke friksjonen fra viskerne og føre til en klapprende lyd.











ADVARSEL: Ikke bruk varmt vann, rengjøringsmidler, svært alkaliske eller kaustiske rengjøringsingredienser eller -løsninger, spesifikt de som inneholder hydroksid.



ADVARSEL: Ved bruk av høytrykksspyler må du holde en avstand på minst 30 cm mellom dysen og overflaten til Model 3. Unngå å rette vannstrålen direkte mot parkeringssensorer (hvis utstyrt). Hold dysen i bevegelse og ikke konsentrer vannstrålen på ett område.



-  **ADVARSEL:** Ikke rett vannslanger rett mot tetninger i vinduer, dører eller panser, eller mot elektroniske moduler eller eksponerte kabler.
-  **ADVARSEL:** For å unngå korrosjonsskade som kanskje ikke dekkes av garantien, må du skylle bort eventuelt veisalt fra undersiden av bilen, hjulbuene og bremsene. Når du har rengjort bilen, tørker du bremsene ved å kjøre en kort tur og bruke bremsene flere ganger.
-  **ADVARSEL:** Unngå bruk av ru og grove kluter, som vaskehansker. En rengjøringsklut av mikrofiber av høy kvalitet anbefales.
-  **ADVARSEL:** Bruk kun børsteløs vask ved vask i automatisk bilvask. Disse bilvaskene har ingen deler (børster osv.) som berører overflatene på Model 3. Noen berøringsfrie bilvasker bruker kaustiske løsninger som over tid kan føre til misfarging på utvendig dekorkledning. Unngå bruk av såper og kjemikalier over pH 13. Hvis du er usikker, ser du på produktetiketten eller spør de ansatte ved bilvasken. Skader forårsaket av feilaktig vasking dekkes ikke av garantien.
-  **ADVARSEL:** Ved vask i en automatisk bilvask må du sørge for at kjøretøyet er låst. I tillegg må du unngå å bruke kontroller på berørings skjermen som kan føre til at dører eller bagasjerom åpnes mens kjøretøyet vaskes. Eventuelle skader som forårsakes, dekkes ikke av garantien.
-  **ADVARSEL:** Sørg for at viskerne er slått av før Model 3 vaskes, slik at du unngår fare for å skade dem.
-  **ADVARSEL:** Ikke bruk kjemikaliebaserte rengjøringsmidler til felgene eller forvaskprodukter. De kan skade overflaten til felgene.
-  **ADVARSEL:** Sprøyt aldri væske med høy hastighet (f.eks. ved bruk av høytrykksspyler) mot ladeporten mens Model 3 lader. Hvis disse instruksjonene ikke følges, kan det føre til alvorlig skade på bilen, ladeutstyret eller eiendom.

Innvendig rengjøring

Kontroller og rengjør interiøret ofte for å opprettholde utseendet og forhindre tidlig slitasje. Tørk opp søl og fjern flekker umiddelbart, om mulig. Ved generell rengjøring tørker du av innvendige overflater med en myk klut (for eksempel mikrofiber) som er fuktet med varmt vann og et mildt rengjøringsmiddel (test alle rengjøringsmidler på et skjult område før bruk). Tørk umiddelbart av med en myk, løfri klut for å unngå striper.

Innvendig glass

Ikke skrap eller bruk slipende rengjøringsmidler på glass- eller speiloverflater. Det kan skade den reflekterende overflaten til speilet og varmeelementene i bakvinduet.

Kollisjonsputer

Pass på så det ikke kommer noen stoffer inn i kollisjonsputedekselet. Det kan hindre riktig drift.

Dashbord og plastoverflater

Ikke poler de øvre overflatene på dashbordet. Polerte overflater er reflekterende og kan forstyrre sikten under kjøring.

Innvendig belysning

MERK: Teslas garanti dekker ikke skade forårsaket av feil utført vedlikehold, inkludert bruk av rengjøringsløsninger eller verktøy som ikke er anbefalt i denne brukerhåndboken.

Ikke bruk såpe eller kjemiske rengjøringsløsninger på innvendig belysning. Vanlige rengjøringsløsninger og stoffer kan forringe linsene eller komponentene i belysningen, og forårsake sprekker og skade over tid. Når du vil rengjøre innvendig belysning, anbefaler Tesla at du bruker en myk klut fuktet med varmt vann til å tørke forsiktig vekk skitne områder eller flekker. Innvendig belysning omfatter, men er ikke begrenset til, følgende lys (hvis utstyrt):

- benplass
- innsteg
- projeksjon
- tak
- omgivelse

Når du vil rengjøre innvendig med såpe eller et mildt rengjøringsmiddel, anbefaler Tesla at du først dekker til all belysning med en form for beskyttelse, for eksempel:

- stoff
- maskeringstape
- plastfolie
- beskyttelsestrekk for bilinteriør

Seter

MERK: Teslas garanti dekker ikke skade forårsaket av feil utført vedlikehold, inkludert bruk av rengjøringsløsninger eller verktøy som ikke er anbefalt i denne brukerhåndboken.

Bilens seter er laget av et tilpasset, bærekraftig, vegansk skinn som er mykere enn skinn, men likevel langt mer holdbart og flekkbestandig. Tesla anbefaler at du regelmessig rengjør og støvsuger interiøret i bilen din for å opprettholde ytelsen og et prikkfritt utseende. Du kan kjøpe et universalrengjøringssett fra [Tesla Shop](#).

Unngå kontakt med sterke kjemikalier, inkludert enkelte kosmetikkprodukter. Slike stoffer kan forårsake skade, forringelse eller misfarging over tid.

For generelt søl og flekker må du tørke av søl og kjemikalierester på innvendige overflater så snart som mulig. Fukt en myk klut (helst mikrofiber) med varmt vann og mild såpe, og tørk forsiktig av flekken i en sirkulær bevegelse. Tørk så av med en myk, løfri klut. Ikke tørk med føner. Noe



Rengjøring

mer enn såpe kan være for kraftig. Bruk av andre rengjøringsmidler, desinfeksjonsmidler, behandlingsmidler eller beskyttelsesmidler anbefales ikke.

For hvite seter: Som en siste utvei kan du fukte en myk klut (som en mikrofiberklut) med varmt vann og isopropylalkohol og tørke forsiktig av flekken i en sirkulær bevegelse (IKKE bruk denne metoden på svarte seter). Rengjør alle gjenværende rester av isopropylalkohol med en myk, fuktig klut. Aggressiv eller langvarig bruk av isopropylalkohol vil skade det øverste belegget på materialet. Det gjør at flekker kan oppstå lettere og bryter med garantien.

 **ADVARSEL:** Ikke bruk produkter som inneholder alkohol, blekemiddel (natriumhypokloritt), sitrus, nafta eller silikonbaserte tilsetningsstoffer. Ikke spray setet direkte med spray. Ikke få vann inn i sikkerhetsbeltemekanismen.

En rekke klær, tilbehør og kosmetikk kan inneholde fargestoffer eller oljer som kan overføres til setene over tid. Disse flekkene er vanskelige å forhindre og kan ikke alltid rengjøres på en trygg måte.

 **ADVARSEL:** Ikke bruk ettermarkedstrekk som ikke er fra Tesla. Setetrekk kan forårsake flekker eller skade på setene og kan påvirke følsomheten til passasjersensorer i setene eller hindre utløsning av kollisjonsputer.

Tepper

Unngå overdreven bruk av vann på teppene. Bruk fortynnet tekstilrengjøringsmiddel for svært skitne områder.

Sikkerhetsbelter

Trekk ut beltene for å tørke av dem. Ikke bruk rengjøringsmidler eller kjemiske rengjøringsmidler. La beltene tørke naturlig mens de er trukket ut, helst unna direkte sollys.

Dørtetninger

Tørk av dørtetninger med en fuktig klut for å fjerne eventuell smuss. For mye smuss på dørtetningene kan føre til skade ved kontakt med omliggende flater. Unngå å bruke alkoholholdige servietter eller andre kjemiske produkter som potensielt kan forringe belegget på dørtetningene.

Berørings skjerm

Rengjør berørings skjermen(e) med en myk, lofri klut som er spesielt utviklet for rengjøring av skjermene og monitører. Ikke bruk rengjøringsmidler (som glassrengjøringsmiddel) eller alkoholbaserte gelprodukter (som håndsprit), og ikke bruk våtservietter eller tørre, statiske kluter (som nylig vaskede mikrofiberkluter). Aktiver Skjermrensingsmodus for å kunne tørke av berørings skjermen foran uten å aktivere knapper og endre innstillinger. Berør **Kontroller > Skjerm >**

Skjermrensingsmodus. Displayet blir mørkere for å gjøre det enklere å se støv og flekker. Trykk på og hold nede **HOLD INNE FOR Å AVSLUTTE** for å avslutte Skjermrensingsmodus.

Overflater i krom og metall

Poleringsmidler, slipende rengjøringsmidler, alkoholbaserte gelprodukter (som håndsprit) og harde kluter kan skade overflater i krom og metall.

Forholdsregler ved innvendig rengjøring

 **ADVARSEL:** Bruk av løsemidler (inkludert alkohol), alkoholbaserte gelprodukter (som håndsprit), blekemidler, sitrus, nafta eller silikonbaserte produkter eller tilsetningsstoffer på innvendige komponenter kan gi skader.

 **ADVARSEL:** Statisk ladede materialer kan forårsake skade på berørings skjermen.

 **ADVARSEL:** Kontakt Tesla umiddelbart hvis du oppdager skader på en kollisjonspute eller et sikkerhetsbelte.

 **ADVARSEL:** Pass på så ikke vann, rengjøringsmidler eller tekstiler kommer inn i sikkerhetsbeltemekanismen.

 **ADVARSEL:** Eksponering for kjemiske rengjøringsmidler kan være farlig og kan irritere øynene og huden. Les og følg instruksjonene fra produsenten av det kjemiske rengjøringsmiddelet.

Polering, oppfriskning og karosserireparasjoner

For å opprettholde utseendet til karosseriet kan du behandle lakkoverflater med et godkjent poleringsmiddel som inneholder:

- Svært milde skuremidler for å fjerne smuss på overflaten uten å fjerne eller skade lakken.
- Fyllstoffer som fyller riper og gjør dem mindre synlige.
- Voks for å gi et beskyttende belegg mellom lakken og miljøet.

Kontroller utvendig lakk regelmessig og se etter skader. Behandle mindre avskallinger og riper med en oppfriskningspenn (kan kjøpes hos Tesla, avhengig av markedsregion). Bruk oppfriskningspennen etter rengjøring, men før polering eller voksing.

Reparer avskalling fra steinsprut, sprekker eller riper. Se <https://www.tesla.com/support/body-shop-support> for mer informasjon om reparasjonssteder og tilgjengelige tjenester.

 **ADVARSEL:** Ikke bruk skjærepasta, fargemidler eller poleringsmidler som inneholder grove slipemidler. Disse kan skrape opp overflaten og skade lakken permanent.



! **ADVARSEL:** Ikke bruk krompoleringsmidler eller andre slipende rengjøringsmidler.

Bruke biltrekk

For å ta vare på karosseriet når Model 3 ikke er i bruk bør du bruke et originalt Tesla-biltrekk. Biltrekk kan du kjøpe på nett fra Tesla-butikken.

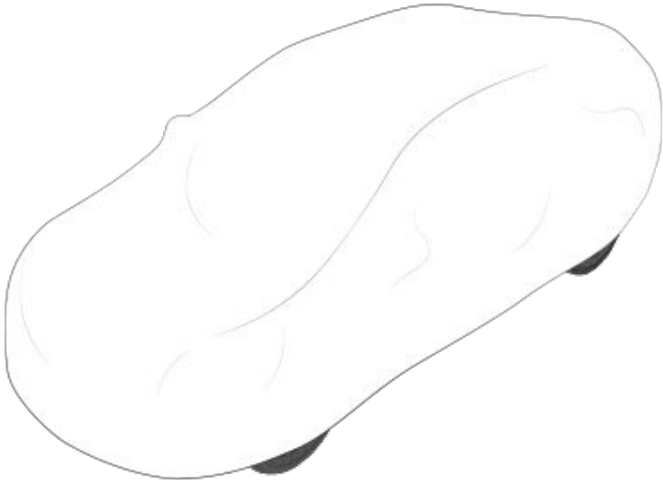

! **ADVARSEL:** Bruk kun biltrekk som er godkjent av Tesla når Model 3 er koblet til strøm. Bruk av biltrekk som ikke er godkjent av Tesla kan hindre at batteriet kjøles tilstrekkelig ned under lading.

Gulvmatter

Bruk originale Tesla-gulvmatter for å forlenge levetiden til teppet og gjøre det lettere å rengjøre. Disse er tilgjengelig på nett på <http://www.tesla.com>. Gulvmattene vedlikeholdes ved at de rengjøres regelmessig, og ved å sjekke at de alltid er forsvarlig festet. Skift ut matter som har blitt svært slitt.

! **ADVARSEL:** For å unngå at en matte forstyrrer bruk av en pedal må du sørge for at matten er godt festet. Plasser aldri en ekstra gulvmatte oppå en annen. Gulvmatter skal alltid legges oppå det opprinnelige teppet, og aldri oppå andre matter eller annet underlag.



Vindusviskerblader, spylerdyser og spylervæske

Fylle på spylervæske for frontrute

Den eneste beholderen du kan fylle på, er spylervæskebeholderen for frontrute, som er plassert bak bagasjerommet foran. Når nivået er lavt, vises en melding på berørings skjermen.

Fylle på spylervæske:

1. Åpne panseret.
2. Rengjør rundt lokket før du åpner det, for å forhindre smuss i beholderen.
3. Åpne lokket.
4. Unngå å søle, og fyll på til væsknivået vises rett under halsen på beholderen. Reservoalet har en kapasitet på 3,2 liter.

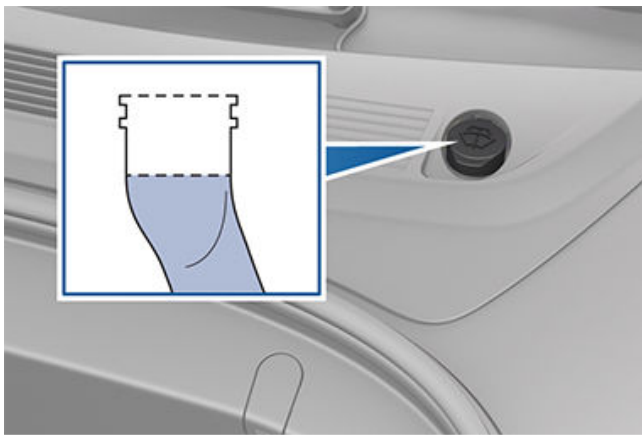

5. Tørk opp eventuelt søl umiddelbart, og vask det tilsølte området med vann.
6. Sett på påfyllingslokket igjen.

MERK: Noen nasjonale eller lokale bestemmelser begrenser bruken av flyktige organiske forbindelser (VOC). VOC brukes vanligvis som frostvæske i spylervæske. Bruk bare en spylervæske med begrenset VOC-innhold hvis den gir tilstrekkelig frysemotstand i alle klimaer der du kjører Model 3.

MERK: Lokale forskrifter forbyr bruk av metanolbasert spylervæske. Bruk etanolbasert spylervæske i stedet.



ADVARSEL: Bruk bare etanolbasert spylervæske for frontrute som er ment for biler. Bruk av andre stoffer, som ubehandlet vann, kan føre til bakterievekst i klimaanelaget, som fører til lukt eller potensiell skade som ikke dekkes av garantien.



ADVARSEL: Ikke fyll på spylervæsker som inneholder vannavstøtende stoffer eller insektmidler. Disse væskene kan forårsake striper og flekker, samt piping eller andre lyder.



ADVARSEL: Bruk en spylervæske med frostmiddel ved temperaturer under 4 °C. Bruk av spylervæske uten frostmiddel i kaldt vær, kan redusere sikten gjennom frontruten.



ADVARSEL: Spylervæske kan irritere øyne og hud. Les og følg instruksjonene fra produsenten av spylervæsken.

Kontrollere og rengjøre viskerblad

Rengjør kanten på viskerbladene regelmessig, og sjekk at gummien ikke har sprekker, revner eller er ujevn. Skift ut bladet umiddelbart hvis det er skadet, for å forhindre skader på glasset og forbedre sikten.

Effektiviteten til viskerne kan bli redusert dersom det er smuss på frontruten eller på viskerbladene. Smuss omfatter is, voks, spray fra bilvask, spylervæske med insekts- og/eller vannavstøtende midler, fugleskitt, kvae og andre organiske stoffer.

Følg disse retningslinjene for rengjøring:

- Rengjør frontruten og viskerbladene med spylervæske, isopropylalkohol (isopropanol) eller ikke-slipende glassrengjøringsmiddel som er godkjent for bruk på bilglass og -gummi. Uegnete produkter kan føre til skader eller flekker, og lage gjenskinn i frontruten.
- Løft viskerarmen ut fra frontruten, akkurat langt nok til å få tilgang til viskerbladet. Ikke løft viskerarmen lenger enn tilsiktet posisjon.

Hvis viskerne fortsatt er ineffektive etter rengjøring, må viskerbladene skiftes.

MERK: Ineffektive viskere kan føre til redusert sikt for frontrutekameraene, som kan føre til at Autopilot-funksjoner får redusert ytelse eller ikke er tilgjengelige. Hvis du vil ha mer informasjon, kan du se [Kameraer på side 16](#) og se Autopilot [Begrensninger og advarsler på side 120](#).

Skifte viskerblader

Skift viskerbladene minst én gang i året for optimal ytelse. Erstatningsblader må overholde følgende kriterier:

- Bladet på førersiden må være 650 mm langt, og bladet på passasjersiden må være 475 mm langt.
- Sørg for at kontakten på erstatningsbladet er den samme som på det opprinnelige bladet. Andre kontakter kan hindre erstatningsbladet i å kobles til viskerarmen på bilen.

Du kan kjøpe erstatningsviskerblader i [Tesla-butikken](#).

MERK: Monter kun blader som er identiske med originalbladene. Bruk av feil blader kan skade viskersystemet og frontruten.

Skifte viskerblader:

1. Sett giret i Park, og slå av viskerne.
2. Berør **Kontroller** > **Service** > **Servicemodus for vindusviskere** for å sette viskerne i servicestilling.



- Løft viskerarmen ut fra frontruten, akkurat langt nok til å få tilgang til viskerbladet.

⚠ ADVARSEL: Viskerbladene låses ikke i løftet posisjon. Ikke løft viskerarmen lenger enn tilsiktet posisjon.

- Plasser et håndkle mellom viskerarmen og frontruten for å unngå riper på frontruten.
- Hold viskerarmen og trykk på låsetappen mens du skyver bladet nedover armen.

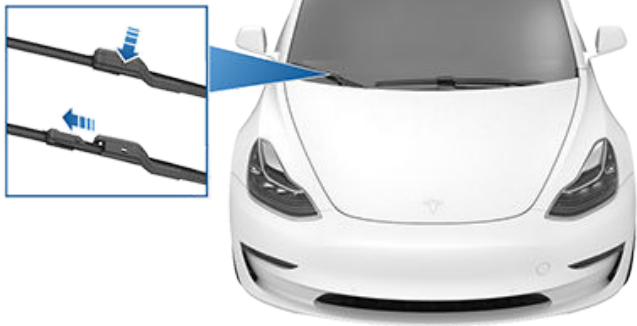

- Monter et nytt viskerblad ved å innrette det nye bladet på viskerarmen og skyve det mot enden av armen til det låses på plass.

⚠ ADVARSEL: Kontroller at det nye bladet er låst på plass og ikke beveger seg. Utfør en skyv-trekk-test for å bekrefte dette. Hvis viskerbladet ikke er låst på plass (du hører og føler et «klikk»), kan det løsne under bruk og føre til alvorlig skade.

- Slå av Servicemodus for vindusviskere for å returnere viskerne til normal stilling.

Rengjøre spylerdyser

Bruk en tynn ståltråd til å fjerne eventuelle blokkeringer fra dysene hvis en frontrutespyler blir tett.

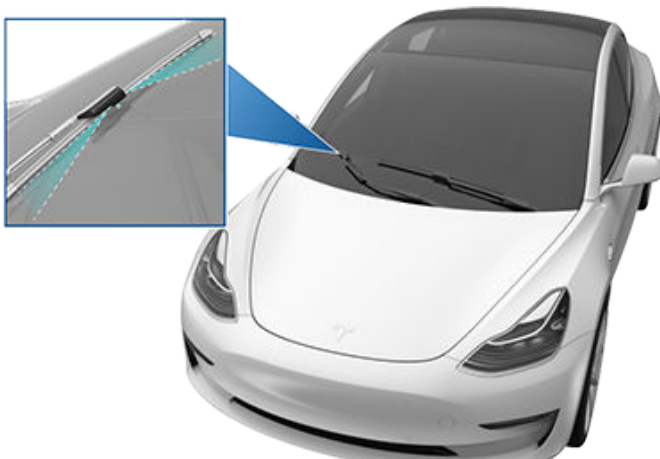

⚠ ADVARSEL: Ikke bruk spylerne under rengjøring av Model 3. Spylervæske kan irritere øyne og hud. Les og følg instruksjonene fra produsenten av væskene.



Jekke opp og løfte

Følg trinnene nedenfor for å løfte Model 3. Sørg for at andre verksteder er kjent med disse instruksjonene, inkludert hvor løftepunktene er samt advarsler.

1. Plasser Model 3 midt mellom løftestolpene.
2. Plasser løftearmputene under de angitte karosseriløftepunktene som vist.

ADVARSEL: IKKE plasser løftearmputene under batteriet eller sideskinnene.

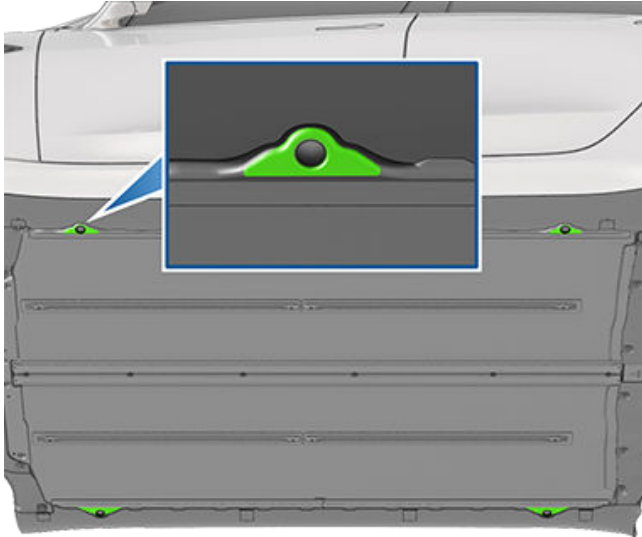

3. Juster høyden og posisjonen til løftearmputene for å sikre at de er riktig plassert.
4. Få hjelp til å heve heisen til ønsket høyde mens du kontrollerer at løftearmputene ikke flytter seg.
5. Aktiver eventuelle sikkerhetslåser for heisen. Følg instruksjonene til heisprodusenten.

ADVARSEL: Model 3 må aldri løftes når ladekabelen er koblet til, selv når lading ikke pågår.

ADVARSEL: Ikke utfør arbeid på en bil som ikke er skikkelig støttet opp. Det kan føre til alvorlig skade, personskade eller død.

ADVARSEL: Det er ditt ansvar å være observant når det gjelder bilen og omgivelsene. Sørg for at området er fritt for hindringer ved heving og senking av Model 3, og at dørene, bagasjerommet foran og bagasjerommet bak er lukket etter behov for å unngå skade.

ADVARSEL: IKKE løft med løftearmputer under batteriet eller sideskinnene. Plasser kun løftearmputene under de angitte karosseriløftepunktene. De viste plasseringene er de eneste godkjente løftepunktene for Model 3. Hvis den løftes på noe annet punkt, kan det forårsake skade. Skader forårsaket av feil løfting av Model 3 dekkes ikke av garantien.



Deler, tilbehør og endringer

Bruk kun originale deler og tilbehør fra Tesla. Tesla gjennomfører grundig testing av deler for å sikre egnethet, sikkerhet og pålitelighet. Kjøp disse delene fra Tesla, der de blir profesjonelt montert, og der du får ekspertråd om endringer på Model 3. Tilbehør kan kjøpes fra Tesla-forhandlere eller på nett på www.tesla.com.

MERK: Å legge til tilbehør i bilen kan påvirke forventet rekkevidde, bilens mål osv.

MERK: Noe tilbehør er kanskje ikke nødvendig i ditt markedsområde.

Tesla har ikke mulighet til å teste deler som er produsert av andre leverandører, og tar derfor ikke ansvar hvis du bruker uoriginale deler på Model 3.

⚠ ADVARSEL: Montering av deler og tilbehør eller gjennomføring av endringer som ikke er godkjent, kan påvirke ytelsen til Model 3 og sikkerheten til passasjerene. Eventuelle skader som er forårsaket av bruk eller montering av deler som ikke er godkjent, eller som følge av endringer som ikke er godkjent, dekkes ikke av garantien.

⚠ ADVARSEL: Tesla tar ikke ansvar for død, personskader eller skader som oppstår hvis du bruker eller monterer tilbehør eller utfører endringer som ikke er godkjent.

Karosserireparasjoner

Kontakt Tesla eller et Tesla-godkjent verksted hvis Model 3 har vært involvert i en kollisjon, for å sikre at den repareres med originale Tesla-deler. Tesla har utvalgte reparasjonssentre som oppfyller strenge krav til opplæring, utstyr, kvalitet og kundetilfredshet.

Noen verksteder og forsikringsselskaper kan foreslå bruk av uoriginalt utstyr eller reparerte deler for å spare penger. Disse delene oppfyller ikke Teslas høye standarder for kvalitet, tilpasning og korrosjonsbestandighet. I tillegg er det slik at uoriginalt utstyr og reparerte deler (samt skader eller feil de forårsaker) ikke dekkes av garantien.

Utskifting av kupéfiltre

MERK: Avhengig av bilens produksjonsdato, kan skruen være på et litt annet sted på kupéfilterdekselet.

Model 3 har luftfiltre som forhindrer pollen, industriforurensning, veistøv og andre partikler fra å slippe inn i kupeen gjennom ventilene. Tesla anbefaler å skifte disse filterne annethvert år (hvert år i Kina). Kupéfiltre kan kjøpes i Tesla Shop.

Slik skifter du kupéfiltrene:

1. Slå av klimaanlegget.
2. Flytt forsetet på høyre side helt bak, og ta ut gulvmatten.

3. Bruk et kileverktøy til forsiktig utløsning av trykklemmene som fester dekselet ved benplassen på høyre side foran, til instrumentpanelet. Mens du støtter dekselet ved benplassen, kobler du fra de to elektriske kontaktene og flytter dekselet ved benplassen til side.
 - For lyset trykker du ned på tappen mens du løsner kontakten.
 - For høyttaleren vinkler du bilkontakten slik at den lille tappen løsner fra hullet i kontakten i dekselet ved benplassen, mens du løsner kontakten.



ADVARSEL: For at skade skal unngås, må du ikke trekke i ledningene når du kobler fra kontaktene. Når du kobler fra kontaktene, må du sørge for å trekke fra plasten på selve kontaktene.

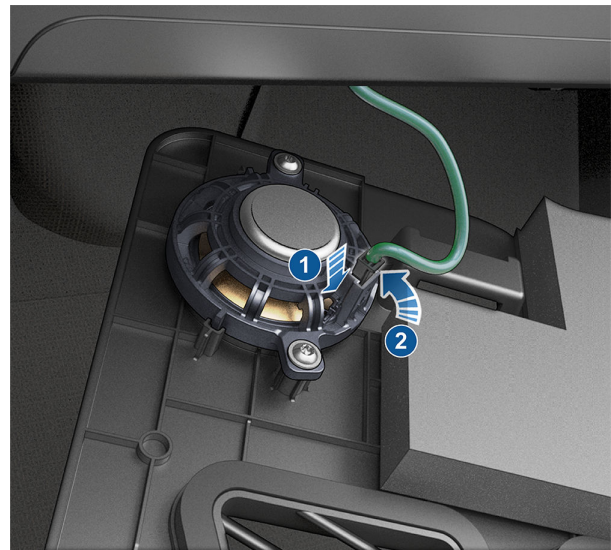

4. Bruk et kledningsverktøy fra topp til bunn for forsiktig utløsning av panelet på høyre side fra midtkonsollen.
5. Ta ut T20-skruen som fester dekselet for kupéfilteret til varme-, ventilasjons- og klimaanleggsmodulen (HVAC). Løs deretter ut dekselet for kupéfilteret, og flytt det til side. På noen biler er skruen et T20- / 6 mm-hybridfeste. Låsetapper kan også erstatte skruene: Bruk pekefinger og tommel til å klemme de to klaffene nederst på dekselet for kupéfilteret. Vipp dekselet utover for å ta det av.

MERK: Hvis HVAC-modulen ikke har et deksel med kupéfilter, monterer du kledningspanelene på nytt og kontakter Tesla.



ADVARSEL: Unngå å strekke, bøye eller på annen måte skade de oransje høyspenningskablene som er festet til dekselet for kupéfilteret. Hvis høyspenningskablene skades, må du umiddelbart avbryte denne prosedyren. Høyspenningsstøt kan føre til alvorlig skade eller dødsfall.



6. Brett klaffen på det øvre kupéfilteret oppover og klaffen på det nedre filteret nedover.
7. Trekk det øvre filteret ut fra HVAC-modulen mens du holder klaffen på det øvre kupéfilteret.
8. Trekk det nedre filteret oppover og deretter ut fra HVAC-modulen mens du holder klaffen på det nedre kupéfilteret.
9. Sikre at pilene på begge de nye filterene vender mot **baksiden** av bilen, sett det nedre kupéfilteret inn i HVAC-modulen, og senk det på plass. Sett deretter inn det øvre kupéfilteret ovenfor.
10. Brett klaffene innover slik at dekselet for kupéfilteret kan monteres.
11. Monter dekselet for kupéfilteret ved å feste den nedre dekselklaffen og deretter feste T20-skruen eller T20- / 6 mm-hybridfestet. Trekk til skruen med 1,2 Nm / 0,89 ft-lbs. På biler med klaffer i stedet for T20-skruer: Manøvrer øvre hakk på dekselet for kupéfilter på plass, og fest deretter klaffene nederst på HVAC-modulen.
12. Koble de to elektriske kontaktene til komponentene i dekselet ved benplassen på høyre side foran, og fest deretter dekselet med trykklemmene.
13. Rett inn panelet på høyre side etter plasseringssporene foran og bak på midtkonsollen, og trykk deretter ned til alle klemmene er trygt festet.
14. Monter gulvmatten på høyre side foran igjen, og flytt setet på høyre side foran tilbake på plass.

Bruk av RFID-brikker

Når du fester en RFID-brikke (brukes av mange automatiserte bompengesystemer) i Model 3, plasserer du brikken ved siden av bakspeilet. Dette sikrer beste mulige resultater og gir minst mulig sikhindring når du kjører. Se RFID-produzentens instruksjoner for spesifikk plassering.

MERK: Du kan også feste den værbestandige brikken til nummerskiltplaten foran.



Finn ut hvordan du selv kan utføre prosedyrer som for eksempel utskifting av viskerblader og kupéfiltre eller påføring av lakkbeskyttelsesfilm. Gå til <https://www.tesla.com/support/do-it-yourself-guides> for instruksjoner, animasjoner og videoer av disse prosedyrene.

MERK: Avhengig av markedsområde eller spesifikasjoner for kjøretøykonfigurasjon kan det være at noen deler og prosedyrer ikke er tilgjengelig for din bil. Når du går til <https://www.tesla.com/support/do-it-yourself-guides>, velger du bil, region og/eller språk for å se en oppdatert liste over deler og tilbehør som er tilgjengelig for ditt område.



ADVARSEL: Prosedyrene skal utføres på et tørt og godt belyst område. For egen sikkerhet skal en prosedyre bare utføres hvis du er komfortabel med det, og instruksjonene skal alltid følges.



Bilens understellsnummer

Du finner understallsnummeret på følgende steder:

- Berør **Kontroller** > **Programvare** på berøringsskjermen.
- Stemplet på en plate plassert på toppen av instrumentpanelet. Kan sees gjennom frontruten.



- Trykt på typegodkjenningsmerket, plassert på dørstolpen. Synlig når fordøren er åpen.



- Biler produsert ved Fremont-fabrikken: Understallsnummeret er stemplet på øvre dørstolpe på høyre side, og det kan sees når den innvendige kledningen fjernes.



- Biler produsert ved Gigafactory Shanghai før september 2020: VIN er plassert på en etikett som er stemplet i gulvet, og det kan sees ved å flytte det høye setet foran forover og løfte gulvmatten.



- Biler produsert ved Gigafactory Shanghai fra september 2020: VIN er stemplet i gulvet, og det kan sees ved å flytte det høye setet foran bakover og løfte gulvmatten.

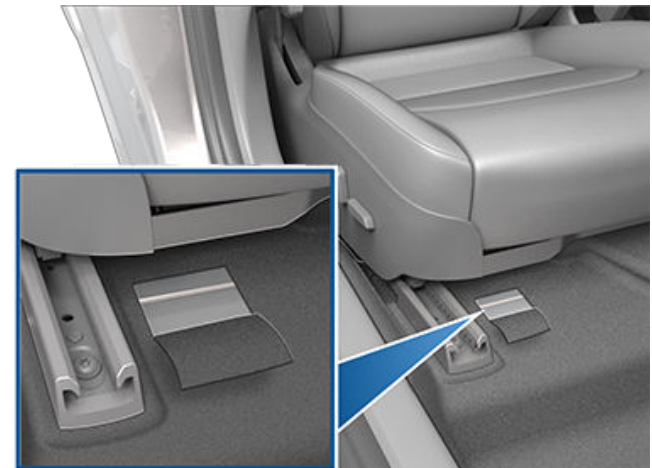



Bilmerking

Det er viktig å forstå bilens originale dekkstørrelse og -trykk, og TPMLM (teknisk tillatt maksimal lastet vekt) og TPMAM (teknisk tillatt maksimal vekt på akselen). Denne informasjonen finner du på to merker festet til Model 3.

Begge merkene er synlige på dørstolpen når fordøren er åpen.

MERK: Hvis Model 3 har Tesla-tilbehørsfelger eller -dekk, kan det være at Model 3 har et ekstra merke som angir at verdiene kan avvike fra det som oppgis på merket.

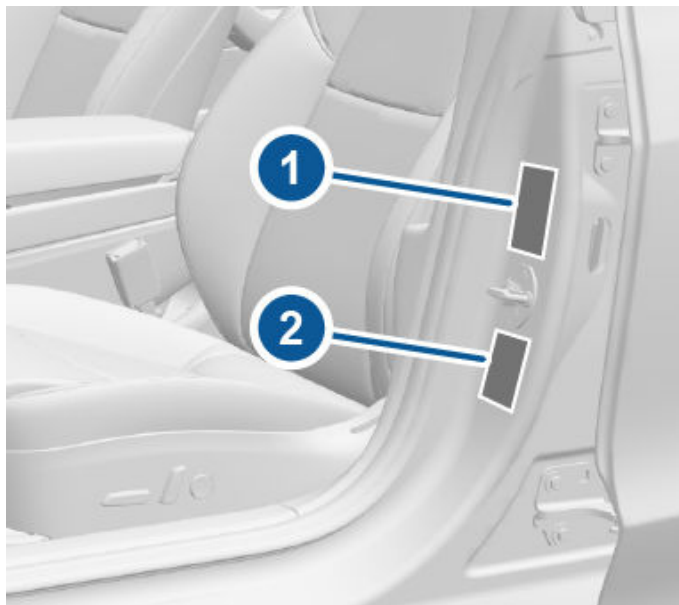

1. Dekkinformasjonsmerke
2. Typegodkjenningsmerke

⚠ ADVARSEL: Overlasting av Model 3 har negativ effekt på bremse- og kjøreegenskaper, noe som kan påvirke sikkerheten din eller forårsake skade.

⚠ ADVARSEL: Oppbevar aldri store mengder væske i Model 3. Søl av mye væske kan føre til feil på elektriske komponenter.

Dekkinformasjonsmerke

Dekkinformasjonsmerket kan opplyse om følgende:

- Det maksimale antallet sitteplasser for fører/passasjer.
- Opprinnelige dekkdimensjoner.
- Dekktrykk i kald tilstand for opprinnelige for- og bakdekk. Disse trykkene anbefales for å optimalisere styre- og kjøreegenskaper.

Merkeformat:

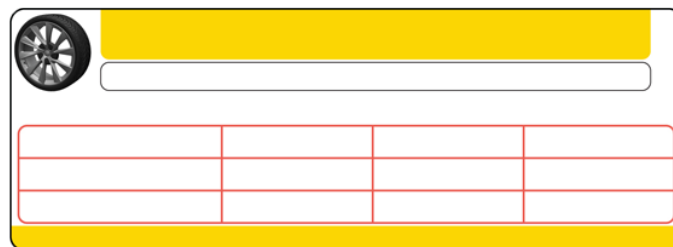

Denne merkingen må aldri modifiseres, selv om du bruker andre dekk i fremtiden.

MERK: Hvis Model 3 er lastet til full lastekapasitet, må du dobbeltsjekke alle dekk for å sikre at de er fylt opp til anbefalte trykknivåer.

⚠ ADVARSEL: Dekktrykkene som er angitt på informasjonsmerket for dekk, GJELDER IKKE for tauing. Når du kjører med tilhenger, må dekktrykket økes. Hvis du vil ha informasjon om dekktrykk ved tauing, kan du se [Tauing og tilbehør](#) på side 89.

Typegodkjenningsmerke

I tillegg til understellsnummer har typegodkjenningsmerket følgende informasjon:

- TPMLM – Teknisk tillatt maksimal lastet vekt. Maksimale tillatt totalvekt for Model 3. Denne beregnes som vekten av Model 3, alle passasjerer, driftsvæsker og last.
- TPMAM – Teknisk tillatt maksimal vekt på akselen, for for- og bakakselen. TPMAM er den maksimale fordelte vekten som hver aksel kan bære.

Europa:

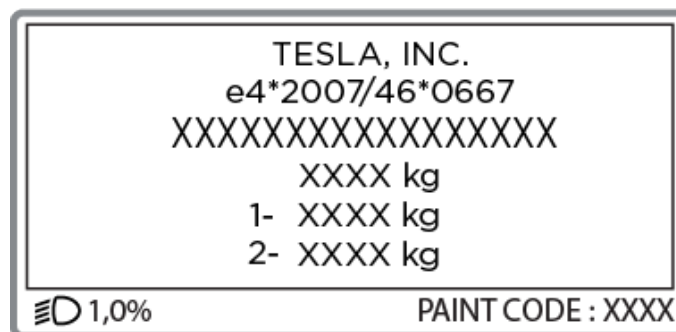

⚠ ADVARSEL: For å unngå skader må du aldri laste Model 3 slik at den er tyngre enn TPMLM eller overskrider de enkelte TPMAM-vektene.

Takgrind

Model 3 støtter bruk av Tesla-godkjente takgrinder ved hjelp av monteringsutrustning fra Tesla. For å montere takgrinder må du bruke dette tilbehøret, og du må bare bruke takgrindsystemer som har blitt godkjent av Tesla (se [Deler og tilbehør](#) på side 193). Hvis dette ikke overholdes, kan det føre til betydelig skade.



Utvendige mål

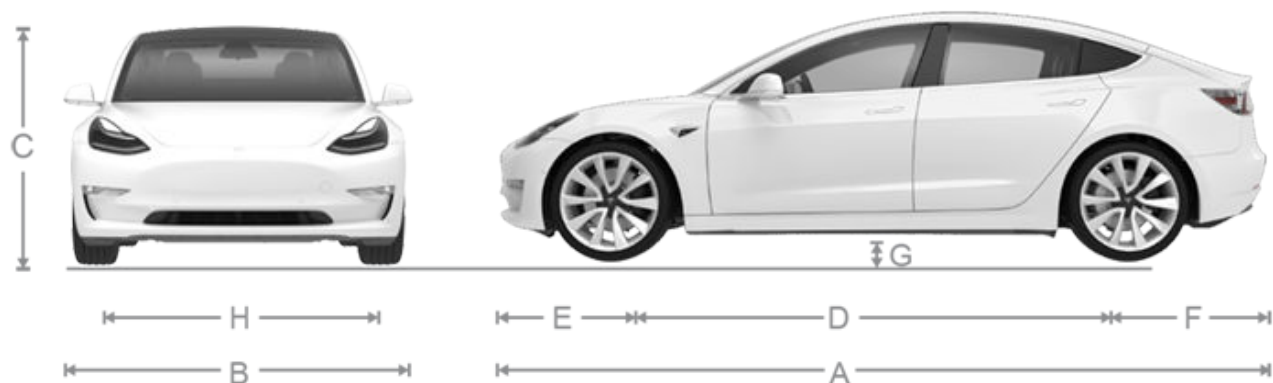

A	Total lengde	184,8 in	4695 mm
B	Total bredde (inkludert speil)	82,2 in	2088 mm
	Total bredde (inkludert innfellede speil)	76,1 in	1933 mm
	Total bredde (ekskludert speil)	72,8 in	1850 mm
C	Total høyde	56,8"	1445 mm
D	Akselavstand	113,2 in	2875 mm
E	Overheng – foran	33 in	841 mm
F	Overheng – bak	39 in	978 mm
G	Bakkeklaring	5,5 tommer	140 mm
H	Spor – foran	62,2 in	1580 mm
	Spor – bak	62,2 in	1580 mm

*Verdiene er omtrentlige. Dimensjonene kan variere avhengig av bilalternativer og diverse andre faktorer.

**Bilens spor er basert på målinger midt i hjulet.

⚠ ADVARSEL: Avhengig av konfigurasjonen (som hjulvalg), kan bilens bagasjerom bak åpnes ca. 2 meter høyt. Se [Justering av åpningshøyde for elektrisk bagasjeromslokk på side 25](#) for å justere høyden til bagasjerommet bak og hindre det i å komme i kontakt med lave tak eller andre gjenstander.

Innvendige dimensjoner

Hodeplass	Foran Bak	40,3 in 37,7 in	1024 mm 958 mm
Benplass	Foran Bak	42,7 in 35,2 in	1085 mm 894 mm

Skulderplass	Foran Bak	56,3 in 54 in	1430 mm 1372 mm
Hofteplass	Foran Bak	53,4 in 52,4 in	1356 mm 1331 mm

Bagasjeromsvolum

Bagasjerom foran	88 l (3,1 cu ft)
Bak andre rad	561 l (19,8 cu ft)
Maksimalt totalt bagasjeromsvolum med fem passasjerer	649 l (22,9 cu ft)



Motortype(r)

Motor bak: Permanent synkron magnetmotor med vekselstrøm, væskeavkjølt, med variabel frekvensdrift.

Motor foran (biler med AWD): Vekselstrøminduksjonsmotor, væskeavkjølt, med variabel frekvensdrift.

Girkasse

Girkasse	Spesifikasjoner
Type	Fast gir med én hastighet
Utvekslingsforhold	9:1

Styring

Styring	Spesifikasjoner
Type	Tannstang med elektronisk servostyring, hastighetssensitiv
Antall omdreininger mellom maks rattutslag	2,00
Svingdiameter	11,6 meter

Bremser

Bremser	Spesifikasjoner
Type	Blokkeringsfritt bremsesystem (ABS) på alle 4 hjul, med elektronisk bremsekraftfordeler, integrert avansert stabilitetskontroll og elektronisk gasspedal som aktiverer det regenerative bremsesystemet
Rotordiameter (ventilert)	Foran (ikke-Performance): 320 mm / 12,6" Foran (Performance): 355 mm / 13,98" Bak (ikke-Performance): 335 mm / 13,2" Bak (Performance): 13,2" / 335 mm
Tykkelse på rotor foran	Ny: 0,98" / 25 mm Bruksgrense: 23 mm / 0,91"
Tykkelse på rotor bak	Ny: 0,79" / 20 mm Bruksgrense: 18 mm / 0,71"
Sidekast	0,050 mm
Tannhjulskast	0,040 mm



Bremser	Spesifikasjoner
Variasjon i skivetykkelse (DTV)	0,010 mm
Ikke-Performance, tykkelse på bremsekloss foran (unntatt bakplate)	Ny: 0,393" / 10 mm Bruksgrense: 0,110" / 2,8 mm
Ikke-Performance, tykkelse på bremsekloss bak (unntatt bakplate)	Ny: 0,354" / 9 mm Bruksgrense: 0,078" / 2 mm
Performance, tykkelse på bremsekloss foran (unntatt bakplate)	Ny: 0,393" / 10 mm Bruksgrense: 2,15 mm / 0,085"
Performance, tykkelse på bremsekloss bak (unntatt bakplate)	Ny: 0,393" / 10 mm Bruksgrense: 1,8 mm / 0,071"
Parkeringsbrems	Elektronisk aktivert parkeringsbrems integrert i bakkaliper

Fjæring

Fjæring	Spesifikasjoner
Foran	Uavhengig, dobbelt gaffelledd, spiralfjær/teleskopdemper, stabilisatorstag
Bak	Uavhengig, multi-link, spiralfjær/teleskopdemper

Batteri – Lavspenning

Batteri – Lavspenning	Spesifikasjoner
Størrelse	33 amperetimer eller høyere
Spenning og polaritet	Lavspenning negativ (-) jord

Batteri – høyspenning

For Li-ion-batteri:

Batteri – høyspenning	Spesifikasjoner
Type	Væskeavkjølt litium-ion (li-ion)
Nominell spenning	355V DC
Temperaturområde	Ikke utsett Model 3 for temperaturer over 60 °C eller under -30 °C i mer enn 24 timer om gangen.

For LFP-batteri: Biler med litium-jern-fosfat-batteri (LFP-batteri) har andre ladegrenser. Se informasjonen på berørings skjermen i bilen (naviger til **Kontroller** > **Lading**) eller mobilappen (berør ikonet for **lading**) for anbefalte daglige ladegrenser samt ladegrenser for turer.



Undersystemer

Du kan finne ut om bilen er utstyrt med et LFP-batteri ved å navigere til **Kontroller > Programvare > Mer kjøretøyinformasjon**. **Batteritype med høy spenning** vises bare når du har LFP-batteri.

Batteri – høyspenning	Spesifikasjoner
Type	Litium-jern-fosfat (LFP)
Nominell spenning	345 V DC
Temperaturområde	Ikke utsett Model 3 for temperaturer over 60 °C eller under -30 °C i mer enn 24 timer om gangen.



Hjulspesifikasjoner (fabrikk)

Felgtype	Sted	Størrelse	Avvik (mm)
18"	Foran/bak	8,5	40
19" (ikke tilgjengelig i Canada/Mexico fra og med ca. april 2023)	Foran/bak	8,5	40
20"	Foran/bak	9,0	34
Moment for hjulmutter		175 Nm	
Åpningsstørrelse for hjulmutter		21 mm	

MERK: Hvis du trenger instruksjoner for hvordan du jekker opp / løfter Model 3, kan du se [Jekke opp og løfte på side 192](#).

Dekkspesifikasjoner (fabrikk)

Dekkstørrelse	Sted	Størrelse
18"	Foran/bak	235/45R18
19" (ikke tilgjengelig i Canada/Mexico fra og med ca. april 2023)	Foran/bak	235/40R19
20"	Foran/bak	235/35R20
Dekktrykk varierer, avhengig av hvilken type dekk som er montert. Se dekktrykkoversikten på informasjonsmerkingen for dekk. Dette merket er plassert på den midtre dørstolpen og er synlig når førerdøren er åpen (se Opprettholdelse av dekktrykk på side 179).		
Vinterdekk kan kjøpes i et Tesla-servicesenter eller på Teslas nettsted.		



Hva dekkmerkingen betyr

Iht. lovgivningen kreves det at dekkprodusentene oppgir standardisert informasjon på sideveggen på alle dekk. Denne informasjonen identifiserer og beskriver de grunnleggende egenskapene til dekket.



1. **Dekkategori:** P angir at dekket er beregnet for personbiler.
2. **Dekkbredde:** Dette tresifrede tallet er dekkets bredde (i millimeter) fra sideveggkant til sideveggkant.
3. **Størrelsesforhold:** Dette to-sifrede tallet beregnes som sideveggenes høyde i prosent av slitebanens bredde. Hvis slitebanens bredde for eksempel er 205 mm, og størrelsesforholdet er 50, er sideveggenes høyde 102 mm.
4. **Dekkonstruksjon:** R angir at dekket er et radialdekk.
5. **Felgdiameter:** Dette to-sifrede tallet er diameteren på felgen i tommer.
6. **Lastindeks:** Dette to- eller tresifrede tallet viser vekten hvert dekk kan bære. Dette nummeret står ikke alltid oppført.
7. **Hastighet:** Hvis dette er angitt, viser det den maksimale hastigheten (i km/t) som dekket kan benyttes ved i lengre perioder. Q=160 km/t, R=170 km/t, S=180 km/t, T=190 km/t, U=200 km/t, H=210 km/t, V=240 km/t, W=270 km/t, Y=300 km/t, (Y)=topphastigheten til bilen (overskrider «Y»-klassifiseringen).
8. **Dekksammensetning og -materialer:** Antall lag i slitebanen og sideveggområdet angir hvor mange lag med gummibelagte materiale som dekket er bygd opp av. Det finnes også informasjon om benyttede materialtyper.
9. **Maksimal dekklast:** Den maksimale belastningen som dekket tåler.



10. **Høyeste tillatte lufttrykk:** Dette trykket skal ikke brukes til normal kjøring.
11. **Dekkidentifikasjonsnummer (TIN) (gjelder USA):** Begynner med bokstavene DOT og angir at dekket oppfyller alle amerikanske føderale standarder. De neste to sifrene/bokstavene representerer fabrikken der dekket ble produsert, og de siste fire sifrene viser uke og produksjonsår. For eksempel står tallet 1712 for 17. uke i 2012. De andre tallene er markeds-koder som brukes etter produsentens eget skjønn. Denne informasjonen kan brukes til å kontakte forbrukere hvis et defekt dekk krever en tilbakekalling.
12. **Slitasjebestandighet:** Dette tallet angir dekkets slitasjebestandighet. Jo høyere tallet er, jo lengre tid skal det ta før slitebanen slites ned. Et dekk med slitasjebestandighet på 400 varer for eksempel dobbelt så lenge som et dekk med slitasjebestandighet på 200.
13. **Trekkraftsklasse:** Angir dekkets evne til å stoppe på våt veibane. Dekk med høyere trekkraftsklasse gjør at du kan stoppe bilen på en kortere avstand enn med dekk i en lavere klasse. Trekkraft er gradert fra høyeste til laveste som AA, A, B og C.
14. **Temperaturklasse:** Dekkets varmebestandighet angitt i klasse A, B eller C, hvor A som angir størst bestandighet. Denne klassifiseringen gjelder et korrekt fylt dekk som brukes innenfor riktige hastighets- og belastningsgrenser.



Instruksjoner for transportører

IKKE TRANSPORTER KJØRETØYET MED HJULENE PÅ BAKKEN

Motoren(e) i Model 3 genererer strøm når hjulene går rundt. Model 3 skal alltid transporteres med alle fire dekk over bakken. Sørg for at dekkene ikke på noe tidspunkt kan gå rundt i løpet av transporten.

⚠ ADVARSEL: TRANSPORTER ALDRI KJØRETØYET MED DEKKENE I EN POSISJON DER DE KAN GÅ RUNDT. DETTE KAN FØRE TIL BETYDELIG SKADE OG OVEROPPHETING. I SJELDNE TILFELLER KAN OVEROPPHETING FØRE TIL ANTENNING AV OMKRINGLIGGENDE KOMPONENTER.



Ikke transporter Model 3 med metoder som ikke er spesifiserte av Tesla. Følg instruksjonene i følgende avsnitt, og legg merke til alle advarsler og forholdsregler. Skader forårsaket av feil transport av bilen, dekkes ikke av garantien.

MERK: Tesla er ikke ansvarlig for refundering av tjenester som ikke er utsendt via Teslas veihjelp.

Godkjente transportmetoder

En bil med lasteplan eller lignende transportkjøretøyer er den anbefalte metoden for transport av Model 3. Kjøretøyet kan være vendt begge veier ved bruk av bil med lasteplan.



Hvis Model 3 må transporteres uten bil med lasteplan, må hjulløftere og traller brukes for å sikre at alle fire hjul er over bakken. Denne metoden kan brukes i maksimalt 55 km, og tralleproduzentens hastighetsklassifisering må ikke overskrides. Ved bruk av denne metoden anbefaler Tesla at kjøretøyet er vendt forover, slik at forhjulene er løftet og bakhjulene på traller.



⚠ ADVARSEL: Aktiver Transportmodus (se [Aktivering av Transportmodus på side 206](#)) før du vinsjer Model 3 opp på en bil med lasteplan (se [Trekking opp på lasteplan på side 207](#)). Hvis Transportmodus ikke er tilgjengelig eller du ikke får tilgang til berøringsskjermen, må det brukes selvlastende eller vanlige hjultraller for å laste kjøretøyet inn i godkjent transportstilling. Tesla er ikke ansvarlig for skade som forårsakes av eller under transport av Model 3, inkludert skade på eiendom eller skade forårsaket av selvlastende traller eller hjultraller.

MERK: Transportmodus er bare beregnet på å vinsje Model 3 opp på en bil med lasteplan eller flytt bilen ut av en parkeringsplass. I transportmodus kan hjulene rulle fritt (under 5 km/t) og over svært korte avstander (mindre enn 10 meter). Se [Aktivering av Transportmodus på side 206](#). Hvis disse grensene overskrides, kan det føre til betydelig skade og overoppheting som ikke dekkes av garantien.

⚠ ADVARSEL: Model 3 er utstyrt med høyspenningskomponenter som kan berøres som følge av en kollisjon (se [Høyspenningskomponenter på side 163](#)). Før Model 3 transporteres, er det viktig å anta at disse komponentene er strømførende. Følg alltid sikkerhetsforholdsregler for høy spenning (ha på personlig verneutstyr osv.) til beredskapsfolk har evaluert bilen og kan bekrefte at alle systemer med høy spenning ikke lenger er strømførende. Dersom du ikke gjør det, kan det føre til alvorlige personskader.

Aktivering av Transportmodus

Transportmodus holder parkeringsbremsen frakoblet under vinsjing av Model 3 opp på en bil med lasteplan. Når Transportmodus er aktiv, vises en melding som angir at kjøretøyet ruller fritt. Slik aktiveres Transportmodus:

- Lavspenning -strøm kreves. Du kan ikke bruke berøringsskjermen til å aktivere Transportmodus hvis Model 3 er tom for strøm.
- Model 3 må registrere en nøkkel. Transportmodus er bare tilgjengelig når en nøkkel registreres.
- Sørg for at bilen ikke er koblet til en lader. Transportmodus er ikke tilgjengelig hvis Model 3 fortsatt er koblet til.

Slik aktiveres Transportmodus:

1. Sørg for at Model 3 står i Park.
2. Sett på hjulklosser, eller forsikre deg om at Model 3 er festet godt.
3. Trykk inn og hold bremsepedalen nede. Deretter berører du **Kontroller > Service > Tauing**. Berøringsskjermen viser en melding som minner deg på hvordan du transporterer Model 3 på riktig måte.



4. Berør **Gå inn i transportmodus**. Knappen blir blå for å vise at Model 3 nå er i Transportmodus. Model 3 ruller nå fritt og kan rulles korte avstander sakte (ikke fortere enn gangfart) eller vinsjes (for eksempel opp på et lasteplan).

Du avbryter transportmodus ved å berøre **Avslutt transportmodus** eller skifte Model 3 til Park. Hvis telefonnøkkelen ikke oppdages og du avbryter Transportmodus, slås Model 3 av. Det kan hende du trenger nøkkelkortet ditt for å starte bilen på nytt.

MERK: Hvis bilen er utstyrt med lavspent blybatteri (se [Starthjelp på side 214](#)): Hvis Model 3 mister lavspenningstrøm etter at Transportmodus aktiveres, avbrytes Transportmodus.

- !** **ADVARSEL:** Hvis det elektriske systemet ikke fungerer og du derfor ikke kan brukes berøringsskjermen til å aktivere Transportmodus, bruker du selvlastende eller vanlige hjultraller. Sjekk alltid spesifikasjonene fra produsenten samt anbefalt lastekapasitet før du gjør dette.

Trekking opp på lasteplan

MERK: Hvis Model 3 ikke har lavspenningstrøm, må du ha en ekstern lavspenningstrømforsyning for å åpne panseret eller bruke berøringsskjermen (se [Starthjelp på side 214](#)).

- !** **ADVARSEL:** For å unngå skade må du bare trekke bilen opp på en bil med lasteplan ved hjelp av et riktig installert slepeøye. Bruk av chassis-, ramme- eller opphengskomponentene til å trekke kjøretøyet, kan føre til skade.

1. Finn slepeøyet. Slepeøyet befinner seg i bagasjerommet foran.



2. Løs ut dekselet til slepeøyet ved å trykke bestemt på den høyre kanten til den vippes innover, og trekk deretter den oppstående delen forsiktig mot deg.

MERK: Dekselet til slepeøyet er koblet til bilens svarte negative (-) klemme.



3. Sett slepeøyet helt inn i åpningen, og vri **mot klokken** til det sitter godt fast.

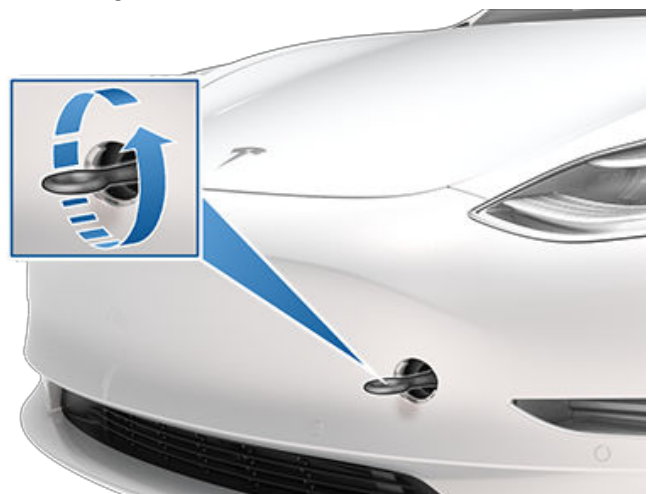

4. Fest vinsjkabelen til slepeøyet.

- !** **ADVARSEL:** Før du tauer, må du kontrollere at slepeøyet er skikkelig fastskrudd.

5. Aktiver Transportmodus.

6. Trekk Model 3 langsomt opp på lasteplanet.

Feste dekkene

Bilens hjul må festes på lasteplanet ved bruk av den åttepunkts festestroppmetoden:

- Påse at eventuelle metaldeler på festestroppene ikke kommer i kontakt med lakkerte overflater eller med felgene.
- Ikke legg festestroppe over karosseridelene eller gjennom hjulene.

- !** **ADVARSEL:** Hvis du fester festestroppene til chassis, fjæring eller andre deler av karosseriet, kan det føre til skader.



Hvis bilen ikke får strøm

Hvis Model 3 ikke får lavspenning-strøm, må du utføre følgende trinn for å åpne panseret eller gi starthjelp til det lavspenning-batteriet.

1. Åpne panseret. Se [Åpning av panser uten strøm på side 213](#) for mer informasjon om åpning av panseret hvis bilen ikke har strøm.
2. Gi starthjelp til lavspenning-batteriet (se [Starthjelp på side 214](#)).

MERK: Tauepersonell: Se [Tom for strøm på side 212](#) for mer informasjon om transport av bilen til en ladestasjon og forbereding til lading av bilen.

⚠ ADVARSEL: Fordi vinduene automatisk senkes litt når du åpner eller lukker en dør, må du alltid koble til en ekstern lavspenning-strømforsyning før du åpner en dør hvis bilen ikke har strøm, for å unngå å knuse noen ruter (se [Starthjelp på side 214](#)).



Teslas veihjelp er tilgjengelig for deg, 24 timer i døgnet, 365 dager i året, så lenge garantiperioden varer. Teslas veihjelpstjeneste er også tilgjengelig slik at du kan snakke med fagpersoner innen veihjelp. Disse kan svare på spørsmål og forklare riktig prosedyre for å transportere kjøretøyet.

Når du kontakter Teslas veihjelpstjeneste, må du oppgi følgende:

- Bilens understellsnummer (VIN). Understellsnummeret (VIN) vises når du trykker på **Kontroller > Programvare**. Understellsnummeret (VIN) finner du ved å se gjennom førersiden av frontruten.
- Den nøyaktige plasseringen din.
- Problemets art.

Hvis alternativet Veihjelp er tilgjengelig i regionen din, kan du påskynde forespørselen ved å velge den i Tesla-mobilappen.

MERK: Hvis du vil ha en detaljert beskrivelse av Teslas retningslinjer for veihjelp, går du til støttesiden på Teslas nettsted for din region.

Landsspesifikke telefonnumre

MERK: Telefonnummeret er også tilgjengelig ved å berøre **Kontroller > Service**.

Land	Telefonnummer
Andorra	Betaling: +31 (0)137 99 95 01
Østerrike	Lokalt: +43 720 880 470
Belgia	Lokalt: +32 38 08 1782
Bulgaria	Lokalt: +359 2 492 5455
Kroatia	Lokalt: +385 17 776 417
Kypros	Lokalt: +357 22 030915
Tsjekkia	Lokalt: +420 228 882 612
Danmark	Lokalt: +45 89 88 69 84
Estland	Lokalt: +372 880 3141
Finland	Lokalt: +358 9 4272 5040
Frankrike	Lokalt: +33 9 70 73 08 50
Tyskland	Lokalt: +49 (0) 30 700 149 725
Gibraltar	Betaling: +31 (0)137 99 95 13
Hellas	Lokalt: +30 21 11 98 4867
Ungarn	Lokalt: +36 1 700 8549
Island	Betaling: +354 539 5037
Irland	Lokalt: +353 01 513 4727
Israel	Lokalt: +972 3 375-1760
Italia	Lokalt: +39 0 694 801252
Latvia	Lokalt: +371 6785 9774
Liechtenstein	Betaling: +31 13 (0)137 99 95 20
Litauen	Lokalt: +370 5 214 -0649
Luxemburg	Lokalt: +352 27 86 14 16
Malta	Lokalt: +31 (0)137 99 88 20



Kontakte Teslas veihjelp

Land	Telefonnummer
Monaco	Betaling: +31 (0)137 99 95 24
Nederland	Lokalt: +31 (0)137 99 95 25
Norge	Lokalt: +47 23 96 02 85
Polen	Betaling: +48 22 307 26 45
Portugal	Lokalt: +351 308 805 628
Romania	Lokalt: +40 316 301 257
San Marino	Betaling: +31 (0)137 99 95 31
Slovakia	Lokalt: +421 23 300 26 43
Slovenia	Lokalt: +386 8 288 00 33
Spania	Lokalt: +34 911 982 624
Sverige	Lokalt: +46 77-588 80 36
Sveits	Lokalt: +41 618 55 3021
Tyrkia	Lokalt: +90 (212) 922 24 50



Hvis Model 3 er utstyrt med **Nødanrop** (eCall), et nødanropssystem som automatisk kontakter utrykningspersonell og formidler informasjon til nødsentralen (Public Safety Answering Point, PSAP) i tilfelle en alvorlig ulykke eller nødssituasjon.

MERK: Avhengig av produksjonsdato og markedsregion kan det hende at din Model 3 ikke er utstyrt med systemet for nødanrop.

MERK: Informasjon som formidles til PSAP, inkluderer biltype, antall passasjerer i bilen, GPS og understellsnummeret.

MERK: Nødanrop fungerer bare på et mobilnettverk med tilstrekkelig signal.



ADVARSEL: Bruk Nødanrop bare ved nødstilfeller. Ikke aktiver eCall for å teste systemet eller rapportere et problem med bilen som ikke er en nødsituasjon. Anrop som gjelder ikke-nødsituasjoner kan være underlagt lokale lover og straffer.

Slik bruker du nødanrop

Hvis bilen din er utstyrt med Nødanrop, aktiveres funksjonen automatisk hvis kollisjonsputer utløses eller det registreres en alvorlig kollisjon.



På berøringsskjermens øverste statuslinje trykker du på dette ikonet for å manuelt aktivere Nødanrop ved en alvorlig ulykke eller skade. SOS-ikonet endrer farge til oransje hvis anropssystemet blir midlertidig utilgjengelig eller ikke fungerer som forventet. Trykk på ikonet for mer informasjon.

MERK: Manuell aktivering er nyttig for å rapportere en alvorlig ulykke eller ringe etter hjelp hvis en person i Model 3 trenger umiddelbar medisinsk hjelp (f.eks. ved et hjerteattakk).

MERK: Tesla er ikke tilknyttet nødanropstjenester. Ikke bruk Nødanrop til å kontakte Tesla (f.eks. når du ber om veihjelp), siden oppringingen går direkte til tredjeparts nødpersonell. Tesla er ikke økonomisk ansvarlig for eventuelle kostnader forbundet med tjenester ekspedert via Nødanrop .

Slik avbryter du Nødanrop

Nødanrop kan bare avbrytes hvis det er manuelt aktivert. Trykk på **Avbryt samtale** på berøringsskjermen når du skal avbryte. Du kan avbryte i løpet av nedtellingen på berøringsskjermen. Etter nedtellingen kan samtalen bare avbrytes av nødsentralen.



Tom for strøm

! **ADVARSEL:** Det er ditt ansvar å overvåke tilstanden til høyspenningsbatteriet og den gjenværende rekkevidden på bilen. Ikke anta at det er rekkevidde tilgjengelig når rekkevidden som vises på berørings skjerm, er 0 km (eller 0 %). Hvis det oppstår skade på lavspenning-batteriet som følge av å ha kjørt det tomt for strøm, dekkes dette ikke av garantien.

MERK: Hvis bilen mot formodning skulle gå tom for strøm mens du kjører, må du kjøre inn til siden av veien når det er trygt og kontakte [Teslas veihjelp på side 209](#) eller foretrukket tauetjeneste.

Hvis Model 3 går tom for strøm, støttes ikke lenger lavspenning-batteriet – og når lavspenning ikke støttes, kan ikke bilen lade. Derfor må lavspenning-batteriet støttes av en ekstern strømforsyning for å gjøre det mulig å lade høyspenningsbatteriet (HV). Når bilen begynner å lade, trengs ikke lenger den eksterne strømforsyningen.

Hvis du går tom for strøm og ikke har en lader tilgjengelig, skal tauetjenesten transportere Model 3 til nærmeste ladestasjon og laste av bilen innenfor ladekabelens rekkevidde. Når bilen står ved siden av en lader, følger du disse instruksjonene:

MERK: Hvis bilen transporteres til en lader, må du sikre at tauetjenesten ikke drar sin vei før det er bekreftet at bilens høyspenningsbatteri lader.

1. Gi lavspenningssystemet starthjelp (se [Starthjelp på side 214](#)). Lavspenningsbatteriet må gis starthjelp for å støtte høyspenningsbatteriet.
2. Vent i noen minutter. Når berørings skjermen slås på, kobler du ladekabelen til Model 3 for å begynne å lade høyspenningsbatteriet.
3. Når Model 3 begynner å lade, kobler du den eksterne strømforsyningen fra lavspenningbatteriet.

Før transportering til en ikke-Tesla-lader må du sørge for at bilen er utstyrt med en adapter som legger til rette for den spesifikke typen ladestasjon du skal bruke. Selv med en ikke-Tesla-lader må du gi lavspenning-systemet starthjelp før du begynner å lade.

! **ADVARSEL:** Sørg alltid for at Model 3 har nok strøm til kjøreturen eller lagring over lengre tid. Ikke sett din litt til rekkeviddeestimer som vises på berørings skjermen eller mobilappen, da slike kan reduseres raskere enn anslått på grunn av omgivelsestemperatur, kjørevaner, vind, bilinnstillinger (som Sentry Mode) osv.

MERK: Tauging av bilen som et resultat av at bilen går tom for strøm, dekkes ikke av garantien.



Åpning av panser uten strøm

Hvis Model 3 mot formodning ikke skulle ha lavspenning-strøm, vil du ikke kunne åpne bagasjerommet foran ved hjelp av berøringsskjermen, nøkkelfjernkontrollen eller mobilappen. Slik åpner du bagasjerommet foran i denne situasjonen:

MERK: De følgende trinnene vil ikke åpne bagasjerommet foran hvis Model 3 er låst og har lavspenning-strøm.

1. Finn en ekstern lavspenning-strømforsyning (f.eks. bærbar starthjelp).
2. Løs ut dekselet til slepeøyet ved å trykke bestemt på den høyre kanten av lokket til den vippes innover, og deretter forsiktig trekke den oppstående delen mot deg.

MERK: Dekselet til slepeøyet er koblet til bilens svarte negative (-) klemme.



3. Trekk de to ledningene ut av slepeøyeåpningen for å få tilgang til begge klemmene.

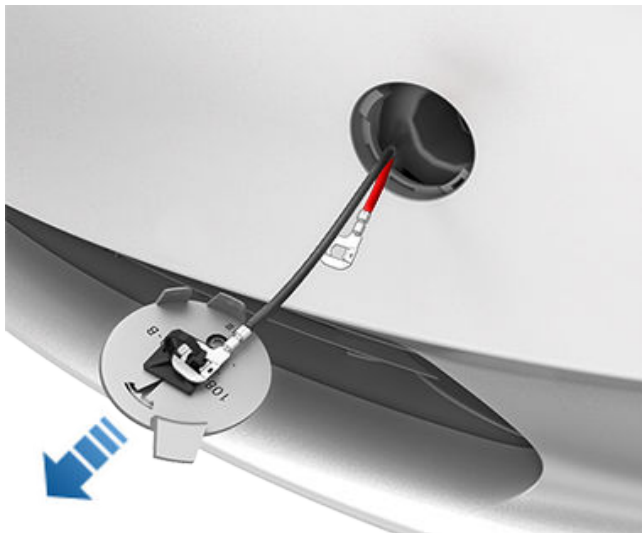

4. Koble lavspenning-strømforsyningens røde, positive (+) kabel til den røde, positive (+) terminalen.
5. Koble lavspenning-strømforsyningens svarte, negative (-) kabel til den svarte, negative (-) terminalen.



MERK: Tilføring av ekstern lavspenning-strøm til disse klemmene løser bare ut panserlåsene. Du kan ikke lade lavspenning-batteriet med disse klemmene. Ikke forlat lavspenning-strømkablene koblet til terminalene i mer enn 30 sekunder – koble dem fra bilens klemmer så snart panserlåsene løses ut.

6. Slå på den eksterne strømforsyningen (se produsentens instruksjoner). Panserlåsene løses umiddelbart ut, og du kan nå åpne panseret for å få tilgang til bagasjeromsområdet foran.
7. Koble fra begge kablene, og begynn med den svarte negative (-) kablen.
8. Hvis du trekker kjøretøyet opp på en bil med lasteplan, må du ikke sette på igjen dekselet til slepeøyet ennå. Ved behov installerer du slepeøyedekselet ved å sette ledningene inn i slepeøyeåpningen, sette det i stilling og smekke det på plass.

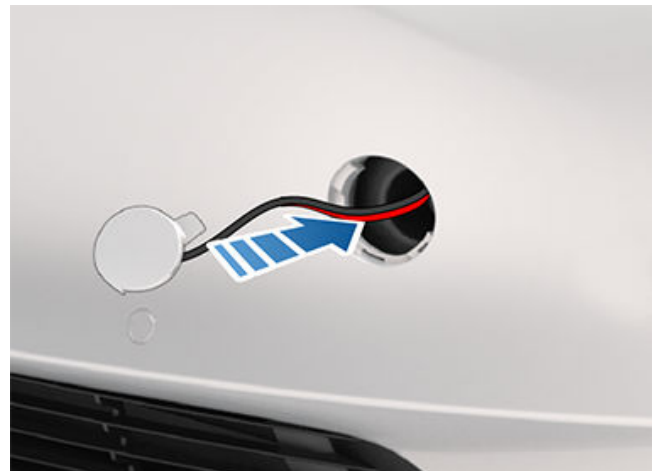



Starthjelp

Fremgangsmåten for å gi starthjelp avhenger av om bilen er utstyrt med blybatteri eller litiumionbatteri. Du kan finne ut hvilket batteri bilen bruker ved å trykke på **Kontroller > Programvare > Mer kjøretøyinformasjon**. Begge fremgangsmåtene er beskrevet i denne delen.

Følgende instruksjoner antar at du bruker en ekstern lavspenning-strømforsyning (f.eks. bærbar starthjelp). Hvis du skal gi Model 3 starthjelp med et annet kjøretøy, må du se i instruksjonene til produsenten av det kjøretøyet.

⚠ ADVARSEL: Model 3 kan ikke brukes til å gi andre kjøretøy starthjelp. Det kan føre til skade.

⚠ ADVARSEL: Unngå kortslutninger når du gir Model 3 starthjelp. Hvis kabler kobles til feil starthjelpopol, ledninger berører hverandre osv., kan det føre til skade på Model 3.

Starthjelp til lavspenningsbatteriet (bly)

Biler produsert ved Gigafactory Shanghai før ca. oktober 2021 og ved Fremont-fabrikken før ca. desember 2021, er utstyrt med et blybatteri med lav spenning.

Hvis du skal gi Model 3 starthjelp med et annet kjøretøy, må du se i instruksjonene til produsenten av det kjøretøyet. Følgende instruksjoner antar at du bruker en ekstern lavspenning-strømforsyning (f.eks. bærbar starthjelp).

1. Åpne panseret (se [Åpning av panser uten strøm på side 213](#)).
2. Fjern vedlikeholdspanelet ved å trekke det oppover for å løse ut kantklipsene som holder det på plass.
3. Fjern kledningspanelet på kupéinntaket ved å trekke det oppover for å løse ut kantklipsene som holder det på plass.
4. Koble lavspenning-strømforsyningens røde, positive (+) kabel til den røde, positive (+) terminalen på lavspenning-batteriet.

⚠ ADVARSEL: For at Model 3 ikke skal skades, må du ikke la den positive kablen komme i kontakt med andre metallkomponenter, som f.eks. batteriets festebrakett.

5. Koble lavspenning-strømforsyningens svarte, negative (-) kabel til den svarte, negative (-) terminalen på lavspenning-batteriet.
6. Slå på den eksterne strømforsyningen (se produsentens instruksjoner). Trykk på berørings skjermen for å aktivere den.

MERK: Det kan ta flere minutter før bilen forsynes med nok strøm til å aktivere berørings skjermen.

7. Når ekstern lavspenning-strøm ikke lenger er nødvendig, kobler du begge kablene fra terminalene på batteriet. Begynn med den svarte, negative (-) kablen.
8. Sett kledningspanelet på kupéinntaket tilbake til sin originale plassering, og trykk det ned til det sitter fast.

9. Sett vedlikeholdspanelet tilbake til sin originale plassering, og trykk det ned til det sitter fast.
10. Lukk panseret.

Starthjelp til lavspenningsbatteriet (litiumion)

Biler produsert ved Gigafactory Shanghai etter ca. oktober 2021 og ved Fremont-fabrikken etter ca. desember 2021, er utstyrt med et litiumionbatteri med lav spenning.

1. Åpne panseret (se [Åpning av panser uten strøm på side 213](#)).
2. Fjern vedlikeholdspanelet ved å trekke det oppover for å løse ut kantklipsene som holder det på plass.
3. Ta av det røde dekselet og koble den eksterne, lavspente strømforsyningens røde positive (+) kabel til den røde positive (+) starthjelpolen.

⚠ ADVARSEL: For å unngå å skade bilen må du ikke la den positive kablen komme i kontakt med andre metallkomponenter.



4. Koble den eksterne, lavspente strømforsyningens svarte negative (-) kabel til bolten plassert mellom bremsevæskebeholderen og bagasjerommet foran. Bolten brukes som jordingssted for ekstern støtte.

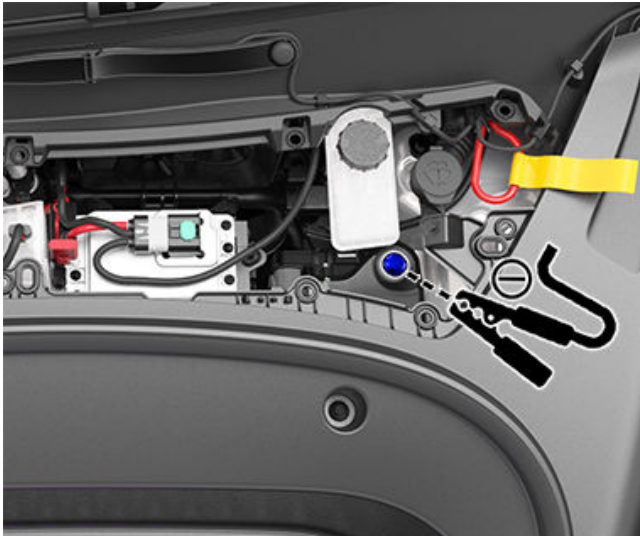

- Slå på den eksterne strømforsyningen (se produsentens instruksjoner) i kun 20 sekunder, og slå deretter av eller koble fra strømforsyningen.

! **ADVARSEL:** Hvis du lar strømforsyningen være på i mer enn 20 sekunder, vil lavspenningsbatteriet kanskje ikke kunne selvgjenopprette, og bilen kan kanskje ikke skifte til Drive. Hvis det skjer, må du koble fra lavspenningsbatteriet etter at du har koblet fra strømforsyningen og deretter koble lavspenningsbatteriet til igjen slik at du kan gjøre enda et forsøk på selvgjenoppretting av batteriet.

MERK: Hvis du prøver å aktivere Transportmodus (for å vinsje bilen opp på en bil med lasteplan), trenger ikke lavspenningsbatteriet selvgjenopprette. La strømforsyningen være koblet til kontinuerlig til bilen er festet.

- Åpne førerdøren og vent i to minutter.
- Sørg for at bilen er i stand til å bytte til Drive.
- Sett vedlikeholdspanelet tilbake til sin originale plassering, og trykk det ned til det sitter fast.
- Lukk panseret.



Åpning av dører uten strøm

Hvis du skal åpne en dør når Model 3 mot formodning ikke har strøm, trekker du opp den manuelle dørtløsingen, som er plassert foran vindusbryterne.



⚠ ADVARSEL: Ikke bruk den manuelle utløsingen av dør når bilen beveger seg.

⚠ ADVARSEL: Manuelle dørtløsinger er konstruert for kun å brukes i situasjoner der Model 3 ikke har strøm. Når Model 3 har strøm, bruker du knappen som er plassert øverst på det indre dørhåndtaket.

MERK: Kun fordørene er utstyrt med manuell dørtløsning.

**APP_w009****Automatisk nødbremning utilgjengelig
Funksjonen kan gjenopprettes på neste tur****Dette betyr denne alarmen:**

Automatisk nødbremning er utilgjengelig for resten av den pågående kjøreturen. Dette varselet indikerer ikke spesifikt om andre bremsefunksjoner eller egenskaper er utilgjengelige.

Dette varselet kan utløses av flere grunner. Andre varsler kan utløses for forhold som også gjør at Automatisk nødbremning er utilgjengelig.

Dette gjør du:

Vanligvis trenger du ikke å foreta deg noe. Automatisk nødbremning vil vanligvis være tilgjengelig igjen neste gang du starter bilen og begynner å kjøre.

Hvis dette varselet vedvarer gjennom flere kjøreturer, eller oppstår med økende hyppighet over flere kjøreturer, anbefales det at du avtaler service så snart det passer.

Se [Kollisjonsvarselassistent på side 128](#) for mer informasjon.

APP_w048**Autopilot-funksjoner midlertidig utilg.
Funksjoner kan gjenopprettes vid neste tur****Dette betyr denne alarmen:**

Autopilot-funksjonene er for øyeblikket utilgjengelige for bilen. Avhengig av konfigurasjonen av bilen kan de deaktiverte funksjonene inkludere følgende:

- Autostyring
- Aktiv Cruise Control
- Automatisk nødbremning
- Forovervendt kollisjonsvarsel
- Filskiftevarsling

Dette gjør du:

Dette varselet kan komme av flere grunner. Se etter ytterligere varsler som kan indikere årsaken til denne tilstanden.

Autopilot-funksjonene gjenopprettes vanligvis på neste kjøretur. Hvis dette varselet blir værende på flere kjøreturer, bør du bestille service så snart det passer.

Hvis du ønsker mer informasjon og den fullstendige listen over Autopilot-funksjoner, kan du se [Om Autopilot på side 96](#).

APP_w207**Autostyring midlertidig utilgjengelig****Dette betyr denne alarmen:**

Autostyring er midlertidig utilgjengelig. Dette kan være en midlertidig tilstand forårsaket av en ekstern faktor, for eksempel følgende:

- manglende eller falmet veimerking
- smale eller svingete veier



Feilsøking av varsler

- dårlig sikt på grunn av regn, snø, tåke eller andre værforhold
- ekstremt høye eller lave temperaturer
- sterke lys på grunn av andre bilers frontlys, direkte sollys eller andre lyskilder

Dette varselet vises også hvis du overskrider maksimal hastighetsgrense for Autostyring med Autostyring aktiv. I dette tilfellet vil Autostyring ikke være tilgjengelig resten av kjøreturen.

Dette gjør du:

Fortsett til destinasjonen din. Hvis Autostyring ikke er tilgjengelig innen du kommer til destinasjonen, og forblir utilgjengelig i løpet av neste planlagte kjøring, bør du se etter følgende:

- skader eller tilstoppinger på grunn av smuss, gjørme, is, snø eller andre miljøpåvirkninger
- hindringer forårsaket av noe montert på bilen, f.eks. et sykkelstativ
- hindringer forårsaket av påføring av lakk eller klebeprodukter, som omslag, klistremerker eller gummibelegg, på bilen
- støtfanger som er skadet eller skjev

Hvis du ikke ser noen åpenbare hindringer, eller du finner skade på bilen, bestiller du service så snart det passer. Det går fint å kjøre bilen i mellomtiden.

Se [Autopilot-funksjoner på side 98](#) for mer informasjon.

APP_w218

Autostyring fartsgrense overskredet Ta kontroll over rattet

Dette betyr denne alarmen:

Autostyring er ikke tilgjengelig fordi bilen har overskredet den maksimale fartsgrensen for denne førerassistansefunksjonen.

Dette gjør du:

Ta kontroll over ratt umiddelbart, og behold kontrollen til du når målet.

I de fleste tilfeller vil Autostyring ikke være tilgjengelig resten av kjøreturen. Når du skal tilbake stille den, stopper du bilen helt og setter giret i Park. Når du setter giret i Drive for å kjøre videre til neste mål, skal Autostyring være tilgjengelig igjen.

MERK: Hvis dette varselet blir aktivt når du kjører i Tyskland, skal Autostyring bli tilgjengelig igjen så snart bilen kjører under hastighetsgrensen til Autostyring.

Hvis Autostyring ikke er tilgjengelig under den neste kjøreturen og forblir utilgjengelig under de neste kjøreturene, må du bestille service så snart det passer. Det går fint å kjøre bilen i mellomtiden.

Se [Autopilot-funksjoner på side 98](#) for mer informasjon.

APP_w221

Cruisekontroll ikke tilgjengelig Redusert synlighet for frontradar

Dette betyr denne alarmen:

Aktiv Cruise Control og Autostyring er ikke tilgjengelige fordi radaren i støtfangerområdet foran på bilen har ingen eller lav sikt.

Dette kan være en midlertidig hindring forårsaket av faktorer som snø, is, jord eller søle.

Dette gjør du:



Fortsett til destinasjonen din. Det går fint å kjøre bilen. Aktiv Cruise Control og Autostyring vil være utilgjengelige så lenge radaren ikke har tilstrekkelig sikt.

Hvis varselet vedvarer under kjøreturen, må du undersøke støtfangeren foran før den neste planlagte kjøreturen for å fjerne en eventuell hindring.

Hvis dette varselet vedvarer under påfølgende kjøreturer, men det ikke er noen synlig hindring på støtfangeren foran der radaren befinner seg, må du bestille service så snart det passer. Det går fint å kjøre bilen i mellomtiden.

APP_w222

Cruisekontroll ikke tilgjengelig Redusert synlighet for frontkamera

Dette betyr denne alarmen:

Aktiv Cruise Control og Autostyring er ikke tilgjengelige fordi ett eller flere av frontkameraene i bilen er blokkert eller tildekket av eksterne forhold.

Aktiv Cruise Control og Autostyring vil være utilgjengelige så lenge et frontkamera ikke har tilstrekkelig sikt. Kameraene kan ha begrenset eller ingen sikt på grunn av følgende:

- smuss eller rusk på kameraets overflate
- miljøpåvirkninger som regn, tåke, snø eller dugg
- sterkt sollys eller gjenskinns fra andre lyskilder
- forhold med lite eller begrenset lys, inkludert ubelyste eller dårlig belyste veier når det er mørkt
- kondensering (vanndråper eller dugg) på kameraets overflate
- ensformige omgivelser, inkludert tunnelvegger eller midtdele

Dette gjør du:

Fortsett til destinasjonen din. Det går fint å kjøre bilen.

Dette er ofte et midlertidig problem som løser seg selv. Hvis varselet ikke forsvinner innen kjøreturen er over, gjør du følgende:

- Kontroller og rengjør frontkameraområdet øverst i midten på frontruten før du planlegger neste kjøretur.
- Sjekk kameraoverflaten for kondens, smuss eller annet rusk, og prøv å fjerne eventuelle hindringer.

Se [Rengjøring av et kamera på side 186](#) for mer informasjon om fjerning av smuss eller rusk fra det området på bilen.

Selv om kondens inni frontkameradekselet ikke kan tørkes bort, forsvinner den ofte fortere hvis du følger disse trinnene:

1. Forvarm kupeen med temperaturen angitt til Høy and klimaanlegget PÅ.
2. Slå på frontruteviseren.

Hvis dette varselet vedvarer under påfølgende kjøreturer, men det ikke er noen synlig frontkamerahindring, må du bestille service så snart det passer. Det går fint å kjøre bilen i mellomtiden.

APP_w224

Cruisekontroll ikke tilgjengelig Fortsett å kjøre for å kalibrere kameraene

Dette betyr denne alarmen:

Aktiv Cruise Control og Autostyring er ikke tilgjengelige fordi kameraene på bilen ikke er fullstendig kalibrert.



Feilsøking av varsler

Kjoretøyet må manøvrere med stor presisjon når funksjoner som Aktiv Cruise Control og Autostyring er aktive. Før disse funksjonene kan brukes for første gang, må kameraene fullføre en innledende selvkalibrering. Av og til kan ett eller flere kameraer bli ukalibrert.

Dette gjør du:

Fortsett til destinasjonen din. Det går fint å kjøre bilen.

Aktiv Cruise Control og Autostyring vil være utilgjengelige til kamerakalibrering er fullført.

Når kalibreringen er fullført, skal Aktiv Cruise Control og Autostyring være tilgjengelige.

En fremdriftsindikator for kalibrering vises på berøringsskjermen. Kalibrering fullføres vanligvis etter å ha kjørt 32–40 km (20–25 miles), men avstanden varierer avhengig av vei- og miljøforhold. Hvis man kjører på en rett vei med svært godt synlige filmerkinger, hjelper det for eksempel kameraet med å kalibreres raskere.

Hvis varselet vedvarer og kamerakalibreringen ikke er fullført etter å ha kjørt 160 km (100 miles) eller mer, eller Aktiv Cruise Control og Autostyring fortsatt ikke er tilgjengelige etter fullført kamerakalibrering, må du planlegge service så snart du har anledning. Det går fint å kjøre bilen i mellomtiden.

APP_w304

Kamera blokkert eller tildekket Rengjør kameraet eller vent til den klarer

Dette betyr denne alarmen:

Ett eller flere av bilens kameraer har begrenset eller ingen sikt på grunn av eksterne faktorer. Når bilens kameraer ikke kan gi nøyaktig visuell informasjon, kan det være at noen eller alle Autopilot-funksjoner er midlertidig utilgjengelige.

Kameraene kan ha begrenset eller ingen sikt på grunn av følgende:

- smuss eller rusk på kameraets overflate
- miljøpåvirkninger som regn, tåke, snø eller dugg
- sterkt sollys eller gjenskinn fra andre lyskilder
- forhold med lite eller begrenset lys, inkludert ubelyste eller dårlig belyste veier når det er mørkt
- kondensering (vanndråper eller dugg) på kameraets overflate
- ensformige omgivelser, inkludert tunnelvegger eller midtdelere

Dette gjør du:

Fortsett til destinasjonen din. Det går fint å kjøre bilen. Dette er ofte et midlertidig problem som forsvinner når kondensen fordampes, eller når en spesifikk påvirkning eller egenskap i omgivelsene ikke lenger er til stede.

Hvis varselet ikke går bort innen du kommer til destinasjonen, må du sjekke kameraoverflatene for kondens, smuss eller annet rusk. Se [Kameraer på side 16](#) for kameraplasseringer.

Rengjør kameraene etter behov før du planlegger neste kjøretur. Se [Rengjøring av et kamera på side 186](#) for anbefalte rengjøringsprosedyrer.

Hvis varselet fortsatt er der etter rengjøring av kameraene, ser du om det er kondens på de innvendige overflatene til kameradekslene i dørstolpen. Selv om kondens inni kameradekslene ikke kan tørkes bort, forsvinner den ofte raskere hvis du følger disse trinnene:

1. Forvarm kupeen ved å slå på klima, angi temperaturen til høy og sørg for at klimaanlegget er på.
2. Slå på frontruteaviseren.
3. Rett luftventilene mot dørstolpekameraene.

Se [Rengjøring av et kamera på side 186](#) for mer informasjon om å fjerne kondens fra kameradeksler.



Hvis varselet ikke forsvinner før slutten av den neste planlagte kjøreturen, selv om du har rengjort indikert(e) kamera(er) og fulgt anbefalte trinn for å fjerne kondens, må du planlegge service ved neste anledning. Det går fint å kjøre bilen i mellomtiden.

BMS_a067

Ytelsen til batt. med høy spenning er begr. OK å kjøre – avtal service snart

Dette betyr denne alarmen:

Bilen har oppdaget en tilstand i høyspenningsbatteriet som begrenset batteriets ytelse. Service kreves for å gjenopprette full ytelse.

Bilens maksimale rekkevidde kan være redusert, og det kan ta lengre tid å lade bilen enn tidligere. Maksimal ladehastighet varierer, som alltid, basert på sted, strømkilde og ladeutstyr.

Dette gjør du:

Det går fint å kjøre bilen.

Det anbefales at du avtaler service så snart det passer. Uten service kan du oppleve at bilen får redusert maksimal rekkevidde og ladeytelse, og redusert effekt og akselerasjon under kjøring kan også begynne å vise seg.

Når dette varselet vises, holder du bilen ladet ved 30 % kapasitet eller høyere for å unngå avvik mellom estimert rekkevidde som vises på bilens berøringsskjerm, og det faktiske ladenivået til høyspenningsbatteriet.

Se [Informasjon om høyspenningsbatteri på side 165](#) for mer informasjon om høyspenningsbatteriet.

BMS_a068

Batteri med høy spenning trenger service Akselerasjon og ladeytelse redusert

Dette betyr denne alarmen:

Bilen har oppdaget en tilstand i høyspenningsbatteriet som begrenset batteriets ytelse.

Du kan oppleve at bilens topphastighet er redusert og at bilen reagerer tregere enn før på akselerasjonsanmodninger.

Bilens maksimale rekkevidde kan være redusert, og det kan ta lengre tid å lade bilen enn tidligere. Maksimal ladehastighet varierer, som alltid, basert på sted, strømkilde og ladeutstyr.

Service kreves for å gjenopprette full ytelse.

Dette gjør du:

Det går fint å kjøre bilen.

Det anbefales at du avtaler service så snart det passer. Uten service kan du oppleve at bilen får redusert effekt, akselerasjon, rekkevidde og ladeytelse.

Når dette varselet vises, holder du bilen ladet ved 30 % kapasitet eller høyere for å unngå avvik mellom estimert rekkevidde som vises på bilens berøringsskjerm, og det faktiske ladenivået til høyspenningsbatteriet.

Se [Informasjon om høyspenningsbatteri på side 165](#) for mer informasjon om høyspenningsbatteriet.

BMS_a069

Lavt batterinivå Lad nå

Dette betyr denne alarmen:



Feilsøking av varsler

Bilen har oppdaget at høyspenningsbatteriet ikke har nok strøm til å kunne fortsette å kjøre. Dette varselet vises vanligvis fordi ladenivået til bilens høyspenningsbatteri er redusert gjennom normal bruk.

Bilen vil ikke kunne kjøre eller fortsette å kjøre før den lades.

Hvis dette varselet vises mens du kjører, må bilen slås av. Et separat varsel for bilen kan vises for å indikere denne tilstanden. Det er også mulig at bilen stopper uventet.

Hvis dette varselet vises når bilen står parkert, kan det være at du ikke kan kjøre.

Dette gjør du:

Lad bilen umiddelbart. Lading av bilen skal gjenopprette muligheten for kjøring.

Hvis dette varselet vises ved påfølgende kjøreturer, til tross for at batteriets ladenivå vises som 5 % eller høyere, bestiller du service ved første anledning.

Se [Informasjon om høyspenningsbatteri på side 165](#) for mer informasjon om høyspenningsbatteriet.

Se [Ladeinstruksjoner på side 166](#) for mer informasjon om lading. BMS_a074

BMS_a074

Det maksimale batterinivået er redusert OK å kjøre – avtal service

Dette betyr denne alarmer:

Bilen har oppdaget en tilstand i høyspenningsbatteriet som begrenset batteriets ytelse. Som følge av dette er maksimalt ladenivå og maksimal rekkevidde redusert. Service kreves for å gjenopprette full ytelse.

Dette gjør du:

- Det går fint å kjøre bilen. Bilen din kan lade når ladenivået er under 50 %. Ladingen starter ikke hvis ladenivået allerede er over 50 %.
- Hvis dette varselet fortsetter å vises, bør du planlegge service så snart du har anledning. Uten service kan du oppleve ytterligere reduksjon i bilens maksimale ladenivå og rekkevidde.
- Hvis du vil ha mer informasjon om høyspenningsbatteriet, kan du se

BMS_a079

Kan ikke lade – Maks. ladenivå er nådd Maks. ladenivå er redusert – Avtal service

Dette betyr denne alarmer:

Bilen har oppdaget en tilstand i høyspenningsbatteriet som begrenser batteriets evne til å lade opp til et ladenivå på 50 %.

Dette gjør du:

- Det går fint å kjøre bilen. Bilen din kan lade når ladenivået er under 50 %. Ladingen starter ikke hvis ladenivået allerede er over 50 %.
- Hvis dette varselet fortsetter å vises, bør du planlegge service så snart du har anledning. Uten service kan du oppleve ytterligere reduksjon i bilens maksimale ladenivå og rekkevidde.
- Hvis du vil ha mer informasjon om høyspenningsbatteriet, kan du se

**CC_a001****Lader ikke – utilstrekkelig jording
Bekreft korrekte ledninger og kontaktjording****Dette betyr denne alarmen:**

Ingen jordforbindelse oppdaget i veggkontakten.

Dette gjør du:

Få Wall Connector inspisert av en elektriker for å sikre at den er riktig jordet. Elektrikeren skal sikre at det er riktig jording på kretsbyteren eller strømfordelingsskapet og også sikre riktig tilkobling til Wall Connector.

For mer informasjon kan du se [monteringsveiledning](#) for veggkontakten.

CC_a002**Lader ikke – utilstrekkelig jording
Koble til igjen, eller bytt ladeutstyr****Dette betyr denne alarmen:**

Jordingsfeil. Strøm lekker gjennom på et usikkert sted. Mulig linje til jord eller nøytral til jordfeil.

Dette gjør du:

Prøv å lade på nytt ved å koble Wall Connector fra bilen og koble til på nytt. Hvis problemet vedvarer, slår du AV kretsbyteren som betjener Wall Connector, venter i ti sekunder og slår kretsbyteren PÅ igjen før du prøver å koble Wall Connector til bilen igjen. Hvis problemet vedvarer, tar du kontakt med elektrikeren eller Tesla.

For mer informasjon kan du se [monteringsveiledning](#) for veggkontakten.

CC_a003**Kan ikke lade – GFCI til Wall Connector-feil
Koble til igjen, eller bytt ladeutstyr****Dette betyr denne alarmen:**

Jordingsfeil. Strøm lekker gjennom på et usikkert sted. Mulig linje til jord eller nøytral til jordfeil.

Dette gjør du:

Prøv å lade på nytt ved å koble Wall Connector fra bilen og koble til på nytt. Hvis problemet vedvarer, slår du AV kretsbyteren som betjener Wall Connector, venter i ti sekunder og slår kretsbyteren PÅ igjen før du prøver å koble Wall Connector til bilen igjen. Hvis problemet vedvarer, tar du kontakt med elektrikeren eller Tesla.

For mer informasjon kan du se [monteringsveiledning](#) for veggkontakten.

CC_a004**Kan ikke lade – problem med Wall Connector
Wall Connector trenger service****Dette betyr denne alarmen:**

Maskinvareproblem i veggkontakt. Følgende kan være mulige problemer:

1. Kontaktoren fungerer ikke.
2. Selvtesten til den interne jordfeilovervåkingskretsen mislyktes.



3. Den termiske sensoren er koblet fra.
4. Andre problemer med maskinvarekomponenter.

Dette gjør du:

Et internt problem ble oppdaget av Wall Connector.

1. Prøv å lade på nytt ved å koble Wall Connector fra bilen og koble til på nytt.
2. Hvis problemet vedvarer, slår du AV kretsbryteren for Wall Connector, venter i ti sekunder og slår deretter kretsbryteren PÅ igjen. Prøv deretter å koble Wall Connector til bilen på nytt.
3. Hvis problemet vedvarer, får du en elektriker til å sikre at alle ledninger er ordentlig koblet til og trukket til i henhold til instruksjonene i Wall Connectors monteringshåndbok.
4. Når elektrikeren har fullført arbeidet og gjenopprettet strømtilførselen til Wall Connector, forsøker du å lade på nytt ved å koble Wall Connector til kjøretøyet igjen.
5. Hvis problemet vedvarer, må det utføres service på Wall Connector.

For mer informasjon kan du se [monteringsveiledning](#) for veggkontakten.

CC_a005

Kan ikke lade – GFCI til Wall Connector-feil Koble til igjen, eller bytt ladeutstyr

Dette betyr denne alarmen:

Jordingsfeil. Strøm lekker gjennom på et usikkert sted. Mulig linje til jord eller nøytral til jordfeil.

Dette gjør du:

Prøv å lade på nytt ved å koble Wall Connector fra bilen og koble til på nytt. Hvis problemet vedvarer, slår du AV kretsbryteren som betjener Wall Connector, venter i ti sekunder og slår kretsbryteren PÅ igjen før du prøver å koble Wall Connector til bilen igjen. Hvis problemet vedvarer, tar du kontakt med elektrikeren eller Tesla.

For mer informasjon kan du se [monteringsveiledning](#) for veggkontakten.

CC_a006

Kan ikke lade – overstrøm på Wall Connector Koble til igjen, eller bytt ladeutstyr

Dette betyr denne alarmen:

Overspenningsvern.

Dette gjør du:

Reduser bilens innstilling for ladestrøm. Hvis problemet vedvarer, må service utføres.

For mer informasjon kan du se [monteringsveiledning](#) for veggkontakten.

CC_a007

Lader ikke – for høy spenning Spenning må være innenfor Wall Connector-effekt

Dette betyr denne alarmen:

Over- eller underspenningsvern.

Dette gjør du:



Ta kontakt med elektriker for å sikre riktig spenning på strømbryter som betjener veggkontakten.

For mer informasjon kan du se [monteringsveiledning](#) for veggkontakten.

CC_a008

Lader ikke – for lav spenning

Spenning må være innenfor Wall Connector-effekt

Dette betyr denne alarmen:

Over- eller underspenningsvern.

Dette gjør du:

Ta kontakt med elektriker for å sikre riktig spenning på strømbryter som betjener veggkontakten.

For mer informasjon kan du se [monteringsveiledning](#) for veggkontakten.

CC_a009

Lader ikke – feil inngangsledning

Inngangsledninger til Wall Connector må fikses

Dette betyr denne alarmen:

Inngang feilkoblet: mulig at linje og nøytral er byttet.

Dette gjør du:

Ledningsnett mellom stikkkontakten og veggkontakten er feil montert. Ta kontakt med elektriker.

For mer informasjon kan du se [monteringsveiledning](#) for veggkontakten.

CC_a010

Kan ikke lade – problem med Wall Connector

Wall Connector trenger service

Dette betyr denne alarmen:

Maskinvareproblem i veggkontakt. Følgende kan være mulige problemer:

1. Kontaktoren fungerer ikke.
2. Selvtesten til den interne jordfeilovervåkingskretsen mislyktes.
3. Den termiske sensoren er koblet fra.
4. Andre problemer med maskinvarekomponenter.

Dette gjør du:

Et internt problem ble oppdaget av Wall Connector.

1. Prøv å lade på nytt ved å koble Wall Connector fra bilen og koble til på nytt.
2. Hvis problemet vedvarer, slår du AV kretsbyteren for Wall Connector, venter i ti sekunder og slår deretter kretsbyteren PÅ igjen. Prøv deretter å koble Wall Connector til bilen på nytt.
3. Hvis problemet vedvarer, får du en elektriker til å sikre at alle ledninger er ordentlig koblet til og trukket til i henhold til instruksjonene i Wall Connectors monteringshåndbok.
4. Når elektrikeren har fullført arbeidet og gjenopprettet strømtilførselen til Wall Connector, forsøker du å lade på nytt ved å koble Wall Connector til kjøretøyet igjen.



5. Hvis problemet vedvarer, må det utføres service på Wall Connector.

For mer informasjon kan du se [monteringsveiledning](#) for veggkontakten.

CC_a011

Kan ikke lade – Wall Connector for varm La Wall Connector kjøle ned og prøv på nytt

Dette betyr denne alarmen:

Beskyttelse mot overoppheting (lås av).

Dette gjør du:

Kontroller at Wall Connector ikke er dekket av noe, og at det ikke er noen varmekilder i nærheten. Hvis problemet vedvarer under normale omgivelsestemperaturer (under 38 °C), må service utføres.

For mer informasjon kan du se [monteringsveiledning](#) for veggkontakten.

CC_a012

Kan ikke lade – Wall Connector for varm Wall Connector-ledninger må kontrolleres

Varselet Høy temperatur registrert av Wall Connector angir at bygningens forbindelse til Wall Connector begynner å bli for varm, så ladingen har stoppet for å beskytte kablingen og Wall Connector.

Dette er vanligvis ikke et problem med bilen eller Wall Connector, men heller et problem med bygningens kabling. Dette kan skyldes løs forbindelse fra bygningens kabling til Wall Connector, og kan repareres kjøpt av en elektriker.

For å få tilbake normal ladedrift kan du prøve følgende trinn.

Hvis Wall Connector er plagget inn i et vegguttak, må du passe på at

- pluggen er satt helt inn i stikkkontakten/uttaket
- plugg-/uttaksområdet ikke er blokkert eller dekket av noe
- det ikke er noen varmekilde i nærheten

Hvis problemet fortsetter eller Wall Connector er fastkoblet, kontakter du en elektriker for å inspisere forbindelsen fra bygningens kabling til Wall Connector. De skal sikre at alle ledninger er riktig koblet til og trukket i henhold til monteringsveiledningen for Wall Connector.

For mer informasjon kan du se [monteringsveiledning](#) for veggkontakten.

CC_a013

Lader ikke – ladehåndtak for varmt Se etter rusk på ladehåndtak og -port

Dette betyr denne alarmen:

Beskyttelse mot overoppheting (lås av).

Dette gjør du:

Pass på at kontakten er skjøvet helt inn i ladeinntaket i bilens ladeport, ikke er dekket av noe, og at det ikke er noen varmekilder i nærheten. Hvis problemet vedvarer under normale omgivelsestemperaturer (under 38 °C), må service utføres.

For mer informasjon kan du se [monteringsveiledning](#) for veggkontakten.

**CC_a014****Kan ikke lade – problem med Wall Connector
Wall Connector trenger service****Dette betyr denne alarmen:**

Maskinvareproblem i veggkontakt. Følgende kan være mulige problemer:

1. Kontaktoren fungerer ikke.
2. Selvtesten til den interne jordfeilovervåkingskretsen mislyktes.
3. Den termiske sensoren er koblet fra.
4. Andre problemer med maskinvarekomponenter.

Dette gjør du:

Et internt problem ble oppdaget av Wall Connector.

1. Prøv å lade på nytt ved å koble Wall Connector fra bilen og koble til på nytt.
2. Hvis problemet vedvarer, slår du AV krets Bryteren for Wall Connector, venter i ti sekunder og slår deretter krets Bryteren PÅ igjen. Prøv deretter å koble Wall Connector til bilen på nytt.
3. Hvis problemet vedvarer, får du en elektriker til å sikre at alle ledninger er ordentlig koblet til og trukket til i henhold til instruksjonene i Wall Connectors monteringshåndbok.
4. Når elektrikeren har fullført arbeidet og gjenopprettet strømtilførselen til Wall Connector, forsøker du å lade på nytt ved å koble Wall Connector til kjøretøyet igjen.
5. Hvis problemet vedvarer, må det utføres service på Wall Connector.

For mer informasjon kan du se [monteringsveiledning](#) for veggkontakten.

CC_a015**Lader ikke – problem med tilkobling til bil
Sett ladekabel helt inn i ladeporten****Dette betyr denne alarmen:**

Det oppstod en kommunikasjonsfeil mellom veggkontakten og bilen.

Dette gjør du:

Prøv å lade på nytt ved å koble Wall Connector fra bilen og koble til på nytt.

1. Hvis problemet vedvarer, slår du AV krets Bryteren som betjener Wall Connector, venter i ti sekunder og slår krets Bryteren PÅ igjen før du prøver å koble Wall Connector til bilen igjen.
2. Hvis problemet vedvarer og annet ladeutstyr er tilgjengelig, kobler du bilen til en annen Wall Connector eller en mobil kontakt for å kontrollere at bilen kan kommunisere med annet ladeutstyr.
3. Hvis problemet vedvarer, må service utføres.

For mer informasjon kan du se [monteringsveiledning](#) for veggkontakten.

CC_a016**Lader ikke – problem med tilkobling til bil
Sett ladekabel helt inn i ladeporten****Dette betyr denne alarmen:**



Feilsøking av varsler

Det oppstod en kommunikasjonsfeil mellom veggkontakten og bilen.

Dette gjør du:

Prøv å lade på nytt ved å koble Wall Connector fra bilen og koble til på nytt.

1. Hvis problemet vedvarer, slår du AV kretsbryteren som betjener Wall Connector, venter i ti sekunder og slår kretsbryteren PÅ igjen før du prøver å koble Wall Connector til bilen igjen.
2. Hvis problemet vedvarer og annet ladeutstyr er tilgjengelig, kobler du bilen til en annen Wall Connector eller en mobil kontakt for å kontrollere at bilen kan kommunisere med annet ladeutstyr.
3. Hvis problemet vedvarer, må service utføres.

For mer informasjon kan du se [monteringsveiledning](#) for veggkontakten.

CC_a017

Lader ikke – problem med tilkobling til bil Sett ladekabel helt inn i ladeporten

Dette betyr denne alarmen:

Det oppstod en kommunikasjonsfeil mellom veggkontakten og bilen.

Dette gjør du:

Prøv å lade på nytt ved å koble Wall Connector fra bilen og koble til på nytt.

1. Hvis problemet vedvarer, slår du AV kretsbryteren som betjener Wall Connector, venter i ti sekunder og slår kretsbryteren PÅ igjen før du prøver å koble Wall Connector til bilen igjen.
2. Hvis problemet vedvarer og annet ladeutstyr er tilgjengelig, kobler du bilen til en annen Wall Connector eller en mobil kontakt for å kontrollere at bilen kan kommunisere med annet ladeutstyr.
3. Hvis problemet vedvarer, må service utføres.

For mer informasjon kan du se [monteringsveiledning](#) for veggkontakten.

CC_a018

Lader ikke – problem med tilkobling til bil Sett ladekabel helt inn i ladeporten

Dette betyr denne alarmen:

Det oppstod en kommunikasjonsfeil mellom veggkontakten og bilen.

Dette gjør du:

Prøv å lade på nytt ved å koble Wall Connector fra bilen og koble til på nytt.

1. Hvis problemet vedvarer, slår du AV kretsbryteren som betjener Wall Connector, venter i ti sekunder og slår kretsbryteren PÅ igjen før du prøver å koble Wall Connector til bilen igjen.
2. Hvis problemet vedvarer og annet ladeutstyr er tilgjengelig, kobler du bilen til en annen Wall Connector eller en mobil kontakt for å kontrollere at bilen kan kommunisere med annet ladeutstyr.
3. Hvis problemet vedvarer, må service utføres.

For mer informasjon kan du se [monteringsveiledning](#) for veggkontakten.



CC_a019

Lader ikke – problem med tilkobling til bil Sett ladekabel helt inn i ladeporten

Dette betyr denne alarmen:

Det oppstod en kommunikasjonsfeil mellom veggkontakten og bilen.

Dette gjør du:

Prøv å lade på nytt ved å koble Wall Connector fra bilen og koble til på nytt.

1. Hvis problemet vedvarer, slår du AV kretsbryteren som betjener Wall Connector, venter i ti sekunder og slår kretsbryteren PÅ igjen før du prøver å koble Wall Connector til bilen igjen.
2. Hvis problemet vedvarer og annet ladeutstyr er tilgjengelig, kobler du bilen til en annen Wall Connector eller en mobil kontakt for å kontrollere at bilen kan kommunisere med annet ladeutstyr.
3. Hvis problemet vedvarer, må service utføres.

For mer informasjon kan du se [monteringsveiledning](#) for veggkontakten.

CC_a020

Kan ikke lade – problem med Wall Connector Wall Connector trenger service

Dette betyr denne alarmen:

Maskinvareproblem i veggkontakt. Følgende kan være mulige problemer:

1. Kontaktoren fungerer ikke.
2. Selvtesten til den interne jordfeilovervåkingskretsen mislyktes.
3. Den termiske sensoren er koblet fra.
4. Andre problemer med maskinvarekomponenter.

Dette gjør du:

Et internt problem ble oppdaget av Wall Connector.

1. Prøv å lade på nytt ved å koble Wall Connector fra bilen og koble til på nytt.
2. Hvis problemet vedvarer, slår du AV kretsbryteren for Wall Connector, venter i ti sekunder og slår deretter kretsbryteren PÅ igjen. Prøv deretter å koble Wall Connector til bilen på nytt.
3. Hvis problemet vedvarer, får du en elektriker til å sikre at alle ledninger er ordentlig koblet til og trukket til i henhold til instruksjonene i Wall Connectors monteringshåndbok.
4. Når elektrikeren har fullført arbeidet og gjenopprettet strømtilførselen til Wall Connector, forsøker du å lade på nytt ved å koble Wall Connector til kjøretøyet igjen.
5. Hvis problemet vedvarer, må det utføres service på Wall Connector.

For mer informasjon kan du se [monteringsveiledning](#) for veggkontakten.

CC_a021

Lader ikke – ingen Wall Connector er primær Sjekk at primær har strøm og er tilgjengelig

Dette betyr denne alarmen:



Lastfordelingsnettverk (kretsbytterfordeling): Du trenger én (og bare én) Wall Connector angitt som primærkontakt.

Dette gjør du:

Bare én Wall Connector kan stilles inn med primærkonfigurasjon. Få elektrikerens til å bekrefte at:

1. Bare en av Wall Connectors er angitt som primærkontakt.
2. Alle andre Wall Connectors koblet til den primære enheten, er satt til parert posisjon (posisjon F).

For mer informasjon kan du se [monteringsveiledning](#) for veggkontakten.

CC_a022

Lader ikke – mer enn én primærenhet Sjekk at bare én Wall Connector er primær

Dette betyr denne alarmen:

Lastfordelingsnettverk (kretsbytterfordeling): Du trenger én (og bare én) Wall Connector angitt som primærkontakt.

Dette gjør du:

Bare én Wall Connector kan stilles inn med primærkonfigurasjon. Få elektrikerens til å bekrefte at:

1. Bare en av Wall Connectors er angitt som primærkontakt.
2. Alle andre Wall Connectors koblet til den primære enheten, er satt til parert posisjon (posisjon F).

For mer informasjon kan du se [monteringsveiledning](#) for veggkontakten.

CC_a023

Lader ikke – for mange Wall Connector Sørg for maks. tre parede enheter til primær

Dette betyr denne alarmen:

Lastfordelingsnettverk (kretsbytterfordeling): Mer enn tre Wall Connectors er parert med samme primærenhet.

Dette gjør du:

Ta kontakt med elektrikerens for å få én eller flere parede Wall Connectors flyttet til en annen krets og koblet fra (paring opphevet) dette lastfordelingsnettverket (kretsbytterfordeling).

For mer informasjon kan du se [monteringsveiledning](#) for veggkontakten.

CC_a024

Lader ikke – lav spenning på Wall Connector Strøminnstillinger på primærenhet må økes

Dette betyr denne alarmen:

Feil dreiebryterinnstilling.

Dette gjør du:

Få elektrikerens til å justere Wall Connectors interne dreiebryter til en gyldig driftstrømningstilling. Elektrikerens må først sørge for at Wall Connector er slått av. Sammenhengen mellom bryterinnstilling og strøm skal være trykt på innsiden av Wall Connector. Elektrikerens bør også se delen Innstilling av driftsstrøm i Wall Connectors monteringshåndbok.



Hvis Wall Connector er satt opp for lastfordeling (kretsbyterfordeling) og paret med andre Wall Connectors, må dreiebryteren til primærenheten angis til en driftsstrømstilling som lar hver parede Wall Connector motta minst 6 A ladestrøm.

Eksempel: Tre Wall Connectors er parete for lastfordeling. Primærenheten må angis til en strøm på minst $3 * 6 \text{ A} = 18 \text{ A}$ eller høyere.

For mer informasjon kan du se [monteringsveiledning](#) for veggkontakten.

CC_a025

Kan ikke lade – problem med Wall Connector Wall Connector trenger service

Dette betyr denne alarmen:

Maskinvareproblem i veggkontakt. Følgende kan være mulige problemer:

1. Kontaktoren fungerer ikke.
2. Selvtesten til den interne jordfeilovervåkingskretsen mislyktes.
3. Den termiske sensoren er koblet fra.
4. Andre problemer med maskinvarekomponenter.

Dette gjør du:

Et internt problem ble oppdaget av Wall Connector.

1. Prøv å lade på nytt ved å koble Wall Connector fra bilen og koble til på nytt.
2. Hvis problemet vedvarer, slår du AV kretsbyteren for Wall Connector, venter i ti sekunder og slår deretter kretsbyteren PÅ igjen. Prøv deretter å koble Wall Connector til bilen på nytt.
3. Hvis problemet vedvarer, får du en elektriker til å sikre at alle ledninger er ordentlig koblet til og trukket til i henhold til instruksjonene i Wall Connectors monteringshåndbok.
4. Når elektrikeren har fullført arbeidet og gjenopprettet strømtilførselen til Wall Connector, forsøker du å lade på nytt ved å koble Wall Connector til kjøretøyet igjen.
5. Hvis problemet vedvarer, må det utføres service på Wall Connector.

For mer informasjon kan du se [monteringsveiledning](#) for veggkontakten.

CC_a026

Kan ikke lade – problem med Wall Connector Wall Connector trenger service

Dette betyr denne alarmen:

Maskinvareproblem i veggkontakt. Følgende kan være mulige problemer:

1. Kontaktoren fungerer ikke.
2. Selvtesten til den interne jordfeilovervåkingskretsen mislyktes.
3. Den termiske sensoren er koblet fra.
4. Andre problemer med maskinvarekomponenter.

Dette gjør du:

Et internt problem ble oppdaget av Wall Connector.

1. Prøv å lade på nytt ved å koble Wall Connector fra bilen og koble til på nytt.



2. Hvis problemet vedvarer, slår du AV kretsbryteren for Wall Connector, venter i ti sekunder og slår deretter kretsbryteren PÅ igjen. Prøv deretter å koble Wall Connector til bilen på nytt.
3. Hvis problemet vedvarer, får du en elektriker til å sikre at alle ledninger er ordentlig koblet til og trukket til i henhold til instruksjonene i Wall Connectors monteringshåndbok.
4. Når elektrikeren har fullført arbeidet og gjenopprettet strømtilførselen til Wall Connector, forsøker du å lade på nytt ved å koble Wall Connector til kjøretøyet igjen.
5. Hvis problemet vedvarer, må det utføres service på Wall Connector.

For mer informasjon kan du se [monteringsveiledning](#) for veggkontakten.

CC_a027

Kan ikke lade – problem med Wall Connector Wall Connector trenger service

Dette betyr denne alarmen:

Maskinvareproblem i veggkontakt. Følgende kan være mulige problemer:

1. Kontaktoren fungerer ikke.
2. Selvtesten til den interne jordfeilovervåkingskretsen mislyktes.
3. Den termiske sensoren er koblet fra.
4. Andre problemer med maskinvarekomponenter.

Dette gjør du:

Et internt problem ble oppdaget av Wall Connector.

1. Prøv å lade på nytt ved å koble Wall Connector fra bilen og koble til på nytt.
2. Hvis problemet vedvarer, slår du AV kretsbryteren for Wall Connector, venter i ti sekunder og slår deretter kretsbryteren PÅ igjen. Prøv deretter å koble Wall Connector til bilen på nytt.
3. Hvis problemet vedvarer, får du en elektriker til å sikre at alle ledninger er ordentlig koblet til og trukket til i henhold til instruksjonene i Wall Connectors monteringshåndbok.
4. Når elektrikeren har fullført arbeidet og gjenopprettet strømtilførselen til Wall Connector, forsøker du å lade på nytt ved å koble Wall Connector til kjøretøyet igjen.
5. Hvis problemet vedvarer, må det utføres service på Wall Connector.

For mer informasjon kan du se [monteringsveiledning](#) for veggkontakten.

CC_a028

Lader ikke – feil bryterinnstilling Dreibryter på Wall Connector må justeres

Dette betyr denne alarmen:

Feil dreiebryterinnstilling.

Dette gjør du:

Få elektrikeren til å justere Wall Connectors interne dreiebryter til en gyldig driftstrømningstilling. Elektrikeren må først sørge for at Wall Connector er slått av. Sammenhengen mellom bryterinnstilling og strøm skal være trykt på innsiden av Wall Connector. Elektrikeren bør også se delen Innstilling av driftsstrøm i Wall Connectors monteringshåndbok.

Hvis Wall Connector er satt opp for lastfordeling (kretsbyterfordeling) og paret med andre Wall Connectors, må dreiebryteren til primærenheten angis til en driftsstrømningstilling som lar hver paret Wall Connector motta minst 6 A ladestrøm.



Eksempel: Tre Wall Connectors er paret for lastfordeling. Primærenheten må angis til en strøm på minst $3 * 6 \text{ A} = 18 \text{ A}$ eller høyere.

For mer informasjon kan du se [monteringsveiledning](#) for veggkontakten.

CC_a029

Lader ikke – problem med tilkobling til bil Sett ladekabel helt inn i ladeporten

Dette betyr denne alarmen:

Det oppstod en kommunikasjonsfeil mellom veggkontakten og bilen.

Dette gjør du:

Prøv å lade på nytt ved å koble Wall Connector fra bilen og koble til på nytt.

1. Hvis problemet vedvarer, slår du AV kretsbryteren som betjener Wall Connector, venter i ti sekunder og slår kretsbryteren På igjen før du prøver å koble Wall Connector til bilen igjen.
2. Hvis problemet vedvarer og annet ladeutstyr er tilgjengelig, kobler du bilen til en annen Wall Connector eller en mobil kontakt for å kontrollere at bilen kan kommunisere med annet ladeutstyr.
3. Hvis problemet vedvarer, må service utføres.

For mer informasjon kan du se [monteringsveiledning](#) for veggkontakten.

CC_a030

Lader ikke – primær/paret enhet passer ikke Sikringen må være tilpasset Wall Connector

Dette betyr denne alarmen:

Lastfordelingsnettverk (kretsbytterfordeling): De parede Wall Connectors har forskjellige maksimale strømkapasiteter.

Dette gjør du:

Bare Wall Connectors med samme maksimale strømkapasiteter kan pares i lastfordelingsnettverk (kretsbytterfordeling). Få elektrikeren til å sjekke typeetikettene på Wall Connectors for å sikre at strømkapasitetene passer sammen. Det anbefales videre at elektrikeren bare parer Wall Connectors med samme delenummer, for enkelt å sikre at parede enheter er kompatible.

For mer informasjon kan du se [monteringsveiledning](#) for veggkontakten.

CC_a041

Ladehast. redusert – veggkontakt varm Wall Connector-ledninger må kontrolleres

Dette betyr denne alarmen:

Varslet Wall Connector har oppdaget høy temperatur angir at bygningens forbindelse til Wall Connector begynner å bli for varm, så ladingen har fått redusert hastighet for å beskytte kablingen og Wall Connector.

Dette er vanligvis ikke et problem med bilen eller Wall Connector, men heller et problem med bygningens kabling. Dette kan skyldes løs forbindelse fra bygningens kabling til Wall Connector, og kan repareres kjøpt av en elektriker.

Dette gjør du:

Kontakt en elektriker for å inspisere forbindelsen fra bygningens kabling til Wall Connector. De skal sikre at alle ledninger er riktig koblet til og trukket i henhold til monteringsveiledningen for Wall Connector.

For mer informasjon kan du se [monteringsveiledning](#) for veggkontakten.



CC_a043

Wall Connector-konfigurering må fullføres Se installasjonsveil. for å aktivere lading

Dette betyr denne alarmen:

Konfigurasjonen av Wall Connector er ufullstendig.

Dette gjør du:

Wall Connector må settes i drift for riktig konfigurering av sikringsstørrelse og tilkoblingstype for jording.

Hvis du vil ha mer informasjon, kan du se idriftssettingsprosedyren i monteringshåndboken for Wall Connector. Hvis dette problemet vedvarer, kan du kontakte en elektriker for å inspisere forbindelsen fra bygningens kabling til Wall Connector. De må sikre at effekten og jordingstilkoblingene er riktig konfigurert i henhold til monteringshåndboken til Wall Connector.

For mer informasjon kan du se [monteringsveiledning](#) for veggkontakten.

CP_a004

Ladeutstyr ikke gjenkjent Prøv på nytt eller bytt utstyr

Dette betyr denne alarmen:

Ladeporten kan ikke registrere om en ladekabel er satt inn eller hvilken type ladekabel som er koblet til.

Dette varselet er vanligvis spesifikt for eksternt ladeutstyr og eksterne strømkilder og indikerer vanligvis ikke et problem med bilen som kan løses ved å bestille service.

Dette gjør du:

Hvis dette varselet vises mens en ladekabel er koblet til, må du avgjøre om problemet skyldes ladeutstyret eller bilen. Prøv å lade kjøretøyet med annet eksternt ladeutstyr (inkludert ladekabel, ladestasjon eller ladebås).

- Hvis bilen begynner å lade, lå problemet sannsynligvis hos utstyret.
- Hvis bilen fremdeles ikke lader, kan problemet ligge hos bilen.

Hvis dette varselet vises når en ladekabel **ikke** er koblet til, eller hvis du mistenker at problemet ligger hos bilen, Inspiser ladeportens inntak og ladekabelkontakten for hindringer som rusk, fuktighet og/eller fremmedlegemer. Sørg for at eventuelle hindringer i ladeportens inntak er fjernet samt at eventuell fukt har fått tørke, og prøv deretter å sette inn kabelen i ladeporten på nytt.

Du kan også prøve å lade bilen med en Tesla Supercharger eller en ladestasjon på destinasjonen. Du kan finne alle disse på kartet på berøringsskjermen i bilen. Se [Kart og navigasjon på side 152](#) for mer informasjon.

Hvis du vil ha mer informasjon om feilsøking for mobil kontakt eller veggkontakt, kan du se produktets brukerhåndbok i [veiledninger for lade- og adapterprodukter](#).

Se [Ladeinstruksjoner på side 166](#) for mer informasjon om lading.

CP_a010

Kommunikasjonsfeil i ladeutstyr Prøv på nytt eller bytt utstyr

Dette betyr denne alarmen:

Bilen kan ikke lades fordi den ikke kan kommunisere effektivt med det eksterne ladeutstyret. Den registrerer ikke et gyldig kontrollpilotsignal fra ladeutstyret.



Dette varselet er vanligvis spesifikt for eksternt ladeutstyr og eksterne strømkilder og indikerer vanligvis ikke et problem med bilen som kan løses ved å bestille service.

Dette gjør du:

Bekreft først at mangelen på effektiv kommunikasjon forårsakes av ladeutstyret, og ikke et problem med bilen. Det er vanligvis tilfellet.

Prøv å lade kjøretøyet med annet eksternt ladeutstyr (inkludert ladekabel, ladestasjon eller ladebås).

- Hvis bilen begynner å lade, lå problemet sannsynligvis hos utstyret.
- Hvis bilen fremdeles ikke lader, kan problemet ligge hos bilen.

Hvis du mistenker at problemet ligger hos bilen, Inspiser ladeportens inntak og ladekabelkontakten for hindringer som rusk, fuktighet og/eller fremmedlegemer. Sørg for at eventuelle hindringer i ladeportens inntak er fjernet samt at eventuell fukt har fått tørke, og prøv deretter å sette inn kabelen i ladeporten på nytt.

Du kan også prøve å lade bilen med en Tesla Supercharger eller en ladestasjon på destinasjonen. Du kan finne alle disse på kartet på berøringsskjermen i bilen. Se [Kart og navigasjon på side 152](#) for mer informasjon.

Hvis du vil ha mer informasjon om feilsøking for mobil kontakt eller veggkontakt, kan du se produktets brukerhåndbok i [veiledninger for lade- og adapterprodukter](#).

Se [Ladeinstruksjoner på side 166](#) for mer informasjon om lading.

CP_a043

Feil på ladeportens dørsensor

Ladeport kanskje ikke fungerer som forventet

Dette betyr denne alarmen:

En av ladeportens dørsensorer fungerer ikke som normalt. Når dette skjer, er ladeporten kanskje ikke i stand til å registrere dørposisjonen til ladeporten, og ladeporten fungerer kanskje ikke som forventet.

- Ladeportlåsen kan av og til forbli innkoblet når ladeportluken åpnes.
- Ladeportlyset lyser kanskje bare av og til når ladeportluken er åpen.

Dette gjør du:

Prøv å lukke ladeportluken og åpne den igjen.

Se [Åpne ladeporten på side 166](#) for mer informasjon.

Se [Ladeinstruksjoner på side 166](#) for mer informasjon om lading.

CP_a046

Kommunikasjonsbrudd med ladeutstyr

Kontroller strømkilden og ladeutstyret

Dette betyr denne alarmen:

Ladingen stoppet fordi kommunikasjonen mellom kjøretøyet og det eksterne ladeutstyret ble avbrutt.

Dette varselet er vanligvis spesifikt for eksternt ladeutstyr og eksterne strømkilder og indikerer vanligvis ikke et problem med bilen som kan løses ved å bestille service.

Dette gjør du:

Bekreft om det eksterne ladeutstyret har strøm ved å se etter statuslamper, skjermer eller andre indikatorer på utstyret.



Feilsøking av varsler

Hvis utstyret **ikke** er forsynt med strøm, kan du prøve å gjenopprette strømkilden til det eksterne ladeutstyret.

- Hvis du forsøker å lade ved en offentlig ladestasjon og strømmen ikke kan gjenopprettes, kan du kontakte stasjonsoperatøren.
- Hvis du prøver å lade ved en privat stasjon (for eksempel hjemme) og strøm ikke kan gjenopprettes, må du kontakte en elektriker.

Hvis utstyret har strømtilførsel, kan du prøve å lade bilen ved hjelp av annet eksternt ladeutstyr.

- Hvis bilen begynner å lade, lå problemet sannsynligvis hos utstyret.
- Hvis bilen fremdeles ikke lader, kan problemet ligge hos bilen.

Du kan også prøve å lade bilen med en Tesla Supercharger eller en ladestasjon på destinasjonen. Du kan finne alle disse på kartet på berøringsskjermen i bilen. Se [Kart og navigasjon på side 152](#) for mer informasjon.

Hvis du vil ha mer informasjon om feilsøking for mobil kontakt eller veggkontakt, kan du se produktets brukerhåndbok i [veiledninger for lade- og adapterprodukter](#).

CP_a051

Ladeport åpnes kanskje ikke når knappen trykkes på Bruk en annen metode for å åpne ladeporten

Dette betyr denne alarmen:

En av ladeportens dørsensorer kommuniserer ikke som den skal. Ladeporten registrerer kanskje ikke forespørselen om å åpne når ladeportluken trykkes inn.

Dette gjør du:

Du kan fortsatt bruke alle andre vanlige metoder for å åpne ladeportluken:

- Bruk bilens berøringsskjerm.
- Bruk Tesla-mobilappen.
- Mens kjøretøyet er ulåst trykker du på ladehåndtaksknappen på hvilken som helst Tesla-ladekabel, inkludert en Wall Connector, mobil kontakt eller Superlader.
- Hold og trykk på bagasjeromsknappen på nøkkelfjernkontrollen.

Se [Åpne ladeporten på side 166](#) for mer informasjon.

CP_a053

Lader ikke – stasjon ikke tilkoblet strøm Kontroller strømkilde, eller prøv en annen

Dette betyr denne alarmen:

Kan ikke starte lading fordi ladeutstyret ikke er klart. Et ladehåndtak er registrert, men ladestasjonen kommuniserer ikke med kjøretøyet. Problemet kan skyldes følgende:

- Ladestasjonen ikke er tilkoblet strøm.
- Kontrollpilotsignalet mellom ladestasjonen og kjøretøyet er avbrutt.

Dette varselet er vanligvis spesifikt for eksternt ladeutstyr og eksterne strømkilder og indikerer vanligvis ikke et problem med bilen som kan løses ved å bestille service.

Dette gjør du:

Prøv å lade bilen med annet ladeutstyr eller på en annen ladestasjon.



- Hvis bilen begynner å lade, lå problemet sannsynligvis hos utstyret.
- Hvis bilen fremdeles ikke lader, kan problemet ligge hos bilen.

Hvis du bruker en mobil kontakt eller Wall Connector, må du først sjekke statuslampene foran. Hvis det ikke er noen synlige statuslamper, må du kontrollere strømkilden og ta kontakt med en elektriker for å inspisere bygningens kabling til Wall Connector for å bekrefte at alle ledningene er riktig tilkoblet og trukket til.

Hvis du bruker annet eksternt ladeutstyr, må du sjekke brukerhåndboken til produktet for å bekrefte at stasjonen har strøm. Ta kontakt med en elektriker for å inspisere bygningens kabling og ladeutstyret etter behov.

Hvis du vil ha mer informasjon om feilsøking for mobil kontakt eller veggkontakt, kan du se produktets brukerhåndbok i [veiledninger for lade- og adapterprodukter](#).

Du kan også prøve å lade bilen med en Tesla Supercharger eller en ladestasjon på destinasjonen. Du kan finne alle disse på kartet på berøringsskjermen i bilen. Se [Kart og navigasjon på side 152](#) for mer informasjon.

CP_a054

Feil ved låsing av ladekabel

Før ladekabel helt inn eller sjekk for hindring

Dette betyr denne alarmen:

Ladeportlåsen klarer ikke å låse ladekabelen i ladeportinntaket. Hvis låsen ikke er koblet til, vil vekselstrømlading (for eksempel lading med en mobilkontakt eller Wall Connector) være begrenset til 16 A, og hurtiglading/superlading vil ikke være tilgjengelig.

Ladeportlampen pulserer oransje hvis dette varselet vises under vekselstrømlading og vil lyse oransje konstant hvis dette varselet vises når du prøver hurtiglading/superlading.

Dette varselet er vanligvis spesifikt for eksternt ladeutstyr og eksterne strømkilder og indikerer vanligvis ikke et problem med bilen som kan løses ved å bestille service.

Dette gjør du:

Forsøk å sette ladekabelen helt inn i ladeportens inntak på nytt.

Hvis bilen begynner å lade og ladeportlyset pulserer grønt, kan det hende at ladekabelen ikke er satt helt inn før. Vekselstrømlading skal ikke lenger være begrenset, og hurtiglading/superlading skal være tilgjengelig.

Hvis ladingen fremdeles er begrenset eller bilen ikke lader i det hele tatt, Inspiser ladeportens inntak og ladekabelkontakten for hindringer som rusk, fuktighet og/eller fremmedlegemer. Sørg for at eventuelle hindringer i ladeportens inntak er fjernet samt at eventuell fukt har fått tørke, og prøv deretter å sette inn kabelen i ladeporten på nytt.

Hvis lading fremdeles er begrenset eller bilen ikke vil lade i det hele tatt, må du sikre at ladeportlåsens kabel for manuell utløsning (plassert til venstre i bagasjerommet) ikke er trukket i. Sørg for at håndtaket (vanligvis ringformet eller en stropp) for kabelen for manuell utløsning er fri for hindringer og at ingenting er festet til den (som et lastenett eller en paraply). Hvis du vil ha mer informasjon om bruk av manuell utløsning av ladeporten, kan du se [Manuell utløsning av ladekabel på side 169](#).

Du kan også prøve å lade bilen med en Tesla Supercharger eller en ladestasjon på destinasjonen. Du kan finne alle disse på kartet på berøringsskjermen i bilen. Se [Kart og navigasjon på side 152](#) for mer informasjon.

Hvis du vil ha mer informasjon om feilsøking for mobil kontakt eller veggkontakt, kan du se produktets brukerhåndbok i [veiledninger for lade- og adapterprodukter](#).

Se [Ladeinstruksjoner på side 166](#) for mer informasjon om lading.

CP_a055

Kommunikasjonsbrudd med ladeutstyr

Kontroller strømkilden og ladeutstyret

Dette betyr denne alarmen:



Feilsøking av varsler

Ladingen stoppet fordi kommunikasjonen mellom kjøretøyet og det eksterne ladeutstyret ble avbrutt.

Dette varselet er vanligvis spesifikt for eksternt ladeutstyr og eksterne strømkilder og indikerer vanligvis ikke et problem med bilen som kan løses ved å bestille service.

Dette gjør du:

Bekreft om det eksterne ladeutstyret har strøm ved å se etter statuslamper, skjermer eller andre indikatorer på utstyret. Hvis du vil ha mer informasjon om feilsøking for mobil kontakt eller veggkontakt, kan du se produktets brukerhåndbok i [veiledninger for lade- og adapterprodukter](#).

Hvis utstyret **ikke** er forsynt med strøm, kan du prøve å gjenopprette strømkilden til det eksterne ladeutstyret.

- Hvis du forsøker å lade ved en offentlig ladestasjon og strømmen ikke kan gjenopprettes, kan du kontakte stasjonsoperatøren.
- Hvis du prøver å lade ved en privat stasjon (for eksempel hjemme) og strøm ikke kan gjenopprettes, må du kontakte en elektriker.

Hvis utstyret har strømtilførsel, kan du prøve å lade bilen ved hjelp av annet eksternt ladeutstyr.

- Hvis bilen begynner å lade, lå problemet sannsynligvis hos utstyret.
- Hvis bilen fremdeles ikke lader, kan problemet ligge hos bilen.

Du kan også prøve å lade bilen med en Tesla Supercharger eller en ladestasjon på destinasjonen. Du kan finne alle disse på kartet på berøringsskjermen i bilen. Se [Kart og navigasjon på side 152](#) for mer informasjon.

CP_a056

Lading stoppet – ladekabel frakoblet

Lukk ladeport – trykk br.ped. og prøv på nytt

Dette betyr denne alarmen:

Ladingen har stoppet fordi kjøretøyet registrerte at tilkoblingen mellom ladeporten og ladekabelen ble brutt uventet.

Dette gjør du:

Før du kobler fra en ladekabel, må du stoppe ladingen.

På noe eksternt ladeutstyr kan ladingen stoppes ved å trykke på knappen på ladehåndtaket.

Du kan også stoppe ladingen fra berøringsskjermen i kjøretøyet, Tesla-mobilappen eller ladestasjonen.

Se [Stoppe lading på side 168](#) for mer informasjon.

CP_a058

Kunne ikke AC-lade. Koble fra og prøv igjen

Eller prøv hurtiglading/superlading

Dette betyr denne alarmen:

Vekselstrømlading ikke mulig fordi kjøretøyet har registrert en av de følgende tilstandene og har prøvd å lade for mange ganger uten å lykkes:

- Ladeporten kan ikke registrere om en ladekabel er satt inn eller hvilken type ladekabel som er koblet til.
- Kjøretøyet kan ikke registrere et gyldig pilotkontrollsignal fra ladestasjonen, så det kan ikke kommunisere effektivt med det eksterne ladeutstyret.
- Kommunikasjon mellom kjøretøyet og det eksterne ladeutstyret er brutt.
- Det eksterne ladeutstyret har rapportert om en feil som hindrer kjøretøyet i å lade.



Når dette varselet vises, vil det alltid være minst ett annet varsel som identifiserer en mer spesifikk tilstand.

Dette gjør du:

Hvis du vil ha mer informasjon og forslag til feilsøking, kan du sjekke på bilens berøringsskjerm under **Kontroller > Service > Varsler** om det er andre nylige varsler som gjelder lading.

CP_a066**Ladeutstyret er ikke klart****Se laderens instruksjoner for å starte lading****Dette betyr denne alarmen:**

Lading kan ikke starte fordi ladestasjonen melder fra til kjøretøyet om at enten er det eksterne ladeutstyret ikke klart, eller lading er ikke autorisert. Kontrollpilotsignalet som kommuniserer mellom ladestasjonen og kjøretøyet indikerer at kjøretøyet ikke har tillatelse til å starte lading.

Dette kan skje fordi:

- Ladestasjonen aktivt utsetter lading. Dette kan for eksempel skje fordi stasjonen har en funksjon for planlagt lading aktivert.
- Ladestasjonen krever ytterligere aktivering før ladeøkten kan starte. Det kan være behov for ytterligere godkjenning før stasjonen begynner å lade bilen, som et ladekort, et mobilapp eller et kredittkort.

Dette varselet er vanligvis spesifikt for eksternt ladeutstyr og eksterne strømkilder og indikerer vanligvis ikke et problem med bilen som kan løses ved å bestille service.

Dette gjør du:

Sjekk ladestasjonen for instruksjoner som forklarer trinnene som kreves for å aktivere lading. Se for eksempel etter en berøringsskjermterminal, LED-statusindikatorer, skriftlige instruksjoner eller et betalingsgrensesnitt som kan gi veiledning. Hvis du ikke kan aktivere lading på den aktuelle ladestasjonen, kan du prøve å lade bilen med annet ladeutstyr eller på en annen ladestasjon.

- Hvis bilen begynner å lade, lå problemet sannsynligvis hos utstyret.
- Hvis bilen fremdeles ikke lader, kan problemet ligge hos bilen.

Du kan også prøve å lade bilen med en Tesla Supercharger eller en ladestasjon på destinasjonen. Du kan finne alle disse på kartet på berøringsskjermen i bilen. Se [Kart og navigasjon på side 152](#) for mer informasjon.

Hvis du vil ha mer informasjon om feilsøking for mobil kontakt eller veggkontakt, kan du se produktets brukerhåndbok i [veiledninger for lade- og adapterprodukter](#).

Se [Ladeinstruksjoner på side 166](#) for mer informasjon om lading.

CP_a078**Kabel blokkert – ladeportlås kan ha frosset****Prøv å bruke Tin bil-knappen i mobilappen****Dette betyr denne alarmen:**

Ladeportlåsen kan ikke løsne ladekabelen, og det er registrert kald omgivelsestemperatur.

Dette gjør du:

Sett ladekabelen helt inn i ladeportinntaket igjen for å fjerne eventuell belastning på kabelen. Prøv på nytt å løsne ladekabelen.

Hvis ladekabelen fortsatt ikke kan tas ut, kan ladeportlåsen ha frosset.

Når is på ladeportlåsen skal fjernes, trykker du på knappen **Tin bil** i Tesla-mobilappen for å avise bilen i ca. 30 til 45 minutter.



Feilsøking av varsler

MERK: Bruk **Tin bil** i mobilappen til å avise bilen. Justering av innstillinger for klimastyring på bilens berøringsskjerm er ikke like effektivt.

Det kan også være mulig å tine is som berører ladeportlåsen, ved å slå på avising bak via bilens berøringsskjerm. Noen biler er utstyrt med varmeelement på ladeportinntaket, som slås på når du slår på avising bak ved kaldt vær.

Hvis du vil ha mer informasjon om lading ved kaldt vær, kan du se [Beste praksis for kaldt vær på side 148](#).

Hvis ladekabelen fortsatt ikke kan tas ut, prøver du ladeportens manuelle utløsingskabel i bagasjerommet.

1. Forsikre deg om at bilen ikke lades aktivt.
 - Gå til ladeskjermbildet på bilens berøringsskjerm.
 - Ved behov trykker du på Stopp lading.
2. Åpne bagasjerommet bak.
3. Trekk utløserkabelen fra ladeporten nedover for å løsne ladekabelen.
 - **MERK:** Utløserkabelen befinner seg på venstre side av bagasjerommet bak. Den kan være forsenket i en liten åpning i den innvendige kledningen i bagasjerommet.
4. Trekk ladekabelen ut av ladeporten.

Hvis du vil ha mer informasjon om bruk av manuell utløsning av ladeporten, kan du se [Manuell utløsning av ladekabel på side 169](#).

Se [Ladeinstruksjoner på side 166](#) for mer informasjon om lading.

CP_a079

Ladehast. redusert – ladeport kan ha frosset Prøv å bruke Tin bil-knappen i mobilappen

Dette betyr denne alarmen:

Ladeportlåsen klarer ikke å sikre ladekabelen i ladeportinntaket, og det er registrert kald omgivelsestemperatur. Hvis låsen ikke er koblet inn, vil vekselstrømlading (for eksempel lading med en mobilkontakt eller Wall Connector) være begrenset til 16 A, og hurtiglading/superlading vil ikke være tilgjengelig.

Ladeportlampen pulserer oransje hvis dette varselet vises under vekselstrømlading og vil lyse oransje konstant hvis dette varselet vises når du prøver hurtiglading/superlading.

Dette varselet er vanligvis spesifikt for eksternt ladeutstyr og eksterne strømkilder og indikerer vanligvis ikke et problem med bilen som kan løses ved å bestille service.

Dette gjør du:

Forsøk å sette ladekabelen helt inn i ladeportens inntak på nytt. Hvis bilen begynner å lade og ladeportlyset pulserer grønt, kan det hende at ladekabelen ikke er satt helt inn før. Vekselstrømlading skal ikke lenger være begrenset, og hurtiglading/superlading skal være tilgjengelig.

Hvis lading fremdeles er begrenset eller bilen ikke vil lade i det hele tatt, må du sikre at ladeportlåsens kabel for manuell utløsning (plassert til venstre i bagasjerommet) ikke er trukket i. Sørg for at håndtaket (vanligvis ringformet eller en stropp) for kabelen for manuell utløsning er fri for hindringer og at ingenting er festet til den (som et lastenett eller en paraply). Hvis du vil ha mer informasjon om bruk av manuell utløsning av ladeporten, kan du se [Manuell utløsning av ladekabel på side 169](#).

Hvis ladingen fremdeles er begrenset eller bilen ikke lader i det hele tatt, inspiser ladeportens inntak og ladekabelkontakten for hindringer som rusk, fuktighet og/eller fremmedlegemer. Sørg for at eventuelle hindringer i ladeportens inntak er fjernet samt at eventuell fukt har fått tørke, og prøv deretter å sette inn kabelen i ladeporten på nytt.

Hvis du har sett etter og fjernet eventuelt rusk eller fremmedlegemer, men ladingen fortsatt er begrenset eller bilen ikke vil starte i det hele tatt, kan ladeportlåsen ha frosset. Når is på ladeportlåsen skal fjernes, trykker du på knappen **Tin bil** i Tesla-mobilappen for å avise bilen i ca. 30 til 45 minutter.



MERK: Bruk **Tin bil** i mobilappen til å avise bilen. Justering av innstillinger for klimastyring på bilens berøringsskjerm er ikke like effektivt.

Det kan også være mulig å tine is som berører ladeportlåsen, ved å slå på avising bak via bilens berøringsskjerm. Noen biler er utstyrt med varmeelement på ladeportinntaket, som slås på når du slår på avising bak ved kaldt vær.

Hvis du vil ha mer informasjon om lading ved kaldt vær, kan du se [Beste praksis for kaldt vær på side 148](#).

Hvis varselet fortsatt vises, skal begrenset vekselstrømlading fortsatt være tilgjengelig.

Se [Ladeinstruksjoner på side 166](#) for mer informasjon om lading.

CP_a101

Ladehast. redusert – veggkontakt varm Wall Connector-ledninger må kontrolleres

Dette betyr denne alarmen:

Varselet Wall Connector har oppdaget høy temperatur angir at bygningens forbindelse til Wall Connector begynner å bli for varm, så ladingen har fått redusert hastighet for å beskytte kablingen og Wall Connector.

Dette er vanligvis ikke et problem med bilen eller Wall Connector, men heller et problem med bygningens kabling. Dette kan skyldes løs forbindelse fra bygningens kabling til Wall Connector, og kan repareres kjapt av en elektriker.

Dette gjør du:

Kontakt en elektriker for å inspisere forbindelsen fra bygningens kabling til Wall Connector. De skal sikre at alle ledninger er riktig koblet til og trukket i henhold til monteringsveiledningen for Wall Connector.

Monteringsveiledninger for Wall Connector finner du [her](#).

CP_a102

Kan ikke lade – Wall Connector for varm Wall Connector-ledninger må kontrolleres

Dette betyr denne alarmen:

Varselet Wall Connector har oppdaget høy temperatur angir at bygningens forbindelse til Wall Connector begynner å bli for varm, så ladingen har fått redusert hastighet for å beskytte kablingen og Wall Connector.

Dette er vanligvis ikke et problem med bilen eller Wall Connector, men heller et problem med bygningens kabling. Dette kan skyldes løs forbindelse fra bygningens kabling til Wall Connector, og kan repareres kjapt av en elektriker.

Dette gjør du:

Kontakt en elektriker for å inspisere forbindelsen fra bygningens kabling til Wall Connector. De skal sikre at alle ledninger er riktig koblet til og trukket i henhold til monteringsveiledningen for Wall Connector.

For mer informasjon kan du se [monteringsveiledning](#) for veggkontakten.

CP_a143

Ladeadapteret er utsatt for lysbue Bruk annet ladeutstyr

Dette betyr denne alarmen:

Lading er ikke tilgjengelig fordi bilen har registrert fare for elektrisk lysbue i den tredjeparts ladeadapteren som brukes til å koble et ladehåndtak av typen Combined Charging System (CCS) til bilens ladeport.



Feilsøking av varsler

En elektrisk lysbue kan inntreffe hvis du forøker å koble fra **mens lading er aktiv med den tredjeparts ladeadapteren**, og en elektrisk lysbue kan forårsake alvorlig personskade og/eller skade på eiendom.

Dette gjør du:

Følg trinnene nedenfor for å begrense denne risikoen:

- Sørg for at ladingen stoppes fullstendig.
 1. Bruk bilens berøringsskjerm til å bekrefte at ladingen har stoppet, eller til å stoppe ladingen ved behov.
 2. Bruk skjermen og kontrollene på ladestasjonen til å bekrefte at ladingen har stoppet, eller til å avslutte eventuelle aktive ladeøkter.
- Sørg for at du ikke kan se noe blinkende grønt eller blått lys (LED) på bilens ladeport.
- Koble ladeadapteren fra bilens ladeport.
- Bekreft på nytt at ladestasjonen ikke angir noen aktiv ladeøkt.
- Koble ladeadapteren fra ladehåndtaket.

Bruk annet ladeutstyr til å lade bilen. Se [Ladeinstruksjoner på side 166](#) for mer informasjon om lading.

Du kan også prøve å lade bilen med en Tesla Supercharger eller en ladestasjon på destinasjonen. Du kan finne alle disse på kartet på berøringsskjermen i bilen. Se [Kart og navigasjon på side 152](#) for mer informasjon.

CP_a151

Feil ved ladeport registrert – Service kreves AC-lading fung. kanskje ikke / Ok for superch.

Dette betyr denne alarmen:

Bilens ladeport trenger service. Ladeporten kan ikke opprette gyldig kontrollpilotsignal og kommunisere effektivt med noen typer utstyr for vekselstrømlading og strømkilder.

Når dette varselet vises, kan vekselstrømlading og likestrømhurtiglading med ikke-Tesla-ladestasjoner være begrenset eller utilgjengelig.

Dette gjør du:

Det anbefales at du bestiller service for inspeksjon av bilens ladeport så snart det passer.

I mellomtiden skal Supercharging fortsette å være tilgjengelig. Supercharging-steder kan vises på kartet på bilens berøringsskjerm. Se [Kart og navigasjon på side 152](#) for mer informasjon.

Vekselstrømlading kan også være tilgjengelig med en Gen 2 mobil kontakt eller Gen 3 Wall Connector. Det anbefales imidlertid at du sørger for at bilens ladeport kan kommunisere med ladeproduktet ditt fra Tesla. Prøv å lade med Gen 2 mobil kontakt eller Gen 3 Wall Connector, og kontroller at bilen lader som forventet før du stoler på at det fungerer.

Hvis du vil ha mer informasjon om feilsøking for mobil kontakt eller veggkontakt, kan du se produktets brukerhåndbok i [veiledninger for lade- og adapterprodukter](#).

Se [Ladeinstruksjoner på side 166](#) for mer informasjon om lading.

CP_a164

Ladehåndtak fort. reg. etter foresp. om frakobling Bruk ladeportens kabel for man. utl ved behov

Dette betyr denne alarmen:

Bilens ladeport detekterer en ladekabel / ladehåndtaket er fremdeles koblet til etter å ha mottatt flere forespørsler om å løse ut ladekabelen, slik at den kan kobles fra.



Dette varselet kan angi at ladeportlåsen ikke løser ut ladekabelen som forventet.

Dette gjør du:

Hvis ladekabelen ikke kan kobles fra ladeporten etter flere forsøk på å løse den ut, prøver du manuell utløsning med kabelen i bagasjerommet.

1. Forsikre deg om at bilen ikke lades aktivt.
 - Gå til ladeskjermbildet på bilens berøringsskjerm.
 - Ved behov trykker du på Stopp lading.
2. Åpne bagasjerommet bak.
3. Trekk utløserkabelen fra ladeporten nedover for å løsne ladekabelen.
 - **MERK:** Utløserkabelen befinner seg på venstre side av bagasjerommet bak. Den kan være forsenket i en liten åpning i den innvendige kledningen i bagasjerommet.
4. Trekk ladekabelen ut av ladeporten.

Hvis du vil ha mer informasjon om bruk av manuell utløsning av ladeporten, kan du se [Manuell utløsning av ladekabel på side 169](#).

Hvis ladekabelen fortsatt ikke kan tas ut, kan ladeportlåsen ha frosset.

Når is på ladeportlåsen skal fjernes, trykker du på knappen **Tin bil** i Tesla-mobilappen for å avise bilen i ca. 30 til 45 minutter.

MERK: Bruk **Tin bil** i mobilappen til å avise bilen. Justering av innstillinger for klimastyring på bilens berøringsskjerm er ikke like effektivt.

Det kan også være mulig å tine is som berører ladeportlåsen, ved å slå på avising bak via bilens berøringsskjerm. Noen biler er utstyrt med varmeelement på ladeportinntaket, som slås på når du slår på avising bak ved kaldt vær.

Hvis du vil ha mer informasjon om lading ved kaldt vær, kan du se [Beste praksis for kaldt vær på side 148](#).

Hvis varselet forekommer gjentatte ganger over flere kjøreturer og forsøk på lading, anbefales det anbefales at du bestiller service for inspeksjon av bilens ladeport så snart det passer.

Hvis du vil ha mer informasjon om feilsøking for mobil kontakt eller veggkontakt, kan du se produktets brukerhåndbok i [veiledninger for lade- og adapterprodukter](#).

Hvis du bruker annet eksternt ladeutstyr, kan du se produsentens vedlagte dokumentasjon for feilsøkingstips.

Se [Ladeinstruksjoner på side 166](#) for mer informasjon om lading.

DI_a138

Motor foran deaktivert – OK å kjøre Kjøretøyets ytelse kan være begrenset

Dette betyr denne alarmen:

Bilens motor foran er ikke tilgjengelig. Effekt, hastighet og akselerasjon kan være redusert siden bilen bruker motoren(e) bak til å fortsette å kjøre.

Dette gjør du:

Fortsett til destinasjonen din. Det går fint å kjøre bilen.

Dette varselet kan forårsakes av en midlertidig tilstand som løser seg selv automatisk. Hvis dette varselet forsvinner under kjøreturen, eller ikke lenger er til stede når neste kjøretur starter, skyldtes det sannsynligvis en midlertidig tilstand. Ingen tiltak er nødvendig.

Dette varselet kan også angi en tilstand som krever kontroll og service av motoren foran. Hvis dette varselet vedvarer over flere kjøreturer, anbefaler det at du bestiller service. Det går fint å kjøre bilen i mellomtiden.



DI_a166

Kjøretøy parkert automatisk for å hindre bortrulling Fest setebeltet og lukk døren for å forbli i giret

Dette betyr denne alarmen:

Bilen har satt giret automatisk i Park (P) fordi det registrerte at føreren var på vei ut av bilen eller ikke lenger var til stede. Dette er forventet atferd under diverse omstendigheter.

Bilen setter giret automatisk i Park hvis **alle** følgende forhold foreligger:

- Autoparkering er ikke aktiv.
- Bilen kjører saktere enn 2,25 km/t (1,4 mph) i Drive eller Reverse.
- Siste føreraktivitet ble registrert for mer enn 2 sekunder siden. Føreraktivitet omfatter følgende:
 - trykk på bremse- og/eller gasspedalen
 - manuell styring av bilen

og minst **to** av følgende forhold foreligger:

1. Førerens setebelte registreres som ikke festet.
2. Føreren registreres som ikke til stede.
3. Førerdøren registreres som åpen.

MERK: Bilen setter også giret automatisk i Park når en ladekabel kobles til ladeporten.

Dette gjør du:

Hvis du vil ha mer informasjon om automatisk girskift til Park, kan du se [Skifte på side 66](#).

DI_a175

Cruisekontroll ikke tilgjengelig

Dette betyr denne alarmen:

Cruisekontroll, inkludert Aktiv Cruise Control, er for tiden utilgjengelig.

Cruisekontroll kan være utilgjengelig av følgende årsaker:

- Føreren avbrøt forespørselen.
- Føreren løsnet setebeltet.
- Bagasjerommet foran, bagasjerommet bak eller en dør er åpen.
- Bilen kjører under minstehastigheten for cruisekontroll på 30 km/t (18 mph).
- Omgivelsesforhold, som begrenset sikt, har oppstått.
- Valet-modus er aktiv.
- Track-modus er aktiv.

Dette gjør du:

Ta styringen og kjør bilen manuelt.

Når eventuelle forhold som forhindrer aktivering av cruisekontroll ikke lenger er til stede, bør cruisekontroll være tilgjengelig. Hvis dette varselet fortsetter gjennom påfølgende turer, bør du planlegge service så snart du har anledning. Det går fint å kjøre bilen i mellomtiden.

Se [Aktiv Cruise Control på side 98](#) for mer informasjon.



DI_a184

Autopark avbrutt

Ta kontroll

Dette betyr denne alarmen:

Autoparkering er avbrutt.

Autoparkering kan ha blitt avbrutt av følgende årsaker:

- Føreren trykket på Avbryt-knappen på berøringsskjermen.
- Føreren brukte girspaken eller beveget ratt.
- Føreren trykket på gasspedalen, trykket på bremsepedalen eller åpnet en dør.
- Bilen befinner seg i en bratt bakke/helling.
- Værforhold påvirker sikten.
- Fortauskanten kan ikke detekteres.
- En tilhenger er koblet til bilen.

Dette gjør du:

Parker, eller fullfør parkeringen, av bilen manuelt. Når parkeringen er fullført, setter du på bremsen og setter giret i Park. Ellers vil bilen fortsatt rulle fritt.

Autoparkering skal være tilgjengelig neste gang du kjører.

Se [Slik avbryter du parkering på side 115](#) og [Begrensninger og advarsler på side 120](#) for mer informasjon.

DI_a185

Autopark avbrutt

Dette betyr denne alarmen:

Autoparkering er avbrutt, og elektronisk parkeringsbrems er aktivert.

Autoparkering kan ha blitt avbrutt av følgende årsaker:

- Føreren trykket på Avbryt-knappen på berøringsskjermen.
- Føreren brukte girspaken eller beveget ratt.
- Føreren trykket på gasspedalen, trykket på bremsepedalen eller åpnet en dør.
- Bilen befinner seg i en bratt bakke/helling.
- Værforhold påvirker sikten.
- Fortauskanten kan ikke detekteres.
- En tilhenger er koblet til bilen.

Dette gjør du:

Parker, eller fullfør parkeringen, av bilen manuelt.

Autoparkering skal være tilgjengelig neste gang du kjører.

Se [Slik avbryter du parkering på side 115](#) og [Begrensninger og advarsler på side 120](#) for mer informasjon.



DI_a190

Mønsterdybde på bakdekk for liten – Avtal service Inspiser dekkene for rotasjon/utskifting

Dette betyr denne alarmen:

MERK: Dette varselet indikerer IKKE et punktert dekk.

Kjøretøyet har registrert at bakdekkene har opplevd mer slitasje over tid enn fordekkene, og at de overgår den anbefalte forskjellen.

Dette gjør du:

Det anbefales at mønsterdybden på alle dekk inspiseres. Mens dekkene slites under normal kjøring, slites bakdekkene vanligvis raskere enn fordekkene.

Dekkrotasjon er viktig for å balansere dekkslitasjen jevnt over alle dekkene.

Hvis ikke dekkene roteres som anbefalt, skaper det risiko for vannplaning og tap av kontroll over kjøretøyet på våte veier. Hvis ikke dekkene roteres, reduseres også dekkens levetid, noe som krever utskifting før tiden.

Det anbefales at du avtaler service via Tesla-mobilappen eller hos en uavhengig serviceleverandør for å få dekkene rotert når:

- forskjellen i mønsterdybde mellom et hvilket som helst for- og bakdekk overskrider 1,5 mm
- kjøretøyet har blitt kjørt i mer enn 10 000 km (6250 miles) siden forrige rotasjon

Dekkene må kanskje skiftes ut hvis det fastslås at mønsterdybden på bakdekkene er på et nivå som ikke er trygt, og dekkrotasjon ikke lenger er tilstrekkelig.

Etter dekkinspeksjon og eventuell nødvendig dekkservice, skal bilens dekkkonfigurasjon oppdateres for å optimalisere bilens innstillinger for dekkene, og fjerne varselet i minst 6250 miles. Se [Stell og vedlikehold av dekk på side 179](#) for mer informasjon.

Det anbefales ikke at du stoler på dette varselet istedenfor rutinekontroller av dekkmønsterdybde. Varselet skal bare være til stede når bilen estimerer at dekkenes anbefalte serviceintervall har forfalt for lenge siden.

Dette varselet kalibreres for Tesla-dekk og forventes ikke å fungere med dekk av andre typer eller størrelser, inkludert kombinasjoner av ulike dekkmerker eller -modeller. Det vises kanskje ikke, eller vises kanskje for tidlig, hos biler med dekk som ikke er anbefalt av Tesla. Se [Felger og dekk på side 203](#) for mer informasjon om anbefalte dekk.

DI_a245

Vehicle Hold-funksjon utilgjengelig Hold bremsepedalen inne når du står i ro

Dette betyr denne alarmen:

Dette gjør du:

Fortsett til destinasjonen din. Det går fint å kjøre bilen.

Hvis dette varselet fortsetter gjennom påfølgende turer, bør du planlegge service så snart du har anledning. Det går fint å kjøre bilen i mellomtiden.

For mer informasjon kan du se [Bakkestopp på side 78](#).

DIF_a251 / DIR_a251

Gjøljeservice anbefales Avtal service

Dette betyr denne alarmen:



Bilen har registrert en tilstand som krever inspeksjon av giroljen.

Dette gjør du:

Det anbefales at du avtaler service.

Det går fint å kjøre med dette varselet. Hvis du fortsetter å kjøre i en lengre periode med dette varselet, kan det imidlertid føre til permanent skade på girkassen/drivverket.

EPBL_a195 / EPBR_a195**Kjøretøy parkert automatisk for å hindre bortrulling****Fest setebeltet og lukk døren for å forbli i giret****Dette betyr denne alarmen:**

Bilen har satt giret automatisk i Park (P) fordi det registrerte at føreren var på vei ut av bilen eller ikke lenger var til stede. Dette er forventet atferd under diverse omstendigheter.

Bilen setter giret automatisk i Park hvis **alle** følgende forhold foreligger:

- Autoparkering er ikke aktiv.
- Bilen kjører saktere enn 2,25 km/t (1,4 mph) i Drive eller Reverse.
- Siste føreraktivitet ble registrert for mer enn 2 sekunder siden. Føreraktivitet omfatter følgende:
 - trykk på bremse- og/eller gasspedalen
 - manuell styring av bilen

og minst **to** av følgende forhold foreligger:

1. Førerens setebelte registreres som ikke festet.
2. Føreren registreres som ikke til stede.
3. Førerdøren registreres som åpen.

MERK: Bilen setter også giret automatisk i Park når en ladekabel kobles til ladeporten.

Dette gjør du:

Hvis du vil ha mer informasjon om automatisk girskift til Park, kan du se [Skifte på side 66](#).

ESP_a118**Assistent for lav bremseytelse er aktivert****Hold bremsepedal godt inne for å stoppe****Dette betyr denne alarmen:**

Hydraulic Fade Compensation er aktiv. Denne assistentfunksjonen for bremsing aktiveres midlertidig for å sikre at du har full bremsekapasitet under forhold der redusert bremseytelse er registrert av kjøretøyet.

Når denne assistentfunksjonen aktiveres, kan du føle at bremsepedalen trekkes bort fra foten og merke en kraftig økning i bremsetrykket. Du vil kanskje også høre en pumpelyd fra bremsehydraulikkenheten foran på kjøretøyet. Dette vil vanligvis bare vare noen få sekunder avhengig av veioverflaten og hastigheten. Dette er helt normalt og er ikke en indikasjon på et problem med kjøretøyet.

Dette gjør du:

Fortsett å trække på bremsepedalen som normalt, og ikke «pump» (trykk og slipp flere ganger) pedalen, siden det vil avbryte funksjonen.



Feilsøking av varsler

Dette varselet forsvinner når kjøretøyet stopper eller du ikke trækker på bremsepedalen lenger. Det kan vises inntil fem sekunder etter.

Redusert bremseytelse er vanligvis midlertidig og kan oppstå av en rekke ulike grunner, inkludert høy bremsetemperatur etter kraftig bremsing eller svært kalde eller våte kjøreforhold. Det kan også være en indikasjon på at bremseklossene eller rotorene er så utslitt at det er behov for normal utskifting.

Hvis du fortsetter å oppleve redusert bremseytelse som ikke forbedres over tid, må du ta kontakt med Tesla Service for en bremseinspeksjon når det passer for deg.

Se [Hydraulic Fade Compensation på side 73](#) for mer informasjon.

PCS_a016

Lader ikke – muligens dårlig nettstrøm kvalitet

Prøv på nytt eller annet ladested/superlading

Dette betyr denne alarmen:

Ladingen har stoppet fordi en tilstand forhindrer at bilen lades med vekselstrøm. Hurtiglading/superlading skal fortsatt fungere som forventet.

Dette kan oppstå på grunn av problemer med strømforsyningen som er forårsaket av det eksterne ladeutstyret eller av strømmettet. I noen tilfeller kan denne tilstanden også skyldes bruk av elektriske enheter som bruker mye strøm.

Hvis disse sannsynlige årsakene er utelukket, kan en tilstand i selve bilen også påvirke vekselstrømladingen.

Dette gjør du:

Hvis dette varselet kommer sammen med et varsel som spesifiserer hva det er som påvirker vekselstrømladingen, bør du begynne med å undersøke det spesifikke varselet.

Flere feilsøkingstips basert på utstyrstype:

- Hvis du bruker en mobil kontakt, kan du prøve å lade bilen med et annet vegguttak.
 - Hvis bilen begynner å lade, lå problemet sannsynligvis hos det opprinnelige vegguttaket.
 - Hvis kjøretøyet fremdeles ikke lader, kan problemet ligge hos mobilkontakten.
- Hvis du bruker en Wall Connector, kan du prøve å lade bilen med annet ladeutstyr – for eksempel en mobil kontakt med strøm fra et separat vegguttak.
 - Hvis bilen begynner å lade, lå problemet sannsynligvis hos Wall Connector.

Hvis problemet er knyttet til det opprinnelige vegguttaket eller veggkontakten, bør du kontakte en elektriker som kan undersøke kablingen.

Du kan også prøve å lade bilen med en Tesla Supercharger eller en ladestasjon på destinasjonen. Du kan finne alle disse på kartet på berøringsskjermen i bilen. Se [Kart og navigasjon på side 152](#) for mer informasjon.

Hvis dette varselet fortsatt vises når du prøver å lade på forskjellige steder og med forskjellige typer ladeutstyr, anbefales det at du bestiller service.

Hvis du vil ha mer informasjon om feilsøking for mobil kontakt eller veggkontakt, kan du se produktets brukerhåndbok i [veiledninger for lade- og adapterprodukter](#).

PCS_a017

Lading stoppet – strømstans under lading

Kontroller strømkilden og ladeutstyret

Dette betyr denne alarmen:



Strømmen har gått under lading. Dette kan være fordi ladeutstyret mistet strømmen fra kilden (for eksempel en stikkontakt) eller grunnet et problem med ladeutstyret.

Dette gjør du:

Dette varselet er ofte ledsaget av andre varsler som kan hjelpe deg med å identifisere og feilsøke problemet. Begynn med å undersøke andre viste varsler relatert til ladeproblemer.

Alternativt kan du sjekke statuslampene for mobil kontakt eller Wall Connector for å bekrefte strømmen til enheten, og også se i eierhåndboken for feilsøkinginformasjon basert på blinkkoder. Hvis du bruker annet (ikke-Tesla) eksternt ladeutstyr, må du se etter en skjerm eller annet brukergrensesnitt som gir hjelp til feilsøking.

Hvis det åpenbart ikke er strøm til ladeutstyret, må du sjekke strømbryteren til vegguttaket/Wall Connector for å forsikre deg om at den ikke er utløst.

Flere feilsøkingstips basert på utstyrstype:

- Hvis du bruker en mobil kontakt, kan du prøve å lade bilen med et annet vegguttak.
 - Hvis bilen begynner å lade, lå problemet sannsynligvis hos det opprinnelige vegguttaket.
 - Hvis kjøretøyet fremdeles ikke lader, kan problemet ligge hos mobilkontakten.
- Hvis du bruker en Wall Connector, kan du prøve å lade bilen med annet ladeutstyr – for eksempel en mobil kontakt med strøm fra et separat vegguttak.
 - Hvis bilen begynner å lade, lå problemet sannsynligvis hos Wall Connector.

Hvis problemet er knyttet til det opprinnelige vegguttaket eller veggkontakten, bør du kontakte en elektriker som kan undersøke kablingen.

Dette varselet er vanligvis spesifikt for eksternt ladeutstyr og eksterne strømkilder og indikerer vanligvis ikke et problem med bilen som kan løses ved å bestille service.

Du kan også prøve å lade bilen med en Tesla Supercharger eller en ladestasjon på destinasjonen. Du kan finne alle disse på kartet på berørings-skjermen i bilen. Se [Kart og navigasjon på side 152](#) for mer informasjon.

Hvis du vil ha mer informasjon om feilsøking for mobil kontakt eller veggkontakt, kan du se produktets brukerhåndbok i [veiledninger for lade- og adapterprodukter](#).

PCS_a019

Strømnett eller bilproblem begr. AC-lading Koble fra og prøv på nytt / prøv annen lading

Dette betyr denne alarmen:

Ladehastigheten er redusert på grunn av en tilstand som påvirker bilens evne til å lade med vekselstrøm. Hurtiglading/superlading skal fortsatt fungere som forventet.

Dette kan oppstå på grunn av problemer med strømforsyningen som er forårsaket av det eksterne ladeutstyret eller av strømmettet. I noen tilfeller kan denne tilstanden også skyldes bruk av elektriske enheter som bruker mye strøm.

Hvis disse sannsynlige årsakene er utelukket, kan en tilstand i selve bilen også påvirke vekselstrømladingen.

Dette gjør du:

Hvis dette varselet kommer sammen med et varsel som spesifiserer hva det er som påvirker vekselstrømladingen, bør du begynne med å undersøke det spesifikke varselet.

Flere feilsøkingstips basert på utstyrstype:

- Hvis du bruker en mobil kontakt, kan du prøve å lade bilen med et annet vegguttak.
 - Hvis bilen begynner å lade, lå problemet sannsynligvis hos det opprinnelige vegguttaket.
 - Hvis kjøretøyet fremdeles ikke lader, kan problemet ligge hos mobilkontakten.



Feilsøking av varsler

- Hvis du bruker en Wall Connector, kan du prøve å lade bilen med annet ladeutstyr – for eksempel en mobil kontakt med strøm fra et separat vegguttak.
 - Hvis bilen begynner å lade, lå problemet sannsynligvis hos Wall Connector.

Hvis problemet er knyttet til det opprinnelige vegguttaket eller veggkontakten, bør du kontakte en elektriker som kan undersøke kablingen.

Du kan også prøve å lade bilen med en Tesla Supercharger eller en ladestasjon på destinasjonen. Du kan finne alle disse på kartet på berøringsskjermen i bilen. Se [Kart og navigasjon på side 152](#) for mer informasjon.

Hvis dette varselet fortsatt vises når du prøver å lade på forskjellige steder og med forskjellige typer ladeutstyr, anbefales det at du bestiller service.

Hvis du vil ha mer informasjon om feilsøking for mobil kontakt eller veggkontakt, kan du se produktets brukerhåndbok i [veiledninger for lade- og adapterprodukter](#).

PCS_a032

Dårlig nettstrøm kvalitet oppdaget Prøv annen ladestasjon eller annet sted

Dette betyr denne alarmen:

Ladehastigheten er redusert eller ladingen er avbrutt på grunn av en tilstand som påvirker bilens evne til å lade med vekselstrøm. Hurtiglading/superlading skal fortsatt fungere som forventet.

Den integrerte laderen i bilen har registrert forstyrrelser i strømforsyningen fra strømmettet. Disse forstyrrelsene påvirker ladeprosessen til bilen.

Typiske årsaker til slike forstyrrelser i strømforsyningen omfatter følgende:

- problemer med bygningens kabling og/eller vegguttaket
- problemer med det eksterne ladeutstyret
- andre store apparater som går på strøm, som vaskemaskiner eller klimaanlegg, som midlertidig trekker mye strøm eller ellers forstyrrer strømmettet
- eksterne forhold som påvirker strømmettet

Dette gjør du:

Siden dette varselet vanligvis er spesifikt for eksternt ladeutstyr og strømkilder og vanligvis ikke indikerer et problem med kjøretøyet som kan løses ved å bestille service, anbefales det at du

- prøver å lade med andre vegguttak
- prøver å lade på nytt (kobler fra og til for å prøve på nytt) når andre store apparater som går på strøm, ikke trekker strøm
- prøver å lade med flere forskjellige typer ladeutstyr på forskjellige steder

Du kan også prøve å lade bilen med en Tesla Supercharger eller en ladestasjon på destinasjonen. Du kan finne alle disse på kartet på berøringsskjermen i bilen. Se [Kart og navigasjon på side 152](#) for mer informasjon.

Hvis du vil ha mer informasjon om feilsøking for mobil kontakt eller veggkontakt, kan du se produktets brukerhåndbok i [veiledninger for lade- og adapterprodukter](#).

PCS_a052

Eksternt ladeutstyr tilfører ikke strøm Kontroller strømkilde eller bytt utstyr

Dette betyr denne alarmen:



Ladingen kan ikke begynne fordi en tilstand forhindrer at bilen lades med vekselstrøm. Hurtiglading/superlading skal fortsatt fungere som forventet.

Bilen har forespurt vekselstrøm fra det eksterne ladeutstyret, men den integrerte laderen registrerer ikke noen nettspenning fra utstyret.

Dette kan noen ganger forårsakes av et maskinvareproblem som er spesifikt for det eksterne ladeutstyret og som forhindrer at ladeutstyret kan slå strøm til bilen på eller av ved forespørsel. Det kan også oppstå på grunn av en annen tilstand som påvirker det eksterne ladeutstyret, strømkilden det er koblet til eller selve bilen.

Dette gjør du:

Dette varselet er vanligvis spesifikt for eksternt ladeutstyr og eksterne strømkilder og indikerer vanligvis ikke et problem med bilen som kan løses ved å bestille service.

Prøv å lade med flere forskjellige typer ladeutstyr.

Du kan også prøve å lade bilen med en Tesla Supercharger eller en ladestasjon på destinasjonen. Du kan finne alle disse på kartet på berøringsskjermen i bilen. Se [Kart og navigasjon på side 152](#) for mer informasjon.

Hvis du vil ha mer informasjon om feilsøking for mobil kontakt eller veggkontakt, kan du se produktets brukerhåndbok i [veiledninger for lade- og adapterprodukter](#).

PCS_a053

Ladehast. redusert – uventet spenningsfall Fjern skjøteledninger / få ledn. kontrollert

Dette betyr denne alarmen:

Ladehastigheten er redusert fordi den integrerte laderen i kjøretøyet har registrert et stort spenningsfall under lading.

Sannsynlige årsaker til dette inkluderer følgende

- problemer med bygningens kabling og/eller vegguttaket
- en skjøteledning eller annen kabling som ikke kan støtte den ønskede ladestrømmen

Dette problemet kan også skyldes at det er slått på elektriske enheter som trekker mye strøm fra samme avgreining men kjøretøyet lades.

Dette gjør du:

Hvis dette problemet har oppstått flere ganger på den vanlige ladestasjonen din, må du ta kontakt med en elektriker for inspeksjon av det elektriske anlegget. Vedkommende bør kontrollere følgende:

- installert ladeutstyr og tilkoblingen til bygningens kabling
- bygningens kabling, inkludert vegguttaket som brukes med en mobil kontakt
- den elektriske forbindelsen til strømledningen der den går inn i bygningen

Diskuter med elektrikeren om ladestrømmen på kjøretøyet skal senkes eller om installasjonen skal oppgraderes for å støtte høyere ladestrøm.

Dette varselet er vanligvis spesifikt for eksternt ladeutstyr og eksterne strømkilder og indikerer vanligvis ikke et problem med bilen som kan løses ved å bestille service.

Du kan også prøve å lade bilen med en Tesla Supercharger eller en ladestasjon på destinasjonen. Du kan finne alle disse på kartet på berøringsskjermen i bilen. Se [Kart og navigasjon på side 152](#) for mer informasjon.

Hvis du vil ha mer informasjon om feilsøking for mobil kontakt eller veggkontakt, kan du se produktets brukerhåndbok i [veiledninger for lade- og adapterprodukter](#).



PCS_a054

Lading stoppet pga. stort spenningsfall Fjern skjøteledninger / få ledn. kontrollert

Dette betyr denne alarmen:

Ladingen er avbrutt fordi den integrerte laderen i kjøretøyet har registrert et uvanlig stort spenningsfall.

Sannsynlige årsaker til dette inkluderer følgende

- problemer med bygningens kabling og/eller vegguttaket
- en skjøteledning eller annen kabling som ikke kan støtte den ønskede ladestrømmen

Dette problemet kan også skyldes at det er slått på elektriske enheter som trekker mye strøm fra samme avgreining men kjøretøyet lades.

Dette gjør du:

Hvis dette problemet har oppstått flere ganger på den vanlige ladestasjonen din, må du ta kontakt med en elektriker for inspeksjon av det elektriske anlegget. Vedkommende bør kontrollere følgende:

- installert ladeutstyr og tilkoblingen til bygningens kabling
- bygningens kabling, inkludert vegguttaket som brukes med en mobil kontakt
- den elektriske forbindelsen til strømledningen der den går inn i bygningen

Diskuter med elektrikeren om ladestrømmen på kjøretøyet skal senkes eller om installasjonen skal oppgraderes for å støtte høyere ladestrøm.

Dette varselet er vanligvis spesifikt for eksternt ladeutstyr og eksterne strømkilder og indikerer vanligvis ikke et problem med bilen som kan løses ved å bestille service.

Du kan også prøve å lade bilen med en Tesla Supercharger eller en ladestasjon på destinasjonen. Du kan finne alle disse på kartet på berøringsskjermen i bilen. Se [Kart og navigasjon på side 152](#) for mer informasjon.

Hvis du vil ha mer informasjon om feilsøking for mobil kontakt eller veggkontakt, kan du se produktets brukerhåndbok i [veiledninger for lade- og adapterprodukter](#).

PCS_a073

Feil i eksternt ladeutstyr oppdaget Prøv annet ladeutstyr

Dette betyr denne alarmen:

AC-ladingen kan ikke begynne fordi en tilstand forhindrer at bilen lades med vekselstrøm. Hurtiglading/superlading skal fortsatt fungere som forventet.

Den integrerte laderen i bilen registrerer inngangsspenning på ladeporten når det ikke har blitt forespurt strøm fra det eksterne ladeutstyret, noe som indikerer at det eksterne ladeutstyret ikke fungerer som forventet.

Dette kan noen ganger forårsakes av et maskinvareproblem som er spesifikt for det eksterne ladeutstyret og som forhindrer at ladeutstyret kan slå strøm til bilen på eller av ved forespørsel. Det kan også oppstå på grunn av en annen tilstand som påvirker det eksterne ladeutstyret eller selve bilen.

Dette gjør du:

Dette varselet er vanligvis spesifikt for eksternt ladeutstyr og eksterne strømkilder og indikerer vanligvis ikke et problem med bilen som kan løses ved å bestille service.

Prøv å lade med flere forskjellige typer ladeutstyr.



Du kan også prøve å lade bilen med en Tesla Supercharger eller en ladestasjon på destinasjonen. Du kan finne alle disse på kartet på berøringsskjermen i bilen. Se [Kart og navigasjon på side 152](#) for mer informasjon.

Hvis du vil ha mer informasjon om feilsøking for mobil kontakt eller veggkontakt, kan du se produktets brukerhåndbok i [veiledninger for lade- og adapterprodukter](#).

PCS_a090

Sakte lading – vekselstrømfaser uten strøm Kontroller strømkilden og ladeutstyret

Dette betyr denne alarmen:

Ladehastigheten er redusert på grunn av en tilstand som påvirker bilens evne til å lade med vekselstrøm. Hurtiglading/superlading skal fortsatt fungere som forventet.

Den integrerte laderen i bilen har registrert at én eller flere strømomformere ikke mottar den nødvendige inngangsspenningen. Under trefaset lading kan for eksempel en fase mangle fra inngangsvekselstrømmen fra den eksterne kilden. Dette kan oppstå på grunn av en tilstand som påvirker det eksterne ladeutstyret, strømkilden det er koblet til eller selve bilen.

Dette gjør du:

Dette varselet er vanligvis spesifikt for eksternt ladeutstyr og eksterne strømkilder og indikerer vanligvis ikke et problem med bilen som kan løses ved å bestille service.

Prøv å lade med flere forskjellige typer ladeutstyr.

Du kan også prøve å lade bilen med en Tesla Supercharger eller en ladestasjon på destinasjonen. Du kan finne alle disse på kartet på berøringsskjermen i bilen. Se [Kart og navigasjon på side 152](#) for mer informasjon.

Hvis du vil ha mer informasjon om feilsøking for mobil kontakt eller veggkontakt, kan du se produktets brukerhåndbok i [veiledninger for lade- og adapterprodukter](#).

PM_a092 / PMF_a092 / PMR_a092

Feil med drivlinjen reg. – Avtal service Feilen kan vedv. selv om funksj. gjenoppr.

Dette betyr denne alarmen:

Bilens drivlinje trenger service. Effekt, hastighet og akselerasjon kan være redusert, og bilen kan måtte slås av under kjøring.

Dette varselet angir en vedvarende tilstand som krever inspeksjon og service av drivlinjen.

Selv om varselet forsvinner etter gjeldende kjøretur og ikke kommer tilbake på senere kjøreturer, må service utføres for å utbedre drivlinjeproblemet bilen har oppdaget.

Dette gjør du:

Det anbefales at du bestiller service for bilens drivlinje så snart det passer.

Uten service kan bilen fortsette å ha redusert effekt, hastighet og akselerasjon, det kan oppstå forhold som krever at den slås av under kjøring, eller den kan bli ute av stand til å kjøre.

UI_a004

Åpent bagasjerom foran Vær forsiktig

Dette betyr denne alarmen:

Bilens bagasjerom foran (panser) registreres som åpent under kjøring.



Feilsøking av varsler

Dette varselet angir at minst én av de to låsene som sikrer panseret, den primære og/eller sekundære låsen til bagasjerommet foran, ikke kan bekreftes lukket (bekreftes som fullstendig sikret) når giret settes til noe annet enn Park.

Dette gjør du:

Da denne tilstanden kan føre til at bagasjerommet foran åpner seg under kjøring, anbefales det at du kjører forsiktig til du kan stoppe kjøretøyet trygt og sette giret i Park.

Når bilen er parkert, kontrollerer du bagasjerommet foran (panseret) for å forsikre deg om at det er fullstendig lukket (begge låsene er helt i inngrep). Se Instruksjoner for lukking for [Bagasjerom foran på side 27](#) hvis du vil ha mer informasjon.

Varselet skal forsvinne når giret settes til Park. Det kan imidlertid komme tilbake når du begynner å kjøre hvis du ikke kontrollerer og sikrer panseret fullstendig først.

Hvis dette varselet vedvarer gjennom flere kjøreturer, eller oppstår med økende hyppighet over flere kjøreturer, anbefales det at du avtaler service så snart det passer.

Se [Bagasjerom foran på side 27](#) for mer informasjon om bagasjerommet foran.

UI_a006

Service kreves

Avtal service nå

Dette betyr denne alarmer:

Dette varselet angis eksternt av Tesla når det oppdages en tilstand som krever service på kjøretøyet ditt.

Dette varselet kan angis på grunn av ulike forhold. Når du avtaler service, skal mer informasjon være tilgjengelig.

Dette varselet kan bare fjernes av en servicetekniker etter at service er utført på kjøretøyet ditt.

Dette gjør du:

Ettersom dette varselet kan vises på grunn av forskjellige forhold, anbefales det at du avtaler service så snart som mulig.

UI_a013

Luftrykk i dekk veldig lavt

STOPP TRYGT – se etter punktert dekk

Dette betyr denne alarmer:

Dette varselet indikerer at ett eller flere dekk har svært lavt luftrykk eller er punktert.

Overvåkingssystemet for dekktrykk (TPMS) har registrert at luftrykket i ett eller flere av dekkene dine er vesentlig lavere enn det anbefalte trykket for kalde dekk.

Dette gjør du:

Du må stoppe så snart som mulig. Stopp på et trygt sted og sjekk om du har et punktert dekk.

Du kan be om Teslas veihjelp (mobilt hjul, lånehjul, tauing) ved behov. Se [Kontakte Teslas veihjelp på side 209](#) for mer informasjon.

Hvis det ikke er en nødsituasjon, anbefales det at du oppsøker en lokal dekkbutikk for assistanse eller bestiller service ved hjelp av Tesla-mobilappen.

Se [Opprettholde dekktrykk på side 179](#) for detaljert informasjon om hvordan du finner anbefalt trykk for kalde dekk (RCP), hvordan du sjekker dekktrykk samt hvordan dekkene får riktig mengde luft.

Varselet forsvinner når TPMS har en konsekvent dekktrykkmåling for hvert av dekkene innen 3 psi fra det anbefalte kalde trykket.



- Varselet og indikatorlampen for dekktrykk kan fortsatt vises umiddelbart etter at du har fylt dekkene til anbefalt trykk for kalde dekk, men de skal forsvinne når du har kjørt et kort stykke.
- Du må kanskje kjøre over 25 km/t (15 mph) i minst 10 minutter før overvåkingssystemet for dekktrykk måler og rapporterer det oppdaterte dekktrykket.

Se [Stell og vedlikehold av dekk på side 179](#) for mer informasjon om dekktrykk og fylling.

UI_a014

Dekktrykket er for lavt Sjekk trykk, og fyll på luft etter behov

Dette betyr denne alarmen:

Dette varselet indikerer IKKE et punktert dekk.

Overvåkingssystemet for dekktrykk (TPMS) har registrert at lufttrykket i ett eller flere av dekkene dine er minst 20 % lavere enn det anbefalte trykket for kalde dekk.

Se [Opprettholde dekktrykk på side 179](#) for detaljert informasjon om hvordan du finner anbefalt trykk for kalde dekk (RCP), hvordan du sjekker dekktrykk samt hvordan dekkene får riktig mengde luft.

Dette varselet kan vises i kaldt vær fordi dekkene trekkes sammen naturlig når det blir kaldt slik at dekktrykket reduseres.

Dette gjør du:

Fyll luft for å opprettholde det anbefalte trykket for kalde dekk. Selv om reduksjon i dekktrykk er forventet i kaldt vær, skal det anbefalte trykket for kalde dekk opprettholdes til enhver tid.

Varselet kan forsvinne mens du kjører. Dette er fordi dekkene varmes opp og dekktrykket øker. Selv om varselet forsvinner, må dekkene fylles med luft når de er avkjølt igjen.

Varselet skal forsvinne når overvåkingssystemet for dekktrykk registrerer at hvert enkelt dekk er fylt til anbefalt trykk for kalde dekk.

- Varselet og indikatorlampen for dekktrykk kan fortsatt vises umiddelbart etter at du har fylt dekkene til anbefalt trykk for kalde dekk, men de skal forsvinne når du har kjørt et kort stykke.
- Du må kanskje kjøre over 25 km/t (15 mph) i minst 10 minutter før overvåkingssystemet for dekktrykk måler og rapporterer det oppdaterte dekktrykket.

Hvis du ser dette varselet for det samme dekket, må du få inspisert dekket for en sakte lekkasje. Du kan oppsøke en lokal dekkbutikk eller bestille service med Tesla-mobilappen.

Se [Stell og vedlikehold av dekk på side 179](#) for mer informasjon om dekktrykk og fylling.

Se [Stell og vedlikehold av dekk på side 179](#) for mer informasjon om dekktrykk og fylling.

UI_a137

Aktiv servicetilkobling til kjøretøyet Service utfører fjerndiagnostikk

Dette betyr denne alarmen:

En servicetekniker er fjerninnlogget på kjøretøyet ditt for å utføre diagnostikk eller reparasjon. Du kan merke noe tap av Infotainment-funksjonalitet mens tilkoblingen pågår, men dette varselet indikerer ikke et problem med kjøretøyet ditt.

Det går fint å kjøre bilen.

Dette gjør du:



Feilsøking av varsler

Dette varselet fjernes automatisk når teknikeren har fullført kjøretøydiagnostikken eller -reparasjonen. Det kan være nødvendig å starte berøringsskjermen på nytt for å gjenopprette Infotainment-funksjonaliteten etter at varselet har forsvunnet. Hvis du vil ha mer informasjon, kan du se [Starte berøringsskjermen på nytt i kjøretøyets Gjør det selv-veiledning](#).

Hvis dette varselet ikke forsvinner etter 24 timer, anbefales det å avtale service via Tesla-mobilappen eller hos et uavhengig verksted. Vær oppmerksom på at alternativene for uavhengige verksteder kan variere avhengig av bilkonfigureringen og plasseringen din.

UMC_a001

Kan ikke lade med mobil kontakt For dårlig uttaksjording – prøv annet uttak

Dette betyr denne alarmen:

Den mobile kontakten har registrert at strømuttaket har utilstrekkelig jording, som sannsynligvis er forårsaket av utilstrekkelig eller manglende jordingskontakt.

Dette tyder ikke på et problem med den mobile kontakten eller bilen, men i stedet på et problem med vegguttaket eller elinstallasjonen den mobile kontakten er koblet til.

Dette gjør du:

Få en elektriker til å inspisere elinstallasjonen. Elektrikeren må sørge for at det er ordentlig jording i sikringen eller strømfordelingsskapet, og også sikre riktig tilkobling til uttaket, før du prøver å koble til den mobile kontakten igjen.

Hvis du må lade i mellomtiden, prøver du et annet uttak på et annet sted eller med en annen type ladestasjon.

Du kan også prøve å lade bilen med en Tesla Supercharger eller en ladestasjon på destinasjonen. Du kan finne alle disse på kartet på berøringsskjermen i bilen. Se [Kart og navigasjon på side 152](#) for mer informasjon.

Hvis du vil ha mer informasjon om feilsøking for statuslamper for mobil kontakt og ladeproblemer, kan du se [produktets brukerhåndbok](#).

UMC_a002

Kan ikke lade – Mobile Connector GFCI feilet Koble håndtak fra ladeport og prøv på nytt

Dette betyr denne alarmen:

Bilen kan ikke lade fordi jordfeilbryteren (GFCI) i den mobile kontakten er utløst.

Akkurat som jordfeilbryteren i et vegguttak er denne funksjonen utformet for å stoppe strømflyten hvis det oppstår et problem. Den har avbrutt ladingen for å beskytte bilen din og ladeutstyret.

Det er flere grunner til at dette skjer. Problemet kan være i ladekabelen, ladehåndtaket, ladeporten eller en av bilens komponenter.

Dette gjør du:

Inspiser ladeporten og ladehåndtaket for vann som har samlet seg opp, eller uvanlig fuktighetsnivå. Hvis du finner for mye fukt, må du vente og la både innsiden av ladeporten og den eksponerte delen av ladehåndtaket tørke tilstrekkelig før du prøver igjen.

Inspiser ladeutstyret for skade.

- Hvis kabelen er skadet eller forringet, må du **ikke bruke den**. Prøv annet ladeutstyr i stedet for.
- Hvis kabelen er i god stand, prøver du å lade igjen med samme mobile kontakt.

Hvis problemet vedvarer og forhindrer lading, prøver du å lade med annet ladeutstyr.



Dette varselet er vanligvis spesifikt for eksternt ladeutstyr og eksterne strømkilder og indikerer vanligvis ikke et problem med bilen som kan løses ved å bestille service.

Du kan også prøve å lade bilen med en Tesla Supercharger eller en ladestasjon på destinasjonen. Du kan finne alle disse på kartet på berøringsskjermen i bilen. Se [Kart og navigasjon på side 152](#) for mer informasjon.

Hvis du vil ha mer informasjon om feilsøking for statuslamper for mobil kontakt og ladeproblemer, kan du se [produktets brukerhåndbok](#).

UMC_a004

Kan ikke lade med mobil kontakt For høy spenning / Prøv annet vegguttak

Dette betyr denne alarmen:

Bilen kan ikke lade, eller ladingen avbrytes, fordi den mobile kontakten **enten**

- registrerer at spenningen i vegguttaket er for høy
- registrerer et uventet fall i nettspenning fra vegguttaket

Dette gjør du:

Prøv å lade bilen med et annet vegguttak. Hvis bilen begynner å lade, lå problemet sannsynligvis hos det opprinnelige vegguttaket. Kontakt en elektriker for å inspisere forbindelsen fra bygningens kabling til dette uttaket.

Hvis bilen fremdeles ikke lader når du prøver et annet vegguttak, prøver du å lade på et annet sted.

Du kan også prøve å lade bilen med en Tesla Supercharger eller en ladestasjon på destinasjonen. Du kan finne alle disse på kartet på berøringsskjermen i bilen. Se [Kart og navigasjon på side 152](#) for mer informasjon.

Hvis du vil ha mer informasjon om feilsøking for statuslamper for mobil kontakt og ladeproblemer, kan du se [produktets brukerhåndbok](#).

UMC_a005

Kan ikke lade med mobil kontakt For lav spenning / Prøv annet vegguttak

Dette betyr denne alarmen:

Bilen kan ikke lade, eller ladingen avbrytes, fordi den mobile kontakten **enten**

- ikke oppdager høy nok nettspenning fra vegguttaket
- oppdager et uventet fall i nettspenning fra vegguttaket

Dette gjør du:

Prøv å lade bilen med et annet vegguttak. Hvis bilen begynner å lade, lå problemet sannsynligvis hos det opprinnelige vegguttaket. Kontakt en elektriker for å inspisere forbindelsen fra bygningens kabling til dette uttaket.

Hvis bilen fremdeles ikke lader når du prøver et annet vegguttak, prøver du å lade på et annet sted.

Dette varselet er vanligvis spesifikt for eksternt ladeutstyr og eksterne strømkilder og indikerer vanligvis ikke et problem med bilen som kan løses ved å bestille service.

Du kan også prøve å lade bilen med en Tesla Supercharger eller en ladestasjon på destinasjonen. Du kan finne alle disse på kartet på berøringsskjermen i bilen. Se [Kart og navigasjon på side 152](#) for mer informasjon.

Hvis du vil ha mer informasjon om feilsøking for statuslamper for mobil kontakt og ladeproblemer, kan du se [produktets brukerhåndbok](#).



UMC_a007

Kontrollboks til mobil kontakt for varm La mobil kontakt kjøle ned før mer lading

Dette betyr denne alarmen:

Ladingen er avbrutt fordi den mobile kontakten har registrert høy temperatur inni kontrollboksen.

Dette gjør du:

Kontroller at den mobile kontakten ikke er dekket av noe, og at det ikke er noen varmekilder i nærheten. Hvis problemet vedvarer under normale omgivelsestemperaturer (under 38 °C), må service utføres.

Du kan også prøve å lade bilen med en Tesla Supercharger eller en ladestasjon på destinasjonen. Du kan finne alle disse på kartet på berøringsskjermen i bilen. Se [Kart og navigasjon på side 152](#) for mer informasjon.

Hvis du vil ha mer informasjon om feilsøking for statuslamper for mobil kontakt og ladeproblemer, kan du se [produktets brukerhåndbok](#).

UMC_a008

Kan ikke lade – veggkontakt for varm Inspeksjon av uttak og ledninger anbefalt

Dette betyr denne alarmen:

Varselet Mobil kontakt har oppdaget høy temperatur angir at uttaket som brukes til lading, begynner å bli for varmt, så ladingen har stoppet for å beskytte uttaket.

Dette tyder ikke på et problem med den mobile kontakten eller bilen, men i stedet på et problem med vegguttaket eller elinstallasjonen den mobile kontakten er koblet til.

Et varmt uttak kan være forårsaket av en plugg som ikke er satt helt inn, en løs forbindelse fra bygningens kabling til veggkontakten, eller et uttak som begynner å bli utslitt.

Dette gjør du:

Sørg for at adapteren er plagget helt inn i uttaket. Hvis ladingen ikke går tilbake til normal hastighet, kontakter du en elektriker for å inspisere uttaket og forbindelsene til bygningens kabling til uttaket, og utføre nødvendige reparasjoner.

Hvis uttaket er utslitt, skal det byttes ut med et uttak av høy kvalitet. Vurder å oppgradere til en Tesla Wall Connector for enklere lading med den høyeste hastigheten.

UMC_a009

Kan ikke lade – ladehåndtak for varmt Se etter rusk på ladehåndtak og -port

Dette betyr denne alarmen:

Ladingen er avbrutt fordi den mobile kontakten har registrert høy temperatur i ladehåndtaket som er koblet til bilens ladeport.

Dette gjør du:

Sørg for at den mobile kontakten er satt helt inn i bilens ladeportinntak.

Inspiser ladeportinntaket og håndtaket til den mobile kontakten for eventuelle hindringer eller fukt. Sørg for at eventuelle hindringer i ladeporten eller håndtaket til den mobile kontakten er fjernet samt at eventuell fukt har fått tørke, og prøv deretter å sette inn håndtaket til den mobile kontakten i ladeporten på nytt.

Kontroller at den mobile kontaktens ladehåndtak ikke er dekket av noe, og at det ikke er noen varmekilder i nærheten.



Hvis varselet vedvarer i normale omgivelsestemperaturer (under 38 °C) og inntreffer ved flere ladeforsøk, kan det tyde på en tilstand som påvirker den mobile kontakten eller bilen. Det anbefales at du avtaler service så snart det passer.

Du kan også prøve å lade bilen med en Tesla Supercharger eller en ladestasjon på destinasjonen. Du kan finne alle disse på kartet på berøringsskjermen i bilen. Se [Kart og navigasjon på side 152](#) for mer informasjon.

Hvis du vil ha mer informasjon om feilsøking for statuslamper for mobil kontakt og ladeproblemer, kan du se [produktets brukerhåndbok](#).

UMC_a010

Adapter for mobil kontakt er varm

Kjøøl ned – sett adapter inn i mobil kontakt

Dette betyr denne alarmen:

Ladingen er avbrutt fordi den mobile kontakten har registrert høy temperatur i forbindelsen mellom veggkontaktadapteren og kontrollboksen.

Dette gjør du:

Sørg for at veggkontaktadapteren er riktig tilkoblet den mobile kontaktens kontrollboks.

Kontroller også at veggkontaktadapteren ikke er dekket av noe, og at det ikke er noen varmekilder i nærheten.

Når du har koblet fra strømkilden (vegguttak), ser du etter hindringer eller fukt i tilkoblingen til veggkontaktadapteren og forbindelsen til den mobile kontaktens kontrollboks. Sørg for at eventuelle hindringer fjerner og eventuell fukt får tørke. Prøv så å sette inn veggkontaktadapteren i den mobile kontakten, og prøv deretter å koble til strømkilden (vegguttak).

Når temperaturen til den mobile kontaktens kontrollboks er redusert, og eventuelle hindringer er fjernet, skal varselet forsvinne, og lading skal være mulig.

Du kan også prøve å lade bilen med en Tesla Supercharger eller en ladestasjon på destinasjonen. Du kan finne alle disse på kartet på berøringsskjermen i bilen. Se [Kart og navigasjon på side 152](#) for mer informasjon.

Hvis du vil ha mer informasjon om feilsøking for statuslamper for mobil kontakt og ladeproblemer, kan du se [produktets brukerhåndbok](#).

UMC_a011

Kommunikasjonsfeil i ladeutstyr

Prøv på nytt eller bytt utstyr

Dette betyr denne alarmen:

Bilen kan ikke lades fordi den ikke kan kommunisere effektivt med den mobile kontakten. Den mobile kontakten kan ikke bekrefte via nærhetsregistrering at ladehåndtaket er riktig koblet til bilen.

Dette gjør du:

Bekreft først at mangelen på effektiv kommunikasjon forårsakes av den mobile kontakten, og ikke et problem med bilen. Det er vanligvis tilfellet.

Du kan bekrefte dette ved å prøve å lade bilen ved hjelp av annet eksternt ladeutstyr.

- Hvis bilen begynner å lade, lå problemet sannsynligvis hos den mobile kontakten.
- Hvis bilen fremdeles ikke lader, kan problemet ligge hos bilen.

Inspiser ladeportinntaket og den mobile kontaktens håndtak for eventuelle hindringer (bruk lommelykt ved behov). Sørg for at eventuelle hindringer er fjernet samt at eventuell fukt har fått tørke, og prøv deretter å sette inn håndtaket til den mobile kontakten i ladeporten på nytt.



Feilsøking av varsler

Dette varselet er vanligvis spesifikt for eksternt ladeutstyr og eksterne strømkilder og indikerer vanligvis ikke et problem med bilen som kan løses ved å bestille service.

Du kan også prøve å lade bilen med en Tesla Supercharger eller en ladestasjon på destinasjonen. Du kan finne alle disse på kartet på berøringsskjermen i bilen. Se [Kart og navigasjon på side 152](#) for mer informasjon.

Hvis du vil ha mer informasjon om feilsøking for statuslamper for mobil kontakt og ladeproblemer, kan du se [produktets brukerhåndbok](#).

Se [Ladeinstruksjoner på side 166](#) for mer informasjon om lading.

UMC_a012

Kommunikasjonsfeil i ladeutstyr

Prøv på nytt eller bytt utstyr

Dette betyr denne alarmen:

Bilen kan ikke lades fordi den ikke kan kommunisere effektivt med den mobile kontakten. Den mobile kontakten registrerer at den ikke kan generere eller opprettholde en et gyldig kontrollpilotsignal.

Dette gjør du:

Bekreft først at mangelen på effektiv kommunikasjon forårsakes av den mobile kontakten, og ikke et problem med bilen. Det er vanligvis tilfellet.

Du kan bekrefte dette ved å prøve å lade bilen ved hjelp av annet eksternt ladeutstyr.

- Hvis bilen begynner å lade, lå problemet sannsynligvis hos den mobile kontakten.
- Hvis bilen fremdeles ikke lader, kan problemet ligge hos bilen.

Inspiser ladeportinntaket og den mobile kontaktens håndtak for eventuelle hindringer (bruk lommelykt ved behov). Sørg for at eventuelle hindringer er fjernet samt at eventuell fukt har fått tørke, og prøv deretter å sette inn håndtaket til den mobile kontakten i ladeporten på nytt.

Dette varselet er vanligvis spesifikt for eksternt ladeutstyr og eksterne strømkilder og indikerer vanligvis ikke et problem med bilen som kan løses ved å bestille service.

Du kan også prøve å lade bilen med en Tesla Supercharger eller en ladestasjon på destinasjonen. Du kan finne alle disse på kartet på berøringsskjermen i bilen. Se [Kart og navigasjon på side 152](#) for mer informasjon.

Hvis du vil ha mer informasjon om feilsøking for statuslamper for mobil kontakt og ladeproblemer, kan du se [produktets brukerhåndbok](#).

Se [Ladeinstruksjoner på side 166](#) for mer informasjon om lading.

UMC_a013

Veggkontaktadapter-feil - Ladehast. redusert

Sett adapter inn i mobil kontakt og prøv igjen

Dette betyr denne alarmen:

Den mobile kontakten kan ikke kommunisere med veggkontaktadapteren. Fordi den mobile kontakten ikke kan overvåke temperaturen til veggkontaktadapteren, blir ladestrømmen automatisk redusert til 8 A.

Dette gjør du:

1. Koble den mobile kontakten, inkludert veggkontaktadapteren, fullstendig fra vegguttaket.
2. Sørg for at forbindelsen mellom veggkontaktadapteren og hoveddelen av den mobile kontakten er sikker.
 - a. Koble veggkontaktadapteren fullstendig fra hoveddelen av den mobile kontakten.



- b. Sett veggkontaktadapteren helt inn i hoveddelen av den mobile kontakten ved å trykke den inn i uttaket til den går i inngrep.
3. Forsøk å lade på nytt ved å koble den mobile kontakten, inkludert veggkontaktadapteren, fullstendig inn i vegguttaket.
4. Hvis varselet vedvarer, forsøker du å bruke en annen veggkontaktadapter (se trinnene ovenfor for å sikre at adapteren er fullstendig tilkoblet den mobile kontakten).
 - a. Hvis varselet ikke lenger er til stede, ligger problemet sannsynlig hos veggkontaktadapteren du brukte tidligere.
 - b. Hvis varselet vedvarer, ligger problemet sannsynligvis hos den mobile kontakten.

Ved behov skaffer du en annen veggkontaktadapter eller mobil kontakt.

I mellomtiden kan du forsette å lade med det samme utstyret. Ladestrømstyrken vil bli redusert da ladestrømmen er begrenset til 8 A mens denne tilstanden vedvarer.

Du kan også prøve å lade bilen med en Tesla Supercharger eller en ladestasjon på destinasjonen. Du kan finne alle disse på kartet på berøringsskjermen i bilen. Se [Kart og navigasjon på side 152](#) for mer informasjon.

Hvis du vil ha mer informasjon om feilsøking for statuslamper for mobil kontakt og ladeproblemer, kan du se [produktets brukerhåndbok](#).

UMC_a014

Veggkontaktadapter-feil - Ladehast. redusert Sett adapter inn i mobil kontakt og prøv igjen

Dette betyr denne alarmen:

Den mobile kontakten kan ikke kommunisere med veggkontaktadapteren. Fordi den mobile kontakten ikke kan identifisere typen vegguttak som veggkontaktadapteren er koblet til, blir ladestrømmen automatisk redusert til 8 A.

Dette gjør du:

1. Koble den mobile kontakten, inkludert veggkontaktadapteren, fullstendig fra vegguttaket.
2. Sørg for at forbindelsen mellom veggkontaktadapteren og hoveddelen av den mobile kontakten er sikker.
 - a. Koble veggkontaktadapteren fullstendig fra hoveddelen av den mobile kontakten.
 - b. Sett veggkontaktadapteren helt inn i hoveddelen av den mobile kontakten ved å trykke den inn i uttaket til den går i inngrep.
3. Forsøk å lade på nytt ved å koble den mobile kontakten, inkludert veggkontaktadapteren, fullstendig inn i vegguttaket.
4. Hvis varselet vedvarer, forsøker du å bruke en annen veggkontaktadapter (se trinnene ovenfor for å sikre at adapteren er fullstendig tilkoblet den mobile kontakten).
 - a. Hvis varselet ikke lenger er til stede, ligger problemet sannsynlig hos veggkontaktadapteren du brukte tidligere.
 - b. Hvis varselet vedvarer, ligger problemet sannsynligvis hos den mobile kontakten.

Ved behov skaffer du en annen veggkontaktadapter eller mobil kontakt. I mellomtiden kan du forsette å lade med det samme utstyret. Ladestrømstyrken vil bli redusert da ladestrømmen er begrenset til 8 A mens denne tilstanden vedvarer.

Du kan også prøve å lade bilen med en Tesla Supercharger eller en ladestasjon på destinasjonen. Du kan finne alle disse på kartet på berøringsskjermen i bilen. Se [Kart og navigasjon på side 152](#) for mer informasjon.

Hvis du vil ha mer informasjon om feilsøking for statuslamper for mobil kontakt og ladeproblemer, kan du se [produktets brukerhåndbok](#).

UMC_a015

Veggkontaktadapter-feil - Ladehast. redusert Sett adapter inn i mobil kontakt og prøv igjen

Dette betyr denne alarmen:



Feilsøking av varsler

Den mobile kontakten kan ikke kommunisere med veggkontaktadapteren. Fordi den mobile kontakten ikke kan identifisere typen vegguttak som veggkontaktadapteren er koblet til, blir ladestrømmen automatisk redusert til 8 A.

Dette gjør du:

1. Koble den mobile kontakten, inkludert veggkontaktadapteren, fullstendig fra vegguttaket.
2. Sørg for at forbindelsen mellom veggkontaktadapteren og hoveddelen av den mobile kontakten er sikker.
 - a. Koble veggkontaktadapteren fullstendig fra hoveddelen av den mobile kontakten.
 - b. Sett veggkontaktadapteren helt inn i hoveddelen av den mobile kontakten ved å trykke den inn i uttaket til den går i inngrep.
3. Forsøk å lade på nytt ved å koble den mobile kontakten, inkludert veggkontaktadapteren, fullstendig inn i vegguttaket.
4. Hvis varselet vedvarer, forsøker du å bruke en annen veggkontaktadapter (se trinnene ovenfor for å sikre at adapteren er fullstendig tilkoblet den mobile kontakten).
 - a. Hvis varselet ikke lenger er til stede, ligger problemet sannsynlig hos veggkontaktadapteren du brukte tidligere.
 - b. Hvis varselet vedvarer, ligger problemet sannsynligvis hos den mobile kontakten.

Ved behov skaffer du en annen veggkontaktadapter eller mobil kontakt. I mellomtiden kan du forsette å lade med det samme utstyret. Ladestromstyrken vil bli redusert da ladestrømmen er begrenset til 8 A mens denne tilstanden vedvarer.

Du kan også prøve å lade bilen med en Tesla Supercharger eller en ladestasjon på destinasjonen. Du kan finne alle disse på kartet på berøringsskjermen i bilen. Se [Kart og navigasjon på side 152](#) for mer informasjon.

Hvis du vil ha mer informasjon om feilsøking for statuslamper for mobil kontakt og ladeproblemer, kan du se [produktets brukerhåndbok](#).

UMC_a016

Kontrollboks til mobil kontakt for varm Maksimal ladehastighet redusert

Dette betyr denne alarmen:

Ladestrømmen er midlertidig redusert fordi den mobile kontakten har registrert økt temperatur inni kontrollboksen.

Dette gjør du:

Kontroller at den mobile kontakten ikke er dekket av noe, og at det ikke er noen varmekilder i nærheten. Hvis problemet vedvarer under normale omgivelsestemperaturer (under 38 °C), må service utføres.

Du kan også prøve å lade bilen med en Tesla Supercharger eller en ladestasjon på destinasjonen. Du kan finne alle disse på kartet på berøringsskjermen i bilen. Se [Kart og navigasjon på side 152](#) for mer informasjon.

Hvis du vil ha mer informasjon om feilsøking for statuslamper for mobil kontakt og ladeproblemer, kan du se [produktets brukerhåndbok](#).

UMC_a017

Ladehast. redusert – veggkontakt for varm Inspeksjon av uttak og ledninger anbefalt

Dette betyr denne alarmen:

Varselet Høy temperatur registrert av mobil kontakt angir at uttaket som brukes til lading, begynner å bli for varmt, så ladingen har fått redusert hastighet for å beskytte uttaket.

Dette er vanligvis ikke et problem med bilen eller den mobile kontakten, men heller et problem med uttaket. Et varmt uttak kan være forårsaket av en plugg som ikke er satt helt inn, en løs forbindelse fra bygningens kabling til veggkontakten, eller et uttak som begynner å bli utslitt.

Dette gjør du:



Sørg for at adapteren er plagget helt inn i uttaket. Hvis ladingen ikke går tilbake til normal hastighet, kontakter du en elektriker for å inspisere uttaket og forbindelsene til bygningens kabling til uttaket, og utføre nødvendige reparasjoner.

Hvis uttaket er utslitt, skal det byttes ut med et uttak av høy kvalitet. Vurder å oppgradere til en Tesla Wall Connector for enklere lading med den høyeste hastigheten.

UMC_a018

Ladehast. redusert – håndtak for varmt Se etter rusk på ladehåndtak og -port

Dette betyr denne alarmen:

Ladestrømmen er midlertidig redusert fordi den mobile kontakten registrert økt temperatur i ladehåndtaket som er koblet til bilens ladeport.

Dette gjør du:

Sørg for at den mobile kontakten er satt helt inn i bilens ladeportinntak.

Inspiser ladeportinntaket og håndtaket til den mobile kontakten for eventuelle hindringer eller fukt. Sørg for at eventuelle hindringer i ladeporten eller håndtaket til den mobile kontakten er fjernet samt at eventuell fukt har fått tørke, og prøv deretter å sette inn håndtaket til den mobile kontakten i ladeporten på nytt.

Kontroller at den mobile kontaktens ladehåndtak ikke er dekket av noe, og at det ikke er noen varmekilder i nærheten.

Hvis varselet vedvarer i normale omgivelsestemperaturer (under 38 °C) og inntreffer ved flere ladeforsøk, kan det tyde på en tilstand som påvirker den mobile kontakten eller bilen. Det anbefales at du avtaler service så snart det passer.

Du kan også prøve å lade bilen med en Tesla Supercharger eller en ladestasjon på destinasjonen. Du kan finne alle disse på kartet på berøringsskjermen i bilen. Se [Kart og navigasjon på side 152](#) for mer informasjon.

Hvis du vil ha mer informasjon om feilsøking for statuslamper for mobil kontakt og ladeproblemer, kan du se [produktets brukerhåndbok](#).

UMC_a019

Adapter for mobil kontakt er varm Maksimal ladehastighet redusert

Dette betyr denne alarmen:

Ladestrømmen er redusert fordi den mobile kontakten har registrert høy temperatur i forbindelsen mellom veggkontaktadapteren og kontrollboksen.

Dette gjør du:

Sørg for at veggkontaktadapteren er riktig tilkoblet den mobile kontaktens kontrollboks.

Når du har koblet fra strømkilden (vegguttak), ser du etter hindringer eller fukt i tilkoblingen til veggkontaktadapteren og forbindelsen til den mobile kontaktens kontrollboks.

Det anbefales å fjerne eventuelt rusk/fremmedlegemer. Sørg for at eventuelle hindringer fjernes og eventuell fukt får tørke. Prøv så å sette inn veggkontaktadapteren i den mobile kontakten, og prøv deretter å koble til strømkilden (vegguttak).

Kontroller også at veggkontaktadapteren ikke er dekket av noe, og at det ikke er noen varmekilder i nærheten. Hvis varselet vedvarer i normale omgivelsestemperaturer (under 38 °C) og inntreffer ved flere ladeforsøk, kan det tyde på en tilstand som påvirker den mobile kontakten eller bilen. Det anbefales at du avtaler service så snart det passer.

Du kan også prøve å lade bilen med en Tesla Supercharger eller en ladestasjon på destinasjonen. Du kan finne alle disse på kartet på berøringsskjermen i bilen. Se [Kart og navigasjon på side 152](#) for mer informasjon.

Hvis du vil ha mer informasjon om feilsøking for statuslamper for mobil kontakt og ladeproblemer, kan du se [produktets brukerhåndbok](#).



VCFRONT_a180

Redusert effekt i elsystem Kjøretøyet kan stoppe uventet

Dette betyr denne alarmen:

Det elektriske systemet kan ikke opprettholde spenningen som kreves for å støtte alle kjøretøyfunksjonene.

Hvis dette varselet vises mens du kjører, kan kjøretøyet stoppe uventet.

Hvis dette varselet vises når kjøretøyet er i Park eller når det først aktiveres, er det mulig at kjøretøyet ikke har tilstrekkelig strøm for å begynne å kjøre. Et separat kjøretøyvarsel kan vises for å indikere den tilstanden.

Dette gjør du:

Det anbefales at du eliminerer eller reduserer bruken av ikke-essensielle funksjoner. Dette kan hjelpe kjøretøyet å opprettholde tilstrekkelig strøm for essensielle funksjoner.

Hvis varselet forblir aktivt, må du bestille service umiddelbart. Uten service kan kjøretøyet stoppe uventet eller vil kanskje ikke starte på nytt.

VCFRONT_a182

Avtal service for bytte av batt. m lav sp. Program oppdat. ikke før batteriet er skiftet

Dette betyr denne alarmen:

Lavspenningsbatteriet har redusert ytelse og må skiftes ut. Bilens programvare oppdateres ikke før lavspenningsbatteriet er skiftet ut.

Dette gjør du:

Det anbefales at du skifter ut lavspenningsbatteriet ved neste anledning.

Du kan avtale service via Tesla-mobilappen eller hos et uavhengig verksted som tilbyr utskifting av lavspenningsbatterier for kjøretøyet ditt. Vær oppmerksom på at alternativene for uavhengige verksteder kan variere avhengig av kjøretøykonfigureringen og plasseringen din.

Hvis lavspenningsbatteriet ikke har nok elektrisk kraft til å starte bilen eller åpne dørene, må du følge instruksjonene i [Starthjelp på side 214](#).

Se [Informasjon om høyspenningsbatteri på side 165](#) for mer informasjon om batterisystemet.

VCFRONT_a191

Redusert effekt i elsystem Kjøretøyet slås av

Dette betyr denne alarmen:

Lavspenningsbatteriet kan ikke levere den elektriske støtten som kreves for å kjøre eller fortsette å kjøre. Kjøretøyet slås av for å spare energi for andre essensielle funksjoner enn kjøring.

Kjøretøyet kan ikke kjøre eller fortsette å kjøre mens denne tilstanden vedvarer.

Dette gjør du:

Hvis dette varselet vises mens du kjører, må kjøretøyet stoppes umiddelbart. Det anbefales at du:

- stopper bilen trygt



- bruker mobilappen til å kontakte Teslas veihjelp umiddelbart eller ber om annen veihjelp hvis du foretrekker det

Hvis du ikke stopper bilen trygt i løpet av kort tid, kan kjøretøyet stoppe uventet. Det er også mulig at kjøretøyet ikke vil starte på nytt når du har parkert.

Når dette varselet vises, kan det elektriske systemet ikke opprettholde spenningen som kreves for å støtte alle kjøretøyfunksjonene. Mange kjøretøyfunksjoner fungerer kanskje ikke lenger.

Det er mulig at kjøretøyet mister all strøm. Hvis det skjer, kan du fortsatt bruke manuell utløsning av dører hvis det er nødvendig. Hvis du vil ha mer informasjon, kan du se [Åpne dører fra kupéen på side 22](#).

Dette varselet kan vises på grunn av ulike kjøretøyforhold. Sjekk om det er andre aktive kjøretøyvarsler for mer informasjon og ytterligere anbefalte handlinger.

Hvis varselet blir værende, anbefales du å bestille service umiddelbart. Uten service kan kjøretøyet kanskje ikke kjøre, det kan stoppe uventet eller vil kanskje ikke starte på nytt.

VCFRONT_a192

Elsystemet kan ikke støtte alle funksjoner

Slår av funksjoner for å spare strøm

Dette betyr denne alarmen:

Elsystemet kan ikke støtte alle kjøretøyfunksjoner. Kjøretøyet slår av ikke-essensielle funksjoner for å spare energi for essensielle funksjoner.

Hvis du kjører når dette varselet er til stede, kan kjøretøyet stoppe uventet. Det er også mulig at kjøretøyet ikke vil starte på nytt når du har parkert.

Ikke-essensielle funksjoner er kanskje ikke tilgjengelige, inkludert setevarmere, klimaanlegg i kupeen eller underholdning. Dette er forventet for å hjelpe kjøretøyet å opprettholde tilstrekkelig strøm for essensielle funksjoner, inkludert muligheten til å betjene frontlys, vinduer og dører, varsellys og bagasjerom foran (frunk).

Det er mulig at kjøretøyet mister all strøm. Hvis det skjer, kan du fortsatt bruke manuell utløsning av dører hvis det er nødvendig. Hvis du vil ha mer informasjon, kan du se [Åpne dører fra kupéen på side 22](#).

Dette gjør du:

Dette varselet kan vises på grunn av ulike kjøretøyforhold. Sjekk om det er andre aktive kjøretøyvarsler for mer informasjon og ytterligere anbefalte handlinger.

VCFRONT_a216

Bilen starter kanskje ikke – service kreves

Problem med elsystem registrert

Dette betyr denne alarmen:

Et unormalt stort og vedvarende strømtrekk under kjøring eller ved Supercharging/hurtiglading har gjort bilens elsystem ute av stand til å støtte alle egenskaper og funksjoner.

Bilen vil ikke starte på nytt før elsystemet har fått service.

Klimaanlegg i kupeen og posisjonering av luftuttak, elektrisk bakluke og justeringer av rattstamme kan være begrenset eller utilgjengelig.

Andre egenskaper og funksjoner kan også være utilgjengelige, eller ytelsen kan være påvirket. Disse omfatter følgende:

- elektriske dører
- elektriske vinduer
- forsete (bevegelse og oppvarming)



- setevarmere bak
- bevegelse av sidespeil

Dette gjør du:

Det anbefales at du avtaler service så snart det passer. uten service vil bilen forbli ute av stand til å starte på nytt, og elsystemet vil forbli ute av stand til å støtte alle egenskaper og funksjoner.

Noen eller alle elektriske dører og vinduer i bilen kan miste strømmen. Hvis det skjer, kan du fortsatt bruke manuell utløsning av dører hvis det er nødvendig. Se [Åpne dører fra kupéen på side 22](#) for mer informasjon.

VCFRONT_a220

Elsystemet kan ikke støtte alle funksjoner

Avtal service

Dette betyr denne alarmen:

Lavspenningsbatteriet er ikke tilgjengelig og kan ikke gi elektrisk støtte for kjøretøyets funksjoner.

Det er mulig at kjøretøyet vil stoppe uventet. Det er også mulig at kjøretøyet ikke vil starte på nytt etter den aktuelle kjøreturen.

Du vil kanskje merke at noen ikke-essensielle funksjoner ikke er tilgjengelige. Dette er forventet fordi kjøretøyet sparer energi for essensielle funksjoner.

Dette gjør du:

Det anbefales at du eliminerer eller reduserer bruken av ikke-essensielle funksjoner. Dette kan hjelpe kjøretøyet å opprettholde tilstrekkelig strøm for andre essensielle funksjoner enn kjøring til det kan utføres service.

Hvis varselet blir værende, anbefales du å bestille service umiddelbart. Uten service kan kjøretøyet kanskje ikke kjøre, det kan stoppe uventet eller vil kanskje ikke starte på nytt.

VCFRONT_a402

Reservestrøm til elsystem utilgjengelig

Kjøretøyet vil bruke mer strøm på tomgang

Dette betyr denne alarmen:

Reservestrømkilden til elsystemet, lavspenningsbatteriet, er ikke tilgjengelig eller kan ikke levere spenningen som kreves for å støtte alle kjøretøyfunksjoner.

Den primære kilden til strøm, høyspenningsbatteriet, vil fortsette å støtte kjøretøyfunksjoner selv når kjøretøyet er inaktivt. Se [Informasjon om høyspenningsbatteri på side 165](#) for mer informasjon om høyspenningsbatteriet.

Du vil kanskje merke at noen ikke-essensielle funksjoner ikke er tilgjengelige. Dette er forventet fordi kjøretøyet sparer energi for essensielle funksjoner.

Du vil kanskje også merke at bilen forbruker mer energi enn vanlig når du ikke kjører, eller at den har lavere beregnet rekkevidde enn du normalt vil forvente etter lading. Dette er normalt når dette varselet vises, og det vil fortsette til reservestrømkilden er gjenopprettet.

Det er en mulighet for at et problem som påvirker den primære strømkilden, kan føre til at kjøretøyet stopper uventet.

Dette gjør du:

Det anbefales at du begrenser eller unngår bruk av ikke-essensielle funksjoner. Dette kan hjelpe kjøretøyet å opprettholde tilstrekkelig strøm for essensielle funksjoner.

Det anbefales at du bestiller service ved første anledning slik at reservestrømkilden til elsystemet kan gjenopprettes.

**VCFRONT_a496****Kjøretøyet klargjøres til å bli slått av
STOPP BILEN TRYGT****Dette betyr denne alarmen:**

Elsystemet kan ikke levere tilstrekkelig støtte for å kjøre eller fortsette å kjøre. Kjøretøyet forbereder seg på å slås av for å spare energi for andre essensielle funksjoner enn kjøring.

Kjøretøyet kan ikke kjøre eller fortsette å kjøre mens denne tilstanden vedvarer.

Dette gjør du:

Hvis dette varselet vises mens du kjører, må kjøretøyet stoppes så snart som mulig. Det anbefales at du:

- stopper bilen trygt ved første mulighet
- bruker mobilappen til å kontakte Teslas veihjelp umiddelbart eller ber om annen veihjelp hvis du foretrekker det

Hvis du ikke stopper bilen trygt i løpet av kort tid, kan kjøretøyet stoppe uventet. Det er også mulig at kjøretøyet ikke vil starte på nytt når du har parkert.

Det er mulig at kjøretøyet mister all strøm. Hvis det skjer, kan du fortsatt bruke manuell utløsning av dører hvis det er nødvendig. Se [Åpne dører fra kupéen på side 22](#) for mer informasjon.

Dette varselet kan vises på grunn av ulike kjøretøyforhold. Sjekk om det er andre aktive kjøretøyvarsler for mer informasjon og ytterligere anbefalte handlinger.

VCFRONT_a592**Kan ikke kjøre – service nødvendig
Problem med elsystem registrert****Dette betyr denne alarmen:**

Et unormalt stort og vedvarende strømtrekk har gjort bilens elsystem ute av stand til å støtte alle egenskaper og funksjoner.

Så lenge dette varselet er til stede, kan ikke bilen kjøre, og den kan ikke starte på nytt.

Klimaanlegg i kupeen, elektrisk bakluke og justeringer av rattstamme kan være begrenset eller utilgjengelig. Mange egenskaper og funksjoner på venstre side av bilen kan være utilgjengelig, eller ytelsen kan være berørt. Disse omfatter følgende:

- elektriske dører
- elektriske vinduer
- forsete (bevegelse og oppvarming)
- setevarmere bak
- bevegelse av sidespeil

Dette gjør du:

uten service vil bilen forbli ute av stand til å kjøre, og elsystemet vil forbli ute av stand til å støtte alle egenskaper og funksjoner.

Noen eller alle elektriske dører og vinduer i bilen kan miste strømmen. Hvis det skjer, kan du fortsatt bruke manuell utløsning av dører hvis det er nødvendig. Se [Åpne dører fra kupéen på side 22](#) for mer informasjon.



VCFRONT_a593

Kan ikke kjøre – service nødvendig

Problem med elsystem registrert

Dette betyr denne alarmer:

Et unormalt stort og vedvarende strømtrekk har gjort bilens elsystem ute av stand til å støtte alle egenskaper og funksjoner.

Så lenge dette varselet er til stede, kan ikke bilen kjøre, og den kan ikke starte på nytt.

Klimaanlegg i kupeen, elektrisk bakluke og justeringer av rattstamme kan være begrenset eller utilgjengelig. Mange egenskaper og funksjoner på venstre side av bilen kan være utilgjengelig, eller ytelsen kan være berørt. Disse omfatter følgende:

- elektriske dører
- elektriske vinduer
- forsete (bevegelse og oppvarming)
- setevarmere bak
- bevegelse av sidespeil

Dette gjør du:

uten service vil bilen forbli ute av stand til å kjøre, og elsystemet vil forbli ute av stand til å støtte alle egenskaper og funksjoner.

Noen eller alle elektriske dører og vinduer i bilen kan miste strømmen. Hvis det skjer, kan du fortsatt bruke manuell utløsning av dører hvis det er nødvendig. Se [Åpne dører fra kupéen på side 22](#) for mer informasjon.

VCFRONT_a596

Kan ikke kjøre – service nødvendig

Problem med elsystem registrert

Dette betyr denne alarmer:

Et unormalt stort og vedvarende strømtrekk har gjort bilens elsystem ute av stand til å støtte alle egenskaper og funksjoner.

Så lenge dette varselet er til stede, kan ikke bilen kjøre, og den kan ikke starte på nytt.

Posisjonering av luftuttak kan være begrenset eller utilgjengelig. Mange egenskaper og funksjoner på høyre side av bilen kan være utilgjengelig, eller ytelsen kan være berørt. Disse omfatter følgende:

- elektriske dører
- elektriske vinduer
- forsete (bevegelse og oppvarming)
- setevarmere bak
- bevegelse av sidespeil

Dette gjør du:

Det anbefales at du avtaler service så snart det passer. uten service vil bilen forbli ute av stand til å kjøre, og elsystemet vil forbli ute av stand til å støtte alle egenskaper og funksjoner.

Noen eller alle elektriske dører og vinduer i bilen kan miste strømmen. Hvis det skjer, kan du fortsatt bruke manuell utløsning av dører hvis det er nødvendig. Se [Åpne dører fra kupéen på side 22](#) for mer informasjon.

**VCFRONT_a597****Kan ikke kjøre – service nødvendig
Problem med elsystem registrert****Dette betyr denne alarmen:**

Et unormalt stort og vedvarende strømtrekk har gjort bilens elsystem ute av stand til å støtte alle egenskaper og funksjoner.

Så lenge dette varselet er til stede, kan ikke bilen kjøre, og den kan ikke starte på nytt.

Posisjonering av luftuttak kan være begrenset eller utilgjengelig. Mange egenskaper og funksjoner på høyre side av bilen kan være utilgjengelig, eller ytelsen kan være berørt. Disse omfatter følgende:

- elektriske dører
- elektriske vinduer
- forsete (bevegelse og oppvarming)
- setevarmere bak
- bevegelse av sidespeil

Dette gjør du:

Det anbefales at du avtaler service så snart det passer. uten service vil bilen forbli ute av stand til å kjøre, og elsystemet vil forbli ute av stand til å støtte alle egenskaper og funksjoner.

Noen eller alle elektriske dører og vinduer i bilen kan miste strømmen. Hvis det skjer, kan du fortsatt bruke manuell utløsning av dører hvis det er nødvendig. Se [Åpne dører fra kupéen på side 22](#) for mer informasjon.

VCSEC_a221**Dekktrykket er for lavt
Sjekk trykk, og fyll på luft etter behov****Dette betyr denne alarmen:**

Dette varselet indikerer IKKE et punktert dekk.

Overvåkingssystemet for dekktrykk (TPMS) har registrert at lufttrykket i ett eller flere av dekkene dine er minst 20 % lavere enn det anbefalte trykket for kalde dekk.

Se [Opprettholde dekktrykk på side 179](#) for detaljert informasjon om hvordan du finner anbefalt trykk for kalde dekk (RCP), hvordan du sjekker dekktrykk samt hvordan dekkene får riktig mengde luft.

Dette varselet kan vises i kaldt vær fordi dekkene trekkes sammen naturlig når det blir kaldt slik at dekktrykket reduseres.

Dette gjør du:

Fyll luft for å opprettholde det anbefalte trykket for kalde dekk. Selv om reduksjon i dekktrykk er forventet i kaldt vær, skal det anbefalte trykket for kalde dekk opprettholdes til enhver tid.

Varselet kan forsvinne mens du kjører. Dette er fordi dekkene varmes opp og dekktrykket øker. Selv om varselet forsvinner, må dekkene fylles med luft når de er avkjølt igjen.

Varselet skal forsvinne når overvåkingssystemet for dekktrykk registrerer at hvert enkelt dekk er fylt til anbefalt trykk for kalde dekk.

- Varselet og indikatorlampen for dekktrykk kan fortsatt vises umiddelbart etter at du har fylt dekkene til anbefalt trykk for kalde dekk, men de skal forsvinne når du har kjørt et kort stykke.
- Du må kanskje kjøre over 25 km/t (15 mph) i minst 10 minutter før overvåkingssystemet for dekktrykk måler og rapporterer det oppdaterte dekktrykket.



Feilsøking av varsler

Hvis du ser dette varselet for det samme dekket, må du få inspisert dekket for en sakte lekkasje. Du kan oppsøke en lokal dekkbutikk eller bestille service med Tesla-mobilappen.

Se [Stell og vedlikehold av dekk på side 179](#) for mer informasjon om dekktrykk og fylling.

VCSEC_a228

Lufttrykk i dekk veldig lavt

STOPP TRYGT – se etter punktert dekk

Dette betyr denne alarmen:

Dette varselet indikerer at ett eller flere dekk har svær lavt lufttrykk eller er punktert.

Overvåkingssystemet for dekktrykk (TPMS) har registrert at lufttrykket i ett eller flere av dekkene dine er vesentlig lavere enn det anbefalte trykket for kalde dekk.

Dette gjør du:

Du må stoppe så snart som mulig. Stopp på et trygt sted og sjekk om du har et punktert dekk.

Du kan be om Teslas veihjelp (mobilt hjul, lånehjul, tauing) ved behov. Se [Kontakte Teslas veihjelp på side 209](#) for mer informasjon.

Hvis det ikke er en nødsituasjon, anbefales det at du oppsøker en lokal dekkbutikk for assistanse eller bestiller service ved hjelp av Tesla-mobilappen.

Se [Opprettholde dekktrykk på side 179](#) for detaljert informasjon om hvordan du finner anbefalt trykk for kalde dekk (RCP), hvordan du sjekker dekktrykk samt hvordan dekkene får riktig mengde luft.

Varselet skal forsvinne når overvåkingssystemet for dekktrykk har en konsekvent dekktrykkmåling for hvert av dekkene på minst 30 psi.

- Varselet og indikatorlampen for dekktrykk kan fortsatt vises umiddelbart etter at du har fylt dekkene til anbefalt trykk for kalde dekk, men de skal forsvinne når du har kjørt et kort stykke.
- Du må kanskje kjøre over 25 km/t (15 mph) i minst 10 minutter før overvåkingssystemet for dekktrykk måler og rapporterer det oppdaterte dekktrykket.

Se [Stell og vedlikehold av dekk på side 179](#) for mer informasjon om dekktrykk og fylling.



Dokumentets bruksområde

For den nyeste og beste informasjonen som er tilpasset kjøretøyet ditt kan du vise brukerhåndboken på berøringsskjermen på kjøretøyet ved å berøre **Kontroller > Service > Brukerhåndbok**. Informasjonen er spesifikk for kjøretøyet ditt avhengig av funksjonene du har kjøpt, kjøretøykonfigurasjonen, markedsregionen og programvareversjonen. Eierinformasjon som leveres av Tesla andre steder, oppdateres derimot etter behov og inneholder kanskje ikke informasjon som er unik for kjøretøyet ditt.

Informasjon om nye funksjoner vises på berøringsskjermen etter en programvareoppdatering og kan vises når som helst ved å berøre **Kontroller > Programvare > Versjonsinformasjon**. Hvis innholdet i eierhåndboken om hvordan du skal bruke kjøretøyet, ikke stemmer overens med versjonsinformasjonen, har versjonsinformasjonen forrang.

Illustrasjoner

Illustrasjonene i dette dokumentet er kun ment som eksempler. Avhengig av kjøretøyutvalget, programvareversjonen og markedsregionen kan det hende at informasjonen som vises på berøringsskjermen i ditt kjøretøy, ikke samsvarer helt.

Tilgjengelighet for funksjoner

Noen funksjoner er bare tilgjengelige i noen kjøretøykonfigurasjoner og/eller bare i bestemte markedsregioner. Valg eller funksjoner som er nevnt i brukerhåndboken, garanterer ikke at de er tilgjengelige for ditt spesifikke kjøretøy. Se [Erklæring om funksjonstilgjengelighet på side 273](#) for mer informasjon.

Feil eller utelatelser

Alle spesifikasjoner og beskrivelser er korrekte på publiseringstidspunktet. Siden Tesla har stadig forbedring som mål, forbeholder vi oss derimot retten til å gjøre produktendringer når som helst. Ved feil, unøyaktigheter eller utelatelser, eller ved tilbakemeldinger eller forslag angående kvaliteten på denne brukerhåndboken, kan du sende en e-post til ownersmanualfeedback@tesla.com.

Plassering av

Eierinformasjonen kan spesifikt angi plasseringen til en komponent som på venstre eller høyre side av bilen. Som vist representerer venstre (1) og høyre (2) siden av bilen når du sitter i den.

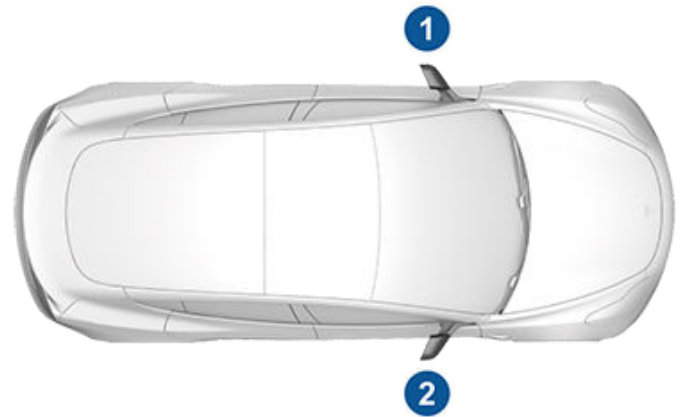

Opphavsrett og varemerker

© 2012–2024 Tesla, Inc. All informasjon i dette dokumentet og all bilprogramvare er underlagt opphavsrett og andre åndsverkrettigheter som tilhører Tesla, Inc. og deres rettighetshavere. Det er ikke tillatt å endre, gjengi eller kopiere dette materialet, helt eller delvis, uten skriftlig forhåndstillatelse fra Tesla, Inc., og deres rettighetshavere. Mer informasjon er tilgjengelig på forespørsel. Tesla bruker programvare laget av Open Source Community. Gå til Teslas nettsted for programvare med åpen kildekode på www.tesla.com/opensource. HD Radio er et registrert varemerke som tilhører iBiquity Digital Corporation. Følgende er varemerker eller registrerte varemerker som tilhører Tesla, Inc. i USA og andre land:

TESLA



TESLA MOTORS

TESLA ROADSTER

MODEL S

MODEL X

MODEL 3

MODEL Y

CYBERTRUCK

T E S L A





Om denne eierinformasjonen

Alle andre varemerker i dette dokumentet eies av sine respektive eiere, og bruk i dette dokumentet innebærer ikke sponning av eller støtte til deres produkter eller tjenester. Uautorisert bruk av noen av varemerkene i dette dokumentet eller på bilen, er strengt forbudt.



Teslaen din er i stadig endring. Med hver programvareoppdatering legges det til nye funksjoner, og andre funksjoner forbedres. Avhengig av fastvareversjonen som er i bruk i bilen din, kan det imidlertid hende at bilen din ikke er utstyrt med alle funksjonene, og at bilen ikke fungerer akkurat slik det er beskrevet i brukerhåndboken. Funksjonene til bilen din varierer ut fra markedsregion, kjøretøyskonfigurasjon, tilleggsutstyr, programvareoppdateringer med mer.

Tilleggsutstyr eller funksjoner som er nevnt i denne brukerhåndboken, er ikke nødvendigvis tilgjengelige for din bil. Den beste måten å sikre at du får de nyeste og beste funksjonene på, er ved å oppdatere bilens programvare med en gang du blir varslet om det. Du kan også angi preferansene dine i **Kontroller > Programvare > Preferanse for programvare > Avansert**. Se [Programvareoppdateringer på side 175](#) for mer informasjon. For funksjonene som er tilgjengelige for din bil, må du alltid overholde lokale lover og grenser med tanke på sikkerheten til deg selv, passasjerene dine og de rundt deg.



Biltelematikk

Model 3 er utstyrt med elektroniske moduler som overvåker og registrerer data fra ulike kjøretøysystemer, inkludert motor, Autopilot-komponenter, batteri, bremses og elektriske systemer. De elektroniske modulene registrerer informasjon om ulike kjøre- og kjøretøyforhold, inkludert bremsing, akselerasjon, kjøreinformasjon og annen informasjon om bilen. Disse modulene registrerer også informasjon om bilens egenskaper, som ladehendelser og -status, aktivering/deaktivering av ulike systemer, feilkoder, understellsnummer, hastighet, retning og sted.

Dataene lagres av bilen og kan hentes, brukes og lagres av Teslas serviceteknikere under service eller de kan regelmessig sendes trådløst til Tesla via telematikkssystemet. Disse dataene kan brukes av Tesla til ulike formål, inkludert, men ikke begrenset til: levere Tesla telematikkjenester til deg, feilsøking, evaluering av bilens kvalitet, funksjonalitet og ytelse, analyse og forskning utført av Tesla og deres partnere med formål om forbedring og design av bilene og systemene våre, forsvar for Tesla, og som det ellers kreves i henhold til lov. Ved servicearbeid på bilen kan Tesla potensielt løse problemer eksternt ved å gå gjennom dataloggen til kjøretøyet.

Teslas telematikkssystem sender regelmessig kjøretøyinformasjon trådløst til Tesla. Dataene brukes som tidligere beskrevet og bidrar til å sikre egnet vedlikehold av bilen. Tilleggsfunksjoner på Model 3 kan bruke bilens telematikkssystem og informasjonen som gis, inkludert funksjoner som ladepåminnelser, programvareoppdateringer og ekstern tilgang til og kontroll over ulike systemer i bilen.

Tesla utleverer ikke dataene som er registrert i bilen til tredjeparter, bortsett fra når:

- En avtale eller tillatelse fra eieren av bilen (eller leasingselskapet for en leaset bil) er på plass.
- Det kreves av politiet eller andre myndigheter.
- Brukt som forsvar for Tesla.
- En domstol krever det.
- Det brukes til forskningsformål uten at opplysninger om eieren av bilen eller identifikasjon avsløres.
- Informasjon gis til et Tesla-tilknyttet selskap, inkludert deres etterfølgere eller stedfortredere, eller våre leverandører av informasjonssystem og dataadministrasjon.

Hvis du vil ha mer informasjon om hvordan Tesla behandler data som er samlet inn fra bilen din, kan du lese Teslas retningslinjer for personvern på <http://www.tesla.com/about/legal>.

Deling av data

For kvalitetssikring og for å støtte kontinuerlig forbedring av avanserte funksjoner som Autopilot, kan Model 3 samle inn analyser, veisegment, diagnostikk og bruksdata for kjøretøyet og sende det til Tesla for analyse. Denne analysen hjelper Tesla med å forbedre produkter og tjenester ved å lære av opplevelsen fra de milliardene av kilometer som Tesla-biler har kjørt. Selv om Tesla deler disse dataene med partnere som bidrar med lignende data, identifiserer den innsamlede informasjonen ikke deg personlig, og kan bare sendes til Tesla med det eksplisitte samtykket ditt. For å beskytte personvernet ditt blir personlig informasjon enten ikke logget i det hele tatt, underlagt teknikker for å ta vare på personvern, eller fjernet fra alle rapporter før de sendes til Tesla. Du kan kontrollere hvilke data du deler ved å trykke på **Kontroller > Programvare > Deling av data**.

Hvis du vil ha mer informasjon om hvordan Tesla behandler data som er samlet inn fra bilen din, kan du lese Teslas retningslinjer for personvern på <http://www.tesla.com/about/legal>.

MERK: Selv om Model 3 bruker GPS i forbindelse med kjøring og drift, som nevnt i dette dokumentet, registrerer eller lagrer ikke Tesla bilspesifikk GPS-informasjon, med unntak av stedet der ulykken inntraff. Følgelig er Tesla ikke i stand til å frembringe historikk om en bils plassering (f.eks. kan ikke Tesla fortelle deg hvor Model 3 var parkert eller kjørte på et spesifikt tidspunkt).

Kvalitetskontroll

Du vil kanskje oppdage at det er noen få km på kilometertelleren når du tar i mot Model 3. Dette er et resultat av en omfattende testprosess som sikrer kvaliteten til din Model 3.

Testprosessen inkluderer omfattende undersøkelser under og etter produksjon. Den siste inspeksjonen skjer hos Tesla og inkluderer en veitest som utføres av en tekniker.

Lydbibliotek

Free Sounds Library (hvis utstyrt)

Nettsted med gratis lydeffekter

Lisens: Attribution 4.0 International (CC BY 4.0) Du kan bruke lydeffekter uten kostnad og uten royalties i multimedieprosjekter for både kommersielle og ikke-kommersielle formål.

<http://www.freesoundslibrary.com>



Kontakte Tesla

Hvis du ønsker detaljert informasjon om din Model 3, kan du gå til <http://www.tesla.com> og logge på Tesla-kontoen din eller registrere deg for å få en konto.

Hvis du har spørsmål eller problemer med Model 3, ringer du Tesla. Du finner nummeret for din region ved å gå til <http://www.tesla.com> og deretter se på kontaktinformasjon.

MERK: Du kan også bruke talekommandoer for å gi tilbakemelding til Tesla. Si « Rapporter », «Tilbakemelding» eller «Feilrapport» etterfulgt av korte kommentarer. Model 3 tar et øyeblikksbilde av systemene, inkludert gjeldende posisjon, data for diagnose av kjøretøy samt et skjermbilde av berørings skjermen. Tesla går regelmessig gjennom disse merknadene og bruker dem til fortløpende forbedring av Model 3.



FCC- og ISED-sertifisering

Komponent	Produsent	Modell	Driftsfrekvens (MHz)	FCC-ID	IC-ID
sluttpunkt på B-stolpe	Tesla	1089773E	13,56 2400-2483,5	2AEIM-1089773E	20098-1089773E
midtkonsoll	Tesla	1089774	13,56 2400-2483,5	2AEIM-1089774	20098-1089774
Bakre sluttpunkt	Tesla	1089775	2400-2483,5	2AEIM-1089775	20098-1089775
Key fob	Tesla	1133148	2400-2483,5	2AEIM-1133148	20098-1133148
TPMS	Tesla	1472547G	2400-2483,5	2AEIM-1472547G	20098-1472547G
Radar	Continental	ARS 4-B	76 000-77 000	OAYARS4B	4135A-ARS4B
HomeLink (hvis tilgjengelig)	Gentex	ADHL5C	286-440 MHz	NZLADHL5C	4112A-ADHL5C
Bil-PC Produsert ca. 2017-2019	Tesla	1098058		YZP-RBHP-B216C RI7LE940B6NA	RBHP-B216C 5131A-LE940B6NA
Bil-PC Produsert ca. 2019-2022	Tesla	1506277		YZP-RBHP-B216C RI7LE940B6NA	RBHP-B216C 5131A-LE940B6NA
Bil-PC produsert ca. januar-juli 2022	Tesla	1960100		XMR2020AG525RGL YZP-ATC5CPC001	10224A-2020AG525R 7414C-ATC5CPC001
Bil-PC Produsert ca. august 2022+	Tesla	1960100		XMR2020AG525RGL XMR202201AF51Y	10224A-2020AG525R 10224A-202201AF51Y
Trådløs lader	Tesla	WC3	127,72 KHz	2AEIM-WC3	20098-WC3

De angitte enhetene ovenfor er i overensstemmelse med Del 15 av FCC-reglene og RSS-standard(er) som er unntatt fra Industry Canada-lisensen og EU-direktiv 2014/53/EU.

Drift er avhengig av følgende to forhold:

1. Denne enheten skal ikke forårsake skadelig interferens, og
2. Denne enheten må akseptere eventuell interferens, inkludert interferens som kan forårsake uønsket drift.

Endringer eller modifikasjoner som ikke er uttrykkelig godkjent av Tesla, kan oppheve autorisasjonen din til å betjene utstyret.



Radiofrekvensinformasjon

Dette utstyret er testet og samsvarer med grensene for en digital enhet i klasse B, i samsvar med del 15 i FCC-reglene. Disse grensene er utviklet for å gi rimelig beskyttelse mot skadelig interferens i montering i bolig. Dette utstyret genererer, bruker og kan utstråle radiofrekvensenergi, og kan, hvis ikke det monteres og brukes i henhold til instruksjonene, føre til skadelig interferens i radiokommunikasjon. Det er imidlertid ingen garanti for at interferens ikke oppstår i en spesifikk montering. Hvis dette utstyret forårsaker skadelig interferens på radio- eller TV-mottak, som kan fastslås ved å slå utstyret på og av, kan man forsøke å rette opp interferens ved hjelp av ett eller flere tiltak:

- Snu eller flytt mottakerantennen.
- Øk avstanden mellom utstyret og mottakeren.
- Koble utstyret til et uttak i en annen krets enn det mottakeren er koblet til.
- Få hjelp av forhandleren eller en erfaren radio-/TV-tekniker.



ADVARSEL: Utstyret og tilhørende antenner må ikke flyttes på eller brukes med andre antenner eller sendere.

RF-moduler

Enhetene beskrevet nedenfor har blitt evaluert opp mot de nødvendige kravene i EU-direktivet 2014/53/EU.

Beskrivelse	Frekvensbånd	Strømnivå	Antenneplassering	Produsent
Sikkerhetskontroller	2400–2483,5 MHz	2,5 mW	PCB-antenne, i midtkonsollen	Tesla, Inc. 3500 Deer Creek Rd Palo Alto, CA 94304 USA
Sikkerhetskontroller	13,56 MHz	n/a (magnetfelt)	PCB-antenne, i midtkonsollen	
Sluttpunkt på dashbord bak	2400–2483,5 MHz	2,5 mW	PCB-antenne, bak dashbord bak	
Sluttpunkt på stolpe	2400–2483,5 MHz	2,5 mW	PCB-antenne bak ruten ved B-stolpen	
Sluttpunkt på stolpe	13,56 MHz	n/a (magnetfelt)	PCB-antenne bak ruten ved B-stolpen	
TPMS-sensor	2400–2483,5 MHz	2,5 mW	Hvert hjul	
FM	76–108 MHz	n/a (kun mottak)	Bakvindu	Harman Becker Automotive Systems GmbH Becker-Görling-Str.16 76307 Karlsbad, Tyskland
DAB	174–241 MHz	n/a (kun mottak)	Bakvindu	
HomeLink (hvis tilgjengelig)	433,9 MHz	10 mW	Over støtfangerbjelken foran	Gentex Corporation 600 N Centennial Street Zeeland, MI 49464 USA
Radar	76000–77000 MHz	4 W	Over støtfangerbjelken foran	ADC Automotive Distance Control Systems GmbH Peter-Dornier-Straße 10 88131 Lindau, Tyskland
Bluetooth	2400–2483,5 MHz	2,5 mW maks.	A-list på venstre side A-list på høyre side, trådløs tilkobling	Tesla, Inc. 3500 Deer Creek Rd Palo Alto, CA 94304 USA
GSM 900	885–915	2 W	Send og motta – A-list på høyre side, brukes også til eCall	



Samsvar med sertifisering

Beskrivelse	Frekvensbånd	Strømnivå	Antenneplassering	Produsent
	930–960 MHz		Motta – A-list på venstre side	
GSM 1800	1710–1785 1805–1880 MHz	1 W	A-list (MIMO) Trådløs tilkobling	
WCDMA (bånd 8)	909–915 954–960 MHz	250 mW		
WCDMA (bånd 1/3)	1920–1980 2110–2170 MHz	250 mW		
LTE (bånd 7/8) for bil-PC-modellene 1098058 og 1506277	2500–2570, 909–915 MHz 2620–2690, 954–960 MHz	200 mW		
LTE (bånd 20/28) for bil-PC-modellene 1098058 og 1506277	832–862, 698–748 MHz 791–821, 758–803 MHz	200 mW		
LTE (bånd 1/3) for bil-PC-modellene 1098058 og 1506277	1940–1965, 1735–1765 MHz 2130–2155, 1830–1860 MHz	200 mW		
LTE (bånd 7/8/34/41) for bil-PC-modellen 1960100	2500–2570, 2620–2690 MHz 925–960, 880–915 MHz 2010–2025 MHz (TDD) 2496–2690 MHz (TDD)	200 mW		
LTE (bånd 20/28/29/32) for bil-PC-modellen 1960100	758–803, 703–748 MHz 791–821, 832–862 MHz 717–728 MHz (kun RX) 1452–1496 MHz (kun RX)	200 mW		
LTE (bånd 1/3/9) for bil-PC-modellen 1960100	1805–1880, 1710–1785 MHz 2110–2170, 1920–1980 MHz	200 mW		
LTE (bånd 11/17/18) for bil-PC-modellen 1960100	1475,9–1495,9, 1427,9–1447,9 MHz 860–890, 815–845 MHz	200 mW		



Beskrivelse	Frekvensbånd	Strømnivå	Antenneplassering	Produsent
Wi-Fi	2400–2483,5 MHz 5470–5725 MHz, 5725–5850 MHz	100 mW	A-list på venstre side A-list på høyre side, trådløs tilkobling	
GNSS	1563–1587 MHz 1593–1610 MHz	n/a (kun mottak)	Mellom frontrute og bakspeil	
Trådløs lader	127,7 kHz	n/a (magnetfelt)	PCB-antenne, i midtkonsollen	
Ladeportantenne	RKE 433,9 MHz	n/a (kun mottak)	Ladeport	

Erklæring om strålingseksponering

Produktene samsvarer med FCC/ISED RF-eksponering for trådløs strømovertføring med lavt strømforbruk. Grensene for RF-eksponering er fastsatt for et ukontrollert miljø og er trygge for tiltenkt bruk som beskrevet i denne håndboken. Den lengste avstanden for RF-eksponering som samsvar ble demonstrert for, var ved 20 cm lengre fra brukerens kropp. Still inn enheten til lavere utgangseffekt hvis en slik funksjon er tilgjengelig.

EU

Kjøretøyet har forskjellige typer radioutstyr. Produsentene av radioutstyret erklærer at RF-modulene oppført ovenfor, er evaluert opp mot de nødvendige kravene og andre relevante bestemmelser i direktiv 2014/53/EU. Hele teksten til samsvarserklæringen finner du på følgende URL-adresse: <https://www.tesla.com/eu-doc>.



A

ABS (blokkeringsfritt bremsesystem): [72](#)

absolutt fartsgrense: [131](#)

aero-hjulkapsler: [181](#)

akselerasjon ved forbikjøring:

akselerasjon, chill: [80](#)

akselerasjon, sport: [80](#)

akselerasjon, standard: [80](#)

Aktiv Cruise Control: [98](#)

alarm: [134](#), [138](#)

antispinn: [79](#)

apper: [5](#)

arbeidssted: [154](#)

Arcade: [160](#)

AUTO-viskere: [71](#)

Automatisk filskifte: [98](#)

automatisk innfelling: [64](#)

automatisk navigasjon: [152](#)

 navigere: [152](#)

automatisk nødbremsing:

automatisk vipping: [64](#)

Autoparkering: [114](#)

autopilot: [125](#)

 sidekollisjonsadvarsel: [125](#)

Autopilot: [96](#), [98](#), [114](#), [116](#), [128](#), [131](#)

 akselerasjon ved forbikjøring:

 Aktiv Cruise Control: [98](#)

 automatisk nødbremsing:

 Autoparkering: [114](#)

 Autostyring: [98](#)

 fartsgrenseadvarsel: [131](#)

 forovervendt kollisjonsvarsel: [128](#)

 hastighetsassistent: [131](#)

 holde fartsgrensen: [131](#)

 kollisjonsvarselassistent: [128](#)

 oversikt: [96](#)

 Summon: [116](#)

Autopilotens komponenter: [96](#)

Autostyring: [98](#)

avtal service: [51](#)

B

bagasjerom: [26](#)

bagasjerom foran: [27](#), [213](#)

 åpning uten strøm:

bagasjerom, bak: [25](#)

bagasjerom, foran: [27](#)

bagasjeromslokk, justering av åpningshøyde:

bagasjeromsvolum: [200](#)

bakkeklaring: [198](#)

bakker, stoppe i: [78](#)

Bakkestopp: [78](#)

bakseter, legge ned og sette opp: [32](#)

barneseter: [49](#)

 deaktivering av fremre kollisjonspute for passasjer: [49](#)

barnesikkerhetsseter, sikringssystemer: [37](#)

barnesikring: [24](#)

 deaktivering av bryterne for bakvindue: [24](#)

barnesikringssystemer, sikkerhet: [37](#)

Batteri (høyspenning): ,

 spesifikasjoner:

 temperaturgrenser:

batteri (lavspenning): [165](#), [201](#)

 fullstendig utlading: [165](#)

 spesifikasjoner: [201](#)

batteri (nøkkel), skifte:

berøringsskjerm: , , , , ,

 bakre:

 hoved:

 legge til snarveier:

 låst:

 omstart: ,

 oversikt:

 programvareoppdateringer:

 rengjøring:

 svarer ikke:

 tilpasning av Mine apper:

 visningsinnstillinger:

beste praksis for kaldt vær:

beste praksis for varmt vær:

bilens min gjør hva?:

Bilens understellsnummer (VIN): [196](#)

biltrekk: [189](#)

bilvask: [186](#)

bilvaskmodus: [186](#)

Blindsonekamera: [125](#)

Blindsonevarsel: [125](#)

blinklys: [69](#)

blinklys, nød:

blokkeringsfritt bremsesystem (ABS): [72](#)

Bluetooth: [54](#), [56](#), [160](#)

 enheter, spille lydfiler fra: [160](#)

 generell informasjon: [54](#), [56](#)

 telefon, pare og bruke: [54](#)

Boombbox: [160](#), [161](#)

bremses: [72](#), [129](#), [200](#)

 automatisk i nødtilfeller:

 oversikt over: [72](#)

 spesifikasjoner: [200](#)



gi navn til bilen: [8](#)
gi nytt navn til bilen: [8](#)
girkassespesifikasjoner: [200](#)
gjennomsnittlig rekkevidde: [174](#)
gulvmatter: [189](#)

H

hanskerom: [29](#)
hastighet i nabofil: [98](#)
hastighetsassistent: [131](#)
helårsdekk:
hjemsted: [154](#)
hjul: [180](#), [181](#), [182](#), [203](#)
 aero-hjulcapsler, demontering og montering: [181](#)
 dreiemoment: [203](#)
 hjulmutterdeksler, ta av og montere: [182](#)
 justering: [180](#)
 skifte: [180](#)
 spesifikasjoner: [203](#)
hjulcapsler: [181](#)
hjulklusser: [207](#)
hjulmutterdeksler: [182](#)
Hold klima på:
HomeLink: [58](#), [116](#)
 programmere og bruke: [58](#)
 ved hjelp av Summon: [116](#)
horn: [63](#)
Hund: [144](#)
høyspenning: , ,
 Batterispesifikasjoner:
 deler:
 sikkerhet:

I

i-Size – barnesikkerhet:
identifikasjonsmerker: [196](#)
Informasjon om radioforskrifter: [276](#)
innbruddsalarm: [134](#)
innspilling: [136](#), [138](#)
innstillinger, akselerasjon: [80](#)
Innstillinger, slette: [8](#)
innvendig kupékamera:
Installering av programvare på nytt:
interiør: , , , ,
 dimensjoner:
 kupétemperaturkontroll:
 lys:
 oversikt:
 rengjøring:
ISOFIX – barnesikkerhet:

J

J1772: [164](#)
jekke: [192](#)

K

kaldt vær:
Kalender: [56](#)
kalibrere vinduer: [24](#)
kamera, bakovervendt: [87](#)
karosserireparasjoner: [193](#)
kartoppdateringer: [157](#)
kartorientering: [152](#)
kilometerteller: [86](#)
kjetting: [184](#)
kjøredigram:
kjørelengde ved levering: ,
kjørelås:
kjøremodi, skifte:
kjøremodus, Drive:
kjøremodus, Neutral:
kjøremodus, Park:
kjøremodus, Reverse:
kjøring: , ,
 setestilling:
 starte:
 tips for å maksimere rekkevidden:
kjøring med tilhenger:
Klaring for støtfanger (Summon):
kleshengere: [29](#)
klimakontroller: [142](#)
klimaanlegg: [142](#)
koble til Wi-Fi: [53](#)
kollisjonsputer, plassering: [48](#)
kollisjonsvarselassistent: [128](#)
konsoll: [9](#), [10](#), [29](#)
 bakre: [29](#)
 strømuttak med lav spenning:
 USB-porter: [9](#)
 åpne:
kontaktinformasjon: [209](#)
 veihjelp: [209](#)
korsryggjustering: [31](#)
kort: [17](#)
Kraftfordeling (Track-modus): [81](#)
Kupékamera:
kupéluftfilter:
kupétemperaturkontroll:

**L**

ladeport: [166](#)
ladeportlys: [167](#)
ladestasjoner, finne: [155](#)
ladestasjoner, vist på kartet:
lading: [163](#), [164](#), [166](#), [167](#), [168](#)
 instruksjoner: [166](#)
 komponenter og utstyr: [163](#)
 ladeinnstillinger: [167](#), [168](#)
 ladestatus: [167](#), [168](#)
 offentlige ladestasjoner: [164](#)
 tidsplan: [167](#), [168](#)
Lading ved lavt strømforbruk:
lastgrenser: [197](#)
lasting av bilen: [197](#)
Leketøy: ,
luftfilter: [147](#)
lyd: [62](#), [158](#), [160](#)
 innstillinger: [158](#)
 rulleknapper på rattet:
 spille filer: [158](#), [160](#)
 volumkontroll: [158](#)
lys: [68](#), [69](#), [70](#)
 blinklys: [69](#)
 frontlys etter utgang: [69](#)
 varsel: [70](#)
løfte:
Lås opp v/park:
låse:
låse opp:

M

manuell utløsning fra ladeport:
matter: [189](#)
medier: [158](#), [160](#)
 innstillinger: [158](#)
 kilder, vis og skjul: [158](#)
merke: [197](#)
 Dekkinformasjon: [197](#)
 Typegodkjenningsmerke: [197](#)
merking på dørene:
Mine apper: [6](#)
Mobil kontakt: [164](#), [166](#)
 beskrivelse: [164](#)
 bruke: [166](#)
mobilapp: [51](#)
momentan rekkevidde: [174](#)
motorspesifikasjoner: [200](#)

N

nakkestøtter:
Naviger på Autopilot:
Nedkjøling etter kjøring (Track-modus):
nylig (Media Player): [160](#)
Nylig (navigasjon): [152](#)
Nødanrop:
nødblink:
nødblinklys: ,
nødbremser:
Nødungåelse av filskifte:
nøkkel:
 skifte batteri:
nøkkelkort:
nøkler: ,
 legge til nøkkelkort og telefonnøkler:
 oversikt:
 slette nøkkelkort og telefonnøkler:
 viser en liste over:

O

offentlige ladestasjoner: [164](#)
Om denne eierinformasjonen: [271](#)
Omdirigering: [156](#)
omgivelseslys: [68](#)
oppfriskning av karosseriet: [188](#)
opphavsrett: [271](#)
Oppmerksom akselerasjon: [128](#)
oppvarming: [142](#)
overhengdimensjoner: [198](#)
oversikt for dashboard: [5](#)
overskridelse av fartsgrense: [131](#)

P

panser: [27](#), [213](#)
 åpning uten strøm:
Parkering, ved hjelp av Autoparkering: [114](#)
parkering, ved hjelp av Summon: [116](#)
parkeringsbrems: [74](#)
Parkeringshjelp: [76](#)
passasjerregistrering, foran: [49](#)
personlige data, slette: [8](#)
PIN: [84](#)
PIN for å kjøre:
PIN-kode til hanskerom: [135](#)
planlagt avreise: [171](#)
 bruk: [171](#)
planlagt lading: [171](#)
plasseringssporing: [152](#)



porter, åpne:
preferanser for programvareoppdatering: [175](#)
programvareoppdateringer: [175](#)
programvaretilbakestilling: [8](#)

R

radio: [158](#), [160](#)
ratt: [68](#)
 lys, kontrollere: [68](#)
regenerativ bremsing: [73](#)
regenerativ bremsing, i Track-modus: [81](#)
registrering av hendelsesdata: [274](#)
registrering av servicedata: [274](#)
rekkevidde: [73](#), [173](#)
 kjøretips for å maksimere:
 regenerativ bremsing: [73](#)
rekkeviddesikring: [173](#)
relativ fartsgrense: [131](#)
rengjøring:
RFID-brikker: [193](#)
rotering av dekk: [180](#)
Rundetidtaker: [81](#)
Ruteplanlegger: [156](#)
ryggekamera: [87](#)

S

Sentry Mode: [138](#)
sertifiseringer (FCC, ISED, CE, NCC): [276](#)
serviceintervaller: [177](#)
setekapasitet: [197](#)
seter: [31](#), [142](#)
 justere: [31](#)
 varmere: [142](#)
setetrekk: [33](#)
setevarmere: [142](#)
sidekamera(er): [87](#)
Sideklaring (Summon): [116](#)
sidekollisjonsadvarsel: [125](#)
sikkerhetsbelter: [34](#), [35](#), [188](#)
 bruk ved graviditet: [35](#)
 i en kollisjon: [35](#)
 oversikt over: [34](#)
 rengjøring:
 strammere: [35](#)
sikkerhetsinformasjon: [36](#)
 sikkerhetsbelter: [36](#)
sikkerhetsinformasjon om kollisjonspute: [50](#)
sikkerhetsinnstillinger: [134](#)
sitteputer – barnesikkerhet:
Sjanse, Sulten: [152](#)

skifte deler: [193](#)
skifte kjøremodi:
Slett og tilbakestill: [8](#)
slip start: [79](#)
slå av og på:
slå på og av:
Smart Summon: [118](#)
smarttelefon: [17](#)
 godkjenning som en nøkkel:
snarveier: [6](#), [7](#)
 legge til i Mine apper: [6](#)
 starte berøringsskjermen på nytt:
sommerdekk: [184](#)
SOS nødanrop:
speil: [64](#)
spesifikasjoner: [198](#), [200](#), [201](#), [203](#)
 bagasjeromsvolum: [200](#)
 bremses: [200](#)
 dekk: [203](#)
 dimensjoner: [198](#)
 fjæring:
 girkasse: [200](#)
 hjul: [203](#)
 Høyspenningsbatteri:
 interiør:
 lavspenningsbatteri: [201](#)
 motor: [200](#)
 styring: [200](#)
 undersystemer: [200](#)
 utvendig: [198](#)
spesifikasjoner for hjulsoppheng: [201](#)
spillkontrollere: [160](#)
Sporing deaktivert: [152](#)
spylerdyser, rengjøre:
spylere, bruke: [71](#)
spylervæske, fyll på:
Stabilitetsassistanse (Track-modus): [81](#)
stabilitetskontroll: [79](#)
standby: [138](#)
starte: [61](#)
starte berøringsskjermen på nytt:
starthjelp: [212](#), [214](#)
Startside: [5](#)
 knapp: [5](#)
 skjerm: [5](#)
strøm:
 hentet fra regenerativ bremsing:
strømuttak:
styring, automatisk: [98](#)
styringsspesifikasjoner: [200](#)



Stømforkbruk for retur (navigering):

Summon: [116](#)

Summon distanse: [116](#)

superladere, vist på kartet:

Superlading: [169](#)

avgifter for betaling per bruk: [169](#)

beskrevet: [169](#)

køavgifter:

sperreavgifter: [169](#)

System for dekktrykkovervåking:

oversikt over:

T

ta opp videoer (Track-modus): [81](#)

takgrind: [197](#)

taklys: [68](#)

talekommandoer: [14](#)

taueinstruksjoner: [206](#)

tauing: [212](#), [214](#)

tauing, kapasitet: [89](#)

tauing, tilbehør:

tauing, tilhenger: [89](#)

Teknisk tillatt maksimal lastet vekt: [197](#)

Teknisk tillatt maksimal vekt på akselen:

telefon: [17](#), [54](#), [56](#)

app: [56](#)

foreta et anrop: [56](#)

godkjenning som en nøkkel:

import av kontakter: [54](#)

koble til: [54](#)

motta et anrop: [56](#)

nylige samtaler: [54](#)

paring: [54](#)

samtalealternativer: [56](#)

telefonapp: [56](#)

telefonnøkkel: , ,

fjerne som nøkkel:

legge til som nøkkel:

telematikk: [274](#)

temperatur: [11](#), [63](#), [142](#), [165](#)

Batteri (høyspenning), grenser:

kupé, kontroller for:

utendørs:

tepper, rengjøring:

tesla-profiler: [83](#)

Teslacam: [136](#), [138](#)

Tidsplan: [171](#)

tilbehør:

tilbehør, plugge inn i strømuttak:

tilbehør for tauing:

tilgang til mobilapp: [51](#)

tilgjengelighet av funksjoner: [273](#)

tilhengermodus: [89](#)

tom for strøm: ,

TPMAM: [197](#)

TPMLM: [197](#)

TPMS: [183](#)

oversikt over: [183](#)

Track-modus: [81](#)

Trafikklys- og stoppskiltkontroll: [107](#)

transport: [206](#)

Transportmodus: [206](#)

trippsteller: [86](#)

Typegodkjenningsmerke: [197](#)

tåkelys:

U

Underholdning: [160](#)

Unngå trafikk:

Unngåelse av filskifte:

USB-enheter: [9](#)

koble til: [9](#)

USB-flash-enhet: [134](#), [136](#), [138](#)

USB-porter: [9](#)

utløserkabel fra ladeport:

utvendig: [3](#), [68](#), [186](#), [188](#), [189](#), [198](#)

biltrekk: [189](#)

dimensjoner: [198](#)

lys: [68](#)

oversikt: [3](#)

polering, oppfriskning og reparasjoner: [188](#)

rengjøring:

V

Valet-modus: [84](#)

varemerker: [271](#)

varselblinklys: [70](#)

Varsellyd for blindsonersvarsel: [125](#)

vedlikehold: [177](#), [178](#), [179](#), [186](#), [190](#), [191](#)

daglige kontroller: [177](#)

dekk: [179](#)

intervaller for skifting av væsker:

månedlige kontroller:

periodiske kontroller: [178](#)

rengjøring:

serviceintervaller: [177](#)

skifte viskerblader: [190](#)

spylerdyser, rengjøre:

spylervæske, fylle på:

Veggekontakt: [164](#)



veihjelp: [209](#)
ventilasjon: [147](#)
ventiler, justering: [147](#)
versjonsinformasjon: [175](#)
videoer og opptak (Track-modus): [81](#)
videoklipp: [136](#)
videosamtale: [57](#)
VIN (Bilens understellsnummer): [196](#)
vinduer, kalibrere: [24](#)
vindusspylervæske, fylle på:
vindusviskere, bruke: [71](#)
vinterdekk: [184](#)
Vis alltid estimert stømforbruk for retur:
Vis kalender ved inngang: [56](#)
Vis live kamera: [138](#)
viskerblader, skifte: [190](#)
visningsinnstillinger: [5](#)
volumkontroll: [5](#)
volumkontroll (media): [158](#)
væsker:
 erstatningsintervaller:

W

Walk-Away-dørlås:
webkonferanse: [57](#)
Wi-Fi, koble til: [53](#)

Z

Zoom: [57](#)

TESLA

Publication date: 2024/11/1