



MODEL 3

2017–2023

ΕΓΧΕΙΡΊΔΙΟ ΚΑΤΉΧΟΥ



Έκδοση λογισμικού: 2024.38

Europe

ΕΓΧΕΙΡΙΔΙΟ ΚΑΤΟΧΟΥ

Για να δείτε τις πιο πρόσφατες και σημαντικότερες πληροφορίες που είναι προσαρμοσμένες για το όχημά σας, ανοίξτε το Εγχειρίδιο κατόχου στην οθόνη αφής του οχήματος αγγίζοντας την εκκίνηση εφαρμογών και επιλέγοντας, στη συνέχεια, την εφαρμογή Εγχειρίδιο. Οι πληροφορίες αφορούν ειδικά το όχημά σας, ανάλογα με τις λειτουργίες που έχετε αγοράσει, τη διαμόρφωση του οχήματος, την περιοχή αγοράς και την έκδοση λογισμικού. Αντιθέτως, οι πληροφορίες για τον κάτοχο που παρέχονται από την Tesla σε άλλα σημεία, ενημερώνονται λιγότερο συχνά και μπορεί να μην περιλαμβάνουν πληροφορίες που αφορούν αποκλειστικά στο δικό σας όχημα.

ΣΗΜΕΙΩΣΕΙΣ ΕΚΔΟΣΗΣ

Οι πληροφορίες για τις νέες δυνατότητες εμφανίζονται στην οθόνη αφής μετά από μια ενημέρωση λογισμικού και μπορείτε να τις δείτε οποιαδήποτε στιγμή επιλέγοντας την καρτέλα **Release Notes** στην εφαρμογή Εγχειρίδιο ή αγγίζοντας τις επιλογές **Controls > Software > Release Notes**. Εάν το περιεχόμενο του εγχειριδίου κατόχου που αφορά στη χρήση του οχήματος διαφέρει από τις πληροφορίες που υπάρχουν στις σημειώσεις έκδοσης, οι σημειώσεις έκδοσης θα έχουν προτεραιότητα.

ΕΙΚΟΝΕΣ ΚΑΙ ΠΡΟΔΙΑΓΡΑΦΕΣ ΠΡΟΪΟΝΤΟΣ

Οι εικόνες που παρέχονται στο παρόν έγγραφο προορίζονται μόνο για σκοπούς επίδειξης. Ανάλογα με τον προαιρετικό εξοπλισμό, την έκδοση λογισμικού και την περιοχή αγοράς του οχήματος, οι πληροφορίες που εμφανίζονται στην οθόνη αφής του οχήματός σας μπορεί να διαφέρουν ελαφρώς.

Όλες οι προδιαγραφές και οι περιγραφές που περιλαμβάνονται στο παρόν έγγραφο έχουν επαληθευτεί ότι είναι ακριβείς τη στιγμή της εκτύπωσης. Ωστόσο, επειδή η συνεχής βελτίωση αποτελεί στόχο της Tesla, διατηρούμε το δικαίωμα να εκτελούμε τροποποιήσεις στο προϊόν οποιαδήποτε στιγμή. Για να γνωστοποιήσετε τυχόν ανακρίβειες ή παραλείψεις στο παρόν έγγραφο, στείλτε ένα email στη διεύθυνση: ownersmanualfeedback@tesla.com.

ΠΛΗΡΟΦΟΡΙΕΣ ΓΙΑ ΤΗΝ ΑΣΦΑΛΕΙΑ

Μπορείτε να βρείτε πληροφορίες για την ασφάλεια στο εγχειρίδιο κατόχου Model 3 στην οθόνη αφής.

Για λεπτομερείς πληροφορίες σχετικά με το Model 3, μεταβείτε στον ιστότοπο της Tesla για την περιοχή σας και συνδεθείτε στον λογαριασμό Tesla που διαθέτετε ή εγγραφείτε για να αποκτήσετε λογαριασμό.

Εάν έχετε ερωτήσεις ή απορίες σχετικά με το Model 3, καλέστε την Tesla. Για να βρείτε τον αριθμό για την περιοχή σας, μεταβείτε στη διεύθυνση www.tesla.com, επιλέξτε την περιοχή σας στο κάτω μέρος της σελίδας, και, στη συνέχεια, δείτε τα στοιχεία επικοινωνίας.

© 2012-2024 TESLA, INC.

Όλες οι πληροφορίες στο παρόν έγγραφο και σε όλο το λογισμικό του οχήματος υπόκεινται στα πνευματικά δικαιώματα και σε άλλα δικαιώματα πνευματικής ιδιοκτησίας της Tesla, Inc. και των δικαιωπαρόχων της. Απαγορεύεται η τροποποίηση, η αναπαραγωγή ή η αντιγραφή του παρόντος υλικού, εν όλω ή εν μέρει, χωρίς την προηγούμενη γραπτή άδεια της Tesla, Inc. και των δικαιωπαρόχων της. Πρόσθετες πληροφορίες διατίθενται κατόπιν αιτήματος. Εδώ απεικονίζονται εμπορικά σήματα ή καταχωρημένα εμπορικά σήματα της Tesla, Inc. στις Ηνωμένες Πολιτείες και σε άλλες χώρες:

MODEL 3 MODEL S TESLA TESLA ROADSTER

MODEL Y MODEL X TESLA MOTORS T E S L A





Επισκόπηση.....	3	Autopilot.....	113
Εξωτερικό.....	3	Πληροφορίες για το Autopilot.....	113
Εσωτερικό.....	4	Λειτουργίες Autopilot.....	117
Οθόνη αφής.....	5	Σύστημα ελέγχου φωτεινών σηματοδοτών και πινακίδων στοπ.....	127
Ηλεκτρονικά συστήματα στο εσωτερικό του οχήματος.....	10	Autopark.....	134
Κατάσταση αυτοκινήτου.....	12	Summon.....	136
Φωνητικές εντολές.....	16	Smart Summon.....	138
Κάμερες.....	18	Περιορισμοί και προειδοποιήσεις.....	141
Άνοιγμα και κλείσιμο.....	20	Λειτουργίες ενεργητικής ασφαλείας.....	148
Κλειδιά.....	20	Σύστημα υποβοήθησης λωρίδας.....	148
Πόρτες.....	25	Σύστημα αποφυγής σύγκρουσης.....	152
Παράθυρα.....	27	Περιοριστής ταχύτητας.....	156
Χώροι αποθήκευσης.....	29	Κάμερα καμπίνας.....	158
Πίσω χώρος αποσκευών.....	29	Dashcam, Sentry και ασφάλεια.....	159
Μπροστινός χώρος αποσκευών.....	32	Ασφάλεια & ρυθμίσεις ασφαλείας.....	159
Χώροι αποθήκευσης στο εσωτερικό του οχήματος.....	34	Dashcam.....	162
Καθίσματα και συστήματα συγκράτησης ασφαλείας.....	36	Sentry Mode.....	164
Μπροστινά και πίσω καθίσματα.....	36	Απαιτήσεις μονάδας USB για εγγραφή βίντεο.....	167
Ζώνες ασφαλείας.....	40	Σύστημα κλιματισμού.....	169
Παιδικά καθίσματα ασφαλείας.....	44	Χρήση χειριστηρίων του συστήματος κλιματισμού.....	169
Αερόσακοι.....	56	Εξαερισμός.....	175
Συνδεσιμότητα.....	60	Βέλτιστες πρακτικές για ψυχρές καιρικές συνθήκες.....	176
Εφαρμογή για κινητά.....	60	Βέλτιστες πρακτικές για πολύ ζεστές καιρικές συνθήκες...180	
Wi-Fi.....	63	Πλοήγηση και ψυχαγωγία.....	181
Bluetooth.....	64	Χάρτες και πλοήγηση.....	181
Τηλέφωνο, ημερολόγιο και διαδικτυακές διασκέψεις.....	67	Πολυμέσα.....	188
Smart Garage.....	69	Theater, Arcade και Toybox.....	191
Οδήγηση.....	72	Φόρτιση και κατανάλωση ενέργειας.....	194
Εκκίνηση και απενεργοποίηση.....	72	Εξαρτήματα ηλεκτρικού οχήματος.....	194
Τιμόνι.....	73	Πληροφορίες για την μπαταρία υψηλής τάσης.....	196
Καθρέφτες.....	75	Οδηγίες φόρτισης.....	198
Αλλαγή σχέσης.....	77	Προγραμματισμένη προετοιμασία και φόρτιση.....	204
Φώτα.....	79	Επίτευξη μέγιστης αυτονομίας.....	206
Υαλοκαθαριστήρες και ψεκαστήρες.....	83	Συντήρηση.....	209
Πέδηση και ακινητοποίηση.....	85	Ενημερώσεις λογισμικού.....	209
Σύστημα υποβοήθησης στάθμευσης Park Assist.....	89	Διαστήματα σέρβις συντήρησης.....	211
Συγκράτηση οχήματος.....	91	Φροντίδα και συντήρηση των ελαστικών.....	214
Έλεγχος πρόσφυσης.....	92	Καθαρισμός.....	222
Λειτουργίες επιτάχυνσης.....	93	Μάκτρα, ψεκαστήρες και υγρό υαλοκαθαριστήρων.....	227
Λειτουργία αγώνων πίστας.....	94	Ανύψωση με ανυψωτικό και ανύψωση με γρύλο.....	229
Προφίλ οδηγών.....	97	Εξαρτήματα και αξεσουάρ.....	230
Ενεργό καπό.....	100	Συντήρηση Do It Yourself.....	232
Πληροφορίες διαδρομής.....	101	Προδιαγραφές.....	233
Πίσω κάμερες.....	102	Ετικέτες αναγνώρισης.....	233
Σύστημα προστασίας πεζών.....	103	Φόρτωση οχήματος.....	235
Ρυμούλκηση και αξεσουάρ.....	104		



Περιεχόμενα

Διαστάσεις.....	237
Υποσυστήματα.....	239
Ζάντες και ελαστικά.....	242
Οδηγίες για τους μεταφορείς.....	245
Οδηγίες για τους μεταφορείς.....	245
Σε περίπτωση έκτακτης ανάγκης.....	248
Επικοινωνία με την Οδική βοήθεια της Tesla.....	248
Κλήση έκτακτης ανάγκης.....	250
Εξάντληση της εμβέλειας.....	251
Άνοιγμα του καπό όταν δεν υπάρχει ηλεκτρική τροφοδοσία	252
Εκκίνηση με βοηθητική μπαταρία.....	254
Άνοιγμα των πορτών όταν δεν υπάρχει ρεύμα.....	256
Αντιμετώπιση προβλημάτων.....	257
Ειδοποιήσεις αντιμετώπισης προβλημάτων.....	257
Ενημέρωση καταναλωτών.....	318
Σχετικά με αυτές τις Πληροφορίες κατόχου.....	318
Δήλωση διαθεσιμότητας χαρακτηριστικών.....	320
Αποποιήσεις ευθύνης.....	321
Αναφορά ελαττωμάτων σχετικά με την ασφάλεια.....	323
Πιστοποιητικό συμμόρφωσης.....	324
Ευρετήριο.....	328

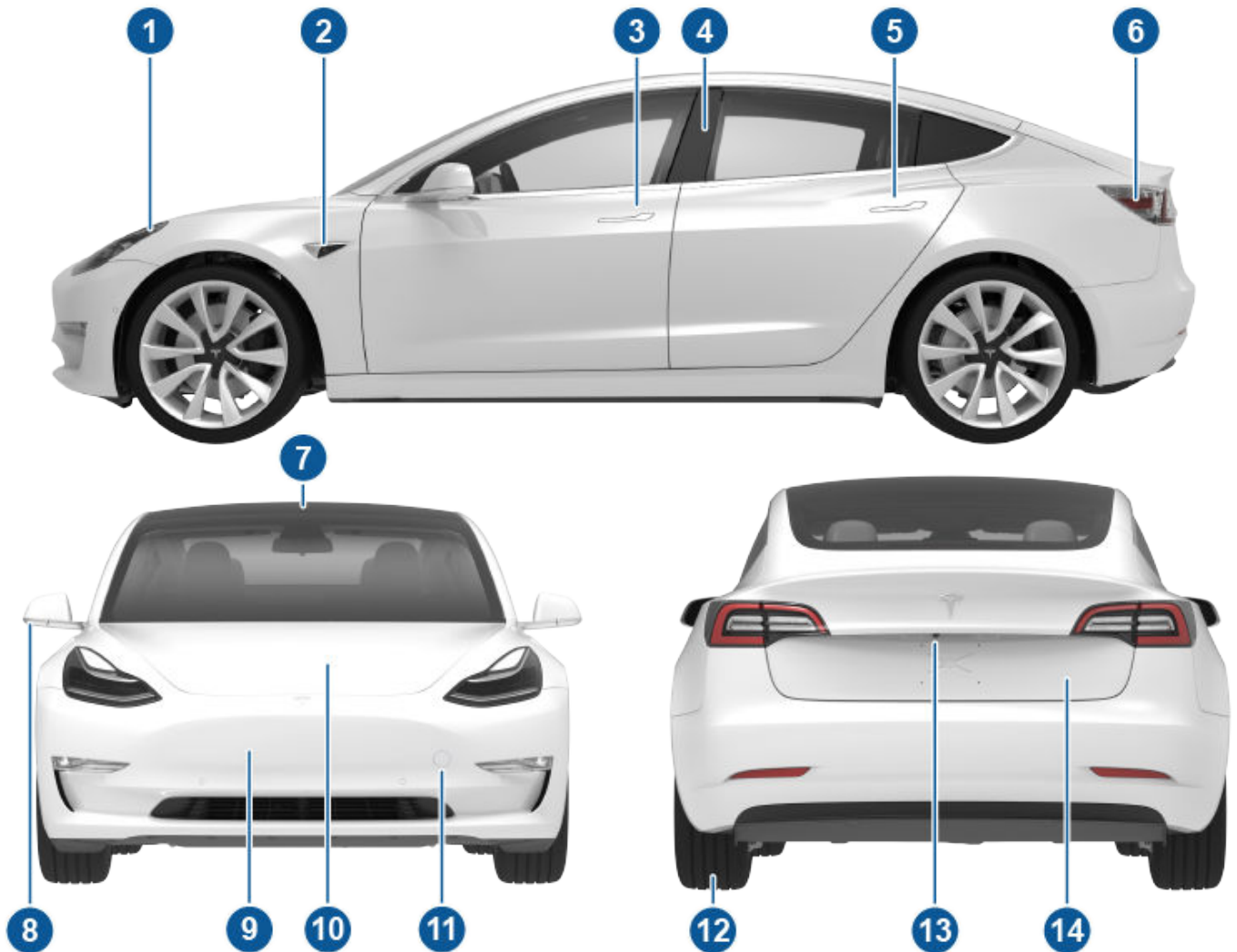

1. Εξωτερικά φώτα (Φώτα στη σελίδα 79)
2. Κάμερα Autopilot (Κάμερες στη σελίδα 18)
3. Λαβή μπροστινής πόρτας (Χρήση εξωτερικών λαβών στις πόρτες στη σελίδα 25)
4. Αισθητήρας κάρτας-κλειδιού (Κλειδιά στη σελίδα 20), κάμερα Autopilot (Κάμερες στη σελίδα 18)
5. Λαβή πίσω πόρτας (Χρήση εξωτερικών λαβών στις πόρτες στη σελίδα 25)
6. Θύρα φόρτισης (Οδηγίες φόρτισης στη σελίδα 198)
7. Κάμερες Autopilot (Κάμερες στη σελίδα 18)
8. Εξωτερικοί καθρέφτες (Καθρέφτες στη σελίδα 75)
9. Αισθητήρας ραντάρ, εάν υπάρχει (δεν φαίνεται στην εικόνα)
10. Καπό/μπροστινός χώρος αποσκευών (Μπροστινός χώρος αποσκευών στη σελίδα 32)
11. Κάλυμμα κρίκου ρυμούλκησης (Οδηγίες για τους μεταφορείς στη σελίδα 245)
12. Ζάντες και ελαστικά (Ζάντες και ελαστικά στη σελίδα 242)
13. Κάμερα οπισθοπορείας (Πίσω κάμερες στη σελίδα 102)
14. Πίσω χώρος αποσκευών (Πίσω χώρος αποσκευών στη σελίδα 29)



Εσωτερικό

ΣΗΜΕΪΩΣΗ: Στα δεξιότιμα οχήματα (RHD), τα χειριστήρια που απεικονίζονται σε όλο το Εγχειρίδιο κατόχου έχουν παρόμοια διάταξη, αλλά βρίσκονται σε κατοπτρική θέση στη δεξιά πλευρά του οχήματος.

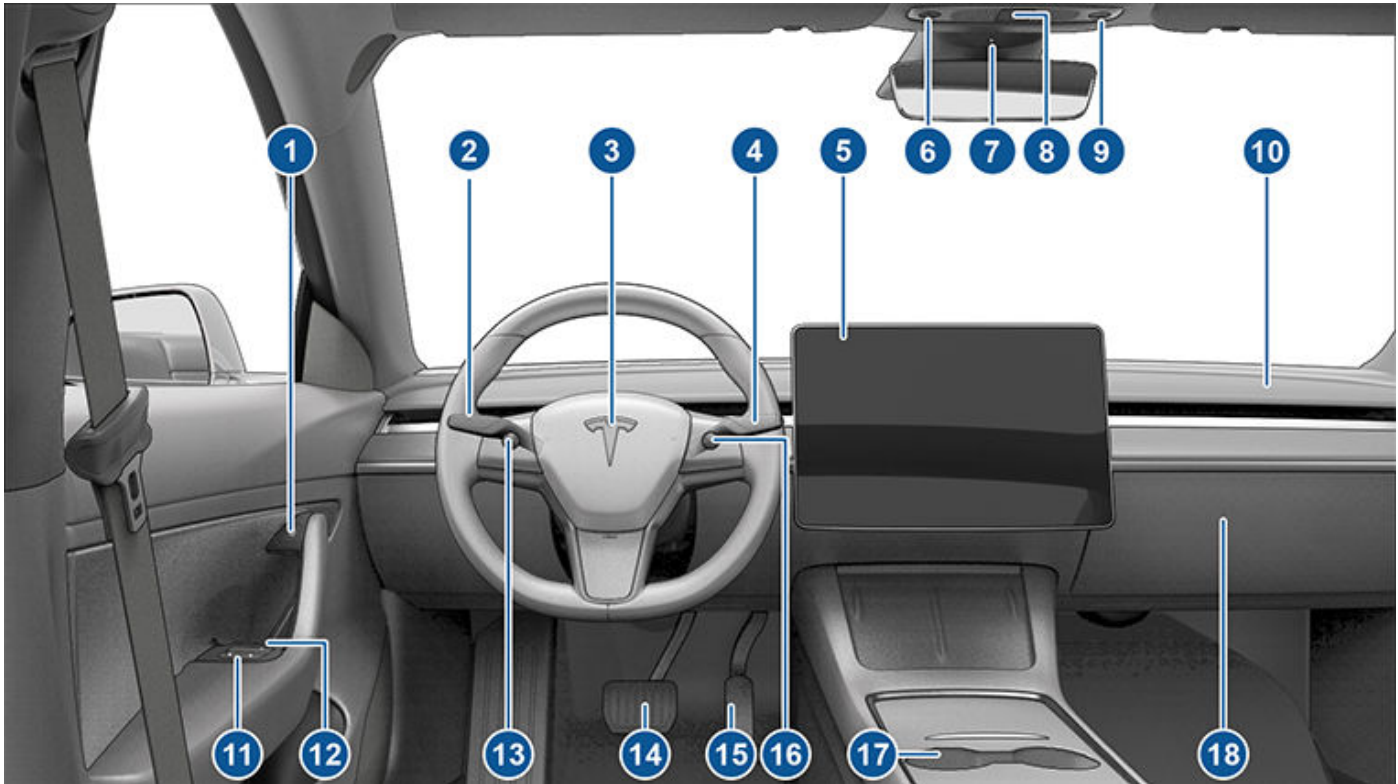

1. Κουμπί ανοίγματος πόρτας (Άνοιγμα των πορτών από το εσωτερικό στη σελίδα 25)
2. Μοχλός φλας (Μεγάλη σκάλα προβολών στη σελίδα 80), Φλας στη σελίδα 81, και Ψεκαστήρες παρμπρίζ στη σελίδα 84)
3. Κόρνα (Κόρνα στη σελίδα 74)
4. Μοχλός ταχυτήτων (Τρόπος αλλαγής σχέσεων στη σελίδα 77, Λειτουργίες Autopilot στη σελίδα 117)
5. Οθόνη αφής (Οθόνη αφής στη σελίδα 5)
6. Φως οροφής οδηγού (Φώτα στη σελίδα 79)
7. Κάμερα καμπίνας (Κάμερα καμπίνας στη σελίδα 158)
8. Φώτα αλάρμ (Φώτα αλάρμ στη σελίδα 81)
9. Φως οροφής συνοδηγού (Φώτα στη σελίδα 79)
10. Αεραγωγός κλιματισμού (βλ. Χρήση χειριστηρίων του συστήματος κλιματισμού στη σελίδα 169)
11. Διακόπτες ηλεκτρικών παραθύρων (Παράθυρα στη σελίδα 27)
12. Χειροκίνητη απασφάλιση πόρτας (Άνοιγμα των πορτών από το εσωτερικό στη σελίδα 25)
13. Αριστερό κουμπί κύλισης (Κουμπιά κύλισης στη σελίδα 73)
14. Πεντάλ φρένου (Πέδηση και ακινητοποίηση στη σελίδα 85)
15. Πεντάλ γκαζιού (Πέδηση με ανάκτηση ενέργειας στη σελίδα 86)
16. Δεξί κουμπί κύλισης (Κουμπιά κύλισης στη σελίδα 73)
17. Κεντρική κονσόλα (Ηλεκτρονικά συστήματα στο εσωτερικό του οχήματος στη σελίδα 10)
18. Ντουλαπάκι συνοδηγού (Ντουλαπάκι συνοδηγού στη σελίδα 34)



⚠️ ΠΡΟΕΙΔΟΠΟΪΣΗ: Να προσέχετε πάντα τις οδικές και κυκλοφοριακές συνθήκες κατά την οδήγηση. Για την ελαχιστοποίηση της απόσπασης της προσοχής του οδηγού και τη διασφάλιση της ασφάλειας των επιβατών του οχήματος καθώς και άλλων χρηστών του δρόμου, μην χρησιμοποιείτε την οθόνη αφής για να κάνετε ρυθμίσεις όταν το όχημα κινείται.

Χρησιμοποιήστε την οθόνη αφής για τον έλεγχο πολλών λειτουργιών, οι οποίες στα συμβατικά αυτοκίνητα ελέγχονται με φυσικά κουμπιά (για παράδειγμα, ρύθμιση θέρμανσης και κλιματισμού καμπίνας, προβολείς κ.λπ.). Χρησιμοποιήστε επίσης την οθόνη αφής για έλεγχο των πολυμέσων, της πλοήγησης, τις λειτουργίες ψυχαγωγίας και προσαρμόστε το Model 3 για να ανταποκρίνεται στις προτιμήσεις σας. Για πρόσβαση χωρίς χρήση των χεριών σε κοινά χειριστήρια της οθόνης αφής, χρησιμοποιήστε φωνητικές εντολές (βλ. [Φωνητικές εντολές στη σελίδα 16](#)).

Εάν η οθόνη αφής δεν αποκρίνεται ή παρουσιάζει ασυνήθιστη συμπεριφορά, μπορείτε να την επανεκκινήσετε (βλ. [Επανεκκίνηση της οθόνης αφής στη σελίδα 8](#)).

⚠️ ΠΡΟΣΟΧΗ: Μην τοποθετείτε προστατευτικό οθόνης στην οθόνη αφής. Κάτι τέτοιο μπορεί να έχει ως αποτέλεσμα ακούσιες εισόδους στην οθόνη αφής (φανταστικές εισόδους), καθυστερημένη απόκριση ή μη απόκριση σε αγγίγματα, ηλεκτροστατική εκφόρτιση που μπορεί να προκαλέσει ζημιά στην οθόνη αφής κ.λπ. Οποιαδήποτε ζημιά προκληθεί από την τοποθέτηση προστατευτικού οθόνης δεν καλύπτεται από την εγγύηση.

ΣΗΜΕΪΩΣΗ: Οι εικόνες παρέχονται μόνο για βελτίωση της εννοιολογικής κατανόησης. Ανάλογα με τον προαιρετικό εξοπλισμό του οχήματος, την έκδοση λογισμικού, την περιοχή αγοράς του οχήματος και τις τοπικές και γλωσσικές ρυθμίσεις, τα στοιχεία που εμφανίζονται στην οθόνη μπορεί να διαφέρουν.

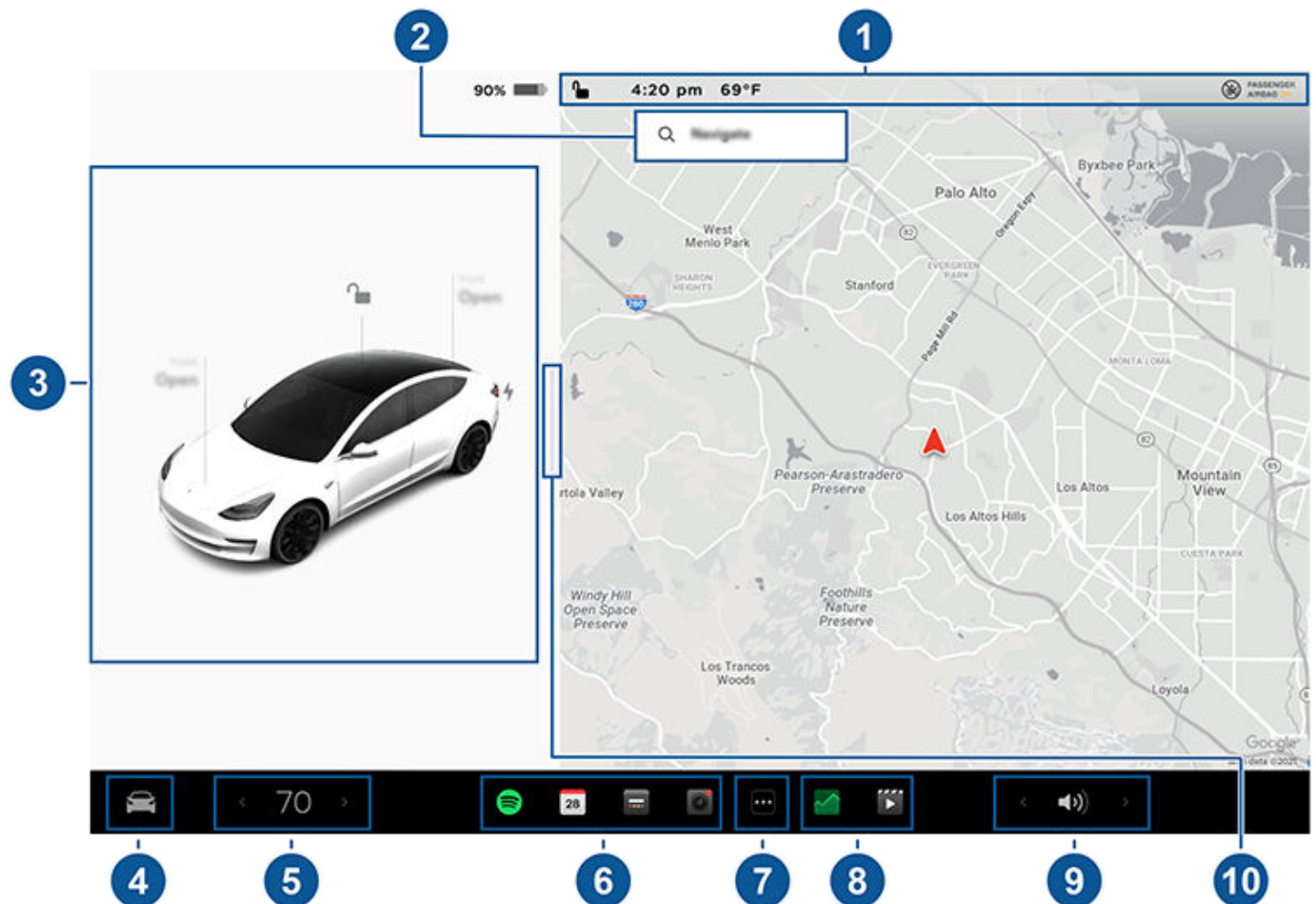

- 1. Γραμμή κατάστασης:** Θα βρείτε τα στοιχεία ελέγχου και την κατάσταση του αυτοκινήτου στην επάνω γραμμή (βλ. [Εικονίδια επάνω γραμμής κατάστασης στη σελίδα 7](#)).
- 2. Navigation:** Αλλαγή του προσανατολισμού του χάρτη, εύρεση ή πλοήγηση σε προορισμό και αλλαγή των ρυθμίσεων πλοήγησης (βλ. [Χάρτες και πλοήγηση στη σελίδα 181](#)).



Οθόνη αφής

3. **Κατάσταση αυτοκινήτου:** Σε αυτήν την περιοχή εμφανίζεται δυναμικά η τρέχουσα κατάσταση του Model 3 όταν οδηγείτε, σταθμεύετε, ανοίγετε πόρτες, ανάβετε φώτα κ.λπ. Παρακολουθείτε αυτήν την περιοχή κατά την οδήγηση, καθώς εμφανίζει σημαντικές πληροφορίες, όπως την ταχύτητα οδήγησης και προειδοποιητικά μηνύματα (βλ. [Κατάσταση αυτοκινήτου στη σελίδα 12](#)). Όταν στο αυτοκίνητο έχει επιλεγεί η θέση στάθμευσης, μπορείτε να ανοίξετε τους χώρους αποσκευών ή το πορτάκι της θύρας φόρτισης. Αυτή η περιοχή περιλαμβάνει επίσης "κάρτες" συντόμευσης για τα πολυμέσα, τις πιέσεις ελαστικών και τις πληροφορίες ταξιδιού.

Όταν είναι ενεργοποιημένη η λειτουργία Πλήρως αυτόματη οδήγηση (εάν υπάρχει), η περιοχή κατάστασης αυτοκινήτου απεικονίζει τον δρόμο και τον χώρο γύρω από το όχημά σας. Μπορείτε να διευρύνετε/συμπτύξετε την απεικόνιση, σύροντας την περιοχή κατάστασης αυτοκινήτου από τη μία πλευρά στην άλλη. Με τη διεύρυνση της απεικόνισης, εμφανίζονται περισσότερες λεπτομέρειες σχετικά με τον δρόμο και τον γύρω χώρο, συμπεριλαμβανομένων των σημάνσεων του οδοστρώματος, των φώτων στοπ και αντικειμένων (όπως κάδοι απορριμάτων και κολόνες).

4. **Χειριστήρια:** Έλεγχος διάφορων λειτουργιών και προσαρμογή του Model 3 ανάλογα με τις προτιμήσεις σας. Η οθόνη στοιχείων ελέγχου εμφανίζεται πάνω από τον χάρτη. Αγγίξτε μια επιλογή στην οθόνη στοιχείων ελέγχου για να εμφανίσετε τις διάφορες ρυθμίσεις και προτιμήσεις που σχετίζονται με το επιλεγμένο στοιχείο.

Για να αναζητήσετε μια συγκεκριμένη ρύθμιση, αγγίξτε την επιλογή **Search** στο επάνω μέρος της οθόνης στοιχείων ελέγχου. Πραγματοποιήστε αλλαγές απευθείας από το αποτέλεσμα ή πατήστε τον σύνδεσμο για να μεταβείτε σε αυτήν την επιλογή στα στοιχεία ελέγχου.



Όταν εμφανίζεται ένα εικονίδιο πληροφοριών δίπλα σε μια συγκεκριμένη ρύθμιση, μπορείτε να το αγγίξετε για να εμφανιστεί ένα αναδυόμενο παράθυρο που παρέχει χρήσιμα στοιχεία για τη σχετική ρύθμιση.

ΣΗΜΕΪΩΣΗ: Πολλά χειριστήρια, ρυθμίσεις και προτιμήσεις στο όχημα (π.χ. για τον κλιματισμό, τα πολυμέσα και την πλοήγηση) μπορούν να προσαρμοστούν με φωνητικές εντολές χωρίς χρήση των χεριών (βλ. [Φωνητικές εντολές στη σελίδα 16](#)).

ΣΗΜΕΪΩΣΗ: Μπορείτε να στείλετε σχόλια μέσω της οθόνης αφής στην Tesla πατώντας παρατεταμένα αυτό το εικονίδιο.

5. **Climate controls (driver):** Χρησιμοποιήστε τα αριστερά και δεξιά βέλη για να μειώσετε /αυξήσετε τη θερμοκρασία της καμπίνας. Αγγίξτε την επιλογή **Split** στο αναδυόμενο παράθυρο, για να εμφανιστούν διαφορετικά χειριστήρια για τον οδηγό και τον συνοδηγό. Αγγίξτε το εικονίδιο θερμοκρασίας για να προσαρμόσετε τις ρυθμίσεις ελέγχου κλιματισμού (βλ. [Χρήση χειριστηρίων του συστήματος κλιματισμού στη σελίδα 169](#)). Τα χειριστήρια κλιματισμού οδηγού εμφανίζονται όταν έχει γίνει η επιλογή **Split** για τα χειριστήρια θερμοκρασίας, προκειμένου να εμφανίζονται ξεχωριστά χειριστήρια για τον οδηγό και τον συνοδηγό.
6. **My Apps:** Για πρόσβαση με ένα άγγιγμα στις εφαρμογές και στα στοιχεία ελέγχου που χρησιμοποιείτε συχνά, μπορείτε να επιλέξετε τι θα εμφανίζεται εδώ. Βλ. [Προσαρμογή του πεδίου My Apps στη σελίδα 6](#).
7. **App Launcher:** Αγγίξτε το πρόγραμμα εκκίνησης εφαρμογών, για να ανοίξετε το συρτάρι εφαρμογών. Στη συνέχεια, αγγίξτε οποιαδήποτε εφαρμογή για να την ανοίξετε. Η εφαρμογή που επιλέγετε εμφανίζεται στο πάνω μέρος του χάρτη. Για να κλείσετε μια εφαρμογή, σύρετε προς τα κάτω.
8. **Recent App(s):** Εμφανίζει τις εφαρμογές που χρησιμοποιήθηκαν πρόσφατα. Ο αριθμός των πρόσφατων εφαρμογών που εμφανίζονται εδώ εξαρτάται από το πόσες εφαρμογές έχουν προστεθεί στο πεδίο **My Apps**. Εάν προσθέσετε τον μέγιστο αριθμό εφαρμογών στο πεδίο **My Apps**, θα εμφανίζεται μόνο η πιο πρόσφατη εφαρμογή.
9. **Volume Control:** Ελέγχει την ένταση ήχου του Media Player και των τηλεφωνικών κλήσεων (βλ. [Χειριστήρια έντασης ήχου στη σελίδα 188](#)). Η ένταση ήχου των οδηγικών πλοήγησης ελέγχεται ξεχωριστά (βλ. [Χάρτες και πλοήγηση στη σελίδα 181](#)).
10. **Προβολή Park πλήρους οθόνης:** (Εάν υπάρχει) Σύρετε προς την πλευρά του συνοδηγού για προβολή Park πλήρους οθόνης με χειριστήρια πολυμέσων και πλοήγησης.

Προσαρμογή του πεδίου My Apps

Για πρόσβαση με ένα άγγιγμα στις εφαρμογές και τα στοιχεία ελέγχου που χρησιμοποιούνται συχνά, μπορείτε να προσαρμόσετε τα στοιχεία που θα εμφανίζονται στο πεδίο **My Apps** στην κάτω γραμμή της οθόνης αφής:

1. Για να εκκινήσετε τη λειτουργία προσαρμογής, αγγίξτε παρατεταμένα οποιαδήποτε εφαρμογή ή στοιχείο ελέγχου στο πεδίο **My Apps**. Εάν το πεδίο είναι κενό, αγγίξτε το App Launcher.
2. Σύρετε οποιαδήποτε εφαρμογή ή στοιχείο ελέγχου από το συρτάρι εφαρμογών στο πεδίο **My Apps** στην κάτω γραμμή.



ΣΗΜΕΪΩΣΗ: Οι θερμαντήρες καθισμάτων που έχουν επιλεγεί από την περιοχή εφαρμογών εμφανίζονται δίπλα στη θερμοκρασία, αντί για την περιοχή My Apps.

ΣΗΜΕΪΩΣΗ: Αφού προσθέσετε τον μέγιστο αριθμό εφαρμογών ή στοιχείων ελέγχου στο πεδίο **My Apps**, εάν προσθέσετε άλλη εφαρμογή θα διαγραφεί η εφαρμογή τέρμα δεξιά.

ΣΗΜΕΪΩΣΗ: Για να αφαιρέσετε μια εφαρμογή ή ένα στοιχείο ελέγχου από το πεδίο **My Apps**, αγγίξτε παρατεταμένα την εφαρμογή ή το στοιχείο και μετά αγγίξτε το σχετικό "X".

Εικονίδια επάνω γραμμής κατάστασης



Αγγίξτε το για να κλειδώσετε/ξεκλειδώσετε όλες τις πόρτες και τους χώρους αποσκευών.



Εμφανίζει τις τοπικές καιρικές συνθήκες. Αγγίξτε για να εμφανιστούν πιο λεπτομερείς πληροφορίες σχετικά με τον καιρό και την ποιότητα του αέρα, όπως πιθανότητα βροχής, υγρασία και δείκτης υπεριώδους ακτινοβολίας. Απαιτεί Premium συνδεσιμότητα.

72°F

Εμφανίζει την τρέχουσα θερμοκρασία. Εάν το όχημά σας είναι εξοπλισμένο με Premium συνδεσιμότητα, μπορείτε επίσης να αγγίξετε για να εμφανιστούν πιο λεπτομερείς πληροφορίες σχετικά με τον καιρό και την ποιότητα του αέρα, όπως πιθανότητα βροχής, υγρασία και δείκτης υπεριώδους ακτινοβολίας.

AQI 64

Εμφανίζεται στη γραμμή κατάστασης της οθόνης αφής μόνο όταν το Model 3 ανιχνεύει ότι η τοπική τιμή του δείκτη ποιότητας αέρα (AQI) είναι κακή. Ένας κακός δείκτης AQI θα έχει κίτρινους, πορτοκαλί, κόκκινους, μοβ ή καστανούς αριθμούς. Αγγίξτε για να εμφανιστούν πιο λεπτομερείς πληροφορίες σχετικά με τον καιρό και την ποιότητα του αέρα, όπως πιθανότητα βροχής, υγρασία και δείκτης υπεριώδους ακτινοβολίας. Απαιτεί Premium συνδεσιμότητα.

4:20 μμ

Το όχημά σας ενημερώνει την ώρα αυτόματα. Εάν η ώρα δεν είναι σωστή, επιβεβαιώστε ότι το όχημά σας διαθέτει σύνδεση στο Internet και GPS με το πιο πρόσφατο λογισμικό.



Εμφανίζεται στη γραμμή κατάστασης της οθόνης αφής, μόνο όταν το Model 3 ανιχνεύει μία προγραμματισμένη συσκευή HomeLink εντός εμβέλειας και η οθόνη ή το αναδυόμενο παράθυρο HomeLink δεν εμφανίζεται ήδη στην οθόνη αφής. Βλ. [Smart Garage στη σελίδα 69](#).



Εμφανίζεται στη γραμμή κατάστασης της οθόνης αφής, μόνο όταν το Model 3 είναι σταθμευμένο. Προσθήκη, διαμόρφωση (συμπεριλαμβανομένων των λειτουργιών **Valet Mode** και **Use Easy Entry**) ή γρήγορη αλλαγή προφίλ οδηγού. Η πρόσβαση στα προφίλ οδηγού γίνεται επίσης από το πάνω μέρος οποιασδήποτε οθόνης στοιχείων ελέγχου. Βλ. [Προφίλ οδηγών στη σελίδα 97](#).



Διαθέσιμο όταν το Model 3 είναι σταθμευμένο, αγγίξτε για να ενεργοποιήσετε ή να απενεργοποιήσετε χειροκίνητα τη λειτουργία Sentry Mode για τον τρέχοντα κύκλο οδήγησης. Για αυτόματη ενεργοποίηση (ή απενεργοποίηση) της λειτουργίας Sentry Mode κάθε φορά που εξέρχεστε από το όχημά σας, ενεργοποιήστε τη ρύθμιση από τις επιλογές **Controls > Safety > Sentry Mode**. Βλ. [Sentry Mode στη σελίδα 164](#) για περισσότερες πληροφορίες.

ΣΗΜΕΪΩΣΗ: Αν ενεργοποιήσετε ή απενεργοποιήσετε τη λειτουργία Sentry Mode από τις επιλογές **Controls > Sentry Mode**, οι συντομεύσεις στην οθόνη αφής του οχήματος και στην εφαρμογή για κινητά θα λειτουργούν μόνο για τον τρέχοντα κύκλο οδήγησης.

ΣΗΜΕΪΩΣΗ: Για ορισμένα οχήματα που έχουν κατασκευαστεί μετά την 1η Νοεμβρίου 2021 περίπου, οι θύρες USB της κεντρικής κονσόλας ενδέχεται να υποστηρίζουν μόνο συσκευές φόρτισης. Χρησιμοποιήστε τη θύρα USB μέσα στο ντουλαπάκι συνοδηγού για όλες τις άλλες λειτουργίες.



Εμφανίζεται όταν το Model 3 είναι συνδεδεμένο σε δίκτυο Wi-Fi.



Εμφανίζεται όταν το Model 3 είναι συνδεδεμένο σε δίκτυο κινητής τηλεφωνίας. Αγγίξτε αυτό το εικονίδιο για γρήγορη πρόσβαση στις ρυθμίσεις Wi-Fi.



Οθόνη αφής



Εμφανίζεται όταν η συνδεσιμότητα δικτύου κινητής τηλεφωνίας του Model 3 δεν είναι διαθέσιμη. Αγγίξτε αυτό το εικονίδιο για γρήγορη πρόσβαση στις ρυθμίσεις Wi-Fi.



Κατάσταση του αερόσακου συνοδηγού (βλ. [Αερόσακοι στη σελίδα 56](#)).



Αγγίξτε το (εάν είναι διαθέσιμο) για να επικοινωνήσετε με τις υπηρεσίες αντιμετώπισης έκτακτων αναγκών και για να λάβετε πληροφορίες για τη δημόσια ασφάλεια σε περίπτωση σοβαρού ατυχήματος ή τραυματισμού (βλ. [Κλήση έκτακτης ανάγκης στη σελίδα 250](#)).



Εμφανίζεται όταν ο ιδιοκτήτης, ένας οδηγός ή μια εφαρμογή τρίτου κατασκευαστή που χρησιμοποιείτε έχει ενεργή πρόσβαση στην τοποθεσία GPS του οχήματός σας στην εφαρμογή της Tesla για κινητά. Πατήστε το εικονίδιο για λεπτομέρειες. Για να το απενεργοποιήσετε, μεταβείτε στην επιλογή **Safety > Allow Mobile Access** στην οθόνη αφής.

Αναδυόμενα μηνύματα και ειδοποιήσεις οχήματος

Τα αναδυόμενα μηνύματα εμφανίζονται στο κάτω μέρος της οθόνης αφής. Για παράδειγμα, εμφανίζεται μια υπενθύμιση για τις ζώνες ασφαλείας εάν λυθεί μια ζώνη ασφαλείας σε ένα κατειλημμένο κάθισμα, μια ειδοποίηση όταν υπάρχουν εισερχόμενες τηλεφωνικές κλήσεις, ένα μήνυμα κειμένου (εάν χρησιμοποιείται), καθώς και φωνητικές εντολές όταν χρησιμοποιούνται. Εάν υπάρχουν, αγγίξτε τις επιλογές από αυτά τα αναδυόμενα μηνύματα (για παράδειγμα, αποδοχή/απόρριψη μιας τηλεφωνικής κλήσης, επιλογή από το μενού προβολών, κ.λπ.). Για να απορρίψετε ένα αναδυόμενο μήνυμα, σαρώστε το προς τα κάτω.

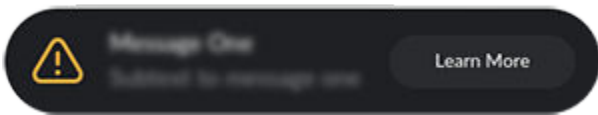

Εάν εμφανιστεί μια ειδοποίηση στην οθόνη αφής του οχήματός σας, αγγίξτε την επιλογή **Learn More** για περισσότερες λεπτομέρειες σχετικά με την ειδοποίηση και τον τρόπο επίλυσης της. Μπορείτε να δείτε μια λίστα με τις ειδοποιήσεις του οχήματος πατώντας το εικονίδιο με το κουδούνι στο επάνω μέρος του στοιχείου **Controls**.

ΣΗΜΕΪΩΣΗ: Προς το παρόν, δεν παρέχονται επιπλέον πληροφορίες με όλες τις ειδοποιήσεις.

Επανεκκίνηση της οθόνης αφής

Εάν η οθόνη αφής σας δεν ανταποκρίνεται ή παρουσιάζει ασυνήθιστη συμπεριφορά, μπορείτε να την επανεκκινήσετε.



ΠΡΟΕΙΔΟΠΟΪΣΗ: Η επανεκκίνηση της οθόνης αφής πρέπει να γίνεται μόνο όταν το όχημα είναι ακινητοποιημένο και έχει επιλεγεί στο κιβώτιο ταχυτήτων η θέση στάθμευσης. Η ένδειξη κατάστασης του αυτοκινήτου, οι προειδοποιήσεις ασφαλείας, η κάμερα οπισθοπορείας κ.λπ. δεν θα είναι ορατές κατά την επανεκκίνηση.

1. Επιλέξτε τη θέση στάθμευσης στο κιβώτιο ταχυτήτων.
2. Κρατήστε πατημένα και τα δύο κουμπιά κύλισης στο τιμόνι μέχρι να μαυρίσει η οθόνη αφής. Το πάτημα του πεντάλ φρένου ενώ κρατάτε παρατεταμένα τα κουμπιά κύλισης δεν έχει καμία επίπτωση και δεν είναι απαραίτητο.

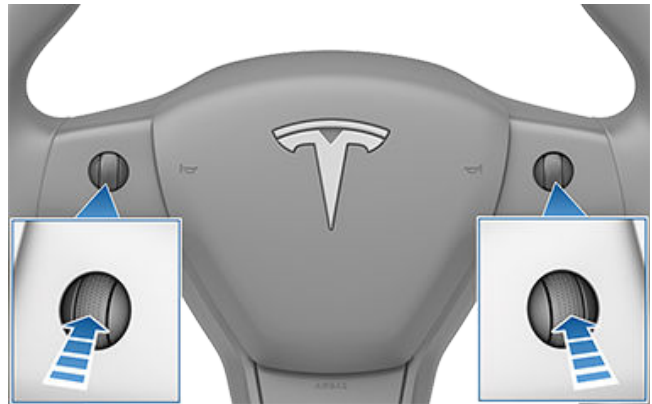

3. Μετά από λίγα δευτερόλεπτα, εμφανίζεται το λογότυπο της Tesla. Περιμένετε περίπου 30 δευτερόλεπτα μέχρι να επανεκκινηθεί η οθόνη αφής. Εάν η οθόνη αφής εξακολουθεί να μην ανταποκρίνεται ή να παρουσιάζει ασυνήθιστη συμπεριφορά μετά από μερικά λεπτά, δοκιμάστε να απενεργοποιήσετε και να ενεργοποιήσετε ξανά το όχημα (εάν είναι δυνατόν). Βλ. [Διαδοχική απενεργοποίηση/ενεργοποίηση στη σελίδα 72](#).

ΣΗΜΕΪΩΣΗ: Το πάτημα των κουμπιών κύλισης επανεκκινεί μόνο την οθόνη αφής. Δεν επανεκκινεί κανένα άλλο εξάρτημα του οχήματος και δεν απενεργοποιεί και ενεργοποιεί το Model 3.

Προσαρμογή ρυθμίσεων οθόνης και ήχου

Αγγίξτε τις επιλογές **Controls > Display** για να προσαρμόσετε τις ρυθμίσεις οθόνης ανάλογα με τις προτιμήσεις σας:

- **Εμφάνιση:** Προσαρμόζει την οθόνη, ώστε να είναι **Dark** ή **Light**. Όταν ρυθμιστεί σε **Auto**, γίνεται αυτόματα εναλλαγή της φωτεινότητας ανάλογα με τις συνθήκες φωτισμού του περιβάλλοντος.



- **Reduce Blue Light:** Όταν είναι ενεργοποιημένη, η οθόνη προσαρμόζεται αυτόματα για τη χρήση θερμότερων χρωμάτων το βράδυ.
- **Brightness:** Σύρετε το ρυθμιστικό για να ελέγξετε χειροκίνητα το επίπεδο φωτεινότητας. Αν η λειτουργία **Display Mode** έχει οριστεί σε **Auto**, η οθόνη αφής προσαρμόζεται περαιτέρω με βάση τις συνθήκες φωτισμού του περιβάλλοντος και τις προτιμήσεις φωτεινότητας. Model 3 θυμάται τις προτιμήσεις φωτεινότητας που επιλέξατε και προσαρμόζει ανάλογα την οθόνη αφής.
- **Screen Clean Mode:** Όταν ενεργοποιηθεί, η οθόνη αφής μαυρίζει και απενεργοποιείται προσωρινά για να διευκολύνει τον καθαρισμό. Για έξοδο από τη λειτουργία Screen Clean Mode, ακολουθήστε τις οδηγίες στην οθόνη.
- **Touchscreen Language:** Επιλέγει τη γλώσσα στην οποία εμφανίζονται οι ενδείξεις της οθόνης αφής.
ΣΗΜΕΙΩΣΗ: Model 3 πρέπει να είναι βρισκείται στη θέση στάθμευσης, για να αλλάξετε τη γλώσσα. Όταν αλλάξετε τη γλώσσα, παρουσιάζεται μια σύντομη καθυστέρηση, καθώς το Model 3 απενεργοποιεί και επανενεργοποιεί την οθόνη αφής.
- **Voice Recognition Language:** Επιλέγει τη γλώσσα που θα χρησιμοποιείται για τις φωνητικές εντολές.
- **Voice Navigation Language:** Επιλέγει τη γλώσσα που θα χρησιμοποιεί το σύστημα πλοήγησης για τις εκφωνούμενες οδηγίες.
ΣΗΜΕΙΩΣΗ: Για γλώσσες που απαιτούν λήψη, επιλέξτε τη γλώσσα στην αναπτυσσόμενη λίστα για να ξεκινήσει η λήψη (απαιτείται σύνδεση Wi-Fi).
- **Text size:** Επιλέξτε μεταξύ **Standard** και **Large** για να διαμορφώσετε το μέγεθος κειμένου της οθόνης αφής του οχήματός σας.
- **Time:** Επιλέγει την εμφάνιση της ώρας σε μορφή είτε 12 είτε 24 ωρών.
- **Region Format** (εάν διατίθεται): Επιλέγει μια περιοχή για τον καθορισμό της μορφοποίησης που θα χρησιμοποιείται για την εμφάνιση των ημερομηνιών (μμ ηη εε/ηη-μμ-εε κ.λπ.) και των σημείων υποδιαστολής (5.123, 5,123 κ.λπ.).
- **Energy Display:** Επιλέγει την εμφάνιση των μονάδων απομένουσας ενέργειας και φόρτισης είτε ως ποσοστό της απομένουσας ενέργειας της μπαταρίας είτε ως εκτιμώμενη απόσταση στην οποία μπορείτε να οδηγήσετε.
ΣΗΜΕΙΩΣΗ: Όταν θέλετε να προβλέψετε πότε θα χρειαστεί να γίνει φόρτιση, θα πρέπει να χρησιμοποιείτε την εκτίμηση ενέργειας μόνο ως γενικές κατευθυντήριες γραμμές. Πολλοί παράγοντες επηρεάζουν την κατανάλωση ενέργειας. Βλ. [Παράγοντες που επηρεάζουν την κατανάλωση ενέργειας στη σελίδα 206](#).
- **Distance:** Επιλέξτε να εμφανίζονται οι μετρήσεις σε μονάδες μετρικού (χιλιόμετρα, εκατοστά κ.λπ.) ή αγγλοσαξονικού συστήματος (μίλια, ίντσες κ.λπ.).

- **Temperature:** Επιλέγει την εμφάνιση της θερμοκρασίας σε βαθμούς Φαρενάιτ ή Κελσίου.
- **Tire Pressure:** Επιλέγει την εμφάνιση των πιέσεων των ελαστικών σε BAR ή PSI.

Εκτός από την προσαρμογή της οθόνης, μπορείτε να ενεργοποιήσετε τη λειτουργία Joe Mode για να μειώσετε την ένταση όλων των ηχητικών σημάτων που δεν σχετίζονται με κρίσιμα ζητήματα ασφαλείας. Αγγίξτε διαδοχικά τις επιλογές **Controls > Safety > Joe Mode** για ενεργοποίηση.

Ονομασία του οχήματός σας

Για να εξατομικεύσετε περαιτέρω το όχημά σας, μπορείτε να του δώσετε ένα όνομα. Αγγίξτε τις επιλογές **Controls > Software > Name Your Vehicle** που βρίσκονται στη δεξιά πλευρά της οθόνη αφής, κάτω από την εικόνα του Model 3. Εάν το όχημά σας έχει ήδη όνομα, αγγίξτε το υπάρχον όνομα για να το αλλάξετε. Εισαγάγετε το νέο όνομα στο αναδυόμενο παράθυρο και αγγίξτε την επιλογή **Save**. Το όνομα του Model 3 σας εμφανίζεται επίσης στην εφαρμογή της Tesla για κινητά.

Διαγραφή προσωπικών δεδομένων με επαναφορά εργοστασιακών ρυθμίσεων

Όταν μεταβιβάζετε την κυριότητα του Model 3, εκτελέστε επαναφορά εργοστασιακών ρυθμίσεων για λόγους ασφαλείας *προτού αφαιρέσετε το όχημα από τον λογαριασμό σας*, αγγίζοντας **Controls > Service > Factory Reset**. Πριν τη διαγραφή των δεδομένων, το Model 3 επαληθεύει τα διαπιστευτήριά σας ζητώντας σας να εισαγάγετε το όνομα χρήστη και τον κωδικό πρόσβασης που σχετίζονται με τον λογαριασμό σας στην Tesla.

ΣΗΜΕΙΩΣΗ: Η εκτέλεση επαναφορά εργοστασιακών ρυθμίσεων είναι δυνατή μόνο όταν το όχημα είναι στον λογαριασμό σας. Αφού το όχημα έχει αφαιρεθεί από τον λογαριασμό σας, δεν έχετε πλέον πρόσβαση για να εκτελέσετε επαναφορά των προσαρμοσμένων ρυθμίσεων στις εργοστασιακές ρυθμίσεις και να διαγράψετε όλα τα προσωπικά σας δεδομένα.



Ηλεκτρονικά συστήματα στο εσωτερικό του οχήματος

Εκτός από τους χώρους αποθήκευσης και τις ποτηροθήκες (βλ. [Χώροι αποθήκευσης στο εσωτερικό του οχήματος στη σελίδα 34](#)), το εσωτερικό του Model 3 υποστηρίζει διάφορα ηλεκτρονικά συστήματα, όπως έναν πομπό RFID που αναγνωρίζει τα σήματα των keyfob και των καρτών-κλειδιών (βλ. [Κλειδιά στη σελίδα 20](#)), θύρες USB, έναν ασύρματο φορτιστή τηλεφώνου και μια πρίζα 12 V.

Θύρες USB

Model 3 διαθέτει δύο θύρες USB που βρίσκονται στο μπροστινό τμήμα της κεντρικής κονσόλας. Αυτές οι θύρες μπορούν να χρησιμοποιηθούν για τα εξής:

- Σύνδεση και φόρτιση συσκευών USB.
- Αναπαραγωγή αρχείων ήχου που είναι αποθηκευμένα σε τηλέφωνο ή συσκευή USB (βλ. [Αναπαραγωγή πολυμέσων από συσκευές στη σελίδα 189](#)).
- Για την αποθήκευση λήψεων βίντεο κατά τις λειτουργίες Sentry Mode και Dashcam, χρησιμοποιήστε τη θύρα USB που βρίσκεται στο ντουλαπάκι του συνοδηγού. Με αυτόν τον τρόπο αυξάνεται η ασφάλεια και ελαχιστοποιείται η κατανάλωση ρεύματος.

Οι θύρες USB μπορούν να εξάγουν ισχύ έως περίπου 15W (κάτι που μπορεί να διαφέρει ανάλογα με την ημερομηνία κατασκευής του οχήματος).

ΣΗΜΕΪΩΣΗ: Για ορισμένα οχήματα που έχουν κατασκευαστεί μετά την 1η Νοεμβρίου 2021 περίπου, οι θύρες USB της κεντρικής κονσόλας ενδέχεται να υποστηρίζουν μόνο συσκευές φόρτισης. Χρησιμοποιήστε τη θύρα USB μέσα στο ντουλαπάκι συνοδηγού για όλες τις άλλες λειτουργίες.

Και οι δύο θύρες είναι συμβατές με USB-C.

Για πληροφορίες σχετικά με τη διαμόρφωση μονάδων flash USB, βλ. [Απαιτήσεις μονάδας USB για εγγραφή βίντεο στη σελίδα 167](#).

Ανοίξτε τον μπροστινό χώρο αποθήκευσης της κεντρικής κονσόλας. Οι μπροστινές θύρες USB βρίσκονται στο πίσω τοίχωμα του χώρου αποθήκευσης.

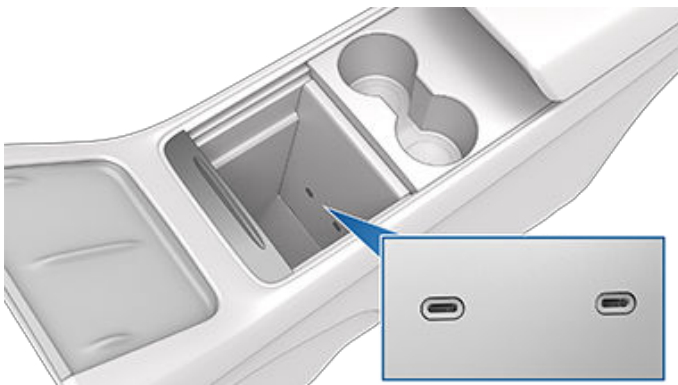

Ανάλογα με την ημερομηνία κατασκευής, ορισμένα οχήματα περιλαμβάνουν μια θύρα USB μέσα στο ντουλαπάκι συνοδηγού. Αυτή η θύρα USB-A διαθέτει προδιαμορφωμένη μονάδα flash, έτοιμη για αποθήκευση βίντεο κατά τη χρήση λειτουργιών όπως οι Sentry Mode and Dashcam. Αν και ο κύριος σκοπός της δεν είναι αυτός, η συγκεκριμένη θύρα μπορεί επίσης να επικοινωνεί με το όχημα και μπορεί να χρησιμοποιηθεί για φόρτιση μιας συσκευής με σύνδεση USB.

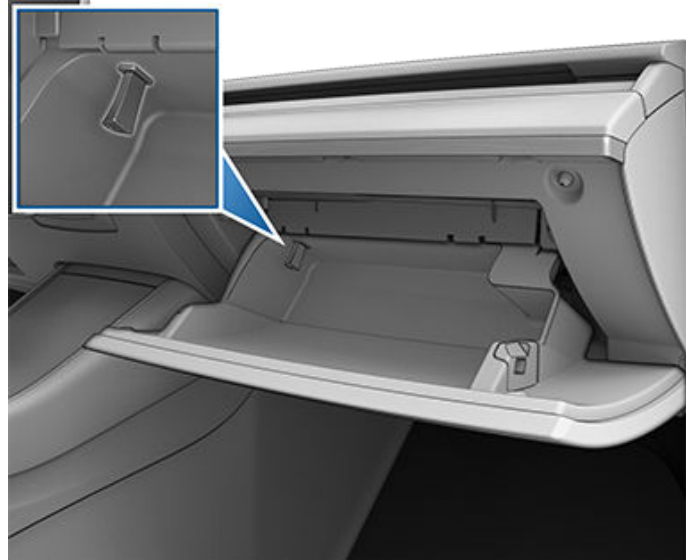

Υπάρχουν δύο επιπλέον θύρες USB στο πίσω μέρος της κεντρικής κονσόλας (στα οχήματα που έχουν κατασκευαστεί από τον Ιούνιο του 2020 περίπου και έπειτα, αυτές οι θύρες είναι USB-C). Αυτές οι θύρες μπορούν να φορτίσουν συσκευές με σύνδεση USB, αλλά δεν επικοινωνούν με το όχημα.



ΣΗΜΕΪΩΣΗ: Η τροφοδοσία είναι διαθέσιμη όταν το όχημα είναι σε χρήση ή ανιχνεύσει την παρουσία ενός χρήστη. Ένας χρήστης θεωρείται παρών όταν ένα άτομο βρίσκεται στη θέση του οδηγού ή αλληλεπιδρά με την οθόνη αφής. Εάν αφήσετε ένα αξεσουάρ συνδεδεμένο, δεν θα εξαντληθεί η χαμηλή τάση μπαταρίας.



ΣΗΜΕΪΩΣΗ: Για τη σύνδεση συσκευών σε μια θύρα USB, χρησιμοποιήστε καλώδια που συμμορφώνονται με το πρότυπο USB 3.0. Η χρήση καλωδίων που δεν συμμορφώνονται με τα πρότυπα μπορεί να έχει ως αποτέλεσμα πιο αργή φόρτιση, πιθανά προβλήματα σύνδεσης ή μειωμένη απόδοση.

ΣΗΜΕΪΩΣΗ: Μην συνδέετε πολλές συσκευές χρησιμοποιώντας διανομέα USB. Αυτό μπορεί να εμποδίσει τη φόρτιση των συνδεδεμένων συσκευών ή την αναγνώρισή τους από το Media Player, τη λειτουργία Sentry Mode, Dashcam κ.λπ..

Ασύρματος φορτιστής τηλεφώνου

Στην μπροστινή κονσόλα υπάρχει ενσωματωμένος ασύρματος φορτιστής τηλεφώνου (εάν υπάρχει), ο οποίος παρέχει ισχύ έως 15 W για τη φόρτιση ενός τηλεφώνου με δυνατότητα Qi. Τοποθετήστε απλώς το τηλέφωνό σας επάνω στο φορτιστή. Κατά τη φόρτιση, η συσκευή σας μπορεί να είναι ζεστή, αλλά αυτό είναι ένα συνηθισμένο φαινόμενο στην επαγωγική φόρτιση.

Όταν το τηλέφωνο είναι τοποθετημένο πάνω στον ασύρματο φορτιστή, φορτίζεται όποτε είναι ενεργοποιημένο το όχημα (η οθόνη αφής είναι ενεργοποιημένη και βρίσκεται μέσα στο όχημα). Το τηλέφωνο δεν θα φορτίζεται αφού βγείτε από το όχημα εκτός εάν είναι ενεργοποιημένη μια λειτουργία (όπως η λειτουργία Sentry) μέσω της οποίας παρέχεται ρεύμα στις θύρες USB. Model 3 δεν θα φορτίζει επίσης ένα τηλέφωνο εάν η μπαταρία του οχήματος έχει αποφορτιστεί.

ΣΗΜΕΪΩΣΗ: Το τηλέφωνο πρέπει να έρχεται σε απευθείας επαφή με τον ασύρματο φορτιστή. Ο ασύρματος φορτιστής τηλεφώνου μπορεί να μην λειτουργεί εάν η θήκη του τηλεφώνου σας είναι πολύ μεγάλη ή κατασκευασμένη από μέταλλο. Δοκιμάστε να αφαιρέσετε το τηλέφωνο από τη θήκη του προτού το τοποθετήσετε στο φορτιστή.

⚠ ΠΡΟΣΟΧΗ: Πριν από τη φόρτιση, αφαιρέστε τυχόν αντικείμενα (κέρματα, κλειδιά, μεταλλικά αντικείμενα κ.λπ.) μεταξύ του τηλεφώνου και του φορτιστή, καθώς και οποιεσδήποτε κάρτες NFC (για παράδειγμα, την κάρτα κλειδιού του οχήματος, τις πιστωτικές κάρτες ή το κλειδί ξενοδοχείου) που έχουν τοποθετηθεί επάνω ή πίσω το τηλέφωνο (όπως με τις ενσωματωμένες θήκες τηλεφώνου). Μπορεί να προκληθεί βλάβη στις κάρτες NFC όταν φορτίζετε το τηλέφωνο χωρίς να αφαιρέσετε πρώτα την κάρτα.

Χαμηλή τάση Πρίζα

Το Model 3 διαθέτει μια πρίζα που βρίσκεται στο πίσω τμήμα της κεντρικής κονσόλας.

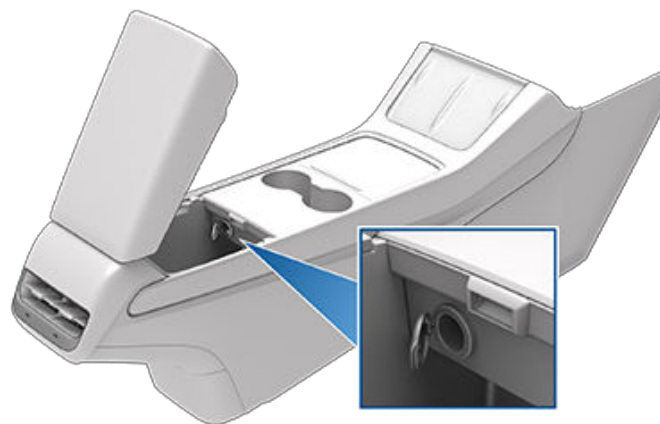

Η πρίζα είναι κατάλληλη για αξεσουάρ που απαιτούν συνεχή κατανάλωση έως και 12 A (μέγιστο ρεύμα 16 A).

ΣΗΜΕΪΩΣΗ: Για οχήματα που κατασκευάστηκαν περίπου μετά τον Νοέμβριο του 2021, οι εναλλάκτες ηλεκτρικού ρεύματος συνδεδεμένοι στην πρίζα χαμηλής τάσης πρέπει να υποστηρίζουν παροχή 16 V DC στην είσοδο για να λειτουργήσουν.

ΣΗΜΕΪΩΣΗ: Η τροφοδοσία είναι διαθέσιμη όταν το όχημα είναι σε χρήση ή ανιχνεύσει την παρουσία ενός χρήστη. Ένας χρήστης θεωρείται παρών όταν ένα άτομο βρίσκεται στη θέση του οδηγού ή αλληλεπιδρά με την οθόνη αφής. Εάν αφήσετε ένα αξεσουάρ συνδεδεμένο, δεν θα εξαντληθεί η χαμηλή τάση μπαταρία.

⚠ ΠΡΟΕΙΔΟΠΟΪΣΗ: Η πρίζα και το βύσμα ενός αξεσουάρ μπορεί να ζεσταθούν.

⚠ ΠΡΟΕΙΔΟΠΟΪΣΗ: Για να αποτραπεί η υπερβολική παρεμβολή στη λειτουργία των ηλεκτρονικών συστημάτων του οχήματος, η Tesla συνιστά να μην συνδέετε αξεσουάρ που δεν είναι κατασκευασμένα από την Tesla, συμπεριλαμβανομένων των εναλλακτών ηλεκτρικού ρεύματος, στην πρίζα χαμηλής τάσης. Ωστόσο, εάν χρησιμοποιήσετε ένα αξεσουάρ που δεν είναι κατασκευασμένο από την Tesla και παρατηρήσετε δυσλειτουργία ή μη αναμενόμενη συμπεριφορά, όπως ενδεικτικές λυχνίες, μηνύματα ειδοποίησης ή υπερβολική θερμότητα από το αξεσουάρ, αποσυνδέστε αμέσως το αξεσουάρ από την πρίζα χαμηλής τάσης.

⚠ ΠΡΟΣΟΧΗ: Μην επιχειρήσετε να εκκινήσετε το Model 3 με βοηθητική μπαταρία μέσω της πρίζας χαμηλής τάσης. Κάτι τέτοιο μπορεί να προκαλέσει ζημιά.



Κατάσταση αυτοκινήτου

Επισκόπηση

Στην οθόνη αφής εμφανίζεται πάντα η κατάσταση του Model 3. Αυτό που βλέπετε εξαρτάται από το εάν το όχημα:

- Είναι σταθμευμένο (απεικονίζεται παρακάτω).
- Οδηγείται (βλ. [Κατάσταση οδήγησης στη σελίδα 14](#)).
- Φορτίζεται (βλ. [Κατάσταση φόρτισης στη σελίδα 199](#)).

Όταν το Model 3 είναι σταθμευμένο, στην περιοχή κατάστασης εμφανίζεται η λειτουργία οδήγησης, η εκτιμώμενη αυτονομία και μια κάτοψη του αυτοκινήτου με κουμπιά, τα οποία μπορείτε να αγγίξετε για να ανοίξετε τους χώρους αποσκευών και το πορτάκι της θύρας φόρτισης. Όταν πατήσετε το πεντάλ φρένου, το Model 3 ενεργοποιείται και οι ενδεικτικές λυχνίες αναβοσβήνουν στιγμιαία. Εκτός εάν ισχύει μια ενδεικτική λυχνία για την τρέχουσα κατάσταση (για παράδειγμα, δεν έχει δεθεί κάποια ζώνη ασφαλείας), θα πρέπει να σβήσει. Εάν μια ενδεικτική λυχνία δεν ανάβει ή δεν σβήνει, επικοινωνήστε με την Tesla.

ΣΗΜΕΪΩΣΗ: Η ακόλουθη εικόνα παρέχεται μόνο για σκοπούς επίδειξης. Ανάλογα με τον προαιρετικό εξοπλισμό, την έκδοση λογισμικού και την περιοχή αγοράς του οχήματος, οι πληροφορίες που εμφανίζονται μπορεί να διαφέρουν ελαφρώς.

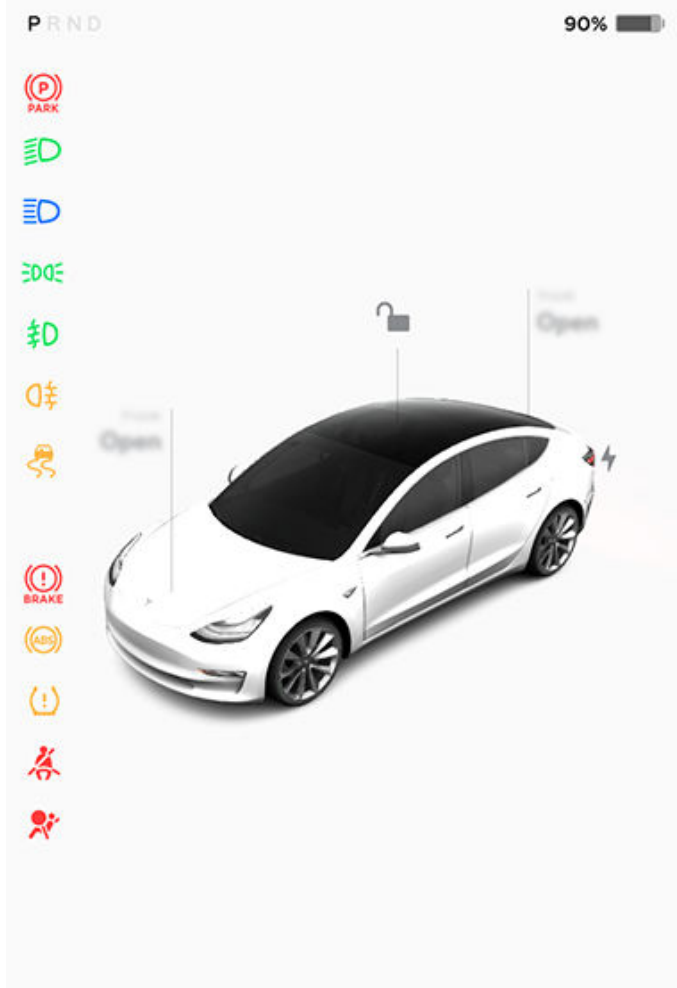

Κάρτες

Στο κάτω μέρος της ένδειξης κατάστασης του αυτοκινήτου εμφανίζονται επίσης "κάρτες" συντόμευσης για γρήγορη πρόσβαση στα πολυμέσα, τα δεδομένα πίεσης ελαστικών, τις πληροφορίες ταξιδιού και άλλα. Σαρώστε τις κάρτες προς τα αριστερά ή προς τα δεξιά για να διαμορφώσετε τις συντομεύσεις των καρτών.

Ενδεικτικές λυχνίες

Οι παρακάτω ενδεικτικές λυχνίες ανάβουν για να σας ενημερώσουν ή να σας ειδοποιήσουν για μια συγκεκριμένη κατάσταση ή συνθήκη.



Εάν στον πίνακα οργάνων εμφανιστεί αυτή η κόκκινη ένδειξη φρένων οποιαδήποτε άλλη στιγμή εκτός από στιγμιαία όταν εκκινείτε για πρώτη φορά το Model 3, έχει εντοπιστεί βλάβη στο σύστημα φρένων ή η στάθμη του υγρού φρένων είναι χαμηλή. Επικοινωνήστε αμέσως με την Tesla. Εφαρμόστε σταθερή πίεση και κρατήστε σταθερά πατημένο το πεντάλ φρένου για να σταματήσετε το όχημα όταν είναι ασφαλές να κάνετε κάτι τέτοιο.



Η οθόνη αφής εμφανίζει αυτήν την πορτοκαλί ένδειξη φρένων εάν έχει εντοπιστεί βλάβη στο σύστημα ενίσχυσης πέδησης. Εφαρμόστε σταθερή πίεση και κρατήστε σταθερά πατημένο το πεντάλ φρένου για να σταματήσετε το όχημα όταν είναι ασφαλές να κάνετε κάτι τέτοιο. Η υδραυλική αντιστάθμιση ενίσχυσης θα είναι ενεργή (βλ. [Πέδηση και ακινητοποίηση στη σελίδα 85](#)).



Η ένδειξη ABS αναβοσβήνει στιγμιαία με πορτοκαλί χρώμα στην οθόνη αφής όταν εκκινείτε για πρώτη φορά το Model 3. Εάν αυτή η ένδειξη ανάψει οποιαδήποτε άλλη στιγμή, έχει παρουσιαστεί βλάβη στο ABS και το ABS δεν λειτουργεί. Επικοινωνήστε με την Tesla. Το σύστημα πέδησης παραμένει πλήρως λειτουργικό και δεν επηρεάζεται από τυχόν βλάβη του ABS. Ωστόσο, οι αποστάσεις πέδησης μπορεί να αυξηθούν. Οδηγείτε προσεκτικά και αποφεύγετε τα απότομα φρεναρίσματα.



Όταν εφαρμόζετε χειροκίνητα το φρένο στάθμευσης χρησιμοποιώντας την οθόνη αφής, η κόκκινη ενδεικτική λυχνία του χειρόφρενου ανάβει στην οθόνη αφής.



Εάν το φρένο στάθμευσης παρουσιάσει ηλεκτρικό πρόβλημα, ανάβει η πορτοκαλί ενδεικτική λυχνία του φρένου στάθμευσης και εμφανίζεται ένα μήνυμα βλάβης στην οθόνη αφής.



Προειδοποίηση πίεσης ελαστικών. Η πίεση ενός ελαστικού είναι εκτός εύρους. Εάν εντοπιστεί βλάβη στο Σύστημα παρακολούθησης πίεσης ελαστικών (TPMS), η ένδειξη αναβοσβήνει. Σε περίπτωση βλάβης στο TPMS, επικοινωνήστε με την Tesla. Βλ. [Φροντίδα και συντήρηση των ελαστικών στη σελίδα 214](#).



Δεν έχει δεθεί μια ζώνη ασφαλείας σε ένα κατεληγμένο κάθισμα. Βλ. [Ζώνες ασφαλείας στη σελίδα 40](#).



Ασφάλεια αερόσακων. Εάν αυτή η ενδεικτική λυχνία δεν αναβοσβήνει στιγμιαία όταν το Model 3 προετοιμάζεται για οδήγηση, ή εάν παραμένει αναμμένη, επικοινωνήστε αμέσως με την Tesla. Βλ. [Προειδοποιήσεις αερόσακων στη σελίδα 58](#).



Τα μπροστινά φώτα ομίχλης είναι αναμμένα, εάν υπάρχουν. Βλ. [Φώτα στη σελίδα 79](#).



Τα φώτα στάθμευσης είναι αναμμένα (πλευρικά φώτα θέσης, πίσω φώτα και φώτα πινακίδας κυκλοφορίας). Βλ. [Φώτα στη σελίδα 79](#).



Η μεσαία σκάλα των προβολέων είναι αναμμένη.



Η μεγάλη σκάλα προβολέων είναι αναμμένη και η λειτουργία **Auto High Beam** είναι απενεργοποιημένη ή δεν είναι διαθέσιμη τη δεδομένη στιγμή.



Η λειτουργία **Auto High Beam** είναι ενεργοποιημένη και η μεγάλη σκάλα προβολέων είναι αναμμένη. Model 3 είναι έτοιμο να σβήσει τη μεγάλη σκάλα προβολέων εάν ανιχνευτεί φως. Βλ. [Μεγάλη σκάλα προβολέων στη σελίδα 80](#).



Η λειτουργία **Auto High Beam** είναι ενεργοποιημένη, αλλά η μεγάλη σκάλα προβολέων δεν είναι αναμμένη, επειδή ανιχνεύεται φως μπροστά από το Model 3. Όταν δεν ανιχνεύεται πλέον φως, η μεγάλη σκάλα προβολέων ανάβει ξανά αυτόματα. Βλ. [Μεγάλη σκάλα προβολέων στη σελίδα 80](#).



Αυτή η ενδεικτική λυχνία αναβοσβήνει με πορτοκαλί χρώμα όταν τα ηλεκτρονικά συστήματα ελέγχου ευστάθειας ελαχιστοποιούν ενεργά το σπινάρισμα των τροχών, ελέγχοντας την πίεση των φρένων και την ισχύ του κινητήρα. Βλ. [Έλεγχος πρόσφυσης στη σελίδα 92](#). Εάν αυτή η ένδειξη παραμένει αναμμένη, έχει εντοπιστεί σφάλμα και θα πρέπει να επικοινωνήσετε αμέσως με την Tesla.



Τα ηλεκτρονικά συστήματα ελέγχου ευστάθειας δεν ελαχιστοποιούν πλέον το σπινάρισμα των τροχών. Σε ένα όχημα με κίνηση στους πίσω τροχούς, έχει απενεργοποιηθεί το σύστημα ελέγχου πρόσφυσης ή σε ένα όχημα με τετρακίνηση έχει ενεργοποιηθεί η λειτουργία Εκκίνησης με σπινάρισμα τροχών. Βλ. [Έλεγχος πρόσφυσης στη σελίδα 92](#).



Η λειτουργία τρέιλερ (εάν υπάρχει) είναι ενεργή. (Βλ. [Ρυμούλκηση και αξεσουάρ στη σελίδα 104](#)).



Η λειτουργία Vehicle Hold ενεργοποιεί ενεργά τα φρένα. Βλ. [Συγκράτηση οχήματος στη σελίδα 91](#).



Είναι ανοιχτή μια πόρτα ή ένας χώρος αποσκευών. Βλ. [Πόρτες στη σελίδα 25](#), [Πίσω χώρος αποσκευών στη σελίδα 29](#) ή [Μπροστινός χώρος αποσκευών στη σελίδα 32](#).



Εμφανίζεται μια μπλε νιφάδα χιονιού, όταν μια ποσότητα αποθηκευμένης ενέργειας στην μπαταρία μπορεί να μην είναι διαθέσιμη λόγω ψυχρών καιρικών συνθηκών. Κατά τη διάρκεια αυτών των ψυχρών καιρικών συνθηκών, ο ρυθμός φόρτισης μπορεί επίσης να είναι μειωμένος. Εάν το Model 3 είναι συνδεδεμένο στην πρίζα, μπορείτε να θερμάνετε την μπαταρία ενεργοποιώντας το σύστημα κλιματισμού με την εφαρμογή για κινητά. Η νιφάδα χιονιού εξαφανίζεται όταν η μπαταρία ζεσταθεί επαρκώς.



Εμφανίζεται όταν η πέδηση με ανάκτηση ενέργειας είναι περιορισμένη. Βλ. [Πέδηση με ανάκτηση ενέργειας στη σελίδα 86](#) για περισσότερες πληροφορίες.



Κατάσταση αυτοκινήτου



Η ισχύς του οχήματος είναι περιορισμένη τη συγκεκριμένη στιγμή, επειδή η ενέργεια που απομένει στην μπαταρία είναι χαμηλή ή επειδή τα συστήματα του οχήματος θερμαίνονται ή ψύχονται, ή έχει εντοπιστεί βλάβη από τον μετατροπέα κίνησης.

Βλ. Αναδυόμενα μηνύματα και ειδοποιήσεις οχήματος στη σελίδα 8 για περισσότερες πληροφορίες σχετικά με τα αναδυόμενα παράθυρα ειδοποιήσεων στην οθόνη αφής του οχήματός σας.

Κατάσταση οδήγησης

Όταν οδηγείτε το Model 3 (ή όταν είναι έτοιμο για να το οδηγήσετε), στην οθόνη αφής εμφανίζεται η τρέχουσα κατάσταση οδήγησης και μια απεικόνιση του δρόμου σε πραγματικό χρόνο, όπως αυτός ανιχνεύεται από τα στοιχεία του Autopilot (βλ. Κάμερες στη σελίδα 18). Το σύστημα απεικόνισης μεγαθύνεται και σμικρύνεται αυτόματα για καλύτερη αξιοποίηση του χώρου της οθόνης αφής και σας ενημερώνει όταν εντοπιστεί ένα όχημα στο τυφλό σημείο σας.

ΣΗΜΕΪΩΣΗ: Η παρακάτω εικόνα παρέχεται μόνο για σκοπούς επίδειξης. Ανάλογα με τον προαιρετικό εξοπλισμό, την έκδοση λογισμικού και την περιοχή αγοράς του οχήματος, οι πληροφορίες που εμφανίζονται μπορεί να διαφέρουν ελαφρώς.

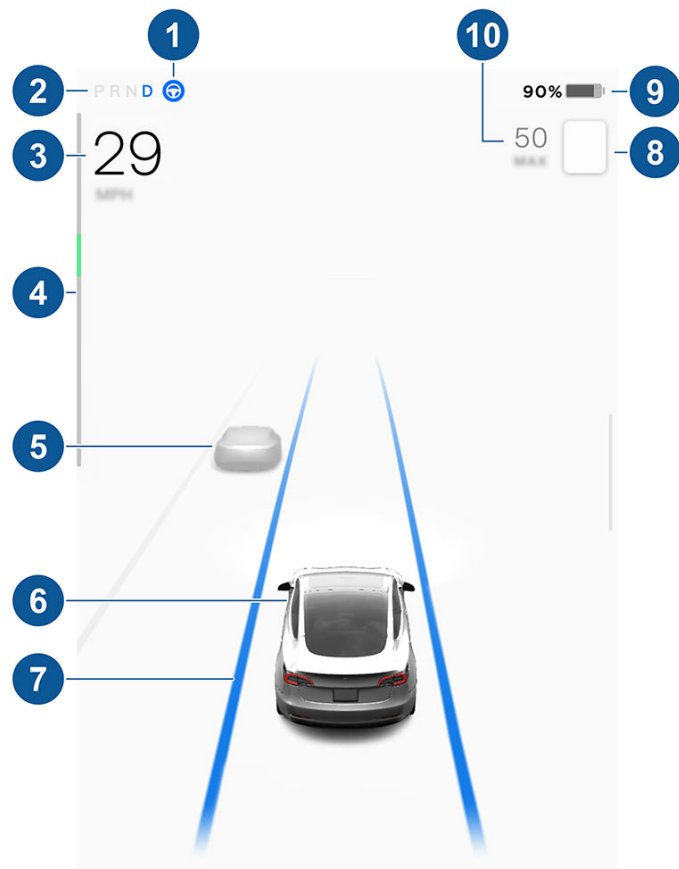

ΣΗΜΕΪΩΣΗ: Για να εμφανίσετε περισσότερες λεπτομέρειες σχετικά με τον δρόμο και τον περιβάλλοντα χώρο, όπως σημάσεις του οδοστρώματος, κόκκινους φωτεινούς σηματοδότες, αντικείμενα (όπως κάδοι απορριμμάτων και κολόνες) κ.λπ., αγγίξτε τις επιλογές **Controls > Autopilot > Full Self-Driving Visualization Preview** (εάν υπάρχουν).

1. Όταν το Autosteer είναι διαθέσιμο αλλά δεν το έχετε ενεργοποιήσει, το εικονίδιο είναι γκρι. Όταν το Autosteer ελέγχει ενεργά την κατεύθυνση κίνησης του Model 3, το εικονίδιο είναι μπλε (βλ. [Autosteer στη σελίδα 118](#)).
2. Τρέχουσα επιλεγμένη λειτουργία οδήγησης: Στάθμευση, Όπισθεν, Νεκρά ή Οδήγηση.
3. Ταχύτητα οδήγησης.
4. Ο μετρητής ισχύος εμφανίζει τη χρήση ισχύος σε πραγματικό χρόνο (βλ. [Πέδηση με ανάκτηση ενέργειας στη σελίδα 86](#) για περισσότερες πληροφορίες). Ο μετρητής ισχύος μπορεί να εμφανίζεται κάθετα στο επάνω μέρος της οθόνης κατάστασης οδήγησης, αλλά η λειτουργία του είναι η ίδια.
5. Εντοπίστηκαν άλλα αυτοκίνητα στο δρόμο (κατά περίπτωση).
6. Το Model 3 σας. Έγχρωμες γραμμές εκπέμπονται από την εικόνα του Model 3 καθώς εντοπίζονται αντικείμενα (άλλα οχήματα, κιγκλιδώματα κ.λπ.). Η θέση των γραμμών αντιστοιχεί στη θέση του αντικειμένου που ανιχνεύεται. Το χρώμα των γραμμών (λευκό, κίτρινο, πορτοκαλί ή κόκκινο) αντιπροσωπεύει την εγγύτητα του αντικειμένου στο Model 3, με το λευκό να αντιστοιχεί στα πιο απομακρυσμένα αντικείμενα και το κόκκινο στα πιο κοντινά, τα οποία απαιτούν άμεσα την προσοχή σας. Βλ. [Σύστημα υποβοήθησης λωρίδας στη σελίδα 148](#).
7. Όταν το Autosteer είναι ενεργό και εντοπίζει τη λωρίδα οδήγησης, η λωρίδα επισημαίνεται με μπλε χρώμα (βλ. [Autosteer στη σελίδα 118](#)).

ΣΗΜΕΪΩΣΗ: Εάν είναι ενεργή η Πλοήγηση με Autopilot, η λωρίδα οδήγησης εμφανίζεται ως μπλε γραμμή μπροστά από το Model 3 (βλ. [Πλοήγηση με Autopilot στη σελίδα 120](#)).

8. Το όριο ταχύτητας που εντοπίζεται τη συγκεκριμένη στιγμή από το Speed Assist (βλ. [Περιοριστής ταχύτητας στη σελίδα 156](#)).

ΣΗΜΕΪΩΣΗ: Ένα μπλε περίγραμμα μπορεί να εμφανιστεί γύρω από το εικονίδιο ορίου ταχύτητας για να σας ειδοποιήσει ότι έχετε υπερβεί το όριο ταχύτητας.

ΣΗΜΕΪΩΣΗ: Σε δρόμους όπου τα δεδομένα χάρτη προσδιορίζουν ότι υπάρχει όριο ταχύτητας υπό προϋποθέσεις (για παράδειγμα, όριο ταχύτητας με βάση την ώρα ή τις καιρικές συνθήκες), εμφανίζεται ένα δεύτερο όριο ταχύτητας. Αποτελεί ευθύνη του οδηγού να προσδιορίσει εάν το όριο ταχύτητας υπό συνθήκες είναι σε ισχύ και να προσαρμόσει ανάλογα την ταχύτητα οδήγησης.





ΣΗΜΕΪΩΣΗ: Το εικονίδιο που σχετίζεται με το εντοπισμένο όριο ταχύτητας αντιπροσωπεύει το στυλ των σημάτων ορίου ταχύτητας που χρησιμοποιούνται στην περιοχή της αγοράς σας.

9. Συνολική εκτιμώμενη απόσταση οδήγησης (ή ενέργεια) που είναι διαθέσιμη. Αγγίξτε την εμφανιζόμενη τιμή για να αλλάξετε τον τρόπο εμφάνισης της διαθέσιμης ενέργειας. Μπορείτε να κάνετε εναλλαγή μεταξύ της απόστασης οδήγησης και του ποσοστού της ενέργειας μπαταρίας που απομένει. Μπορείτε επίσης να αλλάξετε τον τρόπο εμφάνισης της ενέργειας, αγγίζοντας τις επιλογές **Controls > Display > Energy Display**.

ΣΗΜΕΪΩΣΗ: Όταν θέλετε να προβλέψετε πότε θα χρειαστεί να γίνει φόρτιση, θα πρέπει να χρησιμοποιείτε τις εκτιμήσεις αυτονομίας μόνο ως γενικές κατευθυντήριες γραμμές.

10. Η καθορισμένη σταθερή ταχύτητα πορείας. Όταν το Σύστημα σταθεροποίησης ταχύτητας ανάλογα με την κίνηση είναι διαθέσιμο αλλά δεν έχετε ορίσει μια σταθερή ταχύτητα πορείας, ο αριθμός έχει γκρι χρώμα (βλ. Σύστημα σταθεροποίησης ταχύτητας ανάλογα με την κίνηση στη σελίδα 118).

 **ΠΡΟΕΙΔΟΠΟΪΣΗ:** Προσέξτε τα σημαντικά μηνύματα προειδοποίησης που εμφανίζονται στο κάτω μέρος της περιοχής κατάστασης αυτοκινήτου της οθόνης αφής. Εάν αγνοήσετε αυτά τα μηνύματα, μπορεί να προκληθεί σοβαρός τραυματισμός ή θάνατος.

 **ΠΡΟΕΙΔΟΠΟΪΣΗ:** Παρόλο που στην οθόνη αφής εμφανίζεται η κίνηση γύρω από το όχημα, ορισμένα οχήματα μπορεί να μην εμφανίζονται. Μην βασίζεστε ποτέ στην οθόνη αφής για να προσδιορίσετε εάν υπάρχει κάποιο όχημα (για παράδειγμα, στο τυφλό σημείο). Πρέπει να χρησιμοποιείτε πάντα τους καθρέφτες και να ελέγχετε κοιτάζοντας προς τα πίσω πάνω από τον ώμο σας.



Φωνητικές εντολές

ΣΗΜΕΪΩΣΗ: Για τη διευκόλυνσή σας, η Tesla σας επιτρέπει να επιλέξετε από μια ποικιλία γλωσσών για να χρησιμοποιείτε για τις φωνητικές εντολές. Για να επιλέξετε μια διαφορετική γλώσσα, επιλέξτε την επιλογή **Controls > Display > Voice Recognition Language**.

Χρησιμοποιήστε φωνητικές εντολές για να ελέγχετε εύκολα τις ρυθμίσεις και τις προτιμήσεις χωρίς να χρησιμοποιείτε την οθόνη αφής. Οι φωνητικές εντολές έχουν σχεδιαστεί έτσι ώστε να γίνονται κατανοητά αιτήματα σε φυσική γλώσσα ομιλίας. Ακολουθεί ένας μία λίστα με μερικές ενέργειες που μπορείτε να εκτελέσετε με φωνητικές εντολές:

- Ρύθμιση των παραμέτρων κλιματισμού
- Προσαρμογή της ταχύτητας και της συχνότητας σάρωσης του υαλοκαθαριστήρα του παρμπρίζ
- Έλεγχο διάφορων στοιχείων του οχήματος
- Πλοήγηση προς μια τοποθεσία
- Κλήση μιας επαφής
- Αλληλεπίδραση με τις εφαρμογές και τις ρυθμίσεις

Για να ξεκινήσετε μια φωνητική εντολή, πιέστε στιγμιαία το δεξί κουμπί-τροχό κύλισης στο τιμόνι. Όταν ακουστεί ένας ήχος, κάντε το αίτημά σας.



Παραδείγματα φωνητικών εντολών

Ακολουθεί μια λίστα με παραδείγματα φωνητικών εντολών. Η λίστα δεν περιλαμβάνει όλες τις πιθανές φωνητικές εντολές. Η Tesla εργάζεται συνεχώς για τη βελτίωση των φωνητικών εντολών.

ΣΗΜΕΪΩΣΗ: Για να ενεργοποιηθούν ορισμένες φωνητικές εντολές (όπως Sentry Mode, Dog Mode κ.λπ.), το όχημά σας πρέπει να είναι σε κατάσταση στάθμευσης.

Χειριστήρια συστήματος κλιματισμού

Ρύθμιση των παραμέτρων κλιματισμού:

- "Make it cooler"
- "Make it warmer"
- "Turn on/off the driver's seat heater"
- "Cool down the passenger"
- "Direct airflow to my face"
- "Sync climate"
- "Increase/decrease the fan speed"
- "Turn on/off rear defroster"
- "Set the temperature/fan..."
- "Turn on recirculate"

Υαλοκαθαριστήρας(ες) παρμπρίζ

Ενημερώστε την ταχύτητα και τη συχνότητα σάρωσης του υαλοκαθαριστήρα του παρμπρίζ ανάλογα με τις μεταβαλλόμενες οδικές και καιρικές συνθήκες:

- "Speed up the wipers"
- "Increase/decrease windshield wiper speed by..."
- "Turn on/off the wipers"

Χειριστήρια οχήματος

Τροποποίηση διάφορων χειριστηρίων στο όχημά σας:

- "Sentry Mode on/off"
- "Keep my car safe"
- "Lock/unlock the doors"
- "Turn on Dog Mode"
- "Fold/unfold the mirrors"
- "Open/close charge port"
- "Start/stop charging"
- "Open service settings"
- "Open the glovebox"

Πλοήγηση

Αναζήτηση ή πλοήγηση προς μια τοποθεσία:

- "Where is [location]?"
- "Drive to [location]"
- "Navigate to [location]"
- "Show nearby Superchargers"
- "I'm feeling hungry/lucky" (βλ. [Χάρτες και πλοήγηση στη σελίδα 181](#)).
- "Stop navigation"
- "Mute voice guidance"



Αν έχετε ορίσει μια διεύθυνση πλοήγησης για την τοποθεσία της οικίας ή της εργασίας σας, μπορείτε να χρησιμοποιήσετε μια φωνητική εντολή για πλοήγηση σε αυτήν την τοποθεσία λέγοντας "Navigate home" ή "Take me to work".

Επαφές

Για να καλέσετε ή να στείλετε μήνυμα κειμένου σε μια επαφή που είναι αποθηκευμένη στο τηλέφωνό σας που έχει συνδεθεί με την τεχνολογία Bluetooth (βλ. [Τηλέφωνο, ημερολόγιο και διαδικτυακές διασκέψεις στη σελίδα 67](#)), πείτε:

- "Call [contact name/phone number]"
- "Text [contact name/phone number]"

Πολυμέσα

Ακρόαση πολυμέσων και προσαρμογή των προτιμήσεων αναπαραγωγής:

- "Listen to [song name]"
- "Lower/raise the volume"
- "Skip to next"
- "Pause/play song"
- "Change the source to [media source]"

Για να βελτιώσετε την ακρίβεια της αναγνώρισης φωνής, δώστε πολλές πληροφορίες μέσω της εντολής σας, όπως το όνομα του καλλιτέχνη συν το όνομα του τραγουδιού.

Εφαρμογές και ρυθμίσεις

Εύκολη πλοήγηση στις εφαρμογές και τις ρυθμίσεις σας:

- "Open [Toybox/browser/theater/phone]"
- "Search for..."
- "The screen is too bright"
- "Show me the Owner's Manual"

Μπορείτε επίσης να υποβάλετε αναφορά σφάλματος λέγοντας "Report", "Feedback", ή "Bug report".

Για περισσότερες πληροφορίες σχετικά με τις φωνητικές εντολές, μεταβείτε στη διεύθυνση <https://www.tesla.com/support/voice-commands>.

ΣΗΜΕΙΩΣΗ: Για την υποστήριξη της συνεχούς βελτίωσης της ποιότητας, η Tesla καταγράφει και επεξεργάζεται απομαγνητοφωνήσεις φωνητικών εντολών (όπως "set the temperature..."). Οι ηχογραφήσεις φωνής δεν συλλέγονται και οι απομαγνητοφωνήσεις δεν συσχετίζονται με το λογαριασμό σας στην Tesla ή με τον αριθμό αναγνώρισης του οχήματός σας. Για την περαιτέρω προστασία του απορρήτου σας, δεν καταγράφονται φωνητικές εντολές που περιέχουν προσωπικά δεδομένα (όπως "Navigate to..." ή "Make a call to...").



Κάμερες

Το Model 3 περιλαμβάνει τα ακόλουθα εξαρτήματα, τα οποία παρακολουθούν ενεργά την περιοχή γύρω από το όχημα:

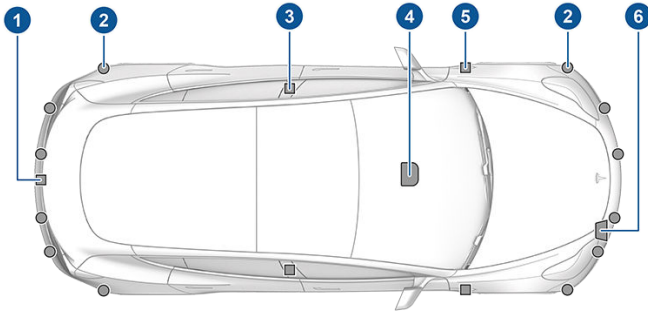

1. Υπάρχει μια κάμερα πάνω από την πίσω πινακίδα κυκλοφορίας.
2. Οι αισθητήρες υπερήχων (εάν υπάρχουν) βρίσκονται στον μπροστινό και τον πίσω προφυλακτήρα.
3. Υπάρχει μια κάμερα σε κάθε κολόνα πόρτας.
4. Υπάρχουν τρεις κάμερες στο παρμπρίζ πάνω από τον εσωτερικό καθρέφτη.
5. Υπάρχει μια κάμερα σε κάθε μπροστινό φτερό.
6. Το ραντάρ (εάν υπάρχει) βρίσκεται πίσω από τον μπροστινό προφυλακτήρα.

Model 3 είναι επίσης εξοπλισμένο με ηλεκτρονικά υποβοηθούμενο σύστημα πέδησης και διεύθυνσης υψηλής ακρίβειας.

Κάμερα καμπίνας

Το Model 3 μπορεί να διαθέτει κάμερα καμπίνας, η οποία βρίσκεται πάνω από τον εσωτερικό καθρέφτη. Για περισσότερες πληροφορίες, βλ. [Κάμερα καμπίνας στη σελίδα 158](#).

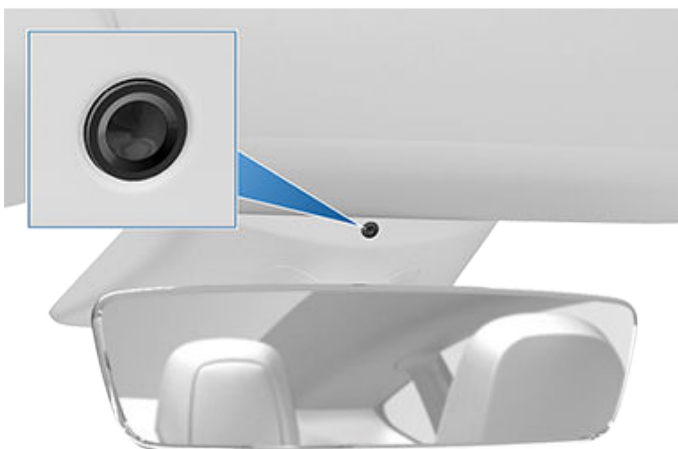

Οδήγηση για βαθμονόμηση των καμερών

Model 3 πρέπει να εκτελεί ελιγμούς με ακρίβεια όταν χρησιμοποιούνται οι λειτουργίες του Autopilot. Ως εκ τούτου, προτού χρησιμοποιηθούν για πρώτη φορά ή μετά από ορισμένες επισκευές σέρβις ορισμένες λειτουργίες, όπως η Προειδοποίηση αλλαγής λωρίδας και η Αυτόματη πέδηση έκτακτης ανάγκης, οι κάμερες πρέπει να ολοκληρώσουν μια διαδικασία αυτόματης βαθμονόμησης. Για δική σας διευκόλυνση, εμφανίζεται στην οθόνη αφής μια ένδειξη προόδου.

Όταν ολοκληρωθεί η βαθμονόμηση, οι λειτουργίες του Autopilot, καθώς και οι λειτουργίες ενεργητικής ασφάλειας, είναι διαθέσιμες για χρήση. Η βαθμονόμηση συνήθως ολοκληρώνεται μετά από οδήγηση για 32-40 km, αλλά η απόσταση διαφέρει ανάλογα με τις οδικές και περιβαλλοντικές συνθήκες. Για παράδειγμα, η βαθμονόμηση ολοκληρώνεται γρηγορότερα όταν οδηγείτε σε ίσιο δρόμο με πολλές λωρίδες, (π.χ. σε εθνική οδό ή αυτοκινητόδρομο ελεγχόμενης πρόσβασης), όπου οι διαγραμμίσεις των λωρίδων είναι εξαιρετικά ευδιάκριτες (στη λωρίδα οδήγησης αλλά και στις παρακείμενες λωρίδες). Επικοινωνήστε με την Tesla, μόνο εάν το Model 3 δεν ολοκληρώσει τη διαδικασία βαθμονόμησης μετά από οδήγηση για 160 km υπό τις συνθήκες που περιγράφονται.

Εάν μια κάμερα μετακινηθεί από τη βαθμονομημένη θέση της (για παράδειγμα, εάν γίνει αντικατάσταση της κάμερας ή του παρμπρίζ), πρέπει να διαγράψετε τη βαθμονόμηση. Για να το κάνετε αυτό, αγγίξτε τις επιλογές **Controls > Service > Camera Calibration > Clear Calibration**. Όταν διαγραφεί η βαθμονόμηση, το Model 3 θα επαναλάβει τη διαδικασία βαθμονόμησης. Αν και αυτό βοηθά στην εκ νέου βαθμονόμηση των καμερών σε πολλές περιπτώσεις, η επιλογή **Clear Calibration** ενδέχεται να μην επιλύσει όλα τα προβλήματα της κάμερας και του αισθητήρα.

ΣΗΜΕΪΩΣΗ: Για να βαθμονομηθούν οι κάμερες, απαιτούνται εξαιρετικά ευδιάκριτες διαγραμμίσεις, τόσο στη λωρίδα οδήγησης όσο και στις παρακείμενες λωρίδες (τουλάχιστον δύο λωρίδες σε κάθε πλευρά του οχήματος). Για καλύτερα αποτελέσματα, οδηγήστε στη μεσαία λωρίδα εθνικής οδού ή αυτοκινητόδρομου με πολλές λωρίδες (ιδανικά, με τουλάχιστον πέντε λωρίδες) που διαθέτει σαφείς διαγραμμίσεις λωρίδων και ελάχιστη κίνηση.

ΣΗΜΕΪΩΣΗ: Εάν επιχειρήσετε να χρησιμοποιήσετε μια λειτουργία που δεν είναι διαθέσιμη μέχρι να ολοκληρωθεί η διαδικασία βαθμονόμησης, η λειτουργία απενεργοποιείται και εμφανίζεται ένα μήνυμα στην οθόνη αφής.

ΣΗΜΕΪΩΣΗ: Model 3 πρέπει να επαναλάβετε τη διαδικασία βαθμονόμησης, αν γίνει σέρβις στις κάμερες από την Tesla και, σε ορισμένες περιπτώσεις, μετά από ενημέρωση του λογισμικού.

Διατήρηση των καμερών απαλλαγμένων από εμπόδια

Βεβαιωθείτε ότι όλες οι κάμερες είναι καθαρές και δεν έχουν εμπόδια πριν από κάθε διαδρομή και πριν από τη χρήση των λειτουργιών Autopilot (βλ. [Καθαρισμός κάμερας στη σελίδα 222](#)). Οι βρόμικες κάμερες και αισθητήρες (αν υπάρχουν), αλλά και οι περιβαλλοντικές συνθήκες, όπως η βροχή και οι ξεθωριασμένες σημάνσεις λωρίδων, μπορεί να επηρεάσουν την απόδοση του Autopilot. Αν η κάμερα παρεμποδίζεται ή καλύπτεται, το Model 3 εμφανίζει ένα μήνυμα στο οθόνη αφής και μπορεί να μην είναι διαθέσιμες οι λειτουργίες Autopilot. Για περισσότερες πληροφορίες σχετικά με συγκεκριμένες ειδοποιήσεις, βλ. [Ειδοποιήσεις αντιμετώπισης προβλημάτων στη σελίδα 257](#).

Μπορεί να προκύψει υγρασία μέσα στο περίβλημα της κάθε κάμερας, ειδικά αν σταθμεύετε το όχημά σας σε εξωτερικό χώρο, σε συνθήκες ψύχους ή υγρασίας. Στην οθόνη αφής μπορεί να εμφανιστεί μια ειδοποίηση που δηλώνει ότι μια κάμερα είναι μπλοκαρισμένη και ότι ορισμένες ή όλες οι δυνατότητες του Autopilot μπορεί να παραμείνουν προσωρινά περιορισμένες μέχρι να αποκατασταθεί το οπτικό πεδίο της κάμερας. Για να στεγνώσετε προληπτικά τους υγραποιημένους υδρατμούς, προθερμάνετε την καμπίνα ρυθμίζοντας τη σε ζεστή θερμοκρασία, ενεργοποιώντας το σύστημα ξεπαγώματος του παρμπρίζ και κατευθύνοντας τους μπροστινούς αεραγωγούς προς την κολόνα της κάθε πόρτας (βλ. [Εφαρμογή για κινητά στη σελίδα 60](#)).



Τύποι κλειδιών

Model 3 υποστηρίζονται οι παρακάτω τύποι κλειδιών:

- **Phone key** – Μπορείτε να ορίσετε το προσωπικό σας τηλέφωνο ως "Phone Key" που επικοινωνεί με το Model 3 μέσω Bluetooth. Το Phone Key υποστηρίζει αυτόματο κλείδωμα και ξεκλείδωμα.
- **Κάρτα-κλειδί** – Η Tesla παρέχει δύο κάρτες-κλειδιά, οι οποίες επικοινωνούν με το Model 3 μέσω σημάτων ραδιοσυχνότητας ταυτοποίησης μικρής εμβέλειας (RFID). Σε αντίθεση με το phone key και τα keyfob, η κάρτα-κλειδί δεν υποστηρίζει το αυτόματο κλείδωμα και ξεκλείδωμα. Σε περίπτωση εξάντλησης της μπαταρίας, απώλειας ή κλοπής του phone key σας, μπορείτε να χρησιμοποιήσετε την κάρτα-κλειδί για να ξεκλειδώσετε, να οδηγήσετε και να κλειδώσετε το Model 3.
- **Key fob** – Το keyfob (εάν υπάρχει) σας επιτρέπει να ανοίγετε τον εμπρός και πίσω χώρο αποσκευών και να ξεκλειδώνετε, να κλειδώνετε και να οδηγείτε το Model 3 με πάτημα των αντίστοιχων κουμπιών. Το keyfob υποστηρίζει επίσης αυτόματο κλείδωμα και ξεκλείδωμα, εάν διατίθεται στην περιοχή σας (βλ. [Κλείδωμα θυρών κατά την απομάκρυνση στη σελίδα 26](#)) και μπορεί να χρησιμοποιηθεί ως εφεδρική λύση για το Phone Key σας.

Model 3 υποστηρίζει συνολικά 19 κλειδιά, τα οποία μπορεί να περιλαμβάνουν Phone Key, κάρτες-κλειδιά και έως τέσσερα keyfob.

! **ΠΡΟΣΟΧΗ:** Θυμηθείτε ότι πρέπει να έχετε μαζί σας ένα κλειδί όταν οδηγείτε. Παρόλο που μπορείτε να οδηγήσετε το Model 3 και να απομακρυνθείτε από το κλειδί του, δεν θα μπορείτε να το ενεργοποιήσετε ξανά αφού το απενεργοποιήσετε.

Phone Key

! **ΠΡΟΣΟΧΗ:** Μην αφήνετε το συζευγμένο τηλέφωνό στο όχημά σας (για παράδειγμα, αν κάνετε πεζοπορία ή βρίσκεστε στην παραλία). Εάν πρέπει να αφήσετε το τηλέφωνό σας στο όχημα, απενεργοποιήστε το Bluetooth ή/και απενεργοποιήστε το τηλέφωνο.

Η χρήση του τηλεφώνου σας ως κλειδιού είναι ένας βολικός τρόπος για να αποκτάτε πρόσβαση στο Model 3. Καθώς πλησιάζετε, ανιχνεύεται το σήμα Bluetooth του τηλεφώνου σας και οι πόρτες ξεκλειδώνουν όταν τραβήξετε τη λαβή μιας πόρτας. Ομοίως, όταν βγαίνετε από το όχημα και απομακρύνεστε έχοντας μαζί σας το phone key, οι πόρτες κλειδώνονται αυτόματα (εφόσον είναι ενεργοποιημένη η λειτουργία **Walk-Away Door Lock**, βλ. [Κλείδωμα θυρών κατά την απομάκρυνση στη σελίδα 26](#)).

Για να χρησιμοποιήσετε ένα τηλέφωνο για πρόσβαση στο Model 3, ακολουθήστε τα παρακάτω βήματα για να εκτελέσετε τον έλεγχο ταυτότητάς του (βλ. [Σύζευξη νέου Phone Key στη σελίδα 23](#)).

Αφού γίνει ο έλεγχος ταυτότητας ενός τηλεφώνου, δεν απαιτείται πλέον σύνδεση στο Internet προκειμένου να χρησιμοποιηθεί ως Phone Key για το Model 3. Ωστόσο, για να χρησιμοποιήσετε τη λειτουργία hands-free του τηλεφώνου, για πρόσβαση στις επαφές του τηλεφώνου, για αναπαραγωγή πολυμέσων από αυτό κ.λπ., πρέπει επίσης να πραγματοποιήσετε σύζευξη και σύνδεση του τηλεφώνου ως συσκευή Bluetooth (βλ. [Bluetooth στη σελίδα 64](#)).

Για να δείτε μια λίστα με τα κλειδιά που έχουν πρόσβαση τη συγκεκριμένη στιγμή στο Model 3 ή για να καταργήσετε ένα Phone Key, αγγίξτε τις επιλογές **Controls > Locks** (βλ. [Διαχείριση κλειδιών στη σελίδα 23](#)).

Model 3 μπορεί να συνδεθεί σε τρία Phone Key ταυτόχρονα. Επομένως, αν εντοπιστούν περισσότερα από τρία Phone Key και θέλετε να εκτελέσετε έλεγχο ταυτότητας ή να κάνετε σύζευξη με διαφορετικό τηλέφωνο, μετακινήστε τα υπόλοιπα συνδεδεμένα Phone Key εκτός εμβέλειας ή απενεργοποιήστε τη ρύθμιση Bluetooth τους.

Κάποια smartphone με δυνατότητα NFC μπορούν να χρησιμοποιηθούν για να κλειδώσετε/ξεκλειδώσετε το όχημά σας, όπως και με τη χρήση μιας κάρτας-κλειδιού. Βεβαιωθείτε ότι η εφαρμογή Tesla για κινητά είναι σωστά αντιστοιχισμένη με το όχημά σας και ενεργοποιήστε τη λειτουργία NFC στο τηλέφωνό σας. Μόλις ενεργοποιηθεί, απλά κρατήστε το τηλέφωνο στην κολόνα της πόρτας στην πλευρά του οδηγού για να κλειδώσετε ή να ξεκλειδώσετε την πόρτα. Ανατρέξτε στις οδηγίες του smartphone σας για συγκεκριμένες πληροφορίες για το πώς να το κάνετε.

Κάρτα-κλειδί

Η Tesla σας παρέχει δύο κάρτες-κλειδιά Model 3, σχεδιασμένες για να χωρούν στο πορτοφόλι σας.

Για να χρησιμοποιήσετε μια κάρτα-κλειδί για να ξεκλειδώσετε ή να κλειδώσετε το Model 3, τοποθετήστε την κάρτα όπως υποδεικνύεται στην εικόνα και χτυπήστε την ελαφρά στη συσκευή ανάγνωσης καρτών που βρίσκεται ακριβώς κάτω από την κάμερα του Autopilot στην κολόνα της πόρτας του οδηγού. Όταν το Model 3 εντοπίσει την κάρτα-κλειδί, αναβοσβήνουν τα εξωτερικά φώτα, ανοίγουν ή αναδιπλώνονται οι καθρέφτες (εάν είναι ενεργοποιημένη η λειτουργία αναδιπλώσης των καθρεφτών), ηχεί η κόρνα (εάν είναι ενεργοποιημένος ο ήχος επιβεβαίωσης κλειδώματος) και ξεκλειδώνουν ή κλειδώνουν οι πόρτες.

ΣΗΜΕΪΩΣΗ: Μπορεί να χρειαστεί να ακουμπήσετε την κάρτα-κλειδί στην κεντρική κονσόλα ή στην κολόνα της πόρτας του οδηγού και μπορεί να χρειαστεί να την κρατήσετε πάνω στον πομπό για ένα ή δύο δευτερόλεπτα.

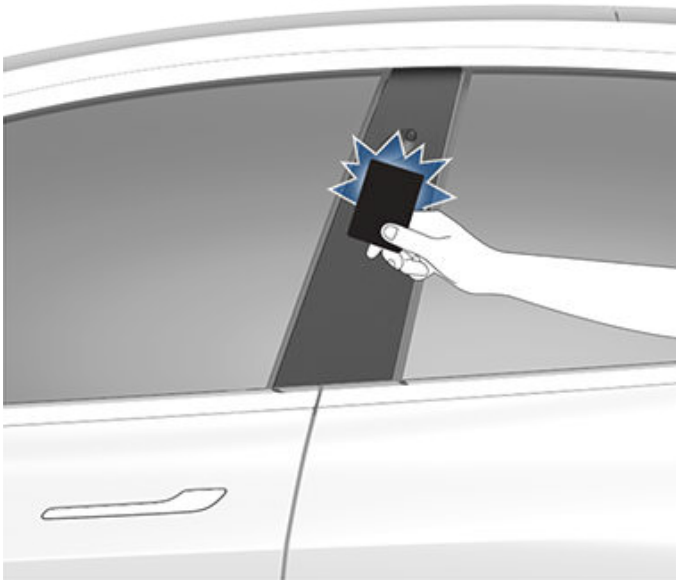

Μόλις μπείτε στο όχημα, ενεργοποιήστε το Model 3 πατώντας το πεντάλ φρένου εντός δύο λεπτών από τη σάρωση της κάρτας-κλειδιού (βλ. [Εκκίνηση και απενεργοποίηση στη σελίδα 72](#)). Εάν περιμένετε περισσότερο από δύο λεπτά, πρέπει να επαναλάβετε τον έλεγχο ταυτότητας τοποθετώντας την κάρτα-κλειδί κοντά στη συσκευή ανάγνωσης καρτών που βρίσκεται πίσω από τις ποτηροθήκες στην κεντρική κονσόλα. Όταν εντοπιστεί η κάρτα-κλειδί, επανεκκινείται η περίοδος των δύο λεπτών για τον έλεγχο ταυτότητας.



ΣΗΜΕΪΩΣΗ: Εάν είναι ενεργοποιημένη, η λειτουργία κλειδώματος των θυρών κατά την απομάκρυνση από το όχημα (βλ. [Κλείδωμα θυρών κατά την απομάκρυνση στη σελίδα 26](#)) λειτουργεί μόνο όταν απομακρύνετε χρησιμοποιώντας Phone Key ή keyfob. Όταν απομακρύνετε έχοντας μαζί την κάρτα-κλειδί σας, το Model 3 δεν κλειδώνει/ξεκλειδώνει αυτόματα.

⚠ ΠΡΟΣΟΧΗ: Πρέπει να έχετε πάντα μαζί σας την κάρτα-κλειδί μέσα στην τσάντα ή το πορτοφόλι σας, ώστε να μπορέσετε να την χρησιμοποιήσετε ως εφεδρικό κλειδί σε περίπτωση που εξαντληθεί η μπαταρία του τηλεφώνου σας με έλεγχο ταυτότητας ή σε περίπτωση απώλειας ή κλοπής του τηλεφώνου.

Key Fob

Εάν έχετε αγοράσει το αξεσουάρ keyfob, μπορείτε να εξοικειωθείτε γρήγορα με αυτό το κλειδί, εάν το θεωρήσετε ως μινιατούρα του Model 3, με το σήμα της Tesla να αντιστοιχεί στο μπροστινό μέρος του. Το κλειδί διαθέτει τρία κουμπιά, τα οποία δίνουν την αίσθηση πιο μαλακών περιοχών πάνω στην επιφάνεια.



1. Μπροστινός χώρος αποσκευών - Πατήστε δύο φορές για να απασφαλίσετε τον μπροστινό χώρο αποσκευών.
2. Κλειδωμα/ξεκλειδωμα όλων - Πατήστε μία φορά για να κλειδώσετε τις πόρτες και τους χώρους αποσκευών (όλες οι πόρτες και οι χώροι αποσκευών πρέπει να έχουν κλείσει). Πατήστε δύο φορές για να ξεκλειδώσετε τις πόρτες και τους χώρους αποσκευών.
3. Πίσω χώρος αποσκευών - Πατήστε δύο φορές για να απασφαλίσετε τον πίσω χώρο αποσκευών. Πατήστε παρατεταμένα για ένα έως δύο δευτερόλεπτα, για να ανοίξετε το πορτάκι της θύρας φόρτισης.

Μόλις μπείτε στο όχημα, ενεργοποιήστε το Model 3 πατώντας το πεντάλ φρένου εντός δύο λεπτών από τη στιγμή που θα πατήσετε το κουμπί ξεκλειδώματος στο keyfob (βλ. [Εκκίνηση και απενεργοποίηση στη σελίδα 72](#)). Εάν περιμένετε περισσότερο από δύο λεπτά, πρέπει να πατήσετε ξανά το κουμπί ξεκλειδώματος ή να τοποθετήσετε το τηλεχειριστήριο κοντά στη συσκευή ανάγνωσης καρτών που βρίσκεται πίσω από τις ποτηροθήκες στην κεντρική κονσόλα. Όταν εντοπιστεί το keyfob, επανεκκινείται η περίοδος των δύο λεπτών για τον έλεγχο ταυτότητας.



Όταν πλησιάζετε ή απομακρύνεστε από το Model 3 έχοντας μαζί σας το keyfob, δεν χρειάζεται να στρέψετε το keyfob προς το Model 3 καθώς πατάτε ένα κουμπί, αλλά πρέπει να βρískεστε εντός της εμβέλειας λειτουργίας.

Οποιοσδήποτε ραδιοεξοπλισμός λειτουργεί σε παρόμοια συχνότητα μπορεί να επηρεάσει το κλειδί. Σε αυτήν την περίπτωση, απομακρύνετε το κλειδί κατά 30 cm τουλάχιστον από τις άλλες ηλεκτρονικές συσκευές (τηλέφωνα, φορητούς υπολογιστές κ.λπ.).

Σε περίπτωση που η μπαταρία του keyfob έχει αποφορτιστεί, μπορείτε να το χρησιμοποιήσετε για να οδηγήσετε το όχημα, σαρώνοντας το keyfob στη συσκευή ανάγνωσης καρτών που βρίσκεται στην κολόνα της πόρτας του οδηγού (όπως την κάρτα-κλειδί).

Οδηγίες για την αλλαγή της μπαταρίας παρέχονται στην ενότητα [Αντικατάσταση της μπαταρίας του keyfob στη σελίδα 22](#).

ΣΗΜΕΪΩΣΗ: Μπορείτε να χρησιμοποιείτε το ίδιο keyfob σε πολλά οχήματα Model 3, εφόσον εκτελέσετε τον έλεγχο ταυτότητας (βλ. [Διαχείριση κλειδιών στη σελίδα 23](#)). Ωστόσο, το keyfob λειτουργεί μόνο με ένα Model 3 κάθε φορά. Επομένως, για να χρησιμοποιήσετε ένα keyfob σε διαφορετικό Model 3, ακουμπήστε την επίπεδη πλευρά του στη συσκευή ανάγνωσης καρτών στην κολόνα της πόρτας του οδηγού.

ΣΗΜΕΪΩΣΗ: Model 3 υποστηρίζει έως τέσσερα διαφορετικά keyfob.

⚠ ΠΡΟΣΟΧΗ: Προστατέψτε το κλειδί από χτυπήματα, υψηλές θερμοκρασίες και ζημιές από υγρά. Αποφύγετε την επαφή του με διαλύτες, κεριά και καθαριστικά που χαράζουν.

Παθητικό κλείδωμα και ξεκλείδωμα

Το κλείδωμα και το ξεκλείδωμα του Model 3 με το keyfob γίνεται με βολικό τρόπο, χωρίς χρήση των χεριών. Παρόλο που πρέπει να έχετε μαζί σας ένα συζευγμένο keyfob, δεν χρειάζεται να το χρησιμοποιήσετε. Model 3 διαθέτει αισθητήρες γύρω από το όχημα, οι οποίοι αναγνωρίζουν την παρουσία ενός keyfob εντός εμβέλειας περίπου δύο μέτρων. Επομένως, μπορείτε να έχετε το τηλεχειριστήριο μέσα στην τσέπη ή στην τσάντα σας και απλώς να τραβάτε τη λαβή της πόρτας για να την ξεκλειδώσετε. Όταν έχετε μαζί σας το keyfob, μπορείτε επίσης να ανοίγετε τον χώρο αποσκευών χωρίς να χρησιμοποιήσετε το κλειδί, πιέζοντας την εξωτερική λαβή στην πόρτα του πίσω χώρος αποσκευών. Εάν είναι ενεργοποιημένη η λειτουργία **Walk-Away Door Lock**, το Model 3 κλειδώνεται αυτόματα όταν βγείτε από αυτό και πάψει το keyfob να είναι εντός εμβέλειας (βλ. [Κλείδωμα θυρών κατά την απομάκρυνση στη σελίδα 26](#)). Το παθητικό κλείδωμα και ξεκλείδωμα ενεργοποιείται αυτόματα όταν κάνετε τη σύζευξη του keyfob με το Model 3.

Αν και μπορείτε να χρησιμοποιείτε το ίδιο keyfob σε πολλά οχήματα, αυτό μπορεί να είναι συζευγμένο μόνο με ένα όχημα κάθε φορά. Για να ενεργοποιήσετε ένα συζευγμένο keyfob σε διαφορετικό όχημα, ακουμπήστε την επίπεδη πλευρά του στην κολόνα της πόρτας του οδηγού και πατήστε οποιοδήποτε κουμπί στο keyfob για επιβεβαίωση.

ΣΗΜΕΪΩΣΗ: Για πρόσθετη ασφάλεια, το παθητικό κλείδωμα και ξεκλείδωμα απενεργοποιείται αφού το όχημα παραμείνει ακίνητο για πέντε λεπτά και ενώ βρίσκεστε εντός της εμβέλειας του οχήματος ενώ αυτό δεν χρησιμοποιείται (για παράδειγμα, εάν στέκεστε έξω από το όχημα). Σε αυτήν την κατάσταση, πρέπει να ανακινήσετε το keyfob ή να πατήσετε ένα κουμπί του για να επανενεργοποιήσετε το παθητικό κλείδωμα και ξεκλείδωμα.

Αντικατάσταση της μπαταρίας του keyfob

Υπό συνθήκες κανονικής χρήσης, το αξεσουάρ keyfob διαθέτει μπαταρία που διαρκεί έως ένα έτος, ανάλογα με την έκδοσή του και τις επιλεγμένες ρυθμίσεις του οχήματος. Όταν μειωθεί η ισχύς της μπαταρίας, εμφανίζεται ένα μήνυμα στην οθόνη αφής.

Για να αντικαταστήσετε την μπαταρία του keyfob:

1. Με το keyfob τοποθετημένο σε μια μαλακή επιφάνεια με την πλευρά των κουμπιών προς τα κάτω, απασφαλίστε το κάτω κάλυμμα, χρησιμοποιώντας ένα μικρό εργαλείο με επίπεδη μύτη.



2. Αφαιρέστε την μπαταρία ανασηκώνοντάς την ώστε να απελευθερωθεί από τα κλιπ συγκράτησης.



3. Αποφεύγοντας να αγγίξετε τις επίπεδες επιφάνειες της μπαταρίας, τοποθετήστε την καινούργια μπαταρία (τύπου CR2032) με την πλευρά "+" στραμμένη προς τα πάνω.

ΣΗΜΕΪΩΣΗ: Σκουπίστε την μπαταρία πριν από την τοποθέτηση και αποφύγετε να αγγίξετε τις επίπεδες επιφάνειες της μπαταρίας. Οι δαχτυλιές στις επίπεδες επιφάνειες της μπαταρίας μπορούν να μειώσουν τη διάρκεια ζωής της μπαταρίας.

ΣΗΜΕΪΩΣΗ: Μπορείτε να αγοράσετε μπαταρίες CR2032 από οποιοδήποτε κατάστημα λιανικής που εμπορεύεται μπαταρίες.

4. Κρατώντας το κάτω κάλυμμα υπό γωνία, ευθυγραμμίστε τις γλωττίδες στο κάλυμμα με τις αντίστοιχες εγκοπές στο keyfob και πιέστε γερά το κάλυμμα πάνω στο keyfob μέχρι να κουμπώσει στη θέση του.
5. Βεβαιωθείτε ότι το keyfob λειτουργεί, ξεκλειδώνοντας και κλειδώνοντας το Model 3.

⚠ ΠΡΟΕΙΔΟΠΟΪΣΗ: Οι μπαταρίες του keyfob ενέχουν κίνδυνο χημικού εγκαύματος και δεν πρέπει να καταπίνονται. Το keyfob περιέχει μια μικρή στρογγυλή μπαταρία. Εάν η μικρή στρογγυλή μπαταρία καταποθεί, μπορεί να προκαλέσει πολύ σοβαρά εσωτερικά εγκαύματα εντός δύο ωρών και να οδηγήσει σε θάνατο. Πρέπει να διατηρείτε τις καινούργιες και τις χρησιμοποιημένες μπαταρίες μακριά από παιδιά. Εάν το διαμέρισμα των μπαταριών δεν είναι καλά κλεισμένο, διακόψτε τη χρήση του προϊόντος και διατηρήστε το μακριά από παιδιά. Εάν πιστεύετε ότι οι μπαταρίες έχουν καταποθεί ή έχουν εισχωρήσει σε οποιοδήποτε μέρος του σώματος, ζητήστε αμέσως ιατρική βοήθεια.

Διαχείριση κλειδιών

Για να εμφανίσετε μια λίστα με όλα τα κλειδιά, με τα οποία μπορείτε να αποκτήσετε πρόσβαση στο Model 3 σας, αγγίξτε τις επιλογές **Controls > Locks**. Δίπλα σε κάθε κλειδί, εμφανίζεται ένα εικονίδιο που υποδεικνύει εάν το κλειδί είναι Phone Key, κάρτα-κλειδί ή keyfob. Χρησιμοποιήστε αυτήν τη λίστα για να διαχειριστείτε τα κλειδιά που έχουν πρόσβαση στο Model 3 σας.

Model 3 υποστηρίζει έως 19 κλειδιά. Όταν συμπληρωθεί αυτό το όριο, πρέπει να διαγράψετε ένα κλειδί για να μπορέσετε να προσθέσετε ένα καινούργιο.

ΣΗΜΕΪΩΣΗ: Μπορείτε να χρησιμοποιήσετε το ίδιο κλειδί σε περισσότερα από ένα Model 3. Με αυτόν τον τρόπο, δεν χρειάζεται να χρησιμοποιείτε πολλά κλειδιά όταν αλλάζετε οχήματα. Εάν προσαρμόσετε το όνομα μιας κάρτας-κλειδιού ή ενός keyfob με ελεγμένη ταυτότητα σε ένα Model 3 (με άγγιγμα στο εικονίδιο μολυβιού), θα εμφανίζεται το ίδιο προσαρμοσμένο όνομα σε κάθε άλλο Model 3 στο οποίο έχει γίνει έλεγχος ταυτότητας της κάρτας-κλειδιού ή του keyfob.

ΣΗΜΕΪΩΣΗ: Εάν εκμισθώνετε το όχημά σας, επικοινωνήστε με την εταιρεία εκμίσθωσης για να προσθέσετε ή να καταργήσετε κλειδιά.

Σύζευξη νέου Phone Key

Για να ρυθμίσετε το smartphone ως κλειδί:

1. Κάντε λήψη της εφαρμογής της Tesla για κινητά στο τηλέφωνό σας.
2. Συνδεθείτε στην εφαρμογή της Tesla για κινητά χρησιμοποιώντας το όνομα χρήστη και τον κωδικό πρόσβασης του λογαριασμού σας στην Tesla.

ΣΗΜΕΪΩΣΗ: Πρέπει να παραμείνετε συνδεδεμένοι στον λογαριασμό σας στην Tesla για να χρησιμοποιήσετε το τηλέφωνο για πρόσβαση στο Model 3.

ΣΗΜΕΪΩΣΗ: Εάν υπάρχουν πολλά οχήματα συνδεδεμένα με τον λογαριασμό σας στην Tesla, πρέπει να εξασφαλίσετε ότι το όχημα στο οποίο θέλετε να έχει πρόσβαση η εφαρμογή για κινητά είναι επιλεγμένο τη συγκεκριμένη στιγμή στην εφαρμογή για κινητά.

3. Βεβαιωθείτε για τα εξής:
 - Οι γενικές ρυθμίσεις Bluetooth του τηλεφώνου σας είναι ενεργοποιημένες.
 - Το Bluetooth είναι ενεργοποιημένο στις ρυθμίσεις του τηλεφώνου σας για την εφαρμογή της Tesla για κινητά. Για παράδειγμα, στο τηλέφωνό σας, μεταβείτε στις Ρυθμίσεις, επιλέξτε την εφαρμογή Tesla για κινητά και βεβαιωθείτε ότι η ρύθμιση Bluetooth είναι ενεργοποιημένη.



- Η πρόσβαση στην τοποθεσία σας είναι ενεργοποιημένη. Ανοίξτε την εφαρμογή της Tesla για κινητά στις ρυθμίσεις του τηλεφώνου σας και επιλέξτε **Location > Always**. Για βέλτιστη εμπειρία, διατηρήστε την εφαρμογή για κινητά ανοιχτή στο παρασκήνιο.
- Η ρύθμιση Allow Mobile Access είναι ενεργοποιημένη στην οθόνη αφής του οχήματος (**Controls > Safety > Allow Mobile Access**).

ΣΗΜΕΪΩΣΗ: Model 3 επικοινωνεί με το τηλέφωνό σας μέσω Bluetooth. Πρέπει να θυμάστε ότι η μπαταρία του τηλεφώνου πρέπει να έχει αρκετή ισχύ για να λειτουργήσει το Bluetooth και ότι πολλά τηλέφωνα απενεργοποιούν το Bluetooth, όταν η στάθμη της μπαταρίας είναι χαμηλή.

4. Ενώ βρίσκεστε μέσα ή κοντά στο όχημα, ανοίξτε την εφαρμογή της Tesla για κινητά και αγγίξτε την επιλογή **Set Up Phone Key** στην κύρια οθόνη ή μεταβείτε στις ρυθμίσεις **Security > Set Up Phone Key**. Ακολουθήστε τις οδηγίες στην εφαρμογή για κινητά και στην οθόνη αφής του οχήματος για να ρυθμίσετε το Phone Key.

Προσθήκη κλειδιών από την οθόνη αφής

Εάν έχετε μια κάρτα-κλειδί ή keyfob που έχει ήδη συζευχθεί με το όχημά σας, μπορείτε να συζεύξετε ένα νέο κλειδί χρησιμοποιώντας την οθόνη αφής.

1. Στην οθόνη αφής, αγγίξτε τις επιλογές **Controls > Locks > Keys > Add Key**.
2. Σαρώστε τη νέα κάρτα-κλειδί ή το keyfob στη συσκευή ανάγνωσης καρτών πίσω από τις ποτηροθήκες στο πάνω μέρος της κεντρικής κονσόλας. Αφού αναγνωριστεί η νέα κάρτα-κλειδί ή το keyfob, απομακρύνετε το από τη συσκευή ανάγνωσης καρτών.
ΣΗΜΕΪΩΣΗ: Για να προσθέσετε ένα keyfob, βεβαιωθείτε ότι βρίσκεται σε θερμοκρασία δωματίου. Η σύζευξη ενός keyfob που έχει πολύ χαμηλή θερμοκρασία μπορεί να είναι ανεπιτυχής.
3. Σαρώστε μια κάρτα-κλειδί ή ένα keyfob που έχει ήδη συζευχθεί με το όχημα, για να επιβεβαιώσετε τη νέα σύζευξη κλειδιών.
4. Όταν ολοκληρωθεί η διαδικασία, το νέο κλειδί εμφανίζεται στη λίστα κλειδιών. Αγγίξτε το σχετικό εικονίδιο μολυβιού για να προσαρμόσετε το όνομα του κλειδιού.

Προσθήκη κλειδιών από την εφαρμογή για κινητά

Σε περίπτωση που δεν έχετε κάρτα-κλειδί ή keyfob που λειτουργεί, μπορείτε να προσθέσετε ένα νέο κλειδί χρησιμοποιώντας την εφαρμογή Tesla για κινητά.

ΣΗΜΕΪΩΣΗ: Μόνο ο ιδιοκτήτης του οχήματος μπορεί να αντιστοιχίσει ένα νέο κλειδί χρησιμοποιώντας την εφαρμογή για κινητά.

ΣΗΜΕΪΩΣΗ: Η σύζευξη κλειδιού με την εφαρμογή για κινητά υποστηρίζεται με την έκδοση 4.29.0 της εφαρμογής Tesla για κινητά σε οχήματα με λογισμικό έκδοσης 2022.40 ή νεότερη.

1. Ενώ βρίσκεστε μέσα ή κοντά στο όχημα, ανοίξτε την εφαρμογή Tesla για κινητά στο smartphone σας.
2. Στην εφαρμογή για κινητά, αγγίξτε την επιλογή **Security & Drivers**, και, στη συνέχεια, αγγίξτε **Add Key Card**.
3. Σαρώστε τη νέα κάρτα-κλειδί ή το keyfob στη συσκευή ανάγνωσης καρτών πίσω από τις ποτηροθήκες στο πάνω μέρος της κεντρικής κονσόλας.

ΣΗΜΕΪΩΣΗ: Για να προσθέσετε ένα keyfob, βεβαιωθείτε ότι βρίσκεται σε θερμοκρασία δωματίου. Η σύζευξη ενός keyfob που έχει πολύ χαμηλή θερμοκρασία μπορεί να είναι ανεπιτυχής.

4. Όταν το κλειδί συζευχθεί με επιτυχία, η εφαρμογή για κινητά εμφανίζει ένα μήνυμα επιβεβαίωσης. Αγγίξτε **Done** στην εφαρμογή για κινητά και αφαιρέστε την κάρτα-κλειδί ή το keyfob ή από τη συσκευή ανάγνωσης καρτών.
5. Όταν ολοκληρωθεί η διαδικασία, το νέο κλειδί εμφανίζεται στη λίστα κλειδιών στην οθόνη αφής. Αγγίξτε το σχετικό εικονίδιο μολυβιού για να προσαρμόσετε το όνομα του κλειδιού.

Κατάργηση κλειδιών

Όταν δεν θέλετε πλέον να έχει πρόσβαση στο Model 3 ένα κλειδί (για παράδειγμα, εάν χάσατε το τηλέφωνο ή την κάρτα-κλειδί κ.λπ.), ακολουθήστε τα παρακάτω βήματα για να το καταργήσετε.

1. Στην οθόνη αφής, αγγίξτε τις επιλογές **Controls > Locks**.
2. Στη λίστα κλειδιών, βρείτε το κλειδί που θέλετε να καταργήσετε και πατήστε το σχετικό εικονίδιο κάδου απορριμμάτων.
3. Όταν σας ζητηθεί, σαρώστε ένα κλειδί με ελεγμένη ταυτότητα στη συσκευή ανάγνωσης καρτών για να επιβεβαιώσετε τη διαγραφή. Όταν ολοκληρωθεί η διαδικασία, η λίστα κλειδιών δεν θα περιλαμβάνει πλέον το διαγραμμένο κλειδί.

ΣΗΜΕΪΩΣΗ: Model 3 χρειάζεται πάντα τουλάχιστον μία κάρτα-κλειδί ή ένα keyfob με ελεγμένη ταυτότητα. Εάν έχει παραμείνει μόνο μια κάρτα-κλειδί στη λίστα κλειδιών, δεν μπορείτε να τη διαγράψετε.

Αντικατάσταση καρτών-κλειδιών

Αν χάσετε μια κάρτα-κλειδί, μπορείτε να αγοράσετε ανταλλακτικές κάρτες από το κατάστημα της Tesla. Όταν ετοιμαστείτε για τη σύζευξη, ακολουθήστε απλώς τα βήματα στην ενότητα **Διαχείριση κλειδιών στη σελίδα 23**. Θυμηθείτε να διαγράψετε τις παλιές κάρτες-κλειδιά από τη ρύθμιση **Controls > Locks > Keys** για λόγους ασφαλείας.

Χρήση εξωτερικών λαβών στις πόρτες

Χρησιμοποιήστε τον αντίχειρά σας για να πιέσετε το πλατύ τμήμα της λαβής της πόρτας. Η λαβή περιστρέφεται προς το μέρος σας, και μπορείτε να ανοίξετε την πόρτα τραβώντας τη λαβή ή τραβώντας την άκρη της πόρτας.

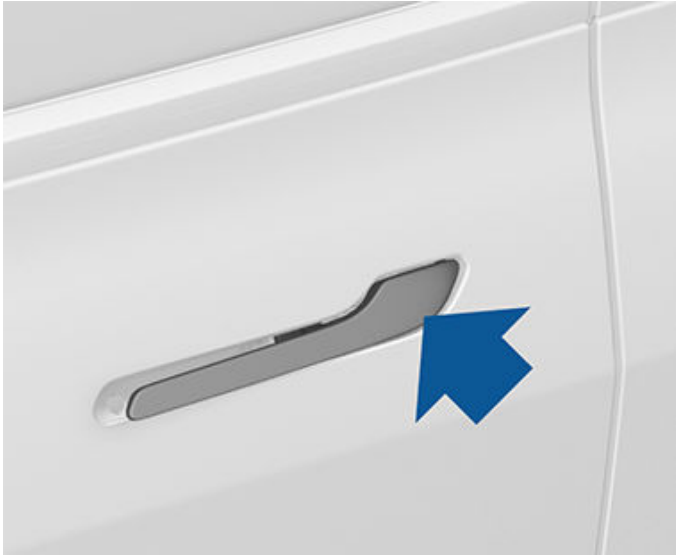

Η λαβή συμπύσσεται αυτόματα.



Όταν μια πόρτα ή ένας χώρος αποσκευών είναι ανοιχτά, στον πίνακα οργάνων εμφανίζεται η ενδεικτική λυχνία ανοιχτής πόρτας.

ΣΗΜΕΪΩΣΗ: Για να βεβαιωθείτε ότι οι λαβές των πορτών λειτουργούν σωστά όταν ο καιρός είναι κρύος, βλ. [Βέλτιστες πρακτικές για ψυχρές καιρικές συνθήκες στη σελίδα 176](#).

⚠️ ΠΡΟΕΙΔΟΠΟΪΣΗ: Ενώ χρησιμοποιείτε τη λαβή της πόρτας, φροντίστε να μην παγιδευτούν δάχτυλα, κοσμήματα, ακρυλικά νύχια, κ.λπ. στην πόρτα ή τον μηχανισμό λαβής της πόρτας. Σε αντίθετη περίπτωση, μπορεί να προκληθεί ζημιά ή τραυματισμός.

Άνοιγμα των πορτών από το εσωτερικό

Model 3 : οι πόρτες είναι ηλεκτρικές. Για να ανοίξετε μια πόρτα ενώ κάθεστε στο εσωτερικό, πατήστε το κουμπί που βρίσκεται στο επάνω μέρος της εσωτερικής λαβής της πόρτας ενώ σπρώχνετε την πόρτα για να ανοίξει.



ΣΗΜΕΪΩΣΗ: Για να εμποδίσετε τα παιδιά να ανοίξουν τις πίσω πόρτες, ενεργοποιήστε τις κλειδαριές για παιδιά (βλ. [Κλειδαριές για παιδιά στη σελίδα 26](#)).

ΣΗΜΕΪΩΣΗ: Στην απίθανη περίπτωση που το Model 3 δεν έχει ισχύ χαμηλή τάση, δεν θα μπορείτε να ανοίξετε τις πόρτες με το κουμπί στο πάνω μέρος της λαβής της πόρτας. Βλ. [Άνοιγμα των πορτών όταν δεν υπάρχει ρεύμα στη σελίδα 256](#) για περισσότερες πληροφορίες.

Κλείδωμα και ξεκλείδωμα από το εσωτερικό

Ενώ κάθεστε στο εσωτερικό του Model 3, μπορείτε να κλειδώσετε και να ξεκλειδώσετε όλες τις πόρτες και τους χώρους αποσκευών αγγίζοντας το εικονίδιο κλειδώματος στην οθόνη αφής.



Το εικονίδιο αλλάζει για να υποδείξει εάν οι πόρτες είναι κλειδωμένες ή ξεκλειδωτες.

Μπορείτε επίσης να ξεκλειδώσετε τις πόρτες πατώντας για δεύτερη φορά το κουμπί στάθμευσης στο άκρο του μοχλού ταχυτήτων. Εάν πατήσετε αυτό το κουμπί μία φορά, ενεργοποιείται η σχέση στάθμευσης και, εάν το πατήσετε ξανά, ξεκλειδώνονται οι πόρτες.



Κλειδωμα θυρών κατά την απομάκρυνση

Οι πόρτες και οι χώροι αποσκευών μπορούν να κλειδώνονται αυτόματα κάθε φορά που απομακρύνεστε από το όχημα έχοντας μαζί σας το Phone Key ή το συζευγμένο keyfob σας (εάν η παραγγελία σας είναι μεταγενέστερη από την 1η Οκτωβρίου 2019 περίπου). Για να ενεργοποιήσετε ή να απενεργοποιήσετε αυτήν τη λειτουργία, αγγίξτε τις επιλογές **Controls > Locks > Walk-Away Door Lock**.

Όταν κλειδώνουν οι πόρτες, τα εξωτερικά φώτα αναβοσβήνουν μία φορά και οι καθρέφτες διπλώνουν (εάν είναι ενεργοποιημένη λειτουργία **Fold Mirrors**). Για να ακούγεται επίσης ένας ήχος επιβεβαίωσης κάθε φορά που κλειδώνεται το Model 3, αγγίξτε τις επιλογές **Controls > Locks > Lock Confirmation Sound**.

ΣΗΜΕΪΩΣΗ: Αγγίξτε τις επιλογές **Toybox > Boombox > Lock Sound** για να προσαρμόσετε τον ήχο κλειδώματος, όταν το όχημα κλειδώνεται εξωτερικά (απαιτείται το Σύστημα ηχητικής προειδοποίησης πεζών).

Model 3 δεν κλειδώνει αυτόματα εάν:

- Επιλέξετε το πλαίσιο ελέγχου **Exclude Home** και το Model 3 είναι σταθμευμένο στην τοποθεσία που έχετε ορίσει ως οικεία. Για λεπτομέρειες σχετικά με τον τρόπο καθορισμού μιας τοποθεσίας ως οικίας, βλ. [Εργασία, οικία και αγαπημένοι προορισμοί στη σελίδα 184](#).
- Στο εσωτερικό του Model 3 εντοπιστεί ένα Phone Key ή ένα συζευγμένο keyfob.
- Μια πόρτα ή χώρος αποσκευών δεν έχει κλείσει εντελώς.
- Η ρύθμιση Bluetooth του Phone Key απενεργοποιημένη.
- Εάν το Model 3 εντοπίσει ένα κλειδί με έλεγχο ταυτότητας για αρκετά λεπτά μετά την έξοδό σας από το όχημα και το κλείσιμο όλων των πορτών, η λειτουργία Walk-Away Lock απενεργοποιείται και οι πόρτες δεν κλειδώνουν όταν εξέρχεστε από το όχημα. Σε αυτήν την περίπτωση, πρέπει να κλειδώσετε χειροκίνητα το όχημά σας μέχρι μετά την επόμενη διαδρομή.
- Ο οδηγός δεν χρησιμοποιεί την πόρτα του οδηγού για να βγει από το όχημα.

ΣΗΜΕΪΩΣΗ: Αποτελεί αποκλειστικά δική σας ευθύνη να διασφαλίσετε ότι το όχημά σας είναι κλειδωμένο, ακόμα και όταν είναι ενεργοποιημένη η λειτουργία κλειδώματος θυρών κατά την απομάκρυνση.

Κλειδωμα κατά την εκκίνηση

Model 3 κλειδώνει αυτόματα όλες τις πόρτες (συμπεριλαμβανομένων των χώρων αποσκευών) όταν η ταχύτητα οδήγησης υπερβαίνει τα 8 km/h.

Λειτουργία ξεκλειδώματος πόρτας οδηγού

Η ενεργοποίηση της λειτουργίας **Controls > Locks > Driver Door Unlock Mode** ξεκλειδώνει μόνο την πόρτα οδηγού κατά το πρώτο ξεκλείδωμα του Model 3. Η πόρτα του οδηγού ξεκλειδώνει μόνο εάν υπάρχει ένα κλειδί στην πλευρά του οδηγού του οχήματος και όχι στην πλευρά του συνοδηγού. Για να ξεκλειδώσετε τις υπόλοιπες πόρτες, πατήστε παρατεταμένα το κουμπί που βρίσκεται στο πάνω μέρος της εσωτερικής λαβής της πόρτας του οδηγού, χρησιμοποιήστε την οθόνη αφής, την εφαρμογή για κινητά ή πατήστε το keyfob για δεύτερη φορά.

Ειδοποιήσεις ανοικτού αυτοκινήτου

Για να λάβετε μια ειδοποίηση μέσω κινητού τηλεφώνου εάν μια πόρτα, ένας χώρος αποσκευών ή/και το παράθυρο μείνει ανοιχτό ή εάν το Model 3 μείνει ξεκλειδωτό απροσδόκητα, αγγίξτε τις επιλογές **Controls > Locks > Car Left Open Notifications**.

Κλειδαριές για παιδιά

Model 3 διαθέτει κλειδαριές για παιδιά στις πίσω πόρτες, ώστε να μην μπορούν να ανοίξουν με τα εσωτερικά κουμπιά απασφάλισης. Στην οθόνη αφής, αγγίξτε τις επιλογές **Controls > Locks > Child Lock**. Μπορείτε να επιλέξετε τη ρύθμιση **Both** για να ενεργοποιήσετε την κλειδαριά για παιδιά και στις δύο πίσω πόρτες ή μπορείτε να επιλέξετε **Left** ή **Right** για να την ενεργοποιήσετε μόνο για μια συγκεκριμένη πόρτα.



ΠΡΟΕΙΔΟΠΟΪΣΗ: Συνιστάται να ενεργοποιείτε τις κλειδαριές για παιδιά κάθε φορά που κάθονται παιδιά στα πίσω καθίσματα.

Ξεκλείδωμα κατά τη στάθμευση

Όταν σταματάτε το Model 3 και επιλέγετε τη σχέση στάθμευσης, μπορείτε να επιλέξετε να ξεκλειδώνουν όλες οι πόρτες. Για να ενεργοποιήσετε ή να απενεργοποιήσετε αυτήν τη λειτουργία, αγγίξτε τις επιλογές **Controls > Locks > Unlock on Park**.

ΣΗΜΕΪΩΣΗ: Εάν ρυθμιστεί σε **OFF**, μπορείτε να ξεκλειδώσετε όλες τις πόρτες πατώντας το κουμπί στάθμευσης για δεύτερη φορά αφού επιλέξετε τη σχέση στάθμευσης.



Άνοιγμα και κλείσιμο

ΣΗΜΕΪΩΣΗ: Είναι δική σας ευθύνη να βεβαιωθείτε ότι τα παράθυρα είναι κλειστά μετά το κλείδωμα του οχήματος.

Πατήστε έναν διακόπτη για να ανοίξετε το αντίστοιχο παράθυρο. Οι διακόπτες των παραθύρων λειτουργούν σε δύο επίπεδα:

- Για να ανοίξετε πλήρως ένα παράθυρο, πατήστε τον διακόπτη μέχρι τέρμα και αφήστε τον αμέσως.
- Για να ανοίξετε μερικώς ένα παράθυρο, πατήστε απαλά τον διακόπτη και αφήστε τον όταν το παράθυρο φτάσει στο σημείο που θέλετε.

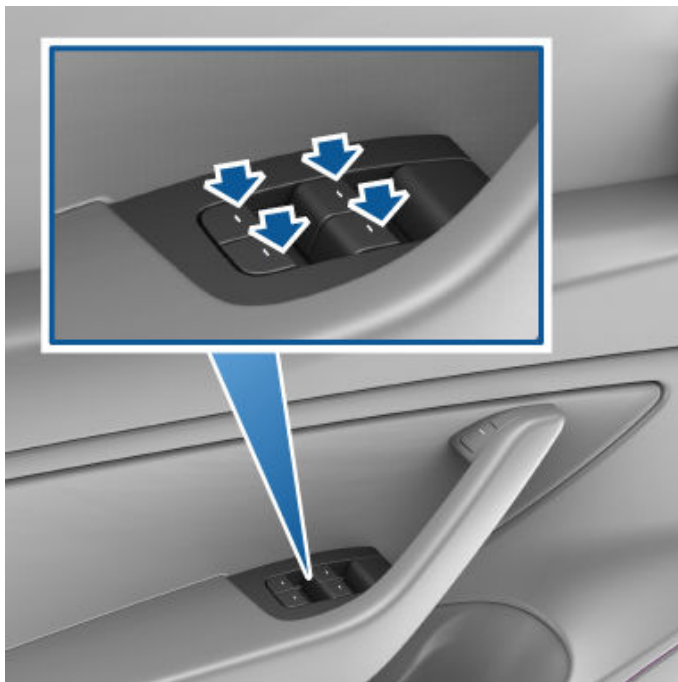

Ομοίως, τραβήξτε έναν διακόπτη για να κλείσετε το αντίστοιχο παράθυρο:

- Για να κλείσετε τελείως ένα παράθυρο, τραβήξτε τον διακόπτη μέχρι τέρμα προς τα πάνω και αφήστε τον αμέσως.
- Για να κλείσετε μερικώς ένα παράθυρο, τραβήξτε απαλά τον διακόπτη και αφήστε τον όταν το παράθυρο φτάσει στο σημείο που θέλετε.

Εάν αφήσετε ένα παράθυρο ανοιχτό κατά λάθος, το Model 3 μπορεί να στείλει μια ειδοποίηση στην εφαρμογή για κινητά (αγγίξτε τις επιλογές **Controls > Locks > Car Left Open Notification** και, στη συνέχεια, επιλέξτε **Doors & Windows**).

Μπορείτε επίσης να ενεργοποιήσετε τη λειτουργία **Close Windows on Lock** αγγίζοντας τις επιλογές **Controls > Locks > Close Windows on Lock**. Όταν είναι ενεργοποιημένη, το όχημα κλείνει αυτόματα τα παράθυρα όταν κλειδώνεται το Model 3.

ΣΗΜΕΪΩΣΗ: Για πληροφορίες σχετικά με την προετοιμασία των παραθύρων σε κρύο καιρό, βλ. [Βέλτιστες πρακτικές για ψυχρές καιρικές συνθήκες στη σελίδα 176](#).

- ⚠ ΠΡΟΣΟΧΗ:** Για αποφυγή ζημιάς, τα παράθυρα κατεβαίνουν ελαφρώς όταν ανοίγετε ή κλείνετε μια πόρτα. Εάν ανεβάσετε χειροκίνητα ένα παράθυρο όταν είναι ανοιχτή μια πόρτα, φροντίστε να το κατεβάσετε ελαφρώς προτού κλείσετε την πόρτα.
- ⚠ ΠΡΟΕΙΔΟΠΟΪΣΗ:** Προτού κλείσει ένα παράθυρο, ο οδηγός πρέπει να διασφαλίζει ότι όλοι οι επιβάτες, ιδίως τα παιδιά, δεν έχουν βάλει κάποιο μέλος του σώματός τους μέσα από το άνοιγμα του παραθύρου. Σε αντίθετη περίπτωση, μπορεί να προκληθεί σοβαρός τραυματισμός.

Κλείδωμα πίσω παραθύρων

Για να μην μπορούν οι επιβάτες να χρησιμοποιήσουν τους διακόπτες των πίσω παραθύρων, αγγίξτε τις επιλογές **Controls > Locks > Window Lock**. Για να ξεκλειδώσετε τα πίσω παράθυρα, αγγίξτε ξανά το στοιχείο **Window Lock**.

- ⚠ ΠΡΟΕΙΔΟΠΟΪΣΗ:** Για λόγους ασφαλείας, συνιστάται να κλειδώνετε τους διακόπτες των πίσω παραθύρων όποτε κάθονται παιδιά στα πίσω καθίσματα.
- ⚠ ΠΡΟΕΙΔΟΠΟΪΣΗ:** Μην αφήνετε ποτέ παιδιά χωρίς επίβλεψη μέσα στο Model 3.

Βαθμονόμηση παραθύρων

Στην απίθανη περίπτωση που ένα παράθυρο συμπεριφέρεται με μη αναμενόμενο τρόπο (αγγίζει το ανοιχτόχρωμο χυτό διακοσμητικό, δεν ανοίγει ή δεν κλείνει σωστά, κατεβαίνει περισσότερο από το κανονικό όταν ανοίγει η πόρτα κ.λπ.), μπορείτε να το βαθμονομήσετε ώστε να διορθώσετε, πιθανώς, το πρόβλημα.

Για να βαθμονομήσετε ένα παράθυρο:

1. Κλείστε την πόρτα στην οποία βρίσκεται το παράθυρο.
2. Καθίστε στο κάθισμα του οδηγού και κλείστε την πόρτα του οδηγού.
3. Χρησιμοποιήστε το διακόπτη του παραθύρου στην πόρτα του οδηγού, για να ανεβάσετε (**raise**) το εν λόγω παράθυρο μέχρι να σταματήσει.
4. Χρησιμοποιήστε το διακόπτη του παραθύρου στην πόρτα του οδηγού, για να κατεβάσετε (**lower**) το εν λόγω παράθυρο μέχρι να σταματήσει.
5. Επαναλάβετε το βήμα 3 και ανεβάστε (**raise**) το εν λόγω παράθυρο μέχρι να σταματήσει.

Το παράθυρο θα πρέπει τώρα να έχει βαθμονομηθεί. Αν το πρόβλημα παραμένει αφού προσπαθήσετε να εκτελέσετε τη βαθμονόμηση δύο φορές, επικοινωνήστε με την Tesla.



Κατάταξη δείκτη UV

Η οροφή, τα παμπρίζ και τα παράθυρα στο Model 3 προστατεύουν άριστα από τις υπεριώδεις ακτίνες UV (υπεριώδης ακτινοβολία). Τα γυάλινα στοιχεία έχουν βαθμολογία μικρότερη από 2 στην κλίμακα του δείκτη UV. Ανατρέξτε στις προδιαγραφές του δείκτη UV της περιοχής σας για περισσότερες πληροφορίες. Εξακολουθείτε να είστε υπεύθυνοι για τη λήψη των απαραίτητων προφυλάξεων για την προστασία από τον ήλιο.



Άνοιγμα

Για να ανοίξετε τον πίσω χώρο αποσκευών, βεβαιωθείτε ότι είναι επιλεγμένη η σχέση στάθμευσης στο Model 3 και μετά κάντε ένα από τα εξής:

- Αγγίξτε το σχετικό κουμπί **Open** στην οθόνη αφής.
- Κάντε διπλό κλικ στο κουμπί του πίσω χώρου αποσκευών στο τηλεχειριστήριο.
- Αγγίξτε το κουμπί του πίσω χώρου αποσκευών στην εφαρμογή για κινητά.
- Πατήστε τον διακόπτη που βρίσκεται κάτω από την εξωτερική λαβή του πίσω χώρου αποσκευών (πρέπει να εντοπιστεί έγκυρο κλειδί).

⚠ ΠΡΟΣΟΧΗ: Προτού ανοίξετε το πίσω χώρο αποσκευών μέσα σε κλειστό χώρο (π.χ. σε γκαράζ), βεβαιωθείτε ότι το ύψος ανοίγματος του πίσω χώρου αποσκευών είναι σωστά ρυθμισμένο, για να αποφύγετε χτυπήματα στην οροφή ή σε αντικείμενα που κρέμονται χαμηλά (βλ. [Ρύθμιση του ύψους ανοίγματος της ηλεκτρικής πόρτας του χώρου αποσκευών στη σελίδα 29](#)).

Model 3 πρέπει να ξεκλειδωθεί ή να εντοπίσει ένα κλειδί για να μπορείτε να χρησιμοποιήσετε τον διακόπτη ανοίγματος του πίσω χώρου αποσκευών.

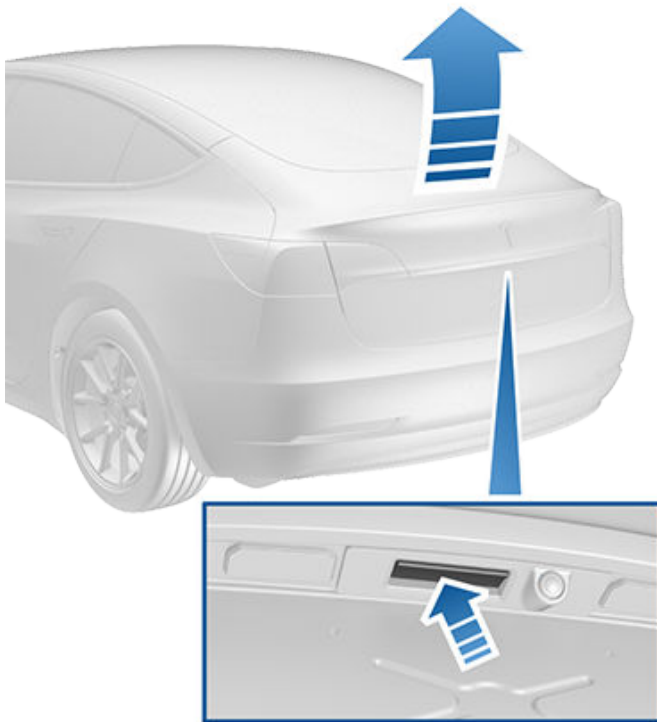

Όταν μια πόρτα ή ένας χώρος αποσκευών είναι ανοιχτά, στον πίνακα οργάνων εμφανίζεται η ενδεικτική λυχνία ανοιχτής πόρτας. Επίσης, στην εικόνα του Model 3 στην οθόνη αφής, εμφανίζεται επίσης ο ανοιχτός χώρος αποσκευών.

Για να σταματήσετε την ηλεκτρική πόρτα του χώρου αποσκευών (εάν υπάρχει) ενώ κινείται, πατήστε μία φορά το κουμπί του πίσω χώρου αποσκευών στο *keyfob*. Στη συνέχεια, όταν πατήσετε δύο φορές το κουμπί πίσω χώρου αποσκευών, θα κινηθεί ξανά, αλλά προς την αντίθετη κατεύθυνση (υπό την προϋπόθεση ότι δεν είχε ανοίξει ή κλείσει σχεδόν τελείως όταν το σταματήσατε). Για παράδειγμα, εάν πατήσετε μία φορά το κουμπί για να σταματήσετε την ηλεκτρική πόρτα του χώρου αποσκευών ενώ ανοίγει, με δύο πατήματα η πόρτα θα κλείσει.

ΣΗΜΕΙΩΣΗ: Σε καταστάσεις έκτακτης ανάγκης, μπορείτε να παρακάμψετε την εντολή ανοίγματος ή κλεισίματος της ηλεκτρικής πόρτας του χώρου αποσκευών (εάν υπάρχει) πατώντας ξανά τον διακόπτη του χώρου αποσκευών ή πιάνοντάς την για να τη σταματήσετε στη θέση της

⚠ ΠΡΟΕΙΔΟΠΟΪΣΗ: Προτού ανοίξετε ή κλείσετε την ηλεκτρική πόρτα του χώρου αποσκευών (εάν υπάρχει), είναι σημαντικό να βεβαιώνετε ότι δεν υπάρχουν εμπόδια (άνθρωποι και αντικείμενα) στην περιοχή γύρω από την πόρτα. Πρέπει να παρακολουθείτε προληπτικά την πόρτα του χώρου αποσκευών, για να εξασφαλίσετε ότι δεν θα έρθει σε επαφή με οποιοδήποτε άτομο ή αντικείμενο. Σε αντίθετη περίπτωση, μπορεί να προκληθεί ζημιά ή σοβαρός τραυματισμός.

Για να ανοίξετε τον πίσω χώρο αποσκευών από το εσωτερικό του οχήματος στην απίθανη περίπτωση όπου το Model 3 δεν τροφοδοτείται με ρεύμα, βλ. [Ασφάλιση του χώρου αποσκευών από το εσωτερικό σε περίπτωση έκτακτης ανάγκης στη σελίδα 30](#).

Ρύθμιση του ύψους ανοίγματος της ηλεκτρικής πόρτας του χώρου αποσκευών

Μπορείτε να ρυθμίσετε το ύψος ανοίγματος της ηλεκτρικής πόρτας του χώρου αποσκευών (εάν υπάρχει), για να διευκολύνετε την πρόσβαση σε αυτόν ή για να αποφύγετε οποιαδήποτε χαμηλή οροφή ή άλλα αντικείμενα (για παράδειγμα, πόρτα γκαράζ ή φωτιστικό):

1. Ανοίξτε τον χώρο αποσκευών και κατεβάστε ή ανεβάστε με το χέρι την πόρτα του χώρου αποσκευών στο επιθυμητό ύψος ανοίγματος.
2. Πατήστε παρατεταμένα το κουμπί στην κάτω πλευρά του χώρου αποσκευών για τρία δευτερόλεπτα μέχρι να ακούσετε έναν ήχο επιβεβαίωσης.



Πίσω χώρος αποσκευών

3. Επιβεβαιώστε ότι η ρύθμιση έχει γίνει στο επιθυμητό ύψος κλείνοντας και ανοίγοντας ξανά την ηλεκτρική πόρτα του χώρου αποσκευών.

⚠ ΠΡΟΣΟΧΗ: Ανάλογα με τη διαμόρφωση (όπως η επιλογή τροχών), ο πίσω χώρος αποσκευών του οχήματός σας μπορεί να ανοίξει έως περίπου 2 μέτρα. Ρυθμίστε το ύψος του πίσω χώρου αποσκευών και να αποφύγετε την επαφή με χαμηλές οροφές ή άλλα αντικείμενα.

Κλείσιμο

- Κάντε διπλό κλικ στο κουμπί του πίσω χώρου αποσκευών στο τηλεχειριστήριο.
- Πατήστε τον διακόπτη που βρίσκεται στην κάτω πλευρά του πίσω χώρου αποσκευών

Για να κλείσετε την ηλεκτρική πόρτα του χώρου αποσκευών (εάν υπάρχει), κάντε ένα από τα εξής:

- Αγγίξτε το σχετικό κουμπί **Close** στην οθόνη αφής.
- Πατήστε τον διακόπτη που βρίσκεται δίπλα στην εξωτερική λαβή του πίσω χώρου αποσκευών.
- Κάντε διπλό κλικ στο κουμπί του πίσω χώρου αποσκευών στο τηλεχειριστήριο.

Εάν η ηλεκτρική πόρτα του χώρου αποσκευών εντοπίσει εμπόδιο κατά το κλείσιμο, παύει να κινείται και ακούγονται δύο ηχητικά σήματα. Αφαιρέστε το εμπόδιο και προσπαθήστε να την κλείσετε ξανά.

⚠ ΠΡΟΕΙΔΟΠΟΪΣΗ: Πριν από την οδήγηση, βεβαιωθείτε ότι η πόρτα του χώρου αποσκευών έχει ασφαλίσει καλά στην πλήρως κλειστή θέση, σηκώνοντας το κάτω άκρο και επιβεβαιώνοντας ότι δεν υπάρχει κίνηση.

Πρόσβαση στον χώρο αποσκευών

Για να αποκτήσετε πρόσβαση στον χώρο αποσκευών μέσα στον πίσω χώρο αποσκευών, τραβήξτε προς τα επάνω τον ιμάντα στο πίσω μέρος του καλύμματος του χώρου αποσκευών. Στη συνέχεια, μπορείτε να αναδιπλώσετε το κάλυμμα του χώρου αποσκευών προς τα εμπρός ή να το αφαιρέσετε από το Model 3.

Στερεώστε κάθε φορτίο προτού μετακινήσετε το Model 3 και τοποθετήστε τα βαριά φορτία στον κάτω χώρο αποσκευών.



Όριο φόρτωσης του πίσω χώρου αποσκευών

Το βάρος του φορτίου πρέπει να κατανέμεται όσο το δυνατόν πιο ομοιόμορφα μεταξύ του μπροστινού και του πίσω χώρου αποσκευών.

⚠ ΠΡΟΣΟΧΗ: Μην φορτώνετε ποτέ περισσότερο από 40 kg στο κάτω τμήμα του πίσω χώρου αποσκευών ή περισσότερο από 130 kg στο επάνω τμήμα (πάνω από το κάλυμμα του κάτω χώρου). Μπορεί να προκληθεί ζημιά.

⚠ ΠΡΟΕΙΔΟΠΟΪΣΗ: Κατά τη φόρτωση φορτίου, λαμβάνετε πάντα υπόψη το Μέγιστο τεχνικά αποδεκτό βάρος έμφορτου οχήματος (TPMLM) του οχήματος (βλ. [Προδιαγραφές στη σελίδα 233](#)). Το TPMLM είναι το μέγιστο επιτρεπόμενο συνολικό βάρος του οχήματος, συμπεριλαμβανομένων όλων των επιβατών, των υγρών και του φορτίου.

Απασφάλιση του χώρου αποσκευών από το εσωτερικό σε περίπτωση έκτακτης ανάγκης

Ένας φωτιζόμενος μηχανισμός μηχανικής απελευθέρωσης που βρίσκεται στο εσωτερικό του πίσω χώρου αποσκευών σας επιτρέπει να ανοίγετε τον πίσω χώρο αποσκευών από το εσωτερικό του οχήματος, εάν το Model 3 δεν έχει ηλεκτρική ισχύ. Αυτός ο μηχανισμός μηχανικής απελευθέρωσης επιτρέπει επίσης σε ένα άτομο που έχει κλειδωθεί στο εσωτερικό να βγει από το όχημα.

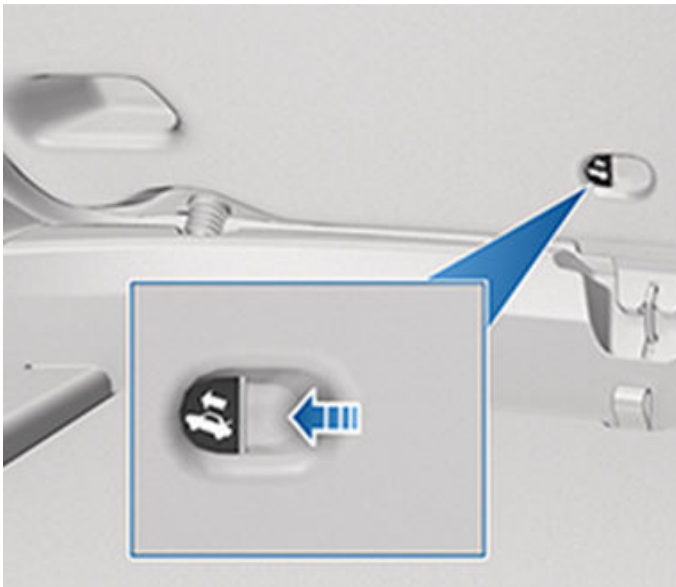

1. Πατήστε παρατεταμένα το φωτιζόμενο κουμπί προς την κατεύθυνση του βέλους για να απελευθερώσετε την ασφάλεια.
2. Ενώ πατάτε το κουμπί, σπρώξτε την πόρτα του πίσω χώρου αποσκευών για να ανοίξει.

ΣΗΜΕΪΩΣΗ: Το κουμπί ανάβει για αρκετές ώρες μετά από σύντομη έκθεση στο φως περιβάλλοντος.

⚠ ΠΡΟΕΙΔΟΠΟΪΣΗ: Μην επιτρέπετε στα παιδιά να παίζουν μέσα στον χώρο αποσκευών ή να κλειδωθούν μέσα σε αυτόν. Ένα παιδί που δεν έχει προσδεθεί μπορεί να υποστεί σοβαρό τραυματισμό ή θάνατο σε περίπτωση σύγκρουσης. Ένα παιδί μπορεί να υποστεί θερμική εξάντληση ή θάνατο αν παγιδευτεί μέσα στο όχημα, ιδίως όταν δεν λειτουργεί ο κλιματισμός.



Μπροστινός χώρος αποσκευών

Άνοιγμα

Για να ανοίξετε τον μπροστινό χώρο αποσκευών, βεβαιωθείτε ότι είναι επιλεγμένη η σχέση στάθμευσης στο Model 3 και, στη συνέχεια, κάντε ένα από τα εξής προτού ανοίξετε το καπό:

- Αγγίξτε το σχετικό εικονίδιο **Open** στην οθόνη αφής.
- Κάντε διπλό κλικ στο κουμπί του μπροστινού χώρου αποσκευών στο keyfob.
- Αγγίξτε το κουμπί του μπροστινού χώρου αποσκευών στην εφαρμογή για κινητά.

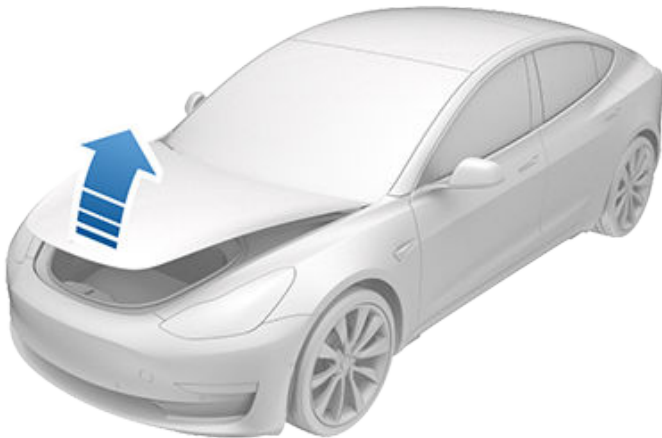

Όταν μια πόρτα ή ένας χώρος αποσκευών είναι ανοιχτά, στον πίνακα οργάνων εμφανίζεται η ενδεικτική λυχνία ανοιχτής πόρτας. Επίσης, στην εικόνα του Model 3 στην οθόνη αφής, εμφανίζεται επίσης ο ανοιχτός μπροστινός χώρος αποσκευών.

ΠΡΟΕΙΔΟΠΟΪΣΗ: Πριν από το άνοιγμα ή το κλείσιμο του καπό, είναι σημαντικό να ελέγχετε ότι στην περιοχή γύρω από το καπό δεν υπάρχουν εμπόδια (άνθρωποι και αντικείμενα). Σε αντίθετη περίπτωση, μπορεί να προκληθεί ζημιά ή σοβαρός τραυματισμός.

Κλείσιμο

Το καπό του Model 3 δεν είναι αρκετά βαρύ για να ασφαλίσει με το δικό του βάρος μόνο και η άσκηση πίεσης στο μπροστινό άκρο ή στο κέντρο του καπό μπορεί να προκαλέσει ζημιά.

Για να κλείσετε σωστά το καπό:

1. Κατεβάστε το καπό μέχρι ο μηχανισμός κρούσης να αγγίξει τις ασφάλειες.
2. Τοποθετήστε και τα δύο χέρια στο μπροστινό μέρος του καπό στις περιοχές που απεικονίζονται (με πράσινο χρώμα) και, στη συνέχεια, πιέστε σταθερά προς τα κάτω για να κουμπώσουν οι ασφάλειες.

3. Προσπαθήστε να σηκώσετε προσεκτικά το μπροστινό άκρο του καπό, για να βεβαιωθείτε ότι είναι εντελώς κλειστό.

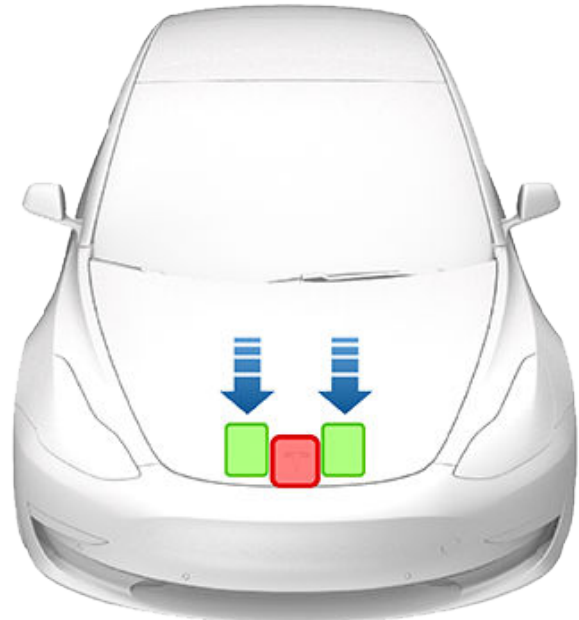

ΠΡΟΣΟΧΗ: Για να αποφύγετε την πρόκληση ζημιάς:

- Ασκήστε πίεση μόνο στις πράσινες περιοχές που απεικονίζονται. Η άσκηση πίεσης στις κόκκινες περιοχές μπορεί να προκαλέσει ζημιά.
- Μην κλείνετε το καπό με το ένα χέρι. Με αυτόν τον τρόπο, ασκείται συγκεντρωμένη δύναμη σε μία περιοχή και μπορεί να προκληθεί βαθύλωμα ή αυλακώσεις.
- Μην ασκείτε πίεση στο μπροστινό άκρο του καπό. Μπορεί να προκληθούν αυλακώσεις στο άκρο.
- Μην χτυπάτε απότομα και μην αφήνετε το καπό να πέσει.
- Για να αποφύγετε γρατσουνιές, μην κρατάτε οποιαδήποτε αντικείμενα στα χέρια σας (κλειδιά). Τα κοσμήματα μπορούν επίσης να προκαλέσουν γρατσουνιές.



ΠΡΟΕΙΔΟΠΟΪΣΗ: Πριν από την οδήγηση, πρέπει να βεβαιωθείτε ότι το καπό έχει ασφαλίσει καλά στην πλήρως κλειστή θέση, προσπαθώντας προσεκτικά να σηκώσετε το μπροστινό άκρο του καπό προς τα επάνω και επιβεβαιώνοντας ότι δεν κινείται. Αποτελεί ευθύνη του οδηγού να εξασφαλίσει ότι ο μπροστινός χώρος αποσκευών είναι σωστά κλεισμένος πριν οδηγήσει.



Εάν ο μπροστινός χώρος αποσκευών δεν έχει κλείσει όταν επιχειρήσετε να επιλέξετε μια σχέση διαφορετική από τη σχέση στάθμευσης, θα εμφανιστεί στην οθόνη αφής μια ειδοποίηση, που απαιτεί από εσάς να επιβεβαιώσετε την πρόθεσή σας να οδηγήσετε. Εάν επιλέξετε να διατηρήσετε τον μπροστινό χώρο αποσκευών ανοιχτό ενώ οδηγείτε, η ταχύτητα του οχήματός σας θα είναι περιορισμένη.

Ο μπροστινός χώρος αποσκευών κλειδώνεται όταν:

- Κλειδώνετε το Model 3 χρησιμοποιώντας την οθόνη αφής, το κλειδί ή την εφαρμογή για κινητά.
- Εξέρχεστε από το Model 3 έχοντας το κλειδί μαζί σας (εάν είναι ενεργοποιημένο το **Κλειδωμά θυρών κατά την απομάκρυνση στη σελίδα 26**).
- Είναι ενεργή η λειτουργία Έτοιμο για παρκαδόρο (βλ. **Λειτουργία Έτοιμο για παρκαδόρο στη σελίδα 98**).

Όριο φόρτωσης του μπροστινού χώρου αποσκευών

Το βάρος του φορτίου πρέπει να κατανέμεται όσο το δυνατόν πιο ομοιόμορφα μεταξύ του μπροστινού και του πίσω χώρου αποσκευών.

! **ΠΡΟΣΟΧΗ:** Μην φορτώνετε ποτέ περισσότερο από 50 kg στον μπροστινό χώρο αποσκευών. Μπορεί να προκληθεί ζημιά.

! **ΠΡΟΕΙΔΟΠΟΪΣΗ:** Κατά τη φόρτωση φορτίου, λαμβάνετε πάντα υπόψη το Μέγιστο τεχνικά αποδεκτό βάρος έμφορτου οχήματος (TPMLM) του οχήματος (βλ. **Προδιαγραφές στη σελίδα 233**). Το TPMLM είναι το μέγιστο επιτρεπόμενο συνολικό βάρος του οχήματος, συμπεριλαμβανομένων όλων των επιβατών, των υγρών και του φορτίου.

Απασφάλιση από το εσωτερικό σε περίπτωση έκτακτης ανάγκης

Ένα φωτιζόμενο εσωτερικό κουμπί απασφάλισης στο εσωτερικό του μπροστινού χώρου αποσκευών επιτρέπει σε ένα άτομο που έχει κλειδωθεί στο εσωτερικό του να βγει από το όχημα.

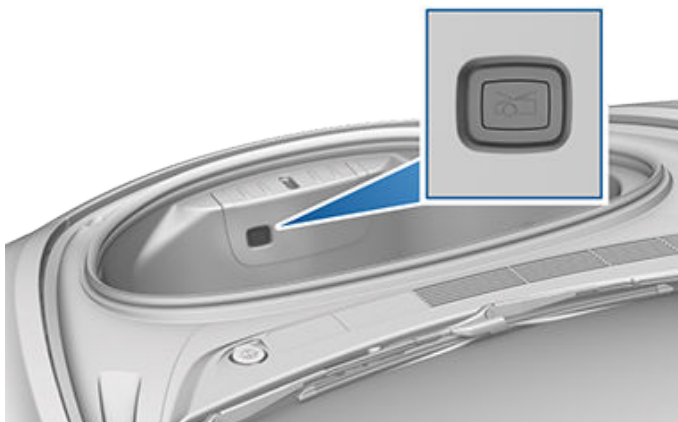

Πατήστε το εσωτερικό κουμπί απασφάλισης για να ανοίξετε τον μπροστινό χώρο αποσκευών και κατόπιν σπρώξτε το καπό προς τα πάνω.

ΣΗΜΕΪΩΣΗ: Το εσωτερικό κουμπί απασφάλισης ανάβει μετά από σύντομη έκθεση στο φως περιβάλλοντος.

! **ΠΡΟΕΙΔΟΠΟΪΣΗ:** Δεν πρέπει ποτέ να εισέρχονται άτομα στον μπροστινό χώρο αποσκευών. Μην κλείνετε ποτέ τον μπροστινό χώρο αποσκευών όταν υπάρχει κάποιο άτομο στο εσωτερικό του.

! **ΠΡΟΕΙΔΟΠΟΪΣΗ:** Θα πρέπει να δείχνεται ιδιαίτερη προσοχή, ώστε να διασφαλίζεται ότι τα αντικείμενα στο εσωτερικό του μπροστινού χώρου αποσκευών δεν θα προσκρούσουν στο κουμπί απασφάλισης, με αποτέλεσμα να ανοίξει κατά λάθος το καπό.



Χώροι αποθήκευσης στο εσωτερικό του οχήματος

Κεντρική κονσόλα

Εκτός από το ότι περικλείει έναν πομπό RFID που αναγνωρίζει τα σήματα των keyfob και των καρτών-κλειδιών (βλ. [Κλειδιά στη σελίδα 20](#)), η κεντρική κονσόλα περιλαμβάνει ποτηροθήκες, δύο χώρους αποθήκευσης και έναν ασύρματο φορτιστή τηλεφώνου (βλ. [Ηλεκτρονικά συστήματα στο εσωτερικό του οχήματος στη σελίδα 10](#)).

Για να ανοίξετε τον κύριο χώρο αποθήκευσης, τραβήξτε το κάλυμμά του προς τα επάνω. Ανοίξτε τον μπροστινό χώρο αποθήκευσης σύροντας το κάλυμμά του προς τα εμπρός.



Ντουλαπάκι συνοδηγού

Για να ανοίξετε το ντουλαπάκι συνοδηγού, αγγίξτε τις επιλογές **Controls > Glovebox**. Το ντουλαπάκι συνοδηγού ανοίγει αυτόματα και το φως του ανάβει.

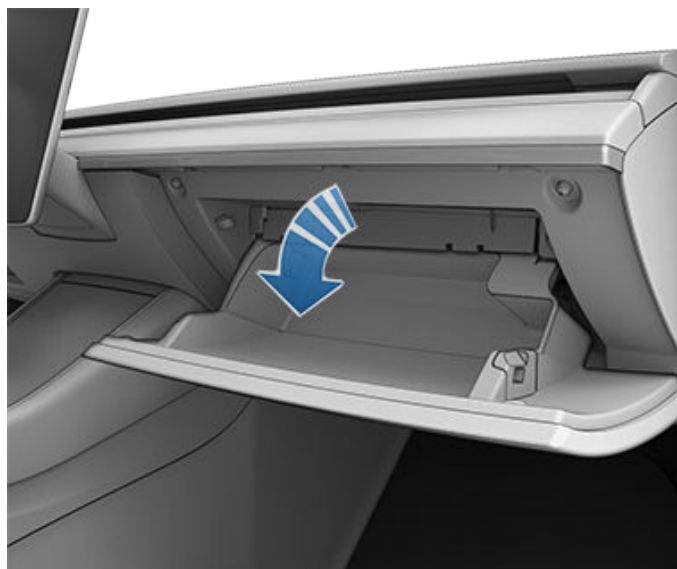

Πίσω κονσόλα

Το Model 3 σας διαθέτει μια πίσω κονσόλα ενσωματωμένη στο κέντρο της πλάτης του καθίσματος της δεύτερης σειράς. Τραβήξτε την κονσόλα προς τα κάτω για να αποκτήσετε πρόσβαση στις πίσω ποτηροθήκες ή να την χρησιμοποιήσετε ως υποβραχιόνιο.



Κρεμάστρες

Το Model 3 διαθέτει κρεμάστρα σε κάθε πλευρά του οχήματος στη δεύτερη σειρά. Πιέστε την κρεμάστρα για να την απελευθερώσετε. Πιέστε την ξανά για να την συμπύξετε.

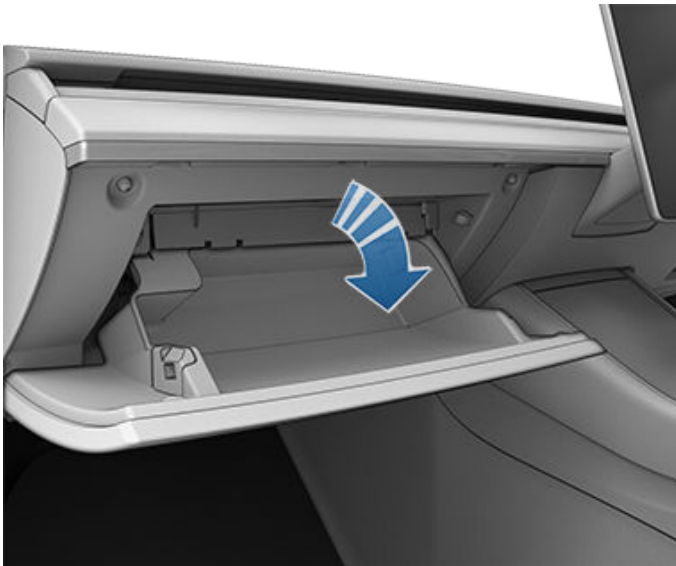

Για να κλείσετε το ντουλαπάκι συνοδηγού, σπρώξτε το προς τα επάνω μέχρι να ασφαλίσει στην κλειστή θέση του.

Για επιπλέον προστασία στο ντουλαπάκι του συνοδηγού, αγγίξτε τις επιλογές **Controls > Safety > Glovebox PIN** για να ορίσετε έναν 4ψήφιο κωδικό PIN (βλ. [PIN ντουλαπιού συνοδηγού στη σελίδα 160](#)).

ΣΗΜΕΪΩΣΗ: Εάν αφήσετε το ντουλαπάκι συνοδηγού ανοιχτό, το φως του θα σβήσει μετά από λίγο.

ΣΗΜΕΪΩΣΗ: Το ντουλαπάκι συνοδηγού κλειδώνει όταν κλείνετε και κλειδώνετε το Model 3 χρησιμοποιώντας την εφαρμογή για κινητά ή την κάρτα-κλειδί, όταν αποχωρείτε από το Model 3 έχοντας μαζί σας το Phone Key σας (εάν είναι ενεργοποιημένη η λειτουργία Walk-Away Door Lock κατά την απομάκρυνση) ή όταν είναι ενεργή η λειτουργία Έτοιμο για παρκαδόρο (βλ. [Λειτουργία Έτοιμο για παρκαδόρο στη σελίδα 98](#)). Δεν κλειδώνει όταν το Model 3 κλειδώνεται με άγγιγμα του εικονιδίου κλειδώματος στην οθόνη αφής.

⚠ ΠΡΟΕΙΔΟΠΟΪΣΗ: Κατά την οδήγηση, το ντουλαπάκι συνοδηγού πρέπει να είναι κλειστό, ώστε να αποφευχθεί τυχόν τραυματισμός ενός επιβάτη σε περίπτωση σύγκρουσης ή απότομης ακινητοποίησης του οχήματος.



Μπροστινά και πίσω καθίσματα

Σωστή θέση οδήγησης

Το κάθισμα, το προσκέφαλο, η ζώνη ασφαλείας και οι αερόσακοι λειτουργούν από κοινού για τη μεγιστοποίηση της ασφάλειάς σας. Η σωστή χρήση τους εξασφαλίζει μεγαλύτερη προστασία.



Τοποθετήστε το κάθισμα έτσι, ώστε να μπορείτε να φοράτε σωστά τη ζώνη ασφαλείας, ενώ ταυτόχρονα βρίσκεστε όσο το δυνατόν πιο μακριά από τον μπροστινό αερόσακο:

1. Καθίστε με όρθιο τον κορμό, με τα δύο πόδια στο δάπεδο και την πλάτη του καθίσματος σε όρθια θέση.
2. Βεβαιωθείτε ότι μπορείτε να φτάσετε εύκολα τα πεντάλ και ότι οι βραχίονές σας είναι ελαφρώς λυγισμένοι όταν κρατάτε το τιμόνι. Το στήθος σας πρέπει να απέχει τουλάχιστον 25 cm από το κέντρο του καλύμματος του αερόσακου.
3. Τοποθετήστε το τμήμα ώμου της ζώνης ασφαλείας στο μέσο της απόστασης ανάμεσα στον λαιμό και τον ώμο σας. Περάστε το τμήμα κοιλιακής χώρας της ζώνης ασφαλείας σφιχτά πάνω από τους γοφούς σας, και όχι πάνω από το στομάχι σας.

Model 3 περιλαμβάνει καθίσματα με ενσωματωμένα προσκέφαλα, τα οποία δεν μπορούν να ρυθμιστούν ή να αφαιρεθούν.

Ρύθμιση των μπροστινών καθισμάτων

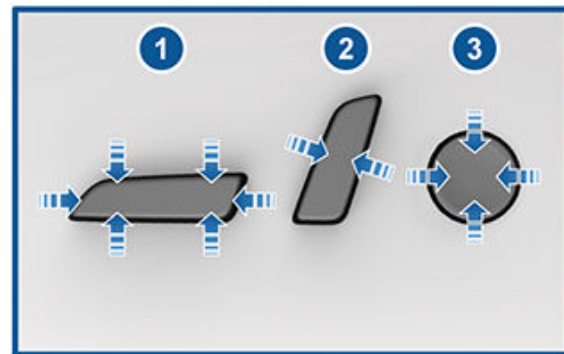

1. Μετακινήστε το κάθισμα προς τα εμπρός/προς τα πίσω και ρυθμίστε το ύψος και τη γωνία κλίσης του καθίσματος επάνω/κάτω.
2. Ρυθμίστε την πλάτη του καθίσματος.
3. Ρυθμίστε τον μηχανισμό οσφυϊκής υποστήριξης (εάν υπάρχει).



⚠ ΠΡΟΣΟΧΗ: Μην μετακινείτε την πλάτη του μπροστινού καθίσματος προς τα εμπρός μέχρι το τέρμα όταν το κάθισμα βρίσκεται επίσης μέχρι το τέρμα προς τα εμπρός. Εάν το κάνετε αυτό, μπορεί να χτυπήσει το επάνω μέρος του καθίσματος και ενδεχομένως να προκληθεί ζημιά στο αλεξήλιο.

⚠ ΠΡΟΕΙΔΟΠΟΪΣΗ: Πριν από τη ρύθμιση ενός μπροστινού καθίσματος, ελέγξτε ότι δεν υπάρχουν εμπόδια στην περιοχή γύρω από το κάθισμα (άτομα και αντικείμενα).

⚠ ΠΡΟΕΙΔΟΠΟΪΣΗ: Μην ρυθμίζετε τα καθίσματα ενώ οδηγείτε. Αυτό αυξάνει τον κίνδυνο σύγκρουσης.

⚠ ΠΡΟΕΙΔΟΠΟΪΣΗ: Η οδήγηση σε ένα κινούμενο όχημα με την πλάτη του καθίσματος πολύ κεκλιμένη μπορεί να οδηγήσει σε σοβαρό τραυματισμό σε περίπτωση σύγκρουσης, καθώς μπορεί να γλιστρήσετε κάτω από τη ζώνη ασφαλείας κοιλιακής χώρας ή να εκτιναχθείτε από τη ζώνη ασφαλείας. Βεβαιωθείτε ότι η πλάτη του καθίσματός σας δεν έχει κλίση μεγαλύτερη από 30 μοίρες όταν το όχημα κινείται.

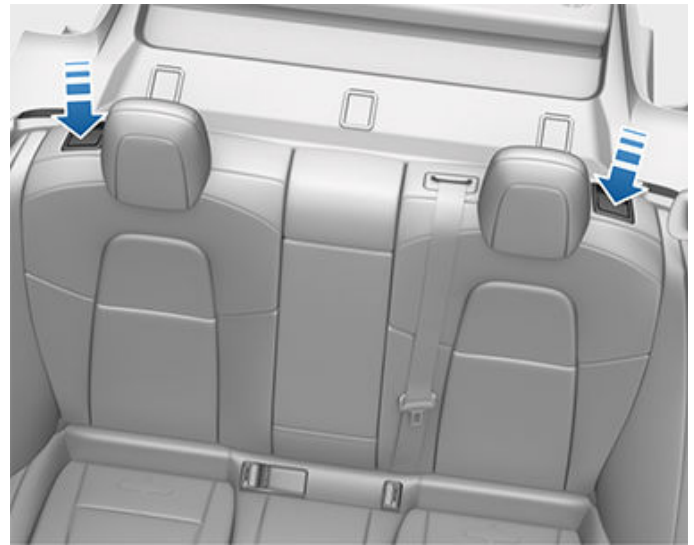

Για να αναδιπλώσετε ένα πίσω κάθισμα, τραβήξτε τον αντίστοιχο μοχλό και αναδιπλώστε το κάθισμα προς τα εμπρός.

Βαθμονόμηση καθισμάτων

Μπορείτε να βαθμονομήσετε το κάθισμα του οδηγού. Αυτό είναι χρήσιμο εάν διαπιστώσετε ότι το εύρος των καθισμάτων σας είναι περιορισμένο ή εάν το προφίλ του οδηγού σας δεν προσαρμόζει αυτόματα το κάθισμα για εσάς. Πλοηγηθείτε στις επιλογές **Controls > Service > Driver Seat, Steering & Mirrors Calibration** και ακολουθήστε τις οδηγίες στην οθόνη αφής.

⚠ ΠΡΟΕΙΔΟΠΟΪΣΗ: Βεβαιωθείτε ότι δεν βρίσκεται τίποτα πίσω ή κάτω από το κάθισμα του οδηγού κατά τη βαθμονόμηση. Σε αντίθετη περίπτωση, μπορεί να προκληθεί σοβαρός τραυματισμός.

Αναδιπλούμενα πίσω καθίσματα

Model 3 διαθέτει διαιρούμενο πίσω κάθισμα που μπορεί να αναδιπλωθεί προς τα εμπρός.

ΣΗΜΕΪΩΣΗ: Η οδήγηση με τα πίσω καθίσματα αναδιπλωμένα προς τα εμπρός μπορεί να αυξήσει τον αντιληπτό θόρυβο ή/και τους κραδασμούς που προέρχονται από το πίσω μέρος του οχήματος (χώρος αποθήκευσης, ανάρτηση κ.λπ.).

⚠ ΠΡΟΣΟΧΗ: Πριν από την αναδίπλωση των καθισμάτων τέρμα προς τα κάτω, βεβαιωθείτε ότι η ζώνη ασφαλείας είναι λυμένη και ότι δεν έχουν απομείνει αντικείμενα στο κάθισμα.

Πριν από την αναδίπλωση, αφαιρέστε τυχόν αντικείμενα από τα καθίσματα και τον πίσω χώρο για τα πόδια. Για να είναι δυνατή η εντελώς επίπεδη αναδίπλωση της πλάτης των πίσω καθισμάτων, μπορεί να χρειαστεί να μετακινήσετε τα μπροστινά καθίσματα προς τα εμπρός.



⚠ ΠΡΟΕΙΔΟΠΟΪΣΗ: Μην αφαιρείτε τα πίσω καθίσματα για να αποθηκεύσετε ή να τοποθετήσετε αντικείμενα. Εάν το κάνετε αυτό, εκτίθενται οι συνδέσεις χαμηλής και υψηλής τάσης, το οποίο μπορεί να προκαλέσει ζημιά στο όχημα ή σοβαρό τραυματισμό.

Ανόρθωση πίσω καθισμάτων

Πριν ανορθώσετε ένα πίσω κάθισμα, βεβαιωθείτε ότι οι ζώνες ασφαλείας δεν έχουν παγιδευτεί πίσω από την πλάτη του καθίσματος.

Τραβήξτε την πλάτη του καθίσματος προς τα επάνω, μέχρι να ασφαλίσει στη θέση της.



Μπροστινά και πίσω καθίσματα

Για να βεβαιωθείτε ότι η πλάτη του καθίσματος έχει ασφαλίσει στην όρθια θέση, δοκιμάστε να την τραβήξετε προς τα εμπρός.

⚠ ΠΡΟΕΙΔΟΠΟΪΣΗ: Να βεβαιώνετε πάντα ότι οι πλάτες των καθισμάτων είναι κλειδωμένες στην όρθια θέση, σπρώχνοντάς τις προς τα εμπρός ή προς τα πίσω. Διαφορετικά, αυξάνεται ο κίνδυνος τραυματισμού.

Προσκέφαλα

Τα μπροστινά καθίσματα και τα ακριανά καθίσματα της δεύτερης σειράς περιλαμβάνουν ενσωματωμένα προσκέφαλα που δεν ρυθμίζονται.

Το πίσω κεντρικό κάθισμα περιλαμβάνει ένα ρυθμιζόμενο προσκέφαλο, το οποίο μπορείτε να ανεβάσετε, να κατεβάσετε ή να αφαιρέσετε. Όταν στο κάθισμα υπάρχει επιβάτης, ο οποίος δεν βρίσκεται σε παιδικό κάθισμα ασφαλείας, το προσκέφαλο πρέπει πάντα να είναι ανυψωμένο και ασφαλισμένο στη θέση του (έτσι ώστε το κέντρο να είναι ευθυγραμμισμένο με το κέντρο του κεφαλιού του επιβάτη).

ΣΗΜΕΪΩΣΗ: Ανάλογα με την περιοχή αγοράς και τη χώρα παραγωγής, το όχημά σας μπορεί να μην διαθέτει ρυθμιζόμενα ή αφαιρούμενα προσκέφαλα.

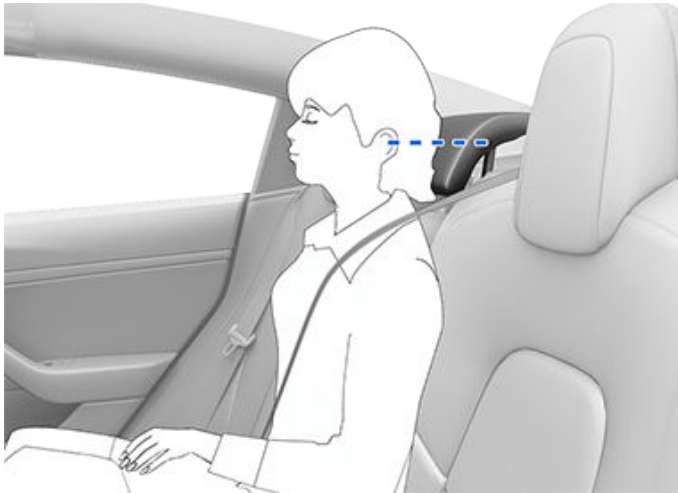

⚠ ΠΡΟΕΙΔΟΠΟΪΣΗ: Για να ελαχιστοποιήσετε τον κίνδυνο σοβαρού τραυματισμού ή θανάτου σε περίπτωση σύγκρουσης, βεβαιωθείτε ότι το προσκέφαλο έχει τοποθετηθεί σωστά προτού καθίσετε μέσα στο Model 3 ή το θέσετε σε λειτουργία. Να σηκώνετε και να ασφαρίζετε πάντα το προσκέφαλο στη θέση του πριν καθίσετε στο πίσω κεντρικό κάθισμα.

⚠ ΠΡΟΕΙΔΟΠΟΪΣΗ: Όταν τοποθετείτε παιδικό κάθισμα ασφαλείας που συγκρατείται με τη ζώνη ασφαλείας στο κεντρικό κάθισμα της δεύτερης σειράς, πρέπει να κατεβάσετε το αντιστοιχο προσκέφαλο (περιγράφεται παρακάτω).

Ανύψωση/κατέβασμα του προσκέφαλου του κεντρικού πίσω καθίσματος

Για να ανυψώσετε το προσκέφαλο, ανασηκώστε το μέχρι να ασφαλίσει στη θέση του με τον χαρακτηριστικό ήχο. Πιέστε προς τα κάτω το προσκέφαλο, για να βεβαιωθείτε ότι έχει στερεωθεί με ασφάλεια.

Για να κατεβάσετε το προσκέφαλο, πατήστε παρατεταμένα το κουμπί στην εξωτερική βάση του δεξιού ορθοστάτη και πιέστε το προσκέφαλο προς τα κάτω.



Αφαίρεση/τοποθέτηση προσκέφαλου

Για να αφαιρέσετε το προσκέφαλο:

1. Ανυψώστε το προσκέφαλο όπως περιγράφεται παραπάνω.
2. Πατήστε παρατεταμένα το κουμπί στην εξωτερική βάση του δεξιού ορθοστάτη.
3. Τοποθετήστε ένα κοντό, επίπεδο αντικείμενο (όπως ένα μικρό κατσαβίδι με επίπεδη μύτη) στο άνοιγμα στην εσωτερική βάση του αριστερού ορθοστάτη και τραβήξτε το προσκέφαλο προς τα πάνω.





Για να επανατοποθετήσετε το προσκέφαλο:

1. Με το μπροστινό μέρος του προσκέφαλου στραμμένο προς τα εμπρός, τοποθετήστε τους δύο ορθοστάτες στις αντίστοιχες οπές της πλάτης του καθίσματος.
2. Πιέστε προς τα κάτω το προσκέφαλο, μέχρι να ασφαλίσει στη θέση του.
3. Τραβήξτε προς τα επάνω το προσκέφαλο, για να βεβαιωθείτε ότι έχει στερεωθεί με ασφάλεια.



ΠΡΟΕΙΔΟΠΟΪΣΗ: Βεβαιωθείτε ότι το αντίστοιχο προσκέφαλο έχει τοποθετηθεί σωστά πριν καθίσει ο επιβάτης. Σε αντίθετη περίπτωση, αυξάνεται ο κίνδυνος τραυματισμού ή θανάτου σε περίπτωση σύγκρουσης.

Θερμαντήρες καθισμάτων

Τα μπροστινά και τα πίσω καθίσματα λειτουργούν σε τρία επίπεδα από 3 (υψηλότερο) έως 1 (χαμηλότερο). Για τη λειτουργία των θερμαντήρων καθισμάτων, βλ. [Χρήση χειριστηρίων του συστήματος κλιματισμού στη σελίδα 169](#).



ΠΡΟΕΙΔΟΠΟΪΣΗ: Για την αποφυγή εγκαυμάτων που οφείλονται σε παρατεταμένη χρήση, τα άτομα που έχουν περιφερική νευροπάθεια ή των οποίων η ικανότητα να αισθανθούν πόνο είναι περιορισμένη λόγω διαβήτη, ηλικίας, νευρολογικής βλάβης ή κάποιας άλλης κατάστασης, θα πρέπει να επιδεικνύουν προσοχή κατά τη χρήση του συστήματος κλιματισμού και των θερμαντήρων καθισμάτων.

Καλύμματα καθισμάτων



ΠΡΟΕΙΔΟΠΟΪΣΗ: Μην χρησιμοποιείτε καλύμματα καθισμάτων σε μπροστινό κάθισμα. Διαφορετικά, μπορεί να περιοριστεί το άνοιγμα των πλευρικών αερόσακων στο κάθισμα σε περίπτωση σύγκρουσης. Επίσης, εάν το όχημα διαθέτει σύστημα εντοπισμού επιβατών που χρησιμοποιείται για τον προσδιορισμό της κατάστασης του μπροστινού αερόσακου συνοδηγού, τα καλύμματα των καθισμάτων μπορεί να εμποδίσουν τη λειτουργία αυτού του συστήματος.



Χρήση ζωνών ασφαλείας

Η χρήση των ζωνών ασφαλείας και των παιδικών καθισμάτων ασφαλείας είναι ο πιο αποτελεσματικός τρόπος για την προστασία των επιβατών σε περίπτωση σύγκρουσης. Για τον λόγο αυτό, η χρήση ζώνης ασφαλείας απαιτείται από τον νόμο στις περισσότερες δικαιοδοσίες.

Όλα τα καθίσματα είναι εξοπλισμένα με ζώνες ασφαλείας τριών σημείων με συσπειρωτήρες. Οι ζώνες ασφαλείας με συσπειρωτήρες τεντώνονται αυτόματα, ώστε να μπορούν οι επιβάτες να κινούνται άνετα υπό κανονικές συνθήκες οδήγησης.

Ο συσπειρωτήρας της ζώνης ασφαλείας σφίγγει ή κλειδώνει αυτόματα για να αποφευχθεί η κίνηση των επιβατών, εάν στο Model 3 ασκηθεί δύναμη που σχετίζεται με απότομη επιτάχυνση, πέδηση, κίνηση σε στροφή ή τη σφοδρότητα μιας σύγκρουσης.

Υπενθυμίσεις για τις ζώνες ασφαλείας



Η υπενθύμιση για τη ζώνη ασφαλείας στην οθόνη αφήνεται να προειδοποιεί εάν δεν είναι δεμένη μια ζώνη ασφαλείας σε ένα κατελιγμένο κάθισμα οδηγού ή συνοδηγού. Εάν όλοι οι επιβάτες φορούν ζώνες ασφαλείας και η υπενθύμιση παραμένει αναμμένη, δέστε ξανά τις ζώνες ασφαλείας για να βεβαιωθείτε ότι έχουν ασφαλίσει σωστά. Επίσης, απομακρύνετε τυχόν βαριά αντικείμενα (όπως χαρτοφύλακες) από το μη κατελιγμένο κάθισμα. Εάν η λυχνία υπενθύμισης παραμένει αναμμένη, επικοινωνήστε με την Tesla.

ΠΡΟΕΙΔΟΠΟΪΣΗ: Οι επιβάτες όλων των καθισμάτων πρέπει να φορούν ζώνες ασφαλείας σε όλες τις θέσεις.

ΣΗΜΕΪΩΣΗ: Σε περιοχές όπου οι κανονισμοί απαιτούν υπενθυμίσεις για τις ζώνες ασφαλείας στις πίσω θέσεις καθισμάτων, οι υπενθυμίσεις αυτές δεν μπορούν να απενεργοποιηθούν. Για να ακυρώσετε την υπενθύμιση σε ένα μη κατελιγμένο κάθισμα όταν ανιχνεύεται ένα αντικείμενο, πρέπει είτε να δέσετε τη ζώνη ασφαλείας είτε να αφαιρέσετε το αντικείμενο.

Για να δέσετε μια ζώνη ασφαλείας

1. Διασφαλίστε τη σωστή τοποθέτηση του καθίσματος. Βλ. (βλ. [Σωστή θέση οδήγησης στη σελίδα 36](#)) για λεπτομέρειες σχετικά με τη σωστή τοποθέτηση του καθίσματος οδηγού.

2. Τραβήξτε τη ζώνη απαλά προς τα έξω, διασφαλίζοντας ότι εφαρμόζει στη λεκάνη, στον θώρακα και στο μέσον του οστού της κλείδας, ανάμεσα στον λαιμό και τον ώμο. Βεβαιωθείτε ότι η ζώνη είναι τοποθετημένη σωστά και όχι συστραμμένη. Μην κάθεστε ποτέ πάνω στη ζώνη ασφαλείας ή σε οποιοδήποτε εξάρτημα της ζώνης ασφαλείας.

ΠΡΟΕΙΔΟΠΟΪΣΗ: Μια συστραμμένη ή λανθασμένα τοποθετημένη ζώνη ασφαλείας μπορεί να προκαλέσει ζημιά και να εμποδίσει τη λειτουργία του συστήματος ζώνης ασφαλείας.

3. Εισαγάγετε το γλωσσίδι ασφάλισης στην πόρπη και πιέστε το μέχρι να ακούσετε έναν χαρακτηριστικό ήχο που υποδεικνύει ότι έχει ασφαλίσει στη θέση του.

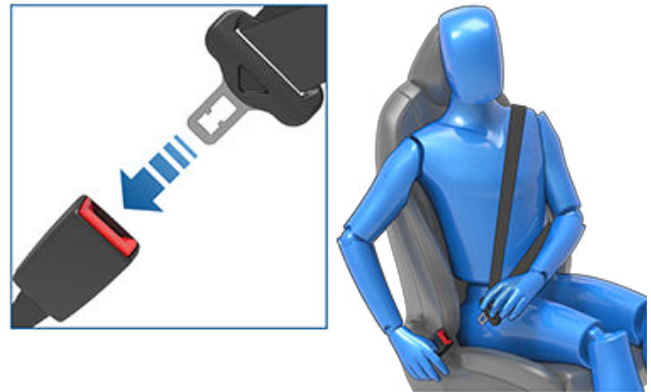

4. Τραβήξτε τη ζώνη για να βεβαιωθείτε ότι έχει ασφαλίσει σωστά.

5. Τραβήξτε το διαγώνιο τμήμα της ζώνης προς τον μηχανισμό τυλίγματος, για να εξαλείψετε την υπερβολική χαλαρότητα.

Για να ρυθμίσετε το ύψος του στηρίγματος ώμου

Model 3 διαθέτει ένα ρυθμιζόμενο στήριγμα ώμου για κάθε μπροστινό κάθισμα, ώστε να διασφαλίζεται η σωστή τοποθέτηση της ζώνης ασφαλείας. Η ζώνη ασφαλείας θα πρέπει να είναι επίπεδη στο μέσον του οστού της κλείδας ενώ βρίσκεστε στη σωστή θέση οδήγησης (βλ. [Σωστή θέση οδήγησης στη σελίδα 36](#)). Ρυθμίστε το ύψος του στηρίγματος ώμου, εάν η ζώνη ασφαλείας δεν έχει τοποθετηθεί σωστά:

1. Πατήστε παρατεταμένα το κουμπί στο στήριγμα ώμου για να απελευθερώσετε τον μηχανισμό ασφάλισης.
2. Κρατώντας πατημένο το κουμπί, μετακινήστε το στήριγμα ώμου προς τα επάνω ή προς τα κάτω, όπως απαιτείται, για να τοποθετήσετε σωστά τη ζώνη ασφαλείας.

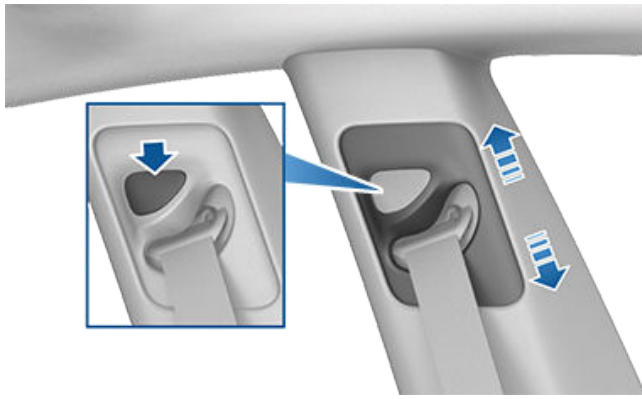

3. Αφήστε το κουμπί στο στήριγμα ώμου ώστε να ασφαλίσει στη θέση του.
4. Χωρίς να πατήσετε το κουμπί, τραβήξτε τον ιμάντα της ζώνης ασφαλείας και προσπαθήστε να μετακινήσετε το στήριγμα ώμου προς τα κάτω για να βεβαιωθείτε ότι έχει ασφαλίσει στη θέση του.

⚠ ΠΡΟΕΙΔΟΠΟΪΣΗ: Βεβαιωθείτε ότι η ζώνη ασφαλείας έχει τοποθετηθεί σωστά και ότι το στήριγμα ώμου έχει ασφαλίσει στη θέση του πριν από την οδήγηση. Όταν σε ένα κινούμενο όχημα η ζώνη ασφαλείας είναι τοποθετημένη λανθασμένα ή το στήριγμα ώμου δεν έχει ασφαλίσει στη θέση του, η αποτελεσματικότητα της ζώνης ασφαλείας μπορεί να μειωθεί σε περίπτωση σύγκρουσης.



- ⚠ ΠΡΟΕΙΔΟΠΟΪΣΗ:** Εάν η ζώνη ασφαλείας δεν είναι άνετη, προσαρμόστε τη θέση του καθίσματος αντί να φορέσετε λανθασμένα τη ζώνη ασφαλείας.
- ⚠ ΠΡΟΕΙΔΟΠΟΪΣΗ:** Ανάμεσα σε σας και τη ζώνη ασφαλείας δεν πρέπει ποτέ να τοποθετείτε κανένα αντικείμενο για να ανακόψει τη σφοδρότητα σε περίπτωση σύγκρουσης.

Για να λύσετε μια ζώνη

Πιάστε τη ζώνη κοντά στην πόρπη για να αποτρέψετε την πολύ γρήγορη επανατύλιξη της ζώνης και, στη συνέχεια, πατήστε το κουμπί στην πόρπη. Η ζώνη επανατυλίγεται αυτόματα. Βεβαιωθείτε ότι δεν υπάρχει κανένα εμπόδιο που να εμποδίζει την πλήρη επανατύλιξη της ζώνης. Η ζώνη δεν πρέπει να κρέμεται χαλαρά. Εάν μια ζώνη ασφαλείας δεν επανατυλίγεται πλήρως, επικοινωνήστε με την Tesla.

Χρήση ζωνών ασφαλείας κατά τη διάρκεια της εγκυμοσύνης

Μην τοποθετείτε τα τμήματα μέσης ή ώμου της ζώνης ασφαλείας πάνω στην κοιλιακή χώρα. Περάστε το τμήμα της μέσης όσο το δυνατόν πιο χαμηλά πάνω από τους γοφούς, όχι πάνω από τη μέση. Το τμήμα ώμου της ζώνης πρέπει να περνά ανάμεσα από το στήθος και το πλαϊνό τμήμα της κοιλιακής χώρας. Συμβουλευτείτε το γιατρό σας για συγκεκριμένες οδηγίες.

Προεντατήρες ζωνών ασφαλείας

Οι μπροστινές ζώνες ασφαλείας διαθέτουν προεντατήρες που λειτουργούν σε συνδυασμό με τους αερόσακους σε περίπτωση σύγκρουσης. Οι προεντατήρες επανατυλίζουν αυτόματα τόσο το κατώτερο άγκιστρο της ζώνης ασφαλείας όσο και τον ανώτερο ιμάντα στον ώμο, μειώνοντας τη χαλαρότητα τόσο στο τμήμα της μέσης όσο και το διαγώνιο τμήμα της ζώνης, με αποτέλεσμα τη μειωμένη κίνηση του επιβάτη προς τα εμπρός.



Ζώνες ασφαλείας



Εάν οι προεντατήρες και οι αερόσακοι δεν ενεργοποιηθούν σε μια σύγκρουση, αυτό δεν σημαίνει ότι δυσλειτουργούν. Συνήθως σημαίνει ότι δεν υπήρχε η ισχύς ή ο τύπος δύναμης που απαιτείται για την ενεργοποίησή τους.

Τα ακριανά πίσω καθίσματα διαθέτουν προεντατήρες ώμου, για την επανατύλιξη του ιμάντα της ζώνης ασφαλείας και τη μείωση της μετακίνησης του επιβάτη προς τα εμπρός.

⚠ ΠΡΟΕΙΔΟΠΟΪΣΗ: Μην λυγίζετε, μην κάθεστε πάνω στο συγκρότημα προεντατήρων και μην παρεμβαίνετε σε αυτό. Κάτι τέτοιο μπορεί να προκαλέσει ζημιά που θα εμποδίσει τη σωστή λειτουργία του συστήματος ζώνης καθίσματος.

⚠ ΠΡΟΕΙΔΟΠΟΪΣΗ: Όταν ενεργοποιηθούν οι προεντατήρες των ζωνών ασφαλείας, μετά θα πρέπει να αντικατασταθούν. Μετά από οποιαδήποτε σύγκρουση, οι αερόσακοι, οι προεντατήρες των ζωνών ασφαλείας και τα σχετικά εξαρτήματα πρέπει να ελέγχονται και, εάν είναι απαραίτητο, να αντικαθίστανται.

Έλεγχος ζωνών ασφαλείας

Για να βεβαιωθείτε ότι οι ζώνες ασφαλείας λειτουργούν σωστά, εκτελέστε αυτούς τους ελέγχους σε κάθε ζώνη ασφαλείας.

1. Με δεμένη τη ζώνη ασφαλείας, τραβήξτε γρήγορα και δυνατά τον ιμάντα που βρίσκεται πιο κοντά στην πόρπη. Η πόρπη πρέπει να παραμένει ασφαλισμένη.
2. Με δεμένη τη ζώνη ασφαλείας, τραβήξτε γρήγορα και δυνατά τον ιμάντα που βρίσκεται πιο κοντά στην πόρτα. Το μόνιμο εξάρτημα σύνδεσης της ζώνης ασφαλείας θα πρέπει να παραμένει κλειδωμένο με ασφάλεια. Μην επιχειρήσετε ποτέ να αφαιρέσετε αυτό το εξάρτημα σύνδεσης.

3. Με λυμένη τη ζώνη, ξετυλίξτε πλήρως τον ιμάντα. Ελέγξτε ότι το ξετύλιγμα γίνεται απρόσκοπτα και ελέγξτε οπτικά τον ιμάντα για φθορά. Αφήστε τον ιμάντα να επανατυλιχτεί, ελέγχοντας ότι η επανατύλιξη είναι ομαλή και πλήρης.
4. Με ξετυλιγμένο τον μισό ιμάντα, πιάστε την πλάκα γλωττίδας και τραβήξτε την γρήγορα προς τα εμπρός. Ο μηχανισμός θα πρέπει να ασφαλίσει αυτόματα και η ζώνη ασφαλείας να μην ξετυλιχθεί παραπάνω.







Εάν μια ζώνη ασφαλείας αποτύχει σε οποιονδήποτε από αυτούς τους ελέγχους, επιδιορθώστε την αμέσως. Μην επιτρέπετε στους επιβάτες να κάθονται σε κάθισμα με ζώνη ασφαλείας που έχει αποτύχει στους ελέγχους.

Για πληροφορίες σχετικά με τον καθαρισμό των ζωνών ασφαλείας, βλ. [Ζώνες ασφαλείας στη σελίδα 225](#).

Προειδοποιήσεις για τις ζώνες ασφαλείας

- ⚠ ΠΡΟΕΙΔΟΠΟΪΣΗ:** Όλοι οι επιβάτες θα πρέπει να φορούν ζώνες ασφαλείας ανά πάσα στιγμή, ακόμα και αν το όχημα πρόκειται να διανύσει πολύ μικρή απόσταση. Σε αντίθετη περίπτωση, αυξάνεται ο κίνδυνος τραυματισμού ή θανάτου σε περίπτωση σύγκρουσης.
- ⚠ ΠΡΟΕΙΔΟΠΟΪΣΗ:** Ασφαλίστε τα μικρά παιδιά σε κατάλληλο παιδικό κάθισμα ασφαλείας, όπως περιγράφεται στο Εγχειρίδιο κατόχου. Ακολουθείτε πάντα τις οδηγίες του κατασκευαστή του παιδικού καθίσματος ασφαλείας κατά την τοποθέτηση.
- ⚠ ΠΡΟΕΙΔΟΠΟΪΣΗ:** Βεβαιωθείτε ότι όλες οι ζώνες ασφαλείας φοριούνται σωστά. Εάν η ζώνη ασφαλείας δεν έχει φορεθεί σωστά, αυξάνεται ο κίνδυνος τραυματισμού ή θανάτου σε περίπτωση σύγκρουσης.
- ⚠ ΠΡΟΕΙΔΟΠΟΪΣΗ:** Μην κάθεστε ποτέ πάνω σε οποιοδήποτε εξάρτημα της ζώνης ασφαλείας. Σε αντίθετη περίπτωση μπορεί να προκληθεί ζημιά ή ακατάλληλο άνοιγμα του εξοπλισμού ασφαλείας.
- ⚠ ΠΡΟΕΙΔΟΠΟΪΣΗ:** Μην φοράτε τις ζώνες ασφαλείας επάνω από σκληρά, εύθραυστα ή αιχμηρά αντικείμενα στα ρούχα σας, όπως στυλό, κλειδιά, γυαλιά κ.λπ. Η πίεση από τη ζώνη ασφαλείας σε τέτοια αντικείμενα μπορεί να προκαλέσει τραυματισμό.
- ⚠ ΠΡΟΕΙΔΟΠΟΪΣΗ:** Δεν θα πρέπει να φοράτε τις ζώνες ασφαλείας με τους ιμάντες συστραμμένους.
- ⚠ ΠΡΟΕΙΔΟΠΟΪΣΗ:** Κάθε συγκρότημα ζώνης ασφαλείας πρέπει να χρησιμοποιείται από έναν μόνο επιβάτη. Είναι επικίνδυνο να περάσετε τη ζώνη ασφαλείας γύρω από ένα παιδί που κάθεται στην αγκαλιά ενός επιβάτη.
- ⚠ ΠΡΟΕΙΔΟΠΟΪΣΗ:** Οι ζώνες ασφαλείας που χρησιμοποιήθηκαν σε περίπτωση σύγκρουσης πρέπει να επιθεωρούνται ή να αντικαθίστανται από την Tesla, ακόμα και αν η ζημιά στο συγκρότημα δεν είναι εμφανής.



-  **ΠΡΟΕΙΔΟΠΟΪΗΣΗ:** Οι ζώνες ασφαλείας που εμφανίζουν σημάδια φθοράς ή έχουν κοπεί ή υποστεί οποιαδήποτε ζημιά, πρέπει να αντικαθίστανται από αμέσως.
-  **ΠΡΟΕΙΔΟΠΟΪΗΣΗ:** Μην λερώνετε τα εξαρτήματα της ζώνης ασφαλείας με χημικά, υγρά, χώμα, βρομιά ή προϊόντα καθαρισμού. Εάν μια ζώνη ασφαλείας δεν τυλίγεται ή δεν ασφαλίζει στην πόρπη, πρέπει να αντικαθίσταται αμέσως. Χρησιμοποιήστε την εφαρμογή για κινητά για να προγραμματίσετε ένα ραντεβού για σέρβις.
-  **ΠΡΟΕΙΔΟΠΟΪΗΣΗ:** Μην κάνετε τροποποιήσεις ή προσθήκες που μπορεί να εμποδίζουν τον μηχανισμό της ζώνης ασφαλείας να τεντώσει τη ζώνη ή που μπορεί να εμποδίσουν τη ρύθμιση της ζώνης ασφαλείας για την εξάλειψη τυχόν χαλαρότητας. Μια χαλαρή ζώνη ασφαλείας μειώνει σημαντικά την προστασία των επιβατών.
-  **ΠΡΟΕΙΔΟΠΟΪΗΣΗ:** Μην κάνετε τροποποιήσεις που μπορεί να επηρεάσουν τη λειτουργία της ζώνης ασφαλείας ή να καταστήσουν αδύνατη τη λειτουργία της ζώνης ασφαλείας.
-  **ΠΡΟΕΙΔΟΠΟΪΗΣΗ:** Μην χρησιμοποιείτε πρόσθετα αξεσουάρ άνεσης και βολικότητας που στερεώνονται στις ζώνες ασφαλείας.
-  **ΠΡΟΕΙΔΟΠΟΪΗΣΗ:** Όταν οι ζώνες ασφαλείας δεν χρησιμοποιούνται, θα πρέπει να είναι πλήρως τυλιγμένες και να μην κρέμονται ελεύθερα. Εάν μια ζώνη ασφαλείας δεν επανατυλίγεται πλήρως, προγραμματίστε ένα ραντεβού για σέρβις.
-  **ΠΡΟΕΙΔΟΠΟΪΗΣΗ:** Το σύστημα των ζωνών ασφαλείας δεν περιλαμβάνει εξαρτήματα που μπορούν να επισκευαστούν από το χρήστη, ενώ μπορεί να περιλαμβάνει πυροτεχνικά υλικά. Μην αποσυναρμολογείτε, μην αφαιρείτε και μην αντικαθιστάτε τα εξαρτήματα.



Παιδικά καθίσματα ασφαλείας

Ο μπροστινός αερόσακος συνοδηγού πρέπει να είναι απενεργοποιημένος (OFF)

⚠️ ΠΡΟΕΙΔΟΠΟΪΣΗ: Εάν επιτρέπεται να κάθονται παιδιά στο κάθισμα του συνοδηγού στην περιοχή αγοράς του οχήματος, μην βάζετε ποτέ ένα παιδί να καθίσει στο κάθισμα του συνοδηγού όταν είναι ενεργοποιημένος ο μπροστινός αερόσακος συνοδηγού. Να βεβαιώνετε πάντα ότι αυτός ο αερόσακος είναι απενεργοποιημένος (OFF) (βλ. Ένδειξη κατάστασης αερόσακων στη σελίδα 57).

Ανατρέξτε στην παρακάτω ετικέτα που είναι τοποθετημένη στα αλεξήλια:



Όταν καθίσει βρέφος ή παιδί στο κάθισμα του συνοδηγού (ακόμα κι αν καθίσει σε κατάλληλο σύστημα συγκράτησης παιδιών ή σε ειδικό καθισματάκι για μικρά παιδιά), πρέπει να απενεργοποιείτε τον μπροστινό αερόσακο συνοδηγού. Η Tesla συνιστά ανεπιφύλακτα την απενεργοποίηση του αερόσακου πριν τοποθετήσετε το παιδικό κάθισμα στο κάθισμα του συνοδηγού. Σε περίπτωση σύγκρουσης, το άνοιγμα του αερόσακου μπορεί να προκαλέσει σοβαρό τραυματισμό ή θάνατο, ιδιαίτερα όταν χρησιμοποιείται σύστημα συγκράτησης παιδιών με κατεύθυνση προς τα πίσω.

Πώς να ενεργοποιήσετε/απενεργοποιήσετε τον μπροστινό αερόσακο συνοδηγού

Για να απενεργοποιήσετε τον μπροστινό αερόσακο συνοδηγού, βεβαιωθείτε πρώτα ότι είναι επιλεγμένη η σχέση στάθμευσης. Στη συνέχεια, αγγίξτε τις επιλογές **Controls > Safety > Passenger Front Airbag** (βλ. Έλεγχος του μπροστινού αερόσακου συνοδηγού στη σελίδα 57).

⚠️ ΠΡΟΕΙΔΟΠΟΪΣΗ: Όταν απενεργοποιείτε τον μπροστινό αερόσακο συνοδηγού, μην ξεχάσετε να τον ενεργοποιήσετε στη συνέχεια, όταν καθίσει ένας ενήλικος στο κάθισμα του συνοδηγού.

Η κατάσταση του μπροστινού αερόσακου συνοδηγού εμφανίζεται στην επάνω γωνία της οθόνης αφής. Μπορείτε επίσης να αγγίξετε αυτό το εικονίδιο κατάστασης, για να απενεργοποιήσετε και να ενεργοποιήσετε τον μπροστινό αερόσακο συνοδηγού:



Πριν από την οδήγηση με παιδικό κάθισμα στο κάθισμα του συνοδηγού, ελέγχετε πάντα ξανά την κατάσταση του μπροστινού αερόσακου συνοδηγού για να βεβαιωθείτε ότι είναι απενεργοποιημένος (OFF).



Για να προστατεύσετε έναν ενήλικο που θα καθίσει στη συνέχεια στο κάθισμα του συνοδηγού, μην ξεχάσετε να ενεργοποιήσετε ξανά τον μπροστινό αερόσακο συνοδηγού (ON).

⚠️ ΠΡΟΕΙΔΟΠΟΪΣΗ: Αποτελεί ευθύνη του οδηγού να επιβεβαιώνει ότι ο μπροστινός αερόσακος του συνοδηγού είναι απενεργοποιημένος (OFF) όταν ένα παιδί κάθεται στο κάθισμα του συνοδηγού.

⚠️ ΠΡΟΕΙΔΟΠΟΪΣΗ: Εάν ο μπροστινός αερόσακος συνοδηγού είναι ενεργοποιημένος (ON), ακόμη και αν τον έχετε απενεργοποιήσει (OFF) (ή το αντίστροφο), επικοινωνήστε αμέσως με την Tesla.

Καταλληλότητα και τοποθέτηση συστημάτων συγκράτησης παιδιών

Όλες οι ζώνες ασφαλείας του Model 3 έχουν σχεδιαστεί για ενήλικους. Όταν βάζετε στα καθίσματα βρέφη και παιδιά, πρέπει να:

- Να χρησιμοποιείτε ένα σύστημα συγκράτησης παιδιών κατάλληλο για την ηλικία, το βάρος ή το μέγεθος του παιδιού (βλ. Συνιστώμενα συστήματα συγκράτησης παιδιών με βάση το βάρος στη σελίδα 45).



- Να χρησιμοποιείτε ένα σύστημα συγκράτησης παιδιών κατάλληλο για τη συγκεκριμένη θέση καθίσματος στο Model 3. Κάθε κάθισμα επιβάτη στο Model 3 υποστηρίζει ένα ευρύ φάσμα επιλογών. Για λεπτομέρειες σχετικά με τον τύπο του συστήματος συγκράτησης παιδιών που μπορεί να χρησιμοποιηθεί σε κάθε κάθισμα επιβάτη, βλ. [Κάθισμα συνοδηγού στη σελίδα 46](#) και [Πίσω καθίσματα στη σελίδα 48](#).
- Τοποθετήστε σωστά το σύστημα συγκράτησης παιδιών ακολουθώντας τις οδηγίες του κατασκευαστή (βλ. [Τοποθέτηση συστημάτων συγκράτησης παιδιών με χρήση ζώνης στη σελίδα 51](#) και [Τοποθέτηση συστημάτων συγκράτησης παιδιών ISOFIX/i-Size στη σελίδα 51](#) για γενικές οδηγίες).

ΣΗΜΕΪΩΣΗ: Κατά την εγκατάσταση ενός συστήματος συγκράτησης παιδιών, πρέπει επίσης να δέσετε τη ζώνη ασφαλείας για να σιγήσει το προειδοποιητικό ηχητικό σήμα της ζώνης ασφαλείας.

Συνιστώμενα συστήματα συγκράτησης παιδιών με βάση το βάρος

Η Tesla παρέχει συνιστώμενα συστήματα συγκράτησης παιδιών με βάση την ομάδα βάρους του παιδιού (όπως ορίζεται στον κανονισμό αριθ. 44 της ΟΕΕ "Ενιαίες διατάξεις σχετικά με συστήματα συγκράτησης παιδιών"). Παρόλο που όλες οι ομάδες βάρους μπορούν να καθίσουν σε οποιοδήποτε κάθισμα επιβάτη στο Model 3, ο τύπος του συστήματος συγκράτησης παιδιών που μπορεί να χρησιμοποιηθεί σε κάθε κάθισμα μπορεί να διαφέρει. Για παράδειγμα, στο πίσω κεντρικό κάθισμα επιβατών μπορούν να χρησιμοποιηθούν μόνο συστήματα συγκράτησης παιδιών.

Ανάστημα*	Ομάδα βάρους**	Βάρος παιδιού	Σύσταση Tesla
-	Ομάδα 0+	Έως 13 kg (12 – 18 μήνες)	Maxi-Cosi CabrioFix & Familyfix 3, Cabriofix i-Size Base
45-105 cm	-	-	Maxi-Cosi Pearl 360 με Familyfix 360
100-150 cm	-	-	Britax Römer KIDFIX I-Size
-	Ομάδα III (Booster)	22 έως 36 kg	Βάση καθίσματος Peg Perego Viaggio 2-3 Shuttle

* σύμφωνα με τη διαβάθμιση του κατασκευαστή R129 CRS ** σύμφωνα με R44 CRS

Καθίσματα για μεγαλύτερα παιδιά





Παιδικά καθίσματα ασφαλείας

Εάν ένα παιδί είναι πολύ μεγάλο για να καθίσει σε ένα σύστημα συγκράτησης παιδιών, αλλά πολύ μικρό για να καθίσει με ασφάλεια χρησιμοποιώντας τις ζώνες ασφαλείας του οχήματος, χρησιμοποιήστε ένα ειδικό καθισματάκι για μικρά παιδιά (booster seat) κατάλληλο για την ηλικία και το μέγεθος του παιδιού. Για τα παιδιά που χρειάζονται ειδικό καθισματάκι για μικρά παιδιά (booster seat), η Tesla συνιστά τη χρήση της βάσης καθίσματος Peg Perego Viaggio 2-3 Shuttle. Όταν χρησιμοποιείτε και τοποθετείτε ένα ειδικό καθισματάκι για μικρά παιδιά (booster seat), ακολουθήστε προσεκτικά τις οδηγίες που παρέχονται από τον κατασκευαστή.

Δύο μέθοδοι τοποθέτησης

ΣΗΜΕΪΩΣΗ: Τοποθετείτε πάντα τα συστήματα συγκράτησης παιδιών σύμφωνα με τις οδηγίες που παρέχονται από τον κατασκευαστή του συστήματος συγκράτησης παιδιών.

Μεταξύ πολλών άλλων παραλλαγών, υπάρχουν δύο γενικοί τύποι συστημάτων συγκράτησης παιδιών με βάση τον τρόπο που στερεώνονται στο κάθισμα:

- Με χρήση της ζώνης ασφαλείας - στερεώνονται με τις ζώνες ασφαλείας του οχήματος (βλ. [Τοποθέτηση συστημάτων συγκράτησης παιδιών με χρήση ζώνης στη σελίδα 51](#)).
- ISOFIX/i-Size - στερεώνονται στις ράβδους αγκύρωσης που είναι ενσωματωμένες στα καθίσματα του οχήματος (βλ. [Τοποθέτηση συστημάτων συγκράτησης παιδιών ISOFIX/i-Size στη σελίδα 51](#)).

Ορισμένα συστήματα συγκράτησης παιδιών μπορούν να τοποθετηθούν με οποιαδήποτε από τις δύο μεθόδους. Για να καθορίσετε τη μέθοδο τοποθέτησης που θα χρησιμοποιηθεί και για λεπτομερείς οδηγίες τοποθέτησης, ανατρέξτε στις οδηγίες που παρέχονται από τον κατασκευαστή του συστήματος συγκράτησης παιδιών.

Στο Model 3, τα συστήματα συγκράτησης παιδιών με χρήση ζώνης μπορούν να τοποθετηθούν σε οποιοδήποτε κάθισμα επιβάτη και τα συστήματα ISOFIX/i-Size μπορούν να τοποθετηθούν σε οποιοδήποτε από τα πίσω ακριανά καθίσματα. Ακολουθούν συγκεκριμένες λεπτομέρειες σχετικά με τον τύπο του συστήματος συγκράτησης παιδιών που μπορεί να χρησιμοποιηθεί σε κάθε κάθισμα.

ΣΗΜΕΪΩΣΗ: Τα ISOFIX και i-Size είναι διεθνή πρότυπα για τα ενσωματωμένα άγκιστρα που χρησιμοποιούνται στα επιβατικά οχήματα για τη στερέωση παιδικών καθισμάτων ασφαλείας.

⚠ ΠΡΟΕΙΔΟΠΟΪΣΗ: Μην χρησιμοποιείτε άγκιστρα ISOFIX/i-Size με σύστημα συγκράτησης παιδιών ή ειδικά καθισματάκια για μικρά παιδιά (booster seat) που διαθέτουν ενσωματωμένη ζώνη ασφαλείας όταν το συνδυασμένο βάρος του παιδιού μαζί με το σύστημα συγκράτησης παιδιών υπερβαίνει τα 33 kg.

Κάθισμα συνοδηγού

⚠ ΠΡΟΕΙΔΟΠΟΪΣΗ: Δεν πρέπει ποτέ να κάθονται παιδιά στο κάθισμα του συνοδηγού όταν είναι ενεργοποιημένος ο μπροστινός αερόσακος συνοδηγού. Σε αντίθετη περίπτωση, ενδέχεται να προκληθεί σοβαρός τραυματισμός ή θάνατος. Βλ. [Αερόσακοι στη σελίδα 56](#).

⚠ ΠΡΟΕΙΔΟΠΟΪΣΗ: Για να τοποθετήσετε ένα σύστημα συγκράτησης παιδιών με χρήση της ζώνης στο μπροστινό κάθισμα, πρέπει να ανυψώσετε το κάθισμα προς τα επάνω στη μεσαία θέση ύψους (περίπου 3 cm).

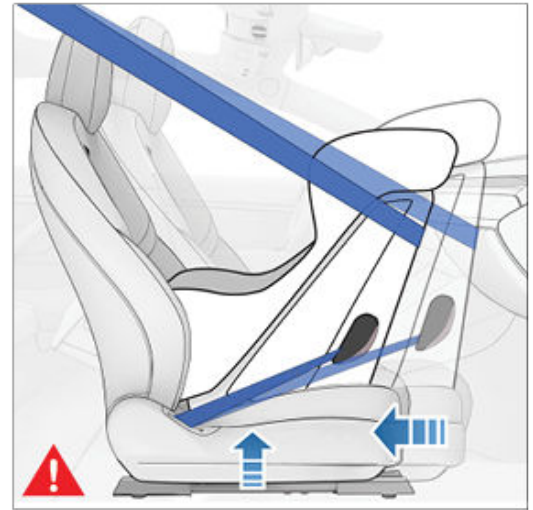

Όταν ο μπροστινός αερόσακος συνοδηγού είναι απενεργοποιημένος και η βάση του καθίσματος είναι ανασηκωμένη κατά το ήμισυ, τα βρέφη και τα παιδιά μπορούν να καθίσουν στο κάθισμα του συνοδηγού χρησιμοποιώντας τους παρακάτω τύπους συστημάτων συγκράτησης παιδιών με χρήση ζώνης:

- Με κατεύθυνση προς τα εμπρός, γενικής χρήσης.
- Με κατεύθυνση προς τα πίσω, γενικής χρήσης.

ΣΗΜΕΪΩΣΗ: Το κάθισμα του συνοδηγού δεν διαθέτει κάτω ράβδους αγκύρωσης για υποστήριξη της τοποθέτησης συστημάτων συγκράτησης παιδιών ISOFIX/i-Size.

Ομάδα βάρους	Βάρος παιδιού	Μπροστινός αερόσακος συνοδηγού ενεργοποιημένος (ON)	Μπροστινός αερόσακος συνοδηγού απενεργοποιημένος (OFF)
Ομάδα 0	Έως 10 kg	Δεν επιτρέπεται	Επιτρέπεται



Παιδικά καθίσματα ασφαλείας

Ομάδα βάρους	Βάρος παιδιού	Μπροστινός αερόσακος συνοδηγού ενεργοποιημένος (ON)	Μπροστινός αερόσακος συνοδηγού ενεργοποιημένος (OFF)
Ομάδα 0+	Έως 13 kg	Δεν επιτρέπεται	Επιτρέπεται
Ομάδα I	9 έως 18 kg	Δεν επιτρέπεται	Επιτρέπεται
Ομάδα II	15 έως 25 kg	Δεν επιτρέπεται	Επιτρέπεται
Ομάδα III	22 έως 36 kg	Δεν επιτρέπεται	Επιτρέπεται

Πίσω καθίσματα

Πίσω ακριανά καθίσματα

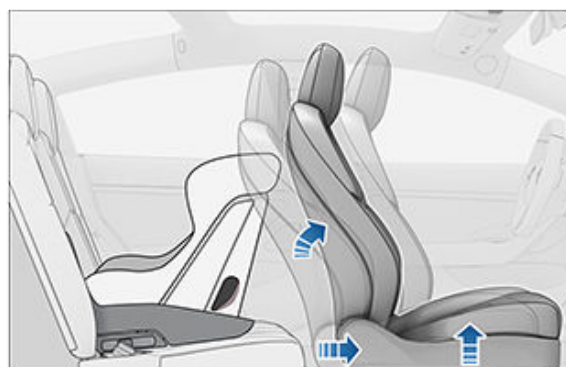
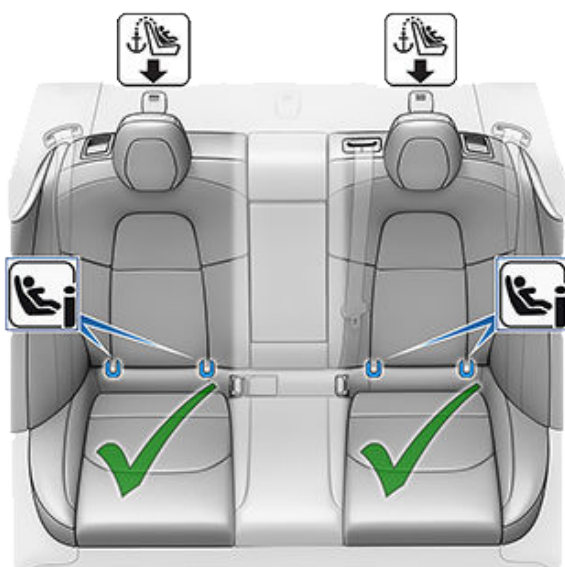

Τα βρέφη και τα παιδιά μπορούν να καθίσουν σε ένα από τα πίσω ακριανά καθίσματα χρησιμοποιώντας είτε συστήματα συγκράτησης παιδιών με χρήση ζώνης είτε τύπου ISOFIX (IU)//i-Size (i-U).

ΣΗΜΕΙΩΣΗ: Τα πίσω καθίσματα υποστηρίζουν τη χρήση επάνω ιμάντων πρόσδεσης (βλ. [Στερέωση των επάνω ιμάντων πρόσδεσης στη σελίδα 52](#)).



Τα μεγαλύτερα παιδιά μπορούν επίσης να καθίσουν σε ένα από τα πίσω ακριανά καθίσματα, εάν χρησιμοποιηθεί ειδικό καθισματάκι για μικρά παιδιά στερεωμένο είτε στις κάτω ράβδους αγκίστρωσης είτε με τη ζώνη ασφαλείας, όπως περιγράφεται στις οδηγίες που παρέχονται από τον κατασκευαστή του συστήματος συγκράτησης παιδιών.

Τα πίσω ακριανά καθίσματα υποστηρίζουν τη χρήση των ακόλουθων κατηγοριών μεγέθους ISOFIX/i-Size:

- Κατηγορία μεγέθους A, B και B1 με κατεύθυνση προς τα εμπρός.
- Κατηγορία μεγέθους C, D και E με κατεύθυνση προς τα πίσω.

ΣΗΜΕΪΩΣΗ: Για να τοποθετήσετε μεγάλα συστήματα συγκράτησης παιδιών ISOFIX/i-Size με κατεύθυνση προς τα πίσω (κατηγορία μεγέθους C), μπορεί να χρειαστεί να μετακινήσετε το αντίστοιχο μπροστινό κάθισμα προς τα εμπρός στη μεσαία θέση ρύθμισης (έως 13 cm προς τα εμπρός από την τέρμα πίσω θέση), να σηκώσετε το κάθισμα (2 cm από τη χαμηλότερη θέση του) και να γείρετε την πλάτη του καθίσματος, εάν χρειάζεται.



ΠΡΟΕΙΔΟΠΟΪΣΗ: Μην χρησιμοποιείτε τη ρύθμιση **Easy Entry** (όπως περιγράφεται στην ενότητα [Προφίλ οδηγών στη σελίδα 97](#)) για να μετακινήσετε αυτόματα το κάθισμα του οδηγού στην τέρμα πίσω θέση, εάν έχει τοποθετηθεί παιδικό κάθισμα ασφαλείας σε ένα πίσω κάθισμα πίσω από το κάθισμα του οδηγού. Εάν το διάκενο μειωθεί, η κίνηση του καθίσματος μπορεί να επηρεάσει τα πόδια του παιδιού, να προκαλέσει τραυματισμό ή να απαγκιστρώσει το κάθισμα.

Πίσω κεντρικό κάθισμα



Παιδικά καθίσματα ασφαλείας

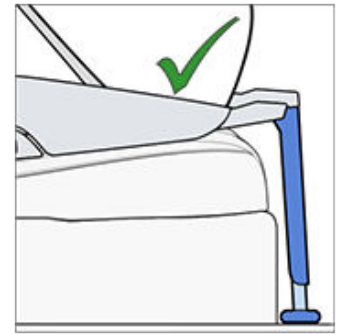
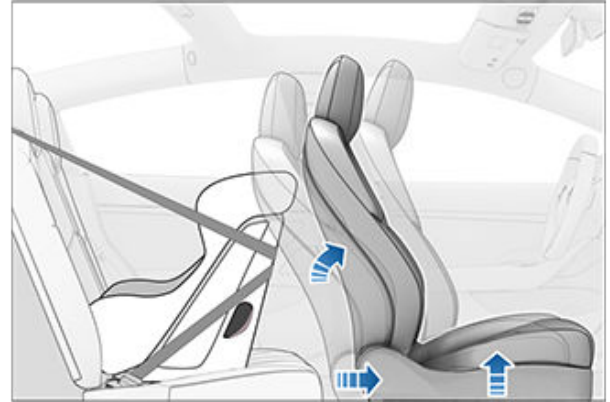
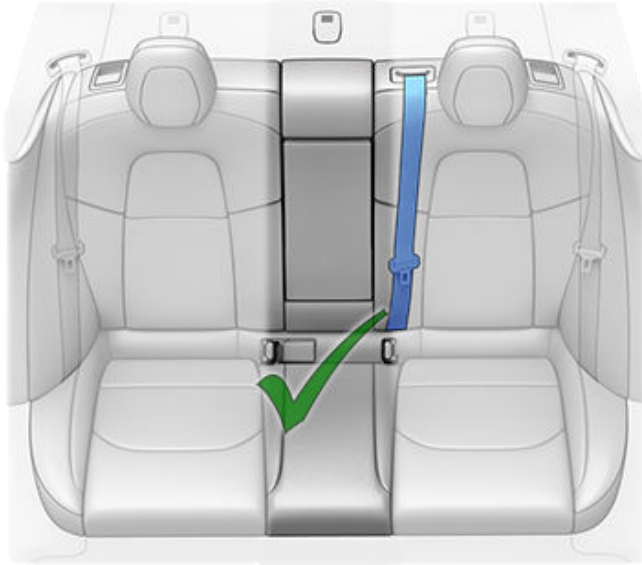

Τα βρέφη μπορούν να καθίσουν στο πίσω κεντρικό κάθισμα χρησιμοποιώντας ένα σύστημα συγκράτησης παιδιών με χρήση της ζώνης. Τα παιδιά μπορούν να καθίσουν στο πίσω κεντρικό κάθισμα χρησιμοποιώντας είτε ένα σύστημα συγκράτησης παιδιών με κατεύθυνση προς τα πίσω είτε ένα σύστημα συγκράτησης παιδιών με κατεύθυνση προς τα εμπρός.

ΣΗΜΕΪΩΣΗ: Το πίσω κεντρικό κάθισμα δεν διαθέτει κάτω ράβδους αγκύρωσης για υποστήριξη της τοποθέτησης συστημάτων συγκράτησης παιδιών ISOFIX/i-Size.

Τα μεγαλύτερα παιδιά μπορούν επίσης να καθίσουν σε ένα πίσω κεντρικό κάθισμα με ειδικό καθισματάκι για μικρά παιδιά (booster seat), τοποθετημένο σύμφωνα όπως περιγράφεται στις οδηγίες που παρέχονται από τον κατασκευαστή του συστήματος συγκράτησης παιδιών.



Τοποθέτηση συστημάτων συγκράτησης παιδιών με χρήση ζώνης

Ακολουθείτε πάντα τις λεπτομερείς οδηγίες που παρέχονται από τον κατασκευαστή του συστήματος συγκράτησης παιδιών. Ακολουθήστε τις παρακάτω γενικές οδηγίες για τα συστήματα συγκράτησης παιδιών με χρήση ζώνης:

- Βεβαιωθείτε ότι το σύστημα συγκράτησης παιδιών είναι κατάλληλο για το βάρος, το ύψος και την ηλικία του παιδιού.
 - Αποφύγετε να ντύνετε το παιδί με ογκώδη ρούχα.
 - Μην τοποθετείτε αντικείμενα ανάμεσα στο παιδί και το σύστημα συγκράτησης παιδιών.
 - Ρυθμίζετε τους ιμάντες του συστήματος συγκράτησης παιδιών για κάθε παιδί, σε κάθε διαδρομή.
1. Τοποθετήστε το σύστημα συγκράτησης παιδιών στο κατάλληλο κάθισμα και εκτείνετε πλήρως τη ζώνη ασφαλείας. Περάστε και δέστε τη ζώνη ασφαλείας σύμφωνα με τις οδηγίες του κατασκευαστή του συστήματος συγκράτησης παιδιών.



2. Αφήστε τη ζώνη ασφαλείας να τυλιχτεί και να τεντώσει ενώ σπρώχνετε σταθερά το σύστημα συγκράτησης παιδιών στο κάθισμα του οχήματος.
3. Τοποθετήστε τους επάνω ιμάντες πρόσδεσης, όπως απαιτείται από τον κατασκευαστή του συστήματος συγκράτησης παιδιών (βλ. [Στερέωση των επάνω ιμάντων πρόσδεσης στη σελίδα 52](#)).

Τοποθέτηση συστημάτων συγκράτησης παιδιών ISOFIX/i-Size

Τα πίσω ακριανά καθίσματα του Model 3 διαθέτουν ράβδους αγκύρωσης ISOFIX/i-Size. Αυτές οι ράβδοι αγκύρωσης βρίσκονται ανάμεσα στο μαξιλάρι και την πλάτη του καθίσματος. Η ακριβής θέση κάθε ράβδου αγκύρωσης αναγνωρίζεται από ένα σημάδι (απεικονίζεται παρακάτω) που βρίσκεται στην πλάτη του καθίσματος, ακριβώς επάνω από τις αντίστοιχες ράβδους αγκύρωσης.



Στη δεύτερη σειρά, τοποθετήστε τα παιδικά καθίσματα ασφαλείας LATCH/ISOFIX μόνο στις ακριανές θέσεις. Τα καθίσματα που συγκρατούνται με ζώνη ασφαλείας πρέπει να τοποθετούνται μόνο στην κεντρική θέση.



Για να τοποθετήσετε ένα σύστημα συγκράτησης παιδιών ISOFIX/i-Size, διαβάστε προσεκτικά και ακολουθήστε τις οδηγίες που παρέχονται από τον κατασκευαστή του συστήματος συγκράτησης παιδιών. Αυτές οι οδηγίες περιγράφουν τον τρόπο ολίσθησης του συστήματος συγκράτησης παιδιών στις ράβδους αγκύρωσης του καθίσματος, μέχρι να το ακούσετε να "κουμπώνει" στη θέση



Παιδικά καθίσματα ασφαλείας

του. Μπορεί να χρειαστεί να πιέσετε το σύστημα συγκράτησης παιδιών σταθερά στην πλάτη του καθίσματος για να βεβαιωθείτε ότι εφαρμόζει καλά.



Προτού καθίσει το παιδί, βεβαιωθείτε ότι το σύστημα συγκράτησης παιδιών έχει τοποθετηθεί με ασφάλεια. Πιάστε το μπροστινό μέρος του συστήματος συγκράτησης παιδιών με το ένα χέρι σε κάθε πλευρά και προσπαθήστε να:

- Περιστρέψτε το σύστημα συγκράτησης παιδιών από τη μία πλευρά στην άλλη.
- Τραβήξτε το σύστημα συγκράτησης παιδιών μακριά από το κάθισμα.

Εάν το σύστημα συγκράτησης παιδιών περιστραφεί ή απομακρυνθεί από το κάθισμα, οι δύο ασφάλειες δεν έχουν ασφαλίσει πλήρως στις ράβδους αγκύρωσης του καθίσματος. Πρέπει να το επανατοποθετήσετε και να δοκιμάσετε ξανά. Είναι σημαντικό και οι δύο ασφάλειες στο σύστημα συγκράτησης παιδιών να έχουν ασφαλίσει πλήρως.

⚠ ΠΡΟΕΙΔΟΠΟΪΣΗ: Μην χρησιμοποιείτε άγκιστρα ISOFIX/i-Size με σύστημα συγκράτησης παιδιών ή ειδικά καθισματάκια για μικρά παιδιά (booster seat) που διαθέτουν ενσωματωμένη ζώνη ασφαλείας όταν το συνδυασμένο βάρος του παιδιού μαζί με το σύστημα συγκράτησης παιδιών υπερβαίνει τα 33 kg.

Πόδι ασφαλείας

Όλα τα καθίσματα επιβατών Model 3 υποστηρίζουν τη χρήση συστήματος συγκράτησης παιδιών με πόδι ασφαλείας. Εάν το σύστημα συγκράτησης παιδιών διαθέτει πόδι, εκτείνετε το πόδι όπως περιγράφεται στις οδηγίες που παρέχονται από τον κατασκευαστή του συστήματος συγκράτησης παιδιών.

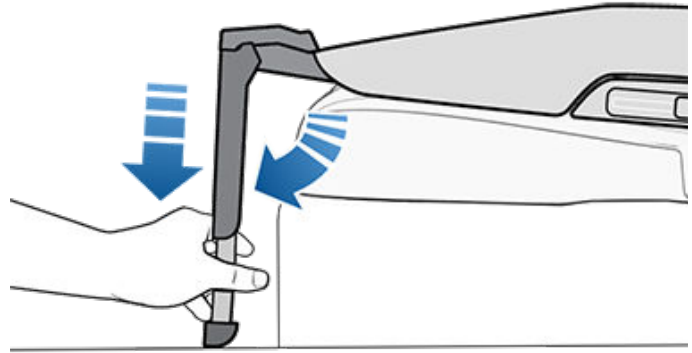

Στερέωση των επάνω ιμάντων πρόσδεσης

Τα πίσω καθίσματα του Model 3 υποστηρίζουν τη χρήση επάνω ιμάντων πρόσδεσης. Όταν οι οδηγίες που παρέχονται από τον κατασκευαστή του συστήματος συγκράτησης παιδιών περιλαμβάνουν την προσάρτηση ενός επάνω ιμάντα πρόσδεσης, συνδέστε τον γάντζο του στο σημείο αγκύρωσης που βρίσκεται πίσω από το αντίστοιχο κάθισμα.

⚠ ΠΡΟΕΙΔΟΠΟΪΣΗ: Σφίξτε τους επάνω ιμάντες πρόσδεσης σύμφωνα με τις οδηγίες του κατασκευαστή του συστήματος συγκράτησης παιδιών.

Τα σημεία πρόσδεσης για τους ιμάντες πρόσδεσης βρίσκονται στο ράφι πίσω από τα πίσω καθίσματα.



Για να αποκτήσετε πρόσβαση σε ένα σημείο πρόσδεσης, πιέστε προς τα κάτω το πίσω μέρος του καλύμματος.

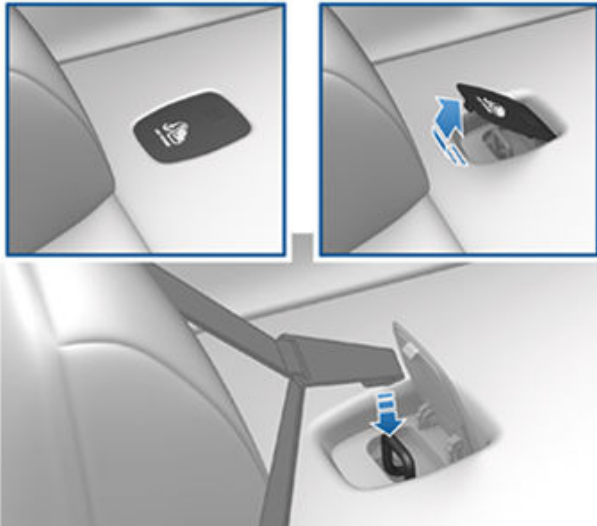

Για διπλούς ιμάντες πρόσδεσης, τοποθετήστε έναν ιμάντα σε κάθε πλευρά του προσκέφαλου.

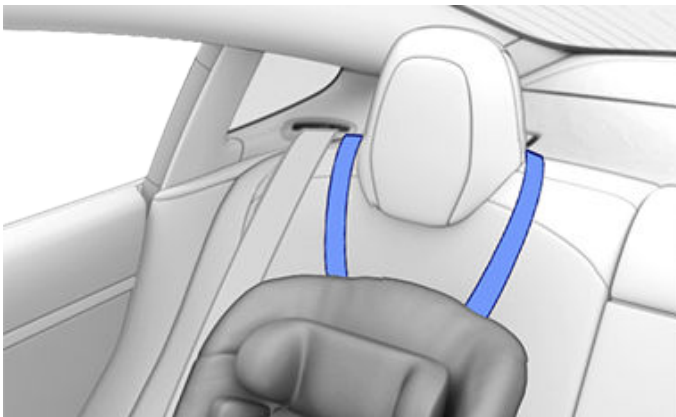
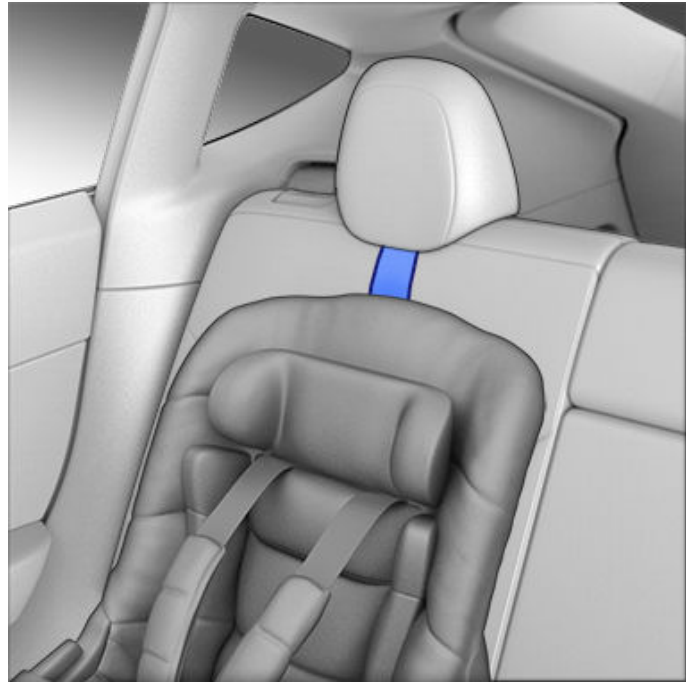

Για μονούς ιμάντες πρόσδεσης στα ακριανά καθίσματα, περάστε τον ιμάντα επάνω από την εξωτερική πλευρά του προσκέφαλου (στην ίδια πλευρά του προσκέφαλου όπου βρίσκεται ο μηχανισμός περιτύλιξης της ζώνης ασφαλείας).

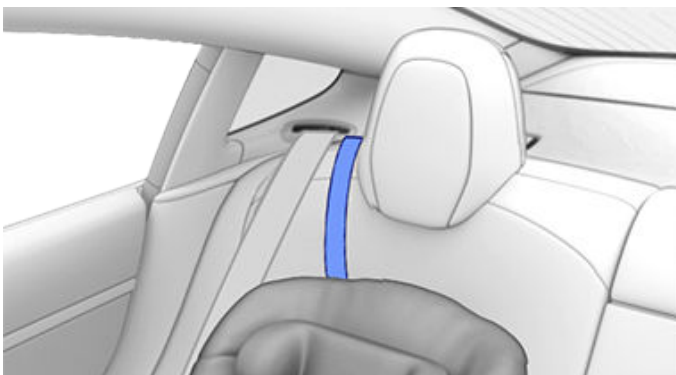

Εάν δεν είναι δυνατόν να περάσετε τον ιμάντα πάνω από την εξωτερική πλευρά του προσκέφαλου (π.χ. όταν ο ιμάντας δεν είναι αρκετά χαλαρός), περάστε τον ιμάντα κάτω από το προσκέφαλο.



Τεχνικές πληροφορίες

ECE 16-07, Παράρτημα 17, Προσάρτημα 3, Πίνακας 1

	Αριθμός καθίσματος (βλ. παρακάτω)				
	1 και 3 Pass Airbag OFF	1 και 3 Pass Airbag ON	4	5	6
Επιτρεπόμενες ομάδες βάρους	0, 0+, I, II, III	μ/δ	0, 0+, I, II, III	0, 0+, I, II, III	0, 0+, I, II, III
Κατάλληλο για τοποθέτηση με ζώνες γενικής χρήσης;	Ναι (Σημείωση 1)	Όχι	Ναι	Ναι	Ναι
Κατάλληλο για i-Size;	Όχι	Όχι	Ναι	Όχι	Ναι
Κατάλληλο για πλευρική τοποθέτηση (L1/L2);	Όχι	Όχι	Όχι	Όχι	Όχι
Μεγαλύτερο κατάλληλο κάθισμα ISOFIX/i-Size με κατεύθυνση προς τα πίσω /-(R1/R2X/R2/R3).	Όχι	Όχι	R3 (Σημείωση 2)	Όχι	R3 (Σημείωση 2)
Μεγαλύτερο κατάλληλο κάθισμα ISOFIX/i-Size με κατεύθυνση προς τα εμπρός /-(F1/F2X/F2/F3).	Όχι	Όχι	F3	Όχι	F3
Μεγαλύτερο κατάλληλο ειδικό καθισματάκι για μικρά παιδιά (booster seat) (B2/B3).	B2	Όχι	B3	B3	B3
Κατάλληλο για πόδι ασφαλείας	Ναι	Όχι	Ναι	Ναι	Ναι

Σημείωση 1: Για να τοποθετήσετε ένα σύστημα συγκράτησης παιδιών με βάση τη ζώνη ασφαλείας (CRS) στο μπροστινό κάθισμα, πρέπει να σηκώσετε το κάθισμα στη θέση μεσαίου ύψους (~3 cm) και να το μετακινήσετε προς τα πίσω, για να δημιουργήσετε χώρο ανάμεσα στο CRS και τον πίνακα οργάνων.

Σημείωση 2: Για να τοποθετήσετε μεγάλα συστήματα συγκράτησης παιδιών ISOFIX/i-Size (κατηγορία μεγέθους C), μπορεί να χρειαστεί να κάνετε τα εξής: μετακινήστε το αντίστοιχο μπροστινό κάθισμα προς τα εμπρός στη μεσαία θέση ρύθμισης (έως 13 cm μπροστά από την τέρμα πίσω θέση), ανασηκώστε το κάθισμα προς τα επάνω (3 cm από τη χαμηλότερη θέση του) και γείρετε το κάθισμα προς τα πίσω κατά 15 μοίρες (ή 10 μοίρες προς τα πίσω από την τέρμα μπροστινή θέση).

Σημείωση 3: Οι πόρτες των ζωνών ασφαλείας ενηλίκων δεν βρίσκονται πλευρικά ανάμεσα στις ράβδους αγκύρωσης ISOFIX/i-Size σε οποιοδήποτε κάθισμα.

Σύνοψη των αριθμών θέσεων καθίσματος

Θέση καθίσματος	Θέση στο όχημα
1	Εμπρός αριστερά (μόνο στα δεξιότιμονα οχήματα)
2	Κέντρο μπροστά - δεν ισχύει για το Model 3
3	Εμπρός δεξιά (μόνο στα αριστεροτίμονα οχήματα)
4	Πίσω σειρά, αριστερά
5	Πίσω σειρά, κέντρο
6	Πίσω σειρά, δεξιά



Προειδοποιήσεις για το σύστημα συγκράτησης παιδιών

- ⚠ ΠΡΟΕΙΔΟΠΟΪΣΗ:** Μην βάζετε ποτέ παιδιά να καθίσουν σε συστήματα συγκράτησης παιδιών ή σε ειδικά καθισματάκια για μικρά παιδιά τοποθετημένα στο κάθισμα του συνοδηγού, όταν είναι ενεργοποιημένος ο μπροστινός αερόσακος συνοδηγού. Σε αντίθετη περίπτωση, ενδέχεται να προκληθεί σοβαρός τραυματισμός ή θάνατος.
- ⚠ ΠΡΟΕΙΔΟΠΟΪΣΗ:** Μην χρησιμοποιείτε ποτέ σύστημα συγκράτησης παιδιών με κατεύθυνση προς τα πίσω σε κάθισμα που προστατεύεται από ενεργό μπροστινό αερόσακο συνοδηγού. Σε αντίθετη περίπτωση, ενδέχεται να προκληθεί σοβαρός τραυματισμός ή θάνατος. Ανατρέξτε στην προειδοποιητική ετικέτα που βρίσκεται στο αλεξήλιο.
- ⚠ ΠΡΟΕΙΔΟΠΟΪΣΗ:** Ορισμένα συστήματα συγκράτησης παιδιών είναι σχεδιασμένα για να στερεώνονται στα καθίσματα του οχήματος με ζώνες ασφαλείας κοιλιακής χώρας ή με το τμήμα κοιλιακής χώρας μιας ζώνης ασφαλείας τριών σημείων. Εάν τα συστήματα συγκράτησης παιδιών δεν είναι σωστά στερεωμένα στο όχημα, τα παιδιά διατρέχουν κίνδυνο σε περίπτωση σύγκρουσης.
- ⚠ ΠΡΟΕΙΔΟΠΟΪΣΗ:** Η υπενθύμιση ζώνης ασφαλείας στην οθόνη αφής δεν υποκαθιστά τον έλεγχο της σωστής ασφάλισης ενός μικρού επιβάτη ή ενός παιδικού καθίσματος ασφαλείας. Οι αισθητήρες κατελιημμένου καθίσματος ενδέχεται να μην αναγνωρίζουν μικρούς επιβάτες ή παιδικά καθίσματα.
- ⚠ ΠΡΟΕΙΔΟΠΟΪΣΗ:** Μην χρησιμοποιείτε σύστημα συγκράτησης παιδιών με κατεύθυνση προς τα εμπρός, μέχρι το παιδί σας να ζυγίζει πάνω από 9 kg και να μπορεί να καθίσει μόνο του. Μέχρι την ηλικία των δύο ετών, η σπονδυλική στήλη και ο αυχένας του παιδιού δεν έχουν αναπτυχθεί επαρκώς ώστε να αποφευχθεί ο τραυματισμός σε περίπτωση μετωπικής σύγκρουσης.
- ⚠ ΠΡΟΕΙΔΟΠΟΪΣΗ:** Μην επιτρέπετε σε ένα βρέφος ή νήπιο να ταξιδεύει στην αγκαλιά κάποιου ενήλικα. Όλα τα παιδιά θα πρέπει να συγκρατούνται σε κατάλληλο σύστημα συγκράτησης παιδιών ανά πάσα στιγμή.
- ⚠ ΠΡΟΕΙΔΟΠΟΪΣΗ:** Για να βεβαιωθείτε ότι τα παιδιά έχουν καθίσει με ασφάλεια, ακολουθήστε όλες τις οδηγίες που παρέχονται στο παρόν έγγραφο και από τον κατασκευαστή του συστήματος συγκράτησης παιδιών.
- ⚠ ΠΡΟΕΙΔΟΠΟΪΣΗ:** Τα παιδιά θα πρέπει να κάθονται σε σύστημα συγκράτησης παιδιών με κατεύθυνση προς τα πίσω χρησιμοποιώντας την ενσωματωμένη ζώνη ασφαλείας 5 σημείων του καθίσματος για όσο το δυνατόν περισσότερο μέχρι να φθάσουν στο μέγιστο όριο μεγέθους ή βάρους του συστήματος συγκράτησης παιδιών με κατεύθυνση προς τα πίσω.
- ⚠ ΠΡΟΕΙΔΟΠΟΪΣΗ:** Όταν κάθονται μεγαλύτερα παιδιά, βεβαιωθείτε ότι το κεφάλι του παιδιού στηρίζεται και ότι η ζώνη ασφαλείας του παιδιού είναι σωστά ρυθμισμένη και δεμένη. Το τμήμα ώμου της ζώνης πρέπει να βρίσκεται μακριά από το πρόσωπο και το λαιμό, και το τμήμα της κοιλιακής χώρας δεν πρέπει να βρίσκεται επάνω στο στομάχι.
- ⚠ ΠΡΟΕΙΔΟΠΟΪΣΗ:** Μην προσαρτάτε ποτέ δύο συστήματα συγκράτησης παιδιών σε ένα σημείο αγκίστρωσης. Σε περίπτωση σύγκρουσης, ένα σημείο αγκίστρωσης μπορεί να μην είναι σε θέση να ασφαλίσει και τα δύο καθίσματα.
- ⚠ ΠΡΟΕΙΔΟΠΟΪΣΗ:** Οι ράβδοι αγκύρωσης των συστημάτων συγκράτησης παιδιών είναι σχεδιασμένες για να αντέχουν μόνο φορτία από σωστά τοποθετημένα συστήματα συγκράτησης παιδιών. Σε καμία περίπτωση, δεν θα πρέπει να χρησιμοποιούνται για ζώνες ασφαλείας ενηλίκων, ιμάντες ή για σύνδεση άλλων αντικειμένων ή εξοπλισμού στο όχημα.
- ⚠ ΠΡΟΕΙΔΟΠΟΪΣΗ:** Πρέπει να ελέγχετε πάντα τις εξαρτήσεις και τους ιμάντες πρόσδεσης για ζημιές και φθορά.
- ⚠ ΠΡΟΕΙΔΟΠΟΪΣΗ:** Μην αφήνετε ποτέ το παιδί χωρίς επίβλεψη, ακόμη και αν είναι ασφαλισμένο σε σύστημα συγκράτησης παιδιών.
- ⚠ ΠΡΟΕΙΔΟΠΟΪΣΗ:** Μην χρησιμοποιείτε ποτέ σύστημα συγκράτησης παιδιών που έχει εμπλακεί σε σύγκρουση. Απορρίψτε το κάθισμα και αντικαταστήστε το όπως περιγράφεται στις οδηγίες του κατασκευαστή του συστήματος συγκράτησης παιδιών.



Θέση των αερόσακων

Οι αερόσακοι βρίσκονται περίπου στις περιοχές που αναφέρονται παρακάτω. Οι προειδοποιητικές πληροφορίες για τους αερόσακους βρίσκονται στα αλεξήλια.

Model 3 διαθέτει αερόσακο και ζώνη ασφαλείας τριών σημείων (που ονομάζεται επίσης συγκρότημα ζώνης ασφαλείας) και στα δύο καθορισμένα μπροστινά καθίσματα. Όλοι οι επιβάτες, συμπεριλαμβανομένου του οδηγού, θα πρέπει πάντα να φορούν τις ζώνες ασφαλείας τους ανεξάρτητα από το εάν παρέχεται αερόσακος στη θέση καθίσματός τους, ώστε να ελαχιστοποιείται ο κίνδυνος σοβαρού τραυματισμού ή θανάτου σε περίπτωση σύγκρουσης.

ΣΗΜΕΪΩΣΗ: Στα δεξιότιμονα οχήματα (RHD), οι θέσεις των αερόσακων συνοδηγού και οδηγού βρίσκονται στην αντίστροφη θέση.

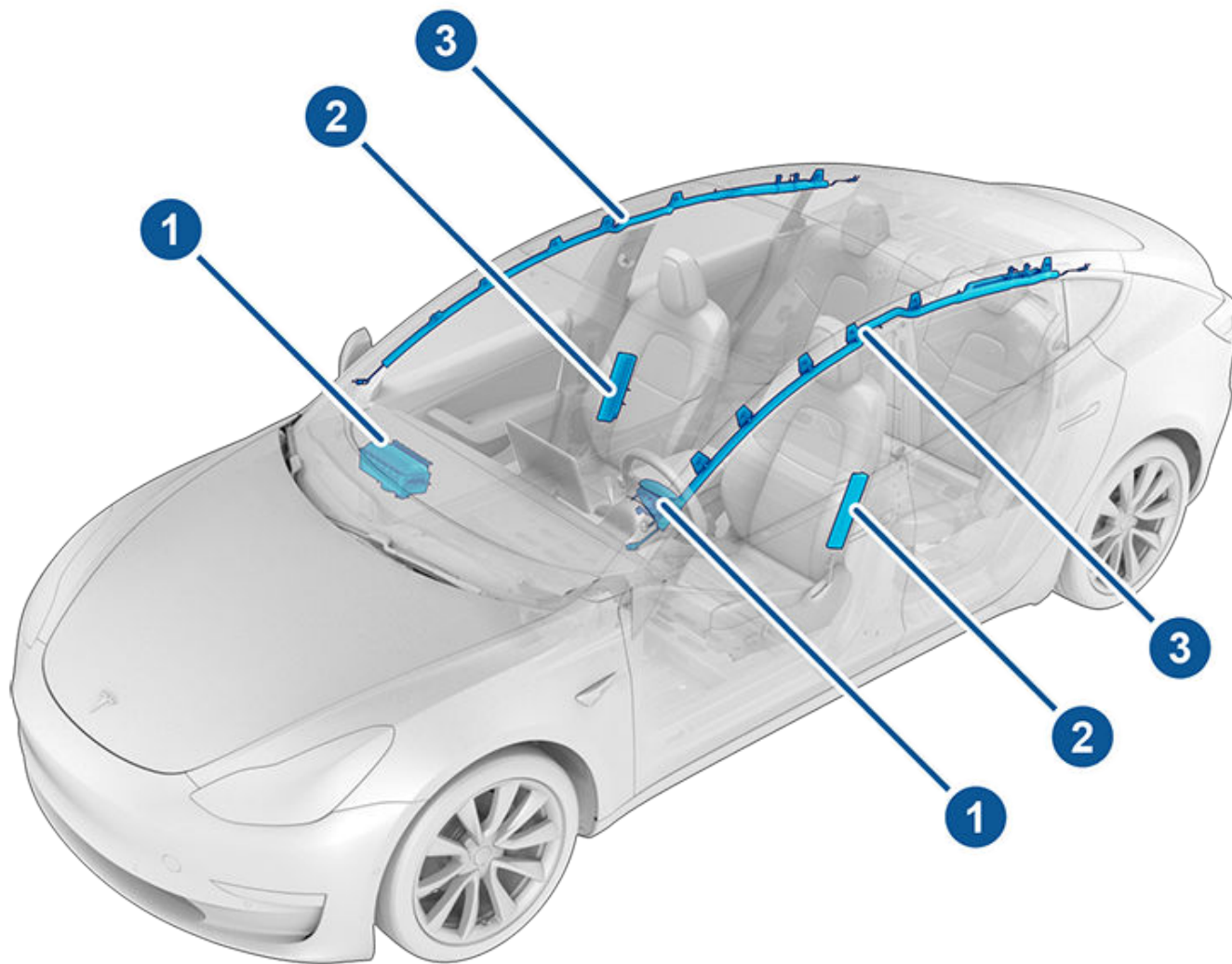

1. Μπροστινοί αερόσακοι
2. Πλευρικοί αερόσακοι στο κάθισμα
3. Αερόσακοι τύπου κουρτίνας



Πώς λειτουργούν οι αερόσακοι

Οι αερόσακοι ανοίγουν όταν οι αισθητήρες ανιχνεύσουν σύγκρουση που υπερβαίνει τα όρια για το άνοιγμα. Αυτά τα όρια έχουν σχεδιαστεί για να προβλέπουν τη σφοδρότητα μιας σύγκρουσης εγκαίρως, ώστε οι αερόσακοι να βοηθούν στην προστασία των επιβατών του οχήματος. Οι αερόσακοι ανοίγουν αμέσως με μεγάλη δύναμη που συνοδεύεται από δυνατό θόρυβο. Ο ανοιγμένος σάκος, μαζί με τις ζώνες ασφαλείας, περιορίζει την κίνηση των επιβατών για να μειωθεί ο κίνδυνος τραυματισμού.

Οι μπροστινοί αερόσακοι συνήθως δεν έχουν σχεδιαστεί για να ανοίγουν σε οπίσθιες συγκρούσεις, ανατροπές του οχήματος, πλευρικές συγκρούσεις και σε περίπτωση απότομου φρεναρίσματος ή οδήγησης σε σαμαράκια και λακκούβες. Παρόμοια, οι μπροστινοί αερόσακοι δεν ανοίγουν σε όλες τις μετωπικές συγκρούσεις, όπως ήπιες μετωπικές συγκρούσεις, συγκρούσεις του κάτω μέρος του οχήματος ή ήπιες συγκρούσεις με στενά αντικείμενα (όπως κολόνες ή στύλοι). Μπορεί να προκληθεί σημαντική επιφανειακή ζημιά στο όχημα χωρίς να ανοίξουν οι αερόσακοι και, αντιστρόφως, μια σχετικά μικρή έκταση δομική ζημιά μπορεί να προκαλέσει το άνοιγμα των αερόσακων. Συνεπώς, η εξωτερική εμφάνιση του οχήματος μετά από μια σύγκρουση δεν αντιστοιχεί στο εάν οι μπροστινοί αερόσακοι θα πρέπει να έχουν ανοίξει ή όχι.

⚠ ΠΡΟΕΙΔΟΠΟΪΣΗ: Επικοινωνήστε με την Tesla πριν από την τροποποίηση του οχήματός σας, ώστε να εξυπηρετεί άτομα με ειδικές ανάγκες με τρόπο που μπορεί να επηρεάσει το σύστημα των αερόσακων, χρησιμοποιήστε την εφαρμογή για κινητά για να προγραμματίσετε ένα ραντεβού σέρβις.

Τύποι αερόσακων

Model 3 διαθέτει τους παρακάτω τύπους αερόσακων:

- Μπροστινοί αερόσακοι: Οι μπροστινοί αερόσακοι έχουν σχεδιαστεί για τη μείωση των τραυματισμών σε περίπτωση που επιβαίνουν μεγάλα παιδιά ή ενήλικες στα μπροστινά καθίσματα. Ακολουθήστε όλες τις προειδοποιήσεις και τις οδηγίες που σχετίζονται με την τοποθέτηση ενός παιδιού στο κάθισμα του συνοδηγού (εάν επιτρέπεται στην περιοχή αγοράς σας). Βλ. [Παιδικά καθίσματα ασφαλείας στη σελίδα 44](#).
- Πλευρικοί αερόσακοι στο κάθισμα: Ένας πλευρικός αερόσακος σε κάθε μπροστινό κάθισμα συμβάλλει στην προστασία της λεκάνης και της περιοχής του θώρακα στον κορμό. Οι πλευρικοί αερόσακοι στα καθίσματα, οι οποίοι βρίσκονται είτε στην πλευρά του οχήματος που υφίσταται τη σύγκρουση είτε σε άλλη πλευρά, θα ανοίξουν σε περίπτωση σφοδρής πλευρικής ή πλαγιομετωπικής σύγκρουσης.

- Αερόσακοι τύπου κουρτίνας: Οι αερόσακοι τύπου κουρτίνας συμβάλλουν στην προστασία του κεφαλιού. Οι αερόσακοι τύπου κουρτίνας και στην πλευρά του οχήματος που έχει υποστεί τη σύγκρουση αλλά και στην άλλη πλευρά, ανοίγουν μόνο σε περίπτωση σφοδρής πλευρικής σύγκρουσης ή σε περίπτωση ανατροπής του οχήματος.

Ένδειξη κατάστασης αερόσακων

Η κατάσταση του μπροστινού αερόσακου συνοδηγού εμφανίζεται στην επάνω γωνία της οθόνης αφής:



Πριν από την οδήγηση με παιδικό κάθισμα στο κάθισμα του συνοδηγού (εάν επιτρέπεται από τη νομοθεσία στην περιοχή αγοράς σας), ελέγχετε πάντα ξανά την κατάσταση του μπροστινού αερόσακου συνοδηγού για να βεβαιωθείτε ότι είναι απενεργοποιημένος (OFF). Όταν ο μπροστινός αερόσακος συνοδηγού είναι απενεργοποιημένος (OFF), δεν θα ανοίξει σε περίπτωση σύγκρουσης. Αυτή η ένδειξη εμφανίζεται επίσης όταν δεν κάθεται κανείς στο κάθισμα.



Για να προστατεύσετε έναν ενήλικο που κάθεται στο κάθισμα του συνοδηγού, βεβαιωθείτε ότι ο μπροστινός αερόσακος οδηγού έχει ενεργοποιηθεί (ON). Όταν ο μπροστινός αερόσακος συνοδηγού είναι ενεργοποιημένος (ON), μπορεί να ανοίξει σε περίπτωση σύγκρουσης.



⚠ ΠΡΟΕΙΔΟΠΟΪΣΗ: Εάν στην περιοχή αγοράς σας ο νόμος επιτρέπει σε παιδιά να κάθονται στη θέση του συνοδηγού, αποτελεί ευθύνη του οδηγού να εξασφαλίζει ότι ο μπροστινός αερόσακος του συνοδηγού είναι απενεργοποιημένος (OFF). Απενεργοποιήστε τον αερόσακο πριν τοποθετήσετε το παιδικό κάθισμα στο κάθισμα του συνοδηγού. Μην τοποθετείτε ποτέ παιδιά στο κάθισμα του συνοδηγού όταν ο αερόσακος είναι ενεργός, ακόμη και αν χρησιμοποιείτε συστήματα συγκράτησης παιδιών ή ειδικό καθισματάκι για μικρά παιδιά (booster seat). Μπορεί να προκληθεί ΘΑΝΑΤΟΣ ή ΣΟΒΑΡΟΣ ΤΡΑΥΜΑΤΙΣΜΟΣ στο παιδί.

Έλεγχος του μπροστινού αερόσακου συνοδηγού

Όταν ένα παιδί κάθεται στο κάθισμα του συνοδηγού (ακόμα και όταν το παιδί κάθεται σε σύστημα συγκράτησης παιδιών ή σε ειδικό καθισματάκι για μικρά παιδιά (booster seat)), **πρέπει να απενεργοποιήσετε τον μπροστινό αερόσακο συνοδηγού**, ώστε να μην τραυματιστεί το παιδί σε περίπτωση σύγκρουσης. Αρχικά, βεβαιωθείτε ότι είναι επιλεγμένη η σχέση στάθμευσης. Στη συνέχεια, αγγίξτε τις επιλογές **Controls > Safety > Passenger Front Airbag**, και πριν από την οδήγηση, βεβαιωθείτε ότι η κατάσταση του



Αερόσακοι

αερόσακου επιβάτη στο επάνω μέρος της οθόνης αφής υποδεικνύει ότι ο αερόσακος είναι απενεργοποιημένος (βλ. Ένδειξη κατάστασης αερόσακων στη σελίδα 57).

ΣΗΜΕΪΩΣΗ: Model 3 διαθέτει χωρητική οθόνη αφής και μπορεί να μην ανταποκρίνεται στην αφή σας, εάν φοράτε συμβατικά γάντια. Εάν η οθόνη αφής δεν ανταποκρίνεται, βγάλτε τα γάντια ή φορέστε γάντια με αγγύγιμα άκρα δαχτύλων για χρήση με χωρητικές οθόνες αφής.

⚠️ ΠΡΟΕΙΔΟΠΟΪΣΗ: Εάν στη δική σας περιοχή αγοράς επιτρέπεται από το νόμο να κάθονται παιδιά στη θέση του συνοδηγού, μην βάζετε ποτέ παιδιά να καθίσουν στο κάθισμα του συνοδηγού με σύστημα συγκράτησης παιδιών ή με ειδικό καθισματάκι για μικρά παιδιά (booster seat) όταν είναι ενεργοποιημένος ο αερόσακος. Σε αντίθετη περίπτωση, ενδέχεται να προκληθεί σοβαρός τραυματισμός ή θάνατος.

⚠️ ΠΡΟΕΙΔΟΠΟΪΣΗ: Εάν ο μπροστινός αερόσακος συνοδηγού δεν φαίνεται να λειτουργεί (για παράδειγμα, εάν ο αερόσακος είναι ενεργοποιημένος, ακόμα και εάν τον έχετε απενεργοποιήσει, ή το αντίστροφο), μην επιτρέψετε να καθίσει επιβάτης στο μπροστινό κάθισμα. Χρησιμοποιήστε την εφαρμογή για κινητά για να προγραμματίσετε ένα ραντεβού για σέρβις άμεσα.

Επιπτώσεις από το άνοιγμα των αερόσακων

⚠️ ΠΡΟΕΙΔΟΠΟΪΣΗ: Όταν ανοίγουν οι αερόσακοι, απελευθερώνεται λεπτή σκόνη. Αυτή η σκόνη μπορεί να προκαλέσει ερεθισμούς στο δέρμα και θα πρέπει να ξεπλύνετε με άφθονο νερό τα μάτια σας και τυχόν αμυχές ή εκδορές του δέρματος.

Μετά το άνοιγμα, οι αερόσακοι ξεφουσκώνουν για να παρέχουν σταδιακή αντικραδασμική προστασία στους επιβάτες και να διασφαλίσουν ότι δεν παρεμποδίζεται η ορατότητα του οδηγού προς τα εμπρός.

Εάν έχουν ανοίξει οι αερόσακοι ή το όχημά σας έχει εμπλακεί σε σύγκρουση, απαιτείται σέρβις του οχήματός σας προτού ενεργοποιηθεί. Επιπλέον, πρέπει να ελεγχθούν οι αερόσακοι, οι προεντατήρες των ζωνών ασφαλείας και τα σχετικά εξαρτήματα και, εάν είναι απαραίτητο, να αντικατασταθούν. Χρησιμοποιήστε την εφαρμογή για κινητά για να προγραμματίσετε ένα ραντεβού για σέρβις άμεσα.

Σε περίπτωση σύγκρουσης, εκτός από το άνοιγμα των αερόσακων:

- Η κλήση έκτακτης ανάγκης καλεί αυτόματα το τμήμα αντιμετώπισης έκτακτων αναγκών, με την προϋπόθεση ότι το σήμα κινητής τηλεφωνίας είναι επαρκές και ότι υπάρχουν διαθέσιμες υπηρεσίες στην περιοχή σας (βλ. Κλήση έκτακτης ανάγκης στη σελίδα 250).
- Ξεκλειδώνουν οι πόρτες.
- Ανάβουν τα φώτα αλάρμ.

- Ανάβουν τα εσωτερικά φώτα.
- Απενεργοποιείται η υψηλή τάση.
- Τα παράθυρα πηγαίνουν στη θέση εξαερισμού.
- Το όχημα φρενάρει για να σταματήσει.

ΣΗΜΕΪΩΣΗ: Ανάλογα με τη φύση της πρόσκρουσης και τις δυνάμεις που ασκούνται, οι πόρτες ενδέχεται να μην ξεκλειδώσουν σε περίπτωση σύγκρουσης ή/και να μην ανοίξουν λόγω βλάβης. Σε τέτοιες περιπτώσεις, η πόρτα μπορεί να χρειαστεί να ανοίξει χρησιμοποιώντας το εσωτερικό χειροκίνητο σύστημα απελευθέρωσης ή άλλα μέσα απεγκλωβισμού (π.χ. έξοδος από άλλη πόρτα, σπάσιμο του παραθύρου κ.λπ.).

ΣΗΜΕΪΩΣΗ: Σε ορισμένες συγκρούσεις, ακόμα και αν δεν ανοίξουν οι αερόσακοι, η υψηλή τάση μπορεί να απενεργοποιηθεί και δεν θα μπορείτε να ενεργοποιήσετε και να οδηγήσετε το όχημα. Χρησιμοποιήστε την εφαρμογή για κινητά για να προγραμματίσετε ένα ραντεβού για σέρβις άμεσα.

Προειδοποιητική ένδειξη αερόσακων



Η ένδειξη αερόσακων στην οθόνη αφής παραμένει αναμμένη σε περίπτωση δυσλειτουργίας του συστήματος αερόσακων. Η μόνη φορά που θα πρέπει να ανάψει στιγμιαία αυτή η ένδειξη είναι κατά την πρώτη ενεργοποίηση του Model 3, οπότε και σβήνει μέσα σε λίγα δευτερόλεπτα. Εάν παραμένει αναμμένο, χρησιμοποιήστε την εφαρμογή για κινητά για να προγραμματίσετε ένα ραντεβού σέρβις άμεσα και μην οδηγήσετε.









Προειδοποιήσεις αερόσακων

⚠️ ΠΡΟΕΙΔΟΠΟΪΣΗ: Όλοι οι επιβάτες, συμπεριλαμβανομένου του οδηγού, θα πρέπει πάντα να φορούν τις ζώνες ασφαλείας τους ανεξάρτητα από το εάν παρέχεται αερόσακος στη θέση καθίσματός τους, ώστε να ελαχιστοποιείται ο κίνδυνος σοβαρού τραυματισμού ή θανάτου σε περίπτωση σύγκρουσης.

⚠️ ΠΡΟΕΙΔΟΠΟΪΣΗ: Οι επιβάτες των μπροστινών καθισμάτων δεν θα πρέπει να τοποθετούν τα χέρια τους πάνω από τη μονάδα του αερόσακου, καθώς το άνοιγμα του αερόσακου μπορεί να προκαλέσει κατάγματα ή άλλους τραυματισμούς.

⚠️ ΠΡΟΕΙΔΟΠΟΪΣΗ: Μην χρησιμοποιείτε καλύμματα καθισμάτων στο Model 3. Διαφορετικά, μπορεί να περιοριστεί το άνοιγμα των πλευρικών αερόσακων στο κάθισμα σε περίπτωση σύγκρουσης. Μπορεί επίσης να μειωθεί η ακρίβεια του συστήματος ταξινόμησης επιβατών (OCS), εάν υπάρχει.



-  **ΠΡΟΕΙΔΟΠΟΪΣΗ:** Οι αερόσακοι ανοίγουν με μεγάλη ταχύτητα και δύναμη, γεγονός που μπορεί να προκαλέσει τραυματισμό. Για να περιορίσετε τους τραυματισμούς, βεβαιωθείτε ότι οι επιβάτες φορούν ζώνες ασφαλείας και κάθονται σωστά, με το κάθισμα τοποθετημένο όσο το δυνατόν πιο πίσω.
-  **ΠΡΟΕΙΔΟΠΟΪΣΗ:** Τα παιδιά δεν θα πρέπει να κάθονται στο κάθισμα του συνοδηγού, εκτός εάν επιτρέπεται από τους κανονισμούς στην περιοχή αγοράς σας. Τηρείτε όλους τους κανονισμούς της περιοχής σας για να τοποθετήσετε σωστά ένα παιδί, με βάση το βάρος, το μέγεθος και την ηλικία του παιδιού. Το ασφαλέστερο σημείο για την τοποθέτηση βρεφών και μικρών παιδιών είναι στις πίσω θέσεις καθισμάτων. Η τοποθέτηση ενός βρέφους ή παιδιού σε ένα σύστημα συγκράτησης παιδιών με κατεύθυνση προς τα πίσω σε ένα κάθισμα που διαθέτει λειτουργικό αερόσακο μπορεί να προκαλέσει σοβαρό τραυματισμό ή θάνατο.
-  **ΠΡΟΕΙΔΟΠΟΪΣΗ:** Μην χρησιμοποιείτε ένα σύστημα συγκράτησης παιδιών με κατεύθυνση προς τα πίσω σε κάθισμα με λειτουργικό αερόσακο μπροστά του. Κάτι τέτοιο μπορεί να προκαλέσει τραυματισμό ή θάνατο εάν ανοίξει ο αερόσακος.
-  **ΠΡΟΕΙΔΟΠΟΪΣΗ:** Για να διασφαλιστεί το σωστό άνοιγμα των πλευρικών αερόσακων, διατηρήστε ένα κενό χωρίς εμπόδια μεταξύ του κορμού του επιβάτη και της πλευράς του Model 3.
-  **ΠΡΟΕΙΔΟΠΟΪΣΗ:** Οι επιβάτες δεν θα πρέπει να ακουμπούν το κεφάλι τους στις πόρτες ή στα παράθυρα. Αυτό μπορεί να προκαλέσει τραυματισμό, εάν ανοίξει ένας αερόσακος τύπου κουρτίνας.
-  **ΠΡΟΕΙΔΟΠΟΪΣΗ:** Μην επιτρέπετε στους επιβάτες να παρεμποδίζουν τη λειτουργία ενός αερόσακου, τοποθετώντας τα πόδια, τα γόνατα ή οποιοδήποτε άλλο μέρος του σώματός τους επάνω ή κοντά σε έναν αερόσακο.
-  **ΠΡΟΕΙΔΟΠΟΪΣΗ:** Μην στερεώνετε και μην τοποθετείτε αντικείμενα επάνω ή κοντά στους μπροστινούς αερόσακους, στο πλάι των μπροστινών καθισμάτων, στην επένδυση οροφής στο πλάι του οχήματος ή σε οποιοδήποτε άλλο κάλυμμα αερόσακου που θα μπορούσε να επηρεάσει το άνοιγμα του αερόσακου. Αυτά περιλαμβάνουν μεταξύ άλλων: καλύμματα τιμονιού, αυτοκόλλητες ετικέτες, μαξιλάρια καθισμάτων, μαξιλάρια άλλου τύπου κ.λπ. Τα αντικείμενα μπορεί να προκαλέσουν σοβαρό τραυματισμό εάν το όχημα εμπλακεί σε σοβαρή σύγκρουση, ικανή να προκαλέσει το άνοιγμα του αερόσακου.
-  **ΠΡΟΕΙΔΟΠΟΪΣΗ:** Μετά το άνοιγμα, ορισμένα εξαρτήματα του αερόσακου είναι καυτά. Μην τα αγγίζετε μέχρι να κρυώσουν.



Εφαρμογή για κινητά

Η εφαρμογή της Tesla για κινητά σας επιτρέπει να επικοινωνείτε με το Model 3 από απόσταση χρησιμοποιώντας το τηλέφωνο iPhone® ή Android™ που διαθέτετε.

ΣΗΜΕΪΩΣΗ: Ο παρακάτω πληροφορίες μπορεί να μην περιλαμβάνουν όλες τις λειτουργίες που είναι διαθέσιμες στην εφαρμογή της Tesla για κινητά. Για να εξασφαλίσετε την πρόσβαση σε νέες και βελτιωμένες λειτουργίες, πρέπει να κάνετε λήψη των ενημερωμένων εκδόσεων της εφαρμογής για κινητά όταν αυτές γίνονται διαθέσιμες.

Χρήση της εφαρμογής για κινητά

Για να ρυθμίσετε την εφαρμογή της Tesla για κινητά ώστε να επικοινωνεί με το Model 3 σας:

1. Κάντε λήψη της εφαρμογής της Tesla για κινητά στο τηλέφωνό σας.
2. Συνδεθείτε στην εφαρμογή της Tesla για κινητά, εισάγοντας τα διαπιστευτήρια του λογαριασμού σας στην Tesla.
3. Ενεργοποιήστε την πρόσβαση κινητών συσκευών στο Model 3 αγγίζοντας τις επιλογές **Controls > Safety > Allow Mobile Access**.
4. Ενεργοποιήστε (**ON**) τη ρύθμιση Bluetooth του τηλεφώνου σας και βεβαιωθείτε ότι το Bluetooth είναι ενεργοποιημένο στις γενικές ρυθμίσεις του τηλεφώνου σας για την εφαρμογή της Tesla για κινητά. Για παράδειγμα, στο τηλέφωνό σας, μεταβείτε στις Ρυθμίσεις, επιλέξτε την εφαρμογή Tesla για κινητά και βεβαιωθείτε ότι η ρύθμιση Bluetooth είναι ενεργοποιημένη.

Το τηλέφωνο και το όχημά σας πρέπει να είναι ενεργά συνδεδεμένα με την υπηρεσία κινητής τηλεφωνίας ή με το Wi-Fi, ώστε να μπορεί να επικοινωνήσει η εφαρμογή για κινητά με το όχημα. Η Tesla συνιστά να έχετε πάντα διαθέσιμο ένα φυσικό κλειδί που λειτουργεί, ώστε να μπορείτε να σταθμεύσετε σε χώρους με περιορισμένη ή ανύπαρκτη κάλυψη από το δίκτυο κινητής τηλεφωνίας, όπως σε εσωτερικά γκαράζ στάθμευσης.

ΣΗΜΕΪΩΣΗ: Σε περίπτωση που χρειαστείτε βοήθεια από την Tesla επειδή έχετε κλειδωθεί έξω από το όχημα λόγω προβλήματος που δεν καλύπτεται από την εγγύηση, όπως περιορισμένη συνδεσιμότητα του δικτύου κινητής τηλεφωνίας και δεν έχετε διαθέσιμο δεύτερο κλειδί, τα σχετικά έξοδα δεν καλύπτονται από την πολιτική οδικής βοήθειας.

ΣΗΜΕΪΩΣΗ: Η Tesla δεν υποστηρίζει τη χρήση εφαρμογών τρίτων κατασκευαστών για επικοινωνία με το Model 3.

Επισκόπηση

Όταν το τηλέφωνό σας και το όχημα διαθέτουν σύνδεση στο Internet, η αρχική οθόνη της εφαρμογής της Tesla για κινητά σας επιτρέπει να:

- Κλειδώνετε ή να ξεκλειδώνετε το όχημα.

- Ενεργοποιείτε ή να απενεργοποιείτε τη θέρμανση ή τον κλιματισμό και να παρακολουθείτε το κλίμα στο εσωτερικό της καμπίνας.
- Ελέγχετε τις πληροφορίες φόρτισης του οχήματος. Οι πληροφορίες φόρτισης εμφανίζονται επίσης όταν συνδέεται στο όχημα ένα καλώδιο φόρτισης.
- Ανοίγετε ή κλείνετε τη θύρα φόρτισης.

ΣΗΜΕΪΩΣΗ: Οι κυματιστές κόκκινες γραμμές δίπλα στο εικονίδιο της μπαταρίας υποδεικνύουν ότι η μπαταρία θερμαίνεται (π.χ. κατά τη διάρκεια της φόρτισης ή της προετοιμασίας για φόρτιση).

- Βλέπετε την τοποθεσία στην οποία βρίσκεται το όχημα.
- Βλέπετε την εκτιμώμενη αυτονομία του οχήματός σας.
- Ανοίγετε τον μπροστινό χώρο αποσκευών.
- Βλέπετε τον χιλιομετρική, τον αριθμό VIN και την τρέχουσα έκδοση υλικολογισμικού του οχήματος.

Οι ρυθμίσεις πολυμέσων εμφανίζονται στην εφαρμογή για κινητά και επιτρέπουν την παύση, την αναπαραγωγή, τη γρήγορη μετακίνηση προς τα εμπρός, τη γρήγορη μετακίνηση προς τα πίσω και την προσαρμογή της έντασης των μέσων που αναπαράγονται τη δεδομένη στιγμή στο όχημα. Μπορεί να χρειαστεί να ενεργοποιήσετε τις ρυθμίσεις πολυμέσων αγγίζοντας τις επιλογές **Audio Settings > Options > Allow Mobile Control**.

Για τις υποστηριζόμενες πηγές βίντεο, μπορείτε να στέλνετε βίντεο στο Tesla Theatre με κοινοποίηση του συνδέσμου μέσω της εφαρμογής για κινητά. Μεταβείτε στην ταινία, στην εκπομπή ή στο βίντεο που θέλετε να παρακολουθήσετε στο τηλέφωνό σας και αγγίξτε το κουμπί κοινής χρήσης. Επιλέξτε την κοινή χρήση του βίντεο μέσω της εφαρμογής της Tesla κι αυτό θα εμφανιστεί στην οθόνη αφής του οχήματος, εάν στο κιβώτιο ταχυτήτων του Model 3 είναι επιλεγμένη η θέση στάθμευσης.

Profile

Στην καρτέλα Προφίλ, που βρίσκεται στη γωνία στο πάνω μέρος, μπορείτε να:

- Κάνετε εναλλαγή σε διαφορετικό όχημα που έχει συσχετιστεί με τον λογαριασμό σας στην Tesla, εάν έχετε πρόσβαση σε περισσότερα από ένα οχήματα.
- Πλοηγηθείτε στο κατάστημα της Tesla.
- Διαχειριστείτε τα στοιχεία του λογαριασμού σας και να δείτε το ιστορικό παραγγελιών σας.
- Δείτε και να προσαρμόσετε τις ειδοποιήσεις που λαμβάνετε στην καρτέλα Settings, όπως ο συγχρονισμός ημερολογίου, η ενεργοποίηση του συναγερμού ασφαλείας, οι ενημερώσεις για τη φόρτιση και οι ενημερώσεις για νέο λογισμικό. Μπορείτε να εκκινήτε τις ενημερώσεις από απόσταση και να ελέγχετε την πρόοδό τους.



Controls

Η καρτέλα Controls σας επιτρέπει να κάνετε τα εξής:

- Να ανοίγετε τον μπροστινό ή τον πίσω χώρο αποσκευών.
- Να κλειδώνετε ή ξεκλειδώνετε το Model 3 από απόσταση.

ΣΗΜΕΪΩΣΗ: Το όχημα δεν κλειδώνεται ξανά αυτόματα εάν το ξεκλειδώσετε από την εφαρμογή για κινητά.

- Ανοίγετε ή κλείνετε τη θύρα φόρτισης.
- Να αναβοσβήνετε τα φώτα ή να χρησιμοποιείτε την κόρνα, για να βρείτε πού είναι σταθμευμένο το Model 3.
- Να ενεργοποιείτε την οδήγηση χωρίς κλειδί.

ΣΗΜΕΪΩΣΗ: Η οδήγηση χωρίς κλειδί μπορεί να χρησιμοποιηθεί όταν δεν έχετε μαζί σας το κλειδί σας ή όταν παρακάμπτете τη λειτουργία Εισαγωγής PIN για έναρξη οδήγησης, σε περιπτώσεις όπου έχετε ξεχάσει το PIN σας ή όπου δεν ανταποκρίνεται η οθόνη αφής (βλ. [Εισαγωγή PIN για έναρξη οδήγησης στη σελίδα 160](#)).

- Να ανοίγετε και να κλείνετε την πόρτα του γκαράζ σας, εάν το όχημα διαθέτει προγραμματισμένη σύνδεση HomeLink, εάν είναι διαθέσιμη (βλ. [Smart Garage στη σελίδα 69](#)).
- Ανοίγετε τα παράθυρα.

Climate

Μπορείτε να ελέγχετε τη θερμοκρασία στο εσωτερικό του οχήματος και να θερμαίνετε ή να ψύχετε την καμπίνα πριν από την οδήγηση (ακόμα και αν το όχημα βρίσκεται μέσα σε γκαράζ), να ελέγχετε τους θερμαντήρες των καθισμάτων και να ξεπαγώνετε το παρμπρίζ:

- Ενεργοποιήστε ή απενεργοποιήστε την επιλογή **Defrost Car**, η οποία βοηθά στο να λιώσει το χιόνι, ο πάγος και ο παγετός στο παρμπρίζ, τα παράθυρα και τους καθρέφτες, σύροντας προς τα επάνω από το κάτω μέρος της οθόνης.
- Ενεργοποιήστε ή απενεργοποιήστε τις επιλογές **Dog Mode** ή **Camp Mode**.
- Ενεργοποιήστε την επιλογή **Cabin Overheat Protection**, η οποία εμποδίζει την υπερβολική αύξηση της θερμοκρασίας στην καμπίνα σε συνθήκες περιβάλλοντος με υπερβολικά υψηλή θερμοκρασία. Μπορείτε να επιλέξετε εάν θέλετε να λειτουργεί το Σύστημα Κλιματισμού ή μόνο ο ανεμιστήρας όταν η θερμοκρασία στην καμπίνα υπερβαίνει τους 40° C ή την επιλεγμένη θερμοκρασία (εάν είναι διαθέσιμη). Βλ. [Χρήση χειριστηρίων του συστήματος κλιματισμού στη σελίδα 169](#) για περισσότερες πληροφορίες.
- Ανοίγετε ή κλείνετε τα παράθυρα.
- Προθερμάνετε την καμπίνα στην επιθυμητή θερμοκρασία και ενεργοποιήστε ή να απενεργοποιήστε τους θερμαντήρες για το τιμόνι και τα καθίσματα (εάν διατίθενται).

Όταν χρησιμοποιείται η εφαρμογή για κινητά για την προετοιμασία του κλιματισμού, το Model 3 θερμαίνει επίσης την μπαταρία, εάν χρειάζεται. Η εφαρμογή για κινητά θα σας ειδοποιήσει μόλις το όχημά σας φτάσει στην επιθυμητή θερμοκρασία προθέρμανσης.

ΣΗΜΕΪΩΣΗ: Σε ορισμένα οχήματα, ανάλογα με τις προδιαγραφές και την ημερομηνία παραγωγής, όταν χρησιμοποιείται η εφαρμογή για κινητά για το ξεπάγωμα του Model 3, ξεπαγώνει επίσης ο πάγος στην ασφάλεια της θύρας φόρτισης. Αυτό είναι χρήσιμο σε συνθήκες εξαιρετικού ψύχους ή παγετού, στις οποίες μπορεί η ασφάλεια της θύρας φόρτισης να παγώσει και να μην μετακινείται από τη θέση της, με αποτέλεσμα να μην μπορείτε να αφαιρέσετε ή να τοποθετήσετε το καλώδιο φόρτισης.

Τοποθεσία

Σας επιτρέπει να εντοπίζετε το Model 3 με οδηγίες πλοήγησης ή να παρακολουθείτε την κίνησή του σε έναν χάρτη.

Summon

Μπορείτε να σταθμεύσετε ή να ανακτήσετε το Model 3 χρησιμοποιώντας τη λειτουργία Summon (βλ. [Summon στη σελίδα 136](#)) ή Smart Summon (βλ. [Smart Summon στη σελίδα 138](#)).

Πρόγραμμα

Ενεργοποιήστε την προγραμματισμένη φόρτιση ή αναχώρηση και προετοιμάστε το όχημα. Βλ. [Προγραμματισμένη προετοιμασία και φόρτιση στη σελίδα 204](#) για περισσότερες πληροφορίες. Μπορεί επίσης να γίνει αποθήκευση της προγραμματισμένης φόρτισης ή αναχώρησης με βάση μια προτιμώμενη τοποθεσία.

Security

Η καρτέλα Security σας επιτρέπει να κάνετε τα εξής:

- Σύζευξη του τηλεφώνου σας με το όχημα (βλ. [Phone Key στη σελίδα 20](#)).
- Ενεργοποίηση ή απενεργοποίηση της λειτουργίας Sentry Mode (βλ. [Τρόπος χρήσης της λειτουργίας Sentry Mode \(με μονάδα flash USB\) στη σελίδα 164](#)).
- Ενεργοποίηση ή απενεργοποίηση της λειτουργίας Έτοιμο για παρκαδόρο (βλ. [Λειτουργία Έτοιμο για παρκαδόρο στη σελίδα 98](#)).
- Ενεργοποιήστε/απενεργοποιήστε τη λειτουργία ορίου ταχύτητας και τη λήψη ειδοποιήσεων όταν η ταχύτητα οδήγησης του οχήματος είναι έως περίπου 5 km/h μεγαλύτερη ή μικρότερη από την επιλεγμένη μέγιστη ταχύτητα (βλ. [Λειτουργία ορίου ταχύτητας στη σελίδα 160](#)).



Αναβαθμίσεις

Μπορείτε να βλέπετε και να αγοράζετε τις πιο πρόσφατες αναβαθμίσεις που είναι διαθέσιμες για το όχημά σας, όπως η πλήρως αυτόματη οδήγηση.

Service

Για πληροφορίες σχετικά με το πώς μπορείτε να προγραμματίσετε ένα σέρβις μέσω της εφαρμογής για κινητά, βλ. [Προγραμματισμός σέρβις στη σελίδα 211](#).

Roadside

Προβολή οδικών πόρων και αποστολή αιτήματος οδικής βοήθειας (εάν ισχύει). Για περισσότερες πληροφορίες σχετικά με την οδική βοήθεια, βλ. [Επικοινωνία με την Οδική Βοήθεια της Tesla στη σελίδα 248](#).

Εκχώρηση πρόσβασης σε δεύτερο οδηγό

Προσθέστε και αφαιρέστε την άδεια πρόσβασης σε πρόσθετο οδηγό από την εφαρμογή Tesla για κινητά.

ΣΗΜΕΪΩΣΗ: Απαιτείται εφαρμογή Tesla για κινητά έκδοσης 4.3.1 ή μεταγενέστερη. Οι πρόσθετοι οδηγοί μπορούν να χρησιμοποιήσουν έναν ήδη καταχωρημένο λογαριασμό Tesla ή να χρησιμοποιήσουν την εφαρμογή για να δημιουργήσουν έναν νέο λογαριασμό Tesla.

Για να προσθέσετε έναν επιπλέον οδηγό, στην εφαρμογή Tesla για κινητά από την αρχική οθόνη του οχήματος, μεταβείτε στις επιλογές **Security > Add Driver** και ακολουθήστε τις οδηγίες που εμφανίζονται στην οθόνη.

ΣΗΜΕΪΩΣΗ: Ο πρόσθετος οδηγός έχει πρόσβαση σε όλες τις λειτουργίες της εφαρμογής, εκτός από την αγορά αναβαθμίσεων.

Για να αφαιρέσετε την πρόσβαση, χρησιμοποιείτε την εφαρμογή για κινητά και μεταβείτε στις επιλογές **Security > Manage Drivers** και ακολουθήστε τις οδηγίες που εμφανίζονται στην οθόνη.

Το Wi-Fi είναι διαθέσιμο ως μέθοδος σύνδεσης δεδομένων και είναι συχνά ταχύτερο από τα δίκτυα δεδομένων κινητής τηλεφωνίας. Η σύνδεση σε Wi-Fi είναι ιδιαίτερα χρήσιμη σε περιοχές με περιορισμένη ή καθόλου συνδεσιμότητα δικτύου κινητής τηλεφωνίας. Για να εξασφαλίζεται η γρήγορη και αξιόπιστη παράδοση ενημερώσεων λογισμικού και χαρτών, η Tesla συνιστά να αφήνετε το Model 3 συνδεδεμένο σε δίκτυο Wi-Fi, όποτε αυτό είναι εφικτό (για παράδειγμα, όταν το όχημα παραμένει σταθμευμένο στο σπίτι σας).

Για να συνδεθείτε σε ένα δίκτυο Wi-Fi:

1. Αγγίξτε τις επιλογές **Controls > Wi-Fi**. Model 3 ξεκινά τη σάρωση και εμφανίζει τα εντοπισμένα δίκτυα Wi-Fi που βρίσκονται εντός εμβέλειας.

ΣΗΜΕΪΩΣΗ: Αν κάποιο γνωστό δίκτυο Wi-Fi δεν εμφανίζεται στη λίστα, μετακινήστε το Model 3 πιο κοντά στο σημείο πρόσβασης ή εξετάστε το ενδεχόμενο να χρησιμοποιήσετε μια μονάδα επέκτασης εμβέλειας.

ΣΗΜΕΪΩΣΗ: Κατά τη σύνδεση σε ένα δίκτυο 5GHz (εάν είναι διαθέσιμο), ελέγξτε ποια κανάλια υποστηρίζονται στην περιοχή σας.

Υποστηριζόμενα κανάλια δικτύου 5GHz

36-48	52-64	100-140	149-165
✓			✓

2. Βρείτε και πατήστε το δίκτυο Wi-Fi που θέλετε να χρησιμοποιήσετε στην ενότητα **Searching for Wi-Fi Networks** ή προσθέστε το χειροκίνητα στην ενότητα **Add Wi-Fi Networks**, εισαγάγετε τον κωδικό πρόσβασης (εάν είναι απαραίτητο) και, στη συνέχεια, πατήστε την επιλογή **Confirm**. Όταν η σύνδεση είναι επιτυχής, το δίκτυο Wi-Fi εμφανίζεται στην ενότητα **Known Wi-Fi Networks** μαζί με ένα πράσινο σημάδι ελέγχου. Όποτε το δίκτυο είναι εντός εμβέλειας, το Model 3 συνδέεται αυτόματα σε αυτό.

ΣΗΜΕΪΩΣΗ: Model 3 δεν υποστηρίζει επί του παρόντος συνδέσεις σε δίκτυα Wi-Fi captive (ένα Wi-Fi captive, που χρησιμοποιείται συνήθως από δημόσια hotspot, απαιτεί από εσάς να αποκτήσετε πρόσβαση σε μια προσαρμοσμένη διαδικτυακή πύλη και να συμφωνήσετε με τους όρους υπηρεσίας πριν σας επιτρέψει να συνδεθείτε).

ΣΗΜΕΪΩΣΗ: Εάν υπάρχουν εντός εμβέλειας περισσότερα από ένα δίκτυα που είχαν συνδεθεί προηγουμένως, το Model 3 συνδέεται με αυτό που χρησιμοποιήθηκε πιο πρόσφατα.

ΣΗΜΕΪΩΣΗ: Στα Κέντρα Σέρβις της Tesla, το Model 3 συνδέεται αυτόματα στο δίκτυο Wi-Fi του Σέρβις της Tesla.

Διαγνωστικοί έλεγχοι

Η λειτουργία **Diagnostics** προσφέρει περισσότερες πληροφορίες σχετικά με τη σύνδεση Wi-Fi, καθώς και συμβουλές σχετικά με βελτιώση στη σύνδεση. Για να αποκτήσετε πρόσβαση, πλοηγηθείτε στις επιλογές **Wi-Fi > Diagnostics** ή βρείτε την κάτω από τη γραμμή προόδου κατά τη διάρκεια της λήψης ή της εγκατάστασης μιας ενημέρωσης λογισμικού.

Hotspot

Αντί για ένα δίκτυο Wi-Fi, μπορείτε επίσης να χρησιμοποιήσετε ένα hotspot κινητής τηλεφωνίας (ανάλογα με τις χρεώσεις και τους περιορισμούς του παρόχου σας). Αφού συνδεθείτε στο hotspot, επιλέξτε **Remain Connected in Drive**, αν θέλετε να διατηρήσετε τη σύνδεση ενεργή κατά την οδήγηση.

Συμβουλές αντιμετώπισης προβλημάτων

Εάν η σύνδεση Wi-Fi του οχήματός σας είναι αργή ή αποτυγχάνει να συνδεθεί, δοκιμάστε αυτές τις συμβουλές.

- Στην οθόνη αφής, ελέγξτε τον αριθμό των γραμμών του Wi-Fi (ισχύς σήματος). Εάν οι γραμμές είναι λίγες, εξετάστε το ενδεχόμενο να προσθέσετε ένα σημείο πρόσβασης Wi-Fi πιο κοντά στο όχημα για να βελτιώσετε το σήμα.
- Επανεκκινήστε την οθόνη αφής (βλ. [Επανεκκίνηση της οθόνης αφής στη σελίδα 8](#)).
- Καταργήστε τη σύνδεση Wi-Fi και συνδέστε την ξανά. Αγγίξτε **Controls > Wi-Fi**, επιλέξτε το δίκτυό σας και την επιλογή **Forget Network** και, στη συνέχεια, επανασυνδεθείτε αγγίζοντας το δίκτυό σας στην περιοχή **Known Networks**.
- Δοκιμάστε διαφορετικό δίκτυο Wi-Fi.



Συμβατότητα Bluetooth®



Μπορείτε να χρησιμοποιήσετε διάφορες συσκευές Bluetooth στο Model 3, αρκεί να έχουν συζευχθεί και να βρίσκονται εντός της εμβέλειας λειτουργίας. Για παράδειγμα, μπορείτε να κάνετε σύζευξη του τηλεφώνου σας που διαθέτει λειτουργία Bluetooth, ώστε να το χρησιμοποιείτε ως συσκευή hands-free. Εκτός από τα τηλέφωνα, μπορείτε επίσης να συζεύξετε άλλες συσκευές με δυνατότητα Bluetooth με το Model 3. Για παράδειγμα, μπορείτε να συζεύξετε ένα iPod Touch, ένα iPad ή tablet Android κ.λπ. από το οποίο μπορείτε να αναπαραγάγετε μουσική.

Προτού χρησιμοποιήσετε το τηλέφωνό σας ή άλλη συσκευή Bluetooth με το Model 3, πρέπει να εκτελέσετε τη σύζευξή του. Με τη σύζευξη, το Model 3 ρυθμίζεται για επικοινωνία με υποστηριζόμενες συσκευές που υποστηρίζουν τη λειτουργία Bluetooth. Μπορείτε να συζεύξετε έως και δέκα τηλέφωνα με δυνατότητα Bluetooth. Εκτός αν έχετε καθορίσει ένα συγκεκριμένο τηλέφωνο ως **Priority Device** ή αν το τηλέφωνο που έχει καθοριστεί ως **Priority Device** δεν βρίσκεται εντός εμβέλειας, το Model 3 συνδέεται πάντα αυτόματα στο τελευταίο τηλέφωνο που χρησιμοποιήθηκε (εφόσον βρίσκεται εντός εμβέλειας). Για να συνδεθείτε σε διαφορετικό τηλέφωνο, βλ. [Εναλλαγή μεταξύ συζευγμένων συσκευών στη σελίδα 65](#).

ΣΗΜΕΪΩΣΗ: Ο έλεγχος ταυτότητας του τηλεφώνου σας για να χρησιμοποιηθεί ως κλειδί (βλ. [Κλειδιά στη σελίδα 20](#)) δεν σας επιτρέπει να χρησιμοποιήσετε το hands-free του τηλεφώνου, να αναπαραγάγετε πολυμέσα από αυτό κ.λπ. Επίσης, η σύζευξη πρέπει να γίνει με τον τρόπο που περιγράφεται παρακάτω.

ΣΗΜΕΪΩΣΗ: Σε πολλά τηλέφωνα, το Bluetooth απενεργοποιείται αν η στάθμη της μπαταρίας του τηλεφώνου είναι χαμηλή.

ΣΗΜΕΪΩΣΗ: Παρόλο που το Bluetooth υποστηρίζει συνήθως ασύρματη επικοινωνία σε αποστάσεις έως περίπου εννέα μέτρων, η απόδοση μπορεί να διαφέρει ανάλογα με το τηλέφωνο ή τη συσκευή που χρησιμοποιείτε.

ΣΗΜΕΪΩΣΗ: Model 3 μπορείτε να συζεύξετε έως και είκοσι συσκευές Bluetooth τη φορά, αλλά επιτρέπει μόνο σε δύο συσκευές να συνδέονται ταυτόχρονα (όπως ένα τηλέφωνο και ένα χειριστήριο ή δύο χειριστήρια) σε κάθε μπροστινή και πίσω οθόνη αφής (εάν υπάρχει).



ΠΡΟΣΟΧΗ: Μην αφήνετε το συζευγμένο τηλέφωνο στο όχημά σας (για παράδειγμα, αν κάνετε πεζοπορία ή βρίσκεστε στην παραλία). Εάν πρέπει να αφήσετε το τηλέφωνό σας στο όχημα, απενεργοποιήστε το Bluetooth ή/και απενεργοποιήστε το τηλέφωνο.

Σύζευξη τηλεφώνου ή συσκευής Bluetooth

Η σύζευξη σας επιτρέπει να χρησιμοποιείτε τη λειτουργία hands-free του τηλεφώνου με δυνατότητα Bluetooth για την πραγματοποίηση και τη λήψη τηλεφωνικών κλήσεων, την πρόσβαση στη λίστα επαφών σας, τις πρόσφατες κλήσεις κ.λπ. Επιτρέπει επίσης την αναπαραγωγή αρχείων πολυμέσων από το τηλέφωνό σας. Όταν ολοκληρωθεί η σύζευξη ενός τηλεφώνου, το Model 3 μπορεί να συνδεθεί σε αυτό κάθε φορά που το τηλέφωνο βρίσκεται εντός εμβέλειας.

1. Για να συζεύξετε ένα τηλέφωνο ή μια συσκευή Bluetooth, καθίστε μέσα στο Model 3 και βεβαιωθείτε ότι η οθόνη αφής είναι ενεργοποιημένη.
2. Ξεκλειδώστε το τηλέφωνό σας και ενεργοποιήστε το Bluetooth (συνήθως στις Ρυθμίσεις του τηλεφώνου σας).
ΣΗΜΕΪΩΣΗ: Σε ορισμένα τηλέφωνα, ίσως χρειαστεί να μεταβείτε στις ρυθμίσεις Bluetooth για το υπόλοιπο της διαδικασίας.
3. Στην οθόνη αφής, αγγίξτε **Controls > Bluetooth** για να ξεκινήσει αυτόματη σάρωση Bluetooth για νέες συσκευές.
4. Περιμένετε να εμφανιστεί το τηλέφωνό σας και αγγίξτε την επιλογή **Connect**.
5. Ελέγξτε ότι ο αριθμός που εμφανίζεται στο τηλέφωνό σας συμφωνεί με τον αριθμό στην οθόνη αφής. Στη συνέχεια, στο τηλέφωνό σας, επιβεβαιώστε ότι θέλετε να γίνει σύζευξη.
6. Εάν σας ζητηθεί στο τηλέφωνο, καθορίστε αν θέλετε να επιτρέψετε στο Model 3 την πρόσβαση στα προσωπικά σας στοιχεία, όπως το ημερολόγιο, στις επαφές και στα αρχεία πολυμέσων σας (βλ. [Εισαγωγή επαφών και πρόσφατες κλήσεις στη σελίδα 64](#)). Όταν συζευχθεί, το Model 3 παραθέτει το τηλέφωνό σας στην περιοχή **Controls > Bluetooth > Paired Devices**.

Για να αλλάξετε τις ρυθμίσεις μιας συζευγμένης συσκευής, μεταβείτε στα στοιχεία **Controls > Bluetooth > Paired Devices** και αναπτύξτε το αναπτυσσόμενο μενού δίπλα στο όνομα της συσκευής.

Εάν αντιμετωπίζετε προβλήματα σχετικά με την εισαγωγή ή τη σύνδεση σε Bluetooth, βλ. [Αντιμετώπιση προβλημάτων Bluetooth στη σελίδα 65](#) για περισσότερες πληροφορίες.

Εισαγωγή επαφών και πρόσφατες κλήσεις

Μόλις γίνει σύζευξη ενός τηλεφώνου, μεταβείτε στις επιλογές **Controls > Bluetooth > Paired Devices** και αναπτύξτε το αναπτυσσόμενο μενού δίπλα στο όνομα της συσκευής, για να προσδιορίσετε εάν θέλετε να επιτρέπεται η πρόσβαση στις επαφές του τηλεφώνου σας, τις πρόσφατες κλήσεις και τα μηνύματα κειμένου. Εάν επιτρέψετε την πρόσβαση, μπορείτε να χρησιμοποιήσετε την εφαρμογή τηλεφώνου για να πραγματοποιήσετε κλήσεις σε άτομα από



τη λίστα επαφών σας και από τις λίστες πρόσφατων κλήσεων (βλ. [Τηλέφωνο, ημερολόγιο και διαδικτυακές διασκέψεις στη σελίδα 67](#)). Για να είναι δυνατή η εισαγωγή επαφών, ίσως χρειαστεί να ρυθμίσετε το τηλέφωνό σας ώστε να επιτρέπεται ο συγχρονισμός, ή να απαντήσετε σε ένα αναδυόμενο μήνυμα στο τηλέφωνό σας για να επιβεβαιώσετε ότι θέλετε να συγχρονίσετε τις επαφές. Αυτό διαφέρει ανάλογα με τον τύπο του τηλεφώνου που χρησιμοποιείτε. Για λεπτομέρειες, ανατρέξτε στην τεκμηρίωση που παρέχεται με το τηλέφωνό σας.

Εάν αντιμετωπίζετε προβλήματα σχετικά με την εισαγωγή επαφών ή τη σύζευξη με Bluetooth, βλ. [Αντιμετώπιση προβλημάτων Bluetooth στη σελίδα 65](#) για περισσότερες πληροφορίες.

Αποσύνδεση ή κατάργηση σύζευξης μιας συσκευής Bluetooth

Εάν θέλετε να αποσυνδέσετε το τηλέφωνό σας ή τη συσκευή Bluetooth, αλλά να τα διατηρήσετε συζευγμένα, αγγίξτε **Disconnect** στο αναπτυσσόμενο μενού των ρυθμίσεων Bluetooth του τηλεφώνου σας στην οθόνη αφής (**Controls > Bluetooth > Paired Devices > Your phone**). Εάν δεν θέλετε να χρησιμοποιείτε πλέον τη συσκευή σας με το Model 3, αγγίξτε την επιλογή **Forget Device** και ακολουθήστε τις οδηγίες. Μόλις καταργήσετε την απομνημόνευση μιας συσκευής, πρέπει να την συζεύξετε ξανά εάν θέλετε να τη χρησιμοποιήσετε με το Model 3 (βλ. [Σύζευξη τηλεφώνου ή συσκευής Bluetooth στη σελίδα 64](#)).

ΣΗΜΕΪΩΣΗ: Το τηλέφωνό σας αποσυνδέεται αυτόματα κάθε φορά που εξέρχαστε από το Model 3.

ΣΗΜΕΪΩΣΗ: Η κατάργηση σύζευξης του τηλεφώνου δεν έχει κανένα αποτέλεσμα στη χρήση του τηλεφώνου ως κλειδιού. Για να καταργήσετε την απομνημόνευση ενός τηλεφώνου με έλεγχο ταυτότητας, βλ. [Διαχείριση κλειδιών στη σελίδα 23](#).

Εναλλαγή μεταξύ συζευγμένων συσκευών

Model 3 συνδέεται αυτόματα με ένα τηλέφωνο που έχετε ορίσει ως **Priority Device**. Εάν δεν έχετε ορίσει κάποιο τηλέφωνο ως συσκευή προτεραιότητας, το Model 3 συνδέεται στο τηλέφωνο που είχε συνδεθεί τελευταίο, εφόσον βρίσκεται εντός της εμβέλειας λειτουργίας και έχει ενεργοποιημένο το Bluetooth. Εάν το τελευταίο τηλέφωνο δεν βρίσκεται εντός εμβέλειας, επιχειρεί να συνδεθεί με το επόμενο τηλέφωνο με το οποίο έχει συζευχθεί.

Για να συνδεθείτε σε διαφορετικό τηλέφωνο, αγγίξτε **Controls > Bluetooth > Paired Devices**. Επιλέξτε το τηλέφωνο στο οποίο θέλετε να συνδεθείτε, και αγγίξτε την επιλογή **Connect**. Εάν το τηλέφωνο με το οποίο θέλετε να συνδεθείτε δεν εμφανίζεται, πρέπει να πραγματοποιήσετε σύζευξη του τηλεφώνου. Βλ. [Σύζευξη τηλεφώνου ή συσκευής Bluetooth στη σελίδα 64](#).

Όταν γίνει σύνδεση, στην οθόνη ρυθμίσεων Bluetooth εμφανίζεται το σύμβολο Bluetooth δίπλα στο όνομα του τηλεφώνου, υποδεικνύοντας ότι το Model 3 είναι συνδεδεμένο με το τηλέφωνο.

Αντιμετώπιση προβλημάτων Bluetooth

Το όχημά σας χρησιμοποιεί Bluetooth και BLE (Bluetooth Low Energy) για την απρόσκοπτη σύνδεση του smartphone σας στο Model 3. Λόγω διάφορων πιθανών παραγόντων, το Bluetooth ή το BLE ενδέχεται ορισμένες φορές να αποσυνδεθούν ή να παρουσιάσουν προβλήματα κατά τη διαδικασία σύζευξης. Η σύνδεση στο Bluetooth επιτρέπει στο όχημά σας να χρησιμοποιεί λειτουργίες τηλεφώνου, όπως ήχο, τηλεφωνικές κλήσεις, ημερολόγια, μηνύματα κειμένου κ.λπ.

Το BLE χρησιμοποιείται για παθητικές λειτουργίες, όπως το Phone Key.

ΣΗΜΕΪΩΣΗ: Μην καταργείτε τη σύζευξη του οχήματός σας με το τηλέφωνό σας και μην το καταργείτε ως Phone Key, εάν δεν υπάρχει κοντά μια κάρτα-κλειδί που λειτουργεί.

Δοκιμάστε τα παρακάτω για την αντιμετώπιση προβλημάτων Bluetooth, ξεκινώντας με το smartphone σας.

Αντιμετώπιση προβλημάτων smartphone

Το Bluetooth ενδέχεται να μην συνδέεται λόγω των ρυθμίσεων και των ενημερώσεων στο smartphone σας:

- Ενεργοποιήστε το Bluetooth στο τηλέφωνό σας. Εάν είναι ήδη ενεργοποιημένο, απενεργοποιήστε και ενεργοποιήστε ξανά το Bluetooth.
- Βεβαιωθείτε ότι η λειτουργία πτήσης είναι απενεργοποιημένη.
- Φορτίστε το τηλέφωνό σας. Εάν η στάθμη της μπαταρίας του τηλεφώνου σας είναι πολύ χαμηλή, ενδέχεται να μην υποστηρίζει τις λειτουργίες Bluetooth.
- Συζεύξτε ορθά τη συσκευή σας. Εάν είναι ήδη συζευγμένη, δοκιμάστε να καταργήσετε τη σύζευξη και να τη συζεύξετε ξανά.
- Ενημερώστε το τηλέφωνό σας με το πιο πρόσφατο λογισμικό που παρέχεται από τον κατασκευαστή.
- Ελέγξτε ότι το ηχοσύστημα του οχήματός σας είναι επιλεγμένο ως πηγή εξόδου ήχου.
- Βεβαιωθείτε ότι οι ρυθμίσεις του τηλεφώνου σας επιτρέπουν το Bluetooth (π.χ. τα δεδομένα είναι ενεργοποιημένα ή είστε συνδεδεμένοι σε Wi-Fi).
- Απενεργοποιήστε και ενεργοποιήστε ξανά το τηλέφωνό σας.
- Βεβαιωθείτε ότι για τα δικαιώματα πρόσβασης στις πληροφορίες τοποθεσίας έχει επιλεγεί η ρύθμιση "Πάντα ενεργά" στην εφαρμογή για κινητά.



Αντιμετώπιση προβλημάτων εφαρμογής Tesla για κινητά

Ελέγξτε την εφαρμογή της Tesla για κινητά:

- Επιβεβαιώστε ότι η εφαρμογή της Tesla για κινητά είναι ενημερωμένη όσον αφορά το λογισμικό.
- Βεβαιωθείτε ότι είστε συνδεδεμένοι στην εφαρμογή της Tesla για κινητά ενώ χρησιμοποιείτε το Phone Key.
- Βεβαιωθείτε ότι η εφαρμογή της Tesla εκτελείται στο παρασκήνιο.
- Ελέγξτε ξανά ότι έχετε ρυθμίσει πλήρως το προφίλ σας στην εφαρμογή για κινητά και ότι έχετε διαμορφώσει σωστά τις ρυθμίσεις σας.

Αντιμετώπιση προβλημάτων οχήματος

Οι ρυθμίσεις του οχήματός σας ενδέχεται να επηρεάσουν την ικανότητα σύζευξής του με το smartphone σας:

- Φόρτιση Model 3: Εάν η στάθμη της μπαταρίας του οχήματος είναι πολύ χαμηλή, μπορεί να χάσετε τη λειτουργία Bluetooth.
- Ενημερώστε το λογισμικό του οχήματος και βεβαιωθείτε ότι είναι πάντα ενημερωμένο. Ελέγξτε για νέες ενημερώσεις λογισμικού επιλέγοντας **Controls > Software..**
- Επανεκκινήστε την οθόνη αφής. Βλ. [Οθόνη αφής στη σελίδα 5](#).
- Επανεκκινήστε το όχημα.

Εάν το Bluetooth εξακολουθεί να μην λειτουργεί, καταργήστε τη σύζευξη από το όχημα ΚΑΙ το smartphone σας. Στη συνέχεια, δοκιμάστε να εκτελέσετε πάλι σύζευξη και στα δύο.

Για ζητήματα Phone Key BLE, ενώ βρίσκεστε στο όχημα, επιλέξτε **Controls > Locks** και καταργήστε το τηλέφωνό σας ως "Phone as Key". Στη συνέχεια, ρυθμίστε το ξανά. Ωστόσο, κάντε αυτό μόνο ενώ βρίσκεστε στο όχημα και έχετε διαθέσιμο ένα αξιόπιστο εφεδρικό κλειδί (όπως μια κάρτα-κλειδί).



Χρήση της εφαρμογής τηλεφώνου



Όταν το τηλέφωνό σας είναι συνδεδεμένο στο Model 3 μέσω Bluetooth (βλ. [Bluetooth στη σελίδα 64](#)) και έχετε επιτρέψει την πρόσβαση σε πληροφορίες του τηλεφώνου σας (βλ. [Εισαγωγή επαφών και πρόσφατες κλήσεις στη σελίδα 64](#)), μπορείτε να χρησιμοποιήσετε την εφαρμογή τηλεφώνου για να δείτε στην οθόνη και να πραγματοποιήσετε κλήσεις hands-free σε όσους είναι καταχωρημένοι στο τηλέφωνό σας.

- **Calls:** Εμφανίζονται οι κλήσεις με χρονολογική σειρά, με την πιο πρόσφατη κλήση να εμφανίζεται πρώτη στη λίστα.
- **Messages:** Εμφανίζονται τα μηνύματα με χρονολογική σειρά, με το πιο πρόσφατο μήνυμα να εμφανίζεται πρώτη στη λίστα. Μπορείτε να δείτε, να στείλετε και να λάβετε μηνύματα κειμένου. Αντί να πληκτρολογήσετε ένα μήνυμα κειμένου, αγγίξτε το κουμπί μικροφώνου στη δεξιά πλευρά του τιμόνι, για να εισαγάγετε κείμενο χρησιμοποιώντας τη φωνή σας.
 **ΠΡΟΕΙΔΟΠΟΪΣΗ:** Για την ελαχιστοποίηση της απόσπασης της προσοχής και τη διασφάλιση της ασφάλειας των επιβατών καθώς και άλλων χρηστών του δρόμου, μην βλέπετε και μην στέλνετε μηνύματα κειμένου όταν το όχημα κινείται. Να προσέχετε πάντα τις οδικές και κυκλοφοριακές συνθήκες κατά την οδήγηση.
- **Contacts:** Οι επαφές παρατίθενται με αλφαβητική σειρά και μπορούν να ταξινομηθούν κατά όνομα ή επώνυμο. Μπορείτε επίσης να επιλέξετε ένα γράμμα στη δεξιά πλευρά της λίστας, για να πραγματοποιήσετε γρήγορη κύλιση στα ονόματα που αρχίζουν με τον επιλεγμένο χαρακτήρα. Όταν αγγίξετε ένα όνομα στη λίστα επαφών σας, οι διαθέσιμοι αριθμοί της επαφής εμφανίζονται στο δεξί τμήμα του παραθύρου, μαζί με άλλες διαθέσιμες πληροφορίες (όπως η διεύθυνση). Πατήστε τον αριθμό της επαφής για να πραγματοποιήσετε μια κλήση.
- **Favorites:** Εμφανίζονται οι επαφές από το τηλέφωνό σας, τις οποίες έχετε προσδιορίσει ως αγαπημένες.
- **Calendar:** Εμφανίζονται οι καταχωρίσεις του ημερολογίου από το τηλέφωνό σας (βλ. [Ημερολόγιο στη σελίδα 68](#)). Εάν μια καταχώριση περιλαμβάνει έναν αριθμό τηλεφώνου ή μια διεύθυνση, μπορείτε να πραγματοποιήσετε μια τηλεφωνική κλήση ή να μεταβείτε σε έναν προορισμό, αγγίζοντας τις αντίστοιχες πληροφορίες στην καταχώριση ημερολογίου.

Πραγματοποίηση τηλεφωνικής κλήσης

Μπορείτε να πραγματοποιήσετε μια τηλεφωνική κλήση με:

- Εκφώνηση μιας φωνητικής εντολής (βλ. [Φωνητικές εντολές στη σελίδα 16](#)). Οι φωνητικές εντολές είναι ένας βολικός τρόπος για να πραγματοποιείτε κλήσεις ή να στέλνετε μηνύματα κειμένου στις επαφές σας χωρίς να χρησιμοποιείτε τα χέρια σας.
- Αγγίζοντας έναν αριθμό τηλεφώνου που εμφανίζεται σε μια λίστα στην εφαρμογή τηλεφώνου - Επαφές, Κλήσεις ή Ημερολόγιο.
- Χρήση του αριθμητικού πληκτρολογίου οθόνης του Model 3 στην εφαρμογή τηλεφώνου.

ΣΗΜΕΪΩΣΗ: Εάν είναι ασφαλές και νόμιμο να το κάνετε, μπορείτε επίσης να πραγματοποιήσετε μια κλήση καλώντας τον αριθμό ή επιλέγοντας την επαφή απευθείας από το τηλέφωνό σας.

ΣΗΜΕΪΩΣΗ: Μπορείτε επίσης να πραγματοποιήσετε μια τηλεφωνική κλήση, αγγίζοντας μια καρφίτσα στον χάρτη και επιλέγοντας τον αριθμό τηλεφώνου (εάν είναι διαθέσιμος) στην αναδυόμενη οθόνη.

Λήψη τηλεφωνικής κλήσης

Όταν το τηλέφωνό σας λαμβάνει μια εισερχόμενη κλήση, στην οθόνη αφής εμφανίζεται ο αριθμός ή το όνομα του καλούντος (εάν ο καλών βρίσκεται στη λίστα επαφών του τηλεφώνου σας και το Model 3 έχει πρόσβαση στις επαφές σας).

Αγγίξτε μία από τις επιλογές στην οθόνη για να απαντήσετε (**Answer**) ή να αγνοήσετε (**Ignore**) την κλήση. Ανάλογα με το τηλέφωνο που χρησιμοποιείτε και τα ηχεία που χρησιμοποιήσατε για την πιο πρόσφατη κλήση, το τηλέφωνό σας ενδέχεται να σας ζητήσει να επιλέξετε τα ηχεία που θέλετε να χρησιμοποιήσετε για την εισερχόμενη κλήση.

 **ΠΡΟΕΙΔΟΠΟΪΣΗ:** Μένετε πάντα συγκεντρωμένοι στον δρόμο ενώ οδηγείτε. Η χρήση ή ο προγραμματισμός ενός τηλεφώνου κατά την οδήγηση, ακόμα και με ενεργοποιημένο το Bluetooth, μπορεί να οδηγήσει σε σοβαρό τραυματισμό ή θάνατο.

 **ΠΡΟΕΙΔΟΠΟΪΣΗ:** Ακολουθείτε όλους τους ισχύοντες νόμους σχετικά με τη χρήση τηλεφώνων κατά την οδήγηση, συμπεριλαμβανομένων, ενδεικτικά, των νόμων που απαγορεύουν την αποστολή γραπτών μηνυμάτων και απαιτούν τη λειτουργία hands-free σε κάθε περίπτωση.

Επιλογές κατά την κλήση

Όταν μια κλήση βρίσκεται σε εξέλιξη, στην οθόνη αφής εμφανίζεται η κλήση. Για να ρυθμίσετε την ένταση ήχου, περιστρέψτε το αριστερό κουμπί κύλισης κατά τη διάρκεια μιας κλήσης. Γείρετε το αριστερό κουμπί κύλισης προς τα αριστερά για σίγαση/απενεργοποίηση της σίγασης και προς τα δεξιά για τερματισμό της κλήσης.



Ημερολόγιο



Το ημερολόγιο εμφανίζει προγραμματισμένα συμβάντα από το ημερολόγιο του τηλεφώνου σας (iPhone® ή Android™) για την τρέχουσα και την επόμενη ημέρα. Το ημερολόγιο είναι πρακτικά ενσωματωμένο με την εφαρμογή τηλεφώνου, ώστε να μπορείτε να καλέσετε για να συνδεθείτε στην επόμενη σύσκεψη. Είναι επίσης ενσωματωμένο στο σύστημα πλοήγησης για να μπορείτε να μεταβείτε στην τοποθεσία του συμβάντος.

1. Βεβαιωθείτε ότι έχει γίνει σύζευξη του τηλεφώνου σας με το Model 3.
2. Βεβαιωθείτε ότι έχετε συνδεθεί την εφαρμογή Tesla για κινητά.
3. Στην εφαρμογή Tesla για κινητά, αγγίξτε τις επιλογές **Profile > Settings > Calendar Sync**.
ΣΗΜΕΪΩΣΗ: Για να βεβαιωθείτε ότι έχετε πρόσβαση σε όλες τις λειτουργίες του ημερολογίου, συνιστάται να χρησιμοποιείτε την πιο πρόσφατη έκδοση της εφαρμογής για κινητά.
4. Στο τηλέφωνο, επιλέξτε **Settings** και επιτρέψτε την πρόσβαση/δώστε την άδεια για κοινή χρήση του ημερολογίου σας με την εφαρμογή Tesla για κινητά. Η εφαρμογή για κινητά μπορεί τότε περιοδικά (και αυτόματα) να στέλνει δεδομένα ημερολογίου από το τηλέφωνό σας στο Model 3.

Εάν ένα συμβάν ημερολογίου περιλαμβάνει μια διεύθυνση, εμφανίζεται ένα βέλος πλοήγησης που υποδεικνύει ότι μπορείτε να αγγίξετε τη διεύθυνση για να μεταβείτε στην τοποθεσία του συμβάντος. Όταν ένα συμβάν στο ημερολόγιό σας λάβει χώρα εντός της επόμενης ώρας και διαθέτει μια διεύθυνση που καθορίζεται με μοναδικό τρόπο, η οθόνη αφής σας ειδοποιεί εάν υπάρχει καλύτερη διαδρομή λόγω κίνησης, ακόμη και όταν δεν χρησιμοποιείτε ενεργά την πλοήγηση.

Εάν ένα συμβάν έχει μια διεύθυνση που καθορίζεται με μοναδικό τρόπο και πρόκειται να λάβει χώρα εντός δύο ωρών από την είσοδό σας στο όχημα και την προετοιμασία για οδήγηση, το Model 3 σας δρομολογεί αυτόματα στη διεύθυνση του συμβάντος (βλ. [Αυτόματη πλοήγηση στη σελίδα 183](#)).

Αγγίξτε το εικονίδιο πληροφοριών ενός συμβάντος για να εμφανίσετε όλες τις σημειώσεις που σχετίζονται με το συμβάν. Εάν οι σημειώσεις περιλαμβάνουν έναν ή περισσότερους αριθμούς τηλεφώνου, το εικονίδιο πληροφοριών εμφανίζει ένα εικονίδιο τηλεφώνου και το ημερολόγιο εμφανίζει τον πρώτο αριθμό τηλεφώνου που βρέθηκε. Αγγίξτε το για να ξεκινήσετε μια τηλεφωνική κλήση. Μπορείτε επίσης να ξεκινήσετε μια τηλεφωνική κλήση αγγίζοντας οποιονδήποτε αριθμό στην αναδυόμενη οθόνη σημειώσεων ενός συμβάντος (αυτό είναι ιδιαίτερα χρήσιμο για κλήσεις συνδιάσκεψης). Εάν οι σημειώσεις

περιέχουν μια σύνδεση web, μπορείτε να αγγίξετε τη σύνδεση για να την ανοίξετε στο πρόγραμμα περιήγησης web.

Zoom



Πραγματοποιήστε απρόσκοπτα συσκέψεις και κλήσεις μέσω της οθόνης αφής του οχήματός σας. Για να το ρυθμίσετε, αγγίξτε την εφαρμογή Zoom και συνδεθείτε ή εισαγάγετε το αναγνωριστικό σύσκεψης. Μπορείτε ακόμη και να έχετε πρόσβαση σε συσκέψεις που εμφανίζονται στο ημερολόγιό σας ή σε μηνύματα κειμένου αγγίζοντας τον σύνδεσμο Zoom. Η κάμερα καμπίνας του οχήματός σας μπορεί να χρησιμοποιηθεί σε κλήσεις μέσω Zoom μόνο όταν το Model 3 είναι σταθμευμένο. Εάν στο όχημα επιλεγεί άλλη σχέση εκτός της σχέσης στάθμευσης κατά τη διάρκεια μιας κλήσης Zoom, η κάμερα της καμπίνας απενεργοποιείται και παραμένει ενεργή μόνο η ηχητική λειτουργία. Χρησιμοποιήστε την οθόνη αφής για να ενεργοποιήσετε/απενεργοποιήσετε βίντεο, σίγαση/κατάργηση σίγασης και προσαρμογή διάφορων προτιμήσεων για τη σύσκεψή σας.



ΠΡΟΕΙΔΟΠΟΪΣΗ: Δεν πρέπει να χρησιμοποιείτε τη λειτουργία βίντεο όταν το όχημα είναι "προσωρινά σταθμευμένο" σε δημόσιο δρόμο (π.χ. όταν το όχημα είναι σταθμευμένο δίπλα στο πεζοδρόμιο ή σε σημείο όπου δεν προβλέπεται στάθμευση οχημάτων).



ΠΡΟΕΙΔΟΠΟΪΣΗ: Κατά τη διάρκεια της οδήγησης, μείνετε συγκεντρωμένοι στον περιβάλλοντα χώρο και ακολουθείτε πάντα όλους τους ισχύοντες νόμους, συμπεριλαμβανομένων, ενδεικτικά, των νόμων που προβλέπουν τη χρήση της λειτουργίας hands-free.



HomeLink Universal Transceiver



Εάν το όχημά σας είναι εξοπλισμένο με τον πομποδέκτη HomeLink® Universal Transceiver, μπορείτε να χειρίζεστε έως και τρεις συσκευές ραδιοσυχνότητας (RF), όπως πόρτες γκαράζ, πύλες, φώτα και συστήματα ασφαλείας.

ΣΗΜΕΪΩΣΗ: Ανάλογα με την ημερομηνία κατασκευής, την περιοχή αγοράς και τον προαιρετικό εξοπλισμό που επιλέξατε κατά την αγορά, ορισμένα οχήματα δεν διαθέτουν πομποδέκτη HomeLink Universal Transceiver.

⚠ ΠΡΟΕΙΔΟΠΟΪΣΗ: Μην χρησιμοποιείτε τον πομποδέκτη HomeLink Universal Transceiver με μια συσκευή που δεν διαθέτει λειτουργίες διακοπής και αναστροφής ασφαλείας. Η χρήση μιας συσκευής χωρίς αυτά τα χαρακτηριστικά ασφαλείας αυξάνει τον κίνδυνο τραυματισμού ή θανάτου.

Υποστηριζόμενες λειτουργίες

Το HomeLink υποστηρίζει τρεις διαφορετικές λειτουργίες μετάδοσης, οι οποίες αποτελούν τον τρόπο επικοινωνίας του οχήματός σας με τη συσκευή ραδιοσυχνότητας. Η επιλογή μιας λειτουργίας μετάδοσης καθορίζεται από τη συμβατότητα της συσκευής ραδιοσυχνότητας:

- **Standard Mode:** Χρησιμοποιήστε την τυπική λειτουργία Standard Mode, εάν η συσκευή ραδιοσυχνότητας είναι εξοπλισμένη με τηλεχειριστήριο και το τηλεχειριστήριο είναι απαραίτητο για τον χειρισμό της συσκευής (για παράδειγμα, πόρτα γκαράζ ελεγχόμενη από απόσταση). Αυτή είναι η πιο συνηθισμένη λειτουργία μετάδοσης που χρησιμοποιείται με τις συσκευές HomeLink.
- **D-Mode ή UR-Mode:** Χρησιμοποιήστε τη λειτουργία D-Mode ή UR-Mode, εάν η συσκευή ραδιοσυχνότητας δεν διαθέτει τηλεχειριστήριο, και ο δέκτης έχει ένα κουμπί "Learn" (μπορεί επίσης να ονομάζεται "Program" ή "Smart"). Οι λειτουργίες D-Mode και UR-Mode λειτουργούν με παρόμοιο τρόπο, επειδή το Model 3 επικοινωνεί απευθείας με τον δέκτη της συσκευής σε αντίθεση με το τηλεχειριστήριο.

ΣΗΜΕΪΩΣΗ: Η λειτουργία D-Mode χρησιμοποιείται κυρίως στη Βόρεια Αμερική, ενώ η λειτουργία UR-Mode είναι δημοφιλής στην Ευρώπη, τη Μέση Ανατολή και την Ασία. Για να προσδιορίσετε τη λειτουργία με την οποία είναι συμβατή η συσκευή σας, επικοινωνήστε με την HomeLink μεταβαίνοντας στη διεύθυνση www.homelink.com ή καλώντας στον αριθμό 008000 HOMELINK (008000-466-354-65).

Κάθε συσκευή σας μπορεί να ρυθμιστεί σε διαφορετική λειτουργία. Για παράδειγμα, η πόρτα του γκαράζ σας μπορεί να ρυθμιστεί στην τυπική λειτουργία Standard Mode, η μπροστινή πύλη μπορεί να ρυθμιστεί σε D-Mode κ.λπ. Για να αλλάξετε μια λειτουργία μετάδοσης, αγγίξτε το εικονίδιο HomeLink στο επάνω μέρος της οθόνης **Controls** και επιλέξτε τη συσκευή που θέλετε να αλλάξετε. Στη συνέχεια, επιλέξτε **Program** και επιλέξτε τη λειτουργία που θέλετε για

τη συσκευή σας. Για επιβεβαίωση, αγγίξτε την επιλογή **Set Mode** και ακολουθήστε τις οδηγίες που εμφανίζονται στην οθόνη.

Στα παλαιότερα οχήματα, η αλλαγή της λειτουργίας για μία συσκευή αλλάζει τη λειτουργία για όλες τις συσκευές. Επομένως, να είστε προσεκτικοί όταν αλλάζετε τις λειτουργίες μετάδοσης. Οι συσκευές που δεν είναι συμβατές με την επιλεγμένη λειτουργία ενδέχεται να μην λειτουργούν. Αγγίξτε το εικονίδιο HomeLink στο επάνω μέρος της οθόνης αφής, έπειτα αγγίξτε την επιλογή **Change Transmit Mode**.

ΣΗΜΕΪΩΣΗ: Ελέγξτε τις πληροφορίες προϊόντος για τη συσκευή HomeLink για να προσδιορίσετε ποια λειτουργία είναι συμβατή με τη συσκευή σας.

Προγραμματισμός του HomeLink

Για να προγραμματίσετε το HomeLink®:

1. Σταθμεύστε το Model 3 έτσι ώστε ο μπροστινός προφυλακτήρας να βρίσκεται μπροστά από τη συσκευή που θέλετε να προγραμματίσετε.



ΠΡΟΣΟΧΗ: Η συσκευή ενδέχεται να ανοίξει ή να κλείσει κατά τη διάρκεια του προγραμματισμού. Συνεπώς, πριν από τον προγραμματισμό, βεβαιωθείτε ότι δεν υπάρχουν άτομα ή αντικείμενα κοντά στη συσκευή.

2. Ελέγξτε ότι το τηλεχειριστήριο της συσκευής διαθέτει μπαταρία σε καλή κατάσταση. Η Tesla συνιστά την αντικατάσταση της μπαταρίας στο τηλεχειριστήριο της συσκευής πριν από τον προγραμματισμό του HomeLink.
3. Αγγίξτε το εικονίδιο HomeLink στο επάνω μέρος της οθόνης **Controls**.
4. Αγγίξτε την επιλογή **Create HomeLink**.
5. Στην οθόνη HomeLink, εισαγάγετε ένα όνομα για τη συσκευή κι έπειτα αγγίξτε το **Enter** ή την επιλογή **Add New HomeLink**.
6. Επιλέξτε τη λειτουργία που θέλετε να χρησιμοποιήσετε (Standard, D-Mode ή UR-Mode) και, στη συνέχεια, αγγίξτε την επιλογή **Set Mode**.
7. Αγγίξτε την επιλογή **Start** και ακολουθήστε τις οδηγίες που εμφανίζονται στην οθόνη.

ΣΗΜΕΪΩΣΗ: Εάν εμφανιστεί μια οθόνη με το όνομα "Train the receiver" κατά τον προγραμματισμό της συσκευής, να θυμάστε ότι πρόκειται για ένα βήμα με χρονική διάκριση. Αφού πατήσετε το κουμπί Learn/Program/Smart στο τηλεχειριστήριο της συσκευής, θα έχετε στη διάθεσή σας μόνο περίπου 30 δευτερόλεπτα για να επιστρέψετε στο όχημά σας, να πατήσετε **Continue** και, στη συνέχεια, να πατήσετε δύο φορές το όνομα της εκπαιδευμένης συσκευής HomeLink. Εξετάστε το ενδεχόμενο να έχετε έναν βοηθό, για να βεβαιωθείτε ότι μπορείτε να ολοκληρώσετε αυτό το βήμα εντός 30 δευτερολέπτων.

8. Μόλις προγραμματιστεί η συσκευή σας, αγγίξτε την επιλογή **Save** για να ολοκληρώσετε τη διαδικασία προγραμματισμού.



9. Βεβαιωθείτε ότι το HomeLink λειτουργεί όπως αναμένεται. Σε ορισμένες περιπτώσεις, ίσως χρειαστεί να επαναλάβετε τη διαδικασία προγραμματισμού πολλές φορές προτού είναι επιτυχής.

Μόλις ολοκληρωθεί ο προγραμματισμός, μπορείτε να χειριστείτε τη συσκευή αγγίζοντας το αντίστοιχο εικονίδιο HomeLink στην οθόνη αφής. Το HomeLink θυμάται την τοποθεσία των προγραμματισμένων συσκευών σας. Όταν πλησιάζετε μια γνωστή τοποθεσία, το στοιχείο ελέγχου του HomeLink στην οθόνη αφής εμφανίζεται αυτόματα. Όταν απομακρύνεστε, εξαφανίζεται.

ΣΗΜΕΪΩΣΗ: Το εικονίδιο HomeLink εμφανίζεται στο επάνω μέρος της οθόνης αφής, όταν το Model 3 ανιχνεύει μία προγραμματισμένη συσκευή HomeLink εντός εμβέλειας και η οθόνη ή το αναδυόμενο παράθυρο HomeLink δεν εμφανίζεται ήδη στην οθόνη αφής.

ΣΗΜΕΪΩΣΗ: Για πρόσθετες ερωτήσεις σχετικά με τη βοήθεια ή τη συμβατότητα, επικοινωνήστε με τη HomeLink (www.homelink.com ή καλέστε στο 1-800-355-3515).

Αυτόματο άνοιγμα και κλείσιμο

Για να χειριστείτε μια συσκευή HomeLink χωρίς να χρησιμοποιήσετε την οθόνη αφής, μπορείτε να αυτοματοποιήσετε τη συσκευή ώστε να ανοίγει καθώς πλησιάζετε και να κλείνει μόλις απομακρυνθείτε:

1. Αγγίξτε το εικονίδιο HomeLink στο επάνω μέρος της οθόνης **Controls**, έπειτα αγγίξτε την επιλογή **HomeLink Settings** και τέλος επιλέξτε τη συσκευή που θέλετε να αυτοματοποιήσετε.
2. Προσαρμόστε τις ρυθμίσεις HomeLink της συσκευής όπως χρειάζεται:
 - ο Επιλέξτε το πλαίσιο ελέγχου **Auto-open when arriving**, εάν θέλετε η συσκευή να ανοίγει καθώς πλησιάζετε.
 - ο Αγγίξτε τα βέλη για να καθορίσετε την απόσταση που θέλετε να απέχει το Model 3 από τη συσκευή για να ανοίξει.
 - ο Επιλέξτε το πλαίσιο ελέγχου **Auto-close when leaving**, εάν θέλετε η συσκευή να κλείνει όταν απομακρύνεστε.
 - ο Επιλέξτε το πλαίσιο ελέγχου **Auto-fold mirrors**, εάν θέλετε να αναδιπλώνονται οι καθρέφτες όταν φτάνετε στην τοποθεσία HomeLink. Αυτό είναι χρήσιμο για στενά γκαράζ.
 - ο Επιλέξτε το πλαίσιο ελέγχου **Chime for Auto-open and Auto-close**, εάν θέλετε να εκπέμπει το Model 3 έναν χαρακτηριστικό ήχο όταν έχει σταλεί σήμα για άνοιγμα ή κλείσιμο της συσκευής.

Το HomeLink θυμάται τη θέση GPS του οχήματος κατά τη στιγμή της σύζευξης και χρησιμοποιεί αυτήν τη θέση για να προσδιορίσει πού βρίσκεται το όχημα σε σχέση με τη συσκευή HomeLink. Το HomeLink δεν ανιχνεύει και δεν διαφοροποιεί το άνοιγμα από το κλείσιμο (π.χ. αν ενεργοποιηθεί το αυτόματο άνοιγμα και η πόρτα είναι ήδη ανοιχτή, η πόρτα θα κλείσει), ωστόσο προσδιορίζει αν θα κάνει αυτόματο άνοιγμα ή κλείσιμο με βάση τα εξής:

Αυτόματο άνοιγμα: Ανιχνεύει πότε το Model 3 πλησιάζει την πόρτα του γκαράζ (ή μια άλλη συσκευή HomeLink) σε συγκεκριμένη απόσταση. Το αυτόματο άνοιγμα εκκινείται εφόσον το όχημα έχει σχέση πορείας και είναι ενεργοποιημένο το HomeLink. Το HomeLink δεν ενεργοποιείται αν το όχημα είναι ήδη στην περιοχή.

Αυτόματο κλείσιμο: Το HomeLink ενεργοποιείται όταν το Model 3 αλλάζει σχέση από στάθμευση σε όπισθεν και κινείται τουλάχιστον για επτά μέτρα με την όπισθεν.

ΣΗΜΕΪΩΣΗ: Η αλλαγή σχέσεων μετάδοσης πολλές φορές ενώ το όχημα βρίσκεται εντός της καθορισμένης απόστασης μπορεί να παρεμβληθεί στο αυτόματο κλείσιμο.

Σε περιπτώσεις όπου δεν θέλετε η συσκευή να ανοίξει ή να κλείσει αυτόματα, αγγίξτε την επιλογή **Skip Auto-Open** ή **Skip Auto-Close** οποιαδήποτε στιγμή κατά τη διάρκεια του μηνύματος αντίστροφης μέτρησης.

ΣΗΜΕΪΩΣΗ: Μην βασίζεστε στο HomeLink για να βεβαιωθείτε ότι η συσκευή έχει κλείσει πλήρως.

Επαναφορά της τοποθεσίας της συσκευής HomeLink

Εάν αντιμετωπίσετε καταστάσεις κατά τις οποίες ορισμένες φορές η οδήγηση προς τη συσκευή HomeLink δεν ανοίγει ή στην οθόνη αφής δεν εμφανίζεται μια ειδοποίηση όταν πλησιάζετε στη συσκευή, ίσως χρειαστεί να επαναφέρετε την τοποθεσία της συσκευής. Για να το κάνετε αυτό, σταθμεύστε όσο το δυνατόν πιο κοντά στη συσκευή HomeLink (πόρτα γκαράζ, πύλη κ.λπ.) και εμφανίστε τη σελίδα ρυθμίσεων του HomeLink, αγγίζοντας το εικονίδιο HomeLink στο επάνω μέρος της οθόνης **Controls**. Αγγίξτε το όνομα της συσκευής που θέλετε να επαναφέρετε και, στη συνέχεια, αγγίξτε την επιλογή **Reset Location**.

Διαγραφή συσκευής

Για να διαγράψετε μια συσκευή HomeLink, αγγίξτε το εικονίδιο HomeLink στο επάνω μέρος της οθόνης **Controls** και, στη συνέχεια, αγγίξτε την επιλογή **HomeLink Settings**. Αγγίξτε το όνομα της συσκευής που θέλετε να διαγράψετε και, στη συνέχεια, αγγίξτε την επιλογή **Delete**.

ΣΗΜΕΪΩΣΗ: Μπορείτε επίσης να εκτελέσετε επαναφορά εργοστασιακών ρυθμίσεων, για να διαγράψετε τις ρυθμίσεις του HomeLink, καθώς και όλα τα υπόλοιπα προσωπικά δεδομένα (αποθηκευμένες διευθύνσεις, αγαπημένα μουσικά κομμάτια, εισηγμένες επαφές κ.λπ.). Βλ. [Διαγραφή προσωπικών δεδομένων με επαναφορά εργοστασιακών ρυθμίσεων στη σελίδα 9](#).

ΣΗΜΕΪΩΣΗ: Για λόγους ασφαλείας, εάν πουλήσετε το Model 3, διαγράψτε τις συσκευές HomeLink σας.



Αντιμετώπιση προβλημάτων του HomeLink

Standard Mode

Στην τυπική λειτουργία Standard Mode, το Model 3 καταγράφει το σήμα ραδιοσυχνότητας από το τηλεχειριστήριο της συσκευής HomeLink. Η οθόνη αφής σας καθοδηγεί να σταθείτε μπροστά από το όχημα, να κατευθύνετε το τηλεχειριστήριο της συσκευής στον μπροστινό προφυλακτήρα και να πατήσετε παρατεταμένα το κουμπί μέχρι να αναβοσβήσουν οι προβολείς. Όταν οι προβολείς αναβοσβήσουν, έχει γίνει εκμάθηση του τηλεχειριστηρίου από το Model 3 και μπορείτε να αγγίξετε την επιλογή **Continue** στην οθόνη αφής. Εάν οι προβολείς δεν αναβοσβήσουν:

- Ελέγξτε τις μπαταρίες στο τηλεχειριστήριο. Είναι καλή ιδέα να αντικαταστήσετε τις μπαταρίες προτού ξεκινήσετε τον προγραμματισμό.
- Βεβαιωθείτε ότι στέκεστε μπροστά από το Model 3 με το τηλεχειριστήριο της συσκευής τοποθετημένο σε απόσταση εντός πέντε cm από το σήμα της Tesla.
- Πατήστε παρατεταμένα το κουμπί στο τηλεχειριστήριο της συσκευής σας έως ότου αναβοσβήσουν οι προβολείς. Σε ορισμένες περιπτώσεις, πρέπει να κρατήσετε πατημένο το κουμπί στο τηλεχειριστήριο για έως και τρία λεπτά.

ΣΗΜΕΪΩΣΗ: Ορισμένα τηλεχειριστήρια HomeLink μπορεί να απαιτούν πολλά σύντομα πατήματα (περίπου ένα δευτερόλεπτο κάθε φορά) αντί για ένα παρατεταμένο πάτημα. Εάν αποτύχετε μετά από πολλές προσπάθειες χρήσης παρατεταμένου πατήματος, δοκιμάστε επαναλαμβανόμενα πατήματα διάρκειας ένα δευτερόλεπτο το καθένα.

D-Mode και UR-Mode

Στις λειτουργίες D-Mode και UR-Mode, ο δέκτης της συσκευής μαθαίνει το Model 3. Η οθόνη αφής σας ζητά να πατήσετε το κουμπί "Learn" (μπορεί επίσης να ονομάζεται "Program" ή "Smart") στον δέκτη της συσκευής. Εάν αυτό δεν έχει αποτέλεσμα, ανατρέξτε στις παρακάτω οδηγίες:

- Σταθμεύστε το Model 3 με τον προφυλακτήρα του όσο το δυνατόν πιο κοντά στην πόρτα γκαράζ, την πύλη κ.λπ. που προσπαθείτε να προγραμματίσετε.
- Βεβαιωθείτε ότι πατάτε το κουμπί Learn/Program/Smart του δέκτη. Για οδηγίες σχετικά με τον τρόπο ρύθμισης του δέκτη σε λειτουργία εκμάθησης, ανατρέξτε στις λεπτομέρειες προϊόντος που παρέχονται με τη συσκευή ραδιοσυχνότητας την οποία προσπαθείτε να προγραμματίσετε.
- Εάν εμφανιστεί μια οθόνη με το όνομα "Train the receiver" κατά τον προγραμματισμό της συσκευής, να θυμάστε ότι πρόκειται για ένα βήμα με χρονική διάκριση. Αφού πατήσετε το κουμπί Learn/Program/Smart στο τηλεχειριστήριο ή τον δέκτη της συσκευής, θα

έχετε στη διάθεσή σας μόνο περίπου 30 δευτερόλεπτα για να επιστρέψετε στο όχημά σας, να πατήσετε **Continue** και, στη συνέχεια, να πατήσετε δύο φορές το όνομα της εκπαιδευμένης συσκευής HomeLink. Εξετάστε το ενδεχόμενο να σας βοηθήσει κάποιο άλλο άτομο με αυτό το βήμα.

- Οι περισσότερες συσκευές παραμένουν σε λειτουργία εκμάθησης μόνο για τρία έως πέντε λεπτά. Αμέσως μετά το πάτημα του κουμπιού Learn/Program/Smart της συσκευής, ακολουθήστε τις οδηγίες που εμφανίζονται στην οθόνη αφής του οχήματος.

Για πρόσθετες ερωτήσεις σχετικά με τη βοήθεια ή τη συμβατότητα, επικοινωνήστε με τη HomeLink (www.homelink.com ή καλέστε στο 1-800-355-3515).



Εκκίνηση και απενεργοποίηση

Εκκίνηση

Όταν ανοίγετε μια πόρτα για να εισέλθετε στο Model 3, ενεργοποιείται η οθόνη αφής και μπορείτε να χρησιμοποιήσετε όλα τα χειριστήρια. Για να οδηγήσετε το Model 3:

1. **Πατήστε το πεντάλ φρένου** - το Model 3 ενεργοποιείται και είναι έτοιμο για οδήγηση.
2. **Επιλέξτε μια λειτουργία οδήγησης** - μετακινήστε τον μοχλό ταχυτήτων προς τα κάτω για οδήγηση ή προς τα πάνω για όπισθεν (βλ. [Αλλαγή σχέσης στη σελίδα 77](#)).

ΣΗΜΕΪΩΣΗ: Εάν είναι ενεργοποιημένη η λειτουργία **PIN to Drive** (βλ. [Εισαγωγή PIN για έναρξη οδήγησης στη σελίδα 160](#)), πρέπει επίσης να εισαγάγετε έναν έγκυρο κωδικό PIN στην οθόνη αφής για να μπορέσετε να οδηγήσετε το Model 3.

Όλα όσα πρέπει να γνωρίζετε κατά την οδήγηση του Model 3 εμφανίζονται στην οθόνη αφής.

Η δυνατότητα οδήγησης απενεργοποιείται - Απαιτείται έλεγχος ταυτότητας

Εάν το Model 3 δεν εντοπίσει ένα κλειδί όταν πατάτε το φρένο (εάν δεν εντοπιστεί keyfob ή phone key ή εάν παρέλθουν δύο λεπτά από τη στιγμή που χρησιμοποιήσατε την κάρτα-κλειδί), εμφανίζεται ένα μήνυμα στην οθόνη αφής που σας ενημερώνει ότι για την οδήγηση απαιτείται έλεγχος ταυτότητας.

Εάν δείτε αυτό το μήνυμα, τοποθετήστε την κάρτα-κλειδί πίσω από τις ποτηροθήκες όπου μπορεί να τη διαβάσει ο πομπός RFID. Η χρονική περίοδος ελέγχου ταυτότητας των δύο λεπτών ξεκινά ξανά και μπορείτε να εκκινήσετε το Model 3 πατώντας το πεντάλ φρένου.

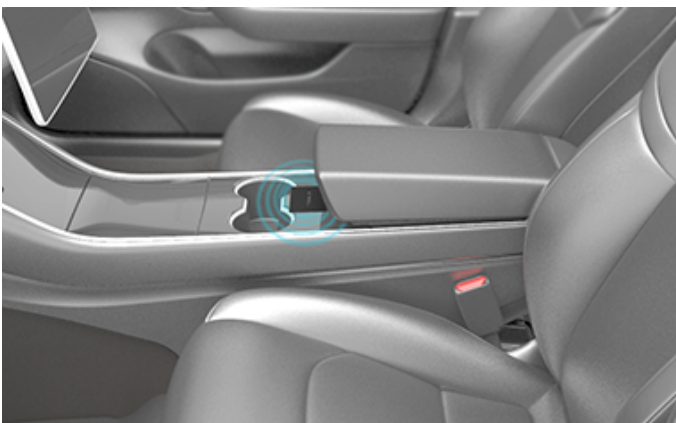

Υπάρχουν διάφοροι παράγοντες που μπορεί να επηρεάσουν τη δυνατότητα του Model 3 να εντοπίσει ένα phone key ή keyfob (για παράδειγμα, εάν η στάθμη της μπαταρίας της συσκευής είναι χαμηλή ή έχει εξαντληθεί και δεν είναι πλέον δυνατή η επικοινωνία μέσω Bluetooth).

Πρέπει να έχετε πάντα μαζί σας το Phone Key, το keyfob ή μια κάρτα-κλειδί. Μετά την οδήγηση, το κλειδί χρειάζεται για την επανεκκίνηση του Model 3 αφού αυτό απενεργοποιηθεί. Και όταν βγαίνετε από το Model 3, πρέπει να έχετε μαζί σας το κλειδί για να κλειδώσετε το Model 3 είτε χειροκίνητα είτε αυτόματα.

Απενεργοποίηση

Όταν ολοκληρώσετε την οδήγηση, επιλέξτε τη θέση στάθμευσης στο κιβώτιο ταχυτήτων πατώντας το κουμπί στο άκρο του μοχλού. Όταν βγαίνετε από το Model 3 έχοντας μαζί σας το Phone Key και το keyfob σας, το όχημα απενεργοποιείται αυτόματα και σβήνει η οθόνη αφής.

Model 3 απενεργοποιείται επίσης αυτόματα αφού το κιβώτιο ταχυτήτων παραμείνει στη θέση στάθμευσης για 30 λεπτά, ακόμη και αν είστε καθισμένοι στο κάθισμα του οδηγού.

Αν και συνήθως δεν χρειάζεται, μπορείτε να απενεργοποιήσετε το Model 3 ενώ κάθεστε στο κάθισμα του οδηγού, εφόσον το όχημα δεν κινείται. Αγγίξτε τις επιλογές **Controls > Safety > Power Off**. Model 3 ενεργοποιείται ξανά αυτόματα, εάν πατήσετε το πεντάλ φρένου ή αγγίξετε την οθόνη αφής.

ΣΗΜΕΪΩΣΗ: Model 3 επιλέγει αυτόματα τη σχέση στάθμευσης κάθε φορά που διαπιστώνει ότι εξέρχεστε από το όχημα (για παράδειγμα, εάν λυθεί η ζώνη ασφαλείας του οδηγού και το όχημα έχει σχεδόν ακινητοποιηθεί). Εάν επιλέξετε τη νεκρά, το Model 3 θα επιλέξει τη σχέση στάθμευσης όταν ανοίξετε την πόρτα για να βγείτε από το όχημα. Για να διατηρήσετε το Model 3 στη νεκρά, θα πρέπει να ενεργοποιήσετε τη λειτουργία μεταφοράς Transport Mode (βλ. [Οδηγίες για τους μεταφορείς στη σελίδα 245](#)).

Διαδοχική απενεργοποίηση/ ενεργοποίηση

Μπορείτε να ενεργοποιήσετε και να απενεργοποιήσετε το Model 3 εάν επιδεικνύει ασυνήθιστη συμπεριφορά ή εάν εμφανίζει μια ειδοποίηση χωρίς περιγραφή.

ΣΗΜΕΪΩΣΗ: Σε περίπτωση που η οθόνη αφής δεν ανταποκρίνεται ή παρουσιάζει ασυνήθιστη συμπεριφορά, επανεκκινήστε την προτού προβείτε σε διαδοχική απενεργοποίηση/ενεργοποίηση (βλ. [Επανεκκίνηση της οθόνης αφής στη σελίδα 8](#)).

1. Επιλέξτε τη σχέση στάθμευσης.
2. Στην οθόνη αφής, αγγίξτε τις επιλογές **Controls > Safety > Power Off**.
3. Περιμένετε τουλάχιστον δύο λεπτά χωρίς να αλληλεπιδράσετε με το όχημα. Μην ανοίξετε τις πόρτες, μην αγγίξετε το πεντάλ φρένου, μην αγγίξετε την οθόνη αφής κ.λπ.
4. Μετά από δύο λεπτά, πατήστε το πεντάλ φρένου ή ανοίξτε την πόρτα για να ενεργοποιήσετε το όχημα.

Ρύθμιση θέσης Τιμόνι

Για να ρυθμίσετε το τιμόνι, αγγίξτε την επιλογή **Controls** και μετά το εικονίδιο **Steering**.

Χρησιμοποιήστε το αριστερό κουμπί κύλισης στο τιμόνι για να μετακινήσετε το τιμόνι στην επιθυμητή θέση:

- Για να ρυθμίσετε το ύψος/τη γωνία κλίσης για το τιμόνι, περιστρέψτε το αριστερό κουμπί κύλισης προς τα πάνω ή προς τα κάτω.
- Για να μετακινήσετε το τιμόνι πιο κοντά σας ή για να το απομακρύνετε από εσάς, πατήστε το αριστερό κουμπί κύλισης προς τα αριστερά ή προς τα δεξιά.

Μπορείτε επίσης να προσαρμόσετε αυτό που θέλετε να ελέγχει το αριστερό κουμπί κύλισης, όπως η κατάσταση του συστήματος κλιματισμού ή της Dashcam. Για να το προσαρμόσετε, πατήστε παρατεταμένα το αριστερό κουμπί κύλισης και πλοηγηθείτε στο μενού στην οθόνη αφής.

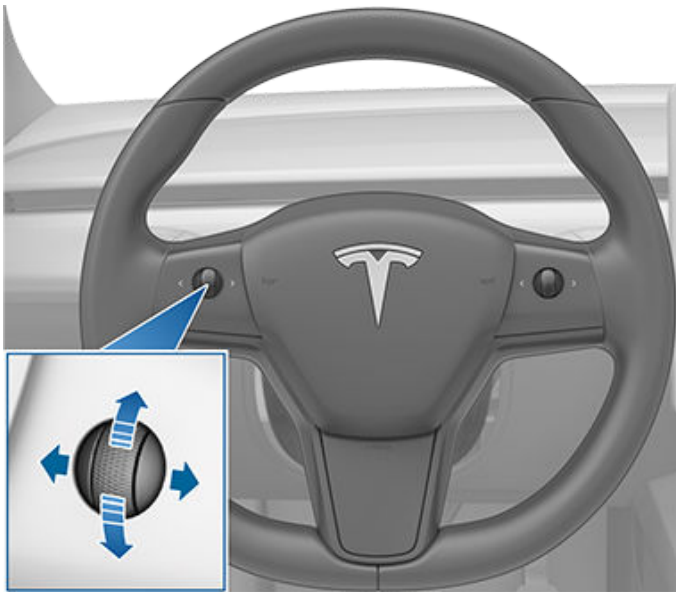

⚠ ΠΡΟΕΙΔΟΠΟΪΣΗ: Μην κάνετε ρυθμίσεις στο τιμόνι ενώ οδηγείτε.

Ρύθμιση της αντίστασης του τιμονιού

Μπορείτε να ρυθμίσετε την αίσθηση και την ευαισθησία του συστήματος διεύθυνσης ανάλογα με τις προσωπικές σας προτιμήσεις:

1. Στην οθόνη αφής, αγγίξτε τις επιλογές **Controls** > **Dynamics** > **Steering Weight**.
2. Επιλέξτε μια ρύθμιση για το σύστημα διεύθυνσης:
 - **Light** - Μειώνει την προσπάθεια που απαιτείται για να στρίψετε το τιμόνι. Κατά την κίνηση μέσα στην πόλη, το Model 3 δίνει την αίσθηση ότι η οδήγηση και η στάθμευση γίνονται ευκολότερα.

- **Medium** - Η Tesla θεωρεί ότι αυτή η ρύθμιση προσφέρει τον καλύτερο χειρισμό και την καλύτερη απόκριση στις περισσότερες περιστάσεις.
- **Heavy** - Αυξάνει την προσπάθεια που απαιτείται για να στρίψετε το τιμόνι. Όταν οδηγείτε με υψηλότερες ταχύτητες, το Model 3 δίνει την αίσθηση ότι ανταποκρίνεται καλύτερα.

Κουμπιά κύλισης

Σε κάθε πλευρά στο τιμόνι υπάρχει ένα κουμπί κύλισης. Χρησιμοποιήστε τον αντίχειρά σας για να πατήσετε αυτό το κουμπί προς τα δεξιά ή προς τα αριστερά. Μπορείτε επίσης να πατήσετε το κουμπί ή να το περιστρέψετε προς τα πάνω ή προς τα κάτω.

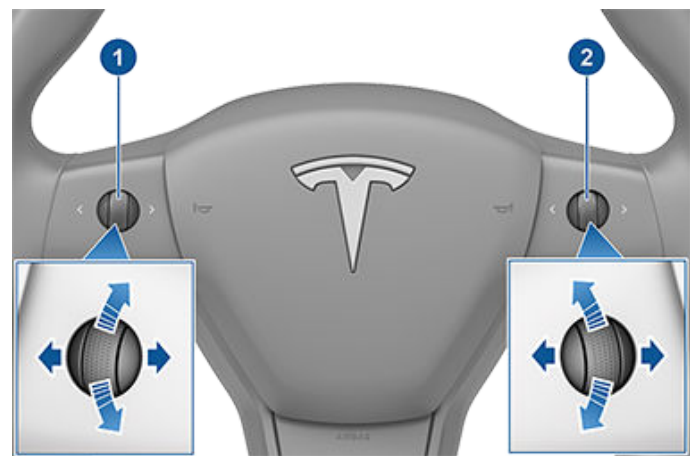

1. Χρησιμοποιήστε το αριστερό κουμπί κύλισης για:
 - Έλεγχο της έντασης του ήχου. Πατήστε το κουμπί κύλισης για σίγαση/ακύρωση σίγασης του ήχου. Περιστρέψτε το κουμπί κύλισης προς τα πάνω για να αυξήσετε την ένταση του ήχου ή προς τα κάτω για να μειώσετε την ένταση του ήχου.
 - ΣΗΜΕΪΩΣΗ:** Το κουμπί κύλισης ρυθμίζει την ένταση ήχου για τα πολυμέσα, τις οδηγίες πλοήγησης ή τις τηλεφωνικές κλήσεις, ανάλογα με το ποιο από αυτά χρησιμοποιείται τη δεδομένη στιγμή. Καθώς ρυθμίζετε την ένταση του ήχου, στην οθόνη αφής εμφανίζεται η στάθμη της έντασης του ήχου και η πηγή ήχου για την οποία γίνεται ρύθμιση της έντασης (πολυμέσα, πλοήγηση ή τηλεφωνικές κλήσεις).
- Πιέστε το κουμπί κύλισης προς τα δεξιά για μετάβαση στο επόμενο τραγούδι, σταθμό ή αγαπημένο (ανάλογα με το τι είναι επιλεγμένο για αναπαραγωγή). Πιέστε το κουμπί κύλισης προς τα αριστερά για να επιστρέψετε στην προηγούμενη επιλογή.
- Ρύθμιση της θέσης των εξωτερικών καθρεφτών (βλ. [Ρύθμιση των εξωτερικών καθρεφτών στη σελίδα 75](#)).
- Ρύθμιση της θέσης για το τιμόνι (βλ. [Ρύθμιση θέσης Τιμόνι στη σελίδα 73](#)).
- Ρύθμιση της γωνίας των προβολέων (βλ. [Ρυθμίσεις προβολέων στη σελίδα 81](#)).

2. Χρησιμοποιήστε το δεξί κουμπί κύλισης για:
- Εκφώνηση μιας φωνητικής εντολής. Πατήστε το κουμπί για να ξεκινήσετε μια φωνητική εντολή (βλ. [Φωνητικές εντολές στη σελίδα 16](#)).
 - Όταν χρησιμοποιείτε το σύστημα σταθεροποίησης ταχύτητας ανάλογα με την κίνηση, προσαρμόστε τη ρυθμισμένη ταχύτητα και την απόσταση που θέλετε να διατηρεί το όχημά σας από τα προπορευόμενα οχήματα (βλ. [Σύστημα σταθεροποίησης ταχύτητας ανάλογα με την κίνηση στη σελίδα 118](#)).

ΣΗΜΕΪΩΣΗ: Τα βέλη που σχετίζονται με τα πλήκτρα κύλισης φωτίζονται εσωτερικά όταν ο φωτισμός του περιβάλλοντος είναι χαμηλός. Για να ενεργοποιήσετε ή να απενεργοποιήσετε αυτόν τον εσωτερικό φωτισμό, αγγίξτε τις επιλογές **Controls > Lights > Steering Wheel Lights**.

Για να επανεκκινήσετε την οθόνη αφής, πατήστε παρατεταμένα και τα δύο κουμπιά κύλισης μέχρι να μαυρίσει η οθόνη αφής. Βλ. [Επανεκκίνηση της οθόνης αφής στη σελίδα 8](#).

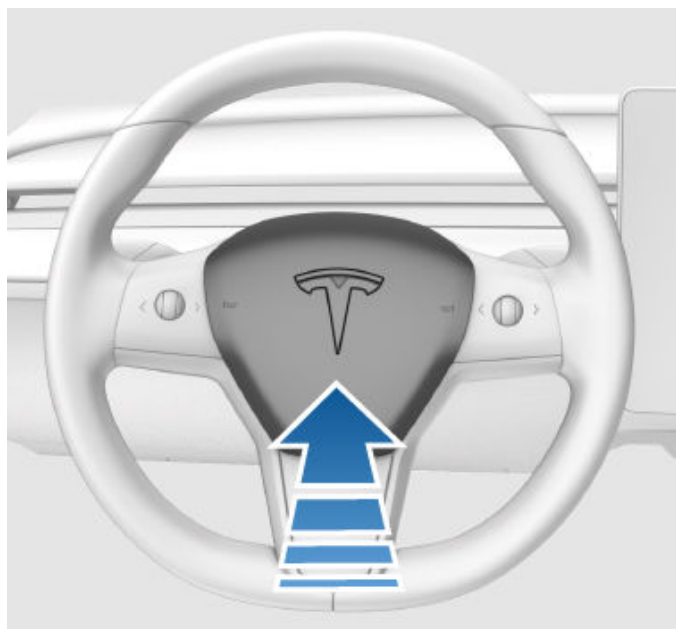

Θερμαινόμενο τιμόνι

Για να θερμάνετε το τιμόνι, αγγίξτε το εικονίδιο ανεμιστήρα στην οθόνη αφής για να εμφανιστούν τα στοιχεία ελέγχου του κλιματισμού (βλ. [Προσαρμογή ρυθμίσεων συστήματος κλιματισμού στη σελίδα 169](#)) και μετά αγγίξτε το εικονίδιο τιμονιού. Όταν είναι ενεργοποιημένη αυτή η λειτουργία, η ακτινοβολούμενη θερμότητα διατηρεί το τιμόνι σε άνετη θερμοκρασία.

ΣΗΜΕΪΩΣΗ: Ανάλογα με την ημερομηνία παραγωγής, το Model 3 σας μπορεί να μην διαθέτει θερμαινόμενο τιμόνι.

Κόρνα

Για να χρησιμοποιήσετε την κόρνα, πατήστε παρατεταμένα το κεντρικό τμήμα της επένδυσης στο τιμόνι.



Ρύθμιση των εξωτερικών καθρεφτών

Ρυθμίστε τους εξωτερικούς καθρέφτες αγγίζοντας τις επιλογές **Controls > Mirrors**. Πατήστε το αριστερό κουμπί κύλισης στο τιμόνι για να επιλέξετε αν ρυθμίζετε τον **αριστερό ή δεξιό** καθρέφτη. Στη συνέχεια, χρησιμοποιήστε το αριστερό κουμπί κύλισης ως εξής, για να ρυθμίσετε τον επιλεγμένο καθρέφτη στην επιθυμητή θέση:

- Για να μετακινήσετε τον καθρέφτη προς τα πάνω ή προς τα κάτω, περιστρέψτε το αριστερό κουμπί κύλισης προς τα επάνω ή προς τα κάτω.
- Για να μετακινήσετε τον καθρέφτη προς τα μέσα ή προς τα έξω, πατήστε το αριστερό κουμπί κύλισης προς τα αριστερά ή προς τα δεξιά.

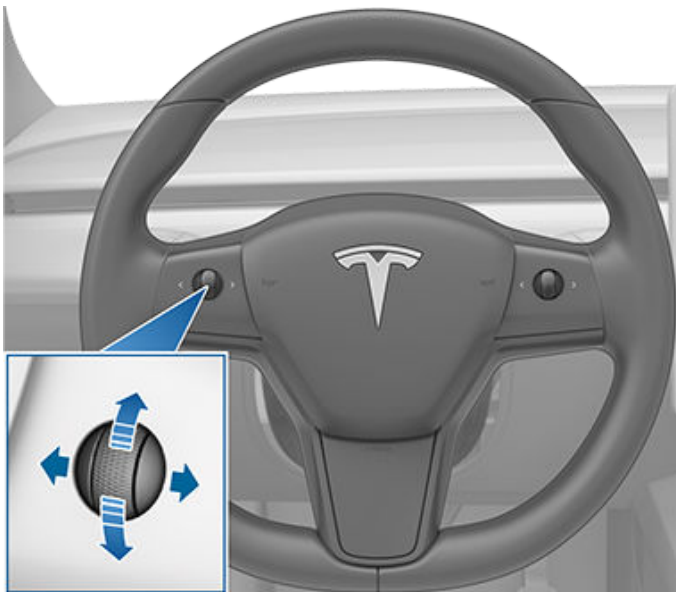

Και οι δύο εξωτερικοί καθρέφτες μπορούν να στραφούν προς τα κάτω, όταν επιλέγετε τη θέση όπισθεν στο όχημα. Για να ενεργοποιήσετε ή να απενεργοποιήσετε αυτήν τη λειτουργία, αγγίξτε τις επιλογές **Controls > Mirrors > Mirror Auto Tilt**. Για να ρυθμίσετε τη θέση αυτόματης κλίσης, αγγίξτε την επιλογή **Adjust Tilted Position** και προσαρμόστε τον καθρέφτη, όπως απαιτείται. Αφού ρυθμίσετε τη θέση κλίσης και αγγίξτε την επιλογή **Save**, οι καθρέφτες θα γέρνουν αυτόματα στη ρυθμισμένη θέση κάθε φορά που επιλέγετε την όπισθεν. Όταν μετακινηθείτε από τη θέση όπισθεν, οι καθρέφτες επανέρχονται στην κανονική τους θέση (προς τα πάνω). Πρέπει να είναι ενεργοποιημένη η επιλογή **Mirror Auto Tilt** για να ρυθμίσετε την κεκλιμένη θέση.

Για να μειωθεί η αντανάκλαση κατά τη νυχτερινή οδήγηση, ο καθρέφτης οπισθοπορείας και οι εξωτερικοί πλαϊνοί καθρέφτες χαμηλώνουν αυτόματα. Για να ενεργοποιήσετε ή να απενεργοποιήσετε αυτήν τη λειτουργία, αγγίξτε τις επιλογές **Controls > Mirrors > Mirror Auto Dim**.

Η διαθεσιμότητα της λειτουργίας **Mirror Auto Dim** εξαρτάται από τη διαμόρφωση, την περιοχή αγοράς και την ημερομηνία κατασκευής.

ΣΗΜΕΪΩΣΗ: Και οι δύο εξωτερικοί καθρέφτες διαθέτουν θερμαντήρες που ενεργοποιούνται και απενεργοποιούνται με το σύστημα ξεπαγώματος του πίσω παραθύρου.

Αναδίπλωση καθρεπτών

Για να διπλώσετε και να ξεδιπλώσετε χειροκίνητα τους εξωτερικούς καθρέφτες (π.χ. στάθμευση σε στενό γκαράζ, περιορισμένο χώρο κ.λπ.), αγγίξτε τις επιλογές **Controls > Fold/Unfold Mirrors**. Μπορείτε επίσης να διπλώνετε και να ξεδιπλώνετε τους καθρέφτες χρησιμοποιώντας τις δυνατότητες πολλαπλών λειτουργιών στον αριστερό τροχό κύλισης.

Όταν διπλώνετε χειροκίνητα τους καθρέφτες, παραμένουν διπλωμένοι μέχρι η ταχύτητα οδήγησης να φτάσει τα 50 km/h (ή μέχρι να τους ξεδιπλώσετε χειροκίνητα αγγίζοντας τις επιλογές **Controls > Unfold Mirrors**).

ΣΗΜΕΪΩΣΗ: Δεν μπορείτε να διπλώσετε έναν καθρέφτη όταν οδηγείτε με ταχύτητα μεγαλύτερη από 50 km/h.

Για την αυτόματη αναδίπλωση των καθρεπτών κάθε φορά που εξέρχεστε και κλειδώνετε το Model 3, αγγίξτε τις επιλογές **Controls > Mirrors > Mirror AutoFold**. Οι καθρέφτες ξεδιπλώνονται αυτόματα όταν ξεκλειδώνετε το Model 3.

Μπορείτε επίσης να ρυθμίσετε τους καθρέφτες ώστε να αναδιπλώνονται αυτόματα κάθε φορά που φτάνετε σε μια συγκεκριμένη τοποθεσία, ώστε να μην χρειάζεται να τους διπλώνετε χειροκίνητα κάθε φορά που φτάνετε σε σημεία που επισκέπτεστε συχνά. Για να ρυθμίσετε αυτήν τη λειτουργία, σταματήστε στην τοποθεσία που θέλετε να αποθηκεύσετε (ή οδηγήστε με ταχύτητα μικρότερη από 6 km/h) και διπλώστε τους καθρέφτες. Αγγίξτε την επιλογή **Save Location** όταν εμφανιστεί για λίγο στο χειριστήριο **Fold Mirrors**.

Εάν δεν θέλετε πλέον οι καθρέφτες να διπλώνονται αυτόματα, αγγίξτε την επιλογή **Controls > Unfold Mirrors** όταν διπλωθούν στην αποθηκευμένη τοποθεσία και, στη συνέχεια, αγγίξτε την επιλογή **Remove Location**.

Όταν απομακρύνεστε από την αποθηκευμένη τοποθεσία, οι καθρέφτες ανοίγουν όταν η ταχύτητα οδήγησής σας φτάσει τα 6 km/h ή όταν αγγίξετε τις επιλογές **Controls > Unfold Mirrors**.

ΣΗΜΕΪΩΣΗ: Οι καθρέφτες μπορεί να διπλώσουν αυτόματα εάν επιστρέψετε σε μια αποθηκευμένη τοποθεσία και οδηγείτε με ταχύτητα μικρότερη από 50 km/h.

ΣΗΜΕΪΩΣΗ: Μπορείτε να παρακάμψετε την αυτόματη δίπλωση/ξεδίπλωση των καθρεπτών οποιαδήποτε στιγμή (για παράδειγμα, εάν στο Model 3 δεν υπάρχει ηλεκτρική τροφοδοσία), σπρώχνοντας το συγκρότημα του καθρέφτη ώστε να απομακρυνθεί από εσάς για να τον ξεδιπλώσετε ή τραβώντας το προς το μέρος σας για να τον διπλώσετε.



ΣΗΜΕΪΩΣΗ: Εάν αναμένεται να προκύψει συσσώρευση πάγου όσο το Model 3 είναι σταθμευμένο, απενεργοποιήστε την επιλογή **Mirror Auto Fold**. Η συσσώρευση πάγου μπορεί να εμποδίσει το άνοιγμα ή την αναδίπλωση των εξωτερικών πλευρικών καθρεφτών. Για πληροφορίες σχετικά με τη σωστή λειτουργία των καθρεφτών σε χαμηλές θερμοκρασίες, βλ. [Βέλτιστες πρακτικές για ψυχρές καιρικές συνθήκες στη σελίδα 176](#).

Μπορείτε να ενοποιήσετε τους αυτόματα αναδιπλούμενους καθρέφτες με το HomeLink (βλ. [Smart Garage στη σελίδα 69](#)). Για ενεργοποίηση, επιλέξτε **HomeLink > Auto-Fold Mirrors when Nearby**.

Εσωτερικός καθρέπτης

Ρυθμίστε τον εσωτερικό καθρέφτη χειροκίνητα. Όταν είναι επιλεγμένη η σχέση οδήγησης ή η νεκρά, η φωτεινότητα του εσωτερικού καθρέφτη μειώνεται αυτόματα σε συνθήκες χαμηλού φωτισμού, ανάλογα με την ώρα της ημέρας (για παράδειγμα, κατά την οδήγηση τη νύχτα).

Καθρέφτες καλλωπισμού

Για να αποκαλύψετε και να φωτίσετε τον καθρέφτη καλλωπισμού, αναδιπλώστε το αλεξήλιο προς τα κάτω και, στη συνέχεια, χρησιμοποιήστε τη γλωττίδα για να κατεβάσετε το κάλυμμα του καθρέφτη. Αφού κλείσετε το κάλυμμα του καθρέφτη, το φως σβήνει.

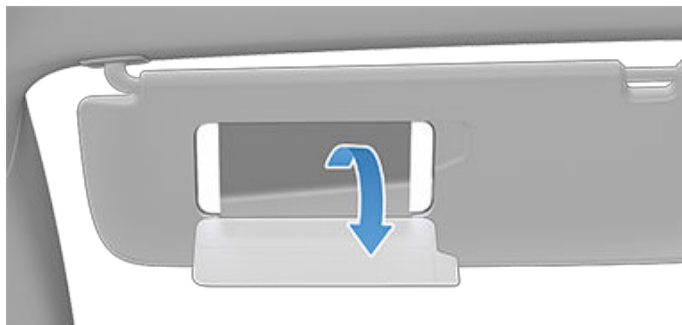

Τρόπος αλλαγής σχέσεων

Όταν στο Model 3 έχει επιλεγεί η σχέση στάθμευσης, πρέπει να πατήσετε το πεντάλ φρένου για να αλλάξετε σχέση μετάδοσης.

Μετακινήστε τον μοχλό ταχυτήτων προς τα πάνω ή προς τα κάτω, για να επιλέξετε τις διάφορες λειτουργίες οδήγησης. Ακούγεται ένα ηχητικό σήμα κάθετη φορά που αλλάζετε ταχύτητες.



Εάν προσπαθήσετε να επιλέξετε μια λειτουργία οδήγησης που δεν επιτρέπεται με βάση την τρέχουσα ταχύτητα οδήγησης, θα ακουστεί ένα ηχητικό σήμα και η λειτουργία οδήγησης δεν θα αλλάξει.

Εάν θέλετε να απενεργοποιήσετε τους ήχους όταν αλλάζετε ταχύτητες, αγγίξτε **Controls > Safety > Gear Chimes**.

Όπισθεν

Σπρώξτε τον μοχλό ταχυτήτων τέρμα επάνω και αφήστε τον. Μπορείτε να επιλέξετε την όπισθεν μόνο όταν το Model 3 είναι ακινητοποιημένο ή κινείται με ταχύτητα μικρότερη από 8 km/h.

Νεκρά

Η νεκρά επιτρέπει στο Model 3 να ρολάρει ελεύθερα, όταν δεν πατάτε το πεντάλ φρένου:

- Όταν βρίσκεται στη θέση στάθμευσης, επιλέξτε τη νεκρά σπρώχνοντας στιγμιαία τον μοχλό ταχυτήτων προς τα πάνω ή προς τα κάτω στην πρώτη θέση.
- Όταν βρίσκεται στη θέση οδήγησης, επιλέξτε τη νεκρά σπρώχνοντας στιγμιαία τον μοχλό ταχυτήτων προς τα πάνω στην πρώτη θέση. Εάν είναι ενεργό το σύστημα Autosteer ή το Σύστημα σταθεροποίησης ταχύτητας ανάλογα με την κίνηση (εάν υπάρχει), πρέπει να

σπρώξετε τον μοχλό ταχυτήτων προς τα πάνω στην πρώτη θέση και να τον διατηρήσετε εκεί για περισσότερο από 1 δευτερόλεπτο. Καθώς γίνεται αυτό, το σύστημα Autosteer ή το σύστημα σταθεροποίησης ταχύτητας ανάλογα με την κίνηση απενεργοποιούνται.

- Όταν βρίσκεται στην όπισθεν, επιλέξτε τη νεκρά σπρώχνοντας στιγμιαία τον μοχλό ταχυτήτων προς τα κάτω στην πρώτη θέση.

ΣΗΜΕΪΩΣΗ: Εάν οδηγείτε με ταχύτητα μικρότερη από 8 km/h περίπου, πρέπει να πατήσετε το πεντάλ φρένου για να μετακινήσετε τον μοχλό ταχυτήτων σε άλλη θέση από τη νεκρά.

Model 3 επιλέγει αυτόματα τη θέση στάθμευσης όταν σηκώνεστε από το κάθισμα του οδηγού. Για να διατηρήσετε τη νεκρά, χρησιμοποιήστε την οθόνη αφής για να ενεργοποιήσετε τη λειτουργία Transport Mode (βλ. [Οδηγίες για τους μεταφορείς στη σελίδα 245](#)).

Drive

Σπρώξτε τον μοχλό ταχυτήτων τέρμα κάτω και αφήστε τον. Μπορείτε να επιλέξετε τη θέση πορείας όταν το Model 3 είναι ακινητοποιημένο ή κινείται με ταχύτητα μικρότερη από 8 km/h στη θέση όπισθεν.

ΣΗΜΕΪΩΣΗ: Με επιλεγμένη τη θέση πορείας, σπρώξτε τον μοχλό ταχυτήτων τέρμα κάτω μία φορά για να ενεργοποιήσετε το Σύστημα σταθεροποίησης ταχύτητας ή δύο φορές διαδοχικά για να ενεργοποιήσετε το Autosteer. Αν στο **Ενεργοποίηση Autopilot** έχει επιλεγεί η ρύθμιση **Single Pull**, με το τράβηγμα του μοχλού ταχυτήτων προς τα κάτω μία φορά ενεργοποιείται το Autosteer (το οποίο περιλαμβάνει το Σύστημα σταθεροποίησης ταχύτητας ανάλογα με την κίνηση). Αγγίξτε την επιλογή **Controls > Autopilot > Autopilot Activation** και επιλέξτε **Double Pull**, για να χρησιμοποιήσετε το Σύστημα σταθεροποίησης ταχύτητας ανάλογα με την κίνηση ανεξάρτητα από το Autosteer με το τράβηγμα του μοχλού ταχυτήτων προς τα κάτω. Για περισσότερες πληροφορίες, βλ. [Ρυθμίσεις Autopilot στη σελίδα 117](#).

Στάθμευση

Πατήστε το άκρο του μοχλού ταχυτήτων ενώ το Model 3 είναι ακινητοποιημένο.





Αλλαγή σχέσης

Model 3 επιλέγει αυτόματα τη σχέση στάθμευσης ώστε το όχημα να μην κυλίσει, όταν οδηγείτε με χαμηλές ταχύτητες. Αυτό συμβαίνει όποτε συνδέετε ένα καλώδιο φόρτισης, λύνετε τη ζώνη ασφαλείας σας ή ανοίγετε την πόρτα ενώ είναι επιλεγμένη σχέση οδήγησης ή η νεκρά. Φροντίστε να αφαιρείτε το καλώδιο φόρτισης, να δένετε τη ζώνη ασφαλείας σας και να κλείνετε την πόρτα προτού επιλέξετε άλλη σχέση από τη σχέση στάθμευσης.

Εάν επιχειρήσετε να ενεργοποιήσετε το φρένο στάθμευσης με ταχύτητα μεγαλύτερη από 8 km/h, θα ενεργοποιηθεί η πέδηση έκτακτης ανάγκης (βλ. [Πέδηση έκτακτης ανάγκης στη σελίδα 85](#)).

Για να διευκολύνετε την παραλαβή επιβατών, μπορείτε επίσης να ξεκλειδώσετε όλες τις πόρτες ανά πάσα στιγμή, επιλέγοντας τη θέση στάθμευσης και πατώντας ξανά το κουμπί στάθμευσης.

ΣΗΜΕΪΩΣΗ: Πρέπει να πατήσετε το πεντάλ φρένου για να επιλέξετε μια ταχύτητα εκτός της θέσης στάθμευσης.

ΣΗΜΕΪΩΣΗ: Οι παραπάνω συνθήκες δεν αποτελούν μια ολοκληρωμένη λίστα των λόγων για τους οποίους το Model 3 μπορεί να επιλέξει ή όχι αυτόματα τη θέση στάθμευσης και, σε ορισμένες περιπτώσεις, είναι πιθανό το όχημά σας να μεταβεί στη θέση στάθμευσης όταν ισχύει μόνο μία από τις παραπάνω συνθήκες.

 **ΠΡΟΣΟΧΗ:** Σε καταστάσεις έκτακτης ανάγκης, εάν τα φρένα δεν λειτουργούν σωστά, πατήστε παρατεταμένα το κουμπί στάθμευσης στον μοχλό ταχυτήτων για να ακινητοποιήσετε το Model 3. Μην χρησιμοποιείτε αυτόν τον τρόπο για να σταματήσετε το όχημα, παρά μόνο εάν είναι απολύτως απαραίτητο.

 **ΠΡΟΕΙΔΟΠΟΪΣΗ:** Αποτελεί ευθύνη του οδηγού να εξασφαλίζει πάντα ότι έχει επιλέξει τη θέση στάθμευσης πριν από την έξοδό του από το όχημα. Μην βασίζεστε ποτέ στο Model 3 για να επιλέξει αυτόματα τη θέση στάθμευσης αντί για εσάς. Ενδέχεται να μην λειτουργεί σε όλες τις συνθήκες (για παράδειγμα, εάν η λειτουργία Creep ή η κίνηση σε κλίση έχει ως αποτέλεσμα η ταχύτητα του οχήματος να υπερβεί περίπου τα 2 km/h).



Έλεγχος φώτων



Αγγίξτε **Controls > Lights** στην οθόνη αφής, για να αποκτήσετε πρόσβαση σε όλα τα στοιχεία ελέγχου φώτων, εσωτερικά και εξωτερικά.

Μπορείτε επίσης να τραβήξετε τον μοχλό φλας προς το μέρος σας για να εμφανιστεί ένα αναδυόμενο παράθυρο που παρέχει γρήγορη πρόσβαση στα εξωτερικά φώτα. Για παράδειγμα, μπορείτε να ενεργοποιείτε ή να απενεργοποιείτε συνεχώς τους προβολείς (παράκαμψη της προεπιλεγμένης ρύθμισης Auto High Beam). Το αναδυόμενο παράθυρο για τα φώτα σας επιτρέπει να προσαρμόσετε όλες τις ρυθμίσεις των εξωτερικών φώτων, συμπεριλαμβανομένων των φώτων στάθμευσης, των φώτων ομίχλης (εάν υπάρχουν) κ.λπ. Η ρύθμιση που επιλέγετε διατηρείται μόνο για την τρέχουσα διαδρομή.

ΣΗΜΕΪΩΣΗ: Αν στην οθόνη αφής εμφανίζεται ήδη η πλήρης οθόνη χειριστηρίων για τα φώτα, δεν θα εμφανιστεί το αναδυόμενο παράθυρο γρήγορης πρόσβασης αν τραβήξετε τον μοχλό φλας.

Εκτός από τα φώτα που μπορείτε να ελέγξετε από την οθόνη αφής, το Model 3 διαθέτει φώτα άνεσης που λειτουργούν αυτόματα ανάλογα με το τι κάνετε. Για παράδειγμα, σε συνθήκες χαμηλού φωτισμού, ανάβουν τα εσωτερικά φώτα, τα φώτα θέσης, τα πίσω φώτα και τα φώτα δαπέδου όταν ξεκλειδώνετε το Model 3, όταν ανοίγετε μια πόρτα και όταν επιλέγετε τη θέση στάθμευσης. Απενεργοποιούνται μετά από ένα ή δύο λεπτά ή όταν επιλέξετε μια σχέση ή κλειδώσετε το Model 3. Χρησιμοποιήστε αυτές τις ρυθμίσεις για να ελέγξετε το εσωτερικά και εξωτερικά φώτα του οχήματός σας:

Προβολείς

Τα εξωτερικά φώτα (προβολείς, πίσω φώτα, φώτα θέσης και φώτα πινακίδας κυκλοφορίας) ρυθμίζονται σε **Auto** κάθε φορά που εκκινείτε το Model 3. Όταν ρυθμιστούν στη λειτουργία **Auto**, τα εξωτερικά φώτα ανάβουν αυτόματα κατά την οδήγηση σε συνθήκες χαμηλού φωτισμού. Εάν αλλάξετε τη ρύθμιση, τα φώτα επανέρχονται πάντα στη λειτουργία **Auto** την επόμενη φορά που θα οδηγήσετε.

Αγγίξτε μία από αυτές τις επιλογές για να αλλάξετε και να διατηρήσετε τη ρύθμιση των εξωτερικών φώτων μέχρι να τη ρυθμίσετε ξανά ή την επόμενη φορά που θα οδηγήσετε:

OFF

Τα εξωτερικά φώτα σβήνουν. Κατά την οδήγηση, τα φώτα λειτουργία ημέρας μπορεί να παραμένουν αναμμένα βάσει των κανονισμών σε διάφορες περιοχές αγοράς.

Ανάβουν τα φώτα στάθμευσης, τα πλευρικά φώτα θέσης, τα πίσω φώτα και τα φώτα της πινακίδας κυκλοφορίας.



Ανάβει η μεσαία σκάλα προβολών, τα πλευρικά φώτα θέσης, τα φώτα στάθμευσης, τα πίσω φώτα και τα φώτα της πινακίδας κυκλοφορίας.

ΣΗΜΕΪΩΣΗ: Model 3 διαθέτει μια σειρά από φώτα LED στο περίγραμμα των προβολών, τα οποία αναφέρονται επίσης ως "χαρακτηριστικά" φώτα. Αυτά τα φώτα ανάβουν αυτόματα κάθε φορά που ενεργοποιείται το Model 3 και επιλέγεται μια λειτουργία οδήγησης (οδήγηση ή όπισθεν).



ΠΡΟΣΟΧΗ: Τα πίσω φώτα είναι σβηστά όταν είναι αναμμένα τα φώτα λειτουργίας ημέρας. Βεβαιωθείτε ότι τα πίσω φώτα είναι αναμμένα σε συνθήκες χαμηλής ορατότητας πίσω (για παράδειγμα, όταν υπάρχει σκοτάδι, ομίχλη, χιόνι, ο δρόμος είναι βρεγμένος κ.λπ.). Σε αντίθετη περίπτωση, μπορεί να προκληθεί ζημιά ή σοβαρός τραυματισμός.



ΠΡΟΕΙΔΟΠΟΪΣΗ: Να βεβαιώνεστε πάντα ότι οι προβολείς είναι αναμμένοι σε συνθήκες χαμηλής ορατότητας. Σε αντίθετη περίπτωση, μπορεί να προκληθεί σύγκρουση.

Φώτα ομίχλης

Διατίθεται ξεχωριστό χειριστήριο για τα φώτα ομίχλης (εάν υπάρχουν). Όταν είναι ενεργοποιημένα, τα φώτα ομίχλης λειτουργούν όταν είναι αναμμένη η μεσαία σκάλα προβολών. Όταν οι προβολείς είναι σβηστοί, τα φώτα ομίχλης είναι επίσης σβηστά.

Απλίκες

Ενεργοποιήστε ή απενεργοποιήστε τα εσωτερικά φώτα οροφής (ανάγνωσης). Εάν έχετε επιλέξει **AUTO**, τα εσωτερικά φώτα οροφής ανάβουν όταν ξεκλειδώσετε το Model 3, ανοίξετε μια πόρτα κατά την έξοδο ή επιλέξετε τη θέση στάθμευσης.



Μπορείτε επίσης να ανάψετε ή να σβήσετε χειροκίνητα ένα μεμονωμένο φως οροφής πιέζοντας τον φακό του. Εάν ανάψετε χειροκίνητα ένα φως οροφής, θα σβήσει όταν απενεργοποιηθεί το Model 3. Εάν το Model 3 ήταν ήδη απενεργοποιημένο όταν ανάψατε χειροκίνητα το φως, τελικά θα σβήσει.

ΣΗΜΕΪΩΣΗ: Για να ελέγξετε τον οπίσθιο φωτισμό των κουμπιών στο τιμόνι, αγγίξτε τις επιλογές **Controls > Lights > Steering Wheel Lights**. Εάν είναι απενεργοποιημένες, ανάβουν όταν ανάβουν οι προβολείς.



Φώτα τιμονιού

Εάν ενεργοποιήσετε την επιλογή **Steering Wheel Lights**, τα βέλη που σχετίζονται με τα κουμπιά κύλισης φωτίζονται με οπίσθιο φωτισμό σε συνθήκες χαμηλού φωτισμού περιβάλλοντος.

Μεγάλη σκάλα προβολών

Μπορείτε να ανάψετε προσωρινά τη μεγάλη σκάλα προβολών τραβώντας τον μοχλό φλας προς το μέρος σας. Μόλις τον αφήσετε, η μεγάλη σκάλα προβολών σβήνει.

Για να αναβοσβήσετε στιγμιαία τη μεγάλη σκάλα προβολών, τραβήξτε τον μοχλό φλας προς το μέρος σας και αφήστε τον αμέσως.

Από προεπιλογή, η λειτουργία **Adaptive Headlights** είναι ενεργοποιημένη για να επιτρέπει στη μεγάλη σκάλα προβολών να προσαρμόζεται αυτόματα με βάση αν Model 3 ανιχνεύσει ένα όχημα που υπηλσιάζει από την αντίθετη κατεύθυνση.



ΣΗΜΕΪΩΣΗ: Η επιλεγμένη ρύθμιση διατηρείται μέχρι να την αλλάξετε χειροκίνητα.

Στην οθόνη αφής εμφανίζονται οι ακόλουθες ενδεικτικές λυχνίες που υποδεικνύουν την κατάσταση των προβολών:



Η μεσαία σκάλα προβολών είναι αναμμένη.



Η μεγάλη σκάλα προβολών είναι αναμμένη και η **Adaptive Headlights** είναι απενεργοποιημένη ή δεν είναι διαθέσιμη τη δεδομένη στιγμή.



Adaptive Headlights είναι ενεργοποιημένη και η μεγάλη σκάλα προβολών είναι αναμμένη. Model 3 είναι έτοιμο να σβήσει τη μεγάλη σκάλα προβολών εάν ανιχνευτεί φως.



Adaptive Headlights είναι ενεργοποιημένη, αλλά η μεγάλη σκάλα προβολών δεν είναι αναμμένη, επειδή ανιχνεύεται φως μπροστά από το Model 3. Όταν δεν ανιχνεύεται πλέον φως, η μεγάλη σκάλα προβολών ανάβει ξανά αυτόματα.

Adaptive Headlights

Όταν είναι ενεργοποιημένη η επιλογή **Adaptive Headlights**, η δέσμη των προβολών προσαρμόζεται αυτόματα για να βελτιώσει την ορατότητα κατά την οδήγηση. Για παράδειγμα, όταν πλησιάζουν οχήματα από το αντίθετο ρεύμα στο Model 3 και η μεγάλη σκάλα προβολών είναι αναμμένη, ορισμένα ρικελ της μεγάλης σκάλας προβολών σβήνουν για να μειωθεί η αντανάκλαση.

Παρόμοια, όταν η μεσαία σκάλα προβολών είναι αναμμένη και οδηγείτε σε αυτοκινητόδρομο, οι προβολείς προσαρμόζονται για να φωτίζουν μεγαλύτερο τμήμα του δρόμου.

Τα φώτα επίσης προσαρμόζονται στις στροφές του δρόμου μπροστά για να παρέχουν καλύτερη ορατότητα τη νύχτα.

Για να ελέγξετε αυτήν τη λειτουργία, αγγίξτε τις επιλογές **Controls > Lights > Adaptive Headlights** ή χρησιμοποιήστε το αναδυόμενο παράθυρο για τα φώτα που εμφανίζεται στην οθόνη αφής, όταν τραβάτε τον μοχλό φλας προς το μέρος σας.

ΣΗΜΕΪΩΣΗ: **Adaptive Headlights** ενεργοποιείται αυτόματα όταν είναι ενεργοποιημένο το Autosteer. Για να αλλάξετε στη μικρή σκάλα προβολών, ωθήστε τον μοχλό φλας προς τα πίσω και αφήστε τον. **Adaptive Headlights** επανενεργοποιείται κάθε φορά που ενεργοποιείται το Autosteer.



ΠΡΟΕΙΔΟΠΟΪΣΗ: **Adaptive Headlights** παρέχεται μόνο ως διευκόλυνση και υπόκειται σε περιορισμούς. Αποτελεί ευθύνη του οδηγού να διασφαλίζει ότι οι προβολείς είναι πάντα κατάλληλα ρυθμισμένοι για τις καιρικές συνθήκες και τις συνθήκες οδήγησης.

Προβολείς μετά την έξοδο

Όταν είναι ενεργοποιημένη η ρύθμιση **Headlights after Exit**, οι εξωτερικοί προβολείς παραμένουν αναμμένοι όταν σταματήσετε την οδήγηση και σταθμεύσετε το Model 3 σε συνθήκες χαμηλού φωτισμού. Σβήνουν αυτόματα μετά από ένα λεπτό ή όταν κλειδώσει το Model 3. Όταν η ρύθμιση είναι απενεργοποιημένη, οι προβολείς σβήνουν όταν επιλέξετε τη σχέση στάθμευσης και ανοίξετε μια πόρτα.

ΣΗΜΕΪΩΣΗ: Εάν κλειδώσετε το Model 3 χρησιμοποιώντας την εφαρμογή για κινητά της Tesla ή την κάρτα-κλειδί, οι προβολείς απενεργοποιούνται αμέσως. Ωστόσο, εάν το όχημα κλειδώσει επειδή είναι ενεργοποιημένο το κλείδωμα θυρών κατά την απομάκρυνση (βλ. [Κλείδωμα θυρών κατά την απομάκρυνση στη σελίδα 26](#)), οι προβολείς σβήνουν αυτόματα μετά από ένα λεπτό.



Για να ενεργοποιήσετε ή να απενεργοποιήσετε αυτήν τη λειτουργία, αγγίξτε τις επιλογές **Controls > Lights > Headlights after Exit**.

Ρυθμίσεις προβολών

Για να ρυθμίσετε τη γωνία των προβολών, αγγίξτε τις επιλογές **Controls > Service > Adjust Headlights** και μετά ακολουθήστε τις οδηγίες που εμφανίζονται στην οθόνη. Μπορείτε να επιλέξετε τον προβολέα που θέλετε να ρυθμίσετε, επιλέγοντάς τον στην οθόνη αφής.

ΣΗΜΕΪΩΣΗ: Οι προβολείς δεν απαιτούν προσαρμογές όταν οδηγείτε προσωρινά σε περιοχή με διαφορετική κατεύθυνση κυκλοφορίας (για παράδειγμα, όταν οδηγείτε σε περιοχή με κυκλοφορία στα δεξιά και στη συνέχεια οδηγείτε σε περιοχή με κυκλοφορία στα αριστερά).

⚠ ΠΡΟΕΙΔΟΠΟΪΣΗ: Προσέχετε ιδιαίτερα κατά τη ρύθμιση των προβολών. Η Tesla έχει βαθμονομήσει προσεκτικά τη θέση των προβολών, ώστε να είναι στη βέλτιστη θέση για τις περισσότερες περιπτώσεις οδήγησης. Η Tesla συνιστά να μην ρυθμίζετε τους προβολείς, εκτός εάν είστε εξοικειωμένοι με τον τρόπο ρύθμισης των προβολών. Μετά τη ρύθμιση, δεν θα μπορείτε να τους επαναφέρετε αυτόματα στην αρχική βαθμονομημένη θέση τους. Επικοινωνήστε με την Tesla για βοήθεια κατά τη ρύθμιση των προβολών.

Φλας

Τα φλας αναβοσβήνουν τρεις φορές ή συνεχόμενα, ανάλογα με την απόσταση στην οποία μετακινείτε τον μοχλό προς τα επάνω ή προς τα κάτω. Σπρώξτε ελαφρά τον μοχλό των φλας προς τα πάνω ή προς τα κάτω για μια ακολουθία τριών αναλαμπών. Για συνεχές σινιάλο, σπρώξτε τον μοχλό τέρμα προς τα επάνω ή προς τα κάτω.



Τα φλας σταματούν όταν η λειτουργία τους ακυρωθεί από το τιμόνι, με μετακίνηση του μοχλού προς την αντίθετη κατεύθυνση ή με ελαφριά πίεση του μοχλού προς την ίδια κατεύθυνση ακόμη μία φορά.

Εάν τα **Controls > Lights > Automatic Turn Signals** έχουν οριστεί σε **Auto Cancel**, τα φλας σβήνουν αυτόματα όταν το Model 3 ανιχνεύει την ολοκλήρωση ενός ελιγμού όπως είσοδος σε διαφορετικό δρόμο, αλλαγή λωρίδας ή κλειστή στροφή στον δρόμο. Εάν η επιλογή **Automatic Turn Signals** έχει οριστεί στη θέση **Off**, πρέπει να ακυρώσετε το φλας χειροκίνητα χρησιμοποιώντας τον μοχλό φλας.



Στην οθόνη αφής ανάβει η αντίστοιχη ενδεικτική λυχνία φλας, όταν λειτουργεί ένα φλας. Model 3 εκπέμπει επίσης έναν ήχο "κλικ".

⚠ ΠΡΟΕΙΔΟΠΟΪΣΗ: Όταν το Σύστημα σταθεροποίησης ταχύτητας ανάλογα με την κίνηση χρησιμοποιείται ενεργά, το άναμμα ενός φλας μπορεί να προκαλέσει την επιτάχυνση του Model 3 σε ορισμένες περιπτώσεις (βλ. [Επιτάχυνση προσπεράσματος στη σελίδα 125](#)).

⚠ ΠΡΟΕΙΔΟΠΟΪΣΗ: Όταν το Autosteer χρησιμοποιείται ενεργά, το άναμμα ενός φλας μπορεί να κάνει το Model 3 να αλλάξει λωρίδα (βλ. [Autosteer στη σελίδα 118](#)).

Φώτα αλάρμ

Για να ανάψετε τα φώτα αλάρμ, πατήστε το κουμπί που βρίσκεται πάνω από τον εσωτερικό καθρέφτη. Όλα τα φλας αναβοσβήνουν. Πατήστε το κουμπί ξανά για να σβήσετε τα φώτα αλάρμ.



ΣΗΜΕΪΩΣΗ: Τα φώτα αλάρμ ανάβουν, εάν φρενάρετε απότομα κατά την οδήγηση με ταχύτητα μεγαλύτερη από 50 km/h.



Υγροποιημένοι υδρατμοί στους προβολείς ή στα πίσω φώτα

Λόγω των αλλαγών καιρού, των επιπέδων υγρασίας ή της πρόσφατης έκθεσης σε νερό (π.χ. πλύσιμο αυτοκινήτου), μπορεί περιστασιακά να συσσωρευτούν υγροποιημένοι υδρατμοί στους προβολείς ή τα πίσω φώτα του οχήματός σας. Αυτό είναι φυσιολογικό - καθώς ο καιρός θερμαίνεται και η υγρασία μειώνεται, οι υγροποιημένοι υδρατμοί συχνά εξαφανίζονται από μόνοι τους. Αν παρατηρήσετε συσσώρευση νερού στους εξωτερικούς φακούς ή αν οι υγροποιημένοι υδρατμοί επηρεάζουν την ορατότητα των εξωτερικών φώτων, επικοινωνήστε με το Σέρβις της Tesla.



Υαλοκαθαριστήρες

Μπορείτε να αποκτήσετε πρόσβαση στις ρυθμίσεις υαλοκαθαριστήρα πατώντας το κουμπί στο άκρο του μοχλού των φλας ή αγγίζοντας τις επιλογές **Controls > Wipers**. Μπορείτε επίσης να προσθέσετε τους υαλοκαθαριστήρες στην κάτω γραμμή (βλ. [Προσαρμογή του πεδίου My Apps στη σελίδα 6](#)).

Το κουμπί στην άκρη του μοχλού των φλας έχει δύο επίπεδα.

- Πατήστε το μερικώς για να καθαρίσετε το παρμπρίζ. Εάν ο υαλοκαθαριστήρας ήδη λειτουργεί σε μια ρύθμιση και δεν έχει οριστεί σε **Auto**, το πάτημα του κουμπιού εναλλάσσει κυκλικά τις ταχύτητες. Οι ταχύτητες υαλοκαθαριστήρα εναλλάσσονται κυκλικά ως εξής: **I > II > III > IIII > III > II > I**.
- Πατήστε το πλήρως για να ψεκάσετε υγρό πλύσης στο παρμπρίζ. Αφού αφήσετε το κουμπί, οι υαλοκαθαριστήρες εκτελούν δύο επιπλέον περάσματα και, στη συνέχεια, ανάλογα με το όχημα και τις συνθήκες του περιβάλλοντος, ένα τρίτο πέρασμα μερικά δευτερόλεπτα αργότερα. Μπορείτε επίσης να πατήσετε παρατεταμένα το κουμπί των υαλοκαθαριστήρων για συνεχή ψεκασμό υγρού πλύσης, οι υαλοκαθαριστήρες εκτελούν σαρώσεις αφού το αφήσετε.

Κάθε φορά που πατάτε το κουμπί των υαλοκαθαριστήρων, εμφανίζεται στην οθόνη αφής το μενού υαλοκαθαριστήρων, το οποίο σας επιτρέπει να προσαρμόσετε τις ρυθμίσεις των υαλοκαθαριστήρων. Περιστρέψτε το αριστερό κουμπί κύλισης στο τιμόνι επάνω ή κάτω για να επιλέξετε την επιθυμητή ρύθμιση. Μπορείτε επίσης να χρησιμοποιήσετε την οθόνη αφής ή να χρησιμοποιήσετε φωνητικές εντολές (βλ. [Φωνητικές εντολές στη σελίδα 16](#)).

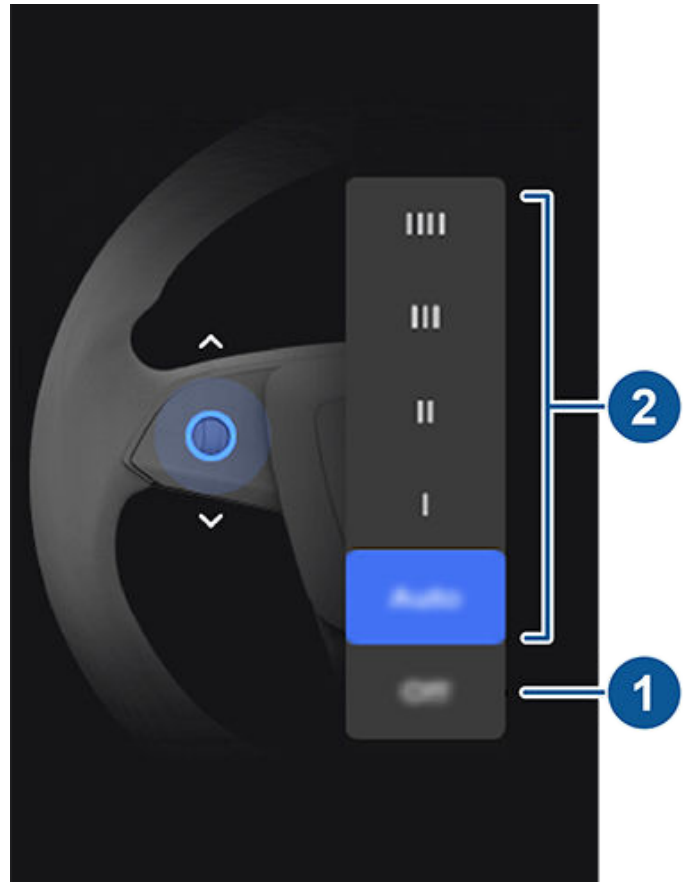

- Απενεργοποιήστε τον υαλοκαθαριστήρα.
- Επιλέξτε τον τρόπο λειτουργίας των υαλοκαθαριστήρων:
 - **IIII** - Συνεχής, γρήγορη λειτουργία.
 - **III** - Συνεχής, αργή λειτουργία.
 - **II** - Διακοπτόμενη, γρήγορη λειτουργία.
 - **I** - Διακοπτόμενη, αργή λειτουργία.
 - **Auto** - Model 3 ανιχνεύει τον υετό και προσαρμόζει την ταχύτητα και την ένταση του υαλοκαθαριστήρα. Εάν πατήσετε το κουμπί των υαλοκαθαριστήρων ενώ οι υαλοκαθαριστήρες είναι ρυθμισμένοι στην επιλογή **Auto**, θα αυξηθεί προσωρινά η ευαισθησία των υαλοκαθαριστήρων.

ΣΗΜΕΪΩΣΗ: Όταν ενεργοποιείτε το Autosteer, οι υαλοκαθαριστήρες ρυθμίζονται σε **Auto**. Αν και μπορείτε να αλλάξετε τη ρύθμιση των υαλοκαθαριστήρων από **Auto** ενώ χρησιμοποιείτε το Autosteer, οι υαλοκαθαριστήρες ρυθμίζονται ξανά από προεπιλογή σε **Auto** την επόμενη φορά που θα ενεργοποιήσετε το Autosteer.

ΣΗΜΕΪΩΣΗ: Η ρύθμιση Auto βρίσκεται σε έκδοση BETA αυτήν τη στιγμή. Εάν δεν είστε βέβαιοι για τη χρήση της ρύθμισης Auto ενώ βρίσκεται σε έκδοση BETA, η Tesla συνιστά τη χειροκίνητη λειτουργία των υαλοκαθαριστήρων, ανάλογα με τις απαιτήσεις.



Υαλοκαθαριστήρες και ψεκαστήρες

⚠ ΠΡΟΣΟΧΗ: Βεβαιωθείτε ότι οι υαλοκαθαριστήρες είναι απενεργοποιημένοι πριν από το πλύσιμο του Model 3, ώστε να αποφευχθεί ο κίνδυνος πρόκλησης ζημιάς στους υαλοκαθαριστήρες.

Ελέγχετε και καθαρίζετε περιοδικά τα άκρα των μάκτρων των υαλοκαθαριστήρων. Εάν ένα μάκτρο έχει υποστεί ζημιά, αντικαταστήστε το αμέσως. Για λεπτομέρειες σχετικά με τον έλεγχο και την αντικατάσταση των μάκτρων των υαλοκαθαριστήρων, βλ. [Μάκτρα, ψεκαστήρες και υγρό υαλοκαθαριστήρων στη σελίδα 227](#).

⚠ ΠΡΟΣΟΧΗ: Για την αποφυγή ζημιάς στο καπό, βεβαιωθείτε ότι το καπό είναι εντελώς κλειστό προτού χρησιμοποιήσετε τους υαλοκαθαριστήρες.

⚠ ΠΡΟΣΟΧΗ: Σε αντίξοες καιρικές συνθήκες, βεβαιωθείτε ότι τα μάκτρα των υαλοκαθαριστήρων δεν έχουν παγώσει ή κολλήσει στο παρμπρίζ. Απομακρύνετε τον πάγο από το παρμπρίζ προτού χρησιμοποιήσετε τους υαλοκαθαριστήρες. Ο πάγος έχει αιχμηρές άκρες που μπορούν να προκαλέσουν ζημιά στο λάστιχο των μάκτρων.

Ψεκαστήρες παρμπρίζ

Πατήστε το κουμπί στο άκρο του μοχλού των φλας για να ψεκάσετε υγρό συστήματος πλύσης στο παρμπρίζ. Αυτό το κουμπί έχει δύο επίπεδα. Πατήστε το μερικώς για μία μόνο σάρωση χωρίς υγρό συστήματος πλύσης. Πατήστε το μέχρι το τέρμα για πέρασμα και πλύση. Κατά το πλύσιμο του παρμπρίζ, οι υαλοκαθαριστήρες ενεργοποιούνται. Κατά τον ψεκασμό του παρμπρίζ, οι υαλοκαθαριστήρες ενεργοποιούνται. Αφού αφήσετε το κουμπί, οι υαλοκαθαριστήρες εκτελούν δύο επιπλέον περάσματα και, στη συνέχεια, ανάλογα με το όχημα και τις συνθήκες του περιβάλλοντος, ένα τρίτο πέρασμα μερικά δευτερόλεπτα αργότερα.



Συμπληρώνετε περιοδικά υγρό συστήματος πλύσης (βλ. [Συμπλήρωση υγρού συστήματος πλύσης παρμπρίζ στη σελίδα 227](#)).



Συστήματα πέδησης

ΠΡΟΕΙΔΟΠΟΪΣΗ: Η σωστή λειτουργία των συστημάτων πέδησης είναι εξαιρετικά σημαντική για την ασφάλεια. Εάν αντιμετωπίσετε πρόβλημα με το πεντάλ του φρένου, τις δαγκάνες των φρένων ή οποιοδήποτε εξάρτημα του συστήματος πέδησης ενός Model 3, επικοινωνήστε αμέσως με την Tesla.

Model 3 διαθέτει σύστημα αντιμπλοκαρίσματος τροχών (ABS), που εμποδίζει το μπλοκάρισμα των τροχών όταν εξασκείται η μέγιστη πίεση στα φρένα. Με αυτόν τον τρόπο, βελτιώνεται ο έλεγχος του συστήματος διεύθυνσης κατά το απότομο φρενάρισμα στις περισσότερες συνθήκες οδοστρώματος.

Σε συνθήκες πέδησης έκτακτης ανάγκης, το ABS παρακολουθεί συνεχώς την ταχύτητα κάθε τροχού και μεταβάλλει την πίεση στα φρένα ανάλογα με τη διαθέσιμη πρόσφυση.

Η μεταβολή της πίεσης στα φρένα μπορεί να γίνει αισθητή ως παλμική δόνηση στο πεντάλ του φρένου. Αυτό δείχνει ότι το ABS λειτουργεί και δεν αποτελεί λόγο ανησυχίας. Διατηρήστε σταθερή πίεση στο πεντάλ φρένου όσο διαρκεί η παλμική δόνηση.



Η ένδειξη ABS αναβοσβήνει στιγμιαία με πορτοκαλί χρώμα στην οθόνη αφής όταν εκκινείτε για πρώτη φορά το Model 3. Εάν αυτή η ένδειξη ανάψει οποιαδήποτε άλλη στιγμή, έχει παρουσιαστεί βλάβη στο ABS και το ABS δεν λειτουργεί. Επικοινωνήστε με την Tesla. Το σύστημα πέδησης παραμένει πλήρως λειτουργικό και δεν επηρεάζεται από τυχόν βλάβη του ABS. Ωστόσο, οι αποστάσεις πέδησης μπορεί να αυξηθούν. Οδηγήστε προσεκτικά και αποφεύγετε τα απότομα φρεναρίσματα.



Εάν στην οθόνη αφής εμφανιστεί αυτή η κόκκινη ένδειξη φρένων οποιαδήποτε άλλη στιγμή εκτός από στιγμιαία όταν εκκινείτε για πρώτη φορά το Model 3, έχει εντοπιστεί βλάβη στο σύστημα φρένων ή η στάθμη του υγρού φρένων είναι χαμηλή. Επικοινωνήστε αμέσως με την Tesla. Πατήστε το πεντάλ φρένου με σταθερή πίεση για να ακινητοποιήσετε το όχημα, όταν είναι ασφαλές να κάνετε κάτι τέτοιο.



Η στον πίνακα οργάνων εμφανίζει αυτήν την πορτοκαλί ένδειξη φρένων εάν έχει εντοπιστεί βλάβη στο σύστημα ενίσχυσης πέδησης. Πατήστε το πεντάλ φρένου με σταθερή πίεση για να ακινητοποιήσετε το όχημα, όταν είναι ασφαλές να κάνετε κάτι τέτοιο. Η υδραυλική αντιστάθμιση ενίσχυσης θα είναι ενεργή (βλ. [Υδραυλική αντιστάθμιση ενίσχυσης στη σελίδα 86](#)).

Πέδηση έκτακτης ανάγκης

Σε περίπτωση έκτακτης ανάγκης, πατήστε το πεντάλ φρένου μέχρι το τέρμα και διατηρήστε σταθερή πίεση, ακόμα και σε επιφάνειες με χαμηλή πρόσφυση. Το ABS μεταβάλλει την πίεση πέδησης σε κάθε τροχό ανάλογα με τη διαθέσιμη πρόσφυση. Με αυτόν τον τρόπο, αποτρέπεται το μπλοκάρισμα των τροχών και διασφαλίζεται ότι το όχημα ακινητοποιείται με τη μεγαλύτερη δυνατή ασφάλεια.

Εάν απαιτείται εναλλακτική μέθοδος για να σταματήσετε το όχημα, πατήστε παρατεταμένα το κουμπί στάθμευσης στον μοχλό ταχυτήτων για να ενεργοποιήσετε τα φρένα και να θέσετε τη ροπή κίνησης εκτός λειτουργίας όσο το κουμπί είναι πατημένο.



ΠΡΟΕΙΔΟΠΟΪΣΗ: Μην πατάτε και αφήνετε επανειλημμένα το πεντάλ φρένου. Με τον τρόπο αυτό, διακόπτεται η λειτουργία του ABS και μπορεί να αυξηθεί η απόσταση πέδησης.



ΠΡΟΕΙΔΟΠΟΪΣΗ: Διατηρείτε πάντα απόσταση ασφαλείας από το προπορευόμενο όχημα και φροντίστε να γνωρίζετε τις επικίνδυνες συνθήκες οδήγησης. Αν και το ABS μπορεί να βελτιώσει την απόσταση πέδησης, δεν μπορεί να ξεπεράσει τους νόμους της φυσικής. Επίσης, δεν αποτρέπει τον κίνδυνο υδρολίσθησης (όπου ένα στρώμα νερού εμποδίζει την άμεση επαφή των ελαστικών με το οδόστρωμα).



ΠΡΟΣΟΧΗ: Η Αυτόματη πέδηση έκτακτης ανάγκης (βλ. [Σύστημα αποφυγής σύγκρουσης στη σελίδα 152](#)) ενδέχεται να παρέμβει για αυτόματο φρενάρισμα σε περιπτώσεις όπου η σύγκρουση θεωρείται αναπόφευκτη. Η Αυτόματη πέδηση έκτακτης ανάγκης δεν έχει σχεδιαστεί για την αποφυγή συγκρούσεων. Στην καλύτερη περίπτωση, μπορεί να ελαχιστοποιήσει τη δύναμη πρόσκρουσης μιας μετωπικής σύγκρουσης, επιχειρώντας να μειώσει την ταχύτητα με την οποία κινείται το όχημα. Μην βασίζεστε στην Αυτόματη πέδηση έκτακτης ανάγκης για την αποφυγή σύγκρουσης, καθώς μπορεί να προκληθεί σοβαρός τραυματισμός ή θάνατος.



ΠΡΟΣΟΧΗ: Σε καταστάσεις έκτακτης ανάγκης, εάν τα φρένα δεν λειτουργούν σωστά, πατήστε παρατεταμένα το κουμπί στάθμευσης στον μοχλό ταχυτήτων για να ακινητοποιήσετε το Model 3. Μην χρησιμοποιείτε αυτόν τον τρόπο για να σταματήσετε το όχημα, παρά μόνο εάν είναι απολύτως απαραίτητο.

Δυναμικά φώτα φρένων (εάν υπάρχουν)

Εάν οδηγείτε με ταχύτητα μεγαλύτερη από 50 km/h (και φρενάρτε απότομα (ή ενεργοποιηθεί η Αυτόματη πέδηση έκτακτης ανάγκης), τα φώτα φρένων αναβοσβήνουν γρήγορα για να προειδοποιήσουν τους άλλους οδηγούς ότι το Model 3 επιβραδύνει απότομα. Εάν το Model 3 ακινητοποιηθεί εντελώς, αρχίζουν να αναβοσβήνουν τα φώτα αλάρμ. Τα φώτα συνεχίζουν να αναβοσβήνουν μέχρι να πατήσετε το πεντάλ του γκαζιού ή να πατήσετε με το χέρι το κουμπί των φώτων αλάρμ για να τα σβήσετε (βλ. [Φώτα αλάρμ στη σελίδα 81](#)).



Πέδηση και ακινητοποίηση

ΣΗΜΕΪΩΣΗ: Τα δυναμικά φώτα φρένων δεν αναβοσβήνουν όταν είναι ενεργοποιημένη η λειτουργία αγώνων πίστας (βλ. [Λειτουργία αγώνων πίστας στη σελίδα 94](#)).

ΣΗΜΕΪΩΣΗ: Σε περίπτωση ρυμούλκησης τρέιλερ (εάν υπάρχει), τα φώτα φρένων του τρέιλερ λειτουργούν με τον ίδιο τρόπο όπως περιγράφεται παραπάνω, ακόμα και όταν το τρέιλερ δεν διαθέτει ξεχωριστό σύστημα πέδησης.

⚠ ΠΡΟΕΙΔΟΠΟΪΣΗ: Κατά τη ρυμούλκηση τρέιλερ (εάν υπάρχει), πρέπει πάντα να αυξάνετε την απόσταση από το προπορευόμενο όχημα. Το απότομο φρενάρισμα μπορεί να προκαλέσει πλαγιολίσθηση, "δίπλωμα" και απώλεια ελέγχου.

Καθαρισμός δίσκων φρένων

Για να διασφαλίζεται η απόκριση των φρένων σε ψυχρές και υγρές καιρικές συνθήκες, το Model 3 διαθέτει λειτουργία καθαρισμού των δίσκων φρένων. Όταν εντοπιστούν ψυχρές και υγρές καιρικές συνθήκες, αυτή η λειτουργία εφαρμόζει επανειλημμένα μια ανεπαίσθητη δύναμη πέδησης για να απομακρύνει τυχόν νερό από την επιφάνεια των δίσκων φρένων.

Υδραυλική αντιστάθμιση εξασθένησης

Model 3 διαθέτει υδραυλική αντιστάθμιση εξασθένησης. Αυτό υποβοηθά την παρακολούθηση της πίεσης του συστήματος φρένων και της δραστηριότητας του ABS σε περιπτώσεις μειωμένης απόδοσης των φρένων. Εάν εντοπιστεί μειωμένη απόδοση των φρένων (για παράδειγμα, ως αποτέλεσμα της εξασθένησης των φρένων ή σε ψυχρές ή υγρές συνθήκες), μπορεί να ακούσετε κάποιο θόρυβο, να νιώσετε το πεντάλ φρένου να απομακρύνεται από το πόδι σας και να παρατηρήσετε σημαντική αύξηση στην απόσταση πέδησης του οχήματος. Φρενάρετε όπως συνήθως και διατηρήστε πατημένο το πεντάλ του φρένου χωρίς να το αφήσετε ή να το πατάτε επανειλημμένα.

⚠ ΠΡΟΣΟΧΗ: Σε καταστάσεις έκτακτης ανάγκης, εάν τα φρένα δεν λειτουργούν σωστά, πατήστε παρατεταμένα το κουμπί στάθμευσης στον μοχλό ταχυτήτων για να ακινητοποιήσετε το Model 3. Μην χρησιμοποιείτε αυτόν τον τρόπο για να σταματήσετε το όχημα, παρά μόνο εάν είναι απολύτως απαραίτητο.

⚠ ΠΡΟΕΙΔΟΠΟΪΣΗ: Διατηρείτε πάντα απόσταση ασφαλείας από το προπορευόμενο όχημα και να είστε προσεκτικοί όταν οι συνθήκες οδήγησης είναι επικίνδυνες. Η λειτουργία καθαρισμού των δίσκων φρένων και η υδραυλική αντιστάθμιση εξασθένησης δεν αποτελούν υποκατάστατα της επαρκούς εφαρμογής των φρένων.

Υδραυλική αντιστάθμιση ενίσχυσης

Model 3 διαθέτει ένα σύστημα ενίσχυσης φρένων που ενεργοποιεί αποτελεσματικά τα φρένα όταν πατάτε το πεντάλ φρένου. Η μηχανική αντιστάθμιση ενίσχυσης παρέχει μηχανική υποβοήθηση σε περίπτωση βλάβης του συστήματος ενίσχυσης φρένων. Εάν εντοπιστεί βλάβη στο σύστημα ενίσχυσης φρένων, το πεντάλ φρένου μπορεί να

είναι δυσκολότερο να πατηθεί και μπορεί να ακουστεί ένας ήχος όταν πατήσετε το πεντάλ φρένου. Για να ακινητοποιήσετε το Model 3, ασκήστε επαρκή σταθερή δύναμη στο πεντάλ φρένου χωρίς να το αφήσετε ή χωρίς να το πατάτε και να το αφήνετε επανειλημμένα. Οδηγείτε προσεκτικά και διατηρείτε απόσταση ασφαλείας από τους άλλους χρήστες του οδικού δικτύου. Η απόκριση του πεντάλ φρένου και η απόδοση πέδησης ενδέχεται να μειωθούν.

Πέδηση με ανάκτηση ενέργειας

Όταν το Model 3 κινείται και το πόδι σας δεν βρίσκεται στο γκάζι, η πέδηση με ανάκτηση ενέργειας επιβραδύνει το όχημα και τροφοδοτεί την μπαταρία με την τυχόν πλεονάζουσα ισχύ. Προβλέποντας τις στάσεις σας και μειώνοντας ή καταργώντας την πίεση από το πεντάλ γκαζιού για να επιβραδύνετε, μπορείτε να επωφεληθείτε από την πέδηση με ανάκτηση ενέργειας για να αυξήσετε την αυτονομία.

Η επιβράδυνση του οχήματος λόγω της πέδησης με ανάκτηση ενέργειας ενδέχεται να διαφέρει ανάλογα με την τρέχουσα κατάσταση της μπαταρίας. Για παράδειγμα, η πέδηση με ανάκτηση ενέργειας ενδέχεται να περιοριστεί εάν η μπαταρία είναι κρύα ή ήδη πλήρως φορτισμένη.

Ο μετρητής ισχύος (μια λεπτή γραμμή στην περιοχή κατάστασης της οθόνης αφής του οχήματος) εμφανίζει τη χρήση ισχύος σε πραγματικό χρόνο:

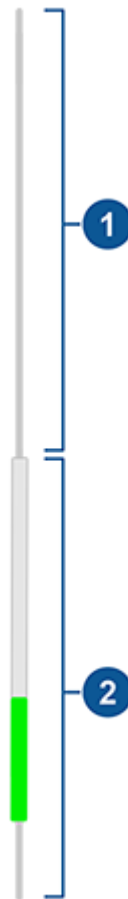



1. Αντιπροσωπεύει την ισχύ που αποδίδει η Μπαταρία, όπως αυτή που χρησιμοποιείται για την επιτάχυνση του οχήματος. Όταν πατάτε το πεντάλ του γκαζιού, το πάνω μισό του μετρητή ισχύος γεμίζει με μαύρο χρώμα (ή λευκό αν η οθόνη είναι σκοτεινή).
2. Αντιπροσωπεύει την ισχύ που παράγεται από την πέδηση με ανάκτηση ενέργειας ή την ισχύ που λαμβάνεται από την επιβράδυνση του οχήματος. Η ισχύς που ανατροφοδοτείται στην μπαταρία εμφανίζεται με πράσινο χρώμα, ενώ η ισχύς που καταναλώνεται από το κανονικό σύστημα πέδησης εμφανίζεται με γκρι χρώμα.

ΣΗΜΕΪΩΣΗ: Η τοποθέτηση χειμερινών ελαστικών με διαβρωτικό μείγμα και σχεδίαση πέλματος μπορεί να έχει ως αποτέλεσμα την προσωρινή μείωση ισχύος της πέδησης με ανάκτηση ενέργειας. Ωστόσο, το όχημά σας έχει σχεδιαστεί ώστε επαναβαθμονομείται αυτόματα συνεχώς, και μετά την αλλαγή των ελαστικών θα ανακτήσει όλα και περισσότερη ισχύ πέδησης με ανάκτηση ενέργειας μετά από ορισμένες επιταχύνσεις σε ευθεία γραμμή. Για τους περισσότερους οδηγούς, αυτό συμβαίνει μετά από ένα σύντομο χρονικό διάστημα κανονικής οδήγησης, αλλά οι οδηγοί που συνήθως επιταχύνουν ελαφρώς μπορεί να χρειαστεί να χρησιμοποιήσουν ελαφρώς πιο απότομες επιταχύνσεις ενώ η επαναβαθμονόμηση βρίσκεται σε εξέλιξη. Αγγίξτε τις επιλογές **Service > Wheel & Tire > Tires** για να επιλέξετε χειμερινά ελαστικά και να επιταχύνετε αυτήν τη διαδικασία.

ΣΗΜΕΪΩΣΗ: Εάν η πέδηση με ανάκτηση ενέργειας επιβραδύνει έντονα το Model 3 (όπως όταν απομακρύνετε τελείως το πόδι σας από το πεντάλ γκαζιού σε ταχύτητες αυτοκινητόδρομου), τα φώτα φρένων ανάβουν για να προειδοποιήσουν τους άλλους οδηγούς ότι επιβραδύνετε.

ΣΗΜΕΪΩΣΗ: Επειδή το Model 3 χρησιμοποιεί πέδηση με ανάκτηση ενέργειας, τυπικά τα τακάκια των φρένων χρησιμοποιούνται λιγότερο συχνά από εκείνα που υπάρχουν στα κλασικά συστήματα πέδησης. Για να αποφύγετε τη συσσώρευση σκουριάς και διάβρωσης, η Tesla συνιστά να πατάτε συχνά το πεντάλ του φρένου ώστε να ενεργοποιούνται τα μηχανικά φρένα και να στεγνώνουν τα τακάκια των φρένων και οι ρότορες.

⚠ ΠΡΟΕΙΔΟΠΟΪΣΗ: Όταν υπάρχει χιόνι ή πάγος, το Model 3 μπορεί να παρουσιάσει απώλεια πρόσφυσης κατά την πέδηση με ανάκτηση ενέργειας.

Stopping Mode

Η πέδηση με ανάκτηση ενέργειας επιβραδύνει το Model 3 όταν αφήνετε το πεντάλ γκαζιού κατά την οδήγηση. Μπορείτε να επιλέξετε τι θέλετε να κάνει το Model 3 όταν η ταχύτητα οδήγησης μειώνεται παρά πολύ (σχεδόν σε στάση) και έχετε αφήσει και το πεντάλ γκαζιού και το πεντάλ φρένου. Ενώ έχετε επιλέξει τη θέση στάθμευσης, αγγίξτε τις επιλογές **Controls > Dynamics > Stopping Mode** και ορίστε μία από τις παρακάτω επιλογές:

- **Creep:** Όταν το όχημα έχει σχεδόν σταματήσει ή έχει σταματήσει εντελώς, ο κινητήρας συνεχίζει να εφαρμόζει ροπή, κινώντας το Model 3 αργά προς τα εμπρός (στη θέση πορείας) ή προς τα πίσω (στη θέση όπισθεν), όπως σε ένα συμβατικό όχημα με αυτόματο κιβώτιο

ταχυτήτων. Σε ορισμένες περιπτώσεις, όπως σε απότομες πλαγιές ή εισόδους γκαράζ, μπορεί να χρειαστεί να πατήσετε το πεντάλ γκαζιού για να συνεχίσετε την κίνηση ή να εμποδίσετε το Model 3 από το να κινηθεί προς την αντίθετη κατεύθυνση.

⚠ ΠΡΟΕΙΔΟΠΟΪΣΗ: Μην βασίζεστε ποτέ στη λειτουργία **Creep** θεωρώντας ότι μπορεί να ασκήσει επαρκή ροπή που θα εμποδίσει το όχημα να κυλίσει σε κατηφόρες. Πρέπει πάντα να πατάτε το πεντάλ φρένου για να διατηρήσετε το όχημα ακινητοποιημένο ή να πατάτε το γκάζι για να προχωρήσετε σε ανηφόρες. Σε αντίθετη περίπτωση, μπορεί να προκληθούν υλικές ζημιές ή/και σύγκρουση.

- **Hold:** Μεγιστοποιεί την αυτονομία και μειώνει τη φθορά των φρένων, συνεχίζοντας να παρέχει πέδηση με ανάκτηση ενέργειας σε ταχύτητες μικρότερες από αυτές με τις ρυθμίσεις **Creep** και **Roll**. Όταν το Model 3 ακινητοποιηθεί, τα φρένα ενεργοποιούνται αυτόματα χωρίς να χρειάζεται να πατήσετε το πεντάλ φρένου. Ανεξάρτητα από το εάν το όχημα είναι σταματημένο σε επίπεδη ή επικλινή επιφάνεια, η λειτουργία **Vehicle Hold** διατηρεί ενεργοποιημένο το φρένο, με την προϋπόθεση ότι το πόδι σας δεν βρίσκεται στα πεντάλ γκαζιού και φρένου. Βλ. [Συγκράτηση οχήματος στη σελίδα 91](#).

⚠ ΠΡΟΕΙΔΟΠΟΪΣΗ: Μην βασίζεστε ποτέ στη λειτουργία **Hold** για να επιβραδύνετε επαρκώς ή να σταματήσετε εντελώς το όχημά σας. Υπάρχουν πολλοί παράγοντες που μπορούν να συμβάλουν σε μεγαλύτερη απόσταση ακινητοποίησης, συμπεριλαμβανομένων των κατωφερειών, και της μειωμένης ή περιορισμένης πέδησης με ανάκτηση ενέργειας (βλ. [Πέδηση με ανάκτηση ενέργειας στη σελίδα 86](#)). Να είστε πάντα προετοιμασμένοι να χρησιμοποιήσετε το πεντάλ φρένου για να επιβραδύνετε επαρκώς ή να σταματήσετε.

- **Roll:** Όταν το Model 3 πλησιάζει ή φτάσει σε πλήρη στάση, ρολάρι ελεύθερα, όπως ένα όχημα στη νεκρά. Συνεπώς, εάν το Model 3 είναι σταματημένο σε κεκλιμένη επιφάνεια, θα κυλήσει προς τα κάτω. Το φρένο δεν ενεργοποιείται και ο κινητήρας δεν παρέχει ροπή (μέχρι να πατηθεί το πεντάλ γκαζιού).

ΣΗΜΕΪΩΣΗ: Εάν επιλέξετε **Creep** ή **Roll**, εξακολουθείτε να μπορείτε να χρησιμοποιείτε τη λειτουργία **Vehicle Hold** για να ενεργοποιήσετε τα φρένα. Ωστόσο, θα πρέπει να πατήσετε στιγμιαία το πεντάλ φρένου όταν το όχημα είναι ακινητοποιημένο. Βλ. [Συγκράτηση οχήματος στη σελίδα 91](#).

ΣΗΜΕΪΩΣΗ: Όταν το Model 3 βρίσκεται στη λειτουργία αγώνων πίστας (βλ. [Λειτουργία αγώνων πίστας στη σελίδα 94](#)), η λειτουργία **Roll** ενεργοποιείται αυτόματα, ανεξάρτητα από την επιλεγμένη ρύθμιση. Όταν πάψει να χρησιμοποιείται η λειτουργία **Track**, το Model 3 επανέρχεται στην επιλεγμένη ρύθμιση.

ΣΗΜΕΪΩΣΗ: Η προτιμώμενη λειτουργία **Stopping Mode** δεν συγχρονίζεται με το προφίλ οδηγού σας.



Πέδηση και ακινητοποίηση

ΠΡΟΕΙΔΟΠΟΪΣΗ: Πατήστε το πεντάλ του φρένου εάν το Model 3 κινηθεί ενώ αυτό δεν είναι ασφαλές. Αποτελεί δική σας ευθύνη να βρίσκεστε σε εγρήγορση και να έχετε τον έλεγχο του οχήματος ανά πάσα στιγμή. Σε αντίθετη περίπτωση, μπορεί να προκληθεί σοβαρή ζημιά, τραυματισμός ή θάνατος.

ΠΡΟΕΙΔΟΠΟΪΣΗ: Μην βασίζεστε στην πέδηση με ανάκτηση ενέργειας και την επιλεγμένη λειτουργία Stopping Mode για να παραμείνετε εσείς και το όχημά σας ασφαλές. Διάφοροι παράγοντες, όπως η οδήγηση με βαρύ φορτίο στο όχημα, σε απότομες πλαγιές ή σε βρεγμένους ή παγωμένους δρόμους, επηρεάζουν τον ρυθμό επιβράδυνσης και την απόσταση που χρειάζεται το Model 3 για να σταματήσει. Οδηγείτε προσεκτικά και να είστε πάντα έτοιμοι να χρησιμοποιήσετε το πεντάλ φρένου για να σταματήσετε, κατά περίπτωση, ανάλογα με την κυκλοφορία και τις συνθήκες του οδοστρώματος.

ΠΡΟΕΙΔΟΠΟΪΣΗ: Η Ειδοποίηση επικείμενης εμπρόσθιας σύγκρουσης (FCW) και η Αυτόματη πέδηση έκτακτης ανάγκης δεν λειτουργούν κατά την οδήγηση σε πολύ χαμηλές ταχύτητες (βλ. [Σύστημα αποφυγής σύγκρουσης στη σελίδα 152](#)). Μην βασίζεστε σε αυτά τα χαρακτηριστικά για να σας προειδοποιήσουν ή να αποτρέψουν ή να μειώσουν τη δύναμη πρόσκρουσης.

Φρένο στάθμευσης

Για να ενεργοποιήσετε το φρένο στάθμευσης, αγγίξτε το στοιχείο **Controls > Safety**, πατήστε το πεντάλ φρένου και, στη συνέχεια, αγγίξτε το **Park Brake**.



Ανάβει μια κόκκινη ενδεικτική λυχνία του φρένου στάθμευσης στην οθόνη αφής, όταν είναι ενεργοποιημένο το φρένο στάθμευσης.

Το φρένο στάθμευσης λύνεται, όταν στο όχημα επιλέγεται άλλη σχέση μετάδοσης.

Μπορείτε επίσης να ενεργοποιήσετε το φρένο στάθμευσης πατώντας παρατεταμένα το κουμπί στο άκρο του μοχλού ταχυτήτων ενώ είναι επιλεγμένη στο κιβώτιο ταχυτήτων η θέση στάθμευσης.



Εάν το φρένο στάθμευσης παρουσιάσει ηλεκτρικό πρόβλημα, ανάβει η πορτοκαλί ενδεικτική λυχνία του φρένου στάθμευσης και εμφανίζεται ένα μήνυμα βλάβης στον της οθόνης αφής.

ΣΗΜΕΪΩΣΗ: Το φρένο στάθμευσης λειτουργεί μόνο στους πίσω τροχούς και είναι ανεξάρτητο από το σύστημα φρένων που λειτουργεί με το πεντάλ.



ΠΡΟΣΟΧΗ: Στην απίθανη περίπτωση απώλειας ηλεκτρικής ισχύος του Model 3, δεν μπορείτε να αποκτήσετε πρόσβαση στην οθόνη αφής και, συνεπώς, δεν μπορείτε να απελευθερώσετε το φρένο στάθμευσης χωρίς κάνετε εκκίνηση με βοηθητική μπαταρία (βλ. [Εκκίνηση με βοηθητική μπαταρία στη σελίδα 254](#)).



ΠΡΟΕΙΔΟΠΟΪΣΗ: Σε συνθήκες χιονιού ή πάγου, οι πίσω τροχοί ενδέχεται να μην έχουν επαρκή πρόσφυση για να αποτρέψουν την ολίσθηση του Model 3 σε κατωφέρεια, ιδιαίτερα εάν δεν χρησιμοποιούνται χειμερινά ελαστικά. Αποφεύγετε τη στάθμευση σε επικλινές έδαφος όταν υπάρχει χιόνι ή πάγος. Εσείς είστε πάντα υπεύθυνοι για την ασφαλή στάθμευση.



ΠΡΟΕΙΔΟΠΟΪΣΗ: Το Model 3 μπορεί να εμφανίσει μια ειδοποίηση εάν ο δρόμος είναι πολύ απότομος για ασφαλή στάθμευση ή εάν τα φρένα στάθμευσης δεν έχουν ενεργοποιηθεί σωστά. Οι προειδοποιήσεις αυτές προορίζονται μόνο για σκοπούς καθοδήγησης και δεν υποκαθιστούν την κρίση του οδηγού για ασφαλές συνθήκες στάθμευσης, συμπεριλαμβανομένων των ειδικών οδικών ή καιρικών συνθηκών. Μην βασίζεστε σε αυτές τις ειδοποιήσεις για να καθορίσετε εάν είναι ασφαλές να σταθμεύσετε σε οποιαδήποτε τοποθεσία. Εσείς είστε πάντα υπεύθυνοι για την ασφαλή στάθμευση.

Φθορά των φρένων

Model 3 τα τακάκια φρένων διαθέτουν ενδείξεις φθοράς. Η ένδειξη φθοράς είναι μια λεπτή μεταλλική λωρίδα που είναι προσαρτημένη στο τακάκι φρένου και παράγει ένα διαπεραστικό ήχο καθώς τρίβεται επάνω στον ρότορα όταν έχει φθαρεί το τακάκι. Αυτός ο διαπεραστικός ήχος υποδεικνύει ότι τα τακάκια φρένων έχουν φτάσει στο τέλος της διάρκειας ζωής τους και πρέπει να αντικατασταθούν. Για να αντικαταστήσετε τα τακάκια φρένων, επικοινωνήστε με το Σέρβις της Tesla.

Τα φρένα πρέπει να επιθεωρούνται περιοδικά οπτικά αφού αφαιρεθούν τα ελαστικά και οι τροχοί. Για λεπτομερείς προδιαγραφές και όρια σέρβις για τους ρότορες και τα τακάκια φρένων, βλ. [Υποσυστήματα στη σελίδα 239](#). Επιπλέον, η Tesla συνιστά τον καθαρισμό και τη λίπανση των δαγκανών φρένων κάθε χρόνο ή κάθε 20.000 km εάν βρίσκεστε σε περιοχή όπου ρίχνουν αλάτι στους δρόμους κατά τους χειμερινούς μήνες.



ΠΡΟΕΙΔΟΠΟΪΣΗ: Η παραμέληση της αντικατάστασης φθαρμένων τακακιών των φρένων προκαλεί ζημιά στο σύστημα φρένων και μπορεί να προκαλέσει κίνδυνο κατά το φρενάρισμα.



Model 3 έχει σχεδιαστεί για την ανίχνευση της παρουσίας αντικειμένων. Κατά την αργή οδήγηση (για παράδειγμα, κατά τη διαδικασία στάθμευσης), το όχημα σας ειδοποιεί εάν εντοπιστεί κάποιο αντικείμενο σε κοντινή απόσταση από το Model 3. Το όχημα σας ειδοποιεί όταν εντοπίζονται αντικείμενα μπροστά από το Model 3 με επιλεγμένη τη θέση πορείας και πίσω από το Model 3 με επιλεγμένη την όπισθεν.

⚠ ΠΡΟΕΙΔΟΠΟΪΣΗ: Μπορεί να μην ειδοποιηθείτε, εάν το Model 3 ρολάρι ελεύθερα προς την αντίθετη κατεύθυνση (για παράδειγμα, το σύστημα υποβοήθησης στάθμευσης Park Assist δεν εμφανίζει ειδοποίηση εάν το Model 3 κυλήσει προς τα πίσω σε κατηφόρα ενώ είναι επιλεγμένη η σχέση οδήγησης).

ΣΗΜΕΪΩΣΗ: Το σύστημα υποβοήθησης στάθμευσης Park Assist μπορεί να απενεργοποιηθεί όταν εντοπιστεί ποδήλατο ή όταν το Model 3 βρίσκεται στη λειτουργία τρέιλερ.

⚠ ΠΡΟΕΙΔΟΠΟΪΣΗ: Μην βασίζεστε ποτέ στο σύστημα υποβοήθησης στάθμευσης Park Assist για να σας ενημερώσει εάν μια περιοχή που πλησιάζετε είναι ελεύθερη από αντικείμενα ή/και άτομα. Διάφοροι εξωτερικοί παράγοντες μπορούν να μειώσουν την απόδοση του συστήματος υποβοήθησης στάθμευσης Park Assist, με αποτέλεσμα να μην υπάρχουν ενδείξεις ή να υπάρχουν εσφαλμένες ενδείξεις (βλ. [Περιορισμοί και ψευδείς προειδοποιήσεις στη σελίδα 89](#)). Συνεπώς, εάν βασίζεστε στο σύστημα υποβοήθησης στάθμευσης Park Assist για να προσδιορίσετε εάν το Model 3 πλησιάζει σε ένα εμπόδιο, μπορεί να προκληθεί ζημιά στο όχημα ή/και σε αντικείμενα και να προκληθεί σοβαρός τραυματισμός. Ελέγχετε πάντα την περιοχή με τα μάτια σας. Κατά την οπισθοπορεία, ελέγξτε κοιτάζοντας πάνω από τον ώμο σας και χρησιμοποιήστε όλους τους καθρέφτες. Το σύστημα υποβοήθησης στάθμευσης Park Assist δεν ανιχνεύει παιδιά, πεζούς, ποδηλάτες, ζώα ή αντικείμενα που κινούνται, προεξέχουν, βρίσκονται πολύ πιο πάνω ή κάτω από τους αισθητήρες (εάν υπάρχουν) ή τις κάμερες ή βρίσκονται πολύ κοντά ή πολύ μακριά από τους αισθητήρες ή τις κάμερες. Το σύστημα υποβοήθησης στάθμευσης Park Assist προορίζεται μόνο για σκοπούς καθοδήγησης και δεν προορίζεται να αντικαταστήσει τους δικούς σας άμεσους οπτικούς ελέγχους. Δεν υποκαθιστά την προσεκτική οδήγηση.

Οπτικές και ηχητικές πληροφορίες

Όταν επιλέγετε τη θέση όπισθεν, στην οθόνη αφής εμφανίζεται η προβολή του συστήματος υποβοήθησης στάθμευσης Park Assist, στην οποία εμφανίζονται αντικείμενα που βρίσκονται πολύ κοντά στο μπροστινό και το πίσω μέρος του Model 3. Αυτή η προβολή κλείνει όταν επιλέγετε τη θέση πορείας, εκτός εάν εντοπιστεί κάποιο αντικείμενο κοντά στο μπροστινό μέρος του Model 3. Σε αυτήν την περίπτωση, η προβολή του συστήματος υποβοήθησης στάθμευσης Park Assist κλείνει αυτόματα, όταν ξεκινήσετε την οδήγηση με ταχύτητα μεγαλύτερη από την ταχύτητα που λειτουργεί το σύστημα υποβοήθησης στάθμευσης Park Assist. Κατά την οπισθοπορεία, επίσης εμφανίζεται ανατροφοδότηση στην οθόνη αφής (βλ. [Πίσω](#)

[κάμερες στη σελίδα 102](#)) Μπορείτε να κλείσετε χειροκίνητα την προβολή του συστήματος υποβοήθησης στάθμευσης στην οθόνη αφής αγγίζοντας το **X**.

Όταν οδηγείτε με χαμηλές ταχύτητες με την εφαρμογή Camera να εμφανίζεται στην οθόνη αφής, μπορείτε να μεταβείτε στην προβολή του συστήματος υποβοήθησης στάθμευσης Park Assist αγγίζοντας το κουμπί που βρίσκεται στην επάνω αριστερή γωνία της οθόνης της εφαρμογής Camera. Αυτό είναι χρήσιμο εάν χρειάζεστε βοήθεια με την παράλληλη στάθμευση.

Εάν είναι ενεργοποιημένα τα ηχητικά σήματα (βλ. [Έλεγχος ηχητικών πληροφοριών στη σελίδα 89](#)), ακούγεται ένα ηχητικό σήμα καθώς πλησιάζετε σε ένα αντικείμενο.

ΣΗΜΕΪΩΣΗ: Εάν το σύστημα υποβοήθησης στάθμευσης Park Assist δεν μπορεί να παράσχει πληροφορίες, στην οθόνη αφής εμφανίζεται ένα μήνυμα ειδοποίησης.

⚠ ΠΡΟΣΟΧΗ: Διατηρείτε τους αισθητήρες (εάν υπάρχουν) και τις κάμερες καθαρά από βρωμιά, υπολείμματα, χιόνι και πάγο. Αποφύγετε τη χρήση συστήματος πλύσης υψηλής πίεσης στους αισθητήρες και τις κάμερες και μην καθαρίζετε έναν αισθητήρα ή μία κάμερα με αιχμηρά ή λειαντικά αντικείμενα που μπορεί να χαράξουν ή να καταστρέψουν την επιφάνειά του.

⚠ ΠΡΟΣΟΧΗ: Μην τοποθετείτε αξεσουάρ ή αυτοκόλλητα επάνω ή κοντά στους αισθητήρες (εάν υπάρχουν) ή τις κάμερες.

Έλεγχος ηχητικών πληροφοριών

Μπορείτε να χρησιμοποιήσετε το σύστημα υποβοήθησης στάθμευσης Audible Feedback με ή χωρίς ηχητικές πληροφορίες. Για να ενεργοποιήσετε ή να απενεργοποιήσετε ηχητικά σήματα, αγγίξτε τις επιλογές **Controls > Safety > Park Assist Chimes**.

Περιορισμοί και ψευδείς προειδοποιήσεις

Το σύστημα υποβοήθησης στάθμευσης Park Assist μπορεί να μην λειτουργεί σωστά στις εξής περιπτώσεις:

- Ένας ή περισσότεροι από τους αισθητήρες (εάν υπάρχουν) ή τις κάμερες έχουν υποστεί ζημιά, είναι βρόμικα ή καλυμμένοι από εμπόδια (όπως λάσπη, πάγο ή χιόνι ή από κάλυμμα του καπό, υπερβολική βαφή ή αυτοκόλλητα προϊόντα όπως περιτυλίγματα, αυτοκόλλητα, επικάλυψη από καουτσούκ κ.λπ.).
- Το αντικείμενο βρίσκεται σε απόσταση κάτω από 20 cm (π.χ. κράσπεδο ή χαμηλό εμπόδιο).
- **⚠ ΠΡΟΣΟΧΗ:** Τα μικρότερα αντικείμενα που εντοπίζονται (όπως κράσπεδα ή χαμηλά εμπόδια) μπορούν να μετακινηθούν σε ένα τυφλό σημείο. Model 3 δεν μπορεί να σας ειδοποιήσει σχετικά με ένα αντικείμενο ενώ βρίσκεται σε τυφλό σημείο.
- Καιρικές συνθήκες (έντονη βροχή, χιόνι ή ομίχλη).



Σύστημα υποβοήθησης στάθμευσης Park Assist

- Το αντικείμενο είναι λεπτό (όπως μια πινακίδα).
- Έχει γίνει υπέρβαση της εμβέλειας λειτουργίας του συστήματος υποβοήθησης στάθμευσης Park Assist.
- Το αντικείμενο απορροφά τον ήχο ή είναι μαλακό (π.χ. χιόνι).
- Το αντικείμενο είναι επικλινές (π.χ. επικλινές ανάχωμα).
- Model 3 έχει σταθμεύσει ή οδηγείται σε εξαιρετικά υψηλές ή χαμηλές θερμοκρασίες.
- Οι αισθητήρες (εάν υπάρχουν) επηρεάζονται από άλλο ηλεκτρικό εξοπλισμό ή συσκευές που παράγουν υπερηχητικά κύματα.
- Οδηγείτε σε μια τοποθεσία όπου τα κύματα των αισθητήρων (εάν υπάρχουν) εκτρέπονται από το όχημα (όπως η οδήγηση δίπλα σε τοίχο ή κολόνα).
- Το αντικείμενο βρίσκεται πολύ κοντά στον προφυλακτήρα.
- Ο προφυλακτήρας δεν είναι ευθυγραμμισμένος ή έχει υποστεί ζημιά.
- Ένα αντικείμενο που έχει τοποθετηθεί στο Model 3 παρεμβάλλεται ή/και εμποδίζει το σύστημα υποβοήθησης στάθμευσης Park Assist (όπως σχάρα ποδηλάτων ή αυτοκόλλητο προφυλακτήρα).
- Model 3 ρολάρει ελεύθερα προς την αντίθετη κατεύθυνση από αυτήν που επιλέξατε (για παράδειγμα, το σύστημα υποβοήθησης στάθμευσης Park Assist δεν εμφανίζει ειδοποίηση εάν το Model 3 κυλήσει προς τα πίσω σε κατηφόρα ενώ είναι επιλεγμένη η σχέση οδήγησης).

Άλλα συστήματα υποβοήθησης στάθμευσης

Εκτός από το σύστημα υποβοήθησης στάθμευσης Park Assist, όταν επιλέγετε τη θέση όπισθεν, στην κάμερα οπισθοπορείας εμφανίζεται μια προβολή της περιοχής πίσω από το Model 3 (βλ. [Πίσω κάμερες στη σελίδα 102](#)).



Όταν το Model 3 είναι ακινητοποιημένο, η λειτουργία συγκράτησης οχήματος Vehicle Hold μπορεί να συνεχίσει να εφαρμόζει τα φρένα ακόμη και αφού απομακρύνετε το πόδι σας από το πεντάλ φρένου.

Θα ενεργοποιηθεί η λειτουργία Vehicle Hold:

- **Hold:** Η λειτουργία Vehicle Hold ενεργοποιείται αυτόματα κάθε φορά που το όχημα ακινητοποιείται πλήρως.
- **Creep ή Roll:** Η λειτουργία Vehicle Hold ενεργοποιείται αυτόματα κάθε φορά που το όχημα είναι ακινητοποιημένο και έχει πατηθεί το φρένο εντελώς.



Αυτή η ένδειξη εμφανίζεται στην οθόνη αφής κάθε φορά που η λειτουργία Vehicle Hold φρενάρει ενεργά το Model 3.

Για να απενεργοποιήσετε τη λειτουργία συγκράτησης οχήματος Vehicle Hold, πατήστε το πεντάλ γκαζιού ή πατήστε και αφήστε το πεντάλ φρένου.

ΣΗΜΕΪΩΣΗ: Η αλλαγή σε νεκρά επίσης απενεργοποιεί τη λειτουργία Vehicle Hold.

ΣΗΜΕΪΩΣΗ: Μετά από ενεργό φρενάρισμα του Model 3 για περίπου δέκα λεπτά, το Model 3 μεταβαίνει στη θέση στάθμευσης και ακυρώνεται η λειτουργία Vehicle Hold. Model 3 μεταβαίνει επίσης στη θέση στάθμευσης, εάν εντοπίσει ότι ο οδηγός έχει εξέλθει από το όχημα.

Τι είναι

Το σύστημα ελέγχου πρόσφυσης παρακολουθεί συνεχώς την ταχύτητα των μπροστινών και πίσω τροχών. Εάν προκύψει απώλεια πρόσφυσης στο Model 3, το σύστημα ελαχιστοποιεί το σπινάρισμα των τροχών ελέγχοντας την πίεση των φρένων και την ισχύ του κινητήρα. Από προεπιλογή, το σύστημα ελέγχου πρόσφυσης είναι ενεργοποιημένο. Υπό κανονικές συνθήκες, θα πρέπει να παραμένει ενεργοποιημένο για μέγιστη ασφάλεια.



Αυτή η κίτρινη ένδειξη αναβοσβήνει στην οθόνη αφής κάθε φορά που το σύστημα ελέγχου πρόσφυσης ελέγχει ενεργά την πίεση των φρένων και την ισχύ του κινητήρα, ώστε να ελαχιστοποιείται το σπινάρισμα των τροχών. Εάν η ένδειξη παραμένει αναμμένη, έχει εντοπιστεί βλάβη στο σύστημα ελέγχου πρόσφυσης. Επικοινωνήστε με το Σέρβις της Tesla.

⚠ ΠΡΟΕΙΔΟΠΟΪΣΗ: Το σύστημα ελέγχου πρόσφυσης δεν μπορεί να αποτρέψει συγκρούσεις που μπορεί να προκληθούν από επικίνδυνη οδήγηση ή από πολύ απότομη κίνηση σε στροφές με υψηλές ταχύτητες.

Ενεργοποίηση της δυνατότητας σπιναρίσματος των τροχών

Για να μπορούν οι τροχοί να σπινάρουν με περιορισμένη ταχύτητα, μπορείτε να ενεργοποιήσετε τη λειτουργία **Slip Start**. Η λειτουργία **Slip Start** μπορεί να ενεργοποιηθεί σε οποιαδήποτε ταχύτητα, ωστόσο είναι λιγότερο αποτελεσματική στις υψηλότερες ταχύτητες.

Υπό κανονικές συνθήκες, η λειτουργία **Slip Start** δεν θα πρέπει να είναι ενεργοποιημένη. Ενεργοποιήστε την μόνο σε περιπτώσεις όπου θέλετε να σπινάρουν σκόπιμα οι τροχοί, όπως οι εξής:

- Εκκίνηση πάνω σε σαθρό έδαφος, όπως χαλίκι ή χιόνι.
- Οδήγηση σε βαθύ χιόνι, άμμο ή λάσπη.
- Έξοδος από λακούβα ή βαθύ χαντάκι με απότομες κινήσεις.

Για να επιτρέψετε το σπινάρισμα των τροχών, αγγίξτε τις επιλογές **Controls > Dynamics > Slip Start**.



Στην οθόνη αφής εμφανίζεται ένα προειδοποιητικό μήνυμα όταν είναι ενεργοποιείται η λειτουργία **Slip Start**.

Παρόλο που η λειτουργία **Slip Start** απενεργοποιείται αυτόματα την επόμενη φορά που θα εκκινήσετε το Model 3, συνιστάται να την απενεργοποιείτε αμέσως όταν εκλείψουν οι συνθήκες που απαίτησαν την ενεργοποίησή της.

ΣΗΜΕΪΩΣΗ: Η λειτουργία **Slip Start** δεν μπορεί να ενεργοποιηθεί όταν χρησιμοποιείτε ενεργά το σύστημα σταθεροποίησης της ταχύτητας.



Αγγίξτε διαδοχικά τις επιλογές **Controls > Dynamics > Acceleration** για να ρυθμίσετε το βαθμό επιτάχυνσης που θα απολαμβάνετε κατά την οδήγηση του Model 3:

- **Chill:** Περιορίζει την επιτάχυνση για ομαλή και ήρεμη οδήγηση.
ΣΗΜΕΪΩΣΗ: Όταν είναι επιλεγμένο το στοιχείο **Chill**, εμφανίζεται η ένδειξη **Chill** στην οθόνη αφής πάνω από την ταχύτητα οδήγησης.
- **Standard:** (Οχήματα που δεν διαθέτουν εξοπλισμό *Performance*) Παρέχει το κανονικό επίπεδο επιτάχυνσης.
ΣΗΜΕΪΩΣΗ: Εάν το όχημα είναι εξοπλισμένο με το πακέτο αναβάθμισης *Acceleration*, οι λειτουργίες επιτάχυνσης είναι **Chill** και **Sport**.
- **Sport:** (Οχήματα που διαθέτουν εξοπλισμό *Performance/* πακέτο αναβάθμισης *Acceleration*) Παρέχει αμέσως το μέγιστο επίπεδο επιτάχυνσης.

Εάν το όχημά σας διαθέτει αντλία θερμότητας, (για να προσδιορίσετε εάν το όχημά σας διαθέτει αντλία θερμότητας, αγγίξτε τις επιλογές **Controls > Software > Additional Vehicle Information**), μπορείτε να βελτιώσετε την απόδοση της θέρμανσης της καμπίνας μειώνοντας την επιλεγμένη λειτουργία επιτάχυνσης. Αυτό επιτρέπει στο σύστημα με αντλία θερμότητας να παίρνει περισσότερη θερμότητα από την μπαταρία για την αποτελεσματική θέρμανση της καμπίνας, αντί να διατηρεί την ικανότητα της μπαταρίας να παρέχει μέγιστη απόδοση επιτάχυνσης. Αυτό συμβάλλει στη μεγιστοποίηση της απόδοσης οδήγησης σε πιο κρύες καιρικές συνθήκες. Λάβετε υπόψη ότι όταν, στη συνέχεια, αυξάνεται η λειτουργία επιτάχυνσης, η μπαταρία χρειάζεται χρόνο για να προθερμανθεί προτού να είναι διαθέσιμο το αυξημένο επίπεδο επιτάχυνσης.



Λειτουργία αγώνων πίστας

Η Λειτουργία αγώνων πίστας, η οποία διατίθεται μόνο σε οχήματα Model 3 Performance, έχει σχεδιαστεί για την τροποποίηση των συστημάτων ελέγχου ευστάθειας, πρόσφυσης, πέδησης με ανάκτηση ενέργειας και ψύξης, ώστε να βελτιώνει την απόδοση και τον χειρισμό κατά την οδήγηση σε κλειστές πίστες αγώνων. Η Λειτουργία αγώνων πίστας βελτιώνει την ικανότητα κίνησης στις στροφές, χρησιμοποιώντας έξυπνα τους κινητήρες, και τα συστήματα πέδησης με ανάκτηση ενέργειας και τα συμβατικά συστήματα πέδησης. Όταν είναι ενεργοποιημένη, το σύστημα ψύξης λειτουργεί σε αυξημένο επίπεδο πριν, κατά τη διάρκεια και μετά από περιόδους επιθετικής οδήγησης, ώστε τα συστήματα του οχήματός σας να αντέχουν την πλεονάζουσα θερμότητα.

ΣΗΜΕΪΩΣΗ: Η Λειτουργία αγώνων πίστας έχει σχεδιαστεί και βαθμονομηθεί για Model 3 Performance που διαθέτουν φρένα και ελαστικά υψηλής απόδοσης. Τα οχήματα χωρίς φρένα και ελαστικά υψηλής απόδοσης ενδέχεται να έχουν συγκριτικά χαμηλότερη απόδοση και αντοχή.

ΠΡΟΕΙΔΟΠΟΪΣΗ: Η Λειτουργία αγώνων πίστας έχει σχεδιαστεί για χρήση μόνο κατά την οδήγηση σε κλειστές πίστες αγώνων. Αποτελεί ευθύνη του οδηγού να οδηγεί με ασφάλεια και να εξασφαλίζει ότι δεν τίθενται σε κίνδυνο άλλοι.

ΠΡΟΕΙΔΟΠΟΪΣΗ: Η Λειτουργία αγώνων πίστας έχει σχεδιαστεί για χρήση από έμπειρους οδηγούς πίστας που είναι εξοικειωμένοι με την πίστα. Μην την χρησιμοποιείτε σε δημόσιους δρόμους. Αποτελεί ευθύνη του οδηγού να έχει τον έλεγχο του οχήματος ανά πάσα στιγμή, ακόμη και στην πίστα. Επειδή η συμπεριφορά του οχήματος (συμπεριλαμβανομένου του συστήματος ελέγχου πρόσφυσης και ευστάθειας) διαφέρει όταν χρησιμοποιείται η Λειτουργία αγώνων πίστας, να είστε πάντα προσεκτικοί.

Χρήση της Λειτουργίας αγώνων πίστας

Η Λειτουργία αγώνων πίστας είναι πάντα απενεργοποιημένη κατά την εκκίνηση του Model 3. Για να ενεργοποιήσετε τη Λειτουργία αγώνων πίστας για την τρέχουσα διαδρομή, επιλέξτε τη σχέση στάθμευσης και ακολουθήστε τα εξής βήματα:

1. Controls > Dynamics > Track Mode.

Όταν είναι ενεργοποιημένη, στην οθόνη αφής εμφανίζεται η ένδειξη **TRACK** πάνω από την ταχύτητα οδήγησης, και στον χάρτη εμφανίζεται ένα αναδυόμενο παράθυρο της Λειτουργίας αγώνων πίστας. Στην περιοχή κατάστασης αυτοκινήτου της οθόνης αφής, εμφανίζεται μια χρωματικά κωδικοποιημένη εικόνα του Model 3 που σας παρέχει σημαντικές πληροφορίες με μια ματιά σχετικά με την μπαταρία, τους κινητήρες, τα ελαστικά και τα φρένα. Βλ. [Παρακολούθηση της κατάστασης του οχήματος στη σελίδα 96](#).

2. Εάν θέλετε, προσαρμόστε τις ρυθμίσεις της Λειτουργίας αγώνων πίστας, αγγίζοντας την επιλογή **Track Mode Settings** στο αναδυόμενο παράθυρο της Λειτουργίας αγώνων πίστας (βλ. [Προσαρμογή της Λειτουργίας αγώνων πίστας στη σελίδα 95](#)). Μπορείτε επίσης να αποκτήσετε πρόσβαση στις ρυθμίσεις της λειτουργίας Track Mode αγγίζοντας τις επιλογές **Controls > Dynamics, Customize** δίπλα στη ρύθμιση της λειτουργίας Track Mode.

ΣΗΜΕΪΩΣΗ: Για βέλτιστες επιδόσεις, περιμένετε να μειωθεί η θερμοκρασία της μπαταρίας και του κινητήρα, εάν επισημαίνεται με κίτρινο ή κόκκινο χρώμα.

3. Εάν θέλετε να χρησιμοποιήσετε το χρονόμετρο γύρου Lap Timer, ακολουθήστε τις οδηγίες στην οθόνη για να τοποθετήσετε μια καρφίτσα στον χάρτη και να ορίσετε τη θέση αφετηρίας/τερματισμού του γύρου. Στη συνέχεια, θα πρέπει να πατήσετε **START** στο Lap Timer για να ξεκινήσετε την περίοδο οδήγησης. Όταν ξεκινήσει, το χρονόμετρο γύρου Lap Timer ξεκινά τη μέτρηση όταν το Model 3 περάσει το σημείο αφετηρίας/τερματισμού του γύρου, όπου έχετε τοποθετήσει την καρφίτσα. Βλ. [Χρήση του χρονόμετρου γύρου Lap Timer στη σελίδα 95](#).

4. Επιλογή σχέσης μετάδοσης και **GO!**

Εάν ξεκινήσατε το χρονόμετρο γύρου Lap Timer, κάθε φορά που περνάτε από το σημείο αφετηρίας/τερματισμού, το χρονόμετρο μηδενίζεται για τον επόμενο γύρο. Βλ. [Χρήση του χρονόμετρου γύρου Lap Timer στη σελίδα 95](#).

Μπορείτε επίσης να δείτε ένα επιταχυνσιόμετρο πραγματικού χρόνου (μετρητής G), με σάρωση στην περιοχή Cards της οθόνης αφής. Βλ. [Μετρητής G στη σελίδα 96](#).

Όταν η Λειτουργία αγώνων πίστας είναι ενεργοποιημένη:

- Οι λειτουργίες Autopilot δεν είναι διαθέσιμες.
- Η ρύθμιση αργής εκκίνησης παρακάμπτεται.
- Η λειτουργία στάσης Stopping Mode είναι ρυθμισμένη στην επιλογή Roll, στην οποία το Model 3 ρολάρι ελεύθερα σε πολύ χαμηλές ταχύτητες κάθε φορά που επιλέγετε τη σχέση οδήγησης ή όπισθεν και αφήνετε το πεντάλ γκαζιού και το πεντάλ φρένου. Για λεπτομέρειες, βλ. [Stopping Mode στη σελίδα 87](#).
- Η κατανάλωση ενέργειας αυξάνεται.
- Οι λειτουργίες Entertainment δεν είναι διαθέσιμες.

Χρησιμοποιήστε τη ρύθμιση της οθόνης αφής για να απενεργοποιήσετε τη Λειτουργία αγώνων πίστας ανά πάσα στιγμή. Με την απενεργοποίηση του Model 3 απενεργοποιείται επίσης η Λειτουργία αγώνων πίστας (παρόλο που μπορεί να εξακολουθεί να εμφανίζεται στην οθόνη αφής, εάν βρίσκεται σε εξέλιξη η ψύξη μετά την οδήγηση). Όταν η Λειτουργία αγώνων πίστας είναι απενεργοποιημένη, όλες οι ρυθμίσεις επανέρχονται στην προηγούμενη κατάστασή τους και όλα τα χαρακτηριστικά επανέρχονται στην κανονική κατάσταση λειτουργίας τους.



ΠΡΟΣΟΧΗ: Οι λειτουργίες υποβοήθησης οδηγού απενεργοποιούνται αυτόματα όταν ενεργοποιηθεί η λειτουργία αγώνων πίστας. Αποτελεί ευθύνη του οδηγού να οδηγεί με ασφάλεια και να έχει τον έλεγχο του οχήματος ανά πάσα στιγμή. Οι λειτουργίες υποβοήθησης οδηγού επανενεργοποιούνται αυτόματα μόλις απενεργοποιηθεί η λειτουργία αγώνων πίστας.

Προσαρμογή της Λειτουργίας αγώνων πίστας

Για να προσαρμόσετε τη λειτουργία αγώνων πίστας, αγγίξτε την επιλογή **Track Mode Settings** στο αναδυόμενο παράθυρο της λειτουργίας αγώνων πίστας που εμφανίζεται στον χάρτη όταν ενεργοποιήσετε τη λειτουργία αγώνων πίστας. Μπορείτε επίσης να αποκτήσετε πρόσβαση στις ρυθμίσεις της λειτουργίας Track Mode αγγίζοντας τις επιλογές **Controls > Dynamics, Customize** δίπλα στη ρύθμιση της λειτουργίας Track Mode. Επιλέξτε μια υπάρχουσα ρύθμιση λειτουργίας αγώνων πίστας από τη λίστα των προκαθορισμένων προφίλ που παρέχεται από την Tesla. Εναλλακτικά, μπορείτε να δημιουργήσετε ένα νέο προφίλ ρυθμίσεων, αγγίζοντας την επιλογή **Add New Settings**, πληκτρολογώντας ένα όνομα για το προφίλ ρυθμίσεων και, στη συνέχεια, προσαρμόζοντας αυτές τις ρυθμίσεις ανάλογα με τις προτιμήσεις σας ή το σενάριο οδήγησης ή προσαρμόζοντας τις ρυθμίσεις για μια συγκεκριμένη πίστα:

- **Handling Balance** - Σύρετε το ρυθμιστικό για να προσαρμόσετε την ισορροπία του Model 3 σε μια στροφή. Εάν το Model 3 είναι πολύ χαλαρό, μπορείτε να επιλέξετε μια ρύθμιση υποστροφής με κίνηση μπροστά. Δυσκολεύετε να στρίψετε το όχημα; Δοκιμάστε ρύθμιση με πίσω κίνηση για να αυξήσετε την περιστροφή. Μπορείτε να επιλέξετε οποιαδήποτε τιμή, σε βήματα του 5%, μεταξύ 100/0 (για 100% κίνηση μπροστά για υποστροφή) και 0/100 (για 100% πίσω κίνηση για υπερστροφή).
- **Stability Assist** - Σύρετε το ρυθμιστικό για να επιλέξετε ένα επίπεδο, κατά το οποίο τα συστήματα ελέγχου ευστάθειας συμβάλλουν στον έλεγχο του οχήματος. Μπορείτε να επιλέξετε οποιοδήποτε επίπεδο από -10 έως +10. Η επιλογή του +10 ενεργοποιεί όλα τα συστήματα υποβοήθησης ευστάθειας για ελεγχόμενη οδήγηση κατά την οποία τα συστήματα ευστάθειας παραμένουν ενεργοποιημένα, ενώ το -10 απενεργοποιεί όλα τα συστήματα ευστάθειας και η ευστάθεια της οδήγησης εναπόκειται αποκλειστικά στον οδηγό. Η προεπιλεγμένη ρύθμιση 0 αντιπροσωπεύει μια ισορροπία που παρέχει αυτόματο έλεγχο της ευστάθειας και αφήνει ένα ποσοστό ελέγχου στον οδηγό.
- **Regenerative Braking** - Σύρετε το ρυθμιστικό για να επιλέξετε τον βαθμό πέδησης με ανάκτηση ενέργειας που θα είναι διαθέσιμος. Μπορείτε να επιλέξετε οποιαδήποτε τιμή, σε βήματα του 5%, μεταξύ 0 και 100%. Η Tesla συνιστά τη ρύθμιση 100% ώστε να αποτρέπεται η υπερθέρμανση των φρένων.

- **Post-Drive Cooling** - Ενεργοποιήστε εάν θέλετε τα συστήματα ψύξης για να συνεχίσουν να ψύχουν τα εξαρτήματα του οχήματος ακόμη και αφού εξέλθετε από το όχημα. Η ψύξη σταματά αυτόματα όταν τα εξαρτήματα κρυώσουν επαρκώς ή όταν απενεργοποιήσετε και ενεργοποιήσετε ξανά το Model 3. Η ρύθμιση Post-Drive Cooling είναι χρήσιμη, εάν θέλετε να ψύχετε γρήγορα τα εξαρτήματα μεταξύ των περιόδων οδήγησης. Εάν η ρύθμιση Post-Drive Cooling έχει οριστεί σε OFF, τα εξαρτήματα εν τέλει θα κρυώσουν, αλλά θα χρειαστούν περισσότερο χρόνο.
- **Save Dashcam for Laps** - Ενεργοποιήστε τη εάν θέλετε, για να αποθηκεύσετε ένα βίντεο και δεδομένα σε μια μονάδα flash USB όταν χρησιμοποιείτε το Lap Timer. Πρέπει να ρυθμίσετε και να τοποθετήσετε μια μονάδα flash USB, όπως περιγράφεται (βλ. [Απαιτήσεις USB για εγγραφή βίντεο στη σελίδα 167](#)). Η μονάδα flash USB πρέπει να περιέχει έναν φάκελο με το όνομα **TeslaTrackMode**. Όταν είναι ενεργοποιημένη η λειτουργία αγώνων πίστας, αποθηκεύει ένα βίντεο και σχετικά δεδομένα για κάθε γύρο. Η λειτουργία αγώνων πίστας αποθηκεύει επίσης την κατάσταση του αυτοκινήτου και τα δεδομένα τηλεμετρίας με λεπτομέρειες σχετικά με τη θέση, την ταχύτητα, την επιτάχυνση, τη χρήση του γκαζιού του οχήματος κ.λπ. Στη συνέχεια, μπορείτε να δείτε τις εγγραφές βίντεο και να αναλύσετε αυτά τα δεδομένα, τα οποία αποθηκεύονται ως αρχείο .CSV στη μονάδα flash USB, για να προσδιορίσετε πού χάνεται ή κερδίζεται ο χρόνος.

ΣΗΜΕΙΩΣΗ: Για ορισμένα οχήματα που έχουν κατασκευαστεί μετά την 1η Νοεμβρίου 2021 περίπου, οι θύρες USB της κεντρικής κονσόλας ενδέχεται να υποστηρίζουν μόνο συσκευές φόρτισης. Χρησιμοποιήστε τη θύρα USB μέσα στο ντουλαπάκι συνοδηγού για όλες τις άλλες λειτουργίες.

Η λειτουργία αγώνων πίστας σας επιτρέπει να αποθηκεύσετε έως και 20 προφίλ ρυθμίσεων. Για να διαγράψετε ένα επιλεγμένο προφίλ, αγγίξτε την επιλογή **Delete** στο κάτω μέρος της οθόνης ρυθμίσεων.

ΣΗΜΕΙΩΣΗ: Δεν μπορείτε να αλλάξετε ή να διαγράψετε ένα προκαθορισμένο προφίλ που παρέχεται από την Tesla.

Χρήση του χρονομέτρου γύρου Lap Timer

Όταν ενεργοποιείτε τη λειτουργία αγώνων πίστας, στον χάρτη εμφανίζεται ένα χρονομέτρο γύρου Lap Timer. Ακολουθήστε τις οδηγίες στην οθόνη για να τοποθετήσετε μια καρφίτσα αφετηρίας/τερματισμού στον χάρτη. Μόλις τοποθετηθούν οι καρφίτσες, πατήστε **START** για να ξεκινήσει η περίοδος οδήγησης (γύροι). Όταν διέρχετε με το Model 3 από τη θέση αφετηρίας/τερματισμού, το Lap Timer αρχίζει να χρονομετρά αυτόματα τη διάρκεια του γύρου, μηδενίζοντας το χρονομέτρο οπότε περνάτε από τη θέση αφετηρίας/τερματισμού, και εμφανίζοντας το δέλτα πραγματικού χρόνου ανάμεσα στον τρέχοντα και τον ταχύτερο γύρο μέχρι στιγμής στην περίοδο οδήγησης. Ο χάρτης επισημαίνει την πίστα με μπλε χρώμα.



Λειτουργία αγώνων πίστας

Κατά την ολοκλήρωση κάθε γύρου, το χρονόμετρο γύρου Lap Timer εμφανίζει τη διάρκεια του γύρου. Επίσης, εμφανίζει τους χρόνους που σχετίζονται με τους προηγούμενους και τους καλύτερους γύρους στην περίοδο οδήγησης.

Εάν η επιλογή **Save Dashcam for Laps** είναι ενεργοποιημένη (βλ. [Προσαρμογή της Λειτουργίας αγώνων πίστας στη σελίδα 95](#)) και έχει τοποθετηθεί μια σωστά μορφοποιημένη μονάδα flash USB σε μια μπροστινή θύρα USB, η λειτουργία αγώνων πίστας αποθηκεύει ένα βίντεο της περιόδου οδήγησης (όπως καταγράφεται από τις μπροστινές κάμερες), μαζί με ένα αρχείο .CSV που παρέχει λεπτομερείς πληροφορίες για τον γύρο.

ΣΗΜΕΪΩΣΗ: Για να σταματήσετε το χρονόμετρο στο τέλος της περιόδου οδήγησης, αγγίξτε την επιλογή **STOP** στο αναδυόμενο παράθυρο του Lap Timer.

Παρακολούθηση της κατάστασης του οχήματος

Μπορείτε εύκολα να παρακολουθείτε την κατάσταση του Model 3 όταν χρησιμοποιείτε τη λειτουργία αγώνων πίστας, ρίχνοντας μια ματιά στην περιοχή κατάστασης αυτοκινήτου της οθόνης αφής. Τα χρώματα υποδεικνύουν την κατάσταση των διαφόρων εξαρτημάτων, επιτρέποντάς σας να καθορίσετε την τρέχουσα κατάσταση λειτουργίας και να λάβετε τις ανάλογες αποφάσεις. Τα εξαρτήματα εμφανίζονται με πράσινο χρώμα, όταν λειτουργούν εντός του ιδανικού εύρους θερμοκρασίας τους. Τα χρώματα αλλάζουν ως εξής:

- Η μπαταρία εμφανίζεται με μπλε χρώμα όταν είναι κρύα, και με κόκκινο χρώμα όταν είναι ζεστή.
- Τα φρένα εμφανίζονται μπλε όταν είναι κρύα, και κόκκινα όταν είναι ζεστά (μια έγκαιρη προειδοποίηση για υπερθέρμανση των φρένων).
- Οι κινητήρες εμφανίζονται με μπλε χρώμα όταν είναι κρύοι, ή κόκκινοι όταν είναι ζεστοί.
- Στην οθόνη αφής εμφανίζονται δυναμικές ενδείξεις για την πίεση των ελαστικών. Τα ελαστικά εμφανίζονται με μπλε χρώμα όταν δεν χρησιμοποιούνται, ή με κόκκινο χρώμα όταν γίνεται υπέρβαση της μέγιστης πρόσφυσης.

ΣΗΜΕΪΩΣΗ: Ένα εξάρτημα που εμφανίζεται με κόκκινο χρώμα ενδέχεται να υποδεικνύει ότι πρέπει να διακόψετε την οδήγηση και να αφήσετε το εξάρτημα να κρυώσει.



ΠΡΟΣΟΧΗ: Ο οδηγός φέρει την ευθύνη για τυχόν ζημιές του οχήματος ή τραυματισμούς που οφείλονται στη χρήση της λειτουργίας αγώνων πίστας. Η εγγύηση του οχήματος δεν καλύπτει ζημιές που προκαλούνται από υπερβολική εντατική χρήση των εξαρτημάτων του οχήματος. Επίσης, δεν καλύπτει τη συμμετοχή σε αγώνες, το autocross ή την αγωνιστική οδήγηση.

Μετρητής G

Στη λειτουργία αγώνων πίστας, εμφανίζεται ένας μετρητής G σε πραγματικό χρόνο στην οθόνη αφής. Ο μετρητής G εμφανίζει σε γραφικό τις τιμές μέγιστης πλευρικής επιτάχυνσης και επιβράδυνσης με τη μορφή κυκλικού μετρητή. Το ιστορικό της οδήγησης αναπαρίσταται στη σκιασμένη περιοχή. Ο μετρητής G μηδενίζεται στην αρχή κάθε περιόδου οδήγησης.

ΣΗΜΕΪΩΣΗ: Μπορείτε να σύρετε την κάρτα του μετρητή G για να εμφανιστεί μια διαφορετική κάρτα. Ωστόσο, ο μετρητής G εμφανίζεται ως η προεπιλεγμένη κάρτα κάθε φορά που ενεργοποιείτε τη λειτουργία αγώνων πίστας.



Όταν ρυθμίζετε για πρώτη φορά το κάθισμα του οδηγού, τη θέση τιμόνι ή τους εξωτερικούς καθρέφτες, η οθόνη αφής σας ζητά να δημιουργήσετε ένα προφίλ οδηγού για να αποθηκεύσετε αυτές τις ρυθμίσεις. Στο προφίλ σας αποθηκεύονται επίσης διάφορες προτιμήσεις που καταχωρείτε κατά την προσαρμογή του Model 3.

Για να αποθηκεύσετε τις ρυθμίσεις του προφίλ σας στο cloud και να αποκτήσετε πρόσβαση σε αυτές σε οχήματα Tesla, ρυθμίστε ένα προφίλ Tesla (βλ. [Χρήση προφίλ Tesla στη σελίδα 97](#)).



Για να προσθέσετε ένα νέο προφίλ οδηγού, αγγίξτε το εικονίδιο προφίλ οδηγού στο επάνω μέρος της οθόνης αφής. Στη συνέχεια, αγγίξτε τις επιλογές **Driver Profile Settings** > **Add New Driver**, πληκτρολογήστε το όνομα του οδηγού και μετά αγγίξτε την επιλογή **Create Profile**. Ακολουθήστε τις οδηγίες στην οθόνη για να αποθηκεύσετε τη θέση των καθρεφτών και του τιμονιού στο προφίλ του οδηγού.

Επιλέξτε το πλαίσιο ελέγχου **Use Easy Entry**, εάν θέλετε να αποθηκεύσετε (ή να χρησιμοποιήσετε τις υπάρχουσες) ρυθμίσεις **Easy Entry**, με τις οποίες το κάθισμα του οδηγού και το τιμόνι ρυθμίζονται αυτόματα για εύκολη είσοδο και έξοδο από το Model 3.

Εάν αλλάξετε τη θέση του καθίσματος του οδηγού, του τιμόνι ή των εξωτερικών καθρεφτών αφού αποθηκεύσετε ή επιλέξετε ένα προφίλ οδηγού, η οθόνη αφής σας ζητά να αποθηκεύσετε (**Save**) τη νέα θέση ή να επαναφέρετε (**Restore**) την προηγούμενη αποθηκευμένη θέση (οι άλλες ρυθμίσεις αποθηκεύονται αυτόματα). Για να αλλάξετε μια ρύθμιση χωρίς αποθήκευση ή επαναφορά, αγνοήστε απλώς το μήνυμα.

Για να διαγράψετε ένα προφίλ οδηγού, αγγίξτε το εικονίδιο του προφίλ οδηγού στο πάνω μέρος της οθόνης αφής, έπειτα αγγίξτε την επιλογή **Driver Profile Settings** και επιλέξτε το προφίλ οδηγού που θέλετε να διαγράψετε. Αφού το επιλέξετε, επιλέξτε **Delete** για να διαγράψετε το προφίλ οδηγού.

ΣΗΜΕΪΩΣΗ: Η λειτουργία Έτοιμο για παρκαδόρο είναι ένα ενσωματωμένο προφίλ οδηγού που περιορίζει την ταχύτητα και την πρόσβαση σε ορισμένα χαρακτηριστικά του Model 3 (βλ. [Λειτουργία Έτοιμο για παρκαδόρο στη σελίδα 98](#)).

ΣΗΜΕΪΩΣΗ: Για να διακόψετε τις αυτόματες προσαρμογές που βρίσκονται σε εξέλιξη με βάση ένα προφίλ οδηγού, αγγίξτε την επιλογή **Stop** στο αναπτυσσόμενο μενού Driver Profile. Οι αυτόματες προσαρμογές σταματούν επίσης, εάν ρυθμίσετε χειροκίνητα ένα κάθισμα, έναν καθρέφτη ή το τιμόνι.

Επιλέγοντας μεταξύ προφίλ οδηγών



Για να ρυθμίσετε το Model 3 με βάση το προφίλ οδηγού, αγγίξτε το εικονίδιο προφίλ οδηγού στο επάνω μέρος της οθόνης **Controls**. Στη συνέχεια, επιλέξτε τον οδηγό και το Model 3 προσαρμόζεται βάσει των ρυθμίσεων που έχουν αποθηκευτεί στο επιλεγμένο προφίλ οδηγού. Για να μάθετε περισσότερα σχετικά με την αποθήκευση ρυθμίσεων προφίλ στο cloud για εύκολη πρόσβαση από πολλά οχήματα Tesla, βλ. [Χρήση προφίλ Tesla στη σελίδα 97](#)

ΣΗΜΕΪΩΣΗ: Η προτιμώμενη λειτουργία Stopping Mode δεν συγχρονίζεται με το προφίλ οδηγού σας. Για περισσότερες πληροφορίες, βλ. [Πέδηση και ακινητοποίηση στη σελίδα 85](#).

Χρήση προφίλ Tesla

(Εάν διατίθεται) Οι ρυθμίσεις προφίλ οδηγού, όπως οι ρυθμίσεις καθίσματος, οι προτιμήσεις θερμοκρασίας, η πλοήγηση στα Πρόσφατα και τα Αγαπημένα, οι ρυθμίσεις πολυμέσων και οι προτιμήσεις κοινής χρήσης δεδομένων μπορούν να αποθηκευτούν σε ένα προφίλ Tesla που συγχρονίζεται με κάθε υποστηριζόμενο όχημα του λογαριασμού σας στην Tesla. Αυτό παρέχει εύκολη πρόσβαση στις ρυθμίσεις προφίλ και τις προτιμήσεις σας σε όλα τα υποστηριζόμενα οχήματα Tesla.

Για να ρυθμίσετε το προφίλ Tesla, μεταβείτε στην επιλογή **Driver Profile Settings** και επιλέξτε το όνομα του λογαριασμού σας Tesla. Μπορείτε να επιλέξετε να το ορίσετε ως Νέο Προφίλ ή να αντιγράψετε τις ρυθμίσεις από ένα υπάρχον προφίλ οδηγού που χρησιμοποιούσατε προηγουμένως.

Για να ορίσετε ένα προφίλ Tesla για πρόσθετους οδηγούς, μοιραστείτε το όχημά σας μαζί τους από την εφαρμογή για κινητές συσκευές και μεταβείτε στην επιλογή **Security & Drivers** > **Manage Drivers** > **Add Driver**. Το προφίλ Tesla εμφανίζεται στις ρυθμίσεις προφίλ οδηγού μετά την αποδοχή της πρόσκλησης από τον λογαριασμό του στην Tesla. Εάν καταργήσετε την πρόσβαση στο όχημα, θα καταργηθεί επίσης το προφίλ Tesla. Για περισσότερες πληροφορίες σχετικά με την πρόσβαση στην εφαρμογή για κινητά, βλ. [Εκχώρηση πρόσβασης σε δεύτερο οδηγό στη σελίδα 62](#). Επιπλέον, μπορείτε να αλλάξετε την εικόνα του προφίλ σας από την εφαρμογή Tesla για κινητά.

ΣΗΜΕΪΩΣΗ: Ορισμένες ρυθμίσεις οχήματος συγχρονίζονται μόνο μεταξύ παρόμοιων μοντέλων οχημάτων. Εάν οι θέσεις του καθίσματος, του τιμονιού ή των καθρεφτών δεν αποκατασταθούν όπως αναμένεται, αγγίξτε τις επιλογές **Controls** > **Service** > **Driver Seat, Steering, & Mirrors Calibration** στα οχήματα που επηρεάζονται. Εάν η ρύθμιση για **Ενεργοποίηση Autopilot** δεν αποκατασταθεί όπως αναμενόταν, αγγίξτε **Controls** > **Autopilot** > **Autopilot Activation** (βλ. [Ρυθμίσεις Autopilot στη σελίδα 117](#)).

ΣΗΜΕΪΩΣΗ: Τα προφίλ Tesla υποστηρίζονται σε οχήματα με έκδοση λογισμικού 2022.24 ή μεγαλύτερη.



Προφίλ οδηγών

Για να καταργήσετε το προφίλ Tesla από ένα όχημα, αφαιρέστε το όχημα από τον λογαριασμό σας στην Tesla:

1. Στην εφαρμογή Tesla για κινητά, πατήστε το εικονίδιο προφίλ στην επάνω δεξιά γωνία.
2. Αγγίξτε την επιλογή **Add/Remove Products**.
3. Αγγίξτε την επιλογή **Remove**.
4. Επιλέξτε το όχημα που θέλετε να καταργήσετε.

Αποθηκευμένες ρυθμίσεις

Ένα υποσύνολο των ρυθμίσεων που επιλέγετε για να προσαρμόσετε το Model 3 αποθηκεύονται αυτόματα στο προφίλ οδηγού σας. Μόλις αποθηκευτούν, εμφανίζεται ένα πράσινο σημάδι ελέγχου δίπλα στο εικονίδιο προφίλ οδηγού στην οθόνη αφής. Παραδείγματα αυτόματα αποθηκευμένων ρυθμίσεων προφίλ οδηγού είναι τα εξής:

- Ρυθμίσεις πλοήγησης, θερμοκρασίας, φώτων και οθόνης.
- Προτιμήσεις Autopilot και οδήγησης.

Σύνδεση ενός προφίλ οδηγού με κλειδί

Μπορείτε να συνδέσετε ένα προφίλ οδηγού με ένα συγκεκριμένο κλειδί (ή κλειδιά), ώστε το Model 3 να επιλέγει αυτόματα το σωστό προφίλ οδηγού όταν εντοπιστεί το συνδεδεμένο κλειδί καθώς πλησιάζετε στο όχημα και ανοίγετε την πόρτα του οδηγού. Για να συνδέσετε ένα προφίλ οδηγού με ένα κλειδί, βεβαιωθείτε πρώτα ότι χρησιμοποιείτε το επιθυμητό προφίλ οδηγού και έπειτα αγγίξτε τις επιλογές **Controls > Locks > Keys**. Μπορείτε να εναλλάξετε το εικονίδιο του οδηγού για να συνδέσετε ή να διαγράψετε ένα κλειδί στο επιθυμητό προφίλ οδηγού. Το όνομα του προφίλ οδηγού εμφανίζεται κάτω από το κλειδί για να υποδείξει ότι είναι συνδεδεμένο.

ΣΗΜΕΪΩΣΗ: Model 3 υποστηρίζει έως 10 προφίλ οδηγών. Μπορείτε να συνδέσετε πολλά κλειδιά σε ένα προφίλ οδηγού, αλλά δεν μπορείτε να συνδέσετε πολλά προφίλ οδηγού σε ένα μόνο κλειδί.

Εύκολη επιβίβαση

Μπορείτε να ορίσετε μια ρύθμιση εύκολης επιβίβασης που μετακινεί το τιμόνι και το κάθισμα του οδηγού, για να διευκολύνετε την είσοδο και την έξοδο από το Model 3. Κάθε οδηγός μπορεί να χρησιμοποιήσει τη ρύθμιση εύκολης επιβίβασης, συσχετίζοντάς την με το προφίλ οδηγού που διαθέτει. Όταν η ρύθμιση εύκολης επιβίβασης είναι συσχετισμένη με ένα προφίλ οδηγού, το τιμόνι και το κάθισμα του οδηγού ρυθμίζονται αυτόματα όταν επιλέγεται η σχέση στάθμευσης και λύνεται η ζώνη ασφαλείας του οδηγού, ώστε να διευκολυνθεί η έξοδος από το (και η επόμενη είσοδος στο) Model 3. Όταν ο οδηγός επιστρέψει στο όχημα και πατήσει το πεντάλ φρένου, οι ρυθμίσεις επανέρχονται αυτόματα στις ρυθμίσεις που

χρησιμοποιούνται από το πιο πρόσφατο προφίλ οδηγού (ή με βάση το κλειδί, εάν είναι συνδεδεμένο σε ένα προφίλ οδηγού).

Για να χρησιμοποιήσετε την επιλογή **Easy Entry** με ένα προφίλ οδηγού, βεβαιωθείτε ότι είναι επιλεγμένο το πλαίσιο **Use Easy Entry**.



ΠΡΟΕΙΔΟΠΟΪΣΗ: Μην χρησιμοποιείτε ποτέ την εύκολη επιβίβαση για να μετακινήσετε το κάθισμα του οδηγού στην τέρμα πίσω θέση, εάν έχει τοποθετηθεί παιδικό κάθισμα ασφαλείας σε ένα πίσω κάθισμα πίσω από το κάθισμα του οδηγού. Εάν το διάκενο μειωθεί, η κίνηση του καθίσματος μπορεί να επηρεάσει τα πόδια του παιδιού, να προκαλέσει τραυματισμό ή να απαγκιστρώσει το κάθισμα.

Λειτουργία Έτοιμο για παρκαδόρο

Όταν το Model 3 βρίσκεται στη λειτουργία Έτοιμο για παρκαδόρο, ισχύουν οι παρακάτω περιορισμοί:

- Η κάρτα-κλειδί μπορεί να χρησιμοποιηθεί για να αποκτήσετε πρόσβαση και να οδηγήσετε το Model 3.
- Η ταχύτητα περιορίζεται στα 113 km/h.
- Η μέγιστη επιτάχυνση και ισχύς είναι περιορισμένες.
- Ο μπροστινός χώρος αποσκευών και το ντουλαπάκι συνοδηγού είναι κλειδωμένα.
- Οι τοποθεσίες οικίας και εργασίας δεν είναι διαθέσιμες στο σύστημα πλοήγησης.
- Οι φωνητικές εντολές είναι απενεργοποιημένες.
- Οι πρακτικές λειτουργίες του Autopilot είναι απενεργοποιημένες.
- Η ρύθμιση δυνατότητας πρόσβασης μέσω κινητού δεν μπορεί να αλλάξει.
- Το HomeLink (εάν διατίθεται στην περιοχή αγοράς σας) δεν είναι προσβάσιμο.
- Δεν είναι δυνατή η πρόσβαση στα προφίλ οδηγού.
- Δεν είναι δυνατή η πρόσβαση σε ορισμένες εφαρμογές, όπως το Toybox και το Theater.
- Η οθόνη αφής δεν εμφανίζει τη λίστα των κλειδιών στα οποία μπορεί να αποκτήσει πρόσβαση το Model 3 (βλ. [Διαχείριση κλειδιών στη σελίδα 23](#)).
- Το Wi-Fi και το Bluetooth είναι απενεργοποιημένα. Όταν το Model 3 βρίσκεται στη λειτουργία Έτοιμο για παρκαδόρο, δεν μπορείτε να συζεύξετε νέες συσκευές Bluetooth ή να δείτε ή να διαγράψετε υπάρχουσες συζευγμένες συσκευές. Ωστόσο, εάν βρίσκεται εντός εμβέλειας μια συσκευή συζευγμένη μέσω Bluetooth ή ένα γνωστό δίκτυο Wi-Fi, το Model 3 θα συνδεθεί σε αυτά.



Εκκίνηση της λειτουργίας Έτοιμο για παρκαδόρο

Με επιλεγμένη τη θέση στάθμευσης στο Model 3, αγγίξτε το εικονίδιο του προφίλ οδηγού στο επάνω μέρος της οθόνη **Controls** και, στη συνέχεια, αγγίξτε την επιλογή **Valet Mode**.

Την πρώτη φορά που θα εισέλθετε στη λειτουργία Έτοιμο για παρκαδόρο, η οθόνη αφής θα σας ζητήσει να δημιουργήσετε έναν 4ψήφιο κωδικό PIN που θα χρησιμοποιείτε για να ακυρώνετε τη λειτουργία Έτοιμο για παρκαδόρο.

Όταν η λειτουργία Έτοιμο για παρκαδόρο είναι ενεργή, στην οθόνη αφής εμφανίζεται η λέξη **Valet**, ενώ το προφίλ οδηγού αλλάζει σε **Valet Mode** στην οθόνη αφής.

Μπορείτε επίσης να χρησιμοποιήσετε την εφαρμογή για κινητά, για να εκκινήσετε και να ακυρώσετε τη λειτουργία Έτοιμο για παρκαδόρο (εάν το Model 3 βρίσκεται στη θέση στάθμευσης). Όταν χρησιμοποιείτε την εφαρμογή για κινητά, δεν χρειάζεται να πληκτρολογήσετε PIN, επειδή ήδη απαιτείται να έχετε συνδεθεί στην εφαρμογή χρησιμοποιώντας τα διαπιστευτήρια του λογαριασμού σας Tesla.

ΣΗΜΕΪΩΣΗ: Εάν είναι ενεργοποιημένο το στοιχείο **PIN to Drive** (βλ. [Εισαγωγή PIN για έναρξη οδήγησης στη σελίδα 160](#)), πρέπει να εισαγάγετε τον PIN για έναρξη οδήγησης, ώστε να μπορείτε να ορίσετε ή να εισαγάγετε έναν PIN παρκαδόρου. Όταν βρίσκεται στη λειτουργία Έτοιμο για παρκαδόρο, μπορείτε να οδηγήσετε το Model 3 χωρίς να απαιτείται η εισαγωγή PIN για έναρξη οδήγησης από τον παρκαδόρο.

ΣΗΜΕΪΩΣΗ: Η ρύθμιση **PIN to Drive** δεν είναι διαθέσιμη όταν είναι ενεργή η λειτουργία Έτοιμο για παρκαδόρο.

Εάν ξεχάσετε τον κωδικό PIN παρκαδόρου, πραγματοποιήστε επαναφορά του από το εσωτερικό του Model 3 εισάγοντας τα διαπιστευτήρια του λογαριασμού Tesla (ενέργεια η οποία ακυρώνει επίσης τη λειτουργία Έτοιμο για παρκαδόρο). Μπορείτε επίσης να επαναφέρετε το PIN σας μέσω της εφαρμογής για κινητά.



ΠΡΟΕΙΔΟΠΟΪΣΗ: Μην χρησιμοποιείτε τη λειτουργία Έτοιμο για παρκαδόρο κατά τη ρυμούλκηση τρέιλερ. Οι περιορισμοί ροπής της λειτουργίας Έτοιμο για παρκαδόρο μπορεί να δυσκολέψουν την έλξη ενός τρέιλερ σε ανηφόρα από το Model 3.

Ακύρωση της λειτουργίας Έτοιμο για παρκαδόρο

Με επιλεγμένη τη θέση στάθμευσης στο Model 3, αγγίξτε το εικονίδιο προφίλ οδηγού **Valet Mode** στο επάνω μέρος της οθόνη **Controls**, και εισαγάγετε τον 4ψήφιο κωδικό σας PIN.

Όταν ακυρώνετε τη λειτουργία Έτοιμο για παρκαδόρο, γίνεται επαναφορά όλων των ρυθμίσεων που σχετίζονται με το προφίλ οδηγού και τις ρυθμίσεις κλιματισμού που χρησιμοποιήθηκαν πιο πρόσφατα, και όλες οι λειτουργίες είναι διαθέσιμες.

ΣΗΜΕΪΩΣΗ: Δεν χρειάζεται να εισαγάγετε κωδικό PIN για να ακυρώσετε τη λειτουργία Έτοιμο για παρκαδόρο από την εφαρμογή για κινητά.



Πώς λειτουργεί το ενεργό καπό

(Αν υπάρχει) Model 3 (ανάλογα με την περιοχή αγοράς και την ημερομηνία παραγωγής) διαθέτει ένα σύστημα προστασίας πεζών με ενεργό καπό, το οποίο είναι σχεδιασμένο για να μειώνει τους τραυματισμούς της κεφαλής σε πεζούς και ποδηλάτες σε περίπτωση μετωπικής σύγκρουσης.. Πολλοί αισθητήρες στο μπροστινό μέρος του οχήματος είναι σχεδιασμένοι για να ανιχνεύουν συγκρούσεις με πεζούς όταν το Model 3 κινείται με ταχύτητα περίπου 30 και 52 km/h και ανυψώνουν αυτόματα το πίσω τμήμα του καπό κατά περίπου 80 mm. Με αυτόν τον τρόπο, αυξάνεται ο χώρος ανάμεσα στο καπό και τα εξαρτήματα κάτω από αυτό και μειώνεται η πιθανότητα τραυματισμών.

ΣΗΜΕΪΩΣΗ: Το σύστημα προστασίας πεζών βασίζεται σε μια σειρά αισθητήρων και αλγορίθμων που έχουν σχεδιαστεί και βαθμονομηθεί για να προσδιορίζουν πότε θα πρέπει να ανοίγει το ενεργό καπό. Συνεπώς, δεν προκύπτει άνοιγμα του καπό σε κάθε σύγκρουση με πεζό. Ομοίως, το ενεργό καπό μπορεί να ανοίξει εάν το Model 3 συγκρουστεί με ζώο, όχημα ή άλλο αντικείμενο.

Εάν ανοίξει το ενεργό καπό, εμφανίζεται μια ειδοποίηση στην οθόνη αφής και ακούγεται ένας προειδοποιητικός ήχος. Θα πρέπει να πάτε αμέσως το Model 3 στο πλησιέστερο Κέντρο σέρβις της Tesla ή στο πλησιέστερο εξουσιοδοτημένο φανοποιείο της Tesla. Κάθε φορά που ανοίγει το ενεργό καπό, πρέπει να γίνεται σέρβις στους αισθητήρες και τους μηχανισμούς ενεργοποίησης που σχετίζονται με το ενεργό καπό.

⚠ ΠΡΟΕΙΔΟΠΟΪΣΗ: Με το άνοιγμα του ενεργού καπό, μπορεί να καλυφθεί μερικώς το οπτικό πεδίο του οδηγού και να αυξηθεί ο κίνδυνος σύγκρουσης. Εάν είναι ασφαλές, μπορείτε να οδηγήσετε το Model 3 στο πλησιέστερο Κέντρο σέρβις της Tesla ή στο πλησιέστερο εξουσιοδοτημένο φανοποιείο της Tesla. Εάν δεν είναι ασφαλές να οδηγήσετε (δεν μπορείτε να δείτε καθαρά πάνω από το ανυψωμένο καπό, έχει υποστεί ζημιά η ασφάλεια του καπό κ.λπ.), πρέπει να ζητήσετε να γίνει μεταφορά του οχήματός σας.

⚠ ΠΡΟΕΙΔΟΠΟΪΣΗ: Εάν εμφανιστεί στην οθόνη αφής μια ειδοποίηση που υποδεικνύει ότι έχει ανοίξει το ενεργό καπό χωρίς αυτό να έχει ανοίξει, οδηγήστε αμέσως το Model 3 στο πλησιέστερο Κέντρο σέρβις της Tesla.

ΣΗΜΕΪΩΣΗ: Εάν προκληθεί ζημιά στον μπροστινό προφυλακτήρα, επικοινωνήστε με ένα εξουσιοδοτημένο φανοποιείο της Tesla για να γίνει επιθεώρηση των αισθητήρων για ζημιά.



Εμφάνιση πληροφοριών διαδρομής

Οι πληροφορίες διαδρομής εμφανίζονται στην οθόνη αφής στην περιοχή cards στην ένδειξη κατάστασης του αυτοκινήτου ή όταν αγγίζετε τις επιλογές **Controls > Trips**. Για την τρέχουσα διαδρομή, μπορείτε να δείτε την απόσταση, τη διάρκεια και τη μέση κατανάλωση ενέργειας. Μπορείτε επίσης να δείτε την απόσταση, τη συνολική και τη μέση ενέργεια που έχει χρησιμοποιηθεί από την τελευταία φόρτιση και για επιπλέον διαδρομές.

Για να ονομάσετε ή να μετονομάσετε μια διαδρομή, αγγίξτε το όνομα της διαδρομής, εισαγάγετε ένα νέο όνομα για τη διαδρομή και πατήστε **Save**. Για να μηδενίσετε έναν συγκεκριμένο μετρητή διαδρομής, αγγίξτε το αντίστοιχο κουμπί **Reset**.

Χιλιομετρητής

Για να εμφανίσετε τον χιλιομετρητή και να δείτε τα χιλιόμετρα που έχει διανύσει το όχημα, κάντε ένα από τα εξής:

- Αγγίξτε τις επιλογές **Controls > Software**.
- Αγγίξτε τις επιλογές **Controls > Trips**.
- Ανοίξτε την εφαρμογή για κινητά και προχωρήστε προς τα κάτω έως το κάτω μέρος της κύριας οθόνης.



Πίσω κάμερες

Θέση κάμερας

Model 3 είναι εξοπλισμένο με κάμερα οπισθοπορείας, η οποία βρίσκεται πάνω από την πίσω πινακίδα κυκλοφορίας.



Κάθε φορά που μετακινείτε τον επιλογέα ταχυτήτων στη θέση όπισθεν, στην οθόνη αφής εμφανίζεται η εικόνα από την κάμερα. Οι γραμμές εμφανίζουν τη διαδρομή οδήγησης με βάση τη θέση που βρίσκεται το τιμόνι. Αυτές οι γραμμές προσαρμόζονται, καθώς μετακινείτε το τιμόνι.

Model 3 εμφανίζει επίσης εικόνες από τις πλευρικές κάμερες (εάν υπάρχουν). Σύρετε απλά προς τα επάνω ή κάτω για να αποκρύψετε ή να εμφανίσετε τις εικόνες της πλευρικής κάμερας.

ΣΗΜΕΪΩΣΗ: Οπτικές πληροφορίες από το σύστημα υποβοήθησης στάθμευσης Park Assist εμφανίζονται επίσης στην οθόνη αφής (βλ. [Σύστημα υποβοήθησης στάθμευσης Park Assist στη σελίδα 89](#)).



Για να εμφανίζετε την εικόνα των πίσω καμερών οπισθοπορείας ανά πάσα στιγμή, ανοίξτε την εκκίνηση εφαρμογών και αγγίξτε την εφαρμογή της κάμερας.

Εάν εμφανίζεται μια μαύρη οθόνη στην οθόνη αφής αντί για τη ροή της κάμερας οπισθοπορείας κατά την όπισθεν, χρησιμοποιήστε τους καθρέφτες οπισθοπορείας και βεβαιωθείτε ότι το περιβάλλον σας είναι ασφαλές πριν συνεχίσετε την όπισθεν. Εάν η κάμερα οπισθοπορείας επιμένει να μην λειτουργεί, χρησιμοποιήστε την εφαρμογή για κινητά για να προγραμματίσετε ένα ραντεβού για σέρβις.



ΠΡΟΕΙΔΟΠΟΪΣΗ: Μην βασίζεστε ποτέ στις κάμερες για να ενημερωθείτε αν υπάρχουν στην περιοχή πίσω σας αντικείμενα ή/και άτομα. Οι κάμερες ενδέχεται να μην ανιχνεύσει(-ουν) αντικείμενα ή εμπόδια που μπορεί να προκαλέσουν ζημιά ή τραυματισμό. Επιπλέον, αρκετοί εξωτερικοί παράγοντες μπορούν να μειώσουν την απόδοση των καμερών, όπως ένας βρόμικος φακός ή ένας φακός μπροστά στον οποίο υπάρχουν εμπόδια. Συνεπώς, εάν βασίζεστε στις κάμερες για να προσδιορίσετε εάν το Model 3 πλησιάζει σε ένα εμπόδιο, μπορεί να προκληθεί ζημιά στο όχημα ή/και σε αντικείμενα και να προκληθεί σοβαρός τραυματισμός. Ελέγχετε πάντα την περιοχή με τα μάτια σας. Κατά την οπισθοπορεία, ελέγξτε κοιτάζοντας πάνω από τον ώμο σας και χρησιμοποιήστε όλους τους καθρέφτες. Χρησιμοποιείτε τις κάμερες μόνο για σκοπούς καθοδήγησης. Δεν προορίζεται για να υποκαταστήσει τους δικούς σας άμεσους οπτικούς ελέγχους και δεν αποτελεί υποκατάστατο της προσεκτικής οδήγησης.

Για να εξασφαλίσετε καθαρή εικόνα, ο φακός της κάμερας πρέπει να είναι καθαρός και χωρίς εμπόδια. Βλ. [Καθαρισμός στη σελίδα 222](#).



(Αν υπάρχει) Το Σύστημα προστασίας πεζών στο Model 3 εκπέμπει ένα ηχητικό σήμα όταν οδηγείτε με ταχύτητα μικρότερη από περίπου 33 km/h (21 mph) ή με όπισθεν. Τα ηλεκτρικά οχήματα λειτουργούν αθόρυβα και αυτός ο ήχος βοηθά τους πεζούς να αντιληφθούν το επερχόμενο όχημά σας. Η ένταση του ήχου, ο οποίος ενεργοποιείται κάθε φορά στο Model 3 επιλέγεται άλλη σχέση εκτός από τη θέση στάθμευσης, αυξάνεται καθώς αυξάνεται η ταχύτητα.

ΣΗΜΕΪΩΣΗ: Το Σύστημα ηχητικής προειδοποίησης πεζών ενδέχεται να μην είναι διαθέσιμο σε οχήματα που κατασκευάστηκαν περίπου πριν από την 1η Ιουλίου 2021.





ΠΡΟΕΙΔΟΠΟΪΗΣΗ: Εάν δεν ακούγεται ήχος, οι πεζοί μπορεί να μην αντιληφθούν το επερχόμενο όχημά σας, το οποίο μπορεί να αυξήσει την πιθανότητα σύγκρουσης, με αποτέλεσμα σοβαρό τραυματισμό ή θάνατο. Μην βασίζεστε ποτέ στο Σύστημα ηχητικής προειδοποίησης πεζών για να βεβαιωθείτε ότι οι πεζοί έχουν αντιληφθεί το όχημά σας. Εάν το Σύστημα ηχητικής προειδοποίησης πεζών δεν λειτουργεί, προγραμματίστε ένα ραντεβού σέρβις.



Ικανότητα μεταφοράς - Αξεσουάρ



Το πακέτο ρυμούλκησης επιτρέπει τη ρυμούλκηση ενός τρέιλερ ή τη μεταφορά αξεσουάρ (ποδήλατα, σκι, snowboard, κ.λπ.) με το Model 3.

Το πακέτο ρυμούλκησης περιλαμβάνει έναν κοτσαδόρο μεταφοράς βάρους με μπίλια ζεύξης 50 mm, ο οποίος υποστηρίζει την τοποθέτηση σχάρας μεταφοράς αξεσουάρ. Κατά τη μεταφορά αξεσουάρ, η μπίλια ζεύξης έχει σχεδιαστεί έτσι ώστε να υποστηρίζει κατακόρυφα φορτία έως 55 kg. Κατά τη μεταφορά ποδηλάτων, σκι ή άλλων αντικειμένων στον κοτσαδόρο του, ελέγχετε πάντα για να βεβαιωθείτε ότι δεν γίνεται υπέρβαση του μέγιστου βάρους. Κατά τον υπολογισμό του βάρους, μην ξεχάσετε να συμπεριλάβετε το βάρος της σχάρας μεταφοράς αξεσουάρ. Για παράδειγμα, εάν υποθέσουμε ότι η σχάρα μεταφοράς ζυγίζει 18 kg, το όριο βάρους επαρκεί για τη μεταφορά δύο αντικειμένων που ζυγίζουν περίπου 18 kg το καθένα. Το μέγιστο επιτρεπόμενο βάρος στον κοτσαδόρο ρυμούλκησης εξαρτάται από τον αριθμό των επιβατών στο όχημα:

	Ελαστικά 18 ή 19"	Ελαστικά 20"
 <p>Πέντε επιβάτες στο όχημα.</p>	55 kg	20 kg
 <p>Δύο ή λιγότεροι επιβάτες στα πίσω καθίσματα του οχήματος.</p>	55 kg	55 kg

Κατά τον υπολογισμό του βάρους, μην ξεχάσετε να συμπεριλάβετε το βάρος της σχάρας μεταφοράς αξεσουάρ.

ΣΗΜΕΪΩΣΗ: Τα βάρη που παρουσιάζονται παραπάνω ισχύουν για τις σχάρες μεταφοράς αξεσουάρ που συνιστώνται από την Tesla. Βασίζονται στη μέτρηση των κατακόρυφων και οριζόντιων αποστάσεων μεταξύ του κέντρου βάρους της σχάρας μεταφοράς αξεσουάρ και της μπίλιας του κοτσαδόρου (βλ. εικόνα παραδείγματος στην ενότητα [Σχάρες μεταφοράς αξεσουάρ μη εγκεκριμένες από την Tesla στη σελίδα 104](#) για αναφορά).

-  **ΠΡΟΣΟΧΗ:** Εάν γίνει υπέρβαση του μέγιστου βάρους που υποστηρίζει βάσει σχεδιασμού ο κοτσαδόρος του Model 3 (όπως περιγράφεται παραπάνω) μπορεί να προκληθεί σημαντική ζημιά.
-  **ΠΡΟΣΟΧΗ:** Μην επιχειρήσετε να τοποθετήσετε σχάρα μεταφοράς αξεσουάρ σε ένα Model 3 που δεν είναι εξοπλισμένο με το πακέτο ρυμούλκησης. Διαφορετικά, μπορεί να προκληθεί σημαντική ζημιά.

Σχάρες μεταφοράς αξεσουάρ μη εγκεκριμένες από την Tesla

Εκτός από τον υπολογισμό του βάρους, είναι σημαντικό να εξασφαλίσετε ότι το συνολικό φορτίο του αξεσουάρ δεν υπερβαίνει το καθορισμένο βάρος και την απόσταση από την μπίλια του κοτσαδόρου. Αυτή η απόσταση υπολογίζεται με βάση το κέντρο βάρους της σχάρας μεταφοράς αξεσουάρ και των αντικειμένων που τοποθετούνται σε αυτό. Στην περίπτωση σχαρών μεταφοράς που δεν είναι εγκεκριμένες από την Tesla, μετρήστε τις κατακόρυφες και οριζόντιες αποστάσεις από την μπίλια στον κοτσαδόρο ρυμούλκησης έως το κέντρο βάρους του αξεσουάρ.

ΣΗΜΕΪΩΣΗ: Για περισσότερες πληροφορίες, όπως πρόσθετα όρια βάρους ή φορτίου, συμβουλευτείτε τις λεπτομερείς πληροφορίες της σχάρας μεταφοράς αξεσουάρ που διαθέτετε. Η εγγύηση δεν καλύπτει ζημιές που μπορεί να προκληθούν από αξεσουάρ που δεν είναι εγκεκριμένα από την Tesla.



Εγκατάσταση και χρήση σχάρας μεταφοράς

Για να τοποθετήσετε και να χρησιμοποιήσετε μια σχάρα μεταφοράς αξεσουάρ, πρέπει να είναι συνδεδεμένος ο κοτσαδόρος (βλ. [Σύνδεση του κοτσαδόρου ρυμούλκησης στη σελίδα 110](#)). Στη συνέχεια, ακολουθήστε τις οδηγίες που παρέχονται για τη σχάρα μεταφοράς αξεσουάρ. Τηρείτε όλους τους κανονισμούς και τις νομικές απαιτήσεις της χώρας ή περιοχής σας που ισχύουν για τα αξεσουάρ μεταφοράς.

Το πακέτο ρυμούλκησης του Model 3 περιλαμβάνει καλωδίωση που χρειάζεται σε περίπτωση χρήσης σχάρας μεταφοράς αξεσουάρ που διαθέτει φώτα (βλ. [Ηλεκτρικές συνδέσεις στη σελίδα 112](#)). Το πακέτο περιλαμβάνει επίσης τη συμβατότητα χρήσης του λογισμικού Trailer Mode (βλ. [Λειτουργία τρέιλερ στη σελίδα 109](#)).



Όταν συνδέετε την πλεξούδα καλωδίωσης μιας σχάρας μεταφοράς αξεσουάρ, το Model 3 εντοπίζει ότι γίνεται σύνδεση φώτων τρέιλερ και η σχετική ένδειξη ανάβει στην οθόνη αφής για να υποδείξει ότι η λειτουργία τρέιλερ έχει απενεργοποιηθεί.

ΣΗΜΕΪΩΣΗ: Μεταβείτε στη διεύθυνση <http://www.tesla.com> για να αγοράσετε αξεσουάρ για το Model 3. Παρόλο που υπάρχουν διαθέσιμα προϊόντα τρίτων κατασκευαστών, η Tesla συνιστά και υποστηρίζει μόνο τα προϊόντα που είναι εγκεκριμένα από την Tesla (βλ. [Εξαρτήματα και αξεσουάρ στη σελίδα 230](#)). Τα αξεσουάρ που είναι διαθέσιμα για το όχημά σας διαφέρουν ανάλογα με την περιοχή αγοράς του. Πριν επιχειρήσετε να τοποθετήσετε μια σχάρα μεταφοράς που δεν συνιστάται από την Tesla, διαβάστε τις πληροφορίες προϊόντος για να διασφαλίσετε τη συμβατότητα.

ΣΗΜΕΪΩΣΗ: Όταν δεν χρησιμοποιείται, ο κοτσαδόρος θα πρέπει να αφαιρείται και να αποθηκεύεται σε χώρο χωρίς υγρασία, ώστε να εμποδίζεται η συσσώρευση σκόνης και η διάβρωση. Διατηρήστε το κάλυμμα προστασίας από τη σκόνη επάνω από το περίβλημα του κοτσαδόρου, για να μην εισχωρούν ακαθαρσίες και κατάλοιπα (βλ. [Αποσύνδεση του κοτσαδόρου ρυμούλκησης στη σελίδα 111](#)).



ΠΡΟΣΟΧΗ: Μια σχάρα μεταφοράς μπορεί να κρύβει το οπτικό σας πεδίο από τον εσωτερικό καθρέφτη, τις πίσω κάμερες ή/και τους πίσω αισθητήρες υπερήχων. Επιπλέον, ορισμένες λειτουργίες του Autopilot ενδέχεται να μην λειτουργούν όπως αναμένεται.

ΣΗΜΕΪΩΣΗ: Η Tesla δεν αναλαμβάνει καμία ευθύνη για ζημιές ή τραυματισμούς που προκύπτουν από την τοποθέτηση και τη χρήση μιας σχάρας μεταφοράς αξεσουάρ, από τυχόν παραλείψεις στις οδηγίες που συνοδεύουν τη σχάρα μεταφοράς αξεσουάρ ή από τη μη τήρηση των οδηγιών από εσάς. Η εγγύηση δεν καλύπτει ζημιές που προκαλούνται από τη χρήση σχάρας μεταφοράς αξεσουάρ.

Ικανότητα μεταφοράς - Ρυμούλκηση τρέιλερ

Ικανότητα ρυμούλκησης	Μέγιστο βάρος στο σημείο σύνδεσης
750 kg	100 kg (25 kg για το Performance)

ΣΗΜΕΪΩΣΗ: Model 3 δεν υποστηρίζει τη χρήση φρένων τρέιλερ.



Ρυμούλκηση και αξεσουάρ

Ανατρέξτε στο Πιστοποιητικό συμμόρφωσης (παρέχεται κατά την αγορά του οχήματός σας), στην προβλεπόμενη από τον νόμο πινακίδα (βλ. [Φόρτωση οχήματος στη σελίδα 235](#)) ή στην ετικέτα του κοτσαδόρου ρυμούλκησης για το συνολικό βάρος του τρέιλερ, συμπεριλαμβανομένων όλων των φορτίων και του πρόσθετου εξοπλισμού, και το βάρος στη γλωττίδα του τρέιλερ που μπορεί να μεταφέρει με ασφάλεια το Model 3.

Το βάρος στο σημείο σύνδεσης είναι η δύναμη που ασκεί προς τα κάτω το βάρος του τρέιλερ στον κοτσαδόρο. Πρέπει να είναι τουλάχιστον ίσο με το 4% του συνολικού φορτίου του τρέιλερ. Το μέγιστο βάρος στη γλωττίδα (ή τεχνικά αποδεκτό βάρος στο σημείο ζεύξης) είναι 100 kg για οχήματα που δεν είναι υψηλών επιδόσεων και 25 kg για οχήματα υψηλών επιδόσεων. Η μεταφορά σημαντικού αριθμού εξοπλισμού, επιβατών ή φορτίου στο όχημα ρυμούλκησης μπορεί να μειώσει το βάρος στο σημείο σύνδεσης που μπορεί να αντέξει, γεγονός που μειώνει επίσης τη μέγιστη ικανότητα ρυμούλκησης. Η μέγιστη ικανότητα ρυμούλκησης υπολογίζεται με την προϋπόθεση ότι δεν γίνεται υπέρβαση του μέγιστου τεχνικά αποδεκτού βάρους έμφορτου οχήματος (TPMLM) (βλ. [Φόρτωση οχήματος στη σελίδα 235](#)).

ΣΗΜΕΪΩΣΗ: Εάν υπάρχει διαφορά ανάμεσα στις πληροφορίες που παρέχονται στο Πιστοποιητικό συμμόρφωσης, στην ετικέτα του κοτσαδόρου ή στην προβλεπόμενη από τον νόμο πινακίδα και στις πληροφορίες που παρέχονται στο παρόν εγχειρίδιο κατόχου, υπερισχύουν τα προηγούμενα έγγραφα.

⚠ ΠΡΟΣΟΧΗ: Θα πρέπει να χρησιμοποιείτε το Model 3 για ρυμούλκηση, μόνο εάν διαθέτετε σχετική εμπειρία και γνώση για τον τρόπο με τον οποίο η ρυμούλκηση επηρεάζει το όχημα και μόνο εάν μπορείτε να φορτώσετε, να στερεώσετε και να εκτελέσετε ελιγμούς με το όχημα και το φορτίο με ασφαλή τρόπο. Οι οδηγίες της Tesla δεν καλύπτουν όλες τις γνώσεις και τις δεξιότητες που χρειάζονται για την εκτέλεση ρυμούλκησης με ασφαλή τρόπο. Οι ζημιές που μπορεί να προκληθούν από τη ρυμούλκηση ενός τρέιλερ δεν καλύπτονται από την εγγύηση.

⚠ ΠΡΟΕΙΔΟΠΟΪΣΗ: Μην υπερφορτώνετε το όχημα ή το τρέιλερ. Σε αυτήν την περίπτωση, μπορεί να προκληθεί ανεπαρκής απόδοση, ζημιά στο όχημα και απώλεια ελέγχου του οχήματος, με αποτέλεσμα σοβαρό τραυματισμό.

⚠ ΠΡΟΕΙΔΟΠΟΪΣΗ: Μην χρησιμοποιείτε τον κοτσαδόρο τρέιλερ για τη μεταφορά του Model 3 (βλ. [Οδηγίες για τους μεταφορείς στη σελίδα 245](#)).

Πιέσεις ελαστικών κατά τη ρυμούλκηση

Κατά τη ρυμούλκηση τρέιλερ, πρέπει να ρυθμίζετε την πίεση των ελαστικών ανάλογα με το πρόσθετο φορτίο. Τα ελαστικά 18", 19" ή 20" θεωρούνται αποδεκτά για χρήση για ρυμούλκηση. Τα ελαστικά Διατηρείτε τα ελαστικά φουσκωμένα στις παρακάτω πιέσεις (εάν υπάρχει διαφορά, αυτές οι πιέσεις υπερισχύουν των πιέσεων που αναγράφονται στην ετικέτα στοιχείων ελαστικών και φόρτωσης):

Μπροστινά ελαστικά	Πίσω ελαστικά	Πίεση φουσκώματος κρύου ελαστικού
235/45R18	235/45R18	42 psi (290 kPa)
235/40R19	235/40R19	42 psi (290 kPa)
235/35R20	235/35R20	42 psi (290 kPa)
245/35R20	245/35R20	42 psi (290 kPa)

ΣΗΜΕΪΩΣΗ: Κατά τη ρυμούλκηση ενός τρέιλερ, δεν επιτρέπεται υπέρβαση του μέγιστου τεχνικά αποδεκτού βάρους στον πίσω άξονα κατά περισσότερο από 15% και δεν επιτρέπεται υπέρβαση του τεχνικά αποδεκτού βάρους με φορτίου του οχήματος κατά περισσότερο από 100 kg. Σε αυτές τις περιπτώσεις, η ταχύτητα του οχήματος δεν μπορεί να υπερβαίνει τα 100 km/h και η πίεση των πίσω ελαστικών πρέπει να είναι τουλάχιστον 20 kPa υψηλότερη από την πίεση των ελαστικών που συνιστάται για κανονική χρήση.

ΣΗΜΕΪΩΣΗ: Για πληροφορίες σχετικά με τη ρυμούλκηση με χειμερινά ελαστικά, επικοινωνήστε με το Σέρβις της Tesla.

⚠ ΠΡΟΣΟΧΗ: Μην χρησιμοποιείτε το Model 3 για ρυμούλκηση, εάν διαθέτει ελαστικά που δεν περιλαμβάνονται στην παραπάνω λίστα.

⚠ ΠΡΟΕΙΔΟΠΟΪΣΗ: Ελέγχετε την πίεση των ελαστικών με μανόμετρο ακριβείας όταν τα ελαστικά είναι κρύα. Η οδήγηση σε απόσταση 1,6 km θερμαίνει αρκετά τα ελαστικά ώστε να επηρεαστεί η πίεσή τους. Η στάθμευση του οχήματος σε άμεσο ηλιακό φως ή σε υψηλές θερμοκρασίες μπορεί επίσης να επηρεάσει την πίεση των ελαστικών. Εάν πρέπει να ελέγξετε τα ελαστικά ενώ είναι ζεστά, θα πρέπει να αναμένετε αυξημένες πιέσεις. Μην αφαιρέσετε αέρα από τα ζεστά ελαστικά στην προσπάθεια να επιτύχετε τις συνιστώμενες πιέσεις κρύων ελαστικών. Εάν η πίεση ενός ζεστού ελαστικού γίνει ίση ή μικρότερη από τη συνιστώμενη πίεση φουσκώματος του ελαστικού όταν αυτό είναι κρύο, μπορεί να προκύψει επικίνδυνη έλλειψη πίεσης.



ΠΡΟΕΙΔΟΠΟΪΣΗ: Μην επιχειρείτε ποτέ να ρυμουλκήσετε τρέιλερ εάν ένα ελαστικό του Model 3 είναι ελαττωματικό ή έχει επισκευαστεί προσωρινά (π.χ. με κιτ επισκευής ελαστικών). Ένα προσωρινά επισκευασμένο ελαστικό δεν έχει σχεδιαστεί για να αντέχει το φορτίο ρυμούλκησης. Η ρυμούλκηση με ελαττωματικό ή προσωρινά επισκευασμένο ελαστικό μπορεί να προκαλέσει αστοχία του ελαστικού και απώλεια ευστάθειας του οχήματος.



Πριν από τη ρυμούλκηση τρέιλερ

Πριν από τη ρυμούλκηση ενός τρέιλερ, πρέπει να κάνετε τα εξής:

- Φουσκώστε τα ελαστικά στην πίεση φουσκώματος κρύων ελαστικών που καθορίζεται στην ενότητα [Φροντίδα και συντήρηση των ελαστικών στη σελίδα 214](#).
- Τηρείτε όλους τους κανονισμούς και τις νομικές απαιτήσεις που ισχύουν για τη ρυμούλκηση τρέιλερ. Η μη συμμόρφωση με τους κανονισμούς μπορεί να θέσει σε κίνδυνο την ασφάλειά σας.
- Ρυθμίστε τους πλευρικούς καθρέφτες ώστε να έχετε ανεμπόδιστη ορατότητα προς τα πίσω χωρίς σημαντικά μεγάλο τυφλό σημείο.
- Ενεργοποιήστε τη λειτουργία τρέιλερ (**Trailer Mode**) (βλ. [Λειτουργία τρέιλερ στη σελίδα 109](#)).

Επιβεβαιώστε τα εξής:

- Model 3 βρίσκεται σε οριζόντια θέση με το τρέιλερ συνδεδεμένο. Εάν το όχημα έχει κλίση προς τα επάνω στο μπροστινό μέρος και προς τα κάτω στο πίσω μέρος, ελέγξτε ότι δεν υπερβαίνετε τη μέγιστη ικανότητα ρυμούλκησης και τα φορτία στο σημείο σύνδεσης, τα οποία παρέχονται στην ενότητα [Ικανότητα μεταφοράς - Ρυμούλκηση τρέιλερ στη σελίδα 105](#).
- Όλα τα εξαρτήματα και τα παρελκόμενα του κοτσαδόρου τρέιλερ, οι αλυσίδες ασφαλείας και οι ηλεκτρικοί σύνδεσμοι (συμπεριλαμβανομένων των φώτων όπισθεν και των φώτων ομίχλης, εάν υπάρχουν) βρίσκονται σε καλή κατάσταση και έχουν συνδεθεί σωστά. Εάν παρατηρήσετε οποιοδήποτε πρόβλημα, μην ρυμουλκήσετε το τρέιλερ.
- Τα φώτα του τρέιλερ (φώτα φρένων, φώτα φλας και φώτα θέσης) λειτουργούν σωστά.
ΣΗΜΕΪΩΣΗ: Εάν το Model 3 βρίσκεται στη λειτουργία τρέιλερ ή έχει εντοπίσει σύνδεση για φώτα τρέιλερ και, στη συνέχεια, το Model 3 εντοπίζει ηλεκτρική βλάβη στα φώτα φλας του τρέιλερ, τα φώτα φλας στην αντίστοιχη πλευρά θα αναβοσβήνουν γρηγορότερα από το κανονικό (βλ. [Λειτουργία τρέιλερ στη σελίδα 109](#)).
- Το σημείο σύνδεσης του τρέιλερ είναι καλά συνδεδεμένο στην μπίλια του κοτσαδόρου.
- Οι αλυσίδες ασφαλείας έχουν συνδεθεί σωστά μεταξύ του τρέιλερ και του οχήματος ρυμούλκησης. Τοποθετήστε σταυρωτά τις αλυσίδες ασφαλείας κάτω από το σημείο σύνδεσης του τρέιλερ για να εμποδίσετε την επαφή του σημείου σύνδεσης με το δρόμο, εάν αυτό αποσπαστεί από τον κοτσαδόρο. Αφήστε αρκετά χαλαρές τις αλυσίδες ασφαλείας, ώστε να μπορεί το τρέιλερ να κινείται στις στροφές και βεβαιωθείτε ότι οι αλυσίδες δεν σέρνονται στο έδαφος.
- Όλο το φορτίο είναι ασφαλισμένο.
- Υπάρχουν διαθέσιμοι τάκοι τροχών.

- Το φορτίο του τρέιλερ είναι ομοιόμορφα κατανεμημένο, έτσι ώστε το βάρος στο σημείο σύνδεσης του τρέιλερ να είναι περίπου ίσο με το 4-10% του συνολικού βάρους του, χωρίς να υπερβαίνει το μέγιστο βάρος στο σημείο σύνδεσης, το οποίο παρέχεται στην ενότητα [Ικανότητα μεταφοράς - Ρυμούλκηση τρέιλερ στη σελίδα 105](#).



ΠΡΟΣΟΧΗ: Τα φορτία που είναι κατανεμημένα εξίσου στους τροχούς ή είναι βαρύτερα στο πίσω μέρος μπορεί να προκαλέσουν ταλάντευση του τρέιλερ, με αποτέλεσμα την απώλεια ελέγχου του οχήματος.



ΠΡΟΕΙΔΟΠΟΪΣΗ: Πρέπει πάντα να βεβαιώνετε ότι το φορτίο είναι ασφαλισμένο στο τρέιλερ και ότι δεν θα μετατοπιστεί. Οι δυναμικές μετατοπίσεις φορτίου μπορούν να προκαλέσουν απώλεια του ελέγχου του οχήματος, με αποτέλεσμα να προκύψει σοβαρός τραυματισμός.

Οδηγίες ρυμούλκησης

Model 3 έχει σχεδιαστεί για χρήση κυρίως ως όχημα μεταφοράς επιβατών. Η ρυμούλκηση τρέιλερ προσθέτει επιπλέον φορτίο στους κινητήρες, το σύστημα μετάδοσης κίνησης, τα φρένα, τα ελαστικά και την ανάρτηση και μειώνει σημαντικά την αυτονομία. Εάν αποφασίσετε να ρυμουλκήσετε τρέιλερ, προχωρήστε με προσοχή και ακολουθήστε τις παρακάτω γενικές οδηγίες:

- Μειώστε την ταχύτητα οδήγησης και αποφύγετε τους απότομους ελιγμούς. Να θυμάστε ότι κατά τη ρυμούλκηση τρέιλερ, ο έλεγχος κατεύθυνσης, η ευστάθεια, η ακτίνα στροφής, η απόσταση ακινητοποίησης και οι επιδόσεις της πέδησης διαφέρουν σε σύγκριση με την οδήγηση χωρίς τρέιλερ.
- Αυξήστε την απόσταση από τα προπορευόμενα οχήματα διατηρώντας τουλάχιστον διπλάσια απόσταση από αυτά. Αυτό βοηθά στην αποφυγή καταστάσεων όπου απαιτείται απότομο φρενάρισμα. Το απότομο φρενάρισμα μπορεί να προκαλέσει πλαγιολίσθηση ή "δίπλωμα" και απώλεια ελέγχου.
- Αποφεύγετε τις απότομες στροφές. Οι απότομες στροφές μπορεί να προκαλέσουν επαφή του τρέιλερ με το όχημα και να προκαλέσουν ζημιά. Να θυμάστε ότι οι τροχοί του τρέιλερ είναι πιο κοντά στο εσωτερικό της στροφής από τους τροχούς του οχήματος. Συνεπώς, πρέπει να παίρνετε τις στροφές πιο ανοιχτά για να μην χτυπήσει το τρέιλερ σε κράσπεδα, οδικά σήματα, δέντρα ή άλλα αντικείμενα.
- Ελέγχετε περιοδικά τα φώτα και τα φλας του τρέιλερ, για να βεβαιωθείτε ότι οι λαμπτήρες εξακολουθούν να λειτουργούν.
- Επιβεβαιώνετε περιοδικά ότι το φορτίο είναι ασφαλές.
- Αποφεύγετε τη στάθμευση σε σημεία με κλίση (βλ. [Στάθμευση με τρέιλερ στη σελίδα 109](#)).
- Επιβεβαιώνετε τακτικά ότι όλα τα εξαρτήματα ρυμούλκησης είναι καλά σφιγμένα.



⚠️ ΠΡΟΕΙΔΟΠΟΪΣΗ: Κατά τη ρυμούλκηση, πρέπει να αυξάνετε την απόσταση ακινητοποίησης του οχήματος. Κατά τη ρυμούλκηση, αυξήστε την απόσταση από το προπορευόμενο όχημα και αποφύγετε καταστάσεις που θα μπορούσαν ενδεχομένως να προκαλέσουν απότομο φρενάρισμα. Σε αντίθετη περίπτωση, μπορεί να προκληθεί σύγκρουση.

⚠️ ΠΡΟΕΙΔΟΠΟΪΣΗ: Τηρείτε όλους τους κανονισμούς και τις νομικές απαιτήσεις που ισχύουν στην περιοχή σας και αφορούν ειδικά τη ρυμούλκηση τρέιλερ. Η μη συμμόρφωση με τους κανονισμούς μπορεί να θέσει σε κίνδυνο την ασφάλειά σας.

⚠️ ΠΡΟΕΙΔΟΠΟΪΣΗ: Μην συνδέσετε τα φρένα του τρέιλερ στο σύστημα πέδησης του οχήματος. Εάν κάνετε κάτι τέτοιο, μπορεί να προκληθεί ζημιά στο όχημα και στο τρέιλερ, και να προκληθεί δυσλειτουργία στο σύστημα πέδησης, με αποτέλεσμα σοβαρό τραυματισμό.

Λειτουργία τρέιλερ

Η λειτουργία τρέιλερ πρέπει να είναι πάντα ενεργή κατά τη ρυμούλκηση τρέιλερ. Όταν κάνετε την ηλεκτρική σύνδεση ενός τρέιλερ ενώ είναι επιλεγμένη η θέση στάθμευσης στο κιβώτιο ταχυτήτων του οχήματος, το Model 3 ενεργοποιεί αυτόματα τη λειτουργία τρέιλερ. Όταν αποσυνδέετε την ηλεκτρική σύνδεση του τρέιλερ, η λειτουργία τρέιλερ δεν απενεργοποιείται αυτόματα. Για να ενεργοποιήσετε ή να απενεργοποιήσετε χειροκίνητα τη λειτουργία Trailer Mode, αγγίξτε τις επιλογές **Controls > Dynamics > Trailer Mode** στην οθόνη αφής. Στην οθόνη αφής εμφανίζεται μία από τις ακόλουθες ενδείξεις:

Η λειτουργία τρέιλερ είναι ενεργή.



Model 3 εντοπίζει μια σύνδεση για τα φώτα του τρέιλερ, αλλά η λειτουργία Trailer Mode είναι απενεργοποιημένη. Είναι πιθανό να έχει συνδεθεί κάποιο αξεσουάρ μεταφοράς.



Model 3 εντοπίζει μια ελαττωματική ηλεκτρική σύνδεση για τα φώτα του τρέιλερ. Ορισμένα ή όλα τα φώτα του τρέιλερ ενδέχεται να μην λειτουργούν. Σταματήστε μόλις είναι ασφαλές να κάνετε κάτι τέτοιο και επιθεωρήστε τα φώτα του τρέιλερ για ελαττωματική καλωδίωση ή συνδέσεις. Εάν τα προβλήματα επιλυθούν και το κόκκινο εικονίδιο εξακολουθεί να εμφανίζεται, απενεργοποιήστε και ενεργοποιήστε ξανά τη λειτουργία τρέιλερ. Εάν έχετε ολοκληρώσει τη ρυμούλκηση και έχετε αποσυνδέσει τον ηλεκτρικό σύνδεσμο του τρέιλερ, απενεργοποιήστε χειροκίνητα τη λειτουργία τρέιλερ για να σβήσει το κόκκινο εικονίδιο.

Εάν το Model 3 βρίσκεται στη λειτουργία τρέιλερ ή έχει εντοπίσει σύνδεση για φώτα τρέιλερ και, στη συνέχεια, το όχημα εντοπίζει ηλεκτρική βλάβη στα φώτα φλας του τρέιλερ, τα φώτα φλας στην αντίστοιχη πλευρά θα αναβοσβήνουν γρηγορότερα από το κανονικό. Εάν έχετε ολοκληρώσει τη ρυμούλκηση και έχετε αποσυνδέσει τον ηλεκτρικό σύνδεσμο του τρέιλερ, τα φλας θα αναβοσβήνουν γρηγορότερα από το κανονικό και η κόκκινη ένδειξη για το τρέιλερ θα εμφανίζεται στην οθόνη αφής μέχρι να απενεργοποιηθεί χειροκίνητα η λειτουργία τρέιλερ.

Ορισμένες λειτουργίες του Autopilot, καθώς και η λειτουργία του πίσω αισθητήρα στάθμευσης, μπορεί να μην είναι διαθέσιμες όταν είναι ενεργοποιημένη η λειτουργία τρέιλερ. Επιπλέον, αυτές οι λειτουργίες λειτουργούν διαφορετικά:

- Το Σύστημα σταθεροποίησης ταχύτητας ανάλογα με την κίνηση αυξάνει την απόσταση από το προπορευόμενο όχημα.
- Οι ειδοποιήσεις επικείμενης πλευρικής σύγκρουσης είναι ενεργές, αλλά οι αυτόματες παρεμβάσεις στο σύστημα διεύθυνσης απενεργοποιούνται.
- Η δύναμη πέδησης που παρέχεται από το σύστημα Αυτόματης πέδησης έκτακτης ανάγκης (βλ. [Σύστημα αποφυγής σύγκρουσης στη σελίδα 152](#)) μπορεί να είναι περιορισμένη.

⚠️ ΠΡΟΕΙΔΟΠΟΪΣΗ: Μην βασίζεστε στο Model 3 για τον εντοπισμό του τρέιλερ και την αυτόματη ενεργοποίηση της λειτουργίας τρέιλερ. Πρέπει πάντα να βεβαιώνετε ότι η λειτουργία τρέιλερ είναι ενεργοποιημένη προτού ρυμουλκήσετε τρέιλερ.

⚠️ ΠΡΟΕΙΔΟΠΟΪΣΗ: Δεν πρέπει σε καμία περίπτωση να απενεργοποιείτε τη λειτουργία τρέιλερ όταν ρυμουλκείτε τρέιλερ. Μπορεί να προκληθεί σοβαρός τραυματισμός.

Στάθμευση με τρέιλερ

Όποτε είναι δυνατόν, αποφεύγετε τη στάθμευση σε επικλινές έδαφος. Ωστόσο, εάν είναι απολύτως απαραίτητη η στάθμευση σε επικλινές έδαφος, τοποθετήστε τάκους τροχών στους τροχούς του τρέιλερ. Εξετάστε το ενδεχόμενο να ζητήσετε τη βοήθεια κάποιου άλλου για να εκτελέσετε τα ακόλουθα βήματα:

- Ένα άτομο πατάει παρατεταμένα το πεντάλ φρένου.
- Ένα δεύτερο άτομο τοποθετεί τους τάκους τροχών κάτω από τους τροχούς στην πλευρά κατωφέρειας των ελαστικών του οχήματος.
- Όταν οι τάκοι είναι στη θέση τους, αφήστε το πεντάλ φρένου και βεβαιωθείτε ότι οι τάκοι συγκρατούν το βάρος του οχήματος και του τρέιλερ.



Ρυμούλκηση και αξεσουάρ

ΣΗΜΕΪΩΣΗ: Κατά τον έλεγχο των τάκων, βεβαιωθείτε ότι η λειτουργία συγκράτησης οχήματος Vehicle Hold (βλ. [Συγκράτηση οχήματος στη σελίδα 91](#)) δεν είναι ενεργοποιημένη. Εάν η λειτουργία συγκράτησης οχήματος Vehicle Hold φρενάρει το Model 3, εμφανίζεται στην οθόνη αφής η σχετική φωτεινή ένδειξη. Για να απενεργοποιήσετε τη λειτουργία συγκράτησης οχήματος Vehicle Hold, πατήστε και αφήστε το πεντάλ του φρένου.

- Θέστε το όχημα στη θέση στάθμευσης.

⚠ ΠΡΟΕΙΔΟΠΟΪΣΗ: Εάν απαιτείται στάθμευση σε επικλινές έδαφος, πρέπει πάντα να βεβαιώνετε ότι έχουν τοποθετηθεί σωστά τάκοι σε όλους τους τροχούς του τρέιλερ. Σε αντίθετη περίπτωση, μπορεί να προκληθεί σοβαρή ζημιά ή τραυματισμός.

Σύνδεση του κοτσαδόρου ρυμούλκησης

Το πακέτο ρυμούλκησης του Model 3 περιλαμβάνει έναν κοτσαδόρο μεταφοράς βάρους με μπύλια ζεύξης 50 mm. Όταν δεν χρησιμοποιείται, ο κοτσαδόρος θα πρέπει να αφαιρείται και να αποθηκεύεται σε στεγνό μέρος για την αποφυγή σκουριάς και διάβρωσης. Διατηρήστε το κάλυμμα προστασίας από τη σκόνη επάνω από το περίβλημα του κοτσαδόρου, για να μην εισχωρούν ακαθαρσίες και κατάλοιπα.



⚠ ΠΡΟΕΙΔΟΠΟΪΣΗ: Κατά τη ρυμούλκηση τρέιλερ, πρέπει να χρησιμοποιείτε τον κοτσαδόρο για τρέιλερ του Model 3. Μην επιχειρήσετε ποτέ να συνδέσετε κοτσαδόρο τρέιλερ διαφορετικού τύπου.

ΣΗΜΕΪΩΣΗ: Κατά τη ρυμούλκηση, πρέπει πάντα να τοποθετείτε αλυσίδες ασφαλείας. Τοποθετήστε σταυρωτά τις αλυσίδες κάτω από το σημείο σύνδεσης του τρέιλερ και συνδέστε τις στους κρίκους του τρέιλερ για να στερεώσετε με ασφάλεια το φορτίο του τρέιλερ.

ΣΗΜΕΪΩΣΗ: Η μέγιστη επιτρεπόμενη προεξοχή του σημείου ζεύξης προς τα πίσω είναι 1053 mm.

Για να τοποθετήσετε τον κοτσαδόρο του τρέιλερ:

1. Αφαιρέστε το κάλυμμα προστασίας από τη σκόνη από το περίβλημα του κοτσαδόρου τοποθετώντας ένα μικρό αντικείμενο, όπως ένα κατσαβίδι με επίπεδη μύτη, μέσα στα πιεζόμενα κλιπ στην κάθε πλευρά του καλύμματος προστασίας από τη σκόνη. Περιστρέψτε τα πιεζόμενα κλιπ μέχρι να φτάσουν στη θέση απασφάλισης, βγάλτε τα και αφαιρέστε το κάλυμμα προστασίας από τη σκόνη.



2. Εισαγάγετε το κλειδί στον κύλινδρο ασφάλισης του κοτσαδόρου και περιστρέψτε τον κύλινδρο, έτσι ώστε το επάνω μέρος του κλειδιού να ευθυγραμμιστεί με τη θέση "Open".
3. Τραβήξτε τον κύλινδρο ασφάλισης έξω από τον προσαρμογέα κατά περίπου 0,5 cm και γυρίστε τον προς τα δεξιά μέχρι να σταθεροποιηθεί το εικονίδιο ξεκλειδώματος στο επάνω μέρος του.

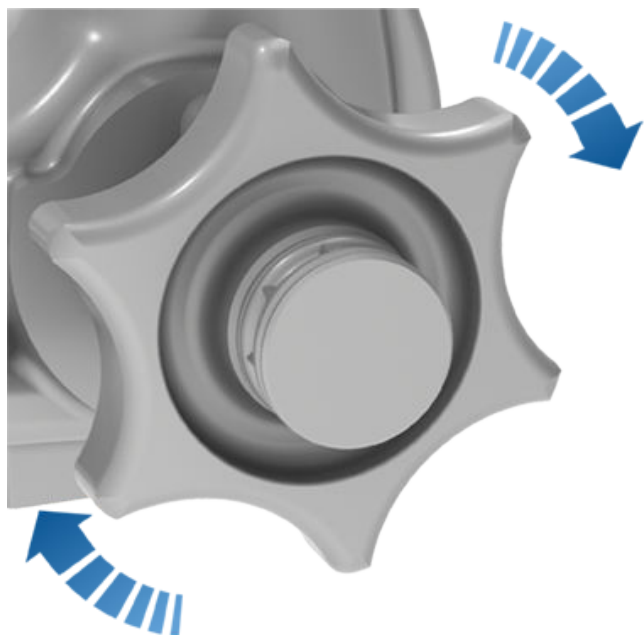

ΠΡΟΣΟΧΗ: Να είστε προσεκτικοί κατά την περιστροφή του κυλίνδρου ασφάλισης. Εάν δεν ασφαλίσει στη θέση "Open", θα συμπιυχθεί αυτόματα στην αρχική θέση "Closed" και μπορεί να μαγκώσει τα δάχτυλά σας.

4. Πιάστε σταθερά τον κοτσαδόρο από το κάτω μέρος και ευθυγραμμίστε τον με τις αντίστοιχες εγκοπές στο περίβλημά του.

ΣΗΜΕΪΩΣΗ: Μην πιάνετε τον κύλινδρο ασφάλισης καθώς πρέπει να περιστρέφεται ελεύθερα.

5. Σπρώξτε τον κοτσαδόρο μέσα στο περίβλημα του κοτσαδόρου, μέχρι ο κύλινδρος ασφάλισης να περιστραφεί γρήγορα προς τα αριστερά και να ασφαλίσει αυτόματα στη θέση "Closed".
6. Βεβαιωθείτε ότι ο κοτσαδόρος έχει εισχωρήσει πλήρως μέσα στο περίβλημα τραβώντας τον προς τα κάτω. Ο κοτσαδόρος δεν πρέπει να κατεβαίνει όταν τον τραβάτε προς τα κάτω.

ΣΗΜΕΪΩΣΗ: Εάν ο κοτσαδόρος δεν ασφαλίσει μέσα στο περίβλημα, θα πέσει προς τα έξω όταν τον τραβήξετε προς τα κάτω.

7. Γυρίστε το κλειδί, έτσι ώστε τα βέλη να ευθυγραμμιστούν με το εικονίδιο κλειδώματος στον κύλινδρο ασφάλισης.
8. Αφαιρέστε το κλειδί και φυλάξτε το σε ασφαλές σημείο (κατά προτίμηση, μέσα στο όχημα).

ΣΗΜΕΪΩΣΗ: Το κλειδί μπορεί να αφαιρεθεί μόνο εάν ο κοτσαδόρος είναι ασφαλισμένος. Αυτό υποδεικνύει ότι η σύνδεση έχει γίνει σωστά. Μην χρησιμοποιείτε τον κοτσαδόρο εάν δεν έχει αφαιρεθεί το κλειδί.

ΣΗΜΕΪΩΣΗ: Η Tesla συνιστά να σημειώσετε τον κωδικό του κλειδιού. Εάν χάσετε τα κλειδιά και χρειαστεί να παραγγείλετε ανταλλακτικό, θα χρειαστείτε αυτόν τον κωδικό κλειδιού.

ΣΗΜΕΪΩΣΗ: Το συγκρότημα κοτσαδόρου τρέιλερ στερεώνεται στο αμάξωμα του οχήματος με 6 μπουλόνια.

Αποσύνδεση του κοτσαδόρου ρυμούλκησης

Μετά τη ρυμούλκηση, αφαιρέστε τον κοτσαδόρο:

1. Εισαγάγετε το κλειδί και περιστρέψτε το για να ευθυγραμμίσετε το επάνω μέρος του κλειδιού με το εικονίδιο ξεκλειδώματος.
2. Κρατώντας σταθερά το κάτω μέρος του κοτσαδόρου (για να μην πέσει στο έδαφος), τραβήξτε τον κύλινδρο ασφάλισης προς τα έξω κατά περίπου 0,5 cm και περιστρέψτε τον δεξιόστροφα μέχρι να μετακινηθεί στο επάνω μέρος το εικονίδιο κλειδώματος. Σε αυτό το σημείο, ο κύλινδρος ασφάλισης ξεκλειδώνει στη θέση "Open" και ο κοτσαδόρος πέφτει έξω από το περίβλημα.



ΠΡΟΕΙΔΟΠΟΪΣΗ: Να είστε προσεκτικοί κατά την περιστροφή του κυλίνδρου ασφάλισης. Εάν δεν ασφαλίσει στη θέση "Open", θα συμπιυχθεί αυτόματα στην αρχική θέση "Closed" και μπορεί να μαγκώσει τα δάχτυλά σας.

3. Τοποθετήστε ξανά το κάλυμμα προστασίας από τη σκόνη στο περίβλημα του κοτσαδόρου κουμπώνοντας τα πιεζόμενα κλιπ, για να εμποδίσετε τη συσσώρευση ακαθαρσιών στο εσωτερικό του περιβλήματος.
4. Κλείστε το κάλυμμα προστασίας από τη σκόνη στον κύλινδρο ασφάλισης του κοτσαδόρου και φυλάξτε τον κοτσαδόρο σε ασφαλές σημείο.

ΣΗΜΕΪΩΣΗ: Για συντήρηση του κοτσαδόρου, γρασάρετε τακτικά την επιφάνειά του με μη ρητινώδες γράσο.



Ρυμούλκηση και αξεσουάρ

Ηλεκτρικές συνδέσεις

Σύμφωνα με τους κανονισμούς, όλα τα τρέιλερ πρέπει να διαθέτουν πίσω φώτα, φώτα φρένων, πλευρικά φώτα θέσης και φλας. Για την παροχή ρεύματος για τα φώτα του τρέιλερ, στους περισσότερους τύπους τρέιλερ υπάρχει ένας ενσωματωμένος σύνδεσμος καλωδίωσης 13 ακίδων κοντά στα βύσματα καλωδίωσης του στηρίγματος του κοτσαδόρου. Αποτελεί ευθύνη του οδηγού να διασφαλίζει ότι όλες οι ηλεκτρικές συνδέσεις λειτουργούν, καθώς και ότι όλα τα φώτα του τρέιλερ λειτουργούν πριν και κατά τη ρυμούλκηση. Θα πρέπει να εκτελέσετε μη αυτόματους ελέγχους.



1. Αριστερό φλας
2. Πίσω φως ομίχλης
3. Γείωση για τις ακίδες 1-8
4. Δεξί φλας
5. Δεξί πίσω φως
6. Φώτα φρένων
7. Αριστερό πίσω φως
8. Φώτα όπισθεν

Όλες οι ακίδες έχουν ρεύμα χαμηλή τάση. Η απώλεια των φώτων του τρέιλερ κατά τη ρυμούλκηση μπορεί να οφείλεται σε καμένη ασφάλεια. Model 3 δεν παρέχει προειδοποίηση εάν καεί η ασφάλεια. Επικοινωνήστε με το Σέρβις της Tesla.

ΣΗΜΕΪΩΣΗ: Η βοηθητική ισχύς δεν είναι διαθέσιμη αυτήν τη στιγμή.

ΣΗΜΕΪΩΣΗ: Οι ακίδες 9-13 δεν υποστηρίζονται προς το παρόν, επειδή το Model 3 δεν διαθέτει ακόμα ελεγκτές φρένων.

ΣΗΜΕΪΩΣΗ: Εάν εντοπιστεί φως ομίχλης στο τρέιλερ, το Model 3 απενεργοποιεί το πίσω φως ομίχλης (εάν υπάρχει).



ΠΡΟΣΟΧΗ: Πρέπει πάντα να βεβαιώνετε ότι το ηλεκτρικό καλώδιο του τρέιλερ δεν έρχεται σε επαφή ή δεν σέρνεται στο έδαφος, και ότι το καλώδιο είναι αρκετά χαλαρό ώστε να επιτρέπει τις στροφές.



ΠΡΟΕΙΔΟΠΟΪΣΗ: Χρησιμοποιείτε μόνο τις ηλεκτρικές συνδέσεις που έχουν σχεδιαστεί από την Tesla. Μην επιχειρήσετε να ματίσετε απευθείας την ηλεκτρική καλωδίωση του τρέιλερ ή να τη συνδέσετε χρησιμοποιώντας οποιαδήποτε άλλη μέθοδο. Κάτι τέτοιο μπορεί να προκαλέσει ζημιά στο ηλεκτρικό σύστημα του οχήματος και να προκαλέσει δυσλειτουργίες.

Επίδραση στην αυτονομία

Η ρυμούλκηση τρέιλερ αυξάνει το βάρος και την οπισθέλκουσα του οχήματος. Ως αποτέλεσμα, η αυτονομία οδήγησης μπορεί να μειωθεί σημαντικά. Παρόλο που ο Προγραμματιστής ταξιδιού επιχειρεί να προσαρμόσει τις εκτιμήσεις με βάση τη λειτουργία τρέιλερ, η πραγματική κατανάλωση ενέργειας ενδέχεται να διαφέρει. Προγραμματίστε αναλόγως την απόσταση της διαδρομής και τους προορισμούς φόρτισης.



Το Autopilot είναι μια σουίτα προηγμένων δυνατοτήτων υποβοήθησης του οδηγού που έχουν ως στόχο να κάνουν την οδήγηση ασφαλέστερη και λιγότερο αγχωτική. Καμία από αυτές τις δυνατότητες δεν καθιστά το Model 3 πλήρως αυτόνομο και δεν σας αντικαθιστά ως οδηγό. Οι λειτουργίες Autopilot παρέχονται στάνταρ με όλα τα νέα οχήματα της Tesla.

ΣΗΜΕΪΩΣΗ: *Ανάλογα με την περιοχή αγοράς, τη διαμόρφωση του οχήματος, τον προαιρετικό εξοπλισμό που έχετε αγοράσει και την έκδοση του λογισμικού, το όχημά σας μπορεί να μην διαθέτει τις ακόλουθες δυνατότητες ή μία δυνατότητα μπορεί να μην λειτουργεί ακριβώς όπως περιγράφεται.*

Το Basic Autopilot περιλαμβάνει το Σύστημα σταθεροποίησης ταχύτητας ανάλογα με την κίνηση και το Autosteer.

- **Σύστημα σταθεροποίησης ταχύτητας ανάλογα με την κίνηση:** Διατηρεί την ταχύτητά σας και μια ρυθμιζόμενη απόσταση από το προπορευόμενο όχημα, αν υπάρχει (βλ. [Σύστημα σταθεροποίησης ταχύτητας ανάλογα με την κίνηση στη σελίδα 118](#)).
- **Autosteer:** Διατηρεί την ταχύτητα και την απόστασή σας από ένα προπορευόμενο όχημα, διατηρώντας παράλληλα με έξυπνο τρόπο το Model 3 στη λωρίδα του (βλ. [Autosteer στη σελίδα 118](#)).

⚠️ ΠΡΟΕΙΔΟΠΟΪΣΗ: Το Basic Autopilot είναι μια λειτουργία που απαιτεί να χρησιμοποιήσετε τα χέρια σας. Πρέπει να έχετε πάντα τα χέρια σας στο τιμόνι και να προσέχετε τις συνθήκες του δρόμου, την κυκλοφορία γύρω σας και τους άλλους χρήστες του δρόμου (π.χ. πεζούς και δικυκλιστές). Να είστε πάντα προετοιμασμένοι να ενεργήσετε αμέσως. Εάν δεν ακολουθήσετε αυτές τις οδηγίες, μπορεί να προκληθεί ζημιά, σοβαρός τραυματισμός ή θάνατος.

Το Enhanced Autopilot περιλαμβάνει πρόσθετες δυνατότητες. Οι δυνατότητες του Enhanced Autopilot έχουν σχεδιαστεί για να μειώνουν περαιτέρω το φόρτο εργασίας του οδηγού και να διευκολύνουν τις συνήθειες ενέργειες, όπως η αλλαγή λωρίδων ή η στάθμευση.

- **Αυτόματη αλλαγή λωρίδας:** Κινεί το Model 3 σε μια παρακείμενη λωρίδα όταν ενεργοποιείτε το φλας και το Autosteer είναι ενεργό (βλ. [Αυτόματη αλλαγή λωρίδας στη σελίδα 120](#)).
- **Πλοήγηση με Autopilot:** Καθοδηγεί ενεργά το Model 3 από την είσοδο ενός αυτοκινητόδρομου προς την έξοδο, συμπεριλαμβανομένων της εκτέλεσης αλλαγών λωρίδας, της πλοήγησης σε κόμβους, της αυτόματης ενεργοποίησης του φλας και της ακολούθησης της σωστής εξόδου (βλ. [Πλοήγηση με Autopilot στη σελίδα 120](#)).
- **Αυτόματη στάθμευση:** Σταθμεύει το Model 3, είτε παράλληλα είτε κάθετα (βλ. [Autopark στη σελίδα 134](#)).
- **Summon:** Κινεί το Model 3 προς τα εμπρός ή προς τα πίσω, ακόμα και όταν βρίσκεστε έξω από το όχημα. Αυτό είναι χρήσιμο για στάθμευση σε στενούς χώρους στάθμευσης (βλ. [Summon στη σελίδα 136](#)).

- **Smart Summon:** Κινεί το Model 3 έξω από ένα χώρο στάθμευσης και σε πιο περίπλοκα περιβάλλοντα, κάνοντας ελιγμούς γύρω από εμπόδια και άλλα οχήματα, για να σας συναντήσει ή να μεταβεί σε έναν προκαθορισμένο στόχο (βλ. [Smart Summon στη σελίδα 138](#)).

⚠️ ΠΡΟΕΙΔΟΠΟΪΣΗ: Το Enhanced Autosteer είναι μια λειτουργία που απαιτεί να χρησιμοποιήσετε τα χέρια σας. Να έχετε τα χέρια σας πάντα στο τιμόνι και να προσέχετε τις συνθήκες του δρόμου, την κυκλοφορία γύρω σας και άλλους χρήστες του δρόμου (όπως πεζούς και ποδηλάτες). Να είστε πάντα προετοιμασμένοι να ενεργήσετε αμέσως. Εάν δεν ακολουθήσετε αυτές τις οδηγίες, μπορεί να προκληθεί ζημιά, σοβαρός τραυματισμός ή θάνατος.

Η δυνατότητα Full Self-Driving περιλαμβάνει τα εξής:

- **Σύστημα ελέγχου φωτεινών σηματοδοτών και πινακίδων στοπ:** Διατηρεί την ταχύτητά σας, διατηρεί μια απόσταση από το προπορευόμενο όχημα και διατηρεί το Model 3 στη λωρίδα του, ενώ ταυτόχρονα επιβραδύνει και σταματά για τα φανάρια και τις πινακίδες στοπ (βλ. [Σύστημα ελέγχου φωτεινών σηματοδοτών και πινακίδων στοπ στη σελίδα 127](#)).

⚠️ ΠΡΟΕΙΔΟΠΟΪΣΗ: Η δυνατότητα Full Self-Driving είναι μια λειτουργία που απαιτεί χρήση των χεριών. Να έχετε τα χέρια σας πάντα στο τιμόνι και να προσέχετε τις συνθήκες του δρόμου, την κυκλοφορία γύρω σας και άλλους χρήστες του δρόμου (όπως πεζούς και ποδηλάτες). Πρέπει να προσέχετε πάντα τον δρόμο και να είστε προετοιμασμένοι να ενεργήσετε αμέσως. Εάν δεν ακολουθήσετε αυτές τις οδηγίες, μπορεί να προκληθεί ζημιά, σοβαρός τραυματισμός ή θάνατος.

Πώς λειτουργεί

Το Autopilot χρησιμοποιεί τις κάμερες στο Model 3, οι οποίες παρακολουθούν τον περιβάλλοντα χώρο και εντοπίζουν άλλα οχήματα, πεζούς, σημάδια του οδοστρώματος και εμπόδια όπως φράγματα και κράσπεδα. Υπάρχουν κάμερες τοποθετημένες στην μπροστινή, την πίσω, την αριστερή και τη δεξιά πλευρά του Model 3 (βλ. [Cameras στη σελίδα 18](#)).

Model 3 μπορεί επίσης να είναι εξοπλισμένο με μια κάμερα καμπίνας, τοποθετημένη στον εσωτερικό καθρέπτη, που παρακολουθεί τη συγκέντρωση του οδηγού. Είναι δική σας ευθύνη να διατηρείτε τα χέρια σας στο τιμόνι, να προσέχετε τον δρόμο και να είστε έτοιμοι να αναλάβετε άμεσα δράση οποιαδήποτε στιγμή.

Όταν το Autopilot είναι ενεργοποιημένο, το Model 3 εμφανίζει μια σειρά κλιμακούμενων προειδοποιήσεων που σας υπενθυμίζουν να κρατάτε τα χέρια σας στο τιμόνι και να δίνετε προσοχή στο δρόμο. Αν δεν ανταποκριθείτε, το Autopilot απενεργοποιείται και δεν είναι διαθέσιμο για το υπόλοιπο της διαδρομής.



Πληροφορίες για το Autopilot

⚠ ΠΡΟΕΙΔΟΠΟΪΣΗ: Το Autopilot έχει σχεδιαστεί για άνεση και ευκολία οδήγησης και δεν αποτελεί σύστημα προειδοποίησης ή αποφυγής συγκρούσεων. Αποτελεί δική σας ευθύνη να βρίσκεστε σε εγρήγορση, να οδηγείτε με ασφάλεια και να έχετε τον έλεγχο του οχήματος ανά πάσα στιγμή. Ποτέ μην εξαρτάστε από το Autopilot για να επιβραδύνετε επαρκώς το Model 3. Πρέπει να παρακολουθείτε πάντα τον δρόμο μπροστά σας και να είστε προετοιμασμένοι να κάνετε διορθωτικές ενέργειες ανά πάσα στιγμή. Σε αντίθετη περίπτωση, μπορεί να προκληθεί σοβαρός τραυματισμός ή θάνατος.

Είναι δική σας ευθύνη να εξοικειωθείτε με τους περιορισμούς του Autopilot και να είστε έτοιμοι να αναλάβετε τον έλεγχο ανά πάσα στιγμή. Για περισσότερους περιορισμούς, συστάσεις προσοχής και προειδοποιήσεις, βλ. [Περιορισμοί και προειδοποιήσεις στη σελίδα 141](#).



Συνθήκες Autopilot

Βεβαιωθείτε ότι όλες οι κάμερες είναι καθαρές και δεν έχουν εμπόδια πριν από κάθε διαδρομή και πριν από τη χρήση των λειτουργιών Autopilot (βλ. [Καθαρισμός κάμερας στη σελίδα 222](#)). Οι βρόμικες κάμερες και αισθητήρες (αν υπάρχουν), αλλά και οι περιβαλλοντικές συνθήκες, όπως η βροχή και οι ξεθωριασμένες σημάνσεις λωρίδων, μπορεί να επηρεάσουν την απόδοση του Autopilot. Αν η κάμερα παρεμποδίζεται ή καλύπτεται, το Model 3 εμφανίζει ένα μήνυμα στο οθόνη αφής και μπορεί να μην είναι διαθέσιμες οι λειτουργίες Autopilot. Για περισσότερες πληροφορίες σχετικά με συγκεκριμένες ειδοποιήσεις, βλ. [Ειδοποιήσεις αντιμετώπισης προβλημάτων στη σελίδα 257](#).

Για να μπορέσετε να χρησιμοποιήσετε τις λειτουργίες Autopilot και μετά από ορισμένες επισκέψεις σέρβις, πρέπει να οδηγήσετε σε μικρή απόσταση για να βαθμονομήσετε τις κάμερες. Για περισσότερες πληροφορίες, βλ. [Οδήγηση για βαθμονόμηση των καμερών στη σελίδα 18](#).

Επιπλέον, αυτές οι δυνατότητες μπορεί να μην λειτουργούν όπως προβλέπεται όταν:

- Ο δρόμος έχει απότομες στροφές ή σημαντικές μεταβολές στο υψόμετρο.
- Οι πινακίδες και οι οδικές σημάνσεις είναι ασαφείς, διφορούμενες ή ελλιπώς συντηρημένες.
- Η ορατότητα είναι ανεπαρκής (λόγω έντονης βροχής, χιονιού, χαλαζιού κ.λπ. ή κακού φωτισμού των δρόμων τη νύχτα)
- Οδηγείτε σε σήραγγα ή δίπλα σε διαχωριστικό του αυτοκινητοδρόμου που παρεμποδίζει την ορατότητα της κάμερας
- Έντονο φως (π.χ. προβολείς από το αντίθετο ρεύμα ή άμεσο ηλιακό φως) παρεμβάλλεται στην εικόνα των καμερών.

Η παραπάνω λίστα δεν περιλαμβάνει όλες τις πιθανές καταστάσεις που μπορεί να επηρεάσουν τη σωστή λειτουργία των δυνατοτήτων του Autopilot. Για περισσότερες πληροφορίες, βλ. [Περιορισμοί και προειδοποιήσεις στη σελίδα 141](#).

ΣΗΜΕΪΩΣΗ: *Ανάλογα με την περιοχή αγοράς, τη διαμόρφωση του οχήματος, τον προαιρετικό εξοπλισμό που έχετε αγοράσει και την έκδοση του λογισμικού, το όχημά σας μπορεί να μην διαθέτει τις ακόλουθες δυνατότητες ή μία δυνατότητα μπορεί να μην λειτουργεί ακριβώς όπως περιγράφεται.*

Λειτουργία Autopilot	Διαθέσιμο όταν
Σύστημα σταθεροποίησης ταχύτητας ανάλογα με την κίνηση	<ul style="list-style-type: none"> • Οδηγείτε με ταχύτητα μεταξύ 30 km/h και 140 km/h <p>ΣΗΜΕΪΩΣΗ: Μπορείτε να ενεργοποιήσετε το Σύστημα σταθεροποίησης ταχύτητας ανάλογα με την κίνηση σε χαμηλότερες ταχύτητες, αν εντοπιστεί όχημα σε απόσταση τουλάχιστον 1,5 μέτρου μπροστά από το Model 3.</p>
Autosteer	<ul style="list-style-type: none"> • Οδηγείτε με ταχύτητα μεταξύ 30 km/h και 140 km/h <p>ΣΗΜΕΪΩΣΗ: Μπορείτε να ενεργοποιήσετε το Autosteer σε χαμηλότερες ταχύτητες, αν εντοπιστεί όχημα σε απόσταση τουλάχιστον 1,5 μέτρου μπροστά από το Model 3.</p> <p>ΣΗΜΕΪΩΣΗ: Σε δρόμο με κατοικίες, σε δρόμο χωρίς κεντρικό διαχωριστικό ή σε δρόμο χωρίς ελεγχόμενη πρόσβαση, η μέγιστη επιτρεπόμενη ταχύτητα πορείας είναι περιορισμένη και στην οθόνη αφής εμφανίζεται ένα μήνυμα. Η περιορισμένη ταχύτητα θα είναι το όριο ταχύτητας του δρόμου συν 10 km/h.</p> <ul style="list-style-type: none"> • Οι προβολείς έχουν ρυθμιστεί σε On ή Auto. Αν και το Autopilot είναι διαθέσιμο τόσο κατά τη διάρκεια της ημέρας όσο και σε συνθήκες χαμηλού φωτισμού (σούρουπο ή σκοτάδι), το Autosteer ματαιώνεται ή δεν είναι διαθέσιμο αν οι προβολείς έχουν ρυθμιστεί σε Off. Όταν ενεργοποιείται το Autosteer, η λειτουργία Auto High Beam ενεργοποιείται αυτόματα (βλ. Μεγάλη σκάλα προβολέων στη σελίδα 80) και οι υαλοκαθαριστήρες ρυθμίζονται σε Auto.
Πλοήγηση με Autopilot	<ul style="list-style-type: none"> • Οδηγείτε με ταχύτητα μεταξύ 30 km/h και 140 km/h. <p>ΣΗΜΕΪΩΣΗ: Μπορείτε να ενεργοποιήσετε την Πλοήγηση με Autopilot σε χαμηλότερες ταχύτητες, αν εντοπιστεί όχημα σε απόσταση τουλάχιστον 1,5 μέτρου μπροστά από το Model 3.</p>



Πληροφορίες για το Autopilot

Λειτουργία Autopilot	Διαθέσιμο όταν
	<ul style="list-style-type: none">• Οδηγείτε σε αυτοκινητόδρομο ελεγχόμενης πρόσβασης. Όταν βγαίνετε από έναν αυτοκινητόδρομο ελεγχόμενης πρόσβασης, η Πλοήγηση με Autopilot επανέρχεται στο Autosteer.



Αυτό το θέμα περιγράφει τον τρόπο ενεργοποίησης και χρήσης των ακόλουθων λειτουργιών υποβοήθησης οδηγού.

ΣΗΜΕΪΩΣΗ: *Ανάλογα με την περιοχή αγοράς, τη διαμόρφωση του οχήματος, τον προαιρετικό εξοπλισμό που έχετε αγοράσει και την έκδοση του λογισμικού, το όχημά σας μπορεί να μην διαθέτει τις ακόλουθες δυνατότητες ή μία δυνατότητα μπορεί να μην λειτουργεί ακριβώς όπως περιγράφεται.*

- **Traffic-Aware Cruise Control:** Όπως και το συμβατικό σύστημα σταθεροποίησης ταχύτητας, το Σύστημα σταθεροποίησης ταχύτητας ανάλογα με την κίνηση διατηρεί μια ρυθμισμένη ταχύτητα οδήγησης. Ωστόσο, το Σύστημα σταθεροποίησης ταχύτητας ανάλογα με την κίνηση επιβραδύνει ή επιταχύνει το Model 3, όπως απαιτείται, για να διατηρήσει την απόσταση από το προπορευόμενο όχημα. Όσο είναι ενεργοποιημένο το Σύστημα σταθεροποίησης ταχύτητας ανάλογα με την κίνηση, εσείς εξακολουθείτε να είστε υπεύθυνοι για την οδήγηση του Model 3 (βλ. [Σύστημα σταθεροποίησης ταχύτητας ανάλογα με την κίνηση στη σελίδα 118](#)).
- **Autosteer:** Όπως και το Σύστημα σταθεροποίησης ταχύτητας ανάλογα με την κίνηση, το Autosteer διατηρεί μια ρυθμισμένη ταχύτητα (εάν δεν υπάρχει ένα όχημα μπροστά σας) ή μια ρυθμισμένη απόσταση από το προπορευόμενο όχημα (εάν υπάρχει ένα όχημα μπροστά σας). Επιπλέον, το Autosteer ανιχνεύει τις σημάσεις των λωρίδων, τις άκρες του δρόμου και την παρουσία οχημάτων και αντικειμένων, ώστε να διατηρεί με έξυπνο τρόπο το Model 3 στη λωρίδα που το οδηγείτε (βλ. [Autosteer στη σελίδα 118](#)).

ΣΗΜΕΪΩΣΗ: Το Autosteer είναι μια λειτουργία σε έκδοση BETA.

- **Auto Lane Change:** Όταν ενεργοποιείτε ένα φλας ενώ το Autosteer είναι ενεργό, η λειτουργία Αυτόματης αλλαγής λωρίδας κινεί το Model 3 στην παρακείμενη λωρίδα, προς την κατεύθυνση που υποδεικνύεται από το φλας (βλ. [Αυτόματη αλλαγή λωρίδας στη σελίδα 120](#)).
- **Navigate on Autopilot:** Η Πλοήγηση με Autopilot βασίζεται στις δυνατότητες του Συστήματος σταθεροποίησης ταχύτητας ανάλογα με την κίνηση και του Autosteer. Όσο το Autosteer είναι ενεργό, η Πλοήγηση με Autopilot επιτρέπει στο Model 3 να προτείνει και, αν έχει ρυθμιστεί κατάλληλα, να αλλάζει αυτόματα λωρίδες για να προσπεράσει άλλα οχήματα και να ακολουθεί τη διαδρομή πλοήγησης (βλ. [Πλοήγηση με Autopilot στη σελίδα 120](#)).

ΣΗΜΕΪΩΣΗ: Η πλοήγηση με το Autopilot είναι μια λειτουργία σε έκδοση BETA.

Το Σύστημα σταθεροποίησης ταχύτητας ανάλογα με την κίνηση και το Autosteer χρησιμοποιούν πληροφορίες από τις κάμερες στο Model 3 για να ανιχνεύουν τις σημάσεις λωρίδων, τις άκρες του δρόμου και τα άλλα οχήματα γύρω από το Model 3.



ΠΡΟΣΟΧΗ: Βεβαιωθείτε ότι όλες οι κάμερες είναι καθαρές και δεν έχουν εμπόδια πριν από κάθε διαδρομή και πριν από τη χρήση των λειτουργιών Autopilot (βλ. [Καθαρισμός κάμερας στη σελίδα 222](#)). Οι βρόμικες κάμερες και αισθητήρες (αν υπάρχουν), αλλά και οι περιβαλλοντικές συνθήκες, όπως η βροχή και οι ξεθωριασμένες σημάσεις λωρίδων, μπορεί να επηρεάσουν την απόδοση του Autopilot. Αν η κάμερα παρεμποδίζεται ή καλύπτεται, το Model 3 εμφανίζει ένα μήνυμα στο οθόνη αφής και μπορεί να μην είναι διαθέσιμες οι λειτουργίες Autopilot. Για περισσότερες πληροφορίες σχετικά με συγκεκριμένες ειδοποιήσεις, βλ. [Ειδοποιήσεις αντιμετώπισης προβλημάτων στη σελίδα 257](#).



ΠΡΟΣΟΧΗ: Είναι δική σας ευθύνη να εξοικειωθείτε με τους περιορισμούς του Autopilot και τις καταστάσεις στις οποίες μπορεί να χρειαστεί παρέμβαση του οδηγού. Για περισσότερες πληροφορίες, βλ. [Περιορισμοί και προειδοποιήσεις στη σελίδα 141](#).

Ρυθμίσεις Autopilot

Πριν χρησιμοποιήσετε τις λειτουργίες Autopilot, προσαρμόστε τον τρόπο λειτουργίας τους αγγίζοντας **Controls > Autopilot**.

- **Set Speed:** Επιλέξτε εάν το Autopilot ενεργοποιείται στο τρέχον εντοπισμένο όριο ταχύτητας ή στην τρέχουσα ταχύτητα οδήγησης. Αγγίξτε τις επιλογές **Controls > Autopilot > Set Speed** και επιλέξτε είτε **Speed Limit** είτε **Current Speed**.
 - **Offset:** Αν επιλέξετε **Speed Limit**, μπορείτε να καθορίσετε ένα περιθώριο αγγίζοντας **Set Speed Offset**. Μπορείτε να επιλέξετε **Fixed** (η ταχύτητα πορείας προσαρμόζεται κατά ένα συγκεκριμένο βαθμό σε όλους τους δρόμους) ή **Percentage** (η ταχύτητα πορείας προσαρμόζεται ως ποσοστό του εντοπισμένου ορίου ταχύτητας του δρόμου).
 - **Ενεργοποίηση Autopilot:** Επιλέξτε τον τρόπο ενεργοποίησης του Autosteer. Αν έχει ρυθμιστεί σε **Single Pull**, τόσο το Σύστημα σταθεροποίησης ταχύτητας ανάλογα με την κίνηση όσο και το Autosteer ενεργοποιούνται αν τραβήξετε μία φορά προς τα κάτω τον μοχλό ταχυτήτων. Αν έχει ρυθμιστεί σε **Double Pull**, πρέπει να τραβήξετε δύο φορές τον μοχλό ταχυτήτων προς τα κάτω γρήγορα και διαδοχικά για να ενεργοποιήσετε το Autosteer.
- ΣΗΜΕΪΩΣΗ: Ενεργοποίηση Autopilot** πρέπει να οριστεί σε **Double Pull**, αν θέλετε να χρησιμοποιήσετε το Σύστημα σταθεροποίησης ταχύτητας ανάλογα με την κίνηση ανεξάρτητα από το Autosteer.
- **Green Traffic Light Chime:** Εάν ενεργοποιηθεί, ακούγεται ένα ηχητικό σήμα όταν περιμένετε σε κόκκινο φωτεινό σηματοδότη και ανάψει ο πράσινος φωτεινός σηματοδότης. Εάν δεν χρησιμοποιείτε ενεργά το Σύστημα σταθεροποίησης ταχύτητας ανάλογα με την κίνηση και περιμένετε σε κόκκινο φωτεινό σηματοδότη ενώ υπάρχει άλλο αυτοκίνητο μπροστά σας, ο προειδοποιητικός ήχος ακούγεται όταν το αυτοκίνητο που βρίσκεται μπροστά σας αρχίσει να προχωρά.



Σύστημα σταθεροποίησης ταχύτητας ανάλογα με την κίνηση

Το Σύστημα σταθεροποίησης ταχύτητας ανάλογα με την κίνηση είναι πάντα ενεργοποιημένο.

Χρήση του Συστήματος σταθεροποίησης ταχύτητας ανάλογα με την κίνηση:

1. Τραβήξτε τον μοχλό ταχυτήτων προς τα κάτω μία φορά και, στη συνέχεια, αφήστε το πεντάλ του γκαζιού για να επιτρέψετε στο Σύστημα σταθεροποίησης ταχύτητας ανάλογα με την κίνηση να διατηρήσει τη σταθερή ταχύτητα πορείας. Ακούγεται ένα ηχητικό σήμα που υποδεικνύει ότι το Σύστημα σταθεροποίησης ταχύτητας ανάλογα με την κίνηση είναι τώρα ενεργό.

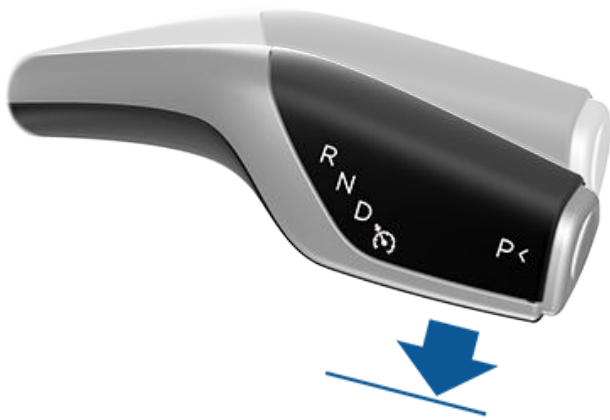

ΣΗΜΕΪΩΣΗ: Αν η επιλογή **Ενεργοποίηση Autopilot** έχει οριστεί σε **Single Pull**, το πάτημα του δεξιού τροχού κύλισης μία φορά ενεργοποιεί και το Autosteer (το οποίο περιλαμβάνει το Σύστημα σταθεροποίησης ταχύτητας ανάλογα με την κίνηση). Αγγίξτε την επιλογή **Controls > Autopilot > Autopilot Activation** και επιλέξτε **Double Pull**, για να χρησιμοποιήσετε το Σύστημα σταθεροποίησης ταχύτητας ανάλογα με την κίνηση ανεξάρτητα από το Autosteer με το τράβηγμα του μοχλού ταχυτήτων προς τα κάτω.

2. Για να μειώσετε την καθορισμένη ταχύτητα, περιστρέψτε τον δεξιό τροχό κύλισης προς τα πάνω για να αυξήσετε ή προς τα κάτω. Μπορείτε να πατήσετε το γκάζι οποιαδήποτε στιγμή, για να παρακάμψετε προσωρινά την καθορισμένη σταθερή ταχύτητα πορείας. Για περισσότερες πληροφορίες, βλ. [Κατά τη χρήση του Autopilot στη σελίδα 122](#).
3. Για να ακυρώσετε το Σύστημα σταθεροποίησης ταχύτητας ανάλογα με την κίνηση, μετακινήστε τον μοχλό ταχυτήτων προς τα επάνω ή πατήστε το πεντάλ φρένου. Για περισσότερες πληροφορίες, βλ. [Ακύρωση του Autopilot στη σελίδα 122](#).

40 MAX

Όταν το Σύστημα σταθεροποίησης ταχύτητας ανάλογα με την κίνηση είναι διαθέσιμο αλλά δεν έχει ενεργοποιηθεί, εμφανίζεται το εικονίδιο σταθερής ταχύτητας πορείας στην οθόνη αφής με γκρι χρώμα. Ο αριθμός που

εμφανίζεται αντιπροσωπεύει την ταχύτητα που θα οριστεί όταν ενεργοποιήσετε το Σύστημα σταθεροποίησης της ταχύτητας ανάλογα με την κίνηση.

ΣΗΜΕΪΩΣΗ: Σε δρόμους όπου τα δεδομένα χάρτη προσδιορίζουν ότι υπάρχει όριο ταχύτητας υπό προϋποθέσεις (για παράδειγμα, όριο ταχύτητας με βάση την ώρα ή τις καιρικές συνθήκες), εμφανίζεται ένα δεύτερο όριο ταχύτητας κάτω από το πρώτο όριο ταχύτητας. Αποτελεί ευθύνη του οδηγού να προσδιορίζει εάν ισχύει το όριο ταχύτητας υπό προϋποθέσεις και να προσαρμόζει ανάλογα την ταχύτητα πορείας.

40 MAX

Όταν το Σύστημα σταθεροποίησης ταχύτητας ανάλογα με την κίνηση λειτουργεί ενεργά διατηρώντας το όχημα σε ρυθμισμένη ταχύτητα, η ταχύτητα επισημαίνεται με μπλε κείμενο.



ΠΡΟΕΙΔΟΠΟΪΣΗ: Το Σύστημα σταθεροποίησης ταχύτητας ανάλογα με την κίνηση έχει σχεδιαστεί για άνεση και ευκολία οδήγησης, και δεν αποτελεί σύστημα προειδοποίησης ή αποφυγής συγκρούσεων. Αποτελεί δική σας ευθύνη να βρίσκεστε σε εγρήγορση, να οδηγείτε με ασφάλεια και να έχετε τον έλεγχο του οχήματος ανά πάσα στιγμή. Μην βασίζεστε ποτέ στο Σύστημα σταθεροποίησης ταχύτητας ανάλογα με την κίνηση για την επαρκή επιβράδυνση του Model 3. Πρέπει να παρακολουθείτε πάντα τον δρόμο μπροστά σας και να είστε προετοιμασμένοι να κάνετε διορθωτικές ενέργειες ανά πάσα στιγμή. Σε αντίθετη περίπτωση, μπορεί να προκληθεί σοβαρός τραυματισμός ή θάνατος. Για περισσότερες πληροφορίες, βλ. [Περιορισμοί και προειδοποιήσεις στη σελίδα 141](#).

Autosteer

ΣΗΜΕΪΩΣΗ: *Ανάλογα με την περιοχή αγοράς, τη διαμόρφωση του οχήματος, τον προαιρετικό εξοπλισμό που έχετε αγοράσει και την έκδοση του λογισμικού, το όχημά σας μπορεί να μην διαθέτει Autosteer ή αυτή η δυνατότητα μπορεί να μην λειτουργεί ακριβώς όπως περιγράφεται.*

Για να ενεργοποιήσετε το Autosteer:

1. Αγγίξτε **Controls > Autopilot > Autopilot Features > Autosteer (Beta)**.
2. Αφού διαβάσετε προσεκτικά και κατανοήσετε το αναδυόμενο παράθυρο, αγγίξτε **Yes**.

Χρήση του Autosteer:

1. Μετακινήστε τον μοχλό ταχυτήτων πλήρως προς τα κάτω δύο φορές γρήγορα διαδοχικά.

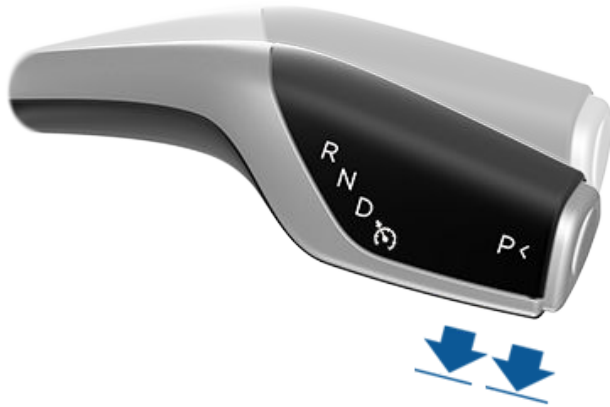

2. Για να μειώσετε την καθορισμένη ταχύτητα, περιστρέψτε τον δεξιό τροχό κύλισης προς τα πάνω για να αυξήσετε ή προς τα κάτω. Για περισσότερες πληροφορίες, βλ. [Κατά τη χρήση του Autopilot στη σελίδα 122.](#)
3. Για να ακυρώσετε το Autosteer, μετακινήστε τον μοχλό ταχυτήτων προς τα επάνω ή πατήστε το πεντάλ φρένου. Για περισσότερες πληροφορίες, βλ. [Ακύρωση του Autopilot στη σελίδα 122.](#)

Όταν ενεργοποιείτε το Autosteer, το Model 3 επιβεβαιώνει την ενεργοποίηση με έναν ήχο και εμφανίζει στιγμιαία ένα μήνυμα στην οθόνη αφής που σας υπενθυμίζει να προσέχετε τον δρόμο και να έχετε τα χέρια σας στο τιμόνι.



Ως υπόδειξη ότι το Autosteer είναι διαθέσιμο (αλλά δεν κατευθύνει ενεργά το Model 3), στην πάνω γωνία της οθόνης αφής εμφανίζεται ένα γκρι εικονίδιο του Autosteer δίπλα στη σχέση οδήγησης. Σε περιπτώσεις όπου το Autosteer δεν είναι προσωρινά διαθέσιμο, το εικονίδιο Autosteer εξαφανίζεται. (Για παράδειγμα, αν η ταχύτητα οδήγησης δεν βρίσκεται εντός της ταχύτητας που απαιτείται για τη λειτουργία του Autosteer.)



Για να υποδείξει ότι το Autosteer είναι ενεργό, στην οθόνη αφής εμφανίζεται το εικονίδιο Autosteer με μπλε χρώμα.

Όταν το Autosteer μπορεί να εντοπίσει τις διαγραμμίσεις λωρίδων, εμφανίζει τις άκρες της λωρίδας οδήγησης με μπλε χρώμα στο οθόνη αφής.

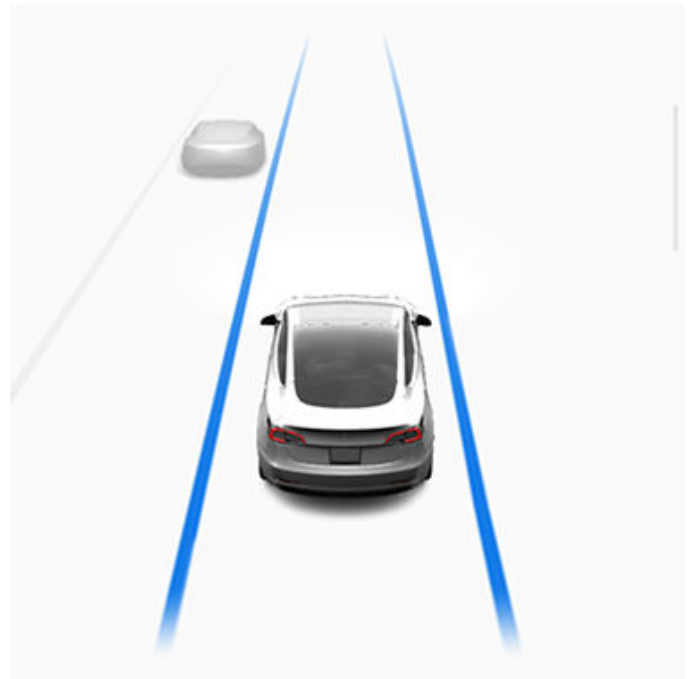

Κάθε φορά που το Autosteer είναι ενεργό, το Σύστημα σταθεροποίησης ταχύτητας ανάλογα με την κίνηση είναι επίσης ενεργό.

Σε περιπτώσεις όπου το όριο ταχύτητας δεν μπορεί να εντοπιστεί όταν είναι ενεργοποιημένο το Autosteer, το Autosteer μειώνει την ταχύτητα οδήγησης και περιορίζει την καθορισμένη σταθερή ταχύτητα πορείας σε 70 km/h. Παρότι μπορείτε να επιταχύνετε μη αυτόματα για να υπερβείτε τον περιορισμό της ταχύτητας, το Model 3 δεν θα φρενάρει για τα εμπόδια που εντοπίζονται όσο πατάτε το πεντάλ του γκαζιού. Το Autosteer επιβραδύνει έως την περιορισμένη ταχύτητα όταν αφήσετε το πεντάλ γκαζιού. Όταν απομακρυνθείτε από τον δρόμο ή απενεργοποιήσετε το Autosteer χρησιμοποιώντας το τιμόνι, μπορείτε να αυξήσετε ξανά τη ρυθμισμένη ταχύτητα, εάν το επιθυμείτε.



ΠΡΟΕΙΔΟΠΟΪΣΗ: Η διεύθυνση με το τιμόνι περιορίζεται όταν είναι ενεργοποιημένο το Autosteer. Επομένως, το Model 3 ενδέχεται να μην μπορεί να πάρει κλειστές στροφές. Να είστε προετοιμασμένοι να αναλάβετε τον έλεγχο του οχήματος ανά πάσα στιγμή.



ΠΡΟΕΙΔΟΠΟΪΣΗ: Το Autosteer είναι μια βοηθητική λειτουργία που απαιτεί να χρησιμοποιείτε τα χέρια σας. Να έχετε τα χέρια σας πάντα στο τιμόνι, να προσέχετε τις συνθήκες του δρόμου και την κυκλοφορία γύρω σας, και να είστε πάντα προετοιμασμένοι να ενεργήσετε αμέσως. Εάν δεν ακολουθήσετε αυτές τις οδηγίες, μπορεί να προκληθεί ζημιά, σοβαρός τραυματισμός ή θάνατος. Είναι δική σας ευθύνη να εξοικειωθείτε με τους περιορισμούς του Autosteer και τις καταστάσεις στις οποίες μπορεί να μην λειτουργεί όπως αναμένεται. Για περισσότερες πληροφορίες, βλ. [Περιορισμοί και προειδοποιήσεις στη σελίδα 141.](#)



Αυτόματη αλλαγή λωρίδας

ΣΗΜΕΪΩΣΗ: Ανάλογα με την περιοχή αγοράς, τη διαμόρφωση του οχήματος, τον προαιρετικό εξοπλισμό που έχετε αγοράσει και την έκδοση του λογισμικού, το όχημά σας μπορεί να μην διαθέτει την Αυτ. αλλαγή λωρίδας ή αυτή η δυνατότητα μπορεί να μην λειτουργεί ακριβώς όπως περιγράφεται.

Εάν ενεργοποιήσετε ένα φλας ενώ είναι ενεργό το Autosteer, το Model 3 μετακινείται στην παρακείμενη λωρίδα προς την κατεύθυνση που υποδεικνύεται από το φλας, υπό την προϋπόθεση ότι πληρούνται οι ακόλουθες συνθήκες:

- Το φλας έχει ενεργοποιηθεί.
- Οι διαγραμμισίες λωρίδας υποδεικνύουν ότι επιτρέπεται η αλλαγή λωρίδας.
- Η Αυτόματη αλλαγή λωρίδας εντόπισε τα χέρια σας στο τιμόνι.
- Στα μέσα της απόστασης για την αλλαγή λωρίδας, Model 3 πρέπει να εντοπίσει την εξωτερική διαγράμμιση της λωρίδας προορισμού. Εάν δεν εντοπιστεί αυτή η διαγράμμιση, η αλλαγή λωρίδας ματαιώνεται και το Model 3 επανέρχεται στην αρχική λωρίδα οδήγησης.
- Η ορατότητα των καμερών δεν εμποδίζεται.
- Model 3 Δεν εντοπίζει ένα όχημα στο τυφλό σημείο του, ή ένα όχημα ή εμπόδιο μέχρι το κέντρο της λωρίδας προορισμού. Αν ανιχνευτεί ένα όχημα ή άλλο εμπόδιο στη λωρίδα προορισμού, εμφανίζεται με κόκκινο στην απεικόνιση της οθόνη αφής και το Model 3 ολοκληρώνει την αλλαγή λωρίδας μόνο όταν αυτό είναι ασφαλές.

ΣΗΜΕΪΩΣΗ: Η λειτουργία Αυτόματης αλλαγής λωρίδας ακυρώνεται, εάν η αλλαγή λωρίδας δεν μπορεί να ολοκληρωθεί σε 5 δευτερόλεπτα.

⚠️ ΠΡΟΕΙΔΟΠΟΪΣΗ: Παρόλο που το Autopilot έχει σχεδιαστεί για να ανιχνεύει οχήματα και εμπόδια σε παρακείμενες λωρίδες, είναι δική σας ευθύνη να εκτελείτε πάντα οπτικούς ελέγχους για να βεβαιώνετε ότι είναι ασφαλές και κατάλληλο να μετακινηθείτε στη λωρίδα προορισμού. Εάν το Autopilot δεν μπορεί να αλλάξει λωρίδες λόγω ανεπαρκών δεδομένων, στην οθόνη αφής εμφανίζεται μια σειρά προειδοποιήσεων. Συνεπώς, όταν χρησιμοποιείτε τη λειτουργία Αυτόματης αλλαγής λωρίδας, πρέπει πάντα να προσέχετε την οθόνη αφής και να είστε έτοιμοι να οδηγήσετε χειροκίνητα το Model 3.

Η ελάχιστη ταχύτητα βάσει της οποίας το Autopilot αλλάζει λωρίδες μπορεί να διαφέρει ανάλογα με την περιοχή, της ταχύτητα των οχημάτων στις παρακείμενες λωρίδες και άλλους παράγοντες. Πρέπει να είστε πάντα έτοιμοι να οδηγήσετε χειροκίνητα και να αλλάξετε λωρίδα, εάν χρειαστεί. Όταν η αυτόματη αλλαγή λωρίδας βρίσκεται σε εξέλιξη, ενεργοποιείται η Επιτάχυνση προσπεράσματος, επιτρέποντας στο Model 3 να επιταχύνει και να πλησιάσει σε ένα προπορευόμενο όχημα (βλ. [Επιτάχυνση προσπεράσματος στη σελίδα 125](#)).

Όταν ενεργοποιείτε ένα φλας, το Autopilot μετακινεί το Model 3 μία λωρίδα τη φορά. Για να μεταβείτε ξανά σε άλλη λωρίδα, πρέπει να ανάψετε το φλας για δεύτερη φορά μετά την ολοκλήρωση της πρώτης αλλαγής λωρίδας.

Καθώς το Model 3 αλλάζει λωρίδες, είναι σημαντικό να παρακολουθείτε την απόδοσή του παρακολουθώντας τη διαδρομή οδήγησης μπροστά σας και τον περιβάλλοντα χώρο. Να είστε έτοιμοι να αναλάβετε τον έλεγχο του τιμονιού ανά πάσα στιγμή. Καθώς μεταβαίνετε στην παρακείμενη λωρίδα, η οθόνη αφής εμφανίζει τη θέση στη λωρίδα στην οποία μετακινείται το Model 3.



Πλοήγηση με Autopilot

ΣΗΜΕΪΩΣΗ: Ανάλογα με την περιοχή αγοράς, τη διαμόρφωση του οχήματος, τον προαιρετικό εξοπλισμό που έχετε αγοράσει και την έκδοση του λογισμικού, το όχημά σας μπορεί να μην διαθέτει την Πλοήγηση με Autopilot ή αυτή η δυνατότητα μπορεί να μην λειτουργεί ακριβώς όπως περιγράφεται.

Για να ενεργοποιήσετε την Πλοήγηση με Autopilot, αγγίξτε τις επιλογές **Controls > Autopilot > Navigate on Autopilot (Beta)**. Στη συνέχεια, για να προσαρμόσετε τον τρόπο που θέλετε να λειτουργεί η Πλοήγηση με Autopilot, αγγίξτε την επιλογή **Customize Navigate on Autopilot**:

- **Enable at Start of Every Trip:** Επιλέξτε αν θέλετε να ενεργοποιείται αυτόματα η Πλοήγηση με Autopilot για κάθε διαδρομή πλοήγησης. Όταν είναι ενεργοποιημένη, το κουμπί της Πλοήγησης με Autopilot στη λίστα καθοδήγησης στροφή προς στροφή είναι ήδη ενεργοποιημένο στην αρχή κάθε διαδρομής.
- **Speed Based Lane Changes:** Η Πλοήγηση με Autopilot έχει σχεδιαστεί για την εκτέλεση αλλαγών λωρίδας βάσει πορείας και βάσει ταχύτητας. Οι αλλαγές λωρίδας βάσει ταχύτητας είναι προαιρετικές. Μπορείτε να χρησιμοποιήσετε αυτήν τη ρύθμιση για να απενεργοποιήσετε τις αλλαγές λωρίδας βάσει ταχύτητας ή για να καθορίσετε πόσο αποφασιστικά θέλετε να αλλάζει λωρίδες η Πλοήγηση με Autopilot, ώστε να επιτυγχάνει την καθορισμένη σταθερή ταχύτητα πορείας (**Mild, Average** ή **Mad Max**).



Αν η επιλογή **Enable at Start of Every Trip** είναι ενεργοποιημένη, η Πλοήγηση με Autopilot ενεργοποιείται αυτόματα όταν:

- Το Autosteer είναι ενεργό.
- Πλοηγείστε σε έναν προορισμό.
- Βρίσκεστε σε αυτοκινητόδρομο ελεγχόμενης πρόσβασης.

Μόλις ενεργοποιηθεί, το κουμπί Πλοήγηση με Autopilot εμφανίζεται στη λίστα καθοδήγησης στροφή προς στροφή του χάρτη κάθε φορά που μια διαδρομή πλοήγησης είναι ενεργή και η διαδρομή περιλαμβάνει τουλάχιστον έναν αυτοκινητόδρομο ελεγχόμενης πρόσβασης.

Αν η επιλογή **Enable at Start of Every Trip** είναι απενεργοποιημένη, αγγίξτε το κουμπί **Navigate on Autopilot** πάνω από τις οδηγίες στροφή προς στροφή, για να την ενεργοποιήσετε. Μόλις επιλεγεί η Πλοήγηση με Autopilot, ενεργοποιείται κάθε φορά που χρησιμοποιείτε το Autosteer.



Το εικονίδιο πλοήγησης με Autopilot εμφανίζεται τη λίστα οδηγιών στροφή προς στροφή όταν κατευθύνεστε σε έναν προορισμό και η Πλοήγηση με Autopilot είναι διαθέσιμη αλλά όχι ενεργή.



Αν η Πλοήγηση με Autopilot είναι ενεργή, το εικονίδιο πλοήγησης με Autopilot επιλέγεται όποτε ξεκινάτε την πλοήγηση. Αγγίξτε το εικονίδιο για να ακυρώσετε την Πλοήγηση με Autopilot και να επιστρέψετε στο Autosteer.

Κάθε φορά που είναι ενεργή η Πλοήγηση με Autopilot, το κουμπί Πλοήγησης με Autopilot είναι μπλε και στην οθόνη αφής εμφανίζεται η λωρίδα οδήγησης ως μία μπλε γραμμή μπροστά από το Model 3:

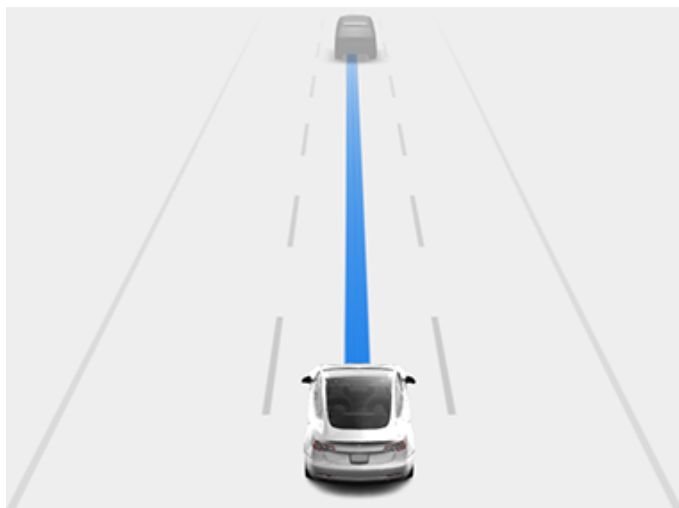

Στην καθοδήγηση στροφή προς στροφή εμφανίζεται το εικονίδιο του Autosteer δίπλα στους ελιγμούς (όπως έξοδοι αυτοκινητόδρομων) που θα χειριστεί η Πλοήγηση με Autopilot.

Όταν είναι ενεργοποιημένη η Πλοήγηση με Autopilot, το Model 3 κάνει αλλαγές λωρίδας μετά την επιβεβαίωση του οδηγού.

- **Speed Based Lane Changes:** Η Πλοήγηση με Autopilot αλλάζει λωρίδες για να μειώσει το χρόνο οδήγησης προς τον προορισμό σας. Για παράδειγμα, εάν το Model 3 βρίσκεται πίσω από ένα όχημα που κινείται κάτω από τη ρυθμισμένη ταχύτητα πορείας, η Πλοήγηση με Autopilot θα μετακινήσει το όχημα στη λωρίδα προσπέρασης για να το προσπεράσει. Οι αλλαγές λωρίδας βάσει ταχύτητας είναι προαιρετικές.
- **Route Based Lane Changes:** Η Πλοήγηση με Autopilot αλλάζει λωρίδες για να σας μεταφέρει στον προορισμό σας. Για παράδειγμα, η Πλοήγηση με Autopilot θα μετακινήσει το όχημα στη λωρίδα εξόδου καθώς το Model 3 πλησιάζει την έξοδο αυτοκινητόδρομου που καθορίζεται από τη διαδρομή πλοήγησης.

Όταν στην οθόνη αφής εμφανίζεται ένα μήνυμα που σας ζητά να επιβεβαιώσετε την αλλαγή λωρίδας, ενεργοποιήστε το αντίστοιχο φλας. Εάν δεν επιβεβαιώσετε την αλλαγή λωρίδας εντός 3 δευτερολέπτων, ακούγεται ένα ηχητικό σήμα για να σας υπενθυμίσει ότι η Πλοήγηση με Autopilot απαιτεί την επιβεβαίωσή σας για την αλλαγή λωρίδας. Η λειτουργία Αυτόματης αλλαγής λωρίδας ακυρώνεται, εάν η αλλαγή λωρίδας δεν μπορεί να ολοκληρωθεί σε 5 δευτερόλεπτα.

Εάν αγνοήσετε μια σύσταση αλλαγής λωρίδας βάσει πορείας (για παράδειγμα, οδηγείτε στην αριστερή λωρίδα ενώ πλησιάζετε σε μια έξοδο στη δεξιά πλευρά του αυτοκινητόδρομου), η Πλοήγηση με Autopilot δεν θα μπορεί να πραγματοποιήσει ελιγμούς και να μετακινηθεί στην έξοδο και, συνεπώς, θα σας δρομολογήσει ξανά προς τον προορισμό σας.



ΠΡΟΣΟΧΗ: Η Πλοήγηση με Autopilot ενδέχεται να μην επιχειρεί πάντα να εξέλθει σε μια έξοδο ή να αλλάξει λωρίδα, ακόμα και όταν η έξοδος ή η αλλαγή λωρίδας προσδιορίζονται από τη διαδρομή πλοήγησης. Να είστε πάντα σε εγρήγορση και να είστε προετοιμασμένοι να οδηγήσετε χειροκίνητα για να εξέλθετε σε μια έξοδο ή να αλλάξετε λωρίδα, ώστε να προετοιμαστείτε ή να εξέλθετε σε μια έξοδο ή έναν κόμβο.

Η Πλοήγηση με Autopilot ενεργοποιείται και απενεργοποιείται ανάλογα με τον τύπο του δρόμου στον οποίο οδηγείτε. Όταν η Πλοήγηση με Autopilot είναι ενεργή και πλησιάζετε μια έξοδο ή έναν κόμβο κατά μήκος της διαδρομής πλοήγησης, ενεργοποιείται το κατάλληλο φλας και το Autosteer πραγματοποιεί ελιγμούς του Model 3 στην έξοδο ή τον κόμβο.

Όταν βγαίνετε από έναν αυτοκινητόδρομο ελεγχόμενης πρόσβασης, η Πλοήγηση με Autopilot επανέρχεται στο Autosteer—ακούγεται ένα ηχητικό σήμα και στην οθόνη αφής εμφανίζονται οι γραμμές της λωρίδας οδήγησης με μπλε χρώμα (αντί της μίας μπλε γραμμής μπροστά από το Model 3). Όταν η Πλοήγηση με Autopilot απενεργοποιείται, η λειτουργία Autosteer παραμένει ενεργή. Πρέπει πάντα να είστε προετοιμασμένοι να αναλάβετε δράση.



Λειτουργίες Autopilot

⚠ ΠΡΟΕΙΔΟΠΟΪΣΗ: Η Πλοήγηση με Autopilot είναι μια λειτουργία που απαιτεί να χρησιμοποιήσετε τα χέρια σας. Να έχετε τα χέρια σας πάντα στο τιμόνι, να προσέχετε τις συνθήκες του δρόμου και την κυκλοφορία γύρω σας, και να είστε πάντα προετοιμασμένοι να ενεργήσετε αμέσως. Εάν δεν ακολουθήσετε αυτές τις οδηγίες, μπορεί να προκληθεί ζημιά, σοβαρός τραυματισμός ή θάνατος. Είναι δική σας ευθύνη να εξοικειωθείτε με τους περιορισμούς της Πλοήγησης με Autopilot και τις καταστάσεις στις οποίες μπορεί να μην λειτουργεί όπως αναμένεται. Για περισσότερες πληροφορίες, βλ. [Περιορισμοί και προειδοποιήσεις στη σελίδα 141](#).

Ακύρωση του Autopilot

Το Σύστημα σταθεροποίησης ταχύτητας ανάλογα με την κίνηση ακυρώνεται όταν:

- Μετακινείτε τον μοχλό ταχυτήτων προς τα επάνω.
 - **ΠΡΟΣΟΧΗ:** Εάν μετακινήσετε τον μοχλό ταχυτήτων προς τα επάνω και τον κρατήσετε επάνω για περισσότερο από ένα δευτερόλεπτο, το Model 3 μεταβαίνει στη νεκρά μετά την ακύρωση του Autosteer.
- Πατάτε το πεντάλ φρένου.
- Υπερβαίνετε τα 150 km/h.
- Επιλέξετε την Όπισθεν, τη Στάθμευση ή τη Νεκρά.
- Ανοίξει μια πόρτα.
- Προκύπτει ένα συμβάν αυτόματης πέδησης έκτακτης ανάγκης (βλ. [Σύστημα αποφυγής σύγκρουσης στη σελίδα 152](#)).
- Εάν λυθεί η ζώνη ασφαλείας του οδηγού ή/και εάν ο οδηγός απομακρυνθεί από το κάθισμά του.



Όταν το Σύστημα σταθεροποίησης ταχύτητας ανάλογα με την κίνηση ακυρώνεται, το εικονίδιο σταθερής ταχύτητας πορείας στην οθόνη αφής γίνεται γκρι για να υποδείξει ότι το Σύστημα σταθεροποίησης ταχύτητας ανάλογα με την κίνηση δεν είναι πλέον ενεργό.

Το Autosteer ακυρώνεται όταν γίνεται οποιαδήποτε από τις παραπάνω ενέργειες. Επιπλέον, το Autosteer ακυρώνεται όταν:

- Υπερβαίνετε τα 140 km/h.
- Ασκείτε περιστροφική δύναμη στο τιμόνι (ακόμα και μικρή).

⚠ ΠΡΟΕΙΔΟΠΟΪΣΗ: Εάν η επιλογή **Ενεργοποίηση Autopilot** έχει ρυθμιστεί σε **Double Pull** και το Autosteer ακυρωθεί επειδή αρχίσατε ασκήσατε περιστροφική δύναμη στο τιμόνι, το Σύστημα σταθεροποίησης ταχύτητας ανάλογα με την κίνηση ακυρώνεται επίσης. Εάν η επιλογή **Ενεργοποίηση Autopilot** έχει ρυθμιστεί σε **Single Pull** και το Autosteer ακυρωθεί επειδή ασκήσατε περιστροφική δύναμη στο τιμόνι, το Σύστημα σταθεροποίησης ταχύτητας ανάλογα με την κίνηση ακυρώνεται επίσης.

- Εάν δεν ανταποκριθείτε στις επαναλαμβανόμενες υπενθυμίσεις για τη διατήρηση των χεριών σας στο τιμόνι και στα επακόλουθα μηνύματα στην οθόνη αφής (βλ. [Συγκέντρωση οδηγού στη σελίδα 126](#)).

Όταν ακυρώνεται το Autosteer, ακούγεται ένα ηχητικό σήμα και το εικονίδιο του Autosteer γίνεται γκρι για να υποδείξει ότι το Autosteer δεν είναι πλέον ενεργό, ή εξαφανίζεται για να υποδείξει ότι δεν είναι διαθέσιμο τη δεδομένη στιγμή.

Η Πλοήγηση με Autopilot ακυρώνεται όταν ακυρωθεί το Autosteer, όπως περιγράφεται παραπάνω. Επιπλέον, η Πλοήγηση με Autopilot ακυρώνεται όταν:

- Αγγίζετε το κουμπί Πλοήγησης με Autopilot στη λίστα καθοδήγησης στροφή προς στροφή του χάρτη. Σε αυτήν την περίπτωση, το Autosteer είναι ακόμα ενεργό.
- Βγαίνετε από έναν αυτοκινητόδρομο ελεγχόμενης πρόσβασης. Σε αυτήν την περίπτωση, το Autosteer είναι ακόμα ενεργό.

Όταν η Πλοήγηση με Autopilot ακυρώνεται, αλλά το Autosteer παραμένει ενεργό, ακούγεται ένα ηχητικό σήμα και η απεικόνιση αλλάζει από μία μπλε γραμμή στη λωρίδα οδήγησης σε δύο μπλε γραμμές και στις δύο πλευρές της λωρίδας.

Όταν ακυρωθεί το Σύστημα σταθεροποίησης ταχύτητας ανάλογα με την κίνηση ή το Autosteer, το Model 3 δεν ρολάρει. Αντίθετα, η πέδηση με ανάκτηση ενέργειας επιβραδύνει το Model 3 με τον ίδιο τρόπο όπως όταν απομακρύνετε το πόδι σας από το γκάζι κατά την οδήγηση χωρίς το Σύστημα σταθεροποίησης ταχύτητας ανάλογα με την κίνηση (βλ. [Πέδηση με ανάκτηση ενέργειας στη σελίδα 86](#)).

Κατά τη χρήση του Autopilot

Όταν το Σύστημα σταθεροποίησης ταχύτητας ανάλογα με την κίνηση είναι ενεργό και το Autopilot διατηρεί μια ρυθμισμένη ταχύτητα, η ταχύτητα επισημαίνεται με μπλε κείμενο στην οθόνη αφής.



Όταν το Autosteer είναι ενεργό, το εικονίδιο τιμόνι είναι μπλε και οι σημάνσεις λωρίδων επισημαίνονται με μπλε χρώμα στην απεικόνιση. Εάν είναι επίσης ενεργή η Πλοήγηση με Autopilot, το κουμπί Πλοήγησης με Autopilot είναι μπλε και στην οθόνη αφής εμφανίζεται η λωρίδα οδήγησης ως μία μπλε γραμμή μπροστά από το Model 3.

Για να εμφανίσετε περισσότερες λεπτομέρειες σχετικά με τον δρόμο και τον περιβάλλοντα χώρο, όπως σημάνσεις του οδοστρώματος, κόκκινους φωτεινούς σηματοδότες, αντικείμενα (όπως κάδοι απορριμμάτων και κολόνες), αγγίξτε **Controls > Autopilot > Full Self-Driving Visualization Preview**.

Εάν το Autosteer δεν μπορεί να εντοπίσει διαγραμμίσεις λωρίδων, η λωρίδα οδήγησης καθορίζεται με βάση το όχημα που ακολουθείτε. Στις περισσότερες περιπτώσεις, το Autosteer επιχειρεί να κεντράρει το Model 3 στη λωρίδα οδήγησης. Ωστόσο, μπορεί να υπάρχουν καταστάσεις στις οποίες το Autosteer ακολουθεί μια διαδρομή οδήγησης που έχει μετατοπιστεί από το κέντρο της λωρίδας (για παράδειγμα, εάν εντοπιστούν κιγκλιδώματα).

Διατήρηση της ρυθμισμένης ταχύτητας

Όταν το Autopilot είναι ενεργό, το Model 3 διατηρεί τη ρυθμισμένη σταθερή ταχύτητα πορείας σας κάθε φορά που δεν εντοπίζεται κάποιο όχημα μπροστά από αυτό. Όταν οδηγείτε πίσω από ένα όχημα, το Model 3 επιταχύνει και επιβραδύνει ανάλογα με τις ανάγκες για να διατηρηθεί μια επιλεγμένη απόσταση από το προπορευόμενο όχημα (βλ. [Προσαρμογή της απόστασης από το προπορευόμενο όχημα στη σελίδα 123](#)), έως και τη ρυθμισμένη ταχύτητα.

Μπορείτε να επιταχύνετε χειροκίνητα ανά πάσα στιγμή πατώντας το πεντάλ γκαζιού, αλλά όταν αφήσετε το πεντάλ, το Model 3 συνεχίζει να κινείται με τη ρυθμισμένη ταχύτητα.

Model 3 ρυθμίζει επίσης τη σταθερή ταχύτητα πορείας κατά την είσοδο και την έξοδο από στροφές.

Όταν το Model 3 επιβραδύνει ενεργά για να διατηρηθεί η επιλεγμένη απόσταση από το προπορευόμενο όχημα, ανάβουν τα φώτα φρένων. Μπορεί να παρατηρήσετε μια μικρή κίνηση του πεντάλ φρένου. Ωστόσο, όταν το Model 3 επιταχύνει, το πεντάλ γκαζιού δεν κινείται.

Αλλαγή της ρυθμισμένης ταχύτητας

Περιστρέψτε τον δεξιό τροχό κύλισης προς τα πάνω για να αυξήσετε ή προς τα κάτω για να μειώσετε την καθορισμένη ταχύτητα.

Μπορείτε επίσης να αλλάξετε τη σταθερή ταχύτητα πορείας στο τρέχον όριο ταχύτητας (συμπεριλαμβανομένου οποιουδήποτε περιθωρίου που έχετε καθορίσει), είτε:

- Πιέζοντας το μοχλό ταχυτήτων προς τα κάτω και κρατώντας το στιγμιαία.
- Αγγίζοντας και κρατώντας στιγμιαία το σήμα ορίου ταχύτητας στην οθόνη αφής μέχρι να δείτε την αλλαγή της σταθερής ταχύτητας πορείας.

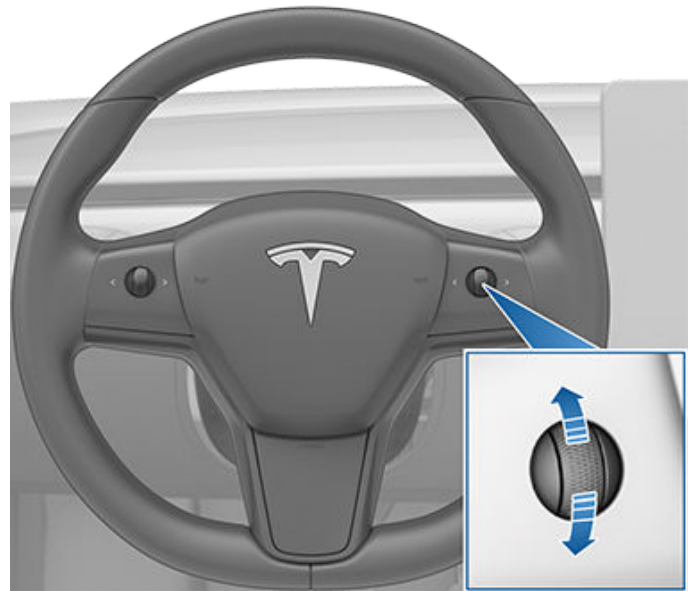

Μπορεί να χρειαστούν μερικά δευτερόλεπτα μέχρι να φτάσει το Model 3 στη νέα σταθερή ταχύτητα πορείας.

Προσαρμογή της απόστασης από το προπορευόμενο όχημα

Για να ρυθμίσετε την απόσταση που θέλετε να διατηρήσετε μεταξύ του Model 3 και ενός προπορευόμενου οχήματος, πιέστε το δεξί κουμπί κύλισης του τιμονιού προς τα αριστερά ή προς τα δεξιά.

Η κοντινότερη απόσταση ακολούθησης είναι η 2.

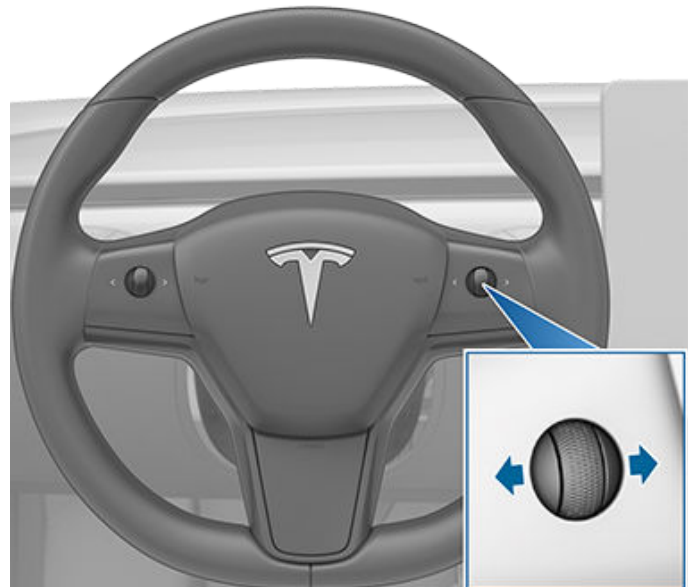

Κάθε ρύθμιση αντιστοιχεί σε μια απόσταση βάσει χρόνου, η οποία αντιπροσωπεύει τον χρόνο που χρειάζεται το Model 3 για να φτάσει από την τρέχουσα θέση του στη θέση του πίσω προφυλακτήρα του προπορευόμενου οχήματος. Το Autopilot διατηρεί τη ρύθμιση μέχρι να την αλλάξετε ξανά.

Καθώς προσαρμόζετε την απόσταση από το προπορευόμενο όχημα, η τρέχουσα ρύθμιση εμφανίζεται στην οθόνη αφής.



Διακοπή και επιβράδυνση

Όταν το όχημά σας κινείται με σημαντικά μεγαλύτερη ταχύτητα από τα οχήματα στις παρακείμενες λωρίδες κυκλοφορίας, το Model 3 μειώνει αυτόματα την ταχύτητα πορείας. Αυτό είναι ιδιαίτερα χρήσιμο σε καταστάσεις πυκνής κυκλοφορίας ή όταν τα οχήματα συγκεντρώνονται συνεχώς σε διαφορετικές λωρίδες κυκλοφορίας. Όταν το Model 3 ανιχνεύει άλλα οχήματα που κινούνται σημαντικά πιο αργά, στην οθόνη αφήνεται να εμφανιστούν οι παρακείμενες λωρίδες με βέλη και τα εντοπισμένα οχήματα εμφανίζονται με γκρι χρώμα και το Model 3 μειώνει ταχύτητα οδήγησης κατάλληλα. Για να παρακάμψετε αυτή τη λειτουργία, πατήστε το πεντάλ γκαζιού.

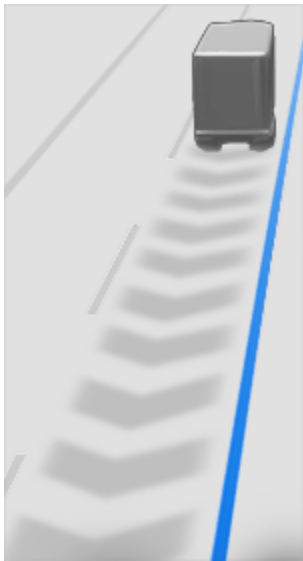

Όταν ακολουθείτε ένα όχημα, το Autopilot παραμένει ενεργό σε χαμηλές ταχύτητες, ακόμη και όταν το Model 3 ακινητοποιηθεί πλήρως. Για παράδειγμα, το Autopilot παραμένει ενεργό ακόμα και αν το Model 3 επιβραδύνει μέχρι να ακινητοποιηθεί πλήρως ή σχεδόν πλήρως σε αυξημένη κίνηση τύπου "σταμάτα-ξεκίνα" σε αυτοκινητόδρομο. Όταν η κυκλοφορία αρχίζει να κινείται πιο γρήγορα, το Autopilot επιταχύνει και πάλι μέχρι τη ρυθμισμένη ταχύτητα.

Μερικές φορές, όταν το Model 3 είναι πλήρως ακινητοποιημένο, το Autopilot μεταβαίνει σε κατάσταση HOLD. Εάν συμβεί αυτό, πατήστε στιγμιαία το πεντάλ γκαζιού για να συνεχίσετε τη σταθερή πορεία.



Όταν είναι ενεργή η κατάσταση HOLD, στην οθόνη αφήνεται να εμφανιστεί το εικονίδιο HOLD και ένα μήνυμα που υποδεικνύει ότι πρέπει να συνεχίσετε το σύστημα σταθεροποίησης της ταχύτητας.

Model 3 μεταβαίνει σε κατάσταση HOLD ενώ το Autopilot είναι ενεργό στις ακόλουθες περιπτώσεις:

- Model 3 έχει παραμείνει ακινητοποιημένο για 5 λεπτά.
- Model 3 εντοπίζει έναν πεζό (η κατάσταση HOLD μπορεί να εξαλειφθεί όταν ο πεζός δεν εντοπίζεται πλέον).
- Model 3 ξαφνικά χάνει την ορατότητα του προπορευόμενου οχήματος.
- Ανιχνεύεται εμπόδιο μπροστά από το Model 3.

Οδήγηση με σταθερή ταχύτητα κοντά σε εξόδους

Όταν οδηγείτε με σταθερή ταχύτητα κοντά σε έναν αυτοκινητόδρομο ελεγχόμενης πρόσβασης και ενεργοποιείτε το φλας προς την πλευρά της εξόδου, το Autopilot θεωρεί ότι εξέρχεται και αρχίζει να επιβραδύνει το όχημα Model 3. Εάν δεν κατευθυνθείτε προς την έξοδο, το Autopilot συνεχίζει τη σταθερή πορεία με τη ρυθμισμένη ταχύτητα.

Σε περιοχές κυκλοφορίας στη δεξιά πλευρά του δρόμου, αυτό συμβαίνει μόνο όταν ενεργοποιήσετε το δεξιά φλας ενώ οδηγείτε στην πιο δεξιά λωρίδα, σε απόσταση έως 50 m από μια έξοδο. Παρομοίως, σε περιοχές κυκλοφορίας στην αριστερή πλευρά του δρόμου, αυτό συμβαίνει μόνο όταν ενεργοποιήσετε αριστερό φλας ενώ οδηγείτε στην πιο αριστερή λωρίδα, σε απόσταση έως 50 m από μια έξοδο.

ΣΗΜΕΪΩΣΗ: Εάν η Πλοήγηση με Autopilot είναι ενεργή, το Model 3 θα πραγματοποιήσει αλλαγή λωρίδας βάσει διαδρομής για να εισέλθει στη λωρίδα εξόδου και να ακολουθήσει την έξοδο του αυτοκινητόδρομου, όπως απαιτείται, για να ακολουθήσει τη διαδρομή πλοήγησης.

Όταν είναι ενεργοποιημένο ενώ κινήστε σε κόμβο ή έξοδο αυτοκινητόδρομου, σε ορισμένες περιοχές, το Σύστημα σταθεροποίησης ταχύτητας ανάλογα με την κίνηση μπορεί να μειώσει τη ρυθμισμένη ταχύτητα σε βήματα των 5 km/h – έως και τα 40 km/h – για καλύτερη προσαρμογή στις αναφερόμενες ταχύτητες άλλων οχημάτων Tesla που έχουν διέλθει από τη συγκεκριμένη τοποθεσία. Για να το παρακάμψετε αυτό και να συνεχίσετε την οδήγηση με τη ρυθμισμένη ταχύτητα, πατήστε το πεντάλ γκαζιού. Η νέα ρυθμισμένη ταχύτητα διατηρείται όσο διαρκεί ο κόμβος ή η έξοδος από αυτοκινητόδρομο (εκτός εάν την παρακάμψετε ή ακυρώσετε το Autopilot). Μετά τον κόμβο ή την έξοδο, η ρυθμισμένη ταχύτητα μπορεί να επανέλθει ή να αλλάξει, ανάλογα με τις απαιτήσεις, με βάση τη νέα θέση. Για παράδειγμα, εάν μπήκατε από πλαινή λωρίδα σε διαφορετικό αυτοκινητόδρομο, η καθορισμένη ταχύτητα πορείας επανέρχεται σε εκείνη που είχε το όχημα προτού φτάσετε στον κόμβο.



⚠ ΠΡΟΕΙΔΟΠΟΪΣΗ: Σε ορισμένες περιπτώσεις (όπως όταν τα δεδομένα δεν επαρκούν), το Σύστημα σταθεροποίησης ταχύτητας ανάλογα με την κίνηση ενδέχεται να μην μειώσει αυτόματα τη ρυθμισμένη ταχύτητα στον κόμβο ή την έξοδο από τον αυτοκινητόδρομο. Μην βασίζεστε στο Σύστημα σταθεροποίησης ταχύτητας ανάλογα με την κίνηση για τον καθορισμό της κατάλληλης ταχύτητας οδήγησης. Η Tesla συνιστά να οδηγείτε με ταχύτητα που είναι ασφαλής για τις οδικές συνθήκες και εντός των ορίων ταχύτητας που ισχύουν.

Κατά την οδήγηση σε μια είσοδο προς τον αυτοκινητόδρομο ελεγχόμενης πρόσβασης, το Autopilot ρυθμίζει αυτόματα τη ρυθμισμένη ταχύτητα πορείας στο όριο ταχύτητας του αυτοκινητόδρομου συν οποιοδήποτε περιθώριο έχετε καθορίσει. Εάν η Πλοήγηση με Autopilot είναι ενεργοποιημένη, απενεργοποιείται καθώς βγαίνετε από τον αυτοκινητόδρομο ελεγχόμενης πρόσβασης (βλ. [Ακύρωση του Autopilot στη σελίδα 122](#)). Σε αυτήν την περίπτωση, το Autosteer παραμένει ενεργό.

Επιτάχυνση προσπεράσματος

Ενεργοποιήστε στιγμιαία το φλας ώστε το Model 3 να επιταχύνει προς το προπορευόμενο όχημα. Εάν κρατήσετε στιγμιαία πατημένο τον μοχλό των φλας προς τα πάνω ή προς τα κάτω, μπορείτε να επιταχύνετε γρήγορα έως τη ρυθμισμένη ταχύτητα χωρίς να χρειαστεί να πατήσετε το πεντάλ γκαζιού εφόσον:

- Το Σύστημα σταθεροποίησης ταχύτητας ανάλογα με την κίνηση λειτουργεί και εντοπίζει ένα προπορευόμενο όχημα.
- Δεν εντοπίζονται εμπόδια ή οχήματα στη λωρίδα-στόχο.
- Model 3 κινείται με ταχύτητα μικρότερη από τη ρυθμισμένη, αλλά μεγαλύτερη από 72 km/h.

ΣΗΜΕΪΩΣΗ: Εάν το Autosteer είναι ενεργό και ενεργοποιήσετε πλήρως το φλας, το Model 3 θα αλλάξει αυτόματα λωρίδες (βλ. [Αυτόματη αλλαγή λωρίδας στη σελίδα 120](#)).

Model 3 σταματά την επιτάχυνση όταν φτάσετε στη ρυθμισμένη σταθερή ταχύτητα πορείας σας, εάν η αλλαγή λωρίδας διαρκεί πολύ ή εάν το Model 3 πλησιάσει πολύ το προπορευόμενο όχημα. Model 3 σταματά επίσης την επιτάχυνση εάν απενεργοποιήσετε το φλας.

Όταν οδηγείτε με ταχύτητα 80 km/h ή μεγαλύτερη, το Model 3 πρέπει να βρίσκεται σε λωρίδα προσπεράσματος για να προσπεράσετε ένα όχημα. Εάν βρίσκεστε σε λωρίδα μη προσπεράσματος (στα δεξιά ενός οχήματος όταν η κυκλοφορία γίνεται στη δεξιά πλευρά του δρόμου, ή στα αριστερά ενός οχήματος όταν η κυκλοφορία γίνεται στην αριστερή πλευρά του δρόμου), το Σύστημα σταθεροποίησης ταχύτητας ανάλογα με την κίνηση δεν σας επιτρέπει να προσπεράσετε άλλα οχήματα. Αντιθέτως, το Model 3 επιβραδύνει ώστε να προσαρμοστεί στην ταχύτητα του οχήματος σαν να ήταν στην ίδια λωρίδα. Εάν πατήσετε το πεντάλ γκαζιού για να προσπεράσετε ένα όχημα, το Σύστημα σταθεροποίησης ταχύτητας ανάλογα με την κίνηση σας επιτρέπει να συνεχίσετε να προσπερνάτε οχήματα κατά

την οδήγηση στη λωρίδα μη προσπεράσματος μέχρι να αλλάξετε λωρίδα ή να ακυρώσετε και να συνεχίσετε την οδήγηση με σταθερή ταχύτητα (στη συνέχεια, σας εμποδίζει να προσπεράσετε ξανά οχήματα σε μια λωρίδα μη προσπεράσματος). Είστε υπεύθυνοι για τη συμμόρφωση με όλους τους τοπικούς νόμους που αφορούν το προσπεράσμα άλλων οχημάτων και τη χρήση λωρίδων μη προσπεράσματος.

Προειδοποίηση κόκκινου φωτεινού σηματοδότη και πινακίδας στοπ

Όταν χρησιμοποιείται το Autopilot, το Model 3 εμφανίζει μια προειδοποίηση στην οθόνη αφής και εκπέμπει ένα ηχητικό σήμα, εάν ανιχνεύσει ότι είναι πιθανό να περάσετε από κόκκινο φωτεινό σηματοδότη ή πινακίδα στοπ. Σε αυτήν την περίπτωση, **ΠΡΟΒΕΙΤΕ ΣΕ ΑΜΕΣΗ ΔΙΟΡΘΩΤΙΚΗ ΕΝΕΡΓΕΙΑ!**

Οι οπτικές και ηχητικές προειδοποιήσεις ακυρώνονται μετά από λίγα δευτερόλεπτα ή όταν πατήσετε το πεντάλ φρένου, όποιο από τα δύο συμβεί πρώτο.

Η Προειδοποίηση κόκκινου φωτεινού σηματοδότη και πινακίδας στοπ παρέχει μόνο προειδοποιήσεις. Δεν επιβραδύνει ή σταματάει το Model 3 σε κόκκινους φωτεινούς σηματοδότες, πινακίδες στοπ, σημανσεις οδοστρώματος κ.λπ. Εάν το όχημά σας διαθέτει το Σύστημα ελέγχου φωτεινών σηματοδοτών και πινακίδων στοπ, μπορείτε να ενεργοποιήσετε αυτήν τη λειτουργία για αυτόματη ακινητοποίηση του Model 3 σε φωτεινούς σηματοδότες και πινακίδες στοπ (βλ. [Σύστημα ελέγχου φωτεινών σηματοδοτών και πινακίδων στοπ στη σελίδα 127](#)).

Οχήματα έκτακτης ανάγκης

Εάν διατίθεται στην περιοχή αγοράς σας, το Model 3 μειώνει αυτόματα την ταχύτητα οδήγησης όταν ανιχνεύονται φώτα από όχημα έκτακτης ανάγκης κατά τη χρήση του Autosteer τη νύχτα σε δρόμο υψηλής ταχύτητας. Σε αυτήν την περίπτωση, στην οθόνη αφής εμφανίζεται ένα μήνυμα που σας ενημερώνει για την επιβράδυνση. Θα ακούσετε επίσης έναν ήχο και θα δείτε μια υπενθύμιση για να κρατήσετε τα χέρια σας στο τιμόνι. Όταν οι ανιχνεύσεις φωτός περάσουν ή σταματήσουν να εμφανίζονται, το Autopilot συνεχίζει με τη σταθερή ταχύτητα πορείας. Εναλλακτικά, μπορείτε να πατήσετε το γκάζι για να συνεχίσετε με τη σταθερή ταχύτητα πορείας σας.

Ποτέ μην βασίζεστε στις λειτουργίες του Autopilot για τον προσδιορισμό της παρουσίας οχημάτων έκτακτης ανάγκης. Model 3 ενδέχεται να μην ανιχνεύει φώτα από οχήματα έκτακτης ανάγκης. Να είστε συγκεντρωμένοι στη διαδρομή οδήγησης και να είστε πάντα προετοιμασμένοι να ενεργήσετε αμέσως.



Συγκέντρωση οδηγού

Το Autosteer καθορίζει τον καλύτερο τρόπο οδήγησης του Model 3. Όταν είναι ενεργό, το Autosteer απαιτεί να κρατάτε το τιμόνι. Εάν δεν εντοπίσει τα χέρια σας στο τιμόνι για κάποιο χρονικό διάστημα, εμφανίζεται ένα αναλάμπον μπλε φως στο πάνω μέρος της ενότητας κατάστασης οχήματος του οθόνη αφής και εμφανίζεται το ακόλουθο μήνυμα:



Στρίψτε ελαφρά το τιμόνι

Όταν εντοπιστούν τα χέρια σας, το μήνυμα εξαφανίζεται και το Autosteer επανέρχεται στην κανονική λειτουργία. Το Autosteer εντοπίζει τα χέρια σας αναγνωρίζοντας την ελαφρά αντίσταση καθώς στρίβει το τιμόνι ή όταν εσείς στρίβετε το τιμόνι πολύ ελαφρά (χωρίς αρκετή δύναμη για να αναλάβετε την οδήγηση). Το Autosteer θεωρεί επίσης ότι εντοπίζει τα χέρια σας εάν ενεργοποιήσετε ένα φλας ή χρησιμοποιήσετε ένα κουμπί ή τροχό κύλισης στο τιμόνι.

Το Autosteer απαιτεί να προσέχετε τον περιβάλλοντα χώρο και να είστε προετοιμασμένοι να αναλάβετε τον έλεγχο ανά πάσα στιγμή. Εάν το Autosteer εξακολουθήσει να μην εντοπίζει τα χέρια σας πάνω στο τιμόνι, η συχνότητα αναλαμπής του φωτός στην ενότητα κατάστασης οχήματος του οθόνη αφής αυξάνεται και ακούγεται ένα ηχητικό σήμα.

Εάν αγνοήσετε επανειλημμένα τις εντολές του Autosteer για να ασκήσετε μικρή δύναμη στο τιμόνι, το Autosteer απενεργοποιείται για το υπόλοιπο της οδήγησης και εμφανίζει το ακόλουθο μήνυμα που σας ζητάει να οδηγήσετε χειροκίνητα.



Το Autopilot δεν είναι διαθέσιμο για την τρέχουσα διαδρομή. Autopilot Strikeout - Οι προειδοποιήσεις προσοχής αγνοήθηκαν.

Για το υπόλοιπο της διαδρομής, θα πρέπει να οδηγήσετε χειροκίνητα. Το Autosteer είναι ξανά διαθέσιμο στην επόμενη διαδρομή (αφού σταματήσετε και επιλέξετε τη θέση στάθμευσης στο Model 3).

Εάν δεν συνεχίσετε τη χειροκίνητη οδήγηση, το Autosteer εκπέμπει ένα συνεχές ηχητικό σήμα, ενεργοποιεί τα προειδοποιητικά φλας και επιβραδύνει το όχημα μέχρι να ακινητοποιηθεί πλήρως.

Ανάρτηση Autopilot

Η χρήση των λειτουργιών Autopilot θα ανασταλεί εάν εντοπιστεί ακατάλληλη χρήση.

Η χρήση του Autosteer αναστέλλεται για μία εβδομάδα όταν εσείς ή κάποιος άλλος οδηγός του οχήματός σας λάβει τρία «strikeout» του Autopilot. Strikeout είναι όταν το σύστημα Autopilot απενεργοποιείται για το υπόλοιπο μιας διαδρομής, αφότου ο οδηγός έχει δεχθεί αρκετές ηχητικές και οπτικές προειδοποιήσεις για έλλειψη προσοχής.

Μπορείτε να δείτε πόσα strikeout απομένουν έως την αναστολή της πρόσβασης του Autopilot, αγγίζοντας τα στοιχεία **Controls > Autopilot**.

Ένα strikeout παραβλέπεται μετά από 7 ημέρες, εάν δεν υπάρξει άλλο strikeout εντός αυτού του χρονικού διαστήματος.

ΣΗΜΕΪΩΣΗ: Εάν η πρόσβασή σας στο Autosteer ανασταλεί, χάνετε επίσης την πρόσβασή σας στο Autopark. Ωστόσο, εξακολουθείτε να μπορείτε να χρησιμοποιήσετε το Σύστημα σταθεροποίησης ταχύτητας ανάλογα με την κίνηση και όλες οι λειτουργίες ενεργητικής ασφάλειας εξακολουθούν να είναι ενεργοποιημένες.

Ενδέχεται να υπάρξουν περιπτώσεις όπου απαιτείται παρέμβαση του οδηγού και πρέπει να αναλάβετε αμέσως για να διατηρήσετε την ασφαλή οδήγηση. Οι απενεργοποιήσεις που προκαλούνται από τον οδηγό δεν προσμετρώνται ως ακατάλληλη χρήση και είναι αναμενόμενες.



ΣΗΜΕΪΩΣΗ: Ανάλογα με την περιοχή αγοράς, τη διαμόρφωση του οχήματος, τον προαιρετικό εξοπλισμό που έχετε αγοράσει και την έκδοση λογισμικού, το όχημά σας ενδέχεται να μην διαθέτει Σύστημα ελέγχου φωτεινών σηματοδοτών και πινακίδων στοπ, ή η λειτουργία ενδέχεται να μην λειτουργεί ακριβώς όπως περιγράφεται.

ΣΗΜΕΪΩΣΗ: Το Σύστημα ελέγχου φωτεινών σηματοδοτών και πινακίδων στοπ είναι μια λειτουργία σε έκδοση BETA και λειτουργεί καλύτερα σε δρόμους στους οποίους κινούνται συχνά οχήματα Tesla. Το Σύστημα ελέγχου φωτεινών σηματοδοτών και πινακίδων στοπ επιχειρεί να σταματήσει σε όλους τους φωτεινούς σηματοδότες, αλλά και στους πράσινους.

Το Σύστημα ελέγχου φωτεινών σηματοδοτών και πινακίδων στοπ έχει σχεδιαστεί για να αναγνωρίζει και να ανταποκρίνεται σε φωτεινούς σηματοδότες και πινακίδες στοπ, επιβραδύνοντας το Model 3 μέχρι να σταματήσει, όταν χρησιμοποιείται το Σύστημα σταθεροποίησης ταχύτητας ανάλογα με την κίνηση ή το Autosteer. Αυτή η λειτουργία χρησιμοποιεί τις κάμερες εμπροσθοπορείας του οχήματος, καθώς και τα δεδομένα GPS, και επιβραδύνει το αυτοκίνητο σε όλους τους εντοπισμένους φωτεινούς σηματοδότες είτε είναι πράσινοι, είτε αναβοσβήνουν με πορτοκαλί ή είναι σβηστοί, καθώς και στις πινακίδες στοπ και ορισμένες σημάσεις οδοστρώματος. Καθώς το Model 3 πλησιάζει μια διασταύρωση, εμφανίζεται μια ειδοποίηση στον οθόνη αφής που υποδεικνύει την πρόθεση επιβράδυνσης. Πρέπει να επιβεβαιώσετε ότι θέλετε να συνεχίσετε, διαφορετικά το Model 3 θα σταματήσει στην κόκκινη γραμμή που εμφανίζεται στην απεικόνιση της οδήγησης στον οθόνη αφής.

⚠ ΠΡΟΕΙΔΟΠΟΪΣΗ: Μην κάνετε **ΠΟΤΕ** υποθέσεις ή προβλέψεις για το πότε και το πού θα σταματήσει ή θα συνεχίσει το Σύστημα ελέγχου φωτεινών σηματοδοτών και πινακίδων στοπ σε μια διασταύρωση ή σήμανση οδοστρώματος. Από την πλευρά του οδηγού, η συμπεριφορά του συστήματος ελέγχου φωτεινών σηματοδοτών και πινακίδων στοπ μπορεί να φαίνεται ασυνεπής. Να προσέχετε πάντα τον δρόμο και να είστε προετοιμασμένοι να ενεργήσετε αμέσως. Αποτελεί ευθύνη του οδηγού να προσδιορίσει εάν θα σταματήσει ή θα περάσει μια διασταύρωση. Μην βασίζεστε ποτέ στο Σύστημα ελέγχου φωτεινών σηματοδοτών και πινακίδων στοπ για να προσδιορίσει πότε είναι ασφαλές ή/και κατάλληλο να σταματήσετε ή να διασχίσετε μια διασταύρωση.

Πριν από τη χρήση

Προτού χρησιμοποιήσετε το Σύστημα ελέγχου φωτεινών σηματοδοτών και πινακίδων στοπ, πρέπει να:

- Βεβαιωθείτε ότι οι κάμερες εμπροσθοπορείας δεν καλύπτονται από εμπόδια (βλ. [Καθαρισμός κάμερας στη σελίδα 222](#)) και έχουν βαθμονομηθεί (βλ. [Οδήγηση για βαθμονόμηση των καμερών στη σελίδα 18](#)). Το Σύστημα ελέγχου φωτεινών σηματοδοτών και πινακίδων στοπ

βασίζεται στη δυνατότητα των καμερών να εντοπίζουν τα φανάρια, τις πινακίδες στοπ και τις σημάσεις οδοστρώματος.

- Βεβαιωθείτε ότι έχει γίνει λήψη της πιο πρόσφατης έκδοσης των χαρτών στο Model 3. Αν και το Σύστημα ελέγχου φωτεινών σηματοδοτών και πινακίδων στοπ χρησιμοποιεί κυρίως οπτικά δεδομένα που λαμβάνονται από τις κάμερες του οχήματος, επιτυγχάνεται μεγαλύτερη ακρίβεια όταν χρησιμοποιούνται τα πιο πρόσφατα δεδομένα χάρτη. Για να ελέγξετε ποια έκδοση χαρτών έχει ληφθεί τη δεδομένη στιγμή, αγγίξτε τις επιλογές **Controls > Software**. Για να κατεβάσετε ενημερωμένους χάρτες, πρέπει να συνδεθείτε σε δίκτυο Wi-Fi (βλ. [Ενημερώσεις χαρτών στη σελίδα 187](#)).
- Ενεργοποιήστε τη λειτουργία. Με το όχημα στη θέση στάθμευσης, αγγίξτε τις επιλογές **Controls > Autopilot > Traffic Light and Stop Sign Control**. Μόλις ενεργοποιηθεί, το Σύστημα ελέγχου φωτεινών σηματοδοτών και πινακίδων στοπ λειτουργεί κάθε φορά που είναι ενεργό το Σύστημα σταθεροποίησης ταχύτητας ανάλογα με την κίνηση ή το Autosteer.

Πώς λειτουργεί

Όταν είναι ενεργοποιημένο το Σύστημα ελέγχου φωτεινών σηματοδοτών και πινακίδων στοπ και χρησιμοποιείτε το Autosteer, το Σύστημα σταθεροποίησης ταχύτητας ανάλογα με την κίνηση ή τη δυνατότητα Full Self-Driving (Supervised), εμφανίζεται ένα αναδυόμενο μήνυμα στον οθόνη αφής που σας ενημερώνει ότι εντοπίστηκε επερχόμενος φωτεινός σηματοδότης, πινακίδα στοπ ή σήμανση οδοστρώματος. Καθώς πλησιάζει τη θέση ακινητοποίησης, **ακόμα και σε μια διασταύρωση όπου ο φωτεινός σηματοδότης είναι πράσινος**, Model 3 επιβραδύνεται και εμφανίζει μια κόκκινη γραμμή που υποδεικνύει πού θα ακινητοποιηθεί το Model 3. Για να διασχίσετε τη διασταύρωση, ακόμα και αν ο φωτεινός σηματοδότης είναι πράσινος, πρέπει να πιέσετε τον μοχλό ταχυτήτων προς τα κάτω ή να πατήσετε στιγμιαία το πεντάλ του γκαζιού για να δώσετε στο όχημα την άδεια να συνεχίσει. Αφού επιβεβαιώσετε ότι θέλετε να συνεχίσετε, η κόκκινη γραμμή ακινητοποίησης γίνεται γκρι και το Model 3 διασχίζει τη διασταύρωση και συνεχίζει με την καθορισμένη σταθερή ταχύτητα πορείας.

ΣΗΜΕΪΩΣΗ: Εάν το Model 3 πλησιάζει έναν πράσινο φωτεινό σηματοδότη και ανιχνεύσει ότι ένα προπορευόμενο όχημα προχωράει και διασχίζει τη διασταύρωση, το Model 3 προχωράει και διασχίζει τη διασταύρωση χωρίς να απαιτείται η επιβεβαίωσή σας, με την προϋπόθεση ότι δεν βρίσκεστε σε λωρίδα στροφής και ότι το όχημά σας μπορεί να εντοπίσει ότι τα χέρια σας βρίσκονται πάνω στο τιμόνι.



Σύστημα ελέγχου φωτεινών σηματοδοτών και πινακίδων στοπ

ΣΗΜΕΪΩΣΗ: Εάν, αφού πιέσετε τον μοχλό ταχυτήτων προς τα κάτω ή πατήσετε στιγμιαία το πεντάλ του γκαζιού για να επιβεβαιώσετε ότι θέλετε να διασχίσετε τη διασταύρωση, ο φωτεινός σηματοδότης αλλάξει προτού εισέλθετε στη διασταύρωση (για παράδειγμα, από πράσινο σε πορτοκαλί ή από πορτοκαλί σε κόκκινο), το Model 3 μπορεί να καθορίσει ότι δεν πρέπει να περάσετε. Σε αυτήν την περίπτωση, το Model 3 σταματά και πρέπει να πατήσετε εσείς το πεντάλ γκαζιού για να συνεχίσετε. Αποτελεί δική σας ευθύνη να διασφαλίζετε ότι το όχημα σταματά ή επιταχύνει κατάλληλα και με ασφάλεια ανά πάσα στιγμή.

ΠΡΟΕΙΔΟΠΟΪΣΗ: Το Σύστημα ελέγχου φωτεινών σηματοδοτών και πινακίδων στοπ ΔΕΝ στρίβει το Model 3 σε διασταυρώσεις, εκτός αν είναι ενεργοποιημένο το Full Self-Driving (Supervised). Όταν βρίσκεστε σε μια λωρίδα στροφής, το Model 3 σταματά στην κόκκινη γραμμή ακινητοποίησης. Για να συνεχίσετε, πιέστε τον μοχλό ταχυτήτων προς τα κάτω ή πατήστε στιγμιαία το πεντάλ του γκαζιού. Το Model 3 συνεχίζει να κινείται *ευθεία* στη διασταύρωση (ακόμη και όταν βρίσκεστε σε λωρίδα στροφής), οπότε ΠΡΕΠΕΙ να στρίψετε χειροκίνητα το Model 3 στη διασταύρωση (ενέργεια που ακυρώνει το Autosteer).

Το Σύστημα ελέγχου φωτεινών σηματοδοτών και πινακίδων στοπ έχει σχεδιαστεί για να λειτουργεί όπως περιγράφεται, μόνο όταν πληρούνται οι παρακάτω συνθήκες:

- Έχει ενεργοποιηθεί το Autosteer, το Full Self-Driving (Supervised) ή το Σύστημα σταθεροποίησης ταχύτητας ανάλογα με την κίνηση.
- Οι κάμερες μπορούν να εντοπίσουν έναν επερχόμενο φωτεινό σηματοδότη, πινακίδα στοπ ή σήμανση οδοστρώματος (για παράδειγμα, οι κάμερες δεν παρεμποδίζονται και έχουν ανεμπόδιστη οπτική επαφή με το φωτεινό σηματοδότη, την πινακίδα στοπ ή τη σήμανση οδοστρώματος).
- Στον οθόνη αφής του Model 3 εμφανίζεται ένας επερχόμενος φωτεινός σηματοδότης σε έντονη μορφή. Model 3 δεν αναγνωρίζει τους φωτεινούς σηματοδότες όταν στον οθόνη αφής εμφανίζονται ξεθωριασμένοι. Εάν ένας φωτεινός σηματοδότης δεν βρίσκεται ακριβώς μπροστά από την κάμερα (για παράδειγμα, βρίσκεται υπό γωνία σε σχέση με το οπτικό πεδίο της κάμερας ή βρίσκεται σε γειτονική λωρίδα), οθόνη αφής εμφανίζεται ως ξεθωριασμένος και το Model 3 δεν επιβραδύνει και δεν σταματά σε αυτόν.

ΠΡΟΕΙΔΟΠΟΪΣΗ: Εάν στον οθόνη αφής δεν εμφανίζεται μια κόκκινη γραμμή ακινητοποίησης σε μια επικείμενη διασταύρωση, το Model 3 δεν επιβραδύνει και δεν σταματά. Αποτελεί ευθύνη του οδηγού να παρακολουθεί προσεκτικά τις επικείμενες διασταυρώσεις και να παρακολουθεί τις συνθήκες κίνησης, ώστε να καθορίζει πότε και αν πρέπει να σταματήσει το όχημα και, στη συνέχεια, να ενεργεί ανάλογα.

ΠΡΟΕΙΔΟΠΟΪΣΗ: Μην βασίζεστε ποτέ στο Σύστημα ελέγχου φωτεινών σηματοδοτών και πινακίδων στοπ για να προσδιορίσετε εάν θα πρέπει να σταματήσετε σε μια διασταύρωση ή να τη διασχίσετε. Οδηγείτε προσεκτικά παρακολουθώντας τον δρόμο και προσέχοντας τη διαδρομή, τις επικείμενες διασταυρώσεις, τις συνθήκες κίνησης, τις διαβάσεις και τους άλλους οδηγούς. Αποτελεί πάντα ευθύνη του οδηγού να καθορίζει εάν πρέπει να σταματήσει ή να συνεχίσει. Να είστε προετοιμασμένοι να ενεργήσετε αμέσως. Σε αντίθετη περίπτωση, μπορεί να προκληθεί τραυματισμός ή θάνατος.

ΠΡΟΕΙΔΟΠΟΪΣΗ: Σε ορισμένες περιπτώσεις, το Σύστημα ελέγχου φωτεινών σηματοδοτών και πινακίδων στοπ ενδέχεται να εντοπίσει ανακριβώς έναν φωτεινό σηματοδότη ή πινακίδα στοπ, με αποτέλεσμα την απροσδόκητη επιβράδυνση του Model 3. Να είστε πάντα προετοιμασμένοι να ενεργήσετε αμέσως.

ΠΡΟΕΙΔΟΠΟΪΣΗ: Πρέπει να πιέσετε τον μοχλό ταχυτήτων προς τα κάτω ή να πατήσετε στιγμιαία το πεντάλ γκαζιού, για να επιβεβαιώσετε ότι θέλετε να διασχίσετε τη διασταύρωση, ανεξάρτητα από την κατάσταση του φωτεινού σηματοδότη. Εάν δεν επιβεβαιώσετε, το Model 3 θα σταματήσει στην κόκκινη γραμμή ακινητοποίησης που εμφανίζεται στον οθόνη αφής, ακόμα και αν δεν πρέπει να σταματήσει. Το σταμάτημα σε πράσινο φωτεινό σηματοδότηση μπορεί να μπερδέψει τους άλλους οδηγούς και να οδηγήσει σε σύγκρουση, τραυματισμό ή θάνατο. Συνεπώς, πρέπει πάντα να προσέχετε στις επικείμενες διασταυρώσεις και να είστε έτοιμοι να φρενάρετε ή να επιταχύνετε χειροκίνητα, ανάλογα με τις συνθήκες του περιβάλλοντος χώρου.

ΠΡΟΕΙΔΟΠΟΪΣΗ: Μην θεωρείτε ποτέ ότι η ικανότητά σας να βλέπετε έναν φωτεινό σηματοδότη, μια πινακίδα στοπ ή μια σήμανση οδοστρώματος (ειδικά σε μια σύνθετη διασταύρωση ή σε μια διασταύρωση όπου ένας φωτεινός σηματοδότης ή μια πινακίδα στοπ εμποδίζεται μερικώς κ.λπ.) σημαίνει ότι το Model 3 μπορεί επίσης να τα αναγνωρίσει και να ανταποκριθεί κατάλληλα.





ΠΡΟΕΙΔΟΠΟΪΣΗ: Ακόμη και τα πιο πρόσφατα δεδομένα χάρτη δεν περιλαμβάνουν όλους τους φωτεινούς σηματοδότες και τις πινακίδες στοπ. Συνεπώς, το Σύστημα ελέγχου φωτεινών σηματοδοτών και πινακίδων στοπ εξαρτάται σε μεγάλο βαθμό από την ικανότητα των καμερών να εντοπίζουν τους φωτεινούς σηματοδότες, τις πινακίδες στοπ, τις σημάνσεις οδοστρώματος κ.λπ. Ως αποτέλεσμα, το Model 3 μπορεί να παραβλέψει μια διασταύρωση που είναι αποκλεισμένη από το οπτικό πεδίο της κάμερας (για παράδειγμα, εμποδίζεται από δέντρο ή μεγάλο όχημα ή αντικείμενο ή βρίσκεται κοντά σε απότομη ανωφέρεια ή κλειστή στροφή).

ΠΡΟΕΙΔΟΠΟΪΣΗ: Το Σύστημα ελέγχου φωτεινών σηματοδοτών και πινακίδων στοπ δεν υποκαθιστά την προσεκτική οδήγηση και την ορθή κρίση.



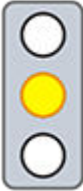
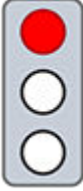

Φωτεινοί σηματοδότες

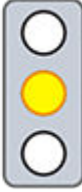
Όταν οδηγείτε με ενεργοποιημένο το Autosteer ή το Σύστημα σταθεροποίησης ταχύτητας ανάλογα με την κίνηση και ενεργοποιήσετε το Σύστημα ελέγχου φωτεινών σηματοδοτών και πινακίδων στοπ, το Model 3 έχει σχεδιαστεί για να ανταποκρίνεται ως εξής όταν πλησιάζετε σε διασταυρώσεις που ελέγχονται από φωτεινό σηματοδότη:

Τύπος φωτεινού σηματοδότη	Προβλεπόμενη απόκριση οχήματος
 	<p>Όταν το φανάρι ανάβει σταθερά με πράσινο χρώμα ή όταν το φανάρι είναι σβηστό, το Model 3 επιβραδύνει.</p> <p>Εάν ακολουθείτε ένα προπορευόμενο αυτοκίνητο το οποίο προχωράει και διασχίζει τη διασταύρωση, στον οθόνη αφής εμφανίζεται μια πράσινη γραμμή στοπ και εφόσον τα χέρια σας έχουν εντοπιστεί πάνω στο τιμόνι, το Model 3 επίσης προχωράει. Εάν δεν υπάρχει προπορευόμενο αυτοκίνητο, στον οθόνη αφής εμφανίζεται μια κόκκινη γραμμή ακινητοποίησης και πρέπει να επιβεβαιώσετε ότι θέλετε να διασχίσετε τη διασταύρωση πιέζοντας τον μοχλό ταχυτήτων προς τα κάτω ή πατώντας στιγμιαία το πεντάλ του γκαζιού. Εάν δεν επιβεβαιώσετε, το Model 3 σταματά στην κόκκινη γραμμή ακινητοποίησης.</p> <p>ΣΗΜΕΪΩΣΗ: Model 3 επαναφέρει την καθορισμένη σταθερή ταχύτητα πορείας αφού περάσει από τον κόμβο, λαμβάνοντας υπόψη την ταχύτητα οποιουδήποτε προπορευόμενου οχήματος.</p>
 	<p>Model 3 επιβραδύνει και σταματά εντελώς στην κόκκινη γραμμή ακινητοποίησης που εμφανίζεται οθόνη αφής. Όταν θέλετε να διασχίσετε τη διασταύρωση (για παράδειγμα, αφού ανάψει ο πράσινος φωτεινός σηματοδότης ή μόλις το Model 3 σταματήσει εντελώς), πρέπει να πιέσετε τον μοχλό ταχυτήτων προς τα κάτω ή να πατήσετε στιγμιαία το πεντάλ του γκαζιού.</p>
  	<p>Model 3 επιβραδύνει και σταματά εντελώς στην κόκκινη γραμμή ακινητοποίησης που εμφανίζεται οθόνη αφής. Όταν θέλετε να διασχίσετε τη διασταύρωση (για παράδειγμα, αφού ανάψει ξανά ο πράσινος φωτεινός σηματοδότης), πρέπει να πιέσετε τον μοχλό ταχυτήτων προς τα κάτω ή να πατήσετε στιγμιαία το πεντάλ του γκαζιού.</p> <p>ΣΗΜΕΪΩΣΗ: Εάν ο φωτεινός σηματοδότης αλλάξει <i>αφού</i> επιβεβαιώσετε ότι θέλετε να συνεχίσετε (για παράδειγμα, το πράσινο γίνει πορτοκαλί), το Model 3 μπορεί να σταματήσει αντί να συνεχίσει, ειδικά εάν το Model 3 προσδιορίσει ότι μπορεί να σταματήσει με ασφάλεια προτού εισέλθει στη διασταύρωση.</p> <p>ΣΗΜΕΪΩΣΗ: Model 3 δεν έχει σχεδιαστεί για να διασχίζει διασταυρώσεις όταν ο φωτεινός σηματοδότης είναι κόκκινος ή εάν ανάψει πορτοκαλί, όταν υπάρχει επαρκής απόσταση για ασφαλή στάση πριν από την είσοδο στη διασταύρωση.</p> <p>ΣΗΜΕΪΩΣΗ: Μπορείτε να αναλάβετε τον έλεγχο της οδήγησης οποιαδήποτε στιγμή πατώντας το πεντάλ φρένου για να ακυρώσετε το Autosteer ή το Σύστημα σταθεροποίησης ταχύτητας ανάλογα με την κίνηση.</p>



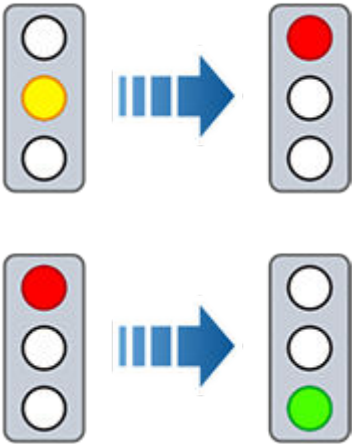

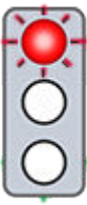

Σύστημα ελέγχου φωτεινών σηματοδοτών και πινακίδων στοπ

Τύπος φωτεινού σηματοδότη	Προβλεπόμενη απόκριση οχήματος
	
	<p>Model 3 επιβραδύνει. Για να συνεχίσετε, πρέπει να πιέσετε τον μοχλό ταχυτήτων προς τα κάτω ή να πατήσετε στιγμιαία το πεντάλ γκαζιού. Εάν δεν επιβεβαιώσετε, το Model 3 σταματά στην κόκκινη γραμμή ακινητοποίησης που εμφανίζεται στον οθόνη αφής.</p> <p>ΣΗΜΕΪΩΣΗ: Για να εμποδίσετε το Model 3 να σταματήσει και να ελαχιστοποιήσετε την επιβράδυνση καθώς πλησιάζει, μπορείτε να επιβεβαιώσετε ότι θέλετε να συνεχίσετε, πιέζοντας τον μοχλό ταχυτήτων προς τα κάτω ή πατώντας στιγμιαία το πεντάλ του γκαζιού οποιαδήποτε στιγμή αφού εμφανιστεί η κόκκινη γραμμή ακινητοποίησης στον οθόνη αφής. Model 3 επαναφέρει την καθορισμένη σταθερή ταχύτητα πορείας αμέσως μετά την επιβεβαίωση (λαμβάνοντας υπόψη την ταχύτητα του προπορευόμενου οχήματος).</p> <p>⚠ ΠΡΟΕΙΔΟΠΟΪΣΗ: Πλησιάστε προσεκτικά και προετοιμαστείτε να πατήσετε το πεντάλ φρένου για να επιβραδύνετε ή να σταματήσετε.</p>
	<p>Model 3 επιβραδύνει και σταματά εντελώς στην κόκκινη γραμμή ακινητοποίησης που εμφανίζεται οθόνη αφής. Όταν θέλετε να διασχίσετε τη διασταύρωση (για παράδειγμα, όταν ο κώδικας οδικής κυκλοφορίας και οι συνθήκες υποδεικνύουν ότι είναι ασφαλές και νόμιμο να συνεχίσετε), πρέπει να πιέσετε τον μοχλό ταχυτήτων προς τα κάτω ή να πατήσετε στιγμιαία το πεντάλ του γκαζιού.</p>

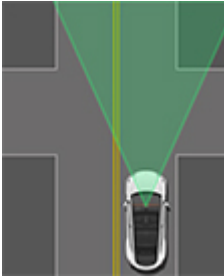

Πινακίδες στοπ και σημάνσεις οδοστρώματος

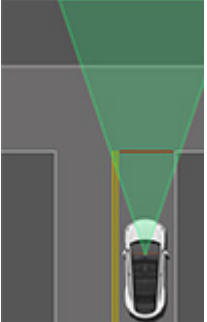
Όταν οδηγείτε έχοντας ενεργοποιημένο το Autosteer ή το Σύστημα σταθεροποίησης ταχύτητας ανάλογα με την κίνηση και ενεργοποιήσετε το Σύστημα ελέγχου φωτεινών σηματοδοτών και πινακίδων στοπ, το Model 3 έχει σχεδιαστεί για να ανταποκρίνεται ως εξής όταν πλησιάζετε σε διασταυρώσεις που ελέγχονται από πινακίδες στοπ, γραμμές στοπ ή σημάνσεις οδοστρώματος:

Τύπος διασταύρωσης	Προβλεπόμενη απόκριση οχήματος
 <p data-bbox="203 777 587 808">Δεν υπάρχει έλεγχος κυκλοφορίας</p>  <p data-bbox="224 1060 565 1092">Διακλάδωση διασταύρωσης T.</p>	<p data-bbox="652 472 1453 535">Model 3 υποθέτει ότι έχει προτεραιότητα και συνεχίζει ευθεία χωρίς να επιβραδύνει ή να σταματά.</p>
 <p data-bbox="240 1486 544 1518">Τέλος της διασταύρωσης T.</p>	<p data-bbox="652 1134 1510 1249">Εάν το Model 3 εντοπίζει μια διασταύρωση T με βάση τα δεδομένα χάρτη, το Model 3 επιβραδύνει και σταματά εντελώς στην κόκκινη γραμμή ακινητοποίησης που εμφανίζεται στον οθόνη αφής. Όταν θέλετε να συνεχίσετε, πρέπει να αναλάβετε τον έλεγχο του τιμονιού και του γκαζιού.</p> <p data-bbox="652 1260 1502 1407">⚠️ ΠΡΟΕΙΔΟΠΟΪΣΗ: Model 3 μπορεί να μην σταματήσει σε μια διασταύρωση T που δεν διαθέτει πινακίδα στοπ ή γραμμή στοπ, ή εάν η διασταύρωση T δεν περιλαμβάνεται στα δεδομένα χάρτη. Οδηγήστε προσεκτικά και να είστε προετοιμασμένοι να σταματήσετε (όταν είναι απαραίτητο ή/και κατάλληλο).</p>
 <p data-bbox="311 1915 479 1946">Πινακίδα στοπ</p>	<p data-bbox="652 1562 1502 1680">Model 3 επιβραδύνει και σταματά εντελώς στην κόκκινη γραμμή ακινητοποίησης που εμφανίζεται οθόνη αφής. Εάν θέλετε να προχωρήσετε και να διασχίσετε τη διασταύρωση, πρέπει να πιέσετε τον μοχλό ταχύτητων προς τα κάτω ή να πατήσετε στιγμιαία το πεντάλ του γκαζιού.</p> <p data-bbox="652 1690 1518 1837">ΣΗΜΕΪΩΣΗ: Εάν επιβεβαιώσετε ότι θέλετε να προχωρήσετε και να διασχίσετε μια διασταύρωση που ελέγχεται από μια πινακίδα στοπ πιέζοντας τον μοχλό ταχύτητων προς τα κάτω ή πατώντας στιγμιαία το πεντάλ του γκαζιού προτού σταματήσει το Model 3, η επιβεβαίωσή σας αγνοείται. Model 3 δεν έχει σχεδιαστεί για να περνάει από πινακίδες στοπ χωρίς να σταματάει.</p> <p data-bbox="652 1848 1518 1955">ΣΗΜΕΪΩΣΗ: Ακόμη και όταν χρησιμοποιείτε το AutoSteer, αλλά ακόμη και αν έχετε ενεργοποιήσει το φλας, πρέπει να στρίψετε το τιμόνι μόνοι σας (κάτι που ακυρώνει το Autosteer) για να ολοκληρώσετε μια στροφή σε διασταύρωση.</p>

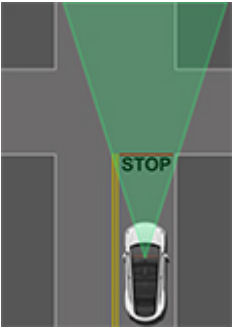

Σύστημα ελέγχου φωτεινών σηματοδοτών και πινακίδων στοπ

Τύπος διασταύρωσης	Προβλεπόμενη απόκριση οχήματος
 <p>Πινακίδα στοπ και σήμανση οδοστρώματος</p>	
 <p>Σήμανση οδοστρώματος</p>	

⚠️ ΠΡΟΕΙΔΟΠΟΪΣΗ: Στις διαβάσεις πεζών, το Model 3 ενδέχεται να επιβραδύνει και να σταματήσει, ανάλογα με το αν η διάβαση ελέγχεται από φωτεινό σηματοδότη και αν οι κάμερες εντοπίζουν πεζούς, ποδηλάτες κ.λπ. στη διάβαση. Προσέχετε ιδιαίτερα στις διαβάσεις πεζών και να είστε έτοιμοι να αναλάβετε τον έλεγχο ανά πάσα στιγμή. Σε αντίθετη περίπτωση, μπορεί να προκληθεί τραυματισμός ή θάνατος.

Περιορισμοί

Ανάλογα με πολλές διαφορετικές περιστάσεις και περιβαλλοντικές συνθήκες, το Σύστημα ελέγχου φωτεινών σηματοδοτών και πινακίδων στοπ *μπορεί να σταματήσει ή όχι* στα εξής σημεία:

- Σιδηροδρομικές διαβάσεις.
- Ζώνες απαγόρευσης εισόδου.
- Σταθμοί διοδίων.
- Κυκλικοί κόμβοι.
- Συστήματα διάβασης πεζών.
- Πινακίδες παραχώρησης προτεραιότητας ή προσωρινοί φωτεινοί σηματοδότες και πινακίδες στοπ (π.χ. σε περιοχές εκτέλεσης έργων).
- Διάφοροι φωτεινοί σηματοδότες αναστροφής, φωτεινοί σηματοδότες διέλευσης ποδηλάτων και πεζών, φωτεινοί σηματοδότες διαθεσιμότητας λωρίδων κ.λπ.

Επιπλέον, το Σύστημα ελέγχου φωτεινών σηματοδοτών και πινακίδων στοπ είναι πολύ πιθανό να μην λειτουργήσει όπως προβλέπεται, μπορεί να απενεργοποιηθεί ή να μην λειτουργήσει όταν ισχύουν μία ή περισσότερες από τις παρακάτω συνθήκες:

- Οδήγηση σε διαδοχικές, ελεγχόμενες με φωτεινούς σηματοδότες διασταυρώσεις, οι οποίες βρίσκονται πολύ κοντά η μία στην άλλη.



- Η ορατότητα είναι κακή (δυνατή βροχή, χιόνι, ομίχλη κ.λπ.) ή οι καιρικές συνθήκες επηρεάζουν τη λειτουργία της κάμερας ή του αισθητήρα.
- Έντονο φως (π.χ. άμεσο ηλιακό φως) που παρεμβάλλεται στην εικόνα των καμερών.
- Μια κάμερα εμποδίζεται, καλύπτεται, έχει υποστεί ζημιά ή δεν έχει βαθμονομηθεί σωστά.
- Οδήγηση σε δρόμο με κλίση ή σε δρόμο με απότομες στροφές, όπου οι κάμερες δεν μπορούν να δουν επικείμενους φωτεινούς σηματοδότες ή πινακίδες στοπ.
- Ένας φωτεινός σηματοδότης, πινακίδα στοπ ή σήμανση οδοστρώματος παρεμποδίζεται (για παράδειγμα, από δέντρο, μεγάλο όχημα κ.λπ.).
- Model 3 κινείται πολύ κοντά σε ένα προπορευόμενο όχημα, το οποίο εμποδίζει την ορατότητα μιας κάμερας.



ΠΡΟΕΙΔΟΠΟΪΣΗ: Οι περιορισμοί που αναφέρονται παραπάνω δεν αποτελούν εξαντλητικό κατάλογο των λόγων για τους οποίους το Model 3 μπορεί να μην λειτουργεί όπως αναμένεται. Υπάρχουν πολλές απρόβλεπτες περιστάσεις που μπορούν να επηρεάσουν αρνητικά την ακριβή λειτουργία του Συστήματος ελέγχου φωτεινών σηματοδοτών και πινακίδων στοπ. Η χρήση αυτής της λειτουργίας δεν μειώνει ή εξαλείφει την ανάγκη για προσεκτική και υπεύθυνη οδήγηση. Πρέπει να είστε πάντα προετοιμασμένοι να προβείτε σε κατάλληλες και άμεσες ενέργειες.



Autopark

ΣΗΜΕΪΩΣΗ: Ανάλογα με την περιοχή αγοράς, τη διαμόρφωση του οχήματος, τον προαιρετικό εξοπλισμό που έχετε αγοράσει και την έκδοση λογισμικού, το όχημά σας ενδέχεται να μην διαθέτει τη λειτουργία Autopark.

Τα Autopark χρησιμοποιεί δεδομένα για να απλοποιήσει το παρκάρισμα σε δημόσιους δρόμους, πραγματοποιώντας ελιγμούς του Model 3 σε παράλληλες και κάθετες θέσεις στάθμευσης.

ΣΗΜΕΪΩΣΗ: Το Autopark δεν είναι διαθέσιμο όταν είναι ενεργοποιημένο το σύστημα σταθεροποίησης ταχύτητας ανάλογα με την κίνηση. Για να χρησιμοποιήσετε τη λειτουργία Autopark, ενεργοποιήστε το Autosteer αγγίζοντας τις επιλογές **Controls > Autopilot**.

Εάν η πρόσβασή σας στο Autosteer ανασταλεί, χάνετε επίσης την πρόσβασή σας στο Autopark. Για περισσότερες πληροφορίες, βλ. [Ανάρτηση Autopilot στη σελίδα 126](#).

⚠️ ΠΡΟΕΙΔΟΠΟΪΣΗ: Είναι δική σας ευθύνη να εξοικειωθείτε με τους περιορισμούς του Autopark και τις καταστάσεις στις οποίες μπορεί να μην λειτουργεί όπως αναμένεται. Για περισσότερες πληροφορίες, βλ. [Περιορισμοί και προειδοποιήσεις στη σελίδα 141](#).

⚠️ ΠΡΟΕΙΔΟΠΟΪΣΗ: Μην χρησιμοποιείτε το Autopark αν έχει προσαρτηθεί οτιδήποτε, όπως μπίλια κοτσαδόρου, σχάρα ποδηλάτων ή τρέιλερ, στον κοτσαδόρο ρυμούλκησης. Το Autopark ενδέχεται να μην σταματήσει για κοτσαδόρους όταν σταθμεύετε μεταξύ ή μπροστά από άλλα οχήματα.

⚠️ ΠΡΟΣΟΧΗ: Η απόδοση του Autopark εξαρτάται από την ικανότητα των καμερών να προσδιορίζουν την εγγύτητα του οχήματος με κράσπεδα, αντικείμενα και άλλα οχήματα. Βεβαιωθείτε ότι όλες οι κάμερες είναι καθαρές και δεν έχουν εμπόδια πριν από κάθε διαδρομή και πριν από τη χρήση των λειτουργιών Autopilot (βλ. [Καθαρισμός κάμερας στη σελίδα 222](#)). Οι βρόμικες κάμερες και αισθητήρες (αν υπάρχουν), αλλά και οι περιβαλλοντικές συνθήκες, όπως η βροχή και οι ξεθωριασμένες σημάνσεις λωρίδων, μπορεί να επηρεάσουν την απόδοση του Autopilot. Αν η κάμερα παρεμποδίζεται ή καλύπτεται, το Model 3 εμφανίζει ένα μήνυμα στο οθόνη αφής και μπορεί να μην είναι διαθέσιμες οι λειτουργίες Autopilot. Για περισσότερες πληροφορίες σχετικά με συγκεκριμένες ειδοποιήσεις, βλ. [Ειδοποιήσεις αντιμετώπισης προβλημάτων στη σελίδα 257](#).

Παράμετροι

Το Autopark εντοπίζει πιθανές θέσεις στάθμευσης με βάση τις ακόλουθες παραμέτρους:

Κάθετη στάθμευση

- Η ταχύτητα οδήγησης πρέπει να είναι μικρότερη από 13 km/h. Εάν οδηγείτε πολύ γρήγορα, το Autopark μπορεί να μην καταφέρει να εντοπίσει με ακρίβεια τη θέση στάθμευσης που θέλετε.
- Ο χώρος στάθμευσης πρέπει να έχει τουλάχιστον το ίδιο πλάτος με το όχημά σας.

- Η θέση στάθμευσης πρέπει να έχει τουλάχιστον τρεις ορατές γραμμές για να σταθμεύσει το όχημα, όπως γραμμές στάθμευσης, σημάνσεις οδοστρώματος ή διακριτά κράσπεδα. Το Autopark μπορεί να μην λειτουργεί μέσα σε γκαράζ, εάν π.χ. δεν υπάρχουν τρεις ορατές γραμμές στάθμευσης.

Παράλληλη στάθμευση

- Η ταχύτητα οδήγησης πρέπει να είναι μικρότερη από 13 km/h. Εάν οδηγείτε πολύ γρήγορα, το Autopark μπορεί να μην καταφέρει να εντοπίσει με ακρίβεια τη θέση στάθμευσης που θέλετε.
- Πρέπει να υπάρχει όχημα μπροστά ή πίσω από τη θέση στην οποία θέλετε να σταθμεύσετε.

ΣΗΜΕΪΩΣΗ: Το Autopark δεν λειτουργεί σε γωνιακές θέσεις στάθμευσης.

Για να χρησιμοποιήσετε τη λειτουργία Autopark

Κατά την οδήγηση, ακολουθήστε τα παρακάτω βήματα για να επιτρέψετε στο Autopark να πραγματοποιήσει ελιγμούς του Model 3 σε μια θέση στάθμευσης:

1. Ενώ οδηγείτε αργά, παρακολουθείτε το οθόνη αφής για να δείτε τους πιθανούς χώρους στάθμευσης που ανίχνευσε το Autopilot. Όταν το Model 3 είναι τοποθετημένο κατά τρόπο που μπορεί να κάνει όπισθεν σε μία από τις εντοπισμένες θέσεις, στην οθόνη αφής εμφανίζονται πιθανές ανοιχτές θέσεις στάθμευσης.

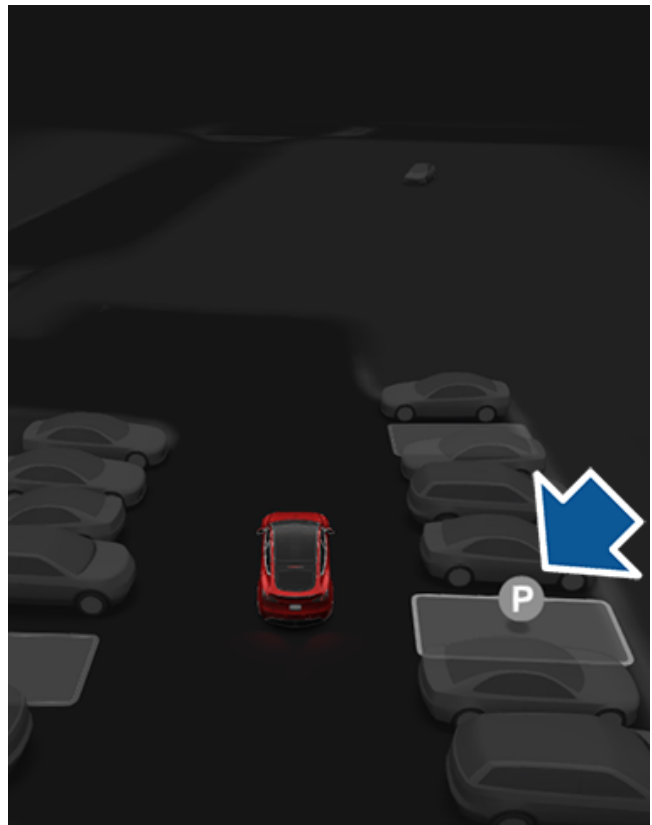



ΣΗΜΕΪΩΣΗ: Οι εντοπισμένες θέσεις στάθμευσης εμφανίζονται μόνο εάν η θέση του οχήματος ή/και οι συνθήκες της γύρω περιοχής είναι τέτοιες, ώστε το Autopark να μπορεί να προσδιορίσει την κατάλληλη διαδρομή οδήγησης. Εάν το Autopark δεν μπορεί να προσδιορίσει την κατάλληλη διαδρομή (για παράδειγμα, όταν οδηγείτε σε στενό δρόμο όπου η μετακίνηση στη θέση στάθμευσης έχει ως αποτέλεσμα το μπροστινό μέρος του οχήματος να εκτείνεται στην παρακείμενη λωρίδα), μπορείτε να επανατοποθετήσετε το όχημα, να βρείτε διαφορετική θέση στάθμευσης ή να παρκάρετε χειροκίνητα.

2. Επιλέξτε μια θέση. Ελέγξτε για να προσδιορίσετε αν είναι κατάλληλη και ασφαλής και, στη συνέχεια, μετακινήστε το όχημα προς τα εμπρός και σταματήστε μπροστά από τη θέση στάθμευσης περίπου σε απόσταση ίση με το μήκος ενός αυτοκινήτου (όπως θα κάνατε συνήθως κατά την παράλληλη στάθμευση ή κατά την είσοδο με όπισθεν σε μια θέση κάθετης στάθμευσης).
3. Αφήστε το τιμόνι και, στη συνέχεια, αγγίξτε την επιλογή **Start** στην οθόνη αφής.
4. Όταν ολοκληρωθεί η στάθμευση, το Autopark εμφανίζει ένα μήνυμα.

Εάν πατήσετε το φρένο την ώρα που το Autopark εκτελεί ενεργά στάθμευση του Model 3, η διαδικασία στάθμευσης διακόπτεται προσωρινά μέχρι να αγγίξετε το στοιχείο **Resume** στην οθόνη αφής.

⚠ ΠΡΟΕΙΔΟΠΟΪΗΣΗ: Μην βασίζεστε ποτέ στο Autopark για να βρείτε μια θέση στάθμευσης κατάλληλη, νόμιμη και ασφαλή. Το Autopark ενδέχεται να μην εντοπίζει πάντα αντικείμενα στη θέση στάθμευσης. Εκτελείτε πάντα οπτικούς ελέγχους για να επιβεβαιώσετε ότι μια θέση στάθμευσης είναι κατάλληλη και ασφαλής.

⚠ ΠΡΟΕΙΔΟΠΟΪΗΣΗ: Όταν το Autopark πραγματοποιεί ενεργά ελιγμούς του Model 3:

- Μην παρεμβαίνετε στο τιμόνι όταν κινείται. Εάν το κάνετε αυτό, το Autopark ακυρώνεται.
- Ελέγχετε συνεχώς τον περιβάλλοντα χώρο. Να είστε έτοιμοι να πατήσετε φρένο για να αποφύγετε οχήματα, πεζούς ή αντικείμενα.
- Παρακολουθείτε την οθόνη αφής για να βεβαιωθείτε ότι γνωρίζετε τις οδηγίες που παρέχει το Autopark.

Για ακύρωση της διαδικασίας στάθμευσης

Το Autopark ακυρώνει τη διαδικασία στάθμευσης, όταν μετακινήσετε χειροκίνητα το τιμόνι, αλλάξετε σχέση μετάδοσης ή αγγίξετε την επιλογή **Cancel** στην οθόνη αφής. Το Autopark ακυρώνει επίσης τη διαδικασία στάθμευσης όταν:

- Η διαδικασία στάθμευσης υπερβαίνει τις επτά κινήσεις.
- Model 3 εντοπίζει ότι ο οδηγός εξέρχεται από το όχημα.
- Ανοίξει μια πόρτα.
- Πατήσετε το πεντάλ γκαζιού.
- Πατήσετε το πεντάλ φρένου ενώ το Autopark έχει διακοπή προσωρινά.
- Προκύπτει ένα συμβάν αυτόματης πέδησης έκτακτης ανάγκης (βλ. [Σύστημα αποφυγής σύγκρουσης στη σελίδα 152](#)).

Για παύση της διαδικασίας στάθμευσης

Για να θέσετε σε παύση το Autopark, πατήστε το πεντάλ φρένου μία φορά. Model 3 σταματά και παραμένει ακινητοποιημένο μέχρι να αγγίξετε το στοιχείο **Resume** στην οθόνη αφής.



Αυτή η λειτουργία μπορεί να είναι προσωρινά περιορισμένη ή ανενεργή έως ότου ενεργοποιηθεί με μελλοντική ενημέρωση λογισμικού για οχήματα που έχουν κατασκευαστεί περίπου από τον Οκτώβριο του 2022 και μετά.

ΣΗΜΕΪΩΣΗ: Ανάλογα με την περιοχή αγοράς, τη διαμόρφωση του οχήματος, τον προαιρετικό εξοπλισμό που έχετε αγοράσει και την έκδοση λογισμικού, το όχημά σας ενδέχεται να μην διαθέτει τη λειτουργία Summon, ή η λειτουργία ενδέχεται να μην λειτουργεί ακριβώς όπως περιγράφεται.

Η λειτουργία Summon σας επιτρέπει να σταθμεύετε και να ανακτάτε αυτόματα το Model 3 ενώ βρίσκεστε έξω από το όχημα. Η λειτουργία Summon μετακινεί το Model 3 προς τα εμπρός και προς τα πίσω σε απόσταση έως 12 μέτρων προς ή από μια θέση στάθμευσης.

Για να μετακινήσετε το Model 3 σε μεγαλύτερη απόσταση ενώ οδηγείτε γύρω από αντικείμενα, μπορείτε να χρησιμοποιήσετε το Smart Summon (εάν υπάρχει) και το κινητό σας τηλέφωνο. Η λειτουργία Smart Summon επιτρέπει στο όχημά σας να σας εντοπίσει (ή μπορείτε να στείλετε το όχημά σας σε μια επιλεγμένη θέση). Βλ. [Smart Summon στη σελίδα 138](#).

Η λειτουργία Summon απαιτεί το Model 3 να μπορεί να εντοπίσει ένα έγκυρο κλειδί σε κοντινή απόσταση.

⚠️ ΠΡΟΕΙΔΟΠΟΪΣΗ: Η λειτουργία Smart Summon είναι σχεδιασμένη και προορίζεται για χρήση μόνο για χώρους στάθμευσης και εξόδους γκαράζ που βρίσκονται σε ιδιωτική ιδιοκτησία, όπου η γύρω περιοχή είναι οικεία και προβλέψιμη.

⚠️ ΠΡΟΕΙΔΟΠΟΪΣΗ: Το Smart Summon είναι μια λειτουργία σε έκδοση BETA. Πρέπει να παρακολουθείτε συνεχώς το όχημα και τον περιβάλλοντα χώρο και να είστε έτοιμοι να παρέμβετε αμέσως ανά πάσα στιγμή. Αποτελεί ευθύνη του οδηγού να χρησιμοποιεί τη λειτουργία Summon με ασφάλεια, υπευθυνότητα και με τον προβλεπόμενο τρόπο. Για περισσότερες πληροφορίες σχετικά με τους περιορισμούς της λειτουργίας Summon και τις συνθήκες που μπορεί να επηρεάσουν τη χρήση της, βλ. [Προειδοποιήσεις και περιορισμοί στη σελίδα 141](#).

Πριν από τη χρήση της λειτουργίας Summon

Πριν χρησιμοποιήσετε τη λειτουργία Summon, χρησιμοποιήστε την οθόνη αφής για να την ενεργοποιήσετε και να προσαρμόσετε τον τρόπο λειτουργίας της. Αγγίξτε τις επιλογές **Controls > Autopilot > Customize Summon** και προσαρμόστε τις παρακάτω ρυθμίσεις σύμφωνα με τις προτιμήσεις σας:

- **Bumper Clearance:** Ορίστε την απόσταση στην οποία θέλετε να σταματά η λειτουργία Summon από ένα εντοπισμένο αντικείμενο (για παράδειγμα, μπορεί να θέλετε η λειτουργία Summon να σταματά σε απόσταση μόλις λίγων εκατοστών από έναν τοίχο γκαράζ). Λάβετε υπόψη ότι αυτή η απόσταση ισχύει μόνο για αντικείμενα

τα οποία εντοπίζει η λειτουργία Summon απευθείας μπροστά από το Model 3 όταν κινείται προς τα εμπρός ή ακριβώς πίσω από το Model 3 κατά την οπισθοπορεία.

- **Summon Distance:** Ορίστε τη μέγιστη απόσταση που μπορεί να διανύσει το Model 3 κατά την είσοδο ή την έξοδο από μια θέση στάθμευσης.
- **Side Clearance:** Επιλέξτε την πλευρική απόσταση που θέλετε να επιτρέψετε. Η επιλογή **Tight** επιτρέπει την είσοδο και την έξοδο του Model 3 από πολύ στενές θέσεις στάθμευσης.

⚠️ ΠΡΟΕΙΔΟΠΟΪΣΗ: Η στάθμευση σε στενό χώρο περιορίζει την ικανότητα των καμερών και των αισθητήρων (εάν υπάρχουν) να εντοπίζουν με ακρίβεια τη θέση των εμποδίων, αυξάνοντας τον κίνδυνο πρόκλησης ζημιάς στο Model 3 ή/και στα γύρω αντικείμενα.

- **Use Auto HomeLink** (εάν υπάρχει): Ρυθμίστε το σε **ON**, εάν θέλετε να ενεργοποιήσετε το HomeLink για να ανοίξετε/κλείσετε μια προγραμματιζόμενη συσκευή HomeLink (όπως πύλη ή πόρτα γκαράζ) κατά τη διάρκεια της διαδικασίας στάθμευσης όταν χρησιμοποιείτε τη λειτουργία Summon. Εάν είναι ενεργοποιημένη, η συσκευή ανοίγει και κλείνει αυτόματα όταν το Model 3 εισέρχεται ή εξέρχεται κατά τη διάρκεια μιας περιόδου σύνδεσης της λειτουργίας Summon. Σε μια περίοδο σύνδεσης της λειτουργίας Smart Summon (εάν υπάρχει), η συσκευή ανοίγει αυτόματα όταν, στην αρχή μιας περιόδου σύνδεσης, η λειτουργία Smart Summon εντοπίζει ότι το Model 3 είναι σταθμευμένο σε γκαράζ.

⚠️ ΠΡΟΕΙΔΟΠΟΪΣΗ: Να βεβαιώνετε πάντα ότι το Model 3 βρίσκεται πλήρως μέσα ή έξω από το γκαράζ, προτού το HomeLink χαμηλώσει την πόρτα του γκαράζ. Η λειτουργία Summon και η λειτουργία Smart Summon (εάν υπάρχει), δεν μπορούν να εντοπίσουν το σημείο όπου θα χαμηλώσει μια υπερυψωμένη πόρτα.

ΣΗΜΕΪΩΣΗ: Όταν είναι ενεργοποιημένη, η συσκευή HomeLink ανοίγει και κλείνει αυτόματα όταν χρησιμοποιείτε τη λειτουργία Summon, και ανοίγει αυτόματα όταν χρησιμοποιείτε τη λειτουργία Smart Summon (εάν υπάρχει). Για να αυτοματοποιήσετε το HomeLink σε άλλες περιπτώσεις (όπως κατά την κανονική οδήγηση), πρέπει να προσαρμόσετε τις κύριες ρυθμίσεις της συσκευής HomeLink αγγίζοντας το εικονίδιο του HomeLink στο επάνω μέρος της οθόνης **Controls** (βλ. [Smart Garage στη σελίδα 69](#)).

Οι παραπάνω ρυθμίσεις, με εξαίρεση το HomeLink, ισχύουν μόνο για τη λειτουργία Summon και όχι για τη λειτουργία Smart Summon, (εάν υπάρχει) (βλ. [Πριν από τη χρήση της λειτουργίας Smart Summon στη σελίδα 138](#)). Δεν μπορείτε να προσαρμόσετε την απόσταση προφυλακτήρα, την απόσταση και τις πλευρικές αποστάσεις της λειτουργίας Smart Summon. Όταν χρησιμοποιείτε τη λειτουργία Smart Summon, πρέπει πάντα να κρατάτε πατημένο το κουμπί στην εφαρμογή για κινητά, για να συνεχίσει να κινείται το Model 3. Επίσης, η λειτουργία Smart Summon ελέγχεται μόνο με την εφαρμογή για κινητά και όχι με το keyfob. Όλες οι ρυθμίσεις διατηρούνται μέχρι να τις αλλάξετε χειροκίνητα.

Χρήση της λειτουργίας Summon για στάθμευση και ανάκτηση του οχήματός σας

Ακολουθήστε αυτά τα βήματα, για να χρησιμοποιήσετε τη λειτουργία Summon και να σταθμεύσετε το Model 3 σας:

- Ευθυγραμμίστε το Model 3 σε απόσταση 12 μέτρων από τη θέση στάθμευσης, ώστε το Model 3 να μπορεί να ακολουθήσει μια ευθεία διαδρομή προς ή εκτός της θέσης στάθμευσης, είτε στη θέση πορείας ή στη θέση όπισθεν.
- Από το εξωτερικό του οχήματος, ξεκινήστε τον ελιγμό στάθμευσης αγγίζοντας την επιλογή **Summon** στην εφαρμογή για κινητά και, στη συνέχεια, πατήστε παρατεταμένα το κουμπί **Forward** ή **Reverse**.

Η λειτουργία Summon αλλάζει ταχύτητα στο Model 3 σε όπισθεν ή στη θέση πορείας (ανάλογα με την κατεύθυνση που έχετε καθορίσει) και το οδηγεί προς ή έξω τη θέση στάθμευσης. Όταν ολοκληρωθεί η στάθμευση ή σε περίπτωση εντοπισμού εμποδίου, η λειτουργία Summon επιλέγει τη θέση στάθμευσης στο Model 3. Η λειτουργία Summon επιλέγει τη θέση στάθμευσης στο Model 3 όταν:

- Model 3 εντοπίζει ένα εμπόδιο στη διαδρομή (εντός της ρύθμισης **Bumper Clearance** που καθορίσατε).
- Η λειτουργία Summon έχει μετακινήσει το Model 3 στη μέγιστη απόσταση των 12 μέτρων.
- Αφήνετε το κουμπί **Forward** ή **Reverse**.
- Πατήσατε οποιοδήποτε κουμπί για να διακόψετε χειροκίνητα τη λειτουργία Summon.

Εάν χρησιμοποιήσατε τη λειτουργία Summon για στάθμευση του Model 3, μπορείτε κατόπιν να χρησιμοποιήσετε τη λειτουργία Summon για να επιστρέψετε το Model 3 στην αρχική του θέση (με την προϋπόθεση ότι το Model 3 έχει παραμείνει στη θέση στάθμευσης) ή στη μέγιστη ρύθμιση **Summon Distance** που έχετε καθορίσει (όποιο από τα δύο συμβεί πρώτο). Απλώς καθορίστε την αντίθετη κατεύθυνση στην εφαρμογή για κινητά και η λειτουργία Summon θα μετακινήσει το Model 3 κατά μήκος της αρχικής διαδρομής, με την προϋπόθεση ότι δεν υπάρχουν εμπόδια. Εάν εντοπιστεί κάποιο εμπόδιο, το Model 3 επιχειρεί να αποφύγει το εμπόδιο παραμένοντας παράλληλα πολύ κοντά στην αρχική του διαδρομή (η λειτουργία Summon δεν κινείται γύρω από τα εμπόδια).

ΣΗΜΕΪΩΣΗ: Για να χρησιμοποιήσετε τη λειτουργία Summon για να μετακινήσετε το Model 3 πολλές φορές προς την ίδια κατεύθυνση (χωρίς να υπερβείτε τη μέγιστη απόσταση των 12 μέτρων, ακυρώστε το Summon και κατόπιν επανεκκινήστε τη διαδικασία στάθμευσης προς την ίδια κατεύθυνση.

ΣΗΜΕΪΩΣΗ: Παρόλο που η λειτουργία Summon μπορεί να μετακινήσει το Model 3 σε μικρή απόσταση πλευρικά για να αποφύγει ένα εμπόδιο, δεν επιχειρεί να στρίψει γύρω από ένα εμπόδιο για να επιστρέψει το Model 3 στην αρχική του διαδρομή. Μόνο η λειτουργία Smart Summon (εάν υπάρχει) μπορεί να στρίψει το Model 3 γύρω από αντικείμενα.

ΣΗΜΕΪΩΣΗ: Η λειτουργία Summon απαιτεί το Model 3 να μπορεί να εντοπίσει ένα τηλέφωνο με έλεγχο ταυτότητας σε κοντινή απόσταση.

 **ΠΡΟΕΙΔΟΠΟΪΣΗ:** Model 3 δεν μπορεί να εντοπίσει εμπόδια που βρίσκονται χαμηλότερα από τον προφυλακτήρα, είναι πολύ στενά ή κρέμονται από την οροφή (για παράδειγμα, ποδήλατα). Επιπλέον, υπάρχουν πολλές απρόβλεπτες περιστάσεις που μπορούν να επηρεάσουν αρνητικά την ικανότητα της λειτουργίας Summon να μετακινεί το όχημα προς ή έξω από τη θέση στάθμευσης και, ως αποτέλεσμα, η λειτουργία Summon μπορεί να μην μετακινεί το Model 3 σωστά. Συνεπώς, πρέπει να παρακολουθείτε συνεχώς την κίνηση του οχήματος και τον περιβάλλοντα χώρο του, και να είστε έτοιμοι να σταματήσετε το Model 3 οποιαδήποτε στιγμή.

Διακοπή ή ακύρωση της λειτουργίας Summon

Μπορείτε να σταματήσετε το Model 3 οποιαδήποτε στιγμή ενώ είναι ενεργή η λειτουργία Summon χρησιμοποιώντας την εφαρμογή για κινητά ή πατώντας οποιοδήποτε κουμπί στο keyfob. Η λειτουργία Summon ακυρώνεται επίσης όταν:

- Ενεργοποιηθεί η λαβή μιας πόρτας ή ανοίξει μια πόρτα.
- Αλληλεπιδράσετε με το τιμόνι, το πεντάλ φρένου, το πεντάλ γκαζιού ή τον μοχλό ταχυτήτων.
- Model 3 εντοπίζει ένα εμπόδιο.
- Η λειτουργία Summon έχει μετακινήσει το Model 3 περίπου στη μέγιστη απόσταση των 12 μέτρων.
- Το τηλέφωνό σας μεταβαίνει σε κατάσταση αναστολής λειτουργίας ή υπάρχει απώλεια σύνδεσης με το Model 3.



Αυτή η λειτουργία μπορεί να είναι προσωρινά περιορισμένη ή ανενεργή έως ότου ενεργοποιηθεί με μελλοντική ενημέρωση λογισμικού για οχήματα που έχουν κατασκευαστεί περίπου από τον Οκτώβριο του 2022 και μετά.

ΣΗΜΕΪΩΣΗ: Ανάλογα με την περιοχή αγοράς, τη διαμόρφωση του οχήματος, τον προαιρετικό εξοπλισμό που έχετε αγοράσει και την έκδοση λογισμικού, το όχημά σας ενδέχεται να μην διαθέτει τη λειτουργία Smart Summon, ή η λειτουργία ενδέχεται να μην λειτουργεί ακριβώς όπως περιγράφεται.

Η λειτουργία **Smart Summon** έχει σχεδιαστεί για να σας επιτρέπει να μετακινείτε το Model 3 στη θέση σας (χρησιμοποιώντας το GPS του τηλεφώνου σας ως προορισμό) ή σε μια θέση της επιλογής σας, κάνοντας ελιγμούς και σταματώντας για αντικείμενα, όπως απαιτείται. Η λειτουργία Smart Summon λειτουργεί με την εφαρμογή Tesla για κινητά, όταν το τηλέφωνό σας βρίσκεται σε απόσταση περίπου 6 μέτρων από το Model 3.

Το Smart Summon πραγματοποιεί ελιγμούς του Model 3 για έξοδο από χώρους στάθμευσης και γύρω από γωνίες. Είναι χρήσιμο για να βγάξετε το Model 3 από στενές θέσεις στάθμευσης και μέσα από λιμνάζοντα νερά, καθώς και για να βρίσκετε το αυτοκίνητό σας όταν μεταφέρετε πράγματα. Πρέπει να έχετε συνεχώς ανεμπόδιστη οπτική επαφή με το Model 3 σας και να παρακολουθείτε στενά το όχημα και τον περιβάλλοντα χώρο ανά πάσα στιγμή.



ΠΡΟΣΟΧΗ: Η λειτουργία Smart Summon είναι σχεδιασμένη και προορίζεται για χρήση μόνο για χώρους στάθμευσης και εξόδους γκαράζ που βρίσκονται σε ιδιωτική ιδιοκτησία, όπου η γύρω περιοχή είναι οικεία και προβλέψιμη. Μην χρησιμοποιείτε τη λειτουργία Smart Summon σε δημόσιους δρόμους.



ΠΡΟΕΙΔΟΠΟΪΣΗ: Η λειτουργία Smart Summon πρέπει να χρησιμοποιείται μόνο σε ασφαλτοστρωμένους δρόμους.



ΠΡΟΕΙΔΟΠΟΪΣΗ: Η λειτουργία Smart Summon είναι μια λειτουργία σε έκδοση ΒΕΤΑ. Πρέπει να παρακολουθείτε συνεχώς το όχημα και τον περιβάλλοντα χώρο και να είστε έτοιμοι να παρέμβετε αμέσως ανά πάσα στιγμή. Αποτελεί ευθύνη του οδηγού να χρησιμοποιεί τη λειτουργία Smart Summon με ασφάλεια, υπευθυνότητα και με τον προβλεπόμενο τρόπο. Είναι δική σας ευθύνη να εξοικειωθείτε με τους περιορισμούς της λειτουργίας Smart Summon (βλ. [Περιορισμοί και προειδοποιήσεις στη σελίδα 141](#)).

Πριν από τη χρήση της λειτουργίας Smart Summon

- Κατεβάστε την πιο πρόσφατη έκδοση της εφαρμογής της Tesla για κινητά στο τηλέφωνό σας, και βεβαιωθείτε ότι το τηλέφωνό σας διαθέτει ενεργή υπηρεσία κινητής τηλεφωνίας και ενεργοποιημένο GPS.
- Το τηλέφωνό σας πρέπει να είναι συνδεδεμένο με το Model 3 και να βρίσκεται σε απόσταση περίπου 6 μέτρων.

- Οι κάμερες του οχήματος πρέπει να είναι πλήρως βαθμονομημένες (βλ. [Οδηγηση για βαθμονόμηση των καμερών στη σελίδα 18](#)).
- Πρέπει να έχετε ανεμπόδιστη οπτική επαφή προς το Model 3.
- Model 3 πρέπει να είναι στη σχέση στάθμευσης, να μην φορτίζεται, και όλες οι πόρτες και οι χώροι αποσκευών να είναι κλειστά.



ΠΡΟΣΟΧΗ: Βεβαιωθείτε ότι όλες οι κάμερες και οι αισθητήρες (εάν υπάρχουν) είναι καθαρά. Οι βρόμικες κάμερες και αισθητήρες, αλλά και οι περιβαλλοντικές συνθήκες όπως η βροχή και οι ξεθωριασμένες σημάσεις λωρίδων, μπορεί να επηρεάσουν την απόδοση του Autopilot.

Χρήση της λειτουργίας Smart Summon

1. Ανοίξτε την εφαρμογή της Tesla για κινητά και πατήστε **Summon**.
2. Πατήστε το εικονίδιο **Smart Summon** που βρίσκεται στο κέντρο της εικόνας του Model 3 σας. Ενδέχεται να χρειαστούν μερικά δευτερόλεπτα για την εκκίνηση της λειτουργίας Smart Summon.

ΣΗΜΕΪΩΣΗ: Μπορείτε να χρησιμοποιήσετε τη λειτουργία αναμονής για να εξαλείψετε την καθυστέρηση που προκύπτει κατά την εκκίνηση του Smart Summon (βλ. [Λειτουργία αναμονής στη σελίδα 139](#)).

Η εφαρμογή για κινητά εμφανίζει έναν χάρτη με έναν μπλε κύκλο, ο οποίος αντιπροσωπεύει τη μέγιστη απόσταση των 6 μέτρων που πρέπει να διατηρείτε ανάμεσα στο τηλέφωνό σας και το Model 3. Η μπλε κουκκίδα στον χάρτη αντιπροσωπεύει τη θέση σας και το κόκκινο βέλος αντιπροσωπεύει το όχημα.

3. Σταθείτε σε οποιοδήποτε σημείο εντός του μπλε κύκλου όπου έχετε ανεμπόδιστη οπτική επαφή προς το Model 3.
4. Μπορείτε πλέον να χρησιμοποιήσετε τη λειτουργία Smart Summon με μία από τις παρακάτω λειτουργίες:
 - Λειτουργία **Come to Me**: Πατήστε παρατεταμένα το κουμπί **Come to Me**. Model 3 μετακινείται στη θέση σας στο GPS. Καθώς κινείστε, το Model 3 σας ακολουθεί. Όταν το Model 3 σας φτάσει, σταματά και μεταβαίνει στη θέση στάθμευσης.
 - Λειτουργία **Go to Target**: Αγγίξτε το εικονίδιο σταυρονήματος και κατόπιν σύρετε πάνω στον χάρτη για να τοποθετήσετε την καρφίτσα σε έναν επιλεγμένο προορισμό. Πατήστε παρατεταμένα το κουμπί **Go to Target**. Model 3 μετακινείται στον προορισμό. Όταν φτάσει σε αυτήν τη θέση, το Model 3 σταματά και μεταβαίνει στη θέση στάθμευσης και η εφαρμογή για κινητά εμφανίζει ένα μήνυμα που υποδεικνύει ότι η λειτουργία Summon έχει ολοκληρωθεί.



ΣΗΜΕΪΩΣΗ: Για να αλλάξετε, στη συνέχεια, την τοποθεσία, σηκώστε το δάχτυλό σας, ρυθμίστε τον χάρτη στη νέα θέση και πατήστε ξανά το κουμπί **Go to Target** παρατεταμένα.

Για να σταματήσετε το Model 3 οποιαδήποτε στιγμή, αφήστε απλώς το κουμπί **Come to Me** ή **Go to Target**.



Το εικονίδιο σταυρονήματος του χάρτη εναλλάσσεται μεταξύ των λειτουργιών **Go to Target** και **Come to Me**. Όταν είναι επιλεγμένη η λειτουργία **Come to Me**, το εικονίδιο είναι μπλε.

ΣΗΜΕΪΩΣΗ: Ο χάρτης διαθέτει επίσης ένα εικονίδιο που σας επιτρέπει να εμφανίσετε/ αποκρύψετε τις δορυφορικές εικόνες.

Αμέσως μετά από την εκκίνηση του Smart Summon σε οποιαδήποτε από τις δύο λειτουργίες, τα φώτα αλάρμ αναβοσβήνουν στιγμιαία, οι καθρέφτες διπλώνονται και το Model 3 επιλέγει τη σχέση οδήγησης ή όπισθεν. Model 3 μετακινείται αργά σε απόσταση έως 1 μέτρο από εσάς (**Come to Me**) ή τον προορισμό που έχετε επιλέξει (**Go to Target**), αποφεύγοντας τα εμπόδια όπως απαιτείται. Καθώς το Model 3 κινείται, το αντίστοιχο κόκκινο βέλος στον χάρτη μετακινείται επίσης για να δείξει τη θέση του οχήματος. Καθώς μετακινείστε, η αντίστοιχη μπλε κουκκίδα μετακινείται επίσης για να δείξει τη θέση σας.

Και στις δύο λειτουργίες, το Model 3 σταματά να κινείται και μεταβαίνει στη θέση στάθμευσης όταν:

- Αφήσετε το κουμπί στην εφαρμογή για κινητά.
- Υπάρχει υπέρβαση της μέγιστης απόστασης των μεταξύ του τηλεφώνου σας και του Model 3 (εάν το όχημα μετακινείται σε έναν προορισμό μακριά από εσάς, ίσως χρειαστεί να ακολουθήσετε το αυτοκίνητο για να διατηρήσετε αυτήν την απόσταση).
- Η διαδρομή οδήγησης είναι μπλοκαρισμένη.
- Model 3 έχει διανύσει τη μέγιστη απόσταση των 20 μέτρων από την έναρξη της περιόδου σύνδεσης του Smart Summon.

ΣΗΜΕΪΩΣΗ: Εάν το Smart Summon μετακινήσει το Model 3 προς τα εμπρός κατά 3 μέτρα και στη συνέχεια προς τα πίσω κατά 2 μέτρα, αυτό θεωρείται ως διαδρομή 5 μέτρων.

ΣΗΜΕΪΩΣΗ: Δεν χρειάζεται να κοιτάζετε την εφαρμογή για κινητά. Απλώς κρατήστε πατημένο το κουμπί ενώ παρακολουθείτε το Model 3 συνεχώς σε όλη τη διαδρομή και να είστε έτοιμοι να αφήσετε το κουμπί για να σταματήσετε το όχημα εφόσον χρειαστεί.

Εάν υπάρχει και είναι ενεργοποιημένο το Auto HomeLink για το Summon (αγγίξτε τις επιλογές **Controls > Autopilot > Customize Summon > Use Auto HomeLink**), το Smart Summon ανοίγει αυτόματα μια συσκευή HomeLink εάν ξεκινήσετε τον ελιγμό Smart Summon ενώ το Model 3 βρίσκεται μέσα σε γκαράζ. Η εφαρμογή για κινητά σας ενημερώνει ότι η πόρτα έχει ανοίξει.



ΠΡΟΕΙΔΟΠΟΪΣΗ: Όταν αφήσετε το κουμπί για να σταματήσετε το Model 3, υπάρχει μια μικρή καθυστέρηση μέχρι να σταματήσει το όχημα. Συνεπώς, είναι σημαντικό να δίνετε πάντα ιδιαίτερη προσοχή στην πορεία οδήγησης του οχήματος και να προλαμβάνετε εμπόδια που ενδέχεται να μην μπορεί να εντοπίσει το όχημα.



ΠΡΟΕΙΔΟΠΟΪΣΗ: Να είστε ιδιαίτερα προσεκτικοί όταν χρησιμοποιείτε το Smart Summon σε περιβάλλοντα όπου η κίνηση των εμποδίων μπορεί να είναι απρόβλεπτη. Για παράδειγμα, σε σημεία όπου υπάρχουν άνθρωποι, παιδιά ή ζώα.



ΠΡΟΕΙΔΟΠΟΪΣΗ: Η λειτουργία Smart Summon ενδέχεται να μην σταματήσει για όλα τα αντικείμενα (ειδικά για πολύ χαμηλά αντικείμενα, όπως ορισμένα κράσπεδα ή πολύ ψηλά αντικείμενα, όπως ράφια) και μπορεί να μην αντιδράσει σε όλα τα επερχόμενα ή πλευρικά κινούμενα οχήματα. Να είστε πάντα προσεκτικοί και έτοιμοι να σταματήσετε το Model 3 αφήνοντας το κουμπί στην εφαρμογή για κινητά.

Λειτουργία αναμονής

Για να διατηρείτε το Model 3 έτοιμο για τη λειτουργία Summon και να μειώσετε τον χρόνο που απαιτείται για την προθέρμανσή του, ενεργοποιήστε τη λειτουργία αναμονής. Αγγίξτε τις επιλογές **Controls > Autopilot > Standby Mode**. Όταν η λειτουργία αναμονής είναι ενεργοποιημένη, μπορείτε να εξοικονομήσετε ενέργεια μπαταρίας απενεργοποιώντας τη λειτουργία αναμονής στα εξής σημεία:

- **Exclude Home** - Απενεργοποιεί τη λειτουργία αναμονής στην τοποθεσία που έχετε ορίσει ως Οικία στη λίστα Αγαπημένων σας.
- **Exclude Work** - Απενεργοποιεί τη λειτουργία αναμονής στην τοποθεσία που έχετε ορίσει ως Εργασία στη λίστα Αγαπημένων σας.
- **Exclude Favorites** - Απενεργοποιεί τη λειτουργία αναμονής σε οποιαδήποτε τοποθεσία στη λίστα Αγαπημένων σας.

ΣΗΜΕΪΩΣΗ: Για εξοικονόμηση ενέργειας, το Smart Summon τερματίζει τη λειτουργία αναμονής από τα μεσάνυχτα έως τις 6:00 π.μ. Στη διάρκεια αυτών των ωρών, προκύπτει μια καθυστέρηση κατά την εκκίνηση του Smart Summon.

ΣΗΜΕΪΩΣΗ: Ενδέχεται να καταναλώνεται πρόσθετη ισχύ μπαταρίας όταν είναι ενεργή η λειτουργία αναμονής.

ΣΗΜΕΪΩΣΗ: Για λεπτομέρειες σχετικά με τον τρόπο καθορισμού μιας τοποθεσίας ως Οικίας, Εργασίας ή ως Αγαπημένης, βλ. [Εργασία, οικία και αγαπημένοι προορισμοί στη σελίδα 184](#).



Διακοπή ή ακύρωση της λειτουργίας Smart Summon

Η λειτουργία Smart Summon σταματά το Model 3 κάθε φορά που αφήνετε το κουμπί στην εφαρμογή για κινητά. Για να συνεχίσετε την περίοδο χρήσης της λειτουργίας Smart Summon, πατήστε απλώς ξανά το κουμπί **Come to Me** ή **Go to Target**.

⚠ ΠΡΟΕΙΔΟΠΟΪΣΗ: Να είστε πάντα έτοιμοι να σταματήσετε το Model 3. Ανάλογα με την ποιότητα της σύνδεσης μεταξύ του τηλεφώνου και του Model 3, ενδέχεται να υπάρχει μια μικρή καθυστέρηση μεταξύ της απελευθέρωσης του κουμπιού και του σταματήματος του αυτοκινήτου.

Η λειτουργία Smart Summon ακυρώνεται και πρέπει να την επανεκκινήσετε όταν:

- Ενεργοποιηθεί η λαβή μιας πόρτας ή ανοίξει μια πόρτα.
- Αλληλεπιδράσετε με το τιμόνι, το πεντάλ φρένου, το πεντάλ γκαζιού ή τον μοχλό ταχυτήτων.
- Model 3 μπλοκάρεται από ένα εμπόδιο.
- Η λειτουργία Smart Summon μετακίνησε το Model 3 στη μέγιστη απόσταση. Για μεγαλύτερη μετακίνηση από αυτήν την απόσταση, πρέπει να επιλέξετε τη σχέση οδήγησης ή όπισθεν στο Model 3 και, στη συνέχεια, να ξεκινήσετε ξανά μια περίοδο σύνδεσης του Smart Summon.
- Το τηλέφωνό σας μεταβαίνει σε κατάσταση αναστολής λειτουργίας ή υπάρχει απώλεια σύνδεσης με το Model 3.



Αυτό το θέμα περιλαμβάνει προειδοποιήσεις, συστάσεις προσοχής και περιορισμούς σχετικά με τις ακόλουθες λειτουργίες Autopilot.

- Σύστημα σταθεροποίησης ταχύτητας ανάλογα με την κίνηση στη σελίδα 118
- Autosteer στη σελίδα 118
- Πλοήγηση με Autopilot στη σελίδα 144
- Αυτόματο παρκάρισμα στη σελίδα 145
- Summon στη σελίδα 146
- Smart Summon στη σελίδα 146

ΣΗΜΕΪΩΣΗ: Ανάλογα με την περιοχή αγοράς, τη διαμόρφωση του οχήματος, τον προαιρετικό εξοπλισμό που έχετε αγοράσει και την έκδοση του λογισμικού, το όχημά σας μπορεί να μην διαθέτει όλες τις λειτουργίες που αναφέρονται παραπάνω ή μια λειτουργία μπορεί να μην ανταποκρίνεται όπως περιγράφεται.



ΠΡΟΕΙΔΟΠΟΪΣΗ: Διαβάστε προσεκτικά τις παρακάτω προειδοποιήσεις και περιορισμούς πριν χρησιμοποιήσετε το Autopilot. Η μη τήρηση όλων των προειδοποιήσεων και των οδηγιών μπορεί να οδηγήσει σε υλικές ζημιές, σοβαρό τραυματισμό ή θάνατο.

ΣΗΜΕΪΩΣΗ: Βεβαιωθείτε ότι όλες οι κάμερες είναι καθαρές και δεν έχουν εμπόδια πριν από κάθε διαδρομή και πριν από τη χρήση των λειτουργιών Autopilot (βλ. [Καθαρισμός κάμερας στη σελίδα 222](#)). Οι βρόμικες κάμερες και αισθητήρες (αν υπάρχουν), αλλά και οι περιβαλλοντικές συνθήκες, όπως η βροχή και οι ξεθωριασμένες σημάσεις λωρίδων, μπορεί να επηρεάσουν την απόδοση του Autopilot. Αν η κάμερα παρεμποδίζεται ή καλύπτεται, το Model 3 εμφανίζει ένα μήνυμα στο οθόνη αφής και μπορεί να μην είναι διαθέσιμες οι λειτουργίες Autopilot. Για περισσότερες πληροφορίες σχετικά με συγκεκριμένες ειδοποιήσεις, βλ. [Ειδοποιήσεις αντιμετώπισης προβλημάτων στη σελίδα 257](#).

Σύστημα σταθεροποίησης ταχύτητας ανάλογα με την κίνηση

Κατά τη χρήση του Συστήματος σταθεροποίησης ταχύτητας ανάλογα με την κίνηση, **it is the driver's responsibility to stay alert, drive safely, and be in control of the vehicle at all times.** Να έχετε πάντα τα μάτια σας στραμμένα στον δρόμο κατά την οδήγηση και να είστε προετοιμασμένοι να προβείτε στις απαραίτητες διορθωτικές ενέργειες.

Επιπλέον, αποτελεί ευθύνη του οδηγού να κινείται με ασφαλή ταχύτητα πορείας και να διατηρεί ασφαλή απόσταση από το προπορευόμενο όχημα ανάλογα με τις συνθήκες του οδοστρώματος και τα ισχύοντα όρια ταχύτητας. Λάβετε υπόψη τους ακόλουθους περιορισμούς ενώ είναι ενεργό το Σύστημα σταθεροποίησης ταχύτητας ανάλογα με την κίνηση.

- Σε ορισμένες περιπτώσεις μπορεί η σταθερή ταχύτητα πορείας να μην αλλάζει όταν αλλάζει το όριο ταχύτητας.

- Το Σύστημα σταθεροποίησης ταχύτητας ανάλογα με την κίνηση δεν προσαρμόζει την ταχύτητα οδήγησης ανάλογα με τις συνθήκες του δρόμου και της οδήγησης. Μην χρησιμοποιείτε το Σύστημα σταθεροποίησης ταχύτητας ανάλογα με την κίνηση σε δρόμους με πολλές απότομες στροφές, σε παγωμένα ή ολισθηρά οδοστρώματα ή όταν οι καιρικές συνθήκες (όπως έντονη βροχή, χιόνι, ομίχλη κ.λπ.) δεν επιτρέπουν την οδήγηση με σταθερή ταχύτητα.
- Μην βασίζεστε στο Σύστημα σταθεροποίησης ταχύτητας ανάλογα με την κίνηση για τη διατήρηση της ακριβούς ή κατάλληλης απόστασης από το προπορευόμενο όχημα.
- Το Σύστημα σταθεροποίησης ταχύτητας ανάλογα με την κίνηση ενδέχεται να μην μπορεί να παρέχει επαρκή έλεγχο της ταχύτητας λόγω περιορισμένης δυνατότητας πέδησης και επικλινούς εδάφους. Ενδέχεται επίσης να υπολογίσει λάθος την απόσταση από ένα προπορευόμενο όχημα. Η οδήγηση σε κατηφόρα μπορεί να αυξήσει την ταχύτητα οδήγησης, με αποτέλεσμα το Model 3 να υπερβεί τη ρυθμισμένη ταχύτητα (και πιθανώς το όριο ταχύτητας του δρόμου).
- Το Σύστημα σταθεροποίησης ταχύτητας ανάλογα με την κίνηση μπορεί περιστασιακά να προκαλέσει φρενάρισμα του Model 3 όταν αυτό δεν απαιτείται ή όταν δεν το περιμένετε. Αυτό μπορεί να οφείλεται σε κοντινή παρακολούθηση του προπορευόμενου οχήματος, εντοπισμό οχημάτων ή αντικειμένων στις διπλανές λωρίδες (ειδικά σε στροφές) κ.λπ.
- Λόγω των περιορισμών που είναι εγγενείς στο ενσωματωμένο GPS (Παγκόσμιο Σύστημα Εντοπισμού), ενδέχεται να αντιμετωπίσετε καταστάσεις όπου το Model 3 επιβραδύνει, ειδικά κοντά σε εξόδους όπου εντοπίζεται στροφή ή/και κατά την πλοήγηση σε έναν προορισμό και μη ακολουθήση της διαδρομής.
- Σε ορισμένες περιπτώσεις (όπως όταν τα δεδομένα δεν επαρκούν), το Σύστημα σταθεροποίησης ταχύτητας ανάλογα με την κίνηση ενδέχεται να μην μειώσει αυτόματα τη ρυθμισμένη ταχύτητα στον κόμβο ή την έξοδο από τον αυτοκινητόδρομο.
- Το Σύστημα σταθεροποίησης ταχύτητας ανάλογα με την κίνηση ενδέχεται να μην μπορεί να εντοπίσει όλα τα αντικείμενα και, ιδίως όταν οδηγείτε με ταχύτητα μεγαλύτερη από 80 km/h, ενδέχεται να μην φρενάρει/επιβραδύνει όταν ένα όχημα ή αντικείμενο βρίσκεται μόνο εν μέρει στη λωρίδα οδήγησης ή όταν ένα προπορευόμενο όχημα εξέρχεται της διαδρομής σας και ένα ακινητοποιημένο ή αργά κινούμενο όχημα ή αντικείμενο βρίσκεται μπροστά σας.
- Το Σύστημα σταθεροποίησης ταχύτητας ανάλογα με την κίνηση μπορεί να αντιδράσει σε οχήματα ή αντικείμενα που είτε δεν υπάρχουν είτε δεν βρίσκονται στη λωρίδα πορείας, με αποτέλεσμα το Model 3 να επιβραδύνει άσκοπα ή με ακατάλληλο τρόπο.



Περιορισμοί και προειδοποιήσεις

⚠ ΠΡΟΕΙΔΟΠΟΪΣΗ: Το Σύστημα σταθεροποίησης ταχύτητας ανάλογα με την κίνηση είναι ιδιαίτερα απίθανο να λειτουργεί όπως προβλέπεται στις ακόλουθες περιπτώσεις:

- Ο δρόμος έχει απότομες στροφές ή σημαντικές μεταβολές στο υψόμετρο.
- Οι πινακίδες και οι οδικές σημάσεις είναι ασαφείς, διφορούμενες ή ελλιπώς συντηρημένες.
- Η ορατότητα είναι ανεπαρκής (λόγω έντονης βροχής, χιονιού, χαλαζιού κ.λπ. ή κακού φωτισμού των δρόμων τη νύχτα)
- Οδηγάτε σε σήραγγα ή δίπλα σε διαχωριστικό του αυτοκινητοδρόμου που παρεμποδίζει την ορατότητα της κάμερας
- Έντονο φως (π.χ. προβολείς από το αντίθετο ρεύμα ή άμεσο ηλιακό φως) παρεμβάλλεται στην εικόνα των καμερών.

⚠ ΠΡΟΕΙΔΟΠΟΪΣΗ: Η παραπάνω λίστα δεν αποτελεί μια πλήρη λίστα των καταστάσεων που μπορεί να επηρεάσουν τη σωστή λειτουργία του Συστήματος σταθεροποίησης ταχύτητας ανάλογα με την κίνηση. Το Σύστημα σταθεροποίησης ταχύτητας ανάλογα με την κίνηση μπορεί να ακυρωθεί απροσδόκητα ανά πάσα στιγμή για απρόβλεπτους λόγους. Πρέπει να παρακολουθείτε πάντα τον δρόμο μπροστά σας και να είστε προετοιμασμένοι να κάνετε διορθωτικές ενέργειες. Αποτελεί ευθύνη του οδηγού να έχει τον έλεγχο του Model 3 ανά πάσα στιγμή.

⚠ ΠΡΟΕΙΔΟΠΟΪΣΗ: Το Σύστημα σταθεροποίησης ταχύτητας ανάλογα με την κίνηση έχει σχεδιαστεί για άνεση και ευκολία οδήγησης, και δεν αποτελεί σύστημα προειδοποίησης ή αποφυγής συγκρούσεων. Μην βασίζεστε ποτέ στο Σύστημα σταθεροποίησης ταχύτητας ανάλογα με την κίνηση για την επαρκή επιβράδυνση του Model 3. Πρέπει να παρακολουθείτε πάντα τον δρόμο μπροστά σας και να είστε προετοιμασμένοι να κάνετε διορθωτικές ενέργειες ανά πάσα στιγμή. Σε αντίθετη περίπτωση, μπορεί να προκληθεί σοβαρός τραυματισμός ή θάνατος.

⚠ ΠΡΟΕΙΔΟΠΟΪΣΗ: Παρόλο που το Σύστημα σταθεροποίησης ταχύτητας ανάλογα με την κίνηση μπορεί να εντοπίσει πεζούς και ποδηλάτες, ποτέ μην βασίζεστε σε αυτό για την επαρκή επιβράδυνση του Model 3 για αυτούς. Σε αντίθετη περίπτωση, μπορεί να προκληθεί σοβαρός τραυματισμός ή θάνατος.

Autosteer

⚠ ΠΡΟΕΙΔΟΠΟΪΣΗ: Το Autosteer είναι μια λειτουργία που απαιτεί να χρησιμοποιήσετε τα χέρια σας. Να έχετε τα χέρια σας πάντα στο τιμόνι, να προσέχετε τις συνθήκες του δρόμου και την κυκλοφορία γύρω σας, και να είστε πάντα προετοιμασμένοι να ενεργήσετε αμέσως. Εάν δεν ακολουθήσετε αυτές τις οδηγίες, μπορεί να προκληθεί ζημιά, σοβαρός τραυματισμός ή θάνατος.

⚠ ΠΡΟΕΙΔΟΠΟΪΣΗ: Το AutoSteer προορίζεται για χρήση σε αυτοκινητόδρομους ελεγχόμενης πρόσβασης από πλήρως συγκεντρωμένους οδηγούς. Μην χρησιμοποιείτε το Autosteer σε ζώνες εκτέλεσης έργων ή σε περιοχές όπου μπορεί να υπάρχουν ποδηλάτες ή πεζοί.

⚠ ΠΡΟΕΙΔΟΠΟΪΣΗ: Μην βασίζεστε ποτέ στο Autosteer για να προσδιορίσετε την κατάλληλη διαδρομή οδήγησης.

⚠ ΠΡΟΣΟΧΗ: Το Autosteer και οι σχετικές λειτουργίες του είναι πιθανό ότι δεν θα λειτουργήσουν όπως προβλέπεται όταν:

- Το Autosteer δεν μπορεί να προσδιορίσει με ακρίβεια τις διαγραμμισίες λωρίδας. Για παράδειγμα, όταν οι διαγραμμισίες λωρίδας είναι υπερβολικά φθαρμένες, υπάρχουν ορατές προηγούμενες διαγραμμισίες, έχουν προσαρμοστεί λόγω οδικών έργων, αλλάζουν γρήγορα (λωρίδες που διακλαδώνονται, διασταυρώνονται ή συγχωνεύονται), αντικείμενα ή χαρακτηριστικά του τοπίου σκιάζουν έντονα τις διαγραμμισίες λωρίδας, ή όταν στο οδόστρωμα υπάρχουν ενώσεις με πεζοδρόμιο ή άλλες γραμμές με έντονη αντίθεση.
- Η ορατότητα είναι κακή (έντονη βροχή, χιόνι, ομίχλη κ.λπ.) ή οι καιρικές συνθήκες επηρεάζουν τη λειτουργία του αισθητήρα.
- Οι κάμερες ή οι αισθητήρες εμποδίζονται, καλύπτονται ή έχουν υποστεί ζημιά.
- Οδήγηση σε επικλινείς δρόμους.
- Προσέγγιση σε θάλαμο διοδίων.
- Οδήγηση σε δρόμο με απότομες στροφές ή σε υπερβολικά ανώμαλο έδαφος.
- Έντονο φως (π.χ. άμεσο ηλιακό φως) που παρεμβάλλεται στην εικόνα των καμερών.
- Οι αισθητήρες (εάν υπάρχουν) επηρεάζονται από άλλο ηλεκτρικό εξοπλισμό ή συσκευές που παράγουν υπερηχητικά κύματα.
- Όταν ανάβετε φλας, εντοπίζεται όχημα στο τυφλό σημείο σας.
- Model 3 κινείται πολύ κοντά σε ένα προπορευόμενο όχημα, το οποίο εμποδίζει την ορατότητα των καμερών.

⚠ ΠΡΟΕΙΔΟΠΟΪΣΗ: Πολλές απρόβλεπτες περιστάσεις μπορούν να επηρεάσουν αρνητικά τη λειτουργία του Autosteer. Έχετε πάντα υπόψη σας αυτό το γεγονός και να θυμάστε ότι, ως αποτέλεσμα, το Autosteer ενδέχεται να μην κατευθύνει σωστά το Model 3. Να οδηγείτε πάντα προσεκτικά και να είστε προετοιμασμένοι να ενεργήσετε αμέσως.



⚠ ΠΡΟΕΙΔΟΠΟΪΣΗ: Το Autosteer δεν έχει σχεδιαστεί και δεν θα κατευθύνει το Model 3 γύρω από αντικείμενα που βρίσκονται εν μέρει σε λωρίδα οδήγησης και σε ορισμένες περιπτώσεις, ενδέχεται να μην σταματήσει για αντικείμενα που εμποδίζουν πλήρως τη λωρίδα οδήγησης. Πρέπει πάντα να παρακολουθείτε τον δρόμο μπροστά σας και να είστε έτοιμοι να ενεργήσετε αμέσως. Αποτελεί ευθύνη του οδηγού να έχει τον έλεγχο του Model 3 ανά πάσα στιγμή.

Αυτόματη αλλαγή λωρίδας

⚠ ΠΡΟΣΟΧΗ: Κατά την αλλαγή λωρίδων χρησιμοποιώντας την Αυτόματη αλλαγή λωρίδας, είναι ευθύνη του οδηγού να καθορίσει εάν μια αλλαγή λωρίδας είναι ασφαλής και κατάλληλη. Συνεπώς, προτού ξεκινήσετε μια αλλαγή λωρίδας, ελέγχετε πάντα τα τυφλά σημεία, τις διαγραμμίσεις λωρίδων και τον περιβάλλοντα δρόμο κυκλοφορίας, για να επιβεβαιώσετε ότι είναι ασφαλές και κατάλληλο να μετακινηθείτε στη λωρίδα προορισμού.

⚠ ΠΡΟΣΟΧΗ: Λάβετε υπόψη τους ακόλουθους περιορισμούς κατά τη χρήση της Αυτόματης αλλαγής λωρίδας.

- Μην βασίζεστε ποτέ στην Αυτόματη αλλαγή λωρίδας για να καθορίσετε την κατάλληλη διαδρομή οδήγησης. Οδηγείτε προσεκτικά παρακολουθώντας τον δρόμο και την οδική κυκλοφορία μπροστά σας, ελέγχοντας τον περιβάλλοντα χώρο και παρακολουθώντας την οθόνη αφής για τυχόν προειδοποιήσεις. Να είστε πάντα προετοιμασμένοι να ενεργήσετε αμέσως.
- Μην χρησιμοποιείτε την Αυτόματη αλλαγή λωρίδας σε δρόμους όπου οι συνθήκες κυκλοφορίας μεταβάλλονται συνεχώς και όπου υπάρχουν ποδηλάτες και πεζοί.
- Η απόδοση της Αυτόματης αλλαγής λωρίδας εξαρτάται από την ικανότητα των καμερών να αναγνωρίζουν διαγραμμίσεις λωρίδων.
- Μην χρησιμοποιείτε την Αυτόματη αλλαγή λωρίδας σε δρόμους με διαδοχικές απότομες στροφές, σε παγωμένους ή ολισθηρούς δρόμους ή όταν οι καιρικές συνθήκες (όπως έντονη βροχή, χιόνι, ομίχλη κ.λπ.) εμποδίζουν την ορατότητα από την κάμερα ή τους αισθητήρες (εάν υπάρχουν).
- Η Επιτάχυνση προσπεράσματος μπορεί να ακυρωθεί για πολλούς απρόβλεπτους λόγους, εκτός από αυτούς που αναφέρονται παραπάνω (για παράδειγμα, έλλειψη δεδομένων GPS). Παραμείνετε σε εγρήγορση και μην βασίζεστε ποτέ στην Επιτάχυνση προσπεράσματος για να αυξήσετε την ταχύτητα οδήγησης.
- Η Επιτάχυνση προσπεράσματος αυξάνει την ταχύτητα οδήγησης κάθε φορά που ενεργοποιείται το κατάλληλο φλας και επιταχύνει το Model 3 πλησιάζοντας το προπορευόμενο όχημα. Παρόλο που το Σύστημα σταθεροποίησης ταχύτητας ανάλογα με την κίνηση συνεχίζει να διατηρεί την απόσταση από το προπορευόμενο όχημα, είναι σημαντικό να γνωρίζετε ότι η επιλεγμένη απόσταση από το προπορευόμενο όχημα μειώνεται όταν είναι ενεργή η Επιτάχυνση προσπεράσματος, ιδίως σε περιπτώσεις όπου δεν σκοπεύετε να προσπεράσετε το προπορευόμενο όχημα.



Περιορισμοί και προειδοποιήσεις

Προειδοποίηση κόκκινου φωτεινού σηματοδότη και πινακίδας στοπ

ΠΡΟΕΙΔΟΠΟΪΣΗ: Για την προειδοποίηση κόκκινου φωτεινού σηματοδότη και πινακίδας στοπ, ο χάρτης του οχήματος πρέπει να γνωρίζει ότι υπάρχει κόκκινος φωτεινός σηματοδότης ή σήμα στοπ σε κάποιο σημείο. Σε ορισμένες περιπτώσεις, τα δεδομένα του χάρτη είναι ανακριβή ή μη ενημερωμένα και μπορεί να μην περιλαμβάνουν όλους τους φωτεινούς σηματοδότες ή τα σήματα στοπ. Συνεπώς, η προειδοποίηση κόκκινου φωτεινού σηματοδότη και πινακίδας στοπ ενδέχεται να μην ανιχνεύσει όλους τους κόκκινους φωτεινούς σηματοδότες και τις πινακίδες στοπ.

ΠΡΟΕΙΔΟΠΟΪΣΗ: Η προειδοποίηση κόκκινου φωτεινού σηματοδότη και πινακίδας στοπ δεν ενεργοποιούν τα φρένα και δεν επιβραδύνουν το Model 3, και ενδέχεται να μην ανιχνεύσουν όλους τους κόκκινους φωτεινούς σηματοδότες και τις πινακίδες στοπ. Η προειδοποίηση κόκκινου φωτεινού σηματοδότη και πινακίδας στοπ έχει σχεδιαστεί αποκλειστικά για σκοπούς καθοδήγησης και δεν υποκαθιστά την προσεκτική οδήγηση και την ορθή κρίση. Να έχετε τα μάτια σας στραμμένα στον δρόμο κατά την οδήγηση και να μην βασίζεστε ποτέ στην προειδοποίηση κόκκινου φωτεινού σηματοδότη και πινακίδας στοπ για να σας προειδοποιήσει για έναν κόκκινο φωτεινό σηματοδότη ή πινακίδα στοπ.

ΠΡΟΕΙΔΟΠΟΪΣΗ: Η προειδοποίηση κόκκινου φωτεινού σηματοδότη και πινακίδας στοπ έχουν σχεδιαστεί για να σας προειδοποιούν μόνο όταν προσεγγίζετε μια ορατή κόκκινη πινακίδα στοπ, κόκκινο ή πορτοκαλί φωτεινό σηματοδότη. Ενδέχεται να μην σας προειδοποιήσει για διασταυρώσεις με φώτα που αναβοσβήνουν και για πινακίδες παραχώρησης προτεραιότητας ή προσωρινής στάσης και παραχώρησης προτεραιότητας (όπως αυτές που χρησιμοποιούνται σε εργοτάξια). Επιπλέον, η προειδοποίηση κόκκινου φωτεινού σηματοδότη και πινακίδας στοπ δεν σας προειδοποιεί ότι προσεγγίζετε κόκκινους φωτεινούς σηματοδότες ή πινακίδες στοπ όταν πατάτε το πεντάλ γκαζιού ή το πεντάλ φρένου (το οποίο απενεργοποιεί το Autosteer).

ΠΡΟΕΙΔΟΠΟΪΣΗ: Εάν απενεργοποιήσετε την επιλογή **Require Lane Change Confirmation**, η Πλοήγηση με Autopilot σας ειδοποιεί για επερχόμενες αλλαγές λωρίδας και εξόδους, αλλά αποτελεί δική σας ευθύνη να παρακολουθείτε το περιβάλλον και να διατηρείτε τον έλεγχο του Model 3 ανά πάσα στιγμή. Οι αλλαγές λωρίδας μπορεί να συμβούν γρήγορα και ξαφνικά. Να έχετε πάντα τα χέρια σας στο τιμόνι και τα μάτια σας στραμμένα στη διαδρομή οδήγησης μπροστά σας.

ΠΡΟΕΙΔΟΠΟΪΣΗ: Η Πλοήγηση με Autopilot δεν καθιστά την οδήγηση αυτόνομη. Πρέπει να προσέχετε τον δρόμο, να κρατάτε πάντα τα χέρια σας στο τιμόνι και να γνωρίζετε τη διαδρομή πλοήγησης που ακολουθείτε.

ΠΡΟΕΙΔΟΠΟΪΣΗ: Όπως συμβαίνει και με την κανονική οδήγηση, πρέπει να είστε ιδιαίτερα προσεκτικοί γύρω από τυφλές γωνίες, κόμβους, εισόδους και εξόδους, καθώς μπορεί να εμφανιστούν εμπόδια γρήγορα και οποιαδήποτε στιγμή.

ΠΡΟΕΙΔΟΠΟΪΣΗ: Η Πλοήγηση με Autopilot ενδέχεται να μην αναγνωρίσει ή να μην εντοπίσει επερχόμενα οχήματα, ακινητοποιημένα αντικείμενα και λωρίδες ειδικής χρήσης, όπως αυτές που χρησιμοποιούνται αποκλειστικά για ποδήλατα, οχήματα συνεπιβατισμού, οχήματα έκτακτης ανάγκης κ.λπ. Πρέπει να είστε πάντα σε εγρήγορση και να είστε έτοιμοι να ενεργήσετε άμεσα. Σε αντίθετη περίπτωση, μπορεί να προκληθεί ζημιά, τραυματισμός ή θάνατος.

Πλοήγηση με Autopilot

ΠΡΟΕΙΔΟΠΟΪΣΗ: Μην βασίζεστε ποτέ στην Πλοήγηση με Autopilot για να καθορίσετε την κατάλληλη λωρίδα σε μια έξοδο αυτοκινητοδρόμου. Παραμείνετε σε εγρήγορση και εκτελέστε οπτικούς ελέγχους για να βεβαιωθείτε ότι η λωρίδα οδήγησης είναι ασφαλής και κατάλληλη.



Αυτόματο παρκάρισμα

ΠΡΟΣΟΧΗ: Η απόδοση του Αυτόματου παρκάριατος εξαρτάται από την ικανότητα των καμερών και των αισθητήρων (εάν υπάρχουν) να προσδιορίζουν την εγγύτητα του οχήματος με κράσπεδα, αντικείμενα και άλλα οχήματα. Λάβετε υπόψη τις ακόλουθες προειδοποιήσεις πριν και κατά τη χρήση του Αυτόματου παρκάριατος:

- Μην χρησιμοποιείτε το Αυτόματο παρκάρισμα αν έχει προσαρτηθεί οτιδήποτε, όπως μπίλια κοτσαδόρου, σχάρα ποδηλάτων ή τρέιλερ, στον κοτσαδόρο ρυμούλκησης. Το Αυτόματο παρκάρισμα ενδέχεται να μην σταματήσει για κοτσαδόρους όταν σταθμεύετε μεταξύ ή μπροστά από άλλα οχήματα.
- Μην βασίζεστε ποτέ στο Αυτόματο παρκάρισμα για να βρείτε μια θέση στάθμευσης κατάλληλη, νόμιμη και ασφαλή. Το Αυτόματο παρκάρισμα ενδέχεται να μην εντοπίζει πάντα αντικείμενα στη θέση στάθμευσης. Εκτελείτε πάντα οπτικούς ελέγχους για να επιβεβαιώσετε ότι μια θέση στάθμευσης είναι κατάλληλη και ασφαλής.
- Όταν το Αυτόματο παρκάρισμα πραγματοποιεί ελιγμούς του Model 3, το τιμόνι κινείται σύμφωνα με τις προσαρμογές που πραγματοποιεί το Αυτόματο παρκάρισμα. Μην παρεμβαίνετε στην κίνηση του τιμονιού. Εάν το κάνετε αυτό, το Αυτόματο παρκάρισμα ακυρώνεται.
- Κατά τη διάρκεια της διαδικασίας στάθμευσης, ελέγχετε συνεχώς τον περιβάλλοντα χώρο. Να είστε έτοιμοι να πατήσετε φρένο για να αποφύγετε οχήματα, πεζούς ή αντικείμενα.
- Όταν το Αυτόματο παρκάρισμα είναι ενεργό, παρακολουθείτε την οθόνη αφής για να βεβαιωθείτε ότι γνωρίζετε τις οδηγίες που παρέχει το Αυτόματο παρκάρισμα.



ΠΡΟΣΟΧΗ:

Το Αυτόματο παρκάρισμα είναι πολύ πιθανό να μην λειτουργεί όπως προβλέπεται στις εξής περιπτώσεις:

- Ο δρόμος είναι επικλινής. Το Αυτόματο παρκάρισμα έχει σχεδιαστεί για λειτουργία μόνο σε επίπεδους δρόμους.
- Η ορατότητα είναι κακή (λόγω έντονης βροχής, χιονιού, ομίχλης κ.λπ.).
- Το κράσπεδο είναι κατασκευασμένο από άλλο υλικό εκτός από πέτρα ή δεν μπορεί να εντοπιστεί το κράσπεδο.
- Η επιθυμητή θέση στάθμευσης βρίσκεται ακριβώς δίπλα σε έναν τοίχο ή κολόνα (για παράδειγμα, η τελευταία θέση στάθμευσης μιας σειράς σε υπόγειο χώρο στάθμευσης).
- Ένας ή περισσότεροι από τους αισθητήρες (εάν υπάρχουν) ή τις κάμερες έχουν υποστεί ζημιά, είναι βρόμικα ή καλυμμένοι από εμπόδια (όπως λάσπη, πάγο ή χιόνι ή από κάλυμμα του καπό, υπερβολική βαφή ή αυτοκόλλητα προϊόντα όπως περιτυλίγματα, αυτοκόλλητα, επικάλυψη από καουτσούκ κ.λπ.).
- Οι καιρικές συνθήκες (έντονη βροχή, χιόνι, ομίχλη ή εξαιρετικά υψηλές ή χαμηλές θερμοκρασίες) επηρεάζουν τη λειτουργία του αισθητήρα (εάν υπάρχει).
- Οι αισθητήρες (εάν υπάρχουν) επηρεάζονται από άλλο ηλεκτρικό εξοπλισμό ή ηλεκτρικές παρεμβολές.



ΠΡΟΕΙΔΟΠΟΪΣΗ: Υπάρχουν πολλές απρόβλεπτες περιστάσεις που μπορούν να επηρεάσουν αρνητικά την ικανότητα στάθμευσης του Model 3 με το Αυτόματο παρκάρισμα. Έχετε υπόψη σας αυτό το γεγονός και να θυμάστε ότι, ως αποτέλεσμα, το Αυτόματο παρκάρισμα ενδέχεται να μην κατευθύνει σωστά το Model 3. Να είστε προσεκτικοί κατά το παρκάρισμα του Model 3 και να είστε έτοιμοι να αναλάβετε αμέσως τον έλεγχο.



Summon

ΠΡΟΣΟΧΗ: Η απόδοση της λειτουργίας Summon εξαρτάται από την ικανότητα των καμερών και των αισθητήρων (εάν υπάρχουν) να προσδιορίζουν την εγγύτητα του οχήματος σε αντικείμενα, ανθρώπους, ζώα και άλλα οχήματα. Η λειτουργία Summon είναι πολύ πιθανό να μην λειτουργεί όπως προβλέπεται στις ακόλουθες περιπτώσεις:

- Η διαδρομή οδήγησης είναι επικλινή. Η λειτουργία Summon είναι σχεδιασμένη για λειτουργία μόνο σε επίπεδους δρόμους (κλίση έως 10%).
- Εντοπίζεται υπερυψωμένο άκρο κράσπεδου. Η λειτουργία Summon δεν μετακινεί το Model 3 πάνω από ένα άκρο που είναι υψηλότερο από περίπου 1 in (2,5 cm).
- Ένας ή περισσότεροι από τους αισθητήρες (εάν υπάρχουν) ή τις κάμερες έχουν υποστεί ζημιά, είναι βρόμικα ή καλυμμένοι από εμπόδια (όπως λάσπη, πάγο ή χιόνι ή από κάλυμμα του καπό, υπερβολική βαφή ή αυτοκόλλητα προϊόντα όπως περιτυλίγματα, αυτοκόλλητα, επικάλυψη από καουτσούκ κ.λπ.).
- Οι καιρικές συνθήκες (έντονη βροχή, χιόνι, ομίχλη ή εξαιρετικά υψηλές ή χαμηλές θερμοκρασίες) επηρεάζουν τη λειτουργία των αισθητήρων.
- Οι αισθητήρες (εάν υπάρχουν) επηρεάζονται από άλλο ηλεκτρικό εξοπλισμό ή συσκευές που παράγουν υπερηχητικά κύματα.
- Model 3 βρίσκεται στη λειτουργία τρέιλερ ή έχει συνδεθεί κάποιο αξεσουάρ.

ΠΡΟΕΙΔΟΠΟΪΣΗ: Η παραπάνω λίστα δεν αποτελεί μια πλήρη λίστα των καταστάσεων που μπορεί να επηρεάσουν τη σωστή λειτουργία του Summon. Αποτελεί ευθύνη του οδηγού να διατηρεί τον έλεγχο του Model 3 ανά πάσα στιγμή. Να είστε ιδιαίτερα προσεκτικοί όταν η λειτουργία Summon μετακινεί ενεργά το Model 3 και να είστε έτοιμοι να παρέμβετε αμέσως. Σε αντίθετη περίπτωση, μπορεί να προκληθεί σοβαρή υλική ζημιά, τραυματισμός ή θάνατος.

ΠΡΟΕΙΔΟΠΟΪΣΗ: Model 3 δεν μπορεί να εντοπίσει εμπόδια που βρίσκονται χαμηλότερα από τον προφυλακτήρα, είναι πολύ στενά ή κρέμονται από την οροφή (για παράδειγμα, ποδήλατα). Επιπλέον, υπάρχουν πολλές απρόβλεπτες περιστάσεις που μπορούν να επηρεάσουν αρνητικά την ικανότητα της λειτουργίας Summon να μετακινεί το όχημα προς ή έξω από τη θέση στάθμευσης και, ως αποτέλεσμα, η λειτουργία Summon μπορεί να μην μετακινεί το Model 3 σωστά. Συνεπώς, πρέπει να παρακολουθείτε συνεχώς την κίνηση του οχήματος και τον περιβάλλοντα χώρο του, και να είστε έτοιμοι να σταματήσετε το Model 3 οποιαδήποτε στιγμή.

Smart Summon

ΠΡΟΣΟΧΗ: Η λειτουργία Smart Summon είναι μια λειτουργία σε έκδοση BETA. Πρέπει να παρακολουθείτε συνεχώς το όχημα και τον περιβάλλοντα χώρο και να είστε έτοιμοι να παρέμβετε αμέσως ανά πάσα στιγμή. Αποτελεί ευθύνη του οδηγού να χρησιμοποιεί τη λειτουργία Smart Summon με ασφάλεια, υπευθυνότητα και με τον προβλεπόμενο τρόπο.

ΠΡΟΣΟΧΗ: Η λειτουργία Smart Summon είναι σχεδιασμένη και προορίζεται για χρήση μόνο για χώρους στάθμευσης και εξόδους γκαράζ που βρίσκονται σε ιδιωτική ιδιοκτησία, όπου η γύρω περιοχή είναι οικεία και προβλέψιμη. Μην χρησιμοποιείτε τη λειτουργία Smart Summon σε δημόσιους δρόμους.







ΣΗΜΕΪΩΣΗ: Η λειτουργία Smart Summon απενεργοποιείται όταν το Model 3 βρίσκεται στη λειτουργία Έτοιμο για παρκαδόρο (βλ. [Λειτουργία Έτοιμο για παρκαδόρο στη σελίδα 98](#)).

ΠΡΟΣΟΧΗ:

Η λειτουργία Smart Summon είναι πολύ πιθανό να μην λειτουργεί όπως προβλέπεται στις ακόλουθες περιπτώσεις:

- Τα δεδομένα GPS δεν είναι διαθέσιμα λόγω κακής κάλυψης του δικτύου κινητής τηλεφωνίας.
- Η διαδρομή οδήγησης είναι επικλινή. Η λειτουργία Smart Summon είναι σχεδιασμένη για λειτουργία μόνο σε επίπεδους δρόμους (κλίση έως 10%).
- Εντοπίζεται υπερυψωμένο άκρο κράσπεδου. Ανάλογα με το ύψος του άκρου του κράσπεδου, η λειτουργία Smart Summon ενδέχεται να μην μπορεί να μετακινήσει το Model 3 πάνω από αυτό.
- Ένας ή περισσότεροι από τους αισθητήρες (εάν υπάρχουν) ή τις κάμερες έχουν υποστεί ζημιά, είναι βρόμικα ή καλυμμένοι από εμπόδια (όπως λάσπη, πάγο ή χιόνι ή από κάλυμμα του καπό, υπερβολική βαφή ή αυτοκόλλητα προϊόντα όπως περιτυλίγματα, αυτοκόλλητα, επικάλυψη από καουτσούκ κ.λπ.).
- Οι καιρικές συνθήκες (έντονη βροχή, χιόνι, ομίχλη ή εξαιρετικά υψηλές ή χαμηλές θερμοκρασίες) επηρεάζουν τη λειτουργία του αισθητήρα (εάν υπάρχει) ή της κάμερας.
- Οι αισθητήρες (εάν υπάρχουν) επηρεάζονται από άλλο ηλεκτρικό εξοπλισμό ή συσκευές που παράγουν υπερηχητικά κύματα.
- Model 3 βρίσκεται στη λειτουργία Trailer Mode ή έχει συνδεθεί κάποιο αξεσουάρ



-  **ΠΡΟΕΙΔΟΠΟΪΣΗ:** Η παραπάνω λίστα δεν αποτελεί μια πλήρη λίστα των καταστάσεων που μπορεί να επηρεάσουν τη σωστή λειτουργία του Smart Summon. Αποτελεί ευθύνη του οδηγού να διατηρεί τον έλεγχο του Model 3 ανά πάσα στιγμή. Να είστε ιδιαίτερα προσεκτικοί όταν η λειτουργία Smart Summon μετακινεί ενεργά το Model 3 και να είστε έτοιμοι να παρέμβετε αμέσως. Σε αντίθετη περίπτωση, μπορεί να προκληθεί σοβαρή υλική ζημιά, τραυματισμός ή θάνατος.
-  **ΠΡΟΕΙΔΟΠΟΪΣΗ:** Η λειτουργία Smart Summon πρέπει να χρησιμοποιείται μόνο σε ασφαλτοστρωμένους δρόμους.
-  **ΠΡΟΕΙΔΟΠΟΪΣΗ:** Η λειτουργία Smart Summon ενδέχεται να μην σταματήσει για όλα τα αντικείμενα (ειδικά για πολύ χαμηλά αντικείμενα, όπως ορισμένα κράσπεδα ή πολύ ψηλά αντικείμενα, όπως ράφια) και μπορεί να μην αντιδράσει σε όλα τα κινούμενα οχήματα. Η λειτουργία Smart Summon δεν αναγνωρίζει την κατεύθυνση της κίνησης, δεν εκτελεί πλοήγηση σε κενές θέσεις στάθμευσης και ενδέχεται να μην προβλέψει τη διέλευση διερχομένων οχημάτων.
-  **ΠΡΟΕΙΔΟΠΟΪΣΗ:** Όταν χρησιμοποιείτε τη λειτουργία Smart Summon, πρέπει να διατηρείτε ανεμπόδιστη οπτική επαφή με το Model 3 και να είστε έτοιμοι να σταματήσετε το όχημα ανά πάσα στιγμή, αφήνοντας το κουμπί στην εφαρμογή για κινητά.
-  **ΠΡΟΕΙΔΟΠΟΪΣΗ:** Όταν αφήσετε το κουμπί για να σταματήσετε το Model 3, υπάρχει μια μικρή καθυστέρηση μέχρι να σταματήσει το όχημα. Συνεπώς, είναι σημαντικό να δίνετε πάντα ιδιαίτερη προσοχή στην πορεία οδήγησης του οχήματος και να προλαμβάνετε εμπόδια που ενδέχεται να μην μπορεί να εντοπίσει το όχημα.
-  **ΠΡΟΕΙΔΟΠΟΪΣΗ:** Να είστε ιδιαίτερα προσεκτικοί όταν χρησιμοποιείτε το Smart Summon σε περιβάλλοντα όπου η κίνηση των εμποδίων μπορεί να είναι απρόβλεπτη. Για παράδειγμα, σε σημεία όπου υπάρχουν άνθρωποι, παιδιά ή ζώα.
-  **ΠΡΟΕΙΔΟΠΟΪΣΗ:** Η λειτουργία Smart Summon ενδέχεται να μην σταματήσει για όλα τα αντικείμενα (ειδικά για πολύ χαμηλά αντικείμενα, όπως ορισμένα κράσπεδα ή πολύ ψηλά αντικείμενα, όπως ράφια) και μπορεί να μην αντιδράσει σε όλα τα επερχόμενα ή πλευρικά κινούμενα οχήματα. Να είστε πάντα προσεκτικοί και έτοιμοι να σταματήσετε το Model 3 αφήνοντας το κουμπί στην εφαρμογή για κινητά.



Σύστημα υποβοήθησης λωρίδας

Model 3 παρακολουθεί τη διαγράμμιση της λωρίδας που οδηγείτε, καθώς και τις γύρω περιοχές για αυτοκίνητα ή άλλα αντικείμενα.

ΣΗΜΕΙΩΣΗ: Για οχήματα που κατασκευάστηκαν περίπου από τον Οκτώβριο του 2022, το Σύστημα υποβοήθησης λωρίδας δεν εμφανίζει απεικονίσεις (έγχρωμες γραμμές στο οθόνη αφής που αντιστοιχούν σε αντικείμενα που έχουν εντοπιστεί), όταν το Model 3 βρίσκεται σε κινήσει ή οι απεικονίσεις μπορεί να μην φαίνονται ακριβώς όπως περιγράφεται.

Όταν ανιχνεύεται ένα αντικείμενο στο τυφλό σημείο ή κοντά στο πλάι του Model 3 (π.χ. όχημα, προστατευτική ράγα κ.λπ.), στο οθόνη αφής εμφανίζονται έγχρωμες γραμμές που μοιάζουν σαν ακτίνες που εκπέμπονται από την εικόνα του οχήματός σας. Η θέση των γραμμών αντιστοιχεί στη θέση του αντικειμένου που ανιχνεύεται. Το χρώμα των γραμμών (λευκό, κίτρινο, πορτοκαλί ή κόκκινο) αντιπροσωπεύει την εγγύτητα του αντικειμένου στο Model 3, με το λευκό να αντιστοιχεί στα πιο απομακρυσμένα αντικείμενα και το κόκκινο στα πιο κοντινά, τα οποία απαιτούν άμεσα την προσοχή σας. Αυτές οι έγχρωμες γραμμές εμφανίζονται μόνο όταν οδηγείτε με ταχύτητα μεταξύ περίπου 12 km/h και 140 km/h. Όταν είναι ενεργό το σύστημα Autosteer, αυτές οι έγχρωμες γραμμές εμφανίζονται επίσης όταν οδηγείτε με ταχύτητα μικρότερη από 12 km/h. Ωστόσο, οι έγχρωμες γραμμές δεν εμφανίζονται εάν το Model 3 είναι ακινητοποιημένο (για παράδειγμα, μέσα σε πυκνή κυκλοφορία).



ΠΡΟΕΙΔΟΠΟΪΣΗ: Βεβαιωθείτε ότι όλες οι κάμερες είναι καθαρές και δεν έχουν εμπόδια πριν από κάθε διαδρομή και πριν από τη χρήση των λειτουργιών Autopilot (βλ. [Καθαρισμός κάμερας στη σελίδα 222](#)). Οι βρόμικες κάμερες και αισθητήρες (αν υπάρχουν), αλλά και οι περιβαλλοντικές συνθήκες, όπως η βροχή και οι ξεθωριασμένες σημάσεις λωρίδων, μπορεί να επηρεάσουν την απόδοση του Autopilot. Αν η κάμερα παρεμποδίζεται ή καλύπτεται, το Model 3 εμφανίζει ένα μήνυμα στο οθόνη αφής και μπορεί να μην είναι διαθέσιμες οι λειτουργίες Autopilot. Για περισσότερες πληροφορίες σχετικά με συγκεκριμένες ειδοποιήσεις, βλ. [Ειδοποιήσεις αντιμετώπισης προβλημάτων στη σελίδα 257](#).

ΠΡΟΕΙΔΟΠΟΪΣΗ: Οι λειτουργίες του Συστήματος υποβοήθησης λωρίδας παρέχονται μόνο για σκοπούς καθοδήγησης και δεν προορίζονται για να αντικαταστήσουν τους δικούς σας απευθείας οπτικούς ελέγχους. Προτού αλλάξετε λωρίδα, πρέπει πάντα να χρησιμοποιείτε τους πλευρικούς καθρέφτες και να ελέγχετε κοιτάζοντας προς τα πίσω πάνω από τον ώμο σας, για να διαπιστώσετε εάν η αλλαγή λωρίδας είναι ασφαλής και σωστή.

ΠΡΟΕΙΔΟΠΟΪΣΗ: Μην βασίζεστε ποτέ στο Σύστημα υποβοήθησης λωρίδας για να μάθετε εάν οδηγείτε έξω από τη λωρίδα χωρίς να το έχετε καταλάβει ή για να πληροφορηθείτε εάν υπάρχει άλλο όχημα δίπλα σας ή στο τυφλό σημείο. Υπάρχουν διάφοροι εξωτερικοί παράγοντες που μπορεί να μειώσουν την απόδοση του Συστήματος υποβοήθησης λωρίδας (βλ. [Περιορισμοί και ανακρίβειες στη σελίδα 150](#)). Αποτελεί ευθύνη του οδηγού να παραμένει σε εγρήγορση και να δίνει προσοχή στη λωρίδα κυκλοφορίας και στους άλλους οδηγούς. Σε αντίθετη περίπτωση, μπορεί να προκληθεί σοβαρός τραυματισμός ή θάνατος.

Παρεμβάσεις στο σύστημα διεύθυνσης

Το Σύστημα υποβοήθησης λωρίδας παρεμβαίνει στο σύστημα διεύθυνσης εάν το Model 3 μετακινηθεί σε (ή κοντά σε) παρακείμενη λωρίδα, στην οποία ανιχνεύεται ένα αντικείμενο, π.χ. άλλο όχημα. Σε αυτές τις περιπτώσεις, το Model 3 οδηγείται αυτόματα σε ασφαλέστερη θέση στη λωρίδα κυκλοφορίας. Αυτή η παρέμβαση στο σύστημα διεύθυνσης πραγματοποιείται μόνο όταν το Model 3 κινείται με ταχύτητα μεταξύ 48 and 140 km/h σε μεγάλους δρόμους με ευδιάκριτες σημάσεις λωρίδων. Όταν πραγματοποιείται παρέμβαση στο σύστημα διεύθυνσης, εμφανίζεται στιγμιαία στην οθόνη αφής ένα προειδοποιητικό μήνυμα.

Αποφυγή απόκλισης από τη λωρίδα

Η λειτουργία αποφυγής απόκλισης από τη λωρίδα έχει σχεδιαστεί για να σας προειδοποιεί εάν το Model 3 παρεκκλίνει ή πλησιάζει στην άκρη της λωρίδας στην οποία οδηγείτε.

Η λειτουργία αποφυγής απόκλισης από τη λωρίδα λειτουργεί όταν οδηγείτε με ταχύτητα μεταξύ 64 και 145 km/h σε δρόμους με ευδιάκριτες σημάσεις λωρίδων. Μπορείτε να επιλέξετε εάν και πώς θέλετε να λειτουργεί η Προειδοποίηση ακούσιας αλλαγής λωρίδας αγγίζοντας τα στοιχεία **Controls > Autopilot > Lane Departure Avoidance** και επιλέγοντας ένα από τα παρακάτω:

- **Off:** Δεν θα ειδοποιείτε για απόκλιση από τη λωρίδα ή για πιθανές συγκρούσεις με οχήματα σε παρακείμενες λωρίδες.
- **Warning:** Εάν ένας μπροστινός τροχός περάσει πάνω από μια σήμανση λωρίδας, δονείται το τιμόνι .



- **Assist:** Το σύστημα διορθώνει την κατεύθυνση του οχήματος ώστε να διατηρήσει το Model 3 σε ασφαλή θέση, εάν το Model 3 μετακινηθεί πλαγίως σε παρακείμενη λωρίδα ή κοντά στην άκρη του δρόμου.

Όταν ενεργοποιείται το Σύστημα αποφυγής απόκλισης από τη λωρίδα ενώ είναι ενεργό το Σύστημα σταθεροποίησης ταχύτητας ανάλογα με την κίνηση, εάν το Model 3 παρεκκλίνει από τη λωρίδα κυκλοφορίας του ενώ το αντίστοιχο φλας είναι σβηστό, το σύστημα Lane Assist ελέγχει επίσης εάν τα χέρια σας ακουμπούν στο τιμόνι. Αν δεν εντοπιστούν χέρια, στην οθόνη αφής εμφανίζεται μια σειρά ειδοποιήσεων, παρόμοιες με αυτές που χρησιμοποιούνται κατά την οδήγηση με το Autosteer. Εάν επανειλημμένα δεν εντοπιστούν χέρια, το Model 3 επιβραδύνεται σταδιακά μέχρι μια ταχύτητα κατά 25 km/h χαμηλότερη από το εντοπισμένο όριο ταχύτητας ή από τη ρυθμισμένη σταθερή ταχύτητα πορείας και τα φώτα αλάρμ αρχίζουν να αναβοσβήνουν.

ΣΗΜΕΪΩΣΗ: Η λειτουργία Αποφυγής απόκλισης από τη λωρίδα δεν σας προειδοποιεί για αποκλίσεις από τη λωρίδα κυκλοφορίας και δεν παρεμβαίνει στο σύστημα διεύθυνσης εάν το αντίστοιχο φλας είναι αναμμένο, καθώς αυτό υποδεικνύει σκόπιμη αλλαγή λωρίδας.

⚠ ΠΡΟΕΙΔΟΠΟΪΣΗ: Η λειτουργία Αποφυγής απόκλισης από τη λωρίδα έχει σκοπό να σας βοηθήσει να παραμείνετε ασφαλείς, αλλά δεν λειτουργεί σε όλες τις περιστάσεις και δεν αντικαθιστά την ανάγκη διατήρησης της προσοχής και του ελέγχου.

⚠ ΠΡΟΕΙΔΟΠΟΪΣΗ: Πρέπει να έχετε πάντα τα χέρια σας στο τιμόνι και να οδηγείτε προσεκτικά ανά πάσα στιγμή.

⚠ ΠΡΟΕΙΔΟΠΟΪΣΗ: Οι παρεμβάσεις στο σύστημα διεύθυνσης είναι ελάχιστες και δεν έχουν σχεδιαστεί για να μετακινούν το Model 3 εκτός της λωρίδας κυκλοφορίας. Μην βασίζεστε στις παρεμβάσεις στο σύστημα διεύθυνσης για να αποφύγετε πλευρικές συγκρούσεις.

Σύστημα αποφυγής απόκλισης από τη λωρίδα σε περίπτωση έκτακτης ανάγκης

Το Σύστημα αποφυγής απόκλισης από τη λωρίδα σε περίπτωση έκτακτης ανάγκης παρεμβαίνει αυτόματα στο σύστημα διεύθυνσης, προκειμένου να αποφευχθεί μια πιθανή σύγκρουση σε περιπτώσεις όπου:

- Model 3 αποκλίνει από μια λωρίδα και μπορεί να συγκρουστεί με ένα όχημα που κινείται προς την ίδια κατεύθυνση στην παρακείμενη λωρίδα (ανεξάρτητα από την κατάσταση του φλας).
- Model 3 αποκλίνει από μια λωρίδα σε άλλη λωρίδα στο αντίθετο ρεύμα κυκλοφορίας, το φλας είναι σβηστό και εντοπιστεί όχημα που πλησιάζει στο αντίθετο ρεύμα κυκλοφορίας.

- Model 3 βγαίνει από τον δρόμο και το φλας είναι σβηστό (για παράδειγμα, κινείται πολύ κοντά στην άκρη του δρόμου και μπορεί να προκληθεί σύγκρουση).

Το Σύστημα αποφυγής απόκλισης από τη λωρίδα σε περίπτωση έκτακτης ανάγκης ενεργοποιείται αυτόματα στην αρχή κάθε διαδρομής. Μπορείτε να το απενεργοποιήσετε μόνο για την τρέχουσα διαδρομή, αγγίζοντας τις επιλογές **Controls > Autopilot > Emergency Lane Departure Avoidance**.

Όταν εφαρμόζεται το Σύστημα αποφυγής απόκλισης από τη λωρίδα σε περίπτωση έκτακτης ανάγκης, ακούγεται ένα ηχητικό σήμα και στον πίνακα οργάνων εμφανίζεται μια προειδοποίηση και επισημαίνεται η σήμανση λωρίδας με κόκκινο χρώμα.

Το Σύστημα αποφυγής απόκλισης από τη λωρίδα σε περίπτωση έκτακτης ανάγκης λειτουργεί όταν το Model 3 κινείται μεταξύ 64 και 145 km/h σε δρόμο με ευδιάκριτες σημάνσεις λωρίδων, κράσπεδα κ.λπ.

⚠ ΠΡΟΕΙΔΟΠΟΪΣΗ: Το Σύστημα αποφυγής απόκλισης από τη λωρίδα σε περίπτωση έκτακτης ανάγκης δεν αντικαθιστά την προσεκτική οδήγηση και την ορθή κρίση. Όταν οδηγείτε, πρέπει να διατηρείτε το βλέμμα σας στον δρόμο και να μην εξαρτάστε ποτέ από το Σύστημα αποφυγής απόκλισης από τη λωρίδα σε περίπτωση έκτακτης ανάγκης για να αποτρέψετε μια σύγκρουση. Υπάρχουν διάφοροι παράγοντες που μπορούν να μειώσουν ή να επηρεάσουν αρνητικά την απόδοση. Εάν βασιστείτε στο Σύστημα αποφυγής απόκλισης από τη λωρίδα σε περίπτωση έκτακτης ανάγκης για να αποτρέψετε μια πιθανή σύγκρουση, μπορεί να προκύψει σοβαρός τραυματισμός ή θάνατος.

Σύστημα υποβοήθησης τυφλού σημείου

Αυτόματη Κάμερα τυφλού σημείου

Μπορείτε να την ενεργοποιήσετε/ενεργοποιήσετε, αγγίζοντας τις επιλογές **Controls > Autopilot > Automatic Blind Spot Camera** στην οθόνη αφής.

Όταν είναι ενεργοποιημένη, όποτε ανάβει το φλας, η οθόνη αφής εμφανίζει την εικόνα από την αντίστοιχη πλευρική κάμερα επαναλήπτη. Όταν ανιχνεύεται ένα όχημα στο τυφλό σας σημείο σε παρακείμενη λωρίδα κυκλοφορίας, εμφανίζεται μια κατακόρυφη κόκκινη λυχνία στην εικόνα για να σας προειδοποιήσει. Για παράδειγμα, όταν ανάβει το αριστερό φλας και εντοπίζεται ένα όχημα, εμφανίζεται μια κατακόρυφη κόκκινη γραμμή στην αριστερή πλευρά της εικόνας. Μπορείτε να μετακινήσετε την εικόνα σε διαφορετική θέση στην οθόνη αφής. Για να το κάνετε αυτό, αγγίξτε και σύρετε την εικόνα στη νέα θέση (οι έγκυρες θέσεις υποδεικνύονται από σκιασμένες περιοχές που εμφανίζονται όταν πατάτε παρατεταμένα την εικόνα).



Σύστημα υποβοήθησης λωρίδας

⚠ ΠΡΟΕΙΔΟΠΟΪΣΗ: Η Αυτόματη κάμερα τυφλού σημείου δεν εξαλείφει την ανάγκη για προσεκτική οδήγηση και ελέγχους της περιοχής πίσω από το όχημα όταν αλλάζετε λωρίδα.

Ήχος προειδοποίησης σύγκρουσης τυφλού σημείου

Εάν θέλετε να ακούγεται ένας ήχος όταν κάποιο άλλο όχημα βρίσκεται στο τυφλό σημείο και ανιχνεύεται πιθανή σύγκρουση, αγγίξτε τις επιλογές **Controls > Safety > Blind Spot Collision Warning Chime**.

⚠ ΠΡΟΕΙΔΟΠΟΪΣΗ: Η Κάμερα τυφλού σημείου δεν εξαλείφει την ανάγκη για προσεκτική οδήγηση και τους ελέγχους πάνω από τους ώμους σας όταν αλλάζετε λωρίδες.

⚠ ΠΡΟΕΙΔΟΠΟΪΣΗ: Ο ήχος προειδοποίησης σύγκρουσης τυφλού σημείου δεν μπορεί να ανιχνεύσει κάθε σύγκρουση. Είναι ευθύνη του οδηγού να παραμένει σε εγρήγορση και να διεξάγει τους απαραίτητους ελέγχους πάνω από τους ώμους του κατά την αλλαγή λωρίδων.

Περιορισμοί και ανακρίβειες

Οι λειτουργίες του Συστήματος υποβοήθησης λωρίδας δεν μπορούν πάντα να εντοπίσουν τις σημάνσεις λωρίδων και μπορεί να προκύψουν περιττές ή άκυρες προειδοποιήσεις στις ακόλουθες περιπτώσεις:

- Η ορατότητα είναι μειωμένη και οι σημάνσεις των λωρίδων δεν είναι ευδιάκριτες (λόγω έντονης βροχής, χιονιού, ομίχλης κ.λπ.).
- Έντονο φως (π.χ. προβολείς από το αντίθετο ρεύμα ή άμεσο ηλιακό φως) παρεμβάλλεται στην εικόνα των καμερών.
- Ένα όχημα μπροστά από το Model 3 εμποδίζει το οπτικό πεδίο των καμερών.
- Το παρμπρίζ εμποδίζει το οπτικό πεδίο των καμερών (θαμπωμένο, βρόμικο, καλυμμένο με αυτοκόλλητο κ.λπ.).
- Οι σημάνσεις των λωρίδων κυκλοφορίας είναι υπερβολικά φθαρμένες, υπάρχουν ορατές προηγούμενες σημάνσεις, έχει γίνει προσαρμογή των σημάνσεων λόγω οδικών έργων ή οι σημάνσεις αλλάζουν γρήγορα (για παράδειγμα, λωρίδες που διακλαδίζονται, διασταυρώνονται ή συγχωνεύονται).
- Ο δρόμος είναι στενός ή έχει πολλές στροφές.
- Υπάρχουν αντικείμενα ή στοιχεία στο τοπίο που δημιουργούν έντονες σκιές πάνω στις σημάνσεις των λωρίδων.

Το Σύστημα υποβοήθησης λωρίδας μπορεί να μην παρέχει προειδοποιήσεις ή να εμφανίζει μη κατάλληλες προειδοποιήσεις όταν:

- Ένας ή περισσότεροι από τους αισθητήρες (εάν υπάρχουν) ή τις κάμερες έχουν υποστεί ζημιά, είναι βρόμικα ή καλυμμένοι από εμπόδια (λάσπη, πάγο ή χιόνι ή από κάλυμμα του καπό, υπερβολική βαφή ή αυτοκόλλητα προϊόντα όπως περιτυλίγματα, αυτοκόλλητα, επικάλυψη από καουτσούκ κ.λπ.).
- Οι καιρικές συνθήκες (έντονη βροχή, χιόνι, ομίχλη ή εξαιρετικά υψηλές ή χαμηλές θερμοκρασίες) επηρεάζουν τη λειτουργία των αισθητήρων.
- Οι αισθητήρες (εάν υπάρχουν) επηρεάζονται από άλλο ηλεκτρικό εξοπλισμό ή συσκευές που παράγουν υπερηχητικά κύματα.
- Ένα αντικείμενο που έχει τοποθετηθεί στο Model 3 παρεμβάλλεται ή/και εμποδίζει έναν αισθητήρα (π.χ. μια σχάρα ποδηλάτων ή ένα αυτοκόλλητο στον προφυλακτήρα).

Επιπλέον, το Σύστημα υποβοήθησης λωρίδας μπορεί να μην απομακρύνει το Model 3 από κάποιο παρακείμενο όχημα ή μπορεί να παρέμβει στο σύστημα διεύθυνσης χωρίς αυτό να είναι αναγκαίο ή κατάλληλο στις ακόλουθες περιπτώσεις:

- Κινείστε με το Model 3 σε απότομες στροφές ή εκτελείτε μια στροφή με σχετικά υψηλή ταχύτητα.
- Έντονο φως (π.χ. προβολείς από το αντίθετο ρεύμα ή άμεσο ηλιακό φως) παρεμβάλλεται στην εικόνα των καμερών.
- Αποκλίνετε και μπαίνετε σε άλλη λωρίδα κυκλοφορίας, αλλά δεν υπάρχει κάποιο αντικείμενο (π.χ. όχημα).
- Ένα όχημα από άλλη λωρίδα μπαίνει ξαφνικά μπροστά σας ή αποκλίνει από τη δική του λωρίδα κυκλοφορίας.
- Model 3 δεν κινείται εντός των ορίων ταχύτητας για τα οποία έχει σχεδιαστεί η λειτουργία του Συστήματος υποβοήθησης λωρίδας.
- Ένας ή περισσότεροι από τους αισθητήρες (εάν υπάρχουν) έχουν υποστεί ζημιά, είναι βρόμικα ή καλυμμένοι από εμπόδια (όπως λάσπη, πάγο ή χιόνι ή από κάλυμμα του καπό, υπερβολική βαφή ή αυτοκόλλητα προϊόντα όπως περιτυλίγματα, αυτοκόλλητα, επικάλυψη από καουτσούκ κ.λπ.).
- Οι καιρικές συνθήκες (έντονη βροχή, χιόνι, ομίχλη ή εξαιρετικά υψηλές ή χαμηλές θερμοκρασίες) επηρεάζουν τη λειτουργία των αισθητήρων.
- Οι αισθητήρες (εάν υπάρχουν) επηρεάζονται από άλλο ηλεκτρικό εξοπλισμό ή συσκευές που παράγουν υπερηχητικά κύματα.
- Υπάρχει ένα αντικείμενο τοποθετημένο στο Model 3 (π.χ. μια σχάρα ποδηλάτων ή ένα αυτοκόλλητο στον προφυλακτήρα) που παρεμβάλλεται ή εμποδίζει έναν αισθητήρα.
- Η ορατότητα είναι μειωμένη και οι σημάνσεις των λωρίδων δεν είναι ευδιάκριτες (λόγω έντονης βροχής, χιονιού, ομίχλης κ.λπ.).



- Οι σημάνσεις των λωρίδων κυκλοφορίας είναι υπερβολικά φθαρμένες, υπάρχουν ορατές προηγούμενες σημάνσεις, έχει γίνει προσαρμογή των σημάνσεων λόγω οδικών έργων ή οι σημάνσεις αλλάζουν γρήγορα (για παράδειγμα, λωρίδες που διακλαδίζονται, διασταυρώνονται ή συγχωνεύονται).

 **ΠΡΟΣΟΧΗ:** Οι λειτουργίες υποβοήθησης οδηγού απενεργοποιούνται αυτόματα όταν ενεργοποιηθεί η λειτουργία αγώνων πίστας. Αποτελεί ευθύνη του οδηγού να οδηγεί με ασφάλεια και να έχει τον έλεγχο του οχήματος κάθε στιγμή, συμπεριλαμβανομένης της οδήγησης σε πίστα. Οι λειτουργίες υποβοήθησης οδηγού επανενεργοποιούνται αυτόματα μόλις απενεργοποιηθεί η λειτουργία αγώνων πίστας.

 **ΠΡΟΕΙΔΟΠΟΪΣΗ:** Οι παραπάνω λίστες δεν αντιπροσωπεύουν όλες τις πιθανές καταστάσεις που μπορεί να επηρεάσουν τις λειτουργίες του Συστήματος υποβοήθησης λωρίδας. Υπάρχουν πολλοί λόγοι για τους οποίους οι λειτουργίες του Συστήματος υποβοήθησης λωρίδας μπορεί να μην ανταποκρίνονται όπως προβλέπεται. Για να αποφύγετε μια σύγκρουση, πρέπει να παραμένετε εναργείς και να δίνετε πάντα προσοχή στον δρόμο, ώστε να μπορείτε να προβλέψετε την ανάγκη λήψης διορθωτικών μέτρων το συντομότερο δυνατόν.



Σύστημα αποφυγής σύγκρουσης

Οι παρακάτω δυνατότητες αποφυγής σύγκρουσης έχουν σχεδιαστεί για να αυξάνουν την ασφάλεια για εσάς και τους επιβάτες σας:

- **Forward Collision Warning** - παρέχει οπτικές και ηχητικές (και σε κάποιες περιοχές απτικές) προειδοποιήσεις ανατροφοδότησης σε περιπτώσεις όπου το Model 3 ανιχνεύει υψηλό κίνδυνο μετωπικής σύγκρουσης (βλ. [Ειδοποίηση επικείμενης εμπρόσθιας σύγκρουσης \(FCW\) στη σελίδα 152](#)).
- **Automatic Emergency Braking** - φρενάρει αυτόματα για να μειώσει τη σφοδρότητα μιας μετωπικής σύγκρουσης (βλ. [Αυτόματη πέδηση έκτακτης ανάγκης στη σελίδα 153](#)).
- **Obstacle-Aware Acceleration** - μειώνει την επιτάχυνση, εάν το Model 3 εντοπίσει ένα αντικείμενο στην άμεση πορεία του (βλ. [Επιτάχυνση λόγω αποφυγής εμποδίων στη σελίδα 154](#)).



ΠΡΟΣΟΧΗ: Βεβαιωθείτε ότι όλες οι κάμερες είναι καθαρές και δεν έχουν εμποδία πριν από κάθε διαδρομή και πριν από τη χρήση των λειτουργιών Autopilot (βλ. [Καθαρισμός κάμερας στη σελίδα 222](#)). Οι βρόμικες κάμερες και αισθητήρες (αν υπάρχουν), αλλά και οι περιβαλλοντικές συνθήκες, όπως η βροχή και οι ξεθωριασμένες σημάσεις λωρίδων, μπορεί να επηρεάσουν την απόδοση του Autopilot. Αν η κάμερα παρεμποδίζεται ή καλύπτεται, το Model 3 εμφανίζει ένα μήνυμα στο οθόνη αφής και μπορεί να μην είναι διαθέσιμες οι λειτουργίες Autopilot. Για περισσότερες πληροφορίες σχετικά με συγκεκριμένες ειδοποιήσεις, βλ. [Ειδοποιήσεις αντιμετώπισης προβλημάτων στη σελίδα 257](#).



ΠΡΟΕΙΔΟΠΟΪΣΗ: Η Ειδοποίηση επικείμενης εμπρόσθιας σύγκρουσης (FCW) παρέχεται μόνο για σκοπούς καθοδήγησης και δεν υποκαθιστά την προσεκτική οδήγηση και την ορθή κρίση. Να έχετε τα μάτια σας στραμμένα στον δρόμο κατά την οδήγηση και μην βασίζεστε ποτέ στην Ειδοποίηση επικείμενης εμπρόσθιας σύγκρουσης (FCW) για να σας προειδοποιήσει για πιθανή σύγκρουση. Υπάρχουν διάφοροι παράγοντες που μπορούν να μειώσουν ή να επηρεάσουν αρνητικά την απόδοση, προκαλώντας περιττές, άκυρες, ανακριβείς ή απολεσθείσες προειδοποιήσεις. Εάν βασίζεστε στην Ειδοποίηση επικείμενης εμπρόσθιας σύγκρουσης (FCW) για να σας προειδοποιήσει για πιθανή σύγκρουση, μπορεί να προκληθεί σοβαρός τραυματισμός ή θάνατος.



ΠΡΟΕΙΔΟΠΟΪΣΗ: Η Αυτόματη πέδηση έκτακτης ανάγκης δεν έχει σχεδιαστεί για την αποτροπή κάθε σύγκρουσης. Σε ορισμένες περιπτώσεις, μπορεί να ελαχιστοποιήσει τη σφοδρότητα μιας σύγκρουσης, επιχειρώντας να μειώσει την ταχύτητα με την οποία κινείται το όχημα. Μην βασίζεστε στην Αυτόματη πέδηση έκτακτης ανάγκης για την αποφυγή σύγκρουσης, καθώς μπορεί να προκληθεί σοβαρός τραυματισμός ή θάνατος.



ΠΡΟΕΙΔΟΠΟΪΣΗ: Η Επιτάχυνση λόγω αποφυγής εμποδίων δεν έχει σχεδιαστεί για την αποφυγή συγκρούσεων. Σε ορισμένες περιπτώσεις, μπορεί να ελαχιστοποιήσει τη σφοδρότητα μιας σύγκρουσης. Μην βασίζεστε στην Επιτάχυνση λόγω αποφυγής εμποδίων για την αποφυγή σύγκρουσης, καθώς μπορεί να προκληθεί σοβαρός τραυματισμός ή θάνατος.

Ειδοποίηση επικείμενης εμπρόσθιας σύγκρουσης (FCW)

Model 3 ελέγχει την περιοχή μπροστά από αυτό για την παρουσία αντικειμένων όπως οχήματα, μοτοσυκλέτες, ποδήλατα ή πεζοί. Εάν μια σύγκρουση θεωρείται πιθανή εκτός αν γίνει άμεσα κάποια διορθωτική ενέργεια, η Ειδοποίηση επικείμενης εμπρόσθιας σύγκρουσης (FCW) έχει σχεδιαστεί για να παράγει ένα ηχητικό σήμα και να επισημαίνει το προπορευόμενο όχημα με κόκκινο χρώμα στην οθόνη αφής. Σε αυτήν την περίπτωση, **ΠΡΟΒΕΙΤΕ ΣΕ ΑΜΕΣΗ ΔΙΟΡΘΩΤΙΚΗ ΕΝΕΡΓΕΙΑ!**

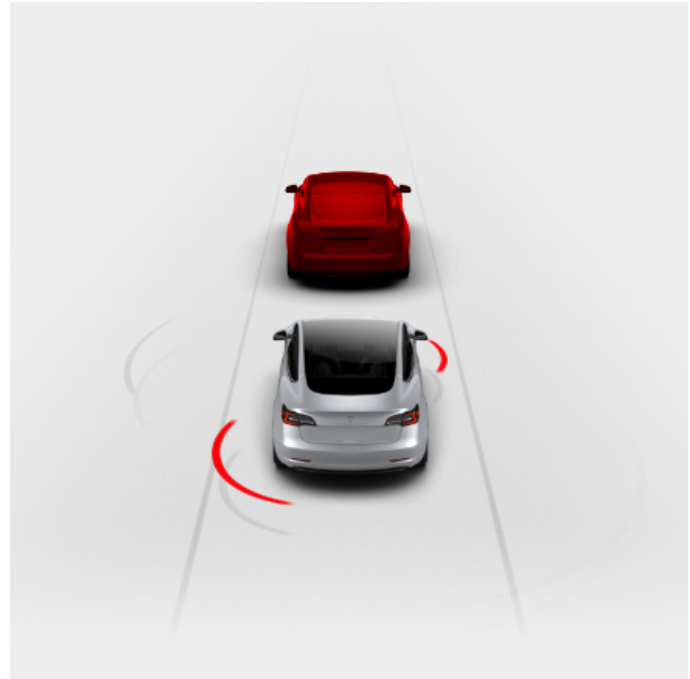

Οι οπτικές και ηχητικές (και σε κάποιες περιοχές απτικές) προειδοποιήσεις ανατροφοδότησης ακυρώνονται αυτόματα όταν μειωθεί ο κίνδυνος σύγκρουσης (για παράδειγμα, έχετε επιβραδύνει ή σταματήσει το Model 3, ή το αντικείμενο που βρίσκεται μπροστά από το όχημά σας έχει μετακινηθεί εκτός της πορείας σας).

Εάν δεν ληφθούν άμεσα μέτρα όταν το Model 3 εμφανίσει μια Ειδοποίηση επικείμενης εμπρόσθιας σύγκρουσης (FCW), η Αυτόματη πέδηση έκτακτης ανάγκης (εάν είναι ενεργοποιημένη) ενδέχεται να ενεργοποιηθεί αυτόματα τα φρένα εάν η σύγκρουση θεωρείται αναπόφευκτη (βλ. [Αυτόματη πέδηση έκτακτης ανάγκης στη σελίδα 153](#)).



Από προεπιλογή, η Ειδοποίηση επικείμενης εμπρόσθιας σύγκρουσης (FCW) είναι ενεργοποιημένη. Για να την απενεργοποιήσετε ή να προσαρμόσετε την ευαισθησία της, αγγίξτε τις επιλογές **Controls > Autopilot > Forward Collision Warning**. Αντί για το προεπιλεγμένο επίπεδο προειδοποίησης **Medium**, μπορείτε να απενεργοποιήσετε (**Off**) την προειδοποίηση ή μπορείτε να επιλέξετε να προειδοποιείτε αργά (**Late**) ή νωρίς **Early**.

ΣΗΜΕΪΩΣΗ: Η Ειδοποίηση επικείμενης εμπρόσθιας σύγκρουσης (FCW) επανέρχεται αυτόματα σε **Medium** στην αρχή κάθε διαδρομής, εάν ρυθμίσετε χειροκίνητα αυτή τη λειτουργία **Off**.

⚠ ΠΡΟΕΙΔΟΠΟΪΣΗ: Οι κάμερες και οι αισθητήρες (εάν υπάρχουν) που σχετίζονται με την Ειδοποίηση επικείμενης εμπρόσθιας σύγκρουσης (FCW) έχουν σχεδιαστεί για να παρακολουθούν μια περιοχή περίπου έως 160 μέτρων στην πορεία σας. Η περιοχή που παρακολουθείται από την Ειδοποίηση επικείμενης εμπρόσθιας σύγκρουσης (FCW) μπορεί να επηρεαστεί αρνητικά από τις οδικές και τις καιρικές συνθήκες. Να είστε προσεκτικοί κατά την οδήγηση.

⚠ ΠΡΟΕΙΔΟΠΟΪΣΗ: Η Ειδοποίηση επικείμενης εμπρόσθιας σύγκρουσης (FCW) έχει σχεδιαστεί μόνο για να παρέχει οπτικές και ηχητικές ειδοποιήσεις. Δεν επιχειρεί να ενεργοποιήσει τα φρένα ούτε να επιβραδύνει το Model 3. Όταν υπάρχει οπτική ή/και ηχητική προειδοποίηση, αποτελεί ευθύνη του οδηγού να προβεί αμέσως σε διορθωτικές ενέργειες.

⚠ ΠΡΟΕΙΔΟΠΟΪΣΗ: Η Ειδοποίηση επικείμενης εμπρόσθιας σύγκρουσης (FCW) ενδέχεται να παρέχει προειδοποίηση σε περιπτώσεις όπου μπορεί να μην υπάρχει πιθανότητα σύγκρουσης. Παραμείνετε σε εγρήγορση και να προσέχετε πάντα την περιοχή μπροστά από το Model 3, ώστε να μπορείτε να προβλέψετε εάν απαιτείται κάποια ενέργεια.

Η Ειδοποίηση επικείμενης εμπρόσθιας σύγκρουσης (FCW) ενεργοποιείται μόνο κατά την οδήγηση με ταχύτητα μεταξύ περίπου 5 km/h και 200 km/h.

⚠ ΠΡΟΕΙΔΟΠΟΪΣΗ: Η Ειδοποίηση επικείμενης εμπρόσθιας σύγκρουσης (FCW) δεν παρέχει προειδοποίηση όταν ο οδηγός έχει ήδη πατήσει φρένο.

Αυτόματη πέδηση έκτακτης ανάγκης

Model 3 έχει σχεδιαστεί για να προσδιορίζει την απόσταση από τα εντοπισμένα αντικείμενα. Όταν μια σύγκρουση θεωρείται αναπόφευκτη, η Αυτόματη πέδηση έκτακτης ανάγκης έχει σχεδιαστεί για να ενεργοποιεί τα φρένα, ώστε να μειώνεται η ταχύτητα του οχήματος και, κατά συνέπεια, η σφοδρότητα της σύγκρουσης. Ο βαθμός μείωσης της ταχύτητας εξαρτάται από πολλούς παράγοντες, όπως η ταχύτητα οδήγησης και το περιβάλλον.

Όταν η Αυτόματη πέδηση έκτακτης ανάγκης ενεργοποιείται τα φρένα, εμφανίζεται στην οθόνη αφής μια οπτική προειδοποίηση και ακούγεται ένα ηχητικό σήμα. Μπορεί επίσης να παρατηρήσετε απότομη καθοδική κίνηση του πεντάλ φρένου. Τα φώτα φρένων ανάβουν για να ειδοποιήσουν τους άλλους οδηγούς ότι επιβραδύνετε.



Έκτακτη πέδηση σε εξέλιξη

Η Αυτόματη πέδηση έκτακτης ανάγκης ενεργοποιείται μόνο κατά την οδήγηση με ταχύτητα μεταξύ 5 km/h και 200 km/h.

Η Αυτόματη πέδηση έκτακτης ανάγκης δεν ενεργοποιεί τα φρένα και δεν διακόπτει την εφαρμογή των φρένων όταν:

- Στρίψετε απότομα το τιμόνι.
- Πατήσετε και αφήσετε το πεντάλ φρένου ενώ η Αυτόματη πέδηση έκτακτης ανάγκης εφαρμόζει τα φρένα.
- Επιταχύνετε απότομα ενώ η Αυτόματη πέδηση έκτακτης ανάγκης εφαρμόζει τα φρένα.
- Το όχημα, η μοτοσικλέτα, το ποδήλατο ή ο πεζός δεν ανιχνεύεται πλέον μπροστά ή πίσω από το όχημα.

Η Αυτόματη πέδηση έκτακτης ανάγκης είναι πάντα ενεργοποιημένη όταν εκκινείτε το Model 3. Για να την απενεργοποιήσετε για την τρέχουσα διαδρομή, επιλέξτε τη σχέση στάθμευσης και αγγίξτε τις επιλογές **Controls > Autopilot > Automatic Emergency Braking**. Ακόμη και αν απενεργοποιήσετε την Αυτόματη πέδηση έκτακτης ανάγκης, το όχημά σας ενδέχεται να εξακολουθεί να εφαρμόζει τα φρένα μετά την ανίχνευση μιας αρχικής σύγκρουσης για να μειώσει περαιτέρω σφοδρότητα (βλ. [Σύστημα αποφυγής πολλαπλών συγκρούσεων στη σελίδα 154](#)). Όταν απενεργοποιείται, εμφανίζεται ένα οπτικό μήνυμα στην οθόνη αφής.



Αυτόνομη έκτακτη πέδηση απενεργοποιημένη

⚠ ΠΡΟΕΙΔΟΠΟΪΣΗ: Συνιστάται ιδιαίτερα να μην απενεργοποιείτε την Αυτόματη πέδηση έκτακτης ανάγκης. Εάν την απενεργοποιήσετε, το Model 3 δεν ενεργοποιεί αυτόματα τα φρένα σε περιπτώσεις όπου σύγκρουση θεωρείται πιθανή.

ΣΗΜΕΪΩΣΗ: Η Αυτόματη πέδηση έκτακτης ανάγκης έχει σχεδιαστεί για τη μείωση της σφοδρότητας μόνο των μετωπικών συγκρούσεων.

ΣΗΜΕΪΩΣΗ: Η Αυτόματη πέδηση έκτακτης ανάγκης έχει σχεδιαστεί για να μειώνει τις επιπτώσεις των μετωπικών και των οπίσθιων συγκρούσεων, με περιορισμένη λειτουργία κατά την όπισθεν.

Σε περίπτωση που η Αυτόματη πέδηση έκτακτης ανάγκης δεν είναι διαθέσιμη, εμφανίζεται μία οπτική προειδοποίηση στην οθόνη αφής.



Σύστημα αποφυγής σύγκρουσης



Η Αυτόματη πέδηση έκτακτης ανάγκης δεν είναι διαθέσιμη

ΠΡΟΕΙΔΟΠΟΪΣΗ: Η Αυτόματη πέδηση έκτακτης ανάγκης έχει σχεδιαστεί για να μειώνει τη σφοδρότητα της σύγκρουσης. Δεν έχει σχεδιαστεί για την αποφυγή συγκρούσεων.

ΠΡΟΕΙΔΟΠΟΪΣΗ: Η απόδοση της Αυτόματης πέδησης έκτακτης ανάγκης μπορεί να επηρεαστεί από πολλούς παράγοντες, με αποτέλεσμα τη μη πέδηση ή την ακατάλληλη ή μη έγκαιρη πέδηση, όπως όταν ένα όχημα βρίσκεται εν μέρει στη διαδρομή πορείας ή υπάρχουν συντρίμια στον δρόμο. Αποτελεί ευθύνη του οδηγού να οδηγεί με ασφάλεια και να έχει τον έλεγχο του οχήματος ανά πάσα στιγμή. Μην βασίζεστε ποτέ στην Αυτόματη πέδηση έκτακτης ανάγκης για να αποφύγετε ή να μειώσετε τη σφοδρότητα μιας σύγκρουσης.

ΠΡΟΕΙΔΟΠΟΪΣΗ: Η Αυτόματη πέδηση έκτακτης ανάγκης δεν υποκαθιστά τη διατήρηση ασφαλούς απόστασης ανάμεσα σε εσάς και το προπορευόμενο όχημα.

ΠΡΟΕΙΔΟΠΟΪΣΗ: Κατά τη διάρκεια συμβάντων αυτόματης πέδησης, το πεντάλ φρένου μετακινείται απότομα προς τα κάτω. Πρέπει πάντα να βεβαιώνεστε ότι το πεντάλ φρένου μπορεί να κινείται ελεύθερα. Μην τοποθετείτε υλικά κάτω ή πάνω από το πατάκι δαπέδου του οδηγού (π.χ. πρόσθετο πατάκι) και φροντίστε πάντα να είναι καλά στερεωμένο το πατάκι δαπέδου του οδηγού. Σε αντίθετη περίπτωση, μπορεί να παρεμποδιστεί η ελεύθερη κίνηση του πεντάλ φρένου.

Σύστημα αποφυγής πολλαπλών συγκρούσεων

Εκτός από την Αυτόματη πέδηση έκτακτης ανάγκης, το Model 3 μπορεί να ενεργοποιήσει τα φρένα, ώστε να αποτρέψει ή να μετριάσει τη σφοδρότητα μιας επακόλουθης σύγκρουσης μετά από μια αρχική σύγκρουση, εάν ανιχνευτεί άνοιγμα των αερόσακων. Τα φρένα μπορεί να ενεργοποιηθούν ανεξάρτητα από την ταχύτητα οδήγησης.

Επιτάχυνση λόγω αποφυγής εμποδίων

Η Επιτάχυνση λόγω αποφυγής εμποδίων έχει σχεδιαστεί για τη μείωση της σφοδρότητας σύγκρουσης, μειώνοντας τη ροπή του κινητήρα και, σε ορισμένες περιπτώσεις, εφαρμόζοντας τα φρένα, εάν το Model 3 ανιχνεύσει ένα αντικείμενο στη διαδρομή οδήγησης. Όταν ενεργοποιούνται αυτόματα τα φρένα, εμφανίζεται μια οπτική προειδοποίηση στην οθόνη αφής και ακούγεται ένας ήχος. Για παράδειγμα, εάν το Model 3 είναι σταθμευμένο μπροστά από κλειστή πόρτα γκαράζ με επιλεγμένη τη θέση οδήγησης και ανιχνεύσει ότι πατήθηκε έντονα το πεντάλ γκαζιού. Παρόλο που το Model 3 εξακολουθεί να επιταχύνει και θα χτυπήσει την πόρτα του γκαράζ, η μειωμένη ροπή μπορεί να προκαλέσει μικρότερη ζημιά.

Η Επιτάχυνση λόγω αποφυγής εμποδίων είναι σχεδιασμένη να λειτουργεί μόνο όταν πληρούνται ταυτόχρονα όλες αυτές οι συνθήκες:

- Έχετε επιλέξει τη σχέση πορείας ή όπισθεν.
- Model 3 είναι σταματημένο ή κινείται με ταχύτητα μικρότερη από 16 km/h.
- Model 3 εντοπίζει ένα αντικείμενο στην άμεση διαδρομή οδήγησης.

Για να απενεργοποιήσετε την Επιτάχυνση λόγω αποφυγής εμποδίων, αγγίξτε τις επιλογές **Controls > Autopilot > Obstacle-Aware Acceleration**.

ΠΡΟΕΙΔΟΠΟΪΣΗ: Η Επιτάχυνση λόγω αποφυγής εμποδίων έχει σχεδιαστεί για τη μείωση της σφοδρότητας της σύγκρουσης. Δεν έχει σχεδιαστεί για την αποφυγή συγκρούσεων.

ΠΡΟΕΙΔΟΠΟΪΣΗ: Η Επιτάχυνση λόγω αποφυγής εμποδίων ενδέχεται να μην περιορίζει τη ροπή σε όλες τις περιστάσεις, π.χ. όταν εκτελείτε κλειστή στροφή μέσα σε χώρο στάθμευσης. Διάφοροι παράγοντες, όπως οι περιβαλλοντικές συνθήκες, η απόσταση από ένα εμπόδιο και οι ενέργειες του οδηγού, μπορούν να περιορίσουν, να καθυστερήσουν ή να εμποδίσουν την Επιτάχυνση λόγω αποφυγής εμποδίων.

ΠΡΟΕΙΔΟΠΟΪΣΗ: Μην βασίζεστε στην Επιτάχυνση λόγω αποφυγής εμποδίων για τον έλεγχο της επιτάχυνσης ή για την αποφυγή ή τον περιορισμό της σφοδρότητας μιας σύγκρουσης, και μην επιχειρήσετε να δοκιμάσετε την Επιτάχυνση λόγω αποφυγής εμποδίων. Εάν κάνετε κάτι τέτοιο, ενδέχεται να προκληθούν σοβαρές υλικές ζημιές, τραυματισμός ή θάνατος.

ΠΡΟΕΙΔΟΠΟΪΣΗ: Η απόδοση της Επιτάχυνσης λόγω αποφυγής εμποδίων μπορεί να επηρεαστεί από διάφορους παράγοντες, με αποτέλεσμα ακατάλληλη ή μη έγκαιρη μείωση της ροπής του κινητήρα. Αποτελεί ευθύνη του οδηγού να οδηγεί με ασφάλεια και να διατηρεί τον έλεγχο του Model 3 ανά πάσα στιγμή.

Περιορισμοί και ανακρίβειες

Οι λειτουργίες αποφυγής σύγκρουσης δεν μπορούν πάντα να εντοπίσουν όλα τα αντικείμενα, τα οχήματα, τις μοτοσυκλέτες ή τους πεζούς, και μπορεί να αντιμετωπίσετε περιττές, ανακριβείς, άκυρες ή απολεσθείσες προειδοποιήσεις για πολλούς λόγους, ιδιαίτερα εάν:

- Ο δρόμος έχει απότομες στροφές.
- Η ορατότητα είναι κακή (λόγω έντονης βροχής, χιονιού, ομίχλης κ.λπ.).
- Έντονο φως (π.χ. προβολείς από το αντίθετο ρεύμα ή άμεσο ηλιακό φως) παρεμβάλλεται στην εικόνα των καμερών.
- Υπάρχει εμπόδιο στην κάμερα ή στον αισθητήρα (βρωμιά, κάλυψη από αντικείμενο, θόλωση, κάλυψη από αυτοκόλλητο κ.λπ.).



- Ένας ή περισσότεροι από τους αισθητήρες (εάν υπάρχουν) έχουν υποστεί ζημιά, είναι βρόμικα ή καλυμμένοι από εμπόδια (όπως λάσπη, πάγο ή χιόνι ή από κάλυμμα του καπό, υπερβολική βαφή ή αυτοκόλλητα προϊόντα όπως περιτυλίγματα, αυτοκόλλητα, επικάλυψη από καουτσούκ κ.λπ.).
- Οι καιρικές συνθήκες (έντονη βροχή, χιόνι, ομίχλη ή εξαιρετικά υψηλές ή χαμηλές θερμοκρασίες) επηρεάζουν τη λειτουργία των αισθητήρων.
- Οι αισθητήρες (εάν υπάρχουν) επηρεάζονται από άλλο ηλεκτρικό εξοπλισμό ή συσκευές που παράγουν υπερηχητικά κύματα.

 **ΠΡΟΣΟΧΗ:** Εάν προκύψει σφάλμα με τη λειτουργία του Συστήματος αποφυγής σύγκρουσης, το Model 3 εμφανίζει μια ειδοποίηση. Επικοινωνήστε με το Σέρβις της Tesla.

 **ΠΡΟΣΟΧΗ:** Οι λειτουργίες υποβοήθησης οδηγού απενεργοποιούνται αυτόματα όταν ενεργοποιηθεί η Λειτουργία αγώνων πίστας. Αποτελεί ευθύνη του οδηγού να οδηγεί με ασφάλεια και να έχει τον έλεγχο του οχήματος κάθε στιγμή, συμπεριλαμβανομένης της οδήγησης σε πίστα. Οι λειτουργίες υποβοήθησης οδηγού επανενεργοποιούνται αυτόματα μόλις απενεργοποιηθεί η Λειτουργία αγώνων πίστας.

 **ΠΡΟΕΙΔΟΠΟΪΣΗ:** Οι περιορισμοί που περιγράφηκαν προηγουμένως δεν αποτελούν εξαντλητική λίστα των καταστάσεων που μπορεί να επηρεάσουν τη σωστή λειτουργία των χαρακτηριστικών του συστήματος αποφυγής σύγκρουσης. Αυτά τα χαρακτηριστικά μπορεί να μην παρέχουν την προβλεπόμενη λειτουργία τους για πολλούς άλλους λόγους. Αποτελεί ευθύνη του οδηγού να αποφεύγει τις συγκρούσεις, παραμένοντας σε εγρήγορση, προσέχοντας, και λαμβάνοντας διορθωτικά μέτρα το συντομότερο δυνατόν.



Περιοριστής ταχύτητας

Πώς λειτουργεί ο Περιοριστής ταχύτητας

Model 3 εμφανίζει ένα όριο ταχύτητας στην οθόνη αφής και μπορείτε να επιλέξετε εάν και πώς θα ειδοποιηθείτε όταν υπερβαίνετε το όριο ταχύτητας. Επιπλέον, ένα μπλε περίγραμμα μπορεί να εμφανιστεί γύρω από το εικονίδιο ορίου ταχύτητας για να σας ειδοποιήσει ότι έχετε υπερβεί το όριο ταχύτητας.

Αντί να χρησιμοποιήσετε το εντοπισμένο όριο ταχύτητας, μπορείτε να βασίσετε τις προειδοποιήσεις σε ένα αυθαίρετο όριο ταχύτητας που καταχωρείτε χειροκίνητα.

ΣΗΜΕΪΩΣΗ: Όταν χρησιμοποιείτε το Σύστημα σταθεροποίησης ταχύτητας ανάλογα με την κίνηση, μπορείτε να αγγίξετε αυτό το σήμα ορίου ταχύτητας για να αλλάξετε τη ρυθμισμένη ταχύτητα πορείας στο εντοπισμένο όριο ταχύτητας (συμπεριλαμβανομένων τυχόν αποκλίσεων που έχετε ορίσει).

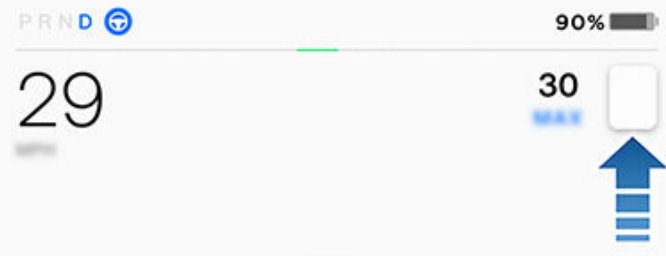

ΣΗΜΕΪΩΣΗ: Σε δρόμους όπου τα δεδομένα χάρτη προσδιορίζουν ότι υπάρχει όριο ταχύτητας υπό προϋποθέσεις (για παράδειγμα, όριο ταχύτητας με βάση την ώρα ή τις καιρικές συνθήκες), εμφανίζεται ένα δεύτερο όριο ταχύτητας κάτω από το πρώτο όριο ταχύτητας. Αποτελεί ευθύνη του οδηγού να προσδιορίσει εάν το όριο ταχύτητας υπό συνθήκες είναι σε ισχύ και να προσαρμόσει ανάλογα την ταχύτητα οδήγησης. Ίσως χρειαστεί να ενημερώσετε τους χάρτες που είναι εγκατεστημένοι στο σύστημα για να εμφανιστούν τα όρια ταχύτητας υπό συνθήκες ([Ενημερώσεις χάρτων στη σελίδα 187](#)).

Σε περιπτώσεις όπου το Model 3 δεν μπορεί να προσδιορίσει ένα όριο ταχύτητας ή ο Περιοριστής ταχύτητας δεν είναι βέβαιος εάν το όριο ταχύτητας που ελήφθη είναι ακριβές, μπορεί να μην εμφανίζεται στην οθόνη αφής το σήμα ορίου ταχύτητας και να μην ενεργοποιούνται οι προειδοποιήσεις.

ΣΗΜΕΪΩΣΗ: Οι προειδοποιήσεις ορίου ταχύτητας σβήνουν μετά από δέκα δευτερόλεπτα ή όταν το Model 3 επιβραδύνει κάτω από το καθορισμένο όριο.



ΠΡΟΕΙΔΟΠΟΪΣΗ: Μην βασίζεστε στον Περιοριστή ταχύτητας για να καθορίσετε το κατάλληλο όριο ταχύτητας ή την ταχύτητα οδήγησης. Οδηγείτε πάντα με ασφαλή ταχύτητα, ανάλογα με την κυκλοφορία και τις συνθήκες του οδοστρώματος.

Έλεγχος του Περιοριστή ταχύτητας

Για να προσαρμόσετε τη ρύθμιση Speed Limit Warning, αγγίξτε τις επιλογές **Controls > Autopilot > Speed Limit Warning** και, στη συνέχεια, ορίστε μία από τις παρακάτω επιλογές:

- **Off** - Δεν εμφανίζονται προειδοποιήσεις ορίου ταχύτητας και δεν ακούγονται ηχητικά σήματα.
- **Display** - Τα σήματα ορίου ταχύτητας εμφανίζονται στην οθόνη αφής και το μέγεθος του σήματος αυξάνεται όταν υπερβαίνετε το καθορισμένο όριο.
- **Chime** - Εκτός από την οπτική ένδειξη, ακούγεται ένα ηχητικό σήμα όταν υπερβαίνετε το καθορισμένο όριο ταχύτητας.

Μπορείτε επίσης να καθορίσετε τον τρόπο προσδιορισμού του ορίου ταχύτητας:

- **Relative** - Μπορείτε να ορίσετε μια απόκλιση ορίου ταχύτητας (+ ή -) εάν θέλετε να ειδοποιηθείτε μόνο όταν υπερβαίνετε το όριο ταχύτητας κατά ένα καθορισμένο ποσό. Για παράδειγμα, μπορείτε να αυξήσετε την απόκλιση στα +10 km/h εάν θέλετε να προειδοποιηθείτε μόνο όταν υπερβαίνετε το όριο ταχύτητας κατά 10 km/h.
- **Absolute** - Καθορίστε χειροκίνητα οποιοδήποτε όριο ταχύτητας μεταξύ 30 και 240 km/h.

ΣΗΜΕΪΩΣΗ: Ο Περιοριστής ταχύτητας δεν είναι πάντα ακριβής. Σε ορισμένες περιπτώσεις, η θέση ενός δρόμου μπορεί να μην υπολογιστεί σωστά και ο Περιοριστής ταχύτητας μπορεί να εμφανίσει μια ταχύτητα για έναν διπλό δρόμο που μπορεί να έχει διαφορετικό όριο ταχύτητας. Για παράδειγμα, ο Περιοριστής ταχύτητας μπορεί να θεωρήσει ότι το Model 3 βρίσκεται σε αυτοκινητόδρομο ελεγχόμενης πρόσβασης, όταν στην πραγματικότητα βρίσκεται στον παράδρομό του και το αντίστροφο.

ΣΗΜΕΪΩΣΗ: Η επιλεγμένη ρύθμιση διατηρείται μέχρι να την αλλάξετε χειροκίνητα.

Ζωντανή μέση ταχύτητα

Όταν οδηγείτε μέσα από μια ζώνη μέσης ταχύτητας, το Model 3 εμφανίζει τη μέση ταχύτητά σας στον οθόνη αφής κάτω από το εντοπισμένο όριο ταχύτητας.

Το οθόνη αφής εμφανίζει επίσης την απόσταση που απομένει στη ζώνη μέσης ταχύτητας.

ΣΗΜΕΪΩΣΗ: Απαιτείται Σύνδεση Premium. Για να ενεργοποιήσετε αυτήν τη λειτουργία, ενεργοποιήστε την online δρομολόγηση, αγγίζοντας τις επιλογές **Controls > Navigation > Online Routing** (βλ. [Χάρτες και πλοήγηση στη σελίδα 181](#)).



Περιορισμοί και ανακρίβειες

Ο Περιοριστής ταχύτητας μπορεί να μην είναι πλήρως λειτουργικός ή μπορεί να παρέχει ανακριβείς πληροφορίες σε αυτές τις περιπτώσεις:

- Η ορατότητα είναι κακή και τα σήματα ορίου ταχύτητας δεν είναι ευκρινώς ορατά (λόγω έντονης βροχής, χιονιού, ομίχλης κ.λπ.).
- Έντονο φως (π.χ. προβολείς από το αντίθετο ρεύμα ή άμεσο ηλιακό φως) παρεμβάλλεται στην εικόνα των καμερών.
- Model 3 κινείται πολύ κοντά σε ένα προπορευόμενο όχημα, το οποίο εμποδίζει την ορατότητα των καμερών.
- Το παρμπρίζ εμποδίζει την ορατότητα της κάμερας (θαμπωμένο, βρόμικο, καλυμμένο με αυτοκόλλητα κ.λπ.).
- Τα σήματα ορίου ταχύτητας αποκρύπτονται από αντικείμενα.
- Τα όρια ταχύτητας που είναι αποθηκευμένα στη βάση δεδομένων χάρτη είναι εσφαλμένα ή μη ενημερωμένα.
- Model 3 κινείται σε περιοχή όπου δεν υπάρχουν διαθέσιμα δεδομένα GPS ή χάρτη ή όπου δεν είναι δυνατός ο εντοπισμός σημάτων ορίου ταχύτητας.
- Κυκλοφοριακές πινακίδες που δεν συμμορφώνονται με τις τυπικές αναγνωρίσιμες μορφές, όπως ψηφιακές ή προσωρινές πινακίδες ταχύτητας.
- Υπάρχει μια πρόσφατη αλλαγή σε ένα όριο ταχύτητας ή δρόμο.



ΠΡΟΕΙΔΟΠΟΪΣΗ: Η παραπάνω λίστα δεν περιλαμβάνει όλες τις πιθανές καταστάσεις που μπορεί να επηρεάσουν τη σωστή λειτουργία του Περιοριστή ταχύτητας. Ο Περιοριστής ταχύτητας μπορεί να μην παρέχει προειδοποιήσεις για πολλούς άλλους λόγους.



Κάμερα καμπίνας

Το Model 3 μπορεί να διαθέτει κάμερα καμπίνας, η οποία βρίσκεται πάνω από τον εσωτερικό καθρέφτη.



ΣΗΜΕΪΩΣΗ: Διατηρείτε τον φακό της κάμερας καθαρό και χωρίς εμπόδια. Απομακρύνετε τυχόν συσσωρευμένη βρομιά ή σκόνη, σκουπίζοντας περιστασιακά τον φακό της κάμερας με ένα καθαρό πανί.



ΠΡΟΣΟΧΗ: Μην χρησιμοποιείτε χημικά ή διαβρωτικά καθαριστικά. Διαφορετικά, μπορεί να προκληθεί ζημιά στην επιφάνεια του φακού της κάμερας.

Η κάμερα καμπίνας μπορεί να προσδιορίσει την έλλειψη προσοχής του οδηγού και να παρέχει ηχητικές ειδοποιήσεις ώστε να σας υπενθυμίζει να έχετε τα μάτια σας στραμμένα στον δρόμο όταν το Autopilot είναι ενεργοποιημένο.

Από προεπιλογή, οι εικόνες και τα βίντεο της κάμερας δεν φεύγουν από το ίδιο το όχημα και δεν μεταδίδονται σε κανέναν, συμπεριλαμβανομένης της Tesla, εκτός εάν ενεργοποιήσετε την κοινή χρήση δεδομένων. Εάν ενεργοποιήσετε την κοινή χρήση δεδομένων και προκύψει σοβαρό συμβάν ασφαλείας (όπως σύγκρουση), το Model 3 κοινοποιεί με την Tesla σύντομα αποσπάσματα βίντεο της κάμερας καμπίνας ώστε να μας βοηθήσουν να αναπτύξουμε περαιτέρω μελλοντικές ενισχύσεις ασφαλείας και να βελτιώνουμε συνεχώς την ευφυΐα των λειτουργιών που βασίζονται στην κάμερα καμπίνας. Τα δεδομένα μπορούν επίσης να κοινοποιηθούν εάν απαιτούνται διαγνωστικά στη λειτουργικότητα της κάμερας καμπίνας. Η κάμερα καμπίνας δεν εκτελεί αναγνώριση προσώπου ή οποιαδήποτε άλλη μέθοδο επαλήθευσης ταυτότητας. Για την προστασία του απορρήτου σας, τα δεδομένα της κάμερας καμπίνας δεν συσχετίζονται με τον αριθμό αναγνώρισης του οχήματός σας.

Για να προσαρμόσετε τις προτιμήσεις σας για κοινή χρήση δεδομένων, αγγίξτε τις επιλογές **Controls > Software > Data Sharing > Allow Cabin Camera Analytics**. Μπορείτε να αλλάξετε τις ρυθμίσεις για κοινή χρήση δεδομένων ανά πάσα στιγμή. Για να δείτε τις λειτουργίες που είναι ενεργοποιημένες τη συγκεκριμένη στιγμή και χρησιμοποιούν την κάμερα της καμπίνας, αγγίξτε τα στοιχεία **Controls > Software > Cabin Camera**.



Πληροφορίες για το σύστημα ασφαλείας

ΣΗΜΕΪΩΣΗ: Ανάλογα με την περιοχή αγοράς, το όχημά σας μπορεί να μην διαθέτει ηχητικό συναγερμό ή οι λειτουργίες ασφαλείας μπορεί να μην ανταποκρίνονται ακριβώς όπως περιγράφεται.

Εάν το Model 3 δεν εντοπίσει ένα τηλέφωνο με έλεγχο ταυτότητας ή κλειδί και ανοίξει μια κλειδωμένη πόρτα ή χώρος αποσκευών, ηχεί συναγερμός. Αναβοσβήνουν, επίσης, οι προβολείς και τα φλας. Για να απενεργοποιήσετε τον συναγερμό, πατήστε οποιοδήποτε κουμπί στην εφαρμογή για κινητά ή ακουμπήστε την κάρτα-κλειδί ή το keyfob στη συσκευή ανάγνωσης καρτών που βρίσκεται ακριβώς κάτω από την κάμερα του Autopilot στην κολόνα της πόρτας του οδηγού.

Για να ενεργοποιήσετε ή να απενεργοποιήσετε χειροκίνητα το σύστημα συναγερμού, αγγίξτε τις επιλογές **Controls > Safety > Security Alarm**. Όταν είναι ενεργοποιημένο, το Model 3 ενεργοποιεί τον συναγερμό του ένα λεπτό μετά την έξοδό σας από το όχημα, οι πόρτες κλειδώνουν και δεν ανιχνεύεται πλέον ένα αναγνωρισμένο κλειδί.

Μα σειράνα που υποστηρίζεται από μπαταρία (εάν υπάρχει) ηχεί στις περιπτώσεις όπου ανοίγει μια κλειδωμένη πόρτα ή χώρος αποσκευών και το Model 3 δεν εντοπίζει ένα κλειδί σε κοντινή απόσταση. Εάν θέλετε να ακούγεται αυτή η σειράνα και σε περιπτώσεις όπου το όχημα ανιχνεύει κίνηση στο εσωτερικό της καμπίνας, ενεργοποιήστε την επιλογή **Tilt/Intrusion** (βλ. [Tilt/Intrusion \(εάν υπάρχει\) στη σελίδα 159](#)).

ΣΗΜΕΪΩΣΗ: Αν το Model 3 είναι στη λειτουργία Sentry Mode (βλ. [Τρόπος χρήσης της λειτουργίας Sentry Mode \(με μονάδα flash USB\) στη σελίδα 164](#)), η ρύθμιση **Security Alarm** δεν είναι διαθέσιμη.

Tilt/Intrusion (εάν υπάρχει)

Ανάλογα με τη διαμόρφωση, την περιοχή αγοράς και την ημερομηνία κατασκευής, το όχημά σας ενδέχεται να μην διαθέτει αυτήν τη λειτουργία.

Η ρύθμιση **Security Alarm** πρέπει να είναι ενεργοποιημένη, για να ενεργοποιηθεί η ρύθμιση **Tilt/Intrusion**.

Με τη ρύθμιση **Tilt/Intrusion**, ο ήχος συναγερμού του οχήματος ακούγεται εάν το Model 3 εντοπίσει κίνηση στο εσωτερικό της καμπίνας ή μετακινηθεί ή πάρει κλίση (για παράδειγμα, με γερανό ή γρύλο). Για ενεργοποίηση, αγγίξτε τις επιλογές **Controls > Safety > Tilt/Intrusion**.

Ο αισθητήρας παραβίασης απενεργοποιείται αυτόματα στις περιπτώσεις όπου το σύστημα κλιματισμού λειτουργεί ενώ εξέρχετε από το όχημα. Για να παρακάμψετε τη ρύθμιση, μπορείτε να ενεργοποιήσετε ξανά τον αισθητήρα κλίσης/ παραβίασης χειροκίνητα, αφού επιλέξετε μία από τις λειτουργίες Keep Climate On, Dog ή Camp Mode.

Ο αισθητήρας κλίσης/παραβίασης επανενεργοποιείται αυτόματα στην αρχή κάθε κύκλου οδήγησης.

ΣΗΜΕΪΩΣΗ: Ο συναγερμός **Tilt/Intrusion** πρέπει να απενεργοποιηθεί, για να μπορέσετε να χρησιμοποιήσετε τη λειτουργία **Cabin Overheat Protection** (βλ. [Σύστημα προστασίας υπερθέρμανσης καμπίνας στη σελίδα 173](#)).

ΣΗΜΕΪΩΣΗ: Εάν σκοπεύετε να αφήσετε κάτι που κινείται μέσα στο κλειδωμένο όχημα, μην ξεχάσετε να απενεργοποιήσετε τη ρύθμιση **Tilt/Intrusion**. Εάν αυτή η ρύθμιση είναι ενεργοποιημένη, κάθε ανίχνευση κίνησης στο εσωτερικό του Model 3 ενεργοποιεί τον συναγερμό παραβίασης.

ΣΗΜΕΪΩΣΗ: Αν το Model 3 είναι στη λειτουργία Sentry Mode (βλ. [Τρόπος χρήσης της λειτουργίας Sentry Mode \(με μονάδα flash USB\) στη σελίδα 164](#)), η ρύθμιση **Tilt/Intrusion** δεν είναι διαθέσιμη.

Στοιχεία γονικού ελέγχου

Τα στοιχεία γονικού ελέγχου σας επιτρέπουν να περιορίσετε τις δυνατότητες του Model 3 και να διασφαλίσετε ότι οι ρυθμίσεις ασφαλείας είναι ενεργοποιημένες και δεν μπορούν να αλλάξουν.

ΣΗΜΕΪΩΣΗ: Μπορείτε επίσης να αποκτήσετε πρόσβαση στα στοιχεία γονικού ελέγχου από την εφαρμογή Tesla για κινητά (απαιτείται 4.34.5 ή νεότερη έκδοση).

ΣΗΜΕΪΩΣΗ: Δεν μπορείτε να ενεργοποιήσετε τα στοιχεία γονικού ελέγχου αν είναι ενεργοποιημένη η λειτουργία **Speed Limit Mode**.

Όταν ενεργοποιείτε την επιλογή **Require Safety Features**, η Model 3 ενεργοποιεί ή διαμορφώνει αυτές τις ρυθμίσεις του οχήματος:

ΣΗΜΕΪΩΣΗ: Ανάλογα με την περιοχή αγοράς, τη διαμόρφωση του οχήματος, τον προαιρετικό εξοπλισμό που έχετε αγοράσει και την έκδοση του λογισμικού, το όχημά σας μπορεί να μην διαθέτει όλες τις δυνατότητες που αναφέρονται.

- **Αυτόματη πέδηση έκτακτης ανάγκης**
- **Επιτάχυνση με αντίληψη εμποδίων**
- **Αυτόματη κάμερα τυφλού σημείου**
- **Ήχος προειδοποίησης σύγκρουσης τυφλού σημείου**
- **Αυτόματη κλήση 911**
- **Να επιτρέπεται η πρόσβαση σε κινητά**
- **Ήχοι υποβοήθησης στάθμευσης**
- **Lane Departure Avoidance:** Ρύθμιση στην επιλογή **Assist**.
- **Speed Limit Warning:** Ρύθμιση στην επιλογή **Chime**.
- **Forward Collision Warning:** Ρύθμιση στην επιλογή **Early**.

Εάν θέλετε να ενεργοποιήσετε τα στοιχεία γονικού ελέγχου:

1. Με το όχημά σας σε θέση στάθμευσης, αγγίξτε τις επιλογές **Controls > Safety > Parental Controls** στην οθόνη αφής.
2. Ενεργοποιήστε ή διαμορφώστε τα στοιχεία γονικού ελέγχου που θέλετε να χρησιμοποιήσετε:



Ασφάλεια & ρυθμίσεις ασφαλείας

- **Limit Speed:** Περιορίζει την ταχύτητα με την οποία μπορεί να οδηγήσει το Model 3.
- **Reduce Acceleration:** Περιορίζει την επιτάχυνση **Acceleration** του οχήματος σε **Chill**.
- **Require Safety Features:** Ενεργοποιεί διάφορες λειτουργίες ασφαλείας στο όχημα (εάν διατίθενται). Οι οδηγοί δεν μπορούν να αλλάξουν αυτές τις ρυθμίσεις ενώ είναι ενεργά τα στοιχεία γονικού ελέγχου.
- **Send Curfew Notifications:** Ενεργοποιεί τις ειδοποιήσεις απαγόρευσης κυκλοφορίας από τις 11 μ.μ. έως τις 4 π.μ. Όταν κάποιος γίνεται αλλαγή σε θέση οδήγησης μετά την έναρξη της απαγόρευσης κυκλοφορίας, αποστέλλεται μια ειδοποίηση μέσω της εφαρμογής Tesla για κινητά σε όλα τα Phone Key που είναι συνδεδεμένα με το όχημα, ενημερώνοντας τους χρήστες ότι το Model 3 είναι σε χρήση.

3. Αγγίξτε την επιλογή **Confirm**.

4. Εισάγετε ένα PIN.

ΣΗΜΕΪΩΣΗ: Οι οδηγοί πρέπει να εισαγάγουν εκ νέου το PIN από το σύστημα **Parental Controls** για να απενεργοποιήσουν τους περιορισμούς. Αγγίξτε τις επιλογές **Driver Profile > Parental Controls** για να εισαγάγετε ξανά το PIN.

Εισαγωγή PIN για έναρξη οδήγησης

Για να αυξήσετε την ασφάλεια, αποτρέψτε την οδήγηση του Model 3 μέχρι να εισαχθεί ένα 4ψήφιο PIN (προσωπικός κωδικός αναγνώρισης). Για να ενεργοποιήσετε αυτήν τη ρύθμιση, αγγίξτε τις επιλογές **Controls > Safety > PIN to Drive** και ακολουθήστε τις οδηγίες που εμφανίζονται στην οθόνη για να δημιουργήσετε ένα PIN οδήγησης.

Όταν είναι ενεργοποιημένη αυτή η ρύθμιση, εκτός από την εισαγωγή του 4ψήφιου κωδικού PIN για έναρξη οδήγησης, πρέπει επίσης να τον χρησιμοποιήσετε για να εισέλθετε στη λειτουργία Έτοιμο για παρκαδόρο για πρώτη φορά και να δημιουργήσετε τον 4ψήφιο κωδικό PIN για την είσοδο και έξοδο από τη λειτουργία Έτοιμο για παρκαδόρο. Στη λειτουργία Έτοιμο για παρκαδόρο, μπορείτε να οδηγήσετε το Model 3 χωρίς να απαιτείται η εισαγωγή PIN οδήγησης από τον παρκαδόρο. Η ρύθμιση **PIN to Drive** απενεργοποιείται όταν είναι ενεργή η λειτουργία Έτοιμο για παρκαδόρο.

Εάν ξεχάσετε το PIN οδήγησης, αγγίξτε τον σύνδεσμο για να εισάγετε τα διαπιστευτήρια σύνδεσης Tesla στο αναδυόμενο παράθυρο PIN για έναρξη οδήγησης και, στη συνέχεια, ακολουθήστε τις οδηγίες που εμφανίζονται στην οθόνη αφής.

ΣΗΜΕΪΩΣΗ: Στην απίθανη περίπτωση που η οθόνη αφής δεν ανταποκρίνεται, ενδέχεται να μην μπορείτε να εισαγάγετε το PIN. Σε αυτήν την περίπτωση, προσπαθήστε πρώτα να επανεκκινήσετε την οθόνη αφής (βλ. [Επανεκκίνηση της οθόνης αφής στη σελίδα 8](#)). Εάν η οθόνη αφής εξακολουθεί να μην αποκρίνεται, εξακολουθείτε να μπορείτε να παρακάμψετε την Εισαγωγή PIN για έναρξη οδήγησης, ενεργοποιώντας την οδήγηση χωρίς κλειδί στην εφαρμογή Tesla για κινητά.

PIN ντουλαπιού συνοδηγού

Προστατέψτε τα περιεχόμενα στο ντουλαπάκι συνοδηγού με ένα 4ψήφιο PIN (δεν σχετίζεται με το PIN για την έναρξη οδήγησης). Για ενεργοποίηση, αγγίξτε τις επιλογές **Controls > Safety > Glovebox PIN** και ακολουθήστε τις οδηγίες στην οθόνη αφής. Όταν ενεργοποιηθεί, θα σας ζητείται να εισαγάγετε το PIN για να ανοίξει το ντουλαπάκι συνοδηγού. Επιλέξτε τον διακόπτη εναλλαγής για απενεργοποίηση και, στη συνέχεια, πληκτρολογήστε το PIN για να καταργήσετε αυτό το πρόσθετο επίπεδο προστασίας ασφαλείας.

Εάν ξεχάσετε το PIN για το ντουλαπάκι συνοδηγού, μπορείτε να το αλλάξετε εισάγοντας τα διαπιστευτήρια σύνδεσής σας στην Tesla και ακολουθώντας τις οδηγίες που εμφανίζονται στην οθόνη αφής.

ΣΗΜΕΪΩΣΗ: Με τη χρήση ενός **Glovebox PIN** μπορεί να ανοίξει το ντουλαπάκι συνοδηγού ακόμη και όταν το Model 3 βρίσκεται στη λειτουργία Έτοιμο για παρκαδόρο.

Λειτουργία ορίου ταχύτητας

Η λειτουργία ορίου ταχύτητας σας επιτρέπει να περιορίζετε την επιτάχυνση και τη μέγιστη ταχύτητα οδήγησης σε μια επιλεγμένη τιμή μεταξύ 80 και 193 km/h. Την πρώτη φορά που θα χρησιμοποιήσετε αυτήν τη λειτουργία, πρέπει να δημιουργήσετε έναν 4ψήφιο κωδικό PIN, τον οποίο θα πρέπει να χρησιμοποιείτε για την ενεργοποίηση και την απενεργοποίηση της λειτουργίας ορίου ταχύτητας. Όταν είναι ενεργοποιημένη και η ταχύτητα οδήγησης φτάσει να απέχει περίπου 5 km/h από τη μέγιστη ταχύτητα, ακούγεται ένας ήχος ειδοποίησης, εμφανίζεται ένα μήνυμα στηντου πίνακα οργάνων και το Model 3 στέλνει μια ειδοποίηση στην εφαρμογή για κινητά. Μπορείτε επίσης να πατήσετε τις επιλογές **Security > Speed Limit Mode** για να την ενεργοποιήσετε μέσω της εφαρμογής Tesla για κινητά. Για να ενεργοποιήσετε τη λειτουργία ορίου ταχύτητας:

1. Βεβαιωθείτε ότι στο Model 3 έχει επιλεγεί η σχέση στάθμευσης.
2. Πατήστε τις επιλογές **Controls > Safety > Speed Limit Mode** στην οθόνη αφής.
3. Επιλέξτε τη μέγιστη ταχύτητα οδήγησης.
4. Σύρετε το ρυθμιστικό στη θέση **On**.
5. Εισαγάγετε τον 4ψήφιο κωδικό PIN που θέλετε να χρησιμοποιείτε για την ενεργοποίηση και την απενεργοποίηση της λειτουργίας ορίου ταχύτητας.



ΣΗΜΕΪΩΣΗ: Αν ξεχάσετε τον κωδικό PIN, μπορείτε να απενεργοποιήσετε τη λειτουργία ορίου ταχύτητας εισάγοντας τα διαπιστευτήρια σύνδεσης στον λογαριασμό Tesla που διαθέτετε.

ΣΗΜΕΪΩΣΗ: Όσο είναι ενεργοποιημένη η λειτουργία ορίου ταχύτητας, η επιτάχυνση ρυθμίζεται αυτόματα σε **Chill**.

⚠ ΠΡΟΕΙΔΟΠΟΪΣΗ: Κατά την οδήγηση σε κατηφόρα, η ταχύτητα πορείας μπορεί να αυξηθεί, με αποτέλεσμα το Model 3 να υπερβεί τη μέγιστη ταχύτητα που έχετε επιλέξει.

⚠ ΠΡΟΕΙΔΟΠΟΪΣΗ: Η λειτουργία ορίου ταχύτητας δεν υποκαθιστά την ορθή κρίση και την εκπαίδευση του οδηγού ούτε την ανάγκη στενής παρακολούθησης των ορίων ταχύτητας και των συνθηκών οδήγησης. Ατυχήματα συμβαίνουν σε οποιαδήποτε ταχύτητα και είναι δική σας ευθύνη να οδηγείτε με ασφάλεια.

Εκκαθάριση δεδομένων προγράμματος περιήγησης

Μπορείτε να εκκαθαρίσετε τα δεδομένα του προγράμματος περιήγησης του οχήματος σας (όπως θα κάνατε σε έναν υπολογιστή ή smartphone) μεταβαίνοντας στην επιλογή **Controls > Service > Clear Browser Data**. Αυτό είναι χρήσιμο σε πολλές περιστάσεις, π.χ. σε περίπτωση διαγραφής ρυθμίσεων ή αναζητήσεων που έχουν γίνει από άλλο οδηγό.

Ελέγξτε τα πλαίσια στο αναδυόμενο παράθυρο στην οθόνη αφής, αν θέλετε να μην συμπεριληφθούν οι σελιδοδείκτες ή/και το ιστορικό.



ΣΗΜΕΪΩΣΗ: Ανάλογα με την περιοχή αγοράς, τη διαμόρφωση του οχήματος, τον προαιρετικό εξοπλισμό που έχετε αγοράσει και την έκδοση του λογισμικού, το όχημά σας μπορεί να μην διαθέτει Dashcam ή οι λειτουργίες μπορεί να μην λειτουργούν ακριβώς όπως περιγράφεται. **Είναι αποκλειστική σας ευθύνη να συμβουλευέστε και να συμμορφώνεστε με τους τοπικούς κανονισμούς και τους περιορισμούς ιδιοκτησίας αναφορικά με τη χρήση καμερών.**

Η Dashcam καταγράφει πλάνα βίντεο της περιοχής γύρω από το όχημα καθώς οδηγείτε. Χρησιμοποιήστε την Dashcam για καταγραφή περιστατικών που προκύπτουν κατά την οδήγηση ή άλλων αξιοσημείωτων συμβάντων, όπως θα κάνατε με μια εξωτερική dashcam σε άλλα οχήματα.

Το εικονίδιο Dashcam βρίσκεται στην εκκίνηση εφαρμογών. Μπορείτε να προσθέσετε την εφαρμογή Dashcam στην κάτω γραμμή για εύκολη πρόσβαση (βλ. [Προσαρμογή του πεδίου My Apps στη σελίδα 6](#)). Όταν στο Model 3 έχει επιλεγεί η σχέση στάθμευσης, αν αγγίξετε το εικονίδιο Dashcam θα εμφανιστεί το πρόγραμμα προβολής Viewer (βλ. [Προβολή εγγραφών βίντεο στη σελίδα 167](#)).



Για την προστασία του απορρήτου σας, οι εγγραφές βίντεο αποθηκεύονται τοπικά στην ενσωματωμένη μνήμη μιας διαμορφωμένης μονάδας flash USB. Οι εγγραφές δεν στέλνονται στην Tesla. Model 3 δεν εκτελεί εγγραφή βίντεο όταν η Dashcam είναι απενεργοποιημένη (**Off**).

Τρόπος χρήσης της Dashcam

1. Διαμορφώστε μια μονάδα flash USB. Η Dashcam απαιτεί μια σωστά μορφοποιημένη μονάδα USB που έχει τοποθετηθεί στη θύρα USB του οχήματός σας, για την αποθήκευση και ανάκτηση πλάνων. Τα οχήματα που έχουν κατασκευαστεί από τις αρχές του 2020 περίπου διαθέτουν μια προδιαμορφωμένη μονάδα flash USB μέσα στο ντουλαπάκι συνοδηγού. Υπάρχουν δύο τρόποι για τη διαμόρφωση της μονάδας flash, εάν χρειάζεται:
 - ο Διαμορφώστε τη μονάδα flash μέσω Model 3. Συνδέστε τη μονάδα flash στη θύρα USB και αγγίξτε τις επιλογές **Controls > Safety > Format USB Drive**.
 - ο Διαμορφώστε τη μονάδα flash σε έναν υπολογιστή. Βλ. [Απαιτήσεις μονάδας USB για εγγραφή βίντεο στη σελίδα 167](#) για περισσότερες πληροφορίες.
2. Εισαγάγετε τη μονάδα flash USB στη θύρα USB του οχήματός σας, κατά προτίμηση σε εκείνη στο ντουλαπάκι συνοδηγού (εάν διατίθεται).

ΣΗΜΕΪΩΣΗ: Για ορισμένα οχήματα που έχουν κατασκευαστεί μετά την 1η Νοεμβρίου 2021 περίπου, οι θύρες USB της κεντρικής κονσόλας ενδέχεται να υποστηρίζουν μόνο συσκευές φόρτισης. Χρησιμοποιήστε τη θύρα USB μέσα στο ντουλαπάκι συνοδηγού για όλες τις άλλες λειτουργίες.

3. Ενεργοποιήστε την Dashcam αγγίζοντας τις επιλογές **Controls > Dashcam**. Η Dashcam σας επιτρέπει να επιλέξετε πώς και πότε αποθηκεύονται πλάνα. Μπορείτε να επιλέξετε μεταξύ:
 - ο **Auto:** Η Dashcam αποθηκεύει αυτόματα μια εγγραφή στη μονάδα USB όταν το Model 3 ανιχνεύει ένα σοβαρό συμβάν ασφαλείας, όπως σύγκρουση ή άνοιγμα αερόσακου. Όταν επιλέγετε το στοιχείο **Auto**, η ανίχνευση μπορεί να διαφέρει και υπόκειται στην ισχύ του οχήματός σας, στην κατάσταση αναστολής λειτουργίας και στην κατάσταση Autopilot.
 - ο **Manual:** Πρέπει να αγγίξετε μη αυτόματα το εικονίδιο Dashcam για να αποθηκεύσετε τα καταγεγραμμένα πλάνα των τελευταίων δέκα λεπτών.
 - ο **On Honk:** Όταν πατάτε την κόρνα, η Dashcam αποθηκεύει τα καταγεγραμμένα πλάνα των τελευταίων δέκα λεπτών. Μπορείτε να ενεργοποιήσετε αυτήν τη λειτουργία ταυτόχρονα σε συνδυασμό με τις λειτουργίες **Auto** ή **Manual**.
4. Αφού ενεργοποιηθεί, το εικονίδιο Dashcam υποδεικνύει πότε γίνεται αποθήκευση πλάνων. Μπορείτε επίσης να δείτε την κατάσταση του εικονιδίου Dashcam στην οθόνη **Controls**:



Το εικονίδιο αλλάζει για να δείξει την κατάσταση της Dashcam:



RECORDING: Η Dashcam εγγράφει. Για να αποθηκεύσετε τα πλάνα βίντεο, αγγίξτε το εικονίδιο. Για να θέσετε σε παύση την εγγραφή, πατήστε παρατεταμένα το εικονίδιο.



AVAILABLE: Η Dashcam είναι διαθέσιμη, αλλά δεν εγγράφει ενεργά. Πατήστε το εικονίδιο της dashcam για να ξεκινήσετε την εγγραφή πλάνων βίντεο.



PAUSED: Η Dashcam είναι σε παύση. Για να συνεχίσετε την εγγραφή, αγγίξτε το εικονίδιο. Για να μην χάσετε τα πλάνα βίντεο, θέστε σε παύση την Dashcam πριν αφαιρέσετε τη μονάδα flash.



BUSY: Η dashcam βρίσκεται στη διαδικασία φόρτωσης, αποθήκευσης ή αντικατάστασης πλάνων βίντεο. Ενώ η dashcam είναι απασχολημένη, τα πλάνα βίντεο δεν αποτυπώνονται και δεν καταγράφονται.



SAVED: Αποθηκεύονται πλάνα. Μπορείτε επίσης να αποθηκεύσετε κλιπ, πατώντας το εικονίδιο Dashcam στην εκκίνηση εφαρμογών κατά την οδήγηση.

ΣΗΜΕΪΩΣΗ: Πρέπει να αποθηκεύσετε τα πλάνα που θέλετε για να τα προβάλετε αργότερα. Model 3 δεν αποθηκεύει τα καταγεγραμμένα πλάνα, ούτε καν προσωρινά. Τα μη αποθηκευμένα πλάνα που εγγράφονται από την Dashcam αντικαθίστανται συνεχώς. Βλ. [Προβολή εγγραφών βίντεο στη σελίδα 167](#) για περισσότερες πληροφορίες.

5. Όταν αποθηκευτούν τα επιθυμητά πλάνα, προβάλτε τα αποσπάσματα στην οθόνη αφής ή σε έναν υπολογιστή:
 - Οθόνη αφής: Βεβαιωθείτε ότι στο Model 3 έχει επιλεγεί η σχέση στάθμευσης και αγγίξτε το εικονίδιο Dashcam στην εκκίνηση εφαρμογών. Τα βίντεο οργανώνονται με χρονική σήμανση. Βλ. [Προβολή εγγραφών βίντεο στη σελίδα 167](#) για περισσότερες πληροφορίες.
 - Υπολογιστής: Τοποθετήστε τη μονάδα flash USB σε έναν υπολογιστή και μεταβείτε στον φάκελο TeslaCam. Τα βίντεο οργανώνονται με χρονική σήμανση. Βλ. [Προβολή εγγραφών βίντεο στη σελίδα 167](#) για περισσότερες πληροφορίες.
6. Για να απενεργοποιήσετε την Dashcam, επιλέξτε **Controls > Dash cam > Off**. Εάν έχει οριστεί σε **Auto, Manual** ή **On Honk**, η Dashcam ενεργοποιείται αυτόματα (αλλά ενδέχεται να μην αποθηκεύει ενεργά πλάνα βίντεο, ανάλογα με τις προτιμήσεις σας) κάθε φορά που οδηγείτε.



Sentry Mode

ΣΗΜΕΪΩΣΗ: Ανάλογα με την περιοχή αγοράς, τη διαμόρφωση του οχήματος, τον προαιρετικό εξοπλισμό που έχετε αγοράσει και την έκδοση του λογισμικού, το όχημά σας μπορεί να μην διαθέτει τη λειτουργία Sentry Mode ή οι λειτουργίες μπορεί να μην ανταποκρίνονται ακριβώς όπως περιγράφεται. **Λάβετε υπόψη ότι είναι αποκλειστικά δική σας ευθύνη να συμβουλευέστε και να συμμορφώσετε με τους τοπικούς κανονισμούς και τους περιορισμούς ιδιοκτησίας αναφορικά με τη χρήση των καμερών.**

Όταν έχουν ενεργοποιηθεί, οι κάμερες και οι αισθητήρες (εάν υπάρχουν) του οχήματός σας παραμένουν σε ενεργή κατάσταση και έτοιμα να καταγράψουν οποιαδήποτε ύποπτη δραστηριότητα γύρω από το όχημά σας όταν το Model 3 είναι κλειδωμένο και είναι επιλεγμένη η σχέση στάθμευσης. Σκεφτείτε τη λειτουργία Sentry Mode ως ένα έξυπνο σύστημα ασφαλείας του οχήματος, το οποίο σας ειδοποιεί όταν ανιχνεύει τις κοντινές, πιθανές απειλές.

Εάν ανιχνευθεί απειλή ή οι αισθητήρες του οχήματος διαπιστώσουν ότι υπάρχει μεγάλη σπασμωδική κίνηση, όπως όταν ρυμουλκούνται ή ταρακουνιούνται, η λειτουργία Sentry Mode:

- Ενεργοποιεί τους προβολείς.
- Ενεργοποιεί τον συναγερμό.
- Εμφανίζει ένα μήνυμα στην οθόνη αφής που υποδεικνύει ότι οι κάμερες ενδέχεται να καταγράφουν για να ενημερώσει τα άτομα που βρίσκονται εκτός του οχήματος.
- Σάς ειδοποιεί για τον συναγερμό στην εφαρμογή για κινητά.
- Αποθηκεύει τα πλάνα του συμβάντος στη μονάδα USB (εάν υπάρχει).

Η λειτουργία Sentry Mode είναι απενεργοποιημένη από προεπιλογή. Μπορείτε να χρησιμοποιείτε φωνητικές εντολές ή την εφαρμογή Tesla για κινητά για να ενεργοποιείτε ή να απενεργοποιείτε εύκολα τη λειτουργία Sentry Mode. Για να ενεργοποιήσετε τη λειτουργία Sentry χρησιμοποιώντας φωνητικές εντολές, πείτε "Keep Tesla safe", "Keep my car safe", "Sentry on" ή "Enable Sentry" (βλ. [Φωνητικές εντολές στη σελίδα 16](#)).

ΣΗΜΕΪΩΣΗ: Για ορισμένα οχήματα που έχουν κατασκευαστεί μετά την 1η Νοεμβρίου 2021 περίπου, οι θύρες USB της κεντρικής κονσόλας ενδέχεται να υποστηρίζουν μόνο συσκευές φόρτισης. Χρησιμοποιήστε τη θύρα USB μέσα στο ντουλαπάκι συνοδηγού για όλες τις άλλες λειτουργίες.

Η λειτουργία Sentry Mode απαιτεί η μπαταρία σας να είναι τουλάχιστον 20% φορτισμένη. Εάν η μπαταρία πέσει κάτω από το 20%, η λειτουργία Sentry Mode απενεργοποιείται και η εφαρμογή για κινητά σας στέλνει μια ειδοποίηση. Η κατανάλωση ρεύματος μπορεί να αυξηθεί όταν είναι ενεργή η λειτουργία Sentry Mode.

ΣΗΜΕΪΩΣΗ: Όταν είναι ενεργοποιημένη η λειτουργία Sentry Mode, οι ρυθμίσεις του συναγερμού ασφαλείας (**Controls > Safety > Security Alarm**) δεν είναι διαθέσιμες.



ΠΡΟΣΟΧΗ: Μην βασίζεστε στη λειτουργία Sentry Mode για την προστασία του Model 3 από όλες τις πιθανές απειλές ασφαλείας. Η λειτουργία Sentry Mode χρησιμοποιεί πολλούς παράγοντες για να διαπιστώσει αν θα πρέπει να ενεργοποιήσει τον συναγερμό ασφαλείας. Ενδέχεται να μην ανιχνεύονται όλες οι προσκρούσεις ή να μην ενεργοποιείται σε όλες τις περιπτώσεις ο συναγερμός. Παρόλο που μπορεί να βοηθήσει στην αποτροπή ορισμένων απειλών, κανένα σύστημα ασφαλείας δεν μπορεί να αποτρέψει όλες τις επιθέσεις.

ΣΗΜΕΪΩΣΗ: Η λειτουργία Sentry Mode στέλνει ειδοποιήσεις στην εφαρμογή κινητού μόνο όταν ενεργοποιείται ο συναγερμός ή όταν ανιχνεύονται απότομες σπασμωδικές κινήσεις από το όχημα. Εάν η λειτουργία Sentry Mode δεν θεωρεί ένα συμβάν ως σαφή απειλή, το όχημα καταγράφει πλάνα αλλά δεν ενεργοποιεί τον συναγερμό.

Τρόπος χρήσης της λειτουργίας Sentry Mode (με μονάδα flash USB)

1. Για τη λειτουργία Sentry Mode, απαιτείται μια σωστά διαμορφωμένη μονάδα USB που έχει τοποθετηθεί στη θύρα USB του οχήματός σας. Τα οχήματα που έχουν κατασκευαστεί από τις αρχές του 2020 περίπου διαθέτουν μια προδιαμορφωμένη μονάδα flash USB μέσα στο ντουλαπάκι συνοδηγού. Υπάρχουν δύο τρόποι για τη διαμόρφωση της μονάδας USB:
 - Συνδέστε τη μονάδα USB στη θύρα USB και αγγίξτε τις επιλογές **Controls > Format USB Drive**. Το όχημά σας διαμορφώνει αυτόματα τη μονάδα USB για εσάς.
 - Διαμορφώστε τη μονάδα USB σε έναν υπολογιστή. Βλ. [Απαιτήσεις μονάδας USB για εγγραφή βίντεο στη σελίδα 167](#) για περισσότερες πληροφορίες.
2. Εισαγάγετε τη μονάδα USB στη θύρα USB του οχήματός σας, κατά προτίμηση σε εκείνη στο ντουλαπάκι συνοδηγού (εάν διατίθεται).
3. Με το όχημά σας στη θέση στάθμευσης, ενεργοποιήστε την Dashcam μεταβαίνοντας στις επιλογές **Controls > Safety > Dashcam** (Η Dashcam πρέπει να είναι ενεργοποιημένη για να λειτουργήσει το Sentry Mode).
4. Αγγίξτε τις επιλογές **Controls > Sentry Mode > On**. Αφού ενεργοποιηθεί η λειτουργία Sentry Mode, το εικονίδιο της στην καρτέλα **Controls** γίνεται κόκκινο.



ΣΗΜΕΪΩΣΗ: Οι εγγραφές πίσω κάμερας είναι διαθέσιμες μόνο σε οχήματα κατασκευασμένα μετά από περίπου τον Φεβρουάριο 2018.

Όταν είναι ενεργοποιημένη, η λειτουργία Sentry Mode είναι σε αδράνεια, έτοιμη να ηχήσει τον συναγερμό και να αποθηκεύσει μία εγγραφή του συμβάντος ασφαλείας εάν ενεργοποιηθεί. Η διάρκεια του κλιπ της εγγραφής μπορεί να προσαρμοστεί (αγγίξτε τις επιλογές **Safety >**

Sentry Mode > Sentry Mode Clip Length). Βλ. [Προβολή εγγραφών βίντεο στη σελίδα 167](#) για πληροφορίες σχετικά με την προβολή των πλάνων.

5. Για να ενεργοποιήσετε/απενεργοποιήσετε χειροκίνητα τη λειτουργία Sentry Mode έως την επόμενη διαδρομή, αγγίξτε το εικονίδιο Sentry Mode. Η λειτουργία Sentry Mode είναι απενεργοποιημένη όταν το εικονίδιο πάψει να έχει κόκκινο χρώμα.



Απενεργοποιήστε (**Off**) τη λειτουργία Sentry Mode επιλέγοντας **Controls > Safety > Sentry Mode** για να παραμείνει απενεργοποιημένη για παραπάνω από έναν κύκλο οδήγησης.

Τρόπος χρήσης της λειτουργίας Sentry Mode (χωρίς μονάδα flash USB)

Όταν είναι ενεργοποιημένη η λειτουργία Sentry Mode και ανιχνεύεται ένα συμβάν ασφαλείας, αλλά χωρίς να έχει συνδεθεί μονάδα USB σε θύρα USB, το όχημά σας, σας ειδοποιεί μέσω της εφαρμογής για κινητά, χωρίς εγγραφές από την κάμερα.

Ρυθμίσεις λειτουργίας Sentry Mode

• Εξαίρεση συγκεκριμένων τοποθεσιών

Στην επιλογή **Controls > Safety > Sentry Mode**, μπορείτε να καθορίσετε εάν θέλετε να *μην* ενεργοποιείται η λειτουργία Sentry Mode σε συγκεκριμένες τοποθεσίες (βλ. [Εργασία, οικία και αγαπημένοι προορισμοί στη σελίδα 184](#) για περισσότερες πληροφορίες):

- **Exclude Home:** Η λειτουργία Sentry Mode δεν θα ενεργοποιείται αυτόματα στην τοποθεσία που έχει οριστεί ως Οικία στη λίστα Αγαπημένα.
- **Exclude Work:** Η λειτουργία Sentry Mode δεν θα ενεργοποιείται αυτόματα στην τοποθεσία που έχει οριστεί ως Εργασία στη λίστα Αγαπημένα.
- **Exclude Favorites:** Η λειτουργία Sentry Mode δεν θα ενεργοποιείται αυτόματα σε οποιαδήποτε τοποθεσία περιλαμβάνεται στη λίστα Αγαπημένα.

ΣΗΜΕΪΩΣΗ: Για να αναγνωρίσει μια τοποθεσία που αναφέρεται ως Home (Οικία), Work (Εργασία) ή Favorite (Αγαπημένη), το Model 3 πρέπει να είναι σταθμευμένο σε απόσταση περίπου 500 μέτρων από την αποθηκευμένη τοποθεσία.

Για να αποθηκεύσετε μια τοποθεσία οικίας ή εργασίας, αγγίξτε τις επιλογές **Navigate > Set Home/Set Work**. Για να δημιουργήσετε μια επιλογή **Favorite**, αγγίξτε το αστέρι κατά την προβολή μιας διεύθυνσης στον χάρτη. Με τη χειροκίνητη ενεργοποίηση ή απενεργοποίηση της

λειτουργίας Sentry Mode μέσω της οθόνης αφής ή της εφαρμογής για κινητά, παρακάμπτονται οι προτιμήσεις εξαίρεσης για την οικία, την εργασία ή τα αγαπημένα σας, μέχρι την επόμενη φορά που θα οδηγήσετε.

• Ρύθμιση διάρκειας κλιπ Sentry Mode

Εάν η λειτουργία Sentry Mode έχει ρυθμιστεί για να καταγράφει τις εγγραφές της κάμερας των συμβάντων ασφαλείας χρησιμοποιώντας μια σωστά διαμορφωμένη μονάδα USB, μπορείτε να προσαρμόσετε τη διάρκεια της εγγραφής στην οθόνη αφής σας (αγγίξτε τις επιλογές **Controls > Safety > Sentry Mode > Sentry Mode Clip Length**).

• Ρύθμιση με βάση την κάμερα περιφρούρησης

Όταν η επιλογή **Camera-Based Detection** είναι ενεργοποιημένη, το Sentry Mode χρησιμοποιεί τις εξωτερικές κάμερες του οχήματος, επιπλέον των αισθητήρων οχήματος, για να ανιχνεύσει ένα συμβάν ασφαλείας όταν το όχημα είναι σταθμευμένο. Αν είναι απενεργοποιημένη, το όχημά σας αποθηκεύει κλιπ στη μονάδα USB μόνο σε περίπτωση ανίχνευσης μιας φυσικής απειλής. Για ρύθμιση, αγγίξτε τις επιλογές **Controls > Safety > Sentry Mode > Camera-Based Detection**.

• Προβολή ζωντανής εικόνας από κάμερα

ΣΗΜΕΪΩΣΗ: Η δυνατότητα **View Live Camera** απαιτεί συνδεσιμότητα Premium και εγκατάσταση της έκδοσης 4.2.1 (ή νεότερης) της εφαρμογής Tesla για κινητά σε όποιο τηλέφωνο έχει συζευχθεί ως κλειδί με το Model 3.

Όταν είναι ενεργοποιημένη η λειτουργία Sentry Mode, μπορείτε να χρησιμοποιείτε την εφαρμογή για κινητά για να βλέπετε εξ αποστάσεως την περιοχή γύρω από το Model 3, όπως αυτή καταγράφεται από τις εξωτερικές κάμερες. Για ενεργοποίηση, αγγίξτε τις επιλογές **Controls > Safety > Sentry Mode > View Live Camera via Mobile App** στην οθόνη αφής για να δείτε τι καταγράφει η λειτουργία Sentry Mode σε πραγματικό χρόνο. Βεβαιωθείτε ότι δεν υπάρχουν επιβάτες στο όχημα και ότι όλες οι πόρτες είναι κλειδωμένες. Στη συνέχεια, στην εφαρμογή για κινητά, επιλέξτε **Safety > Sentry Mode > View Live Camera**.

Όταν χρησιμοποιείται ενεργά η λειτουργία **View Live Camera**, το Model 3 αναβοσβήνει περιοδικά τα εξωτερικά φώτα του και εμφανίζει ένα μήνυμα στην οθόνη αφής, προκειμένου να ειδοποιεί οποιαδήποτε άλλα άτομα ότι η περιοχή γύρω από το όχημα παρακολουθείται από τις κάμερες.

Η συνολική χρήση της λειτουργίας **View Live Camera** περιορίζεται σε 15 λεπτά περίπου ανά ημέρα.

Μπορείτε επίσης να ενεργοποιήσετε ταυτόχρονα τη λειτουργία Dog Mode και να αλλάξετε την προβολή της ζωντανής εικόνας από κάμερα για να δείτε μέσω της εσωτερικής κάμερας στην εφαρμογή για κινητά. Βλ. [Keep Climate On, Dog και Camp στη σελίδα 172](#) για περισσότερες πληροφορίες. Αυτή η λειτουργία δεν



Sentry Mode

υποστηρίζεται στα οχήματα με υπολογιστή Autopilot 2.0 ή 2.5. Αγγίξτε τις επιλογές **Controls > Software > Autopilot computer** για να ανακαλύψετε τι υπολογιστή διαθέτει το όχημά σας.

ΣΗΜΕΪΩΣΗ: Αν οι λειτουργίες Dog και Sentry είναι ενεργοποιημένες ταυτόχρονα, το Sentry ρυθμίζεται από προεπιλογή στο **Disable Sentry Sounds** για να προστατέψει το κατοικίδιό σας.

ΣΗΜΕΪΩΣΗ: Η ποιότητα εικόνας μπορεί να διαφέρει ανάλογα με τη συνδεσιμότητα του δικτύου. Δεν καταγράφεται ήχος.

ΣΗΜΕΪΩΣΗ: Η ζωντανή προβολή από την κάμερα είναι πλήρως κρυπτογραφημένη και η Tesla δεν έχει πρόσβαση σε αυτήν.

Βλ. [Προβολή εγγραφών βίντεο στη σελίδα 167](#) για περισσότερες πληροφορίες σχετικά με την προβολή περιεχομένου Sentry Mode.

ΣΗΜΕΪΩΣΗ: Όταν ο εσωτερικός χώρος αποθήκευσης γεμίσει πλήρως, οι νέες εγγραφές αντικαθιστούν τις παλιές εγγραφές.



ΣΗΜΕΪΩΣΗ: Για ορισμένα οχήματα που έχουν κατασκευαστεί μετά την 1η Νοεμβρίου 2021 περίπου, οι θύρες USB της κεντρικής κονσόλας ενδέχεται να υποστηρίζουν μόνο συσκευές φόρτισης. Για να αναπαράγετε αρχεία πολυμέσων ή για να διαμορφώσετε και να προβάλετε βίντεο, χρησιμοποιήστε τη θύρα USB-A στο ντουλαπάκι συνοδηγού (βλ. [Ηλεκτρονικά συστήματα στο εσωτερικό του οχήματος στη σελίδα 10](#)).

ΣΗΜΕΪΩΣΗ: Η δυνατότητα διαμόρφωσης μονάδων USB και αποθήκευσης πλάνων βίντεο από αυτές μπορεί να μην είναι διαθέσιμη στο δικό σας όχημα ανάλογα με την ημερομηνία παραγωγής και τη διαμόρφωση του οχήματος.

Για ορισμένες λειτουργίες, απαιτείται να χρησιμοποιήσετε μια μονάδα USB (για παράδειγμα, για τις λειτουργίες Dashcam, Sentry Mode και Track Mode, εάν υπάρχει), η οποία πληροί τις ακόλουθες απαιτήσεις:

- Ελάχιστη χωρητικότητα χώρου αποθήκευσης 64 GB. Χρησιμοποιήστε μια μονάδα USB με όσο το δυνατόν περισσότερο διαθέσιμο χώρο αποθήκευσης. Τα πλάνα βίντεο μπορούν να καταλαμβάνουν πολύ χώρο.
- Σταθερή ταχύτητα εγγραφής τουλάχιστον 4 MB/s. Λάβετε υπόψη ότι η σταθερή ταχύτητα εγγραφής διαφέρει από τη μέγιστη ταχύτητα εγγραφής.
- Συμβατότητα με USB 2.0. Εάν χρησιμοποιείτε μονάδα USB 3.0, η μονάδα πρέπει να υποστηρίζει τη λειτουργία USB 2.0.
- Σωστή μορφοποίηση (είτε αυτόματα είτε [χειροκίνητα στη σελίδα 167](#)).

ΣΗΜΕΪΩΣΗ: Σε ορισμένες περιοχές της αγοράς, μπορείτε να αγοράσετε συνιστώμενες μονάδες USB στο <http://www.tesla.com>.

Αυτόματη διαμόρφωση μιας μονάδας USB

Τοποθετήστε τη μονάδα USB σε μια μπροστινή θύρα USB που υποστηρίζει τη δυνατότητα μορφοποίησης, αποθήκευσης και προβολής υλικού βίντεο (βλ. [Ηλεκτρονικά συστήματα στο εσωτερικό του οχήματος στη σελίδα 10](#)). Στη συνέχεια, αγγίξτε τις επιλογές **Controls > Safety > Format USB Drive**. Με αυτόν τον τρόπο, η μονάδα USB διαμορφώνεται αυτόματα ως exFAT και δημιουργούνται φάκελοι TeslaCam και ένας φάκελος TeslaTrackMode (εάν υπάρχει). Η μονάδα USB είναι πλέον έτοιμη για εγγραφή και αποθήκευση πλάνων βίντεο.

Η επιλογή **Format USB Drive** είναι διαθέσιμη μόνο όταν έχει τοποθετηθεί μια μονάδα USB (με ένα ή λιγότερα διαμερίσματα) σε μια μπροστινή θύρα USB. Η επιλογή **Format USB Drive** διαγράφει οποιοδήποτε υπάρχον περιεχόμενο στη μονάδα USB. Πριν χρησιμοποιήσετε αυτή τη λειτουργία, μετακινήστε το περιεχόμενο που θέλετε να διατηρήσετε σε διαφορετική συσκευή.

Χειροκίνητη διαμόρφωση μιας μονάδας USB

Εάν το Model 3 δεν μπορεί να διαμορφώσει τη μονάδα USB, διαμορφώστε τη χρησιμοποιώντας έναν υπολογιστή:

1. Διαμορφώστε τη μονάδα USB ως exFAT, MS-DOS FAT (για Mac), ext3 ή ext4 (το σύστημα NTFS δεν υποστηρίζεται επί του παρόντος).
2. Δημιουργήστε έναν φάκελο βασικού επιπέδου με όνομα **TeslaCam**. Για τη λειτουργία Track Mode (εάν υπάρχει), δημιουργήστε έναν άλλο φάκελο βασικού επιπέδου με όνομα **TeslaTrackMode**. Μπορείτε να χρησιμοποιήσετε μία μονάδα USB για τις λειτουργίες Dashcam, Sentry Mode, Track Mode (εάν υπάρχει), και για τα αρχεία ήχου, ωστόσο πρέπει να δημιουργήσετε ξεχωριστά διαμερίσματα για φακέλους εάν η μονάδα USB έχει διαμόρφωση exFAT.
3. Αφού γίνει η διαμόρφωση, τοποθετήστε τη μονάδα USB στη θύρα στο ντουλαπάκι του συνοδηγού (εάν υπάρχει), διαφορετικά χρησιμοποιήστε μια μπροστινή θύρα USB στην κεντρική κονσόλα. Μην χρησιμοποιήσετε κάποια από τις πίσω θύρες USB, καθώς αυτές χρησιμοποιούνται μόνο για φόρτιση συσκευών. Μπορεί να χρειαστούν μερικά δευτερόλεπτα μέχρι να αναγνωρίσει το Model 3 τη μονάδα USB.
4. Αφού αναγνωριστεί, τα εικονίδια για την Dashcam και τη λειτουργία Sentry Mode είναι διαθέσιμα όταν αγγίζετε την επιλογή **Controls**. Model 3 είναι πλέον έτοιμο για την εγγραφή βίντεο.

ΣΗΜΕΪΩΣΗ: Μπορεί να χρειαστεί να ενεργοποιήσετε πρώτα τη λειτουργία Sentry Mode (εάν υπάρχει) αγγίζοντας **Controls > Sentry**.

Προβολή εγγραφών βίντεο

Εάν το υλικό έχει αποθηκευτεί, μπορείτε να προβάλετε τα κλιπ στην οθόνη αφήψ ή σε υπολογιστή.

Όταν εξαντληθεί ο χώρος αποθήκευσης στη μονάδα USB, δεν θα μπορούν πλέον να αποθηκευτούν πλάνα βίντεο. Για να μην γεμίσει η μονάδα USB, μετακινείτε τακτικά τα αποθηκευμένα βίντεο σε άλλη συσκευή και διαγράφετέ τα από τη μονάδα USB.

Όταν είναι ενεργοποιημένες, οι λειτουργίες Dashcam και Sentry Mode καταγράφουν πλάνα σε κύκλους. Τα πλάνα αντικαθίστανται συνεχώς, εκτός αν τα αποθηκεύσετε. Για να δείτε τα πλάνα που θέλετε θα πρέπει να τα αποθηκεύσετε, διαφορετικά θα διαγραφούν και θα αντικατασταθούν με καινούργια. Για πληροφορίες σχετικά με την αποθήκευση των πλάνων, βλ. [Sentry Mode στη σελίδα 164](#) και [Dashcam στη σελίδα 162](#). Τέσσερα βίντεο εγγράφονται για κάθε αποθηκευμένο απόσπασμα, ένα από κάθε κάμερα (μπροστά, πίσω, αριστερά και δεξιά).



Απαιτήσεις μονάδας USB για εγγραφή βίντεο

Για τη συμμόρφωση με τις απαιτήσεις απορρήτου της ΕΕ, η λειτουργία Sentry Mode καταγράφει μόνο έως και 10 λεπτά πλάνων κάθε φορά. Τα πλάνα αποθηκεύονται μόνο όταν ανιχνευτεί ένα συμβάν ασφαλείας από το αυτοκίνητο ή την κάμερα. Διαφορετικά, το όχημα διαγράφει όλα τα μη αποθηκευμένα, πρόσφατα καταγεγραμμένα πλάνα σε αυτές τις περιπτώσεις:

- Όταν απενεργοποιείτε τη λειτουργία Sentry Mode.
- Όταν μπαίνετε ξανά στο όχημα.

ΣΗΜΕΪΩΣΗ: Οι εγγραφές πίσω κάμερας είναι διαθέσιμες μόνο σε οχήματα κατασκευασμένα μετά από περίπου τον Φεβρουάριο 2018.

Προβολή στην οθόνη αφής

Μπορείτε να προβάλετε καταγεγραμμένα πλάνα βίντεο στην οθόνη αφής όταν το Model 3 είναι στη θέση στάθμευσης. Αγγίξτε το εικονίδιο Dashcam που βρίσκεται στην εκκίνηση εφαρμογών. Στην καρτέλα εμφανίζεται μια λίστα όλων των αποσπασμάτων βίντεο, οργανωμένα κατά τοποθεσία και χρονική σήμανση. Αν χρειάζεται, μπορείτε να κάνετε παύση, γρήγορη μετακίνηση προς τα πίσω, γρήγορη μετακίνηση προς τα εμπρός και να διαγράψετε τα αποσπάσματα βίντεο. Σύρετε προς τα δεξιά ή πατήστε παρατεταμένα για να διαγράψετε γρήγορα συγκεκριμένα κλιπ.

Για να διαγράψετε όλα τα πλάνα από τις λειτουργίες Dashcam και Sentry Mode, επιλέξτε **Controls > Safety > Delete Dashcam Clips**.

ΣΗΜΕΪΩΣΗ: Η εγγραφή της Dashcam τίθεται σε παύση κατά την εκκίνηση του προγράμματος προβολής.

Προβολή σε υπολογιστή

Συνδέστε τη μονάδα USB σε έναν υπολογιστή και μεταβείτε στον φάκελο TeslaCam ή TeslaTrackMode (εάν υπάρχει).

Ο φάκελος TeslaCam περιέχει τους εξής υποφακέλους:

- **RecentClips:** Περιέχει έως 60 λεπτά καταγεγραμμένου περιεχομένου.
- **SavedClips:** Περιέχει όλες τις εγγραφές που έχουν αποθηκευτεί και μετονομαστεί από τον φάκελο RecentClips.
- **SentryClips:** Περιέχει εγγραφές από όλα τα συμβάντα ασφαλείας της λειτουργίας Sentry Mode. Εάν ο χώρος αποθήκευσης στη μονάδα USB περιοριστεί, τα παλιά Sentry Clips διαγράφονται για να δημιουργηθεί χώρος για τα καινούργια. Όταν διαγραφούν, δεν μπορείτε να τα ανακτήσετε.



Επισκόπηση χειριστηρίων του συστήματος κλιματισμού

Τα χειριστήρια του συστήματος κλιματισμού είναι διαθέσιμα στο κάτω μέρος της οθόνης αφής. Από προεπιλογή, το σύστημα κλιματισμού έχει ρυθμιστεί στη θέση **Auto**, η οποία διατηρεί τη βέλτιστη άνεση σε όλες τις καιρικές συνθήκες, εκτός από τις ακραίες. Όταν προσαρμόζετε τη θερμοκρασία της καμπίνας ενώ είναι επιλεγμένη η ρύθμιση **Auto**, το σύστημα ρυθμίζει αυτόματα τη θέρμανση, τον κλιματισμό, την κατανομή του αέρα και την ταχύτητα του ανεμιστήρα, ώστε η καμπίνα να διατηρείται στην επιλεγμένη θερμοκρασία.

Για πρόσβαση στην κύρια οθόνη χειριστηρίων του συστήματος κλιματισμού, όπου μπορείτε να ρυθμίσετε τον κλιματισμό ανάλογα με τις προτιμήσεις σας, αγγίξτε τη θερμοκρασία που εμφανίζεται στο κάτω μέρος της οθόνης αφής. Μπορείτε να επιστρέψετε στην αυτόματη ρύθμιση οποιαδήποτε στιγμή αγγίζοντας την επιλογή **Auto**. Για εναλλαγή μεταξύ ενεργοποίησης και απενεργοποίησης, αγγίξτε το κουμπί λειτουργίας στην κύρια οθόνη χειριστηρίων του συστήματος κλιματισμού. Για γρήγορη πρόσβαση στα συνηθισμένα χειριστήρια, αγγίξτε τα < **h** > για να εμφανιστεί το αναδύομενο παράθυρο κλιματισμού.

Όταν γίνεται θέρμανση ή ψύξη της καμπίνας, η ταχύτητα του ανεμιστήρα μπορεί να είναι μειωμένη. Στην οθόνη εμφανίζεται η ένδειξη **Warming Up** ή **Cooling Down** μέχρι να επιτευχθεί η θερμοκρασία που προτιμάτε.

ΣΗΜΕΪΩΣΗ: Το σύστημα κλιματισμού τροφοδοτείται από την μπαταρία υψηλής τάσης. Συνεπώς, η παρατεταμένη χρήση μειώνει την αυτονομία οδήγησης.

⚠ ΠΡΟΕΙΔΟΠΟΪΣΗ: Για την αποφυγή εγκαυμάτων που οφείλονται σε παρατεταμένη χρήση, τα άτομα που έχουν περιφερική νευροπάθεια ή των οποίων η ικανότητα να αισθανθούν πόνο είναι περιορισμένη λόγω διαβήτη, ηλικίας, νευρολογικής βλάβης ή κάποιας άλλης κατάστασης, θα πρέπει να επιδεικνύουν προσοχή κατά τη χρήση του συστήματος κλιματισμού και των θερμαντήρων καθισμάτων.

Προσαρμογή ρυθμίσεων συστήματος κλιματισμού

ΣΗΜΕΪΩΣΗ: Μπορείτε να προσαρμόσετε εύκολα τις προτιμήσεις κλιματισμού, όπως η ενεργοποίηση του θερμαντήρα των καθισμάτων ή η αλλαγή της θερμοκρασίας της καμπίνας, με φωνητικές εντολές χωρίς να χρησιμοποιήσετε τα χέρια σας (βλ. [Φωνητικές εντολές στη σελίδα 16](#)).

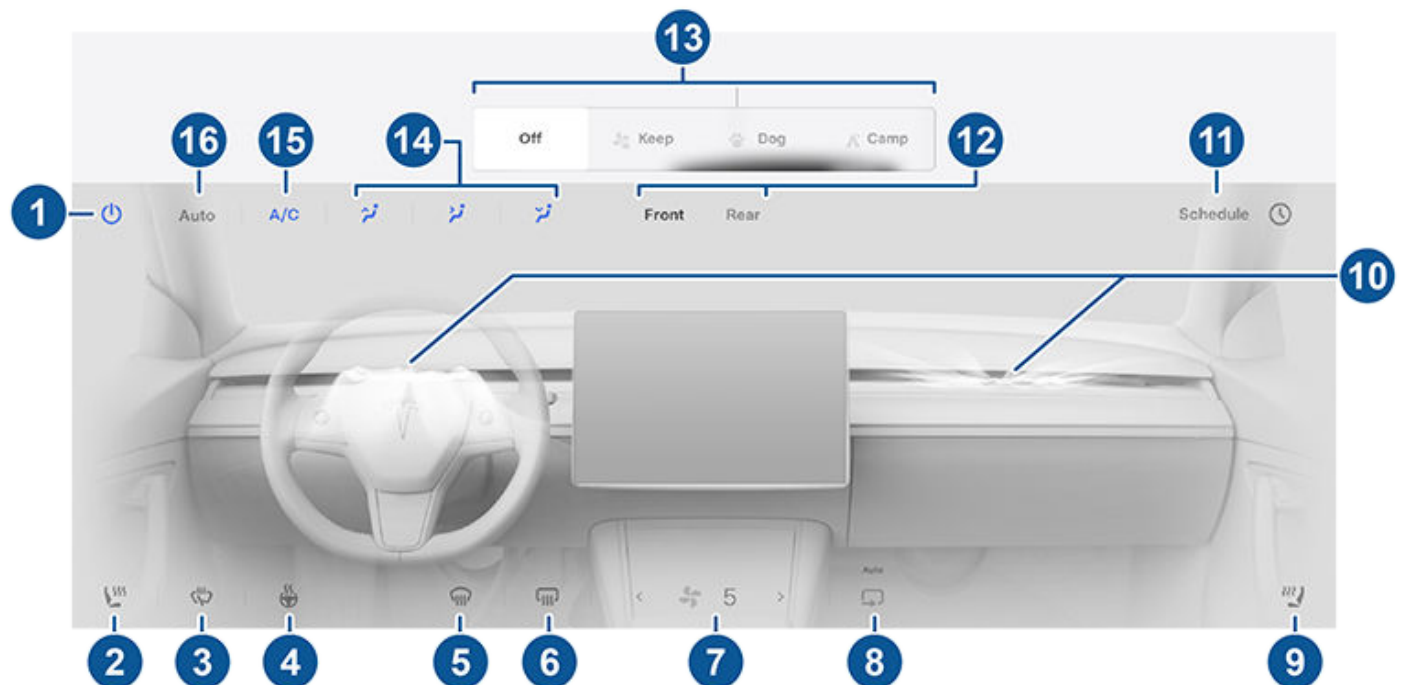

ΣΗΜΕΪΩΣΗ: Για πρόσβαση με ένα άγγιγμα στους θερμαντήρες των καθισμάτων και στα συστήματα ξεπαγώματος, μπορείτε να προσθέσετε αυτά τα στοιχεία ελέγχου στο πεδίο **My Apps**. Βλ. [Προσαρμογή του πεδίου My Apps στη σελίδα 6](#).

1. Αγγίξτε το για ενεργοποίηση ή απενεργοποίηση του συστήματος κλιματισμού.



Χρήση χειριστηρίων του συστήματος κλιματισμού

2. Αγγίξτε το εικονίδιο καθίσματος οδηγού για να ρυθμίσετε τους θερμαντήρες καθισμάτων για τον οδηγό. Το κάθισμα λειτουργεί σε τρία επίπεδα ρύθμισης, από το 3 (υψηλότερη) έως το 1 (χαμηλότερη). Στο εικονίδιο καθίσματος εμφανίζονται κυματιστές γραμμές που γίνονται κόκκινες (θέρμανση) ανάλογα με το επίπεδο ρύθμισης. Η επιλογή **Auto**, η οποία εμφανίζεται όταν το σύστημα κλιματισμού ρυθμίζεται στη θέση **Auto**, θερμαίνει τα μπροστινά καθίσματα με βάση τη θερμοκρασία της καμπίνας. Για πρόσβαση με ένα άγγιγμα στους θερμαντήρες καθισμάτων, μπορείτε να τους προσθέσετε στην κάτω γραμμή της οθόνης αφής (βλ. [Προσαρμογή του πεδίου My Apps στη σελίδα 6](#)).
3. Αγγίξτε για ενεργοποίηση των συστημάτων ξεπαγώματος υαλοκαθαριστήρων (εάν υπάρχουν). Οι υαλοκαθαριστήρες ξεπαγώνουν για 30 λεπτά και, στη συνέχεια, απενεργοποιούνται αυτόματα.
4. Αγγίξτε για να ελέγξετε το θερμαινόμενο τιμόνι, εάν υπάρχει. Στο εικονίδιο εμφανίζονται κόκκινες κυματιστές γραμμές που αντιστοιχούν στο επίπεδο ρύθμισης. Εάν έχει ρυθμιστεί στο **Auto**, το τιμόνι θερμαίνεται όπως απαιτείται, με βάση τη θερμοκρασία της καμπίνας, κάθε φορά που το σύστημα κλιματισμού έχει ρυθμιστεί σε **Auto**. Για πρόσβαση με ένα άγγιγμα, μπορείτε να προσθέσετε αυτό το χειριστήριο στην κάτω γραμμή της οθόνης αφής (βλ. [Προσαρμογή του πεδίου My Apps στη σελίδα 6](#)).
5. Το σύστημα ξεπαγώματος του παρμπρίζ κατανέμει τη ροή αέρα προς το παρμπρίζ. Αγγίξτε το μία φορά για να *ξεθαμπώσετε* το παρμπρίζ (το εικονίδιο γίνεται πορτοκαλί). Αγγίξτε το για δεύτερη φορά, για να *ξεπαγώσετε* το παρμπρίζ. Αγγίξτε για τρίτη φορά, για να απενεργοποιήσετε και να επαναφέρετε την κατανομή αέρα, τη θέρμανση και τον ανεμιστήρα στις προηγούμενες ρυθμίσεις τους.
6. Αγγίξτε το για να θερμάνετε το πίσω παρμπρίζ. Μετά από 15 λεπτά, το σύστημα το σύστημα ξεπαγώματος του πίσω παρμπρίζ απενεργοποιείται αυτόματα. Οι εξωτερικοί πλευρικοί καθρέπτες και η θύρα φόρτισης (σε ορισμένα οχήματα) θερμαίνονται επίσης κάθε φορά που λειτουργεί το σύστημα ξεπαγώματος του πίσω παρμπρίζ. Για περισσότερες πληροφορίες σχετικά με την προετοιμασία για χαμηλές θερμοκρασίες, βλ. [Βέλτιστες πρακτικές για ψυχρές καιρικές συνθήκες στη σελίδα 176](#).
7. Χρησιμοποιήστε το ρυθμιστικό για να προσαρμόσετε την ταχύτητα του ανεμιστήρα. Όταν βρίσκεται σε **Auto**, τα επίπεδα ταχύτητας του ανεμιστήρα αλλάζουν σε **Low/ Medium/ High**.

ΣΗΜΕΪΩΣΗ: Η ρύθμιση της ταχύτητας του ανεμιστήρα μπορεί να αλλάξει την επιλεγμένη ρύθμιση για τον τρόπο εισαγωγής του αέρα στο Model 3, προκειμένου να μειωθεί ή να αυξηθεί η ροή του αέρα.

8. Αγγίξτε για έλεγχο της ροής αέρα μέσα στην καμπίνα. Είναι δυνατή η αναρρόφηση εξωτερικού αέρα στο Model 3 ή η επανακυκλοφορία αέρα στο εσωτερικό της καμπίνας.
9. Αγγίξτε το εικονίδιο καθίσματος συνοδηγού για να ρυθμίσετε τους θερμαντήρες καθισμάτων για τον συνοδηγό. Το κάθισμα λειτουργεί σε τρία επίπεδα ρύθμισης, από το 3 (υψηλότερη) έως το 1 (χαμηλότερη). Στο εικονίδιο καθίσματος εμφανίζονται κυματιστές γραμμές που γίνονται κόκκινες (θέρμανση) ανάλογα με το επίπεδο ρύθμισης. Η επιλογή **Auto**, η οποία εμφανίζεται όταν το σύστημα κλιματισμού ρυθμίζεται στη θέση **Auto**, θερμαίνει τα μπροστινά καθίσματα με βάση τη θερμοκρασία της καμπίνας. Για πρόσβαση με ένα άγγιγμα στους θερμαντήρες καθισμάτων, μπορείτε να τους προσθέσετε στην κάτω γραμμή της οθόνης αφής (βλ. [Προσαρμογή του πεδίου My Apps στη σελίδα 6](#)).
10. Αγγίξτε για να ρυθμίσετε την παροχή αέρα από τους μπροστινούς αεραγωγούς. Βλ. [Εξαερισμός στη σελίδα 175](#).
11. Όταν στο κιβώτιο ταχυτήτων του Model 3 επιλεγεί η θέση στάθμευσης, αγγίξτε την επιλογή **Schedule** για να καθορίσετε μια περιοδική καθημερινή ώρα κατά την οποία θέλετε να είναι έτοιμο το Model 3 για οδήγηση, με προετοιμασία της μπαταρίας και του κλιματισμού της καμπίνας ή/και φόρτιση κατά τη διάρκεια των ωρών μη αιχμής (βλ. [Προγραμματισμένη προετοιμασία και φόρτιση στη σελίδα 204](#)).
12. Αγγίξτε το για να προσαρμόσετε τις ρυθμίσεις του κλιματισμού για το εμπρός ή το πίσω μέρος της καμπίνας. Εάν είναι ενεργοποιημένη η λειτουργία **Auto** για το πίσω μέρος της καμπίνας και εντοπιστεί κάποιος επιβάτης, η ρυθμισμένη θερμοκρασία διατηρείται για το πίσω μέρος της καμπίνας (βλ. [Εξαερισμός στη σελίδα 175](#)).
13. Όταν έχει επιλεγεί η θέση στάθμευσης, εμφανίζονται αυτές οι ρυθμίσεις για να σας επιτρέψουν να διατηρήσετε το σύστημα κλιματισμού σε λειτουργία ακόμη και όταν αποχωρήσετε από το Model 3 (βλ. [Keep Climate On, Dog και Camp στη σελίδα 172](#)).

ΣΗΜΕΪΩΣΗ: Για να τις ενεργοποιήσετε, η στάθμη φόρτισης της μπαταρίας πρέπει να είναι τουλάχιστον 20%.

14. Επιλέξτε το σημείο ροής αέρα στην μπροστινή καμπίνα (παρμπρίζ, αεραγωγοί στο ύψος του προσώπου ή αεραγωγοί στο ύψος των ποδιών). Μπορείτε να επιλέξετε έναν ή περισσότερους αεραγωγούς.
15. Αγγίξτε για ενεργοποίηση ή απενεργοποίηση του συστήματος κλιματισμού. Η απενεργοποίησή του μειώνει την ψύξη, αλλά εξοικονομεί ενέργεια.
ΣΗΜΕΪΩΣΗ: Επειδή το Model 3 λειτουργεί πολύ πιο αθόρυβα από ένα βενζινοκίνητο όχημα, μπορεί να παρατηρήσετε τον ήχο του συμπιεστή του συστήματος κλιματισμού καθώς λειτουργεί. Για να ελαχιστοποιήσετε τον θόρυβο, μειώστε την ταχύτητα του ανεμιστήρα.
16. Αγγίξτε το κουμπί **Auto** για να ενεργοποιήσετε ή να απενεργοποιήσετε την αυτόματη ρύθμιση.



ΣΗΜΕΪΩΣΗ: Με τη ρύθμιση **Auto**, η ταχύτητα του ανεμιστήρα μπορεί να μειώνεται αυτόματα, ώστε να ελαττωθεί η ένταση του θορύβου του περιβάλλοντος κατά τη διάρκεια τηλεφωνικών κλήσεων. Για περισσότερες πληροφορίες, βλ. Τηλέφωνο, ημερολόγιο και διαδικτυακές διασκέψεις στη σελίδα 67.



Χρήση χειριστηρίων του συστήματος κλιματισμού

Αναδυόμενο παράθυρο συστήματος κλιματισμού

Αγγίξτε τα βέλη θερμοκρασίας στο κάτω μέρος της οθόνης αφής για να εμφανιστεί ένα αναδυόμενο παράθυρο για εύκολη πρόσβαση σε ορισμένα από τα πιο συνηθισμένα χειριστήρια συστήματος κλιματισμού:

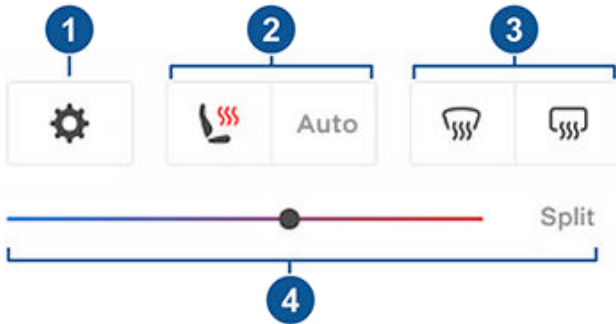

ΣΗΜΕΪΩΣΗ: Για πρόσβαση με ένα άγγιγμα στους θερμοστάτες των καθισμάτων και στα συστήματα ξεπαγώματος, μπορείτε να προσθέσετε αυτά τα στοιχεία ελέγχου στο πεδίο My Apps. Βλ. [Προσαρμογή του πεδίου My Apps στη σελίδα 6](#).

1. Αγγίξτε για να αποκτήσετε πρόσβαση στην κύρια οθόνη χειριστηρίων συστήματος κλιματισμού.
2. Ενεργοποίηση ή απενεργοποίηση των θερμαινόμενων καθισμάτων.
3. Ενεργοποίηση ή απενεργοποίηση των συστημάτων ξεπαγώματος του μπροστινού ή πίσω παρμπρίζ.
4. Τροποποίηση της θερμοκρασίας της καμπίνας με μετακίνηση του ρυθμιστικού. Μπορείτε επίσης να ενεργοποιήσετε τη λειτουργία κατανομής θερμοκρασίας, η οποία επιτρέπει στον οδηγό και τον συνοδηγό να προσαρμόσουν τις δικές τους προτιμήσεις για το σύστημα κλιματισμού. Για να τη ρυθμίσει, ο συνοδηγός μπορεί να αγγίξει το εικονίδιο θερμοκρασίας στο κάτω μέρος της οθόνης αφής ή στην κύρια οθόνη χειριστηρίων συστήματος κλιματισμού. Αγγίξτε ξανά την επιλογή **Split** για να απενεργοποιήσετε τη λειτουργία κατανομής συστήματος κλιματισμού.

Keep Climate On, Dog και Camp

Οι ρυθμίσεις **Keep Climate On**), **Dog** και **Camp** σας επιτρέπουν να διατηρείτε το σύστημα κλιματισμού σε λειτουργία όταν το όχημα βρίσκεται στη σχέση στάθμευσης, ακόμα και αφού βγείτε από το Model 3 ή όταν έχετε επιλέξει να παραμείνετε μέσα στο όχημα. Αυτές οι ρυθμίσεις είναι χρήσιμες όταν είναι σημαντικό να διατηρείται η θερμοκρασία της καμπίνας σε υψηλές ή χαμηλές θερμοκρασίες. Για παράδειγμα, όταν αφήνετε τρόφιμα στο Model 3 σε ζεστές ημέρες, μπορεί να θέλετε να χρησιμοποιήσετε τη λειτουργία Keep Climate On για να αποτρέψετε την αλλοίωση.

Η λειτουργία Dog έχει σχεδιαστεί για να διατηρεί μια άνετη θερμοκρασία μέσα στην καμπίνα για το κατοικίδιο ζώο σας, ενώ εσείς παρακολουθείτε ενεργά και συχνά αυτήν τη θερμοκρασία μέσω της εφαρμογής για κινητά (για την οποία απαιτείται συνδεσιμότητα κινητής τηλεφωνίας τόσο στο τηλέφωνό σας όσο και στο όχημα). Κατά τη λειτουργία Dog, εμφανίζεται στην οθόνη αφής η τρέχουσα θερμοκρασία της καμπίνας, για να ενημερώσει τους διερχόμενους ότι το κατοικίδιο ζώο σας είναι ασφαλές. Αυτή η ρύθμιση δεν προορίζεται για ανθρώπους και πρέπει να χρησιμοποιείται μόνο για σύντομα χρονικά διαστήματα, ενώ εσείς παραμένετε σε κοντινή απόσταση ώστε, εάν χρειαστεί, να επιστρέψετε στο όχημα σε περίπτωση που δεν μπορεί πλέον να διατηρηθεί η θερμοκρασία.

ΣΗΜΕΪΩΣΗ: Για να αποφύγετε το τυχαίο πάτημα του διακόπτη των παραθύρων (π.χ. αν τον πατήσει ο σκύλος σας), τα παράθυρα δεν μπορούν να μετακινηθούν όταν είναι ενεργοποιημένη η λειτουργία Dog.

ΣΗΜΕΪΩΣΗ: Αν οι λειτουργίες Dog και Sentry είναι ενεργοποιημένες ταυτόχρονα, το Sentry ρυθμίζεται από προεπιλογή στο **Disable Sentry Sounds** για να προστατέψει το κατοικίδιό σας. Βλ. [Sentry Mode στη σελίδα 164](#) για περισσότερες πληροφορίες.

Η προβολή ζωντανής εικόνας από κάμερα είναι πλέον διαθέσιμη εάν είναι ενεργοποιημένη η λειτουργία Sentry Mode ή η λειτουργία Dog Mode ή και οι δύο. Όταν η λειτουργία Sentry Mode είναι ενεργοποιημένη, οι κάμερες δείχνουν μια ζωντανή προβολή του περιβάλλοντος χώρου του οχήματος. Όταν είναι ενεργοποιημένη η λειτουργία Dog Mode, η εσωτερική κάμερα της καμπίνας δείχνει το εσωτερικό του οχήματος, ώστε να μπορείτε να ελέγχετε το κατοικίδιό σας ανά πάσα στιγμή. Εάν είναι ενεργοποιημένες και οι δύο λειτουργίες, αλλάξτε τις εικόνες της κάμερας αγγίζοντας τους γκρι κύκλους ή το εικονίδιο εσωτερικού χώρου που αντιστοιχούν σε διαφορετικές κάμερες στην εφαρμογή για κινητά. Βλ. [Sentry Mode στη σελίδα 164](#) για περισσότερες πληροφορίες.

ΣΗΜΕΪΩΣΗ: Για την ενεργοποίηση της εσωτερικής κάμερας καμπίνας για τις λειτουργίες Dog ή Sentry Mode απαιτείται η έκδοση 4.15.0 ή νεότερη της εφαρμογής για κινητά. Αυτή η λειτουργία δεν υποστηρίζεται στα οχήματα με υπολογιστή Autopilot 2.0 ή 2.5. Αγγίξτε τις επιλογές **Controls > Software > Autopilot computer** για να ανακαλύψετε τι υπολογιστή διαθέτει το όχημά σας.

ΣΗΜΕΪΩΣΗ: Η συνολική χρήση της λειτουργίας **View Live Camera** περιορίζεται σε 15 λεπτά περίπου ανά ημέρα.

Εκτός από τη διατήρηση της θερμοκρασίας της καμπίνας, η λειτουργία Camp επιτρέπει την παροχή ρεύματος σε ηλεκτρονικές συσκευές μέσω των θυρών USB και της πρίζας χαμηλής τάση. Η οθόνη αφής παραμένει ενεργοποιημένη, ώστε να μπορείτε να ακούτε μουσική, να περιηγηθείτε στο Internet, να παίζετε ηλεκτρονικά παιχνίδια ή να παρακολουθείτε εκπομπές στο Tesla Theater. Μπορείτε επίσης να ελέγχετε πολυμέσα και ρυθμίσεις κλιματισμού από ένα συζευγμένο τηλέφωνο. Η λειτουργία Camp είναι ιδανική κατά την παραμονή στο εσωτερικό του οχήματός σας, όπως στην περίπτωση κάμπινγκ ή παραμονής με ένα παιδί. Όσο είναι ενεργή, η λειτουργία Sentry Mode και το



σύστημα συναγερμού του οχήματος είναι απενεργοποιημένα. Το κλείδωμα θυρών κατά την απομάκρυνση δεν είναι ενεργό.

Για να χρησιμοποιήσετε τις λειτουργίες Keep Climate On, Dog ή Camp:

1. Βεβαιωθείτε ότι η στάθμη φόρτισης της μπαταρίας είναι τουλάχιστον 20%.
2. Επιλέξτε τη σχέση στάθμευσης. Οι ρυθμίσεις **Keep Climate On**, **Dog** και **Camp** είναι διαθέσιμες μόνο όταν στο Model 3 έχει επιλεγεί η σχέση στάθμευσης.
3. Εάν είναι απαραίτητο, προσαρμόστε τις ρυθμίσεις του κλιματισμού.
4. Αγγίξτε την οθόνη των στοιχείων ελέγχου κλιματισμού και, στη συνέχεια, αγγίξτε **Keep Climate On**, **Dog** ή **Camp**.

ΣΗΜΕΪΩΣΗ: Μπορείτε επίσης να ελέγξετε τις επιλογές **Dog** και **Camp** από την εφαρμογή για κινητά, κάνοντας σάρωση προς τα πάνω από την γκριζα γραμμή στην οθόνη κλιματισμού.

Το σύστημα ελέγχου κλιματισμού επιχειρεί να διατηρήσει τις ρυθμίσεις κλιματισμού, μέχρι να επιλέξετε άλλη σχέση εκτός από τη σχέση στάθμευσης ή να το απενεργοποιήσετε χειροκίνητα. Φροντίστε να αποφεύγετε τη χρήση των λειτουργιών Keep Climate On, Dog ή Camp όταν η στάθμη φόρτισης της μπαταρίας είναι χαμηλή.

Η λειτουργία Dog δεν μπορεί να ενεργοποιηθεί εάν η θερμοκρασία της καμπίνας είναι πολύ υψηλή ή εάν το όχημα εντοπίσει κάποιο πρόβλημα με το σύστημα κλιματισμού. Βεβαιωθείτε ότι η θερμοκρασία της καμπίνας βρίσκεται σε ένα ασφαλές και άνετο επίπεδο πριν ενεργοποιήσετε τη λειτουργία Dog.

Εάν είναι ενεργοποιημένες οι λειτουργίες **Keep Climate On**, **Dog**, ή **Camp**, η εφαρμογή Tesla για κινητά επιχειρεί επανειλημμένα να στείλει ειδοποιήσεις που σας υπενθυμίζουν να ελέγξετε οτιδήποτε έχετε αφήσει μέσα στο Model 3, εάν:

- Το επίπεδο φόρτισης της μπαταρίας πέσει κάτω από 20%.
- Το όχημα εντοπίσει ένα πρόβλημα με το σύστημα κλιματισμού.
- Η θερμοκρασία της καμπίνας αλλάζει σημαντικά από το επίπεδο που έχει οριστεί για τη λειτουργία Dog.

ΣΗΜΕΪΩΣΗ: Δεν είναι δυνατή η εκτέλεση ενημερώσεων λογισμικού όταν είναι ενεργοποιημένη η λειτουργία Keep Climate On, Dog ή Camp.

 **ΠΡΟΕΙΔΟΠΟΪΣΗ:** Μην αφήνετε ποτέ ένα παιδί χωρίς επίβλεψη μέσα στο όχημα.

 **ΠΡΟΕΙΔΟΠΟΪΣΗ:** Ελέγξτε την τοπική νομοθεσία για τυχόν περιορισμούς σχετικά με την παραμονή κατοικίδιων ζώων μέσα στο όχημα χωρίς επίβλεψη.

 **ΠΡΟΕΙΔΟΠΟΪΣΗ:** Είστε υπεύθυνοι για την ασφάλεια του σκύλου ή του κατοικίδιου ζώου σας. Μην τα αφήνετε ποτέ μέσα στο Model 3 για μεγάλα χρονικά διαστήματα. Φροντίστε να παρακολουθείτε συνεχώς τη θερμοκρασία του οχήματος και να ελέγχετε εάν το ζώο είναι καλά. Βεβαιωθείτε ότι έχετε επαρκή κάλυψη κινητής τηλεφωνίας στο τηλέφωνό σας και χρόνο για να επιστρέψετε στο όχημα, εάν χρειαστεί.

 **ΠΡΟΕΙΔΟΠΟΪΣΗ:** Στην απίθανη περίπτωση που το σύστημα κλιματισμού χρειαστεί σέρβις ή δεν λειτουργεί όπως αναμένεται, αποφύγετε τη χρήση της λειτουργίας Keep Climate On, Dog και Camp. Μην βασίζεστε ποτέ στο όχημά για να προστατέψετε κάτι ανατικατάστατο.

 **ΠΡΟΕΙΔΟΠΟΪΣΗ:** Μπορείτε να ρυθμίσετε το σύστημα κλιματισμού και να το παρακολουθείτε από απόσταση χρησιμοποιώντας την εφαρμογή για κινητά. Ωστόσο, εάν χρησιμοποιήσετε την εφαρμογή για κινητά για να απενεργοποιήσετε το σύστημα κλιματισμού, οι λειτουργίες Keep Climate On, Dog και Camp απενεργοποιούνται.

Σύστημα προστασίας υπερθέρμανσης καμπίνας

Το Σύστημα προστασίας υπερθέρμανσης καμπίνας εμποδίζει την υπερβολική αύξηση της θερμοκρασίας στην καμπίνα σε συνθήκες περιβάλλοντος με υπερβολικά υψηλή θερμοκρασία. Αν και δεν είναι απαραίτητο να ενεργοποιείται κάθε φορά που αφήνετε το Model 3, το σύστημα κλιματισμού μπορεί να μειώσει και να διατηρήσει τη θερμοκρασία της καμπίνας του οχήματός σας. Αυτό μπορεί να εμποδίσει την υπερθέρμανση της καμπίνας μετά από στάθμευση στον ήλιο, ώστε το όχημα να είναι πιο άνετο όταν επιστρέψετε. Το Σύστημα προστασίας υπερθέρμανσης καμπίνας μπορεί να χρειαστεί έως και 15 λεπτά για να ενεργοποιηθεί μόλις βγείτε από το όχημα. Αυτή η λειτουργία προορίζεται για την άνεση των επιβατών και δεν επηρεάζει την αξιοπιστία των εξαρτημάτων του οχήματός σας.

Για ενεργοποίηση, αγγίξτε τις επιλογές **Controls > Safety > Cabin Overheat Protection** και επιλέξτε:

- **On:** Το σύστημα κλιματισμού λειτουργεί όταν η θερμοκρασία της καμπίνας υπερβεί τους 40° C ή όταν η επιλεγμένη θερμοκρασία είναι διαθέσιμη, στην οθόνη αφής ή στην εφαρμογή για κινητά. Για την προσαρμογή των θερμοκρασιών ενδέχεται να απαιτείται η πιο πρόσφατη έκδοση της εφαρμογής για κινητά.
- **No A/C:** Λειτουργεί μόνο ο ανεμιστήρας, ώστε να μην ζεσταίνονται υπερβολικά οι επιφάνειες επαφής.
- **Off:** Απενεργοποιεί το Σύστημα προστασίας υπερθέρμανσης καμπίνας.

Μπορείτε επίσης να ενεργοποιήσετε το Σύστημα προστασίας υπερθέρμανσης καμπίνας από απόσταση μέσω της εφαρμογής για κινητά αγγίζοντας **Climate**. Σύρετε προς τα πάνω στο κάτω μενού και επιλέξτε μια ρύθμιση κάτω από το στοιχείο **Cabin Overheat Protection** (βλ. [Εφαρμογή για κινητά στη σελίδα 60](#)).



Χρήση χειριστηρίων του συστήματος κλιματισμού

Το Σύστημα προστασίας υπερθέρμανσης καμπίνας λειτουργεί έως ότου παρέλθουν 12 ώρες από την έξοδο σας από το Model 3, ή έως ότου η ενέργεια της μπαταρίας μειωθεί κάτω από το 20%, όποιο συμβεί πρώτο. Η χρήση του Συστήματος προστασίας υπερθέρμανσης καμπίνας χρειάζεται ενέργεια από την μπαταρία, το οποίο μπορεί να μειώσει την αυτονομία.

ΣΗΜΕΪΩΣΗ: Για να ενεργοποιηθεί το σύστημα **Cabin Overheat Protection**, η λειτουργία **Tilt/Intrusion** πρέπει να είναι απενεργοποιημένη.

⚠ ΠΡΟΕΙΔΟΠΟΪΣΗ: Λόγω αυτόματης διακοπής λειτουργίας, ακραίων εξωτερικών συνθηκών ή άλλης πιθανής αδυναμίας διατήρησης της επιλεγμένης θερμοκρασίας, το εσωτερικό του οχήματος μπορεί να θερμανθεί επικίνδυνα, ακόμη και όταν είναι ενεργοποιημένο το Σύστημα προστασίας υπερθέρμανσης καμπίνας. Εάν η θερμοκρασία υπερβαίνει επανειλημμένα την επιλεγμένη θερμοκρασία, επικοινωνήστε με το Σέρβις της Tesla.

⚠ ΠΡΟΕΙΔΟΠΟΪΣΗ: Μην αφήνετε ποτέ παιδιά ή κατοικίδια στο όχημα χωρίς επίβλεψη. Λόγω αυτόματης διακοπής λειτουργίας ή ακραίων εξωτερικών συνθηκών, το εσωτερικό του οχήματος μπορεί να θερμανθεί επικίνδυνα, ακόμη και όταν είναι ενεργοποιημένο το Σύστημα προστασίας υπερθέρμανσης καμπίνας.

Συμβουλές λειτουργίας συστήματος κλιματισμού

- Όταν χρησιμοποιείτε την εφαρμογή για κινητά για να ενεργοποιήσετε το σύστημα κλιματισμού, απενεργοποιείται αυτόματα όταν το επίπεδο φόρτισης πέσει στο 20% ή εάν παρέλθουν δύο ώρες. Για να ψύξετε ή να θερμάνετε την καμπίνα για μεγαλύτερο χρονικό διάστημα, φορτίστε το όχημα και ενεργοποιήστε ξανά την προτίμησή σας για το σύστημα κλιματισμού μέσω της εφαρμογής για κινητά.
- Εάν το όχημά σας διαθέτει αντλία θερμότητας, (για να προσδιορίσετε εάν το όχημά σας διαθέτει αντλία θερμότητας, αγγίξτε τις επιλογές **Controls > Software > Additional Vehicle Information**), μπορείτε να βελτιώσετε την απόδοση της θέρμανσης της καμπίνας μειώνοντας την επιλεγμένη λειτουργία επιτάχυνσης (βλ. **Λειτουργίες επιτάχυνσης στη σελίδα 93**). Αυτό επιτρέπει στο σύστημα με αντλία θερμότητας να παίρνει περισσότερη θερμότητα από την μπαταρία για την αποτελεσματική θέρμανση της καμπίνας, αντί να διατηρεί την ικανότητα της μπαταρίας να παρέχει μέγιστη απόδοση επιτάχυνσης. Αυτό συμβάλλει στη μεγιστοποίηση της απόδοσης οδήγησης σε πιο κρύες καιρικές συνθήκες. Λάβετε υπόψη ότι όταν, στη συνέχεια, αυξάνεται η λειτουργία επιτάχυνσης, η μπαταρία χρειάζεται χρόνο για να προθερμανθεί προτού να είναι διαθέσιμο το αυξημένο επίπεδο επιτάχυνσης.
- Εάν το σύστημα κλιματισμού κάνει περισσότερο θόρυβο από όσο θα θέλατε, μειώστε χειροκίνητα την ταχύτητα του ανεμιστήρα.

- Εκτός από την ψύξη του εσωτερικού, ο συμπιεστής του συστήματος κλιματισμού ψύχει επίσης και την μπαταρία. Επομένως, όταν ο καιρός είναι ζεστός, ο συμπιεστής του συστήματος κλιματισμού μπορεί να ενεργοποιηθεί ακόμη και αν τον έχετε απενεργοποιήσει. Αυτό είναι φυσιολογικό, επειδή προτεραιότητα του συστήματος είναι η ψύξη της μπαταρίας ώστε να διασφαλίζεται ότι παραμένει εντός του βέλτιστου εύρους θερμοκρασιών, για μεγαλύτερη διάρκεια ζωής και βέλτιστη απόδοση.
- Ακόμη και όταν δεν χρησιμοποιείται, ενδέχεται το Model 3 να εκπέμπει έναν ενοχλητικό θόρυβο ή να ακούγεται ο ήχος του νερού που κυκλοφορεί. Αυτοί οι ήχοι είναι φυσιολογικοί και παρουσιάζονται όταν ενεργοποιούνται τα εσωτερικά συστήματα ψύξης για να υποστηρίξουν διάφορες λειτουργίες του οχήματος, όπως η συντήρηση της μπαταρίας χαμηλή τάση και η εξισορρόπηση της θερμοκρασίας της μπαταρίας υψηλής τάσης.
- Για να εξασφαλίσετε την αποτελεσματική λειτουργία του συστήματος κλιματισμού, κλείστε όλα τα παράθυρα και βεβαιωθείτε ότι στην εξωτερική σχάρα μπροστά από το παρμπρίζ δεν υπάρχει πάγος, χιόνι, φύλλα και άλλα υπολείμματα.
- Σε συνθήκες πολύ υψηλής υγρασίας, είναι φυσιολογικό το παρμπρίζ να θαμπώνει ελαφρώς όταν ενεργοποιείτε για πρώτη φορά το σύστημα κλιματισμού.
- Είναι φυσιολογικό να δημιουργείται μια μικρή λίμνη νερού κάτω από το Model 3 όταν είναι σταθμευμένο. Το επιπλέον νερό που παράγεται από τη διαδικασία αφύγρανσης αποστραγγίζεται στο κάτω μέρος.
- Model 3 είναι σχεδιασμένο για να μεγιστοποιεί αυτόματα την απόδοση. Επομένως, ο συμπιεστής του συστήματος κλιματισμού και ο εξωτερικός ανεμιστήρας μπορεί να λειτουργούν και να κάνουν θόρυβο ακόμα κι όταν η εξωτερική θερμοκρασία είναι χαμηλή και το όχημά σας θερμαίνεται ή εκτελεί φόρτιση σε σταθμό Supercharger.
- Για να μειώσει τη θερμοκρασία στην καμπίνα όταν ο καιρός είναι ζεστός, ο ανεμιστήρας μπορεί να ενεργοποιηθεί για να εξαερίσει την καμπίνα όταν το όχημα είναι σταθμευμένο. Αυτό συμβαίνει μόνο εάν η στάθμη φόρτισης της μπαταρίας είναι πάνω από 20%.



Ρύθμιση των μπροστινών αεραγωγών

Model 3 διαθέτει έναν μοναδικό οριζόντιο αεραγωγό στο ύψος του προσώπου, ο οποίος εκτείνεται κατά πλάτος του ταμπλό. Χρησιμοποιώντας την οθόνη αφής, μπορείτε να καθορίσετε ακριβώς πού θέλετε να κατευθύνετε τον αέρα που εξέρχεται από αυτόν τον αεραγωγό κατά τη θέρμανση ή την ψύξη της μπροστινής περιοχής της καμπίνας.

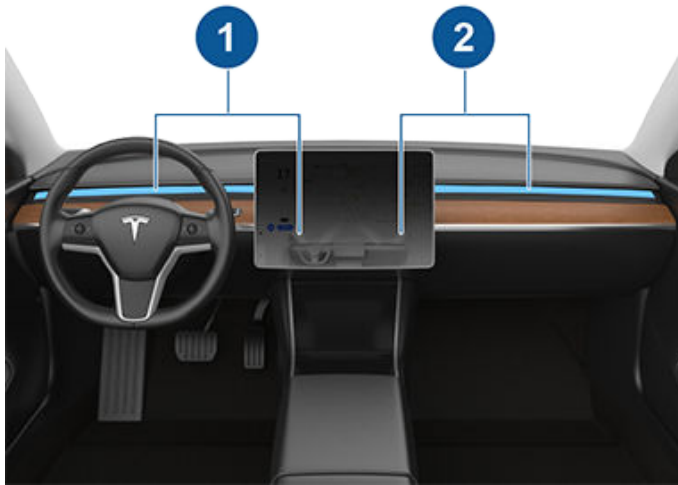

1. Αεραγωγός και χειριστήρια οδηγού
2. Αεραγωγός και χειριστήρια συνοδηγού

Όταν ο αεραγωγός στο ύψος του προσώπου είναι ενεργοποιημένος, μπορείτε να ρυθμίσετε την κατεύθυνση της ροής αέρα από κάθε αεραγωγό. Για να ρυθμίσετε την κατεύθυνση της ροής αέρα, απλώς αγγίξτε τα εκπεμπόμενα κύματα αέρα από τον αντίστοιχο αεραγωγό στην οθόνη αφής. Ο αέρας ρέει σε ένα μόνο ρεύμα όταν είναι κεντραρισμένος ή διαχωρίζεται σε κατοπτρικά ρεύματα αέρα, όταν ο αέρας κατευθύνεται προς τα έξω ή προς τα μέσα από το κέντρο του αεραγωγού.

ΣΗΜΕΪΩΣΗ: Μπορείτε να κατευθύνετε τους αεραγωγούς στο ύψος του προσώπου προς τα πλαϊνά παράθυρα, για να τα ξεπαγώσετε ή να τα ξεθαμπώσετε.

ΣΗΜΕΪΩΣΗ: Όταν διαιρείτε έναν αεραγωγό σε δύο ξεχωριστές ροές αέρα, η ροή αέρα σε κάθε κατεύθυνση δεν είναι τόσο ισχυρή όπως όταν όλος ο αέρας ρέει προς μία κατεύθυνση.

ΣΗΜΕΪΩΣΗ: Ο εξωτερικός αέρας αναρροφάται στο Model 3 μέσω της γρίλιας που βρίσκεται μπροστά από το παρμπρίζ. Διατηρείτε τη γρίλια καθαρή από εμπόδια, όπως φύλλα και χιόνι.

Ρύθμιση των πίσω αεραγωγών

Model 3 διαθέτει αεραγωγούς στο πίσω μέρος της κεντρικής κονσόλας, από τους οποίους ρέει ο αέρας όταν ενεργοποιηθεί η ρύθμιση από την οθόνη αφής. Για να κατευθύνετε τη ροή αέρα στην πίσω περιοχή της καμπίνας, ρυθμίστε τους αεραγωγούς στο πίσω μέρος της κεντρικής κονσόλας προς τα επάνω, προς τα κάτω ή από τη μία πλευρά στην άλλη, όπως απαιτείται.

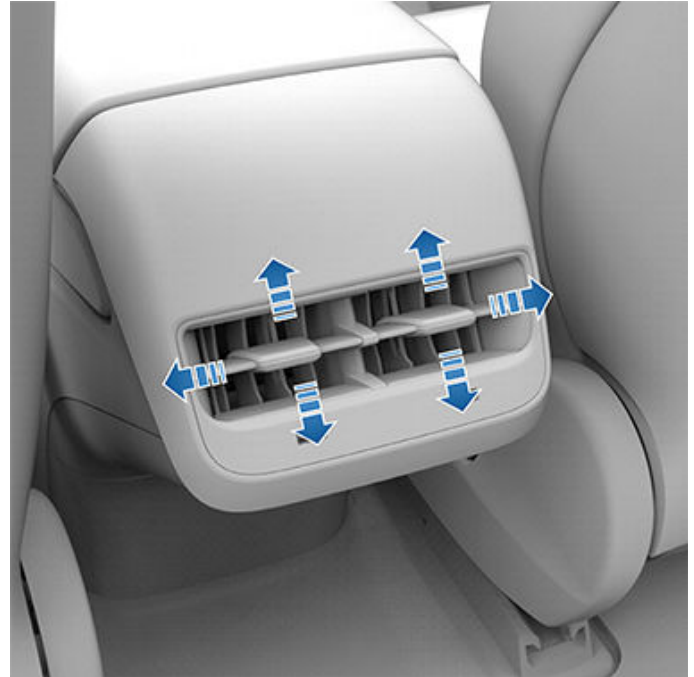

Φίλτρα αέρα καμπίνας

Model 3 διαθέτει ένα ή περισσότερα φίλτρα αέρα που εμποδίζουν την εισχώρηση γύρης, βιομηχανικών καταλοίπων, σκόνης από τον δρόμο και άλλων σωματιδίων στους αεραγωγούς.

ΣΗΜΕΪΩΣΗ: Τα φίλτρα αέρα της καμπίνας χρειάζονται περιοδική αντικατάσταση. Βλ. [Διαστήματα σέρβις στη σελίδα 211](#).



Βέλτιστες πρακτικές για ψυχρές καιρικές συνθήκες

Για να εξασφαλίσετε ότι το Model 3 θα σας παρέχει την καλύτερη δυνατή εμπειρία σε αντίξοες ψυχρές καιρικές συνθήκες, ακολουθήστε αυτές τις βέλτιστες πρακτικές.

Προτού οδηγήσετε

Όταν συσσωρεύεται χιόνι και πάγος πάνω στο όχημα, τα κινούμενα εξαρτήματα, όπως οι λαβές στις πόρτες, τα παράθυρα, οι καθρέφτες και οι υαλοκαθαριστήρες μπορεί να παγώσουν και να μην μετακινούνται από τη θέση τους. Για να επιτυγχάνετε τη μέγιστη αυτονομία και απόδοση, είναι χρήσιμο να θερμαίνετε την καμπίνα και την μπαταρία προτού οδηγήσετε. Αυτό μπορεί να γίνει με πολλούς τρόπους:

- Αγγίξτε το στοιχείο **Controls** > **Schedule**, το οποίο είναι διαθέσιμο στις οθόνες φόρτισης και ελέγχου κλιματισμού, για να καθορίσετε μια ώρα κατά την οποία θέλετε να είναι έτοιμο το όχημά σας για οδήγηση (βλ. [Προγραμματισμένη προετοιμασία και φόρτιση στη σελίδα 204](#)).
- Στην εφαρμογή για κινητά, μεταβείτε στην επιλογή **Climate** για να προσαρμόσετε τη θερμοκρασία στην οποία θέλετε να θερμάνετε την καμπίνα. Με αυτόν τον τρόπο θερμαίνεται επίσης η μπαταρία υψηλής τάσης όσο χρειάζεται.
- Στην εφαρμογή για κινητά, μεταβείτε στην επιλογή **Climate** > **Defrost Car** για να λιώσετε το χιόνι, τον πάγο και την πάχνη από το παρμπρίζ, τη θύρα φόρτισης (εάν υπάρχει), τα παράθυρα και τους καθρέφτες. Με αυτόν τον τρόπο θερμαίνεται επίσης η μπαταρία υψηλής τάσης όσο χρειάζεται.

ΣΗΜΕΪΩΣΗ: Η Tesla συνιστά να γίνεται η ενεργοποίηση των ρυθμίσεων κλιματισμού τουλάχιστον 30-45 λεπτά πριν από την αναχώρηση (βλ. [Χρήση χειριστηρίων του συστήματος κλιματισμού στη σελίδα 169](#)). Οι χρόνοι προθέρμανσης εξαρτώνται από την εξωτερική θερμοκρασία και άλλους παράγοντες. Η εφαρμογή για κινητά θα σας ειδοποιήσει μόλις το όχημά σας φτάσει στην επιθυμητή θερμοκρασία προθέρμανσης.

Θύρα φόρτισης

Εάν η ασφάλεια της θύρας φόρτισης έχει παγώσει, δεν μετακινείται από τη θέση της και υπάρχει κολλημένο καλώδιο φόρτισης στο εσωτερικό της, δοκιμάστε να απελευθερώσετε το καλώδιο φόρτισης με το χέρι. Βλ. [Χειροκίνητη απελευθέρωση του καλωδίου φόρτισης στη σελίδα 202](#).

Σε συνθήκες εξαιρετικού ψύχους ή παγετού, μπορεί να παγώσει η ασφάλεια της θύρας φόρτισης και να μην μετακινείται από τη θέση της. Σε αυτές τις καιρικές συνθήκες, σε ορισμένα οχήματα, μπορείτε να λιώσετε τον πάγο στην ασφάλεια της θύρας φόρτισης, για να μπορέσετε να αφαιρέσετε και να τοποθετήσετε το καλώδιο φόρτισης. Για να το κάνετε αυτό, ενεργοποιήστε την επιλογή **Defrost Car** χρησιμοποιώντας την εφαρμογή για κινητά.

Μπορείτε επίσης να αποτρέψετε το πάγωμα της ασφάλειας μιας θύρας φόρτισης επιτόπου χρησιμοποιώντας τις ρυθμίσεις του χρονοδιαγράμματος **Schedule** (βλ. [Προγραμματισμένη προετοιμασία και φόρτιση στη σελίδα 204](#)).

ΣΗΜΕΪΩΣΗ: Εάν η ασφάλεια της θύρας φόρτισης έχει παγώσει και δεν μετακινείται από τη θέση της, μπορεί να μην ασφαλίσει το καλώδιο φόρτισης όταν το τοποθετείτε, ωστόσο εξακολουθεί να μπορεί να εκτελέσει φόρτιση με ρεύμα AC με χαμηλό ρυθμό, ακόμα κι αν δεν έχει κλείσει η ασφάλεια.

Φόρτιση

Όταν χρησιμοποιείται ο Προγραμματιστής ταξιδιού (εάν είναι διαθέσιμος) για την πλοήγηση σε μια τοποθεσία φόρτισης της Tesla, το Model 3 προθερμαίνει την μπαταρία υψηλής τάσης, για να εξασφαλίσει ότι όταν θα φτάσετε στον φορτιστή, η μπαταρία θα έχει τη βέλτιστη θερμοκρασία και θα είναι έτοιμη για φόρτιση. Με αυτόν τον τρόπο μειώνεται ο χρόνος που απαιτείται για τη φόρτιση. Βλ. (βλ. [Προγραμματιστής ταξιδιού στη σελίδα 187](#)).

ΣΗΜΕΪΩΣΗ: Η Tesla συνιστά τη χρήση του Προγραμματιστή ταξιδιού για πλοήγηση σε μια τοποθεσία φόρτισης τουλάχιστον 30-45 λεπτά πριν από την άφιξη, ώστε να εξασφαλίζεται η βέλτιστη θερμοκρασία της μπαταρίας και οι βέλτιστες συνθήκες φόρτισης. Εάν η διαδρομή προς την τοποθεσία φόρτισης διαρκεί λιγότερο από 30-45 λεπτά, εξετάστε το ενδεχόμενο προετοιμασίας της μπαταρίας πριν από την οδήγηση (βλ. [Προτού οδηγήσετε στη σελίδα 176](#)).

ΣΗΜΕΪΩΣΗ: Το θερμικό σύστημα μπορεί να παράγει ατμό υπό ορισμένες συνθήκες στα οχήματα που διαθέτουν αντλία θερμότητας (για να διαπιστώσετε εάν το όχημά σας διαθέτει αντλία θερμότητας, αγγίξτε τις επιλογές **Controls** > **Software** > **Additional Vehicle Information**). Για παράδειγμα, μπορεί να αρχίσει να βγαίνει άοσμος ατμός από το μπροστινό μέρος του οχήματος κατά τη διάρκεια της φόρτισης σε ένα Supercharger όταν επικρατεί χαμηλή θερμοκρασία. Αυτό είναι φυσιολογικό και δεν αποτελεί αιτία ανησυχίας.

Παράθυρα

Στην εφαρμογή για κινητά, μεταβείτε στην επιλογή **Climate** και επιλέξτε **Defrost Car**, το οποίο σας βοηθάει να λιώσετε το χιόνι, τον πάγο και την πάχνη από το παρμπρίζ, τα παράθυρα και τους καθρέφτες.

Όταν επικρατεί ψύχος, το Model 3 εκτελεί αυτόματα μια ελαφριά ρύθμιση της θέσης των παραθύρων, ώστε να ανοίγουν ευκολότερα οι πόρτες.

ΣΗΜΕΪΩΣΗ: Συνδέετε πάντα να εξωτερικό, χαμηλή τάση τροφοδοτικό πριν ανοίξετε μια πόρτα όταν το όχημα δεν έχει ρεύμα, για να αποφύγετε τυχόν σπάσιμο παραθύρου.



Χρησιμοποιήστε την εφαρμογή για κινητά για να προγραμματίσετε ένα ραντεβού για σέρβις, στο οποίο θα τοποθετήσει η Tesla μια υδρόφοβη επικάλυψη στα πλαϊνά και τα πίσω παράθυρα σας (όχι στο μπροστινό παρμπρίζ) με μια συμβολική χρέωση.

Πόρτες

Σε δύσκολες χειμερινές συνθήκες, η συσσώρευση πάγου μπορεί να δυσχεράνει το άνοιγμα των λαβών στις πόρτες. Μπορείτε να χρησιμοποιήσετε την εφαρμογή για κινητά για να ανοίξετε την πόρτα του οδηγού σε αυτή την περίπτωση.

1. Στην εφαρμογή για κινητά, πατήστε παρατεταμένα οποιοδήποτε από τα τέσσερα κουμπιά γρήγορου ελέγχου και ακολουθήστε τις οδηγίες για να προσαρμόσετε τους γρήγορους ελέγχους με την επιλογή **Unlatch Door**.
2. Όταν βρίσκεστε δίπλα στο αυτοκίνητό σας, αγγίξτε την επιλογή **Unlatch Door** για να ανοίξετε την πόρτα του οδηγού.

Απομάκρυνση πάγου από τη λαβή της πόρτας

Σε αντίξοες χειμερινές συνθήκες, η συσσώρευση πάγου μέσα στη λαβή της πόρτας μπορεί να εμποδίσει το άνοιγμά της. Η διαδικασία απελευθέρωσης της λαβής της πόρτας ενός Model 3 είναι ελαφρώς διαφορετική από άλλες για την απομάκρυνση συσσωρευμένου πάγου.

ΣΗΜΕΪΩΣΗ: Η προληπτική εφαρμογή WD-40 στους πείρους περιστροφής της λαβής της πόρτας βοηθά και εμποδίζει τη συσσώρευση πάγου μέσα στη λαβή της κάθε πόρτας.

⚠ ΠΡΟΣΟΧΗ: Μην επιχειρήσετε να χρησιμοποιήσετε εργαλεία ή υπερβολική δύναμη για να απελευθερώσετε τη λαβή της πόρτας από συσσωρευμένο πάγο.

Εάν οι λαβές της πόρτας του οχήματός σας είναι μαύρες:

Για να αφαιρέσετε τον πάγο από τη λαβή μιας πόρτας, εκτελέστε τα ακόλουθα βήματα:

1. Πιέστε με δύναμη το μπροστινό μέρος της λαβής της πόρτας. Θα μετακινηθεί ελαφρώς προς τα μέσα για να σπάσει ο πάγος.

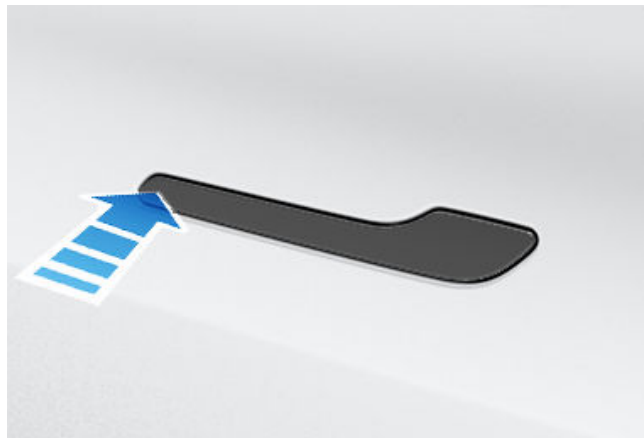

2. Πιέστε το πιο πίσω τμήμα της λαβής της πόρτας για να προσπαθήσετε να ανοίξετε όπως θα κάνατε κανονικά.
3. Όταν η λαβή της πόρτας μπορεί να κινηθεί, ανοίξτε και κλείστε την μερικές φορές ακόμα για να ξεκολλήσετε τον συσσωρευμένο πάγο που τυχόν έχει απομείνει. Βεβαιωθείτε ότι η λαβή της πόρτας έχει πιεστεί μέχρι τέρμα προς τα μέσα (στη θέση σύμπτυξης) προτού μπειτε στο όχημα, και βεβαιωθείτε ότι η πόρτα έχει κλείσει τελείως προτού οδηγήσετε.

Εάν οι λαβές της πόρτας του οχήματός σας είναι ασημί:

Μπορείτε συνήθως να αφαιρέσετε τον πάγο με μερικά δυνατά χτυπήματα στη λαβή της πόρτας με το κάτω μέρος της γροθιάς σας. Για να αφαιρέσετε τον πάγο από τη λαβή μιας πόρτας, εκτελέστε τα ακόλουθα βήματα:

⚠ ΠΡΟΣΟΧΗ: Προτού εκτελέσετε τη διαδικασία, βγάλτε οποιαδήποτε κοσμήματα ή άλλα αντικείμενα που μπορεί να προκαλέσουν ζημιά στη βαφή, και μην επιχειρήσετε να χρησιμοποιήσετε εργαλεία ή υπερβολική δύναμη.

1. Πιέστε με δύναμη το πίσω τμήμα της λαβής της πόρτας, για να προσπαθήσετε να την ανοίξετε.
2. Ακολουθώντας κυκλικό μοτίβο γύρω από την περίμετρο της λαβής της πόρτας, χρησιμοποιήστε το κάτω μέρος της γροθιάς σας για να χτυπήσετε δυνατά τη λαβή ώστε να σπάσει και να ξεκολλήσετε τον συσσωρευμένο πάγο.
3. Στοχεύοντας το πίσω άκρο του πλατιού τμήματος της λαβής της πόρτας, χρησιμοποιήστε το κάτω μέρος της γροθιάς σας για να χτυπήσετε δυνατά τη λαβή της πόρτας. Αν χρειάζεται, αυξήστε την ένταση των χτυπημάτων επαναλαμβάνοντας τα βήματα 1 έως 3, μέχρι να ξεκολλήσει ο πάγος και να μπορέσετε να ανοίξετε τη λαβή της πόρτας.

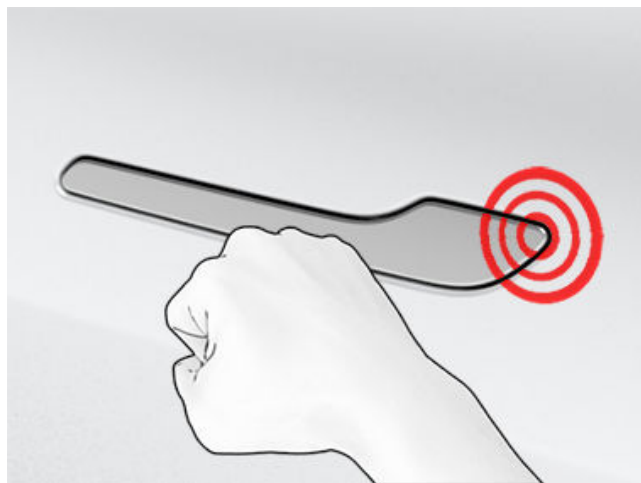

⚠ ΠΡΟΣΟΧΗ: Δεν πρέπει ποτέ να χτυπάτε το όχημα τόσο δυνατά ώστε να δημιουργήσετε βαθούλωμα. Η δύναμη που πρέπει να χρησιμοποιήσετε είναι παρόμοια με τη δύναμη με την οποία μπορεί να χτυπήσετε τη εξώπορτα ενός γειτονικού σπιτιού.



Βέλτιστες πρακτικές για ψυχρές καιρικές συνθήκες

- Όταν η λαβή της πόρτας μπορεί να κινηθεί, ανοίξτε και κλείστε την μερικές φορές ακόμα για να ξεκολλήσετε τον συσσωρευμένο πάγο που τυχόν έχει απομείνει. Βεβαιωθείτε ότι η λαβή της πόρτας έχει πιεστεί μέχρι τέρμα προς τα μέσα (στη θέση σύμπτυξης) προτού μπειτε στο όχημα, και βεβαιωθείτε ότι η πόρτα έχει κλείσει τελείως προτού οδηγήσετε.

Καθρέφτες

Εάν αναμένεται ότι θα συσσωρευτεί πάγος κατά τη στάθμευση, απενεργοποιήστε το στοιχείο **Auto-Fold Mirrors**. Αγγίξτε τις επιλογές **Controls > Auto-Fold**. Ο πάγος μπορεί να εμποδίσει το άνοιγμα ή την αναδίπλωση των εξωτερικών πλευρικών καθρεφτών.

ΣΗΜΕΪΩΣΗ: Οι πλευρικοί καθρέφτες θερμαίνονται αυτόματα κατά τη διάρκεια της προθέρμανσης του οχήματος ή όποτε ενεργοποιείται το σύστημα ξεπαγώματος του πίσω παρμπρίζ.

Υαλοκαθαριστήρες

Εάν αναμένεται συσσώρευση χιονιού ή πάγου κατά τη διάρκεια της στάθμευσης, αγγίξτε τις επιλογές **Controls > Service > Wiper Service Mode**. Με αυτόν τον τρόπο, οι υαλοκαθαριστήρες ανυψώνονται και ακουμπούν στο παρμπρίζ, οπότε μπορούν να ξεπαγώνουν ταυτόχρονα με το παρμπρίζ (βλ. [Υαλοκαθαριστήρες και ψεκαστήρες στη σελίδα 83](#)). Μπορείτε επίσης να ενεργοποιήσετε τα συστήματα αποπάγωσης υαλοκαθαριστήρων (εάν υπάρχουν). Βλ. [Χρήση χειριστηρίων του συστήματος κλιματισμού στη σελίδα 169](#).

Ελαστικά και αντιολισθητικές αλυσίδες

Χρησιμοποιείτε χειμερινά ελαστικά για αύξηση της πρόσφυσης σε συνθήκες χιονιού ή πάγου. Μπορείτε να αγοράσετε χειμερινά ελαστικά στο κατάστημα της Tesla (βλ. [Τύποι εποχιακών ελαστικών στη σελίδα 220](#)).

Οι αντιολισθητικές αλυσίδες παρέχουν πρόσθετη πρόσφυση κατά την οδήγηση σε συνθήκες χιονόπτωσης ή παγετού. Ελέγξτε τους τοπικούς κανονισμούς για να διαπιστώσετε εάν συνιστώνται ή απαιτούνται αντιολισθητικές αλυσίδες κατά τη διάρκεια των χειμερινών μηνών. Βλ. [Χρήση αλυσίδων ελαστικών στη σελίδα 221](#) για περισσότερες πληροφορίες.

Η πίεση ελαστικών του οχήματός σας μειώνεται σε χαμηλές θερμοκρασίες περιβάλλοντος. Εάν εμφανιστεί η ενδεικτική λυχνία TPMS, αυξήστε την πίεση των ελαστικών σας πριν από την οδήγηση. Τα ελαστικά χάνουν ένα PSI για κάθε πτώση 6° C στην εξωτερική θερμοκρασία (βλ. [Φροντίδα και συντήρηση των ελαστικών στη σελίδα 214](#)). Η σωστή πίεση των ελαστικών βοηθά στην προστασία των ελαστικών από λακκούβες και βελτιώνει την αυτονομία όταν η διατήρηση πίεσης ελαστικών είναι σωστή.

Κατά την οδήγηση

Οι ψυχρές καιρικές συνθήκες μπορεί να αυξήσουν την κατανάλωση ενέργειας, καθώς απαιτείται περισσότερη ισχύς για την οδήγηση και τη θέρμανση της καμπίνας και της μπαταρίας. Ακολουθήστε αυτές τις προτεινόμενες ενέργειες για να μειώσετε την κατανάλωση ενέργειας:

- Χρησιμοποιήστε τους θερμαντήρες καθισμάτων για να παραμένετε ζεστοί. Τα συστήματα θέρμανσης των καθισμάτων χρησιμοποιούν λιγότερη ενέργεια από το σύστημα θέρμανσης της καμπίνας. Με τη μείωση της θερμοκρασίας της καμπίνας και τη χρήση των θερμαντήρων των καθισμάτων, μειώνεται η κατανάλωση ενέργειας (βλ. [Χρήση χειριστηρίων του συστήματος κλιματισμού στη σελίδα 169](#)).
- Μειώστε την ταχύτητα οδήγησης και αποφεύγετε τις συχνές και απότομες επιταχύνσεις.
- Εάν το όχημά σας διαθέτει αντλία θερμότητας, (για να προσδιορίσετε εάν το όχημά σας διαθέτει αντλία θερμότητας, αγγίξτε τις επιλογές **Controls > Software > Additional Vehicle Information**), μπορείτε να βελτιώσετε την απόδοση της θέρμανσης της καμπίνας μειώνοντας την επιλεγμένη λειτουργία επιτάχυνσης (βλ. [Λειτουργίες επιτάχυνσης στη σελίδα 93](#)). Αυτό επιτρέπει στο σύστημα με αντλία θερμότητας να παίρνει περισσότερη θερμότητα από την μπαταρία για την αποτελεσματική θέρμανση της καμπίνας, αντί να διατηρεί την ικανότητα της μπαταρίας να παρέχει μέγιστη απόδοση επιτάχυνσης. Αυτό συμβάλλει στη μεγιστοποίηση της απόδοσης οδήγησης σε πιο κρύες καιρικές συνθήκες. Λάβετε υπόψη ότι όταν, στη συνέχεια, αυξάνεται η λειτουργία επιτάχυνσης, η μπαταρία χρειάζεται χρόνο να προθερμανθεί προτού να είναι διαθέσιμο το αυξημένο επίπεδο επιτάχυνσης.

Πέδηση με ανάκτηση ενέργειας

Εάν η μπαταρία είναι πολύ κρύα, η πέδηση με ανάκτηση ενέργειας μπορεί να είναι περιορισμένη. Καθώς συνεχίζετε να οδηγείτε, η μπαταρία θερμαίνεται και αυξάνεται η ανακτώμενη ενέργεια (βλ. [Πέδηση με ανάκτηση ενέργειας στη σελίδα 86](#)).

ΣΗΜΕΪΩΣΗ: Η περιορισμένη πέδηση με ανάκτηση ενέργειας μπορεί να αποφευχθεί εάν αφήσετε αρκετό χρόνο για να γίνει η προετοιμασία του οχήματός σας ή εάν χρησιμοποιήσετε την επιλογή **Schedule** για την προετοιμασία του Model 3 πριν από την ώρα αναχώρησης (βλ. [Προγραμματισμένη προετοιμασία και φόρτιση στη σελίδα 204](#)).

ΣΗΜΕΪΩΣΗ: Η τοποθέτηση χειμερινών ελαστικών μπορεί να έχει ως αποτέλεσμα την προσωρινή μείωση της ισχύος της πέδησης με ανάκτηση ενέργειας, αλλά μετά από σύντομο χρονικό διάστημα οδήγησης, το Model 3 εκτελεί επαναβαθμονόμηση για να διορθώσει αυτήν τη μείωση. Αγγίξτε τις επιλογές **Service > Wheel & Tire > Tires** για να επιλέξετε χειμερινά ελαστικά και να επιταχύνετε αυτήν τη διαδικασία.



Κρύα μπαταρία



Όταν υπάρχει πιθανότητα να μην είναι διαθέσιμη μια ποσότητα αποθηκευμένης ενέργειας στην μπαταρία λόγω χαμηλής θερμοκρασίας της μπαταρίας, εμφανίζεται ένα μπλε εικονίδιο νιφάδας χιονιού στην οθόνη αφής. Αυτή η ποσότητα μη διαθέσιμης ενέργειας εμφανίζεται με μπλε χρώμα στον μετρητή μπαταρίας. Η πέδηση με ανάκτηση ενέργειας, η επιτάχυνση και τα ποσοστά φόρτισης μπορεί να είναι περιορισμένα. Το εικονίδιο νιφάδας χιονιού δεν εμφανίζεται πλέον όταν η μπαταρία ζεσταθεί επαρκώς.

Μετά από την οδήγηση

Αφήστε το Model 3 συνδεδεμένο στην πρίζα όταν δεν το χρησιμοποιείτε. Με αυτόν τον τρόπο, χρησιμοποιείται το σύστημα φόρτισης αντί για την ίδια την μπαταρία, για να διατηρείται ζεστή η μπαταρία (βλ. [Πληροφορίες για την μπαταρία υψηλής τάσης στη σελίδα 196](#)).

Προγραμματισμένη προετοιμασία

Με το όχημα σταθμευμένο, χρησιμοποιήστε τις επιλογές **Controls > Schedule**, οι οποίες είναι διαθέσιμες στις οθόνες φόρτισης και ελέγχου κλιματισμού, για να καθορίσετε την ώρα που θέλετε να γίνεται η προετοιμασία του Model 3 (βλ. [Προγραμματισμένη προετοιμασία και φόρτιση στη σελίδα 204](#)). Μπορείτε επίσης να χρησιμοποιήσετε την επιλογή **Schedule** για να αποτρέψετε το πάγωμα της ασφάλειας της θύρας φόρτισης επιτόπου. Το όχημα προσδιορίζει την κατάλληλη ώρα για να ξεκινήσει η προετοιμασία, ώστε η καμπίνα και η μπαταρία να έχουν θερμανθεί την ώρα αναχώρησης που έχετε καθορίσει.

Η Tesla συνιστά να προγραμματίσετε επίσης μια φόρτιση μαζί με την προετοιμασία προκειμένου να εξασφαλίσετε το όχημά σας έχει επαρκή ενέργεια για τη διαδρομή. Όταν το Model 3 δεν είναι συνδεδεμένο, η προετοιμασία λειτουργεί, αλλά μόνο όταν η στάθμη φόρτισης της μπαταρίας είναι πάνω από 20%.

Αποθήκευση

Εάν αφήσετε το Model 3 σταθμευμένο για μεγάλο χρονικό διάστημα, συνδέστε το όχημα σε έναν φορτιστή για να αποφύγετε τη φυσιολογική απώλεια αυτονομίας και να διατηρήσετε την μπαταρία σε βέλτιστη θερμοκρασία. Είναι ασφαλές να παραμένει το όχημα συνδεδεμένο για οποιοδήποτε χρονικό διάστημα.

Όταν δεν χρησιμοποιείται, το Model 3 μεταβαίνει αυτόματα σε κατάσταση αναστολής λειτουργίας ώστε να εξοικονομεί ενέργεια. Μειώστε τον αριθμό των φορών που ελέγχετε την κατάσταση του οχήματος μέσω της εφαρμογής για κινητά, καθώς αυτό προκαλεί αυτόματα την "αφύπνιση" του οχήματος από την κατάσταση αναστολής λειτουργίας και ξεκινά την κανονική κατανάλωση ενέργειας.



Βέλτιστες πρακτικές για πολύ ζεστές καιρικές συνθήκες

Για να εξασφαλίσετε ότι το Model 3 θα σας παρέχει την καλύτερη δυνατή εμπειρία σε πολύ ζεστές καιρικές συνθήκες περιβάλλοντος, ακολουθήστε αυτές τις βέλτιστες πρακτικές.

Προτού οδηγήσετε

Υπάρχουν πολλοί τρόποι για να προετοιμάσετε το όχημά σας για οδήγηση, χωρίς να χρειάζεται να εισέλθετε σε ένα όχημα που είναι ήδη πολύ ζεστό.

- Προετοιμάστε την καμπίνα μετακινώντας τη ροή αέρα από τους αεραγωγούς και ενεργοποιήστε ή απενεργοποιήστε τους θερμαντήρες καθισμάτων. Στην εφαρμογή για κινητά, μεταβείτε στην επιλογή **Climate** για να προσαρμόσετε τη θερμοκρασία στην οποία θέλετε να δροσίσετε την καμπίνα.
- Αγγίξτε το στοιχείο **Schedule**, το οποίο είναι διαθέσιμο στις οθόνες φόρτισης και ελέγχου κλιματισμού, για να καθορίσετε μια ώρα κατά την οποία θέλετε να είναι έτοιμο το όχημά σας για οδήγηση (βλ. [Προγραμματισμένη προετοιμασία και φόρτιση στη σελίδα 204](#)).
- Ενεργοποιήστε την επιλογή **Cabin Overheat Protection**, η οποία εμποδίζει την υπερβολική αύξηση της θερμοκρασίας στην καμπίνα σε συνθήκες περιβάλλοντος με υπερβολικά υψηλή θερμοκρασία. Μπορείτε να επιλέξετε εάν θέλετε να λειτουργεί το σύστημα κλιματισμού ή μόνο ο ανεμιστήρας όταν η θερμοκρασία στην καμπίνα υπερβαίνει τους 40° C (105° F) ή την επιλεγμένη θερμοκρασία (εάν είναι διαθέσιμη).
- Στην εφαρμογή για κινητά, μεταβείτε στην επιλογή **Controls** για να ανοίξετε τα παράθυρα.

ΣΗΜΕΪΩΣΗ: Η Tesla συνιστά να γίνεται η ενεργοποίηση των ρυθμίσεων κλιματισμού τουλάχιστον 30-45 λεπτά πριν από την αναχώρηση (βλ. [Χρήση χειριστηρίων του συστήματος κλιματισμού στη σελίδα 169](#)). Οι χρόνοι προθέρμανσης εξαρτώνται από την εξωτερική θερμοκρασία και άλλους παράγοντες. Η εφαρμογή για κινητά θα σας ειδοποιήσει μόλις το όχημά σας φτάσει στην επιθυμητή θερμοκρασία προθέρμανσης.

Μετά από την οδήγηση

Αφήστε το Model 3 συνδεδεμένο στην πρίζα όταν δεν χρησιμοποιείται, ειδικά αν χρησιμοποιείτε τη λειτουργία προθέρμανσης ή το σύστημα προστασίας υπερθέρμανσης καμπίνας. Με αυτόν τον τρόπο, χρησιμοποιείται το σύστημα φόρτισης για να διατηρείται μια άνετη θερμοκρασία, αντί η ίδια η μπαταρία (βλ. [Πληροφορίες για την μπαταρία υψηλής τάσης στη σελίδα 196](#)). Επιπλέον, υπάρχουν διάφοροι τρόποι για να μειώσετε τη θερμοκρασία μιας πολύ ζεστής καμπίνας:

- Προτού αποχωρήσετε από το όχημά σας (π.χ. για να κάνετε δουλειές), χρησιμοποιήστε τη λειτουργία Dog Mode για να διατηρήσετε την καμπίνα δροσερή για τα κατοικίδια ή για αναλώσιμα αγαθά. Βλ. [Keep Climate On, Dog και Camp στη σελίδα 172](#) για περισσότερες πληροφορίες.

- Η Tesla συνιστά να απενεργοποιείτε τον κλιματισμό περίπου 30 δευτερόλεπτα πριν πατήσετε Park για να μειώσετε τη συσσώρευση νερού κάτω από το όχημα.
- Σταθμεύετε σε σκιά για μειωμένη κατανάλωση ισχύος και χαμηλότερες θερμοκρασίες καμπίνας.
- Εάν χρειαστεί να σταθμεύσετε στον ήλιο, χρησιμοποιήστε σκίαστρο (διατίθεται για αγορά στο κατάστημα της Tesla).
- Ενώ έχετε σταθμεύσει, συνδέστε το Model 3 στην πρίζα και επιλέξτε **Schedule** για τη φόρτισή σας. Το όχημά σας προσδιορίζει τον κατάλληλο χρόνο για την έναρξη της φόρτισης έτσι ώστε να είναι εντελώς εκτός ωρών αιχμής. Η καμπίνα και η μπαταρία επίσης προετοιμάζονται για την καθορισμένη ώρα αναχώρησής σας. Για περισσότερες πληροφορίες, βλ. [Προγραμματισμένη προετοιμασία και φόρτιση στη σελίδα 204](#).

Φόρτιση

Όταν χρησιμοποιείτε τη λειτουργία Trip Planner ή μεταβαίνετε σε έναν σταθμό Supercharger, το όχημά σας προετοιμάζει αυτόματα την μπαταρία για πιο αποτελεσματική φόρτιση. Σε συνθήκες υπερβολικής ζέστης, μπορεί να μην εμφανιστεί το μήνυμα ότι το όχημα προετοιμάζει την μπαταρία κατά τη μετάβαση σε Supercharger, ωστόσο η προετοιμασία της μπαταρίας για φόρτιση γίνεται.

ΣΗΜΕΪΩΣΗ: Η Tesla συνιστά τη χρήση του Προγραμματιστή ταξιδιού για πλοήγηση σε μια τοποθεσία φόρτισης τουλάχιστον 30-45 λεπτά πριν από την άφιξη, ώστε να εξασφαλίζεται η βέλτιστη θερμοκρασία της μπαταρίας και οι βέλτιστες συνθήκες φόρτισης. Εάν η διαδρομή προς την τοποθεσία φόρτισης διαρκεί λιγότερο από 30-45 λεπτά, εξετάστε το ενδεχόμενο προετοιμασίας της μπαταρίας πριν από την οδήγηση (βλ. [Προτού οδηγήσετε στη σελίδα 176](#)).

Εάν μπορείτε, αφήνετε το όχημά σας συνδεδεμένο σε φορτιστή όταν δεν το χρησιμοποιείτε, ακόμη και όταν ο καιρός είναι ζεστός, ειδικά αν χρησιμοποιείτε τη λειτουργία προθέρμανσης ή το σύστημα προστασίας υπερθέρμανσης καμπίνας.

Αποθήκευση

Εάν αφήσετε το Model 3 σταθμευμένο για μεγάλο χρονικό διάστημα, συνδέστε το όχημα σε έναν φορτιστή για να αποφύγετε τη φυσιολογική απώλεια αυτονομίας και να διατηρήσετε την μπαταρία σε βέλτιστη θερμοκρασία. Είναι ασφαλές να παραμένει το όχημα συνδεδεμένο για οποιοδήποτε χρονικό διάστημα.

Όταν δεν χρησιμοποιείται, το Model 3 μεταβαίνει αυτόματα σε κατάσταση αναστολής λειτουργίας ώστε να εξοικονομεί ενέργεια. Μειώστε τον αριθμό των φορών που ελέγχετε την κατάσταση του οχήματος μέσω της εφαρμογής για κινητά, καθώς αυτό προκαλεί αυτόματα την "αφύπνιση" του οχήματος από την κατάσταση αναστολής λειτουργίας και ξεκινά την κανονική κατανάλωση ενέργειας.



Επισκόπηση χάρτη

Στην οθόνη αφής εμφανίζεται πάντα ένας χάρτης (εκτός εάν στο Model 3 είναι επιλεγμένη η όπισθεν).

Χρησιμοποιήστε τα δάχτυλά σας για να αλληλεπιδράσετε με τον χάρτη:

- Για να μετακινήσετε τον χάρτη προς οποιαδήποτε κατεύθυνση, πατήστε σταθερά και σύρετε με ένα δάχτυλο.
- Για να περιστρέψετε τον χάρτη προς οποιαδήποτε κατεύθυνση, πατήστε σταθερά και περιστρέψτε με δύο δάχτυλα.
- Για να μεγεθύνετε ή να σμικρύνετε τον χάρτη, ανοίξτε ή κλείστε τα δύο δάχτυλα, αντιστοίχως.

ΣΗΜΕΪΩΣΗ: Όταν περιστρέφετε ή μετακινείτε τον χάρτη, η τρέχουσα τοποθεσία σας δεν παρακολουθείται πλέον. Το μήνυμα "Tracking Disabled" εμφανίζεται για λίγο δίπλα στο εικονίδιο προσανατολισμού χάρτη και το εικονίδιο γίνεται γκρι. Για να ενεργοποιήσετε ξανά τον εντοπισμό, πατήστε το εικονίδιο προσανατολισμού χάρτη και επιλέξτε «Βορράς επάνω» ή «Κατεύθυνση επάνω».

ΣΗΜΕΪΩΣΗ: Η μεγέθυνση και η σμίκρυνση του χάρτη πραγματοποιείται αυτόματα, όταν είναι ενεργή μια διαδρομή πλοήγησης.

Για να αλλάξετε τον προσανατολισμό του χάρτη, χρησιμοποιήστε μία από τις ακόλουθες επιλογές:



Βορράς πάνω: Ο Βορράς βρίσκεται πάντα στο πάνω μέρος της οθόνης.



Κατεύθυνση πάνω: Η κατεύθυνση προς την οποία οδηγείτε βρίσκεται πάντα στο πάνω μέρος της οθόνης. Ο χάρτης περιστρέφεται καθώς αλλάζετε κατεύθυνση. Αυτό το εικονίδιο διαθέτει ενσωματωμένη πυξίδα που υποδεικνύει την κατεύθυνση προς την οποία οδηγείτε.

ΣΗΜΕΪΩΣΗ: Αγγίζοντας αυτό το εικονίδιο κατά την πλοήγηση προς έναν προορισμό, εμφανίζεται η επισκόπηση της διαδρομής.



Η επισκόπηση διαδρομής είναι διαθέσιμη κατά την πλοήγηση προς έναν προορισμό και εμφανίζεται όταν αναπτύσσετε τη λίστα οδηγιών στροφή προς στροφή (σύροντας το δάχτυλο προς τα κάτω). Όταν συμπτύσετε τη λίστα καθοδήγησης στροφή προς στροφή σαρώνοντας με το δάχτυλο προς τα πάνω, ο χάρτης εμφανίζει τον προσανατολισμό που είχατε επιλέξει προηγουμένως.

Προβολή χάρτη

Όταν είναι επιλεγμένη η σχέση στάθμευσης στο Model 3, εμφανίζονται στον χάρτη τα ακόλουθα εικονίδια, τα οποία σας επιτρέπουν να προσαρμόζετε τον τύπο των πληροφοριών που εμφανίζονται στον χάρτη. Για πρόσβαση σε αυτά τα εικονίδια κατά τη διάρκεια της οδήγησης, αγγίξτε οποιοδήποτε σημείο του χάρτη (τα εικονίδια εξαφανίζονται μετά από μερικά δευτερόλεπτα).



Δορυφορικές εικόνες (εάν υπάρχει συνδεσιμότητα Premium).



Συνθήκες οδικής κυκλοφορίας (εάν υπάρχει συνδεσιμότητα Premium).



Λεπτομέρειες χάρτη (όπως σημεία ενδιαφέροντος).

Τοποθετήστε μια καρφίτσα οπουδήποτε στον χάρτη, πιέζοντας παρατεταμένα το δάχτυλό σας στην επιθυμητή τοποθεσία. Όταν τοποθετείτε μια καρφίτσα ή αγγίζετε μια υπάρχουσα καρφίτσα, η επιλεγμένη τοποθεσία κεντράρεται στον χάρτη και μια αναδυόμενη οθόνη παρέχει πληροφορίες σχετικά με την τοποθεσία. Από αυτό το αναδυόμενο παράθυρο, μπορείτε να πλοηγηθείτε στην τοποθεσία και να προσθέσετε ή να καταργήσετε την τοποθεσία από τη λίστα αγαπημένων προορισμών (βλ. [Εργασία, οικία και αγαπημένοι προορισμοί στη σελίδα 184](#)).



Τοποθεσίες φόρτισης. Εμφανίζει μια αναδυόμενη λίστα που περιλαμβάνει την πόλη και την εγγύτητα των αντίστοιχων σταθμών στον χάρτη. Στα σημεία φόρτισης περιλαμβάνονται οι σταθμοί Supercharger της Tesla, οι τοποθεσίες φόρτισης προορισμού, οι ταχυφορτιστές τρίτων κατασκευαστών και οι δημόσιοι φορτιστές που έχετε χρησιμοποιήσει στο παρελθόν. Βλ. [Τοποθεσίες φόρτισης στη σελίδα 185](#). Αγγίξτε τα εικονίδια κερανού στην αναδυόμενη λίστα για να τη φιλτράρετε με βάση τους τύπους φορτιστών ανάλογα με τη μέγιστη ισχύ τους.

ΣΗΜΕΪΩΣΗ: Σε ορισμένες περιοχές αγοράς, οι ταχυφορτιστές τρίτων κατασκευαστών περιλαμβάνονται επίσης στον χάρτη ως σκούρες γκρι καρφίτσες κατά την προβολή φορτιστών.



Ρυθμίσεις πλοήγησης

ΣΗΜΕΪΩΣΗ: Οι διαθέσιμες ρυθμίσεις πλοήγησης μπορεί να διαφέρουν ανάλογα με την περιοχή και τη διαμόρφωση του οχήματος.



Το εικονίδιο ρυθμίσεων πλοήγησης εμφανίζεται όταν αγγίζετε ... κατά την έναρξη πλοήγησης σε έναν προορισμό.

ΣΗΜΕΪΩΣΗ: Μπορείτε επίσης να αποκτήσετε πρόσβαση στις ρυθμίσεις πλοήγησης αγγίζοντας τις επιλογές **Controls > Navigation**.

Αγγίξτε το εικονίδιο ρυθμίσεων πλοήγησης για να προσαρμόσετε το σύστημα πλοήγησης ανάλογα με τις προτιμήσεις σας (οι διαθέσιμες ρυθμίσεις διαφέρουν ανάλογα με την περιοχή αγοράς και τη διαμόρφωση του οχήματος):

- **Navigation Guidance:** Αγγίξτε την επιλογή **Voice** για να ενεργοποιήσετε μια ηχητική ένδειξη για οδηγίες πλοήγησης.
- Αγγίξτε - ή + για να αυξήσετε ή να μειώσετε την ένταση ήχου των εκφωνούμενων οδηγιών πλοήγησης. Εάν τη ρυθμίσετε τέρμα αριστερά για πλήρη μείωση ή αγγίξετε το εικονίδιο ηχείου, γίνεται σίγαση των οδηγιών. Για σίγαση/κατάργηση σίγασης των οδηγιών, αγγίξτε το εικονίδιο ηχείου. Αυτή η ρύθμιση έντασης ήχου ισχύει μόνο για τις εκφωνούμενες οδηγίες του συστήματος πλοήγησης. Η ένταση του ήχου για το Media Player και το τηλέφωνο δεν αλλάζει.
- **ΣΗΜΕΪΩΣΗ:** Η ένταση του ήχου μπορεί να προσαρμόζεται αυτόματα ανάλογα με την ταχύτητα οδήγησης και τις ρυθμίσεις του κλιματιστικού.
- **ΣΗΜΕΪΩΣΗ:** Οι οδηγίες πλοήγησης σβήνουν όταν το συνδεδεμένο τηλέφωνο έχει μια τρέχουσα τηλεφωνική κλήση.
- Εάν θέλετε, ενεργοποιήστε τη λειτουργία **Automatic Navigation Model 3** για να ξεκινήσει αυτόματα μια διαδρομή πλοήγησης όταν εισέρχεστε στο όχημά σας. Οι προβλέψεις των προορισμών γίνονται με βάση τις συνηθισμένες διαδρομές οδήγησης, την ώρα της ημέρας και τις καταχωρίσεις του ημερολογίου (βλ. **Αυτόματη πλοήγηση στη σελίδα 183**).
- Ενεργοποιήστε τη λειτουργία **Trip Planner** (εάν είναι διαθέσιμη στη δική σας περιοχή αγοράς) για να προσθέσετε στάσεις Supercharger ανάλογα με τις ανάγκες. Οι στάσεις Supercharger προστίθενται στις διαδρομές πλοήγησης, προκειμένου να ελαχιστοποιήσετε τον χρόνο οδήγησης και φόρτισης (βλ. **Προγραμματιστής ταξιδιού στη σελίδα 187**).
- Ενεργοποιήστε την επιλογή **Online Routing** για αυτόματη δρομολόγηση με αποφυγή σημείων αυξημένης κίνησης και για να βλέπετε τις συνθήκες οδικής κυκλοφορίας σε πραγματικό χρόνο κατά μήκος των διαδρομών πλοήγησης, εάν αυτή η δυνατότητα είναι διαθέσιμη στην περιοχή σας (βλ. **Online δρομολόγηση στη σελίδα 186**).

- Αγγίξτε την επιλογή **Avoid Ferries** για αυτόματη δρομολόγηση ώστε να αποφύγετε πορθμεία.
- Αγγίξτε την επιλογή **Avoid Tolls** για αυτόματη δρομολόγηση ώστε να αποφύγετε τα διόδια, αν αυτό είναι εφικτό.

Πλοήγηση σε έναν προορισμό

Για πλοήγηση προς μια τοποθεσία, μπορείτε να αγγίξετε τη γραμμή αναζήτησης στη γωνία του χάρτη και να εισαγάγετε έναν προορισμό, να στείλετε τον προορισμό από το τηλέφωνό σας ή να χρησιμοποιήσετε φωνητικές εντολές (βλ. **Φωνητικές εντολές στη σελίδα 16**) για μια διεύθυνση, ένα αξιοθέατο, μια επιχείρηση κ.λπ. Εάν ο προορισμός που επιλέγετε περιέχει άλλους προορισμούς (όπως οι τερματικοί σταθμοί σε ένα αεροδρόμιο), μπορείτε επίσης να επιλέξετε έναν δευτερεύοντα προορισμό:

Αγγίξτε τη γραμμή αναζήτησης για διαφορετικές επιλογές:

- Ανανεώστε μια αναζήτηση όταν κάνετε μεγέθυνση ή σύρετε σε διαφορετική περιοχή του χάρτη πατώντας **Search this area** όταν σας ζητηθεί (εάν διατίθεται στην περιοχή σας).
- Επιλέξτε μια αποθηκευμένη τοποθεσία οικίας ή εργασίας **Home** ή **Work** (βλ. **Εργασία, οικία και αγαπημένοι προορισμοί στη σελίδα 184**).
- Επιλέξτε έναν προορισμό φόρτισης **Charging** (βλ. **Τοποθεσίες φόρτισης στη σελίδα 185**).
- Επιλέξτε από **Recent** προορισμό (ο πιο πρόσφατος προορισμός εμφανίζεται στην κορυφή της λίστας).
- Επιλέξτε έναν προορισμό που έχετε επισημάνει ως αγαπημένο **Favorite** (βλ. **Εργασία, οικία και αγαπημένοι προορισμοί στη σελίδα 184**).
- Ένα δημοφιλές εστιατόριο εάν πεινάτε **Hungry** ή έναν δημοφιλή προορισμό (όπως μουσεία και πάρκα ψυχαγωγίας) εάν αισθάνεστε τυχερός **Lucky** (βλ. **Lucky και Hungry στη σελίδα 184**).

ΣΗΜΕΪΩΣΗ: Μπορείτε να ξεκινήσετε την πλοήγηση απομακρυσμένα από τη συσκευή σας iOS® ή Android™, χρησιμοποιώντας τη λειτουργία «κοινή χρήση» στη συσκευή σας, αφού παραχωρήσετε πρόσβαση στην εφαρμογή για κινητά της Tesla.

Όταν καθορίζετε μια τοποθεσία, η οθόνη αφής πραγματοποιεί σμίκρυνση για να παράσχει μια επισκόπηση της διαδρομής που πρέπει να ακολουθήσετε και εμφανίζει μια λίστα καθοδήγησης στροφή προς στροφή. Στο κάτω μέρος της λίστας καθοδήγησης εμφανίζονται ο εκτιμώμενος χρόνος άφιξης, ο χρόνος οδήγησης και τα διανυθέντα χιλιόμετρα. Λάβετε υπόψη τα παρακάτω σχετικά με τη λίστα καθοδήγησης στροφή προς στροφή:



- Το εικονίδιο μπαταρίας στη λίστα παρέχει μια οπτική αναπαράσταση της εκτιμώμενης ενέργειας που θα έχει απομείνει στην μπαταρία όταν φτάσετε στον προορισμό σας, καθώς και της ενέργειας που θα έχει απομείνει εάν επιστρέψετε ξανά στην τρέχουσα τοποθεσία σας. Βλ. [Πρόβλεψη χρήσης ενέργειας στη σελίδα 186](#).
- Εάν απαιτείται φόρτιση για να φτάσετε στον προορισμό σας και ο Προγραμματιστής ταξιδιού είναι ενεργοποιημένος (και διαθέσιμος στην περιοχή αγοράς σας), η διαδρομή πλοήγησης περιλαμβάνει αυτόματα στάσεις Supercharger (βλ. [Προγραμματιστής ταξιδιού στη σελίδα 187](#)).
- Εάν δεν έχετε αρκετή ενέργεια για να φτάσετε στον προορισμό σας και δεν υπάρχει Supercharger στη διαδρομή, μια ειδοποίησή σας ενημερώνει ότι απαιτείται φόρτιση για να φτάσετε στον προορισμό σας.
- Πριν από κάθε στροφή, υπάρχει η απόσταση έως τον ελιγμό.
- Για να δείτε το κάτω μέρος της λίστας, ίσως χρειαστεί να σύρετε τη λίστα προς τα επάνω.
- Αγγίξτε την κορυφή της λίστας για να την ελαχιστοποιήσετε.

Κατά την πλοήγηση, ο χάρτης εντοπίζει τη θέση σας και εμφανίζει το τρέχον σκέλος του ταξιδιού σας. Μπορείτε να εμφανίσετε ολόκληρη τη διαδρομή οποιαδήποτε στιγμή, σαρώνοντας προς τα κάτω για να αναπτύξετε τη λίστα καθοδήγησης στροφή προς στροφή ή αγγίζοντας το εικονίδιο επισκόπησης της διαδρομής.

Κάτω από τη λίστα καθοδήγησης στροφή προς στροφή, μια γραμμή προόδου δείχνει πόσο κοντά είστε στον προορισμό σας ή στην επόμενη στάση. Εάν είναι ενεργοποιημένη η online δρομολόγηση, η γραμμή προόδου δείχνει επίσης τις πραγματικές συνθήκες κυκλοφορίας στη διαδρομή σας (βλ. [Online δρομολόγηση στη σελίδα 186](#)).

Για να διακόψετε την πλοήγηση, αγγίξτε **Cancel** στην κάτω γωνία της λίστας καθοδήγησης στροφή προς στροφή. Σύρετε προς τα δεξιά στην προτεινόμενη τοποθεσία ή πατήστε παρατεταμένα στην τοποθεσία για να διαγράψετε συγκεκριμένες πρόσφατες αναζητήσεις πλοήγησης.

ΣΗΜΕΪΩΣΗ: Εάν δεν υπάρχει διαθέσιμη σύνδεση δεδομένων, οι ενσωματωμένοι χάρτες σας επιτρέπουν να πλοηγηθείτε σε οποιονδήποτε προορισμό, ωστόσο θα πρέπει να πληκτρολογήσετε την ακριβή και πλήρη διεύθυνση του προορισμού.



Εάν είναι ενεργοποιημένη η επιλογή **Navigate on Autopilot** (εάν είναι διαθέσιμη στην περιοχή αγοράς σας), μπορείτε να την ενεργοποιήσετε για τη διαδρομή πλοήγησης, αγγίζοντας την επιλογή **Navigate on Autopilot** στη λίστα καθοδήγησης στροφή προς στροφή (όταν η λειτουργία είναι ενεργή, το εικονίδιο είναι μπλε). Η επιλογή **Navigate on Autopilot** αλλάζει αυτόματα λωρίδες και κατευθύνει το Model 3 σε δρόμους ελεγχόμενης πρόσβασης (όπως αυτοκινητόδρομοι και λεωφόροι), κατά

μήκος μιας διαδρομής πλοήγησης. Για λεπτομέρειες, βλ. [Πλοήγηση με Autopilot στη σελίδα 120](#).

Επιλογή εναλλακτικής διαδρομής

Ανάλογα με την περιοχή αγοράς και τη διαμόρφωση του οχήματος, αυτή η λειτουργία μπορεί να μην είναι διαθέσιμη όχημά σας. Το όχημα πρέπει να είναι εξοπλισμένο με Premium συνδεσιμότητα.

Αφού εισαγάγετε έναν προορισμό με μία στάση, εμφανίζονται στον χάρτη έως και τρεις εναλλακτικές διαδρομές. Με αυτόν τον τρόπο, μπορείτε να συγκρίνετε εύκολα τον συνολικό χρόνο ταξιδιού και τις πληροφορίες κίνησης για κάθε διαδρομή. Εάν δεν επιλέξετε μια προτιμώμενη διαδρομή εντός του χρονικού ορίου, επιλέγεται αυτόματα η γρηγορότερη διαδρομή.

Προσθήκη στάσεων σε μια διαδρομή

Αφού εισαγάγετε έναν προορισμό, μπορείτε να επεξεργαστείτε τη διαδρομή προσθέτοντας, καταργώντας ή αναδιατάσσοντας τις στάσεις. Αγγίξτε τις τρεις κουκκίδες στο κάτω μέρος της λίστας καθοδήγησης στροφή προς στροφή, για να δείτε τις επιλογές επεξεργασίας της διαδρομής σας.



Η επιλογή **Add Stop** σας επιτρέπει να προσθέσετε μια στάση κατά την αναζήτηση μιας τοποθεσίας ή έναν προορισμό ως Οικία, Πρόσφατο ή Αγαπημένο. Μπορείτε επίσης να προσθέσετε μια στάση αγγίζοντας οποιαδήποτε καρφίτσα στο χάρτη και επιλέγοντας **Add** στο αναδυόμενο παράθυρο.



Η επιλογή **Edit Stop** σας επιτρέπει να σχεδιάσετε μια περίπλοκη διαδρομή προσθέτοντας ή διαγράφοντας στάσεις στη διαδρομή σας. Σύρετε και αποθέστε στάσεις αγγίζοντας το σύμβολο ίσον για να τροποποιήσετε τη διαδρομή σας.

Μπορείτε επίσης να χρησιμοποιήσετε την εφαρμογή της Tesla για κινητά για να επεξεργαστείτε τη διαδρομή (εάν η δυνατότητα είναι διαθέσιμη στην περιοχή σας). Στην εφαρμογή της Tesla για κινητά, μεταβείτε στην επιλογή **Locations > Navigate** και εισαγάγετε έναν προορισμό, αγγίξτε τις επιλογές **Edit Trip > Add Stop** για να επεξεργαστείτε τη διαδρομή και κατόπιν αγγίξτε την επιλογή **Send to Car** για να κοινοποιήσετε τη διαδρομή στο όχημά σας.

ΣΗΜΕΪΩΣΗ: Απαιτείται η εφαρμογή της Tesla για κινητά έκδοσης 4.27.5 ή νεότερης.

Αυτόματη πλοήγηση

ΣΗΜΕΪΩΣΗ: Η Αυτόματη πλοήγηση μπορεί να μην είναι διαθέσιμη σε όλες τις περιοχές αγοράς και σε όλες τις διαμορφώσεις του οχήματος.



Χάρτες και πλοήγηση

Η Αυτόματη πλοήγηση μπορεί να προβλέψει έναν προορισμό όταν εισέλθετε στο όχημά σας. Όταν το ημερολόγιο του τηλεφώνου σας είναι συγχρονισμένο με το Model 3, και το ημερολόγιο περιλαμβάνει μια εκδήλωση που θα πραγματοποιηθεί εντός δύο ωρών από τη στιγμή που θα εισέλθετε στο όχημά σας για να οδηγήσετε, η Αυτόματη πλοήγηση προτείνει την τοποθεσία της εκδήλωσης (με την προϋπόθεση ότι η εκδήλωση έχει συσχετιστεί με μια έγκυρη διεύθυνση).

Επιπλέον, όταν ξεκινάτε να οδηγείτε από το σπίτι σας τις καθημερινές (Δευτέρα έως Παρασκευή) από τις 5:00 π.μ. έως τις 11:00 π.μ., η Αυτόματη πλοήγηση μπορεί να σας δρομολογήσει αυτόματα στην καθορισμένη τοποθεσία εργασίας σας (βλ. [Εργασία, οικία και αγαπημένοι προορισμοί στη σελίδα 184](#)). Παρόμοια, εάν βρίσκεστε στην εργασία σας τις καθημερινές από τις 3:00 μ.μ. έως τις 11:00 μ.μ., η Αυτόματη πλοήγηση μπορεί να σας δρομολογήσει αυτόματα στην καθορισμένη τοποθεσία της οικίας σας.

Για να ενεργοποιήσετε την Αυτόματη πλοήγηση, αγγίξτε τις επιλογές **Controls > Navigation > Automatic Navigation**. Πρέπει να έχετε συγχρονισμένο το ημερολόγιο του τηλεφώνου σας με το Model 3 και το συμβάν πρέπει να περιλαμβάνει μια μοναδικά καθορισμένη και έγκυρη διεύθυνση (βλ. [Τηλέφωνο, ημερολόγιο και διαδικτυακές διασκέψεις στη σελίδα 67](#)).

ΣΗΜΕΪΩΣΗ: Οι οδηγίες πλοήγησης που καταχωρείτε μη αυτόματα ή στέλνετε στο Model 3, παρακάμπτουν τις διαδρομές που προτείνονται από την Αυτόματη πλοήγηση.

Lucky και Hungry

ΣΗΜΕΪΩΣΗ: Οι δυνατότητες μπορεί να μην είναι διαθέσιμες σε όλες τις περιοχές αγοράς και σε όλες τις διαμορφώσεις του οχήματος.

Εκτός από την πλοήγηση σε έναν προορισμό της επιλογής σας, το Model 3 μπορεί επίσης να σας προτείνει κοντινές τοποθεσίες ανάλογα με το αν πεινάτε ή αισθάνεστε τυχερός (**Hungry** ή **Lucky**). Στη γραμμή αναζήτησης πλοήγησης, αγγίξτε την επιλογή **Hungry** ή **Lucky**. Η επιλογή **Hungry** προτείνει μια λίστα με δημοφιλή εστιατόρια, ενώ η επιλογή **Lucky** προτείνει μια λίστα με δημοφιλείς προορισμούς (όπως μουσεία και πάρκα αναψυχής). Μόλις ανακαλύψετε έναν ενδιαφέροντα προορισμό, αγγίξτε την επιλογή **Navigate** για να κινηθείτε προς τον προορισμό.

Για αυτήν τη λειτουργία, απαιτείται η πιο πρόσφατη έκδοση των χαρτών πλοήγησης. Για να πραγματοποιήσετε λήψη, συνδέστε το Model 3 στο Wi-Fi και αγγίξτε τις επιλογές **Controls > Software** για να ελέγξετε εάν υπάρχει διαθέσιμη ενημέρωση (βλ. [Ενημερώσεις χαρτών στη σελίδα 187](#)).

Εργασία, οικία και αγαπημένοι προορισμοί

Εάν οδηγείτε συχνά προς έναν προορισμό, μπορείτε να τον προσθέσετε ως αγαπημένο, ώστε να μην χρειάζεται να πληκτρολογείτε το όνομα ή τη διεύθυνση της συγκεκριμένης τοποθεσίας κάθε φορά. Όταν προσθέσετε έναν προορισμό ως αγαπημένο, μπορείτε εύκολα να πλοηγηθείτε σε αυτόν, αγγίζοντας τη γραμμή αναζήτησης πλοήγησης και, στη συνέχεια, αγγίζοντας **Navigate** και επιλέγοντάς τον από τη λίστα των αγαπημένων προορισμών.



Για να προσθέσετε έναν προορισμό στη λίστα αγαπημένων, αγγίξτε την καρφίτσα του στο χάρτη και, στη συνέχεια, αγγίξτε το εικονίδιο με το αστέρι στην αναδυόμενη οθόνη που εμφανίζεται. Πληκτρολογήστε ένα όνομα (ή αφήστε το ως έχει για να αποδεχτείτε το προεπιλεγμένο όνομα) και, στη συνέχεια, αγγίξτε την επιλογή **Add to Favorites**. Το αστέρι αποκτά συμπαγές χρώμα και ο προορισμός περιλαμβάνεται στη λίστα των αγαπημένων σας.

Για να διαγράψετε έναν πρόσφατο ή αγαπημένο προορισμό, αγγίξτε τον παρατεταμένα για πολύ λίγο μέχρι να εμφανιστεί το **X**. Έπειτα, αγγίξτε το **X** για να τον διαγράψετε από τη λίστα.

Οι τοποθεσίες **Home** και **Work** εμφανίζονται επίσης στη λίστα κάτω από τη γραμμή αναζήτησης της πλοήγησης. Αγγίξτε για να ορίσετε μια διεύθυνση στην αντίστοιχη τοποθεσία. Αφού καταχωρίσετε τη διεύθυνση, αγγίξτε την επιλογή **Save as Home** ή **Save as Work**. Στη συνέχεια, απλώς αγγίξτε αυτές τις συντομεύσεις όποτε θέλετε να πλοηγηθείτε στην οικία ή την εργασία σας.

Για να αλλάξετε ή να διαγράψετε την αντίστοιχη διεύθυνση, πατήστε παρατεταμένα τα εικονίδια **Home** ή **Work**. Ένα αναδυόμενο παράθυρο σας επιτρέπει να εισαγάγετε τη νέα διεύθυνση με τις επιλογές **Save as Home** ή **Save as Work**. Μόλις αποθηκευτεί μια τοποθεσία οικίας ή εργασίας, Model 3 ενδέχεται να σας ζητήσει να να πλοηγηθείτε στην τοποθεσία εργασίας σας το πρωί και στην τοποθεσία οικίας σας το απόγευμα και να παρέχει έναν εκτιμώμενο χρόνο οδήγησης με βάση τις τρέχουσες κυκλοφοριακές συνθήκες. Βλ. [Αυτόματη πλοήγηση στη σελίδα 183](#). Αγγίξτε τις επιλογές **Clear Home** ή **Clear Work** για να καταργήσετε εντελώς τις σχετικές διευθύνσεις. Ανάλογα με τα μοτίβα χρήσης σας, Model 3 μπορεί να σας ζητηθεί να αποθηκεύσετε μια τοποθεσία οικίας ή εργασίας.

Για λόγους ασφαλείας, εάν πουλήσετε, μεταβιβάσετε ή επιτρέψετε σε άλλους να οδηγήσουν το Model 3, συνιστάται να διαγράψετε τις τοποθεσίες οικίας και εργασίας σας. Μπορείτε να τις διαγράψετε μεμονωμένα ή μπορείτε να εκτελέσετε επαναφορά εργοστασιακών ρυθμίσεων για να διαγράψετε όλα τα προσωπικά δεδομένα (αγγίξτε τις επιλογές **Controls > Service > Factory Reset**).



Τοποθεσίες φόρτισης

Για να εμφανίσετε τοποθεσίες φόρτισης στον χάρτη, αγγίξτε τη γραμμή αναζήτησης του χάρτη και έπειτα αγγίξτε την επιλογή **Charging**. Οι τοποθεσίες φόρτισης εμφανίζονται σε μια λίστα (με την πλησιέστερη τοποθεσία φόρτισης στην κορυφή της λίστας) και απεικονίζονται με αντίστοιχες καρφίτσες στον χάρτη. Αγγίξτε μια καρφίτσα για να εμφανιστούν περισσότερες πληροφορίες, να πλοηγηθείτε σε αυτήν, ή να την επισημάνετε ως αγαπημένη.

Αγγίξτε τα εικονίδια κεραυνού για να καθορίσετε τους τύπους των τοποθεσιών φόρτισης που θέλετε να περιλαμβάνονται στον χάρτη (από προεπιλογή, στον χάρτη εμφανίζονται μόνο οι σταθμοί Supercharger):



Αγγίξτε για να συμπεριλάβετε σταθμούς χαμηλής ισχύος έως 70 kW, όπως τοποθεσίες φόρτισης προορισμού.



Αγγίξτε για να συμπεριλάβετε φορτιστές υψηλής ισχύος πάνω από 70 kW.

ΣΗΜΕΪΩΣΗ: Ο χάρτης εμφανίζει τα CCS Supercharger μόνο εάν το όχημά σας διαθέτει δυνατότητα φόρτισης CCS. Όταν αγγίξετε την καρφίτσα του Supercharger, το αναδυόμενο μήνυμα σας ενημερώνει εάν απαιτείται προσαρμογέας CCS για τη φόρτιση του οχήματός σας.

ΣΗΜΕΪΩΣΗ: Σε ορισμένες περιοχές αγοράς, οι ταχυφορτιστές τρίτων κατασκευαστών περιλαμβάνονται επίσης ως καρφίτσες με σκούρο γκρι χρώμα, όταν επιλέγετε να εμφανίζονται όλοι οι σταθμοί φόρτισης στον χάρτη.

Η εμφάνιση καρφίτσας για μια τοποθεσία φόρτισης αποκαλύπτει την προβλεπόμενη κατάσταση της τοποθεσίας. Αγγίξτε την καρφίτσα για να δείτε λεπτομέρειες.



Η τοποθεσία του σταθμού Supercharger λειτουργεί και ο αριθμός που εμφανίζεται στην καρφίτσα αντιπροσωπεύει τον αριθμό των θέσεων φόρτισης που αναμένεται να είναι διαθέσιμες κατά την άφιξή σας.

ΣΗΜΕΪΩΣΗ: Μια μονάδα Supercharger που βρίσκεται στην τρέχουσα διαδρομή πλοήγησης, εμφανίζεται με μαύρο χρώμα (ή λευκό, εάν η οθόνη αφής βρίσκεται σε νυχτερινή λειτουργία).



Η τοποθεσία του Supercharger προβλέπει υψηλό όγκο χρηστών. Μπορεί να χρειαστεί να περιμένετε προτού κάνετε τη φόρτιση.



Η τοποθεσία του σταθμού Supercharger μπορεί να λειτουργεί με περιορισμένες δυνατότητες.



Η τοποθεσία του σταθμού Supercharger μπορεί να είναι κλειστή.



Δεν υπάρχουν διαθέσιμα στοιχεία για το σημείο που βρίσκεται ο σταθμός Supercharger, ωστόσο ο σταθμός λειτουργεί.



Τοποθεσία φόρτισης προορισμού, ταχυφορτιστής τρίτου κατασκευαστή ή οποιοσδήποτε δημόσιος σταθμός φόρτισης που έχετε χρησιμοποιήσει στο παρελθόν. Αγγίξτε για να εμφανιστούν περισσότερες πληροφορίες, όπως περιορισμοί χρήσης και η διαθέσιμη ένταση ρεύματος φόρτισης.

ΣΗΜΕΪΩΣΗ: Όταν γίνεται σμίκρυνση του χάρτη και υπάρχουν περισσότερες από μία διαθέσιμες τοποθεσίες φόρτισης προορισμού σε μια περιοχή, η καρφίτσα είναι στρογγυλή και εμφανίζει τον αριθμό των σταθμών. Αγγίξτε την καρφίτσα για μεγέθυνση. Στη συνέχεια, μπορείτε να αγγίξετε μια μεμονωμένη καρφίτσα για λεπτομέρειες σχετικά με μια συγκεκριμένη τοποθεσία.

Αγγίξτε την καρφίτσα μιας τοποθεσίας φόρτισης για να εμφανιστεί ένα αναδυόμενο παράθυρο, στο οποίο μπορείτε να:

- Προσδιορίστε με ακρίβεια την τοποθεσία και την κατά προσέγγιση απόσταση από την τρέχουσα τοποθεσία σας.
- Στο αναδυόμενο παράθυρο εμφανίζονται επίσης παροχές που είναι διαθέσιμες στην τοποθεσία φόρτισης, όπως τουαλέτες, εστιατόρια, καταλύματα, καταστήματα και δίκτυα Wi-Fi. Στο αναδυόμενο παράθυρο του Supercharger, αγγίξτε ένα εικονίδιο παροχής για να αναζητήσετε τη σχετική παροχή στην γύρω περιοχή.
- Αγγίξτε το εικονίδιο βέλους για να ξεκινήσει η πλοήγηση προς την τοποθεσία φόρτισης.

ΣΗΜΕΪΩΣΗ: Κατά την πλοήγηση προς μια μονάδα Supercharger (ή, σε ορισμένες περιοχές, προς έναν ταχυφορτιστή τρίτου κατασκευαστή), το Model 3 προθερμαίνει την μπαταρία για να την προετοιμάσει για φόρτιση. Με αυτόν τον τρόπο, εξασφαλίζεται η βέλτιστη θερμοκρασία της μπαταρίας κατά την άφιξη, ώστε να μειώνεται ο χρόνος που απαιτείται για τη φόρτιση. Σε ορισμένες περιπτώσεις (όπως όταν ο καιρός είναι κρύος), είναι φυσιολογικό να κάνουν θόρυβο οι κινητήρες και τα εξαρτήματα, καθώς παράγουν θερμότητα για τη θέρμανση της μπαταρίας (βλ. [Φόρτιση στη σελίδα 176](#)).



- Δείτε πόσο απασχολημένη είναι συνήθως μια τοποθεσία Supercharger σε διαφορετικές ώρες της ημέρας, μαζί με τις αντίστοιχες χρεώσεις φόρτισης και τις χρεώσεις αδράνειας (βλ. [Χρεώσεις Supercharger στη σελίδα 202](#)).

Πρόβλεψη χρήσης ενέργειας

Κατά την πλοήγηση σε έναν προορισμό, το Model 3 σάς βοηθά να προβλέψετε τις ανάγκες φόρτισης, υπολογίζοντας την ποσότητα ενέργειας που απομένει όταν φτάσετε στον προορισμό σας. Κατά την πλοήγηση, αυτός ο υπολογισμός εμφανίζεται στον χάρτη δίπλα από το εικονίδιο μπαταρίας στη λίστα καθοδήγησης στροφή προς στροφή (βλ. [Πλοήγηση σε έναν προορισμό στη σελίδα 182](#)). Όταν η λίστα καθοδήγησης στροφή προς στροφή είναι συμπυκνωμένη, αγγίξτε το επάνω μέρος της λίστας για να την αναπτύξετε.

Ο υπολογισμός που προβλέπει την ποσότητα ενέργειας που θα καταναλώσετε είναι μια εκτίμηση που βασίζεται στο στυλ οδήγησης (προβλεπόμενη ταχύτητα, κ.λπ.) και σε περιβαλλοντικούς παράγοντες (ταχύτητα και κατεύθυνση ανέμου, περιβάλλον και προβλεπόμενες θερμοκρασίες, πυκνότητα και υγρασία αέρα, κ.λπ.). Καθώς οδηγείτε, το Model 3 μαθαίνει συνεχώς την ποσότητα ενέργειας που καταναλώνει, οπότε η ακρίβεια βελτιώνεται με την πάροδο του χρόνου. Model 3 προβλέπει τη χρήση ενέργειας με βάση το στυλ οδήγησης του κάθε οχήματος. Για παράδειγμα, εάν οδηγείτε επιθετικά για ένα χρονικό διάστημα, οι μελλοντικές προβλέψεις αυτονομίας θα υπολογίσουν υψηλότερη κατανάλωση. Ορισμένοι παράγοντες που συντελούν στην πρόβλεψη της ενέργειας (όπως προβλεπόμενες θερμοκρασίες και ταχύτητα ανέμου) είναι διαθέσιμοι μόνο όταν το Model 3 είναι συνδεδεμένο με το διαδίκτυο.

ΣΗΜΕΪΩΣΗ: Εάν αγοράσετε ένα μεταχειρισμένο όχημα Tesla, συνιστάται να εκτελέσετε επαναφορά των εργοστασιακών ρυθμίσεων (**Controls > Service > Factory Reset**) για να διασφαλίσετε ότι η πρόβλεψη ενέργειας είναι όσο το δυνατόν πιο ακριβής.

Σε όλη τη διαδρομή σας, το Model 3 παρακολουθεί τη χρήση της ενέργειας και ενημερώνει την εκτιμώμενη τιμή για την ενέργεια που θα έχει απομείνει το τέλος του ταξιδιού σας. Στη λίστα καθοδήγησης στροφή προς στροφή εμφανίζεται μια αναδυόμενη προειδοποίηση στις εξής περιπτώσεις:

- Όταν απομένει πολύ λίγη ενέργεια για να φτάσετε στον προορισμό σας, και πρέπει να οδηγείτε αργά για εξοικονόμηση ενέργειας, εμφανίζεται μια κίτρινη προειδοποίηση. Για συμβουλές σχετικά με την εξοικονόμηση ενέργειας, βλ. [Επίτευξη μέγιστης αυτονομίας στη σελίδα 206](#).
- Όταν απαιτείται φόρτιση για να φτάσετε στον προορισμό σας, εμφανίζεται μια κόκκινη προειδοποίηση.

Για να προσδιορίσετε εάν υπάρχει αρκετή ενέργεια για μια διαδρομή μετ' επιστροφής, αγγίξτε το εικονίδιο μπαταρίας στη λίστα καθοδήγησης στροφή προς στροφή για να εμφανιστεί ένας εκτιμώμενος υπολογισμός για τη χρήση της ενέργειας κατά τη διαδρομή μετ' επιστροφής.

Online δρομολόγηση

Model 3 ανιχνεύει τις κυκλοφοριακές συνθήκες σε πραγματικό χρόνο και προσαρμόζει αυτόματα τον εκτιμώμενο χρόνο οδήγησης και άφιξης. Σε περιπτώσεις όπου η κατάσταση κυκλοφοριακής κίνησης μπορεί να καθυστερήσει τον εκτιμώμενο χρόνο άφιξης και είναι διαθέσιμη μια εναλλακτική διαδρομή, το σύστημα πλοήγησης μπορεί να σας δρομολογήσει εκ νέου προς τον προορισμό σας. Για να απορρίψετε την εναλλακτική διαδρομή, πατήστε την ειδοποίηση επαναδρομολόγησης στην οθόνη αφής σας. Μπορείτε επίσης να καθορίσετε τον ελάχιστο αριθμό λεπτών που πρέπει να εξοικονομηθούν πριν από την επαναδρομολόγηση. Ενεργοποιήστε ή να απενεργοποιήσετε αυτήν τη λειτουργία, αγγίζοντας τις επιλογές **Controls > Navigation > Online Routing**.

Εάν είναι διαθέσιμη στην περιοχή σας η επιλογή **Online Routing** και είναι ενεργοποιημένη, εμφανίζονται σε πραγματικό χρόνο εικονίδια για την κίνηση κατά μήκος των διαδρομών δρομολόγησης όταν ανιχνεύεται κίνηση (απαιτείται Premium συνδεσιμότητα).

ΣΗΜΕΪΩΣΗ: Τα υποστηριζόμενα εικονίδια κίνησης διαφέρουν ανά περιοχή.



Εξαιρείται η Γαλλία: Εμφανίζεται όταν ανιχνεύεται κάμερα παραβίασης ορίου ταχύτητας. Καθώς πλησιάζετε στην κάμερα παραβίασης ορίου ταχύτητας, το Model 3 μπορεί επίσης να εκπέμπει έναν ήχο. Για να ενεργοποιήσετε αυτήν τη λειτουργία, αγγίξτε τις επιλογές **Controls > Navigation > Speed Camera Chime**.



Μόνο για τη Γαλλία: Μπορεί να περιέχει ή να μην περιέχει μία ή περισσότερες κάμερες παραβίασης ορίου ταχύτητας ή μια σειρά από άλλους οδηγικούς κινδύνους. Καθώς πλησιάζετε στην κάμερα παραβίασης ορίου ταχύτητας, το Model 3 μπορεί επίσης να εκπέμπει έναν ήχο. Για να ενεργοποιήσετε αυτήν τη λειτουργία, αγγίξτε τις επιλογές **Controls > Navigation > Speed Camera Chime**.



Εμφανίζει πινακίδες στοπ και φωτεινούς σηματοδότες.



Σας προειδοποιεί για τον αναμενόμενο χρόνο αναμονής μέχρι να αλλάξει ο φωτεινός σηματοδότης.





Μόνο για τις Η.Π.Α.: Εμφανίζεται όταν υπάρχουν έργα κατά μήκος της διαδρομής σας.

Προγραμματιστής ταξιδιού

Ο Προγραμματιστής ταξιδιού (εάν είναι διαθέσιμος στην περιοχή σας) σας βοηθά να κάνετε μεγαλύτερα ταξίδια με σιγουριά. Εάν η άφιξη στον προορισμό σας απαιτεί φόρτιση, ο Προγραμματιστής ταξιδιού σας καθοδηγεί στις κατάλληλες τοποθεσίες Supercharger. Ο Προγραμματιστής ταξιδιού επιλέγει μια διαδρομή και παρέχει χρόνους φόρτισης, για να ελαχιστοποιείτε τον χρόνο που αφιερώνετε στην οδήγηση και τη φόρτιση. Για να ενεργοποιήσετε τον Προγραμματιστή ταξιδιού, αγγίξτε το εικονίδιο ρυθμίσεων του χάρτη (βλ. [Ρυθμίσεις πλοήγησης στη σελίδα 182](#)) και, στη συνέχεια, αγγίξτε την επιλογή **Trip Planner**.

Όταν είναι ενεργοποιημένος ο Προγραμματιστής ταξιδιού και απαιτείται φόρτιση για να φτάσετε στον προορισμό σας, η λίστα καθοδήγησης στροφή προς στροφή περιλαμβάνει στάσεις Supercharger και έναν συνιστώμενο χρόνο φόρτισης σε κάθε μονάδα Supercharger, καθώς και μια εκτίμηση της διαθέσιμης ενέργειας που θα έχετε όταν φτάσετε στην τοποθεσία Supercharger.

Για την αφαίρεση των στάσεων Supercharger και την εμφάνιση μόνο οδηγιών, αγγίξτε την επιλογή **Remove all charging stops** στο κάτω μέρος της λίστας καθοδήγησης στροφή προς στροφή. Εάν αφαιρέσετε τις στάσεις φόρτισης, η λίστα καθοδήγησης στροφή προς στροφή ενδέχεται να εμφανίζει μια ειδοποίηση που υποδεικνύει ότι απαιτείται φόρτιση για να φτάσετε στον προορισμό σας. Για να προσθέσετε στάσεις Supercharger στη λίστα καθοδήγησης στροφή προς στροφή, αγγίξτε την επιλογή **Add charging stops**.

Κατά τη φόρτιση σε Supercharger, εμφανίζεται στην οθόνη φόρτισης ο απομένον χρόνος φόρτισης που απαιτείται για την οδήγηση μέχρι την επόμενη στάση σε Supercharger ή μέχρι τον προορισμό σας (εάν δεν απαιτείται περαιτέρω φόρτιση). Σε περίπτωση φόρτισης για μικρότερο ή μεγαλύτερο χρονικό διάστημα, ο χρόνος φόρτισης για τις επόμενες στάσεις Supercharger προσαρμόζεται ανάλογα. Μπορείτε επίσης να χρησιμοποιήσετε την εφαρμογή για κινητά, για να παρακολουθείτε τον υπολειπόμενο χρόνο φόρτισης που απαιτείται.

ΣΗΜΕΪΩΣΗ: Κατά την πλοήγηση σε μια μονάδα Supercharger, ή σε ορισμένες περιοχές, σε έναν ταχυφορτιστή τρίτου κατασκευαστή με τον Προγραμματιστή ταξιδιού, το Model 3 ενδέχεται να χρειαστεί ενέργεια για την προθέρμανση της μπαταρίας, ώστε να φτάσετε στη μονάδα Supercharger ή στον ταχυφορτιστή τρίτου κατασκευαστή με βέλτιστη θερμοκρασία λειτουργίας. Με αυτό τον τρόπο, μειώνεται ο χρόνος φόρτισης (βλ. [Φόρτιση στη σελίδα 176](#)).

Αν ο Προγραμματιστής ταξιδιού εκτιμά ότι δεν θα έχετε αρκετή ενέργεια για τη διαδρομή μετ' επιστροφής και δεν υπάρχουν Supercharger στη διαδρομή σας, ο Προγραμματιστής ταξιδιού εμφανίζει μια ειδοποίηση στο επάνω μέρος της λίστας καθοδήγησης στροφή προς στροφή, η οποία σας ειδοποιεί ότι απαιτείται φόρτιση για να φτάσετε στον προορισμό σας.

ΣΗΜΕΪΩΣΗ: Εάν μια μονάδα Supercharger που βρίσκεται στη διαδρομή σας πλοήγησης παρουσιάσει διακοπή λειτουργίας, ο Προγραμματιστής ταξιδιού εμφανίζει μια ειδοποίηση και προσπαθεί να σας επαναδρομολογήσει σε διαφορετική τοποθεσία Supercharger.

Ενημερώσεις χαρτών

Καθώς οι ενημερωμένοι χάρτες καθίστανται διαθέσιμοι, αποστέλλονται αυτόματα στο Model 3 μέσω Wi-Fi. Για να διασφαλίσετε ότι τους λαμβάνετε, να συνδέεστε τακτικά Model 3 σε ένα δίκτυο Wi-Fi (βλ. [Wi-Fi στη σελίδα 63](#)). Στην οθόνη αφής εμφανίζεται ένα μήνυμα που σας ενημερώνει όταν εγκαθίστανται νέοι χάρτες.



Επισκόπηση

ΣΗΜΕΪΩΣΗ: Οι εφαρμογές πολυμέσων διαφέρουν ανάλογα με την περιοχή αγοράς, τη διαμόρφωση του οχήματος, τον προαιρετικό εξοπλισμό που έχετε αγοράσει και την έκδοση του λογισμικού. Ορισμένες εφαρμογές που περιγράφονται, ενδέχεται να μην είναι διαθέσιμες στην περιοχή αγορά σας, ή να αντικαθίστανται από άλλες.

Το Media Player εμφανίζεται στην οθόνη αφής και χρησιμοποιείται για την αναπαραγωγή διάφορων τύπων πολυμέσων. Μπορείτε να σύρετε το Media Player προς τα επάνω για να το επεκτείνετε (επιτρέποντάς σας να κάνετε περιήγηση) και προς τα κάτω για να το ελαχιστοποιήσετε, ώστε να εμφανίζεται μόνο το Miniplayer. Το βολικό Miniplayer, το οποίο καταλαμβάνει το λιγότερο δυνατό χώρο στην οθόνη αφής, εμφανίζει το περιεχόμενο που αναπαράγεται τη δεδομένη στιγμή και παρέχει μόνο τις βασικές λειτουργίες, οι οποίες σχετίζονται με το περιεχόμενο που αναπαράγεται.

Οι υπηρεσίες μετάδοσης ροής είναι διαθέσιμες μόνο όταν είναι διαθέσιμη μια σύνδεση δεδομένων (για παράδειγμα, Wi-Fi ή συνδεσιμότητα Premium). Για ορισμένες υπηρεσίες πολυμέσων, μπορείτε να χρησιμοποιήσετε έναν προεπιλεγμένο λογαριασμό Tesla. Για τις υπόλοιπες υπηρεσίες, μπορείτε να χρειαστεί να εισαγάγετε τα στοιχεία σύνδεσης του λογαριασμού σε περίπτωση που τον χρησιμοποιείτε για πρώτη φορά.

ΣΗΜΕΪΩΣΗ: Αντί να εγκαταστήσετε μια διαφορετική εφαρμογή πολυμέσων, μπορείτε να αλλάξετε την πηγή από την οθόνη Media Player, επιλέγοντας μια πηγή από την αναπτυσσόμενη λίστα.



Radio: Επιλέξτε από μια λίστα διαθέσιμων ραδιοφωνικών σταθμών ή αγγίξτε το αριθμητικό πληκτρολόγιο για να συντονίσετε απευθείας το ραδιόφωνο με μια συγκεκριμένη συχνότητα. Αγγίξτε τα βέλη επόμενου ή προηγούμενου, για να μετακινηθείτε από τη μία συχνότητα στην επόμενη (ή στην προηγούμενη).

ΣΗΜΕΪΩΣΗ: Οι ραδιοφωνικοί σταθμοί ταξινομούνται αλφαβητικά. Μπορείτε να καθορίσετε μόνοι σας την επιλογή των σταθμών, επιλέγοντας τους αγαπημένους σας σταθμούς (βλ. [Πρόσφατα και αγαπημένα στη σελίδα 189](#)).



Bluetooth: Αναπαραγωγή ήχου από ένα τηλέφωνο ή συσκευή USB που συνδέονται μέσω Bluetooth (βλ. [Αναπαραγωγή πολυμέσων από συσκευές στη σελίδα 189](#)).

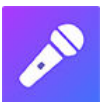

Caraoke (εάν υπάρχει): Τραγουδήστε διάφορα τραγούδια (βλ. [Καραόκε στη σελίδα 189](#)).

ΣΗΜΕΪΩΣΗ: Μπορείτε να εμφανίσετε ή να κρύψετε οποιαδήποτε εφαρμογή πολυμέσων/πηγή. Βλ. [Ρυθμίσεις πολυμέσων στη σελίδα 188](#).

Model 3 υποστηρίζει τις ακόλουθες εφαρμογές πολυμέσων, εάν είναι διαθέσιμες στην περιοχή σας:

- Amazon Music
- Apple Music
- Apple Podcasts
- Audible
- LiveOne
- Spotify
- Tidal
- TuneIn
- YouTube Music

Όταν ακούτε διαδικτυακό ραδιόφωνο ή υπηρεσία μετάδοσης ροής μουσικής, οι διαθέσιμες επιλογές στην οθόνη Media Player μπορεί να διαφέρουν ανάλογα με το τι ακούτε. Αγγίξτε τα βέλη επόμενου (ή προηγούμενου) για αναπαραγωγή του επόμενου (και, σε ορισμένες περιπτώσεις, του προηγούμενου) διαθέσιμου σταθμού, επεισοδίου ή κομματιού. Μπορείτε επίσης να ακούσετε το επόμενο/προηγούμενο κομμάτι, χρησιμοποιώντας το αριστερό κουμπί κύλισης στο τιμόνι.

ΣΗΜΕΪΩΣΗ: Μπορείτε να χρησιμοποιήσετε φωνητικές εντολές για να προσαρμόσετε τις ρυθμίσεις και τις προτιμήσεις για τα πολυμέσα, όπως ο έλεγχος της έντασης ήχου, η αναπαραγωγή συγκεκριμένων τραγουδιών ή η εναλλαγή της πηγής πολυμέσων (βλ. [Φωνητικές εντολές στη σελίδα 16](#)).

Χειριστήρια έντασης ήχου

Η ένταση ήχου μπορεί να ελεγχθεί ως εξής:

- Περιστρέψτε το κουμπί κύλισης στην αριστερή πλευρά του τιμόνι προς τα επάνω ή προς τα κάτω, για να αυξήσετε ή να μειώσετε αντίστοιχα την ένταση του ήχου. Αυτό ρυθμίζει την ένταση ήχου για τα πολυμέσα, τις φωνητικές εντολές και τις τηλεφωνικές κλήσεις.
- Η ένταση του ήχου μπορεί να προσαρμοστεί ανάλογα με την ταχύτητα οδήγησης και τις ρυθμίσεις του κλιματιστικού.
- Αγγίξτε τα βέλη <> που σχετίζονται με το εικονίδιο ηχείου στην κάτω γωνία της οθόνης αφής.
- Για να απενεργοποιήσετε την ένταση ήχου, πατήστε το αριστερό κουμπί κύλισης. Πατήστε ξανά για κατάργηση της σίγασης.
- Εάν πατήσετε το αριστερό κουμπί κύλισης κατά τη διάρκεια μιας τηλεφωνικής κλήσης, εφαρμόζεται σίγαση τόσο στον ήχο όσο και στο μικρόφωνό σας.

Ρυθμίσεις πολυμέσων

ΣΗΜΕΪΩΣΗ: Οι διαθέσιμες υπηρεσίες εξαρτώνται από την περιοχή αγοράς. Επομένως, μια ρύθμιση ενδέχεται να μην ισχύει για όλες τις πηγές ήχου.



Πατήστε το εικονίδιο ρυθμίσεων που βρίσκεται στη γραμμή αναζήτησης του Media Player, για να αποκτήσετε πρόσβαση στις ρυθμίσεις ήχου.

Μπορείτε να προσαρμόσετε αυτές τις ρυθμίσεις:

- **Tone:** Σύρετε το ρυθμιστικό για να ρυθμίσετε το subwoofer και οποιαδήποτε από τις πέντε ζώνες συχνοτήτων (Μπάσα, Μπάσα/Μεσαία, Μεσαία/Πρίμα και Πρίμα). Εάν είναι εξοπλισμένο με premium ήχο, μπορείτε να προσαρμόσετε το επίπεδο βάθους του ήχου, για να απολαμβάνετε περισσότερο τη μουσική σας, σύροντας το ρυθμιστικό καθηλωτικού ήχου, ανάλογα με τις προτιμήσεις σας.
- **Balance:** Σύρετε τον κεντρικό κύκλο στη θέση στο Model 3 όπου θέλετε να εστιάσετε τον ήχο.
- **Options:** Καθορίστε τις προτιμήσεις σας για προαιρετικές λειτουργίες. Για παράδειγμα, μπορείτε να ενεργοποιήσετε ή να απενεργοποιήσετε τις επιλογές **DJ Commentary**, **Explicit Content** και **Allow Mobile Control**.
- **Sources:** Εμφανίζει όλες τις διαθέσιμες πηγές πολυμέσων και σας επιτρέπει να επιλέξετε εάν θέλετε να εμφανίσετε ή να κρύψετε κάθε πηγή. Μπορεί να θέλετε να κρύψετε πηγές πολυμέσων που δεν χρησιμοποιείτε ποτέ. Όταν είναι κρυμμένη, η πηγή πολυμέσων δεν εμφανίζεται στην αναπτυσσόμενη λίστα του Media Player και στο συρτάρι εφαρμογών όταν αγγίζετε το App Launcher. Μπορείτε να επανεμφανίσετε μια κρυμμένη πηγή πολυμέσων ανά πάσα στιγμή επιστρέφοντας σε αυτήν την οθόνη ρυθμίσεων.

Αναζήτηση περιεχομένου ήχου



Αγγίξτε το εικονίδιο μεγεθυντικού φακού του Media Player για να αναζητήσετε ένα συγκεκριμένο τραγούδι, άλμπουμ, καλλιτέχνη, podcast ή σταθμό. Μπορείτε επίσης να χρησιμοποιήσετε φωνητικές εντολές για αναζήτηση χωρίς χρήση των χεριών (βλ. [Φωνητικές εντολές στη σελίδα 16](#)).

Καραόκε

ΣΗΜΕΪΩΣΗ: Ανάλογα με τη διαμόρφωση του οχήματος και την περιοχή αγοράς, το Καραόκε ενδέχεται να μην είναι διαθέσιμο στο όχημά σας. Το Καραόκε απαιτεί premium συνδεσιμότητα.

Περιηγηθείτε στο Media Player και επιλέξτε το αναπτυσσόμενο μενού για να αλλάξετε την πηγή πολυμέσων σε Καραόκε. Ή προσθέστε το Καραόκε σαν εφαρμογή στην εκκίνηση εφαρμογών. Μπορείτε να περιηγηθείτε σε διάφορα τραγούδια και να επιλέξετε το τραγούδι που θέλετε να τραγουδήσετε. Αγγίξτε το εικονίδιο μικροφώνου για να ενεργοποιήσετε ή να απενεργοποιήσετε τα κύρια φωνητικά του τραγουδιού. Η απενεργοποίηση του μικροφώνου αφήνει μόνο το ορχηστρικό κομμάτι και τα δεύτερα

φωνητικά του τραγουδιού. Αγγίξτε το εικονίδιο στίχων (δίπλα στο εικονίδιο μικροφώνου), για να ενεργοποιήσετε ή να απενεργοποιήσετε τους στίχους του τραγουδιού.



ΠΡΟΕΙΔΟΠΟΪΣΗ: Μην διαβάσετε ποτέ τους στίχους του Caraoke ενώ οδηγείτε. Η προσοχή σας πρέπει πάντα να είναι στραμμένη στον δρόμο και την κυκλοφοριακή κατάσταση. Κατά την οδήγηση, οι στίχοι του Caraoke προορίζονται για χρήση μόνο από τους επιβάτες.

Πρόσφατα και αγαπημένα

Για το μεγαλύτερο μέρος του περιεχομένου προέλευσης, τα πρόσφατα και τα αγαπημένα εμφανίζονται στην κορυφή για εύκολη πρόσβαση.



Για να προσθέσετε στη λίστα Αγαπημένων έναν σταθμό, podcast ή αρχείο ήχου που αναπαράγεται τη δεδομένη στιγμή, αγγίξτε το εικονίδιο **Favorites** στο Media Player.



Για να καταργήσετε ένα στοιχείο από τα αγαπημένα, αγγίξτε το επισημασμένο εικονίδιο **Favorites**. Μπορείτε επίσης να καταργήσετε πολλά αγαπημένα, επεκτείνοντας το Media Player για να εμφανίσετε όλα τα αγαπημένα για τον αντίστοιχο τύπο περιεχομένου προέλευσης. Στη συνέχεια, πατήστε παρατεταμένα οποιοδήποτε αγαπημένο. Εμφανίζεται ένα **X** σε όλα τα αγαπημένα και μπορείτε, στη συνέχεια, να πατήσετε το **X** για να τα καταργήσετε από τη λίστα Αγαπημένων.



Οι επιλογές που αναπαράχθηκαν πρόσφατα ενημερώνονται συνεχώς, ώστε να μην χρειάζεται να τις καταργήσετε.

ΣΗΜΕΪΩΣΗ: Οι επιλογές που αναπαράγεται στο ραδιόφωνο FM (εάν υπάρχει) δεν περιλαμβάνονται στη λίστα Πρόσφατων.

Αναπαραγωγή πολυμέσων από συσκευές

Μονάδες flash USB

Τοποθετήστε μια μονάδα flash σε μια μπροστινή θύρα USB (βλ. [Θύρες USB στη σελίδα 10](#)). Αγγίξτε **Media Player** > **USB** και, στη συνέχεια, αγγίξτε το όνομα του επιθυμητού φακέλου. Για την αναπαραγωγή πολυμέσων από μια υποδοχή USB, το Model 3 αναγνωρίζει μόνο μονάδες flash. Για να αναπαραγάγετε πολυμέσα από άλλους τύπους συσκευών (όπως iPod), πρέπει να συνδέσετε τη συσκευή μέσω Bluetooth (βλ. [Συσκευές συνδεδεμένες μέσω Bluetooth στη σελίδα 190](#)).



ΣΗΜΕΪΩΣΗ: Το Media Player υποστηρίζει μονάδες flash USB με μορφοποίηση exFAT (προς το παρόν, δεν υποστηρίζεται το NTFS).

ΣΗΜΕΪΩΣΗ: Χρησιμοποιήστε μια θύρα USB που βρίσκεται στο μπροστινό μέρος της κεντρικής κονσόλας. Οι υποδοχές USB στο πίσω μέρος της κονσόλας προορίζονται μόνο για φόρτιση.

ΣΗΜΕΪΩΣΗ: Για ορισμένα οχήματα που έχουν κατασκευαστεί μετά την 1η Νοεμβρίου 2021 περίπου, οι θύρες USB της κεντρικής κονσόλας ενδέχεται να υποστηρίζουν μόνο συσκευές φόρτισης. Χρησιμοποιήστε τη θύρα USB μέσα στο ντουλαπάκι συνοδηγού για όλες τις άλλες λειτουργίες.

Συσκευές συνδεδεμένες μέσω Bluetooth

Πραγματοποιήστε σύζευξη της συσκευής με δυνατότητα Bluetooth με το Model 3 (βλ. [Bluetooth στη σελίδα 64](#)) για να αναπαραγάγετε αποθηκευμένα αρχεία ήχου. Επιλέξτε την πηγή **Phone** του Media Player, αγγίξτε το όνομα της συσκευής που είναι συνδεδεμένη μέσω Bluetooth και, στη συνέχεια, αγγίξτε την επιλογή **CONNECT**.



Επισκόπηση

ΣΗΜΕΪΩΣΗ: Οι επιλογές ψυχαγωγίας μπορεί να διαφέρουν ανάλογα με την περιοχή αγοράς, την ημερομηνία κατασκευής και τη διαμόρφωση του οχήματος.



Theater: Αναπαράγει διάφορες υπηρεσίες μετάδοσης ροής βίντεο (όπως Netflix, YouTube, Hulu, κ.λπ.) ενώ είστε σταθμευμένοι. Είναι διαθέσιμη μόνο εάν το Model 3 είναι συνδεδεμένο σε δίκτυο WiFi ή είναι εξοπλισμένο με συνδεσιμότητα Premium και υπάρχει διαθέσιμο σήμα κινητής τηλεφωνίας.



Arcade: Θέλετε να παίξετε; Μπορεί να χρειαστεί να χρησιμοποιήσετε τα κουμπιά στο τιμόνι ή ένα χειριστήριο Bluetooth ή USB για να παίξετε. Βλ. [Χειριστήρια παιχνιδιών στη σελίδα 193](#).

ΣΗΜΕΪΩΣΗ: Για ορισμένα οχήματα που έχουν κατασκευαστεί μετά την 1η Νοεμβρίου 2021 περίπου, οι θύρες USB της κεντρικής κονσόλας μπορούν να χρησιμοποιηθούν μόνο για τη φόρτιση συσκευών. Σε αυτά τα οχήματα, πρέπει να χρησιμοποιήσετε τη θύρα USB που βρίσκεται μέσα στο ντουλαπάκι του συνοδηγού.



Toybox: Αναπαραγωγή στο Toybox σε θέση στάθμευσης.



ΠΡΟΕΙΔΟΠΟΪΣΗ: Χρησιμοποιείτε αυτές τις λειτουργίες μόνο όταν το Model 3 είναι σταθμευμένο. Να προσέχετε πάντα τις οδικές και κυκλοφοριακές συνθήκες κατά την οδήγηση. Η χρήση αυτών των λειτουργιών κατά την οδήγηση είναι παράνομη και εξαιρετικά επικίνδυνη.

ΣΗΜΕΪΩΣΗ: Μπορείτε επίσης να χρησιμοποιήσετε φωνητικές εντολές για πρόσβαση σε αυτές τις λειτουργίες (βλ. [Φωνητικές εντολές στη σελίδα 16](#)).

Toybox

Το toybox του οχήματός σας περιλαμβάνει λειτουργίες που μπορεί να είναι διασκεδαστικές στη χρήση. Ακολουθεί ένα παράδειγμα των τύπων λειτουργιών που μπορείτε να βρείτε στο Toybox:

Επιλέξτε αυτό...	Για να κάνετε αυτό...
Boombox	Εάν το Model 3 διαθέτει Σύστημα προστασίας πεζών, μπορείτε να διασκεδάσετε τους πεζούς με μια ποικιλία ήχων από το εξωτερικό ηχείο του οχήματός σας όταν είναι ενεργοποιημένη η θέση στάθμευσης. Βλ. Boombox στη σελίδα 192 για περισσότερες λεπτομέρειες. ΣΗΜΕΪΩΣΗ: Ελέγξτε τους τοπικούς νόμους πριν από τη χρήση του Boombox σε δημόσιους χώρους.
Αέρια	Μπορείτε να διασκεδάσετε με αναπάντεχους τρόπους. Επιλέξτε το επιθυμητό στυλ πορδής και το κάθισμα-στόχο. Όταν ετοιμαστείτε να κάνετε τη φάρσα σας, χρησιμοποιήστε τα φλας ή πατήστε τον αριστερό τροχό κύλισης. Στα τυχερά οχήματα που διαθέτουν Σύστημα προστασίας πεζών, μπορείτε να επιλέξετε να γίνεται εξωτερική μετάδοση όταν το όχημα σας είναι σταθμευμένο. Αλλά περιμένετε-- Η διασκέδαση δεν σταματάει εδώ! Χρησιμοποιήστε την εφαρμογή για κινητά για να διεξάγετε απομακρυσμένες δοκιμές «αερίων» αγγίζοντας και κρατώντας πατημένο οποιοδήποτε από τα τέσσερα κουμπιά γρήγορου ελέγχου και επιλέγοντας το κουμπί πορδής.
Σόου με φώτα	Σταθμεύστε έξω, ανεβάστε την ένταση του ήχου, κατεβάστε τα παράθυρα και απολαύστε το θέαμα. Προγραμματίστε το σόου με φώτα για μια μελλοντική στιγμή και προσαρμόστε το τραγούδι για να εκπλήξετε τους αγαπημένους σας. ΣΗΜΕΪΩΣΗ: Το σόου με φώτα δεν πρέπει να χρησιμοποιείται όταν το όχημα είναι σταθμευμένο ή κοντά σε δημόσιους δρόμους. Κάτι τέτοιο μπορεί να αποσπάσει την προσοχή των άλλων οδηγών. Πριν από την ενεργοποίηση, αποτελεί ευθύνη του οδηγού να διασφαλίζει ότι η χρήση του σόου με φώτα συμμορφώνεται με τους τοπικούς νόμους και κανονισμούς. ΣΗΜΕΪΩΣΗ: Το σόου με φώτα υποστηρίζει πολλά προσαρμοσμένα σόου από μία μονάδα USB για να τα απολαύσετε και να τα μοιραστείτε με άλλους (ακολουθήστε τις οδηγίες στην οθόνη).



Theater, Arcade και Toybox

Mars	Ο χάρτης εμφανίζει το Model 3 ως ρομποτικό όχημα εξερεύνησης στην επιφάνεια του Άρη, και στο πλαίσιο About Your Tesla εμφανίζεται το διαπλανητικό διαστημόπλοιο της SpaceX.
Θύρα φόρτισης ουράνιου τόξου	Όταν το Model 3 είναι κλειδωμένο και φορτίζεται, πατήστε το κουμπί στο Mobile Connector δέκα φορές γρήγορα. Ωραίο, ε;
Rainbow Road	Θέλετε περισσότερα κουδούνια; Επισκεφτείτε το Rainbow Road μετακινώντας τον μοχλό ταχυτήτων τέρμα κάτω τέσσερις φορές γρήγορα, ενώ είναι ενεργοποιημένο το Autosteer.
Ρομάντζο	Δεν μπορείτε να ψήσετε κάστανα σε ανοιχτή φωτιά στο αυτοκίνητό σας, αλλά μπορείτε ακόμα να χαλαρώσετε με τα αγαπημένα σας πρόσωπα με αυτό το εικονικό τζάκι. Δημιουργήστε μια λίστα με τη μουσική σας και ξεκινήστε τη ρομαντική σας περιπέτεια!
Sketchpad	Αφήστε ελεύθερο τον Πικάσο που κρύβετε μέσα σας. Δείξτε μας τι μπορείτε να κάνετε! Αγγίξτε την επιλογή Publish για να υποβάλετε τις καλλιτεχνικές συνθέσεις σας στην Tesla για κριτική.
TRAX	Δεν είναι ποτέ αργά για να ακολουθήσετε το όνειρό σας και να γίνετε ένας παγκοσμίου φήμης DJ. Με TRAX, μπορείτε να μετατρέψετε το όχημά σας στο προσωπικό σας στούντιο μουσικής. Με επιλεγμένη τη θέση στάθμευσης, επιλέξτε από μια σειρά οργάνων και μοναδικών ήχων για να δημιουργήσετε την επόμενη επιτυχία. Το μικρόφωνο και τα ακουστικά δεν περιλαμβάνονται.
Η απάντηση στο έσοχο ερώτημα της Ζωής, του Σύμπαντος και των Πάντων	Μετονομάστε το όχημά σας σε 42 (αγγίξτε τις επιλογές Controls > Software και αγγίξτε το όνομα του οχήματος). Σημειώστε το νέο όνομα.
Χρωματισμός αυτοκινήτου	Αλλάξτε το χρώμα του Model 3 στην οθόνη αφής. Αγγίξτε το χρωματολόγιο δίπλα από το όνομα του οχήματος και προσαρμόστε το εξωτερικό χρώμα, τον χρωματικό τόνο και πολλά άλλα.

Boombox

ΣΗΜΕΪΩΣΗ: Το Boombox είναι διαθέσιμο μόνο σε οχήματα που διαθέτουν Σύστημα προειδοποίησης πεζών (PWS).

ΣΗΜΕΪΩΣΗ: Ελέγξτε τους τοπικούς νόμους πριν από τη χρήση του Boombox σε δημόσιους χώρους.

Με τη χρήση του Boombox, μπορείτε να αναπαράγετε ήχο εξωτερικά μέσω του ηχείου του Συστήματος προειδοποίησης πεζών (PWS) όταν το Model 3 βρίσκεται σε θέση στάθμευσης. Για παράδειγμα:

- **Play current media.**
- Χρησιμοποιήστε το **Megaphone** για να κάνετε εκπομπή μιας διαμορφωμένης εκδοχής της φωνής σας.
- Πατήστε την κόρνα για να γίνει αναπαραγωγή των πέντε πρώτων δευτερολέπτων οποιουδήποτε ήχου από μια συμβατή συσκευή USB.

ΣΗΜΕΪΩΣΗ: Εάν είναι ενεργοποιημένη η λειτουργία Camp mode στα χειριστήρια του συστήματος κλιματισμού, μπορείτε να βγαίνετε από το όχημα και να χρησιμοποιείτε την εφαρμογή της Tesla για να ελέγξετε την ένταση του ήχου.

Προετοιμασία μονάδας USB στο Boombox

Ακολουθήστε τα παρακάτω βήματα για να προσθέσετε έως και πέντε προσαρμοσμένους ήχους από το Boombox:

1. Σε έναν υπολογιστή, διαμορφώστε τη μονάδα USB σε exFAT, MS-DOS FAT (για Mac), ext3 ή ext4 (το σύστημα NTFS δεν υποστηρίζεται επί του παρόντος).
2. Δημιουργήστε έναν φάκελο στη μονάδα USB με το όνομα **Boombox**.

ΣΗΜΕΪΩΣΗ: Η μονάδα USB μπορεί να περιέχει μόνο έναν φάκελο. Για παράδειγμα, δεν μπορεί να μοιράζεται τον ίδιο φάκελο με τη Dashcam.

3. Προσθέστε τα αρχεία ήχου .wav και .mp3 στον φάκελο. Παρόλο που μπορείτε να προσθέσετε τόσα αρχεία όσα επιτρέπει η χωρητικότητα της μονάδας USB, μπορείτε να επιλέξετε μόνο κάποιο από τα πέντε πρώτα, όπως εμφανίζονται με αλφαβητική σειρά. Τα ονόματα αρχείων, οποιουδήποτε μεγέθους, μπορούν να περιέχουν κεφαλαίους ή πεζούς αλφαβητικούς χαρακτήρες (a-z/A-Z), αριθμούς από 0-9, τελείες (.), παύλες (-) και κάτω παύλες (_).
4. Συνδέστε τη μονάδα USB σε μία μπροστινή θύρα USB.



ΣΗΜΕΪΩΣΗ: Για ορισμένα οχήματα που έχουν κατασκευαστεί μετά την 1η Νοεμβρίου 2021 περίπου, οι θύρες USB της κεντρικής κονσόλας μπορούν να χρησιμοποιηθούν μόνο για τη φόρτιση συσκευών. Σε αυτά τα οχήματα, πρέπει να χρησιμοποιήσετε τη θύρα USB που βρίσκεται μέσα στο ντουλαπάκι του συνοδηγού.

5. Επιλέξτε έναν ήχο από τη μονάδα USB μέσω του αναπτυσσόμενου μενού του **Boombox**.

Απεγκατάσταση παιχνιδιών

Η απεγκατάσταση παιχνιδιών είναι χρήσιμη εάν θέλετε να απελευθερώσετε τον ενσωματωμένο αποθηκευτικό χώρο του οχήματός σας. Για να απεγκαταστήσετε παιχνίδια, μεταβείτε στην επιλογή **Arcade**, επιλέξτε το παιχνίδι που επιθυμείτε να απεγκαταστήσετε και, στη συνέχεια, αγγίξτε την επιλογή **Uninstall**. Μόλις απεγκαταστήσετε ένα παιχνίδι, πρέπει να επαναλάβετε τη λήψη του για να παίξετε ξανά το παιχνίδι.

Χειριστήρια παιχνιδιών

Μπορείτε να πραγματοποιήσετε σύζευξη των χειριστηρίων παιχνιδιών Bluetooth Classic στο Model 3 ακολουθώντας τα ίδια βήματα όπως με τη σύζευξη του τηλεφώνου σας (βλ [Τηλέφωνο, ημερολόγιο και διαδικτυακές διασκέψεις στη σελίδα 67](#)). Μετά τη σύζευξη, το χειριστήριο συνδέεται αυτόματα με το όχημα. Όταν ολοκληρωθεί η σύνδεση, μπορείτε να χρησιμοποιήσετε το χειριστήριο για να παίξετε επιλεγμένα παιχνίδια. Model 3 υποστηρίζει μόνο μέχρι δύο συσκευές Bluetooth ταυτόχρονα (όπως δύο χειριστήρια ή ένα τηλέφωνο και ένα χειριστήριο).

Για οχήματα που κατασκευάστηκαν πριν από την 1η Νοεμβρίου 2021 περίπου, μπορείτε να συνδέσετε χειριστήρια παιχνιδιών συμβατά με USB στις μπροστινές θύρες USB στην κεντρική κονσόλα του οχήματος. Για οχήματα που κατασκευάστηκαν μετά την 1η Νοεμβρίου 2021 περίπου, πρέπει να χρησιμοποιήσετε τη θύρα USB στο ντουλαπάκι συνοδηγού.



Εξαρτήματα υψηλής τάσης

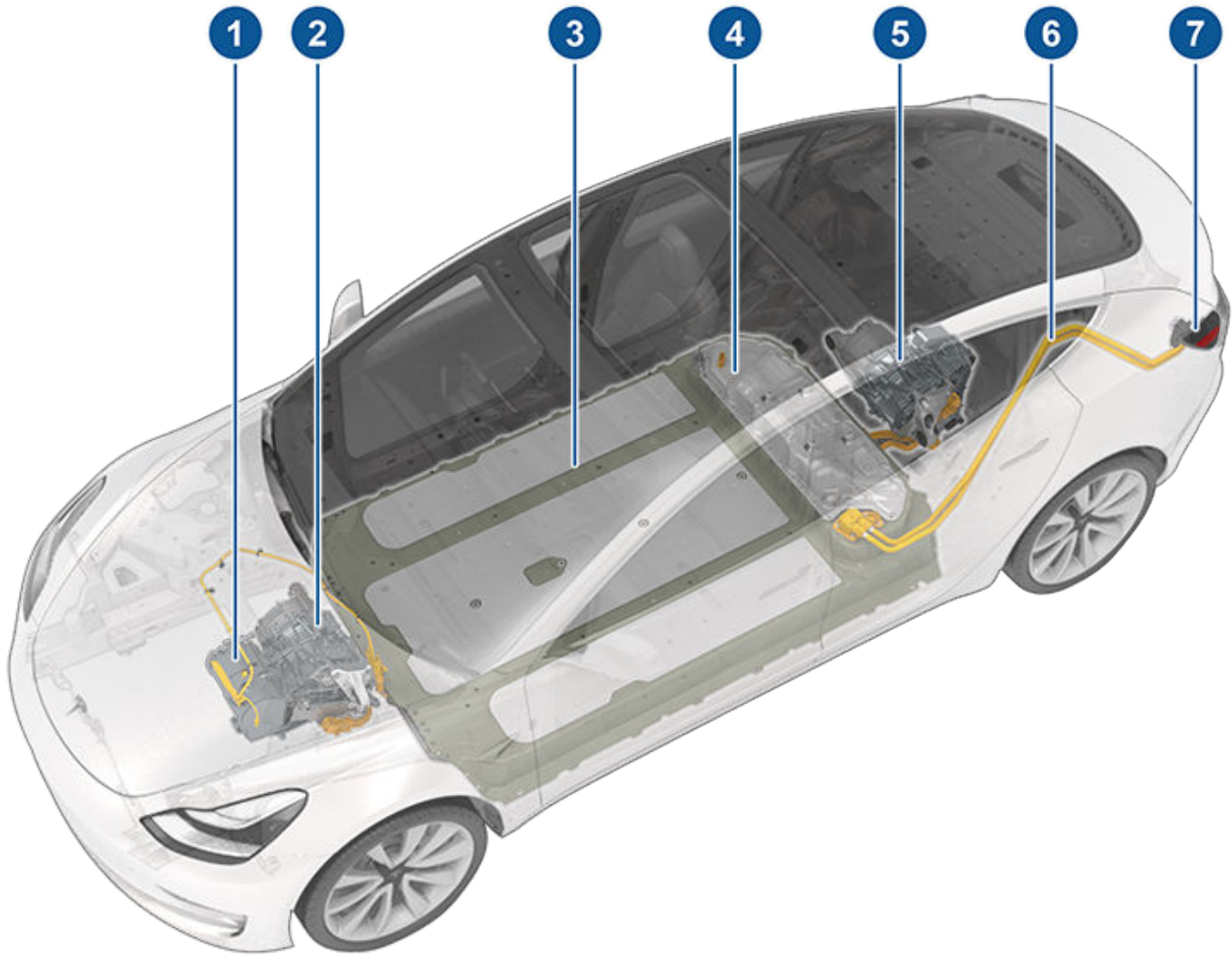

1. Συγκρότημα αντλίας θερμότητας
2. Μπροστινός κινητήρας (μόνο για οχήματα με Dual Motor)
3. Μπαταρία υψηλής τάσης
4. Πλαίσιο πρόσβασης σέρβις για εξαρτήματα υψηλής τάσης (βοηθητικό διαμέρισμα)
5. Πίσω κινητήρας
6. Γραμμές υψηλής τάσης
7. Θύρα φόρτισης

⚠ ΠΡΟΕΙΔΟΠΟΪΣΗ: Το σύστημα υψηλής τάσης δεν περιλαμβάνει εξαρτήματα που μπορούν να επισκευαστούν από τον χρήστη. Μην αποσυναρμολογείτε, αφαιρείτε ή αντικαθιστάτε εξαρτήματα, καλώδια ή συνδέσμους υψηλής τάσης. Τα καλώδια υψηλής τάσης έχουν συνήθως πορτοκαλί χρώμα για εύκολη αναγνώριση.

⚠ ΠΡΟΕΙΔΟΠΟΪΣΗ: Διαβάστε και ακολουθήστε όλες τις οδηγίες που παρέχονται στις ετικέτες που είναι επικολλημένες στο Model 3. Αυτές οι ετικέτες υπάρχουν για τη δική σας ασφάλεια.

⚠ ΠΡΟΕΙΔΟΠΟΪΣΗ: Στην απίθανη περίπτωση που εκδηλωθεί πυρκαγιά, επικοινωνήστε αμέσως με την τοπική πυροσβεστική υπηρεσία.



Εξοπλισμός φόρτισης

Η Tesla διαθέτει εξοπλισμό φόρτισης ειδικά σχεδιασμένο για τη φόρτιση του Model 3.

Για πληροφορίες σχετικά με τον εξοπλισμό φόρτισης **που είναι διαθέσιμος στην περιοχή σας**, μεταβείτε στη διεύθυνση <http://shop.tesla.com>.

- Ένα Wall Connector, το οποίο εγκαθίσταται στο γκαράζ σας, είναι ο ταχύτερος τρόπος φόρτισης του οχήματός σας για καθημερινή χρήση.
- Ένα Mobile Connector επιτρέπει τη σύνδεση στους πιο συχνά χρησιμοποιούμενους τύπους πρίζας. Όταν χρησιμοποιείτε το Mobile Connector, συνδέστε τον έξυπνο προσαρμογέα (εάν απαιτείται) στο Mobile Connector προτού το συνδέσετε στην πρίζα και μετά συνδέστε το όχημά σας.



Πληροφορίες για την μπαταρία υψηλής τάσης

Model 3 διαθέτει ένα από τα πιο προηγμένα συστήματα μπαταριών στον κόσμο. Ο πιο σημαντικός τρόπος διατήρησης της μπαταρίας υψηλής τάσης σε άριστη κατάσταση είναι **ΝΑ ΑΦΗΝΕΤΕ ΤΟ ΟΧΗΜΑ ΣΑΣ ΣΥΝΔΕΔΕΜΕΝΟ ΣΤΗΝ ΠΡΙΖΑ** όταν δεν το χρησιμοποιείτε. Αυτό είναι ιδιαίτερα σημαντικό εάν δεν σκοπεύετε να οδηγήσετε το Model 3 για αρκετές εβδομάδες.

ΣΗΜΕΪΩΣΗ: Όταν αφήνετε το όχημα ακίνητο και αποσυνδεδεμένο, το όχημά σας χρησιμοποιεί περιοδικά ενέργεια από την μπαταρία για δοκιμές συστήματος και επαναφόρτιση της χαμηλής τάσης μπαταρίας, όταν είναι απαραίτητο.

Δεν υπάρχει κάποιο όφελος από το να περιμένετε μέχρι να μειωθεί το επίπεδο της μπαταρίας πριν από τη φόρτιση. Στην πραγματικότητα, η μπαταρία αποδίδει καλύτερα όταν φορτίζεται τακτικά.

ΣΗΜΕΪΩΣΗ: Εάν αφήσετε την μπαταρία να αποφορτιστεί στο 0%, μπορεί να υποστούν ζημιά ή να χρειαστούν αντικατάσταση άλλα εξαρτήματα (για παράδειγμα, η μπαταρία χαμηλής τάσης). Σε αυτές τις περιπτώσεις, είστε υπεύθυνοι για τα έξοδα επισκευής ή/και μεταφοράς. Τα έξοδα που σχετίζονται με την αποφόρτιση δεν καλύπτονται από την εγγύηση ή από την πολιτική της οδικής βοήθειας.

Ο μέγιστος ρυθμός φόρτισης της μπαταρίας μπορεί να μειωθεί ελαφρώς μετά από μεγάλο αριθμό περιόδων γρήγορης φόρτισης DC, όπως σε Supercharger. Για να εξασφαλιστεί η μέγιστη αυτονομία οδήγησης και η ασφάλεια της μπαταρίας, ο ρυθμός φόρτισης της μπαταρίας μειώνεται όταν η μπαταρία είναι πολύ κρύα, όταν η φόρτιση της μπαταρίας είναι σχεδόν πλήρης και όταν οι συνθήκες της μπαταρίας αλλάζουν ανάλογα με τη χρήση και την ηλικία της. Αυτές οι αλλαγές στην κατάσταση της μπαταρίας καθοδηγούνται από τη φυσική της μπαταρίας και ενδέχεται να αυξήσουν τη συνολική διάρκεια του Supercharging κατά μερικά λεπτά με την πάροδο του χρόνου. Μπορείτε να ελαχιστοποιήσετε τον χρόνο φόρτισης, χρησιμοποιώντας τον Προγραμματιστή ταξιδιού (εάν είναι διαθέσιμος στην περιοχή αγοράς σας) για να θερμάνετε την μπαταρία ενώ οδηγείτε προς μια μονάδα Supercharger. Βλ. [Προγραμματιστής ταξιδιού στη σελίδα 187](#) για περισσότερες πληροφορίες.

Φροντίδα της μπαταρίας

Μην αφήνετε ποτέ την μπαταρία να αποφορτιστεί πλήρως.

Ακόμα και όταν το Model 3 δεν κινείται, η μπαταρία του αποφορτίζεται πολύ αργά για να τροφοδοτήσει τα ενσωματωμένα ηλεκτρονικά συστήματα. Η μπαταρία μπορεί να αποφορτίζεται με ρυθμό περίπου 1% την ημέρα, αν και ο ρυθμός αποφόρτισης ενδέχεται να διαφέρει ανάλογα με τους περιβαλλοντικούς παράγοντες (όπως ο ψυχρός καιρός), τη διαμόρφωση του οχήματος και τις επιλεγμένες ρυθμίσεις στην οθόνη αφής. Μπορεί να προκύψουν καταστάσεις κατά τις οποίες πρέπει να αφήσετε το Model 3 αποσυνδεδεμένο για μεγάλο χρονικό διάστημα (για παράδειγμα, σε ένα αεροδρόμιο όταν ταξιδεύετε). Σε αυτές τις περιπτώσεις, να έχετε υπόψη σας το 1%, ώστε να διασφαλίσετε ότι θα αφήσετε την μπαταρία με επαρκές

επίπεδο φόρτισης. Για παράδειγμα, σε μια περίοδο δύο εβδομάδων (14 ημέρες), η μπαταρία ενδέχεται να αποφορτιστεί κατά περίπου 14%.

Η αποφόρτιση της μπαταρίας στο 0% μπορεί να προκαλέσει ζημιά στα εξαρτήματα του οχήματος. Για προστασία από πλήρη αποφόρτιση, το Model 3 μεταβαίνει σε λειτουργία χαμηλής κατανάλωσης ισχύος όταν το εμφανιζόμενο επίπεδο φόρτισης μειωθεί περίπου στο 0%. Σε αυτήν τη λειτουργία, η μπαταρία σταματά να υποστηρίζει τα ενσωματωμένα ηλεκτρονικά συστήματα και τη βοηθητική μπαταρία χαμηλής τάσης. Μόλις ενεργοποιηθεί αυτή η λειτουργία χαμηλής κατανάλωσης ισχύος, συνδέστε αμέσως το Model 3 στην πρίζα για να αποφύγετε την εκκίνηση με βοηθητική μπαταρία και την αντικατάσταση της μπαταρίας χαμηλής τάσης.

ΣΗΜΕΪΩΣΗ: Εάν το Model 3 δεν ανταποκρίνεται και δεν ξεκλειδώνει, δεν ανοίγει ή δεν φορτίζεται, μπορεί να έχει αποφορτιστεί η μπαταρία χαμηλής τάσης. Σε αυτήν την κατάσταση, προσπαθήστε να εκκινήσετε το όχημα με βοηθητική παροχή ρεύματος στην μπαταρία χαμηλής τάσης (βλ. [Εκκίνηση με βοηθητική μπαταρία στη σελίδα 254](#)). Εάν το όχημα εξακολουθεί να μην ανταποκρίνεται, χρησιμοποιήστε την εφαρμογή για κινητά για να προγραμματίσετε ένα ραντεβού για σέρβις.

Όρια θερμοκρασίας

Για καλύτερη μακροπρόθεσμη απόδοση, αποφεύγετε την έκθεση του Model 3 σε θερμοκρασίες περιβάλλοντος άνω των 60 °C ή κάτω των -30 °C για περισσότερο από 24 ώρες τη φορά.

Λειτουργία εξοικονόμησης ενέργειας

Model 3 διαθέτει λειτουργία εξοικονόμησης ενέργειας που μειώνει την ποσότητα ενέργειας που καταναλώνεται από τις οθόνες όταν το Model 3 δεν χρησιμοποιείται. Στα νεότερα οχήματα, αυτή η λειτουργία είναι αυτοματοποιημένη ώστε να παρέχεται βέλτιστο επίπεδο εξοικονόμησης ενέργειας. Ωστόσο, στα παλαιότερα οχήματα, μπορείτε να ελέγχετε την ποσότητα της ενέργειας που καταναλώνεται από τις οθόνες, αγγίζοντας τις επιλογές **Controls > Display > Energy Saving**. Για περισσότερες πληροφορίες σχετικά με τη μεγιστοποίηση της αυτονομίας και την εξοικονόμηση ενέργειας, βλ. [Επίτευξη μέγιστης αυτονομίας στη σελίδα 206](#).





Βυθισμένο όχημα

Όπως συμβαίνει με κάθε ηλεκτρικό όχημα, εάν το Tesla σας εκτεθεί σε πλημμύρες, ακραία καιρικά φαινόμενα ή βυθιστεί με άλλο τρόπο σε νερό (ειδικά σε αλμυρό νερό), θα πρέπει να το αντιμετωπίσετε σαν να έχει υποστεί ατύχημα και να επικοινωνήσετε με την ασφαλιστική εταιρεία σας για υποστήριξη. Μην επιχειρήσετε να λειτουργήσετε το όχημα προτού το επιθεωρήσει το Σέρβις της Tesla, αλλά θα πρέπει να το ρυμουλκήσετε ή να το απομακρύνετε από τυχόν κατασκευές.



ΣΗΜΕΪΩΣΗ: Οι ζημιές που προκαλούνται από νερό δεν καλύπτονται από την εγγύηση.

Προειδοποιήσεις και συστάσεις προσοχής για την μπαταρία

-  **ΠΡΟΕΙΔΟΠΟΪΗΣΗ:** Το σέρβις στο σύστημα υψηλής τάσης πρέπει να γίνεται **μόνο** από εκπαιδευμένο τεχνικό. Σε καμία περίπτωση, δεν πρέπει να ανοίγετε ή να επεμβαίνετε στην μπαταρία. Μην αποσυναρμολογείτε, αφαιρείτε ή αντικαθιστάτε εξαρτήματα, καλώδια ή συνδέσμους υψηλής τάσης. Τα καλώδια υψηλής τάσης έχουν συνήθως πορτοκαλί χρώμα για εύκολη αναγνώριση.
-  **ΠΡΟΣΟΧΗ:** Εάν η στάθμη φόρτισης της μπαταρίας μειωθεί στο 0%, πρέπει να συνδέσετε το όχημα στην παροχή ρεύματος. Εάν αφήσετε την μπαταρία αποσυνδεδεμένη για μεγάλο χρονικό διάστημα, μπορεί να μην είναι δυνατή η φόρτιση ή η χρήση του Model 3 χωρίς εκκίνηση με βοηθητική μπαταρία ή αντικατάσταση της μπαταρίας χαμηλής τάσης. Εάν αφήσετε το Model 3 αποσυνδεδεμένο για μεγάλο χρονικό διάστημα, μπορεί επίσης να προκληθεί μόνιμη ζημιά στην μπαταρία. Εάν δεν μπορείτε να φορτίσετε το Model 3 αφού προσπαθήσετε να εκκινήσετε την μπαταρία του χαμηλής τάσης με βοηθητική μπαταρία, προγραμματίστε ένα ραντεβού για σέρβις.
-  **ΠΡΟΣΟΧΗ:** Η μπαταρία δεν χρειάζεται συντήρηση από τον κάτοχο. Μην αφαιρείτε την τάπα πλήρωσης ψυκτικού υγρού και μην προσθέτετε υγρό. Εάν στην οθόνη αφής εμφανιστεί προειδοποίηση ότι η στάθμη του υγρού είναι χαμηλή, χρησιμοποιήστε την εφαρμογή για κινητά για να προγραμματίσετε ένα ραντεβού για σέρβις.
-  **ΠΡΟΣΟΧΗ:** Μην χρησιμοποιείτε την μπαταρία ως στατική πηγή τροφοδοσίας. Σε αντίθετη περίπτωση, η εγγύηση ακυρώνεται.



Οδηγίες φόρτισης

Άνοιγμα της θύρας φόρτισης

Η θύρα φόρτισης βρίσκεται στην αριστερή πλευρά του Model 3, πίσω από μια πόρτα που αποτελεί τμήμα του συγκροτήματος πίσω φώτων. Σταθμεύστε το Model 3 για να εξασφαλίσετε ότι το καλώδιο φόρτισης φτάνει εύκολα στη θύρα φόρτισης.

Όταν ο Model 3 είναι στη θέση στάθμευσης, πατήστε και αφήστε το κουμπί στο καλώδιο φόρτισης του Tesla για να ανοίξει η πόρτα της θύρας φόρτισης.



Μπορείτε επίσης να ανοίξετε το πορτάκι της θύρας φόρτισης με οποιαδήποτε από τις παρακάτω μεθόδους:

- Στην οθόνη αφής, αγγίξτε την επιλογή **Controls** και αγγίξτε το εικονίδιο της θύρας φόρτισης (κεραυνός).
- Στην οθόνη αφής, περιηγηθείτε στις επιλογές **Controls > Charging > Open Charge Port**.
- Πιέστε το κάτω μέρος της πόρτας της θύρας φόρτισης όταν το Model 3 είναι ξεκλείδωτο και όταν βρίσκεται κοντά τηλέφωνο με έλεγχο ταυτότητας.
- Στο προαιρετικό keyfob (πωλείται ξεχωριστά), πατήστε παρατεταμένα το κουμπί του πίσω χώρου αποσκευών για 1-2 δευτερόλεπτα.
- Όταν το όχημα είναι κλειδωμένο με κλειδί με έλεγχο ταυτότητας εντός εμβέλειας, μπορείτε επίσης να πατήσετε το κουμπί στο καλώδιο φόρτισης για να ανοίξετε το πορτάκι της θύρας φόρτισης (βλέπε [Κλειδιά στη σελίδα 20](#)).
- Χρησιμοποιήστε φωνητικές εντολές για να ανοίξετε την πόρτα της θύρας φόρτισης (βλ. [Φωνητικές εντολές στη σελίδα 16](#)). Μπορείτε επίσης να χρησιμοποιήσετε φωνητικές εντολές για να κλείσετε την πόρτα της θύρας φόρτισης και για να ξεκινήσετε ή να σταματήσετε τη φόρτιση.

ΣΗΜΕΪΩΣΗ: Η ακόλουθη εικόνα παρέχεται μόνο για σκοπούς επίδειξης. Ανάλογα με την περιοχή αγοράς του οχήματος και την ημερομηνία κατασκευής, η θύρα φόρτισης μπορεί να διαφέρει ελαφρώς.



ΣΗΜΕΪΩΣΗ: Το "T" στο σήμα της Tesla φωτίζεται, όταν ανοίγετε το πορτάκι της θύρας φόρτισης. Εάν δεν τοποθετήσετε καλώδιο φόρτισης στη θύρα φόρτισης μέσα σε λίγα λεπτά μετά από το άνοιγμα της πόρτας της θύρας φόρτισης, η πόρτα της θύρας φόρτισης κλείνει. Εάν συμβεί αυτό, χρησιμοποιήστε την οθόνη αφής για να ανοίξετε ξανά το πορτάκι της θύρας φόρτισης.

ΣΗΜΕΪΩΣΗ: Σε συνθήκες εξαιρετικού ψύχους ή παγετού, μπορεί να παγώσει η ασφάλεια της θύρας φόρτισης και να μην μετακινείται από τη θέση της. Ορισμένα οχήματα διαθέτουν θερμαντήρα στο άνοιγμα εισαγωγής της θύρας φόρτισης, ο οποίος ενεργοποιείται όταν θέτετε σε λειτουργία το πίσω σύστημα ζεπαγώματος όταν επικρατούν ψυχρές καιρικές συνθήκες. Μπορείτε επίσης να λιώσετε τον πάγο στην ασφάλεια της θύρας φόρτισης ενεργοποιώντας την προθέρμανση μέσω της εφαρμογής για κινητές συσκευές. Για να αποτρέψετε να συμβεί κάτι τέτοιο, αγγίξτε το στοιχείο **Schedule**, το οποίο είναι διαθέσιμο στις οθόνες φόρτισης και ελέγχου κλιματισμού, για να καθορίσετε μια ώρα κατά την οποία θέλετε να είναι έτοιμο το όχημά σας για οδήγηση (βλ. [Προγραμματισμένη προετοιμασία και φόρτιση στη σελίδα 204](#)).



ΠΡΟΣΟΧΗ: Μην επιχειρήσετε να ανοίξετε το πορτάκι της θύρας φόρτισης ασκώντας δύναμη.

Σύνδεση

Εάν θέλετε, χρησιμοποιήστε την οθόνη αφής για να αλλάξετε το όριο φόρτισης και το ρεύμα φόρτισης (βλ. [Ρυθμίσεις φόρτισης στη σελίδα 201](#)). =

Για φόρτιση σε δημόσιο σταθμό φόρτισης, συνδέστε τον κατάλληλο προσαρμογέα στη θύρα φόρτισης του οχήματος και, στη συνέχεια, συνδέστε τον σύνδεσμο φόρτισης του σταθμού στον προσαρμογέα. Παρέχονται οι πιο συχνά χρησιμοποιούμενοι προσαρμογείς για κάθε περιοχή αγοράς του οχήματος. Ανάλογα με τον εξοπλισμό φόρτισης που χρησιμοποιείτε, μπορεί να χρειαστεί να ξεκινήσετε και να διακόψετε τη φόρτιση χρησιμοποιώντας ένα χειριστήριο στον εξοπλισμό φόρτισης.

Εάν χρησιμοποιείτε το Mobile Connector, συνδέστε το στην πρίζα προτού το συνδέσετε στο Model 3.



Ευθυγραμμίστε τον σύνδεσμο με τη θύρα φόρτισης και τοποθετήστε τον πλήρως μέσα σε αυτήν. Όταν ο σύνδεσμος τοποθετηθεί σωστά, η φόρτιση ξεκινά αυτόματα μετά από Model 3:

- Ενεργοποιείται μια ασφάλεια που συγκρατεί τον σύνδεσμο στη θέση του.
- Επιλέγεται η σχέση στάθμευσης (εάν ήταν επιλεγμένη άλλη λειτουργία οδήγησης)
- Εκτελείται θέρμανση ή ψύξη της μπαταρίας, αν χρειάζεται. Εάν απαιτείται θέρμανση ή ψύξη της μπαταρίας, μπορεί να παρατηρήσετε μια καθυστέρηση πριν από την έναρξη της φόρτισης.

ΣΗΜΕΪΩΣΗ: Όταν το Model 3 είναι συνδεδεμένο στην πρίζα χωρίς όμως να φορτίζεται ενεργά, αντλεί ενέργεια από τον εξοπλισμό φόρτισης αντί να χρησιμοποιεί την ενέργεια που είναι αποθηκευμένη στην μπαταρία. Για παράδειγμα, εάν κάθιστε μέσα στο Model 3 και χρησιμοποιείτε την οθόνη αφής ενώ το όχημα είναι σταθμευμένο και συνδεδεμένο, το Model 3 αντλεί ενέργεια από τον εξοπλισμό φόρτισης και όχι από την μπαταρία.

Ωστόσο, σε ορισμένες περιπτώσεις, όταν το Model 3 είναι συνδεδεμένο στην πρίζα αλλά χρησιμοποιεί πολύ λίγη ενέργεια, μπορεί να την αντλεί απευθείας από την Μπαταρία. Για παράδειγμα, αν αφήσετε το Model 3 στην πρίζα για αρκετές ημέρες χωρίς να το χρησιμοποιήσετε, μπορεί σταδιακά να αντλήσει μια μικρή ποσότητα ενέργειας απευθείας από την Μπαταρία για την υποστήριξη των συστημάτων του οχήματος.

Μόλις η μπαταρία αποφορτιστεί αρκετά, ξεκινά τη φόρτιση για να επιτευχθεί ξανά το όριο. Ανάλογα με το πότε ελέγχετε, η Μπαταρία μπορεί να μην έχει εκφορτιστεί ακόμη αρκετά ώστε να ξεκινήσει ένας κύκλος φόρτισης. Ως αποτέλεσμα, μπορεί να βρίσκεται ελαφρώς κάτω από το όριο φόρτισης, ακόμη και μετά από μεγάλο χρονικό διάστημα στην πρίζα. Αυτό είναι φυσιολογικό, και το Model 3 θα αρχίσει να φορτίζεται ξανά μόλις εκφορτιστεί αρκετά. Εναλλακτικά, για να ξεκινήσετε έναν νέο κύκλο φόρτισης χειροκίνητα, αποσυνδέστε και κατόπιν συνδέστε το Model 3.



ΠΡΟΣΟΧΗ: Το άκρο του συνδέσμου του καλωδίου φόρτισης μπορεί να προκαλέσει ζημιά στη βαφή εάν το ρίξετε πάνω στο Model 3.

Φωτεινή ένδειξη θύρας φόρτισης

Αφού τοποθετήσετε ένα καλώδιο φόρτισης στο Model 3, περιμένετε μερικά δευτερόλεπτα και επιβεβαιώστε ότι η φωτεινή ένδειξη της θύρας φόρτισης αρχίζει να αναβοσβήνει με πράσινο χρώμα και ότι το όχημά σας φορτίζει. Εάν η φωτεινή ένδειξη είναι κόκκινη ή πορτοκαλί, η αντιμετώπιση του προβλήματος πριν απομακρυνθείτε μπορεί να εξασφαλίσει μια επιτυχημένη περίοδο φόρτισης.

- **ΛΕΥΚΗ (Ή ΑΝΟΙΧΤΟ ΜΠΛΕ):** Το πορτάκι της θύρας φόρτισης είναι ανοιχτό. Model 3 είναι έτοιμο για φόρτιση και ο σύνδεσμος δεν έχει τοποθετηθεί ή η ασφάλεια της θύρας φόρτισης είναι ξεκλειδωτή και ο σύνδεσμος είναι έτοιμος για αφαίρεση.
- **ΜΠΛΕ:** Ο φορτιστής είναι συνδεδεμένος, αλλά το Model 3 δεν φορτίζεται (όπως π.χ. όταν είναι ενεργή η λειτουργία προγραμματισμένης φόρτισης).
- **ΑΝΑΒΟΣΒΗΝΕΙ ΜΕ ΜΠΛΕ ΧΡΩΜΑ:** Model 3 : επικοινωνεί με τον φορτιστή, αλλά δεν έχει ξεκινήσει ακόμα η φόρτιση (όπως π.χ. όταν το όχημα προετοιμάζεται για φόρτιση).
- **ΑΝΑΒΟΣΒΗΝΕΙ ΜΕ ΠΡΑΣΙΝΟ ΧΡΩΜΑ:** Φόρτιση σε εξέλιξη. Καθώς το Model 3 πλησιάζει στην πλήρη φόρτιση, η συχνότητα των αναλαμπών μειώνεται.
- **ΣΤΑΘΕΡΑ ΑΝΑΜΜΕΝΗ ΜΕ ΠΡΑΣΙΝΟ ΧΡΩΜΑ:** Η φόρτιση έχει ολοκληρωθεί.
- **ΣΤΑΘΕΡΑ ΑΝΑΜΜΕΝΗ ΜΕ ΠΟΡΤΟΚΑΛΙ ΧΡΩΜΑ:** Ο σύνδεσμος δεν έχει τοποθετηθεί πλήρως. Ευθυγραμμίστε ξανά τον σύνδεσμο με τη θύρα φόρτισης και τοποθετήστε τον πλήρως μέσα σε αυτήν.
- **ΑΝΑΒΟΣΒΗΝΕΙ ΜΕ ΠΟΡΤΟΚΑΛΙ ΧΡΩΜΑ:** Model 3 φορτίζεται με μειωμένη ένταση ρεύματος (μόνο για τη φόρτιση AC).
- **ΚΟΚΚΙΝΗ:** Εντοπίστηκε βλάβη και η φόρτιση έχει διακοπεί. Ελέγξτε τον την οθόνη αφής για μια ειδοποίηση.

Κατάσταση φόρτισης

Η κατάσταση φόρτισης εμφανίζεται στο επάνω μέρος της οθόνης κατάστασης αυτοκινήτου, όταν το πορτάκι της θύρας φόρτισης είναι ανοιχτό.

1. **Χρόνος που απομένει:** Ο εκτιμώμενος χρόνος που απομένει για τη φόρτιση έως το όριο που έχετε καθορίσει (βλ. [Ρυθμίσεις φόρτισης στη σελίδα 201](#)).
2. **ΣΗΜΕΪΩΣΗ:** Όταν η φόρτιση φτάσει στο 100%, το όχημα μπορεί να συνεχίσει να φορτίζεται με χαμηλή ισχύ όταν η φόρτιση εμφανιστεί ως ολοκληρωμένη. Αυτή η λειτουργία είναι αναμενόμενη. Επειδή η προστιθέμενη ενέργεια πέρα από αυτό το σημείο είναι χαμηλή, συνήθως δεν είναι επωφελής η συνέχιση της φόρτισης.
3. **Φόρτιση:** Η τρέχουσα ισχύς του φορτιστή.
4. **Ποσοστό φόρτισης:** Το μέγιστο ρεύμα που είναι διαθέσιμο από το συνδεδεμένο καλώδιο φόρτισης.
5. **Κέρδος αυτονομίας:** Εκτιμώμενη αύξηση της απόστασης οδήγησης που έχει επιτευχθεί κατά την περίοδο φόρτισης.
6. **Απόσταση οδήγησης:** Εμφανίζει τη συνολική εκτιμώμενη απόσταση οδήγησης ή το ποσοστό της ενέργειας (ανάλογα με τη ρύθμιση της οθόνης) που είναι διαθέσιμο.



Οδηγίες φόρτισης

ΣΗΜΕΪΩΣΗ: Για να αλλάξετε τον τρόπο εμφάνισης των μονάδων ενέργειας, αγγίξτε τις επιλογές **Controls > Display > Energy Display**.

6. **Κατάσταση φόρτισης:** Εδώ εμφανίζονται μηνύματα κατάστασης φόρτισης (Supercharging, Scheduled Charging) (βλ. [Προγραμματισμένη προετοιμασία και φόρτιση στη σελίδα 204](#)).

Κατά τη διάρκεια της φόρτισης

Κατά τη διάρκεια της φόρτισης, η φωτεινή ένδειξη της θύρας φόρτισης (το λογότυπο "T" της Tesla) πάλλεται με πράσινο χρώμα και στην οθόνη αφής εμφανίζεται η κατάσταση φόρτισης σε πραγματικό χρόνο. Η συχνότητα με την οποία πάλλεται η πράσινη φωτεινή ένδειξη της θύρας φόρτισης μειώνεται καθώς η στάθμη φόρτισης προσεγγίζει το μέγιστο όριο. Όταν ολοκληρωθεί η φόρτιση, η φωτεινή ένδειξη σταματά να πάλλεται και παραμένει σταθερά αναμμένη με πράσινο χρώμα.

ΣΗΜΕΪΩΣΗ: Εάν το Model 3 είναι κλειδωμένο, η φωτεινή ένδειξη της θύρας φόρτισης δεν ανάβει.

Εάν η φωτεινή ένδειξη της θύρας φόρτισης ανάψει με κόκκινο χρώμα στη διάρκεια της φόρτισης, έχει εντοπιστεί βλάβη. Ελέγξτε τον την οθόνη αφής για μια ειδοποίηση που περιγράφει τη βλάβη. Βλάβη μπορεί να προκύψει λόγω κάποιας συνηθισμένης αιτίας, όπως η διακοπή ρεύματος. Σε περίπτωση διακοπής ρεύματος, η φόρτιση συνεχίζεται αυτόματα μόλις αποκατασταθεί η παροχή ρεύματος.

ΣΗΜΕΪΩΣΗ: Το θερμικό σύστημα μπορεί να παράγει ατμό υπό ορισμένες συνθήκες εάν το όχημά σας διαθέτει αντλία θερμότητας (για να διαπιστώσετε εάν το όχημά σας διαθέτει αντλία θερμότητας, αγγίξτε τις επιλογές **Controls > Software > Additional Vehicle Information**). Για παράδειγμα, μπορεί να αρχίσει να βγαίνει άοσμος ατμός από το μπροστινό μέρος του οχήματος κατά τη διάρκεια της φόρτισης σε ένα Supercharger όταν επικρατεί χαμηλή θερμοκρασία. Αυτό είναι φυσιολογικό και δεν αποτελεί αιτία ανησυχίας.

ΣΗΜΕΪΩΣΗ: Είναι φυσιολογικό να ακούγονται ήχοι κατά τη διάρκεια της φόρτισης. Ιδιαίτερα με υψηλές εντάσεις ρεύματος, ο συμπιεστής ψυκτικού μέσου και ο ανεμιστήρας λειτουργούν ανάλογα με τις ανάγκες ώστε να διατηρούν την μπαταρία κρύα.

ΣΗΜΕΪΩΣΗ: Γενικά, η απόδοση του συστήματος κλιματισμού δεν επηρεάζεται από τη φόρτιση. Ωστόσο, σε ορισμένες συνθήκες (για παράδειγμα, εάν γίνεται φόρτιση με υψηλές εντάσεις ρεύματος σε μια ιδιαίτερα ζεστή ημέρα), ο αέρας που εξέρχεται από τους αεραγωγούς μπορεί να μην είναι τόσο δροσερός όσο περιμένετε, και να εμφανιστεί ένα σχετικό μήνυμα στην οθόνη αφής. Αυτό είναι φυσιολογικό και εξασφαλίζει ότι η μπαταρία παραμένει εντός μιας βέλτιστης περιοχής θερμοκρασιών κατά τη φόρτιση, ώστε να ενισχύεται η διάρκεια ζωής και να επιτυγχάνεται η βέλτιστη απόδοσή της.



ΠΡΟΕΙΔΟΠΟΪΣΗ: Μην ψεκάσετε ποτέ υγρά με υψηλή ταχύτητα (για παράδειγμα, σύστημα πλύσης με πίεση) προς τη θύρα φόρτισης κατά τη διάρκεια της φόρτισης. Εάν το κάνετε αυτό, μπορεί να προκληθεί σοβαρός τραυματισμός ή ζημιά στο όχημα και στον εξοπλισμό φόρτισης, ή άλλη υλική ζημιά.

Διακοπή της φόρτισης

Μπορείτε να διακόψετε τη φόρτιση οποιαδήποτε στιγμή, αποσυνδέοντας το καλώδιο φόρτισης ή αγγίζοντας το στοιχείο **Stop Charging** στην οθόνη αφής.

ΣΗΜΕΪΩΣΗ: Για να εμποδιστεί η μη εξουσιοδοτημένη αποσύνδεση του καλωδίου φόρτισης, η ασφάλεια του καλωδίου φόρτισης παραμένει κλειδωμένη και το Model 3 πρέπει να ξεκλειδωθεί ή να μπορέσει να αναγνωρίσει το κλειδί σας, για να επιτρέψει την αποσύνδεση του καλωδίου φόρτισης.

Για να αποσυνδέσετε το καλώδιο φόρτισης:

1. Πατήστε παρατεταμένα το κουμπί στη λαβή του συνδέσμου για να ανοίξετε την ασφάλεια.

ΣΗΜΕΪΩΣΗ: Μπορείτε επίσης να ανοίξετε την ασφάλεια μέσω του εικονιδίου κεραυνού στην επισκόπηση κατάστασης στην οθόνη αφής ή την εφαρμογή για κινητά ή με παρατεταμένο πάτημα του κουμπιού πίσω χώρου αποσκευών στο keyfob.

2. Τραβήξτε τον σύνδεσμο από τη θύρα φόρτισης. Το πορτάκι της θύρας φόρτισης κλείνει αυτόματα.

ΣΗΜΕΪΩΣΗ: Μπορείτε επίσης να κλείσετε το πορτάκι της θύρας φόρτισης με οποιαδήποτε από τις παρακάτω μεθόδους:

- Στην οθόνη αφής, αγγίξτε το εικονίδιο θύρας φόρτισης (κεραυνός) στην επισκόπηση κατάστασης του αυτοκινήτου.
- Στην οθόνη αφής, περιηγηθείτε στις επιλογές **Controls > Charging > Close Charge Port**.
- Χρησιμοποιήστε φωνητικές εντολές για να κλείσετε την πόρτα της θύρας φόρτισης (βλ. [Φωνητικές εντολές στη σελίδα 16](#)).



ΠΡΟΣΟΧΗ: Μην κλείνετε ποτέ το πορτάκι της θύρας φόρτισης χειροκίνητα. Μπορεί να προκληθεί ζημιά.

Για να αποσυνδέσετε το καλώδιο φόρτισης, όταν χρησιμοποιείτε προσαρμογέα σε δημόσιο σταθμό φόρτισης:

1. Ξεκλείδωμα Model 3.
2. Κρατώντας τη λαβή φόρτισης του δημόσιου σταθμού στο ένα χέρι και τον προσαρμογέα στο άλλο, πατήστε παρατεταμένα στο κουμπί στη λαβή φόρτισης του δημόσιου σταθμού και τραβήξτε και τα δύο προς τα έξω, ώστε να αφαιρέσετε τη λαβή και τον προσαρμογέα ταυτόχρονα.



ΣΗΜΕΪΩΣΗ: Εάν η λαβή του σταθμού φόρτισης διαχωριστεί από τον προσαρμογέα και ο προσαρμογέας παραμείνει στο Model 3, χρησιμοποιήστε την οθόνη αφής για να ξεκλειδώσετε τη θύρα φόρτισης.

3. Πατήστε ξανά παρατεταμένα το κουμπί της λαβής φόρτισης για να απελευθερώσετε τον προσαρμογέα από τη λαβή του δημόσιου σταθμού φόρτισης.

ΣΗΜΕΪΩΣΗ: Το πορτάκι της θύρας φόρτισης κλείνει αυτόματα εντός περίπου 10 δευτερολέπτων μετά από την αφαίρεση του συνδέσμου από αυτήν.

ΣΗΜΕΪΩΣΗ: Μπορείτε επίσης να κλείσετε το πορτάκι της θύρας φόρτισης με οποιαδήποτε από τις παρακάτω μεθόδους:

- Στην οθόνη αφής, αγγίξτε το εικονίδιο θύρας φόρτισης (κεραυνός) στην επισκόπηση κατάστασης του αυτοκινήτου.
- Στην οθόνη αφής, περιηγηθείτε στις επιλογές **Controls > Charging > Close Charge Port**.
- Χρησιμοποιήστε φωνητικές εντολές για να κλείσετε την πόρτα της θύρας φόρτισης (βλ. [Φωνητικές εντολές στη σελίδα 16](#)).

⚠ ΠΡΟΣΟΧΗ: Μην κλείνετε ποτέ το πορτάκι της θύρας φόρτισης χειροκίνητα. Μπορεί να προκληθεί ζημιά.

⚠ ΠΡΟΣΟΧΗ: Η Tesla συνιστά ιδιαίτερα να αφήνετε το Model 3 συνδεδεμένο στην πρίζα όταν δεν το χρησιμοποιείτε. Με αυτόν τον τρόπο, διατηρείται η μπαταρία στη βέλτιστη στάθμη φόρτισης.

Ρυθμίσεις φόρτισης

Αποκτήστε πρόσβαση στις ρυθμίσεις φόρτισης αγγίζοντας τις επιλογές **Controls > Charging** όταν το Model 3 βρίσκεται στη θέση στάθμευσης. Μπορείτε επίσης να αγγίξετε το εικονίδιο φόρτισης στην οθόνη αφής για να αποκτήσετε πρόσβαση στις ρυθμίσεις φόρτισης.

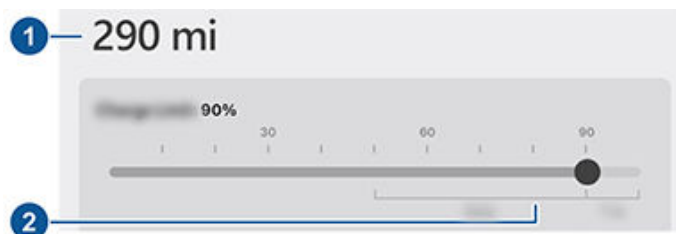

1. **Απόσταση οδήγησης:** Εμφανίζει τη συνολική εκτιμώμενη απόσταση οδήγησης που είναι διαθέσιμη.
2. **Ρύθμιση ορίου:** Προσαρμόστε το ρυθμιστικό φόρτισης στο επίπεδο φόρτισης που θέλετε. Η ρύθμιση που επιλέγετε ισχύει για τις άμεσες και τις προγραμματισμένες περιόδους φόρτισης.

ΣΗΜΕΪΩΣΗ: Ανατρέξτε στις πληροφορίες στην οθόνη αφής του οχήματος (πλοηγηθείτε στις επιλογές **Controls > Charging**) ή στην εφαρμογή για κινητά (αγγίξτε το εικονίδιο **Charging**) για τα συνιστώμενα όρια ημερήσιας φόρτισης και φόρτισης ταξιδιού.

ΣΗΜΕΪΩΣΗ: Ένα τμήμα της εικόνας της μπαταρίας μπορεί να εμφανίζεται με μπλε χρώμα. Αυτό υποδεικνύει ότι ένα μικρό ποσοστό της ενέργειας που είναι αποθηκευμένη στην μπαταρία δεν είναι διαθέσιμο, επειδή η μπαταρία είναι κρύα. Αυτό είναι φυσιολογικό και δεν υπάρχει λόγος ανησυχίας. Όταν η μπαταρία ζεσταθεί, το μπλε τμήμα δεν εμφανίζεται πλέον.

Σύρετε το όριο φόρτισης πέρα από το συνιστώμενο ημερήσιο όριο φόρτισης για να εμφανιστεί μια αναδυόμενη επιλογή για προσωρινή φόρτιση πάνω από το συνιστώμενο ημερήσιο όριο για μία φορά μόνο. Αυτό είναι χρήσιμο για μεγάλα ταξίδια και, εφόσον επιλεγεί, επαναφέρει το προηγούμενο όριο φόρτισης.

Μπορείτε να προσαρμόσετε τις ρυθμίσεις φόρτισης περαιτέρω:

- **Ένταση φόρτισης σε αυτή την τοποθεσία:** Η ένταση ρεύματος ρυθμίζεται αυτόματα στη μέγιστη τιμή που είναι διαθέσιμη από το συνδεδεμένο καλώδιο φόρτισης, εκτός εάν είχε προηγουμένως μειωθεί σε χαμηλότερο επίπεδο. Εάν χρειάζεται, αγγίξτε το **-** ή το **+** για να αλλάξετε την ένταση ρεύματος (για παράδειγμα, μπορεί να θέλετε να μειώσετε την ένταση ρεύματος εάν ανησυχείτε για τυχόν υπερφόρτιση ενός οικιακού κυκλώματος καλωδίωσης που χρησιμοποιείται από κοινού με άλλον εξοπλισμό). Δεν υπάρχει δυνατότητα ρύθμισης της έντασης του ρεύματος φόρτισης σε επίπεδα που υπερβαίνουν τη μέγιστη διαθέσιμη ένταση ρεύματος από το συνδεδεμένο καλώδιο φόρτισης. Όταν αλλάξετε την ένταση του ρεύματος, το Model 3 απομνημονεύει την τοποθεσία. Εάν εκτελέσετε ξανά φόρτιση στο ίδιο σημείο, δεν χρειάζεται να αλλάξετε ξανά την ένταση.

Κατά τη φόρτιση με το Mobile Connector με οικιακές πρίζες, το όχημά σας μπορεί να επιλέξει αυτόματα μια προεπιλεγμένη ένταση φόρτισης. Παρακάμψτε αυτήν την προεπιλεγμένη ένταση σε μια υψηλότερη μέσω της επιλογής **Charge Current at this location** ή μέσω της εφαρμογής για κινητά.

- **Άνοιγμα θύρας φόρτισης, ξεκλείδωμα θύρας φόρτισης και διακοπή φόρτισης:** Όταν δεν φορτίζεται, αγγίξτε **Open Charge Port** ή **Unlock Charge Port** για να ανοίξετε το πορτάκι της θύρας φόρτισης ή να απασφαλίσετε το καλώδιο φόρτισης από τη θύρα φόρτισης. Μπορείτε επίσης να αγγίξετε το εικονίδιο κεραυνού κοντά στη θύρα φόρτισης στην επισκόπηση κατάσταση αυτοκινήτου. Χρησιμοποιήστε την επιλογή **Stop Charging** κατά την ολοκλήρωση της φόρτισης.



Οδηγίες φόρτισης

- **Χρονοδιάγραμμα:** Εμφανίζει το χρονοδιάγραμμα προετοιμασίας και φόρτισης. Μπορείτε να δημιουργήσετε ένα χρονοδιάγραμμα προετοιμασίας ή φόρτισης για τις αποθηκευμένες τοποθεσίες σπιτιού και γραφείου που έχετε ή για την τρέχουσα τοποθεσία σας (βλ. [Προγραμματισμένη προετοιμασία και φόρτιση στη σελίδα 204](#)).
- **Charge on Solar at this location:** Εάν είναι διαθέσιμο στην περιοχή σας, ρυθμίστε το όχημά σας με το Tesla Powerwall για φόρτιση από την πλεονάζουσα παραγωγή ηλιακή παραγωγή, χρησιμοποιώντας την εφαρμογή Tesla για κινητά. Όταν το όχημά σας είναι συνδεδεμένο σε οικιακή πρίζα και είναι ενεργοποιημένη η λειτουργία **Charge on Solar**, το όχημά σας φορτίζει μέχρι το ελάχιστο όριο φόρτισης από οποιαδήποτε πηγή και κατόπιν συνεχίζει να φορτίζει μόνο με πλεονάζουσα ηλιακή ενέργεια μέχρι το μέγιστο όριο φόρτισης. Αν έχει διαμορφωθεί προγραμματισμένη φόρτιση ή προετοιμασία, το όχημά σας χρησιμοποιεί οποιαδήποτε πλεονάζουσα ηλιακή ενέργεια και περιμένει μέχρι την καθορισμένη ώρα για να φορτίσει από οποιαδήποτε πηγή στο ελάχιστο όριο φόρτισης. **Απαιτήσεις συστήματος εκτός Βόρειας Αμερικής:** Λογισμικό οχήματος 2023.32 ή νεότερο, λογισμικό Powerwall 23.12.10 ή νεότερο και εφαρμογή Tesla για κινητά 4.30.5 ή νεότερη.
- **Supercharging:** Εμφανίζει τις χρεώσεις χρήσης του Supercharger, την τοποθεσία, την ώρα που ξεκίνησε η συγκεκριμένη φόρτιση και μια εκτίμηση του κόστους για την περίοδο φόρτισης (βλ. [Χρεώσεις Supercharger στη σελίδα 202](#)).

ΣΗΜΕΪΩΣΗ: Για να μειώνεται ο συνωστισμός στις τοποθεσίες Supercharger με υψηλό ποσοστό χρήσης, μπορεί να υπάρχει περιορισμός της φόρτισης σε ένα ποσοστό 80% όταν δεν χρησιμοποιείται ο Προγραμματιστής ταξιδιού (εάν είναι διαθέσιμος στη δική σας περιοχή αγοράς). Βλ. [Προγραμματιστής ταξιδιού στη σελίδα 187](#)).

Χρεώσεις Supercharger

Όταν γίνεται φόρτιση σε ένα Supercharger της Tesla, εμφανίζονται πληροφορίες για την περίοδο φόρτισης στο κάτω μέρος της οθόνης φόρτισης. Αυτές οι πληροφορίες περιλαμβάνουν την τοποθεσία, την ώρα που ξεκίνησε η φόρτιση και μια εκτίμηση κόστους για την περίοδο φόρτισης. Όταν διακόψετε τη φόρτιση με Supercharger, εμφανίζεται το εκτιμώμενο κόστος αυτής της περιόδου φόρτισης μέχρι να ξεκινήσει μια νέα περίοδος φόρτισης με Supercharger.

ΣΗΜΕΪΩΣΗ: Το εκτιμώμενο κόστος ενδέχεται να μην αντιπροσωπεύει το τελικό κόστος της περιόδου φόρτισης με Supercharger. Μπορείτε να βρείτε την τελική τιμή για τις περιόδους φόρτισης με Supercharger στον λογαριασμό σας στην Tesla.

Όταν πραγματοποιείτε φόρτιση σε Supercharger της Tesla, επιβαρύνετε με χρεώσεις αδράνειας. Οι χρεώσεις αδράνειας έχουν σχεδιαστεί για να ενθαρρύνουν τους οδηγούς να μετακινούν το όχημά τους από το Supercharger όταν ολοκληρωθεί η φόρτιση. Οι χρεώσεις αδράνειας

ισχύουν μόνο όταν είναι κατειλημμένες οι μισές ή περισσότερες μονάδες Supercharger σε μια τοποθεσία. Η εφαρμογή Tesla για κινητά σας ειδοποιεί όταν η φόρτιση έχει σχεδόν ολοκληρωθεί, και έπειτα σας ειδοποιεί ξανά όταν ολοκληρωθεί η φόρτιση. Αν επιβαρυνθείτε με χρεώσεις αδράνειας, αποστέλλονται επιπλέον ειδοποιήσεις. Εάν μετακινήσετε το όχημά σας μέσα σε πέντε λεπτά από την ολοκλήρωση της φόρτισης, δεν επιβαρύνετε με χρεώσεις αδράνειας.

Συνδεθείτε στον λογαριασμό σας στην Tesla για να δείτε τις χρεώσεις και λεπτομερή στοιχεία για τις περιόδους φόρτισης με Supercharger, να ορίσετε μια μέθοδο πληρωμής και να πραγματοποιήσετε πληρωμές. Μόλις αποθηκευτεί μια μέθοδος πληρωμής, οι χρεώσεις εξοφλούνται αυτόματα από τον λογαριασμό σας.

Χειροκίνητη απελευθέρωση του καλωδίου φόρτισης

Εάν οι συνήθεις μέθοδοι για την απελευθέρωση ενός καλωδίου φόρτισης από τη θύρα φόρτισης (με χρήση του κουμπιού απασφάλισης της λαβής φόρτισης, της οθόνης αφής ή της εφαρμογής για κινητές συσκευές) δεν λειτουργούν, δοκιμάστε να πατήσετε παρατεταμένα το κουμπί του πίσω χώρου αποσκευών στο προαιρετικό key fob (εάν υπάρχει) για 1-2 δευτερόλεπτα. Εάν εξακολουθεί να μην απασφαλίζεται, ακολουθήστε προσεκτικά τα παρακάτω βήματα:

1. Βεβαιωθείτε ότι δεν γίνεται ενεργή φόρτιση του Model 3 προβάλλοντας την οθόνη φόρτισης στην οθόνη αφής. Εάν χρειάζεται, αγγίξτε το στοιχείο **Stop Charging**.
2. Ανοίξτε τον πίσω χώρο αποσκευών.
3. Τραβήξτε προς τα κάτω το καλώδιο απελευθέρωσης της θύρας φόρτισης, για να απασφαλίσετε το καλώδιο φόρτισης.



ΠΡΟΕΙΔΟΠΟΪΣΗ: Μην τραβάτε το καλώδιο απελευθέρωσης προσπαθώντας ταυτόχρονα να αφαιρέσετε το καλώδιο φόρτισης από τη θύρα φόρτισης. Πρέπει να τραβάτε πάντα το καλώδιο απελευθέρωσης *προτού* επιχειρήσετε να αφαιρέσετε το καλώδιο φόρτισης. Η μη τήρηση αυτών των οδηγιών μπορεί να οδηγήσει σε ηλεκτροπληξία και σοβαρό τραυματισμό.



ΣΗΜΕΪΩΣΗ: Το καλώδιο απελευθέρωσης μπορεί να βρίσκεται μέσα στο άνοιγμα της επένδυσης.

4. Τραβήξτε το καλώδιο φόρτισης από τη θύρα φόρτισης.



ΠΡΟΣΟΧΗ: Χρησιμοποιήστε το καλώδιο απελευθέρωσης **μόνο** σε περιπτώσεις όπου δεν μπορείτε να απελευθερώσετε το καλώδιο φόρτισης χρησιμοποιώντας τις συνηθισμένες μεθόδους. Η συνεχής χρήση μπορεί να προκαλέσει ζημιά στο καλώδιο απελευθέρωσης ή στον εξοπλισμό φόρτισης.



ΠΡΟΕΙΔΟΠΟΪΣΗ: Μην εκτελείτε αυτήν τη διαδικασία ενώ το όχημά σας φορτίζεται, ή εάν έχουν αποκαλυφθεί οποιοδήποτε πορτοκαλί αγωγό υψηλής τάσης. Εάν δεν ακολουθήσετε αυτές τις οδηγίες, μπορεί να προκληθεί ηλεκτροπληξία και σοβαρός τραυματισμός ή ζημιά στο όχημα. Εάν έχετε οποιαδήποτε αμφιβολία σχετικά τον τρόπο ασφαλούς εκτέλεσης αυτής της διαδικασίας, επικοινωνήστε με το πλησιέστερο Κέντρο σέρβις.

ΣΗΜΕΪΩΣΗ: Εάν η φωτεινή ένδειξη της θύρας φόρτισης αρχίσει να αναβοσβήνει με πορτοκαλί χρώμα, το Model 3 φορτίζει με μειωμένο ρεύμα. Εάν η φωτεινή ένδειξη της θύρας φόρτισης ανάβει σταθερά με μπλε χρώμα, ο φορτιστής είναι συνδεδεμένος αλλά το όχημα δεν φορτίζει (όπως στην περίπτωση που υπάρχει προγραμματισμένη φόρτιση). Για περισσότερες πληροφορίες, βλ. [Φωτεινή ένδειξη θύρας φόρτισης στη σελίδα 199](#).

Συμβουλές γρήγορης φόρτισης:

- Βρείτε γρήγορους φορτιστές, φιλτράροντας για τρεις κεραυνούς στη γραμμή αναζήτησης πλοήγησης.
- Πλοηγηθείτε σε γρήγορους φορτιστές, για να επιτρέψετε την προετοιμασία της μπαταρίας υψηλής τάσης. Η βέλτιστη θερμοκρασία της μπαταρίας μπορεί να βοηθήσει στην επιτάχυνση της φόρτισης.
- Συνήθως, μια χαμηλότερη κατάσταση φόρτισης οδηγεί σε ταχύτερη φόρτιση.

ΣΗΜΕΪΩΣΗ: Είναι δική σας ευθύνη να παρακολουθείτε τη φόρτιση του οχήματός σας ανά πάσα στιγμή. Μην περιμένετε μέχρι να αποφορτιστεί το όχημα για να το συνδέσετε. Πάντα να βεβαιώνετε ότι το επίπεδο φόρτισης είναι επαρκές για να φτάσετε με ασφάλεια σε έναν φορτιστή.

- Στους Supercharger, αφήστε χώρο από άλλα οχήματα, καθώς οι γειτονικές θέσεις ενδέχεται να μοιράζονται ισχύ.

Βέλτιστες πρακτικές φόρτισης

- Μην αφήσετε τη στάθμη της μπαταρίας να πέσει πολύ χαμηλά (το εικονίδιο της Μπαταρίας γίνεται κίτρινο όταν η χωρητικότητα που απομένει στην Μπαταρία πέσει στο 20% ή χαμηλότερα).
- Ανατρέξτε στις πληροφορίες στην οθόνη αφής του οχήματος (πλοηγηθείτε στις επιλογές **Controls > Charging**) ή στην εφαρμογή για κινητά (αγγίξτε το εικονίδιο **Charging**) για τα συνιστώμενα όρια ημερήσιας φόρτισης και φόρτισης ταξιδιού.
- Αφού συνδέσετε το όχημά σας στην πρίζα, επιβεβαιώστε ότι η φωτεινή ένδειξη της θύρας φόρτισης αρχίζει να αναβοσβήνει με πράσινο χρώμα (υποδεικνύοντας ότι το Model 3 φορτίζει) πριν απομακρυνθείτε. Εάν το Model 3 δεν αρχίσει να φορτίζει μετά από μερικά δευτερόλεπτα, ο σύνδεσμος μπορεί να μην έχει εισαχθεί πλήρως στη θύρα φόρτισης ή μπορεί να υπάρχει κάποιο πρόβλημα που εμποδίζει τη φόρτιση. Ελέγξτε την οθόνη αφής για μια ειδοποίηση με περισσότερες πληροφορίες.



Προγραμματισμένη προετοιμασία και φόρτιση

Προγραμματίστε την προετοιμασία και τη φόρτιση για το Model 3. Μπορείτε να προγραμματίσετε την προετοιμασία που θα βοηθήσει στην πιο αποτελεσματική φόρτιση του οχήματός σας ή να προετοιμάσετε το Model 3 για αναχώρηση.

ΣΗΜΕΪΩΣΗ: Μπορείτε επίσης να αποκτήσετε πρόσβαση στο στοιχείο **Schedule** από την οθόνη στοιχείων ελέγχου κλιματισμού, το παράθυρο φόρτισης και την εφαρμογή της Tesla για κινητά (απαιτείται έκδοση v4.34.5 ή νεότερη).

Model 3 αποθηκεύει αυτόματα το χρονοδιάγραμμα για κάθε τοποθεσία όπου δημιουργείτε χρονοδιάγραμμα. Όταν επιλέξετε **Current Location**, το διαμορφωμένο χρονοδιάγραμμα μπορεί να χρησιμοποιηθεί μόνο όταν επιστρέψετε στη ίδια περίπου φυσική τοποθεσία.

ΣΗΜΕΪΩΣΗ: Η προγραμματισμένη φόρτιση δεν μπορεί να χρησιμοποιηθεί με ταχυφορτιστές, συμπεριλαμβανομένων των Supercharger της Tesla. Τα χρονοδιαγράμματα φόρτισης που δημιουργείτε παραβλέπονται όταν φορτίζετε σε ταχυφορτιστή.

Δημιουργία χρονοδιαγράμματος

Δημιουργήστε ένα χρονοδιάγραμμα **Precondition** και **Charge** για να καθορίσετε την ώρα και τις ημέρες που θέλετε το Model 3 να πραγματοποιήσει προετοιμασία ή φόρτιση. Για να δημιουργήσετε ένα χρονοδιάγραμμα:

1. Αγγίξτε τις επιλογές **Controls > Schedule**.
2. Επιλέξτε την τοποθεσία για την οποία θέλετε να διαμορφώσετε ένα χρονοδιάγραμμα.
 - ο Τρέχουσα τοποθεσία: Η τρέχουσα τοποθεσία του αυτοκινήτου σας, με βάση τις συντεταγμένες του GPS σας.
ΣΗΜΕΪΩΣΗ: Πρέπει να είστε σταθμευμένοι για να δημιουργήσετε ένα χρονοδιάγραμμα για τη τρέχουσα τοποθεσία σας.
 - ο Οικία/Γραφείο: Η αποθηκευμένη τοποθεσία για το σπίτι και τον χώρο εργασίας σας. Δεν μπορείτε να επιλέξετε αυτά τα στοιχεία εάν δεν έχετε αποθηκεύσει οικία ή εργασία (βλ. [Εργασία, οικία και αγαπημένοι προορισμοί στη σελίδα 184](#)).
3. Αγγίξτε την επιλογή **Precondition** για να διαμορφώσετε την ώρα και τη συχνότητα που θέλετε για την προετοιμασία του οχήματος.
4. Αγγίξτε την επιλογή **Charge** για να διαμορφώσετε την ώρα έναρξης και λήξης και τη συχνότητα που θέλετε για τη φόρτιση.
5. Επιλέξτε **Create** για να δημιουργήσετε το χρονοδιάγραμμα.

ΣΗΜΕΪΩΣΗ: Εάν η επιλογή **Repeat Weekly** δεν είναι ενεργοποιημένη, το Model 3 εκτελεί το χρονοδιάγραμμα μία φορά. Στη συνέχεια, το όχημα απενεργοποιεί το χρονοδιάγραμμα μέχρι να το ενεργοποιήσετε ξανά χειροκίνητα.

Χρήση της προγραμματισμένης φόρτισης

Όταν δημιουργείτε ή ενεργοποιείτε μια προγραμματισμένη φόρτιση, μπορείτε να συνδέσετε το όχημά σας στην πρίζα για φόρτιση. Εάν είχατε προγραμματίσει προετοιμασία ή φόρτιση για αργότερα μέσα στην ημέρα, το Model 3 περιμένει μέχρι εκείνη την ώρα για να πραγματοποιήσει την προετοιμασία ή τη φόρτιση.

Όταν τα χρονοδιαγράμματά σας επικαλύπτονται, το όχημα χρησιμοποιεί το μεγαλύτερο χρονικό διάστημα για τη φόρτιση, εάν χρειάζεται. Παράδειγμα: Προγραμματίστε το Model 3 να ξεκινήσει τη φόρτιση στις 2 π.μ. και στις 3 π.μ., αλλά να σταματήσει να φορτίζει στις 2:30 π.μ. και στις 5 π.μ. Το όχημα συνδυάζει τα δύο χρονοδιαγράμματα φόρτισης σε ένα χρονικό διάστημα από τις 2 π.μ. και στις 5 π.μ.

Όταν καθορίζετε ώρα **End by**, αλλά όχι ώρα **Start at**, το όχημα απορροφά ενέργεια κατά τη σύνδεση για την προγραμματισμένη φόρτιση (μπορεί να ακούσετε ένα κλικ) για να υπολογίσει την απαραίτητη ώρα έναρξης προκειμένου να επιτευχθεί το όριο φόρτισης που θέλετε. Παράδειγμα: Ρυθμίσατε την ώρα **End by** στις 2 π.μ. και το όχημα χρειάζεται 2 ώρες φόρτιση για να επιτευχθεί το όριο φόρτισης. Εάν συνδέσετε το όχημά σας στην πρίζα στις 9 π.μ., το Model 3 απορροφά σύντομα ενέργεια για να υπολογίσει την ώρα έναρξης και ξεκινά τη φόρτιση στις 12 π.μ.

Εάν καθορίσετε ώρα **Start at** και όχι **End by**, το όχημα ξεκινά να φορτίζει την καθορισμένη ώρα και συνεχίζει μέχρι να επιτευχθεί το όριο φόρτισης.

Υπάρχουν σενάρια κατά τα οποία το **Scheduled Charging** ξεκινά αυτόματα. Αυτά τα σενάρια μπορούν να συμβούν όταν το Model 3 είναι συνδεδεμένο στην πρίζα:

- Κατά τη διάρκεια μιας προγραμματισμένης φόρτισης.
- Έως 6 ώρες μετά την έναρξη μιας προγραμματισμένης φόρτισης, εάν δεν έχει καθοριστεί ώρα **End by**.
- Όταν η επόμενη προγραμματισμένη φόρτιση απέχει περισσότερες από 18 ώρες και όχι την ίδια μέρα.
- Όταν δεν έχετε ρυθμίσει ώρα **Start at** και δεν υπάρχει αρκετός χρόνος για να επιτευχθεί το όριο φόρτισης μέχρι την ώρα **End by**.

ΣΗΜΕΪΩΣΗ: Model 3 ΔΕΝ ξεκινάει αυτόματα η φόρτιση εάν συνδέσετε το όχημά σας στην πρίζα εντός 6 ωρών μετά τη λήξη της ώρας **End by** μιας προγραμματισμένης φόρτισης, εκτός εάν υπάρχει άλλη προγραμματισμένη φόρτιση.

Μπορείτε να πραγματοποιήσετε η φόρτιση να ολοκληρωθεί ακριβώς την προγραμματισμένη ώρα αναχώρησης για να μειώσετε το κόστος ενέργειας, ακόμη και σε περιοχές όπου δεν ισχύουν για εσάς χρεώσεις ρεύματος εκτός ωρών αιχμής. Για παράδειγμα, εάν η φόρτιση ξεκινήσει μόλις συνδέσετε το φιλς στην πρίζα, η φόρτιση μπορεί να ολοκληρωθεί πολύ νωρίτερα. Με αυτόν τον τρόπο, η μπαταρία κρυώνει και φτάνει σε θερμοκρασίες



περιβάλλοντος, και απαιτείται ενέργεια για να την θερμάνετε ξανά μέχρι την ώρα αναχώρησής σας. Επομένως, ακόμη κι αν δεν ισχύουν για εσάς χρεώσεις ρεύματος εκτός ωρών αιχμής, η Tesla συνιστά να φορτίζετε μέχρι την ώρα της προγραμματισμένης αναχώρησής σας για να μειώσετε την κατανάλωση ενέργειας, καθορίζοντας την ώρα αναχώρησης ως προγραμματισμένη ώρα **End by**

Προετοιμασία

Χρησιμοποιήστε την επιλογή **Precondition** για να προγραμματίσετε μια ώρα που το Model 3 θα είναι έτοιμο για οδήγηση. Model 3 υπολογίζει αυτόματα πότε πρέπει να ξεκινήσει η προετοιμασία, Αυτό διασφαλίζει ότι ο κλιματισμός της καμπίνας και η μπαταρία θα έχουν προετοιμαστεί μέχρι την ώρα αναχώρησης.

Η λειτουργία **Precondition** προθερμαίνει την μπαταρία για καλύτερη απόδοση και εξασφαλίζει τον άνετο κλιματισμό της καμπίνας την καθορισμένη ώρα αναχώρησής σας. Εάν δεν προγραμματίσετε **Precondition**, το Model 3 απλώς θερμαίνει την μπαταρία πριν από τη φόρτιση μόνο αν η μπαταρία είναι πολύ κρύα για φόρτιση και δεν προετοιμάζει τον κλιματισμό της καμπίνας.

ΣΗΜΕΙΩΣΗ: Όταν το Model 3 δεν είναι συνδεδεμένο, η προετοιμασία λειτουργεί, αλλά μόνο όταν η στάθμη φόρτισης της μπαταρίας είναι πάνω από 20%.

Η λειτουργία προετοιμασίας μπορεί επίσης να βοηθήσει στην αύξηση της αυτονομίας για την επόμενη διαδρομή σας, επειδή η προετοιμασμένη καμπίνα και μπαταρία καταναλώνουν λιγότερη ενέργεια όταν αρχίσετε να οδηγείτε. Η λειτουργία προετοιμασίας μπορεί να μειώσει ακόμη την κατανάλωση ενέργειας κατά την οδήγηση σε οχήματα με αντλίες θέρμανσης, επειδή η θερμότητα στην μπαταρία μπορεί να χρησιμοποιηθεί για τη θέρμανση της καμπίνας κατά την οδήγηση.



Παράγοντες που επηρεάζουν την κατανάλωση ενέργειας

Κατά την οδήγηση:

- Αυξημένη ταχύτητα οδήγησης.
- Συνθήκες του περιβάλλοντος, όπως κρύο, ζέστη και άνεμος.
- Χρήση των χειριστηρίων του συστήματος κλιματισμού για θέρμανση ή ψύξη της καμπίνας.
- Κίνηση σε ανηφόρα: Η οδήγηση σε ανηφόρα απαιτεί περισσότερη ενέργεια και μειώνει την αυτονομία με ταχύτερο ρυθμό. Ωστόσο, η οδήγηση σε κατηφόρα επιτρέπει στο όχημά σας να ανακτήσει ένα μέρος της ενέργειας που καταναλώθηκε μέσω της πέδησης με ανάκτηση ενέργειας (βλ. [Πέδηση με ανάκτηση ενέργειας στη σελίδα 86](#)).
- Σύντομες διαδρομές ή κίνηση "σταμάτα-ξεκίνα": Απαιτείται ενέργεια για να φέρετε την καμπίνα και την μπαταρία σε μια καθορισμένη θερμοκρασία κατά την εκκίνηση του οχήματος. Μπορεί να παρατηρήσετε υψηλότερη μέση κατανάλωση όταν το όχημα χρησιμοποιείται για πολύ σύντομες διαδρομές ή σε μεγάλη κίνηση.
- Βαρύ φορτίο.
- Κατεβασμένα παράθυρα.
- Μη συντηρημένοι τροχοί και ελαστικά.
- Προσαρμοσμένες ρυθμίσεις ή αξεσουάρ τρίτων κατασκευαστών (οροφή ή ράγες χώρου αποσκευών, τροχοί τρίτων κατασκευαστών).

Όταν το όχημα είναι σταθμευμένο και δεν είναι συνδεδεμένο σε φορτιστή:

- Προετοιμασία της καμπίνας ή χρήση των χειριστηρίων κλιματισμού.
- Χρήση της λειτουργίας Summon.
- Σύστημα ψυχαγωγίας και χειριστήρια κλιματισμού του οχήματος.
- Sentry Mode.
- Αιτήματα από εφαρμογή για κινητά της Tesla ή τρίτου κατασκευαστή.

Συμβουλές για μεγιστοποίηση της αυτονομίας

Μπορείτε να μεγιστοποιήσετε την αυτονομία οδήγησης, ακολουθώντας τις ίδιες συνήθειες οδήγησης που χρησιμοποιείτε για την εξοικονόμηση καυσίμου σε ένα βενζινοκίνητο όχημα. Για να επιτύχετε μέγιστη αυτονομία:

- Μειώστε την ταχύτητα οδήγησης και αποφεύγετε τις συχνές και απότομες επιταχύνσεις. Εξετάστε το ενδεχόμενο χρήσης της λειτουργίας Chill Mode (αγγίξτε τις επιλογές **Controls > Dynamics > Acceleration**) και της λειτουργίας Speed Assist (βλ. [Περιοριστής ταχύτητας στη σελίδα 156](#)) για υποβοήθηση στον έλεγχο της επιτάχυνσης και της ταχύτητας.
- Εάν είναι ασφαλές, χειριστείτε κατάλληλα το πεντάλ γκαζιού αντί να χρησιμοποιήσετε το πεντάλ φρένου κατά τη σταδιακή επιβράδυνση. Όταν το Model 3 κινείται και δεν πατάτε το πεντάλ γκαζιού, η πέδηση με ανάκτηση ενέργειας επιβραδύνει το όχημα και τροφοδοτεί την μπαταρία με την πλεονάζουσα ενέργεια (βλ. [Πέδηση με ανάκτηση ενέργειας στη σελίδα 86](#)).
- Περιορίστε τη χρήση πόρων όπως η θέρμανση και ο κλιματισμός. Η χρήση των θερμαντήρων για τα καθίσματα και το τιμόνι (εάν υπάρχουν) για τη διατήρηση της θερμοκρασίας είναι πιο αποτελεσματική από τη θέρμανση της καμπίνας με τη χρήση των χειριστηρίων κλιματισμού.
- Με το όχημα συνδεδεμένο στην πρίζα, χρησιμοποιήστε την εφαρμογή για κινητές συσκευές για να προετοιμάσετε το όχημά σας και να εξασφαλίσετε ότι η καμπίνα θα έχει άνετη θερμοκρασία και τα παράθυρα θα έχουν ξεπαγώσει (εάν χρειάζεται) προτού οδηγήσετε. Αγγίξτε τα στοιχεία **Climate > On** και προσαρμόστε τις προτιμήσεις σας (βλ. [Εφαρμογή για κινητά στη σελίδα 60](#)).
- Αγγίξτε το στοιχείο **Schedule**, το οποίο είναι επίσης διαθέσιμο στις οθόνες φόρτισης και ελέγχου κλιματισμού, για να καθορίσετε μια ώρα κατά την οποία θέλετε να είναι έτοιμο το όχημά σας για οδήγηση (βλ. [Προγραμματισμένη προετοιμασία και φόρτιση στη σελίδα 204](#)).
- Ρυθμίστε τη λειτουργία Stopping Mode σε **Hold** για να επωφεληθείτε από την πέδηση με ανάκτηση ενέργειας σε χαμηλές ταχύτητες οδήγησης (βλ. [Stopping Mode στη σελίδα 87](#)).
- Βεβαιωθείτε ότι οι τροχοί είναι ευθυγραμμισμένοι σύμφωνα με τις προδιαγραφές, τα ελαστικά έχουν τη συνιστώμενη πίεση (βλ. [Φροντίδα και συντήρηση των ελαστικών στη σελίδα 214](#)) και ότι περιστρέφονται ελεύθερα (βλ. [Διαστήματα σέρβις συντήρησης στη σελίδα 211](#)).
- Τοποθετήστε καλύμματα aero (εάν υπάρχουν) για να μειώσετε την αντίσταση του ανέμου (βλ. [Αφαίρεση και τοποθέτηση καλυμμάτων Aero στη σελίδα 217](#)).
- Μειώστε το φορτίο αφαιρώντας τυχόν περιττά αντικείμενα.
- Ανεβάστε τελείως όλα τα παράθυρα.
- Λειτουργίες όπως η περιφρούρηση και η προστασία υπερθέρμανσης καμπίνας μπορούν να επηρεάσουν την αυτονομία. Απενεργοποιεί τις λειτουργίες όταν δεν είναι απαραίτητες.
- Για να αποφύγετε την υπερβολική κατανάλωση ενέργειας όταν το όχημα είναι σε αδράνεια, διατηρείτε το όχημα συνδεδεμένο στην πρίζα όταν δεν χρησιμοποιείται.



Είναι φυσιολογικό να μειώνεται ελαφρώς η εκτιμώμενη αυτονομία τους πρώτους μήνες προτού εξισορροπηθεί η λειτουργία. Με τον καιρό, μπορεί να δείτε μια σταδιακή, αλλά φυσιολογική μείωση της αυτονομίας με πλήρη φόρτιση. Αυτό εξαρτάται από παράγοντες όπως τα διανυθέντα χιλιόμετρα και η ηλικία της μπαταρίας. Στην απίθανη περίπτωση όπου ένα πρόβλημα στον υλικό εξοπλισμό προκαλεί υπερβολική υποβάθμιση της μπαταρίας ή της αυτονομίας, το Model 3 θα σας ενημερώσει.

Ο μετρητής ισχύος στην οθόνη αφής παρέχει πληροφορίες σχετικά με τη χρήση της ενέργειας.

Διασφάλιση αυτονομίας

Το εύρος οδήγησης που εμφανίζεται στο Model 3 αποτελεί εκτίμηση της υπολειπόμενης ενέργειας της μπαταρίας βασίζεται στην ονομαστική κατανάλωση EPA. Ενδέχεται να μην λάβει υπόψη το προσωπικό στυλ οδήγησης ή τις εξωτερικές συνθήκες. Η αυτονομία που εμφανίζεται στην οθόνη αφής μπορεί να μειώνεται ταχύτερα από την πραγματική απόσταση που διανύεται. Για να δείτε την εκτιμώμενη αυτονομία με βάση την πρόσφατη κατανάλωση ενέργειας, ανοίξτε την εφαρμογή Energy για να εμφανίσετε το γράφημα.

ΣΗΜΕΪΩΣΗ: Το εύρος οδήγησης Rated βασίζεται στην ονομαστική κατανάλωση EPA στις Ηνωμένες Πολιτείες, η οποία αποκλίνει από τις δοκιμές που διαφημίζονται και εκτελούνται σε άλλες δικαιοδοσίες.

Το όχημά σας παρακολουθεί συνεχώς το επίπεδο ενέργειας και την εγγύτητά του με γνωστές θέσεις φόρτισης.



Αγγίξτε την επιλογή **Chargers** στη γραμμή αναζήτησης πλοήγησης για εναλλαγή μεταξύ των τύπων φορτιστών, συμπεριλαμβανομένων των μονάδων Supercharger και των τοποθεσιών φόρτισης προορισμού.

Όταν υπάρχει κίνδυνος να οδηγήσετε πέρα από την εμβέλεια γνωστών θέσεων φόρτισης, στην οθόνη αφής εμφανίζεται ένα μήνυμα που σας δίνει τη δυνατότητα να εμφανίσετε μια λίστα με τις θέσεις φόρτισης που βρίσκονται εντός εμβέλειας. Όταν επιλέξετε μια θέση φόρτισης από τη λίστα, το Model 3 παρέχει οδηγίες πλοήγησης, και η λίστα καθοδήγησης στροφή προς στροφή εμφανίζει την προβλεπόμενη ποσότητα ενέργειας που θα απομένει όταν φτάσετε στον προορισμό φόρτισης.

Ο Προγραμματιστής ταξιδιού (εάν είναι διαθέσιμος στην περιοχή αγοράς σας) σας κατευθύνει στις τοποθεσίες Supercharger, για να ελαχιστοποιήσει τον χρόνο που αφιερώνετε στη φόρτιση και την οδήγηση. Για να τον ενεργοποιήσετε, αγγίξτε τις επιλογές **Controls > Navigation > Trip Planner**.

Εφαρμογή Energy

Η εφαρμογή Energy παρέχει μια οπτική αναπαράσταση της χρήσης ενέργειας σε πραγματικό χρόνο και της προβλεπόμενης χρήσης ενέργειας του οχήματός σας.



1. Εντοπίστε την εφαρμογή Energy στην κάτω γραμμή αγγίζοντας την εκκίνηση εφαρμογών (τις τρεις τελείες).
2. Αγγίξτε για να ανοίξετε την εφαρμογή Energy και επιλέξτε από τις διαφορετικές καρτέλες. Η έγχρωμη γραμμή του γραφήματος ενέργειας αντιπροσωπεύει την πραγματική κατανάλωση ενέργειας κατά την οδήγηση, ενώ η γκριζα γραμμή αντιπροσωπεύει την προβλεπόμενη χρήση.

ΣΗΜΕΪΩΣΗ: Μπορείτε να προσαρμόσετε τις τιμές του γραφήματος αγγίζοντας τις επιλογές **Controls > Display > Energy Display**.

- **Drive:** Παρακολουθήστε την ενέργεια που χρησιμοποιείται κατά την οδήγηση. Μπορείτε να παρακολουθείτε την κατανάλωση ενέργειας σε πραγματικό χρόνο καταμετρημένη ανά κατηγορίες, να συγκρίνετε με διαφορετικές προβλέψεις επιπέδου αναφοράς και να προβάλετε συμβουλές αυτονομίας προσαρμοσμένες στην οδήγησή σας, για να κατανοήσετε πώς να βελτιώσετε την ενεργειακή απόδοση.
 1. Επιλέξτε **Trip** κατά την πλοήγηση προς έναν προορισμό για σύγκριση της πραγματικής χρήσης έναντι της εκτιμώμενης προβολής.
 2. Επιλέξτε **Rated** για να συγκρίνετε την πραγματική κατανάλωση ενέργειας ή αυτονομίας με την εκτιμώμενη διαθέσιμη απόσταση οδήγησης (ή ενέργεια).
 3. Επιλέξτε μεταξύ **Current Drive** για να προβάλετε δεδομένα από την τρέχουσα οδήγηση ή **Since Last Charged** για να συμπεριλάβετε δεδομένα από την τελευταία φόρτιση του οχήματος.
 4. Προβάλετε **Range Tips** για να κατανοήσετε τις επιπτώσεις στην κατανάλωση της μπαταρίας και προτάσεις για μεγιστοποίηση της αυτονομίας και της απόδοσης.
- **Park:** Παρακολουθεί την ποσότητα ενέργειας που χάνεται ενώ το Model 3 είναι σταθμευμένο.
 1. Επιλέξτε μεταξύ **Since Last Drive** ή **Since Last Charge**.
 2. Προβάλετε πόση ενέργεια στο ρελαντί έχει καταναλωθεί ενώ το όχημά σας είναι σταθμευμένο και προτάσεις για μείωση της απώλειας ενέργειας.
- **Consumption:** Εμφανίζει την ενέργεια που έχει καταναλώσει το Model 3 κατά τα τελευταία 10, 25 ή 50 km.



Επίτευξη μέγιστης αυτονομίας

1. Αγγίξτε την επιλογή **Instant Range** για να προσαρμόσετε την εκτίμηση προβλεπόμενης αυτονομίας. Η Άμεση αυτονομία χρησιμοποιεί μόνο τα πιο πρόσφατα λίγα σημεία δεδομένων για την εκτίμηση της προβλεπόμενης αυτονομίας.
2. Αγγίξτε **Average Range** για να χρησιμοποιήσετε τα τελευταία 10, 25 ή 50 km κατανάλωσης ενέργειας για να παρέχουμε ακριβέστερη προβλεπόμενη αυτονομία.



Φόρτωση νέου λογισμικού

Η Tesla ενημερώνει το λογισμικό του οχήματός σας σύρματα, παρέχοντας συνεχώς νέες λειτουργίες. Η Tesla συνιστά να εγκαθιστάτε τις ενημερώσεις λογισμικού το συντόμοτερο δυνατόν στο όχημά σας. Για να εξασφαλίσετε την ταχύτερη και πιο αξιόπιστη παροχή ενημερώσεων λογισμικού, αφήνετε το Wi-Fi ενεργοποιημένο και συνδεδεμένο όποτε είναι δυνατό. Στις περισσότερες περιπτώσεις, το όχημά σας πρέπει να είναι συνδεδεμένο σε Wi-Fi για να κατεβάσει την ενημέρωση λογισμικού (βλ. [Wi-Fi στη σελίδα 63](#)).

Λήψη και εγκατάσταση νέου λογισμικού

Υπάρχουν δύο βήματα για την απόκτηση μιας νέας ενημέρωσης: η λήψη του λογισμικού (απαιτείται Wi-Fi) και η εγκατάστασή του. Για δική σας ευκολία, μπορείτε να ξεκινήσετε λήψεις και εγκαταστάσεις χρησιμοποιώντας την εφαρμογή για κινητά της Tesla.

Λήψη

Όταν μια ενημέρωση λογισμικού είναι διαθέσιμη για λήψη, η λήψη πραγματοποιείται αυτόματα και εμφανίζεται ένα πράσινο βέλος στο επάνω μέρος της οθόνης αφής. Εάν το όχημα δεν είναι συνδεδεμένο σε Wi-Fi, εμφανίζεται ένα κίτρινο εικονίδιο λήψης. Παρότι μπορείτε να οδηγήσετε όσο γίνεται η λήψη της ενημέρωσης, αυτό μπορεί να προκαλέσει διακοπή της λήψης εάν το όχημα χάσει τη σύνδεση με το δίκτυο Wi-Fi. Όταν ολοκληρωθεί η λήψη της ενημέρωσης και το λογισμικό είναι έτοιμο για εγκατάσταση, εμφανίζεται ένα εικονίδιο ρολογιού στο πάνω μέρος της οθόνης αφής.

ΣΗΜΕΙΩΣΗ: Για να εξασφαλίσετε την ταχύτερη και πιο αξιόπιστη λήψη ενημερώσεων λογισμικού, αφήστε το Wi-Fi ενεργοποιημένο και συνδεδεμένο όποτε είναι δυνατό (βλ. [Wi-Fi στη σελίδα 63](#)).

Εγκατάσταση

ΔΕΝ μπορείτε να οδηγήσετε ενώ γίνεται εγκατάσταση λογισμικού. Εάν το όχημα είναι συνδεδεμένο σε παροχή ρεύματος, η φόρτιση θα σταματήσει μέχρι να ολοκληρωθεί η εγκατάσταση. Για να ξεκινήσετε την εγκατάσταση, αγγίξτε το κίτρινο εικονίδιο ρολογιού στο πάνω μέρος της οθόνης αφής. Αγγίξτε την επιλογή **Install Now** για να ξεκινήσετε την εγκατάσταση αμέσως ή την επιλογή **Set This Time** για να επιλέξετε διαφορετική ώρα έναρξης. Οποιαδήποτε στιγμή πριν από την εγκατάσταση της ενημέρωσης, μπορείτε να αγγίξετε αυτό το εικονίδιο ρολογιού για να επαναπρογραμματίσετε την εγκατάσταση. Εάν οδηγείτε το Model 3 την προγραμματισμένη ώρα ενημέρωσης, η ενημέρωση ακυρώνεται και πρέπει να επαναπρογραμματιστεί. Μπορείτε επίσης να κάνετε προβολή, λήψη και εγκατάσταση ενημερώσεων λογισμικού επιλέγοντας **Controls > Software**. Εάν υπάρχει διαθέσιμο, συνδεθείτε σε Wi-Fi για να κατεβάσετε την ενημέρωση.

Οι ενημερώσεις λογισμικού δεν εκτελούνται όταν ορισμένες λειτουργίες είναι ενεργές, όπως η Keep Climate On, Dog Mode, ή Camp Mode.

ΣΗΜΕΙΩΣΗ: Οι ενημερώσεις λογισμικού δεν εγκαθίστανται εάν είναι ενεργοποιημένες οι λειτουργίες Keep, Dog ή Camp (βλ. [Keep Climate On, Dog και Camp στη σελίδα 172](#)).

ΣΗΜΕΙΩΣΗ: Ανάλογα με τις ανάγκες, η Tesla στέλνει επίσης ενημερώσεις λογισμικού μέσω σύνδεσης κινητής τηλεφωνίας.

ΣΗΜΕΙΩΣΗ: Ορισμένες ενημερώσεις λογισμικού χρειάζονται περίπου 30 λεπτά για να ολοκληρωθούν (ή ακόμη περισσότερο). Model 3 πρέπει να είναι επιλεγμένη η θέση στάθμευσης κατά την ενημέρωση του λογισμικού.



ΠΡΟΕΙΔΟΠΟΙΗΣΗ: Μην επιχειρήσετε να χρησιμοποιήσετε το όχημα ενώ γίνεται εγκατάσταση του λογισμικού. Οι λειτουργίες του οχήματος, συμπεριλαμβανομένων ορισμένων συστημάτων ασφαλείας και του ανοίγματος ή κλεισίματος των θυρών ή των παραθύρων, ενδέχεται να είναι περιορισμένες ή απενεργοποιημένες όταν βρίσκεται σε εξέλιξη μια εγκατάσταση και μπορεί να προκαλέσετε ζημιά στο όχημα.

Προτιμήσεις ενημέρωσης λογισμικού

Η Tesla καθορίζει το πώς, το πότε και το πού στέλνει ενημερώσεις σε οχήματα, με βάση διάφορους παράγοντες που είναι μοναδικοί σε κάθε έκδοση. Στην ενότητα **Controls > Software**, μπορείτε να επιλέξετε πόσο γρήγορα θέλετε να λαμβάνετε ενημερώσεις που είναι έτοιμες για το όχημά σας. Εάν θέλετε να είστε πρωτοπόρος στην υιοθέτηση νέας τεχνολογίας, επιλέξτε **Advanced** (το οποίο θα έχει επιπλέον εκδόσεις), ή περιμένετε να γίνει εγκατάσταση από άλλους πρώτα (το οποίο θα έχει αποτέλεσμα λιγότερες εκδόσεις) επιλέγοντας **Standard**. Εάν επιλέξετε **Advanced**, το όχημά σας δεν θα εγγραφεί στο πρόγραμμα πρώιμης πρόσβασης της Tesla.

Η Tesla δεν ενημερώνει το λογισμικό σας κατόπιν αιτήματος για όσους επιθυμούν να λάβουν τις πιο πρόσφατες λειτουργίες και βελτιώσεις. Ο καλύτερος τρόπος για να λαμβάνετε γρήγορα τις πιο πρόσφατες ενημερώσεις λογισμικού είναι να επιλέξετε **Advanced** και να συνδέεστε τακτικά σε δίκτυο Wi-Fi (βλ. [Wi-Fi στη σελίδα 63](#)).

Εάν εμφανιστεί στην οθόνη αφής ένα μήνυμα που υποδεικνύει ότι μια ενημέρωση λογισμικού δεν ολοκληρώθηκε με επιτυχία, περιμένετε μέχρι να γίνει διαθέσιμη η επόμενη ενημέρωση λογισμικού για το όχημά σας.

ΣΗΜΕΙΩΣΗ: Η οθόνη ενημέρωσης λογισμικού παραμένει ανοιχτή μέχρι να εγκαταστήσετε την ενημέρωση. Εγκαθιστάτε μια ενημέρωση λογισμικού το συντόμοτερο δυνατό. Τυχόν βλάβη που προκύπτει από τη μη εγκατάσταση μιας ενημέρωσης λογισμικού δεν καλύπτεται από την εγγύηση του οχήματος. Η μη εγκατάσταση ή η άρνηση εγκατάστασης ενημερώσεων μπορεί να έχει ως αποτέλεσμα να μην είναι δυνατή η πρόσβαση σε ορισμένες λειτουργίες του οχήματος ή να μην υπάρχει συμβατότητα ψηφιακών συσκευών πολυμέσων.



Ενημερώσεις λογισμικού

ΣΗΜΕΪΩΣΗ: Η Tesla ενδέχεται να ενημερώσει ή να επανεγκαταστήσει το λογισμικό του οχήματός σας ως μέρος της συνηθισμένης διαδικασίας διαγνωστικού ελέγχου, επισκευής και συντήρησης στα πλαίσια του Σέρβις Tesla.

ΣΗΜΕΪΩΣΗ: Η επαναφορά σε προηγούμενη έκδοση λογισμικού δεν είναι δυνατή.

Φόρτιση

Εάν το Model 3 φορτίζεται όταν ξεκινήσει η ενημέρωση λογισμικού, η φόρτιση σταματά. Η φόρτιση συνεχίζεται αυτόματα μόλις ολοκληρωθεί η ενημέρωση λογισμικού.

Προβολή σημειώσεων έκδοσης

Όταν ολοκληρωθεί μια ενημέρωση λογισμικού, διαβάστε τις σημειώσεις έκδοσης που εμφανίζονται στην οθόνη αφής για να μάθετε σχετικά με τις αλλαγές ή τις νέες λειτουργίες. Για να εμφανίσετε οποιαδήποτε στιγμή τις σημειώσεις έκδοσης για την τρέχουσα έκδοση του λογισμικού του οχήματός σας, αγγίξτε τα στοιχεία **Controls > Software > Release Notes**.

Η Tesla συνιστά ιδιαίτερα την ανάγνωση όλων των σημειώσεων έκδοσης. Ενδέχεται να περιέχουν σημαντικές πληροφορίες ασφαλείας ή οδηγίες λειτουργίας για το Model 3.



Διαστήματα σέρβις

Η Tesla συνιστά να εκτελούνται οι διαδικασίες συντήρησης των παρακάτω εξαρτημάτων στα αντίστοιχα χρονικά διαστήματα, όπως αυτά ισχύουν για το όχημά σας, ώστε να είναι πάντα εξασφαλισμένη η αξιοπιστία και η απόδοση του Model 3.

Για πρόσθετες πληροφορίες σχετικά με τις ειδοποιήσεις οχήματος, βλ. [Ειδοποιήσεις αντιμετώπισης προβλημάτων στη σελίδα 257](#).

- Έλεγχος της κατάστασης του υγρού φρένων κάθε 4 χρόνια (αντικαταστήστε το εάν είναι απαραίτητο)*.
- Αντικατάσταση της σακούλας υλικού αφύγρανσης στο κλιματιστικό κάθε 4** χρόνια.
- Αντικατάσταση του φίλτρου αέρα της καμπίνας κάθε 2 χρόνια.
- Καθαρισμός και λίπανση στις δαγκάνες φρένων κάθε χρόνο ή κάθε 12.500 μίλια (20.000 km) εάν βρίσκεστε σε περιοχή όπου γίνεται ρίψη αλατιού στους δρόμους στη διάρκεια του χειμώνα.
- Εναλλαγή θέσης των ελαστικών κάθε 10.000 km ή εάν η διαφορά βάθους πέλματος είναι 1,5 mm ή μεγαλύτερη, όποιο από τα δύο συμβεί πρώτο.

**Η αντικατάσταση της σακούλας υλικού αφύγρανσης στο κλιματιστικό μπορεί να επεκταθεί στα 6 έτη για αυτοκίνητα που κατασκευάστηκαν περίπου μεταξύ 2017-2021.

*Η χρήση απότομου φρεναρίσματος λόγω ρυμούλκησης, κατάβασης βουνού ή οδήγησης επιδόσεων --ιδίως για οχήματα σε ζεστά και υγρά περιβάλλοντα-- μπορεί να απαιτήσει συχνότερους ελέγχους και αντικαταστάσεις του υγρού φρένων.

ΣΗΜΕΪΩΣΗ: Οποιαδήποτε ζημιά προκληθεί από το άνοιγμα του δοχείου ψυκτικού υγρού της μπαταρίας εξαιρείται από την εγγύηση.

ΣΗΜΕΪΩΣΗ: Τα παραπάνω χρονικά διαστήματα βασίζονται σε τυπικές συμπεριφορές οδήγησης και σενάρια. Ανάλογα με διάφορες περιστάσεις, όπως η οδηγική συμπεριφορά, η χρήση, οι συνθήκες του περιβάλλοντος κ.λπ., τα παραπάνω εξαρτήματα ενδέχεται να χρειάζονται συντήρηση περισσότερο ή λιγότερο συχνά από το καθορισμένο διάστημα. Επιπλέον, η παραπάνω λίστα δεν θα πρέπει να θεωρείται ολοκληρωμένη και δεν περιλαμβάνει τα αναλώσιμα εξαρτήματα, όπως υαλοκαθαριστήρες, τακάκια φρένων, μπαταρία χαμηλής τάσης, κ.λπ.

ΣΗΜΕΪΩΣΗ: Ζημιές ή βλάβες που μπορεί να προκληθούν από εργασίες συντήρησης ή επισκευών που δεν εκτελούνται από πιστοποιημένους τεχνικούς της Tesla δεν καλύπτονται από την εγγύηση.

Για περισσότερες διαδικασίες συντήρησης και πληροφορίες, βλ. <https://www.tesla.com/support/do-it-yourself-guides>.

Προγραμματισμός σέρβις

Ο προγραμματισμός μιας επίσκεψης για σέρβις μέσω της εφαρμογής για κινητά γίνεται εύκολα. Αφού αγγίξετε το στοιχείο **Service**, επιλέξτε τον τύπο του σέρβις που χρειάζεστε και ακολουθήστε τις οδηγίες στην εφαρμογή για κινητά. Δώστε όσο το δυνατόν περισσότερες λεπτομέρειες για να βοηθήσετε καλύτερα την ομάδα σέρβις να εντοπίσει την αιτία της ανησυχίας, όπως:

- Φωτογραφίες, εγγραφές ήχου ή βίντεο.
- Ημερομηνίες, ώρες και τη ζώνη ώρα τη στιγμή που προέκυψε το πρόβλημα.
- Χώρα χρήσης και τοποθεσία.
- Ταχύτητα κατά προσέγγιση με την οποία ταξίδευε το όχημα (εάν ισχύει).
- Περιβαλλοντικές συνθήκες (βροχή, χιόνι, κρύο κ.λπ.).
- Όνομα οδού και τύπος οδού (εάν ισχύει).
- Ποιότητα διαγραμμίσεων των λωρίδων (εάν ισχύει).
- Ισχύουσες ρυθμίσεις οχήματος.
- Αναγνωρίσιμα συμπτώματα.

Για περισσότερες πληροφορίες σχετικά με τον προγραμματισμό σέρβις, βλ. <https://www.tesla.com/support/service-visits>.

Καθημερινοί έλεγχοι

- Ελέγξτε τη στάθμη φόρτισης της μπαταρίας, η οποία εμφανίζεται στην οθόνη αφής ή στην εφαρμογή για κινητά.
 - Ελέγξτε την κατάσταση και την πίεση κάθε ελαστικού (βλ. [Φροντίδα και συντήρηση των ελαστικών στη σελίδα 214](#)).
 - Βεβαιωθείτε ότι όλα τα εξωτερικά φώτα, η κόρνα, τα φλας, οι υαλοκαθαριστήρες και οι ψεκαστήρες λειτουργούν.
 - Ελέγξτε μήπως υπάρχουν μη αναμενόμενες φωτεινές ενδείξεις ή προειδοποιήσεις του οχήματος στην οθόνη αφής.
 - Ελέγξτε τη λειτουργία των φρένων, συμπεριλαμβανομένου του φρένου στάθμευσης.
- ΣΗΜΕΪΩΣΗ:** Επειδή το Model 3 χρησιμοποιεί πέδηση με ανάκτηση ενέργειας (βλ. [Πέδηση με ανάκτηση ενέργειας στη σελίδα 86](#)), τυπικά τα τακάκια των φρένων χρησιμοποιούνται λιγότερο συχνά από εκείνα που υπάρχουν στα κλασικά συστήματα πέδησης. Για να αποφύγετε τη συσσώρευση σκουριάς και διάβρωσης, η Tesla συνιστά να πατάτε συχνά το πεντάλ του φρένου ώστε να ενεργοποιούνται τα μηχανικά φρένα και να στεγνώνουν τα τακάκια των φρένων και οι ρότορες.
- Ελέγξτε τη λειτουργία των ζωνών ασφαλείας (βλ. [Ζώνες ασφαλείας στη σελίδα 40](#)).



Διαστήματα σέρβις συντήρησης

- Ελέγξτε μήπως υπάρχουν από κάτω από το Model 3 μη φυσιολογικά υπολείμματα υγρών, τα οποία ενδέχεται να υποδεικνύουν διαρροή. Είναι φυσιολογικό να σχηματίζεται μια μικρή λιμνούλα νερού (που προκαλείται από τη διαδικασία αφύγρανσης του συστήματος κλιματισμού).
- Ελέγξτε εξωτερικά το Model 3 και αφαιρέστε αμέσως οποιοσδήποτε διαβρωτικές ουσίες (όπως περιττώματα πουλιών, ρετινίι δέντρων, κηλίδες πίσσας, νεκρά έντομα, βιομηχανικά κατάλοιπα κ.λπ.) για να μην προκληθεί ζημιά στην εξωτερική επιφάνεια (βλ. [Καθαρισμός στη σελίδα 222](#)).

Μηνιαίοι έλεγχοι

- Ελέγξτε τη στάθμη υγρού του συστήματος πλήσης παρμπρίζ και συμπληρώστε εάν χρειάζεται (βλ. [Συμπλήρωση υγρού συστήματος πλήσης παρμπρίζ στη σελίδα 227](#)).
- Βεβαιωθείτε ότι το σύστημα κλιματισμού λειτουργεί σωστά (βλ. [Χρήση χειριστηρίων του συστήματος κλιματισμού στη σελίδα 169](#)).

ΣΗΜΕΪΩΣΗ: Εκτός από την ψύξη του εσωτερικού, ο συμπιεστής του συστήματος κλιματισμού ψύχει επίσης και την μπαταρία. Επομένως, όταν ο καιρός είναι ζεστός, ο συμπιεστής του συστήματος κλιματισμού μπορεί να ενεργοποιηθεί ακόμη και αν τον έχετε απενεργοποιήσει. Αυτό είναι φυσιολογικό, επειδή προτεραιότητα του συστήματος είναι η ψύξη της μπαταρίας ώστε να διασφαλίζεται ότι παραμένει εντός του βέλτιστου εύρους θερμοκρασιών, για μεγαλύτερη διάρκεια ζωής και βέλτιστη απόδοση. Επίσης, από το Model 3 μπορεί να ακούγεται έναν σφύριγμα ή ένας ήχος σαν νερό που κυκλοφορεί, ακόμα κι όταν δεν το χρησιμοποιείτε. Αυτοί οι ήχοι είναι φυσιολογικοί και παρουσιάζονται όταν ενεργοποιούνται τα εσωτερικά συστήματα ψύξης για να υποστηρίξουν διάφορες λειτουργίες του οχήματος, όπως η συντήρηση της μπαταρίας χαμηλή τάση και η εξισορρόπηση της θερμοκρασίας της μπαταρίας υψηλής τάσης.

Περιοδικοί έλεγχοι

Εκτελέστε τους ακόλουθους ελέγχους, εάν χρειάζεται:

Με την πάροδο του χρόνου, όταν οδηγείτε σε σκονισμένες ή μολυσμένες συνθήκες, το ψυγείο του οχήματός σας μπορεί να φράξει. Αυτό μπορεί να επηρεάσει τη ροή του αέρα και την απόδοση της θέρμανσης/του κλιματισμού. Για να το καθαρίσετε, κάντε το μόνοι σας, ανατρέχοντας στο [Εγχειρίδιο σέρβις](#). Εναλλακτικά, χρησιμοποιήστε την εφαρμογή για κινητά για να προγραμματίσετε ένα ραντεβού σέρβις.

Διαστήματα αντικατάστασης υγρών

Τα επίπεδα του ψυκτικού υγρού της μπαταρίας και του υγρού φρένων πρέπει να ελέγχονται μόνο από την Tesla ή ένα επαγγελματικό συνεργείο αυτοκινήτων. Συγκεκριμένες πληροφορίες για το σέρβις είναι διαθέσιμες στο εγχειρίδιο σέρβις.

- **Ψυκτικό υγρό μπαταρίας:** Στις περισσότερες περιπτώσεις, το ψυκτικό υγρό της μπαταρίας δεν χρειάζεται αντικατάσταση σε όλη τη διάρκεια ζωής του οχήματος.

ΣΗΜΕΪΩΣΗ: Οποιαδήποτε ζημιά προκληθεί από το άνοιγμα του δοχείου ψυκτικού υγρού της μπαταρίας εξαιρείται από την εγγύηση.

- **Υγρό φρένων:** Μην συμπληρώνετε υγρό φρένων.

Λογισμικό

Η ενημέρωση του λογισμικού είναι σημαντική για να διασφαλιστεί η σωστή λειτουργία και η μεγάλη διάρκεια ζωής των εξαρτημάτων του οχήματός σας. Πρέπει να εγκαταστήσετε μια ενημέρωση λογισμικού το συντομότερο δυνατόν. Βλ. [Ενημερώσεις λογισμικού στη σελίδα 209](#).



Η Tesla ενδέχεται να ενημερώσει ή να επανεγκαταστήσει το λογισμικό του οχήματός σας ως μέρος της συνηθισμένης διαδικασίας διαγνωστικού ελέγχου, επισκευής και συντήρησης στα πλαίσια του Σέρβις.

Ασφάλεια του συστήματος υψηλής τάσης

Το Model 3 έχει σχεδιαστεί και κατασκευαστεί με προτεραιότητα την ασφάλεια. Ωστόσο, πρέπει να λαμβάνετε υπόψη αυτές τις προφυλάξεις ώστε να προστατεύσετε από τον κίνδυνο τραυματισμού που υπάρχει σε όλα τα συστήματα υψηλής τάσης:

- Διαβάστε και ακολουθήστε όλες τις οδηγίες που παρέχονται στις ετικέτες που είναι επικολημένες στο Model 3. Αυτές οι ετικέτες υπάρχουν για τη δική σας ασφάλεια.
- Το σύστημα υψηλής τάσης δεν περιλαμβάνει εξαρτήματα που μπορούν να επισκευαστούν από τον χρήστη. Μην αποσυναρμολογείτε, αφαιρείτε ή αντικαθιστάτε εξαρτήματα, καλώδια ή συνδέσμους υψηλής τάσης. Τα καλώδια υψηλής τάσης έχουν πορτοκαλί χρώμα για εύκολη αναγνώριση.
- Σε περίπτωση σύγκρουσης, μην αγγίξετε οποιαδήποτε καλωδίωση ή συνδέσμους υψηλής τάσης ή εξαρτήματα που είναι συνδεδεμένα στην καλωδίωση υψηλής τάσης.
- Στην απίθανη περίπτωση που εκδηλωθεί πυρκαγιά, επικοινωνήστε αμέσως με την τοπική πυροσβεστική υπηρεσία.



-  **ΠΡΟΕΙΔΟΠΟΪΗΣΗ:** Πρέπει πάντα να αποσυνδέετε το καλώδιο φόρτισης προτού εκτελέσετε εργασίες κάτω από το Model 3, ακόμα και αν η φόρτιση δεν βρίσκεται σε εξέλιξη.
-  **ΠΡΟΕΙΔΟΠΟΪΗΣΗ:** Μην πλησιάζετε τα χέρια και τα ρούχα σας στους ανεμιστήρες ψύξης. Ορισμένοι ανεμιστήρες ψύξης λειτουργούν ακόμη και όταν το Model 3 είναι απενεργοποιημένο.
-  **ΠΡΟΕΙΔΟΠΟΪΗΣΗ:** Ορισμένα υγρά (οξύ μπαταρίας, ψυκτικό υγρό μπαταρίας, υγρό φρένων, πρόσθετα για το σύστημα πλύσης παρμπρίζ κ.λπ.) που χρησιμοποιούνται στα οχήματα είναι δηλητηριώδη και δεν θα πρέπει να εισπνέονται, να καταπίνονται ή να έρχονται σε επαφή με ανοιχτές πληγές. Για τη δική σας ασφάλεια, πρέπει πάντα να διαβάζετε και να ακολουθείτε τις οδηγίες που αναγράφονται στα δοχεία των υγρών.



Φροντίδα και συντήρηση των ελαστικών

Εμφάνιση της πίεσης των ελαστικών

Οι πιέσεις των ελαστικών εμφανίζονται στην οθόνη αφής στην περιοχή cards στην ένδειξη κατάστασης του αυτοκινήτου ή αγγίζοντας τις επιλογές **Controls > Service**. Η πίεση κάθε ελαστικού εμφανίζεται στην απεικόνιση του Model 3, καθώς και ο χρόνος της τελευταίας μέτρησης της πίεσης των ελαστικών. Στην οθόνη αφής εμφανίζονται επίσης οι συνιστώμενες πιέσεις κρύων ελαστικών του οχήματός σας, ώστε να μπορείτε να προσδιορίσετε εύκολα πόσο θα φουσκώσετε τα ελαστικά σας. Μπορείτε να επιλέξετε εάν θέλετε να εμφανίζονται οι πιέσεις των ελαστικών σε Bar ή PSI αγγίζοντας τις επιλογές **Controls > Display > Tire Pressure**.

Μπορείτε επίσης να δείτε τις τιμές πίεσης των ελαστικών στην εφαρμογή Tesla για κινητά.

ΣΗΜΕΪΩΣΗ: Μπορεί να χρειαστεί να οδηγήσετε για λίγο πριν η απεικόνιση εμφανίσει τις τιμές πίεσης ελαστικών.

Διατήρηση της πίεσης των ελαστικών

Φροντίστε να διατηρείτε τα ελαστικά φουσκωμένα με την πίεση που αναγράφεται στην ετικέτα στοιχείων ελαστικών, ακόμη κι αν διαφέρει από την πίεση που αναγράφεται στο ίδιο το ελαστικό. Η ετικέτα στοιχείων ελαστικών και φόρτωσης βρίσκεται στην κεντρική κολόνα πόρτας και είναι ορατή όταν η πόρτα του οδηγού είναι ανοιχτή.

Εάν ρυμουλκείτε τρέιλερ, μην χρησιμοποιήσετε τις πιέσεις ελαστικών που αναγράφονται στην ετικέτα στοιχείων ελαστικών. Αντί για αυτές, ανατρέξτε στις πιέσεις ελαστικών που αναφέρονται στην ενότητα που αφορά τη ρυμούλκηση (βλ. [Ρυμούλκηση και αξεσουάρ στη σελίδα 104](#)).

ΣΗΜΕΪΩΣΗ: Εάν το Model 3 σας διαθέτει τροχούς ή ελαστικά προαιρετικού εξοπλισμού Tesla, ορισμένα στοιχεία ενδέχεται να διαφέρουν από τις ετικέτες στο όχημα.



Η ενδεικτική λυχνία πίεσης ελαστικών στην οθόνη αφής σας προειδοποιεί εάν ένα ή περισσότερα ελαστικά είναι ανεπαρκώς ή υπερβολικά φουσκωμένα.

Η ενδεικτική λυχνία πίεσης ελαστικών δεν σβήνει αμέσως αφού ρυθμίσετε την πίεση των ελαστικών. Αφού φουσκώσετε το ελαστικό στη συνιστώμενη πίεση, πρέπει να οδηγήσετε με ταχύτητα μεγαλύτερη από 25 km/h για μικρό χρονικό διάστημα, ώστε να ενεργοποιηθεί το σύστημα παρακολούθησης πίεσης ελαστικών (TPMS), το οποίο σβήνει την ενδεικτική λυχνία πίεσης ελαστικών.

Εάν η ενδεικτική λυχνία αναβοσβήνει για ένα λεπτό κάθε φορά που ενεργοποιείτε το Model 3, υπάρχει βλάβη στο σύστημα TPMS (βλ. [Δυσλειτουργία του TPMS στη σελίδα 219](#)).

ΣΗΜΕΪΩΣΗ: Η πίεση ελαστικών του οχήματός σας μειώνεται σε χαμηλές θερμοκρασίες περιβάλλοντος. Εάν εμφανιστεί η ενδεικτική λυχνία TPMS, αυξήστε την πίεση των ελαστικών σας πριν από την οδήγηση. Τα ελαστικά χάνουν ένα PSI για κάθε πτώση 6° C στην εξωτερική θερμοκρασία. Η σωστή πίεση των ελαστικών βοηθά στην προστασία των ελαστικών από λακκούβες και βελτιώνει την αυτονομία όταν η διατήρηση πίεσης ελαστικών είναι σωστή.



ΠΡΟΕΙΔΟΠΟΪΣΗ: Η ανεπαρκής πίεση των ελαστικών είναι η πιο συνηθισμένη αιτία βλάβης στα ελαστικά και μπορεί να προκαλέσει υπερθέρμανση των ελαστικών, με αποτέλεσμα την πρόκληση μεγάλων ρωγμών, τον διαχωρισμό του πέλματος ή το κλατάρισμα, προκαλώντας απροσδόκητη απώλεια ελέγχου του οχήματος και αυξημένο κίνδυνο τραυματισμού. Η ανεπαρκής πίεση των ελαστικών μειώνει επίσης την αυτονομία του οχήματος και τη διάρκεια ζωής του πέλματος των ελαστικών.



ΠΡΟΕΙΔΟΠΟΪΣΗ: Ελέγχετε την πίεση των ελαστικών με μανόμετρο ακριβείας όταν τα ελαστικά είναι κρύα. Η οδήγηση μόνο για 1,6 km αρκεί για να θερμάνει τα ελαστικά αρκετά ώστε να επηρεαστεί η πίεσή τους. Η στάθμευση του οχήματος σε άμεσο ηλιακό φως ή σε υψηλές θερμοκρασίες μπορεί επίσης να επηρεάσει την πίεση των ελαστικών. Εάν πρέπει να ελέγξετε τα ελαστικά ενώ είναι ζεστά, θα πρέπει να αναμένετε αυξημένες πιέσεις. Μην αφαιρέσετε αέρα από τα ζεστά ελαστικά στην προσπάθεια να επιτύχετε τις συνιστώμενες πιέσεις κρύων ελαστικών. Όταν ένα ζεστό ελαστικό έχει πίεση ίση ή χαμηλότερη από τη συνιστώμενη πίεση πλήρωσης κρύων ελαστικών, δεν είναι αρκετά φουσκωμένο και είναι επικίνδυνο.

Έλεγχος και ρύθμιση της πίεσης των ελαστικών

Ακολουθήστε τα παρακάτω βήματα όταν τα ελαστικά είναι κρύα και το Model 3 έχει παραμείνει ακινητοποιημένο για περισσότερες από τρεις ώρες:



1. Ανατρέξτε στην ετικέτα στοιχείων ελαστικών που βρίσκεται στην κεντρική κολόνα της πόρτας του οδηγού για την πίεση που πρέπει να έχουν τα ελαστικά.
2. Αφαιρέστε το καπάκι της βαλβίδας.
3. Για να μετρήσετε την πίεση, πιέστε σταθερά επάνω στη βαλβίδα ένα μανόμετρο ελαστικών ακριβείας.
4. Εάν χρειάζεται, προσθέστε ή αφαιρέστε αέρα για να επιτύχετε τη συνιστώμενη πίεση.
ΣΗΜΕΪΩΣΗ: Μπορείτε να απελευθερώσετε αέρα, πιέζοντας το μεταλλικό στέλεχος στο κέντρο της βαλβίδας.
5. Ελέγξτε ξανά την πίεση χρησιμοποιώντας το μανόμετρο ελαστικών ακριβείας.
6. Επαναλάβετε τα βήματα 3 και 4, όπως απαιτείται, μέχρι η πίεση των ελαστικών να είναι σωστή.
7. Τοποθετήστε ξανά το καπάκι της βαλβίδας για να μην εισχωρήσουν ακαθαρσίες. Ελέγχετε περιοδικά τη βαλβίδα για ζημιές και διαρροές.

Επιθεώρηση και συντήρηση ελαστικών

Ελέγχετε τακτικά το πέλμα και τα πλευρικά τοιχώματα για τυχόν σημάδια παραμόρφωσης (εξογκώματα), ξένα σώματα, κοψίματα ή φθορές.

⚠ ΠΡΟΕΙΔΟΠΟΪΣΗ: Μην οδηγείτε το Model 3 εάν κάποιο ελαστικό έχει υποστεί ζημιά, έχει φθαρεί υπερβολικά ή είναι φουσκωμένο με λανθασμένη πίεση. Ελέγχετε τακτικά τα ελαστικά για φθορά και βεβαιωθείτε ότι δεν υπάρχουν κοψίματα, εξογκώματα ή έκθεση της δομής των λινών.

Φθορά ελαστικών

Το επαρκές βάθος πέλματος είναι σημαντικό για τη σωστή απόδοση των ελαστικών. Τα ελαστικά με βάθος πέλματος μικρότερο από 3 mm είναι πιθανότερο να παρουσιάσουν υδρολίσθηση σε υγρές συνθήκες και δεν θα πρέπει να χρησιμοποιούνται. Τα ελαστικά με βάθος πέλματος μικρότερο από 4 mm δεν έχουν καλή απόδοση σε χιόνι και λασπόχιο και δεν πρέπει να χρησιμοποιούνται κατά την οδήγηση σε χειμερινές συνθήκες.

Model 3 διαθέτει αρχικά ελαστικά με ενδείξεις φθοράς χαραγμένες στο σχέδιο πέλματος. Όταν το πέλμα έχει φθαρεί μέχρι τα 3 mm, οι ενδείξεις αρχίζουν να εμφανίζονται στην επιφάνεια του μοτίβου του πέλματος σχηματίζοντας μια συνεχή λωρίδα καουτσούκ σε όλο το πλάτος του ελαστικού. Για βέλτιστη απόδοση και ασφάλεια, η Tesla συνιστά την αντικατάσταση των ελαστικών προτού γίνουν ορατές οι ενδείξεις φθοράς.

Για να βελτιώσετε τα χαρακτηριστικά χειρισμού του οχήματος και να ελαχιστοποιήσετε την υδρολίσθηση σε υγρές συνθήκες, τοποθετήστε ελαστικά με μεγαλύτερο πέλμα στο πίσω μέρος του οχήματος.

Εναλλαγή, ζυγοστάθμιση ελαστικών και ευθυγράμμιση τροχών

Η Tesla συνιστά την εναλλαγή των ελαστικών κάθε 10.000 km ή εάν η διαφορά βάθους πέλματος είναι 1,5 mm ή μεγαλύτερη, όποιο από τα δύο συμβεί πρώτο.

Η περιστροφή των ελαστικών αποτελεί σημαντικό μέρος της συντήρησης των ελαστικών. Βοηθάει να διατηρείται ένα ομοιόμορφο μοτίβο φθοράς πέλματος, το οποίο ενισχύει τη συνολική ποιότητα φθοράς του ελαστικού, μειώνει τους θορύβους στον δρόμο και αυξάνει τη διάρκεια ζωής του ελαστικού.

Στα οχήματα με ζάντες διαφορετικού μεγέθους και ελαστικά που δεν κατευθύνονται, υπάρχει δυνατότητα εναλλαγής των ελαστικών από πλευρά σε πλευρά (αριστερά-δεξιά) αλλά όχι μπροστά και πίσω, καθώς τα μεγέθη των ελαστικών μπροστά και πίσω είναι διαφορετικά. Η περιστροφή από αριστερά προς τα δεξιά μπορεί να αυξήσει τη διάρκεια ζωής του πέλματος, αλλάζοντας την κατεύθυνση περιστροφής για κάθε ελαστικό και εξισορροπώντας τη φθορά των ώμων.

Οι μη ζυγοσταθμισμένοι τροχοί (μερικές φορές, αυτό γίνεται αισθητό ως κραδασμοί στο τιμόνι) επηρεάζουν τον χειρισμό και τη διάρκεια ζωής των ελαστικών του οχήματος. Ακόμη και με κανονική χρήση, οι τροχοί μπορεί να χάσουν τη ζυγοστάθμισή τους. Συνεπώς, θα πρέπει να γίνεται ζυγοστάθμιση ανάλογα με τις ανάγκες.

Εάν η φθορά των ελαστικών δεν είναι ομοιόμορφη (μόνο στη μία πλευρά του ελαστικού) ή το ελαστικό παρουσιάζει αφύσικα μεγάλη φθορά, ελέγξτε την ευθυγράμμιση των τροχών. Εάν τα ελαστικά χρειάζονται σέρβις, όπως κυκλική εναλλαγή ή αντικατάσταση, επαναφέρετε τη διαμόρφωση ελαστικών (βλ. [Διαμόρφωση ελαστικών στη σελίδα 219](#)) για να βελτιώσετε την οδηγική σας εμπειρία.

Τρυπημένα ελαστικά

Το τρύπημα σε ένα ελαστικό προκαλεί τελικά απώλεια πίεσης στο ελαστικό, συνεπώς, είναι σημαντικό να ελέγχετε συχνά την πίεση των ελαστικών. Τα τρυπημένα ή κατεστραμμένα ελαστικά πρέπει να επισκευάζονται ή να αντικαθίστανται το συντομότερο δυνατόν.

Τα ελαστικά χωρίς αεροθάλαμο ενδέχεται να μην παρουσιάσουν διαρροή μετά το τρύπημα, αρκεί το αντικείμενο να παραμείνει στο ελαστικό. Εάν, ωστόσο, αισθανθείτε ξαφνικά κραδασμούς ή διαταραχή της πορείας κατά την οδήγηση, ή υποψιάζεστε ότι κάποιο ελαστικό έχει υποστεί ζημιά, μειώστε αμέσως την ταχύτητά σας. Οδηγήστε αργά, αποφεύγοντας το απότομο φρενάρισμα και τις απότομες στροφές και, όταν είναι ασφαλές, σταματήστε το όχημα. Φροντίστε να μεταφερθεί το Model 3 σε ένα Κέντρο Σέρβις της Tesla ή σε ένα κοντινό βουλκανιζατέρ.



Φροντίδα και συντήρηση των ελαστικών

ΣΗΜΕΪΩΣΗ: Σε ορισμένες περιπτώσεις, μπορείτε να επισκευάσετε προσωρινά μικρά τρυπήματα ελαστικών (μικρότερα από 6 mm), χρησιμοποιώντας ένα προαιρετικό κιτ επισκευής ελαστικών που διατίθεται από την Tesla. Αυτό σας επιτρέπει να οδηγήσετε αργά το Model 3 μέχρι την Tesla ή ένα κοντινό βουλκανιζατέρ.

⚠ ΠΡΟΕΙΔΟΠΟΪΣΗ: Μην οδηγείτε με τρυπημένο ελαστικό που δεν έχει επισκευαστεί, ακόμη και αν το τρύπημα δεν έχει προκαλέσει ξεφούσκωμα του ελαστικού. Ένα τρυπημένο ελαστικό μπορεί να ξεφουσκώσει ξαφνικά ανά πάσα στιγμή.

Επίπεδα σημεία

Εάν το Model 3 παραμένει ακινητοποιημένο για μεγάλο χρονικό διάστημα, τα ελαστικά μπορεί να σχηματίσουν επίπεδα σημεία. Κατά την οδήγηση του Model 3, αυτά τα επίπεδα σημεία προκαλούν κραδασμούς που εξαφανίζονται σταδιακά καθώς θερμαίνονται τα ελαστικά και ανακτούν το αρχικό τους σχήμα.

Για να ελαχιστοποιήσετε τα επίπεδα σημεία κατά την αποθήκευση, φουσκώστε τα ελαστικά στη μέγιστη πίεση που αναγράφεται στο τοίχωμα του ελαστικού. Στη συνέχεια, πριν από την οδήγηση, απελευθερώστε αέρα για να ρυθμίσετε την πίεση των ελαστικών στα συνιστώμενα επίπεδα.

Βελτίωση της χιλιομετρικής απόστασης ελαστικών

Για να βελτιώσετε τη χιλιομετρική απόσταση των ελαστικών σας, διατηρείτε τα ελαστικά στις συνιστώμενες πιέσεις, τηρείτε τα όρια ταχύτητας και τις συνιστώμενες ταχύτητες, και αποφεύγετε τα ακόλουθα:

- Γρήγορη εκκίνηση μετά από στάση ή απότομη επιτάχυνση.
- Γρήγορες στροφές και απότομο φρενάρισμα.
- Λακκούβες και αντικείμενα στον δρόμο.
- Χτυπήματα σε κράσπεδα κατά τη στάθμευση.
- Ρύπανση των ελαστικών με υγρά που μπορούν να προκαλέσουν ζημιά.

Αντικατάσταση ελαστικών και τροχών

Τα ελαστικά φθείρονται με το πέρασμα του χρόνου λόγω της επίδρασης της υπεριώδους ακτινοβολίας, των υψηλών θερμοκρασιών, των υψηλών φορτίων και των περιβαλλοντικών συνθηκών. Συνιστάται η αντικατάσταση των ελαστικών κάθε έξι χρόνια ή νωρίτερα, εάν απαιτείται, ακόμη και εάν το βάθος του πέλματος είναι μεγαλύτερο από το ελάχιστο.

Εάν τα ελαστικά πρέπει να αντικατασταθούν νωρίτερα, για παράδειγμα λόγω ενός κλαταρισμένου ελαστικού, συνιστούμε να αντικαταστήσετε τα ελαστικά ανά ζεύγη, εκτός εάν τα άλλα ελαστικά έχουν βάθος πέλματος 1,5 mm σε σχέση με το καινούριο ελαστικό. Κατά την αντικατάσταση των ελαστικών, είναι σημαντικό να αντιστοιχούν στη μάρκα και το μοντέλο των παλαιότερων ελαστικών. Τοποθετείτε πάντα ένα ζεύγος καινούριων ελαστικών στο πίσω μέρος, εάν και τα τέσσερα ελαστικά έχουν το ίδιο μέγεθος. Πρέπει πάντα να ζυγοσταθμίζετε τον τροχό και το ελαστικό μετά την αντικατάσταση ενός ελαστικού. Συμβουλευτείτε ένα κατάστημα λιανικής ελαστικών και έναν τεχνικό εγκατάστασης για περαιτέρω οδηγίες. Εάν αντικαταστήσετε τα ελαστικά σας ή τοποθετήσετε διαφορετικά, επαναφέρετε τη διαμόρφωση ελαστικών (βλ. [Διαμόρφωση ελαστικών στη σελίδα 219](#)). Με αυτόν τον τρόπο, επαναφέρονται οι ρυθμίσεις ελαστικών στις οποίες έχει γίνει εκμάθηση και βελτιώνεται η οδηγική εμπειρία στα καινούρια ελαστικά σας. Μπορεί να χρειαστούν έως και 24 ώρες μετά την αντικατάσταση ή την επισκευή ελαστικών μέχρι το λιπαντικό ελαστικών να στεγνώσει εντελώς και τα ελαστικά να αποκτήσουν τη μέγιστη δυνατή πρόσφυση στις ζάντες. Αποφεύγετε τις έντονες επιταχύνσεις κατά τη διάρκεια αυτής της περιόδου για να αποφύγετε την ολίσθηση του ελαστικού στη ζάντα.

ΣΗΜΕΪΩΣΗ: Ανεξάρτητα από τον αριθμό των ελαστικών που αντικαθίστανται, συνιστάται ένα πλήρες σετ συμβατών ελαστικών για βέλτιστη απόδοση.

Εάν χρησιμοποιούνται ελαστικά διαφορετικά από τα προδιαγραφόμενα, βεβαιωθείτε ότι οι ονομαστικές τιμές φορτίου και ταχύτητας που αναγράφονται στο ελαστικό (βλ. [Κατανόηση των σημάνσεων των ελαστικών στη σελίδα 243](#)) είναι ίσες ή μεγαλύτερες από αυτές των αρχικών προδιαγραφών.

Για τις προδιαγραφές των αρχικών τροχών και ελαστικών που είναι τοποθετημένα στο Model 3, βλ. [Ζάντες και ελαστικά στη σελίδα 242](#).

Εάν αντικαταστήσετε έναν τροχό, πρέπει να γίνει επαναφορά των αισθητήρων του συστήματος παρακολούθησης πίεσης ελαστικών (TPMS), ώστε να εξασφαλιστεί ότι παρέχουν ακριβείς προειδοποιήσεις όταν τα ελαστικά είναι ανεπαρκώς ή υπερβολικά φουσκωμένα (βλ. [Αυτόματη επαναφορά των αισθητήρων του TPMS στη σελίδα 220](#)).



ΣΗΜΕΪΩΣΗ: Η τοποθέτηση χειμερινών ελαστικών με διαβρωτικό μείγμα και σχεδίαση πέλματος μπορεί να έχει ως αποτέλεσμα την προσωρινή μείωση ισχύος της πέδησης με ανάκτηση ενέργειας. Ωστόσο, το όχημά σας έχει σχεδιαστεί ώστε επαναβαθμονομείται αυτόματα συνεχώς, και μετά την αλλαγή των ελαστικών θα ανακτήσει όλο και περισσότερη ισχύ πέδησης με ανάκτηση ενέργειας μετά από ορισμένες επιταχύνσεις με μέτρια ροπή σε ευθεία γραμμή. Για τους περισσότερους οδηγούς, αυτό συμβαίνει μετά από ένα σύντομο χρονικό διάστημα κανονικής οδήγησης, αλλά οι οδηγοί που συνήθως επιταχύνουν ελαφρά μπορεί να χρειαστεί να χρησιμοποιήσουν ελαφρώς πιο απότομες επιταχύνσεις ενώ η επαναβαθμονόμηση βρίσκεται σε εξέλιξη. Μεταβείτε στις επιλογές **Service > Wheel & Tire > Tires** για να επιλέξετε χειμερινά ελαστικά και να επιταχύνετε αυτήν τη διαδικασία.

⚠ ΠΡΟΕΙΔΟΠΟΪΣΗ: Για τη δική σας ασφάλεια, χρησιμοποιείτε μόνο ελαστικά και τροχούς που πληρούν τις αρχικές προδιαγραφές. Τα ελαστικά που δεν συμφωνούν με τις αρχικές προδιαγραφές μπορεί να επηρεάσουν τη λειτουργία του TPMS.

⚠ ΠΡΟΕΙΔΟΠΟΪΣΗ: Μην υπερβαίνετε ποτέ την ονομαστική ταχύτητα των ελαστικών του οχήματός σας. Η ονομαστική ταχύτητα αναγράφεται στο πλευρικό τοίχωμα των ελαστικών (βλ. [Κατανόηση των σημάνσεων των ελαστικών στη σελίδα 243](#)).

Ασύμμετρα ελαστικά

Ορισμένα ελαστικά Model 3 είναι ασύμμετρα και πρέπει να τοποθετούνται στον τροχό με το σωστό πλευρικό τοίχωμα στραμμένο προς τα έξω. Το πλευρικό τοίχωμα του ελαστικού επισημαίνεται με τη λέξη **OUTSIDE**. Όταν τοποθετούνται καινούργια ελαστικά, βεβαιωθείτε ότι τα ελαστικά έχουν τοποθετηθεί σωστά στους τροχούς.



⚠ ΠΡΟΕΙΔΟΠΟΪΣΗ: Εάν τα ελαστικά δεν έχουν τοποθετηθεί σωστά στους τροχούς, το κράτημα στον δρόμο μειώνεται σημαντικά.

Αφαίρεση και τοποθέτηση καλυμμάτων Aero

Εάν το Model 3 σας διαθέτει καλύμματα aero, πρέπει να τα αφαιρέσετε για να αποκτήσετε πρόσβαση στα μπουλόνια ασφαλείας.

Για να αφαιρέσετε ένα κάλυμμα aero:

1. Πιάστε σταθερά το κάλυμμα aero και με τα δύο χέρια.

2. Τραβήξτε το κάλυμμα aero προς το μέρος σας, για να απασφαλίσετε τα κλιπ συγκράτησης.

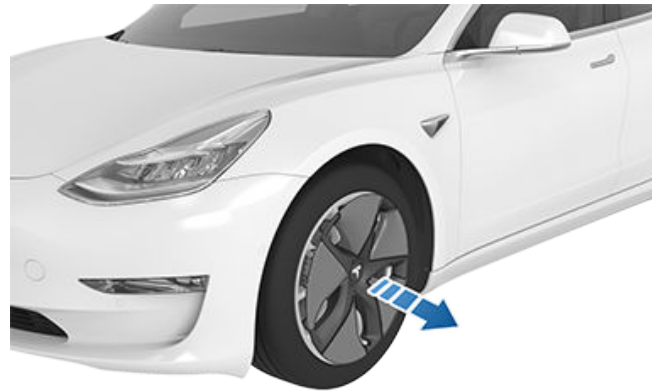

Για να τοποθετήσετε ένα κάλυμμα aero:

1. Ευθυγραμμίστε το κάλυμμα aero με το στέλεχος της βαλβίδας.
2. Πατήστε σταθερά το κέντρο του καλύμματος για να το ασφαλίσετε στη θέση του και συνεχίστε προς τα έξω πατώντας σταθερά την εξωτερική περίμετρο κάθε ακτίνας. Ίσως χρειαστεί να κρατήσετε την απέναντι πλευρά του καλύμματος ώσπου να ασφαλίσει όλες οι ακτίνες.
3. Πατήστε σταθερά το κέντρο της τάπας με τα χέρια σας (μην χτυπήσετε το κάλυμμα με τα χέρια σας) για να βεβαιωθείτε ότι είναι ασφαλισμένη.
4. Ως τελικό έλεγχο, τραβήξτε γρήγορα κάθε ακτίνα για να επιβεβαιώσετε ότι είναι ασφαλισμένη στη θέση της.



⚠ ΠΡΟΣΟΧΗ: Για να μην αποσπαστεί και πέσει το κάλυμμα aero, πρέπει να βεβαιώνετε ότι έχει ασφαλίσει πλήρως προτού οδηγήσετε.



Φροντίδα και συντήρηση των ελαστικών

Αφαίρεση και τοποθέτηση καλυμμάτων των μπουλονιών ασφαλείας

Εάν το Model 3 σας διαθέτει καλύμματα μπουλονιών ασφαλείας, πρέπει να τα αφαιρέσετε για να αποκτήσετε πρόσβαση στα μπουλόνια ασφαλείας.

Για να αφαιρέσετε ένα κάλυμμα μπουλονιού ασφαλείας:

1. Τοποθετήστε το καμπυλωτό τμήμα του εργαλείου για τα καλύμματα μπουλονιών ασφαλείας, εάν υπάρχει (σε ορισμένα οχήματα βρίσκεται στο ντουλαπάκι του συνοδηγού, ή μπορείτε να χρησιμοποιήσετε και ένα μικρό κλειδί Άλεν) στην οπή στη βάση του "T" της Tesla.

ΣΗΜΕΪΩΣΗ: Μπορείτε επίσης να αγοράσετε το εργαλείο για τα καλύμματα μπουλονιών ασφαλείας σε ένα κατάστημα ανταλλακτικών αυτοκινήτου ή μέσω ηλεκτρονικών καταστημάτων λιανικής πώλησης.

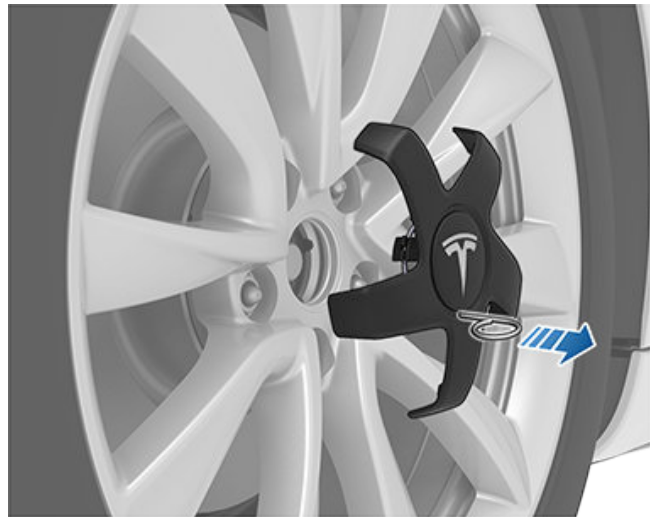

Για να τοποθετήσετε το κάλυμμα μπουλονιού ασφαλείας:

1. Ευθυγραμμίστε το κάλυμμα μπουλονιού ασφαλείας στη θέση του.
2. Πιέστε σταθερά το κάλυμμα μπουλονιού ασφαλείας, μέχρι να κουμπώσει πλήρως στη θέση του.



ΠΡΟΣΟΧΗ: Βεβαιωθείτε ότι το κάλυμμα μπουλονιού ασφαλείας είναι πλήρως ασφαλισμένο πριν από την οδήγηση, ώστε να μην πέσει.



2. Μετακινήστε το εργαλείο για τα καλύμματα μπουλονιών ασφαλείας, ώστε να εισαχθεί πλήρως στην οπή του καλύμματος μπουλονιού ασφαλείας.
3. Περιστρέψτε το εργαλείο για τα καλύμματα μπουλονιών ασφαλείας, έτσι ώστε το καμπυλωτό τμήμα να ακουμπήσει στο κέντρο του καλύμματος μπουλονιού ασφαλείας.
4. Τραβήξτε σταθερά το εργαλείο μπουλονιών ασφαλείας μακριά από τον τροχό, μέχρι να απελευθερωθεί το κάλυμμα του μπουλονιού ασφαλείας.

Διαμόρφωση τροχών

Εάν τοποθετήσετε νέους τροχούς ή τους αντικαταστήσετε με άλλους, ενημερώστε τη διαμόρφωση των τροχών του οχήματός σας, αγγίζοντας τις επιλογές **Controls > Service > Wheel & Tire > Wheels**. Αυτό επιτρέπει στο Model 3 να μάθει τους νέους τροχούς και να παρέχει πιο ακριβείς ενημερώσεις κατάστασης στο όχημά σας. Επιλέξτε έναν τροχό από το αναπτυσσόμενο μενού που αντιστοιχεί στους νέους τροχούς που σκοπεύετε να εγκαταστήσετε στο Model 3. Η επιλογή νέων τροχών στη διαμόρφωση τροχών αλλάζει επίσης τους τροχούς που εμφανίζονται στο avatar του οχήματός σας στην οθόνη αφής.

ΣΗΜΕΪΩΣΗ: Η αλλαγή της διαμόρφωσης των τροχών του οχήματός σας μπορεί να επηρεάσει τις εκτιμήσεις αυτονομίας, τα επίπεδα προειδοποίησης πίεσης ελαστικών και την οπτική εικόνα του οχήματος.



ΠΡΟΕΙΔΟΠΟΪΣΗ: Κατά την εγκατάσταση ή την εναλλαγή τροχών, χρησιμοποιείτε μόνο τροχούς εγκεκριμένους από την Tesla. Η χρήση ζαντών μη εγκεκριμένων από την Tesla μπορεί να προκαλέσει σοβαρή ζημιά. Η Tesla δεν ευθύνεται για ζημιές που μπορεί να προκληθούν από τη χρήση ζαντών μη εγκεκριμένων από την Tesla.



Διαμόρφωση ελαστικών

Για να δείτε τα χιλιόμετρα που διανύσατε από την τελευταία εναλλαγή ή αντικατάσταση ελαστικών, αγγίξτε την επιλογή **Controls > Service** και ανατρέξτε στην ενότητα Τελευταίο σέρβις ελαστικών. Αφού πραγματοποιηθεί κυκλική εναλλαγή ή αντικατάσταση των ελαστικών στο Model 3, ενημερώστε τη διαμόρφωση ελαστικών του οχήματός σας αγγίζοντας την επιλογή **Reset** ή αγγίζοντας την επιλογή **Wheel & Tire > Tires** από την ίδια οθόνη. Αυτό επιτρέπει στο όχημά σας να επαναφέρει τις ρυθμίσεις ελαστικών στις οποίες έχει γίνει εκμάθηση και να βελτιωθεί η οδηγική σας εμπειρία. Επίσης, με αυτόν τον τρόπο, σβήνει και επαναφέρεται η προειδοποίηση φθοράς των πελμάτων για το όχημα μέχρι να διανύσετε (10.000 km) και να ανιχνευθεί ξανά χαμηλό βάθος πέλματος.

Βεβαιωθείτε ότι γνωρίζετε αν το όχημά σας διαθέτει χειμερινά ελαστικά. Μπορείτε να αναγνωρίσετε τα χειμερινά ελαστικά από το εικονίδιο βουνού/νιφάδας χιονιού στο πλευρικό τοίχωμα του ελαστικού. Βλ. [Χειμερινά ελαστικά στη σελίδα 220](#) για περισσότερες πληροφορίες.

ΣΗΜΕΙΩΣΗ: Η αλλαγή της διαμόρφωσης ελαστικών του οχήματός σας μπορεί να επηρεάσει προσωρινά τα επίπεδα επιτάχυνσης και της πέδησης με ανάκτηση ενέργειας και θα πρέπει να γίνεται μόνο αφού γίνει κυκλική εναλλαγή ή αντικατάσταση των ελαστικών.

Παρακολούθηση πίεσης ελαστικών



Το Model 3 είναι εξοπλισμένο με σύστημα παρακολούθησης πίεσης ελαστικών, που προειδοποιεί τον οδηγό σε περίπτωση σημαντικού ελλειπούς ή υπερβολικού φουσκώματος των ελαστικών εμφανίζοντας την ενδεικτική λυχνία πίεσης ελαστικών. Ελέγξτε στην ετικέτα στοιχείων ελαστικών που βρίσκεται στην κολόνα της πόρτας του οδηγού για περισσότερες πληροφορίες, ή βλ. [Διατήρηση της πίεσης των ελαστικών στη σελίδα 214](#).

Κάθε ελαστικό, συμπεριλαμβανομένης της ρεζέρβας (εάν παρέχεται), θα πρέπει να ελέγχεται κάθε μήνα σε κρύα κατάσταση και στην πίεση φουσκώματος που συνιστά ο κατασκευαστής του οχήματος στην ετικέτα του οχήματος ή στην ετικέτα πίεσης πλήρωσης των ελαστικών. (Εάν το όχημά σας έχει ελαστικά διαφορετικού μεγέθους από αυτά που υποδεικνύονται στην ετικέτα του οχήματος ή στην ετικέτα πίεσης πλήρωσης ελαστικών, θα πρέπει να προσδιορίσετε την κατάλληλη πίεση πλήρωσης ελαστικών για αυτά τα ελαστικά.)

Ως πρόσθετη λειτουργία ασφαλείας, το όχημά σας διαθέτει σύστημα παρακολούθησης πίεσης ελαστικών (TPMS), το οποίο ανάβει μια ενδεικτική λυχνία πίεσης ελαστικών, όταν ένα ή περισσότερα από τα ελαστικά είναι ανεπαρκώς ή υπερβολικά φουσκωμένο. Αντίστοιχα, όταν ανάβει η ενδεικτική λυχνία χαμηλής πίεσης ελαστικών, θα πρέπει να σταματήσετε και ελέγξετε τα ελαστικά σας το συντομότερο δυνατό, και να τα φουσκώσετε με τη σωστή πίεση. Η

οδήγηση με ελαστικό με ανεπαρκή πίεση αέρα προκαλεί υπερθέρμανση του ελαστικού και μπορεί να οδηγήσει σε βλάβη του ελαστικού. Η ανεπαρκής ποσότητα αέρα μειώνει επίσης την απόδοση του καυσίμου και τη διάρκεια ζωής του πέλματος των ελαστικών. Επίσης, ενδέχεται να επηρεάσει τη δυνατότητα χειρισμού και ακινητοποίησης του οχήματος.

Λάβετε υπόψη ότι το TPMS δεν υποκαθιστά τη σωστή συντήρηση των ελαστικών και είναι ευθύνη του οδηγού να διατηρεί τη σωστή πίεση των ελαστικών, ακόμη και αν η ανεπαρκής ποσότητα αέρα δεν έχει φτάσει στο επίπεδο που ενεργοποιεί το άναμμα της ενδεικτικής λυχνίας χαμηλής πίεσης ελαστικών TPMS.

Δυσλειτουργία του TPMS

Το όχημά σας διαθέτει επίσης μια ένδειξη δυσλειτουργίας του TPMS, η οποία υποδεικνύει πότε το σύστημα δεν λειτουργεί σωστά. Η ένδειξη δυσλειτουργίας του TPMS συνδυάζεται με την ενδεικτική λυχνία χαμηλής πίεσης ελαστικών. Όταν το σύστημα εντοπίσει δυσλειτουργία, η ενδεικτική λυχνία θα αναβοσβήνει για περίπου ένα λεπτό και κατόπιν παραμένει συνεχώς αναμμένη. Αυτή η ακολουθία θα συνεχίζεται κατά τις επόμενες εκκινήσεις του οχήματος για όσο διάστημα υφίσταται η δυσλειτουργία.

Όταν η ένδειξη δυσλειτουργίας είναι αναμμένη, το σύστημα ενδέχεται να μην μπορεί να εντοπίσει ή να μην παρέχει ειδοποίηση όπως θα έπρεπε για τη χαμηλή πίεση ελαστικών. Μπορεί να προκύψουν δυσλειτουργίες του TPMS για διάφορους λόγους, όπως η τοποθέτηση ανταλλακτικών ελαστικών ή η εναλλαγή ελαστικών ή τροχών του οχήματος που εμποδίζουν τη σωστή λειτουργία του TPMS. Ελέγχετε πάντα την ενδεικτική λυχνία δυσλειτουργίας του TPMS μετά την αντικατάσταση ενός ή περισσότερων ελαστικών ή τροχών στο όχημά σας, για να βεβαιωθείτε ότι τα ανταλλακτικά ελαστικά ή οι τροχοί επιτρέπουν στο TPMS να συνεχίσει να λειτουργεί σωστά.



Η ένδειξη δυσλειτουργίας του TPMS συνδυάζεται με την ενδεικτική λυχνία πίεσης ελαστικών. Εάν το Model 3 εντοπίσει βλάβη στο TPMS, αυτή η ένδειξη αναβοσβήνει για ένα λεπτό κάθε φορά που ενεργοποιείτε το Model 3.

ΣΗΜΕΙΩΣΗ: Εάν ένα ελαστικό έχει αντικατασταθεί ή επισκευαστεί με διαφορετικό στεγανοποιητικό υλικό ελαστικού από αυτό που διατίθεται από την Tesla και εντοπιστεί χαμηλή πίεση ελαστικού, είναι πιθανό ο αισθητήρας ελαστικού να έχει υποστεί ζημιά.

ΣΗΜΕΙΩΣΗ: Η τοποθέτηση αξεσουάρ που δεν είναι εγκεκριμένα από την Tesla μπορεί να προκαλέσει παρεμβολές στο TPMS.



Φροντίδα και συντήρηση των ελαστικών

Αυτόματη επαναφορά των αισθητήρων του TPMS

Μετά την αντικατάσταση ενός ή περισσότερων τροχών (αλλά όχι μετά την αντικατάσταση ενός ελαστικού), γίνεται επανεκπαίδευση των αισθητήρων του TPMS για να διασφαλιστεί η ακρίβεια των προειδοποιήσεων για την πίεση των ελαστικών. Πραγματοποιείται επαναφορά των αισθητήρων του TPMS αυτόματα εντός 10 λεπτών μετά την οδήγηση με ταχύτητα πάνω από 25 km/h.

⚠️ ΠΡΟΕΙΔΟΠΟΪΣΗ: Εάν το Model 3 διαθέτει μη εργοστασιακά ελαστικά διαφορετικών διαστάσεων από αυτά που αναγράφονται στην ετικέτα στοιχείων ελαστικών (βλ. [Φόρτωση οχήματος στη σελίδα 235](#)), αποτελεί ευθύνη του οδηγού να καθορίσει τη σωστή πίεση των ελαστικών. Μην οδηγείτε σε δημόσιους δρόμους όταν τα ελαστικά δεν έχουν τη σωστή πίεση.

⚠️ ΠΡΟΕΙΔΟΠΟΪΣΗ: Μην βασίζεστε στους αισθητήρες του TPMS για να καθορίσετε με ακρίβεια τις πιέσεις και να ενεργοποιήσετε ειδοποιήσεις. Αποτελεί ευθύνη του οδηγού να διατηρεί τη σωστή πίεση των ελαστικών (βλ. [Διατήρηση της πίεσης των ελαστικών στη σελίδα 214](#)). Εάν η πίεση των ελαστικών είναι μεγαλύτερη ή μικρότερη από τη συνιστώμενη, αυτό μπορεί να οδηγήσει σε απώλεια ελέγχου ή ζημιά στα ελαστικά, με αποτέλεσμα να προκληθεί σοβαρός τραυματισμός.

Αντικατάσταση αισθητήρα ελαστικού

Εάν η ενδεικτική λυχνία προειδοποίησης για την πίεση των ελαστικών εμφανίζεται συχνά, χρησιμοποιήστε την εφαρμογή για κινητά για να προγραμματίσετε ένα ραντεβού για σέρβις για να δείτε αν κάποιος αισθητήρας ελαστικού χρειάζεται αντικατάσταση. Σε περίπτωση επισκευής ενός ελαστικού σε ένα Κέντρο Σέρβις που δεν είναι της Tesla, ο αισθητήρας ελαστικού μπορεί να μην λειτουργεί μέχρι να εκτελεστεί η διαδικασία ρύθμισης από την Tesla.

Τύποι εποχιακών ελαστικών

Κατανόηση του τύπου ελαστικού

Ο τύπος των ελαστικών με τα οποία είναι αρχικά εξοπλισμένο το όχημά σας εξαρτάται από το μοντέλο του οχήματος και την περιοχή της αγοράς. Είναι σημαντικό να κατανοήσετε τις δυνατότητες των ελαστικών του οχήματός σας και αν είναι κατάλληλα για καλοκαιρινή οδήγηση, οδήγηση παντός καιρού ή χειμερινή οδήγηση. Ελέγξτε τις πληροφορίες στο πλευρικό τοίχωμα του ελαστικού για πληροφορίες σχετικά με τα χαρακτηριστικά απόδοσης του ελαστικού (βλ. [Κατανόηση των σημάνσεων των ελαστικών στη σελίδα 243](#)).

Θερινά ελαστικά και ελαστικά παντός καιρού

Τα θερινά ελαστικά και τα ελαστικά παντός καιρού έχουν σχεδιαστεί για μέγιστη απόδοση σε στεγνό και βρεγμένο οδόστρωμα, αλλά δεν έχουν σχεδιαστεί για να αποδίδουν καλά σε χειμερινές συνθήκες. Τα ελαστικά παντός καιρού έχουν σχεδιαστεί για να παρέχουν επαρκή πρόσφυση στις περισσότερες συνθήκες όλο τον χρόνο, αλλά ενδέχεται να μην παρέχουν το ίδιο επίπεδο πρόσφυσης με τα χειμερινά ελαστικά σε συνθήκες χιονιού ή πάγου. Τα ελαστικά παντός καιρού αναγνωρίζονται από την ένδειξη "ALL SEASON" ή/και "M+S" (λάσπη και χιόνι) στο πλευρικό τοίχωμα του ελαστικού.

Εάν οδηγείτε σε χαμηλές θερμοκρασίες ή σε δρόμους όπου μπορεί να υπάρχει χιόνι ή πάγος, η Tesla συνιστά τη χρήση χειμερινών ελαστικών.

⚠️ ΠΡΟΕΙΔΟΠΟΪΣΗ: Σε χαμηλές θερμοκρασίες ή σε χιόνι ή πάγο, τα θερινά ελαστικά και τα ελαστικά παντός καιρού δεν παρέχουν επαρκή πρόσφυση. Η επιλογή και η τοποθέτηση των κατάλληλων ελαστικών για χειμερινές συνθήκες είναι σημαντική για τη διασφάλιση της ασφάλειας και της βέλτιστης απόδοσης του Model 3.

Χειμερινά ελαστικά

Χρησιμοποιείτε χειμερινά ελαστικά για αύξηση της πρόσφυσης σε συνθήκες χιονιού ή πάγου. Κατά την τοποθέτηση χειμερινών ελαστικών, πρέπει να τοποθετείτε πάντα ένα πλήρες σετ τεσσάρων ελαστικών ταυτόχρονα. Τα χειμερινά ελαστικά πρέπει να έχουν την ίδια διάμετρο, μάρκα, κατασκευή και σχέδιο πέλματος και στους τέσσερις τροχούς.



Μπορείτε να αναγνωρίσετε τα χειμερινά ελαστικά από το σύμβολο βουνού/νιφάδας χιονιού στο πλευρικό τοίχωμα του ελαστικού.

Κατά την οδήγηση με χειμερινά ελαστικά, ενδέχεται να υπάρχουν περισσότεροι θόρυβοι από τον δρόμο, μικρότερη διάρκεια ζωής του πέλματος και μικρότερη πρόσφυση σε στεγνό οδόστρωμα.

Όταν το όχημά σας διαθέτει χειμερινά ελαστικά, ανατρέξτε στην προειδοποιητική ετικέτα ελαστικών στην κολόνα της πόρτας.

ΣΗΜΕΪΩΣΗ: Η τοποθέτηση χειμερινών ελαστικών με διαβρωτικό μείγμα και σχεδίαση πέλματος μπορεί να έχει ως αποτέλεσμα την προσωρινή μείωση ισχύος της πέδησης με ανάκτηση ενέργειας. Ωστόσο, το όχημά σας έχει σχεδιαστεί ώστε να επαναβαθμονομείται αυτόματα, προκειμένου να αποκαθίσταται η ισχύς πέδησης με ανάκτηση ενέργειας μετά από ένα σύντομο χρονικό διάστημα κανονικής οδήγησης.



ΣΗΜΕΪΩΣΗ: Εάν τοποθετήσετε χειμερινά ελαστικά ή αντικαταστήσετε τα ελαστικά σας, επαναφέρετε τη διαμόρφωση ελαστικών μεταβαίνοντας στο μενού **Controls > Service > Wheel & Tire Configuration > Tires** (βλ. [Διαμόρφωση ελαστικών στη σελίδα 219](#)). Με αυτόν τον τρόπο, επαναφέρονται οι ρυθμίσεις ελαστικών στις οποίες έχει γίνει εκμάθηση και βελτιώνεται η οδηγική εμπειρία στα καινούρια ελαστικά σας.

ΠΡΟΕΙΔΟΠΟΪΣΗ: Μην υπερβαίνετε ποτέ την ονομαστική ταχύτητα των ελαστικών του οχήματός σας. Η ονομαστική ταχύτητα αναγράφεται στο πλευρικό τοίχωμα των ελαστικών (βλ. [Κατανόηση των σημάνσεων των ελαστικών στη σελίδα 243](#)).

Οδήγηση σε χαμηλές θερμοκρασίες

Η απόδοση των ελαστικών μειώνεται σε χαμηλές θερμοκρασίες περιβάλλοντος, με αποτέλεσμα μειωμένη πρόσφυση και αυξημένη ευαισθησία σε ζημιές από προσκρούσεις. Τα ελαστικά υψηλής απόδοσης (για θερινές εφαρμογές) έχουν μειωμένη πρόσφυση σε θερμοκρασίες περιβάλλοντος κάτω από 5° C και δεν συνιστώνται για συνθήκες με χιόνι/πάγο. Τα ελαστικά υψηλών επιδόσεων μπορεί να σκληρύνουν προσωρινά όταν είναι κρύα, με αποτέλεσμα να ακούγεται θόρυβος κατά την περιστροφή για τα πρώτα χιλιόμετρα μέχρι να ζεσταθούν τα ελαστικά.

Χρήση αλυσίδων ελαστικών

Η Tesla έχει δοκιμάσει και εγκρίνει τις παρακάτω αλυσίδες ελαστικών (ονομάζονται επίσης αλυσίδες χιονιού) για αύξηση της πρόσφυσης σε συνθήκες χιονιού. Οι αλυσίδες ελαστικών πρέπει να τοποθετούνται μόνο στα πίσω ελαστικά. Μπορείτε να αγοράσετε εγκεκριμένες αλυσίδες ελαστικών από την Tesla.

Μέγεθος ελαστικών	Συνιστώμενη αλυσίδα
18"/19"	König CG-9 103
20"	König K-Summit K34

ΠΡΟΣΟΧΗ: Εάν το Model 3 διαθέτει καλύμματα *aero*, πρέπει πρώτα να τα αφαιρέσετε για να τοποθετήσετε αλυσίδες ελαστικών (βλ. [Αφαίρεση και τοποθέτηση καλυμμάτων Aero στη σελίδα 217](#)). Σε αντίθετη περίπτωση, μπορεί να προκληθεί ζημιά που δεν καλύπτεται από την εγγύηση.

ΠΡΟΣΟΧΗ: Μην τοποθετείτε αλυσίδες σε ελαστικά θερινά ελαστικά. Μπορεί να προκληθεί ζημιά.

Κατά την τοποθέτηση αλυσίδων ελαστικών, ακολουθήστε τις οδηγίες και τις προειδοποιήσεις που παρέχονται από τον κατασκευαστή της αλυσίδας ελαστικών. Στερεώστε τις ομοιόμορφα και όσο το δυνατόν πιο σφιχτά.

Όταν χρησιμοποιείτε αλυσίδες ελαστικών:

- Ελέγχετε τις αλυσίδες ελαστικών για χαλαρά εξαρτήματα και κατεστραμμένους κρίκους πριν από κάθε χρήση.

- Μην φορτώνετε υπερβολικά το Model 3 (τα βαριά φορτία μπορούν να μειώσουν το διάκενο μεταξύ των ελαστικών και του αμαξώματος).
- Μην οδηγείτε το όχημα, εάν οι αλυσίδες δεν έχουν τοποθετηθεί σωστά.
- Οδηγείτε αργά. Μην υπερβαίνετε τα 48 km/h.
- Αφαιρέστε τις αλυσίδες ελαστικών μόλις το επιτρέψουν οι συνθήκες.

ΣΗΜΕΪΩΣΗ: Οι αλυσίδες ελαστικών απαγορεύονται σε ορισμένες περιοχές δικαιοδοσίας. Ελέγξτε την τοπική νομοθεσία πριν τοποθετήσετε αλυσίδες ελαστικών.

ΠΡΟΣΟΧΗ: Η χρήση μη συνιστώμενων αλυσίδων ελαστικών, ή η χρήση αλυσίδων ελαστικών σε ελαστικά άλλου μεγέθους μπορεί να προκαλέσει ζημιά στην ανάρτηση, το αμάξωμα, τους τροχούς ή/και τις σωληνώσεις φρένων. Η εγγύηση δεν καλύπτει ζημιές που προκαλούνται από τη χρήση μη συνιστώμενων αλυσίδων ελαστικών ή από την εσφαλμένη τοποθέτηση αλυσίδων ελαστικών.

ΠΡΟΣΟΧΗ: Μην χρησιμοποιείτε αλυσίδες χιονιού στα μπροστινά ελαστικά.

ΠΡΟΣΟΧΗ: Μην ξεφουσκώνετε ποτέ τα ελαστικά για να τοποθετήσετε αλυσίδες ελαστικών. Όταν φουσκώσουν ξανά, οι αλυσίδες ενδέχεται να εφαρμόζουν πολύ σφιχτά και να προκαλέσουν ζημιά στα ελαστικά.

ΠΡΟΣΟΧΗ: Βεβαιωθείτε ότι οι αλυσίδες ελαστικών δεν έρχονται σε επαφή με τα εξαρτήματα της ανάρτησης ή με τις σωληνώσεις των φρένων. Εάν ακούσετε τις αλυσίδες να κάνουν ασυνήθιστους θορύβους που υποδεικνύουν επαφή με το Model 3, σταματήστε το όχημα και ερευνήστε το αμέσως.



Καθαρισμός του εξωτερικού

Για να μην προκληθεί ζημιά στη βαφή, πρέπει να απομακρύνετε αμέσως τις διαβρωτικές ουσίες (γράσο, λάδι, περιττώματα πουλιών, ρετσίνι δέντρων, νεκρά έντομα, κηλίδες πίσσας, αλάτι δρόμου, βιομηχανικά κατάλοιπα κ.λπ.). Μην περιμένετε μέχρι να πλύνετε πλήρως το Model 3. Εάν είναι απαραίτητο, χρησιμοποιήστε μετουσιωμένη αλκοόλη για να αφαιρέσετε λεκέδες από πίσσα και επίμονους λεκέδες από γράσο και, στη συνέχεια, πλύνετε αμέσως την περιοχή με νερό και ήπιο σαπούνι χωρίς απορρυπαντικό για να απομακρύνετε την αλκοόλη.

Διατηρείτε τις εξωτερικές κάμερες καθαρές από βρωμιά, συμπύκνωση υδρατμών ή εμπόδια. Αυτές οι ουσίες μπορεί να προκαλέσουν ασαφείς εικόνες ή διακοπή της λειτουργίας του Autopilot και των χαρακτηριστικών ασφαλείας (βλ. [Καθαρισμός κάμερας στη σελίδα 222](#)).

Ακολουθήστε τα παρακάτω βήματα κατά το πλύσιμο του εξωτερικού του Model 3:

1. Πριν από το πλύσιμο, ξεπλύνετε τις ακαθαρσίες και το χώμα από το αυτοκίνητο με το λάστιχο. Ξεπλύνετε τη συσσωρευμένη λάσπη σε περιοχές όπου συγκεντρώνονται εύκολα υπολείμματα (όπως οι θόλοι τροχών και οι ενώσεις των πλαισίων). Εάν έχει χρησιμοποιηθεί αλάτι στους αυτοκινητόδρομους (όπως κατά τη διάρκεια των χειμερινών μηνών), ξεπλύνετε σχολαστικά όλα τα ίχνη αλατιού από την κάτω πλευρά του οχήματος, τους θόλους των τροχών και τα φρένα.
2. Πλύνετε με το χέρι το Model 3 χρησιμοποιώντας ένα καθαρό μαλακό πανί και κρύο ή χλιαρό νερό και απαλό σαμπουάν αυτοκινήτου υψηλής ποιότητας.
 **ΠΡΟΣΟΧΗ:** Ορισμένα καθαριστικά και σαμπουάν αυτοκινήτου περιέχουν χημικά που μπορούν να προκαλέσουν ζημιά ή αποχρωματισμό, ειδικά στις πλαστικές επενδύσεις, τις εξωτερικές λυχνίες ή τους φακούς των καμερών. Για παράδειγμα, ορισμένα καθαριστικά αυτοκινήτων περιέχουν υδροξείδιο ή άλλα πολύ αλκαλικά ή καυστικά συστατικά που μπορούν να προκαλέσουν ζημιά στα εξωτερικά εξαρτήματα. Μην χρησιμοποιείτε προϊόντα με οξύ. Η εγγύηση δεν καλύπτει ζημιές ή αποχρωματισμό που προκύπτει από προϊόντα καθαρισμού.
3. Μετά το πλύσιμο, ξεπλύνετε με καθαρό νερό για να μην στεγνώσει η σαπουνάδα στις επιφάνειες.
4. Στεγνώστε σχολαστικά με δέρμα σαμούα. Εάν είναι απαραίτητο, στεγνώστε τα φρένα οδηγώντας για μια μικρή διαδρομή και πατώντας τα φρένα πολλές φορές.

Χρησιμοποιήστε μαντηλάκια με ισοπροπυλική αλκοόλη (όπως αυτά που χρησιμοποιούνται για τον καθαρισμό γυαλιών όρασης ή οθονών) για να καθαρίσετε τυχόν μικρούς λεκέδες.

Καθαρισμός παραθύρων και περιποίηση

Καθαρίστε τα παράθυρα και τους καθρέφτες χρησιμοποιώντας ένα καθαριστικό τζαμιών αυτοκινήτου. Μην ξύνετε και μην χρησιμοποιείτε λειαντικό καθαριστικό υγρό σε επιφάνειες τζαμιών ή καθρεφτών. Ακολουθήστε της οδηγίες στο [Καθαρισμός του εξωτερικού στη σελίδα 222](#) για τις καλύτερες πρακτικές καθαρισμού του εξωτερικού τζαμιού.

Για να προσθέσετε μια υδρόφοβη επικάλυψη στα παράθυρα του οχήματός σας, εφαρμόστε την επίστρωση μόνο στα πλευρικά και πίσω παράθυρα, όχι στο μπροστινό παρμπρίζ - κάτι τέτοιο μπορεί να επηρεάσει την ορατότητα των καμερών Autopilot. Για λεπτομέρειες σχετικά με την εφαρμογή, ακολουθήστε τις οδηγίες του κατασκευαστή της υδρόφοβης επικάλυψης.

ΣΗΜΕΪΩΣΗ: Η Tesla δεν ευθύνεται για τυχόν ζημιές που σχετίζονται με την εφαρμογή επιστρώσεων παραθύρων στο όχημά σας.

Λειτουργία Πλυσίματος Αυτοκινήτου

Όταν το Model 3 σε πλυντήριο αυτοκινήτων, η λειτουργία πλυσίματος αυτοκινήτου, κλείνει όλα τα παράθυρα, κλειδώνει την της θύρας φόρτισης και απενεργοποιεί τους υαλοκαθαριστήρες, τη λειτουργία Sentry Mode, το κλειδωμα κατά την απομάκρυνση και τα ηχητικά σήματα του αισθητήρα στάθμευσης. Για να την ενεργοποιήσετε, αγγίξτε τις επιλογές **Controls > Service > Car Wash Mode**. Το όχημά σας πρέπει να είναι ακινητοποιημένο και να μην φορτίζεται ενεργά.

Εάν χρησιμοποιείτε αυτόματο πλυντήριο αυτοκινήτων, η επιλογή **Enable Free Roll** διατηρεί το όχημά σας στη νεκρά και ενεργοποιεί την ελεύθερη κύλιση για όλη τη διάρκεια του πλυσίματος, ενώ εμποδίζει το Model 3 να ενεργοποιήσει το φρένο στάθμευσης εάν σηκωθείτε από το κάθισμα του οδηγού. Για ενεργοποίηση, πατήστε το πεντάλ φρένου και αγγίξτε την επιλογή **Enable Free Roll** ή επιλέξτε τη Νεκρά.

Η λειτουργία πλυσίματος αυτοκινήτου απενεργοποιείται εάν η ταχύτητα του οχήματος υπερβαίνει τα 15 km/h ή αγγίζοντας την επιλογή **Exit** στην οθόνη αφής.

 **ΠΡΟΣΟΧΗ:** Η αποτυχία ενεργοποίησης της λειτουργίας πλυσίματος αυτοκινήτου στο Model 3 ενδέχεται να προκαλέσει ζημιά (για παράδειγμα, στην θύρα φόρτισης ή στους υαλοκαθαριστήρες). Οι ζημιές που προκαλούνται από πλύσιμο αυτοκινήτων δεν καλύπτονται από την εγγύηση.

Καθαρισμός κάμερας

Για να εξασφαλίσετε καθαρή εικόνα, ο φακός της κάμερας πρέπει να είναι καθαρός και χωρίς εμπόδια.



Απομακρύνετε τυχόν συσσωρευμένη βρομιά ή υπολείμματα ψεκάζοντας νερό στον φακό της κάμερας με φιάλη σπρέι. Μην επιχειρήσετε να καθαρίσετε βρομιά ή υπολείμματα σκουπίζοντας έναν εκτεθειμένο φακό με τα χέρια σας ή με ένα πανί. Αυτά τα υπολείμματα μπορούν να προκαλέσουν ζημιά στην επιφάνεια του φακού όταν τριφτούν επάνω του κατά το σκούπισμα.

ΠΡΟΣΟΧΗ: Μην χρησιμοποιείτε χημικά ή διαβρωτικά καθαριστικά. Διαφορετικά, μπορεί να προκληθεί ζημιά στην επιφάνεια του φακού.

ΠΡΟΣΟΧΗ: Μην καθαρίζετε έναν αισθητήρα υπερήχων (εάν υπάρχει) ή φακό κάμερας με αιχμηρά ή αποξεστικά αντικείμενα που μπορεί να χαράξουν ή να προκαλέσουν ζημιά στην επιφάνειά του.

Προφυλάξεις για τον εξωτερικό καθαρισμό

ΠΡΟΣΟΧΗ: Μην πλένετε τα όχημα σε άμεσο ηλιακό φως.

ΠΡΟΣΟΧΗ: Μην χρησιμοποιείτε υγρά περιποίησης παρμπρίζ. Εάν το κάνετε αυτό, μπορεί να επηρεαστεί η τριβή των υαλοκαθαριστήρων και να προκληθεί ήχος κροταλίσματος.

ΠΡΟΣΟΧΗ: Μην χρησιμοποιείτε καυτό νερό, απορρυπαντικά ή πολύ αλκαλικά ή καυστικά συστατικά καθαρισμού ή διαλύτες, ειδικά αυτά που περιέχουν υδροξείδιο.

ΠΡΟΣΟΧΗ: Εάν χρησιμοποιείτε σύστημα πλυσίματος υπό πίεση, διατηρείτε απόσταση τουλάχιστον 30 cm μεταξύ του ακροφυσίου και της επιφάνειας του Model 3. Μην κατευθύνετε τον πίδακα νερού απευθείας πάνω στους αισθητήρες στάθμευσης (εάν υπάρχουν). Κρατήστε το ακροφύσιο σε κίνηση και μην επικεντρώνετε τον πίδακα νερού σε μία περιοχή.

ΠΡΟΣΟΧΗ: Μην κατευθύνετε το λάστιχο νερού απευθείας πάνω στις τσιμούχες των παραθύρων, των πορτών ή των καπώ, ή σε ηλεκτρονικές μονάδες ή εκτεθειμένα καλώδια.

ΠΡΟΣΟΧΗ: Για να αποφύγετε ζημιές από διάβρωση που ενδέχεται να μην καλύπτονται από την εγγύηση, ξεπλύνετε το αλάτι δρόμου από το κάτω μέρος του οχήματος, τους θόλους των τροχών και τα φρένα. Μετά τον καθαρισμό του οχήματος, στεγνώστε τα φρένα οδηγώντας για μια μικρή διαδρομή και πατώντας τα φρένα πολλές φορές.

ΠΡΟΣΟΧΗ: Αποφεύγετε να χρησιμοποιείτε πανιά σφικτής ύφανσης ή τραχιάς επιφάνειας, όπως γάντια πλυσίματος. Συνιστάται η χρήση πανιού καθαρισμού με μικροΐνες υψηλής ποιότητας.

ΠΡΟΣΟΧΗ: Εάν πλένετε το όχημα σε αυτόματο πλυντήριο αυτοκινήτων, χρησιμοποιείτε μόνο ανέπαφα πλυντήρια αυτοκινήτων. Αυτά τα πλυντήρια αυτοκινήτων δεν έχουν εξαρτήματα (βούρτσες κ.λπ.) που έρχονται σε επαφή με τις επιφάνειες του Model 3. Ορισμένα ανέπαφα πλυντήρια αυτοκινήτων χρησιμοποιούν καυστικά διαλύματα τα οποία, με την πάροδο του χρόνου, μπορούν να προκαλέσουν αποχρωματισμό της διακοσμητικής εξωτερικής επένδυσης. Αποφεύγετε την έκθεση σε σάπωνες και χημικές ουσίες με pH άνω του 13. Εάν δεν είστε βέβαιοι, ελέγξτε την ετικέτα του προϊόντος ή ρωτήστε το προσωπικό του πλυντηρίου αυτοκινήτων. Οι ζημιές που προκαλούνται από ακατάλληλο πλύσιμο δεν καλύπτονται από την εγγύηση.

ΠΡΟΣΟΧΗ: Εάν πλένετε το όχημα σε αυτόματο πλυντήριο αυτοκινήτων, βεβαιωθείτε ότι το όχημα είναι κλειδωμένο. Επιπλέον, αποφύγετε να χρησιμοποιήσετε χειριστήρια στην οθόνη αφής που μπορεί να προκαλέσουν το ακούσιο άνοιγμα πορτών ή πορτών χώρων αποσκευών κατά το πλύσιμο του οχήματος. Οποιαδήποτε ζημιά προκληθεί δεν καλύπτεται από την εγγύηση.

ΠΡΟΣΟΧΗ: Βεβαιωθείτε ότι οι υαλοκαθαριστήρες είναι απενεργοποιημένοι πριν από το πλύσιμο του Model 3, ώστε να αποφευχθεί ο κίνδυνος πρόκλησης ζημιών στους υαλοκαθαριστήρες.

ΠΡΟΣΟΧΗ: Μην χρησιμοποιείτε καθαριστικά τροχών με χημική βάση ή προϊόντα πρόπλυσης. Τα προϊόντα αυτά μπορούν να προκαλέσουν ζημιά στο φινιρίσμα των τροχών.

ΠΡΟΕΙΔΟΠΟΪΣΗ: Μην ψεκάζετε ποτέ υγρά με υψηλή ταχύτητα (για παράδειγμα, εάν χρησιμοποιείτε σύστημα πλύσης με πίεση) προς τη θύρα φόρτισης κατά τη διάρκεια της φόρτισης του Model 3. Εάν δεν ακολουθήσετε αυτές τις οδηγίες, μπορεί να προκληθεί σοβαρός τραυματισμός ή ζημιά στο όχημα και στον εξοπλισμό φόρτισης, ή άλλη υλική ζημιά.

Καθαρισμός του εσωτερικού

Επιθεωρείτε και καθαρίζετε συχνά το εσωτερικό, για να διατηρήσετε την εμφάνισή του και να αποτρέψετε την πρόωρη φθορά. Εάν είναι δυνατό, σκουπίστε αμέσως τυχόν χυμένα υγρά και αφαιρέστε τους λεκέδες. Για γενικό καθαρισμό, σκουπίστε τις εσωτερικές επιφάνειες με ένα μαλακό πανί (όπως πανί από μικροΐνες) νοτισμένο με μείγμα ζεστού νερού και ήπιου καθαριστικού που δεν περιέχει απορρυπαντικό (πριν από τη χρήση, δοκιμάστε όλα τα καθαριστικά σε μια μη εμφανή περιοχή). Για να αποφύγετε τις γραμμές, στεγνώστε αμέσως με ένα μαλακό πανί που δεν αφήνει χνούδι.

Εσωτερική επιφάνεια τζαμιών

Μην ξύνετε και μην χρησιμοποιείτε λειαντικό καθαριστικό υγρό σε επιφάνειες τζαμιών ή καθρεφτών. Αυτό μπορεί να προκαλέσει ζημιά στην ανακλαστική επιφάνεια του καθρέφτη και στις θερμοαντικείμενες αντιστάσεις στο πίσω παράθυρο.



Αερόσακοι

Μην επιτρέπετε την εισχώρηση οποιασδήποτε ουσίας σε ένα κάλυμμα αερόσακου. Αυτό θα μπορούσε να επηρεάσει τη σωστή λειτουργία.

Ταμπλό και πλαστικές επιφάνειες

Μην γυαλίζετε τις επάνω επιφάνειες του ταμπλό. Οι γυαλισμένες επιφάνειες είναι ανακλαστικές και μπορούν να επηρεάσουν την ορατότητα κατά την οδήγηση.

Εσωτερικός φωτισμός

ΣΗΜΕΪΩΣΗ: Η εγγύηση της Tesla δεν καλύπτει ζημιές που προκαλούνται από ακατάλληλη συντήρηση, συμπεριλαμβανομένης της χρήσης διαλυμάτων καθαρισμού ή εργαλείων που δεν συνιστώνται στο παρόν Εγχειρίδιο κατόχου.

Μην χρησιμοποιείτε σαπούνι ή χημικά διαλύματα καθαρισμού στον εσωτερικό φωτισμό. Τα κοινά καθαριστικά διαλύματα και ουσίες μπορούν να αλλοιώσουν τους φακούς ή τα εξαρτήματα του φωτισμού, προκαλώντας ρωγμές και ζημιές με την πάροδο του χρόνου. Όταν θέλετε να καθαρίσετε τον εσωτερικό φωτισμό, η Tesla συνιστά τη χρήση ενός μαλακού πανιού βρεγμένου με ζεστό νερό, για να σκουπίσετε απαλά λερωμένες περιοχές ή λεκέδες. Ο εσωτερικός φωτισμός περιλαμβάνει, ενδεικτικά, τα ακόλουθα φώτα (εάν υπάρχουν):

- Χώρος για τα πόδια
- Δάπεδο
- Προβολή
- Απλικές
- Περιβάλλον

Όταν θέλετε να καθαρίσετε το εσωτερικό με σαπούνι ή ένα ήπιο καθαριστικό χωρίς απορρυπαντικό, η Tesla συνιστά να καλύπτετε πρώτα όλα τα φώτα με κάποια μορφή προστασίας, όπως:

- Ύφασμα.
- Ταινία μασκαρίσματος.
- Πλαστική μεμβράνη.
- Προστατευτικά κάλυμματα για το εσωτερικό αυτοκινήτων.

Καθίσματα

ΣΗΜΕΪΩΣΗ: Η εγγύηση της Tesla δεν καλύπτει ζημιές που προκαλούνται από ακατάλληλη συντήρηση, συμπεριλαμβανομένης της χρήσης διαλυμάτων καθαρισμού ή εργαλείων που δεν συνιστώνται στο παρόν Εγχειρίδιο κατόχου.

Τα καθίσματα του οχήματός σας είναι κατασκευασμένα από προσαρμοσμένο, βιώσιμο, vegan δέρμα που είναι πιο μαλακό από το δέρμα, αλλά πολύ πιο ανθεκτικό και με αντοχή στους λεκέδες. Η Tesla συνιστά να καθαρίζετε και να χρησιμοποιείτε ηλεκτρική σκούπα τακτικά στο εσωτερικό του οχήματός σας, για να διατηρήσετε τις επιδόσεις και της ολοκλήρωσης εμφάνισής του. Μπορείτε να αγοράσετε ένα kit καθαρισμού για όλες τις χρήσεις από το [Tesla Shop](#).

Αποφύγετε την επαφή με δραστικά χημικά, συμπεριλαμβανομένων ορισμένων καλλυντικών. Τέτοιες ουσίες μπορεί να προκαλέσουν βλάβη, υποβάθμιση ή αποχρωματισμό με την πάροδο του χρόνου.

Για τυχόν χυμένα υγρά και λεκέδες, σκουπίστε τα χυμένα υγρά και τα χημικά κατάλοιπα από τις εσωτερικές επιφάνειες το συντομότερο δυνατό. Βρέξτε ένα μαλακό πανί (κατά προτίμηση από μικροΐνες) με ζεστό νερό και ήπιο σαπούνι και σκουπίστε απαλά τον λεκέ με κυκλικές κινήσεις. Στη συνέχεια, σκουπίστε με ένα μαλακό πανί που δεν αφήνει χνούδι. Μην στεγνώνετε με πιστολάκι. Οτιδήποτε άλλο εκτός από σαπούνι μπορεί να είναι πολύ δραστικό. Δεν συνιστάται η χρήση άλλων καθαριστικών, απολυμαντικών, μαλακτικών ή προστατευτικών ουσιών.

Για λευκά καθίσματα: Ως έσχατη λύση, βρέξτε ένα μαλακό πανί (π.χ. από μικροΐνες) με ζεστό νερό και ισοπροπυλική αλκοόλη και σκουπίστε απαλά τον λεκέ με κυκλικές κινήσεις (ΜΗΝ χρησιμοποιείτε αυτήν τη μέθοδο σε μαύρα καθίσματα). Καθαρίστε τυχόν υπολείμματα ισοπροπυλικής αλκοόλης με ένα μαλακό, υγρό πανί. Η επιθετική ή παρατεταμένη χρήση ισοπροπυλικής αλκοόλης θα καταστρέψει την επάνω στρώση του υλικού, επιτρέποντας την εμφάνιση λεκέδων πιο εύκολα και παραβιάζοντας την εγγύηση.



ΠΡΟΣΟΧΗ: Μην χρησιμοποιείτε προϊόντα που περιέχουν αλκοόλη, λευκαντικό (υποχλωριώδες νάτριο), κιτρικά, νάφθα ή πρόσθετα με βάση τη σιλικόνη. Μην ψεκάζετε απευθείας το κάθισμα με κανένα σπρέι. Βεβαιωθείτε ότι δεν εισέρχεται νερό στον μηχανισμό της ζώνης ασφαλείας.

Διάφορα ρούχα, αξεσουάρ και καλλυντικά ενδέχεται να περιέχουν χρωστικές ή λάδια που μπορούν να βιάσουν τα καθίσματα με την πάροδο του χρόνου. Αυτοί οι λεκέδες είναι δύσκολο να αποφευχθούν και δεν μπορούν πάντα να καθαριστούν με ασφάλεια.



ΠΡΟΣΟΧΗ: Μην χρησιμοποιείτε καλύμματα καθισμάτων αγορασμένα μετά από την πώληση, που δεν είναι προϊόντα Tesla. Τα καλύμματα καθισμάτων μπορεί να προκαλέσουν λεκέδες ή ζημιά στα καθίσματα και μπορεί να εμποδίσουν την ευαισθησία των αισθητήρων κατάληψης ενός καθίσματος ή να περιορίσουν την ενεργοποίηση των αερόσακων.

Μοκέτες

Αποφεύγετε να βρέχετε υπερβολικά τις μοκέτες. Για πολύ λερωμένες περιοχές, χρησιμοποιήστε ένα αραιωμένο καθαριστικό για ταπετσαρίες.



Ζώνες ασφαλείας

Ξετυλίξτε τις ζώνες για να τις καθαρίσετε. Μην χρησιμοποιείτε κανενός είδους απορρυπαντικό ή χημικό καθαριστικό. Αφήστε τις ζώνες να στεγνώσουν φυσικά ενώ είναι ξετυλιγμένες, κατά προτίμηση μακριά από το άμεσο ηλιακό φως.

Τσιμούχες πόρτας

Σκουπίστε τις τσιμούχες πόρτας με ένα βρεγμένο πανί για να αφαιρέσετε τυχόν υπολείμματα. Μπορεί να προκληθεί ζημιά όταν υπάρχουν υπερβολικά υπολείμματα στις τσιμούχες της πόρτας, εάν ακουμπούν με τις γύρω επιφάνειες. Αποφύγετε τη χρήση μαντηλάκια με βάση το οινόπνευμα ή άλλα χημικά προϊόντα που μπορούν να φθείρουν την επικάλυψη στις τσιμούχες της πόρτας.



Οθόνη αφής



Καθαρίστε τις οθόνες αφής με ένα μαλακό πανί που δεν αφήνει χνούδι, ειδικά σχεδιασμένο για τον καθαρισμό οθονών. Μην χρησιμοποιείτε καθαριστικά (όπως καθαριστικά τζαμιών) ή προϊόντα τζελ με βάση το οινόπνευμα (όπως απολυμαντικά χεριών) και μην χρησιμοποιείτε υγρό πανί ή στεγνό, στατικά φορτισμένο πανί (όπως πανί από μικροΐνες που πλύθηκε πρόσφατα). Για να καθαρίσετε την μπροστινή οθόνη αφής χωρίς να ενεργοποιήσετε τα κουμπιά και να αλλάξετε ρυθμίσεις, μπορείτε να ενεργοποιήσετε τη λειτουργία καθαρισμού οθόνης Screen Clean Mode. Αγγίξτε τις επιλογές **Controls > Display > Screen Clean Mode**. Η οθόνη σκουραίνει για να σας διευκολύνει να δείτε τη σκόνη και λεκέδες. Για έξοδο από τη λειτουργία καθαρισμού οθόνης Screen Clean Mode, πατήστε παρατεταμένα την επιλογή **HOLD TO EXIT**.

Χρώμια και μεταλλικές επιφάνειες

Τα στιλβωτικά, τα διαβρωτικά καθαριστικά, τα προϊόντα τζελ με βάση το οινόπνευμα (όπως τα απολυμαντικά χεριών) και τα τραχιά πανιά μπορούν να προκαλέσουν ζημιά στο φινιρίσμα των χρωμίων και των μεταλλικών επιφανειών.

Συστάσεις προσοχής για τον εσωτερικό καθαρισμό

-  **ΠΡΟΣΟΧΗ:** Η χρήση διαλυτών (συμπεριλαμβανομένου του οινόπνευματος), προϊόντων τζελ με βάση το οινόπνευμα (όπως τα απολυμαντικά χεριών), λευκαντικών, κιτρικών, νάφθας ή προϊόντων με βάση τη σιλκόνη ή πρόσθετων στα εσωτερικά μέρη μπορεί να προκαλέσει ζημιά.
-  **ΠΡΟΣΟΧΗ:** Τα στατικά φορτισμένα υλικά μπορεί να προκαλέσουν ζημιά στην οθόνη αφής.
-  **ΠΡΟΕΙΔΟΠΟΪΣΗ:** Εάν παρατηρήσετε οποιαδήποτε ζημιά σε έναν αερόσακο ή ζώνη ασφαλείας, επικοινωνήστε αμέσως με την Tesla.

-  **ΠΡΟΕΙΔΟΠΟΪΣΗ:** Προσέξτε ώστε να μην εισχωρήσουν στον μηχανισμό της ζώνης ασφαλείας: νερό, προϊόντα καθαρισμού ή ύφασμα.
-  **ΠΡΟΕΙΔΟΠΟΪΣΗ:** Η έκθεση σε χημικά καθαριστικά μπορεί να είναι επικίνδυνη και να ερεθίσει τα μάτια και το δέρμα. Διαβάστε και ακολουθήστε τις οδηγίες που παρέχονται από τον κατασκευαστή του χημικού καθαριστικού.



Γυάλισμα, ρετουσάρισμα και επισκευή αμαξώματος

Για να διατηρήσετε την αισθητική εμφάνιση του αμαξώματος, μπορείτε περιστασιακά να εφαρμόζετε στις βαμμένες επιφάνειες ένα εγκεκριμένο γυαλιστικό που περιέχει:

- Πολύ ήπιο λειαντικό για απομάκρυνση ρύπων στην επιφάνεια, χωρίς αφαίρεση ή φθορά της βαφής.
- Υλικά πλήρωσης που γεμίζουν τις γρατσουνιές και μειώνουν την ορατότητά τους.
- Κερί που παρέχει μια προστατευτική επίστρωση μεταξύ της βαφής και των περιβαλλοντικών στοιχείων.

Επιθεωρείτε τακτικά την εξωτερική βαφή για ζημιές. Διορθώστε τα μικρά γδαρσίματα και τις γρατσουνιές με έναν μαρκαδόρο ρετουσαρίσματος βαφής (διατίθεται για αγορά από την Tesla, ανάλογα με την περιοχή αγοράς). Χρησιμοποιήστε τον μαρκαδόρο ρετουσαρίσματος μετά το πλύσιμο, αλλά πριν από το γυάλισμα ή το κέρωμα.

Επισκευάστε τα βαθουλώματα από πέτρες, τα ραγίσματα ή τις γρατσουνιές. Ανατρέξτε στη διεύθυνση <https://www.tesla.com/support/body-shop-support> για περισσότερες πληροφορίες σχετικά με τις τοποθεσίες επισκευής και τις διαθέσιμες υπηρεσίες.

-  **ΠΡΟΣΟΧΗ:** Μην χρησιμοποιείτε αλοιφές κοπής, ουσίες αποκατάστασης χρώματος ή βερνίκια που περιέχουν δραστικά λειαντικά. Μπορεί να γδάρουν την επιφάνεια και να προκαλέσουν μόνιμη ζημιά στη βαφή.
-  **ΠΡΟΣΟΧΗ:** Μην χρησιμοποιείτε στιλβωτικό χρωμίου ή άλλα λειαντικά καθαριστικά.

Χρήση καλύμματος αυτοκινήτου

Για να διατηρήσετε την αισθητική εμφάνιση του αμαξώματος όταν το Model 3 δεν χρησιμοποιείται, χρησιμοποιήστε ένα γνήσιο κάλυμμα αυτοκινήτου της Tesla. Μπορείτε να προμηθευτείτε καλύμματα αυτοκινήτου online από το κατάστημα της Tesla.

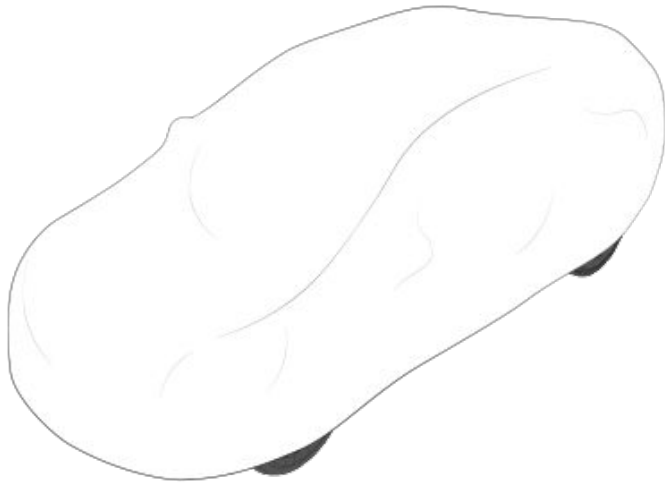

⚠ ΠΡΟΣΟΧΗ: Χρησιμοποιείτε μόνο εγκεκριμένο κάλυμμα αυτοκινήτου της Tesla, όταν το Model 3 είναι συνδεδεμένο στην πρίζα. Η χρήση καλύμματος αυτοκινήτου που δεν είναι της Tesla μπορεί να εμποδίσει την επαρκή ψύξη της μπαταρίας κατά τη διάρκεια της φόρτισης.

Πατάκια δαπέδου

Για να παρατείνετε τη διάρκεια ζωής της μοκέτας και να διευκολύνετε τον καθαρισμό της, χρησιμοποιήστε γνήσια πατάκια δαπέδου Tesla που διατίθενται online στη διεύθυνση <http://www.tesla.com>. Συντηρείτε τα πατάκια δαπέδου καθαρίζοντάς τα τακτικά και ελέγχοντας ότι έχουν τοποθετηθεί σωστά. Αντικαταστήστε τα πατάκια δαπέδου εάν είναι υπερβολικά φθαρμένα.

⚠ ΠΡΟΕΙΔΟΠΟΪΣΗ: Για να αποφευχθεί πιθανή παρεμβολή με τα πεντάλ, βεβαιωθείτε ότι το πατάκι δαπέδου του οδηγού είναι καλά στερεωμένο και μην τοποθετείτε ποτέ επιπλέον πατάκι δαπέδου επάνω σε αυτό. Τα πατάκια δαπέδου θα πρέπει πάντα να ακουμπούν στο επάνω μέρος της επιφάνειας της μοκέτας του οχήματος και όχι επάνω σε άλλο πατάκι ή άλλο κάλυμμα.



Συμπλήρωση υγρού συστήματος πλύσης παρμπρίζ

Το μόνο δοχείο στο οποίο μπορείτε να προσθέσετε υγρό είναι το δοχείο υγρού συστήματος πλύσης παρμπρίζ, το οποίο βρίσκεται πίσω από τον μπροστινό χώρο αποσκευών. Όταν η στάθμη είναι χαμηλή, εμφανίζεται ένα μήνυμα στην οθόνη αφής.

Για να συμπληρώσετε υγρό συστήματος πλύσης:

1. Ανοίξτε το καπό.
2. Καθαρίστε την περιοχή γύρω από την τάπα πλήρωσης πριν την ανοίξετε, για να μην εισχωρήσουν ακαθαρσίες στο δοχείο.
3. Ανοίξτε την τάπα πλήρωσης.
4. Αποφεύγοντας τις διαρροές, γεμίστε το δοχείο μέχρι η στάθμη του υγρού να είναι ορατή ακριβώς κάτω από το στόμιο πλήρωσης. Το δοχείο έχει χωρητικότητα 3,2 λίτρων.

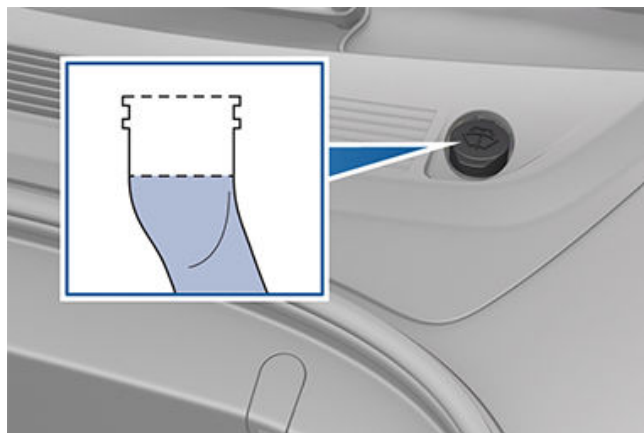

5. Σκουπίστε αμέσως τυχόν χυμένο υγρό και ξεπλύνετε την επηρεαζόμενη περιοχή με νερό.
6. Τοποθετήστε ξανά την τάπα πλήρωσης.

ΣΗΜΕΪΩΣΗ: Ορισμένοι εθνικοί ή τοπικοί κανονισμοί περιορίζουν τη χρήση πηκτικών οργανικών ενώσεων (VOC). Οι VOC χρησιμοποιούνται συνήθως ως αντιπηκτικό στο υγρό συστήματος πλύσης. Χρησιμοποιείτε υγρό συστήματος πλύσης με περιορισμένη περιεκτικότητα σε VOC, μόνο εάν παρέχει επαρκή αντιπηκτική αντίσταση για όλα τα κλίματα στα οποία οδηγείτε το Model 3.

ΣΗΜΕΪΩΣΗ: Οι τοπικοί κανονισμοί απαγορεύουν τη χρήση υγρού συστήματος πλύσης με βάση τη μεθανόλη. Αντί για αυτό, χρησιμοποιήστε υγρό συστήματος πλύσης με βάση την αιθανόλη.

⚠ ΠΡΟΣΟΧΗ: Πρέπει να χρησιμοποιείτε μόνο υγρό συστήματος πλύσης που έχει ως βάση την αιθανόλη και είναι κατάλληλο για αυτοκίνητα οχήματα. Η χρήση άλλων ουσιών, όπως μη επεξεργασμένο νερό, μπορεί να προκαλέσει ανάπτυξη βακτηρίων στο σύστημα κλιματισμού, με αποτέλεσμα οσμή ή πιθανή ζημιά που δεν καλύπτεται από την εγγύηση.

⚠ ΠΡΟΣΟΧΗ: Μην προσθέτετε υγρά συστήματος πλύσης με ειδική σύνθεση που περιέχουν υδροαπωθητικό ή εντομοαπωθητικό υγρό. Αυτά τα υγρά μπορεί να προκαλέσουν γραμμές, λεκέδες και διαπεραστικό ήχο ή άλλους θορύβους.

⚠ ΠΡΟΕΙΔΟΠΟΪΣΗ: Σε θερμοκρασίες κάτω από 4° C, χρησιμοποιήστε υγρό συστήματος πλύσης με αντιπηκτικό. Σε χαμηλές θερμοκρασίες, η χρήση υγρού χωρίς αντιπηκτικό στο σύστημα πλύσης μπορεί να επηρεάσει την ορατότητα μέσω του παρμπρίζ.

⚠ ΠΡΟΕΙΔΟΠΟΪΣΗ: Το υγρό του συστήματος πλύσης παρμπρίζ μπορεί να ερεθίσει τα μάτια και το δέρμα. Διαβάστε και ακολουθήστε τις οδηγίες που παρέχονται από τον κατασκευαστή του υγρού συστήματος πλύσης.

Έλεγχος και καθαρισμός των μάκτρων των υαλοκαθαριστήρων

Καθαρίζετε περιοδικά το άκρο των μάκτρων των υαλοκαθαριστήρων και ελέγχετε το λάστιχο για ρωγμές, σχισμές και τραχύτητα. Εάν έχει υποστεί ζημιά, αντικαταστήστε το μάκτρο αμέσως, για να μην προκληθεί ζημιά στο τζάμι και να βελτιωθεί η ορατότητα.

Οι ρύποι στο παρμπρίζ ή στα μάκτρα των υαλοκαθαριστήρων μπορούν να μειώσουν την αποτελεσματικότητα των υαλοκαθαριστήρων. Στους ρύπους περιλαμβάνεται ο πάγος, το σπρέι κεριού από πλυντήρια αυτοκινήτων, το υγρό συστήματος πλύσης με εντομοαπωθητικό ή/και υδροαπωθητικό, τα περιττώματα πουλιών, το ρετσίνι δέντρων και άλλες οργανικές ουσίες.

Ακολουθήστε αυτές τις οδηγίες για τον καθαρισμό:

- Καθαρίστε το παρμπρίζ και τα μάκτρα των υαλοκαθαριστήρων με υγρό συστήματος πλύσης, ισοπροπυλική αλκοόλη (οινόπνευμα για εντριβές) ή μη διαβρωτικό καθαριστικό για υαλίνες επιφάνειες, εγκεκριμένο για χρήση σε τζάμια αυτοκινήτου και καουτσούκ. Τα ακατάλληλα προϊόντα μπορούν να προκαλέσουν ζημιά ή λεκέδες και να δημιουργήσουν αντανάκλασεις στο παρμπρίζ.
- Σηκώστε τον βραχίονα του υαλοκαθαριστήρα σε μικρή απόσταση από το παρμπρίζ, όσο χρειάζεται για να αποκτήσετε πρόσβαση στο μάκτρο του υαλοκαθαριστήρα. Μην σηκώνετε τον βραχίονα του υαλοκαθαριστήρα πέρα από την προβλεπόμενη θέση του.

Εάν οι υαλοκαθαριστήρες παραμένουν αναποτελεσματικοί μετά τον καθαρισμό, αντικαταστήστε τα μάκτρα των υαλοκαθαριστήρων.

ΣΗΜΕΪΩΣΗ: Οι ακατάλληλοι υαλοκαθαριστήρες μπορεί να οδηγήσουν σε μειωμένη ορατότητα για τις κάμερες του μπροστινού παρμπρίζ, γεγονός που μπορεί να οδηγήσει σε μειωμένη απόδοση ή μη διαθεσιμότητα των λειτουργιών Autopilot. Για περισσότερες πληροφορίες, βλ. [Κάμερες στη σελίδα 18](#) και ανατρέξτε στην ενότητα Autopilot [Περιορισμοί και προειδοποιήσεις στη σελίδα 141](#).



Μάκτρα, ψεκαστήρες και υγρό υαλοκαθαριστήρων

Αντικατάσταση των μάκτρων των υαλοκαθαριστήρων

Για βέλτιστη απόδοση, αντικαθιστάτε τα μάκτρα των υαλοκαθαριστήρων τουλάχιστον μία φορά τον χρόνο. Τα ανταλλακτικά μάκτρα πρέπει να πληρούν τα παρακάτω κριτήρια:

- Το μάκτρο στην πλευρά του οδηγούν πρέπει να είναι 650 mm σε μήκος και 475 mm σε μήκος για το μάκτρο στην πλευρά του συνοδηγού.
- Βεβαιωθείτε ότι ο σύνδεσμος στο ανταλλακτικό μάκτρο είναι ίδιος με αυτόν στο γνήσιο μάκτρο. Εάν οι συνδετήρες διαφέρουν μπορεί να μην συνδέεται το ανταλλακτικό μάκτρο στον βραχίονα υαλοκαθαριστήρα του οχήματος.

Μπορείτε να αγοράσετε ανταλλακτικά μάκτρα υαλοκαθαριστήρων στο [κατάστημα της Tesla](#).

ΣΗΜΕΪΩΣΗ: Τοποθετείτε μόνο μάκτρα που είναι ίδια με τα γνήσια. Η χρήση ακατάλληλων μάκτρων μπορεί να προκαλέσει ζημιές στο σύστημα υαλοκαθαριστήρων και το παρμπρίζ.

Για να αντικαταστήσετε τα μάκτρα των υαλοκαθαριστήρων:

1. Επιλέξτε τη θέση στάθμευσης στο κιβώτιο ταχυτήτων και απενεργοποιήστε τους υαλοκαθαριστήρες.
2. Αγγίξτε τις επιλογές **Controls > Service > Wiper Service Mode** για να μετακινήσετε τους υαλοκαθαριστήρες στη θέση σέρβις.
3. Σηκώστε τον βραχίονα του υαλοκαθαριστήρα σε μικρή απόσταση από το παρμπρίζ, όσο χρειάζεται για να αποκτήσετε πρόσβαση στο μάκτρο του υαλοκαθαριστήρα.
 - ⚠ ΠΡΟΣΟΧΗ:** Τα μάκτρα των υαλοκαθαριστήρων δεν ασφαλίζουν σε ανυψωμένη θέση. Μην σηκώνετε τον βραχίονα του υαλοκαθαριστήρα πέρα από την προβλεπόμενη θέση του.
4. Τοποθετήστε μια πετσέτα ανάμεσα στον βραχίονα του υαλοκαθαριστήρα και το παρμπρίζ, για να αποφύγετε τυχόν γρατσουνιές ή ρωγμές στο παρμπρίζ.
5. Κρατήστε τον βραχίονα του υαλοκαθαριστήρα και πιέστε τη γλωττίδα ασφάλισης ενώ σύρετε το μάκτρο προς τα κάτω στον βραχίονα.

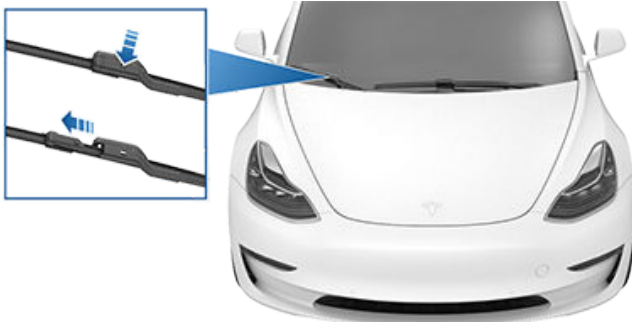

6. Ευθυγραμμίστε το καινούργιο μάκτρο υαλοκαθαριστήρα στον βραχίονα του υαλοκαθαριστήρα και σύρετέ το προς το άκρο του βραχίονα, μέχρι να ασφαλίσει στη θέση του.



ΠΡΟΣΟΧΗ: Βεβαιωθείτε ότι το καινούργιο μάκτρο έχει ασφαλίσει στη θέση του και δεν κινείται. Εκτελέστε μια δοκιμή ώθησης-έλξης για επιβεβαίωση. Εάν δεν έχει ασφαλίσει στη θέση του (μπορείτε να το ακούσετε και αισθανθείτε να κουμπώνει στη θέση του), το μάκτρο υαλοκαθαριστήρα μπορεί να βγει κατά τη χρήση, με αποτέλεσμα σοβαρή ζημιά.

7. Απενεργοποιήστε τη λειτουργία σέρβις υαλοκαθαριστήρων για να επαναφέρετε τους υαλοκαθαριστήρες στην κανονική τους θέση.

Καθαρισμός των ψεκαστήρων του συστήματος πλύσης

Εάν φράξει ένας ψεκαστήρας παρμπρίζ, χρησιμοποιήστε ένα λεπτό κομμάτι σύρματος για να καθαρίσετε τυχόν εμπόδια από τα ακροφύσια.

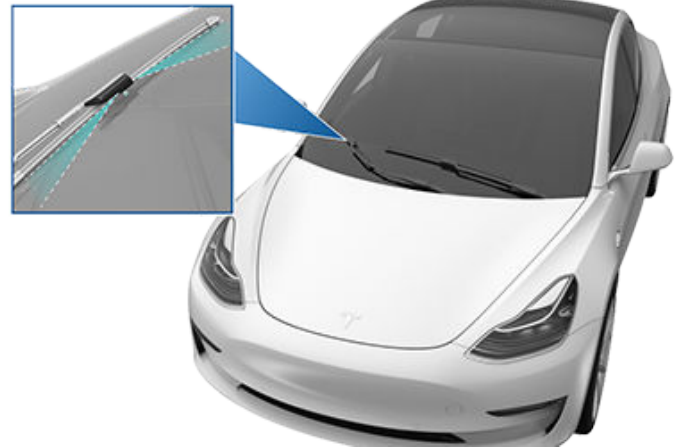

ΠΡΟΕΙΔΟΠΟΪΣΗ: Μην θέτετε σε λειτουργία τους ψεκαστήρες κατά τον καθαρισμό του Model 3. Το υγρό του συστήματος πλύσης παρμπρίζ μπορεί να ερεθίσει τα μάτια και το δέρμα. Διαβάστε και ακολουθήστε τις οδηγίες του κατασκευαστή του υγρού συστήματος πλύσης.

Ανύψωση με ανυψωτικό και ανύψωση με γρύλο



Ακολουθήστε τα παρακάτω βήματα για να ανυψώσετε το Model 3. Βεβαιωθείτε ότι οι εγκαταστάσεις επισκευής που δεν είναι της Tesla γνωρίζουν αυτές τις οδηγίες, συμπεριλαμβανομένων των σημείων ανύψωσης και των προειδοποιήσεων.

1. Τοποθετήστε το Model 3 στο κέντρο ανάμεσα στους στύλους ανύψωσης.
2. Τοποθετήστε τα πέλματα των βραχιόνων ανύψωσης κάτω από τα καθορισμένα σημεία ανύψωσης του αμαξώματος στις θέσεις που φαίνονται στην εικόνα.

! **ΠΡΟΕΙΔΟΠΟΪΣΗ:** ΜΗΝ τοποθετείτε τα πέλματα των βραχιόνων ανύψωσης κάτω από την μπαταρία ή τις πλευρικές ράγες.

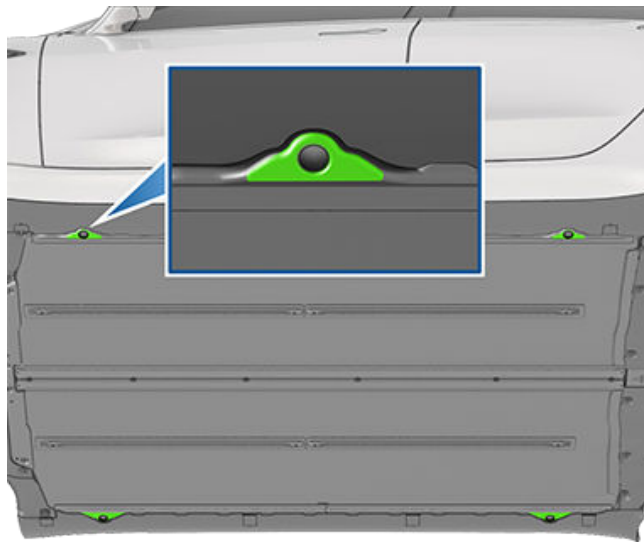

3. Ρυθμίστε το ύψος και τη θέση των πελμάτων των βραχιόνων ανύψωσης, για να διασφαλίσετε ότι έχουν τοποθετηθεί σωστά.
4. Με βοήθεια, ανυψώστε το ανυψωτικό στο επιθυμητό ύψος, διασφαλίζοντας ότι τα πέλματα των βραχιόνων ανύψωσης παραμένουν στη σωστή θέση.
5. Ενεργοποιήστε όλες τις ασφάλειες ανύψωσης. Ακολουθήστε τις οδηγίες του κατασκευαστή του ανυψωτικού.

! **ΠΡΟΕΙΔΟΠΟΪΣΗ:** Ποτέ μην ανυψώνετε το Model 3 όταν το καλώδιο φόρτισης είναι συνδεδεμένο, ακόμα και αν η φόρτιση δεν βρίσκεται σε εξέλιξη.

! **ΠΡΟΕΙΔΟΠΟΪΣΗ:** Μην εργάζεστε σε ένα όχημα που δεν υποστηρίζεται σωστά. Σε αντίθετη περίπτωση, ενδέχεται να προκληθεί σοβαρή ζημιά, τραυματισμός ή θάνατος.

! **ΠΡΟΣΟΧΗ:** Είναι δική σας ευθύνη να παρατηρείτε το όχημα και το περιβάλλον του. Βεβαιωθείτε ότι η περιοχή είναι καθαρή κατά την ανύψωση και το χαμήλωμα Model 3 και ότι οι πόρτες, ο μπροστινός χώρος αποσκευών, και το πορτ-μπαγκάζ είναι κλειστά, όπως απαιτείται, για την αποφυγή ζημιάς.

! **ΠΡΟΣΟΧΗ:** ΜΗΝ ανυψώνετε από το κάτω μέρος της μπαταρίας ή τις πλευρικές ράγες. Τα πέλματα των βραχιόνων ανύψωσης πρέπει να τοποθετούνται μόνο κάτω από τα καθορισμένα σημεία ανύψωσης του αμαξώματος. Οι θέσεις που εμφανίζονται είναι τα μόνα εγκεκριμένα σημεία ανύψωσης για το Model 3. Η ανύψωση από οποιαδήποτε άλλα σημεία μπορεί να προκαλέσει ζημιά. Η εγγύηση δεν καλύπτει ζημιές που προκαλούνται από λανθασμένη ανύψωση του Model 3.



Εξαρτήματα, αξεσουάρ και τροποποιήσεις

Πρέπει να χρησιμοποιείτε μόνο γνήσια εξαρτήματα και αξεσουάρ της Tesla. Η Tesla εκτελεί αυστηρές δοκιμές στα εξαρτήματα, προκειμένου να διασφαλίζει την καταλληλότητα, την ασφάλεια και την αξιοπιστία τους. Αγοράστε αυτά τα εξαρτήματα από την Tesla, όπου η τοποθέτησή τους γίνεται από επαγγελματίες και όπου μπορείτε να λαμβάνετε εξειδικευμένες συμβουλές σχετικά με οποιεσδήποτε τροποποιήσεις στο Model 3. Τα αξεσουάρ είναι διαθέσιμα για αγορά από τα καταστήματα Tesla ή online στη διεύθυνση www.tesla.com.

ΣΗΜΕΪΩΣΗ: Η προσθήκη αξεσουάρ στο όχημά σας μπορεί να επηρεάσει την αναμενόμενη αυτονομία, τις διαστάσεις του οχήματος κ.λπ.

ΣΗΜΕΪΩΣΗ: Ορισμένα αξεσουάρ μπορεί να μην είναι διαθέσιμα στη δική σας περιοχή αγοράς του οχήματος.

Η Tesla δεν μπορεί να αξιολογήσει εξαρτήματα που κατασκευάζονται από άλλους, οπότε δεν αναλαμβάνει καμία ευθύνη εάν χρησιμοποιήσετε εξαρτήματα που δεν είναι κατασκευασμένα από την Tesla στο Model 3.

⚠️ ΠΡΟΕΙΔΟΠΟΪΣΗ: Η τοποθέτηση μη εγκεκριμένων εξαρτημάτων και αξεσουάρ, ή η εκτέλεση μη εγκεκριμένων τροποποιήσεων μπορεί να επηρεάσει την απόδοση του Model 3 και την ασφάλεια των επιβατών. Οποιαδήποτε ζημιά προκληθεί από τη χρήση ή την τοποθέτηση μη εγκεκριμένων εξαρτημάτων ή από την εκτέλεση μη εγκεκριμένων τροποποιήσεων δεν καλύπτεται από την εγγύηση.

⚠️ ΠΡΟΕΙΔΟΠΟΪΣΗ: Η Tesla δεν φέρει καμία ευθύνη για τυχόν θάνατο, τραυματισμό ή ζημιά που μπορεί να προκύψει εάν χρησιμοποιήσετε ή τοποθετήσετε μη εγκεκριμένα αξεσουάρ ή εάν εκτελέσετε μη εγκεκριμένες τροποποιήσεις.

Επισκευές αμαξώματος

Εάν το Model 3 σας εμπλακεί σε σύγκρουση, επικοινωνήστε με την Tesla ή με ένα εξουσιοδοτημένο φανοποιείο της Tesla για να διασφαλίσετε ότι θα επισκευαστεί με γνήσια εξαρτήματα Tesla. Η Tesla έχει επιλέξει και εγκρίνει φανοποιεία που πληρούν τις αυστηρές απαιτήσεις εκπαίδευσης, εξοπλισμού, ποιότητας και ικανοποίησης των πελατών.

Ορισμένα συνεργεία επισκευών και ασφαλιστικές εταιρείες μπορεί να προτείνουν τη χρήση μη γνήσιου εξοπλισμού ή ανακτημένων ανταλλακτικών για εξοικονόμηση χρημάτων. Ωστόσο, αυτά τα εξαρτήματα δεν πληρούν τα υψηλά πρότυπα της Tesla για την ποιότητα, την εφαρμογή και την αντοχή στη διάβρωση. Επιπλέον, ο μη γνήσιος εξοπλισμός και τα ανακτημένα εξαρτήματα (καθώς και οποιεσδήποτε ζημιές ή βλάβες που μπορεί αυτά να προκαλέσουν) δεν καλύπτονται από την εγγύηση.

Αντικατάσταση φίλτρων καμπίνας

ΣΗΜΕΪΩΣΗ: Ανάλογα με την ημερομηνία κατασκευής του οχήματός σας, η βίδα μπορεί να βρίσκεται σε ελαφρώς διαφορετική θέση στο κάλυμμα του φίλτρου καμπίνας.

Το Model 3 διαθέτει φίλτρα αέρα που εμποδίζουν την είσοδο γύρης, βιομηχανικών καταλοίπων, σκόνης από τον δρόμο και άλλων σωματιδίων στην καμπίνα από τους αεραγωγούς. Η Tesla συνιστά να γίνεται αντικατάσταση αυτών των φίλτρων κάθε 2 έτη (μία φορά ετησίως στην Κίνα). Μπορείτε να αγοράσετε φίλτρα για την καμπίνα στο [κατάστημα της Tesla](#).

Για να αντικαταστήσετε τα φίλτρα της καμπίνας:

1. Απενεργοποιήστε το σύστημα κλιματισμού.
2. Μετακινήστε το μπροστινό κάθισμα στη δεξιά πλευρά πλήρως προς τα πίσω και αφαιρέστε το χαλάκι δαπέδου.
3. Χρησιμοποιήστε έναν λοστό ανοίγματος κλιπ για να απασφαλίσετε προσεκτικά τα πιεζόμενα κλιπ που συγκρατούν το δεξί κάλυμμα του χώρου ποδιών στον πίνακα οργάνων. Στη συνέχεια, ενώ στηρίζετε το κάλυμμα του χώρου ποδιών, αποσυνδέστε τις δύο φίσες και μετακινήστε στο πλάι το κάλυμμα του χώρου ποδιών.
 - Για το φως, πιέστε προσεκτικά τη γλωττίδα προς τα κάτω καθώς απασφαλίσετε τη φίσα.
 - Για το ηχείο, γυρίστε προσεκτικά υπό γωνία τη φίσα στην πλευρά του οχήματος, ώστε η μικρή γλωττίδα να βγει από την οπή στη φίσα που βρίσκεται στην πλευρά του καλύμματος του χώρου των ποδιών καθώς απασφαλίσετε τη φίσα.

⚠️ ΠΡΟΣΟΧΗ: Για να μην προκληθεί ζημιά, μην τραβάτε τα καλώδια καθώς αποσυνδέετε τις φίσες. Όταν αποσυνδέετε τις φίσες, φροντίστε να τις τραβάτε από το ίδιο τους το πλαστικό.

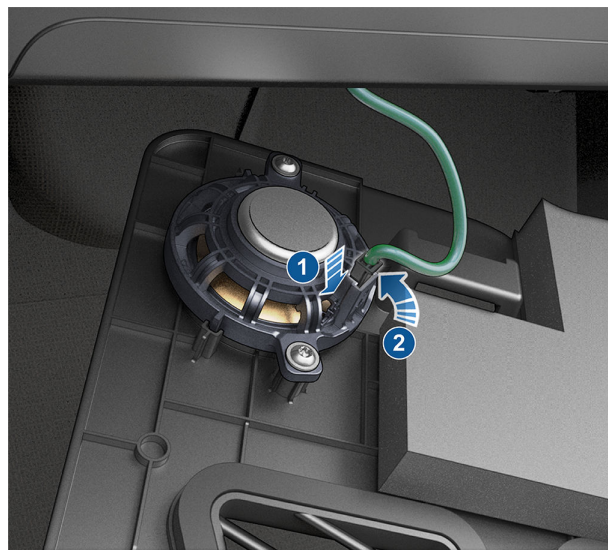

4. Με κατεύθυνση από πάνω προς τα κάτω, χρησιμοποιήστε ένα εργαλείο αφαίρεσης ταπετσαρίας για να απελευθερώσετε προσεκτικά το δεξί πάνελ από την κεντρική κονσόλα.



5. Αφαιρέστε τη βίδα T20 που συγκρατεί το κάλυμμα των φίλτρων της καμπίνας στη μονάδα θέρμανσης, εξαερισμού και κλιματισμού (HVAC) και μετά απελευθερώστε το κάλυμμα των φίλτρων της καμπίνας και μετακινήστε το στο πλάι. Σε ορισμένα οχήματα, η βίδα είναι ένας υβριδικός συνδετήρας T20/6mm. Οι γλωττίδες ασφάλισης μπορούν να αντικαταστήσουν τη βίδα: Χρησιμοποιήστε τον δείκτη και τον αντίχειρά σας για να πιέσετε τις δύο γλωττίδες στο κάτω μέρος του καλύμματος του φίλτρου καμπίνας. Γείρετε το κάλυμμα προς τα έξω για να το αφαιρέσετε.

ΣΗΜΕΪΩΣΗ: Εάν η μονάδα HVAC δεν διαθέτει κάλυμμα για τα φίλτρα της καμπίνας, επανατοποθετήστε τα πάνελ της ταπετσαρίας και επικοινωνήστε με την Tesla.



ΠΡΟΕΙΔΟΠΟΪΣΗ: Μην τεντώσετε, λυγίσετε ή προκαλέσετε ζημιά με οποιονδήποτε τρόπο στα πορτοκαλί καλώδια υψηλής τάσης (HV) που είναι στερεωμένα στο κάλυμμα των φίλτρων της καμπίνας. Εάν υποστούν ζημιά τα καλώδια HV, σταματήστε αμέσως την εκτέλεση αυτής της διαδικασίας. Η ηλεκτροπληξία με υψηλή τάση μπορεί να προκαλέσει σοβαρό τραυματισμό ή θάνατο.



6. Διπλώστε τη γλωττίδα του πάνω φίλτρου της καμπίνας προς τα πάνω και τη γλωττίδα του κάτω φίλτρου της καμπίνας προς τα κάτω.
7. Κρατώντας τη γλωττίδα του πάνω φίλτρου της καμπίνας, τραβήξτε προς τα έξω το πάνω φίλτρο και βγάλτε το από τη μονάδα HVAC.
8. Κρατώντας τη γλωττίδα του κάτω φίλτρου της καμπίνας, τραβήξτε προς τα πάνω το κάτω φίλτρο και βγάλτε το από τη μονάδα HVAC.
9. Αφού βεβαιωθείτε ότι τα βέλη στα δύο καινούργια φίλτρα έχουν κατεύθυνση προς το **πίσω** μέρος του οχήματος, τοποθετήστε το κάτω φίλτρο της καμπίνας μέσα στη μονάδα HVAC και κατεβάστε το στη θέση του. Έπειτα τοποθετήστε από πάνω του το πάνω φίλτρο της καμπίνας.

10. Διπλώστε τις γλωττίδες προς τα μέσα, για να μπορέσει να τοποθετηθεί το κάλυμμα των φίλτρων της καμπίνας.
11. Για να τοποθετήσετε το κάλυμμα των φίλτρων της καμπίνας, βάλτε πρώτα την κάτω γλωττίδα του καλύμματος στη θέση της και μετά στερεώστε τη βίδα T20 ή τον υβριδικό συνδετήρα T20/6mm. Σφίξτε τη βίδα με ροπή 1,2 Nm/0,89 ft-lb. Σε οχήματα με γλωττίδες αντί για βίδα T20: Μετακινήστε την επάνω εγκοπή του καλύμματος φίλτρου καμπίνας στη θέση της και κατόπιν ασφαλίστε τις γλωττίδες στο κάτω μέρος της μονάδας HVAC.
12. Συνδέστε ξανά τις δύο φίσες στα εξαρτήματα στο δεξί κάλυμμα του χώρου ποδιών και μετά στερεώστε ξανά το κάλυμμα στη θέση του με τα πιεζόμενα κλιπ.
13. Ευθυγραμμίστε το δεξί πάνελ με τις εμπρός και πίσω εγκοπές εντοπισμού στην κεντρική κονσόλα και πιέστε μέχρι να κουμπώσουν καλά όλα τα κλιπ.
14. Τοποθετήστε ξανά το δεξί πατάκι και επαναφέρετε το δεξί κάθισμα στη θέση του.

Χρήση αναμεταδοτών RFID

Σε περίπτωση τοποθέτησης αναμεταδότη RFID (που χρησιμοποιείται από πολλά αυτοματοποιημένα συστήματα διοδίων) στο εσωτερικό του Model 3, στερεώστε τον αναμεταδότη δίπλα στον εσωτερικό κάτω γωνία της καθρέφτη. Αυτό εξασφαλίζει βέλτιστα αποτελέσματα και ελαχιστοποιεί οποιαδήποτε παρεμπόδιση του οπτικού σας πεδίου κατά την οδήγηση. Ανατρέξτε στις οδηγίες του κατασκευαστή του αναμεταδότη RFID για την τοποθέτηση σε συγκεκριμένα σημεία.

ΣΗΜΕΪΩΣΗ: Μπορείτε επίσης να στερεώσετε έναν αναμεταδότη που διαθέτει προστασία από τις καιρικές συνθήκες στην μπροστινή πινακίδα κυκλοφορίας.



Συντήρηση Do It Yourself

Μάθετε πώς να εκτελείτε μόνοι σας απλές διαδικασίες, όπως η αντικατάσταση των μάκτρων των υαλοκαθαριστήρων και των φίλτρων της καμπίνας ή η εγκατάσταση του κιτ μεμβράνης προστασίας της βαφής. Βλ. <https://www.tesla.com/support/do-it-yourself-guides> για οδηγίες, γραφικά και βίντεο αυτών των διαδικασιών.

ΣΗΜΕΪΩΣΗ: Ανάλογα με τις ιδιαιτερότητες της περιοχής αγοράς ή της διαμόρφωσης του οχήματος, ορισμένα εξαρτήματα και διαδικασίες ενδέχεται να μην είναι διαθέσιμα για το όχημά σας. Κατά την πλοήγηση στο <https://www.tesla.com/support/do-it-yourself-guides>, επιλέξτε το όχημα, την περιοχή ή/και τη γλώσσα σας, για να δείτε έναν ενημερωμένο κατάλογο εξαρτημάτων και αξεσουάρ που είναι διαθέσιμα για την περιοχή σας.

 **ΠΡΟΣΟΧΗ:** Εκτελέστε κάθε διαδικασία σε έναν καλά φωτισμένο χώρο χωρίς υγρασία. Για τη δική σας ασφάλεια, φροντίστε να εκτελείτε τις διαδικασίες μόνο αν νιώθετε άνετα και ακολουθώντας πάντα τις παρεχόμενες οδηγίες.

Αριθμός πλαισίου οχήματος

Μπορείτε να βρείτε τον αριθμό πλαισίου οχήματος (VIN) στις ακόλουθες θέσεις:

- Αγγίξτε τις επιλογές **Controls > Software** στην οθόνη αφής.
- Είναι αποτυπωμένος σε ένα πλακίδιο που βρίσκεται στο πάνω μέρος του ταμπλό. Μπορείτε να τον δείτε κοιτώντας μέσα από το παρμπρίζ.



- Αναγράφεται στην Ετικέτα πιστοποίησης ασφαλείας, που βρίσκεται στην κολόνα της πόρτας. Είναι ορατός όταν είναι ανοιχτή η μπροστινή πόρτα.



- Αυτοκίνητα κατασκευασμένα στο εργοστάσιο του Fremont: Ο αριθμός VIN είναι αποτυπωμένος στην πάνω κολόνα της δεξιάς πόρτας και φαίνεται όταν αφαιρεθεί η εσωτερική επένδυση.



- Αυτοκίνητα κατασκευασμένα στο Gigafactory Σαγκάης πριν από τον Σεπτέμβριο του 2020: Ο αριθμός VIN βρίσκεται σε μια ετικέτα επικολλημένη στο δάπεδο και μπορείτε να τον δείτε εάν μετακινήσετε το κάθισμα του συνοδηγού προς τα εμπρός και ανασηκώσετε τη μοκέτα.



- Αυτοκίνητα κατασκευασμένα στο Gigafactory Σαγκάης από τον Σεπτέμβριο του 2020 και μετά: Ο αριθμός VIN είναι αποτυπωμένος στο δάπεδο και μπορείτε να τον δείτε εάν μετακινήσετε το κάθισμα του συνοδηγού προς τα πίσω και ανασηκώσετε τη μοκέτα.



Ετικέτες αναγνώρισης

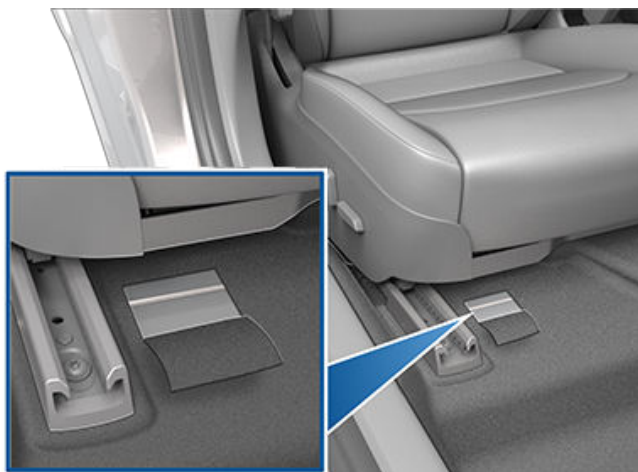



Σήμανση οχήματος

Είναι σημαντικό να κατανοήσετε ποια είναι τα μεγέθη και οι πιέσεις των αρχικών ελαστικών σας, και το TPMLM (Μέγιστο τεχνικά αποδεκτό βάρος έμφορτου οχήματος) και TPMAM (Μέγιστο τεχνικά αποδεκτό βάρος επί του άξονα). Αυτά τα στοιχεία αναγράφονται σε δύο ετικέτες που είναι προσαρτημένες στο Model 3.

Και οι δύο ετικέτες είναι ορατές στην κολόνα της πόρτας όταν η μπροστινή πόρτα είναι ανοιχτή.

ΣΗΜΕΪΩΣΗ: Εάν το Model 3 διαθέτει τροχούς ή ελαστικά προαιρετικού εξοπλισμού Tesla, το Model 3 ενδέχεται να περιλαμβάνει μια πρόσθετη ετικέτα που υποδεικνύει ότι οι τιμές μπορεί να διαφέρουν από αυτές που αναγράφονται στην ετικέτα.

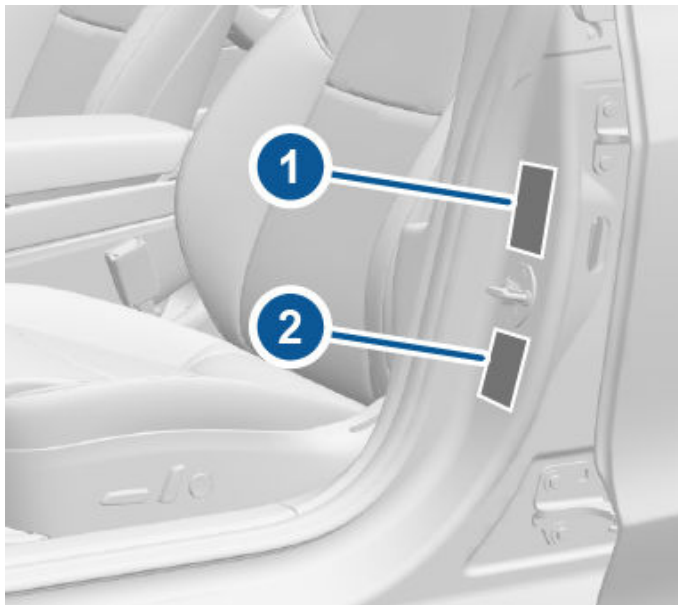

1. Ετικέτα στοιχείων ελαστικών
2. Πινακίδα προβλεπόμενη από τον νόμο

⚠ ΠΡΟΕΙΔΟΠΟΪΣΗ: Η υπερφόρτωση του Model 3 έχει αρνητικές επιπτώσεις στην πέδηση και τον χειρισμό, οι οποίες μπορεί να θέσουν σε κίνδυνο την ασφάλειά σας ή να προκαλέσουν ζημιά.

⚠ ΠΡΟΣΟΧΗ: Μην αποθηκεύετε ποτέ μεγάλες ποσότητες υγρών στο Model 3. Μια σημαντική διαρροή μπορεί να προκαλέσει δυσλειτουργία στα ηλεκτρικά εξαρτήματα.

Ετικέτα στοιχείων ελαστικών

Η ετικέτα στοιχείων ελαστικών παρέχει:

- Τον μέγιστο αριθμό καθισμάτων επιβατών.
- Το μέγεθος των αρχικών ελαστικών.

- Τις πιέσεις πλήρωσης εν ψυχρώ για τα αρχικά μπροστινά και πίσω ελαστικά. Αυτές οι πιέσεις συνιστώνται για τη βελτιστοποίηση των χαρακτηριστικών οδήγησης και χειρισμού.

Μορφή ετικέτας:

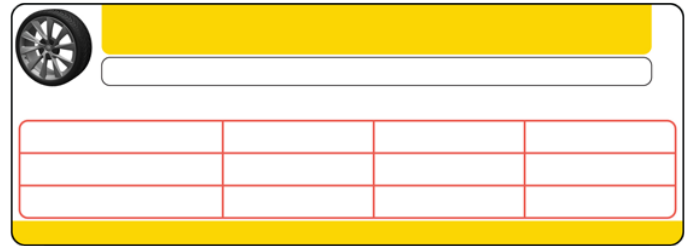

Μην αλλάζετε ποτέ αυτήν την ετικέτα, ακόμη και αν στο μέλλον χρησιμοποιείτε διαφορετικά ελαστικά.

ΣΗΜΕΪΩΣΗ: Εάν το Model 3 φορτωθεί στην πλήρη χωρητικότητά του, ελέγξτε ξανά όλα τα ελαστικά για να βεβαιωθείτε ότι είναι φουσκωμένα στα συνιστώμενα επίπεδα πίεσης.

⚠ ΠΡΟΕΙΔΟΠΟΪΣΗ: Οι πιέσεις των ελαστικών που αναγράφονται στην ετικέτα στοιχείων ελαστικών ΔΕΝ ΙΣΧΥΟΥΝ για τη ρυμούλκηση. Κατά τη ρυμούλκηση, η πίεση των ελαστικών πρέπει να είναι αυξημένη. Για πληροφορίες σχετικά με τις πιέσεις των ελαστικών που απαιτούνται κατά τη ρυμούλκηση, βλ. [Ρυμούλκηση και αξεσουάρ στη σελίδα 104.](#)

Πινακίδα προβλεπόμενη από τον νόμο

Εκτός από τον αριθμό πλαισίου οχήματος (VIN), η προβλεπόμενη από τον νόμο πινακίδα παρέχει τα εξής στοιχεία:

- TPMLM - Μέγιστο τεχνικά αποδεκτό βάρος έμφορτου οχήματος. Το μέγιστο επιτρεπόμενο συνολικό βάρος του Model 3. Αυτό υπολογίζεται ως το βάρος όλων των επιβατών, των υγρών και του φορτίου του Model 3.
- TPMAM - Μέγιστο τεχνικά αποδεκτό βάρος επί του άξονα, για τον μπροστινό και τον πίσω άξονα. Το TPMAM είναι το μέγιστο κατανεμημένο βάρος που μπορεί να υποστηρίξει κάθε άξονας.

Ευρώπη:

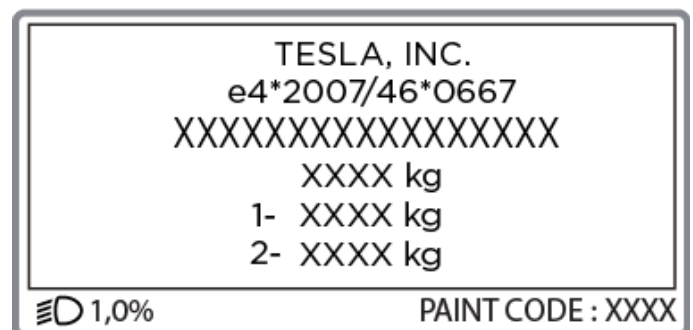



Φόρτωση οχήματος

! **ΠΡΟΣΟΧΗ:** Για να αποφύγετε την πρόκληση ζημιάς, μην φορτώνετε ποτέ το Model 3 έτσι ώστε να είναι βαρύτερο από το TPMLM ή να υπερβαίνει τα επιμέρους βάρη TPMAM.

Σχάρες οροφής

Model 3 υποστηρίζει τη χρήση σχάρας οροφής εγκεκριμένης από την Tesla, με χρήση ενός εξαρτήματος στερέωσης Tesla. Για να εγκαταστήσετε σχάρες οροφής, πρέπει να χρησιμοποιήσετε αυτό το αξεσουάρ και να χρησιμοποιείτε μόνο συστήματα σχάρας οροφής που έχουν εγκριθεί από την Tesla (βλ. [Εξαρτήματα και αξεσουάρ στη σελίδα 230](#)). Διαφορετικά, μπορεί να προκληθεί σημαντική ζημιά.



Εξωτερικές διαστάσεις

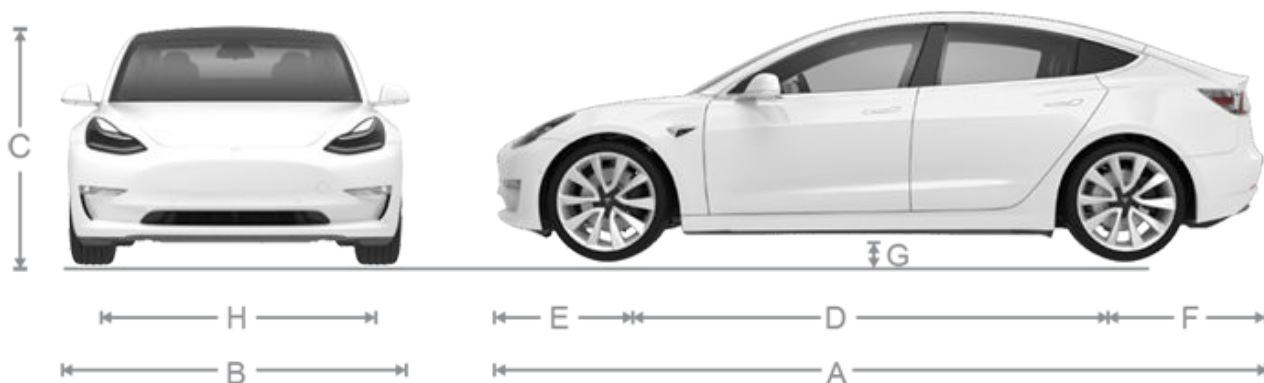

A	Συνολικό μήκος	184,8 in	4.695 mm
B	Συνολικό πλάτος (με τους καθρέφτες)	82,2 in	2.088 mm
	Συνολικό πλάτος (με τους καθρέφτες διπλωμένους)	76,1 in	1.933 mm
	Συνολικό πλάτος (χωρίς τους καθρέφτες)	72,8 in	1.850 mm
C	Συνολικό ύψος	56,8 in	1.445 mm
D	Μεταξόνιο	113,2 in	2.875 mm
E	Προεξέχον τμήμα - μπροστά	33 in	841 mm
F	Προεξέχον τμήμα - πίσω	39 in	978 mm
G	Απόσταση από το έδαφος	5,5 in	140 mm
H	Μετατρόχιο - Μπροστά	62,2 in	1.580 mm
	Μετατρόχιο - Πίσω	62,2 in	1.580 mm

*Οι τιμές είναι κατά προσέγγιση. Οι διαστάσεις μπορεί να διαφέρουν ανάλογα με τον προαιρετικό εξοπλισμό του οχήματος και διάφορους άλλους παράγοντες.

**Το μετατρόχιο του οχήματος βασίζεται σε μετρήσεις στο κέντρο του τροχού.

⚠ ΠΡΟΣΟΧΗ: Ανάλογα με τη διαμόρφωση (όπως η επιλογή τροχών), ο πίσω χώρος αποσκευών του οχήματός σας μπορεί να ανοίξει σε ύψος έως περίπου 2 μέτρων. Βλ. [Ρύθμιση του ύψους ανοίγματος της ηλεκτρικής πόρτας του χώρου αποσκευών στη σελίδα 29](#) για να ρυθμίσετε το ύψος του πίσω χώρου αποσκευών και να αποφύγετε την επαφή με χαμηλές οροφές ή άλλα αντικείμενα.

Εσωτερικές διαστάσεις

Χώρος πάνω από το κεφάλι	Μπροστά Πίσω	40,3 in 37,7 in	1.024 mm 958 mm
--------------------------	-----------------	--------------------	--------------------



Διαστάσεις

Χώρος ποδιών	Μπροστά Πίσω	42,7 in 35,2 in	1.085 mm 894 mm
Χώρος στην περιοχή των ώμων	Μπροστά Πίσω	56,3 in 54 in	1.430 mm 1.372 mm
Χώρος στην περιοχή των γοφών	Μπροστά Πίσω	53,4 in 52,4 in	1.356 mm 1.331 mm

Όγκος φορτίου

Μπροστινός χώρος αποσκευών	3,1 cu ft (88 L)
Πίσω από τη 2η σειρά	19,8 cu ft (561 L)
Μέγιστος συνολικός χώρος φορτίου με 5 επιβάτες	22,9 cu ft (649 L)



Τύποι κινητήρων

Πίσω κινητήρας: Σύγχρονος κινητήρας AC με μόνιμο μαγνήτη, υγρόψυκτος, με σύστημα μετάδοσης κίνησης μεταβλητής συχνότητας.

Μπροστινός κινητήρας (οχήματα με τετρακίνηση (AWD)): Επαγωγικός κινητήρας AC, υγρόψυκτος, με σύστημα μετάδοσης κίνησης μεταβλητής συχνότητας.

Σύστημα μετάδοσης

Σύστημα μετάδοσης	Προδιαγραφές
Τύπος	Με σταθερό γρανάζι μονής ταχύτητας
Σχέση μετάδοσης κιβωτίου ταχυτήτων	9:1

Σύστημα διεύθυνσης

Σύστημα διεύθυνσης	Προδιαγραφές
Τύπος	Κρεμαγιέρα με ηλεκτρονικά ελεγχόμενο υδραυλικό σύστημα διεύθυνσης, με ευαισθησία στην ταχύτητα
Αριθμός στροφών από τη μία θέση κλειδώματος στην άλλη	2,00
Κύκλος στροφής (από κράσπεδο σε κράσπεδο)	11,6 μέτρα

Φρένα

Φρένα	Προδιαγραφές
Τύπος	Σύστημα αντιμπλοκαρίσματος τροχών (ABS) στους 4 τροχούς με ηλεκτρονική κατανομή δύναμης πέδησης, ενσωματωμένο προηγμένο σύστημα ελέγχου ευστάθειας και σύστημα πέδησης με ανάκτηση ενέργειας που ενεργοποιείται από το ηλεκτρονικό πεντάλ γκαζιού
Διάμετρος ρότορα (αεριζόμενος)	Μπροστά (χωρίς εξοπλισμό Performance): 12,6"/320 mm Μπροστά (Performance): 13,98"/355 mm Πίσω (χωρίς εξοπλισμό Performance): 13,2"/335 mm Πίσω (Performance): 13,2"/335 mm
Πάχος μπροστινού ρότορα	Καινούργιος: 0,98"/25 mm Όριο σέρβις: 0,91"/23 mm
Πάχος πίσω ρότορα	Καινούργιος: 0,79"/20 mm Όριο σέρβις: 0,71"/18 mm
Πλευρική εκτροπή	0,050 mm



Υποσυστήματα

Φρένα	Προδιαγραφές
Χορδική εκτροπή	0,040 mm
Μεταβολή πάχους δίσκου	0,010 mm
Χωρίς εξοπλισμό Performance, πάχος τακακιών μπροστινών φρένων (χωρίς την πίσω πλάκα)	Καινούργια: 0,393"/10 mm Όριο σέρβις: 0,110"/2,8 mm
Χωρίς εξοπλισμό Performance, πάχος τακακιών πίσω φρένων (χωρίς την πίσω πλάκα)	Καινούργια: 0,354"/9 mm Όριο σέρβις: 0,078"/2 mm
Performance, πάχος τακακιών μπροστινών φρένων (χωρίς την πίσω πλάκα)	Καινούργια: 0,393"/10 mm Όριο σέρβις: 0,085"/2,15 mm
Performance, πάχος τακακιών πίσω φρένων (χωρίς την πίσω πλάκα)	Καινούργια: 0,393"/10 mm Όριο σέρβις: 0,071"/1,8 mm
Φρένο στάθμευσης	Ηλεκτρικά ενεργοποιούμενο φρένο στάθμευσης ενσωματωμένο στην πίσω δαγκάνα

Ανάρτηση

Ανάρτηση	Προδιαγραφές
Μπροστά	Ανεξάρτητη, διπλό ψαλίδι, σπειροειδές ελατήριο/τηλεσκοπικός αποσβεστήρας, ράβδος αιώρησης
Πίσω	Ανεξάρτητη, πολλαπλοί σύνδεσμοι, σπειροειδές ελατήριο/τηλεσκοπικός αποσβεστήρας

Μπαταρία - Χαμηλή τάση

Μπαταρία - Χαμηλή τάση	Προδιαγραφές
Ονομαστική χωρητικότητα	33 αμπερώρια και άνω
Τάση και πολικότητα	Χαμηλή τάση γείωση στον αρνητικό πόλο (-)

Μπαταρία υψηλής τάσης

Για μπαταρία ιόντων λιθίου (Li-ion):

Μπαταρία υψηλής τάσης	Προδιαγραφές
Τύπος	Υγρόψυκτη, ιόντων λιθίου (Li-ion)
Ονομαστική τάση	355V DC



Μπαταρία υψηλής τάσης	Προδιαγραφές
Εύρος θερμοκρασιών	Μην εκθέτετε το Model 3 σε θερμοκρασίες περιβάλλοντος πάνω από 60° C ή κάτω από -30° C για περισσότερες από 24 ώρες.

Για μπαταρία LFP: Τα οχήματα με μπαταρία λιθίου-φωσφορικού σιδήρου (LFP) έχουν διαφορετικά όρια φόρτισης. Ανατρέξτε στις πληροφορίες στην οθόνη αφής του οχήματος σας (πλοηγηθείτε στις επιλογές **Controls > Charging**) ή στην εφαρμογή για κινητά (αγγίξτε το εικονίδιο **Charging**) για τα συνιστώμενα όρια ημερήσιας φόρτισης και φόρτισης ταξιδιού.

Μπορείτε να εξακριβώσετε εάν το όχημά σας διαθέτει μπαταρία LFP, με την πλοήγηση στις επιλογές **Controls > Software > Additional Vehicle Information**. Η ένδειξη **High voltage battery type** εμφανίζεται μόνο όταν ο τύπος μπαταρίας είναι LFP.

Μπαταρία υψηλής τάσης	Προδιαγραφές
Τύπος	Λιθίου-φωσφορικού σιδήρου (LFP)
Ονομαστική τάση	345V DC
Εύρος θερμοκρασιών	Μην εκθέτετε το Model 3 σε θερμοκρασίες περιβάλλοντος πάνω από 60° C ή κάτω από -30° C για περισσότερες από 24 ώρες.



Προδιαγραφές ζαντών (εργοστασιακές)

Τύπος ζάντας	Θέση	Διαστάσεις	Μετατόπιση (mm)
18"	Μπροστά/πίσω	8,5	40
19" (δεν είναι διαθέσιμη στον Καναδά/το Μεξικό από τον Απρίλιο του 2023 περίπου)	Μπροστά/πίσω	8,5	40
20"	Μπροστά/πίσω	9,0	34
Ροπή σύσφιξης μπουλονιών ασφαλείας		129 lb.ft (175 Nm)	
Μέγεθος υποδοχής μπουλονιών ασφαλείας		21 mm	

ΣΗΜΕΪΩΣΗ: Για οδηγίες σχετικά με τον τρόπο χρήσης του γρύλου/ανυψωτήρα του Model 3, βλ. [Ανύψωση με ανυψωτικό και ανύψωση με γρύλο στη σελίδα 229](#).

Προδιαγραφές ελαστικών (εργοστασιακές)

Διαστάσεις ελαστικών	Θέση	Διαστάσεις
18"	Μπροστά/πίσω	235/45R18
19" (δεν είναι διαθέσιμη στον Καναδά/το Μεξικό από τον Απρίλιο του 2023 περίπου)	Μπροστά/πίσω	235/40R19
20"	Μπροστά/πίσω	235/35R20

Οι πιέσεις των ελαστικών διαφέρουν ανάλογα με τον τύπο των τοποθετημένων ελαστικών. Ανατρέξτε στις πιέσεις ελαστικών που αναγράφονται στην ετικέτα Στοιχεία ελαστικών. Αυτή η ετικέτα βρίσκεται στην κεντρική κολόνα πόρτας και είναι ορατή όταν η πόρτα του οδηγού είναι ανοιχτή (βλ. [Διατήρηση της πίεσης των ελαστικών στη σελίδα 214](#)).

Μπορείτε να προμηθευτείτε χειμερινά ελαστικά από ένα κέντρο σέρβις της Tesla. Μπορεί επίσης να διατίθενται για αγορά στον ιστότοπο της Tesla.



Κατανόηση των σημάνσεων των ελαστικών

Σύμφωνα με τη νομοθεσία, οι κατασκευαστές ελαστικών πρέπει να τοποθετούν τυποποιημένες πληροφορίες στο πλευρικό τοίχωμα όλων των ελαστικών. Αυτές οι πληροφορίες προσδιορίζουν και περιγράφουν τα βασικά χαρακτηριστικά του ελαστικού.



1. **Κατηγορία ελαστικού:** Το γράμμα P υποδεικνύει ότι το ελαστικό προορίζεται για επιβατικά οχήματα.
2. **Πλάτος ελαστικού:** Αυτός ο τριψήφιος αριθμός είναι το πλάτος (σε χιλιοστά) του ελαστικού, από το άκρο του ενός πλευρικού τοιχώματος έως το άκρο του άλλου πλευρικού τοιχώματος.
3. **Αναλογία διαστάσεων:** Αυτός ο διψήφιος αριθμός είναι το ύψος του πλευρικού τοιχώματος ως ποσοστό του πλάτους του πέλματος. Επομένως, εάν το πλάτος πέλματος είναι 205 mm και η αναλογία διαστάσεων είναι 50, το ύψος του πλευρικού τοιχώματος είναι 102 mm.
4. **Κατασκευή ελαστικού:** Το γράμμα R υποδεικνύει ότι το ελαστικό έχει κατασκευή με διάταξη ακτινωτών λινών Radial.
5. **Διάμετρος ζάντας:** Αυτός ο διψήφιος αριθμός είναι η διάμετρος της ζάντας σε ίντσες.
6. **Δείκτης φορτίου:** Αυτός ο διψήφιος ή τριψήφιος αριθμός είναι το βάρος που μπορεί να υποστηρίξει κάθε ελαστικό. Αυτός ο αριθμός δεν περιλαμβάνεται πάντα στη σήμανση του ελαστικού.



Ζάντες και ελαστικά

7. **Ονομαστική ταχύτητα:** Όταν αναφέρεται, υποδεικνύει τη μέγιστη ταχύτητα (σε mph) με την οποία μπορεί να χρησιμοποιηθεί το ελαστικό για παρατεταμένες χρονικές περιόδους. Q=99 mph (160 km/h), R=106 mph (170 km/h), S=112 mph (180 km/h), T=118 mph (190 km/h), U=124 mph (200 km/h), H=130 mph (210 km/h), V=149 mph (240 km/h), W=168 mph (270 km/h), Y=186 mph (300 km/h), (Y)=ανώτατη ταχύτητα οχήματος (υπερβαίνει τη διαβάθμιση "Y").
8. **Σύνθεση και υλικά κατασκευής των ελαστικών:** Ο αριθμός των λινών στην περιοχή του πέλματος και στην περιοχή του πλευρικού τοιχώματος υποδηλώνει πόσα στρώματα υλικού με επικάλυψη από καουτσούκ αποτελούν τη δομή του ελαστικού. Παρέχονται επίσης πληροφορίες σχετικά με τον τύπο των υλικών που έχουν χρησιμοποιηθεί.
9. **Μέγιστο φορτίο ελαστικού:** Το μέγιστο φορτίο που μπορεί να φέρει το ελαστικό.
10. **Μέγιστη επιτρεπόμενη πίεση φουσκώματος:** Αυτή η πίεση δεν θα πρέπει να χρησιμοποιείται για την κανονική οδήγηση.
11. **Αριθμός αναγνώρισης ελαστικού DOT Η.Π.Α. (ΤΙΝ):** Ξεκινά με τα γράμματα DOT και υποδεικνύει ότι το ελαστικό πληροί όλα τα ομοσπονδιακά πρότυπα των Η.Π.Α. Τα επόμενα 2 ψηφία/γράμματα αντιπροσωπεύουν τον κωδικό της εργοστασιακής μονάδας παραγωγής και τα τελευταία 4 ψηφία αντιπροσωπεύουν την εβδομάδα και το έτος παραγωγής του ελαστικού. Για παράδειγμα, ο αριθμός 1712 αντιπροσωπεύει τη 17η εβδομάδα του 2012. Οι άλλοι αριθμοί είναι κωδικοί μάρκετινγκ που χρησιμοποιούνται κατά την κρίση του κατασκευαστή. Αυτές οι πληροφορίες μπορούν να χρησιμοποιηθούν για επικοινωνία με τους καταναλωτές, σε περίπτωση που απαιτηθεί ανάκληση του ελαστικού λόγω ελαττώματος.
12. **Βαθμός φθοράς πέλματος:** Ο αριθμός αυτός υποδεικνύει τον ρυθμό φθοράς του ελαστικού. Όσο μεγαλύτερος είναι ο βαθμός φθοράς πέλματος, τόσο περισσότερος χρόνος χρειάζεται για να φθαρεί το πέλμα. Ένα ελαστικό με βαθμό φθοράς 400, για παράδειγμα, έχει διπλάσια διάρκεια ζωής από ένα ελαστικό με βαθμό φθοράς 200.
13. **Βαθμός πρόσφυσης:** Υποδεικνύει την ικανότητα ακινητοποίησης ενός ελαστικού σε βρεγμένους δρόμους. Τα ελαστικά υψηλότερου βαθμού πρόσφυσης θα πρέπει να επιτρέπουν την ακινητοποίηση του οχήματος σε μικρότερη απόσταση απ' ό,τι τα ελαστικά χαμηλότερου βαθμού πρόσφυσης. Οι βαθμοί πρόσφυσης, από τον υψηλότερο έως τον χαμηλότερο, αναφέρονται ως AA, A, B και C.
14. **Κατηγορία θερμοκρασίας:** Η αντοχή του ελαστικού στη θερμότητα χαρακτηρίζεται με τις κατηγορίες A, B ή C, όπου το A υποδηλώνει τη μεγαλύτερη αντοχή. Αυτή η διαβάθμιση προβλέπεται για σωστά φουσκωμένα ελαστικά που χρησιμοποιούνται εντός των ορίων ταχύτητας και φορτίου.



ΜΗΝ ΜΕΤΑΦΕΡΕΤΕ ΤΟ ΟΧΗΜΑ ΜΕ ΤΟΥΣ ΤΡΟΧΟΥΣ ΝΑ ΑΚΟΥΜΠΟΥΝ ΣΤΟ ΕΔΑΦΟΣ

Ο κινητήρας στο Model 3 παράγει ηλεκτρικό ρεύμα όταν περιστρέφονται οι τροχοί. Οποιαδήποτε μεταφορά του Model 3 πρέπει να γίνεται χωρίς να ακουμπά κανένα από τα τέσσερα ελαστικά στο έδαφος. Βεβαιωθείτε ότι τα ελαστικά δεν μπορούν να σπινάρουν οποιαδήποτε στιγμή κατά τη διάρκεια της μεταφοράς.

⚠ ΠΡΟΕΙΔΟΠΟΪΣΗ: ΜΗΝ ΜΕΤΑΦΕΡΕΤΕ ΠΟΤΕ ΤΟ ΟΧΗΜΑ ΜΕ ΤΑ ΕΛΑΣΤΙΚΑ ΣΕ ΘΕΣΗ ΟΠΟΥ ΜΠΟΡΕΙ ΝΑ ΣΠΙΝΑΡΟΥΝ. ΑΥΤΟ ΜΠΟΡΕΙ ΝΑ ΠΡΟΚΑΛΕΣΕΙ ΣΗΜΑΝΤΙΚΗ ΖΗΜΙΑ ΚΑΙ ΥΠΕΡΘΕΡΜΑΝΣΗ. ΣΕ ΣΠΑΝΙΕΣ ΠΕΡΙΠΤΩΣΕΙΣ, Η ΥΠΕΡΒΟΛΙΚΗ ΥΠΕΡΘΕΡΜΑΝΣΗ ΜΠΟΡΕΙ ΝΑ ΠΡΟΚΑΛΕΣΕΙ ΑΝΑΦΛΕΞΗ ΤΩΝ ΓΥΡΩ ΕΞΑΡΤΗΜΑΤΩΝ.



Μην μεταφέρετε το Model 3 χρησιμοποιώντας μεθόδους που δεν προβλέπονται από την Tesla. Τηρείτε τις οδηγίες που παρέχονται στις ακόλουθες ενότητες και ακολουθείτε όλες τις προειδοποιήσεις και τις συστάσεις προσοχής που παρέχονται. Η εγγύηση δεν καλύπτει ζημιές που μπορεί να προκληθούν από τη μεταφορά του οχήματος με ακατάλληλο τρόπο.

ΣΗΜΕΪΩΣΗ: Η Tesla δεν έχει καμία υποχρέωση ή ευθύνη αποζημίωσης για υπηρεσίες που δεν παρέχονται μέσω της οδικής βοήθειας της Tesla.

Εγκεκριμένες μέθοδοι μεταφοράς

Η συνιστώμενη μέθοδος μεταφοράς του Model 3 είναι με γερανό μεταφοράς ή άλλο συγκρίσιμο όχημα. Όταν χρησιμοποιείται γερανός μεταφοράς, το όχημα μπορεί να είναι στραμμένο είτε προς τα εμπρός είτε προς τα πίσω.



Εάν το Model 3 πρέπει να μεταφερθεί χωρίς γερανό μεταφοράς, πρέπει να χρησιμοποιηθούν ανυψωτήρες και τροχήλατες πλατφόρμες για να διασφαλιστεί ότι κανένας από τους τέσσερις τροχούς δεν ακουμπά στο έδαφος. Η μέθοδος αυτή επιτρέπεται να χρησιμοποιηθεί μόνο για μια μέγιστη απόσταση 55 χλμ. και δεν πρέπει να γίνεται υπέρβαση της ονομαστικής ταχύτητας που ορίζει ο κατασκευαστής των τροχήλατων πλατφορμών. Με αυτήν τη μέθοδο, η Tesla συνιστά το όχημα να είναι στραμμένο προς τα εμπρός, έτσι ώστε οι μπροστινοί τροχοί να είναι ανυψωμένοι και οι πίσω τροχοί να ακουμπούν στις τροχήλατες πλατφόρμες.



⚠ ΠΡΟΣΟΧΗ: Ενεργοποιήστε τη λειτουργία Transport Mode (βλ. [Ενεργοποίηση της λειτουργίας Transport Mode στη σελίδα 246](#)) πριν τη ρυμούλκηση του Model 3 με το βαρούλκο πάνω στην επίπεδη ρυμούλκα (βλ. [Ρυμούλκηση πάνω σε φορτηγό με επίπεδη καρότσα στη σελίδα 246](#)). Εάν δεν είναι διαθέσιμη η λειτουργία Transport Mode ή δεν είναι δυνατή η πρόσβαση στην οθόνη αφής, πρέπει να χρησιμοποιηθούν τροχήλατες πλατφόρμες αυτόματης φόρτωσης ή τροχοπέδιλα για τη φόρτωση του οχήματος στην εγκεκριμένη θέση μεταφοράς. Η Tesla δεν φέρει ευθύνη για οποιεσδήποτε ζημιές που μπορεί να προκληθούν από ή κατά τη μεταφορά του Model 3, συμπεριλαμβανομένων των ζημιών σε προσωπικά περιουσιακά στοιχεία ή ζημιών που μπορεί να προκληθούν από τη χρήση τροχήλατων πλατφορμών αυτόματης φόρτωσης ή τροχοπέδλων.

ΣΗΜΕΪΩΣΗ: Η λειτουργία Transport Mode προορίζεται μόνο για το ανέβασμα του Model 3 με βαρούλκο πάνω σε γερανό μεταφοράς ή για την εξαγωγή του οχήματος από χώρους στάθμευσης και τη μεταφορά του σε άλλη θέση. Στη λειτουργία Transport Mode, τα ελαστικά επιτρέπεται να περιστρέφονται αργά (με ταχύτητα κάτω από 5 km/h) και για πολύ μικρή απόσταση (μικρότερη από 10 μέτρα). Βλ. [Ενεργοποίηση της λειτουργίας Transport Mode στη σελίδα 246](#). Η υπέρβαση αυτών των ορίων μπορεί να οδηγήσει σε σημαντική ζημιά και υπερθέρμανση, η οποία δεν καλύπτεται από την εγγύηση.

⚠ ΠΡΟΕΙΔΟΠΟΪΣΗ: Model 3 είναι εξοπλισμένο με εξαρτήματα υψηλής τάσης, τα οποία μπορεί να τεθούν σε κίνδυνο σε περίπτωση σύγκρουσης (βλ. [Εξαρτήματα υψηλής τάσης στη σελίδα 194](#)). Πριν από τη μεταφορά του Model 3, είναι σημαντικό να θεωρήσετε ότι αυτά τα εξαρτήματα είναι ενεργοποιημένα. Πρέπει να ακολουθείτε πάντα τις προφυλάξεις ασφαλείας για τις υψηλές τάσεις (χρήση μέσω ατομικής προστασίας κ.λπ.), μέχρι να αξιολογήσουν το όχημα οι επαγγελματίες του συστήματος αντιμετώπισης έκτακτων περιστατικών και να επιβεβαιώσουν με ακρίβεια ότι όλα τα συστήματα υψηλής τάσης δεν είναι πλέον ενεργοποιημένα. Σε αντίθετη περίπτωση, μπορεί να προκληθεί σοβαρός τραυματισμός.



Ενεργοποίηση της λειτουργίας Transport Mode

Η λειτουργία Transport Mode διατηρεί το φρένο στάθμευσης απενεργοποιημένο κατά τη ρυμούλκηση του Model 3 με βαρούλκο πάνω σε γερανό μεταφοράς. Όταν είναι ενεργή η λειτουργία Transport Mode, εμφανίζεται ένα μήνυμα που υποδεικνύει ότι το όχημα θα παραμείνει ελεύθερο να κυλίσει. Για να ενεργοποιήσετε τη λειτουργία Transport Mode:

- Χαμηλή τάση απαιτείται ηλεκτρική τροφοδοσία. Δεν θα μπορείτε να χρησιμοποιήσετε την οθόνη αφής για να ενεργοποιήσετε τη λειτουργία Transport Mode, εάν το Model 3 δεν τροφοδοτείται με ρεύμα.
- Model 3 πρέπει να εντοπίσει ένα κλειδί. Η λειτουργία Transport Mode είναι διαθέσιμη μόνο όταν ανιχνευτεί κλειδί.
- Βεβαιωθείτε ότι το όχημα δεν είναι συνδεδεμένο σε φορτιστή. Η λειτουργία Transport Mode δεν είναι διαθέσιμη αν το Model 3 είναι ακόμα συνδεδεμένο.

Για να ενεργοποιήσετε τη λειτουργία Transport Mode:

1. Βεβαιωθείτε ότι στο Model 3 έχει επιλεγεί η σχέση στάθμευσης.
2. Τοποθετήστε τάκους στα ελαστικά ή βεβαιωθείτε ότι το Model 3 είναι στερεωμένο καλά.
3. Πατήστε παρατεταμένα το πεντάλ φρένου και, στη συνέχεια, αγγίξτε στην οθόνη αφής τις επιλογές **Controls** > **Service** > **Towing**. Στην οθόνη αφής εμφανίζεται ένα μήνυμα που σας υπενθυμίζει τον σωστό τρόπο μεταφοράς του Model 3.
4. Αγγίξτε το στοιχείο **Enter Transport Mode**. Το κουμπί γίνεται μπλε για να υποδείξει ότι το Model 3 είναι πλέον στη λειτουργία Transport Mode. Model 3 είναι πλέον ελεύθερο να κυλίσει και μπορείτε να το μετακινήσετε αργά (όχι γρηγορότερα από την ταχύτητα βάδισης) σε μικρές αποστάσεις ή να το ρυμουλκήσετε με βαρούλκο (για παράδειγμα, πάνω σε γερανό).

Για να ακυρώσετε τη λειτουργία Transport Mode, αγγίξτε ξανά την επιλογή **Exit Transport Mode** ή αλλάξτε το Model 3 στη θέση στάθμευσης. Εάν το κλειδί του τηλεφώνου σας δεν εντοπιστεί, η ακύρωση της λειτουργίας Transport Mode απενεργοποιεί το Model 3. Μπορεί να χρειαστείτε την κάρτα-κλειδί σας για να επανεκκινήσετε το όχημα.

ΣΗΜΕΪΩΣΗ: Εάν το όχημά σας είναι εξοπλισμένο με μπαταρία μολύβδου-οξέος χαμηλής τάσης (βλ. [Εκκίνηση με βοηθητική μπαταρία στη σελίδα 254](#)): Η λειτουργία Transport Mode μπορεί να ακυρωθεί εάν το Model 3 χάσει την ηλεκτρική τροφοδοσία χαμηλή τάση μετά από την ενεργοποίηση της λειτουργίας Transport Mode.



ΠΡΟΣΟΧΗ: Εάν το ηλεκτρικό σύστημα δεν λειτουργεί, οπότε δεν μπορείτε να χρησιμοποιήσετε την οθόνη αφής για να ενεργοποιήσετε τη λειτουργία Transport Mode, χρησιμοποιήστε τροχήλατες πλατφόρμες αυτόματης φόρτωσης ή τροχοπέδιλα. Πρωτού το κάνετε αυτό, πρέπει πάντα να ελέγχετε τις προδιαγραφές του κατασκευαστή και τη συνιστώμενη ικανότητα φόρτωσης.

Ρυμούλκηση πάνω σε φορτηγό με επίπεδη καρότσα

ΣΗΜΕΪΩΣΗ: Εάν στο Model 3 δεν υπάρχει ηλεκτρική τροφοδοσία χαμηλή τάση, θα χρειαστείτε εξωτερική τροφοδοσία χαμηλή τάση για να ανοίξετε το καπό ή να χρησιμοποιήσετε την οθόνη αφής (βλ. [Εκκίνηση με βοηθητική μπαταρία στη σελίδα 254](#)).



ΠΡΟΣΟΧΗ: Για να αποφευχθεί η πρόκληση ζημιάς, η ρυμούλκηση του οχήματος πάνω σε γερανό μεταφοράς πρέπει να γίνεται με έναν σωστά τοποθετημένο κρίκο ρυμούλκησης. Σε περίπτωση χρήσης του σασί, του πλαισίου ή των εξαρτημάτων της ανάρτησης για τη ρυμούλκηση του οχήματος, μπορεί να προκληθεί ζημιά.

1. Εντοπίστε τον κρίκο ρυμούλκησης. Ο κρίκος ρυμούλκησης βρίσκεται στον μπροστινό χώρο αποσκευών.



2. Απασφαλίστε το κάλυμμα του κρίκου ρυμούλκησης πιέζοντας δυνατά πάνω δεξιά την περίμετρό του, μέχρι να περιστραφεί προς τα μέσα. Στη συνέχεια, τραβήξτε προσεκτικά το ανυψωμένο τμήμα προς το μέρος σας.

ΣΗΜΕΪΩΣΗ: Το κάλυμμα του κρίκου ρυμούλκησης είναι συνδεδεμένο στον μαύρο αρνητικό (-) πόλο της μπαταρίας του οχήματος.

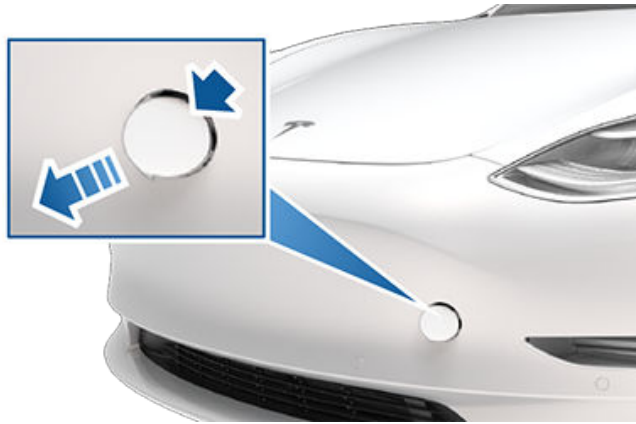

3. Εισαγάγετε πλήρως τον κρίκο ρυμούλκησης στο άνοιγμα και, στη συνέχεια, περιστρέψτε τον **αριστερόστροφα** μέχρι να στερεωθεί καλά.



4. Συνδέστε το συρματόσχοινο του βαρούλκου στον κρίκο ρυμούλκησης.
 - ΠΡΟΣΟΧΗ:** Προτού ξεκινήσετε τη ρυμούλκηση, βεβαιωθείτε ότι ο κρίκος ρυμούλκησης έχει στερεωθεί καλά.
5. Ενεργοποιήστε τη λειτουργία Transport Mode.
6. Τραβήξτε αργά το Model 3 πάνω στην επίπεδη ρυμούλκα.

Στερέωση των ελαστικών

Τα ελαστικά του οχήματος πρέπει να στερεώνονται στον γερανό μεταφοράς με τη μέθοδο πρόσδεσης οκτώ σημείων:

- Βεβαιωθείτε ότι τα μεταλλικά εξαρτήματα των ιμάντων πρόσδεσης δεν έρχονται σε επαφή με βαμμένες επιφάνειες ή με την επιφάνεια των τροχών.
- Μην τοποθετείτε ιμάντες πρόσδεσης πάνω από τμήματα του αμαξώματος ή μέσα από τους τροχούς.

- ΠΡΟΣΟΧΗ:** Η στερέωση των ιμάντων πρόσδεσης στο σασί, στην ανάρτηση ή σε άλλα τμήματα του αμαξώματος του οχήματος μπορεί να προκαλέσει ζημιά.



Εάν το όχημα δεν έχει ρεύμα

Εάν στο Model 3 δεν υπάρχει ηλεκτρική τροφοδοσία χαμηλής τάση, ακολουθήστε τα παρακάτω βήματα για να ανοίξετε το καπό ή για να εκκινήσετε το όχημα με βοηθητική παροχή ρεύματος στην μπαταρία χαμηλής τάση.

1. Ανοίξτε το καπό. Βλ. [Άνοιγμα του καπό όταν δεν υπάρχει ηλεκτρική τροφοδοσία στη σελίδα 252](#) για περισσότερες πληροφορίες σχετικά με το άνοιγμα του καπό εάν το όχημα δεν έχει ισχύ.
2. Εκκινήστε την μπαταρία του χαμηλής τάση με βοηθητική μπαταρία (βλ. [Εκκίνηση με βοηθητική μπαταρία στη σελίδα 254](#)).

ΣΗΜΕΪΩΣΗ: Πάροχοι ρυμούλκησης: Βλ. [Εξάντληση της εμβέλειας στη σελίδα 251](#) για περισσότερες πληροφορίες σχετικά με τη μεταφορά του οχήματος σε σταθμό φόρτισης και την προετοιμασία του οχήματος για φόρτιση.

- ΠΡΟΣΟΧΗ:** Επειδή τα παράθυρα χαμηλώνουν αυτόματα ελαφρώς όταν ανοίγετε ή κλείνετε μια πόρτα, συνδέετε πάντα ένα εξωτερικό, χαμηλής τάση τροφοδοτικό πριν ανοίξετε μια πόρτα όταν το όχημα δεν έχει ρεύμα, για να αποφύγετε τυχόν σπάσιμο παραθύρου (βλ. [Εκκίνηση με βοηθητική μπαταρία στη σελίδα 254](#)).



Επικοινωνία με την Οδική βοήθεια της Tesla

Η Οδική βοήθεια της Tesla είναι διαθέσιμη 24 ώρες την ημέρα, 365 ημέρες τον χρόνο, για όλη τη διάρκεια της περιόδου εγγύησης. Η Οδική βοήθεια της Tesla είναι επίσης διαθέσιμη για να συνομιλήσετε με επαγγελματίες οδικής βοήθειας που μπορούν να απαντήσουν σε τυχόν ερωτήσεις και να εξηγήσουν τη σωστή διαδικασία μεταφοράς του οχήματός σας.

Κατά την επικοινωνία με την Οδική βοήθεια της Tesla, θα πρέπει να παρέχετε τα εξής:

- Τον αριθμό πλαισίου οχήματος (VIN). Ο αριθμός πλαισίου οχήματος (VIN) εμφανίζεται όταν αγγίζετε τα στοιχεία **Controls > Software**. Μπορείτε επίσης να δείτε τον αριθμό πλαισίου οχήματος (VIN), κοιτάζοντας από την πλευρά του οδηγού στο παρμπρίζ.
- Την ακριβή τοποθεσία που βρίσκεστε.
- Τη φύση του προβλήματος.

Εάν είναι διαθέσιμη στην περιοχή σας, μπορείτε επίσης να επισπεύσετε το αίτημά σας, επιλέγοντας Roadside Assistance στην εφαρμογή Tesla για κινητά.

ΣΗΜΕΪΩΣΗ: Για λεπτομερή περιγραφή της πολιτικής Οδικής βοήθειας της Tesla, μεταβείτε στη σελίδα υποστήριξης στον ιστότοπο της Tesla για την περιοχή σας.

Αριθμοί τηλεφώνου για τη συγκεκριμένη χώρα

ΣΗΜΕΪΩΣΗ: Ο αριθμός τηλεφώνου είναι επίσης διαθέσιμος με το άγγιγμα των στοιχείων **Controls > Service**.

Χώρα	Αριθμός τηλεφώνου
Ανδόρα	Με χρέωση: +31 (0)137 99 95 01
Αυστρία	Τοπικός: +43 720 880 470
Βέλγιο	Τοπικός: +32 38 08 1782
Βουλγαρία	Τοπικός: +359 2 492 5455
Κροατία	Τοπικός: +385 17 776 417
Κύπρος	Τοπικός: +357 22 030915
Δημοκρατία της Τσεχίας	Τοπικός: +420 228 882 612
Δανία	Τοπικός: +45 89 88 69 84
Εσθονία	Τοπικός: +372 880 3141
Φινλανδία	Τοπικός: +358 9 4272 5040
Γαλλία	Τοπικός: +33 9 70 73 08 50
Γερμανία	Τοπικός: +49 (0) 30 700 149 725
Γιβραλτάρ	Με χρέωση: +31 (0)137 99 95 13
Ελλάδα	Τοπικός: +30 211 198 4867
Ουγγαρία	Τοπικός: +36 1 700 8549
Ισλανδία	Με χρέωση: +354 539 5037
Ιρλανδία	Τοπικός: +353 01 513 4727
Ισραήλ	Τοπικός: +972 3 375-1760
Ιταλία	Τοπικός: +39 0 694 801252
Λετονία	Τοπικός: +371 6785 9774
Λιχτενστάιν	Με χρέωση: +31 13 (0)137 99 95 20
Λιθουανία	Τοπικός: +370 5 214 -0649
Λουξεμβούργο	Τοπικός: +352 27 86 14 16



Χώρα	Αριθμός τηλεφώνου
Μάλτα	Τοπικός: +31 (0)137 99 88 20
Μονακό	Με χρέωση: +31 (0)137 99 95 24
Ολλανδία	Τοπικός: +31 (0)137 99 95 25
Νορβηγία	Τοπικός: +47 23 96 02 85
Πολωνία	Με χρέωση: +48 22 307 26 45
Πορτογαλία	Τοπικός: +351 308 805 628
Ρουμανία	Τοπικός: +40 316 301 257
Άγιος Μαρίνος	Με χρέωση: +31 (0)137 99 95 31
Σλοβακία	Τοπικός: +421 23 300 26 43
Σλοβενία	Τοπικός: +386 8 288 00 33
Ισπανία	Τοπικός: +34 911 982 624
Σουηδία	Τοπικός: +46 77-588 80 36
Ελβετία	Τοπικός: +41 618 55 3021
Τουρκία	Τοπικός: +90 (212) 922 24 50



Κλήση έκτακτης ανάγκης

Εάν το Model 3 διαθέτει το **Emergency Call** (eCall), ένα σύστημα κλήσης έκτακτης ανάγκης που επικοινωνεί αυτόματα με την τους φορείς αντιμετώπισης έκτακτων αναγκών και γνωστοποιεί τις πληροφορίες σε ένα Κέντρο λήψης κλήσεων έκτακτης ανάγκης (PSAP) σε περίπτωση σοβαρού ατυχήματος ή έκτακτης ανάγκης.

ΣΗΜΕΪΩΣΗ: Ανάλογα με την ημερομηνία κατασκευής και την περιοχή αγοράς, το Model 3 σας ενδέχεται να μην είναι εξοπλισμένο με το σύστημα κλήσης έκτακτης ανάγκης.

ΣΗΜΕΪΩΣΗ: Οι πληροφορίες που κοινοποιούνται σε ένα PSAP περιλαμβάνουν τον τύπο του οχήματος, τον αριθμό των επιβατών στο όχημα, το GPS και τον αριθμό VIN.

ΣΗΜΕΪΩΣΗ: Η Κλήση έκτακτης ανάγκης λειτουργεί μόνο μέσω δικτύου κινητής τηλεφωνίας με επαρκές σήμα.

 **ΠΡΟΣΟΧΗ:** Χρησιμοποιήστε το σύστημα κλήσης έκτακτης ανάγκης μόνο σε περίπτωση έκτακτης ανάγκης. Μην ενεργοποιείτε το eCall για να δοκιμάσετε το σύστημα ή να αναφέρετε ένα πρόβλημα μη έκτακτης ανάγκης του οχήματός σας. Οι κλήσεις μη έκτακτης ανάγκης μπορεί να υπόκεινται σε τοπικούς νόμους και πρόστιμα.

Χρήση του συστήματος κλήσης έκτακτης ανάγκης

Η Κλήση έκτακτης ανάγκης, εάν υπάρχει, ενεργοποιείται αυτόματα εάν ανοίξουν οι αερόσακοι ή ανιχνευτεί σφοδρή σύγκρουση.



Στην επάνω γραμμή κατάστασης στην οθόνη αφής, αγγίξτε αυτό το εικονίδιο για να ενεργοποιήσετε την Κλήση έκτακτης ανάγκης σε περίπτωση σοβαρού ατυχήματος ή έκτακτης ανάγκης. Το εικονίδιο SOS γίνεται πορτοκαλί εάν το σύστημα κλήσης είναι προσωρινά μη διαθέσιμο ή δεν λειτουργεί όπως αναμένεται. Πατήστε το εικονίδιο για περισσότερες πληροφορίες.

ΣΗΜΕΪΩΣΗ: Η χειροκίνητη ενεργοποίηση είναι χρήσιμη για την αναφορά σοβαρού ατυχήματος ή την κλήση για βοήθεια σε περίπτωση που κάποιος επιβάτης του Model 3 χρειάζεται άμεση φροντίδα (όπως σε περίπτωση καρδιακής προσβολής).

ΣΗΜΕΪΩΣΗ: Η Tesla δεν σχετίζεται με τις υπηρεσίες Κλήσης έκτακτης ανάγκης. Μην χρησιμοποιείτε την Κλήση έκτακτης ανάγκης για να επικοινωνήσετε με την Tesla (π.χ. όταν ζητάτε οδική βοήθεια), καθώς η κλήση πραγματοποιείται απευθείας σε υπηρεσίες αντιμετώπισης έκτακτων αναγκών τρίτων. Η Tesla δεν έχει καμία οικονομική υποχρέωση για οποιεσδήποτε δαπάνες σχετίζονται με υπηρεσίες που παρέχονται μέσω της Κλήσης έκτακτης ανάγκης.

Ακύρωση Κλήσης έκτακτης ανάγκης

Η Κλήση έκτακτης ανάγκης μπορεί να ακυρωθεί μόνο όταν ενεργοποιηθεί χειροκίνητα. Για να την ακυρώσετε, πατήστε **Cancel Call** στην οθόνη αφής. Η δυνατότητα ακύρωσης είναι διαθέσιμη για την καθορισμένη διάρκεια αντίστροφης μέτρησης στην οθόνη αφής. Μετά την αντίστροφη μέτρηση, η κλήση μπορεί να ακυρωθεί μόνο από τον εκπρόσωπο του τηλεφωνικού κέντρου.



! **ΠΡΟΣΟΧΗ:** Είναι δική σας ευθύνη να παρακολουθείτε την κατάσταση της μπαταρίας υψηλής τάσης και την απομένουσα αυτονομία του οχήματος. Μην υποθέτετε ότι υπάρχει επιπλέον διαθέσιμη αυτονομία όταν η αυτονομία που εμφανίζεται στο οθόνη αφής είναι 0 km (ή 0%). Οι ζημιές στην μπαταρία χαμηλής τάσης που οφείλονται στην εξάντληση της εμβέλειας δεν καλύπτονται από την εγγύηση.

ΣΗΜΕΪΩΣΗ: Στην απίθανη περίπτωση που το όχημά σας μείνει εκτός εμβέλειας ενώ οδηγείτε, σταματήστε όταν είναι ασφαλές και επικοινωνήστε με την [Οδική βοήθεια της Tesla στη σελίδα 248](#) ή τον προτιμώμενο πάροχο ρυμούλκησης.

Εάν εξαντληθεί η εμβέλεια στο Model 3, η μπαταρία χαμηλής τάσης δεν υποστηρίζεται πλέον - και όταν η χαμηλή τάση δεν υποστηρίζεται, το όχημα δεν μπορεί να φορτίσει. Επομένως, η μπαταρία χαμηλής τάσης πρέπει να υποστηρίζεται μέσω εξωτερικής παροχής ρεύματος για να είναι δυνατή η φόρτιση της μπαταρίας υψηλής τάσης (HV). Μόλις το όχημα αρχίσει να φορτίζει, η εξωτερική τροφοδοσία δεν είναι πλέον απαραίτητη.

Σε περίπτωση εξάντλησης της εμβέλειας μακριά από φορτιστή, ο πάροχος ρυμούλκησης θα πρέπει να μεταφέρει το Model 3 στον πλησιέστερο σταθμό φόρτισης και να εκφορτώσει το όχημα εντός της εμβέλειας του καλωδίου φόρτισης. Μόλις το όχημα τοποθετηθεί δίπλα σε φορτιστή, ακολουθήστε τις παρακάτω οδηγίες:

ΣΗΜΕΪΩΣΗ: Εάν το όχημα μεταφέρεται σε φορτιστή, βεβαιωθείτε ότι ο πάροχος ρυμούλκησης δεν θα φύγει μέχρι να επιβεβαιωθεί η επιτυχής φόρτιση της μπαταρίας υψηλής τάσης του οχήματος.

1. Εκκίνηση του συστήματος χαμηλής τάσης με βοηθητική μπαταρία (βλ. [Εκκίνηση με βοηθητική μπαταρία στη σελίδα 254](#)). Πρέπει να γίνει εκκίνηση της μπαταρίας χαμηλής τάσης για να υποστηρίξει την μπαταρία υψηλής τάσης.
2. Περιμένετε μερικά λεπτά. Μόλις ενεργοποιηθεί η οθόνη αφής, συνδέστε το καλώδιο φορτιστή στο Model 3 για να ξεκινήσει η φόρτιση της μπαταρίας υψηλής τάσης.
3. Όταν αρχίσει να φορτίζεται το Model 3, αποσυνδέστε την εξωτερική παροχή ρεύματος από χαμηλή τάση την μπαταρία.

Πριν από τη μεταφορά σε φορτιστή εκτός Tesla, βεβαιωθείτε ότι το όχημά σας είναι εξοπλισμένο με έναν προσαρμογέα που προσαρμόζεται στον συγκεκριμένο τύπο σταθμού φόρτισης που θα χρησιμοποιήσετε. Ακόμα και σε έναν φορτιστή άλλου κατασκευαστή εκτός της Tesla, θα πρέπει να εκκινήσετε το σύστημα χαμηλής τάσης με βοηθητική παροχή ρεύματος για να μπορέσει να ξεκινήσει η φόρτιση.

! **ΠΡΟΣΟΧΗ:** Πρέπει πάντα να βεβαιώνετε ότι το Model 3 έχει αρκετή εμβέλεια για τη διαδρομή σας ή την αποθήκευση για παρατεταμένο χρονικό διάστημα. Μην βασίζεστε στις εκτιμήσεις εμβέλειας που εμφανίζονται στην οθόνη αφής ή στην εφαρμογή για κινητά, καθώς η εμβέλεια μπορεί να μειωθεί ταχύτερα από την προβλεπόμενη λόγω της θερμοκρασίας περιβάλλοντος, των οδηγικών συνηθειών, του ανέμου, των ρυθμίσεων του οχήματος (όπως η λειτουργία Sentry Mode) κ.λπ.

ΣΗΜΕΪΩΣΗ: Η ρυμούλκηση του οχήματός σας ως αποτέλεσμα εξάντλησης της εμβέλειας δεν καλύπτεται από την εγγύηση.



Άνοιγμα του καπό όταν δεν υπάρχει ηλεκτρική τροφοδοσία

Άνοιγμα του καπό όταν δεν υπάρχει ηλεκτρική τροφοδοσία

Στην απίθανη περίπτωση που το Model 3 δεν έχει ηλεκτρική τροφοδοσία χαμηλή τάση, δεν θα μπορείτε να ανοίξετε τον μπροστινό χώρο αποσκευών χρησιμοποιώντας την οθόνη αφής, το key fob ή την εφαρμογή για κινητά. Για να ανοίξετε τον μπροστινό χώρο αποσκευών σε αυτήν την περίπτωση:

ΣΗΜΕΪΩΣΗ: Τα παρακάτω βήματα δεν ανοίγουν τον μπροστινό χώρο αποσκευών εάν το Model 3 είναι κλειδωμένο και έχει ηλεκτρική τροφοδοσία χαμηλή τάση.

1. Εντοπίστε μια εξωτερική παροχή ρεύματος χαμηλή τάση (π.χ. φορητή βοηθητική μπαταρία).
2. Απασφαλίστε το κάλυμμα του κρίκου ρυμούλκησης πιέζοντας δυνατά επάνω δεξιά την περίμετρο του καλύμματος μέχρι να περιστραφεί προς τα μέσα. Στη συνέχεια, τραβήξτε προσεκτικά το ανυψωμένο τμήμα προς το μέρος σας.

ΣΗΜΕΪΩΣΗ: Το κάλυμμα του κρίκου ρυμούλκησης είναι συνδεδεμένο στον μαύρο αρνητικό (-) πόλο της μπαταρίας του οχήματος.



3. Τραβήξτε τα δύο καλώδια έξω από το άνοιγμα του κρίκου ρυμούλκησης για να αποκαλυφθούν και οι δύο πόλοι.

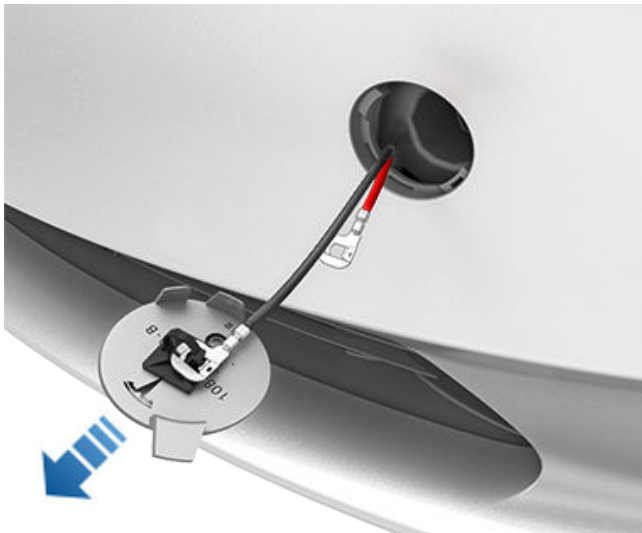

4. Συνδέστε το κόκκινο θετικό καλώδιο (+) της παροχής ρεύματος χαμηλή τάση στον κόκκινο θετικό (+) πόλο.
5. Συνδέστε το μαύρο αρνητικό (-) καλώδιο της παροχής ρεύματος χαμηλή τάση στον μαύρο αρνητικό (-) πόλο.



ΣΗΜΕΪΩΣΗ: Με την εφαρμογή εξωτερικής παροχής ρεύματος χαμηλή τάση σε αυτούς τους πόλους, απελευθερώνονται μόνο οι ασφάλειες του καπό. Δεν μπορείτε να φορτίσετε την μπαταρία χαμηλή τάση χρησιμοποιώντας αυτούς τους πόλους. Μην αφήνετε τα καλώδια ρεύματος του χαμηλή τάση συνδεδεμένα στους ακροδέκτες για περισσότερο από 30 δευτερόλεπτα - αφαιρέστε τα από τους ακροδέκτες του οχήματος μόλις ασφαλίσει το καπό.

6. Ενεργοποιήστε την εξωτερική παροχή ρεύματος (ανατρέξτε στις οδηγίες του κατασκευαστή). Οι ασφάλειες του καπό απασφαλίζονται αμέσως και μπορείτε πλέον να ανοίξετε το καπό για να αποκτήσετε πρόσβαση στον μπροστινό χώρο αποσκευών.
7. Αποσυνδέστε και τα δύο καλώδια, ξεκινώντας από το μαύρο αρνητικό (-) καλώδιο.
8. Εάν γίνεται ρυμούλκηση του οχήματος πάνω σε γερανό μεταφοράς, μην επανατοποθετήσετε ακόμη το κάλυμμα του κρίκου ρυμούλκησης. Εάν χρειάζεται, τοποθετήστε στη θέση του το κάλυμμα του κρίκου ρυμούλκησης, εισάγοντας τα καλώδια μέσα στο άνοιγμα του κρίκου ρυμούλκησης, ευθυγραμμίζοντας το κάλυμμα και περιστρέφοντάς το για να ασφαλίσει στη θέση του.

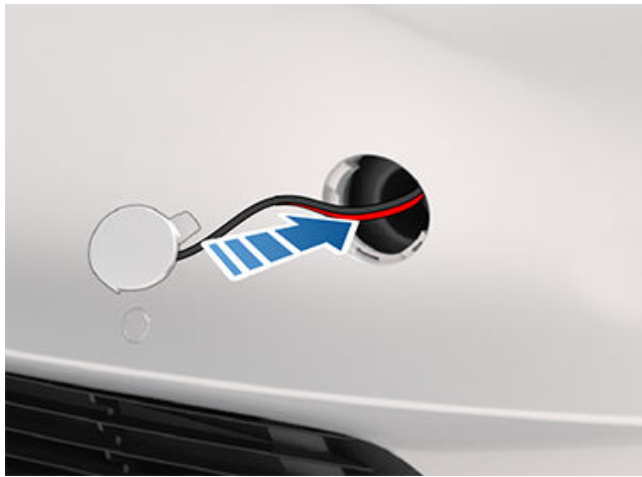



Εκκίνηση με βοηθητική μπαταρία

Η διαδικασία της εκκίνησης με βοηθητική μπαταρία διαφέρει ανάλογα με το εάν η μπαταρία χαμηλής τάσης είναι μπαταρία μολύβδου-οξέος ή ιόντων λιθίου. Για να προσδιορίσετε την μπαταρία την οποία χρησιμοποιεί το όχημα σας, αγγίξτε τις επιλογές **Controls > Software > Additional Vehicle Information**. Και οι δύο διαδικασίες παρέχονται σε αυτήν την ενότητα.

Οι παρακάτω οδηγίες προϋποθέτουν τη χρήση εξωτερικής παροχής ρεύματος χαμηλής τάσης (π.χ. φορητή βοηθητική μπαταρία). Σε περίπτωση εκκίνησης του Model 3 με βοηθητική παροχή ρεύματος από άλλο όχημα, ανατρέξτε στις οδηγίες του κατασκευαστή του οχήματος.

⚠ ΠΡΟΣΟΧΗ: Model 3 δεν μπορεί να χρησιμοποιηθεί για την εκκίνηση άλλου οχήματος με βοηθητική παροχή ρεύματος. Αυτό μπορεί να προκαλέσει ζημιά.

⚠ ΠΡΟΣΟΧΗ: Κατά την εκκίνηση του Model 3 με βοηθητική παροχή ρεύματος, πρέπει να αποφεύγετε τα βραχυκυκλώματα. Σε περίπτωση σύνδεσης καλωδίων σε λάθος πόλους, επαφής των καλωδίων μεταξύ τους κ.λπ. μπορεί να προκαλέσει ζημιά στο Model 3.

Εκκίνηση με βοηθητική μπαταρία στην μπαταρία χαμηλής τάσης (μολύβδου-οξέος)

Τα οχήματα που έχουν κατασκευαστεί στο Gigafactory Σαγκάης πριν από τον Οκτώβριο 2021 περίπου και στο εργοστάσιο του Fremont πριν από τον Δεκέμβριο 2021 περίπου διαθέτουν μπαταρία χαμηλής τάσης τύπου μολύβδου-οξέος.

Σε περίπτωση εκκίνησης του Model 3 με βοηθητική παροχή ρεύματος από άλλο όχημα, ανατρέξτε στις οδηγίες του κατασκευαστή του οχήματος. Οι παρακάτω οδηγίες προϋποθέτουν τη χρήση εξωτερικής παροχής ρεύματος χαμηλής τάσης (π.χ. φορητή βοηθητική μπαταρία).

1. Ανοίξτε το καπό (βλ. **Άνοιγμα του καπό όταν δεν υπάρχει ηλεκτρική τροφοδοσία στη σελίδα 252**).
2. Αφαιρέστε το πάνελ συντήρησης τραβώντας το προς τα πάνω, ώστε να απασφαλιστούν τα διακοσμητικά κλιπ που το συγκρατούν στη θέση του.
3. Αφαιρέστε το πάνελ επένδυσης εισαγωγής αέρα της καμπίνας τραβώντας το προς τα πάνω, ώστε να απασφαλιστούν τα διακοσμητικά κλιπ που το συγκρατούν στη θέση του.
4. Συνδέστε το κόκκινο θετικό καλώδιο (+) της παροχής ρεύματος χαμηλής τάσης στον κόκκινο θετικό πόλο (+) της μπαταρίας χαμηλής τάσης.

⚠ ΠΡΟΣΟΧΗ: Για να μην προκληθεί ζημιά στο Model 3, μην αφήνετε το θετικό καλώδιο να έρθει σε επαφή με άλλα μεταλλικά εξαρτήματα, όπως το στήριγμα συγκράτησης της μπαταρίας.

5. Συνδέστε το μαύρο αρνητικό (-) καλώδιο της παροχής ρεύματος χαμηλής τάσης στον μαύρο αρνητικό πόλο (-) της μπαταρίας χαμηλής τάσης.

6. Ενεργοποιήστε την εξωτερική παροχή ρεύματος (ανατρέξτε στις οδηγίες του κατασκευαστή). Αγγίξτε την οθόνη αφής για να την ενεργοποιήσετε.

ΣΗΜΕΪΩΣΗ: Μπορεί να χρειαστούν μερικά λεπτά μέχρι να λάβει αρκετή ηλεκτρική ισχύ η οθόνη αφής για να ενεργοποιηθεί.

7. Όταν πάψει να χρειάζεται η εξωτερική παροχή ρεύματος χαμηλής τάσης, αποσυνδέστε και τα δύο καλώδια από τους πόλους της μπαταρίας ξεκινώντας από το μαύρο αρνητικό (-) καλώδιο.
8. Επανατοποθετήστε στην αρχική του θέση το πάνελ επένδυσης εισαγωγής αέρα της καμπίνας και πιέστε το προς τα κάτω μέχρι να ασφαλίσει.
9. Επανατοποθετήστε το πάνελ συντήρησης στην αρχική του θέση και πιέστε το προς τα κάτω μέχρι να ασφαλίσει.
10. Κλείστε το καπό.

Εκκίνηση με βοηθητική μπαταρία στην μπαταρία χαμηλής τάσης (ιόντων λιθίου)

Τα οχήματα που έχουν κατασκευαστεί στο Gigafactory Σαγκάης μετά από τον Οκτώβριο 2021 περίπου και στο εργοστάσιο του Fremont μετά από τον Δεκέμβριο 2021 περίπου διαθέτουν μπαταρία χαμηλής τάσης τύπου ιόντων λιθίου.

1. Ανοίξτε το καπό (βλ. **Άνοιγμα του καπό όταν δεν υπάρχει ηλεκτρική τροφοδοσία στη σελίδα 252**).
2. Αφαιρέστε το πάνελ συντήρησης τραβώντας το προς τα πάνω, ώστε να απασφαλιστούν τα διακοσμητικά κλιπ που το συγκρατούν στη θέση του.
3. Αφαιρέστε το κόκκινο κάλυμμα και συνδέστε το κόκκινο θετικό (+) καλώδιο της εξωτερικής παροχής ρεύματος χαμηλής τάσης στον κόκκινο θετικό (+) πόλο.

⚠ ΠΡΟΣΟΧΗ: Για να μην προκληθεί ζημιά στο όχημα, μην αφήσετε το θετικό καλώδιο να έρθει σε επαφή με άλλα μεταλλικά εξαρτήματα.

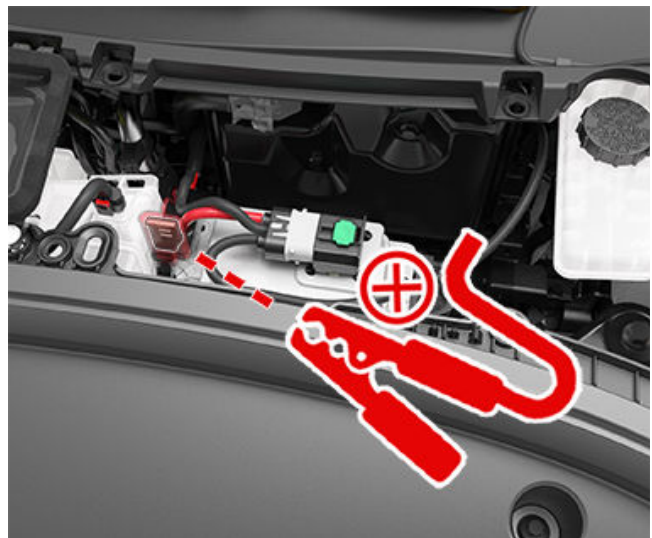



4. Συνδέστε το μαύρο αρνητικό (-) καλώδιο της εξωτερικής παροχής ρεύματος χαμηλής τάσης στο μπουλόνι που βρίσκεται ανάμεσα στο δοχείο υγρού φρένων και τον μπροστινό χώρο αποσκευών. Το μπουλόνι χρησιμοποιείται ως σημείο γείωσης για το εξωτερικό σύστημα υποστήριξης.

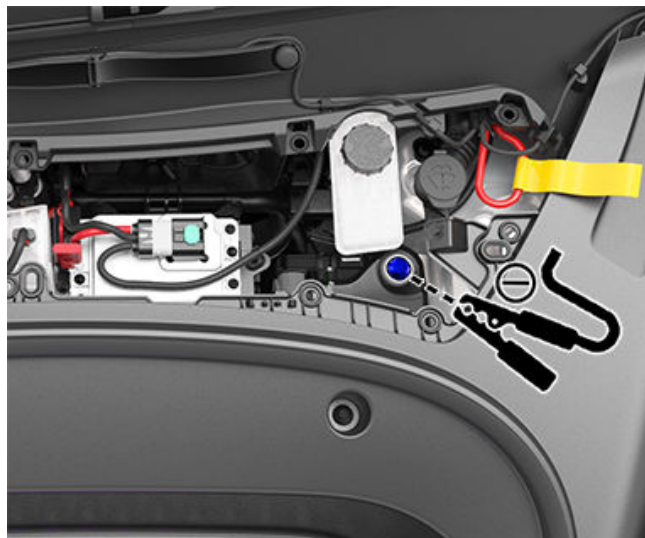

5. Ενεργοποιήστε την εξωτερική παροχή ρεύματος (ανατρέξτε στις οδηγίες του κατασκευαστή) για 20 δευτερόλεπτα μόνο και, στη συνέχεια, απενεργοποιήστε ή αποσυνδέστε την παροχή ρεύματος.

⚠ ΠΡΟΣΟΧΗ: Αν αφήσετε την παροχή ρεύματος ενεργή για περισσότερα από 20 δευτερόλεπτα, η μπαταρία χαμηλής τάσης μπορεί να μην επανέλθει αυτόματα και το όχημα μπορεί να μην είναι σε θέση να εισέλθει σε λειτουργία οδήγησης. Εάν συμβεί κάτι τέτοιο, μετά την αποσύνδεση της παροχής ρεύματος, αποσυνδέστε την μπαταρία χαμηλής τάσης και, στη συνέχεια, συνδέστε την ξανά για να επιτρέψετε άλλη μία απόπειρα αυτόματης επαναφοράς της μπαταρίας.

ΣΗΜΕΪΩΣΗ: Αν επιχειρήσετε να ενεργοποιήσετε τη λειτουργία Transport Mode (για να ρυμουκλήσετε το όχημα πάνω σε φορτηγό με επίπεδο καρότσα), δεν απαιτείται αυτόματη επαναφορά της μπαταρίας χαμηλής τάσης. Αφήστε την παροχή ισχύος συνεχώς συνδεδεμένη μέχρι να ασφαλίσετε το όχημα.

6. Ανοίξτε την πόρτα του οδηγού και περιμένετε δύο λεπτά.
7. Βεβαιωθείτε ότι στο όχημα μπορεί να επιλεγεί η σχέση οδήγησης.
8. Επανατοποθετήστε το πάνελ συντήρησης στην αρχική του θέση και πιέστε το προς τα κάτω μέχρι να ασφαλίσει.
9. Κλείστε το καπό.



Άνοιγμα των πορτών όταν δεν υπάρχει ρεύμα

Για να ανοίξετε μια μπροστινή πόρτα, στην απίθανη περίπτωση που το Model 3 δεν έχει ρεύμα, τραβήξτε προς τα πάνω τη χειροκίνητη ασφάλεια της πόρτας που βρίσκεται μπροστά από τους διακόπτες των παραθύρων.



⚠ ΠΡΟΕΙΔΟΠΟΪΣΗ: Μην χρησιμοποιείτε τη χειροκίνητη απασφάλιση της πόρτας ενώ το όχημα κινείται.

⚠ ΠΡΟΣΟΧΗ: Οι χειροκίνητες απασφάλισεις των πορτών είναι σχεδιασμένες για χρήση μόνο σε καταστάσεις όπου το Model 3 δεν έχει ρεύμα. Όταν το Model 3 έχει ρεύμα, χρησιμοποιήστε το κουμπί που βρίσκεται στο πάνω μέρος της εσωτερικής λαβής της πόρτας.

ΣΗΜΕΪΩΣΗ: Μόνο οι μπροστινές πόρτες διαθέτουν χειροκίνητη απασφάλιση της πόρτας.



APP_w009

Automatic Emergency Braking is unavailable Feature may be restored on next drive

Τι σημαίνει αυτή η ειδοποίηση:

Η λειτουργία Αυτόματης πέδησης έκτακτης ανάγκης δεν είναι διαθέσιμη για το υπόλοιπο της τρέχουσας διαδρομής σας. Αυτή η ειδοποίηση δεν υποδεικνύει συγκεκριμένα ότι άλλες λειτουργίες ή δυνατότητες πέδησης δεν είναι διαθέσιμες.

Αυτή η ειδοποίηση μπορεί να υπάρχει για διάφορους λόγους. Μπορεί να υπάρχουν άλλες ειδοποιήσεις για καταστάσεις που επίσης προκαλούν τη μη διαθεσιμότητα της Αυτόματης πέδησης έκτακτης ανάγκης.

Τι πρέπει να κάνετε:

Συνήθως δεν απαιτείται καμία ενέργεια. Η Αυτόματη πέδηση έκτακτης ανάγκης θα είναι συνήθως ξανά διαθέσιμη όταν ξεκινήσετε την επόμενη διαδρομή σας.

Εάν αυτή η ειδοποίηση παραμένει για πολλές διαδρομές ή παρουσιάζεται με αυξανόμενη συχνότητα για πολλές διαδρομές, συνιστάται να προγραμματίσετε σέρβις το συντομότερο δυνατό.

Για περισσότερες πληροφορίες, βλ. [Σύστημα αποφυγής σύγκρουσης στη σελίδα 152](#).

APP_w048

Autopilot features temporarily unavailable Features may be restored on next drive

Τι σημαίνει αυτή η ειδοποίηση:

Οι λειτουργίες Autopilot δεν είναι προς το παρόν διαθέσιμες στο όχημά σας. Ανάλογα με τη διαμόρφωση του οχήματός σας, οι λειτουργίες Autopilot που είναι απενεργοποιημένες μπορεί να περιλαμβάνουν:

- Autosteer
- Σύστημα σταθεροποίησης ταχύτητας ανάλογα με την κίνηση
- Αυτόματη πέδηση έκτακτης ανάγκης
- Ειδοποίηση επικείμενης εμπρόσθιας σύγκρουσης (FCW)
- Ειδοποίηση απόκλισης από τη λωρίδα (LDW)

Τι πρέπει να κάνετε:

Αυτή η προειδοποίηση μπορεί να ρυθμιστεί για διάφορους λόγους. Ελέγξτε για πρόσθετες ειδοποιήσεις που υποδεικνύουν την αιτία αυτής της κατάστασης.

Συνήθως, οι λειτουργίες Autopilot αποκαθίστανται στην επόμενη οδήγηση. Εάν αυτή η ειδοποίηση παραμένει για πολλές διαδρομές, προγραμματίστε σέρβις το συντομότερο δυνατό.

Για περισσότερες πληροφορίες και την πλήρη λίστα των λειτουργιών Autopilot, βλ. [Πληροφορίες για το Autopilot στη σελίδα 113](#).

APP_w207

Autosteer temporarily unavailable

Τι σημαίνει αυτή η ειδοποίηση:

Το Autosteer είναι προσωρινά μη διαθέσιμο. Αυτή μπορεί να είναι μια προσωρινή κατάσταση που προκαλείται από έναν εξωτερικό παράγοντα, όπως:

- Διαγραμμίσεις λωρίδων που λείπουν ή είναι ξεθωριασμένες.



Ειδοποιήσεις αντιμετώπισης προβλημάτων

- Στενοί δρόμοι ή δρόμοι με στροφές.
- Κακή ορατότητα λόγω βροχής, χιονιού, ομίχλης ή άλλων καιρικών συνθηκών.
- Εξαιρετικά υψηλές ή χαμηλές θερμοκρασίες.
- Έντονο φως λόγω των προβολέων άλλων οχημάτων, άμεσου ηλιακού φωτός ή άλλων φωτεινών πηγών.

Αυτή η ειδοποίηση θα εμφανιστεί επίσης εάν υπερβείτε το μέγιστο όριο ταχύτητας για το AutoSteer με το AutoSteer ενεργό. Σε αυτήν την περίπτωση, το Autosteer δεν θα είναι διαθέσιμο για το υπόλοιπο της τρέχουσας διαδρομής.

Τι πρέπει να κάνετε:

Συνεχίστε προς τον προορισμό σας. Εάν το Autosteer δεν είναι διαθέσιμο μέχρι τη στιγμή που φτάνετε στον προορισμό σας και παραμένει μη διαθέσιμο κατά τη διάρκεια της επόμενης προγραμματισμένης διαδρομής, ελέγξτε τα παρακάτω:

- Ζημιά ή εμπόδιο που προκαλείται από λάσπη, πάγο, χιόνι ή άλλους περιβαλλοντικούς παράγοντες
- Εμπόδιο που προκαλείται από ένα αντικείμενο που είναι τοποθετημένο επάνω στο όχημα, όπως μια σχάρα ποδηλάτων
- Εμπόδια που προκαλούνται από την προσθήκη βαφής ή αυτοκόλλητων προϊόντων όπως μεμβράνες περιτύλιξης, αυτοκόλλητα ή επικαλύψεις από καουτσούκ στο όχημά σας
- Κατεστραμμένος ή μη ευθυγραμμισμένος προφυλακτήρας

Εάν δεν υπάρχουν εμφανή εμπόδια ή εάν διαπιστώσετε ζημιά στο όχημα, προγραμματίστε το σέρβις με την πρώτη ευκαιρία. Στο μεταξύ, μπορείτε να οδηγήσετε το όχημά σας.

Για περισσότερες πληροφορίες, βλ. [Λειτουργίες Autopilot στη σελίδα 117](#).

APP_w218

Autosteer speed limit exceeded Take control of steering wheel

Τι σημαίνει αυτή η ειδοποίηση:

Το σύστημα Autosteer δεν είναι διαθέσιμο, επειδή το όχημά σας έχει υπερβεί το μέγιστο όριο ταχύτητας για αυτό το σύστημα υποβοήθησης οδηγού.

Τι πρέπει να κάνετε:

Πάρτε τον έλεγχο του τιμόνι αμέσως και διατηρήστε τον μέχρι να φτάσετε στον προορισμό σας.

Στις περισσότερες περιπτώσεις, το Autosteer δεν θα είναι διαθέσιμο για το υπόλοιπο της τρέχουσας διαδρομής. Για να το επαναφέρετε, ακινητοποιήστε τελείως το όχημα και να θέσετε τον επιλογέα ταχυτήτων στη θέση στάθμευσης. Όταν θέσετε τον επιλογέα ταχυτήτων στη θέση πορείας για να κινηθείτε προς τον επόμενο προορισμό σας, το Autosteer θα πρέπει να είναι και πάλι διαθέσιμο.

ΣΗΜΕΪΩΣΗ: Εάν αυτή η ειδοποίηση ενεργοποιηθεί ενώ οδηγείτε στη Γερμανία, το Autosteer θα πρέπει να είναι ξανά διαθέσιμο όταν το όχημά σας κινείται με ταχύτητα μικρότερη από το όριο ταχύτητας Autosteer.

Εάν το Autosteer δεν είναι διαθέσιμο την επόμενη φορά που θα οδηγήσετε το όχημα και παραμένει μη διαθέσιμο όλες τις επόμενες φορές, προγραμματίστε σέρβις όποτε σας εξυπηρετεί. Στο μεταξύ, μπορείτε να οδηγήσετε το όχημά σας.

Για περισσότερες πληροφορίες, βλ. [Λειτουργίες Autopilot στη σελίδα 117](#).

APP_w221

Cruise control unavailable Reduced front radar visibility

Τι σημαίνει αυτή η ειδοποίηση:

Το Σύστημα σταθεροποίησης ταχύτητας ανάλογα με την κίνηση και το Autosteer δεν είναι διαθέσιμα, επειδή το ραντάρ που βρίσκεται στην περιοχή του μπροστινού προφυλακτήρα του οχήματός σας δεν έχει καθόλου ή έχει χαμηλή ορατότητα.



Αυτό μπορεί να αποτελεί ένα προσωρινό εμπόδιο που προκαλείται από παράγοντες όπως το χιόνι, ο πάγος, οι ακαθαρσίες ή η λάσπη.

Τι πρέπει να κάνετε:

Συνεχίστε προς τον προορισμό σας. Μπορείτε να οδηγήσετε το όχημά σας. Το Σύστημα σταθεροποίησης ταχύτητας ανάλογα με την κίνηση και το Autosteer παραμένουν μη διαθέσιμα όταν το ραντάρ δεν έχει επαρκή ορατότητα.

Εάν η ειδοποίηση παραμένει ενεργή σε όλη τη διάρκεια της διαδρομής, εξετάστε τον μπροστινό προφυλακτήρα πριν από την επόμενη προγραμματισμένη διαδρομή σας και επιχειρήστε να απομακρύνετε τυχόν εμπόδια.

Εάν αυτή η ειδοποίηση παραμένει κάθε φορά που οδηγείτε, αλλά δεν υπάρχει ορατό εμπόδιο στον μπροστινό προφυλακτήρα όπου βρίσκεται το ραντάρ, προγραμματίστε σέρβις το συντομότερο δυνατό. Στο μεταξύ, μπορείτε να οδηγήσετε το όχημά σας.

APP_w222

Cruise control unavailable

Reduced front camera visibility

Τι σημαίνει αυτή η ειδοποίηση:

Το Σύστημα σταθεροποίησης ταχύτητας ανάλογα με την κίνηση και το Autosteer δεν είναι διαθέσιμα, επειδή μία ή περισσότερες από τις μπροστινές κάμερες στο όχημά σας παρεμποδίζεται λόγω εξωτερικών συνθηκών.

Το Σύστημα σταθεροποίησης ταχύτητας ανάλογα με την κίνηση και το Autosteer παραμένουν μη διαθέσιμα όταν μια μπροστινή κάμερα δεν έχει επαρκή ορατότητα. Οι κάμερες έχουν περιορισμένη ή καθόλου ορατότητα εξαιτίας των εξής:

- Ακαθαρσίες ή κατάλοιπα στην επιφάνεια της κάμερας.
- Περιβαλλοντικές συνθήκες όπως βροχή, ομίχλη, χιόνι ή δρόσος.
- Έντονο ηλιακό φως ή αντανάκλαση από άλλη πηγή φωτός.
- Συνθήκες χαμηλού ή περιορισμένου φωτισμού, συμπεριλαμβανομένων μη φωτισμένων ή ελάχιστα φωτισμένων δρόμων τη νύχτα.
- Υγροποιημένοι υδρατμοί (σταγονίδια νερού ή θόλωμα) στην επιφάνεια της κάμερας.
- Μονοτονικά περιβαλλοντικά χαρακτηριστικά, συμπεριλαμβανομένων των τοιχωμάτων σήραγγας ή των διαχωριστικών γραμμών των αυτοκινητοδρόμων.

Τι πρέπει να κάνετε:

Συνεχίστε προς τον προορισμό σας. Μπορείτε να οδηγήσετε το όχημά σας.

Αυτό είναι συχνά ένα προσωρινό ζήτημα που επιλύεται μόνο του. Εάν η ειδοποίηση δεν διαγραφεί μέχρι το τέλος της οδήγησης:

- Ελέγξτε και καθαρίστε την περιοχή της μπροστινής κάμερας στο επάνω κεντρικό μέρος του παρμπρίζ πριν από την επόμενη προγραμματισμένη διαδρομή σας.
- Ελέγξτε την επιφάνεια της κάμερας για τυχόν υγροποιημένους υδρατμούς, ακαθαρσίες ή άλλα κατάλοιπα και επιχειρήστε να απομακρύνετε τυχόν εμπόδια.

Ανατρέξτε στην ενότητα [Καθαρισμός κάμερας στη σελίδα 222](#) για περισσότερες πληροφορίες σχετικά με τον καθαρισμό της βρωμιάς ή των υπολειμμάτων από αυτή την περιοχή του οχήματος.

Παρόλο που δεν μπορείτε να σκουπίσετε τους υγροποιημένους υδρατμούς από το εσωτερικό του περιβλήματος της μπροστινής κάμερας, μπορείτε συνήθως να τους καθαρίσετε γρηγορότερα ακολουθώντας τα παρακάτω βήματα:

1. Προθερμάνετε την καμπίνα ρυθμίζοντας τη θερμοκρασία σε υψηλή και το σύστημα κλιματισμού ενεργοποιημένο.
2. Ενεργοποιήστε το σύστημα ξεπαγώματος του μπροστινού παρμπρίζ.

Εάν αυτή η ειδοποίηση παραμένει κάθε φορά που οδηγείτε, αλλά δεν υπάρχει ορατό εμπόδιο για την μπροστινή κάμερα, προγραμματίστε σέρβις το συντομότερο δυνατό. Στο μεταξύ, μπορείτε να οδηγήσετε το όχημά σας.



APP_w224

Cruise control unavailable

Continue driving to allow cameras to calibrate

Τι σημαίνει αυτή η ειδοποίηση:

Το Σύστημα σταθεροποίησης ταχύτητας ανάλογα με την κίνηση όσο και το Autosteer δεν είναι διαθέσιμα, επειδή οι κάμερες στο όχημά σας δεν είναι πλήρως βαθμονομημένες.

Το όχημά σας πρέπει να εκτελεί ελιγμούς με μεγάλη ακρίβεια, όταν είναι ενεργές λειτουργίες όπως το Σύστημα σταθεροποίησης ταχύτητας ανάλογα με την κίνηση και το Autosteer. Για να είναι δυνατή η χρήση αυτών των λειτουργιών για πρώτη φορά, οι κάμερες πρέπει να ολοκληρώσουν μια αρχική αυτοβαθμονόμηση. Περιστασιακά, μία ή περισσότερες κάμερες μπορούν να απολέσουν τη βαθμονόμηση.

Τι πρέπει να κάνετε:

Συνεχίστε προς τον προορισμό σας. Μπορείτε να οδηγήσετε το όχημά σας.

Το Σύστημα σταθεροποίησης ταχύτητας ανάλογα με την κίνηση και το Autosteer θα παραμείνουν μη διαθέσιμα μέχρι να ολοκληρωθεί η βαθμονόμηση της κάμερας.

Όταν ολοκληρωθεί η βαθμονόμηση, το Σύστημα σταθεροποίησης ταχύτητας ανάλογα με την κίνηση και το Autosteer θα πρέπει να είναι διαθέσιμα.

Προς διευκόλυνσή σας, εμφανίζεται μια ένδειξη προόδου βαθμονόμησης στην οθόνη αφής. Η βαθμονόμηση συνήθως ολοκληρώνεται αφού το όχημά σας διανύσει 20-25 μίλια (32-40 km), ωστόσο η απόσταση διαφέρει ανάλογα με τις οδικές και περιβαλλοντικές συνθήκες. Για παράδειγμα, η οδήγηση σε ευθύ δρόμο με έντονα ορατές διαγραμμίσεις λωρίδων βοηθά τις κάμερες να βαθμονομηθούν ταχύτερα.

Εάν η ειδοποίηση παραμένει και η βαθμονόμηση της κάμερας δεν έχει ολοκληρωθεί μετά την οδήγηση του οχήματός σας σε απόσταση 100 μιλίων (160 km) ή μεγαλύτερη, ή εάν το σύστημα σταθεροποίησης ταχύτητας ανάλογα με την κίνηση και το AutoSteer δεν είναι διαθέσιμα παρά την επιτυχή βαθμονόμηση της κάμερας, προγραμματίστε σέρβις το συντομότερο δυνατόν. Στο μεταξύ, μπορείτε να οδηγήσετε το όχημά σας.

APP_w304

Camera blocked or blinded

Clean camera or wait for it to regain visibility

Τι σημαίνει αυτή η ειδοποίηση:

Μία ή περισσότερες από τις κάμερες του οχήματος έχουν περιορισμένη ορατότητα ή δεν έχουν καθόλου ορατότητα, λόγω των εξωτερικών συνθηκών. Όταν οι κάμερες στο όχημά σας δεν μπορούν να παράσχουν ακριβείς οπτικές πληροφορίες, ορισμένες ή όλες οι λειτουργίες του Autopilot ενδέχεται να μην είναι διαθέσιμες προσωρινά.

Οι κάμερες έχουν περιορισμένη ή καθόλου ορατότητα εξαιτίας των εξής:

- Ακαθαρσίες ή κατάλοιπα στην επιφάνεια της κάμερας.
- Περιβαλλοντικές συνθήκες όπως βροχή, ομίχλη, χιόνι ή δρόσος.
- Έντονο ηλιακό φως ή αντανάκλαση από άλλη πηγή φωτός.
- Συνθήκες χαμηλού ή περιορισμένου φωτισμού, συμπεριλαμβανομένων μη φωτισμένων ή ελάχιστα φωτισμένων δρόμων τη νύχτα.
- Υγροποιημένοι υδρατμοί (σταγονίδια νερού ή θόλωμα) στην επιφάνεια της κάμερας.
- Μονοτονικά περιβαλλοντικά χαρακτηριστικά, συμπεριλαμβανομένων των τοιχωμάτων σήραγγας ή των διαχωριστικών γραμμών των αυτοκινητοδρόμων.

Τι πρέπει να κάνετε:



Συνεχίστε προς τον προορισμό σας. Μπορείτε να οδηγήσετε το όχημά σας. Αυτό είναι συχνά ένα προσωρινό πρόβλημα που θα επιλυθεί όταν εξατμιστούν οι υγροποιημένοι υδρατμοί ή όταν πάψει να υφίσταται μια συγκεκριμένη περιβαλλοντική κατάσταση ή δυνατότητα.

Εάν η ειδοποίηση δεν σβήσει όταν φτάσετε στον προορισμό σας, ελέγξτε τις επιφάνειες της κάμερας για τυχόν υγροποιημένους υδρατμούς, ακαθαρσίες ή άλλα υπολείμματα. Για πληροφορίες σχετικά με τις θέσεις των καμερών, βλ. [Κάμερες στη σελίδα 18](#).

Καθαρίστε τις κάμερες όπως απαιτείται πριν από την επόμενη προγραμματισμένη οδήγηση. Για τις συνιστώμενες διαδικασίες καθαρισμού, βλ. [Καθαρισμός κάμερας στη σελίδα 222](#).

Εάν συνεχίσετε να βλέπετε αυτή την ειδοποίηση μετά τον καθαρισμό των καμερών, ελέγξτε τις εσωτερικές επιφάνειες των περιβλημάτων κάμερας στην κολόνα της πόρτας για υγροποιημένους υδρατμούς. Αν και οι υγροποιημένοι υδρατμοί στο εσωτερικό των περιβλημάτων της κάμερας δεν μπορούν να καθαριστούν, μπορείτε συνήθως να την καθαρίσετε ταχύτερα ακολουθώντας τα παρακάτω βήματα:

1. Προετοιμάστε την καμπίνα ενεργοποιώντας το σύστημα κλιματισμού, ρυθμίζοντας τη θερμοκρασία σε υψηλή και βεβαιωθείτε ότι ο κλιματισμός είναι ενεργοποιημένος.
2. Ενεργοποιήστε το σύστημα ξεπαγώματος του μπροστινού παρμπρίζ.
3. Κατευθύνετε τους αεραγωγούς προς τις κάμερες στην κολόνα πόρτας.

Για περισσότερες πληροφορίες σχετικά με τον καθαρισμό των υγροποιημένων υδρατμών από τα περιβλήματα της κάμερας, βλ. [Καθαρισμός κάμερας στη σελίδα 222](#).

Εάν η ειδοποίηση δεν διαγραφεί μέχρι το τέλος της επόμενης προγραμματισμένης οδήγησης, παρά τον καθαρισμό των καμερών που υποδεικνύονται και την εκτέλεση των συνιστώμενων βημάτων για τον καθαρισμό των υγροποιημένων υδρατμών, προγραμματίστε σέρβις το συντομότερο δυνατό. Στο μεταξύ, μπορείτε να οδηγήσετε το όχημά σας.

BMS_a067

High voltage battery performance limited OK to drive - Schedule service soon

Τι σημαίνει αυτή η ειδοποίηση:

Το όχημά σας έχει εντοπίσει μια κατάσταση στο εσωτερικό της μπαταρίας υψηλής τάσης που περιορίζει την απόδοση της μπαταρίας. Απαιτείται σέρβις για επαναφορά πλήρους λειτουργικότητας

Ενδέχεται να μειωθεί η μέγιστη αυτονομία του οχήματός σας, και η φόρτιση του οχήματός σας ενδέχεται να διαρκέσει περισσότερο από πριν. Ο μέγιστος ρυθμός φόρτισης ποικίλλει, όπως πάντα, ανάλογα με την τοποθεσία, την πηγή τροφοδοσίας και τον εξοπλισμό φόρτισης.

Τι πρέπει να κάνετε:

Μπορείτε να οδηγήσετε το όχημά σας.

Συνιστάται να προγραμματίσετε σέρβις το συντομότερο δυνατό. Χωρίς σέρβις, το όχημά σας μπορεί να συνεχίσει να εμφανίζει περαιτέρω μειώσεις στη μέγιστη αυτονομία και στην απόδοση φόρτισης, ενώ μπορεί επίσης να αρχίσει να εμφανίζει μειωμένη ισχύ και επιτάχυνση κατά την οδήγηση.

Όσο υπάρχει αυτή η ειδοποίηση, διατηρήστε το όχημά σας φορτισμένο σε ποσοστό 30% ή μεγαλύτερο, για να αποφύγετε τυχόν ασυμφωνία μεταξύ της εκτιμώμενης αυτονομίας που εμφανίζεται στην οθόνη αφής του οχήματός σας και του πραγματικού επιπέδου φόρτισης της μπαταρίας υψηλής τάσης.

Για περισσότερες πληροφορίες σχετικά με την μπαταρία υψηλής τάσης, βλ. [Πληροφορίες για την μπαταρία υψηλής τάσης στη σελίδα 196](#).



BMS_a068

High voltage battery requires service Acceleration and charging performance reduced

Τι σημαίνει αυτή η ειδοποίηση:

Το όχημά σας έχει εντοπίσει μια κατάσταση στο εσωτερικό της μπαταρίας υψηλής τάσης που περιορίζει την απόδοση της μπαταρίας.

Μπορεί να παρατηρήσετε ότι η μέγιστη ταχύτητα του οχήματός σας μειώνεται και ότι αποκρίνεται πιο αργά από ό,τι στο παρελθόν σε αιτήματα επιτάχυνσης.

Ενδέχεται να μειωθεί η μέγιστη αυτονομία του οχήματός σας, και η φόρτιση του οχήματός σας ενδέχεται να διαρκέσει περισσότερο από πριν. Ο μέγιστος ρυθμός φόρτισης ποικίλλει, όπως πάντα, ανάλογα με την τοποθεσία, την πηγή τροφοδοσίας και τον εξοπλισμό φόρτισης.

Απαιτείται σέρβις για επαναφορά πλήρους λειτουργικότητας

Τι πρέπει να κάνετε:

Μπορείτε να οδηγήσετε το όχημά σας.

Συνιστάται να προγραμματίσετε σέρβις με την πρώτη ευκαιρία. Χωρίς σέρβις, το όχημά σας ενδέχεται να συνεχίσει να εμφανίζει μειωμένη ισχύ, επιτάχυνση, αυτονομία και απόδοση φόρτισης.

Όσο υπάρχει αυτή η ειδοποίηση, διατηρήστε το όχημά σας φορτισμένο σε ποσοστό 30% ή μεγαλύτερο, για να αποφύγετε τυχόν ασυμφωνία μεταξύ της εκτιμώμενης αυτονομίας που εμφανίζεται στην οθόνη αφής του οχήματός σας και του πραγματικού επιπέδου φόρτισης της μπαταρίας υψηλής τάσης.

Για περισσότερες πληροφορίες σχετικά με την μπαταρία υψηλής τάσης, βλ. [Πληροφορίες για την μπαταρία υψηλής τάσης στη σελίδα 196](#).

BMS_a069

Battery charge level low Charge now

Τι σημαίνει αυτή η ειδοποίηση:

Το όχημά σας εντόπισε ότι η μπαταρία υψηλής τάσης δεν έχει αρκετή ενέργεια για να υποστηρίξει την οδήγηση. Αυτή η ειδοποίηση εμφανίζεται συνήθως επειδή το επίπεδο φόρτισης της μπαταρίας υψηλής τάσης του οχήματός σας έχει μειωθεί κατά την κανονική λειτουργία.

Δεν μπορείτε να οδηγήσετε το όχημά σας ή να συνεχίσετε την οδήγηση μέχρι να το φορτίσετε.

Εάν εμφανίζεται αυτή η ειδοποίηση ενώ οδηγείτε, το όχημά σας πρέπει να απενεργοποιηθεί. Θα πρέπει να υπάρχει ξεχωριστή ειδοποίηση οχήματος για να υποδείξει αυτή την κατάσταση. Υπάρχει επίσης πιθανότητα απροσδόκητης απενεργοποίησης του οχήματος σας.

Εάν εμφανίζεται αυτή η ειδοποίηση όταν το όχημά σας είναι σταθμευμένο, ενδέχεται να μην μπορείτε να οδηγήσετε.

Τι πρέπει να κάνετε:

Φορτίστε το όχημά σας αμέσως. Η φόρτιση του οχήματός σας θα επαναφέρει τη δυνατότητα του οχήματος για οδήγηση.

Εάν αυτή η ειδοποίηση εμφανίζεται κάθε φορά που οδηγείτε, παρόλο που το επίπεδο φόρτισης της μπαταρίας που εμφανίζεται στην οθόνη είναι 5% ή υψηλότερο, προγραμματίστε σέρβις το συντομότερο δυνατό.

Για περισσότερες πληροφορίες σχετικά με την μπαταρία υψηλής τάσης, βλ. [Πληροφορίες για την μπαταρία υψηλής τάσης στη σελίδα 196](#).

Για περισσότερες πληροφορίες σχετικά με τη φόρτιση, βλ. [Οδηγίες φόρτισης στη σελίδα 198](#). BMS_a074



BMS_a074

Maximum battery charge level reduced OK to drive - Schedule service

Τι σημαίνει αυτή η ειδοποίηση:

Το όχημά σας έχει εντοπίσει μια κατάσταση στο εσωτερικό της μπαταρίας υψηλής τάσης που περιορίζει την απόδοση της μπαταρίας. Ως αποτέλεσμα, το μέγιστο επίπεδο φόρτισης και αυτονομίας μειώνονται. Απαιτείται σέρβις για επαναφορά πλήρους λειτουργικότητας

Τι πρέπει να κάνετε:

- Μπορείτε να οδηγήσετε το όχημά σας. Το όχημά σας μπορεί να φορτίσει όταν η κατάσταση φόρτισης είναι κάτω από 50%. Η φόρτιση δεν θα ξεκινήσει εάν η κατάσταση φόρτισης είναι ήδη πάνω από 50%.
- Εάν αυτή η ειδοποίηση παραμένει, προγραμματίστε σέρβις το συντομότερο δυνατό. Χωρίς σέρβις, ενδέχεται να παρατηρήσετε περαιτέρω μειώσεις στο μέγιστο επίπεδο φόρτισης και αυτονομία του οχήματός σας.
- Για περισσότερες πληροφορίες σχετικά με την μπαταρία υψηλής τάσης, βλ.

BMS_a079

Unable to charge - Maximum charge level reached Reduced maximum charge level - Schedule service

Τι σημαίνει αυτή η ειδοποίηση:

Το όχημά σας έχει εντοπίσει μια κατάσταση στο εσωτερικό της μπαταρίας υψηλής τάσης, που περιορίζει την ικανότητα της μπαταρίας να φορτίσει σε κατάσταση φόρτισης 50%.

Τι πρέπει να κάνετε:

- Μπορείτε να οδηγήσετε το όχημά σας. Το όχημά σας μπορεί να φορτίσει όταν η κατάσταση φόρτισης είναι κάτω από 50%. Η φόρτιση δεν θα ξεκινήσει εάν η κατάσταση φόρτισης είναι ήδη πάνω από 50%.
- Εάν αυτή η ειδοποίηση παραμένει, προγραμματίστε σέρβις το συντομότερο δυνατό. Χωρίς σέρβις, ενδέχεται να παρατηρήσετε περαιτέρω μειώσεις στο μέγιστο επίπεδο φόρτισης και αυτονομία του οχήματός σας.
- Για περισσότερες πληροφορίες σχετικά με την μπαταρία υψηλής τάσης, βλ.

CC_a001

Unable to charge - Insufficient grounding Proper wiring or outlet grounding must be verified

Τι σημαίνει αυτή η ειδοποίηση:

Δεν εντοπίστηκε σύνδεση με τη γείωση στο Wall Connector.

Τι πρέπει να κάνετε:

Καλέστε ηλεκτρολόγο για να επιθεωρήσει το Wall Connector και να επιβεβαιώσει ότι είναι σωστά γειωμένο. Ο ηλεκτρολόγος σας θα πρέπει να εξασφαλίσει ότι ο ασφαλειοδιακόπτης ή ο πίνακας διανομής ρεύματος είναι γειωμένοι σωστά και ότι έχουν γίνει οι κατάλληλες συνδέσεις στο Wall Connector.

Για περισσότερες πληροφορίες, ανατρέξτε στον [οδηγό για την εγκατάσταση](#) του Wall Connector.



CC_a002

Unable to charge - Insufficient grounding Disconnect and retry or use different equipment

Τι σημαίνει αυτή η ειδοποίηση:

Σφάλμα γείωσης. Υπάρχει διαρροή ρεύματος μέσω μη ασφαλούς διαδρομής. Πιθανή διαρροή από τη γραμμή προς τη γείωση ή από τον ουδέτερο προς τη γείωση.

Τι πρέπει να κάνετε:

Δοκιμάστε να επαναλάβετε τη φόρτιση, αποσυνδέοντας και επανασυνδέοντας το Wall Connector στο όχημα. Εάν το πρόβλημα παραμένει, απενεργοποιήστε τον ασφαλειοδιακόπτη που τροφοδοτεί το Wall Connector, περιμένετε 10 δευτερόλεπτα, ενεργοποιήστε ξανά τον ασφαλειοδιακόπτη και μετά δοκιμάστε να συνδέσετε ξανά το Wall Connector στο όχημα. Εάν το πρόβλημα παραμένει, συμβουλευθείτε τον ηλεκτρολόγο σας ή επικοινωνήστε με την Tesla.

Για περισσότερες πληροφορίες, ανατρέξτε στον [οδηγό για την εγκατάσταση](#) του Wall Connector.

CC_a003

Unable to charge - Wall Connector GFCI tripped Disconnect and retry or use different equipment

Τι σημαίνει αυτή η ειδοποίηση:

Σφάλμα γείωσης. Υπάρχει διαρροή ρεύματος μέσω μη ασφαλούς διαδρομής. Πιθανή διαρροή από τη γραμμή προς τη γείωση ή από τον ουδέτερο προς τη γείωση.

Τι πρέπει να κάνετε:

Δοκιμάστε να επαναλάβετε τη φόρτιση, αποσυνδέοντας και επανασυνδέοντας το Wall Connector στο όχημα. Εάν το πρόβλημα παραμένει, απενεργοποιήστε τον ασφαλειοδιακόπτη που τροφοδοτεί το Wall Connector, περιμένετε 10 δευτερόλεπτα, ενεργοποιήστε ξανά τον ασφαλειοδιακόπτη και μετά δοκιμάστε να συνδέσετε ξανά το Wall Connector στο όχημα. Εάν το πρόβλημα παραμένει, συμβουλευθείτε τον ηλεκτρολόγο σας ή επικοινωνήστε με την Tesla.

Για περισσότερες πληροφορίες, ανατρέξτε στον [οδηγό για την εγκατάσταση](#) του Wall Connector.

CC_a004

Unable to charge - Wall Connector issue Wall Connector needs service

Τι σημαίνει αυτή η ειδοποίηση:

Πρόβλημα υλικού στο Wall Connector. Στα πιθανά προβλήματα περιλαμβάνονται τα εξής:

1. Ο επαφίας δεν λειτουργεί
2. Ο αυτοδιαγνωστικός έλεγχος του εσωτερικού κυκλώματος παρακολούθησης σφαλμάτων γείωσης απέτυχε
3. Ο θερμικός αισθητήρας έχει αποσυνδεθεί
4. Άλλα προβλήματα σε υλικά εξαρτήματα

Τι πρέπει να κάνετε:

Εντοπίστηκε εσωτερικό πρόβλημα από το Wall Connector.

1. Δοκιμάστε να επαναλάβετε τη φόρτιση, αποσυνδέοντας και επανασυνδέοντας το Wall Connector στο όχημα.
2. Εάν το πρόβλημα παραμένει, απενεργοποιήστε τον ασφαλειοδιακόπτη που τροφοδοτεί το Wall Connector, περιμένετε 10 δευτερόλεπτα και ενεργοποιήστε ξανά τον ασφαλειοδιακόπτη. Στη συνέχεια, δοκιμάστε να συνδέσετε ξανά το Wall Connector στο όχημα.



3. Εάν το πρόβλημα παραμένει, καλέστε ηλεκτρολόγο για να επιβεβαιώσει ότι όλα τα καλώδια είναι σωστά συνδεδεμένα και σφιγμένα με τις ροπές που προβλέπονται στο Εγχειρίδιο εγκατάστασης του Wall Connector.
4. Αφού ο ηλεκτρολόγος ολοκληρώσει τις εργασίες και αποκαταστήσει την παροχή ρεύματος στο Wall Connector, δοκιμάστε να πραγματοποιήσετε ξανά φόρτιση συνδέοντας το Wall Connector στο όχημα.
5. Εάν το πρόβλημα παραμένει, το Wall Connector χρειάζεται σέρβις.

Για περισσότερες πληροφορίες, ανατρέξτε στον [οδηγό για την εγκατάσταση](#) του Wall Connector.

CC_a005

Unable to charge - Wall Connector GFCI tripped Disconnect and retry or use different equipment

Τι σημαίνει αυτή η ειδοποίηση:

Σφάλμα γείωσης. Υπάρχει διαρροή ρεύματος μέσω μη ασφαλούς διαδρομής. Πιθανή διαρροή από τη γραμμή προς τη γείωση ή από τον ουδέτερο προς τη γείωση.

Τι πρέπει να κάνετε:

Δοκιμάστε να επαναλάβετε τη φόρτιση, αποσυνδέοντας και επανασυνδέοντας το Wall Connector στο όχημα. Εάν το πρόβλημα παραμένει, απενεργοποιήστε τον ασφαλειοδιακόπτη που τροφοδοτεί το Wall Connector, περιμένετε 10 δευτερόλεπτα, ενεργοποιήστε ξανά τον ασφαλειοδιακόπτη και μετά δοκιμάστε να συνδέσετε ξανά το Wall Connector στο όχημα. Εάν το πρόβλημα παραμένει, συμβουλευθείτε τον ηλεκτρολόγο σας ή επικοινωνήστε με την Tesla.

Για περισσότερες πληροφορίες, ανατρέξτε στον [οδηγό για την εγκατάσταση](#) του Wall Connector.

CC_a006

Unable to charge - Wall Connector overcurrent Disconnect and retry or use different equipment

Τι σημαίνει αυτή η ειδοποίηση:

Προστασία από υπερένταση.

Τι πρέπει να κάνετε:

Μειώστε τη ρύθμιση ρεύματος φόρτισης του οχήματος. Εάν το πρόβλημα παραμένει, απαιτείται σέρβις.

Για περισσότερες πληροφορίες, ανατρέξτε στον [οδηγό για την εγκατάσταση](#) του Wall Connector.

CC_a007

Unable to charge - Input voltage too high Voltage must be within Wall Connector rating

Τι σημαίνει αυτή η ειδοποίηση:

Προστασία από υπερβολική αύξηση ή υπερβολική μείωση της τάσης.

Τι πρέπει να κάνετε:

Συμβουλευτείτε τον ηλεκτρολόγο σας, για να εξασφαλίσετε την κατάλληλη τάση στον διακόπτη κυκλώματος που τροφοδοτεί το Wall Connector.

Για περισσότερες πληροφορίες, ανατρέξτε στον [οδηγό για την εγκατάσταση](#) του Wall Connector.



CC_a008

Unable to charge - Input voltage too low Voltage must be within Wall Connector rating

Τι σημαίνει αυτή η ειδοποίηση:

Προστασία από υπερβολική αύξηση ή υπερβολική μείωση της τάσης.

Τι πρέπει να κάνετε:

Συμβουλευτείτε τον ηλεκτρολόγο σας, για να εξασφαλίσετε την κατάλληλη τάση στον διακόπτη κυκλώματος που τροφοδοτεί το Wall Connector.

Για περισσότερες πληροφορίες, ανατρέξτε στον [οδηγό για την εγκατάσταση](#) του Wall Connector.

CC_a009

Unable to charge - Input wired incorrectly Input wiring to Wall Connector must be corrected

Τι σημαίνει αυτή η ειδοποίηση:

Λανθασμένη καλωδίωση εισόδου: Η γραμμή και ο ουδέτερος έχουν πιθανώς συνδεθεί ανάποδα.

Τι πρέπει να κάνετε:

Η καλωδίωση μεταξύ της πηγής παροχής ρεύματος στον τοίχο και του Wall Connector δεν έχει εγκατασταθεί σωστά. Συμβουλευτείτε τον ηλεκτρολόγο σας.

Για περισσότερες πληροφορίες, ανατρέξτε στον [οδηγό για την εγκατάσταση](#) του Wall Connector.

CC_a010

Unable to charge - Wall Connector issue Wall Connector needs service

Τι σημαίνει αυτή η ειδοποίηση:

Πρόβλημα υλικού στο Wall Connector. Στα πιθανά προβλήματα περιλαμβάνονται τα εξής:

1. Ο επαφίας δεν λειτουργεί
2. Ο αυτοδιαγνωστικός έλεγχος του εσωτερικού κυκλώματος παρακολούθησης σφαλμάτων γείωσης απέτυχε
3. Ο θερμικός αισθητήρας έχει αποσυνδεθεί
4. Άλλα προβλήματα σε υλικά εξαρτήματα

Τι πρέπει να κάνετε:

Εντοπίστηκε εσωτερικό πρόβλημα από το Wall Connector.

1. Δοκιμάστε να επαναλάβετε τη φόρτιση, αποσυνδέοντας και επανασυνδέοντας το Wall Connector στο όχημα.
2. Εάν το πρόβλημα παραμένει, απενεργοποιήστε τον ασφαλειοδιακόπτη που τροφοδοτεί το Wall Connector, περιμένετε 10 δευτερόλεπτα και ενεργοποιήστε ξανά τον ασφαλειοδιακόπτη. Στη συνέχεια, δοκιμάστε να συνδέσετε ξανά το Wall Connector στο όχημα.
3. Εάν το πρόβλημα παραμένει, καλέστε ηλεκτρολόγο για να επιβεβαιώσει ότι όλα τα καλώδια είναι σωστά συνδεδεμένα και σφικμένα με τις ροπές που προβλέπονται στο Εγχειρίδιο εγκατάστασης του Wall Connector.
4. Αφού ο ηλεκτρολόγος ολοκληρώσει τις εργασίες και αποκαταστήσει την παροχή ρεύματος στο Wall Connector, δοκιμάστε να πραγματοποιήσετε ξανά φόρτιση συνδέοντας το Wall Connector στο όχημα.
5. Εάν το πρόβλημα παραμένει, το Wall Connector χρειάζεται σέρβις.



Για περισσότερες πληροφορίες, ανατρέξτε στον [οδηγό για την εγκατάσταση](#) του Wall Connector.

CC_a011

Unable to charge - Wall Connector too hot Let Wall Connector cool and try again

Τι σημαίνει αυτή η ειδοποίηση:

Προστασία από υπερθέρμανση (απενεργοποίηση ασφάλειας).

Τι πρέπει να κάνετε:

Βεβαιωθείτε ότι το Wall Connector δεν καλύπτεται από τίποτα και ότι δεν υπάρχει κοντά πηγή θερμότητας. Αν το πρόβλημα παραμένει σε κανονικές θερμοκρασίες περιβάλλοντος (κάτω από 38 °C), απαιτείται σέρβις.

Για περισσότερες πληροφορίες, ανατρέξτε στον [οδηγό για την εγκατάσταση](#) του Wall Connector.

CC_a012

Unable to charge - Wall connection too hot Outlet or Wall Connector wiring must be checked

Η υψηλή θερμοκρασία που ανιχνεύεται από τις ειδοποιήσεις του Wall Connector υποδεικνύει ότι η σύνδεση κτιρίου στο Wall Connector έχει θερμανθεί υπερβολικά, επομένως η φόρτιση έχει σταματήσει για να προστατευτεί η καλωδίωση και το Wall Connector.

Αυτό συνήθως δεν αποτελεί πρόβλημα του οχήματος ή του Wall Connector, αλλά είναι μάλλον πρόβλημα της καλωδίωσης του κτιρίου. Μπορεί να οφείλεται σε χαλαρή σύνδεση της καλωδίωσης του κτιρίου στο Wall Connector και μπορεί να επισκευαστεί γρήγορα από ηλεκτρολόγο.

Για να επαναφέρετε την κανονική λειτουργία φόρτισης, δοκιμάστε τα παρακάτω βήματα.

Εάν το Wall Connector είναι συνδεδεμένο σε επιτοίχια πρίζα, βεβαιωθείτε ότι:

- Το φις έχει εισχωρήσει πλήρως στην υποδοχή/πρίζα
- Η περιοχή του φις/της πρίζας δεν εμποδίζεται ούτε καλύπτεται από οτιδήποτε
- Δεν υπάρχει κοντά πηγή θερμότητας

Αν το πρόβλημα παραμένει ή το Wall Connector είναι μόνιμα καλωδιωμένο, επικοινωνήστε με έναν ηλεκτρολόγο για να επιθεωρήσει τη σύνδεση της καλωδίωσης του κτιρίου στο Wall Connector. Θα πρέπει να διασφαλιστεί ότι όλα τα καλώδια είναι σωστά συνδεδεμένα και σφιγμένα, σύμφωνα με τον οδηγό εγκατάστασης για το Wall Connector.

Για περισσότερες πληροφορίες, ανατρέξτε στον [οδηγό για την εγκατάσταση](#) του Wall Connector.

CC_a013

Unable to charge - Charge handle too hot Check charge handle or charge port for debris

Τι σημαίνει αυτή η ειδοποίηση:

Προστασία από υπερθέρμανση (απενεργοποίηση ασφάλειας).

Τι πρέπει να κάνετε:

Βεβαιωθείτε ότι ο σύνδεσμος έχει εισχωρήσει πλήρως στην είσοδο φόρτισης στη θύρα φόρτισης του οχήματος, δεν καλύπτεται από τίποτα και δεν υπάρχει κοντά πηγή θερμότητας. Αν το πρόβλημα παραμένει σε κανονικές θερμοκρασίες περιβάλλοντος (κάτω από 38 °C), απαιτείται σέρβις.

Για περισσότερες πληροφορίες, ανατρέξτε στον [οδηγό για την εγκατάσταση](#) του Wall Connector.



CC_a014

Unable to charge - Wall Connector issue Wall Connector needs service

Τι σημαίνει αυτή η ειδοποίηση:

Πρόβλημα υλικού στο Wall Connector. Στα πιθανά προβλήματα περιλαμβάνονται τα εξής:

1. Ο επαφείας δεν λειτουργεί
2. Ο αυτοδιαγνωστικός έλεγχος του εσωτερικού κυκλώματος παρακολούθησης σφαλμάτων γείωσης απέτυχε
3. Ο θερμικός αισθητήρας έχει αποσυνδεθεί
4. Άλλα προβλήματα σε υλικά εξαρτήματα

Τι πρέπει να κάνετε:

Εντοπίστηκε εσωτερικό πρόβλημα από το Wall Connector.

1. Δοκιμάστε να επαναλάβετε τη φόρτιση, αποσυνδέοντας και επανασυνδέοντας το Wall Connector στο όχημα.
2. Εάν το πρόβλημα παραμένει, απενεργοποιήστε τον ασφαλειοδιακόπτη που τροφοδοτεί το Wall Connector, περιμένετε 10 δευτερόλεπτα και ενεργοποιήστε ξανά τον ασφαλειοδιακόπτη. Στη συνέχεια, δοκιμάστε να συνδέσετε ξανά το Wall Connector στο όχημα.
3. Εάν το πρόβλημα παραμένει, καλέστε ηλεκτρολόγο για να επιβεβαιώσει ότι όλα τα καλώδια είναι σωστά συνδεδεμένα και σφιγμένα με τις ροπές που προβλέπονται στο Εγχειρίδιο εγκατάστασης του Wall Connector.
4. Αφού ο ηλεκτρολόγος ολοκληρώσει τις εργασίες και αποκαταστήσει την παροχή ρεύματος στο Wall Connector, δοκιμάστε να πραγματοποιήσετε ξανά φόρτιση συνδέοντας το Wall Connector στο όχημα.
5. Εάν το πρόβλημα παραμένει, το Wall Connector χρειάζεται σέρβις.

Για περισσότερες πληροφορίες, ανατρέξτε στον [οδηγό για την εγκατάσταση](#) του Wall Connector.

CC_a015

Unable to charge - Vehicle connection issue Insert charge handle fully into charge port

Τι σημαίνει αυτή η ειδοποίηση:

Παρουσιάστηκε σφάλμα επικοινωνίας μεταξύ του Wall Connector και του οχήματος.

Τι πρέπει να κάνετε:

Δοκιμάστε να επαναλάβετε τη φόρτιση, αποσυνδέοντας και επανασυνδέοντας το Wall Connector στο όχημα.

1. Εάν το πρόβλημα παραμένει, απενεργοποιήστε τον ασφαλειοδιακόπτη που τροφοδοτεί το Wall Connector, περιμένετε 10 δευτερόλεπτα, ενεργοποιήστε ξανά τον ασφαλειοδιακόπτη και μετά δοκιμάστε να συνδέσετε ξανά το Wall Connector στο όχημα.
2. Εάν το πρόβλημα παραμένει και υπάρχει διαθέσιμος άλλος εξοπλισμός φόρτισης, συνδέστε το όχημα σε άλλο Wall Connector ή σε Mobile Connector για να διαπιστώσετε εάν μπορεί το όχημα να επικοινωνήσει με τον άλλο εξοπλισμό φόρτισης.
3. Εάν το πρόβλημα παραμένει, απαιτείται σέρβις.

Για περισσότερες πληροφορίες, ανατρέξτε στον [οδηγό για την εγκατάσταση](#) του Wall Connector.



CC_a016

Unable to charge - Vehicle connection issue Insert charge handle fully into charge port

Τι σημαίνει αυτή η ειδοποίηση:

Παρουσιάστηκε σφάλμα επικοινωνίας μεταξύ του Wall Connector και του οχήματος.

Τι πρέπει να κάνετε:

Δοκιμάστε να επαναλάβετε τη φόρτιση, αποσυνδέοντας και επανασυνδέοντας το Wall Connector στο όχημα.

1. Εάν το πρόβλημα παραμένει, απενεργοποιήστε τον ασφαλειοδιακόπτη που τροφοδοτεί το Wall Connector, περιμένετε 10 δευτερόλεπτα, ενεργοποιήστε ξανά τον ασφαλειοδιακόπτη και μετά δοκιμάστε να συνδέσετε ξανά το Wall Connector στο όχημα.
2. Εάν το πρόβλημα παραμένει και υπάρχει διαθέσιμος άλλος εξοπλισμός φόρτισης, συνδέστε το όχημα σε άλλο Wall Connector ή σε Mobile Connector για να διαπιστώσετε εάν μπορεί το όχημα να επικοινωνήσει με τον άλλο εξοπλισμό φόρτισης.
3. Εάν το πρόβλημα παραμένει, απαιτείται σέρβις.

Για περισσότερες πληροφορίες, ανατρέξτε στον [οδηγό για την εγκατάσταση](#) του Wall Connector.

CC_a017

Unable to charge - Vehicle connection issue Insert charge handle fully into charge port

Τι σημαίνει αυτή η ειδοποίηση:

Παρουσιάστηκε σφάλμα επικοινωνίας μεταξύ του Wall Connector και του οχήματος.

Τι πρέπει να κάνετε:

Δοκιμάστε να επαναλάβετε τη φόρτιση, αποσυνδέοντας και επανασυνδέοντας το Wall Connector στο όχημα.

1. Εάν το πρόβλημα παραμένει, απενεργοποιήστε τον ασφαλειοδιακόπτη που τροφοδοτεί το Wall Connector, περιμένετε 10 δευτερόλεπτα, ενεργοποιήστε ξανά τον ασφαλειοδιακόπτη και μετά δοκιμάστε να συνδέσετε ξανά το Wall Connector στο όχημα.
2. Εάν το πρόβλημα παραμένει και υπάρχει διαθέσιμος άλλος εξοπλισμός φόρτισης, συνδέστε το όχημα σε άλλο Wall Connector ή σε Mobile Connector για να διαπιστώσετε εάν μπορεί το όχημα να επικοινωνήσει με τον άλλο εξοπλισμό φόρτισης.
3. Εάν το πρόβλημα παραμένει, απαιτείται σέρβις.

Για περισσότερες πληροφορίες, ανατρέξτε στον [οδηγό για την εγκατάσταση](#) του Wall Connector.

CC_a018

Unable to charge - Vehicle connection issue Insert charge handle fully into charge port

Τι σημαίνει αυτή η ειδοποίηση:

Παρουσιάστηκε σφάλμα επικοινωνίας μεταξύ του Wall Connector και του οχήματος.

Τι πρέπει να κάνετε:

Δοκιμάστε να επαναλάβετε τη φόρτιση, αποσυνδέοντας και επανασυνδέοντας το Wall Connector στο όχημα.



Ειδοποιήσεις αντιμετώπισης προβλημάτων

1. Εάν το πρόβλημα παραμένει, απενεργοποιήστε τον ασφαλειοδιακόπτη που τροφοδοτεί το Wall Connector, περιμένετε 10 δευτερόλεπτα, ενεργοποιήστε ξανά τον ασφαλειοδιακόπτη και μετά δοκιμάστε να συνδέσετε ξανά το Wall Connector στο όχημα.
2. Εάν το πρόβλημα παραμένει και υπάρχει διαθέσιμος άλλος εξοπλισμός φόρτισης, συνδέστε το όχημα σε άλλο Wall Connector ή σε Mobile Connector για να διαπιστώσετε εάν μπορεί το όχημα να επικοινωνήσει με τον άλλο εξοπλισμό φόρτισης.
3. Εάν το πρόβλημα παραμένει, απαιτείται σέρβις.

Για περισσότερες πληροφορίες, ανατρέξτε στον [οδηγό για την εγκατάσταση](#) του Wall Connector.

CC_a019

Unable to charge - Vehicle connection issue Insert charge handle fully into charge port

Τι σημαίνει αυτή η ειδοποίηση:

Παρουσιάστηκε σφάλμα επικοινωνίας μεταξύ του Wall Connector και του οχήματος.

Τι πρέπει να κάνετε:

Δοκιμάστε να επαναλάβετε τη φόρτιση, αποσυνδέοντας και επανασυνδέοντας το Wall Connector στο όχημα.

1. Εάν το πρόβλημα παραμένει, απενεργοποιήστε τον ασφαλειοδιακόπτη που τροφοδοτεί το Wall Connector, περιμένετε 10 δευτερόλεπτα, ενεργοποιήστε ξανά τον ασφαλειοδιακόπτη και μετά δοκιμάστε να συνδέσετε ξανά το Wall Connector στο όχημα.
2. Εάν το πρόβλημα παραμένει και υπάρχει διαθέσιμος άλλος εξοπλισμός φόρτισης, συνδέστε το όχημα σε άλλο Wall Connector ή σε Mobile Connector για να διαπιστώσετε εάν μπορεί το όχημα να επικοινωνήσει με τον άλλο εξοπλισμό φόρτισης.
3. Εάν το πρόβλημα παραμένει, απαιτείται σέρβις.

Για περισσότερες πληροφορίες, ανατρέξτε στον [οδηγό για την εγκατάσταση](#) του Wall Connector.

CC_a020

Unable to charge - Wall Connector issue Wall Connector needs service

Τι σημαίνει αυτή η ειδοποίηση:

Πρόβλημα υλικού στο Wall Connector. Στα πιθανά προβλήματα περιλαμβάνονται τα εξής:

1. Ο επαφίας δεν λειτουργεί
2. Ο αυτοδιαγνωστικός έλεγχος του εσωτερικού κυκλώματος παρακολούθησης σφαλμάτων γείωσης απέτυχε
3. Ο θερμικός αισθητήρας έχει αποσυνδεθεί
4. Άλλα προβλήματα σε υλικά εξαρτήματα

Τι πρέπει να κάνετε:

Εντοπίστηκε εσωτερικό πρόβλημα από το Wall Connector.

1. Δοκιμάστε να επαναλάβετε τη φόρτιση, αποσυνδέοντας και επανασυνδέοντας το Wall Connector στο όχημα.
2. Εάν το πρόβλημα παραμένει, απενεργοποιήστε τον ασφαλειοδιακόπτη που τροφοδοτεί το Wall Connector, περιμένετε 10 δευτερόλεπτα και ενεργοποιήστε ξανά τον ασφαλειοδιακόπτη. Στη συνέχεια, δοκιμάστε να συνδέσετε ξανά το Wall Connector στο όχημα.
3. Εάν το πρόβλημα παραμένει, καλέστε ηλεκτρολόγο για να επιβεβαιώσει ότι όλα τα καλώδια είναι σωστά συνδεδεμένα και σφικμένα με τις ροπές που προβλέπονται στο Εγχειρίδιο εγκατάστασης του Wall Connector.



4. Αφού ο ηλεκτρολόγος ολοκληρώσει τις εργασίες και αποκαταστήσει την παροχή ρεύματος στο Wall Connector, δοκιμάστε να πραγματοποιήσετε ξανά φόρτιση συνδέοντας το Wall Connector στο όχημα.
5. Εάν το πρόβλημα παραμένει, το Wall Connector χρειάζεται σέρβις.

Για περισσότερες πληροφορίες, ανατρέξτε στον [οδηγό για την εγκατάσταση](#) του Wall Connector.

CC_a021

Unable to charge - No primary Wall Connector Check that primary unit is powered and available

Τι σημαίνει αυτή η ειδοποίηση:

Δίκτυο κοινής χρήσης φορτίου (κοινής χρήσης ασφαλειοδιακόπτη): Χρειάζεται ένα (και μόνο ένα) Wall Connector που θα οριστεί ως κύρια μονάδα.

Τι πρέπει να κάνετε:

Μόνο ένα Wall Connector μπορεί να ρυθμιστεί ως κύρια μονάδα. Ζητήστε από τον ηλεκτρολόγο σας να επιβεβαιώσει ότι:

1. Μόνο ένα από τα Wall Connector έχει οριστεί ως κύρια μονάδα.
2. Όλα τα άλλα Wall Connector που είναι συνδεδεμένα στην κύρια μονάδα είναι ρυθμισμένα στη θέση κοινής χρήσης (θέση F).

Για περισσότερες πληροφορίες, ανατρέξτε στον [οδηγό για την εγκατάσταση](#) του Wall Connector.

CC_a022

Unable to charge - More than 1 primary unit Ensure only 1 Wall Connector is set as primary

Τι σημαίνει αυτή η ειδοποίηση:

Δίκτυο κοινής χρήσης φορτίου (κοινής χρήσης ασφαλειοδιακόπτη): Χρειάζεται ένα (και μόνο ένα) Wall Connector που θα οριστεί ως κύρια μονάδα.

Τι πρέπει να κάνετε:

Μόνο ένα Wall Connector μπορεί να ρυθμιστεί ως κύρια μονάδα. Ζητήστε από τον ηλεκτρολόγο σας να επιβεβαιώσει ότι:

1. Μόνο ένα από τα Wall Connector έχει οριστεί ως κύρια μονάδα.
2. Όλα τα άλλα Wall Connector που είναι συνδεδεμένα στην κύρια μονάδα είναι ρυθμισμένα στη θέση κοινής χρήσης (θέση F).

Για περισσότερες πληροφορίες, ανατρέξτε στον [οδηγό για την εγκατάσταση](#) του Wall Connector.

CC_a023

Unable to charge - Too many Wall Connectors Ensure no more than 3 units paired with primary

Τι σημαίνει αυτή η ειδοποίηση:

Δίκτυο κοινής χρήσης φορτίου (κοινής χρήσης ασφαλειοδιακόπτη): Έχει γίνει σύζευξη περισσότερων από τριών Wall Connector με την ίδια κύρια μονάδα.

Τι πρέπει να κάνετε:



Ειδοποιήσεις αντιμετώπισης προβλημάτων

Συμβουλευθείτε τον ηλεκτρολόγο σας για τη μετακίνηση ενός ή περισσότερων συζευγμένων Wall Connector σε άλλο κύκλωμα και την αποσύνδεση (απόζευξη) τους από αυτό το δίκτυο κοινής χρήσης φορτίου (κοινής χρήσης ασφαλειοδιακόπτη).

Για περισσότερες πληροφορίες, ανατρέξτε στον [οδηγό για την εγκατάσταση](#) του Wall Connector.

CC_a024

Unable to charge - Low Wall Connector current Primary unit current setting must be increased

Τι σημαίνει αυτή η ειδοποίηση:

Λανθασμένη ρύθμιση περιστροφικού διακόπτη.

Τι πρέπει να κάνετε:

Ζητήστε από τον ηλεκτρολόγο σας να ρυθμίσει τον εσωτερικό περιστροφικό διακόπτη του Wall Connector σε μια έγκυρη θέση για την ένταση ρεύματος λειτουργίας. Ο ηλεκτρολόγος θα πρέπει πρώτα να βεβαιωθεί ότι το Wall Connector δεν τροφοδοτείται με ρεύμα. Η σχέση μεταξύ της ρύθμισης του διακόπτη και της έντασης του ρεύματος πρέπει να αναγράφεται στο εσωτερικό του Wall Connector. Ο ηλεκτρολόγος σας θα πρέπει επίσης να ανατρέξει στην ενότητα "Ρύθμιση της έντασης ρεύματος λειτουργίας" στο Εγχειρίδιο εγκατάστασης του Wall Connector.

Εάν το Wall Connector έχει ρυθμιστεί για κοινή χρήση φορτίου (κοινή χρήση ασφαλειοδιακόπτη) και είναι συζευγμένο με άλλα Wall Connector, ο περιστροφικός διακόπτης της κύριας μονάδας πρέπει να τεθεί σε μια ρύθμιση έντασης ρεύματος λειτουργίας που επιτρέπει σε κάθε συζευγμένο Wall Connector να λαμβάνει ρεύμα φόρτισης με ένταση τουλάχιστον 6 A.

Παράδειγμα: Τρία Wall Connector είναι συζευγμένα για κοινή χρήση φορτίου. Η κύρια μονάδα πρέπει να ρυθμιστεί για ένταση ρεύματος τουλάχιστον $3 * 6 A = 18 A$ ή μεγαλύτερη.

Για περισσότερες πληροφορίες, ανατρέξτε στον [οδηγό για την εγκατάσταση](#) του Wall Connector.

CC_a025

Unable to charge - Wall Connector issue Wall Connector needs service

Τι σημαίνει αυτή η ειδοποίηση:

Πρόβλημα υλικού στο Wall Connector. Στα πιθανά προβλήματα περιλαμβάνονται τα εξής:

1. Ο επαφές δεν λειτουργεί
2. Ο αυτοδιαγνωστικός έλεγχος του εσωτερικού κυκλώματος παρακολούθησης σφαλμάτων γείωσης απέτυχε
3. Ο θερμικός αισθητήρας έχει αποσυνδεθεί
4. Άλλα προβλήματα σε υλικά εξαρτήματα

Τι πρέπει να κάνετε:

Εντοπίστηκε εσωτερικό πρόβλημα από το Wall Connector.

1. Δοκιμάστε να επαναλάβετε τη φόρτιση, αποσυνδέοντας και επανασυνδέοντας το Wall Connector στο όχημα.
2. Εάν το πρόβλημα παραμένει, απενεργοποιήστε τον ασφαλειοδιακόπτη που τροφοδοτεί το Wall Connector, περιμένετε 10 δευτερόλεπτα και ενεργοποιήστε ξανά τον ασφαλειοδιακόπτη. Στη συνέχεια, δοκιμάστε να συνδέσετε ξανά το Wall Connector στο όχημα.
3. Εάν το πρόβλημα παραμένει, καλέστε ηλεκτρολόγο για να επιβεβαιώσει ότι όλα τα καλώδια είναι σωστά συνδεδεμένα και σφιγμένα με τις ροπές που προβλέπονται στο Εγχειρίδιο εγκατάστασης του Wall Connector.
4. Αφού ο ηλεκτρολόγος ολοκληρώσει τις εργασίες και αποκαταστήσει την παροχή ρεύματος στο Wall Connector, δοκιμάστε να πραγματοποιήσετε ξανά φόρτιση συνδέοντας το Wall Connector στο όχημα.
5. Εάν το πρόβλημα παραμένει, το Wall Connector χρειάζεται σέρβις.



Για περισσότερες πληροφορίες, ανατρέξτε στον [οδηγό για την εγκατάσταση](#) του Wall Connector.

CC_a026

Unable to charge - Wall Connector issue Wall Connector needs service

Τι σημαίνει αυτή η ειδοποίηση:

Πρόβλημα υλικού στο Wall Connector. Στα πιθανά προβλήματα περιλαμβάνονται τα εξής:

1. Ο επαφέας δεν λειτουργεί
2. Ο αυτοδιαγνωστικός έλεγχος του εσωτερικού κυκλώματος παρακολούθησης σφαλμάτων γείωσης απέτυχε
3. Ο θερμικός αισθητήρας έχει αποσυνδεθεί
4. Άλλα προβλήματα σε υλικά εξαρτήματα

Τι πρέπει να κάνετε:

Εντοπίστηκε εσωτερικό πρόβλημα από το Wall Connector.

1. Δοκιμάστε να επαναλάβετε τη φόρτιση, αποσυνδέοντας και επανασυνδέοντας το Wall Connector στο όχημα.
2. Εάν το πρόβλημα παραμένει, απενεργοποιήστε τον ασφαλειοδιακόπτη που τροφοδοτεί το Wall Connector, περιμένετε 10 δευτερόλεπτα και ενεργοποιήστε ξανά τον ασφαλειοδιακόπτη. Στη συνέχεια, δοκιμάστε να συνδέσετε ξανά το Wall Connector στο όχημα.
3. Εάν το πρόβλημα παραμένει, καλέστε ηλεκτρολόγο για να επιβεβαιώσει ότι όλα τα καλώδια είναι σωστά συνδεδεμένα και σφιγμένα με τις ροπές που προβλέπονται στο Εγχειρίδιο εγκατάστασης του Wall Connector.
4. Αφού ο ηλεκτρολόγος ολοκληρώσει τις εργασίες και αποκαταστήσει την παροχή ρεύματος στο Wall Connector, δοκιμάστε να πραγματοποιήσετε ξανά φόρτιση συνδέοντας το Wall Connector στο όχημα.
5. Εάν το πρόβλημα παραμένει, το Wall Connector χρειάζεται σέρβις.

Για περισσότερες πληροφορίες, ανατρέξτε στον [οδηγό για την εγκατάσταση](#) του Wall Connector.

CC_a027

Unable to charge - Wall Connector issue Wall Connector needs service

Τι σημαίνει αυτή η ειδοποίηση:

Πρόβλημα υλικού στο Wall Connector. Στα πιθανά προβλήματα περιλαμβάνονται τα εξής:

1. Ο επαφέας δεν λειτουργεί
2. Ο αυτοδιαγνωστικός έλεγχος του εσωτερικού κυκλώματος παρακολούθησης σφαλμάτων γείωσης απέτυχε
3. Ο θερμικός αισθητήρας έχει αποσυνδεθεί
4. Άλλα προβλήματα σε υλικά εξαρτήματα

Τι πρέπει να κάνετε:

Εντοπίστηκε εσωτερικό πρόβλημα από το Wall Connector.

1. Δοκιμάστε να επαναλάβετε τη φόρτιση, αποσυνδέοντας και επανασυνδέοντας το Wall Connector στο όχημα.
2. Εάν το πρόβλημα παραμένει, απενεργοποιήστε τον ασφαλειοδιακόπτη που τροφοδοτεί το Wall Connector, περιμένετε 10 δευτερόλεπτα και ενεργοποιήστε ξανά τον ασφαλειοδιακόπτη. Στη συνέχεια, δοκιμάστε να συνδέσετε ξανά το Wall Connector στο όχημα.
3. Εάν το πρόβλημα παραμένει, καλέστε ηλεκτρολόγο για να επιβεβαιώσει ότι όλα τα καλώδια είναι σωστά συνδεδεμένα και σφιγμένα με τις ροπές που προβλέπονται στο Εγχειρίδιο εγκατάστασης του Wall Connector.



Ειδοποιήσεις αντιμετώπισης προβλημάτων

4. Αφού ο ηλεκτρολόγος ολοκληρώσει τις εργασίες και αποκαταστήσει την παροχή ρεύματος στο Wall Connector, δοκιμάστε να πραγματοποιήσετε ξανά φόρτιση συνδέοντας το Wall Connector στο όχημα.
5. Εάν το πρόβλημα παραμένει, το Wall Connector χρειάζεται σέρβις.

Για περισσότερες πληροφορίες, ανατρέξτε στον [οδηγό για την εγκατάσταση](#) του Wall Connector.

CC_a028

Unable to charge - Incorrect switch setting Wall Connector rotary switch must be adjusted

Τι σημαίνει αυτή η ειδοποίηση:

Λανθασμένη ρύθμιση περιστροφικού διακόπτη.

Τι πρέπει να κάνετε:

Ζητήστε από τον ηλεκτρολόγο σας να ρυθμίσει τον εσωτερικό περιστροφικό διακόπτη του Wall Connector σε μια έγκυρη θέση για την ένταση ρεύματος λειτουργίας. Ο ηλεκτρολόγος θα πρέπει πρώτα να βεβαιωθεί ότι το Wall Connector δεν τροφοδοτείται με ρεύμα. Η σχέση μεταξύ της ρύθμισης του διακόπτη και της έντασης του ρεύματος πρέπει να αναγράφεται στο εσωτερικό του Wall Connector. Ο ηλεκτρολόγος σας θα πρέπει επίσης να ανατρέξει στην ενότητα "Ρύθμιση της έντασης ρεύματος λειτουργίας" στο Εγχειρίδιο εγκατάστασης του Wall Connector.

Εάν το Wall Connector έχει ρυθμιστεί για κοινή χρήση φορτίου (κοινή χρήση ασφαλειοδιακόπτη) και είναι συζευγμένο με άλλα Wall Connector, ο περιστροφικός διακόπτης της κύριας μονάδας πρέπει να τεθεί σε μια ρύθμιση έντασης ρεύματος λειτουργίας που επιτρέπει σε κάθε συζευγμένο Wall Connector να λαμβάνει ρεύμα φόρτισης με ένταση τουλάχιστον 6 A.

Παράδειγμα: Τρία Wall Connector είναι συζευγμένα για κοινή χρήση φορτίου. Η κύρια μονάδα πρέπει να ρυθμιστεί για ένταση ρεύματος τουλάχιστον $3 * 6 A = 18 A$ ή μεγαλύτερη.

Για περισσότερες πληροφορίες, ανατρέξτε στον [οδηγό για την εγκατάσταση](#) του Wall Connector.

CC_a029

Unable to charge - Vehicle connection issue Insert charge handle fully into charge port

Τι σημαίνει αυτή η ειδοποίηση:

Παρουσιάστηκε σφάλμα επικοινωνίας μεταξύ του Wall Connector και του οχήματος.

Τι πρέπει να κάνετε:

Δοκιμάστε να επαναλάβετε τη φόρτιση, αποσυνδέοντας και επανασυνδέοντας το Wall Connector στο όχημα.

1. Εάν το πρόβλημα παραμένει, απενεργοποιήστε τον ασφαλειοδιακόπτη που τροφοδοτεί το Wall Connector, περιμένετε 10 δευτερόλεπτα, ενεργοποιήστε ξανά τον ασφαλειοδιακόπτη και μετά δοκιμάστε να συνδέσετε ξανά το Wall Connector στο όχημα.
2. Εάν το πρόβλημα παραμένει και υπάρχει διαθέσιμος άλλος εξοπλισμός φόρτισης, συνδέστε το όχημα σε άλλο Wall Connector ή σε Mobile Connector για να διαπιστώσετε εάν μπορεί το όχημα να επικοινωνήσει με τον άλλο εξοπλισμό φόρτισης.
3. Εάν το πρόβλημα παραμένει, απαιτείται σέρβις.

Για περισσότερες πληροφορίες, ανατρέξτε στον [οδηγό για την εγκατάσταση](#) του Wall Connector.



CC_a030

Unable to charge - Primary / paired unit mismatch Wall Connector current ratings must match

Τι σημαίνει αυτή η ειδοποίηση:

Δίκτυο κοινής χρήσης φορτίου (κοινής χρήσης ασφαλειοδιακόπτη): Τα συζευγμένα Wall Connector έχουν διαφορετικές μέγιστες ικανότητες παροχής ρεύματος.

Τι πρέπει να κάνετε:

Σε ένα δίκτυο κοινής χρήσης φορτίου (κοινής χρήσης ασφαλειοδιακόπτη) επιτρέπεται να συζευχθούν μόνο Wall Connector με τις ίδιες μέγιστες ικανότητες παροχής ρεύματος. Ζητήστε από τον ηλεκτρολόγο σας να ελέγξει τις ετικέτες τύπου στα Wall Connector και να βεβαιωθεί ότι οι ικανότητες παροχής ρεύματος είναι ίδιες. Επιπλέον, συνιστάται να εκτελέσει ο ηλεκτρολόγος σύζευξη μόνο μεταξύ Wall Connector με τον ίδιο αριθμό εξαρτήματος, καθώς αυτός είναι ένας εύκολος τρόπος για να διασφαλιστεί η συμβατότητα των συζευγμένων μονάδων.

Για περισσότερες πληροφορίες, ανατρέξτε στον [οδηγό για την εγκατάσταση](#) του Wall Connector.

CC_a041

Charge rate reduced - Wall connection hot Outlet or Wall Connector wiring must be checked

Τι σημαίνει αυτή η ειδοποίηση:

Η υψηλή θερμοκρασία που ανιχνεύεται από τις ειδοποιήσεις του Wall Connector υποδεικνύει ότι η σύνδεση κτιρίου στο Wall Connector έχει θερμανθεί υπερβολικά, επομένως η φόρτιση καθυστερεί για να προστατευτεί η καλωδίωση και το Wall Connector.

Αυτό συνήθως δεν αποτελεί πρόβλημα του οχήματος ή του Wall Connector, αλλά είναι μάλλον πρόβλημα της καλωδίωσης του κτιρίου. Μπορεί να οφείλεται σε χαλαρή σύνδεση της καλωδίωσης του κτιρίου στο Wall Connector και μπορεί να επισκευαστεί γρήγορα από ηλεκτρολόγο.

Τι πρέπει να κάνετε:

Επικοινωνήστε με έναν ηλεκτρολόγο, για να επιθεωρήσει τη σύνδεση καλωδίωσης του κτιρίου στο Wall Connector. Θα πρέπει να διασφαλιστεί ότι όλα τα καλώδια είναι σωστά συνδεδεμένα και σφιγμένα, σύμφωνα με τον οδηγό εγκατάστασης για το Wall Connector.

Για περισσότερες πληροφορίες, ανατρέξτε στον [οδηγό για την εγκατάσταση](#) του Wall Connector.

CC_a043

Wall Connector configuration must be completed Refer to Installation Guide to enable charging

Τι σημαίνει αυτή η ειδοποίηση:

Η διαμόρφωση του συνδέσμου τοίχου δεν έχει ολοκληρωθεί.

Τι πρέπει να κάνετε:

Ο σύνδεσμος τοίχου πρέπει να τεθεί σε λειτουργία για να διαμορφώσει κατάλληλα το μέγεθος του διακόπτη κυκλώματος και τον τύπο της προστατευτικής σύνδεσης γείωσης.

Για περισσότερες πληροφορίες, ανατρέξτε στη Διαδικασία θέσης σε λειτουργία στο Εγχειρίδιο εγκατάστασης του συνδέσμου τοίχου. Εάν το πρόβλημα παραμένει, επικοινωνήστε με έναν ηλεκτρολόγο για να επιθεωρήσει τη σύνδεση καλωδίωσης του κτιρίου στον σύνδεσμο τοίχου. Θα πρέπει να βεβαιωθούν ότι η έξοδος ισχύος και οι συνδέσεις γείωσης έχουν διαμορφωθεί σωστά σύμφωνα με τον οδηγό εγκατάστασης του συνδέσμου τοίχου.

Για περισσότερες πληροφορίες, ανατρέξτε στον [οδηγό για την εγκατάσταση](#) του Wall Connector.



CP_a004

Charging equipment not recognized

Try again or try different equipment

Τι σημαίνει αυτή η ειδοποίηση:

Η θύρα φόρτισης δεν μπορεί να εντοπίσει εάν έχει συνδεθεί καλώδιο φόρτισης ή τον τύπο του καλωδίου φόρτισης.

Αυτή η ειδοποίηση συνήθως αναφέρεται ειδικά σε εξωτερικό εξοπλισμό φόρτισης και εξωτερικές πηγές ρεύματος και, συνήθως, δεν υποδεικνύει ότι υπάρχει πρόβλημα στο όχημα που μπορεί να επιλυθεί με τον προγραμματισμό εργασιών σέρβις.

Τι πρέπει να κάνετε:

Εάν αυτή η ειδοποίηση εμφανιστεί ενώ **είναι** συνδεδεμένο ένα καλώδιο φόρτισης, προσδιορίστε εάν το πρόβλημα προκαλείται από τον εξοπλισμό φόρτισης ή το όχημα. Δοκιμάστε να φορτίσετε το όχημα χρησιμοποιώντας διαφορετικό εξωτερικό εξοπλισμό φόρτισης (συμπεριλαμβανομένου του καλωδίου φόρτισης, του σταθμού φόρτισης ή της καμπίνας φόρτισης).

- Εάν η φόρτιση του οχήματος ξεκινήσει, το πρόβλημα πιθανόν να οφειλόταν στον εξοπλισμό.
- Εάν το όχημα εξακολουθεί να μην φορτίζεται, το πρόβλημα πιθανόν να οφείλεται στο όχημα.

Εάν αυτή η ειδοποίηση εμφανιστεί ενώ **δεν** έχει συνδεθεί καλώδιο φόρτισης ή εάν υπάρχει υποψία ότι το πρόβλημα οφείλεται στο όχημα, ελέγξτε την είσοδο της θύρας φόρτισης και τον σύνδεσμο του καλωδίου φόρτισης για τυχόν εμπόδια, όπως υπολείμματα, υγρασία ή/και ξένα αντικείμενα. Βεβαιωθείτε ότι έχετε απομακρύνει οποιοδήποτε εμπόδιο από την είσοδο της θύρας φόρτισης και ότι έχει στεγνώσει τυχόν υγρασία και, στη συνέχεια, προσπαθήστε να επανασυνδέσετε το καλώδιο στη θύρα φόρτισης.

Μπορείτε επίσης να δοκιμάσετε να φορτίσετε το όχημά σας σε μια τοποθεσία Supercharger της Tesla ή σε μια τοποθεσία φόρτισης προορισμού. Όλες αυτές οι τοποθεσίες μπορούν να εντοπιστούν μέσω του χάρτη στην οθόνη αφής του οχήματος. Βλ. [Χάρτες και πλοήγηση στη σελίδα 181](#) για περισσότερες λεπτομέρειες.

Για περισσότερες πληροφορίες σχετικά με την αντιμετώπιση προβλημάτων στις λυχνίες κατάστασης του Mobile Connector ή του Wall Connector, ανατρέξτε στο Εγχειρίδιο κατόχου του προϊόντος, στην ενότητα [Οδηγοί για προϊόντα φόρτισης και προσαρμογείς](#).

Για περισσότερες πληροφορίες σχετικά με τη φόρτιση, βλ. [Οδηγίες φόρτισης στη σελίδα 198](#).

CP_a010

Charging equipment communication error

Try again or try different equipment

Τι σημαίνει αυτή η ειδοποίηση:

Το όχημά σας δεν μπορεί να φορτιστεί, επειδή δεν μπορεί να επικοινωνήσει αποτελεσματικά με τον εξωτερικό εξοπλισμό φόρτισης. Δεν μπορεί να ανιχνεύσει ένα έγκυρο πιλοτικό σήμα ελέγχου που προέρχεται από τον εξοπλισμό φόρτισης.

Αυτή η ειδοποίηση συνήθως αναφέρεται ειδικά σε εξωτερικό εξοπλισμό φόρτισης και εξωτερικές πηγές ρεύματος και, συνήθως, δεν υποδεικνύει ότι υπάρχει πρόβλημα στο όχημα που μπορεί να επιλυθεί με τον προγραμματισμό εργασιών σέρβις.

Τι πρέπει να κάνετε:

Πρώτα, επιβεβαιώστε ότι η έλλειψη αποτελεσματικής επικοινωνίας οφείλεται στον εξωτερικό εξοπλισμό φόρτισης και όχι σε κάποιο πρόβλημα με το όχημά σας. Αυτό συμβαίνει συνήθως.

Δοκιμάστε να φορτίσετε το όχημα χρησιμοποιώντας διαφορετικό εξωτερικό εξοπλισμό φόρτισης (συμπεριλαμβανομένου του καλωδίου φόρτισης, του σταθμού φόρτισης ή της καμπίνας φόρτισης).

- Εάν η φόρτιση του οχήματος ξεκινήσει, το πρόβλημα πιθανόν να οφειλόταν στον εξοπλισμό.



- Εάν το όχημα εξακολουθεί να μην φορτίζεται, το πρόβλημα πιθανόν να οφείλεται στο όχημα.

Εάν υπάρχει υποψία ότι το πρόβλημα αφορά το όχημα, ελέγξτε την είσοδο της θύρας φόρτισης και τον σύνδεσμο του καλωδίου φόρτισης για τυχόν εμπόδια, όπως υπολείμματα, υγρασία ή/και ξένα αντικείμενα. Βεβαιωθείτε ότι έχετε απομακρύνει οποιοδήποτε εμπόδιο από την είσοδο της θύρας φόρτισης και ότι έχει στεγνώσει τυχόν υγρασία και, στη συνέχεια, προσπαθήστε να επανασυνδέσετε το καλώδιο στη θύρα φόρτισης.

Μπορείτε επίσης να δοκιμάσετε να φορτίσετε το όχημά σας σε μια τοποθεσία Supercharger της Tesla ή σε μια τοποθεσία φόρτισης προορισμού. Όλες αυτές οι τοποθεσίες μπορούν να εντοπιστούν μέσω του χάρτη στην οθόνη αφής του οχήματος. Βλ. [Χάρτες και πλοήγηση στη σελίδα 181](#) για περισσότερες λεπτομέρειες.

Για περισσότερες πληροφορίες σχετικά με την αντιμετώπιση προβλημάτων στις λυχνίες κατάστασης του Mobile Connector ή του Wall Connector, ανατρέξτε στο Εγχειρίδιο κατόχου του προϊόντος, στην ενότητα [Οδηγοί για προϊόντα φόρτισης και προσαρμογείς](#).

Για περισσότερες πληροφορίες σχετικά με τη φόρτιση, βλ. [Οδηγίες φόρτισης στη σελίδα 198](#).

CP_a043

Charge port door sensor fault

Charge port may not operate as expected

Τι σημαίνει αυτή η ειδοποίηση:

Ένας από τους αισθητήρες της πόρτας θύρας φόρτισης δεν λειτουργεί κανονικά. Όταν συμβαίνει αυτό, η θύρα φόρτισης ενδέχεται να μην μπορεί να ανιχνεύσει με ακρίβεια τη θέση της πόρτας θύρας φόρτισης και η θύρα φόρτισης ενδέχεται να μην λειτουργεί φυσιολογικά.

- Η ασφάλεια της θύρας φόρτισης μπορεί να παραμένει ενεργοποιημένη κατά διαστήματα, όταν η πόρτα της θύρας φόρτισης είναι ανοιχτή.
- Η λυχνία της θύρας φόρτισης μπορεί να ανάβει περιοδικά μόνο όταν ανοίγει η θύρα φόρτισης.

Τι πρέπει να κάνετε:

Προσπαθήστε να κλείσετε τη θύρα και, στη συνέχεια, ανοίξτε την ξανά.

Για περισσότερες πληροφορίες, βλ. [Άνοιγμα της θύρας φόρτισης στη σελίδα 198](#).

Για περισσότερες πληροφορίες σχετικά με τη φόρτιση, βλ. [Οδηγίες φόρτισης στη σελίδα 198](#).

CP_a046

Charging equipment communication lost

Check power source and charging equipment

Τι σημαίνει αυτή η ειδοποίηση:

Η φόρτιση διακόπηκε επειδή διακόπηκε η επικοινωνία μεταξύ του οχήματος και του εξωτερικού εξοπλισμού φόρτισης.

Αυτή η ειδοποίηση συνήθως αναφέρεται ειδικά σε εξωτερικό εξοπλισμό φόρτισης και εξωτερικές πηγές ρεύματος και, συνήθως, δεν υποδεικνύει ότι υπάρχει πρόβλημα στο όχημα που μπορεί να επιλυθεί με τον προγραμματισμό εργασιών σέρβις.

Τι πρέπει να κάνετε:

Επιβεβαιώστε εάν ο εξωτερικός εξοπλισμός φόρτισης τροφοδοτείται με ρεύμα, αναζητώντας τυχόν λυχνίες κατάστασης, οθόνες ή άλλες ενδείξεις κατάστασης στον εξοπλισμό.

Εάν ο εξοπλισμός **δεν** τροφοδοτείται με ρεύμα, προσπαθήστε να αποκαταστήσετε την πηγή τροφοδοσίας του εξωτερικού εξοπλισμού φόρτισης.



Ειδοποιήσεις αντιμετώπισης προβλημάτων

- Εάν προσπαθείτε να φορτίσετε σε έναν δημόσιο σταθμό και δεν είναι δυνατή η αποκατάσταση της τροφοδοσίας, επικοινωνήστε με τον χειριστή του σταθμού.
- Εάν προσπαθείτε να φορτίσετε σε έναν ιδιωτικό σταθμό (για παράδειγμα: φόρτιση στο σπίτι) και δεν είναι δυνατή η αποκατάσταση της τροφοδοσίας, επικοινωνήστε με έναν ηλεκτρολόγο.

Εάν ο εξοπλισμός τροφοδοτείται με ρεύμα, δοκιμάστε να φορτίσετε το όχημα χρησιμοποιώντας άλλο εξωτερικό εξοπλισμό φόρτισης.

- Εάν η φόρτιση του οχήματος ξεκινήσει, το πρόβλημα πιθανόν να οφειλόταν στον εξοπλισμό.
- Εάν το όχημα εξακολουθεί να μην φορτίζεται, το πρόβλημα πιθανόν να οφείλεται στο όχημα.

Μπορείτε επίσης να δοκιμάσετε να φορτίσετε το όχημά σας σε μια τοποθεσία Supercharger της Tesla ή σε μια τοποθεσία φόρτισης προορισμού. Όλες αυτές οι τοποθεσίες μπορούν να εντοπιστούν μέσω του χάρτη στην οθόνη αφής του οχήματος. Βλ. [Χάρτες και πλοήγηση στη σελίδα 181](#) για περισσότερες λεπτομέρειες.

Για περισσότερες πληροφορίες σχετικά με την αντιμετώπιση προβλημάτων στις λυχνίες κατάστασης του Mobile Connector ή του Wall Connector, ανατρέξτε στο Εγχειρίδιο κατόχου του προϊόντος, στην ενότητα [Οδηγοί για προϊόντα φόρτισης και προσαρμογείς](#).

CP_a051

Charge port may not open when pressed Use another method to open the charge port

Τι σημαίνει αυτή η ειδοποίηση:

Ένας από τους αισθητήρες της πόρτας θύρας φόρτισης δεν επικοινωνεί σωστά. Η θύρα φόρτισης μπορεί να μην αναγνωρίζει το αίτημα να ανοίξει όταν πατηθεί η πόρτα της θύρας φόρτισης.

Τι πρέπει να κάνετε:

Μπορείτε να συνεχίσετε να χρησιμοποιείτε όλες τις άλλες συνήθεις μεθόδους για να ανοίξετε την πόρτα της θύρας φόρτισης:

- Χρησιμοποιείτε την οθόνη αφής του οχήματος.
- Χρησιμοποιήστε την εφαρμογή της Tesla για κινητά.
- Με το όχημά σας ξεκλείδωτο, πατήστε το κουμπί της λαβής φόρτισης σε οποιοδήποτε καλώδιο φόρτισης Tesla, όπως σε ένα Wall Connector, Mobile Connector ή Supercharger.
- Κρατήστε πατημένο το κουμπί του χώρου αποσκευών στο keyfob σας.

Για περισσότερες πληροφορίες, βλ. [Άνοιγμα της θύρας φόρτισης στη σελίδα 198](#).

CP_a053

Unable to charge - Charge station not powered Check power source or try a different station

Τι σημαίνει αυτή η ειδοποίηση:

Η φόρτιση δεν μπορεί να ξεκινήσει, επειδή ο εξοπλισμός φόρτισης δεν είναι έτοιμος. Εντοπίστηκε λαβή φόρτισης, αλλά η βάση φόρτισης δεν επικοινωνεί με το όχημα. Αυτό το πρόβλημα μπορεί να προκύψει επειδή:

- Ο σταθμός φόρτισης δεν τροφοδοτείται με ρεύμα.
- Το πιλοτικό σήμα ελέγχου μεταξύ της βάσης φόρτισης και του οχήματος διακόπτεται.

Αυτή η ειδοποίηση συνήθως αναφέρεται ειδικά σε εξωτερικό εξοπλισμό φόρτισης και εξωτερικές πηγές ρεύματος και, συνήθως, δεν υποδεικνύει ότι υπάρχει πρόβλημα στο όχημα που μπορεί να επιλυθεί με τον προγραμματισμό εργασιών σέρβις.



Τι πρέπει να κάνετε:

Δοκιμάστε να φορτίσετε το όχημα με διαφορετικό εξοπλισμό φόρτισης ή σε διαφορετικό σταθμό φόρτισης.

- Εάν η φόρτιση του οχήματος ξεκινήσει, το πρόβλημα πιθανόν να οφειλόταν στον εξοπλισμό.
- Εάν το όχημα εξακολουθεί να μην φορτίζεται, το πρόβλημα πιθανόν να οφείλεται στο όχημα.

Εάν χρησιμοποιείτε Mobile Connector ή Wall Connector, ελέγξτε πρώτα τις λυχνίες κατάστασης στο μπροστινό μέρος. Εάν δεν ανάβουν οι λυχνίες κατάστασης, ελέγξτε την πηγή τροφοδοσίας και επικοινωνήστε με έναν ηλεκτρολόγο για να επιθεωρήσει τη σύνδεση της καλωδίωσης του κτιρίου με την πρίζα τοίχου ή το Wall Connector, προκειμένου να επιβεβαιώσει ότι όλα τα καλώδια είναι σωστά συνδεδεμένα και σφισμένα με τη σωστή ροπή.

Εάν χρησιμοποιείτε άλλο εξωτερικό εξοπλισμό φόρτισης, συμβουλευτείτε το εγχειρίδιο κατόχου του προϊόντος για να μάθετε πώς να επιβεβαιώνετε ότι ο σταθμός τροφοδοτείται με ρεύμα. Επικοινωνήστε με έναν ηλεκτρολόγο, για να επιθεωρήσει την καλωδίωση του κτιρίου και τον εξοπλισμό φόρτισης, ανάλογα με τις απαιτήσεις.

Για περισσότερες πληροφορίες σχετικά με την αντιμετώπιση προβλημάτων στις λυχνίες κατάστασης του Mobile Connector ή του Wall Connector, ανατρέξτε στο Εγχειρίδιο κατόχου του προϊόντος, στην ενότητα [Οδηγοί για προϊόντα φόρτισης και προσαρμογείς](#).

Μπορείτε επίσης να δοκιμάσετε να φορτίσετε το όχημά σας σε μια τοποθεσία Supercharger της Tesla ή σε μια τοποθεσία φόρτισης προορισμού. Όλες αυτές οι τοποθεσίες μπορούν να εντοπιστούν μέσω του χάρτη στην οθόνη αφής του οχήματος. Βλ. [Χάρτες και πλοήγηση στη σελίδα 181](#) για περισσότερες λεπτομέρειες.

CP_a054

Charge port latch not engaged

Fully insert charge cable or check for obstruction

Τι σημαίνει αυτή η ειδοποίηση:

Η ασφάλεια της θύρας φόρτισης δεν ασφαλίζει το καλώδιο φόρτισης στην είσοδο της θύρας φόρτισης. Εάν η ασφάλεια δεν κλειδώσει, η φόρτιση με εναλλασσόμενο ρεύμα (για παράδειγμα, η φόρτιση με Mobile Connector ή Wall Connector) θα περιοριστεί στα 16 A και οι λειτουργίες ταχυφόρτιση DC/supercharging δεν θα είναι διαθέσιμες.

Η λυχνία της θύρας φόρτισης θα αναβοσβήνει με πορτοκαλί χρώμα, εάν αυτή η ειδοποίηση εμφανιστεί κατά τη διάρκεια της φόρτισης με εναλλασσόμενο ρεύμα και θα παραμείνει σταθερά αναμμένη με πορτοκαλί χρώμα, εάν αυτή η ειδοποίηση εμφανιστεί κατά την προσπάθεια ταχυφόρτισης DC/supercharging.

Αυτή η ειδοποίηση συνήθως αναφέρεται ειδικά σε εξωτερικό εξοπλισμό φόρτισης και εξωτερικές πηγές ρεύματος και, συνήθως, δεν υποδεικνύει ότι υπάρχει πρόβλημα στο όχημα που μπορεί να επιλυθεί με τον προγραμματισμό εργασιών σέρβις.

Τι πρέπει να κάνετε:

Δοκιμάστε να εισαγάγετε ξανά πλήρως το καλώδιο φόρτισης στην είσοδο της θύρας φόρτισης.

Εάν το όχημά σας αρχίζει να φορτίζει και η λυχνία της θύρας φόρτισης αναβοσβήνει με πράσινο χρώμα, το καλώδιο φόρτισης ενδέχεται να μην έχει εισαχθεί πλήρως. Η φόρτιση AC δεν θα πρέπει πλέον να είναι περιορισμένη και η ταχυφόρτιση DC/supercharging θα πρέπει επίσης να είναι διαθέσιμη.

Εάν η φόρτιση εξακολουθεί να είναι περιορισμένη ή το όχημα δεν φορτίζει καθόλου, ελέγξτε την είσοδο της θύρας φόρτισης και τον σύνδεσμο του καλωδίου φόρτισης για τυχόν εμπόδια, όπως υπολείμματα, υγρασία ή/και ξένα αντικείμενα. Βεβαιωθείτε ότι έχετε απομακρύνει οποιοδήποτε εμπόδιο από την είσοδο της θύρας φόρτισης και ότι έχει στεγνώσει τυχόν υγρασία και, στη συνέχεια, προσπαθήστε να επανασυνδέσετε το καλώδιο στη θύρα φόρτισης.

Εάν η φόρτιση εξακολουθεί να είναι περιορισμένη ή εάν το όχημα δεν φορτίζεται καθόλου, βεβαιωθείτε ότι το καλώδιο χειροκίνητης απελευθέρωσης της ασφάλειας της θύρας φόρτισης (βρίσκεται στην αριστερή πλευρά του χώρου αποσκευών) δεν έχει τραβηχτεί. Βεβαιωθείτε ότι η λαβή (συνήθως με δακτύλιο ή μάντα) για το καλώδιο χειροκίνητης απελευθέρωσης δεν έχει εμπόδια και ότι δεν έχει προσαρτηθεί τίποτα σε αυτήν (όπως δίχτυ φορτίου ή ομπρέλα). Για περισσότερες πληροφορίες σχετικά με τη χειροκίνητη απελευθέρωση της θύρας φόρτισης, βλ. [Χειροκίνητη απελευθέρωση του καλωδίου φόρτισης στη σελίδα 202](#).



Ειδοποιήσεις αντιμετώπισης προβλημάτων

Μπορείτε επίσης να δοκιμάσετε να φορτίσετε το όχημά σας σε μια τοποθεσία Supercharger της Tesla ή σε μια τοποθεσία φόρτισης προορισμού. Όλες αυτές οι τοποθεσίες μπορούν να εντοπιστούν μέσω του χάρτη στην οθόνη αφής του οχήματος. Βλ. [Χάρτες και πλοήγηση στη σελίδα 181](#) για περισσότερες λεπτομέρειες.

Για περισσότερες πληροφορίες σχετικά με την αντιμετώπιση προβλημάτων στις λυχνίες κατάστασης του Mobile Connector ή του Wall Connector, ανατρέξτε στο Εγχειρίδιο κατόχου του προϊόντος, στην ενότητα [Οδηγοί για προϊόντα φόρτισης και προσαρμογείς](#).

Για περισσότερες πληροφορίες σχετικά με τη φόρτιση, βλ. [Οδηγίες φόρτισης στη σελίδα 198](#).

CP_a055

Charging equipment communication lost

Check power source and charging equipment

Τι σημαίνει αυτή η ειδοποίηση:

Η φόρτιση διακόπηκε επειδή διακόπηκε η επικοινωνία μεταξύ του οχήματος και του εξωτερικού εξοπλισμού φόρτισης.

Αυτή η ειδοποίηση συνήθως αναφέρεται ειδικά σε εξωτερικό εξοπλισμό φόρτισης και εξωτερικές πηγές ρεύματος και, συνήθως, δεν υποδεικνύει ότι υπάρχει πρόβλημα στο όχημα που μπορεί να επιλυθεί με τον προγραμματισμό εργασιών σέρβις.

Τι πρέπει να κάνετε:

Επιβεβαιώστε εάν ο εξωτερικός εξοπλισμός φόρτισης τροφοδοτείται με ρεύμα, αναζητώντας τυχόν λυχνίες κατάστασης, οθόνες ή άλλες ενδείξεις κατάστασης στον εξοπλισμό. Για περισσότερες πληροφορίες σχετικά με την αντιμετώπιση προβλημάτων στις λυχνίες κατάστασης του Mobile Connector ή του Wall Connector, ανατρέξτε στο Εγχειρίδιο κατόχου του προϊόντος, στην ενότητα [Οδηγοί για προϊόντα φόρτισης και προσαρμογείς](#).

Εάν ο εξοπλισμός **δεν** τροφοδοτείται με ρεύμα, προσπαθήστε να αποκαταστήσετε την πηγή τροφοδοσίας του εξωτερικού εξοπλισμού φόρτισης.

- Εάν προσπαθείτε να φορτίσετε σε έναν δημόσιο σταθμό και δεν είναι δυνατή η αποκατάσταση της τροφοδοσίας, επικοινωνήστε με τον χειριστή του σταθμού.
- Εάν προσπαθείτε να φορτίσετε σε έναν ιδιωτικό σταθμό (για παράδειγμα: φόρτιση στο σπίτι) και δεν είναι δυνατή η αποκατάσταση της τροφοδοσίας, επικοινωνήστε με έναν ηλεκτρολόγο.

Εάν ο εξοπλισμός τροφοδοτείται με ρεύμα, δοκιμάστε να φορτίσετε το όχημα χρησιμοποιώντας άλλο εξωτερικό εξοπλισμό φόρτισης.

- Εάν η φόρτιση του οχήματος ξεκινήσει, το πρόβλημα πιθανόν να οφειλόταν στον εξοπλισμό.
- Εάν το όχημα εξακολουθεί να μην φορτίζεται, το πρόβλημα πιθανόν να οφείλεται στο όχημα.

Μπορείτε επίσης να δοκιμάσετε να φορτίσετε το όχημά σας σε μια τοποθεσία Supercharger της Tesla ή σε μια τοποθεσία φόρτισης προορισμού. Όλες αυτές οι τοποθεσίες μπορούν να εντοπιστούν μέσω του χάρτη στην οθόνη αφής του οχήματος. Βλ. [Χάρτες και πλοήγηση στη σελίδα 181](#) για περισσότερες λεπτομέρειες.

CP_a056

Charging stopped - Charge cable disconnected

Close charge port - Press brake pedal and retry

Τι σημαίνει αυτή η ειδοποίηση:

Η φόρτιση διακόπηκε επειδή το όχημά σας ανίχνευσε ότι η σύνδεση μεταξύ της θύρας φόρτισης και του καλωδίου φόρτισης διακόπηκε απροσδόκητα.

Τι πρέπει να κάνετε:

Πριν αποσυνδέσετε ένα καλώδιο φόρτισης, βεβαιωθείτε ότι έχει διακοπεί πρώτα η φόρτιση.



Με ορισμένους εξωτερικούς εξοπλισμούς φόρτισης, η φόρτιση μπορεί να διακοπεί πατώντας το κουμπί στη λαβή φόρτισης.

Μπορείτε επίσης να διακόψετε τη φόρτιση από την οθόνη αφής του οχήματός σας, την εφαρμογή Tesla για κινητά ή τον σταθμό φόρτισης.

Για περισσότερες πληροφορίες, βλ. [Διακοπή της φόρτισης στη σελίδα 200](#).

CP_a058

Unable to AC charge - Unplug and retry Or try DC Fast Charging / Supercharging

Τι σημαίνει αυτή η ειδοποίηση:

Το όχημά σας δεν μπορεί να φορτίσει με AC επειδή έχει εντοπίσει μία από τις παρακάτω συνθήκες και έχει προσπαθήσει να φορτίσει πολλές φορές χωρίς επιτυχία:

- Η θύρα φόρτισης δεν μπορεί να εντοπίσει εάν έχει τοποθετηθεί καλώδιο φόρτισης ή τον τύπο του καλωδίου φόρτισης που έχει συνδεθεί.
- Το όχημά σας δεν μπορεί να ανιχνεύσει ένα έγκυρο πιλοτικό σήμα ελέγχου από τον σταθμό φόρτισης, επομένως δεν μπορεί να επικοινωνήσει αποτελεσματικά με τον εξωτερικό εξοπλισμό φόρτισης.
- Η επικοινωνία μεταξύ του οχήματός σας και του εξωτερικού εξοπλισμού φόρτισης έχει διακοπεί.
- Ο εξωτερικός εξοπλισμός φόρτισης ανέφερε σφάλμα που εμποδίζει τη φόρτιση του οχήματός σας.

Όταν υπάρχει αυτή η ειδοποίηση, υπάρχει πάντα τουλάχιστον μία άλλη ειδοποίηση που προσδιορίζει μια πιο συγκεκριμένη συνθήκη.

Τι πρέπει να κάνετε:

Για περισσότερες πληροφορίες και συστάσεις αντιμετώπισης προβλημάτων, ελέγξτε την οθόνη αφής του οχήματός σας, επιλέγοντας **Controls > Service > Notifications** για άλλες πρόσφατες ειδοποιήσεις που σχετίζονται με τη φόρτιση.

CP_a066

Charging equipment not ready See equipment instructions to start charging

Τι σημαίνει αυτή η ειδοποίηση:

Η φόρτιση δεν μπορεί να ξεκινήσει επειδή ο σταθμός φόρτισης γνωστοποιεί στο όχημά σας ότι είτε ο εξωτερικός εξοπλισμός φόρτισης δεν είναι έτοιμος είτε ότι η φόρτιση δεν έχει εγκριθεί. Το πιλοτικό σήμα ελέγχου που αποστέλλεται από τον σταθμό φόρτισης στο όχημά σας υποδεικνύει ότι δεν επιτρέπεται στο όχημά σας να ξεκινήσει τη φόρτιση.

Αυτό μπορεί να συμβεί για τους παρακάτω λόγους:

- Ο σταθμός καθυστερεί ενεργά τη φόρτιση. Για παράδειγμα, αυτό μπορεί να συμβαίνει επειδή ο σταθμός έχει ενεργοποιήσει μια λειτουργία προγραμματισμένης φόρτισης.
- Ο σταθμός φόρτισης απαιτεί περαιτέρω ενεργοποίηση προτού ξεκινήσει η περίοδος φόρτισης. Πριν ο σταθμός ξεκινήσει τη φόρτιση του οχήματός σας, ενδέχεται να απαιτείται κάποια πρόσθετη πιστοποίηση ταυτότητας, όπως μια κάρτα φόρτισης, μια εφαρμογή για κινητά ή μια πιστωτική κάρτα.

Αυτή η ειδοποίηση συνήθως αναφέρεται ειδικά σε εξωτερικό εξοπλισμό φόρτισης και εξωτερικές πηγές ρεύματος και, συνήθως, δεν υποδεικνύει ότι υπάρχει πρόβλημα στο όχημα που μπορεί να επιλυθεί με τον προγραμματισμό εργασιών σέρβις.

Τι πρέπει να κάνετε:



Ειδοποιήσεις αντιμετώπισης προβλημάτων

Ελέγξτε τον σταθμό φόρτισης για τυχόν οδηγίες που εξηγούν τα απαραίτητα βήματα για την ενεργοποίηση της φόρτισης. Για παράδειγμα, αναζητήστε ένα τερματικό με οθόνη αφής, ενδεικτικές λυχνίες LED κατάστασης, εκτυπωμένες οδηγίες ή μια διεπαφή πληρωμής που μπορεί να παρέχει καθοδήγηση. Εάν δεν μπορείτε να ενεργοποιήσετε τη φόρτιση στον τρέχοντα σταθμό φόρτισης, δοκιμάστε να φορτίσετε το όχημα με διαφορετικό εξοπλισμό φόρτισης ή σε διαφορετικό σταθμό φόρτισης.

- Εάν η φόρτιση του οχήματος ξεκινήσει, το πρόβλημα πιθανόν να οφειλόταν στον εξοπλισμό.
- Εάν το όχημα εξακολουθεί να μην φορτίζεται, το πρόβλημα πιθανόν να οφείλεται στο όχημα.

Μπορείτε επίσης να δοκιμάσετε να φορτίσετε το όχημά σας σε μια τοποθεσία Supercharger της Tesla ή σε μια τοποθεσία φόρτισης προορισμού. Όλες αυτές οι τοποθεσίες μπορούν να εντοπιστούν μέσω του χάρτη στην οθόνη αφής του οχήματος. Βλ. [Χάρτες και πλοήγηση στη σελίδα 181](#) για περισσότερες λεπτομέρειες.

Για περισσότερες πληροφορίες σχετικά με την αντιμετώπιση προβλημάτων στις λυχνίες κατάστασης του Mobile Connector ή του Wall Connector, ανατρέξτε στο Εγχειρίδιο κατόχου του προϊόντος, στην ενότητα [Οδηγοί για προϊόντα φόρτισης και προσαρμογείς](#).

Για περισσότερες πληροφορίες σχετικά με τη φόρτιση, βλ. [Οδηγίες φόρτισης στη σελίδα 198](#).

CP_a078

Cable blocked - Charge port latch may be frozen Try using Defrost Car button in Mobile App

Τι σημαίνει αυτή η ειδοποίηση:

Η ασφάλεια της θύρας φόρτισης δεν μπορεί να απασφαλίσει το καλώδιο φόρτισης και ανιχνεύεται χαμηλή θερμοκρασία περιβάλλοντος.

Τι πρέπει να κάνετε:

Για να αφαιρέσετε τυχόν ένταση από το καλώδιο, τοποθετήστε ξανά πλήρως το καλώδιο φόρτισης στην είσοδο της θύρας φόρτισης. Δοκιμάστε ξανά να απασφαλίσετε το καλώδιο φόρτισης.

Εάν το καλώδιο φόρτισης εξακολουθεί να μην μπορεί να αφαιρεθεί, η ασφάλεια της θύρας φόρτισης μπορεί να έχει παγώσει.

Για να βοηθήσετε στην απόψυξη τυχόν πάγου στην ασφάλεια της θύρας φόρτισης, πατήστε το κουμπί **Defrost Car** στην εφαρμογή Tesla για κινητά για να ξεπαγώσετε το όχημά σας για περίπου 30 έως 45 λεπτά.

ΣΗΜΕΪΩΣΗ: Βεβαιωθείτε ότι χρησιμοποιείτε το κουμπί **Defrost Car** στην εφαρμογή για κινητά, για να ξεπαγώσετε το όχημά σας. Η προσαρμογή των ρυθμίσεων κλιματισμού στην οθόνη αφής του οχήματός σας δεν είναι τόσο αποτελεσματική.

Μπορεί επίσης να είναι δυνατή η απόψυξη τυχόν πάγου που επηρεάζει την ασφάλιση της θύρας φόρτισης, ενεργοποιώντας την πίσω απόψυξη μέσω της οθόνης αφής του οχήματός σας. Ορισμένα οχήματα διαθέτουν θερμαντήρα στο άνοιγμα εισαγωγής της θύρας φόρτισης, ο οποίος ενεργοποιείται όταν θέτετε σε λειτουργία το πίσω σύστημα ξεπαγώματος όταν επικρατούν ψυχρές καιρικές συνθήκες.

Για περισσότερες πληροφορίες σχετικά με τη φόρτιση σε ψυχρές καιρικές συνθήκες, βλ. [Βέλτιστες πρακτικές για ψυχρές καιρικές συνθήκες στη σελίδα 176](#).

Εάν το καλώδιο φόρτισης εξακολουθεί να μην μπορεί να αφαιρεθεί, δοκιμάστε το καλώδιο χειροκίνητης απελευθέρωσης της θύρας φόρτισης στον χώρο αποσκευών του οχήματός σας.

1. Βεβαιωθείτε ότι το όχημά σας δεν φορτίζεται τη συγκεκριμένη στιγμή.
 - Στην οθόνη αφής του οχήματός σας, αποκτήστε πρόσβαση στην οθόνη φόρτισης.
 - Εάν είναι απαραίτητο, πατήστε Stop Charging.
2. Ανοίξτε τον πίσω χώρο αποσκευών.
3. Τραβήξτε το καλώδιο απελευθέρωσης της θύρας φόρτισης προς τα κάτω για να απασφαλίσετε το καλώδιο φόρτισης.



- **ΣΗΜΕΪΩΣΗ:** Το καλώδιο απελευθέρωσης βρίσκεται στην αριστερή πλευρά του πίσω χώρου αποσκευών. Μπορεί να βρίσκεται μέσα σε ένα μικρό άνοιγμα της εσωτερικής επένδυσης του χώρου αποσκευών.

4. Τραβήξτε το καλώδιο φόρτισης από τη θύρα φόρτισης.

Για περισσότερες πληροφορίες σχετικά με τη χειροκίνητη απελευθέρωση της θύρας φόρτισης, βλ. [Χειροκίνητη απελευθέρωση του καλωδίου φόρτισης στη σελίδα 202](#).

Για περισσότερες πληροφορίες σχετικά με τη φόρτιση, βλ. [Οδηγίες φόρτισης στη σελίδα 198](#).

CP_a079

Charge rate reduced - Charge port may be frozen

Try using Defrost Car button in Mobile App

Τι σημαίνει αυτή η ειδοποίηση:

Η ασφάλεια της θύρας φόρτισης δεν μπορεί να ασφαλίσει το καλώδιο φόρτισης στην είσοδο της θύρας φόρτισης και ανιχνεύεται χαμηλή θερμοκρασία περιβάλλοντος. Εάν η ασφάλεια δεν έχει κλειδώσει, η φόρτιση με εναλλασσόμενο ρεύμα (για παράδειγμα, η φόρτιση με Mobile Connector ή Wall Connector) θα περιοριστεί στα 16 A και οι λειτουργίες ταχυφόρτισης DC/supercharging δεν θα είναι διαθέσιμες.

Η λυχνία της θύρας φόρτισης θα αναβοσβήνει με πορτοκαλί χρώμα, εάν αυτή η ειδοποίηση εμφανιστεί κατά τη διάρκεια της φόρτισης με εναλλασσόμενο ρεύμα και θα παραμείνει σταθερά αναμμένη με πορτοκαλί χρώμα, εάν αυτή η ειδοποίηση εμφανιστεί κατά την προσπάθεια ταχυφόρτισης DC/supercharging .

Αυτή η ειδοποίηση συνήθως αναφέρεται ειδικά σε εξωτερικό εξοπλισμό φόρτισης και εξωτερικές πηγές ρεύματος και, συνήθως, δεν υποδεικνύει ότι υπάρχει πρόβλημα στο όχημα που μπορεί να επιλυθεί με τον προγραμματισμό εργασιών σέρβις.

Τι πρέπει να κάνετε:

Δοκιμάστε να εισαγάγετε ξανά πλήρως το καλώδιο φόρτισης στην είσοδο της θύρας φόρτισης. Εάν το όχημά σας αρχίσει να φορτίζει και η λυχνία της θύρας φόρτισης αναβοσβήνει με πράσινο χρώμα, το καλώδιο φόρτισης ενδέχεται να μην έχει εισαχθεί πλήρως. Η φόρτιση AC δεν θα πρέπει πλέον να είναι περιορισμένη και η ταχυφόρτιση DC/supercharging θα πρέπει επίσης να είναι διαθέσιμη.

Εάν η φόρτιση εξακολουθεί να είναι περιορισμένη ή εάν το όχημα δεν φορτίζεται καθόλου, βεβαιωθείτε ότι το καλώδιο χειροκίνητης απελευθέρωσης της ασφάλειας της θύρας φόρτισης (βρίσκεται στην αριστερή πλευρά του χώρου αποσκευών) δεν έχει τραβηχτεί. Βεβαιωθείτε ότι η λαβή (συνήθως με δακτύλιο ή μάντα) για το καλώδιο χειροκίνητης απελευθέρωσης δεν έχει εμπόδια και ότι δεν έχει προσαρτηθεί τίποτα σε αυτήν (όπως δίχτυ φορτίου ή ομπρέλα). Για περισσότερες πληροφορίες σχετικά με τη χειροκίνητη απελευθέρωση της θύρας φόρτισης, βλ. [Χειροκίνητη απελευθέρωση του καλωδίου φόρτισης στη σελίδα 202](#).

Εάν η φόρτιση εξακολουθεί να είναι περιορισμένη ή το όχημα δεν φορτίζει καθόλου, ελέγξτε την είσοδο της θύρας φόρτισης και τον σύνδεσμο του καλωδίου φόρτισης για τυχόν εμπόδια, όπως υπολείμματα, υγρασία ή/και ξένα αντικείμενα. Βεβαιωθείτε ότι έχετε απομακρύνει οποιοδήποτε εμπόδιο από την είσοδο της θύρας φόρτισης και ότι έχει στεγνώσει τυχόν υγρασία και, στη συνέχεια, προσπαθήστε να επανασυνδέσετε το καλώδιο στη θύρα φόρτισης.

Εάν έχετε ελέγξει και καθαρίσει τυχόν υπολείμματα ή ξένα αντικείμενα, αλλά η φόρτιση εξακολουθεί να είναι περιορισμένη ή το όχημά σας δεν φορτίζεται καθόλου, η ασφάλεια της θύρας φόρτισης μπορεί να έχει παγώσει. Για να βοηθήσετε στην απόψυξη τυχόν πάγου στην ασφάλεια της θύρας φόρτισης, πατήστε το κουμπί **Defrost Car** στην εφαρμογή Tesla για κινητά για να ξεπαγώσετε το όχημά σας για περίπου 30 έως 45 λεπτά.

ΣΗΜΕΪΩΣΗ: Βεβαιωθείτε ότι χρησιμοποιείτε το κουμπί **Defrost Car** στην εφαρμογή για κινητά, για να ξεπαγώσετε το όχημά σας. Η προσαρμογή των ρυθμίσεων κλιματισμού στην οθόνη αφής του οχήματός σας δεν είναι τόσο αποτελεσματική.

Μπορεί επίσης να είναι δυνατή η απόψυξη τυχόν πάγου που επηρεάζει την ασφάλιση της θύρας φόρτισης, ενεργοποιώντας την πίσω απόψυξη μέσω της οθόνης αφής του οχήματός σας. Ορισμένα οχήματα διαθέτουν θερμαντήρα στο άνοιγμα εισαγωγής της θύρας φόρτισης, ο οποίος ενεργοποιείται όταν θέτετε σε λειτουργία το πίσω σύστημα ξεπαγώματος όταν επικρατούν ψυχρές καιρικές συνθήκες.



Ειδοποιήσεις αντιμετώπισης προβλημάτων

Για περισσότερες πληροφορίες σχετικά με τη φόρτιση σε ψυχρές καιρικές συνθήκες, βλ. [Βέλτιστες πρακτικές για ψυχρές καιρικές συνθήκες στη σελίδα 176](#).

Εάν η ειδοποίηση παραμένει, θα πρέπει να εξακολουθεί να υπάρχει περιορισμένη φόρτιση AC.

Για περισσότερες πληροφορίες σχετικά με τη φόρτιση, βλ. [Οδηγίες φόρτισης στη σελίδα 198](#).

CP_a101

Charge rate reduced - Wall connection hot Outlet or Wall Connector wiring must be checked

Τι σημαίνει αυτή η ειδοποίηση:

Η υψηλή θερμοκρασία που ανιχνεύεται από τις ειδοποιήσεις του Wall Connector υποδεικνύει ότι η σύνδεση κτιρίου στο Wall Connector έχει θερμανθεί υπερβολικά, επομένως η φόρτιση καθυστερεί για να προστατευτεί η καλωδίωση και το Wall Connector.

Αυτό συνήθως δεν αποτελεί πρόβλημα του οχήματος ή του Wall Connector, αλλά είναι μάλλον πρόβλημα της καλωδίωσης του κτιρίου. Μπορεί να οφείλεται σε χαλαρή σύνδεση της καλωδίωσης του κτιρίου στο Wall Connector και μπορεί να επισκευαστεί γρήγορα από ηλεκτρολόγο.

Τι πρέπει να κάνετε:

Επικοινωνήστε με έναν ηλεκτρολόγο, για να επιθεωρήσει τη σύνδεση καλωδίωσης του κτιρίου στο Wall Connector. Θα πρέπει να διασφαλιστεί ότι όλα τα καλώδια είναι σωστά συνδεδεμένα και σφιγμένα, σύμφωνα με τον οδηγό εγκατάστασης για το Wall Connector.

Οδηγούς για την εγκατάσταση του Wall Connector μπορείτε να βρείτε [εδώ](#).

CP_a102

Unable to charge - Wall connection too hot Outlet or Wall Connector wiring must be checked

Τι σημαίνει αυτή η ειδοποίηση:

Η υψηλή θερμοκρασία που ανιχνεύεται από τις ειδοποιήσεις του Wall Connector υποδεικνύει ότι η σύνδεση κτιρίου στο Wall Connector έχει θερμανθεί υπερβολικά, επομένως η φόρτιση καθυστερεί για να προστατευτεί η καλωδίωση και το Wall Connector.

Αυτό συνήθως δεν αποτελεί πρόβλημα του οχήματος ή του Wall Connector, αλλά είναι μάλλον πρόβλημα της καλωδίωσης του κτιρίου. Μπορεί να οφείλεται σε χαλαρή σύνδεση της καλωδίωσης του κτιρίου στο Wall Connector και μπορεί να επισκευαστεί γρήγορα από ηλεκτρολόγο.

Τι πρέπει να κάνετε:

Επικοινωνήστε με έναν ηλεκτρολόγο, για να επιθεωρήσει τη σύνδεση καλωδίωσης του κτιρίου στο Wall Connector. Θα πρέπει να διασφαλιστεί ότι όλα τα καλώδια είναι σωστά συνδεδεμένα και σφιγμένα, σύμφωνα με τον οδηγό εγκατάστασης για το Wall Connector.

Για περισσότερες πληροφορίες, ανατρέξτε στον [οδηγό για την εγκατάσταση](#) του Wall Connector.

CP_a143

Charging adapter has electric arc flash hazard Use different charging equipment

Τι σημαίνει αυτή η ειδοποίηση:

Η φόρτιση δεν είναι διαθέσιμη, επειδή το όχημά σας έχει ανιχνεύσει κίνδυνο λάμψης ηλεκτρικού τόξου στον προσαρμογέα φόρτισης τρίτου κατασκευαστή που χρησιμοποιείται για τη σύνδεση μιας λαβής φόρτισης Συνδυασμένου συστήματος φόρτισης (Combined Charging System - CCS) στη θύρα φόρτισης του οχήματός σας.



Μια λάμψη ηλεκτρικού τόξου μπορεί να προκύψει, εάν προσπαθήσετε να αποσυνδέσετε την πρίζα **ενώ φορτίζετε ενεργά με τον προσαρμογέα φόρτισης τρίτου κατασκευαστή**, και μια λάμψη ηλεκτρικού τόξου μπορεί να προκαλέσει σοβαρό τραυματισμό ή/και υλικές ζημιές.

Τι πρέπει να κάνετε:

Ακολουθήστε τα παρακάτω βήματα για να μειώσετε αυτόν τον κίνδυνο:

- Βεβαιωθείτε ότι η φόρτιση έχει σταματήσει εντελώς.
 1. Χρησιμοποιήστε την οθόνη αφής του οχήματός σας για να επιβεβαιώσετε ότι η φόρτιση έχει σταματήσει ή για να σταματήσετε τη φόρτιση, εάν είναι απαραίτητο.
 2. Χρησιμοποιήστε την οθόνη και τα στοιχεία ελέγχου του σταθμού φόρτισης, για να επιβεβαιώσετε ότι η φόρτιση έχει σταματήσει ή για να τερματίσετε οποιαδήποτε ενεργή περίοδο φόρτισης.
- Βεβαιωθείτε ότι δεν αναβοσβήνει πράσινη ή μπλε λυχνία (LED) στη θύρα φόρτισης του οχήματός σας.
- Αποσυνδέστε τον προσαρμογέα φόρτισης από τη θύρα φόρτισης του οχήματός σας.
- Επιβεβαιώστε ξανά ότι ο σταθμός φόρτισης υποδεικνύει ότι δεν υπάρχει ενεργή περίοδος φόρτισης.
- Αποσυνδέστε τον προσαρμογέα φόρτισης από τη λαβή φόρτισης.

Χρησιμοποιήστε διαφορετικό εξοπλισμό φόρτισης για να φορτίσετε το όχημά σας. Για περισσότερες πληροφορίες σχετικά με τη φόρτιση, βλ. [Οδηγίες φόρτισης στη σελίδα 198](#).

Μπορείτε επίσης να δοκιμάσετε να φορτίσετε το όχημά σας σε μια τοποθεσία Supercharger της Tesla ή σε μια τοποθεσία φόρτισης προορισμού. Όλες αυτές οι τοποθεσίες μπορούν να εντοπιστούν μέσω του χάρτη στην οθόνη αφής του οχήματος. Βλ. [Χάρτες και πλοήγηση στη σελίδα 181](#) για περισσότερες λεπτομέρειες.

CP_a151

Charge port error detected - Service is required AC charging may not function / OK to Supercharge

Τι σημαίνει αυτή η ειδοποίηση:

Η θύρα φόρτισης του οχήματός σας απαιτεί σέρβις. Η θύρα φόρτισης δεν μπορεί να δημιουργήσει έγκυρο σήμα ελέγχου διεύθυνσης και να επικοινωνήσει αποτελεσματικά με ορισμένο εξοπλισμό φόρτισης AC και πηγές τροφοδοσίας.

Όσο υπάρχει αυτή η ειδοποίηση, η φόρτιση AC και η ταχυφόρτιση με συνεχές ρεύμα σε σταθμούς φόρτισης εκτός Tesla ενδέχεται να είναι περιορισμένες ή μη διαθέσιμες.

Τι πρέπει να κάνετε:

Συνιστάται να προγραμματίσετε σέρβις ώστε η θύρα φόρτισης του οχήματός σας να επιθεωρηθεί το συντομότερο δυνατό.

Στο μεταξύ, θα πρέπει να συνεχίσει να είναι διαθέσιμο το Supercharging. Οι τοποθεσίες Supercharging μπορούν να εμφανιστούν μέσω του χάρτη στην οθόνη αφής του οχήματός σας. Βλ. [Χάρτες και πλοήγηση στη σελίδα 181](#) για περισσότερες λεπτομέρειες.

Η φόρτιση AC μπορεί επίσης να είναι διαθέσιμη με τη χρήση ενός Mobile Connector Gen 2 ή ενός Wall Connector Gen 3. Ωστόσο, συνιστάται να βεβαιώνετε ότι η θύρα φόρτισης του οχήματός σας μπορεί να επικοινωνήσει με το προϊόν φόρτισης Tesla. Δοκιμάστε να φορτίσετε με το Mobile Connector Gen 2 ή το Wall Connector Gen 3 και επιβεβαιώστε ότι το όχημά σας φορτίζεται όπως αναμένεται, προτού βασιστείτε σε αυτόν.

Για περισσότερες πληροφορίες σχετικά με την αντιμετώπιση προβλημάτων στις λυχνίες κατάστασης του Mobile Connector ή του Wall Connector, ανατρέξτε στο Εγχειρίδιο κατόχου του προϊόντος, στην ενότητα [Οδηγοί για προϊόντα φόρτισης και προσαρμογείς](#).

Για περισσότερες πληροφορίες σχετικά με τη φόρτιση, βλ. [Οδηγίες φόρτισης στη σελίδα 198](#).



CP_a164

Charge handle still detected after unlatch request

Use charge port manual release cable if needed

Τι σημαίνει αυτή η ειδοποίηση:

Η θύρα φόρτισης του οχήματός σας ανιχνεύει ότι ένα καλώδιο φόρτισης / λαβή φόρτισης είναι ακόμα συνδεδεμένο, αφού λάβει πολλαπλές αιτήσεις για απασφάλιση του καλωδίου φόρτισης ώστε να μπορεί να αποσυνδεθεί.

Αυτή η ειδοποίηση μπορεί να υποδεικνύει ότι η ασφάλεια της θύρας φόρτισης δεν απελευθερώνει το καλώδιο φόρτισης όπως αναμένεται.

Τι πρέπει να κάνετε:

Εάν το καλώδιο φόρτισης δεν μπορεί να αφαιρεθεί από τη θύρα φόρτισης μετά από πολλαπλές προσπάθειες για την απασφάλισή του, δοκιμάστε το καλώδιο χειροκίνητης απελευθέρωσης στον χώρο αποσκευών του οχήματός σας.

- Βεβαιωθείτε ότι το όχημά σας δεν φορτίζεται τη συγκεκριμένη στιγμή.
 - Στην οθόνη αφής του οχήματός σας, αποκτήστε πρόσβαση στην οθόνη φόρτισης.
 - Εάν είναι απαραίτητο, πατήστε Stop Charging.
- Ανοίξτε τον πίσω χώρο αποσκευών.
- Τραβήξτε το καλώδιο απελευθέρωσης της θύρας φόρτισης προς τα κάτω για να απασφαλίσετε το καλώδιο φόρτισης.
 - ΣΗΜΕΪΩΣΗ:** Το καλώδιο απελευθέρωσης βρίσκεται στην αριστερή πλευρά του πίσω χώρου αποσκευών. Μπορεί να βρίσκεται μέσα σε ένα μικρό άνοιγμα της εσωτερικής επένδυσης του χώρου αποσκευών.
- Τραβήξτε το καλώδιο φόρτισης από τη θύρα φόρτισης.

Για περισσότερες πληροφορίες σχετικά με τη χειροκίνητη απελευθέρωση της θύρας φόρτισης, βλ. [Χειροκίνητη απελευθέρωση του καλωδίου φόρτισης στη σελίδα 202](#).

Εάν το καλώδιο φόρτισης εξακολουθεί να μην μπορεί να αφαιρεθεί, η ασφάλεια της θύρας φόρτισης μπορεί να έχει παώσει.

Για να βοηθήσετε στην απόψυξη τυχόν πάγου στην ασφάλεια της θύρας φόρτισης, πατήστε το κουμπί **Defrost Car** στην εφαρμογή Tesla για κινητά για να ξεπαγώσετε το όχημά σας για περίπου 30 έως 45 λεπτά.

ΣΗΜΕΪΩΣΗ: Βεβαιωθείτε ότι χρησιμοποιείτε το κουμπί **Defrost Car** στην εφαρμογή για κινητά, για να ξεπαγώσετε το όχημά σας. Η προσαρμογή των ρυθμίσεων κλιματισμού στην οθόνη αφής του οχήματός σας δεν είναι τόσο αποτελεσματική.

Μπορεί επίσης να είναι δυνατή η απόψυξη τυχόν πάγου που επηρεάζει την ασφάλιση της θύρας φόρτισης, ενεργοποιώντας την πίσω απόψυξη μέσω της οθόνης αφής του οχήματός σας. Ορισμένα οχήματα διαθέτουν θερμαντήρα στο άνοιγμα εισαγωγής της θύρας φόρτισης, ο οποίος ενεργοποιείται όταν θέτετε σε λειτουργία το πίσω σύστημα ξεπαγώματος όταν επικρατούν ψυχρές καιρικές συνθήκες.

Για περισσότερες πληροφορίες σχετικά με τη φόρτιση σε ψυχρές καιρικές συνθήκες, βλ. [Βέλτιστες πρακτικές για ψυχρές καιρικές συνθήκες στη σελίδα 176](#).

Εάν αυτή η ειδοποίηση εμφανίζεται επανειλημμένα κατά τη διάρκεια πολλαπλών διαδρομών και προσπαθειών φόρτισης, συνιστάται να προγραμματίσετε σέρβις ώστε η θύρα φόρτισης του οχήματός σας να επιθεωρηθεί το συντομότερο δυνατό.

Για περισσότερες πληροφορίες σχετικά με την αντιμετώπιση προβλημάτων στις λυχνίες κατάστασης του Mobile Connector ή του Wall Connector, ανατρέξτε στο Εγχειρίδιο κατόχου του προϊόντος, στην ενότητα [Οδηγοί για προϊόντα φόρτισης και προσαρμογείς](#).

Εάν χρησιμοποιείτε άλλο εξωτερικό εξοπλισμό φόρτισης, ανατρέξτε στην τεκμηρίωση που παρέχεται από τον κατασκευαστή για συμβουλές αντιμετώπισης προβλημάτων.

Για περισσότερες πληροφορίες σχετικά με τη φόρτιση, βλ. [Οδηγίες φόρτισης στη σελίδα 198](#).



DI_a138

Front motor disabled - OK to drive Vehicle power may be limited

Τι σημαίνει αυτή η ειδοποίηση:

Ο μπροστινός κινητήρας του οχήματός σας δεν είναι διαθέσιμος. Η ισχύς, η ταχύτητα και η επιτάχυνση μπορεί να μειωθούν καθώς το όχημά σας χρησιμοποιεί τον πίσω κινητήρα για να συνεχίσει την οδήγηση.

Τι πρέπει να κάνετε:

Συνεχίστε προς τον προορισμό σας. Μπορείτε να οδηγήσετε το όχημά σας.

Αυτή η ειδοποίηση μπορεί να προκληθεί από μια προσωρινή κατάσταση που θα επιλυθεί αυτόματα. Εάν αυτή η ειδοποίηση εξαφανιστεί κατά τη διάρκεια της τρέχουσας διαδρομής ή δεν είναι πλέον παρούσα κατά την εκκίνηση της επόμενης διαδρομής, αυτό πιθανώς προκλήθηκε από μια προσωρινή κατάσταση. Δεν απαιτείται καμία ενέργεια.

Αυτή η ειδοποίηση μπορεί επίσης να υποδεικνύει μια κατάσταση που απαιτεί έλεγχο και σέρβις του μπροστινού κινητήρα. Εάν αυτή η ειδοποίηση παραμένει καθ' όλη τη διάρκεια των επόμενων διαδρομών, συνιστάται να προγραμματίσετε σέρβις. Στο μεταξύ, μπορείτε να οδηγήσετε το όχημά σας.

DI_a166

Vehicle automatically parked to prevent rollaway Fasten seatbelt and close door to stay in gear

Τι σημαίνει αυτή η ειδοποίηση:

Το όχημά σας έχει μετακινηθεί αυτόματα στη θέση στάθμευσης (P), επειδή καθόρισε ότι ο οδηγός εγκατέλειψε το όχημα ή δεν είναι πλέον παρών. Αυτή είναι η αναμενόμενη συμπεριφορά του αυτοκινήτου υπό διάφορες συνθήκες.

Το όχημά σας θα μεταβεί αυτόματα στη θέση στάθμευσης εάν ισχύουν **όλες** αυτές οι συνθήκες:

- Το Αυτόματο παρκάρισμα δεν είναι ενεργό
- Το όχημά σας κινείται με ταχύτητα μικρότερη από 1,4 mph (2,25 km/h) στη θέση πορείας ή στην όπισθεν
- Η τελευταία δραστηριότητα του οδηγού εντοπίστηκε πριν από περισσότερο από 2 δευτερόλεπτα. Η δραστηριότητα οδηγού περιλαμβάνει:
 - Πάτημα του πεντάλ φρένου ή/και του γκαζιού
 - Χειροκίνητη διεύθυνση του οχήματος

Και τουλάχιστον **δύο** από αυτές τις συνθήκες ισχύουν:

1. Η ζώνη ασφαλείας του οδηγού δεν έχει λυθεί.
2. Ο οδηγός δεν ανιχνεύεται ως παρών.
3. Η ζώνη ασφαλείας του οδηγού ανιχνεύεται ως ανοιχτή.

ΣΗΜΕΪΩΣΗ: Επίσης, το όχημά σας θα μεταβεί αυτόματα στη θέση στάθμευσης όταν συνδεθεί ένα καλώδιο φόρτισης στη θύρα φόρτισης.

Τι πρέπει να κάνετε:

Για περισσότερες πληροφορίες σχετικά με την αυτόματη μετάβαση στη θέση στάθμευσης, βλ. [Αλλαγή σχέσης στη σελίδα 77](#).

DI_a175

Cruise control unavailable

Τι σημαίνει αυτή η ειδοποίηση:



Ειδοποιήσεις αντιμετώπισης προβλημάτων

Το Σύστημα σταθεροποίησης της ταχύτητας, περιλαμβανομένου του συστήματος σταθεροποίησης της ταχύτητας ανάλογα με την κίνηση, δεν είναι διαθέσιμο αυτήν τη στιγμή.

Το Σύστημα σταθεροποίησης της ταχύτητας μπορεί να είναι μη διαθέσιμο γιατί:

- Ο οδηγός ακύρωσε το αίτημα.
- Ο οδηγός έλυσε τη ζώνη ασφαλείας του.
- Ο μπροστινός χώρος αποσκευών, ο χώρος αποσκευών ή μία πόρτα είναι ανοιχτά.
- Το όχημα κινείται με ταχύτητα κάτω από την ελάχιστη ταχύτητα του Συστήματος σταθεροποίησης ταχύτητας των 18 mph (30 km/h).
- Υπάρχει μια περιβαλλοντική κατάσταση, όπως περιορισμένη ορατότητα.
- Είναι ενεργή η λειτουργία Έτοιμο για παρκαδόρο.
- Είναι ενεργή η λειτουργία Track Mode.

Τι πρέπει να κάνετε:

Αναλάβετε τον έλεγχο και οδηγήστε οι ίδιοι το όχημα.

Όταν πάψει να υπάρχει οποιαδήποτε κατάσταση που εμποδίζει την ενεργοποίηση του συστήματος σταθεροποίησης της ταχύτητας, το σύστημα σταθεροποίησης της ταχύτητας θα πρέπει να γίνει διαθέσιμο. Εάν αυτή η ειδοποίηση παραμένει κάθε φορά που οδηγείτε, προγραμματίστε σέρβις το συντομότερο δυνατό. Στο μεταξύ, μπορείτε να οδηγήσετε το όχημά σας.

Για περισσότερες πληροφορίες, βλ. [Σύστημα σταθεροποίησης ταχύτητας ανάλογα με την κίνηση στη σελίδα 118](#).

DI_a184

Autopark canceled Take control

Τι σημαίνει αυτή η ειδοποίηση:

Το Αυτόματο παρκάρισμα έχει ακυρωθεί.

Το Αυτόματο παρκάρισμα μπορεί να έχει ακυρωθεί γιατί:

- Ο οδηγός πάτησε κουμπιού Ακύρωσης στην οθόνη αφής.
- Ο οδηγός χρησιμοποίησε τον μοχλό ταχυτήτων ή μετακίνησε το τιμόνι.
- Ο οδηγός πάτησε το πεντάλ γκαζιού, το πεντάλ φρένου ή άνοιξε μια πόρτα.
- Η κλίση του δρόμου είναι απότομη.
- Οι καιρικές συνθήκες επηρεάζουν την ορατότητα.
- Δεν μπορεί να εντοπιστεί κράσπεδο.
- Υπάρχει τρέιλερ συνδεδεμένο στο όχημα.

Τι πρέπει να κάνετε:

Σταθμεύστε ή ολοκληρώστε τη στάθμευση του οχήματός σας χειροκίνητα. Μόλις ολοκληρώσετε τη στάθμευση, ενεργοποιήστε τα φρένα και επιλέξτε τη θέση στάθμευσης. Σε αντίθετη περίπτωση, το όχημά σας θα μπορεί να κυλίσει ελεύθερα.

Το Αυτόματο παρκάρισμα θα πρέπει να γίνει ξανά διαθέσιμο στην επόμενη διαδρομή σας.

Για περισσότερες πληροφορίες, βλ. [Για ακύρωση της διαδικασίας στάθμευσης στη σελίδα 135](#) και [Περιορισμοί και προειδοποιήσεις στη σελίδα 141](#).



DI_a185

Autopark Aborted

Τι σημαίνει αυτή η ειδοποίηση:

Η λειτουργία Αυτόματο παρκάρισμα έχει ματαιωθεί και έχει ενεργοποιηθεί το ηλεκτρονικό φρένο στάθμευσης.

Το Αυτόματο παρκάρισμα μπορεί να έχει ακυρωθεί γιατί:

- Ο οδηγός πάτησε κουμπιού Ακύρωσης στην οθόνη αφής.
- Ο οδηγός χρησιμοποίησε τον μοχλό ταχυτήτων ή μετακίνησε το τιμόνι.
- Ο οδηγός πάτησε το πεντάλ γκαζιού, το πεντάλ φρένου ή άνοιξε μια πόρτα.
- Η κλίση του δρόμου είναι απότομη.
- Οι καιρικές συνθήκες επηρεάζουν την ορατότητα.
- Δεν μπορεί να εντοπιστεί κράσπεδο.
- Υπάρχει τρέιλερ συνδεδεμένο στο όχημα.

Τι πρέπει να κάνετε:

Σταθμεύστε ή ολοκληρώστε τη στάθμευση του οχήματός σας χειροκίνητα.

Το Αυτόματο παρκάρισμα θα πρέπει να γίνει ξανά διαθέσιμο στην επόμενη διαδρομή σας.

Για περισσότερες πληροφορίες, βλ. [Για ακύρωση της διαδικασίας στάθμευσης στη σελίδα 135](#) και [Περιορισμοί και προειδοποιήσεις στη σελίδα 141](#).

DI_a190

Rear tire tread depth low - Schedule service Inspect tires for rotation/replacement

Τι σημαίνει αυτή η ειδοποίηση:

ΣΗΜΕΪΩΣΗ: Αυτή η ειδοποίηση ΔΕΝ υποδεικνύει ότι υπάρχει κλαταρισμένο ελαστικό.

Το όχημά σας έχει ανιχνεύσει ότι τα πίσω ελαστικά έχουν υποστεί μεγαλύτερη φθορά από τα μπροστινά ελαστικά με την πάροδο του χρόνου, η οποία υπερβαίνει τη συνιστώμενη διαφορά.

Τι πρέπει να κάνετε:

Συνιστάται η επιθεώρηση του βάρους του πέλματος σε όλα τα ελαστικά. Τα ελαστικά σας υφίστανται φθορά υπό κανονικές συνθήκες οδήγησης, αλλά τα πίσω ελαστικά υφίστανται φθορά πιο γρήγορα από τα μπροστινά ελαστικά.

Η εναλλαγή ελαστικών είναι σημαντικά για ομοιόμορφη εξισορρόπηση της φθοράς ελαστικών σε όλα τα ελαστικά.

Η αποτυχία της προτεινόμενης εναλλαγής των ελαστικών ενέχει τον κίνδυνο υδρολίσθησης και απώλειας ελέγχου του οχήματος σε βρεγμένους δρόμους. Η αποτυχία της προτεινόμενης εναλλαγής των ελαστικών μειώνει επίσης τη διάρκεια ζωής των ελαστικών σας, με αποτέλεσμα να απαιτείται πρόωρη αντικατάσταση.

Συνιστάται ο προγραμματισμός σέρβις μέσω της εφαρμογής για κινητά της Tesla ή με ανεξάρτητο πάροχο σέρβις για να γίνει εναλλαγή των ελαστικών σας όταν:

- Η διαφορά βάρους του πέλματος ελαστικών μεταξύ των μπροστινών και των πίσω ελαστικών υπερβαίνει τα 1,5 mm
- Το όχημά σας έχει διανύσει περισσότερα από 6.250 μίλια (10.000 χλμ) από την τελευταία εναλλαγή

Τα ελαστικά ενδέχεται να χρειάζονται αντικατάσταση εάν εξακριβωθεί ότι το βάθος πέλματος των πίσω ελαστικών βρίσκεται σε μη ασφαλή επίπεδα και ότι πλέον δεν επαρκεί η κυκλική εναλλαγή.



Ειδοποιήσεις αντιμετώπισης προβλημάτων

Μετά την ολοκλήρωση του ελέγχου ελαστικών και του τυχόν απαιτούμενου σέρβις ελαστικών ενημερώστε τη διαμόρφωση ελαστικών του οχήματός σας για να βελτιστοποιήσετε τις ρυθμίσεις ελαστικών του οχήματός σας και να σβήσετε την προειδοποίηση για τουλάχιστον 6.250 μίλια. Για περισσότερες πληροφορίες, βλ. [Φροντίδα και συντήρηση των ελαστικών στη σελίδα 214](#).

Δεν συνιστάται να βασίζεστε σε αυτήν την προειδοποίηση αντί να κάνετε ελέγχους ρουτίνας του βάθους πέλματος των ελαστικών. Αυτή η προειδοποίηση θα πρέπει να εμφανίζεται μόνο όταν το όχημά σας εκτιμά ότι τα ελαστικά σας έχουν υπερβεί κατά πολύ το συνιστώμενο διάστημα σέρβις.

Αυτή η προειδοποίηση έχει βαθμονομηθεί για τα ελαστικά της Tesla και δεν αναμένεται να λειτουργήσει με ελαστικά διαφορετικού τύπου ή μεγέθους, συμπεριλαμβανομένων των συνδυασμών διαφορετικών μαρκών ή μοντέλων ελαστικών. Ενδέχεται να μην εμφανιστεί ή να εμφανιστεί πρόωρα σε οχήματα με ελαστικά που δεν συνιστώνται από την Tesla. Για περισσότερες πληροφορίες σχετικά με τα προτεινόμενα ελαστικά, βλ. [Ζάντες και ελαστικά στη σελίδα 242](#).

DI_a245

Vehicle Hold feature unavailable Keep brake pedal pressed while stopped

Τι σημαίνει αυτή η ειδοποίηση:

Η λειτουργία Vehicle Hold δεν είναι διαθέσιμη αυτήν τη στιγμή λόγω περιορισμών του συστήματος. Όταν σταματήσετε, χρησιμοποιήστε το πεντάλ του φρένου για να ακινητοποιήσετε πλήρως το όχημά σας και για να το διατηρήσετε ακινητοποιημένο.

Τι πρέπει να κάνετε:

Συνεχίστε προς τον προορισμό σας. Μπορείτε να οδηγήσετε το όχημά σας.

Εάν αυτή η ειδοποίηση παραμένει κάθε φορά που οδηγείτε, προγραμματίστε σέρβις το συντομότερο δυνατό. Στο μεταξύ, μπορείτε να οδηγήσετε το όχημά σας.

Για περισσότερες πληροφορίες, βλ. [Συγκράτηση οχήματος στη σελίδα 91](#).

DIF_a251 / DIR_a251

Gearbox fluid service recommended Schedule Service

Τι σημαίνει αυτή η ειδοποίηση:

Το όχημά σας εντόπισε μια κατάσταση που απαιτεί έλεγχο υγρών του κιβωτίου ταχυτήτων.

Τι πρέπει να κάνετε:

Συνιστάται να προγραμματίσετε σέρβις.

Μπορείτε να οδηγήσετε το όχημά σας ενώ εμφανίζεται αυτή η ειδοποίηση. Ωστόσο, εάν συνεχίσετε να οδηγείτε για μεγάλο χρονικό διάστημα ενώ εμφανίζεται αυτή η ειδοποίηση μπορεί να προκληθεί ζημιά στο κιβώτιο ταχυτήτων / σύστημα μετάδοσης κίνησης.

EPBL_a195 / EPBR_a195

Vehicle automatically parked to prevent rollaway Fasten seatbelt and close door to stay in gear

Τι σημαίνει αυτή η ειδοποίηση:

Το όχημά σας έχει μετακινηθεί αυτόματα στη θέση στάθμευσης (P), επειδή καθόρισε ότι ο οδηγός εγκατέλειψε το όχημα ή δεν είναι πλέον παρών. Αυτή είναι η αναμενόμενη συμπεριφορά του αυτοκινήτου υπό διάφορες συνθήκες.

Το όχημά σας θα μεταβεί αυτόματα στη θέση στάθμευσης εάν ισχύουν **όλες** αυτές οι συνθήκες:



- Το Αυτόματο παρκάρισμα δεν είναι ενεργό
- Το όχημά σας κινείται με ταχύτητα μικρότερη από 1,4 mph (2,25 km/h) στη θέση πορείας ή στην όπισθεν
- Η τελευταία δραστηριότητα του οδηγού εντοπίστηκε πριν από περισσότερο από 2 δευτερόλεπτα. Η δραστηριότητα οδηγού περιλαμβάνει:
 - Πάτημα του πεντάλ φρένου ή/και του γκαζιού
 - Χειροκίνητη διεύθυνση του οχήματος

Και τουλάχιστον **δύο** από αυτές τις συνθήκες ισχύουν:

1. Η ζώνη ασφαλείας του οδηγού δεν έχει λυθεί.
2. Ο οδηγός δεν ανιχνεύεται ως παρών.
3. Η ζώνη ασφαλείας του οδηγού ανιχνεύεται ως ανοιχτή.

ΣΗΜΕΪΩΣΗ: Επίσης, το όχημά σας θα μεταβεί αυτόματα στη θέση στάθμευσης όταν συνδεθεί ένα καλώδιο φόρτισης στη θύρα φόρτισης.

Τι πρέπει να κάνετε:

Για περισσότερες πληροφορίες σχετικά με την αυτόματη μετάβαση στη θέση στάθμευσης, βλ. [Αλλαγή σχέσης στη σελίδα 77](#).

ESP_a118

Assist for low brake performance activated To stop, keep brake pedal firmly pressed

Τι σημαίνει αυτή η ειδοποίηση:

Η αντιστάθμιση υδραυλικής εξασθένησης είναι ενεργή. Αυτή η λειτουργία υποβοήθησης πέδησης ενεργοποιείται προσωρινά, για να διασφαλιστεί ότι το όχημά σας έχει πλήρη δυνατότητα πέδησης σε συνθήκες όπου εντοπίζεται μειωμένη απόδοση πέδησης.

Όταν ενεργοποιείται αυτή η λειτουργία υποβοήθησης, μπορεί να αισθανθείτε ότι το πεντάλ φρένου απομακρύνεται από το πόδι σας και να παρατηρήσετε σημαντική αύξηση στην πίεση του φρένου. Μπορεί επίσης να ακούσετε έναν ήχο άντλησης από την υδραυλική μονάδα φρένων στο μπροστινό μέρος του οχήματος. Αυτό συνήθως διαρκεί μερικά δευτερόλεπτα, ανάλογα με το οδόστρωμα και την ταχύτητα του οχήματος. Είναι απόλυτα φυσιολογικό και δεν υποδεικνύει κάποιο πρόβλημα με το όχημά σας.

Τι πρέπει να κάνετε:

Συνεχίστε να πατάτε το πεντάλ φρένου όπως θα κάνατε κανονικά και μην πατάτε και αφήνετε το πεντάλ επανειλημμένα, καθώς αυτό θα διακόψει τη λειτουργία.

Αυτή η ειδοποίηση θα σβήσει όταν το όχημά σας ακινητοποιηθεί ή όταν δεν πατάτε πλέον το πεντάλ του φρένου. Μπορεί να εξακολουθεί να εμφανίζεται για έως και 5 δευτερόλεπτα μετά από τα παραπάνω.

Η μειωμένη απόδοση πέδησης είναι συνήθως προσωρινή και μπορεί να προκύψει για διάφορους λόγους, όπως οι υψηλές θερμοκρασίες των φρένων μετά από έντονη χρήση, ή κατά την οδήγηση σε εξαιρετικά ψυχρές ή υγρές συνθήκες. Μπορεί επίσης να υποδεικνύει ότι τα τακάκια ή οι ρότορες των φρένων έχουν φθαρεί σε τέτοιο σημείο, ώστε να είναι απαραίτητη η φυσιολογική αντικατάστασή τους.

Εάν εξακολουθεί να υπάρχει μειωμένη απόδοση πέδησης, η οποία δεν βελτιώνεται με την πάροδο του χρόνου, επικοινωνήστε με το Σέρβις της Tesla για επιθεώρηση των φρένων.

Για περισσότερες πληροφορίες, βλ. [Υδραυλική αντιστάθμιση εξασθένησης στη σελίδα 86](#).



PCS_a016

Cannot charge - Poor grid power quality possible Retry / Try other charge location or Supercharging

Τι σημαίνει αυτή η ειδοποίηση:

Η φόρτιση σταμάτησε λόγω κάποιου προβλήματος που εμποδίζει τη φόρτιση του οχήματος με εναλλασσόμενο ρεύμα. Οι λειτουργίες ταχυφόρτισης με συνεχές ρεύμα/Supercharging θα πρέπει να εξακολουθούν να ανταποκρίνονται με τον αναμενόμενο τρόπο.

Αυτό μπορεί να προκύψει λόγω διαταραχών στην παροχή ρεύματος, οι οποίες προκαλούνται από τον εξωτερικό εξοπλισμό φόρτισης ή από το δίκτυο ηλεκτρικού ρεύματος. Σε ορισμένες περιπτώσεις, αυτή η κατάσταση μπορεί να προκύψει ακόμα και από τη χρήση κοντινών ηλεκτρικών συσκευών που καταναλώνουν πολύ ρεύμα.

Εάν μπορούν να αποκλειστούν αυτές οι πιθανές αιτίες, μπορεί να υπάρχει στο όχημα κάποιο πρόβλημα που επηρεάζει τη φόρτιση με εναλλασσόμενο ρεύμα.

Τι πρέπει να κάνετε:

Εάν αυτή η ειδοποίηση συνοδεύεται από άλλη ειδοποίηση που προσδιορίζει την κατάσταση που επηρεάζει τη φόρτιση με εναλλασσόμενο ρεύμα, ξεκινήστε διερευνώντας αυτήν την ειδοποίηση.

Περαιτέρω συμβουλές αντιμετώπισης προβλημάτων με βάση τον τύπο του εξοπλισμού:

- Εάν χρησιμοποιείτε Mobile Connector, δοκιμάστε να φορτίσετε το όχημα σε διαφορετική πρίζα τοίχου.
 - Εάν η φόρτιση του οχήματος ξεκινήσει, το πρόβλημα πιθανώς να οφειλόταν στην αρχική πρίζα τοίχου.
 - Εάν το όχημα εξακολουθεί να μην φορτίζεται, το πρόβλημα μπορεί να οφείλεται στο Mobile Connector.
- Εάν χρησιμοποιείτε Wall Connector, δοκιμάστε να φορτίσετε το όχημα με διαφορετικό εξοπλισμό φόρτισης, όπως ένα Mobile Connector που τροφοδοτείται από ξεχωριστή πρίζα τοίχου.
 - Εάν η φόρτιση του οχήματος ξεκινήσει, το πρόβλημα πιθανώς να οφειλόταν στο Wall Connector.

Εάν το πρόβλημα οφείλεται στην αρχική πρίζα τοίχου ή το Wall Connector, επικοινωνήστε με έναν ηλεκτρολόγο για να επιθεωρήσει τη σύνδεση καλωδίωσης.

Μπορείτε επίσης να δοκιμάσετε να φορτίσετε το όχημά σας σε μια τοποθεσία Supercharger της Tesla ή σε μια τοποθεσία φόρτισης προορισμού. Όλες αυτές οι τοποθεσίες μπορούν να εντοπιστούν μέσω του χάρτη στην οθόνη αφής του οχήματος. Βλ. [Χάρτες και πλοήγηση στη σελίδα 181](#) για περισσότερες λεπτομέρειες.

Εάν αυτή η ειδοποίηση παραμένει όταν προσπαθείτε να φορτίσετε σε διαφορετικές θέσεις και με διαφορετικό εξοπλισμό φόρτισης, συνιστάται να προγραμματίσετε σέρβις.

Για περισσότερες πληροφορίες σχετικά με την αντιμετώπιση προβλημάτων στις λυχνίες κατάστασης του Mobile Connector ή του Wall Connector, ανατρέξτε στο Εγχειρίδιο κατόχου του προϊόντος, στην ενότητα [Οδηγοί για προϊόντα φόρτισης και προσαρμογείς](#).

PCS_a017

Charging stopped - Power lost while charging Check power source and charging equipment

Τι σημαίνει αυτή η ειδοποίηση:

Απώλεια ισχύος κατά τη διάρκεια της φόρτισης. Αυτό μπορεί να οφείλεται σε απώλεια ισχύος του εξοπλισμού φόρτισης από την πηγή (π.χ. πρίζα τοίχου) ή σε πρόβλημα με τον εξοπλισμό φόρτισης.

Τι πρέπει να κάνετε:

Αυτή η ειδοποίηση συνοδεύεται συχνά από άλλες ειδοποιήσεις που μπορούν να σας βοηθήσουν να προσδιορίσετε και να επιλύσετε το πρόβλημα. Ξεκινήστε διερευνώντας τυχόν άλλες εμφανιζόμενες ειδοποιήσεις που σχετίζονται με προβλήματα φόρτισης.



Εναλλακτικά, μπορείτε να ελέγξετε τις λυχνίες κατάστασης του Mobile Connector ή του Wall Connector για να επιβεβαιώσετε ότι η συσκευή τροφοδοτείται με ρεύμα, καθώς και να ανατρέξετε στο εγχειρίδιο κατόχου της συσκευής για πληροφορίες αντιμετώπισης προβλημάτων με βάση τους κωδικούς φωτεινών ενδείξεων. Εάν χρησιμοποιείτε άλλο εξωτερικό εξοπλισμό φόρτισης (που δεν είναι της Tesla), ελέγξτε μήπως υπάρχει οθόνη ή άλλο περιβάλλον εργασίας χρήστη που παρέχει βοήθεια για την αντιμετώπιση προβλημάτων.

Εάν είναι προφανές ότι ο εξοπλισμός φόρτισης δεν τροφοδοτείται με ρεύμα, ελέγξτε τον αυτόματο διακόπτη ηλεκτρικού κυκλώματος για την πρίζα τοίχου/το Wall Connector, για να βεβαιωθείτε ότι δεν έχει "πέσει".

Περαιτέρω συμβουλές αντιμετώπισης προβλημάτων με βάση τον τύπο του εξοπλισμού:

- Εάν χρησιμοποιείτε Mobile Connector, δοκιμάστε να φορτίσετε το όχημα σε διαφορετική πρίζα τοίχου.
 - Εάν η φόρτιση του οχήματος ξεκινήσει, το πρόβλημα πιθανώς να οφειλόταν στην αρχική πρίζα τοίχου.
 - Εάν το όχημα εξακολουθεί να μην φορτίζεται, το πρόβλημα μπορεί να οφείλεται στο Mobile Connector.
- Εάν χρησιμοποιείτε Wall Connector, δοκιμάστε να φορτίσετε το όχημα με διαφορετικό εξοπλισμό φόρτισης, όπως ένα Mobile Connector που τροφοδοτείται από ξεχωριστή πρίζα τοίχου.
 - Εάν η φόρτιση του οχήματος ξεκινήσει, το πρόβλημα πιθανώς να οφειλόταν στο Wall Connector.

Εάν το πρόβλημα οφείλεται στην αρχική πρίζα τοίχου ή το Wall Connector, επικοινωνήστε με έναν ηλεκτρολόγο για να επιθεωρήσει τη σύνδεση καλωδίωσης.

Αυτή η ειδοποίηση συνήθως αναφέρεται ειδικά σε εξωτερικό εξοπλισμό φόρτισης και εξωτερικές πηγές ρεύματος και, συνήθως, δεν υποδεικνύει ότι υπάρχει πρόβλημα στο όχημα που μπορεί να επιλυθεί με τον προγραμματισμό εργασιών σέρβις.

Μπορείτε επίσης να δοκιμάσετε να φορτίσετε το όχημά σας σε μια τοποθεσία Supercharger της Tesla ή σε μια τοποθεσία φόρτισης προορισμού. Όλες αυτές οι τοποθεσίες μπορούν να εντοπιστούν μέσω του χάρτη στην οθόνη αφής του οχήματος. Βλ. [Χάρτες και πλοήγηση στη σελίδα 181](#) για περισσότερες λεπτομέρειες.

Για περισσότερες πληροφορίες σχετικά με την αντιμετώπιση προβλημάτων στις λυχνίες κατάστασης του Mobile Connector ή του Wall Connector, ανατρέξτε στο Εγχειρίδιο κατόχου του προϊόντος, στην ενότητα [Οδηγοί για προϊόντα φόρτισης και προσαρμογείς](#).

PCS_a019

Power grid or vehicle issue limiting AC charging Unplug and retry / Try different charging location

Τι σημαίνει αυτή η ειδοποίηση:

Η ταχύτητα φόρτισης έχει μειωθεί λόγω μιας κατάστασης που επηρεάζει την ικανότητα του οχήματος να φορτίζεται με εναλλασσόμενο ρεύμα. Οι λειτουργίες ταχυφόρτισης με συνεχές ρεύμα/Supercharging θα πρέπει να εξακολουθούν να ανταποκρίνονται με τον αναμενόμενο τρόπο.

Αυτό μπορεί να προκύψει λόγω διαταραχών στην παροχή ρεύματος, οι οποίες προκαλούνται από τον εξωτερικό εξοπλισμό φόρτισης ή από το δίκτυο ηλεκτρικού ρεύματος. Σε ορισμένες περιπτώσεις, αυτή η κατάσταση μπορεί να προκύψει ακόμα και από τη χρήση κοντινών ηλεκτρικών συσκευών που καταναλώνουν πολύ ρεύμα.

Εάν μπορούν να αποκλειστούν αυτές οι πιθανές αιτίες, μπορεί να υπάρχει στο όχημα κάποιο πρόβλημα που επηρεάζει τη φόρτιση με εναλλασσόμενο ρεύμα.

Τι πρέπει να κάνετε:

Εάν αυτή η ειδοποίηση συνοδεύεται από άλλη ειδοποίηση που προσδιορίζει την κατάσταση που επηρεάζει τη φόρτιση με εναλλασσόμενο ρεύμα, ξεκινήστε διερευνώντας αυτήν την ειδοποίηση.

Περαιτέρω συμβουλές αντιμετώπισης προβλημάτων με βάση τον τύπο του εξοπλισμού:

- Εάν χρησιμοποιείτε Mobile Connector, δοκιμάστε να φορτίσετε το όχημα σε διαφορετική πρίζα τοίχου.
 - Εάν η φόρτιση του οχήματος ξεκινήσει, το πρόβλημα πιθανώς να οφειλόταν στην αρχική πρίζα τοίχου.



Ειδοποιήσεις αντιμετώπισης προβλημάτων

- Εάν το όχημα εξακολουθεί να μην φορτίζεται, το πρόβλημα μπορεί να οφείλεται στο Mobile Connector.
- Εάν χρησιμοποιείτε Wall Connector, δοκιμάστε να φορτίσετε το όχημα με διαφορετικό εξοπλισμό φόρτισης, όπως ένα Mobile Connector που τροφοδοτείται από ξεχωριστή πρίζα τοίχου.
- Εάν η φόρτιση του οχήματος ξεκινήσει, το πρόβλημα πιθανώς να οφειλόταν στο Wall Connector.

Εάν το πρόβλημα οφείλεται στην αρχική πρίζα τοίχου ή το Wall Connector, επικοινωνήστε με έναν ηλεκτρολόγο για να επιθεωρήσει τη σύνδεση καλωδίωσης.

Μπορείτε επίσης να δοκιμάσετε να φορτίσετε το όχημά σας σε μια τοποθεσία Supercharger της Tesla ή σε μια τοποθεσία φόρτισης προορισμού. Όλες αυτές οι τοποθεσίες μπορούν να εντοπιστούν μέσω του χάρτη στην οθόνη αφής του οχήματος. Βλ. [Χάρτες και πλοήγηση στη σελίδα 181](#) για περισσότερες λεπτομέρειες.

Εάν αυτή η ειδοποίηση παραμένει όταν προσπαθείτε να φορτίσετε σε διαφορετικές θέσεις και με διαφορετικό εξοπλισμό φόρτισης, συνιστάται να προγραμματίσετε σέρβις.

Για περισσότερες πληροφορίες σχετικά με την αντιμετώπιση προβλημάτων στις λυχνίες κατάστασης του Mobile Connector ή του Wall Connector, ανατρέξτε στο Εγχειρίδιο κατόχου του προϊόντος, στην ενότητα [Οδηγοί για προϊόντα φόρτισης και προσαρμογείς](#).

PCS_a032

Poor electric grid power quality detected Try different charging station or location

Τι σημαίνει αυτή η ειδοποίηση:

Η ταχύτητα φόρτισης έχει μειωθεί ή η φόρτιση έχει διακοπεί λόγω μιας κατάστασης που επηρεάζει την ικανότητα του οχήματος να φορτίζεται με εναλλασσόμενο ρεύμα. Οι λειτουργίες ταχυφόρτισης με συνεχές ρεύμα/Supercharging θα πρέπει να εξακολουθούν να ανταποκρίνονται με τον αναμενόμενο τρόπο.

Ο ενσωματωμένος φορτιστής του οχήματος έχει ανιχνεύσει διαταραχές στο δίκτυο ηλεκτρικού ρεύματος. Αυτές οι διαταραχές εμποδίζουν τη διαδικασία φόρτισης του οχήματος.

Οι τυπικές αιτίες αυτών των διαταραχών στην παροχή ρεύματος περιλαμβάνουν τα εξής:

- Προβλήματα στην καλωδίωση του κτιρίου ή/και στην πρίζα τοίχου.
- Προβλήματα στον εξωτερικό εξοπλισμό φόρτισης.
- Άλλες μεγάλες ηλεκτρικές συσκευές, όπως πλυντήρια ρούχων ή κλιματιστικά, που καταναλώνουν προσωρινά μεγάλη ποσότητα ενέργειας ή διαφορετικά εμποδίζουν το δίκτυο ηλεκτρικού ρεύματος.
- Εξωτερικές συνθήκες που επηρεάζουν το δίκτυο ηλεκτρικού ρεύματος.

Τι πρέπει να κάνετε:

Καθώς αυτή η ειδοποίηση συνήθως αναφέρεται ειδικά σε εξωτερικό εξοπλισμό φόρτισης και εξωτερικές πηγές ρεύματος και, συνήθως, δεν υποδεικνύει ότι υπάρχει πρόβλημα στο όχημα που μπορεί να επιλυθεί με τον προγραμματισμό εργασιών σέρβις, συνιστάται να κάνετε τα εξής:

- Δοκιμάστε να φορτίσετε σε διαφορετικές πρίζες τοίχου.
- Δοκιμάστε να φορτίσετε ξανά (αποσυνδέστε και επανασυνδέστε για να δοκιμάσετε ξανά) όταν άλλες μεγάλες ηλεκτρικές συσκευές δεν καταναλώνουν ενέργεια.
- Δοκιμάστε να φορτίσετε με πολλούς διαφορετικούς τύπους εξοπλισμού φόρτισης σε διαφορετικές θέσεις.

Μπορείτε επίσης να δοκιμάσετε να φορτίσετε το όχημά σας σε μια τοποθεσία Supercharger της Tesla ή σε μια τοποθεσία φόρτισης προορισμού. Όλες αυτές οι τοποθεσίες μπορούν να εντοπιστούν μέσω του χάρτη στην οθόνη αφής του οχήματος. Βλ. [Χάρτες και πλοήγηση στη σελίδα 181](#) για περισσότερες λεπτομέρειες.

Για περισσότερες πληροφορίες σχετικά με την αντιμετώπιση προβλημάτων στις λυχνίες κατάστασης του Mobile Connector ή του Wall Connector, ανατρέξτε στο Εγχειρίδιο κατόχου του προϊόντος, στην ενότητα [Οδηγοί για προϊόντα φόρτισης και προσαρμογείς](#).



PCS_a052

External charging equipment not providing power Check power source or try different equipment

Τι σημαίνει αυτή η ειδοποίηση:

Η φόρτιση δεν μπορεί να ξεκινήσει λόγω κάποιου προβλήματος που εμποδίζει τη φόρτιση του οχήματος με εναλλασσόμενο ρεύμα. Οι λειτουργίες ταχυφόρτισης με συνεχές ρεύμα/Supercharging θα πρέπει να εξακολουθούν να ανταποκρίνονται με τον αναμενόμενο τρόπο.

Το όχημα έχει ζητήσει εναλλασσόμενο ρεύμα από τον εξωτερικό εξοπλισμό φόρτισης, αλλά ο ενσωματωμένος φορτιστής του οχήματος δεν ανιχνεύει καμία τάση από τον εξοπλισμό.

Αυτό μπορεί μερικές φορές να προκληθεί από κάποιο ειδικό πρόβλημα υλικού στον εξωτερικό εξοπλισμό φόρτισης, το οποίο εμποδίζει τον εξοπλισμό φόρτισης να ενεργοποιεί και να απενεργοποιεί την παροχή ρεύματος στο όχημα όταν αυτό ζητείται. Θα μπορούσε επίσης να συμβεί λόγω μιας άλλης κατάστασης που επηρεάζει τον εξωτερικό εξοπλισμό φόρτισης, την πηγή ρεύματος στην οποία είναι συνδεδεμένος ή το ίδιο το όχημα.

Τι πρέπει να κάνετε:

Αυτή η ειδοποίηση συνήθως αναφέρεται ειδικά σε εξωτερικό εξοπλισμό φόρτισης και εξωτερικές πηγές ρεύματος και, συνήθως, δεν υποδεικνύει ότι υπάρχει πρόβλημα στο όχημα που μπορεί να επιλυθεί με τον προγραμματισμό εργασιών σέρβις.

Δοκιμάστε να φορτίσετε με πολλούς διαφορετικούς τύπους εξοπλισμού φόρτισης.

Μπορείτε επίσης να δοκιμάσετε να φορτίσετε το όχημά σας σε μια τοποθεσία Supercharger της Tesla ή σε μια τοποθεσία φόρτισης προορισμού. Όλες αυτές οι τοποθεσίες μπορούν να εντοπιστούν μέσω του χάρτη στην οθόνη αφής του οχήματος. Βλ. [Χάρτες και πλοήγηση στη σελίδα 181](#) για περισσότερες λεπτομέρειες.

Για περισσότερες πληροφορίες σχετικά με την αντιμετώπιση προβλημάτων στις λυχνίες κατάστασης του Mobile Connector ή του Wall Connector, ανατρέξτε στο Εγχειρίδιο κατόχου του προϊόντος, στην ενότητα [Οδηγοί για προϊόντα φόρτισης και προσαρμογείς](#).

PCS_a053

Charge rate reduced - Unexpected voltage drop Remove extension cords / Have wiring inspected

Τι σημαίνει αυτή η ειδοποίηση:

Η ταχύτητα φόρτισης έχει μειωθεί, επειδή ο ενσωματωμένος φορτιστής στο όχημά σας εντόπισε μεγάλη πτώση τάσης κατά τη φόρτιση.

Ορισμένες πιθανές αιτίες αυτού του προβλήματος είναι οι εξής:

- Προβλήματα με την καλωδίωση του κτιρίου ή/και την πρίζα τοίχου.
- Ένα καλώδιο επέκτασης ή άλλη καλωδίωση που δεν μπορεί να υποστηρίξει το απαιτούμενο ρεύμα φόρτισης.

Αυτό το πρόβλημα μπορεί επίσης να προκύψει από την ενεργοποίηση ηλεκτρικών συσκευών που αντλούν μεγάλη ποσότητα ρεύματος από το ίδιο κύκλωμα διακλάδωσης κατά τη φόρτιση του οχήματος.

Τι πρέπει να κάνετε:

Εάν αυτό το πρόβλημα έχει παρουσιαστεί πολλές φορές στη συνήθη τοποθεσία φόρτισης που χρησιμοποιείτε, επικοινωνήστε με έναν ηλεκτρολόγο για να επιθεωρήσει την ηλεκτρική εγκατάσταση. Θα πρέπει να ελέγξει τα εξής:

- Κάθε εγκατεστημένο εξοπλισμό φόρτισης και τη σύνδεσή του με την καλωδίωση του κτιρίου.
- Την καλωδίωση του κτιρίου, συμπεριλαμβανομένης οποιασδήποτε πρίζας τοίχου που χρησιμοποιείται με Mobile Connector.



Ειδοποιήσεις αντιμετώπισης προβλημάτων

- Την ηλεκτρική σύνδεση στη γραμμή ηλεκτρικού ρεύματος δικτύου στο σημείο όπου εισέρχεται στο κτίριο.

Συζητήστε με τον ηλεκτρολόγο εάν το ρεύμα φόρτισης στο όχημα πρέπει να μειωθεί ή εάν η εγκατάσταση πρέπει να αναβαθμιστεί για να υποστηρίζει υψηλότερο ρεύμα φόρτισης.

Αυτή η ειδοποίηση συνήθως αναφέρεται ειδικά σε εξωτερικό εξοπλισμό φόρτισης και εξωτερικές πηγές ρεύματος και, συνήθως, δεν υποδεικνύει ότι υπάρχει πρόβλημα στο όχημα που μπορεί να επιλυθεί με τον προγραμματισμό εργασιών σέρβις.

Μπορείτε επίσης να δοκιμάσετε να φορτίσετε το όχημά σας σε μια τοποθεσία Supercharger της Tesla ή σε μια τοποθεσία φόρτισης προορισμού. Όλες αυτές οι τοποθεσίες μπορούν να εντοπιστούν μέσω του χάρτη στην οθόνη αφής του οχήματος. Βλ. [Χάρτες και πλοήγηση στη σελίδα 181](#) για περισσότερες λεπτομέρειες.

Για περισσότερες πληροφορίες σχετικά με την αντιμετώπιση προβλημάτων στις λυχνίες κατάστασης του Mobile Connector ή του Wall Connector, ανατρέξτε στο Εγχειρίδιο κατόχου του προϊόντος, στην ενότητα [Οδηγοί για προϊόντα φόρτισης και προσαρμογείς](#).

PCS_a054

Charging stopped due to large voltage drop Remove extension cords / Have wiring inspected

Τι σημαίνει αυτή η ειδοποίηση:

Η φόρτιση διακόπηκε επειδή ο ενσωματωμένος φορτιστής στο όχημά σας ανίχνευσε ασυνήθιστα μεγάλη πτώση τάσης.

Ορισμένες πιθανές αιτίες αυτού του προβλήματος είναι οι εξής:

- Προβλήματα με την καλωδίωση του κτιρίου ή/και την πρίζα τοίχου.
- Ένα καλώδιο επέκτασης ή άλλη καλωδίωση που δεν μπορεί να υποστηρίξει το απαιτούμενο ρεύμα φόρτισης.

Αυτό το πρόβλημα μπορεί επίσης να προκύψει από την ενεργοποίηση ηλεκτρικών συσκευών που αντλούν μεγάλη ποσότητα ρεύματος από το ίδιο κύκλωμα διακλάδωσης κατά τη φόρτιση του οχήματος.

Τι πρέπει να κάνετε:

Εάν αυτό το πρόβλημα έχει παρουσιαστεί πολλές φορές στη συνήθη τοποθεσία φόρτισης που χρησιμοποιείτε, επικοινωνήστε με έναν ηλεκτρολόγο για να επιθεωρήσει την ηλεκτρική εγκατάσταση. Θα πρέπει να ελέγξει τα εξής:

- Κάθε εγκατεστημένο εξοπλισμό φόρτισης και τη σύνδεσή του με την καλωδίωση του κτιρίου.
- Την καλωδίωση του κτιρίου, συμπεριλαμβανομένης οποιασδήποτε πρίζας τοίχου που χρησιμοποιείται με Mobile Connector.
- Την ηλεκτρική σύνδεση στη γραμμή ηλεκτρικού ρεύματος δικτύου στο σημείο όπου εισέρχεται στο κτίριο.

Συζητήστε με τον ηλεκτρολόγο εάν το ρεύμα φόρτισης στο όχημα πρέπει να μειωθεί ή εάν η εγκατάσταση πρέπει να αναβαθμιστεί για να υποστηρίζει υψηλότερο ρεύμα φόρτισης.

Αυτή η ειδοποίηση συνήθως αναφέρεται ειδικά σε εξωτερικό εξοπλισμό φόρτισης και εξωτερικές πηγές ρεύματος και, συνήθως, δεν υποδεικνύει ότι υπάρχει πρόβλημα στο όχημα που μπορεί να επιλυθεί με τον προγραμματισμό εργασιών σέρβις.

Μπορείτε επίσης να δοκιμάσετε να φορτίσετε το όχημά σας σε μια τοποθεσία Supercharger της Tesla ή σε μια τοποθεσία φόρτισης προορισμού. Όλες αυτές οι τοποθεσίες μπορούν να εντοπιστούν μέσω του χάρτη στην οθόνη αφής του οχήματος. Βλ. [Χάρτες και πλοήγηση στη σελίδα 181](#) για περισσότερες λεπτομέρειες.

Για περισσότερες πληροφορίες σχετικά με την αντιμετώπιση προβλημάτων στις λυχνίες κατάστασης του Mobile Connector ή του Wall Connector, ανατρέξτε στο Εγχειρίδιο κατόχου του προϊόντος, στην ενότητα [Οδηγοί για προϊόντα φόρτισης και προσαρμογείς](#).



PCS_a073

External charging equipment error detected

Try different charging equipment

Τι σημαίνει αυτή η ειδοποίηση:

Η φόρτιση με εναλλασσόμενο ρεύμα δεν μπορεί να ξεκινήσει λόγω κάποιου προβλήματος που εμποδίζει τη φόρτιση του οχήματος με εναλλασσόμενο ρεύμα. Οι λειτουργίες ταχυφόρτισης με συνεχές ρεύμα/Supercharging θα πρέπει να εξακολουθούν να ανταποκρίνονται με τον αναμενόμενο τρόπο.

Ο ενσωματωμένος φορτιστής του οχήματος ανιχνεύει τάση εισόδου στη θύρα φόρτισης όταν έχει ζητηθεί τροφοδοσία από τον εξωτερικό εξοπλισμό φόρτισης, γεγονός που υποδεικνύει ότι ο εξωτερικός εξοπλισμός φόρτισης δεν λειτουργεί όπως αναμενόταν.

Αυτό μπορεί μερικές φορές να προκληθεί από κάποιο ειδικό πρόβλημα υλικού στον εξωτερικό εξοπλισμό φόρτισης, το οποίο εμποδίζει τον εξοπλισμό φόρτισης να ενεργοποιηθεί και να απενεργοποιεί την παροχή ρεύματος στο όχημα όταν αυτό ζητείται. Μπορεί επίσης να προκύψει λόγω άλλου προβλήματος που επηρεάζει τον εξωτερικό εξοπλισμό φόρτισης ή το ίδιο το όχημα.

Τι πρέπει να κάνετε:

Αυτή η ειδοποίηση συνήθως αναφέρεται ειδικά σε εξωτερικό εξοπλισμό φόρτισης και εξωτερικές πηγές ρεύματος και, συνήθως, δεν υποδεικνύει ότι υπάρχει πρόβλημα στο όχημα που μπορεί να επιλυθεί με τον προγραμματισμό εργασιών σέρβις.

Δοκιμάστε να φορτίσετε με πολλούς διαφορετικούς τύπους εξοπλισμού φόρτισης.

Μπορείτε επίσης να δοκιμάσετε να φορτίσετε το όχημά σας σε μια τοποθεσία Supercharger της Tesla ή σε μια τοποθεσία φόρτισης προορισμού. Όλες αυτές οι τοποθεσίες μπορούν να εντοπιστούν μέσω του χάρτη στην οθόνη αφής του οχήματος. Βλ. [Χάρτες και πλοήγηση στη σελίδα 181](#) για περισσότερες λεπτομέρειες.

Για περισσότερες πληροφορίες σχετικά με την αντιμετώπιση προβλημάτων στις λυχνίες κατάστασης του Mobile Connector ή του Wall Connector, ανατρέξτε στο Εγχειρίδιο κατόχου του προϊόντος, στην ενότητα [Οδηγοί για προϊόντα φόρτισης και προσαρμογείς](#).

PCS_a090

Charging slowed - Some AC phases not powered

Check power source and charging equipment

Τι σημαίνει αυτή η ειδοποίηση:

Η ταχύτητα φόρτισης έχει μειωθεί λόγω μιας κατάστασης που επηρεάζει την ικανότητα του οχήματος να φορτίζεται με εναλλασσόμενο ρεύμα. Οι λειτουργίες ταχυφόρτισης με συνεχές ρεύμα/Supercharging θα πρέπει να εξακολουθούν να ανταποκρίνονται με τον αναμενόμενο τρόπο.

Ο ενσωματωμένος φορτιστής του οχήματος έχει ανιχνεύσει ότι ένας ή περισσότεροι μετατροπείς ρεύματος δεν λαμβάνουν την απαιτούμενη εναλλασσόμενη τάση εισόδου. Για παράδειγμα: κατά τη διάρκεια τριφασικής φόρτισης, μπορεί να λείπει μία φάση από το εναλλασσόμενο ρεύμα εισόδου, το οποίο παρέχεται από την εξωτερική πηγή. Αυτό θα μπορούσε επίσης να συμβεί λόγω μιας κατάστασης που επηρεάζει τον εξωτερικό εξοπλισμό φόρτισης, την πηγή ρεύματος στην οποία είναι συνδεδεμένος ή το ίδιο το όχημα.

Τι πρέπει να κάνετε:

Αυτή η ειδοποίηση συνήθως αναφέρεται ειδικά σε εξωτερικό εξοπλισμό φόρτισης και εξωτερικές πηγές ρεύματος και, συνήθως, δεν υποδεικνύει ότι υπάρχει πρόβλημα στο όχημα που μπορεί να επιλυθεί με τον προγραμματισμό εργασιών σέρβις.

Δοκιμάστε να φορτίσετε με πολλούς διαφορετικούς τύπους εξοπλισμού φόρτισης.

Μπορείτε επίσης να δοκιμάσετε να φορτίσετε το όχημά σας σε μια τοποθεσία Supercharger της Tesla ή σε μια τοποθεσία φόρτισης προορισμού. Όλες αυτές οι τοποθεσίες μπορούν να εντοπιστούν μέσω του χάρτη στην οθόνη αφής του οχήματος. Βλ. [Χάρτες και πλοήγηση στη σελίδα 181](#) για περισσότερες λεπτομέρειες.



Ειδοποιήσεις αντιμετώπισης προβλημάτων

Για περισσότερες πληροφορίες σχετικά με την αντιμετώπιση προβλημάτων στις λυχνίες κατάστασης του Mobile Connector ή του Wall Connector, ανατρέξτε στο Εγχειρίδιο κατόχου του προϊόντος, στην ενότητα [Οδηγοί για προϊόντα φόρτισης και προσαρμογείς](#).

PM_a092 / PMF_a092 / PMR_a092

Powertrain issue detected - Schedule service Issue may persist even if functionality is restored

Τι σημαίνει αυτή η ειδοποίηση:

Το σύστημα μετάδοσης κίνησης του οχήματός σας απαιτεί σέρβις. Η ισχύς, η ταχύτητα και η επιτάχυνση μπορεί να μειωθούν και το όχημά σας μπορεί να χρειαστεί να απενεργοποιηθεί κατά την οδήγηση.

Αυτή η ειδοποίηση υποδεικνύει μια επίμονη κατάσταση που απαιτεί επιθεώρηση και σέρβις του συστήματος μετάδοσης κίνησης.

Ακόμα και αν αυτή η ειδοποίηση διαγραφεί μετά την τρέχουσα διαδρομή και δεν επανέλθει κατά τις επόμενες διαδρομές, απαιτείται σέρβις για την επίλυση του προβλήματος του συστήματος μετάδοσης κίνησης που εντόπισε το όχημά σας.

Τι πρέπει να κάνετε:

Συνιστάται να προγραμματίσετε σέρβις για το σύστημα μετάδοσης κίνησης του οχήματός σας το συντομότερο δυνατό.

Χωρίς σέρβις, το όχημά σας μπορεί να συνεχίσει να έχει μειωμένη ισχύ, ταχύτητα και επιτάχυνση, μπορεί να παρουσιάσει συνθήκες που απαιτούν να απενεργοποιηθεί κατά την οδήγηση ή μπορεί να καταστεί ανίκανο για οδήγηση.

UI_a004

Front trunk open Proceed with caution

Τι σημαίνει αυτή η ειδοποίηση:

Εντοπίστηκε ότι ο μπροστινός χώρος αποσκευών του οχήματός σας (καπό) είναι ανοιχτός κατά την οδήγηση.

Αυτή η ειδοποίηση υποδεικνύει ότι τουλάχιστον μία από τις δύο ασφάλειες που ασφαλίζουν το καπό, η κύρια ή/και η δευτερεύουσα ασφάλεια του μπροστινού χώρου αποσκευών, δεν μπορεί να επιβεβαιωθεί ότι είναι κλειστή (πλήρως ασφαλισμένη) όταν στο όχημά σας επιλέγεται σχέση διαφορετική από τη σχέση στάθμευσης.

Τι πρέπει να κάνετε:

Καθώς αυτή η κατάσταση μπορεί να οδηγήσει σε άνοιγμα του μπροστινού χώρου αποσκευών κατά την οδήγηση, συνιστάται να οδηγήσετε προσεκτικά ώσπου να μπορέσετε να σταματήσετε το όχημά σας με ασφάλεια και να επιλέξετε τη σχέση στάθμευσης.

Αφού σταθμεύσετε το όχημά σας, ελέγξτε τον μπροστινό χώρο αποσκευών (καπό) για να βεβαιωθείτε ότι είναι εντελώς κλειστός (και οι δύο ασφάλειες έχουν ασφαλίσει πλήρως). Για περισσότερες πληροφορίες, βλ. Οδηγίες κλεισίματος για το [Μπροστινός χώρος αποσκευών στη σελίδα 32](#).

Η ειδοποίηση θα σβήσει μόλις στο όχημά σας επιλεγεί η σχέση στάθμευσης. Ωστόσο, ενδέχεται να επανέλθει μόλις αρχίσετε να οδηγείτε, εάν δεν ελέγξετε και δεν ασφαλίσετε πλήρως το καπό πρώτα.

Εάν αυτή η ειδοποίηση παραμένει για πολλές διαδρομές ή παρουσιάζεται με αυξανόμενη συχνότητα για πολλές διαδρομές, συνιστάται να προγραμματίσετε σέρβις το συντομότερο δυνατό.

Για περισσότερες πληροφορίες σχετικά με τον μπροστινό χώρο αποσκευών, βλ. [Μπροστινός χώρος αποσκευών στη σελίδα 32](#).



UI_a006

Service is required Schedule service now

Τι σημαίνει αυτή η ειδοποίηση:

Αυτή η ειδοποίηση παρέχεται εξ αποστάσεως από την Tesla όταν εντοπίζεται στο όχημά σας κατάσταση που απαιτεί σέρβις.

Αυτή η ειδοποίηση μπορεί να εμφανιστεί λόγω διάφορων καταστάσεων. Όταν προγραμματίσετε το σέρβις, θα πρέπει να υπάρχουν διαθέσιμες περισσότερες πληροφορίες.

Αυτήν την ειδοποίηση μπορεί να τη σβήσει μόνο ένας τεχνικός του σέρβις, αφού γίνει σέρβις στο όχημά σας.

Τι πρέπει να κάνετε:

Καθώς αυτή η ειδοποίηση μπορεί να εμφανιστεί λόγω διάφορων καταστάσεων, συνιστάται να προγραμματίζετε την εκτέλεση του σέρβις όσο το δυνατόν συντομότερα.

UI_a013

Air pressure in tires very low PULL OVER SAFELY - Check for flat tire

Τι σημαίνει αυτή η ειδοποίηση:

Αυτή η ειδοποίηση υποδεικνύει ότι ένα ή περισσότερα ελαστικά στο όχημά σας έχουν εξαιρετικά χαμηλή πίεση ή είναι κλαταρισμένα.

Το σύστημα παρακολούθησης πίεσης ελαστικών (TPMS) ανίχνευσε ότι η πίεση του αέρα σε ένα ή περισσότερα ελαστικά είναι σημαντικά χαμηλότερη από τη συνιστώμενη πίεση κρύων ελαστικών.

Τι πρέπει να κάνετε:

Θα πρέπει να σταματήσετε στην άκρη του δρόμου το συντομότερο δυνατό. Σε ασφαλές σημείο, ελέγξτε εάν υπάρχει κλαταρισμένο ελαστικό.

Μπορείτε να ζητήσετε επιλογές οδικής βοήθειας Tesla (κινητό βουλκανιζατέρ, δανεικός τροχός, ρυμούλκηση), εάν απαιτείται. Για περισσότερες πληροφορίες, βλ. [Επικοινωνία με την οδική βοήθεια της Tesla στη σελίδα 248](#).

Σε περίπτωση μη έκτακτης ανάγκης, συνιστάται να επισκεφθείτε ένα τοπικό κατάστημα ελαστικών για βοήθεια ή να προγραμματίσετε σέρβις χρησιμοποιώντας την εφαρμογή Tesla για κινητά.

Βλ. [Διατήρηση πίεσης ελαστικών στη σελίδα 214](#) για λεπτομερείς πληροφορίες σχετικά με το πού θα βρείτε τη συνιστώμενη πίεση κρύων ελαστικών (RCP) για τα ελαστικά του οχήματός σας, πώς θα ελέγξετε τις πιέσεις των ελαστικών και πώς θα διατηρήσετε τη σωστή πίεση των ελαστικών σας.

Η ειδοποίηση θα σβήσει μόλις το TPMS μετρήσει σταθερή πίεση ελαστικού για κάθε ένα από τα ελαστικά σας εντός 3 psi από τη συνιστώμενη πίεση κρύων ελαστικών.

- Η ειδοποίηση και η ενδεικτική λυχνία πίεσης ελαστικών ενδέχεται να εξακολουθούν να εμφανίζονται αμέσως μετά την πλήρωση των ελαστικών σας με τη συνιστώμενη πίεση για κρύα ελαστικά, αλλά και οι δύο θα πρέπει να εξαφανιστούν μόλις οδηγήσετε για μικρή απόσταση.
- Ενδέχεται να χρειαστεί να οδηγήσετε με ταχύτητα άνω των 15 mph (25 km/h) για τουλάχιστον 10 λεπτά, ώστε το σύστημα παρακολούθησης πίεσης ελαστικών να μετρήσει και να αναφέρει τις ενημερωμένες πιέσεις των ελαστικών σας.

Για περισσότερες πληροφορίες σχετικά με την πίεση και το φούσκωμα των ελαστικών, βλ. [Φροντίδα και συντήρηση των ελαστικών στη σελίδα 214](#).



UI_a014

Air pressure below recommendation for tires Check pressure and refill air as needed

Τι σημαίνει αυτή η ειδοποίηση:

Αυτή η ειδοποίηση ΔΕΝ υποδεικνύει ότι υπάρχει κλαταρισμένο ελαστικό.

Το σύστημα παρακολούθησης της πίεσης των ελαστικών (TPMS) εντόπισε ότι η πίεση του αέρα σε ένα ή περισσότερα ελαστικά είναι τουλάχιστον 20% χαμηλότερη από τη συνιστώμενη πίεση κρύων ελαστικών.

Βλ. [Διατήρηση πίεσης ελαστικών στη σελίδα 214](#) για λεπτομερείς πληροφορίες σχετικά με το πού θα βρείτε τη συνιστώμενη πίεση κρύων ελαστικών (RCP) για τα ελαστικά του οχήματός σας, πώς θα ελέγξετε τις πιέσεις των ελαστικών και πώς θα διατηρήσετε τη σωστή πίεση των ελαστικών σας.

Αυτή η ειδοποίηση μπορεί να εμφανιστεί σε χαμηλές θερμοκρασίες, επειδή ο αέρας στα ελαστικά συστέλλεται φυσικά όταν γίνεται κρύος, μειώνοντας την πίεση των ελαστικών.

Τι πρέπει να κάνετε:

Προσθέστε αέρα για να διατηρήσετε τη συνιστώμενη πίεση κρύων ελαστικών. Παρόλο που η πτώση της πίεσης των ελαστικών είναι αναμενόμενη σε πιο κρύες καιρικές συνθήκες, η συνιστώμενη πίεση κρύων ελαστικών πρέπει να διατηρείται πάντα.

Η ειδοποίηση μπορεί να σβήσει καθώς οδηγείτε το όχημα. Αυτό συμβαίνει επειδή τα ελαστικά θα ζεσταθούν και η πίεση των ελαστικών θα αυξηθεί. Ακόμη και αν η ειδοποίηση σβήσει, θα πρέπει να συμπληρώσετε αέρα στα ελαστικά μόλις κρυώσουν.

Η ειδοποίηση θα σβήσει μόλις το σύστημα παρακολούθησης πίεσης ελαστικών ανιχνεύσει ότι κάθε ένα από τα ελαστικά είναι φουσκωμένο με τη συνιστώμενη πίεση κρύων ελαστικών.

- Η ειδοποίηση και η ενδεικτική λυχνία πίεσης ελαστικών ενδέχεται να εξακολουθούν να εμφανίζονται αμέσως μετά την πλήρωση των ελαστικών σας με τη συνιστώμενη πίεση για κρύα ελαστικά, αλλά και οι δύο θα πρέπει να εξαφανιστούν μόλις οδηγήσετε για μικρή απόσταση.
- Ενδέχεται να χρειαστεί να οδηγήσετε με ταχύτητα άνω των 15 mph (25 km/h) για τουλάχιστον 10 λεπτά, ώστε το σύστημα παρακολούθησης πίεσης ελαστικών να μετρήσει και να αναφέρει τις ενημερωμένες πιέσεις των ελαστικών σας.

Εάν εμφανίζεται επανειλημμένα αυτή η ειδοποίηση για το ίδιο ελαστικό, ελέγξτε το ελαστικό για αργή διαρροή. Μπορείτε να επισκεφθείτε ένα τοπικό κατάστημα ελαστικών ή να προγραμματίσετε σέρβις χρησιμοποιώντας την εφαρμογή Tesla για κινητά.

Για περισσότερες πληροφορίες σχετικά με την πίεση και το φούσκωμα των ελαστικών, βλ. [Φροντίδα και συντήρηση των ελαστικών στη σελίδα 214](#).

Για περισσότερες πληροφορίες σχετικά με την πίεση και το φούσκωμα των ελαστικών, βλ. [Φροντίδα και συντήρηση των ελαστικών στη σελίδα 214](#).

UI_a137

Active service connection to vehicle Service performing remote diagnostics

Τι σημαίνει αυτή η ειδοποίηση:

Έχει γίνει απομακρυσμένη σύνδεση ενός τεχνικού σέρβις στο όχημά σας για διαγνωστικό έλεγχο ή επισκευή. Μπορεί να παρατηρήσετε μικρή απώλεια λειτουργικότητας του συστήματος πληροφόρησης και ψυχαγωγίας όσο διαρκεί η σύνδεση, αλλά αυτή η ειδοποίηση δεν υποδεικνύει πρόβλημα στο όχημά σας.

Μπορείτε να οδηγήσετε το όχημά σας.

Τι πρέπει να κάνετε:



Αυτή η ειδοποίηση θα πρέπει να εξαφανιστεί αυτόματα αφού ο τεχνικός ολοκληρώσει το διαγνωστικό έλεγχο ή την επισκευή του οχήματος. Αφού εξαφανιστεί η ειδοποίηση, μπορεί να χρειαστεί να επανεκκινήσετε την οθόνη αφής για να επανέλθει η πλήρης λειτουργικότητα του συστήματος πληροφόρησης και ψυχαγωγίας. Για περισσότερες πληροφορίες, ανατρέξτε στην ενότητα Επανεκκίνηση της οθόνης αφής στον [οδηγό ενεργειών που εκτελούνται από τον οδηγό](#).

Εάν αυτή η ειδοποίηση δεν εξαφανιστεί μετά από 24 ώρες, συνιστάται να κλείσετε ραντεβού για σέρβις μέσω της εφαρμογής Tesla για κινητά ή σε κάποιον ανεξάρτητο πάροχο υπηρεσιών σέρβις. Λάβετε υπόψη ότι οι επιλογές του ανεξάρτητου παρόχου υπηρεσιών ενδέχεται να διαφέρουν, ανάλογα με τη διαμόρφωση του οχήματός σας και την τοποθεσία σας.

UMC_a001

Unable to charge with Mobile Connector Inadequate outlet grounding - Try another outlet

Τι σημαίνει αυτή η ειδοποίηση:

Το Mobile Connector έχει εντοπίσει ότι η πρίζα έχει ανεπαρκή γείωση, πιθανώς λόγω ανεπαρκούς ή ελλιπούς σύνδεσης γείωσης.

Το γεγονός αυτό δεν υποδεικνύει ότι υπάρχει πρόβλημα με το Mobile Connector ή το όχημά σας, αλλά με την επιτοίχια πρίζα / ηλεκτρική εγκατάσταση στην οποία είναι συνδεδεμένο το Mobile Connector.

Τι πρέπει να κάνετε:

Αναθέστε τον έλεγχο της ηλεκτρικής εγκατάστασης σε έναν ηλεκτρολόγο. Ο ηλεκτρολόγος σας θα πρέπει να βεβαιωθεί ότι υπάρχει σωστή γείωση στον διακόπτη κυκλώματος ή στο κιβώτιο διανομής ισχύος, και ότι έχουν γίνει οι κατάλληλες συνδέσεις προς την πρίζα πριν επιχειρήσετε να συνδέσετε ξανά το Mobile Connector.

Εάν στο εν τω μεταξύ πρέπει να φορτίσετε, φορτίστε σε διαφορετική πρίζα, σε άλλο σημείο, ή με έναν άλλο τύπο σταθμού φόρτισης.

Μπορείτε επίσης να δοκιμάσετε να φορτίσετε το όχημά σας σε μια τοποθεσία Supercharger της Tesla ή σε μια τοποθεσία φόρτισης προορισμού. Όλες αυτές οι τοποθεσίες μπορούν να εντοπιστούν μέσω του χάρτη στην οθόνη αφής του οχήματος. Βλ. [Χάρτες και πλοήγηση στη σελίδα 181](#) για περισσότερες λεπτομέρειες.

Για περισσότερες πληροφορίες σχετικά με την αντιμετώπιση προβλημάτων στις λυχνίες κατάστασης του Mobile Connector και στη διαδικασία φόρτισης, ανατρέξτε στο [εγχειρίδιο κατόχου του προϊόντος](#).

UMC_a002

Unable to charge - Mobile Connector GFCI tripped Unplug charge handle from charge port and retry

Τι σημαίνει αυτή η ειδοποίηση:

Δεν είναι δυνατή η φόρτιση του οχήματος, επειδή έχει ενεργοποιηθεί ο αποζεύκτης σφάλματος προς τη γείωση (GFCI) στο Mobile Connector.

Όπως το GFCI σε μια πρίζα τοίχου, αυτή η λειτουργία έχει σχεδιαστεί για να διακόπτει τη ροή του ηλεκτρικού ρεύματος όταν υπάρχει κάποιο πρόβλημα. Έχει διακόψει τη φόρτιση για την προστασία του οχήματός σας και του εξοπλισμού φόρτισης.

Αυτό μπορεί να έχει συμβεί για πολλούς λόγους. Το πρόβλημα μπορεί να οφείλεται στο καλώδιο φόρτισης, στη λαβή φόρτισης, στη θύρα φόρτισης ή ακόμη και σε κάποιο ενσωματωμένο εξάρτημα του οχήματος.

Τι πρέπει να κάνετε:

Επιθεωρήστε τη θύρα φόρτισης και τη λαβή φόρτισης για λιμνάζοντα νερά ή ασυνήθιστα επίπεδα υγρασίας. Εάν διαπιστώσετε υπερβολική υγρασία, περιμένετε και αφήστε τόσο την εσωτερική περιοχή της θύρας φόρτισης όσο και το εκτεθειμένο τμήμα της λαβής φόρτισης να στεγνώσουν επαρκώς πριν προσπαθήσετε ξανά.

Επιθεωρήστε τον εξοπλισμό φόρτισης για ζημιές.



Ειδοποιήσεις αντιμετώπισης προβλημάτων

- Εάν το καλώδιο έχει υποστεί οποιαδήποτε ζημιά ή φθορά, **μην το χρησιμοποιήσετε**. Δοκιμάστε διαφορετικό εξοπλισμό φόρτισης.
- Εάν το καλώδιο είναι σε καλή κατάσταση, δοκιμάστε να φορτίσετε ξανά με τον ίδιο Mobile Connector.

Εάν το πρόβλημα παραμένει και εμποδίζει τη φόρτιση, δοκιμάστε να φορτίσετε με διαφορετικό εξοπλισμό φόρτισης.

Αυτή η ειδοποίηση συνήθως αναφέρεται ειδικά σε εξωτερικό εξοπλισμό φόρτισης και εξωτερικές πηγές ρεύματος και, συνήθως, δεν υποδεικνύει ότι υπάρχει πρόβλημα στο όχημα που μπορεί να επιλυθεί με τον προγραμματισμό εργασιών σέρβις.

Μπορείτε επίσης να δοκιμάσετε να φορτίσετε το όχημά σας σε μια τοποθεσία Supercharger της Tesla ή σε μια τοποθεσία φόρτισης προορισμού. Όλες αυτές οι τοποθεσίες μπορούν να εντοπιστούν μέσω του χάρτη στην οθόνη αφής του οχήματος. Βλ. [Χάρτες και πλοήγηση στη σελίδα 181](#) για περισσότερες λεπτομέρειες.

Για περισσότερες πληροφορίες σχετικά με την αντιμετώπιση προβλημάτων στις λυχνίες κατάστασης του Mobile Connector και στη διαδικασία φόρτισης, ανατρέξτε στο [εγχειρίδιο κατόχου του προϊόντος](#).

UMC_a004

Unable to charge with Mobile Connector Voltage too high / Try a different wall outlet

Τι σημαίνει αυτή η ειδοποίηση:

Το όχημα δεν φορτίζεται ή η φόρτιση διακόπτεται, επειδή **είτε** το Mobile Connector:

- Ανιχνεύει ότι η τάση της πρίζας τοίχου είναι πολύ υψηλή, **ή**
- Ανιχνεύει μη αναμενόμενη αύξηση της τάσης τροφοδοσίας από την πρίζα τοίχου.

Τι πρέπει να κάνετε:

Δοκιμάστε να φορτίσετε σε διαφορετική πρίζα τοίχου. Εάν η φόρτιση του οχήματος ξεκινήσει, το πρόβλημα πιθανώς να οφειλόταν στην αρχική πρίζα τοίχου. Επικοινωνήστε με έναν ηλεκτρολόγο, για να επιθεωρήσει τη σύνδεση καλωδίωσης του κτιρίου με τη συγκεκριμένη πρίζα.

Εάν το όχημα εξακολουθεί να μην φορτίζεται όταν χρησιμοποιήσετε διαφορετική πρίζα τοίχου, δοκιμάστε να το φορτίσετε σε διαφορετική τοποθεσία.

Μπορείτε επίσης να δοκιμάσετε να φορτίσετε το όχημά σας σε μια τοποθεσία Supercharger της Tesla ή σε μια τοποθεσία φόρτισης προορισμού. Όλες αυτές οι τοποθεσίες μπορούν να εντοπιστούν μέσω του χάρτη στην οθόνη αφής του οχήματος. Βλ. [Χάρτες και πλοήγηση στη σελίδα 181](#) για περισσότερες λεπτομέρειες.

Για περισσότερες πληροφορίες σχετικά με την αντιμετώπιση προβλημάτων στις λυχνίες κατάστασης του Mobile Connector και στη διαδικασία φόρτισης, ανατρέξτε στο [εγχειρίδιο κατόχου του προϊόντος](#).

UMC_a005

Unable to charge with Mobile Connector Voltage too low / Try a different wall outlet

Τι σημαίνει αυτή η ειδοποίηση:

Το όχημα δεν φορτίζεται ή η φόρτιση διακόπτεται, επειδή **είτε** το Mobile Connector:

- Δεν ανιχνεύει επαρκή τάση τροφοδοσίας από την πρίζα τοίχου, **ή**
- Ανιχνεύει μη αναμενόμενη μείωση της τάσης τροφοδοσίας από την πρίζα τοίχου.

Τι πρέπει να κάνετε:



Δοκιμάστε να φορτίσετε σε διαφορετική πρίζα τοίχου. Εάν η φόρτιση του οχήματος ξεκινήσει, το πρόβλημα πιθανώς να οφειλόταν στην αρχική πρίζα τοίχου. Επικοινωνήστε με έναν ηλεκτρολόγο, για να επιθεωρήσει τη σύνδεση καλωδίωσης του κτιρίου με τη συγκεκριμένη πρίζα.

Εάν το όχημα εξακολουθεί να μην φορτίζεται όταν χρησιμοποιήσετε διαφορετική πρίζα τοίχου, δοκιμάστε να το φορτίσετε σε διαφορετική τοποθεσία.

Αυτή η ειδοποίηση συνήθως αναφέρεται ειδικά σε εξωτερικό εξοπλισμό φόρτισης και εξωτερικές πηγές ρεύματος και, συνήθως, δεν υποδεικνύει ότι υπάρχει πρόβλημα στο όχημα που μπορεί να επιλυθεί με τον προγραμματισμό εργασιών σέρβις.

Μπορείτε επίσης να δοκιμάσετε να φορτίσετε το όχημά σας σε μια τοποθεσία Supercharger της Tesla ή σε μια τοποθεσία φόρτισης προορισμού. Όλες αυτές οι τοποθεσίες μπορούν να εντοπιστούν μέσω του χάρτη στην οθόνη αφής του οχήματος. Βλ. [Χάρτες και πλοήγηση στη σελίδα 181](#) για περισσότερες λεπτομέρειες.

Για περισσότερες πληροφορίες σχετικά με την αντιμετώπιση προβλημάτων στις λυχνίες κατάστασης του Mobile Connector και στη διαδικασία φόρτισης, ανατρέξτε στο [εγχειρίδιο κατόχου του προϊόντος](#).

UMC_a007

Mobile Connector control box temperature high Let Mobile Connector cool to resume charging

Τι σημαίνει αυτή η ειδοποίηση:

Η φόρτιση διακόπηκε, επειδή το Mobile Connector εντόπισε υψηλή θερμοκρασία μέσα στο περίβλημα του κουτιού ελέγχου.

Τι πρέπει να κάνετε:

Βεβαιωθείτε ότι το Mobile Connector δεν καλύπτεται από τίποτα και ότι δεν υπάρχει κοντά πηγή θερμότητας. Αν το πρόβλημα παραμένει σε κανονικές θερμοκρασίες περιβάλλοντος (κάτω από 38 C), απαιτείται σέρβις.

Μπορείτε επίσης να δοκιμάσετε να φορτίσετε το όχημά σας σε μια τοποθεσία Supercharger της Tesla ή σε μια τοποθεσία φόρτισης προορισμού. Όλες αυτές οι τοποθεσίες μπορούν να εντοπιστούν μέσω του χάρτη στην οθόνη αφής του οχήματος. Βλ. [Χάρτες και πλοήγηση στη σελίδα 181](#) για περισσότερες λεπτομέρειες.

Για περισσότερες πληροφορίες σχετικά με την αντιμετώπιση προβλημάτων στις λυχνίες κατάστασης του Mobile Connector και στη διαδικασία φόρτισης, ανατρέξτε στο [εγχειρίδιο κατόχου του προϊόντος](#).

UMC_a008

Unable to charge - Wall plug temperature high Wall outlet and wiring inspection recommended

Τι σημαίνει αυτή η ειδοποίηση:

Οι ειδοποιήσεις για υψηλή θερμοκρασία του Mobile Connector υποδεικνύουν ότι η πρίζα που χρησιμοποιείται για τη φόρτιση έχει θερμανθεί υπερβολικά και, ως εκ τούτου, η φόρτιση διακόπηκε για να προστατευτεί η πρίζα.

Το γεγονός αυτό δεν υποδεικνύει ότι υπάρχει πρόβλημα με το Mobile Connector ή το όχημά σας, αλλά με την επιτοίχια πρίζα / ηλεκτρική εγκατάσταση στην οποία είναι συνδεδεμένο το Mobile Connector.

Η αυξημένη θερμοκρασία της πρίζας μπορεί να προκληθεί από ένα φικς που δεν έχει εισαχθεί πλήρως, μια χαλαρή σύνδεση της καλωδίωσης κτιρίου στην πρίζα ή μια πρίζα που έχει αρχίσει να φθείρεται.

Τι πρέπει να κάνετε:

Βεβαιωθείτε ότι ο προσαρμογέας σας είναι πλήρως συνδεδεμένος στην πρίζα. Εάν η ταχύτητα φόρτισης δεν επανέλθει στις φυσιολογικές τιμές, επικοινωνήστε με έναν ηλεκτρολόγο για να επιθεωρήσει τις συνδέσεις της πρίζας και της καλωδίωσης του κτιρίου στην πρίζα και να πραγματοποιήσει τυχόν απαιτούμενες επισκευές.

Εάν η πρίζα έχει φθαρεί, θα πρέπει να αντικατασταθεί με πρίζα υψηλής ποιότητας. Εξετάστε το ενδεχόμενο αναβάθμισης σε Tesla Wall Connector για μεγαλύτερη ευκολία και υψηλότερη ταχύτητα φόρτισης.



UMC_a009

Cannot charge - Charge handle temperature high Check charge handle or charge port for debris

Τι σημαίνει αυτή η ειδοποίηση:

Η φόρτιση διακόπηκε, επειδή το Mobile Connector εντόπισε υψηλή θερμοκρασία στη λαβή φόρτισης που συνδέεται με τη θύρα φόρτισης του οχήματός σας.

Τι πρέπει να κάνετε:

Βεβαιωθείτε ότι το Mobile Connector έχει εισαχθεί πλήρως στην είσοδο της θύρας φόρτισης του οχήματός σας.

Ελέγξτε την είσοδο της θύρας φόρτισης και τη λαβή του Mobile Connector για τυχόν εμπόδια ή υγρασία. Βεβαιωθείτε ότι έχετε απομακρύνει οποιοδήποτε εμπόδιο από τη θύρα φόρτισης ή τη λαβή του Mobile Connector και ότι έχει στεγνώσει τυχόν υγρασία και, στη συνέχεια, προσπαθήστε να επανασυνδέσετε τη λαβή του Mobile Connector στη θύρα φόρτισης.

Βεβαιωθείτε επίσης ότι η λαβή φόρτισης του Mobile Connector δεν καλύπτεται από τίποτα και ότι δεν υπάρχει κοντά πηγή θερμότητας.

Αν το πρόβλημα παραμένει σε κανονικές θερμοκρασίες περιβάλλοντος (κάτω από 38°C), και παρουσιάζεται μετά από πολλές προσπάθειες φόρτισης, μπορεί να υποδεικνύει μια κατάσταση που επηρεάζει το Mobile Connector ή το όχημά σας. Συνιστάται να προγραμματίσετε σέρβις με την πρώτη ευκαιρία.

Μπορείτε επίσης να δοκιμάσετε να φορτίσετε το όχημά σας σε μια τοποθεσία Supercharger της Tesla ή σε μια τοποθεσία φόρτισης προορισμού. Όλες αυτές οι τοποθεσίες μπορούν να εντοπιστούν μέσω του χάρτη στην οθόνη αφής του οχήματος. Βλ. [Χάρτες και πλοήγηση στη σελίδα 181](#) για περισσότερες λεπτομέρειες.

Για περισσότερες πληροφορίες σχετικά με την αντιμετώπιση προβλημάτων στις λυχνίες κατάστασης του Mobile Connector και στη διαδικασία φόρτισης, ανατρέξτε στο [εγχειρίδιο κατόχου του προϊόντος](#).

UMC_a010

Mobile Connector to adapter connection hot Let cool - Plug adapter fully into Mobile Connector

Τι σημαίνει αυτή η ειδοποίηση:

Η φόρτιση διακόπηκε, επειδή το Mobile Connector εντόπισε υψηλή θερμοκρασία στη σύνδεση μεταξύ του προσαρμογέα επιτοίχιου βύσματος και του κουτιού ελέγχου.

Τι πρέπει να κάνετε:

Βεβαιωθείτε ότι ο προσαρμογέας επιτοίχιου βύσματος είναι πλήρως συνδεδεμένος με το κουτί ελέγχου του Mobile Connector.

Βεβαιωθείτε επίσης ότι ο προσαρμογέας επιτοίχιου βύσματος δεν καλύπτεται από τίποτα και ότι δεν υπάρχει κοντά πηγή θερμότητας.

Αφού αποσυνδέσετε την πηγή ισχύος (επιτοίχια πρίζα), επιθεωρήστε τη σύνδεση του προσαρμογέα επιτοίχιου βύσματος και του κουτιού ελέγχου του Mobile Connector για τυχόν εμπόδια ή υγρασία. Βεβαιωθείτε ότι τυχόν εμπόδια έχουν απομακρυνθεί και ότι τυχόν υγρασία έχει στεγνώσει και, στη συνέχεια, προσπαθήστε να εισάγετε ξανά τον προσαρμογέα επιτοίχιου βύσματος στο Mobile Connector και επανασυνδέστε το με την πηγή ισχύος (επιτοίχια πρίζα).

Μόλις μειωθεί η θερμοκρασία του κουτιού ελέγχου του Mobile Connector και έχουν αφαιρεθεί τυχόν εμπόδια, η προειδοποίηση θα σβήσει και η φόρτιση θα πρέπει να είναι δυνατή.

Μπορείτε επίσης να δοκιμάσετε να φορτίσετε το όχημά σας σε μια τοποθεσία Supercharger της Tesla ή σε μια τοποθεσία φόρτισης προορισμού. Όλες αυτές οι τοποθεσίες μπορούν να εντοπιστούν μέσω του χάρτη στην οθόνη αφής του οχήματος. Βλ. [Χάρτες και πλοήγηση στη σελίδα 181](#) για περισσότερες λεπτομέρειες.

Για περισσότερες πληροφορίες σχετικά με την αντιμετώπιση προβλημάτων στις λυχνίες κατάστασης του Mobile Connector και στη διαδικασία φόρτισης, ανατρέξτε στο [εγχειρίδιο κατόχου του προϊόντος](#).



UMC_a011

Charging equipment communication error

Try again or try different equipment

Τι σημαίνει αυτή η ειδοποίηση:

Το όχημά σας δεν μπορεί να φορτιστεί, επειδή δεν μπορεί να επικοινωνήσει αποτελεσματικά με το Mobile Connector. Το Mobile Connector δεν μπορεί να επιβεβαιώσει μέσω της ανίχνευσης προσέγγισης ότι η λαβή φόρτισης είναι πλήρως συνδεδεμένη με το όχημά σας.

Τι πρέπει να κάνετε:

Πρώτα, επιβεβαιώστε ότι η έλλειψη αποτελεσματικής επικοινωνίας οφείλεται στο Mobile Connector και όχι σε κάποιο πρόβλημα με το όχημά σας. Αυτό συμβαίνει συνήθως.

Για το επιβεβαιώσετε, δοκιμάστε να φορτίσετε το όχημα χρησιμοποιώντας άλλο εξωτερικό εξοπλισμό φόρτισης.

- Εάν η φόρτιση του οχήματος ξεκινήσει, το πρόβλημα πιθανόν να οφειλόταν στο Mobile Connector.
- Εάν το όχημα εξακολουθεί να μην φορτίζεται, το πρόβλημα πιθανόν να οφείλεται στο όχημα.

Ελέγξτε την είσοδο της θύρας φόρτισης και τη λαβή του Mobile Connector για τυχόν εμπόδια (εάν χρειάζεται, χρησιμοποιήστε φακό). Βεβαιωθείτε ότι έχετε απομακρύνει οποιοδήποτε εμπόδιο και ότι έχει στεγνώσει τυχόν υγρασία και, στη συνέχεια, προσπαθήστε να επανασυνδέσετε τη λαβή του Mobile Connector στη θύρα φόρτισης.

Αυτή η ειδοποίηση συνήθως αναφέρεται ειδικά σε εξωτερικό εξοπλισμό φόρτισης και εξωτερικές πηγές ρεύματος και, συνήθως, δεν υποδεικνύει ότι υπάρχει πρόβλημα στο όχημα που μπορεί να επιλυθεί με τον προγραμματισμό εργασιών σέρβις.

Μπορείτε επίσης να δοκιμάσετε να φορτίσετε το όχημά σας σε μια τοποθεσία Supercharger της Tesla ή σε μια τοποθεσία φόρτισης προορισμού. Όλες αυτές οι τοποθεσίες μπορούν να εντοπιστούν μέσω του χάρτη στην οθόνη αφής του οχήματος. Βλ. [Χάρτες και πλοήγηση στη σελίδα 181](#) για περισσότερες λεπτομέρειες.

Για περισσότερες πληροφορίες σχετικά με την αντιμετώπιση προβλημάτων στις λυχνίες κατάστασης του Mobile Connector και στη διαδικασία φόρτισης, ανατρέξτε στο [εγχειρίδιο κατόχου του προϊόντος](#).

Για περισσότερες πληροφορίες σχετικά με τη φόρτιση, βλ. [Οδηγίες φόρτισης στη σελίδα 198](#).

UMC_a012

Charging equipment communication error

Try again or try different equipment

Τι σημαίνει αυτή η ειδοποίηση:

Το όχημά σας δεν μπορεί να φορτιστεί, επειδή δεν μπορεί να επικοινωνήσει αποτελεσματικά με το Mobile Connector. Το Mobile Connector εντοπίζει ότι δεν μπορεί να δημιουργήσει ή να διατηρήσει ένα έγκυρο σήμα ελέγχου διεύθυνσης.

Τι πρέπει να κάνετε:

Πρώτα, επιβεβαιώστε ότι η έλλειψη αποτελεσματικής επικοινωνίας οφείλεται στο Mobile Connector και όχι σε κάποιο πρόβλημα με το όχημά σας. Αυτό συμβαίνει συνήθως.

Για το επιβεβαιώσετε, δοκιμάστε να φορτίσετε το όχημα χρησιμοποιώντας άλλο εξωτερικό εξοπλισμό φόρτισης.

- Εάν η φόρτιση του οχήματος ξεκινήσει, το πρόβλημα πιθανόν να οφειλόταν στο Mobile Connector.
- Εάν το όχημα εξακολουθεί να μην φορτίζεται, το πρόβλημα πιθανόν να οφείλεται στο όχημα.

Ελέγξτε την είσοδο της θύρας φόρτισης και τη λαβή του Mobile Connector για τυχόν εμπόδια (εάν χρειάζεται, χρησιμοποιήστε φακό). Βεβαιωθείτε ότι έχετε απομακρύνει οποιοδήποτε εμπόδιο και ότι έχει στεγνώσει τυχόν υγρασία και, στη συνέχεια, προσπαθήστε να επανασυνδέσετε τη λαβή του Mobile Connector στη θύρα φόρτισης.



Ειδοποιήσεις αντιμετώπισης προβλημάτων

Αυτή η ειδοποίηση συνήθως αναφέρεται ειδικά σε εξωτερικό εξοπλισμό φόρτισης και εξωτερικές πηγές ρεύματος και, συνήθως, δεν υποδεικνύει ότι υπάρχει πρόβλημα στο όχημα που μπορεί να επιλυθεί με τον προγραμματισμό εργασιών σέρβις.

Μπορείτε επίσης να δοκιμάσετε να φορτίσετε το όχημά σας σε μια τοποθεσία Supercharger της Tesla ή σε μια τοποθεσία φόρτισης προορισμού. Όλες αυτές οι τοποθεσίες μπορούν να εντοπιστούν μέσω του χάρτη στην οθόνη αφής του οχήματος. Βλ. [Χάρτες και πλοήγηση στη σελίδα 181](#) για περισσότερες λεπτομέρειες.

Για περισσότερες πληροφορίες σχετικά με την αντιμετώπιση προβλημάτων στις λυχνίες κατάστασης του Mobile Connector και στη διαδικασία φόρτισης, ανατρέξτε στο [εγχειρίδιο κατόχου του προϊόντος](#).

Για περισσότερες πληροφορίες σχετικά με τη φόρτιση, βλ. [Οδηγίες φόρτισης στη σελίδα 198](#).

UMC_a013

Wall plug adapter error - Charge rate reduced Plug adapter fully into Mobile Connector and retry

Τι σημαίνει αυτή η ειδοποίηση:

Το Mobile Connector δεν μπορεί να επικοινωνήσει με το τροφοδοτικό. Επειδή το Mobile Connector δεν μπορεί να παρακολουθήσει τη θερμοκρασία του τροφοδοτικού, η ένταση ρεύματος φόρτισης μειώνεται αυτόματα στα 8 A.

Τι πρέπει να κάνετε:

1. Αποσυνδέστε τελείως το Mobile Connector, συμπεριλαμβανομένου του τροφοδοτικού, από την πρίζα.
2. Βεβαιωθείτε ότι η σύνδεση μεταξύ του τροφοδοτικού και του κύριου σώματος του Mobile Connector είναι ασφαλής.
 - a. Αποσυνδέστε τελείως το τροφοδοτικό από το κύριο σώμα του Mobile Connector.
 - b. Επανατοποθετήστε πλήρως το βύσμα του τροφοδοτικού στο κύριο σώμα του Mobile Connector πιέζοντάς το μέσα στην υποδοχή μέχρι να κουμπώσει.
3. Δοκιμάστε ξανά να εκτελέσετε φόρτιση συνδέοντας πλήρως το Mobile Connector, συμπεριλαμβανομένου του τροφοδοτικού, στην πρίζα.
4. Εάν η ειδοποίηση παραμένει, δοκιμάστε να χρησιμοποιήσετε διαφορετικό τροφοδοτικό (δείτε τα παραπάνω βήματα για να βεβαιωθείτε ότι το τροφοδοτικό έχει συνδεθεί πλήρως στο Mobile Connector).
 - a. Εάν η ειδοποίηση εξαφανιστεί, το πρόβλημα υπήρχε μάλλον στο προηγούμενο τροφοδοτικό που χρησιμοποιούσατε.
 - b. Εάν η ειδοποίηση παραμένει, υπάρχει μάλλον πρόβλημα στο Mobile Connector.

Εάν χρειάζεται, προμηθευτείτε έναν άλλο προσαρμογέα επιτοίχιου βύσματος ή Mobile Connector.

Στο μεταξύ, μπορείτε να συνεχίσετε να εκτελείτε φόρτιση με τον ίδιο εξοπλισμό. Ο ρυθμός φόρτισης θα είναι μειωμένος, καθώς η ένταση ρεύματος φόρτισης περιορίζεται στα 8 A όσο διαρκεί αυτή η κατάσταση.

Μπορείτε επίσης να δοκιμάσετε να φορτίσετε το όχημά σας σε μια τοποθεσία Supercharger της Tesla ή σε μια τοποθεσία φόρτισης προορισμού. Όλες αυτές οι τοποθεσίες μπορούν να εντοπιστούν μέσω του χάρτη στην οθόνη αφής του οχήματος. Βλ. [Χάρτες και πλοήγηση στη σελίδα 181](#) για περισσότερες λεπτομέρειες.

Για περισσότερες πληροφορίες σχετικά με την αντιμετώπιση προβλημάτων στις λυχνίες κατάστασης του Mobile Connector και στη διαδικασία φόρτισης, ανατρέξτε στο [εγχειρίδιο κατόχου του προϊόντος](#).

UMC_a014

Wall plug adapter error - Charge rate reduced Plug adapter fully into Mobile Connector and retry

Τι σημαίνει αυτή η ειδοποίηση:

Το Mobile Connector δεν μπορεί να επικοινωνήσει με το τροφοδοτικό. Επειδή το Mobile Connector δεν μπορεί να αναγνωρίσει τον τύπο της πρίζας στην οποία έχει συνδεθεί τον προσαρμογέα επιτοίχιου βύσματος, η ένταση ρεύματος φόρτισης μειώνεται αυτόματα στα 8 A.



Τι πρέπει να κάνετε:

1. Αποσυνδέστε τελείως το Mobile Connector, συμπεριλαμβανομένου του τροφοδοτικού, από την πρίζα.
2. Βεβαιωθείτε ότι η σύνδεση μεταξύ του τροφοδοτικού και του κύριου σώματος του Mobile Connector είναι ασφαλής.
 - a. Αποσυνδέστε τελείως το τροφοδοτικό από το κύριο σώμα του Mobile Connector.
 - b. Επανατοποθετήστε πλήρως το βύσμα του τροφοδοτικού στο κύριο σώμα του Mobile Connector πιέζοντάς το μέσα στην υποδοχή μέχρι να κουμπώσει.
3. Δοκιμάστε ξανά να εκτελέσετε φόρτιση συνδέοντας πλήρως το Mobile Connector, συμπεριλαμβανομένου του τροφοδοτικού, στην πρίζα.
4. Εάν η ειδοποίηση παραμένει, δοκιμάστε να χρησιμοποιήσετε διαφορετικό τροφοδοτικό (δείτε τα παραπάνω βήματα για να βεβαιωθείτε ότι το τροφοδοτικό έχει συνδεθεί πλήρως στο Mobile Connector).
 - a. Εάν η ειδοποίηση εξαφανιστεί, το πρόβλημα υπήρχε μάλλον στο προηγούμενο τροφοδοτικό που χρησιμοποιούσατε.
 - b. Εάν η ειδοποίηση παραμένει, υπάρχει μάλλον πρόβλημα στο Mobile Connector.

Εάν χρειάζεται, προμηθευτείτε έναν άλλο προσαρμογέα επιτοίχιου βύσματος ή Mobile Connector. Στο μεταξύ, μπορείτε να συνεχίσετε να εκτελείτε φόρτιση με τον ίδιο εξοπλισμό. Ο ρυθμός φόρτισης θα είναι μειωμένος, καθώς η ένταση ρεύματος φόρτισης περιορίζεται στα 8 A όσο διαρκεί αυτή η κατάσταση.

Μπορείτε επίσης να δοκιμάσετε να φορτίσετε το όχημά σας σε μια τοποθεσία Supercharger της Tesla ή σε μια τοποθεσία φόρτισης προορισμού. Όλες αυτές οι τοποθεσίες μπορούν να εντοπιστούν μέσω του χάρτη στην οθόνη αφής του οχήματος. Βλ. [Χάρτες και πλοήγηση στη σελίδα 181](#) για περισσότερες λεπτομέρειες.

Για περισσότερες πληροφορίες σχετικά με την αντιμετώπιση προβλημάτων στις λυχνίες κατάστασης του Mobile Connector και στη διαδικασία φόρτισης, ανατρέξτε στο [εγχειρίδιο κατόχου του προϊόντος](#).

UMC_a015

Wall plug adapter error - Charge rate reduced Plug adapter fully into Mobile Connector and retry

Τι σημαίνει αυτή η ειδοποίηση:

Το Mobile Connector δεν μπορεί να επικοινωνήσει με το τροφοδοτικό. Επειδή το Mobile Connector δεν μπορεί να αναγνωρίσει τον τύπο της πρίζας στην οποία έχει συνδεθεί τον προσαρμογέα επιτοίχιου βύσματος, η ένταση ρεύματος φόρτισης μειώνεται αυτόματα στα 8 A.

Τι πρέπει να κάνετε:

1. Αποσυνδέστε τελείως το Mobile Connector, συμπεριλαμβανομένου του τροφοδοτικού, από την πρίζα.
2. Βεβαιωθείτε ότι η σύνδεση μεταξύ του τροφοδοτικού και του κύριου σώματος του Mobile Connector είναι ασφαλής.
 - a. Αποσυνδέστε τελείως το τροφοδοτικό από το κύριο σώμα του Mobile Connector.
 - b. Επανατοποθετήστε πλήρως το βύσμα του τροφοδοτικού στο κύριο σώμα του Mobile Connector πιέζοντάς το μέσα στην υποδοχή μέχρι να κουμπώσει.
3. Δοκιμάστε ξανά να εκτελέσετε φόρτιση συνδέοντας πλήρως το Mobile Connector, συμπεριλαμβανομένου του τροφοδοτικού, στην πρίζα.
4. Εάν η ειδοποίηση παραμένει, δοκιμάστε να χρησιμοποιήσετε διαφορετικό τροφοδοτικό (δείτε τα παραπάνω βήματα για να βεβαιωθείτε ότι το τροφοδοτικό έχει συνδεθεί πλήρως στο Mobile Connector).
 - a. Εάν η ειδοποίηση εξαφανιστεί, το πρόβλημα υπήρχε μάλλον στο προηγούμενο τροφοδοτικό που χρησιμοποιούσατε.
 - b. Εάν η ειδοποίηση παραμένει, υπάρχει μάλλον πρόβλημα στο Mobile Connector.

Εάν χρειάζεται, προμηθευτείτε έναν άλλο προσαρμογέα επιτοίχιου βύσματος ή Mobile Connector. Στο μεταξύ, μπορείτε να συνεχίσετε να εκτελείτε φόρτιση με τον ίδιο εξοπλισμό. Ο ρυθμός φόρτισης θα είναι μειωμένος, καθώς η ένταση ρεύματος φόρτισης περιορίζεται στα 8 A όσο διαρκεί αυτή η κατάσταση.



Ειδοποιήσεις αντιμετώπισης προβλημάτων

Μπορείτε επίσης να δοκιμάσετε να φορτίσετε το όχημά σας σε μια τοποθεσία Supercharger της Tesla ή σε μια τοποθεσία φόρτισης προορισμού. Όλες αυτές οι τοποθεσίες μπορούν να εντοπιστούν μέσω του χάρτη στην οθόνη αφής του οχήματος. Βλ. [Χάρτες και πλοήγηση στη σελίδα 181](#) για περισσότερες λεπτομέρειες.

Για περισσότερες πληροφορίες σχετικά με την αντιμετώπιση προβλημάτων στις λυχνίες κατάστασης του Mobile Connector και στη διαδικασία φόρτισης, ανατρέξτε στο [εγχειρίδιο κατόχου του προϊόντος](#).

UMC_a016

Mobile Connector control box temperature high Maximum charge rate reduced

Τι σημαίνει αυτή η ειδοποίηση:

Το ρεύμα φόρτισης έχει μειωθεί προσωρινά, επειδή το Mobile Connector εντόπισε αυξημένη θερμοκρασία μέσα στο περίβλημα του κουτιού ελέγχου.

Τι πρέπει να κάνετε:

Βεβαιωθείτε ότι το Mobile Connector δεν καλύπτεται από τίποτα και ότι δεν υπάρχει κοντά πηγή θερμότητας. Αν το πρόβλημα παραμένει σε κανονικές θερμοκρασίες περιβάλλοντος (κάτω από 38 C), απαιτείται σέρβις.

Μπορείτε επίσης να δοκιμάσετε να φορτίσετε το όχημά σας σε μια τοποθεσία Supercharger της Tesla ή σε μια τοποθεσία φόρτισης προορισμού. Όλες αυτές οι τοποθεσίες μπορούν να εντοπιστούν μέσω του χάρτη στην οθόνη αφής του οχήματος. Βλ. [Χάρτες και πλοήγηση στη σελίδα 181](#) για περισσότερες λεπτομέρειες.

Για περισσότερες πληροφορίες σχετικά με την αντιμετώπιση προβλημάτων στις λυχνίες κατάστασης του Mobile Connector και στη διαδικασία φόρτισης, ανατρέξτε στο [εγχειρίδιο κατόχου του προϊόντος](#).

UMC_a017

Charge rate reduced - Wall plug temperature high Wall outlet and wiring inspection recommended

Τι σημαίνει αυτή η ειδοποίηση:

Οι ειδοποιήσεις για υψηλή θερμοκρασία του Mobile Connector υποδεικνύουν ότι η πρίζα που χρησιμοποιείται για τη φόρτιση έχει θερμανθεί υπερβολικά και, ως εκ τούτου, η φόρτιση καθυστερεί για να προστατευτεί η πρίζα.

Αυτό συνήθως δεν αποτελεί πρόβλημα του οχήματος ή του Mobile Connector, αλλά είναι μάλλον πρόβλημα της πρίζας. Η αυξημένη θερμοκρασία της πρίζας μπορεί να προκληθεί από ένα φινι που δεν έχει εισαχθεί πλήρως, μια χαλαρή σύνδεση της καλωδίωσης κτιρίου στην πρίζα ή μια πρίζα που έχει αρχίσει να φθείρεται.

Τι πρέπει να κάνετε:

Βεβαιωθείτε ότι ο προσαρμογέας σας είναι πλήρως συνδεδεμένος στην πρίζα. Εάν η ταχύτητα φόρτισης δεν επανέλθει στις φυσιολογικές τιμές, επικοινωνήστε με έναν ηλεκτρολόγο για να επιθεωρήσει τις συνδέσεις της πρίζας και της καλωδίωσης του κτιρίου στην πρίζα και να πραγματοποιήσει τυχόν απαιτούμενες επισκευές.

Εάν η πρίζα έχει φθαρεί, θα πρέπει να αντικατασταθεί με πρίζα υψηλής ποιότητας. Εξετάστε το ενδεχόμενο αναβάθμισης σε Tesla Wall Connector για μεγαλύτερη ευκολία και υψηλότερη ταχύτητα φόρτισης.

UMC_a018

Charge rate reduced - Handle temperature high Check charge handle or charge port for debris

Τι σημαίνει αυτή η ειδοποίηση:

Το ρεύμα φόρτισης έχει μειωθεί προσωρινά, επειδή το Mobile Connector εντόπισε αυξημένη θερμοκρασία στη λαβή φόρτισης που συνδέεται με τη θύρα φόρτισης του οχήματός σας.

Τι πρέπει να κάνετε:



Βεβαιωθείτε ότι το Mobile Connector έχει εισαχθεί πλήρως στην είσοδο της θύρας φόρτισης του οχήματός σας.

Ελέγξτε την είσοδο της θύρας φόρτισης και τη λαβή του Mobile Connector για τυχόν εμπόδια ή υγρασία. Βεβαιωθείτε ότι έχετε απομακρύνει οποιοδήποτε εμπόδιο από τη θύρα φόρτισης ή τη λαβή του Mobile Connector και ότι έχει στεγνώσει τυχόν υγρασία και, στη συνέχεια, προσπαθήστε να επανασυνδέσετε τη λαβή του Mobile Connector στη θύρα φόρτισης.

Βεβαιωθείτε επίσης ότι η λαβή φόρτισης του Mobile Connector δεν καλύπτεται από τίποτα και ότι δεν υπάρχει κοντά πηγή θερμότητας.

Αν το πρόβλημα παραμένει σε κανονικές θερμοκρασίες περιβάλλοντος (κάτω από 38°C), και παρουσιάζεται μετά από πολλές προσπάθειες φόρτισης, μπορεί να υποδεικνύει μια κατάσταση που επηρεάζει το Mobile Connector ή το όχημά σας. Συνιστάται να προγραμματίσετε σέρβις με την πρώτη ευκαιρία.

Μπορείτε επίσης να δοκιμάσετε να φορτίσετε το όχημά σας σε μια τοποθεσία Supercharger της Tesla ή σε μια τοποθεσία φόρτισης προορισμού. Όλες αυτές οι τοποθεσίες μπορούν να εντοπιστούν μέσω του χάρτη στην οθόνη αφής του οχήματος. Βλ. [Χάρτες και πλοήγηση στη σελίδα 181](#) για περισσότερες λεπτομέρειες.

Για περισσότερες πληροφορίες σχετικά με την αντιμετώπιση προβλημάτων στις λυχνίες κατάστασης του Mobile Connector και στη διαδικασία φόρτισης, ανατρέξτε στο [εγχειρίδιο κατόχου του προϊόντος](#).

UMC_a019

Mobile Connector to adapter connection hot Maximum charge rate reduced

Τι σημαίνει αυτή η ειδοποίηση:

Το ρεύμα φόρτισης μειώθηκε, επειδή το Mobile Connector εντόπισε υψηλή θερμοκρασία στη σύνδεση μεταξύ του προσαρμογέα επιτοίχιου βύσματος και του κουτιού ελέγχου.

Τι πρέπει να κάνετε:

Βεβαιωθείτε ότι ο προσαρμογέας επιτοίχιου βύσματος είναι πλήρως συνδεδεμένος με το κουτί ελέγχου του Mobile Connector.

Αφού αποσυνδέσετε την πηγή ισχύος (επιτοίχια πρίζα), επιθεωρήστε τη σύνδεση του προσαρμογέα επιτοίχιου βύσματος και του κουτιού ελέγχου του Mobile Connector για τυχόν εμπόδια ή υγρασία.

Συνιστάται η αφαίρεση τυχόν υπολειμμάτων/ξένων αντικειμένων. Βεβαιωθείτε ότι τυχόν εμπόδια έχουν απομακρυνθεί και ότι τυχόν υγρασία έχει στεγνώσει και, στη συνέχεια, προσπαθήστε να εισάγετε ξανά τον προσαρμογέα επιτοίχιου βύσματος στο Mobile Connector και επανασυνδέστε το με την πηγή ισχύος (επιτοίχια πρίζα).

Βεβαιωθείτε επίσης ότι ο προσαρμογέας επιτοίχιου βύσματος δεν καλύπτεται από τίποτα και ότι δεν υπάρχει κοντά πηγή θερμότητας. Αν το πρόβλημα παραμένει σε κανονικές θερμοκρασίες περιβάλλοντος (κάτω από 38°C), και παρουσιάζεται μετά από πολλές προσπάθειες φόρτισης, μπορεί να υποδεικνύει μια κατάσταση που επηρεάζει το Mobile Connector ή το όχημά σας. Συνιστάται να προγραμματίσετε σέρβις με την πρώτη ευκαιρία.

Μπορείτε επίσης να δοκιμάσετε να φορτίσετε το όχημά σας σε μια τοποθεσία Supercharger της Tesla ή σε μια τοποθεσία φόρτισης προορισμού. Όλες αυτές οι τοποθεσίες μπορούν να εντοπιστούν μέσω του χάρτη στην οθόνη αφής του οχήματος. Βλ. [Χάρτες και πλοήγηση στη σελίδα 181](#) για περισσότερες λεπτομέρειες.

Για περισσότερες πληροφορίες σχετικά με την αντιμετώπιση προβλημάτων στις λυχνίες κατάστασης του Mobile Connector και στη διαδικασία φόρτισης, ανατρέξτε στο [εγχειρίδιο κατόχου του προϊόντος](#).

VCFRONT_a180

Electrical system power reduced Vehicle may shut down unexpectedly

Τι σημαίνει αυτή η ειδοποίηση:

Το ηλεκτρικό σύστημα δεν μπορεί να διατηρήσει την τάση που απαιτείται για την υποστήριξη όλων των λειτουργιών του οχήματος.



Ειδοποιήσεις αντιμετώπισης προβλημάτων

Εάν εμφανίζεται αυτή η ειδοποίηση ενώ οδηγείτε, είναι πιθανό το όχημά σας να απενεργοποιηθεί απροσδόκητα.

Εάν αυτή η ειδοποίηση εμφανίζεται όταν το όχημά σας βρίσκεται στη θέση στάθμευσης ή όταν ενεργοποιηθεί για πρώτη φορά, ενδέχεται το όχημα να μην έχει επαρκή ηλεκτρική ισχύ για να ξεκινήσει να λειτουργεί. Ενδέχεται να υπάρχει ξεχωριστή ειδοποίηση οχήματος για να υποδείξει αυτή την κατάσταση.

Τι πρέπει να κάνετε:

Συνιστάται να διακόψετε ή να μειώσετε τη χρήση οποιωνδήποτε μη βασικών λειτουργιών. Αυτό μπορεί να βοηθήσει το όχημά σας να διατηρήσει επαρκή ηλεκτρική ισχύ για τις βασικές λειτουργίες.

Εάν αυτή η ειδοποίηση παραμένει ενεργή, προγραμματίστε σέρβις αμέσως. Εάν δεν γίνει σέρβις, το όχημά σας ενδέχεται να απενεργοποιηθεί απροσδόκητα ή να μην επανεκκινείται.

Schedule service to replace low voltage battery Software will not update until battery is replaced

Τι σημαίνει αυτή η ειδοποίηση:

Η μπαταρία χαμηλής τάσης παρουσιάζει μειωμένη απόδοση και πρέπει να αντικατασταθεί. Μέχρι να αντικατασταθεί η μπαταρία χαμηλής τάσης, οι ενημερώσεις λογισμικού του οχήματος δεν θα ολοκληρώνονται.

Τι πρέπει να κάνετε:

Συνιστάται η αντικατάσταση της μπαταρίας χαμηλής τάσης το συντομότερο δυνατό.

Μπορείτε να προγραμματίσετε το σέρβις μέσω της εφαρμογής Tesla για κινητά ή σε έναν ανεξάρτητο πάροχο υπηρεσιών σέρβις, που προσφέρει εργασίες αντικατάστασης της μπαταρίας χαμηλής τάσης για το όχημά σας. Λάβετε υπόψη ότι οι επιλογές του ανεξάρτητου παρόχου υπηρεσιών ενδέχεται να διαφέρουν, ανάλογα με τη διαμόρφωση του οχήματός σας και την τοποθεσία σας.

Εάν η μπαταρία χαμηλής τάσης δεν έχει αρκετή ισχύ για την ενεργοποίηση του οχήματος ή για το άνοιγμα των θυρών, ακολουθήστε τις οδηγίες στην ενότητα [Εκκίνηση με βοηθητική μπαταρία στη σελίδα 254](#).

Για περισσότερες πληροφορίες σχετικά με το σύστημα μπαταρίας, βλ. [Πληροφορίες για την μπαταρία υψηλής τάσης στη σελίδα 196](#).

VCFRONT_a191 Electrical system power reduced Vehicle shutting down

Τι σημαίνει αυτή η ειδοποίηση:

Η μπαταρία χαμηλής τάσης δεν μπορεί να παρέχει την ηλεκτρική υποστήριξη που απαιτείται για την έναρξη ή τη συνέχιση της οδήγησης. Το όχημά σας απενεργοποιείται για να διατηρηθεί η ενέργεια για βασικές λειτουργίες εκτός από την οδήγηση.

Δεν είναι δυνατή η έναρξη ή η συνέχιση της οδήγησης ενώ αυτή η κατάσταση συνεχίζεται.

Τι πρέπει να κάνετε:

Εάν εμφανίζεται αυτή η ειδοποίηση ενώ οδηγείτε, το όχημά σας πρέπει να ακινητοποιηθεί αμέσως. Πρέπει να κάνετε τα εξής:

- Σταματήστε με ασφάλεια αμέσως
- Χρησιμοποιήστε την εφαρμογή για κινητά για να επικοινωνήσετε αμέσως με την οδική βοήθεια της Tesla ή αναζητήστε άλλη οδική βοήθεια, εάν το προτιμάτε

Εάν δεν σταματήσετε με ασφάλεια μέσα σε σύντομο χρονικό διάστημα, το όχημά σας ενδέχεται να απενεργοποιηθεί απροσδόκητα. Είναι επίσης πιθανό το όχημά σας να μην επανεκκινείται μετά από στάθμευση.



Όταν εμφανίζεται αυτή η ειδοποίηση, το ηλεκτρικό σύστημα δεν μπορεί να διατηρήσει την τάση που απαιτείται για την υποστήριξη όλων των λειτουργιών του οχήματος. Πολλές λειτουργίες του οχήματος ενδέχεται να μην λειτουργούν πλέον.

Είναι πιθανό το όχημά σας να απωλέσει όλη την ηλεκτρική ισχύ. Εάν συμβεί αυτό, μπορείτε να συνεχίσετε να χρησιμοποιείτε τις χειροκίνητες απασφαλίσεις των θυρών για έξοδο από το όχημα, εάν είναι απαραίτητο. Για περισσότερες πληροφορίες, βλ. [Άνοιγμα των πορτών από το εσωτερικό στη σελίδα 25](#).

Αυτή η ειδοποίηση μπορεί να εμφανιστεί λόγω διάφορων συνθηκών του οχήματος. Για περισσότερες πληροφορίες και περαιτέρω συνιστώμενες ενέργειες, ελέγξτε αν υπάρχουν άλλες ενεργές ειδοποιήσεις για το όχημα.

Εάν αυτή η ειδοποίηση εξακολουθεί να εμφανίζεται, συνιστάται να προγραμματίσετε σέρβις αμέσως. Εάν δεν γίνει σέρβις, το όχημά σας ενδέχεται να μην κινείται, να απενεργοποιηθεί απροσδόκητα ή να μην επανεκκινείται.

VCFRONT_a192

Electrical system is unable to support all features Switching off features to conserve energy

Τι σημαίνει αυτή η ειδοποίηση:

Το ηλεκτρικό σύστημα δεν μπορεί να υποστηρίξει όλες τις λειτουργίες του οχήματος. Το όχημά σας απενεργοποιεί τις μη βασικές λειτουργίες για να διατηρήσει ενέργεια για βασικές λειτουργίες.

Εάν ενώ οδηγείτε, εμφανίζεται αυτή η ειδοποίηση, το όχημά σας ενδέχεται να απενεργοποιηθεί απροσδόκητα. Είναι επίσης πιθανό το όχημά σας να μην επανεκκινείται μετά από στάθμευση.

Οι μη βασικές λειτουργίες ενδέχεται να μην είναι διαθέσιμες, συμπεριλαμβανομένων των θερμαντήρων καθισμάτων, του συστήματος ελέγχου κλιματισμού καμπίνας και των συστημάτων ψυχαγωγίας εντός του οχήματος. Πρόκειται για αναμενόμενη συμπεριφορά που έχει σκοπό να βοηθήσει το όχημά σας να διατηρήσει επαρκή ηλεκτρική ισχύ για τις βασικές λειτουργίες, συμπεριλαμβανομένης της δυνατότητας χειρισμού των προβολέων, των παραθύρων και των θυρών, των αλάρμ και του μπροστινού καπό.

Είναι πιθανό το όχημά σας να χάσει όλη την ηλεκτρική ισχύ. Εάν συμβεί αυτό, μπορείτε να συνεχίσετε να χρησιμοποιείτε τις χειροκίνητες απασφαλίσεις των θυρών για έξοδο από το όχημα, εάν είναι απαραίτητο. Για περισσότερες πληροφορίες, βλ. [Άνοιγμα των πορτών από το εσωτερικό στη σελίδα 25](#).

Τι πρέπει να κάνετε:

Αυτή η ειδοποίηση μπορεί να εμφανιστεί λόγω διάφορων συνθηκών του οχήματος. Για περισσότερες πληροφορίες και περαιτέρω συνιστώμενες ενέργειες, ελέγξτε αν υπάρχουν άλλες ενεργές ειδοποιήσεις για το όχημα.

VCFRONT_a216

Vehicle may not restart - Service is required Electrical system issue detected

Τι σημαίνει αυτή η ειδοποίηση:

Μια ασυνήθιστα μεγάλη και συνεχής κατανάλωση ενέργειας κατά την οδήγηση ή το Supercharging/ταχυφόρτιση DC έχει καταστήσει το ηλεκτρικό σύστημα του οχήματός σας ανίκανο να υποστηρίξει όλα τα χαρακτηριστικά και τις λειτουργίες.

Το όχημά σας δεν θα επανεκκινήθει μέχρι να γίνει συντήρηση του ηλεκτρικού συστήματος.

Το σύστημα ελέγχου κλιματισμού καμπίνας και η τοποθέτηση των αεραγωγών, η ηλεκτρική πόρτα του χώρου αποσκευών και οι ρυθμίσεις της κολόνας του τιμονιού ενδέχεται να είναι περιορισμένες ή μη διαθέσιμες.

Άλλα χαρακτηριστικά και λειτουργίες ενδέχεται επίσης να μην είναι διαθέσιμα ή να επηρεαστεί η απόδοσή τους. Σε αυτά περιλαμβάνονται:

- Ηλεκτρικές πόρτες
- Ηλεκτρικά παράθυρα
- Μπροστινό κάθισμα (κίνηση και θέρμανση)



Ειδοποιήσεις αντιμετώπισης προβλημάτων

- Θερμαντήρες πίσω καθισμάτων
- Κίνηση πλευρικού καθρέφτη

Τι πρέπει να κάνετε:

Συνιστάται να προγραμματίσετε σέρβις με την πρώτη ευκαιρία. Χωρίς σέρβις, το όχημα δεν θα μπορεί να επανακκινηθεί, και το ηλεκτρικό σύστημα δεν θα μπορεί να υποστηρίξει όλα τα χαρακτηριστικά και τις λειτουργίες.

Ορισμένες ή όλες οι ηλεκτρικές πόρτες και παράθυρα του οχήματός σας ενδέχεται να χάσουν την ηλεκτρική τους ισχύ. Εάν συμβεί αυτό, μπορείτε να συνεχίσετε να χρησιμοποιείτε τις χειροκίνητες απασφαλίσεις των θυρών για έξοδο από το όχημα, εάν είναι απαραίτητο. Για περισσότερες πληροφορίες, βλ. [Άνοιγμα των πορτών από το εσωτερικό στη σελίδα 25](#).

VCFRONT_a220

Electrical system is unable to support all features

Schedule service

Τι σημαίνει αυτή η ειδοποίηση:

Η μπαταρία χαμηλής τάσης δεν είναι διαθέσιμη και δεν μπορεί να παράσχει την ηλεκτρική υποστήριξη για τις λειτουργίες του οχήματος.

Είναι πιθανό το όχημά σας να απενεργοποιηθεί απροσδόκητα. Είναι επίσης πιθανό το όχημά σας να μην επανεκκινείται μετά την τρέχουσα διαδρομή.

Ενδέχεται να παρατηρήσετε ότι ορισμένες μη βασικές λειτουργίες δεν είναι διαθέσιμες. Αυτή η συμπεριφορά είναι αναμενόμενη επειδή το όχημά σας διατηρεί ενέργεια για βασικές λειτουργίες.

Τι πρέπει να κάνετε:

Συνιστάται να διακόψετε ή να μειώσετε τη χρήση οποιωνδήποτε μη βασικών λειτουργιών. Αυτό μπορεί να βοηθήσει το όχημά σας να διατηρεί επαρκή ηλεκτρική ισχύ για βασικές λειτουργίες εκτός από την οδήγηση, μέχρι να είναι δυνατό να γίνει σέρβις.

Εάν αυτή η ειδοποίηση εξακολουθεί να εμφανίζεται, συνιστάται να προγραμματίσετε σέρβις αμέσως. Εάν δεν γίνει σέρβις, το όχημά σας ενδέχεται να μην κινείται, να απενεργοποιηθεί απροσδόκητα ή να μην επανεκκινείται.

VCFRONT_a402

Electrical system backup power is unavailable

Vehicle will consume more energy while idle

Τι σημαίνει αυτή η ειδοποίηση:

Η εφεδρική πηγή τροφοδοσίας για το ηλεκτρικό σύστημα, δηλαδή η μπαταρία χαμηλής τάσης, δεν είναι διαθέσιμη ή δεν μπορεί να παράσχει την τάση που απαιτείται για την υποστήριξη όλων των λειτουργιών του οχήματος.

Η κύρια πηγή ηλεκτρικής ισχύος, το σύστημα μπαταρίας υψηλής τάσης, θα συνεχίσει να υποστηρίζει τις λειτουργίες του οχήματος, ακόμη και όταν το όχημά σας βρίσκεται στο ρελαντί. Για περισσότερες πληροφορίες σχετικά με την μπαταρία υψηλής τάσης, βλ. [Πληροφορίες για την μπαταρία υψηλής τάσης στη σελίδα 196](#).

Ενδέχεται να παρατηρήσετε ότι ορισμένες μη βασικές λειτουργίες δεν είναι διαθέσιμες. Αυτή η συμπεριφορά είναι αναμενόμενη επειδή το όχημά σας διατηρεί ενέργεια για βασικές λειτουργίες.

Μπορεί, επίσης, να παρατηρήσετε ότι το όχημά σας καταναλώνει περισσότερη ενέργεια από ό,τι συνήθως όταν δεν το οδηγείτε ή ότι το όχημά σας εμφανίζει μικρότερη προβλεπόμενη αυτονομία από αυτήν που θα περιμένατε κανονικά μετά τη φόρτιση. Πρόκειται για φυσιολογική συμπεριφορά του οχήματος όταν υπάρχει αυτή η ειδοποίηση και θα συνεχιστεί μέχρι να αποκατασταθεί η εφεδρική πηγή τροφοδοσίας.

Υπάρχει πιθανότητα ένα πρόβλημα που επηρεάζει την κύρια πηγή τροφοδοσίας να προκαλέσει απροσδόκητη απενεργοποίηση του οχήματος.

Τι πρέπει να κάνετε:



Συνιστάται να περιορίσετε ή να αποφύγετε τη χρήση οποιωνδήποτε μη βασικών λειτουργιών. Αυτό μπορεί να βοηθήσει το όχημά σας να διατηρήσει επαρκή ηλεκτρική ισχύ για τις βασικές λειτουργίες.

Συνιστάται να προγραμματίσετε σέρβις με την πρώτη ευκαιρία, ώστε να αποκατασταθεί η εφεδρική πηγή τροφοδοσίας για το ηλεκτρικό σύστημα.

VCFRONT_a496

Vehicle is preparing to shut down PULL OVER SAFELY

Τι σημαίνει αυτή η ειδοποίηση:

Το ηλεκτρικό σύστημα δεν μπορεί να παρέχει επαρκή υποστήριξη για την έναρξη ή τη συνέχιση της οδήγησης. Το όχημά σας ετοιμάζεται να απενεργοποιηθεί για να διατηρηθεί η ενέργεια για βασικές λειτουργίες εκτός από την οδήγηση.

Δεν είναι δυνατή η έναρξη ή η συνέχιση της οδήγησης ενώ αυτή η κατάσταση συνεχίζεται.

Τι πρέπει να κάνετε:

Εάν εμφανίζεται αυτή η ειδοποίηση ενώ οδηγείτε, το όχημά σας πρέπει να ακινητοποιηθεί το συντομότερο δυνατό. Πρέπει να κάνετε τα εξής:

- Σταματήστε με ασφάλεια το συντομότερο δυνατό
- Χρησιμοποιήστε την εφαρμογή για κινητά για να επικοινωνήσετε αμέσως με την οδική βοήθεια της Tesla ή αναζητήστε άλλη οδική βοήθεια, εάν το προτιμάτε

Εάν δεν σταματήσετε με ασφάλεια μέσα σε σύντομο χρονικό διάστημα, το όχημά σας ενδέχεται να απενεργοποιηθεί απροσδόκητα. Είναι επίσης πιθανό το όχημά σας να μην επανεκκινείται μετά από στάθμευση.

Είναι πιθανό το όχημά σας να χάσει όλη την ηλεκτρική ισχύ. Εάν συμβεί αυτό, μπορείτε να συνεχίσετε να χρησιμοποιείτε τις χειροκίνητες απασφαλίσεις των θυρών για έξοδο από το όχημα, εάν είναι απαραίτητο. Για περισσότερες πληροφορίες, βλ. [Άνοιγμα των πορτών από το εσωτερικό στη σελίδα 25](#).

Αυτή η ειδοποίηση μπορεί να εμφανιστεί λόγω διάφορων συνθηκών του οχήματος. Για περισσότερες πληροφορίες και περαιτέρω συνιστώμενες ενέργειες, ελέγξτε αν υπάρχουν άλλες ενεργές ειδοποιήσεις για το όχημα.

VCFRONT_a592

Unable to drive - Service is required Electrical system issue detected

Τι σημαίνει αυτή η ειδοποίηση:

Μια ασυνήθιστα μεγάλη και συνεχής κατανάλωση ενέργειας έχει καταστήσει το ηλεκτρικό σύστημα του οχήματός σας ανίκανο να υποστηρίξει όλα τα χαρακτηριστικά και τις λειτουργίες.

Όσο υπάρχει αυτή η ειδοποίηση, το όχημά σας δεν μπορεί να οδηγηθεί και δεν θα επανεκκινήθει.

Το σύστημα ελέγχου κλιματισμού καμπίνας, η ηλεκτρική πόρτα του χώρου αποσκευών και οι ρυθμίσεις της κολόνας του τιμονιού ενδέχεται να είναι περιορισμένες ή μη διαθέσιμες. Πολλά χαρακτηριστικά ή λειτουργίες στην αριστερή πλευρά του οχήματος μπορεί να μην είναι διαθέσιμα, ή να επηρεάζεται η απόδοσή τους. Σε αυτά περιλαμβάνονται:

- Ηλεκτρικές πόρτες
- Ηλεκτρικά παράθυρα
- Μπροστινό κάθισμα (κίνηση και θέρμανση)
- Θερμαντήρες πίσω καθισμάτων
- Κίνηση πλευρικού καθρέφτη

Τι πρέπει να κάνετε:



Ειδοποιήσεις αντιμετώπισης προβλημάτων

Χωρίς σέρβις, το όχημα δεν θα μπορεί να οδηγηθεί και το ηλεκτρικό σύστημα δεν θα μπορεί να υποστηρίξει όλα τα χαρακτηριστικά και τις λειτουργίες.

Ορισμένες ή όλες οι ηλεκτρικές πόρτες και παράθυρα του οχήματός σας ενδέχεται να χάσουν την ηλεκτρική τους ισχύ. Εάν συμβεί αυτό, μπορείτε να συνεχίσετε να χρησιμοποιείτε τις χειροκίνητες απασφαλίσεις των θυρών για έξοδο από το όχημα, εάν είναι απαραίτητο. Για περισσότερες πληροφορίες, βλ. [Άνοιγμα των πορτών από το εσωτερικό στη σελίδα 25](#).

VCFRONT_a593

Unable to drive - Service is required Electrical system issue detected

Τι σημαίνει αυτή η ειδοποίηση:

Μια ασυνήθιστα μεγάλη και συνεχής κατανάλωση ενέργειας έχει καταστήσει το ηλεκτρικό σύστημα του οχήματός σας ανίκανο να υποστηρίξει όλα τα χαρακτηριστικά και τις λειτουργίες.

Όσο υπάρχει αυτή η ειδοποίηση, το όχημά σας δεν μπορεί να οδηγηθεί και δεν θα επανεκκινηθεί.

Το σύστημα ελέγχου κλιματισμού καμπίνας, η ηλεκτρική πόρτα του χώρου αποσκευών και οι ρυθμίσεις της κολόνας του τιμονιού ενδέχεται να είναι περιορισμένες ή μη διαθέσιμες. Πολλά χαρακτηριστικά ή λειτουργίες στην αριστερή πλευρά του οχήματος μπορεί να μην είναι διαθέσιμα, ή να επηρεάζεται η απόδοσή τους. Σε αυτά περιλαμβάνονται:

- Ηλεκτρικές πόρτες
- Ηλεκτρικά παράθυρα
- Μπροστινό κάθισμα (κίνηση και θέρμανση)
- Θερμαντήρες πίσω καθισμάτων
- Κίνηση πλευρικού καθρέφτη

Τι πρέπει να κάνετε:

Χωρίς σέρβις, το όχημα δεν θα μπορεί να οδηγηθεί και το ηλεκτρικό σύστημα δεν θα μπορεί να υποστηρίξει όλα τα χαρακτηριστικά και τις λειτουργίες.

Ορισμένες ή όλες οι ηλεκτρικές πόρτες και παράθυρα του οχήματός σας ενδέχεται να χάσουν την ηλεκτρική τους ισχύ. Εάν συμβεί αυτό, μπορείτε να συνεχίσετε να χρησιμοποιείτε τις χειροκίνητες απασφαλίσεις των θυρών για έξοδο από το όχημα, εάν είναι απαραίτητο. Για περισσότερες πληροφορίες, βλ. [Άνοιγμα των πορτών από το εσωτερικό στη σελίδα 25](#).

VCFRONT_a596

Unable to drive - Service is required Electrical system issue detected

Τι σημαίνει αυτή η ειδοποίηση:

Μια ασυνήθιστα μεγάλη και συνεχής κατανάλωση ενέργειας έχει καταστήσει το ηλεκτρικό σύστημα του οχήματός σας ανίκανο να υποστηρίξει όλα τα χαρακτηριστικά και τις λειτουργίες.

Όσο υπάρχει αυτή η ειδοποίηση, το όχημά σας δεν μπορεί να οδηγηθεί και δεν θα επανεκκινηθεί.

Η τοποθέτηση των αεραγωγών μπορεί να είναι περιορισμένη ή μη διαθέσιμη. Πολλά χαρακτηριστικά ή λειτουργίες στην δεξιά πλευρά του οχήματος μπορεί να μην είναι διαθέσιμα, ή να επηρεάζεται η απόδοσή τους. Σε αυτά περιλαμβάνονται:

- Ηλεκτρικές πόρτες
- Ηλεκτρικά παράθυρα
- Μπροστινό κάθισμα (κίνηση και θέρμανση)
- Θερμαντήρες πίσω καθισμάτων
- Κίνηση πλευρικού καθρέφτη



Τι πρέπει να κάνετε:

Συνιστάται να προγραμματίσετε σέρβις με την πρώτη ευκαιρία. Χωρίς σέρβις, το όχημα δεν θα μπορεί να οδηγηθεί και το ηλεκτρικό σύστημα δεν θα μπορεί να υποστηρίξει όλα τα χαρακτηριστικά και τις λειτουργίες.

Ορισμένες ή όλες οι ηλεκτρικές πόρτες και παράθυρα του οχήματός σας ενδέχεται να χάσουν την ηλεκτρική τους ισχύ. Εάν συμβεί αυτό, μπορείτε να συνεχίσετε να χρησιμοποιείτε τις χειροκίνητες απασφαλίσεις των θυρών για έξοδο από το όχημα, εάν είναι απαραίτητο. Για περισσότερες πληροφορίες, βλ. [Άνοιγμα των πορτών από το εσωτερικό στη σελίδα 25](#).

VCFRONT_a597

Unable to drive - Service is required Electrical system issue detected

Τι σημαίνει αυτή η ειδοποίηση:

Μια ασυνήθιστα μεγάλη και συνεχής κατανάλωση ενέργειας έχει καταστήσει το ηλεκτρικό σύστημα του οχήματός σας ανίκανο να υποστηρίξει όλα τα χαρακτηριστικά και τις λειτουργίες.

Όσο υπάρχει αυτή η ειδοποίηση, το όχημά σας δεν μπορεί να οδηγηθεί και δεν θα επανεκκινηθεί.

Η τοποθέτηση των αεραγωγών μπορεί να είναι περιορισμένη ή μη διαθέσιμη. Πολλά χαρακτηριστικά ή λειτουργίες στην δεξιά πλευρά του οχήματος μπορεί να μην είναι διαθέσιμα, ή να επηρεάζεται η απόδοσή τους. Σε αυτά περιλαμβάνονται:

- Ηλεκτρικές πόρτες
- Ηλεκτρικά παράθυρα
- Μπροστινό κάθισμα (κίνηση και θέρμανση)
- Θερμαντήρες πίσω καθισμάτων
- Κίνηση πλευρικού καθρέφτη

Τι πρέπει να κάνετε:

Συνιστάται να προγραμματίσετε σέρβις με την πρώτη ευκαιρία. Χωρίς σέρβις, το όχημα δεν θα μπορεί να οδηγηθεί και το ηλεκτρικό σύστημα δεν θα μπορεί να υποστηρίξει όλα τα χαρακτηριστικά και τις λειτουργίες.

Ορισμένες ή όλες οι ηλεκτρικές πόρτες και παράθυρα του οχήματός σας ενδέχεται να χάσουν την ηλεκτρική τους ισχύ. Εάν συμβεί αυτό, μπορείτε να συνεχίσετε να χρησιμοποιείτε τις χειροκίνητες απασφαλίσεις των θυρών για έξοδο από το όχημα, εάν είναι απαραίτητο. Για περισσότερες πληροφορίες, βλ. [Άνοιγμα των πορτών από το εσωτερικό στη σελίδα 25](#).

VCSEC_a221

Air pressure below recommendation for tires Check pressure and refill air as needed

Τι σημαίνει αυτή η ειδοποίηση:

Αυτή η ειδοποίηση ΔΕΝ υποδεικνύει ότι υπάρχει κλαταρισμένο ελαστικό.

Το σύστημα παρακολούθησης της πίεσης των ελαστικών (TPMS) εντόπισε ότι η πίεση του αέρα σε ένα ή περισσότερα ελαστικά είναι τουλάχιστον 20% χαμηλότερη από τη συνιστώμενη πίεση κρύων ελαστικών.

Βλ. [Διατήρηση πίεσης ελαστικών στη σελίδα 214](#) για λεπτομερείς πληροφορίες σχετικά με το πού θα βρείτε τη συνιστώμενη πίεση κρύων ελαστικών (RCP) για τα ελαστικά του οχήματός σας, πώς θα ελέγξετε τις πιέσεις των ελαστικών και πώς θα διατηρήσετε τη σωστή πίεση των ελαστικών σας.

Αυτή η ειδοποίηση μπορεί να εμφανιστεί σε χαμηλές θερμοκρασίες, επειδή ο αέρας στα ελαστικά συστέλλεται φυσικά όταν γίνεται κρύος, μειώνοντας την πίεση των ελαστικών.

Τι πρέπει να κάνετε:



Ειδοποιήσεις αντιμετώπισης προβλημάτων

Προσθέστε αέρα για να διατηρήσετε τη συνιστώμενη πίεση κρύων ελαστικών. Παρόλο που η πτώση της πίεσης των ελαστικών είναι αναμενόμενη σε πιο κρύες καιρικές συνθήκες, η συνιστώμενη πίεση κρύων ελαστικών πρέπει να διατηρείται πάντα.

Η ειδοποίηση μπορεί να σβήσει καθώς οδηγείτε το όχημα. Αυτό συμβαίνει επειδή τα ελαστικά θα ζεσταθούν και η πίεση των ελαστικών θα αυξηθεί. Ακόμη και αν η ειδοποίηση σβήσει, θα πρέπει να συμπληρώσετε αέρα στα ελαστικά μόλις κρυώσουν.

Η ειδοποίηση θα σβήσει μόλις το σύστημα παρακολούθησης πίεσης ελαστικών ανιχνεύσει ότι κάθε ένα από τα ελαστικά είναι φουσκωμένο με τη συνιστώμενη πίεση κρύων ελαστικών.

- Η ειδοποίηση και η ενδεικτική λυχνία πίεσης ελαστικών ενδέχεται να εξακολουθούν να εμφανίζονται αμέσως μετά την πλήρωση των ελαστικών σας με τη συνιστώμενη πίεση για κρύα ελαστικά, αλλά και οι δύο θα πρέπει να εξαφανιστούν μόλις οδηγήσετε για μικρή απόσταση.
- Ενδέχεται να χρειαστεί να οδηγήσετε με ταχύτητα άνω των 15 mph (25 km/h) για τουλάχιστον 10 λεπτά, ώστε το σύστημα παρακολούθησης πίεσης ελαστικών να μετρήσει και να αναφέρει τις ενημερωμένες πιέσεις των ελαστικών σας.

Εάν εμφανίζεται επανειλημμένα αυτή η ειδοποίηση για το ίδιο ελαστικό, ελέγξτε το ελαστικό για αργή διαρροή. Μπορείτε να επισκεφθείτε ένα τοπικό κατάστημα ελαστικών ή να προγραμματίσετε σέρβις χρησιμοποιώντας την εφαρμογή Tesla για κινητά.

Για περισσότερες πληροφορίες σχετικά με την πίεση και το φούσκωμα των ελαστικών, βλ. [Φροντίδα και συντήρηση των ελαστικών στη σελίδα 214](#).

VCSEC_a228

Air pressure in tires very low

PULL OVER SAFELY - Check for flat tire

Τι σημαίνει αυτή η ειδοποίηση:

Αυτή η ειδοποίηση υποδεικνύει ότι ένα ή περισσότερα ελαστικά στο όχημά σας έχουν εξαιρετικά χαμηλή πίεση ή είναι κλαταρισμένα.

Το σύστημα παρακολούθησης πίεσης ελαστικών (TPMS) ανίχνευσε ότι η πίεση του αέρα σε ένα ή περισσότερα ελαστικά είναι σημαντικά χαμηλότερη από τη συνιστώμενη πίεση κρύων ελαστικών.

Τι πρέπει να κάνετε:

Θα πρέπει να σταματήσετε στην άκρη του δρόμου το συντομότερο δυνατό. Σε ασφαλές σημείο, ελέγξτε εάν υπάρχει κλαταρισμένο ελαστικό.

Μπορείτε να ζητήσετε επιλογές οδικής βοήθειας Tesla (κινητό βουλκανιζατέρ, δανεικός τροχός, ρυμούλκηση), εάν απαιτείται. Για περισσότερες πληροφορίες, βλ. [Επικοινωνία με την οδική βοήθεια της Tesla στη σελίδα 248](#).

Σε περίπτωση μη έκτακτης ανάγκης, συνιστάται να επισκεφθείτε ένα τοπικό κατάστημα ελαστικών για βοήθεια ή να προγραμματίσετε σέρβις χρησιμοποιώντας την εφαρμογή Tesla για κινητά.

Βλ. [Διατήρηση πίεσης ελαστικών στη σελίδα 214](#) για λεπτομερείς πληροφορίες σχετικά με το πού θα βρείτε τη συνιστώμενη πίεση κρύων ελαστικών (RCP) για τα ελαστικά του οχήματός σας, πώς θα ελέγξετε τις πιέσεις των ελαστικών και πώς θα διατηρήσετε τη σωστή πίεση των ελαστικών σας.

Η ειδοποίηση θα πρέπει να σβήσει μόλις το σύστημα παρακολούθησης πίεσης ελαστικών έχει σταθερή μέτρηση πίεσης ελαστικών για κάθε ένα από τα ελαστικά σας τουλάχιστον 30 psi.

- Η ειδοποίηση και η ενδεικτική λυχνία πίεσης ελαστικών ενδέχεται να εξακολουθούν να εμφανίζονται αμέσως μετά την πλήρωση των ελαστικών σας με τη συνιστώμενη πίεση για κρύα ελαστικά, αλλά και οι δύο θα πρέπει να εξαφανιστούν μόλις οδηγήσετε για μικρή απόσταση.
- Ενδέχεται να χρειαστεί να οδηγήσετε με ταχύτητα άνω των 15 mph (25 km/h) για τουλάχιστον 10 λεπτά, ώστε το σύστημα παρακολούθησης πίεσης ελαστικών να μετρήσει και να αναφέρει τις ενημερωμένες πιέσεις των ελαστικών σας.



Για περισσότερες πληροφορίες σχετικά με την πίεση και το φούσκωμα των ελαστικών, βλ. [Φροντίδα και συντήρηση των ελαστικών στη σελίδα 214](#).



Σχετικά με αυτές τις Πληροφορίες κατόχου

Ισχύς εγγράφων

Για να δείτε τις πιο πρόσφατες και σημαντικότερες πληροφορίες που είναι προσαρμοσμένες στο όχημά σας, ανοίξτε το Εγχειρίδιο κατόχου στην οθόνη αφής του οχήματος αγγίζοντας τις επιλογές **Controls > Service > Owner's Manual**. Οι πληροφορίες αφορούν ειδικά το όχημά σας, ανάλογα με τις λειτουργίες που έχετε αγοράσει, τη διαμόρφωση του οχήματος, την περιοχή αγοράς και την έκδοση λογισμικού. Αντιθέτως, οι πληροφορίες για τον κάτοχο που παρέχονται από την Tesla σε άλλα σημεία, ενημερώνονται λιγότερο συχνά και μπορεί να μην περιλαμβάνουν πληροφορίες που αφορούν αποκλειστικά στο δικό σας όχημα.

Οι πληροφορίες για τις νέες δυνατότητες εμφανίζονται στην οθόνη αφής μετά από μια ενημέρωση του λογισμικού και μπορείτε να τις δείτε οποιαδήποτε στιγμή αγγίζοντας τις επιλογές **Controls > Software > Release Notes**. Εάν το περιεχόμενο του εγχειριδίου κατόχου που αφορά στη χρήση του οχήματος διαφέρει από τις πληροφορίες που υπάρχουν στις σημειώσεις έκδοσης, οι σημειώσεις έκδοσης θα έχουν προτεραιότητα.

Εικόνες

Οι εικόνες που παρέχονται στο παρόν έγγραφο προορίζονται μόνο για σκοπούς επίδειξης. Ανάλογα με τον προαιρετικό εξοπλισμό, την έκδοση λογισμικού και την περιοχή αγοράς του οχήματος, οι πληροφορίες που εμφανίζονται στην οθόνη αφής του οχήματός σας μπορεί να διαφέρουν ελαφρώς.

Διαθεσιμότητα χαρακτηριστικών

Ορισμένα χαρακτηριστικά είναι διαθέσιμα μόνο σε συγκεκριμένες διαμορφώσεις οχημάτων ή/και μόνο σε συγκεκριμένες περιοχές αγοράς του οχήματος. Η αναφορά οποιουδήποτε προαιρετικού εξοπλισμού ή χαρακτηριστικών στο Εγχειρίδιο κατόχου δεν αποτελεί εγγύηση ότι τα στοιχεία αυτά είναι διαθέσιμα στο δικό σας όχημα. Βλ. [Δήλωση διαθεσιμότητας χαρακτηριστικών στη σελίδα 320](#) για περισσότερες πληροφορίες.

Σφάλματα ή ανακρίβειες

Όλες οι προδιαγραφές και οι περιγραφές θεωρούνται ακριβείς τη στιγμή της δημοσίευσης. Ωστόσο, επειδή η συνεχής βελτίωση αποτελεί στόχο της Tesla, διατηρούμε το δικαίωμα να εκτελούμε τροποποιήσεις στο προϊόν οποιαδήποτε στιγμή. Για να γνωστοποιήσετε οποιαδήποτε ανακρίβειες ή παραλείψεις ή για να υποβάλετε γενικά σχόλια ή προτάσεις σχετικά με την ποιότητα του Εγχειριδίου κατόχου, στείλτε email στη διεύθυνση ownersmanualfeedback@tesla.com.

Θέση των εξαρτημάτων

Στις πληροφορίες κατόχου μπορεί να καθορίζεται ότι η θέση ενός εξαρτήματος είναι στην αριστερή ή στη δεξιά πλευρά του οχήματος. Όπως φαίνεται στην εικόνα, ο προσδιορισμός "αριστερά" (1) και "δεξιά" (2) αντιπροσωπεύει την αντίστοιχη πλευρά του οχήματος όταν κάθεστε στο εσωτερικό του.

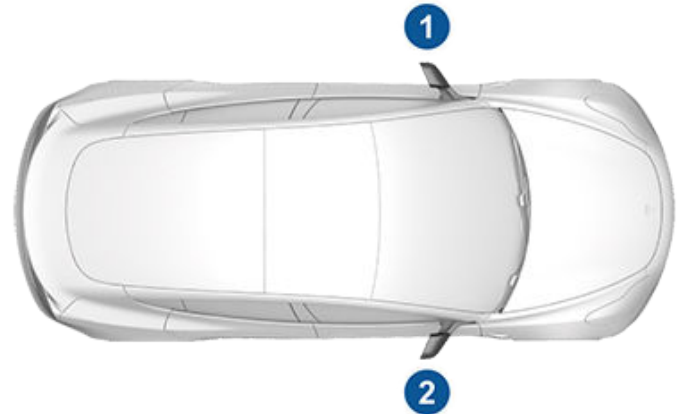

Πνευματικά δικαιώματα και εμπορικά σήματα

© 2012–2024 Tesla, Inc. Όλες οι πληροφορίες στο παρόν έγγραφο και όλο το λογισμικό του οχήματος υπόκεινται στα πνευματικά δικαιώματα και σε άλλα δικαιώματα πνευματικής ιδιοκτησίας της Tesla, Inc. και των δικαιωματούχων της. Απαγορεύεται η τροποποίηση, η αναπαραγωγή ή η αντιγραφή του παρόντος υλικού, εν όλω ή εν μέρει, χωρίς την προηγούμενη γραπτή άδεια της Tesla, Inc. και των δικαιωματούχων της. Πρόσθετες πληροφορίες διατίθενται κατόπιν αιτήματος. Η Tesla χρησιμοποιεί λογισμικό που έχει δημιουργηθεί από την κοινότητα ανοικτού πηγαίου κώδικα. Επισκεφτείτε τον ιστότοπο του λογισμικού ανοικτού πηγαίου κώδικα της Tesla στη διεύθυνση www.tesla.com/opensource. Η ονομασία HD Radio είναι σήμα κατατεθέν της iBiquity Digital Corporation. Τα ακόλουθα αποτελούν εμπορικά σήματα ή καταχωρημένα εμπορικά σήματα της Tesla, Inc. στις Ηνωμένες Πολιτείες και σε άλλες χώρες:



TESLA



TESLA MOTORS

TESLA ROADSTER

MODEL S

MODEL X

MODEL 3

MODEL Y

CYBERTRUCK

T E S L A



Όλα τα υπόλοιπα εμπορικά σήματα που περιέχονται στο παρόν έγγραφο αποτελούν ιδιοκτησία των αντίστοιχων κατόχων τους και η χρήση τους στο παρόν έγγραφο δεν υποδηλώνει χορηγία ή υποστήριξη των προϊόντων ή των υπηρεσιών αυτών. Απαγορεύεται αυστηρά η μη εξουσιοδοτημένη χρήση οποιουδήποτε εμπορικού σήματος που εμφανίζεται στο παρόν έγγραφο ή στο όχημα.



Δήλωση διαθεσιμότητας χαρακτηριστικών

Το Tesla σας αλλάζει συνεχώς, καθώς προστίθενται νέα χαρακτηριστικά και βελτιώσεις με κάθε ενημέρωση του λογισμικού. Ωστόσο, ανάλογα με την έκδοση του υλικολογισμικού που χρησιμοποιείται στο όχημά σας, αυτό μπορεί να μην διαθέτει όλα τα χαρακτηριστικά ή μπορεί να μην λειτουργεί ακριβώς όπως περιγράφεται στο παρόν Εγχειρίδιο κατόχου. Τα χαρακτηριστικά στο όχημά σας διαφέρουν ανάλογα με την περιοχή αγοράς, τη διαμόρφωση του οχήματος, τον προαιρετικό εξοπλισμό που έχετε αγοράσει, τις ενημερώσεις λογισμικού και πολλά άλλα.

Η αναφορά οποιουδήποτε προαιρετικού εξοπλισμού ή χαρακτηριστικού στο Εγχειρίδιο κατόχου δεν αποτελεί εγγύηση ότι τα στοιχεία αυτά είναι διαθέσιμα στο δικό σας όχημα. Ο καλύτερος τρόπος για να εξασφαλίσετε ότι θα απολαμβάνετε τα πιο πρόσφατα και συναρπαστικά χαρακτηριστικά είναι να ενημερώνετε το λογισμικό του οχήματός σας αμέσως μόλις λαμβάνετε την σχετική ειδοποίηση. Μπορείτε επίσης να ορίσετε τις δικές σας προτιμήσεις επιλέγοντας διαδοχικά **Controls > Software > Software Preferences > Advanced** (Στοιχεία ελέγχου > Λογισμικό > Προτιμήσεις λογισμικού > Σύνθετες). Βλ. [Ενημερώσεις λογισμικού στη σελίδα 209](#) για περισσότερες πληροφορίες. Όσον αφορά τα χαρακτηριστικά που είναι διαθέσιμα στο όχημά σας, πρέπει πάντα να συμμορφώνεστε με τους τοπικούς νόμους και τα τοπικά όρια, προκειμένου να είστε ασφαλείς εσείς, οι επιβάτες σας και τα άλλα άτομα γύρω από το όχημα.



Τηλεματική οχήματος

Model 3 είναι εξοπλισμένο με ηλεκτρονικές μονάδες που παρακολουθούν και καταγράφουν δεδομένα από διάφορα συστήματα του οχήματος, συμπεριλαμβανομένου του κινητήρα, των εξαρτημάτων του Autopilot, της μπαταρίας, του συστήματος πέδησης και του ηλεκτρικού συστήματος. Οι ηλεκτρονικές μονάδες καταγράφουν πληροφορίες σχετικά με διάφορες συνθήκες οδήγησης και οχήματος, συμπεριλαμβανομένων των πληροφοριών πέδησης, επιτάχυνσης, διαδρομής και άλλων σχετικών πληροφοριών που αφορούν το όχημά σας. Οι μονάδες αυτές καταγράφουν επίσης πληροφορίες σχετικά με τα χαρακτηριστικά του οχήματος, όπως τα συμβάντα και την κατάσταση φόρτισης, την ενεργοποίηση/απενεργοποίηση διαφόρων συστημάτων, τους κωδικούς διάγνωσης βλάβης, τον αριθμό VIN, την ταχύτητα, την κατεύθυνση και την τοποθεσία.

Τα δεδομένα αποθηκεύονται από το όχημα και μπορούν να προσπελαστούν, να χρησιμοποιηθούν και να αποθηκευτούν από τους τεχνικούς σέρβις της Tesla κατά το σέρβις του οχήματος ή να μεταδίδονται περιοδικά στην Tesla ασύρματα μέσω του συστήματος τηλεματικής του οχήματος. Αυτά τα δεδομένα μπορεί να χρησιμοποιηθούν από την Tesla για διάφορους σκοπούς, συμπεριλαμβανομένων, ενδεικτικά, των εξής: παροχή υπηρεσιών τηλεματικής Tesla σε εσάς, αντιμετώπιση προβλημάτων, αξιολόγηση της ποιότητας, της λειτουργικότητας και της απόδοσης του οχήματός σας, ανάλυση και έρευνα από την Tesla και τους συνεργάτες της για τη βελτίωση και τη σχεδίαση των οχημάτων και των συστημάτων μας, καθώς και για την υπεράσπιση της Tesla, και όπως άλλως ενδέχεται να απαιτείται από τον νόμο. Κατά το σέρβις του οχήματός σας, η Tesla μπορεί δυναμικά να επιλύσει προβλήματα από απόσταση, εξετάζοντας απλώς το αρχείο καταγραφής δεδομένων του οχήματός σας.

Το σύστημα τηλεματικής της Tesla μεταδίδει ασύρματα πληροφορίες περιστασιακά για το όχημα στην Tesla. Τα δεδομένα χρησιμοποιούνται όπως περιγράφηκε προηγουμένως και συμβάλλουν στη διασφάλιση της σωστής συντήρησης του οχήματός σας. Πρόσθετα χαρακτηριστικά του Model 3 μπορεί να χρησιμοποιούν το σύστημα τηλεματικής του οχήματός σας και τις παρεχόμενες πληροφορίες, όπως υπενθυμίσεις φόρτισης, ενημερώσεις λογισμικού και απομακρυσμένη πρόσβαση σε διάφορα συστήματα του οχήματός σας και έλεγχο αυτών.

Η Tesla δεν αποκαλύπτει τα δεδομένα που καταγράφονται στο όχημά σας σε τρίτους, εκτός εάν:

- Ληφθεί συμφωνία ή συναίνεση από τον κάτοχο του οχήματος (ή την εταιρεία εκμίσθωσης σε περίπτωση μισθωμένου οχήματος).
- Ζητηθεί επίσημα από την αστυνομία ή άλλες αρχές.
- Χρησιμοποιηθούν ως στοιχεία υπεράσπισης για την Tesla.
- Έχει διαταχθεί από δικαστήριο.
- Χρησιμοποιηθούν για ερευνητικούς σκοπούς χωρίς την αποκάλυψη στοιχείων του κατόχου του οχήματος ή στοιχείων ταυτοποίησης.

- Γνωστοποιηθούν σε συνδεδεμένη εταιρεία της Tesla, συμπεριλαμβανομένων των διαδόχων ή των εκδοχέων τους, ή των παρόχων συστημάτων πληροφοριών και διαχείρισης δεδομένων μας.

Για περισσότερες πληροφορίες σχετικά με τον τρόπο επεξεργασίας από την Tesla των δεδομένων που συλλέγονται από το όχημά σας, ανατρέξτε στη δήλωση απορρήτου της Tesla στη διεύθυνση <http://www.tesla.com/about/legal>.

Κοινή χρήση δεδομένων

Για τη διασφάλιση ποιότητας και υποστήριξη της συνεχούς βελτίωσης προηγμένων λειτουργιών όπως το Autopilot, το Model 3 μπορεί να συλλέγει δεδομένα ανάλυσης, διαδρομών, διαγνωστικών ελέγχων και χρήσης οχήματος και να τα αποστέλλει στην Tesla για ανάλυση. Αυτή η ανάλυση βοηθά την Tesla στη βελτίωση των προϊόντων και των υπηρεσιών, μαθαίνοντας από την εμπειρία δισεκατομμυρίων μιλίων που έχουν διανύσει τα οχήματα Tesla. Παρόλο που η Tesla γνωστοποιεί αυτά τα δεδομένα σε συνεργάτες που συνεισφέρουν παρόμοια δεδομένα, οι πληροφορίες που συλλέγονται δεν σας προσδιορίζουν προσωπικά και μπορούν να αποσταλούν στην Tesla μόνο με τη ρητή συγκατάθεσή σας. Για την προστασία του απορρήτου σας, οι προσωπικές πληροφορίες είτε δεν καταγράφονται καθόλου είτε υπόκεινται σε τεχνικές διατήρησης του απορρήτου, είτε αφαιρούνται από οποιεσδήποτε αναφορές πριν από την αποστολή τους στην Tesla. Μπορείτε να ελέγξετε τα δεδομένα που κοινοποιείτε, αγγίζοντας τις επιλογές **Controls > Software > Data Sharing**.

Για περισσότερες πληροφορίες σχετικά με τον τρόπο επεξεργασίας από την Tesla των δεδομένων που συλλέγονται από το όχημά σας, ανατρέξτε στη δήλωση απορρήτου της Tesla στη διεύθυνση <http://www.tesla.com/about/legal>.

ΣΗΜΕΙΩΣΗ: Παρόλο που το Model 3 χρησιμοποιεί GPS όσον αφορά την οδήγηση και τη λειτουργία, όπως περιγράφεται στο παρόν έγγραφο, η Tesla δεν καταγράφει και δεν αποθηκεύει πληροφορίες GPS για το συγκεκριμένο όχημα, εκτός από την τοποθεσία όπου προέκυψε σύγκρουση. Συνεπώς, η Tesla δεν μπορεί να παρέχει πληροφορίες ιστορικού σχετικά με την τοποθεσία ενός οχήματος (για παράδειγμα, η Tesla δεν μπορεί να σας ενημερώσει σχετικά με την τοποθεσία στάθμευσης/μετακίνησης του Model 3 σε συγκεκριμένη ημερομηνία/ώρα).

Ποιοτικός έλεγχος

Μπορεί να παρατηρήσετε μερικά km στον χιλιόμετρητή κατά την παράδοση του Model 3. Το γεγονός αυτό είναι αποτέλεσμα μιας ολοκληρωμένης διαδικασίας ελέγχου που διασφαλίζει την ποιότητα του Model 3.

Η διαδικασία δοκιμών περιλαμβάνει εκτεταμένες επιθεωρήσεις κατά τη διάρκεια της παραγωγής και μετά από αυτήν. Η τελική επιθεώρηση λαμβάνει χώρα στην Tesla και περιλαμβάνει δοκιμή στο δρόμο από τεχνικό.



Βιβλιοθήκη ήχων

"Δωρεάν βιβλιοθήκη ήχων" (εάν υπάρχει).

Τοποθεσία δωρεάν ηχητικών εφέ.

Άδεια κυκλοφορίας: Attribution 4.0 International (CC BY 4.0). Επιτρέπεται να χρησιμοποιείτε ηχητικά εφέ δωρεάν και ατελώς στα έργα πολυμέσων σας για εμπορικούς ή μη εμπορικούς σκοπούς.

<http://www.freesoundslibrary.com>



Επικοινωνία με την Tesla

Για αναλυτικές πληροφορίες σχετικά με το Model 3, μεταβείτε στη διεύθυνση <http://www.tesla.com> και συνδεθείτε στον λογαριασμό Tesla που έχετε ή εγγραφείτε για να αποκτήσετε λογαριασμό.

Εάν έχετε ερωτήσεις ή απορίες σχετικά με το Model 3, καλέστε την Tesla. Για να βρείτε τον αριθμό για την περιοχή σας, μεταβείτε στη διεύθυνση <http://www.tesla.com>, στη συνέχεια δείτε τα στοιχεία επικοινωνίας.

ΣΗΜΕΪΩΣΗ: Μπορείτε επίσης να χρησιμοποιήσετε φωνητικές εντολές για να παράσχετε σχόλια στην Tesla. Πείτε "Report", "Feedback" ή "Bug report" ακολουθούμενο από σύντομα σχόλια. Model 3 αποτυπώνει ένα στιγμιότυπο των συστημάτων του, συμπεριλαμβανομένης της τρέχουσας τοποθεσία σας, των διαγνωστικών δεδομένων του οχήματος και των στιγμιότυπων οθόνης της οθόνης αφής. Η Tesla εξετάζει περιοδικά αυτές τις σημειώσεις και τις χρησιμοποιεί για να συνεχίσει να βελτιώνει το Model 3.



Πιστοποίηση FCC και ISED

Εξάρτημα	Κατασκευαστής	Μοντέλο	Συχνότητα λειτουργίας (MHz)	Αναγνωριστικό FCC	Αναγνωριστικό IC
Άκρο κολόνας B	Tesla	1089773E	13,56 2400-2483,5	2AEIM-1089773E	20098-1089773E
Κεντρική κονσόλα	Tesla	1089774	13,56 2400-2483,5	2AEIM-1089774	20098-1089774
Πίσω άκρο	Tesla	1089775	2400-2483,5	2AEIM-1089775	20098-1089775
Τηλεχειριστήριο	Tesla	1133148	2400-2483,5	2AEIM-1133148	20098-1133148
TPMS	Tesla	1472547G	2400-2483,5	2AEIM-1472547G	20098-1472547G
Ραντάρ	Continental	ARS 4-B	76000-77000	OAYARS4B	4135A-ARS4B
Homelink (εάν υπάρχει)	Gentex	ADHL5C	286-440MHz	NZLADHL5C	4112A-ADHL5C
Υπολογιστής αυτοκινήτου Κατασκευή περ. 2017-2019	Tesla	1098058		YZP-RBHP-B216C R17LE940B6NA	RBHP-B216C 5131A-LE940B6NA
Υπολογιστής αυτοκινήτου Κατασκευή περ. 2019-2022	Tesla	1506277		YZP-RBHP-B216C R17LE940B6NA	RBHP-B216C 5131A-LE940B6NA
Υπολογιστής αυτοκινήτου που κατασκευάστηκε περ. Ιανουάριο-Ιούλιο του 2022	Tesla	1960100		XMR2020AG525RGL YZP- ATC5CPC001	10224A-2020AG525R 7414C-ATC5CPC001
Υπολογιστής αυτοκινήτου Κατασκευή περ. Αύγουστο 2022+	Tesla	1960100		XMR2020AG525RGL XMR202201AF51Y	10224A-2020AG525R 10224A-202201AF51Y
Ασύρματος φορτιστής	Tesla	WC3	127,72KHz	2AEIM-WC3	20098-WC3

Οι συσκευές που παρατίθενται παραπάνω συμμορφώνονται με το Τμήμα 15 των κανόνων FCC, τα πρότυπα RSS του φορέα Industry Canada που εξαιρούνται από την υποχρέωση άδειας χρήσης και με την Ευρωπαϊκή οδηγία 2014/53/EE.

Η λειτουργία υπόκειται στις ακόλουθες δύο προϋποθέσεις:

1. Αυτή η συσκευή δεν επιτρέπεται να προκαλεί επιζήμιες παρεμβολές και
2. Αυτή η συσκευή πρέπει να δέχεται οποιαδήποτε παρεμβολή λαμβάνει, συμπεριλαμβανομένων των παρεμβολών που μπορεί να προκαλέσουν ανεπιθύμητη λειτουργία.



Αλλαγές ή τροποποιήσεις που δεν έχουν εγκριθεί ρητά από την Tesla μπορούν να ακυρώσουν την εξουσιοδότησή σας για τη λειτουργία του εξοπλισμού.

Πληροφορίες σχετικά με τις ραδιοσυχνότητες

Ο παρών εξοπλισμός έχει ελεγχθεί και βρέθηκε ότι συμμορφώνεται με τα όρια για τις ψηφιακές συσκευές κλάσης Β, σύμφωνα με το Τμήμα 15 των κανονισμών FCC. Αυτά τα όρια έχουν σχεδιαστεί ώστε να παρέχουν εύλογη προστασία από επιβλαβείς παρεμβολές σε μια οικιακή εγκατάσταση. Αυτός ο εξοπλισμός παράγει, χρησιμοποιεί και μπορεί να εκπέμψει ενέργεια ραδιοσυχνότητας και, εάν η εγκατάσταση και η χρήση του δεν γίνει σύμφωνα με τις οδηγίες, μπορεί να προκαλέσει επιβλαβείς παρεμβολές στις ραδιοεπικοινωνίες. Ωστόσο, δεν παρέχεται καμία εγγύηση ότι δεν θα προκύψουν παρεμβολές σε οποιαδήποτε συγκεκριμένη εγκατάσταση. Εάν ο παρών εξοπλισμός προκαλεί επιβλαβείς παρεμβολές στη ραδιοφωνική ή την τηλεοπτική λήψη, γεγονός που μπορεί να διαπιστωθεί με την απενεργοποίηση και την εκ νέου ενεργοποίηση του εξοπλισμού, προσπαθήστε να διορθώσετε τις παρεμβολές λαμβάνοντας ένα ή περισσότερα από τα ακόλουθα μέτρα:

- Αλλάξτε τον προσανατολισμό ή τη θέση της κεραίας λήψης.
- Αυξήστε την απόσταση μεταξύ του εξοπλισμού και του δέκτη.
- Συνδέστε τον εξοπλισμό σε πρίζα που ανήκει σε διαφορετικό κύκλωμα από εκείνο στο οποίο είναι συνδεδεμένος ο δέκτης.
- Συμβουλευτείτε τον αντιπρόσωπο ή έναν έμπειρο τεχνικό ραδιοφώνου/τηλεόρασης για βοήθεια.



ΠΡΟΣΟΧΗ: Αυτός ο εξοπλισμός και οι κεραίες του δεν πρέπει να τοποθετούνται ή να λειτουργούν μαζί με άλλη κεραία ή πομπό.

Μονάδες RF

Οι συσκευές που περιγράφονται παρακάτω έχουν αξιολογηθεί σύμφωνα με τις βασικές απαιτήσεις της οδηγίας 2014/53/ΕΕ.

Περιγραφή	Ζώνη συχνοτήτων	Στάθμη ισχύος	Θέση κεραίας	Κατασκευαστής
Ελεγκτής ασφαλείας	2400-2483,5 MHz	2,5 mW	Κεραία PCB, στην κεντρική κονσόλα	Tesla, Inc. 3500 Deer Creek Rd Palo Alto, CA 94304 USA
Ελεγκτής ασφαλείας	13,56 MHz	μ/δ (μαγνητικό πεδίο)	Κεραία PCB, στην κεντρική κονσόλα	
Πίσω άκρο του ταμπλό	2400-2483,5 MHz	2,5 mW	Κεραία PCB, πίσω από το πίσω ταμπλό	
Άκρο κολόνας	2400-2483,5 MHz	2,5 mW	Κεραία PCB, πίσω από το τζάμι της κολόνας Β	
Άκρο κολόνας	13,56 MHz	μ/δ (μαγνητικό πεδίο)	Κεραία PCB, πίσω από το τζάμι της κολόνας Β	
Αισθητήρας TPMS	2400-2483,5 MHz	2,5 mW	Κάθε τροχός	Harman Becker Automotive Systems GmbH Becher-Goring-Str.16 76307 Karlsbad, Deutschland
FM	76-108 MHz	μ/δ (μόνο λήψη)	Πίσω παράθυρο	
DAB	174-241 MHz	μ/δ (μόνο λήψη)	Πίσω παράθυρο	
Homelink (εάν υπάρχει)	433,9 MHz	10 mW	Πάνω από τη δοκό του μπροστινού προφυλακτήρα	Gentex Corporation 600 N Centennial Street Zeeland, MI 49464 USA



Πιστοποιητικό συμμόρφωσης

Περιγραφή	Ζώνη συχνοτήτων	Στάθμη ισχύος	Θέση κεραίας	Κατασκευαστής
Ραντάρ	76000-77000 MHz	4 W	Πάνω από τη δοκό του μπροστινού προφυλακτήρα	ADC Automotive Distance Control Systems GmbH Peter-Dornier-Strasse 10 88131 Lindau, Germany
Bluetooth	2400-2483,5 MHz	2,5 mW μέγ.	Τμήμα Α, αριστερή πλευρά Τμήμα Α, δεξιά πλευρά, ασύρματη συνδεσιμότητα	Tesla, Inc. 3500 Deer Creek Rd Palo Alto, CA 94304 USA
GSM 900	885-915 930-960 MHz	2 W	Εκπομπή και λήψη - Τμήμα Α, δεξιά πλευρά, χρησιμοποιείται επίσης για το eCall	
GSM 1800	1710-1785 1805-1880 MHz	1 W	Λήψη - Τμήμα Α, αριστερή πλευρά Τμήμα Α (MIMO) Ασύρματη συνδεσιμότητα	
WCDMA (ζώνη 8)	909-915 954-960 MHz	250 mW		
WCDMA (ζώνη 1/3)	1920-1980 2110-2170 MHz	250 mW		
LTE (ζώνη 7/8) για τα μοντέλα υπολογιστή αυτοκινήτου 1098058 και 1506277	2500-2570, 909-915 MHz 2620-2690, 954-960 MHz	200 mW		
LTE (ζώνη 20/28) για τα μοντέλα υπολογιστή αυτοκινήτου 1098058 και 1506277	832-862, 698-748 MHz 791-821, 758-803 MHz	200 mW		
LTE (ζώνη 1/3) για τα μοντέλα υπολογιστή αυτοκινήτου 1098058 και 1506277	1940-1965, 1735-1765 MHz 2130-2155, 1830-1860 MHz	200 mW		
LTE (ζώνη 7/8/34/41) για το μοντέλο υπολογιστή αυτοκινήτου 1960100	2500-2570, 2620-2690 MHz 925-960, 880-915 MHz 2010-2025 MHz (TDD) 2496-2690 MHz (TDD)	200 mW		



Περιγραφή	Ζώνη συχνοτήτων	Στάθμη ισχύος	Θέση κεραίας	Κατασκευαστής
LTE (ζώνη 20/28/29/31) για το μοντέλο υπολογιστή αυτοκινήτου 1960100	758-803, 703-748 MHz 791-821, 832-862 MHz 717-728 MHz (μόνο λήψη) 1452-1496 MHz (μόνο λήψη)	200 mW		
LTE (ζώνη 1/3/9) για το μοντέλο υπολογιστή αυτοκινήτου 1960100	1805-1880, 1710-1785 MHz 2110-2170, 1920-1980 MHz	200 mW		
LTE (ζώνη 11/17/18) για το μοντέλο υπολογιστή αυτοκινήτου 1960100	1475,9-1495,9, 1427,9-1447,9 860-890, 815-845 MHz	200 mW		
Wi-Fi	2400-2483,5 MHz 5470-5725 MHz, 5725-5850 MHz	100 mW	Τμήμα Α, αριστερή πλευρά Τμήμα Α, δεξιά πλευρά, ασύρματη συνδεσιμότητα	
GNSS	1563-1587 MHz, 1593-1610 MHz	μ/δ (μόνο λήψη)	Μεταξύ παρμπρίζ και εσωτερικού καθρέφτη	
Ασύρματος φορτιστής	127,7 KHz	μ/δ (μαγνητικό πεδίο)	Κεραία PCB, στην κεντρική κονσόλα	
Κεραία θύρας φόρτισης	RKE 433,9 MHz	μ/δ (μόνο λήψη)	Θύρα φόρτισης	

Δήλωση έκθεσης σε ακτινοβολία

Τα προϊόντα συμμορφώνονται με τον κανονισμό FCC/ISED για την έκθεση σε ραδιοσυχνότητες από την ασύρματη μεταφορά ενέργειας καταναλώσεων χαμηλής ισχύος. Τα όρια έκθεσης σε ραδιοσυχνότητες έχουν οριστεί για μη ελεγχόμενο περιβάλλον και είναι ασφαλή για την προβλεπόμενη λειτουργία, όπως περιγράφεται στο παρόν εγχειρίδιο. Η συμμόρφωση με τους κανόνες για την έκθεση σε ραδιοσυχνότητες έχει αποδειχθεί ότι επιτυγχάνεται σε απόσταση 20 cm και πάνω από το σώμα του χρήστη. Ρυθμίστε την ισχύ εξόδου της συσκευής σε χαμηλότερη τιμή, εάν υπάρχει διαθέσιμη τέτοια λειτουργία.

ΕΕ

Το όχημά σας διαθέτει διάφορους τύπους ραδιοεξοπλισμού. Οι κατασκευαστές του ραδιοεξοπλισμού δηλώνουν ότι οι μονάδες RF που αναφέρονται παραπάνω έχουν αξιολογηθεί σύμφωνα με τις ουσιώδεις απαιτήσεις και άλλες σχετικές διατάξεις της Οδηγίας 2014/53/ΕΕ. Μπορείτε να βρείτε το πλήρες κείμενο της Δήλωσης Συμμόρφωσης στην ακόλουθη διαδικτυακή διεύθυνση: <https://www.tesla.com/eu-doc>.



A

ABS (Σύστημα αντιμπλοκαρίσματος τροχών): [85](#)
Arcade: [191](#)
Autopark: [134](#)
autopilot: [148](#)
ειδοποίηση επικείμενης πλευρικής σύγκρουσης: [148](#)
Autopilot: [113](#), [117](#), [134](#), [136](#), [152](#), [156](#)
αυτόματη πέδηση έκτακτης ανάγκης: [152](#)
ειδοποίηση επικείμενης εμπρόσθιας σύγκρουσης (FCW): [152](#)
επισκόπηση: [113](#)
επιτάχυνση προσπεράσματος: [117](#)
παραμονή εντός των ορίων ταχύτητας: [156](#)
περιοριστής ταχύτητας: [156](#)
προειδοποίηση ορίου ταχύτητας: [156](#)
σύστημα αποφυγής σύγκρουσης: [152](#)
Σύστημα σταθεροποίησης ταχύτητας ανάλογα με την κίνηση: [117](#)
Autopark: [134](#)
Autosteer: [117](#)
Summon: [136](#)
Autosteer: [117](#)

B

Bluetooth: [64](#), [67](#), [189](#)
γενικές πληροφορίες: [64](#), [67](#)
συσκευές, αναπαραγωγή αρχείων ήχου από: [189](#)
τηλέφωνο, σύζευξη και χρήση: [64](#)
Boombox: [191](#), [192](#)

C

Camping: [172](#)
CCS (Combo): [195](#)
CHAdeMO: [195](#)

D

Dashcam: [162](#)

E

ecall: [250](#)
Entertainment: [191](#)

H

HomeLink: [69](#), [136](#)
κατά τη χρήση της λειτουργίας Summon: [136](#)
προγραμματισμός και χρήση: [69](#)

I

i-Size - ασφάλεια παιδιών: [44](#)
ISOFIX - παιδικά καθίσματα: [44](#)

J

J1772: [195](#)

K

Keep Climate On: [172](#)

M

Mobile Connector: [195](#), [198](#)
με χρήση: [198](#)
περιγραφή: [195](#)
My Apps: [6](#)

O

Online δρομολόγηση: [186](#)

P

phone key: [20](#)
PIN: [98](#)
PIN ντουλαπιού συνοδηγού: [160](#)

S

Sentry Mode: [164](#)
Smart Summon: [138](#)
smartphone: [20](#)
έλεγχος ταυτότητας ως κλειδί: [20](#)
Summon: [136](#)
Supercharger, προβολή στον χάρτη: [181](#)
Supercharging: [202](#)
περιγραφή: [202](#)
χρεώσεις αδράνειας: [202](#)
χρεώσεις ανά χρήση: [202](#)
χρεώσεις συνωστισμού: [202](#)

T

Teslacam: [162](#), [164](#)
Toybox: [191](#)
TPMAM: [235](#)
TPMLM: [235](#)
TPMS: [219](#)
επισκόπηση του: [219](#)
Transport Mode: [246](#)

V

VIN (Αριθμός πλαισίου οχήματος): [233](#)

W

Wall Connector: [195](#)
Wi-Fi, σύνδεση: [63](#)

**Z**

Zoom: [68](#)

A

Αγαπημένα (πλοήγηση): [181](#)
αγαπημένα (Media Player): [189](#)
αεραγωγοί, ρύθμιση: [175](#)
αερόσακοι, τοποθεσία: [56](#)
αλλαγή κυριότητας: [9](#)
αλλαγή λειτουργιών οδήγησης: [77](#)
αλυσίδες: [221](#)
αμάξωμα, ρετουσάρισμα: [225](#)
άμεση αυτονομία: [207](#)
αναμεταδότες συστήματος διοδίων, τοποθέτηση: [230](#)
Αναμεταδότες RFID: [230](#)
αναμεταδότες, σύνδεση: [230](#)
αναμονή: [164](#)
ανίχνευση επιβάτη, εμπρός: [57](#)
ανίχνευση παραβίασης: [159](#)
αντικατάσταση εξαρτημάτων: [230](#)
ανύψωση με ανυψωτικό: [229](#)
ανύψωση με γρύλο: [229](#)
αξεσουάρ: [11](#)
 σύνδεση στην πρίζα: [11](#)
αξεσουάρ για ρυμούλκηση: [104](#)
απενεργοποίηση μπροστινού αερόσακου συνοδηγού: [57](#)
απόκλιση από το όριο ταχύτητας: [156](#)
απόλυτο όριο ταχύτητας: [156](#)
αποσπάσματα βίντεο: [162](#)
απόσταση από το έδαφος: [237](#)
Απόσταση προφυλακτήρα (Summon): [136](#)
Απόσταση Summon: [136](#)
Αποφυγή απόκλισης από τη λωρίδα: [148](#)
αριθμός καθισμάτων: [235](#)
Αριθμός πλαισίου οχήματος (VIN): [233](#)
Αυτόματη αλλαγή λωρίδας: [117](#)
αυτόματη αναδίπλωση: [75](#)
αυτόματη κλίση: [75](#)
αυτόματη πέδηση έκτακτης ανάγκης: [153](#)
αυτόματη πλοήγηση: [181](#)
 πλοήγηση: [181](#)
αυτονομία: [86](#), [206](#)
 πέδηση με ανάκτηση ενέργειας: [86](#)
 συμβουλές οδήγησης για μεγιστοποίηση: [206](#)

B

βαθμονόμηση παραθύρων: [27](#)
βέλτιστες πρακτικές για ζεστές καιρικές συνθήκες: [180](#)
βέλτιστες πρακτικές για ψυχρές καιρικές συνθήκες: [176](#)

βίντεο και εγγραφή (Λειτουργία αγώνων πίστας): [94](#)
βιντεοκλήση: [68](#)

Γ

γράφημα διαδρομής: [207](#)
γράφημα κατανάλωσης: [207](#)

Δ

δημόσιοι σταθμοί φόρτισης: [195](#)
Διαγραφή και Επαναφορά: [9](#)
διαδικτυακές διασκέψεις: [68](#)
διαδοχική απενεργοποίηση/ενεργοποίηση: [72](#)
διαθεσιμότητα χαρακτηριστικών: [320](#)
διακόπτες πίσω παραθύρων, απενεργοποίηση: [27](#)
διανυθέντα χιλιόμετρα κατά την παράδοση: [321](#)
διανυθέντα χιλιόμετρα παράδοσης: [321](#)
διαστάσεις: [237](#)
διαστάσεις προεξέχοντος τμήματος: [237](#)
διαστήματα σέρβις: [211](#)
διασφάλιση αυτονομίας: [207](#)

Ε

εγγραφή: [162](#), [164](#)
εγγραφή βίντεο (Λειτουργία αγώνων πίστας): [94](#)
ειδοποίηση επικείμενης εμπρόσθιας σύγκρουσης (FCW): [152](#)
ειδοποίηση επικείμενης πλευρικής σύγκρουσης: [148](#)
Εισαγωγή PIN για έναρξη οδήγησης: [160](#)
εκκίνηση: [72](#)
εκκίνηση με βοηθητική μπαταρία: [251](#), [254](#)
εκκίνηση με σπινάρισμα τροχών: [92](#)
ελαστικά: [214](#), [215](#), [216](#), [220](#), [221](#), [242](#), [243](#)
 αλυσίδες: [221](#)
 αντικατάσταση: [216](#)
 αντικατάσταση αισθητήρα ελαστικού: [220](#)
 διαμόρφωση τροχών: [214](#)
 διαμόρφωση): [214](#)
 εναλλαγή: [215](#)
 επιθεώρηση και συντήρηση: [215](#)
 ζυγοστάθμιση: [215](#)
 θερινά: [220](#)
 παντός καιρού: [220](#)
 πιέσεις, εμφάνιση: [214](#)
 πιέσεις, τρόπος ελέγχου: [214](#)
 προδιαγραφές: [242](#)
 σημάνσεις ελαστικών: [243](#)
 χειμερινά: [220](#)
ελαστικά παντός καιρού: [220](#)
έλεγχος ευστάθειας: [92](#)
έλεγχος θερμοκρασίας καμπίνας: [169](#)



έλεγχος πρόσφυσης: [92](#)
εμπορικά σήματα: [318](#)
Εμφάνιση ημερολογίου κατά την είσοδο: [68](#)
εναλλασσόμενα ελαστικά: [215](#)
ενέργεια: [12](#), [86](#)
 πληροφορίες αυτονομίας: [12](#)
 που αποκτάται χάρη στην πέδηση με ανάκτηση ενέργειας: [86](#)
Ενέργεια διαδρομής μετ' επιστροφής (πλοήγηση): [186](#)
ενεργοποίηση και απενεργοποίηση: [72](#)
ενημερώσεις λογισμικού: [209](#)
ενημερώσεις υλικολογισμικού (λογισμικού): [209](#)
ενημερώσεις χαρτών: [187](#)
Εντοπισμός απενεργοποιημένος: [181](#)
εντοπισμός θέσης: [181](#)
εξαερισμός: [175](#)
εξάντληση της εμβέλειας: [251](#), [254](#)
Εξαρτήματα του Autopilot: [113](#)
εξωτερικό: [3](#), [79](#), [222](#), [225](#), [237](#)
 γυάλισμα, ρετουσάρισμα και επισκευή: [225](#)
 διαστάσεις: [237](#)
 επισκόπηση: [3](#)
 καθαρισμός: [222](#)
 κάλυμμα αυτοκινήτου: [225](#)
 φώτα: [79](#)
Επαναδρομολόγηση: [186](#)
επαναφορά εργοστασιακών ρυθμίσεων: [9](#)
επαναφορά ρυθμίσεων λογισμικού: [9](#)
Επανεγκατάσταση λογισμικού: [209](#)
επανεκκίνηση της οθόνης αφής: [72](#)
επισκευές αμαξώματος: [230](#)
επισκόπηση ταμπλό: [5](#)
Επιτάχυνση λόγω αποφυγής εμποδίων: [152](#)
επιτάχυνση προσπεράσματος: [117](#)
επιτάχυνση, chill: [93](#)
επιτάχυνση, sport: [93](#)
επιτάχυνση, standard: [93](#)
εργοστασιακές προεπιλογές, επαναφορά: [9](#)
εσωτερική κάμερα καμπίνας: [158](#)
εσωτερικό: [5](#), [79](#), [169](#), [223](#), [237](#)
 διαστάσεις: [237](#)
 έλεγχος θερμοκρασίας: [169](#)
 επισκόπηση: [5](#)
 καθαρισμός: [223](#)
 φώτα: [79](#)
ετικέτα: [235](#)
 Πινακίδα προβλεπόμενη από τον νόμο: [235](#)
 Στοιχεία ελαστικών: [235](#)
Ετικέτα στοιχείων ελαστικών: [235](#)
ετικέτες αναγνώρισης: [233](#)

ετικέτες πορτών: [235](#)
εύκολη επιβίβαση, προφίλ οδηγού: [97](#)
εφαρμογές: [5](#)
εφαρμογή για κινητά: [60](#)
εφαρμογή τηλεφώνου: [67](#)
Εφαρμογή χρωματισμού: [191](#)
εφαρμογή Energy: [207](#)

Z

ζάντες: [242](#)
 προδιαγραφές: [242](#)
 ροπή: [242](#)
ζώνες ασφαλείας: [40](#), [41](#), [225](#)
 επισκόπηση: [40](#)
 καθαρισμός: [225](#)
 προεντατήρες: [41](#)
 σε περίπτωση σύγκρουσης: [41](#)
 χρήση κατά την εγκυμοσύνη: [41](#)

H

ηλεκτρικά παράθυρα: [27](#), [232](#)
ηλεκτρικό φρένο στάθμευσης: [88](#)
Ημερολόγιο: [68](#)
ήχος: [73](#), [188](#), [191](#)
 αναπαραγωγή αρχείων: [188](#), [191](#)
 κουμπί κύλισης στο τιμόνι: [73](#)
 ρυθμίσεις: [188](#)
 χειριστήριο έντασης ήχου: [188](#)
Ήχος προειδοποίησης σύγκρουσης τυφλού σημείου: [148](#)

Θ

θερινά ελαστικά: [220](#)
θέρμανση: [169](#)
θερμαντήρες καθισμάτων: [169](#)
θερμοκρασία: [12](#), [74](#), [169](#), [196](#)
 εξωτερική: [12](#)
 καμπίνα, χειριστήρια για: [169](#)
 Μπαταρία (υψηλή τάση), όρια: [196](#)
Θέση AUTO των υαλοκαθαριστήρων: [83](#)
θόρυβος ελαστικών: [221](#)
θύρα φόρτισης: [198](#)
θύρες USB: [10](#)

I

ιμάντες πρόσδεσης: [247](#)
ισχύς: [86](#)
 που αποκτάται χάρη στην πέδηση με ανάκτηση ενέργειας: [86](#)

**K**

καθαρισμός: [222](#)
καθίσματα: [36](#), [169](#)
 θερμαντήρες: [169](#)
 ρύθμιση: [36](#)
καθίσματα booster - ασφάλεια παιδιών: [44](#)
καθρέφτες: [75](#)
κάλυμμα αυτοκινήτου: [225](#)
καλύμματα καθισμάτων: [39](#)
καλύμματα μπουλωνιών ασφαλείας: [218](#)
καλύμματα aero: [217](#)
καλώδιο απελευθέρωσης θύρας φόρτισης: [202](#)
κάμερα καμπίνας: [158](#)
κάμερα οπισθοπορείας: [102](#)
Κάμερα τυφλού σημείου: [148](#)
κάμερα, πίσω: [102](#)
καπάκια μουαγιέ: [217](#)
καπό: [32](#), [252](#)
 άνοιγμα χωρίς ρεύμα: [252](#)
Καραόκε): [189](#)
κάρτα: [20](#)
κάρτα-κλειδί: [20](#)
καταγραφή δεδομένων: [321](#)
καταγραφή δεδομένων σέρβις: [321](#)
καταγραφή δεδομένων συμβάντων: [321](#)
κίνδυνοι: [81](#)
κλειδί: [22](#)
 αντικατάσταση μπαταρίας: [22](#)
κλειδιά: [20](#), [23](#)
 διαγραφή καρτών-κλειδιών και Phone Key: [23](#)
 εμφάνιση λίστας: [23](#)
 επισκόπηση: [20](#)
 προσθήκη καρτών-κλειδιών και Phone Key: [23](#)
κλείδωμα: [25](#)
Κλείδωμα θυρών κατά την απομάκρυνση: [26](#)
κλείδωμα κατά την εκκίνηση: [26](#)
Κλήση έκτακτης ανάγκης: [250](#)
Κλήση έκτακτης ανάγκης SOS: [250](#)
κλιματισμός: [169](#)
κλίσεις, στάση σε: [91](#)
κοινή χρήση δεδομένων: [321](#)
κοσόλα: [10](#), [11](#), [34](#)
 άνοιγμα: [34](#)
 θύρες USB: [10](#)
 πίσω: [34](#)
 πρίζα χαμηλής τάσης: [11](#)
κόρνα: [74](#)
κρεμάστρες: [34](#)

Λ

λαβές στις πόρτες: [25](#)
Λειτουργία αγώνων πίστας: [94](#)
Λειτουργία Έτοιμο για παρακαδόρο: [98](#)
Λειτουργία θυρών: [26](#)
 Κλείδωμα θυρών κατά την απομάκρυνση: [26](#)
Λειτουργία οδήγησης, Νεκρά: [77](#)
Λειτουργία οδήγησης, Όπισθεν: [77](#)
Λειτουργία οδήγησης, Drive: [77](#)
Λειτουργία οδήγησης, Park: [77](#)
Λειτουργία πλυσίματος αυτοκινήτου: [222](#)
Λειτουργία τρέιλερ: [104](#)
Λειτουργίες οδήγησης, αλλαγή: [77](#)
Λειτουργίες, λήψη νέων: [209](#)

M

μάκτρα υαλοκαθαριστήρων, αντικατάσταση: [228](#)
μεγάλη σκάλα προβολέων: [80](#)
Μέγιστο τεχνικά αποδεκτό βάρος έμφορτου οχήματος: [235](#)
Μέγιστο τεχνικά αποδεκτό βάρος επί του άξονα: [235](#)
μέση αυτονομία: [207](#)
μεταφορά: [245](#)
μετονομασία του οχήματός σας: [9](#)
μετρητής διαδρομής: [101](#)
Μετρητής G: [94](#)
μοκέτες, καθαρισμός: [224](#)
μονάδα flash: [162](#), [164](#)
μονάδα flash USB: [162](#), [164](#)
Μονάδα flash USB: [159](#)
μπαταρία (κλειδιού), αντικατάσταση: [22](#)
Μπαταρία (υψηλή τάση): [196](#)
 όρια θερμοκρασίας: [196](#)
Μπαταρία (υψηλής τάσης): [240](#)
 προδιαγραφές: [240](#)
μπαταρία (χαμηλής τάσης): [196](#), [240](#)
 πλήρης αποφόρτιση: [196](#)
 προδιαγραφές: [240](#)
μπροστινά και πίσω καθίσματα: [36](#)
μπροστινός χώρος αποσκευών: [32](#), [252](#)
 άνοιγμα χωρίς ρεύμα: [252](#)

N

Να εμφανίζεται πάντα η εκτιμώμενη ενέργεια διαδρομής μετ' επιστροφής: [186](#)
Νιώθω τυχερός, πεινάω: [181](#)
ντουλαπάκι συνοδηγού: [34](#)

Ξ

ξεκλείδωμα: [25](#)



Ξεκλείδωμα κατά τη στάθμευση: [26](#)

Ο

όγκος φορτίου: [239](#)

οδήγηση: [36](#), [72](#), [206](#)

εκκίνηση: [72](#)

θέση καθίσματος: [36](#)

συμβουλές για τη μεγιστοποίηση της αυτονομίας: [206](#)

οδηγίες ρυμούλκησης: [245](#)

οδηγός: [97](#)

προφίλ: [97](#)

οδική βοήθεια: [248](#)

οθόνη αφής: [5](#), [6](#), [8](#), [73](#), [209](#), [225](#)

δεν ανταποκρίνεται: [8](#)

ενημερώσεις λογισμικού: [209](#)

επανεκκίνηση: [8](#), [73](#)

επισκόπηση: [5](#)

έχει παγώσει: [8](#)

καθαρισμός: [225](#)

κύριο: [5](#)

πίσω: [5](#)

προσαρμογή του πεδίου My Apps: [6](#)

προσθήκη συντομεύσεων: [6](#)

ρυθμίσεις οθόνης: [5](#)

Οικία: [5](#)

κουμπί: [5](#)

οθόνη: [5](#)

ονομασία του οχήματός σας: [9](#)

όρια φορτίου: [235](#)

οσφυϊκή ρύθμιση: [36](#)

Π

παιδικά καθίσματα: [57](#)

απενεργοποίηση του μπροστινού αερόσακου συνοδηγού: [57](#)

παιδικά καθίσματα ασφαλείας, συστήματα συγκράτησης: [44](#)

παράθυρα, βαθμονόμηση: [27](#)

πατάκια: [226](#)

πατάκια δαπέδου: [226](#)

πέδηση έκτακτης ανάγκης: [152](#)

πέδηση με ανάκτηση ενέργειας: [86](#)

πέδηση με ανάκτηση ενέργειας, σε λειτουργία αγώνων πίστας: [94](#)

περιοριστής ταχύτητας: [156](#)

πιέσεις ελαστικών κατά τη ρυμούλκηση: [104](#)

πιέσεις ελαστικών, έλεγχος: [214](#)

πιέσεις ελαστικών, εμφάνιση: [214](#)

Πινακίδα προβλεπόμενη από τον νόμο: [235](#)

πιστοποιήσεις (FCC, ISED, CE, NCC): [324](#)

πιστοποιήσεις FCC και ISED: [324](#)

πίσω καθίσματα, αναδίπλωση και ανόρθωση: [37](#)

πίσω κάμερες: [102](#)

Πλευρική απόσταση (Summon): [136](#)

πληροφορίες για την ασφάλεια: [42](#)

ζώνες ασφαλείας: [42](#)

πληροφορίες για την ασφάλεια αερόσακων: [58](#)

Πληροφορίες σχετικά με τις ρυθμιστικές διατάξεις περί ραδιοεξοπλισμού: [324](#)

Πλοήγηση με Autopilot: [117](#)

πλυντήρια αυτοκινήτων: [223](#)

πνευματικά δικαιώματα: [318](#)

πολυμέσα: [188](#), [191](#)

πηγές, εμφάνιση και απόκρυψη: [188](#)

ρυθμίσεις: [188](#)

πόρτες: [25](#), [26](#), [256](#)

άνοιγμα από το εξωτερικό: [25](#)

άνοιγμα από το εσωτερικό: [25](#), [256](#)

άνοιγμα χωρίς ρεύμα: [256](#)

εξωτερικές λαβές πορτών: [25](#)

Κλειδαριά για παιδιά: [26](#)

κλείδωμα: [25](#)

κλείδωμα και ξεκλείδωμα από το εσωτερικό: [25](#)

ξεκλείδωμα: [25](#)

Ξεκλείδωμα κατά τη στάθμευση: [26](#)

πόρτες γκαράζ, άνοιγμα: [69](#)

πρίζα: [11](#)

προβλέψεις χρήσης ενέργειας (πλοήγηση): [186](#)

προβολείς: [79](#), [80](#)

μετά την έξοδο: [80](#)

φώτα μεγάλης σκάλας: [80](#)

χειρισμός: [79](#)

Προβολή ζωντανής εικόνας από κάμερα: [164](#)

Πρόγραμμα: [204](#)

προγραμματισμένη αναχώρηση: [204](#)

με χρήση: [204](#)

προγραμματισμένη φόρτιση: [204](#)

προγραμματισμός υπηρεσίας: [60](#)

Προγραμματιστής ταξιδιού: [187](#)

προδιαγραφές: [237](#), [239](#), [240](#), [242](#)

ανάρτηση: [240](#)

διαστάσεις: [237](#)

ελαστικά: [242](#)

εξωτερικό: [237](#)

εσωτερικό: [237](#)

ζάντες: [242](#)

κινητήρας: [239](#)

Μπαταρία υψηλής τάσης: [240](#)

μπαταρία χαμηλής τάσης: [240](#)

όγκος φορτίου: [239](#)



σύστημα διεύθυνσης: [239](#)
σύστημα μετάδοσης: [239](#)
υποσυστήματα: [239](#)
φρένα: [239](#)
προδιαγραφές ανάρτησης: [240](#)
προδιαγραφές κινητήρα: [239](#)
προδιαγραφές ροπής: [239](#)
προδιαγραφές συστήματος διεύθυνσης: [239](#)
προδιαγραφές συστήματος μετάδοσης: [239](#)
προειδοποίηση ορίου ταχύτητας: [156](#)
Προειδοποίηση σύγκρουσης τυφλού σημείου: [148](#)
προειδοποιητικά φώτα αλάρμ: [81](#)
Προετοιμασία: [204](#)
προσανατολισμός χάρτη: [181](#)
πρόσβαση στην εφαρμογή για κινητά: [60](#)
Προσκέφαλα: [38](#)
προστασία παιδιών: [27](#)
 απενεργοποίηση των διακοπών των πίσω παραθύρων: [27](#)
Πρόσφατα (πλοήγηση): [181](#)
πρόσφατα (Media Player): [189](#)
προσωπικά δεδομένα, διαγραφή: [9](#)
προτιμήσεις ενημέρωσης λογισμικού: [209](#)
προφίλ Tesla: [97](#)
πύλες, άνοιγμα: [69](#)

P

ραδιόφωνο: [188](#), [191](#)
ρετουσάρισμα αμαξώματος: [225](#)
ρυθμίσεις ασφάλειας: [159](#)
ρυθμίσεις οθόνης: [5](#)
Ρυθμίσεις, διαγραφή: [9](#)
ρυθμίσεις, επιτάχυνση: [93](#)
ρυμούλκηση: [251](#), [254](#)
ρυμούλκηση τρέιλερ με το όχημά σας: [104](#)
ρυμούλκηση, αξεσουάρ: [104](#)
ρυμούλκηση, ικανότητα: [104](#)
ρυμούλκηση, τρέιλερ: [104](#)

Σ

σημειώσεις έκδοσης: [210](#)
Σκύλος: [172](#)
στάθμευση, χρήση του Summon: [136](#)
στάθμευση, χρήση Autopark: [134](#)
σταθμοί φόρτισης, προβολή στον χάρτη: [181](#)
στοιχεία επικοινωνίας: [248](#)
 οδική βοήθεια: [248](#)
Συγκράτηση οχήματος: [91](#)
συναγερμός: [159](#), [164](#)
σύνδεση σε Wi-Fi: [63](#)

συντήρηση: [211](#), [212](#), [214](#), [222](#), [227](#), [228](#)
 αντικατάσταση μάκτρων υαλοκαθαριστήρων: [228](#)
 διαστήματα αντικατάστασης υγρών: [212](#)
 διαστήματα σέρβις: [211](#)
 ελαστικά: [214](#)
 καθαρισμός: [222](#)
 καθημερινοί έλεγχοι: [211](#)
 μηνιαίοι έλεγχοι: [212](#)
 περιοδικοί έλεγχοι: [212](#)
 υγρό συστήματος πλύσης, συμπλήρωση: [227](#)
 ψεκαστές συστήματος πλύσης, καθαρισμός: [228](#)
συντομώσεις: [6](#), [8](#)
 επανεκκίνηση της οθόνης αφής: [8](#)
 προσθήκη στο πεδίο My Apps: [6](#)
συσκευές: [189](#)
 Bluetooth, αναπαραγωγή αρχείων ήχου: [189](#)
συσκευές USB: [10](#)
 σύνδεση: [10](#)
σύστημα αντιμπλοκαρίσματος τροχών (ABS): [85](#)
Σύστημα αποφυγής απόκλισης από τη λωρίδα σε περίπτωση έκτακτης ανάγκης: [148](#)
σύστημα αποφυγής σύγκρουσης: [152](#)
σύστημα διεύθυνσης, αυτόματο: [117](#)
Σύστημα ελέγχου φωτεινών σηματοδοτών και πινακίδων στοπ: [127](#)
σύστημα ηχητικής προειδοποίησης πεζών: [103](#)
Σύστημα παρακολούθησης πίεσης ελαστικών: [219](#)
 επισκόπηση του: [219](#)
Σύστημα σταθεροποίησης ταχύτητας ανάλογα με την κίνηση: [117](#)
σύστημα σταθεροποίησης της ταχύτητας: [117](#)
σύστημα υποβοήθησης λωρίδας: [148](#)
Σύστημα υποβοήθησης στάθμευσης Park Assist: [89](#)
συστήματα συγκράτησης παιδιών, ασφάλεια: [44](#)
σχάρες οροφής: [236](#)
Σχετικά με τις πληροφορίες κατόχου: [318](#)
σχετικό όριο ταχύτητας: [156](#)

T

τάκοι τροχών: [247](#)
ταχύτητα οχημάτων παρακείμενης λωρίδας: [117](#)
τηλεματική: [321](#)
τηλεφωνικό κλειδί: [23](#)
 κατάργηση ως κλειδί: [23](#)
 προσθήκη ως κλειδί: [23](#)
τηλέφωνο: [20](#), [64](#), [67](#)
 εισαγωγή επαφών: [64](#)
 έλεγχος ταυτότητας ως κλειδί: [20](#)
 επιλογές κατά τη διάρκεια της κλήσης: [67](#)
 εφαρμογή: [67](#)
 λήψη κλήσης: [67](#)



πραγματοποίηση κλήσης: 67
πρόσφατες κλήσεις: 64
σύζευξη: 64
σύνδεση: 64
τι κάνει το αυτοκίνητό μου;: 191
τιμόνι: 79
φώτα, χειρισμός: 79
Τοποθεσία εργασίας: 184
Τοποθεσία οικίας: 184
τοποθεσίες φόρτισης, εύρεση: 185
τροποποιήσεις: 230
τροχοί: 215, 216, 217, 218
αντικατάσταση: 216
ευθυγράμμιση: 215
καλύμματα μπουλονιών ασφαλείας, αφαίρεση και τοποθέτηση: 218
καλύμματα αερο, αφαίρεση και τοποθέτηση: 217
τσιμούχες πόρτας: 225
καθαρισμός: 225

Υ

υαλοκαθαριστήρες, χρήση: 83
υγρά: 212
διαστήματα αντικατάστασης: 212
υγρό συστήματος πλύσης παρμπρίζ, συμπλήρωση: 227
υγρό συστήματος πλύσης, συμπλήρωση: 227
Υποβοήθηση ευστάθειας (Λειτουργία αγώνων πίστας): 94
υποβοήθηση οδηγού: 113
υψηλή τάση: 194, 212, 240
ασφάλεια: 212
εξαρτήματα: 194
Προδιαγραφές μπαταρίας: 240

Φ

φίλτρο αέρα: 175
φίλτρο αέρα καμπίνας: 175
φλας: 81
φόρτιση: 194, 195, 198, 199, 201
δημόσιοι σταθμοί φόρτισης: 195
εξαρτήματα και εξοπλισμός: 194
κατάσταση φόρτισης: 199, 201
οδηγίες: 198
προγραμματισμός: 199, 201
ρυθμίσεις φόρτισης: 199, 201
Φόρτιση εκτός ωρών αιχμής: 204
φόρτωση οχήματος: 235
φρένα: 85, 153, 239
αυτόματη λειτουργία σε περιπτώσεις έκτακτης ανάγκης: 153
επισκόπηση: 85

προδιαγραφές: 239
φρένο στάθμευσης: 88
φωνητικές εντολές: 16
φώτα: 79, 80, 81
προβολείς μετά την έξοδο: 80
προειδοποίηση κινδύνου: 81
φλας: 81
φώτα αλάρμ: 81
φώτα αλάρμ, προειδοποίηση: 81
φώτα έκτακτης ανάγκης: 81
φώτα ομίχλης: 79
φώτα οροφής (ανάγνωσης): 79
φώτα περιβάλλοντος: 79
φωτεινή ένδειξη θύρας φόρτισης: 199

Χ

χειμερινά ελαστικά: 220
Χειρισμός εξισορρόπησης (Λειτουργία αγώνων πίστας): 94
χειριστήρια παιχνιδιών: 191
χειριστήρια συστήματος κλιματισμού: 169
χειριστήριο έντασης ήχου: 5
χειριστήριο έντασης ήχου (πολυμέσα): 188
χειροκίνητη απελευθέρωση θύρας φόρτισης: 202
χιλιομετρητής: 101
Χρονόμετρο γύρου: 94
χώρος αποσκευών: 30
χώρος αποσκευών, μπροστά: 32
χώρος αποσκευών, πίσω: 29
χώρος αποσκευών, ρύθμιση του ύψους ανοίγματος: 29

Ψ

ψεκαστήρες συστήματος πλύσης, καθαρισμός: 228
ψεκαστήρες, χρήση: 83, 84
Ψύξη μετά την οδήγηση (Λειτουργία αγώνων πίστας): 94
ψυχρές καιρικές συνθήκες: 176

TESLA

Publication date: 2024/11/1