



# MODEL X

2015–2020

## BRUKERHÅNDBOK



Programvareversjon: 2024.44.25.3  
Europe

## BRUKERHÅNDBOKEN DIN

For den nyeste og beste informasjonen som er tilpasset kjøretøyet ditt kan du vise brukerhåndboken på berøringsskjermen på kjøretøyet ved å berøre startprogrammet for apper og deretter velge Brukerhåndbok-appen. Informasjonen er spesifikk for kjøretøyet ditt avhengig av funksjonene du har kjøpt, kjøretøykonfigurasjonen, markedsregionen og programvareversjonen. Eierinformasjon som leveres av Tesla andre steder, oppdateres derimot etter behov og inneholder kanskje ikke informasjon som er unik for kjøretøyet ditt.

## VERSJONSINFORMASJON

Informasjon om nye funksjoner vises på berøringsskjermen etter en programvareoppdatering og kan vises når som helst ved å velge **versjonsinformasjon** fanen i manual-appen, eller ved å trykke på **Kontroller > Programvare > Versjonsinformasjon**. Hvis innholdet i eierhåndboken om hvordan du skal bruke kjøretøyet, ikke stemmer overens med versjonsinformasjonen, har versjonsinformasjonen forrang.

## ILLUSTRASJONER OG PRODUKTSPESIFIKASJONER

Illustrasjonene i dette dokumentet er kun ment som eksempler. Avhengig av kjøretøyutvalget, programvareversjonen og markedsregionen kan det hende at informasjonen som vises på berøringsskjermen i ditt kjøretøy, ikke samsvarer helt.

Alle spesifikasjoner og beskrivelser i dette dokumentet er bekreftet som nøyaktige på tidspunktet for trykking. Da Tesla har stadig forbedring som mål, forbeholder vi oss imidlertid retten til når som helst å foreta produktendringer. Hvis du vil meddele unøyaktigheter eller utelatelser i dette dokumentet, kan du sende en e-post til [ownersmanualfeedback@tesla.com](mailto:ownersmanualfeedback@tesla.com).

## SIKKERHETSINFORMASJON

Du finner sikkerhetsinformasjon i Model X-brukerhåndboken på berøringsskjermen.

Hvis du ønsker detaljert informasjon om din Model X, kan du gå til Teslas nettsted for din region og logge på Tesla-kontoen din eller registrere deg for å få en konto.

Hvis du har spørsmål eller problemer med Model X, ringer du Tesla. Nummeret som gjelder for området du befinner deg i, kan du finne på [www.tesla.com](http://www.tesla.com). Velg område nederst på siden, så får du opp kontaktinformasjon.

## © 2012-2025 TESLA, INC.

All informasjon i dette dokumentet og all kjøretøyprogramvare er underlagt opphavsrett og andre åndsverkrettigheter som tilhører Tesla, Inc. og deres rettighetshavere. Det er ikke tillatt å endre, gjengi eller kopiere dette materialet, helt eller delvis, uten skriftlig forhåndstillatelse fra Tesla, Inc., og deres rettighetshavere. Mer informasjon er tilgjengelig på forespørsel. Vist her er varemerker eller registrerte varemerker som tilhører Tesla, Inc. i USA og andre land:

MODEL 3

MODEL S

TESLA

TESLA ROADSTER

MODEL Y

MODEL X

TESLA MOTORS

T E S L A





<b>Oversikt.....</b>	<b>3</b>	<b>Autopilot.....</b>	<b>115</b>
Utvendig.....	3	Om Autopilot.....	115
Interiør.....	4	Autopilot-funksjoner.....	117
Berøringsskjerm.....	6	Aktiv Cruise Control.....	124
Innvendig elektronikk.....	10	Autostyring.....	130
Instrumentpanel.....	11	Naviger på Autopilot.....	135
Talekommandoer.....	17	Trafikklys- og stoppskiltkontroll.....	137
Kameraer.....	19	Autoparkering.....	144
<b>Åpne og lukke.....</b>	<b>20</b>	Summon.....	146
Nøkler og dører.....	20	Begrensninger og advarsler.....	149
Vinduer.....	28	<b>Aktive sikkerhetsegenskaper.....</b>	<b>153</b>
Solskjermer.....	29	Filskifteassistent.....	153
<b>Oppbevaringsområder.....</b>	<b>30</b>	Kollisjonsvarselassistent.....	156
Bagasjerom bak.....	30	Hastighetsassistent.....	159
Bagasjerom foran.....	32	<b>Dashcam, Sentry og sikkerhet.....</b>	<b>161</b>
Oppbevaring innvendig.....	34	Sikkerhetsinnstillinger.....	161
<b>Seter og sikkerhetssystemer.....</b>	<b>36</b>	Dashcam.....	163
For- og bakseter.....	36	Sentry Mode.....	165
Sikkerhetsbelter.....	41	Krav til USB-stasjon for opptak av video.....	167
Barneseter.....	44	<b>Klima.....</b>	<b>169</b>
Kollisjonsputer.....	63	Bruk av klimakontroller.....	169
<b>Nettverkstilkobling.....</b>	<b>68</b>	Ventiler.....	174
Mobilapp.....	68	Beste praksis for kaldt vær.....	175
Wi-Fi.....	70	Anbefalte fremgangsmåter i varmt vær.....	177
Bluetooth.....	71	<b>Navigasjon og underholdning.....</b>	<b>178</b>
Telefon, kalender og webkonferanse.....	73	Kart og navigasjon.....	178
Smartgarasje.....	75	Media.....	184
<b>Kjøring.....</b>	<b>78</b>	Kino, Arkade og Leketøy.....	186
Starte og skru av.....	78	<b>Lading og energiforbruk.....</b>	<b>189</b>
Ratt.....	79	Komponenter, elbiler.....	189
Speil.....	81	Informasjon om høyspenningsbatteri.....	191
Skifte.....	83	Ladeinstruksjoner.....	192
Lys.....	84	Planlagt forbehandling og lading.....	198
Vindusviskere og spylere.....	86	Oppnå maksimal rekkevidde.....	200
Bremsing og stopping.....	87	<b>Vedlikehold.....</b>	<b>202</b>
Luftfjæring.....	91	Programvareoppdateringer.....	202
Parkeringshjelp.....	93	Serviceintervaller for vedlikehold.....	204
Bakkestopp.....	95	Stell og vedlikehold av dekk.....	206
Antispinn.....	96	Rengjøring.....	212
Akselerasjonsmodi.....	97	Vindusviskerblader, spylerdyser og spylervæske.....	216
Førerprofiler.....	99	Jekke opp og løfte.....	218
Aktivt panser.....	101	Deler og tilbehør.....	219
Kjøreinformasjon.....	102	Pakke for midlertidig dekkreparasjon.....	220
Forovervendte kameraer.....	103	Vedlikehold på egenhånd.....	222
System for fotgjengervarsling.....	104	<b>Spesifikasjoner.....</b>	<b>223</b>
Aktiv spoiler.....	105	Identifikasjonsmerker.....	223
Tauing og tilbehør.....	106		



# Innhold

---

Lasting av bilen.....	224
Mål.....	225
Undersystemer.....	227
Felger og dekk.....	229
<b>Instruksjoner for transportører.....</b>	<b>232</b>
Instruksjoner for transportører.....	232
<b>I nødssituasjoner.....</b>	<b>235</b>
Kontakte Teslas veihjelp.....	235
Tom for strøm.....	237
Åpning av panser uten strøm.....	238
Starthjelp.....	239
Åpning av dører uten strøm.....	240
Hjelp til situasjoner der bilen kommer under vann.....	241
<b>Feilsøking.....</b>	<b>242</b>
Feilsøking av varsler.....	242
<b>Forbrukerinformasjon.....</b>	<b>288</b>
Om denne eierinformasjonen.....	288
Erklæring om funksjonstilgjengelighet.....	290
Ansvarsfraskrivelser.....	291
Rapportere sikkerhetsfeil.....	292
Samsvar med sertifisering.....	293
<b>Stikkordregister.....</b>	<b>298</b>

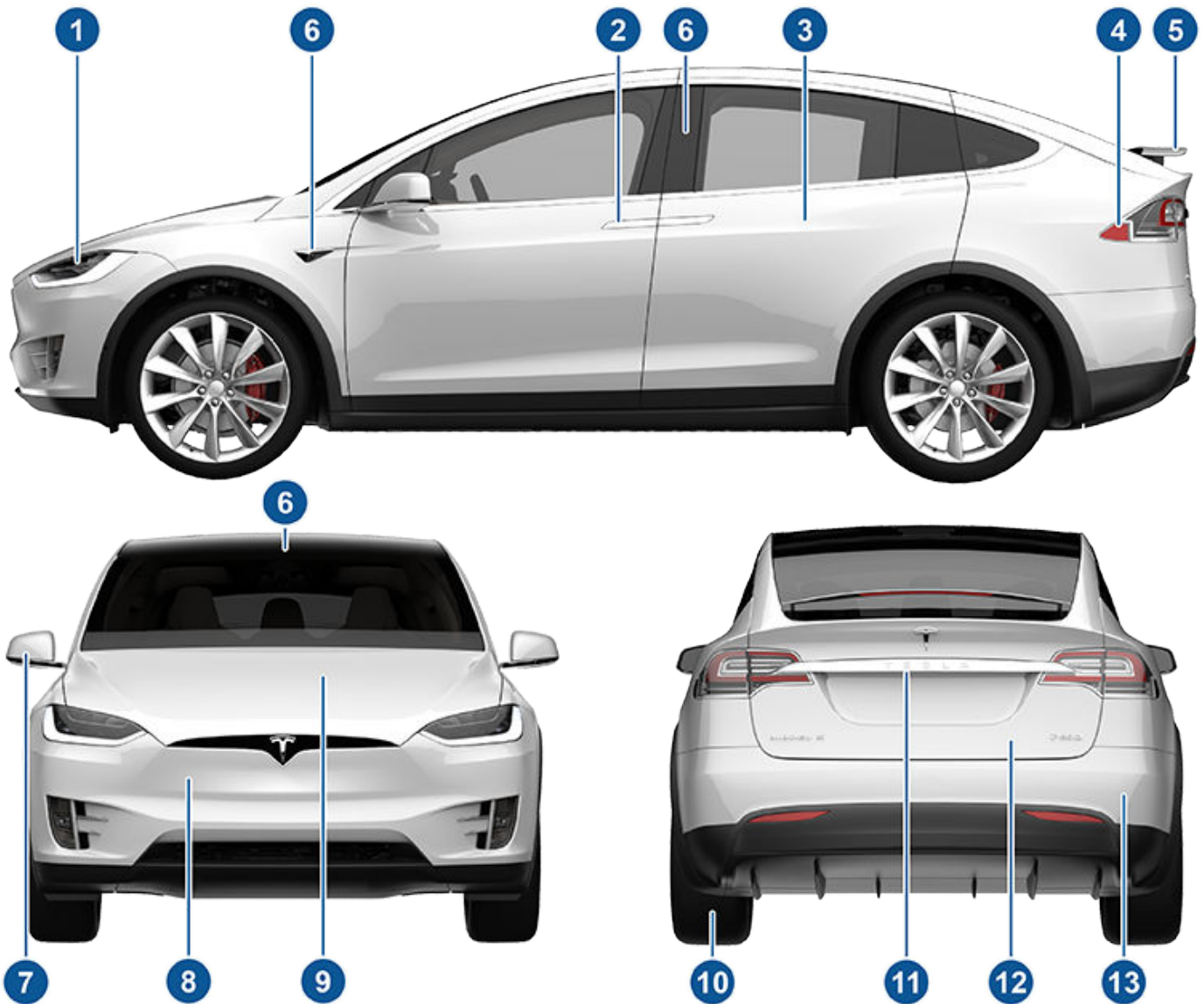

1. Utvendige lys (Lys på side 84)
2. Fordører (Nøkler og dører på side 20)
3. Falkevingedører (Nøkler og dører på side 20)
4. Ladeport (Ladeinstruksjoner på side 192)
5. Aktiv spoiler (tilleggsutstyr) (Aktiv spoiler på side 105)
6. Autopilot-kameraer (Om Autopilot på side 115)
7. Utvendige speil (Speil på side 81)
8. Radarsensor (kan ikke sees i bildet ovenfor) (Om Autopilot på side 115)
9. Panser / bagasjerom foran (Bagasjerom foran på side 32)
10. Felger og dekk (Felger og dekk på side 229)
11. Ryggekamera (Forovervendte kameraer på side 103 og Om Autopilot på side 115)
12. Bagasjerom bak / bakluke (Bagasjerom bak på side 30)
13. Ultralydsensorer (Parkeringshjelp på side 93 og Om Autopilot på side 115)



**MERK:** På høyrestyrte biler er kontrollene illustrert i brukerhåndboken arrangert tilsvarende, men på høyre side av kjøretøyet.

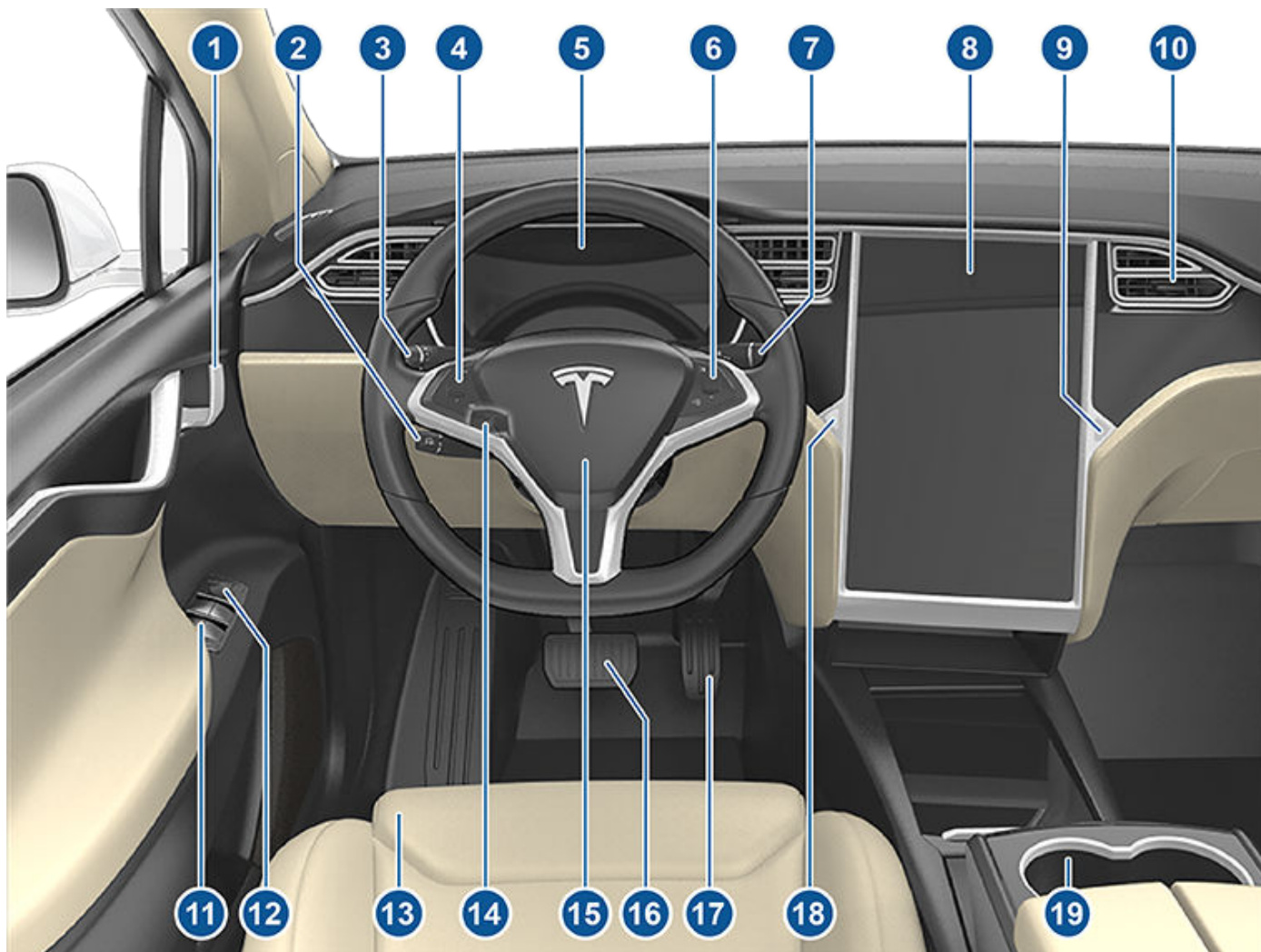

1. Innvendige dørhåndtak (#unique\_17 på side )
2. Autopilot-hendel (Aktiv Cruise Control på side 124 og Autostyring på side 130)
3. Blinklyshendel (Fjernlys på side 84, Blinklys på side 85, Vindusviskere og splere på side 86)
4. Rattknapper – venstre (Bruke venstre rattknapper på side 79)
5. Instrumentpanel (Instrumentpanel på side 11)
6. Rattknapper – høyre (Bruke høyre rattknapper på side 79)
7. Kjørehendel (Slik skifter du gir på side 83)
8. Berørings skjerm (Berørings skjerm på side 6)
9. Hanskeromknapp (Hanskerom på side 34)
10. Klimaanleggsventiler i kupeen (Bruk av klimakontroller på side 169)
11. Brytere for elektriske vinduer (Åpne og lukke på side 28)
12. Brytere for justering av utvendige speil (Speil på side 81)
13. Seter (For- og bakseter på side 36)
14. Justeringsinnretning på rattstamme (kan ikke ses i bildet ovenfor) (Ratt på side 79)
15. Horn (Horn på side 80)
16. Brems pedal (Bremsing og stopping på side 87)
17. Gass pedal (Akselerasjonsmodi på side 97)

- 18. Nødblinklys ([Nødblinklys på side 85](#))
- 19. Koppholdere ([Koppholdere på side 35](#))



# Berøringsskjerm

**⚠ ADVARSEL:** Vær alltid oppmerksom på vei- og trafikforhold når du kjører. For å minimere distraksjoner for sjåføren og garantere sikkerheten til passasjerene i kjøretøyet, samt andre trafikanter, skal du ikke bruke berøringskjermen til å justere innstillingene mens kjøretøyet er i bevegelse.

Berøringskjermen brukes til å kontrollere mange funksjoner som i tradisjonelle biler styres ved hjelp av fysiske knapper (f.eks. justering av oppvarming av kupeen og klimaanlegg, frontlys osv.). Du bruker også berøringskjermen til å kontrollere media, navigere, bruke underholdningsfunksjoner og tilpasse Model X etter dine preferanser. For håndfri tilgang til vanlige berøringskjermkontroller, kan du bruke talekommandoer (se [Talekommandoer på side 17](#)).

Hvis berøringskjermen ikke reagerer eller har uvanlig atferd, kan du starte den på nytt (se [Omstart av berøringskjermen eller instrumentpanelet på side 8](#)).

**⚠ ADVARSEL:** Ikke bruk noen skjermbeskyttelse på berøringskjermen. Dette kan føre til utilsiktede trykk på berøringskjermen, forsinket respons eller manglende respons på trykk, elektrostatisk utlading som kan skade berøringskjermen, osv. Eventuelle skader som forårsakes av bruk av skjermbeskyttelse, dekkes ikke av garantien.

**MERK:** Illustrasjoner er kun gitt for å forbedre konseptuell forståelse. Avhengig av bilens utstyr, programversjon, markedsregion, regionale innstillinger og språkinnstillinger vil detaljene som vises på skjermen, variere.

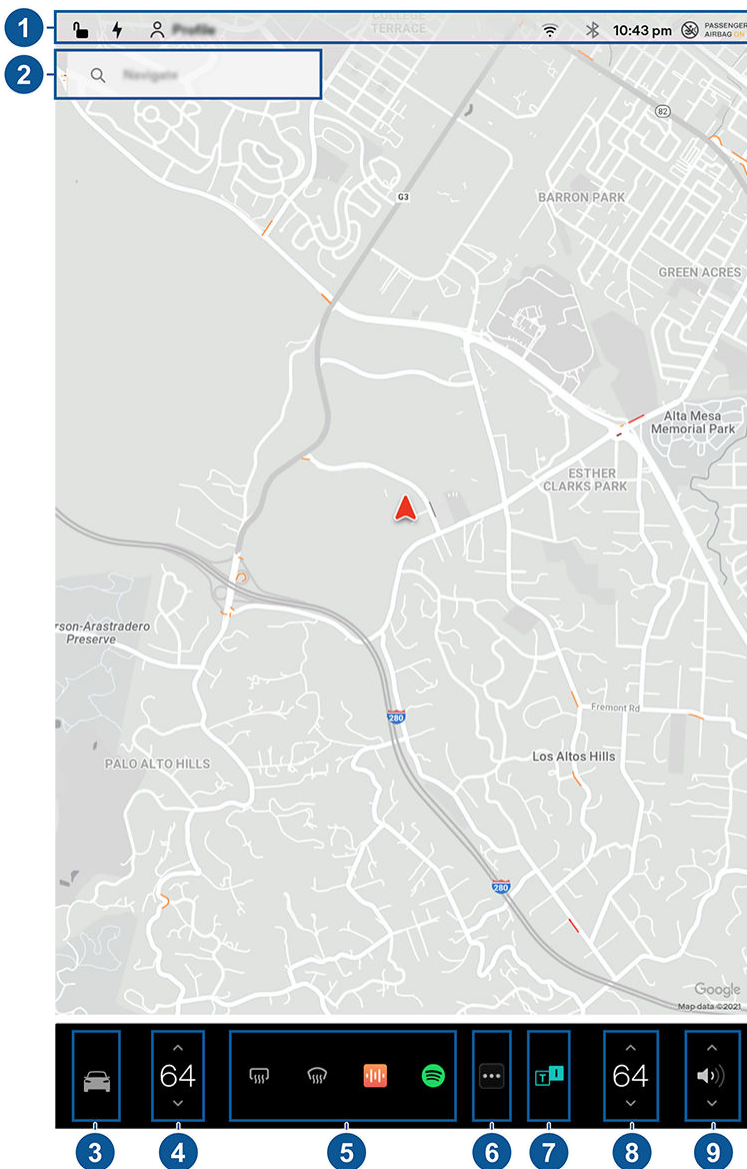

1. **Statuslinje:** Finn bilkontroller og -status i den øvre linjen (se [Ikoner i øvre statuslinje på side 7](#)).
2. **Navigasjon:** Endre retning på kartet, finn eller naviger til en destinasjon, og endre navigasjonsinnstillinger (se [Kart og navigasjon på side 178](#)).





3. **Kontroller:** Kontrollerer ulike funksjoner og tilpass Model X etter dine preferanser. Kontroller-skjerm bildet vises over kartet. Berør et alternativ på skjerm bildet Kontroller for å vise de ulike innstillingene og preferanser forbundet med det valgte alternativet.

Når du vil søke etter en spesifikk innstilling, berører du **Søk** øverst på Kontroller-skjerm bildet. Foreta endringer direkte fra resultatet, eller berør koblingen for å hoppe til det alternativet i Kontroller.



Når et informasjonikon vises ved siden av en bestemt innstilling, berører du den for å vise en dialogboks som gir nyttige opplysninger om den tilknyttede innstillingen.

**MERK:** Mange av kjøretøyets kontroller, innstillinger og preferanser (som klima, media og navigasjon) kan justeres håndfritt ved hjelp av talekommandoer (se [Talekommandoer på side 17](#)).

**MERK:** Du kan sende tilbakemelding om berøringsskjermen til Tesla ved å holde inne dette ikonet.

4. **Klimakontroller (fører):** Bruk venstre og høyre pil for å senke/øke kupétemperaturen. Berør **Del** i dialogboksen for å vise forskjellige temperaturer for fører og passasjer. Berør temperaturikonet for å tilpasse innstillinger for klimakontroll (se [Bruk av klimakontroller på side 169](#)).
5. **Mine apper:** Hvis du vil ha ettrykkstilgang til ofte brukte apper og kontroller, kan du velge hva som vises her. Se [Tilpasning av Mine apper på side 7](#).
6. **Appstarter:** Berør appstarteren for å åpne appskuffen. Berør deretter en app for å åpne den. Appen du velger, vises øverst på kartet. Du lukker en app ved å dra den nedover.
7. **Nylig(e) app(er):** viser nylig brukte apper. Antall nylige apper som vises her, avhenger av hvor mange apper som er lagt til i **Mine apper**. Hvis du legger til maksimalt antall apper i **Mine apper**, vises bare den mest nylige.
8. **Klimakontroller (passasjer):** vises når temperaturkontrollene er **delt** for å vise forskjellige kontroller for fører og passasjer.
9. **Volumkontroll:** kontrollerer volumet på mediespilleren og telefonsamtaler (se [Volumkontroller på side 184](#)). volumet på navigasjonsinstruksjonene kontrolleres separat (se [Kart og navigasjon på side 178](#)).

## Tilpasning av Mine apper

Hvis du vil ha ettrykkstilgang til ofte brukte apper og kontroller, kan du tilpasse hva som vises i **Mine apper**-området på berøringsskjermens linje nederst.

- Gå inn i tilpasningsmodus ved å berøre og holde inne en app eller kontroll i **Mine apper**-området. Hvis dette området er tomt, berører du Appstarter.
- Dra en app eller kontroll fra appskuffen til **Mine apper**-området i linjen nederst.

**MERK:** Setevarmere valgt fra appskuffen, vises ved siden av temperaturen i stedet for i Mine apper-området.

**MERK:** Når du har lagt maksimalt antall apper eller kontroller til i **Mine apper**, blir appen lengst til høyre fjernet når du legger til nok en app.

**MERK:** Du fjerner en app eller kontroll fra **Mine apper**-området ved å berøre og holde inne og deretter trykke på tilhørende X.

## Ikoner i øvre statuslinje



Berør for å låse / låse opp alle dører og bagasjerom.

16:20

Bilen oppdaterer tiden automatisk. Hvis tidspunktet er feil, kontrollerer du at bilen har Internett- og GPS-tilkobling samt nyeste programvare.



Vises når en programvareoppdatering er ferdig nedlastet og klar til å installeres. (Se [Programvareoppdateringer på side 202](#)).



Legg til, konfigurere eller bytt førerprofiler (inkludert Valet-modus og Easy Entry). Se [Førerprofiler på side 99](#).



Kontroller eller programmer HomeLink-enheter (hvis utstyrt) (se [Smartgarasje på side 75](#)).



# Berørings-skjerm



Dette vises når en varsling har trådd i kraft. Berør for å vise informasjon om varslingen. For å vise en liste over de siste varslingene, med den nyeste først, kan du også berøre **Service > Varslinger**.



Koblet til et Wi-Fi-nettverk.



Koblet til et mobilnettverk. Berør for å koble til Wi-Fi (se [Wi-Fi på side 70](#)).



Vises når Model Xs mobildekning er utilgjengelig. Berør dette ikonet for rask tilgang til Wi-Fi-innstillinger.



Koble til en Bluetooth-enhet (se [Bluetooth på side 71](#)).



Status for frontkollisjonsputen på passasjersiden (se [Kollisjonsputer på side 63](#)).

## Omstart av berørings-skjermen eller instrumentpanelet

Du kan starte berørings-skjermen på nytt hvis den ikke svarer eller har uvanlig atferd.

**MERK:** For å garantere sikkerheten, både til passasjerer og andre trafikanter, skal berørings-skjermen kun startes på nytt når bilen står i Park.

1. Sett giret i Park.
2. Hold nede begge rulleknappene på ratt til berørings-skjermen blir svart. Det har ingen effekt å trykke på bremsepedalen mens du holder nede rulleknappene, og dette er ikke nødvendig.



3. Etter noen sekunder vises Tesla-logoen. Vent i omtrent 30 sekunder på at berørings-skjermen startes på nytt. Hvis berørings-skjermen fortsatt ikke reagerer eller har uvanlig atferd etter noen få minutter, prøver du å slå bilen av og på (hvis mulig). Se [Slå av og på kjøretøyet på side 78](#).

Når du skal tilbake stille instrumentpanelet, bytter du til Park og trykker på de øverste to knappene på rattet (**Talekommandoer** og **Neste**) i 15–30 sekunder, eller til skjermen blir svart. En Tesla-logo vises noen sekunder senere. Vent i omtrent 30 sekunder på at instrumentpanelet startes på nytt.

**MERK:** Når du trykker på rulleknappene, startes bare berørings-skjermen på nytt. Det starter ikke noen andre av bilens komponenter på nytt, og det slår ikke Model X av og på.

## Tilpasse visnings- og lydinnstillinger

Berør **Kontroller > Skjerm** for å justere visningsinnstillingene etter dine preferanser:

- **Utseende:** Tilpass skjermen til å være **Mørk** eller **Lys**. Når **Auto** er valgt, veksler lysstyrken automatisk basert på lysforholdene ute.
- **Lysstyrke:** Dra glidebryteren for å styre lysstyrkenivået manuelt. Hvis **Visningsmodus** er satt til **Auto**, justerer berørings-skjermen ytterligere basert både på lysforholdene ute og din lysstyrkepreferanse. Model X husker din valgte lysstyrkepreferanse og justerer berørings-skjermen tilsvarende.
- **Energisparing:** Når funksjonen er slått på, reduserer Model X hvor mye energi som forbrukes når ikke i bruk (dette er automatisk på nye kjøretøyer). Se [Oppnå maksimal rekkevidde på side 200](#).
- **Skjermrensingmodus:** Når denne er aktivert, blir berørings-skjermen mørk og midlertidig deaktivert for å legge til rette for rengjøring. Følg instruksjonene på skjermen for å avslutte Skjermrensingmodus.
- **SkjermSpråk:** Velg språket som vises på berørings-skjermen.

**MERK:** Model X må være i Park før du kan endre språket. Når du endrer språket, merker du en kort forsinkelse, mens Model X slår av og starter berørings-skjermen på nytt.

- **Språk for stemmegjenkjenning:** Velg språket som skal brukes for talekommandoer.
  - **Språk for navigering:** Velg språket som navigasjonssystemet bruker for taleinstruksjoner.
- MERK:** For språk som krever nedlasting, velger du språket i nedtrekkslisten for å starte nedlastingen (Wi-Fi-tilkobling kreves).
- **Tid:** Velg om tiden skal vises i 12- eller 24-timers format.
  - **Regionformat** (hvis tilgjengelig): Velg en region for å definere format for datovisning (mm dd åå / dd-mm-åå osv.) og desimaltegn (5.123, 5,123 osv.).



- **Energidisplay:** Velg om gjenværende energi og ladeenheter skal vises enten som prosentandel av gjenværende batterienergi eller som estimat av avstanden du kan kjøre.

**MERK:** Ved beregning av når du trenger å lade, må energiestimatet kun brukes som en generell retningslinje. Mange faktorer påvirker energiforbruket. Se [Faktorer som påvirker energiforbruk på side 200](#).

- **Avstand:** Velg å vise målinger i metriske (kilometer, centimeter osv.) eller britiske (miles, tommer osv.) enheter.
- **Temperatur:** Velg å vise temperatur ved hjelp av fahrenheit eller celsius.
- **Dekktrykk:** Velg om dekktrykk skal vises i BAR eller PSI.

I tillegg til å tilpasse visningen, kan du aktivere Joe Mode for å redusere volumet på alle lydvarsler som ikke er relatert til kritiske sikkerhetsproblemer. Berør **Kontroller** > **Sikkerhet** > **Joe Mode** for å aktivere.

## Gi navn til bilen

Du kan velge å gi bilen din et eget navn. Trykk på **Kontroller** > **Programvare** > **Navngi din Tesla** på høyre side av berørings skjermen under bildet av Model X. Hvis bilen allerede har et navn, berører du det eksisterende navnet for å endre det. Skriv inn det nye navnet i popup-vinduet, og trykk deretter på **Lagre**. Navnet du gir Model X, vises også i Tesla-mobilappen.

## Sletting av personlige data med fabrikktilbakestilling

Når du overfører eierskap av Model X, utfører du fabrikktilbakestilling av sikkerhetsårsaker *før du fjerner bilen fra kontoen din* ved å berøre **Kontroller** > **Service** > **Fabrikktilbakestilling**. Før du sletter dataene, bekrefter Model X påloggingsinformasjonen din ved å be deg om å skrive inn brukernavnet og passordet som er knyttet til Tesla-kontoen din.

**MERK:** Det er bare mulig å utføre fabrikktilbakestilling når bilen er i kontoen din. Etter at bilen er fjernet fra kontoen din, har du ikke lenger tilgang til å utføre tilbakestilling av tilpassede innstillinger til fabrikkstandard samt slette alle personlige data.



## Innvendig elektronikk

I tillegg til oppbevaringsrom og kopholdere (se [Oppbevaring innvendig på side 34](#)), støtter Model X ulike elektronikk innvendig, som USB-porter, og et lavspenning strømuttak.

### USB-porter

Model X har to USB-porter, plassert foran på midtkonsollen, som du kan bruke til å koble til USB-enheter. Hvis du vil spille av lydfiler som er lagret på en USB-enhet som er koblet til disse portene, kan du lese mer om dette under [Avspilling av medieinnhold fra enheter på side 185](#). Du kan også bruke disse portene til å lade USB-enheter.

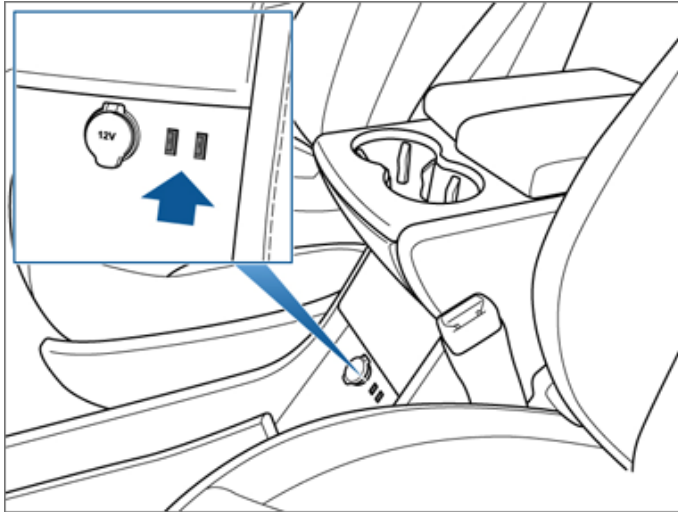

I tillegg har Model X to USB-porter som bare er for lading, på baksiden av midtkonsollen og en annen kontakt bare for lading mellom setene i tredje rad (hvis utstyrt).

**MERK:** Du kan lade fire enheter samtidig ved hjelp av de to portene foran på midtkonsollen og de to på baksiden av konsollen.

**MERK:** Strøm er tilgjengelig når kjøretøyet er «våkent». Det kan det være av mange grunner. Dette kan f.eks. være ved bruk av funksjoner som Summon, eller når funksjoner som Forvarming/avkjøling, Overopphetelsesbeskyttelse kupé, Hold klima på, Dog Mode, Campingmodus, Sentry Mode osv. er aktive. Kjøretøyet er også våkent når lavspenning-batteriet lades eller er i bruk, under HV-lading, når kjøretøyet kommuniserer med mobilappen osv. Hvis du lar tilbehør være koblet til, lades ikke lavspenning-batteriet ut.

### Lavspenning Strømuttak

Model X har et strømuttak som befinner seg foran på midtkonsollen. Det er et ekstra lavspenning-strømuttak i bagasjerommet bak. Strøm er tilgjengelig når instrumentpanelet og berøringskjermen er på.

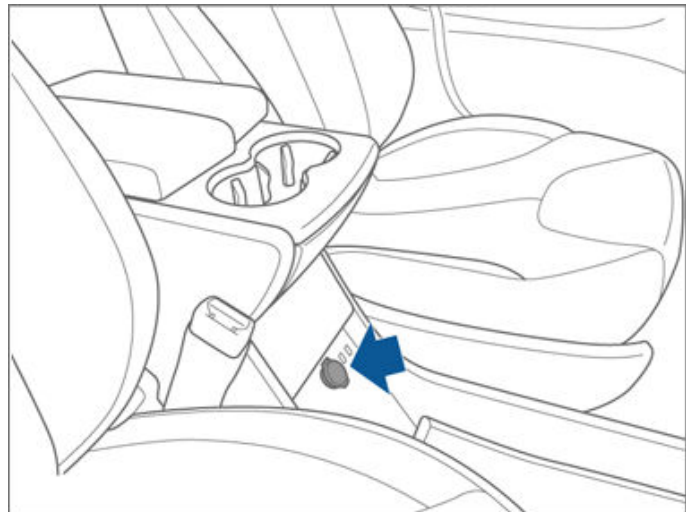

lavspenning-strømuttakene er egnet for tilbehør som krever opptil 11 A kontinuerlig strømuttak (15 A topputtak) eller maks 150 W kontinuerlig (180 W topputtak).

**MERK:** Strøm er tilgjengelig når kjøretøyet er «våkent». Det kan det være av mange grunner. Dette kan f.eks. være ved bruk av funksjoner som Summon, eller når funksjoner som Forvarming/avkjøling, Overopphetelsesbeskyttelse kupé, Hold klima på, Dog Mode, Campingmodus, Sentry Mode osv. er aktive. Kjøretøyet er også våkent når lavspenning-batteriet lades eller er i bruk, under HV-lading, når kjøretøyet kommuniserer med mobilappen osv. Hvis du lar tilbehør være koblet til, lades ikke lavspenning-batteriet ut.

**MERK:** I situasjoner der Model X ikke registrerer nøkkelfjernkontrollen (lavt batterinivå, interferens e.l.), plasserer du den rett under lavspenning-strømuttaket i midtkonsollen, der Model X lettest kan registrere den.



**ADVARSEL:** Strømuttaket og pluggen til en enhet kan bli varme.



## Oversikt over instrumentpanel

Instrumentpanelet endres avhengig av om Model X er

- Av (vist nedenfor).
- Kjører (se [Instrumentpanel – Kjøring på side 15](#)).
- Lading (se [Ladestatus på side 193](#)).

Når Model X er av, viser instrumentpanelet beregnet rekkevidde, dørstatus og utvendig temperatur. Når du trykker på bremsen, vil indikatorlampene langs toppen lyse en kort stund. Indikatorlampen skal slås av igjen hvis den ikke gjelder i en aktuell situasjon. Kontakt Tesla dersom en indikatorlampe ikke slås på eller av.

**MERK:** Illustrasjonen nedenfor er bare brukt som eksempel. Avhengig av bilens utstyr, programvareversjon og markedsregion kan informasjonen som vises, variere noe.



Følgende indikatorlamper på instrumentpanelet lyser for å varsle deg dersom det oppstår en spesiell situasjon.



Hvis denne røde bremseindikatoren vises på berøringsskjermen på andre tidspunkter enn en kort visning ved oppstart av Model X, er det registrert en feil i bremsesystemet eller lavt nivå av bremsevæske. Kontakt Tesla umiddelbart. Trykk jevnt og hold bremsepedalen godt trykket inn for å stoppe bilen når det er trygt å gjøre det.



Hvis berøringsskjermen viser denne oransje bremseindikatoren, er det oppdaget en feil i bremseforsterkeren. Trykk jevnt og hold bremsepedalen godt trykket inn for å stoppe bilen når det er trygt å gjøre det. Hydraulic Boost Compensation vil være aktiv (se [#unique\\_64 på side](#) ).



ABS-indikatoren blinker raskt oransje på berøringsskjermen når du starter opp Model X. Hvis denne indikatoren lyser på andre tidspunkter, har det oppstått en feil i ABS-systemet og det virker ikke lenger. Kontakt Tesla. Bremsesystemet fungerer fortsatt som det skal, og påvirkes ikke av en ABS-feil. Bremselengden kan imidlertid øke. Kjør forsiktig og unngå kraftig bremsing.



Når du aktiverer parkeringsbremsen manuelt med berøringsskjermen, lyser den røde indikatorlampen for parkeringsbrems på berøringsskjermen.



## Instrumentpanel



Hvis parkeringsbremsen får et elektrisk problem, tennes den oransje indikatorlampen for parkeringsbrems, og en feilmelding vises på berøringsskjermen.



Nærlys er på.



Fjernlys er på. Tennes når fjernlys er på, men innstillingen for automatisk fjernlys (hvis utstyrt) er avslått, eller hvis innstillingen for automatisk fjernlys er slått på, men er midlertidig utilgjengelig. Se [Fjernlys på side 84](#).



Fjernlys er for øyeblikket slått på, og automatisk fjernlys (hvis utstyrt) er klar til å slå av fjernlysene hvis det registreres lys foran Model X. Se [Fjernlys på side 84](#).



Fjernlys er midlertidig slått av fordi automatisk fjernlys (hvis utstyrt) er på og har registrert lys foran Model X. Når det ikke lenger oppdages lys, slås fjernlysene på igjen automatisk. Se [Fjernlys på side 84](#).



Parkeringslys (sideblinklys, baklys og nummerskiltlys) er på . Se [Lys på side 84](#).



Tåkelys foran, hvis montert. Se [Lys på side 84](#).



Tåkelys bak, hvis montert. Se [Lys på side 84](#).



Adaptive frontlys, hvis montert. Se [#unique\\_65 på side .](#)



Elektroniske stabilitetskontrollsystemer minimerer sluring aktivt ved å regulere bremsetrykket og motoreffekten (indikatoren blinker oransje). Se [Antispinn på side 96](#). Hvis indikatoren forblir på, er en feil registrert, og du skal kontakte Tesla umiddelbart.



Hvis det blir registrert en feil på luftfjæringssystemet, lyser denne oransje indikatorlampen (se [Luftfjæring på side 91](#)). Ta kontakt med Tesla hvis problemet vedvarer.



Hvis det blir registrert en feil som deaktiverer luftfjæringssystemet, lyser en rød indikatorlampe på instrumentpanelet (se [Luftfjæring på side 91](#)). Kontakt Tesla.



Kollisjonsputesikkerhet. Kontakt Tesla umiddelbart hvis denne røde indikatorlampen ikke lyser kort når Model X klargjøres for kjøring, eller hvis den ikke slår seg av. Se [Kollisjonsputer på side 63](#).



Bakkestoppfunksjonen bruker bremsene aktivt. Se [Bakkestopp på side 95](#).



Varsel for dekktrykk. Trykket til et dekk er utenfor anbefalt trykkintervall. Hvis det oppdages en feil i systemet for dekktrykkovervåking (TPMS), blinker indikatorlampen. Kontakt Tesla ved TPMS-feil. Se [Stell og vedlikehold av dekk på side 206](#).



En dør eller et bagasjerom er ikke lukket. Se [Nøkler og dører på side 20](#), [Bagasjerom bak på side 30](#) eller [Bagasjerom foran på side 32](#).



En passasjer har ikke festet sikkerhetsbeltet. Se [Sikkerhetsbelter på side 41](#).



Kollisjonsputen for passasjerene foran er slått av. Se [Kollisjonsputer på side 63](#).



Elektroniske stabilitetsstyringssystemer reduserer ikke lenger hjulspinn. Antispinnsystemet på en bil med bakhjulsdrift har blitt slått av, eller Slip Start har blitt aktivert på en bil med firehjulstrekk. Se [Antispinn på side 96](#).



Model X er i transportmodus og kan rulle fritt. Den settes ikke automatisk i Park når du går ut. Se [Instruksjoner for transportører på side 232](#).



Tilhengermodus (hvis utstyrt) er aktiv. Se [Tauing og tilbehør på side 106](#).



Vises når noe av strømmen som er lagret i batteriet, kanskje ikke er tilgjengelig på grunn av kalde værforhold. Under disse kalde værforholdene kan ladehastigheten også være begrenset. Hvis Model X er plagget inn, kan du varme opp batteriet ved slå på klimaanlegget med mobilappen. Snøfuggikonet forsvinner når batteriet er tilstrekkelig varmt.



## Instrumentpanel



Bilens strøm er for øyeblikket begrenset fordi den gjenværende batterinivået er lavt, eller kjøretøyets systemer varmes opp eller kjøles ned.



Blinker grønt når venstre blinklys er i drift. Begge blinklysindikatorene blinker grønt når nødblinklysene lyser.



Blinker grønt når høyre blinklys er i drift. Begge blinklysindikatorene blinker grønt når nødblinklysene lyser.



Automatisk filskifte til venstre er tilgjengelig. Dette vises bare når Autostyring er slått på. Se [Automatisk filskifte på side 132](#).



Automatisk filskifte til høyre er tilgjengelig. Dette vises bare når Autostyring er slått på. Se [Automatisk filskifte på side 132](#).



Automatisk filskifte er tilgjengelig til begge retninger. Dette vises bare når Autostyring er slått på. Se [Automatisk filskifte på side 132](#).



Automatisk filskifte er ikke tilgjengelig. Dette vises bare når Autostyring er slått på. Se [Automatisk filskifte på side 132](#).

## Popup-meldinger og bilvarsler

Popup-meldinger vises på instrumentpanelet. Det vises for eksempel en påminnelse om sikkerhetsbelte hvis et sikkerhetsbelte er løsnet i et sete med passasjer, et varsel vises for å varsle deg om en innkommende telefonsamtale, en tekstmelding vises (når det er aktuelt), og talekommandoer vises når de er i bruk.

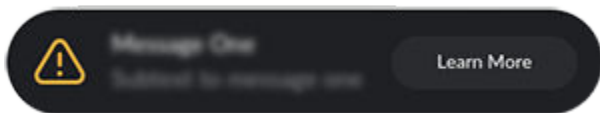

Du kan se en liste over varsler og meldinger fra bilen ved å berøre varselikonet på berøringsskjermen.

**MERK:** Ikke alle varsler gir ytterligere informasjon på det nåværende tidspunkt.





## Instrumentpanel – Kjøring

Når Model X kjører (eller er klar til å kjøre), vil instrumentpanelet vise aktuell kjørestatus og en sanntidsvisualisering av veien som registrert av Autopilot-komponentene (se [Om Autopilot på side 115](#)). Visualiseringen zoomer automatisk inn og ut etter behov for å informere deg om når et kjøretøy registreres i blindsonen.

**MERK:** Illustrasjonen nedenfor er bare brukt som eksempel. Avhengig av bilens utstyr, programvareversjon og markedsregion kan informasjonen som vises, variere noe.

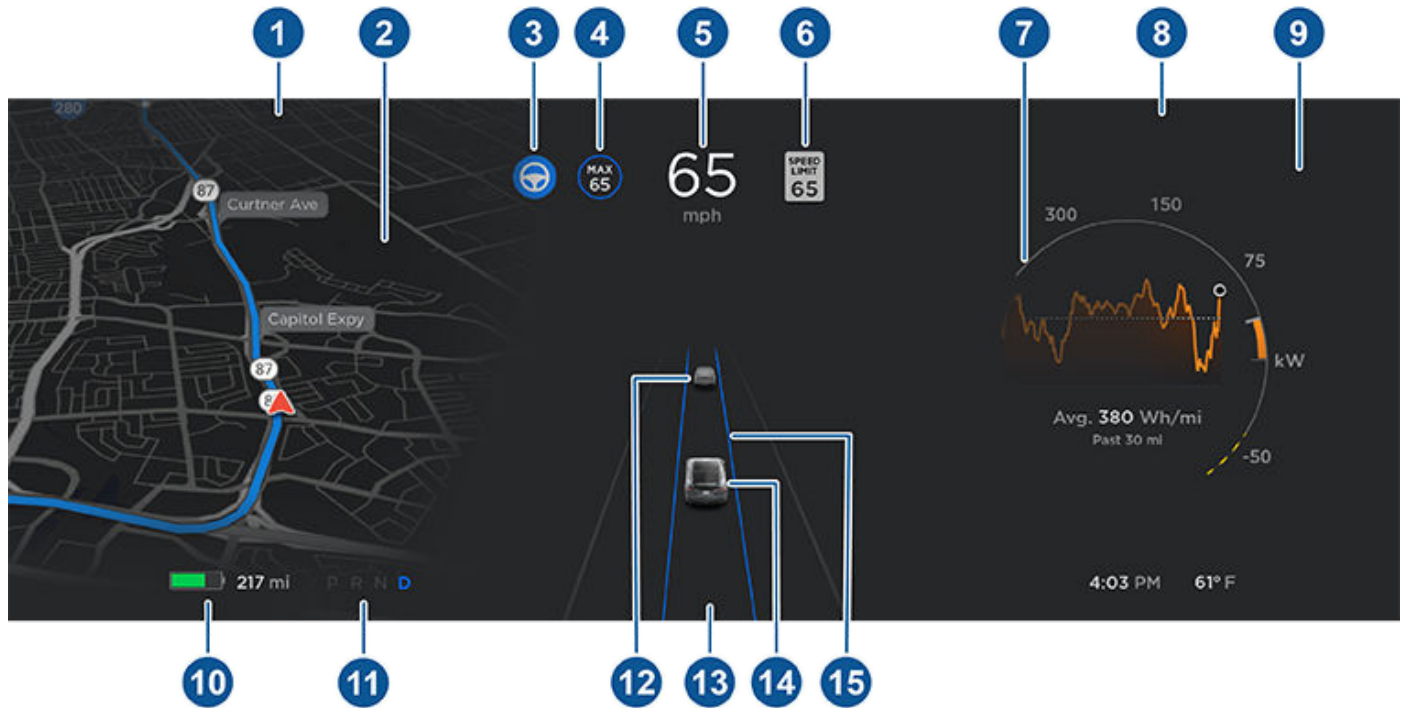

**MERK:** Trykk på **Kontroller > Autopilot > Forhåndsvisning av full selvkjøring** for å vise mer informasjon om veien og omgivelsene, f.eks. veimerking, røde lys, gjenstander (f.eks. søppelbøtter og stolper) osv.

1. Indikatorlamper langs toppen viser status (se [Oversikt over instrumentpanel på side 11](#)).
2. Når du navigerer til en destinasjon, vil navigasjonsinstruksene vises her. Hvis du ikke ser navigasjonsinstruksene, kan du bruke knappene på venstre side av rattet til å endre det som vises på venstre side av instrumentpanelet (se [Bruke venstre rattknapper på side 79](#)).
3. Autostyring styrer Model X aktivt. Når Autostyring er tilgjengelig, men du ikke har aktivert funksjonen, vil symbolet være grått (se [Autostyring på side 130](#)).
4. Aktiv Cruise Control kjører i innstilt hastighet. Dersom Aktiv Cruise Control er tilgjengelig, men du ikke har valgt en kjørehastighet, vil symbolet være grått, og hastigheten vises ikke (se [Aktiv Cruise Control på side 124](#)).
5. Kjørehastighet.
6. Fartsgrensen (om tilgjengelig) som for øyeblikket registreres av Hastighetsassistenten (se [Hastighetsassistent på side 159](#)).

**MERK:** Ikonet som er tilknyttet den registrerte fartsgrensen, reflekterer stilen på fartsgrenseskilt som brukes i din markedsregion.

**MERK:** Et blått omriss kan omgi fartsgrenseikonet for å varsle om at du er over fartsgrensen.

**MERK:** På veier der kartdata fastslår at en betinget hastighetsgrense er til stede (f.eks. en hastighetsgrense basert på tidspunkt eller værforhold), vises en sekundær hastighetsgrense. Det er førerens ansvar å fastslå om den betingede fartsgrensen gjelder, og justere fartsgrensen deretter.



## Instrumentpanel

---

7. På energigrafen vises stiplede linjer på strømmåleren hvis Model X begrenser strømmen. Stiplede linjer vises øverst (energi som brukes) når strømmen som er tilgjengelig til akselerasjon, er begrenset, og nederst (energi som spares) når strømmen som kan hentes fra regenerativ bremsing, er begrenset. Model X begrenser strømmen av mange årsaker. Her er noen få eksempler:

- Akselerasjonen kan være begrenset når batteriet når lav ladetilstand eller hvis drivlinjen er varm.
- Både akselerasjonen og regenerativ bremsing kan være begrenset når omgivelsestemperaturen enten er svært høy eller svært lav.
- Regenerativ bremsing kan også være begrenset når batteriet er fulladet.

**MERK:** Bruk knappene til høyre for rattet til å kontrollere det som vises på høyre side av instrumentpanelet (se [Bruke høyre rattknapper på side 79](#)).

8. Vær oppmerksom på viktige varselmeldinger som vises her. Hvis du har aktive varsler, kan du se informasjon om dem ved å trykke på varselsymbolet (utropstegnet) på statuslinjen (øverst på berøringsskjermen).

9. Hvis en telefonsamtale ikke er aktiv, kan du bruke knappene på høyre side av rattet til å endre det som vises på høyre side av instrumentpanelet (se [Bruke høyre rattknapper på side 79](#)).

10. Totalt beregnet kjøreavstand (eller energi) tilgjengelig. I stedet for kjøreavstand som vist her, kan du vise prosentandelen som gjenstår av batterienergien. For å gjøre det, trykker du på **Kontroller > Skjerm > Energidisply**.

**MERK:** Ved beregning av når du trenger å lade, må beregnet rekkevidde kun brukes som en generell retningslinje.

11. Gjeldende valgt kjøremodus: Park, Reverse, Neutral eller Drive.

12. Bilen foran deg (hvis relevant).

13. Vær oppmerksom på kjørerelaterte meldinger som vises nederst i midten på instrumentpanelet.

14. Din Model X.

15. Når Autostyring er aktivert og registrerer kjørefeltet, vises det i blått (se [Autostyring på side 130](#)). Avhengig av det gjeldende kjørescenarioet kan det hende du ser tilstøtende kjørefelt.

**MERK:** Hvis Naviger på Autopilot er aktiv, vises kjørefeltet som en enkelt blå linje foran Model X (se [Naviger på Autopilot på side 135](#)).

 **ADVARSEL:** Selv om instrumentpanelet viser omgivende trafikk, kan noen kjøretøy kanskje ikke vises. Ikke stol på instrumentpanelet for å avgjøre om et kjøretøy er til stede (for eksempel i blindsonen din). Bruk alltid speilet, og se deg over skulderen.



**MERK:** I en Tesla kan du velge mellom en rekke språk som kan brukes til talekommandoer. Du velger et annet språk ved å berøre **Kontroller > Skjerm > Språk for stemmegjenkjenning**.

Bruk talekommandoer for enkel kontroll av innstillinger og preferanser uten å bruke berøringsskjermen.

Talekommandoer er konstruert for å kunne forstå naturlige forespørsler. Følgende ikke-uttømmende liste inneholder handlinger du kan utføre med talekommandoer:

- justering av klimapreferanser
- innstilling av hastighet og frekvens på frontrutens vindusviskere
- kontroller av ulike funksjoner i bilen
- navigering til et sted
- ringe til en kontakt
- styring av apper og innstillinger

Når du vil starte en talekommando, berører du taleknappen på høyre side av ratt. Når du hører et lydsignal, sier du hva du vil.



## Eksempler på talekommandoer

Her er en liste over eksempler på talekommandoer. Dette er ikke en uttømmende liste. Tesla jobber kontinuerlig for å forbedre talekommandoer.

**MERK:** Bilen må stå i Park for å aktivere noen talekommandoer (som Sentry Mode Dog Mode osv.).

### Klimakontroller

Justering av klimapreferanser:

- «Skrud ned temperaturen»
- «Skrud opp temperaturen»

- «Slå på/av førerens setevarmer»
- «Kjølned passasjerens»
- «Rett luftstrømmen mot ansiktet mitt»
- «Synkroniser klima»
- «Øk/senk viftehastigheten»
- «Slå på/av defroster bak»
- «Still inn temperatur/vifte ...»
- «Skrud på resirkulering»

### Vindusviskere

Oppdater hastigheten og frekvensen til vindusviskerne basert på vei- og værforhold i endring:

- «Øk viskerhastigheten»
- «Øk/senk viskerhastigheten med ...»
- Slå på/av viskerne»

### Kjøretøykontroller

Endre ulike kontroller i bilen:

- «Sentry Mode på/av»
- «Hold bilen trygg»
- «Lås / lås opp dørene»
- «Slå på Dog Mode»
- «Fell speilene inn/ut»
- «Åpne/lukk ladeport»
- «Start/stopp lading»
- «Åpne serviceinnstillinger»
- «Åpne hanskerommet»

### Navigasjon

Søk etter eller navigering til et sted:

- «Hvor er [sted]?»
- «Kjør til [sted]»
- «Naviger til [sted]»
- «Vis superladere i nærheten»
- «Jeg er sulten jeg tar en sjanse» (se [Kart og navigasjon på side 178](#)).
- «Avslutt navigasjon»
- «Demp taleveiledning»

Hvis du har definert en navigeringsadresse for hjemstedet eller arbeidsstedet ditt, kan du bruke en talekommando til å navigere dit ved å si ««Naviger hjem»» eller ««Kjør til jobben»».



## Kontakter

Hvis du vil ringe eller sende melding til en kontakt på den Bluetooth-tilkoblede telefonen (se [Telefon, kalender og webkonferanse på side 73](#)), sier du følgende:

- «Ring [kontaktnavn/telefonnummer]»
- «Send melding til [kontaktnavn/telefonnummer]»

## Media

Hør på medier og juster preferanser for avspilling:

- «Spill [låttittel]»
- «Øk/senk volumet»
- «Hopp til neste»
- «Sett sangen på pause / spill av sangen»
- «Bytt kilde til [mediekilde]»

Hvis du vil forbedre nøyaktigheten til gjenkjenning av talekommandoer, kan du oppgi flere stikkord i kommandoen din, som artist og låt.

## Apper og innstillinger

Du kan enkelt navigere gjennom apper og innstillinger::

- «Åpne [leketøy/nettleser/kino/telefon]»
- «Søk etter ...»
- «Skjermen har for sterkt lys»
- «Vis meg brukerhåndboken»

Du kan også sende inn en feilrapport ved å si «Rapporter», «Tilbakemelding» eller «Feilrapport».

Gå til <https://www.tesla.com/support/voice-commands> for mer informasjon om talekommandoer.

**MERK:** Tesla registrerer og behandler transkripsjoner av talekommandoer (for eksempel «still inn temperatur ...») for å legge til rette for pågående kvalitetsforbedringer. Lydopptak av tale samles ikke inn, og transkripsjoner tilknyttes ikke Tesla-kontoen din eller bilens identifikasjonsnummer. For at personvernet ditt skal beskyttes ytterligere, registreres ikke talekommandoer med personopplysninger (for eksempel «naviger til ...» eller «ring til ...»).

Model X omfatter de følgende komponentene som aktivt overvåker omgivelsene:

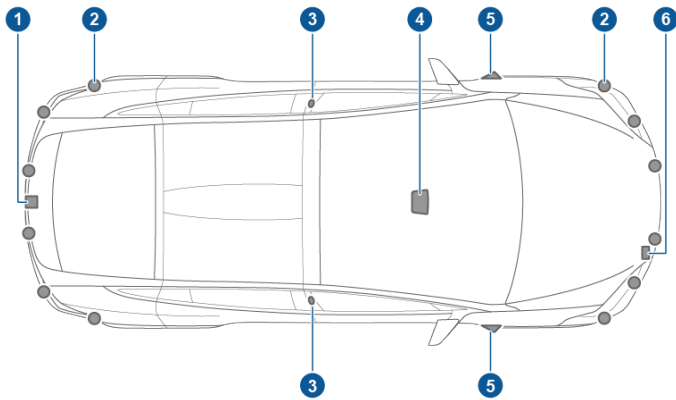

1. Det er montert et kamera over nummerskiltet bak.
2. Ultralydsensorer (hvis utstyrt) befinner seg i fremre og bakre støtfanger.
3. Det er montert et kamera i hver dørstolpe.
4. Det er montert tre kameraer på frontruten over bakspeilet.
5. Det er montert et kamera på hver frontskjerm.
6. Radaren (hvis utstyrt) er montert bak støtfangeren foran.

Model X har også elektroniske bremsesystemer og styringssystemer med høy presisjon.

## Kjør for å kalibrere kameraer

Model X må manøvrere med presisjon når Autopilot-funksjoner brukes. Før egenskaper som Unngåelse av filskifte og Automatisk nødbremsing kan brukes for første gang eller etter noen typer servicereparasjon, må kameraer derfor utføre en prosess for selvkalibrering. For enkelhets skyld viser instrumentpanelet en fremdriftsindikator.

Når kalibreringen er fullført, er Autopilot-egenskaper, samt aktive sikkerhetsegenskaper, tilgjengelige for bruk. Kalibrering fullføres vanligvis etter å ha kjørt 32–40 km, men avstanden varierer avhengig av vei- og miljøforhold. Kalibreringen fullføres for eksempel raskere når du kjører på en rett vei med flere filer (som en adgangsbegrenset motorvei) og tydelige veimarkeringer (både i filen du kjører i og filene ved siden av). Ta kontakt med Tesla bare hvis Model X ikke har fullført kalibreringsprosessen etter å ha kjørt 160 km under forholdene som er beskrevet.

Hvis et kamera er flyttet fra sin kalibrerte posisjon (for eksempel kameraet eller frontruten ble byttet ut), må du fjerne kalibreringen. Dette gjør du ved å berøre **Kontroller > Service > Kamerakalibrering > Fjern kalibrering**. Når kalibreringen er fjernet, gjentar Model X kalibreringsprosessen. Dette bidrar i mange tilfeller til å kalibrere kameraene på nytt, men **Fjern kalibrering** løser kanskje ikke alle kamera- og sensorproblemer.

**MERK:** Prosessen for selvkalibrering gjennom kjøring gjelder bare for Model X-biler bygget etter cirka den 12. oktober 2016.

**MERK:** Kameraene må ha tydelige veimarkeringer både i filen du kjører i og filene ved siden av (minst to filer på hver side av kjøretøyet) for å kalibreres. For de beste resultatene bør du kjøre i midtfilen på en motorvei med flere filer (helst med minst fem filer) som har tydelige veimarkeringer og minimalt med trafikk.

**MERK:** Hvis du prøver å bruke en funksjon som ikke er tilgjengelig før kalibreringsprosessen er fullført, deaktiveres funksjonen, og en melding vises på instrumentpanelet.

**MERK:** Model X må gjenta kalibreringsprosessen hvis service på kameraene utføres av Tesla, og i noen tilfeller etter en programvareoppdatering.

## Holde kameraer fri for hindringer

Sørg for at alle kameraer er rene og fri for hindringer før hver kjøretur, og før du bruker Autopilot-funksjonene (se [Rengjøring av et kamera på side 212](#)). Skitne kameraer og sensorer (hvis utstyrt) samt omgivelsesforhold som regn og utydelig filmerking, kan påvirke Autopilot-ytelsen. Hvis et kamera er tildekket eller ikke har fri sikt, vil Model X vise en melding på instrumentpanel, og Autopilot-funksjonene vil kanskje ikke være tilgjengelige.

Kondens kan dannes inni kameradekslene – spesielt hvis du parkerer bilen utendørs i kalde eller våte forhold. Instrumentpanelet kan vise et varsel om at et kamera er blokkert, og at noen eller alle Autopilot-funksjoner kan være midlertidig begrensede frem til kameraet har fri sikt igjen. Kondensen kan tørkes proaktivt ved å forvarme kupeen til en høy temperatur, slå på aviseren for frontruten samt rette luftventilene foran mot dørstolpene (se [Mobilapp på side 68](#)).



## Nøkkelfri låsing og opplåsing

Det er enkelt å låse og låse opp Model X. Selv om du må ha med deg en gyldig key fob, trenger du ikke bruke den. Model X har sensorer rundt førerdøren som kan registrere at en key fob er innenfor et område på ca. én meter. Dermed kan du ha nøkkelfjernkontrollen i lommen eller vesken, og Model X vil registrere den når du er i nærheten.

Når du går mot Model X med nøkkelfjernkontrollen på deg, låses dørene opp automatisk hvis passiv inngang er aktivert (**Kontroller > Trygghet > Passiv inngang**). For å åpne bagasjerommet bak trykker du på bryteren under det utvendige håndtaket på den elektriske bakluken.

**MERK:** Model X må registrere nøkkelfjernkontrollen i nærheten av førerdøren før dørene eller den elektriske bakluken låses opp.

**MERK:** Hvis passiv inngang er deaktivert, må du bruke nøkkelfjernkontrollen til å låse opp Model X. Se [Bruk av nøkkelfjernkontrollen på side 20](#).

Hvis bilen er utstyrt med premium-oppgraderingspakken, innstillingen **Automatiske dører** er slått på og du nærmer deg Model X med nøkkelfjernkontrollen på deg, låses dørene opp automatisk, og førerdøren åpnes delvis. Hvis den ikke er utstyrt med førstnevnte, eller hvis denne innstillingen er slått av, låses dørene automatisk opp, og en dør åpnes når du trykker på håndtaket. Når **Ekskluder automatisk døråpning hjemme** er valgt, kan du fortsatt få automatisk lukking av dører hjemme, men automatisk døråpning deaktiveres (angi hjemmeadressen din ved å berøre **Naviger > Lagre**).

**MERK:** Du kan velge om du vil at alle dører, eller bare førerdøren, skal låses opp når du nærmer deg Model X med nøkkelfjernkontrollen på deg (se [Lås bare opp førerdør på side 26](#)).

Når du har key fob på deg, kan du også åpne bagasjerommet bak uten å bruke den. Trykk helt enkelt på bryteren under det utvendige håndtaket på den elektriske bakluken. Opplåsingsmodus for førerdør (se [Lås bare opp førerdør på side 26](#)) må være av, og kjøretøyet må registrere at nøkkelfjernkontrollen er i nærheten av førerdøren før bagasjerommet bak kan åpnes.

Model X låses også automatisk. Hvis du aktiverer **Walk Away-dørlås**, låses Model X når du går bort fra den med nøkkelfjernkontrollen på deg (se [Walk-Away-dørlås på side 26](#)).

I tillegg kan du konfigurere at Model X skal avgis en lav lyd med hornet hver gang bilen låses eller låses opp (hvis utstyrt). Når du skal konfigurere, berører du **Kontroller > Kjøretøy > Bekreftelseslyd for låsing**.

Når du sitter i Model X, kan du også låse og låse opp bilen ved å berøre ikonet på berørings skjermens statuslinje.

## Bruk av nøkkelfjernkontrollen

For å bli raskt kjent med nøkkelfjernkontrollen kan du se på den som en miniatyrversjon av Model X, der Tesla-emblemet symboliserer fronten. Nøkkelfjernkontrollen har tre knapper øverst som føles som mykere områder på overflaten, og en metallknapp på hver side som symboliserer falkevingedørene.

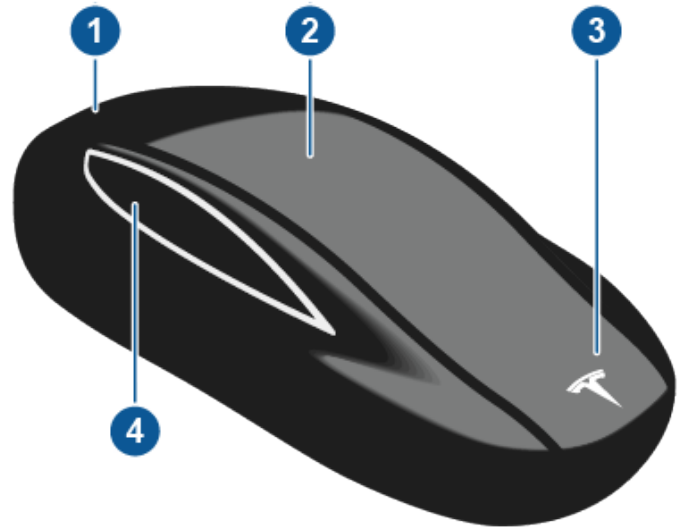

1. Bagasjerom
  - Trykk to ganger for å åpne bagasjerommet bak.
  - Hvis bilen er utstyrt med en elektrisk bakluke, lukker du bagasjerommet bak ved å trykke to ganger. Du kan også trykke én enkelt gang for å stoppe den elektriske bakluken mens den er i bevegelse.
  - Hold knappen nede i ett til to sekunder for å åpne ladeportluken.
2. Låse / låse opp alle
  - Enkeltklikk for å låse alle dører og bakre bagasjerom. Nødblindlysene blinker én gang.  
**MERK:** Hvis en dør eller bakre bagasjerom er åpent, blinker nødblindlysene tre ganger, og dørene låses ikke. Du kan imidlertid aktivere enkeltklikk for både å lukke alle dører (og bagasjerom bak) og låse dem, ved å slå på **Lukk alle med nøkkel**-innstillingen (berør **Kontroller > Kjøretøy > Lukk alle med nøkkel**). Som standard er denne innstillingen slått av, og du må trippelklikke på knappen for å lukke og låse alle dører.
  - Dobbelklikk for å låse opp. Nødblindlysene blinker to ganger.  
**MERK:** Hvis Model X er utstyrt med premium-oppgraderingspakken og Automatiske dører er aktivert (berør **Kontroller > Kjøretøy > Automatiske dører**), låses dørene opp og førerdøren åpnes når du nærmer deg Model X. Et påfølgende dobbeltklikk åpner passasjerdøren foran.
3. Bagasjerom foran



- Trykk to ganger for å åpne bagasjerommet foran.

#### 4. Falkevingedører

- Dobbelklikk for å åpne/lukke den respektive falkevingedøren.
- Klikk én gang for å stoppe bevegelsen til den respektive falkevingedøren. Hvis du deretter dobbeltklikker, reverseres bevegelsen til falkevingedøren. Hvis den for eksempel var i ferd med å åpnes, lukkes den, og omvendt.

**MERK:** Falkevingedører er utviklet for proaktivt å registrere hindringer som forhindrer at dørene beveger seg.

**⚠ ADVARSEL:** Falkevingedørene på Model X har flere sensorer til å registrere gjenstander i veien for døren. I de fleste tilfeller når det registreres en gjenstand, slutter døren å bevege seg. Sensorene klarer imidlertid ikke å oppdage alle områder under alle omstendigheter, spesielt når døren lukkes. Derfor må du selv overvåke bevegelsene til falkevingedørene for å sikre at dørens bevegelsesbane er fri for hindringer, og være klar til å gripe inn for å hindre døren i å treffe et objekt (inkludert en person). Hvis du ikke gjør dette, kan det føre til alvorlig materiell skade eller personskade.

Du trenger ikke rette nøkkelfjernkontrollen mot Model X, men du må være innenfor rekkevidde (som varierer avhengig av batterinivået til nøkkelfjernkontrollen).

Hvis Model X ikke registrerer nøkkelfjernkontrollen, viser berøringsskjermen en melding som indikerer at det ikke er en key fob i bilen. Plasser nøkkelfjernkontrollen der det er enklest for Model X å registrere den, dvs. under lavspenning-uttaket (se [Key fob ikke inni på side 78](#)).

Radioutstyr på lignende frekvens kan påvirke nøkkelfjernkontrollen. Hvis dette skjer, flytter du nøkkelfjernkontrollen minst 30 cm vekk fra andre elektroniske enheter (telefon, bærbar PC osv.). Dersom nøkkelfjernkontrollen ikke virker, kan det hende du må skifte batteri. Dersom batteriet i nøkkelfjernkontrollen er utladet, kan du åpne Model X ved å følge prosedyren for opplåsing (se [Opplåsing når nøkkelfjernkontrollen ikke fungerer på side 26](#)).

**⚠ ADVARSEL:** Husk å ha med deg nøkkelfjernkontrollen når du kjører. Selv om du kan kjøre Model X når nøkkelfjernkontrollen ikke er i nærheten, kan du ikke starte den igjen etter at den har stoppet.

**⚠ ADVARSEL:** Beskytt nøkkelfjernkontrollen mot støt, høye temperaturer og skader fra væsker. Unngå kontakt med løsemidler, voks og slipende rengjøringsmidler.

## Skifte batteri i nøkkelfjernkontrollen

Batteriet i nøkkelfjernkontrollen varer i omtrent ett år ved normal bruk. Når batterinivået er lavt, vises en melding på instrumentpanelet. Følg disse trinnene for å skifte batteriet:

**MERK:** Tesla anbefaler å skifte batteriet i alle nøkkelfjernkontrollene samtidig.

- Plasser nøkkelfjernkontrollen med knappesiden ned på en myk overflate, og bruk et verktøy med et lite blad eller en fingernegl til å løsne bunndekselet.



**MERK:** Hvis det er festet en snor til nøkkelfjernkontrollen, kan du løsne bunndekselet ved å plassere tommelen på X-en på bunndekselet og deretter dra snoren mot deg (og dermed skyve nøkkelfjernkontrollen av dekkelet). Du kan også løsne dekkelet ved å plassere et lite verktøy med flatt blad, en fingernegl eller verktøyet som er levert av Tesla, mot snoren.

- Ta ut batteriet ved å forsiktig løsne det fra klipsene på skrå.



- Sett inn det nye batteriet (type CR2354) med +-siden vendt opp. Batteriet passer akkurat, så du må skyve det på plass i en vinkel mot den positive kontakten (kontakten nær midten av nøkkelfjernkontrollen) og deretter skyve bestemt ned på den andre siden for å sikre at det sitter godt i den tiltenkte posisjonen.



## Nøkler og dører

**MERK:** Tesla anbefaler å bruke Panasonic CR2354-batterier. Disse kan kjøpes på nettbutikker, lokale supermarkeder og apoteker.

**⚠ ADVARSEL:** Batteriet skal presse mot fjæren på den positive kontakten. Ikke plasser batteriet opp på kontakten og tving det ned vertikalt. Det kan ødelegge kontakten.

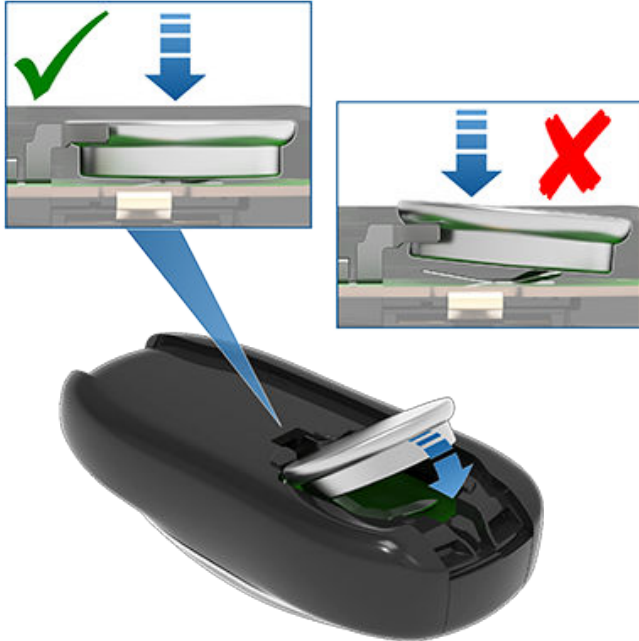

**MERK:** Tørk av batteriet før du setter det i, og unngå å berøre de flate overflatene på batteriet. Fingermerker på de flate overflatene på batteriet kan redusere batteriets levetid.

4. Hold dekselet på skrå, rett inn klaffene på den bredeste siden av dekselet etter de tilsvarende sporene på nøkkelfjernkontrollen, og trykk deretter dekselet fast på nøkkelfjernkontrollen til det klikker på plass.
5. Test at nøkkelfjernkontrollen fungerer ved å låse opp og låse bilen.

### Feste en snor

Model X-nøkkelfjernkontrollen kan brukes med en liten snor. For å feste en snor løsner du bunndekselet som beskrevet ovenfor. Plasser snoren på stiften på baksiden av nøkkelfjernkontrollen. Rett inn dekselet igjen, og klikk det på plass.

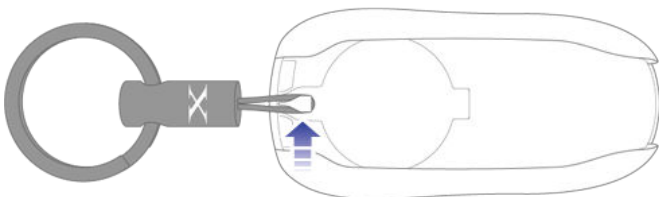

### Anskaffelse av flere nøkkelfjernkontroller

Kontakt Tesla hvis du mister en key fob eller ønsker en ekstra key fob. Model X kan gjenkjenne inntil åtte nøkkelfjernkontroller.

Når du bestiller en ny key fob til Model X, må du ta alle tilgjengelige nøkkelfjernkontroller med deg for omprogrammering.

### Åpning og lukking av fordører fra innsiden

Når du skal åpne en fordør, trekker du det innvendige dørhåndtaket mot deg.



Du kan også bruke berøringsskjermen til å åpne dørene når du er inne i Model X. Berør **Kontroller**, og velg deretter døren du ønsker å åpne eller lukke.

Førerdører lukkes automatisk når du sitter i førersetet og trykker inn bremsepedalen. Du kan også lukke dører ved bare å trekke håndtaket mot deg.

**⚠ ADVARSEL:** Før du trykker inn bremsepedalen og får førerdøren til å lukke seg automatisk, må du sørge for at det ikke er noen kroppsdeler (hender, bein osv.) i veien for døren som lukker seg.

### Åpning og lukking av fordører fra utsiden

Dørene på Model X har elektrisk styring. Når du nærmer deg Model X med en nøkkel på deg, låses dørene opp automatisk. Fordørene åpnes når du trykker på dørhåndtaket.

Du kan også stille inn førerdøren til å åpne automatisk når du nærmer deg bilen og lukke automatisk når du går bort (hvis utstyrt). Døren åpnes delvis mellom 20° og 45° (delvis åpen) avhengig av hindringer registrert.





Trykk på **Kontroller > Kjøretøy > Automatiske dører**. Hvis denne innstillingen er på, kan du også åpne førerdøren ved å dobbeltklikke på nøkkelfjernkontrollknappen for å låse / låse opp. Et påfølgende dobbeltklikk åpner passasjerdøren foran. Når **Ekskluder automatisk døråpning hjemme** er valgt, kan du fortsatt få automatisk lukking av dører hjemme, men automatisk døråpning deaktiveres (angi hjemmeadressen din ved å berøre **Naviger > Lagre**).

**MERK:** Avhengig av produksjonsdatoen og alternativene som er valgt på kjøpstidspunktet, er kanskje ikke din Model X utstyrt med automatiske dører.

Du kan også spesifisere at du bare vil låse opp førerdøren ved å berøre **Kontroller > Kjøretøy > Opplåsingsmodus for førerdør**. Se [Lås bare opp førerdør på side 26](#).

**MERK:** Se [Beste praksis for kaldt vær på side 175](#) for informasjon om hvordan du åpner dørene i kaldt vær.

**⚠ ADVARSEL:** Fordørene åpnes eller lukkes kanskje ikke helt automatisk når du parkerer i en svært bratt helling. Du må aldri stole på at Model X åpner eller lukker dørene for deg når du parkerer i en bratt helling.

**MERK:** Avhengig av produksjonsdatoen og alternativene som er valgt på kjøpstidspunktet, er kanskje ikke din Model X utstyrt med automatiske dører.



Når en dør er åpen, vises indikatoren for åpen dør på instrumentpanelet. På bildet av Model X på berøringsskjermens **Kontroller**-vinduer får du også en visuell fremstilling av en åpen dør eller et åpent bagasjerom.

Du kan gjøre følgende for å låse dørene fra utsiden:

- lukke dem manuelt
- enkeltklikke eller trippelklikke på nøkkelfjernkontrollknappen for å låse / låse opp (hvis **Lukk alle med nøkkel**-innstillingen er på, trengs bare ett klikk for å låse alle dører og bagasjerom – et trippelklikk er nødvendig hvis innstillingen er av)

**MERK:** Elektriske dører slutter å bevege seg hvis det registreres en hindring.

**⚠ ADVARSEL:** Før du lar en automatisk funksjon åpne eller lukke en fordør (i stedet for å gjøre det manuelt), er det viktig å kontrollere at området rundt døren er fritt for hindringer (som personer eller gjenstander). Du må overvåke bevegelsen til døren proaktivt for å sikre at den ikke kommer borti en person eller et objekt. Hvis du ikke gjør dette, kan det føre til materiell skade eller alvorlig personskade.

## Tilbakestilling av fordør

Siden din Model X ikke har tradisjonelle dørhåndtak som du kan trekke i utenfra, er den utstyrt med pop-aktuatorer (noen ganger referert til som «isbrytere») som brukes til å bidra til å åpne fordørene i tilfeller der det oppdages motstand, for eksempel oppbygging av is i kaldt vær. Pop-aktuatoren er

plassert rett over fordørlåsen og forlenger seg etter behov for å åpne fordøren. Når fordøren åpner seg litt, trekker pop-aktuatoren seg forsiktig tilbake inn i døren.



Hvis pop-aktuatoren ikke klarer å trekke seg tilbake fordi den sitter fast i eller fanges av noe, kan pop-aktuatoren utvides manuelt for å trekke ut objektet ved å gjøre følgende:

1. Lukk dørlåsen forsiktig med en penn, en skrutrekker eller et lignende verktøy (bruk aldri en finger eller en kroppsdell, og unngå å skade malingen). Model X vil registrere dette som om døren er lukket.



2. Kontroller at Model X ikke er låst, og trykk deretter på det utvendige dørhåndtaket, eller trekk det innvendige dørhåndtaket for å tilbake stille låsen og forlenge pop-aktuatoren.
3. Når pop-aktuatoren strekker seg ut fra døren, trekker du raskt ut gjenstanden.

**⚠ ADVARSEL:** Pop-aktuatoren vil prøve å trekke seg tilbake inn i døren nesten umiddelbart etter at dørhåndtaket blir trykket på eller trukket i. Pop-aktuatoren trekker seg forsiktig tilbake, men slipper ikke automatisk hvis noe blir fanget.



## Nøkler og dører

**⚠ ADVARSEL:** Som med alle mekaniske og bevegelige deler på bilen, må du aldri plassere kroppsdeler i eller i nærheten av bevegelige komponenter. Forsikre deg om at barn blir overvåket når du åpner og lukker dører. Samhandling med bevegelige komponenter, inkludert pop-aktuatoren, kan føre til alvorlig skade eller personskade.

### Åpne og lukke falkevingedører

Model X har falkevingedører som enkelt åpnes og lukkes ved å trykke på en knapp, ved hjelp av en key fob, ved hjelp av eller ved å berøre det tilhørende ikonet på berøringsskjermen. Falkevingedørene er utstyrt med flere sensorer som registrerer tilstedeværelse av mennesker og objekter, og dersom det registreres et objekt, slutter dørene å bevege seg. Hvis dørene registrerer objekter, kan de justere bevegelsene sine utover og oppover i et forsøk på å unngå å komme i kontakt med gjenstanden. Hvis det for eksempel registreres en gjenstand over Model X, kan dørenes bevegelse styres utover i en lavere bane, og dersom det registreres en gjenstand (eller person) ved siden av døren, kan den styres utover i mye mindre grad.

**⚠ ADVARSEL:** Det er viktig å holde hendene borte fra karmene til falkevingedøren til enhver tid. Kontroller dørkarmområdet proaktivt før døren lukkes, og overvåk dørens bevegelse for å sikre at den ikke kommer i kontakt med en person eller en gjenstand. Hvis du ikke gjør dette, kan det føre til materiell skade eller alvorlig personskade.

**⚠ ADVARSEL:** Før en falkevingedør åpnes eller lukkes, er det viktig å kontrollere at området rundt døren er fritt for hindringer (mennesker og objekter). Selv om dørene har mange sensorer, kan den ikke alltid oppdage alle gjenstander, spesielt når de er i bevegelse. På et gitt tidspunkt kan det være områder i nærheten av døren som ikke er i registreringssonen. Derfor må du og passasjerene dine holde avstand til falkevingedøren når den åpnes eller lukkes, samtidig som du overvåker dørens bevegelser og er klar til å gripe inn når som helst. Hvis du vil hindre at døren beveger seg, klikker du én gang på falkevingedørknappen på nøkkelfjernkontrollen, trykker på bryteren på døren eller dørstolpen eller trykker på knappen på berøringsskjermen.

Når du skal åpne en falkevingedør fra utsiden av Model X trykker du på håndtaket eller dobbeltrykker på falkevingedørknappen på nøkkelfjernkontrollen (se [Bruk av nøkkelfjernkontrollen på side 20](#)).

Når du skal åpne en falkevingedør fra innsiden av Model X, trykker du på bryteren på dørstolpen på førersiden, eller du berører det relevante dørikonet på berøringsskjermen (**Kontroller**):

**MERK:** Falkevingedører kan bare åpnes når Model X står stille.



**MERK:** Hvis Model X er låst, bruker du bryteren (vist ovenfor) én gang for å låse opp den tilhørende døren. Bruk den én gang til for å åpne den.

**⚠ ADVARSEL:** Fjern oppsamlet snø eller is før du åpner en falkevingedør. Snø kan komme inn i Model X, og is kan hindre at døren åpnes. I situasjoner der det har samlet seg vann eller snø på glasset øverst på falkevingedøren, anbefaler Tesla å bruke berøringsskjermen eller bryteren på dørstolpen (i stedet for det eksterne dørhåndtaket eller nøkkelfjernkontrollen) til å åpne falkevingedøren sakte de første centimetrene. Når du åpner falkevingedøren sakte de første centimetrene, begrenser du sjansene for at vann, snø osv. kommer inn i bilen.

Du lukker en falkevingedør ved å trykke på knappen på innsiden av døren. Du kan også bruke nøkkelfjernkontrollen (se [Bruk av nøkkelfjernkontrollen på side 20](#)), bruke bryteren på dørstolpen (vist ovenfor) eller berøre det relevante dørikonet på berøringsskjermen (**Kontroller**).

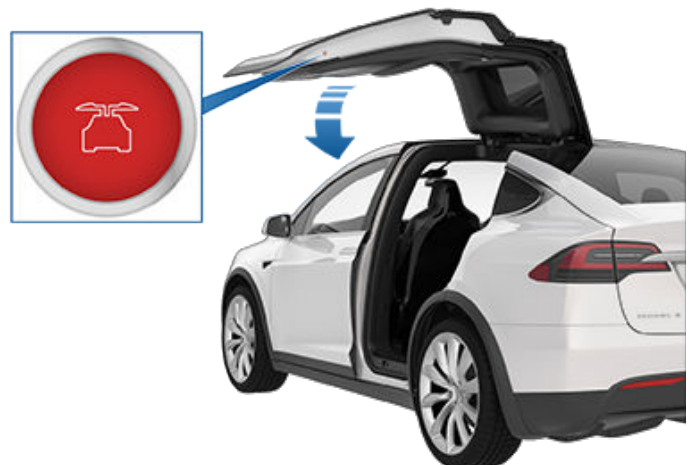



Hvis en falkevingedør er åpnet når du prøver å skifte ut av Park, vises det et varsel på berøringsskjermen, som krever at du bekrefter at du ønsker å kjøre. Falkevingedøren lukkes automatisk når kjørehastigheten når 16 km/t. Det er ditt ansvar å sørge for at dører og bagasjerom er skikkelig lukket før du kjører.

**MERK:** For å forhindre at barn åpner falkevingedører med den innvendige bryteren, slår du på barnesikringslåsene ved hjelp av berøringsskjermen (**Kontroller > Kjøretøy > Barnesikringslås**). Se **Barnesikringslås** på side 26.

**MERK:** Du kan konfigurere Model X til å åpne falkevingedørene til en lavere høydeinnstilling ved å bruke berøringsskjermen (**Kontroller > Kjøretøy > Høyde på falkevingedør**).

**MERK:** Hvis en falkevingedør registrerer en hindring under lukking, går den noen centimeter tilbake før den slutter å bevege seg.

**⚠ ADVARSEL:** Når en fordør er delvis åpen (omtrent 20°) mens du åpner eller lukker den tilknyttede falkevingedøren, MÅ du holde hendene (eller objekter) borte fra åpningskanten på fordøren. Når en falkevingedør passerer en delvis åpen fordør, er avstanden mellom de to dørene svært liten. Gjenstander som hender eller fingre i dette området oppdages ikke av sensorene og kan derfor bli klemt mellom dørene. For å unngå personskade er det god praksis å holde hendene borte fra fordøren når du åpner eller lukker en falkevingedør.

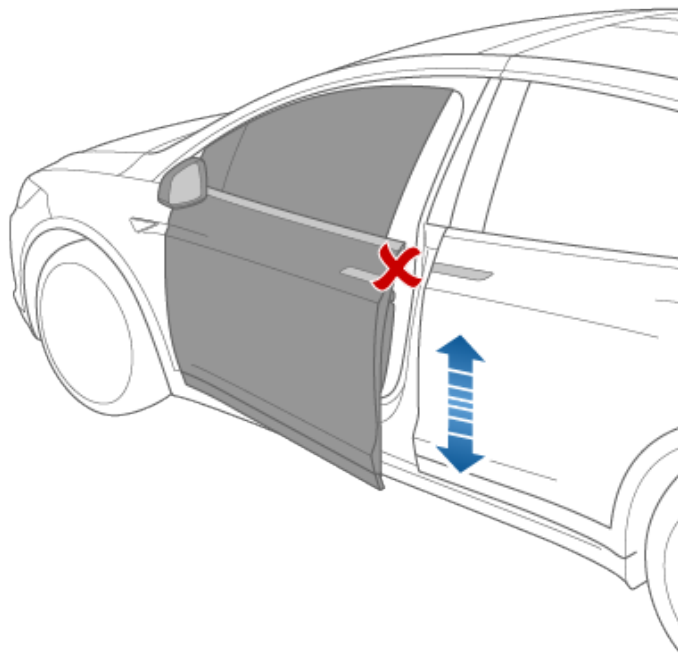

**⚠ ADVARSEL:** Dersom falkevingedøren står åpen mens bakluken åpnes i regnvær, kan det føre til at det faller regn fra bakluken og inn i det bakre seteområdet.

**⚠ ADVARSEL:** Når du åpner eller lukker en falkevingedør, er det viktig at dørbevegelsen overvåkes proaktivt for å passe på at den ikke kommer i kontakt med en person eller et objekt. Hvis du ikke gjør dette, kan det føre til alvorlig materiell skade eller personskade.

**MERK:** Hvis Model X mot formodning ikke skulle ha lavspenning-strøm, vil du ikke kunne åpne falkevingedørene med berøringsskjermen eller ved å trykke på bryteren på dørstolpen på førersiden. Se **Åpning av dører uten strøm** på side 240 for mer informasjon.

## Registrering av hindringer

En falkevingedør slutter å bevege seg når én av de mange sensorene registrerer en hindring, eller når døren registrerer motstand fordi den har kommet i kontakt med en gjenstand. Berøringsskjermen viser en advarsel. I disse tilfellene, såfremt det er hensiktsmessig å fortsette å åpne eller lukke falkevingedøren, kan du overstyre registrering av hindringer ved å trykke og holde inne bryteren på dørstolpen, eller berøre og holde det tilhørende dørikonet på berøringsskjermen.

Når Model X registrerer et lavt tak (f.eks. i en garasje), åpner den falkevingedørene (og bagasjerommet) lavere nede, selv om det ikke er registrert noen hindre. Du kan overstyre denne høyden og åpne dørene høyere ved å berøre det tilhørende dørikonet på berøringsskjermen (**Kontroller**). Berøringsskjermen viser en melding som spør deg om du alltid vil åpne dørene høyere på dette stedet, og deretter lagres valget. Neste gang du åpner falkevingedørene på dette stedet, blir de da åpnet med høyden du lagret.

**⚠ ADVARSEL:** Før du overstyret en falkevingedørs standardhøyde for åpning, må du inspisere området visuelt for å sikre at det finnes tilstrekkelig klaring mellom døren og den registrerte gjenstanden.

**⚠ ADVARSEL:** Hvis du påfører klistreprodukter, f.eks. omslag, klistremerker, gummibelegg osv., på utsiden av falkevingedørene, kan det påvirke sensorenes evne til å registrere hindringer på riktig måte.

## Kalibrering

Hvis falkevingedørene mister kalibreringen, vises en melding på berøringsskjermen. Når du skal kalibrere dørene, må du først sikre at begge dørene har nok av plass til å åpnes og lukkes, og at passasjerer, gjenstander osv. ikke står i veien. Deretter trykker du på og holder inne **Kalibrer**-knappen til kalibreringen er fullført. Under kalibreringen åpnes den nedre døren helt ut (krever ekstra plass på siden av Model X), den øvre døren beveger seg helt ned, og den nedre døren lukkes deretter.

## Låse og låse opp fra innsiden

Fra innsiden av Model X kan du bruke berøringsskjermen til å låse eller låse opp dører og bagasjerom, forutsatt at det er en gyldig nøkkel inne i bilen. Berør låseikonet på statuslinjen på berøringsskjermen.

Når du stopper Model X og kobler inn Park, kan du velge om du vil at dørene skal låses opp eller fortsatt være låst. Det gjør du ved å berøre **Kontroller > Kjøretøy > Lås opp v/park**. Når de er aktiverte, blir dørene automatisk låst opp når du kobler inn Park.



## Nøkler og dører

Du kan også låse opp dørene ved å trykke på Park-knappen på enden av kjørehendelsen enda en gang (for eksempel trykke på den én gang for å koble inn Park).

**MERK:** Hvis en dør eller bagasjerommet fortsatt er åpent når du låser Model X, blir de låst når de lukkes.

### Lås bare opp førerdør

Du kan velge å låse opp bare førerdøren når du nærmer deg kjøretøyet når du har nøkkelfjernkontrollen på deg. Gjør dette ved å berøre **Kontroller > Kjøretøy > Opplåsingsmodus for førerdør**. Når du skal låse opp de gjenværende dørene, bruker du berøringsskjermen eller trykker på nøkkelfjernkontrollen en gang til.

### Barnesikringslås

Model X har barnesikringslåser på falkevingedørene og bakluken for å forhindre at de åpnes med de innvendige dørhåndtakene. Bruk berøringsskjermen for å slå barnesikringslåsene på eller av. Berør **Kontroller > Kjøretøy > Barnesikringslås**.

**MERK:** Det anbefales at du slår på barnesikringslåsene når det er barn i baksetet.

### Drive Away Locking

Model X låser automatisk alle dørene (inkludert bagasjerom) når du kjører i hastigheter over 8 km/t.

### Walk-Away-dørlås

Dører og bagasjerom låses automatisk når du går bort og har med deg nøkkelfjernkontrollen, eller hvis nøkkelfjernkontrollen ellers ikke registreres av kjøretøyet (ikke til stede, flatt batteri osv.).

Du slår denne funksjonen på eller av ved å berøre **Kontroller > Kjøretøy > Walk-Away-dørlås**.

**MERK:** Berør **Leketøy > Boombox > Låselyd** for å tilpasse låselyden når bilen låses fra utsiden (system for fotgjengervarsling kreves).

Merk av i **Utelat hjem**-boksen for å forhindre dører fra å låse seg når du går vekk med nøkkelfjernkontrollen, når Model X er parkert på det stedet du har angitt som Hjem. Hvis du vil ha mer informasjon om hvordan du angir et sted som Hjem, kan du se [Hjem, arbeid og favorittdestinasjoner på side 180](#).

Hvis du låser opp Model X med mobilappen, låses den automatisk etter kort tid hvis alle dørene forblir lukket. Hvis du har parkert i et område uten mobildekning (f.eks. et innendørs parkeringshus), må du sikre at du har en fungerende key fob tilgjengelig for å låse opp Model X.

Hvis Model X oppdager en godkjent key fob i de fem minuttene etter at du har gått ut av bilen og lukket alle dørene, deaktiveres Walk-Away-dørlåsen, og dørene låses ikke når du forlater med nøkkelfjernkontrollen. Du må låse Model X manuelt frem til neste gang du kjører bilen.

I tillegg, hvis alle dørene er lukket og du bruker nøkkelfjernkontrollen til å låse opp Model X, deaktiveres låsing når du forlater bilen, midlertidig i ett minutt. Hvis du åpner en dør i løpet av dette minuttet, låses den ikke igjen før alle dørene er lukket og du har gått bort fra bilen med nøkkelfjernkontrollen.

**MERK:** Det er til syvende og sist ditt ansvar å sikre at bilen er låst, selv når Walk-Away-dørlås er aktivert.

### Opplåsing når nøkkelfjernkontrollen ikke fungerer

Hvis Model X ikke låses opp når du går mot den, eller når du trykker to ganger på opplåsingsknappen øverst på nøkkelfjernkontrollen, kan det være at batteriet i nøkkelfjernkontrollen er utladet. Selv om dette er tilfellet, kan du fortsatt bruke nøkkelfjernkontrollen til å låse opp og kjøre Model X.

**MERK:** Selv om du fortsatt kan bruke nøkkelfjernkontrollen, bør du vurdere å bruke mobilappen til å fjernopplåse og starte bilen. Deretter erstatter du nøkkelfjernkontrollens batteri så snart det passer.

For å låse opp Model X (og deaktivere sikkerhetsalarmen) med nøkkelfjernkontrollen plasserer du først nøkkelfjernkontrollen nederst på dørstolpen mellom fordøren og falkevingedøren på førersiden av bilen. Trykk deretter på dørhåndtaket. Hvis Model X ikke låses opp, prøver du å justere posisjonen til nøkkelfjernkontrollen og forsøker på nytt. Nøkkelfjernkontrollen må være i riktig posisjon for at bilen skal låses opp. Hvis Model X fortsatt ikke låses opp, må du ta ut batteriet i nøkkelfjernkontrollen og prøve igjen. Se [Skifte batteri i nøkkelfjernkontrollen på side 21](#).

**MERK:** Den følgende illustrasjonen forutsetter at bilen har venstreratt. På biler med høyre ratt er plasseringene speilet.





For å kjøre Model X etter du har fått tilgang til kupeen, plasserer du bunnen av nøkkelfjernkontrollen mot midtkonsollen, rett under lavspenning-strømuttaket, og trykker på og holder inne bremsepedalen for å starte Model X.

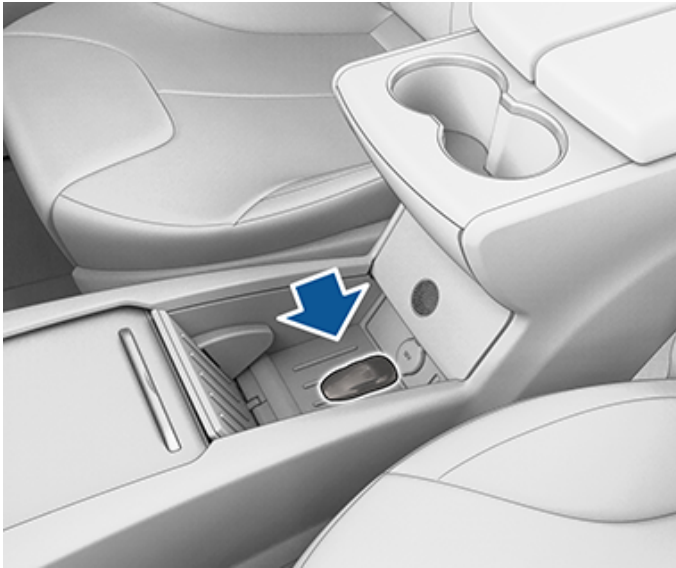

**MERK:** Når Model X låses opp ved hjelp av denne metoden, deaktiveres låsing når du forlater bilen. Når du har skiftet batteri i nøkkelfjernkontrollen, må du aktivere låsing når du forlater bilen igjen manuelt.



## Åpne og lukke

**MERK:** Det er ditt ansvar å sikre at vinduene er lukket etter at du låser bilen.

Trykk inn tilknyttet bryter for å åpne vinduet. Vindusbryterne betjenes på to nivåer:

- Trykk bryteren helt ned og slipp umiddelbart for å åpne et vindu helt.
- Trykk inn bryteren forsiktig og slipp når vinduet er i ønsket posisjon, for å åpne et vindu delvis.

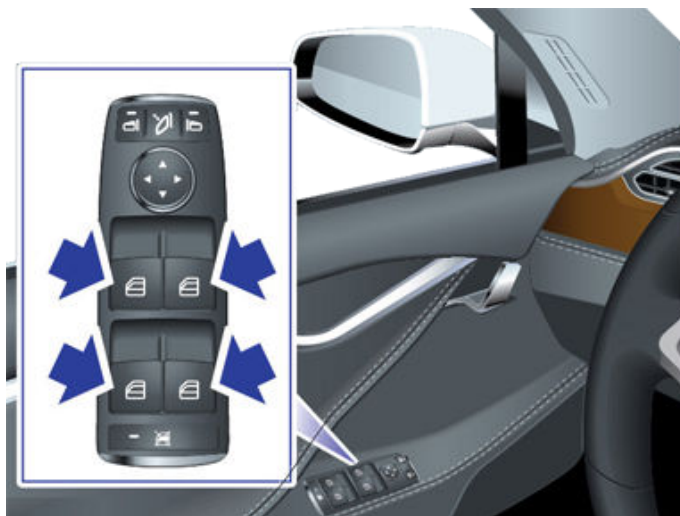



Trekk i bryteren på samme måte for å lukke det tilknyttede vinduet:

- Trekk bryteren helt opp og slipp umiddelbart for å lukke et vindu helt.
- Trekk bryteren forsiktig og slipp når vinduet er i ønsket posisjon, for å lukke et vindu delvis.

Hvis et vindu blir stående åpent utilsiktet, kan Model X sende et varsel til mobilappen (berør **Kontroller** > **Kjøretøy** > **Varsel om at bilen er åpen**, og velg deretter **Dører og vinduer**).

**MERK:** Se [Beste praksis for kaldt vær på side 175](#) for informasjon om klargjøring av vinduer for kaldt vær.

-  **ADVARSEL:** For å unngå skade senkes vinduet litt automatisk når du åpner eller lukker en dør. Hvis du hever et vindu manuelt mens døren er åpen, må du sørge for at det senkes litt før du lukker døren.
-  **ADVARSEL:** Før du lukker et vindu, er det ditt ansvar som fører å sikre at alle passasjerer, spesielt barn, ikke strekker noen kroppsdeler ut av vinduet. Hvis du ikke kontrollerer dette, kan det føre til alvorlig skade.

## Lukke vinduene bak

For å forhindre at passasjerer bruker bryterne til vinduene bak, trykker du på låsebryteren for bakvinduene. Bryterlyset tennes. Du låser opp bakvinduene, ved å trykke på bryteren igjen.



 **ADVARSEL:** For sikkerhets skyld anbefales det at du låser bakvindusbryterne når det er barn i baksetet.

 **ADVARSEL:** Ikke la barn oppholde seg i Model X uten tilsyn.

## UV-indeksklassifisering

Tak, frontruter og vinduer i Model X fungerer utmerket til beskyttelse mot UV-stråler (ultrafiolett). Glasskomponentene ligger på under 2 på UV-indeksskalaen. Ta en titt på UV-indeksspesifikasjonene for ditt område for mer informasjon. Du er fremdeles ansvarlig for å ta nødvendige forholdsregler for solbeskyttelse.



Solskjermene i Model X holdes på plass av magneter. For å beskytte passasjerer mot sollys som kommer inn gjennom frontruten, løsner du solskjermen fra stolpen og dreier den mot bakspeilet til magneten smekker på plass. Mens den holdes på plass av magneten, kan du justere solskjermen og senke forlengeren til å få maksimal skygge.

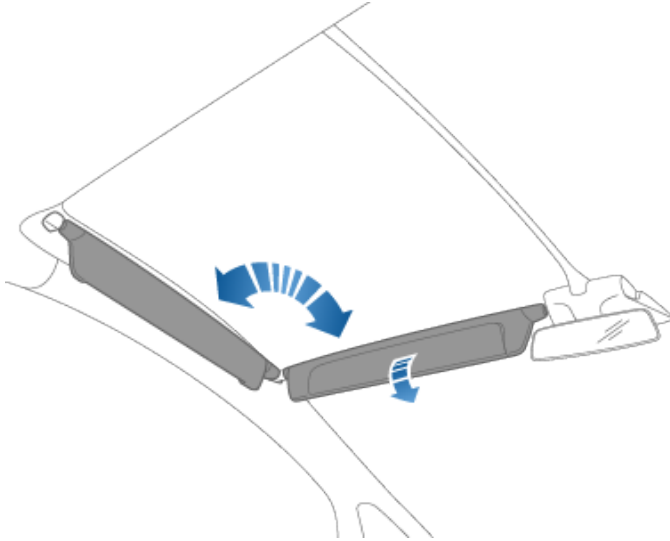

For å vise sminkespeilet senker du skjermforlengeren og deretter speildekselet. Når dekselet senkes, vises speilet, og lysene tennes.

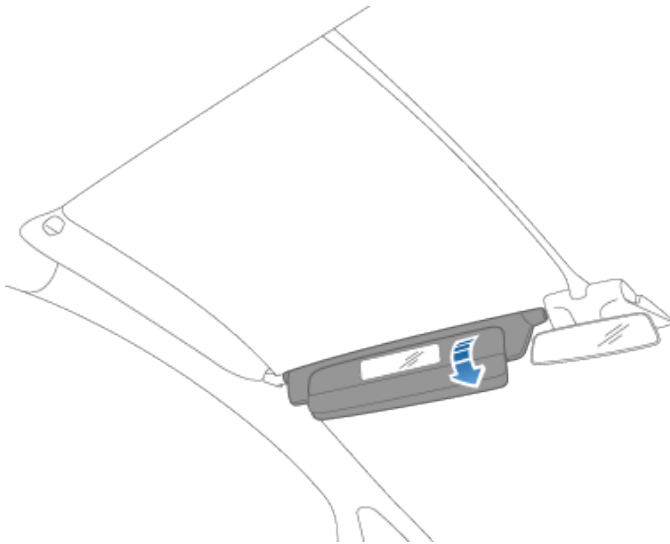

For å beskytte forsetepassasjerer mot sollys som kommer inn gjennom sidevinduet, senker du solskjermen fra stolpen og senker deretter skjermforlengeren.



## Åpne

Når du skal åpne bagasjeromslokket bak, sikrer du at Model X står i Park før du gjør ett av følgende:

- Berør **Kontroller** > **Bagasjerom** på berørings skjermen.
- Trykk to ganger på knappen for bagasjerom bak på nøkkelfjernkontrollen.
- Berør knappen for bagasjerom bak på mobilappen.
- Trykk på bryteren under det utvendige håndtaket på bakluke (en gyldig nøkkel må være oppdaget).

**MERK:** Hvis **Passiv inngang** er deaktivert, må du bruke en key fob til å låse opp Model X før du kan åpne bakluken med bryteren. Se [Bruk av nøkkelfjernkontrollen på side 20](#).

**⚠ ADVARSEL:** Før du åpner bakluke i et lukket område (som en garasje), må du sikre at åpningshøyden til bakluke er riktig justert for å unngå lave tak eller gjenstander (se [Justering av baklukens åpningshøyde på side 30](#)).

Model X må låses opp eller registrere en nøkkel før du kan bruke bryteren til å åpne bakluke.

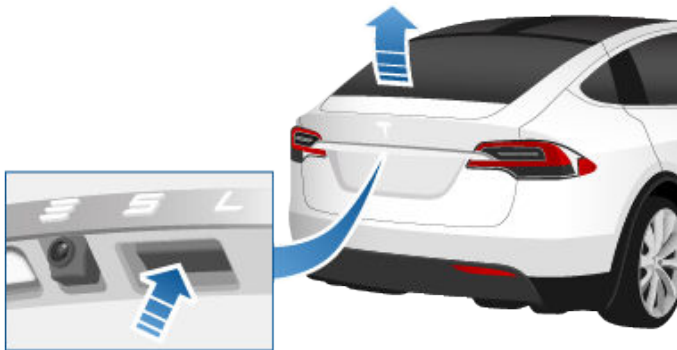

Når en dør, bagasjerommet eller bakluke er åpnet, viser instrumentpanelet indikatorlampen for åpen dør. Bildet av Model X på berørings skjermen viser også at bagasjerommet er åpent.

Hvis du må stoppe en bakluke i bevegelse, trykker du én gang på knappen for bagasjerommet bak på key fob. Når du deretter trykker to ganger på knappen for bagasjerommet bak, settes den elektriske bakluken i bevegelse igjen, men i motsatt retning (forutsatt at den ikke var nesten helt åpen eller lukket da du stoppet den). Hvis du for eksempel trykker én gang for å stoppe bakluke under åpning, vil den lukke seg når du trykker to ganger.

**MERK:** I nødssituasjoner kan du overstyre en åpne- eller lukkekommando ved å ta tak i den bakluke for å stoppe den på stedet.

Hvis du skal åpne bakluke fra innsiden av kjøretøyet dersom Model X ikke har strøm, kan du se [Innvendig nødutløsning for bagasjerommet på side 31](#).

Når Model X registrerer et lavt tak (f.eks. i en garasje), åpner den bakluke (og falkevingedørene) til lavere høyde, selv om det ikke er registrert noen hindre. Du kan overstyre denne høyden ved å løfte den høyere manuelt. Når du gjør det, ber berørings skjermen deg om å velge om du alltid vil at bagasjerommet skal åpnes til denne høyere posisjonen på dette stedet, og lagrer valget ditt. Hvis du velger å gjøre det, åpner Model X bakluke til den lagrede høyden neste gang du åpner det på dette stedet.



**ADVARSEL:** Før du åpner eller lukker bakluke, sjekker du området rundt (for folk og gjenstander). Selv om bakluke kan registrere hindringer, kan den ikke registrere alle gjenstander til enhver tid. Ikke stol på at bakluken skal registrere en hindring ved åpning eller lukking. Du må overvåke bakluken proaktivt for å sikre at den ikke kommer borti en person eller et objekt. Hvis du ikke gjør dette, kan det føre til materiell skade eller personskaade.

## Justering av baklukens åpningshøyde

Du kan justere åpningshøyden til bakluke for å gjøre det enklere å komme til eller unngå lave tak eller gjenstander (for eksempel garasjeport eller lampe):

1. Åpne bagasjerommet, og senk eller hev bakluke manuelt til ønsket åpningshøyde.
2. Trykk på og hold inne knappen på undersiden av bakluke i tre sekunder til du hører et bekreftende lydsignal.

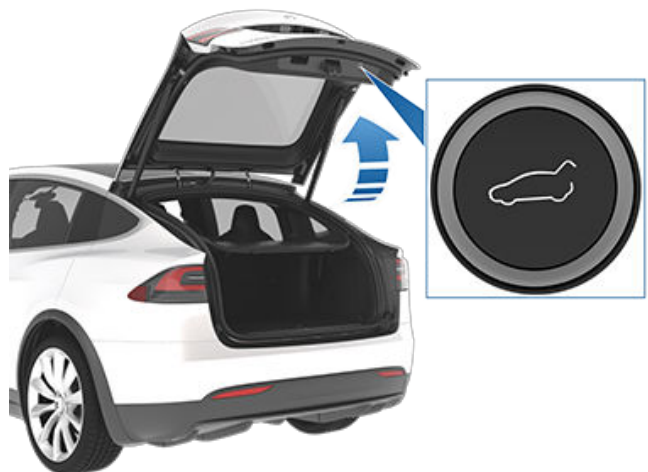

3. Bekreft at du har fastsatt til ønsket høyde ved å lukke bakluke, og så åpne den på nytt.



**ADVARSEL:** Avhengig av konfigurasjon (som fjæringshøyde eller hjulvalg), kan bilens bakluke åpnes til ca. 2,5 meter høyt. Juster høyden til bakluken og hindre den i å komme i kontakt med lave tak eller andre gjenstander.





## Lukke

Gjør ett av følgende for å lukke bakluke:

- Berør **Kontroller > Bagasjerom**.
- Trykk to ganger på knappen for bagasjerom bak på key fob.
- Trykk på bryteren på undersiden av bakluke

Hvis bakluke registrerer en hindring under lukking, slutter den å bevege seg og avgir to varsellyder. Fjern hindringen og prøv å lukke den igjen.

## Få tilgang til bagasjerommet

Sikre all last før du flytter Model X, og plasser tung last i nedre del av bagasjerommet.

Du får tilgang til bagasjerommet bak ved å trykke ned på den riflede delen av håndtaket på biltrekket og trekke opp bagasjeromstrekket. Deretter kan du justere posisjonen til bagasjeromstrekket eller ta det helt av.



## Lastgrenser i bagasjerom bak

Fordel lastvekten så jevnt som mulig mellom fremre og bakre bagasjerom.

- ⚠ ADVARSEL:** Ikke plasser mer enn 80 kg i det øvre rommet i bagasjerommet bak, eller mer enn 130 kg (285 pund) i det nedre rommet. Det kan oppstå skader hvis du gjør dette.
- ⚠ ADVARSEL:** Ved lasting må du alltid ta bilens Teknisk tillatt maksimal lastet vekt (TPMLM) i betraktning (se [Spesifikasjoner på side 223](#)). TPMLM er maksimalt tillatt totalvekt for bilen, inkludert alle passasjerer, væsker og last.

## Innvendig nødutløsning for bagasjerommet

En opplyst mekanisk utløsning plassert inni bagasjerommet bak gjør at du kan åpne bagasjerommet bak fra innsiden hvis Model X ikke har strøm. Denne mekaniske utløsningen gjør også at en innelåst person kan komme seg ut.

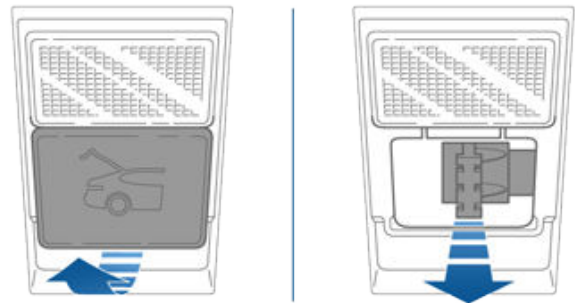

1. Fjern dekselet ved å dra den nedre kanten mot deg.
2. Dra i kabelen for å løse ut luken.
3. Skyv for å åpne bagasjerommet bak.

**MERK:** Knappen lyser i flere timer etter kort eksponering for omgivelseslys.

- ⚠ ADVARSEL:** Ikke la barn leke eller bli innelåst i bagasjerommet. Et barn som ikke er sikret, kan få alvorlige skader eller dø i en kollisjon. Et barn kan få heteslag eller dø hvis det er innelåst i bilen, spesielt hvis klimaanlegget ikke er slått på.



## Bagasjerom foran

### Åpne

Når du skal åpne bagasjerommet foran, sikrer du at Model X står i Park før du gjør ett av følgende og deretter åpner panseret:

- Berør **Kontroller** > **Bagasjerom foran** på berøringsskjermen.
- Trykk to ganger på knappen for bagasjerom foran på nøkkelfjernkontrollen.
- Berør knappen for bagasjerom foran på mobilappen.



Når en dør eller bagasjerommet/bakluken er åpen, viser instrumentpanelet indikatorlampen for åpen dør. Bildet av Model X på berøringsskjermen viser også at bagasjerommet foran er åpent.



**ADVARSEL:** Før panseret åpnes eller lukkes, er det viktig å kontrollere at området rundt det er fritt for hindringer (mennesker og gjenstander). Hvis du ikke gjør dette, kan det føre til materiell skade eller alvorlig personskaade.

### Lukke

Model X-panseret er ikke tungt nok til å låses av sin egen vekt og kan bli skadet hvis trykk utøves på forkanten eller midten av panseret.

Slik lukker du panseret ordentlig:

1. Senk panseret ned til låseblinket berører låsene.
2. Plasser begge hender på fronten av panseret i områdene som er vist (i grønt), og trykk bestemt ned for å lukke låsene.
3. Prøv å løfte kanten foran på panseret forsiktig for å sikre at det er helt lukket.

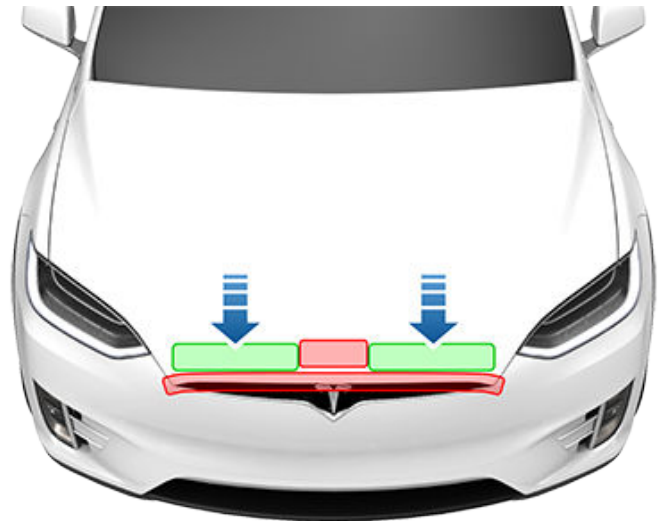

**ADVARSEL:** Slik hindrer du skade:

- Utøv kun trykk på de grønne områdene som er vist. Å utøve trykk på de røde områdene kan føre til skader.
- Ikke lukk panseret med bare én hånd. Ikke lukk panseret med bare én hånd - dette utøver konsentrert kraft på ett område og kan føre til bulker eller bøyinger.
- Ikke bruk makt på forkanten av panseret. Det kan bøye kanten.
- Ikke smell igjen eller slipp panseret.
- For å unngå riper bør du ikke ha noe i hendene (nøkler). Smykker kan også forårsake riper.



**ADVARSEL:** Før du kjører må du kontrollere at panseret er sikkert låst i helt lukket posisjon ved å prøve å løfte forsiktig opp forkanten av panseret oppover og bekrefte at det ikke er noen bevegelse. Det er førerens ansvar å sikre at bagasjerommet foran er ordentlig lukket før kjøring.

Hvis en falkevingedør eller bagasjerommet foran er åpnet når du prøver å skifte ut av Park, vises det et varsel på berøringsskjermen, som krever at du bekrefter at du ønsker å kjøre. Falkevingedøren kan lukkes automatisk når du begynner å akselerere.

Bagasjerommet foran låses i følgende tilfeller:

- Du låser Model X med berøringsskjermen, nøkkelen eller mobilappen.
- Du forlater Model X med nøkkelen på deg (hvis [Walk-Away-dørlås](#) på side 26 er slått på).
- Valet-modus er aktiv (se [Valet-modus](#) på side 99).

### Lastgrenser for bagasjerom foran

Fordel lastvekten så jevnt som mulig mellom fremre og bakre bagasjerom.



**⚠ ADVARSEL:** Ikke plasser mer enn 136 kg i bagasjerommet foran. Det kan oppstå skader hvis du gjør dette.

**⚠ ADVARSEL:** Ved lastning må du alltid ta bilens Teknisk tillatt maksimal lastet vekt (TPMLM) i betraktning (se [Spesifikasjoner på side 223](#)). TPMLM er maksimalt tillatt totalvekt for bilen, inkludert alle passasjerer, væsker og last.

## Innvendig nødutløsing

En opplyst, innvendig utløserknapp i bagasjerommet foran gjør at en person som låses inne, kan komme seg ut.

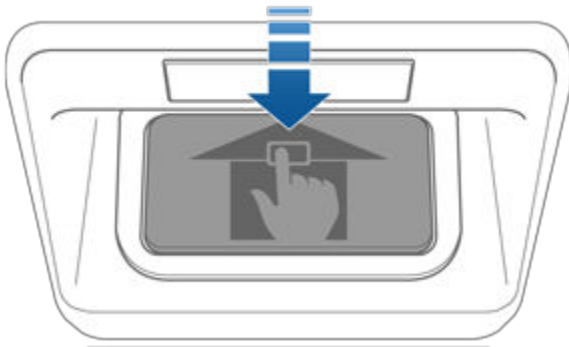

Trykk på den innvendige utløserknappen for å låse opp bagasjerommet foran, og dytt deretter panseret opp.

**MERK:** Den innvendige utløserknappen lyser etter kort eksponering for omgivelseslys.

**⚠ ADVARSEL:** Personer må aldri klatre inn i bagasjerommet foran. Lukk aldri bagasjerommet foran hvis det er en person i det.

**⚠ ADVARSEL:** Sørg for at gjenstander i bagasjerommet foran ikke kommer borti utløserknappen og fører til at panseret åpnes utilsiktet.



## Hanskerom

Trykk på bryteren på siden av berøringsskjermen for å åpne hanskerommet. Hanskerommet låses når Model X låses utenfra ved hjelp av nøkkel eller låsing når du forlater bilen. Det låses også når Model X er i Valet-modus (se [Valet-modus på side 99](#)). Det låses ikke når du låser Model X ved å bruke låsikonet på berøringsskjermens statuslinje.

Hvis du vil ha ytterligere beskyttelse av hanskerommet, berører du **Kontroller > Trygghet > PIN-kode til hanskerom** for å angi en firesifret PIN-kode (se [PIN-kode til hanskerom på side 161](#)).

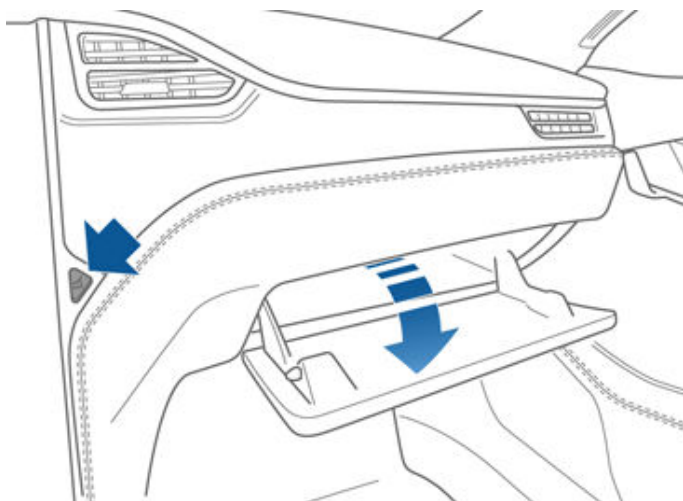

**MERK:** Lyset i hanskerommet slås av etter en stund hvis du lar det stå åpent.

**⚠ ADVARSEL:** Under kjøring må du holde hanskerommet lukket for å forhindre at passasjerer kommer til skade ved kollisjon eller bråstopp.



## Koppholdere

Skyv armlenet tilbake for å få frem en koppholder foran.

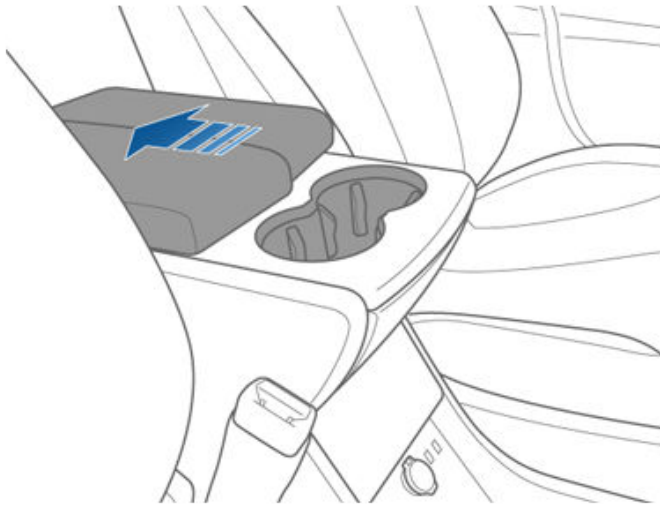

Trykk på og slipp frontplaten til en koppholder på baksiden av midtkonsollen for å få frem koppholderen (hvis tilgjengelig).

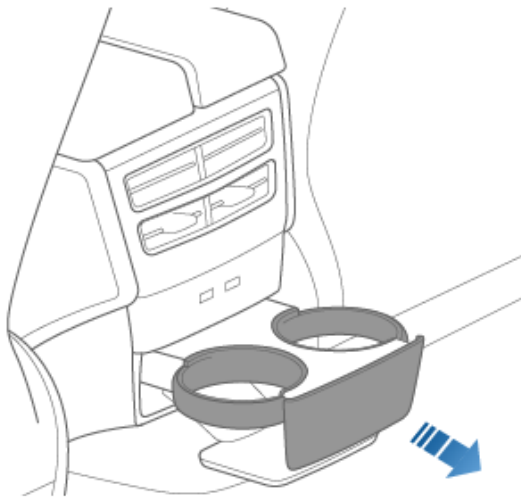



### Justere forsetene

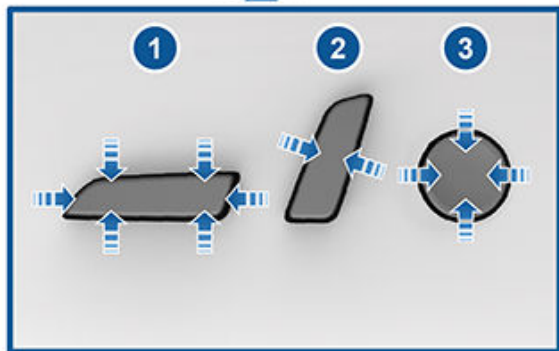

1. Flytt setet forover/bakover, og juster setets høyde og vinkel opp/ned.
2. Juster seteryggen.
3. Juster korsryggstøtten.

**⚠ ADVARSEL:** Før et forsete justeres, må du kontrollere at området rundt setet er fritt for hindringer (mennesker og gjenstander).

**⚠ ADVARSEL:** Ikke juster seter under kjøring. Det øker risikoen for kollisjon.

**⚠ ADVARSEL:** Hvis du kjører en bil med seteryggen lagt ned, kan det føre til alvorlige personskader i en kollisjon, da du kan gli under hoftebeltet eller kastes mot sikkerhetsbeltet. Pass på at setet ikke lenes mer enn 30 grader når bilen er i bevegelse.

### Riktig kjørestilling

Setet, nakkestøtten, sikkerhetsbeltet og kollisjonsputene arbeider sammen for å maksimere sikkerheten. Riktig bruk av disse gir bedre beskyttelse.



Still inn setet slik at du kan bruke sikkerhetsbeltet korrekt, samtidig som du sitter så langt unna frontkollisjonsputen som mulig:

1. Sitt oppreist med begge føttene på gulvet og seteryggen i oppreist stilling.
2. Pass på at du enkelt kan nå pedalene og at armene er lett bøyd når du holder i rattet. Brystet ditt skal være minst 25 cm fra midten av kollisjonsputedekselet.
3. Plasser skulderbeltet halvveis mellom halsen og skulderen. Hoftebeltet skal sitte stramt over hoftene, ikke over magen.

Model X setene har integrerte nakkestøtter som ikke kan justeres eller fjernes.

### Justere enkeltseter på andre rad

En Model X som er utstyrt med enkeltseter, kan ha to eller tre passasjerer på andre seterad avhengig av det alternativet som ble valgt på kjøpstidspunktet. Det finnes to måter å justere posisjonen til disse setene:

- Berør **Kontroller > Seter** på berøringsskjermen. Trykk på og hold inne ikonet som tilhører setet du vil justere. Hvite ikoner angir at setet kan flyttes i den retningen. Grå ikoner angir at setet ikke kan flyttes lengre i den retningen.



**MERK:** Forsetene kan flyttes litt forover for å gi plass til å flytte setene på andre rad, forover.

- Bruk de manuelle justeringene som er vist nedenfor. I tillegg til å bevege et sete forover/bakover kan du bruke de manuelle setejusteringene til å justere seteryggen. Selv om kontrollen på de ytre setene er L-formet og kontrollen på det midtre setet er rund, har kontrollene de samme funksjonene.

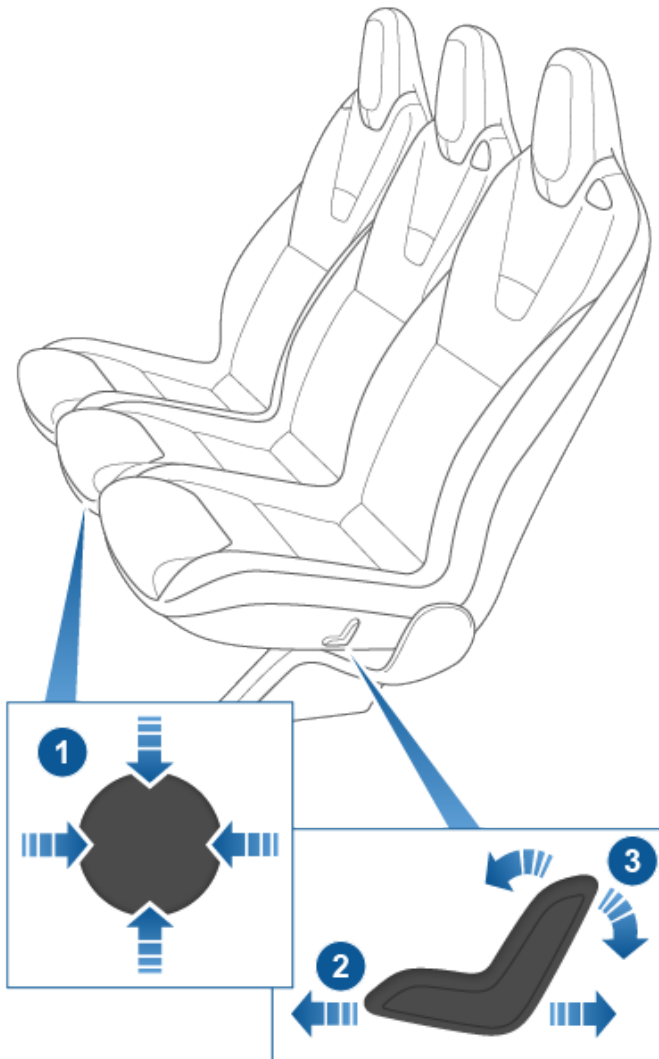

1. Flytt setet forover/bakover (opp/ned på kontrollen), og juster seteryggen (venstre/høyre på kontrollen).
2. Flytt setet forover/bakover.
3. Juster seteryggen.

**MERK:** Seteryggen låses i posisjon når du slipper hendelen. Hvis en seterygg ikke er låst i posisjon når et kjøregir aktiveres, viser instrumentpanelet et varsel for den ulåste seteryggen. Juster seteryggen igjen, og sørg for at den låses i posisjon.

**⚠ ADVARSEL:** Kontroller at setet er låst i posisjon før du kjører. Du må kanskje trekke setet forover eller bakover til det klikker på plass.

## Justere seterygger på andre rad (benkseter)

Hvis Model X er utstyrt med to seterader, er det plass til inntil tre passasjerer på benkseter på den andre seteraden. Bruk den mekaniske justeringshendelen som er plassert på siden ved hver ytre seteposisjon, for å justere seteryggene. Benkseter har 60/40-inndeling, slik at justeringshendelen på venstre side beveger seteryggene for både venstre og midtre seter. Hendelen på høyre side beveger bare seteryggen helt til høyre. Når du trekker i og holder hendelen, beveger du seteryggen til ønsket posisjon, og deretter slipper du hendelen. Når du beveger seteryggen tilbake til oppreist posisjon, prøver du å bevege den frem og tilbake for å sikre at den er låst i posisjon.



**⚠ ADVARSEL:** Hvis du kjører en bil med seteryggen lagt ned, kan det føre til alvorlige personskader i en kollisjon, da du kan gli under hoftebeltet eller kastes mot sikkerhetsbeltet. Pass på at seter som er i bruk, ikke lenes mer enn 30 grader når bilen er i bevegelse.

## Felle ned seterygger på andre rad (benkseter)

Seterygger på benkseter på andre rad kan felles helt ned, slik at de ligger flatt og gir maksimal bagasjeplass. Trekk opp den mekaniske hendelen som er plassert på siden av hvert ytre sete (samme hendel du brukte til å lene setene tilbake, som beskrevet ovenfor), og skyv deretter seteryggen helt frem. Benksetene har 60/40-inndeling – og derfor feller justeringshendelen på venstre side seteryggene ned for både venstre og midtre seter. Hendelen på høyre side feller bare ned seteryggen helt til høyre.

**MERK:** Fjern eventuelle gjenstander fra setene og fotbrønnen bak før setene felles helt fremover. For at seteryggene skal kunne felles helt ned, må du kanskje flytte forsetene forover.

**⚠ ADVARSEL:** Før du feller setene helt ned, må du sikre at sikkerhetsbeltet er løsnet og at det ikke ligger igjen noe i setet.



### Flytte benkseter på andre rad

**MERK:** Bare benkseter i biler med sju seter kan flyttes forover og bakover. Benksetene i biler med fem seter står fast.

Bruk den mekaniske hendelen nedenfor hvert ytre sete, for å bevege setene på andre rad forover eller bakover. Benksetene har 60/40-inndeling – og derfor beveger hendelen på venstre side setet for venstre og midtre seter. Hendelen på høyre side beveger bare setet helt til høyre. Trekk i og hold hendelen mens du beveger setet forover eller bakover. Slipp hendelen når setet står i ønsket posisjon.



**MERK:** Du kan bare justere posisjonen til benkseter med mekaniske hendler. Du kan ikke bruke berøringsskjermen til å justere benkseter.

### Tilgang til setene på tredje rad (hvis montert) – enkeltsete

Det er en knapp på seteryggen til hvert ytre enkeltsete på andre rad. Denne knappen gjør det enkelt for passasjerer å sette seg på og stige ut av setene på tredje rad. Berør **Kontroller > Seter > Easy Entry**, og velg hvordan du vil at denne knappen skal fungere:

- **PÅ** – lar deg vippe og bevege det tilknyttede ytre setet helt forover, og det midtre setet delvis forover, med **ett trykk** på knappen.
- **AV** – anbefales hvis et barnesete er montert på andre rad, og du må **holde inne** knappen for å flytte setene på andre rad forover.

Når du har brukt knappen for tilgang til setene på tredje rad, trykker du bare på knappen på nytt for å returnere setene til normal posisjon.



**⚠ ADVARSEL:** På biler med seter på tredje rad skal du ikke bruke knappen for tredjeradstilgang som er plassert på seteryggen på en av de ytre setene på andre rad, når et barn sitter i et sete på andre rad. Når knappen brukes, vippes og flyttes setene forover, og passasjerer kan komme i klem. Ikke stol på at Model X gjenkjenner eller gir plass til passasjerer som sitter i bilen mens denne knappen brukes. Bruk bare denne knappen når setene på andre rad ikke er opptatt.

#### Retningslinjer for bruk av knappen for tredjeradstilgang:

- Hvis et forsete er plassert slik at setet på andre rad vil støte sammen med det under en Easy Entry-operasjon, flyttes det automatisk forover akkurat nok til å gi plass til å flytte enkeltsetet på andre rad til fremre posisjon.
- Hvis en passasjer justerer et enkeltsete på andre rad mens setene på andre seterad beveges, stoppes bevegelsen.
- Når et ytre sete vippes forover etter at du har trykket på knappen, tilbakestilles ryggen til fremre posisjon og må kanskje justeres på nytt etter komfort.

**⚠ ADVARSEL:** Bruk knappen for tredjeradstilgang for å få tilgang til den tredje seteraden KUN når setene på andre rad er tomme. Ikke stol på at Model X gjenkjenner eller gir plass til passasjerer som sitter i bilen mens denne knappen brukes.

**⚠ ADVARSEL:** Sørg alltid for at alle seter er låst i stillingen før du kjører. Hvis dette ikke gjøres, øker faren for personskafer.





## Tilgang til setene på tredje rad (hvis montert) – benksete

Det er en knapp på seteryggen til hvert ytre benksete på andre rad. Denne knappen gjør det enkelt for passasjerer å sette seg på og stige ut av setene på tredje rad. Trykk på og slipp knappen på ytre venstre side for å vippe og bevege det kombinerte venstre- og midtsetet forover. Trykk på og slipp knappen på ytre høyre side for å vippe og bevege det høyre setet forover.



**⚠ ADVARSEL:** På biler med seter på tredje rad skal du ikke bruke knappen for tredjeradstilgang som er plassert på seteryggen på en av de ytre benksetene på andre rad, når et barn sitter i et sete på andre rad. Når du bruker knappen, kan det kombinerte venstre- og midtsetet flyttes forover, slik at passasjeren kommer i klem. Bruk bare denne knappen når setene på andre rad ikke er opptatt. Før du kjører, må du sjekke at setet og seteryggen sitter godt på plass.

I enkelte situasjoner, som når du står parkert i en helling eller kledningen for setet påvirker bevegelsen til benksetene, kan benksetene kanskje ikke bevegelse helt forover etter at du har trykket på knappen. Du må kanskje skyve setene forsiktig forover til de når enden av sporet.

**⚠ ADVARSEL:** Når du har brukt knappen for tredjeradstilgang til å få tilgang til setene på tredje rad, skyver du benksetene tilbake til seteposisjonen sin og sikrer at setene er trygt låst i posisjon ved å prøve å bevege dem forover og bakover. Hvis dette ikke gjøres, øker faren for personskader.

**⚠ ADVARSEL:** Setet må være fullstendig låst i posisjon før du kjører. Skyv eller dra i setet til du hører at det «klikker» på plass.

## Felle ned og heve seterygger på tredje rad (hvis utstyrt)

For å felle ned sete i tredje rad trykker du på knappen på det øvre ytre hjørnet på setet. Knappen har to sperrer.



1. Fell nakkestøtten forover.
2. Fell seteryggen forover.

Når du skal heve setene, holder du inne knappen øverst på det ytre hjørnet av setet, og deretter trekker du seteryggen oppover til den låses på plass. Prøv å trekke seteryggen forover for å bekrefte at den er låst i oppreist stilling.

**MERK:** Fjern alle gjenstander fra setene og fotbrønnen før seteryggene på tredje rad felles ned. For at seteryggene skal kunne felles helt ned, må du kanskje flytte setene på den andre rad forover.

**MERK:** Kjøring med setene på tredje rad foldet fremover kan føre til økt merkbar lyd og/eller vibrasjon fra bakkant av bilen (bagasjerom, fjæring o.l.).

**⚠ ADVARSEL:** Før du feller setene helt ned, må du sikre at sikkerhetsbeltet er løsnet og at det ikke ligger igjen noe i setet.

**⚠ ADVARSEL:** Sørg alltid for at setene og seteryggene er låst i oppreist stilling før kjøring. Hvis ikke det gjøres, øker faren for personskader.

## Setevarmere

Setene foran betjenes på tre nivåer fra 3 (høyeste) til 1 (laveste). Hvis du vil bruke setevarmerne, kan du se [Bruk av klimakontroller på side 169](#).

Hvis Model X er utstyrt med utstyrs pakken for kaldt vær, kan du også styre varmen i alle baksetene i tillegg til avrimerne for vindusviskerne og vaskerdysene ved å berøre klimakontrollen på berøringsskjermen.

**⚠ ADVARSEL:** For å unngå forbrenninger på grunn av langvarig bruk, bør personer som lider av perifer nevropati eller har redusert evne til å føle smerte på grunn av diabetes, alder, nevrologisk skade eller andre omstendigheter, utvise forsiktighet ved bruk av klimakontroll og setevarmere.



### Setetrek

**⚠ ADVARSEL:** Ikke bruk setetrek på et sete utstyrt med setemontert kollisjonspute (se [Plassering av kollisjonsputer på side 63](#)). Det kan være til hinder for de setemonterte kollisjonsputene på siden i tilfelle det oppstår en kollisjon. Hvis bilen er utstyrt med et passasjerlokaliseringssystem som brukes til å bestemme statusen til den fremre kollisjonsputen for passasjer, kan setetrek forstyrre dette systemet.



## Bruke sikkerhetsbelter

Bruk av sikkerhetsbelter og barneseter er de mest effektive tiltakene for beskyttelse av fører/passasjerer ved en eventuell kollisjon. Derfor er bruk av sikkerhetsbelte påbudt ved lov i de fleste jurisdiksjoner.

Alle setene er utstyrt med trepunktsbelter med trommel. Belter med trommel strammes automatisk slik at passasjerer kan bevege seg fritt under normale kjøreforhold.

Sikkerhetsbeltetrommelen strammes eller låses automatisk for å forhindre bevegelse dersom Model X opplever en kraft knyttet til sterk akselerasjon, bremsing, svinging, eller ved et sammenstøt i en kollisjon.

## Sikkerhetsbeltepåminnelser



Sikkerhetsbeltepåminnelsen på instrumentpanelet varsler deg dersom føreren eller en passasjer ikke har festet sikkerhetsbeltet. Hvis alle passasjerene har festet sikkerhetsbeltet og påminnelsen fortsatt lyser, festes sikkerhetsbeltene på nytt for å sikre at de er låst riktig. Fjern også tunge gjenstander (for eksempel en koffert) fra seter uten passasjerer. Hvis påminneslyset forblir på, må du avtale service og unngå å bruke setet frem til problemet er løst.

**⚠ ADVARSEL:** Sikkerhetsbelter må brukes av voksne passasjerer i alle seteposisjoner.

**MERK:** I regioner for forskriftene krever sikkerhetsbeltepåminnelser i bakseteposisjoner, kan ikke disse påminnelsene deaktiveres. For å avbryte påminnelsen i en ledig sete når det registreres en gjenstand, må du enten feste sikkerhetsbeltet eller fjerne gjenstanden.

## Festing av sikkerhetsbelte

1. Sørg for korrekt setestilling. Se (se [Riktig kjørestilling på side 36](#)) for informasjon om korrekt posisjonering av førerasetet.
2. Trekk sikkerhetsbeltet rett ut, og sørg for at beltet ligger flatt over hoftene, brystet og midt på kragebeinet mellom halsen og skulderen. Forsikre deg om at sikkerhetsbeltet ligger som det skal og ikke er vridd. Sitt aldri på sikkerhetsbeltet eller noen sikkerhetsbeltekomponent.

**⚠ ADVARSEL:** Et sikkerhetsbelte som er vridd eller ligger feil, kan forårsake skade og hindre funksjonen til sikkerhetsbeltesystemet.

3. Sett låseplaten inn i spennen, og trykk sammen til du hører et "klikk", som indikerer at den er låst på plass.

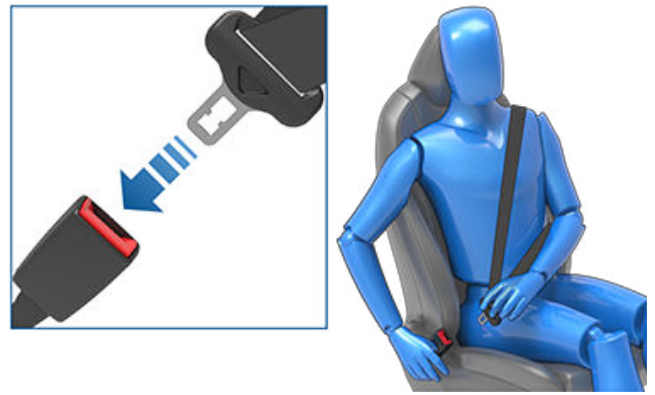

4. Trekk i sikkerhetsbeltet for å kontrollere at det er skikkelig festet.
5. Dra den diagonale delen av sikkerhetsbeltet mot trommelen for å stramme.

## Justering av høyden på belteføringen ved skulder

Model X er utstyrt med en justerbar belteføring ved skulderen for hvert forsete for å sikre at sikkerhetsbeltet kan posisjoneres riktig. Setebeltet skal ligge flatt over midtpunktet av kragebeinet når du sitter i riktig kjøreposisjon (se [Riktig kjørestilling på side 36](#)). Juster høyden på belteføringen ved skulderen hvis setebeltet ikke er posisjonert riktig:

1. Trykk på og hold inne knappen på belteføringen ved skulderen for å åpne låsemekanismen.
2. Når du holder inne knappen, flytter du belteføringen ved skulderen opp eller ned etter behov for å plassere sikkerhetsbeltet som ønsket.

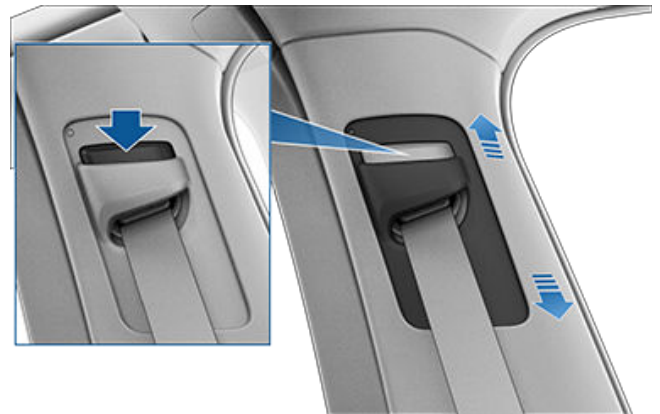

3. Slipp knappen på belteføringen ved skulderen slik at den låses i posisjon.
4. Uten å trykke inn knappen trekker du i setebeltet og prøver å flytte belteføringen ved skulderen nedover for å sjekke at den er låst i posisjon.



## Sikkerhetsbelter

**⚠ ADVARSEL:** Sørg for at setebeltet er posisjonert riktig og at belteføringen ved skulderen er låst i posisjon før kjøring. Hvis du kjører et kjøretøy med setebeltet posisjonert feil eller med belteføringen ved skulderen ikke låst i posisjon, kan det redusere hvor effektivt setebeltet er i en kollisjon.

### Løsne et sikkerhetsbelte

Hold sikkerhetsbeltet nær spennen for å forhindre at beltet trekkes inn for raskt, og trykk på knappen på spennen. Sikkerhetsbeltet trekkes inn automatisk. Sørg for at sikkerhetsbeltet ikke hindres fra å trekkes helt inn. Sikkerhetsbeltet skal ikke henge løst. Avtal service dersom et belte ikke trekkes helt inn.

### Bruk av sikkerhetsbelter under graviditet

Ikke legg hofte- eller skulderdelen av sikkerhetsbeltet over mageområdet. Bruk hoftebeltet så lavt som mulig over hoftene, ikke over midjen. Plasser skulderbeltet mellom brystene og på siden av magen. Spør legen om råd.



**⚠ ADVARSEL:** Hvis sikkerhetsbeltet er ukomfortabelt, må du justere setestillingen i stedet for å bruke sikkerhetsbeltet feil.

**⚠ ADVARSEL:** Du må aldri plassere noe mellom deg og sikkerhetsbeltet for å ta av for støtet ved en eventuell kollisjon.

### Sikkerhetsbeltestrammere

Sikkerhetsbeltene foran har strammere som fungerer sammen med kollisjonsputene i en kollisjon. Strammerne trekker inn både det nedre sikkerhetsbeltefestet og det øvre skulderbåndet automatisk og reduserer slakket i både hoftebeltet og skulderbeltet og fører til redusert bevegelse fremover for passasjerer.



Hvis beltestrammerne og kollisjonsputene ikke aktiveres i et sammenstøt, betyr ikke det at de ikke fungerer. Det betyr vanligvis at styrken eller typen kraft som trengs for å aktivere dem, ikke forekom.

De ytre setene på andre rad er utstyrt med skulderstrammere som trekker inn sikkerhetsbeltet for å redusere bevegelse forover for personen i setet.

**⚠ ADVARSEL:** Ikke bøy, sitt på eller hindre en strammerenhet. Det kan føre til skader som hindrer at sikkerhetsbeltesystemet fungerer som det skal.

**⚠ ADVARSEL:** Hvis sikkerhetsbeltestrammerne har blitt aktivert, må de skiftes ut. Etter en kollisjon skal kollisjonsputene, sikkerhetsbeltestrammerne og eventuelt tilknyttede komponenter kontrolleres og, om nødvendig, skiftes.

### Testing av sikkerhetsbelter

Utfør disse kontrollene på hvert sikkerhetsbelte for å bekrefte at de fungerer korrekt:

1. Med sikkerhetsbeltet festet gir du beltet nærmest låsespennen et raskt og kraftig rykk. Beltespennen skal forbli festet.







2. Med sikkerhetsbeltet festet gir du beltet nærmest døren et raskt og kraftig rykk. Det permanente sikkerhetsbeltefestet skal være sikkert låst. Prøv aldri å fjerne dette festet.
3. Trekk sikkerhetsbeltet helt ut når det ikke er festet. Kontroller at beltet kan trekkes helt ut uten at det stopper og se etter slitasje eller skade på beltet. Slipp beltet og la det trekke seg inn. Kontroller at det trekkes inn jevnt og fullstendig.
4. Hold i festeplaten og trekk raskt fremover når beltet er trukket halvveis ut. Mekanismen skal låse seg automatisk og hindre videre uttrekning.

Få utført reparasjon umiddelbart dersom et sikkerhetsbelte ikke består alle disse testene. Ikke la passasjerer sitte i et sete med et defekt setebelte.

Se [Sikkerhetsbelter på side 214](#) for mer informasjon om rengjøring av sikkerhetsbeltene.

## Sikkerhetsbeltevarsler

-  **ADVARSEL:** Alle personer i bilen skal til enhver tid bruke sikkerhetsbelte, selv når det kjøres svært korte avstander. Hvis dette ikke etterfølges, øker risikoen for personskade eller død i en eventuell kollisjon.
-  **ADVARSEL:** Sikre små barn i et egnet barnesete som beskrevet i brukerhåndboken. Følg alltid instruksjonene fra produsenten ved montering av barneseter.
-  **ADVARSEL:** Sørg for at alle sikkerhetsbeltene brukes riktig. Hvis sikkerhetsbelter brukes feil, øker det risikoen for personskade eller død ved en eventuell kollisjon.
-  **ADVARSEL:** Sitt aldri på en sikkerhetsbeltekomponent. Det kan føre til skader eller feil utløsning av sikkerhetsstyr.
-  **ADVARSEL:** Ikke bruk sikkerhetsbelter over harde, skjøre eller skarpe gjenstander i klær, for eksempel penner, nøkler, briller osv. Trykket fra sikkerhetsbeltet på slike gjenstander kan føre til skader.
-  **ADVARSEL:** Sikkerhetsbelter skal ikke brukes når det er vridd.
-  **ADVARSEL:** Hvert sikkerhetsbelte skal kun brukes av én person. Det er farlig å feste sikkerhetsbeltet rundt et barn som sitter på fanget til en passasjer.
-  **ADVARSEL:** Sikkerhetsbelter som er brukt i en kollisjon, må kontrolleres eller skiftes av Tesla eller et kvalifisert verksted, selv om det ikke er noen synlige skader.
-  **ADVARSEL:** Sikkerhetsbelter som viser tegn på slitasje eller har fått kutt eller andre skader, må skiftes umiddelbart.
-  **ADVARSEL:** Unngå å påføre komponentene til sikkerhetsbeltene kjemikalier, væsker, sand, smuss eller rengjøringsprodukter. Hvis et sikkerhetsbelte ikke trekker seg inn eller ikke kan settes inn i låsespennen, må det skiftes ut umiddelbart. Bruk mobilappen til å avtale service.

-  **ADVARSEL:** Ikke utfør endringer som kan forhindre at sikkerhetsbeltemekanismen strammer eller justerer slakk. Et setebelte med slakk reduserer passasjerens beskyttelse betraktelig.
-  **ADVARSEL:** Ikke utfør endringer som kan forstyrre driften av sikkerhetsbeltet, eller som kan føre til at sikkerhetsbeltet ikke fungerer.
-  **ADVARSEL:** Ikke bruk komfortprodukter som festes på sikkerhetsbeltene.
-  **ADVARSEL:** Når sikkerhetsbeltene ikke er i bruk, skal de være helt trukket inn og ikke henge løst. Avtal service dersom et belte ikke trekkes helt inn.
-  **ADVARSEL:** Sikkerhetsbeltesystemet har ingen deler som kan vedlikeholdes av brukeren, og kan inneholde pyrotekniske komponenter. Ikke demonter, fjern eller skift ut komponenter.



## Fremre kollisjonspute for passasjer må være av

**⚠ ADVARSEL:** Hvis det er tillatt å sette et barn i passasjeretet foran i din markedsregion, må du aldri sette et barn i passasjeretet foran når frontkollisjonsputen på passasjersiden er aktiv. Kontroller alltid at kollisjonsputen er av (se [Kollisjonsputer på side 63](#)).

Se merket som er festet på solskjermene:



Når du skal deaktivere fremre kollisjonspute for passasjer, må du først sikre at bilen står i Park. Trykk på **Kontroller > Trygghet > Fremre kollisjonspute for passasjer** (se [Kollisjonsputer på side 63](#)).

Statusen til den fremre kollisjonsputen for passasjer vises i hjørnet på berøringsskjermen:



Når du kjører med et barn i passasjeretet foran (hvis tillatt), må du alltid dobbeltsjekke statusen til frontkollisjonsputen på passasjersiden for å bekrefte at den er AV.



For å beskytte en voksen som sitter i passasjeretet foran senere, må du alltid dobbeltsjekke den fremre kollisjonsputen for passasjer for å kontrollere at den er PÅ.

**⚠ ADVARSEL:** Det er førerens ansvar å kontrollere at den fremre kollisjonsputen for passasjer er AV når et barn sitter i passasjeretet foran. Hvis kollisjonsputen for passasjer foran ikke kan deaktiveres med barnesete montert, setter du barnet og barnesikringsystemet i baksetet og bruker mobilappen til å avtale service umiddelbart.

## Egnethet og montering av barnesikringsystemer

Alle sikkerhetsbelter i Model X er utformet for voksne. Når du setter spedbarn og barn i bilen, må du

- bruke et barnesikringsystem som er tilpasset barnets alder, vekt eller størrelse (se [Anbefalte barnesikringsystemer på side 45](#))
- bruke et barnesikringsystem som er tilpasset den spesifikke seteposisjonen i Model X For informasjon om hvilken type barnesikringsystem som kan brukes i hvert passasjer sete, kan du se [Passasjeretet foran på side 47](#), [Ytre seter på andre rad \(benkseter\) på side 49](#) eller [Ytre seter på andre rad \(enkeltseter\) på side 51](#), [Midtre sete på andre rad på side 53](#), og [Seter på tredje rad på side 54](#).
- Monter barnesikringsystemet riktig ved å følge instruksjonene fra produsenten (se [Installere beltebaserte barnesikringsystemer på side 56](#) og [Installere barnesikringsystemer av typen ISOFIX på side 56](#) for generelle retningslinjer).

**MERK:** Når du monterer et barnesikringsystem, må du også feste setebeltet for å stilne varselsignalet.

**⚠ ADVARSEL:** Hvis Model X er utstyrt med enkeltseter på andre rad, må du deaktivere **Easy Entry** på tredje rad ved montering av et barnesete på andre rad (se [Tilgang til setene på tredje rad \(hvis montert\) – enkeltsete på side 38](#)).

**⚠ ADVARSEL:** Hvis Model X er utstyrt med benkseter, må du deaktivere **Easy Entry** på første rad ved montering av et barnesete på andre rad (se [Tilgang til setene på tredje rad \(hvis montert\) – benksete på side 39](#)).

**⚠ ADVARSEL:** Før du kjører, men etter å ha montert et barnesete på andre rad, må du sjekke at meldingen «sete ulåst» IKKE vises på berøringsskjermen eller instrumentpanelet. Dette varselet angir at setet ikke er trygt for en passasjer, fordi det ikke ble satt tilbake til sikker, låst stilling. Hvis berøringsskjermen eller instrumentpanelet viser varselmeldingen, flytter du setet eller seteryggen litt forover eller bakover, til det sitter godt i posisjon og meldingen ikke vises lenger.

## Anbefalte barnesikringsystemer

I tabellen nedenfor formidler Tesla anbefalte barnesikringsystemer basert på et barns vektgruppe (som definert i ECE R44 Uniform Provisions Concerning Restraining Devices for Child Occupants). Selv om alle vektgrupper kan bruke alle seter i Model X, kan typen barnesikringsystem som kan brukes i hvert sete, variere. Bare beltebaserte barnesikringsystemer (som definert i [To installasjonsmetoder på side 46](#)) kan for eksempel brukes i det midtre setet bak.

Høyde*	Vektgruppe**	Barnets vekt	Anbefalt av Tesla
-	Gruppe 0+	Inntil 13 kg	Maxi-Cosi CabrioFix med Easybase2, FamilyFix eller EasyFix
45–105 cm	-	-	Maxi-Cosi Pearl 360 med Familyfix 360
-	Gruppe I	9 til 18 kg	Britax Römer DUO PLUS
-	Gruppe II	15 til 25 kg	Britax Römer KIDFIX <sup>2</sup> R
100–150 cm	-	-	Britax Römer KIDFIX i-Size
-	Gruppe III	22 til 36 kg	Britax KIDFIX <sup>2</sup> R, Peg Perego Viaggio 2-3 Shuttle base

\*i henhold til R129 CRS produsentens klassifisering  
 \*\*i henhold til R44 CRS

## Britax Römer Kidfix i-Size

Når du bruker Britax Römer Kidfix i-Size barnesikringsystem som anbefalt av Tesla for barn mellom 100 og 150 cm, må du også bruke Britax SecureGuard. Når du bruker Britax SecureGuard, holder du hoftebeltet flatt over barnets hofter. Ikke legg skulderbeltet under SecureGuard. For mer informasjon kan du se instruksjonene fra Britax.

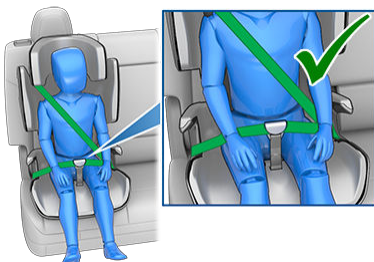

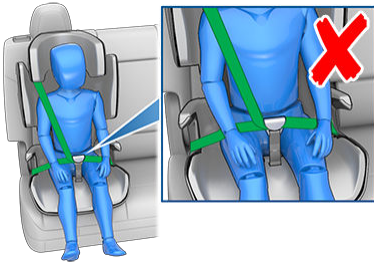

## Sikre større barn

Hvis et barn er for stort til å sitte i et barnesikringsystem, men for lite for å kunne festes trygt med kjøretøyets sikkerhetsbelter, skal det brukes en sittepute som er egnet for barnets alder og størrelse. Følg instruksjonene fra produsenten nøye ved installasjon og bruk av en sittepute.

## To installasjonsmetoder

**MERK:** Installer alltid barnesikringsystemer ved å følge instruksjonene fra produsenten av barnesikringsystemet nøye.

Blant mange varianter finnes det to generelle typer barnesikringsystemer basert på hvordan de festes i setet:

- Beltebasert – sikret med kjøretøyets sikkerhetsbelter (se [Installere beltebaserte barnesikringsystemer på side 56](#)).
- ISOFIX/i-Size – festet i forankringslister som er innebygd i kjøretøyets seter (se [Installere barnesikringsystemer av typen ISOFIX på side 56](#)).

Noen barnesikringsystemer kan monteres med begge metodene. Se instruksjonene fra produsenten av barnesikringsystemet for å fastslå hvilken installasjonsmetode du vil bruke, og for å få detaljerte instruksjoner om installasjonen.

I Model X kan beltebaserte barnesikringer installeres i alle passasjer seter , og ISOFIX-/i-Size-systemer kan installeres på begge de ytre setene på andre rad. Spesifikke detaljer om typen barnesikringsystem som kan brukes i hvert sete, finner du nedenfor.

**MERK:** ISOFIX og i-Size er internasjonale standarder for integrerte forankringer som brukes i passasjerbiler for å feste barneseter.

**⚠ ADVARSEL:** Ikke bruk ISOFIX/i-Size-forankringer med barnesikringsystemer eller sitteputer som har et integrert sikkerhetsbelte der den samlede vekten av barnet pluss barnesikringsystemet overskrider 33 kg.



## Passasjeretset foran

**⚠ ADVARSEL:** Sett aldri et barn i passasjeretset foran når den fremre kollisjonsputen for passasjer er aktiv. Det kan føre til alvorlig personskade eller død.

**⚠ ADVARSEL:** For å tilpasse et beltebasert barnesikringsystem i forsetet må du heve setet til midtre posisjon (hev det ca. 3 cm).

**MERK:** Frontpassasjeretset er ikke utstyrt med nedre forankringslister for å støtte installasjonen av barnesikringsystemer av typen ISOFIX. Passasjeretset foran er heller ikke utstyrt med øvre forankring.



Når den fremre kollisjonsputen for passasjer er deaktivert og setet er hevet halvveis opp, kan spedbarn og barn plasseres i passasjeretset foran ved hjelp av følgende typer beltebaserte barnesikringsystemer:



- Fremovervendt, universelt.
- Bakovervendt, universelt.

Vektgruppe	Barnets vekt	Fremre kollisjonspute for passasjer PÅ	Fremre kollisjonspute for passasjer AV
Gruppe 0	Inntil 10 kg	Ikke tillatt	Tillatt
Gruppe 0+	Inntil 13 kg	Ikke tillatt	Tillatt
Gruppe I	9 til 18 kg	Ikke tillatt	Tillatt
Gruppe II	15 til 25 kg	Ikke tillatt	Tillatt
Gruppe III	22 til 36 kg	Ikke tillatt	Tillatt

## Ytre seter på andre rad (benkseter)

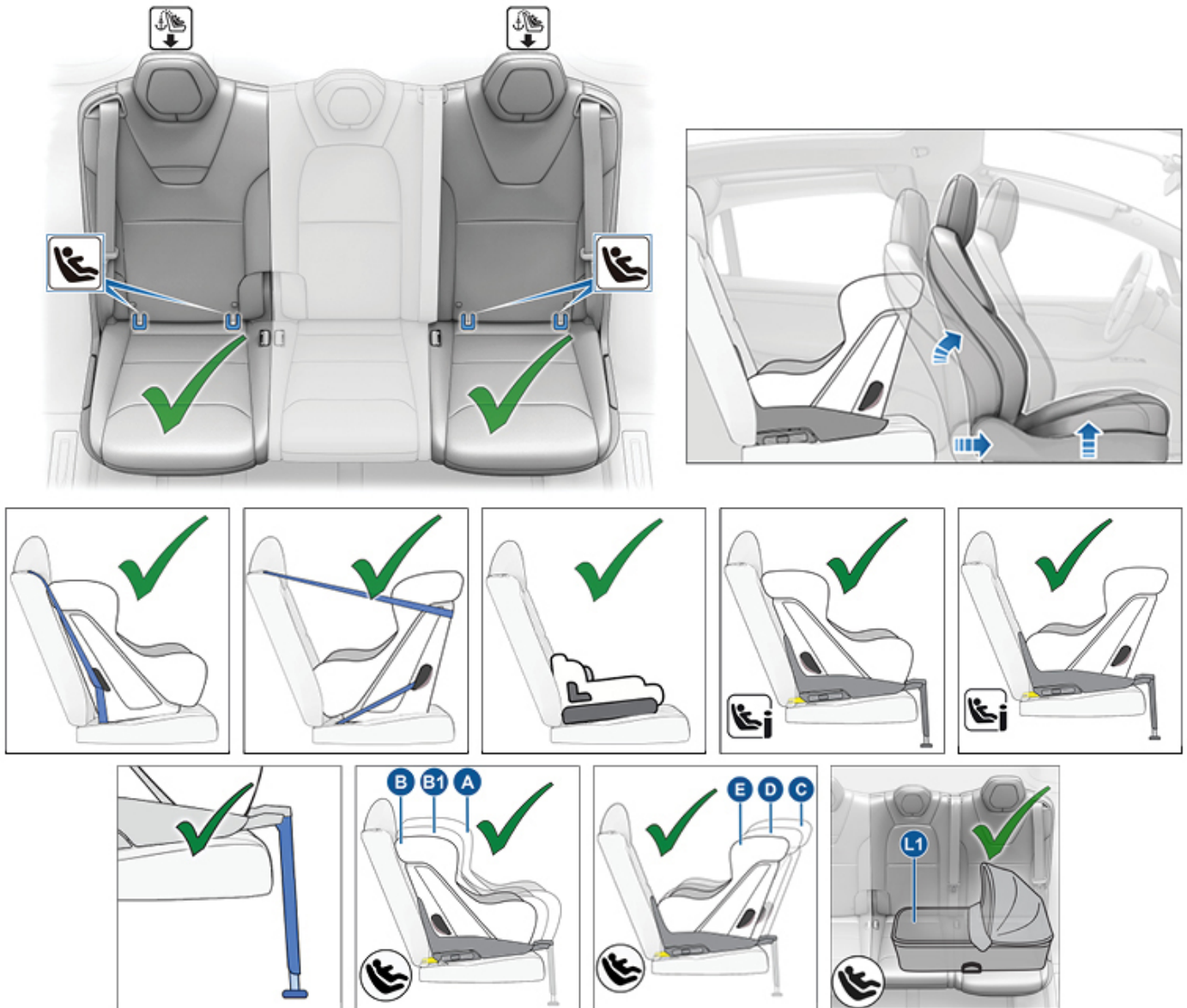

Spedbarn og barn kan plasseres på de ytre setene på andre rad ved hjelp av et beltebasert barnesikringssystem eller barnesikringssystemene ISOFIX (IU) eller i-Size (i-U). De ytre setene på andre rad støtter følgende ISOFIX-størrelsesklasser:

- størrelsesklasse A\*, B, og B1 fremovervendt
- størrelsesklasse C\*, D og E bakovervendt
- størrelsesklasse L1 bærebag sideveis vendt mot venstre

Større barn kan også bruke et ytre baksete med en sittepute av type B2 eller B3 festet som beskrevet i instruksjonene fra produsenten av barnesikringssystemet.

**MERK:** For å tilpasse store, bakovervendte barnesikringssystemer av typen ISOFIX (størrelsesklasse C) må du kanskje flytte setet helt bak, og flytte det tilsvarende forsetet fremover til midtre posisjon (inntil 13 cm fremover i forhold til bakerste posisjon), heve setet oppover (3 cm fra laveste posisjon), og vinkle seteryggen til 15 grader (eller 10 grader bakover fra fremste posisjon).



**MERK:** De ytre setene på andre rad støtter bruk av øvre festestropper (se [Festing av øvre festestropper på side 58](#)).



## Barneseter

---

**MERK:** Alle vektgrupper støttes.

-  **ADVARSEL:** Ikke bruk **Easy Entry** (som beskrevet i [Førerprofiler på side 99](#)) for automatisk flytting av førersetet til helt bakre stilling hvis et barnesete er montert i baksetet bak førersetet. Med redusert klaring kan bevegelsen av setet treffe et barns ben, forårsake skade eller løsne setet.
-  **ADVARSEL:** Før du kjører etter å ha montert et barnesete på andre rad, må du sjekke at meldingen «sete ulåst» IKKE vises på berøringsskjermen eller instrumentpanelet. Dette varselet angir at setet ikke er trygt for en passasjer, fordi det ikke ble satt tilbake til sikker, låst stilling. Hvis berøringsskjermen eller instrumentpanelet viser varselmeldingen, flytter du setet eller seteryggen litt forover eller bakover, til det sitter godt i posisjon og meldingen ikke vises lenger.

## Ytre seter på andre rad (enkeltseter)

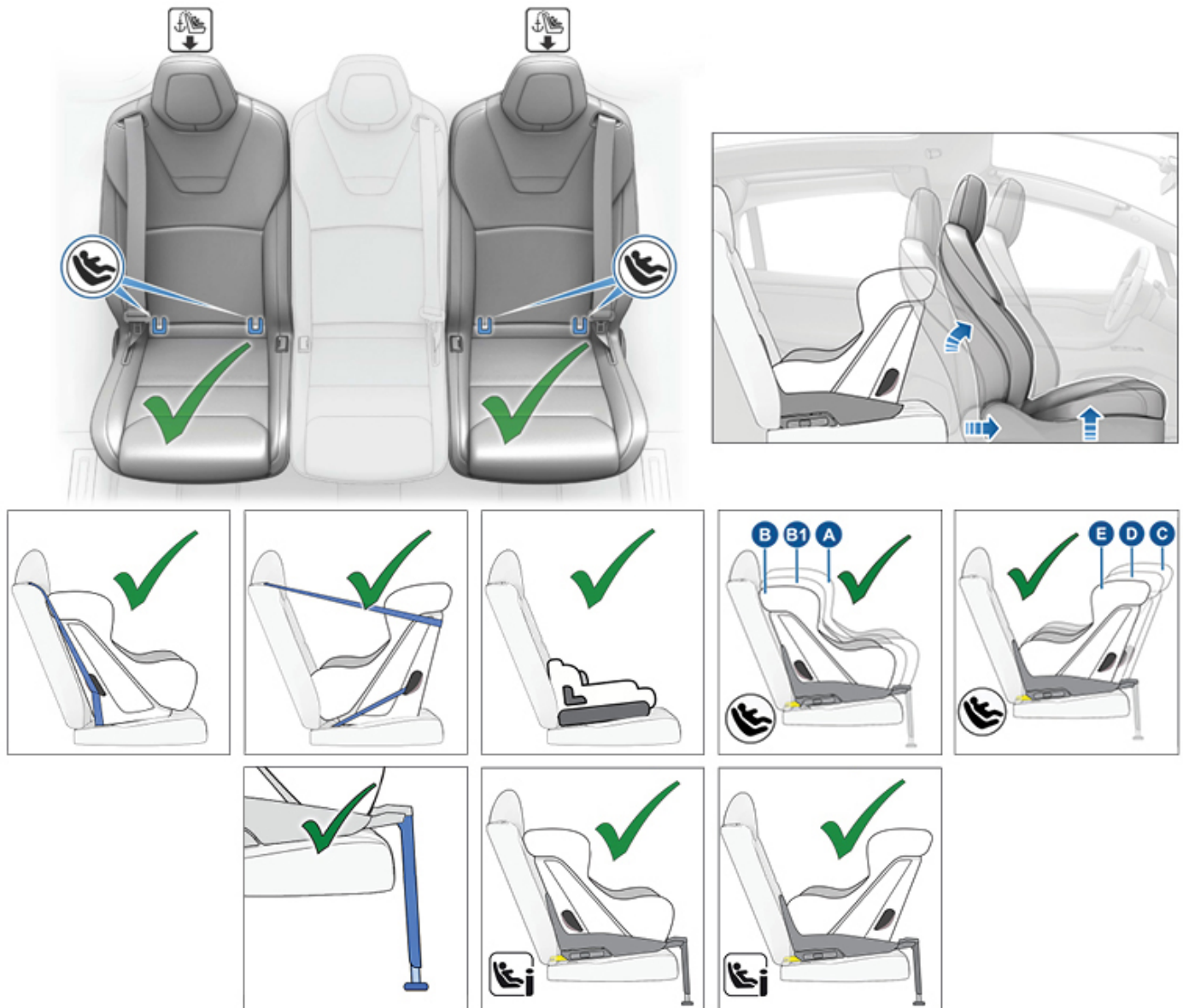

Spedbarn og barn kan plasseres på de ytre setene på andre rad ved hjelp av et beltebasert barnesikringssystem eller barnesikringssystemet ISOFIX. Du kan bruke frem- og bakovervendte beltebaserte barnesikringssystemer, ISOFIX eller i-Size (i-U), i et ytre sete på andre rad. De ytre setene på andre rad støtter følgende ISOFIX-størrelsesklasser:

- størrelsesklasse A\*, B, og B1 fremovervendt
- størrelsesklasse C\*, D og E bakovervendt

Større barn kan også bruke et ytre sete på andre rad med en sittepute av type B2 eller B3 festet som beskrevet i instruksjonene fra produsenten av barnesikringssystemet.

**MERK:** For å tilpasse store, bakovervendte barnesikringssystemer av typen ISOFIX (størrelsesklasse C) må du kanskje flytte setet helt bak, og flytte det tilsvarende forsetet fremover til midtre posisjon (inntil 13 cm fremover i forhold til bakerste posisjon), heve setet oppover (3 cm fra laveste posisjon), og vinkle seteryggen til 15 grader (eller 10 grader bakover fra fremste posisjon).



**MERK:** De ytre setene på andre rad støtter bruk av øvre festestropper (se [Festing av øvre festestropper på side 58](#)).

**MERK:** Alle vektgrupper støttes.



## Barneseter

---

-  **ADVARSEL:** Ikke bruk **Easy Entry** (som beskrevet i [Førerprofiler på side 99](#)) for automatisk flytting av førersetet til helt bakre stilling hvis et barnesete er montert i baksetet bak førersetet. Med redusert klaring kan bevegelsen av setet treffe et barns ben, forårsake skade eller løsne setet.
-  **ADVARSEL:** På kjøretøy med seter på tredje rad: Når et barn sitter i et enkeltsete på andre rad, skal innstillingen for knappen som flytter et ytre sete på andre rad fremover, for enkel tilgang til tredje rad, være slått **AV** (berør **Kontroller > Seter > Easy Entry**). Dette gjør at du må holde nede knappen manuelt for å flytte setet, noe som hindrer at et barn som sitter på andre seterad skyves mot setet foran. Se [Tilgang til setene på tredje rad \(hvis montert\) – enkeltsete på side 38](#)).
-  **ADVARSEL:** Før du kjører etter å ha montert et barnesete på andre rad, må du sjekke at meldingen «sete ulåst» IKKE vises på berøringsskjermen eller instrumentpanelet. Dette varselet angir at setet ikke er trygt for en passasjer, fordi det ikke ble satt tilbake til sikker, låst stilling. Hvis berøringsskjermen eller instrumentpanelet viser varselmeldingen, flytter du setet eller seteryggen litt forover eller bakover, til det sitter godt i posisjon og meldingen ikke vises lenger.

## Midtre sete på andre rad

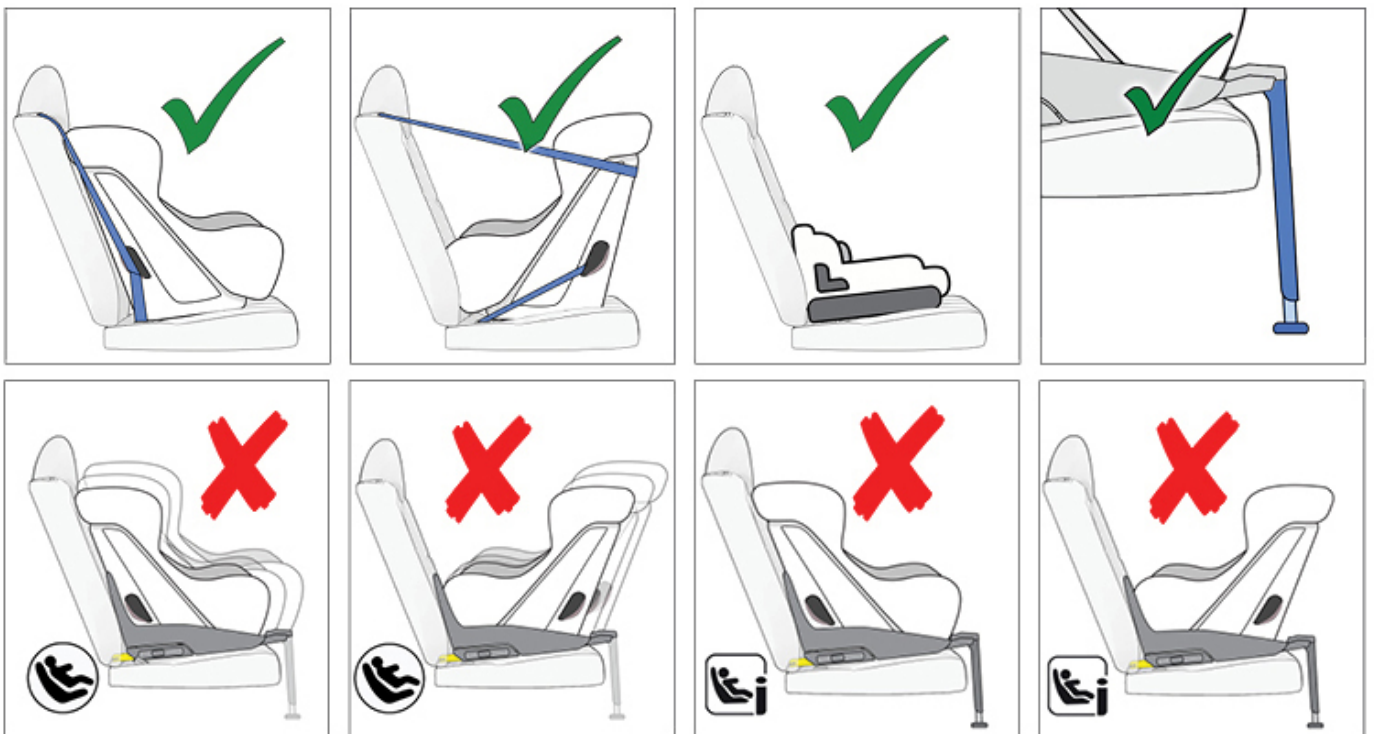

Spedbarn kan plasseres i midtre baksete ved hjelp av et bakovervendt, beltebasert barnesikringsystem. Barn kan plasseres i midtre baksete enten ved hjelp av et bakovervendt eller forovervendt, beltebasert barnesikringsystem.

Større barn kan bruke det midtre setet på andre rad med en sittepute av type B2 eller B3 festet som beskrevet i instruksjonene fra produsenten av barnesikringsystemet.

**MERK:** Det midtre setet på andre rad er ikke utstyrt med nedre forankringslister for å støtte installasjonen av barnesikringsystemer av typen ISOFIX.

**MERK:** Alle vektgrupper støttes.

**⚠ ADVARSEL:** På biler med seter på tredje rad skal du ikke bruke knappen plassert på seteryggen på en av de ytre **benksetene** på andre rad når et barn sitter i et sete på andre rad. Når knappen brukes, vippes og flyttes de kombinerte setene til venstre og i midten forover, og passasjerer kan komme i klem. Ikke stol på at Model X gjenkjenner eller gir plass til passasjerer som sitter i bilen mens denne knappen brukes. Bruk bare denne knappen når setene på andre rad ikke er opptatt. Se (se [Tilgang til setene på tredje rad \(hvis montert\) – benksete på side 39](#)).

**⚠ ADVARSEL:** Før du kjører etter å ha montert et barnesete på andre rad, må du sjekke at meldingen «sete ulåst» IKKE vises på berørings skjermen eller instrumentpanelet. Dette varselet angir at setet ikke er trygt for en passasjer, fordi det ikke ble satt tilbake til sikker, låst stilling. Hvis berørings skjermen eller instrumentpanelet viser varselmeldingen, flytter du setet eller seteryggen litt forover eller bakover, til det sitter godt i posisjon og meldingen ikke vises lenger.



## Seter på tredje rad

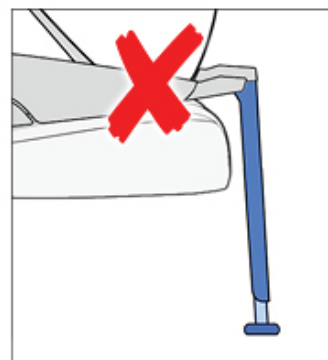
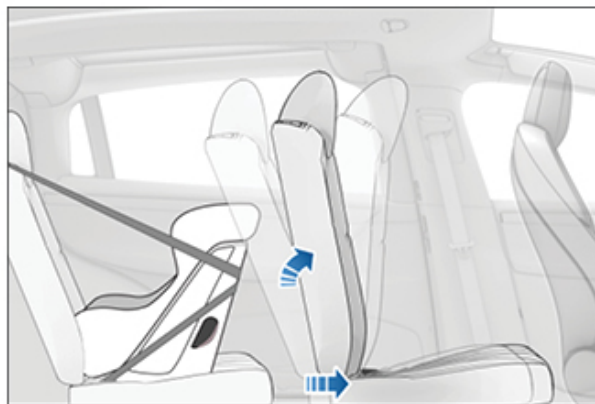

Spedbarn og barn kan plasseres på et sete på tredje rad ved hjelp av et beltebasert barnesikringsystem.

Større barn kan også bruke et sete på tredje rad med en sittepute av type B2 festet som beskrevet i instruksjonene fra produsenten av barnesikringsystemet.

**MERK:** For at du skal få plass til en stor, bakovervendt barnesikring, kan det være at du må flytte det tilsvarende setet på andre rad fremover, og vinkle seteryggen til helt fremoverlent posisjon.

**MERK:** Setene på tredje rad er ikke utstyrt med nedre forankringslister for å støtte installasjonen av barnesikringsystemer av typen ISOFIX.



**MERK:** Alle vektgrupper støttes.



## Installere beltebaserte barnesikringsystemer

Følg alltid de detaljerte instruksjonene fra produsenten av barnesikringsystemet. Følg disse generelle retningslinjene for beltebaserte barnesikringsystemer:

- Kontroller at barnesikringsystemet er riktig når det gjelder barnets vekt, høyde og alder.
- Unngå å kle barnet i store klær.
- Ikke plasser gjenstander mellom barnet og barnesikringsystemet.
- Juster selene til barnesikringsystemet for hvert barn for hver kjøretur.

1. Sett barnesikringsystemet i riktig sete, og trekk sikkerhetsbeltet helt ut. Før sikkerhetsbeltet inn i festene og fest spennen i henhold til instruksjonene fra produsenten av barnesikringsystemet.

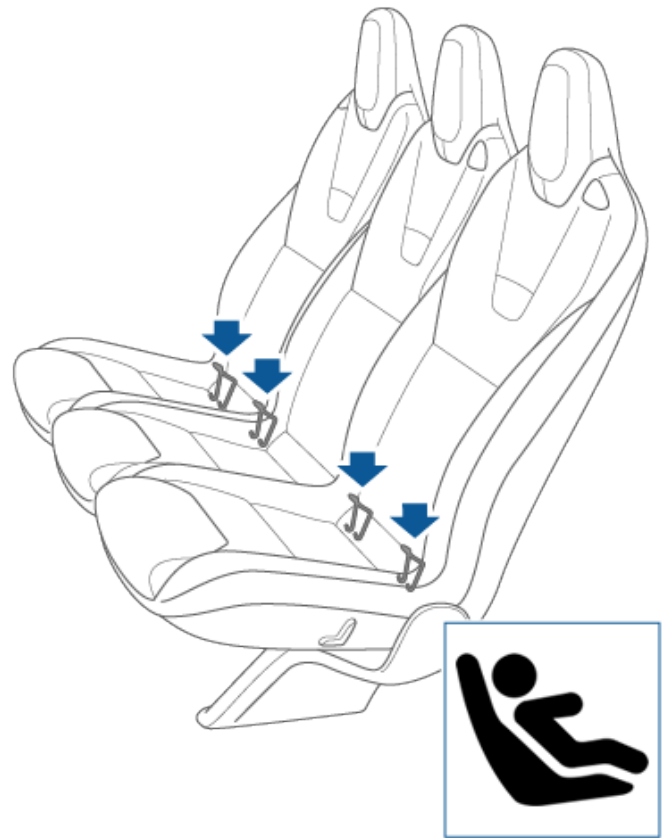

I den andre raden installerer du ISOFIX-/i-Size-barneseter bare i sidesetene. Bruk et sikkerhetsbeltefestet barnesete i midten hvis du skal bruke tre barneseter.

2. La sikkerhetsbeltet trekke seg inn for å fjerne all slakk mens du presser barnesikringsystemet inn i kjøretøyets sete.
3. Fest de(n) øvre festestroppe(n)e som beskrevet av produsenten av barnesikringsystemet (se [Festing av øvre festestroppe](#) på side 58).

## Installere barnesikringsystemer av typen ISOFIX

De ytre setene på andre rad er utstyrt med forankringslister for ISOFIX/i-Size. Disse forankringslistene er plassert mellom seteputen og seteryggen. Den nøyaktige plasseringen av hver forankringslist er indikert med et merke (illustrert nedenfor) på seteryggen rett over den aktuelle forankringslisten.

**Enkeltseter:**



**Benkseter:**

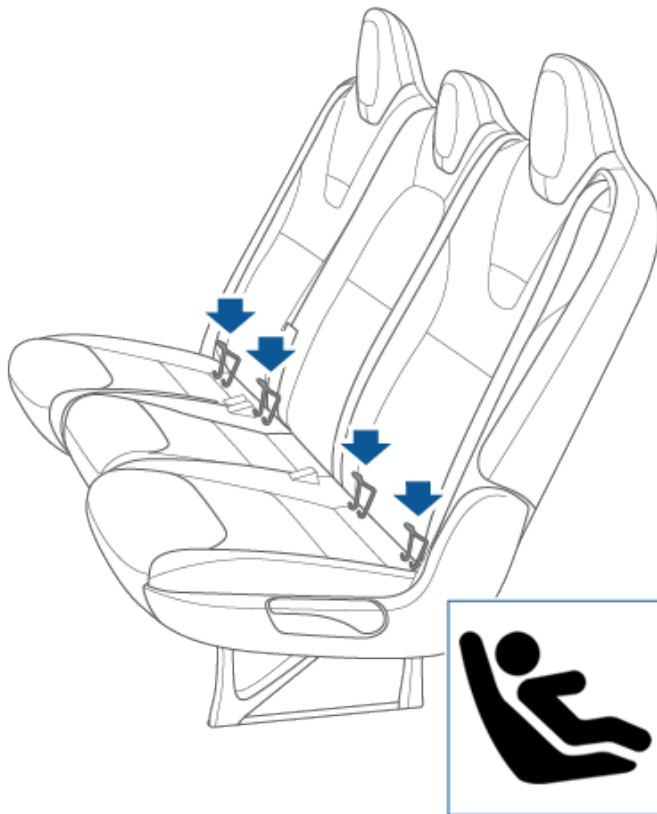

I den andre raden installerer du ISOFIX-/i-Size-barneseter bare i sidesetene. Bruk et sikkerhetsbeltefestet barnesete i midten hvis du skal bruke tre barneseter.



For å installere et barnesikringssystem av typen ISOFIX/i-Size må du lese og følge instruksjonene fra produsenten av barnesikringssystemet nøye. Disse instruksjonene beskriver hvordan du skyver barnesikringssystemet inn på setets forankringslister til det klikker på plass. Du må kanskje presse barnesikringssystemet mot seteryggen for at det skal klikke på plass.



Før du setter et barn i setet, må du kontrollere at barnesikringssystemet er forskriftsmessig installert. Ta tak i fronten av barnesikringssystemet med én hånd på hver side, og forsøk følgende:

- Vri barnesikringssystemet fra side til side.
- Trekk barnesikringssystemet bort fra setet.

Hvis barnesikringssystemet roterer eller beveger seg bort fra setet, er ikke de to låsene forskriftsmessig festet til setets forankringslister. Installer på nytt og prøv en gang til. Det er svært viktig at begge låser på barnesikringssystemet er forskriftsmessig festet.

**⚠ ADVARSEL:** Ikke bruk ISOFIX-/i-Size-forankringer med barnesikringssystemer eller sitteputer som har et integrert sikkerhetsbelte der den samlede vekten av barnet pluss barnesikringssystemet overskrider 33 kg.

## Støttebein

Alle passasjer seter på første og andre rad i Model X støtter bruk av et barnesikringssystem med et støttebein. Hvis barnesikringssystemet er utstyrt med et støttebein, trekker du ut beinet som beskrevet i instruksjonene fra produsenten av barnesikringssystemet.

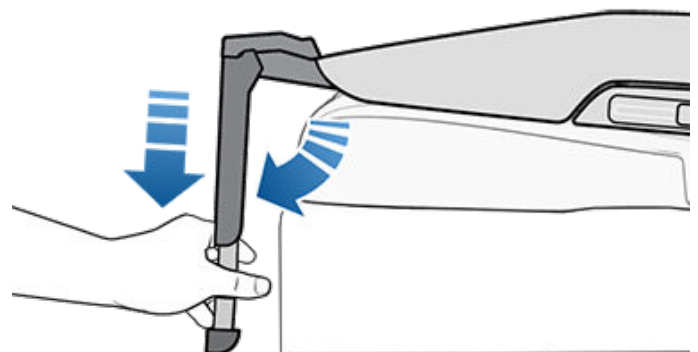



## Festing av øvre festestropper

Setene på andre og tredje rad støtter bruk av øvre festestropper. Når instruksjonene fra produsenten av barnesikringsystemet inkluderer festing av en øvre festestropp, fester du stroppens krok til forankringspunktet bak det aktuelle setet.

**MERK:** Stram til de øvre festestroppene i henhold til instruksjonene fra produsenten av barnesikringsystemet.

Du finner forankringspunktene for festestroppene bak på setene på andre og tredje rad.

Fest dobbeltstroppbelter slik at de løper på hver side av nakkestøtten.

**⚠ ADVARSEL:** Festestropper skal ligge nære nakkestøtten, som illustrert nedenfor. På Model X med seter på tredje rad, skal festestroppene ikke dekke knappen på bakre seteskulder for tilgang til tredje rad.

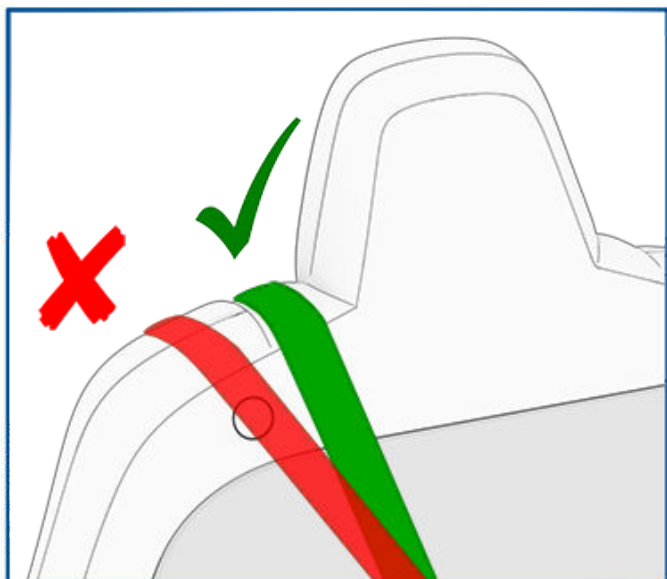

**⚠ ADVARSEL: BRUK BARE BARNESETER SOM FESTES MED SIKKERHETSBELTE, I MIDTRE SETEPOSISJON.**

Dobbeltstropper – enkeltseter på andre rad:

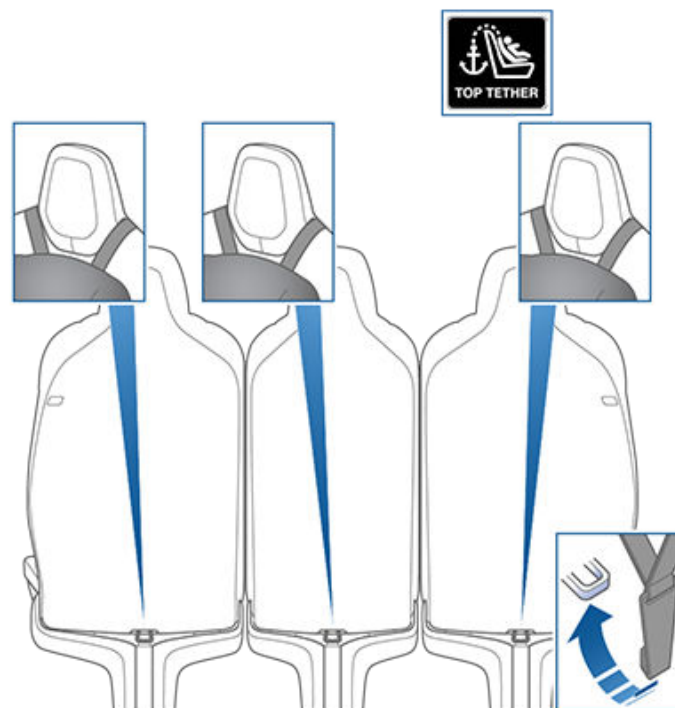

Dobbeltstropper – benkseter på andre rad:

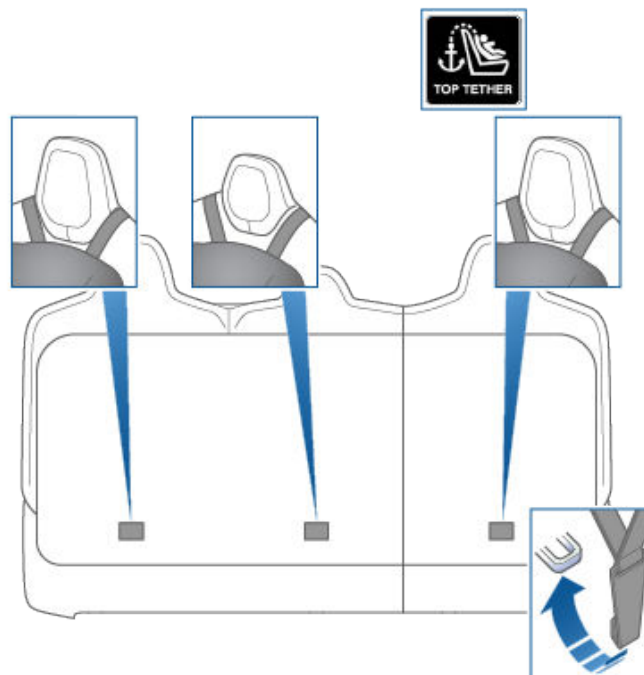

Dobbeltstropper – seter på tredje rad



**Enkeltstropp – enkeltseter på andre rad:**

Plasser enkeltstroppbelter slik at de går på utsiden av setene, over siden av nakkestøtten som er vendt ut (samme side av nakkestøtten som sikkerhetsbeltets inntrekkingsmekanisme).

**Enkeltstropp – benkseter på andre rad:**

Plasser enkeltstroppbelter slik at de går på utsiden av setene, over siden av nakkestøtten som er vendt ut (samme side av nakkestøtten som sikkerhetsbeltets inntrekkingsmekanisme). I midtre seteposisjon (hvis utstyrt) senterer du og plasserer stroppen over toppen av nakkestøtten.





## Teknisk informasjon

### ECE 16-07-tillegg 17, vedlegg 3, tabell 1

	Seteposisjonsnummer (se nedenfor)						
	1 og 3 Koll.pute pass.side AV	1 og 3 Koll.pute pass.side PÅ	4	5	6	7	9
Tillatte vektgrupper	0, 0+, I, II, III	Nei	0, 0+, I, II, III	0, 0+, I, II, III	0, 0+, I, II, III	0, 0+, I, II, III	0, 0+, I, II, III
Egnet for universalbelte?	Ja (*1)	Nei	Ja	Ja	Ja	Ja (*4)	Ja (*4)
Egnet for i-Size?	Nei	Nei	Ja	Nei	Ja	Nei	Nei
Egnet for lateral (L1/L2)?	Nei	Nei	L1 (*3)	Nei	Nei	Nei	Nei
Største egnede bakovervendte ISOFIX (R1/R2X/R2/R3).	Nei	Nei	R3 (*2)	Nei	R3 (*2)	Nei (*5)	Nei (*5)
Største egnede fremovervendte ISOFIX (F1/F2X/F2/F3).	Nei	Nei	F3	Nei	F3	Nei (*5)	Nei (*5)
Største egnede sittepute (B2/B3).	B3	Nei	B3 (*6)	B3 (*6)	B3 (*6)	B2	B2
Egnet for støttebein?	Ja	Nei	Ja	Ja	Ja	Nei	Nei

**\*MERKNADER:**

1. For å tilpasse et sikkerhetsbeltemontert barnesikringssystem i forsetet justerer du setet til midtre posisjon.
2. For at du skal få plass et ISOFIX-barnesikringssystem i et sete på andre eller tredje rad, justerer du tilsvarende sete foran det til midten av sporet. Vinkle seteryggen 15 grader fra fremste posisjon. Kun forsetet – juster seteputen 3 cm oppover fra laveste stiling.
3. En bærebag kan brukes på venstre side av et benksete på andre rad, ikke på enkeltseter.
4. Når et universelt beltebasert barnesikringssystem er montert på tredje rad, kan ikke ytre seter og midtre sete på andre rad brukes.
5. ISOFIX på tredje rad er tilgjengelig i bilen som er produsert før oktober 2019.
6. To B3- eller tre B2-sitteputer kan brukes i ytre stillinger.

Sikkerhetsbeltespennene for voksne befinner seg ikke lateralt mellom ISOFIX-forankringslistene i et gitt sete.

### Sammendrag av seteposisjonsnumre

Seteposisjon	Plassering i kjøretøy
1	Til venstre foran (bare høyrestyrte kjøretøyer)
3	Til høyre foran (bare venstrestyrte kjøretøyer)
4	Venstre på andre rad
5	Midten på andre rad
6	Høyre på andre rad
7	Venstre på tredje rad (valgfritt)



<b>Seteposisjon</b>	<b>Plassering i kjøretøy</b>
9	Høyre på tredje rad (valgfritt)



## Advarsler i barnesikringssystem

-  **ADVARSEL:** Bruk aldri et bakovervendt barnesikringssystem på et sete som er beskyttet av en aktiv fremre kollisjonspute for passasjer. Det kan føre til alvorlig personskade eller død. Se varselmerket på solskjermen.
-  **ADVARSEL:** Noen barnesikringssystemer er beregnet på å festes i bilseter ved hjelp av hoftebelter eller hoftebeltedelen av et hofte-/skulderbelte. Barn kan utsettes for fare i en kollisjon hvis barnesikringssystemene ikke er forskriftsmessig festet i bilen.
-  **ADVARSEL:** Ikke bruk et fremovervendt barnesikringssystem før barnet veier over 9 kg (20 pund) og kan sitte på egenhånd. Frem til toårsalderen er ikke barns rygg og nakke tilstrekkelig utviklet til å unngå skade ved støt forfra.
-  **ADVARSEL:** Ikke tillat at spedbarn holdes på fanget til en voksen. Alle barn må være festet i egnet barnesikringssystem til enhver tid.
-  **ADVARSEL:** Følg alle instruksjoner i denne brukerhåndboken og fra produsenten av barnesikringssystemet for å sikre at barn sitter trygt.
-  **ADVARSEL:** Sikkerhetsbeltepåminnelsen på berøringsskjermen er ikke en erstatning for å sjekke om en liten passasjer eller et barnesete er forskriftsmessig festet. Det kan hende at passasjersensorene ikke identifiserer en liten passasjer eller barneseter.
-  **ADVARSEL:** Barn må sitte i et bakovervendt barnesikringssystem ved hjelp av setets integrerte 5-punktsseler så lenge som mulig til de når maksimumsstørrelsen eller -vekten for det bakovervendte barnesikringssystemet.
-  **ADVARSEL:** Pass på at barnets hode støttes og at sikkerhetsbeltet er riktig justert og festet, ved plassering av større barn. Skulderbeltet skal holdes unna ansikt og hals, og hoftebelte skal ikke ligge over magen.
-  **ADVARSEL:** Ikke fest to barnesikringssystemer til ett forankringspunkt. I en kollisjon er ett forankringspunkt ikke sterkt nok til å sikre begge setene.
-  **ADVARSEL:** Barnesikringsforankringslister er utformet til å tåle kun den belastningen som virker på dem ved korrekt plasserte barnesikringer. De skal ikke under noen omstendigheter brukes for sikkerhetsbelter til voksne, bæreseler eller for å feste andre gjenstander eller annet utstyr i bilen.
-  **ADVARSEL:** Kontroller alltid selene og festestroppene og se etter slitasje.
-  **ADVARSEL:** La aldri barn være uten tilsyn, selv om barnet er festet i et barnesikringssystem.
-  **ADVARSEL:** Bruk aldri et barnesikringssystem som har vært involvert i en kollisjon. Ta ut setet og sett inn et nytt som beskrevet i instruksjonene fra produsenten av barnesikringssystemet.





## Plassering av kollisjonsputer

Kollisjonsputene er plassert i de omtrentlige områdene som vises nedenfor. Det er trykket kollisjonsputevarsel på solskjermene.

Model X er utstyrt med en kollisjonspute og hofte/skulderbelte (også kalt setebelteenhet) ved begge angitte forseter. Kollisjonsputen er en supplerende beskyttelse for disse seteplassene. Alle passasjerer, inkludert føreren, skal alltid bruke sikkerhetsbelte, uavhengig av om setet også har en kollisjonspute eller ikke, for å minimere risikoen for alvorlig personskade eller død ved en eventuell kollisjon.

**MERK:** I høyrestyrte biler er plasseringene til kollisjonsputene for fører og passasjer reversert.

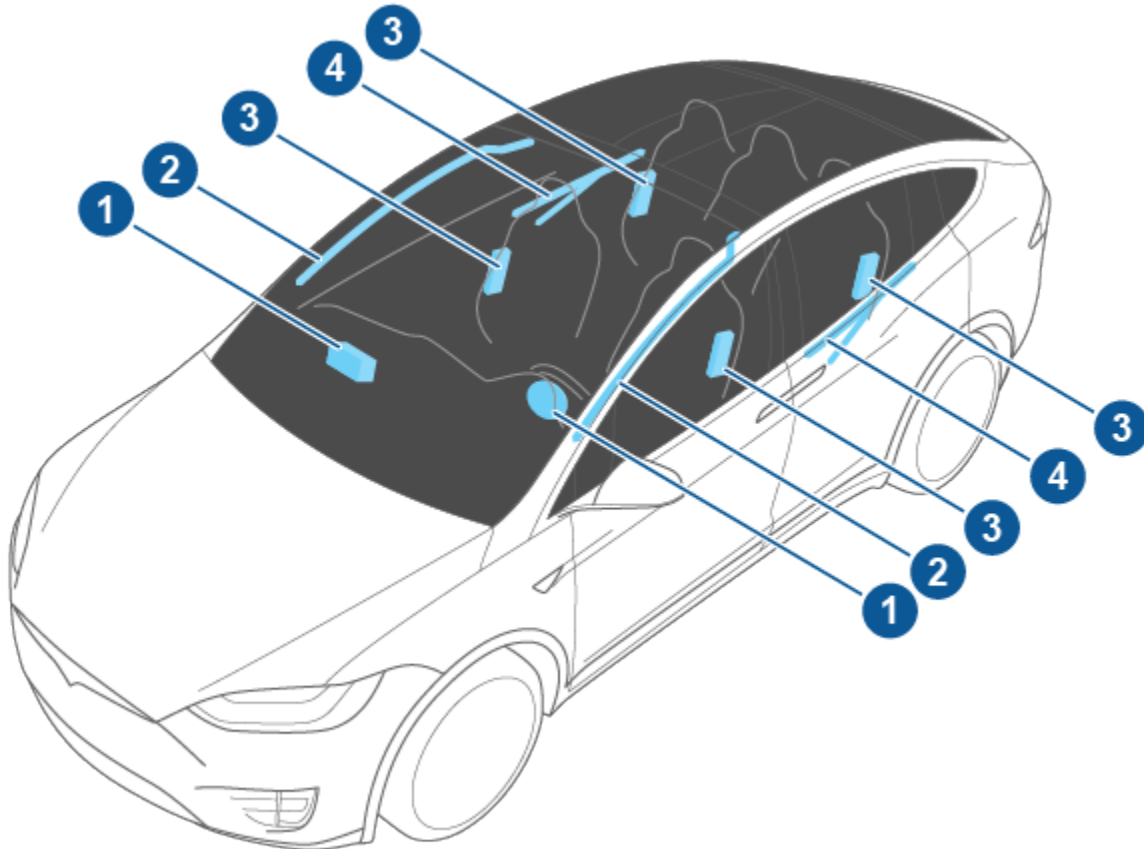

1. Frontkollisjonsputer
2. Gardinkollisjonsputer
3. Setemonterte sidekollisjonsputer
4. Dørmonterte kollisjonsputer

## Slik fungerer kollisjonsputer

Kollisjonsputene blåses opp når sensorene registrerer et sammenstøt som overstiger terskelverdiene for utløsning. Disse terskelverdiene er utformet for å forutsi alvorlighetsgraden til en kollisjon i tide for at kollisjonsputene skal beskytte personene i bilen. Kollisjonsputer utløses umiddelbart med betydelig kraft sammen med en høy lyd. Den oppblåste puten, sammen med sikkerhetsbeltene, begrenser bevegelsen av passasjerer for å redusere risikoen for personskade.

Frontkollisjonsputene er ikke utviklet for å utløses i kollisjoner bakfra, ved velting, sidekollisjoner og under bråbremsing eller kjøring over humper og hull i veien. På samme måte er det ikke sikkert at frontkollisjonsputene utløses i alle kollisjoner forfra, for eksempel mindre frontkollisjoner, understyringskollisjoner eller sammenstøt med smale objekter (for eksempel stolper eller påler). Betydelig overfladisk skade kan oppstå på kjøretøyet uten at kollisjonsputene utløses. På den andre siden, kan relativt små, strukturelle skader utløse kollisjonsputene. Kjøretøyets eksterne utseende etter en kollisjon gjenspeiler derfor ikke om frontkollisjonsputene burde ha blitt utløst eller ikke.



# Kollisjonsputer

**⚠ ADVARSEL:** Bruk mobilappen til å avtale service før du modifiserer Model X for å gi plass til en person med nedsatt funksjonsevne, på en måte som kan påvirke kollisjonsputesystemet.



For å beskytte en voksen som sitter i passasjeretsetet foran, må du sikre at frontkollisjonsputen for passasjersiden er ON. Hvis kollisjonsputen på passasjersiden er ON, blåses den opp hvis det oppstår en kollisjon.

## Kollisjonsputetyper

Model X er utstyrt med følgende kollisjonsputer:

- **Frontkollisjonsputer:** Frontkollisjonsputene er utviklet for å redusere skader hvis større barn eller voksne sitter foran. Følg alle advarsler og instruksjoner som gjelder barn som sitter på passasjeretsetet foran (hvis dette er tillatt i ditt markedsområde).
- **Setemonterte kollisjonsputer:** En setemontert kollisjonspute i framsetene beskytter bekkenet og brystkasseområdet. Den setemonterte kollisjonsputen på indre del av føreretsetet bidrar til å beskytte hodet og brystkasseområdet. De setemonterte kollisjonsputene både på siden med sammenstøt og den andre siden av kjøretøyet utløses ved alvorlige sidesammenstøt på skrå forfra.
- **Gardinkollisjonsputer:** En gardinkollisjonspute på hver side av Model X i takrammen foran beskytter hodet. Gardinkollisjonsputer både på siden med sammenstøt og den andre siden av kjøretøyet utløses hvis det oppstår et kraftig sammenstøt, et alvorlig sammenstøt på skrå forfra, eller hvis bilen velter.
- **Dørmonterte kollisjonsputer:** Det er en kollisjonspute på hver side av Model X i listen på falkevingedørene. De er de samme som gardinkollisjonsputer ved at de bidrar til å beskytte hodet og utløses normalt ved alvorlige sidesammenstøt, et alvorlig sammenstøt på skrå forfra eller hvis bilen velter. De dørmonterte kollisjonsputene løses ut både på siden med sammenstøtet og den andre siden.



Kollisjonsputeindikatoren på instrumentgruppen lyser hvis det er feil med kollisjonsputesystemet. Det eneste tilfellet hvor denne indikatorlampen skal lyse, er kort når Model X startes, og da vil den slå av innen få sekunder. Hvis den fortsetter å lyse, bruker du mobilappen til å avtale service umiddelbart og lar være å kjøre.



**⚠ ADVARSEL:** Hvis det er et tillatt i ditt markedsområde å plassere et barn i passasjeretsetet foran, er det førerens ansvar å passe på at kollisjonsputen for passasjer foran er AV. Du må aldri plassere et barn i passasjeretsetet foran med en aktivert kollisjonspute, selv om barnet sitter i barnesikringssystem eller på en sittepute. Hvis kollisjonsputen ikke deaktiveres, kan den påføre barnet **ALVORLIG SKADE** eller **DØD**.

## Kontroll av fremre kollisjonspute for passasjer

Når det sitter et barn i passasjeretsetet foran (selv om barnet sitter i barnesikringssystem eller på en sittepute), **må du deaktivere kollisjonsputen for passasjer foran**, slik at den ikke skader barnet ved en eventuell kollisjon. Still bryteren for fremre kollisjonspute på passasjersiden til AV før du setter et barnesete i passasjeretsetet foran ved først å sikre at bilen står i Park, og deretter berøre **Kontroller > Trygghet > Fremre kollisjonspute for passasjer**.

**MERK:** Passasjeretsetet foran må være tomt for at du skal få tilgang til kontrollen for frontkollisjonsputen på passasjersiden. Hvis passasjersensoren registrerer vekt (for eksempel en person, et barnesete eller en gjenstand), tones kontrollen ned. Du må fjerne eventuell vekt fra setet før du slår frontkollisjonsputen for passasjer på eller av.

**MERK:** Model X har en kapasitiv berøringsskjerm og vil muligens ikke reagere på berøring hvis du har hansker på deg. Hvis berøringsskjermen ikke reagerer, må du ta av deg hanskene eller bruke hansker med ledende fingertupper egnet for kapasitive berøringsskjermer.



**⚠ ADVARSEL:** Når du deaktiverer frontkollisjonsputen på passasjersiden manuelt, må du deretter aktivere den for å beskytte en voksen passasjer i forsetet.



**⚠ ADVARSEL:** Sett aldri et barn i passasjeretsetet foran når frontkollisjonsputen for passasjersiden er PÅ. Det kan føre til alvorlig personskade eller død. Det er førerens ansvar å kontrollere at den fremre kollisjonsputen for passasjer er AV før kjøring med et barn sittende i passasjeretsetet foran.

## Statusindikator for kollisjonspute

Statusen til den fremre kollisjonsputen for passasjer vises på berøringsskjermen:



Indikatoren for at kollisjonsputen på passasjersiden er av, vises på berøringsskjermen når kollisjonsputen på passasjersiden er AV. Hvis den fremre kollisjonsputen for passasjer er AV, blåses den ikke opp hvis det oppstår en kollisjon. Denne indikatoren vises også når setet ikke er opptatt. Når du kjører med et barnesete i passasjeretsetet foran (hvis dette er tillatt i ditt markedsområde), må du alltid dobbeltsjekke statusen til den fremre kollisjonsputen for passasjer for å bekrefte at den er AV.

**MERK:** I biler produsert før omtrent oktober 2019, vises *ikke* indikatoren for at kollisjonspute på passasjersiden er av, hvis det ikke sitter noen i setet.



**⚠ ADVARSEL:** Hvis det virker som om fremre kollisjonspute for passasjer, eller berøringsskjermkontrollen for **Fremre kollisjonspute for passasjer**, ikke fungerer (for eksempel hvis kollisjonsputens statusindikator viser at kollisjonsputen er på selv om du har slått den av, eller motsatt, eller berøringsskjermkontrollen for av- og påslåing av kollisjonsputen er nedtonet selv når setet er tomt), skal det ikke sitte passasjerer i forsetet. Bruk mobilappen til å avtale service umiddelbart.

## Sikring av nøyaktig detektering av passasjer

For å bidra til at en passasjer i forsetet kan klassifiseres nøyaktig, må passasjerer gjøre følgende:

- bruke sikkerhetsbelte
- sitte oppreist på midten av seteputen, med skuldrene mot seteryggen og bena rettet ut komfortabelt foran, med føttene på gulvet. Se [Eksempler på riktige og feil sittestillinger på side 65.](#)
- forbli sittende på seteputen og ikke løfte vekten sin av setet (f.eks. ved å skyve føttene mot gulvet eller trykke på midtkonsollen eller armlenet for å løftes opp)
- aldri ha på tykke, våte eller klumpete klær (f.eks. skiklær eller polstrede klær)

I tillegg til punktene oppført ovenfor, kan følgende situasjoner ha innvirkning på nøyaktigheten til systemet for klassifisering av passasjer:

- plassering av en radiosender (f.eks. en jaktradio eller walkie talkie) på passasjeretset foran
- plassering av en AC/DC-vekselretter, eller en enhet som drives av vekselretteren (f.eks. mobiltelefon, nettbrett, datamaskin), på passasjeretset foran
- plassering av væske (f.eks. drikke i flaske) eller matbeholdere på et bilsete når et barnesikringssystem er til stede
- feil plassering av et barnesikringssystem, slik at hele nedre del ikke er plassert mot seteputen
- gjenstander som ligger under setet eller er kilt mellom seteryggen og -puten
- tunge gjenstander plassert oppå setet (dokumentmappe, stor veske)
- last som er i veien for setet
- ettermarksartikler som er festet til eller plassert mellom setet og passasjerer, f.eks. dekker, matter, tepper osv.

Disse forholdene kan påvirke funksjonen til passasjersensoren. Hvis du har eliminert disse mulighetene, og status for kollisjonsputen fremdeles er feil, må du be passasjerene om å sette seg i baksetet og bruke mobilappen til å avtale service for kontroll av kollisjonsputesystemet.

**MERK:** Sensoren i passasjeretset foran påvirker kun funksjonen til den fremre kollisjonsputen for passasjer. Sidekollisjonsputene påvirkes ikke.

- ⚠ **ADVARSEL:** Hvis instruksjonene ovenfor ikke følges, kan det ha innvirkning på systemet for klassifisering av passasjerer (OCS), som kan føre til alvorlig personskade eller dødsfall.
- ⚠ **ADVARSEL:** Hvis kollisjonsputen på passasjersiden ikke slås på eller av som ventet, skal det ikke sitte passasjerer i passasjeretset foran. Bruk mobilappen til å avtale service.
- ⚠ **ADVARSEL:** For å sikre at passasjerregistreringen er nøyaktig må du ikke foreta noen endringer på passasjeretset foran.
- ⚠ **ADVARSEL:** Ikke bruk setetrekke på Model X. Det kan være til hinder for de setemonteerte kollisjonsputene på siden i tilfelle det oppstår en kollisjon. Det kan også redusere nøyaktigheten til systemet for klassifisering av passasjerer.

## Eksempler på riktige og feil sittestillinger

**Riktig sittestilling:**



**Feil sittestilling – passasjerens føtter må være på gulvet:**



Feil sittestilling – passasjerer må ikke gli forover på seteputen:

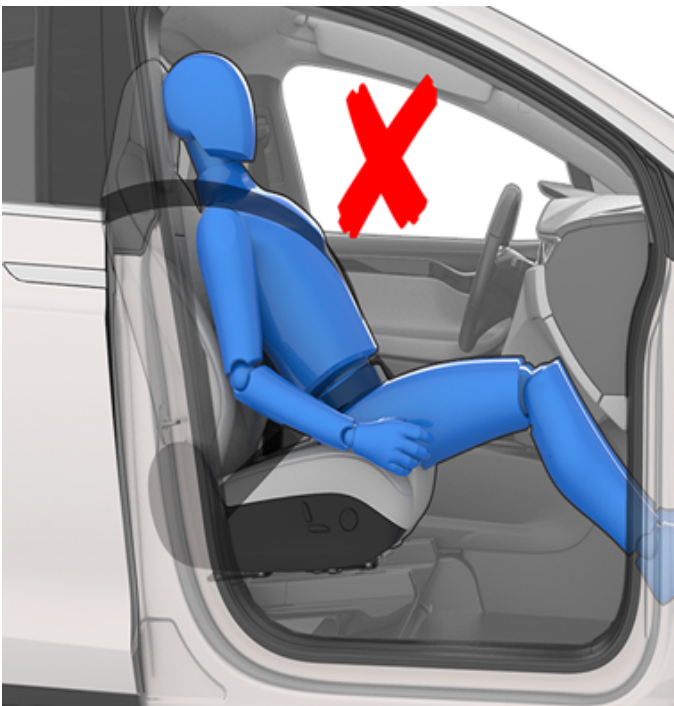

Feil sittestilling – passasjerer må ikke felle ned seteryggen til liggende stilling når bilen er i bevegelse:

## Utløsingseffekter

**⚠ ADVARSEL:** Når kollisjonsputene utløses, frigjøres et fint pulver. Dette pulveret kan irritere huden og må grundig skylles vekk fra øyne og fra eventuelle kutt eller skrubbsår.

Etter oppblåsing tømmes kollisjonsputene for å gi en gradvis buffervirkning for passasjerene og for å sikre at førerens sikt ikke forstyrres.

Hvis kollisjonsputer er utløst eller hvis bilen har vært i en kollisjon, skal alltid kollisjonsputene, sikkerhetsbeltestrømmerne og tilknyttede komponenter kontrolleres og, om nødvendig, skiftes av Tesla.

I tillegg til at kollisjonsputene utløses i en kollisjon, vil:

- Dørene og bakluken låses opp.
- Nødblinklysene slås på.
- Lyset i kupeen slås på.
- Høyspenning deaktiveres (du må bruke mobilappen til å planlegge service for å gjenopprette høyspent strøm).
- Vinduene går til ventileringsstilling.
- Bilen bruker bremsene for å stoppe.

**MERK:** Avhengig av sammenstøtets art og kreftene involvert, kan det være at dørene ikke låser seg opp ved en kollisjon, og/eller skade kan hindre dem i å kunne åpnes. I slike tilfeller kan det være at dørene må åpnes ved hjelp av innvendig manuell utløsning eller andre metoder for frigjøring (for eksempel utstigning gjennom en annen dør, knusing av vindu osv.).



## Kollisjonsputevarsler

-  **ADVARSEL:** Alle passasjerer, inkludert føreren, skal alltid bruke sikkerhetsbelte, uansett om setet også har en kollisjonspute eller ikke, for å minimere risikoen for alvorlig personskade eller død ved en eventuell kollisjon.
-  **ADVARSEL:** Passasjerene i forsetene må ikke legge armene over kollisjonsputemodulen. En kollisjonspute som utløses, kan forårsake brudd og andre skader.
-  **ADVARSEL:** Ikke bruk setetrekk på Model X. Det kan være til hinder for de setemonterte kollisjonsputene på siden i tilfelle det oppstår en kollisjon. Det kan også redusere funksjonen til passasjerlokaliseringsystemet, hvis bilen er utstyrt med det.
-  **ADVARSEL:** Kollisjonsputer utløses med stor fart og kraft, som kan forårsake skader. Sørg for at passasjerene bruker sikkerhetsbelte og sitter riktig, med setet så langt tilbake som mulig, for å begrense skader.
-  **ADVARSEL:** Ikke bruk et bakovervendt barnesikringssystem på et sete med en aktivert kollisjonspute foran. Hvis kollisjonsputen utløses, kan det føre til alvorlig skade eller død.
-  **ADVARSEL:** La det være åpent mellom passasjerens brystkasse og siden av Model X for å sikre riktig utløsning av sidekollisjonsputene.
-  **ADVARSEL:** Passasjerene må ikke lene hodet mot dørene. Det kan føre til skader dersom en gardinkollisjonspute utløses.
-  **ADVARSEL:** Sørg for at passasjerer ikke hindrer utløsning av en kollisjonspute, ved å plassere føtter, knær eller andre kroppsdeler på, eller i nærheten av, en kollisjonspute.
-  **ADVARSEL:** Ikke fest eller plasser gjenstander på eller i nærheten av frontkollisjonsputer, siden av forsetene, topplisten på siden av bilen eller andre kollisjonsputedecksler som kan forstyrre utløsning av kollisjonsputen. De omfatter (men er ikke begrenset til) følgende: rattdeksler, dekaler, seteputer, puter osv. Gjenstander kan føre til alvorlige skader ved kollisjoner som er kraftige nok til at kollisjonsputen utløses.
-  **ADVARSEL:** Etter utløsning er noen kollisjonsputekomponenter varme. Ikke ta på disse komponentene før de er avkjølt.



Med mobilappen til Tesla kan du kommunisere eksternt med Model X ved hjelp av en iPhone®- eller Android™-telefon.

**MERK:** Informasjonen nedenfor representerer kanskje ikke en uttømmende liste over funksjonene som er tilgjengelige på Tesla-mobilappen. For å sikre tilgang til nye og forbedrede funksjoner kan du laste ned oppdaterte versjoner av mobilappen etter som de blir tilgjengelige.

## Bruk av mobilappen

Slik konfigurerer du Tesla-mobilappen til å kommunisere med Model X:

1. Last ned Tesla-mobilappen til telefonen.
2. Logg på Tesla-mobilappen ved å skrive inn Tesla-kontoinformasjonen din.
3. Aktiver mobiltilgang til Model X ved å berøre **Kontroller > Trygghet > Tillat mobiltilgang**.

Telefonen din og bilen må være aktivt tilkoblet mobilnettet eller Wi-Fi for at mobilappen skal kunne kommunisere med bilen. Tesla anbefaler at du alltid har en fungerende fysisk nøkkel tilgjengelig hvis du parkerer på et sted med begrenset eller ingen mobildekning, for eksempel i en parkeringsgarasje.

**MERK:** Hvis du har låst deg ut av bilen og trenger hjelp av Tesla, og det ikke dekkes av garantien, for eksempel hvis du har dårlig mobildekning og ingen reservenøkkel tilgjengelig, vil ikke kostnadene være dekket under retningslinjene for vei-hjelp.

**MERK:** Tesla støtter ikke bruk av tredjepartsprogrammer for å kontakte Model X.

## Mobilapp for Apple Watch

Du kan også bruke mobilappen på Apple Watch.

Tesla-mobilappen for Apple Watch har følgende krav:

- Apple Watch Series 6, Apple Watch SE 2 eller Apple Watch Ultra 1 eller nyere med watchOS 11.0 eller nyere.
- Bilen må ha fastvareversjon 2024.44.25 eller nyere.
- Tesla-mobilapp versjon 4.39.5 eller nyere.

Før du bruker Tesla-mobilappen på Apple Watch, må du sørge for at iPhone og Apple Watch er oppdatert til den nyeste tilgjengelige programvareversjonen. Bruk Watch-appen på iPhone til å legge til Tesla-mobilappen på Apple Watch.

Du kan bruke Tesla Apple Watch-appen til å låse og låse opp Model X, åpne bagasjerommet samt åpne frunken.

I tillegg kan du bruke Apple Watch som nøkkel på samme måte som du ville ha brukt telefonen som nøkkel. Se [#unique\\_183 på side](#) for mer informasjon.

## Oversikt

Når både telefonen og bilen har internettdekning, kan du gjøre følgende med Tesla-mobilappen:

- låse eller låse opp bilen
- aktivere eller deaktivere varmen eller klimaanlegget og overvåke klimaet i kupeen
- kontrollere bilens ladeinformasjon Ladedetaljer vises også når en ladekabel er plugget inn.
- åpne eller lukke ladeporten  
**MERK:** Vridde røde linjer ved siden av batteriikonet angir at batteriet varmes opp aktivt (inkludert ved lading eller forberedelse til lading).
- se hvor bilen befinner seg
- se bilens estimerte rekkevidde
- åpne bagasjerommet foran
- se bilens kilometerteller, understellnummer og gjeldende programvareversjon

Medieinnstillinger vises på mobilappen for å pause, spille av, spole tilbake, spole fremover og justere volumet på mediene som spilles av i bilen. Det kan hende du må aktivere medieinnstillinger ved å berøre **Lydinstillinger > Alternativer > Tillat mobilkontroll**.

For støttede videokilder kan du sende videoer Tesla Kino ved å dele koblingen gjennom mobilappen. Naviger til filmen, programmet eller videoen du vil dele på telefonen, og berør deleknappen. Del videoen med Tesla-appen, så vises den på berørings skjermen hvis Model X er i Park.

## Profil

I Profil-fanen oppe i hjørnet kan du gjøre følgende:

- veksle til en annen bil som er knyttet til Tesla-kontoen din hvis du har tilgang til mer enn én
- navigere i Tesla Shop
- administrere kontoinformasjonen din og se ordrehistorikken
- vise og tilpasse varslene du mottar under Innstillinger-fanen, for eksempel kalendersynkronisering, når sikkerhetsalarmen din er utløst, ladeoppdateringer og nye programvareoppdateringer Du kan starte oppdateringer fra et annet sted og sjekke fremdriften.

## Kontroller

Med Kontroller-fanen kan du gjøre følgende:

- åpne bagasjerommet foran eller bak
- låse eller låse opp Model X på avstand

**MERK:** Bilen låses ikke på nytt automatisk hvis du låser opp med mobilappen.

- åpne eller lukke ladeporten
- blinke med lysene eller tute med hornet for å finne hvor Model X er parkert
- aktivere nøkkelfri kjøring

**MERK:** Nøkkelfri kjøring kan brukes når du ikke har nøkkelen, eller for å omgå PIN for å kjøre i tilfeller der du har glemt PIN-koden eller berøringsskjermen ikke svarer (se [PIN for å kjøre på side 161](#)).

- åpne og lukke garasjedøren hvis kjøretøyet har en programmert HomeLink-forbindelse, hvis tilgjengelig (se [Smartgarasje på side 75](#))
- åpne vinduene

## Klima

Du kan kontrollere den innvendige temperaturen og varme opp eller kjøle ned kupeen før du kjører (selv når den står i en garasje), kontrollere setevarmerne og avrime frontruten:

- aktivere eller deaktivere avising, som bidrar til å smelte snø, is og frost på frontruten, vinduer og speil, ved å sveipe opp fra nederst på skjermen
- åpne vinduene
- Forvarm/avkjøl kupeen til ønsket temperatur, og slå ratt og setevarmerne (hvis utstyrt) på eller av.

Når mobilappen brukes til forvarming av Model X, varmes også batteriet opp etter behov. Mobilappen varsler deg når kjøretøyet har nådd ønsket forbehandlingstemperatur.

**MERK:** Ved ekstremt kaldt vær eller isete forhold, kan det hende at ladeportlåsen fryser fast. I tilfeller der du ikke kan ta ut eller sette inn ladekabelen, eller bilen ikke superlader fordi låsen er frosset fast, bruker du Tesla-mobilappen til å forvarme kjøretøyet på **HI** i ca. 30–45 minutter (du må bruke mobilappen til å forvarme kjøretøyet – bruk av berøringsskjermen til å angi **HI** vil ikke fungere). Dette kan bidra til å tine isen på ladeportlåsen, slik at ladekabelen kan tas ut eller settes inn.

## Sted

Finne Model X med veibeskrivelser eller spore bevegelsene på et kart.

## Summon

Du kan parkere eller hente Model X ved hjelp av .

## Tidsplan

Aktiver planlagt lading eller avreise, og forvarm/forkjøøl bilen. Se [Planlagt forbehandling og lading på side 198](#) for mer informasjon. Planlagt lading eller avreise kan også lagres basert på et foretrukket sted.

Du kan også planlegge et lysshow for et fremtidig tidspunkt. Se [Kino, Arkade og Leketøy på side 186](#) for mer informasjon om lysshowet.

## Sikkerhet

Med Sikkerhet-fanen kan du gjøre følgende:

- aktivere eller deaktivere Sentry Mode (se [Slik bruker du Sentry Mode \(med USB-flash-enhet\) på side 165](#))
- aktivere eller deaktivere Valet-modus (se [Valet-modus på side 99](#))
- aktivere eller deaktivere Fartsbegrensning og motta varsler når bilens hastighet er innenfor ca. 5 km/t av valgt maksimal hastighet (se [Fartsbegrensning på side 162](#))

## Oppgrader

Vis og kjøp de nyeste oppgraderingene som er tilgjengelige for bilen din, som Selvkjørende funksjoner.

## Service

Se [Avtale service på side 204](#) for informasjon om hvordan du avtaler service gjennom mobilappen.

## Veihjelp

Se veihjelpsoperatører og be om veihjelp (der det er aktuelt). Se [Kontakte Teslas veihjelp på side 235](#) for mer informasjon om veihjelpstjenesten.

## Slik gir du en sekundær fører tilgang

Du kan legge til og fjerne tilgangstillatelser for en ekstra fører i Tesla mobilapp.

**MERK:** Tesla mobilapp versjon 4.3.1 eller nyere kreves. Ekstra førere kan enten bruke en tidligere registrert Tesla-konto, eller de kan bruke appen til å opprette en ny Tesla-konto.

Når du skal legge til en ekstra fører i Tesla mobilapp, går du fra startskjermbildet for kjøretøyet til **Sikkerhet > Legg til sjåfør** og følger instruksjonene på skjermen.

**MERK:** Den ekstra føreren har tilgang til alle funksjoner i appen, unntatt kjøp av oppgraderinger.

Når du skal fjerne tilgang, bruker du mobilappen og går til **Sikkerhet > Administrer sjåfører** og følger instruksjonene på skjermen.



Wi-Fi er tilgjengelig som tilkoblingsmetode og er ofte raskere enn mobilnettdatnettverk. Wi-Fi-tilkobling er spesielt nyttig i områder med begrenset eller ingen mobildekning. For å sikre rask, pålitelig levering av programvare- og kartoppdateringer anbefaler Tesla at du lar Model X være koblet til et Wi-Fi-nettverk når det er mulig (for eksempel når den er parkert hjemme).

Slik kobler du til et Wi-Fi-nettverk:

1. Berør **Kontroller** > **Wi-Fi**. Model X begynner å søke etter og vise Wi-Fi-nettverk som er innenfor rekkevidde.

**MERK:** Hvis et kjent Wi-Fi-nettverk ikke dukker opp i listen, kan du prøve å flytte Model X nærmere tilgangspunktet eller bruke en rekkeviddeutvider.

**MERK:** Når du kobler til et 5 GHz-nettverk (hvis tilgjengelig), må du kontrollere hvilke kanaler som støttes i din region.

5 GHz-nettverkskanaler som støttes

36–48	52–64	100–140	149–165
✓			✓

2. Finn og trykk på Wi-Fi-nettverket du ønsker å bruke, i **Søker etter Wi-Fi-nettverk**, eller legg det til manuelt i **Legg til Wi-Fi-nettverk**, angi passord (hvis aktuelt), og trykk deretter på **Bekreft**. Når du er koblet til Wi-Fi-nettverket, vises det i **Kjente Wi-Fi-nettverk** sammen med en grønn hake. Når nettverket er innenfor rekkevidde, kobler Model X til det automatisk.

**MERK:** Model X støtter for øyeblikket ikke tilkoblinger til tvungne WiFi-nettverk (disse, som ofte brukes av offentlige WiFi-soner, krever at du godtar vilkår på en tilpasset nettportal før du kan logge på).

**MERK:** Hvis det er flere enn ett tidligere tilkoblet nettverk innenfor rekkevidde, kobler Model X til det som ble brukt sist.

**MERK:** På Tesla-servicesentre kobler Model X automatisk til Wi-Fi-nettverket for Tesla-service.

## Diagnose

**Diagnose** gir mer informasjon om wifi-tilkoblingen samt tips til forbedring av tilkobling. Du finner denne ved å gå til **Wi-Fi** > **Diagnose** eller ved å se under fremdriftsindikatoren når en programvareoppdatering lastes ned eller installeres.

## Tilgangspunkter

I stedet for Wi-Fi-nettverk kan du også bruke mobile tilgangspunkter (underlagt avgifter og begrensninger fra leverandør). Når du er koblet til tilgangspunktet, velger du **Forbli tilkoblet i Drive** hvis du ønsker å holde forbindelsen aktiv mens du kjører.

## Feilsøkingstips

Hvis bilens Wi-Fi-tilkobling er treg eller ikke klarer å koble til, kan du prøve følgende tips.

- På berøringsskjermen sjekker du antall søyler i Wi-Fi-ikonet (signalstyrke). Hvis søylene er lave, kan du vurdere å legge til et Wi-Fi-tilgangspunkt nærmere bilen for å forbedre signalet.
- Start berøringsskjermen på nytt (se [Omstart av berøringsskjermen eller instrumentpanelet på side 8](#)).
- Koble fra Wi-Fi, og koble til på nytt. Berør **Kontroller** > **Wi-Fi**, velg nettverket and **Glem nettverk**, og koble deretter til på nytt ved å berøre nettverket i **Kjente nettverk**.
- Prøv et annet Wi-Fi-nettverk.



## Bluetooth®-kompatibilitet



Du kan bruke ulike Bluetooth-enheter i Model X, gitt at de er parete og innenfor rekkevidde. Du kan for eksempel pare en telefon med Bluetooth-funksjonalitet, slik at du kan bruke den håndfritt. I tillegg til telefoner kan du pare andre Bluetooth-aktiverede enheter med Model X. Du kan for eksempel pare en iPod Touch, en iPad, et Android-nettbrett osv. som du kan spille av musikk fra.

Før du bruker telefonen eller en annen Bluetooth-enhet sammen med Model X, må du pare den. Paringen gjør Model X i stand til å kommunisere med støttede enheter med Bluetooth-funksjonalitet. Du kan pare inntil ti Bluetooth-telefoner. Hvis du ikke har spesifisert en bestemt telefon som **Prioritert enhet**, eller hvis telefonen som er spesifisert som **Prioritert enhet**, ikke er innenfor rekkevidde, kobler Model X seg alltid til telefonen som ble brukt sist (forutsatt at den er innenfor rekkevidde). Hvis du vil koble til en annen telefon, kan du se [Veksling mellom parede enheter på side 72](#).

**MERK:** På mange telefoner slås Bluetooth av hvis den har lite strøm igjen på batteriet.

**MERK:** Selv om Bluetooth vanligvis støtter trådløs kommunikasjon over avstander på opptil omtrent 9 meter, kan ytelsen variere avhengig av hvilken telefon, eller annen enhet, du bruker.

**MERK:** Model X kan bare inntil 20 Bluetooth-enheter om gangen, men tillater bare at to enheter samtidig kobles til (for eksempel én telefon og én kontroller, eller to kontrollere) hver berøringsskjerm foran og bak (hvis aktuelt).



**ADVARSEL:** Ikke la den parede telefonen ligge igjen i bilen (for eksempel hvis du går tur eller er på stranda). Hvis du må la telefonen ligge igjen i bilen, deaktiverer du Bluetooth og/eller slår av telefonen.

## Paring av telefon eller Bluetooth-enhet

Med paring kan du bruke den Bluetooth-kompatible telefonen din håndfritt for å ringe og motta telefonsamtaler, få tilgang til kontaktlisten, de siste samtalene osv. Det lar deg også spille av medieinnhold fra telefonen. Når en telefon er parete, kan Model X koble til den når som helst når telefonen er innen rekkevidde.

1. Når du skal pare en telefon eller Bluetooth-enhet, setter du deg inn i Model X og sørger for at berøringsskjermen er på.
2. Lås opp telefonen, og aktiver Bluetooth (vanligvis i telefonens innstillinger).

**MERK:** På noen telefoner kan dette kreve at du åpner Bluetooth-innstillinger for resten av prosedyren.

3. På berøringsskjermen berører du **Kontroller > Bluetooth** for automatisk start av Bluetooth-skanning etter nye enheter.

4. Vent til telefonen dukker opp i listen, og berør **Koble til**.
5. Kontroller at tallet på telefonen er det samme som tallet på berøringsskjermen. Bekreft deretter på telefonen at du ønsker å utføre paringen.
6. Hvis du blir bedt om det på telefonen, angir du om du vil tillate at Model X får tilgang den personlige informasjonen din, som kalender, kontakter og mediefiler (se [Import av kontakter og nylige anrop på side 71](#)). Når paringen er fullført, viser Model X telefonen din under **Kontroller > Bluetooth > Parede enheter**.

Når du skal endre innstillingene til en parete enhet, går du til **Kontroller > Bluetooth > Parede enheter** og åpner nedtrekkslisten ved siden av enhetens navn.

Hvis du har problemer med importering eller tilkobling til Bluetooth, kan du se [Feilsøking av Bluetooth på side 72](#) for mer informasjon.

For biler produsert før ca. april 2018: Hvis det tar spesielt lang tid for Bluetooth å pare, tilbakestiller du Bluetooth-funksjonaliteten ved å berøre **Kontroller > Service > Tilbakestill Bluetooth**. Det kan være at du må vente noen minutter. Når tilbakestillingen er fullført, prøver du å pare med Model X igjen. Når du tilbakestiller Bluetooth, glemmer Model X kanskje tidligere parede enheter.

## Import av kontakter og nylige anrop

Når en telefon er parete, går du til **Kontroller > Bluetooth > Parede enheter** og åpner nedtrekkslisten ved siden av enhetens navn, for å spesifisere om du vil gi tilgang til telefonens kontakter, nylige anrop og tekstmeldinger. Hvis du gir tilgang, kan du bruke appen til å ringe og sende meldinger til personer i listen over kontakter og i listen over nylige anrop (se [Telefon, kalender og webkonferanse på side 73](#)). Før kontakter kan importeres, kan det hende at du må stille inn telefonen slik at den tillater synkronisering, eller bekrefte på telefonen at du vil synkronisere kontakter. Dette varierer avhengig av hvilken type telefon du bruker. Se dokumentasjonen som følger med telefonen for mer informasjon.

Hvis du har problemer med å importere kontakter eller paring med Bluetooth, kan du se [Feilsøking av Bluetooth på side 72](#) for mer informasjon.

## Frakobling eller oppheving av paring med en Bluetooth-enhet

Hvis du vil koble fra telefonen eller Bluetooth-enheten, men beholde paringen, berører du **Koble fra** i telefonens nedtrekksliste for Bluetooth-innstillinger på berøringsskjermen (**Kontroller > Bluetooth > Parede enheter > Din telefon**). Hvis du ikke ønsker å bruke enheten med Model X lenger, berører du **Fjern enhet** og følger instruksjonene. Når du har slettet en enhet, må du pare den på nytt hvis du ønsker å bruke den med Model X igjen (se [Paring av telefon eller Bluetooth-enhet på side 71](#)).



**MERK:** Telefonen kobles automatisk fra når du går ut av Model X.

## Veksling mellom parede enheter

Model X kobler automatisk til en telefon du har tilordnet som **Prioritert enhet**. Hvis du ikke har angitt en prioritert telefon, kobler Model X til den siste telefonen den var koblet til, gitt at den er innenfor rekkevidde og har Bluetooth slått på. Hvis den siste telefonen ikke er innenfor rekkevidde, forsøker den å koble seg til neste telefon som den har vært paret med.

Når du skal koble til en annen telefon, berører du **Kontroller > Bluetooth > Parede enheter**. Velg telefonen du ønsker å koble til, og berør deretter **Koble til**. Hvis telefonen du ønsker å koble til, ikke er på listen, må du pare telefonen. Se [Paring av telefon eller Bluetooth-enhet på side 71](#).

Når paringen er fullført, vises Bluetooth-symbolet ved siden av telefonen på skjermbildet for Bluetooth-innstillinger for å vise at Model X er koblet til telefonen.

## Feilsøking av Bluetooth

Bilen bruker Bluetooth og BLE (Bluetooth Low Energy) for sømløs tilkobling av smarttelefon til Model X. På grunn av flere potensielle faktorer kan Bluetooth eller BLE noen ganger kobles fra eller problemer kan oppstå i paringsprosessen. Tilkobling med Bluetooth gjør at bilen kan bruke telefonfunksjoner som lyd, telefonanrop, kalendre, tekstmeldinger osv.

BLE brukes for passive funksjoner som telefonnøkkel.

**MERK:** Ikke opphev paringen mellom bilen og telefonen, og ikke fjern den som telefonnøkkel, med mindre du har et fungerende nøkkelkort i nærheten.

Prøv følgende for feilsøking av Bluetooth – begynn med smarttelefonen din.

## Feilsøking med smarttelefon

Bluetooth kobles kanskje ikke til på grunn av innstillinger og oppdateringer på smarttelefonen:

- Aktiver Bluetooth på telefonen. Hvis det allerede er aktivert, deaktiverer du Bluetooth og aktiverer det på nytt.
- Kontroller at flymodus er slått av.
- Lad telefonen. Hvis telefonens batterinivå er for lavt, støtter det kanskje ikke Bluetooth-funksjoner.
- Par enheten ordentlig. Hvis den allerede er paret, kan du oppheve paringen og pare på nytt.
- Oppdater telefonen til nyeste programvare som er levert fra produsenten.
- Kontroller at bilens lydsystem er valgt som lydkilde.
- Kontroller at telefonens innstillinger tillater Bluetooth (for eksempel: data er slått på eller du er koblet til Wi-Fi).

- Slå telefonen av og på igjen.
- Sørg for at posisjonstillatelser er angitt til alltid å være på for mobilappen.

## Feilsøking med Tesla mobilapp

Kontroller Tesla-mobilappen:

- Sjekk at Tesla-mobilappen er oppdatert.
- Kontroller at du er logget på i Tesla-mobilappen mens du bruker telefonnøkkelen.
- Sørg for at Tesla-appen kjører i bakgrunnen.
- Dobbeltsjekk at du har fullført oppsettet av profilen i mobilappen og konfigurert innstillingene ordentlig.

## Feilsøking med bilen

Bilens innstillinger kan påvirke evnen til å pare med smarttelefonen:

- Lad Model X: Hvis bilens batterinivå er for lavt, kan du miste Bluetooth-funksjonen.
- Oppdater bilens programvare, og sørg for at den er oppdatert til enhver tid. Se etter programvareoppdateringer ved å navigere til **Kontroller > Programvare**.
- Start berøringsskjermen på nytt. Se [Berøringsskjerm på side 6](#).
- Start bilen på nytt.

Hvis Bluetooth fremdeles ikke fungerer, opphever du paringen til både bilen OG smarttelefonen. Deretter prøver du å pare begge på nytt.

For BLE-problemer med telefonnøkkelen, kan du i bilen navigere til **Kontroller > Låser** og fjerne telefonen som telefonnøkkel. Deretter legger du den til på nytt. Dette skal du imidlertid bare gjøre hvis du er i bilen og har en pålitelig reservenøkkel tilgjengelig (for eksempel et nøkkelkort).



## Bruke telefonappen



Når telefonen er koblet til Model X ved bruk av Bluetooth (se [Bluetooth på side 71](#)), og du har gitt tilgang til informasjonen på telefonen (se [Import av kontakter og nylige anrop på side 71](#)), kan du bruke telefonappen til å vise og foreta et håndfritt anrop til alle som er oppført på telefonen din.

- **Anrop:** Viser nylige anrop i kronologisk rekkefølge, med det siste anropet oppført først.
- **Meldinger:** Viser meldinger i kronologisk rekkefølge, med den siste meldingen oppført først. Du kan vise, sende og motta tekstmeldinger. I stedet for å skrive en tekstmelding berører du mikrofonknappen på høyre side av rattet for å legge inn tekst ved hjelp av stemmen.



**ADVARSEL:** For å minimere distraksjoner og garantere sikkerheten til passasjerene, samt andre trafikanter, skal du ikke vise eller sende tekstmeldinger mens bilen er i bevegelse. Vær oppmerksom på vei og trafikkforhold til enhver tid under kjøring.

- **Kontakter:** Kontakter er oppført i alfabetisk rekkefølge, og kan sorteres etter fornavn eller etternavn. Du kan også velge en bokstav på høyre side av listen for å bla raskt til navnene som begynner med det valgte tegnet. Når du trykker på et navn på kontaktlisten, vises kontaktens tilgjengelige nummer/numre i høyre rute sammen med annen tilgjengelig informasjon (for eksempel adresse). Trykk på kontaktens nummer for å ringe.
- **Favoritter:** Viser kontaktene fra telefonen din som du har identifisert som Favoritter.
- **Kalender:** Viser kalenderoppføringer fra telefonen din (se [Kalender på side 73](#)). Hvis en oppføring inneholder et telefonnummer eller en adresse, kan du foreta et anrop eller navigere til en destinasjon ved å berøre den aktuelle informasjonen i kalenderoppføringen.

## Foreta et anrop

Du kan foreta et telefonanrop ved å:

- Si en talekommando (se [Talekommandoer på side 17](#)). Talekommandoer er en praktisk, håndfri måte å ringe eller sende melding til kontaktene dine på.
- Velg en kontakt eller et nylig anrop fra menyen på høyre rulleknapp (se [Bruke høyre rattknapper på side 79](#)).
- Berøring av et telefonnummer som vises i en liste i telefonappen – Kontakter, Anrop eller Kalender.
- Bruk av opprinningsprogrammet på berøringsskjermen i telefonappen til Model X.

**MERK:** Hvis det er trygt og lovlig, kan du også foreta et anrop, ved å slå nummeret eller velge en kontakt direkte fra telefonen.

**MERK:** Du kan også ringe ved å trykke på en tegnestift på kartet og velge telefonnummeret (hvis tilgjengelig) i dialogboksen.

## Motta et anrop

Når den tilkoblede telefonen mottar et innkommende anrop, viser instrumentpanelet og berøringsskjermen anroper nummer eller navn (hvis personen er lagret i kontaktlisten og Model X har tilgang til kontaktene dine).

Berør ett av alternativene på berøringsskjermen for **Svar** eller **Ignorer** anropet. Avhengig av hvilken telefon du bruker, og hvilke høyttalere du brukte til det siste anropet ditt, kan telefonen din be deg om å velge hvilke høyttalere du vil bruke for innkommende anrop.



**ADVARSEL:** Fokuser på veien til enhver tid mens du kjører. Bruk eller programmering av en telefon mens du kjører, selv med Bluetooth aktivert, kan føre til alvorlige personskader eller død.



**ADVARSEL:** Følg alle relevante lover når det gjelder bruk av telefoner under kjøring, inkludert, men ikke begrenset til, lover som forbyr teksting og krever håndfri bruk til enhver tid.

## Samtalealternativer

Under en samtale kan du vise samtalemenyen på instrumentpanelet, ved å trykke på knappen øverst til høyre på rattet. Rull deretter høyre rulleknapp for å bla gjennom og velge et alternativ (se [Bruke høyre rattknapper på side 79](#)). Juster volumet ved å rulle den venstre rulleknappen på rattet under en oppringning.

## Kalender



Kalenderen viser planlagte hendelser fra kalenderen på telefonen din (iPhone® eller Android™) for dagen i dag og i morgen. Kalenderen er praktisk integrert i telefonappen, så du kan ringe inn til møtet ditt fra en kalenderoppføring. Den er også integrert med navigasjonssystemet, så du kan navigere til der hendelsen finner sted.

1. Sørg for at telefonen din er parett med Model X.
2. Sørg for at du er logget på Tesla-mobilappen.
3. På Tesla-mobilappen trykker du på **Profil > Innstillinger > Kalendersynkronisering**.

**MERK:** For å sikre at du har tilgang til alle funksjonene i kalenderen er det anbefalt at du bruker den nyeste versjonen av mobilappen.

4. På telefonen din går du til **Innstillinger** og gir tilgang/tillatelse til å dele kalenderen din med Tesla-mobilappen. Mobilappen kan deretter sende kalenderdata regelmessig (og automatisk) fra telefonen din til Model X.



## Telefon, kalender og webkonferanse

---

Hvis et kalendergjøremål inkluderer en adresse, ser du en navigasjonspil som indikerer at du kan berøre adressen for å navigere til stedet for gjøremålet. Når et gjøremål merket i kalenderen skal finne sted i løpet av den neste timen, og på en spesielt angitt adresse, vil berørings skjermen varsle deg om en annen kjørerute er bedre grunnet endringer i trafikken, selv når du ikke bruker navigasjonssystemet.

Når et gjøremål har en unikt spesifisert adresse og skal finne sted i løpet av to timer fra at du setter deg inn i bilen og gjør deg klar til å kjøre, gir Model X deg automatisk en rute til gjøremålets adresse (se [Automatisk navigasjon på side 180](#)).

Berør en hendelses informasjonsikon for å vise alle merknader som er knyttet til hendelsen. Hvis merknadene inneholder ett eller flere telefonnumre viser informasjonikonet et telefonikon, og kalenderen viser det første telefonnummeret som blir funnet. Berør for å starte en telefonsamtale. Du kan også starte en telefonsamtale ved å berøre et hvilket som helst nummer i en hendelses dialogboks for merknader (dette er spesielt nyttig for konferansesamtaler). Hvis merknader inneholder en nettkobling, kan du berøre koblingen for å åpne den i nettleseren.



## HomeLink universalsender/-mottaker



Hvis kjøretøyet er utstyrt med HomeLink® universalsender/-mottaker kan du drive opptil tre radiofrekvensenheter (RF-enheter), inkludert garasjeporter, porter, lys og sikkerhetssystemer.

**MERK:** Avhengig av produksjonsdatoen, markedsregionen og alternativene som ble valgt på kjøpstidspunktet, er noen kjøretøy ikke utstyrt med HomeLink Universal Transceiver.

**⚠ ADVARSEL:** Ikke bruk HomeLink universalsender/-mottaker med en enhet som ikke har sikkerhetsfunksjoner for stopp og revers. Bruk av en enhet uten disse sikkerhetsfunksjonene innebærer økt risiko for skader eller dødsfall.

## Støttede modi

HomeLink støtter tre forskjellige overføringsmodi, som er hvordan bilen din og RF-enheten kommuniserer. Valg av overføringsmodus bestemmes av RF-enhets kompatibilitet:

- **Standard-modus:** Bruk Standard-modus hvis RF-enheten din er utstyrt med en fjernkontroll som må brukes til å betjene enheten (for eksempel en fjernstyrt garasjeport). Denne modusen er den mest brukte overføringsmodusen for HomeLink-enheter.
- **D-modus eller UR-modus:** Bruk D-modus eller UR-modus hvis RF-enheten ikke har en fjernkontroll, og mottakeren har en Learn-knapp (kan også hete Program eller Smart). D-modus og UR-modus fungerer på lignende måte ved at Model X kommuniserer direkte med mottakeren i motsetning til fjernkontrollen til enheten.

**MERK:** D-modus brukes hovedsakelig i Nord-Amerika, mens UR-modus er populær i Europa, Midtøsten og Asia. Du kan finne ut hvilken modus enheten din er kompatibel med ved å kontakte HomeLink ved å gå til [www.homelink.com](http://www.homelink.com) eller ringe **008000 HOMELINK (008000-466-354-65)**.

Hver av enhetene dine kan settes i en annen modus. Garasjeporten din kan for eksempel stilles til Standard-modus, hovedporten din kan stilles til D-modus osv. Hvis du vil endre en overføringsmodus, berører du HomeLink-ikonet øverst på berøringsskjermen og velger enheten du vil endre. Deretter velger du **Program** og velger ønsket modus for enheten din. Bekreft ved å trykke på **Angi modus**, og følg instruksjonene på skjermen.

For eldre biler vil endring av modus for en enhet endre modus for alle enheter, så vær forsiktig når du endrer overføringsmodus. Enheter som ikke er kompatible med valgt modus, fungerer kanskje ikke. Berør HomeLink-ikonet øverst på bilens berøringsskjerm, og berør deretter **Endre overføringsmodus**.

**MERK:** Se produktinformasjonen for HomeLink-enheten for å finne ut hvilken modus som er kompatibel med enheten din.

## Programmere HomeLink

Slik programmeres HomeLink®:

1. Parker Model X slik at støtfangeren foran er foran enheten du vil programmere.



**ADVARSEL:** Enheten din kan åpnes eller lukkes under programmeringen. Før programmeringen må du derfor påse at det ikke befinner seg personer eller gjenstander i nærheten av enheten.

2. Kontroller at batteriet i fjernkontrollen til enheten fungerer som det skal. Tesla anbefaler at batteriet i enhets fjernkontroll byttes ut før HomeLink programmeres.
3. Berør HomeLink-ikonet øverst på berøringsskjermen.
4. Berør **Opprett HomeLink**.
5. På HomeLink-skjermbildet angir du et navn for enheten, og deretter berører du **Angi** eller **Legg til ny HomeLink**.
6. Velg modus du ønsker å bruke (Standard-modus, D-modus eller UR-modus), og berør deretter **Angi modus**.
7. Berør **Start**, og følg instruksjonene på skjermen.

**MERK:** Hvis du ser skjermbildet «Lær opp mottakeren» under programmering av enheten, må du huske at dette er et tidssensitivt trinn. Når du har trykket på I Learn/ Program/Smart-knappen på enhets fjernkontroll, har du bare ca. 30 sekunder på deg til å gå tilbake til kjøretøyet, trykke på **Fortsett**, og deretter trykke på navnet til den lærte HomeLink-enheten to ganger. Vurder å få noen til å hjelpe deg for å sikre at du klarer å gjennomføre dette trinnet i løpet av 30 sekunder.

8. Når enheten er programmert, berører du **Lagre** for å fullføre programmeringen.
9. Kontroller at HomeLink fungerer som forventet. I noen tilfeller må du kanskje gjenta programmeringsprosessen flere ganger før du lykkes.

Når enheten er programmert, kan du betjene den ved å berøre det tilsvarende HomeLink-ikonet på berøringsskjermen. HomeLink husker hvor de programmerte enhetene befinner seg. Når du nærmer deg et kjent sted, vises HomeLink-kontrollen automatisk på berøringsskjermen. Når du kjører bort, forsvinner den.

**MERK:** Hvis du vil ha mer hjelp eller har spørsmål om kompatibilitet, kan du kontakte HomeLink ([www.homelink.com](http://www.homelink.com) eller ringe **1-800-355-3515**).

## Automatisk åpning og lukking

Hvis du vil bruke en HomeLink-enhet uten å bruke berøringsskjermen, kan du automatisere enheten til å åpnes når du nærmer deg, og til å lukkes når du kjører vekk:

1. Berør HomeLink-ikonet øverst på berøringsskjermen, berør **HomeLink-innstillinger**, og velg deretter enheten du vil automatisere.
2. Juster enhets HomeLink-innstillinger etter behov:



- Velg avmerkingsboksen **Auto-åpne ved ankomst** hvis du vil at enheten skal åpnes når du nærmer deg.
- Berør piltastene for å angi avstanden du vil at Model X skal være unna enheten når den åpnes.
- Velg avmerkingsboksen **Auto-lukking ved avgang** hvis du vil at enheten skal lukkes når du kjører vekk.
- Velg avmerkingsboksen **Fold speil automatisk** hvis du vil at speilene skal foldes inn når du ankommer HomeLink-stedet. Dette er nyttig for smale garasjer.
- Velg avmerkingsboksen **Lydsignal for auto. åpning og lukking** hvis du vil at Model X skal gi et lydsignal når et signal er sendt for å åpne eller lukke enheten.

HomeLink husker GPS-posisjonen bilen hadde da den parkerte, og bruker dette til å fastslå hvor bilen befinner seg i forhold til HomeLink-enheten. HomeLink detekterer og skiller ikke mellom åpning og lukking (hvis for eksempel automatisk åpning utløses og porten allerede er åpen, vil døren lukkes), men avgjør vanligvis om den skal åpne eller lukke automatisk basert på følgende:

**Automatisk åpning:** Det detekteres når Model X nærmer seg garasjeporten (eller en annen HomeLink-enhet) innenfor en spesifisert avstand. Automatisk åpning startes så lenge bilen som nærmer seg, er i Drive, og HomeLink er aktivert. HomeLink utløses ikke når bilen allerede er i området.

**Automatisk lukking:** HomeLink utløses når Model X girer fra Park til Reverse, og flytter seg minst 7 meter i Reverse.

**MERK:** Hvis du skifter gir flere ganger mens du er innenfor spesifisert avstand, kan det forstyrre automatisk lukking.

I situasjoner der du ikke vil at enheten skal åpne eller lukke seg automatisk, berører du **Hopp over automatisk åpning** eller **Hopp over automatisk lukking** når som helst under nedtellingsmeldingen.

**MERK:** Ikke stol på at HomeLink sørger for at enheten lukkes helt.

## Tilbakestille plasseringen til HomeLink-enheten

Hvis du opplever situasjoner der du noen ganger kjører frem til HomeLink-enheten og den ikke åpnes, eller berøringsskjermen ikke viser et varsel når du nærmer deg en programmert enhet, må du kanskje tilbakestille plasseringen til enheten. Gjør dette ved å parkere så nær HomeLink-enheten (garasjeport, port osv.) som mulig og vise HomeLink-innstillingssiden ved å berøre HomeLink-ikonet øverst på berøringsskjermen. Berør navnet til enheten du vil nullstille, og berør deretter **Tilbakestill plassering**.

## Slette en enhet

Hvis du vil slette en HomeLink-enhet, berører du HomeLink-ikonet øverst på berøringsskjermen, og deretter berører du **HomeLink-innstillinger**. Berør navnet på enheten du vil slette, og berør deretter **Slett**.

**MERK:** Du kan også tilbakestille fabrikkinnstillingene for å slette HomeLink-innstillingen samt alle andre personlige opplysninger (lagrede adresser, musikkfavoritter, importerte kontakter osv.). Se [Sletting av personlige data med fabrikktilbakestilling på side 9](#).

**MERK:** Av sikkerhetsmessige årsaker må du slette HomeLink-enhetene dine før du selger Model X.

## Feilsøking, HomeLink

### Standard-modus

I Standard-modus registrerer Model X RF-signalet fra fjernkontrollen til HomeLink-enheten. Berøringsskjermen ber deg stille deg foran bilen, peke fjernkontrollen til enheten mot støtfangeren foran og trykke inn og holde nede knappen til frontlysene blinker. Når frontlysene blinker, har Model X lært seg fjernkontrollen, og du kan berøre **Fortsett** på berøringsskjermen. Hvis frontlysene ikke blinker:

- Kontroller batteriene i fjernkontrollen. Det kan lønne seg å sette inn nye batterier i fjernkontrollen før du begynner programmeringen.
  - Sørg for å stå foran Model X med fjernkontrollen til enheten maks fem cm fra Tesla-emblemet.
  - Trykk på og hold inne knappen på fjernkontrollen til enheten til frontlysene blinker. I noen tilfeller må du trykke på knappen på fjernkontrollen i inntil tre minutter.
- MERK:** Enkelte HomeLink-fjernkontroller krever flere korte trykk (ca. ett sekund for hvert trykk) i stedet for ett langt. Hvis du ikke lykkes etter flere forsøk med lange trykk, prøver du gjentatte trykk på ett sekund om gangen.

### D-modus og UR-modus

I D-modus og UR-modus lærer enhetens mottaker Model X. Berøringsskjermen ber deg om å trykke på Learn-knappen (kan også hete Program eller Smart) på enhetens mottaker. Hvis dette ikke fungerer, kan du se veiledningen nedenfor:

- Parker Model X med støtfangeren så nært som mulig til garasjeporten, porten osv. som skal programmeres.
- Påse at du trykker inn Learn/Program/Smart-knappen på mottakeren. Hvis du vil ha instruksjoner om hvordan du setter mottakeren i læringsmodus, kan du se i produktinformasjonen som fulgte med RF-enheten som skal programmeres.
- Hvis du ser skjermbildet «Lær opp mottakeren» under programmering av enheten, må du huske at dette er et tidssensitivt trinn. Når du har trykket på Learn/Program/Smart-smart-knappen på enhetens fjernkontroll eller mottaker, har du ca. 30 sekunder på deg til å gå tilbake til bilen, trykke på **Fortsett** og deretter trykke på navnet til den opplærte HomeLink-enheten to ganger. Dette trinnet bør du vurdere å få hjelp til.

- De fleste enheter blir værende i læremodus i kun tre til fem minutter. Følg instruksjonene som vises på berøringsskjermen, med en gang du har trykket inn Learn/Program/Smart-knappen på enheten.

Hvis du vil ha mer hjelp eller har spørsmål om kompatibilitet, kan du kontakte HomeLink ([www.homelink.com](http://www.homelink.com) eller ringe 1-800-355-3515).



# Starte og skru av

## Starte

Når du åpner en dør for å gå inn i Model X, slås instrumentpanelet og berøringsskjermen på, og du kan betjene alle kontrollene. Slik kjører du Model X:

1. **Trykk inn bremsepedalen** – Model X slår på og er klar til å kjøre.
2. **Velg en kjøremodus** – flytt kjørehendelen ned for Drive eller opp for Reverse (se [Skifte på side 83](#)).

**MERK:** Hvis funksjonen **PIN for å kjøre** er aktivert (se [PIN for å kjøre på side 161](#)), må du også taste inn gyldig PIN-kode på berøringsskjermen før du kan kjøre Model X.

**MERK:** Hvis passiv inngang er avslått og du ikke trykker på bremsepedalen for å starte Model X innen omtrent fem minutter, vises en melding på instrumentpanelet, og du må bruke nøkkelen til å låse opp Model X igjen før du kan kjøre bilen.

Alt du trenger å vite mens du kjører Model X, vil vises på instrumentpanelet.

## Key fob ikke inni

Hvis Model X ikke registrerer en key fob når du trykker inn bremsen, viser instrumentpanelet en melding om at det ikke er registrert noen key fob i bilen.

Hvis du mottar denne meldingen, trykker du på bremsen og plasserer key fob i koppholderen i midtkonsollen, der Model X lettest kan registrere den.

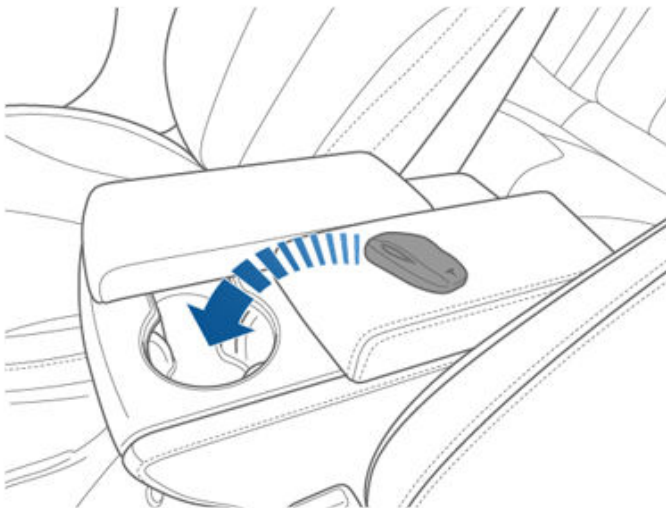

Hvis Model X fortsatt ikke registrerer key fob, kan du prøve å holde den mot midtkonsollen, rett nedenfor lavspenningstrømuttaket (se [Lavspenning Strømuttak på side 10](#)). Hvis key fob fortsatt ikke registreres, må du ta ut key fobs batteri og prøve igjen. Se [Skifte batteri i nøkkelfjernkontrollen på side 21](#). Du kan også forsøke med en annen key fob. Kontakt Tesla dersom en annen key fob ikke fungerer.

En rekke faktorer kan påvirke om Model X kan registrere key fob. Disse omfatter lavt batterinivå i key fob, interferens fra andre enheter som bruker radiosignaler og hindringer mellom nøkkelen og mottakeren.

Ha alltid key fob på deg. Etter kjøring må du bruke key fob til å starte Model X på nytt etter at den slår seg av. Når du forlater Model X, må du ta key fob med deg for å låse Model X, enten manuelt eller automatisk.

## Skru av

Når du er ferdig med å kjøre, setter du giret i P ved å trykke på knappen på enden av kjørehendelen. Når du forlater Model X med key fob, stopper den automatisk, og instrumentpanelet og berøringsskjermen slås av.

Model X stoppes også automatisk når den har stått i Park i 30 minutter, selv når du sitter i førersetet.

Selv om dette sjelden er nødvendig, kan du stoppe Model X mens du sitter i førersetet, gitt at kjøretøyet ikke beveger seg. Trykk på **Kontroller > Trygghet > Skru av**. Model X starter automatisk igjen hvis du trykker på bremsepedalen eller trykker et sted på berøringsskjermen.

**MERK:** Model X skifter automatisk til Park når det registreres at du går ut av kjøretøyet (førerens sikkerhetsbelte ikke er festet og kjøretøyet nesten står stille, for eksempel). Hvis du skifter til Neutral, skiftes Model X til Park når du åpner døren for å gå ut. For å holde Model X i Neutral, se [Instruksjoner for transportører på side 232](#).

## Slå av og på kjøretøyet

Du kan slå av og på Model X ved uvanlig atferd eller hvis et ubeskrevet varsel vises.

**MERK:** Hvis berøringsskjermen ikke reagerer eller har unormal atferd, starter du den på nytt før du slår av og på bilen (se [Omstart av berøringsskjermen eller instrumentpanelet på side 8](#)).

1. Sett giret i Park.
2. Trykk på **Kontroller > Trygghet > Skru av** på berøringsskjermen.
3. Vent i minst to minutter uten å bruke kjøretøyet. Ikke åpne dørene, bruk bremsepedalen, berør berøringsskjermen osv.
4. Etter to minutter trykker du på bremsepedalen eller åpner døren for å vekke bilen.



## Justere rattstillingen

Juster rattet til ønsket kjørestilling ved å flytte kontrollen på venstre side av rattstammen. Ved hjelp av denne kontrollen kan du bevege rattet fremover og bakover og opp og ned.

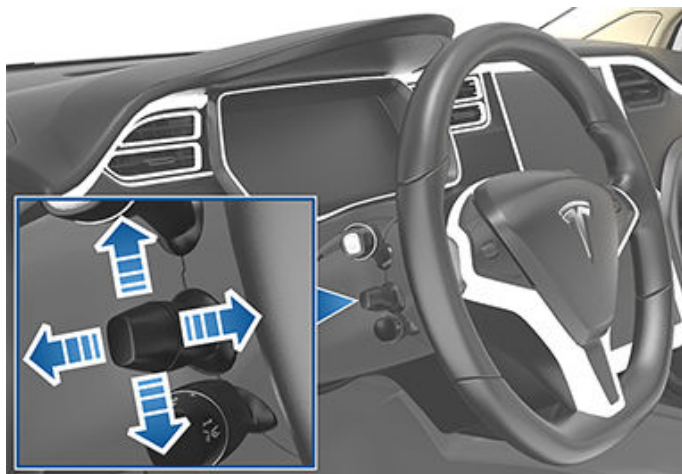

 **ADVARSEL:** Unngå justeringer under kjøring.

## Justering av styrevekt

Du kan justere følsomheten til rattsystemet slik at det passer dine preferanser:

1. På berøringsskjermen berører du **Kontroller > Pedaler og styring > Styrevekt**.
2. Velg et alternativ for styring:
  - o **Lett** – reduserer kraften som kreves for å svinge på ratt. Det blir lettere å kjøre og parkere Model X i byen.
  - o **Standard** – Tesla mener at denne innstillingen gir best kjøreegenskaper og respons under de fleste forhold.
  - o **Tung** – øker kraften som kreves for å svinge på ratt. Model X får høyere reaksjonsfølsomhet under kjøring i høyere hastigheter.

## Bruke venstre rattknapper

Bruk knappene på venstre side av rattet til å skifte radiostasjoner, styre volumet til mediespilleren og velge hva som skal vises på venstre side av instrumentpanelet (når det ikke gis instruksjoner fra navigasjonsprogrammet).

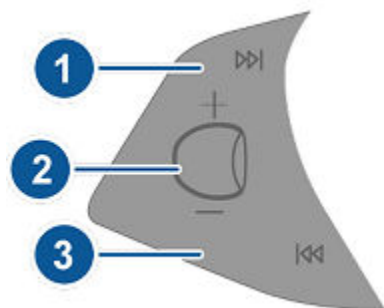

### 1. Neste

Hvis du hører på lokal- eller satellittradio og du har definert mer enn én forhåndsinnstilling for radio, trykker du på denne for å spille den neste forhåndsinnstillingen i radiobåndet som spilles. Hvis du ikke har definert mer enn én forhåndsinnstilling, trykker du på denne for å gå til neste tilgjengelige frekvens.

Hvis du lytter til nettradio eller til en lydfil fra en tilkoblet Bluetooth- eller USB-enhet, trykker du på denne for å gå til neste sang eller stasjon.

Hvis du har mer enn én favoritt definert, trykker du og holder inne for å se gjennom favorittene.

### 2. Rulleknapp

- o Rull opp eller ned for å justere medievolumet.

**MERK:** Rulleknappen justerer volumet for medier, navigasjonsinstruksjoner og telefonsamtaler, avhengig av hva som er i bruk for øyeblikket. Når du justerer volumet, viser instrumentpanelet volumnivået og om du justerer volum for media, navigasjon eller telefon.

- o Trykk lett på rulleknappen for å slå av lyden eller for å spille av eller sette en lydfil på pause.
- o Trykk på rulleknappen en kort stund til de tilgjengelige alternativene vises, for å velge hva som skal vises på venstre side av instrumentpanelet. Rull rulleknappen for å velge **Tom, Bilstatus, Klokke, Media, Energi, Reiser, Fjæringosv**. Trykk på rulleknappen når alternativet du ønsker, er uthevet.

**MERK:** Alternativet du velger å vise med den venstre rulleknappen, beholdes til du endrer det manuelt.

**MERK:** Bilstatus, viser informasjon som f.eks. status på dører og bagasjerom, og på nyere modeller måling av dekktrykk.

### 3. Forrige

Samme som beskrevet ovenfor for Neste, bortsett fra at den bytter til forrige sang eller stasjon. Hvis du har mer enn én favoritt definert, trykker du og holder inne for å se gjennom favorittene.

**MERK:** Uansett hvordan du tilpasser venstre side av instrumentpanelet, endres den automatisk for å vise navigasjonsinstruksjoner (hvis relevant), eller for å varsle om at en dør eller et bagasjerom er åpent når Model X står i Drive eller Reverse.

## Bruke høyre rattknapper

Bruk knappene på høyre side av rattet til å få tilgang til anropsfunksjonene mens du er i en telefonsamtale, til å velge hva som skal vises i høyre side av instrumentpanelet, til å tilpasse funksjonene til Model X og til å bruke talekommandoer.



# Ratt

**MERK:** Hver gang du mottar eller foretar et anrop, viser høyre side av instrumentpanelet automatisk samtalealternativene slik at du enkelt kan håndtere telefonanrop til en Bluetooth-tilkoblet telefon.

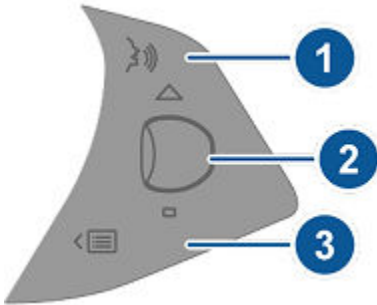

1. Trykk for å bruke en talekommando til å ringe en kontakt, navigere eller lytte til nettmusikk. Si kommandoen når du hører tonen. Se [Talekommandoer på side 17](#) for detaljer.

## 2. Rulleknapp

- Under en samtale kan du berøre rulleknappen for å vise samtalealternativene som lar deg utføre en handling på samtalen.
- Rull på rulleknappen for å justere den sist brukte funksjonen på funksjonslisten (se [Menyknappen](#)).
- Hold inne rulleknappen et lite øyeblikk til de tilgjengelige alternativene vises, for å velge hva som skal vises på høyre side av instrumentpanelet. Rull rulleknappen for å velge **Tom**, **Bilstatus**, **Klokke**, **Media**, **Energi**, **Reiser**, **Fjæring** osv. Trykk på rulleknappen når alternativet du ønsker, er uthevet.

**MERK:** Bilstatus, viser informasjon som f.eks. status på dører og bagasjerom, og på nyere modeller måling av dekktrykk.

**MERK:** Alternativet du velger å vise med den høyre rulleknappen, beholdes til du endrer det manuelt.

- For å starte berøringsskjermen på nytt må du holde nede begge rulleknappene i rundt 5 sekunder. Se [Omstart av berøringsskjermen eller instrumentpanelet på side 8](#).
- Fjæring.** Viser en visualisering i sanntid av hvordan fjæringssystemet dynamisk justerer dempingen til hvert hjul for å ta hensyn til endrede veiforhold. Rull på rulleknappen for å velge Fjæring, og trykk deretter på rulleknappen. Se [Luftfjæring på side 91](#).

## 3. Menyknapp

Trykk for å vise en meny som lar deg styre følgende Model X:

- Temperatur.** Rull med rulleknappen for å endre temperaturen på førersiden, eller trykk på hjulet for å slå klimakontrollen på og av.
- Viftehastighet.** Rull med rulleknappen for å justere viftehastigheten som kjøler ned eller varmer opp kupeen.

- Skjermens lysstyrke.** Rull med rulleknappen for å endre lysstyrke på skjermene, eller trykk på hjulet for å gjenopprette standardinnstillingene.
- Nylige samtaler.** Hvis telefonen er koblet til Model X, kan du rulle rulleknappen for å vise de nyeste anropene. Trykk på rulleknappen for å ringe til kontakten som vises. Se [Paring av telefon eller Bluetooth-enhet på side 71](#) hvis du vil koble til telefonen din.
- Kontakter.** Hvis telefonen din er parett med Model X, ruller du med rulleknappen for å navigere til kontakter i telefonen. Kontaktene dine er oppført alfabetisk etter etternavn. For å sikre at Model X har tilgang til kontaktene dine, kan du se [Import av kontakter og nylige anrop på side 71](#).

Trykk på menyknappen igjen for å lukke funksjonslisten.

## Oppvarmet Ratt

Hvis Model X er utstyrt med pakken for kaldt vær, kan du varme opp rattet ved å trykke på klimakontrollen på berøringsskjermen (se [Bruk av klimakontroller på side 169](#)). Når den er slått på, holder strålevarmen rattet ved en behagelig temperatur.

## Horn

Trykk og hold på midtpanelet på rattet for å bruke hornet.



## Justering av utvendige speil

Trykk på knappen til det speilet du ønsker å justere (venstre eller høyre). Lyset i knappen tennes og du kan nå trykke på skiven for å flytte speilet til ønsket stilling. Gjenta for speilet på andre siden. Trykk på **Lagre** på berørings skjermen hvis du blir bedt om det, for å lagre speiljusteringen i førerprofilen din.



Automatisk vipping vipper speilene nedover ved rygging. Slå automatisk vipping på og av ved å berøre **Kontroller > Kjøretøy > Automatisk vipping av speil**. Du kan justere posisjonen for automatisk vipping ved å justere speilene mens Model X står i Reverse. Når du girer ut av Reverse, vippes speilene tilbake til normal posisjon (oppover). Når du har justert dem for rygging, vippes de imidlertid automatisk til den valgte nedoverposisjonen når du setter giret i Reverse.

Speilet på førersiden dimmer automatisk når det er mørkt, avhengig av hvor mye frontlysene til kjøretøyet bak blander (bortsett fra når bilen er i Reverse). Begge de utvendige sidespeilene har dessuten varme som slås av og på med bakruteaviseren.

**MERK:** Se [Beste praksis for kaldt vær på side 175](#) for informasjon for å sikre at speilene dine fungerer ordentlig i kaldt vær.

## Innfellbare speil

Trykk på midtknappen for manuell inn- og utfelling av utvendige speil (for eksempel ved parkering i trange garasjer, trange plasser osv.). Du kan også felle inn og ut speil ved å berøre **Kontroller > Fell inn/ut**.



Når du feller inn speilene manuelt, forblir de innfelte til kjørehastigheten når 50 km/t (eller til du feller dem inn manuelt).

**MERK:** Du kan ikke felle inn et speil når du kjører i over 50 km/t.

For å stille inn speilene slik at de foldes inn automatisk når du går ut av og låser Model X berører du **Kontroller > Kjøretøy > Automatisk innfelling av speil**. Speilene felles ut automatisk når du låser opp Model X.

Du kan også stille inn at speilene felles inn automatisk når du ankommer et spesifikt sted, som sparer deg for å måtte felle dem inn manuelt hver gang du ankommer et sted du drar til ofte. For å stille inn dette må du kjøre Model X ved lav hastighet (mindre enn 5 km/t (3 mph)), eller være stoppet på plasseringen du vil at bilen skal huske. Berør deretter **Kontroller > Fell alltid inn speilene på dette stedet**. Neste gang du nærmer deg det lagrede stedet, felles speilene inn og ut når du er innenfor 7,5 meter (25 fot) fra stedet. Hvis du vil fjerne at speilene felles inn på et lagret sted, kjører du til det lagrede stedet og berører **X** ved siden av **Fell alltid inn speilene på dette stedet**.

**MERK:** Når du forlater det lagrede stedet, kan speilene felles ut når kjørehastigheten er på over 5 km/t, eller til du berører **Kontroller > Fell ut speil**.

**MERK:** Speilene kan felles inn automatisk hvis du returnerer til et lagret sted og kjører i under 50 km/t.

**MERK:** Du kan når som helst overstyre automatisk inn-/utfelling av speil (for eksempel hvis Model X er tom for strøm) ved å skyve speileneheten bort fra deg for å felle ut, eller trekke den mot deg for å felle inn.

Du kan integrere automatisk innfelling av speil med HomeLink (se [Smartgarasje på side 75](#)). Gå til **HomeLink > Automatisk innfelling av speil når i nærheten** for å aktivere.



## Innvendige speil

### Bakspeil

Juster bakspeilet manuelt. Når giret er i Drive eller Neutral, dempes bakspeilet automatisk under svake lysforhold avhengig av tiden på døgnet (for eksempel når du kjører om natten).

### Sminkespeil

Se [Solskjermer på side 29](#) for mer informasjon om hvordan du åpner og belyser sminkespeilene.

## Slik skifter du gir

Når Model X står i Park, må du trykke inn bremsepedalen for å skifte gir.

Flytt kjørehendelen opp eller ned for å skifte til forskjellige kjøremodi. Det høres et lydsignal når du skifter gir.

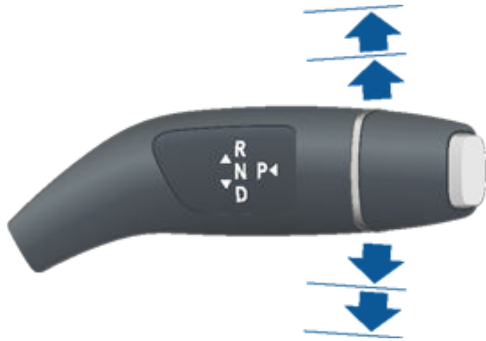

Hvis du prøver å skifte gir mens det ikke tillates i gjeldende kjørehastighet, høres et lydsignal, og kjøremodus vil ikke endres.

Hvis du vil deaktivere lydsignaler når du skifter gir, trykker du på **Kontroller > Sikkerhet > Lydsignal ved giring**.

## Reverse

Dytt kjørehendelen helt opp og slipp. Du kan kun skifte til Reverse når Model X er stoppet eller du kjører i hastigheter under 8 km/t (5 mph).

## Neutral

Når Model X står i fri, kan den rulle fritt når du ikke trykker ned bremsepedalen:

- I Park kan du skifte til Neutral ved å skyve kjørehendelen kort enten opp eller ned til første stilling.
- I Drive kan du skifte til Neutral ved å skyve kjørehendelen kort opp til første stilling. Hvis Autostyring eller Aktiv Cruise Control (hvis utstyrt) er aktiv, må du skyve kjørehendelen opp til første stilling og holde den der i mer enn ett sekund. Når du gjør det, deaktiveres Autostyring eller Aktiv Cruise Control.
- I Reverse kan du skifte til Neutral ved å skyve kjørehendelen kort ned til første stilling.

**MERK:** Du må trykke på bremsepedalen for å skifte ut av Neutral hvis du kjører saktere enn ca. 8 km/t.

Hvis Model X står i Park og du bruker berøringsskjermen til å frigjøre parkeringsbremsen (**Kontroller > Trygghet > Parkeringsbrems**), settes Model X i Neutral (se [Parkeringsbrems på side 89](#)).

## Drive

Dytt kjørehendelen helt ned og slipp. Du kan skifte til Drive når Model X står stille, kjører under 8 km/t eller er satt i Reverse.

## Park

Trykk på enden av kjørehendelen mens Model X står stille.



Model X girer automatisk til Park for å hindre bortrulling ved kjøring ved lav hastighet. Dette skjer hver gang du kobler til en ladekabel, løsner sikkerhetsbelte eller åpner døren i Drive eller Neutral. Forsikre deg om at ladekabelen er fjernet, fest sikkerhetsbeltet og lukk døren før du girer ut av Park.

For å gjøre det enkelt å plukke opp passasjerer kan du også låse opp alle dører når som helst ved å skifte til Park og deretter trykke enda en gang på parkeringsknappen.

**MERK:** Du må trykke på bremsepedalen for å gire ut av Park.

**MERK:** Vilkårene ovenfor er ikke en fullstendig liste over grunner til hvorfor Model X kan sette giret automatisk i Park, og i enkelte tilfeller er det mulig at kjøretøyet setter giret i Park når bare ett av vilkårene ovenfor er oppfylt.



**ADVARSEL:** Hvis bremsene ikke fungerer som de skal i et nødstilfelle, trykker du på og holder inne Park-knappen på kjørehendelen for å stoppe Model X. Ikke bruk denne metoden til å stoppe bilen med mindre det er helt nødvendig.



**ADVARSEL:** Det er førerens ansvar alltid å kontrollere at bilen er i Park før føreren går ut av bilen. Ikke stol på at Model X automatisk skifter til Park for deg: Det fungerer kanskje ikke under alle omstendigheter (for eksempel hvis Krype eller en helling gjør at bilen kjører fortere enn omtrent 2 km/t).

## Kontrollere lys



Berør **Kontroller** > **Lys** for å styre lysene.

I tillegg til lysene du kan kontrollere fra berøringsskjermen, har Model X komfortlys som automatisk slår seg på og av avhengig av hva du gjør. For eksempel slås innvendige lys, markeringslys, baklys og innstegslys på når du låser opp Model X, åpner en dør og når du setter giret i Park. De slås av automatisk etter et par minutter, eller du girer eller låser Model X.

### Utvendige lys

De utvendige lysene (frontlys, baklys, sidemarkeringslys, parkeringslys og nummerskiltlys) er stilt inn på **Auto** hver gang du starter Model X. Hvis du bytter til en annen innstilling, går lysene alltid tilbake **Auto** neste gang du kjører.

Berør ett av disse alternativene for å endre og beholde innstillingen for utvendige lys til den er justert igjen eller neste gang du kjører:

**AV** Utvendige lys slås av. Under kjøring kan kjørelysene forbli på basert på forskrifter i ulike markedsregioner.



Parkeringslys, sideblinklys baklys og nummerskiltlys slås på.



Nærlys, sidemarkeringslys, parkeringslys, baklys og nummerskiltlys slås på.

**!** **ADVARSEL:** Sørg for at frontlysene og baklysene er på under forhold med dårlig sikt (for eksempel når det er mørkt, tåke, snø, våt vei osv.). Baklysene er av mens kjørelysene er på. Hvis du ikke gjør det, kan det føre til materiell skade eller alvorlig personskade.

**MERK:** For å overholde lokale trafikkregler når du krysser fra en region med venstretrafikk til en region med høyretrafikk og omvendt må frontlysene justeres. Hvis du planlegger å kjøre til en region som krever at frontlysene justeres, må du avtale service ved hjelp av mobilappen.

### Tåkelys

Berør for å slå de bakre tåkelysene av eller på, hvis de er montert. Tåkelysene fungerer kun når nærlysene er på. Når frontlysene slås av, slås også tåkelysene av.



Indikatoren for tåkelys bak lyser på instrumentpanelet når tåkelysene (hvis utstyrt) bak er på.



Indikatoren for tåkelys foran lyser på instrumentpanelet når de ekstra tåkelysene foran er på.

**MERK:** Bilen din er kanskje ikke utstyrt med tåkelys foran og/eller bak, avhengig av markedsregionen og det valgte utstyret.

**MERK:** I enkelte regioner er det ingen betjening for tåkelysene foran. De fungerer sammen med frontlysene og slås bare på når nærlysene er på.

### Taklys

Slå de innvendige taklysene (kartleserlyset) på eller av. Hvis den er satt til **Auto**, vil alle de innvendige taklampene slås på når du låser opp Model X, åpner en dør for å gå ut av bilen eller setter bilen i Park.

Du kan også slå et individuelt taklys på eller av manuelt ved å berøre linsen. Hvis du slår på et taklys, slukker det når Model X stopper. Hvis Model X allerede var stoppet når du slo på lyset manuelt, slukker det etter 60 minutter.

### Frontlys etter utgang

Når du stopper og parkerer Model X på steder med dårlige lysforhold, fortsetter de utvendige lysene å lyse. De slukker automatisk etter ett minutt eller når du låser Model X, avhengig av hva som kommer først.

**MERK:** Hvis du låser Model X med Tesla-mobilappen eller key fob, slås frontlysene av umiddelbart. Hvis bilen imidlertid låses fordi Walk-Away-dørlås er aktivert (se [Walk-Away-dørlås på side 26](#)), slås frontlysene av automatisk etter ett minutt.

Når du vil slå på eller av denne funksjonen, berører du **Kontroller** > **Lys** > **Frontlys etter utgang**. Når **Frontlys etter utgang** er av, slukkes frontlysene umiddelbart når du kobler til Park og åpner en dør.

### Fjernlys

Skyv blinklyshendelen vekk fra deg for å slå på fjernlysene kontinuerlig. Dra hendelen mot deg for å avbryte.

Trekk hendelen mot deg for å blinke kort med fjernlysene.



Fjernlysene kan automatisk veksle over til nærlys når det oppdages lys foran Model X (for eksempel fra et motgående kjøretøy). Hvis du vil slå denne funksjonen på eller av, berører du **Kontroller > Automatisk fjernlys** eller **Kontroller > Lys > Automatisk fjernlys**.

**MERK:** Den valgte innstillingen beholdes til du endrer den manuelt.

**MERK:** Automatisk fjernlys er bare tilgjengelig på kjøretøy utstyrt med Autopilot-komponenter.

**MERK: Automatiske fjernlys** aktiveres automatisk når Autostyring aktiveres.

I situasjoner hvor fjernlysene er slått av fordi **Automatisk fjernlys** er slått på og det oppdages lys foran Model X, kan du slå på fjernlysene midlertidig ved å dra spaken helt mot deg.

Følgende indikatorlamper er synlige på instrumentpanelet for å vise statusen til frontlysene:

Nærlys er på.



Fjernlys er på. Tennes når fjernlys er på, men innstillingen for **Automatisk fjernlys** er avslått, eller hvis innstillingen for **Automatisk fjernlys** er slått på, men er midlertidig utilgjengelig.



Fjernlys er for øyeblikket slått på, og **Automatisk fjernlys** er klar til å slå av fjernlysene hvis det oppdages lys foran Model X.



Fjernlys er midlertidig slått av fordi **Automatisk fjernlys** er på og det er registrert lys foran Model X. Når det ikke lenger oppdages lys, slås fjernlysene på igjen automatisk.



**ADVARSEL:** **Automatisk fjernlys** er kun ment som et praktisk hjelpemiddel og er underlagt begrensninger. Det er førerens ansvar å sørge for at frontlysene alltid er riktig justert etter vær- og kjøreforholdene.

## Blinklys

Flytt blinklyshendelen opp (før du svinger til høyre) eller ned (før du svinger til venstre). Blinklysene blinker tre ganger eller kontinuerlig, avhengig av hvor langt opp eller ned du beveger hendelen. Skyv hendelen lett opp eller ned for en sekvens med tre blink. For et kontinuerlig signal skyver du hendelen helt opp eller ned.



Blinklysene stopper når de avbrytes av ratt, eller når du dytter hendelen tilbake til midtstilling.



Når et blinklys er på, lyser den tilhørende indikatorlampen på instrumentpanelet, og du hører en klikkelyd.



**ADVARSEL:** Når du bruker Aktiv Cruise Control (hvis utstyrt) aktivt, kan Model X akselerere i visse situasjoner hvis et blinklys aktiveres (se [Akselerasjon ved forbikjøring](#) på side 127).



**ADVARSEL:** Når du bruker Autostyring (hvis utstyrt) aktivt, kan Model X skifte fil hvis du aktiverer et blinklys (se [Automatisk filskifte](#) på side 132).

## Nødblinklys

For å slå på nødblinken, trykker du på bryteren på siden av berøringsskjermen, nærmest ratt. Alle blinklys blinker. Trykk igjen for å slå av.

**MERK:** Nødblinklysene fungerer også når nøkkelen ikke er i nærheten.

## Kondens i front- eller baklys

På grunn av værendringer, luftfuktighetsnivåer eller nylig eksponering for vann (for eksempel bilvask), kan kondens noen ganger dannes i bilens front- eller baklys. Dette er normalt – når været blir varmere og luftfuktigheten reduseres, forsvinner kondensen ofte av seg selv. Hvis du oppdager at det samler seg vann i utvendige linser, eller hvis kondensen påvirker synligheten til utvendige lys, tar du kontakt med Tesla Service.



## Vindusviskere

Drei enden av blinklyshendelen fra deg for å viske frontruten. Du kan dreie til fem stillinger:

- 1.: Av.
- 2.: Automatisk med lav regnfølsomhet.\*
- 3.: Automatisk med høy regnfølsomhet.\*
- 4.: Kontinuerlig, langsam.
- 5.: Kontinuerlig, rask.



Trykk og slipp enden av hendelen for én enkelt viskerbevegelse.

Hvis viskerne er satt til Auto og Model X ikke registrerer noe vann på frontruten, står viskerne stille.

\*Når du skal aktivere **Auto**-innstillinger, berører du **Kontroller > Kjøretøy > Autoviskere (Beta)**. Når viskerne er satt til Auto, registrerer Model X om det regner eller ei. Hastigheten til viskerne avhenger av hvor mye regn som registreres på frontruten. Når viskerne er innstilt til høy regnfølsomhet, slås viskerne på når Model X registrerer lett yr.

**MERK:** Når du aktiverer Autostyring, angis viskerne til **Auto**. Du kan endre viskerinnstillingen fra **Auto** mens du bruker Autostyring, men viskerne bruker **Auto** som standard neste gang du bruker Autostyring.

**MERK:** Auto-innstillingen er for øyeblikket i BETA. Hvis du er usikker på bruk av Auto-innstillingen mens den er i BETA-fasen, anbefaler Tesla å betjene viskerne manuelt etter behov.

**MERK:** Du kan også justere hastigheten og frekvensen til vindusviskerne ved hjelp av talekommandoer (se [Talekommandoer på side 17](#)).



**ADVARSEL:** Sørg for at viskerne er i Av-stilling før Model X vaskes, slik at du unngår fare for å skade dem.

Fjern is fra frontruten før du slår vindusviskerne på for å forlenge levetiden til viskerbladene. Is har skarpe kanter som kan skade gummien på viskerbladene.

Kontroller og rengjør kanten på viskerbladet regelmessig. Skift ut viskerbladet umiddelbart hvis det er skadet. Se [Vindusviskerblader, spylerdyser og spylervæske på side 216](#) for detaljer om kontroll og utskifting av viskerblader.



**ADVARSEL:** I tøffe klimaer må du sørge for at viskerbladene ikke er frosne eller sitter fast i frontruten.

## Avriming av vindusviskere

Sett Model X i Park, slå av viskerne, og bruk berøringsskjermen til å sette dem i serviceposisjon, slik at det blir enkelt å komme til viskerbladene for å fjerne eventuell is og snø. Berør **Kontroller > Service > Servicemodus for vindusviskere**. Når du parkerer i kaldt klima utendørs, er det nyttig å la Model X stå med viskerne i serviceposisjon. I denne posisjonen er de nærmere avisingsuttakene, slik at du kan tine dem ved å rette luft fra klimaanlegget mot vinduet.

Hvis Model X er utstyrt med pakken for kaldt vær (tilleggsutstyr), kan du avrime vindusviskerne ved å berøre klimakontrollen på berøringsskjermen (se [Bruk av klimakontroller på side 169](#)). Avrimere for vindusviskere slås av automatisk etter 15 minutter.

**MERK:** Vindusviskerne går automatisk tilbake til vanlig posisjon når Model X settes i et annet gir enn Park.

## Spylere

Trykk på knappen på enden av blinklyshendelen for å spraye spylervæske på frontruten. Du kan trykke på denne knappen ved to nivåer. Trykk delvis for én enkelt viskerbevegelse uten spylervæske. Trykk helt ned for både viskerbevegelse og spyling. Mens frontruten vaskes, slås viskerne på. Når du slipper knappen, visker viskerne to ekstra ganger, og deretter, avhengig av bil- og omgivelsesforhold, et tredje visk noen få sekunder senere.



s

Fyll på spylervæske regelmessig (se [Vindusviskerblader, spylerdyser og spylervæske på side 216](#)).





## Bremsesystemer

**⚠ ADVARSEL:** Det er avgjørende for sikkerheten å ha bremsesystemer som fungerer ordentlig. Hvis du opplever et problem med bremsepedalen, bremsekaliperne eller andre komponenter i Model Xs bremsesystem, må du kontakte Tesla umiddelbart.

Model X har blokkeringsfritt bremsesystem (ABS) som forhindrer at hjulene låser seg når du bruker maksimalt bremsetrykk. Dette forbedrer styrekontrollen under tung breming ved de fleste veiforhold.

Ved nødbreming overvåker ABS hastigheten til hvert hjul og varierer bremsetrykket i henhold til veigrepet.

Variasjonen i bremsetrykk kan kjennes som en pulserende følelse gjennom bremsepedalen. Dette viser at ABS er i drift og er ingen grunn til bekymring. Hold et fast og jevnt trykk på bremsepedalen når du kjenner pulseringen.



ABS-indikatoren blinker raskt oransje på instrumentpanelet når du starter opp Model X. Hvis denne indikatoren lyser på andre tidspunkter, har det oppstått en feil i ABS-systemet og det virker ikke lenger. Kontakt Tesla. Bremsesystemet fungerer fortsatt som det skal, og påvirkes ikke av en ABS-feil. Bremselengden kan imidlertid øke. Kjør forsiktig og unngå kraftig breming.



Hvis denne røde bremseindikatoren vises på instrumentpanelet på andre tidspunkter enn en kort visning ved oppstart av Model X, er det registrert en feil i bremsesystemet eller lavt nivå av bremsevæske. Kontakt Tesla umiddelbart. Påfør et jevnt og fast trykk på bremsepedalen for å stoppe bilen når det er trygt.



Hvis instrumentpanelet viser denne oransje bremseindikatoren, er det oppdaget en feil hos bremseforsterkeren eller regenerativ breming er utilgjengelig (se [Regenerativ breming på side 88](#)). Trykk jevnt og hold bremsene faste for å stoppe bilen når sikkerheten tillater det. Hydraulic Boost Compensation kan være aktiv (se [Hydraulic Boost Compensation på side 88](#)).

## Nødbreming

I nødstilfeller trykker du bremsepedalen helt inn og holder et fast trykk, selv på overflater med lav friksjon. ABS varierer bremsetrykket til hvert hjul i henhold til friksjonen. Dette forhindrer at hjulet låser seg og sikrer at du stanser så trygt som mulig.

Hvis en alternativ metode for å stoppe bilen er nødvendig, trykker du på og holder inne Park-knappen på kjørehendelen, for å aktivere bremsene og fjerne kjøremoment mens knappen holdes inne.

**⚠ ADVARSEL:** Ikke pump bremsepedalen. Det forstyrrer driften av ABS og kan øke bremselengden.

**⚠ ADVARSEL:** Hold alltid trygg avstand til bilen foran og vær oppmerksom på farlige kjøreforhold. Selv om ABS kan redusere stopplengden, kan det ikke overvinne fysiske lover. Det reduserer heller ikke faren for vannplaning (der et lag med vann forhindrer direkte kontakt mellom dekkene og veien).

**⚠ ADVARSEL:** Den automatiske nødbremingen (se [Kollisjonsvarselassistent på side 156](#)) bryter kanskje inn for å bremse automatisk i situasjoner der en kollisjon ansees som umiddelbart forestående. Automatisk nødbreming er ikke beregnet på å forhindre en kollisjon. I beste fall kan det redusere kraften i en frontkollisjon ved å prøve å redusere kjørehastigheten. Hvis du stoler på at automatisk nødbreming unngår en kollisjon, kan det føre til alvorlig skade eller død.

**⚠ ADVARSEL:** Hvis bremsene ikke fungerer som de skal i et nødstilfelle, trykker du på og holder inne Park-knappen på kjørehendelen for å stoppe Model X. Ikke bruk denne metoden til å stoppe bilen med mindre det er helt nødvendig.

## Dynamiske bremselys (hvis montert)

Hvis du kjører over 50 km/t og bremser kraftig (eller hvis automatisk nødbreming aktiveres), blinker bremselysene raskt for å advare andre førere om at Model X stopper raskt. Hvis Model X stopper helt, blinker nødblinklysene. Blinkingen fortsetter til du trykker på gasspedalen eller trykker manuelt på nødblinklysknappen for å slå dem av (se ).

**MERK:** Når du kjører med tilhenger (hvis aktuelt), fungerer bremselysene på tilhengeren også som beskrevet ovenfor, selv om tilhengeren ikke er utstyrt med et separat bremsesystem.

**⚠ ADVARSEL:** Når du kjører med tilhenger (hvis aktuelt), må du alltid øke følgeavstanden. Bråbremsing kan føre til skrensing eller at tilhengeren havner på tvers av veien og man mister kontroll.

## Brake Disc Wiping

Model X er utstyrt med Brake Disc Wiping for å sikre at bremsene dine reagerer i kaldt og varmt vær. Når det registreres kaldt og varmt vær, bruker denne funksjonen en umerkelig mengde bremsekraft for å fjerne vann fra overflaten på bremseskivene.

## Hydraulic Fade Compensation

Model X er utstyrt med Hydraulic Fade Compensation. Dette bidrar til å overvåke trykket i bremsesystemet og ABS-aktivitet for tilfeller med redusert bremseytelse. Hvis redusert bremseytelse registreres (som et resultat av f.eks. bremsefading eller kalde/våte forhold), kan du kanskje høre en lyd, merke at bremsepedalen trekker seg vekk fra foten



## Bremsing og stopping

din og merke en kraftig økning i bremsing. Brems som normalt, og fortsett å trykke på bremsepedalen uten å slippe eller pumpe bremsene.

**⚠ ADVARSEL:** Hvis bremsene ikke fungerer som de skal i et nødstilfelle, trykker du på og holder inne Park-knappen på kjørehendelen for å stoppe Model X. Ikke bruk denne metoden til å stoppe bilen med mindre det er helt nødvendig.

**⚠ ADVARSEL:** Hold alltid trygg kjøreavstand til bilen foran, og vær forsiktig på farlige kjøreforhold. Brake Disc Wiping og Hydraulic Fade Compensation fungerer ikke som erstatninger for tilstrekkelig bremsing.

### Hydraulic Boost Compensation

Model X er utstyrt med en bremseforsterker som aktiverer bremsene når du trykker på bremsepedalen. Hydraulic Boost Compensation gir mekanisk assistanse i tilfelle feil hos bremseforsterkeren. Hvis det oppdages en feil hos bremseforsterkeren, kan bremsepedalen føles stivere å trykke på, og du kan høre en lyd når du trykker på bremsepedalen. Kjør forsiktig og hold deg på trygg avstand fra andre trafikanter – responsen på bremsepedalen og bremseytelsen kan bli redusert. Bremselengden kan øke.

### Regenerativ bremsing

Når Model X beveger seg og foten ikke er på gasspedalen, reduserer regenerativ bremsing farten til bilen og sender overskuddsstrøm tilbake til batteriet. Ved å forutse stopp og redusere eller ganske enkelt ta foten av gasspedalen for å redusere farten kan du dra nytte av regenerativ bremsing for å øke kjørerækkevidden.

Strømmåleren i energiappen viser tilbakemelding på mengden strøm som brukes, i sanntid. Du kan også vise strømmåleren på den siden av instrumentpanelet du ønsker, ved å velge **Energi** med rulleknappen på ratt (se [Ratt på side 79](#)). Når energi hentes ved hjelp av regenerativ bremsing, viser strømmåleren et grønt område som representerer mengden strøm som går tilbake til batteriet.

Mengden strøm som føres tilbake til batteriet med regenerativ bremsing, avhenger av batteriets gjeldende tilstand. Regenerativ bremsing kan for eksempel være begrenset hvis batteriet er kaldt eller allerede er fulladet. Når regenerativ bremsing er begrenset, viser strømmåleren en stiplet linje for å angi mengden energi fra hastighetsreduksjon som ikke tilbakeføres til batteriet.



**MERK:** Hvis regenerativ bremsing reduserer hastigheten til Model X betydelig (som når foten ikke er på gasspedalen ved motorveihastigheter), tennes bremselyset for å varsle andre om at du reduserer hastigheten.

**MERK:** Siden Model X bruker regenerativ bremsing, brukes bremseklossene vanligvis sjeldnere enn de i tradisjonelle bremsesystemer. For å unngå oppsamling av rust og korrosjon anbefaler Tesla å trykke på bremsepedalen regelmessig for å bruke de mekaniske bremsene og tørke bremseklossene og rotorene.

**⚠ ADVARSEL:** Ved snø og is kan Model X miste veigrepet under regenerativ bremsing, spesielt når **Standard**-innstillingen og/eller når vinterdekk ikke brukes. Tesla anbefaler å bruke **Lav**-innstillingen ved snø og is for å bidra til å opprettholde bilens stabilitet.

### Angi nivå for regenerativ bremsing

**MERK:** Innstillingen for regenerativ bremsing er ikke tilgjengelig på alle biler.

Du kan bruke berøringsskjermen til å endre nivået for regenerativ bremsing:

1. Berør **Kontroller > Pedaler og styring > Regenerativ bremsing**.
2. Velg mellom to nivåer:
  - **Standard:** Gir maksimal mengde regenerativ bremsing. Når du slipper gasspedalen, reduseres hastigheten til Model X.
  - **Lav:** Begrenser regenerativ bremsing. Når du slipper gasspedalen, bruker Model X lengre tid på å redusere hastigheten og ruller lengre enn hvis den var satt til Standard.



## Stoppmodus

Regenerativ bremsing senker hastigheten til Model X når du slipper gasspedalen opp under kjøring. Du kan velge hva du vil at Model X skal gjøre når kjørehastigheten har blitt redusert til en svært lav hastighet (nesten stoppet) og både gasspedalen og bremsepedalen er sluppet opp. Når bilen er i Park, berører du **Kontroller** > **Kjøring** > **Stoppmodus** og velger blant disse alternativene:

- **CREEP:** Når bilen er nesten eller helt stoppet, fortsetter motoren å aktivere dreiemoment og beveger Model X sakte forover (i Drive) eller bakover (i Reverse), lignende et konvensjonelt kjøretøy med automatisk girkasse. I enkelte situasjoner, som i bratte bakker eller innkjørsler, kan det være nødvendig å trykke inn gasspedalen for å fortsette å bevege bilen eller å hindre at Model X beveger seg i motsatt retning.

**⚠ ADVARSEL:** Stol aldri på at KRYPE skal tilføre nok dreiemoment til å forhindre at bilen ruller ned en bakke. Bruk alltid bremsepedalen for å bli stående stille eller gasspedalen for å fortsette opp bakken. Svikt kan føre til materiell skade og/eller en kollisjon.

- **HOLD:** Maksimerer rekkevidden og reduserer slitasjen ved å fortsette å sørge for regenerativ bremsing ved hastigheter lavere enn med Krype- og Rull-innstillingene. Når Model X stopper, aktiveres bremsene automatisk uten at du må sette foten på bremsepedalen. Enten bilen er stoppet på flatt underlag eller i en bakke, holder Bakkestopp bremsene aktivert så lenge foten din ikke er på gass- og bremsepedalene. Se [Bakkestopp på side 95](#).

**⚠ ADVARSEL:** Du må aldri stole på at bare HOLD kan sakke ned eller fullstendig stoppe bilen tilstrekkelig. Mange faktorer kan bidra til lengre stopplengde, f.eks. nedoverbakke, lavt innstilt regenerativ bremsing, og redusert eller begrenset regenerativ bremsing (se [Regenerativ bremsing på side 88](#)). Du må alltid være klar til å bruke bremsepedalen for å redusere hastigheten tilstrekkelig eller stoppe.

- **ROLL:** Når Model X er nesten eller fullstendig stoppet, begynner den å rulle fritt som et kjøretøy i Neutral. Hvis Model X stoppes i en bakke, vil den derfor rulle nedover. Bremsen aktiveres ikke, og motoren bruker ikke dreiemoment (før gasspedalen trykkes ned).

**MERK:** Hvis du velger KRYPE eller RULL, kan du fremdeles bruke Bakkestopp for å aktivere bremsene. Du må imidlertid gi bremsepedalen et kort trykk når bilen er stoppet. Se [Bakkestopp på side 95](#).

**MERK:** Den foretrukne innstillingen din for Stoppmodus synkroniseres ikke med førerprofilen din.

**⚠ ADVARSEL:** Trykk ned bremsepedalen hvis Model X beveger seg når denne bevegelsen er utrygg. Det er ditt ansvar å være årvåken og til enhver tid ha kontroll over bilen. Hvis dette ikke overholdes, kan det føre til alvorlig materiell skade, personskade eller død.

**⚠ ADVARSEL:** Du må ikke stole på at regenerativ bremsing og den valgte stoppmodusen holder deg og bilen trygge. Ulike faktorer som kjøring med tung last, i en bratt bakke eller på våt eller isete vei påvirker bremseegenskapene og distansen Model X bruker på å stoppe. Vær årvåken når du kjører, og vær alltid klar til å bruke bremsepedalen til å stoppe dersom trafikk- og veiforholdene krever det.

**⚠ ADVARSEL:** Forovervendt kollisjonsvarsel og automatisk nødbremsing er ikke aktive når du kjører ved svært lave hastigheter (se [Kollisjonsvarselasistent på side 156](#)). Ikke stol på at disse funksjonen varsler deg om, hindrer eller reduserer omfanget av en kollisjon.

## Parkeringsbrems

Du aktiverer parkeringsbremsen ved å trykke på **Kontroller** > **Sikkerhet**, trykke inn bremsepedalen og deretter trykke på **Parkeringsbrems**.



En rød parkeringsbremsindikator lyser opp instrumentpanelet når parkeringsbremsen er aktivert.

Parkeringsbremsen frigjøres når bilen settes i et annet gir.

Du kan også aktivere parkeringsbremsen ved å trykke på og holde inne knappen på enden av kjørehendelen når bilen står i Park.



Hvis parkeringsbremsen får et elektrisk problem, tennes den oransje indikatorlampen for parkeringsbrems, og en feilmelding vises på instrumentpanelet.

**MERK:** Parkeringsbremsen virker bare på bakhjulene og er uavhengig av det pedalbetjente bremsesystemet.

**⚠ ADVARSEL:** Dersom Model X mot formodning skulle miste elektrisk kraft, får du ikke tilgang til berøringsskjermen, og du kan derfor ikke frigjøre parkeringsbremsen uten først å gi starthjelp (se [Starthjelp på side 239](#)).

**⚠ ADVARSEL:** Under forhold med snø og is har bakhjulene kanskje ikke nok trekraft for å hindre at Model X glir ned en helling, spesielt hvis vinterdekk ikke er montert. Unngå å parkere i hellinger under forhold med snø og is. Du er alltid ansvarlig for å parkere trygt.



## Bremsing og stopping

---

**⚠ ADVARSEL:** Model X kan vise et varsel det er for bratt til å parkere trygt, eller hvis parkeringsbremsen ikke er ordentlig aktivert. Disse varslene er kun veiledende og er ikke en erstatning for førerens vurdering av trygge parkeringsforhold, inkludert spesifikke vei- eller værforhold. Ikke stol på at disse varslene skal avgjøre om det er trygt å parkere eller ei, uansett sted. Du er alltid ansvarlig for å parkere trygt.

### Bremse slitasje

Model X bremseklossene har slitasjeindikatorer. En slitasjeindikator er en tynn metallremse som er festet til bremseklossen, og som hviner når den gnisser mot rotoren når klossen er slitt. Denne hvinelyden indikerer at bremseklossene er utslitte og trenger utskifting. Kontakt Tesla Service for å skifte bremseklossene.

Bremsene må kontrolleres visuelt med jevne mellomrom ved at dekket og felgen fjernes. Se [Undersystemer på side 227](#) for detaljerte spesifikasjoner og servicebegrensninger for rotor og bremseklosser. I tillegg anbefaler Tesla rengjøring og smøring av bremsekaliperne årlig eller etter 20 000 km i områder der veiene saltes i vintermånedene.

**⚠ ADVARSEL:** Hvis slitte bremseklosser ikke skiftes, vil det føre til skader på bremsesystemet og fare ved bremsing.

**MERK:** Når Model X starter, hører du kanskje lyden av kompressoren når luftfjæringssystemets beholder fylles med luft.

Hvis Model X er utstyrt med Adaptiv luftfjæring, gir det en overlegen kjørekvalitet og lar deg velge mykere eller fastere kjøring etter behov. Når bilen er lastet, sørger systemet for at bilen er like høy foran som bak. Du kan justere kjørehøyden manuelt etter dine forhold (f.eks. heve Model X når du trenger ekstra bakkeklaring, f.eks. i bratte bakker eller på ramper, i dyp snø, over store fartshumper, kanter på parkeringsplasser osv.).



Hvis det blir registrert en feil på det adaptive luftfjæringssystemet, som reduserer ytelsen, lyser en gul indikatorlampe på instrumentpanelet. Ta kontakt med Tesla hvis problemet vedvarer.



Hvis det blir registrert en feil som deaktiverer det adaptive luftfjæringssystemet, lyser en rød indikatorlampe på instrumentpanelet. Kontakt Tesla.

## Justering av kjørehøyde

**⚠ ADVARSEL:** Før du justerer fjæringshøyden, må du sørge for at det ikke befinner seg noen hindringer verken oppå eller under Model X.

Du kan justere kjørehøyden manuelt ved å trykke inn bremsepedalen og berøre **Kontroller > Fjæring** på berørings skjermen. Innstillingene for kjørehøyde som er tilgjengelige, er avhengig av kjørehastigheten og andre forhold (fjæringen senkes for eksempel ikke hvis en dør er åpen). På berørings skjermen vises også den omtrentlige bakkeklaringen for hver innstilling. Dra glidebryteren for å velge blant disse alternativene:

- **Svært høy** – når den er satt til **Svært høy**, senkes fjæringen automatisk til standardinnstillingen for kjørehøyden\*, som er **Standard eller Lav** etter å ha kjørt ca. 30 m, eller når hastigheten når 24 km/t. Hvis du vil opprettholde innstillingen Svært høy i en ubegrenset avstand til kjørehastigheten når hastighetsterskelen, berører du **Vedvare til 24 km/t** i innstillingen for Svært høy.
- **Høy** – når den er satt til **Høy**, senkes fjæringen automatisk til standardinnstillingen for kjørehøyden\*, som er **Standard eller Lav** etter å ha kjørt ca. 30 m, eller når hastigheten når 56 km/t. Hvis du vil opprettholde innstillingen **Høy** i en ubegrenset avstand til kjørehastigheten når hastighetsterskelen, berører du **Vedvare til 56 km/t**.
- **Standard** – **Standard**-innstillingen sikrer best mulig komfort og håndtering under alle lastforhold.
- **Lav** – når høyden senkes, kan det bli enklere å lesse varer på og av, sette seg inn i og gå ut av bilen samt det kan forbedre kjøreegenskapene.

- **Svært lav** – denne innstillingen trer bare i kraft når du velger den manuelt. Fjæringen går tilbake til standardinnstillingen ved neste kjøretur, eller når det passer seg, basert på bilens hastighet.

\*Hvis innstillingen **Standard kjørehøyde til lav** er slått av, justeres kjørehøyden mellom **Standard** og **Lav** for å balansere kjørekomfort, kjøreegenskaper og rekkevidde. Slå på innstillingen **Standard kjørehøyde til lav** for å optimalisere kjøreegenskaper og rekkevidde.



**ADVARSEL:** Unngå aggressiv kjøring (hard akselerasjon, brå svinger osv.) når fjæringen er satt til **Høy** eller **Svært høy**. Hvis du kjører aggressivt, kan det føre til vibrasjon og øke risikoen for skade.



**ADVARSEL:** Akselerasjon kan reduseres når fjæringen er satt til **Høy** eller **Svært høy**.

## Adaptiv fjæringsdemping

Innstillingene knyttet til **Adaptiv fjæringsdemping** gir sanntidsjusteringer av fjæringssystemet for å optimalisere både kjøring og manøvrering. Velg blant følgende:

- **Komfort** – gir mer forsiktig kjøring for en avslappet kjøreeopplevelse.
- **Auto** – tilpasser seg en rekke type veier og kjørestiler, som gir jevn og samtidig godt styrt kjøring.
- **Sport** – gir stødigere og mer kontrollert kjøring, som øker førerens involvering og samhandling med veien.
- **Avansert** – kan brukes til å finjustere fjæringen ved å dra individuelle glidebrytere for å justere **Kjørekomfort** og **Kjøreegenskaper**.

Berør **Vis fjæringsdata** for å vise detaljert informasjon om støtdemperne for hvert hjul, inkludert kjørehøyde, komprimerings- og tilbakefjæringsverdier og karosseriakselerasjoner.

**MERK:** Når Adaptiv fjæringsdemping angis til **Komfort** eller **Auto**, kan fjæringen heves for å forbedre kjørekomforten på ujevne veier..

**Bruk komfortdemping i Autopilot** (hvis utstyrt) – demping settes som standard automatisk til komfortinnstillingen ved bruk av Autopilot, og går tilbake til den valgte innstillingen din når Autopilot ikke lenger er i bruk. Slå av denne innstillingen for å deaktivere denne funksjonen.

## Visualisering i sanntid

Bildet av Model X på Fjæring-skjerm bildet gir en visualisering i sanntid av statusen til luftfjæringssystemet. I tillegg til å vise endringer i kjørehøyden visuelt, viser den komprimerings- og tilbakefjæringslinjer som gjenspeiler hvordan fjæringssystemet kontrollerer støtdemperne for hvert hjul basert på innstillingene du har valgt, og varierende veiforhold. Begge kontrolleres samtidig. Berør **Vis fjæringsdata** for å vise detaljert informasjon om



støtdemperne for hvert hjul, inkludert kjørehøyde, komprimerings- og tilbakefjæringsverdier og karosseriakselasjoner.

**MERK:** Instrumentpanelet kan også vise en visualisering i sanntid av hvordan fjæringssystemet dynamisk justerer dempingen på hvert hjul for å ta hensyn til varierende veiforhold. For å se holder du den respektive rulleknappen på ratt kort inne til de tilgjengelige alternativene vises. Rull på rulleknappene for å utheve **Fjæring**, deretter trykker du på rulleknappen.

## Steder for automatisk heving

Posisjonen lagres automatisk når du hever fjæringen til **Høy** eller **Svært høy**. Når du lagrer posisjonen, trenger du ikke heve fjæringen manuelt hver gang du kommer frem til et ofte brukt sted der du tidligere har hevet fjæringen. Når du kommer tilbake til det lagrede stedet, hever Model X fjæringen, og på instrumentpanelet vises en melding som indikerer at fjæringen heves.

Når posisjoner lagres, lagrer Model X også innstillingen **Vedvare til XX km/t** (hvis spesifisert).

**MERK:** Hvis du returnerer til et lagret sted og kjører fortere enn fjæringsinnstillingen **Høy** og **Svært høy** tillater, vil ikke fjæringen heves før Model X reduserer hastigheten.

**MERK:** Når du forlater det lagrede stedet, senkes fjæringen automatisk. Den kan imidlertid hende at den ikke senkes før Model X når hastighets- og avstandsterskelen for når fjæringen skal senkes.

**MERK:** Hvis Model X ankommer et lagret sted og den gjeldende innstillingen for fjæringen er høyere enn nivået som er lagret for dette stedet, justeres ikke kjørehøyden.

## Fjerne et sted for automatisk heving

Hvis du ikke ønsker automatisk heving av fjæring ved en posisjon, berører du for å oppheve valg av **Hev alltid på dette stedet** i hurtigvinduet som vises når du ankommer en lagret posisjon.

## Selvjustering

Model X utstyrt med luftfjæring justerer seg selv automatisk, selv når strømmen er slått av. For at skader når du jekker eller løfter kjøretøyet skal forhindres, må du aktivere **Service**-modus for å deaktivere selvjustering (trykk inn bremspedalen, og berør **Kontroller** > **Service** > **Service-modus**). Se [Luftfjæring Service-modus på side 218](#) for flere detaljer.



Model X er utviklet for å registrere gjenstander. Når du kjører sakte (for eksempel når du skal parkere), vil bilen varsle deg hvis det oppdages en gjenstand nær Model X. Bilen varsler deg når det oppdages gjenstander foran Model X når den står i Drive, og bak Model X når den står i Reverse.

**⚠ ADVARSEL:** Det kan være at du ikke blir varslet hvis Model X ruller fritt i motsatt retning (for eksempel vil ikke Parkeringshjelp vise et varsel hvis Model X ruller bakover ned en bakke mens den er i Drive).

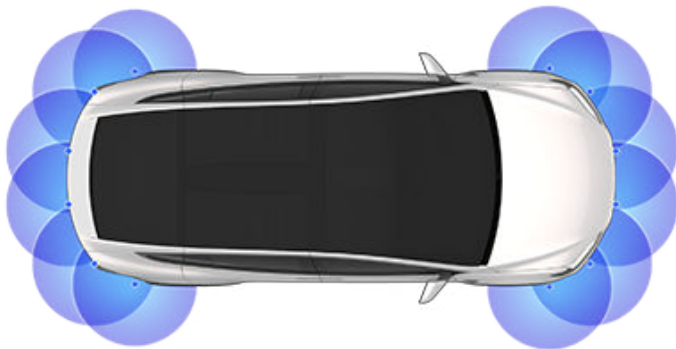

**MERK:** Parkeringshjelp kan deaktiveres når en sykkel registreres eller Model X er i tilhengermodus.

**⚠ ADVARSEL:** Du må aldri stole helt på at parkeringshjelpen varsler om gjenstander og/eller personer i området du nærmer deg. Det er flere ytre faktorer som kan redusere parkeringshjelpens effektivitet og forårsake manglende lesninger eller feillesninger (se [Begrensninger og falske varsler på side 94](#)). Derfor kan det å stole blindt på at parkeringshjelpen varsler deg når Model X nærmer seg et hinder, forårsake skader på bilen og/eller andre objekter, og det kan potensielt forårsake alvorlige skader. Undersøk alltid området med egne øyne. Se deg over skulderen og bruk alle speilene når du rygger. Parkeringshjelpen oppdager ikke barn, fotgjengere, syklist, dyr, gjenstander i bevegelse eller fremstikkende gjenstander, som er for høyt over eller under kameraene, eller for nær eller langt unna kameraene. Parkeringshjelpen er kun ment som et hjelpemiddel og kan ikke erstatte en direkte visuell sjekk du selv gjør. Den fritar deg ikke for oppmerksom kjøring.

## Visuell og akustisk tilbakemelding

Når du setter bilen i Reverse, vises parkeringshjelpvisningen på venstre side av instrumentpanelet. Den viser gjenstander som er i nærheten av fronten og bakparten av Model X. Denne visningen lukkes når du setter bilen i Drive, med mindre det oppdages en gjenstand i nærheten av fronten av Model X. Da vil ikke parkeringshjelpvisningen lukkes automatisk før du kjører raskere enn farten parkeringshjelpen bruker. Under rygging vises visuell tilbakemelding også på berøringsskjermen (se [Forovervendte kameraer på side 103](#)). Du kan lukke parkeringshjelpvisningen manuelt på berøringsskjermen ved å berøre X-en.

Når du kjører i lav hastighet med kameraappen åpen på berøringsskjermen, kan du bytte til parkeringshjelp ved å berøre knappen oppe i venstre hjørne av skjermbildet for kameraappen. Dette er nyttig hvis du trenger hjelp med lukeparkering.

Hvis lyd er slått på (se [Kontrollere akustisk tilbakemelding på side 93](#)), hører du også et pip hvis du nærmer deg en gjenstand. Du kan dempe lydsignalet midlertidig ved å berøre høyttalerikonet nederst i hjørnet av Parkeringshjelpvisningen.

**MERK:** Hvis Parkeringshjelp ikke kan gi tilbakemelding, viser instrumentpanelet en varselmelding.

**⚠ ADVARSEL:** Hold kameraene fri for gjørme, smuss, snø og is. Unngå bruk av høytrykksspyler på kameraene, og ikke rengjør et kamera med skarpe eller slipende gjenstander som kan ripe eller skade overflaten.

**⚠ ADVARSEL:** Ikke monter tilbehør eller fest klistremerker på eller i nærheten av kameraene.

## Kontrollere akustisk tilbakemelding

Du kan bruke parkeringshjelpen med eller uten akustisk tilbakemelding. Du slår lyden av og på ved å trykke på **Kontroller > Trygghet > Lydsignal ved parkering**.



Lydsignalene kan dempes midlertidig ved å berøre høyttalerikonet nederst i hjørnet av Parkeringshjelp-visningen. Lydsignalene dempes til du skifter gir eller øker farten til over den som parkeringshjelpen bruker.

## Begrensninger og falske varsler

Parkeringshjelp fungerer muligens ikke som de skal i følgende situasjoner:

- Én eller flere av sensorene (hvis utstyrt) eller kameraene er skadet, skitne eller blokkert (for eksempel av gjørme, is eller snø eller av bildekker, for mye lakk eller klebeprodukter, som omslag, klistremerker, gummibelegg osv.).
- Gjenstanden er lavere enn ca. 20 cm (f.eks. en fortauskant eller et lavt hinder).



**ADVARSEL:** Mindre gjenstander som registreres (for eksempel fortauskanter eller lave hindringer), kan bevege seg inn i en blindsoner. Model X kan ikke varsle deg om en gjenstand når den er i en blindsoner.

- Værforhold (kraftig regn, snø eller tåke).
- Gjenstanden er smal (f.eks. en stolpe).
- Parkeringshjelps driftsrekkevidde har blitt oversteget.
- Gjenstanden er lydabsorberende eller myk (f.eks. puddersnø).
- Gjenstanden har helning (f.eks. hellende veiskulder).
- Model X har stått parkert i eller blitt kjørt i ekstremt varme eller kalde temperaturer.
- Gjenstanden er plassert for nær støtfangeren.
- Støtfangeren henger skjevt eller er skadd.
- En gjenstand som er montert på Model X, påvirker og/eller forstyrrer Parkeringshjelp (for eksempel et sykkelstativ eller et klistremerke på støtfangeren).
- Model X ruller fritt i motsatt retning av giret du valgte (for eksempel vil ikke Parkeringshjelp vise et varsel hvis Model X ruller bakover ned en bakke mens den er i Drive).

## Andre parkeringshjelpemidler

I tillegg til parkeringshjelpen viser ryggekameraet hva som er bak Model X når den er i Reverse (se [Forovervendte kameraer på side 103](#)).



Når Model X er stoppet, kan bakkestoppfunksjonen holde bremsene innkoblet selv etter at du tar foten av bremsepedalen.

Bakkestopp aktiverer:

- **Hold:** Bakkestopp aktiveres automatisk hver gang bilen stopper helt opp.
- **Krype** eller **Rull:** Bakkestopp aktiveres automatisk hver gang bilen står stille og bremsen holdes trykkes til gulvet.



Indikatoren for fjernlys lyser i instrumentpanelet når bakkestoppfunksjonen bremses aktivt Model X.

For å koble ut bakkestoppfunksjonen trykker du inn gasspedalen, eller trykker inn bremsepedalen før du slipper den igjen.

**MERK:** Du kan også koble ut bakkestoppfunksjonen ved å sette bilen i Neutral.

**MERK:** Etter aktiv bremsing av Model X i omtrent ti minutter settes Model X i Park, og bakkestoppfunksjonen avbrytes. Model X settes også i Park hvis den registrerer at føreren har forlatt bilen.



## Hva det er

Antispinnsystemet overvåker kontinuerlig hastigheten til for- og bakhjulene. Hvis Model X opplever tap av trekkraft, vil systemet minimere hjulspinn ved å kontrollere bremsetrykket og motorkraften. Som standard er antispinnsystemet på. Under normale forhold bør det forbli på for å sikre maksimal sikkerhet.



Denne gule lampen for elektronisk stabilitetskontroll blinker på instrumentpanelet når antispinnsystemet aktivt kontrollerer bremsetrykket og motorkraften for å minimere hjulspinn. Hvis lampen forblir tent, har det blitt oppdaget en feil på antispinnsystemet. Kontakt Tesla Service.



**ADVARSEL:** Antispinn kan ikke forhindre kollisjoner som skyldes uforsiktig kjøring eller brå svinging i høye hastigheter.

## Tillate hjulspinn

Du kan aktivere **Slip Start** for at hjulene skal kunne spinne ved en begrenset hastighet. **Slip Start** kan kun aktiveres når Model X kjører i 48 km/t eller saktere. **Slip Start** deaktiveres automatisk når hastigheten er over 80 km/t.

Under normale forhold bør ikke **Slip Start** aktiveres. Slå kun på antispinn i omstendigheter der du ønsker at hjulene skal spinne, som følgende:

- start på løse overflater, for eksempel grus eller snø
- kjøring i dyp snø, sand eller gjørme
- rugging ut av et hull eller dype hjulspor

Du kan la hjulene spinne ved å berøre **Kontroller > Pedaler og styring > Slip Start**.



Instrumentpanelet viser en varselmelding når **Slip Start** er aktivert.

Selv om **Slip Start** automatisk deaktiveres igjen neste gang du starter Model X, anbefales det på det sterkeste at du deaktiverer det umiddelbart etter at omstendighetene som gjorde at du aktiverte det, endrer seg.

**MERK:** **Slip Start** kan ikke slås på mens du aktivt bruker Cruise Control.



Akselerasjonsinnstillingene som er tilgjengelig på Model X, varierer avhengig av tilleggsutstyr som ble valgt på kjøpetidspunktet:

- **Chill:** begrenser akselerasjonen for en jevn og behagelig tur (tilgjengelig på alle biler utstyrt med maskinvare for Autopilot)
- **Standard:** gir normalt akselerasjonsnivå (tilgjengelig på ikke-Performance-modeller med firehjulstrekk)
- **Sport:** gir normalt akselerasjonsnivå (tilgjengelig på Performance-modeller med firehjulstrekk)
- **Insane:** øker toppmomentet med ca. 30 % (tilgjengelig på Performance-modeller med firehjulstrekk, som ikke er utstyrt med Ludicrous-oppgraderingen)
- **Ludicrous:** øker toppmomentet med ca. 60 % (tilgjengelig på Performance-modeller med firehjulstrekk, som er utstyrt med Ludicrous-oppgraderingen)
- **Insane+:** øker toppmomentet med ca. 30 % (tilgjengelig på Performance-modeller med firehjulstrekk, som ikke er utstyrt med Ludicrous-oppgraderingen) mens batteriet varmes opp til ideell driftstemperatur for å sikre tilgang til 100 % av tilgjengelig strøm. Før du velger denne innstillingen, bør du lese om [Bruk av Insane+ eller Ludicrous+ på side 97](#).
- **Ludicrous+:** øker toppmomentet med ca. 60 % (tilgjengelig på Performance-modeller med firehjulstrekk, som er utstyrt med Ludicrous-oppgraderingen) mens batteriet umiddelbart varmes opp til ideell driftstemperatur for å sikre tilgang til 100 % av tilgjengelig strøm. Før du velger denne innstillingen, bør du lese om [Bruk av Insane+ eller Ludicrous+ på side 97](#).

**MERK:** Selv om Chill ikke forbedrer kjørekkevidden direkte, kan bruk av økt dreiemoment og effekt tilgjengelig i Insane- eller Ludicrous-modus redusere rekkevidden og effektiviteten.

**MERK:** Når Chill er valgt, vises Chill på instrumentpanelet over kjørehastigheten.

I tillegg har en Performance-modell av Model X med firehjulstrekk også Launch-modus for å gi optimal akselerasjon på overflater med godt veigrep. Se [Launch-modus på side 97](#) for spesifikke kjøreinstruksjoner som kreves for å bruke Launch-modus.

Når du skal velge en akselerasjonsmodus, berører du **Kontroller > Pedaler og styring > Akselerasjon**.

## Bruk av Insane+ eller Ludicrous+

Hvis du velger Insane eller Ludicrous, blir ekstra kraft tilgjengelig umiddelbart. Når du skal oppnå absolutt maksimal strøm (utviklet for bruk over kort tid), kan du imidlertid velge **Insane+** eller **Ludicrous+** for å varme opp batteriet til ideell driftstemperatur. Dette sikrer tilgang til 100 % av tilgjengelig strøm.

Mens batteriet varmes opp, viser berøringsskjermen en statusmelding som viser omtrentlig ventetid, og den gir beskjed når den ekstra strømmen er tilgjengelig. I tillegg til å varme opp batteriet, prøver **Insane+** og **Ludicrous+** å holde batteriet innenfor et optimalt temperaturområde. Under aggressive kjørescenarioer, ser du derfor kanskje avkjølingsstatusen i flere minutter, til temperaturen senkes. Model X forblir i valgt modus i tre timer, selv når du forlater bilen. Etter tre timer blir funksjonen tidsavbrutt.

**MERK:** Insane+ og Ludicrous+ er utviklet for å oppnå maksimal ytelse for akselerasjon over kort tid. Disse innstillingene er ikke ment for daglig kjøring. Prisen for den ekstra kraften er høyere energiforbruk og tidligere spenningsreduksjon på lange kjøreturer. Akselerasjonsinnstillingene Insane og Ludicrous gir en betydelig økning i ytelse, selv uten å velge innstillingene Insane+ eller Ludicrous+ for å oppnå maksimal batteristrøm. Faktisk kan den ekstra strømmen som oppnås ved hjelp av Insane+ og Ludicrous+, kanskje ikke være merkbar i normale kjøresituasjoner.

**MERK:** For å støtte Insane+ eller Ludicrous+ må ladenivået være 20 % eller høyere. Du kan ikke starte disse innstillingene hvis ladenivået er under 20 %. I tillegg avbrytes disse innstillingene umiddelbart hvis batterinivået havner under 20 %.

Når du bruker Insane+ eller Ludicrous+, forbruker Model X mer energi for å holde batteriet innenfor et optimalt temperaturområde.

Du kan avbryte Insane+ eller Ludicrous+ når som helst ved å endre akselerasjonsnivået til en annen innstilling. For å forhindre for høyt og potensielt unødvendig energiforbruk (for eksempel når du forlater bilen og glemmer å avbryte Insane+ eller Ludicrous+) avbrytes disse innstillingene automatisk etter tre timer uansett om du fortsatt kjører eller har forlatt bilen.

**MERK:** Insane+ eller Ludicrous+ prøver å holde batteriet innenfor et optimalt temperaturområde. I tillegg til å varme opp batteriet avkjøler disse innstillingene batteriet ved behov (f.eks. ved kjøring ved høye hastigheter, under rask akselerasjon, kjøring i lengre perioder osv.).

## Launch-modus

Launch-modus, tilgjengelig på Performance-biler med firehjulstrekk, gir optimal akselerasjon på underlag med godt veigrep.

**MERK:** Kraftig akselerasjon, inkludert, men ikke begrenset til, bruk av Launch-modus, øker belastningen på bilens drivlinje og kan føre til tidlig slitasje på forskjellige komponenter. Model X overvåker slitasje og skade på drivlinje kontinuerlig og informerer deg hvis bilkomponenter må utføres service på.



**⚠ ADVARSEL:** Launch-modus kan kun brukes på passende steder der det ikke er kryssende trafikk eller fotgjengere. Launch-modus er utformet for bruk på lukkede baner. Det er førerens ansvar å sikre at kjøreatferden og akselerasjonen ikke er til fare eller besvær for andre brukere av veien.

### Aktivere Launch-modus

1. Varm opp bremsene litt ved å kjøre i noen få minutter og bruke dem noen ganger.
2. Sett luftfjæringen til Lav eller Svært lav (se [Luftfjæring på side 91](#)).
3. Sett akselerasjonsnivået til **Insane+** eller **Ludicrous+** (hvis utstyrt).  
**MERK:** Hvis bilen er utstyrt med **Ludicrous+**-innstillingen, kan du oppnå optimal ytelse ved å trykke på og holde inne denne innstillingen i tre sekunder.
4. Mens Model X er satt i Drive og bilen står helt stille med rattet helt rett, holder du bremsepedalen fast med venstre fot og trykker gasspedalen helt ned. Innen ett sekund viser instrumentpanelet en melding om at Launch-modus er aktivert.
5. Slipp bremsepedalen for å starte bilen innen tolv sekunder etter at Launch-modus er aktivert.

Når du slipper bremsen, skytes Model X forover.

**MERK:** Launch-modus er ikke tilgjengelig hvis Slip Start er aktivert (som lar hjulene slure). Se [Antispinn på side 96](#).

**MERK:** Launch-modus er kun tilgjengelig hvis omgivelsestemperaturen er 3 °C eller varmere.

Når du først justerer føreraset, stillingen til ratt eller de utvendige sidespeilene, ber berøringsskjermen deg om å opprette en førerprofil for å lagre disse innstillingene. Profilen din lagrer også forskjellige innstillinger du foretar mens du tilpasser Model X.



Berør ikonet for førerprofil øverst på berøringsskjermen, for å legge til en ny førerprofil. Berør deretter **Førerprofilinnstillinger > Legg til ny fører**, skriv deretter inn førerens navn, og berør **Opprett profil**. Følg instruksjonene på skjermen.

Velg avmerkingsboksen **Bruk Easy Entry** hvis du ønsker å lagre (eller bruke eksisterende) innstillinger for **Easy Entry**, hvor føreraset og ratt justeres automatisk for å gjøre det enkelt å stige inn i og ut av Model X.

Hvis du endrer stillingen til føreraset, ratt eller de utvendige sidespeilene etter at du har lagret eller valgt en førerprofil, ber berøringsskjermen deg om å **Lagre** den nye stillingen eller **Gjenopprett** den forrige lagrede stillingen (andre innstillinger lagres automatisk). Hvis du vil bruke en innstilling uten å lagre eller gjenopprette, ignorerer du beskjeden.

Hvis du vil slette en førerprofil, berører du førerprofilikonet øverst på berøringsskjermen, og deretter berører du **Førerprofilinnstillinger** og velger førerprofilen du vil fjerne. **Slett** førerprofilen når den er valgt.

**MERK:** Valet-modus er en innebygget førerprofil som begrenser hastigheten og tilgangen til visse Model X-funksjoner (se [Valet-modus på side 99](#)).

**MERK:** Når du skal stoppe automatiske justeringer som er i gang, basert på en førerprofil, trykker du på **Stopp** på nedtrekksmenyen Førerprofil. Automatiske justeringer stopper også hvis du justerer et sete, speil eller ratt manuelt.

## Veksling mellom førerprofiler



Når du skal justere Model X basert på en førerprofil, berører du ikonet for førerprofil øverst på berøringsskjermen. Når du deretter velger fører, justeres Model X basert på innstillingene som er lagret i den valgte førerprofilen.

## Lagrede innstillinger

Et delsett av innstillingene du velger for å tilpasse Model X, lagres automatisk til førerprofilen. Når de er lagret, vises en grønn hake ved siden av førerprofilikonet på berøringsskjermen. Eksempler på automatisk lagrede førerprofilinnstillinger er

- navigasjon, temperatur, lys og skjerminnstillinger
- autopilot- og kjørefpreferanser

## Koble en førerprofil til en key fob

Du kan koble en førerprofil til en spesifikk key fob for å la Model X automatisk velge riktig førerprofil når den koblete nøkkelfjernkontrollen registreres, når du nærmer deg bilen og åpner førerdøren. For å koble en førerprofil til en key fob går du inn i Model X med nøkkelfjernkontrollen og berører ikonet for førerprofil øverst på berøringsskjermen. Velg førerprofilen du vil koble til nøkkelfjernkontrollen, og berør deretter **Kobl. til nøk.fj.k.**

**MERK:** Model X registrerer bare én key fob om gangen. Førerprofilen er koblet til nøkkelfjernkontrollen som registreres av bilen på det tidspunktet. Hvis du vil koble førerprofiler til flere nøkkelfjernkontroller, må du derfor sørge for at bare nøkkelfjernkontrollen som du vil koble førerprofilen til, er innenfor rekkevidde mens du utfører koblingsprosedyren. Flytt alle andre nøkkelfjernkontroller utenfor rekkevidde (minst én meter unna Model X).

**MERK:** Model X kan støtte inntil åtte tilkoblede nøkkelfjernkontroller. En førerprofil kan imidlertid bare kobles til én key fob.

Hvis du vil fjerne koblingen mellom en førerprofil og en key fob, trykker du på ikonet for førerprofil øverst på berøringsskjermen. Velg førerprofil, og berør deretter **X** ved siden av **Koblet til nøk.fj.k.**

## Easy Entry

Du kan definere en innstilling for Easy Entry som beveger ratt og føreraset for å gjøre det enkelt å stige inn i og ut av Model X. Alle førere kan bruke innstillingen for Easy Entry ved å knytte den til førerprofilen sin. Når innstillingen for Easy Entry er knyttet til en førerprofil, justeres ratt og føreraset automatisk når Park er innkoblet og førerens sikkerhetsbelte er løsnet, noe som gjør det enkelt å stige ut av (og neste innstigning i) Model X. Når du kommer tilbake til bilen og trækker på bremsepedalen, justeres innstillingene automatisk tilbake til innstillingene som ble brukt av den siste førerprofilen (eller basert på nøkkelen hvis den er koblet til en førerprofil).

Når du skal bruke **Easy Entry** med en førerprofil, må du sikre at avmerkingsboksen **Bruk Easy Entry** er valgt.



**ADVARSEL:** Bruk aldri Easy Entry for flytting av føreraset til helt bakre stilling hvis et barnesete er montert i et baksete bak føreraset. Med redusert klaring kan bevegelsen av setet føre til at du treffer et barns ben, at skade forårsakes eller at setet løsner.

## Valet-modus

Når Model X er i Valet-modus, vil følgende restriksjoner gjelde:

- Hastigheten er begrenset til 113 km/t.
- Maksimal akselerasjon og kraft er begrenset.
- Bagasjerom foran og hanskerommet er låst.



- Hjem- og arbeidssteder er ikke tilgjengelige i navigasjonssystemet.
- Stemmekommandoene er deaktiverte.
- Tekstmeldinger vises ikke.
- Bekvemlighetsfunksjoner for Autopilot er deaktivert.
- Innstillingen Tillat mobiltilgang kan ikke endres.
- HomeLink (hvis tilgjengelig i din markedsregion) er ikke tilgjengelig.
- Førerprofiler er ikke tilgjengelige.
- Enkelte apper, som Leketøy og Kino, er ikke tilgjengelige.
- Wi-Fi og Bluetooth er deaktivert. Når Model X er i Valet-modus, kan du ikke pare nye Bluetooth-enheter eller vise eller slette eksisterende paret enheter. Hvis en paret Bluetooth-enhet eller et kjent Wi-Fi-nettverk imidlertid er innenfor rekkevidde, vil Model X koble seg til.

## Starte Valet-modus

Med Model X i Park berører du **Kontroller > Kontroller > Sikkerhet > Valet-modus**. Du kan også berøre ikonet for førerprofil øverst på berøringsskjermen og deretter **Valet-modus**.

Første gangen du starter Valet-modus, ber berøringsskjermen deg om å opprette en 4-sifret PIN-kode som du bruker til å avbryte Valet-modus.

Når Valet-modus er aktivert, viser instrumentpanelet ordet **Valet** mens førerprofilen endres til **Valet-modus** på berøringsskjermen.

Du kan også bruke mobilappen til å starte og avbryte Valet-modus (dersom Model X er i Park). Når du bruker mobilappen, trenger du ikke å taste inn PIN-koden, fordi du allerede blir bedt om å logge på i appen ved hjelp av informasjonen for Tesla-kontoen din.

**MERK:** Hvis **PIN for å kjøre** er aktivert (se [PIN for å kjøre på side 161](#)), må du angi PIN-koden for å kjøre før du kan definere eller angi en PIN-kode for Valet-modus. Når den er i Valet-modus, kan Model X kjøres uten behov å angi en kjøre-PIN.

**MERK: PIN for å kjøre**-innstillingen er ikke tilgjengelig når Valet-modus er aktiv.

Dersom du glemmer PIN-koden din for Valet-modus, kan du nullstille denne fra innsiden av Model X ved å taste inn informasjonen for Tesla-kontoen din (dette avbryter også Valet-modus). Du kan også nullstille PIN-koden ved hjelp av mobilappen.



**ADVARSEL:** Ikke bruk Valet-modus når du kjører med tilhenger. Dreiemomentbegrensningene for Valet-modus kan gjøre det vanskelig for Model X å trekke tilhengeren opp en bakke.

## Avbryte Valet-modus

Med Model X i Park berører du førerprofilikonet **Valet-modus** øverst på berøringsskjermen og angir den firesifrede PIN-koden.

Når du avbryter Valet-modus, vil alle innstillingene forbundet med siste førerprofil og klimakontroll gjenopprettes, og alle funksjonene blir igjen tilgjengelige.

**MERK:** Du trenger ikke å taste inn PIN-koden for å avbryte Valet-modus i mobilappen.

## Slik fungerer Aktivt panser

(hvis utstyrt) Model X (avhengig av markedsområde og fabrikkasjonsdato) er utstyrt med et fotgjengerbeskyttelsessystem med aktivt panser som er designet for å redusere hodeskader på fotgjengere og syklister i tilfelle frontkollisjon. Flere sensorer foran på bilen er utviklet for å registrere sammenstøt med en fotgjenger når Model X beveger seg med en hastighet på mellom 25 og 50 km/t, og heve bakdelen av panseret ca. 80 mm automatisk. Dette øker avstanden mellom panseret og komponentene under det. Dette reduserer skaderisikoen.

**MERK:** Systemet for fotgjengerbeskyttelse fungerer ved hjelp av en rekke sensorer og algoritmer, designet og kalibrert for å bestemme når Aktivt panser skal aktiveres. Derfor fører ikke alle kollisjoner med fotgjengere til aktivering. På lignende vis kan Aktivt panser aktiveres hvis Model X kolliderer med et dyr, kjøretøy eller et annet objekt.

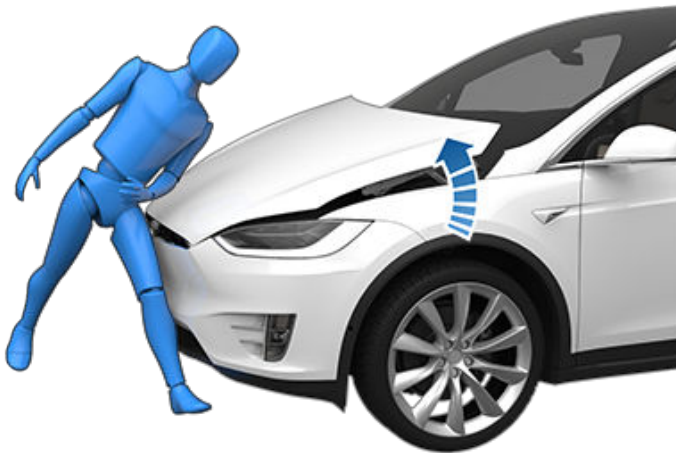

Hvis Aktivt panser er aktivert, viser instrumentpanelet en varselmelding, og det høres en varsellyd. Model X må straks tas til nærmeste Tesla-servicesenter eller Tesla-godkjente verksted. Aktivt panser-sensorer og -aktuatorer må gjennomgå service, i alle tilfeller der Aktivt panser har blitt utløst.

**⚠ ADVARSEL:** Utløsning av Aktivt panser kan medføre at det løftede panseret dekker førerens utsyn, som øker kollisjonsrisikoen. Model X kan kjøre til nærmeste Tesla-servicesenter eller Tesla-godkjente verksted hvis det er trygt å gjøre det. Hvis det ikke er trygt å kjøre (du kan ikke se over hevet panser, panserlåsen er skadet e.l.), må du få bilen transportert.

**⚠ ADVARSEL:** Hvis instrumentpanelet viser en varselmelding som indikerer at Aktivt panser er utløst når dette ikke har forekommet, må Model X straks tas til nærmeste Tesla-servicesenter.

**MERK:** Hvis det forekommer skade på støtfangeren foran, kontakter du et lokalt Tesla-godkjent verksted for å kontrollere sensorene for skader.



## Vise kjøreinformasjon

Kjøreinformasjon vises på berørings skjermen når du berører **Kontroller > Reiser**. For inneværende tur kan du vise distanse, varighet og gjennomsnittlig energiforbruk. Du kan også vise distanse samt totalt og gjennomsnittlig energiforbruk siden forrige lading og for ekstraturer.

For å gi nytt navn til en tur berører du turnavnet og angir et nytt navn for turen, og deretter berører du **Lagre**. For å nullstille en bestemt tripp teller berører du den tilhørende **Tilbakestill**-knappen.

Du kan vise informasjon for inntil tre turer på instrumentpanelet. Bruk avmerkingsboksene for å spesifisere tur(ene) du vil vise. Bruk deretter styrehjulet til høyre på rattet til å vise de(n) valgte tur(ene) (se [Bruke høyre rattknapper på side 79](#)).

## Kilometerteller

Gjør ett av følgende for å vise kilometertelleren og se bilens kjørelengde:

- Berør **Kontroller > Programvare**.
- Berør **Kontroller > Reiser**.
- Åpne mobilappen og rull ned til bunnen av hovedskjerm bildet.





### Kameraplassering

Model X har et ryggekamera plassert over nummerskiltet bak.

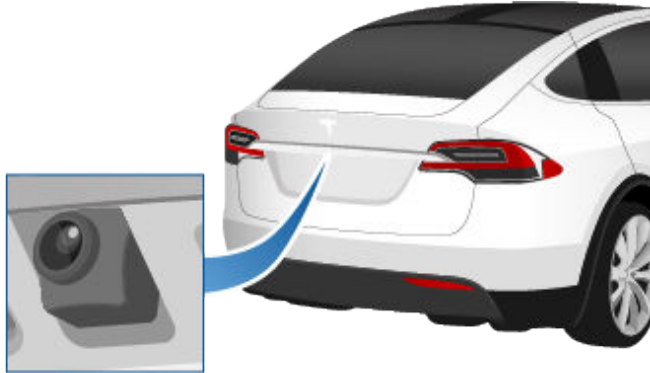

Når du setter giret i Reverse, viser berøringsskjermen bildet fra kameraet. Linjer viser kjørebanelen din basert på posisjonen til ratt. Disse linjene justeres etter hvert som du beveger på ratt.

En vertikal rød linje vises over bilder fra ryggekameraet hvis Model X oppdager en gjenstand (som et annet kjøretøy eller en fotgjenger) som er i ferd med å krysse bak bilen. Se [Varsel for kryssende trafikk bak på side 157](#) for mer informasjon.

Model X viser også bilder fra sidekameraene (hvis utstyrt). Bare sveip opp eller ned for å skjule eller vise sidekameravisningene.

**MERK:** Det kan hende at du må utvide kameravinduet for å se bildene fra sidekameraene (hvis utstyrt).

**MERK:** Visuell tilbakemelding fra Parkeringshjelp vises også på instrumentpanelet (se [Parkeringshjelp på side 93](#)).



Du kan vise bildet fra ryggekameraene når som helst ved å åpne appstarteren og berøre kameraappen.

Hvis det vises et svart skjerm bilde på berøringsskjermen i stedet for bilder fra ryggekameraet, bruker du bakspeilene og sikrer at omgivelsene er trygge før du fortsetter å rygge. Hvis ryggekameraet fortsetter å være ute av drift, bruker du mobilappen til å avtale service.

**⚠ ADVARSEL:** Stol aldri på at kameraene informerer deg om området bak deg er fritt for objekter og/eller personer. Kameraene kan kanskje ikke oppdage alle objekter eller hindringer som potensielt kan føre til skader. I tillegg kan flere eksterne faktorer redusere ytelsen til kameraene, inkludert en skitten eller tildekket linse. Derfor kan det å stole blindt på at kameraene varsler deg om Model X nærmer seg et hinder, forårsake skader på bilen og/eller andre objekter, og det kan potensielt forårsake alvorlige personskader. Undersøk alltid området med egne øyne. Se deg over skulderen og bruk alle speilene når du rygger. Bruk kameraene kun som en ekstra hjelp. Det er ikke meningen at det skal erstatte direkte visuell kontroll som du selv utfører, og det er ingen erstatning for forsiktig kjøring.

Kameraobjektivet må holdes rent og fritt for forstyrrende elementer for å sikre et tydelig bilde. Se [Rengjøring på side 212](#).



## System for fotgjengervarsling

---

(Hvis utstyrt) Systemet for fotgjengervarsling gjør at Model X avgir lyd når du kjører saktere enn ca. 33 km/t (21 mph) eller når du rygger. Elbiler går rolig, og denne lyden bidrar til å varsle fotgjengere om møtende kjøretøy. Lyden, som aktiveres når Model X skiftes ut av Park, blir høyere når farten øker.

**MERK:** Systemet for fotgjengervarsling er kanskje ikke tilgjengelig i biler produsert før ca. 1. juli 2021.



**ADVARSEL:** Hvis lyden ikke kan høres, er fotgjengere kanskje ikke klare over det møtende kjøretøyet, noe som kan øke sannsynligheten for en kollisjon med alvorlig personskade eller død til følge. Stol aldri på at systemet for fotgjengervarsling sikrer at fotgjengere er oppmerksom på bilen din. Hvis systemet for fotgjengervarsling ikke fungerer, må du avtale service.

**MERK:** Avhengig av produksjonsdato og bilens konfigurasjon, kan det være at Model X ikke er utstyrt med aktiv spoiler.

Model X har en bakspoiler for å forbedre aerodynamikken. Hvis Model X er utstyrt med en aktiv spoiler, kan spoilerens posisjon variere avhengig av statusen og hastigheten til Model X.

- Når Model X er i Reverse eller kjørehastigheten er under 16 km/t, gir spoileren maksimal sikt bak Model X.
- Når kjørehastigheten overskrider 72 km/t, senkes spoileren til den posisjonen som gir den mest effektive aerodynamikken.
- Når Model X er slått av og låst, trekkes spoileren inn.

Hvis du vil at spoileren automatisk skal bevege seg som beskrevet ovenfor, trykker du på **Kontroller > Service > Spoiler-modus > Automatisk**. Hvis du vil deaktivere automatisk bevegelse av spoileren og holde den i utstrakt stilling, velger du innstillingen **Forlenget**.

**MERK:** Hvis spoileren ikke kan løftes eller senkes, viser instrumentpanelet et varsel. Kontakt Tesla Service.



## Tauing og tilbehør

Tauepakken gjør at du kan kjøre Model X med tilhenger. Du kan også ha med ski, snowboard, sykler osv. ved å feste en tilbehørsholder på tilhengerfestet.

### Transport av tilbehør

Tauepakken for Model X har en 50 mm kulekobling som kan ha en tilbehørsholder på.

Kulekoblingen er konstruert for å kunne bære vertikale laster på inntil 54 kg når lasten stikker ut bakover innenfor 63 cm fra kulekoblingen, for eksempel når du har med sykler på et tilbehørsstativ.

Kontroller alltid at maksimumsvekten ikke overskrides når du transporterer sykler eller andre ting på Model X-festet. Når du beregner vekt, må du huske å inkludere vekten til tilbehørsholderen. Hvis du for eksempel går ut fra at holderen veier 14 kg, er vektterskelen tilstrekkelig for å holde to sykler som veier ca. 20 kg hver, eller fire sykler som veier ca. 10 kg hver.

 **ADVARSEL:** Model X-festet er konstruert for å kunne bære inntil 54 kg. Hvis denne maksimale vekten overskrides, kan det medføre betydelig skade.

 **ADVARSEL:** Ikke prøv å montere en holder på en Model X som ikke er utstyrt med tauepakken. Det kan føre til betydelig skade.

Når en tilbehørsholder skal monteres og brukes, må taufestet være koblet til (se [Koble til taufestet på side 111](#)). Følg deretter instruksjonene som fulgte med tilbehørsholderen. Følg alle forskrifter og lovpålagte krav i det aktuelle området som gjelder for transport av tilbehør.

Tauepakken for Model X omfatter de nødvendige ledningene for å bruke en tilbehørsholder utstyrt med lys (se [Elektriske forbindelser på side 113](#)). Pakken inneholder også programvare for tilhengermodus (se [Tilhengermodus på side 108](#)).



Når du kobler til en tilbehørsholders ledningsnett, registrerer Model X en tilkobling for tilhengerlys, og denne indikatoren tennes på instrumentpanelet. Tilhengermodus er deaktivert.

Når du transporterer tilbehør, må du regelmessig kontrollere at tilbehørsholderen og lasten er festet til enhver tid samt, hvis relevant, at lysene på tilbehørsholderen fungerer.

**MERK:** Gå til [www.tesla.com](http://www.tesla.com) for å kjøpe tilbehør til Model X. Selv om tredjepartsprodukter er tilgjengelig, anbefaler og støtter Tesla bare Tesla-godkjente produkter (se [Deler og tilbehør på side 219](#)). Tilbehørsproduktene som er tilgjengelig for Model X, varierer etter markedsregion. Før du prøver å montere en ikke-Tesla-holder, må du gå gjennom produktinformasjonen for å sikre at den er kompatibel.

**MERK:** Når ikke er i bruk, bør den tas av og oppbevares på et tørt sted for å forhindre rust og korrosjon. La støvdekselet være på tilhengerfestehuset for å forhindre at smuss og rusk kommer inn i låsen (se [Koble fra taufestet på side 113](#)).



**ADVARSEL:** En holder kan hindre sikten fra bakspeilet eller ryggekameraene. I tillegg kan det være at noen av Autopilot-funksjonene ikke fungerer som ventet.



**ADVARSEL:** Tesla tar ikke noe ansvar for materielle skader eller personskader som resultat av montering og bruk av en tilbehørsholder, for eventuelle unnløtelser i instruksjonene som følger med tilbehørsholdere, eller for at du ikke følger instruksjonene. Skader forårsaket av bruk av en tilbehørsholder, dekkes ikke av garantien.



## Taukapasitet

Den totale tilhengervekten (inkludert all last og ekstra utstyr) og vekten på tilhengertrekkstangen må aldri overskride følgende:

Hjul-/felgstørrelse	Maksimal taukapasitet*	Maksimal vekt på trekkstang**
19"***, 20" eller 22"	2300 kg	100 kg

\*Tesla anbefaler et separat bremsesystem på tilhengere med en lastet vekt på over 450 kg. Bremsesystemet må være egnet for vekten på tilhengeren. Følg instruksjonene fra produsenten av tilhengerbremsene for å sikre at tilhengerbremsene er riktig installert, justert og vedlikeholdt.

\*\*Vekten på trekkstangen er kraften nedover som vekten til tilhengeren utøver på tilhengerfestet. Det er den teknisk tillatte maksimale vekten ved koblingspunktet (100 kg, eller 90 kg for Plaid-modeller). Den må ikke være mindre enn 4 % av tilhengerlasten. Hvis man har en betydelig mengde utstyr, passasjerer eller last i taukjøretøyet, kan det redusere vekten på trekkstangen som den kan håndtere, og det reduserer også den maksimale taukapasiteten. Maksimal taukapasitet er beregnet under forutsetning at TPMLM (teknisk tillatt lastet vekt) ikke er overskredet. TPMLM er oppført på typegodkjenningsmerket (se [Typegodkjenningsmerke på side 224](#))).

\*\*\*En Model X med 19" vinterdekk støtter tauing BARE hvis den er utstyrt med disse spesifikke dekkene:

Dekk	Piggdekk	Felgstørrelse	Klassifisering (foran/bak)
Nokian Hakkapeliitta 8	Ja	19"	110 T (190 km/t)
Nokian Hakkapeliitta R2	Nei	19"	110 R (170 km/t)
Pirelli Sottozero 3	Nei	19"	110 V (240 km/t)



**ADVARSEL:** Ikke bruk Model X til tauing hvis den er utstyrt med 19" vinterdekk som ikke er oppført ovenfor.



## Dekktrykk under tauing

Under kjøring med tilhenger må dekktrykkene justeres for å ta hensyn til den ekstra belastningen. Fyll dekkene til trykkene som vises nedenfor (disse trykkene har forrang foran trykkene som er oppgitt på informasjonsmerket for dekk og last):

Frontdekk	Bakdekk	Dekktrykk i kalde dekk
245/45R19	245/45R19	45 psi (310 kPa)
255/45R20 265/45R20	275/45R20	46 psi (320 kPa)
265/35ZR22	285/35ZR22	50 psi (345 kPa)

**MERK:** Når du kjøring med tilhenger, kan den teknisk tillatte maksimumsvekten på bakakselen overskrides med maksimalt 15 %, og den teknisk tillatte lastede massen på bilen kan overskrides med maksimalt 100 kg. I disse tilfellene kan ikke bilhastigheten overskride 100 km/t, og trykket på bakdekkene må være minst 20 kPa over dekktrykket som anbefales for normal bruk.

**⚠ ADVARSEL:** Kontroller dekktrykket med en nøyaktig trykkmåler når dekkene er kalde. Når du kjører 1,5 km, varmer det opp dekkene tilstrekkelig til å påvirke dekktrykk. Parkering i direkte sollys eller varmt vær kan også påvirke dekktrykket. Du kan forvente høyere trykk hvis du må kontrollere varme dekk. Ikke slipp ut luft fra varme dekk for å oppnå dekktrykket som er anbefalt for kalde dekk. Et varmt dekk ved eller under det anbefalte trykket har farlig lavt trykk.

**⚠ ADVARSEL:** Prøv aldri å kjøre med en tilhenger når et dekk på Model X er defekt eller er fylt ved hjelp av et dekkreparasjonssett. Et midlertidig reparert dekk er ikke beregnet på å tåle taubelastningen. Tauing med et defekt eller midlertidig reparert dekk kan føre til dekksvikt og tap av stabilitet på bilen.

## Før kjøring med tilhenger

Før kjøring med tilhenger må du gjøre følgende:

- Dekkene skal ha riktig dekktrykk for kalde dekk, i henhold til spesifikasjonene i Dekktrykk under tauing.
- Still fjæringshøyden til **Lav** (berør **Kontroller > Fjæring > Lav**).
- Følg alle forskrifter og lovpålagte krav i det aktuelle området som gjelder for kjøring med tilhenger. Hvis du ikke følger forskriftene, kan det gå utover sikkerheten din.
- Juster sidespeilene slik at du har klar sikt bakover uten en betydelig blindsoner.
- Aktiver **Tilhengermodus** (se **Tilhengermodus på side 108**).

Bekreft følgende:

- Model X står horisontalt med tilhengeren festet. Hvis bilen vippes oppover fremme og nedover bak, må du kontrollere at du ikke overskrider den maksimale tauekapasiteten og belastningen på trekkstangen som er oppgitt i Transportkapasitet.
- Alle deler og fester og elektriske tilkoblinger (inkludert rygge- og tåkelys, hvis utstyrt) for tilhengerfestet er i god stand og riktig tilkoblet. Ikke kjør med tilhengeren hvis det er noen åpenbare problemer.
- Tilhengerlysene (bremselys, blinklys og markeringslys) fungerer som de skal.
- Tilhengertrekkstangen er sikkert festet på tilhengerkulen.
- All last er festet.
- Hjulklusser er tilgjengelig.
- Tilhengerlasten er jevnt fordelt slik at vekten på tilhengertrekkstangen er rundt 4 % av den totale tilhengervekten uten å overskride de maksimale vektene på trekkstangen som er oppført i Transportkapasitet.

**⚠ ADVARSEL:** Vekten på tilhengertrekkstangen må være rundt 4 % av den totale tilhengervekten uten å overskride de maksimale vektene på trekkstangen som er oppført i Transportkapasitet. Last som er balansert over hjulene, eller som er tyngre bak, kan føre til krenkning på tilhengeren og resultere i tap av kontroll over bilen.

**⚠ ADVARSEL:** Sikre alltid at lasten er festet i tilhengeren og ikke vil forskyve seg. Dynamisk forskyvning av lasten kan føre til tap av kontroll over bilen og resultere i alvorlige personskader eller dødsfall.

## Tilhengermodus

Tilhengermodus må alltid være aktiv ved kjøring med tilhenger. Når du kobler til den elektriske koblingen på en tilhenger, aktiverer Model X automatisk tilhengermodus. Når du kobler fra tilhengerens elektriske kobling, deaktiveres tilhengermodus. Aktiver eller forlat tilhengermodus manuelt ved å berøre **Kontroller > Pedaler og styring > Tilhengermodus** på berøringsskjermen. Én av de følgende indikatorene vises på instrumentpanelet:

Tilhengermodus er aktiv.



Model X registrerer en tilkobling av tilhengerlys, men tilhengermodus er deaktivert. Det er sannsynlig at transporttilbehøret er koblet til.





Model X registrerer en defekt elektrisk tilkobling for tilhengerlysene. Noen eller alle tilhengerlys fungerer kanskje ikke som de skal. Stopp bilen så snart dette er trygt, og inspiser tilhengerlysene med tanke på defekte kabler eller dårlige koblinger. Hvis problemene er løst og det røde ikonet vedvarer, slår du av og på Tilhengermodus.

**MERK:** I situasjoner der Model X registrerer tung last, forutsetter den at en tilhenger er tilkoblet, og aktiverer tilhengermodus automatisk. Det vises en melding på instrumentpanelet om at tilhengermodus er aktivert. Når tilhengermodus er aktivert automatisk fordi det er registrert tung last, kan du endre tilhengermodusinnstillingen ved å stoppe Model X, aktivere Park eller aktivere Neutral og deretter aktivere parkeringsbremsen manuelt ved hjelp av berøringsskjermen (**Kontroller > Trygghet > Parkeringsbrems**).

Noen Autopilot-funksjoner, i tillegg til funksjon for parkeringssensor bak, er kanskje ikke tilgjengelige når Tilhengermodus er aktivert. I tillegg kan disse funksjonene fungere annerledes. For eksempel:

- Autostyring er ikke tilgjengelig.
- Aktiv Cruise Control øker følgeavstanden til bilen foran deg.
- Luftfjæringssystemet foretar ikke justeringer fra **Standard** til **Lav** basert på kjørehastigheten.
- Luftfjæringssystemet hever ikke kjørehøyden automatisk basert på lagrede steder.
- Sidekollisjonsadvarsler er aktive, men automatiske inngrep i styringen er deaktivert.
- Bremskraften fra den automatiske nødbremsingen (se [Kollisjonsvarselassistent på side 156](#)) er svært begrenset.

**⚠ ADVARSEL:** Ikke stol på at Model X skal registrere tilhengeren og aktivere tilhengermodus automatisk. Kontroller alltid at tilhengermodus er aktivert før kjøring med tilhenger.

**⚠ ADVARSEL:** Du må ikke under noen omstendigheter gå ut av tilhengermodus under kjøring med tilhenger. Det kan føre til alvorlig personskade og/eller død.

**⚠ ADVARSEL:** Ikke bruk fjæringsinnstillingen til å avstemme høyden på tilhengerfestet med høyden på tilhengeren.

## Tilhengerbrems

Når du kjører med en lastet tilhenger som veier mer enn 450 kg, anbefaler Tesla at tilhengeren skal være utstyrt med et eget bremsesystem som er egnet for vekten til tilhengeren. Overhold lokale forskrifter. En bremsekontroller må kjøpes separat, og den påkrevde 4-pinneres tilkoblingskontakten kan bestilles fra Tesla Service.

Følg disse trinnene for å koble til en bremsekontroll:

1. Koble ledningsnettets på bremsekontrollen til de riktige plasseringene på den 4-pinneres tilkoblingskontakten.

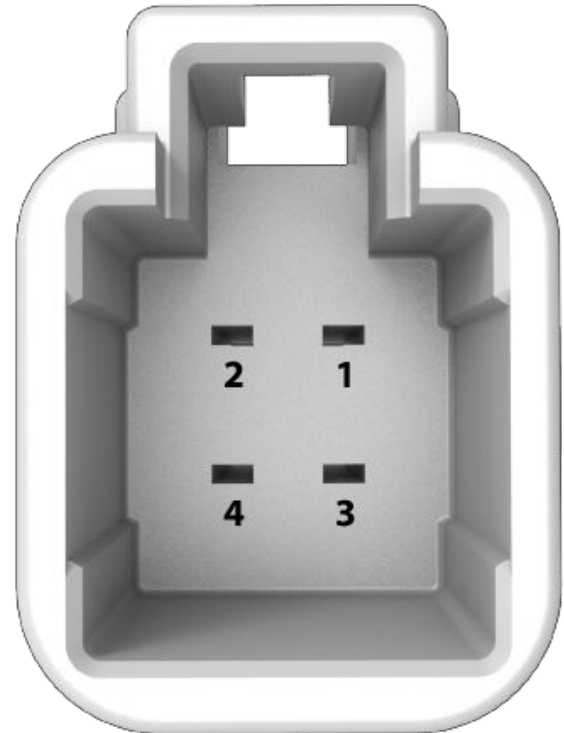

1 – bremsekontrolluttak til tilhenger

2 – jording

3 – bremse på-signal

4 – Lavspenning-strøm (20 A)

2. Fjern dekselet under dashbordet i fotbrønnen på førersiden.

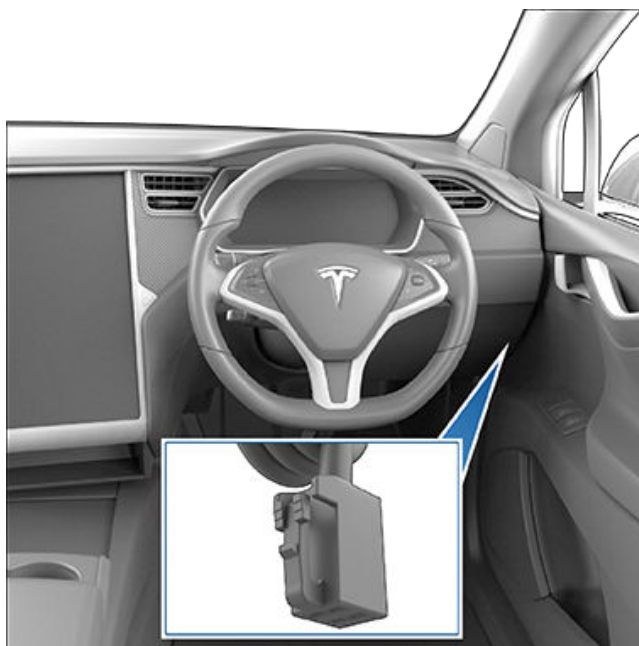
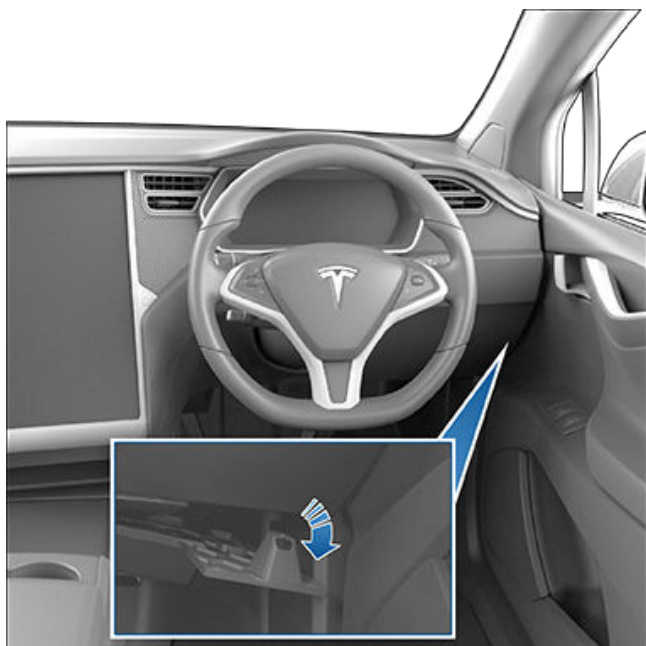
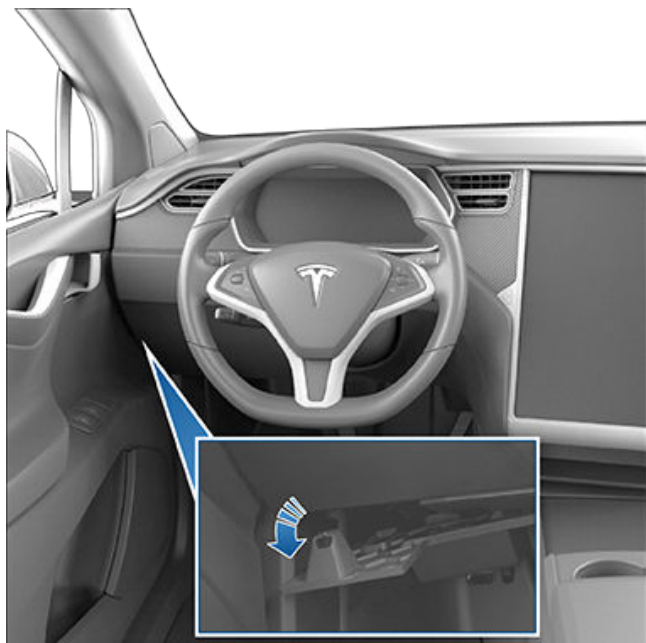

3. Trekk tilbake gulvmatten for å avdekke den 4-pinner kontakten til Model X på ledningsnett.

4. Koble tilkoblingskontakten til bilens ledningskontakt.



**ADVARSEL:** Tauing øker stopplengden selv når tilhengeren er utstyrt med et eget bremsesystem. Øk følgeavstanden og unngå situasjoner som potensielt kan forårsake kraftig bremsing, når du kjører med tilhenger. Dersom du ikke gjør det, kan det føre til en kollisjon.



**ADVARSEL:** Følg alle forskrifter og lovpålagte krav i din region og ditt land som gjelder spesifikt for kjøring med tilhenger og krav til bremsesystem. I mange jurisdiksjoner er det krav om at de skal være en løsrivningsbryter på trekkstangen til tilhengeren for å aktivere tilhengerbremsene hvis tilhengeren skilles fra bilen. Hvis du ikke følger forskriftene, kan det gå utover sikkerheten din.





**⚠ ADVARSEL:** Følg instruksjonene fra produsenten av tilhengerbremsene for å sikre at tilhengerbremsene er riktig installert, justert og vedlikeholdt. Tesla er ikke ansvarlig for skader som forårsakes av feil installasjon av tilhengerbremsesystemer.

**⚠ ADVARSEL:** Prøv aldri å koble tilhengerbrems direkte på bilens bremsesystem. Det kan føre til skader på bilen og tilhengeren og føre til feil på bremsesystemet med alvorlige personskader eller dødsfall som resultat.

## Retningslinjer for tauing

Model X er først og fremst beregnet på transport av passasjerer. Kjøring med tilhenger utsetter motoren(e), drivverket, bremsene, dekkene og fjæringen for ekstra belastning og reduserer rekkevidden betydelig. Hvis du bestemmer deg for å kjøre med en tilhenger, må du være forsiktig og følge disse generelle retningslinjene:

- Reduser kjørehastigheten, og unngå brå manøvrer. Husk at når du kjører med tilhenger, er styringen, stabiliteten, svingradiusen, stopplengden og bremseytelsen forskjellig fra kjøring uten tilhenger.
- Øk følgeavstanden ved å holde minst dobbelt så lang avstand til et kjøretøy foran. Dette bidrar til å unngå situasjoner som krever kraftig bremsing. Bråbremsing kan føre til skrensing eller at tilhengeren havner på tvers av veien.
- Unngå skarpe svinger. Skarpe svinger kan føre til at tilhengeren kommer borti bilen og forårsaker skade. Husk at tilhengerhjulene vil være nærmere innsiden på svingen enn bilhjulene. Foreta derfor bredere svinger for å forhindre at tilhengeren treffer fortauskanter, trafikkskilt, trær eller andre gjenstander.
- Kontroller tilhengerlysene og blinklysene på tilhengeren regelmessig for å forsikre deg om at pærene fortsatt fungerer. Ved kjøring med tilhenger blinker blinklyspilene på instrumentgruppen i bilen som normalt selv om pærene på tilhengeren er gått.
- Kontroller regelmessig at lasten er festet.
- Kontroller regelmessig at tilhengerbremsene fungerer.
- Unngå å parkere i en helling (se [Parkering med en tilhenger på side 111](#)).
- Kontroller regelmessig at alle tauekomponentene er skikkelig fastskrudd.

## Parkering med en tilhenger

Unngå å parkere i en helling hvis det er mulig. Hvis det likevel er absolutt nødvendig å parkere i en helling, må du plassere hjulklosser under tilhengerhjulene:

- Én person trykker inn og holder nede bremsepedalen.
- En annen person plasserer hjulklossene under hjulene på nedsiden av kjøretøyet dekk.

- Slipp bremsepedalen når klossene er på plass, og kontroller at klossene holder vekten av bilen og tilhengeren.

**MERK:** Når du tester klossene, må du sikre at bakkestoppfunksjonen (se [Bakkestopp på side 95](#)) ikke er aktivert. Hvis bakkestoppfunksjonen bremser bilen, vil indikatoren for denne funksjonen vises i instrumentpanelet. For å koble ut bakkestoppfunksjonen trykker du inn bremsepedalen før du slipper den igjen.

- Sett bilen i Park.

**⚠ ADVARSEL:** Hvis det er nødvendig å parkere i en helling, må du alltid forsikre deg om at alle tilhengerhjulene er sikret godt med klosser. Hvis dette ikke overholdes, kan det føre til alvorlig materiell skade, personskade eller død.

## Reduksjon av krenkning på tilhenger

Når det registreres krenkning på tilhengeren, forsøker det elektroniske stabilitetskontrollsystemet til Model X å bremse tilstrekkelig til å redusere krenkningen til et minimum. Indikatoren for antispinnsystemet vises en kort stund på instrumentpanelet. Hvis du trækker på bremsepedalen mens systemet bremser aktivt for å redusere krenkning på tilhengeren, oppheves ikke den automatiske bremsingen.

## Koble til tauefestet

Tauepakken for Model X inkluderer et vekt bærende tilhengerfeste med en 50 mm kulekobling. Når ikke er i bruk, bør den tas av og oppbevares på et tørt sted for å forhindre rust og korrosjon. La støvdekselet være på tilhengerfestehuset for å forhindre at smuss og rusk kommer inn i låsen.

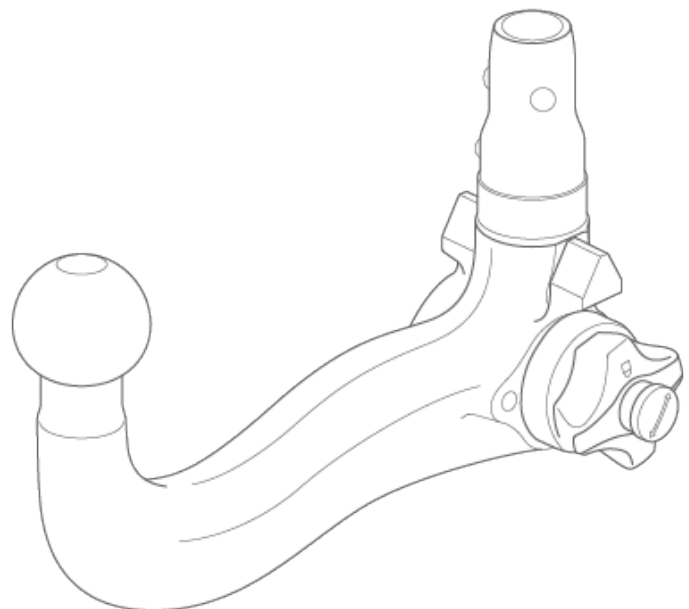

Tilhengerfestet er festet til bilens karosseri med åtte mutre.



## Tauing og tilbehør



**MERK:** Maksimalt tillatt overheng bak for koblingspunktet er 1186 mm.

**MERK:** Bruk alltid sikkerhetskjettinger når du tauer. Kryss kjettingene under tilhengerens trekkstang, og fest dem til tilhengerens øyne for å sikre tilhengerlasten.

**⚠ ADVARSEL:** Du må bruke tilhengerfestet til Model X når du kjører med tilhenger. Prøv aldri å sette på en annen type tilhengerfeste.

Slik monterer du denne:

1. Ta støvdekselet av tilhengerfestehuset.



2. Sett nøkkelen inn i låsesylindern på tilhengerfestet, og dreier sylindern slik at toppen av nøkkelen er på linje med ulåst-posisjonen.
3. Trykk låsesylindern rundt 0,5 cm ut av adapteren, og dreier med klokken til det røde merket på sylindern er på linje med den hvite prikken.



**⚠ ADVARSEL:** Vær forsiktig når du dreier låsesylindern. Hvis den ikke låses i den åpne posisjonen, går den automatisk tilbake til den opprinnelige lukkede posisjonen, og du kan få fingrene i klem.

4. Grip tilhengerfestet nedenfra med et fast grep, og rett inn de trekantformede føringene på sidene av tilhengerfestet etter de tilsvarende utsnittene på tilhengerfestehuset.

**MERK:** Ikke grip låsesylindern, for den må dreie fritt.

5. Skyv tilhengerfestet inn i tilhengerfestehuset til låsesylindern dreier rundt 120° mot klokken og låses automatisk i lukket posisjon. Det grønne området på låsesylindern (over den hvite pilen) rettes inn etter den hvite prikken på huset.
6. Kontroller visuelt at tilhengerfestet er satt helt inn i huset. Prøv å trekke tilhengerfestet ned. Tilhengerfestet skal ikke falle når du trekker det ned.

**MERK:** Hvis tilhengerfestet ikke låses i huset, faller det ut når du trekker det ned.

7. Drei nøkkelen slik at pilene er på linje med "låst"-markeringen på låsesylindern.
8. Ta ut nøkkelen, og oppbevar den på et sikkert sted (helst inni bilen).

**MERK:** Nøkkelen kan bare tas ut hvis tilhengerfestet er låst. Dette indikerer riktig tilkobling. Ikke bruk tilhengerfestet hvis nøkkelen ikke er tatt ut.



**MERK:** Tesla anbefaler at du noterer ned nøkkelkoden. Du trenger denne koden hvis du mister nøklene og må bestille en ny.



- Lukk støvdekselet for å forhindre at smuss og rusk kommer inn i låsen. Ved nyere versjon med trykklemmer, fester du støvdekselet igjen, trykker det på plass og åpner trykklemmene før du trykker dem inn.

**MERK:** Vedlikehold tilhengerfestet ved å smøre overflatene regelmessig med smørefett uten harpiks.

## Koble fra taufestet

Ta av tilhengerfestet etter sleping:

- Sett i nøkkelen, og drei for å rette inn toppen av nøkkelen med "ulåst"-posisjonen.
- Hold fast nederst på tilhengerfestet (for å hindre at det faller ned på bakken), trekk låsesylinderen ut rundt 0,5 cm, og drei den med klokken til det røde merket på låsesylinderen er på linje med den hvite prikken. Nå er låsesylinderen låst i åpen posisjon, og tilhengerfestet faller ut av huset.
  - ⚠️ ADVARSEL:** Vær forsiktig når du dreier låsesylinderen. Hvis den ikke låses i den åpne posisjonen, går den automatisk tilbake til den opprinnelige lukkede posisjonen, og du kan få fingrene i klem.
- Sett støvdekselet på tilhengerfestehuset igjen for å forhindre at det samles opp smuss inne i huset.
- Lukk støvdekselet på låsesylinderen til tilhengerfestet, og oppbevar tilhengerfestet på et sikkert sted.

## Elektriske forbindelser

Forskriftene krever at alle tilhengere skal være utstyrt med baklys, bremselys, sidemarkeringslys og blinklys. For å sørge for strøm for tilhengerlys er det en innebygd 13-pinnars ledningskontakt i nærheten av tilhengerfestestøttens ledningsplugg, for de fleste typer tilhengere.



- Venstre blinklys (gul)
- Bakre tåkelys (blå)
- Jording for pinnene 1–8 (hvit)
- Høyre blinklys (grønn)
- Høyre baklykt (brun)
- Bremselys (rød)
- Venstre baklykt (svart)
- Ryggelys (rosa)
- Lavspenning Strøm – permanent (oransje)
- Lavspenning Strøm – vekslet/tenning (grå)
- Jording for pinne 10 (svart/hvit)
- Uttak for tilhengerbremskontroll (Light Grey)
- Jording for pinne 9 (rød/hvit)

**MERK:** Alle pinner har Lavspenning-strøm.

**MERK:** Det er førerens ansvar å sikre at alle elektriske tilkoblinger og alle tilhengerlys fungerer før og under tauing. Du må foreta manuelle kontroller.

**MERK:** Tap av tilhengerlys ved tauing kan være på grunn av feil i kablingen til tilhengeren eller for høyt strømforbruk av lysene som er koblet til tilhengeruttakene. Når dette skjer, vises et rødt Tilhengermodus-ikon på berøringsskjermen. Fiks eventuelle problemer med kablingen, og/eller reduser antallet lys koblet til tilhengeruttakene. Slå deretter Tilhengermodus av og på igjen.

**MERK:** Hvis det oppdages tåkelys på tilhengeren, deaktiverer Model X de bakre tåkelysene (hvis montert).

Når du kobler tilhengerledningene inn i den elektriske koblingen på Model X, skjer aktiveringen av tilhengermodus automatisk (se [Tilhengermodus på side 108](#)).



## Tauing og tilbehør

---

 **ADVARSEL:** Bruk bare den elektriske tilkoblingen som er utviklet av Tesla. Ikke prøv å koble direkte eller å koble det elektriske ledningsnett til en tilhenger med noen annen metode. Det kan skade bilens elektriske system og forårsake feil.

 **ADVARSEL:** Kontroller alltid at strømkabelen til tilhengeren ikke er i berøring med eller sleper mot bakken, og at det er nok slakk i kabelen til å svinge.

### Innvirkning på rekkevidde

Tauing av tilhenger og transport av tilbehør øker bilens vekt og luftmotstand. Dette fører til at kjørerækkevidden kan reduseres betraktelig. Selv om Ruteplanlegger forsøker å justere beregningene basert på tilhengermodus, kan det faktiske energiforbruket variere. Planlegg lengden på turen og ladedestinasjoner i henhold til dette.



Autopilot er en pakke med avanserte førerassistansfunksjoner som skal gjøre det tryggere og mindre stressende å kjøre. Ingen av disse funksjonene gjør Model X helt autonom, og erstatter ikke deg som sjåfør. Autopilot-funksjonene leveres som standard med alle nye Tesla-kjøretøyer.

**MERK:** Avhengig av markedsregion, bilkonfigurasjon, tilleggsutstyr og programvareversjon, er bilen kanskje ikke utstyrt med følgende funksjoner, eller en funksjon fungerer kanskje ikke nøyaktig som beskrevet.

Autopilot-funksjoner omfatter Aktiv Cruise Control og Autostyring.

- **Aktiv Cruise Control:** Holder hastigheten og en justerbar følgeavstand til kjøretøyet foran deg (se [Aktiv Cruise Control på side 124](#)).
- **Autostyring:** Holder hastigheten og avstanden til kjøretøyet foran deg, og holder kjørebane Model X (se [Autostyring på side 130](#)).

**⚠ ADVARSEL:** Autopilot er en funksjon som krever en aktiv fører. Hold alltid hendene på rattet og vær oppmerksom på veiforholdene, trafikken rundt deg og andre trafikanter (som fotgjengere og syklister). Vær alltid forberedt på å iverksette tiltak umiddelbart. Hvis disse instruksjonene ikke følges, kan det føre til skader, alvorlige personskader eller dødsfall.

Forbedret Autopilot har flere funksjoner. Funksjonene til Forbedret Autopilot er designet for å redusere belastningen på føreren og gjøre vanlige oppgaver enklere, for eksempel å skifte kjørebane eller parkere.

- **Automatisk filskifte:** Skifter Model X til en tilgrensende fil når du slår på blinklyset og Autostyring er aktiv (se [Automatisk filskifte på side 132](#)).
- **Navigere på Autopilot:** Guider aktivt Model X fra innkjøringsramper til avkjøringsramper, og skifter fil, navigerer i veikryss, slår blinklysene på automatisk, og velger riktig avkjøring (se [Naviger på Autopilot på side 135](#)).
- **Autoparkering:** Parkerer Model X, enten lukeparkering eller rettvinklet parkering (se [Autoparkering på side 144](#)).
- **Forbedret Smart Summon** Kjører Model X ut fra parkeringsplasser og gjennom mer komplekse miljøer, og manøvrerer rundt hindringer og andre kjøretøyer for å komme frem til ditt valgte mål (se [Summon på side 146](#)).

**⚠ ADVARSEL:** Forbedret Autopilot er en funksjon som krever en aktiv fører. Hold alltid hendene på rattet og vær oppmerksom på veiforholdene, trafikken rundt deg, og andre trafikanter (som fotgjengere og syklister). Vær alltid forberedt på å iverksette tiltak umiddelbart. Hvis disse instruksjonene ikke følges, kan det føre til skader, alvorlige personskader eller dødsfall.

Selvkjørende funksjoner inkluderer:

- **Trafikklys- og stoppskiltassistent:** Holder hastigheten, holder følgeavstanden og holder Model X i filen, og reduserer farten og stopper for trafikklys og stoppskilt (se [Trafikklys- og stoppskiltkontroll på side 137](#)).

**⚠ ADVARSEL:** Selvkjørende funksjoner er en funksjon som krever en aktiv fører. Hold alltid hendene på rattet og vær oppmerksom på veiforholdene, trafikken rundt deg, og andre trafikanter (som fotgjengere og syklister). Vær oppmerksom på veien til enhver tid, og vær alltid forberedt på å iverksette tiltak umiddelbart. Hvis disse instruksjonene ikke følges, kan det føre til skader, alvorlige personskader eller dødsfall.

## Slik fungerer den

Autopilot bruker kameraene på Model X, som overvåker omgivelsene og oppdager andre kjøretøyer, fotgjengere, veimerking og hindringer, som barrierer og fortauskanter. Det er kameraer montert foran, bak, på venstre side og på høyre side av Model X (se [Kameraer på side 19](#)).

Model X kan også utstyres med et kupékamera montert i bakspeilet, som overvåker førerens oppmerksomhet. Det er ditt ansvar å ha hendene på rattet, være oppmerksom på veien og være klar til å reagere til enhver tid.

Når Autopilot er aktiv viser Model X en serie med eskalerende varsler som minner deg på å ha hendene på rattet og være oppmerksom på veien. Hvis du ikke reagerer, vil Autopilot kobles ut og være utilgjengelig resten av kjøreturen.

**⚠ ADVARSEL:** Autopilot er utviklet for din kjørekomfort og bekvemmelighet, og er ikke et system for varsling eller unngåelse av kollisjoner. Det er ditt ansvar å være årvåken, kjøre trygt og til enhver tid ha kontroll over bilen. Stol aldri på at Autopilot vil redusere farten selv Model X. Hold alltid øye med veien foran deg, og vær klar til å iverksette korrigerende tiltak til enhver tid. Hvis ikke kan det føre til alvorlig skade eller død.

Det er ditt eget ansvar å gjøre deg kjent med begrensningene til Autopiloten og alltid være klar til å ta kontroll.



## Tilstander for Autopilot

Sørg for at alle kameraer er rene og fri for hindringer før hver kjøretur, og før du bruker Autopilot-funksjonene (se [Rengjøring av et kamera på side 212](#)). Skitne kameraer og sensorer (hvis utstyrt) samt omgivelsesforhold som regn og utydelig filmerking, kan påvirke Autopilot-ytelsen. Hvis et kamera er tildekket eller ikke har fri sikt, vil Model X vise en melding på instrumentpanel, og Autopilot-funksjonene vil kanskje ikke være tilgjengelige.

Før du kan bruke Autopilot-funksjonene, og etter visse servicebesøk, må du kjøre et lite stykke for å kalibrere kameraene. Se [Kjør for å kalibrere kameraer på side 19](#) for mer informasjon.

I tillegg kan det hende at disse funksjonene ikke fungerer som de skal i følgende tilfeller:

- Veien har skarpe svinger eller betydelige høydeendringer.
- Veiskilt og signaler er uklare, tvetydige eller dårlig vedlikeholdt.
- Sikten er dårlig (på grunn av kraftig regn, snø, hagl osv. eller dårlig opplyste veier når det er mørkt).
- Du kjører i en tunnel eller ved siden av en midtdeler som forstyrrer sikten til kameraene.
- Kraftig lys (f.eks. lys fra møtende kjøretøy eller direkte sollys) påvirker sikten til kameraene.

Listen ovenfor representerer ikke en fullstendig liste over situasjoner som kan hindre at Autopilot-funksjonene fungerer som den skal.

**MERK:** Avhengig av markedsregion, bilkonfigurasjon, tilleggsutstyr og programvareversjon, er bilen kanskje ikke utstyrt med følgende funksjoner, eller en funksjon fungerer kanskje ikke nøyaktig som beskrevet.

Autopilot-funksjon	Tilgjengelig når
Aktiv Cruise Control	<ul style="list-style-type: none"><li>• Du kjører i mellom 30 km/t og 140 km/t</li></ul> <p><b>MERK:</b> Du kan aktivere Aktiv Cruise Control ved lavere hastigheter hvis et kjøretøy oppdages minst 1,5 meter foran Model X.</p>
Autostyring	<ul style="list-style-type: none"><li>• Du kjører i mellom 30 km/t og 140 km/t</li></ul> <p><b>MERK:</b> Du kan aktivere Autostyring ved lavere hastigheter hvis et kjøretøy oppdages minst 1,5 meter foran Model X.</p> <p><b>MERK:</b> På veier i boligfelt, veier uten midtdeler, eller veier uten begrenset adgang, er den maksimale tillatte kjørehastigheten begrenset, og instrumentpanelet viser en melding. Den begrensede hastigheten vil være fartsgrensen på veien pluss 10 km/t.</p> <ul style="list-style-type: none"><li>• Frontlysene står i stillingen <b>På</b> eller <b>Auto</b>. Selv om Autopilot er tilgjengelig både på dagtid og under dårligere lysforhold (skumring eller mørke), vil Autostyring deaktiveres eller være utilgjengelig hvis frontlysene settes i stillingen <b>Av</b>. Når Autostyring slås på, vil <b>Automatisk fjernlys</b> automatisk aktiveres (se <a href="#">Fjernlys på side 84</a>) og vindusviskerne settes i <b>Auto</b>.</li></ul>
Naviger på Autopilot	<ul style="list-style-type: none"><li>• Du kjører i mellom 30 km/t og 140 km/t.</li></ul> <p><b>MERK:</b> Du kan aktivere Navigere på Autopilot ved lavere hastigheter hvis et kjøretøy oppdages minst 1,5 meter foran Model X.</p> <ul style="list-style-type: none"><li>• Du kjører på en motorvei med kontrollert adkomst. Når du tar av fra en motorvei med kontrollert adkomst, går Naviger på Autopilot tilbake til Autostyring.</li></ul>



Dette emnet beskriver hvordan du slår på og bruker de følgende førerassistansfunksjonene.

**MERK:** Avhengig av markedsregion, bilkonfigurasjon, tilleggsutstyr og programvareversjon, er bilen kanskje ikke utstyrt med følgende funksjoner, eller en funksjon fungerer kanskje ikke nøyaktig som beskrevet.

- **Aktiv Cruise Control:** Aktiv Cruise Control holder en valgt kjørehastighet, slik som tradisjonell Cruise Control. Aktiv Cruise Control kan også redusere hastigheten eller akselerere Model X etter behov, for å holde følgeavstanden til kjøretøyet foran deg. Det er fortsatt ditt ansvar å styre når Aktiv Cruise Control er på Model X (se [Aktiv Cruise Control på side 117](#)).
  - **Autostyring:** Autostyring holder, i likhet med Aktiv Cruise Control, en valgt hastighet (hvis det ikke er et kjøretøy foran deg) eller følgeavstand (hvis det er et kjøretøy foran deg). I tillegg oppdager Autostyring filmerking, veikanter og kjøretøyer og gjenstander i nærheten, for å holde Model X i kjorefeltet (se [Autostyring på side 118](#)).
- MERK:** Autostyring er en BETA-funksjon.
- **Automatisk filskifte:** Når du slår på et blinklys mens Autostyring er aktiv, flytter Automatisk filskifte Model X til den tilstøtende filen i retningen som indikeres av blinklyset (se [Automatisk filskifte på side 118](#)).
  - **Navigere på Autopilot:** Naviger på Autopilot bygger på funksjonene til Aktiv Cruise Control og Autostyring. Når Autostyring er slått på, gjør Naviger på Autopilot at Model X kan foreslå og, hvis konfigurert, automatisk skifte fil for å kjøre forbi andre kjøretøyer og følge navigasjonsruten (se [Naviger på Autopilot på side 119](#)).

**MERK:** Naviger på Autopilot er en BETA-funksjon.

Disse funksjonene bruker informasjon fra kameraene på Model X for å oppdage veimerking, veikanter og andre kjøretøy og trafikanter rundt Model X.

- ⚠ **ADVARSEL:** Sørg for at alle kameraer er rene og fri for hindringer før hver kjøretur, og før du bruker Autopilot-funksjonene (se [Rengjøring av et kamera på side 212](#)). Skitne kameraer og sensorer (hvis utstyrt) samt omgivelsesforhold som regn og utydelig filmerking, kan påvirke Autopilot-ytelsen. Hvis et kamera er tildekket eller ikke har fri sikt, vil Model X vise en melding på instrumentpanel, og Autopilot-funksjonene vil kanskje ikke være tilgjengelige.
- ⚠ **ADVARSEL:** Det er ditt eget ansvar å gjøre deg kjent med begrensningene til Autopiloten og i hvilke situasjoner sjåføren må ta kontrollen. Se [Begrensninger og advarsler på side 149](#) for mer informasjon.

## Autopilot-innstillinger

Før du bruker Autopilot-funksjonene, kan du tilpasse hvordan de fungerer ved å trykke på **Kontroller > Autopilot**.

- **Angitt hastighet:** Velg om Autopilot skal koble inn ved den registrerte fartsgrensen eller den nåværende kjørehastigheten. Berør **Kontroller > Autopilot > Angi hastighet**, og velg enten **Fartsgrense** eller **Gjeldende hastighet**.
- **Overskridelse:** Hvis du velger **Fartsgrense**, kan du spesifisere overskridelse ved å trykke på **Angi fartsgrense**. Du kan velge **Fast** (hastigheten justeres med et spesifikt intervall på alle veier) eller **Prosent** (hastigheten justeres som en prosentandel av veiens registrerte fartsgrense).
- **Lyd for grønt trafikklys:** Hvis slått på, høres en lyd når du venter ved rødt trafikklys og lyset skifter til grønt. Hvis du ikke aktivt bruker Aktiv Cruise Control og venter ved rødt lys med en bil foran deg, høres lyden når bilen foran deg kjører framover.

## Aktiv Cruise Control

Aktiv Cruise Control alltid på.

Bruk av Aktiv Cruise Control:

1. Endre den innstilte hastigheten ved å rulle det høyre styrehjulet opp for å øke og ned for å redusere. Du kan aktivere gasspedalen når som helst for å overstyre den innstilte marsjfarten midlertidig. Se [Når du bruker Autopilot på side 120](#) for mer informasjon.
2. Når du vil avbryte Aktiv Cruise Control, eller trykker inn bremsepedalen. Se [Slå av Autopilot på side 120](#) for mer informasjon.

40  
MAX

Når Aktiv Cruise Control er tilgjengelig, men ikke aktivert, viser instrumentpanel cruisehastigheten i grått. Tallet som vises, representerer hastigheten som angis når du aktiverer Aktiv Cruise Control.

**MERK:** På veier der kartdata fastslår at en betinget fartsgrense er til stede (f.eks. en fartsgrense basert på tidspunkt eller værforhold), vises en sekundær fartsgrense nedenfor den første fartsgrensen. Det er førerens ansvar å fastslå om den betingede hastighetsgrensen gjelder, og i så fall justere cruisehastigheten deretter.

40  
MAX

Når Aktiv Cruise Control aktivt kjører ved en innstilt hastighet, uthves hastigheten med blå tekst.



## Autopilot-funksjoner

**ADVARSEL:** Aktiv Cruise Control er utviklet for din kjørekomfort og bekvemmelighet og er ikke et kollisjonsadvarsel- eller -unngåelsessystem. Det er ditt ansvar å være årvåken, kjøre trygt og til enhver tid ha kontroll over bilen. Stol aldri på at Aktiv Cruise Control skal senke hastigheten til Model X tilstrekkelig. Hold alltid øye med veien foran deg, og vær klar til å iverksette korrigerende tiltak til enhver tid. Hvis ikke kan det føre til alvorlig skade eller død. Se [Begrensninger og advarsler på side 149](#) for mer informasjon.

### Autostyring

**MERK:** Avhengig av markedsregion, bilkonfigurasjon, tilleggsutstyr og programvareversjon, er bilen kanskje ikke utstyrt med Autostyring, eller funksjonen fungerer kanskje ikke nøyaktig som beskrevet.

Slik slår du på Autostyring:

1. Trykk på **Kontroller > Autopilot > Autopilot-funksjoner > Autostyring (beta)**.
2. Når du har lest og forstått det som står i popup-vinduet, trykker du på **Ja**.

Bruk av Autostyring:

1. .
2. Endre den innstilte hastigheten ved å rulle det høyre styrehjulet opp for å øke og ned for å redusere. Se [Når du bruker Autopilot på side 120](#) for mer informasjon.
3. Når du vil avbryte Autostyring, eller trykker inn bremsepedalen. Se [Slå av Autopilot på side 120](#) for mer informasjon.

Når du aktiverer Autostyring, bekrefter Model X aktiveringen med en varsellyd og viser en kort melding på instrumentpanel for å minne deg på å være oppmerksom på veien og ha hendene på ratt.

For å vise at Autostyring er tilgjengelig (men ikke aktivt styrer Model X), vises et grått Autostyring-ikon på instrumentpanelet. I situasjoner der Autostyring er midlertidig utilgjengelig, forsvinner Autostyring-ikonet. (Kjørehastigheten er for eksempel ikke innenfor hastigheten som kreves for at Autostyring kan brukes.)

For å vise at Autostyring er aktiv viser instrumentpanel et blått Autostyring-ikon.

Når Autostyring oppdager filmerkingen, viser den kanten på kjørebanelen i blått på instrumentpanel.

Når Autostyring er slått på, vil Aktiv Cruise Control også være aktiv.

I situasjoner der fartsgrensen ikke kan registreres når Autostyring er aktivert, reduserer Autostyring kjørehastigheten og begrenser den innstilte kjørehastigheten til 70 km/t. Selv om du kan akselerere manuelt for å overskride den begrensede hastigheten, vil Model X ikke bremse for oppdagede hindringer så lenge du bruker gasspedalen. Autostyring sakker ned til den begrensede hastigheten når du slipper gasspedalen. Når du tar av fra veien eller deaktiverer Autostyring ved å bruke ratt, kan du øke den innstilte kjørehastigheten igjen ved behov.

**ADVARSEL:** Styring er begrenset når Autostyring er aktivert. Derfor kan det være at Model X ikke kan håndtere krappe svinger. Vær forberedt på å ta kontroll over kjøretøyet til enhver tid.

**ADVARSEL:** Autostyring er en assistansefunksjon som krever en aktiv fører. Ha alltid hendene på ratt, vær oppmerksom på veiforholdene og trafikken, og vær alltid forberedt på å reagere raskt. Hvis disse instruksjonene ikke følges, kan det føre til skader, alvorlige personskader eller dødsfall. Det er ditt eget ansvar å gjøre deg kjent med begrensningene til Autostyring og i hvilke situasjoner systemet kanskje ikke fungerer som forventet. Se [Begrensninger og advarsler på side 149](#) for mer informasjon.

### Automatisk filskifte

**MERK:** Avhengig av markedsregion, kjøretøykonfigurasjon, tilleggsutstyr og programvareversjon er kjøretøyet kanskje ikke utstyrt med Automatisk filskifte, eller funksjonen fungerer kanskje ikke nøyaktig som beskrevet.

Hvis du slår på blinklyset når Autostyring er aktiv, legger Model X seg over i den tilgrensende filen i retningen indikert av blinklyset, forutsatt at de følgende forutsetningene er oppfylt:

- Blinklyset er slått på.
- Veimerkingene angir at et filskifte er tillatt.
- Automatisk filskifte har registrert at du har hendene på ratt.
- Halvveis i filskiftet må Model X registrere den ytre veimerkingen i målfilen. Hvis denne filmerkingen ikke oppdages, avbrytes filendringen og Model X går tilbake til sin opprinnelige kjørebane.
- Sikten til kameraet/kameraene er ikke blokkert.
- Model X registrerer ikke et kjøretøy i blindsonen, eller et kjøretøy eller en hindring opp til midten av målfilen. Hvis et kjøretøy eller en annen hindring registreres i målfilen, vises det i rødt i visualiseringen på instrumentpanel, og Model X fullfører ikke filskiftet før det er trygt å gjøre det.





Det vises et varsel på instrumentpanel-panelet for å angi at Automatisk filskifte er tilgjengelig i en gitt retning (venstre, høyre eller begge). Dette vises bare når Autostyring er slått på.



Dette angir at Automatisk filskifte ikke er tilgjengelig i noen av retningene. Dette vises bare når Autostyring er slått på.

**MERK:** Automatisk filskifte avbrytes hvis filskiftet ikke kan fullføres på 5 sekunder.

**⚠ ADVARSEL:** Selv om Autopiloten er utviklet for å oppdage kjøretøyer og hindringer i de tilgrensende filene, er det ditt ansvar å alltid kontrollere visuelt at omgivelsene er trygge og at du kan legge deg over i den ønskede filen. Hvis Autopiloten ikke kan skifte fil på grunn av utilstrekkelige data, viser instrumentpanel en serie med advarsler. Når du bruker Automatisk filskifte, må du derfor alltid følge med på instrumentpanel for å kunne overta styringen av Model X manuelt.

Den minste hastigheten for filskift på Autopilot kan variere etter region, hastighet i tilgrensende fil og andre faktorer. Vær alltid klar til å styre manuelt og endre fil etter behov. Når et automatisk filskifte pågår, aktiveres Akselerasjon ved forbikjøring slik at Model X kan akselerere nærmere et kjøretøy foran (se [Akselerasjon ved forbikjøring på side 122](#)).

Når du slår på blinklyset, skifter Model X fil én fil av gangen. Hvis du vil flytte til enda en fil, må du slå på blinklyset nok en gang etter at det første filskiftet er fullført.

Når Model X skifter fil, er det viktig å følge med på ytelsen ved å holde øye med kjørebanelen foran og omgivelsene. Vær klar til å ta over rattet når som helst. Mens du krysser over til den tilstøtende filen, viser instrumentpanel plasseringen i filen som Model X kjører inn i.

## Naviger på Autopilot

**MERK:** Avhengig av markedsregion, kjøretøykonfigurasjon, tilleggsutstyr og programvareversjon er kjøretøyet kanskje ikke utstyrt med Naviger på Autopilot, eller funksjonen fungerer kanskje ikke nøyaktig som beskrevet.

Når du skal aktivere Naviger på Autopilot, berører du **Kontroller > Autopilot > Naviger på Autopilot (Beta)**. Deretter, når du skal tilpasse hvordan Naviger på Autopilot skal fungere, berører du **Tilpass Navigate on Autopilot**:

- **Aktiver ved start av hver tur:** Velg om du vil aktivere Naviger på Autopilot automatisk for hver navigasjonsrute. Når den er aktivert, er Naviger på Autopilot-knappen på den detaljerte kjøreanvisningen, allerede aktivert ved begynnelsen av hver tur.
- **Hastighetsbaserte filskifter:** Naviger på Autopilot er utformet for å utføre både rutebaserte og hastighetsbaserte filskifter. Hastighetsbaserte filskifter er valgfritt. Du kan bruke denne innstillingen til å deaktivere hastighetsbasert filskifte, eller til å spesifisere konkret hvor du vil at Naviger på Autopilot skal skifte filer for å oppnå angitt kjørehastighet (**Mild**, **Gjennomsnittlig**, eller **Mad Max**).

Hvis **Start automatisk ved starten av hver kjøretur** er slått på, kobles Naviger på Autopilot automatisk inn når:

- Autostyring er slått på.
- Du kjører til et bestemmelsessted.
- Du kjører på en motorvei med kontrollert adkomst.

Når funksjonen er aktivert, vises knappen for Naviger på Autopilot på kartets detaljerte kjøreanvisning når en navigasjonsrute er aktiv og ruten omfatter minst én adgangsbegrenset motorvei.

Hvis **Start automatisk ved starten av hver kjøretur** er slått av, kan du trykke på knappen **Naviger på Autopilot** over de detaljerte kjøreanvisningene for å slå det på. Når Naviger på Autopilot er valgt, kobles funksjonen alltid inn når du aktiverer Autostyring.

Naviger på Autopilot-ikonet vises i den detaljerte kjøreanvisningen når du navigerer til en destinasjon og Naviger på Autopilot er tilgjengelig, men ikke aktiv.

Hvis Naviger på Autopilot er aktiv, er ikonet blått. Hvis **Aktiver ved start av hver tur** er slått på, velges Naviger på Autopilot-ikonet hver gang du starter navigasjonen. Trykk på ikonet for å avbryte Naviger på Autopilot og gå tilbake til Autostyring.

Når Naviger på Autopilot er slått på, vil knappen for Naviger på Autopilot være blå og instrumentpanel vise kjørefeltet som en enkelt blå linje foran Model X:

Detaljerte kjøreanvisninger viser Autostyring-ikonet ved siden av manøvrene (som motorveivkjørsler), som Naviger på Autopilot vil håndtere.

Når Naviger på Autopilot er slått på, vil Model X foreta både hastighetsbaserte og rutebaserte filskifter etter bekreftelse fra fører:

- **Hastighetsbaserte filskifter:** Naviger på Autopilot skifter fil for å komme raskere frem til bestemmelsesstedet. Hvis Model X for eksempel er bak et kjøretøy som kjører saktere enn den angitte hastigheten, vil Naviger på Autopilot svinge til forbikjøringsfilen for å kjøre forbi. Hastighetsbaserte filskifter er valgfritt.



# Autopilot-funksjoner

- **Rutebaserte filskifter:** Naviger på Autopilot skifter fil for å komme frem til bestemmelsesstedet. Naviger på Autopilot vil for eksempel svinge over til avkjøringsfilen når Model X nærmer seg avkjøringen spesifisert av navigasjonsruten.

Når instrumentpanel viser en melding der du blir bedt om å bekrefte filskiftet, slår du på det aktuelle blinklyset. Hvis du ikke bekrefter filskiftet innen 3 sekunder, høres en lyd for å minne deg på at Naviger på Autopilot krever bekreftelse for å skifte fil. Automatisk filskifte avbrytes hvis filskiftet ikke kan fullføres på 5 sekunder.

Hvis du ignorerer et rutebasert endringsforslag til kjørefil (for eksempel at du kjører i venstre kjørefelt mens du nærmer deg en avkjøringsrampe på høyre side av motorveien), kan ikke Naviger på Autopilot manøvrere til avkjørselen, og i så fall omdirigeres du til reisemålet ditt.

**⚠ ADVARSEL:** Naviger på Autopilot prøver kanskje ikke alltid å kjøre av på en avkjøringsrampe eller skifte filer, selv om en avkjørsel eller et filskifte avgjøres av navigasjonsruten. Vær alltid oppmerksom, og vær forberedt på å styre inn på avkjøringsrampen manuelt, eller foreta et nødvendig filskifte for å forberede for eller for å kjøre inn på en avkjøringsrampe eller i et kryss.

Naviger på Autopilot aktiveres og deaktiveres basert på hvilken type vei du kjører på. Når Naviger på Autopilot er aktiv og du nærmer deg en avkjøringsrampe eller et kryss langs navigasjonsruten, aktiveres relevant blinklys, og Autostyring manøvrerer Model X inn på avkjøringsrampen eller i krysset.

Når du forlater en motorvei med kontrollert adkomst, går Naviger på Autopilot tilbake til Autostyring – et lydvarsel høres og instrumentpanel viser linjene til kjørefeltet i blått (i stedet for den enkle blå linjen foran Model X). Når Naviger på Autopilot deaktiveres, forblir Autostyring aktiv. Vær alltid forberedt på å iverksette egnede tiltak.

**MERK:** Naviger på Autopilot er en funksjon som krever en aktiv fører. Ha alltid hendene på rattet, vær oppmerksom på veiforholdene og trafikken, og vær alltid forberedt på å reagere raskt. Hvis disse instruksjonene ikke følges, kan det føre til skader, alvorlige personskader eller dødsfall. Det er ditt eget ansvar å gjøre deg kjent med begrensningene til Naviger på Autopilot, og i hvilke situasjoner systemet kanskje ikke fungerer som forventet. Se [Begrensninger og advarsler på side 149](#) for mer informasjon.

## Slå av Autopilot

Aktiv Cruise Control slås av når:

- Du trår på bremsepedalen.
- Du kjører raskere enn 140 km/t.
- Du setter girvelgeren i Revers, Park eller Nøytral.
- En dør er åpen.
- Det oppstår en hendelse som utløser automatisk nødbremsing (se [Kollisjonsvarsellassistent på side 156](#)).

- Førerens sikkerhetsbelte frigjøres, og/eller føreren går ut av setet.

Når Aktiv Cruise Control avbrytes, blir ikonet for kjørehastighet på instrumentpanel grått, som indikerer at Aktiv Cruise Control ikke lenger er aktiv.

Autostyring avbrytes når en av handlingene ovenfor utføres. Autostyring avbrytes også når:

- Du kjører raskere enn 140 km/t.
- Du bruker dreiekraft på ratt (selv om det bare er litt).
- Du ikke svarer på gjentatte påminnelser om å holde hendene på rattet og påfølgende meldinger på instrumentpanel (se [Føreroppmærksomhet på side 122](#)).

Når Autostyring avbrytes, høres et lydvarsel, og Autostyring-ikonet blir enten grått for å indikere at Autostyring ikke lenger er aktiv, eller forsvinner for å indikere at den ikke er tilgjengelig for øyeblikket.

Naviger på Autopilot avbrytes når Autostyring avbrytes, som beskrevet ovenfor. I tillegg avbrytes Naviger på Autopilot når:

- Du trykker på knappen for Naviger på Autopilot på kartets liste for detaljerte kjøreanvisninger. I slike tilfeller deaktiveres ikke Autostyring.
- Du tar av fra en motorvei med kontrollert adkomst. I slike tilfeller deaktiveres ikke Autostyring.

Når Naviger på Autopilot avbrytes, men Autostyring fortsatt er aktiv, høres et lydvarsel, og visualiseringen endres fra en enkelt blå linje i kjørefeltet til to blå linjer på sidene av kjørefeltet.

Når Aktiv Cruise Control eller Autostyring avbrytes, ruller ikke Model X på tomgang. I stedet reduserer regenerativ bremsing hastigheten til Model X, på samme måte som når du flytter foten av gasspedalen når du kjører uten Aktiv Cruise Control (se [Regenerativ bremsing på side 88](#)).

## Når du bruker Autopilot

Når Aktiv Cruise Control er slått på og Autopilot holder den angitte hastigheten, utheves hastigheten med blå tekst på instrumentpanel.

Når Autostyring er slått på, vil ratt-ikonet være blått og filmmerkingen uthevet i blått i visualiseringen.

Hvis du vil vise mer informasjon om veien og omgivelsene, som veimerking, rødt lys og gjenstander (for eksempel søppelbøtter og stolper), trykker du på **Kontroller > Autopilot > Forhåndsvisning av fullstendig selvkjøring**.

Hvis Autostyring ikke kan registrere veimerking, kan den fastslå kjørefeltet basert på et kjøretøy du følger. I de fleste tilfeller prøver Autostyring å sentrere Model X i kjørefilen. Det kan imidlertid være situasjoner der Autostyring følger en kjørebane som er forskjøvet i forhold til midten av filen (for eksempel hvis autovern oppdages).



## Holde den angitte hastigheten

Når Autopilot er aktiv, opprettholder Model X din angitte kjørehastighet så lenge et kjøretøy ikke oppdages foran. Når du følger bak et annet kjøretøy, øker og reduserer Model X hastigheten etter behov for å holde den valgte følgeavstanden (se [Justere følgeavstanden på side 121](#)), opp til den angitte hastigheten.

Du kan akselerere når som helst ved å trykke inn gasspedalen, men når du slipper opp pedalen, vil Model X gjenoppta kjøring med den valgte hastigheten.

Model X justerer også kjørehastighet inn i og ut av svinger.

Når Model X aktivt reduserer hastigheten for å holde den valgte avstanden til kjøretøyet foran, tennes bremselysene. Du kan merke at bremsepedalen plutselig beveger seg nedover. Gasspedalen beveger seg ikke når Model X akselererer.

## Endre den angitte hastigheten

Rull det høyre styrehjulet oppover for å øke, eller nedover for å redusere, den angitte hastigheten.

Det kan ta noen sekunder før Model X når den nye kjørehastigheten.

## Justere følgeavstanden

Den korteste følgeavstanden er 2.

Hver innstilling tilsvarer en tidsbasert avstand som representerer hvor lang tid det tar for Model X, fra den nåværende plasseringen, å nå plasseringen til den bakre støtfangeren på kjøretøyet foran deg. Autopiloten beholder innstillingen til du endrer den igjen.

## Stoppe og redusere farten

Når du kjører vesentlig raskere enn kjøretøy i nabofilene, vil Model X automatisk redusere kjørehastigheten. Dette er spesielt nyttig i situasjoner med tung trafikk eller når kjøretøyer hele tiden fletter inn i forskjellige filer. Når Model X registrerer andre kjøretøy som kjører vesentlig saktere, utheves de tilstøtende filene med piler og registrerte kjøretøy i grått på instrumentpanel, og Model X reduserer kjørehastigheten etter behov. For å midlertidig overstyre denne funksjonen trykker du på gasspedalen.

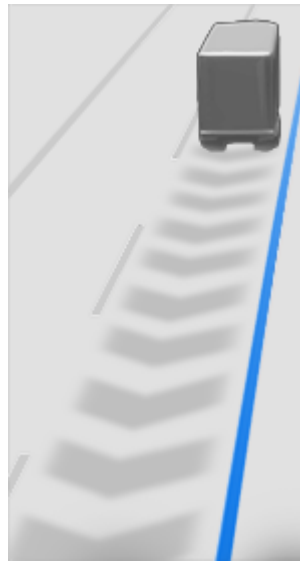

Når du følger et kjøretøy, vil Autopilot alltid være aktiv ved lave hastigheter, selv når Model X stopper. Autopiloten vil for eksempel være aktiv når Model X sakter av farten og stopper helt, eller nesten stopper, i tett køtrafikk på motorvei. Når trafikken begynner å gå raskere igjen, akselererer Autopilot til den angitte hastigheten.

Noen ganger, når Model X har stoppet helt, går Autopiloten i HOLD-tilstand. Hvis dette skjer, trykker du kort på gasspedalen for å gjenoppta cruisekontroll.



Når HOLD-statusen er aktiv, viser instrumentpanel HOLD-ikonet og en melding som angir at du må gjenoppta cruisekontroll.

Model X går i HOLD-tilstand når Autopilot er aktiv under de følgende omstendighetene:

- Model X har stått stille i 5 minutter.
- Model X oppdager en fotgjenger (HOLD-statusen kan oppheves når fotgjengeren ikke lenger er i nærheten).
- Model X plutselig mister sikten til bilen foran deg.
- En hindring registreres foran Model X.

## Bruk av cruise control nær eller ved avkjøringer

Når du kjører i nærheten av en avkjøring på en adgangsbegrenset motorvei og bruker blinklyset mot avkjøringsrampen, antar Autopiloten at du tar av, og begynner å bremse ned Model X. Hvis du ikke kjører inn på avkjøringsrampen, fortsetter Autopilot å kjøre ved angitt hastighet.

I et område med høyrekjøring skjer dette bare når du bruker høyre blinklys når du kjører i den høyre filen innen 50 meter fra en avkjørsel. Det samme skjer også i regioner med venstrekjøring; når du slår på venstre blinklys mens du kjører i filen lengst til venstre innen 50 meter fra en avkjøring.



## Autopilot-funksjoner

**MERK:** Hvis Naviger på Autopilot er aktiv, vil Model X utføre et rutebasert filskift for å kjøre ut til avkjøringsfilen og ta den nødvendige avkjøringsrampen for å følge navigasjonsruten.

Når Aktiv Cruise Control er aktivert i et motorveikryss eller avkjøringsramper i enkelte regioner, kan den redusere den innstilte hastigheten i trinn på 5 km/t – til så sakte som 40 km/t – for å passe bedre til de rapporterte hastighetene til andre Tesla-kjøretøy som har kjørt på det spesifikke stedet. Du kan overstyre dette og fortsette cruising ved angitt hastighet ved å trykke på gasspedalen. Den nye innstilte hastigheten opprettholdes til etter krysset eller avkjøringsrampen (med mindre du overstyrer den eller avbryter Autopilot). Etter krysset eller avkjøringsrampen kan den innstilte hastigheten gå tilbake eller endres etter behov på det nye stedet. Hvis du for eksempel flettet deg inn på en annen motorvei, går den angitte cruisehastigheten tilbake til det den var før du kjørte inn i krysset.

**⚠ ADVARSEL:** I noen tilfeller (f.eks. ved for lite data) kan det være at Aktiv Cruise Control ikke reduserer den innstilte hastigheten automatisk på motorveikrysset eller avkjøringsrampen. Ikke stol på at Aktiv Cruise Control skal fastslå en passende kjørehastighet. Tesla anbefaler kjøring ved en hastighet som er trygg etter veiforholdene og innenfor oppgitte fartsgrenser.

Når du kjører med cruise control inn på en innkjøringsrampe til en adgangsbegrenset motorvei, justerer Autopilot den innstilte cruisehastigheten automatisk til fartsgrensen på motorveien, i tillegg til et eventuelt avvik du har spesifisert. Hvis Naviger på Autopilot er aktiv, kobler funksjonen ut når du forlater den adgangskontrollerte motorveien (se [Slå av Autopilot på side 120](#)). I slike tilfeller deaktiveres ikke Autostyring.

### Akselerasjon ved forbikjøring

Slå på blinklyset et øyeblikk for å akselerere Model X mot kjøretøyet foran. Hvis du holder en kort stund, kan du raskt akselerere til den innstilte hastigheten uten å trække på gasspedalen så lenge:

- Aktiv Cruise Control er på og registrerer et kjøretøy foran deg.
- Det er ikke registrert noen kjøretøy eller hindringer i målfilen.
- Model X kjører under den innstilte hastigheten, men over 72 km/t.

**MERK:** Hvis Autostyring er aktiv og du lår på blinklyset helt, skifter Model X fil automatisk (se [Automatisk filskifte på side 118](#)).

Model X slutter å akselerere når du når den valgte cruisehastigheten, hvis det tar for lang tid å bytte fil, eller hvis Model X kommer for nærme kjøretøyet foran. Model X slutter også å akselerere hvis du slår av blinklyset.

Når du kjører i 80 km/t eller fortere, må Model X befinne seg i en forbikjøringsfil for å kjøre forbi et kjøretøy. Hvis du ikke befinner deg i en forbikjøringsfil (til høyre for et kjøretøy ved høyrekjøring eller til venstre for et kjøretøy ved venstrekjøring), vil Aktiv Cruise Control forhindre at du kjører

forbi andre kjøretøy. I stedet reduserer Model X hastigheten til den er lik kjøretøyetets hastighet, som om kjøretøyet befant seg i samme fil. Hvis du trykker på gasspedalen for å kjøre forbi et kjøretøy, lar Aktiv Cruise Control deg fortsette å kjøre forbi kjøretøy ved cruising i ikke-forbikjøringsfiler til du enten skifter fil eller avbryter og gjenoppretter kjøring (hvorpå den deretter hindrer deg i å kjøre forbi kjøretøy i ikke-forbikjøringsfiler igjen). Du er ansvarlig for å følge all lokal lovgivning som gjelder forbikjøring av andre trafikanter samt bruk av ikke-forbikjøringsfiler.

### Varsel for rødt lys og stoppskilt

Når Autopilot er i bruk, viser Model X et varsel på instrumentpanel, og et lydvarsel høres hvis det er sannsynlig at du skal kjøre på rødt lys eller forbi et stoppskilt. Hvis dette skjer, **IVERKSETTER DU KORRIGERENDE TILTAK!**

De synlige og hørbare varslene avbrytes etter noen få sekunder, eller når du trykker på bremsepedalen – det som kommer først.

Varsel for rødt lys og stoppskilt gir bare varsler. Den senker ikke farten eller stopper Model X ved røde trafikklys, stoppskilt, veimerking osv. Hvis trafikklys- og stoppskiltkontroll er installert, kan du aktivere denne funksjonen for å stoppe Model X automatisk ved trafikklys og stoppskilt (se [Trafikklys- og stoppskiltkontroll på side 137](#)).

## Ta over umiddelbart

I situasjoner der Autopilot ikke kan styre Model X, høres et lysignal, og instrumentpanel viser følgende melding.



### Autostyring avbryter

Når du ser denne meldingen, må du **ta over styringen umiddelbart**.

## Føreroppmerksomhet

Autostyring vurderer hvordan det er best å styre Model X. Når Autostyring er aktiv, kreves det at du har hendene på rattet. Hvis Autostyring ikke registrerer hendene dine på rattet i en periode, blinker et blått lys øverst på bilstatusdelen av instrumentpanel, og følgende melding vises:



### Drei lett på rattet.



Når hendene dine registreres, forsvinner meldingen, og Autostyring gjenopptar normal drift. Autostyring registrerer hendene dine når den kjenner litt motstand når rattet dreier, eller fra deg når du manuelt dreier rattet lett (uten nok kraft til å ta over kontrollen). Autostyring kvalifiserer også hendene dine som registrerte hvis du slår på blinklyset eller bruker en knapp eller et rullehjul på rattet.

Autostyring krever at du følger med på omgivelsene og er klar til å overta kontrollen når som helst. Hvis Autostyring fortsatt ikke registrerer hendene dine på rattet, øker hyppigheten til det blinkende lyset på bilstatusdelen av instrumentpanel, og en varsellyd høres.

Hvis du gjentatte ganger ignorerer Autostyring-meldinger om å bruke litt kraft på rattet, deaktiveres Autostyring for resten av turen og viser følgende melding som ber deg kjøre manuelt.



**Autopilot utilgjengelig for gjeldende kjøretur.  
Frakobling av Autopilot – advarsler om oppmerksomhet ignorert.**

Resten av kjøreturen må du styre manuelt. Autostyring blir tilgjengelig igjen ved neste kjøretur (etter at du stopper og setter Model X i Park).

Hvis du ikke gjenopptar manuell styring, avgir Autostyring et kontinuerlig lydvarsel, slår på nødblinklysene og reduserer farten til bilen til den stanser.

## Deaktivering av Autopilot

Hvis feil bruk av Autopilot-egenskaper detekteres, vil den deaktiveres.

Hvis du eller en annen fører av bilen din får tre frakoblinger av Autopilot, deaktiveres bruken av Autostyring i en uke. Ved frakobling kobles Autopilot-systemet ut for resten av turen etter at føreren har mottatt flere lydvarsler og visuelle varsler om oppmerksomhet.

Du kan se hvor mange frakoblinger som gjenstår før tilgang til Autopilot deaktiveres, ved å berøre **Kontroller > Autopilot**.

En frakobling blir tilgitt etter 7 dager, så lenge du ikke får enda en frakobling i løpet av den tiden.

**MERK:** Hvis tilgang til Autostyring deaktiveres, Du kan fremdeles bruke Aktiv Cruise Control, og alle aktive sikkerhetsegenskaper er fremdeles aktive.

Det kan oppstå tilfeller der føreren må gripe inn og du må ta over umiddelbart for å opprettholde trygg kjøring. Avslutninger foretatt av sjåføren teller ikke som feilaktig bruk og er forventet fra sjåføren.



# Aktiv Cruise Control

**MERK:** Avhengig av markedsregion, kjøretøykonfigurasjon, tilleggsutstyr og programvareversjon er kjøretøyet kanskje ikke utstyrt med Aktiv Cruise Control, eller funksjonen fungerer kanskje ikke nøyaktig som beskrevet. Hvis kjøretøyet ikke er utstyrt med det, kan du se i brukerhåndboken på kjøretøyets berørings skjerm for instruksjoner om bruk av cruisekontroll.

**MERK:** Aktiv Cruise Control er en BETA-funksjon.

Aktiv Cruise Control fastslår når det er et kjøretøy foran deg i samme fil. Hvis området foran Model X er klart, vil Aktiv Cruise Control holde bilen i den innstilte hastigheten. Når det oppdages en bil, vil Aktiv Cruise Control redusere hastigheten til Model X etter behov, for å opprettholde en innstilt tidsbasert avstand til kjøretøyet foran, opp til den angitte hastigheten. Aktiv Cruise Control eliminerer ikke behovet for at du følger med på veien og bruker bremsene manuelt når det er nødvendig.

Aktiv Cruise Control er hovedsakelig ment for kjøring på tørre, strake veier, f.eks. motorveier.

**⚠ ADVARSEL:** Forsikre deg om at alle kameraer og sensorer (hvis utstyrt) er rene før hver kjøretur. Skitne kameraer og sensorer samt omgivelsesforhold som regn og utydelig filmerking, kan påvirke Autopilot-ytelsen.

**⚠ ADVARSEL:** Aktiv Cruise Control er utviklet for din kjørekomfort og bekvemmelighet og er ikke et kollisjonsadvarsel- eller -unngåelsessystem. Det er ditt ansvar å være årvåken, kjøre trygt og til enhver tid ha kontroll over bilen. Stol aldri på at Aktiv Cruise Control skal senke hastigheten til Model X tilstrekkelig. Hold alltid øye med veien foran deg, og vær klar til å iverksette korrigerende tiltak til enhver tid. Hvis ikke kan det føre til alvorlig skade eller død.

**⚠ ADVARSEL:** Aktiv Cruise Control kan registrere fotgjengere og syklist, men du må aldri regne med at Aktiv Cruise Control kan redusere farten til Model X tilstrekkelig for dem. Hold alltid øye med veien foran deg, og vær klar til å iverksette korrigerende tiltak til enhver tid. Hvis ikke kan det føre til alvorlig skade eller død.

**⚠ ADVARSEL:** Ikke bruk Aktiv Cruise Control på svingete veier med skarpe kurver, på isete eller glatte veioverflater, eller når værforholdene (f.eks. kraftig regn, snø, tåke osv.) gjør det uegnet å kjøre i konstant hastighet. Aktiv Cruise Control tilpasser ikke kjørehastigheten etter vei- og kjøreforholdene.

## Bruk av Aktiv Cruise Control

For å starte Aktiv Cruise Control når det ikke er registrert noe kjøretøy foran deg, må du kjøre i minst 30 km/t, så sant ikke visse kjøretøy- og miljøbetingelser er oppfylt. Da kan du i tilfelle starte den ved lavere hastigheter. Hvis det oppdages et kjøretøy foran deg, kan du starte Aktiv Cruise Control ved en hvilken som helst hastighet, selv når du står stille, gitt at Model X er minst 1,5 m bak det oppdagede kjøretøyet og spesifikke kjøretøy- og omgivelsesforhold finner sted.

**MERK:** Den maksimale cruisehastigheten er 150 km/t. Det er førerens ansvar å kjøre med trygg hastighet basert på veiforhold og fartsgrenser.



Når Aktiv Cruise Control er tilgjengelig, men ikke aktivert, viser instrumentpanelet et grått ikon for cruisehastighet. Tallet som vises i grått, representerer cruisehastigheten som angis når du aktiverer Aktiv Cruise Control.

**MERK:** På veier der kartdata fastslår at en betinget fartsgrense er til stede (f.eks. en fartsgrense basert på tidspunkt eller værforhold), vises et andre fartsgrenseikon under det første. Det er førerens ansvar å fastslå om den betingede hastighetsgrensen gjelder, og i så fall justere kjørehastigheten deretter (se [Endring av cruisehastigheten på side 125](#)).



Når Aktiv Cruise Control aktivt kjører ved en innstilt cruisehastighet, blir ikonet blått og viser angitt cruisehastighet.

- Når det er tilgjengelig, kan du aktivere Aktiv Cruise Control for å samsvare med fartsgrensen eller din nåværende hastighet. Velg:
  - Hvis du vil aktivere Aktiv Cruise Control ved *din nåværende kjørehastighet*, flytter du autopilothendelen opp eller ned en gang og slipper gasspedalen for å la Aktiv Cruise Control opprettholde cruisehastigheten.

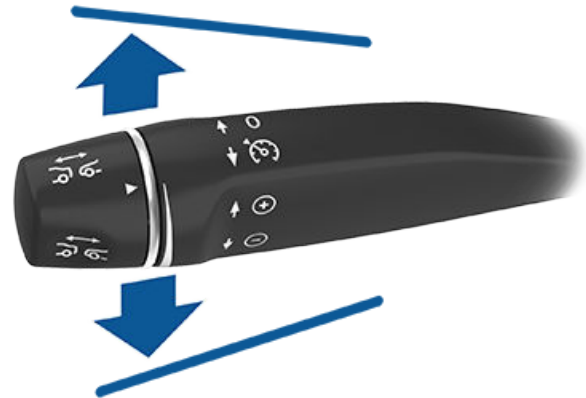

- Hvis du vil aktivere Aktiv Cruise Control ved *den nåværende registrerte fartsgrensen*, drar du autopilothendelen mot deg en gang og slipper gasspedalen for å la Aktiv Cruise Control opprettholde cruisehastigheten.

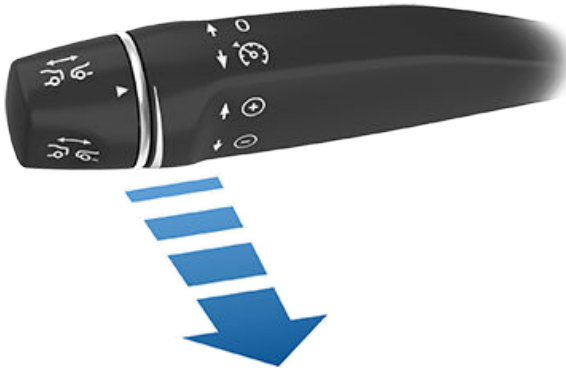

**MERK:** Hvis **Autopilotaktivering** er satt til **Enkelttrekk**, aktiveres Autostyring når du flytter autopilothendelen mot deg én gang (se [Autostyring på side 130](#)). Trykk på **Kontroller > Autopilot > Autopilotaktivering** og velg **Dra to ganger** for å bruke Aktiv Cruise Control uavhengig av Autostyring når du beveger autostyringshendelen mot deg.

**MERK:** Hvis du velger å aktivere Aktiv Cruise Control ved den nåværende registrerte fartsgrensen, kan du spesifisere en overskridelse. Berør **Kontroller > Autopilot > Angi fartsgrense**. Du kan velge en **Fast** overskridelse, hvor hastigheten justeres med et spesifikt antall km/t på alle veier, eller en **Prosentvis** overskridelse, hvor hastighetsjusteringen varierer avhengig av den registrerte fartsgrensen på veien. Hvis du trekker Autopilot-hendelen mot deg når du allerede kjører raskere enn fartsgrensen, justeres den innstilte hastigheten til din nåværende kjørehastighet istedenfor fartsgrensen. Hvis du flytter autopilothendelen opp eller ned når du kjører ved fartsgrensen, endres innstillingshastigheten til din nåværende kjørehastighet.

Et lydsignal høres for å angi at Aktiv Cruise Control nå er aktiv.

**⚠ ADVARSEL:** Når du tilpasser cruisehastigheten etter fartsgrensen, vil kanskje ikke den innstilte cruisehastigheten endres når fartsgrensen endres.

**⚠ ADVARSEL:** Du kan ikke stole hundre prosent på at Aktiv Cruise Control eller Hastighetsassistenten fastsetter riktig eller tilpasset cruisehastighet. Det er førerens ansvar å kjøre med trygg hastighet basert på veiforhold og gjeldende fartsgrenser.

- Hvis du vil endre hastigheten mens du bruker Aktiv Cruise Control, kan du bruke høyre rullehjul eller autopilothendelen. Se [Endring av cruisehastigheten på side 125](#) for detaljer.
- Du avbryter Aktiv Cruise Control ved å skyve hendelen vekk fra deg en gang eller ved å trykke inn bremsepedalen. Se [Avbryte og fortsette på side 128](#) for mer informasjon.

## Endring av cruisehastigheten

Endre den angitte cruisehastigheten når du bruker Aktiv Cruise Control, ved å flytte autopilothendelen opp (øk) eller ned (reduser) til instrumentpanelikonet viser den ønskede cruisehastigheten.

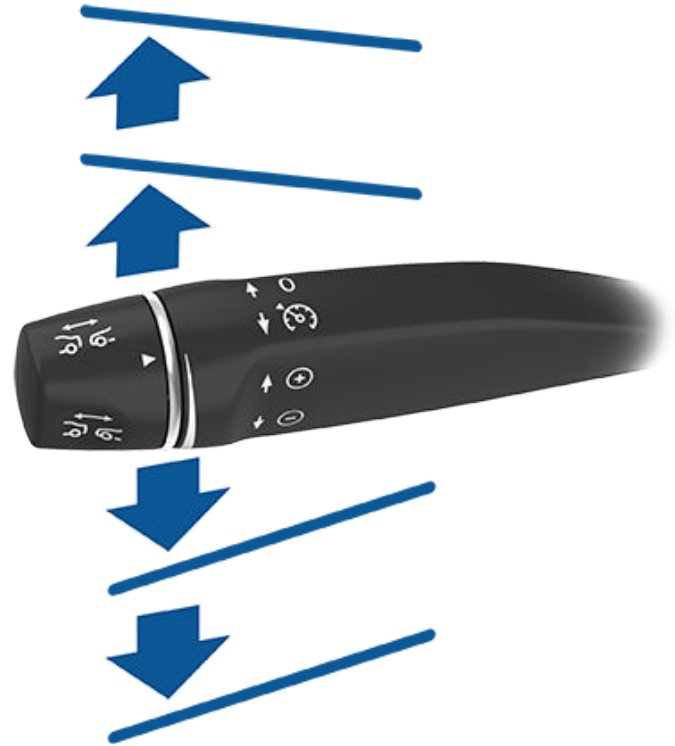

Øk/reduser hastigheten med 1 km/t ved å flytte hendelen opp eller ned til den første posisjonen og slippe. Øk/reduser hastigheten til nærmeste 5 km/t ved å flytte hendelen opp/ned til den andre posisjonen og slippe. Hvis du for eksempel kjører i 83 km/t og flytter hendelen opp til andre posisjon og slipper den, øker hastigheten til 85 km/t. Du kan også øke/redusere hastigheten ved å holde hendelen helt oppe/nede og slippe den når ikonet på instrumentpanelet viser den ønskede cruisehastigheten.

Du kan også trekke og holde autopilothendelen mot deg i omtrent et halvt sekund for å kjøre ved den registrerte fartsgrensen.

**MERK:** Det kan ta noen sekunder før Model X når den nye cruisehastigheten, forutsatt at Model X ikke kjører bak et kjøretøy som kjører saktere enn din angitte hastighet.

## Kjøring ved angitt hastighet

Aktiv Cruise Control opprettholder angitt cruisehastighet når et kjøretøy ikke blir oppdaget foran Model X. Ved kjøring bak et registrert kjøretøy øker og reduserer Aktiv Cruise Control hastigheten til Model X som nødvendig for å opprettholde en valgt følgeavstand (se [Justere følgeavstanden på side 127](#)), opp til angitt hastighet.



# Aktiv Cruise Control

Aktiv Cruise Control justerer også cruisehastighet inn i og ut av svinger.

Du kan manuelt akselerere når som helst når du kjører ved en bestemt hastighet, men når du slipper opp gasspedalen, fortsetter Aktiv Cruise Control å kjøre ved den angitte hastigheten.

**MERK:** Når Aktiv Cruise Control aktivt reduserer hastigheten til Model X for å opprettholde riktig avstand til bilen foran, slås bremselysene på for å varsle andre trafikanter om at du reduserer hastigheten. Du kan merke at bremsepedalen plutselig beveger seg nedover. Når Aktiv Cruise Control akselererer Model X, beveger imidlertid gasspedalen seg ikke.

**ADVARSEL:** Aktiv Cruise Control kan noen ganger få Model X til å bremse når det ikke er nødvendig eller du ikke venter det. Dette kan skyldes at du følger et kjøretøy på kort avstand, at det registrerer kjøretøy eller gjenstander i andre filer (spesielt i kurver) osv.

**ADVARSEL:** På grunn av iboende begrensninger i den integrerte GPS-en kan du oppleve situasjoner der Model X reduserer farten, spesielt nær avkjøringer eller avkjøringsramper der det oppdages en sving, og/eller du navigerer aktivt til en destinasjon og ikke følger ruten.

**ADVARSEL:** Aktiv Cruise Control oppdager kanskje ikke alle gjenstander, spesielt når du kjører i over 80 km/t, og det kan hende at den ikke bremser/reduserer farten når et kjøretøy eller objekt er delvis i filen, eller i situasjoner der kjøretøyet foran kjører ut av filen din og et stillestående kjøretøy eller et objekt befinner seg foran deg i stedet. Vær alltid oppmerksom på veien foran deg og vær forberedt på å iverksette korrigerende tiltak umiddelbart. Hvis du stoler på at Aktiv Cruise Control unngår en kollisjon, kan det føre til alvorlig skade eller død. Aktiv Cruise Control kan dessuten reagere på kjøretøy eller gjenstander som enten ikke finnes eller ikke er i den gjeldende kjørefilen, noe som fører til at Model X reduserer hastigheten unødvendig eller upassende.

**ADVARSEL:** Det kan hende at Aktiv Cruise Control ikke kan gi tilstrekkelig hastighetskontroll på grunn av begrenset bremsekapasitet og bakker. Den kan også feilvurdere avstanden til et kjøretøy foran. Når du kjører ned bakker, kan kjørehastigheten øke, noe som fører til at Model X overskrider den innstilte hastigheten (og potensielt fartsgrensen på veien). Stol aldri på at Aktiv Cruise Control reduserer Model Xs hastighet nok til å unngå en kollisjon. Hold alltid blikket rettet mot veien og trafikken når du kjører, og vær forberedt på å iverksette korrigerende tiltak ved behov. Hvis du stoler på at Aktiv Cruise Control reduserer kjørehastigheten nok til å forhindre en kollisjon, kan det føre til alvorlig skade eller død.

## Forbikjøring av kjøretøy i ikke-forbikjøringsfiler

Når du kjører i 80 km/t eller fortere, må Model X befinne seg i en forbikjøringsfil for å kjøre forbi et kjøretøy. Hvis du ikke befinner deg i en forbikjøringsfil (til høyre for et kjøretøy ved høyrekjøring eller til venstre for et kjøretøy ved venstrekjøring), vil Aktiv Cruise Control forhindre at du kjører forbi andre kjøretøy. I stedet reduserer Model X hastigheten til den er lik kjøretøyets hastighet, som om kjøretøyet befant seg i samme fil. Hvis du trykker på gasspedalen for å kjøre forbi et kjøretøy, lar Aktiv Cruise Control deg fortsette å kjøre forbi kjøretøy ved cruising i ikke-forbikjøringsfiler til du enten skifter fil eller avbryter og gjenoppretter kjøring (hvorpå den deretter hindrer deg i å kjøre forbi kjøretøy i ikke-forbikjøringsfiler igjen).

**MERK:** Du er ansvarlig for å følge all lokal lovgivning som gjelder forbikjøring av andre trafikanter samt bruk av ikke-forbikjøringsfiler.

## HOLD-status

Når du følger et kjøretøy, blir Aktiv Cruise Control værende aktiv ved lave hastigheter, selv når Model X stopper. Når bilen settes i bevegelse igjen, starter Aktiv Cruise Control på nytt ved den aktuelle angitte hastigheten. Under de følgende omstendighetene går imidlertid Aktiv Cruise Control inn i **HOLD**-status, i så fall må du trykke raskt på gasspedalen eller trekke autopilothendelen mot deg (se [Avbryte og fortsette på side 128](#)) for å gjenoppta kjøringen. Når **HOLD**-statusen er aktiv, viser instrumentpanelet **HOLD**-ikonet og en melding som indikerer at du må gjenoppta cruisekontroll. Følgende omstendigheter kan føre til at Aktiv Cruise Control går inn i **HOLD**-status:

- Model X har stått stille i 5 minutter.
- Model X oppdager en fotgjenger (**HOLD**-statusen kan oppheves når fotgjengeren ikke lenger er i nærheten).
- Model X plutselig mister sikten til bilen foran deg.
- En hindring registreres foran Model X.

## Bruk av cruise control nær eller ved avkjøringer

Når du kjører i nærheten av en avkjøring på en adgangsbegrenset motorvei og bruker blinklyset mot avkjøringsrampen, antar Aktiv Cruise Control at du tar av, og begynner å bremse ned Model X. Hvis du ikke kjører inn på avkjøringsrampen, fortsetter Aktiv Cruise Control å kjøre ved angitt hastighet. I et område med høyrekjøring skjer dette bare når du bruker høyre blinklys når du kjører i den høyre filen innen 50 meter fra en avkjørsel. Det samme skjer i regioner med venstrekjøring; når du slår på venstre blinklys ved venstrekjøring innen 50 meter fra en avkjøring.





Når du kjører med cruise control inn på en innkjøringsrampe til en adgangsbegrenset motorvei, justerer Aktiv Cruise Control den innstilte cruisehastigheten automatisk til fartsgrensen på motorveien, i tillegg til et eventuelt avvik du har spesifisert.

**MERK:** Den innebygde GPS-en (Global Positioning System) avgjør om du kjører i en region med høyre- eller venstrekjøring. I situasjoner der GPS-data ikke er tilgjengelige (for eksempel hvis det er utilstrekkelig signal), senker Aktiv Cruise Control ikke hastigheten til Model X hvis du slår på blinklyset nær en avkjøring.

Når Aktiv Cruise Control er aktivert i et motorveikryss eller avkjøringsramper i enkelte regioner, kan den redusere den innstilte hastigheten i trinn på 5 km/t – til så sakte som 40 km/t – for å passe bedre til de rapporterte hastighetene til andre Tesla-kjøretøy som har kjørt på det spesifikke stedet. Du kan overstyre dette og fortsette cruising ved angitt hastighet ved å trykke på gasspedalen eller flytte Autopilot-hendelen. Den nye innstilte hastigheten opprettholdes til etter krysset eller avkjøringsrampen (med mindre du overstyrer den eller avbryter Aktiv Cruise Control). Etter krysset eller avkjøringsrampen kan den innstilte hastigheten gå tilbake eller endres etter behov på det nye stedet. Hvis du for eksempel flettet deg inn på en annen motorvei, går den angitte cruisehastigheten tilbake til det den var før du kjørte inn i krysset.

**ADVARSEL:** I noen tilfeller (f.eks. ved for lite data) kan det være at Aktiv Cruise Control ikke reduserer den innstilte hastigheten automatisk på motorveikrysset eller avkjøringsrampen. Ikke stol på at Aktiv Cruise Control skal fastslå en passende kjørehastighet. Tesla anbefaler kjøring ved en hastighet som er trygg etter veiforholdene og innenfor oppgitte fartsgrenser.

## Justere følgeavstanden

Du kan justere følgeavstanden du vil ha mellom Model X og et kjøretøy foran deg ved å dreie autopilothendelen. Hver innstilling tilsvarer en tidsbasert avstand som representerer hvor lang tid det tar for Model X, fra den nåværende plasseringen, å nå plasseringen til den bakre støtfangeren på kjøretøyet foran deg. Innstillingen beholdes til du endrer den manuelt.

Den korteste følgeavstanden er 2.



Etter hvert som du roterer autopilothendelen, viser instrumentpanelet den nåværende innstillingen. Slipp hendelen når den ønskede innstillingen vises.



**ADVARSEL:** Det er førerens ansvar å finne og holde sikker følgeavstand til enhver tid. Ikke stol på at Aktiv Cruise Control skal holde en nøyaktig eller passende følgeavstand.

**ADVARSEL:** Stol aldri på at Aktiv Cruise Control skal senke hastigheten til Model X tilstrekkelig til å unngå en kollisjon. Hold alltid øye med veien foran deg, og vær klar til å utføre umiddelbare korrigerende tiltak.

## Akselerasjon ved forbikjøring

Når du følger et kjøretøy med Aktiv Cruise Control aktiv, akselererer Model X mot kjøretøyet foran deg når du slår på blinklyset (for å indikere at du vil flytte over i forbikjøringsfilen). Hvis du holder blinklyshendelen oppe eller nede en kort stund, kan du raskt akselerere til den innstilte hastigheten uten å trække på gasspedalen. Blinklyset skaper akselerasjon kun når følgende vilkår er oppfylt:

- Aktiv Cruise Control er på og registrerer et kjøretøy foran deg.
- Det er ikke registrert noen kjøretøy eller hindringer i målfilen.
- Model X kjører under den innstilte hastigheten, men over 72 km/t.

Akselerasjon ved forbikjøring er ment som et hjelpemiddel når du kjører forbi et kjøretøy foran deg. Når blinklyset er på, fortsetter Aktiv Cruise Control å opprettholde avstanden til kjøretøyet foran deg, men lar deg kjøre litt nærmere enn den valgte avstanden.

Akselerasjon avbrytes når en av betingelsene er oppfylt:

- Du når den angitte cruisehastigheten.
- Det tar for lang tid å bytte fil.
- Model X kommer for nær kjøretøyet foran.

ELLER

- Du slår av blinklyset.

**MERK:** Akselerasjon ved forbikjøring forekommer når du aktiverer blinklyset fullstendig eller du Når du slipper blinklyset, stopper Model X akselerasjonen (på samme måte som når du slipper gasspedalen) og gjenopptar den innstilte hastigheten.



## Aktiv Cruise Control

**⚠ ADVARSEL:** Akselerasjon ved forbikjøring kan bli avbrutt av mange uforutsette årsaker i tillegg til dem som er oppført ovenfor (f.eks. mangel på GPS-data). Vær årvåken og stol aldri på at Akselerasjon ved forbikjøring øker kjørehastigheten din.

**⚠ ADVARSEL:** Akselerasjon ved forbikjøring øker kjørehastigheten når riktig blinklys er aktivert, og akselererer Model X nærmere kjøretøyet foran. Selv om Aktiv Cruise Control fortsetter å holde avstand til kjøretøyet foran, er det viktig å være klar over at den valgte følgeavstanden reduseres når akselerasjon ved forbikjøring er aktiv, spesielt i tilfeller der du kanskje ikke planlegger å kjøre forbi kjøretøyet foran.

### Avbryte og fortsette

Hvis du vil avbryte Aktiv Cruise Control manuelt, trykker du på bremsepedalen eller dytter autopilothendelen fra deg en kort stund. Ikonet for kjørehastighet på instrumentpanelet blir grått, som indikerer at Aktiv Cruise Control ikke lenger er aktiv.



Hvis du vil fortsette å kjøre i den forrige angitte hastigheten, drar du autopilothendelen lett mot deg og slipper.

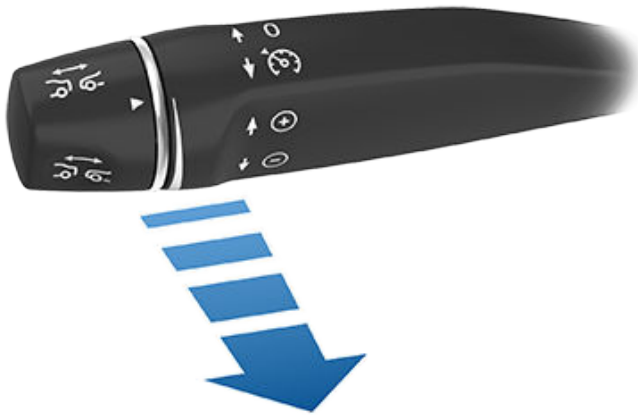

Hvis du vil fortsette med gjeldende kjørehastighet, flytter du Autopilot-hendelen opp eller ned og slipper.

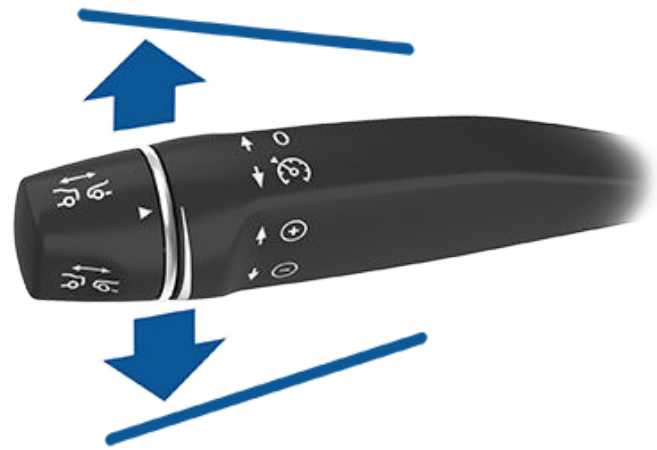

**MERK:** Når Aktiv Cruise Control avbrytes, ruller ikke Model X i tomgang. I stedet reduserer regenerativ bremsing hastigheten til Model X, på samme måte som når du flytter foten av gasspedalen når du kjører uten Aktiv Cruise Control (se [Regenerativ bremsing på side 88](#)).

**⚠ ADVARSEL:** Aktiv Cruise Control vil umiddelbart opphøre, eller ikke være tilgjengelig, i følgende situasjoner:

- når du trykker på bremsepedalen
- når hastigheten overskrider maks. cruisehastighet på 150 km/t
- når du girer Model X
- når en dør er åpen
- Et kamera eller en sensor (hvis utstyrt) dekkes til. Dette kan være på grunn av smuss, gjørme, is, snø osv.
- Innstillingen for antispinn deaktiveres manuelt eller aktiveres gjentatte ganger for å hindre hjulene i å skli.
- Hjulene spinner når du står stille.
- Systemet for Aktiv Cruise Control feiler og krever service.

Når Aktiv Cruise Control ikke er tilgjengelig eller avbrytes, kjører ikke Model X lenger ved en innstilt hastighet og holder ikke lenger en spesifisert avstand til kjøretøyet foran.

**⚠ ADVARSEL:** Aktiv Cruise Control kan avbrytes uventet når som helst av uforutsette årsaker. Hold alltid øye med veien foran deg, og vær klar til å utføre egnede tiltak. Det er førerens ansvar til enhver tid å ha kontroll over Model X.

### Oppsummering av cruiseindikatorer



Aktiv Cruise Control er tilgjengelig, men vil ikke kontrollere hastigheten aktivt før du aktiverer den. Tallet som vises i grått, representerer cruisehastigheten som angis når du aktiverer Aktiv Cruise Control.



Aktiv Cruise Control er aktiv og vil enten opprettholde den innstilte hastigheten (ingen kjøretøy foran) eller opprettholde en valgt følgeavstand til kjøretøyet foran (opp til den innstilte hastigheten).



Model X har stoppet helt, men er i **HOLD**-tilstand. Hvis det er trygt, trækker du på gasspedalen for å begynne å kjøre ved den angitte hastigheten igjen.

## Begrensninger

Det er spesielt usannsynlig at Aktiv Cruise Control fungerer som vanlig i følgende situasjoner:

- Veien har skarpe svinger.
- Dårlig sikt (på grunn av kraftig regn, snø, tåke osv.).
- Kraftig lys (f.eks. lys fra møtende kjøretøy eller direkte sollys) påvirker sikten til kameraene.
- Et kamera eller en sensor (hvis utstyrt) dekkes til (dugget, skitten, tildekket av et klistremerke osv.).



**ADVARSEL:** Listen ovenfor representerer ikke en fullstendig liste over situasjoner som kan hindre at Aktiv Cruise Control fungerer som den skal.



# Autostyring

**MERK:** Avhengig av markedsregion, kjøretøykonfigurasjon, tilleggsutstyr og programvareversjon er kjøretøyet kanskje ikke utstyrt Autostyring, eller funksjonen fungerer kanskje ikke nøyaktig som beskrevet.

**MERK:** Autostyring er en BETA-funksjon.

Autostyring baserer seg på Aktiv Cruise Control (se [Aktiv Cruise Control på side 124](#)) og holder Model X i kjørebane når den kjører i en innstilt hastighet. Autostyring lar deg også bruke blinklysene til å bevege Model X inn i et tilstøtende kjørefelt (se [Automatisk filskifte på side 132](#)). Autostyring registrerer filmerking og tilstedeværelse av kjøretøy og gjenstander for å hjelpe deg med styring Model X.

**⚠ ADVARSEL:** Forsikre deg om at alle kameraer og sensorer (hvis utstyrt) er rene. Skitne kameraer og sensorer samt omgivelsesforhold som regn og utydelig filmerking påvirker ytelsen.

**⚠ ADVARSEL:** Autostyring er en funksjon som krever en aktiv fører. Du må alltid holde hendene på ratt.

**⚠ ADVARSEL:** Autostyring er beregnet på bruk på adgangsbegrensede motorveier med en oppmerksom fører. Ha hendene på ratt og vær oppmerksom på veiforhold og annen trafikk mens du bruker Autostyring. Ikke bruk Autostyring i nærheten av veiarbeid eller i områder der det kan være syklist eller fotgjengere. Føreren må aldri gjøre seg avhengig av at Autostyring bestemmer riktig kjørebane. Vær alltid forberedt på å iverksette tiltak umiddelbart. Hvis disse instruksjonene ikke følges, kan det føre til skader, alvorlige personskader eller dødsfall.

## Betjening av Autostyring

Før du bruker Autostyring, må du aktivere den ved å berøre **Kontroller > Autopilot > Autopilot-funksjoner > Autostyring (Beta)**.



For å vise at Autostyring er tilgjengelig (men ikke aktivt styrer Model X), vises et grått Autostyring-ikon på instrumentpanelet.

For å sette i gang Autostyring drar du Autopilot-hendelen raskt mot deg to ganger.

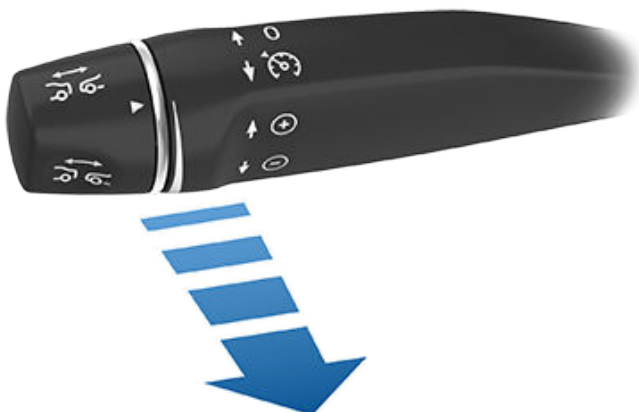

**MERK:** Hvis innstillingen for **Autopilotaktivering** er angitt til **Enkelttrekk** (berør **Kontroller > Autopilot > Autopilotaktivering**), aktiveres Autostyring når du drar autopilothendelen mot deg én gang. Hvis autopilothendelen er satt til **Dra to ganger**, må du dra den mot deg to ganger i rask rekkefølge for å aktivere Autostyring.



For å vise at Autostyring nå bidrar til aktiv styring Model X, viser instrumentpanelet et blått Autostyring-ikon. Når Autostyring oppdager filmerkingen, viser funksjonen kjørebane i blått.

I en kort periode vises det en melding fra Autostyring på instrumentpanelet for å minne deg på å være oppmerksom på veien og ha hendene på ratt.

Hastigheten der du kan starte Autostyring kan variere avhengig av diverse forhold og om det er registrert et kjøretøy foran deg. Når det ikke er registrert noe kjøretøy foran deg, må du kjøre i minst 30 km/t, så sant ikke visse kjøretøy- og miljøbetingelser er oppfylt. Da kan du i tilfelle starte den ved lavere hastigheter. Når det er registrert et kjøretøy foran deg, kan du starte Autostyring ved en hvilken som helst hastighet, selv når du står stille, gitt at Model X er minst 150 cm bak det registrerte kjøretøyet.

**MERK:** Når Autostyring er aktivert, aktiveres **Automatisk fjernlys** automatisk, og den maksimale cruisehastigheten er 140 km/t.

**⚠ ADVARSEL:** Stol aldri på at Autopilot-funksjoner skal registrere at det er utrykningskjøretøy i nærheten. Model X registrerer kanskje ikke lys fra utrykningskjøretøy. Hold øynene på kjørebane, og vær alltid forberedt på å iverksette tiltak umiddelbart.

I situasjoner der Autostyring er midlertidig utilgjengelig, forsvinner Autostyring-ikonet. Kjørehastigheten er for eksempel ikke innenfor hastigheten som kreves for at Autostyring kan brukes. Autostyring kan også være utilgjengelig hvis den ikke mottar tilstrekkelige data fra kameraer.

**MERK:** Under dårlige lysforhold (skumring eller mørke) avbrytes Autostyring eller er utilgjengelig hvis frontlys er satt til **Av**. Sett frontlys til **Auto** for best resultat.

Hvis Autostyring ikke kan registrere veimerking, kan den fastslå kjørefeltet basert på et kjøretøy du følger.

I de fleste tilfeller prøver Autostyring å sentrere Model X i kjørefilen. Det kan imidlertid være situasjoner der Autostyring kan styre Model X i en kjørebane som er forskjøvet i forhold til midten av filen (for eksempel registrering av autovern).

**⚠ ADVARSEL:** Autostyring er ikke beregnet på å, og vil ikke, styre Model X rundt objekter som er delvis i en kjørefil, og den vil kanskje i enkelte tilfeller ikke stoppe for objekter som blokkerer kjørefilen fullstendig. Hold alltid øye med veien foran deg, og vær klar til å utføre umiddelbare tiltak. Det er førerens ansvar til enhver tid å ha kontroll over Model X.



## Begrenset hastighet

På adgangsbegrensede motorveier gjenspeiler kjørehastigheten fartsgrensen, og tar hensyn til eventuelle overskridelser du har spesifisert med Hastighetsassistent. Hvis du bruker Autostyring på veier i boligområder, veier uten midtdeler eller veier uten begrenset adgang, kan imidlertid Autostyring begrense den maksimale tillatte kjørehastigheten, og på instrumentpanelet vises det en melding som indikerer at hastigheten er begrenset. Den begrensede hastigheten vil være fartsgrensen på veien pluss 10 km/t.

I situasjoner der fartsgrensen ikke kan registreres når Autostyring er aktivert, reduserer Autostyring kjørehastigheten og begrenser den innstilte kjørehastigheten til 70 km/t. Selv om du kan akselerere manuelt for å overskride den begrensede hastigheten, kan det hende at Model X ikke bremses for registrerte hindringer. Autostyring sakter ned til den begrensede hastigheten når du slipper gasspedalen. Når du tar av fra veien eller deaktiverer Autostyring ved å bruke ratt, kan du øke den innstilte kjørehastigheten igjen ved behov.

## Hold Ratt

Autostyring avgjør hvordan det er best å hjelpe til med å styre Model X. Når Autostyring er aktiv, kreves det at du har hendene på ratt. Hvis Autostyring ikke registrerer hendene dine på ratt i en periode, blinker et lys øverst på instrumentpanelet, og følgende melding vises på instrumentpanelet:



### Drei lett på rattet.

Autostyring registrerer hendene dine ved å kjenne lett motstand når ratt dreier, eller fra deg når du manuelt dreier ratt lett (dvs. uten nok kraft til å ta over styringen).

**MERK:** Når hendene dine registreres, forsvinner meldingen, og Autostyring gjenopptar normal drift.

Autostyring krever at du følger med på omgivelsene og er klar til å overta kontrollen når som helst. Hvis Autostyring fortsatt ikke registrerer hendene dine på ratt, øker hyppigheten til det blinkende lyset på instrumentpanelet, og en varsellyd høres.

Hvis du gjentatte ganger ignorerer Autostyring meldinger om å bruke litt kraft på ratt, deaktiveres Autostyring for resten av turen og viser følgende melding som ber deg kjøre manuelt. Hvis du ikke gjenopptar manuell styring, avgir Autostyring et kontinuerlig lydvarsel, slår på nødblinskyene og reduserer farten til bilen til den stanser.



**Autopilot utilgjengelig for gjeldende kjøretur. Frakobling av Autopilot – advarsler om oppmerksomhet ignorert.**

Resten av kjøreturen må du styre manuelt. Autostyring blir tilgjengelig igjen ved neste kjøretur (etter at du stopper og setter Model X i Park).

## Deaktivering av Autopilot

Hvis feil bruk av Autopilot-egenskaper detekteres, vil den deaktiveres.

Hvis du eller en annen fører av bilen din får tre frakoblinger av Autopilot, deaktiveres bruken av Autostyring i en uke. Ved frakobling kobles Autopilot-systemet ut for resten av turen etter at føreren har mottatt flere lydvarsler og visuelle varsler om oppmerksomhet.

Du kan se hvor mange frakoblinger som gjenstår før tilgang til Autopilot deaktiveres, ved å berøre **Kontroller > Autopilot**.

En frakobling blir tilgitt etter 7 dager, så lenge du ikke får enda en frakobling i løpet av den tiden.

**MERK:** Hvis tilgang til Autostyring deaktiveres, Du kan fremdeles bruke Aktiv Cruise Control, og alle aktive sikkerhetsegenskaper er fremdeles aktive.

Det kan oppstå tilfeller der føreren må gripe inn og du må ta over umiddelbart for å opprettholde trygg kjøring. Avslutninger foretatt av sjåføren teller ikke som feilaktig bruk og er forventet fra sjåføren.

## Autostyring avbryter

I situasjoner der Autostyring ikke kan bidra til å styre Model X, vil Autostyring avbrytes, avgi et lydsignal og vise følgende melding på instrumentpanelet:



### Autostyring avbryter

## Deaktivering av Autostyring

Autostyring avbrytes når

- du trår på bremsepedalen
- du bruker dreiekraft på ratt (selv om det bare er litt).



# Autostyring

**MERK:** Hvis **Autopilotaktivering** er satt til **Dra to ganger** og Autostyring avbrytes fordi du brukte dreiekraft på ratt, forblir Aktiv Cruise Control aktiv. Hvis **Autopilotaktivering** er satt til **Enkelttrekk** og Autostyring avbrytes fordi du begynte å styre manuelt, avbrytes Aktiv Cruise Control også.

- du trykker autopilothendelen bort fra deg
- du overskrider den maksimale hastigheten Autostyring bruker – 150 km/t.
- du girer
- En dør er åpen.
- det oppstår en hendelse som utløser automatisk nødbremsering (se **Kollisjonsvarselassistent på side 156**)

Når Autostyring avbrytes, høres et lydvarsel, og Autostyring-ikonet blir enten grått for å indikere at Autostyring ikke lenger er aktiv, eller forsvinner for å indikere at den ikke er tilgjengelig for øyeblikket.

**MERK:** Hvis Autostyring avbrytes fordi du har brukt dreiekraft på rattet, fortsetter Aktiv Cruise Control å være aktiv. Slå av Aktiv Cruise Control på vanlig måte ved å trykke på bremsepedalen eller trykke autopilothendelen raskt fra deg.

For å deaktivere Autostyring slik at den ikke lenger er tilgjengelig, berører du **Kontroller > Autopilot > Autopilot-funksjoner > Autostyring (Beta)**.

## Automatisk filskifte

**MERK:** Avhengig av markedsregion, kjøretøykonfigurasjon, tilleggsutstyr og programversjon er kjøretøyet kanskje ikke utstyrt med Automatisk filskifte, eller funksjonen fungerer kanskje ikke nøyaktig som beskrevet.

Når Autostyring er aktiv, bruker du et blinklys til å bevege Model X inn i en tilstøtende bane (bevegelse av ratt ville avbrutt Autostyring).

**ADVARSEL:** Det er førerens ansvar å avgjøre om filskifte er sikkert og passende. Før du starter et filskifte må du derfor alltid kontrollere blindsoner, veimerking og veien rundt deg for å bekrefte at det er sikkert og passende å flytte til målfilen.

**ADVARSEL:** Føreren må aldri gjøre seg avhengig av at automatisk filskifte bestemmer riktig kjørebane. Kjør oppmerksomt ved å følge med på veien, trafikken foran og omgivelsene samt følge med på om det er advarsler på instrumentpanelet. Vær alltid forberedt på å iverksette tiltak umiddelbart.

**ADVARSEL:** Ikke bruk Automatisk filskifte på veier med konstant forandring i trafikkforholdene samt der det er sykler og fotgjengere.

**ADVARSEL:** Ytelsen til automatisk filskifte er avhengig av at kameraet eller kameraene kan registrere veimarkeringer.

**ADVARSEL:** Ikke bruk automatisk filskifte på svingete veier, isete eller glatte veioverflater, eller når værforholdene (f.eks. kraftig regn, snø, tåke osv.) kan dekke til kameraene eller sensorene (hvis utstyrt).

**ADVARSEL:** Hvis du ikke følger alle advarslene og instruksjonene, kan det føre til materiell skade, alvorlig personskade eller dødsfall.

## Bruke automatisk filskifte

En indikator på instrumentpanel angir om Automatisk filskifte er tilgjengelig eller ei.



Det vises et varsel på instrumentpanel-panelet for å angi at Automatisk filskifte er tilgjengelig i en gitt retning (venstre, høyre eller begge). Dette vises bare når Autostyring er slått på.



Dette angir at Automatisk filskifte ikke er tilgjengelig i noen av retningene. Dette vises bare når Autostyring er slått på.

Slik skifter du fil med automatisk filskifte:

1. Foreta visuelle kontroller for å sjekke om det er sikkert og passende å flytte til målfilen.
2. Du aktiverer riktig blinklys ved å holde hendene på ratt.
3. Slå av blinklyset etter behov når du er i målfilen.

**MERK:** Automatisk filskifte avbrytes hvis filskiftet ikke kan fullføres på fem sekunder.

**MERK:** Den minste hastigheten for Automatisk filskifte kan variere på grunn av region, hastighet i nabofil og andre faktorer. Vær alltid klar til å styre manuelt og endre fil etter behov.

Automatisk filskifte bidrar til å flytte Model X til den andre filen i retningen som angis av blinklyset, hvis følgende vilkår er oppfylt:

- Blinklyset er slått på.
- Automatisk filskifte har registrert at du har hendene på ratt.
- Model X registrerer ikke et kjøretøy i blindsonen, eller et kjøretøy eller en hindring opp til midten av målfilen.
- Veimerkingene angir at et filskifte er tillatt.



- Halvveis i filskiftet må Model X registrere den ytre veimerkingen i målfilen. Hvis denne filmerkingen ikke oppdages, avbrytes filendringen og Model X går tilbake til sin opprinnelige kjørebane.
- Sikten til kameraet/kameraene er ikke blokkert.

Når et automatisk filskifte pågår, aktiveres Akselerasjon ved forbikjøring slik at Model X kan akselerere nærmere et kjøretøy foran (se [Akselerasjon ved forbikjøring på side 127](#)).

**MERK:** Automatisk filskifte bidrar til å flytte Model X én fil om gangen. Hvis du vil flytte til enda en fil, må du slå på blinklyset nok en gang etter at det første filskiftet er fullført.

Når du bruker automatisk filskifte, er det viktig å følge med på ytelsen ved å holde øye med kjørebanen foran og omgivelsene. Vær klar til å ta over rattet når som helst. Mens du krysser over til den tilstøtende filen, viser instrumentpanelet plasseringen i filen som Model X kjører inn i.

I situasjoner der automatisk filskifte ikke fungerer optimalt eller ikke kan fungere på grunn av utilstrekkelige data, vil instrumentpanelet vise en rekke advarsler. Når du bruker automatisk filskifte, må du derfor alltid følge med på instrumentpanelet for å kunne overta styringen av Model X manuelt.

## Hastighet i nabofil

**MERK:** Avhengig av markedsregion, kjøretøykonfigurasjon, tilleggsutstyr og programvareversjon er kjøretøyet kanskje ikke utstyrt med *Hastighet i nabofil*, eller funksjonen fungerer kanskje ikke nøyaktig som beskrevet.

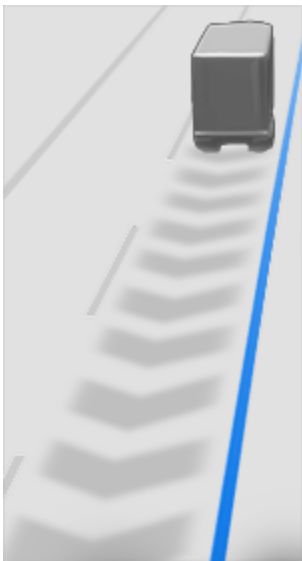

Når du kjører vesentlig raskere enn kjøretøy i nabofilene, vil Model X automatisk redusere kjørehastigheten. Dette er spesielt nyttig i situasjoner med tung trafikk eller når kjøretøyer hele tiden fletter inn i forskjellige filer. Når Model X registrerer andre kjøretøy som kjører vesentlig saktere, utheves de tilstøtende filene med piler og registrerte kjøretøy

i grått på instrumentpanelet, og Model X reduserer kjørehastigheten etter behov. For å midlertidig overstyre denne funksjonen trykker du på gasspedalen.



**ADVARSEL:** Stol aldri på at Autopilot velger en trygg kjørehastighet. Du er ansvarlig for å kjøre sikkert i henhold til trafikkreglene der du er.

## Varsel for rødt lys og stoppskilt

**MERK:** Avhengig av markedsregion, kjøretøykonfigurasjon, tilleggsutstyr og programvareversjon er kjøretøyet kanskje ikke utstyrt med *Varsel for rødt lys og stoppskilt*, eller funksjonen fungerer kanskje ikke nøyaktig som beskrevet.

Når Autostyring er i bruk, viser Model X et varsel på instrumentpanelet og et lydvarsel høres hvis det er sannsynlig at du vil kjøre på rødt lys eller et stoppskilt. Hvis dette skjer, **IVERKSETTER DU KORRIGERENDE TILTAK!**

De synlige og hørbare varslene avbrytes etter noen få sekunder, eller når du trykker på bremsepedalen – det som kommer først.

Varsel for rødt lys og stoppskilt gir bare varsler. Den senker ikke farten eller stopper Model X ved røde trafikklys, stoppskilt, veimerking osv. Hvis trafikklys- og stoppskiltkontroll er installert, kan du aktivere denne funksjonen for å stoppe Model X automatisk ved trafikklys og stoppskilt (se [Trafikklys- og stoppskiltkontroll på side 137](#)).



**ADVARSEL:** Varsel for rødt lys og stoppskilt krever at innebygde kart vet at et spesifikt rødt lys eller stoppskilt finnes på et sted. I noen tilfeller er kartdata unøyaktige eller utdaterte og inneholder kanskje ikke alle røde lys eller stoppskilt. Derfor kan det være at varsel for rødt lys og stoppskilt ikke registrerer alle røde lys og stoppskilt.



**ADVARSEL:** Varsel for rødt lys og stoppskilt bremser eller sakter ikke farten til Model X og registrerer kanskje ikke alle røde lys og stoppskilt. Varsel for rødt lys og stoppskilt er kun ment som et hjelpemiddel og er ikke en erstatning for oppmerksom kjøring og sunn dømmekraft. Hold blikket rettet mot veien og trafikken når du kjører, og stol aldri på at varsel for rødt lys og stoppskilt varsler deg om et rødt lys eller et stoppskilt.



**ADVARSEL:** Varsel for rødt lys og stoppskilt er bare ment for å varsle deg når du nærmer deg et synlig rødt stoppskilt, rødt lys eller et gult lys som holder på å bli rødt. Det varsler deg kanskje ikke om kryss med blinkende lys. Du blir heller ikke varslet om vikepliktsskilt eller midlertidige stopp- og vikepliktsskilt (f.eks. på anleggsområder). I tillegg vil varsel for rødt lys og stoppskilt ikke varsle deg om at du nærmer deg et rødt lys eller et stoppskilt hvis du trykker på gass- eller bremsepedalen (som deaktiverer Autostyring).

## Begrensninger

Det er spesielt usannsynlig at Autostyring og tilknyttede funksjoner fungerer som tiltenkt i følgende tilfeller:



## Autostyring

---

- Autostyring kan ikke fastslå veimerking nøyaktig. Hvis for eksempel veimerkingene er slitt, har synlige, tidligere merkinger, er justert på grunn av veiarbeid, endres raskt (filer deler seg, krysser hverandre eller samles), gjenstander eller landskapsformer kaster sterke skygger på veimerkingene eller veioverflaten har sprekker eller andre linjer med høy kontrast.
- Det er dårlig sikt (kraftig regn, snø, tåke osv.), eller værforhold påvirker sensorene.
- Kameraer eller sensorer er blokkert, tildekket eller skadet.
- Kjøring opp bakker.
- Når du nærmer deg en bomstasjon.
- Kjøring på en vei som har skarpe svinger eller er spesielt krevende.
- Kraftig lys (f.eks. direkte sollys) påvirker sikten til kameraene.
- Sensorene (hvis utstyrt) påvirkes av annet elektrisk utstyr eller enheter som genererer ultralydbølger.
- Et kjøretøy registreres i blindsonen når du kobler inn blinklys.
- Model X er for nær kjøretøyet foran, og det blokkerer sikten til kameraene.

 **ADVARSEL:** Mange uforutsette omstendigheter kan redusere virkemåten til Autostyring. Husk alltid dette, og vær klar over at disse omstendighetene kan gjøre at Autostyring ikke bidrar til å styre Model X riktig. Vær alltid oppmerksom når du kjører, og vær forberedt på å iverksette tiltak umiddelbart.







**MERK:** Avhengig av markedsregion, kjøretøykonfigurasjon, tilleggsutstyr og programvareversjon er kjøretøyet kanskje ikke utstyrt med Naviger på Autopilot, eller funksjonen fungerer kanskje ikke nøyaktig som beskrevet.

**MERK:** Naviger på Autopilot er en BETA-funksjon.

Ved bruk av Autostyring på en adgangsbegrenset motorvei (en hovedmotorvei der trafikanter kjører inn og ut via på- og avkjøringsramper). Naviger på Autopilot veileder Model X til avkjøringsramper og kryss basert på navigasjonsruten. Langs motorveidelen av en navigasjonsrute skifter også Naviger på Autopilot filer for å forberede for avkjørsler (rutebaserte filskifter) og minimere kjøretiden til reisemålet ditt (hastighetsbaserte filskifter).

-  **ADVARSEL:** Naviger på Autopilot gjør ikke kjøring autonom. Du må være oppmerksom på veien, hold hendene på ratt til enhver tid, og være oppmerksom på navigasjonsruten din.
-  **ADVARSEL:** Akkurat som ved normal kjøring må du være ekstra forsiktig i svinger hvor du ikke kan se rundt, kryss samt på- og avkjøringsramper – hindringer kan dukke opp raskt og når som helst.
-  **ADVARSEL:** Naviger på Autopilot kan muligens ikke gjenkjenne eller oppdage motgående kjøretøy, stasjonære gjenstander og spesialfiler, som de som brukes utelukkende for sykler, samkjøring, nødutrykningskjøretøy osv. Vær alltid oppmerksom og forberedt på å handle umiddelbart. Hvis ikke er det fare for alvorlig skade eller dødsfall.

## Aktivering og tilpassing av Naviger på Autopilot

Når du skal aktivere Naviger på Autopilot, berører du **Kontroller > Autopilot > Autopilot-funksjoner > Autostyring > Naviger på Autopilot (Beta)**. Deretter, når du skal tilpasse hvordan Naviger på Autopilot skal fungere, berører du **Tilpass Navigate on Autopilot**:

- **Aktiver ved start av hver tur:** Velg om du vil aktivere Naviger på Autopilot automatisk eller ei for hver navigasjonsrute. Når den er aktivert, er Naviger på Autopilot-knappen på den detaljerte kjøreanvisningen, allerede aktivert ved begynnelsen av hver tur.
- **Hastighetsbaserte filskifter:** Naviger på Autopilot er utformet for å utføre både rutebaser og hastighetsbaserte filskifter. Rutebaserte filskifter er utformet for å holde deg på navigasjonsruten (f.eks. flytte deg inn i en nærliggende fil for å forberede på en kommende avkjørselsrampe), mens hastighetsbaserte filskifter er utformet for å opprettholde en kjørehastighet (ikke for å overskride kjørehastigheten) som lar deg minimere tiden det tar å nå destinasjonen (f.eks. flytte inn i en nærliggende fil for å kjøre forbi et kjøretøy foran deg). Hastighetsbaserte filskifter er valgfritt. Du kan bruke denne innstillingen til å deaktivere hastighetsbaserte filskifter, eller til å spesifisere hvor aggressivt du vil at Naviger på Autopilot skal skifte filer for å oppnå angitt kjørehastighet. **Mild-**innstillingen er mer konservativ når det gjelder filskifter,

og kan føre til litt lengre kjøretid, mens **Mad Max** er utformet for å ta deg til destinasjonen på kortest mulig kjøretid, men vil bare skifte fil når det er trygt å gjøre det.

**MERK:** Berørings skjermen viser rutebaserte filskifter øverst på kartets detaljerte kjøreanvisningsliste, slik at du blir varslet om at et kommende filskifte er nødvendig for å bli på navigasjonsruten.

## Betjening av Naviger på Autopilot

Når funksjonen er aktivert, vises knappen for Naviger på Autopilot på kartets detaljerte kjøreanvisning når en navigasjonsrute er aktiv og ruten omfatter minst én adgangsbegrenset motorvei. Når den er aktivert, er Naviger på Autopilot-knappen blå, og den detaljerte kjøreanvisningen viser Autopilot-ikonet ved siden av manøvrene (som avkjøringsramper), som Naviger på Autopilot vil håndtere.



Navigate on Autopilot-ikonet vises i den detaljerte kjøreanvisningen når du navigerer til en destinasjon og Navigate on Autopilot er tilgjengelig, men ikke aktiv.



Hvis Naviger på Autopilot er aktiv, er ikonet blått. Hvis **Aktiver ved start av hver tur** er slått på, velges Naviger på Autopilot-ikonet hver gang du starter navigasjonen. Trykk på ikonet for å avbryte Naviger på Autopilot og gå tilbake til Autostyring. Hvis **Aktiver ved start av hver tur** er slått av, må du berøre knappen **Naviger på Autopilot** for å aktivere den for hver navigasjonsrute.

Naviger på Autopilot aktiveres og deaktiveres etter behov, basert på hvilken type vei du kjører på. Hvis for eksempel Autostyring er aktiv og Naviger på Autopilot er aktivert, blir Naviger på Autopilot automatisk aktiv når du når en adgangsbegrenset motorvei på navigasjonsruten.

Når Naviger på Autopilot er aktiv, viser instrumentpanelet kjørefilen som en enkelt blå linje foran Model X:



## Naviger på Autopilot

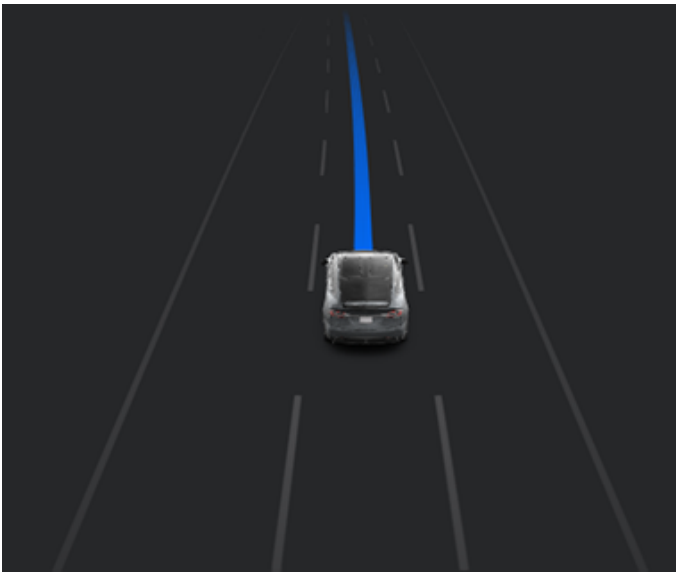

Når Naviger på Autopilot er aktiv og du nærmer deg en avkjøringsrampe eller et kryss langs navigasjonsruten, aktiveres relevant blinklys, og Autostyring manøvrerer Model X inn på avkjøringsrampen eller i krysset.

**⚠ ADVARSEL:** Stol aldri på at Naviger på Autopilot velger en egnet fil på en avkjøringsrampe. Vær oppmerksom og kontroller visuelt for å sikre at kjørefilen er trygg og egnet.

Når du forlater en adgangsbegrenset motorvei (f.eks. når du kjører av eller når du kjører inn i en del av navigasjonsruten som ikke lenger støttes), går Naviger på Autopilot tilbake til Autostyring – en varsellyd høres, og instrumentpanelet viser kjørefillinjene i blått (i stedet for den enkle blå foran Model X).

**⚠ ADVARSEL:** Når Naviger på Autopilot deaktiveres, forblir Autostyring aktiv. Vær alltid forberedt på å iverksette egnede tiltak.

**⚠ ADVARSEL:** Naviger på Autopilot prøver kanskje ikke alltid å kjøre av på en avkjøringsrampe eller skifte filer, selv om en avkjørsel eller et filskifte avgjøres av navigasjonsruten. Vær alltid oppmerksom, og vær forberedt på å styre inn på avkjøringsrampen manuelt, eller foreta et nødvendig filskifte for å forberede for eller for å kjøre inn på en avkjøringsrampe eller i et kryss.

Du kan avbryte Naviger på Autopilot når som helst ved å berøre **Naviger på Autopilot** på kartets detaljerte kjøreanvisningsliste (Model X går tilbake til Autostyring) eller ved å avbryte Autostyring helt (se [Deaktivering av Autostyring på side 131](#)).

### Filskifte

Naviger på Autopilot skifter fil enten for å forberede Model X på en kommende avkjøringsrampe, for å øke kjørehastigheten (uten å overskride den angitte kjørehastigheten) eller for å flytte Model X ut av en forbi kjøringstilstand når du ikke aktivt passerer andre trafikanter. Det vises en melding øverst i

kartets detaljerte kjøreanvisningsliste for å varsle deg når et kommende filskifte er nødvendig for å bli på navigasjonsruten. Instrumentpanelet viser den kommende kjørebanelen:



Når instrumentpanelet viser en melding der du blir bedt om å bekrefte filskiftet, slår du på ønsket blinklys eller trekker Autopilot-hendelen mot deg. Hvis du ikke bekrefter filskiftet innen tre sekunder, avgis det et lydsignal for å minne deg på at Naviger på Autopilot krever bekreftelse for å skifte fil.

**MERK:** Hvis du ignorerer et rutebasert endringsforslag til kjørefil (for eksempel at du kjører i venstre kjørefelt mens du nærmer deg en avkjøringsrampe på høyre side av motorveien), kan ikke Naviger på Autopilot manøvrere til avkjørselen, og i så fall omdirigeres du til reisemålet ditt.

**⚠ ADVARSEL:** Naviger på Autopilot prøver kanskje ikke alltid å kjøre av på en avkjøringsrampe eller skifte filer, selv om en avkjørsel eller et filskifte avgjøres av navigasjonsruten. Vær alltid oppmerksom, og vær forberedt på å styre inn på avkjøringsrampen manuelt, eller foreta et nødvendig filskifte for å forberede for eller for å kjøre inn på en avkjøringsrampe eller i et kryss.

### Vær klar til å hjelpe

Når du prøver å skifte filer eller manøvrere Model X, eller når du nærmer deg områder med veiarbeid, kan det være at Naviger på Autopilot ikke er i stand til å avgjøre hensiktsmessig kjørefil (f.eks. komplekse kløverbladkryss og avkjøringsramper med flere filer), og instrumentpanelet viser et varsel som angir at Naviger på Autopilot prøver å manøvrere og kan trenge hjelp. Når du ser meldingen, må du være forberedt på å gå til øyeblikkelig handling for å sikre at det er trygt og hensiktsmessig å fullføre endringen av kjørefilen eller manøvreren.



**MERK:** Avhengig av markedsregion, kjøretøykonfigurasjon, tilleggsutstyr og programvareversjon er kjøretøyet kanskje ikke utstyrt med Trafikklys- og stoppskiltkontroll, eller funksjonen fungerer kanskje ikke nøyaktig som beskrevet.

**MERK:** Trafikklys- og stoppskiltkontroll er en BETA-funksjon og fungerer best på veier som brukes mye av Tesla-kjøretøy. Trafikklys- og stoppskiltkontroll prøver å stoppe ved alle trafikklys, og kan også stoppe ved grønne lys.

Trafikklys- og stoppskiltkontroll er utformet til å gjenkjenne og reagere på trafikklys og stoppskilt og deretter senke hastigheten til Model X til full stopp når du bruker Aktiv Cruise Control og Autostyring. Denne funksjonen bruker de fremovervendte kameraene i kjøretøyet i tillegg til GPS-data og senker hastigheten for alle registrerte trafikklys, inkludert grønne og blinkende gule lys og lys som er av, i tillegg til stoppskilt og noen veimerkinger. Når Model X nærmer seg et kryss, vises det en varsling på instrumentpanel om at hastigheten kommer til å senkes. Du må bekrefte at du vil kjøre videre. Hvis ikke stopper Model X ved den røde linjen som vises på kjørevisualiseringen på instrumentpanel.

**⚠ ADVARSEL:** Ta **ALDRI** noe for gitt, og forutse når og hvor Trafikklys- og stoppskiltkontroll vil stoppe eller kjøre videre gjennom et kryss eller en veimerking. Atferden til Trafikklys- og stoppskiltkontrollen kan fremstå som inkonsekvent fra førerens synspunkt. Vær alltid oppmerksom på veien, og vær forberedt på å reagere umiddelbart. Det er førerens ansvar å avgjøre om man skal stoppe eller kjøre gjennom et kryss. La aldri Trafikklys- og stoppskiltkontroll avgjøre om det er sikkert og/eller riktig å stoppe eller kjøre gjennom et kryss.

## Før bruk

Før bruk av Trafikklys- og stoppskiltkontroll må du

- forsikre deg om at forovervendte kameraer ikke er blokkert (se [Rengjøring av et kamera på side 212](#)), og at de er kalibrert (se [Kjør for å kalibrere kameraer på side 19](#)). Trafikklys- og stoppskiltkontroll er avhengig av at kameraene kan oppdage trafikklys, stoppskilt og veimerkinger.
- Forsikre deg om at den siste versjonen av kart er lastet ned til Model X. Selv om Trafikklys- og stoppskiltkontroll primært bruker visuelle data som er mottatt fra kameraene i kjøretøyet, oppnås det høyere nøyaktighetsgrad ved bruk av de nyeste kartdataene. Når du skal sjekke hvilken kartversjon som er lastet ned, berører du **Kontroller > Programvare**. Du må koble deg til et Wi-Fi-nettverk for å motta oppdaterte kart (se [Kartoppdateringer på side 183](#)).
- Aktiver funksjonen. Mens kjøretøyet er i Park, berører du **Kontroller > Autopilot > Trafikklys- og stoppskiltkontroll**. Når den er aktivert, fungerer Trafikklys- og stoppskiltkontrollen når Aktiv Cruise Control eller Autostyring er aktiv.

## Slik fungerer det

Når Trafikklys- og stoppskiltkontroll er aktivert og du bruker Autostyring, Aktiv Cruise Control eller Selvkjørende funksjoner (kontrollert), vises en popup-melding på instrumentpanel for å informere deg om at kommende trafikklys, stoppskilt eller veimerkinger er oppdaget. Når den nærmer seg stoppl plasseringen, **selv i et kryss med grønt lys**, reduserer Model X farten, og det vises en rød linje for å indikere hvor Model X vil stoppe helt. For å fortsette gjennom krysset – selv om trafikklyset er grønt – må du trekk Autopilot-hendelen mot deg eller trykke kort på gasspedalen for å gi bilen tillatelse til å fortsette. Når du har bekreftet at du vil kjøre videre, blir den røde stopplinjen grå, og Model X fortsetter gjennom krysset og gjenopptar kjørehastigheten du har stilt inn.

**MERK:** Hvis Model X nærmer seg et grønt lys og registrerer at et kjøretøy foran deg fortsetter gjennom krysset, vil Model X fortsette gjennom krysset uten å kreve bekreftelse fra deg, forutsatt at du ikke er i et avkjøringsfelt og bilen kan registrere at hendene dine er på ratt.

**MERK:** Hvis trafikklyset skifter etter at du trekk Autopilot-hendelen mot deg eller har tråkket kort på gasspedalen for å bekrefte at du vil kjøre videre gjennom krysset (for eksempel hvis lyset skifter fra grønt til gult eller fra gult til rødt), kan Model X avgjøre at det ikke er riktig å fortsette. Derfor stopper Model X, og du må trække på gassen for å fortsette. Det er til enhver tid ditt ansvar å sikre at kjøretøyet stopper eller akselererer riktig og sikkert.

**⚠ ADVARSEL:** Trafikklys- og stoppskiltkontroll **VIL IKKE** svinge Model X i et kryss med mindre Selvkjørende funksjoner (kontrollert) er slått på. Når du er i et avkjøringsfelt, stopper Model X ved den røde stopplinjen. For å fortsette trekk Autopilot-hendelen mot deg eller trykker du kort på gasspedalen – Model X fortsetter *rett fram* gjennom krysset (selv i et felt som svinger), så du **MÅ** styre Model X manuelt gjennom krysset (som avbryter Autostyring).







Trafikklys- og stoppskiltkontroll er kun beregnet på å fungere som beskrevet når følgende vilkår er oppfylt:

- Autostyring, Selvkjørende funksjoner (kontrollert) eller Aktiv Cruise Control er slått på.
- Kameraene kan oppdage kommende trafikklys, stoppskilt eller veimerkinger (kameraer er for eksempel ikke blokkert og har klar sikt til trafikklyset, stoppskiltet eller veimerkingen).
- På instrumentpanel på Model X vises et kommende trafikklys i «uthevet» format. Model X tar ikke hensyn til trafikklys som vises på instrumentpanel som nedtonet. Hvis et trafikklys ikke er rett foran kameraet (det er for eksempel i en vinkel i forhold til kameraet eller befinner seg i en annen fil) vises det på instrumentpanel som nedtonet, og Model X senker ikke farten og stopper for det.



## Trafikklys- og stoppskiltkontroll







---

-  **ADVARSEL:** Hvis det ikke vises en rød stopplinje i et kommende kryss på instrumentpanel, senker ikke Model X farten eller stopper. Det er førerens ansvar å være oppmerksom på kommende kryss og følge med på trafikkforholdene for å avgjøre når og om kjøretøyet skal stoppe og å reagere som nødvendig.
  -  **ADVARSEL:** Sett aldri din lit til at Trafikklys- og stoppskiltkontroll skal avgjøre om kjøretøyet skal stoppe i eller kjøre gjennom et kryss. Kjør med oppmerksomheten på veien, og vær oppmerksom på kjørebanelen, kommende kryss, trafikkforhold, gangfelt og andre trafikanter. Det er alltid førerens ansvar å avgjøre om man skal stoppe eller kjøre videre. Vær forberedt på å iverksette tiltak umiddelbart. Hvis ikke kan det føre til personskade eller død.
  -  **ADVARSEL:** I noen situasjoner kan Trafikklys- og stoppskiltkontroll registrere et trafikklys eller et stoppskilt ved en feil slik at hastigheten til Model X reduseres uventet. Vær forberedt på å reagere straks til enhver tid.
  -  **ADVARSEL:** Du må trekk Autopilot-hendelen mot deg eller trykke kort på gasspedalen for å bekrefte at du vil fortsette gjennom et kryss, uansett hva trafikklyset viser. Hvis du ikke bekrefter, stopper Model X ved den røde stopplinjen som vises på instrumentpanel, selv om det ikke er riktig. Stopping ved grønt lys kan forvirre andre førere og føre til en kollisjon, personskade eller dødsfall. Vær derfor alltid oppmerksom på kommende kryss, og vær klar til å bremse eller akselerere manuelt som reaksjon på omgivelsene.
  -  **ADVARSEL:** Ta det aldri for gitt at hvis du kan se trafikklys, stoppskilt eller veimerkinger (spesielt i kompliserte kryss eller kryss der et trafikklys eller skilt er delvis skjult), så betyr det at Model X også kan se det og vil reagere riktig.
  -  **ADVARSEL:** Selv de nyeste kartdataene inkluderer ikke alle trafikklys og stoppskilt. Trafikklys- og stoppskiltkontroll er derfor svært avhengig av at kameraene registrerer trafikklys, stoppskilt, veimerkinger osv. Det er derfor mulig at Model X kan ignorere et kryss som er blokkert fra synsfeltet til kameraet (for eksempel blokkert av et tre eller stort kjøretøy eller objekt eller nær en bratt bakke eller skarp sving).
- st
-  **ADVARSEL:** Trafikklys- og stoppskiltkontroll er ikke en erstatning for en årvåken sjåføer og god dømmekraft.



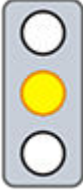

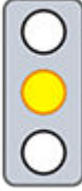

## Trafikklys

Når du kjører med Autostyring eller Aktiv Cruise Control på og Trafikklys- og stoppskiltkontroll aktivert, skal Model X etter planen reagere på følgende måte når det nærmer seg kryss som reguleres av et trafikklys:

Type trafikklys	Kjøretøyets tiltenkte reaksjon
  	<p>Ved et grønt trafikklys eller et trafikklys som er av (ikke lyser), senkes hastigheten til Model X.</p> <p>Hvis du følger etter en bil foran deg som fortsetter gjennom krysset, vises det en grønn stopplinje på instrumentpanel, og hvis hendene dine registreres på ratt, fortsetter Model X også.</p> <p>Hvis du ikke har noen bil foran deg, viser instrumentpanel en rød stopplinje. Du må bekrefte at du vil fortsette gjennom krysset ved å trekk Autopilot-hendelen mot deg eller trykke kort på gasspedalen. Hvis du ikke bekrefter, stopper Model X på den røde stopplinjen som vises på instrumentpanel.</p> <p><b>MERK:</b> Model X gjenopptar den innstilte kjørehastigheten når den fortsetter gjennom krysset, og tar hensyn til hastigheten til et kjøretøy foran deg.</p>
  	<p>Model X senker farten og stopper helt ved den røde stopplinjen som vises på instrumentpanel. Når du vil fortsette gjennom krysset (for eksempel hvis trafikklyset blir grønt igjen eller når Model X har stoppet helt), må du trekk Autopilot-hendelen mot deg eller trykke kort på gasspedalen.</p>
  	<p>Model X senker farten og stopper helt ved den røde stopplinjen som vises på instrumentpanel. Når du vil trække gjennom krysset (for eksempel hvis trafikklyset blir grønt igjen), må du trekk Autopilot-hendelen mot deg eller trykke kort på gasspedalen.</p> <p><b>MERK:</b> Hvis trafikklyset skifter etter at du har bekreftet at du vil kjøre videre (for eksempel hvis et grønt trafikklys blir gult), kan Model X stoppe i stedet for å kjøre videre, spesielt hvis Model X avgjør at det er trygt å stoppe før krysset.</p> <p><b>MERK:</b> Model X er ikke beregnet på å kjøre gjennom et kryss når trafikklyset er rødt, eller hvis trafikklyset blir gult i situasjoner der det er tilstrekkelig avstand til at det er trygt å stoppe før krysset.</p> <p><b>MERK:</b> Du kan ta over kjøringen når som helst ved å bremse manuelt for å deaktivere Autostyring eller Aktiv Cruise Control.</p>

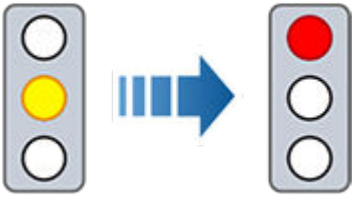
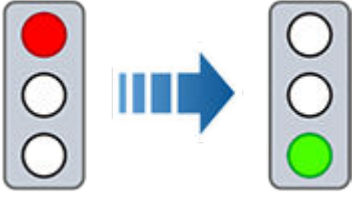

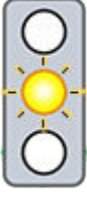



## Trafikklys- og stoppskiltkontroll

Type trafikklys	Kjøretøyets tiltenkte reaksjon
	
	
 	<p>Model X senker farten. For å fortsette må du trekk Autopilot-hendelen mot deg eller trykke kort på gasspedalen. Hvis du ikke gjør det, stopper Model X ved den røde stopplinjen som vises på instrumentpanel.</p> <p><b>MERK:</b> For å hindre at Model X skal stoppe, og for å minimere hvor mye den sakker farten når den nærmer seg, kan du bekrefte at du vil fortsette ved å trekk Autopilot-hendelen mot deg eller trykke kort på gasspedalen når som helst etter at instrumentpanel viser den røde stopplinjen. Model X gjenopptar kjørehastigheten du har stilt inn, når du har bekreftet (avhengig av hastigheten til et kjøretøy foran deg).</p> <p><b>⚠ ADVARSEL:</b> Vær oppmerksom, og vær klar til å trykke på bremsepedalen for å senke farten eller stoppe.</p>
	<p>Model X senker farten og stopper helt ved den røde stopplinjen som vises på instrumentpanel. Når du vil fortsette gjennom krysset (for eksempel når trafikkregler og forhold angir at det er trygt og tillatt å fortsette), må du trekk Autopilot-hendelen mot deg eller trykke kort på gasspedalen.</p>

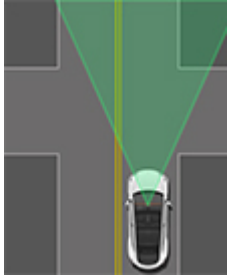

## Stoppskilt og veimerkinger

Når du kjører med Autostyring eller Aktiv Cruise Control på og Trafikklys- og stoppskiltkontroll aktivert, skal Model X etter planen reagere på følgende måte når det nærmer seg kryss som reguleres av stoppskilt, stopplinjer eller veimerkinger:

Type kryss	Kjøretøyets tiltenkte reaksjon
 <p>Ingen trafikkontroll</p>  <p>Arm av T-kryss</p>	<p>Model X forutsetter forkjøringsrett og fortsetter rett fram uten å senke farten eller stoppe.</p>
 <p>ende på T-kryss</p>	<p>Hvis Model X oppdager et T-kryss på grunnlag av kartdataene, senker Model X farten og stopper helt ved den røde stopplinjen som vises på instrumentpanel. Når du vil kjøre videre, må du ta over styringen og akselerasjonen.</p> <p><b>⚠️ ADVARSEL:</b> Model X vil kanskje ikke stoppe i et T-kryss som ikke har stoppskilt eller stopplinje, eller hvis T-krysset ikke er inkludert i kartdataene. Kjør oppmerksomt, og vær forberedt på å stoppe (når det er nødvendig og/eller riktig).</p>
 <p>stoppskilt</p>	<p>Model X senker farten og stopper helt ved den røde stopplinjen som vises på instrumentpanel. Når du vil fortsette gjennom krysset, må du trekk Autopilot-hendelen mot deg eller trykke kort på gasspedalen.</p> <p><b>MERK:</b> Hvis du bekrefter at du vil fortsette gjennom et kryss som styres av et stoppskilt, ved å trekk Autopilot-hendelen mot deg eller trykke kort på gasspedalen før Model X har stoppet, ignoreres bekreftelsen. Model X er ikke beregnet på å kjøre forbi et stoppskilt uten å stoppe.</p> <p><b>MERK:</b> Selv når du bruker Autostyring, og selv om du har aktivert et blinklys, må du dreie på ratt selv (som deaktiverer Autostyring) for å svinge i et kryss.</p>



# Trafikklys- og stoppskiltkontroll

Type kryss	Kjøretøyets tiltenkte reaksjon
 stoppskilt og veimerking	
 veimerking	

**⚠ ADVARSEL:** Ved gangfelt kan Model X redusere hastigheten eller stoppe avhengig av om gangfeltet reguleres av et trafikklys og om kameraene registrerer fotgjengere, syklister osv. i gangfeltet. Vær spesielt oppmerksom ved gangfelt, og vær klar til å ta over når som helst. Hvis ikke kan det føre til personskade eller død.

## Begrensninger

Avhengig av mange ulike omstendigheter og omgivelsesforhold vil Trafikklys- og stoppskiltkontroll *kanskje eller kanskje ikke* stoppe ved:

- jernbaneoverganger
- områder med adgang forbudt
- bompengestasjoner
- rundkjøringer
- gangfelt
- vikepliktsskilt eller midlertidige trafikklys og stoppskilt (for eksempel i anleggsområder)
- diverse U-svingskilt, trafikklys ved sykkel- og fotgjengeroverganger, fillys osv.

Det er dessuten økt sannsynlighet for at Trafikk- og stoppskiltkontrollen ikke vil virke på riktig måte, deaktiveres eller ikke fungerer hvis ett eller flere av de følgende vilkårene er til stede:

- Du kjører gjennom flere påfølgende lyskryss som er svært nær hverandre.
- Det er dårlig sikt (kraftig regn, snø, tåke osv.), eller værforhold påvirker kameraene eller sensorene.
- Kraftig lys (f.eks. direkte sollys) påvirker sikten til kameraene.
- Et kamera er blokkert, tildekket, skadet eller ikke riktig kalibrert.
- Kjøring i en bakke eller på en vei med skarpe svinger der kameraene ikke kan se kommende trafikklys eller stoppskilt.





- Et trafikklys, stoppskilt eller veimerking er skjult (for eksempel av et tre, et stort kjøretøy osv.).
- Model X er for nær kjøretøyet foran, som blokkerer sikten til kameraene.

 **ADVARSEL:** Begrensningene ovenfor er ikke en fullstendig liste over årsaker til at Model X kanskje ikke fungerer som forventet. Mange uforutsette omstendigheter kan forringe nøyaktig funksjon for Trafikklys- og stoppskiltkontroll. Bruk av denne funksjonen hverken reduserer eller eliminerer behovet for å kjøre oppmerksomt og ansvarlig. Du må være klar til å reagere riktig og umiddelbart til enhver tid.



# Autoparkering

**MERK:** Avhengig av markedsregion, tilleggsutstyr og programvareversjon, er kjøretøyet kanskje ikke utstyrt med Autoparkering.

Autoparkering bruker data til å gjøre parkering enklere på offentlige veier ved å manøvrere Model X inn på lukeparkeringsplasser og rettvinklede parkeringsplasser.

**⚠ ADVARSEL:** Forsikre deg om at alle kameraer og sensorer (hvis utstyrt) er rene. Skitne kameraer og sensorer samt omgivelsesforhold som regn og utydelig filmerking, kan påvirke Autopilot-ytelsen.

**⚠ ADVARSEL:** Ytelsen til Autoparkering er avhengig av evnen til kameraene og sensorene (hvis utstyrt) til å bestemme bilens avstand til fortauskanter, gjenstander og andre kjøretøy.

**⚠ ADVARSEL:** Ikke bruk Autoparkering hvis en tilhengerkule, et sykkelstativ eller en tilhenger er festet på tilhengerfestet. Autoparkering stopper kanskje ikke for tilhengerfester når det parkeres mellom eller foran andre kjøretøy.

## Parametre

Autoparkering finner potensielle parkeringsplasser basert på følgende parametre:

### Rettvinklet parkering

- Kjørehastigheten må være under 13 km/t. Hvis du kjører for fort, registrerer Autoparkering kanskje ikke ønsket parkeringsplass nøyaktig.
- Parkeringsplassen må være minst 2,2 m bred.
- Parkeringsplassen må ha minst tre synlige linjer som bilen skal parkere inni, som parkeringslinjer, veimerking eller tydelige fortauskanter. Autoparkering fungerer kanskje ikke en garasje, for eksempel uten tre synlige parkeringslinjer.
- Autoparkering fungerer kanskje ikke på veiunderlag med struktur, som brostein eller murstein.

### Lukeparkering

- Kjørehastigheten må være under 21 km/t. Hvis du kjører for fort, registrerer Autoparkering kanskje ikke ønsket parkeringsplass nøyaktig.
- Det må være et kjøretøy foran plassen du vil parkere på.
- En tydelig fortauskant eller kant må være synlig. Autoparkering kan kanskje ikke identifisere parkeringsplassen nøyaktig hvis fortauskanten ikke er tydelig, for eksempel på grunn av gress eller søle.

**MERK:** Autoparkering fungerer ikke på parkeringsplasser i vinkel.

## Bruke Autoparkering

Ved kjøring må du følge disse trinnene for at Autoparkering skal kunne manøvrere Model X inn på en parkeringsplass:

1. Kjør sakte på en offentlig vei, og følg med på instrumentpanelet for å se om Autoparkering har funnet en potensiell parkeringsplass. Instrumentpanelet viser et parkeringsikon hvis bilen finner en potensiell parkeringsplass.



**MERK:** Parkeringsikonet vises bare hvis bilens posisjon og/eller omgivelsene er slik at Autoparkering kan bestemme en egnet kjørebane. Hvis Autoparkering ikke kan bestemme en egnet kjørebane (f.eks. ved kjøring i smale gater der parkeringsmanøvreren vil gjøre at fronten av bilen beveger seg inn i den andre filen), kan du enten posisjonere bilen på nytt, finne en annen parkeringsplass eller parkere manuelt.

2. Velg en parkeringsplass, sjekk om den er passende og sikker, og kjør forover og stopp omtrent en billengde foran parkeringsplassen (slik du normalt ville gjort før en lukeparkering eller når du rygger inn på en parkeringsplass i rett vinkel).
3. Slipp rattet, koble Model X inn i Reverse, og berør deretter **Start Autoparkering** på berøringsskjermen.
4. Autoparkering viser en melding når parkeringen er utført.

**MERK:** Hvis du trykker på bremsepedalen mens Autoparkering aktivt parkerer Model X, settes parkeringsprosessen på pause til du berører **Gjenoppta** på berøringsskjermen.

**⚠ ADVARSEL:** Stol aldri på at Autoparkering skal finne en parkeringsplass som er lovlig, passende og sikker. Autoparkering registrerer ikke nødvendigvis alltid gjenstander i parkeringsplassen. Sjekk alltid visuelt at parkeringsplassen er sikker og passende.

**⚠ ADVARSEL:** Når Autoparkering aktivt styrer Model X:

- Du må ikke hindre bevegelsene til ratt. I så fall blir Autoparkering deaktivert.
- Kontroller omgivelsene dine kontinuerlig. Vær klar til å bruke bremsene for å unngå kjøretøy, fotgjengere eller gjenstander.
- Følg med på berøringsskjermen og instrumentpanelet for å være informert om instruksjonene fra Autoparkering.

## Slik setter du Autoparkering på pause

Trykk én gang på bremsepedalen for å sette Autoparkering på pause. Model X stopper og blir stående stille til du berører **Gjenoppta** på berøringsskjermen.



## Slik avbryter du parkering

Autoparkering avbryter parkeringssekvensen når du manuelt beveger ratt, skifter gir eller berører **Avbryt** på berøringsskjermen. Autoparkering avbryter parkering også i følgende situasjoner:

- Parkeringssekvensen overskrider sju bevegelser.
- Model X oppdager at føreren forlater bilen.
- en dør er åpen
- Du trykker på gasspedalen.
- Du trykker inn bremsepedalen mens Autoparkering er på pause.
- det oppstår en hendelse som utløser automatisk nødbremning (se [Kollisjonsvarselasistent på side 156](#))

## Begrensninger

Det er spesielt usannsynlig at Autoparkering fungerer som den skal i følgende situasjoner:

- Veien heller. Autoparkering er kun utviklet for å fungere på flate veier.
- Dårlig sikt (på grunn av kraftig regn, snø, tåke osv.).
- Fortauskanten er laget av andre materialer enn stein, eller den kan ikke registreres.
- Målparkeringsplassen er rett ved siden av en vegg eller søyle (f.eks. den siste parkeringsplassen på en rekke i en parkeringskjeller).
- Én eller flere av sensorene (hvis utstyrt) eller kameraene er skadet, skitne eller blokkert (for eksempel av gjørme, is eller snø eller av bildekker, for mye lakk eller klebeprodukter, som omslag, klistremerker, gummibelegg osv.).
- Værforhold (kraftig regn, snø eller tåke, eller veldig høye eller lave temperaturer), som påvirker sensorenes (hvis utstyrt) funksjon.
- Sensorene (hvis utstyrt) påvirkes av annet elektrisk utstyr eller enheter som genererer ultralydbølger.



**ADVARSEL:** Mange uforutsette omstendigheter kan begrense Autoparkerings evne til å parkere Model X. Husk dette, og vær klar over at disse omstendighetene kan føre til at Autoparkering ikke styrer Model X riktig. Vær oppmerksom under parkering av Model X, og vær klar til å overta kontrollen umiddelbart.

**MERK:** Avhengig av markedsregion, kjøretøykonfigurasjon, tilleggsutstyr og programvareversjon er bilen kanskje ikke utstyrt med Forbedret Smart Summon og Dumb Summon, eller funksjonene fungerer kanskje ikke nøyaktig som beskrevet.

Summon lar deg parkere og hente Model X ved hjelp av Tesla-mobilappen når du står utenfor bilen.

Summon omfatter både Dumb Summon og Forbedret Smart Summon (ASS):

- **Dumb Summon** kjører Model X rett forover og bakover inn på eller ut av en parkeringsplass.
- **Forbedret Smart Summon (ASS)** er utviklet for å flytte Model X til der du er (ved hjelp av telefonens GPS som måldestinasjon) eller til et sted du velger. Den manøvrerer rundt og stopper for gjenstander etter behov.

Når Summon er aktiv, anbefales det at du har fri sikt mellom deg og Model X. Følg nøye med på bilen og omgivelsene til enhver tid, og gjør deg kjent med [Begrensninger og advarsler på side 147](#).

## Før bruk av Summon

1. Aktiver Dumb Summon og Forbedret Smart Summon ved å berøre **Kontroller > Autopilot > ASS (Forbedret Smart Summon)**. Når du har lest og forstått det som står i popup-vinduet, berører du **Ja**.
2. (Valgfritt) Tilpass Summon-innstillinger.
  - **Fullføringslyd:** Velg en lyd som skal spilles av utvendig når Model X når destinasjonen. Dette krever system for fotgjengervarsling (se [System for fotgjengervarsling på side 104](#)).
  - **Utslipp ved avbrytelse:** Når denne er aktivert, utfører Model X en utslippssystemtest hvis Summon-økten avbrytes. Dette krever system for fotgjengervarsling (se [System for fotgjengervarsling på side 104](#)).
  - **Klaring for støtfanger** (kun Dumb Summon): Angi avstanden til en oppdaget gjenstand der du ønsker at Dumb Summon skal stoppe. Vær oppmerksom på at denne avstanden gjelder bare objekter som Dumb Summon registrerer rett foran Model X ved kjøring forover eller rett bak Model X ved rygging.
3. (Valgfritt) Aktiver **Standby-modus**: Hvis du vil at Model X skal være klar for Summon og tiden det tar å varme opp skal reduseres, slår du på Standby-modus. Det kan hende at ytterligere batteristrøm blir brukt mens Standby-modus er aktiv. Når **Standby-modus** er slått på, kan du spare batteristrøm ved å deaktivere Standby-modus disse stedene (se [Hjem, arbeid og favorittdestinasjoner på side 180](#)):
  - **Utelat hjem** – deaktiverer Standby-modus på stedet du angir som Hjem i listen over favoritter.
  - **Utelat jobb** – deaktiverer Standby-modus på stedet du angir som Jobb i listen over favoritter.
  - **Utelat favoritter** – deaktiverer Standby-modus på steder i listen over favoritter.

Summon avslutter Standby-modus mellom midnatt og kl. 6 for å spare strøm. I løpet av disse timene oppstår en forsinkelse når Summon starter.

4. Last ned nyeste versjon av Tesla-mobilappen. *Summon krever versjon 4.38.0 eller nyere av Tesla-mobilappen.*
5. Sørg for følgende:
  - Telefonen er koblet til Model X og du befinner deg innenfor ca. 6 meter (se [Driftsrekkevidde på side 146](#)).
  - Du er på privat eiendom. Summon er utelukkende utformet og beregnet på bruk på parkeringsplasser og innkjøringer på privat eiendom der omgivelsene er velkjente og forutsigbare.
  - Kameraene til bilen er fullstendig kalibrerte (se [Kjør for å kalibrere kameraer på side 19](#)).
  - Du har fri sikt til Model X.
  - Model X er i Park, ikke lade, og alle dører og luker er lukket.
  - Alle fire dekktrykk er 34 PSI eller høyere, som rapportert av overvåkingssystemet for dekktrykk (TPMS). Hvis du vil ha mer informasjon om å sjekke og opprettholde dekktrykk, kan du se [Stell og vedlikehold av dekk på side 206](#).

## Driftsrekkevidde

For å aktivere Summon må telefonen din være koblet til Model X, og du må være innenfor den blå sirkelen som vises i Tesla-mobilappen (i mobilappen trykker du på **Summon**). For å flytte Model X ved hjelp av Summon må den tilkoblede mobilenheten være innenfor 6 meter fra bilen.

Når Model X nærmer seg en avstand på 6 meter fra den tilkoblede telefonen mens Summon er aktiv, begrenses bilens hastighet til 1 km/t. Hvis Model X er i ferd med å nå 6 meter fra den tilkoblede telefonen, stanses og fullføres Summon-økten.

I tilfellene ovenfor gir Tesla-mobilappen haptisk tilbakemelding og viser en melding som informerer om at Model X er i nærheten av, eller har overskredet, maksimal driftsrekkevidde for funksjonen. Hvis du flytter bilen til en destinasjon bort fra deg, må du kanskje følge bilen for å holde deg innenfor denne avstanden.

**MERK:** Hvis Summon brukes i mer enn 7,5 minutter kontinuerlig, avbrytes Summon, og Model X girer til Park.

## Bruk av Summon

Følg disse trinnene for å bruke Summon til å parkere eller hente Model X. Følgende trinn beskriver hvordan du bruker både Dumb Summon, som flytter Model X rett inn eller ut av en parkeringsplass, og Forbedret Smart Summon, som lar Model X navigere rundt hindringer for å komme til deg eller til et sted du velger.

1. (Kun Dumb Summon) Rett inn Model X med parkeringsplassen slik at Model X kan følge en rett bane inn på eller ut av plassen i enten Drive eller Reverse.
2. Åpne Tesla-mobilappen, og trykk på **Summon**. Mobilappen viser live-kamerafeeder fra Model X for å hjelpe deg med å se om bilens omgivelser er fri for hindringer.

**MERK:** Hvis du vil se live kamerafeeder, må mobilenheten være konfigurert som telefonnøkkel til Model X (se [#unique\\_183 på side](#) ). Når du viser kamerafeeder i Tesla-mobilappen, blinker frontlysene periodisk. Hvis bilen er utstyrt med Premium-tilkobling, deler live-kamerafeedene samme tidsbegrensning som Sentry Modes funksjon **Live kameravisning**, som er 1 time (eller 15 minutter for enkelte områder) samlet bruk per dag (se [Sentry Mode på side 165](#)). Hvis bilen ikke er utstyrt med Premium-tilkobling, er kamerastrømmen begrenset til 2 minutter. Det er imidlertid ingen grense for kamerastrømmen når Summon beveger Model X aktivt, uansett om Model X er utstyrt med Premium-tilkobling eller ei.

3. (Kun Forbedret Smart Summon) **Kom til meg:** Plasser deg hvor som helst innenfor den blå sirkelen der du har fri sikt til Model X.



Berør for å velge **Kom til meg**-modus. Når den er valgt, er ikonet blått.

4. (Kun Forbedret Smart Summon) **Gå til målet:** Berør trådkorsikonet og dra kartet for å posisjonere stiften ved en valgt destinasjon. Hvis du vil endre plassering igjen, løfter du fingeren, flytter kartet og trykker deretter på og holder nede **Gå til målet** på nytt.



Berør for å velge **Gå til målet**-modus. Når den er valgt, er ikonet blått.

5. Start Summon ved å trykke på og holde inne
  - **Forover** eller **Revers** (Dumb Summon)
  - **Kom til meg** (Forbedret Smart Summon)
  - **Gå til målet** (Forbedret Smart Summon)
6. Model X girer til Drive eller Reverse og går deretter langsomt rett fram eller bak (hvis du bruker Dumb Summon) til der du er (**Kom til meg**), eller til valgt sted (**Gå til målet**). I tillegg er frontlysene (samt innvendige taklys) angitt til **På**, og viskerne er angitt til **Auto**.

Hvis du bruker **Kom til meg** eller **Gå til målet**, navigerer Model X rundt hindringer etter behov. Hvis du bruker Dumb Summon, prøver Model X å unngå hindringene samtidig som den holder seg svært nær den opprinnelige banen. Dumb Summon er ikke konstruert for å styre rundt

hindringer som blokkerer banen betydelig. Hvis Model X ikke er i stand til å styre rundt en hindring, stoppes Dumb Summon og fullføres.

Mobilappen viser noen av kamerafeedene fra Model X for bedre overvåking. Det anbefales likevel å ha direkte sikt til bilen ved bruk av Summon.

7. Du kan stoppe Model X når som helst ved å slippe knappen **Forover**, **Revers**, **Kom til meg**, or **Gå til målet**.

Gjenoppta Dumb Summon ved nok en gang å holde inne **Forover**- eller **Bakover**-knappen i Tesla-mobilappen. Når du på samme måte vil gjenoppta Forbedret Smart Summon-økten, trykker du bare på **Kom til meg**- eller **Gå til målet**-knappen igjen.

8. (Kun Dumb Summon) Når Model X er i ønsket posisjon, slipper du knappen **Forover** eller **Revers**. Når du slipper knappen, slutter Model X umiddelbart å bevege seg og girer til Park etter noen sekunder.
9. (Kun Forbedret Smart Summon) Når Model X har ankommet der du er (i **Kom til meg**-modus) eller til valgt sted (i **Gå til målet**-modus), blinker varselblinklysene i flere sekunder, Model X bilen girer til Park, frontlysene angis til **Auto**, og mobilappen viser en melding som angir at Summon er fullført.



**ADVARSEL:** Når du slipper knappen for å stoppe Model X, er det en kort forsinkelse før bilen stopper. Det er derfor helt avgjørende at du følger nøye med på kjørebanelen til bilen hele tiden og proaktivt forutser hindringer som bilen kanskje ikke vil være i stand til å oppdage.

Summon avbrytes og du må starte på nytt i følgende tilfeller:

- Et dørhåndtak brukes eller en dør åpnes.
  - Du bruker ratt, bremsepedalen eller gasspedalen eller girer.
  - Kjørebanelen er hindret.
  - Model X har beveget seg den maksimale avstanden på 20 meter, eller den har beveget seg i mer enn 7,5 minutter siden starten av Summon-økten.
- MERK:** Hvis Summon kjører Model X 2 meter forover og deretter 1 meter bakover, regnes dette som kjøring på 3 meter.
- Telefonen går i dvalemodus og mister forbindelsen til Model X.
  - Model X detekterer en sikkerhetsrisiko.

## Begrensninger og advarsler

Summon deaktiveres i følgende tilfeller:

- Model X er i Valet-modus (se [Valet-modus på side 99](#)).



- Model X er i Dog Mode (se [Hold klima på, Dog og Camping på side 172](#)).
- Model X er i Track-modus eller Dragrace-modus (hvis utstyrt) (se [#unique\\_377 på side](#) ).

I tillegg deaktiveres Forbedret Smart Summon på offentlige veier. Forbedret Smart Summon er utelukkende utformet og beregnet på bruk på parkeringsplasser og innkjøringer på privat eiendom der omgivelsene er velkjente og forutsigbare.

**ADVARSEL:** Det er fremdeles mulig å bruke Dumb Summon på offentlige veier. Dumb Summon skal bare brukes på offentlige veier med ekstrem forsiktighet. Ikke bruk Dumb Summon til å kjøre inn på veien.

Ytelsen til Summon er avhengig av evnen til kameraene til å bestemme bilens avstand til gjenstander, mennesker, dyr og andre kjøretøy. Det er usannsynlig at Summon fungerer som den skal, og kan avbrytes, i følgende situasjoner:

- Tilbehør som takgrind, tilhengerfeste, karosseripakke osv. er montert på eller ellers festet til Model X. Når Summon styrer Model X for å unngå detekterte hindringer, tar den ikke hensyn til tilbehør som går utenfor Model X.
- Det er registrert en hevet kant. Summon kjører ikke Model X over bratte kanter.
- Værforhold (kraftig regn, snø eller tåke, eller veldig høye eller lave temperaturer), som påvirker kameraets funksjon.
- Model X er i tilhengermodus, eller et tilbehør er montert.
- GPS-data er ikke tilgjengelige eller mobildekningen er dårlig.
- Underlaget er ikke asfaltert.
- Kjørebane har en helling på mer enn 20 %. Summon er kun utviklet for å fungere på flate veier eller veier med liten helling (inntil 20 % helling). Når Summon kjører Model X i en helling på mer enn 10 %, begrenses bilens hastighet til 5 km/t. Summon fungerer kanskje ikke i helling på mer enn 10 % ved dårlige forhold.

**ADVARSEL:** Listen ovenfor representerer ikke en fullstendig liste over situasjoner som kan hindre at Summon fungerer som den skal. Det er førerens ansvar til enhver tid å ha kontroll over Model X. Vær spesielt oppmerksom når Summon aktivt beveger Model X, og vær klar til å gripe inn når som helst. Hvis dette ikke overholdes, kan det føre til alvorlig materiell skade, personskade eller død.

**MERK:** Sørg for at alle kameraer er rene og fri for hindringer før hver kjøretur, og før du bruker Autopilot-funksjonene (se [Rengjøring av et kamera på side 212](#)). Skitne kameraer og sensorer (hvis utstyrt) samt omgivelsesforhold som regn og utydelig filmerking, kan påvirke Autopilot-ytelsen. Hvis et kamera er tildekket eller ikke har fri sikt, vil Model X vise en melding på instrumentpanel, og Autopilot-funksjonene vil kanskje ikke være tilgjengelige.

**ADVARSEL:** Summon er en overvåket funksjon. Du må holde øye med bilen og omgivelsene kontinuerlig og være klar til å reagere hele tiden. Det er førerens ansvar å bruke Forbedret Smart Summon og Dumb Summon sikkert, ansvarlig og som tiltenkt. Summon er utelukkende utformet og beregnet på bruk på parkeringsplasser og innkjøringer på privat eiendom der omgivelsene er velkjente og forutsigbare. Ikke bruk Forbedret Smart Summon på offentlige veier, og Dumb Summon skal bare brukes på offentlige veier med ekstrem forsiktighet. Det er ditt ansvar å gjøre deg kjent med begrensningene til Summon (se [Begrensninger og advarsler på side 147](#)).

**ADVARSEL:** Forbedret Smart Summon kan avbrytes når som helst. Hvis Forbedret Smart Summon avbrytes av en sikkerhetsrelatert årsak, kan Model X stoppe plutselig og uten advarsel.

**ADVARSEL:** Vær alltid forberedt på når du trenger å stoppe Model X. Avhengig av kvaliteten på forbindelsen mellom telefonen og Model X kan det være en liten forsinkelse fra du slipper knappen til bilen stopper.

**ADVARSEL:** Vær svært forsiktig når du bruker Summon i omgivelser der hindringer kan flytte seg uforutsigbart. Dette kan for eksempel være der det er barn, andre mennesker eller dyr.

**ADVARSEL:** Forbedret Smart Summon vil kanskje ikke stoppe for alle gjenstander (spesielt svært lave gjenstander, som noen fortauskanter, eller svært høye gjenstander, som en hylle) og vil kanskje ikke reagere på all møtende eller kryssende trafikk. Model X kan ikke detektere hindringer som befinner seg i kameraenes blindsoner i nærheten av frontskjermene. Vær oppmerksom, og vær klar til å stoppe Model X når som helst ved å slippe knappen på mobilappen.

**ADVARSEL:** Summon fungerer kanskje ikke som tiltenkt når tilbehør som takgrind, tilhengerfeste, karosseripakke osv. er montert på eller ellers festet til Model X. Når Summon styrer Model X for å unngå detekterte hindringer, tar den ikke hensyn til tilbehør som går utenfor Model X. Vær oppmerksom, og vær klar til å stoppe Model X når som helst ved å slippe knappen på mobilappen.

**ADVARSEL:** Model X kan ikke oppdage hindringer som er befinner seg i kameraenes blindsoner i nærheten av frontskjermene, er svært smale eller henger fra taket (f.eks. sykler). I tillegg kan mange uforutsette omstendigheter redusere Summon-funksjonens evne til å bevege seg inn på eller ut av en parkeringsplass, og det kan derfor være at Summon ikke kan styre Model X på riktig måte. Derfor må du kontinuerlig følge med på bilens bevegelse og omgivelsene og være klar til å stoppe Model X når som helst.



Dette temaet inkluderer advarsler, forholdsregler og begrensninger for de følgende Autopilot-funksjonene.

- [Aktiv Cruise Control på side 124](#)
- [Autostyring på side 130](#)
- [Naviger på Autopilot på side 135](#)
- [Autoparkering på side 144](#)

**MERK:** Avhengig av markedsregion, kjøretøykonfigurasjon, tilleggsutstyr og programvareversjon er kjøretøyet kanskje ikke utstyrt med alle funksjonene som er oppgitt ovenfor, eller en funksjon fungerer kanskje ikke som beskrevet.

**⚠ ADVARSEL:** Les de følgende advarslene og begrensningene nøye før du bruker Autopilot. Hvis du ikke følger alle advarslene og instruksjonene, kan det føre til materiell skade, alvorlig personskade eller dødsfall.

**MERK:** Sørg for at alle kameraer er rene og fri for hindringer før hver kjøretur, og før du bruker Autopilot-funksjonene (se [Rengjøring av et kamera på side 212](#)). Skitne kameraer og sensorer (hvis utstyrt) samt omgivelsesforhold som regn og utydelig filmerking, kan påvirke Autopilot-ytelsen. Hvis et kamera er tildekket eller ikke har fri sikt, vil Model X vise en melding på instrumentpanel, og Autopilot-funksjonene vil kanskje ikke være tilgjengelige.

## Aktiv Cruise Control

Ved bruk av Aktiv Cruise Control er det førerens ansvar å være oppmerksom, kjøre trygt og til enhver tid ha kontroll over bilen. Hold alltid blikket rettet mot veien og trafikken når du kjører, og vær forberedt på å iverksette korrigerende tiltak ved behov.

Det er i tillegg førerens ansvar å kjøre med trygg hastighet og en trygg følgeavstand basert på veiforhold og gjeldende fartsgrenser. Vær oppmerksom på de følgende begrensningene når Aktiv Cruise Control er i bruk.

- Det kan forekomme situasjoner der kjørehastigheten ikke endres når fartsgrensen endres.
- Aktiv Cruise Control tilpasser ikke kjørehastigheten etter vei- og kjøreforholdene. Ikke bruk Aktiv Cruise Control på svingete veier med skarpe kurver, på isete eller glatte veioverflater, eller når værforholdene (f.eks. kraftig regn, snø, tåke osv.) gjør det uegnet å kjøre i konstant hastighet.
- Ikke stol på at Aktiv Cruise Control skal holde en nøyaktig eller passende følgeavstand.
- Det kan hende at Aktiv Cruise Control ikke kan gi tilstrekkelig hastighetskontroll på grunn av begrenset bremsekapasitet og bakker. Den kan også feilvurdere avstanden til et kjøretøy foran. Når du kjører ned bakker, kan kjørehastigheten øke, noe som fører til at Model X overskrider den innstilte hastigheten (og potensielt fartsgrensen på veien).

- Aktiv Cruise Control kan noen ganger få Model X til å bremse når det ikke er nødvendig eller du ikke venter det. Dette kan skyldes at du følger et kjøretøy på kort avstand, at det registrerer kjøretøy eller gjenstander i andre filer (spesielt i kurver) osv.
- På grunn av iboende begrensninger i den integrerte GPS-en kan du oppleve situasjoner der Model X reduserer farten, spesielt nær avkjøringer eller avkjøringsramper der det oppdages en sving, og/eller du navigerer aktivt til en destinasjon og ikke følger ruten.
- I noen tilfeller (f.eks. ved for lite data) kan det være at Aktiv Cruise Control ikke reduserer den innstilte hastigheten automatisk på motorveikrysset eller avkjøringsrampen.
- Aktiv Cruise Control oppdager kanskje ikke alle gjenstander, spesielt når du kjører i over 80 km/t, og det kan hende at den ikke bremser/reduserer farten når et kjøretøy eller objekt er delvis i filen, eller i situasjoner der kjøretøyet foran kjører ut av filen din og et stillestående kjøretøy eller et objekt befinner seg foran deg i stedet.
- Aktiv Cruise Control kan reagere på kjøretøy eller gjenstander som enten ikke finnes eller ikke er i den gjeldende kjørefilen, noe som fører til at Model X reduserer hastigheten unødvendig eller upassende.

**⚠ ADVARSEL:** Det er spesielt usannsynlig at Aktiv Cruise Control fungerer som vanlig i følgende situasjoner:

- Veien har skarpe svinger eller betydelige høydeendringer.
- Veiskilt og signaler er uklare, tvetydige eller dårlig vedlikeholdt.
- Sikten er dårlig (på grunn av kraftig regn, snø, hagl osv. eller dårlig opplyste veier når det er mørkt).
- Du kjører i en tunnel eller ved siden av en midtdeler som forstyrrer sikten til kameraene.
- Kraftig lys (f.eks. lys fra møtende kjøretøy eller direkte sollys) påvirker sikten til kameraene.

**⚠ ADVARSEL:** Listen ovenfor representerer ikke en fullstendig liste over situasjoner som kan hindre at Aktiv Cruise Control fungerer som den skal. Aktiv Cruise Control kan avbrytes uventet når som helst av uforutsette årsaker. Hold alltid øye med veien foran deg, og vær klar til å utføre egnede tiltak. Det er førerens ansvar til enhver tid å ha kontroll over Model X.

**⚠ ADVARSEL:** Aktiv Cruise Control er utviklet for din kjørekomfort og bekvemmelighet og er ikke et kollisjonsadvarsel- eller -unngåelsessystem. Stol aldri på at Aktiv Cruise Control skal senke hastigheten til Model X tilstrekkelig. Hold alltid øye med veien foran deg, og vær klar til å iverksette korrigerende tiltak til enhver tid. Hvis ikke kan det føre til alvorlig skade eller død.



## Begrensninger og advarsler

**ADVARSEL:** Aktiv Cruise Control kan registrere fotgjengere og syklist, men du må aldri regne med at Aktiv Cruise Control kan redusere farten til Model X tilstrekkelig for dem. Hvis ikke kan det føre til alvorlig skade eller død.

### Autostyring

**ADVARSEL:** Autostyring er en funksjon som krever en aktiv fører. Ha alltid hendene på rattet, vær oppmerksom på veiforholdene og trafikken, og vær alltid forberedt på å reagere raskt. Hvis disse instruksjonene ikke følges, kan det føre til skader, alvorlige personskader eller dødsfall.

**ADVARSEL:** Autostyring er beregnet på bruk på adgangsbegrensede motorveier med en oppmerksom fører. Ikke bruk Autostyring i nærheten av veiarbeid eller i områder der det kan være syklist eller fotgjengere.

**ADVARSEL:** Føreren må aldri gjøre seg avhengig av at Autostyring bestemmer riktig kjørebane.

**ADVARSEL:** Det er spesielt usannsynlig at Autostyring og tilknyttede funksjoner fungerer som tiltenkt i følgende tilfeller:

- Autostyring kan ikke fastslå veimerking nøyaktig. Hvis for eksempel veimerkingene er slitt, har synlige, tidligere merkinger, er justert på grunn av veiarbeid, endres raskt (filer deler seg, krysser hverandre eller samles), gjenstander eller landskapsformer kaster sterke skygger på veimerkingene eller veioverflaten har sprekker eller andre linjer med høy kontrast.
- Det er dårlig sikt (kraftig regn, snø, tåke osv.), eller værforhold påvirker sensorene.
- Kameraer eller sensorer er blokkert, tildekket eller skadet.
- Kjøring opp bakker.
- Når du nærmer deg en bomstasjon.
- Kjøring på en vei som har skarpe svinger eller er spesielt krevende.
- Kraftig lys (f.eks. direkte sollys) påvirker sikten til kameraene.
- Sensorene (hvis utstyrt) påvirkes av annet elektrisk utstyr eller enheter som genererer ultralydbølger.
- Et kjøretøy registreres i blindsonen når du kobler inn blinklys.
- Model X er for nær kjøretøyet foran, og det blokkerer sikten til kameraene.

**ADVARSEL:** Mange uforutsette omstendigheter kan redusere virkemåten til Autostyring. Husk alltid dette, og vær klar over at disse omstendighetene kan gjøre at Autostyringen ikke styrer Model X riktig. Vær alltid oppmerksom når du kjører, og vær forberedt på å iverksette tiltak umiddelbart.

**ADVARSEL:** Autostyring er ikke beregnet på å, og vil ikke, styre Model X rundt objekter som er delvis i en kjørefil, og den vil kanskje i enkelte tilfeller ikke stoppe for objekter som blokkerer kjørefilen fullstendig. Hold alltid øye med veien foran deg, og vær klar til å utføre umiddelbare tiltak. Det er førerens ansvar til enhver tid å ha kontroll over Model X.

### Automatisk filskifte

**ADVARSEL:** Ved bytte av fil ved bruk av Automatisk filskifte, er det sjåførens ansvar å vurdere om filskift er trygt og passende. Før du starter et filskifte må du derfor alltid kontrollere blindsoner, veimerking og veien rundt deg for å bekrefte at det er sikkert og passende å flytte til målfilen.



**ADVARSEL:** Vær oppmerksom på de følgende begrensningene når du bruker Automatisk filskifte.

- Føreren må aldri gjøre seg avhengig av at automatisk filskifte bestemmer riktig kjørebane. Kjør oppmerksomt ved å følge med på veien, trafikken foran og omgivelsene samt følge med på om det er advarsler på berøringsskjermen. Vær alltid forberedt på å iverksette tiltak umiddelbart.
- Ikke bruk Automatisk filskifte på veier med konstant forandring i trafikkforholdene samt der det er sykler og fotgjengere.
- Ytelsen til automatisk filskifte er avhengig av at kameraet eller kameraene kan registrere veimerkinger.
- Ikke bruk automatisk filskifte på svingete veier, isete eller glatte veioverflater, eller når værforholdene (f.eks. kraftig regn, snø, tåke osv.) kan dekke til kameraene eller sensorene (hvis utstyrt).
- Akselerasjon ved forbikjøring kan bli avbrutt av mange uforutsette årsaker i tillegg til dem som er oppført ovenfor (f.eks. mangel på GPS-data). Vær årvåken og stol aldri på at akselerasjon ved forbikjøring øker kjørehastigheten din.
- Akselerasjon ved forbikjøring øker kjørehastigheten når riktig blinklys er aktivert, og akselererer Model X nærmere kjøretøyet foran. Selv om Aktiv Cruise Control fortsetter å holde avstand til kjøretøyet foran, er det viktig å være klar over at den valgte følgeavstanden reduseres når akselerasjon ved forbikjøring er aktiv, spesielt i tilfeller der du kanskje ikke planlegger å kjøre forbi kjøretøyet foran.











## Varsel for rødt lys og stoppskilt

-  **ADVARSEL:** Varsel for rødt lys og stoppskilt krever at innebygde kart vet at et spesifikt rødt lys eller stoppskilt finnes på et sted. I noen tilfeller er kartdata unøyaktige eller utdaterte og inneholder kanskje ikke alle røde lys eller stoppskilt. Derfor kan det være at varsel for rødt lys og stoppskilt ikke registrerer alle røde lys og stoppskilt.
-  **ADVARSEL:** Varsel for rødt lys og stoppskilt bremser eller sakter ikke farten til Model X og registrerer kanskje ikke alle røde lys og stoppskilt. Varsel for rødt lys og stoppskilt er kun ment som et hjelpemiddel og er ikke en erstatning for oppmerksom kjøring og sunn dømmekraft. Hold blikket rettet mot veien og trafikken når du kjører, og stol aldri på at varsel for rødt lys og stoppskilt varsler deg om et rødt lys eller et stoppskilt.
-  **ADVARSEL:** Varsel for rødt lys og stoppskilt er bare ment for å varsle deg når du nærmer deg et synlig rødt stoppskilt, rødt lys eller et gult lys som holder på å bli rødt. Det varsler deg kanskje ikke om kryss med blinkende lys. Du blir heller ikke varslet om vikepliktskilt eller midlertidige stopp- og vikepliktskilt (f.eks. på anleggsområder). I tillegg vil varsel for rødt lys og stoppskilt ikke varsle deg om at du nærmer deg et rødt lys eller et stoppskilt hvis du trykker på gass- eller bremsepedalen (som deaktiverer Autostyring).

## Naviger på Autopilot

-  **ADVARSEL:** Stol aldri på at Naviger på Autopilot velger en egnet fil på en avkjøringsrampe. Vær oppmerksom og kontroller visuelt for å sikre at kjørefilen er trygg og egnet.
-  **ADVARSEL:** Hvis du slår av **Krev bekreftelse for filskifte**, varsler Naviger på Autopilot deg om kommende filskifter og avkjøringsrampes, men det er fortsatt ditt ansvar å følge med på omgivelsene og ha kontroll over Model X til enhver tid. Filskifter kan skje raskt og brått. Hold alltid hendene på rattet og øynene på kjørebanelen foran deg.
-  **ADVARSEL:** Naviger på Autopilot gjør ikke kjøring autonom. Du må være oppmerksom på veien, hold hendene på rattet til enhver tid, og være oppmerksom på navigasjonsruten din.
-  **ADVARSEL:** Akkurat som ved normal kjøring må du være ekstra forsiktig i svinger hvor du ikke kan se rundt, kryss samt på- og avkjøringsrampes – hindringer kan dukke opp raskt og når som helst.
-  **ADVARSEL:** Naviger på Autopilot kan muligens ikke gjenkjenne eller oppdage motgående kjøretøy, stasjonære gjenstander og spesialfiler, som de som brukes utelukkende for sykler, samkjøring, nødutrykningskjøretøy osv. Vær alltid oppmerksom og forberedt på å handle umiddelbart. Hvis ikke er det fare for alvorlig skade eller dødsfall.

## Autoparkering

-  **ADVARSEL:** Ytelsen til Autoparkering er avhengig av evnen til kameraene og sensorene (hvis utstyrt) til å bestemme bilens avstand til fortauskanter, gjenstander og andre kjøretøy. Vær oppmerksom på de følgende advarslene før du bruker Autopark:

- Ikke bruk Autoparkering hvis en tilhengerkule, et sykkelstativ eller en tilhenger er festet på tilhengerfestet. Autoparkering stopper kanskje ikke for tilhengerfester når det parkeres mellom eller foran andre kjøretøy.
- Stol aldri på at Autoparkering skal finne en parkeringsplass som er lovlig, passende og sikker. Autoparkering registrerer ikke nødvendigvis alltid gjenstander i parkeringsplassen. Sjekk alltid visuelt at parkeringsplassen er sikker og passende.
- Når Autoparkering styrer Model X aktivt, beveger rattet seg i henhold til justeringene til Autoparkering. Du må ikke hindre rattets bevegelser. I så fall blir Autoparkering deaktivert.
- Kontroller omgivelsene kontinuerlig under parkeringssekvensen. Vær klar til å bruke bremsene for å unngå kjøretøy, fotgjengere eller gjenstander.
- Når Autoparkering er aktiv, må du følge med på berøringsskjermen for å være informert om instruksjonene systemet gir.

-  **ADVARSEL:**

Det er spesielt usannsynlig at Autoparkering fungerer som den skal i følgende situasjoner:

- Veien heller. Autoparkering er kun utviklet for å fungere på flate veier.
- Dårlig sikt (på grunn av kraftig regn, snø, tåke osv.).
- Fortauskanten er laget av andre materialer enn stein, eller den kan ikke registreres.
- Målparkeringsplassen er rett ved siden av en vegg eller søyle (f.eks. den siste parkeringsplassen på en rekke i en parkeringskjeller).
- Én eller flere av sensorene (hvis utstyrt) eller kameraene er skadet, skitne eller blokkert (for eksempel av gjørme, is eller snø eller av bildekker, for mye lakk eller klebeprodukter, som omslag, klistremerker, gummibelegg osv.).
- Værforhold (kraftig regn, snø eller tåke, eller veldig høye eller lave temperaturer), som påvirker sensorenes (hvis utstyrt) funksjon.
- Sensorene (hvis utstyrt) påvirkes av annet elektrisk utstyr og elektriske forstyrrelser.



## Begrensninger og advarsler

---

**⚠ ADVARSEL:** Mange uforutsette omstendigheter kan begrense Autoparkerings evne til å parkere Model X. Husk dette, og vær klar over at disse omstendighetene kan føre til at Autoparkering ikke styrer Model X riktig. Vær oppmerksom under parkering av Model X, og vær klar til å overta kontrollen umiddelbart.



Model X overvåker veimerkingen til filen du kjører i samt områdene rundt for å oppdage andre kjøretøyer eller gjenstander.



**⚠ ADVARSEL:** Sørg for at alle kameraer er rene og fri for hindringer før hver kjøretur, og før du bruker Autopilot-funksjonene (se [Rengjøring av et kamera på side 212](#)). Skitne kameraer og sensorer (hvis utstyrt) samt omgivelsesforhold som regn og utydelig filmerking, kan påvirke Autopilot-ytelsen. Hvis et kamera er tildekket eller ikke har fri sikt, vil Model X vise en melding på instrumentpanel, og Autopilot-funksjonene vil kanskje ikke være tilgjengelige.

**⚠ ADVARSEL:** Filskifteassistent er kun ment som et hjelpemiddel og kan ikke erstatte den direkte visuelle kontrollen du selv utfører. Før du skifter fil, må du alltid bruke sidespeilene og se deg over skulderen for å kontrollere visuelt om det er sikkert og passende å skifte fil.

**⚠ ADVARSEL:** Stol aldri på at Filskifteassistent vil varsle deg hvis du kjører utenfor filen utilsiktet, eller informere deg om det er et kjøretøy bak deg eller i blindsonen. Flere eksterne faktorer kan redusere ytelsen til Filskifteassistent (se [Begrensninger og unøyaktigheter på side 154](#)). Det er førerens ansvar å være oppmerksom til enhver tid og følge med på kjørefilen og andre trafikanter. Hvis ikke kan det føre til alvorlig skade eller død.

## Inngrep i styringen

Filskifteassistent kan også gripe inn hvis Model X driver over i (eller nær) en annen fil der det registreres en gjenstand, for eksempel et kjøretøy. I disse situasjonene styrer Model X automatisk til en tryggere posisjon i kjørefilen. Denne styringen brukes kun når Model X kjører mellom 48 og 140 km/t på hovedveier med tydelig filmerking. Når inngrep i styringen aktiveres, vises en advarsel på instrumentpanelet en kort stund.

## Unngåelse av filskifte

Unngåelse av filskifte er utformet for å advare deg hvis Model X driver ut av, eller nærmer seg kanten av, filen din.

Unngåelse av filskifte brukes ved kjøring mellom 64 og 145 km/t på veier med tydelig filmerking. Du kan velge om og hvordan Filskiftevarsling skal aktiveres ved å berøre **Kontroller > Autopilot > Unngåelse av filskifte** og velge blant disse alternativene:

- **Av:** Du varsles ikke om filskifter eller potensielle kollisjoner med et kjøretøy i en annen fil.
- **Advarsel:** Hvis et forhjul krysser filmerkingen, ratt vibrerer.
- **Assistanse:** Korrigerende styring aktiveres for å holde Model X i en trygg posisjon, hvis Model X driver inn i en tilstøtende fil eller nærmer seg veikanten.

Hvis Model X driver ut av filen når det tilsvarende blinklyset er av og Unngåelse av filskifte og Aktiv Cruise Control er aktivert, kontrollerer Filskifteassistent også om hendene dine er på ratt. Hvis hendene ikke registreres, vises det en rekke varsler på instrumentpanelet, som ligner på dem som brukes ved kjøring med Autostyring. Hvis hendene ikke registreres gjentatte ganger, senker Model X gradvis farten til 25 km/t under den registrerte fartsgrensen eller under den angitte kjørehastigheten, og nødblinklysene begynner å blinke.

**MERK:** Unngåelse av filskifte varsler deg ikke om filskifte og griper ikke inn i styringen hvis det tilhørende blinklyset er på som indikasjon på et tilsiktet filskifte.

**⚠ ADVARSEL:** Unngåelse av filskifte skal holde deg trygg, men den fungerer ikke i alle situasjoner og erstatter ikke behovet for å være oppmerksom og ha kontroll.

**⚠ ADVARSEL:** Du må alltid holde hendene på ratt og være oppmerksom under kjøringen.

**⚠ ADVARSEL:** Inngrep i styringen er minimale og er ikke beregnet på å flytte Model X ut av kjørefilen. Ikke sett din lit til at inngrep i styringen skal forhindre sidekollisjoner.

## Nødunngåelse av filskifte

Nødunngåelse av filskifte aktiverer styring automatisk for å unngå en potensiell kollisjon i situasjoner der

- Model X forlater en fil og kan kollidere med et kjøretøy som kjører i samme retning i filen ved siden av (uansett statusen til blinklyset)
- Model X forlater en fil inn i en møtende fil, blinklyset er av og et møtende kjøretøy registreres
- Model X kjører av veien og blinklyset er av (for eksempel svært nær kanten på veien og en kollisjon kan oppstå)

Nødunngåelse av filskifte aktiveres automatisk på begynnelsen av hver kjøretur. Du kan slå den av for den aktuelle kjøreturen ved å berøre **Kontroller > Autopilot > Nødunngåelse av filskifte**.



Når Nødunngåelse av filskifte aktiverer styring, høres et lydvarsel og instrumentpanelet viser en advarsel og fremhever filmerkingen i rødt.

Nødunngåelse av filskifte brukes når Model X kjører mellom 48 og 145 km/t på en vei med tydelig filmerking, fortauskanter osv.

**⚠ ADVARSEL:** Nødunngåelse av filskifte er ikke en erstatning for å kjøre oppmerksomt og god dømmekraft. Hold øynene på veien under kjøring, og stol aldri på at Nødunngåelse av filskifte skal forhindre en kollisjon. Flere faktorer kan redusere eller forringe ytelsen. Hvis du gjør deg avhengig av at Nødunngåelse av filskifte skal hindre en potensiell kollisjon, kan det resultere i skade eller død.

## Blindsoneassistanse

### Varsellyd for blindsonersvarsel

Hvis du vil at en varsellyd skal høres når det registreres et kjøretøy i blindsonen din og mulig kollisjon, berører du

**Kontroller > Trygghet > Varsellyd for blindsonersvarsel.**

**⚠ ADVARSEL:** Blindsonekameraet eliminerer ikke behovet for å være oppmerksom når du kjører og å se deg over skulderen når du skifter fil.

**⚠ ADVARSEL:** Varsellyd for kollisjonsvarsel for blindsoner kan ikke registrere alle kollisjoner. Det er førerens ansvar å være på vakt og se seg over skulderen ved filskifte.

## Begrensninger og unøyaktigheter

Funksjonene til Filskifteassistent oppdager ikke alltid tydelig veimerking, noe som kan føre til unødvendige eller ugyldige varsler i følgende situasjoner:

- Sikten er dårlig, og fartsgrenseskiltene er ikke klart synlige (på grunn av kraftig regn, snø, tåke osv.).
- Kraftig lys (f.eks. lys fra møtende kjøretøy eller direkte sollys) påvirker sikten til kameraene.
- Et kjøretøy foran Model X blokkerer sikten til kameraene.
- Frontruten hindrer kameraenes sikt (duggete, skitten, dekket av et klistremerke osv.).
- Veimerkingene er svært slitt, har synlige merkinger fra tidligere, er justert på grunn av veiarbeid eller endres raskt (for eksempel filer som deler seg, krysser hverandre eller samles).
- Veien blir smalere eller bredere.
- Gjenstander eller landskapet kaster kraftige skygger på veimerkingen.

Det kan hende at Filskifteassistent ikke gir varsel, eller gir uriktig varsel, i følgende situasjoner:

- Én eller flere av sensorene (hvis utstyrt) eller kameraene er skadet, skitne eller blokkert (av gjørme, is eller snø eller av bildekker, for mye lakk eller klebeprodukter, som omslag, klistremerker, gummibelegg osv.).
- Værforhold (kraftig regn, snø eller tåke, eller veldig høye eller lave temperaturer), som påvirker sensorenes funksjon.
- Sensorene (hvis utstyrt) påvirkes av annet elektrisk utstyr eller enheter som genererer ultralydbølger.
- En gjenstand som er montert på Model X, påvirker og/eller forstyrrer en sensor (f.eks. et sykkelstativ eller et klistremerke på støtfangeren).

I tillegg kan det hende at Filskifteassistent ikke styrer Model X vekk fra et kjøretøy, eller at styringssystemet aktiveres unødvendig eller uhensiktsmessig, i følgende situasjoner:

- Du kjører Model X gjennom skarpe svinger og ved relativ høy hastighet.
- Kraftig lys (f.eks. lys fra møtende kjøretøy eller direkte sollys) påvirker sikten til kameraene.
- Bilen beveger seg inn i en annen fil, men ingen gjenstander (for eksempel biler) befinner seg i denne filen.
- En bil fra en annen fil hopper inn foran deg i din fil.
- Model X kjører ikke innenfor hastighetene som Filskifteassistent-funksjonen er beregnet på.
- Én eller flere av sensorene (hvis utstyrt) er skadet, skitne eller blokkert (for eksempel av gjørme, is eller snø eller av bildekker, for mye lakk eller klebeprodukter, som omslag, klistremerker, gummibelegg osv.).
- Værforhold (kraftig regn, snø eller tåke, eller veldig høye eller lave temperaturer), som påvirker sensorenes funksjon.
- Sensorene (hvis utstyrt) påvirkes av annet elektrisk utstyr eller enheter som genererer ultralydbølger.
- En gjenstand som er montert på Model X (f.eks. et sykkelstativ eller et klistremerke), påvirker eller forstyrrer sensoren.
- Sikten er dårlig, og fartsgrenseskiltene er ikke klart synlige (på grunn av kraftig regn, snø, tåke osv.).
- Veimerkingene er svært slitt, har synlige merkinger fra tidligere, er justert på grunn av veiarbeid eller endres raskt (for eksempel filer som deler seg, krysser hverandre eller samles).



**⚠ ADVARSEL:** Førerassistansesfunksjoner deaktiveres automatisk når Track-modus er på. Det er førerens ansvar å kjøre trygt og til enhver tid ha kontroll over bilen, inkludert på bane. Førerassistansesfunksjoner aktiveres automatisk på nytt når Track-modus er av.



**⚠ ADVARSEL:** Listen ovenfor representerer ikke alle mulige situasjoner som kan hindre at Filskifteassistent fungerer som den skal. Det er mange årsaker til at Filskifteassistent kanskje ikke fungerer som den skal. Det er førerens ansvar å gjøre alt for å unngå kollisjoner ved å være årvåken og følge med på veibanen og filene, slik at vedkommende kan forutse om det må iverksettes korrigerende tiltak så tidlig som mulig.



# Kollisjonsvarslassistent

De følgende kollisjonsvarselsfunksjonene er utviklet for å øke sikkerheten for deg og passasjerene dine:

- **Forovervendt kollisjonsvarsel** gir visuelle og hørbare (og i noen regioner følbare) advarsler i situasjoner der Model X registrerer en stor risiko for frontkollisjon (se [Forovervendt kollisjonsvarsel på side 156](#)).
- **Automatisk nødbremning** – aktiverer bremsene automatisk for å redusere konsekvensene av en kollisjon (se [Automatisk nødbremning på side 157](#)).
- **Oppmerksom akselerasjon** – reduserer akselerasjon hvis Model X oppdager et objekt i den umiddelbare kjørebane (se [Oppmerksom akselerasjon på side 158](#)).

**⚠ ADVARSEL:** Sørg for at alle kameraer er rene og fri for hindringer før hver kjøretur, og før du bruker Autopilot-funksjonene (se [Rengjøring av et kamera på side 212](#)). Skitne kameraer og sensorer (hvis utstyrt) samt omgivelsesforhold som regn og utydelig filmerking, kan påvirke Autopilot-ytelsen. Hvis et kamera er tildekket eller ikke har fri sikt, vil Model X vise en melding på instrumentpanel, og Autopilot-funksjonene vil kanskje ikke være tilgjengelige.

**⚠ ADVARSEL:** Frontkollisjonsvarsel er kun ment som et hjelpemiddel og er ikke en erstatning for oppmerksom kjøring og sunn dømmekraft. Hold blikket rettet mot veien og trafikken når du kjører, og stol aldri på at Forovervendt kollisjonsvarsel advarer deg om en potensiell kollisjon. Flere faktorer kan redusere eller begrense ytelsen og kan føre til varsler i utide, ugyldige eller ikke nøyaktige varsler, eller manglende varsling. Hvis du stoler på at Forovervendt kollisjonsvarsel advarer deg om en potensiell kollisjon, kan det føre alvorlig skade eller død.

**⚠ ADVARSEL:** Automatisk nødbremning er ikke beregnet på å forhindre alle kollisjoner. I enkelte situasjoner kan det redusere kraften i en kollisjon ved å prøve å redusere kjørehastigheten. Hvis du stoler på at automatisk nødbremning unngår en kollisjon, kan det føre til alvorlig skade eller død.

**⚠ ADVARSEL:** Oppmerksom akselerasjon er ikke beregnet på å forhindre en kollisjon. I enkelte situasjoner kan det minimere virkningen av en kollisjon. Hvis du stoler på at Oppmerksom akselerasjon unngår en kollisjon, kan det føre til alvorlig skade eller død.

## Forovervendt kollisjonsvarsel

Model X overvåker området foran for tilstedeværelse av en gjenstand, som en bil, motorsykkel, sykkel eller fotgjenger. Hvis en kollisjon anses som sannsynlig med mindre du iverksetter korrigerende tiltak umiddelbart, vil frontkollisjonsvarsel gi et lydsignal samtidig som det fremhever kjøretøyet foran i rødt på instrumentpanelet. Hvis dette skjer, **IVERKSETTER DU KORRIGERENDE TILTAK!**



Visuelle og hørbare (og i noen regioner følbare) advarsler avbrytes automatisk når risikoen for en kollisjon er redusert (for eksempel hvis du har bremsset eller stoppet Model X, eller gjenstanden foran bilen er flyttet ut av kjørebane).

Hvis umiddelbare tiltak ikke treffes når Model X avgir et forovervendt kollisjonsvarsel, kan automatisk nødbremning (hvis aktivert) automatisk aktivere bremsen hvis en kollisjon anses overhengende (se [Automatisk nødbremning på side 157](#)).

Forovervendt kollisjonsvarsel er skrudd på som standardinnstilling. For å justere følsomheten for systemet berører du **Kontroller > Autopilot > Forovervendt kollisjonsvarsel**. I stedet for standard advarselsnivå på **Middels**, kan du slå advarselen **Av**, eller velge å bli advart **Sent** eller **Tidlig**.

**MERK:** Forovervendt kollisjonsvarsel tilbakestilles automatisk til **Middels** ved starten av hver kjøretur hvis du slår denne funksjonen **Av** manuelt.

**⚠ ADVARSEL:** Kameraene og sensorene (hvis utstyrt) tilknyttet Forovervendt kollisjonsvarsel er utviklet for å overvåke et omtrentlig område på inntil 160 meter i kjørebane din. Området som overvåkes av Forovervendt kollisjonsvarsel, kan påvirkes negativt av vei- eller værforhold. Vær forsiktig når du kjører.

**⚠ ADVARSEL:** Forovervendt kollisjonsvarsel er kun utviklet for å gi visuelle og akustiske varsler. Det forsøker ikke å bremse eller redusere hastigheten til Model X. Når føreren ser og/eller hører en advarsel, er det førerens ansvar å iverksette korrigerende tiltak umiddelbart.

**⚠ ADVARSEL:** Forovervendt kollisjonsvarsel kan gi en advarsel i situasjoner hvor sannsynligheten for en kollisjon ikke finnes. Vær årvåken, og følg alltid med på området foran Model X, slik at du kan forutse om du trenger å iverksette tiltak.

Forovervendt kollisjonsvarsel fungerer bare ved kjøring i mellom ca. 5 og 200 km/t.

**⚠ ADVARSEL:** Forovervendt kollisjonsvarsel gir ikke et varsel når føreren allerede bruker bremsen.



## Automatisk nødbremning

Model X er utviklet for å fastslå avstanden fra en oppdagede gjenstander. Dersom det ansees at en kollisjon ikke kan unngås, er den automatiske nødbremningen utarbeidet slik at systemet aktiverer bremsene for å redusere hastigheten og dermed alvorlighetsgraden til sammenstøt. Hastighetsreduksjonen er avhengig av mange faktorer, inkludert kjørehastighet og omgivelser.

Når den automatiske nødbremningen aktiverer bremsene, vil det vises et visuelt varsel i instrumentpanelet, samtidig som det avgis et lydsignal. Du kan også merke at bremsepedalen plutselig beveger seg nedover. Bremselyset slås på for å varsle andre trafikkanter om at du reduserer hastigheten.



Nødbremning pågår

Automatisk nødbremning fungerer bare ved kjøring i mellom ca. 5 og 200 km/t.

Automatisk nødbremning kobler ikke inn eller ut bremsene i følgende situasjoner:

- Du svinger ratt brått.
- Du trykker på og slipper bremsepedalen mens automatisk nødbremning aktiverer bremsene.
- Du akselererer hardt mens automatisk nødbremning aktiverer bremsene.
- Bilen, motorsykkelen, sykkelen eller fotgjengeren detekteres ikke lenger foran eller bak bilen.

Automatisk nødbremning er alltid aktivert når du starter Model X. Hvis du vil deaktivere den for den aktuelle kjøreturen, berører du **Kontroller > Autopilot > Automatisk nødbremning**.

**MERK:** Automatisk nødbremning er designet for å redusere sammenstøtet ved kollisjoner både foran og bak. Funksjonaliteten er begrenset når bilen er i revers.

**⚠ ADVARSEL:** Det frarådes på det sterkeste å deaktivere den automatiske nødbremningen. Dersom du deaktiverer den, vil ikke Model X automatisk aktivere bremsene i situasjoner der en kollisjon ansees som sannsynlig.

**⚠ ADVARSEL:** Automatisk nødbremning er beregnet på å redusere alvorlighetsgraden til et sammenstøt. Det er ikke beregnet på å unngå en kollisjon.

**⚠ ADVARSEL:** Flere faktorer kan påvirke ytelsen til automatisk nødbremning, noe som enten forårsaker mangel på bremsing, uhensiktsmessig bremsing eller bremsing til feil tid, for eksempel når et kjøretøy er delvis i veibanen eller det er søppel i veibanen. Det er førerens ansvar å kjøre trygt og til enhver tid ha kontroll over bilen. Du må aldri stole blindt på at den automatiske nødbremningen unngår eller reduserer en kollisjon.

**⚠ ADVARSEL:** Automatisk nødbremning er ikke en erstatning for å overholde en sikker avstand mellom deg og kjøretøyet foran.

**⚠ ADVARSEL:** Når den automatiske nødbremningen trer i funksjon, beveger bremsepedalen seg brått nedover. Påse alltid av bremsepedalen kan bevege seg fritt. Ikke plasser noe under eller oppå gulvmatten på førersiden (heller ikke en ekstra matte), og sørg alltid for at matten på førersiden er forsvarlig festet. Dersom det ikke er tilfellet, kan det hende at bremsepedalen ikke kan bevege seg fritt.

## Varsel for kryssende trafikk bak

Når Model X er i revers og berøringsskjermen viser bilder fra ryggekameraet, vises en vertikal rød linje når Model X oppdager at en gjenstand (som et annet kjøretøy eller en fotgjenger) er i ferd med å krysse bak Model X.

Hvis du for eksempel rygger ut av en parkeringsplass og et annet kjøretøy nærmer seg fra venstre, vises en rød linje på venstre side av kameravisningen. Hvis det er objekter som nærmer seg fra begge sider av Model X, vises røde linjer på begge sider av kameravisningen.

Når Model X rygger og kryssende trafikk oppdages, kan automatisk nødbremning eller oppmerksom akselerasjon sette på bremsene for å forsøke å unngå en kollisjon. Ikke stol på automatisk nødbremning eller oppmerksom akselerasjon for å forhindre en kollisjon. Se [Automatisk nødbremning på side 157](#) og [Oppmerksom akselerasjon på side 158](#) for mer informasjon.

**⚠ ADVARSEL:** Stol aldri på at varsel for kryssende trafikk bak informerer deg om området rundt bilen er fritt for objekter og/eller personer. Kameraet kan kanskje ikke oppdage alle objekter eller hindringer som potensielt kan føre til skader, spesielt gjenstander svært nær bakken. I tillegg kan flere eksterne faktorer redusere ytelsen til kameraene, inkludert en skitten eller tildekket linse. Undersøk alltid området med egne øyne. Se deg over skulderen og bruk alle speilene når du rygger. Bruk kameraene kun som en ekstra hjelp. Det er ikke meningen at varsel for kryssende trafikk bak skal erstatte direkte visuell kontroll som du selv utfører, og det er ingen erstatning for forsiktig kjøring.



## Oppmerksom akselerasjon

Oppmerksom akselerasjon er designet for å redusere kollisjonens kraft ved å redusere motormomentet og i noen tilfeller bruke bremsene, hvis Model X oppdager et objekt i kjørebanelen. Instrumentpanelet viser et visuelt varsel og avgir en varsellyd når bremsene aktiveres automatisk. For eksempel registrerer Model X, mens den er parkert foran en lukket garasjedør med Drive koblet inn, at du har trykket hardt på gasspedalen. Selv om Model X fortsatt akselererer og treffer garasjedøren, er momentet redusert, noe som kan resultere i mindre skader.

Oppmerksom akselerasjon er konstruert for å brukes bare når alle disse vilkårene er oppfylt samtidig:

- Drive eller Reverse er aktivert.
- Model X er stoppet eller kjører i en hastighet lavere enn 16 km/t.
- Model X oppdager et objekt i den umiddelbare kjørebanelen.

Hvis du vil deaktivere Oppmerksom akselerasjon, trykker du på **Kontroller > Autopilot > Oppmerksom akselerasjon**.

 **ADVARSEL:** Oppmerksom akselerasjon er beregnet på å redusere alvorlighetsgraden til et sammenstøt. Den er ikke beregnet på å unngå en kollisjon.

 **ADVARSEL:** Oppmerksom akselerasjon begrenser ikke alltid momentet i alle situasjoner, for eksempel ved en krapp sving inn på en parkeringsplass. Flere faktorer, blant annet miljøforhold, avstand fra en hindring og en førers handlinger, kan begrense, forsinke eller hemme Oppmerksom akselerasjon.

 **ADVARSEL:** Ikke stol på at Oppmerksom akselerasjon styrer akselerasjon eller unngår eller begrenser alvorlighetsgraden for en kollisjon. Ikke prøv å teste Oppmerksom akselerasjon. Hvis du gjør dette, kan det føre til alvorlig materiell skade, personskade eller død.

 **ADVARSEL:** Flere faktorer kan påvirke ytelsen til Oppmerksom akselerasjon, noe som forårsaker en upassende reduksjon eller en reduksjon til feil tid i motorens moment og/eller uønsket bremsing. Det er førerens ansvar å kjøre trygt og til enhver tid ha kontroll over Model X til enhver tid.

## Begrensninger og unøyaktigheter

Kollisjonsvarselassistenten oppdager ikke alltid alle objekter, kjøretøy, sykler eller fotgjengere, og du kan oppleve unødvendige, unøyaktige, ugyldige eller tapte advarsler av mange årsaker, spesielt i følgende tilfeller:

- Veien har skarpe svinger.
- Dårlig sikt (på grunn av kraftig regn, snø, tåke osv.).
- Kraftig lys (f.eks. lys fra møtende kjøretøy eller direkte sollys) påvirker sikten til kameraene.

- Et kamera eller en sensor er tildekket (tilsmusset, tildekket, dugget, dekket av et klistremerke osv.).
- Én eller flere av sensorene (hvis utstyrt) er skadet, skitne eller blokkert (for eksempel av gjørme, is eller snø eller av bildekker, for mye lakk eller klebeprodukter, som omslag, klistremerker, gummibelegg osv.).
- Værforhold (kraftig regn, snø eller tåke, eller veldig høye eller lave temperaturer), som påvirker sensorenes funksjon.
- Sensorene (hvis utstyrt) påvirkes av annet elektrisk utstyr eller enheter som genererer ultralydbølger.



**ADVARSEL:** Model X viser et varsel dersom det oppstår en feil med systemet for kollisjonsvarselassistenten. Kontakt Tesla Service.



**ADVARSEL:** Førerassistansefunksjoner deaktiveres automatisk når Track-modus er på. Det er førerens ansvar å kjøre trygt og til enhver tid ha kontroll over bilen, inkludert på bane. Førerassistansefunksjoner aktiveres automatisk på nytt når Track-modus er av.



**ADVARSEL:** De tidligere beskrevne begrensningene representerer ikke en fullstendig liste over situasjoner som kan hindre at kollisjonsvarselassistenten fungerer som den skal. Det kan være mange andre årsaker til at disse funksjonene ikke fungerer som de skal. Det er førerens ansvar å unngå kollisjoner ved å være årvåken, følge med og iverksette korrigerende tiltak så tidlig som mulig.





## Hvordan Hastighetsassistent virker

Model X viser en fartsgrense på instrumentpanelet, og du kan velge om og hvordan du advares når du overskrider fartsgrensen. I tillegg kan et blått omriss omgi fartsgrenseikonet for å varsle om at du er over fartsgrensen.

Du kan i stedet for å bruke den registrerte fartsgrensen basere advarsler på en vilkårlig fartsgrense som du angir manuelt.

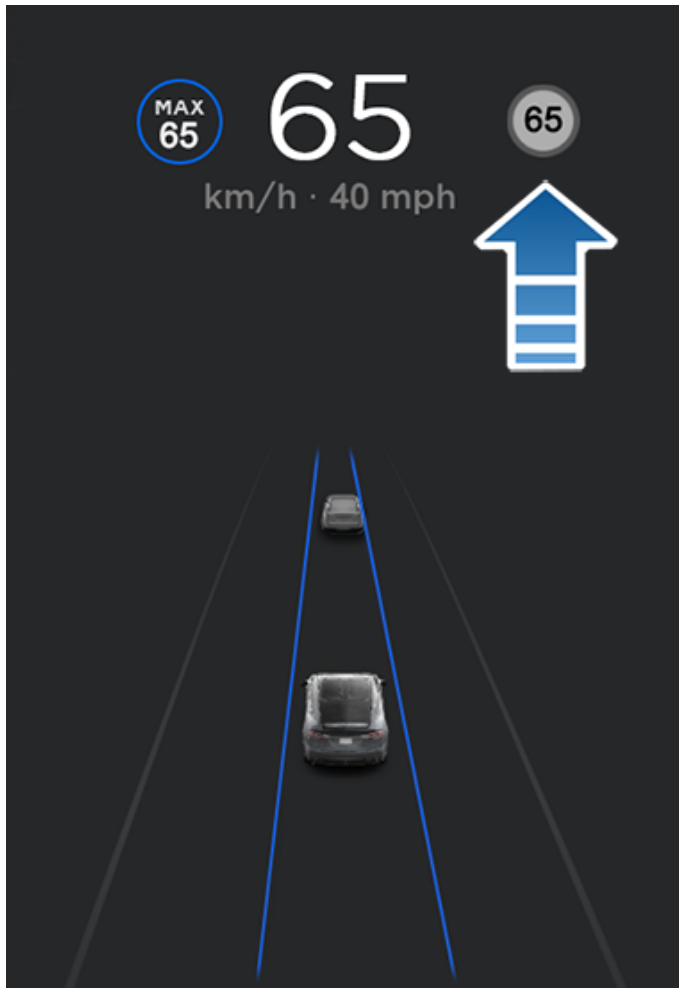

**MERK:** På veier der kartdata fastslår at en betinget fartsgrense er til stede (f.eks. en fartsgrense basert på tidspunkt eller værforhold), vises en sekundær fartsgrense nedenfor den første fartsgrensen. Det er førerens ansvar å fastslå om den betingede fartsgrensen gjelder, og justere fartsgrensen deretter. Du må kanskje oppdatere de inkluderte kartene for å vise betingede fartsgrenser ([Kartoppdateringer på side 183](#)).

I situasjoner der Model X ikke er i stand til å fastslå en fartsgrense eller hvis Hastighetsassistent ikke er sikker på at en innhentet fartsgrense er nøyaktig, viser instrumentpanelet kanskje ikke et fartsgrenseskilt, og advarsler trer ikke i kraft.

**MERK:** Advarsler om fartsgrensen opphører automatisk etter ti sekunder, eller når Model X reduserer farten til under angitt fartsgrense.

**⚠ ADVARSEL:** Ikke stol på Hastighetsassistent for fastsetting av riktig fartsgrense eller kjørehastighet. Kjør alltid i en trygg hastighet, basert på trafikk- og føreforhold.

## Kontrollere Hastighetsassistent

Hvis du vil justere innstillingen for Advarsel om fartsgrense, trykker du på **Kontroller > Autopilot > Advarsel om fartsgrense**, og deretter velger du et av følgende alternativer:

- **Av** – fartsgrenseadvarsler vises ikke, og det høres ikke noe lydssignal.
- **Skjerm** – fartsgrenseskilt vises på instrumentpanelet, og blir større hvis du overskrider den fastsatte fartsgrensen.
- **Lydsignal** – i tillegg til det visuelle skjermbildet vil det høres en varsel tone når du overskrider den fastsatte fartsgrensen.

Du kan også angi hvordan fartsgrensen fastsettes:

- **Relativ** – Du kan stille inn en grense for overskridende hastighet (+ eller -) hvis du ønsker å bli varslet kun når du overskrider fartsgrensen med et bestemt antall km/t. Du kan for eksempel stille inn overskridelsen til +10 km/t hvis du ønsker å bli varslet kun når du overskrider fartsgrensen med 10 km/t.

**MERK:** Avviket fra fartsgrensen påvirker også tallet som vises i det grå hastighetsikonet på instrumentpanelet.

- **Absolutt** – angi en fartsgrense mellom 30 og 240 km/t manuelt.

**MERK:** Hastighetsassistent er ikke alltid nøyaktig. Plasseringen til en vei kan være feilberegnet i enkelte situasjoner, og Hastighetsassistent kan vise en hastighet for en tilgrensende vei som kan ha en annen fartsgrense. Hastighetsassistent kan for eksempel anta at Model X er på en adgangsbegrenset motorvei, når den faktisk er på en nærliggende vei i tettbebygget område, og omvendt.

**MERK:** Den valgte innstillingen beholdes til du endrer den manuelt.

## Gjennomsnittshastighet i sanntid

Når du kjører gjennom en sone med gjennomsnittsmåling, viser Model X gjennomsnittshastigheten din på instrumentpanel under den oppdagede fartsgrensen.

instrumentpanel viser også hvor langt det er igjen av sonen med gjennomsnittsmåling.

**MERK:** Premium-tilkobling kreves. For å aktivere denne funksjonen må du slå på Unngå trafikk ved å berøre **Kontroller > Navigasjon > Unngå trafikk** (se [Kart og navigasjon på side 178](#)).



## Begrensninger og unøyaktigheter

I følgende situasjoner virker kanskje ikke Hastighetsassistent som den skal, eller den kan gi unøyaktig informasjon:

- Sikten er dårlig og fartsgrenseskiltene er ikke godt synlige (på grunn av kraftig regn, snø, tåke osv.).
- Kraftig lys (f.eks. lys fra møtende kjøretøy eller direkte sollys) påvirker sikten til kameraene.
- Model X er for nær kjøretøyet foran, som blokkerer sikten til kameraene.
- Frontruten hindrer kameraenes sikt (duggete, skitten, dekket av et klistremerke osv.).
- Fartsgrenseskiltene er dekket av gjenstander.
- Fartsgrensene som er lagret i kartdatabasen, er feil eller utdaterte.
- Model X kjører i et område hvor GPS- eller kartdata ikke er tilgjengelige, eller der fartsgrenseskilt ikke kan registreres.
- Trafikkskilt som ikke er i standard, gjenkjennelig format, som digitale eller midlertidige hastighetsskilt.
- En vei eller fartsgrense har nylig blitt forandret.

 **ADVARSEL:** Listen ovenfor representerer ikke en inngående liste over situasjoner som kan hindre at Hastighetsassistenten fungerer som det skal. Det kan være mange andre årsaker til at Hastighetsassistenten ikke gir advarsler.



## Om sikkerhetssystemet

**MERK:** Avhengig av markedsregionen kan det hende at bilen din ikke har en hørbar alarm for sikkerhetsfunksjoner eller at funksjonene ikke fungerer akkurat som beskrevet.

Hvis Model X ikke registrerer en nøkkel i nærheten, og en låst dør eller et låst bagasjerom åpnes, lyder en alarm. Hovedlysene og blinklysene blinker også. Alarmen deaktiveres ved å trykke på en hvilken som helst knapp på nøkkelfjernkontrollen.

Du kan aktivere eller deaktivere alarmsystemet ved å berøre **Kontroller > Trygghet > Sikkerhetsalarm**. Når alarmen er slått på, aktiverer Model X den ett minutt etter at du har gått ut av bilen, dørene låses, og en registrert nøkkel ikke registreres lenger.

En batteridrevet sirene (hvis utstyrt) høres i situasjoner der en låst dør eller et låst bagasjerom åpnes og Model X ikke registrerer en nøkkel i nærheten. Hvis du også ønsker at denne sirenen aktiveres i situasjoner der kjøretøyet oppdager bevegelse inne i kupeen, aktiverer du **Helling/innbrudd** (se [Helling/innbrudd \(hvis utstyrt\)](#) på side 161).

**MERK:** Hvis Model X er i Sentry Mode (se [Slik bruker du Sentry Mode \(med USB-flash-enhet\)](#) på side 165), er innstillingen **Sikkerhetsalarm** ikke tilgjengelig.

## Helling/innbrudd (hvis utstyrt)

*Bilen din er kanskje ikke utstyrt med denne funksjonen, avhengig av konfigurasjon, markedsregion og produksjonsdato.*

**Sikkerhetsalarm** må være på for å aktivere **Helling/innbrudd**.

**Helling/innbrudd** aktiverer alarmen i kjøretøyet hvis Model X registrerer bevegelse i kupeen, eller hvis kjøretøyet beveger seg eller skråstilles (f.eks. ved tauing eller jekking). For å aktivere denne funksjonen trykker du på **Kontroller > Trygghet > Helling/innbrudd**.

Innbruddssensoren deaktiveres automatisk i situasjoner der klimaanlegget er aktivt når du forlater kjøretøyet. Hvis du vil overstyre denne funksjonen, kan du slå på sensoren for Helling/innbrudd manuelt igjen, etter å ha valgt Hold klima på, Dog Mode eller Campingmodus.

Hellings-/innbruddssensoren aktiveres automatisk på nytt ved starten av hver kjøresyklus.

**MERK:** Alarmen **Bevegelse/innbrudd** må være slått av for å bruke **Kupéoppsettelsevern** (se [Kupéoppsettelsevern](#) på side 173).

**MERK:** Husk å slå av **Helling/innbrudd** hvis du lar noe som beveger seg, være igjen i det låste kjøretøyet. Hvis denne innstillingen er på, vil enhver bevegelse som registreres i Model X, aktivere innbruddsalarman.

**MERK:** Hvis Model X er i Sentry Mode (se [Slik bruker du Sentry Mode \(med USB-flash-enhet\)](#) på side 165), er innstillingen **Helling/innbrudd** ikke tilgjengelig.

## Enhanced Anti-Theft-oppgradering (hvis montert)

Hvis kjøretøyet er utstyrt med Enhanced Anti-Theft-oppgraderingen, lyder hornet i situasjoner der låste dører eller bagasjerom åpnes og Model X ikke registrerer en nøkkel i nærheten. Dersom **Helling/innbrudd** er aktivert, høres sirenen også hvis Model X registrerer bevegelse i kupeen, eller hvis bilen beveger seg eller skråstilles (f.eks. ved tauing eller jekking). Slå Helling/innbrudd-alarmen på eller av ved å trykke på **Kontroller > Trygghet > Helling/innbrudd**.

## PIN for å kjøre

For å øke sikkerheten kan du forhindre Model X fra å kjøres til en 4-sifret PIN-kode (personlig identifikasjonsnummer) blir oppgitt. Hvis du vil aktivere denne innstillingen, trykker du på **Kontroller > Trygghet > PIN for å kjøre** og følger instruksjonene på skjermen for å opprette en kjøre-PIN.

Når den er aktivert, må du i tillegg til å angi den 4-sifrede PIN-koden for å kjøre også bruke den for å gå inn i Valet-modus for første gang, og opprette den 4-sifrede PIN-koden for å gå inn og ut av Valet-modus. Når du er i Valet-modus, kan Model X kjøres uten behov for å angi kjøre-PIN. Innstillingen for **PIN for å kjøre** er deaktivert når Valet-modus er aktiv.

Hvis du glemmer kjøre-PIN-koden, berører du koblingen for å angi Tesla-påloggingsinformasjonen din på dialogboksen for PIN for å kjøre, og deretter følger du instruksjonene på berøringsskjermen.

**MERK:** Dersom berøringsskjermen mot formodning ikke skulle svare, kan det være at du ikke kan angi PIN-koden. I så tilfelle prøver du først å startet berøringsskjermen på nytt (se [Omstart av berøringsskjermen eller instrumentpanelet](#) på side 8). Hvis berøringsskjermen fortsatt ikke svarer, kan du omgå PIN for å kjøre ved å slå på nøkkelfri kjøring i Tesla-mobilappen.

## PIN-kode til hanskerom

Beskytt innholdet i hanskerommet med en 4-sifret PIN-kode (ikke relatert til PIN for å kjøre). Aktiver ved å berøre **Kontroller > Sikkerhet > PIN-kode til hanskerom**, og følg anvisningene på berøringsskjermen. Når dette er aktivert, bes du angi PIN-koden for å åpne hanskerommet. Velg bryteren for deaktivering, og angi deretter PIN-koden for å fjerne denne ekstra beskyttelsen.

Hvis du glemmer PIN-koden til hanskerommet, kan den tilbakestilles ved å angi Tesla-påloggingsinformasjonen din og deretter følge anvisningene på berøringsskjermen.

**MERK:** Bruk av **PIN-kode til hanskerom** gjør at hanskerommet kan åpnes, selv når Model X er i Valet-modus.



## Fartsbegrensning

Fartsbegrensning lar deg begrense akselerasjon og maksimal kjørehastighet til en valgt verdi mellom 80 og 193 km/t.

Første gang du bruker denne funksjonen, må du opprette en firesifret PIN-kode som du må bruke for å aktivere og deaktivere Fartsbegrensning. Når det er aktivert og kjørehastigheten kommer innenfor ca. 5 km/t av den maksimale hastigheten, høres et lydvarsel, det vises en melding på instrumentgruppen, og Model X sender et varsel til mobilappen. Du kan også berøre **Sikkerhet** >

**Fartsbegrensning** for aktivering fra Tesla-mobilappen. Slik aktiveres Fartsbegrensning:

1. Sørg for at Model X står i Park.
2. Berør **Kontroller** > **Sikkerhet** > **Fartsbegrensning** på berøringsskjermen.
3. Velg maksimal kjørehastighet.
4. Dra glidebryteren til **På**-stillingen.
5. Angi den firesifrede PIN-koden du ønsker å bruke til å aktivere og deaktivere Fartsbegrensning.

**MERK:** Hvis du glemmer PIN-koden, kan du deaktivere Fartsbegrensning ved å angi påloggingsinformasjonen til Tesla-kontoen.

**MERK:** Når fartsgrensemodus er aktivert, angis akselerasjonsinnstillingen automatisk til **Chill**.

 **ADVARSEL:** Kjøring i nedoverbakke kan øke hastigheten og føre til at Model X overskrider den valgte maksimale hastigheten.

 **ADVARSEL:** Fartsbegrensning er ikke en erstatning for god dømmekraft, føreropplæring og behovet for å følge med på fartsgrenser og kjøreforhold. Ulykker skjer ved alle hastigheter, og det er ditt ansvar å kjøre trygt.

## Slett nettleserdata

Du kan slette kjøretøyets nettleserdata (som du ville gjort på en datamaskin eller smarttelefon) ved å navigere til **Kontroller** > **Service** > **Slett nettleserdata**. Dette er nyttig i mange situasjoner, for eksempel sletting av innstillinger eller søk fra en annen fører.

Merk av i boksene på berøringsskjermen for å utelukke bokmerker og/eller historikk etter behov.

**MERK:** Avhengig av markedsregion, kjøretøykonfigurasjon, tilleggsutstyr og programvareversjon er bilen kanskje ikke utstyrt med Dashcam, eller funksjonene fungerer kanskje ikke nøyaktig som beskrevet. **Det er ditt ansvar å lese og overholde alle lokale forskrifter og eiendomsrestriksjoner når det gjelder bruk av kameraer.**

Dashcam tar opp videoer av omgivelsene når du kjører. Bruk Dashcam til å ta opp kjørehendelser eller andre hendelser av betydning, som du ville brukt et ekstern dashbordkamera på andre biler.

Dashcam-ikonet befinner seg i startprogrammet for apper. Du kan legge til Dashcam-appen i den nedre linjen for enkel tilgang (se [Tilpasning av Mine apper på side 7](#)). Når Model X står i Park, åpnes visningen når du berører Dashcam-ikonet (se [Visning av videoopptak på side 167](#)).



For å beskytte personvernet ditt lagres videoopptak lokalt på en formatert USB-flash-enhets innebygde minne. Opptak sendes ikke til Tesla. Model X tar ikke opp video når Dashcam er slått **Av**.

## Bruk av Dashcam

1. Formater en USB-flash-enhet. Dashcam krever en riktig formatert USB-stasjon satt inn i bilens USB-port, for å lagre og hente frem opptak. Biler som er produsert fra omtrent begynnelsen av 2020, er utstyrt med en forhåndsformatert USB-flash-enhet i hanskerommet. Det finnes to metoder for formatering av flash-enheten ved behov:
  - Formater flash-enheten med Model X. Sett flash-enheten inn i USB-porten, og berør **Kontroller > Trygghet > Formater USB-minne**.
  - Formater flash-enheten på en datamaskin. Se [Krav til USB-stasjon for opptak av video på side 167](#) for mer informasjon.
2. Sett USB-flash-enheten inn i bilens USB-port, helst den i hanskerommet (hvis utstyrt).
3. Aktiver Dashcam ved å berøre **Kontroller > Trygghet > Dashcam**. Dashcam lar deg velge hvordan og når opptak lagres. Du kan velge mellom følgende:
  - **Auto:** Dashcam lagrer automatisk et opptak på USB-stasjonen når Model X registrerer en sikkerhetskritisk hendelse, som for eksempel en kollisjon eller utløsning av kollisjonsputen. Når **Auto** er valgt, kan deteksjonen variere og er avhengig av bilens strøm-, hvile- og Autopilot-tilstand.

**MERK:** Flere faktorer avgjør om Dashcam lagrer opptak av en sikkerhetskritisk hendelse automatisk (for eksempel mengden kraft, om kollisjonsputer blir utløst osv.). Ikke stol på at Dashcam tar opp alle sikkerhetskritiske hendelser automatisk.

- **Manuell:** Du må berøre Dashcam-ikonet manuelt for å lagre et opptak av de siste 10 minuttene med opptak.
- **Ved tuting:** Når du trykker på hornet, lagrer Dashcam et opptak av de siste 10 minuttene med opptak. Du kan aktivere dette sammen med **Auto** eller **Manuell** samtidig.

4. Når det er aktivert, angir Dashcam-ikonet når opptak lagres.



Ikonet endres for å vise status for Dashcam:



**INNSPILLING:** Dashcam tar opp. Berør ikonet for å lagre et videoopptak. Trykk og hold på ikonet for å sette et opptak på pause.



**TILGJENGELIG:** Dashcam er tilgjengelig, men tar ikke aktivt opp. Berør dashcam-ikonet for å begynne å ta opp.



**PAUSET:** Dashcam er satt på pause. Berør ikonet for å fortsette opptaket. For å unngå å miste videoopptak må du stoppe Dashcam før du fjerner flash-enheten.



**OPPTATT:** Dashcam er i ferd med å laste, lagre eller skrive over opptak. Når dashcam er opptatt, blir det tatt hverken bilder eller video.



**LAGRET:** Opptak er lagret.

**MERK:** Du må lagre ønsket opptak for å kunne se på det senere. Model X lager ikke opptak, ikke en gang midlertidig. Ulagrede opptak fra Dashcam blir kontinuerlig overskrevet. Se [Visning av videoopptak på side 167](#) for mer informasjon.

5. Når ønsket opptak er lagret, kan du vise klippene på berøringsskjermen eller en datamaskin:
  - Berøringsskjerm: Sørg for at Model X står i Park, og berør Dashcam-ikonet i startprogrammet for apper. Videoer er organisert etter tidsstempel. Se [Visning av videoopptak på side 167](#) for mer informasjon.
  - Datamaskin: Sett USB-flash-enheten inn i en datamaskin, og naviger til TeslaCam-mappen. Videoer er organisert etter tidsstempel. Se [Visning av videoopptak på side 167](#) for mer informasjon.



6. Når du skal slå av Dashcam, navigerer du til **Kontroller > Trygghet > Dashcam > Av**. Hvis **Auto**, **Manuell** eller **Ved tuting** er angitt, aktiveres Dashcam automatisk (men lagrer kanskje ikke opptak aktivt, avhengig av innstillingene) hver gang du kjører.

**MERK:** Avhengig av markedsregion, tilleggsutstyr og programvareversjon, er kjøretøyet kanskje ikke utstyrt med Sentry Mode, eller det kan hende at funksjonene ikke fungerer akkurat som beskrevet. **Det er ditt ansvar å lese og overholde alle lokale forskrifter og eiendomsrestriksjoner når det gjelder bruk av kameraer.**

Når den er aktivert, forblir bilens kameraer og sensorer (hvis utstyrt) aktive og klare til å ta opp mistenkelig aktivitet hver rundt bilen når Model X er låst og i Park. Se på Sentry Mode som et intelligent sikkerhetssystem for bilen som varsler deg når mulige trusler oppdages i nærheten.

Hvis en trussel oppdages eller bilsensorene registrerer mange rykkvise bevegelser for eksempel ved sleping eller risting, vil Sentry Mode:

- Pulsere med frontlysene
- Aktivere alarmen
- Vise en melding på berøringsskjermen om at kameraene kan ta opp, for å informere personer utenfor bilen
- Varsle deg om alarmen på mobilappen
- Lagre opptak av hendelsen på en USB-stasjon (hvis installert)

Sentry Mode er deaktivert som standard. Du kan bruke talekommandoer eller Tesla-mobilappen for enkel aktivering eller deaktivering av Sentry Mode. Du aktiverer Sentry Mode ved hjelp av talekommandoer ved å si «Hold Tesla trygg», «Hold bilen trygg», «Sentry på» eller «Aktiver Sentry» (se [Talekommandoer på side 17](#)).

Sentry Mode krever at batteriet er ladet minst 20 %. Hvis batteriets ladevå faller under 20 %, slås Sentry Mode av, og mobilappen sender et varsel. Når Sentry Mode er aktiv, kan strømforbruket øke.

**MERK:** Når Sentry Mode er aktivert, er Sikkerhetsalarm-innstillingene (**Kontroller > Sikkerhet > Sikkerhetsalarm**) ikke tilgjengelige.



**ADVARSEL:** Ikke stol på at Sentry Mode beskytter Model X fra alle mulige sikkerhetstrusler. Sentry Mode bruker mange faktorer til å avgjøre om sikkerhetsalarmen skal aktiveres. Alle sammenstøt registreres kanskje ikke, og alarmen aktiveres kanskje ikke i alle situasjoner. Selv om den kanskje bidrar til å hindre noen trusler, kan ingen sikkerhetssystemer hindre alle angrep.

**MERK:** Sentry Mode sender bare varsler til mobilappen når alarmen løses ut, når noen prøver å åpne en dør eller bagasjerommet eller bilen registrerer plutselige rykkvise bevegelser. Hvis Sentry Mode ikke anser en hendelse som en klar trussel, vil bilen ta opp hendelsen, men ikke utløse alarmen.

## Slik bruker du Sentry Mode (med USB-flash-enhet)

1. Sentry Mode krever at en riktig formatert USB-stasjon er satt inn i bilens USB-port. Biler som er produsert fra omtrent begynnelsen av 2020, er utstyrt med en forhåndsformatert USB-flash-enhet i hanskerommet. Det finnes to metoder for formatering av USB-stasjonen:
  - Sett USB-stasjonen inn i USB-porten, og naviger til **Kontroller > Trygghet > Formater USB-minne**. Bilen formaterer automatisk USB-stasjonen for deg.
  - Formater USB-stasjonen på en datamaskin. Se [Krav til USB-stasjon for opptak av video på side 167](#) for mer informasjon.
2. Sett USB-stasjonen inn i bilens USB-port, helst den i hanskerommet (hvis utstyrt).
3. Når bilen står i Park, aktiverer du Dashcam ved å navigere til **Kontroller > Sikkerhet > Dashcam** (Dashcam må være aktivert for at Sentry Mode skal fungere).
4. Berør **Kontroller > Sikkerhet > Sentry Mode > På**. Når den er aktivert, blir Sentry Mode-ikonet i statuslinjen rødt.



**MERK:** Opptak fra ryggekameraet er bare tilgjengelig på biler produsert etter ca. februar 2018.

Når Sentry Mode er aktivert, er den klar til å aktivere alarmen og lagre opptak av en sikkerhetshendelse hvis den utløses. Lengden på opptaksklippene kan tilpasses (berør **Trygghet > Sentry Mode > Lengde på Sentry Mode-klipp**). Se [Visning av videoopptak på side 167](#) for informasjon om visning av opptak.

5. Sentry Mode kan aktiveres/deaktiveres manuelt frem til neste kjøretur ved å berøre Sentry Mode-ikonet. Sentry Mode er Av når ikonet ikke er rødt lenger.



Slå Sentry Mode **Av** i **Kontroller > Trygghet > Sentry Mode** for å deaktivere den i mer enn én kjøresyklus.

## Slik bruker du Sentry Mode (uten USB-flash-enhet)

Når Sentry Mode er aktivert og en sikkerhetshendelse oppdages, men uten en USB-stasjon koblet til en USB-port, varsler bilen deg via mobilappen, uten kameraopptak.



## Innstillinger i Sentry Mode

### • Ekskludering av spesifikke steder

Under **Kontroller > Trygghet > Sentry Mode** kan du bestemme om du vil at Sentry Mode *ikke* skal aktiveres på enkelte steder (se [Hjem, arbeid og favorittdestinasjoner](#) på side 180 for mer informasjon):

- **Utelat hjem:** Sentry Mode aktiveres ikke automatisk på stedet du angir som Hjem i Favoritter-listen.
- **Utelat jobb:** Sentry Mode aktiveres ikke automatisk på stedet du angir som Jobb i Favoritter-listen.
- **Utelat favoritter:** Sentry Mode aktiveres ikke automatisk på noe sted i Favoritter-listen.

**MERK:** Hvis Model X skal gjenkjenne et sted som er oppført som Hjem, Jobb eller Favoritt, må du parkere innen ca. 500 meter fra det lagrede stedet.

Når du skal konfigurere hvor hjem og jobb er, berører du **Naviger > Lagre**. Når du skal konfigurere en **Favoritt**, berører du stjernen når du viser en adresse på kartet. Hvis du slår Sentry Mode på eller av ved bruk av berøringsskjermen eller mobilappen, overstyrer dette eksklusjonsinnstillingene for hjem, arbeid og favoritter til neste gang du kjører bilen.

### • Angi lengde på Sentry Mode-klipp

Hvis Sentry Mode konfigureres til å ta kameraopptak av sikkerhetshendelser med en riktig formatert USB-stasjon, kan du tilpasse opptakslengden på berøringsskjermen (berør **Kontroller > Trygghet > Sentry Mode > Lengde på Sentry Mode-klipp**).

### • Angi kamerabasert registrering

Når **Kamerabasert registrering** er aktivert, vil Sentry Mode bruke bilens eksterne kameraer i tillegg til bilsensorer til å registrere en sikkerhetshendelse når bilen er parkert. Hvis det er deaktivert, lagrer bilen bare klipp på USB-stasjonen hvis en fysisk trussel oppdages. Dette kan justeres ved å trykke på **Kontroller > Trygghet > Sentry Mode > Kamerabasert registrering**.

Se [Visning av videoopptak på side 167](#) for mer informasjon om å se opptak fra Sentry Mode.

**MERK:** Når den interne lagringen er fylt opp, overskriver nye opptak de eldre opptakene.





**MERK:** Muligheten til å formatere og å lagre videoopptak på USB-stasjoner er kanskje ikke tilgjengelig i din bil, avhengig av produksjonsdato og bilens konfigurasjon.

Enkelte funksjoner krever bruk av en USB-stasjon (for eksempel Dashcam, Sentry Mode) som oppfyller følgende krav:

- En minimum lagringskapasitet på 64 GB. Bruk en USB-stasjon med så mye tilgjengelig lagringsplass som mulig. Videoopptak kan ta mye plass.
- En vedvarende skrivehastighet på minst 4 MB/s. Vær oppmerksom på at vedvarende skrivehastighet er forskjellig fra toppskrivehastighet.
- USB 2.0-kompatibel. Hvis du bruker en USB 3.0-stasjon, må den også støtte USB 2.0.
- Riktig formatert (enten automatisk eller [manuelt på side 167](#)).

**MERK:** I noen markedsområder kan du kjøpe anbefalte USB-stasjoner på <http://www.tesla.com>.

## Automatisk formatering av en USB-stasjon

Sett USB-stasjonen inn i en USB-port foran som støtter formatering, lagring og visning av videoopptak (se [Innvendig elektronikk på side 10](#)). Berør deretter **Kontroller > Trygghet > Formater USB-minne**. Dette formaterer USB-stasjonen automatisk som exFAT og oppretter mapper for TeslaCam. USB-stasjonen er nå klar til å ta opp og lagre video.

**Formater USB-minne** er bare tilgjengelig når en USB-stasjon (med én eller færre partisjoner) er satt inn i en USB-port foran. Valg av **Formater USB-minne** fjerner eksisterende innhold på USB-stasjonen. Før du bruker denne funksjonen, flytter du innhold som du vil beholde, til en annen enhet.

## Manuell formatering av en USB-stasjon

Hvis Model X ikke kan formatere USB-stasjonen, må du formatere den med en datamaskin:

1. Formater USB-stasjonen som exFAT, MS-DOS FAT (for Mac), ext3 eller ext4 (NTFS støttes ikke på nåværende tidspunkt).
2. Opprett en mappe på rotnivå med navnet **TeslaCam**. Du kan bruke én USB-stasjon for Dashcam, Sentry Mode og lydfiler, men du må opprette separate partisjoner eller mapper på den exFAT-formaterte USB-stasjonen.
3. Når USB-stasjonen er formatert, setter du den inn i USB-porten i hanskerommet (hvis utstyrt) eller en USB-port i midtkonsollen foran. Ikke bruk USB-porter bak, da disse bare kan lade enheter. Det kan ta noen sekunder før Model X kjenner igjen USB-stasjonen.
4. Når den er gjenkjent, må du sjekke at ikoner for Dashcam og Sentry Mode vises øverst på berørings skjermen. Model X er nå klar til å ta opp video.

**MERK:** Du må kanskje først aktivere Sentry Mode (hvis utstyrt) ved å berøre **Kontroller > Trygghet > Sentry Mode**.

## Visning av videoopptak

Hvis opptak lagres, kan du vise klippene på berørings skjermen eller en datamaskin.

Når USB-stasjonen går tom for lagringsplass, kan ikke videoopptak lenger lagres. For at USB-stasjonen ikke skal gå tom for plass, må du regelmessig flytte lagrede videoer til en annen enhet og slette dem fra USB-stasjonen.

Når det er aktivert, tar Dashcam og Sentry Mode opp i sykluser. Opptak overskrives kontinuerlig med mindre de lagres. Du må lagre ønsket opptak for å kunne se på det. Hvis ikke blir opptaket slettet og overskrevet. Se [Sentry Mode på side 165](#) og [Dashcam på side 163](#) for informasjon om lagring av opptak. Fire videoer spilles inn for hvert lagret klipp, en fra hvert kamera (foran, bak, venstre og høyre).

For å overholde EUs personvernkrav tar Sentry Mode kun opp opptil 10 minutter med opptak om gangen. Opptak lagres bare når en sikkerhetshendelse oppdages av bilen eller kameraet. Bilen sletter ellers alle ulagrede, nylig innspilte opptak under disse omstendighetene:

- Når du slår av Sentry Mode.
- Når du går inn i bilen igjen.

**MERK:** Opptak fra ryggekameraet er bare tilgjengelig på biler produsert etter ca. februar 2018.

## Visning på berørings skjermen

Du kan vise videoopptak på berørings skjermen når Model X står i Park. Berør Dashcam-ikonet i startprogrammet for apper. Fanene viser en liste over alle videoklipp, organisert etter sted og tidsstempel. Sett på pause, spol tilbake, spol forover og slett klipp etter behov. Sveip til høyre eller trykk og hold for å raskt slette bestemte klipp.

Naviger til **Kontroller > Sikkerhet > Slett dashbordkameraklipp** for å slette alle opptak fra Dashcam og Sentry Mode.

**MERK:** Dashcam-opptak stopper midlertidig når du starter visningen.

## Visning på datamaskin

Sett USB-stasjonen inn i en datamaskin, og naviger til mappen TeslaCam.

TeslaCam-mappen inneholder følgende undermapper:

- **RecentClips:** inneholder opptil 60 minuttene med opptak.
- **SavedClips:** inneholder alle opptak som er lagret og har fått nytt navn, fra RecentClips-mappen.



## Krav til USB-stasjon for opptak av video

---

- **SentryClips:** inneholder opptak fra alle Sentry Modes sikkerhetshendelser. Hvis lagringsplassen på USB-stasjonen blir begrenset, slettes de eldste Sentry-klippene for å gi plass til nye. Når de er slettet, kan du ikke hente dem frem igjen.



## Oversikt over klimakontroller

Klimakontroller er tilgjengelige nederst på berøringsskjermen. Klimakontrollen er som standard satt til **Auto**, noe som gir best mulig komfort under alle slags værforhold, med unntak av ekstremvær. Når du justerer kupétemperaturen mens **Auto**-innstillingen er aktiv, justerer systemet automatisk oppvarming, klimaanlegg, luftfordeling og viftehastighet for å opprettholde valgt temperatur i kupeen.

Berør temperaturen som vises nederst på berøringsskjermen, for å åpne hovedskjermbildet for klimakontroller, der du kan justere preferanser for klima. Du kan bytte tilbake til Auto når som helst ved å berøre **Auto**. Berør på/av-knappen på hovedskjermbildet for klimakontroller for å slå på eller av. Hvis du vil ha hurtigtilgang til vanlige kontroller, berører du **<** eller **>** for å vise hurtigvinduet for klima.

**MERK:** Klimaanlegget drives av høyspenningsbatteriet. Langvarig bruk fører derfor til redusert kjørerækkevidde.



**ADVARSEL:** For å unngå forbrenninger på grunn av langvarig bruk bør personer som lider av perifer nevropati eller har redusert evne til å føle smerte på grunn av diabetes, alder, nevrologisk skade eller andre omstendigheter, utvise forsiktighet ved bruk av klimakontroll og setevarmere.

## Justere klimakontrollinnstillinger

**MERK:** Det er enkelt å justere preferansene for klima, som å slå på setevarmeren eller endre kupétemperatur, håndfritt ved å bruke talekommandoer (se [Talekommandoer på side 17](#)).



## Bruk av klimakontroller

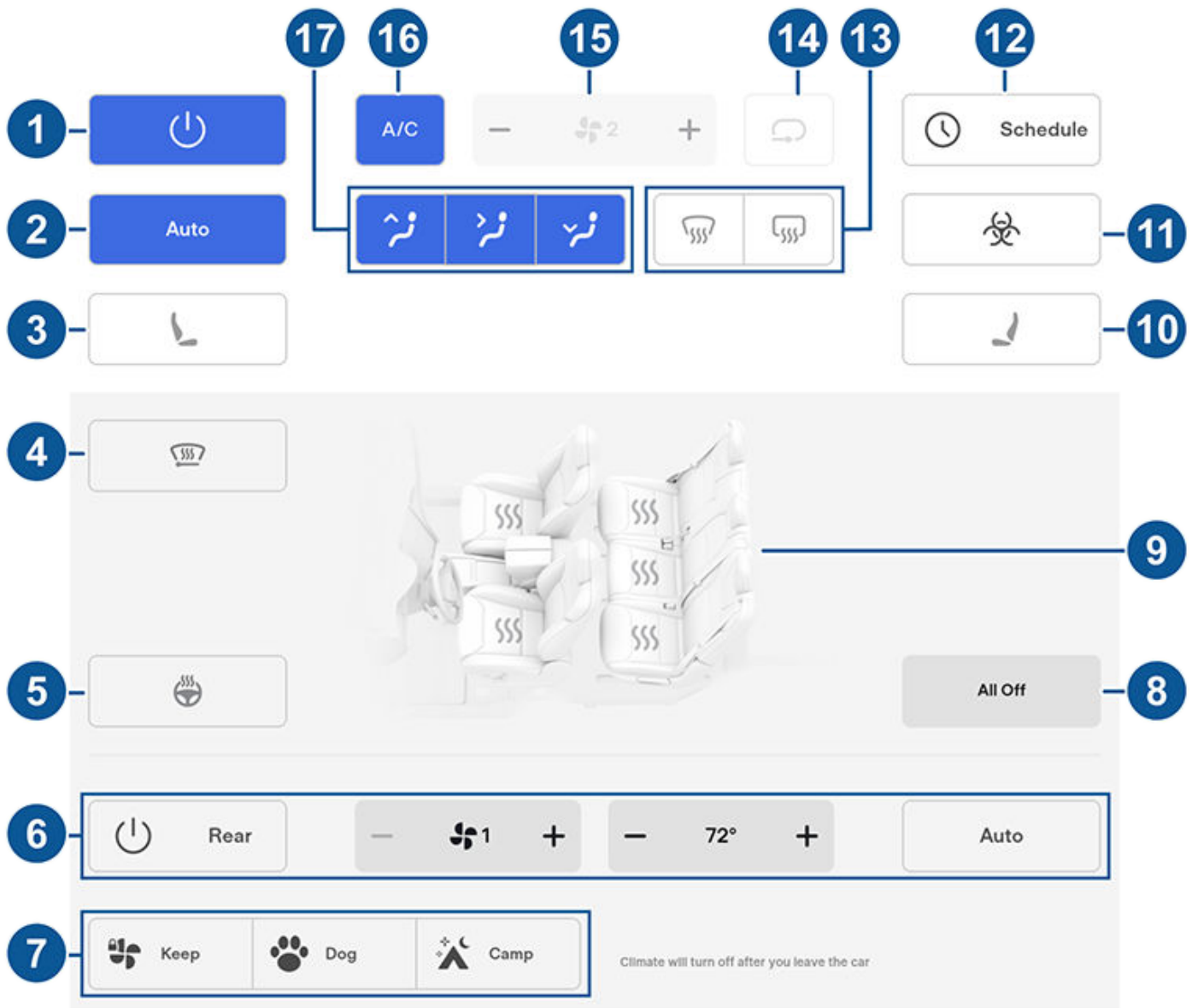

**MERK:** For ettrykkstilgang til setevarmere og avrimerne, kan du legge til disse kontrollene i Mine apper. Se [Tilpasning av Mine apper](#) på side 7.

1. Berør for å slå klimaanlegget av og på.
2. Trykk på **Auto** for å slå Auto-innstillingen av eller på.
3. Berør ikonet på førersiden for å justere setevarmere for føreren. Setene opererer ved tre nivåer, fra 3 (høyest) til 1 (lavest). For ettrykkstilgang til setevarmere kan du legge dem til i linjen nederst på berørings skjermen (se [Tilpasning av Mine apper](#) på side 7).
4. Berør for å slå på avrimerne for vindusviskerne (hvis utstyrt). Vindusviskerne avrimes i 15 minutter og slås deretter av automatisk.
5. Berør for å slå varmeapparatet av eller på for rattet (hvis utstyrt).
6. Berør for å justere klimainnstillingene for bakre del av kupeen. Med **Auto** aktivert slår de bakre ventilene på automatisk når klimaanlegget foran er på og en passasjer registreres.
7. Når Model X er i Park, vises disse innstillingene for at du skal kunne holde klimakontrollsystemet i gang selv om du går fra bilen (se [Hold klima på](#), [Dog](#) og [Camping](#) på side 172).
8. Berør for å justere opp alle setevarmere.
9. Berør for å justere setevarmere for for- og bakseter.



10. Berør ikonet på passasjersiden for å justere setevarmerne for passasjerene foran. Setene opererer ved tre nivåer, fra 3 (høyest) til 1 (lavest). For ettrykkstilgang til setevarmerne kan du legge dem til i linjen nederst på berøringsskjermen (se [Tilpasning av Mine apper på side 7](#)).
11. Hvis din Model X er utstyrt med HEPA-filteet (High Efficiency Particulate Air) av medisinsk kvalitet, sørger dette filteret for luft av beste kvalitet i kupeen når klimaanlegget er slått på og luft utenfra kommer inn i kupeen (resirkulering er slått av). HEPA-filteet fjerner partikler ekstremt effektivt, inkludert forurensning, allergener, bakterier, pollen, muggsporer og virus. Både HEPA-filteet og det sekundære filtreringssystemet inneholder også aktivert karbon for å fjerne et bredt spekter av lukter og gasser. Når du aktiverer bioforsvarsmodus, minimerer det positive trykket i kupeen mengden luft utenfra som kan komme inn i bilen.  
**MERK:** Enkelte gasser, som karbonmonoksid, fjernes ikke effektivt av aktivt kull.
12. Når Model X er i Park, berører du **Planlegg** for å angi et gjentakende daglig tidspunkt når du vil at Model X skal være klar til å kjøre, ved å forvarme/avkjøle batteriet og kupeen og/eller lade før kl. 6 (se [Planlagt forbehandling og lading på side 198](#)).
13. Frontruteviseren sprer deler luftstrømmen utover frontruten. Berør én gang for å *fjerne dugg* fra frontruten (ikonet blir oransje). Berør en gang til for å *fjerne is* fra frontruten. Trykk en tredje gang for å slå av og gjenopprette luftfordelingen, oppvarmingen og viften til sine tidligere innstillinger.
14. Berør for å kontrollere luftstrømmen inne i kupeen. Luft kan trekkes inn i Model X utenfra eller luft kan resirkuleres inne i kupeen.
15. Bruk glidebryteren til å justere viftehastigheten.  
**MERK:** Hvis du justerer viftehastigheten, kan det endre den valgte innstillingen for hvordan luft trekkes inn i Model X for å øke eller redusere luftstrømmen.
16. Trykk for å skru klimaanlegget av eller på. Når det er slått av, reduseres kjølingen, men du sparer strøm.  
**MERK:** Siden Model X kjører mye stillere enn bensindrevne biler, kan du høre lyden fra klimaanleggs-kompressoren når den går. Reduser viftehastigheten for å minimere støy.
17. Velg hvor luft skal flyte inn i fremre kupé (ventil ved frontrute-, ansikts- eller fothøyde). Du kan velge én eller flere ventiler.



## Klima-dialogboks

Berør temperaturpilene nederst på berøringsskjermen for å vise en dialogboks for enkel tilgang til noen av de vanligste klimakontrollene:

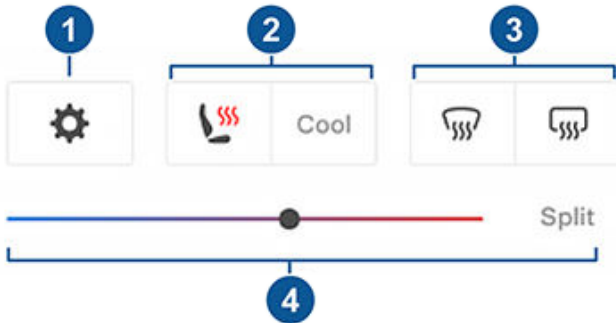

**MERK:** For ettrykkstilgang til setevarmere og avrimere, kan du legge til disse kontrollene i Mine apper. Se [Tilpasning av Mine apper på side 7](#).

1. Berør for å få tilgang til hovedskjermbildet for klimakontroll.
2. Aktiver eller deaktiver oppvarmede eller avkjølte seter (hvis utstyrt).
3. Aktiver eller deaktiver aviserne for front- og bakrute.
4. Endre kupétemperaturen ved å dra glidebryteren. Du kan også aktivere temperaturldeling som lar føreren og passasjereren foran tilpasse sine egne klimapreferanser. Passasjereren foran kan trykke på temperaturikonet nederst på berøringsskjermen eller hovedskjermbildet for klimakontroll for å justere. Berør **Del** igjen for å deaktivere klimadeling.

## Hold klima på, Dog og Camping

Innstillingene **Hold klima på, Dog** og **Camping** lar deg holde klimaanlegget i gang i Park, selv når du har forlatt Model X eller velger å forbli i bilen. Disse innstillingene er nyttige når det er viktig å opprettholde temperaturen i kupeen ved varme eller kalde værforhold. Når du for eksempel legger igjen dagligvarer i Model X på varme dager, vil du kanskje bruke Hold klima på for å hindre at de blir dårlige.

Dog er designet for å opprettholde en behagelig kupétemperatur for kjæledyret ditt, mens du aktivt og ofte overvåker denne temperaturen ved hjelp av mobilappen (som krever at både telefonen og bilen har mobiltilkobling). Når den er i Dog, viser berøringsskjermen gjeldende kupétemperatur for å informere forbi passerende om at kjæledyret ditt har det trygt. Denne innstillingen er ikke beregnet på mennesker og skal bare brukes i korte perioder mens du holder deg i umiddelbar nærhet, i tilfelle du trenger å gå tilbake til bilen i situasjoner der temperaturen ikke lenger kan opprettholdes.

Camping gjør at elektronikk kan få strøm gjennom USB-portene og lavspenning-uttaket, i tillegg til at temperaturen i kupeen opprettholdes. Berøringsskjermen forblir på, så du kan spille av musikk, surfe på Internett, spille spill i arkaden eller se på serier på Tesla Kino. Du kan også styre medie- og klimainnstillingene fra en parret telefon. Camping er ideell når du skal forbli i bilen, f.eks. ved camping eller sammen med et barn. Når den er aktiv, er Sentry Mode og bilens alarmsystem deaktivert. Walk-Away-dørlås er inaktiv.

Slik bruker du Hold klima på, Dog og Camping:

1. Sørg for at batteriets lade nivå er over 20 %.
2. Aktiver Park. Innstillingene **Hold klima på, Dog** og **Camping** er bare tilgjengelig når Model X er i Park.
3. Juster klimainnstillingene ved behov.
4. På skjermbildet for klimakontroller berører du **Hold klima på, Dog** eller **Camping**.

**MERK:** Du kan også styre **Dog** og **Camp** fra mobilappen ved å sveipe opp fra den grå linjen på skjermbildet for Klima.

Klimaanlegget forsøker å opprettholde klimainnstillingene til du skifter til et annet gir fra Park eller slår av klimaanlegget manuelt. Unngå å bruke Hold klima på, Dog eller Camping når batterinivået er lavt.

Hvis **Hold klima på, Dog** eller **Camp** er på, forsøker Tesla-mobilappen å sende gjentatte varsler som minner deg på å sjekke det du eventuelt har lagt igjen i Model X hvis batteriets lade nivå faller under 20 %.

**MERK:** Programvareoppdateringer kan ikke utføres når Hold klima på, Dog eller Camping er aktiv.

**ADVARSEL:** Forlat aldri et barn uten tilsyn i bilen.

**ADVARSEL:** Sjekk lokale lover for eventuelle begrensninger angående å forlate kjæledyr uten tilsyn i bilen.

**ADVARSEL:** Du er ansvarlig for hundens eller kjæledyrets sikkerhet. La dem aldri stå inni Model X i lange perioder. Overvåk biltemperaturen og velværen deres konstant. Sørg for at du har tilstrekkelig mobildekning på telefonen og tid til å gå tilbake til bilen, om nødvendig.

**ADVARSEL:** Hvis klimaanlegget ditt trenger service eller ikke fungerer som forventet, bør du unngå å bruke Hold klima på, Dog og Camping. Stol aldri på at bilen din klarer å beskytte noe uerstattelig.

**ADVARSEL:** Du kan justere og overvåke klimaanlegget eksternt ved hjelp av mobilappen. Hvis du bruker mobilappen til å slå av klimaanlegget, stoppes imidlertid Hold klima på, Dog eller Camping.



## Kupéopphetelsevern

Kupéopphetelsevern hindrer kupeen i å bli for varm i brennhete omgivelsesforhold. Det er ikke nødvendig å aktivere når du forlater Model X – klimaanlegget kan redusere og opprettholde temperaturen i bilens kupé. Dette kan forhindre at kupeen blir for varm når bilen står parkert i sola, slik at den blir mer komfortabel når du kommer tilbake. Kupéopphetelsevern kan ta inntil 15 minutter å aktivere når du går ut av bilen. Denne funksjonen er ment for passasjerkomfort og har ingen innvirkning på påliteligheten til bilens komponenter.

Når du skal slå på, berører du **Kontroller > Trygghet > Kupéopphetelsevern** og velger

- **På:** Klimaanlegget er på når temperaturen i kupeen overskrider 40 °C. Tilpasning av temperaturer kan kreve nyeste versjon av mobilappen.
- **Av:** Dette deaktiverer kupéopphetelsevern.

Du kan også aktivere kupéopphetelsevern eksternt via mobilappen ved å berøre **Klima**. Sveip opp på nedre meny og velg en innstilling under **Kupéopphetelsevern** (se [Mobilapp på side 68](#)).

Kupéopphetelsevern er aktiv til det har gått 12 timer siden du forlot Model X eller til batterienergien er under 20 %, avhengig av hva som kommer først. Bruk av kupéopphetelsevern krever energi fra batteriet, som kan redusere rekkevidden.

**MERK:** For å aktivere **Kupéopphetelsevern** må **Helling/innbrudd** være slått av.



**ADVARSEL:** På grunn av automatisk avslåing eller ekstreme uteforhold, eller annen potensiell manglende evne til å opprettholde valgt temperatur, kan det bli farlig varmt inni bilen, selv når Kupéopphetelsevern er aktivert. Hvis du opplever temperaturer som overskrider valgt temperatur gjentatte ganger, kontakter du Tesla Service.



**ADVARSEL:** Barn eller kjæledyr må aldri etterlates i bilen uten tilsyn. På grunn av automatisk avslåing eller ekstreme uteforhold, kan det bli farlig varmt inne i bilen selv når Kupéopphetelsevern er aktivert.

## Tips ved bruk av klimakontroll

- Når du bruker mobilappen til å slå på klimaanlegget, slås det automatisk av når ladenivået faller under 20 %, eller hvis to timer har gått. Hvis du vil kjøle ned eller varme opp kupeen over lengre tid, lader du bilen og aktiverer klimakontrollpreferansene dine på nytt via mobilappen.
- Når du skal spare energi, slår du på **Rekkeviddemodus** (hvis utstyrt) for å begrense kraften til klimakontrollsystemet (berør **Kontroller > Pedaler og styring > Rekkeviddemodus**). Oppvarming og avkjøling av kupeen kan være mindre effektiv, men du kan bruke setevarmere til å gi varme i kaldt klima.

- Hvis klimakontrollen lager mer lyd enn du ønsker, kan du redusere viftehastigheten manuelt.
- I tillegg til å redusere temperaturen i kupeen, har klimaanleggets kompressor også en avkjølede effekt på batteriet. Når det er varmt ute, kan det derfor hende at klimaanleggets kompressor slår seg på selv om du har slått det av. Dette er normalt. Systemet kjøler ned batteriet for å sikre at det holder optimal temperatur, slik at det kan vare lenger og yte best mulig.
- Selv når den ikke er i bruk, kan du høre en hvinende lyd fra Model X eller lyden av sirkulerende vann. Disse lydene er normale og kommer når det interne kjølesystemet slås på for å støtte forskjellige bilfunksjoner, f.eks. vedlikehold av lavspenning-batteri og balansering av temperaturen i høyspenningsbatteriet.
- For å sikre at klimaanlegget fungerer effektivt, skal du lukke alle vinduer og se etter at grillen foran frontruten er fri for is, snø, blader og andre gjenstander.
- Ved svært fuktige værforhold er det normalt at det dugger litt på frontruten med en gang du slår på klimaanlegget.
- Det er normalt at det oppstår en liten vanddam under Model X når den er parkert. Ekstra vann som oppstår under avfuktingen, dreneres ut under bilen.
- For å redusere temperaturen i kupeen i varmt vær kan viften slås på for å ventilere kupeen når bilen er parkert. Dette skjer bare hvis batteriets ladenivå er over 20 %.



## Ventiler

Luftstrømmen inne i Model X styres ved å justere viftene opp, ned og fra side til side.

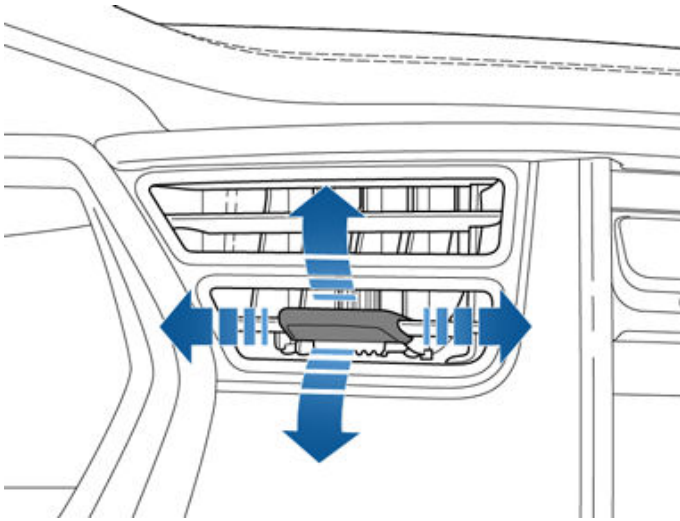

**MERK:** De ytterste viftene på ansiktsnivå kan styres mot sidevinduene for å fjerne is eller dugg.

## Kupéluftfiltre

Model X har et eller flere luftfiltre som hindrer pollen, industriavfall, veistøv og andre partikler i å slippe inn gjennom viftene.

**MERK:** Kupéluftfiltre krever periodisk utskifting. Se [Serviceintervaller på side 204](#).





For å sikre at Model X gir deg den best mulige eierskapsopplevelsen under tøffe, kalde værforhold, følger du denne beste praksisen.

## Før du kjører

Når snø og is samler seg på bilen, kan bevegelige deler som dørhåndtak, vinduer, speil og vindusviskere fryse fast. For å oppnå maksimal rekkevidde og ytelse er det nyttig å varme opp kupeen og batteriet før du kjører. Det er flere måter å gjøre det på:

- Berør **Kontroller** > **Planlegg** (også tilgjengelig på skjermene for både lading og klimakontroll) for å angi et tidspunkt du vil at bilen skal være klar til å kjøre (se [Planlagt forbehandling og lading på side 198](#)).
- I mobilappen navigerer du til **Klima** for å tilpasse temperaturen du ønsker å varme kupeen til. Dette varmer også høyspenningsbatteriet etter behov.
- I mobilappen navigerer du til **Klima** > **Avisning** for å smelte snø, is og frost på frontruten, vinduene og speil. Dette varmer også høyspenningsbatteriet etter behov.

**MERK:** Tesla anbefaler å aktivere klimainnstillinger minst 30–45 minutter før avreise (se [Bruk av klimakontroller på side 169](#)). Tiden som kreves til forvarming/avkjøling avhenger av utetemperatur og andre faktorer. Mobilappen varsler deg når bilen har nådd ønsket forbehandlingstemperatur.

## Ladeport

Hvis ladeportlåsen fryser fast og en ladekabel blir sittende fast i ladeporten, kan du berøre **Kontroller** > **Service** > **Ladeportvarmer**. Hvis flere minutter er gått uten at ladekabelen har løsnet, kan du prøve å løsne ladekabelen manuelt. Se [Manuell utløsning av ladekabel på side 196](#).

Ved ekstremt kaldt vær eller isete forhold, kan det hende at ladeportlåsen fryser fast. I tilfeller der du ikke kan ta ut eller sette inn ladekabelen, eller kjøretøyet ikke superlader fordi låsen er frosset fast, bruker du innstillingen **Avisning av bil** i mobilappen. Dette kan bidra til å tine isen på ladeportlåsen, slik at ladekabelen kan tas ut eller settes inn.

Du kan også forhindre at ladeportlåsen fryser fast ved å bruke **Planlegg**-innstillinger (se [Planlagt forbehandling og lading på side 198](#)).

**MERK:** Hvis ladeportlåsen er frosset på plass, kan det hende at den ikke låser ladekabelen på plass når den er satt inn, men den kan fortsatt lades ved lav vekselstrømhastighet, selv om låsen ikke er innkoblet.

## Lading

Hvis du bruker Ruteplanlegger (hvis tilgjengelig) til å navigere til en Tesla-ladestasjon, forvarmer Model X høyspenningsbatteriet for å sikre at batteritemperaturen er optimal og klar til å lade når du ankommer ved laderen. Dette reduserer tiden det tar å lade. Se (se [Ruteplanlegger på side 182](#)).

**MERK:** Tesla anbefaler å bruke Ruteplanlegger for å navigere til en ladestasjon minst 30–45 minutter før ankomst for å sikre optimal batteritemperatur og optimale ladeforhold. Hvis kjøreturen til ladestasjonen er på mindre enn 30–45 minutter, bør du vurdere å forvarme batteriet før du kjører (se [Før du kjører på side 175](#)).

## Vinduer

I mobilappen går du til **Klima**, sveiper opp fra bunnen og velger **Avis bil**, som hjelper til med å smelte snø, is og frost på frontruten, vinduene og speil.

Bruk mobilappen til å planlegge en serviceavtale der Tesla kan gi vannavvisende belegg til side- og bakrutene (ikke frontruten) for en mindre avgift.

## Speil

Hvis det forventes oppbygging av is mens bilen er parkert, slår du av **Automatisk innfelling av speil**. Berør **Kontroller** > **Kjøretøy** > **Automatisk innfelling**. Is kan forhindre utvendige sidespeil fra å felles inn eller ut.

**MERK:** Sidespeil varmes automatisk opp etter behov under forkondisjonering eller når bakruteavviseren slås på.

## Vindusviskere

Dersom du forventer at det bygger seg opp snø eller is når kjøretøyet står parkert, berører du **Kontroller** > **Service** >  **Servicemodus for vindusviskere**. Dette hever vindusviskerne mot frontruten slik at de kan tine når frontruten tiner (se [Vindusviskere og spylere på side 86](#)). Du kan også slå på avrimere for vindusviskere (hvis utstyrt). Se [Bruk av klimakontroller på side 169](#).

## Dekk og kjettinger

Bruk vinterdekk for å øke trekkraften under forhold med snø og is. Du kan kjøpe vinterdekk i Tesla-butikken (se [Dekktype på side 210](#)).

Kjettinger gir ekstra trekkraft når du kjører i snødekte eller isete forhold. Sjekk lokale forskrifter for å finne ut om kjetting er anbefalt eller påkrevd i vintermånedene. Se [Bruk kjetting på side 210](#) for mer informasjon.



## Beste praksis for kaldt vær

Bilens dekktrykk vil falle ved kalde omgivelsestemperaturer. Hvis TPMS-lampen tennes, fyller du luft i dekkene før du kjører. Dekkene vil miste en PSI for hvert fall på 6 °C i utvendig temperatur (se [Stell og vedlikehold av dekk på side 206](#)). Riktige dekktrykk bidrar til å beskytte dekkene mot hull i veien, og rekkevidden forbedres når dekkene har riktig mengde luft.

### Mens du kjører

Kaldt vær kan øke energiforbruket fordi det kreves mer strøm til kjøring, kupé og batterioppvarming. Følg disse forslagene for å redusere energiforbruket:

- Bruk setevarmere for å holde deg varm. Setevarmere bruker mindre energi enn kupévarmeren. Senking av kupétemperaturen og bruk av setevarmerne reduserer energiforbruket (se [Bruk av klimakontroller på side 169](#)).
- Reduser farten og unngå hyppige og raske akselerasjoner.
- Slå på Rekkeviddemodus (hvis utstyrt) for automatisk å begrense strømmen som klimakontrollsystemet bruker for å opprettholde temperaturen på batteriet og kupéområdet. Rekkeviddemodus slår også av signaturlys (hvis utstyrt) og justerer motorens dreiemomentdeling foran og bak for å maksimere rekkevidden (se [Oppnå maksimal rekkevidde på side 200](#)).

### Regenerativ bremsing

Regenerativ bremsing kan være begrenset hvis batteriet er for kaldt. Når du fortsetter å kjøre, varmes batteriet opp, og den regenerative effekten øker (se [Regenerativ bremsing på side 88](#)).

**MERK:** Begrenset regenerativ bremsing kan unngås hvis du gir nok tid til å forvarme bilen, eller hvis du bruker **Planlegg** til å forvarme Model X før avreisetidspunktet (se [Planlagt forbehandling og lading på side 198](#)).

### Kaldt batteri



Et blått snøfuggikon vises på instrumentpanelet når noe av den lagrede energien i batteriet er utilgjengelig på grunn av at batteriet er kaldt. Denne delen av utilgjengelig energi vises i blått på batterimåleren. Regenerativ bremse-, akselerasjons- og ladingshastighet kan være begrenset. Snøfuggikonet vises ikke lenger når batteriet er tilstrekkelig varmt.

### Etter kjøring

La Model X stå tilkoblet når den ikke er i bruk. Dette bruker ladesystemet, i stedet for selve batteriet, til å holde batteriet varmt (se [Informasjon om høyspenningsbatteri på side 191](#)).

### Planlagt forbehandling

Når du er parkert, bruker du innstillingene **Kontroller > Planlegg**, som er tilgjengelig på skjermene for både lading og klimakontroll, for å angi et tidspunkt når du vil forbehandle Model X (se [Planlagt forbehandling og lading på side 198](#)). Du kan også bruke **Planlegg** for å forhindre at ladeportlåsen fryser. Bilen bestemmer riktig tidspunkt for å begynne forbehandlingen, slik at kupeen og batteriet er varme innen planlagt avreisetidspunkt.

Tesla anbefaler at du også planlegger lading med forbehandling for å sikre at bilen har nok strøm til turen. Når Model X ikke er koblet til, er forvarming/avkjøling i drift, men bare når batteriets ladenivå er over 20 %.

### Oppbevaring

Hvis du lar Model X stå parkert i en lengre periode, kobler du den til en lader for å forhindre normalt tap av rekkevidde og holde batteriet ved optimal temperatur. Det er trygt å la kjøretøyet stå tilkoblet over lengre tid.

Når den ikke er i bruk, går Model X inn i hvilemodus for å spare energi. Reduser antall ganger du sjekker kjøretøyets status på mobilappen, da dette automatisk vekker bilen og starter normalt energiforbruk.



For å sikre at Model X gir deg den beste mulige eierskapsopplevelsen under varme omgivelsesforhold, følger du denne beste praksisen.

## Før du kjører

Det finnes flere måter å forberede bilen for kjøring uten å måtte sette deg inn i en allerede varm bil.

- Klargjør kupeen ved å flytte retningen til ventilenes luftstrøm, og slå setevvarmerne på eller av. I mobilappen navigerer du til **Klima** for å tilpasse temperaturen du ønsker å kjøle kupeen til.
- Berør **Tidsplan**, som er tilgjengelig på skjermbildene for både lading og klimastyring, for å angi et tidspunkt når du vil at bilen skal være klar til kjøring (se [Planlagt forbehandling og lading på side 198](#)).
- Aktiver **Kupéopphetelsevern**, som sørger for at det ikke blir for varmt i kupeen når det er varmt i omgivelsene.
- I mobilappen går du til **Kontroller** for å åpne vinduene.

**MERK:** Tesla anbefaler å aktivere klimainnstillinger minst 30–45 minutter før avreise (se [Bruk av klimakontroller på side 169](#)). Tiden som kreves til forvarming/avkjøling avhenger av utetemperatur og andre faktorer. Mobilappen varsler deg når bilen har nådd ønsket forbehandlingstemperatur.

## Etter kjøring

La Model X stå tilkoblet når den ikke er i bruk, spesielt ved bruk av Forvarming/avkjøling eller Kupéopphetelsevern. Dette bruker ladesystemet, i stedet for selve batteriet, til å opprettholde en komfortabel temperatur (se [Informasjon om høyspenningsbatteri på side 191](#)). I tillegg finnes det flere måter å slippe varm kupé på:

- Før du forlater bilen (for eksempel i et ærend), bruker du Dog Mode til å holde kupeen kald for kjæledyr eller varer som bør stå kaldt. Se [Hold klima på, Dog og Camping på side 172](#) for mer informasjon.
- Tesla anbefaler å slå av klimaanlegget ca. 30 sekunder før du trykker på Park for å redusere damper under bilen.
- Parker i skyggen for å bidra til å redusere strømforbruk og opprettholde kaldere kupétemperaturer.
- Bruk solskjerm (tilgjengelig i Tesla-butikken) hvis du må parkere ute i sola.
- Når du har parkert, plugges du inn Model X og velger **Tidsplan** for lading. Bilen fastslår egnet tidspunkt for å begynne å lade, slik at den lades når strømprisene er lave. Kupeen og batteriet forberedes også innen angitt avreisetidspunkt. Se [Planlagt forbehandling og lading på side 198](#) for mer informasjon.

## Lading

Når du bruker Ruteplanlegger eller navigerer til en Superlader, forbereder bilen automatisk batteriet for mest mulig effektiv lading. I ekstrem varme ser du kanskje ikke meldingen om at bilen forbehandler batteriet under navigering til en Superlader, men den forbereder fremdeles batteriet for lading.

**MERK:** Tesla anbefaler å bruke Ruteplanlegger for å navigere til en ladestasjon minst 30–45 minutter før ankomst for å sikre optimal batteritemperatur og optimale ladeforhold. Hvis kjøreturen til ladestasjonen er på mindre enn 30–45 minutter, bør du vurdere å forvarme batteriet før du kjører (se [Før du kjører på side 175](#)).

Hvis det er mulig, lar du bilen stå koblet til en lader når den ikke er i bruk, selv i varmt vær, og spesielt hvis du bruker forvarming/avkjøling eller kupéopphetelsevern.

## Oppbevaring

Hvis du lar Model X stå parkert i en lengre periode, kobler du den til en lader for å forhindre normalt tap av rekkevidde og holde batteriet ved optimal temperatur. Det er trygt å la kjøretøyet stå tilkoblet over lengre tid.

Når den ikke er i bruk, går Model X inn i hvilemodus for å spare energi. Reduser antall ganger du sjekker kjøretøyet status på mobilappen, da dette automatisk vekker bilen og starter normalt energiforbruk.



## Kartoversikt

Berøringsskjermen viser et kart til enhver tid (unntatt når Model X er satt til Reverse).

Bruk én eller flere fingere til å bruke kartet:

- Flytt kartet i hvilken som helst retning ved å holde og dra en finger.
- Roter kartet i en hvilken som helst retning ved å holde og dreie to fingre.
- Hvis du vil zoome inn eller ut på kartet, kniper du enten to fingre sammen, eller skiller dem.

**MERK:** Når du roterer eller flytter kartet, blir din nåværende posisjon ikke lenger sporet. Meldingen «Sporing deaktivert» vises kort ved siden av ikonet for kartorientering, og ikonet blir grått. Hvis du vil aktivere sporing igjen, berører du kartets orienteringsikon for å velge nord opp eller kjøreretning opp.

**MERK:** Kartet zoomer inn og ut automatisk når en navigasjonsrute er aktiv.

Hvis du vil endre kartretningen, veksler du mellom følgende alternativer:



**Nord opp:** Nord er alltid øverst på skjermen.



**Kjøreretning opp:** Kjøreretningen er alltid øverst på skjermen. Kartet roterer når du skifter retning. Dette ikonet har et integrert kompass som indikerer kjøreretningen.

**MERK:** Hvis du berører dette ikonet mens du navigerer til en destinasjon, vises ruteoversikten.



Ruteoversikt er tilgjengelig når du kjører til et bestemmelsessted og vises når du utvider listen med detaljerte kjøreanvisninger (ved å sveipe den nedover). Når du skjuler de detaljerte kjøreanvisningene ved å sveipe dem oppover, viser kartet den tidligere valgte retningen.

## Kartvisning

Når Model X står i Park, vises følgende ikoner på kartet for å la deg tilpasse typen informasjon som vises på kartet. Berør hvor som helst på kartet for tilgang til disse ikonene mens du kjører (de forsvinner etter noen sekunder).



Satellittbilder (hvis utstyrt med premium-tilkobling)



Trafikkforhold (hvis utstyrt med premium-tilkobling)



Kartdetaljer (for eksempel interessepunkter)

Plasser en tegnestift hvor som helst på kartet ved å trykke og holde fingeren på ønsket sted. Når du fester en tegnestift eller berører en eksisterende tegnestift, blir det valgte stedet sentrert på kartet, og en dialogboks gir informasjon om stedet. Fra denne dialogboksen kan du navigere til stedet og legge til eller fjerne plasseringen fra listen over favorittdestinasjoner (se [Hjem, arbeid og favorittdestinasjoner på side 180](#)).



Ladestasjoner Viser en popup-liste som inkluderer byen og avstanden til de tilhørende stasjonene på kartet. Ladestasjoner inkluderer Tesla superladere, destinasjonsladesteder, tredjeparts hurtigladere og offentlige ladere som du har brukt tidligere. Se [Ladestasjoner på side 181](#). Berør lynikonene i popup-listen for å filtrere etter ladertypene basert på maksimal effekt.

**MERK:** I noen markedsregioner er tredjeparts hurtigladere også inkludert på kartet som mørkegrå tegnestifter når du viser ladere.

## Navigasjonsinnstillinger

**MERK:** *Tilgjengelige navigasjonsinnstillinger kan variere avhengig av region og bilens konfigurasjon.*



Ikonet for navigasjonsinnstillinger vises når du berører ... når du begynner å navigere til en destinasjon.

**MERK:** Du kan også åpne navigasjonsinnstillingene ved å berøre **Kontroller > Navigasjon**.

Berør ikonet for navigasjonsinnstillinger for å tilpasse navigasjonssystemet etter dine preferanser (de tilgjengelige innstillingene er avhengige av markedsregion og kjøretøykonfigurasjon):

- **Navigasjonshjelp:** Berør **Tale** for å aktivere hørbare navigasjonsinstruksjoner.
- Berør – eller + for å øke eller redusere volumet på oppleste navigasjonsanvisninger. Hvis du reduserer helt til venstre, eller berører høyttalerikonet, dempes instruksjonene. Du kan også dempe / slå på navigasjonsinstruksjoner ved å berøre høyttalerikonet.



Denne voluminnstillingen gjelder kun navigasjonssystemets talte instruksjoner. Volumet for Media Player og telefonen endres ikke.

**MERK:** Volumet kan justeres automatisk basert på kjørehastighet og klimainnstillinger.

**MERK:** Navigasjonsinstruksjoner dempes når den parede telefonen har et aktivt anrop.

- Aktiver **Automatisk navigasjon** hvis du vil at Model X skal sette i gang en navigasjonsdestinasjon automatisk når du setter deg i bilen. Destinasjonene blir forutsett basert på ofte kjørte ruter, tidspunkt og kalenderoppføringer (se [Automatisk navigasjon på side 180](#)).
- Aktiver **Ruteplanlegger** (hvis tilgjengelig i din markedsregion) for å legge til stopp for superlader etter behov. Stopp for superlader legges til navigasjonsrutene med mål om å minimere tidsbruken for kjøring og lading (se [Ruteplanlegger på side 182](#)).
- Aktiver **Unngå trafikk** for automatisk rute for å unngå kø (se [Unngå trafikk på side 182](#)).
- Berør **Unngå ferjer** for å bli automatisk dirigert for å unngå ferger.
- Berør **Unngå bomstasjoner** for å bli automatisk dirigert for å unngå bomstasjoner, hvis mulig.

## Navigering til en destinasjon

Når du skal navigering til et sted, berører du søkefeltet i hjørnet av kartet og angir en destinasjon, sender destinasjonen fra telefonen din eller bruker talekommandoer (se [Talekommandoer på side 17](#)) for en adresse, et landemerke, en bedrift osv. Hvis valgte destinasjon har andre destinasjoner i seg (for eksempel terminaler på en flyplass), kan du også velge en underdestinasjon.

Berør søkefeltet for å se de ulike alternativene:

- Oppdater et søk når du zoomer inn eller drar til et annet område av kartet ved å trykke på **Søk i dette området** når teksten vises (hvis tilgjengelig i ditt område).
- Velg en lagret **Hjem-** eller **Jobb-**plassering (se [Hjem, arbeid og favorittdestinasjoner på side 180](#)).
- Velg en **Lade-**destinasjon (se [Ladestasjoner på side 181](#)).
- Velg en **Nylig** destinasjon (den siste destinasjonen er oppført øverst).
- Velg en destinasjon du har merket som en **Favoritt** (se [Hjem, arbeid og favorittdestinasjoner på side 180](#)).
- En populær restaurant når du føler deg **Sulten** eller en populær destinasjon (for eksempel museer og fornøylesparker) når vil ta en **Sjanse** (se [Sjanse og Sulten på side 180](#)).

**MERK:** Hvis du vil starte navigasjonen fra iOS®- eller Android™-enheten eksternt, bruker du delingsfunksjonaliteten på enheten etter å ha gitt tilgang til Tesla-mobilappen.

Når du spesifiserer et sted, zoomer berøringsskjermen ut for å gi en oversikt over ruten du må reise, og viser en detaljert kjøreanvisning. Estimert ankomsttid, kjøretid, og tilbakelagt strekning vises nederst på kjøreanvisningen. Legg merke til følgende om de detaljerte kjøreanvisningene:

- Batteriikonet på anvisningslisten gir en visuell representasjon med estimat av hvor mye strøm som vil være igjen når du når målet, og hvor mye som vil være igjen hvis du kjører frem og tilbake til gjeldende posisjon. Se [Energiforbruk på side 182](#).
- Velg **Angi % ved ankomst** (hvis tilgjengelig), og bruk glidebryteren for å bestemme hvor mye strøm du ønsker å ha ved ankomst.
- Hvis ladingen er nødvendig for å nå destinasjonen og reiseplanleggeren er aktivert (og tilgjengelig i markedsregionen din), inkluderer navigasjonsruten automatisk stopp for superlader (se [Ruteplanlegger på side 182](#)).
- Hvis du ikke har nok strøm til å nå destinasjonen din, og det ikke er noen superlader på ruten, forteller et varsel at lading er nødvendig for å nå destinasjonen.
- Avstanden som gjenstår før en kjøreanvisning, vil vises før anvisningen faktisk skal utføres.
- For å se bunnen av listen må du kanskje dra listen oppover.
- Trykk på toppen av listen for å minimere den.

Etter at du har angitt en destinasjon, gir søkefeltet deg muligheten til **Søk langs ruten** for å legge til stopp (se [Legge til stopp i en rute på side 180](#)).

Mens du navigerer, sporer kartet ditt sted og viser gjeldende etappe på turen. Du kan når som helst vise hele ruten ved å sveipe ned for å utvide den detaljerte kjøreanvisningen eller trykke på ruteoversiktikonet.

Under listen med detaljerte kjøreanvisninger viser en fremdriftslinje hvor nær du er destinasjonen eller neste stopp. Hvis ruteplanlegging på nett er aktivert, viser fremdriftslinjen også trafikkforhold i sanntid for ruten din (se [Unngå trafikk på side 182](#)).

For å stoppe navigasjonen berører du **Avbryt**, som er plassert nede i hjørnet av de detaljerte kjøreanvisningene. Sveip til høyre på den foreslåtte posisjonen eller trykk og hold på posisjonen for raskt å slette visse nylige navigasjonssøk.

**MERK:** Hvis en dataforbindelse ikke er tilgjengelig, lar kartene ombord deg navigere til en hvilket som helst destinasjon, men du må skrive inn nøyaktig og fullstendig adresse for destinasjonen.



Hvis **Naviger på Autopilot** (hvis tilgjengelig i ditt markedsområde) er aktivert, kan du slå den på for navigasjonsruten ved å trykke på **Naviger på Autopilot** i de detaljerte kjøreanvisningene (når funksjonen er aktiv, er ikonet blått). **Naviger på Autopilot** skifter automatisk fil og styrer Model X på



## Kart og navigasjon

adgangsbegrensede veier (som motorveier), langs en navigasjonsrute. Se [Naviger på Autopilot på side 135](#) for detaljer.

### Valg av alternativ rute

*Avhengig av markedsregion og kjøretøykonfigurasjon kan det hende denne funksjonen ikke er tilgjengelig i kjøretøyet ditt. Kjøretøyet må være utstyrt med Premium-tilkobling.*

Når du har angitt en destinasjon med ett stopp, viser kartet inntil tre alternative ruter. Dette gjør at du enkelt kan sammenligne total reisetid og trafikkinformasjon for hver rute. Hvis du ikke velger en ønsket rute innenfor tidsavbruddsperioden, velges den raskeste ruten automatisk.

### Legg til stopp i en rute

Når du har angitt en destinasjon, redigerer du ruten ved å legge til, slette eller omorganisere stopp. Berør de tre prikkene nederst på de detaljerte kjøreanvisningene for å vise alternativer for redigering av ruten.



**Legg til stopp** lar deg legge til et stopp ved å søke etter et sted eller legge til en Hjem-, Nylig- eller Favoritt-destinasjon. Når du søker, vises steder i nærheten av ruten din sammen med omkjøringstiden for å nå dem. Du kan også legge til et stopp ved å berøre en stift på kartet og velge **Legg til** fra dialogvinduet.



**Rediger stopp** lar deg sette opp en kompleks reise ved å legge til eller slette stopp langs ruten. Dra og slipp stopp ved å berøre likhetstegnet for å omorganisere turen.

Du kan også bruke Tesla-mobilappen til å redigere ruten (hvis dette er tilgjengelig i ditt område). I Tesla-mobilappen går du til **Steder > Naviger** og angir et bestemmelsessted, berører **Rediger tur > Legg til stopp** for å redigere rute, og deretter berører du **Send til bil** for å dele turen med bilen.

**MERK:** Tesla-mobilapp versjon 4.27.5 eller nyere kreves.

### Automatisk navigasjon

**MERK:** *Automatisk navigasjon er kanskje ikke tilgjengelig i alle markedsregioner og på alle bilkonfigurasjoner.*

Automatisk navigasjon kan forutse en destinasjon når du setter deg inn i bilen. Når telefonens kalender er synkronisert med Model X, og kalenderen har et gjøremål som finner sted innen to timer fra når du setter deg i bilen for å kjøre, foreslår Automatisk navigasjon posisjonen til gjøremålet (gitt at en gyldig adresse er knyttet til gjøremålet).

I tillegg, hvis du er hjemme og kjører på ukedager (mandag til fredag) fra kl. 5 til 11, kan Automatisk navigasjon automatisk gi deg ruten til den forhåndsangitte destinasjonen for Jobb (se [Hjem, arbeid og favorittdestinasjoner på side 180](#)). På samme måte, hvis du er på jobb på hverdager fra kl. 15 til 23, kan Automatisk navigasjon automatisk gi deg en rute til det angitte stedet for Hjem.

Når du skal aktivere Automatisk navigasjon, berører du **Kontroller > Navigasjon > Automatisk navigasjon**. Telefonens kalender må være synkronisert med Model X, og hendelsen må ha en unikt spesifisert og gyldig adresse (se [Telefon, kalender og webkonferanse på side 73](#)).

**MERK:** Navigasjonsinstruksjoner som du legger inn manuelt eller sender til Model X, overstyrer rutene som foreslås av Automatisk navigasjon.

### Sjansse og Sulten

**MERK:** *Funksjoner er kanskje ikke tilgjengelig i alle markedsregioner og på alle bilkonfigurasjoner.*

I tillegg til å navigere til et ønsket reisemål, kan Model X også foreslå steder i nærheten basert på om du føler deg **Sulten** eller vil ta en **Sjansse**. I navigasjonens søkefelt berører du **Sulten** eller **Sjansse**. **Sulten** foreslår en liste med populære restauranter, mens **Sjansse** foreslår en liste med populære destinasjoner (som museer og fornøylesparker). Når du har funnet et sted som interesserer deg, berører du **Naviger** for å fortsette til destinasjonen.

Denne funksjonen krever den nyeste versjonen av navigasjonskart. Når du skal laste ned, kobler du Model X til Wi-Fi og berører **Kontroller > Programvare** for å se om en oppdatering er tilgjengelig (se [Kartoppdateringer på side 183](#)).

### Hjem, arbeid og favorittdestinasjoner

Hvis du ofte kjører til én destinasjon, legger du den til som favoritt, slik at du slipper å legge inn stedsnavnet eller adressen hver gang. Når du legger til en destinasjon som favoritt, er det enkelt å navigere til den ved å berøre søkefeltet for navigasjon, og deretter berøre **Favoritter** og velge den fra listen over favorittdestinasjoner.



Hvis du vil legge til en destinasjon i listen over favoritter berører du tegnestiften på kartet, og deretter berører du stjerneikonet i dialogboksen som vises. Skriv inn et navn (eller la det være som det er for å godta standardnavnet), og berør deretter **Legg til favoritter**. Stjernen blir fylt og destinasjonen blir inkludert i Favoritt-listen.

Du sletter en nylig destinasjon eller en favorittdestinasjon ved å berøre den på destinasjonslisten og holde kort på den til **X** vises. Deretter berører du **X** for å slette den fra listen.



Plasseringene **Hjem** og **Jobb** vises også under søkefeltet for navigasjon. Berør for å angi en adresse til det tilsvarende stedet. Når du har skrevet inn adressen, berører du **Lagre som hjem** eller **Lagre som jobb**. Deretter berører du helt enkelt disse snarveiene når du vil navigere hjem eller til jobb.

Når du skal endre eller slette tilsvarende adresse, trykker du på og holder hjemme ikonet for **hjem** eller **jobb**. Et popup-vindu lar deg angi en ny adresse og **Lagre som hjem** eller **Lagre som jobb**. Når du har lagret et hjemsted eller et arbeidssted, kan Model X foreslå at du navigerer til arbeid om morgenen og hjem om kvelden, samt gi en estimert kjøretid basert på gjeldende trafikkforhold. Se [Automatisk navigasjon på side 180](#). Du kan også berøre **Tøm hjem** eller **Tøm jobb** for å fjerne tilknyttede adresser helt. Basert på bruksmønsteret kan Model X foreslå at du lagrer en posisjon som hjem- eller arbeidssted.

Av sikkerhetsgrunner, hvis du selger, overfører eierskap av eller lar andre kjøre Model X, anbefales det at du sletter hjemsted og arbeidssted. Du kan slette disse individuelt, eller du kan utføre en fabrikktilbakestilling for å slette alle personlige data (berør **Kontroller** > **Service** > **Fabrikktilbakestilling**).

## Ladestasjoner

Du viser ladestasjoner på kartet ved å berøre kartets søkefelt og deretter berøre **Lading**. Ladestasjoner vises i en liste (med nærmeste ladestasjon øverst på listen) og representeres med tilsvarende tegnestifter på kartet. Berør en tegnestift for å vise mer informasjon, navigere til den eller merke den som en favoritt.

Berør lynikonene for å spesifisere typene ladesteder du vil at kartet skal inkludere (som standard viser kartet bare superladere):



Berør for å inkludere ladestasjoner som har lav effekt på inntil 25 kW, i destinasjonsladesteder.



Berør for å inkludere ladestasjoner som har middels effekt på 25 til 75 kW.



Berør for å inkludere ladestasjoner som har høy effekt på 75 kW og høyere.

**MERK:** Kartet viser bare CCS-superladere hvis bilen er utstyrt med mulighet for CCS-lading. Når du berører markøren til superladere, forteller et meldingsvindu deg om en CCS-adapler trengs for å lade bilen.

**MERK:** I noen markedsregioner er tredjeparts hurtigladere også inkludert som mørkegrå tegnestifter når du velger å vise alle ladestasjoner.

Utseendet til tegnestiften for ladested viser antatt status for plasseringen. Trykk på tegnestiften for å vise detaljer.



Superladerstedet er i drift, og tallet som vises på tegnestiften, viser til antatt antall tilgjengelige superladerbåser ved ankomst.

**MERK:** En superlader plassert på din nåværende navigasjonsrute er farget svart (eller hvit, hvis berøringsskjermen er i nattmodus).



Superladerplasseringen antar et høyt antall brukere. Du kan måtte vente før lading.



Superlader-plasseringen kan ha redusert kapasitet.



Superlader-plasseringen kan være stengt.



Superlader-plasseringen har ingen tilgjengelige data, men skal være i drift.



Plasseringen er enten et destinasjonsladested, en tredjeparts hurtiglader eller enhver offentlig ladestasjon som du tidligere har brukt. Berør for å vise mer informasjon, for eksempel bruksbegrensninger og tilgjengelig ladestrøm.

**MERK:** Når kartet er zoomet ut og mer enn ett destinasjonsladested er tilgjengelig i et område, er tegnestiften rund og viser antall stasjoner. Berør tegnestiften for å zoome inn. Deretter kan du trykke på en enkelt tegnestift for detaljer om et spesifikt sted.

Berør tegnestiften for et ladested for å vise en dialogboks, der du kan

- fastslå nøyaktig plassering og omtrentlig avstand fra nåværende posisjon
- Fastslå om en Superlader-plassering er tilhengervennlig. En tilhengervennlig Superlader-plassering har Superlader-båser du kan kjøre gjennom, og du kan lade mens en tilhenger er koblet til bilen.

**MERK:** Hvis Model X er i Tilhengermodus (hvis utstyrt), viser kartet tilhengervennlige Superlader-plasseringer øverst på listen.



## Kart og navigasjon

- vise tilbud som er tilgjengelige ved ladestasjonen, inkludert toaletter, restauranter, overnatting, butikker og Wi-Fi I dialogboksen for superladeren berører du et tilbudsikon for å søke i det omkringliggende området etter tilhørende tilbud.
- Berør pilikonet for å navigere til ladestasjonen.

**MERK:** Når du navigerer til en Supercharger (eller tredjeparts hurtiglader i noen regioner), forbehandler Model X batteriet for å klargjøre det til lading. Dette sikrer at du kommer frem med optimal batteritemperatur, som reduserer ladetiden. Under noen omstendigheter (som kaldt vær) er det normalt at motoren(e) og komponenter lager lyd når den genererer varme for å varme opp batteriet (se [Lading på side 175](#)).

- Du kan se hvor travel en superladerstasjon vanligvis er på ulike tidspunkter i løpet av dagen samt tilhørende ladeavgifter og sperreavgifter (se [Avgift for superlading på side 195](#)).

## Energiforbruk

Når du navigerer til en destinasjon, hjelper Model X deg med å forutse ladebehovene, ved å beregne energimengden som er igjen når du ankommer destinasjonen. Når du navigerer, viser kartet denne beregningen ved siden av batteriikonet i de detaljerte kjøreanvisningene (se [Navigering til en destinasjon på side 179](#)). Når de detaljerte kjøreanvisningene komprimeres, berører du toppen av listen for å utvide dem.

Beregningen som antar hvor mye energi du vil bruke, er et estimat basert på kjørestil (antatt hastighet osv.) og miljøfaktorer (vindhastighet og -retning, omgivelsestemperaturer og meldte temperaturer, lufttetthet og -fuktighet osv.). Når du kjører, lærer Model X kontinuerlig hvor mye energi den bruker, som fører til økt nøyaktighet over tid. Model X antar energiforbruk basert på kjørestilen til det individuelle kjøretøyet. Hvis du for eksempel kjører aggressivt over en periode, vil fremtidige rekkeviddeantagelser formode høyere forbruk. Noen faktorer som bidrar til antatt energi (for eksempel meldte temperaturer og vindhastigheter), er bare tilgjengelige når Model X er koblet til Internett.

**MERK:** Hvis du har kjøpt en brukt Tesla-bil, anbefales det at du utfører en fabrikktilbakestilling (**Kontroller** > **Service** > **Fabrikktilbakestilling**) for å sikre at antatt energi er så nøyaktig som mulig.

I løpet av ruten overvåker Model X energiforbruk og oppdaterer estimatet for gjenværende energi på slutten av turen. En dialogboksadvarsel vises på den detaljerte kjøreanvisningen i disse situasjonene:

- Et gult varsel vises når du har svært lite energi igjen for å nå destinasjonen, slik at du må kjøre sakte for å spare energi. Se [Oppnå maksimal rekkevidde på side 200](#) for tips om sparing av energi.
- En rød advarsel vises når du må lade for å nå destinasjonen.

Du fastslår om du har nok energi til en rundtur ved å berøre batteriikonet i den detaljerte kjøreanvisningen for å vise en estimert beregning av energibruken for retur. Ved navigering til en destinasjon kan du også bruke **Angi % ved ankomst** (hvis tilgjengelig) for å bestemme hvor mye strøm bilen skal ha ved ankomst.

## Unngå trafikk

Model X registrerer trafikkforholdene langs ruten i sanntid og justerer automatisk den beregnede kjøre- og ankomsttiden. I situasjoner der trafikkforholdene kan forsinke den beregnede ankomsttiden, og det finnes alternative ruter, kan navigasjonssystemet omdirigere deg til din nye destinasjon. For å avslå den alternative ruten trykker du på omdirigeringsvarselet på berøringsskjermen. Du kan også spesifisere det minste antallet minutter som må lagres før du omdirigeres. Du slår denne funksjonen av eller på ved å berøre **Kontroller** > **Navigasjon** > **Unngå trafikk**.

## Ruteplanlegger

Ruteplanlegger (hvis tilgjengelig i ditt område) gir deg trygghet til å dra på lengre turer. Dersom det trengs lading for at du skal kunne nå frem til bestemmelsesstedet, vil Ruteplanlegger legge ruten via superladerstasjonene. Ruteplanleggeren velger en rute og gir ladetider for å minimere hvor lang tid du bruker på kjøring og lading. For å aktivere ruteplanleggeren trykker du på kartets innstillingsikon (se [Navigasjonsinnstillinger på side 178](#)), og deretter på **Ruteplanlegger**.

Når ruteplanleggeren er aktivert og lading kreves for å nå destinasjonen, inkluderer listen for detaljerte kjøreanvisninger superladerstopp, anbefalt ladetid ved hver superlader, og et estimat på hvor mye energi som vil være tilgjengelig når du kommer til superladeren.

Hvis du vil fjerne superladerstopp og bare vise kjøreanvisninger, berører du **Fjern alle ladestopp** nederst på de detaljerte kjøreanvisningene. Hvis du fjerner ladestopp, kan det hende at de detaljerte kjøreanvisningene viser et varsel som indikerer at lading er nødvendig for å nå destinasjonen. For å legge et superladerstopp til de detaljerte kjøreanvisningene igjen berører du **Legg til ladestopper**.

Når du lader ved et superladerstopp, viser ladeskjermen gjenværende ladetid som trengs for å kjøre til neste superladerstopp eller destinasjon (hvis det ikke er behov for ytterligere lading). Hvis du benytter kortere eller lengre ladetid, justeres ladetiden for de neste superladerstoppene tilsvarende. Du kan også bruke mobilappen til å overvåke gjenværende ladetid etter behov.

**MERK:** Når du navigerer til en superlader eller, i noen regioner, et tredjeparts hurtigladersted via Ruteplanlegger, kan Model X tildele energi til å forvarme batteriet slik at det kommer til superladeren eller et tredjeparts hurtigladersted med optimal batteritemperatur. Dette reduserer ladetiden (se [Lading på side 175](#)).





Hvis ruteplanleggeren anslår at du ikke har nok energi til returen din, og det ikke finnes noen superladere tilgjengelig på ruten din, viser ruteplanleggeren et varsel øverst i de detaljerte kjøreanvisningene, og informerer deg om at lading er nødvendig for å nå målet ditt.

**MERK:** Hvis det oppstår et strøbrudd på en superlader langs ruten din, viser Ruteplanlegger en varselmelding og forsøker å omdirigere deg til en annen superlader.

## Kartoppdateringer

Når oppdaterte kart blir tilgjengelig, sendes de automatisk til Model X over Wi-Fi. For å sikre at du mottar dem, må du regelmessig koble Model X til et Wi-Fi-nettverk (se [Wi-Fi på side 70](#)). Berøringsskjermen viser en melding som informerer deg om at nye kart har blitt installert.

## Oversikt

**MERK:** *Medieapper varierer avhengig av markedsregion, bilkonfigurasjon, ekstrautstyr og programvareversjon. Noen apper som er beskrevet, er kanskje ikke tilgjengelige i din markedsregion, eller kan være erstattet av andre.*

Mediespilleren vises på berøringsskjermen og brukes til å spille av forskjellige typer medier. Du kan dra Media Player oppover for å utvide den (slik at du kan bla) og nedover for å minimere den slik at bare Miniplayer vises. Praktiske Miniplayer, som opptar minst plass på berøringsskjermen, viser hva som for tiden spilles, og leverer bare de grunnleggende funksjonene, forbundet med det som spilles.

Når du spiller av lyd gjennom nettleseren og deretter minimerer nettleseren, fortsetter Model X avspilling av nettleserlyden i bakgrunnen. Du kan pause eller spille av nettleserlyden gjennom Miniplayer-mediespilleren. Hvis det ble spilt av media før nettleserlyden begynte, gjenopptas avspillingen etter at du har satt nettleserlyden på pause eller avsluttet den.

Strømmetjenester er bare tilgjengelige når en datatilkobling er tilgjengelig (for eksempel Wi-Fi eller Premium-tilkobling). For noen medietjenester kan du bruke en standard Tesla-konto. For andre kan det hende du må oppgi kontoinformasjon første gang du bruker den.

**MERK:** I stedet for å starte en annen medieapp, kan du endre kilden fra Media Player-skjermbildet ved å velge en kilde fra rullegardinlisten.



**Radio:** Velg fra en liste over tilgjengelige radiostasjoner, eller berør det numeriske tastaturet for å stille radioen direkte til en bestemt frekvens. Trykk på de neste eller forrige pilene for å flytte fra én frekvens til den neste (eller den forrige).

**MERK:** Radiostasjoner sorteres alfabetisk. Du kan bestemme utvalget av stasjoner selv ved å velge favoritter (se [Nylige og Favoritter på side 185](#)).



**Bluetooth:** Spill av lyd fra en Bluetooth-tilkoblet telefon eller USB-enhet (se [Avspilling av medieinnhold fra enheter på side 185](#)).

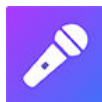

**Caraoke** (hvis utstyrt): Syng med på diverse sanger (se [Caraoke på side 185](#)).

**MERK:** Du kan vise eller skjule alle medieapper/-kilder. Se [Medieinnstillinger på side 184](#).

Model X støtter disse medieappene, hvis de er tilgjengelig i ditt område:

- Amazon Music
- Apple Music

- Apple Podcasts
- Audible
- LiveOne
- Spotify
- TuneIn
- YouTube Music

Når du lytter til nettradio eller en musikkstrømmingstjeneste, kan alternativene som er tilgjengelige via Media Player-skjermbildet variere, avhengig av hva du lytter til. Trykk på neste- eller forrige-pilene for å av spille neste (og i noen tilfeller forrige) tilgjengelig stasjon, episode eller spor. Du kan også spille av neste/forrige ved å bruke venstre rulleknapp på ratt.

**MERK:** Du kan bruke talekommandoer til å justere medieinnstillinger og -preferanser, som volumkontroll, avspilling av enkeltsanger eller bytte mediekilde (se [Talekommandoer på side 17](#)).

## Volumkontroller

Volumet kan kontrolleres på følgende måter:

- Drei rulleknappen på venstre side av ratt, opp eller ned for henholdsvis å øke eller redusere volumet. Dette justerer volumet for medier, talekommandoer og telefonsamtaler.
- Volumet kan justeres basert på kjørehastighet og klimainnstillinger.
- Berør pilene <> tilknyttet høyttalerikonet i nedre hjørne av berøringsskjermen.
- Trykk på den venstre rulleknappen for å slå av lyden. Trykk på nytt for å slå av.
- Trykk på venstre rulleknapp under en telefonsamtale for å slå av både lyden og mikrofonen.

## Medieinnstillinger

**MERK:** *Innstillingene som er tilgjengelige, varierer avhengig av markedsregion. Det kan også hende at en innstilling ikke gjelder for alle lydkilder.*



Trykk på ikonet for innstillinger i Media Players søkefelt for å åpne lydinnstillingene.

Du kan justere følgende innstillinger:

- **Tone:** Dra glidebryterne for å justere subwooferen og et av de fem frekvensbåndene (Bass, Bass/Mid, Mid, Mid/Treble og Treble). Hvis bilen er utstyrt med premium-lyd, kan du justere nivået av omsluttende lyd og skape en mer engasjerende musikkopplevelse ved å dra glidebryteren for omsluttende lyd etter dine preferanser.



- **Balanse:** Dra midtsirkelen til stedet i Model X der du ønsker å fokusere lyden.
- **Alternativer:** Angi preferanser for valgfrie funksjoner. Du kan for eksempel slå **DJ-kommentarer**, **Eksplisitt innhold** og **Tillat mobilkontroll** på eller av.
- **Kilder:** Alle tilgjengelige mediekilder vises, og du kan velge om du vil vise eller skjule hver kilde. Du vil kanskje skjule mediekilder du aldri bruker. Når den er skjult, vises ikke mediekilden på nedtrekkslisten i Media Player, og den vises heller ikke i appskuffen når du berører appstarteren. Du kan når som helst vise en skjult mediekilde igjen ved å gå tilbake til dette innstillings skjerm bildet.

## Søk etter medieinnhold



Trykk på Media Players forstørrelsesglassikon for å søke etter en bestemt sang, et album, en artist, en podcast eller en stasjon. Du kan også bruke talekommandoer for å søke håndfritt (se [Talekommandoer på side 17](#)).

## Caraoke

**MERK:** Avhengig av bilkonfigurasjon og markedsregion kan det hende at Caraoke ikke er tilgjengelig for din bil. Caraoke krever Premium-tilkobling.

Naviger til Media Player og velg nedtrekksmenyen for å endre mediekilden til Caraoke. Du kan også legge til Caraoke som en app i appstarteren. Du kan bla gjennom forskjellige sanger og velge sangen du vil synge. Berør mikrofonikonet for å aktivere eller deaktivere sangens hovedvokaler. Hvis du deaktiverer mikrofonen, hører du bare sangens instrumentaldeler og bakgrunnsvokaler. Berør tekstikonet (ved siden av mikrofonikonet) for å aktivere og deaktivere sangens tekst.



**ADVARSEL:** Du må aldri lese Caraoke-tekster mens du kjører. Du må alltid være oppmerksom på veien og trafikforholdene. Når du kjører, er Caraoke-tekstene bare til bruk for passasjerer.

## Nylige og Favoritter

For det meste kildeinnhold vises nylige og favoritter øverst for enkel tilgang.



For å legge til den stasjonen, podcasten eller lydfilen du hører på, i listen over favoritter, berører du **Favoritter**-ikonet på mediespilleren.



Hvis du vil fjerne et element som favoritt, trykker du på det uthevede **Favoritter**-ikonet. Du kan også fjerne flere favoritter ved å utvide mediespilleren, for å vise alle favoritter for den aktuelle typen kildeinnhold. Deretter trykker

du på og holder inne favoritten. En **X** vises på alle favoritter, og du kan deretter berøre **X** for å fjerne dem fra favorittlisten.



Oversikten over det du nylig har spilt av, oppdateres kontinuerlig, så du trenger ikke fjerne dem.

**MERK:** Valg du spiller på FM-radio (hvis utstyrt), er ikke inkludert i Nylig-listen.

## Avspilling av medieinnhold fra enheter

### USB-flash-enheter

Koble en flash-enhet til en USB-port foran (se [USB-porter på side 10](#)). Berør **Media Player > USB**, og berør deretter navnet til ønsket mappe. Hvis du vil spille av innholdet på en USB-tilkoblet enhet, gjenkjenner Model X kun flash-enheter. Hvis du vil spille av medieinnhold fra andre typer enheter (for eksempel en iPod), må du koble til enheten med Bluetooth (se [Bluetooth-tilkoblede enheter på side 185](#)).

**MERK:** Media Player støtter USB-flashenheter som er exFAT-formatert (NTFS støttes ikke for øyeblikket).

**MERK:** Bruk en USB-port foran på midtkonsollen. USB-kontaktene på baksiden av konsollen er bare for lading.

### Bluetooth-tilkoblede enheter

Par enheter med Bluetooth-funksjonalitet med Model X (se [Bluetooth på side 71](#)) for å spille av lagrede lydfile. Velg Media Players **Telefon**-kilde, berør navnet til den Bluetooth-tilkoblede enheten, og berør deretter **KOBLE TIL**.



## Oversikt

**MERK:** Underholdningsalternativer kan variere avhengig av markedsregion, produksjonsdato og bilkonfigurasjon.



**Kino:** Spill av forskjellige videostrømmingstjenester (som Netflix, YouTube Hulu osv.) mens du er parkert. Bare tilgjengelig hvis Model X er koblet til wifi, eller er utstyrt med premium-tilkobling og et mobilsignal er tilgjengelig.



**Arkade:** Vil du spille? Det kan hende du må bruke ratt-knappene på en Bluetooth- eller USB-kontroll for å spille. Se [Spillkontrollere på side 188](#).



**Leketøy:** Spill i Leketøy mens bilen er parkert.

**⚠ ADVARSEL:** Bruk disse funksjonene kun når Model X er parkert. Vær alltid oppmerksom på vei- og trafikkforhold når du kjører. Bruk av disse funksjonene mens du kjører er ulovlig og veldig farlig.

**MERK:** Du kan også bruke talekommandoer for å få tilgang til disse funksjonene (se [Talekommandoer på side 17](#)).

## Leketøy

Bilens Leketøy-program har funksjoner det kan være morsomt å bruke. Her er noen eksempler på funksjonene du finner i Leketøy-programmet:

Velg dette ...	Når du skal gjøre dette ...
007	Du er ikke lenger en fører, du er en dykker! Berør <b>Kontroller &gt; Fjæring</b> for å endre dybden.
Boombox	Hvis Model X er utstyrt med et system for fotgjengervarsling, kan du glede fotgjengere med en rekke lyder fra bilens eksterne høyttaler når i Park. Se <a href="#">Boombox på side 187</a> for mer informasjon. <b>MERK:</b> Undersøk lokal lovgivning før du bruker Boombox på offentlige steder.
Utslipp	Moro kan komme som en overraskelse. Velg din foretrukne prompestil og målsete. Bruk blinklyset eller trykk på venstre rullehjul når du er klar til å «fyre av» spøken. For de heldige bilene som er utstyrt med et system for fotgjengervarsling, kan du velge å kringkaste eksternt når bilen står parkert. Vent litt – det kommer mer! Bruk mobilappen til å utføre eksternt utslippstesting ved å berøre og holde inne en av de fire hurtigkontrollknappene og velge prompeknappen.
Modell Jul	Parker utenfor, skru opp volumet, rull ned vinduene, og gled deg over underholdningen. Planlegg lysshowet frem i tid, og velg hvilken sang du vil bruke når du skal overraske venner eller familie.
Ludicrous Speed (bare P100D-biler)	Trykk på og hold inne innstillingen <b>Ludicrous</b> (berør <b>Kontroller &gt; Pedaler og styring &gt; Akselerasjon &gt; Ludicrous</b> ) i ca. fem sekunder. Berør <b>Ja, selvsagt!</b> hvis du vil kjøre fort. Trykk på en av rulleknappene en kort stund til de tilgjengelige alternativene vises for å vise effekt- og akselerasjonsavlesninger på instrumentpanelet. Deretter ruller du på rulleknappene for å utheve <b>Avlesninger</b> , deretter trykker du på rulleknappen igjen.
Mars	Kartet viser Model X som en rover på Mars, og <b>Om din Tesla</b> -boksen viser romskipet til SpaceX.
Ladeport	Når Model X er låst og lader, trykker du på knappen på den mobile kontakten ti ganger raskt etter hverandre. Stilig, ikke sant?
Rainbow Road	Trenger du mer moro? Besøk Rainbow Road ved å dra autopilothendelen mot deg fire ganger i rask rekkefølge mens autostyring er aktivert.



Romantikk	Du kan ikke grille pølser over åpen ild i bilen, men du kan likevel gjøre det koselig med din kjære med denne virtuelle peisen. Sett på musikken, og la romantikken blomstre.
Tegneblokk	Kanaliser din indre Picasso. Vis oss hva du kan! Berør <b>Utgi</b> for å sende kunstverkene dine til Tesla for kritikk.
TRAX	Det er aldri for sent å følge drømmen om å bli en verdenskjent DJ. Med TRAX kan du forvandle bilen til ditt eget musikkstudio. I Park kan du velge blant et mangfold av instrumenter og unike lydeffekter for å lage en ny hit. Mikrofon og hodesett følger ikke med.
Svaret på de største spørsmålene om livet, universitetet og alt annet	Gi bilen din navnet <b>42</b> (trykk på <b>Kontroller</b> > <b>Programvare</b> , og trykk på navnet på bilen). Merk deg det nye navnet.
Fargeprogram for bil (hvis utstyrt)	Endre fargen til Model X på berøringsskjermen. Berør fargekartet ved siden av bilens navn, og tilpass den utvendige fargen, nyansen og mer.

## Boombox

**MERK:** Boombox er bare tilgjengelig på biler utstyrt med system for fotgjengervarsling (PWS).

**MERK:** Undersøk lokal lovgivning før du bruker Boombox på offentlige steder.

Med Boombox kan du spille av lyd eksternt via høyttaleren til systemet for fotgjengervarsling (PWS) når Model X er parkert. For eksempel:

- **Spill av media.**
- Bruk **Megafon** til å spille av en modulert versjon av stemmen din.
- Trykk på hornet for å spille av de første fem sekundene av hvilken som helst lyd fra en kompatibel USB-enhet.

**MERK:** Hvis Camp-modus er aktivert i Klimakontroller, kan du gå ut av bilen og bruke Tesla-appen til å styre volumet.

### Forbered en USB-stasjon for Boombox

Følg disse trinnene for å legge til inntil fem egendefinerte Boombox-lyder:

1. På en datamaskin kan du formatere en USB-stasjon til exFAT, MS-DOS FAT (for Mac), ext3 eller ext4 (NTFS støttes ikke på nåværende tidspunkt).
2. Opprett en mappe på USB-stasjonen som du kaller **Boombox**.  
**MERK:** USB-stasjonen kan bare inneholde én mappe. Den kan for eksempel ikke deles med Dashcam.
3. Legg WAV og MP3-lydfiler i mappen. Du kan legge til så mange filer som USB-stasjonens kapasitet tillater, men du kan bare velge blant de fem første, sortert alfabetisk. Filnavn, av hvilken som helst lengde, kan inneholde store eller små bokstaver (a–z/A–Z), tall fra 0–9, punktum (.), bindestreker (-), og understreker (\_).
4. Sett USB-stasjonen inn i en USB-port foran.
5. Velg en lyd fra USB-stasjonen ved å velge fra **Boombox**-rullegardinmenyen.

## Avinstallering av spill

Avinstallering av spill er nyttig hvis du vil frigjøre plass på bilens lagringsenhet. For å avinstallere et spill går du til **Arkade**, velger spillet du vil avinstallere og trykker deretter på **Avinstaller**. Når du har avinstallert et spill, må du laste det ned på nytt før du kan spille det igjen.



### Spillkontrollere

Du kan pare Bluetooth Classic-spillkontrollere med Model X ved å følge den samme fremgangsmåten som ved paring av telefonen din (se [Telefon, kalender og webkonferanse på side 73](#)). Etter paringen kobles kontrolleren automatisk til bilen. Når den er koblet til, kan du bruke kontrolleren til å spille utvalgte spill. Model X støtter inntil to Bluetooth-enheter samtidig (som to kontrollere eller én telefon og én kontrollert).

For kjøretøyer produsert før ca. 1. november 2021 kan du koble USB-kompatible spillkontrollere til de fremre USB-portene i kjøretøyet midtkonsoll. For kjøretøyer produsert etter ca. 1. november 2021 må du bruke USB-porten i hanskerommet.



## Høyspenningskomponenter

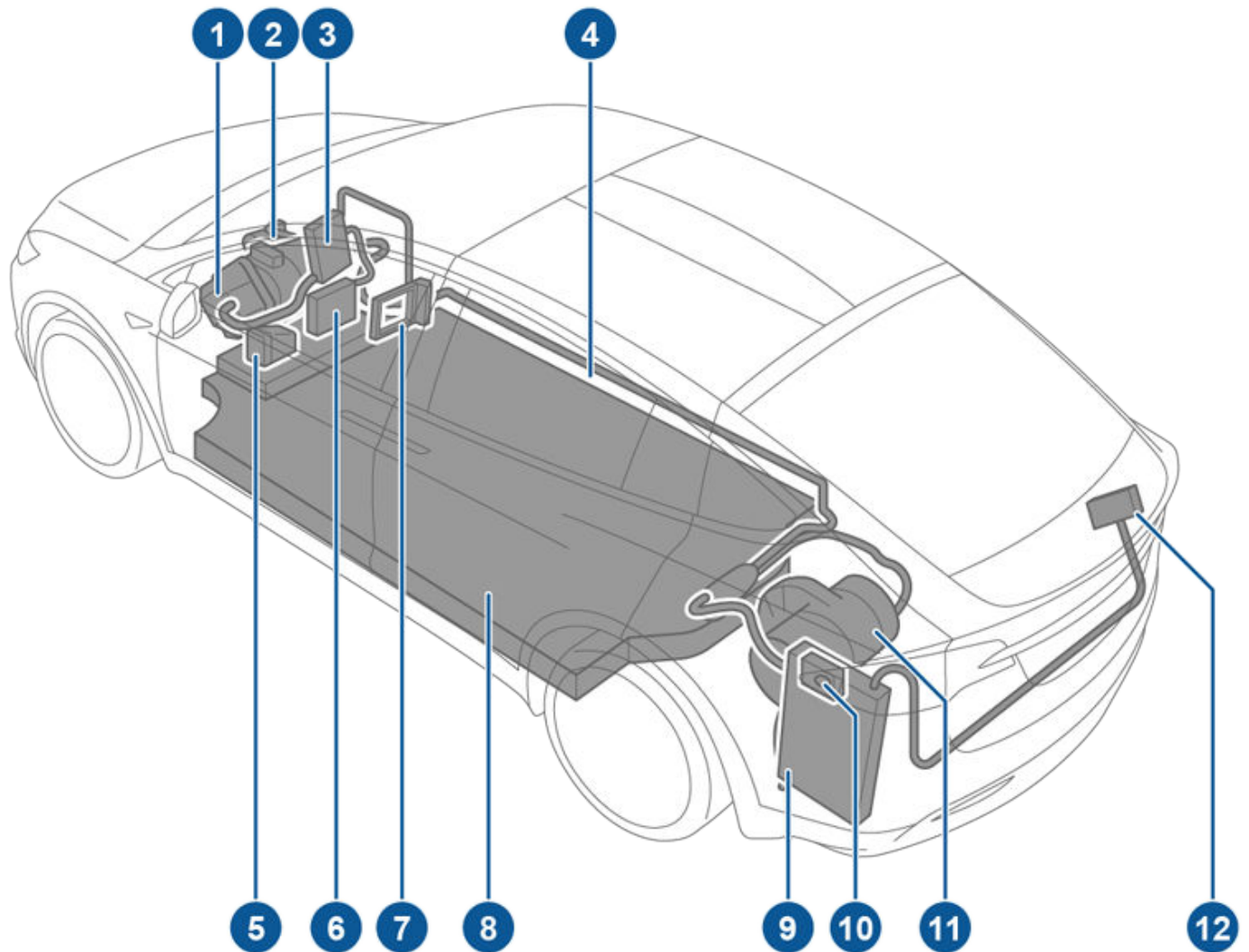



1. Motor foran
2. Klimaanleggskompressor
3. Koblingsboks foran
4. Høyspenningskabler
5. Batterikjølevæskevarmer
6. DC/DC-omformer
7. Kupévarmer
8. Høyspenningsbatteri
9. Innebygget lader
10. Ladeport
11. Bakmontert motor
12. Høyspenningskabel til bakre HVAC-enhet



## Komponenter, elbiler

---

-  **ADVARSEL:** Høyspenningssystemet har ingen deler som brukeren selv kan reparere eller skifte. Ikke demonter, fjern eller skift komponenter, kabler eller kontakter med høy spenning. Høyspenningskabler er vanligvis oransje slik at de lett kan identifiseres.
-  **ADVARSEL:** Les og følg alle instruksjonene på merkene som er festet på Model X. Disse merkene er der for din sikkerhet.
-  **ADVARSEL:** Hvis det mot all formodning skulle oppstå brann, må du umiddelbart ringe 112.

### Mobilt ladeutstyr

Ladeutstyr som er spesielt utformet for opplading av Model X, er tilgjengelig fra Tesla.

Hvis du vil ha informasjon om ladeutstyr **som er tilgjengelig for ditt område**, kan du gå til <http://shop.tesla.com>.

- Den raskeste måten å lade bilen på for daglig bruk, er ved bruk av en Wall Connector, som kan installeres der du parkerer.
- Med en mobil kontakt kan du koble til de vanligste strømuttakene. Når du bruker en mobil kontakt, fester du smartadapteren (ved behov) til den mobile kontakten før du setter den inn i strømuttaket, og deretter kobler du til bilen din.
- Tesla tilbyr også adaptere som lar deg bruke de vanligste offentlige ladestasjonene i ditt område. På en offentlig ladestasjon kobler du først adapteren til stasjonens ladekontakt, og deretter kobler du til bilen.





Model X har et av de mest sofistikerte batterisystemene i verden. Den viktigste måten du kan bevare høyspenningsbatteriet på, er å **LA BILEN VÆRE TILKOBLET** når du ikke bruker den. Dette er spesielt viktig hvis du ikke har planer om å kjøre Model X på flere uker.

**MERK:** På tomgang og frakoblet bruker bilen energi fra batteriet periodisk for systemtester og opplading av lavspenning-batteriet ved behov.

Det er ingen fordeler ved å vente til spenningen i batteriet er lav før du lader det opp. Batteriet yter faktisk best når det lades regelmessig.

**MERK:** Hvis du lar batteriet bli utladet til 0 %, kan andre komponenter bli skadet, eller det kan være behov for at de erstattes (for eksempel lavspenning-batteriet). I slike tilfeller er du ansvarlig for kostnader til reparasjon og/eller transport. Utgifter i forbindelse med utladet batteri dekkes ikke av garantien eller av veihjelpen.

Toppladehastigheten til batteriet kan reduseres noe etter et stort antall raske DC-ladeøkter, som f.eks. med superladere. Maksimal kjørerekkevidde og batterisikkerhet sørges for ved å redusere batteriets ladehastighet når det er for kaldt, når det nesten er fulladet samt når tilstanden endres med bruk og over tid. Disse endringene i batteriets tilstand drives av batteriets fysikk og kan øke den totale varigheten av superlading med noen få minutter over tid. Du kan minimere ladetiden ved å bruke Ruteplanlegger (hvis tilgjengelig i din markedsregion) til å varme opp batteriet mens du kjører til en superlader. Se [Ruteplanlegger på side 182](#) for mer informasjon.

## Pleie av batteriet

La aldri batteriet bli helt utladet.

Selv når du ikke kjører Model X, lades batteriet ut svært sakte mens det gir strøm til bilens elektronikk. Batteriet kan lades ut med ca. 1 % per dag, men utladingshastigheten kan variere avhengig av miljøfaktorer (som kaldt vær), bilkonfigurasjonen og innstillingene du har valgt på berøringsskjermen. Det kan oppstå situasjoner hvor du må la Model X stå frakoblet i en lengre periode (for eksempel på en flyplass når du er ute og reiser). I slike tilfeller må du ikke glemme de nødvendige 1 % for å sikre at batteriet fortsatt har et tilstrekkelig ladenivå. I løpet av en periode på to uker (14 dager) kan batteriet for eksempel lades ut med ca. 14 %.

Utlading av batteriet til 0 % kan føre til skade på bilkomponenter. For å beskytte mot en fullstendig utlading går Model X over i en lavforbruksmodus når det viste ladenivået faller til omtrent 0 %. I denne modusen slutter batteriet å støtte den innebygde elektronikken og lavspenning-hjelpbatteriet. Når denne lavforbruksmodusen er aktiv, plugges du Model X umiddelbart inn for å hindre starthjelp og bytte av lavspenning-batteri.

**MERK:** Hvis Model X ikke svarer og ikke vil låses opp, åpne eller lade, kan lavspenning-batteriet være utladet. I en slik situasjon kan du prøve å gi starthjelp for å få lavspenning-batteriet i gang (se [Starthjelp på side 239](#)). Bilen fremdeles ikke svarer, bruker du mobilappen til å avtale service.

## Temperaturrenser

Ikke utsett Model X for temperaturer over 60 °C eller under –30 °C i mer enn 24 timer av gangen.

## Energisparingsfunksjon

Model X har en energisparingsfunksjon som reduserer energiforbruket til displayene når Model X ikke er i bruk. På nyere biler er denne funksjonen automatisert for å gi optimal energisparing. På eldre biler kan du derimot kontrollere hvor mye energi som forbrukes av displayene, ved å trykke på **Kontroller > Skjerm > Energisparing**. For mer informasjon om maksimering av rekkevidde og energisparing, se [Oppnå maksimal rekkevidde på side 200](#).

## Bil under vann

Som med alle biler – hvis din Tesla utsettes for flom, ekstremvær eller ellers havner under vann (spesielt saltvann), må den behandles som om den har vært utsatt for en ulykke. Se [Hjelp til situasjoner der bilen kommer under vann på side 241](#) for mer informasjon.

**MERK:** Skader forårsaket av vann, dekkes ikke av garantien.

## Advarsler og forholdsregler i forbindelse med batteri



**ADVARSEL: Kun** en opplært tekniker skal utføre service på høyspenningssystemet. Ikke under noen omstendigheter må du åpne eller manipulere batteriet. Ikke demonter, fjern eller skift komponenter, kabler eller kontakter med høy spenning. Høyspenningskabler er vanligvis oransje slik at de lett kan identifiseres.



**ADVARSEL:** Hvis batteriets ladenivå faller til 0 %, må du koble det til strøm. Hvis du lar Model X stå frakoblet i en lengre periode, kan det hende at det ikke lenger er mulig å lade bilen, eller at du må bruke starthjelp eller skifte ut lavspenning-batteriet for å starte opp. Hvis du lar Model X stå frakoblet over lengre tid, kan det dessuten oppstå permanent skade på batteriet. Hvis du ikke klarer å lade Model X etter å ha forsøkt å gi lavspenning-batteriet starthjelp, må du avtale service.



**ADVARSEL:** Batteriet krever ikke vedlikehold fra eierens side. Ikke fjern kjølevæskelokket og ikke fyll på væske. Hvis instrumentpanelet varsler deg om at væsknivået er lavt, bruker du mobilappen til å avtale service.



**ADVARSEL:** Ikke bruk batteriet som en stasjonær strømkilde. Hvis du gjør det, blir garantien annullert.



## Åpne ladeporten

Ladeporten befinner seg på venstre side av Model X, bak en luke som er en del av baklyset. Parker Model X slik at ladekabelen lett når frem til ladeporten.

Når Model X står i park, trykker du på og slipper knappen på Tesla-ladeportkabelen, for å åpne ladeportluken.



Du kan også åpne ladeportluken ved å bruke en av disse metodene:

- På berøringsskjermen berører ladeportikonet (lyn).
- På berøringsskjermen navigerer du til **Kontroller > Lading > Åpne ladeport**.
- Trykk på ladeportluken når Model X er låst opp og en registrert nøkkel er i nærheten.
- Hold nede knappen for bagasjerom bak på nøkkelfjernkontrolltilbehøret i 1–2 sekunder.
- Trykk på knappen på ladekabelen for å åpne ladeportluken.
- Bruk talekommandoer til å åpne ladeportdøren (se [Talekommandoer på side 17](#)). Du kan også bruke talekommandoer til å lukke ladeportdøren samt begynne eller stoppe lading.

**MERK:** Bildet nedenfor brukes kun som eksempel. Ladeporten kan være litt annerledes, avhengig av markedsregion og produksjonsdato.

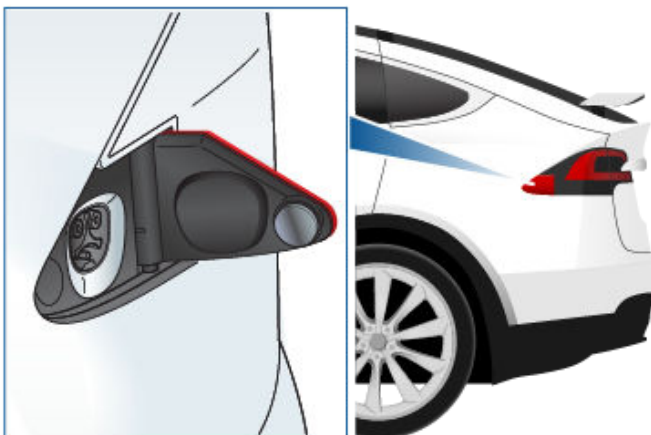

**MERK:** Ladeporten lyser hvitt når du åpner ladeportluken. Hvis du ikke setter inn en ladekabel i ladeporten i løpet av få minutter etter at ladeportluken åpnes, stenges den. I så fall må du bruke berøringsskjermen til å åpne ladeportluken igjen.

**MERK:** Ved ekstremt kaldt vær eller isete forhold, kan det hende at ladeportlåsen fryser fast. I tilfeller der du ikke kan ta ut eller sette inn ladekabelen, eller bilen ikke superlader fordi låsen er frosset fast, bruker du Tesla-mobilappen til å forvarme kjøretøyet på **HI** i ca. 30–45 minutter (du må bruke mobilappen til å forvarme kjøretøyet – bruk av berøringsskjermen til å angi **HI** vil ikke fungere). Dette kan bidra til å tine isen på ladeportlåsen, slik at ladekabelen kan tas ut eller settes inn.



**ADVARSEL:** Ikke bruk makt for å åpne ladeportluken.

## Koble til

Hvis ønskelig kan du endre ladegrense og ladestrøm ved hjelp av berøringsskjermen (se [Ladeinnstillinger på side 195](#)).

Hvis du vil lade på en offentlig ladestasjon, kobler du den aktuelle adapteren i bilens ladeport og kobler deretter stasjonens ladekontakt til adapteren. De mest brukte adapterne for hver markedsregion følger med. Avhengig av ladeutstyret du bruker må du kanskje starte og avslutte lading ved hjelp av en kontroll på ladeutstyret.

Hvis du bruker den mobile kontakten, setter du den inn i strømuttaket før du kobler den til Model X.

Rett inn kontakten i flukt med ladeporten og sett den helt inn. Når kontakten er satt riktig inn, vil ladingen begynne automatisk etter at Model X:

- aktiverer en lås som holder kontakten på plass
- skifter til Park (hvis annen kjøremodus er valgt)
- varmer opp eller kjøler ned batteriet, alt etter behov Hvis batteriet krever oppvarming eller avkjøling, vil du merke en forsinkelse før ladingen starter.



**MERK:** Når Model X er koblet til, men ikke lader aktivt, trekker den energi fra ladeutstyret i stedet for å bruke energi som er lagret i batteriet. Hvis du for eksempel sitter i Model X og bruker berøringsskjermen mens den står parkert og er koblet til, tar Model X energien fra ladeutstyret i stedet for batteriet.

I enkelte tilfeller når Model X er plugget inn, men bruker veldig lite energi, kan den imidlertid ta den direkte fra batteriet. Hvis du for eksempel lar Model X stå plugget inn i flere dager uten å bruke den, kan den gradvis ta en liten mengde energi direkte fra batteriet for å støtte bilsystemer.

Når batteriet er tilstrekkelig utladet, begynner den å lade for å nå grensen igjen. Avhengig av når du sjekker kan det hende batteriet ikke har ladet ut nok ennå til å utløse en ladesyklus. Følgelig kan det være litt under ladegrensen selv etter å ha vært plugget inn i en lang periode. Dette er normalt, og Model X vil begynne å lade igjen når den har ladet ut nok. Alternativt, hvis du vil begynne en ny ladesyklus manuelt, kobler du fra og deretter til Model X.

**⚠ ADVARSEL:** Kontaktenden av ladekabelen kan skade lakken hvis den slippes ned på Model X.

## Ladeportlys

Etter at du har koblet en ladekabel til Model X, venter du i noen sekunder og kontrollerer at ladeportlyset begynner å blinke grønt og at bilen lader. Hvis lyset er oransje eller rødt, bør du feilsøke problemet før du forlater bilen, slik at du sikrer en vellykket lading.

## Ladestatus

Ladestatus vises på instrumentpanelet når ladeportluken er åpen.



1. **Kjørevstand:** viser totalt estimert kjørevstand eller energiprosent tilgjengelig (avhengig av visningsinnstilling).



**MERK:** Hvis du vil endre hvordan energienheter vises, trykker du på **Kontroller** > **Skjerm** > **Energidisplay**.

2. **Ladestatus:** ladestatusmeldinger (som «Superlading», «Planlagt lading») vises her (se [Planlagt forbehandling og lading på side 198](#)).
3. **Gjenværende tid:** den estimerte tiden som gjenstår for å lade til din angitte grense (se [Ladeinnstillinger på side 195](#)).  
**MERK:** Når du lader til 100 %, kan det være at bilen fortsetter å lade med lav effekt når ladingen vises som fullført. Dette er forventet. Fordi den ytterligere energien etter dette punktet er lav, er det vanligvis ikke fordelaktig å fortsette å lade.
4. **Ladehastighet:** Gjeldende ladehastighet som bilen lader med.
5. **Økt rekkevidde:** anslått økning i kjøreevstand som er oppnådd så langt under ladeøkten.
6. **Lading:** laderens gjeldende effekt.

3

Hvis du har koblet til en 3-fasekontakt (hvis aktuelt i din region), representerer den tilgjengelige strømmen strøm per fase, og 3-fasesymbolet vises.

## Under lading

Under lading blinker ladeportlampen grønt, og instrumentpanelet viser ladestatusen i sanntid. Pulseringstakten for det grønne ladeportlyset avtar når ladenivået begynner å bli fullt. Når ladingen er fullført, slutter lyset å pulsere og lyser i stedet kontinuerlig grønt.

**MERK:** Hvis Model X er låst, tennes ikke ladeportlampen.

Hvis ladeportlampen endrer farge til rødt under lading, er det oppdaget en feil. Kontroller instrumentpanelet eller berøringsskjermen og se om det vises et varsel som beskriver feilen. En feil kan oppstå på grunn av noe så vanlig som et strømbrudd. Hvis det oppstår et strømbrudd, fortsetter ladingen automatisk når strømmen kommer tilbake.

**MERK:** Det er normalt at du hører lyder under ladingen. Spesielt ved høy spenning går kjølekompressoren og viften etter behov for å holde batteriet avkjølt.

**MERK:** Klimaenleggets ytelse påvirkes vanligvis ikke av lading. Ved enkelte omstendigheter (for eksempel ved lading ved høy spenning på en spesielt varm dag) kan det imidlertid hende at luften som kommer fra ventilene, ikke er like kjølig som forventet, og det vises en melding på instrumentpanelet. Dette er normalt og sikrer at batteriet holder seg innenfor et optimalt temperaturområde under lading for å gi det lang levetid og optimal ytelse.



**ADVARSEL:** Sprøyt aldri væske med høy hastighet (f.eks. høytrykksspyler) mot ladeporten under lading. Hvis du gjør det, kan det føre til alvorlig skade på bilen, ladeutstyret eller eiendom.

## Stoppe lading

Du kan når som helst slutte å lade ved å koble fra ladekabelen eller berøre **Stopp lading** på berøringsskjermen.

**MERK:** For å hindre at uvedkommende kobler fra ladekabelen må ladekabellåsen forbli låst, og Model X være ulåst eller i stand til å gjenkjenne nøkkelen før du kan koble fra ladekabelen.

Slik kobler du fra ladekabelen:

1. Trykk på og hold inne knappen på kontakthåndtaket for å løsne sperren.

**MERK:** Du kan også løsne sperren ved å bruke berøringsskjermen eller mobilappen eller ved å trykke på og holde på knappen for bagasjerom bak på key fob. Hvis bilen er utstyrt med en motorisert ladeport, kan du også trykke på knappen til venstre for ladeporten for å løsne sperren.

2. Dra kontakten ut av ladeporten.

Hvis ladekabelen fryser fast på grunn av lave temperaturer, kan du berøre **Kontroller** > **Service** > **Ladeportvarmer**. Ladeporten varmes da opp i inntil to timer, slik at det blir mulig å få løs ladekabelen.

**MERK:** Du kan også lukke ladeportluken ved å bruke en av disse metodene:

- På berøringsskjermen berører du ladeportikonet (lyn) på bilstatusoversikten.
- På berøringsskjermen navigerer du til **Kontroller** > **Lading** > **Lukk ladeport**.
- Bruk talekommandoer til å lukke ladeportluken (se [Talekommandoer på side 17](#)).

Slik kobler du fra ladekabelen når du bruker en adapter på en offentlig ladestasjon:

1. Lås opp Model X.
2. Når du holder i ladehåndtaket i én hånd og adapteren i den andre, trykker du på og holder inne knappen på ladehåndtaket og trekker begge utover, slik at du tar ut både håndtaket og adapteren samtidig.

**MERK:** Hvis håndtaket på ladestasjonen skilles fra adapteren og adapteren står igjen i Model X, bruker du berøringsskjermen til å låse opp ladeporten.

3. Trykk på og hold inne knappen på laderhåndtaket igjen for å løse ut adapteren fra det offentlige laderhåndtaket.



**MERK:** Du kan også lukke ladeportluken ved å bruke en av disse metodene:

- På berøringsskjermen berører du ladeportikonet (lyn) på bilstatusoversikten.
- På berøringsskjermen navigerer du til **Kontroller > Lading > Lukk ladeport**.
- Bruk talekommandoer til å lukke ladeportluken (se [Talekommandoer på side 17](#)).

**!** **ADVARSEL:** Tesla anbefaler på det sterkeste å la Model X være tilkoblet når den ikke er i bruk. Da holdes batteriet på optimalt ladenivå.

## Ladeinnstillinger

Du får tilgang til ladeinnstillingene ved å berøre **Kontroller > Lading** når Model X står i Park. Du kan også berøre ladeikonet på berøringsskjermen for å åpne ladeinnstillinger.

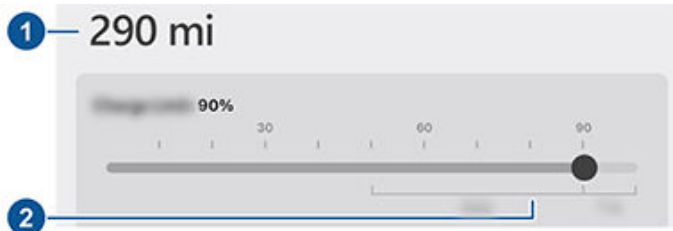

1. **Kjøreavstand:** viser total estimert kjøreavstand tilgjengelig.
2. **Angi grense:** Juster glidebryteren for lading til ladenivået du ønsker. Innstillingen du velger, gjelder umiddelbare og tidsstyrte ladeøkter.

**MERK:** Tesla anbefaler å begrense batteriets fulle ladenivå til under 90 % for **daglig** bruk og å lade til 100 % kun hvis det er nødvendig for en lang tur.

**MERK:** En del av batteribildet kan vises som blått. Dette indikerer at en liten del av energien som er lagret i batteriet, ikke er tilgjengelig fordi batteriet er kaldt. Det er normalt og er ingen grunn til bekymring. Når batteriet varmes opp, vil den blå delen forsvinne.

Skyv ladegrensen forbi den daglige anbefalte ladegrensen for å få fram et hurtigalternativ om å lade over den daglige anbefalte grensen midlertidig én gang. Dette er nyttig for lange turer. Hvis det velges, tilbakestilles grensen til forrige ladegrense.

Du kan justere ladeinnstillinger ytterligere:

- **Ladestrøm på stedet:** Strømmen stilles automatisk på det maksimale strømnivået som er tilgjengelig fra den tilkoblede ladekabelen, med mindre strømmen tidligere er redusert til et lavere nivå. Berør ved behov - eller + for å endre strømmen (for eksempel kan det være lurt å redusere strømnivået hvis du er bekymret for å overbelaste en strømkurs i boligen som det også er koblet

annet utstyr til). Det er ikke mulig å stille ladestrømmen på et nivå som overskrider det som er maksimalt tilgjengelig fra den tilkoblede ladekabelen. Når du endrer strømmen, husker Model X stedet hvor du endret den. Hvis du lader på samme sted, trenger du ikke å endre dette igjen.

Når du lader ved hjelp av den mobile kontakten med husstikkontakter, kan bilen automatisk velge en standard ladestrøm. Overstyr denne standardstrømmen til en høyere innstilling ved å tilpasse **Ladestrøm på stedet** eller gjennom mobilappen.

**MERK:** Ved 3-faselading representerer den tilgjengelige strømmen strøm per fase (inntil 24 A). Under lading viser det høyre statusflagget trefasesymbolet foran den viste strømstyrken.

**MERK:** Hvis Model X lades og den oppdager uventede svingninger i inngangsstrøm, reduseres ladestrømmen automatisk med 25 %. For eksempel reduserer den 16 A strøm til 12 A. Den automatiske strømreduksjonen øker robustheten og sikkerheten i situasjoner der det oppstår eksterne problemer (for eksempel er ikke et husledningsnett, en stikkontakt, en adapter eller en ledning i stand til å oppfylle den målte strømkapasiteten). Når Model X automatisk reduserer strømmen, sparer den som et sikkerhetstiltak den reduserte strømmen ved ladestedet. Selv om du kan øke den manuelt, anbefaler Tesla å lade ved den lavere strømmen til det underliggende problemet er løst og ladestedet kan gi jevn strøm.

- **Åpne ladeport, låse opp ladeport og stoppe lading:** Når du ikke lader, berører du **Åpne ladeport** eller **Lås opp ladeport** for å åpne ladeporten eller for å låse opp ladekabelen fra ladeporten. Bruk **Stopp lading** når du er ferdig med å lade.
- **Planlegg:** Visning av tidsplan for forbehandling og lading. Du kan opprette en tidsplan for forbehandling eller lading for de lagrede posisjonene for hjem og jobb eller for gjeldende posisjon (se [Planlagt forbehandling og lading på side 198](#)).

- **Superlading:** viser superladerens brukskostnader, stedet, tidspunktet ladingen startet samt et estimat for øktens kostnad (se [Avgift for superlading på side 195](#)).

**MERK:** For å hindre at det blir kø på superladersteder som brukes mye, kan det være at du begrenses til et maksimalt ladenivå på 80 % når du ikke bruker Ruteplanlegger (hvis tilgjengelig i din markedsregion). Se [Ruteplanlegger på side 182](#).

## Avgift for superlading

Når du lader med en Tesla-superlader, vises informasjon om ladeøkten nederst på ladeskjerm bildet. Dette omfatter stedet, tidspunktet ladingen startet samt et estimat for øktens kostnad. Når du avslutter superlading, vises den estimerte kostnaden til økten frem til en ny superladeøkt begynner. Hvis det benyttes gratis lading, vises den estimerte kostnaden som null.



## Ladeinstruksjoner

**MERK:** Estimert kostnad gjenspeiler kanskje ikke endelig kostnad for superladeøkten. Endelig pris for superladeøkter finner du i Tesla-kontoen din.

Når du lader på en Tesla superlader, er du underlagt sperreavgifter. Sperreavgifter er ment å oppfordre førere til å flytte bilen fra superladeren når ladingen er fullført. Sperreavgifter gjelder kun når halvparten eller flere av superladerne på et sted er opptatt. Tesla-mobilappen gir beskjed når ladingen nærmer seg fullført, og igjen når ladingen er fullført. Det sendes ytterligere meldinger hvis du pådrar deg sperreavgifter. Sperreavgifter frafaller hvis du flytter bilen innen fem minutter etter fullført lading.

Logg på Tesla-kontoen din for å vise avgifter og detaljer om superladeøkter, spore gjenværende balanse av kostnadsfrie kvoter, konfigurere betalingsmetode og utføre betalinger. Når en betalingsmetode er lagret, betales avgifter automatisk fra kontoen din.

### Manuell utløsning av ladekabel

Hvis de vanlige metodene for utløsning av en ladekabel fra ladeporten (bruk av utløsningsknappen for ladehåndtaket, berøringsskjermen eller mobilappen) ikke fungerer, kan du prøve å trykke på og holde inne knappen for bagasjerommet bak på key fob i 1–2 sekunder. Hvis den fremdeles ikke løses ut, følger du disse trinnene nøye:

1. Sikre at Model X ikke aktivt lader ved å se ladeskjermen på berøringsskjermen. Ved behov trykker du på **Stopp lading**.
2. Åpne bagasjerommet bak.
3. Trekk utløserkabelen fra ladeporten nedover for å løsne ladekabelen.

**⚠ ADVARSEL:** Ikke trekk i utløserkabelen mens du samtidig prøver å fjerne ladekabelen fra ladeporten. Trekk alltid i utløserkabelen før du prøver å fjerne ladekabelen. Hvis du ikke følger disse instruksjonene, kan det føre til elektrisk støt og alvorlig personskade.



**MERK:** Utløserkabelen kan være forsenket i kledningens åpning.

4. Trekk ladekabelen ut av ladeporten.

**⚠ ADVARSEL:** Utløserkabelen skal **bare** brukes i situasjoner der du ikke kan løse ut ladekabelen på vanlig måte. Vedvarende bruk kan skade utløserkabelen eller ladeutstyret.

**⚠ ADVARSEL:** Ikke utfør denne prosedyren mens kjøretøyet lader eller hvis oransje høyspenningsledere er eksponert. Hvis du ikke følger disse instruksjonene, kan det føre til elektrisk støt og alvorlig personskade eller skade på kjøretøyet. Hvis du er usikker på hvordan du utfører denne prosedyren på en trygg måte, tar du kontakt med nærmeste servicesenter.

### Beste fremgangsmåter for lading

- Unngå at batterinivået blir for lavt (batteriikonet blir gult når den gjenværende kapasiteten til batteriet går ned til 20 % eller lavere).
- Se informasjonen på berøringsskjermen i bilen (naviger til **Kontroller > Lading**) eller mobilappen (berør ikonet for **lading**) for anbefalte daglige ladegrenser samt ladegrenser for turer.
- Når bilen er koblet til, kontrollerer du at ladeportlyset begynner å blinke grønt (som angir at Model X lader) før du forlater bilen. Hvis Model X ikke begynner å lade etter noen sekunder, kan det hende at kontakten ikke er satt helt inn i ladeporten, eller det kan være et problem som forhindrer lading. Sjekk om berøringsskjermen viser et varsel med mer informasjon.



**MERK:** Hvis ladeportlyset begynner å blinke oransje, lader Model X med redusert strøm. Hvis ladeportlyset lyser blått, er laderen koblet til, men bilen lader ikke (for eksempel når lading er planlagt). Se [Ladeportlys på side 193](#) for mer informasjon.

Tips for hurtiglading:

- Finn hurtigladere ved å filtrere etter tre lyn i søkefeltet for navigasjon.
- Naviger til hurtigladere for å legge til rette for å forvarme/avkjøle høyspenningsbatteriet. Optimal batteritemperatur kan bidra til raskere lading.
- Vanligvis fører lavere ladenivå til raskere lading.

**MERK:** Det er ditt ansvar å overvåke bilens ladenivå til enhver tid. Ikke vent til bilen er ladet ut før du kobler den til. Sørg alltid for å ha nok strøm til å komme deg til en lader på trygt vis.

- Ved superladere må du la det være litt plass bort til andre biler, siden båser ved siden av hverandre kan dele strøm.



## Planlagt forbehandling og lading

Planlagt forbehandling og lading for Model X. Du kan planlegge forbehandling for å bidra til at bilen lader mer effektivt, eller for å forberede Model X til avreise.

**MERK:** Du kan også åpne **Planlegg** fra skjermbildet for klimakontroller, ladevinduet samt Tesla-mobilappen (v4.34.5 eller nyere kreves).

Model X lagrer tidsplanen automatisk for hvert sted du oppretter en tidsplan for. Når du velger **Gjeldende plassering**, kan konfigurert tidsplan bare brukes når du drar tilbake til samme omtrentlige fysiske plassering.

**MERK:** Planlagt lading kan ikke brukes med hurtigladere, inkludert Tesla-superladere. Ladeplaner du oppretter, ignoreres når du bruker hurtiglader.

### Opprette en tidsplan

Opprett en tidsplan for **Forvarm/avkjøl** og **Lad** for å angi tidspunkt og dager du ønsker at Model X skal forbehandle eller lade. Slik opprettes en tidsplan:

1. Berør **Kontroller > Planlegg**.
2. Velg plasseringen du ønsker å konfigurere en tidsplan for.
  - Gjeldende plassering: gjeldende plassering for bilen, basert på GPS-koordinater.

**MERK:** Bilen må være parkert for å opprette tidsplan for gjeldende plassering.
  - Hjem/Jobb: lagret plassering for hjem og jobb. Du kan ikke velge disse alternativene hvis du ikke har lagret plassering for hjem eller jobb (se [Hjem, arbeid og favorittdestinasjoner på side 180](#)).
3. Berør **Forvarm/avkjøl** for å konfigurere tidspunkt og hyppighet for forbehandling av bilen .
4. Berør **Lad** for å konfigurere tidspunkt du ønsker å starte og stoppe, og hyppighet for lading.
5. Velg **Opprett** for å opprette tidsplanen.

**MERK:** Hvis **Gjenta ukentlig** ikke er aktivert, utfører Model X tidsplanen én gang. Bilen deaktiverer deretter tidsplanen til den blir aktivert på nytt manuelt.

### Bruk av Planlagt lading

Når du oppretter eller aktiverer en planlagt lading, kan du koble til bilen for lading. Hvis du planlegger forbehandling eller lading for senere på dagen, venter Model X til angitte tidspunkt før den forbehandler eller lader.

Når tidsplanene overlapper, bruker bilen den største tidsperioden for lading etter behov. Eksempel: Du planla at Model X skulle starte lading kl. 2 og 3, men slutte ladingen kl. 2.30 og 5 – bilen kombinerer de to tidsplanene for lading til en enkelt tidsperiode fra kl. 2 til 5.

Når du spesifiserer tidspunkt for **Avslutt**, men ikke for **Start**, trekker bilen strøm en kort stund når den kobles til for planlagt lading (klikking kan høres) for å beregne nødvendig starttidspunkt for å nå ladegrensen. Eksempel: Du konfigurerer tidspunkt for **Avslutt** til kl. 2, og bilen trenger 2 timer lading for å nå ladegrensen. Hvis du kobler til bilen kl. 21, trekker Model X strøm en kort stund for å beregne starttidspunktet og begynner ladingen ved midnatt.

Hvis du spesifiserer tidspunkt for **Start** og ikke for **Avslutt**, begynner bilen lading ved spesifisert tidspunkt og fortsetter til ladegrensen er nådd.

Det finnes scenarier der **Planlagt lading** begynner umiddelbart. Disse kan inntreffe når Model X er koblet til i følgende situasjoner:

- under planlagt lading
- inntil 6 timer etter start av planlagt lading, hvis det ikke er spesifisert noe tidspunkt for **Avslutt**
- når neste planlagte lading er mer enn 18 timer frem i tid og ikke på gjeldende dag
- når du ikke har konfigurert et tidspunkt for **Start** og det ikke er nok tid til å nå ladegrensen innen tidspunktet for **Avslutt**

**MERK:** Model X begynner IKKE å lade automatisk hvis du kobler til bilen innen 6 timer etter **Avslutt**-tidspunktet til en planlagt lading, med mindre det finnes en annen planlagt lading.

Du kan planlegge at ladingen avsluttes nøyaktig på et tidspunkt for planlagt avreise, for å redusere energikostnader – selv i områder der tidsrom med lave strømkostnader ikke er aktuelt. Hvis ladingen for eksempel starter så snart du kobler til, kan ladingen fullføres mye tidligere. Dette fører til at batteriet kjøles ned til omgivelsestemperaturer og krever energi til å varme det opp igjen innen avreisetidspunktet. Selv om tidsrom med lave strømkostnader ikke er aktuelt for deg, anbefaler Tesla derfor at du lader frem til tidspunkt for planlagt avreise, slik at du reduserer energiforbruket ved å spesifisere avreisetidspunkt som planlagt tidspunkt for **Avslutt**.

### Forvarming/avkjøling

Bruk **Forvarm/avkjøl** for å planlegge et tidspunkt du vil at Model X skal være klar til å kjøre. Model X beregner automatisk når den må starte forvarming/avkjøling. Dette sikrer at kupéklimaet og batteriet er forvarmet/forkjølt innen avreisetidspunktet.

**Forvarm/avkjøl** varmer batteriet for forbedret ytelse og sørger for en komfortabel kupé på det angitte avreisetidspunktet. Hvis du ikke planlegger **Forvarm/avkjøl**, varmer Model X bare opp batteriet før lading hvis batteriet er for kaldt til å lade, og det forbehandler ikke kupeen.

**MERK:** Når Model X ikke er koblet til, er forvarming/avkjøling i drift, men bare når batteriets ladenivå er over 20 %.





Forbehandling kan også bidra til å øke rekkevidden for neste tur, fordi forbehandlet kupé og batteri forbruker mindre energi når du begynner å kjøre. Forvarming/avkjøling kan redusere energiforbruket ved kjøring i biler med varmepumper, fordi varme i batteriet kan brukes til å varme opp kupeen under kjøring.



# Oppnå maksimal rekkevidde

## Faktorer som påvirker energiforbruk

### Under kjøring:

- Økt kjørehastighet
- Omgivelsesforhold, som kaldt eller varmt vær og vind
- Bruk av klimakontroller for å varme eller avkjøle kupeen
- Kjøring i oppoverbakker: Kjøring i oppoverbakker krever mer energi og reduserer rekkevidden raskere. Kjøring i nedoverbakker lar imidlertid bilen din få tilbake en del av den brukte energien gjennom regenerativ bremsing (se [Regenerativ bremsing på side 88](#)).
- Korte turer eller køtrafikk: Det krever energi å få kupeen og batteriet til en spesifisert temperatur når bilen startes. Det kan være at du ser høyere gjennomsnittlig energiforbruk når bilen brukes til svært korte turer eller i tung trafikk.
- Tung last
- Vinduer rullet ned
- Felger og dekk ikke vedlikeholdt
- Tilpassede innstillinger eller tilbehør fra tredjeparter (takgrinder eller bagasjeromsstativer, tredjeparts hjul)

### Mens bilen er parkert og ikke plugget inn i en lader:

- Forvarming/avkjøling av kupeen eller bruk av klimakontroller
- Infotainment- og klimakontrollsystemet i bilen
- Sentry-modus
- Forespørsler fra Tesla- eller tredjeparts mobilapp

## Tips for å maksimere rekkevidden

Du kan maksimere kjørerækkevidden ved hjelp av de samme kjørevanene du bruker til å spare drivstoff i bensindrevne biler. Slik oppnår du maksimal rekkevidde:

- Reduser farten og unngå hyppige og raske akselerasjoner. Vurder å bruke Chill-modus (berør **Kontroller** > **Pedaler og styring** > **Akselerasjon**) og Hastighetsassistent (se [Hastighetsassistent på side 159](#)) for å hjelpe deg med å kontrollere hastigheten og akselerasjonen.
- Hvis det er trygt: Moduler gasspedalen i stedet for å bruke bremsepedalen når du reduserer hastigheten gradvis. Når Model X er i bevegelse og du ikke trår på gasspedalen, reduserer regenerativ bremsing farten til bilen og sender overskuddsenergi tilbake til batteriet (se [Regenerativ bremsing på side 88](#)).
- Begrens bruken av ressurser som varme og klimaanlegg. Det er mer effektivt å bruke sete- og ratt-varmerne (hvis utstyrt) til å holde varmen enn å bruke klimaanlegget til å varme kupeen.

- Med bilen plugget inn bruker du mobilappen til å forvarme/avkjøle bilen din for å sikre at kupeen har en behagelig temperatur og at vinduene blir tint (om nødvendig) før du kjører, ved å berøre **Klima** > **På** og tilpasse preferansene dine (se [Mobilapp på side 68](#)).
- Berør **Planlegg** (også tilgjengelig på skjermene for både lading og klimakontroll) for å angi et tidspunkt når du vil at bilen skal være klar til å kjøre (se [Planlagt forbehandling og lading på side 198](#)).
- Angi Stoppmodus til **Hold** for å dra fordel av regenerativ bremsing ved lave kjørehastigheter.
- Påse at hjulene er innrettet etter spesifikasjonen, dekkene har anbefalt trykk (se [Stell og vedlikehold av dekk på side 206](#)) og roteres når det er nødvendig (se [Serviceintervaller for vedlikehold på side 204](#)).
- Gjør bilen lettere ved å fjerne unødvendig last.
- Hev alle vinduene helt.
- Slå på Rekkeviddemodus, hvis utstyrt (se [Rekkeviddemodus på side 201](#)).
- Funksjoner som Sentry Mode og Kupéopphevelsesvern kan påvirke rekkevidden. Deaktiver funksjoner når de ikke brukes.
- Hold kjøretøyet plugget inn når den er inaktivt, for å forhindre høyt energiforbruk.

Det er normalt at estimert rekkevidde avtar noe de første månedene før det utjevner seg. Over tid kan du se en gradvis, men naturlig, reduksjon i rekkevidde ved full lading – dette avhenger av faktorer som kjørelengde og alder på batteriet. Model X vil informere deg i det usannsynlige tilfellet at et maskinvareproblem forårsaker overdreven forringelse av batteri eller rekkevidde.

Strømmåleren på instrumentpanelet gir tilbakemelding om energibruk.

## Rekkeviddesikring

Kjørerækkevidden som vises i Model X, er et estimat av gjenværende batteristrøm, baseres den på EPA-beregnet forbruk. Den tar kanskje ikke hensyn til de personlige kjøremønstrene dine eller eksterne forhold. Rekkevidden som vises på instrumentpanelet, kan reduseres raskere enn den faktiske avstanden som kjøres. Åpne energiappen for å vise grafen som viser beregnet rekkevidde basert på nylig energiforbruk.

**MERK:** Beregnet kjørelengde er basert på EPA-klassifisert forbruk i USA, som avviker fra tester som annonseres og utføres i andre jurisdiksjoner.

Bilen din overvåker kontinuerlig energinivået og avstanden til kjente ladesteder.



Berør **Ladere** i navigasjonens søkefelt for å veksle mellom typer ladere, inkludert superladere og destinasjonsladesteder.



Dersom det er en sjanse for at du kjører utenfor rekkevidden til kjente ladestasjoner, vil en melding i berøringsskjermen vise en melding om at du kan få opp en liste over ladestasjoner innen rekkevidde. Når du har valgt en ladestasjon fra listen, vil Model X tilby navigasjonsinstruksjoner, og de detaljerte kjøreanvisningene viser mengden strøm det antas vil være igjen når du kommer frem til ladestasjonen.

Ruteplanleggeren (hvis tilgjengelig i din markedsregion) legger turen gjennom superladerstasjoner for å minimere mengden tid du bruker på å lade og kjøre. For å aktivere berører du **Kontroller** > **Navigasjon** > **Ruteplanlegger**.

## Energiapp

Energiappen gir en visuell fremstilling av bilens energiforbruk i sanntid og beregnet energibruk. Gå til **Programstarter** > **Energi** på berøringsskjermen for å bruke energiappen. Velg blant to typer diagrammer:

- **Forbruk:** viser hvor mye energi Model X har brukt i løpet av de siste 10, 25 eller 50 km.

Berør **Momentan rekkevidde** eller **Gjennomsnittlig rekkevidde** for å justere beregnet rekkevidde. Momentan rekkevidde bruker bare de siste datapunktene for å estimere beregnet rekkevidde, mens Gjennomsnittlig rekkevidde bruker de siste 10, 25 eller 50 km med energiforbruk for å gi en mer nøyaktig beregnet rekkevidde.

- **Tur:** Du kan overvåke hvor mye energi som brukes når du navigerer til en destinasjon. Du kan spore faktisk bruk mot den første antagelsen. Den grønne linjen representerer faktisk bruk, mens den grå linjen representerer antatt bruk. For å endre zoomnivået berører du zoomikonet øverst i høyre hjørne av diagrammet.

**MERK:** Kjøredigrammet viser kun energibruk hvis du for øyeblikket navigerer til en destinasjon.

## Rekkeviddemodus

Rekkeviddemodus (hvis utstyrt) sparer energi ved å begrense strømforbruket til klimakontrollen og slå av signaturlys. Slå på Rekkeviddemodus ved å berøre **Kontroller** > **Kjøring** > **Rekkeviddemodus**. Når Rekkeviddemodus er slått på i en bil med firehjulstrekk, optimaliseres også momentfordeling mellom motorene for å maksimere rekkevidden.

## Spare energi

Model X har en energisparingsfunksjon som reduserer energiforbruket når Model X ikke er i bruk. På nyere kjøretøy er denne funksjonen automatisert for å gi optimal energisparing. På eldre kjøretøy derimot kan du trykke på **Kontroller** > **Skjerm** > **Energisparing** og velge blant følgende alternativer:

- **AV** – Model X skifter automatisk til energisparingsmodus bare om natten (22.00 til 05.00). Energiforbruket ved inaktivitet kan øke.
- **PÅ** – det forbruker betydelig mindre energi når Model X ikke er i bruk. Oppstartstiden for instrumentpanelet og Bluetooth kan være saktere.
- **Alltid tilkoblet** – opprettholder mobildekning når energisparing er aktiv. Dette gjør at mobilappen kan koble til Model X raskere, og Internett-tilgang er umiddelbart tilgjengelig når du setter deg i bilen. Det forbrukes litt mer energi.



## Laste ned ny programvare

Tesla oppdaterer bilens programvare trådløst, slik at du stadig får nye funksjoner. Tesla anbefaler at du installerer programvareoppdateringer for bilen så snart du har anledning. For at du skal få programvareoppdateringene på raskeste og tryggeste måte, bør du la Wi-Fi være påslått og tilkoblet så ofte som mulig. I de fleste tilfeller må bilen være koblet til Wi-Fi for å laste ned programvareoppdateringen (se [Wi-Fi på side 70](#)).

## Nedlasting kontra installasjon av ny programvare

Det finnes to trinn ved mottak av en ny oppdatering: nedlasting av programvaren (som krever Wi-Fi) og installering av den. Du har muligheten til å starte nedlastinger og installasjoner ved hjelp av Tesla-mobilappen.

### Last ned

Når en programvareoppdatering er tilgjengelig for nedlasting, skjer nedlastingen automatisk, og en grønn pil vises øverst på berøringsskjermen. Hvis bilen ikke er koblet til Wi-Fi, vises et gult nedlastingsikon. Du kan kjøre mens programvareoppdateringen lastes ned, men nedlastingen blir avbrutt hvis bilen mister tilgang til Wi-Fi. Når programvareoppdateringen er ferdig nedlastet og klar til å installeres, vises det et klokkeikon øverst på berøringsskjermen.

**MERK:** For å sørge for at du får lastet ned programvareoppdateringene på raskeste og tryggeste måte, bør du la Wi-Fi være påslått og tilkoblet så ofte som mulig (se [Wi-Fi på side 70](#)).

### Installasjon

Du kan IKKE kjøre mens programvare installeres. Hvis laderen er plugget inn, blir ladingen satt på pause frem til installeringen er fullført. Når du vil starte installeringen, trykker du på det gule klokkeikonet øverst på berøringsskjermen. Trykk på **Installer nå** for å starte installeringen umiddelbart, eller berør **Sett tidspunkt** for å velge et annet starttidspunkt. Du kan når som helst trykke på klokkeikonet for å velge et annet tidspunkt. Hvis du kjører Model X på tidspunktet som er valgt for oppdateringen, avbrytes oppdateringen, og et nytt tidspunkt må angis. Du kan også vise, laste ned og installere programvareoppdateringer ved å navigere til **Kontroller > Programvare**. Hvis Wi-Fi er tilgjengelig, kobler du til for å laste ned oppdateringen.

Programvareoppdateringer utføres ikke når enkelte egenskaper er aktive – for eksempel Hold klima på, Dog Mode eller Camp-modus og Smart klimaanlegg.

**MERK:** Programvareoppdateringer kan ikke installeres hvis Keep-, Dog- eller Camp-modus er aktivert (se [Hold klima på, Dog og Camping på side 172](#)).

**MERK:** Etter behov sender Tesla også programvareoppdateringer med mobiltilkobling.

**MERK:** Noen programvareoppdateringer tar omtrent 30 minutter å fullføre (noen tar lengre tid). Model X må stå i park når programvaren oppdateres.



**ADVARSEL:** Ikke prøv å bruke bilen mens programvaren installeres. Bilfunksjoner, inkludert noen sikkerhetssystemer og åpning og lukking av dører eller vinduer, kan være begrenset eller deaktivert mens en installasjon pågår, og du kan skade bilen.

## Preferanser for programvareoppdatering

Tesla bestemmer hvordan, når og hvor oppdateringer skal sendes til kjøretøy basert på forskjellige faktorer som er unike for hver versjon. I **Kontroller > Programvare** kan du velge hvor raskt du vil motta oppdateringer som er klare for bilen. Du kan få dem tidlig ved å velge **Avansert** (som vil ha flere utgivelser), eller vente til andre har installert dem (som vil føre til færre utgivelser) ved å velge **Standard**. Valg av **Avansert** melder ikke bilen inn i Teslas program for tidlig tilgang.

Tesla oppdaterer ikke programvare på anmodning fra de som ønsker å motta de nyeste funksjonene og forbedringene. Den beste måten å sikre at du mottar de nyeste programvareoppdateringene raskt, er å velge **Avansert** og alltid være tilkoblet Wi-Fi (se [Wi-Fi på side 70](#)).

Hvis berøringsskjermen viser en melding som angir at programvareoppdateringen ikke ble fullført, venter du på neste programvareoppdatering som ruller ut til bilen.

**MERK:** Skjermbildet for programvareoppdatering blir stående til du installerer oppdateringen. Installer programvareoppdateringer så raskt som mulig. Skader som oppstår på grunn av at en programvareoppdatering ikke installeres, dekkes ikke av bilens garanti. Hvis du lar være eller nekter å installere oppdateringer, kan det føre til at noen bilfunksjoner blir utilgjengelige, og digitale medieenheter kan bli inkompatible.

**MERK:** Tesla kan oppdatere bilens programvare eller installere den på nytt som en del av den normale prosessen for diagnose, reparasjon og vedlikehold innen Tesla-service.

**MERK:** Det er ikke mulig å gjenopprette tidligere programvareversjoner.

## Lading

Hvis Model X lader når programvareoppdateringen starter, stopper ladingen. Ladingen fortsetter automatisk når programvareoppdateringen er fullført.

## Lese versjonsinformasjon

Når en programvareoppdatering er fullført, kan du lese versjonsinformasjonen på berøringsskjermen for å finne ut mer om endringer og nye funksjoner. Hvis du vil vise versjonsinformasjon om den nåværende versjonen av bilens programvare, kan du når som helst trykke på **Kontroller > Programvare > Versjonsinformasjon**.



Tesla anbefaler på det sterkeste at du leser all versjonsinformasjon. Den kan inneholde viktig sikkerhetsinformasjon eller instruksjoner for bruk for Model X.



## Serviceintervaller

Tesla anbefaler følgende vedlikeholdsartikler og -intervaller for bilen etter behov, for å sikre kontinuerlig pålitelighet og effektivitet for Model X.

Se [Feilsøking av varsler på side 242](#) for mer informasjon om bilvarsler.

- Bremsvæskens tilstand sjekkes hvert 4. år (skift ut etter behov)\*.
- Tørkemiddelposen for klimaanlegg skiftes ut hvert 4. år.
- Kupleluftfilteret skiftes ut annethvert år.
- HEPA- og karbonfiltre skiftes ut tredjehvert år.
- Rengjør og smør bremsekaliperne årlig eller etter 20 000 km (12 500 miles) i områder der veiene saltet om vinteren.
- Roter dekkene etter 10 000 km eller hvis forskjellen på slitebanedybden er 1,5 mm eller større (det som kommer først).

\*Kraftig bremsing på grunn av taving, kjøring ned fra fjell eller kjøring med høy belastning – spesielt i varme og fuktige omgivelser – kan gjøre det nødvendig å kontrollere og skifte bremsevæske hyppigere.

**MERK:** Skader som skyldes åpning av beholderen for batterikjølevæske, dekkes ikke av garantien.

**MERK:** Intervallene ovenfor er baserte på typisk(e) kjøreatferd og -scenarioer. Avhengig av ulike omstendigheter som kjøreatferd, bruk, omgivelsesforhold osv., kan de ovennevnte vedlikeholdselementene utføres oftere eller sjeldnere enn i de spesifiserte intervallene. I tillegg skal listen ovenfor ikke anses som altomfattende, og inkluderer ikke forbruksdeler som vindusviskere, bremseklosser, lavspent batteri osv.

**MERK:** Skader eller feil som skyldes vedlikehold eller reparasjoner utført av teknikere som ikke er sertifisert av Tesla, dekkes ikke av garantien.

For mer informasjon og flere vedlikeholdsprosedyrer du kan utføre selv, kan du se <https://www.tesla.com/support/do-it-yourself-guides>.

## Avtale service

Det er enkelt å avtale service via mobilappen. Når du har berørt **Service**, velger du typen av service du trenger og følger veiledningen i mobilappen. Oppgi så mye informasjon som mulig slik at det blir enklere for serviceteamet å finne årsaken til problemet – for eksempel følgende:

- bilder, lydopptak eller videoer
- dato(er), klokkeslett og tidssonen da problemet oppstod
- bruksland og plassering
- omtrentlig hastighet bilen kjørte i (hvis aktuelt)
- omgivelsesforhold (regn, snø, kulde osv.)

- veinavn og type vei (hvis aktuelt)
- kvalitet på filmerking (hvis aktuelt)
- relevante bilinnstillinger
- identifiserbare symptomer

Gå til <https://www.tesla.com/support/service-visits> for mer informasjon om å avtale service.

## Daglige kontroller

- Kontroller ladenivået til batteriet, som vises på instrumentpanelet eller i mobilappen.
- Kontroller tilstanden og trykket til hvert dekk (se [Stell og vedlikehold av dekk på side 206](#)).
- Kontroller at alle utvendige lys, horn, blinklys, vindusviskere og spylere fungerer.
- Se etter uventede indikatorlamper eller kjøretøyvarsler på berøringsskjermen eller instrumentpanelet.
- Kontroller funksjonen til bremsene, inkludert parkeringsbremsen.

**MERK:** Siden Model X bruker regenerativ bremsing (se [Regenerativ bremsing på side 88](#)), brukes bremseklossene vanligvis sjeldnere enn de i tradisjonelle bremssystemer. For å unngå oppsamling av rust og korrosjon anbefaler Tesla å trykke på bremsepedalen regelmessig for å bruke de mekaniske bremsene, som tørker bremseklossene og rotorene.

- Kontroller sikkerhetsbeltene (se [Sikkerhetsbelter på side 41](#)).
- Se etter unormale væskeansamlinger under Model X som kan indikere lekkasje. Det er normalt at det dannes en liten vandam (fra avfuktingsprosessen til klimaanlegget).
- Se rundt utsiden av Model X, og fjern korroderende stoffer (f.eks. fugleskitt, kvae, tjæreflekker, døde insekter, industripartikler i luften osv.) for å hindre skade på utsiden (se [Rengjøring på side 212](#)).

## Månedlige kontroller

- Kontroller vindusspylervæsknivået, og fyll på om nødvendig (se [Fulle på spylervæske for frontrute på side 216](#)).
- Kontroller at klimaanlegget fungerer som det skal (se [Bruk av klimakontroller på side 169](#)).



**MERK:** I tillegg til å redusere temperaturen i kupeen, har klimaanleggets kompressor også en avkjølede effekt på batteriet. Når det er varmt ute, kan det derfor hende at klimaanleggets kompressor slår seg på selv om du har slått det av. Dette er normalt. Systemet kjøler ned batteriet for å sikre at det holder optimal temperatur, slik at det kan vare lenger og yte best mulig. I tillegg, selv når den ikke er i bruk, kan du høre en hvinende lyd fra Model X eller lyden av sirkulerende vann. Disse lydene er normale og kommer når det interne kjølesystemet slås på for å støtte forskjellige bilfunksjoner, f.eks. vedlikehold av lavspenning-batteri og balansering av temperaturen i høyspenningsbatteriet.

## Periodiske kontroller

Utfør følgende kontroller etter behov:

- Over tid, når du kjører under støvete eller forurensede forhold, kan kjøretøyets radiator bli tilstoppet. Dette kan påvirke luftstrøm og ytelsen til oppvarming/klimaanlegg. Bruk mobilappen til å avtale service.
- Innsiden av frontruten som er innenfor kameradekselet (se [Kameraer på side 19](#)), må rengjøres regelmessig for å ivareta god sikt og optimal kamerafunksjon. Hvis du vil sjekke om slik rengjøring er nødvendig, kan du se gjennom vedlikeholdsinformasjonen ved å trykke på **Kontroller > Service > Vedlikehold**. Bruk om nødvendig mobilappen til å avtale service.

## Vedlikeholdsinformasjon

Du kan se gjeldende status for vedlikeholdselementer ved å navigere til **Kontroller > Service > Vedlikehold** på bilens berøringsskjerm.

Vedlikeholdsinformasjonen holder styr på når vedlikehold av vanlige vedlikeholdselementer, som vindusviskerblader og filtre, sist ble utført og gir forslag til når vedlikehold bør utføres igjen. Du kan [utføre dem selv](#) eller få hjelp av Tesla eller et uavhengig verksted. Når du er ferdig, kan du tilbake stille vedlikeholdselementet på bilens berøringsskjerm. Model X registrerer et tidspunkt og relevant informasjon (som din nåværende kjørelengde) og tilbake stiller vedlikeholdselementet for å minne deg på det til neste gang. Bilens servicehistorikk følger med bilen og gir deg og fremtidige eiere en oversikt over tidligere utført service. Servicehistorikken påvirkes ikke av en fabrikktilbakestilling.

**MERK:** Selv om Tesla oppdaterer vedlikeholdsinformasjonen under et servicebesøk etter behov, er det bileierens ansvar å sikre nøyaktigheten av informasjonen, spesielt for service eller vedlikehold utført av uavhengige verksted eller vedlikeholdsprosedyrer du har utført selv.

## Intervaller for skifting av væsker

Nivået av batterikjølevæske og bremsevæske skal bare sjekkes av Tesla eller et bilverksted med kvalifiserte mekanikere. Spesifikk serviceinformasjon er tilgjengelig i servicehåndboken.

- **Batterikjølevæske:** Batterikjølevæsken trenger i de fleste tilfeller ikke å byttes ut i løpet av bilens levetid.

**MERK:** Skader som skyldes åpning av beholderen for batterikjølevæske, dekkes ikke av garantien.

- **Bremsevæske:** Ikke fyll på bremsevæske.

## Programvare

Du må installere programvareoppdateringer så snart du har anledning. Se [Programvareoppdateringer på side 202](#).

Tesla kan oppdatere bilens programvare eller installere den på nytt som en del av den normale prosessen for diagnose, reparasjon og vedlikehold innen service.

## Høyspenningssikkerhet

Model X er designet og bygd med sikkerhet som prioritet. Ta imidlertid hensyn til disse forholdsreglene, for å beskytte deg selv mot risikoen for skader som kan forekomme i forbindelse med høyspenningssystemer:

- Les og følg alle instruksjonene på merkene som er festet på Model X. Disse merkene er der for din sikkerhet.
- Høyspenningssystemet har ingen deler som kan vedlikeholdes av brukeren. Ikke demonter, fjern eller skift komponenter, kabler eller kontakter med høy spenning. Høyspenningskabler er oransje slik at de lett kan identifiseres.
- Dersom det oppstår en kollisjon, må du ikke ta på ledninger, kontakter eller komponenter som er koblet til ledningsnett.
- Hvis det mot all formodning skulle oppstå brann, må du umiddelbart ringe 112.



**ADVARSEL:** Koble alltid fra ladekabelen før du arbeider på undersiden av Model X, selv om det ikke pågår lading.



**ADVARSEL:** Hold hender og klær unna kjølevifter. Noen vifter går selv om Model X er slått av.



**ADVARSEL:** Noen væsker (batterisyre, batterikjølevæske, bremsevæske, tilsetningsstoffer i vinduspylervæske osv.) som brukes i biler, er giftige og skal ikke innåndes, svelges eller komme i kontakt med åpne sår. For din egen sikkerhet må du alltid lese og følge instruksjonene som er trykket på væskebeholdere.



# Stell og vedlikehold av dekk

## Visning av dekktrykk

Du kan vise dekktrykk på instrumentpanelet ved å bruke høyre eller venstre ratt-knapp for å vise **Bilstatus** (se [Bruke venstre rattknapper på side 79](#) eller [Bruke høyre rattknapper på side 79](#)). Hvert dekk trykkes vises i visualiseringen av bilen, i tillegg til når dekktrykkene ble målt sist. Velg om du vil vise dekktrykk med Bar eller PSI ved å berøre **Kontroller > Skjerm > Dekktrykk**.

Du kan også vise dekktrykk i Tesla-mobilappen.

**MERK:** Du kan måtte kjøre litt før visualiseringen viser dekktrykkverdiene.

## Opprettholdelse av dekktrykk

Pass på at dekkene har riktig trykk i henhold til det som vises på informasjonsmerket for dekk, selv om det er ulikt det som står på selve dekket. Denne etiketten er plassert på dørstolpen på førersiden og er synlig når førerdøren er åpen.

**Hvis du kjører med tilhenger**, må du ikke bruke dekktrykket som er angitt på informasjonsmerket for dekk og last. Se heller dekktrykkene i delen om tauing i (se [Tauing og tilbehør på side 106](#)).



Indikatorlampen for dekktrykk på instrumentpanelet varslers deg hvis ett eller flere dekk har for høyt eller for lavt trykk.

Indikatorlampen for dekktrykk blir ikke slått av med en gang når du justerer dekktrykket. Etter at du har fylt luft til anbefalt dekktrykk, må du kjøre fortere enn 25 km/t i en kort stund for å aktivere dekktrykkovervåkingssystemet (TPMS), som slår av indikatorlampen for dekktrykk.

Hvis indikatorlampen blinker i ett minutt når du slår på Model X, er det oppdaget en feil i TPMS (se [TPMS-feil på side 209](#)).

**MERK:** Bilens dekktrykk vil falle ved kalde omgivelsestemperaturer. Hvis TPMS-lampen tennes, fyller du luft i dekkene før du kjører. Dekkene vil miste en PSI for hvert fall på 6 °C i utvendig temperatur. Riktige dekktrykk bidrar til å beskytte dekkene mot hull i veien, og rekkevidden forbedres når dekkene har riktig mengde luft.



**ADVARSEL:** For lavt trykk er den vanligste årsaken til dekkfeil og kan føre til at dekket overopphetes, som igjen kan forårsake sprekker, separasjon eller punkteringer. Det kan gi plutselig tap av kontroll over bilen og økt risiko for skade. For lavt dekktrykk reduserer også bilens rekkevidde og levetiden til dekkene.



**ADVARSEL:** Indikatorlampen for lavt dekktrykk varslers deg bare i situasjoner der et dekk er under anbefalt terskel (som angitt på informasjonsmerket for dekk og last) ved normale kjøreforhold. Den varslers deg ikke når et dekk har for lite luft basert på lasten du har med.



**ADVARSEL:** Kontroller dekktrykket med en nøyaktig trykkmåler når dekkene er kalde. Det skal kun 1,6 km ved kjøring til, før dekkene er varme nok til at trykket påvirkes. Parkering i direkte sollys eller varmt vær kan også påvirke dekktrykket. Du kan forvente høyere trykk hvis du må kontrollere varme dekk. Ikke slipp ut luft fra varme dekk for å oppnå dekktrykket som er anbefalt for kalde dekk. Et varmt dekk ved eller under det anbefalte trykket har farlig lavt trykk.

## Kontrollere og justere dekktrykk

Følg disse trinnene når dekkene er kalde og Model X har stått stille i mer enn tre timer:

1. Se informasjonsmerket for dekk plassert på midtre dørstolpe på førersiden, for måldekktrykk.
2. Fjern ventilhetten.
3. Bruk en nøyaktig dekktrykkmåler, og trykk den på ventilen for å måle trykket.
4. Fyll eller ta ut om nødvendig luft for å få anbefalt dekktrykk.

**MERK:** Du kan slippe ut luft ved å trykke på metalltappen i midten av ventilen.

5. Kontroller trykket på nytt ved hjelp av den nøyaktige dekktrykkmåleren.
6. Gjenta trinn 3 og 4 etter behov til dekktrykket er riktig.
7. Monter ventilhetten på nytt, for å forhindre at det kommer smuss inn i ventilen. Kontroller ventilen regelmessig og se etter skader og lekkasje.

## Kontrollere og vedlikeholde dekk

Kontroller slitebanen og sidene til dekkene regelmessig, og se etter tegn på uregelmessigheter (utbulinger), fremmedlegemer, kutt eller slitasje.





**⚠ ADVARSEL:** Ikke kjør Model X hvis et av dekkene er skadet, svært slitt eller ikke har riktig trykk. Kontroller dekkene regelmessig og se etter slitasje, kutt, utbulinger eller synlig trådstruktur. I tillegg må du være oppmerksom på slitasje på dekkets indre skulder.

## Dekkslitasje

Tilstrekkelig mønsterdybde er viktig for korrekt dekkytelse. Dekk med mønsterdybde på under 3 mm, har større sjanse for vannplaning under våte forhold, og bør ikke brukes. Dekk med mønsterdybde på under 4 mm, yter ikke godt i snø og slaps, og bør ikke brukes når du kjører i vinterforhold.

Model X leveres opprinnelig med dekk som har slitasjeindikatorer støpt inn i slitebanen. Når sporet er slitt ned til 2 mm, begynner indikatorene på overflaten av slitebanen å bli synlige. Det ser ut som et sammenhengende gummi bånd over dekkets bredde. Tesla anbefaler å skifte dekkene før slitasjeindikatorerne blir synlig, for optimal ytelse og sikkerhet.

Du kan forbedre bilens kjøreegenskaper og minimere vannplaning ved våte forhold ved å montere dekkene med mest slitebane bak på bilen.

## Dekkrotasjon, balanse og hjulinnretting

Tesla anbefaler å rotere dekkene etter 10 000 km eller hvis forskjellen på slitebanedybden er 1,5 mm eller større (det som kommer først).

Dekkrotasjon er en vesentlig del av dekkvedlikehold. Det bidrar til å opprettholde jevn slitasje på slitebanemønsteret, som forbedrer dekkets generelle slitasjekvalitet, reduserer veistøy og maksimerer dekkenes levetid.

På biler med ulike hjul og ikke-retningsbestemte dekk kan dekkene skiftes fra side til side (venstre til høyre) men ikke fra foran til bak (eller omvendt), siden størrelsen til for- og bakdekkene er ulik. Venstre-til-høyre-rotering kan øke levetiden til slitebanen ved å endre rotasjonsretningen for hvert dekk og balansere skulderslitasje.

Ubalanserte hjul (merkes noen ganger som vibrasjon i ratt) påvirker kjøreegenskapene og levetiden til dekkene. Selv med jevn bruk, kan hjulene komme i ubalanse. De skal derfor balanseres etter behov.

Hvis dekkslitasjen er ujevn (bare på én side av dekket) eller er unormalt stor, bør du sjekke innrettingen av hjulene.

## Punkterte dekk

En punktering fører til slutt til at dekket mister trykk, og derfor er det viktig å kontrollere dekktrykket ofte. Reparer eller skift punkterte eller skadde dekk så fort som mulig.

Det er ikke sikkert at de slangeløse dekkene lekker når de punkterer dersom gjenstanden som punkterte dekket, står igjen i dekket. Reduser hastigheten umiddelbart dersom du kjenner en plutselig vibrasjon eller forstyrrelser under kjøring, eller hvis du mistenker at dekket er skadet. Kjør langsomt, unngå kraftig bremsing og skarpe svinger, og stopp så fort det er trygt å kjøre til siden. Sørg for at Model X transporteres til et Tesla-servicesenter eller til et verksted i nærheten.

**MERK:** I noen tilfeller kan du reparere små punkteringer midlertidig selv (mindre enn 6 mm) ved hjelp av dekkreparasjonssettet fra Tesla (tilleggsutstyr). Da kan du kjøre Model X langsomt til Tesla eller et verksted i nærheten.

**⚠ ADVARSEL:** Ikke kjør med et punktert dekk som ikke har blitt reparert, selv om dekket ikke har mistet trykket. Et punktert dekk kan når som helst miste trykket.

## Flate områder

Hvis Model X står stille i lengre perioder, kan dekkene få flate områder. Når Model X kjører, kan disse flate områdene forårsake en vibrasjon som gradvis forsvinner når dekkene blir varme og får tilbake den opprinnelige formen.

## Øke kjørelengden for dekk

For å forbedre kjørelengden til dekkene må du passe på at dekkene har anbefalt dekktrykk, følge fartsgrensene og anbefalte hastigheter og unngå:

- brå kjøring eller kraftig akselerasjon
- raske svinger og kraftig bremsing
- hull og gjenstander i veien
- sammenstøt med fortauskanter ved parkering
- tilsmussing av dekkene med væsker som kan gi skader

## Skifte dekk og felger

Dekk blir dårligere over tid, på grunn av effektene fra ultrafiolett lys, ekstreme temperaturer, høy belastning og miljømessige forhold. Det anbefales at dekk skiftes ut hvert sjette år, eller oftere om nødvendig, selv om slitedybden er over minimum.

Hvis dekkene må skiftes ut tidlig, for eksempel på grunn av punktering, anbefaler vi å skifte dekkene i par med mindre de andre dekkene er innenfor 1,5 mm av slitebanedybden til det nye dekket. Når du skifter dekk, er det viktig å ha samme merke og modell som de eldre dekkene. Plasser alltid et par av de nye dekkene bak hvis alle fire dekkene har samme størrelse. Balanser alltid hjulet og dekket etter at et dekk er skiftet ut. Kontakt en profesjonell dekkforhandler og -montør for mer hjelp. Det kan ta inntil 24 timer etter dekkskifte eller -reparasjon før dekksmøremiddelet har tørket helt og dekkene oppnår maksimalt feste til felgene. Unngå raske akselerasjoner i denne perioden. Dette er for å unngå at dekket sklir på felgen.



## Stell og vedlikehold av dekk

**MERK:** Uansett antall dekk som skiftes ut, anbefales et komplett sett matchende dekk for optimal ytelse.

Hvis det brukes andre dekk enn de som er spesifisert, må du kontrollere at belastnings- og hastighetsområdene til dekket (se [Hva dekkmerkingen betyr på side 230](#)) er tilsvarende eller overgår den opprinnelige spesifikasjonen.

For spesifikasjoner for originalfelgene og -dekkene montert på Model X, kan du se [Felger og dekk på side 229](#).

Hvis du skifter dekk, må TPMS-sensorene (systemet for overvåking av dekktrykk) tilbakestilles for å sørge for at de gir nøyaktige advarsler når dekk har for lavt eller for høyt trykk (se [Automatisk tilbakestilling av TPMS-sensorer på side 210](#)).

**⚠ ADVARSEL:** For din egen sikkerhet må du kun bruke dekk og felger som tilsvarer originalspesifikasjonene. Dekk som ikke matcher originalspesifikasjonen, kan påvirke driften av TPMS.

**⚠ ADVARSEL:** Aldri overstig hastigheten som er anbefalt for dekkene. Hastigheten er oppført på sideveggen til dekkene (se [Hva dekkmerkingen betyr på side 230](#)).

### Asymmetriske dekk

Noen av dekkene til Model X er asymmetriske og må monteres på felgen med riktig sidevegg vendt ut. Sideveggen til dekket er merket med ordet **OUTSIDE**. Pass på at nye dekk er riktig montert på felgene.



**⚠ ADVARSEL:** Veigrepet reduseres betraktelig hvis dekkene ikke er montert riktig på felgene.

### Demontere og montere aero-hjulcapsler

Hvis Model X er utstyrt med aero-hjulcapsler, må du ta dem av for å komme til hjulmutrene.

Slik fjerner du en aero-hjulcapsel:

1. Ta godt tak i aero-hjulcapselen med begge hendene.
2. Trekk aero-hjulcapselen mot deg for å løsne festeklipsene.

Slik installerer du en aero-hjulcapsel:

1. Rett inn aero-hjulcapselen i flukt med ventiltappen.

2. Trykk hardt på midten av hjulkapselen for å feste den, og jobb deg deretter utover og trykk hardt på ytterkanten på hver eike. Det kan hende du må holde på motsatt side av hjulkapselen til alle eikene er festet.
3. Trykk hardt på midten av kapselen med hendene (ikke slå hjulkapselen med hendene) for å forsikre deg om at den er festet.
4. Som en siste sjekk drar du raskt i hver eike for å bekrefte at den er festet.



**ADVARSEL:** For å forhindre at aero-hjulkapselen faller av må du forsikre deg om at den er skikkelig festet før du kjører.

### Ta av og monterer hjulmutterdeksler

Hvis Model X er utstyrt med hjulmutterdeksler, må du ta dem av for å komme til hjulmutrene.

Slik tar du av et hjulmutterdeksel:

1. Sett den buede delen av verktøyet for hjulmutterdeksler, hvis utstyrt (plassert i hanskerommet i noen biler, eller du kan bruke en liten unbrakonøkkel), inn i hullet nederst på Tesla-T-en.

**MERK:** Verktøyet for hjulmutterdeksler kan også kjøpes på bildelebutikker eller på Internett.



2. Før verktøyet helt inn i hullet i hjulmutterdekslet.
3. Vri verktøyet slik at den buede delen berører midtre del av hjulmutterdekslet.
4. Trekk verktøyet for hjulmutterdeksler bestemt bort fra hjulet til hjulmutterdekslet vises.



## Dekktrykkovervåking



Model X er utstyrt med et overvåkingssystem for dekktrykk som advarer sjåføren når dekkene har for lavt eller for høyt trykk ved å vise indikatorlampen for dekktrykk. Sjekk informasjonsmerket for dekk plassert på dørstolpen på førersiden for mer informasjon, eller se [Opprettholdelse av dekktrykk på side 206](#).

Hvert dekk, inkludert reservedekket (hvis inkludert), bør kontrolleres månedlig når de er kalde og pumpes opp til det lufttrykket som er anbefalt av bilprodusenten på etiketten på bilen eller for dekktrykk. (Hvis bilen har dekk i en annen størrelse enn størrelsen som er indikert på etiketten på bilen eller for dekktrykk, må du beregne riktig dekktrykk for disse dekkene.)

Slik installerer du hjulmutterdekselet:

1. Juster hjulmutterdekselet på plass.
2. Skyv på hjulmutterdekselet til det knepper helt på plass.



**ADVARSEL:** Forsikre deg om at hjulmutterdekselet er helt sikkert festet før du kjører, for å forhindre at det faller av.

## Hjulkonfigurasjon

Hvis du monterer nye hjul eller bytter dem ut med andre hjul, kan du oppdatere bilens hjulkonfigurasjon ved å berøre **Kontroller > Service > Hjul og dekk > Hjul**. Dette gjør at Model X lærer seg de nye hjulene og gir mer nøyaktige statusoppdateringer om hjulene. Velg et hjul fra nedtrekksmenyen som passer til de nye hjulene som du har tenkt å montere på Model X. Ved å velge nye hjul i hjulkonfigurasjonen endrer du også hjulene som vises på kjøretøyets avatar på berørings skjermen.

Vær oppmerksom på om kjøretøyet er utstyrt med ulike hjul, det vil si at hjulene er av ulik størrelse foran og bak. Kontroller hjulstørrelsene foran og bak etter merkene på hjulenes sidevegg for å se om de stemmer overens eller har ulike størrelser. Hvis hjulene er ulike, må du passe ekstra godt på å sikre at de nye hjulene som monteres, er ulike på samme måte som de forrige hjulene.

**MERK:** Hvis du endrer kjøretøyets hjulkonfigurasjon, kan det påvirke beregninger av rekkevidde, varselnivåer for dekktrykk og visualisering av kjøretøy.



**ADVARSEL:** Bruk bare Tesla-godkjente hjul når du monterer eller bytter hjul. Bruk av hjul som ikke er godkjent av Tesla, kan føre til alvorlig skade. Tesla er ikke ansvarlig for skader som oppstår som følge av bruk av hjul som ikke er godkjent av Tesla.

Som en ekstra sikkerhetsfunksjon, har bilen et dekktrykkovervåkingssystem (TPMS) som tennes en varsellampe for lavt dekktrykk når ett eller flere dekk har for lavt trykk. Tilsvarende, når varsellampen for lavt dekktrykk lyser, bør du stoppe og sjekke dekkene så snart som mulig, og pumpe dem opp til riktig trykk. Videre kjøring når dekkene har for lavt trykk, gjør at dekket overopphetes og kan føre til feil. For lavt dekktrykk reduserer også drivstoffeffektiviteten og levetiden til dekket og kan påvirke kjøreegenskaper og stoppevne.

Vær oppmerksom på at TPMS ikke er en erstatning for riktig dekkvedlikehold, og at det er sjåførens ansvar å opprettholde riktig dekktrykk, selv om det lave trykket ikke har nådd nivået for å utløse tenning av TPMS-varsellampen for lavt dekktrykk.

## TPMS-feil

Bilen har også en TPMS-feilindikator for å indikere når systemet ikke fungerer som det skal. TPMS-feilindikatoren er kombinert med varsellampen for lavt dekktrykk. Når systemet registrerer en feil, blinker varsellampen i omtrent ett minutt, og den lyser deretter sammenhengende. Denne sekvensen fortsetter etter oppstart av bilen, så lenge feilen vedvarer.

Når feilindikatoren lyser, er det ikke sikkert at systemet registrerer eller varsler om lavt dekktrykk som normalt. TPMS-feil kan oppstå av flere grunner, inkludert montering av dekk eller felger på bilen som hindrer at TPMS fungerer skikkelig. Kontroller alltid feilvarsellampen for TPMS når ett eller flere dekk eller hjul er skiftet for å sikre at skiftet ikke hindrer normal drift av TPMS.



TPMS-feilindikatoren er kombinert med indikatorlampen for dekktrykk. Hvis Model X registrerer feil med TPMS, blinker denne indikatorlampen i ett minutt når Model X slås på.



# Stell og vedlikehold av dekk

**MERK:** Hvis et dekk er skiftet eller reparert med andre dekketningsmidler enn det som leveres av Tesla, og det registreres lavt dekktrykk, kan det hende at dekkensoren er skadet.

**MERK:** Montering av tilbehør som ikke er godkjent av Tesla, kan forstyrre TPMS.

## Automatisk tilbakestilling av TPMS-sensorer

Etter du har byttet ut én eller flere felger (men ikke etter dekkskift eller -rotasjon), blir TPMS-sensorene tilbakestilt for å sikre at dekktrykkvarslene er nøyaktige. TPMS-sensorene blir automatisk tilbakestilt etter kjøring i 25 km/t i mer enn 10 minutter.

**MERK:** Etter du har byttet et hjul, kan det vises feilaktige dekktrykkvarslar før du har kjørt 25 km/t i mer enn 10 minutter.

## Skifte en dekkensensor

Bruk mobilappen til å avtale service for å avgjøre om en dekkensensor må skiftes ut, hvis varselindikatoren for dekktrykk stadig vises. Hvis andre enn Tesla-servicesentre reparerer eller skifter et dekk, vil dekkensoren kanskje ikke fungere før Tesla har utført konfigurasjonsprosedyren.

## Dekktype

### Forstå dekktypen

Typen dekk som bilen opprinnelig er utstyrt med, avhenger av bilmodell og markedsregion. Det er viktig å forstå dekkenes evner og om de egner seg for kjøring om sommeren, hele året eller om vinteren. På dekkets sidevegg finner du informasjon om dekkets ytelsesegenskaper (se [Hva dekkmerkingen betyr på side 230](#)).

### Sommer- og helårsdekk

Sommerdekk og helårsdekk er utformet for maksimal ytelse på tørre og våte veier, men ikke for god ytelse under vinterforhold. Helårsdekkene er utviklet for å gi tilstrekkelig trekkraft i de fleste forhold året rundt, men gir kanskje ikke samme trekkraftnivå som vinterdekk i forhold med snø og is. Helårsdekk er merket med ALL SEASON og/eller M+S (mud and snow) på dekkets sidevegg.

Ved kjøring i lave temperaturer og på veier med snø eller is på, anbefaler Tesla bruk av vinterdekk.

**⚠ ADVARSEL:** I lave temperaturer, eller på snø og is, gir ikke sommer- og helårsdekk tilstrekkelig trekkraft. Det er viktig å velge og montere passende dekk for vinterforhold for sikker og optimal ytelse av Model X.

## Vinterdekk

Bruk vinterdekk for å øke trekkraften under forhold med snø og is. Når du monterer vinterdekk, monter alltid et komplett sett med fire dekk samtidig. Vinterdekkene må ha samme diameter, merke, oppbygging og dekkmønster på alle fire hjul.



Vinterdekk er merket med et fjell-/snøfnuggsymbol på dekkets sidevegg.

Når du kjører med vinterdekk, kan du oppleve mer veistøy, kortere dekklevetid og mindre trekkraft på tørre veier.

Hvis bilen er utstyrt med vinterdekk, kan du se varselmerket for dekket, som du finner på dørstolpen.



**⚠ ADVARSEL:** Aldri overstig hastigheten som er anbefalt for dekkene. Hastigheten er oppført på sideveggen til dekkene (se [Hva dekkmerkingen betyr på side 230](#)).

## Kjøre i lave temperaturer

Dekkytelsen reduseres i lave temperaturer. Det fører til dårligere veigrep og økt svakhet for skader ved sammenstøt. Dekk med høy ytelse (sommerdekk) har redusert veigrep i temperaturer under 5 °C og anbefales ikke på snø-/isforhold. Dekk kan hardne midlertidig når de er kalde, og kan lage en rotasjonslyd de første kilometerne til dekkene varmes opp.

## Bruk kjetting

Tesla har testet og godkjent følgende kjettinger for bedring av trekkraften ved kjøring på snø. Kjettingene skal bare brukes på bakdekkene. Godkjente kjettinger kan kjøpes hos Tesla.

Dekkstørrelse	Anbefalt kjetting
20"/22"	König K-Summit K67

**⚠ ADVARSEL:** Ikke bruk kjettinger på sommerdekk. Det kan oppstå skader hvis du gjør dette.

Følg instruksjonene og advarslene fra produsenten av kjettingene når du setter kjetting på hjulene. Monter dem så jevnt og stramt som mulig.

Ved bruk av kjetting:

- Kontroller kjettingene for løse fester og skadde koblinger før hver bruk.
- Still luftfjæring til Standard (se [Luftfjæring på side 91](#)).



- Unngå tung last i Model X (tung last kan redusere klaringen mellom dekkene og karosseriet).
- Ikke kjør kjøretøyet uten kjettingene riktig montert.
- Kjør sakte. Ikke kjør fortere enn i 48 km/t.
- Fjern kjettingene så fort forholdene tillater det.

**MERK:** Kjettinger er forbudt i noen jurisdiksjoner. Sjekk lokale lover før du monterer kjettinger.



**ADVARSEL:** Luftfjæringen skal forbli i innstilling for **Medium** kjørehøyde for å unngå skade.



**ADVARSEL:** Bruk av kjettinger som ikke er anbefalt eller som er beregnet for dekk i andre størrelser, kan skade opphenget, karosseriet, felgene og/eller bremselinjene. Skade som skyldes bruk av kjettinger som ikke er anbefalt eller som er feil montert, dekkes ikke av garantien.



**ADVARSEL:** Ikke bruk kjettinger på fordekkene.



**ADVARSEL:** Du må aldri slippe ut luft av dekkene for å sette på kjettingene. Når du fyller på luft igjen, kan det være at kjettingene sitter for stramt og fører til skade på dekket.



**ADVARSEL:** Sørg for at kjettingene ikke berører komponenter i opphenget eller bremselinjene. Stopp og undersøk umiddelbart dersom kjettingene lager unormale lyder som kan indikere kontakt med Model X.

## Utvendig rengjøring

Fjern korroderende stoffer (fett, olje, fugleskitt, kvae, døde insekter, tjæreflekker, veisalt, industriavfall osv.) så raskt som mulig for å forhindre skade på lakken. Ikke vent til Model X er klar for en komplett vask. Bruk om nødvendig denaturert sprit til å fjerne tjæreflekker og vanskelige fettflekker, og vask umiddelbart området med vann og mildt rengjøringsmiddel for å fjerne spriten.

Hold de utvendige kameraene fri for smuss, kondens eller hindringer. Hvis du ikke gjør dette, kan bildene bli uklare, eller Autopilot- og sikkerhetsfunksjoner kan slutte å fungere (se [Rengjøring av et kamera på side 212](#)).

Følg disse trinnene når du vasker Model X utvendig:

1. Spyl bort smuss og sand fra bilen med en vannslange før du vasker. Spyl bort ansamlinger av søle i områder hvor skitt lett samler seg (slik som hjulbuene og panelsømmene). Hvis det brukes salt på veiene (i vintermånedene), spyles alle spor av veisalt bort fra undersiden av bilen, hjulbuene og bremsene.
2. Håndvask Model X med en ren, myk klut og kaldt eller lukket vann med mild bilsjampo av høy kvalitet.  
 **ADVARSEL:** Noen rengjøringsmidler og bilsjampoer inneholder kjemikalier som kan forårsake skade eller misfarging, spesielt på plastkledning, utvendige lys eller kameraobjektiv. Noen formler for bilrengjøringsmidler inneholder hydroksid eller andre svært alkaliske eller kaustiske ingredienser som kan skade utvendige komponenter. Ikke bruk syreholdige produkter heller. Skade eller misfarging som resultat av rengjøringsprodukter, dekkes ikke av garantien.
3. Etter rengjøring skyller du med rent vann for å forhindre at såpen tørker på overflatene.
4. Tørk grundig med et pusseskinn. Tørk om nødvendig bremsene ved å kjøre en kort tur og bruke bremsene flere ganger.

Bruk desinfeksjonsservietter (for eksempel for rengjøring av briller eller skjermer) til å fjerne små flekker.

## Rengjøring og behandling av vinduer

Rengjør vinduer og speil med et glassrengjøringsmiddel for biler. Ikke skrap eller bruk slipende rengjøringsmidler på glass- eller speiloverflater. Følg retningslinjene i [Utvendig rengjøring på side 212](#) for anbefalte fremgangsmåter fore rengjøring av glass utvendig.

Når du skal påføre et vannavvisende belegg på bilens vinduer, brukes det bare på side- og bakvinduene, ikke frontruten. Hvis du bruker det på frontruten, kan det påvirke sikten til autopilotkameraene. Følg instruksjonene for påføring fra produsenten av det vannavvisende belegget.



**MERK:** Tesla er ikke ansvarlig for skader som oppstår som følge av påføring av vindusbehandling på bilen.

## Rengjøring av et kamera







Kameraobjektivet må holdes rent og fritt for forstyrrende elementer for å sikre et tydelig bilde.

Fjern eventuell oppsamling av smuss eller rusk ved å sprute vann på kameraobjektivet med en sprayflaske. Ikke prøv å fjerne smuss eller rusk ved å tørke av et eksponert objektiv med hendene eller en klut. Rusket kan skade overflaten på objektivet når det gnis mot den under tørking.





**MERK:** Innsiden av frontruten som er innenfor frontkameradekselet (se [Kameraer på side 19](#)), må rengjøres regelmessig for å ivareta god sikt og optimal kamerafunksjon. Hvis du vil sjekke om slik rengjøring er nødvendig, kan du se gjennom vedlikeholdsinformasjonen ved å trykke på **Kontroller > Service > Vedlikehold**. Bruk om nødvendig mobilappen til å avtale service.

-  **ADVARSEL:** Ikke bruk kjemikaliebaserte eller slipende rengjøringsmidler. Det kan ødelegge objektivets overflate.
-  **ADVARSEL:** Ikke rengjør en ultralydsensor (hvis utstyrt) eller et kameraobjektiv med skarpe eller slipende gjenstander som kan ripe eller skade overflaten.

## Forholdsregler ved utvendig rengjøring

-  **ADVARSEL:** Ikke vask bilen i direkte sollys.
-  **ADVARSEL:** Ikke bruk behandlingsmidler for frontruter. Det kan påvirke friksjonen fra viskerne og føre til en klappende lyd.
-  **ADVARSEL:** Ikke bruk varmt vann, rengjøringsmidler, svært alkaliske eller kaustiske rengjøringsingredienser eller -løsninger, spesifikt de som inneholder hydroksid. Unngå bruk av såper og kjemikalier over pH 13. Hvis du er usikker, ser du på produktetiketten eller spør de ansatte ved bilvasken. Skader forårsaket av feilaktig vasking dekkes ikke av garantien.
-  **ADVARSEL:** Ved bruk av høytrykksspyler må du holde en avstand på minst 30 cm mellom dysen og overflaten til Model X. Unngå å rette vannstrålen direkte mot parkeringssensorer (hvis utstyrt). Hold dysen i bevegelse og ikke konsentrer vannstrålen på ett område.
-  **ADVARSEL:** Ikke rett vannslanger rett mot tetninger i vinduer, dører eller panser, eller mot elektroniske moduler eller eksponerte kabler.
-  **ADVARSEL:** For å unngå korrosjonsskade som kanskje ikke dekkes av garantien, må du skylle bort eventuelt veisalt fra undersiden av bilen, hjulbuene og bremsene. Når du har rengjort bilen, tørker du bremsene ved å kjøre en kort tur og bruke bremsene flere ganger.
-  **ADVARSEL:** Unngå bruk av ru og grove kluter, som vaskehansker. En rengjøringsklut av mikrofiber av høy kvalitet anbefales.



-  **ADVARSEL:** Bruk kun børsteløs vask ved vask i automatisk bilvask. Disse bilvaskene har ingen deler, for eksempel børster, som berører overflatene på Model X.
-  **ADVARSEL:** Ved vask i en automatisk bilvask må du sørge for at kjøretøyet er låst. I tillegg må du unngå å bruke kontroller på berøringsskjermen som kan føre til at dører eller bagasjerom åpnes mens kjøretøyet vaskes. Eventuelle skader som forårsakes, dekkes ikke av garantien.
-  **ADVARSEL:** Sørg for at viskerne er slått av før Model X vaskes, slik at du unngår fare for å skade dem.
-  **ADVARSEL:** Ikke bruk kjemikaliebaserte rengjøringsmidler til felgene eller forvaskprodukter. De kan skade overflaten til felgene.
-  **ADVARSEL:** Sprøyt aldri væske med høy hastighet (f.eks. ved bruk av høytrykksspyler) mot ladeporten mens Model X lader. Hvis disse instruksjonene ikke følges, kan det føre til alvorlig skade på bilen, ladeutstyret eller eiendom.

## Innvendig rengjøring

Kontroller og rengjør interiøret ofte for å opprettholde utseendet og forhindre tidlig slitasje. Tørk opp søl og fjern flekker umiddelbart, om mulig. Ved generell rengjøring tørker du av innvendige overflater med en myk klut (for eksempel mikrofiber) som er fuktet med varmt vann og et mildt rengjøringsmiddel (test alle rengjøringsmidler på et skjult område før bruk). Tørk umiddelbart av med en myk, lofri klut for å unngå striper.

### Innvendig glass

Ikke skrap eller bruk slipende rengjøringsmidler på glass- eller speiloverflater. Det kan skade den reflekterende overflaten til speilet og varmelementene i bakvinduet.

### Kollisjonsputer

Pass på så det ikke kommer noen stoffer inn i kollisjonsputedekselet. Det kan hindre riktig drift.

### Dashbord og plastoverflater

Ikke poler de øvre overflatene på dashbordet. Polerte overflater er reflekterende og kan forstyrre sikten under kjøring.

### Innvendig belysning

**MERK:** Teslas garanti dekker ikke skade forårsaket av feil utført vedlikehold, inkludert bruk av rengjøringsløsninger eller verktøy som ikke er anbefalt i denne brukerhåndboken.

Ikke bruk såpe eller kjemiske rengjøringsløsninger på innvendig belysning. Vanlige rengjøringsløsninger og stoffer kan forringe linsene eller komponentene i belysningen, og forårsake sprekker og skade over tid. Når du vil rengjøre innvendig belysning, anbefaler Tesla at du bruker en myk klut fuktet med varmt vann til å tørke forsiktig vekk skitne områder eller flekker. Innvendig belysning omfatter, men er ikke begrenset til, følgende lys (hvis utstyrt):

- benplass
- innsteg
- projeksjon
- tak
- omgivelse

Når du vil rengjøre innvendig med såpe eller et mildt rengjøringsmiddel, anbefaler Tesla at du først dekker til all belysning med en form for beskyttelse, for eksempel:

- stoff
- maskeringstape
- plastfolie
- beskyttelsestrekk for bilinteriør

### Seter

**MERK:** Teslas garanti dekker ikke skade forårsaket av feil utført vedlikehold, inkludert bruk av rengjøringsløsninger eller verktøy som ikke er anbefalt i denne brukerhåndboken.

Bilens seter er laget av et tilpasset, bærekraftig, vegansk skinn som er mykere enn skinn, men likevel langt mer holdbart og flekkbestandig. Tesla anbefaler at du regelmessig rengjør og støvsuger interiøret i bilen din for å opprettholde ytelsen og et prikkfritt utseende. Du kan kjøpe et universalrengjøringssett fra [Tesla Shop](#).

Unngå kontakt med sterke kjemikalier, inkludert enkelte kosmetikkprodukter. Slike stoffer kan forårsake skade, forringelse eller misfarging over tid.

For generelt søl og flekker må du tørke av søl og kjemikalierester på innvendige overflater så snart som mulig. Fukt en myk klut (helst mikrofiber) med varmt vann og mild såpe, og tørk forsiktig av flekken i en sirkulær bevegelse. Tørk så av med en myk, lofri klut. Ikke tørk med føner. Noe mer enn såpe kan være for kraftig. Bruk av andre rengjøringsmidler, desinfeksjonsmidler, behandlingsmidler eller beskyttelsesmidler anbefales ikke.

For hvite seter: Som en siste utvei kan du fukte en myk klut (som en mikrofiberklut) med varmt vann og isopropylalkohol og tørke forsiktig av flekken i en sirkulær bevegelse (IKKE bruk denne metoden på svarte seter). Rengjør alle gjenværende rester av isopropylalkohol med en myk, fuktig klut. Aggressiv eller langvarig bruk av isopropylalkohol vil skade det øverste belegget på materialet. Det gjør at flekker kan oppstå lettere og bryter med garantien.



# Rengjøring

**⚠ ADVARSEL:** Ikke bruk produkter som inneholder alkohol, blekemiddel (natriumhypokloritt), sitrus, nafta eller silikonbaserte tilsetningsstoffer. Ikke spray setet direkte med spray. Ikke få vann inn i sikkerhetsbeltemekanismen.

En rekke klær, tilbehør og kosmetikk kan inneholde fargestoffer eller oljer som kan overføres til setene over tid. Disse flekkene er vanskelige å forhindre og kan ikke alltid rengjøres på en trygg måte.

**⚠ ADVARSEL:** Ikke bruk ettermarkedstrekk som ikke er fra Tesla. Setetrekke kan forårsake flekker eller skade på setene og kan påvirke følsomheten til passasjersensorer i setene eller hindre utløsning av kollisjonsputer.

Hvis bilen er utstyrt med skinnseter, må du være oppmerksom på at skinn er utsatt for fargeoverføring, og kan forårsake gi misfarging, spesielt på lyst skinn. Hvitt og lysebrunt skinn er behandlet med smussavstøtende middel. Bruk av rengjøringsmidler eller kommersielt tilgjengelige rengjøringsmidler og behandlingsmidler for skinn anbefales ikke, fordi de kan misfarge eller tørke ut skinnen.

## Tepper

Unngå overdreven bruk av vann på teppene. Bruk fortennet tekstilrengjøringsmiddel for svært skitne områder.

## Sikkerhetsbelter

Trekk ut beltene for å tørke av dem. Ikke bruk rengjøringsmidler eller kjemiske rengjøringsmidler. La beltene tørke naturlig mens de er trukket ut, helst unna direkte sollys.

## Dørtetninger

Tørk av dørtetninger med en fuktig klut for å fjerne eventuell smuss. For mye smuss på dørtetningene kan føre til skade ved kontakt med omliggende flater. Unngå å bruke alkoholholdige servietter eller andre kjemiske produkter som potensielt kan forringe belegget på dørtetningene.

## Berørings skjerm og instrumentpanel

Rengjør berørings skjermen(e) og instrumentpanelet med en myk, lofri klut som er spesielt utviklet for rengjøring av skjermer og monitører. Ikke bruk rengjøringsmidler (som glassrengjøringsmiddel) eller alkoholbaserte gelprodukter (som håndsprit), og ikke bruk våtservietter eller tørre, statiske kluter (som nylig vaskede mikrofiberkluter). Aktiver Skjermrensingmodus for å kunne tørke av berørings skjermen foran uten å aktivere knapper og endre innstillinger. Berør **Kontroller > Skjerm > Skjermrensingmodus**. Displayet blir mørkere for å gjøre det enklere å se støv og flekker. Trykk på og hold nede **HOLD INNE FOR Å AVSLUTTE** for å avslutte Skjermrensingmodus.

## Overflater i krom og metall

Poleringsmidler, slipende rengjøringsmidler, alkoholbaserte gelprodukter (som håndsprit) og harde kluter kan skade overflater i krom og metall.

## Forholdsregler ved innvendig rengjøring

- ⚠ ADVARSEL:** Bruk av løsemidler (inkludert alkohol), alkoholbaserte gelprodukter (som håndsprit), blekemidler, sitrus, nafta eller silikonbaserte produkter eller tilsetningsstoffer på innvendige komponenter kan gi skader.
- ⚠ ADVARSEL:** Statisk ladede materialer kan forårsake skade på berørings skjermen eller instrumentpanelet.
- ⚠ ADVARSEL:** Kontakt Tesla umiddelbart hvis du oppdager skader på en kollisjonspute eller et sikkerhetsbelte.
- ⚠ ADVARSEL:** Pass på så ikke vann, rengjøringsmidler eller tekstiler kommer inn i sikkerhetsbeltemekanismen.
- ⚠ ADVARSEL:** Eksponering for kjemiske rengjøringsmidler kan være farlig og kan irritere øynene og huden. Les og følg instruksjonene fra produsenten av det kjemiske rengjøringsmiddelet.

## Polering, oppfriskning og karosserireparasjoner

For å opprettholde utseendet til karosseriet kan du behandle lakkoverflater med et godkjent poleringsmiddel som inneholder:

- Svært milde skuremidler for å fjerne smuss på overflaten uten å fjerne eller skade lakken.
- Fyllstoffer som fyller riper og gjør dem mindre synlige.
- Voks for å gi et beskyttende belegg mellom lakken og miljøet.

Kontroller utvendig lakk regelmessig og se etter skader. Behandle mindre avskallinger og riper med en oppfriskningspenn (kan kjøpes hos Tesla, avhengig av markedsregion). Bruk oppfriskningspennen etter rengjøring, men før polering eller voksing.

Reparer avskalling fra steinsprut, sprekker eller riper. Se <https://www.tesla.com/support/body-shop-support> for mer informasjon om reparasjonssteder og tilgjengelige tjenester.

- ⚠ ADVARSEL:** Ikke bruk skjærepasta, fargemidler eller poleringsmidler som inneholder grove slipemidler. Disse kan skrape opp overflaten og skade lakken permanent.
- ⚠ ADVARSEL:** Ikke bruk krompoleringsmidler eller andre slipende rengjøringsmidler.



## Bruke biltrekk

For å ta vare på karosseriet når Model X ikke er i bruk bør du bruke et originalt Tesla-biltrekk. Biltrekk kan du kjøpe på nett fra Tesla-butikken.

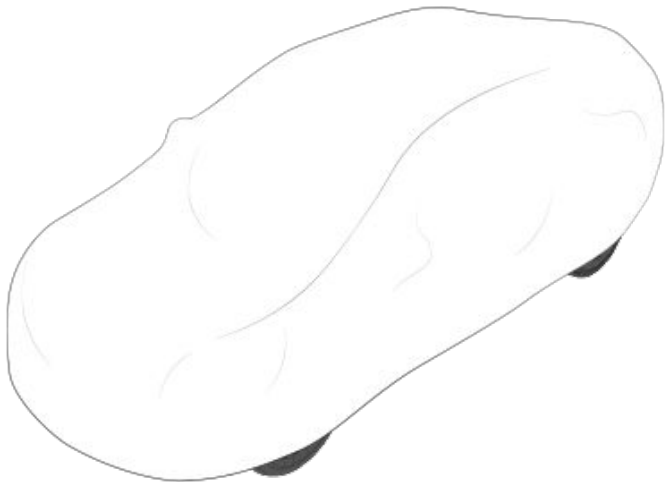

**⚠ ADVARSEL:** Bruk kun biltrekk som er godkjent av Tesla når Model X er koblet til strøm. Bruk av biltrekk som ikke er godkjent av Tesla kan hindre at batteriet kjøles tilstrekkelig ned under lading.

## Gulvmatter

Bruk originale Tesla-gulvmatter for å forlenge levetiden til teppet og gjøre det lettere å rengjøre. Disse er tilgjengelig på nett på <http://www.tesla.com>. Gulvmattene vedlikeholdes ved at de rengjøres regelmessig, og ved å sjekke at de alltid er forsvarlig festet. Skift ut matter som har blitt svært slitt.

**⚠ ADVARSEL:** For å unngå at en matte forstyrrer bruk av en pedal må du sørge for at matten er godt festet. Plasser aldri en ekstra gulvmatte oppå en annen. Gulvmatter skal alltid legges oppå det opprinnelige teppet, og aldri oppå andre matter eller annet underlag.



# Vindusviskerblader, spylerdyser og spylervæske

## Fylle på spylervæske for frontrute

Den eneste beholderen du kan fylle på, er spylervæskebeholderen for frontrute, som er plassert bak bagasjerommet foran. Når nivået er lavt, vises en melding på instrumentpanelet.

Fylle på spylervæske:

1. Åpne panseret.
2. Rengjør rundt lokket før du åpner det, for å forhindre smuss i beholderen.
3. Åpne lokket.
4. Unngå å søle, og fyll på til væsknivået vises rett under halsen på beholderen.

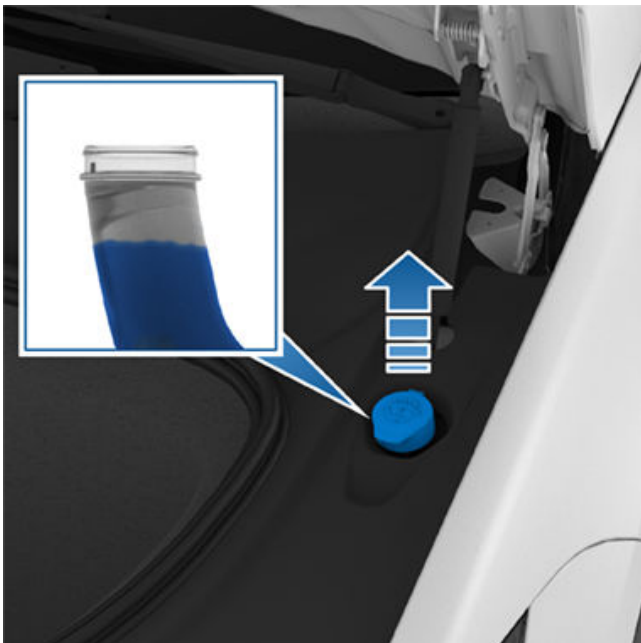

5. Tørk opp eventuelt søl umiddelbart, og vask det tilsølte området med vann.
6. Sett på påfyllingslokket igjen.

**MERK:** Noen nasjonale eller lokale bestemmelser begrenser bruken av flyktige organiske forbindelser (VOC). VOC brukes vanligvis som frostvæske i spylervæske. Bruk bare en spylervæske med begrenset VOC-innhold hvis den gir tilstrekkelig frysemotstand i alle klimaer der du kjører Model X.

**MERK:** Lokale forskrifter forbyr bruk av metanolbasert spylervæske. Bruk etanolbasert spylervæske i stedet.

**⚠ ADVARSEL:** Bruk bare etanolbasert spylervæske for frontrute som er ment for biler. Bruk av andre stoffer, som ubehandlet vann, kan føre til bakterievekst i klimaanlegget, som fører til lukt eller potensiell skade som ikke dekkes av garantien.

**⚠ ADVARSEL:** Ikke fyll på spylervæsker som inneholder vannavstøtende stoffer eller insektmidler. Disse væskene kan forårsake striper og flekker, samt piping eller andre lyder.

**⚠ ADVARSEL:** Bruk en spylervæske med frostmiddel ved temperaturer under 4 °C. Bruk av spylervæske uten frostmiddel i kaldt vær, kan redusere sikten gjennom frontruten.

**⚠ ADVARSEL:** Spylervæske kan irritere øyne og hud. Les og følg instruksjonene fra produsenten av spylervæsken.

## Kontrollere og rengjøre viskerblad

Rengjør kanten på viskerbladene regelmessig, og sjekk at gummien ikke har sprekker, revner eller er ujevn. Skift ut bladet umiddelbart hvis det er skadet, for å forhindre skader på glasset og forbedre sikten.

Effektiviteten til viskerne kan bli redusert dersom det er smuss på frontruten eller på viskerbladene. Smuss omfatter is, voks, spray fra bilvask, spylervæske med insekts- og/eller vannavstøtende midler, fugleskitt, kvae og andre organiske stoffer.

Følg disse retningslinjene for rengjøring:

- Rengjør frontruten og viskerbladene med spylervæske, isopropylalkohol (isopropanol) eller ikke-slipende glassrengjøringsmiddel som er godkjent for bruk på bilglass og -gummi. Uegnete produkter kan føre til skader eller flekker, og lage gjenskinn i frontruten.
- Løft viskerarmen ut fra frontruten, akkurat langt nok til å få tilgang til viskerbladet. Ikke løft viskerarmen lenger enn tilsiktet posisjon.

Hvis viskerne fortsatt er ineffektive etter rengjøring, må viskerbladene skiftes.

**MERK:** Ineffektive viskere kan føre til redusert sikt for frontrutekameraene, som kan føre til at Autopilot-funksjoner får redusert ytelse eller ikke er tilgjengelige. Hvis du vil ha mer informasjon, kan du se [Kameraer på side 19](#) og se Autopilot [Begrensninger og advarsler på side 149](#).

## Skifte viskerblader

Skift viskerbladene minst én gang i året for optimal ytelse. Erstatningsblader må overholde følgende kriterier:

- Bladet på førersiden må være 650 mm langt, og bladet på passasjersiden må være 530 mm langt.
- Sørg for at kontakten på erstatningsbladet er den samme som på det opprinnelige bladet. Andre kontakter kan hindre erstatningsbladet i å kobles til viskerarmen på bilen.

Du kan kjøpe erstatningsviskerblader i [Tesla-butikken](#).

**MERK:** Monter kun blader som er identiske med originalbladene. Bruk av feil blader kan skade viskersystemet og frontruten.

**MERK:** Viskerspylesystemet er en integrert del av viskerbladene på Model X.



Skifte viskerblader:

1. Sett giret i Park, og slå av viskerne.
2. Berør **Kontroller > Service > Servicemodus for vindusviskere** for å sette viskerne i servicestilling.
3. Løft viskerarmen ut fra frontruten, akkurat langt nok til å få tilgang til viskerbladet.

**!** **ADVARSEL:** Viskerbladene låses ikke i løftet posisjon. Ikke løft viskerarmen lenger enn tilsiktet posisjon.

4. Klem de to tappene for å frigjøre viskerbladet fra viskerarmen.

**!** **ADVARSEL:** Viskerbladet er fortsatt koblet til spyleslangen og kan ikke tas av enda.

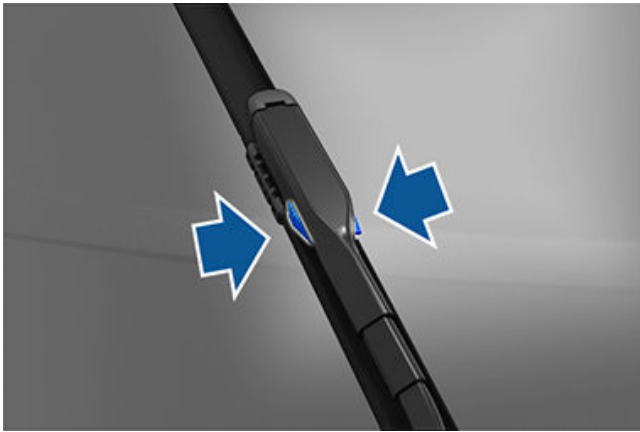

5. Plasser et håndkle mellom viskerarmen og frontruten for å unngå riper på frontruten.
6. Koble spyleslangen fra viskerbladet, og unngå å søle spylervæske.



7. Hold viskerarmen og trykk på låsetappen mens du skyver bladet nedover armen.
8. Sett spyleslangen helt ned på nippelen på det nye viskerbladet.
9. Monter et nytt viskerblad ved å innrette det nye bladet på viskerarmen og skyve det mot enden av armen til det låses på plass.

**!** **ADVARSEL:** Kontroller at det nye bladet er låst på plass og ikke beveger seg. Utfør en skyv-trekk-test for å bekrefte dette. Hvis viskerbladet ikke er låst på plass (du hører og føler et «klikk»), kan det løsne under bruk og føre til alvorlig skade.

10. Slå av Servicemodus for vindusviskere for å returnere viskerne til normal stilling.

## Rengjøre spylerdyser

Bruk en tynn ståltråd til å fjerne eventuelle blokkeringer fra dysene hvis en frontrutespyler blir tett.

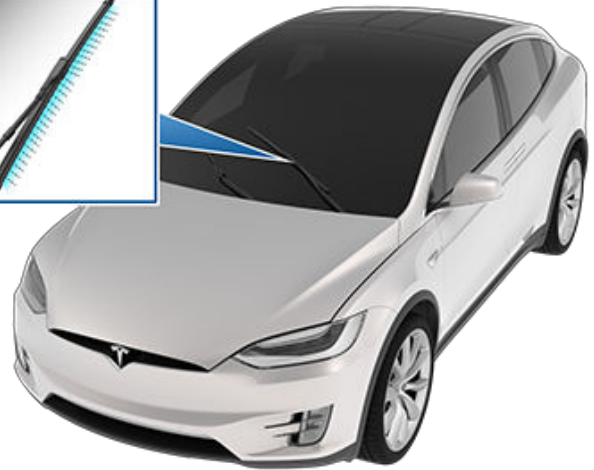

**!** **ADVARSEL:** Ikke bruk spylerne under rengjøring av Model X. Spylervæske kan irritere øyne og hud. Les og følg instruksjonene fra produsenten av væskene.



## Jekke opp og løfte

Følg trinnene nedenfor for å løfte Model X. Sørg for at andre verksteder er kjent med disse instruksjonene, inkludert hvor løftepunktene er samt advarsler.

1. Plasser Model X midt mellom løftestolpene.
2. Hvis Model X er utstyrt med luftfjæring, selvjusterer den, selv når bilen er i hvilemodus og berøringsskjermen er slått av (se [Luftfjæring Service-modus på side 218](#)). Bruk berøringsskjermen til å angi fjæringen som følger:
  - o Berør **Kontroller** > **Fjæring**.
  - o Trykk inn bremsepedalen, og berør **Svært høy** for å maksimere fjæringshøyden.
  - o Berør **Kontroller** > **Service** > **Luftfjæring Service-modus** for å deaktivere selvjustering.
3. Lukk falkevingedørene.
4. Plasser løftearmputene under de angitte karosseriløftepunktene som vist.

**ADVARSEL:** IKKE plasser løftearmputene under batteriet eller sideskinnene.

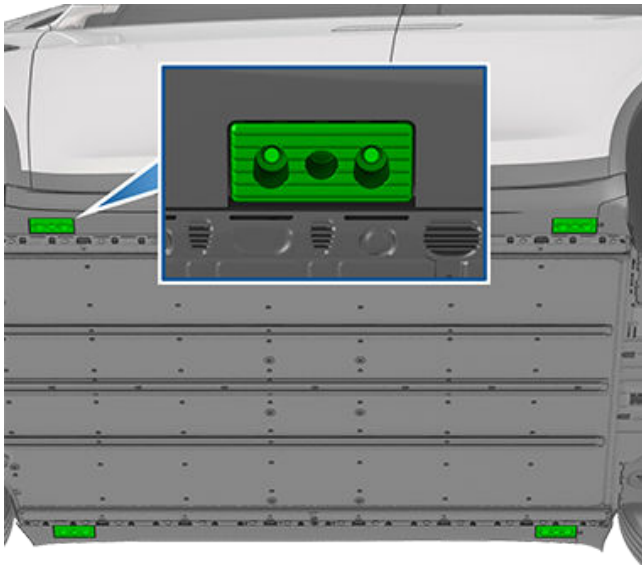

5. Juster høyden og posisjonen til løftearmputene for å sikre at de er riktig plassert.
6. Få hjelp til å heve heisen til ønsket høyde mens du kontrollerer at løftearmputene ikke flytter seg.
7. Aktiver eventuelle sikkerhetslåser for heisen. Følg instruksjonene til heisprodusenten.
8. Etter senking av bilen, deaktiverer du Luftfjæring Service-modus ved å berøre **Kontroller** > **Service**.

**ADVARSEL:** Luftfjæringssystemet selvjusterer automatisk, selv når bilen er i hvilemodus og berøringsskjermen er slått av. Du **MÅ** deaktivere dette systemet, ved å sette bilen i Luftfjæring Service-modus, før den løftes eller jekkes opp. Hvis du ikke deaktiverer luftfjæringen, kan det hende at Model X forsøker å selvjustere, noe som kan føre til alvorlig skade, personskade eller død.

**ADVARSEL:** Model X må aldri løftes når ladekabelen er koblet til, selv når lading ikke pågår.

**ADVARSEL:** Ikke utfør arbeid på en bil som ikke er skikkelig støttet opp. Det kan føre til alvorlig skade, personskade eller død.

**ADVARSEL:** Det er ditt ansvar å være observant når det gjelder bilen og omgivelsene. Sørg for at området er fritt for hindringer ved heving og senking av Model X, og at dørene, bagasjerommet foran og bakluken er lukket etter behov for å unngå skade.

**ADVARSEL:** IKKE løft med løftearmputer under batteriet eller sideskinnene. Plasser kun løftearmputene under de angitte karosseriløftepunktene. De viste plasseringene er de eneste godkjente løftepunktene for Model X. Hvis den løftes på noe annet punkt, kan det forårsake skade. Skader forårsaket av feil løfting av Model X dekkes ikke av garantien.

### Luftfjæring Service-modus

**ADVARSEL:** Hvis Luftfjæring Service-modus ikke aktiveres, kan det føre til at bilen selvjusterer, som igjen kan føre til skade, personskade eller dødsfall.

Hvis Model X er utstyrt med luftfjæring, selvjusterer den, selv når bilen er i hvilemodus og berøringsskjermen er slått av. For at skader når du jekker eller løfter kjøretøyet skal forhindres, må du aktivere Luftfjæring Service-modus for å deaktivere selvjustering. Luftfjæring Service-modus hindrer at selvjusteringen skjer automatisk.

**MERK:** Luftfjæring Service-modus aktiveres kanskje uventet i situasjoner der et objekt støtter bilens vekt (f.eks. når støtfangeren hviler på en fortauskant).



## Deler, tilbehør og endringer

Bruk kun originale deler og tilbehør fra Tesla. Tesla gjennomfører grundig testing av deler for å sikre egnethet, sikkerhet og pålitelighet. Kjøp disse delene fra Tesla, der de blir profesjonelt montert, og der du får ekspertråd om endringer på Model X. Tilbehør kan kjøpes fra Tesla-forhandlere eller på nett på [www.tesla.com](http://www.tesla.com).

**MERK:** Å legge til tilbehør i bilen kan påvirke forventet rekkevidde, bilens mål osv.

**MERK:** Noe tilbehør er kanskje ikke nødvendig i ditt markedsområde.

Tesla har ikke mulighet til å teste deler som er produsert av andre leverandører, og tar derfor ikke ansvar hvis du bruker uoriginale deler på Model X.

 **ADVARSEL:** Montering av deler og tilbehør eller gjennomføring av endringer som ikke er godkjent, kan påvirke ytelsen til Model X og sikkerheten til passasjerene. Eventuelle skader som er forårsaket av bruk eller montering av deler som ikke er godkjent, eller som følge av endringer som ikke er godkjent, dekkes ikke av garantien.

 **ADVARSEL:** Tesla tar ikke ansvar for død, personskader eller skader som oppstår hvis du bruker eller monterer tilbehør eller utfører endringer som ikke er godkjent.

## Karosserireparasjoner

Kontakt Tesla eller et Tesla-godkjent verksted hvis Model X har vært involvert i en kollisjon, for å sikre at den repareres med originale Tesla-deler. Tesla har utvalgte reparasjonssentre som oppfyller strenge krav til opplæring, utstyr, kvalitet og kundetilfredshet.

Noen verksteder og forsikringsselskaper kan foreslå bruk av uoriginalt utstyr eller reparerte deler for å spare penger. Disse delene oppfyller ikke Teslas høye standarder for kvalitet, tilpasning og korrosjonsbestandighet. I tillegg er det slik at uoriginalt utstyr og reparerte deler (samt skader eller feil de forårsaker) ikke dekkes av garantien.

## Bruk av RFID-brikker

Når du fester en RFID-brikke (brukes av mange automatiserte bompengesystemer) i Model X, plasserer du brikken i nærheten av det øverste området av frontruten. Dette sikrer beste mulige resultater og gir minst mulig sikhindring når du kjører. Se RFID-produsentens instruksjoner for spesifikk plassering.

**MERK:** Du kan også feste den værbestandige brikken til nummerskiltplaten foran.



## Pakke for midlertidig dekkreparasjon

Du kan kjøpe pakken for midlertidig dekkreparasjon fra [Tesla-butikken](#).

### ADVARSEL:

- Ikke kjør på et dekk uten luft i.
- Ikke fjern fremmedlegemer som har satt seg fast i dekket.
- Ikke la kompressoren stå på i mer enn 20 etterfølgende minutter.
- Ikke kjør i høye hastigheter eller over lengre tid. Den midlertidige reparasjonen er ment å få bilen trygt og kjørt til et dekkverksted. Hvis du kjører på midlertidig reparerte dekk over lengre tid, kan det føre til alvorlig skade eller personskade.

 **ADVARSEL:** Følg alle retningslinjer og varsler på pakken for fylling av luft i dekk.

## Dekkreparasjon

Pakken for fylling av luft i dekk er kun en midlertidig reparasjon. Du må reparere eller skifte skadde dekk umiddelbart. Ring Veihjelp når du har punkteringer som er større enn 6 mm (1/4"), alvorlig dekkskade, skadet sidevegg, opprevet dekk eller dekk som har løsnet fra felgen. Slik utfører du midlertidig reparasjon av et dekk:

1. Parker bilen på et trygt og åpent sted.
2. Sørg for at kompressoren er slått av.
3. Ta av hetten til ventilen på det punkterte dekket, og koble det gjennomsiktige tetningsrøret til ventilåpningen.



4. Sett strømpluggen inn i en av bilens lavspenningskontakter.

5. Drei velgerbryteren til dekkikonet, og slå på. Når tetningen har kommet ordentlig inn i dekket, viser måleren gjeldende dekktrykk. Idealtrykket vises på dørstolpen på førersiden. Etter flere minutter kan du kontrollere at måleren viser idealtrykket før du fortsetter.

**MERK:** Hvis måleren fremdeles viser et trykk lavere enn 1,5 bar (22 psi) etter at du har holdt på i vedvarende 15 minutter, kobler du fra det gjennomsiktige tetningsrøret og skrur på igjen ventilhetten. Kjør noen meter (fot) for å la tetningen fordeles inni dekket. Parker Model X og prøv trinn 2–5 på nytt. Hvis dette fremdeles ikke fungerer, ringer du Teslas veihjelp.

6. Slå av pakken og koble røret fra dekket. Skru på igjen ventilhetten.
7. Kjør innenfor angitt fartsgrense (vist på klistremerket på dekkreparasjonspakken) uten plutselig akselerasjon eller bremsing. Etter ca. 10 minutters kjøring, parkerer du på et trygt og åpent sted igjen. Fortsett med å fylle luft i dekkene nå som tetningen er fordelt i dekket.

 **ADVARSEL:** Tetningsvæsken er effektiv ved temperaturer mellom –40 og 50 °C (–40 og 122 °F). Ikke bruk tetningsvæske etter utløpsdatoen på etiketten. Se [Utskifting av beholder på side 221](#) for mer informasjon om utskifting av en brukt eller utgått beholder.

## Fylling av luft i dekk

1. Sørg for at dekkkompressoren er slått av.
2. Drei bryteren til pumpeikonet.
3. Sett strømpluggen inn i en av bilens lavspenningskontakter.
4. Ta av hetten til dekkventilen, og koble det svarte røret for fylling av luft, til ventilåpningen.





5. Slå på kompressoren til den når idealtrykket som er angitt på dørstolpen på førersiden.
6. Ta bort det svarte røret for fylling av luft, og sett på igjen hetten til dekkventilen.
7. Slå av kompressoren, og oppbevar den på et trygt og tørt sted.

## Utskifting av beholder

1. Kjøp refill fra produsenten eller på nett fra <https://shop.tesla.com/>.
2. Ta ut den brukte beholderen ved å ta ut den gjennomsiktige tetningsslangen og sette den til side.
3. Trykk på den røde utløsningsknappen mens du løfter ut beholderen.
4. Sett inn den nye beholderen ved å trykke den godt inn i dekselet. Fest det gjennomsiktige tetningsrøret igjen. Merk deg utløpsdatoen til den nye beholderen.



5. Kasser den tomme beholderen i henhold til lokal lovgivning.



## Vedlikehold på egenhånd

---

Finn ut hvordan du selv kan utføre prosedyrer som for eksempel utskifting av viskerblader og kupéfiltre eller påføring av lakkbeskyttelsesfilm. Gå til <https://www.tesla.com/support/do-it-yourself-guides> for instruksjoner, animasjoner og videoer av disse prosedyrene.

**MERK:** Avhengig av markedsområde eller spesifikasjoner for kjøretøykonfigurasjon kan det være at noen deler og prosedyrer ikke er tilgjengelig for din bil. Når du går til <https://www.tesla.com/support/do-it-yourself-guides>, velger du bil, region og/eller språk for å se en oppdatert liste over deler og tilbehør som er tilgjengelig for ditt område.

 **ADVARSEL:** Prosedyrene skal utføres på et tørt og godt belyst område. For egen sikkerhet skal en prosedyre bare utføres hvis du er komfortabel med det, og instruksjonene skal alltid følges.





## Bilens understellsnummer

Du finner VIN på følgende steder:

- Berør **Kontroller** > **Programvare**.
- Stemplet på en plate plassert på toppen av instrumentpanelet. Kan sees gjennom frontruten.
- Stemplet på chassiset på dørstokkpanelet på døren på passasjersiden bak. Når du skal ta av dørstokkpanelet, presser du det forsiktig oppover med et flatt blad.

**!** **ADVARSEL:** Det anbefales ikke å ta av dørstokkpanelet for å vise VIN fordi det er sannsynlig at skade vil forårsakes. Panelet holdes på plass av skjøre klemmer som lett kan knekke. Skader påført ved fjerning av dørstokkpanelet dekkes ikke av garantien.

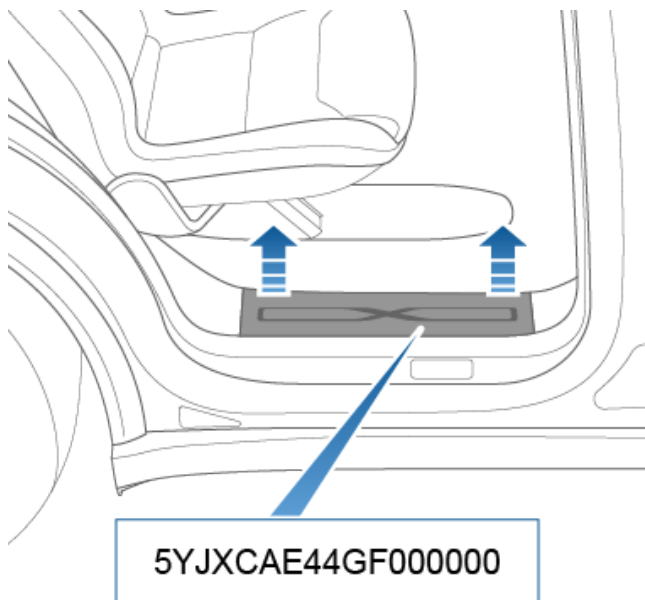



## Bilmerking

Det er viktig å forstå bilens originale dekkstørrelse og -trykk, og TPMLM (teknisk tillatt maksimal lastet vekt) og TPMAM (teknisk tillatt maksimal vekt på akselen). Denne informasjonen finner du på to merker festet til Model X.

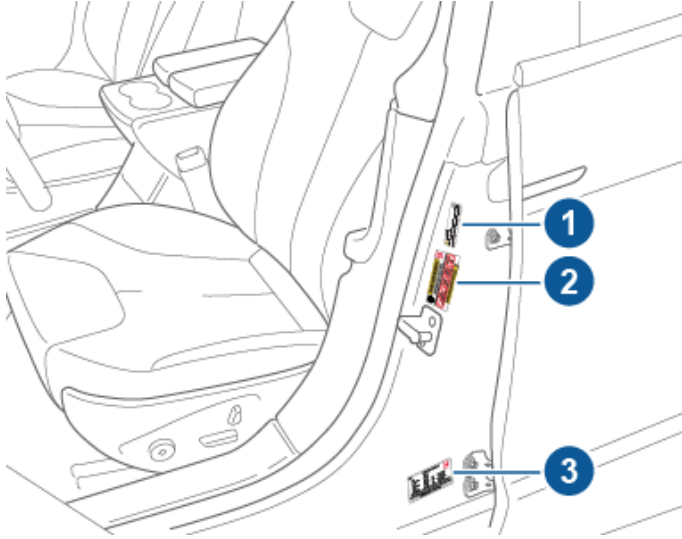

1. Tauemerke (hvis utstyrt)
2. Dekkinformasjonsmerke
3. Typegodkjenningsmerke

**MERK:** Mulighet for tauing er kun tilgjengelig hvis Model X er utstyrt med tauepakke (tilleggsutstyr).

**⚠ ADVARSEL:** Overlastning av Model X har negativ effekt på bremse- og kjøreegenskaper, som kan påvirke sikkerheten din eller forårsake skade.

**⚠ ADVARSEL:** Oppbevar aldri store væskemengder i Model X. Søl av store mengder væske kan føre til feil på elektriske komponenter.

## Tauemerke

**MERK:** Avhengig av bilens produksjonsdato, kan Model X både ha og ikke ha tauemerke.

Mulighet for tauing er kun tilgjengelig hvis Model X er utstyrt med tauepakke (tilleggsutstyr). Hvis bilen er utstyrt med tauepakken, ber tauemerket deg om å lese brukerhåndboken for dekktrykk som skal brukes når du kjører med tilhenger. Ikke bruk dekktrykkoversikten på informasjonsmerkingen for dekk. I stedet kan du se emnet «Kjøring med tilhenger» i delen om kjøring i brukerhåndboken på skjermen.

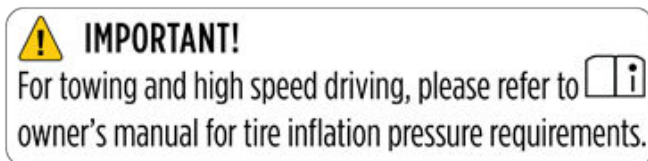

## Dekkinformasjonsmerke

Dekkinformasjonsmerket kan opplyse om følgende:

- Det maksimale antallet sitteplasser for fører/passasjer.
- Opprinnelige dekkdimensjoner.
- Dekktrykk i kald tilstand for opprinnelige for- og bakdekk. Disse trykkene anbefales for å optimalisere styre- og kjøreegenskaper.

**Merkeformat:**

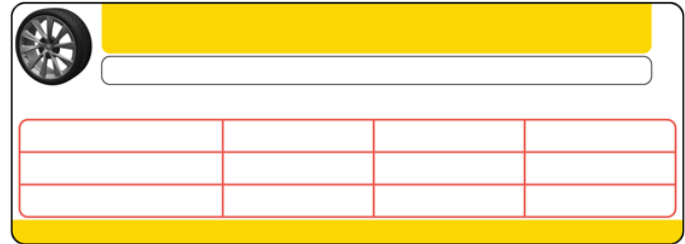

Denne merkingen må aldri modifiseres, selv om du bruker andre dekk i fremtiden.

**MERK:** Hvis Model X er lastet til full lastekapasitet, må du dobbeltsjekk alle dekk for å sikre at de er fylt opp til anbefalte trykknivåer.

**⚠ ADVARSEL:** Dekktrykkene som er angitt på informasjonsmerket for dekk, GJELDER IKKE for tauing. Når du kjører med tilhenger, må dekktrykket økes. Hvis du vil ha informasjon om dekktrykk ved tauing, se [Tuing og tilbehør på side 106](#).

## Typegodkjenningsmerke

I tillegg til understallsnummer har typegodkjenningsmerket følgende informasjon:

- TPMLM – Teknisk tillatt maksimal lastet vekt. Maksimalt tillatt totalvekt for Model X. Denne beregnes som vekten av Model X, alle passasjerer, driftsvæsker og last.
- TPMAM – Teknisk tillatt maksimal vekt på akselen, for for- og bakakselen. TPMAM er den maksimalt fordelte vekten som hver aksel kan bære.

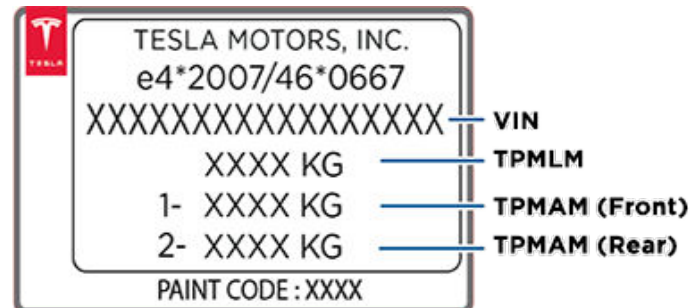

**⚠ ADVARSEL:** For å unngå skader må du aldri laste Model X slik at den er tyngre enn TPMLM eller overskrider de enkelte TPMAM-vektene.

## Utvendige mål

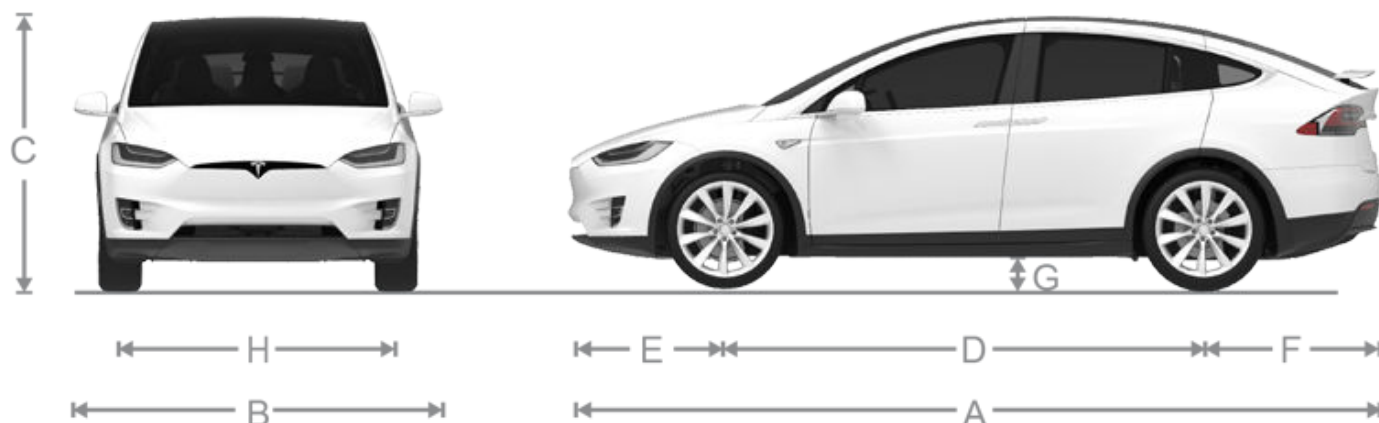

A	Total lengde	198,9 in	5052 mm
B	Total bredde (inkludert speil)	89,4 in	2271 mm
	Total bredde (inkludert innfellede speil)	81,6 in	2072 mm
	Total bredde (ekskludert speil)	78,7 in	1999 mm
C	Total høyde	66 in*	1684 mm*
D	Akselavstand	116,7"	2965 mm
E	Overheng – foran	38,9 in	989 mm
F	Overheng – bak	43,2"	1098 mm
G	Bakkeklaring:		
	Standard, med ski	7 in	171 mm
	Standard, uten ski	7 in	183 mm
	Svært høy, med ski	8 in	211 mm
	Svært høy, uten ski	9 in	223 mm
H	Spor – foran	67,1 in	1705 mm
	Spor – bak	67,3 in	1710 mm

\*Verdiene er omtrentlige. Dimensjonene kan variere avhengig av bilalternativer og diverse andre faktorer.

\*\*Bilens spor er basert på målinger midt i hjulet.

**⚠ ADVARSEL:** Avhengig av konfigurasjon (som fjæringshøyde eller hjulvalg), kan bilens bakluke åpnes til ca. 2,5 meter høyt. Se [Justering av baklukens åpningshøyde på side 30](#) for å justere høyden til bakluken og hindre den i å komme i kontakt med lave tak eller andre gjenstander.

## Innvendige dimensjoner

Hodeplass	Foran	41,7 in	1059 mm
	Bak	40,9 in	1039 mm
	Tredje	37,1 in	942 mm



## Mål

Benplass	Foran	41,2 in	1046 mm
	Bak	38,4 in	975 mm
	Tredje	32,7 in	831 mm
Skulderplass	Foran	60,7 in	1542 mm
	Bak	56,8 in	1442 mm
	Tredje	40 in	1016 mm
Hofteplass	Foran	55,6 in	1412 mm
	Bak	59 in	1498 mm
	Tredje	38,5 in	978 mm

## Bagasjeromsvolum

	Bagasjerom foran	Bak*	Totalt
<b>Biler med sju seter</b>	187 l (6,6 cu ft)	2166 l (76,5 cu ft)**	2353 l (83,1 cu ft)
<b>Biler med seks seter</b>	187 l (6,6 cu ft)	2002 l (70,7 cu ft)**	2189 l (77,3 cu ft)
<b>Biler med fem seter</b>	187 l (6,6 cu ft)	2299,5 l (81,2 cu ft)**	2486,5 l (87,8 cu ft)

\* Maksimalt bagasjeromsvolum bak forsetene. Inkluderer 357 l (12,6 cu ft) bagasjeromsvolum i bagasjerommet bak (området bak eventuelle seter på tredje rad).

\*\* Seter på andre rad helt fremover og/eller sammenfoldet.



## Motortype

Motor	Spesifikasjoner
Motor foran	Permanent synkron magnetmotor med vekselstrøm, væskeavkjølt, med variabel frekvensdrift
Motor bak	Velselstrøminduksjonsmotor, væskeavkjølt, med variabel frekvensdrift
Nominell spenning	320 volt

## Girkasse

Type	Spesifikasjoner
Type	Fast gir med én hastighet
Samlet sluttutveksling	Liten motor: 9,0 : 1 Stor motor: 9,7 : 1
Giret Reverse	Reversert motorretning, begrenset til 24 km/t

## Styring

Styring	Spesifikasjoner
Type	Tannstang med variabel utveksling og elektronisk servostyring, hastighetssensitiv
Antall omdreininger mellom maks rattutslag	2,33
Svingdiameter	12,3 m/40,3 ft

## Bremser

Bremser	Spesifikasjoner
Type	Blokkeringsfritt bremsesystem (ABS) på alle 4 hjul, med elektronisk bremskraftfordeler, integrert avansert stabilitetskontroll og elektronisk gasspedal som aktiverer det regenerative bremsesystemet
Rotordiameter (ventilert)	Foran: 13,98" / 355 mm Bak: 14,37" / 365 mm
Tykkelse på rotor foran	Ny: 1,26" / 32 mm Servicegrense: 1,18" / 30 mm
Tykkelse på rotor bak	Ny: 1,10" / 28 mm Servicegrense: 1,02" / 26 mm
Tykkelse på bremsekloss foran (unntatt bakplate)	8,8 mm / 0,346"
Tykkelse på bremsekloss bak (unntatt bakplate)	9 mm / 0,354"
Parkeringsbrems	Elektriskaktiverte parkeringsbremsecalipere
Bremsekivens friksjonspar	Foran: 0,31" / 8 mm



Bremser	Spesifikasjoner
	Bak: 0,28" / 7 mm

## Fjæring

Fjæring	Spesifikasjoner
Foran	Uavhengig, dobbelt gaffelledd med virtuell stolpe
Bak	Uavhengig, dobbelt gaffelledd med virtuell stolpe

## Batteri – Lavspenning

Batteri – Lavspenning	Spesifikasjoner
Størrelse	33 amperetimer eller høyere
Spenning og polaritet	Lavspenning negativ (-) jord

## Batteri – høyspenning

Batteri – høyspenning	Spesifikasjoner
Type	Væskeavkjølt litium-ion (li-ion)
Temperaturområde	Ikke utsett Model X for temperaturer over 60 °C eller under -30 °C i mer enn 24 timer om gangen.



## Hjulspesifikasjoner (fabrikk)

Felgtype	Størrelse	Rundhet
20" – helårsdekk – foran	20 x 9,0J	40 mm (1,575")
20" – helårsdekk – bak	20 x 9,5J	35 mm (1,378")
20" – sommerdekk – foran	20 x 9,0J	40 mm (1,575")
20" – sommerdekk – bak	20 x 10,0J	35 mm (1,378")
22" – sommerdekk – foran	22 x 9,0J	40 mm (1,575")
22" – sommerdekk – bak	22 x 10,0J	35 mm (1,378")
Moment for hjulmutter		175 Nm
Åpningsstørrelse for hjulmutter		21 mm

**MERK:** Hvis du trenger instruksjoner for hvordan du jekker opp / løfter Model X, kan du se [Jekke opp og løfte på side 218](#).

## Dekksesifikasjoner (fabrikk)

Dekktype	Størrelse	Belastningsindeks / anbefalt hastighet
20" – Michelin-dekk – foran	255/45R20	105 / Y
20" – Michelin-dekk – bak	275/45R20	110 / Y
22" – Continental, Goodyear eller Pirelli – foran	265/35R22	102 / W
22" – Continental, Goodyear eller Pirelli – bak	285/35R22	106 / W
Se dekktrykkoversikten på informasjonsmerkingen for dekk. Dette merket er plassert på dørstolpen til førerdøren, og er synlig når førerdøren er åpen (se <a href="#">Opprettholdelse av dekktrykk på side 206</a> ).		
Vinterdekk kan kjøpes i et Tesla-servicesenter eller på Teslas nettsted.		



## Hva dekkmerkingen betyr

Iht. lovgivningen kreves det at dekkprodusentene oppgir standardisert informasjon på sideveggen på alle dekk. Denne informasjonen identifiserer og beskriver de grunnleggende egenskapene til dekket.



1. **Dekkategori:** P angir at dekket er beregnet for personbiler.
2. **Dekkbredde:** Dette tresifrede tallet er dekkets bredde (i millimeter) fra sideveggkant til sideveggkant.
3. **Størrelsesforhold:** Dette tosifrede tallet beregnes som sideveggen høyde i prosent av slitebanens bredde. Hvis slitebanens bredde for eksempel er 205 mm, og størrelsesforholdet er 50, er sideveggen høyde 102 mm.
4. **Dekkonstruksjon:** R angir at dekket er et radialdekk.
5. **Felgdiameter:** Dette tosifrede tallet er diameteren på felgen i tommer.
6. **Lastindeks:** Dette to- eller tresifrede tallet viser vekten hvert dekk kan bære. Dette nummeret står ikke alltid oppført.
7. **Hastighet:** Hvis dette er angitt, viser det den maksimale hastigheten (i km/t) som dekket kan benyttes ved i lengre perioder. Q=160 km/t, R=170 km/t, S=180 km/t, T=190 km/t, U=200 km/t, H=210 km/t, V=240 km/t, W=270 km/t, Y=300 km/t, (Y)=topphastigheten til bilen (overskrider «Y»-klassifiseringen).
8. **Dekksammensetning og -materialer:** Antall lag i slitebanen og sideveggområdet angir hvor mange lag med gummibelagte materiale som dekket er bygd opp av. Det finnes også informasjon om benyttede materialtyper.
9. **Maksimal dekklast:** Den maksimale belastningen som dekket tåler.





10. **Høyeste tillatte lufttrykk:** Dette trykket skal ikke brukes til normal kjøring.
11. **Dekkidentifikasjonsnummer (TIN) (gjelder USA):** Begynner med bokstavene DOT og angir at dekket oppfyller alle amerikanske føderale standarder. De neste to sifrene/bokstavene representerer fabrikken der dekket ble produsert, og de siste fire sifrene viser uke og produksjonsår. For eksempel står tallet 1712 for 17. uke i 2012. De andre tallene er markeds-koder som brukes etter produsentens eget skjønn. Denne informasjonen kan brukes til å kontakte forbrukere hvis et defekt dekk krever en tilbakekalling.
12. **Slitasjebestandighet:** Dette tallet angir dekkets slitasjebestandighet. Jo høyere tallet er, jo lengre tid skal det ta før slitebanen slites ned. Et dekk med slitasjebestandighet på 400 varer for eksempel dobbelt så lenge som et dekk med slitasjebestandighet på 200.
13. **Trekkraftsklasse:** Angir dekkets evne til å stoppe på våt veibane. Dekk med høyere trekkraftsklasse gjør at du kan stoppe bilen på en kortere avstand enn med dekk i en lavere klasse. Trekkraft er gradert fra høyeste til laveste som AA, A, B og C.
14. **Temperaturklasse:** Dekkets varmebestandighet angitt i klasse A, B eller C, hvor A som angir størst bestandighet. Denne klassifiseringen gjelder et korrekt fylt dekk som brukes innenfor riktige hastighets- og belastningsgrenser.



## Instruksjoner for transportører

### IKKE TRANSPORTER KJØRETØYET MED HJULENE PÅ BAKKEN

Motoren foran i Model X genererer strøm når hjulene går rundt. Model X skal alltid transporteres med alle fire dekk over bakken. Sørg for at dekkene ikke på noe tidspunkt kan gå rundt i løpet av transporten.

**⚠ ADVARSEL:** TRANSPORTER ALDRI KJØRETØYET MED DEKKENE I EN POSISJON DER DE KAN GÅ RUNDT. DETTE KAN FØRE TIL BETYDELIG SKADE OG OVEROPPHETING. I SJELDNE TILFELLER KAN OVEROPPHETING FØRE TIL ANTENNING AV OMKRINGLIGGENDE KOMPONENTER.



Ikke transporter Model X med metoder som ikke er spesifiserte av Tesla. Følg instruksjonene i følgende avsnitt, og legg merke til alle advarsler og forholdsregler. Skader forårsaket av feil transport av bilen, dekkes ikke av garantien.

**MERK:** Tesla er ikke ansvarlig for refundering av tjenester som ikke er utsendt via Teslas veihjelp.

### Godkjente transportmetoder

**MERK:** Dekkene kan gå rundt under 5 km/t og en veldig kort avstand (i mindre enn 10 meter), men bare når Transportmodus er aktiv (se [Aktivering av Transportmodus på side 233](#)) mens kjøretøyet vinsjes opp på en bil med lasteplan, eller trekkes ut av en parkeringsplass for opplassering. Hvis disse grensene overskrides, kan det føre til betydelig skade og overoppheting som ikke dekkes av garantien.

En bil med lasteplan eller lignende transportkjøretøyer er den anbefalte metoden for transport av Model X. Kjøretøyet kan være vendt begge veier ved bruk av bil med lasteplan.



Hvis Model X må transporteres uten bil med lasteplan, må hulløftere og traller brukes for å sikre at alle fire hjul er over bakken. Denne metoden kan brukes i maksimalt 55 km, og tralleproduzentens hastighetsklassifisering må ikke overskrides. Ved bruk av denne metoden anbefaler Tesla at kjøretøyet er vendt forover, slik at forhjulene er løftet og bakhjulene på traller.

**MERK:** Transport av Model X med forhjulene på traller anbefales ikke, men kan benyttes hvis en ekstern rattlås brukes og man hindrer forhjulene i å gå rundt. IKKE TRANSPORTER KJØRETØYET HVIS DET ER SJANSE FOR AT FORHJULENE SKAL GÅ RUNDT.



**⚠ ADVARSEL:** Aktiver Transportmodus (se [Aktivering av Transportmodus på side 233](#)) før du vinsjer Model X opp på en bil med lasteplan (se [Trekke opp på bil med lasteplan – med slepeøye på side 233](#)). Hvis Transportmodus ikke er tilgjengelig eller du ikke får tilgang til berørings skjermen, må det brukes selvlastende eller vanlige hjultraller for å laste kjøretøyet inn i godkjent transportstilling. Tesla er ikke ansvarlig for skade som forårsakes av eller under transport av Model X, inkludert skade på eiendom eller skade forårsaket av selvlastende traller eller hjultraller.

**⚠ ADVARSEL:** Model X er utstyrt med høyspenningskomponenter som kan berøres som følge av en kollisjon (se [Høyspenningskomponenter på side 189](#)). Før Model X transporteres, er det viktig å anta at disse komponentene er strømførende. Følg alltid sikkerhetsforholdsregler for høy spenning (ha på personlig verneutstyr osv.) til beredskapsfolk har evaluert bilen og kan bekrefte at alle systemer med høy spenning ikke lenger er strømførende. Dersom du ikke gjør det, kan det føre til alvorlige personskader.

### Deaktivering av selvjusterende luftfjæringssystem

Hvis Model X har luftfjæringssystemet, justerer den seg automatisk, selv når strømmen er slått av. For å forhindre skade må du aktivere Service-modus for å deaktivere selvjustering:

1. Berør **Kontroller > Fjæring** på berørings skjermen.
2. Trykk inn bremsepedalen, og berør **Svært høy** for å maksimere høyden.
3. Berør **Kontroller > Service > Service-modus**.

**MERK:** Service-modus avbrytes når kjørehastigheten overskrider 7 km/t.



**⚠ ADVARSEL:** Hvis Service-modus ikke aktiveres på et kjøretøy med luftfjæringssystemet, kan det føre til at kjøretøyet løsner under transport. Dette kan forårsake betydelige skader.

## Aktivering av Transportmodus

Transportmodus holder parkeringsbremsen frakoblet under vinsjing av Model X opp på en bil med lasteplan. Når Transportmodus er aktiv, vises en melding som angir at kjøretøyet ruller fritt. Følgende kreves for å aktivere Transportmodus:

- Lavspenning Strøm kreves. Du kan ikke bruke berøringsskjermen til å aktivere Transportmodus hvis Model X er tom for strøm.
- Model X må registrere en key fob. Transportmodus er bare tilgjengelig når en key fob registreres.
- Sørg for at bilen ikke er koblet til en lader. Transportmodus er ikke tilgjengelig hvis Model X fortsatt er koblet til.

Slik aktiveres Transportmodus:

1. Sørg for at bilen står i Park.
2. Sett på hjulklosser, eller kontroller at Model X er festet godt.
3. Trykk inn og hold bremsepedalen nede. Deretter berører du **Kontroller > Service > Tauing**. Berøringsskjermen viser en melding som minner deg på hvordan du transporterer Model X på riktig måte.
4. Berør **Gå inn i transportmodus**. Knappen blir blå for å vise at Model X nå er i Transportmodus. Model X ruller nå fritt og kan rulles korte avstander sakte (ikke fortere enn gangfart) eller vinsjes (for eksempel opp på et lasteplan).

Du avbryter transportmodus ved å berøre **Avslutt transportmodus** eller skifte Model X til Park. Hvis telefonnøkkelen ikke oppdages og du avbryter Transportmodus, slås Model X av. Det kan hende du trenger nøkkelkortet ditt for å starte bilen din på nytt.

**MERK:** Hvis Model X mister lavspenning-strøm etter at Transportmodus aktiveres, avbrytes Transportmodus.

**⚠ ADVARSEL:** Hvis det elektriske systemet ikke fungerer og du derfor ikke kan brukes berøringsskjermen til å aktivere Transportmodus, bruker du selvlastende eller vanlige hjultraller. Sjekk alltid spesifikasjonene fra produsenten samt anbefalt lastekapasitet før du gjør dette.

## Trekke opp på bil med lasteplan – med slepeøye

1. Finn slepeøyet.

2. Fjern dekselet for slepeøyet ved å føre en liten, flat skrutrekker inn i sporet langs toppen av dekselet og deretter skyve forsiktig for å løsne dekselet fra det øvre festet.



**MERK:** Oppbevar dekselet til slepeøyet på et trygt sted, slik at du kan sette det på igjen etter at tauingen er utført.

3. Sett slepeøyet helt inn i åpningen, og vri mot klokken til det sitter godt fast.



4. Fest vinsjkabelen til slepeøyet.

**⚠ ADVARSEL:** Før du tauer, må du kontrollere at slepeøyet er skikkelig festet.

5. Aktiver Transportmodus ved å berøre **Kontroller > Service > Tauging**.
6. Trekk Model X langsomt opp på lasteplanet.



## Instruksjoner for transportører

### Trekke opp på bil med lasteplan – uten slepeøye

**⚠ ADVARSEL:** For å unngå skade må du bare trekke bilen opp på en bil med lasteplan ved hjelp av et riktig installert slepeøye. Bruk av chassis-, ramme- eller opphengskomponentene til å trekke kjøretøyet, kan føre til skade.

**⚠ ADVARSEL:** Hvis bilen trekkes opp på lasteplanet uten slepeøye, må det kontrolleres at alle fjæringsstrammerne har riktig dreiemoment, og alle komponenter må kontrolleres visuelt med tanke på skade før bilen kjøres på nytt. Hvis en strammer er løs eller det blir funnet skade, må komponenten(e) det gjelder skiftes ut.

Det anbefales på det sterkeste at du kobler vinsjen til kjøretøyet's slepeøye, som tidligere beskrevet. Hvis det imidlertid oppstår en situasjon der slepeøyet ikke er tilgjengelig (mistet, rotet bort osv.), beskriver følgende instruksjonene hvordan du fester slepestrøppene.

1. Fest slepestrøppene i hver av de nedre opphengsarmene, under fronten av kjøretøyet.



2. For at understellet skal beskyttes mot skade, må du plassere en beskyttelsesbarriere (f.eks. et trestykke) mellom slepestrøppen og understellet.
3. Aktiver Transportmodus ved å berøre **Kontroller > Service > Tauing**.
4. Trekk Model X langsomt opp på lasteplanet.

### Feste dekkene

Bilens hjul må festes på lasteplanet ved bruk av det åttepunkts festestroppssystemet.

- Påse at eventuelle metalldele på festestroppene ikke kommer i kontakt med lakkerte overflater eller med felgene.
- Ikke legg festestroppe over karosserideler eller gjennom hjulene.

**⚠ ADVARSEL:** Hvis du fester festestroppene til chassis, fjæring eller andre deler av karosseriet, kan det føre til skader.



### Hvis bilen ikke får strøm

Hvis Model X ikke får lavspenning-strøm, må du utføre følgende trinn for å åpne panseret eller gi starthjelp til det lavspenning-batteriet.

1. Åpne panseret. Se [Åpning av panser uten strøm på side 238](#) for mer informasjon om åpning av panseret hvis bilen ikke har strøm.
2. Gi starthjelp til lavspenning-batteriet (se [Starthjelp på side 239](#)).

**MERK:** Tauepersonell: Se [Tom for strøm på side 237](#) for mer informasjon om transport av bilen til en ladestasjon og forbereding til lading av bilen.



Teslas veihjelp er tilgjengelig for deg, 24 timer i døgnet, 365 dager i året, så lenge garantiperioden varer. Teslas veihjelpstjeneste er også tilgjengelig slik at du kan snakke med fagpersoner innen veihjelp. Disse kan svare på spørsmål og forklare riktig prosedyre for å transportere kjøretøyet.

Når du kontakter Teslas veihjelpstjeneste, må du oppgi følgende:

- Bilens understellsnummer (VIN). Understellsnummeret (VIN) vises når du trykker på **Kontroller > Programvare**. Understellsnummeret (VIN) finner du ved å se gjennom førersiden av frontruten.
- Den nøyaktige plasseringen din.
- Problemets art.

Hvis alternativet Veihjelp er tilgjengelig i regionen din, kan du påskynde forespørselen ved å velge den i Tesla-mobilappen.

**MERK:** Hvis du vil ha en detaljert beskrivelse av Teslas retningslinjer for veihjelp, går du til støttesiden på Teslas nettsted for din region.

## Landsspesifikke telefonnumre

**MERK:** Telefonnummeret er også tilgjengelig ved å berøre **Kontroller > Service**.

Land	Telefonnummer
Andorra	<b>Betaling:</b> +31 (0)137 99 95 01
Østerrike	<b>Lokalt:</b> +43 720 880 470
Belgia	<b>Lokalt:</b> +32 38 08 1782
Bulgaria	<b>Lokalt:</b> +359 2 492 5455
Kroatia	<b>Lokalt:</b> +385 1 7776 417
Kypros	<b>Lokalt:</b> +357 22 030915
Tsjekkia	<b>Lokalt:</b> +420 228 882 612
Danmark	<b>Lokalt:</b> +45 89 88 69 84
Estland	<b>Lokalt:</b> +372 880 3141
Finland	<b>Lokalt:</b> +358 9 4272 5040
Frankrike (Korsika)	<b>Lokalt:</b> +33 9 70 73 08 50
Tyskland	<b>Lokalt:</b> +49 (0) 30 700 149 725
Gibraltar	<b>Betaling:</b> +31 (0)137 99 95 13
Hellas	<b>Lokalt:</b> +30 21 11 98 4867
Ungarn	<b>Lokalt:</b> +36 1 700 8549
Island	<b>Betaling:</b> +354 539 5037
Irland	<b>Lokalt:</b> +353 1 513 4727
Italia (Sicilia, Sardinia og Vatikanstaten)	<b>Lokalt:</b> +39 0 694 801252
Latvia	<b>Lokalt:</b> +371 6785 9774
Liechtenstein	<b>Betaling:</b> +31 (0)137 99 95 20
Litauen	<b>Lokalt:</b> +370 5 214 0649
Luxemburg	<b>Lokalt:</b> +352 27 86 14 16
Malta	<b>Lokalt:</b> +31 (0)137 99 88 20
Monaco	<b>Betaling:</b> +31 (0)137 99 95 24



## Kontakte Teslas veihjelp

Land	Telefonnummer
Nederland	<b>Lokalt:</b> +31 (0)137 99 95 25
Norge	<b>Lokalt:</b> +47 23 96 02 85
Polen	<b>Betaling:</b> +48 22 307 26 45
Portugal	<b>Lokalt:</b> +351 300 527 476
Romania	<b>Lokalt:</b> +40 316 301 257
San Marino	<b>Betaling:</b> +31 (0)137 99 95 31
Slovakia	<b>Lokalt:</b> +421 23 300 26 43
Slovenia	<b>Lokalt:</b> +386 8 288 00 33
Spania	<b>Lokalt:</b> +34 911 982 624
Sverige	<b>Lokalt:</b> +46 77-588 80 36
Sveits	<b>Lokalt:</b> +41 618 55 3021
Tyrkia	<b>Lokalt:</b> +90 (212) 922 24 50



**!** **ADVARSEL:** Det er ditt ansvar å overvåke tilstanden til høyspenningsbatteriet og den gjenværende rekkevidden på bilen. Ikke anta at det er rekkevidde tilgjengelig når rekkevidden som vises på instrumentpanel, er 0 km (eller 0 %). Hvis det oppstår skade på lavspenning-batteriet som følge av å ha kjørt det tomt for strøm, dekkes dette ikke av garantien.

**MERK:** Hvis bilen mot formodning skulle gå tom for strøm mens du kjører, må du kjøre inn til siden av veien når det er trygt og kontakte [Teslas veihjelp på side 235](#) eller foretrukket tauetjeneste.

Hvis Model X går tom for strøm, støttes ikke lenger lavspenning-batteriet – og når lavspenning ikke støttes, kan ikke bilen lade. Derfor må lavspenning-batteriet støttes av en ekstern strømforsyning for å gjøre det mulig å lade høyspenningsbatteriet (HV). Når bilen begynner å lade, trengs ikke lenger den eksterne strømforsyningen.

Hvis du går tom for strøm og ikke har en lader tilgjengelig, skal tauetjenesten transportere Model X til nærmeste ladestasjon og laste av bilen innenfor ladekabelens rekkevidde. Når bilen står ved siden av en lader, følger du disse instruksjonene:

**MERK:** Hvis bilen transporteres til en lader, må du sikre at tauetjenesten ikke drar sin vei før det er bekreftet at bilens høyspenningsbatteri lader.

1. Gi lavspenningssystemet starthjelp (se [Starthjelp på side 239](#)). Lavspenningsbatteriet må gis starthjelp for å støtte høyspenningsbatteriet.
2. Vent i noen minutter. Når berørings skjermen slås på, kobler du ladekabelen til Model X for å begynne å lade høyspenningsbatteriet.
3. Når Model X begynner å lade, kobler du den eksterne strømforsyningen fra lavspenningbatteriet.

Før transportering til en ikke-Tesla-lader må du sørge for at bilen er utstyrt med en adapter som legger til rette for den spesifikke typen ladestasjon du skal bruke. Selv med en ikke-Tesla-lader må du gi lavspenning-systemet starthjelp før du begynner å lade.

**!** **ADVARSEL:** Sørg alltid for at Model X har nok strøm til kjøreturen eller lagring over lengre tid. Ikke sett din litt til rekkeviddeestimer som vises på berørings skjermen eller mobilappen, da slike kan reduseres raskere enn anslått på grunn av omgivelsestemperatur, kjørevaner, vind, bilinnstillinger (som Sentry Mode) osv.

**MERK:** Tauing av bilen som et resultat av at bilen går tom for strøm, dekkes ikke av garantien.



## Åpning av panser uten strøm

---

### Åpning av panser uten strøm

Hvis Model X ikke har strøm, eller hvis du ikke kan åpne bagasjerommet foran med berøringsskjermen eller nøkkelen, følger du disse trinnene for å åpne det:

1. Ta av dekselet til slepeøyet (se [Instruksjoner for transportører på side 232](#)).
2. Finn de to stroppene. En av stroppene er merket A, og den andre er merket B.
3. Trekk i stropp A for å løsne den primære sperren.
4. Trekk i stropp B for å løsne den sekundære sperren.
5. Løft panseret. Det kan hende at du må trykke panseret litt ned for å lette trykket på den sekundære sperren.

**MERK:** Det er viktig å trekke i stroppene i riktig rekkefølge, ellers løsnes ikke den riktige sperren, og bagasjerommet foran kan ikke åpnes.

Når du åpner bagasjerommet foran med denne metoden, blir sperrere værende i åpen posisjon, og du kan ikke lukke det igjen uten strøm. Slik lukker du bagasjerom foran som er åpnet ved å trekke i de manuelle stroppene:

1. Lad lavspenning-batteriet (ta kontakt med Tesla for å få instruksjoner).
2. Trykk på knappen **Bagasjerom foran** på berøringsskjermen for å tilbakestille de primære og sekundære sperrere.



Følgende instruksjoner antar at du bruker en ekstern lavspenning-strømforsyning (f.eks. bærbar starthjelp). Hvis du skal gi Model X starthjelp med et annet kjøretøy, må du se i instruksjonene til produsenten av det kjøretøyet.

 **ADVARSEL:** Model X kan ikke brukes til å gi andre kjøretøy starthjelp. Det kan føre til skade.

 **ADVARSEL:** Unngå kortslutninger når du gir Model X starthjelp. Hvis kabler kobles til feil starthjelpspol, ledninger berører hverandre osv., kan det føre til skade på Model X.

## Følg disse trinnene:

Sikre at du har ekstern strømforsyning. Etter åpning av panseret:

1. Ta av vedlikeholdspanelet.
2. Finn de positive (+) og negative (-) starthjelpspolene.
3. Løsne dekslet fra den røde, positive (+) starthjelpspolen, og koble deretter den røde, positive (+) kabelen til lavspenning-strømforsyningen til den røde, positive (+) starthjelpspolen.
4. Koble lavspenning-strømforsyningens svarte, negative (-) kabel til bilen.
5. Slå på den eksterne strømforsyningen (se produsentens instruksjoner). Trykk på berøringsskjermen for å aktivere den.

**MERK:** Det kan ta flere minutter før bilen forsynes med nok strøm til å aktivere berøringsskjermen.

6. Når ekstern lavspenning-strøm ikke lenger er nødvendig, kobler du fra begge kablene. Begynn med den svarte, negative (-) kabelen.
7. På toppen av lavspenning-batteriet skyver du kontakthuset mot den elektriske kontakten slik at den elektriske kontakten kommer i kontakt med lavspenning-batteriet.
8. På toppen av lavspenning-batteriet skyver du ned låsetappen som fester den elektriske kontakten til kontakthuset.
9. Sett vedlikeholdspanelet tilbake til sin originale plassering, og trykk det ned til det sitter fast.
10. Lukk panseret.

## Åpning av en dør foran uten strøm

Hvis Model X ikke har strøm, åpnes fordørene som vanlig med de innvendige dørhåndtakene.

## Åpning av en dør bak uten strøm

Når du skal åpne falkevingedørene og Model X mot formodning ikke skulle ha strøm, løsner du høyttalerdekselet forsiktig fra døren og trekker den mekaniske utløserkabelen ned og mot fronten av bilen. Når låsen er utløst, løfter du døren manuelt.



**!** **ADVARSEL:** Manuelle dørutløsinger er konstruert for kun å brukes i situasjoner der Model X ikke har strøm. Når Model X har strøm, bruker du knappen som er plassert øverst på det indre dørhåndtaket.



Bilen kan komme under vann ved flom eller andre ekstreme værforhold. Tesla ønsker å sørge for at du har den nødvendige kunnskapen til å kunne håndtere situasjoner der det er fare for at bilen havner under havn, og situasjoner der dette faktisk skjer.

Se gjennom disse rådene, slik at du er forberedt på denne typen situasjoner, vet hva du skal gjøre hvis bilen kommer under vann, og vet hvor du finner tilgjengelige ressurser.

## Forberedelser på mulig flom

Hvis en flom er meldt og det er trygt for deg å flytte bilen på forhånd, anbefaler Tesla at du prøver å flytte Model X til et sted som ikke er utsatt for flom, eller et sted som er høyere enn bakkenivå. Husk at ladeinfrastrukturen kan bli påvirket av værforholdene, så Tesla anbefaler at du lader til 100 % på forhånd.

Hvis du imidlertid ikke har mulighet til å flytte bilen til et sted der det ikke er flomfare, bør du følge denne fremgangsmåten for å unngå skade:

- Sørg for at laderen ikke er koblet til bilen.
- Reduser ladetilstanden. Du kan gjøre dette ved å ta en kjøretur på forhånd og la bilen stå frakoblet, eller ved å slå på klimaanlegget eller aktivere **Hold klima på** ved hjelp av berøringsskjermen i bilen eller Tesla-mobilappen (se [Bruk av klimakontroller på side 169](#)). Det er best å ha så lavt ladenivå som mulig hvis bilen havner under vann.
- Endre luftfjæringen (hvis utstyrt) og hev bakkeklaringen til **Høy** eller **Svært høy** før du går ut av bilen.
- Løft bilen ved hjelp av støttebukker, sylindreblokker, ramper osv., slik at høyspenningsbatteriet er over vannstanden ved en eventuell flom. Husk å aktivere **Luftfjæring Service-modus** med luftfjæring (hvis utstyrt) for å unngå at det oppstår skade under selvjustering (se [Jekke opp og løfte på side 218](#)).
- Dekk til Model X med et vanntett biltrekk eller et lignende produkt som er designet for å beskytte biler mot flom.

## Håndtering av en bil som har vært under vann

Vit hva du bør gjøre hvis en bil, enten det er en elbil eller en bil med forbrenningsmotor, har vært under vann i lengre tid.



**ADVARSEL:** Hvis du legger merke til brann, røyk, uvanlige lyder eller at varme kommer fra bilen, bør du gå bort fra bilen og kontakte lokalt utrykningspersonell umiddelbart.

Følg fremgangsmåten nedenfor så snart bilen ikke lenger er under vann og det er trygt å nærme seg den:

1. Bilen skal anses som om den har vært i en ulykke, og du skal kontakte forsikringsselskapet.

2. Ikke prøv å bruke bilen før den har blitt undersøkt av et autorisert verksted. Hvis du er eier av en Tesla, kan du bestille time hos Tesla Service.
3. Tau bilen på trygt vis minst 15 meter unna konstruksjoner eller andre antenkelige materialer, for eksempel andre biler og personlig eiendom.
  - Tesla-eiere kan be om tauehjelp fra Tesla. Se [Kontakte Teslas veihjelp på side 235](#) for mer informasjon.
  - Se [Instruksjoner for transportører på side 232](#) for mer informasjon om hvordan du trygt kan taue eller flytte bilen din.



### APP\_w009

#### **Automatisk nødbremsing utilgjengelig**

#### **Funksjonen kan gjenopprettes på neste tur**

**Dette betyr denne alarmen:**

Automatisk nødbremsing er utilgjengelig for resten av den pågående kjøreturen. Dette varselet indikerer ikke spesifikt om andre bremsefunksjoner eller egenskaper er utilgjengelige.

Dette varselet kan utløses av flere grunner. Andre varsler kan utløses for forhold som også gjør at Automatisk nødbremsing er utilgjengelig.

**Dette gjør du:**

Vanligvis trenger du ikke å foreta deg noe. Automatisk nødbremsing vil vanligvis være tilgjengelig igjen neste gang du starter bilen og begynner å kjøre.

Hvis dette varselet vedvarer gjennom flere kjøreturer, eller oppstår med økende hyppighet over flere kjøreturer, anbefales det at du avtaler service så snart det passer.

Se [Kollisjonsvarselassistent på side 156](#) for mer informasjon.

### APP\_w048

#### **Autopilot-funksjoner midlertidig utilg.**

#### **Funksjoner kan gjenopprettes vid neste tur**

**Dette betyr denne alarmen:**

Autopilot-funksjonene er for øyeblikket utilgjengelige for bilen. Avhengig av konfigurasjonen av bilen kan de deaktiverte funksjonene inkludere følgende:

- Autostyring
- Aktiv Cruise Control
- Automatisk nødbremsing
- Forovervendt kollisjonsvarsel
- Filskiftevarsling

**Dette gjør du:**

Dette varselet kan komme av flere grunner. Se etter ytterligere varsler som kan indikere årsaken til denne tilstanden.

Autopilot-funksjonene gjenoprettes vanligvis på neste kjøretur. Hvis dette varselet blir værende på flere kjøreturer, bør du bestille service så snart det passer.

Hvis du ønsker mer informasjon og den fullstendige listen over Autopilot-funksjoner, kan du se [Om Autopilot på side 115](#).

### APP\_w207

#### **Autostyring midlertidig utilgjengelig**

**Dette betyr denne alarmen:**

Autostyring er midlertidig utilgjengelig. Dette kan være en midlertidig tilstand forårsaket av en ekstern faktor, for eksempel følgende:

- manglende eller falmet veimerking
- smale eller svingete veier



- dårlig sikt på grunn av regn, snø, tåke eller andre værforhold
- ekstremt høye eller lave temperaturer
- sterke lys på grunn av andre bilers frontlys, direkte sollys eller andre lyskilder

Dette varselet vises også hvis du overskrider maksimal hastighetsgrense for Autostyring med Autostyring aktiv. I dette tilfellet vil Autostyring ikke være tilgjengelig resten av kjøreturen.

**Dette gjør du:**

Fortsett til destinasjonen din. Hvis Autostyring ikke er tilgjengelig innen du kommer til destinasjonen, og forblir utilgjengelig i løpet av neste planlagte kjøring, bør du se etter følgende:

- skader eller tilstoppinger på grunn av smuss, gjørme, is, snø eller andre miljøpåvirkninger
- hindringer forårsaket av noe montert på bilen, f.eks. et sykkelstativ
- hindringer forårsaket av påføring av lakk eller klebeprodukter, som omslag, klistremerker eller gummibelegg, på bilen
- støtfanger som er skadet eller skjev

Hvis du ikke ser noen åpenbare hindringer, eller du finner skade på bilen, bestiller du service så snart det passer. Det går fint å kjøre bilen i mellomtiden.

Se [Autostyring på side 130](#) for mer informasjon.

## APP\_w218

### Autostyring fartsgrense overskredet Ta kontroll over rattet

**Dette betyr denne alarmen:**

Autostyring er ikke tilgjengelig fordi bilen har overskredet den maksimale fartsgrensen for denne førerassistansesfunksjonen.

**Dette gjør du:**

Ta kontroll over ratt umiddelbart, og behold kontrollen til du når målet.

I de fleste tilfeller vil Autostyring ikke være tilgjengelig resten av kjøreturen. Når du skal tilbake stille den, stopper du bilen helt og setter giret i Park. Når du setter giret i Drive for å kjøre videre til neste mål, skal Autostyring være tilgjengelig igjen.

**MERK:** Hvis dette varselet blir aktivt når du kjører i Tyskland, skal Autostyring bli tilgjengelig igjen så snart bilen kjører under hastighetsgrensen til Autostyring.

Hvis Autostyring ikke er tilgjengelig under den neste kjøreturen og forblir utilgjengelig under de neste kjøreturene, må du bestille service så snart det passer. Det går fint å kjøre bilen i mellomtiden.

Se [Autostyring på side 130](#) for mer informasjon.

## APP\_w221

### Cruisekontroll ikke tilgjengelig Redusert synlighet for frontradar

**Dette betyr denne alarmen:**

Aktiv Cruise Control og Autostyring er ikke tilgjengelige fordi radaren i støtfangerområdet foran på bilen har ingen eller lav sikt.

Dette kan være en midlertidig hindring forårsaket av faktorer som snø, is, jord eller søle.

**Dette gjør du:**



## Feilsøking av varsler

---

Fortsett til destinasjonen din. Det går fint å kjøre bilen. Aktiv Cruise Control og Autostyring vil være utilgjengelige så lenge radaren ikke har tilstrekkelig sikt.

Hvis varselet vedvarer under kjøreturen, må du undersøke støtfangeren foran før den neste planlagte kjøreturen for å fjerne en eventuell hindring. Se [Rengjøring av et kamera på side 212](#) for mer informasjon om fjerning av smuss eller rusk fra det området på bilen.

Hvis dette varselet vedvarer under påfølgende kjøreturer, men det ikke er noen synlig hindring på støtfangeren foran der radaren befinner seg, må du bestille service så snart det passer. Det går fint å kjøre bilen i mellomtiden.

### APP\_w222

## Cruisekontroll ikke tilgjengelig Redusert synlighet for frontkamera

### Dette betyr denne alarmen:

Aktiv Cruise Control og Autostyring er ikke tilgjengelige fordi ett eller flere av frontkameraene i bilen er blokkert eller tildekket av eksterne forhold.

Aktiv Cruise Control og Autostyring vil være utilgjengelige så lenge et frontkamera ikke har tilstrekkelig sikt. Kameraene kan ha begrenset eller ingen sikt på grunn av følgende:

- smuss eller rusk på kameraets overflate
- miljøpåvirkninger som regn, tåke, snø eller dugg
- sterkt sollys eller gjenskinn fra andre lyskilder
- forhold med lite eller begrenset lys, inkludert ubelyste eller dårlig belyste veier når det er mørkt
- kondensering (vanndråper eller dugg) på kameraets overflate
- ensformige omgivelser, inkludert tunnelvegger eller midtdelere

### Dette gjør du:

Fortsett til destinasjonen din. Det går fint å kjøre bilen.

Dette er ofte et midlertidig problem som løser seg selv. Hvis varselet ikke forsvinner innen kjøreturen er over, gjør du følgende:

- Kontroller og rengjør frontkameraområdet øverst i midten på frontruten før du planlegger neste kjøretur.
- Sjekk kameraoverflaten for kondens, smuss eller annet rusk, og prøv å fjerne eventuelle hindringer.

Se [Rengjøring av et kamera på side 212](#) for mer informasjon om fjerning av smuss eller rusk fra det området på bilen.

Selv om kondens inni frontkameradekselet ikke kan tørkes bort, forsvinner den ofte fortere hvis du følger disse trinnene:

1. Forvarm kupeen med temperaturen angitt til Høy and klimaanlegget PÅ.
2. Slå på frontruteaviseren.

Hvis dette varselet vedvarer under påfølgende kjøreturer, men det ikke er noen synlig frontkamerahindring, må du bestille service så snart det passer. Det går fint å kjøre bilen i mellomtiden.

### APP\_w224

## Cruisekontroll ikke tilgjengelig Fortsett å kjøre for å kalibrere kameraene

### Dette betyr denne alarmen:

Aktiv Cruise Control og Autostyring er ikke tilgjengelige fordi kameraene på bilen ikke er fullstendig kalibrert.



Kjøretøyet må manøvrere med stor presisjon når funksjoner som Aktiv Cruise Control og Autostyring er aktive. Før disse funksjonene kan brukes for første gang, må kameraene fullføre en innledende selvkalibrering. Av og til kan ett eller flere kameraer bli ukalibrert.

**Dette gjør du:**

Fortsett til destinasjonen din. Det går fint å kjøre bilen.

Aktiv Cruise Control og Autostyring vil være utilgjengelige til kamerakalibrering er fullført.

Når kalibreringen er fullført, skal Aktiv Cruise Control og Autostyring være tilgjengelige.

En fremdriftsindikator for kalibrering vises på berøringsskjermen. Kalibrering fullføres vanligvis etter å ha kjørt 32–40 km (20–25 miles), men avstanden varierer avhengig av vei- og miljøforhold. Hvis man kjører på en rett vei med svært godt synlige filmerkinger, hjelper det for eksempel kameraet med å kalibreres raskere.

Hvis varselet vedvarer og kamerakalibreringen ikke er fullført etter å ha kjørt 160 km (100 miles) eller mer, eller Aktiv Cruise Control og Autostyring fortsatt ikke er tilgjengelige etter fullført kamerakalibrering, må du planlegge service så snart du har anledning. Det går fint å kjøre bilen i mellomtiden.

**APP\_w304****Kamera blokkert eller tildekket  
Rengjør kameraet eller vent til den klarer****Dette betyr denne alarmen:**

Ett eller flere av bilens kameraer har begrenset eller ingen sikt på grunn av eksterne faktorer. Når bilens kameraer ikke kan gi nøyaktig visuell informasjon, kan det være at noen eller alle Autopilot-funksjoner er midlertidig utilgjengelige.

Kameraene kan ha begrenset eller ingen sikt på grunn av følgende:

- smuss eller rusk på kameraets overflate
- miljøpåvirkninger som regn, tåke, snø eller dugg
- sterkt sollys eller gjenskinn fra andre lyskilder
- forhold med lite eller begrenset lys, inkludert ubelyste eller dårlig belyste veier når det er mørkt
- kondensering (vanndråper eller dugg) på kameraets overflate
- ensformige omgivelser, inkludert tunnelvegger eller midtdelere

**Dette gjør du:**

Fortsett til destinasjonen din. Det går fint å kjøre bilen. Dette er ofte et midlertidig problem som forsvinner når kondensen fordampes, eller når en spesifikk påvirkning eller egenskap i omgivelsene ikke lenger er til stede.

Hvis varselet ikke går bort innen du kommer til destinasjonen, må du sjekke kameraoverflatene for kondens, smuss eller annet rusk. Se [Kameraer på side 19](#) for kameraplasseringer.

Rengjør kameraene etter behov før du planlegger neste kjøretur. Se [Rengjøring av et kamera på side 212](#) for anbefalte rengjøringsprosedyrer.

Hvis varselet fortsatt er der etter rengjøring av kameraene, ser du om det er kondens på de innvendige overflatene til kameradekslene i dørstolpen. Selv om kondens inni kameradekslene ikke kan tørkes bort, forsvinner den ofte raskere hvis du følger disse trinnene:

1. Forvarm kupeen ved å slå på klima, angi temperaturen til høy og sørg for at klimaanlegget er på.
2. Slå på frontruteaviseren.
3. Rett luftventilene mot dørstolpekameraene.

Se [Rengjøring av et kamera på side 212](#) for mer informasjon om å fjerne kondens fra kameradeksler.



## Feilsøking av varsler

---

Hvis varselet ikke forsvinner før slutten av den neste planlagte kjøreturen, selv om du har rengjort indikert(e) kamera(er) og fulgt anbefalte trinn for å fjerne kondens, må du planlegge service ved neste anledning. Det går fint å kjøre bilen i mellomtiden.

### BMS\_u006

## Kjøretøyet slås av – SVING FORSIKTIG AV VEIEN For lavt batterinivå

#### Dette betyr denne alarmen:

Bilen har oppdaget at høyspenningsbatteriet ikke har nok strøm til å kunne fortsette å kjøre.

Bilen vil ikke kunne kjøre eller fortsette å kjøre før den lades.

Hvis dette varselet vises mens du kjører, må bilen slås av. Et separat varsel for bilen kan vises for å indikere denne tilstanden. Det er også mulig at bilen stopper uventet.

Hvis dette varselet vises når bilen står parkert, kan det være at du ikke kan kjøre.

Dette varselet vises vanligvis fordi ladenivået til bilens høyspenningsbatteri er redusert gjennom normal bruk.

#### Dette gjør du:

Lad bilen umiddelbart. Lading av bilen skal gjenopprette muligheten for kjøring.

Hvis dette varselet vises ved påfølgende kjøreturer, til tross for at batteriets ladenivå vises som 5 % eller høyere, bestiller du service ved første anledning.

Se [Informasjon om høyspenningsbatteri på side 191](#) for mer informasjon om høyspenningsbatteriet.

Se [Ladeinstruksjoner på side 192](#) for mer informasjon om lading.

### BMS\_u018

## Det maksimale batterinivået er redusert OK å kjøre – avtal service

#### Dette betyr denne alarmen:

Bilen har oppdaget en tilstand i høyspenningsbatteriet som begrenset batteriets ytelse. Som følge av dette er maksimalt ladenivå og maksimal rekkevidde redusert. Service kreves for å gjenopprette full ytelse.

#### Dette gjør du:

Hvis varselet vedvarer, må du bestille service snart. Uten service vil bilens maksimale ladenivå og rekkevidde forbli begrenset.

**Det går fint å kjøre og lade bilen.**

Se [Informasjon om høyspenningsbatteri på side 191](#) for mer informasjon om høyspenningsbatteriet.

### BMS\_u030

## Ladeadapteret er utsatt for lysbue Bruk annet ladeutstyr

#### Dette betyr denne alarmen:

Lading er ikke tilgjengelig fordi bilen har registrert fare for elektrisk lysbue i den tredjeparts ladeadapteren som brukes til å koble et ladehåndtak av typen Combined Charging System (CCS) til bilens ladeport.

En elektrisk lysbue kan inntreffe hvis du forøker å koble fra **mens lading er aktiv med den tredjeparts ladeadapteren**, og en elektrisk lysbue kan forårsake alvorlig personskade og/eller skade på eiendom.



**Dette gjør du:**

Følg trinnene nedenfor for å begrense denne risikoen:

- Sørg for at ladingen stoppes fullstendig.
  1. Bruk bilens berøringsskjerm til å bekrefte at ladingen har stoppet, eller til å stoppe ladingen ved behov.
  2. Bruk skjermen og kontrollene på ladestasjonen til å bekrefte at ladingen har stoppet, eller til å avslutte eventuelle aktive ladeøkter.
- Sørg for at du ikke kan se noe blinkende grønt eller blått lys (LED) på bilens ladeport.
- Koble ladeadapteren fra bilens ladeport.
- Bekreft på nytt at ladestasjonen ikke angir noen aktiv ladeøkt.
- Koble ladeadapteren fra ladehåndtaket.

Bruk annet ladeutstyr til å lade bilen. Se [Ladeinstruksjoner på side 192](#) for mer informasjon om lading.

Du kan også prøve å lade bilen med en Tesla Supercharger eller en ladestasjon på destinasjonen. Du kan finne alle disse på kartet på berøringsskjermen i bilen. Se [Kart og navigasjon på side 178](#) for mer informasjon.

**BMS\_u031****Batterisikring må skiftes snart  
OK å kjøre – avtal service****Dette betyr denne alarmen:**

En sikring i høyspenningsbatteriet i bilen er nær slutten av levetiden og må skiftes.

**Dette gjør du:**

Du anbefales å avtale service så snart som mulig for å skifte sikringen i høyspenningsbatteriet.

Det går fint å kjøre bilen i mellomtiden. Du kan imidlertid merke redusert hastighet og akselerasjon mens du kjører.

Hvis du vil ha mer informasjon om høyspenningsbatterisystemet, kan du se [Informasjon om høyspenningsbatteri](#).

**BMS\_u032****Batterisikringen må byttes  
OK å kjøre – avtal service****Dette betyr denne alarmen:**

En sikring i høyspenningsbatteriet i bilen er nær slutten av levetiden og må skiftes.

**Dette gjør du:**

Du anbefales å avtale service så snart som mulig for å skifte sikringen i høyspenningsbatteriet.

Det går fint å kjøre bilen i mellomtiden. Du kan imidlertid merke redusert hastighet og akselerasjon mens du kjører.

Hvis du vil ha mer informasjon om høyspenningsbatterisystemet, kan du se [Informasjon om høyspenningsbatteri](#).

**BMS\_w176****Batterisikring må byttes  
OK å kjøre – Avtal service umiddelbart****Dette betyr denne alarmen:**

En sikring i høyspenningsbatteriet i bilen har nådd slutten av levetiden og må skiftes umiddelbart.



### Dette gjør du:

Du anbefales å avtale service umiddelbart for å skifte sikringen i høyspenningsbatteriet.

Fortsett til det neste målet ditt. Det går fint å kjøre bilen. Du kan imidlertid merke redusert hastighet og akselerasjon mens du kjører.

Hvis du vil ha mer informasjon om høyspenningsbatterisystemet, kan du se [Informasjon om høyspenningsbatteri](#).

### BMS\_w179

## Bilen starter kanskje ikke Service kreves

### Dette betyr denne alarmen:

Batteristyringssystemet i bilen din har oppdaget at smartsikringen i høyspenningsbatteriet må byttes ut.

Hvis du ser dette varselet mens du kjører, går bilen inn i en modus med begrenset kraft for å forhindre mulig skade på batteripakken, og kjørekraften blir redusert frem til problemet løses.

### Dette gjør du:

Det anbefales at du avtaler service så snart det passer. Det er en enkel operasjon å bytte ut smartsikringen, og bilen kan yte med full kraft igjen så snart den er byttet ut.

Uten service kan ikke bilen lenger starte eller lades, og lavspenningssystemet støttes ikke.

Hvis du vil ha mer informasjon om høyspenningsbatterisystemet, kan du se [Informasjon om høyspenningsbatteri](#).

### CC\_f001

## Lader ikke – utilstrekkelig jording Bekreft korrekte ledninger og kontaktjording

### Dette betyr denne alarmen:

Ingen jordforbindelse oppdaget i veggkontakten.

### Dette gjør du:

Få Wall Connector inspisert av en elektriker for å sikre at den er riktig jordet. Elektrikeren skal sikre at det er riktig jording på kretsbyteren eller strømfordelingsskapet og også sikre riktig tilkobling til Wall Connector.

For mer informasjon kan du se [monteringsveiledning](#) for veggkontakten.

### CC\_f002

## Lader ikke – utilstrekkelig jording Koble til igjen, eller bytt ladeutstyr

### Dette betyr denne alarmen:

Jordingsfeil. Strøm lekker gjennom på et usikkert sted. Mulig linje til jord eller nøytral til jordfeil.

### Dette gjør du:

Prøv å lade på nytt ved å koble Wall Connector fra bilen og koble til på nytt. Hvis problemet vedvarer, slår du AV kretsbyteren som betjener Wall Connector, venter i ti sekunder og slår kretsbyteren PÅ igjen før du prøver å koble Wall Connector til bilen igjen. Hvis problemet vedvarer, tar du kontakt med elektrikeren eller Tesla.

For mer informasjon kan du se [monteringsveiledning](#) for veggkontakten.

**CC\_f003****Kan ikke lade – GFCI til Wall Connector-feil  
Koble til igjen, eller bytt ladeutstyr****Dette betyr denne alarmen:**

Jordingsfeil. Strøm lekker gjennom på et usikkert sted. Mulig linje til jord eller nøytral til jordfeil.

**Dette gjør du:**

Prøv å lade på nytt ved å koble Wall Connector fra bilen og koble til på nytt. Hvis problemet vedvarer, slår du AV kretsbyteren som betjener Wall Connector, venter i ti sekunder og slår kretsbyteren PÅ igjen før du prøver å koble Wall Connector til bilen igjen. Hvis problemet vedvarer, tar du kontakt med elektrikerens eller Tesla.

For mer informasjon kan du se [monteringsveiledning](#) for veggkontakten.

**CC\_f004****Kan ikke lade – problem med Wall Connector  
Wall Connector trenger service****Dette betyr denne alarmen:**

Maskinvareproblem i veggkontakt. Følgende kan være mulige problemer:

1. Kontaktoren fungerer ikke.
2. Selvtesten til den interne jordfeilovervåkingskretsen mislyktes.
3. Den termiske sensoren er koblet fra.
4. Andre problemer med maskinvarekomponenter.

**Dette gjør du:**

Et internt problem ble oppdaget av Wall Connector.

1. Prøv å lade på nytt ved å koble Wall Connector fra bilen og koble til på nytt.
2. Hvis problemet vedvarer, slår du AV kretsbyteren for Wall Connector, venter i ti sekunder og slår deretter kretsbyteren PÅ igjen. Prøv deretter å koble Wall Connector til bilen på nytt.
3. Hvis problemet vedvarer, får du en elektriker til å sikre at alle ledninger er ordentlig koblet til og trukket til i henhold til instruksjonene i Wall Connectors monteringshåndbok.
4. Når elektrikerens har fullført arbeidet og gjenopprettet strømtilførselen til Wall Connector, forsøker du å lade på nytt ved å koble Wall Connector til kjøretøyet igjen.
5. Hvis problemet vedvarer, må det utføres service på Wall Connector.

For mer informasjon kan du se [monteringsveiledning](#) for veggkontakten.

**CC\_f005****Kan ikke lade – GFCI til Wall Connector-feil  
Koble til igjen, eller bytt ladeutstyr****Dette betyr denne alarmen:**

Jordingsfeil. Strøm lekker gjennom på et usikkert sted. Mulig linje til jord eller nøytral til jordfeil.

**Dette gjør du:**



## Feilsøking av varsler

---

Prøv å lade på nytt ved å koble Wall Connector fra bilen og koble til på nytt. Hvis problemet vedvarer, slår du AV kretsbryteren som betjener Wall Connector, venter i ti sekunder og slår kretsbryteren PÅ igjen før du prøver å koble Wall Connector til bilen igjen. Hvis problemet vedvarer, tar du kontakt med elektriker eller Tesla.

For mer informasjon kan du se [monteringsveiledning](#) for veggkontakten.

### CC\_f006

#### **Kan ikke lade – overstrøm på Wall Connector Koble til igjen, eller bytt ladeutstyr**

**Dette betyr denne alarmer:**

Overspenningsvern.

**Dette gjør du:**

Reduser bilens innstilling for ladestrøm. Hvis problemet vedvarer, må service utføres.

For mer informasjon kan du se [monteringsveiledning](#) for veggkontakten.

### CC\_f007

#### **Lader ikke – for høy spenning Spenning må være innenfor Wall Connector-effekt**

**Dette betyr denne alarmer:**

Over- eller underspenningsvern.

**Dette gjør du:**

Ta kontakt med elektriker for å sikre riktig spenning på strømbryter som betjener veggkontakten.

For mer informasjon kan du se [monteringsveiledning](#) for veggkontakten.

### CC\_f008

#### **Lader ikke – for lav spenning Spenning må være innenfor Wall Connector-effekt**

**Dette betyr denne alarmer:**

Over- eller underspenningsvern.

**Dette gjør du:**

Ta kontakt med elektriker for å sikre riktig spenning på strømbryter som betjener veggkontakten.

For mer informasjon kan du se [monteringsveiledning](#) for veggkontakten.

### CC\_f009

#### **Lader ikke – feil inngangsledning Inngangsledninger til Wall Connector må fikses**

**Dette betyr denne alarmer:**

Inngang feilkoblet: mulig at linje og nøytral er byttet.

**Dette gjør du:**



Ledningsnettlet mellom stikkkontakten og veggkontakten er feil montert. Ta kontakt med elektriker.

For mer informasjon kan du se [monteringsveiledning](#) for veggkontakten.

## CC\_f010

### Kan ikke lade – problem med Wall Connector Wall Connector trenger service

#### Dette betyr denne alarmen:

Maskinvareproblem i veggkontakt. Følgende kan være mulige problemer:

1. Kontaktoren fungerer ikke.
2. Selvtesten til den interne jordfeilovervåkingskretsen mislyktes.
3. Den termiske sensoren er koblet fra.
4. Andre problemer med maskinvarekomponenter.

#### Dette gjør du:

Et internt problem ble oppdaget av Wall Connector.

1. Prøv å lade på nytt ved å koble Wall Connector fra bilen og koble til på nytt.
2. Hvis problemet vedvarer, slår du AV kretsbyteren for Wall Connector, venter i ti sekunder og slår deretter kretsbyteren PÅ igjen. Prøv deretter å koble Wall Connector til bilen på nytt.
3. Hvis problemet vedvarer, får du en elektriker til å sikre at alle ledninger er ordentlig koblet til og trukket til i henhold til instruksjonene i Wall Connectors monteringshåndbok.
4. Når elektrikeren har fullført arbeidet og gjenopprettet strømtilførselen til Wall Connector, forsøker du å lade på nytt ved å koble Wall Connector til kjøretøyet igjen.
5. Hvis problemet vedvarer, må det utføres service på Wall Connector.

For mer informasjon kan du se [monteringsveiledning](#) for veggkontakten.

## CC\_f011

### Kan ikke lade – Wall Connector for varm La Wall Connector kjøle ned og prøv på nytt

#### Dette betyr denne alarmen:

Beskyttelse mot overoppheting (lås av).

#### Dette gjør du:

Kontroller at Wall Connector ikke er dekket av noe, og at det ikke er noen varmekilder i nærheten. Hvis problemet vedvarer under normale omgivelsestemperaturer (under 38 °C), må service utføres.

For mer informasjon kan du se [monteringsveiledning](#) for veggkontakten.

## CC\_f012

### Kan ikke lade – Wall Connector for varm Wall Connector-ledninger må kontrolleres

Varslet Høy temperatur registrert av Wall Connector angir at bygningens forbindelse til Wall Connector begynner å bli for varm, så ladingen har stoppet for å beskytte kablingen og Wall Connector.

Dette er vanligvis ikke et problem med bilen eller Wall Connector, men heller et problem med bygningens kabling. Dette kan skyldes løs forbindelse fra bygningens kabling til Wall Connector, og kan repareres kjapt av en elektriker.



For å få tilbake normal ladedrift kan du prøve følgende trinn.

Hvis Wall Connector er plagget inn i et vegguttak, må du passe på at

- pluggen er satt helt inn i stikkontakten/uttaket
- plugg-/uttaksområdet ikke er blokkert eller dekket av noe
- det ikke er noen varmekilde i nærheten

Hvis problemet fortsetter eller Wall Connector er fastkoblet, kontakter du en elektriker for å inspisere forbindelsen fra bygningens kabling til Wall Connector. De skal sikre at alle ledninger er riktig koblet til og trukket i henhold til monteringsveiledningen for Wall Connector.

For mer informasjon kan du se [monteringsveiledning](#) for veggkontakten.

### CC\_f013

## Lader ikke – ladehåndtak for varmt Se etter rusk på ladehåndtak og -port

**Dette betyr denne alarmen:**

Beskyttelse mot overoppheting (lås av).

**Dette gjør du:**

Pass på at kontakten er skjøvet helt inn i ladeinntaket i bilens ladeport, ikke er dekket av noe, og at det ikke er noen varmekilder i nærheten. Hvis problemet vedvarer under normale omgivelsestemperaturer (under 38 °C), må service utføres.

For mer informasjon kan du se [monteringsveiledning](#) for veggkontakten.

### CC\_f014

## Kan ikke lade – problem med Wall Connector Wall Connector trenger service

**Dette betyr denne alarmen:**

Maskinvareproblem i veggkontakt. Følgende kan være mulige problemer:

1. Kontaktoren fungerer ikke.
2. Selvtesten til den interne jordfeilovervåkingskretsen mislyktes.
3. Den termiske sensoren er koblet fra.
4. Andre problemer med maskinvarekomponenter.

**Dette gjør du:**

Et internt problem ble oppdaget av Wall Connector.

1. Prøv å lade på nytt ved å koble Wall Connector fra bilen og koble til på nytt.
2. Hvis problemet vedvarer, slår du AV kretsbyteren for Wall Connector, venter i ti sekunder og slår deretter kretsbyteren PÅ igjen. Prøv deretter å koble Wall Connector til bilen på nytt.
3. Hvis problemet vedvarer, får du en elektriker til å sikre at alle ledninger er ordentlig koblet til og trukket til i henhold til instruksjonene i Wall Connectors monteringshåndbok.
4. Når elektrikeren har fullført arbeidet og gjenopprettet strømtilførselen til Wall Connector, forsøker du å lade på nytt ved å koble Wall Connector til kjøretøyet igjen.
5. Hvis problemet vedvarer, må det utføres service på Wall Connector.

For mer informasjon kan du se [monteringsveiledning](#) for veggkontakten.

**CC\_f015****Lader ikke – problem med tilkobling til bil  
Sett ladekabel helt inn i ladeporten****Dette betyr denne alarmen:**

Det oppstod en kommunikasjonsfeil mellom veggkontakten og bilen.

**Dette gjør du:**

Prøv å lade på nytt ved å koble Wall Connector fra bilen og koble til på nytt.

1. Hvis problemet vedvarer, slår du AV kretsbryteren som betjener Wall Connector, venter i ti sekunder og slår kretsbryteren PÅ igjen før du prøver å koble Wall Connector til bilen igjen.
2. Hvis problemet vedvarer og annet ladeutstyr er tilgjengelig, kobler du bilen til en annen Wall Connector eller en mobil kontakt for å kontrollere at bilen kan kommunisere med annet ladeutstyr.
3. Hvis problemet vedvarer, må service utføres.

For mer informasjon kan du se [monteringsveiledning](#) for veggkontakten.

**CC\_f016****Lader ikke – problem med tilkobling til bil  
Sett ladekabel helt inn i ladeporten****Dette betyr denne alarmen:**

Det oppstod en kommunikasjonsfeil mellom veggkontakten og bilen.

**Dette gjør du:**

Prøv å lade på nytt ved å koble Wall Connector fra bilen og koble til på nytt.

1. Hvis problemet vedvarer, slår du AV kretsbryteren som betjener Wall Connector, venter i ti sekunder og slår kretsbryteren PÅ igjen før du prøver å koble Wall Connector til bilen igjen.
2. Hvis problemet vedvarer og annet ladeutstyr er tilgjengelig, kobler du bilen til en annen Wall Connector eller en mobil kontakt for å kontrollere at bilen kan kommunisere med annet ladeutstyr.
3. Hvis problemet vedvarer, må service utføres.

For mer informasjon kan du se [monteringsveiledning](#) for veggkontakten.

**CC\_f017****Lader ikke – problem med tilkobling til bil  
Sett ladekabel helt inn i ladeporten****Dette betyr denne alarmen:**

Det oppstod en kommunikasjonsfeil mellom veggkontakten og bilen.

**Dette gjør du:**

Prøv å lade på nytt ved å koble Wall Connector fra bilen og koble til på nytt.

1. Hvis problemet vedvarer, slår du AV kretsbryteren som betjener Wall Connector, venter i ti sekunder og slår kretsbryteren PÅ igjen før du prøver å koble Wall Connector til bilen igjen.
2. Hvis problemet vedvarer og annet ladeutstyr er tilgjengelig, kobler du bilen til en annen Wall Connector eller en mobil kontakt for å kontrollere at bilen kan kommunisere med annet ladeutstyr.



3. Hvis problemet vedvarer, må service utføres.

For mer informasjon kan du se [monteringsveiledning](#) for veggkontakten.

### CC\_f018

#### Lader ikke – problem med tilkobling til bil

#### Sett ladekabel helt inn i ladeporten

##### Dette betyr denne alarmen:

Det oppstod en kommunikasjonsfeil mellom veggkontakten og bilen.

##### Dette gjør du:

Prøv å lade på nytt ved å koble Wall Connector fra bilen og koble til på nytt.

1. Hvis problemet vedvarer, slår du AV kretsbryteren som betjener Wall Connector, venter i ti sekunder og slår kretsbryteren PÅ igjen før du prøver å koble Wall Connector til bilen igjen.
2. Hvis problemet vedvarer og annet ladeutstyr er tilgjengelig, kobler du bilen til en annen Wall Connector eller en mobil kontakt for å kontrollere at bilen kan kommunisere med annet ladeutstyr.
3. Hvis problemet vedvarer, må service utføres.

For mer informasjon kan du se [monteringsveiledning](#) for veggkontakten.

### CC\_f019

#### Lader ikke – problem med tilkobling til bil

#### Sett ladekabel helt inn i ladeporten

##### Dette betyr denne alarmen:

Det oppstod en kommunikasjonsfeil mellom veggkontakten og bilen.

##### Dette gjør du:

Prøv å lade på nytt ved å koble Wall Connector fra bilen og koble til på nytt.

1. Hvis problemet vedvarer, slår du AV kretsbryteren som betjener Wall Connector, venter i ti sekunder og slår kretsbryteren PÅ igjen før du prøver å koble Wall Connector til bilen igjen.
2. Hvis problemet vedvarer og annet ladeutstyr er tilgjengelig, kobler du bilen til en annen Wall Connector eller en mobil kontakt for å kontrollere at bilen kan kommunisere med annet ladeutstyr.
3. Hvis problemet vedvarer, må service utføres.

For mer informasjon kan du se [monteringsveiledning](#) for veggkontakten.

### CC\_f020

#### Kan ikke lade – problem med Wall Connector

#### Wall Connector trenger service

##### Dette betyr denne alarmen:

Maskinvareproblem i veggkontakt. Følgende kan være mulige problemer:

1. Kontaktoren fungerer ikke.
2. Selvtesten til den interne jordfeilovervåkingskretsen mislyktes.
3. Den termiske sensoren er koblet fra.





4. Andre problemer med maskinvarekomponenter.

**Dette gjør du:**

Et internt problem ble oppdaget av Wall Connector.

1. Prøv å lade på nytt ved å koble Wall Connector fra bilen og koble til på nytt.
2. Hvis problemet vedvarer, slår du AV kretsbryteren for Wall Connector, venter i ti sekunder og slår deretter kretsbryteren PÅ igjen. Prøv deretter å koble Wall Connector til bilen på nytt.
3. Hvis problemet vedvarer, får du en elektriker til å sikre at alle ledninger er ordentlig koblet til og trukket til i henhold til instruksjonene i Wall Connectors monteringshåndbok.
4. Når elektrikeren har fullført arbeidet og gjenopprettet strømtilførselen til Wall Connector, forsøker du å lade på nytt ved å koble Wall Connector til kjøretøyet igjen.
5. Hvis problemet vedvarer, må det utføres service på Wall Connector.

For mer informasjon kan du se [monteringsveiledning](#) for veggkontakten.

**CC\_f021****Lader ikke – ingen Wall Connector er primær  
Sjekk at primær har strøm og er tilgjengelig****Dette betyr denne alarmen:**

Lastfordelingsnettverk (kretsbytterfordeling): Du trenger én (og bare én) Wall Connector angitt som primærkontakt.

**Dette gjør du:**

Bare én Wall Connector kan stilles inn med primærkonfigurasjon. Få elektrikeren til å bekrefte at:

1. Bare en av Wall Connectors er angitt som primærkontakt.
2. Alle andre Wall Connectors koblet til den primære enheten, er satt til paret posisjon (posisjon F).

For mer informasjon kan du se [monteringsveiledning](#) for veggkontakten.

**CC\_f022****Lader ikke – mer enn én primærenhet  
Sjekk at bare én Wall Connector er primær****Dette betyr denne alarmen:**

Lastfordelingsnettverk (kretsbytterfordeling): Du trenger én (og bare én) Wall Connector angitt som primærkontakt.

**Dette gjør du:**

Bare én Wall Connector kan stilles inn med primærkonfigurasjon. Få elektrikeren til å bekrefte at:

1. Bare en av Wall Connectors er angitt som primærkontakt.
2. Alle andre Wall Connectors koblet til den primære enheten, er satt til paret posisjon (posisjon F).

For mer informasjon kan du se [monteringsveiledning](#) for veggkontakten.



### CC\_f023

#### Lader ikke – for mange Wall Connector Sørg for maks. tre parede enheter til primær

**Dette betyr denne alarmen:**

Lastfordelingsnettverk (kretsbytterfordeling): Mer enn tre Wall Connectors er parede med samme primærenhet.

**Dette gjør du:**

Ta kontakt med elektrikerens for å få én eller flere parede Wall Connectors flyttet til en annen krets og koblet fra (paring opphevet) dette lastfordelingsnettverket (kretsbytterfordeling).

For mer informasjon kan du se [monteringsveiledning](#) for veggkontakten.

### CC\_f024

#### Lader ikke – lav spenning på Wall Connector Strømminnstillinger på primærenhet må økes

**Dette betyr denne alarmen:**

Feil dreiebryterinnstilling.

**Dette gjør du:**

Få elektrikerens til å justere Wall Connectors interne dreiebryter til en gyldig driftstrømminnstilling. Elektrikerens må først sørge for at Wall Connector er slått av. Sammenhengen mellom bryterinnstilling og strøm skal være trykt på innsiden av Wall Connector. Elektrikerens bør også se delen Innstilling av driftsstrøm i Wall Connectors monteringshåndbok.

Hvis Wall Connector er satt opp for lastfordeling (kretsbytterfordeling) og parede med andre Wall Connectors, må dreiebryteren til primærenheten angis til en driftsstrømminnstilling som lar hver parede Wall Connector motta minst 6 A ladestrøm.

Eksempel: Tre Wall Connectors er parede for lastfordeling. Primærenheten må angis til en strøm på minst  $3 * 6 \text{ A} = 18 \text{ A}$  eller høyere.

For mer informasjon kan du se [monteringsveiledning](#) for veggkontakten.

### CC\_f025

#### Kan ikke lade – problem med Wall Connector Wall Connector trenger service

**Dette betyr denne alarmen:**

Maskinvareproblem i veggkontakt. Følgende kan være mulige problemer:

1. Kontaktoren fungerer ikke.
2. Selvtesten til den interne jordfeilovervåkingskretsen mislyktes.
3. Den termiske sensoren er koblet fra.
4. Andre problemer med maskinvarekomponenter.

**Dette gjør du:**

Et internt problem ble oppdaget av Wall Connector.

1. Prøv å lade på nytt ved å koble Wall Connector fra bilen og koble til på nytt.
2. Hvis problemet vedvarer, slår du AV kretsbytterens for Wall Connector, venter i ti sekunder og slår deretter kretsbytterens PÅ igjen. Prøv deretter å koble Wall Connector til bilen på nytt.



3. Hvis problemet vedvarer, får du en elektriker til å sikre at alle ledninger er ordentlig koblet til og trukket til i henhold til instruksjonene i Wall Connectors monteringshåndbok.
4. Når elektrikeren har fullført arbeidet og gjenopprettet strømtilførselen til Wall Connector, forsøker du å lade på nytt ved å koble Wall Connector til kjøretøyet igjen.
5. Hvis problemet vedvarer, må det utføres service på Wall Connector.

For mer informasjon kan du se [monteringsveiledning](#) for veggkontakten.

## CC\_f026

### Kan ikke lade – problem med Wall Connector Wall Connector trenger service

#### Dette betyr denne alarmen:

Maskinvareproblem i veggkontakt. Følgende kan være mulige problemer:

1. Kontaktoren fungerer ikke.
2. Selvtesten til den interne jordfeilovervåkingskretsen mislyktes.
3. Den termiske sensoren er koblet fra.
4. Andre problemer med maskinvarekomponenter.

#### Dette gjør du:

Et internt problem ble oppdaget av Wall Connector.

1. Prøv å lade på nytt ved å koble Wall Connector fra bilen og koble til på nytt.
2. Hvis problemet vedvarer, slår du AV kretsbyteren for Wall Connector, venter i ti sekunder og slår deretter kretsbyteren PÅ igjen. Prøv deretter å koble Wall Connector til bilen på nytt.
3. Hvis problemet vedvarer, får du en elektriker til å sikre at alle ledninger er ordentlig koblet til og trukket til i henhold til instruksjonene i Wall Connectors monteringshåndbok.
4. Når elektrikeren har fullført arbeidet og gjenopprettet strømtilførselen til Wall Connector, forsøker du å lade på nytt ved å koble Wall Connector til kjøretøyet igjen.
5. Hvis problemet vedvarer, må det utføres service på Wall Connector.

For mer informasjon kan du se [monteringsveiledning](#) for veggkontakten.

## CC\_f027

### Kan ikke lade – problem med Wall Connector Wall Connector trenger service

#### Dette betyr denne alarmen:

Maskinvareproblem i veggkontakt. Følgende kan være mulige problemer:

1. Kontaktoren fungerer ikke.
2. Selvtesten til den interne jordfeilovervåkingskretsen mislyktes.
3. Den termiske sensoren er koblet fra.
4. Andre problemer med maskinvarekomponenter.

#### Dette gjør du:

Et internt problem ble oppdaget av Wall Connector.



1. Prøv å lade på nytt ved å koble Wall Connector fra bilen og koble til på nytt.
2. Hvis problemet vedvarer, slår du AV kretsbryteren for Wall Connector, venter i ti sekunder og slår deretter kretsbryteren PÅ igjen. Prøv deretter å koble Wall Connector til bilen på nytt.
3. Hvis problemet vedvarer, får du en elektriker til å sikre at alle ledninger er ordentlig koblet til og trukket til i henhold til instruksjonene i Wall Connectors monteringshåndbok.
4. Når elektrikeren har fullført arbeidet og gjenopprettet strømtilførselen til Wall Connector, forsøker du å lade på nytt ved å koble Wall Connector til kjøretøyet igjen.
5. Hvis problemet vedvarer, må det utføres service på Wall Connector.

For mer informasjon kan du se [monteringsveiledning](#) for veggkontakten.

### CC\_f028

#### Lader ikke – feil bryterinnstilling

#### Dreiebryter på Wall Connector må justeres

##### Dette betyr denne alarmen:

Feil dreiebryterinnstilling.

##### Dette gjør du:

Få elektrikeren til å justere Wall Connectors interne dreiebryter til en gyldig driftstrømminstilling. Elektrikeren må først sørge for at Wall Connector er slått av. Sammenhengen mellom bryterinnstilling og strøm skal være trykt på innsiden av Wall Connector. Elektrikeren bør også se delen Innstilling av driftsstrøm i Wall Connectors monteringshåndbok.

Hvis Wall Connector er satt opp for lastfordeling (kretsbyterfordeling) og paret med andre Wall Connectors, må dreiebryteren til primærenheten angis til en driftsstrømminstilling som lar hver paret Wall Connector motta minst 6 A ladestrøm.

Eksempel: Tre Wall Connectors er paret for lastfordeling. Primærenheten må angis til en strøm på minst  $3 * 6 \text{ A} = 18 \text{ A}$  eller høyere.

For mer informasjon kan du se [monteringsveiledning](#) for veggkontakten.

### CC\_f029

#### Lader ikke – problem med tilkobling til bil

#### Sett ladekabel helt inn i ladeporten

##### Dette betyr denne alarmen:

Det oppstod en kommunikasjonsfeil mellom veggkontakten og bilen.

##### Dette gjør du:

Prøv å lade på nytt ved å koble Wall Connector fra bilen og koble til på nytt.

1. Hvis problemet vedvarer, slår du AV kretsbryteren som betjener Wall Connector, venter i ti sekunder og slår kretsbryteren PÅ igjen før du prøver å koble Wall Connector til bilen igjen.
2. Hvis problemet vedvarer og annet ladeutstyr er tilgjengelig, kobler du bilen til en annen Wall Connector eller en mobil kontakt for å kontrollere at bilen kan kommunisere med annet ladeutstyr.
3. Hvis problemet vedvarer, må service utføres.

For mer informasjon kan du se [monteringsveiledning](#) for veggkontakten.



## CC\_f030

### Lader ikke – primær/paret enhet passer ikke Sikringen må være tilpasset Wall Connector

#### Dette betyr denne alarmen:

Lastfordelingsnettverk (kretsbytterfordeling): De parede Wall Connectors har forskjellige maksimale strømkapasiteter.

#### Dette gjør du:

Bare Wall Connectors med samme maksimale strømkapasiteter kan pares i lastfordelingsnettverk (kretsbytterfordeling). Få elektrikeren til å sjekke typeetikettene på Wall Connectors for å sikre at strømkapasitetene passer sammen. Det anbefales videre at elektrikeren bare parer Wall Connectors med samme delenummer, for enkelt å sikre at parede enheter er kompatible.

For mer informasjon kan du se [monteringsveiledning](#) for veggkontakten.

## CC\_f041

### Ladehast. redusert – veggkontakt varm Wall Connector-ledninger må kontrolleres

#### Dette betyr denne alarmen:

Varselet Wall Connector har oppdaget høy temperatur angir at bygningens forbindelse til Wall Connector begynner å bli for varm, så ladingen har fått redusert hastighet for å beskytte kablingen og Wall Connector.

Dette er vanligvis ikke et problem med bilen eller Wall Connector, men heller et problem med bygningens kabling. Dette kan skyldes løs forbindelse fra bygningens kabling til Wall Connector, og kan repareres kjapt av en elektriker.

#### Dette gjør du:

Kontakt en elektriker for å inspisere forbindelsen fra bygningens kabling til Wall Connector. De skal sikre at alle ledninger er riktig koblet til og trukket i henhold til monteringsveiledningen for Wall Connector.

For mer informasjon kan du se [monteringsveiledning](#) for veggkontakten.

## CHG\_f035

### Kommunikasjonsfeil i ladeutstyr Prøv på nytt eller bytt utstyr

#### Dette betyr denne alarmen:

Bilen kan ikke lades fordi den ikke kan kommunisere effektivt med det eksterne ladeutstyret. Den registrerer ikke et gyldig kontrollpilotsignal fra ladeutstyret.

Dette varselet er vanligvis spesifikt for eksternt ladeutstyr og eksterne strømkilder og indikerer vanligvis ikke et problem med bilen som kan løses ved å bestille service.

#### Dette gjør du:

Bekreft først at mangelen på effektiv kommunikasjon forårsakes av ladeutstyret, og ikke et problem med bilen. Det er vanligvis tilfellet.

Prøv å lade kjøretøyet med annet eksternt ladeutstyr (inkludert ladekabel, ladestasjon eller ladebås).

- Hvis bilen begynner å lade, lå problemet sannsynligvis hos utstyret.
- Hvis bilen fremdeles ikke lader, kan problemet ligge hos bilen.



## Feilsøking av varsler

---

Hvis du mistenker at problemet ligger hos bilen, Inspiser ladeportens inntak og ladekabelkontakten for hindringer som rusk, fuktighet og/eller fremmedlegemer. Sørg for at eventuelle hindringer i ladeportens inntak er fjernet samt at eventuell fukt har fått tørke, og prøv deretter å sette inn kabelen i ladeporten på nytt.

Du kan også prøve å lade bilen med en Tesla Supercharger eller en ladestasjon på destinasjonen. Du kan finne alle disse på kartet på berøringsskjermen i bilen. Se [Kart og navigasjon på side 178](#) for mer informasjon.

Hvis du vil ha mer informasjon om feilsøking for mobil kontakt eller veggkontakt, kan du se produktets brukerhåndbok i [veiledninger for lade- og adapterprodukter](#).

Se [Ladeinstruksjoner på side 192](#) for mer informasjon om lading.

### CHG\_f083

#### Lader ikke – muligens dårlig nettstrøm kvalitet

#### Prøv på nytt eller annet ladested/superlading

##### Dette betyr denne alarmen:

Strømmen har gått under lading. Dette kan være fordi ladeutstyret mistet strømmen fra kilden (for eksempel en stikkontakt) eller grunnet et problem med ladeutstyret.

##### Dette gjør du:

Dette varselet er ofte ledsaget av andre varsler som kan hjelpe deg med å identifisere og feilsøke problemet. Begynn med å undersøke andre viste varsler relatert til ladeproblemer.

Alternativt kan du sjekke statuslampene for mobil kontakt eller Wall Connector for å bekrefte strømmen til enheten, og også se i eierhåndboken for feilsøkingsinformasjon basert på blinkkoder. Hvis du bruker annet (ikke-Tesla) eksternt ladeutstyr, må du se etter en skjerm eller annet brukergrensesnitt som gir hjelp til feilsøking.

Hvis det åpenbart ikke er strøm til ladeutstyret, må du sjekke strømbryteren til vegguttaket/Wall Connector for å forsikre deg om at den ikke er utløst.

Flere feilsøkingstips basert på utstyrstype:

- Hvis du bruker en mobil kontakt, kan du prøve å lade bilen med et annet vegguttak.
  - Hvis bilen begynner å lade, lå problemet sannsynligvis hos det opprinnelige vegguttaket.
  - Hvis kjøretøyet fremdeles ikke lader, kan problemet ligge hos mobilkontakten.
- Hvis du bruker en Wall Connector, kan du prøve å lade bilen med annet ladeutstyr – for eksempel en mobil kontakt med strøm fra et separat vegguttak.
  - Hvis bilen begynner å lade, lå problemet sannsynligvis hos Wall Connector.

Hvis problemet er knyttet til det opprinnelige vegguttaket eller veggkontakten, bør du kontakte en elektriker som kan undersøke kablingen.

Dette varselet er vanligvis spesifikt for eksternt ladeutstyr og eksterne strømkilder og indikerer vanligvis ikke et problem med bilen som kan løses ved å bestille service.

Du kan også prøve å lade bilen med en Tesla Supercharger eller en ladestasjon på destinasjonen. Du kan finne alle disse på kartet på berøringsskjermen i bilen. Se [Kart og navigasjon på side 178](#) for mer informasjon.

Hvis du vil ha mer informasjon om feilsøking for mobil kontakt eller veggkontakt, kan du se produktets brukerhåndbok i [veiledninger for lade- og adapterprodukter](#).

### CHG\_f091

#### Ladeutstyr ikke gjenkjent

#### Prøv på nytt eller bytt utstyr

##### Dette betyr denne alarmen:



Ladeporten kan ikke registrere om en ladekabel er satt inn eller hvilken type ladekabel som er koblet til.

Dette varselet er vanligvis spesifikt for eksternt ladeutstyr og eksterne strømkilder og indikerer vanligvis ikke et problem med bilen som kan løses ved å bestille service.

## Dette gjør du:

Hvis dette varselet vises mens en ladekabel **er** koblet til, må du avgjøre om problemet skyldes ladeutstyret eller bilen. Prøv å lade kjøretøyet med annet eksternt ladeutstyr (inkludert ladekabel, ladestasjon eller ladebås).

- Hvis bilen begynner å lade, lå problemet sannsynligvis hos utstyret.
- Hvis bilen fremdeles ikke lader, kan problemet ligge hos bilen.

Hvis dette varselet vises når en ladekabel **ikke** er koblet til, eller hvis du mistenker at problemet ligger hos bilen, Inspiser ladeportens inntak og ladekabelkontakten for hindringer som rusk, fuktighet og/eller fremmedlegemer. Sørg for at eventuelle hindringer i ladeportens inntak er fjernet samt at eventuell fukt har fått tørke, og prøv deretter å sette inn kabelen i ladeporten på nytt.

Du kan også prøve å lade bilen med en Tesla Supercharger eller en ladestasjon på destinasjonen. Du kan finne alle disse på kartet på berørings skjermen i bilen. Se [Kart og navigasjon på side 178](#) for mer informasjon.

Hvis du vil ha mer informasjon om feilsøking for mobil kontakt eller veggkontakt, kan du se produktets brukerhåndbok i [veiledninger for lade- og adapterprodukter](#).

Se [Ladeinstruksjoner på side 192](#) for mer informasjon om lading.

## CHGS\_f083

### Lader ikke – muligens dårlig nettstrøm kvalitet Prøv på nytt eller annet ladested/superlading

#### Dette betyr denne alarmen:

Strømmen har gått under lading. Dette kan være fordi ladeutstyret mistet strømmen fra kilden (for eksempel en stikkontakt) eller grunnet et problem med ladeutstyret.

#### Dette gjør du:

Dette varselet er ofte ledsaget av andre varsler som kan hjelpe deg med å identifisere og feilsøke problemet. Begynn med å undersøke andre viste varsler relatert til ladeproblemer.

Alternativt kan du sjekke statuslampene for mobil kontakt eller Wall Connector for å bekrefte strømmen til enheten, og også se i eierhåndboken for feilsøkingsinformasjon basert på blinkkoder. Hvis du bruker annet (ikke-Tesla) eksternt ladeutstyr, må du se etter en skjerm eller annet brukergrensesnitt som gir hjelp til feilsøking.

Hvis det åpenbart ikke er strøm til ladeutstyret, må du sjekke strømbryteren til vegguttaket/Wall Connector for å forsikre deg om at den ikke er utløst.

Flere feilsøkingstips basert på utstyrstype:

- Hvis du bruker en mobil kontakt, kan du prøve å lade bilen med et annet vegguttak.
  - Hvis bilen begynner å lade, lå problemet sannsynligvis hos det opprinnelige vegguttaket.
  - Hvis kjøretøyet fremdeles ikke lader, kan problemet ligge hos mobilkontakten.
- Hvis du bruker en Wall Connector, kan du prøve å lade bilen med annet ladeutstyr – for eksempel en mobil kontakt med strøm fra et separat vegguttak.
  - Hvis bilen begynner å lade, lå problemet sannsynligvis hos Wall Connector.

Hvis problemet er knyttet til det opprinnelige vegguttaket eller veggkontakten, bør du kontakte en elektriker som kan undersøke kablingen.



## Feilsøking av varsler

---

Dette varselet er vanligvis spesifikt for eksternt ladeutstyr og eksterne strømkilder og indikerer vanligvis ikke et problem med bilen som kan løses ved å bestille service.

Du kan også prøve å lade bilen med en Tesla Supercharger eller en ladestasjon på destinasjonen. Du kan finne alle disse på kartet på berøringsskjermen i bilen. Se [Kart og navigasjon på side 178](#) for mer informasjon.

Hvis du vil ha mer informasjon om feilsøking for mobil kontakt eller veggkontakt, kan du se produktets brukerhåndbok i [veiledninger for lade- og adapterprodukter](#).

### CHG\_u001

#### **Ladehast. redusert – uventet spenningsfall Fjern skjøteledninger / få ledn. kontrollert**

##### **Dette betyr denne alarmen:**

Ladehastigheten er redusert fordi den integrerte laderen i kjøretøyet har registrert et stort spenningsfall under lading.

Sannsynlige årsaker til dette inkluderer følgende

- problemer med bygningens kabling og/eller vegguttaket
- en skjøteledning eller annen kabling som ikke kan støtte den ønskede ladestrømmen

Dette problemet kan også skyldes at det er slått på elektriske enheter som trekker mye strøm fra samme avgreining men kjøretøyet lades.

##### **Dette gjør du:**

Hvis dette problemet har oppstått flere ganger på den vanlige ladestasjonen din, må du ta kontakt med en elektriker for inspeksjon av det elektriske anlegget. Vedkommende bør kontrollere følgende:

- installert ladeutstyr og tilkoblingen til bygningens kabling
- bygningens kabling, inkludert vegguttaket som brukes med en mobil kontakt
- den elektriske forbindelsen til strømledningen der den går inn i bygningen

Diskuter med elektrikeren om ladestrømmen på kjøretøyet skal senkes eller om installasjonen skal oppgraderes for å støtte høyere ladestrøm.

Dette varselet er vanligvis spesifikt for eksternt ladeutstyr og eksterne strømkilder og indikerer vanligvis ikke et problem med bilen som kan løses ved å bestille service.

Du kan også prøve å lade bilen med en Tesla Supercharger eller en ladestasjon på destinasjonen. Du kan finne alle disse på kartet på berøringsskjermen i bilen. Se [Kart og navigasjon på side 178](#) for mer informasjon.

Hvis du vil ha mer informasjon om feilsøking for mobil kontakt eller veggkontakt, kan du se produktets brukerhåndbok i [veiledninger for lade- og adapterprodukter](#).

### CHG\_u002

#### **Lading stoppet pga. stort spenningsfall Fjern skjøteledninger / få ledn. kontrollert**

##### **Dette betyr denne alarmen:**

Ladingen er avbrutt fordi den integrerte laderen i kjøretøyet har registrert et uvanlig stort spenningsfall.

Sannsynlige årsaker til dette inkluderer følgende

- problemer med bygningens kabling og/eller vegguttaket
- en skjøteledning eller annen kabling som ikke kan støtte den ønskede ladestrømmen





Dette problemet kan også skyldes at det er slått på elektriske enheter som trekker mye strøm fra samme avgreining men kjøretøyet lades.

**Dette gjør du:**

Hvis dette problemet har oppstått flere ganger på den vanlige ladestasjonen din, må du ta kontakt med en elektriker for inspeksjon av det elektriske anlegget. Vedkommende bør kontrollere følgende:

- installert ladeutstyr og tilkoblingen til bygningens kabling
- bygningens kabling, inkludert vegguttaket som brukes med en mobil kontakt
- den elektriske forbindelsen til strømledningen der den går inn i bygningen

Diskuter med elektrikeren om ladestrømmen på kjøretøyet skal senkes eller om installasjonen skal oppgraderes for å støtte høyere ladestrøm.

Dette varselet er vanligvis spesifikt for eksternt ladeutstyr og eksterne strømkilder og indikerer vanligvis ikke et problem med bilen som kan løses ved å bestille service.

Du kan også prøve å lade bilen med en Tesla Supercharger eller en ladestasjon på destinasjonen. Du kan finne alle disse på kartet på berøringsskjermen i bilen. Se [Kart og navigasjon på side 178](#) for mer informasjon.

Hvis du vil ha mer informasjon om feilsøking for mobil kontakt eller veggkontakt, kan du se produktets brukerhåndbok i [veiledninger for lade- og adapterprodukter](#).

**CHG\_u004****Lading stoppet – strømstans under lading**  
**Kontroller strømkilden og ladeutstyret****Dette betyr denne alarmen:**

Strømmen har gått under lading. Dette kan være fordi ladeutstyret mistet strømmen fra kilden (for eksempel en stikkontakt) eller grunnet et problem med ladeutstyret.

**Dette gjør du:**

Dette varselet er ofte ledsaget av andre varsler som kan hjelpe deg med å identifisere og feilsøke problemet. Begynn med å undersøke andre viste varsler relatert til ladeproblemer.

Alternativt kan du sjekke statuslampene for mobil kontakt eller Wall Connector for å bekrefte strømmen til enheten, og også se i eierhåndboken for feilsøkingsinformasjon basert på blinkkoder. Hvis du bruker annet (ikke-Tesla) eksternt ladeutstyr, må du se etter en skjerm eller annet brukergrensesnitt som gir hjelp til feilsøking.

Hvis det åpenbart ikke er strøm til ladeutstyret, må du sjekke strømbryteren til vegguttaket/Wall Connector for å forsikre deg om at den ikke er utløst.

Flere feilsøkingstips basert på utstyrstype:

- Hvis du bruker en mobil kontakt, kan du prøve å lade bilen med et annet vegguttak.
  - Hvis bilen begynner å lade, lå problemet sannsynligvis hos det opprinnelige vegguttaket.
  - Hvis kjøretøyet fremdeles ikke lader, kan problemet ligge hos mobilkontakten.
- Hvis du bruker en Wall Connector, kan du prøve å lade bilen med annet ladeutstyr – for eksempel en mobil kontakt med strøm fra et separat vegguttak.
  - Hvis bilen begynner å lade, lå problemet sannsynligvis hos Wall Connector.

Hvis problemet er knyttet til det opprinnelige vegguttaket eller veggkontakten, bør du kontakte en elektriker som kan undersøke kablingen.

Dette varselet er vanligvis spesifikt for eksternt ladeutstyr og eksterne strømkilder og indikerer vanligvis ikke et problem med bilen som kan løses ved å bestille service.



Du kan også prøve å lade bilen med en Tesla Supercharger eller en ladestasjon på destinasjonen. Du kan finne alle disse på kartet på berøringsskjermen i bilen. Se [Kart og navigasjon på side 178](#) for mer informasjon.

Hvis du vil ha mer informasjon om feilsøking for mobil kontakt eller veggkontakt, kan du se produktets brukerhåndbok i [veiledninger for lade- og adapterprodukter](#).

### CHG\_u005

## Lader ikke – stasjon ikke tilkoblet strøm Kontroller strømkilde, eller prøv en annen

#### Dette betyr denne alarmer:

Kan ikke starte lading fordi ladeutstyret ikke er klart. Et ladehåndtak er registrert, men ladestasjonen kommuniserer ikke med kjøretøyet. Problemet kan skyldes følgende:

- Ladestasjonen ikke er tilkoblet strøm.
- Kontrollpilotsignalet mellom ladestasjonen og kjøretøyet er avbrutt.

Dette varselet er vanligvis spesifikt for eksternt ladeutstyr og eksterne strømkilder og indikerer vanligvis ikke et problem med bilen som kan løses ved å bestille service.

#### Dette gjør du:

Prøv å lade bilen med annet ladeutstyr eller på en annen ladestasjon.

- Hvis bilen begynner å lade, lå problemet sannsynligvis hos utstyret.
- Hvis bilen fremdeles ikke lader, kan problemet ligge hos bilen.

Hvis du bruker en mobil kontakt eller Wall Connector, må du først sjekke statuslampene foran. Hvis det ikke er noen synlige statuslamper, må du kontrollere strømkilden og ta kontakt med en elektriker for å inspisere bygningens kabling til Wall Connector for å bekrefte at alle ledningene er riktig tilkoblet og trukket til.

Hvis du bruker annet eksternt ladeutstyr, må du sjekke brukerhåndboken til produktet for å bekrefte at stasjonen har strøm. Ta kontakt med en elektriker for å inspisere bygningens kabling og ladeutstyret etter behov.

Hvis du vil ha mer informasjon om feilsøking for mobil kontakt eller veggkontakt, kan du se produktets brukerhåndbok i [veiledninger for lade- og adapterprodukter](#).

Du kan også prøve å lade bilen med en Tesla Supercharger eller en ladestasjon på destinasjonen. Du kan finne alle disse på kartet på berøringsskjermen i bilen. Se [Kart og navigasjon på side 178](#) for mer informasjon.

### CHG\_u006

## Feil ved låsing av ladekabel Før ladekabel helt inn eller sjekk for hindring

#### Dette betyr denne alarmer:

Ladeportlåsen klarer ikke å låse ladekabelen i ladeportinntaket. Hvis låsen ikke er koblet til, vil vekselstrømlading (for eksempel lading med en mobilkontakt eller Wall Connector) være begrenset til 16 A, og hurtiglading/superlading vil ikke være tilgjengelig.

Ladeportlampen pulserer oransje hvis dette varselet vises under vekselstrømlading og vil lyse oransje konstant hvis dette varselet vises når du prøver hurtiglading/superlading.

Dette varselet er vanligvis spesifikt for eksternt ladeutstyr og eksterne strømkilder og indikerer vanligvis ikke et problem med bilen som kan løses ved å bestille service.

#### Dette gjør du:

Forsøk å sette ladekabelen helt inn i ladeportens inntak på nytt.



Hvis bilen begynner å lade og ladeportlyset pulserer grønt, kan det hende at ladekabelen ikke er satt helt inn før. Vekselstrømlading skal ikke lenger være begrenset, og hurtiglading/superlading skal være tilgjengelig.

Hvis ladingen fremdeles er begrenset eller bilen ikke lader i det hele tatt, Inspiser ladeportens inntak og ladekabelkontakten for hindringer som rusk, fuktighet og/eller fremmedlegemer. Sørg for at eventuelle hindringer i ladeportens inntak er fjernet samt at eventuell fukt har fått tørke, og prøv deretter å sette inn kabelen i ladeporten på nytt.

Hvis lading fremdeles er begrenset eller bilen ikke vil lade i det hele tatt, må du sikre at ladeportlåsens kabel for manuell utløsning (plassert til venstre i bagasjerommet) ikke er trukket i. Sørg for at håndtaket (vanligvis ringformet eller en stropp) for kabelen for manuell utløsning er fri for hindringer og at ingenting er festet til den (som et lastenett eller en paraply). Hvis du vil ha mer informasjon om bruk av manuell utløsning av ladeporten, kan du se [Manuell utløsning av ladekabel på side 196](#).

Du kan også prøve å lade bilen med en Tesla Supercharger eller en ladestasjon på destinasjonen. Du kan finne alle disse på kartet på berøringsskjermen i bilen. Se [Kart og navigasjon på side 178](#) for mer informasjon.

Hvis du vil ha mer informasjon om feilsøking for mobil kontakt eller veggkontakt, kan du se produktets brukerhåndbok i [veiledninger for lade- og adapterprodukter](#).

Se [Ladeinstruksjoner på side 192](#) for mer informasjon om lading.

## CHG\_u007

### Ladeutstyr rapporterer om feil Se etter feilkode/-melding på utstyr

#### Dette betyr denne alarmen:

Lading ble avbrutt fordi det eksterne ladeutstyret rapporterte om en feil som forhindrer at bilen lades.

Dette varselet er vanligvis spesifikt for eksternt ladeutstyr og eksterne strømkilder og indikerer vanligvis ikke et problem med bilen som kan løses ved å bestille service.

#### Dette gjør du:

Inspiser det eksterne ladeutstyret, og se etter statuslamper, skjermer eller andre statusindikatorer på utstyret. Hvis du vil ha mer informasjon om feilsøking for mobil kontakt eller veggkontakt, kan du se produktets brukerhåndbok i [veiledninger for lade- og adapterprodukter](#).

Prøv å lade bilen med annet ladeutstyr eller på en annen ladestasjon.

- Hvis bilen begynner å lade, lå problemet sannsynligvis hos utstyret.
- Hvis bilen fremdeles ikke lader, kan problemet ligge hos bilen.

Du kan også prøve å lade bilen med en Tesla Supercharger eller en ladestasjon på destinasjonen. Du kan finne alle disse på kartet på berøringsskjermen i bilen. Se [Kart og navigasjon på side 178](#) for mer informasjon.

## CHG\_u010

### Feil i eksternt ladeutstyr oppdaget Prøv annet ladeutstyr

#### Dette betyr denne alarmen:

AC-ladingen kan ikke begynne fordi en tilstand forhindrer at bilen lades med vekselstrøm. Hurtiglading/superlading skal fortsatt fungere som forventet.

Den integrerte laderen i bilen registrerer inngangsspenning på ladeporten når det ikke har blitt forespurt strøm fra det eksterne ladeutstyret, noe som indikerer at det eksterne ladeutstyret ikke fungerer som forventet.

Dette kan noen ganger forårsakes av et maskinvareproblem som er spesifikt for det eksterne ladeutstyret og som forhindrer at ladeutstyret kan slå strøm til bilen på eller av ved forespørsel. Det kan også oppstå på grunn av en annen tilstand som påvirker det eksterne ladeutstyret eller selve bilen.



### Dette gjør du:

Dette varselet er vanligvis spesifikt for eksternt ladeutstyr og eksterne strømkilder og indikerer vanligvis ikke et problem med bilen som kan løses ved å bestille service.

Prøv å lade med flere forskjellige typer ladeutstyr.

Du kan også prøve å lade bilen med en Tesla Supercharger eller en ladestasjon på destinasjonen. Du kan finne alle disse på kartet på berøringsskjermen i bilen. Se [Kart og navigasjon på side 178](#) for mer informasjon.

Hvis du vil ha mer informasjon om feilsøking for mobil kontakt eller veggkontakt, kan du se produktets brukerhåndbok i [veiledninger for lade- og adapterprodukter](#).

## CHG\_u012

### Strømnett eller bilproblem begr. AC-lading Koble fra og prøv på nytt / prøv annen lading

#### Dette betyr denne alarmer:

Ladehastigheten er redusert på grunn av en tilstand som påvirker bilens evne til å lade med vekselstrøm. Hurtiglading/superlading skal fortsatt fungere som forventet.

Dette kan oppstå på grunn av problemer med strømforsyningen som er forårsaket av det eksterne ladeutstyret eller av strømmettet. I noen tilfeller kan denne tilstanden også skyldes bruk av elektriske enheter som bruker mye strøm.

Hvis disse sannsynlige årsakene er utelukket, kan en tilstand i selve bilen også påvirke vekselstrømladingen.

#### Dette gjør du:

Hvis dette varselet kommer sammen med et varsel som spesifiserer hva det er som påvirker vekselstrømladingen, bør du begynne med å undersøke det spesifikke varselet.

Flere feilsøkingstips basert på utstyrstype:

- Hvis du bruker en mobil kontakt, kan du prøve å lade bilen med et annet vegguttak.
  - Hvis bilen begynner å lade, lå problemet sannsynligvis hos det opprinnelige vegguttaket.
  - Hvis kjøretøyet fremdeles ikke lader, kan problemet ligge hos mobilkontakten.
- Hvis du bruker en Wall Connector, kan du prøve å lade bilen med annet ladeutstyr – for eksempel en mobil kontakt med strøm fra et separat vegguttak.
  - Hvis bilen begynner å lade, lå problemet sannsynligvis hos Wall Connector.

Hvis problemet er knyttet til det opprinnelige vegguttaket eller veggkontakten, bør du kontakte en elektriker som kan undersøke kablingen.

Du kan også prøve å lade bilen med en Tesla Supercharger eller en ladestasjon på destinasjonen. Du kan finne alle disse på kartet på berøringsskjermen i bilen. Se [Kart og navigasjon på side 178](#) for mer informasjon.

Hvis dette varselet fortsatt vises når du prøver å lade på forskjellige steder og med forskjellige typer ladeutstyr, anbefales det at du bestiller service.

Hvis du vil ha mer informasjon om feilsøking for mobil kontakt eller veggkontakt, kan du se produktets brukerhåndbok i [veiledninger for lade- og adapterprodukter](#).

## CHG\_u013

### Kommunikasjonsbrudd med ladeutstyr Kontroller strømkilden og ladeutstyret

#### Dette betyr denne alarmer:



Ladingen stoppet fordi kommunikasjonen mellom kjøretøyet og det eksterne ladeutstyret ble avbrutt.

Dette varselet er vanligvis spesifikt for eksternt ladeutstyr og eksterne strømkilder og indikerer vanligvis ikke et problem med bilen som kan løses ved å bestille service.

### Dette gjør du:

Bekreft om det eksterne ladeutstyret har strøm ved å se etter statuslamper, skjermer eller andre indikatorer på utstyret. Hvis du vil ha mer informasjon om feilsøking for mobil kontakt eller veggkontakt, kan du se produktets brukerhåndbok i [veiledninger for lade- og adapterprodukter](#).

Hvis utstyret **ikke** er forsynt med strøm, kan du prøve å gjenopprette strømkilden til det eksterne ladeutstyret.

- Hvis du forsøker å lade ved en offentlig ladestasjon og strømmen ikke kan gjenopprettes, kan du kontakte stasjonsoperatøren.
- Hvis du prøver å lade ved en privat stasjon (for eksempel hjemme) og strøm ikke kan gjenopprettes, må du kontakte en elektriker.

Hvis utstyret har strømtilførsel, kan du prøve å lade bilen ved hjelp av annet eksternt ladeutstyr.

- Hvis bilen begynner å lade, lå problemet sannsynligvis hos utstyret.
- Hvis bilen fremdeles ikke lader, kan problemet ligge hos bilen.

Du kan også prøve å lade bilen med en Tesla Supercharger eller en ladestasjon på destinasjonen. Du kan finne alle disse på kartet på berøringsskjermen i bilen. Se [Kart og navigasjon på side 178](#) for mer informasjon.

Hvis du vil ha mer informasjon om feilsøking for mobil kontakt eller veggkontakt, kan du se produktets brukerhåndbok i [veiledninger for lade- og adapterprodukter](#).

## CHG\_u014

### Ladeutstyr rapporterer om feil Se etter feilkode/-melding på utstyr

#### Dette betyr denne alarmen:

Lading ble avbrutt fordi det eksterne ladeutstyret rapporterte om en feil som forhindrer at bilen lades.

Dette varselet er vanligvis spesifikt for eksternt ladeutstyr og eksterne strømkilder og indikerer vanligvis ikke et problem med bilen som kan løses ved å bestille service.

#### Dette gjør du:

Inspiser det eksterne ladeutstyret, og se etter statuslamper, skjermer eller andre statusindikatorer på utstyret. Hvis du vil ha mer informasjon om feilsøking for mobil kontakt eller veggkontakt, kan du se produktets brukerhåndbok i [veiledninger for lade- og adapterprodukter](#).

Prøv å lade bilen med annet ladeutstyr eller på en annen ladestasjon.

- Hvis bilen begynner å lade, lå problemet sannsynligvis hos utstyret.
- Hvis bilen fremdeles ikke lader, kan problemet ligge hos bilen.

Du kan også prøve å lade bilen med en Tesla Supercharger eller en ladestasjon på destinasjonen. Du kan finne alle disse på kartet på berøringsskjermen i bilen. Se [Kart og navigasjon på side 178](#) for mer informasjon.

## CHG\_w032

### Ladehast. redusert – veggkontakt varm Wall Connector-ledninger må kontrolleres

#### Dette betyr denne alarmen:



## Feilsøking av varsler

---

Varselet Wall Connector har oppdaget høy temperatur angir at bygningens forbindelse til Wall Connector begynner å bli for varm, så ladingen har fått redusert hastighet for å beskytte kablingen og Wall Connector.

Dette er vanligvis ikke et problem med bilen eller Wall Connector, men heller et problem med bygningens kabling. Dette kan skyldes løs forbindelse fra bygningens kabling til Wall Connector, og kan repareres kjapt av en elektriker.

### Dette gjør du:

Kontakt en elektriker for å inspisere forbindelsen fra bygningens kabling til Wall Connector. De skal sikre at alle ledninger er riktig koblet til og trukket i henhold til monteringsveiledningen for Wall Connector.

Monteringsveiledninger for Wall Connector finner du [her](#).

## CHG\_w037

### Kan ikke lade – Wall Connector for varm Wall Connector-ledninger må kontrolleres

#### Dette betyr denne alarmen:

Varselet Wall Connector har oppdaget høy temperatur angir at bygningens forbindelse til Wall Connector begynner å bli for varm, så ladingen har fått redusert hastighet for å beskytte kablingen og Wall Connector.

Dette er vanligvis ikke et problem med bilen eller Wall Connector, men heller et problem med bygningens kabling. Dette kan skyldes løs forbindelse fra bygningens kabling til Wall Connector, og kan repareres kjapt av en elektriker.

### Dette gjør du:

Kontakt en elektriker for å inspisere forbindelsen fra bygningens kabling til Wall Connector. De skal sikre at alle ledninger er riktig koblet til og trukket i henhold til monteringsveiledningen for Wall Connector.

For mer informasjon kan du se [monteringsveiledning](#) for veggkontakten.

## CP\_w043

### Feil på ladeportens dørsensor Ladeport kanskje ikke fungerer som forventet

#### Dette betyr denne alarmen:

En av ladeportens dørsensorer fungerer ikke som normalt. Når dette skjer, er ladeporten kanskje ikke i stand til å registrere dørsposisjonen til ladeporten, og ladeporten fungerer kanskje ikke som forventet.

- Ladeportlåsen kan av og til forbli innkoblet når ladeportluken åpnes.
- Ladeportlyset lyser kanskje bare av og til når ladeportluken er åpen.

### Dette gjør du:

Prøv å lukke ladeportluken og åpne den igjen.

Se [Åpne ladeporten på side 192](#) for mer informasjon.

Se [Ladeinstruksjoner på side 192](#) for mer informasjon om lading.

## CP\_w054

### Feil ved låsing av ladekabel Før ladekabel helt inn eller sjekk for hindring

#### Dette betyr denne alarmen:



Ladeportlåsen klarer ikke å låse ladekabelen i ladeportinntaket. Hvis låsen ikke er koblet til, vil vekselstrømlading (for eksempel lading med en mobilkontakt eller Wall Connector) være begrenset til 16 A, og hurtiglading/superlading vil ikke være tilgjengelig.

Ladeportlampen pulserer oransje hvis dette varselet vises under vekselstrømlading og vil lyse oransje konstant hvis dette varselet vises når du prøver hurtiglading/superlading.

Dette varselet er vanligvis spesifikt for eksternt ladeutstyr og eksterne strømkilder og indikerer vanligvis ikke et problem med bilen som kan løses ved å bestille service.

#### **Dette gjør du:**

Forsøk å sette ladekabelen helt inn i ladeportens inntak på nytt.

Hvis bilen begynner å lade og ladeportlyset pulserer grønt, kan det hende at ladekabelen ikke er satt helt inn før. Vekselstrømlading skal ikke lenger være begrenset, og hurtiglading/superlading skal være tilgjengelig.

Hvis ladingen fremdeles er begrenset eller bilen ikke lader i det hele tatt, Inspiser ladeportens inntak og ladekabelkontakten for hindringer som rusk, fuktighet og/eller fremmedlegemer. Sørg for at eventuelle hindringer i ladeportens inntak er fjernet samt at eventuell fukt har fått tørke, og prøv deretter å sette inn kabelen i ladeporten på nytt.

Hvis lading fremdeles er begrenset eller bilen ikke vil lade i det hele tatt, må du sikre at ladeportlåsens kabel for manuell utløsning (plassert til venstre i bagasjerommet) ikke er trukket i. Sørg for at håndtaket (vanligvis ringformet eller en stropp) for kabelen for manuell utløsning er fri for hindringer og at ingenting er festet til den (som et lastenett eller en paraply). Hvis du vil ha mer informasjon om bruk av manuell utløsning av ladeporten, kan du se [Manuell utløsning av ladekabel på side 196](#).

Du kan også prøve å lade bilen med en Tesla Supercharger eller en ladestasjon på destinasjonen. Du kan finne alle disse på kartet på berøringsskjermen i bilen. Se [Kart og navigasjon på side 178](#) for mer informasjon.

Hvis du vil ha mer informasjon om feilsøking for mobil kontakt eller veggkontakt, kan du se produktets brukerhåndbok i [veiledninger for lade- og adapterprodukter](#).

Se [Ladeinstruksjoner på side 192](#) for mer informasjon om lading.

## **DI\_f138**

### **Motor foran deaktivert – OK å kjøre Kjøretøyets ytelse kan være begrenset**

#### **Dette betyr denne alarmen:**

Bilens motor foran er ikke tilgjengelig. Effekt, hastighet og akselerasjon kan være redusert siden bilen bruker motoren(e) bak til å fortsette å kjøre.

#### **Dette gjør du:**

Fortsett til destinasjonen din. Det går fint å kjøre bilen.

Dette varselet kan forårsakes av en midlertidig tilstand som løser seg selv automatisk. Hvis dette varselet forsvinner under kjøreturen, eller ikke lenger er til stede når neste kjøretur starter, skyldtes det sannsynligvis en midlertidig tilstand. Ingen tiltak er nødvendig.

Dette varselet kan også angi en tilstand som krever kontroll og service av motoren foran. Hvis dette varselet vedvarer over flere kjøreturer, anbefaler det at du bestiller service. Det går fint å kjøre bilen i mellomtiden.

## **DI\_u006**

### **Kjøretøy parkert automatisk for å hindre bortrulling Fest setebeltet og lukk døren for å forbli i giret**

#### **Dette betyr denne alarmen:**

Bilen har satt giret automatisk i Park (P) fordi det registrerte at føreren var på vei ut av bilen eller ikke lenger var til stede. Dette er forventet atferd under diverse omstendigheter.



Bilen setter giret automatisk i Park hvis **alle** følgende forhold foreligger:

- Autoparkering er ikke aktiv.
- Bilen kjører saktere enn 2,25 km/t (1,4 mph) i Drive eller Reverse.
- Siste føreraktivitet ble registrert for mer enn 2 sekunder siden. Føreraktivitet omfatter følgende:
  - trykk på bremse- og/eller gasspedalen

og minst **to** av følgende forhold foreligger:

1. Førerens setebelte registreres som ikke festet.
2. Føreren registreres som ikke til stede.
3. Førerdøren registreres som åpen.

**MERK:** Hvis bilen kjører programvare fra 2015 eller senere, setter den giret automatisk i Park umiddelbart når **alle tre** av forholdene ovenfor foreligger, uansett hastighet eller siste registrerte trykk på bremse-/gasspedalen.

Bilen setter også giret automatisk i Park hvis **alle** følgende forhold foreligger:

- Bakkestopp er aktivert.
- Giret står i Drive (D) eller Reverse (R).
- Førerdøren registreres som åpen.

**MERK:** Bilen setter også giret automatisk i Park når en ladekabel kobles til ladeporten.

### **Dette gjør du:**

Hvis du vil ha mer informasjon om automatisk girskift til Park, kan du se [Skifte på side 83](#).

## DI\_u015

### **Cruisekontroll ikke tilgjengelig**

#### **Dette betyr denne alarmen:**

Cruisekontroll, inkludert Aktiv Cruise Control, er for tiden utilgjengelig.

Cruisekontroll kan være utilgjengelig av følgende årsaker:

- Føreren avbrøt forespørselen.
- Føreren løsnet setebeltet.
- Bagasjerommet foran, bagasjerommet bak eller en dør er åpen.
- Bilen kjører under minstehastigheten for cruisekontroll på 30 km/t (18 mph).
- Omgivelsesforhold, som begrenset sikt, har oppstått.
- Valet-modus er aktiv.

#### **Dette gjør du:**

Ta styringen og kjør bilen manuelt.

Når eventuelle forhold som forhindrer aktivering av cruisekontroll ikke lenger er til stede, bør cruisekontroll være tilgjengelig. Hvis dette varselet fortsetter gjennom påfølgende turer, bør du planlegge service så snart du har anledning. Det går fint å kjøre bilen i mellomtiden.

Se [Aktiv Cruise Control på side 124](#) for mer informasjon.





## DI\_u024

### Autopark avbrutt

### Ta kontroll

#### Dette betyr denne alarmen:

Autoparkering er avbrutt.

Autoparkering kan ha blitt avbrutt av følgende årsaker:

- Føreren trykket på Avbryt-knappen på berøringsskjermen.
- Føreren beveget ratt.
- Føreren trykket på gasspedalen, trykket på bremsepedalen eller åpnet en dør.
- Bilen befinner seg i en bratt bakke/helling.
- Værforhold påvirker sikten.
- Fortauskanten kan ikke detekteres.
- En tilhenger er koblet til bilen.

#### Dette gjør du:

Parker, eller fullfør parkeringen, av bilen manuelt.

Autoparkering skal være tilgjengelig neste gang du kjører.

Se [Slik avbryter du parkering på side 145](#) og [Begrensninger på side 145](#) for mer informasjon.

## DI\_u025

### Autoparkering avbrutt

#### Dette betyr denne alarmen:

Autoparkering er avbrutt, og elektronisk parkeringsbrems er aktivert.

Autoparkering kan ha blitt avbrutt av følgende årsaker:

- Føreren trykket på Avbryt-knappen på berøringsskjermen.
- Føreren beveget ratt.
- Føreren trykket på gasspedalen, trykket på bremsepedalen eller åpnet en dør.
- Bilen befinner seg i en bratt bakke/helling.
- Værforhold påvirker sikten.
- Fortauskanten kan ikke detekteres.
- En tilhenger er koblet til bilen.

#### Dette gjør du:

Parker, eller fullfør parkeringen, av bilen manuelt.

Autoparkering skal være tilgjengelig neste gang du kjører.

Se [Slik avbryter du parkering på side 145](#) og [Begrensninger på side 145](#) for mer informasjon.



### DI\_u032

## Adaptiv kjørekontroll deaktivert Kjør forsiktig

#### Dette betyr denne alarmen:

Bilens hastighet er begrenset til 144 km/t (90 mph) på grunn av et problem med systemet for adaptiv fjæringssdemping.

Systemet kan ikke sanntidsjustere fjæringssystemet for å optimalisere både kjøring og manøvrering, og kjøreturen kan være mykere enn vanlig som et resultat av dette.

#### Dette gjør du:

Hvis dette varselet fortsetter gjennom påfølgende turer, bør du planlegge service så snart du har anledning. Det går fint å kjøre bilen i mellomtiden.

Dette varselet ledsages av en rød indikatorlampe på instrumentpanelet. Se [Luftfjæring på side 91](#) for mer informasjon.

### DI\_w039

## Regenerativ bremsing er ikke tilgjengelig Bruk bremsepedal etter behov

#### Dette betyr denne alarmen:

Ytelsen til regenerativ bremsing er midlertidig redusert, og du får mindre automatisk hastighetsreduksjon når du løfter foten fra gasspedalen under kjøring.

Dette varselet kan oppstå i følgende tilfeller:

- Høyspenningsbatteriet er nesten fulladet. Regenerativ bremsing er redusert når batteriets ladevå er 95 % eller høyere.
- Høyspenningsbatteriet er ikke varmt nok. Dette kan skje i begynnelsen av en kjøretur. Det kan skje oftere i kaldere klimaforhold.

#### Dette gjør du:

Det går fint å kjøre bilen.

Bruk bremsepedalen etter behov for å senke hastigheten til bilen, akkurat som du ville gjort i en bensindrevet, ikke-elektrisk bil.

Kjøring av bilen fjerner vanligvis dette varselet, siden det reduserer batteriets ladevå til under 95 % og/eller varmer opp batteriet tilstrekkelig.

**MERK:** I kaldere klimaforhold kan dette varselet være til stede på ubestemt tid, og automatisk hastighetsreduksjon kan forbli begrenset, siden kjøring av bilen kanskje ikke varmer opp batteriet nok til å gjenopprette ytelsen til regenerativ bremsing fullstendig. Du kan bruke Tin bil i Tesla-mobilappen til å varme opp høyspenningsbatteriet før du kjører og gjenopprette normal regenerativ bremsing. Hvis du vil ha mer informasjon, kan du se [Beste praksis for kaldt vær på side 175](#).

Dette varselet angir vanligvis ikke i seg selv en tilstand som krever service. Hvis dette varselet vedvarer i flere kjøreturer, kan det tyde på en tilstand som påvirker bilens evne til regenerativ bremsing, og det anbefales at du bestiller service så snart du kan.

Se [Regenerativ bremsing på side 88](#) for mer informasjon.

### DI\_w138

## Motor foran deaktivert – OK å kjøre Kjøretøyets ytelse kan være begrenset

#### Dette betyr denne alarmen:



Bilens motor foran er ikke tilgjengelig. Effekt, hastighet og akselerasjon kan være redusert siden bilen bruker motoren(e) bak til å fortsette å kjøre.

**Dette gjør du:**

Fortsett til destinasjonen din. Det går fint å kjøre bilen.

Dette varselet kan forårsakes av en midlertidig tilstand som løser seg selv automatisk. Hvis dette varselet forsvinner under kjøreturen, eller ikke lenger er til stede når neste kjøretur starter, skyldtes det sannsynligvis en midlertidig tilstand. Ingen tiltak er nødvendig.

Dette varselet kan også angi en tilstand som krever kontroll og service av motoren foran. Hvis dette varselet vedvarer over flere kjøreturer, anbefaler det at du bestiller service. Det går fint å kjøre bilen i mellomtiden.

**DI\_w168****Vehicle Hold-funksjon utilgjengelig  
Hold bremsepedalen inne når du står i ro****Dette betyr denne alarmen:****Dette gjør du:**

Fortsett til destinasjonen din. Det går fint å kjøre bilen.

Hvis dette varselet fortsetter gjennom påfølgende turer, bør du planlegge service så snart du har anledning. Det går fint å kjøre bilen i mellomtiden.

For mer informasjon kan du se [Bakkestopp på side 95](#).

**DI\_w172****Service av drivlinje nødvendig  
Unngå hard akselerasjon****Dette betyr denne alarmen:**

Det er registrert et problem i drivlinjesystemet.

Kjøretøyet har registrert for mye klaring mellom drivenheten og hjulene. Mye eller for mye klaring er en indikasjon på mekanisk slitasje.

Det er mange mulige årsaker, så det er nødvendig med inspeksjon av drivlinjen.

**Dette gjør du:**

Det anbefales at du bestiller service så snart som mulig for inspeksjon av drivlinjen.

Det går fint å kjøre bilen i mellomtiden. Du kan kjøre til reisemålet og til et servicesenter. Unngå hard akselerasjon siden det fører til mer belastning på drivlinjen.

Bestill service så snart som mulig. Hvis problemet ikke løses, kan kjøretøyet stoppe uventet mens du kjører.

**GTW\_w017****Redusert effekt i elsystem  
Ikke-essensielle funksjoner kan være utilgjengelige****Dette betyr denne alarmen:**

Noen ikke-essensielle funksjoner, som setevarmere eller oppvarming/avkjøling av kupeen, er kanskje ikke tilgjengelige eller fungerer kanskje på redusert nivå. Denne forventede atferden er beregnet på å hjelpe kjøretøyet å opprettholde tilstrekkelig strøm for essensielle funksjoner.



### Dette gjør du:

Dette varselet kan vises på grunn av ulike kjøretøyforhold. For mer informasjon og ytterligere anbefalte handlinger bør du sjekke om det er andre varsler som er spesifikke for tilstander som påvirker elsystemet til kjøretøyet.

### GTW\_w018

#### Redusert effekt i elsystem

#### Ikke-essensielle funksjoner kan være utilgjengelige

##### Dette betyr denne alarmen:

Noen ikke-essensielle funksjoner, som setevarmere eller oppvarming/avkjøling av kupeen, er kanskje ikke tilgjengelige eller fungerer kanskje på redusert nivå. Denne forventede atferden er beregnet på å hjelpe kjøretøyet å opprettholde tilstrekkelig strøm for essensielle funksjoner.

##### Dette gjør du:

Dette varselet kan vises på grunn av ulike kjøretøyforhold. For mer informasjon og ytterligere anbefalte handlinger bør du sjekke om det er andre varsler som er spesifikke for tilstander som påvirker elsystemet til kjøretøyet.

### GTW\_w174

#### 12 V-batteriet må skiftes ut – avtal service

#### Program oppdat. ikke før batteriet er skiftet

##### Dette betyr denne alarmen:

Lavspenningsbatteriet har redusert ytelse og må skiftes ut. Bilens programvare oppdateres ikke før lavspenningsbatteriet er skiftet ut.

##### Dette gjør du:

Det anbefales at du skifter ut lavspenningsbatteriet ved neste anledning.

Du kan avtale service via Tesla-mobilappen eller hos et uavhengig verksted som tilbyr utskifting av lavspenningsbatterier for kjøretøyet ditt. Vær oppmerksom på at alternativene for uavhengige verksteder kan variere avhengig av kjøretøykonfigureringen og plasseringen din.

Det går fint å kjøre med dette varselet. Hvis du imidlertid utsetter å skifte ut lavspenningsbatteriet, vil bilen til slutt kanskje ikke ha nok kraft til å starte eller starte på nytt etter en nylig kjøretur.

Hvis lavspenningsbatteriet ikke har tilstrekkelig kraft til å slå på kjøretøyet eller åpne dørene, kan du se [Pleie av batteriet på side 191](#) for anbefalte tiltak.

Se [Informasjon om høyspenningsbatteri på side 191](#) for mer informasjon om batterisystemet.

### GTW\_w360

#### Assistent for lav bremseytelse er aktivert

#### Hold bremsepedal godt inne for å stoppe

##### Dette betyr denne alarmen:

Hydraulic Fade Compensation er aktiv. Denne assistentfunksjonen for bremsing aktiveres midlertidig for å sikre at du har full bremsekapasitet under forhold der redusert bremseytelse er registrert av kjøretøyet.

Når denne assistentfunksjonen aktiveres, kan du føle at bremsepedalen trekkes bort fra foten og merke en kraftig økning i bremsetrykket. Du vil kanskje også høre en pumpelyd fra bremsehdraulikkenheten foran på kjøretøyet. Dette vil vanligvis bare vare noen få sekunder avhengig av veioverflaten og hastigheten. Dette er helt normalt og er ikke en indikasjon på et problem med kjøretøyet.

##### Dette gjør du:



Fortsett å tråkke på bremsepedalen som normalt, og ikke «pump» (trykk og slipp flere ganger) pedalen, siden det vil avbryte funksjonen.

Dette varselet forsvinner når kjøretøyet stopper eller du ikke trækker på bremsepedalen lenger. Det kan vises inntil fem sekunder etter.

Redusert bremseytelse er vanligvis midlertidig og kan oppstå av en rekke ulike grunner, inkludert høy bremsetemperatur etter kraftig bremsing eller svært kalde eller våte kjøreforhold. Det kan også være en indikasjon på at bremseklossene eller rotorene er så utslitt at det er behov for normal utskifting.

Hvis du fortsetter å oppleve redusert bremseytelse som ikke forbedres over tid, må du ta kontakt med Tesla Service for en bremseinspeksjon når det passer for deg.

Se [Hydraulic Fade Compensation på side 87](#) for mer informasjon.

## GTW\_w405

### Redusert effekt i elsystem

### Kjøretøyet kan stoppe uventet

#### Dette betyr denne alarmen:

Det elektriske systemet kan ikke opprettholde spenningen som kreves for å støtte alle kjøretøyfunksjonene.

Hvis dette varselet vises mens du kjører, kan kjøretøyet stoppe uventet.

Det er også mulig at kjøretøyet ikke vil starte på nytt etter den aktuelle kjøreturen.

#### Dette gjør du:

Det anbefales at du eliminerer eller reduserer bruken av ikke-essensielle funksjoner. Dette kan hjelpe kjøretøyet å opprettholde tilstrekkelig strøm for essensielle funksjoner. Det kan også forhindre at kjøretøyet slås av før du når det neste målet, selv om det ikke er garantert.

Hvis varselet forblir aktivt, må du bestille service umiddelbart. Uten service kan kjøretøyet stoppe uventet eller vil kanskje ikke starte på nytt.

## MCU\_u005

### Åpent bagasjerom foran

### Vær forsiktig

#### Dette betyr denne alarmen:

Bilens bagasjerom foran (panser) registreres som åpent under kjøring.

Dette varselet angir at minst én av de to låsene som sikrer panseret, den primære og/eller sekundære låsen til bagasjerommet foran, ikke kan bekreftes lukket (bekreftes som fullstendig sikret) når giret settes til noe annet enn Park.

#### Dette gjør du:

Da denne tilstanden kan føre til at bagasjerommet foran åpner seg under kjøring, anbefales det at du kjører forsiktig til du kan stoppe kjøretøyet trygt og sette giret i Park.

Når bilen er parkert, kontrollerer du bagasjerommet foran (panseret) for å forsikre deg om at det er fullstendig lukket (begge låsene er helt i inngrep). Se Instruksjoner for lukking for [Bagasjerom foran på side 32](#) hvis du vil ha mer informasjon.

Varselet skal forsvinne når giret settes til Park. Det kan imidlertid komme tilbake når du begynner å kjøre hvis du ikke kontrollerer og sikrer panseret fullstendig først.

Hvis dette varselet vedvarer gjennom flere kjøreturer, eller oppstår med økende hyppighet over flere kjøreturer, anbefales det at du avtaler service så snart det passer.

Se [Bagasjerom foran på side 32](#) for mer informasjon om bagasjerommet foran.



### MCU\_u019

## Aktiv servicetilkobling til kjøretøyet Service utfører fjerndiagnostikk

#### Dette betyr denne alarmen:

En servicetekniker er fjerninnlogget på kjøretøyet ditt for å utføre diagnostikk eller reparasjon. Du kan merke noe tap av Infotainment-funksjonalitet mens tilkoblingen pågår, men dette varselet indikerer ikke et problem med kjøretøyet ditt.

Det går fint å kjøre bilen.

#### Dette gjør du:

Dette varselet fjernes automatisk når teknikeren har fullført kjøretøydiagnostikken eller -reparasjonen. Det kan være nødvendig å starte berøringsskjermen på nytt for å gjenopprette Infotainment-funksjonaliteten etter at varselet har forsvunnet. Hvis du vil ha mer informasjon, kan du se Starte berøringsskjermen på nytt i kjøretøyetets [Gjør det selv-veiledning](#).

Hvis dette varselet ikke forsvinner etter 24 timer, anbefales det å avtale service via Tesla-mobilappen eller hos et uavhengig verksted. Vær oppmerksom på at alternativene for uavhengige verksteder kan variere avhengig av bilkonfigureringen og plasseringen din.

### MCU\_w008

## Lufttrykk i dekk veldig lavt STOPP TRYGT – se etter punktert dekk

#### Dette betyr denne alarmen:

Dette varselet indikerer at ett eller flere dekk har svært lavt lufttrykk eller er punktert.

Overvåkingssystemet for dekktrykk (TPMS) har registrert at lufttrykket i ett eller flere av dekkene dine er vesentlig lavere enn det anbefalte trykket for kalde dekk.

#### Dette gjør du:

Du må stoppe så snart som mulig. Stopp på et trygt sted og sjekk om du har et punktert dekk.

Du kan be om Teslas veihjelp (mobilt hjul, lånehjul, tauing) ved behov. Se [Kontakte Teslas veihjelp på side 235](#) for mer informasjon.

Hvis det ikke er en nødsituasjon, anbefales det at du oppsøker en lokal dekkbutikk for assistanse eller bestiller service ved hjelp av Tesla-mobilappen.

Se [Opprettholde dekktrykk på side 206](#) for detaljert informasjon om hvordan du finner anbefalt trykk for kalde dekk (RCP), hvordan du sjekker dekktrykk samt hvordan dekkene får riktig mengde luft.

Varselet forsvinner når TPMS har en konsekvent dekktrykkmåling for hvert av dekkene innen 3 psi fra det anbefalte kalde trykket.

- Varselet og indikatorlampen for dekktrykk kan fortsatt vises umiddelbart etter at du har fylt dekkene til anbefalt trykk for kalde dekk, men de skal forsvinne når du har kjørt et kort stykke.
- Du må kanskje kjøre over 25 km/t (15 mph) i minst 10 minutter før overvåkingssystemet for dekktrykk måler og rapporterer det oppdaterte dekktrykket.

Se [Stell og vedlikehold av dekk på side 206](#) for mer informasjon om dekktrykk og fylling.



## MCU\_w010

### Dekktrykket er for lavt

### Sjekk trykk, og fyll på luft etter behov

#### Dette betyr denne alarmen:

Dette varselet indikerer IKKE et punktert dekk.

Overvåkingssystemet for dekktrykk (TPMS) har registrert at lufttrykket i ett eller flere av dekkene dine er minst 20 % lavere enn det anbefalte trykket for kalde dekk.

Se [Opprettholde dekktrykk på side 206](#) for detaljert informasjon om hvordan du finner anbefalt trykk for kalde dekk (RCP), hvordan du sjekker dekktrykk samt hvordan dekkene får riktig mengde luft.

Dette varselet kan vises i kaldt vær fordi dekkene trekkes sammen naturlig når det blir kaldt slik at dekktrykket reduseres.

#### Dette gjør du:

Fyll luft for å opprettholde det anbefalte trykket for kalde dekk. Selv om reduksjon i dekktrykk er forventet i kaldt vær, skal det anbefalte trykket for kalde dekk opprettholdes til enhver tid.

Varselet kan forsvinne mens du kjører. Dette er fordi dekkene varmes opp og dekktrykket øker. Selv om varselet forsvinner, må dekkene fylles med luft når de er avkjølt igjen.

Varselet skal forsvinne når overvåkingssystemet for dekktrykk registrerer at hvert enkelt dekk er fylt til anbefalt trykk for kalde dekk.

- Varselet og indikatorlampen for dekktrykk kan fortsatt vises umiddelbart etter at du har fylt dekkene til anbefalt trykk for kalde dekk, men de skal forsvinne når du har kjørt et kort stykke.
- Du må kanskje kjøre over 25 km/t (15 mph) i minst 10 minutter før overvåkingssystemet for dekktrykk måler og rapporterer det oppdaterte dekktrykket.

Hvis du ser dette varselet for det samme dekket, må du få inspisert dekket for en sakte lekkasje. Du kan oppsøke en lokal dekkbutikk eller bestille service med Tesla-mobilappen.

Se [Stell og vedlikehold av dekk på side 206](#) for mer informasjon om dekktrykk og fylling.

Se [Stell og vedlikehold av dekk på side 206](#) for mer informasjon om dekktrykk og fylling.

## MCU\_w029

### Service kreves

### Avtal service nå

#### Dette betyr denne alarmen:

Dette varselet angis eksternt av Tesla når det oppdages en tilstand som krever service på kjøretøyet ditt.

Dette varselet kan angis på grunn av ulike forhold. Når du avtaler service, skal mer informasjon være tilgjengelig.

Dette varselet kan bare fjernes av en servicetekniker etter at service er utført på kjøretøyet ditt.

#### Dette gjør du:

Ettersom dette varselet kan vises på grunn av forskjellige forhold, anbefales det at du avtaler service så snart som mulig.



### TAS\_a313

## Adaptiv kjørekontroll degradert Kjørekomforten kan bli redusert

#### Dette betyr denne alarmen:

Det er et problem med bilens system for adaptiv fjæringsdemping. Som et resultat av dette kan ikke systemet sanntidsjustere fjæringssystemet for å optimalisere både kjøring og manøvrering.

I stedet får alle demperne en fast mengde strøm. Kjøreturen kan bli mykere eller fastere enn vanlig.

#### Dette gjør du:

Hvis dette varselet fortsetter gjennom påfølgende turer, bør du planlegge service så snart du har anledning. Det går fint å kjøre bilen i mellomtiden.

Dette varselet ledsages av en rød indikatorlampe på instrumentpanelet. Se [Luftfjæring på side 91](#) for mer informasjon.

### TAS\_a314

## Adaptiv kjørekontroll degradert

#### Dette betyr denne alarmen:

Det er et problem med bilens system for adaptiv fjæringsdemping. Som et resultat av dette kan ikke systemet sanntidsjustere fjæringssystemet for å optimalisere både kjøring og manøvrering, og kjøreturen kan bli mykere enn vanlig.

#### Dette gjør du:

Hvis dette varselet fortsetter gjennom påfølgende turer, bør du planlegge service så snart du har anledning. Det går fint å kjøre bilen i mellomtiden.

Dette varselet ledsages av en rød indikatorlampe på instrumentpanelet. Se [Luftfjæring på side 91](#) for mer informasjon.

### THC\_u0005

## Klimaanlegg midlertidig redusert Kjøretøysystemer avkjøles

#### Dette betyr denne alarmen:

Ytelsen til kupeens klimaanlegg har blitt midlertidig redusert fordi kjøretøyet må fokusere på å kjøle ned høyspenningsbatteriet (batteriet) og/eller drivlinjen. Dette er helt normalt og angir ikke at det er noe problem med kjøretøyet eller klimaanlegget.

I tillegg til å redusere temperaturen i kupeen, har klimaanlegget også en avkjølende effekt på batteriet. Klimaanleggets prioritet er å kjøle ned batteriet for å sikre at det holder en optimal temperatur, slik at det kan vare lenger og yte best mulig.

I miljøer med høy temperatur er det normalt at bilen din i korte perioder fokuserer mer på å kjøle batteriet. Når dette skjer, er det oftest fordi kjøretøyet superlader i varmt vær.

#### Dette gjør du:

Ingen handling er nødvendig. Det går fint å kjøre bilen.

Varslingen skal forsvinne etter kort tid, og klimaanleggets ytelse skal gå tilbake til normal drift. I noen tilfeller vil varselet og kjøretøyetets atferd fortsette til superladingen er fullført.

Hvis varselet vedvarer over flere kjøreturer og ledsages av andre varsler som angir mulige problemer med klimaanlegget, kan du kontakte Tesla Service når det passer deg for å avtale en inspeksjon av klimaanlegget.





## THC\_w0100

### Batterioppvarming utilgj. – Ladehast. red. Lading kan være utilgj. i kalde temperaturer

#### Dette betyr denne alarmen:

En tilstand som påvirker bilens oppvarming av høyspenningsbatteriet, har blitt registrert.

Uten tilstrekkelig oppvarming av høyspenningsbatteriet kan ladehastigheten bli redusert. Bilen kan også være ute av stand til å lade i kaldt vær, mens oppvarming av høyspenningsbatteriet forblir utilgjengelig.

#### Dette gjør du:

Det går fint å kjøre bilen. Bilen kan også lades og kobles til en ladestasjon. I kalde temperaturer kan det imidlertid hende at bilen ikke kan lades, eller at det lades mer langsomt enn normalt.

Om mulig bør du prøve å lade bilen i et lukket miljø, for eksempel i en garasje, der et varmere omgivelsesmiljø kan bety at oppvarming av høyspenningsbatteriet ikke er nødvendig.

Hvis du kjører i kaldt vær, er det anbefalt at du **IKKE** har behov for å lade underveis på turen, ettersom høyspenningsbatteriet kan bli for kaldt til å lades.

- Hvis du trenger å lade, kan det være lurt å lade bilen umiddelbart etter en kjøretur. Høyspenningsbatteriet kan da fremdeles være varmt etter kjøreturen.
- Hvis du lar bilen stå ute i kaldt vær etter en kjøretur, vil dette føre til at høyspenningsbatteriet kjøles ned og at lading da ikke blir mulig.

Det anbefales også at du ikke må sette din lit til regenerativ bremsing for å lade høyspenningsbatteriet mens du kjører i kaldt vær, ettersom regenerativ bremsing kan være utilgjengelig hvis batteritemperaturen er for lav. Se [Regenerativ bremsing på side 88](#) for mer informasjon.

Det kan være mange grunner til at dette varselet vises. Det kan dukke opp på grunn av et midlertidig problem som forsvinner av seg selv.

Hvis dette varselet imidlertid blir værende på flere kjøreturer, eller dukker opp sammen med andre varsler som indikerer potensielle problemer med bilens oppvarming eller klimaanlegg, anbefales det at du avtaler service så snart som mulig.

Se [Ladeinstruksjoner på side 192](#) for mer informasjon om lading.

Se [Informasjon om høyspenningsbatteri på side 191](#) for mer informasjon om høyspenningsbatteriet.

## UMC\_w001

### Kan ikke lade med mobil kontakt For dårlig uttaksjording – prøv annet uttak

#### Dette betyr denne alarmen:

Den mobile kontakten har registrert at strømuttaket har utilstrekkelig jording, som sannsynligvis er forårsaket av utilstrekkelig eller manglende jordingskontakt.

Dette tyder ikke på et problem med den mobile kontakten eller bilen, men i stedet på et problem med vegguttaket eller elinstallasjonen den mobile kontakten er koblet til.

#### Dette gjør du:

Få en elektriker til å inspisere elinstallasjonen. Elektrikeren må sørge for at det er ordentlig jording i sikringen eller strømfordelingsskapet, og også sikre riktig tilkobling til uttaket, før du prøver å koble til den mobile kontakten igjen.

Hvis du må lade i mellomtiden, prøver du et annet uttak på et annet sted eller med en annen type ladestasjon.



Du kan også prøve å lade bilen med en Tesla Supercharger eller en ladestasjon på destinasjonen. Du kan finne alle disse på kartet på berøringsskjermen i bilen. Se [Kart og navigasjon på side 178](#) for mer informasjon.

Hvis du vil ha mer informasjon om feilsøking for statuslamper for mobil kontakt og ladeproblemer, kan du se [produktets brukerhåndbok](#).

### UMC\_w002

## Kan ikke lade – Mobile Connector GFCI feilet Koble håndtak fra ladeport og prøv på nytt

#### Dette betyr denne alarmer:

Bilen kan ikke lade fordi jordfeilbryteren (GFCI) i den mobile kontakten er utløst.

Akkurat som jordfeilbryteren i et vegguttak er denne funksjonen utformet for å stoppe strømflyten hvis det oppstår et problem. Den har avbrutt ladingen for å beskytte bilen din og ladeutstyret.

Det er flere grunner til at dette skjer. Problemet kan være i ladekabelen, ladehåndtaket, ladeporten eller en av bilens komponenter.

#### Dette gjør du:

Inspiser ladeporten og ladehåndtaket for vann som har samlet seg opp, eller uvanlig fuktighetsnivå. Hvis du finner for mye fukt, må du vente og la både innsiden av ladeporten og den eksponerte delen av ladehåndtaket tørke tilstrekkelig før du prøver igjen.

Inspiser ladeutstyret for skade.

- Hvis kabelen er skadet eller forringet, må du **ikke bruke den**. Prøv annet ladeutstyr i stedet for.
- Hvis kabelen er i god stand, prøver du å lade igjen med samme mobile kontakt.

Hvis problemet vedvarer og forhindrer lading, prøver du å lade med annet ladeutstyr.

Dette varselet er vanligvis spesifikt for eksternt ladeutstyr og eksterne strømkilder og indikerer vanligvis ikke et problem med bilen som kan løses ved å bestille service.

Du kan også prøve å lade bilen med en Tesla Supercharger eller en ladestasjon på destinasjonen. Du kan finne alle disse på kartet på berøringsskjermen i bilen. Se [Kart og navigasjon på side 178](#) for mer informasjon.

Hvis du vil ha mer informasjon om feilsøking for statuslamper for mobil kontakt og ladeproblemer, kan du se [produktets brukerhåndbok](#).

### UMC\_w004

## Kan ikke lade med mobil kontakt For høy spenning / Prøv annet vegguttak

#### Dette betyr denne alarmer:

Bilen kan ikke lade, eller ladingen avbrytes, fordi den mobile kontakten **enten**

- registrerer at spenningen i vegguttaket er for høy
- registrerer et uventet fall i nettspenning fra vegguttaket

#### Dette gjør du:

Prøv å lade bilen med et annet vegguttak. Hvis bilen begynner å lade, lå problemet sannsynligvis hos det opprinnelige vegguttaket. Kontakt en elektriker for å inspisere forbindelsen fra bygningens kabling til dette uttaket.

Hvis bilen fremdeles ikke lader når du prøver et annet vegguttak, prøver du å lade på et annet sted.



Du kan også prøve å lade bilen med en Tesla Supercharger eller en ladestasjon på destinasjonen. Du kan finne alle disse på kartet på berøringsskjermen i bilen. Se [Kart og navigasjon på side 178](#) for mer informasjon.

Hvis du vil ha mer informasjon om feilsøking for statuslamper for mobil kontakt og ladeproblemer, kan du se [produktets brukerhåndbok](#).

## UMC\_w005

### Kan ikke lade med mobil kontakt

### For lav spenning / Prøv annet vegguttak

#### Dette betyr denne alarmen:

Bilen kan ikke lade, eller ladingen avbrytes, fordi den mobile kontakten **enten**

- ikke oppdager høy nok nettspenning fra vegguttaket
- oppdager et uventet fall i nettspenning fra vegguttaket

#### Dette gjør du:

Prøv å lade bilen med et annet vegguttak. Hvis bilen begynner å lade, lå problemet sannsynligvis hos det opprinnelige vegguttaket. Kontakt en elektriker for å inspisere forbindelsen fra bygningens kabling til dette uttaket.

Hvis bilen fremdeles ikke lader når du prøver et annet vegguttak, prøver du å lade på et annet sted.

Dette varselet er vanligvis spesifikt for eksternt ladeutstyr og eksterne strømkilder og indikerer vanligvis ikke et problem med bilen som kan løses ved å bestille service.

Du kan også prøve å lade bilen med en Tesla Supercharger eller en ladestasjon på destinasjonen. Du kan finne alle disse på kartet på berøringsskjermen i bilen. Se [Kart og navigasjon på side 178](#) for mer informasjon.

Hvis du vil ha mer informasjon om feilsøking for statuslamper for mobil kontakt og ladeproblemer, kan du se [produktets brukerhåndbok](#).

## UMC\_w007

### Kontrollboks til mobil kontakt for varm

### La mobil kontakt kjøle ned før mer lading

#### Dette betyr denne alarmen:

Ladingen er avbrutt fordi den mobile kontakten har registrert høy temperatur inni kontrollboksen.

#### Dette gjør du:

Kontroller at den mobile kontakten ikke er dekket av noe, og at det ikke er noen varmekilder i nærheten. Hvis problemet vedvarer under normale omgivelsestemperaturer (under 38 °C), må service utføres.

Du kan også prøve å lade bilen med en Tesla Supercharger eller en ladestasjon på destinasjonen. Du kan finne alle disse på kartet på berøringsskjermen i bilen. Se [Kart og navigasjon på side 178](#) for mer informasjon.

Hvis du vil ha mer informasjon om feilsøking for statuslamper for mobil kontakt og ladeproblemer, kan du se [produktets brukerhåndbok](#).

## UMC\_w008

### Kan ikke lade – veggkontakt for varm

### Inspeksjon av uttak og ledninger anbefalt

#### Dette betyr denne alarmen:



## Feilsøking av varsler

---

Varselet Mobil kontakt har oppdaget høy temperatur angir at uttaket som brukes til lading, begynner å bli for varmt, så ladingen har stoppet for å beskytte uttaket.

Dette tyder ikke på et problem med den mobile kontakten eller bilen, men i stedet på et problem med vegguttaket eller elinstallasjonen den mobile kontakten er koblet til.

Et varmt uttak kan være forårsaket av en plugg som ikke er satt helt inn, en løs forbindelse fra bygningens kabling til veggkontakten, eller et uttak som begynner å bli utslitt.

### **Dette gjør du:**

Sørg for at adapteren er plagget helt inn i uttaket. Hvis ladingen ikke går tilbake til normal hastighet, kontakter du en elektriker for å inspisere uttaket og forbindelsene til bygningens kabling til uttaket, og utføre nødvendige reparasjoner.

Hvis uttaket er utslitt, skal det byttes ut med et uttak av høy kvalitet. Vurder å oppgradere til en Tesla Wall Connector for enklere lading med den høyeste hastigheten.

## **UMC\_w009**

### **Kan ikke lade – ladehåndtak for varmt Se etter rusk på ladehåndtak og -port**

#### **Dette betyr denne alarmen:**

Ladingen er avbrutt fordi den mobile kontakten har registrert høy temperatur i ladehåndtaket som er koblet til bilens ladeport.

#### **Dette gjør du:**

Sørg for at den mobile kontakten er satt helt inn i bilens ladeportinntak.

Inspiser ladeportinntaket og håndtaket til den mobile kontakten for eventuelle hindringer eller fukt. Sørg for at eventuelle hindringer i ladeporten eller håndtaket til den mobile kontakten er fjernet samt at eventuell fukt har fått tørke, og prøv deretter å sette inn håndtaket til den mobile kontakten i ladeporten på nytt.

Kontroller at den mobile kontaktens ladehåndtak ikke er dekket av noe, og at det ikke er noen varmekilder i nærheten.

Hvis varselet vedvarer i normale omgivelsestemperaturer (under 38 °C) og inntreffer ved flere ladeforsøk, kan det tyde på en tilstand som påvirker den mobile kontakten eller bilen. Det anbefales at du avtaler service så snart det passer.

Du kan også prøve å lade bilen med en Tesla Supercharger eller en ladestasjon på destinasjonen. Du kan finne alle disse på kartet på berøringsskjermen i bilen. Se [Kart og navigasjon på side 178](#) for mer informasjon.

Hvis du vil ha mer informasjon om feilsøking for statuslamper for mobil kontakt og ladeproblemer, kan du se [produktets brukerhåndbok](#).

## **UMC\_w010**

### **Adapter for mobil kontakt er varm Kjøl ned – sett adapter inn i mobil kontakt**

#### **Dette betyr denne alarmen:**

Ladingen er avbrutt fordi den mobile kontakten har registrert høy temperatur i forbindelsen mellom veggkontaktadapteren og kontrollboksen.

#### **Dette gjør du:**

Sørg for at veggkontaktadapteren er riktig tilkoblet den mobile kontaktens kontrollboks.

Kontroller også at veggkontaktadapteren ikke er dekket av noe, og at det ikke er noen varmekilder i nærheten.

Når du har koblet fra strømkilden (vegguttak), ser du etter hindringer eller fukt i tilkoblingen til veggkontaktadapteren og forbindelsen til den mobile kontaktens kontrollboks. Sørg for at eventuelle hindringer fjerner og eventuell fukt får tørke. Prøv så å sette inn veggkontaktadapteren i den mobile kontakten, og prøv deretter å koble til strømkilden (vegguttak).



Når temperaturen til den mobile kontaktens kontrollboks er redusert, og eventuelle hindringer er fjernet, skal varselet forsvinne, og lading skal være mulig.

Du kan også prøve å lade bilen med en Tesla Supercharger eller en ladestasjon på destinasjonen. Du kan finne alle disse på kartet på berøringsskjermen i bilen. Se [Kart og navigasjon på side 178](#) for mer informasjon.

Hvis du vil ha mer informasjon om feilsøking for statuslamper for mobil kontakt og ladeproblemer, kan du se [produktets brukerhåndbok](#).

## UMC\_w011

### Kommunikasjonsfeil i ladeutstyr

#### Prøv på nytt eller bytt utstyr

##### Dette betyr denne alarmen:

Bilen kan ikke lades fordi den ikke kan kommunisere effektivt med den mobile kontakten. Den mobile kontakten kan ikke bekrefte via nærhetsregistrering at ladehåndtaket er riktig koblet til bilen.

##### Dette gjør du:

Bekreft først at mangelen på effektiv kommunikasjon forårsakes av den mobile kontakten, og ikke et problem med bilen. Det er vanligvis tilfellet.

Du kan bekrefte dette ved å prøve å lade bilen ved hjelp av annet eksternt ladeutstyr.

- Hvis bilen begynner å lade, lå problemet sannsynligvis hos den mobile kontakten.
- Hvis bilen fremdeles ikke lader, kan problemet ligge hos bilen.

Inspiser ladeportinntaket og den mobile kontaktens håndtak for eventuelle hindringer (bruk lommelykt ved behov). Sørg for at eventuelle hindringer er fjernet samt at eventuell fukt har fått tørke, og prøv deretter å sette inn håndtaket til den mobile kontakten i ladeporten på nytt.

Dette varselet er vanligvis spesifikt for eksternt ladeutstyr og eksterne strømkilder og indikerer vanligvis ikke et problem med bilen som kan løses ved å bestille service.

Du kan også prøve å lade bilen med en Tesla Supercharger eller en ladestasjon på destinasjonen. Du kan finne alle disse på kartet på berøringsskjermen i bilen. Se [Kart og navigasjon på side 178](#) for mer informasjon.

Hvis du vil ha mer informasjon om feilsøking for statuslamper for mobil kontakt og ladeproblemer, kan du se [produktets brukerhåndbok](#).

Se [Ladeinstruksjoner på side 192](#) for mer informasjon om lading.

## UMC\_w012

### Kommunikasjonsfeil i ladeutstyr

#### Prøv på nytt eller bytt utstyr

##### Dette betyr denne alarmen:

Bilen kan ikke lades fordi den ikke kan kommunisere effektivt med den mobile kontakten. Den mobile kontakten registrerer at den ikke kan generere eller opprettholde en et gyldig kontrollpilotsignal.

##### Dette gjør du:

Bekreft først at mangelen på effektiv kommunikasjon forårsakes av den mobile kontakten, og ikke et problem med bilen. Det er vanligvis tilfellet.

Du kan bekrefte dette ved å prøve å lade bilen ved hjelp av annet eksternt ladeutstyr.

- Hvis bilen begynner å lade, lå problemet sannsynligvis hos den mobile kontakten.



- Hvis bilen fremdeles ikke lader, kan problemet ligge hos bilen.

Inspiser ladeportinntaket og den mobile kontaktens håndtak for eventuelle hindringer (bruk lommelykt ved behov). Sørg for at eventuelle hindringer er fjernet samt at eventuell fukt har fått tørke, og prøv deretter å sette inn håndtaket til den mobile kontakten i ladeporten på nytt.

Dette varselet er vanligvis spesifikt for eksternt ladeutstyr og eksterne strømkilder og indikerer vanligvis ikke et problem med bilen som kan løses ved å bestille service.

Du kan også prøve å lade bilen med en Tesla Supercharger eller en ladestasjon på destinasjonen. Du kan finne alle disse på kartet på berøringsskjermen i bilen. Se [Kart og navigasjon på side 178](#) for mer informasjon.

Hvis du vil ha mer informasjon om feilsøking for statuslamper for mobil kontakt og ladeproblemer, kan du se [produktets brukerhåndbok](#).

Se [Ladeinstruksjoner på side 192](#) for mer informasjon om lading.

### UMC\_w013

## Veggkontaktadapter-feil - Ladehast. redusert Sett adapter inn i mobil kontakt og prøv igjen

#### Dette betyr denne alarmen:

Den mobile kontakten kan ikke kommunisere med veggkontaktadapteren. Fordi den mobile kontakten ikke kan overvåke temperaturen til veggkontaktadapteren, blir ladestrømmen automatisk redusert til 8 A.

#### Dette gjør du:

1. Koble den mobile kontakten, inkludert veggkontaktadapteren, fullstendig fra vegguttaket.
2. Sørg for at forbindelsen mellom veggkontaktadapteren og hoveddelen av den mobile kontakten er sikker.
  - a. Koble veggkontaktadapteren fullstendig fra hoveddelen av den mobile kontakten.
  - b. Sett veggkontaktadapteren helt inn i hoveddelen av den mobile kontakten ved å trykke den inn i uttaket til den går i inngrep.
3. Forsøk å lade på nytt ved å koble den mobile kontakten, inkludert veggkontaktadapteren, fullstendig inn i vegguttaket.
4. Hvis varselet vedvarer, forsøker du å bruke en annen veggkontaktadapter (se trinnene ovenfor for å sikre at adapteren er fullstendig tilkoblet den mobile kontakten).
  - a. Hvis varselet ikke lenger er til stede, ligger problemet sannsynlig hos veggkontaktadapteren du brukte tidligere.
  - b. Hvis varselet vedvarer, ligger problemet sannsynligvis hos den mobile kontakten.

Ved behov skaffer du en annen veggkontaktadapter eller mobil kontakt.

I mellomtiden kan du forsette å lade med det samme utstyret. Ladestromstyrken vil bli redusert da ladestrømmen er begrenset til 8 A mens denne tilstanden vedvarer.

Du kan også prøve å lade bilen med en Tesla Supercharger eller en ladestasjon på destinasjonen. Du kan finne alle disse på kartet på berøringsskjermen i bilen. Se [Kart og navigasjon på side 178](#) for mer informasjon.

Hvis du vil ha mer informasjon om feilsøking for statuslamper for mobil kontakt og ladeproblemer, kan du se [produktets brukerhåndbok](#).

### UMC\_w014

## Veggkontaktadapter-feil - Ladehast. redusert Sett adapter inn i mobil kontakt og prøv igjen

#### Dette betyr denne alarmen:



Den mobile kontakten kan ikke kommunisere med veggkontaktadapteren. Fordi den mobile kontakten ikke kan identifisere typen vegguttak som veggkontaktadapteren er koblet til, blir ladestrømmen automatisk redusert til 8 A.

## Dette gjør du:

1. Koble den mobile kontakten, inkludert veggkontaktadapteren, fullstendig fra vegguttaket.
2. Sørg for at forbindelsen mellom veggkontaktadapteren og hoveddelen av den mobile kontakten er sikker.
  - a. Koble veggkontaktadapteren fullstendig fra hoveddelen av den mobile kontakten.
  - b. Sett veggkontaktadapteren helt inn i hoveddelen av den mobile kontakten ved å trykke den inn i uttaket til den går i inngrep.
3. Forsøk å lade på nytt ved å koble den mobile kontakten, inkludert veggkontaktadapteren, fullstendig inn i vegguttaket.
4. Hvis varselet vedvarer, forsøker du å bruke en annen veggkontaktadapter (se trinnene ovenfor for å sikre at adapteren er fullstendig tilkoblet den mobile kontakten).
  - a. Hvis varselet ikke lenger er til stede, ligger problemet sannsynlig hos veggkontaktadapteren du brukte tidligere.
  - b. Hvis varselet vedvarer, ligger problemet sannsynligvis hos den mobile kontakten.

Ved behov skaffer du en annen veggkontaktadapter eller mobil kontakt. I mellomtiden kan du forsette å lade med det samme utstyret. Ladestrømstyrken vil bli redusert da ladestrømmen er begrenset til 8 A mens denne tilstanden vedvarer.

Du kan også prøve å lade bilen med en Tesla Supercharger eller en ladestasjon på destinasjonen. Du kan finne alle disse på kartet på berøringsskjermen i bilen. Se [Kart og navigasjon på side 178](#) for mer informasjon.

Hvis du vil ha mer informasjon om feilsøking for statuslamper for mobil kontakt og ladeproblemer, kan du se [produktets brukerhåndbok](#).

## UMC\_w015

### Veggkontaktadapter-feil – Ladehast. redusert Sett adapter inn i mobil kontakt og prøv igjen

#### Dette betyr denne alarmen:

Den mobile kontakten kan ikke kommunisere med veggkontaktadapteren. Fordi den mobile kontakten ikke kan identifisere typen vegguttak som veggkontaktadapteren er koblet til, blir ladestrømmen automatisk redusert til 8 A.

#### Dette gjør du:

1. Koble den mobile kontakten, inkludert veggkontaktadapteren, fullstendig fra vegguttaket.
2. Sørg for at forbindelsen mellom veggkontaktadapteren og hoveddelen av den mobile kontakten er sikker.
  - a. Koble veggkontaktadapteren fullstendig fra hoveddelen av den mobile kontakten.
  - b. Sett veggkontaktadapteren helt inn i hoveddelen av den mobile kontakten ved å trykke den inn i uttaket til den går i inngrep.
3. Forsøk å lade på nytt ved å koble den mobile kontakten, inkludert veggkontaktadapteren, fullstendig inn i vegguttaket.
4. Hvis varselet vedvarer, forsøker du å bruke en annen veggkontaktadapter (se trinnene ovenfor for å sikre at adapteren er fullstendig tilkoblet den mobile kontakten).
  - a. Hvis varselet ikke lenger er til stede, ligger problemet sannsynlig hos veggkontaktadapteren du brukte tidligere.
  - b. Hvis varselet vedvarer, ligger problemet sannsynligvis hos den mobile kontakten.

Ved behov skaffer du en annen veggkontaktadapter eller mobil kontakt. I mellomtiden kan du forsette å lade med det samme utstyret. Ladestrømstyrken vil bli redusert da ladestrømmen er begrenset til 8 A mens denne tilstanden vedvarer.

Du kan også prøve å lade bilen med en Tesla Supercharger eller en ladestasjon på destinasjonen. Du kan finne alle disse på kartet på berøringsskjermen i bilen. Se [Kart og navigasjon på side 178](#) for mer informasjon.

Hvis du vil ha mer informasjon om feilsøking for statuslamper for mobil kontakt og ladeproblemer, kan du se [produktets brukerhåndbok](#).



### UMC\_w016

## Kontrollboks til mobil kontakt for varm Maksimal ladehastighet redusert

#### Dette betyr denne alarmen:

Ladestrømmen er midlertidig redusert fordi den mobile kontakten har registrert økt temperatur inni kontrollboksen.

#### Dette gjør du:

Kontroller at den mobile kontakten ikke er dekket av noe, og at det ikke er noen varmekilder i nærheten. Hvis problemet vedvarer under normale omgivelsestemperaturer (under 38 °C), må service utføres.

Du kan også prøve å lade bilen med en Tesla Supercharger eller en ladestasjon på destinasjonen. Du kan finne alle disse på kartet på berøringsskjermen i bilen. Se [Kart og navigasjon på side 178](#) for mer informasjon.

Hvis du vil ha mer informasjon om feilsøking for statuslamper for mobil kontakt og ladeproblemer, kan du se [produktets brukerhåndbok](#).

### UMC\_w017

## Ladehast. redusert – veggkontakt for varm Inspeksjon av uttak og ledninger anbefalt

#### Dette betyr denne alarmen:

Varselet Høy temperatur registrert av mobil kontakt angir at uttaket som brukes til lading, begynner å bli for varmt, så ladingen har fått redusert hastighet for å beskytte uttaket.

Dette er vanligvis ikke et problem med bilen eller den mobile kontakten, men heller et problem med uttaket. Et varmt uttak kan være forårsaket av en plugg som ikke er satt helt inn, en løs forbindelse fra bygningens kabling til veggkontakten, eller et uttak som begynner å bli utslitt.

#### Dette gjør du:

Sørg for at adapteren er plagget helt inn i uttaket. Hvis ladingen ikke går tilbake til normal hastighet, kontakter du en elektriker for å inspisere uttaket og forbindelsene til bygningens kabling til uttaket, og utføre nødvendige reparasjoner.

Hvis uttaket er utslitt, skal det byttes ut med et uttak av høy kvalitet. Vurder å oppgradere til en Tesla Wall Connector for enklere lading med den høyeste hastigheten.

### UMC\_w018

## Ladehast. redusert – håndtak for varmt Se etter rusk på ladehåndtak og -port

#### Dette betyr denne alarmen:

Ladestrømmen er midlertidig redusert fordi den mobile kontakten registrert økt temperatur i ladehåndtaket som er koblet til bilens ladeport.

#### Dette gjør du:

Sørg for at den mobile kontakten er satt helt inn i bilens ladeportinntak.

Inspiser ladeportinntaket og håndtaket til den mobile kontakten for eventuelle hindringer eller fukt. Sørg for at eventuelle hindringer i ladeporten eller håndtaket til den mobile kontakten er fjernet samt at eventuell fukt har fått tørke, og prøv deretter å sette inn håndtaket til den mobile kontakten i ladeporten på nytt.

Kontroller at den mobile kontaktens ladehåndtak ikke er dekket av noe, og at det ikke er noen varmekilder i nærheten.





Hvis varselet vedvarer i normale omgivelsestemperaturer (under 38 °C) og inntreffer ved flere ladeforsøk, kan det tyde på en tilstand som påvirker den mobile kontakten eller bilen. Det anbefales at du avtaler service så snart det passer.

Du kan også prøve å lade bilen med en Tesla Supercharger eller en ladestasjon på destinasjonen. Du kan finne alle disse på kartet på berøringsskjermen i bilen. Se [Kart og navigasjon på side 178](#) for mer informasjon.

Hvis du vil ha mer informasjon om feilsøking for statuslamper for mobil kontakt og ladeproblemer, kan du se [produktets brukerhåndbok](#).

## UMC\_w019

### **Adapter for mobil kontakt er varm Maksimal ladehastighet redusert**

#### **Dette betyr denne alarmen:**

Ladestrømmen er redusert fordi den mobile kontakten har registrert høy temperatur i forbindelsen mellom veggkontaktadapteren og kontrollboksen.

#### **Dette gjør du:**

Sørg for at veggkontaktadapteren er riktig tilkoblet den mobile kontaktens kontrollboks.

Når du har koblet fra strømkilden (vegguttak), ser du etter hindringer eller fukt i tilkoblingen til veggkontaktadapteren og forbindelsen til den mobile kontaktens kontrollboks.

Det anbefales å fjerne eventuelt rusk/fremmedlegemer. Sørg for at eventuelle hindringer fjerner og eventuell fukt får tørke. Prøv så å sette inn veggkontaktadapteren i den mobile kontakten, og prøv deretter å koble til strømkilden (vegguttak).

Kontroller også at veggkontaktadapteren ikke er dekket av noe, og at det ikke er noen varmekilder i nærheten. Hvis varselet vedvarer i normale omgivelsestemperaturer (under 38 °C) og inntreffer ved flere ladeforsøk, kan det tyde på en tilstand som påvirker den mobile kontakten eller bilen. Det anbefales at du avtaler service så snart det passer.

Du kan også prøve å lade bilen med en Tesla Supercharger eller en ladestasjon på destinasjonen. Du kan finne alle disse på kartet på berøringsskjermen i bilen. Se [Kart og navigasjon på side 178](#) for mer informasjon.

Hvis du vil ha mer informasjon om feilsøking for statuslamper for mobil kontakt og ladeproblemer, kan du se [produktets brukerhåndbok](#).



# Om denne eierinformasjonen

## Dokumentets bruksområde

For den nyeste og beste informasjonen som er tilpasset kjøretøyet ditt kan du vise brukerhåndboken på berøringsskjermen på kjøretøyet ved å berøre **Kontroller > Service > Brukerhåndbok**. Informasjonen er spesifikk for kjøretøyet ditt avhengig av funksjonene du har kjøpt, kjøretøykonfigurasjonen, markedsregionen og programversjonen. Eierinformasjon som leveres av Tesla andre steder, oppdateres derimot etter behov og inneholder kanskje ikke informasjon som er unik for kjøretøyet ditt.

Informasjon om nye funksjoner vises på berøringsskjermen etter en programvareoppdatering og kan vises når som helst ved å berøre **Kontroller > Programvare > Versjonsinformasjon**. Hvis innholdet i eierhåndboken om hvordan du skal bruke kjøretøyet, ikke stemmer overens med versjonsinformasjonen, har versjonsinformasjonen forrang.

## Illustrasjoner

Illustrasjonene i dette dokumentet er kun ment som eksempler. Avhengig av kjøretøyutvalget, programversjonen og markedsregionen kan det hende at informasjonen som vises på berøringsskjermen i ditt kjøretøy, ikke samsvarer helt.

## Tilgjengelighet for funksjoner

Noen funksjoner er bare tilgjengelige i noen kjøretøykonfigurasjoner og/eller bare i bestemte markedsregioner. Valg eller funksjoner som er nevnt i brukerhåndboken, garanterer ikke at de er tilgjengelige for ditt spesifikke kjøretøy. Se [Erklæring om funksjonstilgjengelighet på side 290](#) for mer informasjon.

## Feil eller utelatelser

Alle spesifikasjoner og beskrivelser er korrekte på publiseringstidspunktet. Siden Tesla har stadig forbedring som mål, forbeholder vi oss derimot retten til å gjøre produktendringer når som helst. Ved feil, unøyaktigheter eller utelatelser, eller ved tilbakemeldinger eller forslag angående kvaliteten på denne brukerhåndboken, kan du sende en e-post til [ownersmanualfeedback@tesla.com](mailto:ownersmanualfeedback@tesla.com).

## Plassering av

Eierinformasjonen kan spesifikt angi plasseringen til en komponent som på venstre eller høyre side av bilen. Som vist representerer venstre (1) og høyre (2) siden av bilen når du sitter i den.

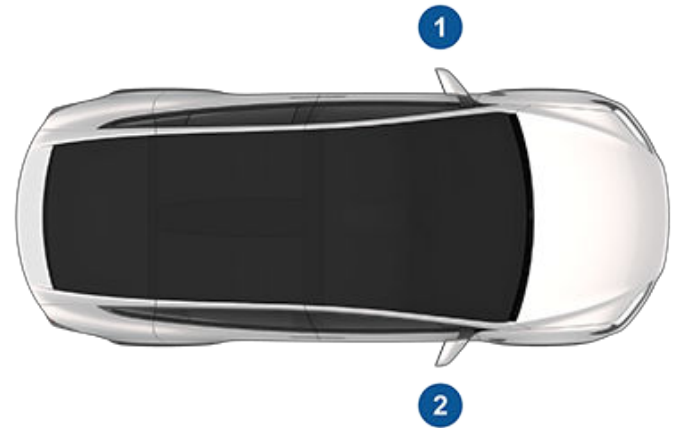

## Opphavsrett og varemerker

© 2012–2024 Tesla, Inc. All informasjon i dette dokumentet og all bilprogramvare er underlagt opphavsrett og andre åndsverkrettigheter som tilhører Tesla, Inc. og deres rettighetshavere. Det er ikke tillatt å endre, gjengi eller kopiere dette materialet, helt eller delvis, uten skriftlig forhåndstillatelse fra Tesla, Inc., og deres rettighetshavere. Mer informasjon er tilgjengelig på forespørsel. Tesla bruker programvare laget av Open Source Community. Gå til Teslas nettsted for programvare med åpen kildekode på <http://www.tesla.com/opensource>. HD Radio er et registrert varemerke som tilhører iBiquity Digital Corporation. Følgende er varemerker eller registrerte varemerker som tilhører Tesla, Inc. i USA og andre land:

TESLA

TESLA MOTORS

TESLA ROADSTER

MODEL S

MODEL X

MODEL 3

MODEL Y

CYBERTRUCK

T E S L A





Alle andre varemerker i dette dokumentet eies av sine respektive eiere, og bruk i dette dokumentet innebærer ikke sponning av eller støtte til deres produkter eller tjenester. Uautorisert bruk av noen av varemerkene i dette dokumentet eller på bilen, er strengt forbudt.



## Erklæring om funksjonstilgjengelighet

---

Teslaen din er i stadig endring. Med hver programvareoppdatering legges det til nye funksjoner, og andre funksjoner forbedres. Avhengig av fastvareversjonen som er i bruk i bilen din, kan det imidlertid hende at bilen din ikke er utstyrt med alle funksjonene, og at bilen ikke fungerer akkurat slik det er beskrevet i brukerhåndboken. Funksjonene til bilen din varierer ut fra markedsregion, kjøretøyskonfigurasjon, tilleggsutstyr, programvareoppdateringer med mer.

Tilleggsutstyr eller funksjoner som er nevnt i denne brukerhåndboken, er ikke nødvendigvis tilgjengelige for din bil. Den beste måten å sikre at du får de nyeste og beste funksjonene på, er ved å oppdatere bilens programvare med en gang du blir varslet om det. Du kan også angi preferansene dine i **Kontroller > Programvare > Preferanse for programvare > Avansert**. Se [Programvareoppdateringer på side 202](#) for mer informasjon. For funksjonene som er tilgjengelige for din bil, må du alltid overholde lokale lover og grenser med tanke på sikkerheten til deg selv, passasjerene dine og de rundt deg.



## Biltelematikk

Model X er utstyrt med elektroniske moduler som overvåker og registrerer data fra ulike kjøretøysystemer, inkludert motor, Autopilot-komponenter, batteri, bremsesystemer og elektriske systemer. De elektroniske modulene registrerer informasjon om ulike kjøre- og kjøretøyforhold, inkludert bremsing, akselerasjon, kjøreinformasjon og annen informasjon om bilen. Disse modulene registrerer også informasjon om bilens egenskaper, som ladehendelser og -status, aktivering/deaktivering av ulike systemer, feilkoder, understellsnummer, hastighet, retning og sted.

Dataene lagres av bilen og kan hentes, brukes og lagres av Teslas serviceteknikere under service eller de kan regelmessig sendes trådløst til Tesla via telematikkssystemet. Disse dataene kan brukes av Tesla til ulike formål, inkludert, men ikke begrenset til: levere Tesla telematikk-tjenester til deg, feilsøking, evaluering av bilens kvalitet, funksjonalitet og ytelse, analyse og forskning utført av Tesla og deres partnere med formål om forbedring og design av bilene og systemene våre, forsvar for Tesla, og som det ellers kreves i henhold til lov. Ved servicearbeid på bilen kan Tesla potensielt løse problemer eksternt ved å gå gjennom dataloggen til kjøretøyet.

Teslas telematikk-system sender regelmessig kjøretøyinformasjon trådløst til Tesla. Dataene brukes som tidligere beskrevet og bidrar til å sikre egnet vedlikehold av bilen. Tilleggsfunksjoner på Model X kan bruke bilens telematikk-system og informasjonen som gis, inkludert funksjoner som ladepåminnelser, programvareoppdateringer og ekstern tilgang til og kontroll over ulike systemer i bilen.

Tesla utleverer ikke dataene som er registrert i bilen til tredjeparter, bortsett fra når:

- En avtale eller tillatelse fra eieren av bilen (eller leasingselskapet for en leaset bil) er på plass.
- Det kreves av politiet eller andre myndigheter.
- Brukt som forsvar for Tesla.
- En domstol krever det.
- Det brukes til forskningsformål uten at opplysninger om eieren av bilen eller identifikasjon avsløres.
- Informasjon gis til et Tesla-tilknyttet selskap, inkludert deres etterfølgere eller stedfortredere, eller våre leverandører av informasjonssystem og dataadministrasjon.

Hvis du vil ha mer informasjon om hvordan Tesla behandler data som er samlet inn fra bilen din, kan du lese Teslas retningslinjer for personvern på <http://www.tesla.com/about/legal>.

## Deling av data

For kvalitetssikring og for å støtte kontinuerlig forbedring av avanserte funksjoner som Autopilot, kan Model X samle inn analyser, veisegment, diagnostikk og bruksdata for kjøretøyet og sende det til Tesla for analyse. Denne analysen hjelper Tesla med å forbedre produkter og tjenester ved å lære av opplevelsen fra de milliardene av kilometer som Tesla-biler har kjørt. Selv om Tesla deler disse dataene med partnere som bidrar med lignende data, identifiserer den innsamlede informasjonen ikke deg personlig, og kan bare sendes til Tesla med det eksplisitte samtykket ditt. For å beskytte personvernet ditt blir personlig informasjon enten ikke logget i det hele tatt, underlagt teknikker for å ta vare på personvern, eller fjernet fra alle rapporter før de sendes til Tesla. Du kan kontrollere hvilke data du deler ved å trykke på **Kontroller > Programvare > Deling av data**.

Hvis du vil ha mer informasjon om hvordan Tesla behandler data som er samlet inn fra bilen din, kan du lese Teslas retningslinjer for personvern på <http://www.tesla.com/about/legal>.

**MERK:** Selv om Model X bruker GPS i forbindelse med kjøring og drift, som nevnt i dette dokumentet, registrerer eller lagrer ikke Tesla bilspesifikk GPS-informasjon, med unntak av stedet der ulykken inntraff. Følgelig er Tesla ikke i stand til å frembringe historikk om en bils plassering (f.eks. kan ikke Tesla fortelle deg hvor Model X var parkert eller kjørte på et spesifikt tidspunkt).

## Kvalitetskontroll

Du vil kanskje oppdage at det er noen få km på kilometertelleren når du tar i mot Model X. Dette er et resultat av en omfattende testprosess som sikrer kvaliteten til din Model X.

Testprosessen inkluderer omfattende undersøkelser under og etter produksjon. Den siste inspeksjonen skjer hos Tesla og inkluderer en veitest som utføres av en tekniker.

## Lydbibliotek

Free Sounds Library (hvis utstyrt)

Nettsted med gratis lydeffekter

Lisens: Attribution 4.0 International (CC BY 4.0) Du kan bruke lydeffekter uten kostnad og uten royalties i multimedieprosjekter for både kommersielle og ikke-kommersielle formål.

<http://www.freesoundslibrary.com>



## Kontakte Tesla

Hvis du ønsker detaljert informasjon om din Model X, kan du gå til <http://www.tesla.com> og logge på Tesla-kontoen din eller registrere deg for å få en konto.

Hvis du har spørsmål eller problemer med Model X, ringer du Tesla. Du finner nummeret for din region ved å gå til <http://www.tesla.com> og deretter se på kontaktinformasjon.

**MERK:** Du kan også bruke talekommandoer for å gi tilbakemelding til Tesla. Si « Rapportert », «Tilbakemelding» eller «Feilrapport» etterfulgt av korte kommentarer. Model X tar et øyeblikksbilde av systemene, inkludert gjeldende posisjon, data for diagnose av kjøretøy samt et skjermbilde av berørings skjermen og instrumentpanelet. Tesla går regelmessig gjennom disse merknadene og bruker dem til fortløpende forbedring av Model X.



## Nøkkel og passivt opplåsingssystem

### FCC-sertifisering

Modellnummer	Mfr	Frekvens	Testet for
Nøkkelfjernkontroll 1048598	Tesla	2,4 GHz	USA Canada Mexico Taiwan
WC1	Tesla	127,7 KHz	Global

De angitte enhetene ovenfor er i overensstemmelse med Del 15 av FCC-reglene, RSS-standard(er) som er unntatt fra Industry Canada-lisensen og EU-direktiv 2014/53/EU.

1. Denne enheten skal ikke forårsake skadelig interferens, og
2. Denne enheten må akseptere eventuell interferens, inkludert interferens som kan forårsake uønsket drift.

Endringer eller modifikasjoner som ikke er uttrykkelig godkjent av Tesla, kan oppheve autorisasjonen din til å betjene utstyret.

#### Erklæring om strålingseksponering

Produktet samsvarer med FCC/IC RF-eksponering for trådløs strømovertføring med lavt strømforbruk. Den fastsatte grensen for RF-eksponering for et ukontrollert miljø er trygge for tiltenkt bruk som beskrevet i denne håndboken. Samsvar ble demonstrert ved en avstand på 20 cm eller mer mellom menneskekroppen og enheten. Hvis funksjonen er tilgjengelig, kan enhetens utgangseffekt reduseres.

### Samsvarsmerke

Modell A-0749G11:	Modell A-0749G01:
<div style="border: 1px solid black; padding: 10px; width: fit-content; margin: auto;"> <p>Complies with IDMA Standards N1160-18</p> </div>	<div style="border: 1px solid black; padding: 10px; width: fit-content; margin: auto;"> <p>Complies with IDMA Standards N0933-14</p> </div>

## Sentral karosserikontroll

### FCC-sertifisering

Modellnummer	Mfr	MHz/GHz	Testet for
Sentral karosserikontroll 1031503	Tesla	315/2,4	USA Canada

Iht. FCC-ID 2AEIM-1031503 er enhetene som er oppført ovenfor, i samsvar med del 15 i FCC-reglene. Drift er avhengig av følgende to forhold:

1. Denne enheten skal ikke forårsake skadelig interferens, og



2. Denne enheten må akseptere eventuell interferens, inkludert interferens som kan forårsake uønsket drift.

Endringer eller modifikasjoner som ikke er uttrykkelig godkjent av Tesla, kan oppheve autorisasjonen din til å betjene utstyret.

### Kun integrert komponent

Den sentrale karosserikontrollen er en integrert del av kjøretøyet, som er installert og festet rundt andre komponenter i den innvendige kledningen. Den sentrale karosserikontrollen er konstruert og kun tiltenkt som en integrert komponent, og den kan ikke selges og/eller markedsføres separat.

### System for dekktrykkovervåking

FCC-ID-er: TZSTPMS201, Z9F-201FS43X

IC-ID: 11852A-201FS4X

Dekktrykkovervåkingssystemet (TPMS) overholder del 15 i FCC-reglene og RSS-210 i Innovation, Science and Economic Development Canada. Drift er avhengig av følgende to forhold:

1. Denne enheten skal ikke forårsake skadelig interferens, og
2. Denne enheten må akseptere eventuell interferens, inkludert interferens som kan forårsake uønsket drift.

Endringer eller modifikasjoner som ikke er uttrykkelig godkjent av Tesla, kan oppheve autorisasjonen din til å betjene utstyret.

### HomeLink

Denne enheten overholder del 15 av FCC-reglene, RSS-210 Industry Canada og med EU-direktiv 2014/53/EU.

Drift er avhengig av følgende forhold:

- Denne enheten skal ikke forårsake skadelig interferens.
- Denne enheten må akseptere eventuell interferens, inkludert interferens som kan forårsake uønsket drift.

Alle endringer eller modifikasjoner på enheten som ikke er uttrykkelig godkjent av produsenten eller Tesla, kan oppheve autorisasjonen din til å bruke utstyret.

### Radiofrekvensinformasjon

Dette utstyret er testet og samsvarer med grensene for en digital enhet i klasse B, i samsvar med del 15 i FCC-reglene. Disse grensene er utviklet for å gi rimelig beskyttelse mot skadelig interferens i montering i bolig. Dette utstyret genererer, bruker og kan utstråle radiofrekvensenergi, og kan, hvis ikke det monteres og brukes i henhold til instruksjonene, føre til skadelig interferens i radiokommunikasjon. Det er imidlertid ingen garanti for at interferens ikke oppstår i en spesifikk montering. Hvis dette utstyret forårsaker skadelig interferens på radio- eller TV-mottak, som kan fastslås ved å slå utstyret på og av, kan man forsøke å rette opp interferens ved hjelp av ett eller flere tiltak:

- Snu eller flytt mottakerantennen.
- Øk avstanden mellom utstyret og mottakeren.
- Koble utstyret til et uttak i en annen krets enn det mottakeren er koblet til.
- Få hjelp av forhandleren eller en erfaren radio-/TV-tekniker.





## RF-moduler

Enhetene beskrevet ovenfor, samsvarer med CE-standardene. Drift er avhengig av følgende to forhold:

1. Denne enheten skal ikke forårsake skadelig interferens.
2. Denne enheten må akseptere eventuell interferens, inkludert interferens som kan forårsake uønsket drift.

Endringer eller modifikasjoner som ikke er uttrykkelig godkjent av Tesla, kan oppheve autorisasjonen din til å betjene utstyret.

Beskrivelse	Frekvensbånd	Strømnivå	Antenneplassering
Nøkkelfjernkontroll	Send/motta – 2,4 GHz Motta – 22 kHz	10 dB ved 2,4 GHz	–
Karosseri-/ sikkerhetskontroller	Send – 22 kHz Motta (NA) – 315 MHz Motta (EU) – 433 MHz Send/motta – 2,4 GHz	n/a (magnetfelt)	Fotbrønn på passasjersiden
TPMS-sensor	433,9 MHz	2,5 mW	Hvert hjul
TPMS-modul/antenne	Motta – 433,9 MHz	n/a (kun mottak)	Midtbjelken
FM	88–108 MHz	n/a (kun mottak)	Bakvindu
DAB	174–241 MHz	n/a (kun mottak)	Bakvindu
HomeLink (hvis tilgjengelig)	433,9 MHz	10 mW	Over støtfangerbjelken foran
Bluetooth	2402–2480 MHz	2,5 mW maks.	Til venstre for midtdisplay
GSM (bånd 5/8)	Send – 824–849, 880–915 MHz Motta – 864–894, 925–960 MHz	2 W	Send – høyre sidespeil Motta – høyre sidespeil
GSM (bånd 2/3)	Send – 1710–1785, 1850–1910 MHz Motta – 1805–1880, 1930–1990 MHz	1 W	Send – høyre sidespeil Motta – høyre sidespeil
WCDMA (bånd 5/6/19/8)	Send – 824–849, 880–915 MHz Motta – 864–894, 925–960 MHz	250 mW	Send – høyre sidespeil Motta – høyre sidespeil
WCDMA (bånd 1/2/3/4)	Send – 1710–1785, 1850–1910, 1920– 1980 MHz Motta – 1805–1880, 1930–1990, 2110–2170 MHz	250 mW	Send – høyre sidespeil Motta – høyre sidespeil
LTE (bånd 5/19/26/8/20/28)	Send – 703–748, 814–849, 832–862, 880–915 MHz Motta – 758–803, 791–821, 859–894, 925–960 MHz	200 mW	Send – høyre sidespeil Motta – høyre sidespeil



## Samsvar med sertifisering

Beskrivelse	Frekvensbånd	Strømnivå	Antenneplassering
LTE (bånd 21/32)	Send – 1447,9–1462,9 MHz Motta – 1452–1510,9 MHz	200 mW	Send – høyre sidespeil Motta – høyre sidespeil
LTE (bånd 1/2/3/4)	Send – 1710–1785, 1850–1910, 1920–1980 MHz Motta – 1805–1880, 1930–1990, 2110–2170 MHz	200 mW	Send – høyre sidespeil Motta – høyre sidespeil
LTE (bånd 7)	Send – 2500–2570 MHz Motta – 2620–2690 MHz	200 mW	Send – høyre sidespeil Motta – høyre sidespeil
Wi-Fi	2400–2483,5 MHz 5180–5825 MHz	100 mW	Venstre sidespeil Venstre sidespeil/B-list i midten av taket
GPS	1593–1610 MHz	n/a (kun mottak)	Mellom frontrute og bakspeil
Radar for førerassistanse	77 GHz	22 W	Bak nedre grill og støtfanger foran



## Nøkkel og system for passiv inngang

Kjøretøyet har forskjellige typer radioutstyr. Produsentene av radioutstyret erklærer at RF-modulene oppført ovenfor, er evaluert opp mot de nødvendige kravene og andre relevante bestemmelser i direktiv 2014/53/EU. Hele teksten til samsvarserklæringen finner du på følgende URL-adresse: <https://www.tesla.com/eu-doc>.



## A

ABS (blokkeringsfritt bremsesystem): [87](#)  
absolutt fartsgrense: [159](#)  
aero-hjulkapsler: [208](#)  
akselerasjon ved forbikjøring: [117](#), [124](#)  
Aktiv Cruise Control: [117](#), [124](#)  
aktivt panser: [101](#)  
alarm: [161](#), [165](#)  
alltid tilkoblet, innstilling: [201](#)  
antispinn: [96](#)  
apper: [6](#)  
arbeidssted: [180](#)  
Arcade: [186](#)  
Automatisk filskifte: [117](#), [132](#)  
automatisk navigasjon: [178](#)  
    navigere: [178](#)  
automatisk nødbremsing: [157](#)  
Autoparkering: [144](#)  
autopilot: [153](#)  
    sidekollisjonsadvarsel: [153](#)  
Autopilot: [115](#), [117](#), [124](#), [130](#), [132](#), [144](#), [156](#), [159](#)  
    akselerasjon ved forbikjøring: [117](#), [124](#)  
    Aktiv Cruise Control: [117](#), [124](#)  
    Automatisk filskifte: [132](#)  
    automatisk nødbremsing: [156](#)  
    Autoparkering: [144](#)  
    Autostyring: [117](#), [130](#)  
    fartsgrenseadvarsel: [159](#)  
    forovervendt kollisjonsvarsel: [156](#)  
    hastighetsassistent: [159](#)  
    holde fartsgrensen: [159](#)  
    kollisjonsvarselassistent: [156](#)  
    oversikt: [115](#)  
Autopilotens komponenter: [115](#)  
Autostyring: [117](#), [130](#)  
avrimere for vindusviskere: [86](#)  
avtal service: [68](#)

## B

bagasjerom: [31](#)  
bagasjerom foran: [32](#), [238](#)  
    åpning uten strøm: [238](#)  
bagasjerom, bak: [26](#), [30](#)  
    barnesikring: [26](#)  
    deaktivere innvendig håndtak: [26](#)  
bagasjerom, foran: [32](#)  
bagasjeromsvolum (spesifikasjoner): [227](#)  
bakkeklaring: [225](#)  
bakker, stoppe i: [95](#)

Bakkestopp: [95](#)  
bakluke: [30](#)  
    justere åpningshøyde: [30](#)  
    åpne: [30](#)  
bakseter, tilgang: [38](#), [39](#)  
barnesikkerhetsseter, sikringsystemer: [44](#)  
barnesikring: [28](#)  
    deaktivering av bryterne for bakvindue: [28](#)  
barnesikrings- og sikkerhetssystemer: [44](#)  
barnesikringslås: [26](#)  
    deaktivere bakluke og dørhåndtak bak: [26](#)  
Batteri (høyspenning): [191](#), [229](#)  
    spesifikasjoner: [229](#)  
    temperaturgrenser: [191](#)  
batteri (lavspenning): [191](#), [229](#)  
    fullstendig utlading: [191](#)  
    spesifikasjoner: [229](#)  
batteri (nøkkel), skifte: [21](#)  
berørings skjerm: [6](#), [7](#), [8](#), [202](#), [214](#)  
    bakre: [6](#)  
    hoved: [6](#)  
    legge til snarveier: [7](#)  
    låst: [8](#)  
    omstart: [8](#)  
    oversikt: [6](#)  
    programvareoppdateringer: [202](#)  
    rengjøring: [214](#)  
    svarer ikke: [8](#)  
    tilpasning av Mine apper: [7](#)  
    visningsinnstillinger: [6](#)  
beste praksis for kaldt vær: [175](#)  
beste praksis for varmt vær: [177](#)  
bil under vann: [241](#)  
bilen min gjør hva?: [186](#)  
bilstatus, vise: [79](#)  
biltrekk: [215](#)  
bilvask: [212](#)  
Blindsonkamera: [153](#)  
Blindsonvarsel: [153](#)  
blinklys, lys: [85](#)  
blinklys, nød: [85](#)  
blokkeringsfritt bremsesystem (ABS): [87](#)  
Bluetooth: [71](#), [73](#), [186](#)  
    enheter, spille lydfiler fra: [186](#)  
    generell informasjon: [71](#), [73](#)  
    telefon, pare og bruke: [71](#)  
Boombox: [186](#), [187](#)  
bremser: [87](#), [157](#), [227](#)  
    automatisk i nødstilfeller: [157](#)  
    oversikt over: [87](#)



spesifikasjoner: [227](#)  
brikker for bomavgift, feste: [219](#)  
brikker, feste: [219](#)  
bryter for vinduene bak, deaktivere: [28](#)

## C

Camping: [172](#)  
Caraoke): [186](#)  
CCS (Combo): [190](#)  
CHAdemo: [190](#)  
cruisekontroll: [117](#), [124](#)

## D

Dashcam: [163](#)  
dataregistrering: [291](#)  
dekk: [206](#), [207](#), [210](#), [229](#), [230](#)  
    balansering: [207](#)  
    dekkmerking: [230](#)  
    helårs: [210](#)  
    hjulkonfigurasjon: [206](#)  
    kjetting: [210](#)  
    kontrollere og vedlikeholde: [206](#)  
    rotasjon: [207](#)  
    skifte: [207](#)  
    skifte dekk sensor: [210](#)  
    sommer: [210](#)  
    spesifikasjon: [229](#)  
    trykk, slik kontrollerer du: [206](#)  
    trykk, visning: [206](#)  
    vinter: [210](#)  
Dekkinformasjonsmerke: [224](#)  
dekkstøy: [210](#)  
dekktrykk, kontrollere: [206](#)  
dekktrykk, under tauing: [108](#)  
dekktrykk, visning: [206](#)  
deling av data: [291](#)  
dreiemomentspesifikasjoner: [227](#)  
dører: [20](#), [240](#)  
    åpning fra innsiden: [240](#)  
    åpning uten strøm: [240](#)  
dører, åpne: [20](#)  
dørtetninger: [214](#)  
    rengjøring: [214](#)

## E

Easy Entry: [38](#), [39](#)  
easy entry, førerprofil: [99](#)  
egenskaper, laste ned nye: [202](#)  
eierskifte: [9](#)  
elektrisk bakluke: [26](#)

elektrisk parkeringsbrems: [89](#)  
elektriske vinduer: [28](#), [222](#)  
endringer: [219](#)  
energi: [88](#)  
    hentet fra regenerativ bremsing: [88](#)  
energi, informasjon om rekkevidde: [11](#)  
Energiapp: [201](#)  
energisparingsmodus: [201](#)  
enheter: [10](#), [186](#)  
    Bluetooth, spille lydfiler: [186](#)  
    koble til: [10](#)

## F

fabrikkstandard, gjenopprette: [9](#)  
fabrikktilbakestilling: [9](#)  
farer: [85](#)  
Fargeprogram: [186](#)  
fartsgrenseadvarsel: [159](#)  
favoritter (Media Player): [186](#)  
Favoritter (navigasjon): [178](#)  
FCC- og IC-sertifisering: [293](#)  
festestopper: [234](#)  
filskifte, automatisk: [132](#)  
filskifteassistent: [153](#)  
fjernlys: [84](#)  
fjæring: [91](#)  
fjæring, automatisk heving: [91](#)  
fjæring, demping: [91](#)  
fjæring, luft: [91](#)  
flash-enhet: [163](#), [165](#)  
for- og bakseter: [36](#)  
forbruksdiagram: [201](#)  
forovervendt kollisjonsvarsel: [156](#)  
forutsigelser om energiforbruk (navigering): [182](#)  
Forvarming/avkjøling: [198](#)  
fotgjengerbeskyttelse: [101](#)  
Fotgjengervarsling: [104](#)  
frontlys, automatiske fjernlys: [84](#)  
frontlys, fjernlys: [84](#)  
fører: [36](#), [99](#)  
    profiler: [99](#)  
    setejustering: [36](#)  
førerassistanse: [115](#)

## G

garasjeporter, åpne: [75](#)  
gi navn til bilen: [9](#)  
gi nytt navn til bilen: [9](#)  
girkassespesifikasjoner: [227](#)  
gjennomsnittlig rekkevidde: [201](#)



gulvmatter: [215](#)

## H

hanskerom: [34](#)

hastighet i nabofil: [117](#), [130](#)

hastighetsassistent: [159](#)

helårsdekk: [210](#)

hjemsted: [180](#)

hjul: [207](#), [208](#), [229](#)

aero-hjulkapsler, demontering og montering: [208](#)

dreiemoment: [229](#)

hjulmutterdeksler, ta av og monterer: [208](#)

justering: [207](#)

skifte: [207](#)

spesifikasjoner: [229](#)

hjulkapsler: [208](#)

hjulklusser: [234](#)

hjulmutterdeksler: [208](#)

Hold: [89](#)

Hold klima på: [172](#)

HomeLink: [75](#), [294](#)

FCC-sertifisering: [294](#)

programmere og bruke: [75](#)

horn: [80](#)

Hund: [172](#)

høydejusteringer (fjæring): [218](#)

deaktivering (Luftfjæring Service-modus): [218](#)

høydejusteringer, luftfjæring: [91](#)

høyspenning: [189](#), [205](#), [229](#)

Batterispesifikasjoner: [229](#)

deler: [189](#)

sikkerhet: [205](#)

## I

i-Size – barnesikkerhet: [44](#)

identifikasjonsmerker for bil: [223](#)

informasjon, radiofrekvens: [293](#)

innbruddsalarm: [161](#)

innspilling: [163](#), [165](#)

Innstillinger, slette: [9](#)

innvendig (mål): [225](#)

innvendige spesifikasjoner: [225](#)

Installering av programvare på nytt: [202](#)

instruksjoner, tauing: [232](#)

instrumentpanel: [214](#)

rengjøring: [214](#)

instrumentpanel, oversikt: [11](#)

interiør: [4](#), [169](#), [213](#)

kupétemperaturkontroll: [169](#)

oversikt: [4](#)

rengjøring: [213](#)

ISOFIX – barnesikkerhet: [44](#)

## J

J1772: [190](#)

jekke: [218](#)

## K

kaldt vær: [175](#)

Kalender: [73](#)

kalibrering av dører: [20](#)

kamera, bakovervendt: [103](#)

karosserireparasjoner: [219](#)

kartoppdateringer: [183](#)

kartorientering: [178](#)

key fob: [78](#)

key fob ikke inni: [78](#)

kilometerteller: [102](#)

kjetting: [210](#)

kjøredigram: [201](#)

kjørehøyde, luftfjæring: [91](#)

kjørelengde ved levering: [291](#)

kjørelås: [26](#)

kjøremodi, skifte: [83](#)

kjøremodus, Drive: [83](#)

kjøremodus, Neutral: [83](#)

kjøremodus, Park: [83](#)

kjøremodus, Reverse: [83](#)

kjøring: [36](#), [78](#), [200](#)

setestilling: [36](#)

starte: [78](#)

tips for å maksimere rekkevidden: [200](#)

kjøring med tilhenger: [106](#)

klimakontroller: [169](#)

klimaanlegg: [169](#)

koble til Wi-Fi: [70](#)

kollisjonsputer(plassering): [63](#)

kollisjonsvarselassistent: [156](#)

konsoll: [10](#), [35](#)

koppholdere: [35](#)

strømuttak med lav spenning: [10](#)

USB-porter: [10](#)

kontaklinformasjon: [235](#)

veihjelp: [235](#)

koppholdere: [35](#)

korsryggjustering: [36](#)

Krype: [89](#)

kupéluftfilter: [174](#)

kupétemperaturkontroll: [169](#)

**L**

ladeport: [192](#)  
ladeportlys: [193](#)  
ladestasjoner, finne: [181](#)  
ladestasjoner, vist på kartet: [178](#)  
lading: [189](#), [190](#), [192](#), [193](#)  
  instruksjoner: [192](#)  
  komponenter og utstyr: [189](#)  
  ladeinnstillinger: [193](#)  
  ladestatus: [193](#)  
  offentlige ladestasjoner: [190](#)  
  tidsplan: [193](#)  
Lading ved lavt strømforbruk: [198](#)  
lastgrenser: [224](#)  
lasting av bilen: [224](#)  
Leketøy: [186](#)  
luftfilter: [174](#)  
Luftfjæring Service-modus: [218](#)  
lyd: [79](#), [184](#), [186](#)  
  innstillinger: [184](#)  
  rattnapper: [79](#)  
  spille filer: [184](#), [186](#)  
  volumkontroll: [184](#)  
lys på bilen: [84](#)  
lys, innvendig: [84](#)  
lys, nødblink: [85](#)  
lys, tak (kart): [84](#)  
lys, tåke: [84](#)  
lys, utvendig: [84](#)  
løfte: [218](#)  
Lås opp v/park: [20](#)  
låse opp og låse dører: [20](#)

**M**

manuell utløsning fra ladeport: [196](#)  
matter: [215](#)  
medier: [184](#), [186](#)  
  innstillinger: [184](#)  
  kilder, vis og skjul: [184](#)  
merke: [224](#)  
  Dekkinformasjon: [224](#)  
  Typegodkjenningsmerke: [224](#)  
merker for bilens understellsnummer (VIN): [223](#)  
merking på dørene: [224](#)  
Mine apper: [7](#)  
Mobil kontakt: [190](#), [192](#)  
  beskrivelse: [190](#)  
  bruke: [192](#)  
mobilapp: [68](#)

Modus for opplåsing av dør: [26](#)  
momentan rekkevidde: [201](#)  
motorspesifikasjoner: [227](#)  
mål, overheng: [225](#)

**N**

Naviger på Autopilot: [117](#), [135](#)  
nylig (Media Player): [186](#)  
Nylig (navigasjon): [178](#)  
nødblinklys: [85](#)  
nødbremning: [156](#)  
nødlys: [85](#)  
Nødunngåelse av filskifte: [153](#)  
nødåpning av bakkdørene: [240](#)  
nøkkel: [20](#), [21](#), [22](#)  
  bestille ekstra: [22](#)  
  skifte batteri: [21](#)  
  slik brukes: [20](#)  
nøkkelfri inngang: [20](#)

**O**

offentlige ladestasjoner: [190](#)  
Om denne eierinformasjonen: [288](#)  
Omdirigering: [182](#)  
oppfriskning av karosseriet: [214](#)  
opphavsrett: [288](#)  
opplåsing når nøkkelfjernkontrollen ikke fungerer: [26](#)  
Oppmerksom akselerasjon: [156](#)  
oppvarming: [169](#)  
oversikt for dashbord: [4](#)  
overskridelse av fartsgrense: [159](#)  
Overvåkingssystem for dekktrykk, FCC-sertifisering: [294](#)

**P**

panser: [32](#), [238](#)  
  åpning uten strøm: [238](#)  
Parkering, ved hjelp av Autoparkering: [144](#)  
parkering, ved kjøring med tilhenger: [111](#)  
parkeringsbrems: [89](#)  
Parkeringshjelp: [93](#)  
personlige data, slette: [9](#)  
PIN: [99](#)  
PIN for å kjøre: [161](#)  
PIN-kode til hanskerom: [161](#)  
planlagt avreise: [198](#)  
  bruk: [198](#)  
planlagt lading: [198](#)  
plasseringssporing: [178](#)  
porter, åpne: [75](#)  
preferanser for programvareoppdatering: [202](#)



programvareoppdateringer: [202](#)

programvaretilbakestilling: [9](#)

## R

radio: [184](#), [186](#)

regenerativ bremsing: [88](#)

registrering av hendelsesdata: [291](#)

registrering av servicedata: [291](#)

rekkevidde: [88](#), [200](#)

kjøretips for å maksimere: [200](#)

regenerativ bremsing: [88](#)

rekkevidde, vist på instrumentpanel: [11](#)

Rekkeviddemodus: [200](#)

rekkeviddesikring: [200](#)

relativ fartsgrense: [159](#)

rengjøring: [212](#)

retningslinjer for tauing: [111](#)

RFID-brikker: [219](#)

rotering av dekk: [207](#)

Rull: [89](#)

Ruteplanlegger: [182](#)

ryggekamera: [103](#)

## S

selvjustering: [91](#)

Sentry Mode: [165](#)

sertifiseringer, CE: [293](#)

sertifiseringer, FCC: [293](#)

sertifiseringer, IC: [293](#)

sertifiseringer, NCC: [293](#)

serviceintervaller: [204](#)

setekapasitet: [224](#)

seter: [36](#), [169](#)

justere: [36](#)

varmere: [169](#)

seter i tredje rad, felle ned og heve: [39](#)

seter på tredje rad, tilgang: [38](#), [39](#)

seter, andre rad: [36](#)

setetrekk: [40](#)

setevarmere: [169](#)

sidekamera(er): [103](#)

sidekollisjonsadvarsel: [153](#)

sikkerhetsbelter: [41](#), [42](#), [214](#)

bruk ved graviditet: [42](#)

i en kollisjon: [42](#)

oversikt over: [41](#)

rengjøring: [214](#)

strammere: [42](#)

sikkerhetsinformasjon: [43](#), [67](#)

kollisjonsputer: [67](#)

sikkerhetsbelter: [43](#)

sikkerhetsinnstillinger: [161](#)

sitteputer – barnesikkerhet: [44](#)

Sjanse, Sulten: [178](#)

skifte deler: [219](#)

skifte kjøremodi: [83](#)

slepeøye, finne: [233](#)

Slett og tilbakestill: [9](#)

slå av og på: [78](#)

slå på og av: [78](#)

snarveier: [7](#), [8](#)

legge til i Mine apper: [7](#)

starte berøringsskjermen på nytt: [8](#)

solskjermer: [29](#)

sommerdekk: [210](#)

speil: [81](#)

spesifikasjoner: [227](#), [229](#)

bremses: [227](#)

dekk: [229](#)

fjæring: [229](#)

girkasse: [227](#)

hjul: [229](#)

Høyspenningsbatteri: [229](#)

lavspenningsbatteri: [229](#)

motor: [227](#)

styring: [227](#)

undersystemer: [227](#)

spesifikasjoner (mål): [225](#)

spesifikasjoner (utvendig): [225](#)

spesifikasjoner for hjulsoppheng: [229](#)

spillkontrollere: [186](#)

spoiler: [105](#)

Sporing deaktivert: [178](#)

spylerdyser, rengjøre: [217](#)

spylere, bruke: [86](#)

spylervæske, fyller på: [216](#)

stabilitetskontroll: [96](#)

standby: [165](#)

starte: [78](#)

starte berøringsskjermen på nytt: [78](#)

starthjelp: [237](#), [239](#)

Startside: [6](#)

knapp: [6](#)

skjerm: [6](#)

Stoppmodus: [89](#)

strøm: [88](#)

hentet fra regenerativ bremsing: [88](#)

strømstyring: [201](#)

strømmuttak: [10](#)

styring, automatisk: [117](#), [130](#)





styringsspesifikasjoner: [227](#)  
Stømforsbruk for retur (navigering): [182](#)  
superladere, vist på kartet: [178](#)  
Superlading: [195](#)  
    avgifter for betaling per bruk: [195](#)  
    beskrevet: [195](#)  
    køavgifter: [195](#)  
    sperreavgifter: [195](#)  
sykkelholder: [106](#)  
System for dekktrykkovervåking: [209](#)  
    oversikt over: [209](#)

## T

talekommandoer: [17](#)  
tauefeste, koble fra: [113](#)  
tauefeste, koble til: [111](#)  
Tauekapasitet: [107](#)  
Tauemerke: [224](#)  
tauing: [232](#), [237](#), [239](#)  
Teknisk tillatt maksimal lastet vekt: [224](#)  
Teknisk tillatt maksimal vekt på akselen: [224](#)  
telefon: [71](#), [73](#), [79](#)  
    app: [73](#)  
    foreta et anrop: [73](#)  
    import av kontakter: [71](#)  
    koble til: [71](#)  
    motta et anrop: [73](#)  
    nylige samtaler: [71](#)  
    paring: [71](#)  
    rattknapper: [79](#)  
    samtalealternativer: [73](#)  
telefonapp: [73](#)  
telematikk: [291](#)  
temperatur: [80](#), [169](#), [191](#)  
    Batteri (høyspenning), grenser: [191](#)  
    kupé, kontroller for: [169](#)  
    oppvarming: [80](#)  
temperatur, utendørs: [11](#)  
tepper, rengjøring: [214](#)  
tesla-profiler: [99](#)  
Teslacam: [163](#), [165](#)  
Tidsplan: [198](#)  
tilbehør: [10](#)  
    tilbehør, plugge inn i strømuttak: [10](#)  
tilbehørsholder: [106](#)  
tilgang til mobilapp: [68](#)  
tilgjengelighet av funksjoner: [290](#)  
Tilhengerbrems for tauing: [109](#)  
Tilhengermodus: [108](#)  
tom for strøm: [237](#), [239](#)

TPMAM: [224](#)  
TPMLM: [224](#)  
TPMS: [209](#)  
    oversikt over: [209](#)  
TPMS-, FCC-sertifisering: [294](#)  
Trafikklys- og stoppskiltkontroll: [137](#)  
transport: [232](#)  
transport av bilen: [232](#)  
Transportmodus: [233](#)  
tripteller: [102](#)  
Typegodkjenningsmerke: [224](#)

## U

Underholdning: [186](#)  
Unngå trafikk: [182](#)  
Unngåelse av filskifte: [153](#)  
USB-enheter: [10](#)  
    koble til: [10](#)  
USB-flash-enhet: [161](#), [163](#), [165](#)  
USB-porter: [10](#)  
utløserkabel fra ladeport: [196](#)  
utvendig: [3](#), [212](#), [214](#), [215](#)  
    biltrekk: [215](#)  
    oversikt: [3](#)  
    polering, oppfriskning og reparasjoner: [214](#)  
    rengjøring: [212](#)  
utvendig (mål): [225](#)  
utvendige mål: [225](#)

## V

Valet-modus: [99](#)  
varemerker: [288](#)  
varselblinklys: [85](#)  
Varsellyd for blindsonersvarsel: [153](#)  
vedlikehold: [204](#), [205](#), [206](#), [212](#), [216](#), [217](#)  
    daglige kontroller: [204](#)  
    dekk: [206](#)  
    intervaller for skifting av væsker: [205](#)  
    månedlige kontroller: [204](#)  
    periodiske kontroller: [205](#)  
    rengjøring: [212](#)  
    serviceintervaller: [204](#)  
    skifte viskerblader: [216](#)  
    spylerdyser, rengjøre: [217](#)  
    spylervæske, fylle på: [216](#)  
Veggekontakt: [190](#)  
veihjelp: [235](#)  
ventilasjon: [174](#)  
ventiler, justering: [174](#)  
versjonsinformasjon: [202](#)



videoklipp: [163](#)

vindusspylervæske, fylle på: [216](#)

vindusviskere, avriming: [86](#)

vindusviskere, bruke: [86](#)

vinterdekk: [210](#)

Vis alltid estimert stømforbruk for retur: [182](#)

Vis kalender ved inngang: [73](#)

Vis live kamera: [165](#)

viskerblader, skifte: [216](#)

visningsinnstillinger: [6](#)

volumkontroll: [6](#)

volumkontroll (media): [184](#)

væsker: [205](#)

erstatningsintervaller: [205](#)

## **W**

Walk-Away-dørlås: [26](#)

Wi-Fi, koble til: [70](#)

TESLA

Publiseringsdato: 2024/12/13