



# MODEL X

2015-2020

ספר הרכב



גרסת תוכנה: 2024.38

Israel

## ספר הרכב

כדי לקבל את המידע העדכני והמועיל ביותר שמוותאם לכלי הרכב שלכם, הציגו את המדריך למשתמש במסך המגע של רכבכם על-ידי נגיעה במפעיל האפליקציות ולאחר מכן בחירה באפליקציה Manual. המידע הספציפי לרכב שלכם תלוי בתכונות שרכשתם, בתצורת הרכב, באזור השיווק ובגרסת התוכנה. לעומת זאת, המדריכים למשתמש המסופקים על-ידי Tesla במיקומים אחרים מתעדכנים לפי הצורך וייתכן שלא יכילו מידע ייחודי לרכב הספציפי שלכם.

## הודעות הפצת גרסה

מידע אודות תכונות חדשות מוצג במסך המגע לאחר עדכון תוכנה, וניתן להציג אותו בכל עת באמצעות בחירה בכרטיסיית הודעות הפצת גרסה באפליקציית Manual, או בנגיעה ב-פקדים < תוכנה > הודעות הפצת גרסה. אם התוכן בספר הרכב לגבי אופן השימוש ברכב שלכם מתנגש עם המידע בהודעות הפצת הגרסה, תינתן עדיפות להודעות הפצת הגרסה.

## אילוסטרציות ומפרט מוצר

האיוורים המוצגים למסמך זה משמשים למטרות המחשה בלבד. המידע המופיע על מסך המגע של רכבך עשוי להשתנות בהתאם לאפשרויות הרכב, גרסת התוכנה והשוק המקומי שלך.

כל תוכן המפרטים והתיאורים המצוינים במסמך זה אומת ונמצא מדויק נכון לזמן הדפסתו. אולם, מכיוון ש Tesla שואפת להשתפר כל הזמן, אנו שומרים את הזכות לבצע שינויים במוצר בכל עת. הודעות על אי דיוקים או השמטות במסמך זה, ניתן לשלוח בדוא"ל בכתובת: [ownersmanualfeedback@tesla.com](mailto:ownersmanualfeedback@tesla.com)

## מידע בנושא בטיחות

מידע בנושא בטיחות זמין בספר הרכב של Model X המוצג במסך המגע.

לקבלת מידע מפורט על ה-Model X שלכם, בקרו באתר Tesla המתאים לאזור שלכם, והתחברו לחשבונכם ב-Tesla, או הירשמו לפתיחת חשבון.

אם יש לכם שאלות או חששות לגבי ה-Model X שלכם, התקשרו אל Tesla. כדי למצוא את המספר עבור אזורכם, בקרו באתר [www.tesla.com](http://www.tesla.com), בחרו את האזור בתחתית הדף, ולאחר מכן עיינו בפרטי ההתקשרות.

## © TESLA, INC 2012-2024

כל המידע במסמך זה וכל רכיבי תוכנת הרכב כפופים לזכויות יוצרים ולזכויות קניין רוחני אחרות של Tesla, Inc. ושל גורמיה המורשים. אין לשנות, לשכפל או להעתיק מידע זה, בשלמותו או בחלקו, ללא אישור מראש ובכתב מ-Tesla, Inc. וגורמיה המורשים. ניתן לקבל מידע נוסף על פי בקשה. הסימנים או הסימנים המסחריים המוצגים כאן שייכים לחברת Tesla Inc. בארה"ב ובארצות נוספות:

MODEL 3 MODEL S TESLA TESLA ROADSTER

MODEL Y MODEL X TESLA MOTORS T E S L A





Autopilot.....	106
Autopilot.....	על אודות 106
108.....	בקרת שיוט אדפטיבית.
Autosteer.....	113
Autopilot.....	ניווט עם 117
119.....	בקרת רמזורים ותמרורי עצור.
Autopark.....	126
Summon.....	128
Smart Summon.....	130
132.....	מגבלות והתראות.
<b>136.....</b>	<b>תכונות בטיחות אקטיביות</b>
Lane Assist.....	136
138.....	סיוע במניעת תאונה.
141.....	עוזר המהירות.
<b>Security Mode...-i Sentry Mode ,Dashcam</b>	<b>.....142</b>
142.....	הגדרות בטיחות ואבטחה.
144.....	מצלמת הדרך.
Sentry Mode.....	145
147.....	דרישות מכונן USB עבור סרטוני וידאו והקלטה.
<b>148.....</b>	<b>אקלים</b>
148.....	תפעול פקדי בקרת אקלים.
152.....	מאזורים.
153.....	דרכי פעולה מומלצות להתמודדות עם מזג אוויר קר.
155.....	דרכי פעולה מומלצות להתמודדות עם מזג אוויר חם.
<b>156.....</b>	<b>ניווט ובידור</b>
156.....	מפות וניווט.
161.....	מדיה.
163.....	תיאטרון, מכונת משחק וארגז משחקים.
<b>166.....</b>	<b>טעינה וצריכת אנרגיה</b>
166.....	רכיבים חשמליים בכלי הרכב.
168.....	מידע על סוללת מתח גבוה.
169.....	הוראות טעינה.
174.....	חימום מוקדם וטעינה מתוזמנים.
175.....	השגת טווח מרבי.
<b>177.....</b>	<b>תחזוקה</b>
177.....	עדכוני תוכנה.
178.....	תדירויות טיפול תחזוקה.
180.....	טיפול בצמיגים ותחזוקתם.
186.....	ניקוי.
189.....	להבי מגבים, מתזים ונוזל של שמשות קדמית.
191.....	הרמה והגבהה באמצעות מגבה.
192.....	חלפים ואביזרים.
193.....	עשו זאת בעצמכם - תחזוקה.
<b>194.....</b>	<b>מפרטים</b>

3.....	סקירה כללית.
3.....	חיצוני.
4.....	פנימי.
6.....	מסך מגע.
10.....	אלקטרוניקה פנימית.
11.....	לוח מחוונים.
17.....	פקודות קוליות.
19.....	מצלמות.
<b>20.....</b>	<b>פתיחה וסגירה</b>
20.....	מפתחות ודלתות.
27.....	חלונות.
28.....	מגיני שמש.
<b>29.....</b>	<b>אזורי אחסון</b>
29.....	תא מטען אחורי.
31.....	תא מטען קדמי.
33.....	אחסון פנימי.
<b>35.....</b>	<b>מושבים והתקני ריסון</b>
35.....	מושבים קדמיים ואחוריים.
40.....	חגורות בטיחות.
43.....	כסאות בטיחות לילדים.
61.....	כריות אוויר.
<b>66.....</b>	<b>קישוריות</b>
66.....	אפליקציה לנייד.
Wi-Fi.....	68
Bluetooth.....	69
71.....	טלפון, לוח שנה ושיחות ועידה באינטרנט.
Smart Garage.....	73
<b>75.....</b>	<b>נהיגה</b>
75.....	הפעלה וכיבוי.
76.....	הגה.
78.....	מראות.
79.....	העברת הילוכים.
80.....	אורות.
82.....	מגבים ומתזים.
83.....	בלימה ועצירה.
86.....	מתלי אוויר.
88.....	עוזר החניה.
Vehicle Hold.....	90
91.....	בקרת אחיזה.
92.....	מצבי האצה.
94.....	פרופיל נהג.
96.....	מכסה תא מטען קדמי אקטיבי.
97.....	נתוני נסיעה.
98.....	מצלמה/מצלמות אחוריות.
99.....	מערכת התרעה להולכי רגל.
100.....	ספוילר אקטיבי.
101.....	גרירה ואביזרים.



194.....	תוויות זיהוי.....
195 .....	העמסת כלי הרכב.....
196.....	מידות.....
198.....	מערכות משנה.....
201 .....	גלגלים וצמיגים.....
204 .....	הוראות עבור מובילים.....
204.....	הוראות עבור מובילים.....
207 .....	במקרה חירום.....
Tesla.....	יצירת קשר עם שירותי דרך של 207.....
208.....	יציאה מחוץ לטווח.....
209 .....	פתיחת מכסה תא המטען הקדמי אם אין חשמל.....
210.....	התנעה בדחיפה.....
211 .....	פתיחת דלתות אם אין חשמל.....
212.....	פתרון בעיות.....
212 .....	פתרון בעיות של התראות.....
256 .....	מידע לצרכן.....
256.....	אודות ספר הרכב.....
257 .....	הצהרת זמינות תכונות.....
258.....	כתבי ויתור.....
259 .....	דיווח על פגמי בטיחות.....
260.....	אישור התאמה.....
264.....	אינדקס.....

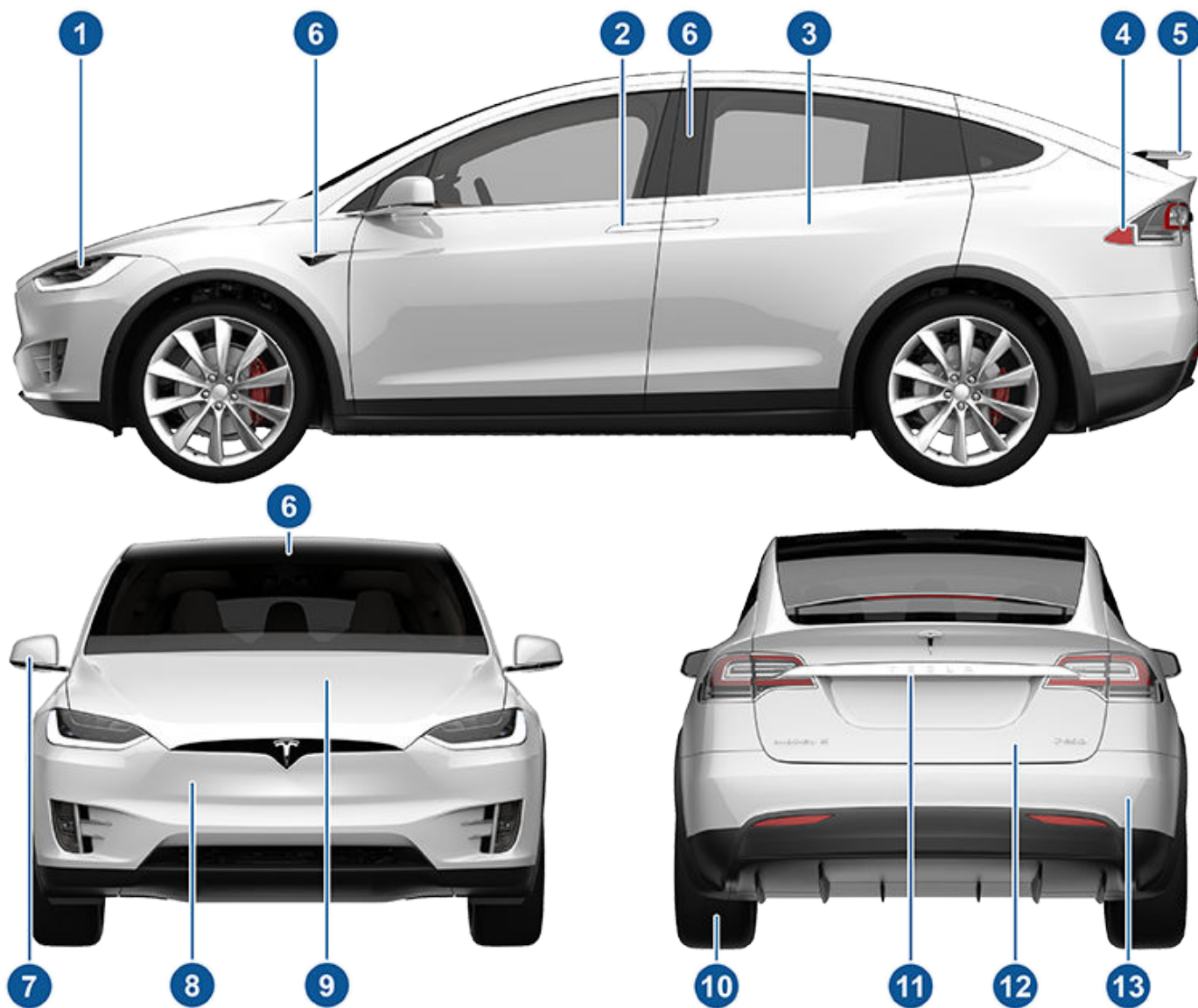

1. אורות חיצוניים (אורות בעמוד 80)
2. דלתות קדמיות (מפתחות ודלתות בעמוד 20)
3. דלתות שחיף (מפתחות ודלתות בעמוד 20)
4. שקע טעינה (הוראות טעינה בעמוד 169)
5. ספוילר אקטיבי (אופציונלי) (ספוילר אקטיבי בעמוד 100)
6. מצלמות Autopilot (על אודות Autopilot בעמוד 106)
7. מראות חיצוניות (מראות בעמוד 78)
8. חישן רדאר (מוסתר בתמונה למעלה) (על אודות Autopilot בעמוד 106)
9. מכסה מנוע/תא מטען קדמי (תא מטען קדמי בעמוד 31)
10. גלגלים וצמיגים (גלגלים וצמיגים בעמוד 201)
11. מצלמה אחורית (מצלמה/מצלמות אחוריות בעמוד 98 ועל אודות Autopilot בעמוד 106)
12. דלת מטען/תא מטען אחורי (תא מטען אחורי בעמוד 29)
13. חישנים על-קוליים (עוזר החניה בעמוד 88 ועל אודות Autopilot בעמוד 106)

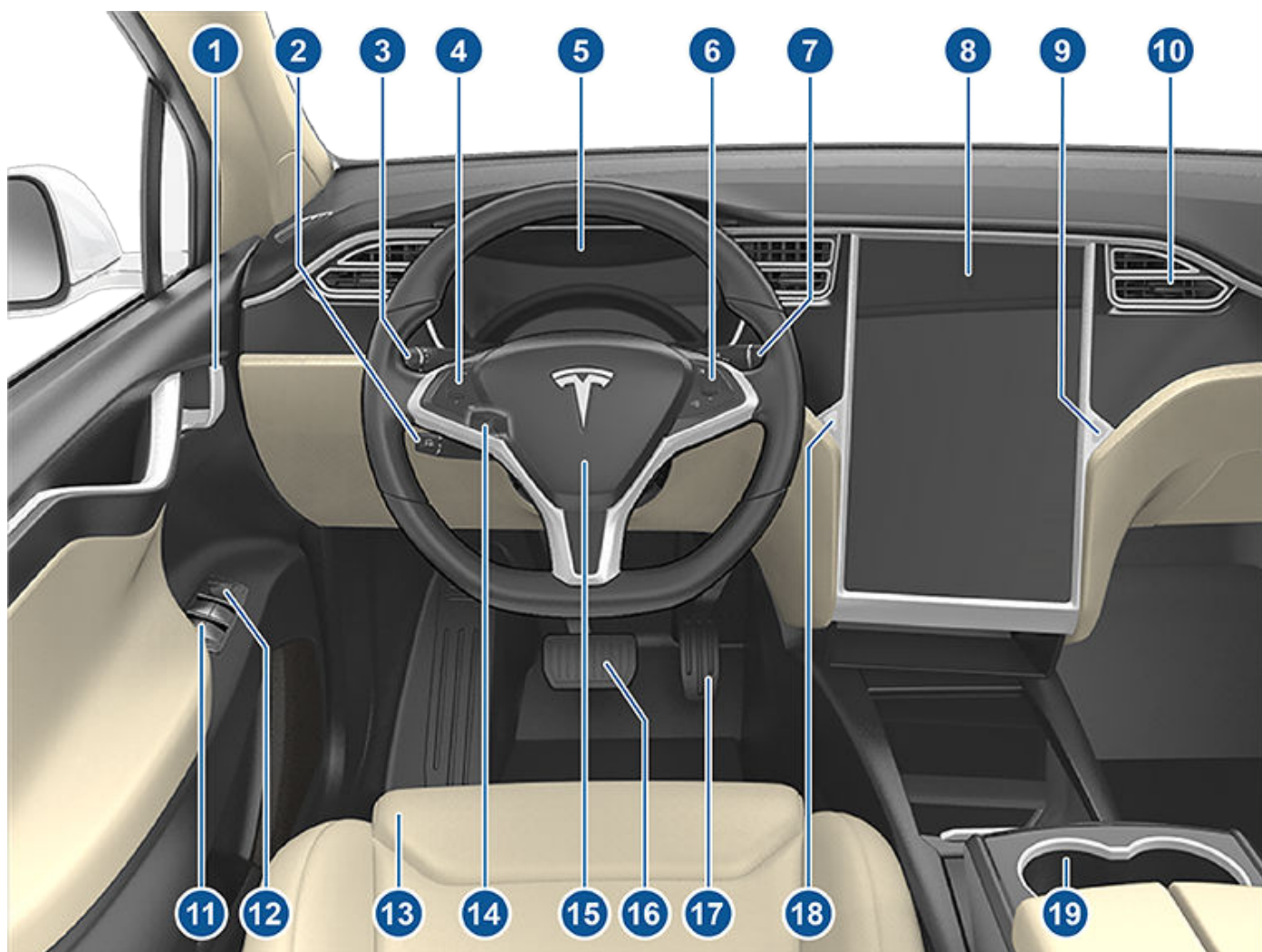

1. ידיות דלת פנימיות (#unique\_17 בעמוד)
2. ידית שיוט (בקרת שיוט אדפטיבית בעמוד 108 ו-Autosteer בעמוד 113)
3. ידית איתות (פנסי חזית - אור דרך בעמוד 80, איתות לפנייה בעמוד 81, מגבים ומתזים בעמוד 82)
4. כפתורים בהגה - שמאל (השימוש בכפתורים השמאליים בהגה בעמוד 76)
5. לוח מחוונים (לוח מחוונים בעמוד 11)
6. כפתורים בהגה - ימין (השימוש בכפתורים הימניים בהגה בעמוד 76)
7. ידית הילוכים (כיצד להעביר הילוכים בעמוד 79)
8. מסך מגע (מסך מגע בעמוד 6)
9. כפתור תא כפפות (תא כפפות בעמוד 33)
10. פתחי בקרת אקלים של תא הנוסעים (תפעול פקדי בקרת אקלים בעמוד 148)
11. מתגי חלונות חשמליים (פתיחה וסגירה בעמוד 27)
12. מתגי כוונן מראות חיצוניות (מראות בעמוד 78)
13. מושבים (מושבים קדמיים ואחוריים בעמוד 35)
14. כוונן מוט ההגה (מוסתר בתמונה למעלה) (הגה בעמוד 76)
15. צופר (צופר בעמוד 77)
16. דושת בלם (בלימה ועצירה בעמוד 83)
17. דושת האצה (מצבי האצה בעמוד 92)
18. מהבהבי חירום (מהבהבי חירום בעמוד 81)





**אזהרה:** בעת הנהיגה, שימו לב תמיד לתנאי הדרך ולתנועה. כדי לצמצם את הסחת דעת הנהג וכדי להבטיח את בטיחות היושבים ברכב והמשתמשים בדרך, יש להימנע משימוש במסך המגע כדי לשנות הגדרות כאשר הרכב נמצא בתנועה.

השתמשו במסך המגע לשליטה בתכונות רבות אשר בכלי רכב מסורתיים נשלטו באמצעות כפתורים פיזיים (למשל, כוונן החימום ומיזוג האוויר בתא הנוסעים, פנסי החזית ועוד). מסך המגע משמש גם לשליטה במדיה, לניווט, לשימוש בתכונות בידור ולהתאמה אישית של ה-Model X בהתאם להעדפותיכם. לקבלת גישה ללא מגע לפקדים שונים בצג המגע, השתמשו בפקודות קוליות (ראו פקודות קוליות בעמוד 17).

אם מסך המגע אינו מגיב או מתנהג באופן לא רגיל, ניתן לאתחל אותו (ראו הפעלה מחדש של מסך המגע או של לוח המחוונים בעמוד 8).

**זהירות:** אין להדביק מגן מסך על מסך המגע. פעולה זו עלולה להוביל להזנות קלט בלתי מכוונת במסך המגע ('הזנות רפאים'), לתגובה מאוחרת או לאי-תגובה לנגיעות, למטען אלקטרוסטטי שעלול להסב נזק למסך המגע וכדומה. נזקים הנגרמים בעקבות התקנת מגן מסך אינן מכוסות במסגרת האחריות.

**הערה:** האיורים מסופקים למטרות המחשה בלבד. הפרטים המוצגים במסך ישתנו בהתאם לאפשרויות המותקנות בכלי הרכב, לגרסת התוכנה, לאזור השוק ולהגדרות השפה.

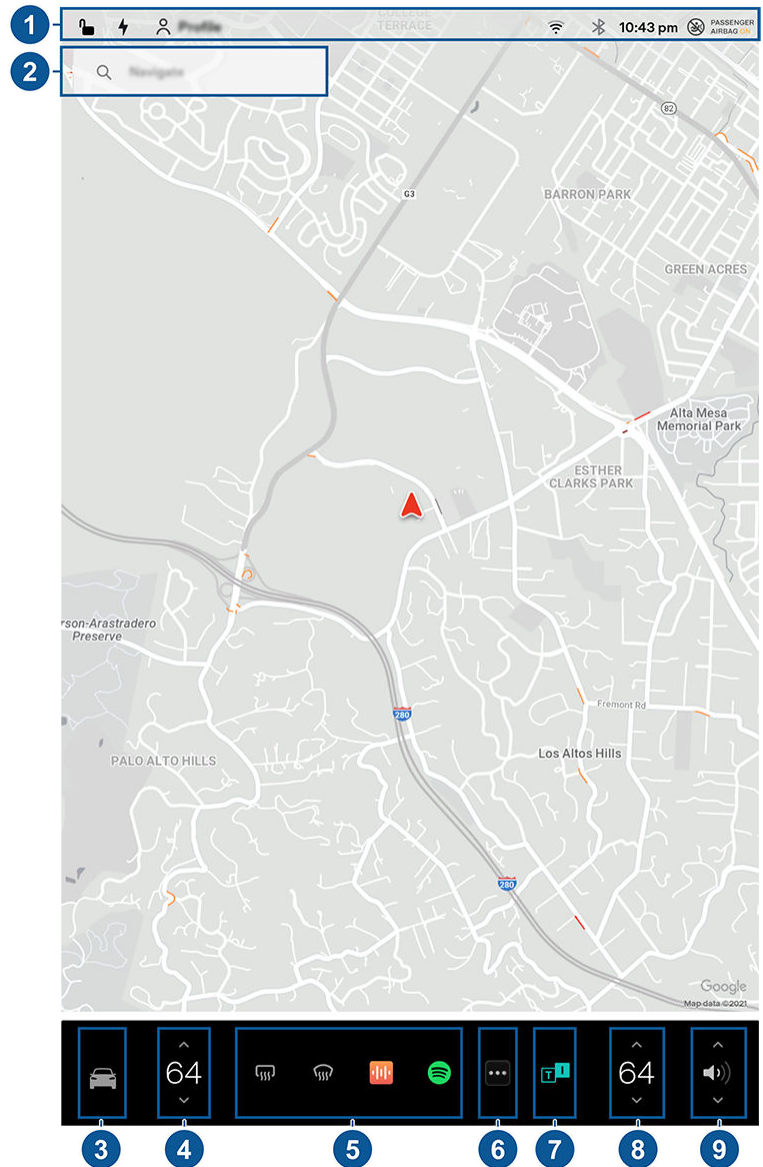

1. **תפריט מצב:** מצאו את פקדי ומצב הרכב בסרגל העליון (ראו סמלי שורת מצב עליונה בעמוד 7).
2. **ניווט:** שנו את כיוון התצוגה של המפה, חפשו או נווטו אל יעד ושנו את הגדרות הניווט (ראו מפות וניווט בעמוד 156).
3. **פקדים:** שלטו במגוון תכונות והתאימו Model X לצורכיכם האישיים. מסך הפקדים יופיע מעל המפה. יש לגעת באפשרות במסך 'פקדים' (Controls), כדי להציג את ההגדרות והאפשרויות השונות המשויות לאפשרות שנבחרה.





כדי לחפש הגדרה מסוימת, יש לגעת בחיפוש בחלק העליון של המסך 'פקדים' (Controls). ניתן לערוך שינויים ישירות מתוך התוצאה, או ללחוץ על הקישור כדי לעבור אל אותה אפשרות ב'פקדים'.

כאשר מוצג סמל מידע לצד הגדרה מסוימת, געו בו כדי להציג חלון קופץ ובו פרטים לעזרה בהגדרה המשויכת.



**הערה:** ניתן לכוונן פקדים, הגדרות והעדפות רבים ברכב (כגון בקרת אקלים, מדיה וניווט) באמצעות פקודות קוליות (ראו [פקודות קוליות בעמוד 17](#)).

**הערה:** ניתן לשלוח משוב בנושא מסך המגע ל-Tesla באמצעות לחיצה ארוכה על סמל זה.

- בקורות אקלים (נהג):** השתמשו בחיצים השמאלי והימני כדי להוריד/להעלות את הטמפרטורה בתא הנוסעים. געו באפשרות פיצול בחלון הקופץ כדי להציג ולבחור טמפרטורות שונות עבור הנהג והנוסע. געו בסמל הטמפרטורה כדי להתאים אישית את הגדרות בקרת האקלים (ראו [תפעול פקדי בקרת אקלים בעמוד 148](#)).
- האפליקציות שלי:** לגישה במגע אחד לאפליקציות ופקדים אשר בשימוש תדיר, באפשרותכם לבחור מה יוצג כאן. ראו [התאמה אישית של האפליקציות שלי בעמוד 7](#).
- מפעיל האפליקציות:** געו במפעיל האפליקציות כדי לפתוח את מגש האפליקציות. לאחר מכן, געו בכל אפליקציה שהיא כדי לפתוח אותה. האפליקציה שתבחרו תוצג על גבי המפה. כדי לסגור אפליקציה, גררו אותה מטה.
- יישומים אחרונים:** מציג את האפליקציות שהיו בשימוש לאחרונה. מספר היישומים האחרונים שיוצגו כאן תלוי בכמה יישומים נוספו לאפליקציות שלי. אם תוסיפו את המספר המרבי של אפליקציות אל אפליקציות שלי, רק האפליקציה האחרונה ביותר תוצג.
- בקורות אקלים (נוסע):** מסך זה מציג את בקורות הטמפרטורה שאותן פיצלתם באמצעות נגיעה ב-פיצול כדי לאפשר שינוי בנפרד של הגדרות הטמפרטורה עבור הנהג והנוסע.
- שליטה בעוצמת הקול:** מסך זה שולו בעוצמת הקול של נגן המדיה ושיחות הטלפון (ראו [פקדי עוצמת הקול בעמוד 161](#)). עוצמת הקול של הוראות הניווט נשלטת בנפרד (ראו [מפות וניווט בעמוד 156](#)).

## התאמה אישית של האפליקציות שלי

16:20

הרכב שלכם יעדכן את השעה באופן אוטומטי. אם השעון אינו נכון, ודאו שלרכב שלכם יש חיבור לאינטרנט ול-GPS עם התוכנה העדכנית ביותר.

מוצג כאשר עדכון התוכנה ירד במלואו והוא מוכן להתקנה. (ראו [עדכוני תוכנה בעמוד 177](#)).



הוסיפו, הגדירו או החליפו במהירות פרופיל נהג (כולל מצב 'נהג מחנה' Easy Entry). ראו [פרופיל נהג בעמוד 94](#).



שליטה ותכנות של התקני HomeLink (אם מותקן) (ראו [Smart Garage בעמוד 73](#)).



מוצג כאשר קיימת התראה בתוקף. לחצו כדי להציג מידע לגבי ההתראה. כדי להציג רשימה של ההתראות האחרונות, עם החדשות ביותר תחילה, ניתן גם ללחוץ על שיחות < הודעות.



מחוברת לרשת Wi-Fi



לגישה במגע אחד ליישומים ופקדים בשימוש נפוץ, באפשרותכם להתאים אישית את מה שיוצג באזור האפליקציות שלי על גבי הסרגל התחתון של מסך המגע:

- היכנסו למצב התאמה אישית על ידי נגיעה ממושכת על כל אפליקציה או פקד באזור האפליקציות שלי. אם אזור זה ריק, געו ב'מפעיל האפליקציות'.
- פשוט גררו כל אפליקציה או פקד ממגש האפליקציות אל אזור My Apps בסרגל התחתון.

**הערה:** מחממי מושבים שנבחרו מתוך מגש אפליקציה מופיעים לצד הטמפרטורה, במקום באזור My Apps.

**הערה:** לאחר הוספת המספר המרבי של אפליקציות לאפליקציות שלי, הוספת אפליקציה נוספת מסירה את האפליקציה הימנית ביותר.

**הערה:** הסירו כל אפליקציה או פקד מאזור האפליקציות שלי על ידי נגיעה ממושכת, ואז געו ב-"X" המשויך לה.

## סמלי שורת מצב עליונה

לחצו כדי לנעול/לבטל את הנעילה של כל הדלתות ותאי המטען.





## התאמה אישית של הגדרות תצוגה וקול

געו בפקדים < תצוגה כדי להתאים את הגדרות התצוגה לצרכים שלכם:

- מראה: התאימו אישית את התצוגה כך שתהיה כהה או בהירה. כאשר האפשרות מוגדרת למצב Auto, הבהירות משתנה באופן אוטומטי בהתאם לתנאי תאורת הסביבה.
- בהירות: גררו את המחווון כדי לשלוט על הבהירות של מסך המגע באופן ידני. אם Display Mode מוגדר למצב Auto, מסך המגע יותאם לפי תנאי תאורת הסביבה והעדפות הבהירות שלכם. Model X זוכר את העדפת הבהירות שבחרתם ומכוון את מסך המגע בהתאם.
- Energy Saving: אם אפשרות זו מופעלת, Model X יצמצם את צריכת האנרגיה בעת שאינו בשימוש (מופעל באופן אוטומטי עבור כלי רכב חדשים). ראו [השגת טווח מרבי בעמוד 175](#).
- Screen Clean Mode: כאשר מופעל, מסך המגע שלך מתכהה ומשבית באופן זמני כדי להקל על הניקוי. פעלו בהתאם להוראות שעל-גבי המסך כדי לצאת מ-Screen Clean Mode.
- Touchscreen Language: בחרו את השפה שתוצג במסך המגע.
- **הערה:** Model X חייב להיות ב-Park כדי לשנות את השפה. לאחר שינוי השפה תהיה השהיה קלה בזמן ש-Model X ייכבה ויאתחל מחדש את מסך המגע.
- שפת זיהוי קולי: בחרו את השפה עבור פקודות קוליות.
- Voice Navigation Language: בחרו בשפה שבה מערכת הניווט תשתמש להוראות מדוברות.
- **הערה:** עבור שפות הדורשות הורדה, בחרו את השפה ברשימה הנפתחת כדי להתחיל את ההורדה (דרוש חיבור Wi-Fi).
- שעה: בחרו כדי להציג את השעה בפורמט של 12 או 24 שעות.
- תצוגת אנרגיה: בחרו להציג את האנרגיה שנותרה ואת יחידות הטעינה כאחוזים מקיבולת האנרגיה של המצבר או כאומדן המרחק אותו תוכלו לנסוע.
- **הערה:** כשאתם מעריכים מתי עליכם להטעין את המצבר, השתמשו באומדן האנרגיה כהנחיה כללית בלבד. לגורמים רבים יש השפעה על צריכת האנרגיה. ראו [גורמים המשפיעים על צריכת האנרגיה בעמוד 175](#).
- מרחק: בחרו אם להציג יחידות מידה מטריות (קילומטרים, סנטימטרים וכו') או אימפריאליות (מיילים, אינץ' וכו').
- טמפרטורה: בחרו אם להציג את הטמפרטורה במעלות פרנהייט או צלזיוס.
- לחץ אוויר בצמיגים: בחרו אם להציג את הלחצים ב-BAR או ב-PSI.

נוסף להתאמה אישית של התצוגה, באפשרותכם להפעיל את Joe Mode כדי להפחית את עוצמת הקול של כל הצלצולים שאינם קשורים לבעיות בטיחות קריטיות. יש לנגוע ב-Joe Mode > Safety > Controls כדי לאפשר.

מחוברת לרשת סלולרית. געו כדי להתחבר לרשת Wi-Fi (ראו [Wi-Fi בעמוד 68](#)).



מוצג כאשר הקישוריות הסלולרית של Model X לא זמינה. געו בסמל זה כדי לגשת במהירות להגדרות ה-Wi-Fi.



התחברו להתקן בלוטוט (ראו [Bluetooth בעמוד 69](#)).



סטטוס כרית האוויר של הנוסע הקדמי (ראו [כריות אוויר בעמוד 61](#)).



## הפעלה מחדש של מסך המגע או של לוח המחווונים

תוכלו להפעיל מחדש את מסך המגע אם אינו מגיב או לא פועל כראוי.

**הערה:** כדי להבטיח את בטיחות הנוסעים וגם את בטיחות המשתמשים בדרכך, הפעילו מחדש את מסך המגע רק כאשר כלי הרכב במצב 'חניה'.

1. העבירו למצב 'חניה'.
2. לחצו והחזיקו את שני כפתורי הגלילה שבהגה עד שמסך המגע יהפוך לשחור. לחיצה על דוושת הבלם בעת החזקת כפתורי הגלילה לא משפיעה ואינה נחוצה.



3. הסמל של Tesla יופיע לאחר מספר שניות. המתינו כ-30 שניות עד להפעלת מסך המגע מחדש. אם מסך המגע עדיין לא מגיב או שהוא עדיין לא פועל כראוי לאחר מספר דקות, נסו לכבות ולהפעיל את כלי הרכב (אם הדבר אפשרי). ראו [כיווי והפעלה של כלי הרכב בעמוד 75](#).

כדי לאפס את לוח המחווונים, העבירו למצב 'חניה' ולחצו על שני הכפתורים העליונים בהגה (פקודות קוליות ו-הבא) במשך 15-30 שניות, או עד שהמסך מחשיך. מספר שניות לאחר מכן יופיע הסמל של Tesla. המתינו כ-30 שניות עד להפעלת לוח המחווונים מחדש.

**הערה:** לחיצה על כפתורי הגלילה רק מפעילה מחדש את מסך המגע. היא אינה מבצעת אתחול מחדש של רכיבים אחרים ברכב ואינה מכבה או מפעילה את Model X.



## מתן שם לרכב שלכם

כדי להתאים אישית את הרכב שלכם, תוכלו לקרוא לו בשם. גע ב-Controls > Software > Name Your Vehicle. אם כבר יש שם לרכב הימני של מסך המגע מתחת לתמונת Model X. אם כבר יש שם לרכב שלך, פשוט גע בשם הקיים כדי לשנות אותו. הזינו את השם החדש בחלון הקופץ, ולאחר מכן געו באפשרות שמור. השם של ה-Model X שלכם מופיע גם באפליקציה לנייד של Tesla.

## מחיקת נתונים אישיים באמצעות איפוס להגדרות היצרן

בעת העברת בעלות על ה-Model X, בצעו איפוס להגדרות היצרן מטעמי אבטחה לפני הסרת הרכב שלכם מהחשבון על-ידי נגיעה באפשרות פקדים < שירות > איפוס להגדרות יצרן. לפני מחיקת נתונים, ה-Model X תאמת את פרטי ההזדהות שלכם באמצעות בקשה שתזינו את השם והסיסמה עבור חשבונכם ב-Tesla.

**הערה:** ביצוע איפוס להגדרות היצרן אפשרי רק כאשר הרכב נמצא בחשבון שלכם. לאחר הסרת הרכב מהחשבון שלכם, לא תהיה לכם עוד גישה לביצוע איפוס של הגדרות מותאמות אישית להגדרות היצרן ולמחיקת נתונים אישיים.

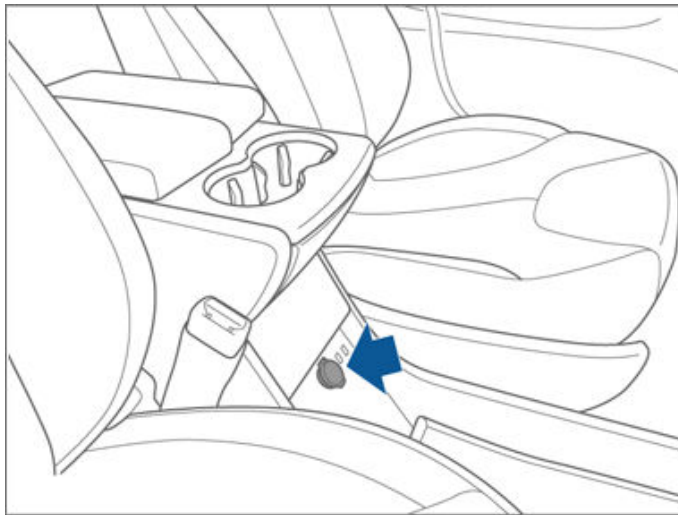

שקע חשמל מתח נמוך הם שקעים מתאימים לאביזרים שדורשים זרם חשמל רציף של עד

**הערה:** מתח זמין כאשר הרכב במצב "ער". הרכב עשוי להיות במצב ער מסיבות שונות. לדוגמה, בעת שימוש בתכונות כגון Summon, או כאשר מופעלות תכונות, כגון חימום מוקדם, הגנה מהתחממות יתר של תא הנוסעים, Keep Climate On, Dog Mode, Camp Mode, Sentry Mode וכו'. הרכב במצב ער גם כאשר סוללת מתח נמוך בטעינה או נמצא בשימוש, במהלך טעינה במתח גבוה, כאשר הרכב מתקשר עם האפליקציה לנייד וכו'. השארת אביזר מחובר אינה גורמת לצריכת זרם מסוללת מתח נמוך.

**הערה:** כאשר ה-Model X לא מצליח לזהות את השלט (סוללה חלשה, הפרעות וכו'), הניחו אותו מתחת לשקע החשמל מתח נמוך בקונסולה המרכזית כדי לאפשר ל-Model X לזהותו.

**אזהרה:** שקע החשמל והמחבר של האביזר עלולים להתחמם. ⚠️

בנוסף לתאי האחסון ומחזיקי הכוסות (ראו [אחסון פנימי בעמוד 33](#)), Model X תומך במגוון אמצעים אלקטרוניים כגון יציאות USB, ושקע 12 וולט חשמלי.

## שקעי USB

ה-Model X מצויד, בשני שקעי USB בחלק הקדמי של הקונסולה המרכזית, בהם ניתן להשתמש כדי לחבר התקני USB. כדי להשמיע קובצי שמע מהתקן USB המחובר לאחד השקעים האלה, ראו [הפעלת מדיה ממכשירים בעמוד 162](#). כמו כן תוכלו להשתמש בשקעים אלה כדי לטעון התקני USB.

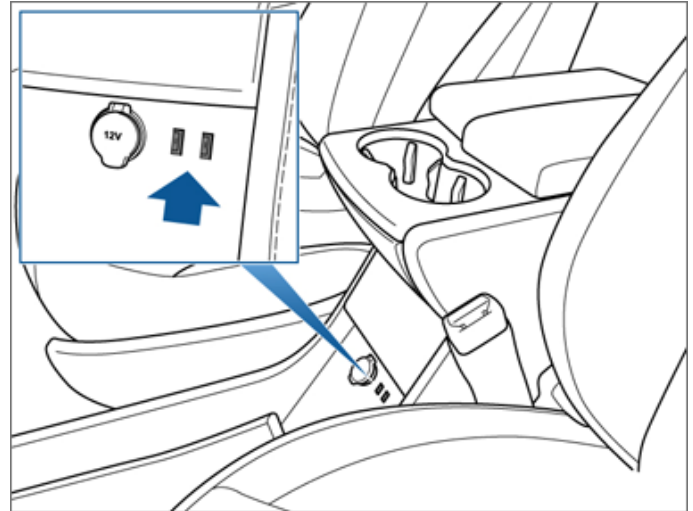

כמו כן, Model X מצוידת בשני שקעי USB לטעינה בלבד, שנמצאים בחלק האחורי של הקונסולה המרכזית, וכן שקע לטעינה בלבד שנמצא בין מושבי השורה השלישית (אם קיים).

**הערה:** תוכלו לטעון ארבעה התקנים בו-זמנית באמצעות שני השקעים בחזית הקונסולה המרכזית ושני השקעים בחלק האחורי של הקונסולה.

**הערה:** מתח זמין כאשר הרכב "ער". הרכב עשוי להיות ער מסיבות שונות. לדוגמה, בעת שימוש בתכונות כגון Summon, או כאשר מופעלות תכונות, כגון חימום מוקדם, הגנה מהתחממות יתר של תא הנוסעים, Keep Climate On, Dog Mode, Camp Mode, Sentry Mode וכו'. הרכב במצב ער גם כאשר סוללת מתח נמוך בטעינה או נמצא בשימוש, במהלך טעינה במתח גבוה, כאשר הרכב מתקשר עם האפליקציה לנייד וכו'. השארת אביזר מחובר אינה גורמת לצריכת זרם מסוללת מתח נמוך.

## מתח נמוך שקע חשמל

ה-Model X מצוידת בשקע חשמל שנמצא בחזית הקונסולה המרכזית. שקע חשמל מתח נמוך נוסף נמצא בתא המטען האחורי. חשמל זמין בכל עת שלוח המחוונים ומסך המגע מופעלים.

## סקירה כללית של לוח המחוונים

לוח המחוונים משתנה בהתאם למצב ה-Model X:

- כבויה (מוצג למטה).
- הנסיעה (ראו לוח מחוונים - נסיעה בעמוד 15).
- בטעינה (ראו סטטוס טעינה בעמוד 170).

כאשר ה-Model X כבויה, לוח המחוונים מציג את אומדן הטווח הנותר, סטטוס הדלתות והטמפרטורה החיצונית. כשתלחצו על דוושת הבלם, נוריות חיווי יתבהבו למשך זמן קצר לאורך החלק העליון. אלא אם כן נורית החיווי מתייחסת למצב קיים כלשהו, היא אמורה להיכבות. אם נורית חיווי לא נדלקת או לא כובה, צרו קשר עם Tesla.

**הערה:** האיור הבא מוצג לצורכי המחשה בלבד. בהתאם לאופציות ברכב, לגרסת התוכנה ולאזור, המידע המוצג עשוי להיות שונה במקצת.



נוריות החיווי הבאות נדלקות בלוח המחוונים כדי להתריע על מצב מסוים.

אם מוצגת במסך המגע נורית חיווי אדומה זו בכל עת, פרט לזמן קצר בעת הפעלת ה-Model X לראשונה, קיימת תקלה במערכת הבלימה, או שרמת נוזל הבלמים נמוכה. צרו קשר מיד עם Tesla. הפעילו לחץ קבוע ולחצו חזק מספיק על דוושת הבלם כדי להביא את כלי הרכב לעצירה כאשר הדבר בטוח.



מסך המגע מציג חיווי בלם כתום זה אם זוהתה תקלה במגבר הבלימה. הפעילו לחץ קבוע ולחצו חזק מספיק על דוושת הבלם כדי להביא את כלי הרכב לעצירה כאשר הדבר בטוח. מערכת הפיצוי על דעיכת הלחץ ההידראולי תופעל (ראו [unique\\_64#](#) בעמוד 11).



נורית החיווי של מערכת ה-ABS תתבהב לזמן קצר בצבע כתום במסך המגע בעת הפעלת ה-Model X לראשונה. אם נורית חיווי זו נדלקת בכל זמן אחר, פירוש הדבר שקיימת תקלה במערכת ה-ABS והיא אינה פועלת. צרו קשר עם Tesla. מערכת הבלימה ממשיכה לפעול באופן מלא ואינה מושפעת מכשל במערכת ה-ABS. אולם ייתכן כי מרחקי הבלימה יתארכו. סעו בזהירות והימנעו מבלימה חזקה.



כאשר אתם מפעילים את בלם החניה באופן ידני באמצעות מסך המגע, נורית החיווי של בלם החניה בצבע אדום תידלק במסך המגע.



אם קיימת בעיה חשמלית בבלם החניה, תוצג נורית חיווי בצבע כתום ותוצג הודעת תקלה במסך המגע.



אורות מעבר מופעלים .



אורות דרך מופעלים. נדלקת כאשר אורות דרך מופעלים אבל ההגדרה Auto High Beam או אם קיימת כבוי, או אם ההגדרה Auto High Beam מופעלת, אבל אינה זמינה באופן זמני. ראו פנסי חזית - אור דרך בעמוד 80.



אורות דרך מופעלים, והאפשרות Auto High Beam אם קיימת מוכנה לכבות את אורות הדרך אם יתגלה אור לפני Model X. ראו פנסי חזית - אור דרך בעמוד 80.



אורות דרך כבויים זמנית מכיוון שהאפשרות Auto High Beam אם קיימת מופעלת ומגלה אור לפני Model X. כאשר האור לא נראה יותר, אורות הדרך יופעלו שוב באופן אוטומטי. ראו פנסי חזית - אור דרך בעמוד 80.



אורות חניה (אורות סימון צדדיים, אורות אחוריים ותאורת לוחיות הרישוי) מופעלים . ראו אורות בעמוד 80.

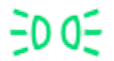

פנסי ערפל קדמיים (אם מותקן) . ראו אורות בעמוד 80.



פנסי ערפל אחוריים (אם מותקן). ראו אורות בעמוד 80.



תאורה קדמית אדפטיבית (אם מותקן). ראו unique\_65# בעמוד .



מערכות בקרת יציבות אלקטרוניות מפחיתות באופן פעיל את החלקת הגלגלים, באמצעות שליטה בלחץ הבלימה ובעוצמת המנוע (נורית החיווי מהבהבת בכתום). ראו בקרת אחיזה בעמוד 91. אם נורית חיווי זו נשארת דולקת, התגלתה תקלה ויש ליצור קשר מיד עם Tesla.



אם התגלתה תקלה שפוגעת בביצועי מערכת מתלי האוויר, נורית חיווי זו דולקת בכתום (ראו מתלי אוויר בעמוד 86). אם הבעיה נמשכת, פנו אל Tesla.





## לוח מחוונים

אם התגלתה תקלה שמשביתה את מערכת מתלי האוויר, נדלקת נורית חיווי אדומה בלוח המחוונים (ראו [מתלי אוויר בעמוד 86](#)). צרו קשר עם Tesla.



בטיחות כריות אוויר. אם נורית חיווי אדומה זו אינה מהבהבת לזמן קצר כאשר ה-Model X מתכוננת לנסיעה, או אם היא נשארת דולקת, צרו קשר מיד עם Tesla. ראו [כריות אוויר בעמוד 61](#).



הבלמים מופעלים על-ידי Vehicle Hold. ראו [Vehicle Hold בעמוד 90](#).



התראת לחץ אוויר בצמיגים. לחץ האוויר בצמיג נמצא מחוץ לטווח. אם התגלתה תקלה במערכת ניטור לחץ האוויר בצמיגים (TPMS), נורית החיווי תהבהב. במקרה של תקלה במערכת ניטור לחץ אוויר בצמיגים, צרו קשר עם Tesla. ראו [טיפול בצמיגים ותחזוקתם בעמוד 180](#).



דלת או תא מטען פתוחים. ראו [מפתחות ודלתות בעמוד 20](#), [תא מטען אחורי בעמוד 29](#) או [תא מטען קדמי בעמוד 31](#).



חגורת בטיחות אינה חגורה במושב שבו יושב נוסע. ראו [חגורות בטיחות בעמוד 40](#).



כרית האוויר של הנוסע מקדימה כבויה. ראו [כריות אוויר בעמוד 61](#).



מערכת בקרת יציבות אלקטרונית כבר אינה מפחיתה את סיבוב הגלגלים. בכלי רכב עם הנעה אחורית, מערכת Traction Control כובתה, או בכלי רכב עם הנעה כפולה, האפשרות Slip Start הופעלה. ראו [בקרת אחיזה בעמוד 91](#).



Model X נמצאת במצב הובלה ויכולה להתגלגל באופן חופשי. כלי הרכב אינו עובר באופן אוטומטי למצב 'חניה' כשאתם יוצאים מהרכב. ראו [הוראות עבור מובילים בעמוד 204](#).



'מצב קרוואן' פעיל (אם מותקן). ראו [גרירה ואביזרים בעמוד 101](#).



מופיע כאשר חלק מהאנרגיה האצורה במצבר עשויה לא להיות זמינה עקב מזג אוויר קר. בתנאי מזג אוויר קר אלה, גם שיעורי הטעינה עשויים להיות מוגבלים. אם ה-Model X מחוברת לחשמל, ניתן לחמם את המצבר באמצעות הפעלת בקרת האקלים דרך האפליקציה לנייד. סמל פתית השלג ייעלם כאשר המצבר חם די הצורך.



עוצמת כלי הרכב מוגבלת באופן זמני, מכיוון שרמת הטעינה של המצבר נמוכה או שמערכות כלי הרכב בתהליך חימום או קירור.



מהבהבת בירוק בעת הפעלת איתות שמאלה. שתי נורות החיווי לאיתות מהבהבות בירוק כאשר מהבהבי איתות חירום פועלים.



מהבהבת בירוק בעת הפעלת איתות ימינה. שתי נורות החיווי לאיתות מהבהבות בירוק כאשר מהבהבי איתות חירום פועלים.



## חלונות קופצים והודעות הקשורות לרכב

חלונות קופצים על מסך המגע. לדוגמה, תזכורות לחגירת חגורות הבטיחות יופיעו אם אחד הנוסעים לא הידק את חגורת הבטיחות שלו, מוצגת התראה כדי ליידע אתכם לגבי שיחת טלפון נכנסת, הודעות טקסט מופיעות (אם ישנן) הן מתקבלות וכן מופיעות פקודות לזיהוי קולי.

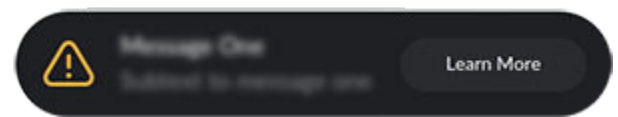

אפשר להציג רשימת התראות והודעות הקשורות לרכב על ידי נגיעה בסמל ההתראות בלוח המגע.

**הערה:** לא כל ההתראות מספקות מידע נוסף בשלב זה.





## לוח מחוונים - נסיעה

כאשר ה-Model X בנסיעה (או מוכנה לנסיעה), לוח המחוונים מציג את סטטוס הנסיעה הנוכחי לצד תצוגה בזמן אמת של הדרך, כפי שנראית על-ידי רכיבי Autopilot (ראו על אודות Autopilot בעמוד 106). תצוגה זו מוגדלת או מוקטנת באופן אוטומטי בהתאם לצורך כאשר מתגלה רכב בשטח המת.

**הערה:** האיור הבא מוצג לצורכי המחשה בלבד. בהתאם לאופציות ברכב, לגרסת התוכנה ולאזור, המידע המוצג עשוי להיות שונה במקצת.

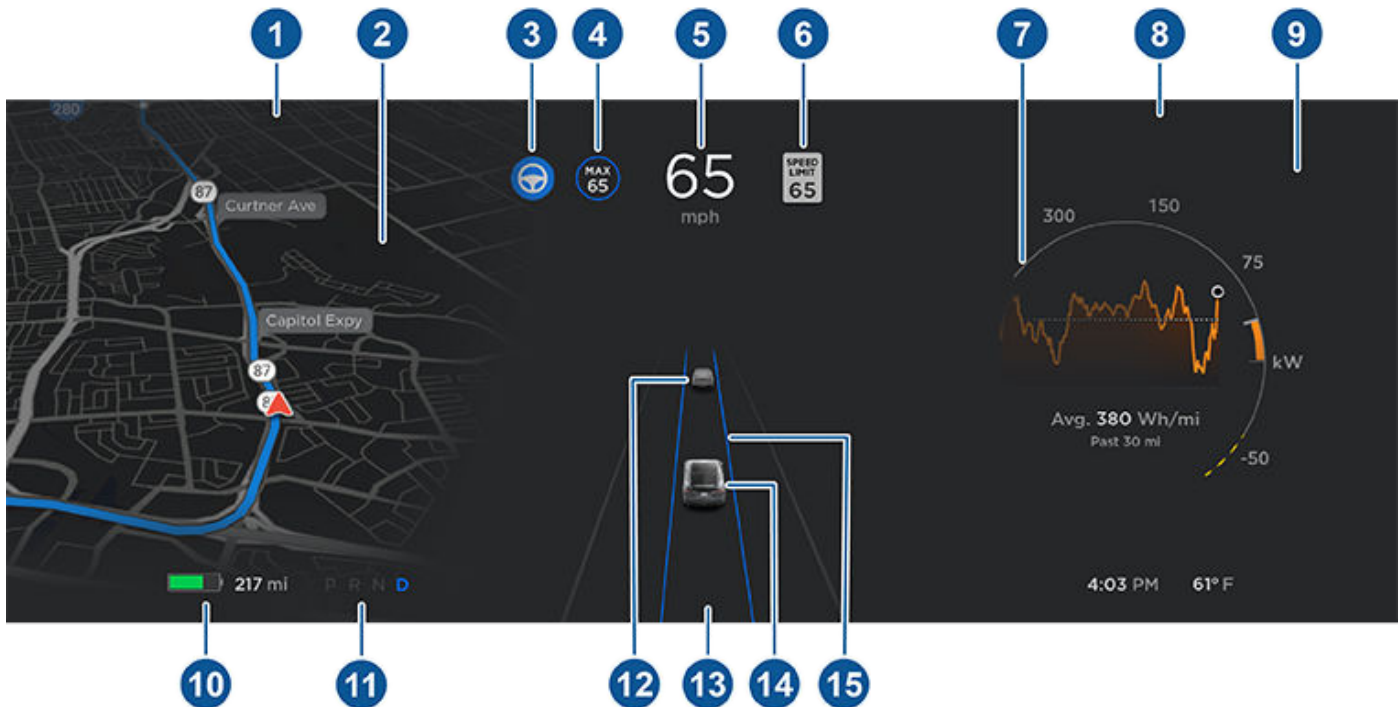

1. נוריות חיווי מוצגות בחלק העליון כדי להציג את הסטטוס (ראו סקירה כללית של לוח המחוונים בעמוד 11).
  2. כשאתם מנווטים ליעד באופן פעיל, הוראות הניווט יוצגו כאן. השתמשו בלחצנים בצד שמאל של ההגה כדי לשנות את התצוגה בצד שמאל של לוח המחוונים כאשר הוראות ניווט אינן מוצגות (ראו השימוש בכפתורים השמאליים בהגה בעמוד 76).
  3. Autosteer מפעיל באופן אקטיבי את ההיגוי של ה-Model X. כאשר Autosteer זמין אבל לא הפעלתם אותו, הסמל מוצג באפור (ראו Autosteer בעמוד 113).
  4. 'בקרת שיוט אדפטיבית' מופעלת והרכב משייט במהירות שנקבעה. כאשר 'בקרת שיוט אדפטיבית' זמינה אבל לא קבעתם מהירות שיוט, הסמל יוצג באפור והמהירות לא תוצג (ראו בקרת שיוט אדפטיבית בעמוד 108).
  5. מהירות נסיעה.
  6. הגבלת מהירות (אם קיימת) שזוהתה על-ידי 'עוזר המהירות' (ראו עוזר המהירות בעמוד 141).
- הערה:** הסמל המשויך להגבלת המהירות שזוהתה משקף את הסגנון של תמרורי הגבלת המהירות המשמשים באזור שלך.
- הערה:** קו מתאר כחול עשוי להופיע סביב סמל הגבלת המהירות כדי ליידיע אתכם שאתם נוהגים במהירות גבוהה מהגבלת המהירות.
7. בגרף 'אנרגיה' יופיע קו מקווקו במד העוצמה אם ה-Model X מגביל את העוצמה. הקו המקווקו מופיע בחלק העליון (צריכת אנרגיה) כאשר העוצמה הזמינה עבור האצה מוגבלת, ובחלק התחתון (צבירת אנרגיה) כאשר העוצמה שניתן לצבור באמצעות בלימה רגנרטיבית מוגבלת. ה-Model X מגבילה את העוצמה מסיבות רבות. הנה מספר דוגמאות:
    - ההאצה עשויה להיות מוגבלת כאשר המצבר מגיע לרמת טעינה נמוכה, או אם מערכת ההנעה חמה.
    - ההאצה והבלימה הרגנרטיבית עשויות להיות מוגבלות כאשר טמפרטורת הסביבה גבוהה מאוד או נמוכה מאוד.
    - הבלימה הרגנרטיבית עשויה להיות מוגבלת כאשר המצבר טעון באופן מלא.
- הערה:** השתמשו בלחצנים בצד ימין של ההגה כדי לשנות את התצוגה בצד ימין של לוח המחוונים כאשר הוראות ניווט אינן מוצגות (ראו השימוש בכפתורים הימניים בהגה בעמוד 76).
8. שימו לב להתראות חשובות שמוצגות כאן. אם קיימות התראות פעילות, תוכלו לראות מידע לגביהן באמצעות נגיעה בסמל ההתראה (סימן קריאה) בשורת המצב של מסך המגע (בחלק העליון של מסך המגע).

9. השתמשו בלחצנים בצד ימין של ההגה כדי לשנות את התצוגה בצד ימין של לוח המחוונים כאשר אין שיחת טלפון פעילה (ראו השימוש בכפתורים הימניים בהגה בעמוד 76).

10. אומדן מרחק נסיעה כולל (או אנרגיה) זמינים. במקום מרחק נסיעה, תוכלו להציג את אחוז האנרגיה שנותרה במצבר. לשם כך, געו ב-פקדים < תצוגה > תצוגת מצב אנרגיה.

**הערה:** כשאתם מעריכים מתי עליכם להטעין את המצבר, השתמשו באומדן הטווח כהנחיה כללית בלבד.

11. מצב הנהיגה שנבחר כרגע: חניה, נסיעה לאחור, סרק או נסיעה לפנים.

12. הרכב שלפניכם (אם רלוונטי).

13. שימו לב להודעות חשובות בקשר לנסיעה שמופיעות בחלק התחתון באמצע לוח המחוונים.

14. ה-Model X שלכם.

15. כאשר Autosteer מופעל ומזהה את נתיב הנסיעה, הוא מודגש בכחול (ראו Autosteer בעמוד 113). בהתאם לתרחיש הנהיגה הנוכחי, ייתכן שתראו את הנתיבים הסמוכים.

**הערה:** כאשר 'ניווט עם Autopilot, מופעל, נתיב הנסיעה מוצג כקו כחול בודד לפני Model X (ראו ניווט עם Autopilot בעמוד 117).

**אזהרה:** למרות שלוח המחוונים מציג את התנועה שסביבכם, ייתכן שחלק מכלי הרכב אינם מוצגים. לעולם אל תסתמכו על לוח המחוונים כדי לקבוע אם יש כלי רכב (לדוגמה, בשטח המת שלכם). השתמשו תמיד במראות שלכם ובדקו במבט מעבר לכתף.



- "Sync climate"
- "Increase/decrease the fan speed"
- "Turn on/off rear defroster"
- "...Set the temperature/fan"
- "Turn on recirculate"

## מגבים לשמשה קדמית

התאימו את מהירות המגב ואת תדירות הניגוב בהתאם לשינויים בתנאי הכביש ובתנאי מזג האוויר:

- "Speed up the wipers"
- "...Increase/decrease windshield wiper speed by"
- "Turn on/off the wipers"

## פקדי רכב

שינוי פקדים שונים ברכב שלכם:

- "Sentry Mode on/off"
- "Keep my car safe"
- "Lock/unlock the doors"
- "Turn on Dog Mode"
- "Fold/unfold the mirrors"
- "Open/close charge port"
- "Start/stop charging"
- "Open service settings"
- "Open the glovebox"

## ניווט

כדי לחפש מיקום או לנווט אליו:

- "[Where is [location]?"
- "[Drive to [location]"
- "[Navigate to [location]"
- "Show nearby Superchargers"
- "I'm feeling hungry/lucky" (ראו [מפות וניווט בעמוד 156](#)).
- "Stop navigation"
- "Mute voice guidance"

אם הגדרתם כתובת לניווט עבור הבית או העבודה שלכם, תוכלו להשתמש בפקודה קולית כדי לנווט לשם, פשוט אמרו "Navigate home" או "Take me to work".

**הערה:** לנוחיותכם, Tesla מאפשרת לכם לבחור ממגוון שפות לשימוש בפקודות הקוליות. לבחירת שפה שונה, געו ב-פקדים < תצוגה > שפת זיהוי קולי.

השתמשו בפקודות קוליות כדי להתאים בקלות את ההגדרות והעדפות שלכם מבלי להשתמש במסך המגע. הפקודות הקוליות תוכננו להבין בקשה בשפה טבעית. להלן רשימה לא ממצה של פעולות שניתן לבצע עם פקודות קוליות:

- לכוונן העדפות אקלים
- לכוונן את מהירות המגב ואת תדירות הניגוב
- לשלוט בהיבטים שונים ברכב
- לנווט ליעד
- להתקשר לאיש קשר
- לקיים אינטראקציה עם אפליקציות והגדרות

כדי להפעיל פקודות קוליות, געו בלחצן הקול בצד הימני של הגה. כשנשמע צלצול, אמרו מה בקשתכם.



## דוגמאות לפקודות קוליות

לפניכם דוגמאות לפקודות קוליות. זו אינה הרשימה המלאה. Tesla פועלת כל הזמן כדי לשפר את הפקודות הקוליות.

**הערה:** הרכב שלכם מוכרח להיות במצב חניה כדי להפעיל פקודות קוליות מסוימות (כגון Sentry Mode, מצב כלב וכדומה).

## פקדי בקרת אקלים

לכוונן העדפות אקלים:

- "Make it cooler"
- "Make it warmer"
- "Turn on/off the driver's seat heater"
- "Cool down the passenger"
- "Direct airflow to my face"

## אנשי קשר

כדי להתקשר או לשלוח הודעה לאיש קשר בטלפון שמשויך באמצעות Bluetooth (ראו טלפון, לוח שנה ושיחות ועידה באינטרנט בעמוד 71), עליכם לומר:

- "[Call [contact name/phone number]"
- "[Text [contact name/phone number]"

## מדיה

הקשיבו למדיה ושנו את העדפות רשימת ההשמעה שלכם:

- "[Listen to [song name]"
- "Lower/raise the volume"
- "Skip to next"
- "Pause/play song"
- "[Change the source to [media source]"

כדי לשפר את רמת הדיוק של זיהוי הקול, ציינו מספר אפשרויות בפקודה שלכם, כגון שם האומן ושם השיר.

## אפליקציות והגדרות

נווטו בקלות בין האפליקציות וההגדרות:

- "[Open [Toybox/browser/theater/phone]"
- "...Search for"
- "The screen is too bright"
- "Show me the Owner's Manual"

תוכלו גם לדווח על באג. אמרו "Feedback", "Report", או "Bug report".

למידע נוסף על פקודות קוליות, עברו ל- <https://www.tesla.com/support/voice-commands>.

**הערה:** כדי לתמוך במאמצי השיפור המתמשכים שלנו, Tesla מקליטה ומעבדת תמלולי פקודות קוליות (כגון "הגדר טמפרטורה..."). הקלטות קוליות אינן נאספות, ותמלולים אינם משויכים לחשבון ה-Tesla שלכם או למספר הזיהוי של הרכב שלכם. כדי להמשיך להגן על הפרטיות שלכם, פקודות קוליות המכילות פרטים אישיים אינן נקלטות (כגון "נווט אל..." או "התקשרו אל...").



**הערה:** כדי לבצע את הכיול, המצלמות זקוקות לסימוני נתיב גלויים היטב בנתיב הנסיעה ובנתיבים הסמוכים כאחד (לפחות שני נתיבים מכל צד של הרכב). לתוצאות מיטביות, סעו בנתיב האמצעי בכביש בין-עירוני או בכביש מהיר עם מספר נתיבים (רצוי עם חמישה נתיבים לפחות) הכוללים קווי הפרדה ברורים ומינימום תנועה.

**הערה:** אם תנסו להשתמש בתכונה שאינה זמינה לפני השלמת תהליך הכיול, התכונה תושבת והודעה מתאימה תוצג על מסך המגע.

**הערה:** Model X יש לחזור על תהליך הכיול אם המצלמות טופלו על-ידי Tesla, ובמקרים מסוימים אחרי עדכון תוכנה.

## יש להקפיד שהמצלמות ללא הפרעות

ודאו שכל המצלמות נקיות וללא הפרעות לפני כל נסיעה ולפני שימוש בתכונות Autopilot (ראו **ניקוי המצלמה בעמוד 186**). מצלמות וחיישנים (אם מותקנים) מלוכלכים, וכן תנאי סביבה כגון גשם וסימוני נתיבים אשר הצבע שלהם דהה, עשויים להשפיע על ביצועי Autopilot. אם קיימת הפרעה במצלמה או שהיא מוסתרת, Model X יציג הודעה ב-לוח מחוונים וייתכן שתכונות Autopilot לא יהיו זמינות. לקבלת מידע נוסף על התראות מסוימות, ראו **פתרון בעיות של התראות בעמוד 212**.

הצטברות של טיפות מים יכולה להיווצר בתוך המצלמה עצמה, במיוחד אם מחנים את הרכב בחוץ כשמזג האוויר קר או רטוב. יתכן שלוח המכשירים יציג התראה שמציינת שהמצלמה חסומה ושחלק או שכל התכונות של ה-Autopilot אינן פועלות באופן זמני, עד אשר ראות המצלמה תהיה ברורה. כדי להפשיר את האדים באופן יזום, יש להכין מראש את תא הנוסעים באמצעות הדלקת המזג על טמפרטורה גבוהה, הפעלת מפשר האדים של השמשה הקדמית וכיוון פתחי האוויר הקדמיים לכיוון קורות הדלת (ראו **אפליקציה לנייד בעמוד 66**).

ה-Model X שלכם כולל את הרכיבים הבאים המנטרים באופן פעיל את סביבת הדרך:

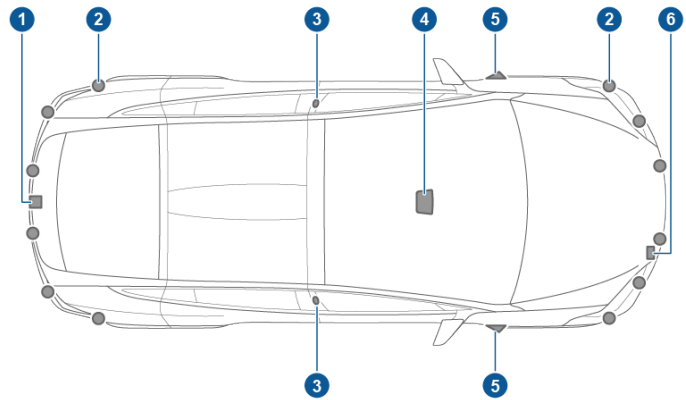

1. מצלמה מותקנת מעל לוחית הרישוי האחורית.
2. חיישנים על-קוליים (אם מותקנים) נמצאים בפגוש הקדמי והאחורי.
3. מצלמה מורכבת בכל קורת דלת.
4. שלוש מצלמות מורכבות על השמשה הקדמית מעל למראה הפנימית.
5. מצלמה מורכבת בכל פגוש קדמי.
6. רדאר (אם מותקן) מותקן מאחורי הפגוש הקדמי.

Model X מצויד בנוסף במערכות בלימה והיגוי מדויקות ביותר עם סיוע אלקטרוני.

## נסיעה לשם כיול המצלמות

Model X יש לתמרן באופן מדויק ביותר במהלך השימוש בתכונות של Autopilot. לכן, לפני שמשתמשים לראשונה בתכונות מסוימות כגון הימנעות מסטייה מנתיב ובלימת חירום אוטומטית, או לאחר סוגים מסוימים של תיקוני שירות, יש לכייל מחדש את המצלמות. לנוחיותכם, מגע המסך של מציג מחוון התקדמות.

לאחר שהכיול מושלם, תכונות Autopilot, כמו גם תכונות בטיחות פעילות, הופכות זמינות לשימוש. הכיול מושלם בדרך כלל אחרי נהיגה לאורך 32-40 ק"מ, אולם המרחק משתנה בהתאם לתנאי הדרך והסביבה. לדוגמה, הכיול יושלם מהר יותר במהלך נהיגה על כביש ישר עם מספר נתיבים (כגון כביש מהיר עם גישה מבוקרת) עם סימוני נתיבים גלויים היטב (בנתיב הנסיעה ובנתיבים הסמוכים כאחד). פנו אל Tesla רק אם ה-Model X שלכם לא השלים את הכיול לאחר נסיעה של 160 ק"מ בתנאים שתוארו.

אם מצלמה זזה מן המצב המכויל שלה (לדוגמה, המצלמה או השמשה הקדמית הוחלפו), יש לאפס את הכיול. כדי לעשות זאת, געו ב-פקדים < שירות < כיול מצלמה < איפוס כיול. לאחר איפוס הכיול Model X יש לבצע את הכיול פעם נוספת. למרות שהאפשרות איפוס כיול מסייעת בכיול מחדש של המצלמות במקרים רבים, אין ערובה לכך שהיא תצליח לפתור את כל הבעיות במצלמות ובחיישנים.

**הערה:** תהליך הכיול העצמי בנסיעה רלוונטי רק עבור כלי רכב מדגם Model X שיוצרו אחרי 12 באוקטובר 2016.



## נעילה וביטול נעילה ללא מפתח

**זהירות:** אל תשאירו את הטלפון המקושר ברכב (למשל, אם אתם יוצאים לטייל או אם אתם בחוף הים). אם אתם חייבים להשאיר את הטלפון ברכב, השביתו את Bluetooth ו/או כבו את הטלפון.

נעילה וביטול נעילה של Model X היא נוחה. למרות שעליכם לשאת אתכם שלט תקף, אין צורך להשתמש בו. Model X יש חיישנים סביב דלת הנהג שיכולים לזהות נוכחות שלט בטווח של מטר אחד. לכן תוכלו להשאיר את השלט בכיס או בארנק שלכם ו-Model X יזהה אותו כאשר תתקרו.

כאשר תתקרו אל ה-Model X כשאתם נושאים את השלט שלכם, תבוטל נעילת הדלתות באופן אוטומטי אם Passive Entry פעיל (פקדים < Safety > Passive Entry). כדי לפתוח את תא המטען האחורי, לחצו על המתג שנמצא מתחת לידית החיצונית של הדלת החשמלית של תא המטען.

**הערה:** Model X חייבת לזהות את השלט שלכם בקרבת דלת הנהג לפני ביטול נעילת הדלת החשמלית של תא המטען האחורי.

**הערה:** אם Passive Entry אינו פעיל, עליכם להשתמש בשלט לביטול נעילת ה-Model X. ראו שימוש בשלט בעמוד 20.

אם הרכב מצוייד בחבילת שדרוג פרימיום והגדרת דלתות אוטומטיות מופעלת, כאשר תתקרו אל ה-Model X כשאתם נושאים את השלט שלכם, נעילת הדלתות תבוטל באופן אוטומטי ודלת הנהג תיפתח באופן חלקי. אם לא מצוייד, או אם מצב זה כבוי, נעילת הדלתות תבוטל באופן אוטומטי והדלת תיפתח כאשר תלחצו על ידית הדלת. בחירה באל תכלול פתיחת דלת אוטומטית בבית עדיין מאפשרת סגירת דלתות אוטומטיות מהבית אבל משביתה פתיחת דלתות אוטומטיות (הגדירו את תכונת הבית שלכם באמצעות נגיעה בניווט < הגדרת בית).

**הערה:** תוכלו לבחור בין ביטול נעילת דלת הנהג או כל הדלתות כשאתם מתקרבים אל ה-Model X כאשר אתם נושאים את השלט שלכם (ראו מצב שחרור נעילה של דלת נהג בעמוד 25).

כשאתם נושאים את השלט שלכם אתכם, תוכלו גם לפתוח את תא המטען האחורי בלי להשתמש בשלט. לחצו על המתג שנמצא מתחת לידית החיצונית של הדלת החשמלית של תא המטען האחורי. Driver Door Unlock Mode (ראו מצב שחרור נעילה של דלת נהג בעמוד 25) צריך להיות כבוי וכלי הרכב צריך לזהות את השלט בקרבת דלת הנהג לפני פתיחת תא המטען האחורי.

Model X גם ננעל באופן אוטומטי. אם תפעילו את Walk Away Door Lock, Model X ינעל כשאתם מתרחקים תוך שאתם נושאים את השלט שלכם אתכם (ראו Walk-Away Door Lock בעמוד 25).

כמו כן, תוכלו להגדיר ש-Model X ישמיע צליל צופר רך בכל פעם בעת נעילה או ביטול הנעילה (אם מותקן). כדי להגדיר זאת, געו ב-Controls > Vehicle > Lock Confirmation Sound.

כאשר אתם יושבים ב-Model X, תוכלו גם לנעול או לבטל את נעילת כלי הרכב באמצעות נגיעה בסמל בשורת הסטטוס במסך המגע.

## שימוש בשלט

כדי להכיר במהירות את השלט, חשבו על השלט כעל גרסה מוקטנת של Model X, כאשר סמל Tesla מייצג את חזית כלי הרכב. יש בשלט שלושה לחצנים בחלקו העליון שפני השטח שלהם רכים, ולחצן מתכת בכל אחד מצדיו שמייצג את דלתות הפלקון.

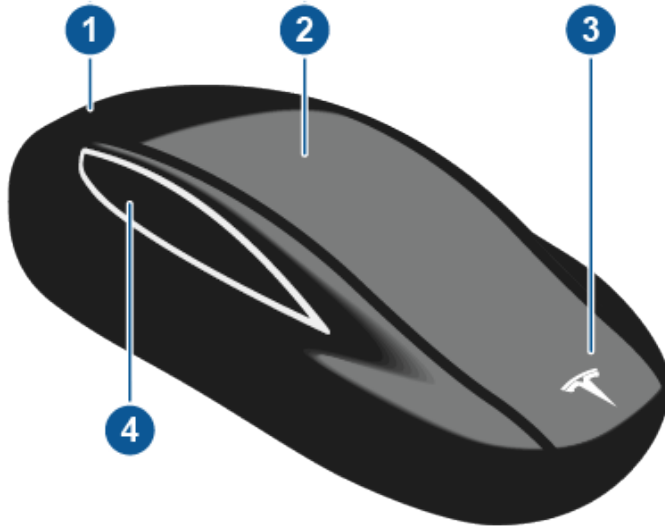

### 1. תא מטען

- לחצו פעמיים כדי לפתוח את תא המטען האחורי.
- אם הרכב מצויד בדלת חשמלית לתא המטען האחורי, תוכלו גם ללחוץ פעם אחת כדי לעצור את דלת תא המטען האחורי בעת תנועתה.
- החזיקו את הכפתור לחוץ למשך שנייה או שתיים כדי לפתוח את דלת פתח הטעינה.

### 2. נעילה/ביטול נעילה כללי

- לחצו פעם אחת לנעילת כל הדלתות ותא המטען האחורי. מהבהבי החירום יבהבו פעם אחת.
- הערה:** אם דלת או תא המטען האחורי פתוחים, מהבהבי החירום מהבהבים שלוש פעמים והדלתות לא ננעלות. כדי לאפשר את סגירת כל הדלתות (ותא המטען האחורי) ונעילתם באמצעות לחיצה אחת, הפעילו את ההגדרה Close All with Key Fob (געו בפקדים < Vehicle > Close All with Key Fob). כברירת מחדל, מצב זה כבוי ועליכם ללחוץ שלוש פעמים על הכפתור כדי לסגור ולנעול את כל הדלתות.

- לחצו פעמיים כדי לבטל את הנעילה. מהבהבי החירום יבהבו פעמיים.

**הערה:** אם ה-Model X מצויד בחבילת שדרוג פרימיום ומצב דלתות אוטומטיות מופעל (געו ב-פקדים < Vehicle > Automatic Doors), נעילת הדלתות תבוטל ודלת הנהג תיפתח כשתתקרו אל ה-Model X. לחיצה כפולה נוספת תפתח את דלת הנוסע הקדמית.

### 3. תא מטען קדמי

- לחצו פעמיים כדי לפתוח את תא המטען הקדמי.

### 4. דלתות פלקון

- לחצו פעמיים כדי לפתוח/לסגור את דלת הפלקון המשויכת.



# מפתחות ודלתות



**הערה:** אם מחובר לשלט שרוך נשיאה, כדי לשחרר את המכסה התחתון הניחו את האגודל על הסימן X שעל המכסה התחתון ומשכו את שרוך הנשיאה בחוזקה לעברכם (בכך תפרידו את השלט מהמכסה שלו). תוכלו גם לפתוח את המכסה באמצעות הנחת כלי בעל להב שטוח, ציפורן או כלי ססופק על-ידי Tesla על שרוך הנשיאה.

2. כדי להסיר את הסוללה, שחררו אותה בזהירות בזווית מהתפסים שמחזיקים אותה.



3. הכניסו את הסוללה החדשה (מסוג CR2354) כשהצד המסומן '+' פונה כלפי מעלה. הסוללה מתאימה בדיוק, כך שעליכם להחליק אותה למקומה בזווית לעבר נקודת המגע החיובית (שנמצאת ליד מרכז השלט), ולאחר מכן ללחוץ היטב מטה מהצד השני, כדי לוודא שהסוללה מוחזקת היטב במיקום המיועד לה.

**הערה:** Tesla ממליצה להשתמש בסוללות Panasonic CR2354. ניתן לרכוש אותן בחנויות באינטרנט, בסופרמרקטים או בחנויות נוחות.

**⚠️ זהירות:** על הסוללה ללחוץ על הקפיץ שבצד המגע החיובי. אין להניח את הסוללה על החלק העליון של המגע ולדחוף אותה בכוח מטה. אם תעשו כך, אתם עלולים לפגוע במגעים.

◦ לחצו פעם אחת כדי לעצור את תנועת דלת הפלקון המשויכת. לאחר מכן, לחיצה כפולה תהפוך את כיוון תנועת דלת הפלקון. לדוגמה, אם הדלת נפתחה - היא תיסגר ולהיפך.

**הערה:** דלתות פלקון תוכננו לזהות באופן יזום מכשולים שמפריעים לתנועת הדלתות.

**⚠️ אזהרה:** דלתות פלקון של Model X כוללות מספר חיישנים לזיהוי נוכחות חפץ כלשהו בנתיב התנועה של הדלת. ברוב המקרים, לאחר זיהוי חפץ כלשהו הדלת תעצור. עם זאת, החיישנים אינם מסוגלים לאתר את כל האזורים בכל המקרים, במיוחד בעת הסגירה. לכן עליכם לעקוב אחר תנועת דלתות הפלקון כדי לוודא שאין מכשולים בנתיב תנועת הדלת, והיו מוכנים תמיד להתערב באופן יזום כדי לעצור את הדלת כדי שלא תפגע בחפץ (או באדם) כלשהו. אם לא תעשו כך, הדבר עלול לגרום נזק או פגיעה חמורים.

אין צורך להפנות את השלט לעבר ה-Model X, אבל עליכם להיות בטווח הפעולה (אשר משתנה בהתאם לעוצמת הסוללה בשלט).

אם ה-Model X לא מזהה את השלט, תוצג הודעה במסך המגע שאומרת כי לא נמצא שלט בפנים. הניחו את השלט במקום שה-Model X יכולה לזהותו באופן הטוב ביותר, כלומר מתחת לשקע חשמל מתח נמוך (ראו המפתח לא זוהה בעמוד 75).

ציוד רדיו בתדר דומה עלול להשפיע על פעולת השלט. במקרה כזה, הרחיקו את השלט לפחות למרחק של 30 ס"מ מכל התקן אלקטרוני אחר (טלפון, מחשב נייד וכו'). אם השלט אינו פועל, ייתכן שיש צורך להחליף את הסוללה שבו. אם סוללת השלט התרוקנה, תוכלו לפתוח את ה-Model X באמצעות תהליך ביטול הנעילה (ראו ביטול נעילה כשהשלט אינו פועל בעמוד 26).

**⚠️ זהירות:** זכרו להביא אתכם שלט כאשר אתם נוהגים. למרות שניתן לנהוג ב-Model X גם ללא השלט, לא תוכלו להפעילה שוב לאחר כיבוי.

**⚠️ זהירות:** שמרו על השלט מפני מכה, טמפרטורות גבוהות או נזק שנגרם מנוזלים. הימנעו מכל מגע עם חומרים ממסים, שעווה או חומרי ניקוי שוחקים.

## החלפת סוללה בשלט

הסוללה בשלט מספיקה לשנה אחת בשימוש רגיל. כאשר הסוללה עומדת להיגמר, תוצג הודעה בלוח המחוונים. בצעו את השלבים הבאים להחלפתה:

**הערה:** Tesla ממליצה להחליף את הסוללה בכל יחידות השלט באותו הזמן.

1. הניחו את השלט כשהצד עם הלחצנים כלפי מטה על משטח רך והשתמשו בכלי קטן בעל להב שטוח או בציפורן כדי לשחרר את המכסה התחתון.



תוכלו גם להשתמש במסך המגע כדי לפתוח ולסגור דלתות מתוך ה-Model X. געו בפקדים, ובחרו את הדלת שתרצו לפתוח או לסגור.

דלת הנהג נסגרת באופן אוטומטי כאשר מתיישבים במושב הנהג ולוחצים על דוושת הבלם. באפשרותכם לסגור את הדלתות גם על ידי משיכת הידית לכיוונכם.

**⚠️ אזהרה:** לפני לחיצה על דוושת הבלם שתגרום לסגירה אוטומטית של דלת הנהג, ודאו שאין חלקי גוף (ידיים, רגליים וכו') החוסמים את נתיב סגירת הדלת.

## פתיחת וסגירת הדלתות הקדמיות מבחוץ

דלתות ה-Model X מופעלות בצורה חשמלית. כשמתקרבים ל-Model X תוך נשיאת מפתח, נעילת הדלתות מתבטלת באופן אוטומטי. הדלתות הקדמיות נפתחות כשלווחצים על ידית הדלת.

ניתן גם להגדיר את דלת הנהג כך שתיפתח באופן אוטומטי כאשר אתם מתקרבים ותיסגר כאשר אתם יוצאים מהרכב (אם אפשרות זו מותקנת). הדלת נפתחת (באופן חלקי) בזווית שבין 20° לבין 45°, בהתאם למכשולים שזוהו.

געו בבקרים < Vehicle > Automatic Doors. אם אפשרות זו מופעלת, תוכלו גם לפתוח את דלת הנהג באמצעות לחיצה כפולה על כפתור נעילה/ביטול נעילה במפתח. לחיצה כפולה נוספת תפתח את דלת הנוסע הקדמית. בחירה באל תכלול פתיחת דלת אוטומטית בבית עדיין מאפשרת סגירת דלתות אוטומטית מהבית אבל משבינה פתיחת דלתות אוטומטית (הגדירו את כתובת הבית שלכם באמצעות נגיעה בניווט < הגדרת בית).

**הערה:** בהתאם לתאריך הייצור ולאופציות שבחרתם בעת הרכישה, Model X שלכם אינו מצויד בדלתות אוטומטיות.

ניתן גם לציין שאתם רוצים לבטל את נעילת דלת הנהג בלבד על ידי נגיעה ב-פקדים < רכב > דלת נהג מצב לא נעול. ראו **מצב שחרור נעילה של דלת נהג בעמוד 25**.

**הערה:** ראו דרכי פעולה מומלצות להתמודדות עם מזג אוויר קר בעמוד 153 למידע לגבי פתיחת הדלתות במזג אוויר קר.

**⚠️ זהירות:** ייתכן שהדלתות הקדמיות לא יפתחו או ייסגרו במלואן באופן אוטומטי בעת חניה על גבעה משופעת ביותר. אין להסתמך על ה-Model X לשם פתיחה או סגירה של הדלתות עבורכם בעת חניה על גבעה משופעת.

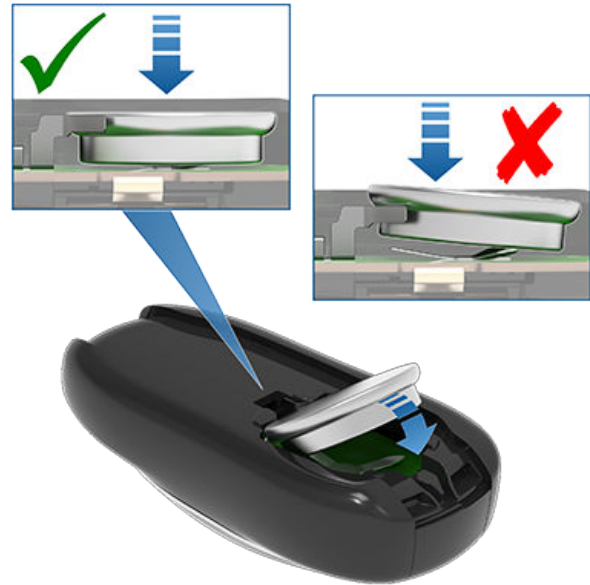

**הערה:** נגבו את הסוללה לפני הכנסתה והימנעו מלגעת במשטחי הסוללה. סימני אצבעות על משטחי הסוללה עלולים לקצר את משך חיי הסוללה.

4. החזיקו את המכסה בזווית, התאימו את הבליטות על המכסה מול החריצים המתאימים בשלט, ולאחר מכן לחצו על המכסה היטב עד שהוא יתפס במקומו.

5. בדקו שהשלט פועל באמצעות נעילה וביטול נעילה של הרכב.

## חיבור שרוך נשיאה

השלט של Model X מאפשר להשתמש בשרוך נשיאה קטן. כדי לחבר שרוך נשיאה, שחררו את המכסה התחתון כפי שמתואר למעלה. הניחו את שרוך הנשיאה על הפין שנמצא בצד האחורי של השלט. ישרו שוב את המכסה והחזירו אותו למקומו.

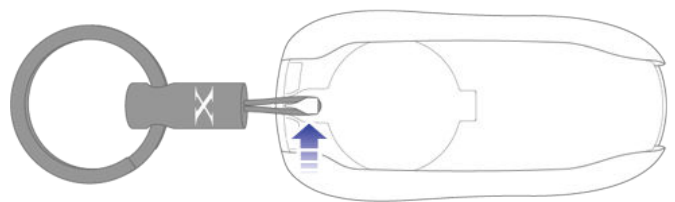

## השגת שלטים נוספים

אם אבד לכם שלט או אם אתם זקוקים לשלט נוסף, פנו אל Tesla Model X יכולה לזהות עד שמונה שלטים.

בעת הזמנת שלט חדש עבור ה-Model X, קחו אתכם את כל השלטים הקיימים לשם תכנות מחדש.

## פתיחת וסגירת הדלתות הקדמיות מבפנים

כדי לפתוח דלת קדמית, משכו את ידית הדלת הפנימית לכיוונכם.





# מפתחות ודלתות

1. סגרו בזהירות את בריח הדלת באמצעות עט, מברג או כלי דומה (לעולם אל תשתמשו באצבע או בגוף והימנעו מפגיעה בצבע); Model X יזהה פעולה זו כאילו הדלת סגורה.



- 2. ודאו ש-Model X לא נעול ולאחר מכן לחצו על ידית הדלת החיצונית או משכו את ידית הדלת הפנימית כדי לאפס את הבריח ולמשוך את מנגנון הפתיחה הקופץ.
- 3. כאשר מנגנון הפתיחה הקופץ יבלוט מהדלת, הוציאו במהירות את העצם.

**⚠ אזהרה:** מנגנון הפתיחה הקופץ ינסה לנסוג לתוך הדלת כמעט מיד לאחר לחיצה על ידית הדלת או משיכתה. מנגנון הפתיחה הקופץ ייסוג בעדינות, אך לא ישתחרר באופן אוטומטי אם דבר מה נתפס.

**⚠ אזהרה:** בדומה לכל החלקים המכניים והנעים בכלי הרכב, לעולם אל תכניסו חלקי גוף לרכיבים נעים או בקרבתם. הקפידו להשיג על ילדים בעת פתיחה וסגירה של הדלתות. מגע עם רכיבים נעים, כולל מנגנון הפתיחה הקופץ, עלול לגרום נזק או פציעה חמורה.

## פתיחה וסגירה של דלתות פלקון

Model X מצויד בדלתות פלקון הנפתחות ונסגרות בקלות בלחיצת כפתור, באמצעות המפתח, או לחיצה על האייקון המתאים על מסך המגע. דלתות הפלקון מצוידות במספר חיישנים לזיהוי נוכחות של אנשים וחפצים, כך שאם זוהה דבר מה, תנועת הדלת תיעצר. בהתאם לחפצים שזוהו, ייתכן שהדלתות ישנו את התנועה החוצה ומעלה, בניסיון להימנע מפגיעה בחפץ. לדוגמה, אם זוהה חפץ מעל Model X, ייתכן שהדלת תנוע החוצה יותר אך נמוך יותר, לעומת מצב שבו זוהה חפץ (או אדם) לצד הדלת, ייתכן שהדלת תנוע החוצה הרבה פחות.

**⚠ אזהרה:** חשוב להרחיק בכל עת את הידיים ממסגרת דלת הפלקון. בדקו באופן יזום את אזור מסגרת הדלת לפני סגירתה, ועקבו אחר תנועת הסגירה של הדלת כדי לוודא שהדלת לא נוגעת בכל אדם או חפץ. אם לא תעשו זאת אתם עלולים לגרום נזק או פציעה חמורה.

**⚠ אזהרה:** לפני שתפתחו או תסגרו דלת פלקון, חשוב לבדוק שאין מכשול בסביבתה (אנשים או חפצים). למרות שיש בדלתות חיישנים רבים, הם לא יכולים לזהות את כל החפצים כל הזמן, בפרט במהלך תנועה. בכל עת, ייתכנו אזורים בקרבת הדלת שאינם בטוחו הזיהוי, לכן, בעת פתיחה או סגירה של דלת פלקון, אתם והנוסעים צריכים להתרחק מהדלת תוך כדי תנועתה תוך מעקב אחר תנועת הדלת, ולהיות מוכנים לנקוט פעולה מתקנת בכל עת. כדי לעצור את תנועת הדלת, לחצו על כפתור דלת הפלקון במפתח, לחצו על המתג שבדלת או בקורת הדלת, או געו בלחצן על מסך המגע.

**הערה:** בהתאם לתאריך הייצור ולאופציות שבחרתם בעת הרכישה, Model X שלך אינו מצויד בדלתות אוטומטיות.

כאשר דלת פתוחה, החיווי 'דלת פתוחה' מוצג בלוח המחוונים. כמו כן, התמונה של Model X בחלון פקדים על גבי מסך המגע גם מספק ייצוג חזותי של דלת או תא מטען פתוחים.



כדי לסגור את הדלתות מבחוץ, תוכלו:

- לסגור אותן באופן ידני באמצעות דחיפה.
- לחצו לחיצה אחת או שלוש לחיצות על כפתור נעילה/ביטול נעילה במפתח (אם פונקציית סגור הכול באמצעות שלט מופעלת, נדרשת רק לחיצה אחת לסגירת כל הדלתות ותאי המטען - אם אפשרות זו אינה מופעלת, נדרשות שלוש לחיצות).

**הערה:** דלתות חשמליות יפסיקו לנוע אם זוהה מכשול.

**⚠ אזהרה:** לפני שתאפשרו פתיחה או סגירה של דלת קדמית באופן אוטומטי (להבדיל מפתחה או סגירה באופן ידני), חשוב לבדוק שהשטח סביב הדלת פנוי ממכשולים (כגון אנשים או חפצים). עליכם לעקוב היטב אחר תנועת הדלת ולוודא שלא תפגע בכל אדם או חפץ. אם לא תעשו זאת אתם עלולים לגרום נזק או פציעה חמורה.

## איפוס דלת קדמית

מכיוון ש-Model X שלך אינה מצוידת בידיות דלת מסורתיות שניתנות למשיכה מבחוץ, היא מצוידת במנגנוני פתיחה קופצים (הנקראים לפעמים "שוברי קרח") המשמשים לסיוע בפתיחת הדלתות הקדמיות במקרים שבהם מזוהה התנגדות, כגון במקרה של הצטברות קרח במזג אוויר קר. מנגנון הפתיחה הקופץ ממוקם ממש מעל לבריח הדלת הקדמית, והוא ניתן למשיכה לפי הצורך לפתיחת הדלת הקדמית. כאשר תפתחו מעט את הדלת הקדמית, מנגנון הפתיחה הקופץ ייסוג בעדינות חזרה אל תוך הדלת.



אם מנגנון הפתיחה הקופץ אינו מסוגל לנסוג לתוך הדלת מכיוון שהוא דבוק לדבר מה או נתפס בדבר מה, ניתן למשוך אותו באופן ידני כדי לחלץ את העצם התקוע על-ידי ביצוע הפעולות הבאות:

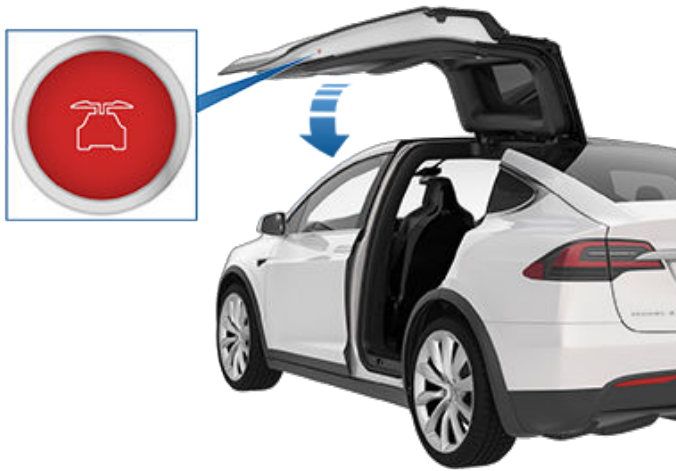

כדי לפתוח דלת פלקון מחוץ ל-Model X, לחצו על ידית הדלת או לחצו פעמיים על כפתור דלת הפלקון שעל המפתח (ראו שימוש בשלט בעמוד 20).

כדי לפתוח דלת פלקון מתוך Model X, לחצו על המתג המותקן על קורת הדלת בצד הנהג, או געו באייקון הדלת המתאימה על גבי מסך המגע (פקדים):

**הערה:** ניתן לפתוח את דלתות הפלקון רק כשה-Model X בעצירה.



אם דלת פלקון נשארים פתוחים כשאתם מוציאים את הרכב מהילוך חניה, מסך המגע יציג הודעה הדורשת מכם לאשר את כוונתכם לנסוע. דלת הפלקון נסגרת באופן אוטומטי בעת נהיגה במהירות של 16 קמ"ש. באחריותכם לוודא כי הדלתות ותאי המטען סגורים בהלכה לפני תחילת הנסיעה.

**הערה:** על מנת למנוע מילדים לפתוח את הדלת באמצעות המתג הפנימי, הפעילו את נעילת הילדים באמצעות מסך המגע (בקרה < רכב < מגנון בטיחות נעילת ילדים). ראו **מנעול להגנה על ילדים בעמוד 25**.

**הערה:** תוכלו להגדיר שה-Model X תפתח את דלתות הפלקון לגובה נמוך יותר, באמצעות שימוש במסך המגע (בקרים < Vehicle > Falcon > Door Height).

**הערה:** אם דלת פלקון מזהה מכשול בעת סגירתה, היא תהפוך את כיוונה למספר סנטימטרים ותפסיק את תנועתה.

**אזהרה:** ⚠️ כאשר דלת קדמית פתוחה באופן חלקי (בזווית של 20° לערך) כאשר אתם פותחים או סוגרים את דלת הפלקון המתאימה, עליכם להרחיק את הידיים (וכל חפץ שהוא) מהקצה הפתוח של הדלת הקדמית. כאשר דלת פלקון עוברת ליד דלת קדמית שפתוחה באופן חלקי, המרווח בין שתי הדלתות צר מאוד. חפצים, ידיים או אצבעות שנמצאים באזור זה לא יזוהו על-ידי החיישנים, ולכן עלולים להיתפס בין הדלתות. כדי למנוע פגיעה, כדאי להרחיק את הידיים מהדלת הקדמית כשאתם פותחים או סוגרים דלת פלקון.

**הערה:** אם ה-Model X נעולה, הפעלת המתג (מוצג למעלה) בפעם הראשונה מבטלת את נעילת הדלת המתאימה. שימוש בפעם השנייה יפתח אותה.

**זהירות:** ⚠️ יש לסלק כל הצטברות של שלג או קרח לפני פתיחת דלת פלקון. שלג עלול לחדור לתוך ה-Model X וקרח עלול למנוע את פתיחת הדלת. במצבים שבהם מים או שלג הצטברו על הזכוכית מעל דלת הפלקון, Tesla ממליצה להשתמש במסך מגע או במתג על קורת הדלת (במקום בידית הדלת החיצונית או במפתח) כדי לפתוח לאט את הסי"מ (אינצ'ים) הראשונים של דלת הפלקון. פתיחה איטית של הסי"מ (אינצ'ים) הראשונים של דלת הפלקון מצמצמת תרחיש של כניסת מים, שלג וכדומה לתוך הרכב.

כדי לסגור דלת פלקון, לחצו על המתג שנמצא בצד הפנימי של הדלת. ניתן גם להשתמש במפתח (ראו שימוש בשלט בעמוד 20), להשתמש במתג המותקן על קורת הדלת (מופיע באיור למעלה), או ללחוץ על אייקון הדלת המתאים על מסך המגע (פקדים).



## כיול

אם דלתות הפלקון אינן מכיילות, תוצג הודעה במסך המגע. כדי לכייל את הדלתות, ודאו תחילה שיש לשתי הדלתות שפע מקום לפתיחה ולסגירה ושהוא נקי מנוסעים, מעצמים וכו'. לאחר מכן לחצו לחיצה ממושכת על הכפתור Calibrate עד לסיום הכיול. במהלך הכיול, הדלת התחתונה נפתחת עד הסוף החוצה (נדרש מקום נוסף לצד ה-Model X), הדלת העליונה נעה עד הסוף מטה, ולאחר מכן הדלת התחתונה נסגרת.

## נעילה וביטול נעילה מבפנים

מתוך ה-Model X, ניתן להשתמש במסך המגע לנעילה או ביטול נעילה של דלתות ותאי מטען, כאשר מפתח תקין נמצא בתוך כלי הרכב. געו בסמל המנעול בשורת הסטטוס במסך המגע.

לאחר עצירה של Model X ושילוב למצב Park, תוכלו לבחור אם תרצו שנעילת הדלתות תבוטל או שיישארו נעולות. לשם כך, געו ב-פקדים < Vehicle > Unlock on Park. אם אפשרות זו מופעלת, נעילת הדלתות תבוטל באופן אוטומטי בעת שילוב Park.

תוכלו גם לבטל את נעילת הדלתות על ידי לחיצה נוספת על כפתור הנעילה שבקצה ידית הילוכים (למשל, לאחר לחיצה עליו פעם אחת לשילוב Park).

**הערה:** אם דלת או תא מטען עדיין פתוחים בעת נעילת ה-Model X, הם יינעלו כאשר תסגרו אותם.

## מצב שחרור נעילה של דלת נהג

תוכלו לבחור לבטל רק את נעילת דלת הנהג כשאתם מתקרבים אל כלי הרכב והשלט אצלכם. לשם כך, געו ב-פקדים < Vehicle > Driver > Door Unlock Mode. לנעילת יתר הדלתות, געו במסך המגע או לחצו על השלט בשנית.

## מנעול להגנה על ילדים

Model X כולל מנעול להגנה על ילדים בדלתות האחוריות ובדלת תא המטען, כדי למנוע את פתיחתן באמצעות הידיות הפנימיות. השתמשו במסך המגע כדי להפעיל את המנעול להגנה על ילדים או כדי לבטל את פעולתו. געו ב-פקדים < רכב > מנעול להגנה על ילדים.

**הערה:** מומלץ להפעיל את המנעולים להגנה על ילדים בכל עת שילדים יושבים במושב האחוריים.

## Drive Away Locking

Model X נועלת באופן אוטומטי את כל הדלתות (ותאי המטען) כאשר מהירות הנסיעה עולה על 8 קמ"ש.

## Walk-Away Door Lock

הדלתות ותאי המטען ננעלים באופן אוטומטי כשאתם מתרחקים עם השלט אצלכם, או אם השלט לא מזוהה על-ידי כלי הרכב מסיבה אחרת (לא נמצא, סוללה התרוקנה וכו').

כדי להפעיל או להשבית מצב זה, געו ב-פקדים < Vehicle > Walk-Away Door Lock.

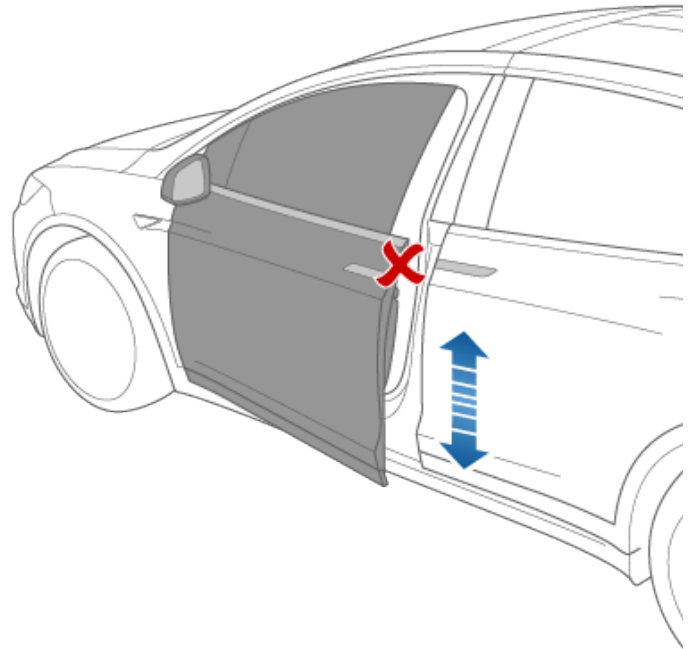

**זהירות:** במזג אוויר גשום, אין להשאיר דלת פלקון פתוחה בעת פתיחת דלת תא המטען האחורי, מי גשמים עלולים לחדור מדלת תא המטען לאזור המושבים האחוריים.

**אזהרה:** בעת פתיחה או סגירה של דלת פלקון, חשוב לעקוב אחר תנועת הדלת כדי לוודא שהדלת לא נוגעת בכל אדם או חפץ. אם לא תעשו כך, הדבר עלול לגרום נזק או פציעה חמורים.

**הערה:** במקרה הלא סביר שאין חשמל Model X ב-מתח נמוך, לא תוכלו לפתוח את דלתות הפלקון באמצעות מסך המגע או על ידי לחיצה על המתג הממוקם בקורת דלת הנהג. למידע נוסף ראו **פתיחת דלתות** אם אין חשמל בעמוד 211.

## זיהוי מכשולים

דלת פלקון תעצור את תנועתה כאשר אחד מהחיישנים הרבים שבה מזהה מכשול, או כאשר הדלת חשה בהתנגדות בעקבות מגע עם חפץ כלשהו. התראה מוצגת במסך המגע. במקרים כאלה, אם ניתן להמשיך בפתיחה או סגירה של דלת הפלקון, תוכלו לעקוף את זיהוי המכשול באמצעות לחיצה על המתג שנמצא על קורת הדלת והחזקתו, או נגיעה בסמל הדלת המתאים במסך המגע והחזקתו.

אם ה-Model X מזהה תקרה נמוכה (לדוגמה, בחניון) היא תפתח את דלתות הפלקון (ותא המטען) עד לגובה נמוך יותר, גם אם לא זוהה כל מכשול. ניתן לעקוף הגבלת גובה זו ולפתוח את הדלתות לגובה רב יותר באמצעות נגיעה בסמל הדלת המתאים במסך המגע (פקדים). במסך המגע תוצג הודעה ששואלת אם תרצו תמיד לפתוח את הדלתות לגובה רב יותר במיקום זה, ובחירתכם תישמר. בפעם הבאה שתפתחו את דלתות הפלקון במיקום זה, ה-Model X תפתח אותן לגובה אותן שמרתם.

**אזהרה:** לפני שתעקפו את גובה הפתיחה הרגיל של דלת פלקון, יש לבצע בדיקה חזותית של האזור כדי לוודא שיש מרווח מספיק בין הדלת לבין החפץ שזוהה.

**אזהרה:** שימוש במוצרים נדבקים, כגון עטיפה, מדבקה, ציפוי גומי וכו' בצד החיצוני של דלתות פלקון עלול להשפיע על יכולת החיישנים לזהות מכשולים כראוי.



כדי לנסוע ב-Model X לאחר שנכנסתם לתא הנוסעים, הניחו את תחתית השלט על הקונסולה המרכזית, בדיוק מתחת לשקע חשמל מתח נמוך, ולאחר מכן לחצו והחזיקו את דוושת הבלם כדי להפעיל את ה-Model X.

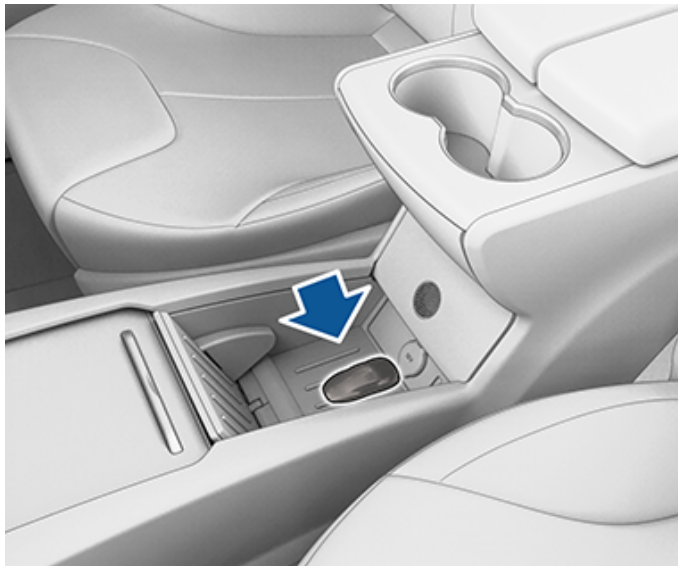

**הערה:** ביטול נעילת ה-Model X באופן זה מבטל את מצב נעילת דלתות בהתרחקות. עליכם להפעיל שוב באופן ידני את מצב נעילת דלתות בהתרחקות לאחר החלפת הסוללה בשלט.

**הערה:** געו באפשרות Toybox > Boombox > Lock Sound כדי להתאים אישית אל נעילת השמע כאשר הרכב נעול מבחוץ (נדרשת מערכת התראת הולכי רגל).

סמנו את תיבת הסימון מלבד בית כדי למנוע מן הדלתות להינעל כאשר אתם מתרחקים מן הרכב עם השלט כאשר Model X חונה במיקום שהגדרתם כבית. לפרטים על הגדרת מיקום כבית, ראו **יעדי בית, עבודה או יעדים מועדפים בעמוד 158**.

אם תביטלו את הנעילה של Model X באמצעות היישום הנייד, הוא יינעל באופן אוטומטי לאחר פרק זמן קצר אם כל הדלתות תישארנה סגורות. אם הרכב חונה באזור ללא קליטה סלולרית (כגון חניון מקורה), ודאו כי ברשותכם מפתח תקין כדי לפתוח את Model X.

אם Model X מזהה שלט מאושר תוך חמש דקות לאחר שיצאתם מן הרכב וסגרתם את כל הדלתות, Walk-Away Door Lock יושבת והדלתות לא תינעלנה כאשר אתם עוזבים עם השלט. יהיה עליכם לנעול את Model X באופן ידני עד אחרי הנסיעה הבאה.

בנוסף, אם כל הדלתות סגורות ואתם משתמשים בשלט לביטול נעילת ה-Model X, נעילת דלתות בהתרחקות מבוטלת למשך דקה אחת. אם אתם פותחים דלת כלשהי במהלך דקה זו, היא לא תינעל שוב עד שכל הדלתות יהיו סגורות ואתם התרחקתם כשאתם נושאים את השלט אתכם.

**הערה:** בסופו של דבר זוהי אחריותכם לוודא כי הרכב שלכם נעול, אפילו כאשר מצב Walk-Away Door Lock מופעל.

## ביטול נעילה כשהשלט אינו פועל

אם נעילת ה-Model X לא מבוטלת כשאתם מתקרבים אליו, או בעת לחיצה כפולה על כפתור ביטול הנעילה בחלק העליון של השלט, ייתכן שסוללת השלט התרוקנה. גם במקרה כזה, עדיין תוכלו להשתמש בשלט לביטול הנעילה ולנסיעה ב-Model X.

**הערה:** למרות שאתם עדיין יכולים להשתמש בשלט שלכם, עליכם לשקול שימוש באפליקציה לנייד כדי לבטל את הנעילה ולהתניע את כלי הרכב מרחוק. לאחר מכן, החליפו את הסוללה בשלט בהקדם.

כדי לבטל את נעילת ה-Model X (ולהפסיק את פעולת מערכת האזעקה) באמצעות השלט, הניחו את השלט ליד הבסיס של קורת הדלת בין הדלת הקדמית לבין דלת הפלקון בצד הנהג. לאחר מכן לחצו על הידית של דלת הנהג. אם נעילת ה-Model X אינה מבוטלת, נסו לשנות את מיקום השלט, ולאחר מכן נסו שוב. על השלט להיות במיקום הנכון כדי לבטל את נעילת כלי הרכב. אם נעילת ה-Model X עדיין אינה מתבטלת, הוציאו את הסוללה בשלט, ולאחר מכן נסו שוב. ראו **החלפת סוללה בשלט בעמוד 21**.

**הערה:** האיור הבא הוא עבור רכב עם הגה שמאלי. עבור רכב עם הגה ימני, המיקומים הפוכים בהיפוך ראי.



**אזהרה:** למען בטיחותכם, מומלץ לנעול את מתג החלונות האחוריים בכל עת שילדים יושבים במושב האחוריים.

**אזהרה:** לעולם אין להשאיר ילדים לבד ב-Model X.

## דירוג מדד UV

הגג, השמשות הקדמיות והחלונות ב-Model X מספקים הגנה מצוינת מפני קרני UV (אולטרא-סגול). רכיבי הזכוכית הם בעלי ציון הנמוך מ-2 בסולם מדד UV. בדקו את מפרטי מדד UV של האזור שלכם לקבלת מידע נוסף. זו עדיין אחריותכם הבלעדית לנקוט את אמצעי הזהירות הדרושים לצורך הגנה מפני השמש.



באופן דומה, משכו את המתג כדי להעלות את החלון המתאים.

- כדי להעלות את החלון עד הסוף, משכו את המתג עד הסוף ושחררו אותו מייד.
- כדי להעלות את החלון באופן חלקי, משכו את המתג בעדינות ושחררו אותו כשהחלון הגיע למיקום הרצוי.

אם חלון נשאר פתוח בשוגג, Model X מסוגל לשלוח התראה לאפליקציה לנייד (געו באפשרות פקדים < רכב < התראת דלת שנשארה פתוחה, ולאחר מכן בחרו באפשרות דלתות וחלונות).

**הערה:** ראו דרכי פעולה מומלצות להתמודדות עם מזג אוויר קר בעמוד 153 למידע נוסף לגבי הכנת החלונות למזג אוויר קר.

**⚠️ זהירות:** על מנת למנוע נזק, החלונות מורדים במעט כאשר דלת תפתח או תיסגר. אם החלון יועלה מעלה באופן ידני כאשר הדלת נפתחת, יש לוודא כי הוא מורד במעט לפני סגירת הדלת.

**⚠️ אזהרה:** לפני סגירת החלון, הנהג אחראי לוודא שכל היושבים בכלי הרכב, במיוחד ילדים, לא מוציאים איברי גוף כלשהם מבעד לחלון הפתוח. אם לא תעשו כן, הדבר עלול לגרום לפציעה חמורה.

## נעילת חלונות אחוריים

כדי למנוע מנוסעים להשתמש במתגי החלונות האחוריים, לחצו על מתג נעילת החלונות האחוריים. תאורת המתג תופעל. כדי לבטל את נעילת החלונות האחוריים, לחצו שוב על המתג.

מגן השמש ב-Model X מוחזק במקומו באמצעות מגנטים. כדי להגן על הנוסעים מפני אור השמש שחודר דרך החלון הקדמי, שחררו את מגן השמש מהקורה וסובבו אותו לעבר המראה הפנימית, עד שהמגנט ייתפס במקומו. כאשר מגן השמש מוחזק במקומו על-ידי המגנט, תוכלו לכוון את מגן השמש ולהוריד את ההרחבה לקבלת צל מרבי.

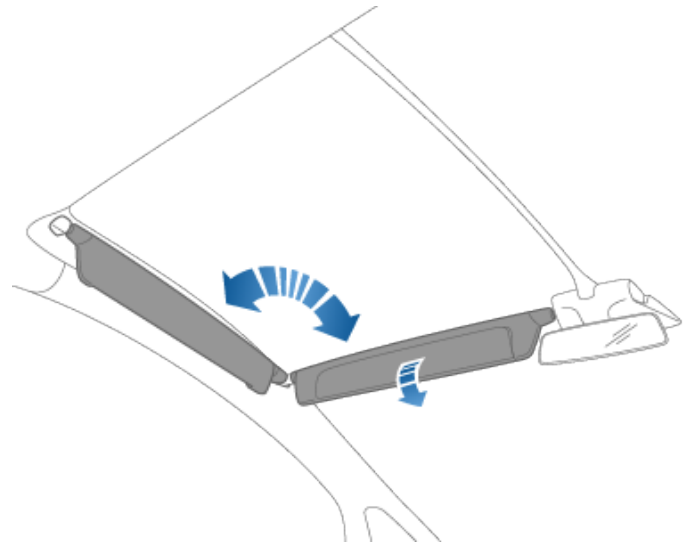

כדי לחשוף את מראת האיפור, הורידו את הרחבת מגן השמש, ולאחר מכן הורידו את מכסה המראה. כאשר המכסה הורד, המראה נחשפת והאורות מופעלים.

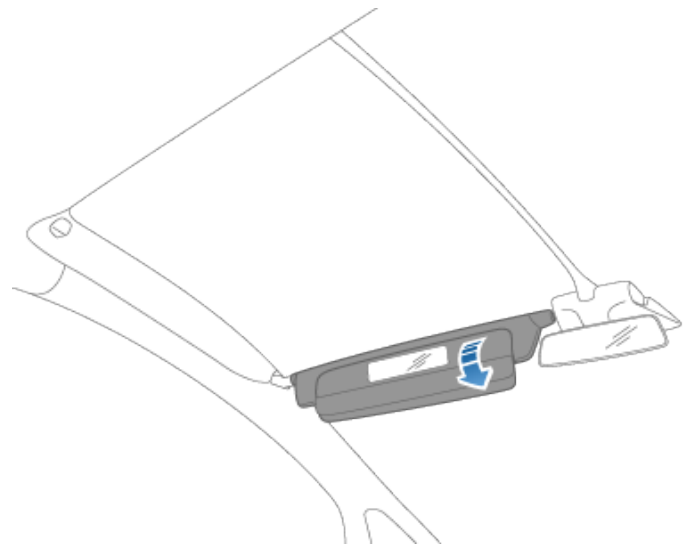

כדי להגן על הנוסעים מפני אור השמש שחודר דרך החלון הצדדי, הורידו את מגן השמש מהקורה, ולאחר מכן הורידו את הרחבת מגן השמש.



# תא מטען אחורי

## פתיחה

כדי לפתוח את תא המטען האחורי, ודאו כי Model X נמצא במצב חניה, ולאחר מכן בצעו אחת מהפעולות הבאות:

- געו ב-פקדים < תא מטען במסך המגע.
- לחצו לחיצה כפולה על כפתור תא המטען האחורי בשלט.
- געו בלחצן תא המטען האחורי באפליקציה לנייד.
- לחצו על המתג הממוקם מתחת לידיית החיצונית של דלת תא מטען חשמלית (מפתח תקף חייב להיות מזוהה).

**הערה:** אם כניסה פאסיבית אינה מופעלת, עליכם להשתמש בשלט כדי לבטל את נעילת ה-Model X לפני שתוכלו להשתמש במתג לפתיחה של תא המטען האחורי. ראו **שימוש בשלט בעמוד 20**.

**⚠️ זהירות:** לפני פתיחת דלת תא מטען חשמלית באזור סגור (כגון חניה מקורה), יש לוודא כי גובה הפתיחה של דלת תא מטען חשמלית הולם כדי להימנע מתקררות נמוכות או אובייקטים (ראה **כוונון גובה פתיחת דלת תא המטען האחורי בעמוד 29**).

Model X חייב להיות פתוח או לזהות מפתח לפני שניתן להשתמש במתג כדי לפתוח את דלת תא מטען חשמלית.

אם ה-Model X מזהה תקרה נמוכה (למשל, בחניון), היא תפתח את דלת תא מטען חשמלית (ואת דלתות הפלקון) עד לגובה נמוך יותר, גם אם לא זוהה כל מכשול. באפשרותכם לעקוף גובה זה על-ידי הרמתה באופן ידני לנקודה גבוהה יותר. בעת ביצוע פעולה זו, תתבקשו לבחור במסך המגע אם תרצו שתא המטען ייפתח תמיד בנקודה גבוהה יותר זו, ובחירתכם תישמר. אם תבחרו לעשות זאת, בפעם הבאה שתפתחו את דלת תא מטען חשמלית במיקום זה, Model X תפתח אותו בגובה זה.

**⚠️ אזהרה:** לפני הפתיחה או הסגירה של דלת תא מטען חשמלית, בדקו את האזור שמסביב (לאיתור אנשים וחפצים). אם כי דלת תא מטען חשמלית יכולה לזהות מכשולים, היא עלולה שלא לגלות את כל המכשולים כל הזמן. אין להסתמך על דלת תא המטען האחורי כדי לגלות הפרעה בעת פתיחתה או סגירתה. עליכם לעקוב היטב אחר דלת תא המטען האחורי ולוודא שלא תפגע בכל אדם או חפץ. אם לא תעשו זאת אתם עלולים לגרום נזק או פציעה.

## כוונון גובה פתיחת דלת תא המטען האחורי

תוכלו לכוונון את גובה הפתיחה של דלת תא מטען חשמלית כדי להקל עליכם להגיע לדברים או להימנע מתקררה נמוכה או עצמים אחרים (לדוגמה: דלת חניון או גוף תאורה):

1. פתחו את תא המטען, ולאחר מכן הגביהו או הנמיכו את דלת תא מטען חשמלית באופן ידני לגובה הפתיחה הרצוי.
2. לחצו והחזיקו את הכפתור בצד התחתון של דלת תא מטען חשמלית למשך שלוש שניות, עד שנשמע צליל אישור.

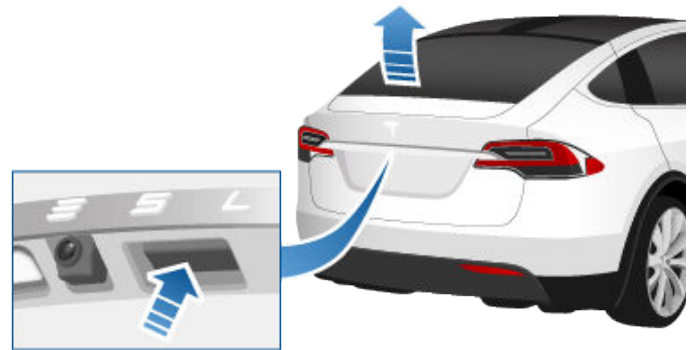
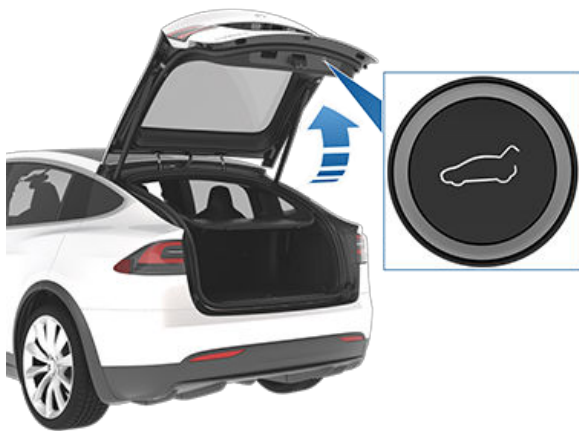

כאשר דלת, תא מטען או דלת תא מטען חשמלית פתוחים, נורית החיווי 'הדלת פתוחה' תוצג בלוח המחוונים. התמונה של ה-Model X שלכם במסך המגע תציג גם את תא המטען האחורי פתוח.



3. ודאו שהגדרתם את גובה הפתיחה הרצוי באמצעות סגירה, ולאחר מכן פתיחה מחדש של דלת תא מטען חשמלית.

**⚠️ זהירות:** בהתאם להגדרת התצורה (כגון גובה המתלים או בחירת הגלגלים), מתקן ההרמה של הרכב שלכם יכול להיפתח עד לגובה של בערך 2.5 מטרים. יש לכוונון את גובה מתקן ההרמה כדי למנוע מגע עם תקרות נמוכות או אובייקטים אחרים.

## סגירה

כדי לסגור את דלת תא מטען חשמלית, בצעו אחד מאלה:

- לחצו על פקדים < תא מטען.
- לחצו לחיצה כפולה על כפתור תא המטען האחורי בשלט.
- לחצו על המתג שנמצא מתחת ל דלת תא מטען חשמלית.

כדי לעצור דלת תא מטען חשמלית באמצע התנועה, יש ללחוץ על כפתור תא המטען האחורי בשלט. לאחר מכן, לחיצה כפולה על כפתור תא המטען האחורי תחדש את התנועה, אך בכיוון ההפוך (אם לא הייתה כמעט פתוחה או סגורה לחלוטין כאשר עצרתם אותה). לדוגמה, אם תלחצו לעצירת דלת תא מטען חשמלית בעת פתיחתה, לחיצה כפולה תביא לסגירתה.

**הערה:** במצבי חירום, באפשרותכם לעקוף פקודת פתיחה או סגירה על-ידי אחיזה בדלת תא מטען חשמלית כדי לעצור אותה במקומה.

כדי לפתוח את דלת תא מטען חשמלית מתוך הרכב במקרה הנדיר שב-Model X אין חשמל, ראו **כפתור פנימי לשחרור תא המטען האחורי במקרה חירום בעמוד 30**.

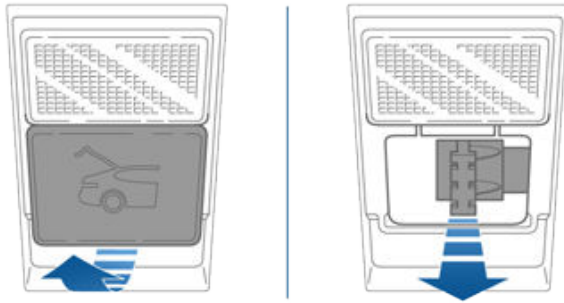

1. הסירו את הכיסוי באמצעות משיכת הקצה התחתון שלו בחוזקה לעברכם.
2. משכו את הכבל לשחרור הנעילה.
3. דחפו לפתיחת תא המטען האחורי.

**הערה:** הכפתור יזהר למשך מספר שעות לאחר חשיפה קצרה לתאורת הסביבה.

**אזהרה:** אין לאפשר לילדים לשחק בתוך תא המטען האחורי או להינעל בו. ילד שאינו חגור חשוף לסכנת פציעה חמורה או מוות במקרה של תאונה. ילד עלול להיפגע ואף למות מהתחממות יתר אם נלכד בתוך כלי הרכב, במיוחד אם המזגן אינו פועל.

אם דלת תא מטען חשמלית מזהה הפרעה בעת סגירתה, היא מפסיקה לזוז ומשמיעה שני צלילים. יש לסלק את ההפרעה ולנסות לסגור אותה שוב.

## גישה לאזור המטען

יש לאבטח את כל המטען לפני הנסיעה ב-Model X, ולהניח מטען כבד בתא התחתון של תא המטען האחורי.

כדי לגשת לאזור המטען בתא המטען האחורי, לחצו כלפי מטה על החלק המחוספס בידיית של כיסוי המטען, ולאחר מכן משכו כלפי מעלה. לאחר מכן תוכלו לכוונן את מצב כיסוי המטען או להסירו לחלוטין.



## מגבלות עומס בתא מטען אחורי

יש לחלק את משקל המטען באופן כמה שיותר שווה בין תא המטען הקדמי והאחורי.

**זהירות:** אין להעמיס יותר מ-80 ק"ג בתא העליון של תא המטען האחורי או יותר מ-130 ק"ג בתא התחתון. אם תעשו כך, עלול להיגרם נזק.

**אזהרה:** בעת העמסת מטען, תמיד קחו בחשבון את המסה מרבית מותרת מבחינה טכנית (TPMLM) של הרכב (ראו **מפרטים בעמוד 194**). TPMLM הוא המסה הכוללת המרבית המותרת של הרכב כולל כל הנוסעים, הנוזלים והמטען.

## כפתור פנימי לשחרור תא המטען האחורי במקרה חירום

כפתור שחרור מכני מואר נמצא בתוך תא המטען האחורי ומאפשר לכם לפתוח את מכסה תא המטען האחורי מבפנים אם אין חשמל ב-Model X. כפתור שחרור מכני זה מאפשר גם למי שננעל בתא המטען האחורי להיחלץ.





## תא מטען קדמי

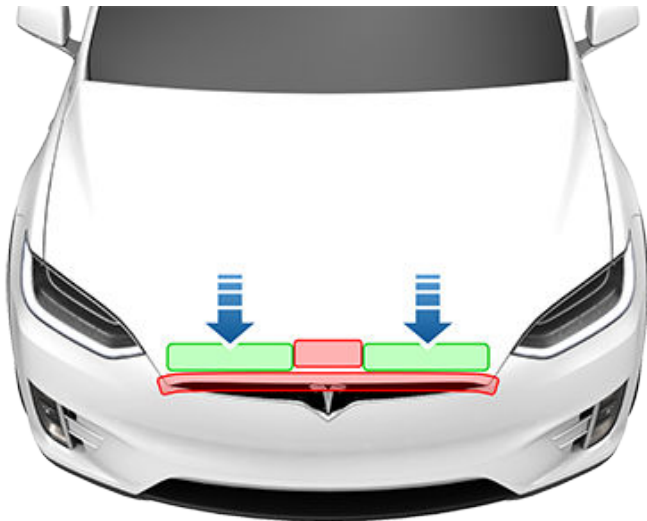

**⚠️ זהירות:** כדי למנוע נזק:

- יש ללחוץ רק באזורים המסומנים בצבע ירוק. לחץ באזורים המסומנים בצבע אדום עלול לגרום נזק.
- אין לסגור את מכסה תא המטען הקדמי ביד אחת. אם תעשו כך, הכוח מרוכז באזור אחד ועלול לגרום לגומה או לקמט.
- אין ללחוץ על הקצה הקדמי של מכסה תא המטען הקדמי. אם תעשו כך, הדבר עלול לגרום לקמט.
- אין לטרוק ואין להפיל את מכסה תא המטען הקדמי.
- כדי להימנע משריטות, אל תחזיקו פריטים כלשהם בידיכם (מפתחות). תכשיטים עלולים אף הם לגרום לשריטות.

**⚠️ אזהרה:** לפני נסיעה, עליכם לוודא שמכסה תא המטען הקדמי נעול היטב וסגור לחלוטין, על-ידי ניסיון להרים את הקצה הקדמי של מכסה תא המטען הקדמי ותוודאו שאין כל תנועה. באחריות הנהג לוודא שתא המטען הקדמי סגור כהלכה לפני תחילת הנסיעה.

אם דלת פלקון או תא המטען הקדמי נשארים פתוחים כשאתם מוציאים את הרכב מהילוך חניה, מופיעה במסך המגע הודעה הדורשת מכם לאשר את כוונתכם לנסוע. דלתות פלקון עשויות להיסגר אוטומטית ברגע שמתחילים להאיץ.

תא המטען הקדמי ננעל כאשר:

- אתם נועלים את Model X באמצעות מסך המגע, מפתח או אפליקציה לנייד.
- אתם יוצאים מ-Model X (Walk-Away Door Lock בעמוד 25 מופעל).
- מצב Valet פעיל (ראו מצב 'נהג מחנה' בעמוד 94).

## מגבלות עומס בתא מטען קדמי

יש לחלק את משקל המטען באופן כמה שיותר שווה בין תא המטען הקדמי והאחורי.

**⚠️ זהירות:** אין להעמיס יותר מ-136 ק"ג בתא המטען הקדמי. אם תעשו כך, עלול להיגרם נזק.

## פתיחה

כדי לפתוח את תא המטען הקדמי, ודאו ש-Model X נמצא במצב חניה ולאחר מכן בצעו אחת מהפעולות להלן לפני משיכת מכסה תא המטען האחורי כדי לפתוח אותו:

- געו בפקדים < Front Trunk במסך המגע.
- לחצו לחיצה כפולה על כפתור תא המטען הקדמי בשלט.
- געו בכפתור תא המטען הקדמי באפליקציה לנייד.



כאשר דלת או מכסה/דלת תא המטען האחורי פתוחים, נורית החיווי 'הדלת פתוחה' תוצג בלוח המחוונים. התמונה של ה-Model X שלכם במסך המגע מציגה גם את תא המטען הקדמי פתוח.



**⚠️ אזהרה:** לפני שתפתחו או תסגרו את מכסה תא המטען, חשוב לבדוק שאין מכשול בסביבת מכסה תא המטען (אנשים או עצמים). אם לא תעשו זאת אתם עלולים לגרום נזק או פגיעה חמורה.

## סגירה

מכסה תא המטען הקדמי של ה-Model X אינו כבד די הצורך כדי שיינעל בגלל משקלו ולחיצה על הקצה הקדמי או על מרכז מכסה תא המטען עלולה לגרום נזק.

כדי לסגור כראוי את מכסה תא המטען הקדמי:

1. הורידו את מכסה תא המטען עד שהבריחים נוגעים במנגנון הנעילה.
2. הניחו שתי ידיים על החלק הקדמי של מכסה תא המטען הקדמי באזורים שמוצגים (בצבע ירוק), ולאחר מכן לחצו היטב כלפי מטה כדי לנעול את הבריחים.
3. נסו בהירות להרים את הקצה הקדמי של מכסה תא המטען הקדמי, כדי לוודא שהוא סגור היטב.



**אזהרה:** בעת העמסת מטען, תמיד קחו בחשבון את ה-מסה מרבית מותרת מבחינה טכנית (TPMLM) של הרכב (ראומפרטים בעמוד 194). TPMLM הוא המסה הכוללת המרבית המותרת של הרכב כולל כל הנוסעים, הנוזלים והמטען.

## כפתור שחרור פנימי למקרה חירום

כפתור שחרור פנימי מואר בתוך תא המטען הקדמי מאפשר לאדם שננעל בתוכו לצאת ממנו.

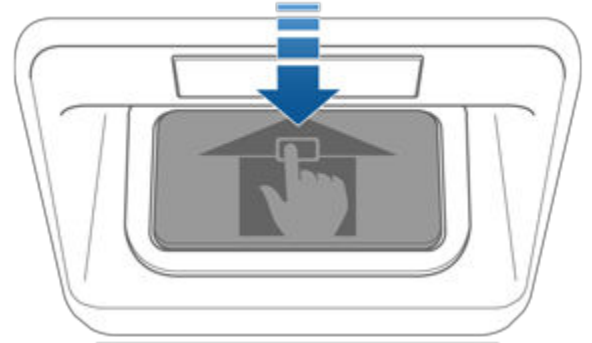

לחצו על כפתור השחרור הפנימי כדי לפתוח את תא המטען הקדמי, ולאחר מכן דחפו את המכסה כלפי מעלה.

**הערה:** כפתור השחרור הפנימי זוהר לאחר חשיפה קצרה לתאורת הסביבה.

**אזהרה:** אסור לאנשים לטפס לתוך תא המטען הקדמי. אל תסגרו את תא המטען הקדמי כשאדם נמצא בתוכו.

**אזהרה:** הקפידו לוודא שחפצים בתא המטען הקדמי לא ייחבטו בכפתור השחרור ויגרמו למכסה תא המטען להיפתח בטעות.



## תא כפפות

כדי לפתוח את תא הכפפות, לחצו על המתג שבצד מסך המגע. תא הכפפות ננעל עם נעילת Model X מבחוץ, באמצעות מפתח או נעילה תוך התרחקות. הוא ננעל גם כאשר ה-Model X במצב Valet (ראו מצב 'נהג מחנה' בעמוד 94). הוא לא ננעל עם נעילת ה-Model X באמצעות נגיעה בסמל המנעול בשורת הסטטוס במסך המגע.

עבור אבטחה נוספת של תא הכפפות, געו בפקדים < Safety > Glovebox PIN להגדרת קוד סודי בן 4 ספרות (ראו PIN של תא כפפות בעמוד 142).

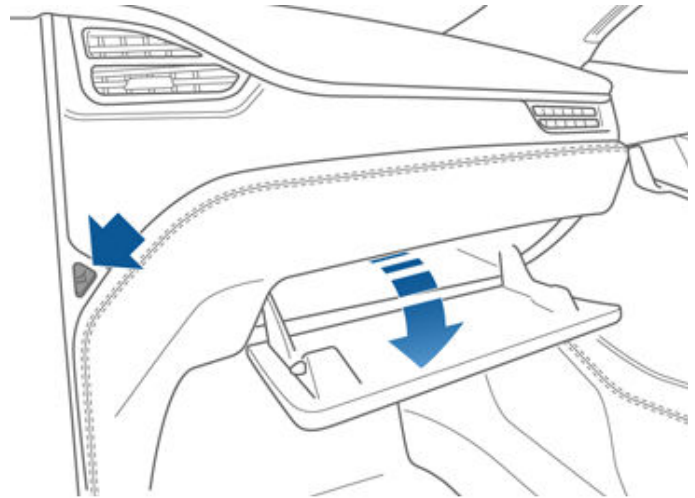

**הערה:** אם תשאירו את תא הכפפות פתוח, התאורה בו תכבה לאחר זמן מה.

**אזהרה:** ⚠ בעת נסיעה, השאירו את תא הכפפות סגור כדי למנוע פציעת הנוסע במקרה של תאונה או עצירה פתאומית.



## מחזיקי כוסות

כדי לחשוף מחזיק כוסות קדמי, החליקו את משענת הזרוע לאחור.

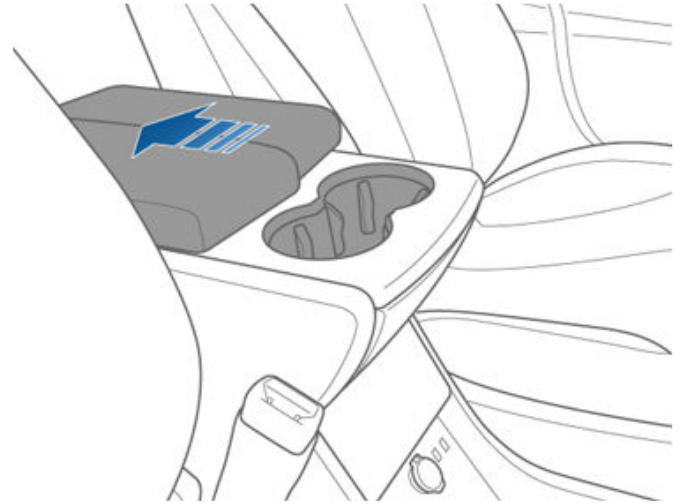

כדי לחשוף מחזיקי כוסות אחוריים (אם מותקנים), לחצו ושחררו את הלוחית הקדמית של מחזיקי הכוסות בחלק האחורי של הקונסולה המרכזית.

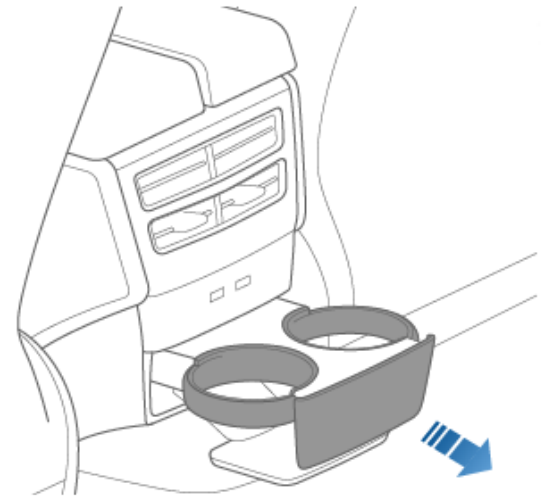



# מושבים קדמיים ואחוריים

## כוונון מושבים קדמיים

## תנוחת נהיגה נכונה

המושב, משענת הראש, חגורת הבטיחות וכריות האוויר פועלים יחד כדי להגביר את הבטיחות. שימוש נכון בכל אלה יבטיח הגנה טובה יותר.



מקמו את המושב כך שתוכלו לחגור את חגורת הבטיחות כראוי, ועדיין להיות רחוקים ככל האפשר מכרית האוויר הקדמית:

1. שבו זקוף עם שתי הרגליים על הרצפה כאשר גב המושב בתנוחה זקופה.

2. ודאו שאתם יכולים להגיע בקלות לדוושות, וכי הזרועות שלכם מכופפות מעט בעת אחיזת ההגה. על החזה שלכם להיות מרוחק לפחות 25 ס"מ ממרכז המכסה של כרית האוויר.

3. מקמו את חלק הכתף של חגורת הבטיחות באמצע בין הצוואר לבין הכתף. הדקו היטב את חלק המותניים של חגורת הבטיחות על גבי הירכיים ולא על הבטן.

Model X מושבים כוללים משענות ראש משולבות שאינן ניתנות לכוונון או להסרה.

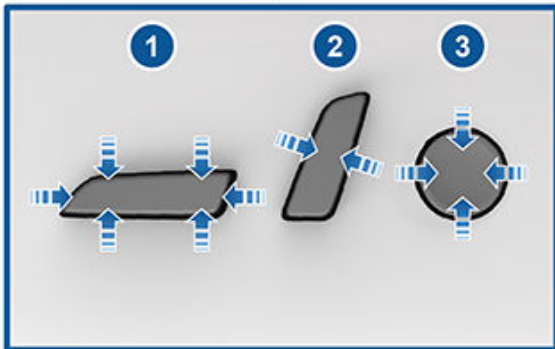

1. הזזת המושב קדימה/אחורה וכוונון גובה המושב וזווית ההטיה.

2. כוונון גב המושב.

3. כוונון תמיכת מותניים.

**⚠ אזהרה:** לפני שתכוונו מושב קדמי, בדקו שאין מכשולים בסביבתו (אנשים או עצמים).

**⚠ אזהרה:** אין לכוונון מושב תוך כדי נסיעה. אם תעשו זאת, הסיכון לתאונה יגדל.



# מושבים קדמיים ואחוריים

1. הזזת מושב קדימה/אחורה (הזזת הפקד מעלה/מטה) וכונון גב המושב (הזזת הפקד שמאלה/ימינה).
2. הזזת המושב קדימה/אחורה.
3. כוונון גב המושב.

**הערה:** גב המושב ננעל במקומו עם שחרור הידית. אם גב המושב לא ננעל במקומו בעת שילוב להילוך נסיעה, תוצג התרעה בלוח המחוונים עבור גב המושב שלא ננעל. כווננו שוב את גב המושב וודאו שהוא ננעל במקומו.

**אזהרה:** לפני הנסיעה, ודאו שהמושב נעול במקומו. ייתכן שיהיה צורך למשוך את המושב קדימה או אחורה עד שיינעל במקומו.

## כוונון גב המושב בשורה השנייה (מושב ספסל)

אם ה-Model X שלכם מצוידת בשתי שורות מושבים, מושבי ספסל בשורה השנייה מאפשרים הושבת שלושה נוסעים לכל היותר. השתמשו בידית הכוונון המכנית שנמצאת בצד המושב הימני או השמאלי כדי לכוון את גב המושב. מושב ספסל מחולק ביחס 60/40, כך שידית הכוונון בצד שמאל מזיזה את גב המושב עבור המושב השמאלי והאמצעי, ואילו הידית בצד ימין מזיזה רק את גב המושב הימני. תוך כדי משכת הידית והחזקתה, הזיזו את גב המושב למצב הרצוי ולאחר מכן שחררו את הידית. בעת החזרת גב המושב למצב ישר, נסו להזיז אותו קדימה או אחורה כדי לוודא שהוא ננעל היטב במקומו.



**אזהרה:** נסיעה ברכב נוסע כאשר גב המושב מוטה לאחור עלולה לגרום לפגיעה חמורה במקרה של תאונה, מכיוון שאתם עלולים להחליק מתחת לחגורת הבטיחות או להיזרק לעברה. ודאו שגב המושב בו יושב נוסע אינו נוטה בזווית שעולה על 30 מעלות כשהרכב נוסע.

**אזהרה:** נסיעה ברכב נוסע כאשר גב המושב מוטה לאחור עלולה לגרום לפגיעה חמורה במקרה של תאונה, מכיוון שאתם עלולים להחליק מתחת לחגורת הבטיחות או להיזרק לעברה. ודאו שגב המושב אינו נוטה בזווית שעולה על 30 מעלות כשהרכב נוסע.

## כוונון מושבי Monopost בשורה השנייה

ב-Model X אשר מצוידת במושבי Monopost ניתן להושיב שניים או שלושה נוסעים בשורה השנייה, בהתאם לאפשרות שנבחרה בעת הרכישה. יש שתי דרכים לכוונון מצב המושבים האלה:

- געו ב-פקדים < מושבים במסך המגע. לחצו והחזיקו את הלחצן המשווין למושב שברצונכם לכוון. סמל לבן מראה שניתן להזיז את המושב בכיוון זה; סמל אפור מראה שלא ניתן להזיז עוד את המושב בכיוון זה.

**הערה:** ניתן להזיז את המושבים הקדמיים מעט קדימה כדי לאפשר תנועה קדימה של מושבי השורה השנייה.

- השתמשו בהתאמות ידניות כפי שמוצג למטה. נוסף על הזזת מושב קדימה/אחורה, התאמת מושב ידנית מאפשרת לכם לכוון את גב המושב. למרות שהפקד במושבים חיצוניים הוא בצורת "ר" והפקד במושב האמצעי הוא עגול, שניהם מאפשרים אותן הפונקציות.

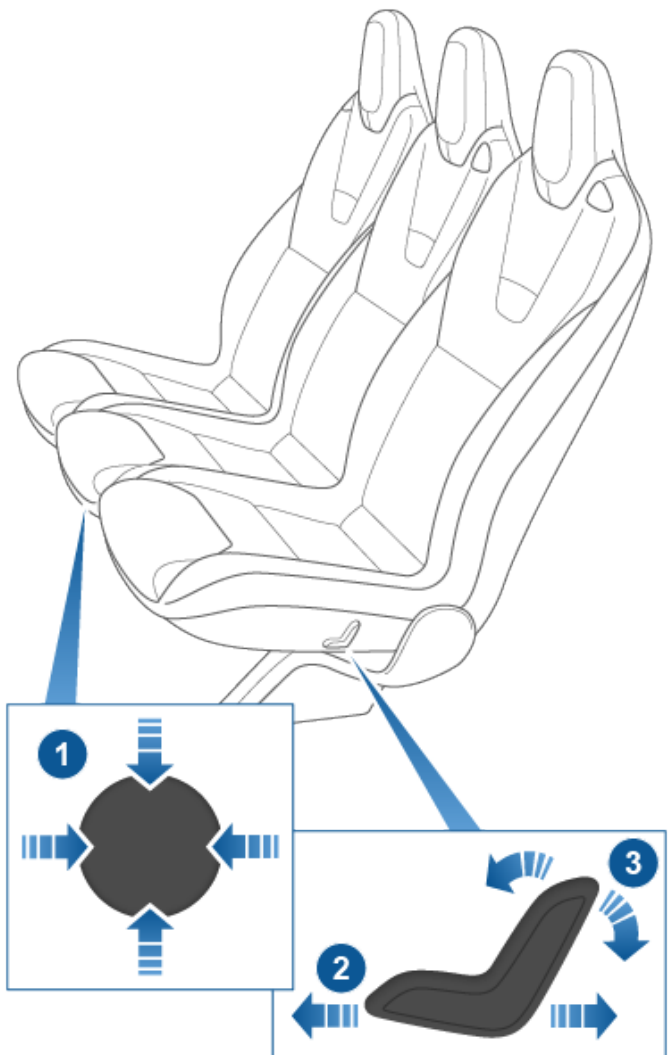



# מושבים קדמיים ואחוריים

- מופעל - מאפשר לכם להטות ולהזיז את המושב החיצוני המתאים עד הסוף קדימה, ואת המושב האמצעי באופן חלקי קדימה, באמצעות לחיצה אחת על הכפתור.
- כבוי - במצב זה, שמומלץ אם מושב בטיחות מותקן בשורה השנייה, עליכם להחזיק את הכפתור כדי להזיז את מושבי השורה השנייה קדימה.

לאחר שימוש בכפתור הגישה למושב השורה השלישית, לחצו שוב על הכפתור כדי להחזיר את המושבים למצבם הרגיל.



**אזהרה!** עבור כלי רכב עם שורת מושבים שלישית, אין להשתמש בכפתור הגישה למושב השורה השלישית שבגב המושב הימני או השמאלי בשורה השנייה כאשר מותקן מושב בטיחות בשורה השנייה. שימוש בכפתור זה מטה את המושבים קדימה ועלול למעוך את הנוסע. אין להסתמך על Model X לזיהוי או הגנה על נוסעים ברכב בעת שימוש בכפתור זה. יש להשתמש בכפתור זה רק כאשר איש אינו יושב במושב השורה השנייה.

## הנחיות לשימוש בכפתור הגישה למושב השורה השלישית:

- אם מושב קדמי נמצא במצב כזה שמושב בשורה השנייה יתנגש בו במהלך פעולת Easy Entry, הוא ינוע קדימה באופן אוטומטי די הצורך כדי לאפשר את התנועה קדימה של מושב Monopost בשורה השנייה.
- תנועה קדימה של מושב Monopost בשורה השנייה מבוטלת אם היושב במושב בשורה השנייה מכוון אותו תוך כדי תנועתו.
- כאשר מושב ימני או שמאלי נוטה קדימה אחרי לחיצה על הכפתור, משענת הראש חוזרת למצב הקדמי וייתכן שיהיה צורך לכוון אותה שוב לשיפור הנוחות.

## קיפול גב המושב בשורה השנייה (מושב ספסל)

ניתן לקפל את גב המושב במושב ספסל בשורה השנייה עד הסוף קדימה, כך שיהיו שטוחים לנשיאת נפח מטען מרבי. משכו את הידית המכנית שנמצאת בצד המושב הימני או השמאלי (אותה הידית שמשמשת להטיית המושב, כפי שמתואר למעלה), ולאחר מכן דחפו את המושב עד הסוף אחורה. מושב ספסל מחולק ביחס 60/40, כך שידית הכוונן בצד שמאל מקפלת את גב המושב עבור המושב השמאלי והאמצעי, ואילו הידית בצד ימין מקפלת רק את גב המושב הימני.

**הערה:** לפני קיפול המושב קדימה עד הסוף, הסירו פריטים כלשהם מהמושבים ומאזור הנחת הרגליים מאחור. כדי לאפשר קיפול מלא של גב המושבים, ייתכן שיהיה צורך להזיז את המושבים הקדמיים קדימה.

**⚠️ זהירות!** לפני קיפול הכיסאות מטה עד הסוף, יש לוודא שחגורת הבטיחות אינה חגורה ואין חפצים שנותרו על המושב.

## הזזת מושבי ספסל בשורה השנייה

**הערה:** רק מושבי ספסל בכלי רכב עם שבעה מושבים ניתנים להזזה קדימה ואחורה. מושבי הספסל ברכב עם חמישה מושבים קבועים במקומם.

השתמשו בידית המכנית שמתחת למושב הימני או השמאלי כדי להזיז את מושבי השורה השנייה קדימה או אחורה. מושב ספסל מחולק ביחס 60/40, כך שהידית בצד שמאל מזיזה את המושב השמאלי והאמצעי, ואילו הידית בצד ימין מזיזה רק את המושב הימני. משכו והחזיקו את הידית תוך כדי הזזת המושב קדימה או אחורה. שחררו את הידית כאשר המושב נמצא במצב הרצוי.



**הערה:** תוכלו לכוון את מצב מושבי הספסל באמצעות הידיות המכניות בלבד. לא ניתן להשתמש במסך המגע לכוון מושב ספסל.

## גישה למושב השורה השלישית (אם מותקנים) - מושבי Monopost

קיים כפתור במשענת הגב של כל מושב monopost ימני ושמאלי בשורת המושבים השנייה. כפתור זה מקל על נוסעים להיכנס למושב השורה השלישית או לצאת מהם. גנו ב-פקדים < מושבים < כניסת נוחות ובחרו את אופן הפעולה הרצוי של כפתור זה:



## מושבים קדמיים ואחוריים

### קיפול ופתיחת גב המושב בשורה השלישית (אם קיים)

כדי לקפל מושב בשורה השלישית, לחצו על הכפתור שנמצא בפינה העליונה החיצונית של המושב. לכפתור יש שני מצבים.



1. קיפול משענת הראש קדימה.
2. קיפול גב המושב קדימה.

כדי להגביה את גב המושב, החזיקו את הכפתור בפינה העליונה החיצונית של המושב ומשכו את גב המושב מעלה עד שינעל במקומו. כדי לוודא שגב המושב נעול במצב ישר, נסו למשוך אותו קדימה.

**הערה:** לפני קיפול גב המושב בשורה השלישית, הסירו פריטים כלשהם מהמושבים ומאזור הנחת הרגליים. כדי לאפשר קיפול מלא של גב המושבים, ייתכן שיהיה צורך להזיז את מושבי השורה השנייה קדימה.

**הערה:** נסיעה כאשר גב מושב שורה שלישית מקופל קדימה עלולה לגרום לעלייה בעוצמת הרעש ו/או לרעידה שמקורה בחלק האחורי של הרכב (תא מטען, מתלים וכו').

**זהירות:** לפני קיפול הכיסאות מטה עד הסוף, יש לוודא שחגורת הבטיחות אינה חגורה ואין חפצים שנותרו על המושב.

**אזהרה:** יש תמיד לוודא תמיד שגב המושבים נעול במצב ישר לפני תחילת הנסיעה. אחרת הסיכון לפציעה עלול להיות רב יותר.

### מחממי מושבים

המושבים הקדמיים פועלים בשלוש רמות, מ-3 (הגבוהה ביותר) עד 1 (הנמוכה ביותר). כדי להפעיל את מחממי המושבים, ראו **תפעול פקדי בקרת אקלים בעמוד 148**.

אם ה-Model X מצוידת בחבילה עבור מזג אוויר קר, ניתן גם לשלוט במחממי המושבים בכל המושבים האחוריים, נוסף על מפשרי מגבים ונחירי מתזים, באמצעות נגיעה בפקדי בקרת האקלים במסך המגע.

**אזהרה:** יש להשתמש בכפתור הגישה למושבי השורה השלישית רק כאשר אינו יושב במושבי השורה השנייה. אין להסתמך על Model X לזיהוי או הגנה על נוסעים ברכב בעת שימוש בכפתור זה.

**אזהרה:** יש לוודא תמיד שהמושב נעול במקומו לפני תחילת הנסיעה. אחרת הסיכון לפציעה עלול להיות רב יותר.

### גישה למושבי השורה השלישית (אם מותקנים) - מושבי ספסל

קיים כפתור במשענת הגב של כל מושב ספסל ימני ושמאלי בשורת המושבים השנייה. כפתור זה מקל על נוסעים להיכנס למושבי השורה השלישית או לצאת מהם. לחצו על הכפתור במושב השמאלי ושחררו אותו כדי להטות ולהזיז קדימה את המושב השמאלי והאמצעי במשולב. לחצו על הכפתור במושב הימני ושחררו אותו כדי להטות ולהזיז קדימה את המושב הימני.



**אזהרה:** עבור כלי רכב עם שורת מושבים שלישית, אין להשתמש בכפתור הגישה למושבי השורה השלישית שבגב מושב הספסל הימני או השמאלי בשורה השנייה כאשר מותקן מושב בטיחות בשורה השנייה. שימוש בכפתור זה מאפשר להזיז קדימה את המושבים השמאלי והאמצעי במשולב, והדבר עלול למעוך את הנוסע. יש להשתמש בכפתור זה רק כאשר אינו יושב במושבי השורה השנייה. לפני תחילת הנסיעה, ודאו שהמושב וגב המושב ננעלו היטב במקומם.

במצבים מסוימים, כגון בעת חניה בשיפוע או כאשר אביזרי המושב משפיעים על תנועת מושבי הספסל לאחר לחיצה על הכפתור, ייתכן שמושבי הספסל לא ינועו קדימה עד הסוף, וייתכן שיהיה עליכם לדחוף בעדינות את המושבים עד שיגיעו לסוף המסילה.

**אזהרה:** לאחר השימוש בכפתור הגישה לשורה השלישית, כדי לגשת למושבי השורה השלישית, דחפו את מושבי הספסל חזרה למצב הישיבה הרגיל, וודאו שהמושבים ננעלו היטב במקומם על-ידי נסיון להזיז אותם קדימה ואחורה. אחרת הסיכון לפציעה עלול להיות רב יותר.

**אזהרה:** המושב חייב להיות נעול היטב במקומו לפני תחילת הנסיעה. דחפו או משכו את המושב עד שתישמע נקישה כשהמושב ננעל במקומו.





**אזהרה:** כדי למנוע כוויות עקב שימוש ממושך, הסובלים מנוירופתיה פריפרית, או מי שיכולתו לעמוד בכאב מוגבלת בגלל סוכרת, גיל, פגיעה נוירולוגית או מצב רפואי אחר, חייבים לנהוג במשנה זהירות בעת שימוש במערכת בקרת האקלים ובמחממי המושבים.

### כיסויי מושבים

**אזהרה:** אין להשתמש בכיסוי עבור מושב המצויד בכרית אוויר (ראה [מיקום כריות האוויר בעמוד 61](#)). דבר זה עלול להגביל את הפעלת כריות האוויר הצדדיות במקרה של תאונה. כמו כן, אם הרכב מצויד במערכת חיישן משקל שמשפיעה על פעולת כרית האוויר של הנוסע הקדמי, כיסויי מושב עלולים להפריע לפעולת מערכת זו.



## חגירת חגורות בטיחות

שימוש בחגורות בטיחות ובמושבי בטיחות הוא הדרך האפקטיבית ביותר להגן על היושבים בכלי רכב במקרה של תאונה. לכן ברוב המקומות חובה לחגור חגורת בטיחות על פי החוק.

כל המושבים מצוידים עם חגורות בטיחות ננעלות עם שלוש נקודות עיגון. חגורות בטיחות ננעלות נמתחות באופן אוטומטי כדי לאפשר לנוסעים לנוע בחופשיות בתנאי נסיעה רגילים.

רצועת חגורת הבטיחות מתהדקת או ננעלת באופן אוטומטי כדי למנוע תזוזה של מי שחגור אם על Model X מופעל לחץ שקשור לתאוצה, בלימה, פנייה חדה או תוצאה של התנגשות.

## תזכורות עבור חגורות בטיחות

התזכורת עבור חגורות בטיחות בלוח המחוונים מתריעה בפניכם אם לא נחגרה חגורת בטיחות על-ידי היושב במושב הנהג או במושב הנוסע. אם כל היושבים בכלי הרכב חגורים והתזכורת נותרה פועלת, חגרו שוב את חגורות הבטיחות כדי לוודא שהן נעולות כראוי. כמו כן הסירו עצמים כבדים (כגון תיק מסמכים) ממושב שאין בו נוסע. אם נורת התזכורת ממשיכה לפעול, צרו קשר עם Tesla.



**אזהרה:** כל הנוסעים בכל המושבים חייבים לחגור חגורת בטיחות.

**הערה:** באזורים שבהם רגולציות דרושות תזכורות עבור חגורות בטיחות במושבים האחוריים, לא ניתן לבטל תזכורות אלה. על מנת לבטל את התזכורת במושב ריק שמזהה חפץ כלשהו, יש להסיר את החפץ או לחגור את חגורת הבטיחות.

## כדי לחגור חגורת בטיחות

1. ודאו שמיקום המושב נכון. ראו **תנוחת נהיגה נכונה** (בעמוד 35) למידע נוסף על מיקום נכון של מושב הנהג.

2. משכו את החגורה בתנועה חלקה, ודאו שהחגורה מונחת בצורה ישרה על האגן, החזה ונקודת האמצע של עצם הבריח, בין הצוואר והכתף. ודאו כי החגורה ממוקמת כראוי ואינה מסובבת. לעולם אין לשבת על גבי חגורת הבטיחות או על כל רכיב של חגורת הבטיחות.

**אזהרה:** סיבוב או מיקום לא נכון של חגורת הבטיחות עלול לגרום לנזק ולהפריה עם תפקודה של מערכת חגורות הבטיחות.

3. הכניסו את לשון הבריח לתוך האבזם ולחצו עד להישמע נקישה, אשר מציינת שהחגורה נעולה היטב.

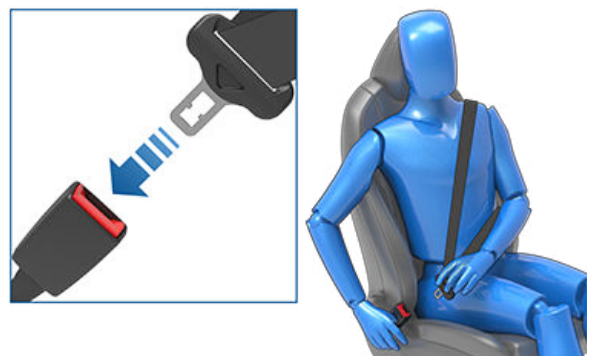

4. משכו את החגורה כדי לבדוק שהיא מהודקת היטב.

5. משכו את החלק האלכסוני של החגורה לעבר המנגנון לסילוק החלק הרפוי.

## כוונון גובה עוגן הכתף

Model X מצוידת בעוגן כתף הניתן לכוונון עבור כל מושב קדמי, כדי להבטיח שהחגורה ממוקמת כראוי. חגורת הבטיחות צריכה להיות מונחת בצורה ישרה על נקודת האמצע של עצם הבריח בתנוחת הנסיעה הנכונה (ראו **תנוחת נהיגה נכונה** בעמוד 35). כווננו את גובה עוגן הכתף אם חגורת הבטיחות אינה ממוקמת כראוי:

1. לחצו והחזיקו את הכפתור שעל עוגן הכתף כדי לשחרר את מנגנון הנעילה.

2. תוך כדי לחיצה על הכפתור, היזזו את עוגן הכתף למעלה או למטה, לפי הצורך, כדי למקם נכון את חגורת הבטיחות.

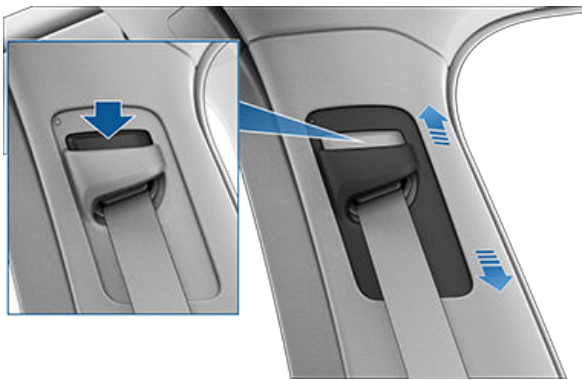

3. שחררו את כפתור עוגן הכתף כדי לנעול אותו במקומו.

4. בלי לחיצה על הכפתור, משכו את הרצועה של חגורת הבטיחות ונסו להיזז את עוגן הכתף כלפי מטה, כדי לבדוק כי הוא נעול היטב במקומו.

**אזהרה:** לפני הנסיעה, יש לוודא שחגורת הבטיחות ממוקמת כראוי, וכי עוגן הכתף נעול במקומו. נסיעה בכלי רכב כאשר חגורת הבטיחות אינה ממוקמת כראוי, או כאשר עוגן הכתף אינו נעול במקומו, עלולה לפגוע באפקטיביות של חגורת הבטיחות במקרה של תאונה.

## שחרור חגורת בטיחות

החזיקו את החגורה ליד האבזם, כדי למנוע מהחגורה לחזור למקומה במהירות רבה מדי, ולאחר מכן לחצו על כפתור האבזם. החגורה חוזרת למקומה באופן אוטומטי. יש לוודא כי אין כל הפרעה שמונעת מהחגורה לחזור למקומה באופן מלא. החגורה לא אמורה להיות תלויה ורפויה. אם חגורת בטיחות אינה חוזרת למקומה באופן מלא, צרו קשר עם Tesla.

## שימוש בחגורת בטיחות במהלך הרינון

אין להניח את חלק המותניים או הכתף של חגורת הבטיחות על הבטן. יש לחגור את חלק המותניים של חגורת הבטיחות נמוך ככל שניתן על גבי הירכיים ולא המותניים. יש למקם את חלק הכתף של חגורת הבטיחות בין השריים ולצד הבטן. לקבלת הנחיות ספציפיות יש לפנות לרופא שלכן.



## חגורות בטיחות

אם המותחנים וכריות האוויר לא הופעלו במקרה של תאונה, אין פירוש הדבר כי אירעה תקלה. בדרך כלל, פירוש הדבר שלא זוהתה עוצמת או סוג הכוח שנדרשים להפעלתם.

המושב הימני או השמאלי בשורה השנייה מצוידים במותחני כתף למשיכה לאחור של רצועת חגורת הבטיחות, כדי להגביל את תנועת היושב בכלי הרכב קדימה.

**⚠ אזהרה:** אין לעקם, לשבת על, או להפריע למכלול קדם המותחנים. אם תעשו כך, עלול להיגרם נזק אשר יפריע עם התפקוד ההולם של מערכת חגורות בטיחות.

**⚠ אזהרה:** לאחר הפעלה של מותחני חגורות בטיחות, יש להחליף אותם. לאחר כל תאונה, יש לבדוק ולהחליף, אם נדרש, את כריות האוויר, מותחני חגורות בטיחות ורכיבים הקשורים אליהם.

### בדיקת חגורות בטיחות

כדי לוודא שחגורות הבטיחות פועלות כראוי, בצעו בדיקות אלה עבור כל חגורת בטיחות.

1. כאשר חגורת הבטיחות חגורה, משכו במהירות ובעוצמה את הרצועה בקרבת האבזם. האבזם צריך להישאר נעול היטב.
2. כאשר חגורת הבטיחות חגורה, משכו במהירות ובעוצמה את הרצועה הקרובה ביותר אל הדלת. על מחבר חגורת הבטיחות הקבוע להיות נעול באופן מאובטח. לעולם אין להסיר את המחבר.
3. כאשר חגורת הבטיחות אינה חגורה, שחררו את הרצועה עד סופה. בדקו שניתן לשחרר את הרצועה ללא הפרעות, ובדקו את הרצועה בעין לאיתור סימני בלאי. אפשרו לרצועה לחזור למקומה, ובדקו שהחוזרה למקומה בצורה חלקה ומלאה.
4. כאשר הרצועה משוחררת עד חציה, אחזו בלשונית ומשכו מהר קדימה. המנגנון אמור להינעל באופן אוטומטי ולמנוע שחרור נוסף של הרצועה.

אם חגורת הבטיחות כשלה באחת הבדיקות האלה, תקנו אותה מייד. אל תרשו לנוסעים לשבת במושב שבו חגורת בטיחות שכשלה בבדיקות.

למידע אודות ניקוי חגורות בטיחות, ראו [חגורות בטיחות בעמוד 187](#).

### התראות עבור חגורות בטיחות

- ⚠ אזהרה:** כל היושבים בכלי רכב חייבים לחגור חגורות בטיחות בכל עת, גם בנסיעה קצרה ביותר. אחרת הסיכון לפציעה או למוות עלול להיות רב יותר במקרה של תאונה.
- ⚠ אזהרה:** יש להושיב ילדים קטנים במושב בטיחות מתאים כפי שמתואר במדריך למשתמש. יש תמיד לפעול בהתאם להוראות של יצרן מושב הבטיחות בעת ההתקנה.
- ⚠ אזהרה:** יש לוודא שכל חגורות הבטיחות חגורות כראוי. חגורת בטיחות שאינה חגורה כראוי עלולה להגדיל את הסיכון לפציעה או למוות במקרה של תאונה.
- ⚠ אזהרה:** לעולם אין לשבת מעל אף רכיב של חגורת הבטיחות. אם תעשו כך, עלול להיגרם נזק או הפעלה לא תקינה של ציוד הבטיחות.
- ⚠ אזהרה:** אין לחגור חגורות בטיחות מעל פריטים קשיחים, שבירים או חדים בבגדים, כגון עטים, מפתחות, משקפיים וכו'. הלחץ מחגורת הבטיחות על פריטים כאלה עלול לגרום לפציעה.
- ⚠ אזהרה:** אין לחגור חגורות בטיחות כאשר חלק כלשהו של הרצועה מפותל.



- ⚠ אזהרה:** אם חגורות בטיחות אינה נוחה, יש לכוון את מיקום המושב במקום לחגור את חגורת הבטיחות בצורה לא נכונה.
- ⚠ אזהרה:** לעולם אין להניח דבר בין הגוף לבין חגורת הבטיחות כדי לרכך את המכה במקרה של תאונה.

### מותחני חגורות בטיחות

חגורות הבטיחות הקדמיות מצוידות במותחנים, שפועלים יחד עם כריות האוויר במקרה של תאונה. המותחנים מושכים לאחור באופן אוטומטי את העוגן התחתון ואת רצועת הכתפיים העליונה של חגורות הבטיחות, לסילוק החלק הרפוי בשני חלקי חגורת הבטיחות (חלק המותחנים והחלק האלכסוני), דבר שמגביל את התנועה לפנים של היושב בכלי הרכב.





- ⚠ אזהרה:** יש להשתמש בכל חגורת בטיחות עבור נוסע אחד בלבד. מסוכן להניח חגורת בטיחות על ילד שיושב בחיק הנוסע.
- ⚠ אזהרה:** חגורות בטיחות היו בשימוש בתאונה צריכות להיבדק או להיות מוחלפות על-ידי Tesla, גם אם לא נראה כל נזק למכלול.
- ⚠ אזהרה:** חגורות בטיחות שמראות סימני בלאי או שנחתכו או ניזוקו בדרך כלשהי, חייבות להיות מוחלפות מייד.
- ⚠ אזהרה:** יש להימנע מזיהום רכיבי חגורת הבטיחות בכימיקלים, נוזלים, חול, לכלוך או תכשירי ניקוי כלשהם. אם חגורת בטיחות לא חוזרת למקומה או לא ננעלת באבזם, יש להחליפה מייד. השתמשו באפליקצייה לנייד כדי לתזמן פגישת שירות.
- ⚠ אזהרה:** אין לבצע כל שינוי או תוספת שעלולים למנוע ממנגנון חגורת הבטיחות למשוך לאחור את החלק הרפוי, או שעלולים למנוע כוונן חגורת הבטיחות לסילוק החלק הרפוי. חגורות בטיחות רפויה מגינה הרבה פחות על היושב בכלי הרכב.
- ⚠ אזהרה:** אין לבצע שינויים שעלולים להפריע לפעולת חגורת הבטיחות, או שעלולים לגרום לחוסר פעולה של חגורת הבטיחות.
- ⚠ אזהרה:** אין להשתמש במוצרי נוחות הקיימים בשוק חלקי החילוף אשר מתחברים לחגורות הבטיחות.
- ⚠ אזהרה:** כשחגורות הבטיחות אינן בשימוש, הן צריכות להימשך לאחור באופן מלא ולא להיות רפויות. אם חגורת בטיחות אינה חוזרת למקומה באופן מלא, קבעו פגישת שירות.
- ⚠ אזהרה:** מערכת חגורות הבטיחות אינה כוללת חלקים הניתנים לתיקון על ידי המשתמש ועשויה להכיל פירוטכניקה. אין לפרק, להסיר או להחליף רכיבים.



## כרית האוויר הקדמית של הנוסע חייבת להיות כבויה

**אזהרה:** אם מותר באזורכם להושיב ילד במושב הנוסע הקדמי, לעולם אין להושיב ילד במושב הנוסע הקדמי כאשר כרית האוויר של מושב הנוסע הקדמי פעילה. יש לוודא תמיד שכרית אוויר זו מושבתת (ראו **כריות אוויר בעמוד 61**).

יש לעיין בתווית הבאה שמוצמדת למגיני השמש:



כדי להשבית את כרית האוויר הקדמית של הנוסע, ודאו תחילה שהרכב נמצא במצב 'חניה'. געו באפשרויות פקדים < בטיחות < כרית אוויר קדמית של נוסע (ראו **כריות אוויר בעמוד 61**).

סטטוס כרית האוויר הקדמית של הנוסע מופיע בפינה של מסך המגע:

בעת נסיעה עם מושב בטיחות במושב הנוסע הקדמי (אם מאושר), יש תמיד לבדוק את סטטוס כרית האוויר הקדמית של הנוסע, כדי לוודא שהיא כבויה.



כדי להגן על מבוגר שיושב לאחר מכן במושב הנוסע הקדמי, יש לבדוק תמיד את סטטוס כרית האוויר הקדמית של הנוסע, כדי לוודא שהיא פועלת.



**אזהרה:** הנהג אחראי לוודא שכרית האוויר הקדמית של הנוסע כבויה בעת הושבת ילד במושב הנוסע הקדמי. אם כרית האוויר במושב הנוסע הקדמי לא מנוטרלת כשמושב ילדים מותקן, הניחו את הילד ואת מערכת הישיבה לילד במושב האחורי והשתמשו באפליקציה לנייד כדי לקבוע פגישת שירות מיידית.

## התאמה והתקנה של התקני ריסון

כל חגורות הבטיחות ב-Model X מתוכננות עבור מבוגרים. בעת הושבת פעוטות וילדים, עליכם:

- להשתמש בהתקן ריסון שמתאים לגיל, משקל או גודל הילד (ראו **המלצות על התקני ריסון בעמוד 44**).
- יש להשתמש בהתקן ריסון לילדים שמתאים למצב הישיבה ב-Model X. לפרטים על סוג התקן הריסון לילדים שמתאים לשימוש בכל מושב לנוסע, ראו מושב נוסע קדמי בעמוד 46, מושב ימני או שמאלי בשורה השנייה (מושב ספסל) בעמוד 48 או מושב ימני או שמאלי בשורה השנייה (מושב monopost) בעמוד 50, המושב האמצעי בשורה השנייה בעמוד 52- מושבי שורה שלישית בעמוד 53.
- יש להתקין כראוי את התקן הריסון לילדים, בהתאם להוראות היצרן (להנחיות כלליות, ראו **התקנת התקני ריסון מבוססי חגורה בעמוד 54** ו-**התקנת התקן ריסון מסוג ISOFIX בעמוד 54**).

**הערה:** בעת התקנת התקן ריסון, יש להדק גם את חגורת הבטיחות כדי להשתיק את צליל האזהרה לאי-חגירת חגורות בטיחות.

**אזהרה:** אם Model X שלכם מצויד בשורה שנייה של מושבי מונופוסט, השביתו את כניסה קלה בשורה השלישית בעת התקנת מושב לילד בשורה השנייה (ראו **גישה למושב השורה השלישית (אם מותקנים) - מושבי Monopost בעמוד 37**).

**אזהרה:** אם ב-Model X שלכם מותקנים מושבי ספסל, יש להשבית את כניסה קלה עבור שורת המושבים הראשונה כאשר מתקנים מושב בטיחות בשורה השנייה (ראו **גישה למושב השורה השלישית (אם מותקנים) - מושבי ספסל בעמוד 38**).

**אזהרה:** לפני הנסיעה לאחר התקנת מושב בטיחות בשורה השנייה, יש לוודא כי לא מוצגת ההתראה "seat unlocked" ("נעילת מושב בוטלה") על מסך המגע או על לוח המחוונים. התראה זו מציינת כי המושב אינו בטוח לשימוש עבור נוסע, מכיוון שהוא לא הוחזר למצב נעול ובטוח. אם מוצגת התראה זו במסך המגע או בלוח המחוונים, יש לדחוף את המושב או את גב המושב קלות קדימה או אחורה, עד שיינעל היטב במקומו וההתראה תיעלם.

## המלצות על התקני ריסון

בטבלה הבאה, Tesla מציינת התקני ריסון מומלצים לפי קבוצת המשקל של הילד (כפי שמוגדר בתקן ECE R44 Uniform Provisions for Child Occupants Restraining Devices for Child Occupants). אף שניתן להושיב את כל קבוצות המשקל בכל מושב לנוסע ב-Model X, סוג התקן הריסון שבו נעשה שימוש בכל מושב עשוי להיות שונה. לדוגמה, ניתן להשתמש רק בהתקני ריסון מבוססי-חגורה (כפי שמוגדר ב-שתי שיטות התקנה בעמוד 45) במושבי האמצעי בשורה האחורית.

המלצת Tesla	משקל הילד	קבוצת משקל**	*גודל
Maxi-Cosi CabrioFix עם EasyFix או Easybase2, FamilyFix	עד 13 ק"ג	קבוצה 0+	-
Maxi-Cosi Pearl 360 עם Familyfix 360	-	-	45-105 ס"מ
Britax Römer DUO PLUS	9 עד 18 ק"ג	קבוצה I	-
Britax Römer KIDFIX <sup>2</sup> R	15 עד 25 ק"ג	קבוצה II	-
Britax Römer KIDFIX I-Size	-	-	100-150 ס"מ
Peg Perego Viaggio 2-3 Shuttle base ,Britax KIDFIX <sup>2</sup> R	22 עד 36 ק"ג	קבוצה III	-

\* עבור R129 CRS דירוג יצרן  
\*\* עבור R44 CRS

### Britax Römer Kidfix i-Size

כאשר משתמשים במערכת ריסון לילדים Britax Römer Kidfix i-Size כפי שמומלץ על ידי Tesla עבור ילדים בגבהים של 100-150 ס"מ, יש גם להשתמש ב-Britax SecureGuard. כאשר משתמשים ב-Britax SecureGuard, יש לשמור על חגורת המותניים שטוחה מעל מותני הילד. אין למקם את אבנט החגורה מתחת ל-SecureGuard? לפרטים נוספים, יש לעיין בהוראות שסופקו על ידי Britax.

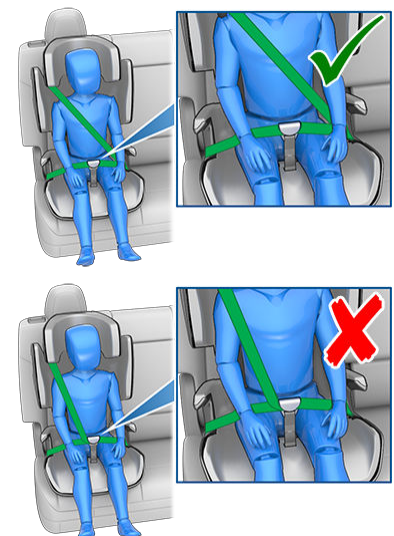



## הושבת ילדים גדולים

אם הילד גדול מכדי להושיבו בהתקן ריסון, אבל קטן מכדי להושיבו בצורה בטוחה באמצעות חגורות הבטיחות ברכב, יש להשתמש במושב בוסטר המתאים לגיל הילד ולגודלו. בעת שימוש במושב בוסטר והתקנתו, יש לפעול בקפידה בהתאם להוראות היצרן.

## שתי שיטות התקנה

**הערה:** יש להתקין תמיד התקן ריסון בהתאם להוראות של יצרן התקן הריסון.

בין היתר, ישנם שני סוגים עיקריים של התקני ריסון, בהתאם לאופן שבו הם מעוגנים למושב:

- מבוססי-חגורה – מעוגנים באמצעות חגורות הבטיחות של הרכב (ראו **התקנת התקני ריסון מבוססי חגורה בעמוד 54**).
- ISOFIX/i-Size – מעוגנים למוט עוגן שמובנה במושב כל הרכב (ראו **התקנת התקן ריסון מסוג ISOFIX בעמוד 54**).

יש התקני ריסון שניתן להתקין בכל אחת מהשיטות. יש לעיין בהוראות היצרן של התקן הריסון כדי לקבוע את שיטת ההתקנה בה יש להשתמש ולקבלת הוראות התקנה מפורטות.

ב-Model X, ניתן להתקין מתקני ריסון מבוססי-חגורה בכל מושב וכן ניתן להתקין מערכות ISOFIX/i-Size במושב ימני או שמאלי בשורה השנייה. למטה תמצאו פרטים ספציפיים לגבי סוג התקן הריסון שמתאים לכל מושב בכלי רכב.

**הערה:** ISOFIX וכן i-Size הם תקנים בינלאומיים עבור עוגנים משולבים המשמשים לעיגון מושבי בטיחות לילדים בכלי רכב לנוסעים.

**אזהרה:** אין להשתמש בעוגני ISOFIX/i-Size עבור התקני ריסון או מושבי בוסטר בעלי חגורת בטיחות אינטגרלית כאשר המשקל הכולל של הילד ותקן הריסון עולה על 33 ק"ג. 



## מושב נוסע קדמי

**אזהרה:** אין להושיב ילד במושב הנוסע הקדמי כאשר כרית האוויר הקדמית של הנוסע פעילה. פעולה כזו עלולה להוביל לפציעה חמורה או למוות.

**אזהרה:** כדי לאפשר שימוש בהתקן ריסון מבוסס-חגורה במושב הקדמי, יש להגביה את המושב למצב האמצעי (הגבהה של כ-3 ס"מ).

**הערה:** מושב הנוסע הקדמי אינו מצויד במוטות עיגון לתמיכה בהתקנת התקן ריסון מסוג ISOFIX. כמו כן, מושב הנוסע הקדמי אינו מצויד ברצועת עיגון עליונה.



כאשר כרית האוויר הקדמית של הנוסע מושבתת ותחתית המושב מוגבהת עד אמצע הדרך, ניתן להושיב פעוט או ילד במושב הנוסע הקדמי תוך שימוש באחד מהתקני הריסון מבוססי-חגורה הבאים:





• פונה קדימה, אוניברסלי.

• פונה אחורה, אוניברסלי.

Passenger Front Airbag OFF	Passenger Front Airbag ON	משקל הילד	קבוצת משקל
מותר	אסור	עד 10 ק"ג	קבוצה 0
מותר	אסור	עד 13 ק"ג	קבוצה 0+
מותר	אסור	9 עד 18 ק"ג	קבוצה I
מותר	אסור	15 עד 25 ק"ג	קבוצה II
מותר	אסור	22 עד 36 ק"ג	קבוצה III



מושב ימני או שמאלי בשורה השנייה (מושב ספסל)



ניתן להושיב פעוטות וילדים במושב ימני או שמאלי בשורה השנייה באמצעות התקן ריסון מבוסס-חגורה, או התקן ריסון מסוג ISOFIX (IU), או i-Size (i-U). המושב הימני והשמאלי בשורה השנייה מאפשרים שימוש בהתקני ISOFIX בגדלים הבאים:

- קבוצת גודל A\*, B ו-B1 הפונים קדימה.
- קבוצת גודל C\*, D ו-E הפונים אחורה.
- קבוצת גודל L1 סלקל רחבי הפונה שמאלה.

ניתן להושיב ילדים גדולים יותר גם במושב האחורי הימני או השמאלי, באמצעות שימוש במושב בוסטר מסוג B2 או B3 שמעוגן בהתאם להוראות של יצרן התקן הריסון.

**הערה:** כדי להשתמש בהתקני ריסון מסוג ISOFIX הפונים אחורה (קבוצת גודל C), ייתכן שיהיה עליכם להזיז את המושב עד הסוף אחורה ולהזיז את המושב הקדמי המתאים למצב האמצעי (עד 13 ס"מ קדימה מהמצב האחורי ביותר), להגביה את המושב (עד 3 ס"מ מהמצב הנמוך ביותר), ולהטות את המושב לאחור בזווית של 15 מעלות (או 10 מעלות לאחור מהמצב הקדמי ביותר).

**הערה:** המושב הימני והשמאלי בשורה השנייה מאפשרים שימוש ברצועות עיגון עליונות (ראו חיבור רצועות עיגון עליונות בעמוד 55).

**הערה:** כל קבוצות המשקל נתמכות.



## כסאות בטיחות לילדים

**אזהרה:** אין להשתמש באפשרות כניסת נוחות (כפי שמתואר ב-פרופיל נהג בעמוד 94) כדי להזיז באופן אוטומטי את מושב הנהג למצב האחורי ביותר, אם מותקן מושב בטיחות במושב האחורי הממוקם מאחורי מושב הנהג. בעקבות המרווח המצומצם, תזוזת המושב עלולה לפגוע ברגלי הילד, לגרום לפציעה או להסיט את מושב הבטיחות ממקומו.

**אזהרה:** לפני הנסיעה לאחר התקנת מושב בטיחות בשורה השנייה, יש לוודא כי לא מוצגת ההתראה "seat unlocked" ("נעילת מושב בוטלה") על מסך המגע או על לוח המחוונים. התראה זו מציינת כי המושב אינו בטוח לשימוש עבור נוסע, מכיוון שהוא לא הוחזר למצב נעול ובטוח. אם מוצגת התראה זו במסך המגע או בלוח המחוונים, יש לדחוף את המושב או את גב המושב קלות קדימה או אחורה, עד שיינעל היטב במקומו וההתראה תיעלם.



מושב ימני או שמאלי בשורה השנייה (מושב i-monopost)

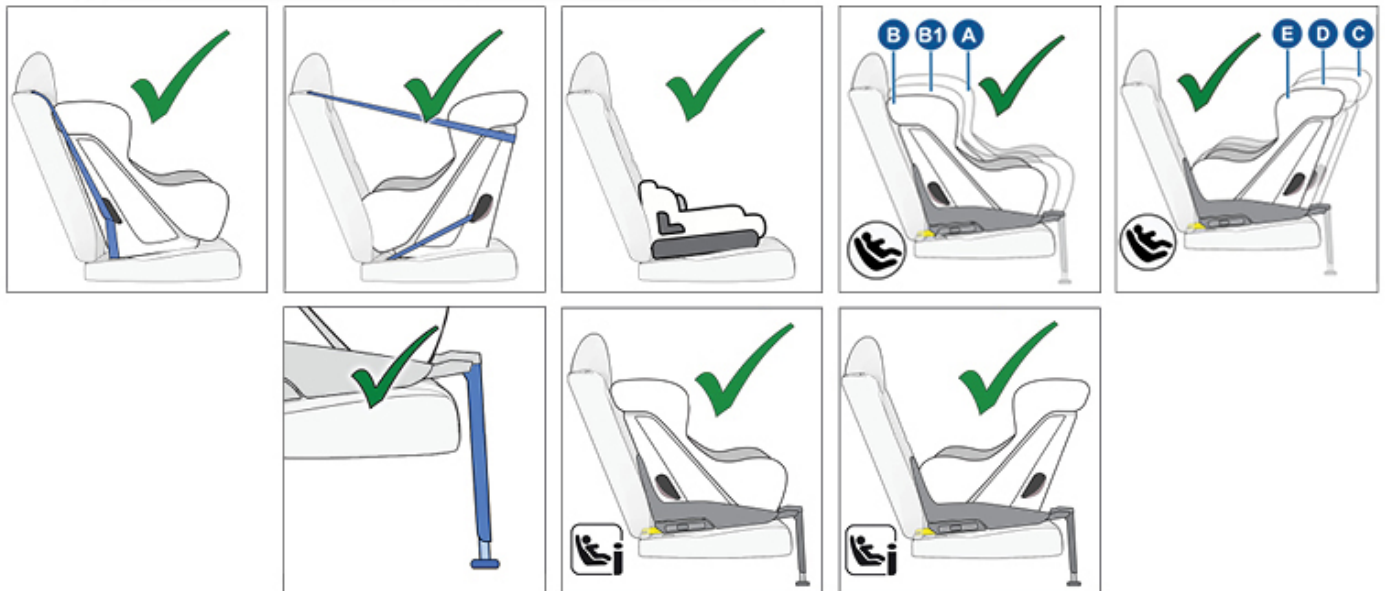
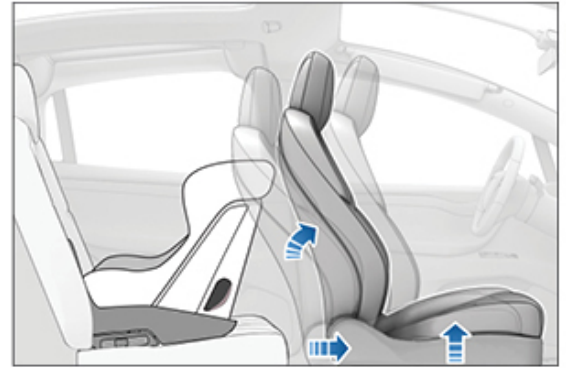
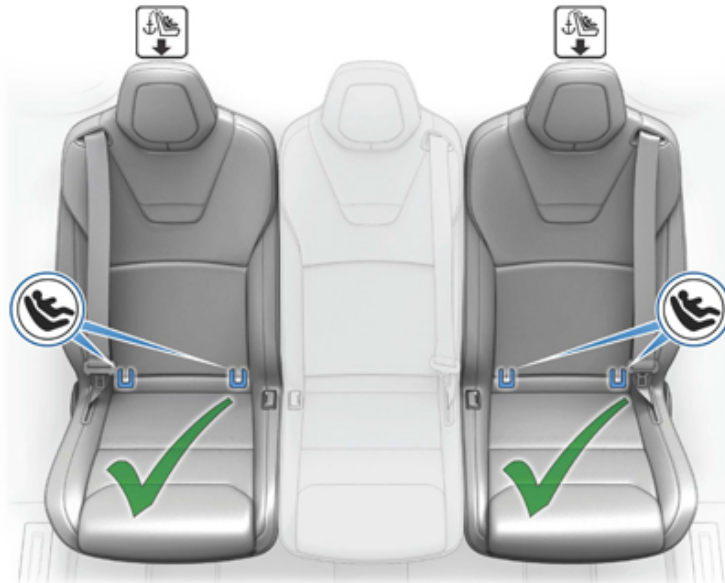

ניתן להושיב פעוטות וילדים במושב ימני או שמאלי בשורה השנייה באמצעות התקן ריסון מבוסס-חגורה, או התקן ריסון מסוג ISOFIX. ניתן להשתמש בהתקני ריסון הפונים קדימה או הפונים אחורה, מבוסס-חגורה, מסוג ISOFIX, או i-Size (I-U) במושב ימני או שמאלי בשורה השנייה. המושב הימני והשמאלי בשורה השנייה מאפשרים שימוש בהתקני ISOFIX בגדלים הבאים:

- קבוצת גודל A\*, B ו-B1 הפונים קדימה.
- קבוצת גודל C\*, D ו-E הפונים אחורה.

ניתן להושיב ילדים גדולים יותר גם במושב הימני או השמאלי בשורה השנייה, באמצעות שימוש במושב בוסטר מסוג B2 או B3 שמעוגן בהתאם להוראות של יצרן התקן הריסון.

**הערה:** כדי להשתמש בהתקני ריסון מסוג ISOFIX הפונים אחורה (קבוצת גודל C), ייתכן שיהיה עליכם להזיז את המושב עד הסוף אחורה ולהזיז את המושב הקדמי המתאים למצב האמצעי (עד 13 ס"מ קדימה מהמצב האחורי ביותר), להגביה את המושב (עד 3 ס"מ מהמצב הנמוך ביותר), ולהטות את המושב לאחור בזווית של 15 מעלות (או 10 מעלות לאחור מהמצב הקדמי ביותר).

**הערה:** המושב הימני והשמאלי בשורה השנייה מאפשרים שימוש ברצועות עיגון עליונות (ראו חיבור רצועות עיגון עליונות בעמוד 55).

**הערה:** כל קבוצות המשקל נתמכות.



## כסאות בטיחות לילדים

**אזהרה:** אין להשתמש באפשרות כניסת נוחות (כפי שמתואר ב-פרופיל נהג בעמוד 94) כדי להזיז באופן אוטומטי את מושב הנהג למצב האחורי ביותר, אם מותקן מושב בטיחות במושב האחורי הממוקם מאחורי מושב הנהג. בעקבות המרווח המצומצם, תזוזת המושב עלולה לפגוע ברגלי הילד, לגרום לפציעה או להסיט את מושב הבטיחות ממקומו.

**אזהרה:** עבור כלי רכב עם שורת מושבים שלישית, כאשר מושבים ילד במושב monopost בשורה השנייה, בהגדרה עבור הלחצן שמזיז מושב ימני או שמאלי בשורה השנייה קדימה, כדי להקל על הגישה לשורה השלישית, חייבת להיות כבוי (געו באפשרות Controls > Seats > Easy Entry). כך תוודאו שעליכם להחזיק את הלחצן לחוץ כדי להזיז את המושב, כדי למנוע ממושב בטיחות שמוחקן בשורה השנייה להימחק כנגד המושב הקדמי המתאים. ראו גישה למושבי השורה השלישית (אם מותקנים) - מושבי Monopost בעמוד 37.

**אזהרה:** לפני הנסיעה לאחר התקנת מושב בטיחות בשורה השנייה, יש לוודא כי לא מוצגת ההתראה "seat unlocked" ("נעילת מושב בוטלה") על מסך המגע או על לוח המחוונים. התראה זו מציינת כי המושב אינו בטוח לשימוש עבור נוסע, מכיוון שהוא לא הוחזר למצב נעול ובטוח. אם מוצגת התראה זו במסך המגע או בלוח המחוונים, יש לדחוף את המושב או את גב המושב קלות קדימה או אחורה, עד שיינעל היטב במקומו וההתראה תיעלם.



המושב האמצעי בשורה השנייה

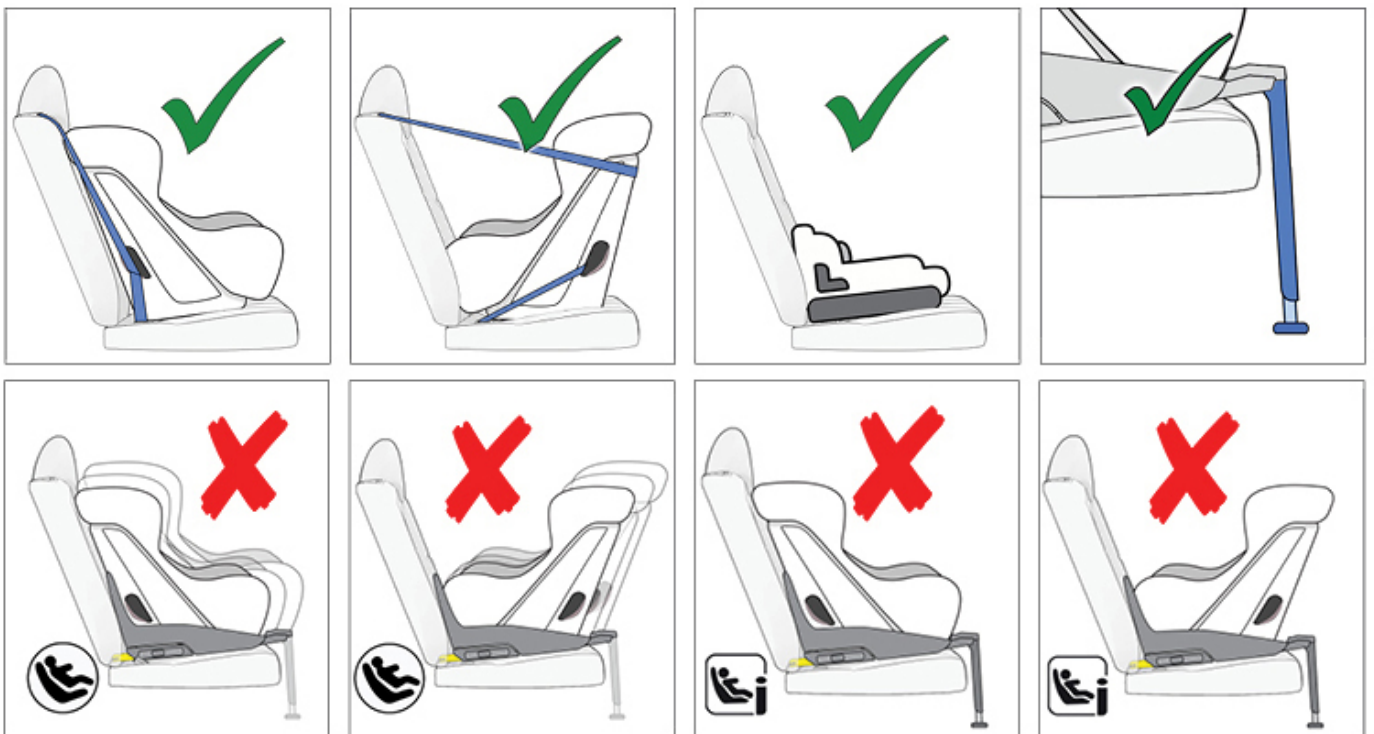

ניתן להושיב פעוטות במושב האחורי האמצעי באמצעות שימוש בהתקן ריסון מבוסס-חגורה שפונה אחורה. ניתן להושיב ילדים במושב האחורי האמצעי באמצעות שימוש בהתקן ריסון מבוסס-חגורה שפונה אחורה או קדימה.

ניתן להושיב ילדים גדולים יותר גם במושב המרכזי בשורה השנייה, באמצעות שימוש במושב בוסטר מסוג B2 או B3 שמעוגן בהתאם להוראות של יצרן התקן הריסון.

**הערה:** המושב האמצעי בשורה השנייה אינו מצויד במוט עיגון לשם התקנת התקן ריסון מסוג ISOFIX.

**הערה:** כל קבוצות המשקל נתמכות.

**אזהרה:** עבור כלי רכב עם שורת מושבים שלישית, אין להשתמש בכפתור שבגב המושב הימני או השמאלי בשורה השנייה ספסל מושבים כאשר מותקן מושב בטיחות בשורה השנייה. שימוש בכפתור זה מטה ומזיז את המושבים הימני והשמאלי קדימה ועלול למעוך את הנוסע. אין להסתמך על Model X לזיהוי או הגנה על נוסעים ברכב בעת שימוש בכפתור זה. יש להשתמש בכפתור זה רק כאשר איש אינו יושב במושב השורה השנייה. ראו (ראו גישה למושב השורה השלישית (אם מותקנים) - מושבי ספסל בעמוד 38).

**אזהרה:** לפני הנסיעה לאחר התקנת מושב בטיחות בשורה השנייה, יש לוודא כי לא מוצגת ההתראה "seat unlocked" ("נעילת מושב בוטלה") על מסך המגע או על לוח המחוונים. התראה זו מציינת כי המושב אינו בטוח לשימוש עבור נוסע, מכיוון שהוא לא הוחזר למצב נעול ובטוח. אם מוצגת ההתראה זו במסך המגע או בלוח המחוונים, יש לדחוף את המושב או את גב המושב קלות קדימה או אחורה, עד שיינעל היטב במקומו וההתראה תיעלם.



## מושבי שורה שלישית

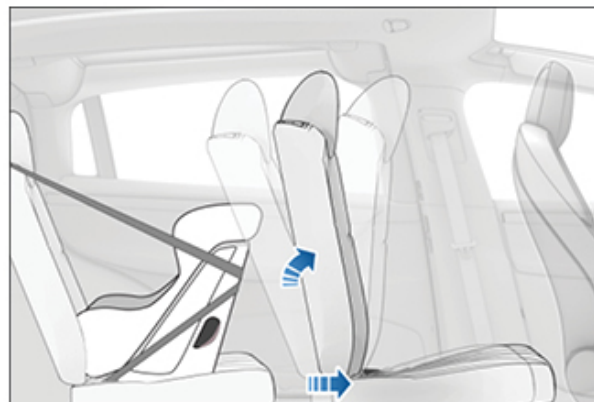

ניתן להושיב פעוטות וילדים במושב בשורה השלישית באמצעות התקן ריסון מבוסס-חגורה.

ניתן להושיב ילדים גדולים יותר גם במושב בשורה השלישית, באמצעות שימוש במושב בוסטר מסוג B2 שמעוגן בהתאם להוראות של יצרן התקן הריסון.

**הערה:** כדי להשתמש בהתקן ריסון גדול הפונה אחורה, ייתכן שיהיה עליכם להזיז את המושב המתאים בשורה השנייה קדימה, ולהטות את גב המושב לאחור למצב הקדמי ביותר כדי לפנות מקום עבור התקן הריסון.

**הערה:** המושבים בשורה השלישית אינם מצוידים במוט עיגון לשם התקנת התקן ריסון מסוג ISOFIX.

**הערה:** כל קבוצות המשקל נתמכות.



## התקנת התקני ריסון מבוססי חגורה

יש לפעול תמיד בהתאם להוראות של יצרן התקן הריסון. יש לפעול בהתאם להנחיות הכלליות הבאות עבור התקני ריסון מבוססי חגורה:

- יש לוודא שהתקן הריסון מתאים למשקל, לגובה ולגיל הילד.
- יש להימנע מלהביש את הילד בלבוש מגושם.
- אין להניח דבר בין הילד לבין התקן הריסון.
- יש להתאים את הרמתות של התקן הריסון עבור כל ילד, בכל נסיעה.

1. יש למקם את התקן הריסון במושב המתאים ולמתוח את חגורת הבטיחות למלוא אורכה. יש להעביר את החגורה ולחגור אותה בהתאם להוראות של יצרן התקן הריסון.

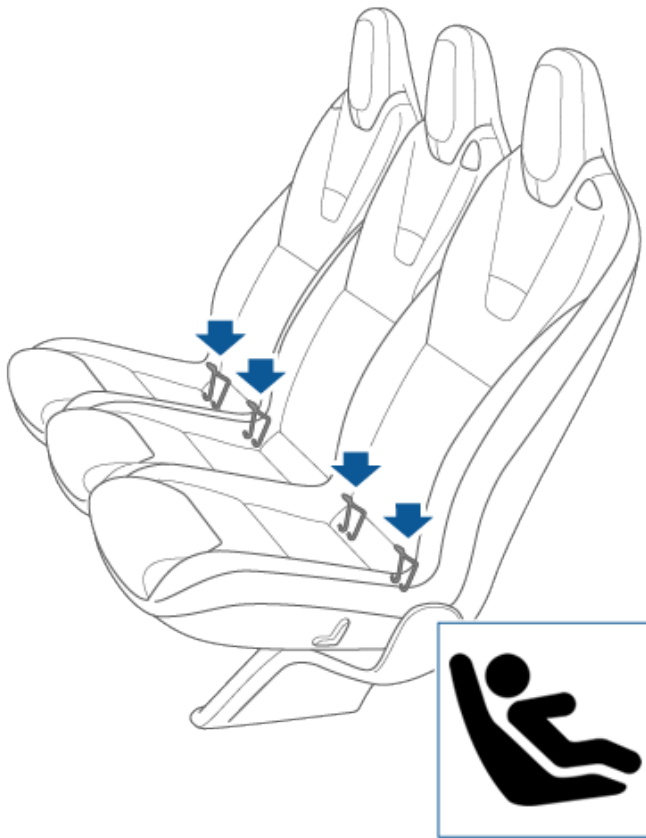

במושבים בשורה השנייה, יש להתקין מושבי בטיחות מסוג ISOFIX/iSize אך ורק במושב הימני או השמאלי. במושב האמצעי יש להשתמש רק במושב בטיחות שמעוגן באמצעות חגורת בטיחות.

2. יש לאפשר לחגורה להימשך לאחור ולסלק את כל החלק הרפוי בחגורת הבטיחות תוך כדי דחיפת התקן הריסון כלפי מושב הרכב.

3. יש לחבר את חגורות העיגון העליונות, כפי שנדרש על-ידי יצרן התקן הריסון (ראו חיבור רצועות עיגון עליונות בעמוד 55).

## התקנת התקן ריסון מסוג ISOFIX

המושב הימני והשמאלי בשורה השנייה מצוידים במוטות עיגון ISOFIX/i-Size. מוטות עיגון אלה נמצאים בין כרית המושב לבין גב המושב. המיקום המדויק של כל מוט עיגון מוזהה על-ידי סימון (כפי שמופיע למטה) בגב המושב, מעל למוט העיגון הרלוונטי.

מושבי monopost:



מושבי ספסל:





לפני הושבת הילד, יש לוודא שהתקן הריסון מותקן בצורה מאובטחת. יש לאחוז בחלק הקדמי של התקן הריסון ביד אחת מכל צד ולנסות:

- לסובב את התקן הריסון מצד לצד.
- למשוך את התקן הריסון מהמושב.

אם ניתן להרחיק את התקן הריסון מהמושב או לסובב אותו, שני הסגרים לא נתפסו כראוי במוטות העיגון של המושב. יש לחזור על ההתקנה ולבדוק שוב. הכרחי ששני הסגרים של התקן הריסון ייתפסו כראוי.

**⚠ אזהרה:** אין להשתמש בעוגני ISOFIX/i-Size עבור התקני ריסון או מושבי בוסטר בעלי חגורת בטיחות אינטגרלית, כאשר המשקל הכולל של הילד והתקן הריסון עולה על 33 ק"ג.

## רגלית בטיחות

כל מושבי הנוסעים בשורה הראשונה והשנייה ב-Model X מאפשרים שימוש בהתקן ריסון שכולל רגלית בטיחות. אם התקן הריסון כולל רגלית, האריכו את הרגלית כפי שמתואר בהוראות של יצרן התקן הריסון.

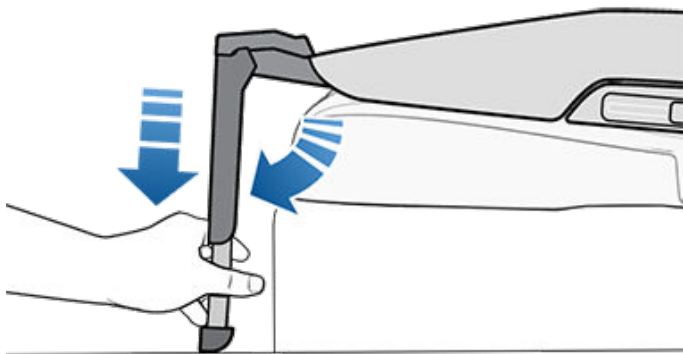

## חיבור רצועות עיגון עליונות

המושבים בשורה השנייה והשלישית מאפשרים שימוש ברצועות עיגון עליונות. כאשר ההוראות של יצרן התקן הריסון כוללות חיבור של רצועת עיגון עליונה, יש לחבר את הווי של הרצועה לנקודת העיגון שנמצאת מאחורי המושב הרלוונטי.

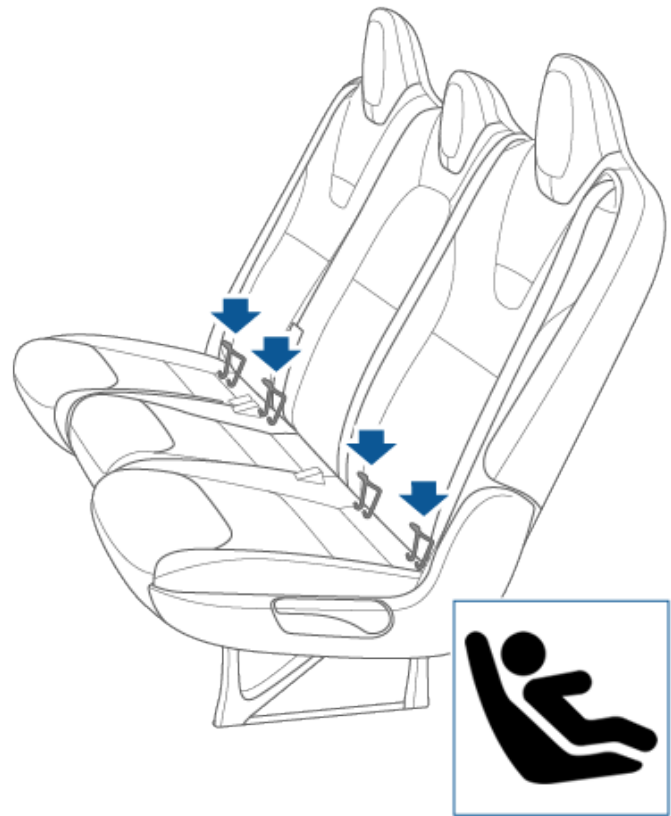

במושבים בשורה השנייה, יש להתקין מושבי בטיחות מסוג ISOFIX/i-Size אך ורק במושב הימני או השמאלי. במושב האמצעי יש להשתמש רק במושבי בטיחות שמעוגן באמצעות חגורת בטיחות.



כדי להתקין התקן ריסון מסוג ISOFIX/i-Size, יש לקרוא בקפידה את ההוראות של יצרן התקן הריסון ולפעול בהתאם. הוראות אלה מתארות איך לחבר את התקן הריסון אל מוטות העיגון במושב כלי הרכב, עד שתישמע נקישה כשהחיבור הושלם בהצלחה. ייתכן שיהיה עליכם לדחוף את התקן הריסון אל גב המושב, כדי לוודא שהוא מותקן היטב במקומו.



# כסאות בטיחות לילדים

זוג רצועות - מושבי ספסל בשורה השנייה:

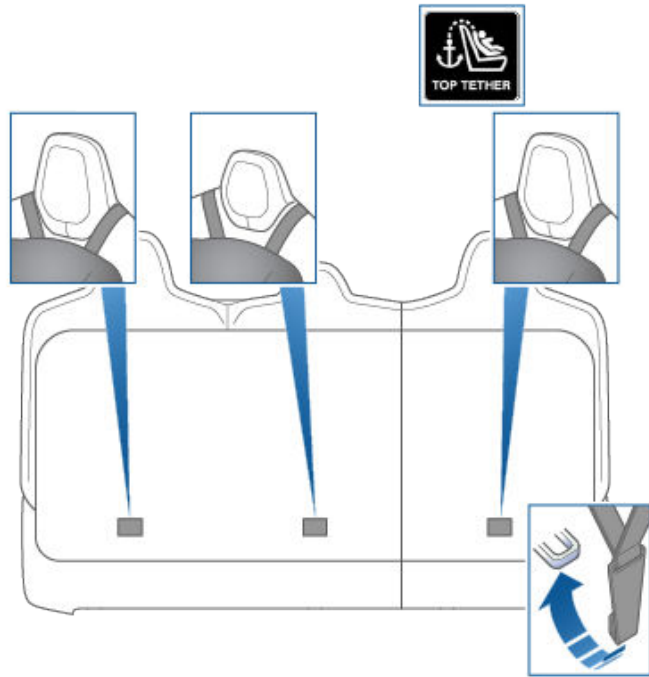

זוג רצועות - מושבים בשורה השלישית:



רצועה בודדת - מושבי monopost בשורה השנייה:

עבור רצועת עיגון בודדת במושב הימני או השמאלי, העבירו את הרצועה מעל לצד החיצוני של משענת הראש (מאותו צד של משענת הראש שם נמצא מנגנון המתיחה של חגורת הבטיחות).

רצועה בודדת - מושבי ספסל בשורה השנייה:

עבור רצועת עיגון בודדת במושב הימני או השמאלי, העבירו את הרצועה מעל לצד החיצוני של משענת הראש (מאותו צד של משענת הראש שם נמצא מנגנון המתיחה של חגורת הבטיחות). במושב האמצעי (אם מותקן), מקמו את הרצועה מעל החלק העליון של משענת הראש.

**הערה:** יש להדק את רצועות העיגון העליונות בהתאם להוראות של יצרן התקן הריסון.

נקודות העיגון עבור רצועות העיגון נמצאות מאחורי המושבים בשורה השנייה והשלישית.

עבור זוג רצועות עיגון, יש למקם רצועה מכל צד של משענת הראש.

**אזהרה:** בעת ניתוב רצועות העיגון, יש להשאיר אותן קרובות למשענת הראש כפי שמוצג למטה. ב-Model X עם שורת מושבים שלישית, אין להתקיין את רצועות העיגון באופן שמכסה את כפתור הגישה לשורה השלישית בצד האחורי של המושב.

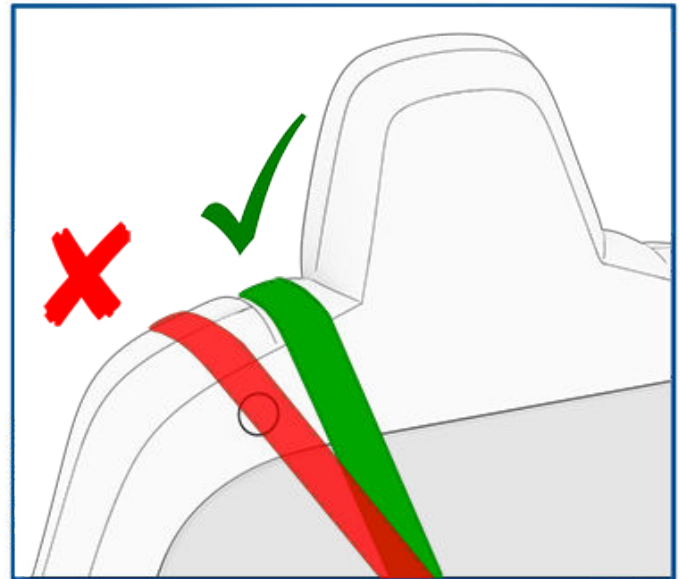

**אזהרה:** יש להשתמש רק במושב בטיחות שמעוגן באמצעות חגורת בטיחות במושב האמצעי.

זוג רצועות - מושבי monopost בשורה השנייה:

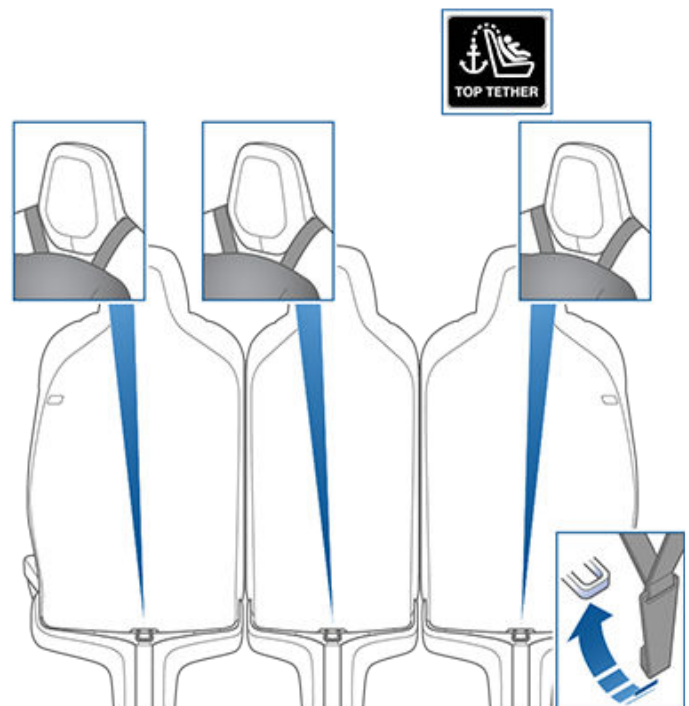





נתונים טכניים

ECE 16-07 תוספת 17, נספח 3, טבלה 1

מספר מצב המושב (ראו למטה)							
9	7	6	5	4	3-1 כרית אוויר לנוסע פועלת	3-1 כרית אוויר לנוסע כבוי	
II, I, +0, 0 III	II, I, +0, 0 III	II, I, +0, 0 III	II, I, +0, 0 III	II, I, +0, 0 III	לא	III, II, I, +0, 0	קבוצות משקל מותרות
כן (*4)	כן (*4)	כן	כן	כן	לא	כן (*1)	מתאים לחיבור חגורה אוניברסלי?
לא	לא	כן	לא	כן	לא	לא	מתאים ל-i-Size?
לא	לא	לא	לא	L1 (*3)	לא	לא	מתאים לרוחבי L1/ L2?
לא (*5)	לא (*5)	R3 (*2)	לא	R3 (*2)	לא	לא	הגדול ביותר המתאים למושב מסוג ISOFIX שפונה אחורה (R1/R2X/R2/R3).
לא (*5)	לא (*5)	F3	לא	F3	לא	לא	הגדול ביותר המתאים למושב ISOFIX שפונה קדימה (F1/F2X/F2/ F3).
B2	B2	B3 (*6)	B3 (*6)	B3 (*6)	לא	B3	הגדול ביותר שמתאים לבוסטר (B2/B3).
לא	לא	כן	כן	כן	לא	כן	מתאים לרגלית בטיחות?

\* הערות:

1. כדי להתקין התקן ריסון מעוגן באמצעות חגורת בטיחות במושב הקדמי, כווננו את המושב מעלה למצב האמצעי.
2. כדי להתקין התקן ריסון ISOFIX במושב בשורה השנייה או השלישית, כווננו את המושב שלפניו למצב האמצעי. הטו את גב המושב 15 מעלות מהמצב הקדמי ביותר. מושב קדמי בלבד - כווננו את כרית המושב 3 ס"מ מעל למצב הנמוך ביותר.
3. ניתן להשתמש בסלקל במושב השמאלי במושב ספסל בשורה השנייה, אך לא במושב monopost.
4. כאשר התקן ריסון אוניברסלי מבוסס-חגורה מותקן בשורה השלישית, לא ניתן להשתמש במושבים הימני, השמאלי והאמצעי בשורה השנייה.
5. עיגון ISOFIX בשורה השלישית זמין בכלי רכב שיוצרו לפני חודש אוקטובר 2019.
6. ניתן להתקין שני בוסטרים מסוג B3 או שלושה בוסטרים מסוג B2 במושב הימני והשמאלי.

האבזמים עבור חגורת בטיחות למבוגרים אינם ממוקמים בין מוטות עיגון ISOFIX של אף מושב נתון.

סיכום מספרי מצב המושב

מיקום בכלי הרכב	מצב המושב
קדמי שמאלי (לכלי רכב עם הגה ימני בלבד)	1
קדמי ימני (לכלי רכב עם הגה שמאלי בלבד)	3
שמאלי בשורה שנייה	4
אמצעי בשורה שנייה	5
ימני בשורה שנייה	6
שמאלי בשורה שלישית (אופציונלי)	7



## כסאות בטיחות לילדים

מיקום בכלי הרכב	מצב המושב
ימני בשורה שלישית (אופציונלי)	9



## אזהרות מערכת עבור התקן ריסון

- אזהרה:** אין להשתמש בהתקן ריסון הפונה קדימה במושב שמוגן על-ידי כרית אוויר פעילה. פעולה כזו עלולה להוביל לפגיעה חמורה או למוות. יש לעיין בתווית האזהרה שמוצמדת למגן השמש.
- אזהרה:** התקני ריסון מסוימים תוכננו לעיגון במושב הרכב באמצעות חגורות מותניים או באמצעות חלק המותניים של חגורת בטיחות מסוג 'חגורת שלוש נקודות'. ילדים עלולים להיות בסכנה במקרה של תאונה אם מערכות הריסון שלהם לא מעוגנות כראוי בכלי הרכב.
- אזהרה:** אין להשתמש בהתקן ריסון הפונה קדימה עד שמשקל ילדכם יעלה על 9 ק"ג והוא יכול לשבת באופן עצמאי. עד גיל שנתיים, עמוד השדרה והצוואר של הילד טרם התפתחו די הצורך למניעת פגיעה בעת תאונה חזיתית.
- אזהרה:** אין להושיב תינוק או פעוט בחיקו של נוסע בוגר. בכל עת יש לרסן את כל הילדים בהתקני ריסון מתאים.
- אזהרה:** כדי לוודא שהילדים יושבים בצורה בטוחה, יש לפעול בהתאם להוראות שסופקו במסמך זה ובהתאם להוראות של יצרן התקן הריסון.
- אזהרה:** התזכורת עבור חגורת בטיחות במסך המגע אינה מהווה תחליף לבדיקה אם מושב הבטיחות של נוסע קטן או ילד מאובטח כראוי. ייתכן וחיישני התפוסה לא יזהו נוסעים קטנים או מושבי בטיחות לילדים.
- אזהרה:** כל עוד אפשר, יש להושיב ילדים בהתקן ריסון שפונה אחורה תוך שימוש ברתמה מסוג 5 נקודות המשולבת בהתקן הריסון, עד שהם חורגים מהמשקל או מהגובה המרבי שמותרים עבור התקן הריסון שפונה אחורה.
- אזהרה:** בעת הושבת ילדים גדולים יותר, יש לוודא כי ראש הילד נתמך וכי חגורת הבטיחות של הילד מכווננת וקשורה כראוי. יש להרחיק את רצועת הכתף של חגורת הבטיחות מהפנים ומהצוואר, ואין למקם את רצועת המותניים על הבטן.
- אזהרה:** לעולם אין לחבר שני התקני ריסון לנקודת עיגון אחת. במקרה של תאונה, ייתכן שנקודת עיגון אחת לא תוכל להחזיק את שני התקני הריסון.
- אזהרה:** מוטות עיגון להתקני ריסון תוכננו לשאת רק את העומס של התקן ריסון המותקן כראוי. בשום מקרה אין להשתמש בהם עבור חגורות בטיחות למבוגרים, עבור רתמות או לשם חיבור כל פריט או ציוד אחר לרכב.
- אזהרה:** יש לבדוק תמיד את הרתמות ואת רצועות העיגון לאיתור נזק ובלאי.
- אזהרה:** אין להשאיר ילד ללא השגחה, אפילו אם הילד יושב במערכת ריסון.
- אזהרה:** אין להשתמש במערכת ריסון שהייתה מעורבת בתאונה. יש להשליך את המושב ולהחליף אותו בהתאם להוראות של יצרן התקן הריסון.



## מיקום כריות האוויר

כריות האוויר נמצאות פחות או יותר באזורים שמוצגים למטה. מידע ואזהרות לגבי כריות אוויר מודפסים על מגני השמש.

Model X מצויד בכרית אוויר וחגורת בטיחות מסוג 'חגורת שלוש נקודות' (נקרא גם מכלול חגורות הבטיחות) בשני המושבים הקדמיים. כרית האוויר היא התקן ריסון נוסף במושבים אלה. כל היושבים ברכב, כולל הנהג, חייבים לחגור תמיד את חגורת הבטיחות בין אם יש או אין כרית אוויר עבור המושב שלהם, על-מנת למזער את הסכנה לפציעה חמורה או מוות במקרה של תאונה.

**הערה:** בכלי רכב עם הגה בצד ימין, המיקומים של כריות האוויר של הנהג והנוסע - הפוכים.

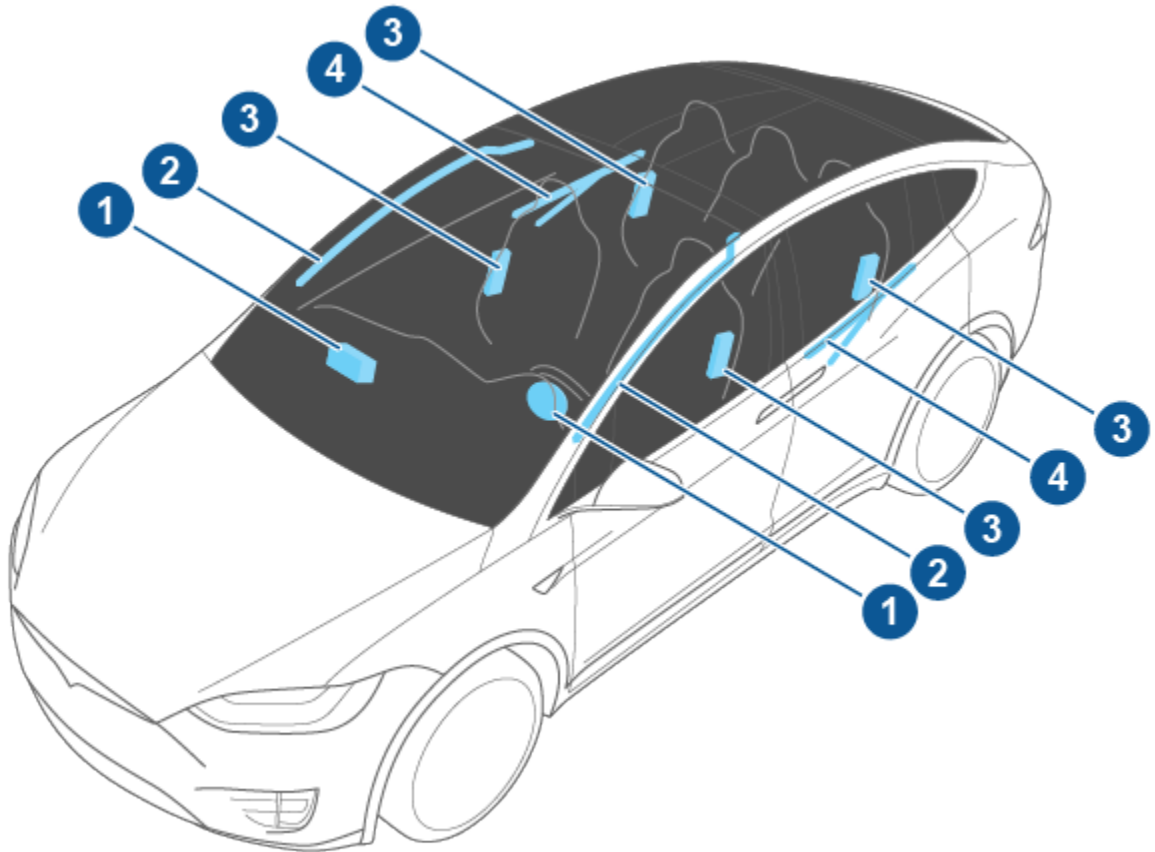

1. כריות אוויר קדמיות
2. כריות אוויר מסוג וילון
3. כריות אוויר צדדיות המותקנות במושב
4. כריות אוויר מותקנות בדלת

## כיצד כריות אוויר פועלות

כריות אוויר קדמיות לא תוכננו בדרך כלל להתנפח במקרה של תאונה מאחור, תאונה צדית או בעת בלימה חזקה או נסיעה על-גבי מהמורות ובורות בכביש. באופן דומה, ייתכן שכריות אוויר קדמיות לא יתנפחו במקרה של תאונה חזיתית, כגון במקרה של תאונה חזיתית קלה, החלקה מתחת לרכב גבוה יותר או פגיעה קלה בעצמים צרים (כגון עמודי מתכת או עץ). ייתכן שייגרם לרכב נזק שטחי משמעותי מבלי שכריות האוויר יתנפחו ולהפך, ייתכן שזנזק מבני קטן יגרום להתנפחות כריות האוויר. לכן, המראה החיצוני של הרכב אחרי תאונה אינו מהווה מענה לשאלה האם כריות האוויר הקדמיות היו צריכות להתנפח או לא.

כריות אוויר מתנפחות כאשר חיישנים חשים במכה שעוצמתה עולה על ערך הסף להפעלת כריות האוויר. ערכי סף אלה נועדו לחזות את חומרת התאונה מבעוד מועד, כדי שכריות האוויר יסייעו להגן על היושבים ברכב. כריות אוויר מתנפחות מייד בעוצמה רבה וברעש חזק. כרית האוויר המנופחת, יחד עם חגורות הבטיחות, מגבילה את תנועת היושבים ברכב כדי לצמצם את הסיכון לפציעתם.

**אזהרה:** לפני שתבצעו שינויים Model X עבור אדם עם מוגבלויות באופן שעלול להשפיע על מערכת כריות האוויר, השתמשו באפליקציה לנייד כדי לתזמן פגישת שירות.

Model X כולל כרית אוויר מסוגים אלה:

- כרית אוויר קדמיות: כרית אוויר קדמיות נועדו לצמצם את הפגיעות אם ילד גדול או מבוגר יושב במושב קדמי. חשוב לפעול בהתאם לכל האזהרות וההוראות לגבי הושבת ילדים במושב הנוסע הקדמי (אם מותר באזורכם).
- כרית אוויר מותקנות במושב: כרית אוויר צדדית המותקנת במושב עוזרת להגן על בית החזה ועל האגן. כרית האוויר המותקנות במושב בחלק הפנימי של מושב נוסע מסייעות להגן על הראש ופלג הגוף העליון. כרית האוויר שמותקנות במושב, בצד של הרכב שהיה מעורב בתאונה ובצד הנגדי, מתנפחות במקרה של תאונה צדית חמורה או תאונה חזיתית חמורה בהיסט.
- כרית אוויר מסוג וילון: כרית אוויר מסוג וילון בכל צד Model X בקורת הגג הקדמית מסייעות להגן על הראש. כרית אוויר מסוג וילון יתנפחו בשני צידי כלי הרכב במקרה של תאונה צידית חמורה, במקרה של תאונה חזיתית חמורה בהיסט או במקרה שכלי הרכב מתהפך.
- כרית אוויר מותקנות בדלת: יש כרית אוויר בכל צד Model X שמותקנת בכיסוי של דלתות הפלקון. כרית אלו זהות לכרית אוויר מסוג וילון בכך שהן עוזרות להגן על הראש, ובדרך כלל מתנפחות במקרה של תאונה צידית חמורה, תאונה חזיתית חמורה בהיסט או אם כלי הרכב מתהפך. כרית אוויר שמותקנות בדלתות משני צידי כלי הרכב יתנפחו.

## חיווי סטטוס כרית אוויר

סטטוס כרית האוויר הקדמית של הנוסע מופיע במסך המגע:



מחון 'כרית אוויר של הנוסע כבויה' מוצג במסך המגע רק כשכרית האוויר הקדמית של הנוסע מלפנים מושבתת. כשכרית האוויר הקדמית של הנוסע מלפנים מושבתת, היא אינה מתנפחת במקרה של תאונה. חיווי זה מוצג גם כאשר אף אחד לא יושב במושב. בעת נסיעה עם מושב בטיחות במושב הנוסע הקדמי (אם מותר באזורכם), הקפידו תמיד לבדוק את סטטוס כרית האוויר הקדמית של הנוסע כדי לוודא שהיא כבויה.

**הערה:** ברכבים שיוצרו לפני אוקטובר 2019 לערך, מחון 'כרית אוויר של הנוסע כבויה' לא מופיע כשאין נוסע במושב.



כדי להגן על מבוגר שיושב במושב הנוסע הקדמי, יש לוודא שכרית האוויר הקדמית של הנוסע פועלת. כאשר כרית האוויר של הנוסע פועלת, היא עשויה להתנפח במקרה של תאונה.



נורית החיווי של כרית האוויר בלוח המחוונים ממשיכה לדלוק אם יש תקלה במערכת כרית האוויר. המקרה היחיד שבו חיווי זה אמור להיות דולק לזמן קצר הוא בעת הפעלת Model X לראשונה, ולאחר מכן הוא יכבה תוך מספר שניות. אם היא נותרת דלוקה, השתמשו באפליקציה לנייד כדי לתזמן פגישת שירות מייד ואל תסעו ברכב.

**אזהרה:** אם מותר על פי החוק באזורכם להושיב ילד במושב הנוסע הקדמי, הנהג אחראי לוודא שכרית האוויר הקדמית של הנוסע כבויה. אין להושיב ילד במושב הנוסע מלפנים כשכרית האוויר פעילה, אפילו אם נעשה שימוש במושב בטיחות או בבוסטר. פעולה כזו עלולה להוביל לפגיעה חמורה או למוות.

## שליטה בכרית האוויר הקדמית של הנוסע

כאשר ילד יושב במושב הנוסע הקדמי (גם אם הילד יושב במושב בטיחות או בבוסטר), **עליכם להשבית את כרית האוויר הקדמית של הנוסע** כדי למנוע פגיעה של הילד במקרה של תאונה. היזו את מתג כרית האוויר במושב הנוסע הקדמי למצב כבוילפני הנחת מושב בטיחות לילדים במושב הנוסע הקדמי באמצעות אישור תחילה שהרכב נמצא במצב 'חניה' ואז באמצעות נגיעה ב-פקדים < בטיחות > כרית אוויר קדמית של הנוסע.

**הערה:** מושב הנוסע הקדמי חייב להיות פנוי כשניגשים לבקרת כרית האוויר במושב הנוסע הקדמי. אם חיישן התפוסה מזהה משקל (למשל, אדם, מושב בטיחות לילדים או חפץ) הבקרה תושבת. *יש להסיר כל משקל מהמושב לפני הפעלה או כיבוי של כרית האוויר הקדמית של הנוסע.*

**הערה:** Model X כולל מסך מגע קיבולי, וייתכן שלא יגיב למגע אם אתם לובשים כפפות רגילות. אם מסך המגע אינו מגיב, הסירו את הכפפות או השתמשו בכפפות מוליכות בקצות האצבעות שנועדו לשימוש עם מסך מגע קיבולי.

**אזהרה:** כשאתם משביתים באופן ידני את כרית האוויר הקדמית של הנוסע, עליכם להפעילה לאחר מכן כדי להגן על מבוגר שיושב במושב הנוסע הקדמי.

**אזהרה:** אין להושיב ילד במושב הנוסע הקדמי כאשר כרית האוויר הקדמית של הנוסע מופעלת. פעולה כזו עלולה להוביל לפגיעה חמורה או למוות. הנהג אחראי לוודא שכרית האוויר הקדמית של הנוסע כבויה לפני הושבת ילד במושב הנוסע הקדמי.

**אזהרה:** אם כרית האוויר הקדמית של הנוסע, או בקרת מסך המגע של כרית אוויר קדמית של הנוסע, לא פועלת כשורה (למשל, חיווי סטטוס כרית אוויר מראה שכרית האוויר פועלת, על אף שכיבתם אותה, או להיפך, או שבקרת מסך המגע לכיבוי והפעלת כרית האוויר הקדמית של הנוסע מושבתת גם כשהמושב ריק), אין להושיב נוסע במושב הקדמי. השתמשו באפליקציה לנייד כדי לתזמן פגישת שירות מייד.

## הבטחת סיווג משקל מדויק

כדי לסייע בהבטחת סיווג משקל במושב הנוסע הקדמי, על הנוסע:

- לחגור חגורת בטיחות.
- לשבת זקוף במרכז כרית המושב, כאשר הכתפיים מונחות כנגד גב המושב והרגליים ממוקמות בנוחות קדימה וכפות הרגליים מונחות על הרצפה. ראו **דוגמאות למצבי ישיבה נכונים ושגויים בעמוד 63**.
- להישאר יושב על כרית המושב ולא להתרומם מהמושב (לדוגמה, על ידי דחיקת כפות הרגליים כנגד הרצפה או לחיצה על הקונסולה המרכזית או משענת היד כדי להתרומם).
- לא ללבוש בגדים עבים, רטובים או מגושמים (כגון בגדי סקי או בגדים מרופדים).

בנוסף לפריטים המפורטים לעיל, המצבים הבאים יכולים להפריע לרמת הדיוק של מערכת סיווג המשקל:





## כריות אוויר



מצב ישיבה שגוי - כפות הרגליים של הנוסע חייבות להיות על הרצפה:





מצב ישיבה שגוי - אסור לנוסע להחליק קדימה על כרית המושב:

- הצבת משדר רדיו (לדוגמה, מכשיר קשר) על מושב הנוסע הקדמי.
- הצבת ממיר זרם ישיר/זרם חילופין, או מכשיר המונע על ידי הממיר (לדוגמה, טלפון סלולרי, מכשיר טאבלט או מחשב) על כרית מושב הנוסע הקדמי.
- הנחת מכלים המלאים בנוזלים (כגון בקבוק משקה) או במזון על מושב הרכב כאשר מותקנת מערכת ריסון לילדים.
- מיקום שגוי של מערכת הריסון לילדים כך שכל חלקה התחתון אינו ממוקם כנגד כרית המושב.
- עצמים שתקועים מתחת למושב או שתקועים בין גב המושב לכרית.
- עצמים כבדים שמונחים על המושב (תיק, ארנק גדול).
- מטען שמפריע למושב.
- פריטים שהותקנו לאחר רכישת הרכב, אשר מחוברים למושב או נמצאים בין המושב לנוסע, כגון כיסויים, שטיחים, שמיות וכו'.

מקרים כאלה עלולים להפריע לחיישן המשקל. אם וידאתם שזה לא המקרה, וסטטוס כרית האוויר עדיין שגוי, בקשו מהנוסעים לשבת במושבים האחוריים והשתמשו באפליקצייה לנייד כדי לתזמן פגישת שירות כדי לבדוק את מערכת כריות האוויר.

**הערה:** חיישן המשקל במושב הנוסע הקדמי משפיע רק על פעולת כרית האוויר הקדמית של הנוסע. כריות האוויר הצדדיות אינן מושפעות.

**אזהרה:** אי ביצוע ההוראות לעיל עלול להשפיע לרעה על מערכת סיווג המשקל (OCS), והדבר עלול לגרום לפגיעה חמורה או למוות. 

**אזהרה:** אם כרית האוויר הקדמית של הנוסע אינה פועלת או מתבטלת כנדרש, אל תושיבו נוסע במושב הנוסע הקדמי. השתמשו באפליקצייה לנייד כדי לתזמן פגישת שירות. 

**אזהרה:** כדי לוודא פעולה מדויקת של חיישן המשקל, אין לבצע כל שינוי במושב הנוסע הקדמי. 

**אזהרה:** אין להשתמש בכיסוי עבור מושבי ה-Model X. דבר זה עלול להגביל את הפעלת כריות האוויר הצדדיות במקרה של תאונה. זה גם עלול להפחית את הדיוק של מערכת סיווג המשקל. 

## דוגמאות למצבי ישיבה נכונים ושגויים

מצב ישיבה נכון:



אם כריות האוויר התנפחו, או אם כלי הרכב שלכם היה מעורב בתאונה, יש לפנות תמיד אל Tesla כדי לבדוק את כריות האוויר, מותחני חגורות הבטיחות ולהחליף אותם במקרה הצורך.

במקרה של תאונה, בנוסף להתנפחות כריות האוויר:

- תבוטל נעילת הדלתות ודלת תא המטען האחורי.
- מהבהבי החירום יופעלו.
- התאורה הפנימית תופעל.
- מתח גבוה אינו פעיל (יש להשתמש באפליקציה לנייד כדי לתזמן פגישת שירות על מנת לאחזר את המתח גבוה).
- החלונות עוברים למצב אוורור.
- כלי הרכב יישם את הבלמים כדי להגיע לכדי עצירה.

**הערה:** בהתחשב באופי ההתנגשות ובכוח הנגרם, דלתות עשויות שלא להיפתח בהתנגשות ו/או הנזק עלול למנוע מהן להיפתח. במקרים אלה, ייתכן שתאלצו לפתוח את הדלת עם ידית השחרור הידנית הפנימית, או בדרכי חילוץ אחרות (למשל, יציאה דרך דלת אחרת, שבירת חלון וכדומה).

## אזהרות כרית אוויר

**אזהרה:** כל היושבים ברכב, כולל הנהג, חייבים לחגור תמיד את חגורת הבטיחות בין אם יש או אין כרית אוויר עבור המושב שלהם, על-מנת למזער את הסכנה לפציעה חמורה או מוות במקרה של תאונה.

**אזהרה:** אסור לנוסעים במושב הקדמי להניח את זרועותיהם על מערכת כרית האוויר, מאחר שכרית אוויר שמתנפחת עלולה לגרום לשברים או לפציעות אחרות.

**אזהרה:** אין להשתמש בכיסוי עבור מושבי ה-Model X. דבר זה עלול להגביל את הפעלת כריות האוויר הצדדיות במקרה של תאונה. זה גם עלול להקטין את הדיוק של מערכת חיישן המשקל, אם מותקן.

**אזהרה:** כריות אוויר מתנפחות במהירות ובעוצמה רבה, והדבר עלול לגרום לפציעה. כדי להגביל את הפציעות, ודאו שהיושבים ברכב חגורים בחגורות בטיחות ויושבים כראוי, כשהמושב הוזז אחורה עד כמה שניתן.

**אזהרה:** אין להשתמש במערכת ריסון לילדים הפונה לאחור במושב שיש לפניו כרית אוויר פעילה. אם תעשו זאת, התנפחות כרית האוויר עלולה לגרום לפציעה או למוות.

**אזהרה:** כדי לוודא שכריות האוויר הצדדיות יתנפחו כראוי, יש להשאיר מרווח פנוי בין בית החזה של הנוסע לבין צד ה-Model X.

**אזהרה:** אסור לנוסעים להשעין את הראש על הדלת. אם יעשו כך, עלולה להיגרם פציעה עקב התנפחות כרית אוויר מסוג וילון.

**אזהרה:** אין לאפשר לנוסעים להפריע לפעולת כרית אוויר בכך שיניחו רגליים, ברכיים או חלק גוף אחר על כרית אוויר או בקרבתה.

**אזהרה:** אין לחבר או להניח עצמים על כריות אוויר קדמיות או בקרבתן, בצד המושבים הקדמיים, בריפוד הגג בצד הרכב, או בכל כיסוי אחר של כרית אוויר, שעלולים להפריע להתנפחות כרית אוויר. אלו כוללים אך אינם מוגבלים ל: כיסוי גלגל ההגה, מדבקות, כריות מושב, כריות, וכו'. עצמים עלולים לגרום לפציעה חמורה אם הרכב יהיה מעורב בתאונה חמורה שתגרום להתנפחות כריות האוויר.



מצב ישיבה שגוי - אסור לנוסע להשעין את משענת הגב למצב שכובה כאשר הרכב בתנועה:



## תוצאות הניפוח

**אזהרה:** בעת ניפוח כריות אוויר, תפוזר אבקה דקה. אבקה זו עלולה לגרום גירוי לעור, ויש לשטוף היטב את העיניים וכל חתך או שפשוף.

לאחר ההתנפחות, כריות האוויר יתרוקנו מאוויר כדי לתמוך בהדרגה בנוסעים וכדי להבטיח שלא יסתירו לנהג את המבט קדימה.



**אזהרה:** ⚠ לאחר ההתנפחות, חלק מהרכיבים של כרית האוויר יהיו חמים. אין לגעת בהם לפני שיתקררו.



עבור מקורות וידאו נתמכים, לשלוח סרטונים להצגה ב'קולנוע Tesla' באמצעות שיתוף הקישור דרך האפליקציה לנייד. נווטו אל הסרט, המופע או הסרטון שברצונכם להפעיל בטלפון שלכם וגעו בלחצן השיתוף. שתפו את הסרטון עם אפליקציית Tesla והוא יופיע במסך המגע של הרכב שלכם אם Model X במצב Park.

האפליקציה לנייד של Tesla מאפשרת לכם לתקשר עם ה-Model X מרחוק באמצעות טלפון iPhone או Android™.

**הערה:** המידע להלן אינו בהכרח רשימה מלאה של הפונקציות הזמינות באפליקציה לנייד של Tesla. כדי להבטיח גישה לתכונות חדשות ומשופרות, הורידו גרסאות עדכניות של האפליקציה לנייד כאשר הן זמינות.

## פרופיל

בלשונית הפרופיל הממוקמת בפינה העליונה, תוכלו:

- לעבור לכלי רכב אחר המשויך לחשבון Tesla שלכם, אם יש לכם גישה ליותר מכלי רכב אחד.
- לעבור אל חנות Tesla.
- לנהל את פרטי החשבון ולהציג את היסטוריית ההזמנות שלכם.
- להציג ולהתאים אישית את ההתראות שמתקבלות בכרטיסייה Settings (הגדרות), כגון סנכרון לוח שנה, הפעלה של האזעקה, עדכונים בנוגע לטעינה ועדכוני תוכנה חדשים. תוכלו להפעיל עדכונים מרחוק ולבדוק את ההתקדמות שלהם.

## פקדים

הכרטיסייה Controls (פקדים) מאפשרת לבצע את הפעולות הבאות:

- לפתוח את תא המטען הקדמי או האחורי.
- לנעול את ה-Model X או לבטל את הנעילה מרחוק.
- הערה:** הרכב שלכם אינו ננעל מחדש אוטומטית אם שחררת נעילה מהאפליקציה לנייד.
- לפתוח או לסגור את שקע הטעינה.
- להבהב באורות או לצפור בצופר כדי למצוא את מיקום החניה של Model X.
- להפעיל מצב 'נהיגה ללא מפתח'.
- הערה:** ניתן להשתמש במצב 'נהיגה ללא מפתח' כאשר אין לכם מפתח או כדי לעקוף את 'קוד סודי לנהיגה' במקרה ששכחתם את הקוד הסודי שלכם, או אם מסך המגע אינו מגיב (ראו [PIN to Drive בעמוד 142](#)).
- לפתוח ולסגור את דלת החניה הפרטית שלכם, אם יש ברכב חיבור HomeLink מתוכנת, אם קיים (ראו [Smart Garage בעמוד 73](#)).
- לאוורר את החלונות.

## אקלים

באפשרותכם לבדוק את הטמפרטורה הפנימית ולחמם או לקרר את תא הנוסעים לפני הנסיעה (גם אם הרכב בחניון), לשלוט במחממי המושבים ולהפשיר את השמשה הקדמית:

- הפעילו או השביתו את האפשרות מפשר אדים שעוזרת בהמסת קרח, שלג וכפור על השמשה הקדמית, החלונות והמראות, על-ידי החלקה מעלה מחלקו התחתון של מסך המגע.
- לפתוח את החלונות.

## כדי להשתמש באפליקציה לנייד

כדי להגדיר את האפליקציה לנייד של Tesla לתקשורת עם Model X:

1. הורידו לטלפון את האפליקציה של Tesla לנייד והתקינו אותה.
2. התחברו לאפליקציה לנייד של Tesla באמצעות הזנת פרטי ההזדהות עבור חשבונכם ב-Tesla.
3. כדי לאפשר גישה מהנייד ל-Model X געו באפשרות פקדים < בטיחות < אפשרור גישה לנייד.

על הטלפון וכלי הרכב להיות מחוברים לרשת סלולרית או Wi-Fi על מנת לאפשר לאפליקציה לנייד לתקשר עם כלי הרכב. Tesla ממליצה לשאת תמיד מפתח פיזי תקין בהישג יד אם אתם חונים באזור שבו כיסוי סלולרי מוגבל או חסר, כגון בחניון סגור.

**הערה:** אם אתם זקוקים לעזרת Tesla מכיוון ננעלתם מחוץ לכלי רכב בגלל בעיה שלא במסגרת האחריות, למשל עקב כיסוי סלולרי מוגבל כשאין לכם מפתח נוסף בהישג יד, ההוצאות שלכם לא יכוסו במסגרת המדיניות של 'חילוץ בדרכים'.

**הערה:** Tesla לא תומכת בשימוש ביישומי צד שלישי לתקשר עם Model X.

## סקירה כללית

כאשר יש שירות אינטרנט הן לטלפון והן לכלי הרכב, מסך הבית של האפליקציה לנייד של Tesla מאפשר לכם:

- לנעול או לבטל את נעילת הרכב.
- הפעלה או כיבוי של החימום או מיזוג אוויר וניטור אקלים תא הנוסעים.
- בדקו את פרטי הטעינה של הרכב שלכם. פרטי הטעינה מופיעים גם כאשר כבל הטעינה מחובר.
- לפתוח או לסגור את שקע הטעינה.
- הערה:** סיבוב של הקווים האדומים שליד סמל הסוללה מצביע על כך שהסוללה מתחממת (כולל בעת טעינה או בעת ביצוע הכנות לקראת טעינה).
- ראו היכן הרכב שלכם ממוקם.
- להציג את הטווח המשוער של הרכב.
- לפתוח את תא המטען הקדמי.
- להציג את מד הקילומטרים, מספר השלדה וגרסת התוכנה העדכנית של הרכב.

הגדרות מדיה מופיעות באפליקציה לנייד על מנת להשהות, להפעיל, להריץ לאחור, להריץ לפנים ולכוון את עוצמת הקול של המדיה שמתנגנת באותו זמן ברכב. ייתכן שתצטרכו להפעיל הגדרות מדיה על ידי לחיצה על הגדרות שמע < אפשרויות < אפשר שליטה מהנייד.



## שירות סיוע בדרכים

הצגת משאבים לשירות סיוע בדרכים ובקשה לשירות סיוע בדרכים (כאשר רלוונטי). למידע נוסף לגבי שירות סיוע בדרכים, ראו [יצירת קשר עם שירותי דרך של Tesla בעמוד 207](#).

## הענקת גישה לנהג שני

ניתן להוסיף ולהסיר הרשאות גישה לנהג נוסף מהאפליקציה לנייד של Tesla.

**הערה:** נדרשת גרסה 4.3.1 ואילך של האפליקציה לנייד של Tesla. נהגים נוספים יכולים להשתמש בחשבון Tesla קיים או ליצור חשבון Tesla חדש בעזרת האפליקציה.

כדי להוסיף נהג, יש לגשת, במסך הבית של הרכב באפליקציה לנייד של Tesla, אל בטיחות > הוספת נהג ולפעול לפי ההנחיות שעל המסך.

**הערה:** לנהג הנוסף יש גישה לכל תכונות האפליקציה למעט רכישת שדרוגים.

כדי לבטל את הגישה, יש לגשת באפליקציה לנייד אל בטיחות > ניהול נהגים ולפעול לפי ההנחיות שעל המסך.

• הכינו מראש את תא הנוסעים על פי הטמפרטורה המבוקשת והדליקו או כבו את הגה ואת מחממי המושבים (אם המערכת מותקנת).

שימוש באפליקציה לנייד כדי לבצע חימום מוקדם Model X גם מחמם את המצבר בהתאם לצורך. האפליקציה לנייד תודיע לכם כאשר הרכב יגיע לטמפרטורת החימום המוקדם הרצויה.

**הערה:** בתנאי מזג אוויר של קור קיצוני או קרח, תפס שקע הטעינה שלכם עשוי לקפוא במקומו. אם אינכם יכולים להוציא או להכניס את כבל הטעינה, או אם הרכב לא נטען במטען מהיר בגלל שהבריוח קפא במקומו, השתמשו באפליקציה לנייד של Tesla לחימום מוקדם של הרכב במצב שלום במשך 30-45 דקות (עליכם להשתמש באפליקציה לנייד של Tesla לחימום מוקדם של הרכב; הגדרת הטמפרטורה למצב שלום באמצעות מסך המגע לא תפתור את הבעיה). פעולה זו יכולה לסייע להפשרת הקרח על תפס שקע הטעינה כדי שניתן יהיה להוציא או להכניס את כבל הטעינה.

## מיקום

למצוא את ה-Model X עם הנחיות, או לעקב אחר תנועתו במפה.

## Summon

תוכלו לחנות או לאחזר את Model X באמצעות Summon (ראו [Summon בעמוד 128](#)) או Smart Summon (ראו [Smart Summon בעמוד 130](#)).

## תזמן

אפשרו טעינה מתוזמנת או יציאה מתוזמנת, והכנה מוקדמת של הרכב. למידע נוסף ראו [חימום מוקדם וטעינה מתוזמנים בעמוד 174](#). טעינה מתוזמנת או יציאה לדרך ניתנים לשמירה בהתבסס על המיקום המועדף.

## אבטחה

הכרטיסייה Security (אבטחה) מאפשרת לבצע את הפעולות הבאות:

- להפעיל או להשבית Sentry Mode (ראו [איצד להשתמש ב-Sentry Mode \(עם כונן נשלף USB\) בעמוד 145](#)).
- להפעיל או להשבית Valet Mode (ראו [מצב 'נהג מחנה' בעמוד 94](#)).
- הפעלה או השבתה של Speed Limit Mode (מצב הגבלת מהירות) וקבלת התראות כאשר מהירות נסיעת הרכב נמצאת בערך בטווח של 5 קמ"ש מהמהירות המרבית שבחרתם (ראו [מצב הגבלת מהירות בעמוד 142](#)).

## שדרוגים

הציגו ורכשו את השדרוגים העדכניים ביותר הזמינים עבור הרכב שלכם, כגון full self-driving.

## טיפול

למידע על קביעת טיפול באמצעות האפליקציה לנייד, ראו [קביעת טיפול בעמוד 178](#).

- במסך המגע, בדקו את מספר הקווים בסמל ה-Wi-Fi (עוצמת איתות). אם מספר הקווים נמוך, שקלו להוסיף נקודת גישה ל-Wi-Fi במיקום קרוב יותר כדי לשפר את האות.
- הפעל מחדש את מסך המגע (ראה הפעלה מחדש של מסך המגע או של לוח המחוונים בעמוד 8).
- הסירו וחברו מחדש את חיבור ה-Wi-Fi. געו ב-פקדים < Wi-Fi, בחרו את הרשת שלכם ולחצו על שכח רשת ואז התחברו מחדש באמצעות נגיעה ב-רשתות מוכרות.
- נסו רשת Wi-Fi אחרת.

רשת Wi-Fi זמינה כשיטה לחיבור נתונים שעשויה להיות מהירה יותר מרשת נתונים סלולרית. חיבור ל-Wi-Fi שימושי במיוחד באזורים בהם הקליטה הסלולרית מוגבלת או לא קיימת. כדי להבטיח הורדה מהירה ואמינה של עדכוני תוכנה ומפות, Tesla ממליצה להשאיר את Model X מחובר לרשת Wi-Fi בכל עת שניתן (לדוגמה, אם כלי הרכב חונה בחניה פרטית בלילה בבית).

כדי להתחבר לרשת Wi-Fi:

1. געו באפשרות פקדים < Wi-Fi. Model X יתחיל לסרוק ולהציג רשתות Wi-Fi שזוהו בטווח.

**הערה:** אם רשת Wi-Fi מוכרת אינה מופיעה ברשימת רשתות ה-Wi-Fi שזוהו, קרבו את Model X אל נקודת הגישה או שקלו להשתמש במגביר טווח.

**הערה:** בעת חיבור לרשת 5GHz (אם זמינה), יש לבדוק אילו ערוצים נתמכים באזור שלכם.

ערוצי רשת 5GHz נתמכים

149-165	100-140	52-64	36-48
			✓

2. מצאו והקישו על רשת ה-Wi-Fi שבה ברצונכם להשתמש תחת האפשרות מחפש רשתות Wi-Fi או הוסיפו אותה ידנית דרך הוסף רשתות Wi-Fi, היזנו את הסיסמה (במידת הצורך) וגעו באפשרות אשר. לאחר שהתחברתם בהצלחה, רשת ה-Wi-Fi מוצגת תחת רשתות Wi-Fi מוכרות ביחד עם סימן ביקורת ירוק. כאשר הרשת בטווח, Model X מתחבר אליה אוטומטית.

**הערה:** Model X לא תומך כעת בחיבורים לרשתות Wi-Fi נשלטות (רשת Wi-Fi נשלטת, המשמשת בדרך כלל בנקודות חמות ציבוריות, דורשת מכם לגשת לפורטל אינטרנט מותאם אישית ולהסכים לתנאי השירות לפני שהיא מאפשרת לכם להתחבר).

**הערה:** אם יש מספר רשתות זמינות שאליהן התחברתם בעבר, Model X תתחבר לרשת האחרונה שבה השתמשתם.

**הערה:** במרכזי שירות של Tesla, Model X תתחבר באופן אוטומטי לרשת Wi-Fi של שירות Tesla.

## אבחון

אבחון מציע מידע נוסף על חיבור ה-Wi-Fi שלכם, כמו גם טיפים לשיפור החיבוריות. כדי לגשת לכך, יש לנווט אל Wi-Fi > Diagnostics או מצאו זאת מתחת לסרגל ההתקדמות בזמן שעדכון תוכנה יורד או מתקין.

## נקודות חמות

במקום רשת Wi-Fi, באפשרותכם גם להשתמש בנקודה חמה אלחוטית (בכפוף לעמלות ומגבלות הספק הסלולר). לאחר ההתחברות לנקודה החמה, בחרו הישאר מחובר במצב נסיעה, אם ברצונכם לשמור על החיבור פעיל בזמן הנסיעה.

## טיפים לפתרון בעיות

אם חיבור ה-Wi-Fi ברכב איטי או לא פועל, נסו את הפעולות הבאות.



6. אם תבקשו לעשות כך בטלפון, הגדירו אם ברצונכם להרשות ל-Model X לגשת אל המידע הפרטי שלכם, כגון הלוח שנה, אנשי הקשר וקובצי המדיה (ראו **יבוא אנשי קשר ושיחות אחרונות בעמוד 69**). כאשר הם מצומדים, Model X יציג את הטלפון שלכם תחת פקדים < Bluetooth > התקנים מצומדים.

כדי לשנות את ההגדרות של המכשיר המצומד, עברו אל פקדים < Bluetooth > התקנים מצומדים והרחיבו את התפריט הנפתח לצד שם המכשיר.

אם אתם חווים בעיות ייבוא או חיבור אל Bluetooth, ראו **פתרון בעיות Bluetooth בעמוד 70** למידע נוסף.

עבור כלי רכב שיוצרו לפני אפריל 2018 לערך: אם תהליך קישור ההתקן באמצעות Bluetooth נמשך זמן רב מהצפוי, אפסו את פונקציית ה-Bluetooth באמצעות נגיעה באפשרות פקדים < שירות > איפוס Bluetooth. ייתכן שתידרשו להמתין מספר דקות. לאחר האיפוס, נסו לבצע שוב את הקישור ל-Model X. לאחר אתחול Bluetooth, Model X עלול לשכוח מכשירים שצומדו בעבר.

## יבוא אנשי קשר ושיחות אחרונות

ברגע שהטלפון מצומד, עברו אל פקדים < Bluetooth > התקנים מצומדים והרחיבו את התפריט הנפתח לצד שם המכשיר כדי לציין אם תרצו לאפשר גישה לאנשי הקשר, שיחות אחרונות והודעות טקסט של הטלפון. אם ניתנה גישה, תוכלו להשתמש באפליקציה 'טלפון' כדי לבצע שיחות ולשלוח הודעות אל אנשים ברשימת אנשי הקשר שלכם וברשימות השיחות האחרונות (ראו **טלפון, לוח שנה ושיחות ועידה באינטרנט בעמוד 71**). לפני שניתן לייבא אנשי קשר, ייתכן שיהיה עליכם להגדיר את הטלפון לאפשר סנכרון, או לענות על חלון קופץ בטלפון ולאשר שאתם רוצים לסנכרן אנשי קשר. אפשרות זו תלויה בסוג הטלפון בו אתם משתמשים. לקבלת פרטים נוספים, עיינו בתיעוד שהגיע עם הטלפון שלכם.

אם אתם נתקלים בבעיות בייבוא אנשי קשר או צימוד עם Bluetooth, ראו **פתרון בעיות Bluetooth בעמוד 70** למידע נוסף.

## ניתוק או ביטול צימוד מכשיר Bluetooth

אם ברצונכם לנתק את הטלפון או מכשיר ה-Bluetooth שלכם, אך לשמור עליו מצומד, געו באפשרות ניתוק בתפריט הנפתח במסך המגע בהגדרות ה-Bluetooth של הטלפון שלכם (פקדים < Bluetooth > התקנים מצומדים < הטלפון שלכם). אם אינכם רוצים עוד להשתמש במכשיר עם Model X, געו באפשרות שכח התקן ופעלו בהתאם להוראות. לאחר שההתקן נשכח, יהיה עליכם לצמד אותו שוב אם תרצו להשתמש בו עם ה-Model X (ראו **צימוד טלפון או מכשיר Bluetooth בעמוד 69**).

**הערה:** הטלפון שלכם יתנתק באופן אוטומטי בכל פעם שתעזבו את ה-Model X.

## מעבר בין מכשירים מצומדים

Model X מתחבר אוטומטית לטלפון שהקציתם כ-התקן מתועדף. אם לא הגדרתם טלפון כטלפון מועדף, Model X מתחבר לטלפון האחרון שאליו היה מחובר, בתנאי שהוא נמצא בטווח הפעולה ובעל Bluetooth מופעל. אם הטלפון האחרון לא נמצא בטווח, היא תנסה להתחבר לטלפון הבא שמקושר אליה.

## תאימות Bluetooth®



באפשרותכם להשתמש במגוון מכשירי Bluetooth ב-Model X בהינתן שהם מצומדים ובטווח התפעול. לדוגמה, באפשרותכם לצמד טלפון עם יכולות Bluetooth כך שתוכלו להשתמש בו ללא מגע. נוסף על טלפונים, תוכלו לצמד גם התקנים תומכי Bluetooth עם Model X. לדוגמה, באפשרותכם לצמד iPad, iPod Touch, טאבלט Android, וכו' אשר מהם תוכלו לנגן מוזיקה.

לפני השימוש בטלפון או מכשיר Bluetooth אחר עם Model X, עליכם לצמד אותו. צימוד מתקין Model X כדי לתקשר עם מכשירים נתמכים בעלי יכולות Bluetooth. ניתן לקשר עד עשרה טלפונים תומכי Bluetooth. אלא אם כן ציינתם טלפון מסוים כ-התקן מתועדף או אם הטלפון צוין כ-התקן מתועדף אינו בתוך הטווח, Model X תמיד קשור לטלפון האחרון אשר היה בשימוש (בהינתן שהוא בתוך הטווח). כדי לחבר טלפון אחר, ראו **מעבר בין מכשירים מצומדים בעמוד 69**.

**הערה:** בטלפונים רבים, Bluetooth מושבת אם הסוללה בטלפון חלשה.

**הערה:** למרות ש-Bluetooth תומך בדרך כלל בתקשורת אלחוטית למרחק של עד 9 מטרים, הביצועים עשויים להשתנות בהתאם לטלפון, או המכשיר, בו אתם משתמשים.

**הערה:** Model X ניתן לצימוד של עד עשרים התקני Bluetooth בו-זמנית אך מאפשר רק שני מכשירים מחוברים בו-זמנית (כגון טלפון אחד ופקד אחד או שני פקדים) לכל מסך מגע קדמי ואחורי (אם רלוונטי).

**⚠️ זהירות:** אל תשאירו את הטלפון המקושר ברכב (למשל, אם אתם יוצאים לטייל או אם אתם בחוף הים). אם אתם חייבים להשאיר את הטלפון ברכב, השביתו את Bluetooth ו/או כבו את הטלפון.

## צימוד טלפון או מכשיר Bluetooth

קישור מאפשר לכם להשתמש עם דיבורית בטלפון תומך-Bluetooth כדי לבצע ולקבל שיחות טלפון, לגשת לרשימת אנשי הקשר שלכם, לשיחות אחרונות וכו'. הוא גם מאפשר לכם להשמיע ממנו מוזיקה. לאחר קישור הטלפון, ה-Model X תוכל להתחבר אליו בכל פעם שהטלפון נמצא בטווח.

1. כדי לצמד טלפון או מכשיר Bluetooth, שבו בתוך Model X וודאו שמסך המגע פועל.
2. בטלו את נעילת הטלפון ואפשרו Bluetooth (לרוב בהגדרות בטלפון שלכם).

**הערה:** בטלפונים מסוימים, ייתכן שיהיה עליכם לעבור אל הגדרות Bluetooth לביצוע שאר הפעולה.

3. במסך המגע, געו באפשרות פקדים < Bluetooth > כדי להפעיל באופן אוטומטי סריקת Bluetooth על מנת לאתר מכשירים חדשים.
4. המתינו עד להופעת הטלפון ברשימה וגעו באפשרות התחבר.
5. ודאו שהמספר שמוצג בטלפון זהה למספר במסך המגע. לאחר מכן, בטלפון, אשרו שאתם רוצים לקשר.

- בדקו בשנית כי הגדרתם באופן מלא את הפרופיל שלכם באפליקציה לנייד והגדרתם כראוי את ההגדרות שלכם.

## פתרון בעיות רכב

ייתכן והגדרות הרכב שלכם ישפיעו על יכולתו לצימוד עם הטלפון החכם שלכם:

- טעינת Model X: אם סוללת הרכב שלכם נמוכה מדי, ייתכן ותאבדו את פונקציית Bluetooth.
- עדכנו את תוכנת הרכב שלכם וודאו כי היא תמיד מעודכנת. בדקו עדכוני תוכנה חדשים זמינים על ידי ניווט אל פקדים < תוכנה.
- הפעילו מחדש את מסך המגע. ראו [מסך מגע בעמוד 6](#).
- יש לאתחל את הרכב.

אם ה-Bluetooth עדיין לא עובד, בטלו את הצימוד מהרכב שלכם והטלפון החכם שלכם. ואז בצעו צימוד בשנית בשניהם.

עבור בעיות מפתח טלפון BLE, כאשר אתם בתוך הרכב, נווטו אל פקדים < מנעולים והסירו את הטלפון שלכם כ"פתיחה עם טלפון". לאחר מכן, הגדירו אותו מחדש. אך יש לעשות זאת רק כאשר אתם בתוך הרכב ועם מפתח גיבוי זמין (כגון כרטיס מפתח).

כדי להתחבר לטלפון אחר, געו באפשרות פקדים < Bluetooth > התקנים מצומדים. בחרו את הטלפון אליו תרצו להתחבר, ולאחר מכן געו בהתחבר. אם הטלפון הרצוי לא מופיע ברשימה, עליכם לקשר אותו. ראו [צימוד טלפון או מכשיר Bluetooth בעמוד 69](#).

כאשר הוא מחובר, מסך הגדרות ה-Bluetooth יציג את סמל ה-Bluetooth לצד שם הטלפון כדי להציג כי Model X מחובר לטלפון.

## פתרון בעיות Bluetooth

הרכב שלכם משתמש ב-Bluetooth וב-Bluetooth Low Energy (BLE) כדי להתחבר באופן חלק את הטלפון החכם שלכם אל Model X. בשל מספר גורמים אפשריים, ייתכן שלעיתים ה-Bluetooth או ה-BLE יתנתקו או יחוו תקלות בתהליך הצימוד. חיבור אל Bluetooth מאפשר לרכב שלכם להשתמש בפונקציות טלפון כגון שמע, שיחות טלפון, יומנים, מסרונים, וכו'.

BLE משמש לפונקציות פאסיביות כגון מפתח טלפון.

**הערה:** אין לצמד את הרכב שלכם אל הטלפון שלכם או להסירו כמפתח טלפון ללא מפתח פעיל בקרבת מקום.

נסו את פתרון הבעיות ה-Bluetooth הבאות, החל מהטלפון החכם שלכם.

## פתרון בעיות טלפון חכם

ייתכן ש-Bluetooth לא יתחבר בשל הגדרות ועדכונים בטלפון החכם שלכם:

- הפעילו Bluetooth בטלפון שלכם. אם הוא כבר מופעל, השביתו והפעילו מחדש את ה-Bluetooth.
- ודאו כי מצב טיסה כבוי.
- הטעינו את הטלפון שלכם; אם סוללת הטלפון שלכם יותר מדי נמוכה, ייתכן והוא לא יתמוך בפונקציות Bluetooth.
- צמדו את המכשיר שלכם כראוי. אם הוא כבר מצומד, נסו לבטל את הצימוד ולצמד אותו מחדש.
- עדכון את הטלפון שלכם לעדכון התוכנה העדכני שסופק על ידי היצרן.
- בדקו כי מערכת השמע של הרכב שלכם נבחרה כמקור פלט שמע.
- ודאו שהגדרות הטלפון שלכם מאפשרות Bluetooth (למשל, שהנתונים מופעלים או שאתם מחוברים ל-Wi-Fi).
- כבו והדליקו מחדש את הטלפון שלכם.
- ודאו כי הרשאות מקום מוגדרות ל"תמיד מופעל" באפליקציה לנייד.

## פתרון בעיות אפליקציית Tesla למכשיר נייד

בדקו את אפליקציית Tesla למכשירים ניידים:

- אשרו כי אפליקציית Tesla למכשיר נייד מעודכנת.
- אמתו שאתם מחוברים אל אפליקציית Tesla למכשיר נייד כאשר אתם משתמשים במפתח טלפון.
- ודאו שאפליקציית Tesla פועלת ברקע.





## קבלת שיחת טלפון

כאשר מגיעה שיחה נכנסת לטלפון שלכם, מוצגים בלוח המחוננים ובמסך המגע המספר או השם של המתקשר (אם הוא נמצא ברשימת אנשי הקשר בטלפון שלכם ול-Model X יש גישה לאנשי הקשר שלכם).

געו באחת מהאפשרויות במסך המגע כדי לענות (Answer) או לדחות (Ignore) את השיחה. בהתאם לטלפון בו אתם משתמשים והרמקולים בהם השתמשתם בשיחה האחרונה שלכם, ייתכן שהטלפון שלכם יבקש מכם לבחור באיזה רמקולים להשתמש עבור השיחה הנכנסת.

**⚠️ אזהרה:** עליכם להתמקד כל הזמן בכביש בעת הנהיגה. שימוש בטלפון או תכנות הטלפון בעת נהיגה, גם אם Bluetooth מופעל, עלולים לגרום לפגיעה חמורה או למוות.

**⚠️ אזהרה:** פעלו בהתאם לכל החוקים הישימים לגבי השימוש בטלפון בזמן הנהיגה, כולל בין היתר חוקים שאוסרים על שליחת מסרונים ומחייבים שימוש בדיבורית בכל עת.

## אפשרויות במהלך שיחה

כאשר מתבצעת שיחה, תוכלו להציג את תפריט השיחה בלוח המחוננים, באמצעות לחיצה על הכפתור העליון בצד ימין של ההגה. לאחר מכן, גללו את כפתור הגלילה הימני ובחרו אפשרות (ראו השימוש בכפתורים הימניים בהגה בעמוד 76). כדי לכוונן את עוצמת השמע בשיחה, גללו את כפתור הגלילה השמאלי בהגה במהלך שיחה.

## לוח שנה

לוח השנה מאפשר לכם לראות אירועים שתוזמנו בלוח השנה בטלפון שלכם (iPhone® או Android™) להיום ולמחר. 'לוח השנה משולב בצורה נוחה עם אפליקציית הטלפון כדי שתוכלו להתקשר לפגישה שלכם דרך הזנת לוח שנה. הוא משולב גם עם מערכת הניווט כדי שתוכלו לנווט אל מיקום האירוע.



- יש לוודא שהטלפון מוצמד אל Model X.
- יש לוודא כי הנכם מחוברים אל אפליקציית Tesla לנייד.
- באפליקציית Tesla לנייד, יש לגעת באפשרות פרופיל < הגדרות < סינכרון לוח שנה.

**הערה:** כדי לוודא שיש לכם גישה לכל התכונות של לוח השנה, מומלץ להשתמש בגרסה העדכנית ביותר של האפליקציה לנייד.

- על גבי הטלפון שלכם, יש לעבור אל הגדרות ולאפשר גישה/לתת הרשאה לשיתוף לוח השנה שלכם עם אפליקציית Tesla לנייד. במקרה כזה, האפליקציה לנייד יכולה לשלוח מעת לעת, באופן אוטומטי, את נתוני לוח השנה מהטלפון שלכם ל-Model X.

אם אירוע בלוח השנה כולל כתובת, יוצג חץ ניווט שמאפשר לכם לגעת בכתובת כדי לנווט למיקום האירוע. כאשר אירוע בלוח השנה שלכם מתחיל בשעה הקרובה וכולל כתובת מוגדרת, מסך המגע יודיע לכם אם יש נתיב טוב יותר בהתאם לתנועה, גם אם אינכם משתמשים בניווט באותו הזמן.

אם אירוע כולל כתובת מוגדרת ומתחיל בשעתיים הקרובות לאחר שנכנסתם לכלי הרכב והתכוונתם לנסיעה, Model X ינווט אתכם באופן אוטומטי לכתובת האירוע (ראו Automatic Navigation בעמוד 158).

## שימוש באפליקציה טלפון



כאשר הטלפון שלכם מחובר ל-Model X באמצעות Bluetooth (ראו Bluetooth בעמוד 69), ואפשרתם גישה לנתונים בטלפון שלכם (ראו ייבוא אנשי קשר ושיחות אחרונות בעמוד 69), תוכלו להשתמש באפליקציה טלפון כדי להציג את ולבצע שיחות באמצעות דיבורית לכל מי שרשום בטלפון שלכם.

- שיחות: מציג שיחות אחרונות לפי סדר כרונולוגי, כאשר השיחה האחרונה מופיעה בראש הרשימה.
- הודעות: מציד הודעות לפי סדר כרונולוגי, כאשר ההודעה האחרונה מופיעה בראש הרשימה. באפשרותכם להציג, לשלוח ולקבל הודעות טקסט. במקום להקליד הודעת טקסט, געו בלחצן המיקרופון בצד הימני של הגה כדי להכניס טקסט באמצעות הקול.

**⚠️ אזהרה:** כדי לצמצם את הסחות הדעת וכדי להבטיח את בטיחות הנוסעים והמשתמשים בדרך, אין לקרוא או לשלוח הודעות טקסט כאשר הרכב נמצא בתנועה. שימו לב תמיד לתנאי הדרך ולתנועה בעת הנהיגה.

- אנשי קשר: אנשי קשר מוצגים לפי סדר אלפביתי וניתן למיין אותם לפי שם פרטי או לפי שם משפחה. תוכלו גם לבחור אותם בצד ימין של הרשימה כדי לגלול במהירות לשמות שמתחילים באותה אות. כאשר תגעו בשם מרשימת אנשי הקשר שלכם, המספרים הזמינים של אותו איש קשר יוצגו בחלונית הימנית, יחד עם מידע נוסף (כגון כתובת). געו במספר הטלפון של איש הקשר כדי להתקשר אליו.

- מועדפים: מציג את אנשי הקשר מהטלפון שלך שהגדרת כמועדפים.
- לוח שנה: מציג את הזנות לוח השנה מהטלפון שלכם (ראו לוח שנה בעמוד 71). אם הזנה כוללת מספר טלפון או כתובת, באפשרותכם לבצע שיחת טלפון, או לנווט ליעד על ידי נגיעה בנתונים התואמים בהזנת לוח השנה.

## הוצאת שיחת טלפון

כדי להוציא שיחת טלפון, תוכלו:

- להשמיע פקודה קולית (ראו פקודות קוליות בעמוד 17).
- פקודות קוליות הן דרך נוחה לביצוע שיחות עם אנשי קשר או לשליחת הודעות טקסט אליהם.
- לבחור איש קשר או שיחה שבוצעה לאחרונה מתוך התפריט בכפתור הגלילה הימני (ראו השימוש בכפתורים הימניים בהגה בעמוד 76).
- נגיעה במספר הטלפון המוצג ברשימה באפליקציה טלפון - אנשי קשר, שיחות או לוח שנה.
- להשתמש בחייגן שעל גבי המסך ב-Model X באפליקציה 'טלפון'.

**הערה:** אם זה חוקי ובטוח, תוכלו גם להוציא שיחה באמצעות חיוג המספר או בחירת איש הקשר ישירות מהטלפון שלכם.

**הערה:** תוכלו גם לבצע שיחה באמצעות נגיעה בסיכה על המפה ובחירת מספר הטלפון (אם קיים) במסך הקופץ.



## טלפון, לוח שנה ושיחות ועידה באינטרנט

---

געו בסמל המידע לגבי האירוע כדי להציג את כל ההערות הקשורות לאירוע. אם ההערות כוללות מספר טלפון אחד או יותר, סמל המידע מציג סמל טלפון והיומן מציג את מספר הטלפון הראשון שנמצא. געו בו כדי לבצע שיחת טלפון. תוכלו גם לבצע שיחת טלפון באמצעות נגיעה באחד המספרים במסך הקופץ ובו הערות לאירוע (אפשרות זו שימושית במיוחד עבור שיחות ועידה). אם ההערות כוללות קישור לכתובת אינטרנט, תוכלו לגעת בקישור כדי לפתוח זאת בדפדפן.



## מקלט אוניברסלי HomeLink



אם בכלי רכב שלכם מותקן מקלט אוניברסלי HomeLink®, תוכלו להפעיל עד שלושה התקני תדר רדיו (RF), כולל דלתות חנייה, שערים, תאורה או מערכות אבטחה.

**הערה:** בהתאם לתאריך הייצור, לאזור ולאופציות שנבחרו בעת הרכישה, חלק מכלי הרכב אינם מצוידים במקלט אוניברסלי HomeLink.

**אזהרה:** אין להשתמש במקלט אוניברסלי HomeLink עם התקן שאינו כולל אפשרות לעצירה והיפוך כיוון לשם בטיחות. שימוש בהתקן ללא תכונות בטיחות אלה מגדיל את הסיכון לפגיעה או למוות.

## מצבים נתמכים

HomeLink תומך בשלושה מצבי שידור שונים כדי לאפשר לכלי הרכב שלכם לתקשר עם התקן ה-RF. בחירת מצב השידור נקבעת לפי התאימות של התקן ה-RF:

- Standard Mode:** השתמשו ב-Standard Mode אם התקן ה-RF מצויד בשלט-רחוק ויש להשתמש בשלט-רחוק להפעלת ההתקן (לדוגמה, דלת חנייה בשליטה מרחוק). מצב זה הוא מצב ההעברה הנפוץ ביותר עבור התקני HomeLink.
- D-Mode או UR-Mode:** השתמשו ב-D-Mode או ב-UR-Mode אם התקן ה-RF אינו כולל שלט-רחוק, והמקלט כולל לחצן "Learn" (הוא עשוי להיקרא גם "Program" או "D-Mode Smart"). UR-Mode פועלים דומה בכך ש-Model X מתקשר ישירות עם מקלט ההתקן בניגוד לשלט הרחוק.

**הערה:** D-Mode נמצא בשימוש בעיקר בצפון אמריקה ואילו UR-Mode פופולרי באירופה, במזרח התיכון ובאסיה. כדי לקבוע את האופן בו המכשיר שלכם תואם עם, יש ליצור קשר עם HomeLink דרך הכתובת [www.homelink.com](http://www.homelink.com).

ניתן להגדיר כל אחד מההתקנים למצב שונה. לדוגמה, ניתן להגדיר את דלת החניה הסגורה שלכם למצב סטנדרטי, ניתן להגדיר את השער הקדמי שלכם למצב D-Mode וכו'. כדי לשנות מצב ההעברה, געו בסמל HomeLink בחלק העליון של מסך המגע ובחרו את ההתקן שברצונכם לשנות. לאחר מכן בחרו תוכנית ובחרו את המצב הרצוי עבור ההתקן שלכם. אשרו בנגיעה ב-הגדרת מצב ופעלו בהתאם להוראות שעל-גבי המסך.

בכלי רכב ישנים יותר, שינוי המצב עבור התקן אחד ישנה את המצב עבור שאר ההתקנים, לכן שימו לב בעת שינוי מצבי השידור. ייתכן שהתקנים שאינם תואמים למצב שבחרתם לא יפעלו. געו בסמל HomeLink בחלק העליון של מסך המגע ולאחר מכן געו באפשרות שינוי מצב העברה.

**הערה:** בדקו את פרטי המוצר של התקן ה-HomeLink כדי לקבוע איזה מצב תואם להתקן שלכם.

## תכנות HomeLink

כדי לתכנת את HomeLink®:

1. החנו את ה-Model X כך שהפגוש הקדמי נמצא לפני ההתקן שתרכזו לתכנת.

**⚠️ זהירות:** תיתכן פתיחה או סגירה של ההתקן במהלך התכנות. לכן, לפני התכנות, ודאו שההתקן לא יכול לפגוע באנשים או בעצמים אחרים.

2. בדקו כי השלט הרחוק של ההתקן עם סוללה מתפקדת. Tesla ממליצה להחליף את הסוללה בשלט-רחוק של ההתקן לפני תכנות HomeLink.

3. געו בסמל HomeLink בחלק העליון של מסך המגע.

4. געו באפשרות יצירת HomeLink.

5. במסך HomeLink, היזנו את שם המכשיר ואז געו ב-כניסה או ב-הוספת HomeLink חדש

6. בחרו במצב שבו תרצו להשתמש (Standard, D-Mode, UR-Mode) וגעו ב-הגדרת מצב.

7. געו ב-התחל, ולאחר מכן פעלו בהתאם להוראות המופיעות על המסך.

**הערה:** אם תראו מסך בשם Train the receiver בעת תכנות ההתקן, זכרו כי שלב זה מוגבל בזמן. לאחר לחיצה על הלחצן Learn/Program/Smart בשלט-רחוק של ההתקן, יש לכם 30 שניות בערך כדי לחזור לכלי הרכב, ללחוץ על המשך, ולאחר מכן ללחוץ פעמיים על השם של התקן HomeLink. שיקלו להיעזר במישהו כדי לוודא שאתם משלימים צעד זה תוך 30 שניות.

8. לאחר שהשלמתם את תכנות ההתקן שלכם, געו באפשרות שמור כדי להשלים את פעולת התכנות.

9. ודאו כי HomeLink פועל כצפוי. בחלק מהמקרים, ייתכן שתצטרכו לחזור על תהליך התכנות מספר פעמים לפני שתצליחו.

לאחר התכנות, תוכלו להפעיל את ההתקן באמצעות נגיעה בסמל HomeLink המתאים במסך המגע. HomeLink זוכר את המיקום של ההתקנים שהגדרתם. כאשר אתם מתקרבים למיקום ידוע, פקד HomeLink במסך המגע יופיע באופן אוטומטי. כאשר אתם מתרחקים מהמקום, הוא ייעלם.

**הערה:** לקבלת עזרה נוספת או במקרה של שאלות לגבי תאימות, פנו אל HomeLink ([www.homelink.com](http://www.homelink.com)) או התקשרו לטלפון 1-800-355-3515.

## פתיחה וסגירה באופן אוטומטי

כדי להפעיל התקן HomeLink ללא שימוש במסך המגע, תוכלו להגדיר שההתקן ייפתח באופן אוטומטי כאשר אתם מתקרבים, וייסגר באופן אוטומטי כשאתם מתרחקים:

1. געו בסמל HomeLink בחלק העליון של מסך המגע, געו ב-הגדרות HomeLink, ולאחר מכן בחרו בהתקן שאותו ברצונכם להפוך לאוטומטי.

2. התאימו את הגדרות HomeLink של המכשיר לפי הצורך:

◦ סמנו את תיבת הסימון פתיחה אוטומטית בהגעה אם תרצו שההתקן ייפתח כאשר אתם מתקרבים.

◦ געו בחיצים כדי להגדיר את המרחק שתרכזו כי Model X יהיה מההתקן בעת הפתיחה.

◦ סמנו את תיבת הסימון סגירה אוטומטית בעזיבה אם תרצו שההתקן ייסגר כאשר אתם מתרחקים.



## פתרון בעיות HomeLink

### Standard Mode

ב-Model X Standard Mode, תעדו את אות ה-RF מהשלט הרחוק של התקן ה-HomeLink שלכם. מסך המגע מנחה אתכם לעמוד לפני כלי הרכב, להפנות את השלט לעבר הפגוש הקדמי, ולאחר מכן ללחוץ ולהחזיק את הכפתור עד שפנסי החזית מהבהבים. כאשר פנסי החזית מהבהבים, ה-Model X למדה את השלט-רחוק ואתם יכולים לגעת באפשרות המשך במסך המגע. אם פנסי החזית אינם מהבהבים:

- בדקו את הסוללות בשלט-רחוק. מומלץ להחליף את הסוללות לפני תחילת התכנות.
  - ודאו כי אתם עומדים לפני ה-Model X עם השלט רחוק של ההתקן מוכון במרחק חמישה סנטימטרים מסמל Tesla.
  - לחצו והחזיקו את הלחצן על השלט הרחוק של ההתקן עד שפנסי החזית יהבהבו. במקרים מסוימים יהיה עליכם להחזיק את הלחצן בשלט-רחוק למשך עד שלוש דקות.
- הערה:** דגמים מסוימים של שלט-רחוק עבור HomeLink עשויים להצריך מספר לחיצות קצרות (כל לחיצה למשך שנייה אחת לערך), במקום לחיצה ארוכה אחת. אם אינכם מצליחים לאחר מספר ניסיונות של לחיצות ארוכות, נסו מספר לחיצות בנות שנייה אחת.

### UR-Mode ו-D-Mode

ב-D-Mode וב-UR-Mode, מקלט ההתקן לומד את ה-Model X. מסך המגע ינחה אתכם ללחוץ על הכפתור "Learn" (הוא עשוי להיקרא גם "Program" או "Smart") במקלט ההתקן. אם זה לא עובד, עיינו בהנחיות הבאות:

- החנו את ה-Model X כאשר הפגוש הקדמי קרוב ככל האפשר לדלת החנייה או לשער וכולי שאתם מנסים לתכנת.
- ודאו שאתם לוחצים על כפתור Learn/Program/Smart של ההתקן. לקבלת הוראות לגבי אופן העברת המקלט למצב למידה, עיינו בפרטי המוצר שנלוו אל התקן ה-RF שאתם מנסים לתכנת.
- אם תראו מסך בשם "Train the receiver" בעת תכנות ההתקן, זכרו כי שלב זה מוגבל בזמן. לאחר לחיצה על הלחצן Learn/Program/Smart בשלט-רחוק של ההתקן או המקלט, יש לכם 30 שניות בערך כדי לחזור לכלי הרכב, ללחוץ על המשך ולאחר מכן ללחוץ פעמיים על השם של התקן ה-HomeLink. שקלו לבקש ממישהו עזרה בביצוע שלב זה.
- מרבית ההתקנים נשארים במצב למידה למשך שלוש עד חמש דקות בלבד. מייד לאחר הלחיצה על כפתור Learn/Program/Smart של ההתקן, פעלו בהתאם להנחיות שמוצגות במסך המגע בכלי הרכב.

לקבלת עזרה נוספת או במקרה של שאלות לגבי תאימות, פנו אל HomeLink ([www.homelink.com](http://www.homelink.com)) או התקשרו לטלפון 1-800-355-3515.

• בחרו בתיבת הבחירה קיפול אוטומטי של מראות אם ברצונכם שהמראות יתקפלו כשאתם מגיעים למיקום ה-HomeLink. אפשרות זאת שימושית עבור חניות צרות.

• בחרו בתיבת הבחירה צליל פתיחה אוטומטית וסגירה אוטומטית אם אתם רוצים Model X שישמע צליל כאשר נשלח אות לפתיחה או סגירה של המכשיר.

מערכת ה-HomeLink זוכרת את מיקום ה-GPS של הרכב בזמן הקישור והיא משתמשת במידע זה כדי לקבוע את מיקומו של הרכב ביחס להתקן ה-HomeLink. מערכת ה-HomeLink לא מזהה פתיחה וסגירה ולא מבדילה ביניהן (לדוגמה: אם פתיחה אוטומטית מופעלת והדלת כבר פתוחה, הדלת תיסגר) אך היא קובעת בדרך כלל אם נדרשת פתיחה אוטומטית או סגירה אוטומטית בהתאם לתנאים הבאים:

**פתיחה אוטומטית:** מזהה כאשר ה-Model X מתקרבת לדלת החניה (או להתקן ה-HomeLink אחר) בטווח שצוין. הפתיחה האוטומטית מופעלת כל עוד הרכב שמתקרב נמצא נסיעה לפנים ומערכת ה-HomeLink מופעלת. מערכת ה-HomeLink אינה מופעלת כאשר הרכב כבר נמצא באזור.

**סגירה אוטומטית:** מערכת ה-HomeLink מופעלת כאשר מעבירים את ה-Model X ממצב חניה למצב נסיעה לאחר ונוהגים בה שבעה מטרים לפחות לאחור.

**הערה:** החלפת הילוכים מספר פעמים בטווח שצוין עשויה להפריע לפעולת הסגירה האוטומטית.

אם אינכם מעוניינים שההתקן יפתח/יסגר באופן אוטומטי, געו ב-דלג על פתיחה אוטומטית או ב-דלג על סגירה אוטומטית בכל עת במהלך הספירה לאחור בהודעה.

**הערה:** אין להסתמך על ה-HomeLink כדי להבטיח סגירה מלאה של ההתקן.

## איפוס המיקום של התקן HomeLink

אם נתקלתם במצבים שבהם אתם מתקרבים להתקן ה-HomeLink והוא לא נפתח, או שמסך המגע לא מציג הודעה כשאתם מתקרבים להתקן מתוכנת, ייתכן שיהיה עליכם לאפס את מיקום ההתקן. לשם כך, חנו קרוב ככל האפשר להתקן ה-HomeLink (דלת חנייה, שער וכו') והציגו את דף הגדרות ה-HomeLink באמצעות נגיעה בסמל ה-HomeLink בחלק העליון של מסך המגע. געו בשם ההתקן שתרצו לאפס, ולאחר מכן געו באפשרות איפוס מיקום.

## מחיקת התקן

כדי למחוק התקן ה-HomeLink, געו בסמל ה-HomeLink בחלק העליון של מסך המגע ואז ב- הגדרות ה-HomeLink. געו בשם ההתקן שתרצו למחוק, ולאחר מכן געו ב-מחק.

**הערה:** תוכלו גם לבצע איפוס להגדרות היצרן כדי למחוק את הגדרות ה-HomeLink, יחד עם כל המידע האישי האחר (כתובות שנשמרו, מוזיקה מועדפת, אנשי קשר שיובאו וכו') ראו **מחיקת נתונים אישיים באמצעות איפוס להגדרות היצרן בעמוד 9**.

**הערה:** לשם הבטיחות, מחקו את התקני ה-HomeLink שלכם אם אתם מוכרים את ה-Model X.



## הפעלה

בעת פתיחת דלת לצורך כניסה לרכב Model X, לוח המחוונים ומסך המגע יופעלו ותוכלו להפעיל את כל הפקדים. כדי לנהוג ב-Model X:

1. לחצו על דוושת הבלם - Model X מופעל ומוכן לנסיעה.
2. בחרו מצב נהיגה - הזיזו את ידית ההילוכים מטה לנסיעה לפנים או מעלה לנסיעה לאחור (ראו העברת הילוכים בעמוד 79).

**הערה:** אם התכונה PIN to Drive מופעלת (ראו PIN to Drive בעמוד 142), עליכם להזין קוד סודי חוקי במסך המגע לפני שתוכלו לנהוג ב-Model X.

כל מה שעליכם לדעת במהלך הנהיגה ב-Model X מוצג בלוח המחוונים.

## המפתח לא זוהה

אם Model X לא מזהה מפתח כשאתם לוחצים על דוושת הבלם, תופיע על לוח המחוונים הודעה כי המפתח לא זוהה.

אם תקבלו הודעה זו, הניחו את המפתח במחזיק הכוסות בקונסולה המרכזית שם Model X יכולה לזהות אותו באופן מיטבי.

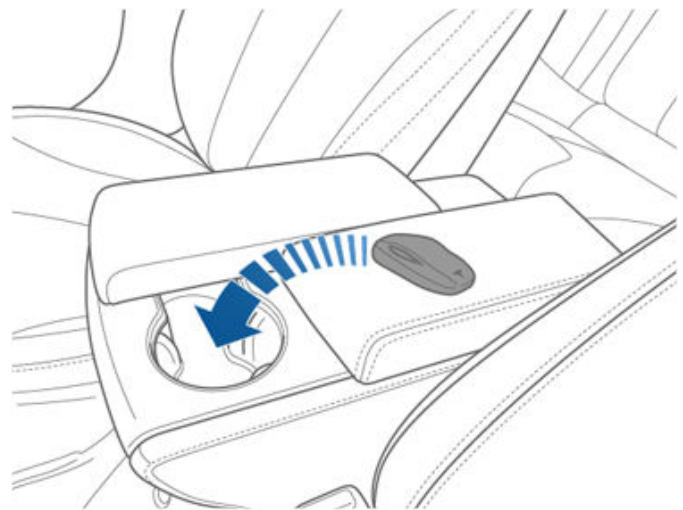

אם Model X עדיין לא מזהה את המפתח, נסו להחזיק אותו על הקונסולה המרכזית, מתחת לשקע מתח נמוך (ראו מתח נמוך שקע חשמל בעמוד 10). אם המפתח עדיין לא מזהה, הסירו את הסוללה של המפתח ונסו שוב. ראו החלפת סוללה בשלט בעמוד 21. או נסו להשתמש במפתח אחר. אם מפתח אחר לא פועל, פנו אל Tesla.

מספר גורמים עשויים להשפיע על זיהוי המפתח על-ידי Model X. גורמים אלה כוללים: סוללה חלשה במפתח, הפרעה מהתקנים אחרים שמשמשים באותות רדיו ועצמים שנמצאים בין המפתח לבין המקלט.

שמרו תמיד את המפתח אתכם. לאחר הנהיגה יש צורך במפתח כדי להפעיל מחדש את Model X לאחר כיבוי. כשתעזבו את Model X, עליכם לקחת את המפתח אתכם כדי לנעול את Model X באופן ידני או אוטומטי.

## כיבוי

לאחר שסיימתם את הנסיעה, העבירו למצב 'חניה' על-ידי לחיצה על הכפתור בקצה בורר ההילוכים. כשתעזבו את Model X עם המפתח, היא תכבה באופן אוטומטי, ותכבה את לוח המחוונים ומסך המגע.

Model X גם כבה באופן אוטומטי לאחר 30 דקות במצב 'חניה', גם אם אתם יושבים במושב הנהג.

אם כי בדרך כלל זה לא נדרש, תוכלו לכבות את ה-Model X בעת שאתם יושבים במושב הנהג, אם הרכב לא נמצא בתנועה. געו באפשרות פקדים < בטיחות > כיבוי. Model X תופעל שוב באופן אוטומטי אם תלחצו על דוושת הבלם. או תגעו במסך המגע.

**הערה:** Model X יעבור באופן אוטומטי למצב 'חניה' בכל פעם שהוא מזהה שאתם יוצאים מהרכב (לדוגמה, הנהג אינו חגור בחגורת בטיחות והרכב נמצא בעצירה מוחלטת כמעט). אם עברתם להילוך סרק, Model X יעבור למצב 'חניה' כאשר תפתחו את הדלת ליציאה ממנו. כדי להשאיר את ה-Model X בהילוך סרק, ראו הוראות עבור מובילים בעמוד 204.

## כיבוי והפעלה של כלי הרכב

תוכלו לבצע כיבוי והפעלה של Model X אם הוא לא פועל כראוי או מציג התראה לא מוגדרת.

**הערה:** אם מסך המגע אינו מגיב או מפגין התנהגות חריגה, הפעילו אותו מחדש לפני השימוש ב-power cycle (ראו הפעלה מחדש של מסך המגע או של לוח המחוונים בעמוד 8).

1. העבירו למצב 'חניה'.
2. במסך המגע, געו באפשרות פקדים < בטיחות > כיבוי.
3. המתינו שתי דקות לפחות מבלי לבצע פעולות כלשהן בכלי הרכב. אין לפתוח את הדלתות, לגעת בדוושת הבלם, לגעת במסך המגע וכו'.
4. לאחר שתי דקות, לחצו על דוושת הבלם או פתחו את הדלת כדי להעיר את הרכב.

## כוונון מיקום ההגה

התאימו את ההגה לתנוחת הנהיגה הרצויה, באמצעות הזזת הפקד בצד שמאל של מוט ההגה. באמצעות פקד זה תוכלו להזיז את ההגה קדימה ואחורה, מעלה ומטה.

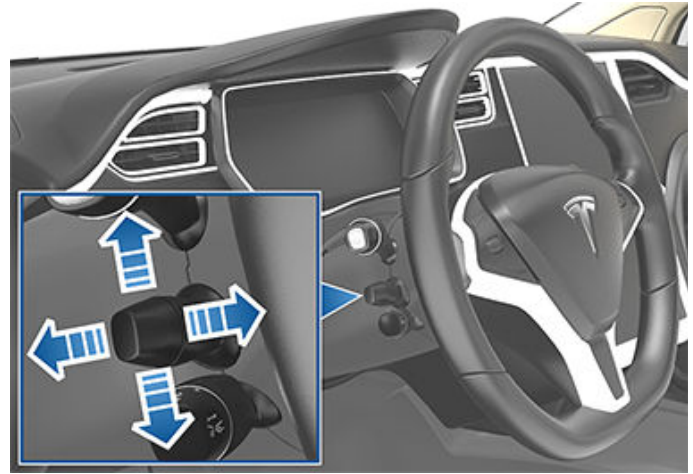

**אזהרה:** אין לבצע שינויים תוך כדי נסיעה. 

## המשקל הנדרש לסיבוב ההגה

תוכלו לשנות את התחושה והרגישות של מערכת ההיגוי על פי העדפתכם האישית:

1. במסך המגע, געו באפשרות פקדים < דוושות והיגוי > משקל הגה.

2. בחרו אפשרות היגוי:

◦ קל - להפחתת המאמץ שנדרש כדי לסובב את ההגה. בעיר, Model X מרגיש קל יותר לנהיגה ולחניה.

◦ בינוני - Tesla מאמינה כי הגדרה זו מאפשרת את הניהוג והתגובה הטובים ביותר במרבית המצבים.

◦ כבד - להגברת המאמץ שנדרש כדי לסובב את ההגה. בעת נסיעה במהירויות גבוהות, Model X מגיב טוב יותר.

## השימוש בכפתורים השמאליים בהגה

השתמשו בכפתורים בצד שמאל של ההגה כדי להחליף תחנה ברדיו, לשלוט בעוצמת הקול של נגן המדיה, ולבחור מה יוצג בצד שמאל של לוח המחוונים (כאשר היישום 'ניווט' אינו מציג הוראות).

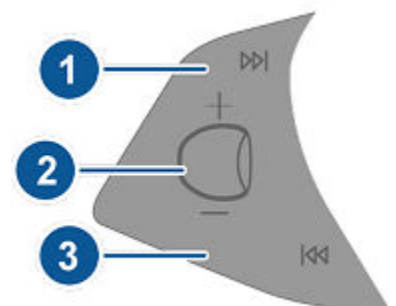

### 1. הבא

אם אתם מקשיבים לתחנה ברדיו המקומי או ברדיו לווייני, והגדרתם כמה תחנות קבועות, לחצו כדי לעבור לתחנה הקבועה הבאה באפיק הרדיו שמושמע כעת. אם לא הגדרתם יותר מתחנה קבועה אחת, לחצו כדי לעבור לתדר הבא.

אם אתם מקשיבים לרדיו באינטרנט, או לקובץ שמע במכשיר מחובר באמצעות Bluetooth או USB, לחצו כדי לעבור לשיר הבא או לתחנה הבאה.

אם הגדרתם כמה מועדפים, לחצו והחזיקו כדי לעבור בין המועדפים שלכם.

### 2. כפתור גלילה

◦ כדי לשנות את עוצמת הקול עבור מדיה, גללו מעלה או מטה.

**הערה:** כפתור הגלילה משנה את עוצמת הקול עבור מדיה, הוראות ניווט או שיחות טלפון, בהתאם למה שנמצא כעת בשימוש. כאשר תשנו את עוצמת הקול, בלוח המחוונים תוצג עוצמת הקול והאם אתם משנים אותה עבור מדיה, הוראות ניווט או שיחות טלפון.

◦ כדי להשתיק את עוצמת הקול עבור מדיה, או כדי להשהות / לנגן קובץ שמע, הקישו על כפתור הגלילה.

◦ כדי לבחור מה יוצג בצד שמאל של לוח המחוונים, החזיקו את כפתור הגלילה לזמן קצר עד שהאפשרות הרצויה תוצג. סובבו את לחצן הגלילה כדי לבחור ריק, מצב הרכב, שעון, מדיה, אנרגיה, נסיעות, מתלים, וכדומה. כאשר האפשרות הרצויה מודגשת, הקישו על לחצן הגלילה.

**הערה:** האפשרות שבחרתם להציג באמצעות כפתור הגלילה השמאלי תישמר עד שתשנו אותה ידנית.

**הערה:** מצב הרכב מציג מידע כגון מצב הדלתות ודלתות תאי המטען, ובדגמים חדשים יותר, גם את לחץ האוויר בצמיגים.

### 3. הקודם

בדומה למתואר למעלה עבור 'הבא', אבל למעבר לשיר הקודם או לתחנה הקודמת. אם הגדרתם כמה מועדפים, לחצו והחזיקו כדי לעבור בין המועדפים שלכם.

**הערה:** לא משנה איך תתאימו את צד שמאל של לוח המחוונים, הוא יחזור אוטומטית להציג הוראות ניווט (אם רלוונטי), או יציג אם דלת או דלת של תא מטען פתוחה כאשר ה-Model X נמצא בנסיעה לפניו או לאחור.

## השימוש בכפתורים הימניים בהגה

השתמשו בכפתורים בצד ימין של ההגה כדי לגשת לאפשרויות שיחה כאשר אתם מקיימים שיחת טלפון, כדי לבחור מה יוצג בצד ימין של לוח המחוונים, כדי להתאים תכונות של Model X וכדי להשתמש בפקודות קוליות.



- בהירות תצוגה. גללו את כפתור הכלילה כדי לשנות את מידת הבהירות של התצוגות, או לחצו עליו כדי להחזיר לערכי ברירת מחדל.

- שיחות אחרונות. אם הטלפון שלכם מקושר אל Model X, גללו את כפתור הכלילה כדי להציג את השיחות האחרונות. לחצו על כפתור הכלילה כדי להתקשר לאיש הקשר אשר מוצג. כדי לקשר את הטלפון שלכם, ראו [צימוד טלפון או מכשיר Bluetooth בעמוד 69](#).

- אנשי קשר. אם הטלפון שלכם מקושר אל Model X, גללו את כפתור הכלילה כדי לעבור לאנשי קשר בטלפון. אנשי הקשר שלכם מוצגים לפי סדר אלפביתי של שם המשפחה. כדי לוודא ש-Model X יכול לגשת אל אנשי הקשר, ראו [ייבוא אנשי קשר ושיחות אחרונות בעמוד 69](#).

לחצו שוב על כפתור התפריט כדי לסגור את רשימת התכונות.

## מחומם הגה

אם ב-Model X מותקנת חבילה עבור מזג אוויר קר, תוכלו לחמם את ההגה באמצעות נגיעה בפקדי בקרת האקלים במסך המגע (ראו [תפעול פקדי בקרת אקלים בעמוד 148](#)). כאשר האפשרות מופעלת, מוקרן חום ששומר את ההגה בטמפרטורה נעימה.

## צופר

כדי להשתמש בצופר, לחצו והחזיקו את המשטח במרכז ההגה.



**הערה:** בכל פעם שתקבלו או תוציאו שיחת טלפון, בצד ימין של לוח המחוונים יוצגו באופן אוטומטי אפשרויות שיחה, שיעזרו לכם לבצע שיחות במכשיר הטלפון שלכם שמחובר באמצעות Bluetooth.

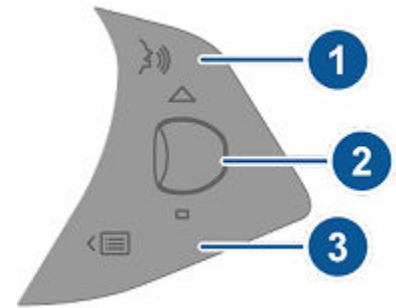

1. לחצו כדי להשתמש בפקודה קולית כדי להתקשר לאיש קשר, לנווט או להקשיב למוסיקה באינטרנט. כאשר תשמעו את הצליל, השמיעו את הפקודה. לפרטים נוספים, ראו [פקודות קוליות בעמוד 17](#).

2. כפתור גלילה

- במהלך שיחת טלפון, געו בכפתור הגלילה כדי להציג אפשרויות לביצוע פעולות במהלך השיחה.
- גללו את כפתור הגלילה כדי לשנות את התכונה האחרונה בה השתמשתם מתוך רשימת התכונות (ראו כפתור 'תפריט').
- כדי לבחור מה יוצג בצד ימין של לוח המחוונים, החזיקו את כפתור הגלילה לזמן קצר עד שהאפשרות הרצויה תוצג. סובבו את לחצן הגלילה כדי לבחור ריק, מצב הרכב, שעון, מדיה, אנרגיה, נסיעות, מתלים, וכדומה. כאשר האפשרות הרצויה מודגשת, הקישו על לחצן הגלילה.

**הערה:** 'מצב הרכב' מציג מידע כגון מצב הדלתות ודלתות תאי המטען, ובדגמים חדשים יותר, גם את לחץ האוויר בצמיגים.

**הערה:** האפשרות שבחרתם להציג באמצעות כפתור הגלילה הימני תישמר עד שתשנו אותה באופן ידני.

- כדי להפעיל מחדש את מסך המגע, לחצו והחזיקו את שני כפתורי הגלילה למשך כחמש שניות. ראו הפעלה מחדש של מסך המגע או של לוח המחוונים [בעמוד 8](#).
- מתלים. הציגו תצוגה בזמן אמת של האופן שבו מערכת המתלים מכווננת באופן דינמי כל גלגל תנופה כדי לקחת בחשבון את תנאי הדרך המשתנים. סובבו את לחצן הגלילה כדי לבחור 'מתלים' ולאחר מכן לחצו על לחצן הגלילה. ראו [מתלי אוויר בעמוד 86](#).

3. כפתור תפריט

לחצו כדי להציג תפריט שמאפשר לכם לשלוט ב-Model X:

- טמפרטורה. גללו את כפתור הגלילה כדי לשנות את הטמפרטורה בצד הנהג, או לחצו עליו כדי להפעיל או להשבית את מיזוג האוויר.
- מהיאות המאוורר. גללו את כפתור הכלילה כדי לשנות את מהירות המאוורר לשם קירור או חימום תא הנוסעים.

## כוונן מראות חיצוניות

לחצו על הלחצן המשווין למראה שברצונכם לכוונן (ימין או שמאל). תאורת הלחצן מופעלת ותוכלו ללחוץ על החוגה כדי להזיז את המראה למצב הרצוי. חזרו על הפעולה עבור המראה בצד האחר. אם תתבקשו לעשות כך, געו ב-Save במסך המגע כדי לשמור את כוונן המראה בפרופיל הנהג שלכם.



כשאתם מקפלים ידנית את המראות, הן נשארות מקופלות עד שמהירות הנסיעה מגיעה ל-50 קמ"ש (או עד שתפתחו אותן ידנית).

**הערה:** לא ניתן לקפל מראה בעת נסיעה במהירות שעולה על 50 קמ"ש.

כדי להגדיר קיפול אוטומטי של המראות כאשר אתם יוצאים מ-Model X ונועלים אותה, געו בפקדים < רכב > קיפול אוטומטי של מראות. המראות ישלפו באופן אוטומטי בעת ביטול נעילת Model X.

תוכלו גם להגדיר קיפול אוטומטי של המראות כאשר תגיעו למיקום ספציפי, מה שמונע את הצורך לקפל אותן ידנית בכל פעם שאתם מגיעים למקום שאליו אתם מגיעים לעתים קרובות. כדי להגדיר אפשרות זו, יש לנסוע ב-Model X במהירות איטית (עד 5 קמ"ש) או לעצור במקום שאותו תרצו שהרכב יזכור. לאחר מכן געו באפשרות פקדים < קפל תמיד מראות במיקום זה. בפעם הבאה שתתקרבו למיקום שנשמר, המראות יקופלו וישלפו במרחק 7.5 מטר מהמיקום. כדי למנוע קיפול של המראות במיקום שנשמר, סעו למיקום שנשמר וגעו ב-X לצד האפשרות קיפול אוטומטי מוגדר במיקום זה.

**הערה:** כשאתם עוזבים את המיקום שנשמר, המראות יכולות להיפתח כאשר מהירות הנסיעה מעל 5 קמ"ש, או עד שתגעו שוב בפקדים < פתיחת מראות.

**הערה:** המראות יכולות להתקפל באופן אוטומטי כאשר תחזרו למיקום שנשמר אם אתם נוסעים במהירות מתחת ל-50 קמ"ש.

**הערה:** ניתן לעקוף את הקיפול/הפתיחה האוטומטיים של המראות בכל עת (לדוגמה, ל-Model X אין חשמל) על-ידי דחיפת מכלול המראה הרחק מכם כדי לפתוח, או משיכתו לעברכם כדי לקפל.

תוכלו לשלב קיפול אוטומטי של המראות עם HomeLink (ראו Smart Garage בעמוד 73). כדי להפעיל אפשרות זו, עברו אל HomeLink < קיפול אוטומטי של מראות בהתקרבות.

## מראה אחורית

כווננו את המראה האחורית באופן ידני. כאשר הרכב במצב נסיעה לפנים או סרק, המראה הפנימית תתעמעם באופן אוטומטי בתנאי תאורה חלשה בהתאם לשעה ביום (לדוגמה, בעת נסיעה בלילה).

## מראות איפור

ראו **מיני שמש בעמוד 28** לקבלת פרטים בנוגע לאופן החשיפה והתאורה של מראות האיפור.

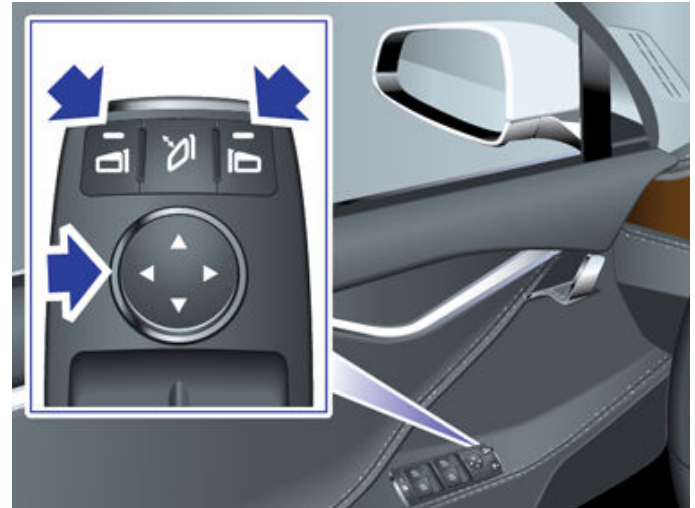

הטיה אוטומטית מטה אוטומטית מראות כלפי מטה בעת הגיבוי. כדי להפעיל או לכבות הטיה אוטומטית, געו בפקדים < רכב > הטיה אוטומטית של מראות. כדי לכוונן את מיקום ההטיה האוטומטית, בצעו כוונן מראות כאשר Model X עברה להילוך נסיעה לאחור. כאשר תצאו מהילוך נסיעה לאחור, הטיית המראות תחזור למצב הרגיל (כלפי מעלה). אבל משכווננתם את המראות עבור נסיעה לאחור, הן יטו באופן אוטומטי למצב ההטיה מטה שנבחר, בכל פעם שתשלבו לנסיעה לאחור.

המראה בצד הנהג מעומעמת באופן אוטומטי בלילה, באופן יחסי לרמת הבוהק מפנסי החזית של הרכב שמאחוריכם (פרט למצב נסיעה לאחור). כמו כן, בשתי המראות החיצוניות מותקנים גופי חימום שמופעלים ומושבתים יחד עם המנגנון להפשרת החלון האחורי.

**הערה:** ראו דרכי פעולה מומלצות להתמודדות עם מזג אוויר קר בעמוד 153 למידע לגבי הבטחה כי המראות של הרכב מתפקדות כראוי במזג אוויר קר.

## קיפול מראות

כדי לקפל ולפתוח ידנית מראות חיצוניות (לדוגמה, חניה בחניון צר, מקום חניה צר וכדומה), לחצו על הלחצן המרכזי. תוכלו גם לקפל ולפתוח מראות באופן ידני על ידי נגיעה בפקדים < קיפול/שליפה.





## Drive

דחפו את בורר ההילוכים כלפי מטה עד הסוף ושחררו. ניתן להחליף להילוך נסיעה לפני רק כש-X Model נעצר, או נע במהירות נמוכה מ-8 קמ"ש בנסיעה לאחור.

## Park

לחצו על קצה בורר ההילוכים כאשר Model X במצב עצירה.



Model X מעביר אוטומטית למצב חניה כדי למנוע התדרדרות בעת נהיה במהירויות נמוכות. זה מתרחש בכל פעם בו תחברו כבל טעינה, תשחררו את חגורת הבטיחות שלכם, או תפתחו את הדלת בזמן מצב נהיגה או ניטרי. ודאו כי כבל הטעינה הוסר, חגרו את חגורת הבטיחות וסגרו את הדלת לפני העברת הילוך ממצב חניה.

כדי להקל על איסוף נוסעים, תוכלו גם לבטל את נעילת כל הדלתות בכל עת, באמצעות העברה למצב 'חניה' ולחיצה נוספת על כפתור מצב 'חניה'.

**הערה:** כדי לצאת ממצב Park יש ללחוץ על דוושת הבלם.

**הערה:** התנאים למעלה אינם רשימה מלאה של הסיבות מדוע ה-X Model עשויה לעבור או לא לעבור באופן אוטומטי למצב Park, ובמקרים מסוימים ייתכן שכלי הרכב יעבור למצב 'חניה' כאשר רק אחד התנאים האלו מתקיים.

**זהירות:** במצבי חירום, אם הבלמים אינם פועלים כראוי, לחצו לחיצה ארוכה על לחצן Park בידית ההילוכים כדי להביא Model X לעצירה. אין להשתמש בשיטה זו כדי לעצור את הרכב, אלא אם אין כל ברירה אחרת.

**אזהרה:** הנהג אחראי לוודא תמיד שכלי הרכב נמצא במצב 'חניה' לפני עזיבת כלי הרכב. אל תסתמכו על Model X שיעבור באופן אוטומטי למצב Park עבורכם; ייתכן שהדבר לא יצליח בכל המקרים (למשל, אם מצב Creep או שיפוע גורם לכלי הרכב לנסוע במהירות שעולה על 2 קמ"ש).

## כיצד להעביר הילוכים

כאשר Model X נמצא ב-Park, יש ללחוץ על דוושת הבלם כדי להעביר הילוך.

העבירו את ידית ההילוכים מעלה או מטה, כדי לעבור למצבי נהיגה שונים. נשמע צליל בעת העברת הילוך.

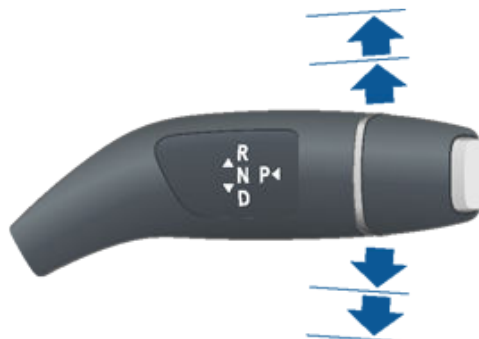

אם תנסה להעביר הילוך כשמהירות הנסיעה הנוכחית אוסרת העברת הילוך, יישמע צליל ומצב הנסיעה לא ישתנה.

אם ברצונך להשבית את הצליל Controls > Safety > Gear Chimes.

## Reverse

דחפו את בורר ההילוכים כלפי מעלה עד הסוף ושחררו. ניתן להחליף להילוך אחורי רק כשה-X Model נעצר, או נע במהירות נמוכה מ-8 קמ"ש.

## Neutral

Neutral מאפשר ל-Model X יכול לשייט בחופשיות כאשר אינם לוחצים על דוושת הבלם:

- במצב Park, עברו להילוך Neutral על ידי דחיפה קלה של ידית ההילוכים כלפי מעלה או מטה למצב הראשון.
- במצב Drive, עברו להילוך Neutral על ידי דחיפה קלה של ידית ההילוכים למצב הראשון. אם Autosteer או בקרת השייט האדפטיבית פעילים (אם הם מותקנים), עליכם לדחוף את ידית ההילוכים כלפי מעלה למצב הראשון ולהחזיק אותו שם למשך יותר משנייה אחת. כך תוכלו להשבית את Autosteer או את בקרת השייט האדפטיבית.
- במצב Reverse, עברו להילוך Neutral על ידי דחיפה קלה של ידית ההילוכים כלפי מטה למצב הראשון.

**הערה:** עליכם ללחוץ על דוושת הבלם כדי לצאת מהילוך סרק אם אתם נוסעים במהירות האיטית מ-8 קמ"ש.

אם ה-Model X נמצא במצב חניה ואתם משתמשים במסך המגע כדי לשחרר את בלם החניה (פקדים <, Safety > Parking Brake), Model X עובר להילוך סרק (ראו בלם חניה בעמוד 85).

## אורות שליטה

אם מותקן, געו כדי להפעיל או לכבות אורות ערפל. אורות ערפל פועלים רק כאשר אור מעבר בפנסי החזית מופעל. כאשר פנסי החזית כבויים, גם אורות הערפל כבויים.

נורית חיווי לאורות ערפל אחוריים מוצגת בלוח המחוננים כאשר אורות ערפל אחוריים (אם קיימים) פועלים.



נורית חיווי לאורות ערפל קדמיים מוצגת בלוח המחוננים כאשר אורות ערפל קדמיים אופציונליים פועלים.



**הערה:** בהתאם לאזור ולאופציות ברכב, ייתכן שבכלי הרכב שלכם לא מותקנים אורות ערפל קדמיים ו/או אחוריים.

**הערה:** באזורים מסוימים אין פקד עבור אורות ערפל קדמיים. הם מופעלים יחד עם פנסי החזית, ומופעלים רק כאשר מופעל אור מעבר בפנסי החזית.

תאורת תקרה

הפעילו או כבו את אורות הקריאה (אור מפה). במצב AUTO, כל אורות קריאה (אור מפה) יופעלו כאשר תבטלו את נעילת Model X, תפתחו דלת ליציאה או תעבירו למצב חניה.

תוכלו גם להפעיל או לכבות אור קריאה מסוים באמצעות נגיעה במכסה הנורה. אם תפעילו תאורת קריאה, היא תכבה כאשר Model X יכבה. אם Model X כבר כבוי בעת כיבוי אור הקריאה באופן ידני, האור יכבה לאחר 60 דקות.

פנסים ראשיים אחרי יציאה

כאשר אתם עוצרים ומחנים את Model X בתנאי תאורה חלשה, האורות החיצוניים ממשיכים לפעול באופן זמני. הם כבים באופן אוטומטי לאחר דקה אחת או עם נעילת Model X, המוקדם מבין השניים.

**הערה:** אם נעלתם את Model X בזמן השימוש באפליקציית Tesla למכשיר נייד, או השלט, פנסי החזית יכבו מיד. עם זאת, אם הרכב ננעל כי Walk-Away Door Lock מופעל, (ראו Walk-Away Door Lock בעמוד 25), פנסי החזית יכבו אוטומטית לאחר דקה.

כדי להפעיל ולהשבית אפשרות זו, געו בפקדים < Lights > Headlights > After Exit. כאשר Headlights After Exit כבוי, פנסי החזית כבים לאחר העברה למצב 'חניה' ופתיחת דלת.

## פנסי חזית - אור דרך

דחפו את ידית האיתות הרחק מכם ושחררו כדי להפעיל את האורות הגבוהים של פנסי החזית ברציפות. לביטול, משכו את הידית לעברכם.

כדי להבהב באורות הגבוהים לזמן קצר, משכו את הידית לעברכם.

געו בפקדים < Lights > כדי לשלוט באורות.



נוסף על האורות שניתנים לשליטה ממסך המגע, יש ב-Model X אורות נוחות אשר מופעלים וכבים באופן אוטומטי בהתאם לפעולות שלכם. לדוגמה, התאורה הפנימית, פנסי האיתות, הפנסים האחוריים, והאורות בחלק התחתון של הרכב כאשר אתם מבטלים את הנעילה של Model X, כאשר אתם פותחים דלת הדלת, וכאשר אתם מעבירים את ידית ההילוכים למצב Park. הם כבים אוטומטית אחרי דקה או שתיים או בעת העברה או נעילה של Model X.

אורות חיצוניים

אורות חיצוניים (פנסי חזית, פנסים אחוריים, אורות סימון צדדיים, אורות חניה ותאורת לוחיות הרישוי) הם במצב AUTO בכל פעם שאתם מתניעים את ה-Model X. אם תעבירו למצב אחר, האורות יחזרו תמיד למצב AUTO בנסיעה הבאה.

געו באחת מאפשרויות אלה כדי לשנות את הגדרות האורות החיצוניים ולהשאירן עד שתשנו אותן שוב או בפעם הבאה שתנהגו:

OFF אורות חיצוניים כבויים. בזמן נהיגה, תאורה לשעות היום עשויה להישאר דלוקה, תלוי ברגולציות בשוק האזורי.

אורות חניה, אורות מיקום חיצוניים, פנסים אחוריים ותאורת לוחיות הרישוי מופעלים.



אורות מעבר, אורות סימון צדדיים, אורות חניה, פנסים אחוריים ותאורת לוחיות הרישוי מופעלים.



אם המערכת מותקנת, פנסי החזית מתכווננים באופן אוטומטי כדי לשפר את הראות בהתאם למהירות הנסיעה ולזווית הנהיגה. בעת נסיעה במהירות נמוכה יותר כאשר אור דרך מופעל בפנסי החזית, פנסי החזית מגבירים את תאורת הצד כדי לשפר את הנראות של הולכי רגל ושל שולי הדרך וכדי לשפר את הראות בעת פניה בצומת חשוך, לתוך חניה או בעת ביצוע פניית פרסה.

**זהירות!** ודאו שהפנסים האחוריים מופעלים במצב של ראות אחורית נמוכה (לדוגמה, בשעות החשיכה, ערפל, שלג או כאשר הכביש רטוב וכו'). הפנסים האחוריים כבויים כאשר האורות לנסיעה ביום מופעלים. אם לא תעשו כן, הדבר עלול לגרום לנזק או לפגיעה חמורה.

**הערה:** כדי לציית לתקנות התנועה המקומיות בעת המעבר מאזור עם תנועה בצד שמאל אל אזור עם תנועה בצד ימין, וההפך, יש לכוון את פנסי החזית. אם אתם מתכננים נסיעה לאזור הדורש כוונן של פנסי החזית, קבעו תור לשירות באמצעות האפליקציה לנייד.

אורות ערפל



## איתות לפנייה

הסיטו את ידית האיתות למעלה (לפני פנייה ימינה) או למטה (לפני פנייה שמאלה). אורות האיתות מהבהבים שלוש פעמים או ברציפות, בהתאם למצב אליו העברתם את הידית. לרצף של שלושה הבהובים, דחפו קלות את הידית למעלה או למטה. לאיתות רציף, הזיזו את ידית האיתות למעלה או למטה.



מצב אור דרך בפנסי החזית יכול לעבור באופן אוטומטי לאור מעבר כאשר מתגלה אור לפני Model X (לדוגמה, של כלי רכב מתקרב). כדי להפעיל או להפסיק תכונה זו, געו באפשרות פקדים < אורות גבוהים אוטומטיים או פקדים < אורות > אורות גבוהים אוטומטיים.

**הערה:** ההגדרה שבחרתם נשמרת עד שתשנו אותה באופן ידני.  
**הערה:** Auto High Beam זמין רק בכלי רכב המצוידים ברכיבי Autopilot.

**הערה:** אורות גבוהים אוטומטיים מופעלים באופן אוטומטי כשהיגוי אוטומטי מופעל.

במצבים בהם האורות הגבוהים כבויים מכיוון שמצב אורות גבוהים אוטומטיים מופעל וזוהו אור לפני Model X, באפשרותכם להפעיל את האורות הגבוהים באופן זמני באמצעות משיכת הידית עד הסוף לכיוונכם.

נוריות החיווי הבאות מוצגות בלוח המחוונים ומראות את מצב פנסי החזית:

אור מעבר בפנסי החזית מופעל.



אור דרך בפנסי החזית מופעל. נדלקת כאשר אורות דרך גבוהים מופעלים אבל ההגדרה אורות גבוהים אוטומטיים אינה נכבית, או אם האפשרות אורות גבוהים אוטומטיים מופעלת אבל אינה זמינה באופן זמני.



אורות דרך מופעלים כרגע והאפשרות Auto High Beam מוכנה לכבות את אורות הדרך אם יתגלה אור מול Model X.



אורות דרך גבוהים כבויים זמנית מכיוון שהאפשרות אורות גבוהים אוטומטיים מופעלת ומגלה אור מול Model X. כאשר האור לא מזוהה יותר, אורות הדרך יופעלו שוב באופן אוטומטי.



**אזהרה:** Auto High Beam נועדה לנוחות בלבד ובכפוף למגבלות. הנהג אחראי לוודא כי פנסי החזית מכווננים כראוי בהתאם לתנאי מזג האוויר ואופי הנהיגה.

האיתות יפסיק לפעול עם ביטולו דרך ההגה, או כאשר תחזירו את הידית למצב האמצעי.

כאשר תאורת איתות לפנייה פועלת, מחוון האיתות לפנייה התואם יידלק בלוח המחוונים וניתן יהיה לשמוע צליל של הקלקה. 

**אזהרה:** בעת שימוש ב-Traffic-Aware Cruise Control (אם קיים), הפעלת איתות לפנייה עשויה לגרום ל-Model X להאיץ במצבים מסוימים (ראו האצה לצורך עקיפה בעמוד 111).

**אזהרה:** בעת שימוש פעיל ב-Autosteer (אם קיים), הפעלת איתות לפנייה יכול לגרום ל-Model X לשנות נתיב (ראו החלפת נתיב אוטומטית בעמוד 115).

## מהבהבי חירום

כדי להפעיל את מהבהבי החירום, לחצו על הכפתור שבצד לוח המחוונים הקרוב להגה. כל אורות האיתות יבהבו. לכיבוי, לחצו שוב.

**הערה:** מהבהבי אזהרה פועלים גם אם אין מפתח בקרבת מקום.

## הצטברות טיפות מים בפנסי החזית או בפנסים האחוריים

עקב שינוי במזג האוויר, דרגות לחות או חשיפה למים לאחרונה (כמו שטיפת רכב), טיפות מים עשויות להצטבר בפנסי החזית או בפנסים האחוריים של הרכב שלכם. זהו דבר נורמלי— ככל שמזג האוויר מתחמם והלחות פוחתת, טיפות המים לרוב נעלמות מעצמן. אם אתם מבחינים בהצטברות טיפות מים בתוך העדשות החיצוניות, או אם הטיפות משפיעות על הנראות של האורות החיצוניים, פנו לשירות Tesla.



## מגבים

כדי לנגב את השמשה הקדמית, סובבו את הקצה של ידית האיתות הרחוק מכם. נתין לסובב לחמישה מצבים:

- ראשון: כבוי.
- שני: אוטומטי עם רגישות נמוכה לגשם.\*
- שלישי: אוטומטי עם רגישות גבוהה לגשם.\*
- רביעי: רציף, איטי.
- חמישי: רציף, מהיר.



לניגוב יחיד, לחצו על קצה הידית ושחררו.

אם המגבים נמצאים במצב 'אוטומטי' וה-Model X אינה מזהה נוזלים על השמשה הקדמית, המגבים לא מופעלים.

\*כדי לאפשר הגדרות מצב Auto, געו בפקדים < < מצב מגבים אוטומטי (גרסת ביתא). כאשר המגבים נמצאים במצב 'אוטומטי', ה-Model X מזהה אם יורד גשם או לא. תדירות הפעלת המגבים תלויה בכמות הגשם שזוהתה על גבי השמשה הקדמית. כאשר המגבים נמצאים במצב רגישות גבוהה לגשם, הם יופעלו כאשר ה-Model X מזהה רסס דק.

**הערה:** כשאתם מפעילים את Autosteer המגבים מוגדרים ל-אוטומטי. למרות שאתם יכולים לשנות את הגדרת המגבים מ-אוטומטי תוך שימוש ב-Autosteer, המגבים שוב יחזרו לברירת מחדל אל אוטומטי בפעם הבאה שתפעילו את Autosteer.

**הערה:** מצב 'אוטומטי' נמצא כעת בשלב בטא. אם אינכם בטוחים בשימוש במצב 'אוטומטי' בשלב בטא, Tesla ממליצה להפעיל את המגבים באופן ידני לפי הצורך.

**הערה:** באפשרותכם גם לכוון את מהירות המגב ואת תדירות השימוש בפקודות קוליות (ראו פקודות קוליות בעמוד 17).

**זהירות!** יש לוודא שהמגבים נמצאים במצב 'כבוי' לפני רחיצת ה-Model X, כדי למנוע נזק אפשרי למגבים.

כדי להאריך את משך חייו להבי המגבים, יש להסיר קרח מהשמשה הקדמית לפני הפעלת המגבים. לקרח יש שוליים חדים שעלולים לגרום נזק לגומי בלהבי המגבים.

יש לבדוק מעת לעת את השוליים של להבי המגבים ולנקות אותם. אם נגרם נזק יש להחליף מייד את להב המגב. לפרטים לגבי בדיקת להבי המגבים והחלפתם, ראו להבי מגבים, מתזים ונוזל של שמשה קדמית בעמוד 189.

**זהירות!** בתנאי אקלים קשים, יש לוודא כי להבי המגבים לא קפאו או נדבקו לשמשה הקדמית.

## הפשרת מגבים

כדי להקל על הגישה ללהבי המגבים לצורך הסרת קרח ושלג, י להעביר את ה-Model X למצב 'חניה', להפסיק את פעולת המגבים, ולהשתמש במסך המגע כדי להעבירם למצב טיפול. געו ב-פקדים < < מצב טיפול במגב. בעת חניה בתנאי אקלים קר בחוץ, כדאי להשאיר את ה-Model X עם המגבים במצב טיפול. במצב זה, הם קרובים יותר לפתח ההפשרה וכך תוכלו להפשיר אותם באמצעות הפניית אוויר ממערכת בקרת האקלים לעבר השמשה הקדמית.

אם ב-Model X מותקנת חבילה אופציונלית עבור מזג אוויר קר, תוכלו להפשיר את המגבים באמצעות נגיעה בפקדי בקרת האקלים במסך המגע (ראו תפעול פקדי בקרת אקלים בעמוד 148). מפשירי המגבים מפסיקים לפעול באופן אוטומטי לאחר 15 דקות.

**הערה:** המגבים יחזרו באופן אוטומטי למצבם הרגיל כשתבטלו את מצב 'חניה' ב-Model X.

## מתזים

לחצו על הכפתור בקצה הידית האיתות כדי להתזי נוזל מהמתזים על השמשה הקדמית. ניתן ללחוץ על כפתור זה בשתי אפשרויות. לחצו באופן חלקי לניגוב יחיד, ללא ריסוס נוזל מהמתזים. לחצו באופן מלא לניגוב ושטיפה. בעת שטיפת השמשה הקדמית, המגבים מופעלים. לאחר שחרור הכפתור, המגבים יבצעו עוד שני ניגובים ואז, בהתאם לרכב ולתנאים הסביבתיים, ניגוב שלישי לאחר כמה שניות.



s

מלאו את נוזל המתזים מעת לעת (ראו להבי מגבים, מתזים ונוזל של שמשה קדמית בעמוד 189).



## מערכות בלימה

**אזהרה:** יש תמיד לשמור על מרחק בטוח מכלי הרכב שלפניכם והיו מודעים לתנאי נסיעה מסוכנים. אם כי מערכת ה-ABS עשויה לשפר את מרחק הבלימה, אין באפשרותה להתגבר על חוקי הפיזיקה. היא גם לא מונעת את הסכנה של החלקה על כביש רטוב (כאשר שכבת מים מונעת מגע ישיר בין הצמיגים לבין הכביש).

**זהירות:** בלימת חירום אוטומטית (ראו סיוע במניעת תאונה בעמוד 138) עשויה להתערב כדי לבלום באופן אוטומטי כאשר ישנה סכנה לתאונה מיידית. בלימת חירום אוטומטית לא נועדה למנוע תאונה. במקרה הטוב ביותר, היא עשויה למזער את עוצמת התאונה החזיתית, באמצעות ניסיון להאט את מהירות הנסיעה. הסתמכות על בלימת חירום אוטומטית למניעת תאונה עלולה לגרום לפגיעה חמורה או למוות.

**זהירות:** במצבי חירום, אם הבלמים אינם פועלים כראוי, לחצו לחיצה ארוכה על לחצן Park בידית ההילוכים כדי להביא Model X לעצירה. אין להשתמש בשיטה זו כדי לעצור את הרכב, אלא אם אין כל ברירה אחרת.

### אורות בלימה דינמיים (אם מצויד)

אם אתם נוסעים במהירות שעולה על 50 קמ"ש, ולאחר מכן בולמים בעוצמה (או אם מופעלת בלימת חירום אוטומטית), אורות הבלימה מהבהבים במהירות כדי להזהיר נהגים אחרים ש-Model X מאטה במהירות. אם ה-Model X נעצרת לחלוטין, מהבהבי החירום יהבהבו. ההבהוב נמשך עד שתלחצו על דוושת התאוצה או שתלחצו באופן ידני על הכפתור לכבות אותו (ראו).

**הערה:** בעת גרירת נגרר (אם רלוונטי), פועלים גם אורות הבלימה בנגרר כפי שמתואר למעלה, גם אם הנגרר אינו מצויד במערכת בלימה נפרדת.

**אזהרה:** בעת גרירת נגרר (אם רלוונטי), יש להגדיל תמיד את המרחק שנשמר מכלי הרכב שלפניכם. בלימה פתאומית עלולה לגרום להחלקה, להתקפלות ולאובדן שליטה.

### ניגוב דיסקיות בלמים

כדי לוודא שהבלמים ממשיכים להגיב במזג אוויר קר ורטוב, Model X מצויד בניגוב דיסקיות בלמים. כאשר מזוהה מזג אוויר קר ורטוב, תכונה זו מפעילה באופן חוזר ונשנה עוצמת בלימה בלתי מורגשת כדי לפנות מים מפני דיסקיות הבלמים.

### פיצוי על דעיכת לחץ הידראולי

Model X מצויד בפיצוי על דעיכת לחץ הידראולי. תכונה זו עוזרת לנטר את הלחץ במערכת הבלימה ואת פעילות מערכת ה-ABS לזיהוי מקרים של ירידה בביצועי הבלימה. אם הבחנתם בירידה בביצועי הבלמים (לדוגמה, כתוצאה מדעיכת בלמים או מתנאי מזג אוויר רטוב), ייתכן שתשמעו רעש מסוים, תחושו שמיקום דוושת הבלם נמוך יותר ותשימו לב לגידול משמעותי במרחק הבלימה של כלי הרכב. בלמו כרגיל והמשיכו ללחוץ על דוושת הבלם מבלי להרפות או "לפמפם" את הבלמים.

**זהירות:** במצבי חירום, אם הבלמים אינם פועלים כראוי, לחצו לחיצה ארוכה על לחצן Park בידית ההילוכים כדי להביא Model X לעצירה. אין להשתמש בשיטה זו כדי לעצור את הרכב, אלא אם אין כל ברירה אחרת.

**אזהרה:** שמרו תמיד על מרחק נסיעה בטוח מכלי הרכב שלפניכם והקפידו על זהירות בתנאי נסיעה מסוכנים. ניגוב דיסקיות הבלמים ופיצוי על דעיכת לחץ הידראולי אינם מהווים תחליף להפעלה מספקת של הבלמים.

**אזהרה:** מערכות בלימה שפועלות כראוי הן חיוניות כדי להבטיח את ביטחונכם. אם הבחנתם בבעיה כלשהי בדוושת הבלם, בקליפריים של הבלמים או ברכיב כלשהו של מערכת הבלימה של Model X, צרו קשר מיד עם Tesla.

Model X מצוידת במערכת בלימה למניעת נעילת גלגלים (ABS) שמונעת את נעילת הגלגלים בעת הפעלת לחץ מרבי על הבלמים. היא משפרת את השליטה בהיגוי במהלך בלימה כבדה ברוב תנאי הדרך.

בתנאי בלימת חירום, מערכת ה-ABS מנטרת באופן רציף את המהירות של כל גלגל, ומשנה את עוצמת הבלימה בהתאם לאחיזת הכביש האפשרית.

ניתן לחוש בשינויי עוצמת הבלימה כתחושה של פעימות דרך דוושת הבלם. תחושה זו מראה שמערכת ה-ABS פועלת ואינה מהווה סיבה לדאגה. המשיכו ללחוץ בחוזקה וביציבות על דוושת הבלם כאשר אתם חשים בפעימות אלה.

נורית החיווי של מערכת ה-ABS תהבהב לזמן קצר בצבע כתום בלוח המחוונים בעת הפעלת ה-Model X לראשונה. אם נורית חיווי זו נדלקת בכל זמן אחר, פירוש הדבר שקיימת תקלה במערכת ה-ABS והיא אינה פועלת. צרו קשר עם Tesla. מערכת הבלימה ממשיכה לפעול באופן מלא ואינה מושפעת מכשל במערכת ה-ABS. אולם ייתכן כי מרחקי הבלימה יתארכו. סעו בזהירות והימנעו מבלימה חזקה.



אם מוצגת בלוח המחוונים נורית חיווי אדומה זו בכל עת, פרט לזמן קצר בעת הפעלת ה-Model X לראשונה, קיימת תקלה במערכת הבלימה, או שרמת נוזל הבלמים נמוכה. צרו קשר מיד עם Tesla. הפעילו לחץ יציב ושמרו על הבלמים יציבים כדי להביא את כלי הרכב לעצירה כאשר הדבר בטוח.



צג המגע מציג חיווי בלם כתום זה אם זוהתה תקלה במגבר הבלימה. הפעילו לחץ קבוע וחזק מספיק כדי לעצור באופן בטוח. מערכת הפיצוי על דעיכת הלחץ ההידראולי תופעל (ראו פיצוי על דעיכת לחץ הידראולי בעמוד 84).



## בלימת חירום

במקרה חירום, לחצו עד הסוף על דוושת הבלם והמשיכו ללחוץ בחוזקה, גם על משטח בעל יכולת אחיזה נמוכה. מערכת ה-ABS משנה את עוצמת הבלימה בכל גלגל, בהתאם ליכולת האחיזה הקיימת. הדבר מונע את נעילת הגלגלים ומבטיח שתבלמו בצורה הבטוחה ביותר האפשרית.

אם נדרשת שיטה חלופית כדי להביא את הרכב לעצירה, לחץ והחזק את לחצן חניה ידית ההילוכים כדי להפעיל את הבלמים ולהפסיק את כוח ההנעה כאשר הלחצן לחוץ.

**אזהרה:** אין לפמפם את דוושת הבלם. אם תגעשו כך, תפריעו לפעולת מערכת ה-ABS ואתם עלולים להאריך את מרחק הבלימה.



## פיצוי על דעיכת לחץ הידראולי

Model X מערכת זו כוללת מגבר בלימה המפעיל את הבלמים באופן אקטיבי בעת לחיצה על דוושת הבלם. פיצוי על דעיכת לחץ הידראולי מספק סיוע מכני במקרה של תקלה במגבר הבלימה. אם זוהתה תקלה במגבר הבלימה, יהיה קשה יותר ללחוץ על דוושת הבלם וייתכן שתשמעו צליל בעת הלחיצה עליה. כדי לעצור את ה-Model X, לחצו על דוושת הבלם בעוצמה קבועה מתאימה מבלי לשחרר או "לפמפם" אותה. סעו בזהירות ושמרו על מרחק בטוח משאר משתמשי הדרך. ייתכן שתהיה ירידה בתגובת הבלמים ובביצועי הבלימה.

**הערה:** מאחר ו-Model X משתמש בבלימה רגנרטיבית, רפידות הבלם לרוב בשימוש פחות תכוף מאשר אלו במערכות בלימה מסורתיות. כדי להימנע מהצטברות חלודה וקורוזיה, Tesla ממליצה ללחוץ לעיתים תכופות על דוושת הבלם כדי להפעיל את הבלמים המכניים ולייבש את רפידות הבלם והרוטורים.

**אזהרה:** בנהיגה בשלג או בקרח Model X אתם עשויים לחוות אובדן אחיזה בעת בלימה רגנרטיבית, בייחוד במצב סטנדרטי ו/או בעת שימוש בצמיגים שאינם מותאמים לנהיגת חורף. Tesla ממליצה על שימוש בהגדרה נמוך בעת נהיגה בשלג או בקרח, על מנת לסייע בשמירה על יציבות הרכב.

## בלימה רגנרטיבית

כאשר ה-Model X נמצאת בתנועה ואינכם לוחצים על דוושת התאוצה, בלימה רגנרטיבית תאט את הרכב ותעביר את עודפי החשמל חזרה למצבר. באמצעות חיזוי העצירות שלכם והפחתת או הסרת הלחץ מדוושת התאוצה כדי להאט, תוכלו לנצל את הבלימה הרגנרטיבית כדי להגדיל את טווח הנסיעה.

מד האנרגיה באפליקציה 'אנרגיה' מציג משוב בזמן אמת לגבי כמות החשמל שנעשה בה שימוש. תוכלו גם להציג את מד האנרגיה בצד ימין או שמאל של לוח המחוונים, על-ידי בחירה באנרגיה באמצעות לחצן הגלילה בהגה (ראו **הגה בעמוד 76**). כאשר אנרגיה נצברת על ידי בלימה רגנרטיבית, מד האנרגיה מציג אזור ירוק המייצג את כמות החשמל שמוזנת בחזרה למצבר.

כמות החשמל שמוחזרת למצבר באמצעות בלימה רגנרטיבית תלויה במצב המצבר הנוכחי. לדוגמה, ייתכן שבלימה רגנרטיבית תוגבל אם המצבר קר או כבר טעון במלואו. כאשר בלימה רגנרטיבית מוגבלת, מד האנרגיה מציג קו מקווקו כדי לציין את כמות אנרגיית ההאטה שלא מוזנת בחזרה למצבר.

## קביעת רמת הבלימה הרגנרטיבית

**הערה:** הגדרת הבלימה הרגנרטיבית אינה זמינה בכל הרכבים.

ניתן להשתמש במסך המגע לשינוי רמת הבלימה הרגנרטיבית:

1. געו בפקדים < דוושות והיגוי > בלימה רגנרטיבית.
2. בחרו מבין שתי רמות:
  - סטנדרטי: לקבלת בלימה רגנרטיבית מרבית. כאשר תשחרר את דוושת ההאצה, Model X מאטה.
  - נמוך: להגבלת הבלימה הרגנרטיבית. כאשר תשחררו את דוושת התאוצה, ה-Model X תאט לאורך זמן רב יותר ותשייט למרחק גדול יותר בהשוואה לרמה הרגילה "Standard".

## Stopping Mode

בלימה רגנרטיבית מאטה את ה-Model X בכל פעם שאתם מסירים את הרגל מדוושת התאוצה בעת נסיעה. תוכלו לבחור מה תרצו שה-Model X תעשה לאחר האטת מהירות הנסיעה למהירות נמוכה ביותר (כמעט עצירה) וללא לחיצה על דוושת התאוצה או על דוושת הבלם. כשכלי הרכב במצב 'חניה', געו ב-פקדים < נהיגה > מצב עצירה ובחרו מבין האפשרויות הבאות:

- **זחילה:** כשכלי הרכב מגיע לעצירה מוחלטת, או כמעט לעצירה מוחלטת, המנוע ממשיך להפעיל מומנט ומניע את ה-Model X באיטיות קדימה (בהילוך נסיעה לפני) או אחורה (בהילוך נסיעה לאחור), בדומה לרכב רגיל עם תיבת הילוכים אוטומטית. במצבים מסוימים, כגון בגבעה או בשביל גישה תלולים, ייתכן שיהיה עליכם ללחוץ על דוושת התאוצה כדי להמשיך בתנועה, או כדי למנוע מה-Model X לנוע בכיוון ההפוך.

**אזהרה:** אין להסתמך על מצב Creep כדי להפעיל מספיק מומנט למניעת התגלגלות כלי הרכב במורד גבעה. לחצו תמיד על דוושת הבלם כדי להישאר במצב עצירה, או על דוושת התאוצה כדי להתקדם במעלה הגבעה. אם לא תעשו כך, עלול להיגרם נזק לרכוש ו/או תאונה.

- **החזקה:** מביא לטווח מרבי ומקטין את שחיקת הבלמים, באמצעות המשך הפעלת בלימה רגנרטיבית במהירויות נמוכות יותר מאשר במצב Creep או Roll. כאשר ה-Model X נעצר, הבלמים מופעלים מייד מבלי שתצטרכו ללחוץ על דוושת הבלם. בין אם נעצרתם במקום שטוח או על גבעה, Vehicle Hold ממשיך להפעיל את הבלמים כל עוד הרגל שלכם אינה לוחצת על דוושת התאוצה או על דוושת הבלם. ראו **Vehicle Hold בעמוד 90**.



**הערה:** אם הבלימה הרגנרטיבית מאטה את ה-Model X באופן אגרסיבי (כגון, כשהרגל שלכם לא נוגעת כלל בדוושת התאוצה במהירות נסיעה של כביש מהיר), אורות הבלימה יופעלו כדי להתריע למשתמשים אחרים בדרך כי אתם מאטים.



אם קיימת בעיה חשמלית בבלם החניה, תוצג נורית חיווי בצבע כתום ותוצג הודעת תקלה על גבי לוח המחוונים של.



**הערה:** בלם החניה מופעל על הגלגלים האחוריים בלבד, ואינו תלוי במערכת הבלימה באמצעות דוושת הבלם.

**⚠️ זהירות:** במקרה הנדיר שבו אין כלל חשמל ב-Model X, לא ניתן לגשת למסך המגע ולכן אין אפשרות לשחרר את בלם החניה מבלי שתתניעו בדחיפה (ראו **התנעה בדחיפה בעמוד 210**).

**⚠️ אזהרה:** בתנאי שלג או קרח, ייתכן שלגלגלים האחוריים אין די אחיזה כדי למנוע מה-Model X להחליק במורד שיפוע, במיוחד אם אינכם משתמשים בצמיגי חורף. יש להימנע מחניה על גבעה בתנאי שלג או קרח. אתם אחראים תמיד להחנות בצורה בטוחה.

**⚠️ אזהרה:** ייתכן שה-Model X תציג התראה אם הכביש משופע מדי לחניה בטוחה עליו, או אם בלם החניה לא הופעל כראוי. התראות אלה נועדו לשם הנחיה בלבד, ואינן מהוות תחליף לשיקול הדעת של הנהג לגבי תנאי חניה בטוחים, כולל תנאים ספציפיים של הדרך או של מזג האוויר. אין להסתמך על התראות אלה כדי לקבוע האם ניתן לחנות בצורה בטוחה במיקום כלשהו. אתם אחראים תמיד להחנות בצורה בטוחה.

## שחיקת בלמים

Model X רפידות הבלמים מצוידות במצייני שחיקה. מצייני שחיקה הוא פס מתכת דק שמחובר לרפידת הבלם, אשר חורק כשהוא משתפשף ברוטור כאשר הרפידה שחוקה. צליל חריקה זה מצייני שהרפידות הגיעו לסוף דרכן ויש להחליף אותן. כדי להחליף את רפידות הבלם, פנו אל השירות של Tesla.

יש לבדוק את הבלמים מעת לעת, באמצעות הסרת הצמיג והגלגל. למפרט מלא ומגבלות טיפול עבור רוטורים ורפידות בלם, ראו **מערכות משנה בעמוד 198**. כמו כן, Tesla ממליצה על ניקוי ושימון קליפרים של הבלמים אחת לשנה או 20,000 ק"מ אם אתם נוסעים באזור שבו מפזרים מלח על הכבישים בחורף.

**⚠️ אזהרה:** אם לא תחליפו רפידות בלמים שנשחקו, הדבר יגרום נזק למערכת הבלימה ועלול להוות סכנה בשעת בלימה.

**⚠️ אזהרה:** אין להסתמך על מצב HOLD כדי להאט כראוי או לעצור לחלוטין את כלי הרכב שלכם. ישנם גורמים רבים העלולים להאריך את מרחק הבלימה, לרבות שיפועים, מצב בלימה רגנרטיבית 'נמוך', ובלימה רגנרטיבית מופחתת או מוגבלת (ראו **בלימה רגנרטיבית בעמוד 84**). היו מוכנים תמיד להשתמש בדוושת הבלם כדי להאט או לעצור כראוי.

• גלגול: כאשר ה-Model X עצרה עצירה מוחלטת או קרוב לכך, היא תמשיך לשייט בחופשיות, בדומה לכלי רכב רגיל בהילוך סרק. לכן, אם ה-Model X נעצרה בשיפוע, היא תתגלגל כלפי מטה. הבלמים לא מופעלים והמנוע אינו מפעיל מומנט (עד לחיצה על דוושת התאוצה).

**הערה:** אם בחרתם במצב CREEP או ROLL, תוכלו עדיין להשתמש ב-Vehicle Hold להפעלת הבלמים. אבל יהיה עליכם ללחוץ לחיצה קצרה על דוושת הבלם כאשר כלי הרכב נעצר. ראו **Vehicle Hold בעמוד 90**.

**הערה:** Stopping Mode המועדף עליכם לא מסתכרך עם פרופיל הנהג שלכם.

**⚠️ אזהרה:** לחצו על דוושת הבלם אם ה-Model X נעה כאשר זה לא בטוח לעשות כך. אתם אחראים להישאר ערניים, לנהוג בצורה בטוחה ולהיות בשליטה על כלי הרכב בכל עת. אם לא תעשו כך, הדבר עלול לגרום לנזק רב, לפגיעה או למוות.

**⚠️ אזהרה:** אין להסתמך על בלימה רגנרטיבית ועל Stopping Mode שבחרתם לשמירה על בטיחותכם ועל בטיחות כלי הרכב. גורמים שונים, כגון נסיעה בכלי רכב עמוס, על גבעה תלולה או בכביש רטוב או מכוסה קרח, משפיעים על קצב ההאטה ועל מרחק העצירה של ה-Model X. נהגו בזהירות והיו מוכנים תמיד להשתמש בדוושת הבלם כדי לעצור לפי הצורך, בהתאם לתנועה ולתנאי הדרך.

**⚠️ אזהרה:** אזהרת התנגשות קדמית ובלימת חירום אוטומטית אינן פועלות בעת נסיעה במהירות איטית מאוד (ראו **סיוע במניעת תאונה בעמוד 138**). אין להסתמך על תכונות אלה שזיהירו אתכם, שימנעו תאונה או שיפחיתו את עוצמתה.

## בלם חניה

כדי להפעיל את בלם החניה יש לגעת ב-Controls > Safety, ללחוץ על דוושת הבלם ואז לגעת ב-Park Brake.

אורות מחוון אדומים של בלם החניה אשר ב-לוח המחוונים כאשר בלם החניה מופעל.



בלם החניה משוחרר כאשר מועבר הילוך בכלי הרכב.

תוכלו להפעיל את בלם החניה גם על-ידי לחיצה ממושכת על הכפתור בקצה ידית ההילוכים בזמן שאתם בהילוך 'חניה'.





\*אם ההגדרה העבר גובה רכב לנמוך כברירת מחדל כבוייה, גובה הרכב מכוונן בין סטנדרטי ל-נמוך כדי לאזן בין נוחות הנסיעה, התנהגות הכביש והטווח. כדי למטב את התנהגות הכביש ואת הטווח, הפעילו את ההגדרה העבר גובה רכב לנמוך כברירת מחדל.

**זהירות:** הימנעו מנהיגה אגרסיבית (האצה חזקה, פניות חדות וכו') כשהמתלים במצב גבוה או גבוה מאוד. אם תעשו כך עלולות להיגרם רעידות ואפשרות מוגדלת לגרימת נזק.

**זהירות:** ייתכן שהתאוצה תופחת כשהמתלים במצב גבוה או גבוה מאוד.

## כוונון מתלים אדפטיביים

ההגדרות המשויכות ל-כוונון מתלים אדפטיביים מספקות כונון בזמן אמת של מערכת המתלים כדי למטב את נוחות הנסיעה ואת השליטה ברכב. בחרו מבין האפשרויות הבאות:

- מצב נוחות - מספק נוחות נסיעה עדינה יותר לחוויית נהיגה רגועה.
- מצב אוטומטי - מסתגל למגוון רחב של דרכים וסגנונות נהיגה, ומספק נוחות נסיעה רכה אך, יחד עם זאת, מבוקרת היטב.
- מצב ספורט - מספק נוחות נסיעה קשיחה ומבוקרת יותר המגדילה את מעורבות הנהג והחיבור לכביש.
- מצב מתקדם - ניתן להשתמש בו כדי לכוון את המתלים בהתאם להעדפותיכם על-ידי גרירת מחוונים פרטניים המכוונים את נוחות הנסיעה ו-שליטה.

געו ב-הצג נתוני מתלים כדי להציג מידע מפורט על בולמי האנרגיה עבור כל גלגל, לרבות גובה הרכב, ערכי לחיצה וניתור לאחור והאצות מרכז.

**הערה:** כאשר כונון מתלים אדפטיביים מוגדר לנוחות או אוטומטי, המתלה עשוי להתרומם כדי לשפר את נוחות הנסיעה בכבישים משובשים.

השתמשו בשיכוך נוחות ב-Autopilot (אם מותקן) - כברירת מחדל, שיכוך מוגדר אוטומטית להגדרה 'נוחות' בעת שימוש ב-Autopilot, וחוזר להגדרה שנבחרה כאשר Autopilot אינו בשימוש עוד. כבו הגדרה זו כדי להשבית את התכונה.

## תצוגה בזמן אמת

התמונה של Model X שלכם במסך 'מתלים' מספקת תצוגה בזמן אמת של מצב מערכת מתלי האוויר. בנוסף להצגה חזותית של שינויים בגובה כלי הרכב, היא מציגה קווי לחיצה וניתור לאחור שמשקפים את האופן שבו מערכת המתלים שולטת בבולמי האנרגיה עבור כל גלגל, בהתבסס על ההגדרות שבחרתם ועל תנאי הדרך המשתנים. שניהם נשלטים בו-זמנית. געו ב-הצג נתוני מתלים כדי להציג מידע מפורט על בולמי האנרגיה עבור כל גלגל, לרבות גובה הרכב, ערכי לחיצה וניתור לאחור והאצות מרכז.

**הערה:** לוח המחוונים יכול גם להציג המחשה חזותית בזמן אמת של האופן שבו מערכת המתלים מתאימה את עצמה באופן דינמי לכוונון של כל גלגל כדי להתחשב בתנאי הדרך המשתנים. כדי להציג, החזיקו לזמן קצר את לחצן הגלילה המתאים בהגה עד שהאפשרויות הזמינות יוצגו. סובבו את לחצן הגלילה כדי להדגיש את האפשרות מתלים, ולאחר מכן הקישו שוב על לחצן הגלילה.

**הערה:** עם הפעלת ה-Model X, תשמעו צליל של מדחס בעת שהמאגרים של מערכת מתלי האוויר מתמלאים באוויר.

Model X שלכם מצויד במתלי אוויר אדפטיביים שמאפשרים נוחות נסיעה מעולה ומאפשרים לכם לבחור בין מצב נסיעה רך יותר או נוקשה יותר, בהתאם להעדפותיכם. כאשר כלי הרכב עמוס, המערכת שומרת על איזון הגובה בין החזית לבין החלק האחורי. תוכלו לכוון באופן ידני את גובה כלי הרכב בהתאם לנסיבות (למשל, תוכלו להגביה את ה-Model X אם אתם זקוקים למרווח גחון גדול יותר, למשל בעת נסיעה על כביש גישה או רמפה תלולה, בשלג עמוק, על פני פסי האטה, שולי חניה ועוד).

אם התגלתה תקלה שפוגעת בביצועי מערכת מתלי האוויר האדפטיביים, נדלקת נורת חיווי צהובה בלוח המחוונים. אם הבעיה נמשכת, פנו אל Tesla.



אם התגלתה תקלה שמשביתה את מערכת מתלי האוויר האדפטיביים, נדלקת נורת חיווי אדומה בלוח המחוונים. צרו קשר עם Tesla.



## כוונון גובה כלי הרכב

**זהירות:** לפני כונון גובה המתלים, ודאו כי אין מכשולים מעל ומתחת ל-Model X.

תוכלו להתאים ידנית את גובה כלי הרכב על-ידי לחיצה על דוושת הבלם ונגיעה ב-Controls > Suspension במסך המגע. הגדרות גובה כלי הרכב שזמינות תלויות במהירות הנסיעה שלכם ובתנאים אחרים (לדוגמה, המתלים לא מונמכים אם דלת פתוחה). מסך המגע מציג גם את מרווח הגחון המשוער עבור כל הגדרה. גררו את המחוון כדי לבחור מבין האפשרויות הבאות:

- גבוה מאוד - כאשר המתלים מוגדרים לגבוה מאוד, הם מונמכים אוטומטית לגובה ברירת המחדל של הרכב\*, שהוא סטנדרטי או נמוך לאחר נסיעה למרחק של 30 מטר או כאשר מהירות הנסיעה מגיעה ל-24 קמ"ש. כדי לשמור על ההגדרה גבוה מאוד עבור מרחק בלתי מוגבל עד שמהירות הנסיעה שלכם תגיע לערך הסף של המהירות, געו ב-בהגדרה עבור 'גבוה מאוד'.
- גבוה - כאשר המתלים מוגדרים לגבוה, הם מונמכים אוטומטית לגובה ברירת המחדל של הרכב\*, שהוא סטנדרטי או נמוך לאחר נסיעה למרחק של 30 מטר לערך או כאשר מהירות הנסיעה מגיעה ל-56 קמ"ש. כדי לשמור על ההגדרה גבוה עבור מרחק בלתי מוגבל עד שמהירות הנסיעה שלכם תגיע לערך הסף של המהירות, געו ב-.
- סטנדרטי - מצב סטנדרטי מבטיח נוחות נסיעה והתנהגות כביש מיטביים בכל תנאי העומס.
- נמוך - הנמכת הגובה עשויה לשפר את המבנה האווירודינמי, להקל על הטענה או פריקה של מטען ונוסעים ולשפר את הטיפול.
- נמוך מאוד - הגדרה זו מופעלת כשאתם בוחרים בה ידנית. המתלים יחזרו למצב הגדרת ברירת המחדל בנסיעה הבאה שלכם, או כשהמהירות הרכב מתאימה לכך.





## מיקומי הרמה אוטומטית

כאשר אתם מרימים את המתלים למצב גבוה או גבוה מאד, המיקום נשמר באופן אוטומטי. שמירת המיקום חוסכת מכם את הצורך להגביה את המתלים באופן ידני בכל פעם שאתם מגיעים למקום שבו אתם נמצאים לעתים קרובות, שבו הגבהתם את המתלים בעבר. כאשר אתם מחזירים למיקום השמור, Model X מעלה את המתלים ולוח המחזונים מציג הודעה המציינת שהמתלים הורמו.

בעת שמירת מיקומים, Model X שומר גם את ההגדרה (אם צוינה).

**הערה:** כאשר תחזרו למיקום שנשמר במהירות נסיעה שעולה על המותר במצב מתלים גבוה או גבוה מאד, המתלים לא יוגבהו עד להאטת ה-Model X.

**הערה:** לאחר יציאה ממיקום שנשמר, המתלים מונמכים אוטומטית. עם זאת, ייתכן שהם לא יונמכו עד אשר Model X יעמוד בערך הסף של המהירות והמרחק שבו המתלים מונמכים.

**הערה:** אם ה-Model X מגיעה למיקום שנשמר ומצב המתלים הנוכחי כבר גבוה יותר מהמצב שנשמר עבור אותו מיקום, גובה כלי הרכב לא יכווץ.

## כדי למחוק מיקום להגבהה אוטומטית

אם אינכם רוצים שהמתלה יוגבה אוטומטית במיקום, געו כדי לבטל את הבחירה באפשרות הרם תמיד במיקום זה בחלון המוקפץ שמופיע כשאתם מגיעים למיקום שמור.

## איזון עצמי

Model X שמותקנים בו מתלי אוויר מבצע איזון עצמי אוטומטי, גם אם הוא כבוי. כדי למנוע נזק בעת ההרמה וההגבהה של הרכב, עליכם להפעיל את מצב הרמה כדי להשבית איזון עצמי (לחצו על דוושת הבלם וגעו ב-פקדים < שירות > מצב הרמה). לפרטים נוספים, ראו [מצב Jack בעמוד 191](#).



**אזהרה:** לעולם אל תסתמכו על 'עוזר החניה' שיודיע לכם אם השטח אליו אתם מתקרבים פנוי מכל אדם ו/או חפץ. מספר גורמים חיצוניים עלולים לפגוע בביצועי 'עוזר החניה' ולגרום לאי-גילוי או לקריאות שגויות (ראו **מגבלות והתראות שווא בעמוד 88**). לכן, הסתמכות על 'עוזר החניה' כדי לקבוע אם ה-Model X מתקרבת למפגע כלשהו עלולה לגרום נזק לכלי רכב ו/או לעצמים ועלולה לגרום לפגיעה חמורה. בדקו תמיד את האזור באמצעות העיניים שלכם. בעת נסיעה לאחור, בדקו מעבר לכתף והשתמשו בכל המראות. 'עוזר החניה' אינו מגלה ילדים, הולכי רגל, רוכבי אופניים, חיות או עצמים אשר נעים, בולטים, נמצאים רחוק מדי מעל או מתחת המצלמות, או קרוב מדי או רחוק מדי מהמצלמות. 'עוזר החניה' נועד להנחיה כללית בלבד ואינו מיועד להחליף בדיקות חזותיות ישירה שלכם. הוא אינו תחליף לנהיגה זהירה.

Model X נועדו לגלות נוכחות של עצמים. בעת נסיעה איטית בהילוך נסיעה לפניים או נסיעה לאחור (לדוגמה, בעת החניית כלי הרכב), כלי הרכב יתריע אם יתגלה עצם בקרבת ה-Model X שלך. כלי הרכב יתריע בפניך כאשר עצמים יזוהו לפני ה-Model X כאשר אתה בהילוך נסיעה לפניים (Drive) ומאחור Model X כאשר אתה בהילוך אחורי (Reverse).

**אזהרה:** ייתכן שלא תקבלו התרעה אם ה-Model X נע בחופשיות בכיוון המנוגד (לדוגמה, Park Assist לא יוצג אם Model X יחליק לאחור במורד גבעה כאשר משולב הילוך נסיעה לפניים).



## משוב חזותי וקולי

כאשר אתם משלבים לנסיעה לאחור, התצוגה 'עוזר החניה' מוצגת בצד שמאל של לוח המחוונים, ומציגה עצמים בקרבת החלק הקדמי והאחורי של ה-Model X. תצוגה זו תיסגר לאחר ששילבת להילוך נסיעה לפניים (Drive), אלא אם כן התגלה עצם קרוב לחלק הקדמי של ה-Model X, שאז תצוגת 'עוזר החניה' (Park Assist) תיסגר באופן אוטומטי כאשר מהירות הנסיעה תעלה על המהירות שבה, 'עוזר החניה' (Park Assist) פועל. בעת נסיעה לאחור, משוב חזותי מופיע גם במסך המגע (ראו **מצלמה/מצלמות אחוריות בעמוד 98**). ניתן לסגור באופן ידני את תצוגת park assist view במסך המגע באמצעות נגיעה ב-X.

בעת נהיגה במהירויות נמוכות כשאפליקציית המצלמה מוצגת במסך המגע, ביכולתך להחליף לתצוגת 'עוזר החניה' (Park Assist) באמצעות נגיעה בכפתור שממוקם בפינה השמאלית העליונה של מסך אפליקציית המצלמה. אפשרות זו שימושית אם אתם זקוקים לסייע בחניה במקביל למדרכה.

אם צלילי אזהרה מופעלים (ראו **שליטה במשוב קולי בעמוד 88**), יישמע צפצוף כשאתם מתקרבים לעצם כלשהו. ניתן להשתיק זמנית את הצליל על-ידי נגיעה בסמל הרמקול בפינה התחתונה של תצוגת Park Assist.

**הערה:** אם 'עוזר החניה' אינו מסוגל לספק משוב, תוצג התראה בלוח המחוונים.

**זהירות:** שמרו על ניקיון המצלמות מכלוך, פסולת, שלג וקרח. אין להתיז במכשיר שטיפה במים בלחץ גבוה על המצלמות, ואין לנקות מצלמות באמצעות עצם חד או שורט, שעלול לשרוט את המשטחים שלהם.

**זהירות:** אין להתקין אביזרים או מדבקות על על המצלמות ולא בקרבתם.

## שליטה במשוב קולי

תוכלו להשתמש ב'עוזר החניה' עם או בלי משוב קולי. כדי להפעיל או להשבית את צלילי ההתראה, געו ב-פקדים < בטיחות < צלילי התראה לסייע בחנייה.

להשבתה זמנית של צלילי האזהרה, גע בסמל הרמקול בפינה התחתונה של תצוגת 'עוזר החניה' (Park Assist). צלילי האזהרה מושבתים עד לשינוי הילוך או נהיגה במהירות שמעבר למהירות שבה 'עוזר החניה' (Park Assist) פועל.

## מגבלות והתראות שווא

ייתכן כי 'עוזר החניה' לא יפעל כראוי במקרים אלה:

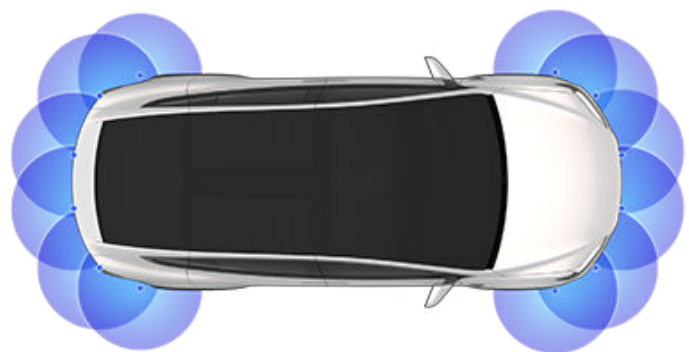

**הערה:** 'עוזר החניה' מושבת כאשר מתגלים אופניים או כאשר ה-Model X נמצאת ב-Trailer Mode.



- חיישן אחד או יותר (אם מותקנים) או מצלמות ניזוקו, מלוכלכים או מוסתרים (כגון בבוכי, קרח או שלג, או כיסוי קדמי לרכב, צבע עבה מדי או מוצרים דביקים כגון עטיפה, מדבקות, ציפוי גומי וכו').
- העצם נמצא מתחת לגובה של 20 ס"מ (כגון שפת המדרכה או מחסום נמוך).
- **זהירות!**  עצמים נמוכים יותר אשר מזוהים (כגון שפת המדרכה או מחסום נמוך) עשויים להיכנס לשטח מת. Model X לא יכולה להתריע אודות עצם שנמצא בשטח מת.
- תנאי מזג אוויר (גשם כבד, שלג או ערפל).
- העצם הוא דק (כמו שלט, למשל).
- חריגה מטווח הפעולה של 'עוזר החניה'.
- העצם סופג קול או רך (כגון, שלג קל).
- העצם משופע (כגון מצבר משופע).
- Model X הוחנתה או נסעה בטמפרטורות קיצוניות של חום או קור.
- העצם נמצא קרוב מדי לפגוש.
- הפגוש אינו מיושר או שנגרם לו נזק.
- עצם שמורכב על ה-Model X מפריע ו/או מסתיר ל'עוזר החניה' (כגון מתקן לנשיאת אופניים או מדבקה על הפגוש).
- Model X נע בחופשיות בכיוון המנוגד לזה שבחרתם (לדוגמה, Park Assist לא יציג התרעה אם ה-Model X מחליק לאחור במורד גבעה כאשר משולב הילוך נסיעה לפני).

## עזרי חניה נוספים

נוסף על 'עוזר החניה', כאשר אתם משלבים להילוך נסיעה לאחור, מצלמת הילוך האחורי מציגה את השטח מאחורי ה-Model X (ראו מצלמה/מצלמות אחוריות בעמוד 98).

כאשר Model X בעצירה, Vehicle Hold עשויה להמשיך בהפעלת הבלמים לאחר שהסרתם את הרגל מדוושת הבלם.

Vehicle Hold תופעל:

- החזק: Vehicle Hold תופעל אוטומטית בכל עת כאשר הרכב מגיע לעצירה מלאה.
- Creep או Roll: Vehicle Hold מופעלת אוטומטית בכל זמן בו הרכב במצב עצירה מוחלט והבלם לחוץ עד לרצפה.

נורית החיווי תמשיך להיות מוצגת בלוח המחוונים כאשר המערכת למניעת הידרדרות מפעילה בולמת את Model X באופן פעיל.



כדי לבטל את Vehicle Hold, לחצו על דוושת התאוצה, או לחצו ושחררו את דוושת הבלם.

**הערה:** גם העברה להילוך סרק מבטלת את Vehicle Hold.

**הערה:** לאחר בלימה אקטיבית של Model X במשך 10 דקות לערך, Model X יעבור למצב חניה ו-Vehicle Hold ייבוטל. Model X גם תעבור למצב חניה אם גילה שהנהג עזב את כלי הרכב.



## מה זה

מערכת בקרת אחיזה מנטרת באופן רציף את מהירות הגלגלים הקדמיים והאחוריים. אם ה-Model X מאבדת אחיזה, המערכת תפחית את סיבוב הגלגלים באמצעות ריסון לחץ הבלימה ועוצמת המנוע. כברירת מחדל, מערכת בקרת אחיזה מופעלת. בתנאים רגילים, יש להשאיר אותה מופעלת בכדי להבטיח בטיחות מירבית.

נורית חיווי צהובה זו מהבהבת בלוח המחוונים כאשר מערכת בקרת אחיזה מרסנת באופן פעיל את לחץ הבלימה ועוצמת המנוע על מנת להפחית את סיבוב הגלגלים. אם נורית החיווי נשארת דולקת, אזי התגלתה תקלה במערכת בקרת אחיזה. פנו אל השירות של Tesla.



**אזהרה!** בקרת אחיזה אינה יכולה למנוע תאונה הנגרמת עקב נהיגה מסוכנת או פניה חדה במהירות גבוהה.

## מצב אפשר לגלגלים להחליק

כדי לאפשר לגלגלים להסתובב במהירות מוגבלת, ניתן להפעיל את Slip Start. ניתן להפעיל את Slip Start אך ורק כאשר ה-Model X נוסע במהירות של עד 48 קמ"ש או לאט יותר. Slip Start מבוטל באופן אוטומטי כאשר מהירות הנסיעה עולה על 80 קמ"ש.

בתנאים רגילים אין להפעיל את מצב Slip Start. הפעילו מצב זה אך ורק בנסיבות שבהן אתם מעוניינים שהגלגלים יסתובבו בכוונה, כגון:

- תחילת נסיעה על פני משטח חלק, כגון חצץ או שלג.
- נסיעה בשלג עמוק, חול או בוץ.
- נענוע כלי הרכב כדי לצאת מבור או מחריץ עמוק.

כדי לאפשר לגלגלים להסתובב, געו באפשרות פקדים < דוושות והיגוי > מניעת החלקה.

התראה תוצג בלוח המחוונים כאשר מצב Slip Start מופעל.



למרות שמצב Slip Start יבוטל באופן אוטומטי בפעם הבאה שתניעו את ה-Model X, מומלץ בחום לכבות אותו מיד לאחר שהנסיבות שבגללן הפעלתם אותו חלפו.

**הערה:** לא ניתן להפעיל את Slip Start כאשר אתם משתמשים בבקרת שיוט.



הגדרות ההאצה Model X-ב שלכם משתנות על פי והאפשרויות שבחרתם בעת הרכישה:

- רגוע: מגביל את ההאצה לנסיעה חלקה ועדינה (זמין בכל רכב שמוותקנת בו חומרת Autopilot).
- סטנדרטי: מספק האצה רגילה (זמין בכל רכב פרט לדגם Performance עם הנעה כפולה).
- ספורטיבי: מספק האצה רגילה (זמין בכל רכב מדגם Performance עם הנעה כפולה).
- מטורף: מגדיל את המומנט המרבי ב-30% לערך (זמין בכלי רכב מדגם Performance עם הנעה כפולה ללא שדרוג למצב האצה 'מגוחך').
- מגוחך: מגדיל את המומנט המרבי ב-60% לערך (זמין בכלי רכב מדגם Performance עם הנעה כפולה ושדרוג למצב האצה 'מגוחך').
- +מטורף: מגדיל את המומנט המרבי ב-30% לערך (זמין בכלי רכב מדגם Performance עם הנעה כפולה ללא שדרוג למצב האצה 'מגוחך') תוך כדי חימום המצבר לטמפרטורת הפעולה האידיאלית שלו, על מנת להבטיח ניצול של 100% מהאנרגיה הזמינה. לפני שתבחרו בהגדרה זו, קראו על שימוש במצב האצה Ludicrous+ או Insane+ בעמוד 92.
- +מגוחך: מגדיל את המומנט המרבי ב-60% לערך (זמין בכלי רכב מדגם Performance עם הנעה כפולה ושדרוג למצב האצה 'מגוחך') תוך כדי חימום מיידי של המצבר לטמפרטורת הפעולה האידיאלית שלו, על מנת להבטיח ניצול של 100% מהאנרגיה הזמינה. לפני שתבחרו בהגדרה זו, קראו על שימוש במצב האצה Ludicrous+ או Insane+ בעמוד 92.

**הערה:** המצבים Ludicrous+ ו-Insane+ נועדו להשיג ביצועי האצה מירביים לטווח קצר. הגדרות אלה אינן מיועדות לנהיגה יומיומית. תוספת הכוח באה על חשבון צריכת אנרגיה מוגדלת והיחלשות מוקדמת יותר של הכוח בנסיעות ארוכות. הגדרות מצבי ההאצה Ludicrous+ ו-Insane מאפשרים שיפור ביצועים משמעותי גם מבלי לבחור במצב Ludicrous+ או Insane+ להשגת הכוח המרבי מהמצבר. למעשה, במצבי נהיגה רגילים, הכוח הנוסף שניתן להשיג באמצעות שימוש במצב Ludicrous+ או Insane+ עשוי שלא להיות מורגש.

**הערה:** כדי לבחור במצב Ludicrous+ או Insane+ נדרשת רמת טעינה של לפחות 20% במצבר. לא ניתן להפעיל הגדרות אלה אם רמת הטעינה נמוכה מ-20%. כמו כן, הגדרות אלה מתבטלות מייד כאשר תוך כדי שימוש, רמת הטעינה יורדת מתחת ל-20%.

בעת השימוש במצב Ludicrous+ או Insane+, ה-Model X צורך יותר אנרגיה על מנת להשאיר את המצבר בטווח טמפרטורה מיטבי.

כדי לבטל את מצב Ludicrous+ או Insane+ בכל עת, בחרו הגדרת האצה אחרת. כדי למנוע צריכת אנרגיה מופרזת שיתכן שאיננה נחוצה (לדוגמה, אם עזבתם את הרכב ושכחתם לבטל את מצב Ludicrous+ או Insane+), הגדרות אלה יבוטלו באופן אוטומטי תוך שלוש שעות, בין אם אתם עדיין נוסעים ובין אם עזבתם את הרכב.

**הערה:** במצב Ludicrous+ או Insane+ נעשה ניסיון להשאיר את המצבר בטווח טמפרטורה מיטבי. בנוסף לחימום המצבר, הגדרות אלה אף מקררות את המצבר בעת הצורך (לדוגמה, בעת נסיעה במהירות גבוהה, במהלך האצה מהירה, בנסיעה ארוכה ועוד).

## מצב שיגור

"מצב שיגור", שזמין בכלי רכב מדגם Performance עם הנעה כפולה בלבד, מספק האצה מיטבית על משטחים בעלי אחיזה טובה.

**הערה:** האצה קשה, בין היתר באמצעות שימוש ב"מצב שיגור", מעמיסה על מערכת ההנעה של הרכב ועלולה לגרום לבלאי מואץ של רכיבים שונים. Model X מנטר באופן שוטף את העייפות והנוזק למערכת ההנעה, ומודיע לכם אם נדרש טיפול ברכיבים של הרכב.

**⚠ אזהרה:** השתמשו ב"מצב שיגור" אך ורק במקומות מתאימים, ללא תנועה חוצה וללא הולכי רגל. "מצב שיגור" נועד לשימוש במהלך הדרכת נהיגה במסלול סגור. באחריות הנהג להבטיח כי סגנון הנהיגה וההאצה לא יסכנו או יגרמו אי-נוחות למשתמשים אחרים בדרך.

## הפעלת מצב שיגור

1. ודאו כי הבלמים חמים מעט באמצעות נסיעה במשך מספר דקות ושימוש בבלמים מספר פעמים.
2. הגדירו את מתלי האוויר למצב Low או Very Low (ראו **מתלי אוויר** בעמוד 86).
3. הגדירו את רמת ההאצה ל-מטורף+ או מגוחך+ (אם מותקן).  
**הערה:** אם מותקן עם ההגדרה מגוחך+, תוכלו להשיג ביצועים מיטביים על-ידי לחיצה ממושכת על הגדרה זו למשך שלוש שניות.
4. כשה-Model X בהילוך 'נסיעה קדימה' ובעצירה מוחלטת כאשר ההגה מיושר, החזיקו בחוזקה את דוושת הבלמים שלכם בעזרת רגל שמאל ולאחר מכן לחצו על דוושת הגז עד הסוף. תוך שנייה תופיע הודעה בלוח המחוונים המציינת כי 'מצב שיגור' מופעל.

**הערה:** למרות ש-Chill לא משפר את טווח הנסיעה באופן ישיר, השימוש במומנט מוגבר ובאנרגיה אשר זמינה במצב האצה Insane או Ludicrous עשוי להקטין את הטווח ואת היעילות.

**הערה:** לאחר בחירה במצב האצה Chill, יופיע Chill בלוח המחוונים מעל למהירות הנסיעה.

כמו כן, רכב מדגם Performance עם הנעה כפולה Model X כולל גם את "מצב שיגור" על מנת לאפשר האצה מיטבית על משטחים בעלי אחיזה טובה. לקבלת הוראות נהיגה ספציפיות שנדרשות עבור שימוש ב"מצב שיגור", ראו **מצב שיגור** בעמוד 92.

כדי לבחור מצב האצה, לחצו על האפשרות פקדים < דוושות והיגוי > האצה.

## שימוש במצב האצה Insane+ או Ludicrous+

אם בחרתם במצב האצה Ludicrous+ או Insane+, כוח נוסף יהיה זמין מייד. אולם כדי להשיג את הכוח המרבי (מיועד לשימוש לזמן קצר), באפשרותכם לבחור במצב +מטורף או +מגוחך על מנת לחמם את המצבר לטמפרטורת הפעולה האידיאלית שלו. כך תבטיחו ניצול של 100% מהאנרגיה הזמינה.

כאשר המצבר מתחמם, תופיע הודעת סטטוס במסך המגע המציינת את זמן ההמתנה המשוער ומודיעה לכם מתי הכוח הנוסף זמין. בנוסף לחימום המצבר, המצבים +מטורף ו-+מגוחך יפעלו לשמור את המצבר בטווח טמפרטורות אידיאלי. לפיכך, בתרחישי נהיגה אגרסיביים, ייתכן שהסטטוס "Cooling" יוצג למשך מספר דקות עד לירידת הטמפרטורות. Model X יישאר במצב שנבחר למשך שלוש שעות, גם אם תעזבו את הרכב. פעולת התכונה תופסק לאחר שלוש שעות.



5. תוך שתיים עשרה שניות מרגע הפעלת 'מצב שיגור', שחררו את דוושת הבלמים כדי להפעיל את הרכב.

לאחר שתשחררו את דוושת הבלם, ה-Model X ישוגר קדימה.

**הערה:** מצב שיגור אינו זמין אם Slip Start הופעל (המאפשר לגלגלים להסתובב). ראו [בקרת אחיזה בעמוד 91](#)

**הערה:** מצב שיגור זמין רק אם טמפרטורת הסביבה היא לפחות 3 מעלות צלזיוס.

**הערה:** Model X מזהה רק שלט אחד בו-זמנית. פרופיל הנהג מקושר לשלט שמזוהה על-ידי הרכב באותו רגע. לכן, אם תרצו לקשר פרופילי נהג למספר שלטים, ודאו שרק השלט שתמצאו לקשר לפרופיל הנהג נמצא בטווח זיהוי בעת ביצוע פעולת הקישור. הרחיקו את כל השלטים האחרים מחוץ לטווח הזיהוי (לפחות מטר אחד מה-Model X).

**הערה:** Model X תומכת בשמונה שלטים מקושרים לכל היותר. אולם פרופיל נהג יכול להיות מקושר לשלט אחד בלבד.

כדי לבטל קישור בין פרופיל נהג לבין שלט, געו בסמל פרופיל הנהג בחלק העליון של מסך המגע. בחרו את פרופיל הנהג, ולאחר מכן געו בסמל X ליד מקושר לשלט.

## Easy Entry

תוכלו לקבוע הגדרת Easy Entry אשר מזיזה את ההגה ואת מושב הנהג כדי להקל על הכניסה או היציאה מה-Model X. כל נהג יכול להשתמש בהגדרת Easy Entry באמצעות קישור הגדרה זו לפרופיל הנהג שלו. כאשר ההגדרה Easy Entry משויכת לפרופיל נהג, ה-הגה ומושב הנהג מתכווננים אוטומטית בעת שילוב למצב חניה והתרת חגורת הבטיחות, מה שמאפשר לצאת בקלות מ- (ולאחר מכן להיכנס אל) Model X. בעת החזרה לרכב ועם הדריכה על דוושת הבלם, ההגדרות יחזרו באופן אוטומטי להגדרות ששימשו את פרופיל הנהג לאחרונה (או בהתאם לשיוך המפתח לפרופיל נהג מסוים).

כדי להשתמש ב-כניסה קלה עם פרופיל נהג, ודאו שתיבת הסימון שימוש בכניסה קלה מסומנת.

**אזהרה:** אין להשתמש ב-Easy Entry כדי להזיז באופן אוטומטי את מושב הנהג למצב האחורי ביותר, אם מותקן מושב בטיחות במושב האחורי שמאחורי מושב הנהג. בעקבות המרווח המצומצם, תזוזת המושב עלולה לפגוע ברגלי הילד, לגרום לפציעה או להסיט את מושב הבטיחות ממקומו.

## מצב 'נהג מחנה'

כשה-Model X נמצאת במצב 'נהג מחנה', חלות המגבלות הבאות:

- המהירות מוגבלת ל-113 קמ"ש.
- התאוצה המרבית וכוח המנוע המרבי מוגבלים.
- תא המטען הקדמי ותא הכפפות נעולים.
- המיקומים 'בית' וכן 'עבודה' אינם זמינים במערכת הניווט.
- פקודות קוליות מושבתות.
- תכונות הנוחות של Autopilot מושבתות.
- ההגדרה Allow Mobile Access לא ניתנת לשינוי.
- HomeLink (אם זמין באזרוכם) אינו נגיש.
- פרופילי נהג אינם נגישים.
- חלק מהאפליקציות, כגון 'ארגז משחקים' ו'תיאטרון', אינן נגישות.
- Wi-Fi ו-Bluetooth מושבתים. כאשר ה-Model X נמצאת במצב 'נהג מחנה', לא ניתן לקשר התקני Bluetooth חדשים, להציג התקנים מקושרים קיימים או למחוק אותם. עם זאת, אם התקן המחובר ל-Bluetooth או רשת Wi-Fi מוכרת נמצאים בטווח, Model X מתחבר אליהם.

בכוונתו הראשון של מושב הנהג, מיקום ההגה או המראות החיצוניות, במסך המגע מוצגת בקשה ליצור פרופיל נהג כדי לשמור כווננים אלה. הפרופיל שלכם שומר גם העדפות שונות המוגדרות על ידכם במהלך ההתאמה האישית Model X.

כדי להוסיף פרופיל חדש של נהג, געו בסמל פרופיל הנהג בחלק העליון של מסך המגע. לאחר מכן געו בהגדרת פרופיל נהג < הוספת נהג חדש, הקישו את שם הנהג, ולאחר מכן געו באפשרות יצירת פרופיל. יש לפעול בהתאם להוראות שעל המסך.



סמנו את תיבת הסימון שימוש בכניסה קלה אם תרצו לשמור (או להשתמש בהגדרה קיימת) של כניסה קלה, כך שמושב הנהג וההגה יכווננו באופן אוטומטי כדי להקל על הכניסה או היציאה מה-Model X.

אם תשנו את מיקום מושב הנהג, ההגה, או המראות החיצוניות אחרי ששמרתם או בחרתם פרופיל נהג, במסך המגע תוצג הודעה ששואלת אם לשמור את המצב החדש או לשחזר את המצב הקודם שנשמר (הגדרות אחרות נשמרות אוטומטית). כדי לשנות הגדרה מבלי לשמור או לשחזר, התעלמו מהבקשה.

כדי למחוק פרופיל נהג, יש לגעת בסמל פרופיל הנהג בחלק העליון של מסך המגע, לגעת באפשרות הגדרות פרופיל נהג ואז לבחור את פרופיל הנהג שברצונכם להסיר. ברגע שנבחר, יש למחוק את הפרופיל נהג.

**הערה:** מצב 'נהג מחנה' הוא פרופיל נהג מוגדר מראש, אשר משמש בהגבלת המהירות והגישה לחלק מהתכונות של Model X (ראו **מצב 'נהג מחנה' בעמוד 94**).

**הערה:** כדי לעצור כווננים אוטומטיים אשר מבוצעים בהתאם לפרופיל הנהג, געו באפשרות עצירה בתפריט הנפתח 'פרופיל נהג'. הכוונן האוטומטי ייעצר גם אם תכווננו באופן ידני את מצב המושב, המראה או ההגה.

## החלפה בין פרופילי נהג

כדי לכוונן את ה-Model X בהתאם לפרופיל נהג, געו בסמל פרופיל הנהג במסך המגע. לאחר מכן בחרו את הנהג וה-Model X יתכוונן בהתאם להגדרות שנשמרו בפרופיל הנהג שבחרתם.



## הגדרות שמורות

קבוצת משנה של ההגדרות שאתם בוחרים להתאמה אישית של ה-Model X נשמרת אוטומטית גם בפרופיל הנהג שלכם. לאחר השמירה, סימן ביקורת ירוק מופיע לצד סמל פרופיל הנהג על מסך המגע. להלן דוגמאות להגדרות של פרופיל נהג שנשמרו אוטומטית:

- הגדרות ניווט, טמפרטורה, אורות ותצוגה.
- העדפות Autopilot ונהיגה.

## קישור פרופיל נהג למפתח

ניתן לקשר פרופיל נהג למפתח מסוים, כדי לאפשר ל-Model X לבחור באופן אוטומטי את פרופיל הנהג המתאים כאשר המפתח המקושר מזוהה, כשאתם מתקרבים לרכב ופותחים את דלת הנהג. כדי לקשר פרופיל נהג לשלט, היכנסו ל-Model X עם השלט וגעו בסמל פרופיל הנהג בחלק העליון של מסך המגע. בחרו את פרופיל הנהג שתמצאו לקשר לאותו שלט, ולאחר מכן געו ב-קישור לשלט.



## הפעלת מצב 'נהג מחנה'

כאשר ה-Model X נמצא במצב 'חניה', געו בסמל פרופיל הנהג בחלק העליון של מסך מגע ולאחר מכן געו ב-נהג מחנה.

בפעם הראשונה שבה תפעילו את מצב 'נהג מחנה', תתבקשו ליצור במסך המגע קוד סודי בן 4 ספרות שבו תשתמשו לביטול מצב 'נהג מחנה'.

כאשר מצב נהג מחנה פעיל, מוצגת בלוח המחוונים המילה Valet ופרופיל הנהג משתנה ל-מצב נהג מחנה על מסך המגע.

ניתן גם להשתמש באפליקציה כדי להפעיל ולסיים מצב נהג מחנה (אם Model X במצב חניה). בעת השימוש באפליקציה לנייד, אינכם חייבים להזין קוד סודי, מכיוון שכבר נדרשתם להתחבר לאפליקציה באמצעות פרטי ההזדהות עבור חשבונכם ב-Tesla.

**הערה:** אם ההגדרה PIN to Drive מופעלת (ראו [PIN to Drive](#) בעמוד 142), עליכם להזין את הקוד הסודי לנהיגה, לפני שתוכלו להגדיר או להזין קוד סודי עבור מצב 'נהג מחנה'. כאשר ה-Model X במצב 'נהג מחנה', ניתן לנהוג בה מבלי להזין את הקוד הסודי לנהיגה.

**הערה:** ההגדרה קוד סודי למצב נהיגה אינה זמינה כאשר מצב 'נהג מחנה' פעיל.

אם שכחתם את הקוד הסודי שלכם, אפסו אותו מתוך ה-Model X באמצעות הזנת פרטי ההזדהות עבור חשבונכם ב-Tesla (פעולה שגם מבטלת את מצב 'נהג מחנה'). ניתן גם לאפס את הקוד הסודי שלכם באמצעות האפליקציה לנייד.

**אזהרה:**  אין להשתמש במצב 'נהג מחנה' בעת גרירת נגרר. מגבלות המומנט של מצב 'נהג מחנה' יכולות להקשות על ה-Model X למשוך נגרר במעלה גבעה.

## ביטול מצב 'נהג מחנה'

כאשר ה-Model X נמצא במצב 'חניה', געו ב-נהג מחנה סמל פרופיל הנהג בחלק העליון של מסך המגע, והזינו את הקוד הסודי בן 4 ספרות.

כאשר תבטלו את מצב 'נהג מחנה', ישוחררו כל ההגדרות הקשורות לפרופיל הנהג האחרון שנעשה בו שימוש והגדרות בקרת אקלים, וכל האפשרויות יהיו זמינות.

**הערה:** אינכם חייבים להזין קוד סודי לביטול מצב 'נהג מחנה' מתוך האפליקציה לנייד.



## מכסה תא מטען קדמי אקטיבי

### איך פועל מכסה תא מטען קדמי אקטיבי

(אם קיימת) Model X (בהתאם לאזור ולתאריך הייצור) כוללת מערכת הגנה על הולכי רגל באמצעות מכסה תא מטען קדמי אקטיבי, שנועדה להפחית פגיעות ראש של הולכי רגל ורוכבי אופניים במקרה של תאונה חזיתית. חיישנים מרובים בחזית הרכב נועדו לזהות התנגשות עם הולכי רגל כאשר Model X נוסעת במהירות שבין 25 ו-50 קמ"ש, ולהגביה את החלק האחורי של מכסה תא המטען הקדמי באופן אוטומטי ב-80 מ"מ לערך. דבר זה מגדיל את המרווח בין תא המטען לרכיבים שמתחתיו, מה שמקטין את הסיכוי לפציעות.

**הערה:** מערכת ההגנה על הולכי רגל מסתמכת על סדרת חיישנים ואלגוריתמים שתוכננו וכילו כדי להחליט מתי יש להפעיל את מכסה תא המטען הקדמי האקטיבי. לכן לא כל התנגשות עם הולכי רגל תגרום למערכת לפעול. באופן דומה, ייתכן כי מכסה תא המטען הקדמי האקטיבי יופעל אם ה-Model X תתנגש בחיה, בכלי רכב או בעצם אחר.

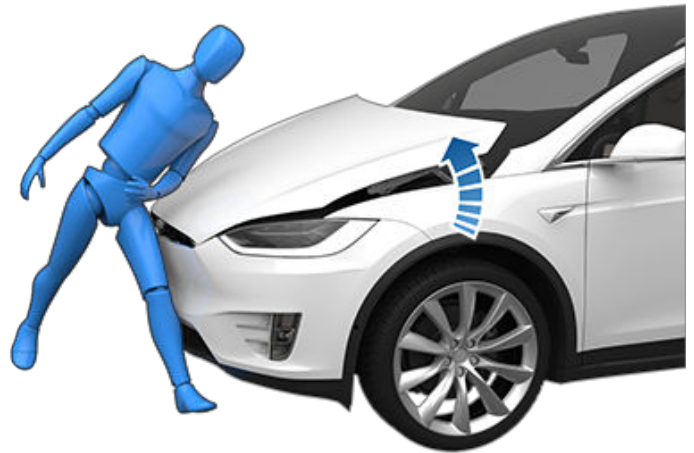

אם מכסה תא המטען הקדמי האקטיבי הופעל, תוצג התראה בלוח המחוונים וישמע צליל. הביאו מייד את ה-Model X למרכז השירות הקרוב של טסלה או למוסך לתיקוני מרכב שאושר על-ידי טסלה. יש לטפל בחיישנים ובמנגנוני ההפעלה הקשורים למכסה תא המטען הקדמי האקטיבי לאחר כל הפעלה של מכסה תא המטען הקדמי האקטיבי.

**אזהרה:** הפעלת מכסה תא המטען הקדמי האקטיבי עלולה לגרום לכך שמכסה תא המטען הקדמי המוגבה מפריע לשדה הראיה של הנהג ומגדיל את הסיכון לתאונה. אם ניתן לעשות זאת בצורה בטוחה, ניתן לנהוג ב-Model X למרכז השירות הקרוב של טסלה או למוסך לתיקוני מרכב שאושר על-ידי טסלה. אם לא ניתן לנהוג בצורה בטוחה (אינכם רואים בבירור מעבר למכסה תא המטען הקדמי המוגבה, הבריוח של מכסה תא המטען הקדמי ניזוק וכו'), עליכם לגרור את כלי הרכב.

**אזהרה:** אם מוצגת התראה בלוח המחוונים לגבי הפעלת מכסה תא המטען הקדמי האקטיבי, כאשר המכסה לא הופעל, הביאו מיד את ה-Model X למרכז השירות של Tesla.

**הערה:** אם נגרם נזק לפגוש הקדמי, פנו אל מוסך לתיקוני מרכב שאושר על-ידי Tesla כדי לבדוק אם נגרם נזק לחיישנים.



## הצגת נתוני נסיעה

נתוני נסיעה מוצגים על גבי מסך המגע כאשר אתם נוגעים ב-פקדים < נסיעות. עבור הנסיעה הנוכחית תוכלו להציג את המרחק, משך הנסיעה וצריכת האנרגיה הממוצעת. כמו כן תוכלו להציג את המרחק וצריכת האנרגיה הממוצעת מאז הטעינה האחרונה או עבור נסיעות אחרות.

כדי לקבוע שם חדש לנסיעה, געו בשם הנסיעה, הזינו שם חדש עבור הנסיעה ולחצו על שמירה. כדי לאפס מד נסיעה מסוים, געו בלחצן איפוס שקשור אליו.

תוכלו להציג בלוח המחוונים מידע עבור שלוש נסיעות לכל היותר. השתמשו בתיבות הסימון לבחירת הנסיעה (או הנסיעות) שתמצו להציג. לאחר מכן השתמשו בפס הגלילה בצד הימני של ההגה כדי להציג את הנסיעות שבחרתם (ראו או השימוש בכפתורים הימניים בהגה בעמוד 76).

## מד קילומטרים

כדי להציג את מד הקילומטרים ואת קילומטראז' הרכב, בצעו אחת מהפעולות הבאות:

- געו באפשרות פקדים < מתלים.
- לחצו על פקדים < נסיעות.
- יש לפתוח את האפליקציה ולגלול מטה לסוף המסך הראשי.



## מיקום המצלמה

Model X מצויד במצלמה אחורית, שנמצאת מעל לוחית הרישוי האחורית.

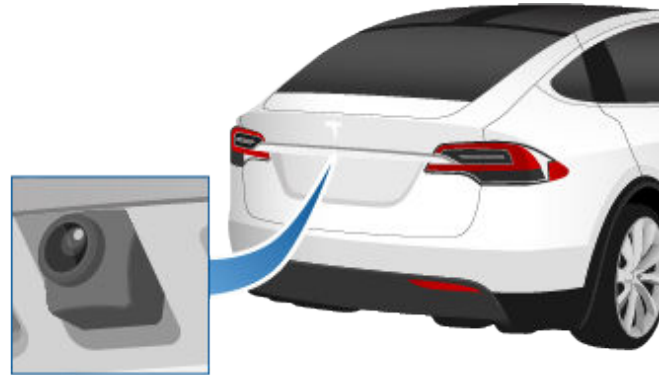

בכל פעם שתשלבו להילוך נסיעה לאחור, במסך המגע תוצג התמונה מהמצלמה. קווים מראים את נתיב הנסיעה בהתאם למיקום ההגה. קווים אלה ישתנו כאשר תסובבו את ההגה.

Model X מציגה גם תמונות ממצלמות הצד (אם מותקנות). פשוט החליקו למעלה או למטה כדי להסתיר או להציג את תצוגת מצלמת הצד.

**הערה:** ייתכן כי תצטרכו להרחיב את חלון המצלמה כדי להציג את התמונות ממצלמות הצד (אם מותקנות).

**הערה:** יופיע גם משוב חזותי מ-'עוזר החניה' על מסך המגעשל (ראו עוזר החניה בעמוד 88).

כדי להציג בכל עת את התמונה המתקבלת מהמצלמות האחוריות, פתחו את מפעיל היישומים וגעו באפליקציה Camera.



אם מסך שחור מופיע על מסך המגע במקום פיד המצלמה האחורית בנסיעה לאחור, השתמשו במראות האחוריות כדי לוודא שהסביבה בטוחה לפני שממשיכים לנסיעה לאחור. אם חוסר הפעולה של המצלמה האחורית נמשך, השתמשו באפליקציה לנייד כדי לקבוע פגישת שירות.

**אזהרה:** לעולם אין להסתמך על המצלמות כדי לדעת האם האזור מאחוריכם חופשי מעצמים ו/או אנשים. ייתכן שהמצלמות לא יזהו עצמים או מחסומים העלולים לגרום נזק או פציעה. ישנם מספר גורמים נוספים העשויים לפגוע בביצועי המצלמות, ביניהם עדשה מלוכלכת או חסומה. לכן, הסתמכות על המצלמות כדי לקבוע האם Model X מתקרב למכשול העלול לגרום נזק לרכב ו/או לעצמים ולפציעה חמורה. בדקו תמיד את האזור באמצעות העיניים שלכם. בעת נסיעה לאחור, בדקו מעבר לכתף והשתמשו בכל המראות. השתמשו במצלמות לצורך הנחיה בלבד. היא לא נועדה להחליף בדיקות חזותיות ישירות שלכם, ואינה תחליף לנהיגה זהירה.

כדי להבטיח תמונה ברורה, הקפידו כי עדשת המצלמה תהיה נקייה ולא חסומה. ראו ניקוי בעמוד 186.



(אם קיימת) מערכת התרעה להולכי רגל גורמת ל-Model X להשמיע צליל בעת נסיעה במהירות נמוכה מכ-33 קמ"ש או בעת נסיעה לאחור. כלי רכב חשמליים פועלים בשקט, וצליל זה עוזר להתריע בפני הולכי רגל שכלי הרכב מתקרב. הצליל מופעל כאשר Model X אינו במצב חניה, ועוצמתו מתגברת ככל שהמהירות עולה.

**הערה:** ייתכן שמערכת ההתרעה להולכי רגל אינה זמינה ברכבים שיוצרו לפני יום חמישי 01 יולי 2021 לערך.

**אזהרה:** אם לא יישמע צליל, הולכי רגל עלולים שלא לשים לב לרכב המתקרב והדבר עלול להגדיל את הסיכוי לתאונה שתגרום לפגיעה חמורה או למוות. לעולם אין להסתמך על מערכת התרעה להולכי רגל כדי לוודא שהולכי רגל מודעים לרכב שלכם. אם מערכת התרעה להולכי רגל אינה פועלת, יש לקבוע טיפול.



**הערה:** בהתאם לתאריך הייצור ותצורת הרכב, ייתכן שדגם X לא יהיה מצויד בספוילר הפעיל.

ב-Model X מותקן ספוילר אחורי שנועד לשיפור הנתונים האווירודינמיים. אם ב-Model X מותקן ספוילר אקטיבי, מיקום הספוילר עשוי להשתנות בהתאם לסטטוס ולמהירות של ה-Model X:

- כאשר ה-Model X בנסיעה לאחור או כאשר מהירות הנסיעה נמוכה מ-16 קמ"ש, הספוילר מאפשר שדה ראייה מרבי מאחורי ה-Model X.
- כאשר מהירות הנסיעה עולה על 72 קמ"ש, הספוילר מונמך למצב שמאפשר נתונים אווירודינמיים אפקטיביים ביותר.
- כאשר ה-Model X כבויה ונעולה, הספוילר חוזר למקומו.

כדי לאפשר תנועה אוטומטית של הספוילר כפי שמתואר למעלה, גנו באפשרות פקדים < שירות < Spoiler Mode < אוטומטי. כדי להשבית תנועה אוטומטית של הספוילר ולהשאירו במצב פתוח, בחרו בהגדרה Extended.

**הערה:** אם לא ניתן להוריד או להגביה את הספוילר באופן אוטומטי, תוצג התראה בלוח המחוונים. פנו אל השירות של טסלה.



חבילת הגרירה מאפשרת לכם לגרור נגרר באמצעות Model X. כמו כן היא מאפשרת לכם לשאת מגלשי סקי, סנובורד, אופניים וכו' באמצעות חיבור אביזר נשיאה אל הו הגרירה.

## אביזרי נשיאה

חבילת הגרירה של Model X כוללת שיכול לשאת אביזר נשיאה.

מתוכנן לתמיכה במשאות אנכיים במשקל של עד כשהמשא נשלט מאחור ב-63 ס"מ באמצעות. כמו למשל, בעת הסעת אופניים על מתלה אביזרים.

בעת נשיאת אופניים או פריטים אחרים על הו הגרירה של Model X, יש תמיד לוודא שלא חרגתם מהמשקל המרבי. בעת חישוב המשקל, זכרו לכלול את משקל אביזר הנשיאה.

**⚠️ זהירות:** הו הגרירה של Model X נועד לתמוך במשקל של עד. חריגה ממשקל מרבי זה עלולה לגרום נזק משמעותי.

**⚠️ זהירות:** אל תנסו להתקין אביזר נשיאה על Model X שאינה מצוידת בחבילת גרירה. פעולה כזו עלולה לגרום לנזק משמעותי.

כדי להתקין אביזר נשיאה ולהשתמש בו, יש לחבר את הו הגרירה (ראו חיבור הו הגרירה בעמוד 104). לאחר מכן יש לפעול בהתאם להוראות של יצרן אביזר הנשיאה. הקפידו על כל התקנות ועל דרישות החוק במדינה/אזור שלכם אשר חלות על אביזרי נשיאה.

חבילת הגרירה של Model X כוללת את החיווט הנדרש לשימוש באביזר נשיאה המצויד בנורות (). החבילה כוללת גם את תוכנת Trailer Mode (ראו Trailer Mode בעמוד 102).

כשאתם מחברים את רתמת החיווט של אביזר נשיאה, Model X תזהה חיבור עבור תאורת נגרר ונורית חיווי זו תידלק בלוח המחוונים. Trailer Mode מושבת.



בעת נשיאת מטען באמצעות אביזר נשיאה, ודאו מעת לעת כי אביזר הנשיאה והמטען נותרו קשורים היטב בכל עת, ובמידת הצורך - כי האורות באביזר הנשיאה פועלים.

**הערה:** בקרו באתר [www.tesla.com](http://www.tesla.com) כדי לרכוש אביזרים עבור Model X. למרות שמוצרי צד שלישי זמינים, Tesla ממליצה ותומכת רק במוצרים המאושרים על ידי Tesla (ראו חלפים ואביזרים בעמוד 192). האביזרים הזמינים עבור Model X משתנים מאזור לאזור. לפני שתנסו להתקין אביזר נשיאה שאינו של Tesla, בדקו את פרטי המוצר כדי לוודא תאימות.

**הערה:** כאשר אינו בשימוש, יש להסיר את הו הגרירה ולשמור אותו במקום יבש כדי למנוע חלודה ושיתוך. יש להשאיר את הכיסוי למניעת אבק על מכלול הו הגרירה כדי למנוע חדירת לכלוך ופסולת (ראו ניתוק הו הגרירה בעמוד 105).

**⚠️ זהירות:** ייתכן כי אביזר נשיאה יסתיר למראה הפנימית, למצלמה האחורית או למצלמות האחוריות. כמו כן, תכונות מסוימות של Autopilot עשויות שלא לפעול כצפוי.

**⚠️ אזהרה:** Tesla לא תישא באחריות לנזק או לפגיעה שנגרמו כתוצאה מהתקנה ושימוש באביזר נשיאה, מהשמטה כלשהי בהוראות שנלוות לאביזר נשיאה, או מכך שלא פעלתם בהתאם להוראות. נזק שנגרם עקב שימוש באביזר נשיאה אינו מכוסה במסגרת האחריות.



## לחץ אוויר בצמיגים בעת גרירה

בעת גרירת נגרר, יש להתאים את לחץ האוויר בצמיגים לעומס הנוסף. יש לוודא כי הצמיגים מנופחים ללחצי האוויר שרשומים למטה (לחצי אוויר אלה גוברים על אלה שצוינו בתווית המידע אודות צמיגים והעמדה):

צמיגים קדמיים	צמיגים אחוריים	לחץ ניפוח צמיג קר
245/45R19	245/45R19	45 psi (310 kPa)
255/45R20 265/45R20	275/45R20	46 psi (320 kPa)
265/35ZR22	285/35ZR22	50 psi (345 kPa)

**אזהרה:** יש לבדוק את לחץ האוויר באמצעות מד לחץ אוויר מדויק, כשהצמיגים קרים. נסיעה למרחק של 1.5 ק"מ מחממת די הצורך את הצמיגים, ומשפיעה על לחץ האוויר בצמיגים. אם כלי הרכב חונה באור שמש ישיר או במזג אוויר חם, הדבר עלול להשפיע גם על לחץ האוויר בצמיגים. אם נאלצתם לבדוק צמיגים חמים, עליכם לצפות ללחץ אוויר גבוה יותר. אין להוציא אוויר מצמיג חם בניסיון להגיע ללחץ האוויר המומלץ עבור צמיג קר. צמיג חם שבו לחץ האוויר שווה ללחץ האוויר המומלץ עבור צמיג קר או נמוך ממנו נמצא בלחץ אוויר נמוך מדי במידה מסוכנת.

**אזהרה:** אין לנסות לגרור נגרר כאשר צמיג של ה-Model X פגום או נופח באמצעות ערכה לתיקון צמיגים. צמיג שתוקן באופן זמני לא נועד לשאת את עומס הגרירה. גרירה באמצעות צמיג פגום או צמיג שתוקן באופן זמני עלולה לגרום לכשל בצמיג ולאובדן יציבות הרכב.

## לפני גרירת נגרר

לפני גרירת נגרר, יש לבצע את הפעולות הבאות:

- יש לנפח את הצמיגים בהתאם ללחץ ניפוח צמיג קר כפי שמצוין תחת 'לחץ אוויר בצמיגים בעת גרירה'.
- הגדירו את גובה המתלים ל-נמוך (יש לגעת ב-פקדים < מתלים < נמוך).
- הקפידו על כל התקנות ועל דרישות החוק במדינתכם/באזורכם אשר חלות על גרירת נגרר. אם לא תפעלו בהתאם לתקנות, הדבר עלול לפגוע בבטיחותכם.
- כווננו את מראות הצד כך שיאפשרו מבט ברור לאחור ללא שטח מת משמעותי.
- הפעילו את Trailer Mode (ראו Trailer Mode בעמוד 102).

ודאו כי:

- Model X מתאזן אופקית כאשר הנגרר מחובר אליה. אם כלי הרכב נוטה כלפי מעלה בחלקו הקדמי, וכלפי מטה בחלקו האחורי, ודאו שלא חרגתם מקיבולת הגרירה וממשקל הלשון המרביים כפי שמצוין תחת 'קיבולת נשיאה'.

- כל החלקים של ה-גרירה והאביזרים המחוברים אליו וחייבורי החשמל תקינים ומחוברים כראוי. אם זיהיתם בעיה כלשהי, אין לגרור את הנגרר.
- אורות הנגרר (אורות בלימה, איתות לפנייה ואורות סימון) פועלים כראוי.
- לשון הנגרר מחוברת היטב למחבר הגרירה הכדורי.
- כל המטען מוצמד למקומו.
- מעצורי טריזי לגלגל זמינים.
- עומס הנגרר מחולק באופן אחיד, כך שמשקל לשון הנגרר הוא בערך מהמשקל הכולל של הנגרר, מבלי לחרוג ממשקל הלשון המרבי כפי שמצוין תחת 'קיבולת נשיאה'.

**אזהרה:** משקל לשון הנגרר צריך להיות בערך מהמשקל הכולל של הנגרר, מבלי לחרוג ממשקל הלשון המרבי כפי שמצוין תחת 'קיבולת נשיאה'. עומסים אשר מאוזנים על פני הגלגלים, או כבדים יותר מאחור, עלולים לגרום לנגרר להתנדנד ולהביא לאובדן השליטה בכלי הרכב.

**אזהרה:** יש תמיד לוודא שהמטען מוצמד היטב בנגרר ולא יזוז ממקומו. תנודות עומס דינמיות עלולות להביא לאובדן השליטה בכלי הרכב, ולגרום לפגיעה חמורה או למוות.

## Trailer Mode

Trailer Mode חייב תמיד להיות פעיל בעת גרירת נגרר. כשאתם מחברים את חיבור החשמל של הנגרר, ה-Model X תפעיל באופן אוטומטי את Trailer Mode. כשאתם נתתו את חיבור החשמל של הנגרר, Trailer Mode יבטל. כדי להפעיל את מצב קרוואן או לצאת ממנו באופן ידני, געו באפשרות פקדים < דוושות והיגוי > מצב קרוואן במסך המגע. אחת מנוריות החיווי הבאות תוצג בלוח המחוונים:

'מצב קרוואן' פעיל.



Model X מזהה חיבור עבור אורות נגרר, אבל Trailer Mode מושבת. ייתכן שחובר אביזר נשיאה.



Model X מזהה תקלה בחיבור חשמלי עבור אורות הנגרר. ייתכן שאורות הנגרר, כולם או חלקם, אינם פועלים. עצרו בהקדם האפשרי בצורה בטוחה ובדקו את אורות הנגרר לאיתור כבלים או חיבורים פגומים. אם הבעיה נפתרה אך הסמל האדום ממשיך להופיע, בטלו את Trailer Mode והפעילו אותו שוב.



**הערה:** אם ה-Model X מזהה עומס כבד, היא מניחה שחובר נגרר ומפעיל באופן אוטומטי את Trailer Mode. בלוח המחוונים תוצג הודעה שאומרת כי Trailer Mode הופעל. כאשר 'מצב קרוואן' מופעל באופן אוטומטי עם זיהוי עומס כבד, תוכלו לשנות את הגדרת 'מצב קרוואן' רק אם תעצרו את ה-Model X, תעברו למצב 'חניה' או 'סרק' ותפעילו באופן ידני את בלם החניה באמצעות מסך המגע (פקדים < ביטחות < בלם חנייה).

ייתכן כי תכונות מסוימות של Autopilot וכן הפונקציונליות של חיישני החניה האחוריים, לא יהיו זמינים כאשר מצב נגרר מופעל. כמו כן, תכונות מסוימות עשויות לפעול בצורה שונה. לדוגמה:





## 4 - מתח נמוך חשמל (20A)

2. הסירו את המכסה מתחת ללוח המחוונים בצד הנהג.
3. קפלו לאחור את השטיח כדי לחשוף את המחבר בעל 4 פינים של ה-Model X בצמת החיווט.
4. חברו את מחבר הצמה למחבר החיווט של הרכב.

**⚠ אזהרה:** גרירה מאריכה את מרחק הבלימה, גם אם הנגרר מצויד במערכת בלימה משל עצמו. בעת גרירה, הגדילו את המרחק שאתם שומרים והימנעו ממצבים שעלולים לחייב בלימה קשה. אם לא תעשו כן, הדבר עלול לגרום לתאונה.

**⚠ אזהרה:** הקפידו לציית לכל התקנות ולדרישות החוק במדינתכם, אשר חלות בפרט על גרירת נגרר ודרישות עבור בלימה. באזורים רבים נדרש מתג היפרדות, אשר נמצא על לשון הנגרר ואשר מפעיל את הבלמים בנגרר אם הוא נפרד מהרכב. אם לא תפעלו בהתאם לתקנות, הדבר עלול לפגוע בבטיחותכם.

**⚠ אזהרה:** יש לפעול בהתאם להוראות של יצרן בלמי הנגרר, כדי לוודא התקנה, כונון ותחזוקה מתאימים של בלמי הנגרר. Tesla אינה אחראית לנזק שנגרם עקב התקנה שגויה של מערכת בלימת נגרר.

**⚠ אזהרה:** אין לנסות לחבר את בלמי הנגרר ישירות למערכת הבלימה של כלי הרכב. אם תעשו כן, הדבר עלול לגרום נזק לכלי הרכב ולנגרר וכן עלול לגרום לתקלה במערכת הבלימה שתגרום לפגיעה חמורה או למוות.

## הנחיות גרירה

Model X נועדה בעיקר להיות כלי רכב להסעת נוסעים. גרירת נגרר מעמיסה עומס יותר על המנועים, מערכת התמסורת, הבלמים, הצמיגים והמתלים ומקטינה באופן משמעותי את טווח הנסיעה. אם החלטתם לגרור נגרר, פעלו בזהירות ובהתאם להנחיות הכלליות הבאות:

- האטו את מהירות נסיעתכם והימנעו מתמרונים פתאומיים. זכרו שבעת גרירת נגרר, ההיגוי, היציבות, רדיוס הסיבוב, מרחק העצירה וביצועי הבלמים שונים בהשוואה לנהיגה ללא נגרר.
- הגדילו את המרחק שאתם שומרים מכלי הרכב שלפניכם לפחות פי שתיים. הדבר יעזור למנוע מצבים שמחייבים בלימה קשה. בלימה פתאומית עלולה לגרום להחלקה, להתקפלות ולאובדן שליטה.
- הימנעו מפניות חדות. פניות חדות עלולות להביא למגע בין הנגרר לבין הרכב שיגרום לנזק. זכרו שגלגלי הנגרר קרובים יותר לצד הפנימי של הפנייה מאשר גלגלי הרכב. לכן, בצעו פניות רחבות יותר כדי למנוע מהנגרר לפגוע בשולי המדרכה, בתמרורים, בעצים או בעצמים אחרים.
- בדקו מעת לעת את האורות והאיתות לפנייה של הנגרר, כדי לוודא שהנורות עדיין פועלות. בעת גרירת נגרר, החיצים עבור האיתות לפנייה בלוח המחוונים של כלי הרכב מהבהבים כרגיל, גם אם הנורות בנגרר נשרפו.
- ודאו מעת לעת שהמטען מוצמד היטב.
- ודאו מעת לעת שבלמי הנגרר פועלים.
- אין לחנות בשיפוע (ראו **חניה עם נגרר בעמוד 104**).
- ודאו באופן שוטף שכל רכיבי הגרירה מהודקים היטב.

- Autosteer לא זמין.
- Traffic-Aware Cruise Control מגדילה את המרחק שנשמר מכלי הרכב שלפניכם.
- מערכת מתלי האוויר לא עוברת בהתאם למהירות ממצב סטנדרטי למצב נמוך.
- מערכת מתלי האוויר לא מגביהה באופן אוטומטי את כלי הרכב לפי מיקומים שנשמרו.
- התרעות על תאונה צידית פעילות, אבל התערבות אוטומטית בהיגוי מושבתת.
- כוח הבלימה שמופעל על-ידי בלימת החירום האוטומטית (ראו **סיוע במניעת תאונה בעמוד 138**) מוגבל משמעותית.

**⚠ אזהרה:** אין להסתמך על ה-Model X לזיהוי הנגרר והפעלת Trailer Mode באופן אוטומטי. יש תמיד לוודא כי Trailer Mode מופעל לפני גרירת נגרר.

**⚠ אזהרה:** בשום מקרה אין לבטל את Trailer Mode כשאתם עדיין גוררים נגרר. אם תעשו כן, הדבר עלול לגרום לפגיעה קשה או למוות.

**⚠ אזהרה:** אין להשתמש בהגדרת המתלים כדי להתאים את גובה הו הגרירה לגובה הנגרר.

## בלמי נגרר

בצעו את השלבים הבאים לחיבור בקר בלימה:

1. חברו את החיווט בבקר הבלימה למיקומים המתאימים במחבר הצמה בן ה-4 הפינים.

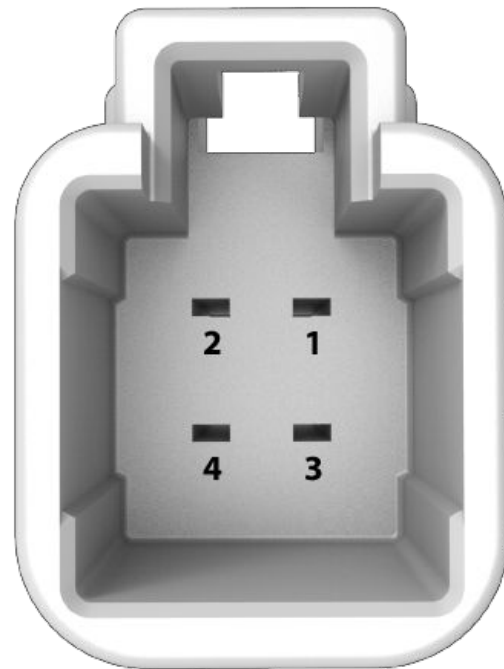

- 1 - יציאת בקר בלימה לנגרר
- 2 - הארקה
- 3 - סימון בלימה מופעל



## חניה עם נגרר

**אזהרה:** עליכם להשתמש בוו הגרירה של ה-Model X בעת גרירת נגרר. אין לנסות לחבר וו גרירה מסוג אחר.

כדי להתקין את וו הגרירה:

1. הסירו את הכיסוי למניעת אבק ממכלול וו הגרירה.



2. הכניסו את המפתח לפתח המנעול בוו הגרירה, וסובבו את המנעול כך שהחלק העליון של המפתח מותאם למצב "פתוח".

3. משכו את המנעול אל מחוץ למתאם כדי 0.5 ס"מ, וסובבו אותו נגד כיוון תנועת מחוגי השעון עד שהסימון האדום על המנעול יהיה מול הנקודה הלבנה.

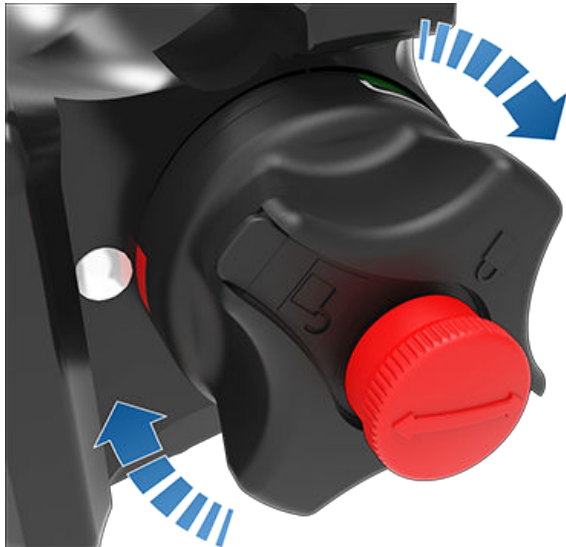

**אזהרה:** היזהרו בעת סיבוב המנעול. אם הוא לא ננעל במצב "פתוח", הוא יחזור באופן אוטומטי למצב "סגור" המקורי ועלול לצבוט את אצבעותיכם.

4. אחזו היטב בוו הגרירה מלמטה, וישרו את משולשי ההנחיה בצידו וו הגרירה עם הפתחים המתאימים במכלול וו הגרירה.

**הערה:** אל תאחזו במנעול, כי עליו להסתובב בחופשיות.

הימנעו ככל האפשר מחניה בשיפוע. אולם אם יש הכרח לחנות בשיפוע, הינחו מעצורי טריז מתחת לגלגלי הנגרר:

- אדם אחד לוחץ ומחזיק את דוושת הבלם.
  - אדם אחר מניח את מעצורי הטרז מתחת לגלגלים בצד השיפוע היורד של צמיגי הרכב.
  - כאשר מעצורי הטרז הונחו במקומם, שחררו את דוושת הבלם וודאו שהם מחזיקים את משקל הרכב והנגרר.
- הערה:** בעת ניסוי מעצורי הטרז, ודאו ש-Vehicle Hold (ראו Vehicle Hold בעמוד 90) אינו מופעל. אם Vehicle Hold בולם את ה-Model X, נורית החיווי Vehicle Hold מוצגת בלוח המחוונים. כדי לבטל את Vehicle Hold, לחצו על דוושת הבלם ושחררו אותה.
- העבירו את הרכב למצב 'חניה'.

**אזהרה:** אם יש הכרח לחנות בשיפוע, ודאו תמיד שהונחו מעצורי טריז מתחת לכל גלגלי הנגרר. אם לא תעשו כך, הדבר עלול לגרום לנזק רב, לפציעה או למוות.

## צמצום התנודדות הנגרר

עם זיהוי התנודדות של הנגרר, מערכת בקרת היציבות האלקטרונית של ה-Model X מנסה להפעיל בלימה מתאימה לצמצום התנודדות הנגרר. נורית החיווי של מערכת בקרת האחזיה תידלק לזמן קצר בלוח המחוונים. לחיצה על דוושת הבלם כאשר המערכת בולמת בפועל כדי לצמצם את התנודדות הגרר לא תבטל בלימה אוטומטית זו.

## חיבור וו הגרירה

חבילת הגרירה של ה-Model X כוללת וו גרירה עם. כאשר אינו בשימוש, יש להסיר את מוו הגרירה ולשמור אותו במקום יבש כדי למנוע חלודה ושיתוך. השאירו את הכיסוי למניעת אבק על מכלול וו הגרירה כדי למנוע חדירת לכלוך ופסולת.

מרכב חיבור תא המטען מחובר לגוף הרכב עם 8 אומים.



**הערה:** אורך הבליטה המרבי המותר עבור נקודת החיבור הוא 1186 מ"מ.

**הערה:** הקפידו לחבר תמיד שרשראות בטיחות בעת גרירה. העבירו את שרשראות הבטיחות מתחת ללשון של הנגרר, וחברו אותן ללולאות הנגרר כדי לוודא את בטיחות העומס של הנגרר.



## השפעה על הטווח

גרירת נגרר ואביזרי נשיאה מגדילים את משקל כלי הרכב ואת מקדם הגרר שלו. כתוצאה מכך, טווח הנסיעה עשוי להיות קטן יותר באופן משמעותי. אם כי מתכנן הנסיעות מנסה להתאים את האומדנים בהתאם למצב קרוואן, צריכת האנרגיה בפועל עשויה להיות שונה. יש לתכנן את אורך הנסיעה ואת תחנות הטעינה בהתאם לכך.

5. דחפו את וו הגרירה לתוך מכלול וו הגרירה, עד שהמנעול יסתובב בערך  $120^{\circ}$  נגד כיוון תנועת מחוגי השעון ויינעל באופן אוטומטי במצב "סגור". האזור הירוק במנעול (מעל לחץ הלבן) מיושר עם הנקודה הלבנה שעל המכלול.

6. בצעו בדיקה חזותית כדי לוודא שוו הגרירה הוכנס במלואו לתוך המכלול. נסו למשוך את וו הגרירה כלפי מטה. וו הגרירה צריך להישאר במקומו כשאתם מושכים אותו כלפי מטה.

**הערה:** אם וו הגרירה לא ננעל בתוך המכלול, הוא ייפול החוצה כשאתם מושכים אותו כלפי מטה.

7. סובבו את המפתח כך שהחיצים מיושרים עם הסימון "נעול" שעל המנעול.

8. הוציאו את המפתח ושמרו אותו במקום בטוח (רצוי בתוך כלי הרכב).

**הערה:** ניתן להוציא את המפתח רק אם וו הגרירה נעול. הדבר מעיד שהחיבור תקין. אין להשתמש בו הגרירה ללא הוצאת המפתח.

**הערה:** Tesla ממליצה לרשום את הקוד. תזדקקו לקוד זה אם תאבדו את המפתחות ותרצו להזמין מפתחות חלופיים.



9. סגרו את הכיסוי למניעת אבק כדי למנוע חדירת לכלוך ופסולת לתוך המנעול. עבור גרסה חדשה יותר עם לשוניות לדחיפה, חברו שוב את הכיסוי למניעת אבק, הדקו אותו למקומו ופתחו את הלשוניות לפני דחיפתן פנימה.

**הערה:** לצורך תחזוקה של וו הגרירה, יש לגרז מעת לעת את המשטחים שלו בגריז ללא שרף.

## ניתוק וו הגרירה

לאחר הגרירה, הסירו את וו הגרירה:

1. הכניסו את המפתח וסובבו כך שהחלק העליון של המפתח יהיה מיושר עם מצב "פתוח".

2. אחזו היטב בו הגרירה מלמטה (כדי למנוע ממנו ליפול אל הקרקע) ומשכו את המנעול החוצה כדי 0.5 ס"מ, וסובבו אותו נגד כיוון תנועת מחוגי השעון עד שהסימון האדום על המנעול יהיה מול הנקודה הלבנה. בנקודה זו, המנעול נעול במצב "פתוח" ווו הגרירה ייפול מחוץ למכלול.

**⚠ אזהרה:** היזהרו בעת סיבוב המנעול. אם הוא לא ננעל במצב "פתוח", הוא יחזור באופן אוטומטי למצב "סגור" המקורי ועלול לצבוט את אצבעותיכם.

3. החזירו את הכיסוי למניעת אבק למקומו במכלול וו הגרירה, כדי למנוע הצטברות לכלוך בתוך המכלול.

4. סגרו את הכיסוי למניעת אבק על המנעול של וו הגרירה ושמרו את וו הגרירה במקום בטוח.

- **בקרת רמזורים ותמרורי עצור:** שומרת על מהירות הנסיעה, שומרת על המרחק מהרכב שנוסע לפניכם, ושומרת על ה-Model X בנתיב הנסיעה תוך האטה ועצירה ברמזורים ובתמרורי עצור (ראו [בקרת רמזורים ותמרורי עצור בעמוד 119](#)).

**אזהרה:** יכולת Full Self-Driving מחייבת שימוש בידיים. עליכם לאחוז בהגה בכל עת ולהיות מודעים לתנאי הדרך, לתנועה שבסביבתכם ולמשתמשים אחרים בדרך (כגון הולכי רגל ורוכבי אופניים). שימו לב לכביש בכל עת ותמיד היו מוכנים לנקוט פעולה מיידית. אם לא תפעלו בהתאם להוראות אלה, הדבר עלול לגרום לנזק, לפציעה חמורה או למוות.

## איך זה פועל

Autopilot משתמשת במצלמות שב-Model X, אשר מנטרות את סביבת הרכב כדי לזהות כלי רכב אחרים, הולכי רגל, תמרורים ומכשולים כגון מחסומים ושפות מדרכה. המצלמות מורכבות בצד הקדמי, בצד האחורי, בצד השמאלי ובצד הימני של ה-Model X (ראו [מצלמות בעמוד 19](#)).

Model X ייתכן ומצויד גם במצלמה בתא הנוסעים, המורכבת במראה הפנימית, כדי לנטר את ערנות הנהג. אתם אחראים להשאיר את הידיים על ההגה, לשים לב אל הדרך ולהיות מוכנים לבצע פעולה מיידית בכל עת.

בעת הפעלת Autopilot, Model X מציג סדרה של אזהרות שהולכות ומסלימות כדי להזכיר לכם להשאיר את הידיים על ההגה ולשים לב לתנאי הדרך. אם לא תגיבו לאזהרות, מערכת Autopilot תתנתק ולא תהיה זמינה למשך שאר הנסיעה.

**אזהרה:** Autopilot נועדה עבור נוחות הנסיעה ואינה מערכת להתרעה או למניעת תאונות. אתם אחראים להישאר ערניים, לנהוג בצורה בטוחה ולשלוט ברכב בכל עת. אין להסתמך על Autopilot לשם האטה ה-Model X די הצורך. עקבו תמיד אחר הדרך שלפניכם והיו מוכנים לנקוט פעולה מתקנת בכל עת. אם לא תעשו כן, הדבר עלול לגרום לפציעה חמורה או למוות.

אתם אחראים להכיר את המגבלות של Autopilot ולהיות מוכנים לקחת שליטה בכל עת.

Autopilot היא חבילה של תכונות מתקדמות לסיוע לנהג שנועדו להפוך את חוויית הנהיגה לבטוחה יותר ולמלחיצה פחות. אף אחת מהתכונות הללו אינה הופכת את ה-Model X לאוטונומי לחלוטין או מחליפה אתכם כנהגים. תכונות Autopilot מגיעות כסטנדרט עם כל כלי הרכב החדשים של Tesla.

**הערה:** בהתאם לאזור השוק, לתצורת הרכב, לאפשרויות שנרכשו ולגרסת התוכנה, ייתכן שברכב שלכם לא הותקן Autosteer, או שיתכן שהתכונה לא תפעל בדיוק כמו שמתואר.

חבילת Basic Autopilot כוללת את התכונות 'בקרת שיוט אדפטיבית' Autosteer-i.

- **בקרת שיוט אדפטיבית:** שומרת על מהירות הנסיעה ועל מרחק ניתן לכוונון מהרכב שנוסע לפניכם, אם יש כזה (ראו [בקרת שיוט אדפטיבית בעמוד 108](#)).

- **Autosteer:** שומרת על מהירות הנסיעה והמרחק מהרכב שלפניכם תוך שמירה חכמה על ה-Model X בנתיב הנסיעה (ראו [Autosteer בעמוד 113](#)).

**אזהרה:** Basic Autopilot מחייבת שימוש בידיים. עליכם לאחוז בהגה בכל עת ולהיות מודעים לתנאי הדרך, לתנועה שבסביבתכם ולמשתמשים אחרים בדרך (כגון הולכי רגל ורוכבי אופניים). היו מוכנים תמיד לנקוט פעולה מיידית. אם לא תפעלו בהתאם להוראות אלה, הדבר עלול לגרום לנזק, לפציעה חמורה או למוות.

Enhanced Autopilot כוללת תכונות נוספות. התכונות של Enhanced Autopilot נועדו להפחית עוד יותר את העומס על הנהג ולהפוך את הביצוע של פעולות נפוצות, כגון מעבר נתיב או חניה, לקל יותר.

- **החלפת נתיב אוטומטית:** מעבירה את ה-Model X לנתיב סמוך בעת הפעלת איתות לפנייה כאשר Autosteer פעילה (ראו [החלפת נתיב אוטומטית בעמוד 115](#)).

- **ניווט עם Autopilot:** מדרוך באופן פעיל את ה-Model X מכניסה לכביש מהיר אל היציאה ממנו, כולל מעבר בין נתיבים, בחירת מחלפים, הפעלה אוטומטית של איתות פנייה ובחירת היציאה המתאימה (ראו [ניווט עם Autopilot בעמוד 117](#)).

- **Autopark:** מחנה את ה-Model X במקביל או בניצב (ראו [Autopark בעמוד 126](#)).

- **Summon:** מזיזה את ה-Model X קדימה או אחורה, גם כשאתם עומדים מחוץ לרכב. אפשרות זו שימושית לצורך חניה במקומות צרים (ראו [Summon בעמוד 128](#)).

- **Smart Summon:** מוציאה את ה-Model X מחניה ודרך סביבות מורכבות יותר, תוך כדי היגוי סביב עצמים וכלי רכב אחרים, כדי למצוא אתכם או כדי להגיע למיקום אחר לפי בחירתכם (ראו [Smart Summon בעמוד 130](#)).

**אזהרה:** Enhanced Autopilot מחייבת שימוש בידיים. עליכם לאחוז בהגה בכל עת ולהיות מודעים לתנאי הדרך, לתנועה שבסביבתכם ולמשתמשים אחרים בדרך (כגון הולכי רגל ורוכבי אופניים). היו מוכנים תמיד לנקוט פעולה מיידית. אם לא תפעלו בהתאם להוראות אלה, הדבר עלול לגרום לנזק, לפציעה חמורה או למוות.

יכולת Full Self-Driving כוללת:



## תנאים לשימוש ב-Autopilot

ודאו שכל המצלמות נקיות וללא הפרעות לפני כל נסיעה ולפני שימוש בתכונות Autopilot (ראו [ניקוי המצלמה בעמוד 186](#)). מצלמות וחיישנים (אם מותקנים) מלוכלכים, וכן תנאי סביבה כגון גשם וסימוני נתיבים אשר הצבע שלהם דהה, עשויים להשפיע על ביצועי Autopilot. אם קיימת הפרעה במצלמה או שהיא מוסתרת, Model X יציג הודעה ב-לוח מחוונים וייתכן שתכונות Autopilot לא יהיו זמינות. לקבלת מידע נוסף על התראות מסוימות, ראו [פתרון בעיות של התראות בעמוד 212](#).

לפני שניתן להשתמש בתכונות Autopilot ולאחר טיפולי שירות מסוימים, יש לנסוע מרחק קצר כדי לכייל את המצלמות. למידע נוסף, ראו [נסיעה לשם כיול המצלמות בעמוד 19](#).

כמו כן, ייתכן שתכונות אלה לא יפעלו כמתוכנן כאשר:

- יש פיתולים חדים או שינויים מהותיים בעליות/מורדות בדרך.
- תמרורים ושלטים לא ברורים, עמומים או לא מתוחזקים כראוי.
- הראות גרועה (בשל גשם כבד, שלג, ברד, וכו' או דרכים עם תאורה גרועה בלילה)
- אתם נוהגים במנהגה או לצד גדר הפרדה בכביש מהיר אשר מפריעה לראות המצלמות
- אור בהיר (כגון פנסי חזית של כלי רכב שבא ממול או אור שמש ישיר) מפריע לראיית המצלמה או המצלמות.

הרשימה לעיל אינה רשימה ממצה של כל המצבים שעלולים להפריע לפעולה תקינה של תכונות Autopilot.

**הערה:** בהתאם לאזור השוק, לתצורת הרכב, לאפשרויות שנרכשו ולגרסת התוכנה, ייתכן שברכב שלכם לא הותקן Autosteer, או שיתכן שהתכונה לא תפעל בדיוק כמו שמתואר.

זמינה כאשר	תכונת Autopilot
	בקרת שיוט אדפטיבית
<ul style="list-style-type: none"> <li>בעת נסיעה במהירות בין 30 קמ"ש לבין 140 קמ"ש</li> </ul> <p><b>הערה:</b> אפשר להפעיל את בקרת השיוט האדפטיבית במהירויות נמוכות יותר אם זוהה רכב במרחק של 1.5 מ' לפחות לפני ה-Model X.</p>	
	Autosteer
<ul style="list-style-type: none"> <li>בעת נסיעה במהירות בין 30 קמ"ש לבין 140 קמ"ש</li> </ul> <p><b>הערה:</b> אפשר להפעיל את Autosteer במהירויות נמוכות יותר אם זוהה רכב במרחק של 1.5 מ' לפחות לפני ה-Model X.</p> <p><b>הערה:</b> בכביש באזור בנוי, בכביש ללא הפרדה בין מסלולים, או בכביש שאינו כביש מהיר, מהירות השיוט המרבית המותרת תוגבל ותוצג בלוח המחוונים הודעה המציינת כי המהירות מוגבלת. המהירות המוגבלת תהיה המהירות המותרת בכביש בתוספת 10 קמ"ש.</p> <ul style="list-style-type: none"> <li>פנסי החזית מכוונים למצב On (פועל) או למצב Auto (אוטומטי). למרות ש-Autopilot זמינה בשעות היום ובתנאי תאורה חלשה (דמדומים או חושך), Autosteer מושבתת או אינה זמינה אם פנסי החזית מכוונים למצב Off (כבוי). כאשר Autosteer מעורב, Auto High Beam מופעל באופן אוטומטי (ראו <a href="#">פנסי חזית - אור דרך בעמוד 80</a>) וכן מגבים מוגדרים Auto.</li> </ul>	
	ניווט עם Autopilot
<ul style="list-style-type: none"> <li>בעת נסיעה במהירות בין 30 קמ"ש לבין 140 קמ"ש.</li> </ul> <p><b>הערה:</b> אפשר להפעיל ניווט עם Autopilot במהירויות נמוכות יותר אם זוהה רכב במרחק של 1.5 מ' לפחות לפני ה-Model X.</p> <ul style="list-style-type: none"> <li>אתם בנסיעה בכביש מהיר. ניווט עם Autopilot יחזור למצב Autosteer בעת יציאה מכביש מהיר.</li> </ul>	



## בקרת שיוט אדפטיבית

כשבקרת השיוט האדפטיבית מופעלת והרכב משייט במהירות שנקבעה, הסמל הופך לכחול ומציג את מהירות השיוט שנקבעה.



**הערה:** בהתאם לאזור השוק, לתצורת הרכב, לאפשרויות שנרכשו ולגרסת התוכנה, ייתכן שברכב שלכם לא מותקנת בקרת שיוט אדפטיבית, או שיייתכן שהתכונה לא תפעל בדיוק כמו שמתואר. אם הרכב שלכם לא מצויד, עיינו בספר הרכב במסך המגע ברכב שלכם לקבלת הוראות לגבי השימוש בבקרת שיוט.

**הערה:** בקרת שיוט אדפטיבית היא תכונה בשלב בטא.

1. אם זמינה, תוכלו להפעיל בקרת השיוט האדפטיבית כדי להתאים את המהירות למהירות המותרת או למהירות הנוכחית שלכם. בחרו:

- כדי להפעיל את בקרת השיוט האדפטיבית במהירות הנסיעה הנוכחית שלכם, הזיזו את ידית בקרת השיוט כלפי מעלה או מטה ושחררו את דוושת התאוצה כדי לאפשר לבקרת השיוט האדפטיבית לשמור על מהירות השיוט.

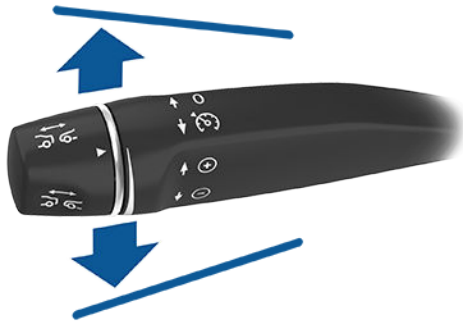

- כדי להפעיל את בקרת השיוט האדפטיבית במהירות הנסיעה המותרת שזוהתה, משכו את ידית בקרת השיוט לכיוונכם פעם אחת ושחררו את דוושת התאוצה כדי לאפשר לבקרת השיוט האדפטיבית לשמור על מהירות השיוט.

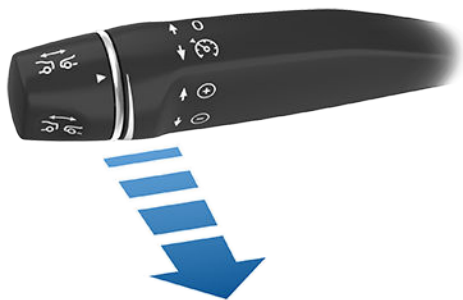

**הערה:** אם הפעלת Autopilot מוגדר למצב משיכה בודדת, העברת ידית Autopilot לכיוונכם פעם אחת תפעיל את מצב Autosteer (ראו Autosteer בעמוד 113). לחצו על פקדים < Autopilot > הפעלת Autopilot ובחרו משיכה כפולה כדי להשתמש בבקרת השיוט האדפטיבית באופן בלתי תלוי ב-Autosteer כאשר אתם מושכים את ידית ה-Autosteer לכיוונכם.

בקרת השיוט האדפטיבית קובעת מתי ישנו רכב על אותו נתיב לפניכם. אם השטח לפני ה-Model X פנוי, בקרת שיוט אדפטיבית תשמור על מהירות השיוט שנקבעה. כאשר זוהה רכב, בקרת שיוט אדפטיבית תוכננה להאט את ה-Model X לפי הצורך כדי לשמור על המרחק שנקבע (ביחידות זמן) לשמירה מהרכב שלפניכם, עד למהירות השיוט שנקבעה. בקרת שיוט אדפטיבית לא מונעת את הצורך לעקוב אחר הדרך שלפניכם וללחוץ על דוושת הבלם בעת הצורך.

בקרת שיוט אדפטיבית נועדה בעיקר לנסיעה בכבישים ישרים ויבשים, כגון כבישים מהירים.

**⚠️ זהירות:** ודאו שכל המצלמות והחיישנים (אם מותקנים) נקיים לפני כל נסיעה. מצלמות וחיישנים מלוכלכים, וכן תנאי סביבה כגון גשם וסימוני נתיבים אשר הצבע שלהם דהה, עשויים להשפיע על ביצועי Autopilot.

**⚠️ אזהרה:** בקרת שיוט אדפטיבית נועדה עבור נוחות הנסיעה ואינה מערכת להתרעה או למניעת תאונות. אתם אחראים להישאר ערניים, לנהוג בצורה בטוחה ולשלוט ברכב בכל עת. אין להסתמך על בקרת שיוט אדפטיבית לשם האטת ה-Model X די הצורך. עקבו תמיד אחר הדרך שלפניכם והיו מוכנים לנקוט פעולה מתקנת בכל עת. אם לא תעשו כך, הדבר עלול לגרום לפגיעה חמורה או למוות.

**⚠️ אזהרה:** גרמרות שבקרת שיוט אדפטיבית יכולה לגלות הולכי רגל ורכבי אופניים, אין להסתמך על בקרת שיוט אדפטיבית לשם האטת ה-Model X די הצורך עבורם. עקבו תמיד אחר הדרך שלפניכם והיו מוכנים לנקוט פעולה מתקנת בכל עת. אם לא תעשו כך, הדבר עלול לגרום לפגיעה חמורה או למוות.

**⚠️ אזהרה:** אין להשתמש בבקרת שיוט אדפטיבית בכבישים מפותלים עם עיקולים חדים, בכביש מכוסה קרח או חלקלק, או בתנאי מזג אוויר (כגון גשם כבד, שלג, ערפל וכו') אשר אינם מאפשרים נסיעה במהירות קבועה. בקרת שיוט אדפטיבית לא משנה את מהירות הנסיעה בהתאם לתנאי הדרך והנסיעה.

## השימוש בבקרת שיוט אדפטיבית

בכדי להפעיל את בקרת השיוט המותאמת לפקדים כשלא אותר רכב לפניכם, יש לנסוע במהירות 30 קמ"ש לפחות, אלא אם מתקיימים תנאי רכב וסביבה מסוימים בהם ניתן יהיה להפעיל את ההיגוי האוטומטי במהירויות נמוכות יותר. אם רכב מזהה לפניכם, תוכלו להפעיל את בקרת השיוט האדפטיבית בכל מהירות, גם כשהרכב עומד, בתנאי ש-Model X נמצאת במרחק של לפחות 1.5 מ' מאחורי הרכב שזוהה, ומתקיימים תנאים מסוימים של הרכב והסביבה.

**הערה:** מהירות השיוט המרבית היא 150 קמ"ש. הנהג אחראי לשיוט במהירות בטוחה בהתאם לתנאי הדרך ולמגבלת המהירות החוקית.

כאשר בקרת שיוט אדפטיבית זמינה אך לא מופעלת, לוח המחוונים יציג סמל מהירות שיוט אפור. המספר המוצג באפור מייצג את מהירות השיוט שתיוקבע בעת הפעלת בקרת השיוט האדפטיבית.





## בקרת שיוט אדפטיבית

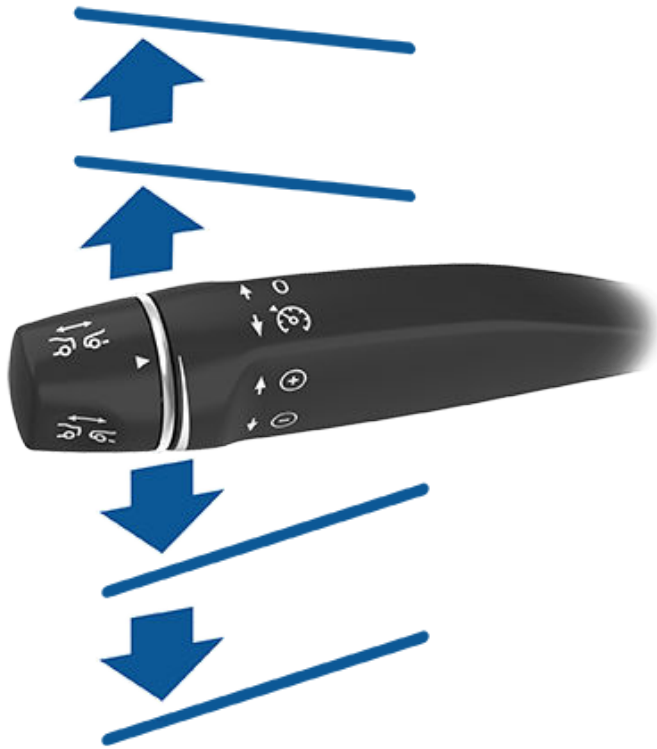

כדי להגביר/להפחית את המהירות ב-1 קמ"ש, הזיזו את הידית למעלה או למטה למצב הראשון ושחררו. כגדי להגביר/להפחית את המהירות דרגה הקרובה ביותר של 5 קמ"ש, הזיזו את הידית למעלה/למטה למצב השני ושחררו. לדוגמה, אם אתם נוסעים במהירות של 83 קמ"ש ותזיזו את הידית כלפי מעלה למצב השני ותשחררו, המהירות תגדל ל-85 קמ"ש. כמו כן, ניתן להגביר/להפחית את המהירות באמצעות החזקת הידית כשהיא כלפי מעלה/מטה עד הסוף ושחרורה כאשר המהירות הרצויה כשהסמל בלוח המכשירים מציג את המהירות המבוקשת.

תוכלו גם למשוך את ידית בקרת השיוט לכיוונכם ולהחזיקה למשך כחצי שנייה כדי לשייט במגבלת המהירות שזוהתה.

**הערה:** ייתכן שיעברו מספר שניות עד שה-Model X תגיע למהירות השיוט החדשה, בהנחה שה-Model X לא מזהה כלי רכב שנוסע לפניכם במהירות אטית יותר מהמהירות שנקבעה.

### שיוט במהירות שנקבעה

בקרת שיוט אדפטיבית שומרת על מהירות השיוט שקבעתם כאשר לא נמצא כלי רכב לפני ה-Model X. בעת שיוט מאחורי רכב שזוהה, בקרת שיוט אדפטיבית מאיצה או מאטה את ה-Model X לפי הצורך כדי לשמור על המרחק שנבחר (ראו [כוונן שמירת המרחק בעמוד 110](#)), עד למהירות שנקבעה.

בקרת שיוט אדפטיבית גם משנה את מהירות השיוט בעת כניסה לעיקול או יציאה ממנו.

בעת שיוט במהירות שנקבעה, תוכלו להאיץ באופן ידני בכל עת, אבל עם שחרור דוושת התאוצה, בקרת השיוט האדפטיבית תחזור לשייט במהירות שנקבעה.

**הערה:** אם תבחרו להפעיל את בקרת השיוט האדפטיבית במהירות המותרת שזוהתה, תוכל להגדיר קיזוז. געו באפשרות פקדים < Autopilot > הגדרת הפרש מהירות. תוכלו לבחור קיזוז מהירות קבועה, בו המהירות תותאם לשיעור הקמ"ש הספציפי בכל הכבישים, או קיזוז באחוזים, בו התאמת המהירות משתנה על פי המהירות המותרת על הכביש הספציפי כפי שאותרה. אם אתם כבר נוהגים במהירות מותרת למתאמת המהירות, קביעת המהירות מותרת למתאמת המהירות הנסיעה הנוכחית במקום למגבלת המהירות. אם תזיזו את הידית Autopilot למעלה או למטה בעת שיוט במגבלת המהירות, מהירות הנסיעה שתיקבע תהיה מהירות הנסיעה הנוכחית.

ישמע צליל כדי לציין שבקרת שיוט מודעת לתנועה פעילה כעת.

**אזהרה:** כאשר תשנו את מהירות השיוט בהתאם למגבלת המהירות, יתכן שהמהירות שנקבעה לא תשתנה בעת שינוי במגבלת המהירות.

**אזהרה:** אין להסתמך על בקרת שיוט אדפטיבית או על עוזר המהירות כדי לקבוע את מהירות השיוט המדויקת או המתאימה. הנהג אחראי לשיוט במהירות בטוחה, בהתאם לתנאי הדרך ולמגבלת המהירות החוקית.

2. כדי לשנות את מהירות הנסיעה תוך שימוש ב-Traffic-Aware Cruise Control, באפשרותכם להשתמש בכפתור הגלילה הימני או בידית Autopilot. לפרטים נוספים, ראו [שינוי מהירות השיוט בעמוד 109](#).

3. כדי לבטל את בקרת השיוט האדפטיבית, דחפו פעם אחת את הידית הרחק מכם או לחצו על דוושת הבלם. למידע נוסף ראו [ביטול וחיידוש בעמוד 111](#).

### שינוי מהירות השיוט

כדי לשנות את המהירות שנקבעה בעת שימוש בבקרת השיוט האדפטיבית, יש להזיז את ידית בקרת השיוט מעלה (להגביר) או מטה (להפחית) עד שמוצגת המהירות הרצויה בלוח המכשירים.



## שיוט ביציאות או בקרבתן

בעת שיוט בקרבת יציאה מכביש מהיר עם בקרת גישה והפעלת איתות לפנייה לכיוון היציאה, בקרת השיוט האדפטיבית מניחה שאתם יוצאים מהכביש המהיר ומתחילה להאט את Model X. אם לא תיסעו אל היציאה, בקרת השיוט האדפטיבית תמשיך בשיוט במהירות שנקבעה. בארץ בה נוהגים בצד ימין, הדבר מתרחש רק אם תפעילו את האיתות לפנייה ימינה בעת נסיעה בנתיב הימני ביותר במרחק של עד 50 מטר מיציאה. באופן דומה, בארץ בה נוהגים בצד שמאל, הדבר מתרחש רק אם תפעילו את האיתות לפנייה שמאלה בעת נסיעה בנתיב השמאלי ביותר במרחק של עד 50 מטר מיציאה.

בעת השיוט אל נתיב כניסה לכביש מהיר עם בקרת גישה, בקרת השיוט האדפטיבית מתאימה אוטומטית את מהירות השיוט שנקבעה למגבלת המהירות של הכביש המהיר, בתוספת הפרש אשר ציינתם.

**הערה:** מערכת ה-GPS ברכב קובעת אם אתם נמצאים בארץ בה נוהגים בצד ימין או בצד שמאל. אם נתוני GPS אינם זמינים (לדוגמה, אם האות חלש מדי), הפעלת האיתות לפנייה בקרבת יציאה לא תגרום לבקרת השיוט האדפטיבית להאט את Model X.

כאשר בקרת שיוט אדפטיבית מופעלת במחלף או בנתיב יציאה מכביש מהיר, היא עשויה להקטין את המהירות שנקבעה בקפיצות של 5 קמ"ש - עד למהירות של 40 קמ"ש - כדי להתאים באופן טוב יותר למהירות המדווחת של כלי רכב Tesla אחרים אשר נסעו באותו מיקום. כדי לעקוף זאת ולהמשיך לשייט במהירות שקבעתם, הקישו על דוושת התאוצה או עברו לידיה ה-Autopilot. המהירות החדשה שנקבעה תישמר למשך הנסיעה במחלף או בנתיב היציאה (אלא אם כן תעקפו אותה או תבטלו את בקרת השיוט האדפטיבית). לאחר המחלף או נתיב היציאה, ייתכן שהמהירות שנקבעה תחזור או תשתנה לפי הצורך בהתאם למיקום החדש. למשל, אם השתלבתם לכביש מהיר אחר, מהירות השיוט שנקבעה תחזור למה שהיא הייתה בשימוש לפני הנסיעה במחלף.

**אזהרה:** במקרים מסוימים (כגון, נתונים לא מספיקים), בקרת שיוט אדפטיבית עשויה שלא להקטין באופן אוטומטי את המהירות שנקבעה בעת נסיעה במחלף או בנתיב יציאה מכביש מהיר. אין להסתמך על בקרת שיוט אדפטיבית כדי לקבוע את מהירות הנסיעה המדויקת או המתאימה. Tesla ממליצה לנסוע במהירות בטוחה בהתאם לתנאי הדרך ומגבלות המהירות לפי השילוט.

## כוונון שמירת המרחק

כדי לכווון את המרחק שתמצו לשמור בין Model X לרכב שנוסע לפניכם, סובבו את ידיה Autopilot. כל מצב שקול למרחק מבוסס-זמן אשר מייצג את משך הזמן שיידרש ל-Model X, ממיקומה הנוכחי, להגיע למיקום הפגוש האחורי של הרכב שלפניכם. ההגדרה שלכם תישמר עד שתשנו אותה באופן ידני.

מרחק העקיבה הקרוב ביותר הוא 2.



כאשר תסובבו את ידיה בקרת השיוט, המצב הנוכחי יוצג בלוח המחוונים. שחררו את הידיה כאשר המצב הרצוי יוצג.

**הערה:** כאשר בקרת שיוט אדפטיבית מאטה בפועל את Model X כדי לשמור על המרחק שנקבע מהרכב שלפניכם, אורות הבלימה מופעלים כדי שהמשתמשים האחרים בדרך ידעו שאתם מאטים. ייתכן כי תרגישו גם בתנועה קלה של דוושת הבלם. אולם כאשר בקרת שיוט אדפטיבית מאיצה את Model X, דוושת התאוצה לא נעה.

**אזהרה:** ייתכן כי בקרת שיוט אדפטיבית תגרום לעתים ל-Model X לבלום כאשר הדבר אינו נדרש או כאשר אינכם מצפים לכך. הדבר עשוי להתרחש עקב נסיעה קרוב מדי לרכב שלפניכם, עקב זיהוי כלי רכב או עצמים בנתיב סמוך (במיוחד בעיקולים) ועוד.

**אזהרה:** בשל מגבלות מובנות במערכת ה-GPS (מערכת מיקום גלובלית), ייתכנו מצבים בהם Model X מאטה את הרכב, במיוחד בקרבת יציאות מכביש מהיר כאשר זוהה עיקול ו/או אתם מנווטים ליעד ואינכם נוסעים במסלול שנקבע.

**אזהרה:** ייתכן שבקרת שיוט אדפטיבית לא תזהה את כל העצמים, במיוחד בעת שיוט במהירות שעולה על 80 קמ"ש, עלולה שלא לבלום/להאט כאשר כלי רכב או עצם נוסע בחלקו בנתיב הנסיעה שלכם, או כאשר כלי רכב שאתם נוסעים אחריו יוצר מנתיב הנסיעה שלכם וכלי רכב שעומד או שנע לאט או עצם כלשהו נמצא לפניכם. יש תמיד לשים לב לדרך שלפניכם והיו מוכנים לנקוט פעולה מתקנת באופן מיידי. הסתמכות על בקרת שיוט אדפטיבית למניעת תאונות עלולה לגרום לפגיעה חמורה או למוות. כמו כן, בקרת שיוט אדפטיבית עלולה להגיב לכלי רכב או לעצמים שלא קיימים או שאינם נמצאים בנתיב הנסיעה שלכם, ולגרום ל-Model X להאט ללא צורך או באופן שאינו הולם.

**אזהרה:** בקרת שיוט אדפטיבית עלולה שלא להצליח לשלוט במהירות כנדרש עקב יכולת בלימה מוגבלת או בעת נסיעה באזור גבעות. היא גם עלולה לטעות באומדן המרחק מהרכב שלפניכם. נסיעה במורד גבעה עלולה להכביר את מהירות הנסיעה, ולגרום ל-Model X לחרוג מהמהירות שקבעתם (וייתכן שאף ממגבלת המהירות עבור כביש זה). אין להסתמך על בקרת שיוט אדפטיבית לשם האטה Model X די הצורך כדי למנוע תאונה. הביטו תמיד בכביש בעת הנסיעה והיו מוכנים לנקוט פעולה מתקנת לפי הצורך. הסתמכות על בקרת שיוט אדפטיבית לשם הפחתת מהירות הנסיעה שלכם די הצורך למניעת תאונה עלולה לגרום לפגיעה חמורה או למוות.

## מצב HOLD

כשאתם נוסעים אחרי כלי רכב אחר, בקרת שיוט אדפטיבית ממשיכה לפעול במהירויות נמוכות, אפילו כאשר Model X עוצרת לחלוטין. כאשר הרכב ממשיך בנסיעה, בקרת השיוט האדפטיבית חוזרת לפעול במהירות שנקבעה. עם זאת, בנסיבות הבאות, בקרת השיוט האדפטיבית תעבור למצב המתנה ותצטרכו ללחוץ לחיצה קצרה על דוושת התאוצה או למשוך בידיה בקרת השיוט לכיוונכם (ראו **ביטול וחיידוש בעמוד 111**) כדי להמשיך בשיוט. כאשר מצב HOLD פעיל, לוח המחוונים מציג הסמל HOLD והודעה שאומרת שעליכם להחזיר את בקרת השיוט לפעולה. בנסיבות הבאות, בקרת שיוט אדפטיבית עשויה לעבור למצב החזקה:

- Model X עמד ללא תנועה במשך 5 דקות.
- Model X מזהה הולך רגל (מצב החזקה עשוי להתבטל כאשר הולך הרגל לא מזהה עוד).
- Model X מפסיקה באופן פתאומי לראות את הרכב שלפניכם.
- זוהה מכשול לפני Model X.





# בקרת שיוט אדפטיבית

**אזהרה:** האצה לצורך עקיפה תגביר את מהירות נסיעתכם בכל הפעלה של איתות לפנייה מתאים, ותאיץ את ה-Model X קרוב יותר לרכב שלפניכם. למרות שבקרת שיוט אדפטיבית תמשיך לשמור על מרחק מהרכב שלפניכם, חשוב שתהיו מודעים לכך שהמרחק שבחרתם לשמור יופחת כאשר האצה לצורך עקיפה פעילה, במיוחד במקרה שאולי לא התכוונתם לעקוף את הרכב שלפניכם.

## ביטול וחימוש

כדי לבטל את בקרת השיוט האדפטיבית באופן ידני, לחצו על דוושת הבלם או לחצו לחיצה קצרה על ידית Autopilot והרחיקו אותה מכם. סמל מד המהירות בלוח המחוונים יהפוך לאפור כדי לציין שבקרת שיוט אדפטיבית אינה פעילה עוד.



כדי לחדש את השיוט במהירות שנקבעה קודם לכן, משכו משיכה קצרה בידיה בקרת השיוט לכיוונכם.

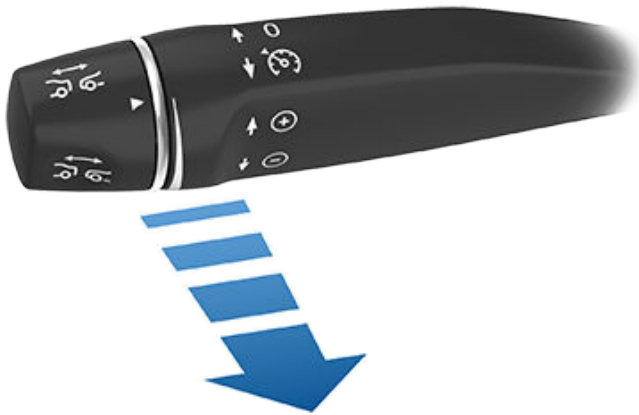

כדי לחזור לשיוט במהירות הנוכחית, היזו את ידית Autopilot מעלה או מטה, ולאחר מכן שחררו.

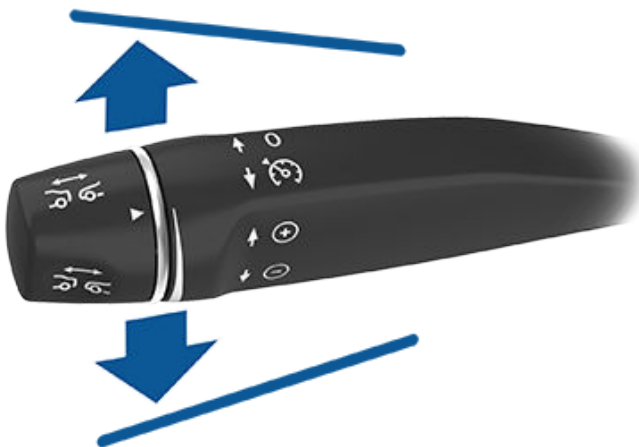

**אזהרה:** באחריות הנהג לנהוג בצורה בטוחה ולשמור על מרחק בטוח בכל עת. אין להסתמך על בקרת שיוט אדפטיבית לשמירת מרחק מדויקת או מתאימה.

**אזהרה:** אין להסתמך על בקרת שיוט אדפטיבית לשם האטה מספקת של ה-Model X כדי למנוע תאונה. יש תמיד לעקוב אחר הדרך שלפניכם והיו מוכנים לנקוט פעולה מתקנת מיד.

## האצה לצורך עקיפה

בעת נסיעה אחרי כלי רכב כאשר בקרת שיוט אדפטיבית פעילה, הפעלה של האיתות לפנייה (כדי לסמן מעבר נתיב) תאיץ את ה-Model X לעבר הרכב שלפניכם. אם תחזיקו את ידית האיתות מעלה או מטה לרגע, תוכלו להאיץ במהירות עד למהירות שנקבעה ללא צורך לחוץ על דוושת התאוצה. האיתות לפנייה גורם להאצה רק כאשר כל התנאים הבאים מתקיימים:

- בקרת שיוט אדפטיבית פעילה ומזהה כלי רכב לפניכם.
- לא זוהו מכשולים או כלי רכב בנתיב אליו תרצו לעבור.
- Model X נוסעת במהירות נמוכה מהמהירות שנקבעה, אך לפחות 72 קמ"ש.

האצה לצורך עקיפה נועדה ככלי עזר בעת עקיפת כלי רכב שנמצא לפניכם. עם הפעלת האיתות לפנייה, בקרת השיוט האדפטיבית תמשיך לשמור על המרחק מהרכב שלפניכם, אך תאפשר לכם לנסוע מעט קרוב יותר אליו מהמרחק שבחרתם.

ההאצה תבוטל כאשר אחד התנאים הבאים יתקיים:

- הגעתם למהירות השיוט שקבעתם.
- מעבר הנתיב לוקח זמן רב מדי.
- Model X מתקרבת יותר מדי לרכב שלפניכם.

או

- הפסקתם את האיתות לפנייה.

**הערה:** האצה לצורך עקיפה מתרחשת כאשר אתם מפעילים את האיתות במלואו, או כשאתם. כאשר תשחררו את האיתות לפנייה, ה-Model X יפסיק להאיץ (באותו אופן כמו כשתשחררו את דוושת התאוצה) וימשיך בנסיעה במהירות שנקבעה.

**אזהרה:** האצה לצורך עקיפה עשויה להתבטל בגלל סיבות בלתי-צפויות רבות, נוסף על אלה שצוינו למעלה (לדוגמה, היעדר נתוני GPS). יש להיות ערניים ואין להסתמך על האצה לצורך עקיפה לשם הגברת מהירות נסיעתכם.



## בקרת שיוט אדפטיבית

- אור בהיר (כגון פנסי חזית של כלי רכב שבא ממול או אור שמש ישיר) מפריע לראיית המצלמה או המצלמות.
- קיימת הפרעה במצלמה או בחיישן (אם מותקנים) (מכוסה ערפל, לכלוך, מדבקה וכו').

**אזהרה:** הרשימה למעלה אינה רשימה כוללת של כל המצבים שעלולים להפריע לפעולה תקינה של בקרת שיוט אדפטיבית.

**הערה:** לאחר ביטול בקרת השיוט, ה-Model X לא תמשיך לשייט. במקום זאת, בלימה רגנרטיבית תאט את ה-Model X כדיוק כמו כשאתם מסירים את הרגל מדוושת התאוצה בעת נהיגה ללא בקרת שיוט אדפטיבית (ראו **בלימה רגנרטיבית בעמוד 84**).

**אזהרה:** בקרת שיוט אדפטיבית תבוטל, או שעשויה לא להיות זמינה, במצבים הבאים:

- אתם לוחצים על דוושת הבלם.
- אתם נוסעים במהירות שעולה על מהירות השיוט המרבית של 150 קמ"ש.
- אתם מעבירים הילוך Model X.
- דלת נפתחת.
- קיימת הפרעה במצלמה או בחיישן (אם מותקנים). הדבר עלול להיגרם על-ידי לכלוך, בוץ, קרח, שלג, ערפל וכו'.
- בקרת האחזיה בוטלה באופן ידני, או שהיא מופעלת שוב ושוב למניעת החלקת הגלגלים.
- הגלגלים מסתובבים כאשר הרכב לא נע.
- ארעה תקלה במערכת בקרת השיוט האדפטיבית או שנדרש טיפול בה.

כאשר בקרת שיוט אדפטיבית אינה זמינה או שהיא מבוטלת, ה-Model X כבר לא תיסע באופן עקבי במהירות שנקבעה וכבר לא תשמור על המרחק שהוגדר מהרכב שלפניכם.

**אזהרה:** בקרת שיוט אדפטיבית עשויה להתבטל באופן בלתי צפוי בכל עת בגלל סיבות בלתי-צפויות. יש תמיד לעקוב אחר הדרך שלפניכם ולהיות מוכנים לנקוט פעולה הולמת. באחריות הנהג לשלוט ב-Model X בכל עת.

## סיכום מחווני בקרת שיוט

בקרת שיוט אדפטיבית זמינה אבל אינה שולטת באופן פעיל במהירותכם עד שתפעילו אותה. המספר המוצג באפור הוא מהירות השיוט שתיקבע בעת הפעלת בקרת השיוט האדפטיבית.

50

בקרת שיוט אדפטיבית משייטת באופן פעיל ושומרת על המהירות שנקבעה (אם אין כלי רכב לפניכם) או שומרת על המרחק שנקבע מהרכב שלפניכם (עד למהירות שנקבעה).

61  
MAX

Model X עצרה לחלוטין אך נמצאת במצב החזקה. אם ניתן לעשות זאת באופן בטוח, לחצו על דוושת התאוצה כדי לחדש את השיוט במהירות שנקבעה.

H

## מגבלות

בקרת שיוט אדפטיבית עשויה שלא לפעול כצפוי במיוחד במצבים כגון אלה:

- בכביש יש פיתולים חדים.
- הראות מוגבלת (בגלל גשם כבד, שלג, ערפל ועוד).



**הערה:** אם ההגדרה עבור הפעלת Autopilot מוגדרת למשיכה בודדת (גנו ב-פקדים < Autopilot > הפעלת Autopilot), יופעל Autopilot כאשר תמשכו פעם אחת את ידית ה-Autopilot לכיוונכם. אם היא מוגדרת למצב משיכה כפולה, עליכם למשוך את ידית Autopilot אליכם פעמיים זו אחר זו במהירות כדי להפעיל את Autosteer.

כדי לציין ש-Autosteer פעילה כעת בסיוע להיגוי Model X, בלוח המחוונים מוצג סמל Autosteer בצבע כחול. כאשר Autosteer אינה מצליחה לזהות את סימון הנתונים, נתיב הנסיעה מוצג גם הוא בצבע כחול.



Autosteer מציג לזמן קצר הודעה בלוח המחוונים שמזכירה לכם לשים לב לדרך ולאחוז בהגה.

המהירות שבה אפשר להפעיל את Autosteer עשויה להשתנות לפי תנאים שונים ובהתאם לאיתור של רכב שנמצא לפניכם. כשלא אותר רכב לפניכם, יש לנסוע במהירות 30 קמ"ש, לפחות, אלא אם מתקיימים תנאי רכב וסביבה מסוימים בהם ניתן יהיה להפעיל את ההיגוי האוטומטי במהירויות נמוכות יותר. כאשר יש לפניכם כלי רכב, תוכלו להפעיל את ההיגוי האוטומטי בכל מהירות שהיא, גם בעת עצירה, ובלבד שה-Model X מרוחקת 150 ס"מ לפחות מאחורי הרכב שזוהה.

**הערה:** בעת הפעלת Auto High Beam, Autosteer מופעלת באופן אוטומטי, ומהירות נהיגת השיט המרבית היא 140 קמ"ש.

**אזהרה:** אסור להסתמך על תכונות Autopilot לקביעת מציאותם של רכבי חירום. Model X עלולה לא לאתר את התאורות של רכבי חירום. הביטו בקביעות בנתיב הנסיעה והיו מוכנים תמיד לנקוט פעולה מיידית.

במצבים שבהם Autosteer לא זמינה זמנית, הסמל של Autosteer כבוי. לדוגמה, כאשר מהירות הנסיעה אינה בטווח המהירות הדרוש כדי לאפשר את פעולת Autosteer. ייתכן כי Autosteer לא תהיה זמינה גם במקרים שבהם היא לא תקבל די נתונים מהמצלמה/מהמצלמות.

**הערה:** בתנאי תאורה חלשה (דמדומים או חושך), ההיגוי האוטומטי מושבת או אינו זמין אם הפנסים הקדמיים מכוונים למצב Off (כבוי). לקבלת התוצאות הטובות ביותר, הפעל את הפנסים במצב Auto.

אם Autosteer אינה מצליחה לזהות את סימון הנתונים, היא קובעת את נתיב הנסיעה בהתאם לרכב שאחריו אתם נוסעים.

לרוב, Autosteer תנסה לשמור את ה-Model X במרכז נתיב הנסיעה. לעומת זאת, עשויים להיות מצבים שבהם Autosteer תבצע היגוי Model X בנתיב נסיעה הסוטה ממרכז הנתיב (לדוגמה, במקרה של זיהוי מחסומי הפרדה).

**אזהרה:** Autosteer אינה מיועדת לבצע וגם לא תבצע היגוי Model X כדי לעקוף עצמים שנמצאים בחלקם בנתיב הנסיעה, ובמקרים מסוימים עלולה לא לעצור את הרכב למרות עצמים שחוסמים לחלוטין את נתיב הנסיעה. יש תמיד לעקוב אחר הדרך שלפניכם והיו מוכנים לנקוט פעולה מיד. באחריות הנהג לשלוט ב-Model X בכל עת.

## מהירות מוגבלת

בכביש מהיר עם בקרת גישה, מהירות השיט משקפת את מגבלת המהירות, תוך התחשבות בקיזוזים כלשהם שפירטת ב'עוזר המהירות'. אולם, אם תבחרו להשתמש ב-Autosteer בכביש באזור בנוי, בכביש ללא הפרדה בין מסלולים, או בכביש שאינו כביש מהיר, Autosteer עשויה להגביל את מהירות השיט המרבית המותרת ואז בלוח המחוונים תוצג הודעה שאומרת כי המהירות מוגבלת. המהירות המוגבלת תהיה המהירות המותרת בכביש בתוספת 10 קמ"ש.

**הערה:** בהתאם לאזור השוק, לתצורת הרכב, לאפשרויות שנרכשו ולגרסת התוכנה, ייתכן שברכב שלכם לא הותקן Autosteer, או שיתכן שהתכונה לא תפעל בדיוק כמו שמתואר.

**הערה:** Autosteer היא תכונה בשלב בטא.

Autosteer משתמשת בבקרת שיט אדפטיבית (ראו בקרת שיט אדפטיבית בעמוד 108), תוך שמירה חכמה על ה-Model X בנתיב הנסיעה בעת שיט במהירות קבועה. Autosteer מאפשרת לכם להשתמש באיתות כדי לעבור Model X לנתיב סמוך (ראו החלפת נתיב אוטומטית בעמוד 115). Autosteer מזהה ומסמנת את נוכחותם של רכבים ואובייקטים כדי לעזור שלך בעת הנהיגה Model X.

**זהירות:** ודאו שכל המצלמות והחיישנים (אם מותקנים) נקיים. מצלמות וחיישנים מלוכלכים, וכן תנאי סביבה כגון גשם וסימוני נתיבים אשר הצבע שלהם דהה, משפיעים על הביצועים.

**אזהרה:** Autosteer מחייבת שימוש בידיים. עליכם להשאיר את הידיים על ההגה כל הזמן.

**אזהרה:** Autosteer נועדה לשימוש בכבישים מהירים עם בקרת גישה כשהנהג שם לב לנעשה באופן מלא. בעת השימוש ב-Autosteer, עליכם לאחוז בהגה ולהיות מודעים לתנאי הדרך ולתנועה שבסביבתכם. אין להשתמש ב-Autosteer באזורי עבודות בכביש או באזורים בהם עשויים להימצא רוכבי אופניים או הולכי רגל. לעולם אל תסתמכו על Autosteer כדי לקבוע את נתיב הנסיעה המתאים. היו מוכנים תמיד לנקוט פעולה מיידית. אם לא תפעלו בהתאם להוראות אלה, הדבר עלול לגרום לנזק, לפציעה חמורה או למוות.

## השימוש ב-Autosteer

לפני השימוש ב'היגוי אוטומטי' (Autosteer), יש להפעיל את התכונה באמצעות מגע בפקדים < Autopilot > < תכונות Autopilot > היגוי אוטומטי (בטא).

כדי לציין ש-Autosteer זמינה (אך אינה מבצעת היגוי פעיל של Model X), מוצג על לוח המחוונים סמל Autosteer בצבע אפור.



כדי להפעיל את Autosteer, משכו אליכם את ידית ה-Autopilot פעמיים בהפרשים קצרים.

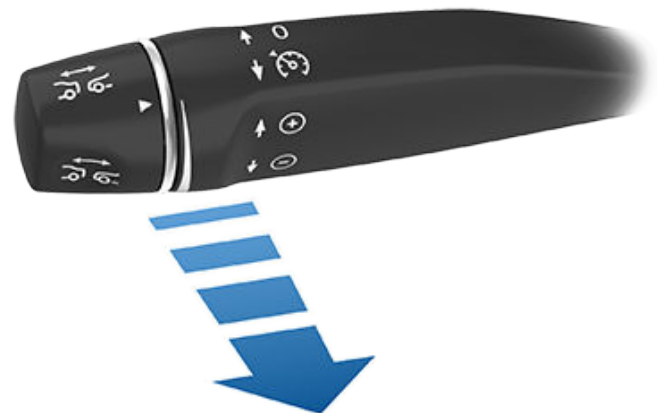

באפשרותכם לראות כמה פסילות נותרו לפני שהגישה ל-Autopilot תושעה על ידי נגיעה באפשרות פקדים < Autopilot.

הפסילה מתבטלת לאחר 7 ימים, כל עוד לא מתקבלת פסילה נוספת במהלך זמן זה.

**הערה:** אם הכניסה שלכם ל-Autosteer מושעת, עדיין תוכלו להשתמש בבקרת שיוט מודעת לתנועה, וכל תכונות הבטיחות הפעילות עדיין יפעלו.

ייתכנו פעמים בהן נדרשת מעורבות של הנהג ויש לקחת פיקוד באופן מיידי כדי לשמור על נהיגה בטוחה. ניתוקים ביוזמת הנהג לא נחשבים לשימוש לא נאות והם התנהגות נהג מצופה.

## Autosteer מפסיקה לפעול

במצבים בהם Autosteer לא יכול לעזור בהיגוי של ה-Model X, היא תבטל ויושמע צליל אזהרה ותוצג ההודעה הבאה בלוח המחוונים:

Autosteer מפסיקה לפעול



### ביטול Autosteer

Autosteer תפסיק לפעול כאשר:

- אתם לוחצים על דוושת הבלם.
- אתם מפעילים כוח כדי לסובב את ההגה (אפילו במידה מעטה).
- הערה:** אם הפעלת Autopilot מוגדרת למצב משיכה כפולה ו-Autosteer בוטל מאחר שיישמתם כוח סיבובי על ההגה, בקרת שיוט אדפטיבית עדיין תפעל. אם הפעלת Autopilot מוגדרת למצב משיכה בודדת ו-Autosteer בוטל מאחר שהתחלתם בהיגוי ידני, בקרת שיוט אדפטיבית תבטל אף היא.
- אתם מרחיקים את ידית Autopilot מכם.
- עברתם את המהירות המרבית שבה Autosteer פועל - 150 קמ"ש.
- אתם מעבירים הילוך.
- דלת נפתחת.
- מתרחש אירוע 'בלימת חירום אוטומטית' (ראו [סיוע במניעת תאונה בעמוד 138](#)).

עם ביטול פעולת Autosteer יושמע צליל וסמל Autosteer יהפוך לאפור, כדי לציין ש-Autosteer כבר אינה פעילה, או ייעלם כדי לציין שהיא אינה זמינה כעת.

**הערה:** אם פעולת Autosteer בוטלה בגלל שהפעלתם כוח לסיבוב ההגה, בקרת השיוט האדפטיבית תמשיך בפעולה. כבה את Traffic-Aware Cruise Control כפי שאתה עושה בדרך כלל, באמצעות לחיצה על דוושת הבלם או דחיפה קלה של ידית Autopilot הרחק ממך.

במצבים שבהם לא ניתן לזהות את מגבלת המהירות כאשר ההיגוי האוטומטי מופעל, ההיגוי האוטומטי יאט את מהירות הנסיעה ויגביל את המהירות שנקבעה עד 70 קמ"ש. למרות שתוכלו להאיץ באופן ידני אף מעבר למהירות המוגבלת, ייתכן כי ה-Model X לא תבלום בעת זיהוי מכשולים. Autosteer תאט עד למהירות המוגבלת כאשר תשחררו את דוושת התאוצה. כאשר תעזבו את הכביש, או תבטלו את פעולת Autosteer באמצעות שימוש בהגה, תוכלו שוב להגביר את המהירות שנקבעה, לפי רצונכם.

## Hold הגה

Autosteer קובעת את הסיוע בהיגוי Model X באופן מיטבי. כאשר Autosteer פעיל, אתם נדרשים לאחוז בהגה. אם המערכת לא מזהה את הידיים שלך על הגה למשך פרק זמן מסוים, יופיע אור כחול המבהב בחלק העליון של אזור סטטוס הרכב בלוח המחוונים ותוצג ההודעה הבאה:

סובבו קלות את ההגה



Autosteer מזהה את כפות הידיים שלכם באופן אוטומטי באמצעות זיהוי של התנגדות קלה כאשר ה-הגה מסתובב, או בעת סיבוב ידני קל מאד של ה-הגה (ללא כוח מספיק כדי להשתלט מחדש על ההיגוי).

**הערה:** כאשר המערכת תזהה את הידיים שלכם, ההודעה תיעלם ו-Autosteer תחזור לפעולה רגילה.

Autosteer מחייבת אתכם לשים לב לסביבתכם ולהיות מוכנים לקחת שליטה בכל עת. אם Autosteer עדיין לא מאתרת את הידיים שלכם על הגה, האור המבהב בלוח המחוונים יבהב בתדירות גדולה יותר ויישמע צפצוף.

אם תמשיכו להתעלם מהדרישה של Autosteer להפעלת מעט כוח על הגה, אזי Autosteer תושבת למשך הנסיעה הנוכחית ותוצג ההודעה הבאה שתבקש מכן לנהוג ידנית. אם לא תחזרו לבצע היגוי באופן ידני, Autosteer תשמיע צליל רצוף, תפעיל את מהבהבי החירום ותאט את הרכב עד לעצירה מוחלטת.

Autopilot אינו זמין לנסיעה הנוכחית. פסילת Autopilot - התעלמות מהתראת אזהרה.



בהמשך הנסיעה הנוכחית עליכם לבצע היגוי באופן ידני. Autosteer תהיה שוב זמינה בנסיעה הבאה שלכם (אחרי שעצרתם והעברתם את ה-Model X למצב 'חניה').

## השהיית Autopilot

ייתכן שהשימוש בתכונות Autopilot יושעה אם יזוהה שימוש לא הולם.

השימוש ב-Autosteer מושעה לשבוע כשאתם או נהג אחר ברכב מקבלים שלוש "פסילות" Autopilot. פסילה הוא מצב שבו מערכת Autopilot מתנתקת למשך שאר הנסיעה לאחר שהנהג קיבל מספר אזהרות קוליות וחזרותיות על חוסר תשומת לב.



- Model X לא מאתר כלי רכב בנקודה המתה שלו, או כלי רכב או מכשול נמצאים במרכז נתיב המטרה.
- סימוני הנתיב מראים שמעבר נתיב מותר.
- באמצע מעבר הנתיב, Model X חייבת לזהות את סימוני הנתיב החיצוניים של הנתיב המבוקש. אם לא מזהים סימוני הנתיב האלה, מעבר הנתיב יופסק וה-Model X תחזור לנתיב נסיעתה המקורי.
- אין הפרעה לראיית המצלמה או המצלמות.

כששינוי נתיב אוטומטי מתבצע, הופעלה האצה לצורך עקיפה, אשר מאפשרת ל-Model X להאיץ ולהתקרב יותר אל הרכב שלפניכם (ראו האצה לצורך עקיפה בעמוד 111).

**הערה:** Auto Lane Change מסייעת לעבור Model X נתיב אחד בכל פעם. כדי לעבור לנתיב נוסף, עליכם להפעיל את האיתות פנייה פעם נוספת לאחר השלמת מעבר הנתיב הראשון.

בעת שימוש בהחלפת נתיב אוטומטית, חשוב לעקוב אחר ביצועיה ולהיבט בנתיב הנסיעה שלפניכם וסביבתכם. היו מוכנים בכל רגע לקחת את ההיגוי לידיכם. כאשר אתם עוברים לנתיב הסמוך, בלוח המחוונים יוצג המיקום בנתיב שלתוכו Model X נכנס.

כאשר החלפת נתיב אוטומטית לא מסוגלת לפעול באופן מיטבי, או שלא יכולה לפעול כלל עקב נתונים בלתי מספיקים, לוח המחוונים תוצג סדרת הודעות. לכן, בעת השימוש ב-החלפת נתיב אוטומטית, שימו לב תמיד לנעשה בלוח המחוונים והיו מוכנים לבצע היגוי של ה-Model X באופן ידני.

## Adjacent Lane Speed

**הערה:** בהתאם לאזור השוק, לתצורת הרכב, לאפשרויות שנרכשו ולגרסת התוכנה, ייתכן שברכב שלכם לא מותקנת Adjacent Lane Speed, או שיייתכן שהתכונה לא תפעל בדיוק כמו שמתואר.

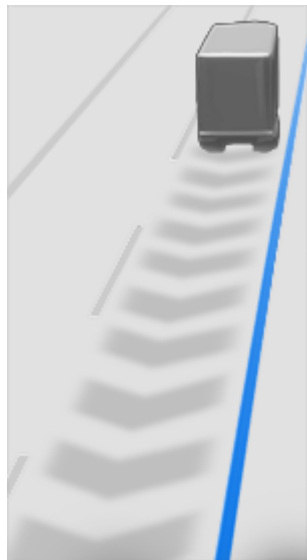

כאשר רכבכם מתקדם מהר יותר באופן משמעותי מכלי רכב בנתיבים סמוכים, Model X מפחית באופן אוטומטי את מהירות הנסיעה שלכם. תכונה זו מועילה במיוחד בפקקי תנועה או כאשר כלי רכב מתמזגים ללא הרף לנתיבים שונים. כאשר Model X מזהה שכלי רכב אחרים נוסעים לאט יותר באופן משמעותי, לוח המחוונים מסמן את הנתיבים הסמוכים עם חצים וכלי רכב מזהים באפור, ו-Model X מאט את מהירות הנסיעה בהתאם לצורך. כדי לעקוף תכונה זו באופן זמני, לחצו על דושת התאוצה.

כדי לבטל את האפשרות Autosteer כך שלא תהיה זמינה עוד, יש לגעת בפקדים < Autopilot < תכונות Autopilot < היגוי אוטומטי (בטא).

## החלפת נתיב אוטומטית

**הערה:** בהתאם לאזור השוק, לתצורת הרכב, לאפשרויות שנרכשו ולגרסת התוכנה, ייתכן שברכב שלכם לא מותקנת החלפת נתיב אוטומטית, או שיייתכן שהתכונה לא תפעל בדיוק כמו שמתואר.

כש-Autosteer מופעל, הפעילו איתות כדי להעביר את Model X לנתיב הסמוך (העברת הגה מבטלת את Autosteer).

**אזהרה:** הנהג אחראי לקבוע אם מעבר נתיב הוא בטוח והולם. לכן, לפני תחילת מעבר נתיב, בדקו תמיד את השטחים המתים, סימוני הנתיבים והדרך סביבתכם, כדי לוודא שניתן לעבור לנתיב המבוקש באופן בטוח והולם.

**אזהרה:** לעולם אל תסתמכו על החלפת נתיב אוטומטית כדי לקבוע את נתיב הנסיעה המתאים. נהגו בתשומת לב והיבטו בכביש ובתנועה שלפניכם, בדקו את סביבתכם ועקבו אחר אזהרות בלוח המחוונים. היו מוכנים תמיד לנקוט פעולה מידית.

**אזהרה:** אין להשתמש ב-Auto Lane Change בכבישים בהם דפוסי התנועה משתנים כל הזמן או כאשר אופניים והולכי רגל נמצאים בסביבה.

**אזהרה:** הביצועים של החלפת נתיב אוטומטית תלויים ביכולת של המצלמה/המצלמות לזהות את סימוני הנתיבים.

**אזהרה:** אין להשתמש ב-החלפת נתיב אוטומטית בכבישים מפותלים עם עיקולים חדים, בכביש מכוסה קרח או חלקלק, או בתנאי מזג אוויר (כגון גשם כבד, שלג, ערפל וכו') אשר עלולים להסתיר לחיישנים או למצלמה/למצלמות (אם מותקנים).

**אזהרה:** אם לא תפעלו בהתאם לכל ההוראות והאזהרות, הדבר עלול לגרום לנזק לרכוש, לפגיעה חמורה או למוות.

## השימוש בהחלפת נתיב אוטומטית

החלפת נתיב אוטומטית זמינה בכל עת שהתכונה Autosteer פעילה. כדי לעבור נתיב באמצעות החלפת נתיב אוטומטית:

1. בצעו בדיקה חזותית כדי לוודא שניתן לעבור לנתיב המבוקש באופן בטוח והולם.
2. הפעילו את האיתות המתאים, תוך הקפדת מיקום הידיים שלכם על הגה.
3. במידת הצורך, בטלו את פעולת האיתות לפנייה לאחר המעבר לנתיב הרצוי.

**הערה:** פעולת החלפת נתיב אוטומטית תבוטל אם אל ניתן להשלים את מעבר הנתיב תוך חמש שניות.

**הערה:** מהירות הנסיעה המינימלית עבור Auto Lane Change עשויה להשתנות בהתאם לאזור, למהירויות בנתיבים הסמוכים ולגורמים אחרים. התכוננו תמיד לנהוג ידנית ולהחליף נתיבים בהתאם לצורך.

החלפת נתיב אוטומטית מסייעת לעבור Model X לנתיב הסמוך בכיוון המתאים לאיתות לפנייה, אם התקיימו התנאים הבאים:

- האיתות לפנייה מופעל.
- החלפת נתיב אוטומטית זיהתה את הידיים שלכם על ההגה.

- הראות לקויה (גשם כבד, שלג, ערפל וכו') או שתנאי מזג האוויר מפריעים לפעולת החיישן.
- מצלמה/מצלמות או חיישן/חיישנים מוסתרים, מכוסים או ניזוקים.
- בעת נסיעה באזור גבעות.
- בעת התקרבות לעמדת תשלום אגרה.
- בעת נסיעה בכביש עם פיתולים חדים או בכביש משובש.
- אור בהיר (כגון אור שמש ישיר) מפריע לראיית המצלמה או המצלמות.
- החיישנים (אם מותקנים) מושפעים מצידוד אלקטרוני אחר, או מהתקנים שמפיקים גלים על-קוליים.
- זוהה כלי רכב בשטח מת כאשר הפעלתם איתות לפנייה.
- Model X נוסע קרוב מאוד לרכב שלפניו, אשר חוסם את ראיית המצלמה או המצלמות.

**אזהרה:** נסיבות בלתי צפויות רבות עלולות לפגום בפעולה של Autosteer. זכור תמיד והיה מודע לכך שכתוצאה, ייתכן ש-Autosteer לא תוכל לסייע בהיגוי Model X באופן ראוי. נהג תמיד בזהירות והיה מוכן תמיד לנקוט פעולה מידית.

**אזהרה:** לעולם אל תסתמכו על Autopilot כדי לקבוע מהירות נסיעה בטוחה; אתם אחראים לנהיגה בטוחה ולציות לחוקי התנועה באזור השוק שלכם.

## Stop Sign Warning-ו Stop Light

**הערה:** בהתאם לאזור השוק, לתצורת הרכב, לאפשרויות שנרכשו ולגרסת התוכנה, ייתכן שרכב שלכם לא מותקנת אורות עצירה ותמרורי עצור, או שיתכן שהתכונה לא תפעל בדיוק כמו שמתואר.

בעת שימוש ב-Autosteer, Model X תציג אזהרה בלוח המחוונים ותשמיע צליל אם זיהתה שאתם עלולים לעבור ברמזור אדום או בתמרור עצור. במקרה כזה, עליכם לנקוט מייד צעדים מתקנים!

האזהרות החזותיות והקוליות יבוטלו אחרי מספר שניות, או כשתלחצו על דוושת הבלם, לפי המוקדם מביניהם.

Stop Sign Warning-ו Stop Light Warning מספקות אזהרות בלבד. הן אינן מנסות להאט או לבלום Model X ברמזורים אדומים, תמרורי עצור, סימני דרך וכו'. אם הרכב שלכם מצויד ב-Traffic Light and Stop Sign Control, באפשרותכם להפעיל תכונה זו כדי לעצור באופן אוטומטי Model X ברמזורים ובתמרורי עצור (ראו בקרת רמזורים ותמרורי עצור בעמוד 119).

**זהירות:** כדי ש-Stop Sign Warning-ו Stop Light Warning יפעלו, על מפת הרכב לדעת כי רמזור או תמרור עצור מסוימים קיימים במיקום. במקרים מסוימים, הנתונים במפה אינם מדויקים או שאינם מעודכנים וייתכן כי אינם כוללים את כל הרמזורים או תמרורי העצור. לפיכך, Stop Sign-ו Stop Light Warning Warning עלולות שלא לגלות את כל הרמזורים ותמרורי העצור.

**אזהרה:** התכונה Stop Sign-ו Stop Light Warning Warning אינה מפעילה את הבלמים או מאיטה את Model X והיא עלולה שלא לגלות את כל הרמזורים ותמרורי העצור. Stop Sign Warning-ו Light Warning נועדה רק לשם הנחיה והיא אינה מהווה תחליף לנהיגה בתשומת לב ושיקול דעת נכון. הביטו בעיניכם בכביש בעת הנהיגה ולעולם אל תסתמכו על Stop Sign Warning או Stop Light Warning שזיהירו אתכם מפני רמזור או תמרור עצור.

**אזהרה:** הרמזור והתמרור אזהרה מעוצבים כדי להזהיר אתכם רק כאשר מתקרבים אל תמרור עצור אדום גלוי, אור אדום או החלק האחרון של אור צהוב ברמזור. ייתכן שלא תקבלו התראה על צמתים עם רמזורים ולא תקבלו התראה על תמרורי זכות קדימה או תמרורי עצור ותמרורי זכות קדימה זמניים (כגון אלו המשמשים באזורי בנייה). כמו כן, Stop Sign-ו Stop Light Warning Sign Warning לא תזהיר אתכם לגבי התקרבות לרמזורים או לתמרורי עצור כאשר אתם לוחצים על דוושת התאוצה או על דוושת הבלם (כלומר מבטלים את פעולת Autosteer).

## מגבלות

Autosteer והפונקציות הקשורות אליה צפויות במיוחד שלא לפעול כמצופה כאשר:

- Autosteer לא מצליחה לזהות במדויק את סימוני הנתבי. לדוגמה, סימוני הנתבי שחוקים מדי, מכילים סימונים קודמים שנראים לעין, השתנו בעקבות עבודות בכביש, או משתנים במהירות (למשל, נתיבים מתפצלים, חוצים או משתלבים), עצמים או מאפייני נוף מטילים צל כבד על סימוני הנתבי, או שפני הכביש מכילים סדקים או קווים אחרים בעלי ניגודיות גבוהה.



## שימוש בניווט עם Autopilot

**הערה:** בהתאם לאזור השוק, לתצורת הרכב, לאפשרויות שנרכשו ולגרסת התוכנה, ייתכן שברכב שלכם לא מותקן ניווט עם Autopilot, או שיייתכן שהתוכנה לא תפעל בדיוק כמו שמתואר.

**הערה:** ניווט עם Autopilot היא תכונה בשלב בטא.

לאחר הפעלת התכונה, יופיע הלחצן 'ניווט עם Autopilot' ברשימת ההוראות המפורטת במפה בכל עת שיש מסלול ניווט פעיל אשר כולל לפחות נסיעה בכביש מהיר אחד. כשהוא מופעל, הלחצן 'ניווט עם Autopilot' מופיע בצבע כחול, ורשימת ההוראות המפורטת מציגה את סמל Autosteer ליד הפניות (כגון יציאות) שיבוצעו על-ידי ניווט עם Autopilot.

סמל הניווט עם Autopilot מוצג ברשימת הוראות פניה-אחר-פניה כאשר אתם מנוטים ליעד וניווט עם Autopilot זמין אך אינו פועל.



אם ניווט עם Autopilot פעיל, הסמל יוצג בצבע כחול. אם אפשר בהתחלת כל נסיעה מופעל, סמל הניווט עם Autopilot ייבחר בכל פעם שתתחילו בניווט. יש לגעת בסמל כדי לבטל ניווט עם Autopilot ולחזור למצב Autosteer. אם האפשרות אפשר בהתחלת כל נסיעה כבויה, עליכם לגעת בלחצן ניווט עם Autopilot כדי לאפשר אותה עבור כל נתיב ניווט.



ניווט עם Autopilot מופעל ומבוטל לפי הצורך, בהתאם לסוג הכביש בו אתם נוסעים. לדוגמה, אם Autosteer פעילה וההגדרה 'ניווט עם Autopilot' מופעלת, אז תכונת ניווט עם Autopilot תהפוך פעילה באופן אוטומטי כאשר תגיעו לחלק של מסלול הניווט שלכם שכולל נסיעה בכביש מהיר עם גישה מבוקרת.

כאשר ניווט עם Autopilot פעיל, בלוח המחוונים יוצג נתיב הנסיעה כקו כחול בודד לפני ה-Model X:

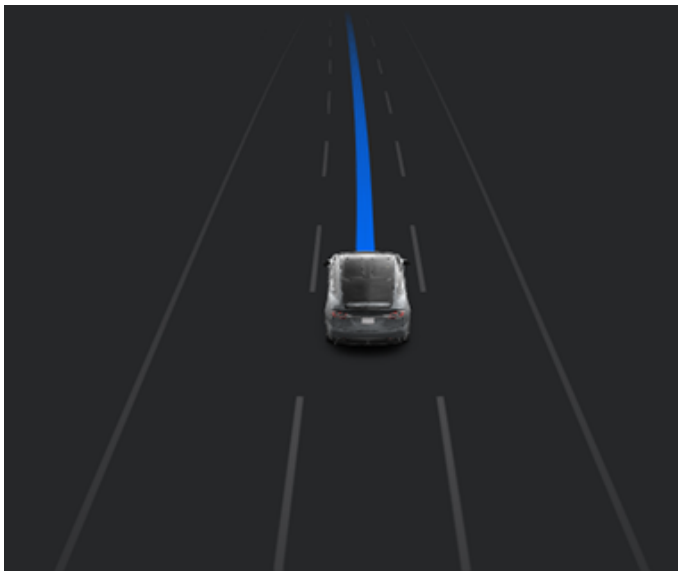

כאשר ניווט עם Autopilot פעיל ואתם מתקרבים לנתיב יציאה או למחלף בכביש מהיר כחלק ממסלול הניווט שלכם, Autosteer ינווט את ה-Model X אל נתיב היציאה או המחלף.

**אזהרה:** אין להסתמך על ניווט עם Autopilot לקביעת הנתיב המתאים בנתיב יציאה. יש לשמור על ערנות ולבצע בדיוקן חזותיות כדי לוודא שנתיב הנסיעה הוא בטוח והולם.

בזמן שימוש ב-Autosteer בכביש מהיר עם בקרת גישה (דרך ראשית שבה משתמשי הדרך נכנסים ויוצאים באמצעות מחלפי כניסה ויציאה). ניווט במצב אוטומטי מדריך את Model X למחלפי יציאה ומחלפים בהתבסס על נתיב הניווט שלכם. בקטע נסיעה בכביש מהיר שהוא חלק ממסלול ניווט, ניווט עם Autopilot גם יעבור בין נתיבים כהכנה ליציאה מהכביש המהיר (שינוי נתיב מבוססי נתיב) וכדי לקצר את זמן הנסיעה ליעדכם (שינוי נתיב מבוססי מהירות).

**אזהרה:** ניווט עם Autopilot לא מאפשר נהיגה אוטונומית. עליכם לשים לב לכביש, להשאיר את הידיים על ההגה כל הזמן ולהיות מודעים תמיד למסלול הניווט שלכם.

**אזהרה:** כמו בנהיגה רגילה, שימו לב במיוחד בפניה מוסתרת, במחלפים וביציאות ובכניסות של כבישים מהירים - ממשולים עלולים להופיע במהירות בכל רגע שהוא.

**אזהרה:** ניווט עם Autopilot עשוי שלא לזהות או לאתר כלי רכב מתקרבים, עצמים נייחים ונתיבים לשימוש מיוחד כגון אלה המשמשים אך ורק לאופניים, לנסיעות שיתופיות, לרכבי חירום וכו'. הישארו ערניים בכל עת והיו מוכנים לנקוט בפעולה מיידית. אם לא תעשו כך, הדבר עלול לגרום לנזק, לפציעה או למוות.

## הפעלת ניווט עם Autopilot והתאמה אישית שלו

כדי להפעיל ניווט עם Autopilot, יש לגעת בפקדים < Autopilot > < Autopilot > Autosteer < Autopilot > (גרסת בטא). כדי להתאים אישית את אופן הפעולה של ניווט עם Autopilot, געו באפשרות התאמה אישית של ניווט עם Autopilot:

- אפשר בהתחלת כל נסיעה: בחרו אם תרצו או לא תרצו להפעיל באופן אוטומטי את ניווט עם Autopilot עבור כל מסלול ניווט. כאשר התכונה מופעלת, הלחצן 'ניווט עם Autopilot' ברשימת ההוראות המפורטת יופעל בתחילת כל נסיעה.

- מעבר נתיב על פי מהירות: ניווט עם Autopilot נועד לבצע מעבר נתיב בהתאם למסלול הניווט ובהתאם למהירות. מעבר נתיב על פי מסלול הניווט נועד לוודא שתישארו במסלול הניווט שלכם (למשל, מעבר לנתיב סמוך כהכנה לנתיב יציאה מתקרב), ואילו מעבר נתיב בהתאם למהירות נועד לשמור על מהירות נסיעה קבועה (מבלי לחרוג ממהירות השיוט שקבעתם) שתאפשר לכם למזער את משך הזמן עד להגעה ליעדכם (לדוגמה, מעבר לנתיב סמוך כדי לעקוף את הרכב שלפניכם). מעבר נתיב בהתאם למהירות הוא אופציונלי. תוכלו להשתמש בהגדרה זו כדי לבטל מעברי נתיב בהתאם למהירות, או להגדיר את מידת האגרסיביות הרצויה של ניווט עם Autopilot במעבר נתיב כדי לשמור על מהירות השיוט שנקבעה. ההגדרה עדין היא יותר שמרנית במעבר נתיב, ועשויה להביא לזמני נסיעה מעט ארוכים יותר, ואילו ההגדרה מד מקס נועדה לאפשר לכם להגיע ליעדכם בזמן הנסיעה הקצר ביותר האפשרי, אך מעברי נתיבים יבוצעו רק כאשר ניתן לעשות זאת בבטחה.

**הערה:** במסך המגע יוצגו מעברי נתיב בהתאם למסלול הניווט בחלק העליון של רשימת ההוראות המפורטת במפה, כדי להודיע לכם שנדרש מעבר נתיב בקרוב כדי להישאר במסלול הניווט.



## היו מוכנים לעזור

בעת ניסיון לעבור נתיב או לתמרן את ה-Model X, או בעת התקרבות לאזור של עבודות בכביש, ייתכן כי ניווט עם Autopilot לא יוכל לקבוע את נתיב הנסיעה המתאים (לדוגמה, במחלפים מורכבים או במסלול יציאה מרובה-נתיבים) ואז בלוח המחוונים תוצג התראה כי ניווט עם Autopilot מנסה לתמרן ועשוי להזדקק לעזרה. כאשר תראו את ההודעה, היו מוכנים מיד לנקוט פעולה כדי לוודא את השלמת מעבר הנתיב או התמרון באופן בטוח והולם.

כאשר אתם יוצאים מכביש מהיר (לדוגמה, אתם יוצאים מכביש מהיר או נכנסים לקטע של מסלול הניווט שאינו נתמך), ניווט עם Autopilot יחזור למצב Autosteer - יישמע רצף צלילים וסימוני הנתיב יוצגו בלוח המחוונים בצבע כחול (במקום קו כחול יחיד לפני ה-Model X).

**אזהרה:** כאשר ניווט עם Autopilot מבוטל, Autosteer נותר פעיל. היו מוכנים תמיד לנקוט פעולה מיידית.

**אזהרה:** ניווט עם Autopilot עשוי שלא לנסות תמיד לצאת בנתיב יציאה או לעבור נתיב, גם כאשר היציאה או הנתיב הוגדרו במסלול הניווט. שמרו תמיד על ערנות והיו מוכנים לבצע היגוי באופן ידני אל נתיב היציאה, או לעבור נתיב לקראת נתיב יציאה או מחלף או לצאת בנתיב יציאה או מחלף.

כדי לבטל את ניווט עם Autopilot בכל עת, געו בלחצן ניווט עם Autopilot ברשימת ההוראות המפורטת שעל המפה (Model X יחזור ל-'היגוי אוטומטי'), או בטלו את היגוי אוטומטי לחלוטין (ראו [ביטול Autosteer בעמוד 114](#)).

## מעבר נתיב

ניווט עם Autopilot מבצע מעבר נתיב כדי להכין את ה-Model X לקראת נתיב יציאה קרוב, כדי להגביר את מהירות הנסיעה (עד למהירות השיוט שנקבעה), או כדי להעביר את ה-Model X מנתיב מעבר כאשר אינכם עוקפים באופן פעיל כלי רכב אחרים. בחלק העליון של רשימת ההוראות המפורטת במפה תוצג הודעה כדי להודיע לכם שנדרש מעבר נתיב בקרוב כדי להישאר במסלול הניווט. לוח המחוונים מציג את מסלול הנסיעה הבא:



כאשר לוח המחוונים מציג הודעה המבקשת מכם לאשר את שינוי הנתיב, יש להפעיל את מחוון האיתות המתאים או למשוך את ידית Autopilot אליכם. אם לא תאשרו את מעבר הנתיב תוך שלוש שניות, יישמע צליל שיזכיר לכם כי ניווט עם Autopilot דורש את אישורכם לביצוע מעבר נתיב.

**הערה:** אם תתעלמו מהצעה למעבר נתיב על פי מסלול הניווט (לדוגמה, כאשר אתם נוסעים בנתיב השמאלי ומתקרבים לנתיב יציאה שנמצא בצד ימין של הכביש המהיר), ניווט עם Autopilot לא יוכל לתמרן אל נתיב היציאה וכתוצאה מכך, מערכת הניווט תחשב מסלול מחדש אל יעדכם.

**אזהרה:** ניווט עם Autopilot עשוי שלא לנסות תמיד לצאת בנתיב יציאה או לעבור נתיב, גם כאשר היציאה או הנתיב הוגדרו במסלול הניווט. שמרו תמיד על ערנות והיו מוכנים לבצע היגוי באופן ידני אל נתיב היציאה, או לעבור נתיב לקראת נתיב יציאה או מחלף או לצאת בנתיב יציאה או מחלף.





# בקרת רמזורים ותמרורי עצור

כדי לתת לרכב הרשאה להמשיך. לאחר שתאשרו שאתם רוצים להמשיך, קו העצירה האדום יהפוך לאפור ו-Model X ימשיך ויחצה את הצומת ויחזור למהירות השיט שהוגדרה.

**הערה:** אם לאחר שמשכתם בידית Autopilot לכיוונכם או שלחצתם על דוושת התאוצה קלות כדי לאשר שברצונכם להמשיך ולחצות את הצומת, האור ברמזור יתחלף לפני שתיכנסו לצומת (לדוגמה, האור מתחלף מירוק לצהוב או מצהוב לאדום), Model X ייתכן כי ייקבע כי אין זה מתאים להמשיך. לכן, Model X תעצור ותהיו חייבים ללחוץ על דוושת ההאצה כדי להמשיך. באחריותכם לוודא בכל עת שהרכב עוצר או מאיץ באופן הולם ובבטחה.

**⚠ אזהרה:** בקרת רמזורים ותמרורי עצור לא תפנה את Model X במהלך חציית צומת אלא אם כן יש מעורבות של Full Self-Driving (Supervised). כאשר אתם נמצאים בנתיב פנייה, Model X יעצור בקו האדום. כדי להמשיך, משכו בידית Autopilot לכיוונכם או לחצו קלות על דוושת התאוצה-Model X ימשיך *יש* דרך הצומת (אפילו אם אתם בנתיב פנייה), ולכן תהיו חייבים לנווט Model X באופן ידני דרך הצומת (ובכך לבטל את Autosteer).

Traffic Light and Stop Sign Control נועדה לפעול כמתואר רק כאשר התנאים הבאים מתקיימים:

- שיט אדפטיבית מופעלות. (Autosteer, Full Self-Driving (Supervised), או בקרת
- המצלמות יכולות לזהות רמזור, תמרור עצור או סימון כביש קרובים (לדוגמה, מצלמות אינן חסומות ויש להן קו ראייה ברור לרמזור, לתמרור העצור או לסימון הכביש).
- ה-לוח מחוונים ב-Model X מציג רמזור קרוב בפורמט מודגש (bold). Model X אינו מאשר רמזורים ש-לוח מחוונים מציג כדחויים. אם רמזור אינו נמצא ישירות לפני המצלמה (לדוגמה, הוא ממוקם בזווית של ראיית המצלמה, או ממוקם בנתיב סמוך), לוח מחוונים כדחוי ו-Model X אינו מאט ועוצר עבורו.

**⚠ אזהרה:** אם לוח מחוונים אינו מציג קו עצירה אדום בצומת קרוב, Model X אינו מאט או עוצר. באחריות הנהג לשים לב לצמתיים המתקרבים ולנטר את תנאי התנועה כדי לקבוע מתי ואם הרכב אמור לעצור, ולאחר מכן לנקוט פעולה מתאימה בהתאם לצורך.

**⚠ אזהרה:** אין להסתמך על Traffic Light and Stop Sign Control כדי לקבוע אם לעצור בצומת או להמשיך בו. נהגו בתשומת תוך התבוננות בכביש ותשומת לב למתרחש בו, לצמתיים הקרובים, לתנאי התנועה ולמשתמשים האחרים בדרך. באחריות הנהג לקבוע תמיד האם לעצור או להמשיך בצמתיים. עליכם להיות מוכנים תמיד לנקוט פעולה מיידית. אם לא תעשו כן, הדבר עלול לגרום לפציעה או למוות.

**⚠ אזהרה:** במצבים מסוימים, בקרת הרמזורים ותמרורי העצור עלולה לזהות רמזור או תמרור עצור באופן שגוי ולגרום ל-Model X להאט בפתאומיות. עליכם להיות מוכנים תמיד לנקוט פעולה מיידית.

**⚠ אזהרה:** עליכם למשוך בידית Autopilot לכיוונכם או ללחוץ קלות על דוושת התאוצה כדי לאשר שברצונכם להמשיך ולחצות את הצומת, ללא קשר למצב הרמזור. אם אינכם מאשרים זאת, Model X יעצור בקו העצירה האדום המוצג ב-לוח מחוונים, גם אם עצירה אינה הולמת. עצירה באור ירוק עשויה לבלבל נהגים אחרים ועלולה לגרום להתנגשות, פציעה או מוות. לכן עליכם לשים תמיד לב לצמתיים הקרובים ולהתכונן לבלימה או להאצה ידנית בכל עת בתגובה לסיביבה.

**הערה:** בהתאם לאזור השוק, לתצורת הרכב, לאפשרויות שנרכשו ולגרסת התוכנה, ייתכן שברכב שלכם לא מותקנת בקרת תמרורים ותמרורי עצור, או שיתכן שהתוכנה לא תפעל בדיוק כמו שמתואר.

**הערה:** בקרת רמזורים ותמרורי עצור היא תכונת ביתא ופועלת במיטבה בכבישים בהם נוסעים לעתים קרובות כלי רכב של Tesla. בקרת רמזורים ותמרורי עצור מנסה לבלום בכל הרמזורים והיא עשויה לבלום את הרכב גם ברמזור ירוק.

בקרת רמזורים ותמרורי עצור מיועדת לזהות ולהגיב לרמזורים ולתמרורי עצור, לזהות, להאט את Model X עד למצב עצירה בעת שימוש בבקרת שיט אדפטיבית או ב-Autosteer. תכונה זו משתמשת במצלמות הקדמיות של הרכב ובנתוני GPS ומאיטה את הרכב בכל פעם שהיא מזהה רמזור, כולל רמזורים ירוקים, צהובים מהבהבים או כבויים, בנוסף לתמרורי עצור וסימוני כביש מסוימים. כאשר Model X מתקרב לצומת, לוח מחוונים מציג הודעה כי הרכב עומד להאט. עליכם לאשר כי ברצונכם להמשיך או ש-Model X יעצור בקו האדום המופיע על המחשת הנהיגה החזותית של ה-לוח מחוונים.

**⚠ אזהרה:** לעולם אין להניח הנחות ולנסות לצפות מתי והיכן בקרת רמזורים ותמרורי עצור תעצור או תמשיך בחציית צומת או סימוני דרך. ההתנהגות של בקרת הרמזורים ותמרורי עצור עשויה להיראות לנהג בלתי עקבית. שימו לב תמיד לכביש והיו מוכנים לנקוט פעולה מיידית. באחריותו של הנהג לקבוע האם לעצור או להמשיך דרך הצומת. אין להסתמך אף פעם על Traffic Light and Stop Sign Control כדי לקבוע מתי זה בטוח ו/או מתאים לעצור או להמשיך בצומת.

## לפני השימוש

לפני השימוש ב-Traffic Light and Stop Sign Control, עליכם:

- יש לוודא שהמצלמות החזיתיות אינן חסומות (ראו [ניקוי המצלמה בעמוד 186](#)) ומכילות (ראו [נסיעה לשם כיוול המצלמות בעמוד 19](#)). Traffic Light and Stop Sign Control תלויה ביכולת המצלמות לזהות רמזורים, תמרורי עצור וסימוני כביש.
- ודאו שהגרסה העדכנית ביותר של המפות הורדה אל Model X. למרות ש-Traffic Light and Stop Sign Control משתמשת בראש ובראשונה בנתונים חזותיים המתקבלים ממצלמות הרכב, מושג דיוק רב גדול יותר בעת שימוש בנתוני המפה העדכניים ביותר. כדי לבדוק איזו גרסה של מפות מותקנת כרגע, יש לגעת בפקדים < תוכנה. עליכם להתחבר לרשת Wi-Fi כדי לקבל מפות מעודכנות (ראו [עדכון מפה בעמוד 160](#)).
- הפעילו את התוכנה. כשהרכב נמצא במצב 'חניה', געו באפשרות בקרת < בקרת השיט < בקרת רמזורים ותמרורי עצור. כאשר היא מופעלת, בקרת רמזורים ותמרורי עצור פועלת כל אימת שבקרת השיט האדפטיבית או Autosteer מופעלים.

## איך זה פועל

כאשר 'בקרת רמזורים ותמרורי עצור' מופעלת, ואתה משתמש ב-Autosteer, ב'בקרת שיט אדפטיבית' או ב-Full Self-Driving (Supervised) ה-לוח מחוונים מציג הודעה קופצת כדי ליידיע אותך שזוהו רמזור, תמרור או סימון כביש קרובים. כאשר הרכב מתקרב לנקודת עצירה, אפילו אם מדובר בצומת עם רמזור ירוק, Model X יאט ויציג קו אדום כדי לציין את המקום שבו Model X ייעצר. כדי להמשיך ולחצות את הצומת - אפילו אם הרמזור ירוק - עליכם למשוך בידית בקרת Autopilot לכיוונכם או ללחוץ על דוושת התאוצה קלות



## בקרת רמזורים ותמרורי עצור

**אזהרה:** לעולם אל תניחו שיכולתכם לראות רמזור, תמרור עצור או סימון בכביש (בפרט בצומת מורכב, או בצומת שבו רמזור או תמרור חסומים למחצה וכו'), פירושה שגם Model X מסוגל לזהות זאת ולהגיב בהתאם.







**אזהרה:** אפילו המפות המעודכנות ביותר אינן מכילות את כל הרמזורים ותמרורי העצור. לכן, בקרת הרמזורים ותמרורי העצור מסתמכת במידה רבה על יכולתן של המצלמות לזהות רמזורים, תמרורי עצור, סימונים בכביש וכו'. כתוצאה מכך, Model X עלולה להתעלם מצומת שאינו גלוי למצלמה (לדוגמה, מוסתר ע"י עץ או כלי רכב או עצם גדול, או ממוקם ליד גבעה תלולה או עיקול חד).

**אזהרה:** בקרת רמזורים ותמרורי עצור אינה מהווה תחליף לנהיגה בתשומת לב ושיקול דעת נבון.

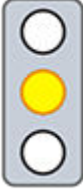

## רמזורים

בעת נהיגה כאשר Autosteer או בקרת השיוט האדפטיבית פועלים ובקרת רמזורים ותמרורי עצור מופעלת, Model X מתוכננת להגיב באופן הבא בעת התקרבות לצומת מרומזר:

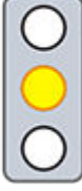
התגובה המתוכננת של הרכב	סוג הרמזור
<p>כאשר האור הירוק דולק או הרמזור הכבוי (אינו מואר), Model X מאט. עליכם לאשר כי ברצונכם להמשיך ולחצות את הצומת באמצעות משיכת ידית Autopilot לכיוונכם או לחיצה קצרה על דוושת התאוצה. אם לא תאשרו, Model X יעצור בקו העצירה האדום המופיע על ה-לוח מחוונים.</p> <p><b>הערה:</b> Model X חוזר למהירות השיוט המוגדרת כשהוא ממשיך בצומת ולוקח בחשבון את מהירות הרכב שלפניכם.</p>	 
<p>Model X מאט ומגיע לעצירה מוחלטת בקו העצירה האדום המוצג על ה-לוח מחוונים. כאשר ברצונכם להמשיך ולחצות את הצומת (לדוגמה, לאחר שהאור מתחלף שוב לירוק), או כאשר Model X הגיע לכדי עצירה מוחלטת), עליכם למשוך את ידית Autopilot לכיוונכם או ללחוץ לחיצה קצרה על דוושת התאוצה.</p>	 
<p>Model X מאט ומגיע לעצירה מוחלטת בקו העצירה האדום המוצג על ה-לוח מחוונים. כאשר ברצונכם להמשיך ולחצות את הצומת (לדוגמה לאחר שהאור התחלף שוב לירוק), עליכם למשוך את ידית Autopilot לכיוונכם או ללחוץ לחיצה קצרה על דוושת התאוצה.</p> <p><b>הערה:</b> אם הרמזור מתחלף לאחור שאישרתם שאתם רוצים להמשיך (לדוגמה, רמזור ירוק הופך לצהוב), Model X עשוי לעצור במקום להמשיך, בפרט אם Model X קובע שהוא יכול לעצור בבטחה לפני הכניסה לצומת.</p> <p><b>הערה:</b> Model X לא מיועד להמשיך בצומת כאשר הרמזור אדום או אם הרמזור הופך לצהוב כאשר יש מרחק מתאים לעצירה בטוחה לפני הכניסה לצומת.</p> <p><b>הערה:</b> תוכלו לקבל שליטה בנהיגה בכל עת על ידי בלימה ידנית כדי לבטל את Autosteer או את בקרת השיוט המודעת לתנועה.</p>	  



התגובה המתוכננת של הרכב	סוג הרמזור
<p>Model X מאט. כדי להמשיך, עליכם למשוך את ידית Autopilot לכיוונכם ללחוץ לחיצה קצרה על דוושת התאוצה. אם לא, Model X יעצור בקו העצירה האדום המופיע על ה-לוח מחוונים.</p> <p><b>הערה:</b> כדי למנוע מ-Model X מלעצור ולצמצם למינימום את ההאטה בעת ההתקרבות, באפשרותכם לאשר כי ברצונכם להמשיך באמצעות משיכת ידית Autopilot לכיוונכם או לחיצה קצרה על דוושת התאוצה בכל עת לאחר שקו העצירה האדום הופיע על ה-לוח מחוונים. Model X חוזר למהירות השיוט המוגדרת מיד לאחר שתאשרו (בהתאם למהירות הרכב שלפניכם).</p> <p><b>אזהרה:</b> התקרבו בזהירות והתכוננו ללחוץ על דוושת הבלם כדי להאט או לעצור. </p>	
<p>Model X מאט ומגיע לעצירה מוחלטת בקו העצירה האדום המוצג על ה-לוח מחוונים. כאשר ברצונכם להמשיך ולחצות את הצומת (לדוגמה, המשך החצייה בטוח וחוקי לפי חוקי התנועה ותנאי הדרך), עליכם למשוך את ידית Autopilot לכיוונכם או ללחוץ לחיצה קצרה על דוושת התאוצה.</p>	



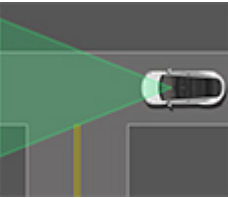
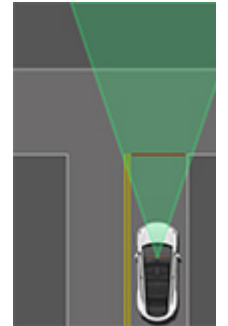

## תמרור עצור וסימונים בכביש

בעת נהיגה כאשר Autosteer או בקרת השיט המודעת לתנועה פועלים ובקרת רמזורים ותמרורי עצור מופעלת, Model X מתוכנן להגיב באופן הבא בעת התקרבות לצומת ובו תמרורי עצור, קווי עצירה או סימונים בכביש:

התגובה המתוכננת של הרכב	סוג הצומת
<p>Model X בוחר בפנייה ימינה וממשיך ישר מבלי להאט או לעצור.</p>	 <p>אין בקרת תנועה</p>  <p>זרוע של צומת T</p>
<p>אם Model X מזהה צומת T בהתבסס על נתוני המפה, Model X מאט ומגיע לעצירה מוחלטת בקו העצירה האדום המוצג על ה-לוח מחוונים. כאשר אתם רוצים להמשיך, עליכם לקבל שליטה בהיגוי ובתאוצה.</p> <p><b>אזהרה:</b> Model X עשוי שלא לעצור בצומת T שאין בו תמרור עצור או קו עצירה, אם נתוני המפה אינם מזהים צומת T. יש לנהוג בתשומת לב ולהיות מוכנים לעצור (כאשר נדרש ו/או הולם).</p>	 <p>סוף צומת T</p>
<p>Model X מאט ומגיע לעצירה מוחלטת בקו העצירה האדום המוצג על ה-לוח מחוונים. כאשר ברצונכם להמשיך בצומת, עליכם למשוך את ידית Autopilot לכיוונכם או ללחוץ לחיצה קצרה על דוושת התאוצה.</p> <p><b>הערה:</b> אם תאשרו שברצונכם להמשיך בצומת ובו תמרור עצור באמצעות משכת ידית Autopilot לכיוונכם או לחיצה על דוושת התאוצה לפני ש-Model X עצר, המערכת תתעלם מן האישור שלכם. Model X לא מיועד להמשיך בתמרור עצור מבלי לעצור.</p> <p><b>הערה:</b> גם בעת שימוש ב-Autosteer, וגם אם הפעלתם איתות לפנייה, עליכם לסובב את ההגה בעצמכם (מה שמבטל את Autosteer) כדי להשלים פנייה בצומת.</p>	 <p>תמרור עצור</p>

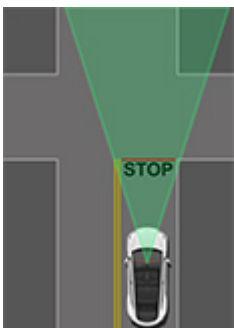

התגובה המתוכננת של הרכב	סוג הצומת
	
	תמרור עצור וסימון כביש
	
	סימון כביש

**אזהרה:** בעת הגעה למעברי חצייה, Model X עשוי להאט ולעצור, אם מעבר החצייה נשלט באמצעות רמזור ואם המצלמות תזהינה הולכי רגל, רוכבי אופניים וכו' על מעבר החצייה. שימו לב במיוחד למעברי חצייה והיו מוכנים לקחת שליטה בכל עת. אם לא תעשו כך, הדבר עלול לגרום לפציעה או למוות. 

## מגבלות

קיימים נסיבות ותנאים סביבתיים רבים הקובעים אם בקרת הרמזורים ותמרורי עצור תעצור או לא תעצור ב:

- חציית מסילת ברזל.
- אזורי אין כניסה.
- עמדות תשלום אגרה.
- מערכות מעבר חציה.
- תמרורי זכות קדימה או רמזורים ותמרורי עצור זמניים (כגון אזורי בנייה).
- רמזורי פניית פרסה שונים, רמזורי חצייה לאופניים ולהולכי רגל, רמזורי זמינות נתיב וכו'.

בנוסף, סביר במיוחד להניח ש-Traffic Light and Stop Sign Control לא תפעל כפי שנועדה, עשויה להתבטל או עשויה שלא לפעול כאשר אחד מהתנאים הבאים או יותר מתקיימים:

- נסיעה דרך מספר צמתים רצופים עם אור ירוק המסוכים זה לזה.
- הראות לקויה (גשם, כבד, שלג, ערפל וכו') או שתנאי מזג האוויר מפריעים לפעולת המצלמה או החיישן.
- אור בהיר (כגון אור שמש ישיר) מפריע לראיית המצלמה או המצלמות.
- מצלמה חסומה, מכוסה, פגומה או אינה מכוילת כשורה.
- נסיעה בגבעה או בכביש בעלי פיתולים חדים שבהם המצלמות לא יכולות לראות את הרמזורים או תמרורי העצור הקרובים.
- רמזור, תמרור עצור או סימון כביש חסומים (לדוגמה, עץ, כלי רכב גדול וכו').
- Model X נוסע קרוב מאוד לרכב שלפניו, אשר חוסם את ראיית המצלמה.



## בקרת רמזורים ותמרורי עצור

**אזהרה:**  המגבלות המפורטות לעיל אינן רשימה ממצה של סיבות לכך שיייתכן ש-Model X לא יפעל כצפוי. נסיבות בלתי צפויות רבות עשויות להשפיע לרעה על הפעולה המדויקת של Traffic Light and Stop Sign Control. שימוש בתכונה זו אינו מפחית או מבטל את הצורך לנסוע בתשומת לב ובאחריות. עליכם להתכונן לנקוט פעולה מתאימה ומיידית תמיד.



**הערה:** בהתאם לאזור השוק, לתצורת הרכב, לאפשרויות שנרכשו ולגרסת התוכנה, ייתכן שברכב שלכם לא מותקנת תכונת Autopark.

Autopark משתמשת בנתונים כדי לפשט את החניה בכבישים ציבוריים באמצעות תמרון Model X לתוך חניות במקביל או בניצב לשולי הכביש.

**⚠️ זהירות:** ודאו שכל המצלמות והחיישנים (אם מותקנים) נקיים. מצלמות וחיישנים מלוכלכים, וכן תנאי סביבה כגון גשם וסימוני נתיבים אשר הצבע שלהם דהה, עשויים להשפיע על ביצועי Autopilot.

**⚠️ אזהרה:** ביצועי Autopark תלויים ביכולת של המצלמות והחיישנים (אם מותקנים) לחשב את מרחק הרכב משפת המדרכה, מעצמים ומכלי רכב אחרים.

**⚠️ אזהרה:** אין להשתמש ב-Autopark כאשר עצם כלשהו, כמו תפוח גרירה, מתקן לאופניים, או גרור, מחוברים להתקן הגרירה. Autopark עשוי שלא לעצור להתקני גרירה בחניה בין או לפני כלי רכב אחרים.

## פרמטרים

Autopark מזהה מקומות חניה פוטנציאליים בהתבסס על הפרמטרים הבאים:

### חניה בניצב

- מהירות הנסיעה שלכם מוכרחה להיות מתחת ל-13 קמ"ש. אם אתם נוסעים מהר מדי, ייתכן ש-Autopark לא תוכל לזהות במדויק את מקום החניה הרצוי שלכם.
- מקום החניה מוכרח להיות ברוחב של 2.2 מטר לפחות.
- למקום החניה מוכרחים להיות לפחות שלושה קווים גלויים שהרכב יכול לחנות בתוכם, כגון קווי חניה, סימוני כביש או מדרכות בולטות. ייתכן ש-Autopark לא תפעל בחניה, לדוגמה, ללא שלושה קווי חניה גלויים.
- ייתכן ש-Autopark לא תפעל עם כבישים בעלי מרקם כגון אבני ריצוף או לבנים.

### חניה במקביל

- מהירות הנסיעה שלכם מוכרחה להיות מתחת ל-21 קמ"ש. אם אתם נוסעים מהר מדי, ייתכן ש-Autopark לא תוכל לזהות במדויק את מקום החניה הרצוי שלכם.
- מוכרח להיות רכב לפני המקום שבו אתם רוצים לחנות.
- שפת מדרכה בולטת מוכרחה להיות גלויה. ייתכן ש-Autopark לא תזהה כהלכה את מקום החניה אם שפת המדרכה לא בולטת, כגון עשב או בוץ.

**הערה:** Autopark אינה פועלת במקומות חניה שהם בזווית לשולי הדרך.

## השימוש ב-Autopark

בעת נסיעה, בצעו את השלבים הבאים כדי לאפשר ל-Autopark לתמרון את ה-Model X לתוך חניה:

1. בעת נסיעה אטית בכביש ציבורי, הביטו בלוח המחוונים כדי לקבוע מתי Autopark מצאה מקום חניה. לוח המחוונים יציג סמל חניה אם הרכב מזהה מקום חניה פוטנציאלי.

**הערה:** סמל החניה מופיע רק אם מיקום הרכב ו/או נסיבות השטח סביבו מאפשרים ל-Autopark לקבוע את נתיב הנסיעה המתאים. אם Autopark לא יכולה לקבוע נתיב מתאים (לדוגמה, בעת נסיעה בכביש צר כאשר הכניסה למקום החניה תגרום לחלק הקדמי של הרכב לבלוט לתוך הנתיב הסמוך), תוכלו למקם מחדש את הרכב, למצוא מקום חניה אחר או לחנות באופן ידני.

2. בחרו מיקום, בדקו אם הוא הולם ובטוח ולאחר מכן התקדמו ועצרו בערך אורך של מכונית אחת לפני מקום החניה (כמו שהייתם עושים בדרך כלל בעת חניה במקביל לשולי הדרך, או בעת נסיעה לאחור למקום חניה ניצב לשולי הדרך).

3. שחררו את ההגה, העבירו את ה-Model X להילוך נסיעה לאחור, ולאחר מכן געו ב-Start Autopark במסך המגע.

4. Autopark מציגה הודעה לאחר שהחניה הושלמה.

**הערה:** אם תלחצו על דוושת הבלם בעת ש-Autopark מחנה את ה-Model X, תמרון החניה יופסק עד שתגעו ב-Resume במסך המגע.

**⚠️ אזהרה:** אל תסתמכו על Autopark למציאת מקום חניה שהוא חוקי, מתאים ובטוח. ייתכן כי Autopark לא תאתר תמיד עצמים במקום החניה. יש תמיד לבצע בדיקה חזותית כדי לוודא שמקום החניה מתאים ובטוח.

**⚠️ אזהרה:** כאשר Autopark מפעילה באופן אקטיבי את ההיגוי של ה-Model X-

- אין להפריע לתנועת ההגה. כל הפרעה תגרום לביטול Autopark.
- בדקו ברציפות את סביבתכם. יש להיות מוכנים ללחוץ על דוושת הבלם כדי למנוע פגיעה בכלי רכב, הולכי רגל או עצמים כלשהם.
- הביטו במסך המגע ובלוח המחוונים כדי לוודא שאתם מודעים להנחיות של Autopark.

## כדי להשהות את תמרון החניה

כדי להשהות Autopark, לחצו על דוושת הבלם פעם אחת. Model X תעצור ותישאר בעצירה עד שתגעו ב-Resume במסך המגע.

## כדי לבטל תמרון חניה

האפשרות Autopark מבטלת את תמרון החניה בעת העברה ידנית של הגה, העברת הילוך או נגיעה בכפתור Cancel במסך המגע. כמו כן, Autopark מבטלת את תמרון החניה כאשר:

- אורך תמרון החניה עולה על שבעה מהלכים.
- Model X מזהה שהנהג יוצא מהרכב.
- דלת נפתחת.
- אתם לוחצים על דוושת התאוצה.





- אתם לוחצים על דוושת הבלם כאשר Autopark מושהית.
- מתרחש אירוע 'בלימת חירום אוטומטית' (ראו [סיוע במניעת תאונה בעמוד 138](#)).

## מגבלות

Autopark עלולה שלא לפעול כצפוי במקרים אלה:

- הכביש משופע. Autopark נועדה לפעול בכבישים שטוחים בלבד.
- הראות מוגבלת (בגלל גשם כבד, שלג, ערפל ועוד).
- שפת המדרכה עשויה מחומר שאינו אבן, או שלא ניתן לזהות את שפת המדרכה.
- מקום החניה המיועד נמצא בסמוך לקיר או לעמוד (לדוגמה, מקום החניה האחרון בשורה במבנה חניה תת-קרקעי).
- חיישן אחד או יותר (אם מותקנים) או מצלמות ניזוקו, מלוכלכים או מוסתרים (כגון בבוק, קרח או שלג, או כיסוי קדמי לרכב, צבע עבה מדי או מוצרים דביקים כגון עטיפה, מדבקות, ציפוי גומי וכו').
- תנאי מזג האוויר (גשם כבד, שלג, ערפל או טמפרטורות קיצוניות של חום או קור) מפריעים לפעולת החיישנים (אם מותקנים).
- החיישנים (אם מותקנים) מושפעים מציוד אלקטרוני אחר, או מהתקנים שמפיקים גלים על-קוליים.

**אזהרה:** יש נסיבות רבות שלא ניתן לצפות אותן, אשר עלולות לפגוע ביכולת של Autopark להחנות את ה-Model X. זכרו זאת וזכרו שכתוצאה מכך, ייתכן ש-Autopark לא תבצע היגוי מתאים של Model X. שימו לב בזמן החנייה של Model X והיו דרוכים לקחת שליטה מייד.

**הערה:** בהתאם לאזור השוק, לתצורת הרכב, לאפשרויות שנרכשו ולגרסת התוכנה, ייתכן שברכב שלכם לא מותקנת Summon, או שיתכן שהתוכנה לא תפעל בדיוק כמו שמתואר.

Summon מאפשר לכם להחנות ולהוציא מחניה את ה-Model X באופן אוטומטי, כשאתם עומדים מחוץ לרכב. Summon מזיז את ה-Model X קדימה ואחורה, עד 12 מטרים לתוך מקום חניה או החוצה ממנו.

כדי להסיע את ה-Model X למרחק ארוך יותר תוך כדי היגוי סביב עצמים, באפשרותכם להשתמש ב-Smart Summon (אם מותקן) ובטלפון הנייד שלכם. Smart Summon מאפשרת לרכב שלכם למצוא אתכם (או שתוכלו לשלוח את הרכב למיקום לפי בחירתכם). ראו **Smart Summon** בעמוד 130.

כדי להסיע את ה-Model X, עליכם להתאים את הטלפון שלכם באמצעות Bluetooth (ראו **צימוד טלפון או מכשיר Bluetooth** בעמוד 69).

Summon מחייבת את ה-Model X ויכול לזהות מפתח תקף בקרבת מקום.

**זהירות:**  ודאו שכל המצלמות והחיישנים (אם מותקנים) נקיים. מצלמות וחיישנים מלוכלכים, וכן תנאי סביבה כגון גשם וסימוני נתיבים אשר הצבע שלהם דהה, עשויים להשפיע על ביצועי Autopilot.

**אזהרה:**  Summon נועד ומיועד אך ורק לשימוש במגרש חניה או בשביל גישה לבית פרטי, שם הסביבה המיידית מוכרת וצפויה.

**אזהרה:**  Summon הוא תכונה בשלב בטא. עליכם לפקח ברציפות על הרכב וסביבתו, ולהיות מוכנים בכל רגע לנקוט פעולה מיידית. הנהג אחראי לשימוש בטוח ואחראי ב-Summon כפי שמועד.

**אזהרה:**  ביצועי Summon תלויים ביכולת של המצלמות והחיישנים (אם מותקנים) לחשב את מרחק הרכב מעצמים, מאנשים, מחיות ומכלי רכב אחרים.

## לפני השימוש ב-Summon

לפני הפעלת Summon, יש להשתמש במסך המגע כדי לאפשר ולהתאים את אופן פעולתו הרצוי. לחצו על פקדים < Autopilot > התאמה אישית של Summon, ולאחר מכן שנו את ההגדרות הבאות לפי העדפותיכם:

- מרווח פגוש: קבעו את המרחק הרצוי לעצירת Summon מעצם שזוהה (לדוגמה, ייתכן שתמצאו ש-Summon יעצור במרחק של מספר סנטימטרים מקיר החניה). שימו לב כי מרחק זה חל רק עבור עצמים ש-Summon מזהה מזהה ישירות לפני ה-Model X בעת תנועה קדימה, או ישירות מאחורי ה-Model X בעת תנועה אחורה.
- מרחק Summon: הגדירו מרחק מרבי של ה-Model X יכולה לעבור בעת כניסה למקום חניה או יציאה ממנו.
- מרווח מהצדדים: בחרו אפשרות להגדרת המרווח הצידי שתמצאו להשאיר. מקום צר מאפשר ל-Model X להיכנס למקומות חניה צרים מאוד ולצאת מהם.

**אזהרה:**  חניה במקום צר מגבילה את יכולת המצלמות והחיישנים (אם מותקנים) לזהות את מיקום המכשולים, ומגדילה את הסיכון לגרימת נזק ל-Model X ו/או לעצמים סביבו.

- השתמש ב-HomeLink אוטומטי (אם מותקן): הגדירו לערך מופעל אם תרצו להפעיל את HomeLink כדי לפתוח/לסגור התקן HomeLink מתוכנת (כגון שער או דלת חניה) במהלך תמרון החניה בעת שימוש ב-Summon. אם מצב זה מופעל, ההתקן ייפתח וייסגר באופן אוטומטי כשה-Model X מתחילה או מסיימת תמרון חניה ב-Summon. בתמרון ב-Summon (אם מותקן), ההתקן ייפתח באופן אוטומטי כאשר, בתחילת התמרון, Smart Summon מזהה שה-Model X חונה בתוך חניה סגורה.

**אזהרה:**  ודאו תמיד שה-Model X נמצאת לגמרי בתוך החניה או מחוץ לה, לפני ש-HomeLink יסגור את דלת החניה. Summon ו-Summon אינם יכולים לזהות הורדת דלת שנמצאת מעל הרכב.

**הערה:** כאשר אפשרות זו מופעלת, התקן HomeLink ייפתח וייסגר באופן אוטומטי בעת שימוש ב-Summon, וכן ייפתח באופן אוטומטי לפי הצורך בעת שימוש ב-Summon (אם מותקן). לצורך הפעלה אוטומטית של HomeLink במצבים אחרים (כגון במהלך נסיעה רגילה), עליכם לשנות את ההגדרות הראשיות של התקן HomeLink באמצעות נגיעה בסמל HomeLink בחלק העליון של מסך המגע (ראו **Smart Garage** בעמוד 73).

**הערה:** ההגדרות הנ"ל, פרט ל-HomeLink, חלות רק עבור Summon ולא עבור Smart Summon (אם מותקן) (ראו **לפני השימוש ב-Summon** בעמוד 130). לא ניתן לשנות את ההגדרות של מרווח מהפגוש, מרחק ומרווח צידי עבור Smart Summon. ובעת שימוש ב-Summon, עליכם ללחוץ ברצף על הלחצן באפליקציה לנייד כדי שה-Model X תמשיך בתנועה. כמו כן, Smart Summon פועל רק באמצעות האפליקציה לנייד—ולא באמצעות השלט.

**הערה:** כל ההגדרות שלכם ישמרו עד שתשנו אותן באופן ידני.

## שימוש ב-Summon כדי להחנות את הרכב ולהוציאו מהחניה

יש לבצע את השלבים הבאים כדי להשתמש ב-Summon כדי להחנות את ה-Model X:

- ישירו את ה-Model X במרחק של עד 12 מטרים ממקום החניה, כך שה-Model X תוכל לנוע למקום החניה או ממנו במצב נסיעה לפני או במצב נסיעה לאחור.
- ודאו שהשלט של ה-Model X נמצא בקרבת מקום.
- קשרו את הטלפון שלכם עם ה-Model X באמצעות Bluetooth (ראו **צימוד טלפון או מכשיר Bluetooth** בעמוד 69). לאחר ביצוע הקישור פעם אחת, הטלפון שלכם יתחבר באופן אוטומטי ל-Model X בכל פעם. הטלפון שלכם צריך להיות במרחק של עד שישה מטרים מהרכב כדי ש-Summon יפעל.
- כאשר אתם מחוץ לכלי רכב, הפעילו את תמרון החניה באמצעות נגיעה ב-Summon באפליקציה לנייד, ולאחר מכן לחצו והחזיקו את הלחצן נגיעה לפני או נגיעה לאחור.

Summon יעביר את ה-Model X למצב נסיעה לפני או למצב נסיעה לאחור (בהתאם לכיוון שבחרתם) ויסיע אותו למקום החניה או ממנו. לאחר השלמת תמרון החניה, או אם התגלה מכשול, יעביר את ה-Model X למצב 'חניה'. Summon יעביר את ה-Model X למצב 'חניה' כאשר:

- זוהתה שפת בטון. Summon לא יניע את ה-Model X מעבר לשפה שהיא גבוהה מ-2.5 ס"מ.
- חיישן אחד או יותר (אם מותקנים) או מצלמות ניזוקו, מלוכלכים או מוסתרים (כגון בבוץ, קרח או שלג, או כיסוי קדמי לרכב, צבע עבה מדי או מוצרים דביקים כגון עטיפה, מדבקות, ציפוי גומי וכו').
- תנאי מזג האוויר (גשם כבד, שלג, ערפל או טמפרטורות קיצוניות של חום או קור) מפריעים לפעולת החיישנים.
- החיישנים (אם מותקנים) מושפעים מציוד אלקטרוני אחר, או מהתקנים שמפיקים גלים על-קוליים.
- Model X נמצא במצב קרוואן או שמחובר אליו אביזר.

**הערה:** Summon יושבת אם ה-Model X נמצאת במצב 'נהג מחנה' (ראו מצב 'נהג מחנה' בעמוד 94).

**אזהרה:** הרשימה למעלה אינה רשימה כוללת של כל המצבים שעלולים להפריע לפעולה תקינה של Summon. באחריות הנהג להיות בשליטה על ה-Model X בכל עת. שימו לב תמיד כאשר Summon מזיז את ה-Model X והיו מוכנים בכל רגע לנקוט פעולה מיידית. אם לא תעשו כך, הדבר עלול לגרום לנזק רב לרכוש, לפציעה או למוות.

- Model X זוהה מכשול בנתיב הנסיעה (במרחק קטן מהערך מרווח פגוש שהגדרתם).
- Summon הזיז את ה-Model X למרחק המרבי של 12 מטרים.
- שחררתם את הלחצן נסיעה לפני או נסיעה לאחור.
- לחצתם על לחצן כלשהו כדי להפסיק באופן ידני את Summon.

אם השתמשו ב-Summon כדי להחנות את ה-Model X, תוכלו להשתמש ב-Summon כדי להחזיר את ה-Model X חזרה למקומה המקורי (בתנאי שה-Model X נשארה במצב 'חנייה'), או עד למרחק המרבי מרחק Summon שהגדרתם (לפי הקטן מביניהם). הגדירו את הכיוון ההפוך באפליקציה לנייד ו-Summon יניע את ה-Model X לאורך הנתיב המקורי, בתנאי שלא נוספו מכשולים כלשהם. אם מזהה מכשול, Model X ינסה להימנע מהמכשול תוך שהוא נשאר קרוב מאוד לנתיב המקורי (Summon לא יפעיל היגוי לעקיפת מכשולים).

**הערה:** כדי להשתמש במצב Summon להזזת Model X מספר פעמים באותו כיוון (מבלי לחרוג מהמרחק המרבי של 12 מטרים, בטלו את מצב Summon ולאחר מכן הפעילו שוב את תמרון החנייה באותו הכיוון.

**הערה:** אם כי Summon יכול להניע את ה-Model X הצידה למרחק קצר כדי להימנע ממכשול, הוא לא ינסה להפעיל היגוי כדי לעקוף מכשול ולהחזיר את ה-Model X לנתיב הנסיעה המקורי. רק Smart Summon (אם מותקן) יכול להפעיל היגוי כדי לאפשר ל-Model X לעקוף מכשולים.

**הערה:** Summon מחייבת שה-Model X יוכל לזהות מפתח תקף בקרבת מקום.

**אזהרה:** Model X לא יכולה לזהות מכשולים מתחת לגובה הפגוש, מכשולים צרים מאוד, או מכשולים שתלויים מהתקרה (כגון אופניים). כמו כן, נסיבות בלתי צפויות עלולות לפגום ביכולת של Summon לנוע למקום חניה או ממנו, וכתוצאה מכך לפעמים Summon עלול שלא להזיז את ה-Model X כראוי. לכן עליכם לעקוב ברציפות אחר תנועת הרכב וסביבתו, ולהיות מוכנים לעצור את ה-Model X בכל עת.

## עצירת Summon או ביטולו

עצרו את ה-Model X בכל עת כאשר Summon פעיל, באמצעות האפליקציה לנייד או באמצעות לחיצה על הלחצן בשלט. כמו כן, Summon יבוטל כאשר:

- ידית הדלת מופעלת או דלת נפתחת.
- אתם מקיימים אינטראקציה באמצעות ההגה, דוושת הבלם, דוושת התאוצה או העברת הילוכים.
- Model X מזהה מכשול.
- Summon הזיז את ה-Model X למרחק המרבי של 12 מטרים.
- הטלפון שלכם עבר למצב שינה או שאבד הקשר שלו עם ה-Model X.

## מגבלות

Summon עשוי שלא לפעול כצפוי במצבים כגון אלה:

- נתיב הנסיעה משופע. Summon נועד לפעול בכביש שטוח בלבד (עד שיפוע של 10%).

## שימוש ב-Smart Summon

1. פתחו את האפליקציה לנייד של Tesla ולחצו על Summon.

2. לחצו על הסמל Smart Summon שנמצא במרכז התמונה של Model X שלכם. ייתכן שיידרשו כמה שניות להפעלת Smart Summon.

**הערה:** ניתן להשתמש ב-Standby Mode כדי לבטל את העיכוב בעת הפעלת Smart Summon (ראו Standby Mode בעמוד 131).

האפליקציה לנייד מציגה מפה עם עיגול כחול, המייצג את הקרבה המרבית של 6 מטרים שעליכם לשמור בין הטלפון שלכם לבין Model X. הנקודה הכחולה במפה מייצגת את המיקום שלכם, ואילו החץ האדום מייצג את הרכב.

3. מקמו את עצמכם במקום כלשהו בתוך העיגול הכחול שבו יש קו ראייה בלתי מופרע ביניכם לבין Model X.

4. כעת תוכלו להפעיל את Smart Summon באחד המצבים הבאים:

- מצב Come to Me: לחצו והחזיקו את הלחצן Come to Me. Model X תנוע אל מיקום ה-GPS שלכם. כאשר אתם זזים, Model X יעקוב אחריכם. כאשר Model X יגיע אליכם, הוא יעצור ויעבור למצב חניה.

- מצב Go to Target: געו בסמל הכוונת, ולאחר מכן גררו את המפה והניחו את הסיכה ביעד שבחרתם. לחצו והחזיקו את הלחצן Go to Target. Model X תנוע אל היעד. כאשר Model X תגיע ליעד, היא תעצור ותעבור למצב 'חניה' ובאפליקציה לנייד תוצג הודעה על השלמת תמרון Summon.

**הערה:** כדי לשנות את המיקום לאחר מכן, הרימו את האצבע, הזיזו את המפה, ולאחר מכן לחצו שוב והחזיקו את הלחצן Go to Target.

כדי לעצור את Model X בכל עת, שחררו את הלחצן Come to Me או Go to Target.

סמל הכוונת במפה יעבור בין מצב Go to Target לבין מצב Come to Me. לאחר בחירה במצב Come to Me, הסמל יוצג בצבע כחול.

**הערה:** במפה מוצג גם סמל שמאפשר לכם להציג או להסתיר את תמונת הלויין.



מייד לאחר הפעלת Smart Summon באחד משני המצבים, מהבהבי החירום יבהבו, המראות יקופלו ו-Model X יעבור לנסיעה לפניים או לאחור. Model X וזו תנועו באטיות למרחק של מטר אחד מכם (במצב Come to Me) ליעד שבחרתם (במצב Go to Target), תוך ניווט לעקיפת מכשולים לפי הצורך. כאשר ה-Model X נעה, החץ האדום נע בהתאמה על גבי המפה ומראה את מיקום הרכב. כאשר אתם נעים, הנקודה הכחולה נעה בהתאמה ומראה את מיקומכם.

בשני המצבים, ה-Model X תצמור תעבור למצב חניה כאשר:

- תשחררו את הלחצן באפליקציה לנייד.
- תחרגו מהמרחק המרבי בין הטלפון שלכם לבין ה-Model X (אם אתם מזיזים את הרכב ליעד שמרוחק מכם, ייתכן שיהיה עליכם לעקוב אחר המכונית כדי לשמור על מרחק זה).

**הערה:** בהתאם לאזור השוק, לתצורת הרכב, לאפשרויות שנרכשו ולגרסת התוכנה, ייתכן שברכב שלכם לא מותקנת Smart Summon, או שיתכן שהתכונה לא תפעל בדיוק כמו שמתואר.

Smart Summon נועד לאפשר לכם להזיז את Model X אל המיקום שלכם (באמצעות שימוש ב-GPS בטלפון שלכם כיעד), או למיקום אחר לפי בחירתכם, תוך תמרון לעקיפה ועצירה לפני עצמים לפי הצורך. Smart Summon פועל יחד עם האפליקציה לנייד של Tesla כאשר הטלפון שלכם נמצא במרחק של עד 6 מטרים מ-Model X.

תמרוני Smart Summon Model X מחוץ לאזורי חניה וסביב פניות. הדבר שימושי להזזת Model X ממקום חניה צר, דרך שלוליות, או כדי לעזור לכם לזמן את הרכב שלכם כשאתם נושאים חבילות. עליכם לשמור על קו ראייה בלתי מופרע ביניכם לבין Model X ולעקוב בקפדנות אחר הרכב וסביבתו כל הזמן.

**זהירות:** ודאו שכל המצלמות והחיישנים (אם מותקנים) נקיים. מצלמות וחיישנים מלוכלכים, וכן תנאי סביבה כגון גשם וסימוני נתיבים אשר הצבע שלהם דהה, עשויים להשפיע על ביצועי Autopilot.

**אזהרה:** Smart Summon נועד ומיועד אך ורק לשימוש במגרש חניה או בשביל גישה לבית פרטי, שם הסביבה המיידית מוכרת וצפויה. אין להשתמש בו בכבישים ציבוריים.

**אזהרה:** ניתן להשתמש ב-Smart Summon על משטח סלול בלבד.

**אזהרה:** Smart Summon הוא תכונה בשלב בטא. עליכם לפקח ברציפות על הרכב וסביבתו, ולהיות מוכנים בכל רגע לנקוט פעולה מיידית. הנהג אחראי לשימוש בטוח ואחראי ב-Smart Summon כפי שמיועד.

**אזהרה:** Smart Summon עשוי שלא לעצור לפני עצם כלשהו (במיוחד עצמים נמוכים מאוד, כגון שפת מדרכה, או עצמים גבוהים מאוד, כגון מדף) וייתכן שלא יגיב לתנועה באופן מלא. Smart Summon אינו מזהה את כיוון התנועה, אינו מנווט סביב מקומות חניה ריקים וייתכן שלא יצפה תנועה שבאה מהצד.

**אזהרה:** ביצועי Smart Summon תלויים בחיישנים (אם מותקנים), בראיית המצלמות ובזמינות של אות סלולרי ונתוני GPS תקינים.

**אזהרה:** בעת שימוש ב-Smart Summon, עליכם לשמור על קו ראייה בלתי מופרע ביניכם לבין Model X ולהיות מוכנים לעצור את הרכב בכל עת באמצעות שחרור הלחצן באפליקציה לנייד.

## לפני השימוש ב-Smart Summon

- הורידו את הגרסה העדכנית ביותר של האפליקציה לנייד של Tesla לטלפון שלכם, ודאו כי בטלפון שירות סלולרי וכן GPS מופעלים.
- הטלפון שלכם חייב להיות מותאם ל-Model X באמצעות Bluetooth (ראו **צימוד טלפון או מכשיר Bluetooth בעמוד 69**) ולהימצא במרחק של עד 6 מטרים.
- מצלמות הרכב חייבות להיות מכילות באופן מלא (ראו **נסיעה לשם כיוול המצלמות בעמוד 19**).
- עליכם לשמור על קו ראייה בלתי מופרע ביניכם לבין Model X.
- Model X חייבת להיות במצב 'חניה', לא בטעינה, כאשר כל הדלתות ותאי המטען סגורים.



## עצירת Smart Summon או ביטולו

• נתיב הנסיעה חסום.

• Model X עברה את המרחק המרבי של 20 מטרים מאז תחילת התמרון של Smart Summon.

**הערה:** אם תמרון Smart Summon מזיז את Model X קדימה למרחק 3 מטרים ואז אחורה למרחק 2 מטרים, הדבר נחשב כתנועה של 5 מטרים.

Smart Summon יעצור את Model X כאשר תשחררו את הלחצן באפליקציה לנייד. כדי לחזור ולהפעיל את תמרון Smart Summon, לחצו שוב על הלחצן Go to Target או Come to Me.

**אזהרה:** עליכם לצפות תמיד מראש מתי יהיה עליכם לעצור את Model X. בהתאם לאיכות החיבוריות בין הטלפון לבין Model X, ייתכן עיכוב קל מהרגע בו תשחררו את הלחצן ועד שהרכב תעצור.

**הערה:** אין צורך להביט באפליקציה לנייד - לחצו על הלחצן והביטו על Model X ונתיב הנסיעה כל הזמן, והיו מוכנים לשחרר את הלחצן כדי לעצור את הרכב אם נדרש.

Smart Summon יבוטל ויהיה עליכם להפעילו שוב כאשר:

אם מותקן וה-HomeLink האוטומטי מופעל עבור Summon (געו בפקדים < se Auto > Customize Summon > Autopilot > Smart Summon, HomeLink) יפתח באופן אוטומטי התקן HomeLink אם תפעילו את תמרון Smart Summon כאשר Model X נמצא בתוך חניה סגורה. האפליקציה לנייד תודיע לכם על פתיחת הדלת.

- תלחצו על לחצן כלשהו בשלט.
- ידית הדלת מופעלת או דלת נפתחת.
- אתם מקיימים אינטראקציה באמצעות ההגה, דוושת הבלם, דוושת התאוצה או העברת הילוכים.
- Model X חסומה על-ידי מכשול כלשהו.
- Smart Summon הזיז את ה-Model X למרחק המרבי. כדי לנוע מעבר למרחק זה, יש להעביר את Model X לנסיעה לפניים או לאחור, ולאחר מכן להפעיל שוב את תמרון Smart Summon.
- הטלפון שלכם עבר למצב שינה או שאבד הקשר שלו עם Model X.

**אזהרה:** כאשר תעזבו את הלחצן כדי לעצור את Model X, יהיה עיכוב קל לפני שהרכב יעצור. לכן חיוני לשים לב לנתיב הנסיעה של הרכב כל הזמן, ולצפות באופן פרואקטיבי מכשולים שייתכן כי הרכב לא יזהה.

**אזהרה:** היו זהירים ביותר בעת שימוש ב-Smart Summon בסביבות בהן תנועת המכשולים היא בלתי צפויה. למשל, בנוכחות אנשים, ילדים או חיות.

**אזהרה:** ייתכן כי Smart Summon לא יעצור לפני כל מכשול (במיוחד עצמים נמוכים מאוד, כגון שפת מדרכה, או עצמים גבוהים מאוד, כגון מדף) וייתכן שלא יגיב באופן מלא לתנועה שבאה מלפנים או מהצד. שימו לב והיו מוכנים כל הזמן לעצור את Model X באמצעות שחרור הלחצן באפליקציה לנייד.

## מגבלות

Smart Summon עשוי שלא לפעול כצפוי במצבים כגון אלה:

## Standby Mode

כדי להשאיר את Model X מוכן ל-Summon וכדי לקצר את הזמן שנדרש לשם חימום, הפעילו את Standby Mode. געו בפקדים < Standby Mode > Autopilot > כאשר Standby Mode מופעל, תוכלו לחסוך אנרגיה במצבר באמצעות ביטול Standby Mode במקומות אלה:

- אין נתוני GPS בגלל כיסוי סלולרי חלש.
- נתיב הנסיעה משופע. Smart Summon נועד לפעול בכביש שטוח בלבד (עד שיפוע של 10%).
- זוהתה שפת בטון. בהתאם לגובה שפת הבטון, ייתכן ש-Smart Summon לא יזיז את ה-Model X מעבר לה.
- חיישן אחד או יותר (אם מותקנים) או מצלמות ניזוקו, מלוכלכים או מוסתרים (כגון בבוץ, קרח או שלג, או כיסוי קדמי לרכב, צבע עבה מדי או מוצרים דביקים כגון עטיפה, מדבקות, ציפוי גומי וכו').
- תנאי מזג אוויר (גשם כבד, ערפל, טמפרטורה קיצונית של חום או קור) מפריעים לפעולת החיישן (אם מותקן) או המצלמה.
- החיישנים (אם מותקנים) מושפעים מציוד אלקטרוני אחר, או מהתקנים שמפיקים גלים על-קוליים.
- Model X נמצא במצב קרוואן או שמחובר אליו אביזר.

- Exclude Home - משבית את מצב המתנה במיקום שהגדרתם תחת 'בית' ברשימת המועדפים שלכם.
- Exclude Work - משבית את מצב המתנה במיקום שהגדרתם תחת 'עבודה' ברשימת המועדפים שלכם.
- Exclude Favorites - משבית את מצב המתנה בכל מיקום שהגדרתם ברשימת המועדפים שלכם.

**הערה:** Smart Summon מושבת אם ה-Model X נמצא במצב 'נהג מחנה' (ראו מצב 'נהג מחנה' בעמוד 94).

**הערה:** כדי לחסוך אנרגיה, Smart Summon יוצא באופן אוטומטי ממצב Standby Mode בין חצות ל-6:00 בבוקר. במהלך שעות אלה ישנו עיכוב כאשר Smart Summon מופעל.

**אזהרה:** הרשימה למעלה אינה רשימה כוללת של כל המצבים שעלולים להפריע לפעולה תקינה של Smart Summon. באחריות הנהג להיות בשליטה על ה-Model X בכל עת. שימו לב תמיד כאשר Smart Summon מזיז את ה-Model X והיו מוכנים בכל רגע לנקוט פעולה מיידית. אם לא תעשו כן, הדבר עלול לגרום לנזק רב לרכוש, לפגיעה או למוות.

**הערה:** תיתכן צריכת אנרגיה מוגברת מהמצבר כאשר Standby Mode מופעל.

**הערה:** לפרטים אודות הגדרת מיקום כגון בית, עבודה או מועדפים, ראו יעדי בית, עבודה או יעדים מועדפים בעמוד 158.

נושא זה כולל אזהרות, התראות ומגבלות הנוגעות לתכונות הבאות של Full Self-Driving (Beta) Autopilot.

- בקרת שיוט אדפטיבית בעמוד 108
- Autosteer בעמוד 113
- ניווט עם Autopilot בעמוד 117
- Autopark בעמוד 126
- Summon בעמוד 128
- Smart Summon בעמוד 130

**הערה:** בהתאם לאזור השוק, לתצורת הרכב, לאפשרויות שנרכשו ולגרסת התוכנה, ייתכן שברכב שלכם לא מותקנות כל התכונות המפורטות לעיל, או שיייתכן שתכונה לא תפעל כפי שתואר.

**⚠ אזהרה:** קראו בעיון את האזהרות והמגבלות הבאות לפני השימוש ב-Autopilot. אם לא תפעלו בהתאם לכל ההוראות והאזהרות, הדבר עלול לגרום לנזק לרכוש, לפגיעה חמורה או למוות.

**הערה:** ודאו שכל המצלמות נקיות וללא הפרעות לפני כל נסיעה ולפני שימוש בתכונות Autopilot (ראו **ניקוי המצלמה בעמוד 186**). מצלמות וחיישנים (אם מותקנים) מלוכלכים, וכן תנאי סביבה כגון גשם וסימוני נתיבים אשר הצבע שלהם דהה, עשויים להשפיע על ביצועי Autopilot. אם קיימת הפרעה במצלמה או שהיא מוסתרת, Model X יציג הודעה ב-לוח מחוונים וייתכן שתכונות Autopilot לא יהיו זמינות. לקבלת מידע נוסף על התראות מסוימות, ראו **פתרון בעיות של התראות בעמוד 212**.

## בקרת שיוט אדפטיבית

בעת שימוש בבקרת שיוט אדפטיבית, באחריות הנהג להישאר ערני, לנהוג בצורה בטוחה ולהיות בשליטה על הרכב בכל עת. הביטו תמיד בכביש בעת הנסיעה והיו מוכנים לנקוט פעולה מתקנת לפי הצורך.

כמו כן, הנהג אחראי לשיוט במהירות בטוחה ולשמור על מרחק בטוח מהרכב הנוסע מלפנים, בהתאם לתנאי הדרך ולמגבלת המהירות החוקית. שימו לב למגבלות הבאות בזמן שבקרת השיוט האדפטיבית פעילה.

• ייתכן שיהיו מצבים שבהם מהירות השיוט לא תשתנה בעת שמגבלת המהירות משתנה.

• בקרת שיוט אדפטיבית לא משנה את מהירות הנסיעה בהתאם לתנאי הדרך והנסיעה. אין להשתמש בבקרת שיוט אדפטיבית בכבישים מפותלים עם עיקולים חדים, בכביש מכוסה קרח או חלקלק, או בתנאי מזג אוויר (כגון גשם כבד, שלג, ערפל וכו') אשר אינם מאפשרים נסיעה במהירות קבועה.

• אין להסתמך על בקרת שיוט אדפטיבית לשמירת מרחק מדויקת או מתאימה.

• בקרת שיוט אדפטיבית עלולה שלא להצליח לשלוט במהירות כנדרש עקב יכולת בלימה מוגבלת או בעת נסיעה באזור גבעות. היא גם עלולה לטעות באומדן המרחק מהרכב שלפניכם. נסיעה במורד גבעה עלולה להכביר את מהירות הנסיעה, ולגרום ל-Model X לחרוג מהמהירות שקבעתם (וייתכן שאף ממגבלת המהירות עבור כביש זה).

• ייתכן כי בקרת שיוט אדפטיבית תגרום לעתים ל-Model X לבלום כאשר הדבר אינו נדרש או כאשר אינכם מצפים לכך. הדבר עשוי להתרחש עקב נסיעה קרוב מדי לרכב שלפניכם, עקב זיהוי כלי רכב או עצמים בנתיב סמוך (במיוחד בעיקולים) ועוד.

• בשל מגבלות מובנות במערכת ה-GPS (מערכת מיקום גלובלית), ייתכנו מצבים בהם Model X מאטה את הרכב, במיוחד בקרבת יציאות מכביש מהיר כאשר זוהה עיקול ו/או אתם מנווטים ליעד ואינכם נוסעים במסלול שנקבע.

• במקרים מסוימים (כגון, נתונים לא מספיקים), בקרת שיוט אדפטיבית עשויה שלא להקטין באופן אוטומטי את המהירות שנקבעה בעת נסיעה במחלף או בנתיב יציאה מכביש מהיר.

• ייתכן שבקרת שיוט אדפטיבית לא תזהה את כל העצמים, במיוחד בעת שיוט במהירות שעולה על 80 קמ"ש, עלולה שלא לבלום/להאט כאשר כלי רכב או עצם נוסע בחלקו בנתיב הנסיעה שלכם, או כאשר כלי רכב שאתם נוסעים אחריו יוצר מנתיב הנסיעה שלכם וכלי רכב שעומד או שנע לאט או עצם כלשהו נמצא לפניכם.

• בקרת שיוט אדפטיבית עלולה להגיב לכלי רכב או לעצמים שלא קיימים או שאינם נמצאים בנתיב הנסיעה שלכם, ולגרום ל-Model X להאט ללא צורך או באופן שאינו הולם.

**⚠ אזהרה:** בקרת שיוט אדפטיבית עשויה שלא לפעול כצפוי במיוחד במצבים כגון אלה:

• יש פיתולים חדים או שינויים מהותיים בעליות/מורדות בדרך.

• תמרורים ושלטים לא ברורים, עמומים או לא מתוחזקים כראוי.

• הראות גרועה (בשל גשם כבד, שלג, ברד, וכו' או דרכים עם תאורה גרועה בלילה)

• אתם נוהגים במנהגה או לצד גדר הפרדה בכביש מהיר אשר מפריעה לראות המצלמות

• אור בהיר (כגון פנסי חזית של כלי רכב שבא ממול או אור שמש ישיר) מפריע לראיית המצלמה או המצלמות.

**⚠ אזהרה:** הרשימה למעלה אינה רשימה כוללת של כל המצבים שעלולים להפריע לפעולה תקינה של בקרת שיוט אדפטיבית. בקרת שיוט אדפטיבית עשויה להתבטל באופן בלתי צפוי בכל עת בגלל סיבות בלתי-צפויות. יש תמיד לעקוב אחר הדרך שלפניכם ולהיות מוכנים לנקוט פעולה הולמת. באחריות הנהג לשלוט ב-Model X בכל עת.

**⚠ אזהרה:** בקרת שיוט אדפטיבית נועדה עבור נוחות הנסיעה ואינה מערכת להתרעה או למניעת תאונות. אין להסתמך על בקרת שיוט אדפטיבית לשם האטת ה-Model X די הצורך. עקבו תמיד אחר הדרך שלפניכם והיו מוכנים לנקוט פעולה מתקנת בכל עת. אם לא תעשו כך, הדבר עלול לגרום לפגיעה חמורה או למוות.

**⚠ אזהרה:** כרמות שבקרת שיוט אדפטיבית יכולה לגלות הולכי רגל ורכבי אופניים, אין להסתמך על בקרת שיוט אדפטיבית לשם האטת ה-Model X די הצורך עבורם. אם לא תעשו כך, הדבר עלול לגרום לפגיעה חמורה או למוות.

## Autosteer

**⚠ אזהרה:** Autosteer מחייבת שימוש בידיים. עליכם לאחוז בהגה בכל עת, להיות מודעים לתנאי הדרך ולתנועה שבסביבתכם, ולהיות מוכנים תמיד לנקוט פעולה מיידיית. אם לא תפעלו בהתאם להוראות אלה, הדבר עלול לגרום לפגיעה חמורה או למוות.



**זהירות:** שימו לב למגבלות הבאות בזמן שימוש בהחלפת נתיב אוטומטית.

- לעולם אל תסתמכו על החלפת נתיב אוטומטית כדי לקבוע את נתיב הנסיעה המתאים. נהגו בתשומת לב והביטו בכביש ובתנועה שלפניכם, בדקו את סביבתכם ועקבו אחר אזהרות במסך המגע. היו מוכנים תמיד לנקוט פעולה מיידית.
- אין להשתמש ב-Auto Lane Change בכבישים בהם דפוסי התנועה משתנים כל הזמן או כאשר אופניים והולכי רגל נמצאים בסביבה.
- הביצועים של החלפת נתיב אוטומטית תלויים ביכולת של המצלמה/המצלמות לזהות את סימוני הנתיבים.
- אין להשתמש ב-החלפת נתיב אוטומטית בכבישים מפותלים עם עיקולים חדים, בכביש מכוסה קרח או חלקלק, או בתנאי מזג אוויר (כגון גשם כבד, שלג, ערפל וכו') אשר עלולים להסתיר למצלמה/למצלמות או חיישנים (אם מותקנים).
- האצה לצורך עקיפה עשויה להתבטל בגלל סיבות בלתי-צפויות רבות, נוסף על אלה שצוינו למעלה (לדוגמה, היעדר נתוני GPS). יש להיות ערניים ואין להסתמך על האצה לצורך עקיפה לשם הגברת מהירות נסיעתכם.
- האצה לצורך עקיפה תגביר את מהירות נסיעתכם בכל הפעלה של איתות לפנייה מתאים, ותאיץ את ה-Model X קרוב יותר לרכב שלפניכם. למרות שבקרת שיוט אדפטיבית תמשיך לשמור על מרחק מהרכב שלפניכם, חשוב שתהיו מודעים לכך שהמרחק שבחרתם לשמור יופחת כאשר האצה לצורך עקיפה פעילה, במיוחד במקרה שאולי לא התכוונתם לעקוף את הרכב שלפניכם.

## Stop Sign Warning-ו Stop Light

**אזהרה:** כדי ש-Stop Sign Warning-ו Stop Light Warning יפעלו, על מפת הרכב לדעת כי רמזור או תמרור עצור מסוימים קיימים במיקום. במקרים מסוימים, הנתונים במפה אינם מדויקים או שאינם מעודכנים וייתכן כי אינם כוללים את כל הרמזורים או תמרורי העצור. לפיכך, Stop Sign-ו Stop Light Warning עלולות שלא לגלות את כל הרמזורים ותמרורי העצור.

**אזהרה:** התכונה Stop Sign-ו Stop Light Warning אינה מפעילה את הבלמים או מאיטה את ה-Model X והיא עלולה שלא לגלות את כל הרמזורים ותמרורי העצור. Stop Sign Warning-ו Stop Light Warning נועדה רק לשם הנחיה והיא אינה מהווה תחליף לנהיגה בתשומת לב ושיקול דעת נכון. הביטו בעיניכם בכביש בעת הנהיגה ולעולם אל תסתמכו על Stop Sign Warning או Stop Light Warning שזיהירו אתכם מפני רמזור או תמרור עצור.

**אזהרה:** הרמזור והתמרור אזהרה מעוצבים כדי להזהיר אתכם רק כאשר מתקרבים אל תמרור עצור אדום גלוי, אור אדום או החלק האחרון של אור צהוב ברמזור. ייתכן שלא תקבלו התראה על צמתים עם רמזורים ולא תקבלו התראה על תמרורי זכות קדימה או תמרורי עצור ותמרורי זכות קדימה זמניים (כגון אלו המשמשים באזורי בנייה). כמו כן, Stop Sign-ו Stop Light Warning לא תזהיר אתכם לגבי התקרבות לרמזורים או לתמרורי עצור כאשר אתם לוחצים על דוושת התאוצה או על דוושת הבלם (כלומר מבטלים את פעולת Autosteer).

**אזהרה:** Autosteer נועדה לשימוש בכבישים מהירים עם בקרת גישה כשהנהג שם לב לנעשה באופן מלא. אין להשתמש ב-Autosteer באזורי עבודות בכביש או באזורים בהם עשויים להימצא רוכבי אופניים או הולכי רגל.

**אזהרה:** לעולם אל תסתמכו על Autosteer כדי לקבוע את נתיב הנסיעה המתאים.

**זהירות:** Autosteer והפונקציות הקשורות אליה צפויות במיוחד שלא לפעול כמצופה כאשר:

- Autosteer לא מצליחה לזהות במדויק את סימוני הנתיב. לדוגמה, סימוני הנתיב שחוקים מדי, מכילים סימונים קודמים שנראים לעין, השתנו בעקבות עבודות בכביש, או משתנים במהירות (למשל, נתיבים מתפצלים, חוצים או משתלבים), עצמים או מאפייני נוף מטילים צל כבד על סימוני הנתיב, או שפני הכביש מכילים סדקים או קווים אחרים בעלי ניגודיות גבוהה.
- הראות לקויה (גשם כבד, שלג, ערפל וכו') או שתנאי מזג האוויר מפריעים לפעולת החיישן.
- מצלמה/מצלמות או חיישן/חיישנים מוסתרים, מכוסים או ניזוקים.
- בעת נסיעה באזור גבעות.
- בעת התקרבות לעמדת תשלום אגרה.
- בעת נסיעה בכביש עם פיתולים חדים או בכביש משובש.
- אור בהיר (כגון אור שמש ישיר) מפריע לראיית המצלמה או המצלמות.
- החיישנים (אם מותקנים) מושפעים מצידוד אלקטרוני אחר, או מהתקנים שמפיקים גלים על-קוליים.
- זוהר כלי רכב בשטח מת כאשר הפעלתם איתות לפנייה.
- Model X נוסע קרוב מאוד לרכב שלפניו, אשר חוסם את ראיית המצלמה או המצלמות.

**אזהרה:** נסיבות בלתי צפויות רבות עלולות לפגום בפעולה של Autosteer. זכרו תמיד שכתוצאה מכך, ייתכן כי Autosteer לא תבצע היגוי Model X כראוי. נהגו תמיד בזהירות והיו מוכנים תמיד לנקוט פעולה מיידית.

**אזהרה:** Autosteer אינה מיועדת לבצע וגם לא תבצע היגוי Model X כדי לעקוף עצמים שנמצאים בחלקם בנתיב הנסיעה, ובמקרים מסוימים עלולה לא לעצור את הרכב למרות עצמים שחוסמים לחלוטין את נתיב הנסיעה. יש תמיד לעקוב אחר הדרך שלפניכם והיו מוכנים לנקוט פעולה מיד. באחריות הנהג לשלוט ב-Model X בכל עת.

## החלפת נתיב אוטומטית

**זהירות:** בעת מעבר נתיב באמצעות החלפת נתיב אוטומטית, הנהג אחראי לקבוע אם מעבר נתיב הוא בטוח והולם. לכן, לפני תחילת מעבר נתיב, בדקו תמיד את השטחים המתים, סימוני הנתיבים והדרך סביבכם, כדי לוודא שניתן לעבור לנתיב המבוקש באופן בטוח והולם.

## ניווט עם Autopilot

### ⚠️ זהירות:

Autopark עלולה שלא לפעול כצפוי במקרים אלה:

- הכביש משופע. Autopark נועדה לפעול בכבישים שטוחים בלבד.
- הראות מוגבלת (בגלל גשם כבד, שלג, ערפל ועוד).
- שפת המדרכה עשויה מחומר שאינו אבן, או שלא ניתן לזהות את שפת המדרכה.
- מקום החניה המיועד נמצא בסמוך לקיר או לעמוד (לדוגמה, מקום החניה האחרון בשורה במבנה חניה תת-קרקעי).
- חיישן אחד או מספר חיישנים (אם מותקנים) או מצלמות ניזוקו, מלוכלכים או מוסתרים (כגון בבוק, קרח או שלג, או כיסוי קדמי לרכב, צבע עבה מדי או מוצרים דביקים כגון עטיפה, מדבקות, ציפוי גומי וכו').
- תנאי מזג האוויר (גשם כבד, שלג, ערפל או טמפרטורות קיצוניות של חום או קור) מפריעים לפעולת החיישנים (אם מותקנים).
- החיישנים (אם מותקנים) מושפעים מציוד אלקטרוני אחר או מהפרעות חשמליות.

**⚠️ אזהרה:** יש נסיבות רבות שלא ניתן לצפות אותן, אשר עלולות לפגוע ביכולת של Autopark להחנות את ה-Model X. זכרו זאת וזכרו שכתוצאה מכך, ייתכן ש-Autopark לא תבצע היגוי מתאים של Model X. שימו לב בזמן החניה של Model X והיו דרוכים לקחת שליטה מייד.

## Summon

### ⚠️ זהירות:

ביצועי Summon תלויים ביכולת של המצלמות והחיישנים (אם מותקנים) לחשב את מרחק הרכב מעצמם, מאנשים, מחיות ומכלי רכב אחרים. Summon עשוי שלא לפעול כצפוי במצבים כגון אלה:

- נתיב הנסיעה משופע. Summon נועד לפעול בכביש שטוח בלבד (עד שיפוע של 10%).
- זוהתה שפת בטון. Summon לא יניע את ה-Model X מעבר לשפה שהיא גבוהה מ-2.5 ס"מ לערך.
- חיישן אחד או יותר (אם מותקנים) או מצלמות ניזוקו, מלוכלכים או מוסתרים (כגון בבוק, קרח או שלג, או כיסוי קדמי לרכב, צבע עבה מדי או מוצרים דביקים כגון עטיפה, מדבקות, ציפוי גומי וכו').
- תנאי מזג האוויר (גשם כבד, שלג, ערפל או טמפרטורות קיצוניות של חום או קור) מפריעים לפעולת החיישנים.
- החיישנים (אם מותקנים) מושפעים מציוד אלקטרוני אחר, או מהתקנים שמפיקים גלים על-קוליים.
- Model X נמצא במצב קרוואן או שמחובר אליו אביזר.

**⚠️ אזהרה:** הרשימה למעלה אינה רשימה כוללת של כל המצבים שעלולים להפריע לפעולה תקינה של Summon. באחריות הנהג להיות בשליטה על ה-Model X בכל עת. שימו לב תמיד כאשר Summon מזיז את ה-Model X והיו מוכנים בכל רגע לנקוט פעולה מיידית. אם לא תעשו כך, הדבר עלול לגרום לנזק רב לרכוש, לפגיעה או למוות.

**⚠️ אזהרה:** אין להסתמך על ניווט עם Autopilot לקביעת הנתיב המתאים בנתיב יציאה. יש לשמור על ערנות ולבצע בדיקות חזותיות כדי לוודא שנתיב הנסיעה הוא בטוח והולם.

**⚠️ אזהרה:** אם תכבו את בקשת אישור למעבר נתיב, אזי ניווט עם Autopilot יודיע לכם על מעבר נתיב או נתיב יציאה צפויים, אבל אתם עדיין תהיו אחראים לעקוב אחר הסביבה ולשלוט ב-Model X בכל עת. מעבר נתיב עשוי להתבצע במהירות ובפתאומיות. השאירו תמיד את הידיים על ההגה ואת העיניים על נתיב הנסיעה שלפניכם.

**⚠️ אזהרה:** Navigate on Autopilot לא מאפשרת נהיגה אוטונומית. עליכם לשים לב לכביש, להשאיר את הידיים על ההגה כל הזמן ולהיות מודעים תמיד למסלול הניווט שלכם.

**⚠️ אזהרה:** כמו בנהיגה רגילה, שימו לב במיוחד בפניה מוסתרת, במחלפים וביציאות ובכניסות של כבישים מהירים - מכשולים עלולים להופיע במהירות בכל רגע שהוא.

**⚠️ אזהרה:** ניווט עם Autopilot עשוי שלא לזהות או לאתר כלי רכב מתקרבים, עצמים ניחים ונתיבים לשימוש מיוחד כגון אלה המשמשים אך ורק לאופניים, לנסיעות שיתופיות, לרכבי חירום וכו'. הישארו ערניים בכל עת והיו מוכנים לנקוט בפעולה מיידית. אם לא תעשו כך, הדבר עלול לגרום לנזק, לפגיעה או למוות.

## Autopark

### ⚠️ זהירות:

ביצועי Autopark תלויים ביכולת של המצלמות והחיישנים (אם מותקנים) לחשב את מרחק הרכב משפת המדרכה, מעצמים ומכלי רכב אחרים. שימו לב לאזהרות הבאות לפני שימוש ב-Autopark:

- אין להשתמש ב-Autopark כאשר עצם כלשהו, כמו תפוח גריה, מתקן לאופניים, או גרור, מחוברים להתקן הגרירה. Autopark עשוי שלא לעצור להתקני גרירה בחניה בין או לפני כלי רכב אחרים.
- אל תסתמכו על Autopark למציאת מקום חניה שהוא חוקי, מתאים ובטוח. ייתכן כי Autopark לא תאתר תמיד עצמים במקום החניה. יש תמיד לבצע בדיקה חזותית כדי לוודא שמקום החניה מתאים ובטוח.
- כאשר Autopark מבצעת היגוי פעיל של ה-Model X, ההגה מסתובב לפי ההוראות של Autopark. אין להפריע לתנועת ההגה. כל הפרעה תגרום לביטול Autopark.
- במהלך תמרון החניה, בדקו ברציפות את סביבתכם. יש להיות מוכנים ללחוץ על דוושת הבלם כדי למנוע פגיעה בכלי רכב, הולכי רגל או עצמים כלשהם.
- כאשר Autopark פעילה, הביטו במסך המגע כדי לוודא שאתם מודעים להנחיות של Autopark.





**אזהרה:** כאשר תעזבו את הלחצן כדי לעצור את Model X, יהיה עיכוב קל לפני שהרכב ייעצר. לכן חיוני לשים לב לנתיב הנסיעה של הרכב כל הזמן, ולצפות באופן פרואקטיבי מכשולים שייתכן כי הרכב לא יזהה.

**אזהרה:** היו זהירים ביותר בעת שימוש ב-Smart Summon בסביבות בהן תנועת המכשולים היא בלתי צפויה. למשל, בנוכחות אנשים, ילדים או חיות.

**אזהרה:** ייתכן כי Smart Summon לא יעצור לפני כל מכשול (במיוחד עצמים נמוכים מאוד, כגון שפת מדרכה, או עצמים גבוהים מאוד, כגון מדף) וייתכן שלא יגיב באופן מלא לתנועה שבאה מלפנים או מהצד. שימו לב והיו מוכנים כל הזמן לעצור את Model X באמצעות שחרור הלחצן באפליקציה לנייד.

**אזהרה:** Model X לא יכולה לזהות מכשולים מתחת לגובה הפגוש, מכשולים צרים מאוד, או מכשולים שתלויים מהתקרה (כגון אופניים). כמו כן, נסיבות בלתי צפויות עלולות לפגום ביכולת של Summon לנוע למקום חניה או ממנו, וכתוצאה מכך לפעמים Summon עלול שלא להזיז את ה-Model X כראוי. לכן עליכם לעקוב ברציפות אחר תנועת הרכב וסביבתו, ולהיות מוכנים לעצור את ה-Model X בכל עת.

## Smart Summon

**זהירות:** Smart Summon הוא תכונה בשלב בטא. עליכם לפקח ברציפות על הרכב וסביבתו, ולהיות מוכנים בכל רגע לנקוט פעולה מיידית. הנהג אחראי לשימוש בטוח ואחראי ב-Smart Summon כפי שמיועד.

**זהירות:** Smart Summon נועד ומיועד אך ורק לשימוש במגרש חניה או בשביל גישה לבית פרטי, שם הסביבה המיידית מוכרת וצפויה. אין להשתמש בו בכבישים ציבוריים.

**הערה:** Smart Summon מושבת אם ה-Model X נמצא במצב 'נהג מחנה' (ראו מצב 'נהג מחנה' בעמוד 94).

### זהירות

Smart Summon עשוי שלא לפעול כצפוי במצבים כגון אלה:

- אין נתוני GPS בגלל כיסוי סלולרי חלש.
- נתיב הנסיעה משופע. Smart Summon נועד לפעול בכביש שטוח בלבד (עד שיפוע של 10%).
- זוהתה שפת בטון. בהתאם לגובה שפת הבטון, ייתכן ש-Smart Summon לא יזיז את ה-Model X מעבר לה.
- חיישן אחד או מספר חיישנים (אם מותקנים) או מצלמות ניזוקו, מלוכלכים או מוסתרים (כגון בבוק, קרח או שלג, או כיסוי קדמי לרכב, צבע עבה מדי או מוצרים דביקים כגון עטיפה, מדבקות, ציפוי גומי וכו').
- תנאי מזג אוויר (גשם כבד, ערפל, טמפרטורה קיצונית של חום או קור) מפריעים לפעולת החיישן (אם מותקן) או המצלמה.
- החיישנים (אם מותקנים) מושפעים מצידוד אלקטרוני אחר, או מהתקנים שמפיקים גלים על-קוליים.
- Model X נמצא במצב קרוואן או שמחובר אליו אביזר

**אזהרה:** הרשימה למעלה אינה רשימה כוללת של כל המצבים שעלולים להפריע לפעולה תקינה של Smart Summon. באחריות הנהג להיות בשליטה על ה-Model X בכל עת. שימו לב תמיד כאשר Smart Summon מזיז את ה-Model X והיו מוכנים בכל רגע לנקוט פעולה מיידית. אם לא תעשו כך, הדבר עלול לגרום לנזק רב לרכוש, לפגיעה או למוות.

**אזהרה:** ניתן להשתמש ב-Smart Summon על משטח סלול בלבד.

**אזהרה:** Smart Summon עשוי שלא לעצור לפני עצם כלשהו (במיוחד עצמים נמוכים מאוד, כגון שפת מדרכה, או עצמים גבוהים מאוד, כגון מדף) וייתכן שלא יגיב לתנועה באופן מלא. Smart Summon אינו מזהה את כיוון התנועה, אינו מנווט סביב מקומות חניה ריקים וייתכן שלא יצפה תנועה שבאה מהצד.

**אזהרה:** בעת שימוש ב-Smart Summon, עליכם לשמור על קו ראייה בלתי מופרע ביניכם לבין Model X ולהיות מוכנים לעצור את הרכב בכל עת באמצעות שחרור הלחצן באפליקציה לנייד.

Model X מנטרת את סימוני נתיב הנסיעה וכן את האזורים הסמוכים לזיהוי נוכחות כלי רכב או עצמים אחרים.



**⚠ אזהרה:** ודאו שכל המצלמות נקיות וללא הפרעות לפני כל נסיעה ולפני שימוש בתכונות Autopilot (ראו [ניקוי המצלמה בעמוד 186](#)). מצלמות וחיישנים (אם מותקנים) מלוכלכים, וכן תנאי סביבה כגון גשם וסימוני נתיבים אשר הצבע שלהם דהה, עשויים להשפיע על ביצועי Autopilot. אם קיימת הפרעה במצלמה או שהיא מוסתרת, Model X יציג הודעה ב-לוח מחוונים וייתכן שתכונות Autopilot לא יהיו זמינות. לקבלת מידע נוסף על התראות מסוימות, ראו [פתרון בעיות של התראות בעמוד 212](#).

**⚠ אזהרה:** Lane Assist נועדה להנחיה כללית בלבד ואינה מיועדת להחליף בדיקות חזותיות ישירות שלכם. לפני מעבר נתיב, השתמשו תמיד במראות הצד ובצעו את הבדיקות המתאימות מעבר לכתף כדי לקבוע באופן חזותי אם מעבר הנתיב הוא בטוח ומתאים.

**⚠ אזהרה:** אין להסתמך על 'סיוע בנתיבים' כדי ליידע אתכם אם אתם נוסעים שלא בכוונה מחוץ לנתיב, או כדי ליידע אתכם שקיימים לפגוע בביצועי 'סיוע בנתיבים' (ראו [מגבלות ואי-דיוקים בעמוד 137](#)). הנהג אחראי להיות ערני ולשים לב לנתיב הנסיעה ולמשתמשים האחרים בדרך. אם לא תעשו כך, הדבר עלול לגרום לפגיעה חמורה או למוות.

## Steering Interventions

'סיוע בנתיבים' תתערב בהיגוי אם ה-Model X סוטה (או מתקרבת) לנתיב סמוך שבו זוהה עצם, כגון כלי רכב. במקרים כאלה, ה-Model X תבצע היגוי אוטומטי למיקום בטוח יותר בנתיב הנסיעה. היגוי זה יופעל רק כשה-Model X נוסעת במהירות שבין 48 לבין 140 קמ"ש בכביש ראשי עם סימוני נתיב ברורים. כאשר מופעלת התערבות בהיגוי, מסך המגע מציג הודעת אזהרה לזמן קצר.

## Lane Departure Avoidance

התכונה Lane Departure Avoidance מיועדת להזהיר אותכם אם ה-Model X סוטה מהנתיב הנסיעה או מתקרבת לשפת הנתיב.

התכונה Lane Departure Avoidance מופעלת בעת הנסיעה במהירות שבין 64 ל-145 קמ"ש בכבישים עם סימוני נתיבים ברורים. תוכלו לבחור אם וכיצד תרצו ש-אזהרת סטייה מנתיב תפעל על-ידי נגיעה ב-פקדים < Autopilot > מניעת סטייה מנתיב ובחירה בין האפשרויות הבאות:

- כבוי: לא תקבלו אזהרה על סטייה מנתיב או תאונה אפשרית עם כלי רכב בנתיב הסמוך.
- אזהרה: אם לגלגל קדמי חוצה את סימון הנתיב, ה- הגה ירעד.
- סיוע: היגוי מתקן מופעל כדי לשמור את ה-Model X במיקום בטוח עם הכביש אם ה-Model X סוטה אל נתיב הנסיעה הסמוך או מתקרבת לשפת כביש הנסיעה.

כאשר האפשרות 'מניעת סטייה מנתיב' מופעלת ו-Traffic-Aware Cruise Control פעילה, אם ה-Model X גולש אל מעבר לנתיב הנסיעה כאשר איתות לפנייה אינו פועל, Lane Assist יבדוק אם ידיכם נמצאות על ה-הגה. אם לא מזהות ידיים, מסך המגע של מציג סדרת התראות, הדומות להתראות שנעשה בהן שימוש בעת הנסיעה עם Autosteer. אם ידיים אינן מזהות באופן חוזר ונשנה ה-Model X מאט בהדרגה ל-25 קמ"ש מתחת למגבלת המהירות שזוהתה, או מתחת למהירות השיט שנקבעה, ואורות החירום מתחילים להבהב.

**הערה:** מניעת סטייה מנתיב אינו מזהיר אתכם על סטיות מנתיב, או מספק התערבות בהיגוי אם האיתות לפנייה המתאים מופעל, מה שמעיד על מעבר נתיב מכוון.

**⚠ אזהרה:** 'מניעת סטייה מנתיב' נועדה לעזור בשמירה על ביטחונכם, אך היא אינה פועלת בכל מצב ואינה מחליפה את הצורך שתישארו ערניים ובשליטה.

**⚠ אזהרה:** יש להשאיר את הידיים על ההגה ולנהוג בתשומת לב כל הזמן.

**⚠ אזהרה:** ההתערבות בהיגוי היא מזערית ולא נועדה להסיט את ה-Model X מנתיב נסיעתה. אין להסתמך על התערבות בהיגוי למניעת תאונה צדית.

## מניעת חירום של סטייה מנתיב

התכונה 'מניעת חירום של סטייה מנתיב' מפעילה באופן אוטומטי היגוי כדי למנוע תאונה אפשרית במצבים שבהם:

- ה-Model X מתבצעת סטייה מנתיב הנסיעה ועלולה להתרחש התנגשות עם רכב הנוסע באותו כיוון בנתיב הסמוך (ללא קשר למצב האיתות).
- ה-Model X מתבצעת סטייה מנתיב הנסיעה אל תוך נתיב נסיעה נגדי ללא הפעלת איתות ומזוזה רכב בנתיב הנסיעה הנגדי.
- ה-Model X מתבצעת סטייה מהכביש (לדוגמה, קרוב מאוד לשפת הכביש ועלולה להתרחש תאונה).

'מניעת חירום של סטייה מנתיב' מופעל באופן אוטומטי בתחילת כל נסיעה. תוכלו לכבות אותו עבור הנסיעה הנוכחית רק על-ידי נגיעה ב-פקדים < Autopilot > מניעת חירום מסטייה מנתיב.

כאשר התכונה 'מניעת חירום של סטייה מנתיב' מפעילה היגוי, נשמע צליל ומסך המגע מציג אזהרה ומסמן את סימון הנתיב באדום.

התכונה 'מניעת חירום של סטייה מנתיב' פועלת כאשר ה-Model X נוסע במהירות של 64 עד 145 קמ"ש בכביש עם סימוני נתיב ברורים, מדרכות וכדומה.



כמו כן, ייתכן כי 'סיוע בנתיבים' לא תבצע היגוי של ה-Model X להרחיקה מכלי רכב סמוך, או תפעיל היגוי שלא לצורך או תפעיל היגוי שגוי, במצבים אלה:

- אתם נוהגים ב-Model X בסיבובים חדים או בעיקול במהירות גבוהה יחסית.
- אור בהיר (כגון פנסי חזית של כלי רכב שבא ממול או אור שמש ישיר) מפריע לראיית המצלמה או המצלמות.
- אתם סוטים לנתיב אחר שלא זוהה בו עצם (כגון כלי רכב).
- כלי רכב בנתיב אחר חותך אתכם או סוטה לתוך נתיב הנסיעה שלכם.
- Model X לא נוסע במסגרת המגבלות שבהן תכונת 'סיוע בנתיבים' נועדה לפעול.
- חיישן אחד או יותר (אם מותקנים) ניזוקו, מלוכלכים או מוסתרים (כגון בבוץ, קרח או שלג, או כיסוי קדמי לרכב, צבע עבה מדי או מוצרים דביקים כגון עטיפה, מדבקות, ציפוי גומי וכו').
- תנאי מזג האוויר (גשם כבד, שלג, ערפל או טמפרטורות קיצוניות של חום או קור) מפריעים לפעולת החיישנים.
- החיישנים (אם מותקנים) מושפעים מציוד אלקטרוני אחר, או מהתקנים שמפיקים גלים על-קוליים.
- עצם שהורכב על ה-Model X (כגון מנשא אופניים או מדבקת פגוש) מפריע או מסתיר לחיישן.
- ראות לקויה כאשר סימוני הנתיב אינם נראים בברור (בגלל גשם כבד, שלג, ערפל וכו').
- סימוני הנתיב שחוקים מדי, מכילים סימונים קודמים שנראים לעין, השתנו בעקבות עבודות בכביש, או משתנים במהירות (למשל, נתיבים מתפצלים, חוצים או משתלבים).

**⚠️ זהירות:** תכונת 'סיוע לנהג' מושבתות באופן אוטומטי כש-Track Mode מופעל. באחריות הנהג לנהוג בצורה בטוחה ולהיות בשליטה על הרכב בכל עת, כולל על המסלול. תכונת 'סיוע לנהג' מופעלות מחדש באופן אוטומטי כש-Track Mode כבוי.

**⚠️ אזהרה:** הרשימות למעלה אינן כוללות את כל המצבים האפשריים שעלולים להפריע לתכונות של 'סיוע בנתיבים'. קיימות סיבות רבות לכך שיתכן ש-'סיוע בנתיבים' לא תפעל כפי שנועדה. כדי למנוע תאונה, יש לשמור על ערנות ולשים לב תמיד לדרך, כדי שתוכלו לצפות את הצורך לנקוט פעולה מתקנת בהקדם האפשרי.

**⚠️ אזהרה:** 'מניעת חירום של סטייה מנתיב' אינו מהווה תחליף לנהיגה בתשומת לב ושיקול דעת נבון. הביטו תמיד בכביש בזמן הנהיגה ואל תסתמכו אף פעם על 'מניעת חירום של סטייה מנתיב' כדי למנוע תאונה. מספר גורמים עשויים לפגוע בביצועים. הסתמכות על 'מניעת חירום של סטייה מנתיב' כדי למנוע תאונה אפשרית עלולה לגרום לפגיעה חמורה או למוות.

## סיוע בשטח מת

### צליל התראת התנגשות שטח מת

אם תרצו להשמיע צליל כאשר יש כלי רכב בשטח המת שלכם וזוהתה תאונה אפשרית, געו ב-בקורות < בטיחות < צליל התראת התנגשות בשטח עיוור.

**⚠️ אזהרה:** מצלמת שטח מת אינה מבטלת את הצורך לנהוג עם תשומת לב ולבצע באופן ידני בדיקות מעבר לכתף כאשר משנים נתיב.

**⚠️ אזהרה:** התכונה 'צליל התראת התנגשות שטח מת' לא יכולה לזהות כל מקרה של תאונה. זוהי אחריותו של הנהג להישאר עירני ולבצע את הבדיקות מעבר לכתף הנדרשות כאשר משנים נתיב.

## מגבלות ואי-דיוקים

תכונות סיוע בנתיבים לא יכולות תמיד לזהות סימוני נתיב, וייתכן שתקבלו אזהרות שלא לצורך או אזהרות שגויות כאשר:

- ראות לקויה כאשר סימוני הנתיב אינם נראים בברור (בגלל גשם כבד, שלג, ערפל וכו').
- אור בהיר (כגון פנסי חזית של כלי רכב שבא ממול או אור שמש ישיר) מפריע לראיית המצלמה או המצלמות.
- כלי רכב לפני ה-Model X חוסם את הראות של המצלמה או המצלמות.
- השמשה הקדמית מפריעה לראיית המצלמה או המצלמות (בגלל אדים, לכלוך, מדבקה שמכסה אותן וכו').
- סימוני הנתיב שחוקים מדי, מכילים סימונים קודמים שנראים לעין, השתנו בעקבות עבודות בכביש, או משתנים במהירות (למשל, נתיבים מתפצלים, חוצים או משתלבים).
- הכביש צר או מתפתל.
- עצמים או רכיבי נוף מטילים צללים חזקים על סימוני הנתיב.

ייתכן כי Lane Assist לא תציג התראות, או תציג התראות שגויות כאשר:

- חיישן אחד או חיישנים (אם מותקנים) או מצלמות ניזוקו, מלוכלכים או מוסתרים (בבוץ, קרח או שלג, או כיסוי קדמי לרכב, צבע עבה מדי או מוצרים דביקים כגון עטיפה, מדבקות, ציפוי גומי וכו').
- תנאי מזג האוויר (גשם כבד, שלג, ערפל או טמפרטורות קיצוניות של חום או קור) מפריעים לפעולת החיישנים.
- החיישנים (אם מותקנים) מושפעים מציוד אלקטרוני אחר, או מהתקנים שמפיקים גלים על-קוליים.
- עצם שמורכב על ה-Model X מפריע ו/או מסתיר לחיישן (כגון מתקן לנשיאת אופניים או מדבקה על הפגוש).



התכונות הבאות למניעת תאונה נועדו להגביר את הבטיחות שלכם ושל הנוסעים:

- התראת התנגשות חזיתית - מפעילה התראות חזותיות וקוליות במצבים שבהם Model X מזהה סכנה גבוהה לתאונה חזיתית (ראו התראת התנגשות חזיתית בעמוד 138).
- בלימת חירום אוטומטית - מפעילה באופן אוטומטי את הבלמים כדי להפחית את העוצמה של תאונה (ראו בלימת חירום אוטומטית בעמוד 138).
- Obstacle-Aware Acceleration - מפחיתה את התאוצה אם ה-Model X מזהה עצם כלשהו בנתיב הנסיעה המידי שלו (ראו Obstacle-Aware Acceleration בעמוד 139).



**זהירות:** ודאו שכל המצלמות נקיות וללא הפרעות לפני כל נסיעה ולפני שימוש בתכונות Autopilot (ראו ניקוי המצלמה בעמוד 186). מצלמות וחיישנים (אם מותקנים) מלוכלכים, וכן תנאי סביבה כגון גשם וסימוני נתיבים אשר הצבע שלהם דהה, עשויים להשפיע על ביצועי Autopilot. אם קיימת הפרעה במצלמה או שהיא מוסתרת, Model X יציג הודעה ב-לוח מחוונים וייתכן שתכונות Autopilot לא יהיו זמינות. לקבלת מידע נוסף על התראות מסוימות, ראו פתרון בעיות של התראות בעמוד 212.



**אזהרה:** Forward Collision Warning נועדה רק לשם הנחיה ואינה תחליף לנהיגה בתשומת לב ושיקול דעת נבון. הביטו בעיניכם בכביש בעת הנהיגה ולעולם אל תסתמכו על התראת ההתנגשות החזיתית שתזהיר אתכם מפני תאונה אפשרית. מספר גורמים עלולים לפגוע בביצועים או להפחיתם, ולגרום להתרעות שווא, התרעות לא-תקינות, לא-מדויקות או חסרות. הסתמכות על התראת ההתנגשות החזיתית שתזהיר אתכם מפני תאונה אפשרית עלולה לגרום לפגיעה חמורה או למוות.



**אזהרה:** בלימת החירום האוטומטית לא נועדה למנוע את כל ההתנגשויות. במצבים מסוימים, היא עשויה למזער את עוצמת התאונה, באמצעות ניסיון להאט את מהירות הנסיעה. הסתמכות על בלימת החירום האוטומטית למניעת תאונה עלולה לגרום לפגיעה חמורה או למוות.



**אזהרה:** התכונה Obstacle-Aware Acceleration לא נועדה למנוע תאונה. במצבים מסוימים, היא עשויה למזער את עוצמת התאונה. הסתמכות על Obstacle-Aware Acceleration למניעת תאונה עלולה לגרום לפגיעה חמורה או למוות.

## התראת התנגשות חזיתית

Model X מנטר את האזור לפניו אחר נוכחות אובייקט כגון רכב, אופנוע, אופניים או הולך רגל. אם נראה שהתאונה צפויה אלא אם תנקטו צעדים מתקנים מייד, התראת ההתנגשות החזיתית נועדה להשמיע צליל ולהדגיש באדום את הרכב שלפניכם בלוח המחוונים. במקרה כזה, עליכם לנקוט מייד צעדים מתקנים!

התראות חזותיות וקוליות יבטלו באופן אוטומטי כאשר סכנת התאונה פחתה (למשל, אם האטתם או עצרתם את Model X, או אם העצם שלפני הרכב שלכם יצא מחוץ לנתיב הנסיעה שלכם).

אם לא תנקטו פעולה מיד כאשר ה-Model X משמיעה אזהרת התנגשות קדמית, בלימת החירום האוטומטית (אם מופעלת) עשויה להפעיל באופן אוטומטי את הבלמים אם נראה שהתאונה צפויה (ראו בלימת חירום אוטומטית בעמוד 138).

כברירת מחדל, 'התראת התנגשות חזיתית' מופעלת. כדי להשבית או לכוון רגישות, געו ב-פקדים < Autopilot > התראת התנגשות חזיתית. במקום רמת התרעה ברירת מחדל של בינוני, תוכלו להעביר את התרעה למצב Off, Late או Early.

**הערה:** התנגשות חזיתית תתאפס אוטומטית על מצב בינוני בתחילת כל נסיעה אם תלחצו ידנית על כיבוי תכונה זו.



**אזהרה:** המצלמה (או המצלמות) והחיישנים (אם מותקנים) המשייכים ל-'התראת התנגשות חזיתית' נועדו לנטר שטח של עד 160 מטר בנתיב הנסיעה שלכם. השטח שמנוטר על-ידי 'התראת התנגשות חזיתית' עלול להיות מושפע לרעה מתנאי הדרך וממזג האוויר. היו זהירים בעת הנהיגה כפי שנדרש.



**אזהרה:** 'התראת התנגשות חזיתית' נועדה רק לספק התרעה חזותית וקולית. היא לא מנסה להפעיל את הבלמים או להאט את ה-Model X. כשהנהג רואה ו/או שומע התרעה, הוא אחראי לנקוט בפעולה מתקנת מיידית.



**אזהרה:** 'התראת התנגשות חזיתית' עשויה להציג התרעה במצבים שבהם אין היתכנות לתאונה. שמרו על ערנות ושימו לב תמיד לשטח שלפני ה-Model X כדי שתוכלו לצפות אם נדרשת פעולה כלשהי.

התכונה 'התראת התנגשות חזיתית' פועלת רק בעת נסיעה במהירות בין 5 קמ"ש לבין 200 קמ"ש לערך.



**אזהרה:** 'התראת התנגשות חזיתית' לא מתריעה כאשר הנהג כבר לוחץ על דוושת הבלם.

## בלימת חירום אוטומטית

Model X מעוצב כדי לקבוע את המרחק מאובייקטים שזוהו. כאשר המסקנה היא שתאונה היא בלתי-נמנעת, בלימת החירום האוטומטית נועדה להפעיל את הבלמים כדי להאט את מהירות הרכב ובכך להקטין את חומרת התאונה. מידת האטת המהירות תלויה בגורמים רבים, כולל מהירות הנסיעה וסביבה.

כאשר בלימת החירום האוטומטית מפעילה את הבלמים, ב לוח המחוונים תוצג אזהרה חזותית ויישמע צליל. ייתכן כי תרגישו גם בתנועה חדה כלפי מטה של דוושת הבלם. אורות הבלמה יופעלו כדי להתריע למשתמשים אחרים בדרך כי אתם מאטים.



# סיוע במניעת תאונה

מערכת Obstacle-Aware Acceleration נועדה לפעול רק אם כל התנאים הבאים מתקיימים:

- הילוך נסיעה לפניים או לאחור משולב.
- Model X נעצרה או נוסעת במהירות נמוכה מ-16 קמ"ש.
- Model X מזהה עצם בנתיב הנסיעה המיידית שלה.

כדי להשבית את התכונה תאוצה מודעת למכשולים, געו ב-פקדים < Autopilot > תאוצה מודעת למכשולים.

**אזהרה:** Obstacle-Aware Acceleration נועדה להפחית את עוצמת התאונה. היא לא נועדה למנוע תאונה.

**אזהרה:** ייתכן והתכונה Obstacle-Aware Acceleration לא תגביל את המומנט בכל המצבים, כגון בעת ביצוע פניה חדה אל תוך שטח חניה. מספר גורמים, ביניהם תנאים סביבתיים, מרחק מהמכשול ופעולות הנהג, עלולות להגביל, לעכב או למנוע את הפעולה של Obstacle-Aware Acceleration.

**אזהרה:** אין להסתמך על Obstacle-Aware Acceleration לשליטה בתאוצה או למניעה, או הגבלת החומרה של תאונה, ואין לנסות לבחון את Obstacle-Aware Acceleration. אם תעשו כך, הדבר עלול לגרום לנזק רב לרכוש, לפגיעה או למוות.

**אזהרה:** מספר גורמים עשויים להשפיע על הביצועים של Obstacle-Aware Acceleration, לגרום להפחתת מומנט המנוע שאינה הולמת או אינה בזמן ו/או לבלימה לא-רצויה. באחריות הנהג לנהוג בצורה בטוחה ולהיות בשליטה על ה-Model X בכל עת.

## מגבלות ואי-דיוקים

תכונות 'מניעת תאונה' לא יכולות תמיד לזהות את כל העצמים, הרכב, האופניים או הולכי הרגל, וייתכן כי תקבלו התרעות לא-נחוצות, לא-מדויקות, לא-תקינות או חסרות מסיבות רבות, בפרט אם:

- בכביש יש פיתולים חדים.
- הראות מוגבלת (בגלל גשם כבד, שלג, ערפל ועוד).
- אור בהיר (כגון פנסי חזית של כלי רכב שבא ממול או אור שמש ישיר) מפריע לראיית המצלמה או המצלמות.
- המצלמה או חיישן הרדאר מוסתרים (מלוכלכים, מכוסים, מעורפלים, מוסתרים על ידי מדבקה וכו').
- חיישן אחד או יותר (אם מותקנים) ניזוקו, מלוכלכים או מוסתרים (כגון בבוץ, קרח או שלג, או כיסוי קדמי לרכב, צבע עבה מדי או מוצרים דביקים כגון עטיפה, מדבקות, ציפוי גומי וכו').
- תנאי מזג האוויר (גשם כבד, שלג, ערפל או טמפרטורות קיצוניות של חום או קור) מפריעים לפעולת החיישנים.
- החיישנים (אם מותקנים) מושפעים מציוד אלקטרוני אחר, או מהתקנים שמפיקים גלים על-קוליים.

**זהירות:** אם אירעה תקלה בתכונה של 'סיוע במניעת תאונה', ה-Model X תציג התראה. פנו אל השירות של Tesla.

**זהירות:** תכונות 'סיוע לנהג' מושבתות באופן אוטומטי כש-Track Mode מופעל. באחריות הנהג לנהוג בצורה בטוחה ולהיות בשליטה על הרכב בכל עת, כולל על המסלול. תכונות 'סיוע לנהג' מופעלות מחדש באופן אוטומטי כש-Track Mode כבוי.

בלימת חירום מתבצעת



התכונה Automatic Emergency Braking פועלת רק בעת נסיעה במהירות בין 5 קמ"ש לבין 200 קמ"ש לערך.

בלימת החירום האוטומטית לא מפעילה את הבלמים, או מפסיקה להפעיל את הבלמים, כאשר:

- אתם מסובבים את ההגה בחדות.
- תלחצו על דוושת הבלם ותשחררו אותה כאשר בלימת החירום האוטומטית מפעילה את הבלמים.
- תאיצו בחוזקה כאשר בלימת החירום האוטומטית מפעילה את הבלמים.
- הרכב, האופנוע, האופניים או הולך הרגל אינם מזוהים עוד בחלק הקדמי או בחלק האחורי של הרכב.

בלימת החירום האוטומטית מופעלת תמיד עם הפעלת ה-Model X. כדי להשבית אותה עבור הנסיעה הנוכחית, געו ב-פקדים < Autopilot > בלימת חירום אוטומטית.

**הערה:** בלימת חירום אוטומטית תוכננה להפחית את הפגיעה החזיתית וההתנגשויות בנסיעה לאחור עם פונקציונליות מוגבלת בעת נסיעה לאחור.

**אזהרה:** מומלץ שלא להשבית את בלימת החירום האוטומטית. אם תשבית אותה, ה-Model X לא תפעיל באופן אוטומטי את הבלמים במצבים בהם קיימת סבירות לתאונה.

**אזהרה:** בלימת חירום אוטומטית נועדה להפחית את עוצמת התאונה. היא לא נועדה למנוע תאונה.

**אזהרה:** מספר גורמים עלולים להשפיע על ביצועי בלימת החירום האוטומטית, ולגרום לכך שלא תהיה בלימה, או לבלימה לא הולמת או לא בזמן, כגון כאשר כלי רכב נמצא באופן חלקי בנתיב הנסיעה, או אם יש פסולת על הכביש. באחריות הנהג לנהוג בצורה בטוחה ולהיות בשליטה על הרכב בכל עת. לעולם אל תסתמכו על בלימת החירום האוטומטית למניעת תאונה או להקטנת עוצמת התאונה.

**אזהרה:** בלימת החירום האוטומטית אינה תחליף לשמירת מרחק נסיעה בטוח ביניכם לבין הרכב שלפניכם.

**אזהרה:** דוושת הבלם נעה מטה באופן חד בעת בלימה אוטומטית. ודאו תמיד שדוושת הבלם יכולה לנוע ללא הפרעה. אין להניח דבר מתחת או מעל לשטיחוני הרצפה בצד הנהג (גם לא שטיחון נוסף) ויש לוודא תמיד ששטיחון הרצפה בצד הנהג מחובר כראוי. אחרת הדבר עלול להפריע לתנועה תקינה של דוושת הבלם.

## Obstacle-Aware Acceleration

מערכת Obstacle-Aware Acceleration מיועדת להפחית את עוצמת ההתנגשות באמצעות הפחתת המומנט של המנוע ובמקרים מסוימים הפעלת הבלמים, אם Model X מזהה עצם בנתיב הנסיעה. לוח המחווים מציג אזהרה חזותית ומשמיע צלצול כאשר הבלמים מופעלים באופן אוטומטי. לדוגמה, בעת חניה לפני דלת חניון סגורה כאשר הילוך הנסיעה קדימה משולב, ה-Model X מזהה שלחצתם בחוזקה על דוושת התאוצה. אם כי ה-Model X עדיין מאיצה ומתנגשת בדלת החניון, הפחתת המומנט עשויה להביא לכך שייגרם נזק מועט יותר.



**אזהרה:** הרשימה למעלה אינה רשימה כוללת של כל המצבים שעלולים להפריע לפעולה תקינה של התכונות 'סיוע במניעת תאונה'. ייתכן כי תכונות אלה לא יפעלו כמצופה מסיבות רבות אחרות. הנהג אחראי להימנע מתאונה באמצעות שמירה על הערנות, תשומת הלב ונקיטת פעולות מתקנות בהקדם האפשרי. 



## עוזר המהירות

## איך פועל עוזר המהירות

• כבוי - התראת מגבלת מהירות לא תוצג וצליל אזהרה לא יישמע.

• תצוגה - סמל מגבלת מהירות יוצג בלוח המחוונים וגודל הסמל יוגדל כאשר תחרגו מהגבלה שנקבעה.

• צליל - נוסף על תצוגה חזותית, יישמע צליל אזהרה כאשר תחרגו ממגבלת המהירות שנקבעה.

תוכלו גם להגדיר איך נקבעת מגבלת המהירות:

• יחסי - תוכלו לקבוע היסט ממגבלת המהירות (+ או -) אם תרצו לקבל התראה במקרה של חריגה ממגבלת המהירות בהיסט שהוגדר. למשל, תוכלו להגדיל את ההיסט ל-10+ קמ"ש אם תרצו לקבל התראה במקרה של חריגה ממגבלת המהירות ב-10 קמ"ש.

**הערה:** ההיסט ממגבלת המהירות משפיע גם על המספרים שמוצגים בסמל המהירות בצבע אפור על גבי לוח המחוונים.

• מוחלט - הגדירו באופן ידני מגבלת מהירות כלשהי, בין 30 לבין 240 קמ"ש.

**הערה:** 'עוזר המהירות' לא תמיד מדויק. במקרים מסוימים, ייתכן שהמיקום של כביש לא חושב כראוי, וה-Speed Assist (עוזר המהירות) עשוי להציג במקום זאת את מגבלת המהירות עבור כביש סמוך, שעשויה להיות שונה. למשל, ייתכן ש'עוזר המהירות' יניח שה-Model X נמצאת בכביש מהיר עם בקרת גישה, כאשר למעשה היא נמצאת ברחוב סמוך, או להיפך.

**הערה:** ההגדרה שבחרתם נשמרת עד שתשנו אותה באופן ידני.

## מגבלות ואי-דיוקים

ייתכן ש'עוזר המהירות' לא יפעל כראוי או יספק מידע לא מדויק במצבים אלה:

- ראות לקויה כאשר שלטי מגבלת המהירות אינם נראים בבירור (בגלל גשם, כבד, שלג, ערפל וכו').
- אור בהיר (כגון פנסי חזית של כלי רכב שבא ממול או אור שמש ישיר) מפריע לראיית המצלמה או המצלמות.
- Model X נוסע קרוב מאוד לכלי הרכב שלפניו, אשר חוסם את ראיית המצלמה או המצלמות.
- השמשה הקדמית מפריעה לראיית המצלמה או המצלמות (בגלל אדים, לכלוך, מדבקה שמכסה אותן וכו').
- שלטי מגבלת המהירות מוסתרים על-ידי עצמים כלשהם.
- מגבלות המהירות שנשמרו בבסיס הנתונים של המפה אינם מדויקים או אינם עדכניים.
- Model X הרכב נוסע באזור בו אין זמינות של נתוני GPS או מפה או לא ניתן לזהות תמרורי הגבלת מהירות.
- שלטי תעבורה שאינם מציינים לתבניות סטנדרטיות שניתנות לזיהוי, כגון שלטי מהירות דיגיטליים או זמניים.
- כביש או מגבלת מהירות שעברו שינוי לאחרונה.

**אזהרה!** הרשימה למעלה אינה רשימה כוללת של כל המצבים שעלולים להפריע לפעולה תקינה של 'עוזר המהירות'. ייתכן ש'עוזר המהירות' לא יציג התראות בגלל סיבות אחרות רבות.

Model X מציג מגבלת מהירות בלוח המחוונים ותוכלו לבחור האם ואיך תקבלו התראה כשחרגתם ממגבלת המהירות. בנוסף, קו מתאר כחול עשוי להופיע סביב סמל הגבלת המהירות כדי ליידיע אתכם שאתם נוהגים במהירות גבוהה מהגבלת המהירות.

במקום להשתמש במגבלת המהירות שזוהתה, תוכלו לקבל התראות לפי מגבלת מהירות שרירותית שאותה קבעתם באופן ידני.

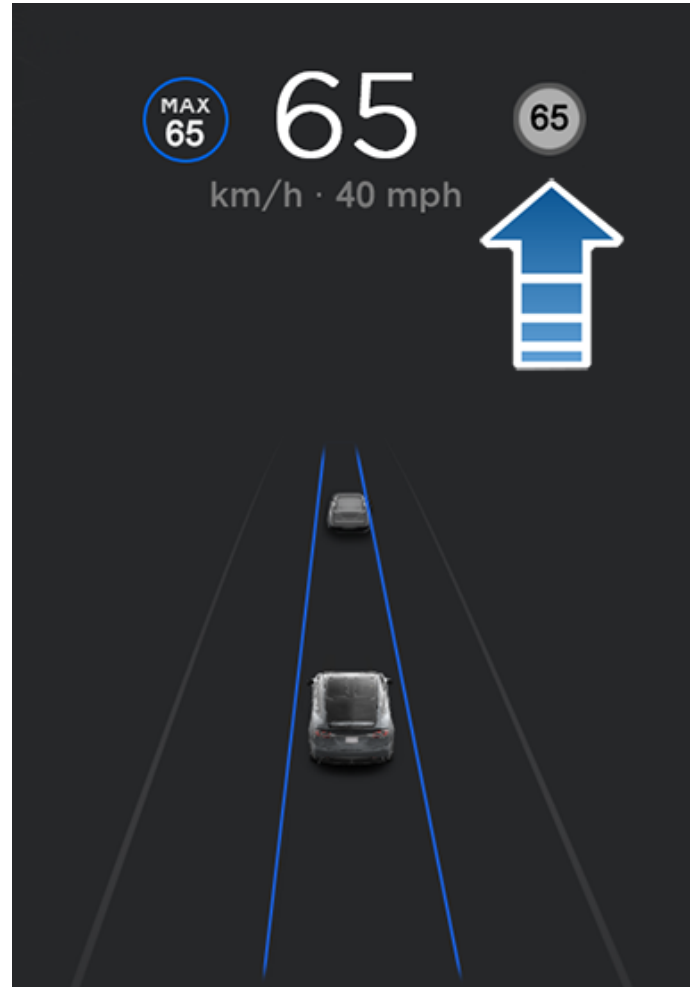

אם ה-Model X לא יכולה לקבוע מהי מגבלת המהירות, או אם 'עוזר המהירות' אינו בטוח אם מגבלת המהירות שזוהתה היא מדויקת, ייתכן שסמל מגבלת המהירות לא יוצג בלוח המחוונים וכן לא יופעלו התראות.

**הערה:** התראות מגבלת מהירות נעלמות אחרי עשר שניות, או כשה-Model X מאטה עד מתחת למגבלת המהירות.

**אזהרה!** אל תסמכו על 'עוזר המהירות' לקביעת מגבלת המהירות או מהירות הנסיעה הרלוונטיות. יש לנסוע תמיד במהירות בטוחה בהתאם לתנועה ולתנאי הדרך.

## שליטה ב'עוזר המהירות'

כדי לשנות את הגדרת 'התראת מגבלת מהירות', געו ב-פקדים < Autopilot > התראת הגבלת מהירות, ולאחר מכן בחרו באחת מהאפשרויות הבאות:



## אודות מערכת האבטחה

**הערה:** בהתאם לאזור השוק, ייתכן שהרכב לא יהיה מאובזר באזעקה קולית לתכונות אבטחה או שהתכונות לא יפעלו בדיוק כמתואר.

אם Model X לא מזהה מפתח בקרבת מקום בעת פתיחת דלת או תא מטען נעולים, תישמע אזעקה. האורות ואורות האיתות יהבהבו גם הם. כדי לבטל את האזעקה, לחצו על כפתור כלשהו בשלט.

כדי להפעיל או להשבית באופן ידני את מערכת האזעקה, געו ב-פקדים < בטיחות > התראת בטיחות (אם מותקנת). כאשר האפשרות מופעלת, ה-Model X דורך את האזעקה דקה אחת לאחר שיצאתם מהרכב, נעלתם את הדלתות וכבר לא מזהה אף מפתח.

יישמע צליל אזעקה (אם מותקנת) בגיבוי המצבר כאשר דלת או תא מטען נעולים נפתחים וה-Model X אינו מזהה מפתח בקרבת מקום. אם אתם רוצים שאזעקה זו תישמע גם במצבים שבהם הרכב מזהה תנועה בתוך תא הנוסעים, הפעילו את הטייה/פריצה (ראו [Tilt/Intrusion](#) (אם מותקן) בעמוד 142).

**הערה:** אם Model X במצב שמירה (ראו [כיצד להשתמש ב-Sentry Mode](#) (עם כונן נשלף USB) בעמוד 145), הגדרת מערכת אזעקה אינה זמינה.

## Tilt/Intrusion (אם מותקן)

בהתאם לתצורה, לאזור ולתאריך הייצור ייתכן שתכונה זו לא מותקנת ברכב שלכם.

יש להפעיל את אזעקה כדי להפעיל את תזוזה/הטייה.

ההגדרה תזוזה/הטייה משמיעה את צליל האזעקה ברכב שלכם אם Model X מזהה תנועה בתא הנוסעים, או בעת הזזה או הטייה של כלי הרכב (לדוגמה, באמצעות גרר או מגבה). כדי להפעיל, געו באפשרות פקדים < בטיחות > הטייה/פריצה.

חיישן הפריצה יושבת באופן אוטומטי אם מערכת בקרת האקלים פועלת כאשר עזבתם את הרכב שלכם. כדי לעקוף זאת, תוכלו להפעיל שוב באופן ידני את חיישן הטייה/פריצה אחרי שבחרתם Keep Climate On, מצב כלב או מצב מחנאות.

חיישן הטייה/פריצה מופעל מחדש באופן אוטומטי בתחילת כל מחזור נסיעה.

**הערה:** האזעקה הטייה / פריצה חייבת להיות מכובת כדי להשתמש באפשרות הגנה מפני התחממות יתר של תא הנוסעים (ראו [הגנה מפני התחממות יתר של תא הנוסעים](#) בעמוד 150).

**הערה:** אם אתם מתכוונים להשאיר משהו שזז בתוך הרכב הנעול, זכרו לבטל את תזוזה/הטייה. אם הגדרה זו מופעלת, כל תנועה שמזהה בתוך Model X מפעילה את אזעקת הפריצה.

**הערה:** אם Model X במצב שמירה (ראו [כיצד להשתמש ב-Sentry Mode](#) (עם כונן נשלף USB) בעמוד 145), ההגדרה הטייה / פריצה אינה זמינה.

## שדרוג משופר למניעת גניבה (אם מותקן)

אם הרכב מצויד בשדרוג משופר למניעת גניבה, יישמע הצופר כאשר דלת או תא מטען נעולים נפתחים וה-Model X אינה מזהה מפתח בקרבת מקום. אם ההגדרה תזוזה/הטייה מופעלת, אזי הצופר יישמע גם כאשר ה-Model X מזהה תנועה בתא הנוסעים, או בעת הזזת או הטיית הרכב (למשל, באמצעות גרר או מגבה). כדי להפעיל או להשבית את מערכת גילוי הטייה/פריצה, געו ב-פקדים < בטיחות > הטייה/פריצה.

## PIN to Drive

לשכבה נוספת של אבטחה, תוכלו למנוע נהיגה ב-Model X לפני הזנת קוד סודי בן 4 ספרות. כדי להפעיל הגדרה זו, געו ב-פקדים < בטיחות > קוד לנהיגה ועקבו אחר ההנחיות במסך ליצירת קוד סודי לנהיגה.

כאשר אפשרות זו מופעלת, נוסף על הצורך להזין קוד סודי בן 4 ספרות כדי לנהוג, עליכם להשתמש בו גם כדי לעבור בפעם הראשונה למצב 'נהג מחנה' וכדי ליצור קוד סודי בן 4 ספרות עבור נהג מחנה, כדי להפעיל מצב 'נהג מחנה' ולצאת ממצב זה. כאשר ה-Model X במצב 'נהג מחנה', ניתן לנהוג בו מבלי להזין את הקוד הסודי עבור נהג מחנה ומבלי להזין את הקוד הסודי לנהיגה. ההגדרה קוד סודי למצב נהיגה תושבת בכל פעם שמצב 'נהג מחנה' מופעל.

אם שכחתם את קוד הנהיגה שלכם, געו בקישור כדי להכניס את פרטי ההתחברות של Tesla שלכם בחלון הקופץ 'קוד לנהיגה' ואז פעלו בהתאם להנחיות על גבי מסך המגע.

**הערה:** במקרה הנדיר שבו מסך המגע לא מגיב, ייתכן שלא תוכלו להזין קוד סודי. במקרה כזה, נסו תחילה להפעיל מחדש את מסך המגע (ראו [הפעלה מחדש של מסך המגע או של לוח המחוונים בעמוד 8](#)). אם מסך המגע עדיין לא מגיב, תוכלו עדיין לעקוף את PIN to Drive אם תפעילו את Keyless Driving באפליקציה לנייד של Tesla.

## PIN של תא כפפות

הגנו אל התוכן של תא הכפפות עם קוד בן 4 ספרות (לא קשור לקוד לנסיעה). כדי להפעיל, געו באפשרות פקדים < בטיחות > קוד לתא הכפפות ועקבו אחר ההוראות על מסך המגע. כאשר אפשרות זו מופעלת, אתם מתבקשים להזין את ה-PIN כדי לפתוח את תא הכפפות. בחרו את הגלילה כדי להשבית ואז הזינו את הקוד כדי להסיר את הגנת אבטחה נוספת זו.

אם תשכחו את ה-PIN של תא הכפפות, אפסו אותו על ידי הזנת פרטי ההזדהות עבור חשבונכם ב-Tesla ולאחר מכן עקבו אחר ההנחיות במסך המגע.

**הערה:** שימוש בקוד סודי לתא כפפות: מאפשר פתיחה של תא הכפפות Model X גם במצב 'נהג מחנה'.

## מצב הגבלת מהירות

Speed Limit Mode מאפשר לכם להגביל את ההאצה ואת מהירות הנסיעה המרבית לערך שנבחר בין 80 לבין 193 קמ"ש. כאשר תשתמשו בתכונה זו לראשונה, יהיה עליכם ליצור קוד סודי בן 4 ספרות לצורך הפעלה והשבתה של Speed Limit Mode. כאשר אפשרות זו מופעלת ומהירות הנסיעה מגיעה 5 קמ"ש מהמהירות המרבית, נשמע צליל, לוח המחוונים על מציג הודעה ו-Model X שולח הודעה לאפליקציה בנייד. ניתן גם לגעת ב- בטיחות < Speed Limit Mode כדי לאפשר אותם מאפליקציית Tesla בנייד. כדי להפעיל את Speed Limit Mode:





1. ודאו ש-Model X נמצא בהילוך חניה.
  2. געו ב- פקדים < בטיחות < Speed Limit Mode על מסך המגע.
  3. בחרו את מהירות הנסיעה המרבית.
  4. גררו את המחווין למצב On.
  5. הזינו את הקוד הסודי בן 4 ספרות שבו תרצו להשתמש כדי להפעיל או להשבית את 'מצב הגבלת מהירות'.
- הערה:** אם שכחתם את הקוד הסודי, תוכלו להשבית את Speed Limit Mode באמצעות הזנת פרטי ההזדהות עבור חשבונכם ב-Tesla.

**הערה:** כאשר מצב מגבלת מהירות מופעל, הגדרת ההאצה תוגדר אוטומטית ל-Chill.

**אזהרה:** נהיגה במורד עשויה להגדיל את מהירות הנסיעה ולגרום ל-Model X לחרוג מהמהירות המרבית שבחרתם.

**אזהרה:** Speed Limit Mode אינו תחליף לשיקול דעת, להכשרת הנהג ולצורך לעקוב בקפידה אחר הגבלות המהירות ותנאי הנסיעה. תאונות יתרחשו בכל מהירות שהיא וזו אחריותכם לנהוג בבטחה.

## ניקוי נתוני הדפדפן

באפשרותכם לנקות את נתוני הדפדפן של הרכב שלכם (ממש כמו במחשב או טלפון חכם) על ידי ניווט אל בקרים < שירות < ניקוי נתוני הדפדפן. זה שימושי למצבים, כגון מחיקת הגדרות או חיפוש של נהג אחר.

סמנו את התיבות במסך הנפתח על גבי מסך המגע כדי להחריג סימניות ו/או היסטוריה לנוחותכם.

- ידני: עליכם לגעת ידנית בסמל Dashcam כדי לשמור הקלטה של עשר הדקות האחרונות של הסרטונים.
- בצפירה: כאשר תלחצו על הצופר, Dashcam תשמור הקלטה של עשר הדקות האחרונות של הסרטונים. ניתן להפעיל זאת בעזרת האפשרות אוטומטי או ידני בו זמנית.

4. לאחר ההפעלה, סמל ה-Dashcam מציין כאשר סרטונים נשמרים. תוכלו גם להציג את מצב סמל ה-Dashcam תחת פקדים:



הסמל משתנה כדי להציג את מצב Dashcam:

הקלטה: Dashcam מקליטה. כדי לשמור הקלטת וידאו, געו בסמל. כדי להשהות הקלטה, לחצו והחזיקו את הסמל.



זמינה: Dashcam זמינה אך לא מצלמת בפועל. יש לגעת בסמל Dashcam כדי להתחיל לצלם סרטון.



עצירה: Dashcam מושהית. כדי לחדש את ההקלטה, געו בסמל. כדי להימנע מאובדן הקלטות וידאו, השהו את Dashcam לפני ניתוק הכונן הנשלף.



עסוק: Dashcam במצב עיבוד טעינה, שמירה או החלפת סרטון. בזמן ש-Dashcam עסוק, לא ניתן לצלם או לתעד סרטון.



SAVED: סרטונים נשמרים.



5. כאשר שמירת הסרטונים הרצויים, צפו בסרטונים במסך המגע או במחשב:

- מסך מגע: ודאו כי Model X בהילוך חניה וגעו בסמל ה-Dashcam במפעיל האפליקציות. סרטונים מאורגנים לפי חותמת זמן. למידע נוסף ראו [צפייה בהקלטות הוידאו בעמוד 147](#).
- מחשב: הכניסו את כונן ההבזק מסוג USB למחשב ונווטו אל תיקיית TeslaCam. סרטונים מאורגנים לפי חותמת זמן. למידע נוסף ראו [צפייה בהקלטות הוידאו בעמוד 147](#).

6. כדי לכבות את Dashcam, עברו אל פקדים < בטיחות > Off > Dashcam. אם מוגדר אוטומטי, ידני או בצפירה, Dashcam תופעל אוטומטית (אך ייתכן וזה לא שומר בפועל סרטון, תלוי בהעדפות שלכם) בכל פעם שאתם נוהגים.

**הערה:** בהתאם לאזור השוק, לתצורת הרכב, לאפשרויות שנרכשו ולגרסת התוכנה, ייתכן שברכב שלכם לא מותקנת Dashcam, או שייטכן שהתכונות לא יפעלו בדיוק כמו שמתואר. **זוהי אחריותכם הבלעדית לפעול ולציית לכל התקנות המקומיות וההגבלות הקנייניות בנוגע לשימוש במצלמות.**

מצלמת ה-Dashcam מצלמת סרטוני וידאו של סביבות הרכב שלכם בעת נהיגה. השתמשו ב-Dashcam כדי להקליט תקריות בזמן הנהיגה או אירועים ראויים לציון אחרים, כפי שהייתם עושים עבור Dashcam חיצונית בכלי רכב אחרים.

סמל Dashcam מופיע במפעיל האפליקציות. תוכלו להוסיף את אפליקציית Dashcam לסרגל התחתון לצורך גישה קלה (ראו [התאמה אישית של האפליקציות שלי בעמוד 7](#)). כאשר Model X במצב 'חניה', נגיעה בסמל Dashcam תעלה את ה-Viewer (ראו [צפייה בהקלטות הוידאו בעמוד 147](#)).



כדי להגן על פרטיותכם, הקלטות הסרטונים נשמרות באופן מקומי בזיכרון המובנה של כונן הבזק USB מפורמט. ההקלטות אינן נשלחות ל-Model X של Tesla. לא מקליט סרטונים כאשר ה-Dashcam במצב Off.

## כיצד להשתמש ב-Dashcam

1. פרמטו כונן הבזק Dashcam. USB דורשת כונן USB מפורמט כהלכה מוכנס בשקע USB של הרכב שלכם כדי לאחסן ולאחזר סרטוני וידאו. כלי רכב שיוצרו החל מ-2020 מצוידים בכונן הבזק USB שפורמט מראש בתא הכפפות. קיימות שתי דרכים לפרמט את כונן ההבזק אם נדרש:
    - פרמטו את כונן ההבזק באמצעות Model X. הכניסו את כונן ההבזק לשקע ה-USB ועברו אל האפשרות פקדים < בטיחות > אתחל התקן USB.
    - פרמטו את כונן ההבזק במחשב. למידע נוסף ראו [דרישות מכונן USB עבור סרטוני וידאו והקלטה בעמוד 147](#).
  2. הכניסו כונן הבזק USB לשקע ה-USB של הרכב, עדיף לזה אשר בתא הכפפות (אם רלוונטי).
  3. הפעילו את Dashcam על ידי נגיעה באפשרות פקדים < בטיחות > Dashcam. Dashcam מאפשרת לכם לבחור כיצד ומתי הסרטונים נשמרים. באפשרותכם לבחור בין האפשרויות:
    - אוטומטי: Dashcam שומרת באופן אוטומטי הקלטה בכונן ה-USB במצבים שבהם Model X מאתר אירוע בטיחותי, כגון התנגשות או הפעלת כרית אוויר. בעת בחירה באפשרות אוטומטי, האיתור עשוי להשתנות והוא כפוף להספק הרכב, למצב השינה ולמצב תכונת Autopilot.
- הערה:** מספר גורמים קובעים אם Dashcam שומרת אוטומטית הקלטה של אירועים שהבטיחות קריטית בהם (למשל, כמות הכוח, אם הופעלה כרית אוויר וכו'). אין להסתמך על Dashcam להקלטה אוטומטית של כל אירועים שהבטיחות קריטית בהם.



# Sentry Mode

פרמטו את כונן ה-USB במחשב. למידע נוסף ראו **דרישות מכונן USB עבור סרטוני וידאו והקלטה בעמוד 147.**

2. הכניסו את כונן USB לשקע ה-USB של הרכב, עדיף אל זה אשר בתוך תא הכפפות (אם רלוונטי).

3. כאשר הרכב נמצא בהילוך חניה, הפעילו את ה-Dashcam על ידי מעבר אל Controls > Safety > Dashcam (Dashcam) חייבת להיות מופעלת כדי ש-Sentry Mode יעבוד.

4. געו באפשרות Controls < בטיחות < Sentry Mode > On. לאחר ההפעלה, סמל Sentry Mode בשורת המצב הופך לאדום.



**הערה:** ההקלטות מהמצלמה האחורית זמינות רק בכלי רכב שיוצרו לאחר פברואר 2018 לערך.

כשזמין, Sentry Mode נמצא במצב סרק, מוכן להשמיע אזעקה ולשמור צילומי אבטחה למקרה שמהוו יפעיל אותו. ראו **צפייה בהקלטות הוידאו בעמוד 147** למידע נוסף על צפייה בסרטונים.

5. כדי להפעיל/להשבית ידנית את Sentry Mode עד הנסיעה הבאה, יש לגעת בסמל Sentry Mode. Sentry Mode כבוי כאשר הסמל אינו אדום עוד.



העבירו את Sentry Mode למצב Off תחת Controls > Safety > Sentry Mode כדי להשבית למשך יותר ממחזור נסיעה אחד.

## כיצד להשתמש ב-Sentry Mode (ללא כונן נשלף USB)

כש-Sentry mode מופעל ומבחין באירוע אבטחה, אך אין כונן USB מחובר לשקע USB, הרכב שלכם תישלח לכם התראה דרך האפליקציה לנייד ללא צילומים מוקלטים.

## הגדרות Sentry Mode

• מלבד מיקומים ספציפיים

תחת פקדים < בטיחות < Sentry Mode, תוכלו לקבוע אם תרצו ש-Sentry Mode לא יופעל במיקומים מסוימים (ראו **יעדי בית, עבודה או יעדים מועדפים בעמוד 158** לקבלת מידע נוסף):

• **מלבד בית:** Sentry Mode לא מופעל אוטומטית במיקום המוגדר כ-Home ברשימת המועדפים שלכם.

**הערה:** בהתאם לאזור השוק, לתצורת הרכב, לאפשרויות שנרכשו ולגרסת התוכנה, ייתכן שהרכב לא מצויד ב-Sentry Mode. ייתכן שהרכב גם לא מצויד באזעקה קולית פעילה עבור Sentry Mode והתכונות אינן פועלות בדיוק כמתואר. **זוהי אחריותכם הבלעדית לפעול ולציית לכל התקנות המקומיות וההגבלות הקנייניות בנוגע לשימוש במצלמות.**

כשאפשרות זו מופעלת, המצלמות והחיישנים (אם מותקנים) ממשיכים לפעול והם מוכנים להקליט פעילות חשודה כאשר Model X נעול ובמצב 'חניה'. חשבו על Sentry Mode כעל מערכת אבטחה חכמה של הרכב שמציגה לכם התראות כאשר היא מזהה איומים אפשריים בסביבה.

אם מזהה איום או שחיישני כלי הרכב קובעים שיש תנועות קופצניות רבות כגון במצב גרירה או זעזוע של הרכב, Sentry Mode:

- מהבהב באורות הפנסים.
- מפעיל את האזעקה.
- מציג הודעה במסך המגע שמצביעה על כך שיתכן שהמצלמות מקליטות כדי ליידע אנשים מחוץ לכלי הרכב.
- מתריע בפניך על האזעקה באפליקציה לנייד.
- שומר סרטונים של האירוע להחסן נייד (USB drive), אם קיים.

Sentry Mode מושבת כברירת מחדל. תוכלו להשתמש בפקודות קוליות או באפליקציית Tesla לנייד כדי להפעיל או להשבית בקלות את Sentry Mode. כדי להפוך את Sentry Mode לזמין באמצעות פקודות קוליות, יש להגיד "Keep my car safe", "Keep Tesla safe", "Sentry on" או "Enable Sentry" (ראו **פקודות קוליות בעמוד 17**).

Sentry Mode דורש טעינה של 20% לפחות של המצבר. אם רמת הטעינה של המצבר יורדת מתחת ל-20%, Sentry Mode יבוטל והאפליקציה לנייד תשלח לכם התראה. צריכת האנרגיה בעת ש-Sentry Mode פעיל עשויה להיות גבוהה יותר.

**הערה:** כאשר מצב שמירה מופעל, הגדרות אזעקת אבטחה (בקרים < אבטחה < אזעקת אבטחה) אינן זמינות.

**⚠️ זהירות:** אין להסתמך על Sentry Mode להגנה על Model X מפני כל האיומים האפשריים. מצב שמירה' משתמש בגורמים רבים כדי לקבוע האם להפעיל את אזעקת האבטחה. ייתכן ולא יזוהו כל הפגיעות והאזעקה לא תופעל בכל המצבים. אם כי מצב זה עשוי לעזור בהרתעה עבור איומים מסוימים, אף מערכת אבטחה לא יכולה למנוע את כל ההתקפות.

**הערה:** Sentry Mode שולח הודעות לאפליקציה לנייד רק כאשר האזעקה מופעלת או כשהרכב מזהה תנועות קופצניות פתאומיות. אם Sentry Mode לא מזהה אירוע כאיום חד משמעי, כלי הרכב מקליט את הסרטון אבל לא מפעיל את מערכת ההתראה.

## כיצד להשתמש ב-Sentry Mode (עם כונן נשלף USB)

1. Sentry Mode דורש כונן USB מפורמט כראוי אשר מוכנס אל יציאת ה-USB. כלי רכב שיוצרו החל מ-2020 מצוידים בכונן הבזק USB שפורמט מראש בתא הכפפות. קיימות שתי דרכים לפרמט את כונן USB:

- הכניסו את כונן ה-USB לשקע ה-USB ועברו אל האפשרות Controls > Safety > Format USB Drive. הרכב שלכם מפרמט אוטומטית את כונן ה-USB עבורכם.



◦ **מלבד עבודה:** Sentry Mode לא מופעל אוטומטית במיקום המוגדר כ-Work ברשימת המועדפים שלכם.

◦ **מלבד מועדפים:** Sentry Mode לא מופעל אוטומטית במיקום כלשהו ברשימת המועדפים שלכם.

**הערה:** כדי לזהות מיקום שנרשם כ-Home, Work או Favorite, יש להחנות את Model X במרחק שאינו עולה על 500 מטר מהמיקום שנשמר.

להגדרת מיקום בית או עבודה, געו ב-ניווט < הגדר בית/הגדר עבודה. להגדרת מועדף, געו בכוכב בעת צפייה בכתובת במפה. הפעלה או ביטול באופן ידני של Sentry Mode באמצעות מסך המגע או האפליקציה לנייד יעקפו את העדפות ההחגרה של המיקומים Home, Work או Favorite עד לנסיעה הבאה שלכם.

#### • הגדרת זיהוי מבוסס מצלמה

כאשר זיהוי מבוסס מצלמה פועל, Sentry Mode ישתמש במצלמות החיצוניות של הרכב בנוסף לחיישני הרכב כדי לזהות אירוע בטיחות במצב חניה. אם אפשרות זו מושבתת, הרכב ישמור סרטונים בכונן ה-USB רק אם זוהה איום פיזי. כדי לשנות, הקש על 'פקדים' < 'בטיחות' < Sentry Mode < 'זיהוי מבוסס מצלמה'.

ראו [צפייה בהקלטות הוידאו בעמוד 147](#) למידע נוסף על צפייה בסרטוני Sentry Mode.

**הערה:** כאשר הזיכרון הפנימי מתמלא, הקלטות חדשות יחליפו את ההקלטות הקודמות.



# דרישות מכונן USB עבור סרטוני וידאו והקלטה

**הערה:** ייתכן שהיכולת לפרמט ולאחסן קטעי וידאו בכונן נשלף מסוג USB לא תהיה זמינה ברכב שלכם, תלוי בתאריך הייצור ובתצורת הרכב.

כאשר שטח האחסון של כונן ה-USB מתמלא, לא ניתן עוד לשמור סרטונים. כדי למנוע מכונן ה-USB להתמלא, העבירו באופן קבוע סרטונים שנשמרו אל התקן אחר, ומחקו אותם מכונן ה-USB.

כאשר Dashcam ו-Sentry Mode מופעלים, הם מקליטים סרטונים במחזוריים. הצילומים נדרסים באופן שוטף אלא אם שומרים אותם. עליכם לשמור את הצילום הרצוי על מנת לצפות בו, אחרת הוא יימחק ויוחלף. ראה **Sentry Mode בעמוד 145** ו-**מצלמת הדרך בעמוד 144** למידע נוסף על שמירת סרטונים. מוקלטים ארבעה סרטונים לכל קליפ שמור, סרטון אחד מכל מצלמה (קדמית, אחורית, שמאלית וימנית).

תכונות מסוימות דורשות שימוש בכונן USB (לדוגמה, Dashcam, Sentry Mode) שעומד בדרישות הבאות:

- נפח אחסון של 64 GB לפחות. השתמשו בכונן USB עם אחסון זמין רב ככל שניתן. סרטונים עשויים להשתמש בשטח רב.
- מהירות כתיבה יציבה של 4 MB לשנייה לפחות. לתשומת לבכם, מהירות כתיבה יציבה שונה ממהירות כתיבה מרבית.
- תמיכה ב-USB 2.0. אם אתם משתמשים בכונן USB 3.0, עליו לתמוך גם ב-USB 2.0.
- מפורמט כראוי (באופן אוטומטי או ידני בעמוד 147).

**הערה:** ההקלטות מהמצלמה האחורית זמינות רק בכלי רכב שיוצרו לאחר פברואר 2018 לערך.

**הערה:** בשווקים מסוימים, ניתן לרכוש כונני USB מומלצים באתר <http://www.tesla.com>.

## צפייה במסך המגע

## פרמוט אוטומטי של כונן USB

באפשרותכם לצפות בסרטוני וידאו שצולמו במסך המגע כאשר ב-Model X געו בסמל מצלמת הדרך הנמצאת במפעיל היישומים. הכרטיסייה מציגה רשימה של כל סרטוני הווידאו, מאורגנים לפי מיקום וחותמת זמן. השווה, העבירו אחורה, העבירו קדימה ומחקו סרטונים בהתאם לצורך. החליקו ימינה או לחצו לחיצה ממושכת כדי למחוק במהירות סרטונים מסוימים.

הכניסו את כונן ה-USB ליציאת USB קדמית התומכת ביכולת לפרמט, לשמור ולהציג קטעי וידאו (ראו **אלקטרוניקה פנימית בעמוד 10**). לאחר מכן, געו באפשרויות פקדים < בטיחות > אתחל כונן USB. פעולה זו מפרמטת באופן אוטומטי את כונן ה-USB כ-**exFAT** ויוצרת תיקיות עבור **TeslaCam**. כונן ה-USB מוכן כעת להקליט ולשמור סרטוני וידאו.

נווט אל **Controls > Safety > Delete Dashcam Clips** כדי למחוק את כל סרטוני Dashcam ו-Sentry Mode.

האפשרות אתחול כונן USB זמינה רק כאשר כונן USB (עם מחיצה אחת או יותר) מחובר לשקע USB קדמי. בחירה באפשרות **Format USB Drive** מוחקת כל תוכן שנמצא בכונן ה-USB. לפני השימוש בתכונה זו, העבירו כל תוכן שתוצרו לשמור להתקן אחר.

**הערה:** ההקלטה באמצעות Dashcam מושהית במהלך צפייה בסרטונים בנגן.

## צפייה במחשב

## פרמוט ידני של כונן USB

הכניסו את כונן ה-USB למחשב ונווטו אל התיקייה .

אם Model X אינו מסוגל לפרמט את כונן ה-USB, פרמטו אותו בעזרת מחשב:

- **RecentClips:** מכילה תוכן שהוקלט במהלך 60 הדקות האחרונות.
- **SavedClips:** מכילה את כל ההקלטות מהתיקייה RecentClips שנשמרו וששמותיהן השתנו.
- **SentryClips:** כוללת הקלטות מכל אירוע האבטחה של Sentry Mode. אם אין שטח אחסון מספיק בכונן ה-USB הנשלף, סרטוני ה-Sentry הישנים ביותר יימחקו כדי לפנות שטח אחסון לסרטונים חדשים. לא ניתן לאחזר אותם לאחר מחיקתם.

1. פרמטו את כונן ה-USB כ-**exFAT**, **MS-DOS FAT** (עבור ext3, Mac, או NTFS) **ext4** אינו נתמך כעת).

2. צרו תיקייה ברמת בסיס הנקראת **TeslaCam**. תוכלו להשתמש בכונן USB אחד עבור **Dashcam**, **Sentry Mode**, וקובצי שמע, אך עליכם ליצור מחיצות או תיקיות נפרדות בכונן **exFAT USB**.

3. לאחר הפרמוט, הכניסו כונן USB אל שקע ה-USB בתא הכפפות (אם קיים), אחרת השתמשו בשקע USB הקדמי בקונסולה המרכזית. אין להשתמש בשקעי USB אחורי, מכיוון שהם משמשים אך ורק לטעינת התקנים. ייתכן שיידרשו מספר שניות עד ש-Model X יזהה את כונן ה-USB.

4. לאחר הזיהוי, ודאו ש סמלים של Dashcam ו- Sentry Mode מופיעים בחלק העליון של מסך המגע. Model X מוכן להקלטת סרטונים.

**הערה:** ייתכן שיהיה עליכם להפעיל תחילה את Sentry Mode (אם קיים) בנגיעה באפשרות **Controls > Safety > Sentry Mode**.

## צפייה בהקלטות הווידאו

אם סרטונים נשמרים, ניתן לצפות בהם דרך מסך המגע או במחשב.



## סקירה כללית של פקדי בקרת אקלים

פקדי בקרת האקלים זמינים בחלק התחתון של מסך המגע. כברירת מחדל, בקרת האקלים נמצאת בהגדרה Auto, ששומרת על נוחות מיטבית בכל תנאי מזג האוויר שאינם קיצוניים. כאשר תכווננו את הטמפרטורה בתא הנוסעים כשהגדרה היא Auto, המערכת תכוונן באופן אוטומטי את החימום, מיזוג האוויר, חלוקת האוויר ומהירות המאוורר כדי לשמור על הטמפרטורה שבחרתם בתא הנוסעים.

געו בטמפרטורה המוצגת בתחתית מסך המגע כדי לגשת למסך הראשי של פקדי בקרת האקלים, שם תוכלו לכוון את העדפות האקלים. ניתן לחזור למצב אוטומטי בכל עת באמצעות לחיצה על אוטומטי. געו בלחצן ההפעלה במסך הראשי של פקדי בקרת האקלים כדי להחליף בין מצב מופעל למצב כבוי. עבור גישה מהירה לפקדים הנפוצים, געו באפשרות > או < כדי להציג את החלון המוקפץ של האקלים.

**הערה:** מערכת בקרת האקלים מופעלת באמצעות המצבר במתח גבוה. לכן שימוש לאורך זמן מקטין את טווח הנסיעה.

**אזהרה:** ⚠ כדי למנוע כוויות עקב שימוש ממושך, הסובלים מנירופתיה פריפרית, או מי שיכולתו לעמוד בכאב מוגבלת בגלל סוכרת, גיל, פגיעה נוירולוגית או מצב רפואי אחר, חייבים לנהוג במשנה זהירות בעת שימוש במערכת בקרת האקלים ובמחממי המושבים.

## כוונן הגדרות בקרת אקלים

**הערה:** כווננו בקלות את העדפות האקלים, כגון הפעלת חימום המושב או שינוי הטמפרטורה בתא הנוסעים, באמצעות שימוש בפקודות קוליות (ראו פקודות קוליות בעמוד 17).

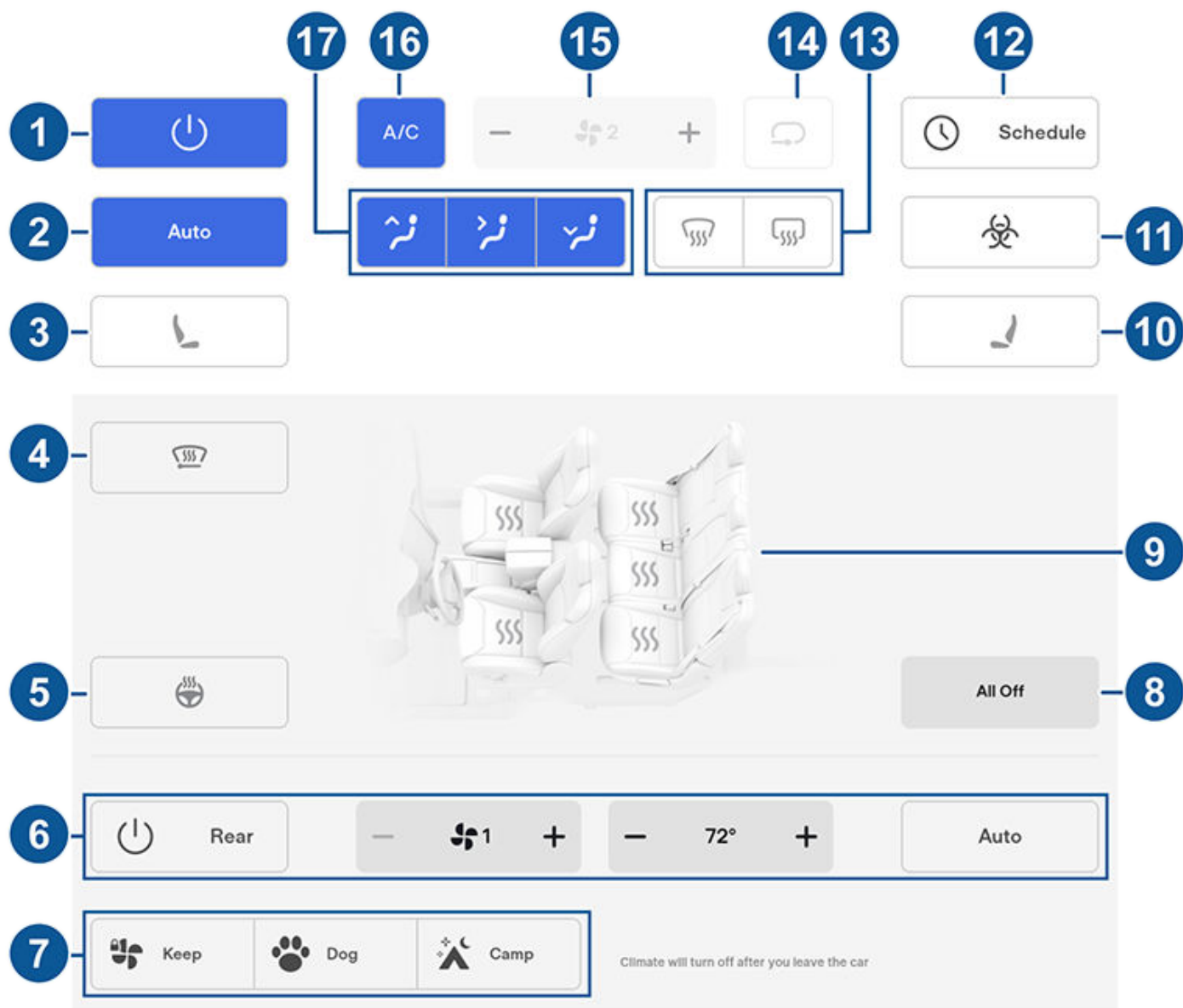



## תפעול פקדי בקרת אקלים

**הערה:** לגישה במגע אחד אל מחממי המושבים ומפשירי האדים, ניתן להוסיף בקרים אלו אל 'אפליקציות שלי' ראו **התאמה אישית של האפליקציות שלי בעמוד 7**.

1. געו כדי להפעיל או לכבות את מערכת בקרת האקלים.
  2. געו באפשרות Auto כדי להפעיל/לבטל את ההגדרה אוטומטי.
  3. געו בסמל המושב בצד הנהג כדי לכוון את מחממי המושבים עבור הנהג. המושב פועל בשלוש רמות, מ-3 (הגבוהה ביותר) עד 1 (הנמוכה ביותר). לגישה בנגיעה אחת למחממי המושבים, עליכם להוסיף אותם לסרגל התחתון של מסך המגע (ראו **התאמה אישית של האפליקציות שלי בעמוד 7**).
  4. געו כדי להפעיל את מפשירי המגבים (אם מותקנים). המגבים מפשירים במשך 15 דקות ולאחר מכן ייכבו באופן אוטומטי.
  5. געו כדי להפעיל או לכבות את חימום ההגה (אם קיים).
  6. געו כדי להתאים את הגדרות האקלים בחלק האחורי של תא הנוסעים. אם הם מוגדרים Auto, פתחי האוורור האחוריים מופעלים אוטומטית כאשר מערכת בקרת האקלים הקדמית מופעלת ומזוהה נוסע.
  7. במצב חנייה, ההגדרות האלה יופיעו בתצוגה על מנת לאפשר לכם לשמור את מערכת בקרת האקלים מופעלת גם לאחר עזיבת Model X (ראו **Keep Climate On, כלבו-Camp בעמוד 150**).
  8. געו כדי לכבות את כל המחממי מושבים.
  9. געו כדי לכוון את המחממי מושבים עבור המושבים הקדמיים והאחוריים.
  10. געו בסמל המושב בצד הנוסע כדי לכוון את מחממי המושבים עבור הנוסע הקדמי. המושב פועל בשלוש רמות, מ-3 (הגבוהה ביותר) עד 1 (הנמוכה ביותר). לגישה בנגיעה אחת למחממי המושבים, עליכם להוסיף אותם לסרגל התחתון של מסך המגע (ראו **התאמה אישית של האפליקציות שלי בעמוד 7**).
  11. אם ה-Model X שלכם מצוידת במסנן HEPA (High Efficiency Particulate Air), היא מבטיחה את איכות האוויר הטובה ביותר בתא הנוסעים כל אימת שמערכת בקרת האקלים מופעלת ואוויר חיצוני נכנס לתא הנוסעים (הסירקולציה החוזרת כבויה). מסנן HEPA יעיל ביותר לשם הסרת חלקיקים וביניהם: זיהום אוויר, אלרגנים, בקטריות, אבקנים, נבגי עובש וכן וירוסים. גם מסנן HEPA וגם מערכת הסינון הנוסף מכילים פחם פעיל להסרת מגוון רחב של ריחות וגזים. כאשר אתם מפעילים את מצב Bioweapon Defense, הלחץ החיובי בתוך תא הנוסעים מפחית את כמות האוויר החיצוני היכול להיכנס לתא הנוסעים למינימום.
- הערה:** גזים מסוימים, כגון חד-תחמוצת הפחמן, לא ניתנים להסרה אפקטיבית על-ידי פחם פעיל.
12. כאשר Model X במצב חניה, געו באפשרות Schedule כדי להגדיר זמן יומי קבוע בו אתם רוצים ש-Model X יהיה מוכן לנהיגה על-ידי חימום מוקדם של הסוללה ותא הנוסעים ו/או טעינה שלא בשעות השיא (ראו **חימום מוקדם וטעינה מתוזמנים בעמוד 174**).
  13. מפשיר האדים בשמשה מעביר את זרימת האוויר אל השמשה. געו פעם אחת כדי להפשיר את השמשה הקדמית (הסמל הופך לענבר). געו פעם שנייה כדי להפשיר את השמשה הקדמית. געו פעם שלישית כדי לכבות ולהחזיר את חלוקת האוויר, החימום והמאוורר להגדרותיהם הקודמות.
  14. יש ללחוץ כאן כדי לשלוט בזרימת האוויר בתא הנהג. ניתן לשאוב את האוויר אל הרכב מבחוץ Model X או על ידי סירקולציית האוויר בפנים הרכב.
  15. השתמשו במחווה כדי לכוון את מהירות המאוורר.
- הערה:** כוונן מהירות המאוורר עשויה לשנות את ההגדרה שבחרתם עבור אופן הזרמת האוויר ל-Model X על-מנת לצמצם או להגביר את זרימת האוויר.
16. געו כדי להפעיל/לכבות את מערכת מיזוג האוויר. כיבוי יקטין את הקירור אך יחסוך אנרגיה.
- הערה:** בגלל שה-Model X פועלת בצורה שקטה בהרבה מכלי רכב אשר מונעים בדלק, ייתכן שתבחינו בקול של מדחס מיזוג האוויר כאשר הוא פועל. כדי למזער את הרעש, הנמיכו את מהירות המאוורר.
17. בחרו את זרימת האוויר לתוך החלק הקדמי של תא הנוסעים (שמשה קדמית, פתחי אוורור בגובה הפנים או בגובה הרגליים). תוכלו לבחור פתח אוורור אחד או יותר.



## חלון קופץ של בקרת אקלים

געו בחצי הטמפרטורה בתחתית מסך המגע כדי להציג חלון קופץ לגישה קלה לחלק מהפקדים הנפוצים ביותר של בקרת אקלים:

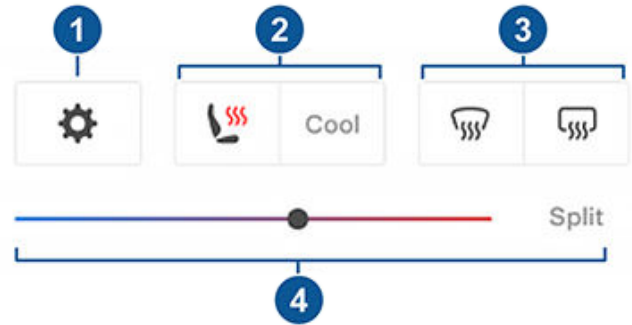

**הערה:** לגישה במגע אחד אל מחממי המושבים ומפשירי האדים, ניתן להוסיף בקרים אלו אל 'אפליקציות שלי' ראו התאמה אישית של האפליקציות שלי בעמוד 7.

1. געו כדי לגשת למסך הראשי של פקדי בקרת אקלים.
2. הפעילו או בטלו את חימום או קירור המושבים (אם ישנו).
3. הפעילו או בטלו את מפשירי האדים של השמשה הקדמית או האחורית.
4. התאימו את טמפרטורת התא על ידי הזזה של המחווון. באפשרותכם גם לאפשר פיצול טמפרטורה אשר מאפשר לנהג ולנוסע הקדמי התאמה אישית של העדפות האקלים שלהם. הנוסע הקדמי יכול לגעת בסמל הטמפרטורה בתחתית מסך המגע או פקדי בקרת אקלים כדי לכוונן. געו באפשרות פיצול בשנית כדי לבטל את פיצול האקלים.

## Keep Climate On, כלבו-Camp

ההגדרות Keep Climate On, Camp-Dog מאפשרות לכם להשאיר את מערכת בקרת האקלים פועלת כאשר הרכב במצב 'חניה', גם אחרי שיצאתם מ-Model X או אם בחרתם להישאר ברכב. הגדרות אלה מועילות כאשר חשוב לשמור על טמפרטורת תא הנוסעים בתנאי מזג אוויר חמים או קרים. לדוגמה, כשאתם משאירים ב-Model X מצרכים בימים חמים, מומלץ להשתמש ב-Keep Climate On כדי שלא יתקלקלו.

Dog נועד לשמור על טמפרטורה נוחה בתא הנוסעים עבור חיית המחמד, בזמן שאתם מנטרים בצורה פעילה ותכופה טמפרטורה זו באמצעות האפליקציה לנייד (שמחייבת שלטלפון ולרכב יהיה חיבור סלולרי). במצב Dog, הטמפרטורה בתא הנוסעים מוצגת במסך המגע כדי לדווח לעוברי אורח שחיית המחמד בטוחה. הגדרה זו אינה מיועדת לבני אדם ויש להשתמש בה רק לפרקי זמן קצרים כאשר אתם נמצאים בקרבת מקום, למקרה שיהיה צורך לחזור לרכב במצבים שבהם אי אפשר לשלוט עוד בטמפרטורה.

Camp מאפשר לכם לספק חשמל למוצרים אלקטרוניים באמצעות שקעי ה-USB ושקע מתח נמוך בנוסף לשמירה על טמפרטורת תא הנוסעים. מסך המגע ממשיך לפעול כדי לאפשר לכם להאזין למוסיקה, גלוש באינטרנט, לשחק משחקים במכונת המשחק או לצפות בסרטונים ב'קולנוע Tesla'. באפשרותכם גם לשלוט בהגדרות המדיה והאקלים מטלפון מקושר. Camp מתאים במיוחד לשהייה ברכב, כגון בעת טיול מחנאות או שהייה עם ילד. כאשר אפשרות זו פעילה, Sentry Mode ומערכת האזעקה של הרכב מושבתים. נעילת דלתות Walk-Away מושבתות.

כדי להפעיל את מצב Keep Climate On, מצב כלב או מצב Camp:

1. יש לוודא שרמת הטעינה של הסוללה היא 20% לפחות.
2. שלבו מצב חנייה. ההגדרות של Keep Climate On, Camp-Dog זמינות רק כש-Model X במצב חניה.
3. אם יש צורך, כווננו את הגדרות בקרת האקלים.
4. במסך בקרות האקלים, בחרו Keep Climate On, ב-כלבאו ב-קמפינג.

**הערה:** באפשרותכם לשלוט במצב Dog וגם Camp מהאפליקציה בנייד, על ידי החלקה מעלה מהסרגל האפור על גבי מסך בקרת האקלים.

מערכת בקרת האקלים מנסה לשמור על הגדרות האקלים שבחרתם עד שתעבירו את הרכב ממצב חניה או שתכבו אותה ידנית. הימנעו משימוש במצבי Dog, Keep Climate On, או Camp כשרמת הטעינה במצבר נמוכה.

אם השארת מצב אקלים פועל, מצב כלב, או מצב מחנאות פועלים, האפליקציה למכשיר נייד של Tesla תנסה לשלוח התראות באופן רציף כדי להזכיר לכם לבדוק כל מה שהשארתם ב-Model X אם רמת הסוללה יורדת מתחת ל-20%.

**הערה:** לא ניתן לבצע עדכוני תוכנה כאשר מצב Keep Climate On, Dog או Camp פעילים.

**הערה:** חיישן הפריצה (אם מותקן) יושבת באופן אוטומטי כאשר מצב Keep Climate On, מצב כלב או מצב מחנאות פעילים. אולם תוכלו לעקוף התנהגות זו ולהשאיר את חיישן הפריצה מופעל. כדי לעשות זאת, געו בפקדים < Safety > Tilt/Intrusion אחרי הפעלת Keep Climate On, Dog או Camp. אך שימו לב, אם תשאירו את חיישן הפריצה מופעל במהלך הפעלה של מצב Keep Climate On, מצב כלב או מצב מחנאות, הדבר עלול לגרום לאירוע אזעקה כתוצאה מתנועת האוויר בתא הנוסעים.

**⚠ אזהרה:** לעולם אין להשאיר ילד ללא השגחה ברכב.

**⚠ אזהרה:** בדקו אם החוקים המקומיים כוללים מגבלות כלשהן על השארת חיות מחמד ללא השגחה בכלי רכב.

**⚠ אזהרה:** אתם אחראים לבטיחות הכלב או חיבת המחמד שלכם. אסור להשאיר אותם ב-Model X לפרקי זמן ארוכים. יש לעקוב ללא הרף אחר טמפרטורת הרכב ורווחתם. יש לוודא שיש מספיק כיסוי סלולרי בטלפון וזמן לחזור לרכב במקרה הצורך.

**⚠ אזהרה:** במקרה הלא סביר שמערכת בקרת האקלים זקוקה לטיפול או שאינה פועלת כצפוי, יש להימנע משימוש במצב Keep Climate On, במצב כלב או מצב מחנאות. אין לסמוך על כך שהרכב יגן על משהו שיש לו תחליף.

**⚠ אזהרה:** ניתן לכוונן ולנטר את מערכת בקרת האקלים מרחוק באמצעות האפליקציה לנייד. אולם, אם תשתמשו באפליקציה לנייד לכיבוי מערכת בקרת האקלים, מצב Keep Climate On, Dog יפסיקו לפעול.

## הגנה מפני התחממות יתר של תא הנוסעים

ה-Cabin Overheat Protection מגן על תא הנוסעים מפני התחממות יתר בתנאי סביבה לוהטים. בעוד שאין זה הכרחי להפעיל בעת היציאה מ-Model X, מערכת בקרת האקלים יכולה להוריד את הטמפרטורה של תא הנוסעים ברכב ולשמור עליה. כך ניתן יכול למנוע מתא הנוסעים להתחמם יתר על המידה אחרי שהרכב נותר בחניה בשמש ביום חם, ולהפוך אותו לנעים יותר כאשר אתם שבים אליו. ייתכן שיידרשו ל-Cabin





## תפעול פקדי בקרת אקלים

- גם אם מצב זה אינו בשימוש, ייתכן כי ה-Model X תפיק צלילים של זרם אוויר או מים. צלילים אלה הם צלילים נורמליים והם מופקים כאשר מערכות הקירור הפנימיות מופעלות כדי לתמוך בפונקציות שונות של הרכב, כגון תחזוקה של מצבר מתח נמוך ואיזון הטמפרטורה של מצבר המתח הגבוה.
- על מנת להבטיח כי מערכת בקרת האקלים תפעל ביעילות, סגרו את כל החלונות וודאו כי הגריל החיצוני שלפני השמשה הקדמית חופשי מקרח, משלג, מעלים וסוגי פסולת אחרים.
- בתנאי לחות גבוהה, תיתכן הצטברות אדים קלה על השמשה הקדמית כאשר תפעילו לראשונה את מיזוג האוויר.
- הצטברות מים קטנה מתחת ל-Model X בעת חניה היא נורמלית. עודפי מים כתוצאה מתהליך הייבוש מתנקזים מתחת לרכב.
- כדי להנמיך את הטמפרטורה בתא הנוסעים בתנאי מזג אוויר חם, ייתכן שהמאוורר יופעל כדי לאוורר את תא הנוסעים בעת חניית הרכב. זה יקרה רק אם רמת הטעינה של הסוללה היא לפחות 20%.

Overheat Protection עד 15 דקות כדי להתחיל לפעול בעת היציאה מהרכב. תכונה זו נועדה לנוחות הנוסעים ואין לה השפעה על אמינות רכיבי הרכב שלכם.

כדי להפעיל, געו ב-פקדים < Cabin Overheat Protection > Safety ובחרו:

- On: מיזוג האוויר פועל כשטמפרטורת תא הנוסעים היא מעל 40°C. התאמה אישית של טמפרטורות עשויה לדרוש את הגרסה העדכנית ביותר של האפליקציה לנייד.
- Off: השבתה של Cabin Overheat Protection.

תוכלו גם להפעיל אל Cabin Overheat Protection מרחוק דרך האפליקציה לנייד על ידי נגיעה באקלים. החליקו כלפי מעלה בתפריט התחתון ובחרו הגדרה תחת Cabin Overheat Protection (ראו אפליקציה לנייד בעמוד 66).

Cabin Overheat Protection פועל עד שחולפות 12 שעות מעזיבת הרכב Model X או עד שכמות האנרגיה במצבר יורדת מתחת ל-20%, הראשון מביניהם. שימוש ב-Cabin Overheat Protection דורש אנרגיה מהמצבר וזה עשוי להקטין את הטווח.

**הערה:** כדי לאפשר הגנה מפני התחממות יתר של תא הנוסעים, הטיה / פריצה חייב להיות מושבת.

**⚠ אזהרה:** בגלל כיבוי אוטומטי, תנאים חיצוניים קיצוניים או חוסר יכולת פוטנציאלית אחרת לשמור על הטמפרטורה שנבחרה, פנים הרכב עלול להפוך חם בצורה מסוכנת, גם כאשר מופעלת הגנה מפני התחממות יתר של תא הנוסעים. אם אתם חווים טמפרטורה הגבוהה מהטמפרטורה הנבחרת באופן חוזר ונשנה, פנו אל השירות של Tesla.

**⚠ אזהרה:** אין להשאיר ילדים או חיות מחמד ברכב ללא השגחה. בגלל כיבוי אוטומטי או תנאים חיצוניים, פנים הרכב עלול להפוך חם בצורה מסוכנת, גם כאשר מופעלת הגנה מפני התחממות יתר של תא הנוסעים.

## עצות להפעלת בקרת אקלים

- כאשר משתמשים באפליקציה לנייד כדי להפעיל את מערכת בקרת האקלים, היא נכבית אוטומטית כאשר רמת הטעינה יורדת ל-20%, או אם חלפו שעתיים. כדי לקרר או לחמם את תא הנוסעים למשך פרק זמן ארוך יותר, טענו את הרכב והפעילו מחדש את העדפת בקרת האקלים דרך האפליקציה לנייד.
- כדי לחסוך באנרגיה, הפעילו את מצב טווח (אם מותקן) כדי להגביל את עוצמת מערכת בקרת האקלים (יש לגעת באפשרות פקדים < Range Mode > Pedals & Steering). ייתכן כי חימום וקירור תא הנוסעים יהיו פחות אפקטיביים, אבל באפשרותכם להשתמש במחממי המושבים כדי לשמור על החום באקלים קר.
- אם מערכת בקרת האקלים רועשת מדי לטעמכם, הנמיכו באופן ידני את מהירות המאוורר.
- נוסף על קירור פנים הרכב, המדחס של מיזוג האוויר מקרר גם את המצבר. לכן, במזג אוויר חם, ייתכן שמדחס מיזוג האוויר יופעל למרות שכיביתם אותו. זהו מצב נורמלי, מכיוון שהעדיפות במערכת היא לקרר את המצבר על-מנת להבטיח שישאר בטווח הטמפרטורה המיטבי לשם הבטחת אריכות חיים וביצועים מיטביים.

כדי להפנות את זרימת האוויר בתוך ה-Model X, הזיזו את פתחי האוורור האמצעיים מעלה, מטה או מצד לצד.

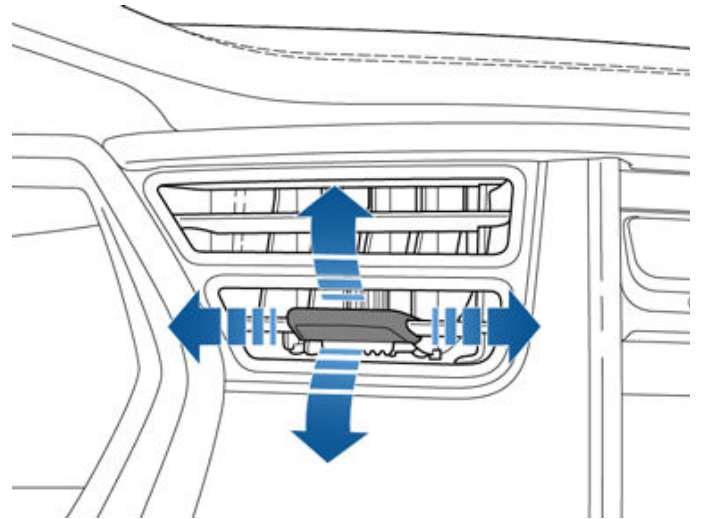

**הערה:** תוכלו לכוון את פתחי האוורור החיצוניים בגובה הפנים לעבר החלונות הצדדיים כדי לעזור בהפשרת אדים או במניעת הצטברות אדים עליהם.

## מסנני (י) אוויר בתא הנוסעים

Model X כולל מסנן אוויר אחד או יותר למניעת חדירת אבקת צמחים, נשורת תעשייתית, אבק דרכים וחלקיקים אחרים מבעד לפתחי האוורור.

**הערה:** יש להחליף את מסנני (י) האוויר באופן תקופתי. ראו [מרווחי טיפול בעמוד 178](#).



# דרכי פעולה מומלצות להתמודדות עם מזג אוויר קר

**הערה:** Tesla ממליצה להשתמש ב-Trip Planner כדי לנווט אל מיקום טעינה במשך 30-45 דקות לפחות לפני ההגעה על מנת להבטיח טמפרטורת מצבר ותנאי טעינה מיטביים. אם משך הנסיעה למיקום הטעינה קצר מ-30-45 דקות, שקלו לחמם מראש את המצבר לפני הנסיעה (ראו לפני הנסיעה בעמוד 153).

## חלונות

באפליקציה לנייד, נווטו אל אקלים ובחרו ב- הפשרת רכב, שעוזרת להמס שלג, קרח וכפור שהצטברו על השמשות, חלונות הנהג והמראות.

השתמשו באפליקציה לנייד כדי לקבוע פגישת שירות שבה Tesla תוכל לספק ציפוי דוחה מים לחלונות הצדדיים והאחוריים של הרכב שלכם (לא השמשה הקדמית) תמורת תשלום סמלי.

## מראות

אם צפויה הצטברות קרח בעת חנייה, כבו את האפשרות מראות מתקפלות אוטומטית. געו באפשרויות פקדים < רכב > קיפול אוטומטי. קרח עלול למנוע את הקיפול או הפתיחה של מראות הצד החיצוניות.

**הערה:** מראות הצד מתחממות באופן אוטומטי לפי הצורך במהלך החימום המוקדם או בעת הפעלת מפשרי האדים בשמשה האחורית.

## מגבים

אם צפויה הצטברות של שלג או קרח במהלך החנייה, געו באפשרות פקדים < שירות > מצב טיפול במגב. פעולה זו תגביה את המגבים כנגד השמשה הקדמית וניתן יהיה להפשר אותם בזמן הפשרת השמשה הקדמית (ראו **מגבים ומתזים בעמוד 82**). באפשרותכם גם להפעיל מפשרי מגבים (אם מותקנים). ראו **תפעול פקדי בקרת אקלים בעמוד 148**.

## צמיגים ושרשראות לצמיגים

יש להשתמש בצמיגי חורף להגברת האחיזה בתנאי שלג או קרח. ניתן לרכוש צמיגי חורף ב-Tesla Shop (ראו **סוגי צמיגים עונתיים בעמוד 184**).

השרשראות לצמיגים מספקות משיכה נוספת בעת נסיעה בתנאים שלג או קרח. עיינו בתקנות המקומיות באזורכם כדי לבדוק אם שרשראות לצמיגים מומלצות או נדרשות בחודשי החורף. למידע נוסף ראו **שימוש בשרשראות לצמיגים בעמוד 184**.

כאשר טמפרטורת הסביבה נמוכה, לחץ האוויר בצמיגי הרכב ירד. אם נורית החיווי של ניטור לחץ האוויר בצמיגים (TPMS) נדלקת, יש לנפח את הצמיגים לפני הנסיעה. הצמיגים מאבדים PSI אחד עבור כל ירידה של 6°C בטמפרטורה החיצונית (ראה **טיפול בצמיגים ותחזוקתם בעמוד 180**). הקפדה על לחץ אוויר נכון בצמיגים עוזרת להתחמק מבורות ומשפרת את הטווח כאשר הצמיגים מנופחים כהלכה.

## בזמן הנסיעה

מזג אוויר קר יכול להגדיל את צריכת האנרגיה מכיוון שנדרש יותר כוח להנעה ולחימום תא הנוסעים והמצבר. פעלו בהתאם להצעות הבאות כדי להפחית את צריכת האנרגיה:

כדי לוודא ש-Model X מספק לכם את חוויית הבעלות הטובה ביותר שניתן בתנאי מזג אוויר קר קשים, פעלו בהתאם לדרכי הפעולה המומלצות הבאות.

## לפני הנסיעה

כאשר שלג וקרח מצטברים על הרכב שלכם, חלקים נעים, כגון ידיות הדלת, החלונות, המראות והמגבים עשויים לקפוא במקומם. כדי להשיג טווח וביצועים מקסימליים, חשוב לחמם את תא הנוסעים ואת המצבר לפני הנסיעה. קיימות מספר דרכים לעשות זאת:

- געו באפשרות פקדים < תזמון (הזמינה גם במסכי הטעינה ובקרת האקלים) > כדי להגדיר את המועד בו ברצונכם שהרכב יהיה מוכן לנהיגה (ראו **חימום מוקדם וטעינה מתוזמנים בעמוד 174**).

- באפליקציה לנייד, נווטו אל אקלים כדי להתאים אישית את הטמפרטורה שאליה אתם רוצים לחמם את תא הנוסעים. פעולה זו גם מחממת את המצבר במתח הגבוה בהתאם לצורך.

- באפליקציה לנייד, נווטו אל אקלים < מפשר אדים > כדי להמס שלג, קרח וכפור שהצטברו על השמשות, חלונות ומראות. פעולה זו גם מחממת את המצבר במתח הגבוה בהתאם לצורך.

**הערה:** Tesla ממליצה להפעיל את הגדרות האקלים 30-45 דקות לפחות לפני תחילת הנסיעה (ראו **תפעול פקדי בקרת אקלים בעמוד 148**). זמני החימום המוקדם תלויים בטמפרטורה החיצונית ובגורמים אחרים. האפליקציה לנייד תודיע לכם כאשר הרכב יגיע לטמפרטורת החימום המוקדם הרצויה.

## שקע טעינה

אם הבריש של שקע הטעינה קפא במקומו וכבל הטעינה נתקע בשקע הטעינה, נסו לשחרר ידנית את כבל הטעינה. ראו **שחרור ידני של כבל הטעינה בעמוד 172**.

בתנאי מזג אוויר של קור קיצוני או קרח, תפס שקע הטעינה שלכם עשוי לקפוא במקומו. אם אינכם יכולים להוציא או להכניס את כבל הטעינה, או אם הרכב לא נטען במטען מהיר בגלל שהבריש קפא במקומו, השתמשו בהגדרה הפשרת רכב באפליקציה לנייד. פעולה זו יכולה לסייע להפשרת הקרח על תפס שקע הטעינה כדי שניתן יהיה להוציא או להכניס את כבל הטעינה.

תוכלו למנוע גם את הקיפאון של פתח שקע הטעינה באמצעות הגדרות תזמון (ראו **חימום מוקדם וטעינה מתוזמנים בעמוד 174**).

**הערה:** אם בריח שקע הטעינה קפא במקומו, ייתכן שהוא לא ינעל את כבל הטעינה במקומו בעת הכנסתו, אך הוא עדיין יהיה מסוגל לטעון בזרם חילופין בקצב איטי, גם אם הבריש אינו מופעל.

## טעינה

על-ידי שימוש ב-Trip Planner (אם זמין) כדי לנווט אל מיקום טעינה של Tesla, Model X מחמם מראש את המצבר במתח גבוה כדי לוודא שכאשר תגיעו למטען, טמפרטורת המצבר תהיה מיטבית ומוכנה לטעינה. הדבר מפחית את משך הזמן שנדרש כדי לבצע טעינה. ראו (ראו **תכנון נסיעות בעמוד 160**).



# דרכי פעולה מומלצות להתמודדות עם מזג אוויר קר

## אחסון

אם אתם מחנים את ה-Model X לזמן ממושך, חברו את הרכב למטען כדי למנוע איבוד טווח תקיין ולשמור על המצבר בטמפרטורה אופטימלית. הרכב שלכם יכול להישאר מחובר לחשמל בבטחה למשך כל פרק זמן.

כאשר ה-Model X אינה בשימוש, היא עוברת למצב שינה כדי לחסוך באנרגיה. הפחיתו את מספר הפעמים שאתם בודקים את סטטוס הרכב שלכם באפליקציה לנייד, מכיוון שהדבר מעיר את הרכב שלכם באופן אוטומטי ומתחיל צריכת אנרגיה רגילה.

- השתמשו במחממי מושבים כדי לשמור על החום. מחממי מושבים משתמשים בפחות אנרגיה מאשר מחמם תא הנוסעים. הורדת הטמפרטורה בתא הנוסעים ושימוש במחממי המושבים מפחיתה את צריכת האנרגיה (ראו [תפועל פקדי בקרת אקלים בעמוד 148](#)).
- האטו את הנהיגה והימנעו מהאצה מהירה ותכופה.
- הפעילו את Range Mode (אם מותקן) כדי להגביל באופן אוטומטי את צריכת החשמל של מערכת מיזוג האוויר על מנת לשמור על טמפרטורת הסוללה ותא הנוסעים. Range Mode יכבה גם את 'חתימת התאורה' (אם מותקנת) ויכוון את פיצול המומנט למנועים הקדמי והאחורי כדי למקסם את הטווח (ראו [השגת טווח מרבי בעמוד 175](#)).

## בלימה רגנרטיבית

ייתכן כי הבלימה הרגנרטיבית תוגבל אם המצבר קר מדי. כאשר תמשיכו בנסיעה, המצבר יתחמם והאנרגיה הרגנרטיבית תגדל (ראו [בלימה רגנרטיבית בעמוד 84](#)).

**הערה:** תוכלו להימנע מבלימה רגנרטיבית מוגבלת אם תאפשרו מספיק זמן לחימום מוקדם של הרכב שלכם או אם תשתמשו באפשרות תזמון לחימום מוקדם של ה-Model X לפני זמן היציאה (ראו [חימום מוקדם וטעינה מתוזמנים בעמוד 174](#)).

## מצבר קר

סמל פתית שלג כחול מופיע בלוח המחוונים כאשר חלק מהאנרגיה במצבר אינה זמינה משום שהמצבר קר. חלק זה של אנרגיה בלתי זמינה מוצג בצבע כחול במד המצבר. ייתכן ששיעורי הבלימה הרגנרטיבית, ההאצה והטעינה יהיו מוגבלים. סמל פתית השלג לא יוצג עוד כאשר המצבר יהיה חם די הצורך. ❄️

## אחרי הנסיעה

השאירו את ה-Model X מחוברת לחשמל כאשר היא אינה בשימוש. הרכב שלכם ישתמש במערכת הטעינה, ולא במצבר עצמו, כדי לשמור על חום המצבר (ראו [מידע על סוללת מתח גבוה בעמוד 168](#)).

## חימום מוקדם מתוזמן

כאשר הרכב חונה, השתמשו בהגדרות פקדים < תזמון, הזמינות במסכי הטעינה ובקרת האקלים, כדי להגדיר את המועד בו ברצונכם שיתבצע חימום מוקדם של הרכב Model X (ראו [חימום מוקדם וטעינה מתוזמנים בעמוד 174](#)). אתם גם יכולים לתזמן זאת כדי למנוע מתפס שקע הטעינה לקפוא במקומו. הרכב שלכם יקבע את השעה המתאימה להתחלת החימום המוקדם כדי שהיא תושלם ותא הנוסעים והמצבר יהיו חמים לפני שעת היציאה שנקבעה.

Tesla ממליצה גם לתזמן טעינה בשילוב עם החימום המוקדם כדי להבטיח שלרכב שלכם תהיה מספיק אנרגיה לנסיעה. כאשר Model X אינו מחובר, החימום המוקדם יפעל אך רק כאשר רמת טעינת הסוללה הינה מעל 20%.



# דרכי פעולה מומלצות להתמודדות עם מזג אוויר חם

## טעינה

בעת שימוש באפשרות 'תכנון נסיעות' או בעת ניווט אל תחנת Supercharger, כלי הרכב שלכם מכין אוטומטית את הסוללה לטעינה היעילה ביותר. בתנאי חום קיצוניים, ייתכן שלא תראו את ההודעה שכלי הרכב מכין מראש את הסוללה תוך ניווט אל Supercharger, אך הוא עדיין מכין את הסוללה לטעינה.

**הערה:** Tesla ממליצה להשתמש ב-Trip Planner כדי לנווט אל מיקום טעינה במשך 30-45 דקות לפחות לפני ההגעה על מנת להבטיח טמפרטורת מצבר ותנאי טעינה מיטביים. אם משך הנסיעה למיקום הטעינה קצר מ-30-45 דקות, שקלו לחמם מראש את המצבר לפני הנסיעה (ראו לפני הנסיעה בעמוד 153).

אם ניתן, השאירו את כלי הרכב מחובר אל המטען בכל פעם שאינו בשימוש, אפילו במזג אוויר חם, במיוחד אם נעשה שימוש בהכנת הרכב מראש או בהגנה מהתחממות יתר של תא נהג.

## אחסון

אם אתם מחנים את ה-Model X לזמן ממושך, חברו את הרכב למטען כדי למנוע איבוד טווח תקין ולשמור על המצבר בטמפרטורה אופטימלית. הרכב שלכם יכול להישאר מחובר לחשמל בבטחה למשך כל פרק זמן.

כאשר ה-Model X אינה בשימוש, היא עוברת למצב שינה כדי לחסוך באנרגיה. הפחיתו את מספר הפעמים שאתם בודקים את סטטוס הרכב שלכם באפליקציה לנייד, מכיוון שהדבר מעיר את הרכב שלכם באופן אוטומטי ומתחיל צריכת אנרגיה רגילה.

כדי לוודא ש-Model X מספק לכם את חוויית הבעלות הטובה ביותר שניתן בתנאי מזג אוויר חמים, פעלו בהתאם לדרכי הפעולה המומלצות הבאות.

## לפני הנסיעה

ישנן מספר דרכים להכין את הרכב לנסיעה, מבלי להיכנס לרכב אשר כבר חם:

- הכינו מראש את תא הנוסעים על ידי הזזת כיוון זרימת האוויר מהמאווררים והפעלה או כיבוי של מחממי המושבים. באפליקציה לנייד, נווטו אל אקלים כדי להתאים אישית את הטמפרטורה שאליה אתם רוצים לקרר את תא הנוסעים.
- לחצו על התכונה תיאום, הזמינה במסכי הטעינה ובקרת האקלים, כדי להגדיר את המועד שבו ברצונכם שהרכב יהיה מוכן לנהיגה (ראו חימום מוקדם וטעינה מתוזמנים בעמוד 174).
- אפשרו את האפשרות הגנה מהתחממות יתר של תא נהג המונעת התחממות יתר של תא הנוסעים בתנאי סביבה חמים.
- באפליקציה לנייד, נווטו אל פקדים כדי לאוורר את החלונות.

**הערה:** Tesla ממליצה להפעיל את הגדרות האקלים 30-45 דקות לפחות לפני תחילת הנסיעה (ראו תפעול פקדי בקרת אקלים בעמוד 148). זמני החימום המוקדם תלויים בטמפרטורה החיצונית ובגורמים אחרים. האפליקציה לנייד תודיע לכם כאשר הרכב גיע לטמפרטורת החימום המוקדם הרצויה.

## אחרי הנסיעה

השאירו את Model X מחוברת לחשמל כאשר היא אינה בשימוש, במיוחד אם מתבצעת הכנה מראש או הגנה מפני התחממות יתר של תא הנוסעים. הרכב שלכם ישתמש במערכת הטעינה, ולא במצבר עצמו, כדי לשמור על טמפרטורה נוחה (ראו מידע על סוללת מתח גבוה בעמוד 168). בנוסף, יש מספר דרכים לצמצם את חום תא הנוסעים:

- לפני יציאה מהרכב (לביצוע מטלות בית, למשל), השתמשו ב-Dog Mode כדי לשמור על תא הנוסעים קריר לחיות מיוחד או טובין מתכלה. למידע נוסף ראו Keep Climate On, כלבו-Camp בעמוד 150.
- Tesla ממליצה לכבות את מיזוג האוויר בערך 30 שניות לפני לחיצה על 'חניה' כדי להפחית את הצטברות הנוזלים מתחת לרכב.
- יש לחנות בצל כדי לסייע להפחית את צריכת הכוח ולשמור על טמפרטורות תא נוסעים קרירות.
- השתמשו במגן שמש (זמין דרך Tesla Shop) אם עליכם לחנות בחוץ בשמש.
- בעת החניה, חברו את Model X ובצעו תיאום לטעינה שלכם. כלי הרכב שלכם קובע את הזמן המתאים להתחיל בטעינה כדי להשלימה במהלך שעות צריכה נמוכה. תא הנוסעים והסוללה מוכנים גם הם על ידי הגדרת זמן יציאה. למידע נוסף, ראו חימום מוקדם וטעינה מתוזמנים בעמוד 174.



## מפה - סקירה כללית

מפה מוצגת במסך המגע כל הזמן (למעט כאשר Model X בהילוך נסיעה לאחור).

השתמשו באצבעות שלכם כדי להשתמש במפה:

- כדי להזיז את המפה לכל כיוון שהוא, החזיקו וגררו אצבע.
- כדי להזיז את המפה לכל כיוון שהוא, החזיקו וסובבו שתי אצבעות.
- כדי להגדיל או להקטין את המפה, הרחיקו או הצמידו שתי אצבעות, בהתאמה.

**הערה:** כאשר תסובבו או תזיזו את המפה, היא תפסיק לעקוב אחר המיקום הנוכחי שלכם. ההודעה Tracking Disabled מוצגת לזמן קצר לצד סמל כיוון המפה, והסמל הופך לאפור. כדי להפעיל מחדש את המעקב, געו בסמל כיוון המפה ובחרו North Up או Heading Up.

**הערה:** גודל התצוגה של המפה ישתנה באופן אוטומטי כאשר קיים מסלול ניווט פעיל.

כדי לשנות את כיוון המפה, יש להחליף בין האפשרויות האה:

צפון למעלה: צפון נמצא תמיד בחלק העליון של המסך.



כיוון הנסיעה: כיוון הנסיעה נמצא תמיד בחלק העליון של המסך. המפה תסתובב כאשר תשנו את כיוון הנסיעה. סמל זה כולל מצפן משולב שמראה את כיוון הנסיעה.



**הערה:** נגיעה בסמל זה במהלך ניווט ליעד תציג סקירה כללית של המסלול.

תצוגה כללית של מסלול זמינה בעת ניווט ליעד והיא מוצגת כאשר מרחיבים את רשימת ההוראות שלב אחר שלב (על ידי החלקה כלפי מטה). המפה תציג את הכיוון שבחרתם קודם כאשר תכווצו את רשימת ההוראות המפורטות על-ידי החלקתה מעלה.



## הצגת מפה

כאשר Model X במצב חניה, הסמלים הבאים יוצגו על המפה כדי לאפשר לכם להתאים אישית את סוג המידע המופיע על המפה. כדי להיכנס לסמלים האלה בזמן נסיעה, געו בכל מקום על המפה (הם יעלמו לאחר כמה שניות).

תמונת לוויין (אם מותקן שירות קישוריות פרימיום).



עומס תנועה (אם מצויד בקישוריות פרימיום).



פרטי מפה (כגון נקודות עניין).



הציבו סיכה בכל מיקום שהוא במפה על-ידי לחיצה והחזקה של אצבע על מיקום רצוי. לאחר הנחת סיכה, או נגיעה בסיכה קיימת, המפה תמרכז סביב המיקום שנבחר ומידע על המיקום יופיע במסך קופץ. מהמסך הנפתח הזה, ניתן לנווט אל המיקום להוספה או הסרה של המיקום מרשימת היעדים המועדפים שלכם (ראו יעדי בית, עבודה או יעדים מועדפים בעמוד 158).

תחנות טעינה. מציג רשימה קופצת ובה העיר והמרחק לתחנה המתאימה במפה. תחנות הטעינה כוללות את Tesla Superchargers, אתרי טעינה ביעדים, מטענים מהירים צד שלישי, ומטענים ציבוריים שהשתמשתם בהם בעבר. ראו תחנות טעינה בעמוד 158. געו בסמלי הברק ברשימה הקופצת כדי לסנן לפי סוגי המטענים על בסיס ההספק המרבי.



**הערה:** באזורי שוק מסוימים, מטענים מהירים של צד שלישי נכללים גם במפה כסיכות אפורות כהות כאשר אתם מציגים מטענים.

## הגדרות ניווט

**הערה:** ההגדרות הזמינות במערכת הניווט משתנות בהתאם לאזור השוק ולתצורת הרכב שלכם.

סמל הגדרות ניווט יוצג כאשר תגעו בכפתור ... ברגע שהתחלתם לנווט אל היעד.



**הערה:** תוכלו גם לגשת להגדרות הניווט בנגיחה בפקדים < Navigation.

געו בהגדרות הניווט כדי להתאים אישית את האופן שבו מערכת הניווט פועלת (ההגדרות הזמינות משתנות בהתאם לאזור השוק ולתצורת הרכב שלכם):

- הנחיית ניווט: געו באפשרות קול כדי לאפשר קריאה קולית של הוראות הניווט.
- געו בכפתור (-) או (+) כדי להגביר או להחליש את עוצמת הדיבור של הוראות הניווט. החלשת עוצמת הדיבור שמאלה עד הסוף, או נגיעה בסמל הרמקול, ישתיקו את ההוראות. ניתן גם להשתיק/לבטל את ההשתקה של הוראות הניווט על-ידי נגיעה בסמל הרמקול. הגדרת עוצמת קול זו חלה רק על הוראות שמשמיעה מערכת הניווט. עוצמת הקול עבור נגן המדיה והטלפון אינה משתנה.
- **הערה:** ניתן לכוונן אוטומטית את עוצמת השמע בהתבסס על מהירות הנסיעה והגדרות האקלים.
- **הערה:** הוראות הניווט מושתקות כאשר מתבצעת שיחה בטלפון המשוך.

- הפעילו את ניווט אוטומטי אם אתם רוצים ש Model X תיזום אוטומטית יעד ניווט כשאתם נכנסים לרכב. היעדים מנובאים בהתבסס על נתיבים שבהם נסעתם פעמים רבות, השעה ביום ורישומים ביומן (ראו Automatic Navigation בעמוד 158).



• געו בחלק העליון של הרשימה כדי למזער אותה.

בעת הניווט, המפה תעקוב אחר המיקום שלכם ותציג את הקטע הנוכחי במסלול. ניתן להציג את המסלול המלא בכל עת על-ידי החלקה מטה להרחבת רשימת ההוראות המפורטת או נגיעה בסמל הסקירה הכללית של המסלול.

מתחת לרשימת שלב-אחר-שלב, סרגל התקדמות מציג כמה אתם קרובים ליעד או לעצירה הבאה שלכם. אם online routing מופעל, סרגל ההתקדמות יציג גם את תנאי התנועה בזמן אמת בנתיב שלכם (ראו [Online Routing בעמוד 159](#)).

להפסקת הניווט, געו ב-ביטול, שנמצא בפינה התחתונה של רשימת ההוראות ההגעה המפורטת. החליקו ימינה על המיקום המוצע או לחצו לחיצה ממושכת על המיקום כדי למחוק במהירות חיפוי ניווט אחרונים.

**הערה:** אם חיבור להעברת נתונים אינו זמין, המפות שברכב מאפשרות לכם לניווט לכל יעד, אבל יהיה עליכם להזין את הכתובת המלאה והמדויקת.

אם מופעל ניווט עם Autopilot (אם זמין באזורכם), תוכלו להפעיל אותו עבור מסלול הניווט באמצעות נגיעה ב-ניווט עם Autopilot ברשימת ההוראות המפורטת (כשהתכונה מופעלת, הסמל יהיה כחול).  
Navigate on Autopilot משנה אוטומטית נתיבים ושולטת ב-Model X בכבישי גישה מבוקרת (כמו כבישים מהירים ואוטוסטרדות), לאורך נתיב ניווט. לפרטים נוספים, ראו [ניווט עם Autopilot בעמוד 117](#).



## בחירת נתיב חלופי

בהתאם לאזור ולתצורת הרכב, ייתכן כי תכונה זו לא תהיה זמינה ברכב שלכם. הרכב שלכם חייב להיות מצויד בשירות קישוריות פרימיום.

לאחר שהזנתם יעד עם עצירה אחת, המפה מציגה עד שלושה מסלולים חלופיים. זה יאפשר לכם להשוות בקלות זמני נסיעות עם מידע על התנועה בכל נתיב. אם לא תבחרו נתיב מועדף בפרק זמן מוגדר, הנתיב המהיר ביותר ייבחר אוטומטית.

## הוספת עצירות לנתיב

לאחר הזנת יעד, יש לערוך את המסלול על ידי הוספה, מחיקה או שינוי סדר העצירות. געו בשלוש הנקודות בתחתית הרשימה של הוראות ההגעה המפורטות כדי לצפות באפשרויות לעריכת הנתיב.

Add Stop מאפשר לכם להוסיף עצירה על ידי חיפוש מיקום או הוספת יעדי בית, אחרונים או מועדפים. ניתן גם להוסיף עצירה על-ידי נגיעה בסיכה כלשהי במפה ובחירה Add מהמידע בחלון הצץ.



Edit Stop מאפשר לכם להגדיר נסיעה מורכבת על ידי הוספה או מחיקה של עצירות בנתיב שלכם. גררו וזרקו עצירות על ידי נגיעה בסמל שווה כדי לסדר מחדש את הנסיעה שלכם.



• הפעילו את Trip Planner (אם זמין בשוק האזורי שלכם) כדי להוסיף עצירות טעינה מהירה במידת הצורך. עצירות טעינה מהירות נוספות לנתיבי ניווט במטרה למזער את משך הזמן שאתם מבילים בנהיגה וטעינה (ראו [תכנון נסיעות בעמוד 160](#)).

• הפעילו ניווט מקוון כדי לניווט אוטומטית על מנת להימנע מפקקים (ראו [Online Routing בעמוד 159](#)).

• געו ב-Avoid Tolls כדי שהניווט אוטומטית יימנע מכבישי אגרה אם ניתן.

## ניווט ליעד

כדי לניווט למיקום, געו בסרגל החיפוש בפינה של המפה והזינו יעד, שלחו את היעד מהטלפון שלכם, או השתמשו בהוראות קוליות (ראו [פקודות קוליות בעמוד 17](#)) לכתובת, נקודת ציון, עסק, וכו'. אם היעד שבחרתם כולל בתוכו יעדים אחרים (כגון טרמינלים בשדה תעופה), תוכלו לבחור גם יעד משנה.

לאפשרויות שונות געו בסרגל החיפוש:

• רענונו את החיפוש כאשר אתם מגדילים או גוררים אל אזור אחר של המפה על ידי הקשה על חיפוש באזור זה כאשר תקפוץ הודעה (אם זמין באזורכם).

• בחרו מיקום Home או Work שמור (ראו [יעדי בית, עבודה או יעדים מועדפים בעמוד 158](#)).

• בחרו יעד Charging (ראו [תחנות טעינה בעמוד 158](#)).

• בחרו מבין היעדים שהם Recent (היעד האחרון שאליו ניווטתם יוצג בראש הרשימה).

• בחרו יעד שאותו סימנתם כ-Favorite (ראו [יעדי בית, עבודה או יעדים מועדפים בעמוד 158](#)).

• מסעדה פופולרית כאשר אתם מרגישים רעבים או יעד פופולרי (כגון מוזיאונים ופארקי שעשועים) כאשר אתם מרגישים ברי מזל (ראו [Lucky and Hungry בעמוד 158](#)).

**הערה:** ניתן התחיל ניווט מרחוק ממכשיר ה-iOS או ה-Android שלכם באמצעות הפונקציה "שיתוף" במכשיר לאחר מתן גישה לאפליקציה של Tesla לנייד.

כשאתם מפרטים מיקום, מסך המגע מרחיק את התצוגה כדי לספק סקירה של הנתיב בו עליכם לנסוע ומציג רשימת הנחיות פניה אחר פניה. זמן הגעה משוער, זמן נהיגה וקילומטרז' מוצגים בתחתית רשימת הנחיות. שימו לב לאלה לגבי רשימת הוראות ההגעה המפורטות:

• סמל הסוללה ברשימת הפניות מספק ייצוג חזותי המדגים הערכה של כמה אנרגיה תישאר לאחר שתגיעו ליעד שלכם, וכמה תישאר אם תעשו נסיעה הלוך ושוב מהמיקום הנוכחי שלכם. ראו [חיזוי צריכת אנרגיה בעמוד 159](#).

• אם נדרשת טעינה כדי להגיע ליעד ואם תכנון מסלול מופעל (וזמין באזור שלכם), מסלול הנסיעה כולל באופן אוטומטי עצירות ב-Supercharger (ראו [תכנון נסיעות בעמוד 160](#)).

• אם אין לכם די אנרגיה להגיע ליעד ואין אף Supercharger בדרך, תוצג התרעה שאומרת שנדרשת טעינה כדי להגיע ליעד.

• לפני כל פנייה מופיע המרחק עד אליה.

• כדי להציג את תחתית הרשימה, ייתכן שיהיה עליכם לגרור את הרשימה כלפי מעלה.

כדי להוסיף יעד לרשימת המועדפים שלכם, געו בסיכה שלו במפה, ולאחר מכן געו בסמל הכוכב במסך הקופץ שמופיע. הזינו שם (או השאירו את השם שמופיע כברירת מחדל), ולאחר מכן געו ב-הוספה למועדפים. סמל הכוכב יהפוך למלא והיעד ייכלל ברשימת המועדפים שלכם.



כדי למחוק יעד אחרון או מועדף, געו בו ברשימת היעדים והחזיקו אותו לזמן קצר עד להצגת הסימן X. אז געו בסימן X כדי למחוק אותו מהרשימה.

מיקומי בית ועבודה מוצגים גם מתחת לסרגל החיפוש בניווט. געו כדי להגדיר כתובת עבור המיקום המתאים. לאחר הזנת הכתובת, געו ב-Save as Work או Save as Home. לאחר מכן תוכלו לגעת בקיצורי דרך אלה כשתרצו לנווט הביתה או לעבודה.

כדי לשנות או למחוק את הכתובת המתאימה, לחצו לחיצה ממושכת על סמל בית או עבודה. חלון קופץ יאפשר לכם להזין כתובת חדשה ו-שמור בתור בית או שמור בתור עבודה. לאחר ששמרתם את מיקום הבית או העבודה, Model X יהיה עשוי להציע לכם לנווט למיקום העבודה שלכם בבוקר ולמיקום הבית שלכם בערב תוך ציון זמן ההגעה המשוער בהתאם לעומס התנועה כעת. ראו [Automatic Navigation בעמוד 158](#). געו ב-נקודה בית או נקודה עבודה כדי להסיר לגמרי כתובות קשורות. בהתאם לדפוסי השימוש שלכם, Model X יהיה עשוי להציע לכם לשמור מיקום מסוים כמיקום הבית או העבודה.

משיקולי ביטחון, אם תמכרו, תעבירו בעלות או תאפשרו לאחרים לנהוג ב-Model X, מומלץ למחוק את מיקומי הבית והעבודה שלכם. תוכלו למחוק אותם בנפרד או לבצע איפוס להגדרות היצרן כדי למחוק את כל הנתונים האישיים (געו באפשרות פקדים < Factory Reset > Service).

## תחנות טעינה

כדי להציג תחנות טעינה במפה, געו בסרגל החיפוש במפה ולאחר מכן געו ב-Charging. תחנות הטעינה מוצגות ברשימה (כאשר תחנת הטעינה הקרובה ביותר מוצגת בראשה) ומיוצגות באמצעות סיכות מתאימות במפה. געו בסיכה כדי להציג מידע נוסף, לנווט ליעד או לסמן אותו כיעד מועדף.

געו בסמלי הברק להצגת סוגי מיקומי הטעינה שאתם רוצים שהמפה תכלול (כברירת מחדל המפה מציגה רק נקודות של מתקני Supercharger):

געו כדי לכלול בתחנות חשמל עד 25 קילוואט, כגון מיקומי תחנות טעינה.



געו כדי לכלול מטענים בינוניים 25 קילוואט עד 75 קילוואט.



געו כדי לכלול מטענים גבוהים 75 קילוואט ומעלה.



באפשרותכם גם להשתמש באפליקציה לנייד של Telsa כדי לערוך את המסלול שלכם (אם היא זמינה במיקום שלכם). באפליקציה לנייד של Tesla, עברו אל מיקומים < ניווט והזינו יעד, געו באפשרות עריכת נסיעה > הוספת עצירה כדי לערוך את המסלול שלכם, ואז געו באפשרות שליחה לרכב כדי לשתף את הנסיעה עם הרכב שלכם.

**הערה:** נדרשת גרסת אפליקציה לנייד של Tesla 4.27.5 או עדכנית יותר.

## Automatic Navigation

**הערה:** ניווט אוטומטי לא יהיה זמין בכל אזורי השוק ובכל תצורות הרכב.

Automatic Navigation יכול לחזות יעד כשאתם נכנסים לרכב שלכם. כאשר לוח השנה של הטלפון שלכם מסונכרן עם Model X, ולוח השנה כולל אירוע שמתרחש תוך שעתיים מרגע הכניסה שלכם לרכב לקראת נסיעה, Automatic Navigation יציע את מיקום האירוע (בהנחה שמשיכת כתובת תקינה לאירוע).

בנוסף, אם אתם במיקום Home ונוסעים בימי חול (שני עד שישי) בין השעות 05:00 ל-11:00, Automatic Navigation יוכל לנתב אתכם באופן אוטומטי למיקום שציינתם עבור Work (ראו [יעדי בית, עבודה או יעדים מועדפים בעמוד 158](#)). באופן דומה, אם אתם בעבודה ונכנסים לרכב שלכם בימי חול בין השעות 15:00 ל-23:00, Automatic Navigation יוכל לנתב אתכם באופן אוטומטי למיקום שציינתם עבור בית.

כדי להפעיל את ה, געו בפקדים < Automatic > Navigation > Navigation. עליכם לסנכרן כראוי את היום בטלפון שלכם עם Model X ולצייין עבור כל אירוע כתובת תקינה ומוגדרת היטב (ראו [טלפון, לוח שנה ושיחות ועידה באינטרנט בעמוד 71](#)).

**הערה:** הוראות ניווט שתזינו באופן ידני, או שתשלחו אל Model X, יעקפו מסלולים המוצעים על-ידי Automatic Navigation.

## Lucky and Hungry

**הערה:** ייתכן ולא כל התכונות יהיו זמינות בכל אזורי השוק ובכל תצורות הרכב.

בנוסף לניווט ליעד שבחרתם, Model X יכול גם להציע מיקומים קרובים על סמך תחושת רעב או יש לי מזל שלכם. בסרגל החיפוש של מסך הניווט, געו ב-Hungry או ב-Lucky. Hungry מציע רשימה של מסעדות פופולריות, ואילו Lucky מציע רשימה של יעדים פופולריים (כגון מוזיאונים ופארקי שעשועים). לאחר שמצאתם יעד מעניין, געו ב-נווט כדי להמשיך בנסיעה ליעד זה.

אפשרות זו מחייבת שימוש בגרסה העדכנית ביותר של מפות Navigation. כדי להורידה, חברו את ה-Model X לרשת Wi-Fi וגעו בפקדים < Software כדי לבדוק אם יש עדכון זמין (ראו [עדכוני מפה בעמוד 160](#)).

## יעדי בית, עבודה או יעדים מועדפים

אם אתם נוסעים ליעד מסוים לעתים קרובות, הוסיפו אותו כמועדף על-מנת שלא יהיה צורך להזין את שם היעד או כתובתו בכל פעם. כאשר אתם מוסיפים יעד כ'מועדף', תוכלו לנווט אליו בקלות באמצעות נגיעה בתפריט חיפוש הניווט ואז ב-מועדפים, ולאחר מכן בחירת היעד מתוך רשימת המועדפים.





**הערה:** בעת ניווט אל Supercharger (או מטען מהיר של צד שלישי באזורים מסוימים), Model X מבצע חימום מקדים של הסוללה כדי להכין אותו לטעינה. דבר זה יבטיח שתגיעו לטמפרטורת סוללה אופטימלית, וכך תקצרו את משך הזמן הנדרש לטעינה. במקרים מסוימים (כגון מזג אוויר קר), ייתכן שהמנוע או מנועים הקדמי והאחורי ורכיבים מסוימים ישמיעו רעש מכיוון שהם יוצרים חום לחימום הסוללה (ראו [טעינה בעמוד 153](#)). מדובר בתופעה נורמלית.

- ראו עד כמה מיקום Supercharger עמוס בדרך כלל בשעות שונות של היום ומהן עמלות טעינה ודמי אי-שימוש (ראו [עמלות Supercharger בעמוד 172](#)).

## חיזוי צריכת אנרגיה

בעת ניווט ליעד, ה-Model X עוזרת לחזות את צרכי הטעינה שלכם, באמצעות חישוב האנרגיה שתישאר בעת ההגעה ליעד. בעת ניווט, המפה תציג חישוב זה לצד סמל הסוללה ברשימת ההוראות המפורטת (ראו [ניווט ליעד בעמוד 157](#)). כאשר רשימת הוראות ההגעה מכווצת, געו בראש הרשימה כדי להרחיבה.

החישוב שחזרה בכמה אנרגיה תשתמשו הוא אומדן המבוסס על סגנון הנהיגה (מהירות חזויה וכדומה) וגורמים סביבתיים (מהירות הרוח וכיוון הרוח, טמפרטורות הסביבה וטמפרטורות חזויות, צפיפות האוויר ולחות וכדומה). כאשר אתם נוהגים, Model X לומד באופן רציף בכמה אנרגיה הוא משתמש, ומשפר את הדיוק לאורך זמן. Model X מנבא ניצול אנרגיה בהתבסס על סגנון הנהיגה של הרכב המסוים. לדוגמה, אם אתם נוהגים באופן אגרסיבי למשך פרק זמן מסוים, חיזוי הטווח העתידי ייקחו בחשבון צריכה גבוהה יותר. גורמים מסוימים שתורמים לאנרגיה חזויה (כגון טמפרטורות ומהירות הרוח החזויות) זמינים רק כאשר Model X-ל יש קישוריות אינטרנט.

**הערה:** אם אתם רוכשים רכב Tesla משומש, מומלץ לבצע איפוס להגדרות היצרן (פקדים < שירות < איפוס להגדרות היצרן); כדי לוודא שהאנרגיה החזויה מדויקת ככל שניתן.

לאורך הנהיגה הנתיב שלכם, Model X מנטר את השימוש באנרגיה ומעדכן את האנרגיה המוערכת שנותרה בסוף הנסיעה. התראה קופצת תוצג ברשימת הוראות ההגעה המפורטת במקרים אלה:

- התראה צהובה תוצג כאשר נותרה מעט אנרגיה להגעה ליעד, מה שידרוש מכם לנהוג לאט כדי לחסוך באנרגיה. לקבלת טיפים על חיסכון באנרגיה, ראו [השגת טווח מרבי בעמוד 175](#).
- התראה אדומה תוצג כאשר עליכם להטעין כדי להגיע ליעד.

כדי לקבוע אם נותרה מספיק אנרגיה לנסיעה חזור, געו בסמל הסוללה ברשימת ההוראות המפורטת כדי להציג אומדן משוער של צריכת האנרגיה לנסיעה חזור.

## Online Routing

Model X מזהה את עומס התנועה בזמן אמת ומתאים באופן אוטומטי את אומדן זמן הנסיעה ושעת ההגעה. כאשר עומס התנועה יעכב את מועד ההגעה המשוער שלכם ואם קיים מסלול חלופי, מערכת הניווט יכולה לחשב מחדש את המסלול ליעדכם. כדי לדחות מסלולים חלופיים, הקישו על התראת חישוב מסלול מחדש על מסך המגע. אתם יכולים גם לציין את מספר הדקות המינימלי שיש לחסוך לפני עדכון המסלול. כדי להפעיל או להשבית תכונה זו, געו ב- [פקדים < ניווט < Online Routing](#).

**הערה:** המפה מציגה CCS Superchargers רק אם הרכב שלכם מצויד ביכולת הטעינה מסוג CCS. כשאתם נוגעים בסיכה של ה-Supercharger, החלון הקופץ מידע אתכם אם יש צורך במתאם מסוג CSS כדי להטעין את הרכב שלכם.

**הערה:** באזורי שוק מסוימים, מטענים מהירים של צד שלישי נכללים גם כסיכות אפורות כהות כאשר אתם בוחרים להציג את כל תחנות הטעינה.

הופעת סיכת מיקום לעמדת טעינה חושפת את המצב הצפוי על המיקום. געו בסיכה כדי להציג את הפרטים.

מיקום תחנת ה-Supercharger הוא פעיל והמספר המוצג על הסיכה מייצג את מספר עמדות ה-Supercharger הזמינות הצפוי בעת ההגעה.

**הערה:** תחנת Supercharger הממוקמת במסלול הניווט הנוכחי שלכם תיבצע בשחור (או בלבן, אם מסך המגע במצב לילה).

מיקום ה-Supercharger צופה עומס גבוה של משתמשים. ייתכן ותצטרכו להמתין לפני הטעינה.

ייתכן שמיקום תחנת ה-Supercharger פועל בקיבולת מופחתת.

ייתכן שמיקום תחנת ה-Supercharger סגור.

אין נתונים זמינים עבור מיקום תחנת ה-Supercharger, אך הוא אמור להיות פעיל.

המיקום הוא אתר טעינה ביעדים, מטען מהיר של צד שלישי או תחנות טעינה ציבוריות שבהם השתמשתם בעבר. געו כדי להציג מידע נוסף, כגון מגבלות שימוש וזרם טעינה זמין.

**הערה:** כאשר תצוגת המפה מוקטנת ויש מספר אתרי טעינה ביעדים זמינים באזור, הסיכה עגולה ומספר העמדות מוצג בה. געו בסיכה כדי להגדיל את התצוגה. לאחר מכן תוכלו לגעת בסיכות בודדות כדי לקבל פרטים לגבי מיקום ספציפי.

געו בסיכה של תחנת הטעינה כדי להציג חלון צץ ממנו ניתן:

- לקבוע את המיקום המדויק של תחנת הטעינה ואת המרחק המשוער מהמיקום הנוכחי שלכם.
- כמו כן מוצגים השירותים הזמינים בתחנת הטעינה, כולל חדרי שירותים, מסעדות, מקומות לינה, קניית ורשת Wi-Fi. בחלון הקופץ של תחנות ה-Supercharger, געו בסמל שירותים כדי לאתר את השירות הרלוונטי באזור שסביבה.
- געו בסמל הניווט כדי לקבל הוראות נסיעה אל תחנת הטעינה.



## תכנון נסיעות

Trip Planner (אם זמין באזור שלכם) מסייע לכם לבצע נסיעות ארוכות יותר בבטחה. אם נדרשת טעינה כדי להגיע ליעדכם, Trip Planner יחשב עבורכם מסלול שעובר בתחנות טעינה Supercharger לפי הנדרש. Trip Planner בוחר מסלול ומחשב זמני טעינה, על-מנת למזער את משך הנסיעה הכולל (נסיעה וטעינה). כדי להפעיל את Trip Planner, געו בסמל ההגדרות במפה (ראו [הגדרות ניווט בעמוד 156](#)), ולאחר מכן געו ב-תכנון מסלול.

כאשר Trip Planner מופעל ונדרשת טעינה כדי להגיע ליעדכם, רשימת הוראות ההגעה המפורטת כוללת עצירות בתחנות Supercharger, זמני הטעינה המומלצים בכל תחנת Supercharger, וכן את אומדן רמת האנרגיה הזמינה בעת ההגעה לכל תחנת Supercharger.

כדי להסיר את העצירות בתחנות Supercharger ולהציג הוראות בלבד, געו באפשרות הסרת כל עצירות הטעינה בחלק התחנות של רשימת ההוראות המפורטת. אם תסירו עצירות בתחנות טעינה, רשימת ההוראות המפורטת תהיה עשויה להציג התראה שמציינת שנדרשת טעינה לצורך הגעה ליעד. כדי להוסיף עצירות בתחנת Supercharger להוראות ההגעה המפורטות, געו בהוסף תחנות טעינה.

בעת טעינה בתחנת Supercharger, מסך הטעינה מציג את זמן הטעינה שנותר כדי להגיע לתחנת Supercharger הבאה, או ליעדכם (אם לא נדרשת עוד טעינה). אם תטעינו במשך זמן קצר או ארוך יותר, זמן הטעינה עבור תחנות Supercharger הבאות יעודכן בהתאמה. ניתן להשתמש באפליקציה לנייד כדי לנטר את הזמן הנותר לסיום הטעינה.

**הערה:** בעת ניווט לתחנת Supercharger או, באזורים מסוימים, מטען מהיר של צד שלישי באמצעות Trip Planner, Model X יהיה עשוי להקצות אנרגיה לחימום מקדים של הסוללה לצורך הגעה לתחנת ה-Supercharger או למטען מהיר צד שלישי בטמפרטורת סוללה אופטימלית. תכונה זו מקצרת את משך הטעינה (ראו [טעינה בעמוד 153](#)).

אם Trip Planner מעריך שלא תהיה לכם אנרגיה מספיקה עבור נסיעה הלוך וחזור, ואין תחנות Supercharger זמינות במסלול נסיעתכם, אזי Trip Planner יציג התרעה בחלק העליון של רשימת הוראות ההגעה המפורטת שאומרת כי נדרשת טעינה כדי להגיע ליעדכם.

**הערה:** אם יש תקלה בתחנת Supercharger במסלול הנסיעה שלכם, אזי Trip Planner יציג הודעה וינסה לחשב מסלול מחדש לתחנת Supercharger אחרת.

## עדכוני מפה

כאשר עדכוני מפה יהיו זמינים, הם ישלחו באופן אוטומטי אל ה-Model X באמצעות רשת Wi-Fi. כדי לוודא שתקבלו אותם, חברו מעת לעת את ה-Model X לרשת Wi-Fi (ראו [Wi-Fi בעמוד 68](#)). במסך המגע תוצג הודעה כאשר מפות חדשות הותקנו.

## סקירה כללית

**הערה:** ניתן להשתמש בפקודות קוליות כדי לבצע התאמות של הגדרות והעדפות מדיה, כגון הגברה או הנמכה של עוצמת הקול, ניגון שירים מסוימים או מעבר למקור מדיה כלשהו (ראו פקודות קוליות בעמוד 17).

### פקדי עוצמת הקול

עוצמת השמע ניתנת לשליטה על ידי:

- גלילה של כפתור גלילה בצד שמאל של הגה מעלה או מטה כדי להגביר או להפחית את עוצמת השמע בהתאמה. זה מכוון את עוצמת השמע של המדיה, פקודות קוליות ושיחות טלפון.
- ניתן לכוון את עוצמת השמע בהתבסס על מהירות הנסיעה והגדרות האקלים שלכם.
- יש לגעת בחצים <> המקושרים עם סמל הרמקול בפינה התחתונה של מסך המגע.
- כדי להשתיק את הקול, לחצו על כפתור הגלילה השמאלי. לחצו שוב כדי לבטל את ההשתקה.
- לחיצה על כפתור הגלילה השמאלי במהלך שיחת טלפון משתיקה את הקול ואת המיקרופון גם יחד.

### הגדרות מדיה

**הערה:** ההגדרות הזמינות משתנות בהתאם לאזור השוק. בנוסף, ייתכן שהגדרה לא תהיה רלוונטית לכל מקורות השמע.

לחצו על סמל ההגדרות הממוקם בסרגל החיפוש של נגן מדיה, כדי לגשת להגדרות שמע.



באפשרותכם להתאים את ההגדרות הללו:

- צליל: גררו את המחוונים כדי לכוון את הסאבופר ואת כל אחד מחמשת פסי התדר (Mid, Bass/Mid, Bass, Treble-Treble). אם מותקן ציוד אודיו ברמת פרימיום, תוכלו להתאים את רמת הצליל ההיקפי כדי להפוך את חווית המוזיקה שלכם לעוצמתית יותר על-ידי גרירת מחוון הצליל ההיקפי בהתאם להעדפות שלכם.
- איזון: גררו את העיגול המרכזי למיקום ב-Model X שבו תרצו למקד את הצליל.
- אפשרויות: הגדירו העדפות עבור תכונות אופציונליות. לדוגמה, באפשרות להפעיל או להשבית את הערות DJ, תוכן מפורש, ו- אפשר בקרה מהנייד.
- מקורות: אפשרות זו מציגה את כל מקורות המדיה הזמינים ומאפשרת לכם לבחור אם ברצונכם להציג או להסתיר כל מקור. בנוסף, היא מאפשרת לכם להסתיר מקורות מדיה שבהם אינכם משתמשים. לאחר הסתרתו, מקור המדיה לא יופיע ברשימה הנפתחת בנגן המדיה ולא יופיע במגש האפליקציות בעת נגיעה ב'מפעיל האפליקציות'. באפשרותכם להציג מחדש בכל עת מקור מדיה מוסתר על-ידי חזרה למסך הגדרות זה.

**הערה:** אפליקציות המדיה תלויות באזור השוק, בהגדרת תצורת כלי הרכב, האפשרויות שנרכשו וגרסת התוכנה. ייתכן שאפליקציות מסוימות שתוארו לא יהיו זמינות באזור השוק שלכם, או שהן יוחלפו באפליקציות שונות.

נגן המדיה מוצג על מסך המגע ומשמש להפעלת סוגים שונים של מדיה. ניתן לגרור את נגן המדיה כלפי מעלה כדי להרחיב אותו (ולאפשר לכם לעיין ולמטה כדי למזער אותו כך שרק ה-Miniplayer יופיע. ה-Miniplayer הנוח, אשר תופס שטח מזערי במסך המגע, מציג את מה שמנוגן כעת ומספק רק פונקציות בסיסיות, שקשורות למה שמנוגן כעת.

שירותי הזרמה זמינים רק כאשר קיים חיבור נתונים זמין (למשל: Wi-Fi או Premium Connectivity). באפשרותכם להשתמש בחשבון ברירת מחדל של Tesla עבור שירותי מדיה מסוימים. עבור שירותי מדיה אחרים, ייתכן שתבקשו להזין את פרטי הכניסה לחשבון בעת השימוש הראשון בשירות.

**הערה:** במקום להפעיל אפליקציית מדיה אחרת, ניתן לשנות את המקור מתוך מסך נגן המדיה על-ידי בחירת מקור מהרשימה הנפתחת.

רדיו: בחרו מתוך רשימה של תחנות רדיו זמינות או געו במקלדת הנומרית כדי לכוון את הרדיו ישירות לתדר מסוים. געו בחיצים 'הבא' או 'הקודם' כדי לעבור מתדר אחד לבא (או לקודם).



Bluetooth: הפעלת שמע מטלפון תומך Bluetooth או מהתקן USB מחובר (ראו הפעלת מדיה ממכשירים בעמוד 162).



קריוקי (אם קיים): שירו בליווי שירים שונים (ראו קריוקי בעמוד 162).

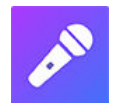

**הערה:** באפשרותכם להציג או להסתיר כל אפליקציה/מקור מדיה. ראו הגדרות מדיה בעמוד 161.

Model X תומך ביישומי המדיה הבאים, אם הם זמינים באזורכם:

- Amazon Music
- Apple Music
- Apple Podcasts
- Audible
- LiveOne
- Spotify
- TuneIn
- YouTube Music

בעת האזנה לרדיו אינטרנטי או לשירות הזרמת מוזיקה, האפשרויות הזמינות במסך נגן המדיה עשויות להשתנות בהתאם למה שאתם מאזינים לו. געו בחיצים 'הבא' (או 'הקודם') כדי להפעיל את התחנה, הפרק או השיר הבא (או במקרים מסוימים, הקודם). ניתן להשתמש לשם כך גם בכפתור הגלילה השמאלי ב-הגה.

## חיפוש תוכן מדיה



געו בסמל זכוכית המגדלת של נגן המדיה כדי לחפש שיר, אלבום, אמן, פודקאסט או תחנה מסוימים. ניתן להשתמש גם בפקודות קוליות לחיפוש ללא שימוש בידיים (ראו פקודות קוליות בעמוד 17).

## קריוקי

**הערה:** בהתאם לתצורת הרכב ולאזור, יתכן שקריוקי לא יהיה זמין ברכב שלכם. קריוקי דורש קישוריות פרימיום.

נווטו אל נגן המדיה ובחרו את התפריט הנגלל בו ניתן לשנות את מקור השמע ל'קריוקי'. או להוסיף 'קריוקי' כיישום במפעיל היישומים. תוכלו לעיין בשירים שונים ולבחור את השיר שאותו תרצו לשיר. געו בסמל המיקרופון כדי להפעיל או להשבית את השמעת הקולות הראשיים של השיר. השבתת המיקרופון תשאיר רק את הקטעים האינסטרומנטליים של השיר ואת קולות הרקע. געו בסמל המילים (ממוקם ליד סמל המיקרופון) כדי להפעיל או להשבית את הצגת המילים של השיר.

**אזהרה:** לעולם אל תקראו מילות קריוקי בזמן הנסיעה. עליכם לשים תמיד לב לתנאי הדרך ולתנועה. בעת נהיגה, מילות הקריוקי מיועדות רק לשימוש של נוסע.

## אחרונים ומועדפים

רוב תוכן המקור, הפריטים האחרונים והמועדפים מוצגים בחלק העליון לגישה נוחה.

כדי להוסיף לרשימת המועדפים תחנה, פודקאסט או קובץ שמע שמנגנים כעת, געו בסמל מועדפים בנגן המדיה.



כדי להסיר פריט מהמועדפים, געו בסמל המודגש מועדפים. ניתן גם להסיר מספר פריטים מועדפים באמצעות הרחבת נגן המדיה ברמה אחת כדי להציג את כל המועדפים עבור הסוג הרלוונטי של מקור התוכן. לאחר מכן לחצו והחזיקו את אחד המועדפים. סימן X מופיע עבור כל המועדפים, ולאחר מכן תוכלו לגעת בסימן X כדי להסיר אותם מרשימת המועדפים.



הבחירות שאותן ניגנתם לאחרונה מעודכנות ברציפות כך שאין צורך להסיר אותן.



**הערה:** הבחירות שניגנתם ברדיו FM (אם מותקן) לא מוצגות ברשימת Recents שלכם.

## הפעלת מדיה ממכשירים

## כונני USB

חברו כונן הבזק לשקע USB קדמי (ראו שקעי USB בעמוד 10). יש לגעת באפשרות נגן מדיה < USB, ולאחר מכן לגעת בשם התיקויה הרצויה. כדי להפעיל מדיה מחיבור USB, ה-Model X מזהה כונני USB בלבד. כדי להפעיל מדיה מהתקנים אחרים (כגון iPod), יש לחבר את ההתקן באמצעות Bluetooth (ראו התקנים בחיבור Bluetooth בעמוד 162).

**הערה:** נגן המדיה תומך בכונני USB בפורמט NTFS (exFAT לא נתמך בשלב זה).

**הערה:** השתמשו בשקע USB שנמצא בחלק הקדמי של הקונסולה המרכזית. חיבורי ה-USB בחלק האחורי של הקונסולה נועדו לטעינה בלבד.

## התקנים בחיבור Bluetooth

יש לצמד את מכשיר עם יכולות Bluetooth אל Model X (ראו Bluetooth בעמוד 69) כדי לנגן קבצי שמע מאוחסנים. בנגן המדיה, בחרו במקור טלפון, געו בשם ההתקן בחיבור Bluetooth ולאחר מכן געו ב-מחובר.



## סקירה כללית

**הערה:** ביצועי מערכת המולטימדיה תלויים באזור השוק, בתאריך הייצור ובתצורת הרכב.

תיאטרון: צפו בשירותי הזרמת וידאו מגוונים (כגון Netflix, YouTube, Hulu ועוד) כאשר הרכב חונה. זמין רק אם Model X מחובר ל-WiFi, או מצויד בקישוריות פרימיום וקליטה סלולרית זמינה.



משחקי וידאו: רוצים לשחק? ייתכן שיהיה עליכם להשתמש בכפתורים ב-הגה או ב-Bluetooth או בבקר USB כדי לשחק. ראו בקרי משחק וגם בעמוד 164.



קופסת צעצועים: משחק ב-Toybox בזמן חניה.



**אזהרה!** השתמשו בתכונות אלו רק כאשר ה-Model X חונה. בעת הנהיגה, שימו לב תמיד לתנאי הדרך ולתנועה. שימוש בתכונות אלה במהלך הנהיגה מנוגד לחוק ומסוכן מאוד.

**הערה:** ניתן להשתמש גם בפקודות קוליות כדי לגשת לתכונות אלו (ראו פקודות קוליות בעמוד 17).

## ארגז משחקים

ארגז המשחקים של הרכב שלכם כולל תכונות אשר יכולות להיות כפיות לשימוש. להלן דוגמה לסוגי תכונות אשר תוכלו למצוא בארגז המשחקים:

על מנת...	בחרו...
אתה כבר לא "נהג", אתה "צוללן"! געו ב-פקדים < מתלים כדי לשנות את העומק.	007
אם Model X מצוידת במערכת אזורה להולכי רגל, תוכלו לשעשע את הולכי הרגל במגוון צלילים מהרמקול החיצוני ברכב שלכם במצב חנייה. לפרטים נוספים, ראו Boombox בעמוד 164. <b>הערה:</b> בדקו את החוקים המקומיים לפני שימוש ב-Bookbox באזורים ציבוריים.	Boombox
הנאה מגיעה בדרכים מפתיעות. בחרו את סגנון הנפיחה המועדף עליכם ואת מושב היעד. השתמשו במחונן האיתות או לחצו על כפתור הגלילה השמאלי כאשר אתם מוכנים "לשחרר" את התעלול שלכם. ברכבים בני המזל המצוידים במערכת אזורה להולכי רגל, תוכלו לבחור לשדר החוצה כשהרכב במצב חניה. אבל רגע - זה עוד לא הכול! השתמשו באפליקציה למכשירים ניידים כדי לבצע בדיקת פליטות מרחוק על ידי נגיעה ממושכת בכל אחד מארבעת לחצני הבקרה המהירה ובחירת לחצן שחרור הנפיחה.	פליטות
החנו באוויר הפתוח, הגבירו את עוצמת הקול, פתחו את החלונות ותייהנו מהמופע. תזמנו את מופע האורות לשעה עתידית והתאימו אישית את השיר כדי להפתיע את יקיריכם. <b>הערה:</b> אין להשתמש במופע אורות בזמן חניה או ליד כבישים ציבוריים. פעולה זאת עלולה להפריע למשתמשי הכביש האחרים. לפני הפעלה, מוטלת על הנהג האחריות לוודא שהשימוש במופע אורות מציית לחוקים והתקנות המקומיים.	מופע אורות
החנו באוויר הפתוח, הגבירו את עוצמת הקול, פתחו את החלונות ותייהנו מהמופע. תזמנו את מופע האורות לשעה עתידית והתאימו אישית את השיר כדי להפתיע את יקיריכם.	חג המולד של Model X
לחצו והחזיקו את הגדרת Ludicrous (וגעו באפשרות פקדים < דוושות והיגוי < האצה < Ludicrous) למשך כחמש שניות. געו ב-כן, עד הסוף! אם אתם רוצים מהירות. כדי להציג נתוני עוצמה ותאוצה בלוח המחוונים, לחצו לחיצה קצרה על כפתור הגלילה עד להצגת האפשרויות הזמינות. לאחר מכן גללו את הכפתור והדגישו את האפשרות קריאה, ולאחר מכן לחצו שוב על כפתור הגלילה.	מהירות מוגזמת (כלי רכב מדגם P100D בלבד)
המפה מראה את ה-Model X שלכם ככלי רכב סיוור בנוף מאדים, והתיבה אודות ה-Tesla שלכם מציגה את ספינת החלל של SpaceX.	מאדים
כשה-Model X נעולה ובטעינה, לחצו על הלחצן במחבר הנייד עשר פעמים ברצף מהיר. יפה, לא?	שקע טעינה בצבעי הקשת



# תיאטרון, מכונת משחק וארגז משחקים

זקוקים לפעמון פרה? כנסו ל-Rainbow Roa באמצעות משיכת ידית Autopilot לכיוונכם ארבע פעמים ברצף מהיר כאשר Autosteer מופעל.	Rainbow Road
לא ניתן לקלות ערמונים על אש פתוחה בכלי הרכב שלכם, אבל עדיין תוכלו להתכרבל עם שאהבה נפשכם ליד האח הבוער הווירטואלי. הפעילו את המוזיקה ועברו למצב רומנטי!	רומנטיקה
הפגינו את הפיקסו הפנימי שלכם. הראו לנו למה אתם מסוגלים! געו ב-Publish כדי לשלוח את יצירות האמנות שלכם אל Tesla לקבלת ביקורת.	פנקס איורים
לעולם לא מאוחר לרדוף אחר החלום שלכם להפוך לדי ג'יי מפורסם. באמצעות TRAX, תוכלו להפוך את כלי הרכב שלכם לאולפן מוסיקה אישי משלכם. כאשר כלי הרכב נמצא במצב 'חניה', בחרו מתוך מגוון של כלי נגינה וצלילים ייחודיים כדי ליצור את הליט המועדונים הבא. מיקרופון ואזניות אינם כלולים.	TRAX
שנו את שם הרכב שלכם ל-42 (געו באפשרות פקדים < תוכנה וגעו בשם הרכב). שימו לבל לשם החדש.	התשובה לחיים, היקום וכל השאר
שנו את צבע ה-Model X שלכם במשחק המגע. געו בפלטת הצבעים לצד שם הרכב והתאימו את הצבע החיצוני, הגוון ועוד.	Car Colorizer (אם קיים)

## Boombox

**הערה:** Boombox זמין רק ברכבים המצוידים במערכת אזהרה להולכי רגל (PWS).

**הערה:** בדקו את החוקים המקומיים לפני שימוש ב-Bookbox במקומות ציבוריים.

באמצעות Boombox, תוכלו להפעיל שמע חיצונית באמצעות רמקול מערכת אזהרה הולכי הרגל (PWS) כאשר Model X במצב חניה. לדוגמה:

- Play current media (הפעל מדיה נוכחית).
- השתמשו באפשרות Megaphone (מגהפון) כדי להקרין גרסה שהותאמה לקולכם.
- לחצו על הצופר כדי לנגן את חמש השניות הראשונות של כל צליל מהתקן USB תואם.

**הערה:** אם 'מצב מחנאות' בפקדי בקרת האקלים מופעל, תוכלו לצאת מן הרכב ולהשתמש באפליקציית Tesla כדי לשלוט על עוצמת השמע.

### הכינו את כונן USB ל-Boombox

בצעו את השלבים הבאים כדי להוסיף עד חמישה צלילי Boombox מותאמים אישית:

1. במחשב, פרמטו את כונן ה-USB כ-MS-DOS FAT, exFAT, (עבור ext3, Mac, או NTFS) ext4 אינו נתמך כעת).
2. תרו תיקיה על גבי כונן USB המכונה Boombox.
- הערה:** כונן ה-USB יכול להכיל רק תיקיה אחת. לדוגמה, הוא אינו ניתן לשיתוף עם מצלמת קדמית.
3. הוסיפו קבצי שמע wav ו-mp3 לתיקיה. למרות שבאפשרותכם להוסיף מספר קבצים בהתאם לקיבולת כונן ה-USB, תוכלו לבחור רק מבין החמישה הראשונים, שמופיעים בסדר אלפביתי. שמות הקבצים, בכל אורך שהוא, יכולים לכלול אותיות גדולות וקטנות (a-z/A-Z), מספרים בין 0-9, נקודות (.), מקפים (-) ומקפים תחתיים ( \_ ).
4. חברו את כונן ה-USB ליציאת ה-USB הקדמית.
5. בחרו צליל מכונן ה-USB באמצעות התפריטים הנגללים של Boombox.

## הסרת התקנת משחקים

הסרת התקנת משחקים משמשת כאשר אתם רוצים לפנות מקום באחסון הרכב שלכם. כדי להסיר התקנת משחק נווטו אל Arcade, בחרו במשחק שברצונכם להסיר ואז געו ב-Uninstall. ברגע שהסרת המשחק תסתיים, עליכם להורידו לפני שניתן יהיה לשחק במשחק בשנית.

## בקרי משחק וגם

תוכלו לצמד בקרי משחק של Bluetooth Classic אל Model X על ידי אותם השלבים של צימוד הטלפון שלכם (ראו טלפון, לוח שנה ושיחות ועידה באינטרנט בעמוד 71). לאחר הצימוד, הבקר יתחבר אוטומטית אל הרכב. ברגע שיחובר, תוכלו לשחק באמצעות הבקר במשחקים נבחרים. Model X תומך בעד שני התקני Bluetooth בלבד בכל פעם (כגון, שני בקרים או טלפון אחד ובקר אחד).



## תיאטרון, מכונת משחק וארגז משחקים

---

ברכבים שתאריך ייצורם הוא לפני 1 בנובמבר 2021 לערך, ניתן לחבר בקרי משחק תואמי USB ליציאות ה-USB הקדמיות בקונסולה המרכזית של הרכב. ברכבים שתאריך ייצורם הוא אחרי 1 בנובמבר 2021 לערך, עליכם להשתמש ביציאת USB שבתא הכפפות.



## רכיבי מתח גבוה

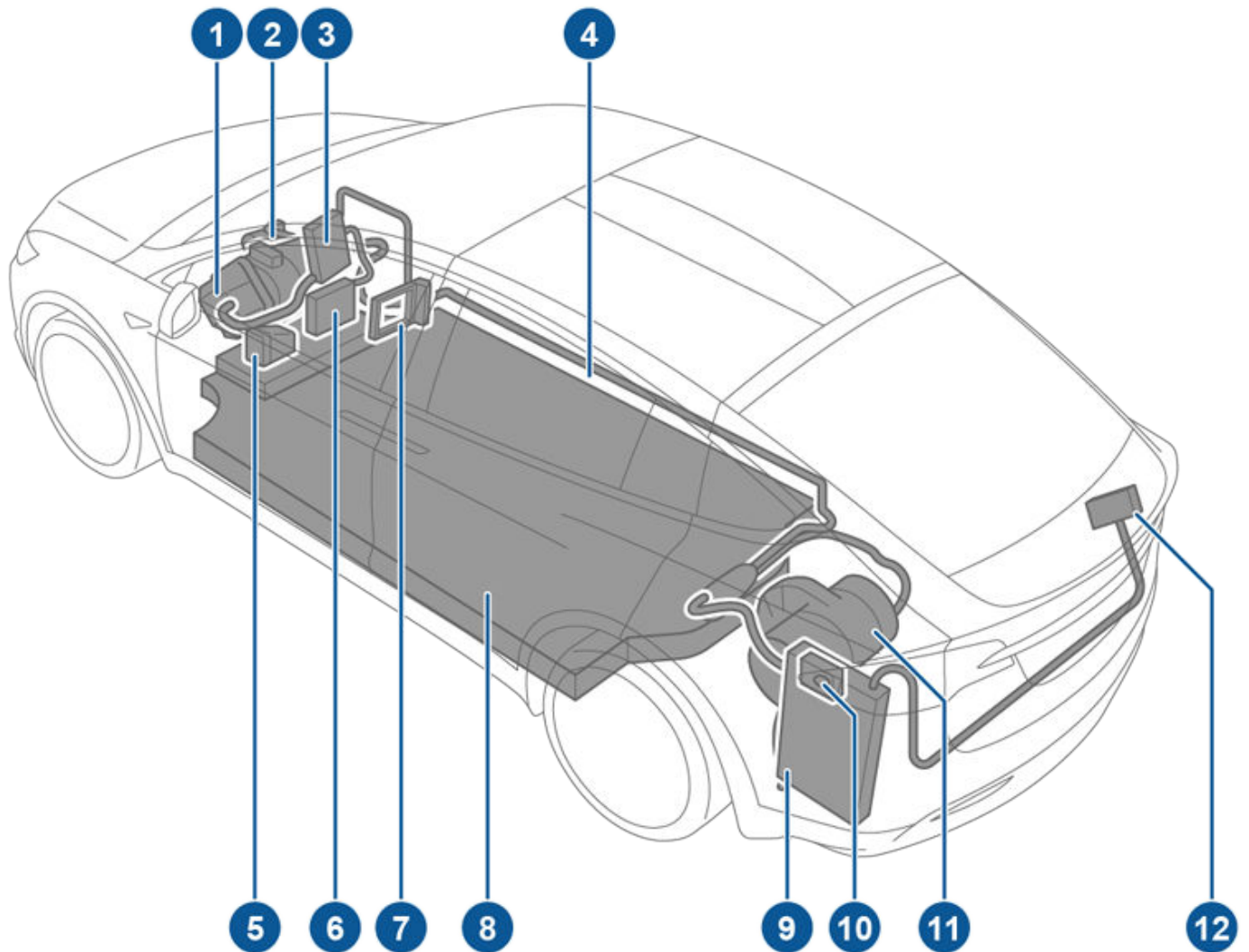

1. מנוע קדמי
2. מדחס מיזוג אוויר
3. תיבת מחברים קדמית
4. כבלי מתח גבוה
5. מחמם נזול קירור מצבר
6. ממיר DC-DC
7. מחמם תא נוסעים
8. מצבר מתח גבוה
9. מטען ברכב
10. שקע טעינה
11. מנוע אחורי
12. כבל HV למכלול HVAC אחורי

**אזהרה:** במערכת המתח הגבוה אין כל חלקים המיועדים לתחזוקה על-ידי המשתמש. אין לפרק, להסיר או להחליף רכיבים, כבלים או מחברים של מתח גבוה. כבלי מתח גבוה הם בדרך כלל בצבע כתום כדי להקל על זיהוים.





**אזהרה:** יש לקרוא ולפעול בהתאם לכל ההנחיות בתוויות שעל ה-Model X. תוויות אלה נועדו לבטיחותכם. 

**אזהרה:** במקרה הנדיר של שריפה, יש לפנות מיד אל מכבי האש. 

## ציוד טעינה

באמצעות Tesla תמצאו ציוד הטעינה שנועד במיוחד לטעינת ה-Model X שלכם.

מידע נוסף על ציוד טעינה הזמין באזור שלכם ניתן למצוא באתר <http://shop.tesla.com>.

- Wall Connector, אשר ניתן להתקין בחניה הפרטית שלכם, הוא הדרך המהירה ביותר לטעינת הרכב שלכם עבור שימוש יומיומי.
- מחבר נייד שמאפשרים לכם להתחבר לשקעי החשמל הנפוצים ביותר. בעת שימוש במחבר נייד, יש להצמיד את המתאם החכם (אם נדרש) למחבר הנייד לפני חיבורו לשקע החשמל, ואז לחבר את הרכב שלכם.
- Tesla מציעה גם מתאמים שמאפשרים לכם להתחבר לתחנות הטעינה הציבוריות הנפוצות באזורכם. בתחנות טעינה ציבוריות, ראשית חברו את המתאם למחבר הטעינה ואז חברו אותו אל הרכב שלכם.



## מגבלות טמפרטורה

כדי לשמור על ביצועים טובים לאורך זמן, יש להימנע מחשיפת Model X לטמפרטורות סביבה שעולה על 60° צלזיוס או נמוכה מ-30° צלזיוס למשך יותר מ-24 שעות ברציפות.

## תכונת חיסכון באנרגיה

Model X כולל תכונת חיסכון באנרגיה, שמקטינה את צריכת האנרגיה על-ידי התצוגות כאשר Model X לא נמצאת בשימוש. ברכבים חדשים יותר, תכונה זו מספקת באופן אוטומטי רמה מיטבית של חיסכון באנרגיה. אולם ברכבים ישנים יותר, תוכלו לשלוט בצריכת האנרגיה על-ידי התצוגות, באמצעות נגיעה ב-פקדים < תצוגה < חסכון באנרגיה. למידע נוסף אודות השגת טווח מרבי וחסכון באנרגיה, ראו [השגת טווח מרבי בעמוד 175](#).

## רכב מוצף

כמו בכל כלי רכב, אם ה-Tesla שלכם נחשפה לשטפונות, אירועי מזג אוויר קיצוניים או הוצפה במים מכל סיבה אחרת (במיוחד במי מלח), פעלו כאילו הרכב עבר תאונה וצרו קשר עם חברת הביטוח שלכם לסיוע. אל תנסו להפעיל את הרכב לפני שנותן שירות של Tesla בחן אותו, אך עליכם לגרור אותו או להזיזו הרחק מכל מבנה.

**הערה:** נזק כתוצאה ממים אינו נכלל באחריות.

## התראות ואזהרות סוללה

**אזהרה:** מערכת המתח גבוה חייבת להיות מטופלת רק על ידי טכנאי שהוכשר לכך. בשום פנים ואופן אין לפתוח את הסוללה או לחבל בה. אין לפרק, להסיר או להחליף רכיבים, כבלים או מחברים של מתח גבוה. כבלי מתח גבוה הם בדרך כלל בצבע כתום כדי להקל על זיהויים.

**זהירות:** אם רמת הטעינה של הסוללה יורדת ל-0%, עליכם לחבר את הרכב לחשמל. אם תשאירו אותו לא מחובר לחשמל לפרק זמן ארוך, ייתכן שלא ניתן יהיה להטעין את Model X או להשתמש בו ללא התנעה ממקור חיצוני או החלפת סוללה מתח נמוך. להשאיר Model X כשאינו מחובר לשקע חשמל למשך זמן ארוך עלולה גם לגרום נזק תמידי לסוללה. אם אינכם מצליחים לטעון את Model X לאחר ניסיון להתניע את סוללת מתח נמוך, יש לתאם טיפול.

**זהירות:** אין כל צורך בתחזוקת הסוללה על-ידי בעל הרכב. אין להסיר את מכסה מילוי נוזל הקירור, ואין להוסיף נוזל. אם לוח מחוונים מתריע כי רמת הנוזל נמוכה, יש להשתמש באפליקציה לנייד כדי לקבוע טיפול.

**זהירות:** אין להשתמש בסוללה כמקור חשמל נייד. אם תעשו כן, האחריות תבוטל.

Model X כולל מערכת סוללות מהמתוחכמות ביותר בעולם. השיטה החשובה ביותר לשמור על הסוללת מתח גבוה היא להשאיר את הרכב מחובר לשקע חשמל כאשר אינו בשימוש. זה חשוב במיוחד אם אתם לא מתכננים לנסוע ב-Model X במשך מספר שבועות.

**הערה:** כשמשאירים את הרכב ללא שימוש ולא מחובר לשקע חשמל, הרכב משתמש מעט לעת באנרגיה מהסוללה עבור בדיקות מערכת ועבור הטענת סוללה במתח נמוך בעת הצורך.

אין כל יתרון בהמתנה עד שרמת האנרגיה בסוללה תהיה נמוכה לפני הטענתה. למעשה, ביצועי הסוללה הם הטובים ביותר כאשר מטעינים אותו באופן תדיר.

**הערה:** אם תאפשרו לסוללה להתרוקן עד 0%, ייתכן שייגרם נזק לרכיבים אחרים או שיהיה צורך להחליפים (למשל, סוללה מתח נמוך). במקרה כזה, אתם תישאו באחריות לעלות התיקון ו/או ההובלה. הוצאות שקשורות לפריקת אנרגיה אינן מכוסות במסגרת האחריות או לפי מדיניות הסיוע בדרכים.

קיבולת הטעינה המרבית של הסוללה עשויה לפחות מעט לאחר מספר רב של טעינות מהירות בזרם ישיר (DC Fast Charging), כגון טעינות Supercharger. כדי להבטיח טווח נסיעה מרבי וכן את בטיחות הסוללה, קצב הטענת הסוללה מואט כאשר הסוללה קרה מדי, כאשר היא כמעט מלאה, וכאשר מצב הסוללה משתנה עקב השימוש בה והגיל שלה. שינויים אלה במצב הסוללה נובעים מהפיזיקה של הסוללה והם עשויים להאריך את משך הטעינת Supercharging הכולל בכמה דקות לאורך זמן. באפשרותכם לקצר את זמן הטעינה בעזרת Trip Planner (אם זמין בשוק שלכם) כדי לחמם את הסוללה במהלך נסיעה לעמדת Supercharger. למידע נוסף ראו [תכנון נסיעות בעמוד 160](#).

## טיפול בסוללה

לעולם אל תאפשרו פריקה מלאה של הסוללה.

גם כאשר Model X לא בשימוש, מתקיימת פריקה איטית של הסוללה כדי להעביר חשמל לרכיבים אלקטרוניים ברכב. פריקת הסוללה עשויה להיות בשיעור של 1% ליום, אם כי שיעור הפריקה עשוי להשתנות בהתאם לתנאי הסביבה (כגון: מזג אוויר קר), תצורת כלי הרכב וההגדרות שבחרתם באמצעות מסך המגע. ייתכנו מקרים שבהם עליכם להשאיר את Model X מנותק מהחשמל למשך פרק זמן ארוך (למשל: בשדה תעופה במהלך חופשה). במקרים כאלה, זכרו את השיעור של 1% כדי לוודא שהשארית של הסוללה עם רמת אנרגיה מספיקה. למשל, בתקופה בת שבועיים (14 ימים), פריקת הסוללה עשויה להגיע עד 14% לערך.

פריקת הסוללה עד לרמה של 0% עלולה לגרום נזק לרכיבים בכלי רכב. כדי להגן מפני פריקה מלאה, Model X נכנס למצב צריכת אנרגיה נמוכה כאשר רמת האנרגיה המוצגת מגיעה עד 0% לערך. במצב זה, הסוללה מפסיקה לתמוך ברכיבים אלקטרוניים ברכב ובמצבר מתח נמוך. כאשר מצב צריכת אנרגיה נמוכה זה פעיל, חברו מיד את Model X כדי למנוע את הצורך בהתנעה ממקור חיצוני ובהחלפת מצבר מתח נמוך.

**הערה:** אם Model X לא מגיב ולא ניתן לבטל את נעילתו, לפתוח או להטעין אותו, ייתכן שהמצבר מתח נמוך הגיע לפריקה מלאה. במצב זה, נסו להתניע את סוללת מתח נמוך (ראו [התנעה בדחיפה בעמוד 210](#)). אם הרכב עדיין אינו מגיב, השתמשו באפליקציה לנייד כדי לקבוע פגישת שירות.



## פתיחת שקע הטעינה

שקע הטעינה נמצא בחלק השמאלי של ה-Model X, מאחורי דלת שהיא חלק ממכלול הפנס האחורי. יש להחנות את ה-Model X ולוודא שכבל הטעינה מגיע בקלות לשקע הטעינה.

כש-Model X במצב חניה, לחצו ושחררו את הכפתור בכבל הטעינה של Tesla על מנת לפתוח את דלת כניסת הטעינה.



תוכלו גם לפתוח את דלת פתח הטעינה באמצעות כל אחת מהשיטות הבאות:

- במסך המגע, געו בסמל 'שקע טעינה' (ברק).
- במסך המגע, נווטו אל פקדים < טעינה < פתח שקע טעינה.
- לחץ על דלת פתח הטעינה כשה-Model X אינו נעול, או כאשר טלפון מאומת נמצא בקרבת מקום.
- בשלט המפתח, לחץ והחזק את כפתור תא המטען האחורי למשך 1-2 שניות.
- ניתן להשתמש בפקודות קוליות כדי לפתוח את דלתית שקע הטעינה (ראו **פקודות קוליות בעמוד 17**). ניתן גם להשתמש בפקודות קוליות כדי לסגור את דלתית שקע הטעינה ולהתחיל או להפסיק תהליך טעינה.

**הערה:** התמונה הבאה מוצגת לצורכי הדגמה בלבד. בהתאם לאזור ולתאריך הייצור, ייתכן ששקע הטעינה שלכם יהיה מעט שונה.

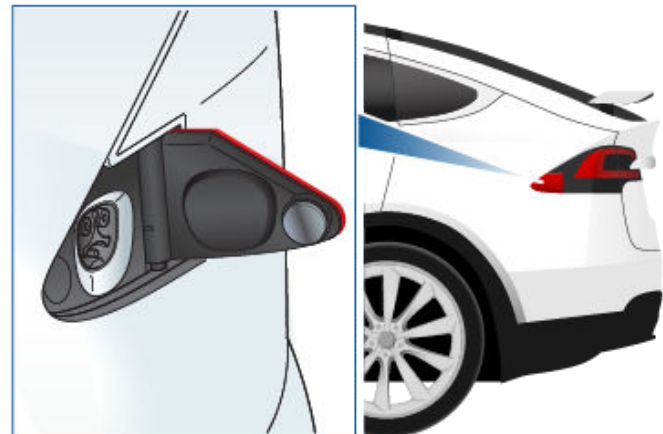

**הערה:** שקע הטעינה מואר בצבע לבן עם פתיחת דלת פתח הטעינה. אם לא תחברו כבל טעינה לשקע הטעינה תוך מספר דקות לאחר פתיחת דלת פתח הטעינה, דלת פתח הטעינה תיסגר. במקרה כזה, יש להשתמש במסך המגע כדי לפתוח שוב את דלת פתח הטעינה.

**הערה:** בתנאי מזג אוויר של קור קיצוני או קרח, תפס שקע הטעינה שלכם עשוי לקפוא במקומו. אם אינכם יכולים להוציא או להכניס את כבל הטעינה, או אם הרכב לא נטען במטען מהיר בגלל שהבריש קפא במקומו, השתמשו באפליקציה לנייד של Tesla לחימום מוקדם של הרכב במצב שלום במשך 30-45 דקות (עליכם להשתמש באפליקציה לנייד של Tesla לחימום מוקדם של הרכב; הגדרת הטמפרטורה למצב שלום באמצעות מסך המגע לא תפתור את הבעיה). פעולה זו יכולה לסייע להפשרת הקרח על תפס שקע הטעינה כדי שניתן יהיה להוציא או להכניס את כבל הטעינה.

**זהירות!** אין לנסות לפתוח בכוח את דלת פתח הטעינה.

## חיבור

אם תרצו, ניתן להשתמש במסך המגע לשינוי מגבלת הטעינה וזרם הטעינה (ראו **הגדרות טעינה בעמוד 171**).

לטעינה בתחנת טעינה ציבורית, חברו את המתאם המתאים לשקע הטעינה של הרכב ולאחר מכן חברו את מחבר הטעינה של התחנה למתאם. המתאמים הנפוצים ביותר בכל אזור נמסרו לכם. בהתאם לציוד הטעינה בו אתם משתמשים, ייתכן שיהיה עליכם להתחיל ולהפסיק את הטעינה באמצעות פקד בעמדת הטעינה.

אם אתם משתמשים במחבר הנייד, חברו אותו לשקע החשמל לפני שתחברו אותו ל-Model X.

יישרו את המחבר מול שקע הטעינה והכניסו אותו עד הסוף. כאשר המחבר הוכנס כראוי, הטעינה תתחיל באופן אוטומטי לאחר שה-Model X:

- תנעל בריח שמחזיק את המחבר במקומו;
- העבירו למצב 'חניה' (אם הרכב היה במצב נהיגה אחר);
- תחמם או יתקרר את המצבר, לפי הצורך. אם נדרש חימום או קירור של המצבר, ייתכן שיהיה עיכוב לפני שהטעינה תתחיל.

**הערה:** כאשר ה-Model X מחוברת אך לא מתבצעת טעינה, היא משתמשת באנרגיה מציוד הטעינה במקום להשתמש באנרגיה ששמורה בסוללה. למשל, אם אתם יושבים ב-Model X ומשתמשים במסך המגע כשהרכב חונה ומחובר לשקע חשמל, ה-Model X תצרוך אנרגיה מציוד הטעינה במקום מהסוללה.

במקרים מסוימים, כאשר Model X מחובר אך צורך מעט מאוד אנרגיה, הוא עשוי לשאוב אותה עם זאת ישירות מהסוללה. לדוגמה, אם תשאירו את Model X מחובר לכמה ימים ללא שימוש, הוא עשוי בהדרגה לשאוב כמות קטנה של אנרגיה ישירות מהסוללה כדי לתמוך במערכות הרכב.

ברגע שרמת הטעינה של הסוללה יורדת לרמה נמוכה מספיק, היא מתחילה להיטען כדי להגיע מחדש לגבול הטעינה. תלוי מתי אתם בודקים, ייתכן שהסוללה עדיין לא התרוקנה מספיק כדי להפעיל מחזור טעינה. כתוצאה מכך, הוא עשוי להיות מעט מתחת לסף הטעינה, גם לאחר שהיה מחובר זמן רב. דבר זה תקין, ה-Model X יתחיל להיטען שוב ברגע שרמת הטעינה ירדה לסף נמוך מספיק. לחלופין, כדי להתחיל מחזור טעינה חדש באופן ידני, יש לנתק מהחשמל ואז לחבר שוב את Model X.

**זהירות!** קצה המחבר של כבל הטעינה עשוי לפגום בצבע אם תפילו אותו על Model X.



## תאורת שקע טעינה

- כחול מהבהב: Model X מתקשר עם המטען, אבל הטעינה עדיין לא התחילה (למשל, כשהרכב שלכם מתכוון לטעינה).
- ירוק מהבהב: מתבצעת טעינה. ככול שה-Model X מתקרבת לטעינה מלאה, תדירות ההבהוב איטית יותר.
- ירוק: הטעינה הושלמה.
- כתום: המחבר אינו מחובר במלואו. יישרו מחדש את המחבר מול שקע הטעינה והכניסו אותו עד הסוף.
- כתום מהבהב: Model X הטעינה מתבצעת בזרם נמוך יותר (טעינה בזרם חילופין בלבד).
- אדום: התגלתה תקלה והטעינה הופסקה. בדקו את לוח המחוונים או את מסך המגע כדי לקבל התראה.

לאחר שאתם מכניסים כבל טעינה לתוך Model X, המתין מספר שניות וודאו שנורית יציאת הטעינה מתחילה להבהב בירוק ושהרכב מבצע טעינה. אם הנורית בצבע כתום או אדום, פתרו את הבעיה לפני שאתם יוצאים מהרכב כדי לוודא הפעלת טעינה מוצלחת.

- לבן (או כחול בהיר): דלת פתח הטעינה פתוחה. Model X מוכנה לטעינה והמחבר לא הוכנס, או שברייח שקע הטעינה לא נעול והמחבר מוכן להסרה.
- כחול: המטען מחובר, אבל Model X לא נטען (למשל, כשטעינה קבועה פועלת).

## סטטוס טעינה

מצב הטעינה יוצג על לוח המחוונים עם פתיחת דלת שקע הטעינה.



1. **מרחק הנסיעה:** מציג את אומדן טווח הנסיעה הכולל או אחוז הטעינה הזמין (בהתאם להגדרות התצוגה שלכם).  
**הערה:** כדי לשנות את אופן הצגת יחידות האנרגיה, געו ב-פקדים < תצוגה < תצוגת מצב אנרגיה.
2. **סטטוס הטעינה:** הודעות סטטוס טעינה (כגון: טעינה במטען מהיר, טעינה מתוזמנת) מוצגות כאן (ראה **חימום מוקדם וטעינה מתוזמנים** בעמוד 174).
3. **הזמן שנותר:** הזמן המשוער שנותר לטעינה עד לגבול שהגדרתם (ראו **הגדרות טעינה בעמוד 171**).  
**הערה:** כשכלי הרכב טעון ב-100%, ייתכן שכלי הרכב ימשיך להיטען באנרגיה נמוכה כשמוצג שהטעינה הושלמה. זוהי פעולה צפויה. מכיוון שהאנרגיה הנוספת מעבר לנקודה זו היא נמוכה, בדרך כלל לא מועיל להמשיך לטעון.
4. **קצב הטעינה:** מהירות הטעינה הנוכחית שבה הרכב נטען.
5. **הטווח שנצבר:** אומדן הגדלת טווח הנסיעה שהושגה באמצעות הטעינה הנוכחית.
6. **טעינה:** העוצמה הנוכחית של המטען.

3 אם מחובר לשקע חשמל תלת-פאזי (אם זמין באזורכם), הזרם הזמין הוא הזרם בכל פאזה ויוצג הסמל התלת-פאזי.



## במהלך הטעינה

כדי לנתק את כבל הטעינה באמצעות מתאם בתחנת טעינה ציבורית:

1. בטל נעילת Model X.
  2. החזיקו את ידית תחנת הטעינה הציבורית ביד אחת ואת המתאם ביד השנייה, לחצו והחזיקו את הכפתור שבידית הטעינה ומשכו את הידית והמתאם כלפי חוץ, תוך ניתוקם בו-זמנית.
- הערה:** אם ידית תחנת הטעינה נפרדת מהמתאים, תוך השארת המתאם בתוך Model X, השתמשו במסך המגע לפתיחת נעילת שקע הטעינה.
3. לחצו והחזיקו שוב את הכפתור שבידית הטעינה כדי לנתק את המתאם מידידת הטעינה הציבורית.

**הערה:** תוכלו גם לסגור את דלת פתח הטעינה באמצעות כל אחת מהשיטות הבאות:

- על גבי מסך המגע, געו בסמל שקע הטעינה (ברק) בסקירה כללית של מצב הרכב.
- במסך המגע, נווטו אל פקדים < טעינה < סגירת שקע טעינה.
- ניתן להשתמש בפקודות קוליות כדי לסגור את דלתית שקע הטעינה (ראו **פקודות קוליות בעמוד 17**).

**⚠️ זהירות:** Tesla ממליצה בחום להשאיר את ה-Model X מחוברת לחשמל כאשר היא אינה בשימוש. הדבר שומר על רמת טעינה מיטבית במצב.

## הגדרות טעינה

גשו להגדרות הטעינה על ידי נגיעה ב-פקדים < טעינה כאשר Model X במצב חניה. באפשרותכם גם לגעת בסמל הסוללה בצג המגע כדי לקבל גישה להגדרות הטעינה.

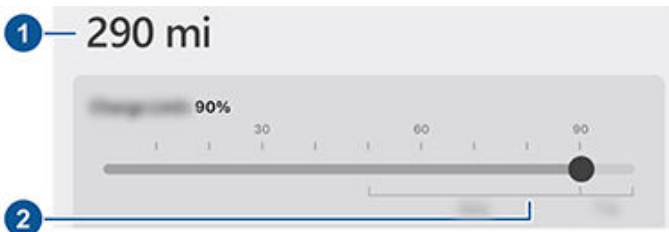

1. מרחק הנסיעה: מציג את האומדן הכולל של המרחק הזמין.
  2. הגדר גבול: יש להתאים את מחוון הטעינה לרמת הטעינה הרצויה. ההגדרה שתבחרו תחול על טעינה מידית ועל טעינה מתוזמנת.
- הערה:** Tesla ממליצה להגדיר את רמת הטעינה המלאה של הסוללה מתחת ל-90% לשימוש **יומי** ול-100% רק אם זה נדרש עבור **נסיעה** ארוכה.
- הערה:** ייתכן שחלק מתמונת המצבר יופיע בצבע כחול. זה מראה על כך שחלק קטן מהאנרגיה שבמצבר אינה זמינה בגלל שהמצבר קר. זה נורמלי ואינו מהווה סיבה לדאגה. כאשר המצבר יתחמם, החלק הכחול לא יוצג עוד.

במהלך הטעינה, תאורת שקע הטעינה מהבהבת בצבע ירוק, ואילו לוח המחוונים מציג את סטטוס הטעינה בזמן אמת. תדירות ההבהוב הירוק של תאורת שקע הטעינה תהפוך איטית יותר ככל שרמת הטעינה תתקרב להיות מלאה. לאחר השלמת הטעינה, הנורית תפסיק להבהב ותאיר בירוק.

**הערה:** אם ה-Model X נעולה, תאורת שקע הטעינה לא מופעלת.

אם תאורת שקע הטעינה הופכת לאדומה במהלך הטעינה, פירוש הדבר שהתגלתה תקלה. בדקו את לוח המחוונים או את מסך המגע וחפשו התראה שמתארת את התקלה. תקלה עשויה להתרחש בגלל דבר נפוץ, כגון הפסקת חשמל. במקרה של הפסקת חשמל, הטעינה תתחדש באופן אוטומטי עם חידוש זרם החשמל.

**הערה:** קולות שנשמעים במהלך הטעינה הם נורמליים. בפרט עם זרם גבוה, מדחס הקירור יפעלו בהתאם לצורך כדי לשמור את המצבר בטמפרטורה קרירה.

**הערה:** בדרך כלל, ביצועי מיזוג האוויר אינם מושפעים על-ידי הטעינה. אולם בנסיבות מסוימות (לדוגמה, אם אתם מטענים בזרם גבוה ביום חם במיוחד), ייתכן שהאוויר שיוצא מפתחי האוורור לא יהיה קר כפוי, והודעה תוצג בלוח המחוונים. זו התנהגות נורמלית אשר מבטיחה שהמצבר יישאר בטווח הטמפרטורה המיטבי בעת הטעינה, לתמיכה באריכות חיים וביצועים מיטביים של המצבר.

**⚠️ אזהרה:** לעולם אל תרססו נוזל במהירות גבוהה (לדוגמה, בעת שימוש בצינור שטיפה בלחץ) לעבר שקע הטעינה בעת הטעינה. הדבר עלול לגרום לפציעה חמורה או לנזק לרכב, לציוד הטעינה או לרכוש.

## הפסקת הטעינה

כדי להפסיק את הטעינה בכל עת, נתקו את כבל הטעינה או געו ב-הפסקת טעינה במסך המגע.

**הערה:** כדי למנוע ניתוק בלתי-מורשה של כבל הטעינה, הבריה שנועל את כבל הטעינה נותר נעול ויש לבטל את נעילת ה-Model X או שהוא צריך לזהות את המפתח שלכם לפני שניתן לנתק את כבל הטעינה.

כדי לנתק את כבל הטעינה:

1. לחצו והחזיקו את הכפתור שעל ידית המחבר כדי לשחרר את הבריה.

**הערה:** ניתן גם לשחרר את התפס באמצעות מסך המגע או האפליקציה לנייד, או על-ידי לחיצה ממושכת על כפתור תא המטען בשלט. אם הרכב שלכם מצויד בשקע טעינה ממונע, תוכלו גם ללחוץ על הכפתור שמשמאל לשקע הטעינה כדי לשחרר את התפס.

2. משכו את המחבר החוצה משקע הטעינה.

**הערה:** תוכלו גם לסגור את דלת פתח הטעינה באמצעות כל אחת מהשיטות הבאות:

- על גבי מסך המגע, געו בסמל שקע הטעינה (ברק) בסקירה כללית של מצב הרכב.
- במסך המגע, נווטו אל פקדים < טעינה < סגירת שקע טעינה.
- ניתן להשתמש בפקודות קוליות כדי לסגור את דלתית שקע הטעינה (ראו **פקודות קוליות בעמוד 17**).

## עמלות Supercharger

בעת טעינה בתחנת Supercharger של Tesla, מידע אודות הטעינה יוצג בחלק התחתון של מסך הטעינה. מידע זה כולל את המיקום, שעת תחילת הטעינה והעלות המשוערת של הטעינה. עם סיום הטעינה, יוצג אומדן עלות הטעינה הנוכחית, עד לתחילת פרק זמן חדש של טעינה מהירה. אם אתה זכאי לטעינה חינם, אומדן העלות המוצג הוא אפס.

**הערה:** עלות משוערת עלולה שלא לשקף את העלות הסופית של הטעינה מהירה. ניתן למצוא את המחיר הסופי עבור טעינה מהירה בחשבוןך ב-Tesla.

בעת טעינה בתחנת Supercharger של Tesla, ייתכן שתחויבו בדמי אי-שימוש. דמי אי-שימוש נועדו לעודד נהגים להוציא את הרכב מתחנת Supercharger לאחר השלמת הטעינה. דמי אי-שימוש חלים רק כאשר מחצית או יותר מעמדות הטעינה Supercharger תפוסות. האפליקציה לנייד של Tesla תודיע לכם לקראת השלמת הטעינה וכן לאחר השלמת הטעינה. הודעות נוספות ישלחו אם תחויבו בדמי אי-שימוש. לא תחויבו בדמי אי-שימוש אם תזיזו את הרכב שלכם תוך חמש דקות לאחר השלמת הטעינה.

התחברו לחשבונכם ב-Tesla כדי לצפות בדמי השימוש ובפרטים לגבי טעינות בתחנות Supercharger, לעקוב אחר יתרת הזיכוי לטעינה חינם שנתורה, להגדרת אמצעי תשלום ולביצוע תשלומים. לאחר שמירת אמצעי תשלום, דמי השימוש יחויבו באופן אוטומטי בחשבונכם.

## שחרור ידני של כבל הטעינה

אם השיטות הרגילות לשחרור כבל הטעינה משקע הטעינה (באמצעות לחצן השחרור על ידי הטעינה, מסך המגע או האפליקציה לנייד) אינן עובדות, יש לנסות ללחוץ ולהחזיק לחוץ את לחצן תא המטען האחורי על גבי כרטיס המפתח למשך 2-1 שניות. אם עדיין לא ניתן לשחרר, יש לעקוב בשימת לב אחר הצעדים הבאים:

1. ודאי שלא מתבצעת טעינה פעילה של ה-Model X באמצעות הצגת מסך הטעינה במסך המגע. אם יש צורך, געו ב-הפסקת טעינה.
2. פתחו את תא המטען האחורי.
3. משכו את כבל שחרור שקע הטעינה כלפי מטה לפתיחת הבריש שנועל את כבל הטעינה.

**אזהרה:**  אין למשוך את כבל השחרור ולנסות לנתק את כבל הטעינה משקע הטעינה בו-זמנית. משכו תמיד את כבל השחרור לפני שתנסו לנתק את כבל הטעינה משקע הטעינה. אי-קיום הוראות אלה עלול לגרום להתחשמלות ולפגיעה חמורה.

החליקו את מגבלת הטעינה מעבר למגבלת הטעינה המומלצת היומית כך שתופיע אפשרות מוקפצת לטעון מעל המגבלה המומלצת היומית באופן חד-פעמי בלבד. זה מועיל עבור נסיעות ארוכות, ואם אפשרות זו נבחרה, היא מתאפסת בחזרה למגבלת הטעינה הקודמת.

תוכלו להתאים עוד יותר את הגדרות הטעינה:

- זרם הטעינה במיקום זה: הזרם נקבע באופן אוטומטי לזרם המרבי אשר זמין מכבל הטעינה המחובר, אלא אם כן הופחת קודם לכן לרמה נמוכה יותר. אם יש צורך, געו בסמל - + כדי לשנות את הזרם (לדוגמה, ייתכן שתרכזו להפחית את הזרם אם אתם חוששים מעומס יתר במעגל חשמלי ביתי אשר משותף גם לציוד אחר). לא ניתן לקבוע את זרם הטעינה לרמה שעולה על הזרם המרבי אשר זמין מכבל הטעינה המחובר. כשאתם משנים את הזרם, ה-Model X תזכור את המיקום. אם תטענו באותו המיקום, לא יהיה עליכם לשנותו שוב.

בזמן טעינה במחבר הנייד עם שקעים ביתיים, הרכב שלכם עשוי לבחור אוטומטית זרם טעינה כברירת מחדל. עקפו את בחירת ברירת המחדל של הזרם להגדרה גבוהה יותר באמצעות התאמה אישית של זרם הטעינה במיקום זה או דרך האפליקציה לנייד.

**הערה:** עבור טעינה תלת-פאזית, הזרם הזמין הוא הזרם בכל פאזה (עד 24אמפר). במהלך הטעינה, דגל הסטטוס הימני יציג את סמל התלת-פאזי לפני הזרם אשר מוצג.

**הערה:** אם ה-Model X טוענת ומזהה תנודות בלתי-צפויות בזרם הכניסה, זרם הטעינה יופחת באופן אוטומטי בשיעור של 25%. לדוגמה, זרם של 16 אמפר יופחת ל-12 אמפר. הפחתת זרם אוטומטית זו מגבירה את העמידות והבטיחות במקרים בהם יש בעיה חיצונית (לדוגמה, מערכת חשמל ביתית, שקע, מתאם או כבל שאינם יכולים לעמוד בזרם הנקוב עבורם). כאמצעי בטיחות, כאשר ה-Model X מפחיתה את הזרם באופן אוטומטי, היא שומרת את ערך הזרם המופחת בתחנת הטעינה. למרות שתוכלו להגדילו באופן ידני, ה-Model X ממליצה לטעון בזרם המופחת עד לפתרון הבעיה שגרמה לו ועד שתחנת הטעינה תוכל לספק חשמל באופן עקבי.

- פתיחת שקע הטעינה, ביטול נעילת שקע הטעינה ועצירת הטעינה: כאשר לא מתבצעת טעינה, געו באפשרות פתיחת שקע הטעינה או ביטול נעילת שקע הטעינה כדי לפתוח את דלת שקע הטעינה או כדי לבטל את נעילת כבל הטעינה בשקע הטעינה. השתמשו באפשרות עצירת טעינה כאשר סיימתם להטעין.

- תזמון: מציג את לוח הזמנים לחימום מוקדם ולטעינה. תוכלו ליצור לוח זמנים לחימום מוקדם או לטעינה עבור מיקומי הבית והעבודה השמורים או המיקום הנוכחי שלכם (ראו חימום מוקדם וטעינה מתוזמנים בעמוד 174).

- טעינה מהירה: הצגת דמי השימוש עבור Supercharger, המיקום, שעת תחילת הטעינה והעלות המשוערת (ראו עמלות Supercharger בעמוד 172).

**הערה:** כדי להפחית את העומס בתחנות טעינה Supercharger עם שימוש גבוה, ייתכן שתוגבלו לטעינה מרבית של 80% כאשר אינכם משתמשים ב-Trip Planner (אם זמין בשוק האזורי שלכם). ראו תכנון נסיעות בעמוד 160.



## הוראות טעינה

- נווטו למטענים מהירים כדי לאפשר חימום מוקדם של מצבר מתח גבוה. טמפרטורת מצבר אופטימלית יכולה לסייע להאיץ את הטעינה.
- לרוב, מצב נמוך יותר של טעינה מוביל לטעינה מהירה יותר.
- **הערה:** זוהי אחריותכם לנטר את טעינת הרכב שלכם בכל עת. אין לחכות עד שהרכב יהיה ללא טעינה כדי לחברו. תמיד יש לוודא כי יש לכם מספיק טעינה כדי להגיע אל מטען בבטחה.
- ב-Superchargers, יש להשאיר מעט מרווח מרכבים אחרים, מאחר והמתח החשמלי עשוי להתפצל בין עמדות סמוכות.



**הערה:** ייתכן שכבל השחרור טמון בתוך פתח הכיסוי.

4. משכו את כבל הטעינה החוצה משקע הטעינה.

**זהירות!** השתמשו בכבל השחרור רק במצבים בהם אינכם יכולים לשחרר את כבל הטעינה בשיטות הרגילות. שימוש רצוף עלול לגרום נזק לכבל השחרור או לציווד הטעינה.

**אזהרה!** אין לבצע פעולה זו בעת טעינת הרכב, או אם יש מוליכי מתח גבוה כתומים חשופים. אם לא תפעלו בהתאם להוראות אלה, הדבר עלול לגרום להתחשמלות ולפגיעה חמורה או לנזק לרכב. אם אינכם בטוחים כיצד לבצע פעולה זו באופן בטוח, פנו אל מרכז השירות הקרוב אליכם.

## שיטות מומלצות לטעינה

- הימנעו מלאפשר לסוללה להיות עם רמה נמוכה מדי (סמל הסוללה הופך לצהוב כאשר רמת הטעינה בסוללה יורדת מתחת ל-20% או יותר).
- עיינו במידע על גבי מסך המגע (נווטו אל פקדים < טעינה) או באפליקציה בנייד (געו בסמל טעינה) להמלצות על מגבלת טעינה יומיומית ולנסיעות.
- לאחר שאתם מחברים את הרכב, ודאו שנורית יציאת הטעינה מתחילה להבהב בירוק (מציינת שרכב Model X נטען) לפני שאתם מתרחקים מהרכב. אם Model X לא מתחיל בטעינה לאחר מספר שניות, ייתכן שהמחבר לא הוכנס במלואו לתוך יציאת הטעינה, או שיתכן שקיימת בעיה שמונעת טעינה. בדקו את מסך המגע כדי לחפש התראה עם מידע נוסף.
- **הערה:** אם נורית יציאת הטעינה מתחילה להבהב בכתום, Model X נטען בזרם מופחת. אם נורית יציאת הטעינה דולקת בכחול קבוע, המטען מחובר, אבל הרכב אינו נטען (כגון כאשר מתוזמנת טעינה). למידע נוסף, ראו [תאורת שקע טעינה בעמוד 170](#).

טיפים לטעינה מהירה:

- מצאו מטענים מהירים על ידי סינון שלושה ברקים בסרגל החיפוש של הניווט.



# חימום מוקדם וטעינה מתוזמנים

לעמוד בגבול הטעינה. אם תחברו את הרכב שלכם ב-21:00 Model X ימשוך הספק לזמן קצר כדי לחשב את זמן ההתחלה והוא יתחיל בטעינה בשעה 12:00.

אם תציינו מועד להתחלת טעינה אך לא תציינו מועד להפסקת טעינה, הרכב יתחיל בטעינה בשעה שציינתם וימשיך בטעינה עד שגבול הטעינה שהגדרתם יושג.

ישנם תרחישים שבהם טעינה מתוזמנת תתחיל מייד. תרחישים אלה יכולים להתרחש כאשר Model X מחובר לחשמל:

- במהלך טעינה מתוזמנת.
- עד 6 שעות לאחר תחילת הטעינה המתוזמנת, אם לא צוין מועד להפסקת טעינה.
- כאשר הטעינה המתוזמנת הבאה אמורה להתבצע במועד מאוחר יותר מ-18 שעות ולא באותו יום.
- כאשר לא הגדרתם מועד להתחלת טעינה ואין מספיק זמן להגיע לגבול הטעינה עד למועד הפסקת הטעינה.

**הערה:** Model X לא מתחיל לטעון באופן אוטומטי אם אתם מחברים את הרכב לחשמל תוך 6 שעות לאחר מועד הפסקת טעינה של טעינה מתוזמנת, אלא אם כן יש טעינה מתוזמנת אחרת.

תוכלו לתזמן את הפסקת הטעינה מייד במועד הנסיעה המתוכנן כדי לצמצם את עלויות צריכת החשמל בשווקים שבהם לא קיים תעריף מוזל שלא בשעות השיא. לדוגמה, אם הטעינה תתחיל מייד עם החיבור, היא תוכל להסתיים הרבה יותר מוקדם. כך יתאפשר למצבר להתקרר לטמפרטורות הסביבה ויידרש חשמל לצורך חימומו לקראת מועד נסיעתכם. לכן, גם אם באזורים לא קיימים תעריף מוזל שלא בשעות השיא, Tesla ממליצה לבצע טעינה עד למועד הנסיעה המתוכנן כדי לחסוך בצריכת החשמל על ידי ציון מועד הנסיעה כמועד הפסקת הטעינה המתוכנן.

## חימום מוקדם

השתמשו בחימום מוקדם כדי לתזמן מועד קבוע שבו ברצונכם ש-Model X יהיה מוכן לנהיגה. Model X מחשב באופן אוטומטי מתי עליו להתחיל בחימום מוקדם. הדבר מבטיח שיבוצע חימום מוקדם בתא הנוסעים והסוללה בהתאם למועד היציאה שלכם.

חימום מוקדם מחמם את הסוללה לשיפור הביצועים ומבטיח טמפרטורה נוחה בתא הנוסעים במועד הנסיעה שהוגדר. אם לא תתזמנו חימום מוקדם, Model X יחמם את הסוללה לפני ביצוע טעינה רק אם הסוללה קרה מדי לטעינה, ולא יתאים את הטמפרטורה בתא הנוסעים.

**הערה:** כאשר Model X אינו מחובר, החימום המוקדם יפעל אך רק כאשר רמת טעינת הסוללה הינה מעל 20%.

חימום מוקדם יכול לעזור גם בהגדלת הטווח בנסיעה הבאה שלכם מכיוון שתא הנוסעים והסוללה צורכים פחות אנרגיה בתחילת הנסיעה. חימום מוקדם יכול להפחית את צריכת האנרגיה בשעת נסיעה בכלי רכב המצוידים במשאבות חום, מכיוון שניתן להשתמש בחום האגור בסוללה כדי לחמם את תא הנוסעים בזמן נסיעה.

תזמנו חימום מוקדם וטעינה עבור Model X. תוכלו לתזמן חימום מוקדם כדי לעזור בטעינה יעילה יותר של הרכב שלכם או כדי להכין את Model X לנסיעה.

**הערה:** תוכלו גם לגשת לאפשרות תזמון ממסך בקרת האקלים, מחלון הטעינה ומהאפליקציה לנייד של Tesla (נדרשת גרסה 4.34.5 ואילך).

Model X שומר באופן אוטומטי את לוח הזמנים עבור כל מיקום שבו יצרתם לוח זמנים. כאשר אתם בוחרים באפשרות מיקום נוכחי, תוכלו להשתמש בלוח הזמנים המוגדר רק כאשר תחזרו לאותו מיקום פיזי משוער.

**הערה:** לא ניתן להשתמש בטעינה מתוזמנת עם מטענים מהירים, כולל Tesla Superchargers. המערכת תתעלם מלוחות הזמנים לטעינה שיצרתם בעת טעינה במטען מהיר.

## יצירת לוח זמנים

צרו לוח זמנים לחימום מוקדם ולטעינה כדי לציין את המועד והימים הרצויים לביצוע חימום מוקדם או לטעינה של Model X. כדי ליצור לוח זמנים:

1. געו באפשרות פקדים < תזמון.
2. בחרו את המיקום שעבורו ברצונכם להגדיר לוח זמנים.
  - מיקום נוכחי: המיקום הנוכחי של המכונית שלכם, על סמך קואורדינטות ה-GPS שלכם.
  - **הערה:** עליכם להעביר את הרכב למצב חניה כדי ליצור לוח זמנים עבור מיקומכם הנוכחי.
  - בית/עבודה: המיקום השמור עבור הבית ומקום העבודה שלכם. לא תוכלו לבחור באפשרויות אלה אם לא שמרתם מיקומים עבור בית או עבודה (ראו יעדי בית, עבודה או יעדים מועדפים בעמוד 158).
3. געו באפשרות חימום מוקדם כדי להגדיר את המועד והתדירות בהם ברצונכם לבצע חימום מוקדם של הרכב.
4. געו באפשרות טעינה כדי להגדיר את המועד בו ברצונכם להתחיל ולהפסיק את הטעינה ואת תדירותה.
5. לחצו על צור כדי ליצור את לוח הזמנים.

**הערה:** אם האפשרות לחזור מדי שבוע לא נבחרה, Model X יבצע את לוח הזמנים פעם אחת. הרכב יפסיק את לוח הזמנים עד שתפעילו מחדש את לוח הזמנים באופן ידני.

## שימוש בטעינה מתוזמנת

כאשר אתם יוצרים או מפעילים טעינה מתוזמנת, תוכלו לחבר את הרכב שלכם לצורך טעינתו. אם תזמנתם חימום מוקדם או טעינה למועד מאוחר יותר באותו היום, Model X ימתין עד לאותו מועד לצורך ביצוע חימום מוקדם או טעינה.

כאשר לוחות הזמנים חופפים, הרכב ישתמש במשבצת הזמן הגדולה ביותר לטעינה, במידת הצורך. דוגמה: תזמנתם את התחלת הטעינה של Model X לשעות 02:00-03:00 ואת הפסקת הטעינה לשעות 02:30-05:00, הרכב ישל את שני לוחות הזמנים לטעינה לכדי משבצת אחת בין השעות 02:00 ל-05:00.

כאשר מציינים מועד להפסקת טעינה, אך לא מציינים מועד להתחלת טעינה, הרכב ימשוך הספק למשך זמן קצר בעת חיבורו לצורך טעינה מתוזמנת (ייתכן שתשמעו צליל הקלקה) כדי לחשב את זמן התחלת הטעינה הנדרש כדי לעמוד בגבול הטעינה שהגדרתם. דוגמה: הגדרתם הפסקת טעינה לשעה 02:00 והרכב זקוק לזמן טעינה של שתיים כדי





## גורמים המשפיעים על צריכת האנרגיה

### בנסיעה:

- מהירות נסיעה מוגברת.
- תנאים סביבתיים כדוגמת מזג אוויר קר או חם ורוח.
- שימוש בפקדי בקרת האקלים לחימום או לקירור תא הנוסעים.
- נסיעה בעליות: נסיעה בעליות דורשת אנרגיה רבה יותר ומצמצמת את הטווח בקצב מהיר יותר. עם זאת, נסיעה במורד מאפשרת לרכב שלכם להחזיר לעצמו חלק מהאנרגיה שהוציא באמצעות בלימה מתחדשת (ראו **בלימה רגנרטיבית בעמוד 84**).
- נסיעות קצרות או עומסי תנועה: נדרשת אנרגיה כדי לחמם את תא הנהג ואת המצבר לטמפרטורה שצוינה בעת התנעת הרכב. אתם עשויים לראות צריכה ממוצעת גבוהה יותר כאשר הרכב משמש לנסיעות קצרות או בעת נסיעה בעומסי תנועה.
- עומס מטען כבד.
- חלונות פתוחים.
- גלגלים וצמיגים לא מתוחזקים.
- הגדרות מותאמות אישית או אביזרי צד שלישי (מסילות גג או תא מטען, גלגלי צד שלישי).

### בזמן חנייה ללא חיבור למטען:

- מיזוג מראש של תא הנוסעים או שימוש בפקדי האקלים.
- Summon.
- מערכת המידע והבידור ופקדי בקרת האקלים.
- Sentry mode.
- דרישות מאפליקציה לנייד של Tesla או של צד שלישי.

## טיפים להשגת טווח מרבי

תוכלו להשיג טווח נסיעה מרבי באמצעות אותם הרגלי נהיגה שמשמשים אתכם לחסוך בדלק בכלי רכב המונע בדלק. כדי להשיג טווח מרבי:

- האטו את הנהיגה והימנעו מהאצה מהירה ותכופה. שקלו שימוש במצב Chill (געו באפשרות פקדים < דוושות והיגוי > האצה) וב-Speed Assist (ראו **עוזר המהירות בעמוד 141**) כדי לסייע בשליטה בהאצה ובמהירות שלכם.
- אם ניתן לעשות זאת באופן בטוח, השתמשו בדוושת התאוצה במקום בדוושת הבלם בעת האטה הדרגתית. כאשר ה-Model X נמצאת בתנועה ואינכם לוחצים על דוושת התאוצה, בלימה רגנרטיבית מאטה את הרכב ומעבירה את עודפי האנרגיה חזרה למצבר (ראו **בלימה רגנרטיבית בעמוד 84**).
- הגבילו את השימוש במשאבים כגון חימום ומיזוג אוויר. שימוש במחממי הגה ומושבים לשמירה על החום יעיל יותר מחימום תא הנוסעים באמצעות בקרות אקלים.

• כאשר הרכב שלכם מחובר לעמדת טעינה, השתמשו באפליקציה הסולרית לצורך ביצוע חימום מוקדם שלו כדי להבטיח שתא הנוסעים יהיה בטמפרטורה נוחה והחלונות מופשרים (אם נדרש) לפני היציאה לדרך, לשם כך געו באפשרות בקרת אקלים < הפעל ובצעו התאמה אישית של ההעדפות שלכם (ראו **אפליקציה לנייד בעמוד 66**).

• געו באפשרות תזמון (הזמינה במסכי הטעינה ובקרת האקלים) כדי להגדיר את המועד שבו ברצונכם שהרכב יהיה מוכן לנהיגה (ראו **חימום מוקדם וטעינה מתוזמנים בעמוד 174**).

• הגדירו את מצב עצירה ל-החזקה כדי להפיק תועלת מבלימה רגנרטיבית במהירויות נסיעה נמוכות.

• ודאו כי הגלגלים הם בהתאם למפרט וכי לחץ האוויר בצמיגים הוא בהתאם ללחצי הניפוח המומלצים (ראו **טיפול בצמיגים ותחזוקתם בעמוד 180**) ומוצלבים בעת הצורך (ראו **תדירויות טיפול תחזוקה בעמוד 178**).

• הקלו על העומס באמצעות סילוק מטען שאינו נחוץ.

• הרימו את כל החלונות עד הסוף.

• הפעילו את Range Mode, אם מותקן (ראו **Range Mode בעמוד 176**).

• תכונות כגון Sentry Mode והגנה מהתחממות יתר של תא הנוסעים עשויות להשפיע על הטווח. השביתו מאפיינים שאינם דרושים.

• כדי למנוע צריכת אנרגיה מוגזמת בזמן שהרכב אינו פעיל, השאירו את הרכב מחובר כשאינו בשימוש.

אין חריג בכך שהטווח המשווער יפחת מעט במהלך החודשים הראשונים לפני שיתאזן. עם הזמן אתם עשויים לראות ירידה הדרגתית אך טבעית בטווח במצב של טעינה מלאה - הדבר תלוי בגורמים כגון נסועה וגיל הסוללה. ה-Model X שלכם יעדכן אתכם במקרה הבלתי סביר בו בעיית חומרה תגרום לירידה חריגה בקיבולת הסוללה או בטווח.

מד האנרגיה בלוח המחוונים מספק משוב על השימוש באנרגיה.

## הבטחת טווח

טווח הנסיעה המוצג Model X הוא אומדן של אנרגיית הסוללה שנותרה, מבוסס על צריכה מדורגת EPA. ייתכן שהוא אינו לוקח בחשבון את דפוסי הנהיגה האישיים שלכם או תנאים חיצוניים. הטווח המוצג בלוח המחוונים עשוי לקטון מהר יותר ממרחק הנסיעה בפועל. כדי להציג טווח משוער המבוסס על צריכת האנרגיה האחרונה, פתחו את האפליקציה Energy (אנרגיה) כדי להציג את הגרף.

**הערה:** טווח נסיעה מדורג מבוסס על צריכה מדורגת EPA בארצות הברית, החורגת מבדיקות שפורסמו ובוצעו בתחומי שיפוט אחרים.

הרכב שלכם מנטר ברציפות את רמת האנרגיה ואת המרחק לעמדות טעינה ידועות.

געו באפשרות תחנות טעינה בסרגל החיפוש במסך הניווט כדי לעבור בין סוגי עמדות הטעינה, לרבות עמדות Supercharger ואתרי טעינה ביעדים.





- מחובר תמיד - שומר על חיבור לרשת הסלולרית כאשר מצב חיסכון באנרגיה פעיל. הדבר מאפשר לאפליקציה לנייד להתחבר ל-Model X מהר יותר, ומאפשר גישה מיידית לאינטרנט עם הכניסה למכונית. צריכת האנרגיה גבוהה מעט יותר.

כאשר אתם בסכנה של נסיעה מעבר לטווח של עמדות הטעינה הידועות, במסך המגע תוצג הודעה שמאפשרת לכם להציג רשימת עמדות טעינה שנמצאות בטווח שלכם. כאשר תבחרו עמדת טעינה מתוך הרשימה, ה-Model X תציג הוראות ניווט, כולל הוראות מפורטות, וכן את רמת האנרגיה החזויה להיותר כשתגיעו לעמדת הטעינה.

Trip Planner (אם זמין בשוק שלכם) מנתב אתכם דרך מיקומי Supercharger כדי לצמצם את משך הזמן שאתם מקדישים לטעינה ולנהיגה. כדי להפעיל, געו ב-פקדים < ניווט < מתכנן נסיעה.

## האפליקציה 'אנרגיה'

האפליקציה 'אנרגיה' מספקת ייצוג חזותי של השימוש באנרגיה בזמן אמת והצפוי של הרכב שלכם. כדי להשתמש באפליקציה 'אנרגיה', נווטו אל מפעיל אפליקציות < אנרגיה במסך המגע. בחרו מבין שני סוגי גרפים:

- צריכה: מציג כמה אנרגיה Model X צרך על-פני 10, 25 או 50 הק"מ האחרונים

געו ב-טווח מיידית או טווח ממוצע כדי לשנות את אומדן הטווח שמוצג. האפשרות 'טווח מיידית' משתמשת רק בנתונים האחרונים כדי לאמוד את הטווח, ואילו האפשרות 'טווח ממוצע' משתמשת בצריכת האנרגיה על פני 10, 25 או 50 ק"מ האחרונים כדי לחזות את הטווח באופן יותר מדויק.

- מסלול: באפשרותכם לנטר את כמות האנרגיה הנצרכת בזמן הניווט ליעד. תוכלו לעקוב אחר השימוש בפועל לעומת התחזית הראשונית. הקו הירוק מייצג את השימוש בפועל, והקו האפור מייצג את השימוש החזוי. כדי לשנות את הזום, געו בסמל הזום בפינה הימנית העליונה של הגרף.

**הערה:** גרף הנסיעה מציג את השימוש באנרגיה רק אם אתם מנווטים כרגע ליעד כלשהו.

## Range Mode

Range Mode (אם מותקן) חוסך באנרגיה על-ידי הגבלת העוצמה של מערכת בקרת האקלים ומכבה את התאורה המיוחדת. הפעילו את מצב טווח על-ידי נגיעה ב- פקדים < נהיגה < מצב טווח. כאשר הוא מופעל ברכב עם הנעה כפולה, מצב טווח גם ממטב את חלוקת המומנט בין המנועים כדי להגדיל את הטווח.

## חיסכון באנרגיה

Model X כולל תכונת חיסכון באנרגיה, שמקטינה את צריכת האנרגיה כאשר ה-Model X לא נמצא בשימוש. בכלי רכב חדשים יותר, תכונה זו מספקת באופן אוטומטי רמה מיטבית של חיסכון באנרגיה. בכלי רכב ישנים יותר תוכלו לגעת ב- פקדים < תצוגה < חסכון באנרגיה ולבחור מבין האפשרויות הבאות:

- כבוי - Model X עוברת אוטומטית למצב חיסכון באנרגיה רק בלילה (22:00 עד 05:00). צריכת האנרגיה במצב ללא שימוש עשויה לגדול.
- מופעל - צריכת האנרגיה נמוכה באופן משמעותי כאשר ה-Model X אינה בשימוש. האתחול של לוח המחוונים ושל Bluetooth עשוי להיות ארוך יותר.



## העדפות עדכוני תוכנה

## טעינת תוכנה חדשה

Tesla קובעת איך, מתי ולהיכן לשלוח עדכונים לכלי רכב, לפי מגוון גורמים ייחודיים לכל גרסה. ב- Controls > Software, תוכלו לבחור כמה מהר תרצו לקבל את העדכונים אשר מוכנים עבור כלי הרכב. באפשרותכם להיות בין הראשונים שמאמצים עדכונים על ידי בחירה באפשרות Advanced (על מנת לקבל עדכונים נוספים), או להמתין עד שאחרים הותקנו (דבר שיוביל לפחות עדכונים) על ידי לחיצה על Standard. בחירה באפשרות Advanced לא מצרפת את כלי הרכב שלכם לתוכנית הגישה המוקדמת של Tesla.

Tesla מעדכנת את תוכנת הרכב באופן אלחוטי, ומספקת כל הזמן תכונות חדשות. ה-Tesla ממליצה להתקין עדכוני תוכנה ברכב שלכם בהקדם האפשרי. כדי להבטיח הורדת עדכוני תוכנה מהירה ואמינה ביותר, השאירו את ה-Wi-Fi מופעל ומחובר בכל עת שניתן. במרבית המקרים, על כלי הרכב שלכם להיות מחובר לרשת Wi-Fi כדי להוריד את עדכון התוכנה (ראו Wi-Fi בעמוד 68).

## הורדה לעומת התקנה של תוכנה חדשה

ישנם שני שלבים לקבלת עדכון חדש: הורדת התוכנה (אשר דורשת חיבור Wi-Fi), והתקנתה. לנוחותכם, ניתן להתחיל הורדות והתקנות באמצעות אפליקציית Tesla למכשיר נייד.

### הורדה

כאשר עדכון תוכנה זמין להורדה, ההורדה מתרחשת אוטומטית, יוצג חץ ירוק בראש מסך המגע. אם כלי הרכב אינו מחובר אל Wi-Fi, סמל הורדה צהוב יופיע. למרות שניתן לנהוג ברכב בעת שמתרחשת הורדת עדכון תוכנה, נהיגה עלולה להפריע להורדה אם הרכב יאבד את חיבור ה-Wi-Fi. ברגע שעדכון התוכנה ירד במלואו והוא מוכן להתקנה, יוצג סמל שעון בחלק העליון של מסך המגע.

**הערה:** כדי להבטיח הורדת עדכוני תוכנה מהירה ואמינה ביותר, יש להשאיר את ה-Wi-Fi מופעל ומחובר בכל עת שניתן (ראו Wi-Fi בעמוד 68).

### התקנה

לא ניתן לנהוג בעת התקנת תוכנה. כאשר הרכב מחובר, הרכב יעצור את הטעינה עד שההתקנה תושלם. כדי להתחיל בהתקנה, יש לגעת בסמל השעון הצהוב בחלק העליון של מסך המגע. יש לגעת באפשרות התקנה כעת כדי להתחיל בהתקנה מייד או לגעת באפשרות הגדרת זמן כדי לבחור זמן התחלה אחר. בכל עת לפני תחילת העדכון, באפשרותכם לגעת בסמל שעון זה כדי לתזמן מחדש את העדכון. אם אתם נוסעים ב-Model X בזמן שנקבע לעדכון תוכנה, העדכון יבוטל ויהיה עליכם לתזמן אותו מחדש. באפשרותכם גם להציג, להוריד ולהתקין עדכוני תוכנה על ידי ניווט אל Controls > Software. אם ניתן, יש לחבר אל ה-Wi-Fi כדי להוריד את העדכון.

עדכוני תוכנה אינם מתבצעים כאשר תכונות מסוימות פעילות, כגון 'השאר את מצב אקלים פועל', 'מצב כלי' ו-'מצב מחנאות' וכן Smart Preconditioning.

**הערה:** עדכוני תוכנה לא יתקינו אם מצב Keep, Dog או Camp יופעלו (ראו Keep Climate On, כליבו-Camp בעמוד 150).

**הערה:** לפי הצורך, Tesla שולחת גם עדכוני תוכנה באמצעות חיבור סולרי.

**הערה:** חלק מעדכוני התכנה לוקחים בערך 30 דקות להשלמה (חלק עלולים לקחת יותר זמן). Model X חייב להיות במצב 'חניה' בעת עדכון התוכנה החדשה.

**אזהרה:** אל תנסו להשתמש בכלי רכב במהלך התקנת התוכנה. פעולת כלי הרכב, ובכלל זה מערכות בטיחות מסוימות ופתיחת או סגירת דלתות או חלונות, עלולה להיות מוגבלת או מושבתת במהלך התקנה, ואתה עלול לגרום נזק לכלי הרכב.

Tesla אינה מעדכנת את התוכנה שלכם לפי בקשה ממי שמעוניין לקבל את העדכונים והשיפורים העדכניים ביותר. בחירה באפשרות מתקדם וחיבור קבוע לרשת Wi-Fi (ראו Wi-Fi בעמוד 68) היא הדרך הטובה ביותר לקבל את עדכוני התוכנה העדכניים ביותר במהירות.

אם מסך המגע מציג הודעה המציינת כי עדכון התוכנה לא הושלם בהצלחה, יש להמתין לעדכון התוכנה הבא כדי לעדכן את הרכב שלכם.

**הערה:** מסך עדכון התוכנה יוצג עד להתקנת העדכון. יש להתקין עדכון תוכנה בהקדם האפשרי. כל נזק הנובע מאי התקנת עדכון תוכנה אינו מכוסה באחריות הרכב. אי התקנה או סירוב להתקין את עדכוני התוכנה עלול להוביל לאי יכולת לקבל גישה לתכונות מסוימות או ייתכן שתגרום להתקני מדיה מסוימים להפוך לבלתי תואמים.

**הערה:** Tesla עשויה לעדכן או לבצע התקנה מחדש של התוכנה ברכב כחלק ותהליך אבחון, תיקון ותחזוקה רגילים במהלך שירות Tesla.

**הערה:** לא ניתן לחזור לגרסת תוכנה קודמת.

## טעינה

אם ה-Model X נמצאת בטעינה כאשר עדכון התוכנה מתחיל, הטעינה תיפסק. הטעינה מתחדשת באופן אוטומטי לאחר השלמת עדכון התוכנה.

## הצגת הודעות הפצת גרסה

עם סיום עדכון התוכנה, קראו את הודעות הפצת הגרסה המוצגות במסך המגע כדי לקבל מידע נוסף לגבי שינויים או תכונות חדשות. כדי להציג ההערות של הפצת הגרסה הנוכחית של תוכנת הרכב שלכם בכל עת, געו באפשרות Controls > Software > Release Notes.

Tesla ממליצה בחום לקרוא את הודעות הפצת הגרסה במלואן. הן עשויות להכיל מידע חשוב בנושא בטיחות או הוראות הפעלה עבור Model X שלכם.



למידע נוסף על קביעת טיפולים, בקרו ב- <https://www.tesla.com/support/service-visits>

### בדיקות יומיות

- בדקו את רמת הטעינה של המצבר, אשר מוצגת בלוח המחוונים או באפליקציה לנייד.
  - בדקו את מצב הצמיגים ואת לחץ האוויר בכל צמיג (ראו **טיפול בצמיגים ותחזוקתם בעמוד 180**).
  - בדקו שכל האורות החיצוניים, הצופר, נורות האיתות, המגבים והמתזים פועלים.
  - בדקו נוריות חיווי בלתי צפויות או התראות של כלי הרכב במסך המגע או בבלוח המחוונים.
  - בדקו את פעולת הבלמים, כולל בלם החניה.
- הערה:** מאחר ו-Model X משתמש בבלימה רנגרטיבית (ראו **בלימה רנגרטיבית בעמוד 84**), רפידות הבלם לרוב בשימוש פחות תכוף מאשר אלו במערכות בלימה מסורתיות. כדי להימנע מהצטברות חלודה וקורוזיה, Tesla ממליצה ללחוץ לעיתים תכופות על דוושת הבלם כדי להפעיל את הבלמים המכניים וכדי לייבש את רפידות הבלם והרוטורים.
- בדקו את פעולת חגורות הבטיחות (ראו **חגורות בטיחות בעמוד 40**).
  - חפשו נזילות חריגות של נוזלים מתחת ל-Model X שעלולות להצביע על דליפה. הצטברות מים בכמות קטנה היא נורמלית (גלל תהליך הייבוש במערכת מיזוג האוויר).
  - בדקו סביב ה-Model X והסירו מיד חומרים גורמי שיתוך (כגון הפרשות של ציפורים, שרף עצים, כתמי זפת, חרקים מתים, פסולת תעשייתית ועוד) כדי למנוע נזק לחלק החיצוני (ראו **ניקוי בעמוד 186**).

### בדיקות חודשיות

- בדקו את רמת נוזל המתזים עבור השמשה הקדמית ומלאו בהתאם לצורך (ראו **מילוי נוזל מתזים לשמשה הקדמית בעמוד 189**).
- בדקו שמערכת מיזוג האוויר פועלת כראוי (ראו **תפעול פקדי בקרת אקלים בעמוד 148**).

**הערה:** נוסף על קירור פנים הרכב, המדחס של מיזוג האוויר מקרר גם את המצבר. לכן, במזג אוויר חם, ייתכן שמדחס מיזוג האוויר יופעל למרות שכיבתם אותו. זהו מצב נורמלי, מכיוון שהעדיפות במערכת היא לקרר את המצבר על-מנת להבטיח שיישאר בטווח הטמפרטורה המיטבי לשם הבטחת אריכות חיים וביצועים מיטביים. אפילו כאשר מצב זה אינו בשימוש, ייתכן כי ה-Model X תפיק צלילים של זרם אוויר או מים. צלילים אלה הם צלילים נורמליים והם מופקים כאשר מערכות הקירור הפנימיות מופעלות כדי לתמוך בפונקציות שונות של הרכב, כגון תחזוקה של מצבר ה-מתח נמוך ואיזון הטמפרטורה של מצבר המתח הגבוה.

### בדיקות תקופתיות

בצעו את הבדיקות הבאות בעת הצורך:

לאורך זמן, בעת נסיעה בתנאי אבק או זיהום, הרדיאטור ברכב שלכם עשוי להיסתם. זה יכול להשפיע על זרימת האוויר וביצועי החימום/מיזוג האוויר. השתמשו באפליקציה לנייד כדי לתזמן פגישת שירות.

Tesla ממליצה על הטיפולים ותדירות הטיפולים הבאים, בהתאם לכלי הרכב, כדי להבטיח אמינות ויעילות ממושכת של ה-Model X שלכם.

לקבלת מידע נוסף על התראות הרכב, ראו **פתרון בעיות של התראות בעמוד 212**.

- יש לבדוק את נוזל הבלמים אחת ל-4 שנים (ולחליפו בהתאם לצורך)\*.
- החלפת חומר מייבש במזגן אחת ל-4 שנים.
- החלפת מסנן אוויר בתא הנוסעים אחת לשנתיים.
- החלפת מסנן HEPA ומסנן פחמן אחת ל-3 שנים.
- יש לנקות ולשמן הקליפרים של הבלמים אחת לשנה או 20,000 ק"מ אם אתם נוסעים באזור שבו מפזרים מלח על הכבישים בחורף.
- החליפו בין הצמיגים כל 10,000 ק"מ או אם ההפרש בעומק החרצים הוא 1.5 מ"מ או יותר, הקודם מבין השניים.

\*שימוש רב בבלמים בשל גרידה, ירידות מהירים, או ביצועי נהיגה -- במיוחד עבור רכבים בסביבות חמות ולחות -- עלולה לגרום לכך שיידרשו יותר בדיקות והחלפות נוזל בלמים ולעיתים תכופות יותר.

**הערה:** כל נזק שנגרם עקב פתיחת מאגר נוזל קירור המצבר אינו נכלל במסגרת האחריות.

**הערה:** המרווחים הנ"ל מבוססים על תנאי נסיעה ודפוסי נהיגה אופייניים. בהתאם לנסיבות שונות כגון התנהגות נהיגה, שימוש ברכב, תנאי הסביבה וכדומה. פריטי התחזוקה לעיל עשויים לדרוש בדיקה תכופה יותר או פחות מאשר מרווח הזמן שצויין. כמו כן, אין לראות ברשימה הנ"ל רשימה מקיפה והיא אינה כוללת חלפים מתכלים, כגון מגבים, רפידות בלמים, סוללה במתח נמוך, וכו'.

**הערה:** נזק או כשל כתוצאה מתחזוקה או תיקונים שבוצעו על-ידי מי שאינם טכנאים מוסמכים על-ידי Tesla לא מכוסים במסגרת האחריות.

לקבלת הליכי תחזוקה נוספים לביצוע עצמי ולקבלת מידע נוסף, ראו <https://www.tesla.com/support/do-it-yourself-guides>

### קביעת טיפול

קביעת ביקור טיפול דרך האפליקציה לנייד היא פשוטה. לאחר נגיעה באפשרות טיפול, בחרו את סוג הטיפול הדרוש ופעלו בהתאם להנחיות באפליקציה לנייד. ספקו כמה שיותר פרטים כדי לעזור לצוות השירות לזהות את הסיבה לדאגה, כגון:

- תמונות, הקלטות קול או סרטונים.
- תאריכים, שעות ואזור זמן בעת הופעת הבעיה.
- מדינת השימוש ומיקום.
- מהירות משוערת שבה נסע הרכב (אם רלוונטי).
- תנאי סביבה (גשם, שלג, קור וכו').
- שם הכביש וסוג הכביש (אם רלוונטי).
- איכות סימוני הנתיבים (אם רלוונטי).
- הגדרות רכב רלוונטיות.
- תסמונים ניתנים לזיהוי.



## מרווחי החלפת נוזלים

יש לבדוק את רמת נוזל קירור הסוללה ונוזל הבלמים רק על ידי Tesla או מוסך רכב מקצועי. פרטי שירות מסוימים זמינים בספר הרכב.

• **נוזל קירור סוללה:** בנסיבות רגילות אין צורך להחליף את נוזל קירור המצבר במשך כל חיי כלי הרכב.

**הערה:** כל נזק שנגרם עקב פתיחת מאגר נוזל קירור המצבר אינו נכלל במסגרת האחריות.

• **נוזל בלמים:** אין למלא נוזל בלמים.

## תוכנה

עדכון התוכנה חשוב להבטחת הפעלה נאותה והארכת מחזור החיים של רכיבי הרכב. עליכם להתקין את עדכון התוכנה בהקדם האפשרי. ראו [עדכוני תוכנה בעמוד 177](#).

Tesla עשויה לעדכן או לבצע התקנה מחדש של התוכנה ברכב כחלק ותהליך אבחון, תיקון ותחזוקה רגילים במהלך הביקור במוסך.

## בטיחות מתח גבוה

ה-Model X שלכם תוכננה ונבנתה תוך דגש על בטיחות. אך יש לשים לב לאמצעי הזהירות הבאים, כדי להגן על עצמכם מפני סכנת פציעה ממערכות מתח גבוה:

• יש לקרוא ולפעול בהתאם לכל ההנחיות בתוויות שעל ה-Model X. תוויות אלה נועדו לבטיחותכם.

• במערכת המתח הגבוה אין חלקים המיועדים לתחזוקה על-ידי המשתמש. אין לפרק, להסיר או להחליף רכיבים, כבלים או מחברים של מתח גבוה. כבלי מתח גבוה הם בצבע כתום כדי להקל על זיהויים.

• במקרה של תאונה, אין לגעת בכבלים, מחברים או רכיבים של מתח גבוה אשר מחוברים לחיווט.

• במקרה הנדיר של שריפה, יש לפנות מיד אל מכבי האש.

**⚠ אזהרה:** יש תמיד לנתק את כבל הטעינה לפני עבודה מתחת ל-Model X, גם אם לא מתבצעת טעינה.

**⚠ אזהרה:** יש להרחיק ידיים ובגדים מהמאווררים. חלק ממאווררים שפועלים גם כשה-Model X כבוי.

**⚠ אזהרה:** נוזלים מסוימים (חומצה במצבר, נוזל קירור המצבר, נוזל בלמים, תוספים לנוזל במתזים עבור השמשה הקדמית) אשר נמצאים בכלי רכב הם רעילים ואין לשאוף אותם, לבלוע אותם או לאפשר להם לבוא במגע עם פצעים פתוחים. למען בטיחותכם, יש תמיד לקרוא ולפעול בהתאם להוראות שמודפסות על מכלי נוזלים.



## מציג לחץ אוויר בצמיגים

תוכלו להציג את לחצי הצמיגים בלוח המחוונים באמצעות לחצני ההגה הימני או השמאלי כדי להציג את Car Status (ראו השימוש בכפתורים השמאליים בהגה בעמוד 76 או השימוש בכפתורים הימניים בהגה בעמוד 76). הלחץ בכל אחד מהצמיגים מוצג באופן מומחש ברכב שלכם, בנוסף לזמן שבו נמדד לחץ הצמיג בפעם האחרונה. כדי לבחור אם להציג את לחץ האוויר בצמיגים ביחידות BAR או PSI, לחצו על פקדים < תצוגה > לחץ אוויר בצמיגים.

באפשרותכם גם להציג את הלחץ אוויר בצמיגים באפליקציית Tesla למכשיר נייד.

**הערה:** ייתכן שתצטרכו לנסוע מעט לפני שהתצוגה תראה את ערכי לחץ האוויר בצמיגים.

## שמירה על לחץ אוויר בצמיגים

יש לשמור על לחץ האוויר בצמיגים כפי שמוצג בתווית 'מידע לגבי צמיגים' גם אם הוא שונה מלחץ האוויר שמוטבע על הצמיג עצמו. תווית המידע אודות צמיגים והעמסה נמצאת בקורת הדלת המרכזית והיא נראית כאשר דלת הנהג פתוחה.

**אם אתם גוררים נגרר,** אין להשתמש בלחץ אוויר בצמיגים המודפס על התווית 'מידע לגבי צמיגים והעמסה'. תחת זאת, עיינו בלחצי האוויר המופיעים בסעיף הגרירה (ראו גרירה ואבזרים בעמוד 101).



נורית החיווי לחץ אוויר בצמיגים בלוח המחוונים מתריעה אם באחד או יותר מהצמיגים יש לחץ אוויר נמוך או גבוה מדי.



נורית החיווי לחץ אוויר בצמיגים לא תיכבה מייד לאחר שינוי לחץ האוויר בצמיג. לאחר ניפוח הצמיג ללחץ האוויר המומלץ, עליכם לנסוע במהירות של לפחות 25 קמ"ש במשך זמן קצר כדי להפעיל את מערכת ניטור לחץ אוויר בצמיגים (TPMS), אשר מכבה את נורית החיווי לחץ אוויר בצמיגים.

אם נורית החיווי המבהבת במשך דקה בכל פעם שאתם מפעילים את ה-Model X, פירוש הדבר שהתגלתה תקלה במערכת ניטור לחץ אוויר בצמיגים (TPMS) (ראו תקלה במערכת ניטור לחץ אוויר בצמיגים בעמוד 183).

**הערה:** כאשר טמפרטורת הסביבה נמוכה, לחץ האוויר בצמיגי הרכב ירד. אם נורית החיווי של ניטור לחץ האוויר בצמיגים (TPMS) נדלקת, יש לנפח את הצמיגים לפני הנסיעה. הצמיגים מאבדים PSI אחד עבור כל ירידה של 6° C בטמפרטורה החיצונית. הקפדה על לחץ אוויר נכון בצמיגים עוזרת להתחמק מבורות ומשפרת את הטווח כאשר הצמיגים מנופחים כהלכה.

**אזהרה:** לחץ אוויר נמוך מדי הוא הסיבה הנפוצה ביותר לכשל בצמיג, ועלול להביא להתחממות-יתר של הצמיג ולגרום לסדקים חמורים בצמיג, להיפרדות הסוליה או לפיצוץ, אשר יגרמו לאובדן שליטה ברכב באופן בלתי צפוי ולהגדלת הסכנה לפגיעה. לחץ אוויר נמוך מדי מקטין גם את טווח הנסיעה של הרכב ואת אורך חייו של סולית הצמיג.

**אזהרה:** נוריות החיווי ללחץ אוויר נמוך בצמיגים מתריעה רק במצבים שבהם הצמיג מתחת לסף המומלץ (כפי שמצוין בתווית המידע אודות צמיגים והעמסה) בתנאי נסיעה נורמליים. היא לא מתריעה כאשר הצמיג אינו מנופח דיו בהתבסס על העומס שאתם נושאים.

**אזהרה:** יש לבדוק את לחץ האוויר באמצעות מד לחץ אוויר מדויק, כשהצמיגים קרים. נדרשת נסיעה למרחק של 1.6 ק"מ כדי לחמם את הצמיגים די הצורך על-מנת להשפיע על לחץ האוויר בצמיגים. אם הרכב חונה באור שמש ישיר או במזג אוויר חם, הדבר עלול להשפיע גם על לחץ האוויר בצמיגים. אם נאלצתם לבדוק צמיגים חמים, עליכם לצפות ללחץ אוויר גבוה יותר. אין להוציא אוויר מצמיג חם בניסיון להגיע ללחץ האוויר המומלץ עבור צמיג קר. צמיג חם שבו לחץ האוויר שווה ללחץ האוויר המומלץ עבור צמיג קר או נמוך ממנו נמצא בלחץ אוויר נמוך מדי במידה מסוכנת.

## בדיקת לחץ אוויר בצמיגים וכוונון

בצעו את השלבים הבאים כשהצמיגים קרים וה-Model X עמדה למשך שלוש שעות לפחות:

1. עיינו בתווית 'מידע לגבי צמיגים שנמצאת בקורת הדלת המרכזית ואתרו את לחץ האוויר הרצוי בצמיג.
  2. הסירו את מכסה השסתום.
  3. לחצו היטב מד לחץ אוויר בצמיגים מדויק אל השסתום כדי למדוד את לחץ האוויר.
  4. אם יש צורך, הוסיפו או הוציאו אוויר כדי להגיע ללחץ האוויר המומלץ.
- הערה:** ניתן להוציא אוויר באמצעות לחיצה על לשונית המתכת שבמרכז השסתום.
5. בדקו שוב את לחץ האוויר באמצעות מד לחץ אוויר מדויק.
  6. חזרו על שלבים 3-4 לפי הצורך, עד שלחץ האוויר בצמיג יהיה כנדרש.
  7. סגרו את מכסה השסתום כדי למנוע חדירת לכלוך. בדקו מעת לעת את השסתום לאיתור נזק או דליפה.

## בדיקת צמיגים ותחזוקה

בדקו באופן שוטף את הסוליה ואת הדפנות של הצמיג לאיתור סימני עיוות (בליטות), עצמים זרים, חתכים או בלאי.

**אזהרה:** אין לנהוג ב-Model X אם יש צמיג פגום, שחוק במידה חריגה או מנופח בלחץ אוויר שגוי. בדקו את הצמיגים מעת לעת לגילוי סימני שחיקה וכדי להבטיח כי אין כל חתכים, בליטות או חשיפה של מבנה השכבות/מיתרים.



אם ה-Model X חונה למשך זמן ארוך, עלולים להיווצר מקטעים שטוחים בצמיגים. בעת נסיעה ב-Model X המקטעים השטוחים האלה יגרמו לרעידות שנעלמות בהדרגה ככל שהצמיגים יתחממו ויחזרו לצורתם המקורית.

כדי למזער הופעת מקטעים שטוחים במהלך אחסון, יש לנפח את הצמיגים לחץ האוויר המרבי שמצוין על דופן הצמיג. לפני הנסיעה בהרכב, יש להוציא אוויר כדי להביא את לחץ האוויר בצמיג לרמה המומלצת.

### שיפור טווח הנסיעה של הצמיגים

כדי לשפר את טווח הנסיעה של הצמיגים שלכם, שמרו על לחץ האוויר המומלץ בצמיגים, הקפידו על נסיעה במהירות המותרת/המומלצת והימנעו הפעולות הבאות:

- תחילת נסיעה במהירות או האצה חזקה.
- פניות מהירות ובלימה קשה.
- מהמורות וחפצים בכביש.
- פגיעה במדרכה בעת חניה.
- זיהום צמיגים בנוזלים שעלולים לגרום להם נזק.

### החלפת צמיגים וגלגלים

לאורך זמן הצמיגים נפגמים בגלל השפעת אור אולטרה-סגול, טמפרטורות קיצוניות, עומס רב ותנאים סביבתיים. מומלץ להחליף צמיגים כל שש שנים, או מוקדם יותר במידת הצורך, גם אם עומק החריצים הוא מעל המינימום.

אם יש צורך בהחלפה מוקדמת של צמיגים, לדוגמה, עקב תקר, מומלץ להחליף את הצמיגים בזוגות, אלא אם כן ההפרש בין עומק החריצים של הצמיגים האחרים לבין זה של הצמיג החדש לא עולה על 1.5 מ"מ. בעת החלפת צמיגים, חשוב להתאים למותג ולדגם של הצמיגים הישנים. הרכיבו תמיד זוג צמיגים חדשים מאחור אם כל ארבעת הצמיגים הם באותה מידה. לאחר החלפת צמיג יש תמיד לאזן את הגלגל והצמיג. התייעצו עם צמיגאי מורשה לקבלת הנחיות נוספות. עשויות לחלוף עד 24 שעות לאחר החלפת הצמיג או תיקון עד שחומר הסיכה של הצמיג יתייבש לחלוטין, והצמיגים יידבקו באופן מקסימלי לחישוקים. הימנעו מהאצות חזקות בתקופה זו כדי להימנע מהחלקת הצמיג מהחישוק

**הערה:** ללא קשר למספר הצמיגים שמחליפים, מומלץ להשתמש בערכה שלמה של צמיגים תואמים כדי ליהנות מביצועים מיטביים.

אם נעשה שימוש בצמיגים שונים מאלה שבמפרט, ודאו שדירוג העומס והמהירות שמוטבע על הצמיג (ראו הבנת הסימונים על הצמיגים בעמוד 202) שווה לפחות לזה שבמפרט המקורי.

ניתן לראות את המפרט של הגלגלים והצמיגים המקוריים שהותקנו ב-Model X ב-גלגלים וצמיגים בעמוד 201.

אם תחליפו צמיג, יש לאפס את חיישני מערכת ניטור לחץ האוויר בצמיגים (TPMS) כדי לוודא שהם יתריעו כראוי על לחץ אוויר נמוך או גבוה מדי בצמיגים (ראו איפוס אוטומטי של חיישני מערכת ניטור לחץ אוויר בצמיגים בעמוד 183).

עומק הולם של סוליית הצמיג חשוב עבור ביצועי הצמיג. צמיגים עם עומק סוליה קטן מ-3 מ"מ צפויים יותר להחלקה על כביש רטוב ואין להשתמש בהם. צמיגים עם עומק סוליה קטן מ-4 מ"מ לא פועלים היטב בשלג או במי הפשרת שלגים, ואין להשתמש בהם בעת נסיעה בתנאי חורף.

Model X מותקנים במקור צמיגים בעלי חיווי בלאי אשר מוטבע בסוליית הצמיג. כאשר סוליית הצמיג נשחקה עד לעומק של 2 מ"מ, החיוויים מתחילים להיעלם בפני השטח של סוליית הצמיג, ומופיע אפקט של רצועת גומי רצופה לכל רוחב הצמיג. כדי להשיג ביצועים ובטיחות מרביים, Tesla ממליצה להחליף צמיגים לפני שהחיוויים נראים לעין.

על מנת לשפר את מאפייני הטיפול ברכב ולצמצם למינימום את ההידרופלנינג בתנאים רטובים, התקינו צמיגים עם סוליה עמוקה יותר בחלק האחורי של המכונית.

### הצרכת צמיגים, איזון ויישור גלגלים

Tesla ממליצה להחליף בין הצמיגים לאחר כל 10,000 ק"מ או אם ההפרש בעומק החריצים הוא 1.5 מ"מ או יותר, הראשון מבין השניים.

הצרכת צמיגים הוא חלק חיוני מתחזוקת הצמיגים. היא עוזרת לשמור על דפוס שחיקת סוליה שווה שמשפר את איכות הבלאי הכוללת של הצמיג, מפחית את רעשי הנסיעה ומאריך את חיי הצמיג.

ניתן להצליב בין הצמיג הימני והשמאלי של כלי רכב המצוידים בגלגלים ללא כיוון מסוים בגודל שונה מלפנים ומאחור, אך לא בין הצמיגים הקדמיים לאחוריים, מאחר שגודל הצמיגים שונה. סיבוב משמאל לימין יכול להגדיל את חיי הסוליה על ידי שינוי כיוון הסיבוב של כל צמיג ואיזון בלאי הכתפיים.

גלגלים שאינם מאוזנים (ניתן להבחין בכך לעתים כרעידה בהגה) משפיעים על התנהגות הרכב ועל אורך חיי הצמיג. גם בשימוש רגיל, גלגלים עלולים לצאת מאיזון. לכן יש לאזן את הגלגלים לפי הצורך.

אם הבלאי בצמיגים אינו אחיד (בצד אחד בלבד של הצמיג), או שהופך לבלאי חריג, יש לבדוק את יישור הגלגלים.

### צמיג עם תקר

תקר יגרום עם הזמן לאובדן לחץ אוויר בצמיג, ולכן חשוב לבדוק את לחץ האוויר בצמיגים לעתים קרובות. יש לתקן תיקון קבוע או להחליף בהקדם האפשרי צמיגים עם תקר או צמיגים פגומים.

ייתכן שצמיגים ללא פנימית לא ידלפו אוויר בעת חירור, אם העצם נשאר בתוך הצמיג. אבל אם תרגישו ברעידה פתאומית או בהפרעה לנסיעה, או אם אתם חושדים שצמיג ניזוק, הפחיתו מייד את מהירות הנסיעה. סעו באיטיות, הימנעו מבלימה חזקה או מהיגוי חד, ועצרו את הרכב כאשר ניתן לעשות זאת בבטחה. דאגו להוביל את ה-Model X למרכז שירות קרוב Tesla, או למרכז תיקון צמיגים קרוב.

**הערה:** במקרים מסוימים, ניתן לבצע תיקון זמני בתקר קטן בצמיג (עד 6 מ"מ) באמצעות ערכת תיקון צמיגים אופציונלית אשר ניתן לרכוש ב-Tesla. כך יתאפשר לכם לנסוע באיטיות ב-Model X עד למרכז שירות של Tesla או למרכז תיקון צמיגים קרוב.

**אזהרה:** אין לנסוע עם צמיג שיש בו תקר שלא תוקן, גם אם התקר לא גרם לדליפת אוויר מהצמיג. צמיג עם תקר עלול לאבד את לחץ האוויר באופן פתאומי בכל עת.



## טיפול בצמיגים ותחזוקתם

1. הכניסו את החלק המעוקל של כלי הסרת מכסה האום, אם מותקן, (נמצא בתא הכפפות בכלי רכב מסוימים, או שניתן להשתמש במפתח אלן קטן) לחור שבבסיס הסמל "T" של Tesla.

**הערה:** ניתן לרכוש את כלי הסרת מכסה האום גם בחנויות לאיבזרי רכב או באמצעות משווקים באינטרנט.



2. הכניסו את כלי הסרת מכסה האום עד הסוף לתוך החור במכסה האום.

3. סובבו את כלי הסרת מכסה האום כך שהחלק המעוקל יגע במרכז מכסה האום.

4. משכו בחוזקה את כלי הסרת מכסה האום מהגלגל והלאה, עד לשחרור מכסה האום.



כדי להתקין כיסוי אום:

1. התאימו את מכסה האום למקומו.

2. דחפו היטב את מכסה האום עד שייכנס באופן מלא למקומו.

**זהירות!** ודאו שמכסה האום מותקן היטב במקומו לפני הנסיעה כדי למנוע את נפילתו.

**אזהרה!** למען בטיחותכם, השתמשו רק בגלגלים ובצמיגים שתואמים למפרט המקורי. צמיגים שאינם תואמים למפרט המקורי עלולים להשפיע על פעולת מערכת ניטור לחץ האוויר בצמיגים.

**אזהרה!** אין לחרוג מדירוג המהירות של הצמיגים שמותקנים ברכב שלכם. דירוג המהירות מוצג על דופן הצמיג (ראו הבנת הסימונים על הצמיגים בעמוד 202).

### צמיגים לא-סימטריים

חלק מהצמיגים Model X הם לא-סימטריים ויש להתקינם בגלגל כאשר הדופן הנכונה כלפי חוץ. דופן הצמיג מסומנת במילה **OUTSIDE**. בעת התקנת צמיגים חדשים, יש לוודא שהם מותקנים על הגלגלים בצורה נכונה.



**אזהרה!** אחיזת הכביש תיפגע קשות אם הצמיגים יותקנו על הגלגלים באופן שגוי.

### הסרה והתקנה של כיסויי מסוג Aero Covers

אם ה-Model X שלכם מצוידת ב-Aero Covers, יש להסירם כדי להגיע אל האומים.

כדי להסיר aero cover:

1. אחזו היטב את ה-aero cover היטב בשתי ידיים.

2. משכו את ה-aero cover לעברכם כדי לשחרר את התפסים.

כדי להתקין aero cover:

1. ישרו את ה-aero cover בהתאם לצילינדר השסתום.

2. לחצו היטב על מרכז הכיסוי כדי להצמיד אותו למקומו ולאחר מכן לחצו היטב את שפת הכיסוי כדי להצמיד כל חישור למקומו. ייתכן שיהיה עליכם ללחוץ על הצד הנגדי של הכיסוי עד שכל החישורים יהיו מאובטחים למקומם.

3. לחצו היטב באמצעות שתי הידיים על מרכז הכיסוי (אין לחבוט בכיסוי באמצעות הידיים) כדי לוודא שהוא מוצמד למקומו.

4. לבסוף, נסו לשלוף בעדינות את החישורים כדי לוודא שהם מוצמדים למקומם.

**זהירות!** כדי למנוע את נפילת כיסוי ה-aero, ודאו שהם מהודקים היטב לפני תחילת הנסיעה.

### הסרה והתקנה של כיסויי אומים

אם ה-Model X שלכם מצוידת בכיסויי אומים, יש להסירם כדי להגיע אל האומים.

כדי להסיר כיסוי אום:





### תקלה במערכת ניטור לחץ אוויר בצמיגים

כלי הרכב שלך צויד גם בנורית חיווי על תקלה במערכת ניטור לחץ האוויר בצמיגים (TPMS), אשר מציין כי המערכת אינה פועלת כראוי. נורית החיווי על תקלה במערכת ניטור לחץ האוויר בצמיגים (TPMS) משולבת עם נורית חיווי לחץ האוויר בצמיגים. כאשר המערכת מזהה תקלה, נורית החיווי תהבהב במשך דקה ולאחר מכן תישאר דולקת ברציפות. רצף זה חוזר כל פעם עם הפעלת הרכב, כל עוד התקלה קיימת.

כאשר נורית החיווי של תקלה במערכת ניטור לחץ האוויר בצמיגים (TPMS) דולקת, ייתכן שהמערכת לא תצליח לזהות או להתריע כראוי על לחץ אוויר נמוך או גבוה מדי בצמיגים. תקלה במערכת ניטור לחץ אוויר בצמיגים (TPMS) עלולה להתרחש בשל סיבות שונות, ובכלל זה התקנת צמיגים או גלגלים חלופיים אשר מונעים פעולה תקינה של מערכת ניטור לחץ אוויר בצמיגים (TPMS). בדוק תמיד את נורית חיווי התקלה במערכת ניטור לחץ אוויר בצמיגים (TPMS) לאחר החלפת צמיג/גלגל אחד או יותר ברכב שלך, על-מנת לוודא שהצמיגים או הגלגלים החדשים מאפשרים פעולה תקינה של מערכת ניטור לחץ האוויר בצמיגים (TPMS).

נורית החיווי על תקלה במערכת ניטור לחץ האוויר בצמיגים (TPMS) משולבת עם נורית חיווי לחץ האוויר בצמיגים. אם ה-Model X מגלה תקלה במערכת ניטור לחץ האוויר בצמיגים (TPMS), נורית חיווי זו תהבהב במשך דקה אחת בכל פעם שתפעילו את ה-Model X.



**הערה:** אם צמיג הוחלף או תוקן באמצעות חומר לאיטום צמיגים שהינו שונה מהחומר אשר זמין ב-Tesla, ואם זוהי לחץ אוויר נמוך בצמיג, ייתכן שנגרם נזק לחיישן בצמיג.

**הערה:** התקנת אביזרים שאינם מאושרים על-ידי Tesla עלולה להפריע לפעולת מערכת ניטור לחץ האוויר בצמיגים (TPMS).

### איפוס אוטומטי של חיישני מערכת ניטור לחץ אוויר בצמיגים

לאחר החלפת גלגל אחד או יותר (אך לא לאחר החלפת צמיג או הצרחת גלגלים), חיישני מערכת ניטור לחץ האוויר בצמיגים יאופסו על-מנת להבטיח שהתרעות לחץ האוויר בצמיגים יהיו מדויקות. חיישני מערכת ניטור לחץ האוויר בצמיגים יאופסו באופן אוטומטי לאחר נסיעה במהירות של לפחות 25 קמ"ש למשך 10 דקות ויותר.

**הערה:** לאחר החלפת גלגל, ייתכן שיוצגו התרעות שווא על לחץ אוויר בצמיגים, עד שתסעו במהירות שעולה על 25 קמ"ש למשך 10 דקות ויותר.

### החלפת חיישן בצמיג

אם חיווי ההתרעה Tire Pressure מוצג לעתים קרובות, השתמשו באפליקציה לנייד כדי לתזמן פגישת שירות על מנת לבדוק אם יש צורך בהחלפה של חיישן באחד הצמיגים. אם מרכז שירות שאינו של Tesla מתקן או מחליף צמיג, ייתכן שהחיישן בצמיג לא יפעל עד לביצוע תהליך ההגדרה על-ידי Tesla.

אם אתם מתקינים גלגלים חדשים או מחליפים אותם בגלגלים שונים, עדכנו את תצורת הגלגלים של הרכב שלכם באמצעות נגיעה ב-פקדים < שירות > גלגלים וצמיגים < גלגלים. זה מאפשר ל-Model X ללמוד את הגלגלים החדשים ולהציג עדכוני סטטוס מדויקים יותר לגבי הרכב שלכם. בחרו גלגל מהתפריט הנגלל אשר מתאים לגלגלים החדשים שבכוונתכם להתקין ב-Model X. בחירת גלגלים חדשים עבור תצורת גלגלים משנה גם את תצורת הגלגלים בייצוג הרכב שלכם במסך המגע.

ודאו שאתם יודעים אם הרכב שלכם מצויד בגלגלים בגודל שונה מלפנים ומאחור. בדקו את גודל הצמיגים מלפנים ומאחור, אשר מסומן על דופן הצמיג, כדי לראות אם הגדלים זהים או שונים. אם הגלגלים הם בגודל שונה, יש להיזהר במיוחד ולוודא שהגלגלים החדשים שאתם מתקינים הם בעלי גודל שונה כמו הגלגלים הקודמים.

**הערה:** שינוי תצורת הגלגלים ברכב עשוי להשפיע על אומדן הטווח, רמות ההתראה על לחץ אוויר בצמיגים ועל חזות הרכב.

**אזהרה:** בעת התקנת גלגלים או החלפתם, השתמשו רק בגלגלים שאושרו על-ידי Tesla. שימוש בגלגלים שלא אושרו על-ידי Tesla עלול לגרום נזק חמור. Tesla תישא באחריות לנזק שנגרם עקב שימוש בגלגלים שלא אושרו על-ידיה.

### ניטור לחץ אוויר בצמיגים

ה-Model X מצויד במערכת לניטור לחץ בצמיגים שמזהירה את הנהג מפני רמת לחץ נמוכה מדי או גבוהה מדי בצמיגים באמצעות הצגה של מחוון אור לחץ צמיגים. עיין בתווית 'מידע לגבי צמיגים שנמצאת בקורת הדלת המרכזית בצד הנהג לפרטים נוספים או ראה שמירה על לחץ אוויר בצמיגים בעמוד 180.



כל צמיג, לרבות הצמיג הרזרבי (אם סופק), צריך להיבדק על בסיס חודשי כשהינו קר ומנופח ברמת הלחץ המומלצת על ידי יצרן כלי הרכב בתווית או במדריך הרכב לגבי רמת לחץ הניפוח הנדרש. (אם ברכב שלכם מותקנים צמיגים בגודל שונה מזה שמצוין בלוחית הרכב או בתווית לחץ האוויר לניפוח הצמיגים, יש לוודא מהו לחץ האוויר המתאים לניפוח צמיגים אלה).

כתוספת של תכונות בטיחות, כלי הרכב שלך צויד במערכת לניטור לחץ אוויר בצמיגים (TPMS) שמציגה התראת לחץ אוויר נמוך בצמיגים כאשר באחד או יותר מהצמיגים שלך יש לחץ נמוך. בהתאם לכך, כאשר מופיעה התראת לחץ אוויר נמוך בצמיגים, עליך לעצור ולבדוק את הצמיגים שלך מוקדם ככל האפשר ולנפח אותם לרמת לחץ ראויה. נסיעה עם צמיגים בלחץ אוויר נמוך משמעותית גורמת להתחממות-יתר של הצמיגים ועלולה להביא לכשל בצמיג. לחץ אוויר נמוך מדי מקטין גם את טווח הנסיעה של הרכב ואת אורך חיי סוליית הצמיג, ועלול להשפיע על התנהגות הרכב ועל יכולת הבלימה שלו.

לתשומת ליבך מערכת הניטור (TPMS) אינה תחליף לתחזוקת צמיגה תקינה וזוהי אחריות הנהג לשמור על לחץ צמיגים ראוי, גם אם הלחץ הנמוך לא הגיע לרמת שהפעילה את התראת הלחץ האוויר הנמוך של מערכת הניטור (TPMS).



## סוגי צמיגים עונתיים

### הבינו את סוג הצמיגים שלכם

סוג הצמיגים שכלי הרכב שלכם צויד בו במקור תלוי בדגם כלי הרכב ובאזור השוק. חשוב להבין את היכולות של הצמיגים של כלי הרכב שלכם ואם הם מתאימים לנהיגה בקיץ, בכל העונות או בחורף. בדקו את המידע בצד הצמיג לכל המידע על מאפייני הביצועים שלו (ראו הבנת הסימונים על הצמיגים בעמוד 202).

### צמיגים קיץ ורב-עונתיים

צמיגי קיץ וצמיגים רב-עונתיים נועדו לביצועים מרביים בכביש יבש או רטוב, אך לא נועדו לביצועים טובים בתנאי חורף. צמיגים רב-עונתיים נועדו לספק אחיזה הולמת ברוב המצבים לאורך השנה כולה, אך ייתכן שלא יספקו אחיזה ברמה של צמיגי חורף בעת נסיעה בתנאי שלג או קרח. ניתן לזהות צמיגים רב-עונתיים באמצעות הסימון ALL SEASON M+S (בוץ ושלג) על דופן הצמיג.

אם אתם נוהגים בטמפרטורות קרות בכבישים שייתכנו בהם קרח או שלג, Tesla ממליצה להשתמש בצמיגי חורף.

**אזהרה:** בטמפרטורות נמוכות או בנסיעה על שלג או קרח, צמיגי קיץ ורב-עונתיים אינם מספקים אחיזה הולמת. חשוב לבחור ולהתקין צמיגים מתאימים לתנאי חורף, על-מנת להבטיח את הבטיחות והביצועים המיטביים של ה-Model X.

### צמיגי חורף

יש להשתמש בצמיגי חורף להגברת אחיזה בתנאי שלג או קרח. בעת התקנת צמיגי חורף, יש תמיד להתקין ארבעה צמיגים בו-זמנית. צמיגי חורף חייבים להיות באותו קוטר, מותג, ייצור ותבנית סוליה עבור כל ארבעת הגלגלים.

ניתן לזהות צמיגי חורף לפי סמל של הרים/פתית שלג על דופן הצמיג.



בעת נסיעה עם צמיגי חורף, ייתכן שתבחינו ברעש כביש מוגבר, באורך חיים קצר יותר של סוליית הצמיג, ובאחיזה פחותה בכבישים יבשים.

כאשר הרכב מצויד בצמיגי חורף, עיינו בתווית האזהרה לגבי הצמיגים שעל קורת הדלת.

**WARNING**  
MAX SPEED WITH SNOW TIRES  
SPEED RATING "V" 240km/h(149mph)  
SPEED RATING "T" 190km/h(118mph)  
SPEED RATING "R" 170 km/h(106mph)  
SEE OWNER'S MANUAL FOR ADDITIONAL INFORMATION

**אזהרה:** אין לחרוג מדירוג המהירות של הצמיגים שמוותקנים ברכב שלכם. דירוג המהירות מוצג על דופן הצמיג (ראו הבנת הסימונים על הצמיגים בעמוד 202).

## נסיעה בטמפרטורות נמוכות

ביצועי הצמיגים פחותים בטמפרטורת סביבה נמוכה, והדבר מביא לאחיזה פחותה ולנטייה רבה יותר לנזק שנגרם כתוצאה מפגיעה. צמיגים עתירי ביצועים (לשימוש בקיץ) הם בעלי יכולת אחיזה נמוכה יותר בטמפרטורות סביבה נמוכות מ-5°C, ולא מומלץ להשתמש בהם בתנאי שלג/קרח. צמיגים עתירי ביצועים עשויים להתקשות באופן זמני כשהם קרים, מה שיגרום להשמעת רעש עקב סיבוב הצמיגים במשך כמה קילומטרים ראשונים בנסיעה, עד שהצמיגים יתחממו.

### שימוש בשרשראות לצמיגים

Tesla בדקה וממליצה על שרשראות צמיגים (נקראות גם 'שרשראות שלג') מהדגמים הבאים להגברת אחיזה בתנאים מושלגים. יש להתקין שרשראות אלה רק על הצמיגים האחוריים. ניתן לרכוש מ-Tesla שרשראות צמיגים מאושרות.

גודל צמיג	שרשרת מומלצת
"22"/"20"	König K-Summit K67

**זהירות:** אין להתקין שרשראות צמיגים על צמיגי קיץ. אם תעשו כן, עלול להיגרם נזק.

בעת התקנת שרשראות על הצמיגים, יש לפעול בהתאם להוראות והאזהרות של יצרן השרשראות לצמיגים. הרכיבו אותן באופן אחיד והדוק ככל האפשר.

בעת שימוש בשרשראות לצמיגים:

- יש לבדוק את השרשראות לצמיגים לאיתור חיבורים רופפים וקישורים פגומים לפני כל שימוש.
- הגדירו את מתלי האוויר למצב סטנדרטי (ראו מתלי אוויר בעמוד 86).
- הימנעו מהעמסת מטען כבד ב-Model X (מטען כבד עלול להקטין את המרווח בין הצמיגים לבין המרכב).
- אין לנסוע בכלי רכב ללא שרשראות שהותקנו כראוי.
- סעו לאט. אין לנסוע במהירות שעולה על 48 קמ"ש.
- הסירו את שרשראות הצמיגים ברגע שהתנאים מאפשרים זאת.

**הערה:** שרשראות לצמיגים אסורות באזורים מסוימים. בדקו את החוקים המקומיים לפני התקנת השרשראות.

**זהירות:** מתלה האוויר צריך להישאר בהגדרת גובה בינוני כדי להימנע מגרימת נזק.

**זהירות:** שימוש בשרשראות לצמיגים שאינן מומלצות, או התקנת שרשראות לצמיגים על צמיגים בגודל שונה עלולים לגרום נזק למתלים, למרכב, לגלגלים ו/או ליציבות מערכת הבלימה. נזק שנגרם עקב שימוש בשרשראות לצמיגים שאינן מומלצות, או עקב התקנה שגויה של שרשראות לצמיגים, אינו מכוסה במסגרת האחריות.

**זהירות:** אין להשתמש בשרשראות לשלג על הצמיגים הקדמיים.

**זהירות:** אין להוציא אוויר מהצמיגים כדי להתקין שרשראות לצמיגים. כשתנפחו שוב את הצמיגים, השרשראות עלולות להיות הדוקות מדי ולגרום נזק לצמיגים.



## טיפול בצמיגים ותחזוקתם

---

**זהירות!** יש לוודא שהשרשראות לצמיגים לא נוגעות ברכיבי המתלים או בצינורות מערכת הבלימה. אם אתם שומעים רעשים חריגים מהשרשראות, שמראים על מגע עם ה-Model X, עצרו מייד ובדקו את המצב.



## ניקוי חיצוני

הסירו הצטברות של לכלוך או פסולת על-ידי ריסוס מים על עדשת המצלמה באמצעות בקבוק ריסוס. אין לנסות להסיר לכלוך או פסולת על-ידי ניגוב עדישה חשופה בידיים או במטלית. פסולת זו עלולה לפגוע בפני השטח של העדשה כאשר משפשפים אותה במהלך הניגוב.

**זהירות:** אין להשתמש בחומרי ניקוי כימיים או כאלה העלולים לגרום לשריטות. אם תעשו זאת אתם עלולים לפגוע במשטח של עדשת המצלמה.

**זהירות:** אין לנקות חיישנים על-קוליים (אם מותקנים) או עדשות מצלמה באמצעות עצם חד או כזה שעלול לשחוק או לשרוט את פני השטח של רכיבים אלה.

### אזהרות עבור רחיצה חיצונית

**זהירות:** אין לרחוץ באור שמש ישיר.

**זהירות:** אין להשתמש בנוזלים עבור השמשה הקדמית. אם תעשו כך, הדבר עלול להפריע לחיכוך המגבים ולגרום לרעשים.

**זהירות:** אין להשתמש במים חמים, בדטרגנטים או במוצרי ניקוי עם רמה גבוהה של חומרים אלקליים או קאוסטיים, במיוחד כאלה המכילים הידקרוסיד.

**זהירות:** אם משתמשים בצינור שטיפה בלחץ, יש לשמור על מרחק של לפחות 30 ס"מ בין פיית הצינור לבין המשטח של ה-Model X. הימנעו מכיוון סילון המים ישירות אל מחווני החניה (אם מותקן). יש להקפיד על הנעה של פיית הצינור ואין לרכז את זרם המים באזור אחד.

**זהירות:** אין לכוון צינורות מים ישירות על החלונות, על הדלת, או על אטמי כיסויים או על מודולים אלקטרוניים או על כבלים חשופים.

**זהירות:** כדי למנוע נזקי קורוזיה שאינם מכוסים במסגרת האחריות, יש לשטוף היטב שאריות מלח שפוזר על הכביש מתחתית המרכב, בתי הגלגל והבלמים. לאחר רחיצת כלי הרכב, יש לייבש את הבלמים באמצעות נסיעה קצרה ולחיצה על הבלמים מספר פעמים.

**זהירות:** יש להימנע משימוש במטלית גסה, כגון כפת רחיצה. מומלץ להשתמש במטלית מיקרופיבר באיכות טובה.

**זהירות:** בעת רחיצה במתקן אוטומטי לרחיצת מכוניות, יש להשתמש אך ורק במתקני רחיצת מכוניות ללא מגע. במתקנים אלה אין כל חלקים (מברשות וכו') שנוגעים במשטחי ה-Model X. במתקני רחיצת מכוניות מסוימים ללא מגע נעשה שימוש בתמיסות קאוסטיות העלולות לגרום לדהיית הצבע של הקישוטים החיצוניים עם הזמן. הימנעו מחשיפה לסבונים וכימיקלים בעלי רמת חומציות הגבוהה מ-13 pH. אם יש לכם ספק, בדקו את תוויית המוצר או שאלו את צוות המתקן לרחיצת מכוניות. האחריות אינה מכסה נזק כתוצאה מרחיצה שגויה.

**זהירות:** בעת שטיפת הרכב במתקני שטיפה אוטומטיים, ודאו שהרכב נעול. בנוסף, הימנעו משימוש בבקורות במסך המגע העלולות לגרום לפתיחה בשוגג של הדלתות או של תאי מטען בזמן שטיפת הרכב. כל נזק שייגרם אינו מכוסה באחריות.

**זהירות:** יש לוודא שהמגבים נמצאים במצב 'כבוי' לפני רחיצת ה-Model X, כדי למנוע נזק אפשרי למגבים.

**זהירות:** אין להשתמש בחומרי ניקוי כימיים לגלגלים או במוצרים של טרום ניקוי. הם עלולים לגרום נזק לגימור של הגלגלים.

**אזהרה:** לעולם אל תרססו נוזל במהירות גבוהה (לדוגמה, בעת שימוש בצינור שטיפה בלחץ) לעבר שקע הטעינה בעת הטענת ה-Model X. אם לא תפעלו בהתאם להוראות אלה, הדבר עלול לגרום לפגיעה חמורה או לנזק לכלי הרכב, לציוד הטעינה או לרכוש.

כדי למנוע נזק לצבע החיצוני, יש לסלק מייד חומרים העלולים לגרום לקורוזיה (גריז, שמן, הפרשות של ציפורים, שרף עצים, כתמי זפת, חרקים מתים, פסולת תעשייתית ועוד). אין להמתין עד לרחיצה כללית של ה-Model X. במידת הצורך, השתמשו באלכוהול מפוגל (denatured) להסרת כתמי זפת ושומן עיקשים, ולאחר מכן שטפו מייד את המקום במים וסבון עדין לסילוק האלכוהול.

יש לוודא שהמצלמות החיצוניות נקיות מלכלוך, מהצטברות טיפות מים או מהפרעות כלשהן. חומרים אלו עלולים לגרום לתמונות לא ברורות או להשבתה של ה-Autopilot ותכונות הבטיחות (ראו [ניקוי המצלמה בעמוד 186](#)).

בצעו שלבים אלה לרחיצה חיצונית של ה-Model X:

- לפני הרחיצה, יש לסלק לכלוך כבד מכלי הרכב באמצעות צינור מים. שטפו בוץ שהצטבר באזורים המועדים לכך (כגון בבית הגלגל או בחיבורים בין חלקים). אם פוזר מלח על הכביש (כגון בחודשי החורף), שטפו היטב את כל שאריות המלח מתחתית המרכב, בתי הגלגל והבלמים.
  - רחצו את ה-Model X ברחיצה ידנית באמצעות מטלית רכה ונקייה במים קרים או פושרים. ושמפו רכב עדין באיכות גבוהה.
- זהירות:** חומרי ניקוי מסוימים ותכשירי שמפו לרכב מכילים כימיקלים אשר עלולים לגרום לנזק או פגיעה בצבע, במיוחד לחלקי פלסטיק, למנורות או לעדשות מצלמה. למשל, חלק מנוסחאות הניקוי כוללות הידרוקסיד, או רמה גבוהה של מרכיבים אלקליים או קאוסטיים שעלולים לגרום נזק לרכיבים חיצוניים. גם אין להשתמש במוצרים חומצתיים. נזק או אובדן צבע שמקורו במוצרי ניקוי לא מכוסה על ידי האחריות.
- לאחר הרחיצה, שטפו במים נקיים למניעת התייבשות הסבון על משטחי כלי הרכב.
  - יבשו ביסודיות עם מטלית chamois. אם יש צורך, יבשו את הבלמים באמצעות נסיעה קצרה ולחיצה על הבלמים מספר פעמים.

השתמשו במטליות אלכוהול איזופרופיל (כגון אלו המשמשות לניקוי זכוכיות או מסכים) כדי לנקות כתמים קטנים.

### ניקוי החלון וטיפול בו

יש לנקות את החלונות והמראות באמצעות נוזל לניקוי שמשות של כלי רכב. אין לגרד או להשתמש בנוזל ניקוי שורט עבור משטחי זכוכית ומראות. פעלו בהתאם להנחיות ב-[ניקוי חיצוני בעמוד 186](#) לקבלת השיטות המומלצות לניקוי חיצוני של הזכוכית.

כדי להוסיף ציפוי הידרופובי לחלונות הרכב, מרחו את הציפוי רק על החלונות הצדדיים והאחוריים, ולא על השמשה הקדמית - דבר עלול להשפיע על הראות של מצלמות Autopilot. פעלו בהתאם להוראות של יצרן הציפוי ההידרופובי עבור פרטי המריחה.

**הערה:** Tesla אינה אחראית לכל נזק הקשור למריחת חומר טיפול לחלון ברכב.

### ניקוי המצלמה

כדי להבטיח תמונה ברורה, הקפידו כי עדשת המצלמה תהיה נקייה ולא חסומה.



## מושבים

**הערה:** האחריות של Tesla אינה מכסה נזק שנגרם על ידי תחזוקה לא הולמת, כולל השימוש במוצרי ניקוי או כלי ניקוי אשר אינם מומלצים במדריך למשתמש זה.

מושבי המכונית שלך עשויים מעור טבעוני מותאם בר קיימא שהינו רך יותר מעור אבל עמיד יותר ודוחה כתמים. Tesla ממליצה שתנקה ותשאב את החלק הפנימי של כלי הרכב שלך כדי לשמור על ביצועים גבוהים ועל מראה חדיש. ביכולתכם לרכוש ערכת ניקוי לכל מטרה ב-Tesla.

הימנע ממגע עם כימיקלים חזקים, כולל מוצרי קוסמטיקה מסוימים. חומרים כאלה עלולים לגרום נזק, בלאי או ירידת צבע לאורך זמן.

לניקוי כללי של כתמים וחומר שנשפך, יש לנגב את מה שנשפך ואת השאריות הכימיות מהמשטחים הפנימיים מוקדם ככל האפשר. הרטב מטלית רכה (עדיף מיקרופיבר) באמצעות מים חמים וסבון רך ונגב בעדינות את הכתם בתנועות מעגליות. לאחר מכן יש לייבש היטב באמצעות מטלית רכה נטולת מוך. אל תייבש באמצעות נשיפת אוויר. כל חומר חזק יותר מסבון עלול לגרום נזק. שימוש בחומרי ניקוי אחרים, מחטאים, קונדישנר או חומרי מגן אינם מומלצים.

עבור מושבים לבנים: כפתרון אחרון, יש להרטיב מטלית רכה (כגון מיקרופיבר) עם מים חמים ואלכוהול איסופרופיל ובעדינות לנגד את הכתם בתנועות מעגליות (אין להשתמש בשיטה זו על מושבים בצבע שחור). נקה את שאריות האלכוהול האיסופרופילי בעזרת מטלית רכה רטובה. שימוש אגרסיבי או קבוע באלכוהול איסופרופילי יגרום נזק לכיסוי החיצוני של החומר וזה יאפשר לכתמים להופיע באופן תכוף יותר והאחריות לא תחול.

**⚠️ זהירות:** אין להשתמש במוצרים שמכילים אלכוהול, מלבין (סודיום היפוקלוריד או אקונומיקה), הדרים, נפטא, או תוספים מבוססי סיליקון. אין לרסס את המושב ישירות עם אף ספריי. יש להיזהר שלא ייכנסו מים למנגנון חגורת הבטיחות.

מגוון של בגדים, אביזרים ומוצרי קוסמטיקה יכולים להכיל מוצרי צבע או שמנים שעלולים להיות מועברים למושבים לאורך זמן. קשה למנוע כתמים אלה ולא תמיד ניתן לנקות אותם.

**⚠️ זהירות:** אין להשתמש בכיסוי מושב מסחריים שאינם של Tesla. כיסוי מושבים עלולים לגרום לכתמים או נזק למושבים וייתכן שיכילו את הרגישות של חיישני תפוסה או עם פריסה מוגבלת של כריות אוויר.

אם הרכב שלכם מצויד במושבי עור, היו ערים לעובדה שעור נוטה להעביר צבע, מה שעלול לגרום לדהיית צבע, במיוחד בריפודי צבע בהיר. עור בצבע לבן או ב' מצופה בחומר למניעת התלכלכות. שימוש בדטרגנטים או בחומרים מסחריים לניקוי עור או מרככים אינו מומלץ, מכיוון שהוא עלול לגרום לשינוי צבע או להתייבשות העור.

## שטיחים

יש להימנע מהרטבת השטיחים יתר על המידה. עבור אזורים מלוכלכים ביותר, יש להשתמש בנוזל ניקוי ריפודים מדולל.

## חגורות בטיחות

יש להאריך את חגורות הבטיחות לצורך הניגוב. אין להשתמש בדטרגנטים מכל סוג שהוא או בחומרי ניקוי כימיים. יש לאפשר לחגורות הבטיחות להתייבש באופן טבעי כשהן מתוחות למלוא אורכן, רצוי לא בשמש ישירה.

## ניקוי פנימי

יש לבדוק לעתים קרובות את פנים כלי הרכב ולנקות אותו, כדי לשמור על מראה כלי הרכב ולמנוע בלאי מוגבר. אם ניתן, יש לנגב מייד כל נוזל שנשפך ולסלק את הסימנים. לניקוי כללי, יש לנגב משטחים בפנים כלי הרכב באמצעות מטלית רכה (כגון מטלית מיקרופיבר) ולחה עם תערובת של מים פושרים ונוזל ניקוי עדין שאינו דטרגנט (יש לבדוק כל חומר ניקוי במיקום נסתר לפני השימוש בו). כדי למנוע פסים, יש לייבש מייד באמצעות מטלית רכה נטולת מוך.

## זכוכית פנימית

אין לגרד או להשתמש בנוזל ניקוי שורט עבור משטחי זכוכית ומראות. הדבר עלול לגרום נזק למשטחי ההשתקפות במראה ולגופי החימום בחלון האחורי.

## כריות אוויר

אין לאפשר חדירת חומר כלשהו מבעד למכסה כרית אוויר. הדבר עלול להשפיע על פעולתו המיועדת.

## לוח המחוונים ומשטחי פלסטיק

אין להבריק את המשטחים בחלק העליון של לוח המחוונים. משטחים שהוברקו מאפשרים השתקפות ועלולים להפריע לראיה בעת הנהיגה.

## תאורה פנימית

**הערה:** האחריות של Tesla אינה מכסה נזק שנגרם על ידי תחזוקה לא הולמת, כולל השימוש במוצרי ניקוי או כלי ניקוי אשר אינם מומלצים במדריך למשתמש זה.

אין להשתמש באף סבון או חומרי ניקוי כימיים על התאורה הפנימית. מוצרי וחומרי ניקוי נפוצים יכולים לפגום בעדשות או הרכיבים של התאורה, לגרום לסדקים ונזקים לאורך זמן. כאשר אתם רוצים לנקות את התאורה הפנימית, Tesla ממליצה להשתמש בדי רך ולח עם מים חמים כדי לנגב בעדינות אזורים מלוכלכים או כתמים. תאורה פנימית כוללת, אך לא מוגבלת, לאורות הבאים (אם מצוידים):

- אזור הנחת הרגליים
- החלק התחתון של הרכב
- הקרנה
- תקרה
- תאורת אוויר

כאשר ברצונכם לנקות את הפנים עם סבון או חומר ניקוי קל, Tesla ממליצה שתחילה תכסו את כל התאורות עם אמצעי הגנה כלשהו כגון:

- בד.
- מאסקינג טייפ.
- סרט פלסטיק.
- כיסוי מגן לפנים הרכב.



## אטמי הדלתות

יש לתקן פגמים שנגרמו על-ידי חצץ, סדקים או שריטות. עיינו ב <https://www.tesla.com/support/body-shop-support> למידע נוסף על מוסכים ושירותים זמינים.

**זהירות!** אין להשתמש במשחות חיתוך, תרכובות לשחזור צבע או פוליש אשר מכיל חומרים שורטים קשים. הם עלולים לקרצף את המשטח ולפגוע פגיעה תמידית בצבע.

**זהירות!** אין להשתמש בפוליש מסוג כרום או בחומרי ניקוי שורטים אחרים.

## שימוש בכיסוי לרכב

כדי לשמור את המראה של המרכב כאשר ה-Model X לא בשימוש, יש להשתמש בכיסוי לרכב מקורי של Tesla. ניתן לרכוש כיסוי לרכב באופן מקוון מ-Tesla Shop.

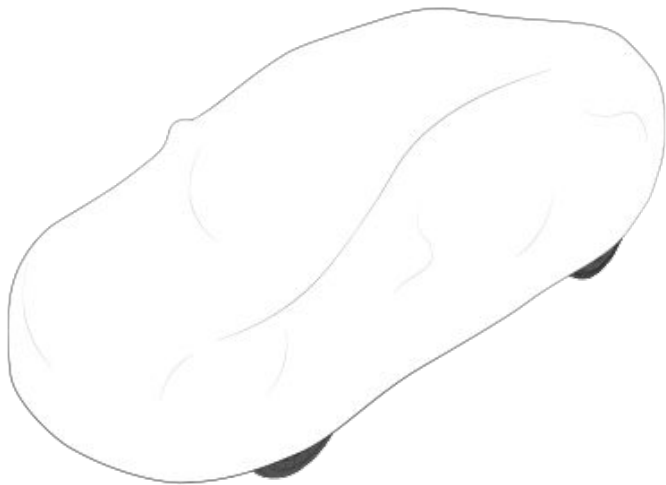

**זהירות!** השתמשו רק בכיסוי לרכב שאושר על-ידי Tesla כאשר ה-Model X מחוברת לשקע חשמל. שימוש בכיסוי לרכב שאינו כיסוי מקורי של Tesla עלול לפגוע בצינור התקין של המצבר במהלך הטעינה.

## שטיחוני רצפה

כדי להאריך את משך חיי השטיחים וכדי להקל על ניקוי השטיחים, יש להשתמש בשטיחוני רצפה מקוריים של Tesla זמינים דרך האינטרנט בכתובת <http://www.tesla.com>. יש לשמור על שטיחוני הרצפה באמצעות ניקויים מעת לעת ובדיקה כי הם מחוברים כראוי. יש להחליף את שטיחוני הרצפה אם הם התבלו יותר מדי.

**אזהרה!** כדי למנוע הפרעה אפשרית לדוושות, יש לוודא כי שטיחון הרצפה של הנהג מחובר היטב ואין להניח שטיחון רצפה נוסף מעליו. שטיחוני רצפה חייבים להיות מונחים תמיד על משטח השטיח של כלי הרכב ולא על שטיחון או על כיסוי אחר.

נגבו את אטמי הדלתות עם מטלית לחה כדי להסיר את הלכלוך שעליהן. כמויות לכלוך חריגות על אטמי הדלתות עלולות לגרום נזק בעת מגע עם המשטחים הסמוכים. הימנעו משימוש באלכוהול או במוצרים כימיים העלולים לפגוע באיכות הציפוי של אטמי הדלתות.

## מסך מגע ולוח מחוונים

יש לנקות את מסך/מסכי המגע ואת לוח המחוונים באמצעות מטלית רכה נטולת מוך שנועדה לניקוי מסכים וצגים. אין להשתמש בחומרי ניקוי (כגון חומר לניקוי זכוכית) או בתכשירי ג'ל על בסיס אלכוהול (כגון אלכוהול לחיטוי ידיים) ואין להשתמש במגבון לח או במטלית יבשה ובה חשמל סטטי (כגון מטלית מיקרופייבר ששטפה זה עתה). כדי לנגב את מסך המגע הקדמי מבלי להפעיל לחצנים ולשנות הגדרות, יש להפעיל את Screen Clean Mode. לחצו על פקדים < תצוגה > מצב ניקוי מסך. הצג יהפוך כהה יותר כדי להקל עליכם לראות אבק וסימנים. כדי לצאת מ-מצב ניקוי מסך, לחצו והחזיקו את החזקה ליציאה.

## משטחי כרום ומתכת

חומרי הברקה, חומרי ניקוי שוחקים, תכשירי ג'ל על בסיס אלכוהול (כגון אלכוהול לחיטוי ידיים) ומטליות גסות עלולים להסב נזק לגימור של משטחי כרום ומתכת.

## אזהרות עבור ניקוי פנימי

**זהירות!** שימוש בחומרים ממיסים (כולל אלכוהול), או בתכשירי ג'ל על בסיס אלכוהול (כגון אלכוהול לחיטוי ידיים), חומר מלבין, נוזל הדריס, נפטא, מוצרים או תוספים מבוססי-סיליקון על רכיבים פנימיים עלול לגרום נזק.

**זהירות!** חומרים בעלי מטען חשמל סטטי עלולים לגרום נזק למסך המגע או ללוח המחוונים.

**אזהרה!** אם הבחנתם בנזק כלשהו לכרית אוויר או לחגורת בטיחות, יש לפנות מייד אל Tesla.

**אזהרה!** אין לאפשר למים, חומרי ניקוי או בד לחדור לתוך המנגנון של חגורת הבטיחות.

**אזהרה!** חשיפה לחומרי ניקוי כימיים עשויה להיות מסוכנת ולגרום לגירוי בעיניים ובעור. יש לקרוא את ההוראות של יצרן חומר הניקוי הכימי ולפעול בהתאם.

## פוליש, תיקוני צבע ותיקוני מרכב

כדי לשמור על המראה של המרכב, ניתן מעת לעת להבריך משטחי צבע באמצעות פוליש מתאים, הכולל:

- חומר שורט עדין ביותר להסרת לכלוך מפני השטח מבלי להסיר את הצבע או לפגוע בו.
- תרכובות למילוי שריטות כדי שיבלטו פחות.
- שעווה (וקס) ליצירת שכבת הגנה בין הצבע לבין השפעות הסביבה.

יש לבדוק באופן שוטף את הצבע החיצוני כדי לאתר נזקים. יש לטפל בשריטות ופגמים קלים באמצעות עט לתיקוני צבע (אותו ניתן לרכוש מ-Tesla, בהתאם לשוק האזורי). יש להשתמש בעט לתיקוני צבע אחרי הרחיצה אך לפני השימוש בפוליש או בווקס.



# להבי מגבים, מתזים ונוזל של שמשה קדמית

**⚠️ אזהרה:** נוזל מתזים עלול לגרום לגירוי בעיניים ובעור. יש לקרוא את ההוראות של יצרן נוזל המתזים ופעולו על פיהן.

## מילוי נוזל מתזים לשמשה הקדמית

המאגר היחיד שבו תוכלו להוסיף נוזל הוא מאגר נוזל המתזים לשמשה הקדמית, שנמצא מאחורי תא המטען הקדמי. כאשר המצבר עומד להיגמר, תוצג הודעה בלוח המחוונים.

כדי למלא נוזל מתזים:

1. פתחו את מכסה תא המנוע.
2. נקו סביב מכסה המילוי לפני פתיחתו, כדי למנוע חדירת לכלוך למאגר.
3. פתחו את מכסה המילוי.
4. תוך שאתם נמנעים מנזילה, מלאו את המאגר עד שמפלס הנוזל מגיע בדיוק מתחת לצוואר המילוי.

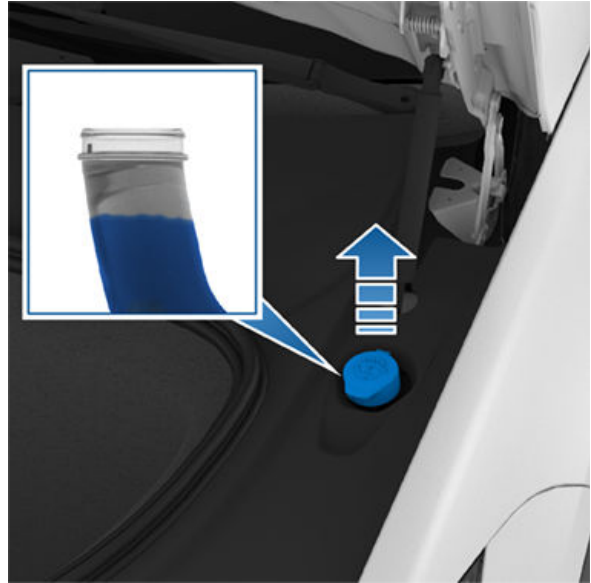

5. יש לנגב כל נזילה מיד ולשטוף את אזור הנזילה במים.
6. התקינו מחדש את מכסה המילוי.

**הערה:** תקנות מסוימות, ברמת המדינה או ברמה המקומית, מגבילות את השימוש בתרכובות אורגניות נדיפות (VOC). תרכובות אורגניות נדיפות משמשות לעתים קרובות כחומר מונע קפיאה בנוזל מתזים. יש להשתמש בנוזל מתזים שמכיל תרכובות אורגניות נדיפות בכמות מוגבלת, רק אם הוא עמיד די הצורך בפני קפיאה בכל אקלים שבו אתם נוהגים ב-Model X.

**הערה:** תקנות מקומיות אוסרות על שימוש בנוזל מתזים מבוסס-מתנול. במקום זאת, יש להשתמש בנוזל מתזים מבוסס-אתנול.

**⚠️ זהירות:** השתמשו אך ורק בנוזל שטיפה מבוסס אתנול של שמשה קדמית שמיועד לכלי רכב ממונעים. שימוש בחומרים אחרים, כגון מים לא מטופלים, עלול לגרום לצמיחת חיידקים במערכת בקרת האקלים וכתוצאה מכך לריחות או נזק אפשרי שהאחריות אינה מכסה.

**⚠️ זהירות:** אין להוסיף נוזל מתזים מיוחד אשר מכיל חומר דוחה מים או נוזל לניקוי חרקים. נוזלים אלה עשויים לגרום לפסים, למריחה וכן לצלילי חריקה ואחרים.

**⚠️ אזהרה:** בטמפרטורות נמוכות מ-4°C צלזיוס, יש להשתמש בנוזל מתזים שמכיל חומר נגד קפיאה. באקלים קר, שימוש בנוזל מתזים ללא חומר נגד קפיאה עלול לפגוע בראות דרך השמשה הקדמית.

## בדיקה וניקוי של להבי המגבים

מעת לעת, יש לנקות את שולי להבי המגבים ולוודא שאין סדקים, חתכים ושטחים מחוספסים בגומי. אם נגרם נזק יש להחליף את הלהב מייד כדי למנוע נזק לשמשה ולשפר את הנראות.

חומרים מזהמים על השמשה הקדמית או על להבי המגבים עלולים לפגוע באפקטיביות של המגבים. חומרים מזהמים כוללים שלג, נתיז וקס ממתקני שטיפת מכוניות, נוזל מתזים עם חומר דוחה חרקים או דוחה מים, הפרשות של ציפורים, שרף עצים וחומרים אורגניים אחרים.

כדי לנקות, יש לפעול בהתאם להנחיות הבאות:

- יש לנקות את השמשה הקדמית ואת להבי המגבים באמצעות נוזל מתזים, אלכוהול או חומר ניקוי לחלונות שאינו שורט אשר אושר לשימוש עבור זכוכית לרכב וגומי. מוצרים שאינם מתאימים עלולים לגרום לנזק או לכתמים ועלולים ליצור בوهק בחלון הקדמי.
- יש להרים מעט את זרוע המגב מהשמשה הקדמית, כדי לאפשר גישה ללהב המגב. אין להרים את זרוע המגב מעבר למצב המיועד שלה.

אם המגבים נשארים לא יעילים לאחר הניקוי, יש להחליף את להבי המגבים.

**הערה:** מגבים לא יעילים עלולים להוביל לראות מופחתת במצלמות השמשה הקדמית, דבר אשר עלול להוביל להפחתת ביצועים או אי-זמינות תכונות Autopilot. למידע נוסף, ראו **מצלמות בעמוד 19** וראו גם Autopilot **מגבלות והתראות בעמוד 132**.

## החלפת להבי מגבים

כדי להבטיח ביצועים מיטביים, יש להחליף את להבי המגבים לפחות אחת לשנה. על הלהבים החלופיים לעמוד בקריטריונים הבאים:

- על הלהב הצד הנהג להיות באורך 650 מ"מ וכן 530 מ"מ long עבור הלהב בצד הנוסע.
- יש לוודא שהמחבר של הלהב החלופי זהה לזה של הלהב המקורי. מחברים שונים עלולים למנוע חיבור של הלהב החלופי לזרוע המגב.

ניתן לרכוש להבי מגבים חלופיים ב-[Tesla Shop](https://tesla.com/shop).

**הערה:** יש להתקין רק להבים חלופיים זהים ללהבים המקוריים. שימוש בלהבים לא מתאימים עלול לגרום נזק למערכת המגבים ולשמשה הקדמית.

**הערה:** מערכת שטיפת המגבים היא חלק בלתי נפרד מלהבי המגבים ב-Model X.

כדי להחליף את להבי המגבים:

1. העבירו למצב 'חניה' והפסיקו את פעולת המגבים.
2. געו באפשרות פקדים < שירות > מצב שירות מגבים כדי להעביר את המגבים למצב טיפול.
3. יש להרים מעט את זרוע המגב מהשמשה הקדמית, כדי לאפשר גישה ללהב המגב.



## להבי מגבים, מתזים ונוזל של שמשה קדמית

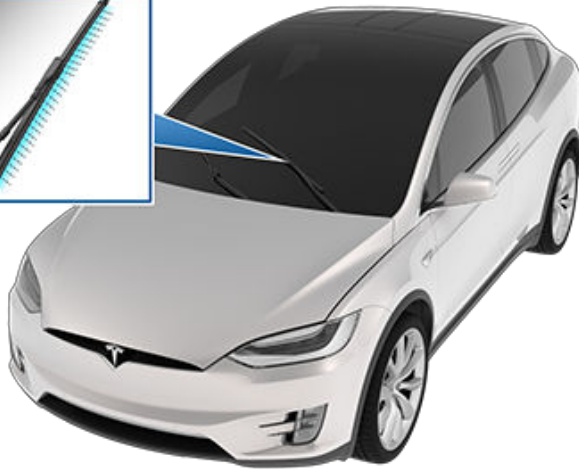

**אזהרה:** אין להפעיל את המתזים בעת ניקוי ה-Model X. נוזל מתזים עלול לגרום לגירוי בעיניים ובעור. יש לקרוא את ההוראות של יצרן נוזל המתזים ולהקפיד עליהן.

**זהירות:** להבי המגבים לא ננעלים במצב מורם. אין להרים את זרוע המגב מעבר למצב המיועד שלה.

4. לחצו על שתי הלשוניות כדי לשחרר את להב המגב מזרוע המגב.

**זהירות:** להב המגב עדיין מחובר לצינור הגמיש של המתז ועדיין לא ניתן להסיר אותו.

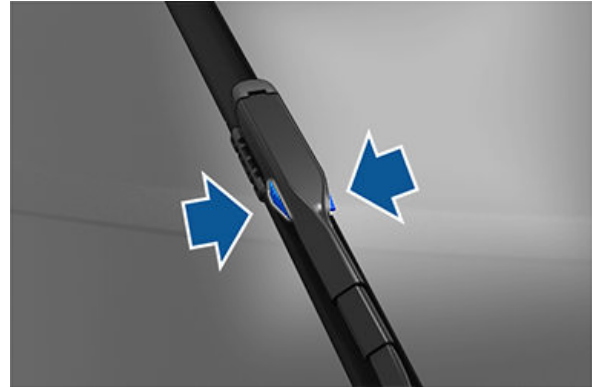

5. הניחו מגבת בין זרוע המגב לשמשה הקדמית, כדי למנוע שריטות או סדק לשמשה הקדמית.

6. נתקו את הצינור הגמיש של המתז מלהב המגב, והקפידו להימנע משפיכת נוזל השטיפה.



7. החזיקו את זרוע המגב ולחצו על לשונית הנעילה, תוך כדי החלקת הלהב במורד הזרוע.

8. הכניסו את הצינור הגמיש של המתז במלואו לפטמת להב המגב החדש.

9. התאימו את להב המגב החדש על זרוע המגב, והחליקו אותו לעבר הקצה של זרוע המגב עד לנעילתו במקום.

**זהירות:** ודאו שהלהב החדש נעול במקום ואינו זז. בצעו בדיקת דחיפה משיכה כדי לאמת. אם הוא אינו נעול במקומו (תוכלו לשמוע ולהרגיש "קליק"), להב המגב עלול ליפול במהלך שימוש, דבר שיובייל לנזק חמור.

10. השבת את מצב טיפול במגבים כדי להחזיר את המגבים למצבם הרגיל.

### ניקוי מתזים

אם מתז של השמשה הקדמית חסום, יש להשתמש בחוט דק כדי להסיר את החסימה מהנחירים.





# הרמה והגבהה באמצעות מגבה

**זהירות:** זוהי אחריותכם לשים לב לרכב והסביבה. ודאו שהאזור פנוי בעת הרמה והורדה של Model X וכי הדלתות, תא מטען קדמי וכן תא מטען אחורי סגורים כנדרש כדי למנוע נזק.

**זהירות:** אין להרים מתחת למצבר או לקורות הצד. יש למקם את הרפידות של זרועות ההרמה אך ורק מתחת לנקודות ההגבהה שבכלי רכב. הנקודות שמוצגות הן נקודות ההרמה היחידות שמאפשרות עבור Model X. הרמה בכל נקודה אחרת עלולה לגרום לנזק. נזק שנגרם עקב הרמה שגויה של ה-Model X אינו מכוסה במסגרת האחריות.

## מצב Jack

**אזהרה:** כשל בהפעלת מצב מגבה עלול להוביל לאיזון עצמי של הרכב, דבר שעלול להוביל לנזק, פגיעה או מוות.

אם Model X מצויד עם מתלה אוויר, הוא אוטומטית מבצע איזון עצמי, אפילו כאשר הרכב במצב "ישן" ומסך המגע כבוי. כדי למנוע נזק בעת ההרמה וההגבהה של הרכב, עליכם להפעיל את מצב Jack כדי להשביט איזון עצמי. מצב מגבה מונע איזון עצמי אשר מתרחש אוטומטית.

**הערה:** ייתכן כי מצב מגבה יופעל באופן בלתי-צפוי במקרה שעצם כלשהו נושא את משקל כלי הרכב (לדוגמה: כאשר הפגוש נח על שפת המדרכה).

יש לבצע את השלבים הבאים כדי להרים את ה-Model X. ודאו שמוסך שאינו של Tesla מודע להוראות אלו, כולל נקודות ההגבהה וההתראות.

1. מקמו את ה-Model X במרכז בין עמודי ההרמה.
  2. אם ה-Model X שלכם מצויד עם מתלה אוויר, הוא מאזן עצמו אוטומטית, אפילו כאשר הרכב במצב "ישן" ומסך המגע כבוי (ראו מצב Jack בעמוד 191). יש להשתמש במסך המגע להגדיר את המתלים כך:
    - געו באפשרות פקדים < מתלים.
    - לחצו על דוושט הבלם, ולאחר מכן געו באפשרות גבוה מאד כדי להגביה את המתלים למצב הגבוה ביותר.
    - געו ב- פקדים < שירות < מצב מגבה כדי להשביט איזון עצמי.
  3. סגרו את דלתות הפלקון.
  4. מקמו את הרפידות של זרועות ההרמה מתחת לנקודות ההגבהה שבכלי הרכב במיקומים אשר מוצגים.
- אזהרה:** אין למקם את הרפידות של זרועות ההרמה מתחת למצבר או לקורות הצד.

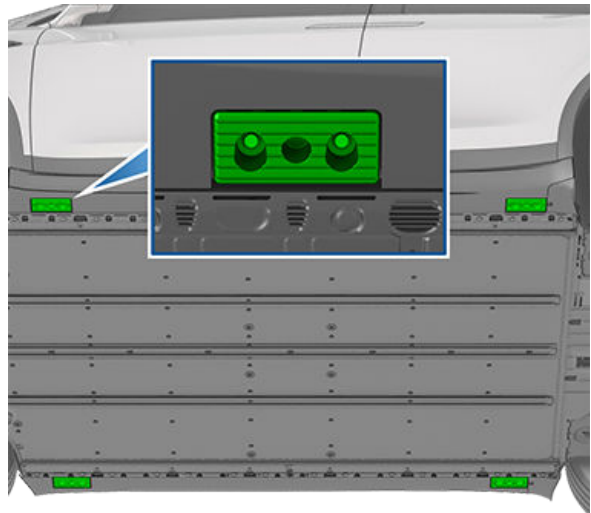

5. התאימו את גובה ומיקום הרפידות של זרועות ההרמה כדי לוודא שהן ממוקמות כראוי.
6. עם עזרה, הרימו את מנגנון ההרמה לגובה הרצוי וודאו שהרפידות של זרועות ההרמה נותרו במיקומן הנכון.
7. הפעילו מנעולי ביטחון כלשהם במנגנון ההרמה. פעלו בהתאם להוראות של יצרן מנגנון ההרמה.
8. לאחר הנמכת הרכב, יש לבטל את מצב מגבה על ידי נגיעה באפשרות פקדים < שירות.

**אזהרה:** מערכת מתלה האוויר מאזנת עצמית באופן אוטומטי, אפילו כאשר הרכב במצב "ישן" ומסך המגע כבוי. עליכם להשביט מערכת זו באמצעות העברה למצב Jack לפני הרמה או הגבהה באמצעות מגבה. אם לא תשביתו את מתלי האוויר, ה-Model X עלולה לנסות לאזן את עצמה ובכך לגרום לנזק חמור, לפגיעה או למוות.

**אזהרה:** אין להגביה את ה-Model X כאשר כבל הטעינה מחובר, גם אם לא מתבצעת טעינה.

**אזהרה:** אין לעבוד על כלי רכב שאינו נתמך כראוי. אם תעשו זאת, אתם עלולים לגרום לנזק חמור, לפגיעה או למוות.

## חלפים, אביזרים ושינויים

יש להשתמש רק בחלפים ואביזרים מקוריים של Tesla. Tesla מבצעת בדיקות קפדניות על החלפים כדי להבטיח את התאמתם, בטיחותם ואמינותם. מומלץ לרכוש חלפים אלה מ-Tesla, שם הם יותקנו באופן מקצועי ותוכלו לקבל ייעוץ ממומחים לגבי שינויים ב-Model X. ניתן לרכוש אביזרים מחנויות Tesla או באינטרנט בכתובת [www.tesla.com](http://www.tesla.com).

**הערה:** הוספת אביזרים לרכב שלכם עשויה להשפיע על הטווח הצפוי, ממדי הרכב וכו'.

**הערה:** ייתכן שאביזרים מסוימים לא יהיו זמינים באזור שלכם.

Tesla אינה יכולה להעריך חלפים שיוצרו על-ידי אחרים, ולכן לא תישא באחריות אם תשתמשו בחלפים שאינם מקוריים של Tesla ב-Model X.

**⚠ אזהרה:** התקנת חלפים ואביזרים שאינם מאושרים, או ביצוע שינויים שאינם מאושרים, עלולים להשפיע על הביצועים של Model X ועל בטיחות הנוסעים. כל נזק שייגרם כתוצאה משימוש או התקנה של חלפים שאינם מאושרים, או מביצוע שינויים שאינם מאושרים, אינו מכוסה במסגרת האחריות.

**⚠ אזהרה:** Tesla לא תישא באחריות לכל מקרה מוות, פציעה או נזק אשר יתרחשו כתוצאה משימוש או התקנה של אביזרים שאינם מאושרים, או כתוצאה מביצוע שינויים שאינם מאושרים.

## תיקוני מרכב

אם ה-Model X שלכם הייתה מעורבת בתאונה, יש לפנות אל Tesla או אל מוסך לתיקוני מרכב שאושר על-ידי Tesla כדי לוודא שהיא תתוקן עם חלפים מקוריים של Tesla. Tesla בחרה ואישרה מוסכים לתיקוני מרכב אשר עונים על דרישות קפדניות לגבי הדרכה, ציוד, איכות ושביעות רצון לקוחות.

מוסכים לתיקוני מרכב וחברות ביטוח עשויים להציע שימוש בציוד שאינו מקורי, או בחלפים מפירוק, כדי לחסוך כסף. אולם חלפים אלה אינם עומדים בסטנדרטים הגבוהים של Tesla לגבי איכות, התאמה ועמידות בפני שיתוך. כמו כן, ציוד שאינו מקורי וחלפים מפירוק (וכן כל נזק או כשל שאלה עלולים לגרום) אינם מכוסים במסגרת האחריות.

## שימוש במקלט/משדר RFID

בעת חיבור מקלט/משדר RFID (אשר משמש בכבישי אגרה רבים) בתוך ה-Model X, יש להניח את המקלט/משדר בקרבת האזור העליון של השמשה הקדמית. כך תבטיחו את התוצאות הטובות ביותר ותצמצמו את ההפרעה לשדה הראייה בעת הנהיגה. עיינו בהוראות היצרן של ה-RFID למיקום מדויק.

**הערה:** כמו כן תוכלו לחבר מקלט/משדר עמיד בפגעי מזג האוויר ללוחית הרישוי הקדמית.



## עשו זאת בעצמכם - תחזוקה

למדו איך לבצע בעצמכם הליכים פשוטים, כמו החלפת להבי מגבים ומסנני אוויר בתא הנוסעים, או התקנת ערכת סרט הגנה לצבע. עברו אל <https://www.tesla.com/support/do-it-yourself-guides> להוראות, הנפשות וסרטונים המדגימים הליכים אלה.

**הערה:** בהתאם לאזור או לתצורת הרכב, ייתכן שחלפים והליכים מסוימים לא יהיו זמינים עבור הרכב שלכם. בעת ניווט אל <https://www.tesla.com/support/do-it-yourself-guides>, בחרו את הרכב, האזור ו/או השפה כדי לצפות ברשימת חלפים ואביזרים מעודכנת הזמינים באזורכם.

**זהירות!** בצעו כל הליך זה בסביבה יבשה ומוארת. למען בטיחותכם, בצעו את ההליך רק אם אתם חשים בנוח לבצע אותו, ותמיד עקבו אחר ההוראות המצורפות. 



## מספר זיהוי כלי הרכב

תוכלו למצוא את ה-VIN במקומות הבאים:

- געו באפשרות פקדים < מתלים.
- מוטבע על לוחית שנמצאת בחלק העליון של לוח המחוונים. ניתן לראותה דרך החלון הקדמי.
- מוטבע בשלדת כלי הרכב מתחת ללוח אדן הדלת בדלת הנוסע האחורית. כדי להסיר את לוח האדן, הרימו אותו בעדינות באמצעות כלי בעל להב שטוח.

**⚠️ זהירות:** לא מומלץ להסיר את לוח אדן הדלת כדי לראות את ה-VIN כי הדבר עלול לגרום לנזק. הלוח מוחזק במקומו באמצעות תפסים שבירים שעשויים להישבר בקלות. נזק שנגרם עקב הסרת לוח אדן הדלת אינו מכוסה במסגרת האחריות.

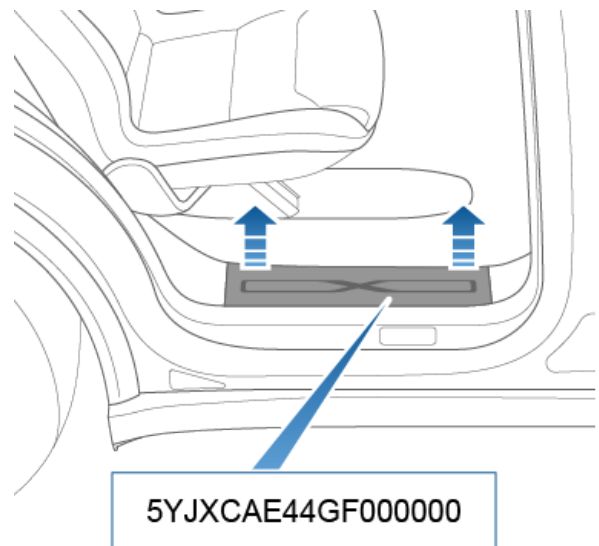

5YJXCAE44GF000000



## תווית עם מידע לגבי הצמיג

התווית עם המידע לגבי המציג מספקת את הפרטים הבאים:

- המספר המרבי של מושבים עבור היושבים בכלי הרכב.
- מידות הצמיגים המקוריים.
- לחץ ניפוח צמיג קר עבור הצמיגים המקוריים הקדמיים והאחוריים. לחצים אלה מומלצים לשם מיטוב נוחות הנסיעה ומאפייני הניהוג.

תבנית התווית:

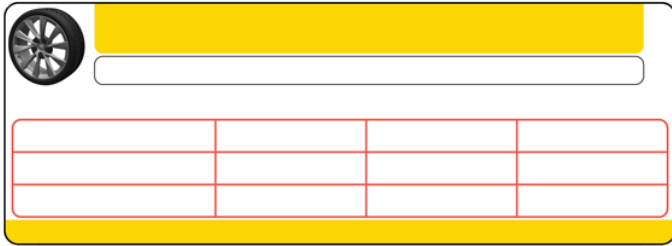

לעולם אין לשנות תווית זו, גם אם בעתיד תשתמשו בצמיגים שונים.

**הערה:** אם ה-Model X הועמסה עד לקיבולת המרבית, בדקו שוב את כל הצמיגים כדי לוודא שהם נופחו בלחץ האוויר המומלץ עבורם.

**⚠ אזהרה:** לחץ אוויר בצמיגים שמודפס בתווית המידע על הצמיגים אינו רלוונטי בעת גרירה. בעת גרירה יש להגדיל את לחץ האוויר בצמיגים. למידע על לחץ האוויר הנדרש בעת גרירה, ראו **גרירה ואבזרים בעמוד 101**.

## לוחית על פי חוק

נוסף על מספר הזיהוי של כלי הרכב (VIN), הלוחית על פי חוק מציינת את:

- TPMLM - המסה המרבית המותרת מבחינה טכנית. המסה הכוללת המרבית המותרת של Model X. משקל זה מחושב לפי המשקל של ה-Model X, כל היושבים בכלי הרכב, נוזלים ומטען.
- TPMAM - המסה המרבית המותרת מבחינה טכנית על הסרן, לסרן קדמי ואחורי. ה-TPMAM הוא המשקל המבזר המרבי שכל סרן יכול לשאת.

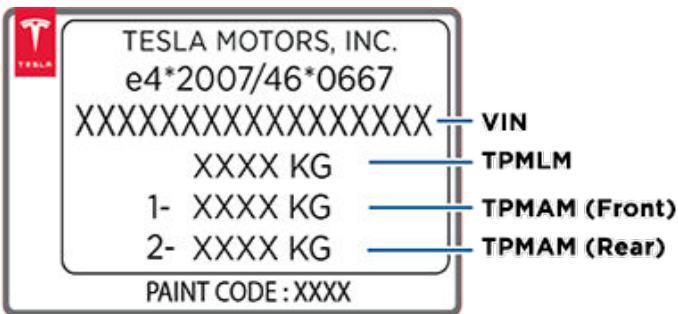

**⚠ זהירות:** כדי למנוע נזק, לעולם אל תעמיסו את ה-Model X כך שתהיה כבדה יותר מהמשקל הכולל המותר (TPMLM) או תחרוג מהמשקל הכולל המותר לכל סרן (TPMAM).

## תיוג כלי הרכב

חשוב לדעת מהו גודל הצמיגים המקוריים של הרכב שלכם ולחץ האוויר המתאים להם, ו-TPMLM ו-TPMAM (מסה מרבית מותרת מבחינה טכנית של הסרן). ניתן למצוא את המידע הזה על גבי שתי תוויות המוצמדות אל Model X.

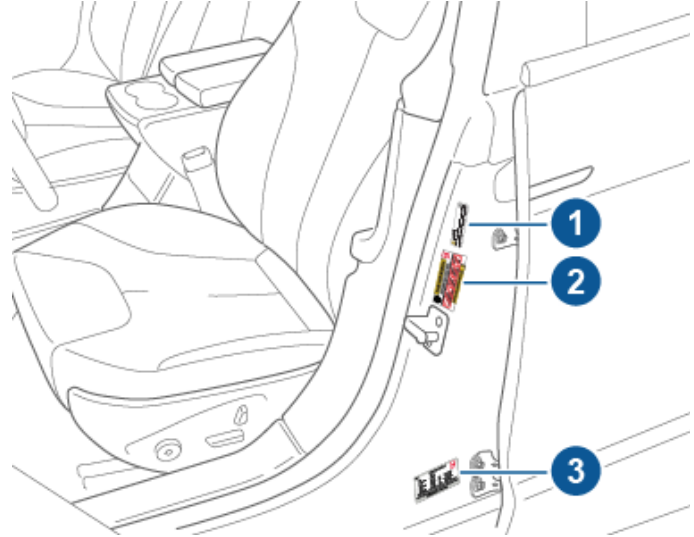

1. תווית גרירה (אם מותקן)
2. תווית עם מידע לגבי הצמיג
3. לוחית על פי חוק

**הערה:** קיבולת גרירה זמינה רק אם ב-Model X מותקנת חבילת גרירה.

**⚠ אזהרה:** עומס יתר על ה-Model X עלול להשפיע לרעה על יכולת הבלימה והניהוג, מה שעלול לפגוע בבטיחותכם או לגרום נזק.

**⚠ זהירות:** לעולם אין לאחסן נוזלים בנפח רב ב-Model X. דליפה משמעותית עלולה לגרום לתקלה ברכיבים חשמליים.

## תווית גרירה

**הערה:** בהתאם לתאריך הייצור של הרכב, ייתכן ש-Model X אינה כוללת תווית גרירה.

קיבולת גרירה זמינה רק אם ב-Model X מותקנת חבילת גרירה. אם מצוידת בחבילת גרירה, תווית הגרירה מפנה אתכם לספר הרכב הזה לקבלת מידע אודות לחץ אוויר בצמיגים בעת גרירת נגרר. אין להשתמש בלחץ אוויר בצמיגים המודפס על התווית 'מידע לגבי צמיגים'. במקום זאת, יש לעיין בחלק 'גרירת נגרר' בפרק 'נהיגה' בספר הרכב שמוצג על המסך.

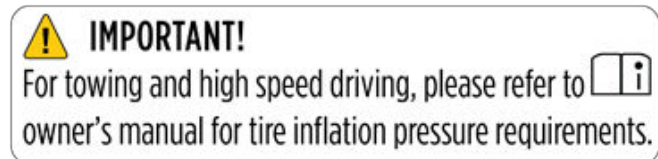

## מידות חיצוניות

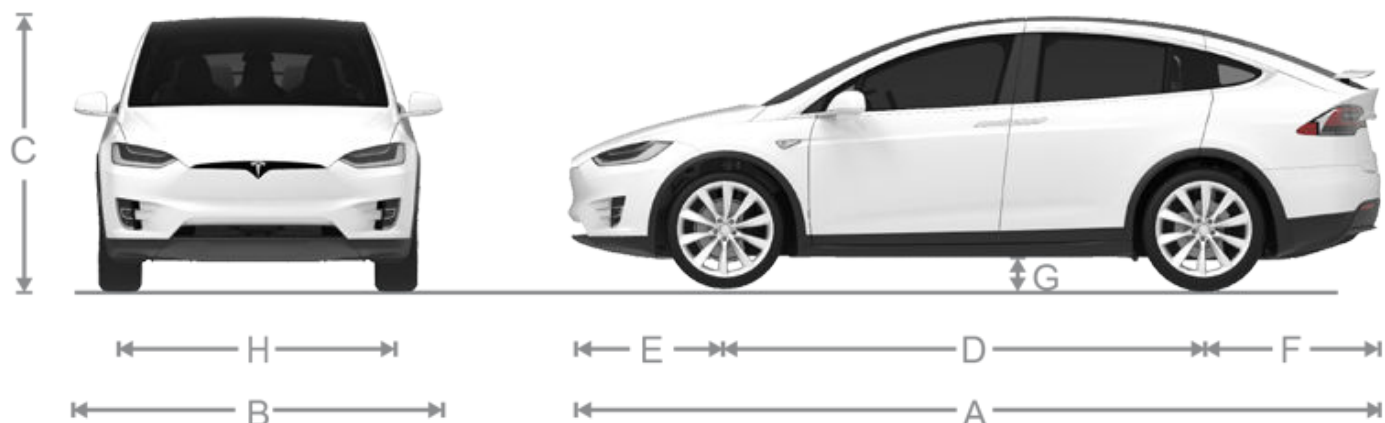

5,052 מ"מ	198.9 אינץ'	אורך כולל	A
2,271 מ"מ 2,072 מ"מ 1,999 מ"מ	89.4 אינץ' 81.6 אינץ' 78.7 אינץ'	רוחב כולל (כולל מראות) רוחב כולל (כולל מראות מקופלות) רוחב כולל (ללא מראות)	B
1,684 מ"מ*	66 אינץ'*	גובה כולל	C
2,965 מ"מ	116.7 אינץ'	רוחק סרנים	D
989 מ"מ	38.9 אינץ'	שלוחה - קדמית	E
1,098 מ"מ	43.2 אינץ'	שלוחה - אחורית	F
171 מ"מ 183 מ"מ 211 מ"מ 223 מ"מ	7 אינץ' 7 אינץ' 8 אינץ' 9 אינץ'	מרווח גחון: סטנדרטי, עם מגלשי סקי סטנדרטי, ללא מגלשי סקי גבוה מאוד, עם מגלשי סקי גבוה מאוד, ללא מגלשי סקי	G
1,705 מ"מ 1,710 מ"מ	67.1 אינץ' 67.3 אינץ'	מפשק קדמי מפשק אחורי	H

\*הערכים הם בקירוב. המידות עשויות להשתנות בהתאם לאופציות ברכב וגורמים נוספים.  
\*\*מסלול הרכב מבוסס על מדידות במרכז הגלגל.

**זהירות!** ⚠ בהתאם להגדרת התצורה (כגון גובה המתלים או בחירת הגלגלים), מתקן ההרמה האחורי יכול להיפתח עד בערך 2.5 מטרים. ראו [כוונן גובה פתיחת דלת תא המטען האחורי בעמוד 29](#) כדי לכוונן את גובה מתקן ההרמה האחורי ולמנוע ממנו מגע עם תקרות נמוכות או אובייקטים אחרים.

## מידות פנימיות

1059 מ"מ 1039 מ"מ 942 מ"מ	41.7 אינץ' 40.9 אינץ' 37.1 אינץ'	קדמי אחורי שלישי	מרווח מעל הראש
---------------------------------	--	------------------------	----------------



מרווח לרגליים	קדמי אחורי שלישי	אינץ'	מ"מ
	קדמי אחורי שלישי	41.2 אינץ'	1,046 מ"מ 975 מ"מ 831 מ"מ
מרווח לכתפיים	קדמי אחורי שלישי	60.7 אינץ' 56.8 אינץ' 40 אינץ'	1,542 מ"מ 1,442 מ"מ 1,016 מ"מ
מרווח למותניים	קדמי אחורי שלישי	55.6 אינץ' 59 אינץ' 38.5 אינץ'	1,412 מ"מ 1,498 מ"מ 978 מ"מ

## נפח מטען

סה"כ	אחורי*	תא מטען קדמי	ליטר	רכב בעל שבעה מושבים
2,353 ליטר	2,166 ליטר**	187 ליטר	187 ליטר	רכב בעל שישה מושבים
2,189 ליטר	2,002 ליטר**	187 ליטר	187 ליטר	רכב בעל חמישה מושבים
2,486.5 ליטר	2,299.5 ליטר**	187 ליטר	187 ליטר	

\* נפח מטען כולל מאחורי המושבים הקדמיים. כולל נפח מטען של 357 ליטר בתא המטען האחורי (האזור שמאחורי שורת המושבים השלישית, אם קיימת).  
\*\* מושבי השורה השנייה מוסטים קדימה עד הסוף ו/או מקופלים.

## סוג מנוע

מפרטים	מנוע
מנוע AC סינכרוני עם מגנט קבוע, קירור מים, עם הינע בתדירות משתנה	מנוע קדמי
מנוע AC אינדוקציה, קירור מים, עם הינע בתדירות משתנה	מנוע אחורי
	מתח נומינלי 320 וולט

## עוצמת מנוע מרבית

עוצמה מרבית נקובה*	מיקום	גימור
205 קילואט 210 קילואט	קדמי אחורי	Standard Range
205 קילואט 210 קילואט	קדמי אחורי	Long Range
205 קילואט 375 קילואט	קדמי אחורי	Performance

\* נבחן בהתאם ל-ECE R85.

## מומנט מנוע מרבי

ניוטון-מטר	מיקום	גימור
420 335	קדמי אחורי	Standard Range
420 335	קדמי אחורי	Long Range
420 720	קדמי אחורי	Performance

## תמסורת

מפרטים	סוג
הנעה ישירה	סוג





מפרטים	סוג
מנוע קטן: 9.0:1 מנוע גדול: 9.7:1	יחס העברה סופי כולל
היפוך כיוון פעולת המנוע, מוגבל עד 24 קמ"ש	הילוך אחורי

## היגוי

מפרטים	היגוי
גלגל ופס שיניים בעלי יחס העברה משתנה, עם הגה כוח חשמלי, רגיש למהירות	סוג
2.33	מספר סיבובים מנעילה לנעילה
12.3 מ'	קוטר סיבוב (ממדרכה למדרכה)

## בלמים

מפרטים	בלמים
מערכת למניעת נעילת בלמים ל-4 גלגלים (ABS) עם חלוקה אלקטרונית של כוח הבלימה, בקרת יציבות מתקדמת משולבת, ומערכת בלימה רגנרטיבית אלקטרונית שמופעלת על-ידי דוושת התאוצה	סוג
קדמי: 355 מ"מ	קוטר רוטור (מאוורר)
אחורי: 365 מ"מ	
חדש: 32 מ"מ	עובי רוטור קדמי
מגבלת שירות: 30 מ"מ	
חדש: 28 מ"מ	עובי רוטור אחורי
מגבלת שירות: 26 מ"מ	
8.8 מ"מ	עובי רפידת בלם קדמי (לא כולל צלחת אחורית)
9 מ"מ	עובי רפידת בלם אחורי (לא כולל צלחת אחורית)
בלם חניה עם הפעלה אלקטרונית בקליפר	בלם חניה
קדמי: 8 מ"מ	זוג דיסקיות חיכוך לבלמים
אחורי: 7 מ"מ	

## מתלים

מפרטים	מתלים
עצמאיים, עצמות עצה כפולות עם פיבוט וירטואלי	קדמיים
עצמאיים, עצמות עצה כפולות עם פיבוט וירטואלי	אחורי

## מצבר - מתח נמוך

מפרטים	מצבר - מתח נמוך
	דירוג
33 אמפר/שעה ומעלה	
מתח נמוך הארקה שלילית (-)	מתח וקוטביות

## מצבר - מתח גבוה

מפרטים	מצבר - מתח גבוה
	סוג
	ליתיום-יון עם קירור מים (Li-ion)
טווח טמפרטורה	אין לחשוף את Model X לטמפרטורת סביבה שעולה על 60°C ומטה 30°C- למשך יותר מ-24 שעות ברציפות.



## מפרטי גלגלים (מקוריים)

היסט	גודל	סוג גלגל
1.575" (40 מ"מ)	20 x 9.0J	20 אינץ' רב-עונתי - קדמי
1.378" (35 מ"מ)	20 x 9.5J	20 אינץ' רב-עונתי - אחורי
1.575" (40 מ"מ)	20 x 9.0J	20 אינץ' קיץ - קדמי
1.378" (35 מ"מ)	20 x 10.0J	20 אינץ' קיץ - אחורי
1.575" (40 מ"מ)	22 x 9.0J	22 אינץ' קיץ - קדמי
1.378" (35 מ"מ)	22 x 10.0J	22 אינץ' קיץ - אחורי

175 ניוטון-מטר	מומנט סגירת אום
21 מ"מ	גודל מפתח עבור אום

**הערה:** להוראות כיצד להרים את ה-Model X, ראו הרמה והגבהה באמצעות מגבה בעמוד 191.

## מפרטי צמיגים (מקוריים)

מקדם העמסה / דירוג מהירות	גודל	סוג צמיג
105 / Y	255/45R20	20 אינץ' - Michelin - קדמי
110 / Y	275/45R20	20 אינץ' - Michelin - אחורי
102 / W	265/35R22	22 אינץ' - Goodyear, Continental או Pirelli - קדמי
106 / W	285/35R22	22 אינץ' - Goodyear, Continental או Pirelli - אחורי

יש לעיין בלחץ האוויר בצמיגים המודפס על התווית 'מידע לגבי צמיגים'. תווית זו נמצאת בקורת דלת הנהג והיא נראית כאשר דלת הנהג פתוחה (ראו שמירה על לחץ אוויר בצמיגים בעמוד 180).

ניתן לרכוש צמיגי חורף ממרכז שירות של Tesla או שייתכן שהם יהיו זמינים לרכישה דרך אתר האינטרנט של Tesla.



## הבנת הסימונים על הצמיגים

החוק מחייב את היצרן לסמן מידע סטנדרטי על הדופן של כל הצמיגים. מידע זה מזהה ומתאר את המאפיינים הבסיסיים של הצמיג.



1. **קטגוריית צמיג:** P מציינ כי זהו צמיג עבור רכב נוסעים.
2. **רוחב צמיג:** מספר זה בן שלוש ספרות הוא הרוחב (במ"מ) של הצמיג מקצה דופן אחת לקצה הדופן הנגדית.
3. **יחס גובה/רוחב:** מספר זה בן שתי ספרות הוא גובה הדופן כאחוז מרוחב הסוליה. לפיכך, אם רוחב הסוליה הוא 205 מ"מ, יחס גובה/רוחב הוא 50, אז גובה הדופן הוא 102 מ"מ.
4. **מבנה צמיג:** R מציינ כי זהו צמיג רדיאלי.
5. **קוטר גלגל:** מספר זה בן 2 ספרות הוא הקוטר של חיטוק הגלגל באינץ'.
6. **מקדם עומס:** מספר זה, בן 2 או 3 ספרות, הוא המשקל שכל צמיג יכול לשאת. מספר זה לא תמיד מוצג.
7. **דירוג מהירות:** אם מופיע, מציינ את המהירות המרבית (במייל לשעה) שבה ניתן להשתמש בצמיג למשך זמן ממושך. Q=99 מייל לשעה (160 קמ"ש), R=106 מייל לשעה (170 קמ"ש), S=112 מייל לשעה (180 קמ"ש), T=118 מייל לשעה (190 קמ"ש), U=124 מייל לשעה (200 קמ"ש), H=130 מייל לשעה (210 קמ"ש), V=149 מייל לשעה (240 קמ"ש), W=168 מייל לשעה (270 קמ"ש), Y=186 מייל לשעה (300 קמ"ש), (Y)=המהירות המרבית של כלי הרכב (חורגת מהדירוג "Y").
8. **הרכב וחומרי הצמיג:** מספר השכבות באזור הסוליה ובאזור הדופן מציינ מכמה שכבות של חומר מצופה גומי מורכב בצמיג. כמו כן מסופק מידע לגבי סוג החומרים בהם נעשה שימוש.
9. **עומס צמיג מרבי:** העומס המרבי שהצמיג יכול לשאת.



10. לחץ ניפוח מרבי מותר: אין להשתמש בלחץ אוויר זה בנסיעה רגילה.
11. מספר זיהוי הצמיג של משרד התחבורה של ארה"ב (TIN): מתחיל באותיות DOT ומציין שהצמיג עומד בכל התקנים הפדרליים בארה"ב. שני התווים הבאים מייצגים את קוד המפעיל בו הצמיג יוצר, וארבע הספרות האחרונות מייצגות את השבוע והשנה בו יוצר. למשל, המספר 1712 מייצג את השבוע ה-17 בשנת 2012. המספרים האחרים הם קודים שיווקיים לפי שיקול דעת היצרן. ניתן להשתמש במידע זה כדי לפנות אל צרכנים אם מתגלה פגם בצמיג שמחייב קריאת שירות Recall.
12. דירוג שחיקת סוליה: מספר זה מציין את דירוג השחיקה של סולייית הצמיג. ככל שדירוג השחיקה גבוה יותר, כך יידרש יותר זמן לשחיקת הסוליה. לדוגמה, צמיג בדירוג 400, יחזיק מעמד זמן כפול מצמיג בדירוג 200.
13. דירוג אחיזה: מציין את יכולת הצמיג לעצור בכביש רטוב. צמיג בעל דירוג גבוה יותר יאפשר לבלימה של כלי הרכב בתוך מרחק קצר יותר מאשר צמיג בעל דירוג נמוך יותר. דירוג אחיזה נע מהגבוה אל הנמוך: AA, A, B ו-C.
14. דירוג טמפרטורה: עמידות הצמיג בחום מדורגת A, B או C, כאשר A מייצג את העמידות הרבה ביותר. דירוג זה הוא עבור צמיג מנופח כראוי, בשימוש בטווחי המהירות וההעמסה המותרים עבורו.



**הערה:** הובלת ה-Model X כאשר הגלגלים הקדמיים נמצאים על מתקן הגבהה אינה מומלצת, אך ניתן לעשות זאת תוך שימוש בנעילת הגה חיצונית ותוך הקפדה שהגלגלים הקדמיים לא יסתובבו. אין להוביל את כלי הרכב אם יש סיכוי כלשהו שהגלגלים הקדמיים יסתובבו.



**זהירות:** הפעילו את Transport Mode (ראו הפעלת Transport Mode בעמוד 204) לפני גרירת ה-Model X לשם העלאתה למשאית עם מרכב שטוח, (ראו העלאת כלי הרכב למשאית עם מרכב שטוח - עם עין גרירה בעמוד 205). אם Transport Mode אינו זמין או שמסך המגע אינו זמין, חובה להשתמש בעגלת גרירה או במחליקים לצמיגים כדי להעמיס את כלי הרכב למצב ההובלה המאושר. Tesla לא תישא באחריות לנזק כלשהו שנגרם במהלך הובלת ה-Model X, ובכלל זה נזק לרכוש אישי או נזק שנגרם עקב שימוש בעגלת גרירה או במחליקים לצמיגים.

**אזהרה:** Model X כולל רכיבי מתח גבוה שעלולים להיפגע במקרה של תאונה (ראו רכיבי מתח גבוה בעמוד 166). לפני הובלת ה-Model X, חשוב להניח שבכל הרכיבים אלה עובר מתח. יש תמיד לפעול בהתאם להוראות הבטיחות עבור מתח גבוה (שימוש בצידוד מגן אישי וכו') עד שכוחות החירום יבדקו את כלי הרכב ויאשרו שבכל מערכות המתח הגבוה כבר לא עובר מתח. אם לא תעשו כך, הדבר עלול לגרום לפגיעה חמורה.

## השבתת מערכת מתלי אוויר עם איזון אוטומטי

אם ב-Model X שלכם מותקנים מתלי אוויר, כלי הרכב יאוזן באופן אוטומטי, גם אם הוא כבוי. כדי למנוע נזק, עליכם להפעיל את 'מצב הגבהה' כדי להשבית את האיזון האוטומטי:

1. געו ב-פקדים < מתלים במסך המגע.
2. לחצו על דושת הבלים ולאחר מכן געו ב-גבוה מאד כדי לעבור למצב הגבוה ביותר.
3. געו ב-פקדים < שירות < מצב מגבה.

**הערה:** מצב Jack מבוטל כאשר מהירות הנסיעה עולה על 7 קמ"ש.

**אזהרה:** אם לא תפעילו את 'מצב Jack' בכלי רכב אשר מצויד במתלי אוויר, הדבר עלול לגרום להשתחררות כלי הרכב במהלך ההובלה, מה שעלול לגרום נזק משמעותי.

## הפעלת Transport Mode

Transport Mode מונע את ניתוק בלם החנייה בעת גרירת ה-Model X לשם העלאתה למשאית עם מרכב שטוח. כאשר Transport Mode פעיל, מוצגת הודעה לפיה כלי הרכב יכול לנוע בחופשיות. כדי להפעיל את Transport Mode נדרש:

- מתח נמוך נדרש חשמל. לא ניתן להשתמש במסך המגע כדי להפעיל את Transport Mode אם אין חשמל ב-Model X.
- Model X חייב לזהות שלט. Transport Mode זמין רק כאשר זוהה שלט.

## אין להוביל עם גלגלים על הקרקע

המנוע הקדמי ב-Model X מייצר חשמל כאשר הגלגלים מסתובבים. יש להוביל את ה-Model X תמיד כאשר ארבעת הגלגלים אינם נוגעים בקרקע. יש לוודא שהגלגלים אינם יכולים להסתובב בכל עת במשך ההובלה.

**אזהרה:** אין לנסות להוביל את כלי הרכב כאשר הגלגלים במצב שמאפשר להם להסתובב. אם תעשו כך, עלול להיגרם נזק משמעותי והתחממות יתר. במקרים נדירים, התחממות יתר קיצונית עלולה לגרום להבערת הרכיבים הסמוכים.



אין להוביל את ה-Model X בכל שיטת הובלה אחרת, פרט לזו שהוגדרה על-ידי Tesla. יש לפעול בהתאם להוראות בסעיפים הבאים, והקפידו לפעול בהתאם לכל ההתראות והאזהרות שניתנו. נזק שנגרם עקב גרירת כלי הרכב שלכם שלא כראוי אינו מכוסה במסגרת האחריות.

**הערה:** Tesla אינה אחראית להחזר כספי תמורת שירותים שלא הוזמנו דרך מוקד שירותי דרך של Tesla.

## שיטות הובלה מאושרות

**הערה:** הגלגלים יכולים להסתובב באיטיות (עד 5 קמ"ש) ולמרחק קצר ביותר (עד 10 מטרים) רק כאשר Transport Mode מופעל (ראו הפעלת Transport Mode בעמוד 204) בעת שכלי הרכב נגרר לשם העלאתו על משאית עם מרכב שטוח, או נמשך החוצה ממקום החניה לצורך מיקום מחדש. חריגה ממגבלות אלה עשויה לגרום לנזק משמעותי ולהתחממות יתר, שאינה מכוסה במסגרת האחריות.

לצורך הובלת ה-Model X, מומלץ להשתמש במשאית עם מרכב שטוח או במוביל דומה. כלי הרכב יכול לפנות קדימה או אחורה בעת שימוש במשאית עם מרכב שטוח.



אם נדרש להוביל ה-Model X ללא שאית עם מרכב שטוח, אזי יש להשתמש בגרר עם הגבהת גלגלים כדי לוודא שכל ארבעת הגלגלים לא נוגעים בקרקע. ניתן להשתמש בשיטה זו למרחק מרבי של 55 ק"מ, ואין לחרוג מהמהירות שציינו יצרן מתקן ההגבהה. בשיטה זו, Tesla ממליצה להפנות את כלי הרכב קדימה, כך שהגלגלים הקדמיים מוגבהים והגלגלים האחוריים נמצאים על מתקן הגבהה.



## הוראות עבור מובילים

**הערה:** שמרו את מכסה עין הגרירה במקום בטוח, כדי שתוכלו להחזירו למקומו לאחר סיום הגרירה.

3. הכניסו את עין הגרירה במלואה לתוך הפתח, ולאחר מכן סובבו אותה נגד כיוון תנועת מחוגי השעון עד להידוק מלא.



4. חברו את כבל הגרר לעין הגרירה.

**⚠️ זהירות:** לפני המשיכה, ודאו שעין הגרירה מהודקת היטב.

5. הפעילו את 'מצב הובלה' באמצעות נגיעה ב- פקדים < שירות < גרירה.

6. משכו את ה-Model X באיטיות על-גבי משאית עם מרכב שטוח.

### העלאת כלי הרכב למשאית עם מרכב שטוח - ללא עין גרירה

**⚠️ זהירות:** כדי למנוע נזק, יש להעלות את כלי הרכב למשאית עם מרכב שטוח רק באמצעות עין גרירה שמוקנת כראוי. גרירת הרכב באמצעות השלדה, המרכב או רכיבי המתלים עלולה לגרום לנזק.

**⚠️ אזהרה:** בעת העלאת כלי הרכב למשאית עם מרכב שטוח ללא לולאת גרירה, יש לוודא שכל מהדקי המתלים מכווננים למומנט מתאים ולבדוק חזותית את כל הרכיבים לאיתור נזקים לפני החזרת הרכב לנסיעה. יש להחליף את כל הרכיבים המושפעים במקרה של מהדק רופף או נזק.

מומלץ מאוד לחבר את כננת הגרירה לעין הגרירה של כלי הרכב, כפי שמתואר למעלה. אולם במקרה שלא ניתן להשתמש בעין הגרירה (אבדה או לא נמצאה וכו'), ההנחיות הבאות מתארות איך לחבר רצועות גרירה.

1. חברו את רצועות הגרירה לכל אחת מזרועות התמיכה התחתונות, מתחת לחלק הקדמי של כלי הרכב.

• ודאו כי הרכב אינו מחובר למטען. מצב הובלה אינו זמין אם Model X עדיין מחובר.

כדי להפעיל את Transport Mode:

1. יש לוודא שכלי הרכב נמצא במצב 'חניה'.
2. הניחו טריז לפני הגלגלים, או ודאו באופן אחר כי ה-Model X מאובטחת.
3. לחצו והחזיקו את דוושת הבלם, ולאחר מכן במסך המגע, געו ב-פקדים < שירות < גרירה. במסך המגע תוצג הודעה שמזכירה לכם איך להוביל את ה-Model X כראוי.
4. בחרו בכניסה למצב הובלה. הוא יידלק בכחול כדי להציג שכעת Model X במצב הובלה. Model X כעת יכולה לנוע בחופשיות וניתן לגלגל או לגרור אותה באיטיות (עד קצב הליכה) למרחקים קצרים או להרים בעזרת כננת (למשל, על גבי משטח משאית).

כדי לבטל את Transport Mode, יש לגעת ב-Exit Transport Mode או להזיז את Model X למצב 'חניה'. אם הטלפון שלכם לא זוהה, ביטול Transport Mode מכבה את Model X. ייתכן שתיוקק לכרטיס המפתח שלך להתנעה מחדש של כלי הרכב.

**הערה:** אם Model X מאבד מתח של מתח נמוך לאחר ש-Transport Mode הופעל, Transport Mode מתבטל.

**⚠️ זהירות:** אם מערכת החשמל אינה פועלת, ולכן אינכם יכולים להשתמש במסך המגע להפעלת Transport Mode, השתמשו בעגלת גרירה או במחליקים לצמיגים. לפני שתעשו זאת, בדקו תמיד את מפרט היצרן ואת העומס המומלץ.

### העלאת כלי הרכב למשאית עם מרכב שטוח - עם עין גרירה

1. אתרו את עין הגרירה.
2. הסירו את מכסה עין הגרירה באמצעות הכנסת מברג שטוח קטן לחריץ שנמצא לאורך החלק העליון של המכסה, ולאחר מכן שחררו בעדינות את המכסה מהלחצן העליון.





1. פתחו את מכסה תא המנוע. ראו פתיחת מכסה תא המטען הקדמי אם אין חשמל בעמוד 209 למידע נוסף על פתיחת מכסה תא המנוע אם לרכב אין חשמל.

2. התניעו את סוללת מתח נמוך (ראו התנעה בדחיפה בעמוד 210).

**הערה:** ספקי גרירה: ראו יציאה מחוץ לטווח בעמוד 208 למידע נוסף על העברת הרכב לעמדת טעינה והכנת הרכב לטעינה.



2. כדי להגן על תחתית כלי הרכב מפני נזק, יש להניח מחסום הגנה (כגון חתיכת עץ) בין רצועת הגרירה לבין תחתית כלי הרכב.

3. הפעילו את 'מצב הובלה' באמצעות נגיעה ב- פקדים < שירות < גרירה.

4. משכו את ה-Model X באיטיות על-גבי משאית עם מרכב שטוח.

## אבטחת הצמיגים

יש לאבטח את צמיגי כלי הרכב למשאית באמצעות קשירה בשמונה נקודות.

- יש לוודא שחלקי מתכת כלשהם ברצועות הקשירה לא באות במגע עם משטחים צבועים או עם פני הגלגלים.
- אין להניח רצועות קשירה על-גבי חלקי מרכב או דרך הגלגלים.

**⚠️ זהירות:** חיבור רצועות קשירה לשלדה, למתלים או לחלקים אחרים של גוף כלי הרכב, עלול לגרום לנזק.



## אם אין חשמל בכלי הרכב

אם ב-Model X אין חשמל מתח נמוך, בצעו את השלבים הבאים כדי לפתוח את תא המטען הקדמי או להתניע את המצבר מתח נמוך.





## יצירת קשר עם שירותי דרך של Tesla

שירותי הדרך של Tesla זמינים 24 שעות ביממה, 365 ימים בשנה, במשך תקופת האחריות. גם מקצועני שירותי הדרך של Tesla זמינים עבורכם כדי לענות על כל שאלה ולהסביר איך נכון להוביל את הרכב שלכם.

בעת הפנייה אל שירותי דרך של Tesla, ציינו את:

- מספר זיהוי כלי הרכב (VIN). מספר זיהוי הרכב מוצג כאשר אתם נוגעים ב-פקדים < תוכנה. ניתן לראות את ה-VIN במבט דרך החלון הקדמי בצד הנהג.
- המיקום המדויק שלכם.
- מהות הבעיה.

אם האפשרות זמינה באזורכם, תוכלו גם לזרז את בקשתכם על-ידי בחירת האפשרות 'שירותי דרך' באפליקציה לנייד של Tesla.  
**הערה:** לתיאור מפורט של מדיניות שירות סיוע בדרכים של Tesla, בקרו בדף התמיכה באתר האינטרנט של Tesla עבור אזורכם.

### מספרי טלפון לפי אזורים

ישראל: +972-3-375-1760

**הערה:** מספר הטלפון זמין גם באמצעות נגיעה באפשרות פקדים < שירות.



**⚠️ זהירות:** זו אחריותכם לנטר את מצב מצבר מתח גבוה וטווח הנסיעה שנותר ברכב שלכם. אין להניח כי יש מספיק טווח נסיעה כאשר טווח הנסיעה המוצג על גבי לוח מחוונים הוא 0 ק"מ (או 0%). נזק למצבר מתח נמוך בשל יציאה מחוץ לטווח אינו מכוסה על ידי האחריות.

**הערה:** במקרה הלא סביר שבו הרכב נמצא מחוץ לטווח במהלך הנסיעה, עצרו בצד כאשר בטוח לעשות זאת וצרו קשר עם שירותי הדרך של Tesla בעמוד 207 או עם ספק שירותי גרירה מועדף אחר.

אם ה-Model X יוצא מחוץ לטווח, אין יותר תמיכה במצבר ה-מתח נמוך ולא ניתן לטעון את הרכב כאשר אין תמיכה ב-מתח נמוך. לפיכך, מצבר ה-מתח נמוך נתמך באמצעות ספק כוח חיצוני כדי לאפשר לכם להטעין את מצבר המתח הגבוה (HV). לאחר שטעינת הרכב תתחיל, ניתן יהיה לנתק את ספק הכוח החיצוני.

במקרה של יציאה מהטווח הרחק ממוטען, על ספק שירותי הגרירה להוביל את ה-Model X אל עמדת הטעינה הקרובה ולפרוק את הרכב במרחק שיאפשר את טעינתו באמצעות עמדת הטעינה. לאחר הצבת הרכב בקרבת מטען, פעלו בהתאם להוראות אלה:

**הערה:** במקרה של הובלת הרכב למטען, ודאו שספק שירותי הגרירה אינו עוזב את המקום לפני שווידאתם שמצבר המתח הגבוה נטען כראוי.

1. התניעו בדחיפה את מערכת המתח הנמוך (ראו [התנעה בדחיפה בעמוד 210](#)). מצבר המתח הנמוך חייב להיות מוטען בדחיפה כדי לתמוך במצבר המתח הגבוה.
2. המתינו מספר דקות. לאחר הפעלת מסך המגע, חברו את כבל הטעינה אל ה-Model X כדי להתחיל בטעינת מצבר המתח הגבוה.
3. כאשר טעינת ה-Model X מתחילה, נתקו את ספק הכוח החיצוני מתח נמוך ממצבר בעזרת כבלים.

לפני הובלת מצבר שאינו של Tesla, יש לוודא כי הרכב שלכם מצויד במתאם אשר מותאם לסוג המסוים של תחנת הטעינה אשר תשתמשו בה. אפילו במטען שאינו של Tesla, יהיה עליכם להתניע בדחיפה את המערכת מתח נמוך לפני שתוכלו להתחיל בטעינה.

**⚠️ זהירות:** ודאו תמיד שהטווח של ה-Model X מספיק לנסיעה או לאחסונו לפרק זמן ממושך. אל תסתמכו על אומדני הטווח המוצגים במסך המגע או באפליקציה לנייד מכיוון שהטווח עשוי לרדת מהר יותר מהצפוי בתלות בטמפרטורת הסביבה, בסגנון הנהיגה, בתנאי הרוח, בהגדרות הרכב (כגון Sentry Mode) ועוד.

**הערה:** האחריות אינה מכסה גרירה של הרכב כתוצאה מסיומו של טווח הנסיעה.



### פתיחת מכסה תא המטען הקדמי אם אין חשמל

אם ב-Model X אין חשמל, או אם אינכם יכולים לפתוח את תא המטען הקדמי באמצעות מסך המגע או מפתח, בצעו את השלבים הבאים כדי לפתוח אותו:

1. הסירו את מכסה לולאת הגרירה (ראו הוראות עבור מובילים בעמוד 204).
2. אתרו את שתי הרצועות. אחת מרצועות אלה מסומנת כ-'A' והשנייה מסומנת כ-'B'.
3. משכו את רצועה 'A' כדי לשחרר את התפס הראשי.
4. משכו את רצועה 'B' כדי לשחרר את התפס המשני.
5. הרימו את מכסה תא המטען הקדמי. ייתכן שיהיה עליכם לדחוף מטה קלות את מכסה תא המטען הקדמי, כדי לשחרר את הלחץ על הבריש המשני.

**הערה:** חשוב למשוך את הרצועות ברצף הנכון, אחרת התפס המתאים לא ישתחרר ותא המטען הקדמי לא יפתח.

בעת פתיחת תא המטען הקדמי באמצעות שיטה זו, התפסים נשארים במצב הפתוח ולא תוכלו לסגור אותו שוב ללא חשמל. כדי לסגור תא מטען קדמי שנפתח על-ידי משיכת הרצועות הידניות:

1. טענו את המתח נמוךסוללה (לקבלת הוראות, צרו קשר עם Tesla).
2. לחצו על הלחצן Front Trunk במסך המגע כדי לאפס את התפס הראשי ואת התפס המשני.



ההוראות הבאות מניחות שאתם עושים שימוש במקור חשמל מתח נמוך חיצוני (כגון מצבר נייד להתנעה). אם אתם מתניעים את ה-Model X באמצעות כלי רכב אחר, עיינו בהוראות היצרן של כלי הרכב האחר.

**⚠️ זהירות:** Model X לא יכולה להתניע כלי רכב אחר. אם תעשו כן, עלול להיגרם נזק.

**⚠️ זהירות:** הימנעו מקצר חשמלי בעת התנעה בדחיפה של ה-Model X. חיבור הכבלים לעמדת ההתנעה הלא נכונה, נגיעה של כבל אחד בשני וכו' עלולים לגרום נזק ל-Model X.

## עקבו אחר השלבים האלו:

ודאו שיש ברשותכם ספק מתח חיצוני. לאחר פתיחת תא המטען הקדמי:

1. הסירו את לוח התחזוקה.
2. אתרו את קוטבי ההתנעה החיובי (+) והשלילי (-).
3. שחררו את המכסה מקוטב ההתנעה החיובי האדום (+), ולאחר מכן חברו את הכבל החיובי האדום (+) של אספקת חשמל מתח נמוך לקוטב ההתנעה החיובי האדום (+).
4. חברו את הכבל השלילי (-) השחור של ספק הכוח מתח נמוך לרכב.
5. הפעילו את מקור החשמל החיצוני (עיינו בהוראות היצרן). געו במסך המגע כדי להפעילו.
6. **הערה:** ייתכן שיידרשו מספר דקות עד שהחשמל יספיק כדי להפעיל את מסך המגע.
7. כאשר אין עוד צורך בחשמל מתח נמוך, נתקו את שני הכבלים, החל מהכבל השחור השלילי (-).
8. מעל מצבר מתח נמוך, לחצו על תושבת המחבר לעבר המחבר החשמלי כך שהמחבר החשמלי יפעיל את מצבר מתח נמוך.
9. מעל מצבר מתח נמוך, לחצו כלפי מטה על לשונית הנעילה המחברת את המחבר החשמלי לתושבת המחבר.
10. החזירו את לוח התחזוקה למקומו ולחצו עליו כלפי מטה עד שיהיה מונח היטב במקומו.
11. סגרו את מכסה תא המטען הקדמי.



## פתיחת דלת קדמית אם אין חשמל

אם אין חשמל ב-Model X, הדלתות הקדמיות נפתחות כרגיל באמצעות ידיות הדלת הפנימיות.

## פתיחת דלת אחורית אם אין חשמל

כדי לפתוח את דלתות הפלקון במקרה הלא סביר שאין חשמל ב-Model X, הסירו בזהירות את שבכת הרמקול מהדלת ומשכו את כבל השחרור המכני כלפי מטה ולעבר החלק הקדמי של כלי הרכב. לאחר שחרור הנעילה, הרימו את הדלת באופן ידני.



**⚠️ זהירות:** ידיות שחרור הדלת הידניות נועדו לשימוש רק במקרה שאין חשמל ב-Model X. כאשר יש חשמל ב-Model X, השתמשו בלחצן שבחלק העליון של ידית הדלת הפנימית.

APP\_w009

## בלימת חירום אוטומטית אינה זמינה ייתכן שהתכונה תשוחזר בנסיעה הבאה

מה הפירוש של התראה זו:

התכונה 'בלימת חירום אוטומטית' אינה זמינה למשך שאר הנסיעה הנוכחית שלכם. התראה זו אינה מציינת באופן מפורשת שפונקציות או שתכונות בלימה אחרות אינן זמינות.

ייתכן שהתראה זו תוצג עקב מספר סיבות. ייתכן שיוצגו התראות נוספות עקב מצבים שגם בניגוד לבלימת החירום האוטומטית אינה זמינה. מה לעשות:

בדרך כלל לא נדרשת כל פעולה. בלימת חירום אוטומטית תחזור בדרך כלל להיות זמינה בנסיעה הבאה שלכם. אם התראה זו נמשכת לאורך כמה נסיעות, או מתרחשת בתדירות הולכת וגוברת לאורך מספר נסיעות, מומלץ לקבוע טיפול בהקדם. למידע נוסף, ראו [סיוע במניעת תאונה בעמוד 138](#).

APP\_w048

## לא זמינות באופן זמני התכונות עשויות לשוב בנסיעה הבאה

מה הפירוש של התראה זו:

תכונות Autopilot לא זמינות באופן זמני ברכב שלכם. בהתאם לתצורות הרכב שלכם, תכונות Autopilot המושבתות עשויות לכלול:

- Autosteer
- בקרת שיוט אדפטיבית
- בלימת חירום אוטומטית
- התראת התנגשות חזיתית
- אזהרת סטייה מנתיב

מה לעשות:

ניתן להגדיר התראה זו מכמה סיבות. בדקו התראות נוספות שמצביעות על הסיבה למצב זה. בדרך כלל, תכונות Autopilot יחודשו בנסיעה הבאה. אם התראה זו חוזרת במספר נסיעות, קבעו טיפול בהקדם האפשרי. למידע נוסף ורשימה מלאה של תכונות Autopilot, ראו [על אודות Autopilot בעמוד 106](#).

APP\_w207

## Autosteer לא זמין זמנית

מה הפירוש של התראה זו:

Autosteer לא זמין זמנית. זה עשוי להיות מצב זמני הנגרם על ידי גורם חיצוני, כגון:

- סימוני נתיב חסרים או דהויים.
- כבישים צרים או מפותלים.
- תנאי ראות ירודים כתוצאה מגשם, שלג, ערפל או תנאי מזג אוויר אחרים.
- טמפרטורות קיצוניות (חום או קור).
- אור בהיר כתוצאה מפנסי חזית של כלי רכב אחרים, אור שמש ישיר או מקורות אור אחרים.



התראה זו תופיע גם אם חרגתם ממגבלת המהירות המרבית עבור Autosteer כאשר Autosteer פעיל. במקרה זה, Autosteer לא יהיה זמין למשך שאר הנסיעה הנוכחית שלכם.

מה לעשות:

המשיכו ליעדכם. אם Autosteer אינו זמין כאשר אתם מגיעים ליעדכם, ונשאר לא זמין במהלך הנסיעה המתוכננת הבאה, בדקו את הדברים הבאים:

- נזק או חסימה הנגרמים על-ידי בוך, קרח, שלג או גורמים סביבתיים אחרים
- חסימה הנגרמת על-ידי עצם התלוי ברכב, כגון מתלה לאופניים
- חסימות הנגרמות על-ידי הוספת צבע או מוצרים נדבקים כגון עטיפה, מדבקות או ציפויי גומי לרכב
- פגוש שניזוק או התעקם

אם אין חסימות נראות לעין, או אם אתם מגלים שנגרם נזק לרכב, יש לקבוע טיפול במועד הנוח לכם. ניתן בינתיים לנסוע ברכב.

למידע נוסף, ראו [Autosteer בעמוד 113](#).

## APP\_w218 חריגה ממגבלת המהירות של Autosteer קחו שליטה על ההגה

מה הפירוש של התראה זו:

Autosteer לא זמין משום שהרכב שלכם חרג ממגבלת המהירות המרבית עבור תכונה זו של סיוע לנהג.

מה לעשות:

קבלו שליטה מיד על הגה ושמרו על השליטה עד שתגיעו ליעדכם.

ברוב המקרים, Autosteer לא יהיה זמין למשך שאר הנסיעה הנוכחית שלכם. כדי לאפס אותו, עצרו את הרכב באופן מוחלט והעבירו למצב 'חניה'. כשאתם משלבים למצב נהיגה לפניכם כדי לנסוע ליעד הבא שלכם, Autosteer אמור להיות זמין שוב.

**הערה:** אם התראה זו מופעלת בעת נהיגה בגרמניה, Autosteer אמור להיות זמין שוב לאחר שמהירות הרכב תרד אל מתחת למגבלת המהירות של Autosteer.

אם Autosteer אינה זמינה במהלך הנסיעה הבאה שלכם, ונשארת לא זמינה למשך הנסיעות הבאות, קבעו טיפול במועד הנוח לכם. ניתן בינתיים לנסוע ברכב.

למידע נוסף, ראו [Autosteer בעמוד 113](#).

## APP\_w221 בקרת שיוט לא זמינה ירידה בראות הרדאר הקדמי

מה הפירוש של התראה זו:

בקרת שיוט אדפטיבית ו-Autosteer אינן זמינות משום שלרדאר הממוקם באזור הפגוש הקדמי של הרכב אין כל ראות או שיש לו תנאי ראות נמוכה.

זו עשויה להיות חסימה זמנית שנגרמה על-ידי גורמים כגון שלג, קרח, לכלוך או בוך.

מה לעשות:

המשיכו ליעדכם. ניתן לנסוע ברכב. בקרת שיוט אדפטיבית ו-Autosteer יישארו לא זמינות כל עוד לרדאר אין ראות מתאימה.

אם ההתראה נמשכת לכל אורך הנסיעה, בדקו את הפגוש הקדמי לפני הנסיעה המתוכננת הבאה שלכם ונסו לפנות כל חסימה. ראו [ניקוי המצלמה בעמוד 186](#) עבור מידע נוסף על ניקוי אבק או לכלוך מאזור זה ברכב.

אם התראה זו נמשכת לכל אורך הנסיעות הבאות, אבל אין חסימה נראית לעין בפגוש הקדמי שבו ממוקם הרדאר, קבעו טיפול בהקדם האפשרי. ניתן בינתיים לנסוע ברכב.



APP\_w222

## בקרת שיוט לא זמינה ירידה בראות המצלמה הקדמית

מה הפירוש של התראה זו:

בקרת שיוט אדפטיבית ו-Autosteer אינן זמינות משום שאחת או יותר מהמצלמות הקדמיות ברכב שלכם חסומות או מסונורות כתוצאה מתנאים חיצוניים.

בקרת שיוט אדפטיבית ו-Autosteer יישארו לא זמינות כל עוד למצלמה קדמית אין ראות מתאימה. ייתכן ויש למצלמות ראות מוגבלת או שאין ראות בשל:

- לכלוך על פני השטח של המצלמה.
- תנאים סביבתיים כגון גשם, ערפל, שלג או טל.
- אור שמש בהיר או בוהק ממקור אור אחר.
- תנאי תאורה נמוכים או מוגבלים, כולל דרכים לא מוארות או עם תאורה גרועה בלילה.
- עיבוי (טיפות מים או אדים) על פני שטח המצלמה.
- תכונות סביבתיות חדגוניות, כולל דפנות מנהרה או מפרידי כביש מהיר.

מה לעשות:

המשיכו ליעדכם. ניתן לנסוע ברכב.

זו בדרך כלל בעיה זמנית שנפתרת מעצמה. אם ההתראה לא נעלמת עד סוף הנסיעה:

- בדקו ונקו את אזור המצלמה הקדמית בחלק המרכזי העליון של השמשה הקדמית לפני הנסיעה המתוכננת הבאה שלכם.
- בדקו את פני המצלמה לאיתור עיבוי, לכלוך או פסולת אחרת ונסו לפנות כל חסימה.

ראו **ניקוי המצלמה בעמוד 186** עבור מידע נוסף על ניקוי אבק או לכלוך מאזור זה ברכב.

למרות שעיבוי בצד הפנימי של מתקן המצלמה הקדמית אינו ניתן לניגוב, תוכלו בדרך כלל להעלים אותו מהיר יותר על-ידי ביצוע השלבים הבאים:

1. חממו מראש את תא הנהג כאשר הטמפרטורה מוגדרת לגבוהה ומיזוג האוויר מופעל.
2. הפעילו את מפשיר האדים בשמשה הקדמית.

אם התראה זו חוזרת על עצמה במהלך הנסיעות הבאות, אבל אין חסימת מצלמה הנראית לעין, קבעו טיפול בהקדם האפשרי. ניתן בינתיים לנסוע ברכב.

APP\_w224

## בקרת שיוט לא זמינה המשיכו בנהיגה כדי לאפשר כיול של המצלמות

מה הפירוש של התראה זו:

בקרת שיוט אדפטיבית ו-Autosteer אינן זמינות משום שהמצלמות ברכב שלכם אינן מכוילות באופן מלא.

הרכב מוכרח לתמרן בדיוק רב כאשר תכונות כגון בקרת שיוט אדפטיבית ו-Autosteer פעילות. לפני שתוכלו להשתמש בתכונות אלה בפעם הראשונה, המצלמות מוכרחות להשלים כיול עצמי ראשוני. מעת לעת, מצלמה אחת או יותר עשויות להפוך לבלתי מכוילות.

מה לעשות:

המשיכו ליעדכם. ניתן לנסוע ברכב.

בקרת שיוט אדפטיבית ו-Autosteer יישארו לא זמינות עד להשלמת כיול המצלמה.

לאחר השלמת הכיול, בקרת שיוט אדפטיבית ו-Autosteer אמורות להיות זמינות.





לנוחיותכם, מד התקדמות כיוול מוצג במסך המגע. הכיוול מושלם בדרך כלל אחרי נהיגה לאורך 32-40 ק"מ (20-25 מיילים), אולם המרחק משתנה בהתאם לתנאי הדרך והסביבה. לדוגמה, נסיעה בכביש ישר עם סימוני נתיב ברורים מאוד עוזרת למצלמות לבצע כיוול מהיר יותר.

אם ההתראה חוזרת על עצמה וכיוול המצלמה לא הושלם לאחר שהרכב שלכם נסע 160 ק"מ ומעלה, או שבקרת שיוט אדפטיבית ו-Autosteer נשארות לא זמינות למרות כיוול מצלמה שבוצע בהצלחה, קבעו טיפול בהקדם האפשרי. ניתן בינתיים לנסוע ברכב.

## APP\_w304

### מצלמה חסומה או מסנוורת

### נקו את המצלמה או המתינו שתנאי הראות יחזרו

מה הפירוש של התראה זו:

אחת או יותר ממצלמות הרכב בעלת ראות מוגבלת, או ללא ראות בכלל, כתוצאה מתנאים חיצוניים. כאשר המצלמות המותקנות ברכב אינן יכולות לספק מידע חזותי מדויק, ייתכן שחלק מתכונות Autopilot או כולן לא יהיו זמינות.

ייתכן ויש למצלמות ראות מוגבלת או שאין ראות בשל:

- לכלוך על פני השטח של המצלמה.
- תנאים סביבתיים כגון גשם, ערפל, שלג או טל.
- אור שמש בהיר או בוחק ממקור אור אחר.
- תנאי תאורה נמוכים או מוגבלים, כולל דרכים לא מוארות או עם תאורה גרועה בלילה.
- עיבוי (טיפות מים או אדים) על פני שטח המצלמה.
- תכונות סביבתיות חדגוניות, כולל דפנות מנהרה או מפרידי כביש מהיר.

מה לעשות:

המשיכו ליעדכם. ניתן לנסוע ברכב. זוהי בדרך כלל בעיה זמנית שתיפתר כאשר העיבוי יתאדה או כשתנאי סביבתי או תכונה מסוימים לא מתקיימים עוד.

אם ההתראה לא נעלמת עד שאתם מגיעים ליעדכם, בדקו את פני שטח המצלמה לאיתור עיבוי או לכלוך. עבור מיקומי מצלמה, ראו [מצלמות בעמוד 19](#).

נקו את המצלמות במידת הצורך לפני שתמשיכו בנסיעה המתוכננת הבאה שלכם. להליכי ניקוי מומלצים, ראו [ניקוי המצלמה בעמוד 186](#).

אם אתם ממשיכים לראות התראה זו לאחר ניקוי המצלמות, בדקו את המשטחים הפנימיים של מתקני המצלמה בקורת הדלת לאיתור עיבוי. למרות שעיבוי בצד הפנימי של מתקני המצלמות אינו ניתן לניגוב, תוכלו בדרך כלל להעלים אותו מהיר יותר על-ידי ביצוע השלבים הבאים:

1. חימום מראש של תא הנוסעים על ידי הפעלת בקרת האקלים, הגדרת טמפרטורה לגבוה, ווידאו שמיזוג האוויר מופעל.
2. הפעיל את מפשיר האדים בשמשה הקדמית.
3. כווננו את פתחי האוויר לעבר המצלמות בקורת הדלת.

למידע נוסף על ניקוי עיבוי ממתקני המצלמות, ראו [ניקוי המצלמה בעמוד 186](#).

אם ההתראה לא נעלמת בסיום הנסיעה המתוכננת הבאה, למרות ניקוי המצלמות שצוינו וביצוע השלבים המומלצים לניקוי העיבוי, קבעו טיפול במועד הנוח לכם. ניתן בינתיים לנסוע ברכב.

## BMS\_u006

### הרכב נכבה - יש לעצור בזהירות בצד הדרך

### רמת טעינת הסוללה נמוכה מדי

מה הפירוש של התראה זו:

הרכב זיהה שלסוללת המתח הגבוהה אין מספיק אנרגיה כדי לתמוך בנהיגה.

הרכב לא יוכל לנסוע או להמשיך בנסיעה עד שיוטען.



אם התראה זו מוצגת במהלך נסיעה, עליכם לכבות את הרכב. התראה נוספת אמורה להיות מוצגת כדי לציין מצב זה. ייתכן גם שהרכב ייכבה באופן בלתי צפוי.

אם התראה זו מופיעה כשהרכב חונה, ייתכן שלא תוכלו לנהוג.

התראה זו מופיעה לרוב כשרמת הטעינה בסוללת המתח הגבוה ברכב הופחתה באמצעות שימוש רגיל.

מה לעשות:

טענו מיד את הרכב שלכם. טעינת הרכב אמורה להשיב את יכולת הנסיעה.

אם התראה זו מופיעה במהלך נסיעות עוקבות, למרות רמת טעינת הסוללה המוצגת של 5% ומעלה, הזמינו שירות בהקדם האפשרי.

לקבלת מידע נוסף על סוללת מתח גבוה, ראו [מידע על סוללת מתח גבוה בעמוד 168](#).

למידע נוסף לגבי טעינה, ראו [הוראות טעינה בעמוד 169](#).

## BMS\_u018

### רמת טעינת הסוללה המרבית מופחתת ניתן לנסוע ברכב - קבעו טיפול

מה הפירוש של התראה זו:

הרכב זיהה מצב פנימי בסוללת המתח הגבוה המגביל את ביצועי הסוללה. כתוצאה מכך, רמת הטעינה והטווח המרביים מופחתים. נדרש טיפול כדי לשחזר פונקציונליות מלאה.

מה לעשות:

אם התראה זו נמשכת, יש לקבוע טיפול בהקדם. ללא טיפול, רמת הטעינה המרבית וטווח הטעינה של הרכב יישארו מוגבלים.

ניתן לנסוע ברכב ולהטעין אותו.

לקבלת מידע נוסף על סוללת מתח גבוה, ראו [מידע על סוללת מתח גבוה בעמוד 168](#).

## BMS\_u030

### סכנה להבזק של קשת חשמלית במתאם הטעינה השתמשו בציוד טעינה שונה

מה הפירוש של התראה זו:

הטעינה אינה זמינה מאחר שהרכב שלכם זיהה סכנה להבזק של קשת חשמלית במתאם הטעינה של צד שלישי המשמש לחיבור ידית של מערכת טעינה משולבת (CCS) לשקע הטעינה שלו.

הבזק של קשת חשמלית עלול להתרחש אם תנסו לנתק את מתאם הטעינה במהלך טעינה פעילה באמצעות מתאם טעינה של צד שלישי. הבזק של קשת חשמלית עלול לגרום פגיעה חמורה ו/או נזק לרכוש.

מה לעשות:

בצעו את הפעולות להלן לצמצום סיכון זה:

- ודאו שהטעינה הופסקה לחלוטין.
- 1. השתמשו במסך המגע ברכב שלכם כדי לוודא שהטעינה הופסקה, או כדי להפסיק אותה במידת הצורך.
- 2. השתמשו בצג ובפקדים שבמערכת הטעינה כדי לוודא שהטעינה הופסקה, או כדי לסיים טעינה פעילה.
- ודאו שנורית החיווי בשקע הטעינה של הרכב שלכם אינה מהבהבת ברוק או בכחול.
- נתקו את מתאם הטעינה משקע הטעינה של הרכב שלכם.
- ודאו שנית שעמדת הטעינה מציינת שאין טעינה פעילה.
- נתקו את מתאם הטעינה מידידת הטעינה.

השתמשו בציוד טעינה שונה כדי לטעון את הרכב שלכם. למידע נוסף לגבי טעינה, ראו [הוראות טעינה בעמוד 169](#).



באפשרותכם לנסות גם לטעון את הרכב שלכם באתר Tesla Supercharger או באתר Destination Charging, הניתנים כולם לאיתור על המפה שעל מסך המגע של הרכב שלכם. לפרטים נוספים, ראו [מפות וניווט בעמוד 156](#).

## BMS\_u031

### נדרשת בקרוב החלפה של נתיך הסוללה OK to Drive - תזמון שירות

מה הפירוש של התראה זו:

נתיך במצבר במתח גבוה של הרכב שלכם הגיע אל קצה מחזור חייו ונדרשת החלפה.

מה לעשות:

מומלץ לקבוע טיפול בהקדם האפשרי ככדי להחליף את נתיך המצבר מתח גבוה.

ניתן בינתיים לנסוע ברכב. עם זאת, ייתכן ששמתם לב להפחתה במהירות והאצה בעת נסיעה.

למידע נוסף על מערכת סוללת מתח גבוה, ראו [מידע על סוללת מתח גבוה](#).

## BMS\_u032

### נדרשת החלפת נתיך הסוללה OK to Drive - תזמון שירות

מה הפירוש של התראה זו:

נתיך במצבר במתח גבוה של הרכב שלכם הגיע אל קצה מחזור חייו ונדרשת החלפה.

מה לעשות:

מומלץ לקבוע טיפול בהקדם האפשרי ככדי להחליף את נתיך המצבר מתח גבוה.

ניתן בינתיים לנסוע ברכב. עם זאת, ייתכן ששמתם לב להפחתה במהירות והאצה בעת נסיעה.

למידע נוסף על מערכת סוללת מתח גבוה, ראו [מידע על סוללת מתח גבוה](#).

## BMS\_w176

### נדרשת החלפת נתיך הסוללה OK to Drive - תזמון שירות מידי

מה הפירוש של התראה זו:

נתיך במצבר במתח גבוה של הרכב שלכם הגיע אל קצה מחזור חייו ונדרשת החלפה מיידית.

מה לעשות:

מומלץ לקבוע שירות באופן מידי כדי להחליף את נתיך המצבר מתח גבוה.

המשיכו ליעדכם הקרוב ביותר. ניתן לנסוע ברכב. עם זאת, ייתכן ששמתם לב להפחתה במהירות והאצה בעת נסיעה.

למידע נוסף על מערכת סוללת מתח גבוה, ראו [מידע על סוללת מתח גבוה](#).

## CC\_f001

### לא ניתן להטעין - הארקה לא מספיקה יש לוודא את תקינות החיווט או הארקה השקע

מה הפירוש של התראה זו:

לא זוהתה הארקה ב-Wall Connector.



מה לעשות:

פנו לחשמלאי לצורך בדיקה של מחבר הקיר כדי לוודא שההארקה שלו תקינה. החשמלאי שלכם צריך להבטיח שההארקה של ממסר הפחת או קופסת הנתיכים שלכם תקינה וכן כי מחבר הקיר מחובר כהלכה.

לקבלת מידע נוסף, עיינו במדריך ההתקנה של ה-Wall Connector שלכם.

## CC\_f002

### לא ניתן להטעין - הארקה לא מספיקה נתקו ונסו שוב או השתמשו בצידוד שונה

מה הפירוש של התראה זו:

תקלת הארקה. דליפת זרם דרך נתיב בלתי בטוח. תקלה אפשרית בחיבור "קו לקרקע" או "ניטרלי לקרקע".

מה לעשות:

נסו לבצע את הטעינה שוב באמצעות ניתוק מחבר הקיר מן הרכב וחיבורו מחדש. אם הבעיה נמשכת, כבו את ממסר הפחת המחובר למחבר הקיר, המתניו 10 שניות, הפעילו שוב את ממסר הפחת ונסו לחבר מחדש את מחבר הקיר לרכב. אם הבעיה נמשכת, התייעצו עם החשמלאי שלכם או צרו קשר עם Tesla.

לקבלת מידע נוסף, עיינו במדריך ההתקנה של ה-Wall Connector שלכם.

## CC\_f003

### לא ניתן להטעין - כשל ב-GFCI של ה-Wall Connector נתקו ונסו שוב או השתמשו בצידוד שונה

מה הפירוש של התראה זו:

תקלת הארקה. דליפת זרם דרך נתיב בלתי בטוח. תקלה אפשרית בחיבור "קו לקרקע" או "ניטרלי לקרקע".

מה לעשות:

נסו לבצע את הטעינה שוב באמצעות ניתוק מחבר הקיר מן הרכב וחיבורו מחדש. אם הבעיה נמשכת, כבו את ממסר הפחת המחובר למחבר הקיר, המתניו 10 שניות, הפעילו שוב את ממסר הפחת ונסו לחבר מחדש את מחבר הקיר לרכב. אם הבעיה נמשכת, התייעצו עם החשמלאי שלכם או צרו קשר עם Tesla.

לקבלת מידע נוסף, עיינו במדריך ההתקנה של ה-Wall Connector שלכם.

## CC\_f004

### לא ניתן להטעין - בעיה ב-Wall Connector נדרש טיפול ב-Wall Connector

מה הפירוש של התראה זו:

תקלת חומרה ב-Wall Connector. הבעיות האפשריות כוללות:

1. המחבר אינו פועל
2. כשל במעגל בקרת התקלות של הבדיקה העצמית של ההארקה הפנימית
3. חיישן החום מנותק
4. תקלות ברכיבי חומרה אחרים

מה לעשות:

זוהתה תקלה פנימית ב-Wall Connector.

1. נסו לבצע את הטעינה שוב באמצעות ניתוק ה-Wall Connector מן הרכב וחיבורו מחדש.



2. אם הבעיה נמשכת, כבו את ממסר הפחת המחובר ל-Wall Connector, המתינו 10 שניות והדליקו שוב את ממסר הפחת. לאחר מכן נסו לחבר שוב את ה-Wall Connector לרכב.
3. אם הבעיה נמשכת, פנו לחשמלאי על מנת לוודא כי כל החוטים מחוברים ומסובבים כהלכה לפי ההוראות המופיעות במדריך למשתמש של מחבר הקיר.
4. לאחר שהחשמלאי השלים את כל העבודה והחזיר את המתח למחבר הקיר, נסו לטעון שוב על-ידי חיבור מחדש של מחבר הקיר לרכב.
5. אם הבעיה נמשכת, נדרש תיקון של מחבר הקיר.

לקבלת מידע נוסף, עיינו במדריך ההתקנה של ה-Wall Connector שלכם.

## CC\_f005

### לא ניתן להטעין - כשל ב-GFCI של ה-Wall Connector נתקו ונסו שוב או השתמשו בצידוד שונה

מה הפירוש של התראה זו:

תקלת הארקה. דליפת זרם דרך נתיב בלתי בטוח. תקלה אפשרית בחיבור "קו לקרקע" או "ניטרלי לקרקע".

מה לעשות:

נסו לבצע את הטעינה שוב באמצעות ניתוק מחבר הקיר מן הרכב וחיבורו מחדש. אם הבעיה נמשכת, כבו את ממסר הפחת המחובר למחבר הקיר, המתינו 10 שניות, הפעילו שוב את ממסר הפחת ונסו לחבר מחדש את מחבר הקיר לרכב. אם הבעיה נמשכת, התייעצו עם החשמלאי שלכם או צרו קשר עם Tesla.

לקבלת מידע נוסף, עיינו במדריך ההתקנה של ה-Wall Connector שלכם.

## CC\_f006

### לא ניתן להטעין - זרם יתר ב-Wall Connector נתקו ונסו שוב או השתמשו בצידוד שונה

מה הפירוש של התראה זו:

הגנה מפני מתח יתר.

מה לעשות:

הפחיתו את זרם הטעינה המוגדר של הרכב. אם הבעיה נמשכת, דרוש טיפול.

לקבלת מידע נוסף, עיינו במדריך ההתקנה של ה-Wall Connector שלכם.

## CC\_f007

### לא ניתן להטעין - מתח הקלט גבוה מדי על המתח להתאים לדירוג של ה-Wall Connector

מה הפירוש של התראה זו:

הגנה מפני מתח יתר או תת-מתח.

מה לעשות:

התייעצו עם החשמלאי שלכם על מנת לוודא כי המתח בממספר הפחת המחובר ל-Wall Connector מתאים.

לקבלת מידע נוסף, עיינו במדריך ההתקנה של ה-Wall Connector שלכם.

CC\_f008

## לא ניתן להטעין - מתח הקלט נמוך מדי על המתח להתאים לדירוג של ה-Wall Connector

מה הפירוש של התראה זו:

הגנה מפני מתח יתר או תת-מתח.

מה לעשות:

התייעצו עם החשמלאי שלכם על מנת לוודא כי המתח במספר הפחת המחובר ל-Wall Connector מתאים.

לקבלת מידע נוסף, עיינו במדריך ההתקנה של ה-Wall Connector שלכם.

CC\_f009

## לא ניתן להטעין - חיווט שגוי של קלט נדרש תיקון בחיווט הקלט של ה-Wall Connector

מה הפירוש של התראה זו:

חיווט כניסה שגוי: ייתכן כי "קו" ו"ניטרלי" הוחלפו.

מה לעשות:

החיווט בין רשת החשמל לבין מחבר הקיר הותקן באופן שגוי. התייעצו עם החשמלאי שלכם.

לקבלת מידע נוסף, עיינו במדריך ההתקנה של ה-Wall Connector שלכם.

CC\_f010

## לא ניתן להטעין - בעיה ב-Wall Connector נדרש טיפול ב-Wall Connector

מה הפירוש של התראה זו:

תקלת חומרה ב-Wall Connector. הבעיות האפשריות כוללות:

1. המחבר אינו פועל
2. כשל במעגל בקרת התקלות של הבדיקה העצמית של ההארקה הפנימית
3. חיישן החום מנותק
4. תקלות ברכיבי חומרה אחרים

מה לעשות:

זוהתה תקלה פנימית ב-Wall Connector.

1. נסו לבצע את הטעינה שוב באמצעות ניתוק ה-Wall Connector מן הרכב וחיבורו מחדש.
2. אם הבעיה נמשכת, כבו את ממסר הפחת המחובר ל-Wall Connector, המתינו 10 שניות והדליקו שוב את ממסר הפחת. לאחר מכן נסו לחבר שוב את ה-Wall Connector לרכב.
3. אם הבעיה נמשכת, פנו לחשמלאי על מנת לוודא כי כל החוטים מחוברים ומסובבים כהלכה לפי ההוראות המופיעות במדריך למשתמש של מחבר הקיר.
4. לאחר שהחשמלאי השלים את כל העבודה והחזיר את המתח למחבר הקיר, נסו לטעון שוב על-ידי חיבור מחדש של מחבר הקיר לרכב.
5. אם הבעיה נמשכת, נדרש תיקון של מחבר הקיר.

לקבלת מידע נוסף, עיינו במדריך ההתקנה של ה-Wall Connector שלכם.



CC\_f011

## לא ניתן להטעין - ה-Wall Connector חם מדי הניחו ל-Wall Connector להתקרר ונסו שוב

מה הפירוש של התראה זו:

הגנה מפני טמפרטורת יתר (latchoff).

מה לעשות:

ודאו כי מחבר הקיר אינו מכוסה או שאין מקור חום קרוב. אם התקלה נמשכת בטמפרטורות סביבה רגילות (מתחת ל-38°C), נדרש טיפול. לקבלת מידע נוסף, עיינו במדריך ההתקנה של ה-Wall Connector שלכם.

CC\_f012

## לא ניתן להטעין - ה-Wall Connector חם מדי יש לבדוק את חיווט השקע או ה-Wall Connector

טמפרטורה גבוהה זוהתה על-ידי התראות מחבר הקיר המציינות שחיבור הבניין למחבר הקיר מתחמם מדי, ולכן הטעינה הופסקה כדי להגן על החיווט ועל מחבר הקיר.

זו בדרך כלל לא בעיה ברכב או במחבר הקיר, אלא בעיה בחיווט הבניין. הגורם לכך עשוי להיות חיבור חיווט בניין רופף למחבר הקיר וחשמלאי יכול לפתור זאת בקלות.

כדי להשיג שוב פעולת טעינה תקינה, נסו את השלבים הבאים.

אם מחבר הקיר מחובר לשקע קיר, ודאו את הדברים הבאים:

- התקע הוכנס במלואו לתוך השקע
- התקע / אזור השקע אינו חסום או מכוסה בשום דבר
- אין מקור חום בקרבת מקום

אם הבעיה חוזרת על עצמה או שמחבר הקיר מחובר באופן קבוע, צור קשר עם חשמלאי כדי לבדוק את חיבור החיווט של הבניין למחבר הקיר. עליו לוודא שכל הכבלים מחוברים ומסובבים כהלכה בהתאם למדריך ההתקנה עבור מחבר הקיר.

לקבלת מידע נוסף, עיינו במדריך ההתקנה של ה-Wall Connector שלכם.

CC\_f013

## לא ניתן להטעין- ידית הטעינה חמה מדי בדקו שאין לכלוך בידיית הטעינה או שקע הטעינה

מה הפירוש של התראה זו:

הגנה מפני טמפרטורת יתר (latchoff).

מה לעשות:

ודאו כי המחבר מוכנס במלואו לתוך כניסת הטעינה בשקע הטעינה של הרכב, אינו מכוסה ואין מקור חום קרוב. אם התקלה נמשכת בטמפרטורות סביבה רגילות (מתחת ל-38°C), נדרש טיפול.

לקבלת מידע נוסף, עיינו במדריך ההתקנה של ה-Wall Connector שלכם.

CC\_f014

## לא ניתן להטעין - בעיית Wall Connector נדרש טיפול ב-Wall Connector

מה הפירוש של התראה זו:



תקלת חומרה ב-Wall Connector. הבעיות האפשריות כוללות:

1. המחבר אינו פועל
2. כשל במעגל בקרת התקלות של הבדיקה העצמית של ההארקה הפנימית
3. חיישן החום מנותק
4. תקלות ברכיבי חומרה אחרים

מה לעשות:

זוהתה תקלה פנימית ב-Wall Connector.

1. נסו לבצע את הטעינה שוב באמצעות ניתוק ה-Wall Connector מן הרכב וחיבורו מחדש.
2. אם הבעיה נמשכת, כבו את ממסר הפחת המחובר ל-Wall Connector, המתינו 10 שניות והדליקו שוב את ממסר הפחת. לאחר מכן נסו לחבר שוב את ה-Wall Connector לרכב.
3. אם הבעיה נמשכת, פנו לחשמלאי על מנת לוודא כי כל החוטים מחוברים ומסובבים כהלכה לפי ההוראות המופיעות במדריך למשתמש של מחבר הקיר.
4. לאחר שהחשמלאי השלים את כל העבודה והחזיר את המתח למחבר הקיר, נסו לטעון שוב על-ידי חיבור מחדש של מחבר הקיר לרכב.
5. אם הבעיה נמשכת, נדרש תיקון של מחבר הקיר.

לקבלת מידע נוסף, עיינו במדריך ההתקנה של ה-Wall Connector שלכם.

## CC\_f015

### לא ניתן להטעין - בעיית חיבור לרכב הכניסו את ידית הטעינה במלואה לשקע הטעינה

מה הפירוש של התראה זו:

התרחשה תקלת תקשורת בין ה-Wall Connector לבין הרכב.

מה לעשות:

נסו לבצע את הטעינה שוב באמצעות ניתוק מחבר הקיר מן הרכב וחיבורו מחדש.

1. אם הבעיה נמשכת, כבו את ממסר הפחת המחובר למחבר הקיר, המתינו 10 שניות, הפעילו שוב את ממסר הפחת ונסו לחבר מחדש את מחבר הקיר לרכב.
2. אם הבעיה נמשכת וציוד טעינה אחר זמין, חברו את הרכב ל-Wall Connector אחר או ל-Mobile Connector ככדי לקבוע האם הרכב מסוגל לתקשר עם ציוד טעינה אחר.
3. אם הבעיה נמשכת, דרוש טיפול.

לקבלת מידע נוסף, עיינו במדריך ההתקנה של ה-Wall Connector שלכם.

## CC\_f016

### לא ניתן להטעין - בעיית חיבור לרכב הכניסו את ידית הטעינה במלואה לשקע הטעינה

מה הפירוש של התראה זו:

התרחשה תקלת תקשורת בין ה-Wall Connector לבין הרכב.

מה לעשות:

נסו לבצע את הטעינה שוב באמצעות ניתוק מחבר הקיר מן הרכב וחיבורו מחדש.

1. אם הבעיה נמשכת, כבו את ממסר הפחת המחובר למחבר הקיר, המתינו 10 שניות, הפעילו שוב את ממסר הפחת ונסו לחבר מחדש את מחבר הקיר לרכב.





2. אם הבעיה נמשכת וציוד טעינה אחר זמין, חברו את הרכב ל-Wall Connector אחר או ל-Mobile Connector ככדי לקבוע האם הרכב מסוגל לתקשר עם ציוד טעינה אחר.
3. אם הבעיה נמשכת, דרוש טיפול.

לקבלת מידע נוסף, עיינו במדריך ההתקנה של ה-Wall Connector שלכם.

## CC\_f017

### לא ניתן להטעין - בעיית חיבור לרכב הכניסו את ידית הטעינה במלואה לשקע הטעינה

מה הפירוש של התראה זו:

התרחשה תקלת תקשורת בין ה-Wall Connector לבין הרכב.

מה לעשות:

נסו לבצע את הטעינה שוב באמצעות ניתוק מחבר הקיר מן הרכב וחיבורו מחדש.

1. אם הבעיה נמשכת, כבו את ממסר הפחת המחובר למחבר הקיר, המתין 10 שניות, הפעילו שוב את ממסר הפחת ונסו לחבר מחדש את מחבר הקיר לרכב.
2. אם הבעיה נמשכת וציוד טעינה אחר זמין, חברו את הרכב ל-Wall Connector אחר או ל-Mobile Connector ככדי לקבוע האם הרכב מסוגל לתקשר עם ציוד טעינה אחר.
3. אם הבעיה נמשכת, דרוש טיפול.

לקבלת מידע נוסף, עיינו במדריך ההתקנה של ה-Wall Connector שלכם.

## CC\_f018

### לא ניתן להטעין - בעיית חיבור לרכב הכניסו את ידית הטעינה במלואה לשקע הטעינה

מה הפירוש של התראה זו:

התרחשה תקלת תקשורת בין ה-Wall Connector לבין הרכב.

מה לעשות:

נסו לבצע את הטעינה שוב באמצעות ניתוק מחבר הקיר מן הרכב וחיבורו מחדש.

1. אם הבעיה נמשכת, כבו את ממסר הפחת המחובר למחבר הקיר, המתין 10 שניות, הפעילו שוב את ממסר הפחת ונסו לחבר מחדש את מחבר הקיר לרכב.
2. אם הבעיה נמשכת וציוד טעינה אחר זמין, חברו את הרכב ל-Wall Connector אחר או ל-Mobile Connector ככדי לקבוע האם הרכב מסוגל לתקשר עם ציוד טעינה אחר.
3. אם הבעיה נמשכת, דרוש טיפול.

לקבלת מידע נוסף, עיינו במדריך ההתקנה של ה-Wall Connector שלכם.

## CC\_f019

### לא ניתן להטעין - בעיית חיבור לרכב הכניסו את ידית הטעינה במלואה לשקע הטעינה

מה הפירוש של התראה זו:

התרחשה תקלת תקשורת בין ה-Wall Connector לבין הרכב.

מה לעשות:



נסו לבצע את הטעינה שוב באמצעות ניתוק מחבר הקיר מן הרכב וחיבורו מחדש.

1. אם הבעיה נמשכת, כבו את ממסר הפחת המחובר למחבר הקיר, המתינו 10 שניות, הפעילו שוב את ממסר הפחת ונסו לחבר מחדש את מחבר הקיר לרכב.
2. אם הבעיה נמשכת וציוד טעינה אחר זמין, חברו את הרכב ל-Wall Connector אחר או ל-Mobile Connector ככדי לקבוע האם הרכב מסוגל לתקשר עם ציוד טעינה אחר.
3. אם הבעיה נמשכת, דרוש טיפול.

לקבלת מידע נוסף, עיינו במדריך ההתקנה של ה-Wall Connector שלכם.

## CC\_f020

### לא ניתן להטעין - בעיית Wall Connector נדרש טיפול ב-Wall Connector

מה הפירוש של התראה זו:

תקלת חומרה ב-Wall Connector. הבעיות האפשריות כוללות:

1. המחבר אינו פועל
2. כשל במעגל בקרת התקלות של הבדיקה העצמית של ההארקה הפנימית
3. חיישן החום מנותק
4. תקלות ברכיבי חומרה אחרים

מה לעשות:

זוהתה תקלה פנימית ב-Wall Connector.

1. נסו לבצע את הטעינה שוב באמצעות ניתוק ה-Wall Connector מן הרכב וחיבורו מחדש.
2. אם הבעיה נמשכת, כבו את ממסר הפחת המחובר ל-Wall Connector, המתינו 10 שניות והדליקו שוב את ממסר הפחת. לאחר מכן נסו לחבר שוב את ה-Wall Connector לרכב.
3. אם הבעיה נמשכת, פנו לחשמלאי על מנת לוודא כי כל החוטים מחוברים ומסובבים כהלכה לפי ההוראות המופיעות במדריך למשתמש של מחבר הקיר.
4. לאחר שהחשמלאי השלים את כל העבודה והחזיר את המתח למחבר הקיר, נסו לטעון שוב על-ידי חיבור מחדש של מחבר הקיר לרכב.
5. אם הבעיה נמשכת, נדרש תיקון של מחבר הקיר.

לקבלת מידע נוסף, עיינו במדריך ההתקנה של ה-Wall Connector שלכם.

## CC\_f021

### לא ניתן להטעין - אין Wall Connector ראשי בדקו שהיחידה הראשית מופעלת וזמינה

מה הפירוש של התראה זו:

רשת חלוקת עומס (שיתוף ממסר פחת) יש להגדיר Wall Connector אחד (ואחד בלבד) כראשי.

מה לעשות:

ניתן להגדיר Wall Connector אחד בלבד לתצורה ראשית. בקשו מהחשמלאי שלכם לאשר:

1. שרק אחד ממחברי הקיר מוגדר כראשי.
2. שכל מחברי הקיר האחרים המחוברים ליחידה הראשית מוגדרים למצב המקושר (מצב F).

לקבלת מידע נוסף, עיינו במדריך ההתקנה של ה-Wall Connector שלכם.



CC\_f022

## לא ניתן להטעין - יותר מיחידה ראשית אחת ודאו ש-Wall Connector אחד בלבד מוגדר כראשי

מה הפירוש של התראה זו:

רשת חלוקת עומס (שיתוף ממסר פחת) יש להגדיר Wall Connector אחד (ואחד בלבד) כראשי.

מה לעשות:

ניתן להגדיר Wall Connector אחד בלבד לתצורה ראשית. בקשו מהחשמלאי שלכם לאשר:

1. שרק אחד ממחברי הקיר מוגדר כראשי.
2. שכל מחברי הקיר האחרים המחוברים ליחידה הראשית מוגדרים למצב המקושר (מצב F).

לקבלת מידע נוסף, עיינו במדריך ההתקנה של ה-Wall Connector שלכם.

CC\_f023

## לא ניתן להטעין - יותר מדי Wall Connectors ודאו כי לא מצומדות יותר מ-3 יחידות ליחידה הראשית

מה הפירוש של התראה זו:

רשת חלוקת עומס (שיתוף ממסר פחת) בוצע צימוד של יותר משלושה מחברי קיר לאותה יחידה ראשית.

מה לעשות:

התייעצו עם החשמלאי שלכם כדי להעביר Wall Connector מצומד אחד או יותר אל מעגל אחר ולנתק אותם (לבטל את הצימוד) מרשת חלוקת עומס (שיתוף ממסר פחת) זו.

לקבלת מידע נוסף, עיינו במדריך ההתקנה של ה-Wall Connector שלכם.

CC\_f024

## לא ניתן להטעין - זרם 'Wall Connector' חלש יש להגדיל את ערך הגדרת הזרם ביחידה הראשית

מה הפירוש של התראה זו:

הגדרה שגויה של הבורר הסיבובי.

מה לעשות:

בקשו מהחשמלאי שלכם להתאים את המתג הסיבובי הפנימי של מחבר הקיר להגדרת זרם הפעלה תקינה. עליהם לוודא תחילה שאין אספקת זרם למחבר הקיר. הקורלציה בין ההגדרה של הבורר ובין הזרם צריכה להיות מודפסת על חלקו הפנימי של מחבר הקיר. החשמלאי שלכם צריך גם לעיין בסעיף "הגדרת זרם העבודה" במדריך למשתמש של מחבר הקיר.

אם מחבר הקיר מוגדר לחלוקת עומס (שיתוף ממסר פחת) ומצומד עם מחברי קיר אחרים, יש לכוון את הבורר הסיבובי של היחידה הראשית לזרם עבודה המאפשר לכל אחד ממחברי הקיר לקבל זרם טעינה של 6A לפחות.

דוגמה: שלושה Wall Connectors מצומדים לחלוקת עומס. יש להגדיר את היחידה הראשית לזרם של  $6A * 3 = 18A$  או יותר.

לקבלת מידע נוסף, עיינו במדריך ההתקנה של ה-Wall Connector שלכם.

CC\_f025

## לא ניתן להטעין - בעיית Wall Connector נדרש טיפול ב-Wall Connector

מה הפירוש של התראה זו:



תקלת חומרה ב-Wall Connector. הבעיות האפשריות כוללות:

1. המחבר אינו פועל
2. כשל במעגל בקרת התקלות של הבדיקה העצמית של ההארקה הפנימית
3. חיישן החום מנותק
4. תקלות ברכיבי חומרה אחרים

מה לעשות:

זוהתה תקלה פנימית ב-Wall Connector.

1. נסו לבצע את הטעינה שוב באמצעות ניתוק ה-Wall Connector מן הרכב וחיבורו מחדש.
2. אם הבעיה נמשכת, כבו את ממסר הפחת המחובר ל-Wall Connector, המתינו 10 שניות והדליקו שוב את ממסר הפחת. לאחר מכן נסו לחבר שוב את ה-Wall Connector לרכב.
3. אם הבעיה נמשכת, פנו לחשמלאי על מנת לוודא כי כל החוטים מחוברים ומסובבים כהלכה לפי ההוראות המופיעות במדריך למשתמש של מחבר הקיר.
4. לאחר שהחשמלאי השלים את כל העבודה והחזיר את המתח למחבר הקיר, נסו לטעון שוב על-ידי חיבור מחדש של מחבר הקיר לרכב.
5. אם הבעיה נמשכת, נדרש תיקון של מחבר הקיר.

לקבלת מידע נוסף, עיינו במדריך ההתקנה של ה-Wall Connector שלכם.

**CC\_f026**

## לא ניתן להטעין - בעיית Wall Connector נדרש טיפול ב-Wall Connector

מה הפירוש של התראה זו:

תקלת חומרה ב-Wall Connector. הבעיות האפשריות כוללות:

1. המחבר אינו פועל
2. כשל במעגל בקרת התקלות של הבדיקה העצמית של ההארקה הפנימית
3. חיישן החום מנותק
4. תקלות ברכיבי חומרה אחרים

מה לעשות:

זוהתה תקלה פנימית ב-Wall Connector.

1. נסו לבצע את הטעינה שוב באמצעות ניתוק ה-Wall Connector מן הרכב וחיבורו מחדש.
2. אם הבעיה נמשכת, כבו את ממסר הפחת המחובר ל-Wall Connector, המתינו 10 שניות והדליקו שוב את ממסר הפחת. לאחר מכן נסו לחבר שוב את ה-Wall Connector לרכב.
3. אם הבעיה נמשכת, פנו לחשמלאי על מנת לוודא כי כל החוטים מחוברים ומסובבים כהלכה לפי ההוראות המופיעות במדריך למשתמש של מחבר הקיר.
4. לאחר שהחשמלאי השלים את כל העבודה והחזיר את המתח למחבר הקיר, נסו לטעון שוב על-ידי חיבור מחדש של מחבר הקיר לרכב.
5. אם הבעיה נמשכת, נדרש תיקון של מחבר הקיר.

לקבלת מידע נוסף, עיינו במדריך ההתקנה של ה-Wall Connector שלכם.

**CC\_f027**

## לא ניתן להטעין - בעיית Wall Connector נדרש טיפול ב-Wall Connector

מה הפירוש של התראה זו:



תקלת חומרה ב-Wall Connector. הבעיות האפשריות כוללות:

1. המחבר אינו פועל
2. כשל במעגל בקרת התקלות של הבדיקה העצמית של ההארקה הפנימית
3. חיישן החום מנותק
4. תקלות ברכיבי חומרה אחרים

מה לעשות:

זוהתה תקלה פנימית ב-Wall Connector.

1. נסו לבצע את הטעינה שוב באמצעות ניתוק ה-Wall Connector מן הרכב וחיבורו מחדש.
2. אם הבעיה נמשכת, כבו את ממסר הפחת המחובר ל-Wall Connector, המתו 10 שניות והדליקו שוב את ממסר הפחת. לאחר מכן נסו לחבר שוב את ה-Wall Connector לרכב.
3. אם הבעיה נמשכת, פנו לחשמלאי על מנת לוודא כי כל החוטים מחוברים ומסובבים כהלכה לפי ההוראות המופיעות במדריך למשתמש של מחבר הקיר.
4. לאחר שהחשמלאי השלים את כל העבודה והחזיר את המתח למחבר הקיר, נסו לטעון שוב על-ידי חיבור מחדש של מחבר הקיר לרכב.
5. אם הבעיה נמשכת, נדרש תיקון של מחבר הקיר.

לקבלת מידע נוסף, עיינו במדריך ההתקנה של ה-Wall Connector שלכם.

## CC\_f028

### לא ניתן להטעין - הגדרת מתג שגויה יש לכוון את המתג הסיבובי ב-Wall Connector

מה הפירוש של התראה זו:

הגדרה שגויה של הבורר הסיבובי.

מה לעשות:

בקשו מהחשמלאי שלכם להתאים את המתג הסיבובי הפנימי של מחבר הקיר להגדרת זרם הפעלה תקינה. עליהם לוודא תחילה שאין אספקת זרם למחבר הקיר. הקורלציה בין ההגדרה של הבורר ובין הזרם צריכה להיות מודפסת על חלקו הפנימי של מחבר הקיר. החשמלאי שלכם צריך גם לעיין בסעיף "הגדרת זרם העבודה" במדריך למשתמש של מחבר הקיר.

אם מחבר הקיר מוגדר לחלוקת עומס (שיתוף ממסר פחת) ומצומד עם מחברי קיר אחרים, יש לכוון את הבורר הסיבובי של היחידה הראשית לזרם עבודה המאפשר לכל אחד ממחברי הקיר לקבל זרם טעינה של 6A לפחות.

דוגמה: שלושה Wall Connectors מצומדים לחלוקת עומס. יש להגדיר את היחידה הראשית לזרם של  $6A \times 3 = 18A$  או יותר.

לקבלת מידע נוסף, עיינו במדריך ההתקנה של ה-Wall Connector שלכם.

## CC\_f029

### לא ניתן להטעין - בעיית חיבור לרכב הכניסו את ידית הטעינה במלואה לשקע הטעינה

מה הפירוש של התראה זו:

התרחשה תקלת תקשורת בין ה-Wall Connector לבין הרכב.

מה לעשות:

נסו לבצע את הטעינה שוב באמצעות ניתוק מחבר הקיר מן הרכב וחיבורו מחדש.

1. אם הבעיה נמשכת, כבו את ממסר הפחת המחובר למחבר הקיר, המתו 10 שניות, הפעילו שוב את ממסר הפחת ונסו לחבר מחדש את מחבר הקיר לרכב.



2. אם הבעיה נמשכת וציוד טעינה אחר זמין, חברו את הרכב ל-Wall Connector אחר או ל-Mobile Connector ככדי לקבוע האם הרכב מסוגל לתקשר עם ציוד טעינה אחר.
3. אם הבעיה נמשכת, דרוש טיפול.

לקבלת מידע נוסף, עיינו במדריך ההתקנה של ה-Wall Connector שלכם.

## CC\_f030

### לא ניתן להטעין - אי-התאמה יחידה ראשית / מצומדת על המתחים הנקובים של ה-Wall Connector להתאים

מה הפירוש של התראה זו:

רשת חלוקת עומס (שיתוף ממסר פחת) למחברי הקיר המצומדים יש יכולות זרם מרביות שונות.

מה לעשות:

ברשת חלוקת עומס (שיתוף ממספר פחת) ניתן לצמד רק מחברי קיר בעלי אותן יכולות זרם מרבי. בקשו מהחשמלאי שלכם לבדוק את תוויית הסוג על מחברי הקיר ולוודא כי יכולות הזרם תואמות. בנוסף מומלץ שהחשמלאי יבצע צימוד של מחברי קיר בעלי מספר חלק זהה בלבד, כדרך פשוטה לוודא כי היחידות המצומדות תואמות.

לקבלת מידע נוסף, עיינו במדריך ההתקנה של ה-Wall Connector שלכם.

## CC\_f041

### קצב הטעינה הופחת - החיבור לקיר חם חיווט השקע או ה-Wall Connector חייבים להיבדק

מה הפירוש של התראה זו:

טמפרטורה גבוהה זוהתה על-ידי התראות מחבר הקיר המציינות שחיבור הבניין למחבר הקיר מתחמם מדי, ולכן חלה האטה של הטעינה כדי להגן על החיווט ועל מחבר הקיר.

זו בדרך כלל לא בעיה ברכב או במחבר הקיר, אלא בעיה בחיווט הבניין. הגורם לכך עשוי להיות חיבור חיווט בניין רופף למחבר הקיר וחשמלאי יכול לפתור זאת בקלות.

מה לעשות:

פנו לחשמלאי כדי לבדוק את חיבור החיווט של הבניין למחבר הקיר. עליו לוודא שכל הכבלים מחוברים ומסובבים כהלכה בהתאם למדריך ההתקנה עבור מחבר הקיר.

לקבלת מידע נוסף, עיינו במדריך ההתקנה של ה-Wall Connector שלכם.

## CHG\_f035

### שגיאת תקשורת ציוד טעינה נסו שוב או השתמשו בציוד אחר

מה הפירוש של התראה זו:

לא ניתן לטעון את הרכב מאחר שהוא אינו מתקשר באופן יעיל עם ציוד הטעינה החיצוני. הוא אינו מסוגל לזהות אות נתב בקרה תקין המגיע מציוד הטעינה.

התראה זו היא בדרך כלל ספציפית לציוד טעינה חיצוני ומקורות חשמל, ואינה מציינת בדרך כלל בעיה ברכב שלכם הניתנת לפתרון באמצעות קביעת טיפול.

מה לעשות:

ראשית, ודא שהיעדר התקשורת היעילה מקורו בציוד הטעינה החיצוני ולא בבעיה ברכב. זהו בדרך כלל המקרה.

נסו לטעון את הרכב באמצעות ציוד טעינה חיצוני שונה (לרבות כבל טעינה, תחנת טעינה או דוכן טעינה).



- אם טעינת הרכב מתחילה, ככל הנראה מקור הבעיה היה בצידוד.
- אם הרכב עדיין לא נטען, הבעיה עשויה להיות ברכב.

אם קיים חשד שהבעיה היא ברכב, בדקו את פתח שקע הטעינה ואת מחבר כבל הטעינה לאיתור חסימות כלשהן, כגון לכלוך, לחות ו/או עצמים זרים. ודאו כי כל החסימות בכניסה של שקע הטעינה סולקו ושכל הלחות התייבשה, ולאחר מכן נסו להכניס מחדש את הכבל לתוך שקע הטעינה.

באפשרותכם לנסות גם לטעון את הרכב שלכם באתר Tesla Supercharger או באתר Destination Charging, הניתנים כולם לאיתור על המפה שעל מסך המגע של הרכב שלכם. לפרטים נוספים, ראו [מפות וניווט בעמוד 156](#).

למידע נוסף על פתרון תקלות הקשורות בחיבור הנייד או נוריות החיווי של מחבר הקיר, עיינו במדריך למשתמש של המוצר במדריכים [למוצרי טעינה ומתאמים](#).

למידע נוסף לגבי טעינה, ראו [הוראות טעינה בעמוד 169](#).

## CHG\_f083

### לא ניתן להטעין - ייתכן שאיכות מתח הרשת גרועה יש לנסות שוב / יש לנסות מיקום טעינה אחר או Supercharging

מה הפירוש של התראה זו:

אספקת החשמל נקטעה במהלך הטעינה. הדבר עלול לנבוע מאובדן אספקת החשמל מן המקור (לדוגמה שקע בקיר) לצידוד הטעינה או מתקלה בצידוד הטעינה.

מה לעשות:

התראה זו מלווה לעיתים קרובות בהתראות נוספות היכולות לעזור לכם לזהות ולפתור את התקלה. בבדקו תחילה את כל ההתראות האחרות הקשורות לתקלות טעינה.

לחילופין, באפשרותכם לבדוק את נוריות החיווי של ה-Mobile Connector או מחבר הקיר כדי לאשר כי קיימת אספקת חשמל למכשיר, וכן לעיין במדריך למשתמש של המוצר כדי לקבל מידע אודות פתרון תקלות לפי קודי הבהוב. אם אתם משתמשים בצידוד טעינה חיצוני (שאינו מיוצר ע"י Tesla), בדקו את הצג או ממשק משתמש אחר המעניק עזרה בפתרון תקלות.

אם ברור כי אין אספקת חשמל לצידוד הטעינה, בדקו את ממסר הפחת של השקע בקיר / מחבר הקיר על מנת לוודא שהוא לא כשל.

טיפים נוספים לפתרון תקלות לפי סוג הצידוד:

- אם אתם משתמשים ב-Mobile Connector, נסו לטעון את הרכב בעזרת שקע אחר בקיר.
  - אם טעינת הרכב מתחילה, ככל הנראה מקור הבעיה היה בשקע המקורי.
  - אם הרכב עדיין אינו נטען, ייתכן כי התקלה היא ב-Mobile Connector.
- אם אתם משתמשים ב-Wall Connector, נסו לטעון את הרכב עם צידוד טעינה שונה כגון Mobile Connector המחובר לשקע קיר שונה.
  - אם טעינת הרכב מתחילה, סביר להניח כי התקלה הייתה בשקע המקורי.

אם הבעיה היא בשקע הקיר המקורי או ב-Wall Connector, צרו קשר עם חשמלאי שיבדוק את חיווט הכבלים.

התראה זו היא בדרך כלל ספציפית לצידוד טעינה חיצוני ומקורות חשמל, ואינה מציינת בדרך כלל בעיה ברכב שלכם הניתנת לפתרון באמצעות קביעת טיפול.

באפשרותכם לנסות גם לטעון את הרכב שלכם באתר Tesla Supercharger או באתר Destination Charging, הניתנים כולם לאיתור על המפה שעל מסך המגע של הרכב שלכם. לפרטים נוספים, ראו [מפות וניווט בעמוד 156](#).

למידע נוסף על פתרון תקלות הקשורות בחיבור הנייד או נוריות החיווי של מחבר הקיר, עיינו במדריך למשתמש של המוצר במדריכים [למוצרי טעינה ומתאמים](#).

## CHG\_f091

### צידוד הטעינה לא זוהה נסו שוב או השתמשו בצידוד אחר

מה הפירוש של התראה זו:



לשקע הטעינה אין אפשרות לזהות האם הוכנס כבל טעינה או את סוג כבל הטעינה המחובר.

התראה זו היא בדרך כלל ספציפית לציוד טעינה חיצוני ומקורות חשמל, ואינה מציינת בדרך כלל בעיה ברכב שלכם הניתנת לפתרון באמצעות קביעת טיפול.

מה לעשות:

אם התרעה זו מופיעה כאשר כבל טעינה מחובר, קבעו אם הבעיה נגרמת על-ידי ציוד הטעינה או הרכב. נסו לטעון את הרכב באמצעות ציוד טעינה חיצוני שונה (לרבות כבל טעינה, תחנת טעינה או דוכן טעינה).

- אם טעינת הרכב מתחילה, ככל הנראה מקור הבעיה היה בציוד.
- אם הרכב עדיין לא נטען, הבעיה עשויה להיות ברכב.

אם התראה זו מופיעה כאשר כבל טעינה אינו מחובר או אם קיים חשד שהבעיה היא ברכב, בדקו את פתח שקע הטעינה ואת מחבר כבל הטעינה לאיתור חסימות כלשהן, כגון לכלוך, לחות ו/או עצמים זרים. ודאו כי כל החסימות בכניסה של שקע הטעינה סולקו ושכל הלחות התייבשה, ולאחר מכן נסו להכניס מחדש את הכבל לתוך שקע הטעינה.

באפשרותכם לנסות גם לטעון את הרכב שלכם באתר Tesla Supercharger או באתר Destination Charging, הניתנים כולם לאיתור על המפה שעל מסך המגע של הרכב שלכם. לפרטים נוספים, ראו [מפות וניווט בעמוד 156](#).

למידע נוסף על פתרון תקלות הקשורות בחיבור הנייד או נוריות החיווי של מחבר הקיר, עיינו במדריך למשתמש של המוצר [במדריכים למוצרי טעינה ומתאמים](#).

למידע נוסף לגבי טעינה, ראו [הוראות טעינה בעמוד 169](#).

## CHGS\_f083

### לא ניתן להטעין - ייתכן שאיכות מתח הרשת גרועה יש לנסות שוב / יש לנסות מיקום טעינה אחר או Supercharging

מה הפירוש של התראה זו:

אספקת החשמל נקטעה במהלך הטעינה. הדבר עלול לנבוע מאובדן אספקת החשמל מן המקור (לדוגמה שקע בקיר) לציוד הטעינה או מתקלה בציוד הטעינה.

מה לעשות:

התראה זו מלווה לעיתים קרובות בהתראות נוספות היכולות לעזור לכם לזהות ולפתור את התקלה. בבדקו תחילה את כל ההתראות האחרות הקשורות לתקלות טעינה.

לחילופין, באפשרותכם לבדוק את נוריות החיווי של ה-Mobile Connector או מחבר הקיר כדי לאשר כי קיימת אספקת חשמל למכשיר, וכן לעיין במדריך למשתמש של המוצר כדי לקבל מידע אודות פתרון תקלות לפי קודי הבהוב. אם אתם משתמשים בציוד טעינה חיצוני (שאינו מיוצר ע"י Tesla), בדקו את הצג או ממשק משתמש אחר המעניק עזרה בפתרון תקלות.

אם ברור כי אין אספקת חשמל לציוד הטעינה, בדקו את ממסר הפחת של השקע בקיר / מחבר הקיר על מנת לוודא שהוא לא כשל.

טיפים נוספים לפתרון תקלות לפי סוג הציוד:

- אם אתם משתמשים ב-Mobile Connector, נסו לטעון את הרכב בעזרת שקע אחר בקיר.
  - אם טעינת הרכב מתחילה, ככל הנראה מקור הבעיה היה בשקע המקורי.
  - אם הרכב עדיין אינו נטען, ייתכן כי התקלה היא ב-Mobile Connector.
- אם אתם משתמשים ב-Wall Connector, נסו לטעון את הרכב עם ציוד טעינה שונה כגון Mobile Connector המחובר לשקע קיר שונה.
  - אם טעינת הרכב מתחילה, סביר להניח כי התקלה היתה בשקע המקורי.

אם הבעיה היא בשקע הקיר המקורי או ב-Wall Connector, צרו קשר עם חשמלאי שיבדוק את חיווט הכבלים.

התראה זו היא בדרך כלל ספציפית לציוד טעינה חיצוני ומקורות חשמל, ואינה מציינת בדרך כלל בעיה ברכב שלכם הניתנת לפתרון באמצעות קביעת טיפול.

באפשרותכם לנסות גם לטעון את הרכב שלכם באתר Tesla Supercharger או באתר Destination Charging, הניתנים כולם לאיתור על המפה שעל מסך המגע של הרכב שלכם. לפרטים נוספים, ראו [מפות וניווט בעמוד 156](#).





למידע נוסף על פתרון תקלות הקשורות בחיבור הנייד או נוריות החיווי של מחבר הקיר, עיינו במדריך למשתמש של המוצר במדריכים למוצרי טעינה ומתאמים.

## CHG\_u001

### קצב הטעינה הופחת - נפילת מתח בלתי צפויה נתקו כבלים מאריכים / דאגו לבדיקת החיווט

מה הפירוש של התראה זו:

מהירות הטעינה ירדה מכיוון שהמטען המותקן ברכב שלכם זיהה נפילת מתח גדולה במהלך הטעינה.

בין הסיבות האפשריות לתקלה זו:

- בעיות בחיווט של הבניין ו/או בשקע החשמל בקיר.
- כבל מאריך או חיווט אחר אשר אינו מסוגל לתמוך בזרם הטעינה המבוקש.

תקלה זו עשויה לנבוע גם מהפעלת מכשירי חשמל הצורכים חשמל רב מאותו מעגל נפרד בעת טעינת הרכב.

מה לעשות:

אם תקלה זו התרחשה מספר פעמים באתר הטעינה הרגיל שלכם, פנו לחשמלאי כדי לבדוק את ההתקן החשמלי. על החשמלאי לבדוק את הסוגיות הבאות:

- כל ציוד הטעינה המותקן והחיבור שלו לחיווט של הבניין.
- החיווט של הבניין, כולל כל שקעי הקיר בהם נעשה שימוש עם Mobile Connector.
- חיבור החשמל במקום בו הקו של חברת החשמל נכנס לבניין.

התייעצו עם החשמלאי האם יש צורך בהפחתה של מתח הטעינה של הרכב או בשדרוג של ההתקנה כדי לתמוך במתח טעינה גבוה יותר.

התראה זו היא בדרך כלל ספציפית לציוד טעינה חיצוני ומקורות חשמל, ואינה מציינת בדרך כלל בעיה ברכב שלכם הניתנת לפתרון באמצעות קביעת טיפול.

באפשרותכם לנסות גם לטעון את הרכב שלכם באתר Tesla Supercharger או באתר Destination Charging, הניתנים כולם לאיתור על המפה שעל מסך המגע של הרכב שלכם. לפרטים נוספים, ראו [מפות וניווט בעמוד 156](#).

למידע נוסף על פתרון תקלות הקשורות בחיבור הנייד או נוריות החיווי של מחבר הקיר, עיינו במדריך למשתמש של המוצר במדריכים למוצרי טעינה ומתאמים.

## CHG\_u002

### הטעינה הופסקה עקב נפילת מתח בלתי צפויה נתקו כבלים מאריכים / דאגו לבדיקת החיווט

מה הפירוש של התראה זו:

הטעינה הופסקה מכיוון שהמטען המותקן ברכב שלכם זיהה נפילת מתח גדולה חריגה.

בין הסיבות האפשריות לתקלה זו:

- בעיות בחיווט של הבניין ו/או בשקע החשמל בקיר.
- כבל מאריך או חיווט אחר אשר אינו מסוגל לתמוך בזרם הטעינה המבוקש.

תקלה זו עשויה לנבוע גם מהפעלת מכשירי חשמל הצורכים חשמל רב מאותו מעגל נפרד בעת טעינת הרכב.

מה לעשות:

אם תקלה זו התרחשה מספר פעמים באתר הטעינה הרגיל שלכם, פנו לחשמלאי כדי לבדוק את ההתקן החשמלי. על החשמלאי לבדוק את הסוגיות הבאות:



- כל ציוד הטעינה המותקן והחיבור שלו לחיווט של הבניין.
- החיווט של הבניין, כולל כל שקעי הקיר בהם נעשה שימוש עם Mobile Connector.
- חיבור החשמל במקום בו הקו של חברת החשמל נכנס לבניין.

התייעצו עם החשמלאי האם יש צורך בהפחתה של מתח הטעינה של הרכב או בשדרוג של ההתקנה כדי לתמוך במתח טעינה גבוה יותר.

התראה זו היא בדרך כלל ספציפית לציוד טעינה חיצוני ומקורות חשמל, ואינה מציינת בדרך כלל בעיה ברכב שלכם הניתנת לפתרון באמצעות קביעת טיפול.

באפשרותכם לנסות גם לטעון את הרכב שלכם באתר Tesla Supercharger או באתר Destination Charging, הניתנים כולם לאיתור על המפה שעל מסך המגע של הרכב שלכם. לפרטים נוספים, ראו [מפות וניווט בעמוד 156](#).

למידע נוסף על פתרון תקלות הקשורות בחיבור הנייד או נוריות החיווי של מחבר הקיר, עיינו במדריך למשתמש של המוצר [במדריכים למוצרי טעינה ומתאמים](#).

## CHG\_u004

### הטעינה הופסקה - אובדן אספקת חשמל במהלך הטעינה בדקו את מקור המתח וציוד הטעינה

מה הפירוש של התראה זו:

אספקת החשמל נקטעה במהלך הטעינה. הדבר עלול לנבוע מאובדן אספקת החשמל מן המקור (לדוגמה שקע בקיר) לציוד הטעינה או מתקלה בציוד הטעינה.

מה לעשות:

התראה זו מלווה לעיתים קרובות בהתראות נוספות היכולות לעזור לכם לזהות ולפתור את התקלה. בבדקו תחילה את כל ההתראות האחרות הקשורות לתקלות טעינה.

לחילופין, באפשרותכם לבדוק את נוריות החיווי של ה-Mobile Connector או מחבר הקיר כדי לאשר כי קיימת אספקת חשמל למכשיר, וכן לעיין במדריך למשתמש של המוצר כדי לקבל מידע אודות פתרון תקלות לפי קודי הבהוב. אם אתם משתמשים בציוד טעינה חיצוני (שאינו מיוצר ע"י Tesla), בדקו את הצג או ממשק משתמש אחר המעניק עזרה בפתרון תקלות.

אם ברור כי אין אספקת חשמל לציוד הטעינה, בדקו את ממסר הפחת של השקע בקיר / מחבר הקיר על מנת לוודא שהוא לא כשל.

טיפים נוספים לפתרון תקלות לפי סוג הציוד:

- אם אתם משתמשים ב-Mobile Connector, נסו לטעון את הרכב בעזרת שקע אחר בקיר.
  - אם טעינת הרכב מתחילה, ככל הנראה מקור הבעיה היה בשקע המקורי.
  - אם הרכב עדיין אינו נטען, ייתכן כי התקלה היא ב-Mobile Connector.
- אם אתם משתמשים ב-Wall Connector, נסו לטעון את הרכב עם ציוד טעינה שונה כגון Mobile Connector המחובר לשקע קיר שונה.
  - אם טעינת הרכב מתחילה, סביר להניח כי התקלה היתה בשקע המקורי.

אם הבעיה היא בשקע הקיר המקורי או ב-Wall Connector, צרו קשר עם חשמלאי שיבדוק את חיווט הכבלים.

התראה זו היא בדרך כלל ספציפית לציוד טעינה חיצוני ומקורות חשמל, ואינה מציינת בדרך כלל בעיה ברכב שלכם הניתנת לפתרון באמצעות קביעת טיפול.

באפשרותכם לנסות גם לטעון את הרכב שלכם באתר Tesla Supercharger או באתר Destination Charging, הניתנים כולם לאיתור על המפה שעל מסך המגע של הרכב שלכם. לפרטים נוספים, ראו [מפות וניווט בעמוד 156](#).

למידע נוסף על פתרון תקלות הקשורות בחיבור הנייד או נוריות החיווי של מחבר הקיר, עיינו במדריך למשתמש של המוצר [במדריכים למוצרי טעינה ומתאמים](#).



CHG\_u005

## לא ניתן להטעין - תחנת הטעינה אינה מופעלת בדקו את מקור החשמל או נסו תחנת טעינה אחרת

מה הפירוש של התראה זו:

לא ניתן להתחיל בטעינה משום שציוד הטעינה אינו מוכן. זוהתה ידית טעינה, אך תחנת הטעינה אינה מתקשרת עם הרכב. תקלה זו עלולה להתרחש מן הסיבות הבאות:

- תחנת הטעינה אינה מופעלת.
- האות של נתב הבקרה בין תחנת הטעינה לבין הרכב נקטע.

התראה זו היא בדרך כלל ספציפית לציוד טעינה חיצוני ומקורות חשמל, ואינה מציינת בדרך כלל בעיה ברכב שלכם הניתנת לפתרון באמצעות קביעת טיפול.

מה לעשות:

נסו לטעון את הרכב עם ציוד טעינה אחר או בתחנת טעינה אחרת.

- אם טעינת הרכב מתחילה, ככל הנראה מקור הבעיה היה בציוד.
- אם הרכב עדיין לא נטען, הבעיה עשויה להיות ברכב.

אם אתם משתמשים ב-Mobile Connector או ב-Wall Connector, בדקו תחילה את נוריות החיווי הקדמיות. אם אינכם רואים נוריות חיווי, בדקו את מקור החשמל ופנו לחשמלאי כדי לבדוק את חיבור החיווט של הבניין לשקע הקיר או למחבר הקיר, כדי לאשר שכל החוטים מחוברים ומסובבים כהלכה.

אם אתם משתמשים בציוד טעינה חיצוני אחר, עיינו במדריך למשתמש של המוצר כדי ללמוד כיצד לאשר כי התחנה מופעלת. פנו לחשמלאי כדי לבדוק את החיווט של הבניין וציוד הטעינה כנדרש.

למידע נוסף על פתרון תקלות הקשורות בחיבור הנייד או נוריות החיווי של מחבר הקיר, עיינו במדריך למשתמש של המוצר במדריכים למוצרי טעינה ומתאמים.

באפשרותכם לנסות גם לטעון את הרכב שלכם באתר Tesla Supercharger או באתר Destination Charging, הניתנים כולם לאיתור על המפה שעל מסך המגע של הרכב שלכם. לפרטים נוספים, ראו [מפות וניווט בעמוד 156](#).

CHG\_u006

## בריש שקע הטעינה אינו מופעל הכניסו את כבל הטעינה במלואו או חפשו אחר חסימות

מה הפירוש של התראה זו:

לבריש שקע הטעינה אין אפשרות לנעול את כבל הטעינה בפתח שקע הטעינה. אם התפס אינו משולב, טעינה בזרם חילופין (לדוגמה, טעינה באמצעות Mobile Connector או Wall Connector) תוגבל ל-16 אמפר ו טעינת DC מהירה / Supercharging לא יהיו זמינים.

תאורת שקע הטעינה תהבהב בכתום אם התראה זו מופיעה במהלך טעינה בזרם חילופין ותאיר באופן קבוע בכתום אם התראה זו מופיעה בעת ניסיון לטעינת DC מהירה / Supercharge.

התראה זו היא בדרך כלל ספציפית לציוד טעינה חיצוני ומקורות חשמל, ואינה מציינת בדרך כלל בעיה ברכב שלכם הניתנת לפתרון באמצעות קביעת טיפול.

מה לעשות:

נסו להכניס מחדש את כבל הטעינה במלואו לפתח שקע הטעינה.

אם טעינת הרכב מתחילה ושקע הטעינה מהבהב בירוק, ייתכן שכבל הטעינה לא הוכנס במלואו קודם כן. וטעינה מהירה בזרם חילופין/טעינה בתחנת Supercharger אמורה להיות זמינה.

אם הטעינה עדיין מוגבלת או שרכב לא נטען כלל, בדקו את פתח שקע הטעינה ואת מחבר כבל הטעינה לאיתור חסימות כלשהן, כגון לכלוך, לחות ו/או עצמים זרים. ודאו כי כל החסימות בכניסה של שקע הטעינה סולקו ושכל הלחות התייבשה, ולאחר מכן נסו להכניס מחדש את הכבל לתוך שקע הטעינה.

אם הטעינה עדיין מוגבלת או שהרכב כלל לא נטען, ודאו שכבל השחרור הידני של תפס יציאת הטעינה (הממוקם בצד שמאל בתא המטען) לא נמשך. ודאו שהידיית (לרוב בצורת טבעת או רצועה) לכבל השחרור הידני לא חסומה וששום דבר לא מחובר אליה (כמו רשת מטען או מטרייה). לקבלת מידע נוסף על שימוש בשחרור הידני של יציאת הטעינה, ראו [שחרור ידני של כבל הטעינה בעמוד 172](#).

באפשרותכם לנסות גם לטעון את הרכב שלכם באתר Tesla Supercharger או באתר Destination Charging, הניתנים כולם לאיתור על המפה שעל מסך המגע של הרכב שלכם. לפרטים נוספים, ראו [מפות וניווט בעמוד 156](#).

למידע נוסף על פתרון תקלות הקשורות בחיבור הנייד או נוריות החיווי של מחבר הקיר, עיינו במדריך למשתמש של המוצר במדריכים למוצרי טעינה ומתאמים.

למידע נוסף לגבי טעינה, ראו [הוראות טעינה בעמוד 169](#).

## CHG\_u007

### ציוד הטעינה מדווח על שגיאה סקרו את קוד/הודעת השגיאה בציוד

מה הפירוש של התראה זו:

הטעינה הופסקה משום שציוד הטעינה החיצוני דיווח על תקלה המונעת את טעינת הרכב.

התראה זו היא בדרך כלל ספציפית לציוד טעינה חיצוני ומקורות חשמל, ואינה מציינת בדרך כלל בעיה ברכב שלכם הניתנת לפתרון באמצעות קביעת טיפול.

מה לעשות:

בדקו את ציוד הטעינה החיצוני וחפשו אחר נוריות חיווי, צגים או מחוונים מצב אחרים בציוד. למידע נוסף על פתרון תקלות הקשורות בחיבור הנייד או נוריות החיווי של מחבר הקיר, עיינו במדריך למשתמש של המוצר במדריכים למוצרי טעינה ומתאמים.

נסו לטעון את הרכב עם ציוד טעינה אחר או בתחנת טעינה אחרת.

- אם טעינת הרכב מתחילה, ככל הנראה מקור הבעיה היה בציוד.
- אם הרכב עדיין לא נטען, הבעיה עשויה להיות ברכב.

באפשרותכם לנסות גם לטעון את הרכב שלכם באתר Tesla Supercharger או באתר Destination Charging, הניתנים כולם לאיתור על המפה שעל מסך המגע של הרכב שלכם. לפרטים נוספים, ראו [מפות וניווט בעמוד 156](#).

## CHG\_u010

### זוהתה שגיאה בציוד טעינה חיצוני נסו ציוד טעינה אחר

מה הפירוש של התראה זו:

לא ניתן להתחיל בטעינת AC עקב בעיה המונעת טעינה של הרכב ממקור של זרם חילופין. טעינת DC מהירה / Supercharging עדיין אמורה להמשיך לפעול כצפוי.

המטען המותקן ברכב מזהה מתח כניסה בשקע טעינה כאשר אין דרישת חשמל מציוד הטעינה החיצוני; משמעות הדבר היא שציוד הטעינה אינו מתפקד כמצופה.

סיבה אפשרית לכך היא בעיית חומרה ספציפית לציוד הטעינה החיצוני שמונעת ממנו להעביר או להפסיק להעביר חשמל לרכב כאשר יש צורך בכך. הדבר עלול לקרות גם עקב מצב אחר שמשפיע על ציוד הטעינה החיצוני או מצב שמשפיע על הרכב עצמו.

מה לעשות:

התראה זו היא בדרך כלל ספציפית לציוד טעינה חיצוני ומקורות חשמל, ואינה מציינת בדרך כלל בעיה ברכב שלכם הניתנת לפתרון באמצעות קביעת טיפול.

נסו טעינה עם מספר סוגים שונים של ציוד טעינה.

באפשרותכם לנסות גם לטעון את הרכב שלכם באתר Tesla Supercharger או באתר Destination Charging, הניתנים כולם לאיתור על המפה שעל מסך המגע של הרכב שלכם. לפרטים נוספים, ראו [מפות וניווט בעמוד 156](#).



למידע נוסף על פתרון תקלות הקשורות בחיבור הנייד או נוריות החיווי של מחבר הקיר, עיינו במדריך למשתמש של המוצר במדריכים למוצרי טעינה ומתאמים.

## CHG\_u012

### רשת החשמל או בעיית רכב המגבילה טעינת זרם החילופין ניתוק וחיבור מחדש / ניסיון לבצע טעינה בנקודת טעינה אחרת

מה הפירוש של התראה זו:

מהירות הטעינה הופחתה בשל מצב שמשפיע על האפשרות לטעון את הרכב באמצעות זרם חילופין. טעינת DC מהירה / Supercharging עדיין אמורה להמשיך לפעול כצפוי.

ייתכן שזה קורה עקב הפרעות בהספקת החשמל עקב ציוד טעינה חיצוני או רשת החשמל. במקרים מסוימים, הסיבה למצב זה עשויה להיות אפילו הפעלת מכשירי חשמל בסביבה שצורכים הספק גבוה.

אם ניתן לשלול את הסיבות האפשריות הללו, ייתכן שהסיבה לשיבוש הטעינה בזרם חילופין קשורה לרכב עצמו.

מה לעשות:

אם התראה זו מלווה בהתראה נוספת המציינת את המצב המשפיע על טעינת זרם החילופין, התחילו בבדיקת התראה זו.

טיפים נוספים לפתרון תקלות לפי סוג הציוד:

- אם אתם משתמשים ב-Mobile Connector, נסו לטעון את הרכב בעזרת שקע אחר בקיר.
  - אם טעינת הרכב מתחילה, ככל הנראה מקור הבעיה היה בשקע המקורי.
  - אם הרכב עדיין אינו נטען, ייתכן כי התקלה היא ב-Mobile Connector.
- אם אתם משתמשים ב-Wall Connector, נסו לטעון את הרכב עם ציוד טעינה שונה כגון Mobile Connector המחובר לשקע קיר שונה.
  - אם טעינת הרכב מתחילה, סביר להניח כי התקלה היתה בשקע המקורי.

אם הבעיה היא בשקע הקיר המקורי או ב-Wall Connector, צרו קשר עם חשמלאי שיבדוק את חיווט הכבלים.

באפשרותכם לנסות גם לטעון את הרכב שלכם באתר Tesla Supercharger או באתר Destination Charging, הניתנים כולם לאיתור על המפה שעל מסך המגע של הרכב שלכם. לפרטים נוספים, ראו [מפות וניווט בעמוד 156](#).

אם ההתראה נותרת גם בעת ניסיון לבצע טעינה בנקודות טעינה שונות ובאמצעות ציוד טעינה שונה, אנו ממליצים לתאם ביקור במוסך.

למידע נוסף על פתרון תקלות הקשורות בחיבור הנייד או נוריות החיווי של מחבר הקיר, עיינו במדריך למשתמש של המוצר במדריכים למוצרי טעינה ומתאמים.

## CHG\_u013

### אירעה הפסקה בתקשורת עם ציוד הטעינה בדקו את מקור המתח וציוד הטעינה

מה הפירוש של התראה זו:

הטעינה הופסקה עקב הפסקה בתקשורת בין הרכב לציוד הטעינה החיצוני.

התראה זו היא בדרך כלל ספציפית לציוד טעינה חיצוני ומקורות חשמל, ואינה מציינת בדרך כלל בעיה ברכב שלכם הניתנת לפתרון באמצעות קביעת טיפול.

מה לעשות:

ודאו שציוד הטעינה החיצוני מופעל על-ידי חיפוש אחר נוריות חיווי, צגים או מחוונים אחרים בציוד. למידע נוסף על פתרון תקלות הקשורות בחיבור הנייד או נוריות החיווי של מחבר הקיר, עיינו במדריך למשתמש של המוצר במדריכים למוצרי טעינה ומתאמים.

אם הציוד אינו מופעל, נסו לנתק את ציוד הטעינה החיצוני מהחשמל ולחבר אותו מחדש.

- אם לא ניתן לבצע טעינה בתחנה ציבורית ואין אפשרות לחדש את אספקת החשמל לציוד הטעינה, פנו אל מפעיל התחנה.



• אם לא ניתן לבצע טעינה בתחנה פרטית (לדוגמה: טעינה בבית) ואין אפשרות לחדש את אספקת החשמל, פנו לחשמלאי.

אם הציוד מופעל, נסו לטעון את הרכב באמצעות ציוד טעינה חיצוני שונה.

• אם טעינת הרכב מתחילה, ככל הנראה מקור הבעיה היה בציוד.

• אם הרכב עדיין לא נטען, הבעיה עשויה להיות ברכב.

באפשרותכם לנסות גם לטעון את הרכב שלכם באתר Tesla Supercharger או באתר Destination Charging, הניתנים כולם לאיתור על המפה שעל מסך המגע של הרכב שלכם. לפרטים נוספים, ראו [מפות וניווט בעמוד 156](#).

למידע נוסף על פתרון תקלות הקשורות בחיבור הנייד או נוריות החיווי של מחבר הקיר, עיינו במדריך למשתמש של המוצר [במדריכים למוצרי טעינה ומתאמים](#).

## CHG\_u014

### ציוד הטעינה מדווח על שגיאה סקרו את קוד/הודעת השגיאה בציוד

מה הפירוש של התראה זו:

הטעינה הופסקה משום שציוד הטעינה החיצוני דיווח על תקלה המונעת את טעינת הרכב.

התראה זו היא בדרך כלל ספציפית לציוד טעינה חיצוני ומקורות חשמל, ואינה מציינת בדרך כלל בעיה ברכב שלכם הניתנת לפתרון באמצעות קביעת טיפול.

מה לעשות:

בדקו את ציוד הטעינה החיצוני וחפשו אחר נוריות חיווי, צגים או מחווני מצב אחרים בציוד. למידע נוסף על פתרון תקלות הקשורות בחיבור הנייד או נוריות החיווי של מחבר הקיר, עיינו במדריך למשתמש של המוצר [במדריכים למוצרי טעינה ומתאמים](#).

נסו לטעון את הרכב עם ציוד טעינה אחר או בתחנת טעינה אחרת.

• אם טעינת הרכב מתחילה, ככל הנראה מקור הבעיה היה בציוד.

• אם הרכב עדיין לא נטען, הבעיה עשויה להיות ברכב.

באפשרותכם לנסות גם לטעון את הרכב שלכם באתר Tesla Supercharger או באתר Destination Charging, הניתנים כולם לאיתור על המפה שעל מסך המגע של הרכב שלכם. לפרטים נוספים, ראו [מפות וניווט בעמוד 156](#).

## CHG\_w032

### קצב הטעינה הופחת - החיבור לקיר חם חיווט השקע או ה-Wall Connector חייבים להיבדק

מה הפירוש של התראה זו:

טמפרטורה גבוהה זוהתה על-ידי התראות מחבר הקיר המציינות שחיבור הבניין למחבר הקיר מתחמם מדי, ולכן חלה האטה של הטעינה כדי להגן על החיווט ועל מחבר הקיר.

זו בדרך כלל לא בעיה ברכב או במחבר הקיר, אלא בעיה בחיווט הבניין. הגורם לכך עשוי להיות חיבור חיווט בניין רופף למחבר הקיר וחשמלאי יכול לפתור זאת בקלות.

מה לעשות:

פנו לחשמלאי כדי לבדוק את חיבור החיווט של הבניין למחבר הקיר. עליו לוודא שכל הכבלים מחוברים ומסובבים כהלכה בהתאם למדריך ההתקנה עבור מחבר הקיר.

ניתן למצוא את מדריכי ההתקנה של ה-Wall Connector כאן.



CHG\_w037

## לא ניתן לטעון - החיבור לקיר חם מדי יש לבדוק את חיווט השקע או Wall Connector

מה הפירוש של התראה זו:

טמפרטורה גבוהה זוהתה על-ידי התראות מחבר הקיר המציינות שחיבור הבניין למחבר הקיר מתחמם מדי, ולכן חלה האטה של הטעינה כדי להגן על החיווט ועל מחבר הקיר.

זו בדרך כלל לא בעיה ברכב או במחבר הקיר, אלא בעיה בחיווט הבניין. הגורם לכך עשוי להיות חיבור חיווט בניין רופף למחבר הקיר וחשמלאי יכול לפתור זאת בקלות.

מה לעשות:

פנו לחשמלאי כדי לבדוק את חיבור החיווט של הבניין למחבר הקיר. עליו לוודא שכל הכבלים מחוברים ומסובבים כהלכה בהתאם למדריך ההתקנה עבור מחבר הקיר.

לקבלת מידע נוסף, עיינו במדריך ההתקנה של ה-Wall Connector שלכם.

CP\_w043

## תקלה בחיישן דלת שקע הטעינה ייתכן ששקע הטעינה לא יפעל כצפוי

מה הפירוש של התראה זו:

אחד מחיישני דלת שקע הטעינה אינו פועל כהלכה. במקרה כזה, ייתכן ששקע הטעינה לא יוכל לזהות באופן מדויק את מיקום דלת שקע הטעינה וייתכן ששקע הטעינה לא יפעל כצפוי.

- ייתכן שתפס שקע הטעינה ממשך להיות משולב לסירוגין כאשר דלת שקע הטעינה פתוחה.
- ייתכן שתאורת שקע הטעינה תמשיך להאיר לסירוגין בלבד כאשר דלת שקע הטעינה פתוחה.

מה לעשות:

נסו לסגור את דלת שקע הטעינה ולאחר מכן לפתוח אותה שוב.

למידע נוסף, ראו פתיחת שקע הטעינה בעמוד 169.

למידע נוסף לגבי טעינה, ראו הוראות טעינה בעמוד 169.

CP\_w054

## בריש שקע הטעינה אינו מופעל הכניסו את כבל הטעינה במלואו או חפשו אחר חסימות

מה הפירוש של התראה זו:

לבריש שקע הטעינה אין אפשרות לנעול את כבל הטעינה בפתח שקע הטעינה. אם התפס אינו משולב, טעינה בזרם חילופין (לדוגמה, טעינה באמצעות Mobile Connector או Wall Connector) תוגבל ל-16 אמפר ו טעינת DC מהירה / Supercharging לא יהיו זמינים.

תאורת שקע הטעינה תהבהב בכתום אם התראה זו מופיעה במהלך טעינה בזרם חילופין ותאיר באופן קבוע בכתום אם התראה זו מופיעה בעת ניסיון לטעינת DC מהירה / Supercharge.

התראה זו היא בדרך כלל ספציפית לציוד טעינה חיצוני ומקורות חשמל, ואינה מציינת בדרך כלל בעיה ברכב שלכם הניתנת לפתרון באמצעות קביעת טיפול.

מה לעשות:

נסו להכניס מחדש את כבל הטעינה במלואו לפתח שקע הטעינה.



אם טעינת הרכב מתחילה ושקע הטעינה מהבהב בירוק, ייתכן שכבל הטעינה לא הוכנס במלואו קודם כן. וטעינה מהירה בזרם חילופין/טעינה בתחנת Supercharger אמורה להיות זמינה.

אם הטעינה עדיין מוגבלת או שרכב לא נטען כלל, בדקו את פתח שקע הטעינה ואת מחבר כבל הטעינה לאיתור חסימות כלשהן, כגון לכלוך, לחות ו/או עצמים זרים. ודאו כי כל החסימות בכניסה של שקע הטעינה סולקו ושכל הלחות התייבשה, ולאחר מכן נסו להכניס מחדש את הכבל לתוך שקע הטעינה.

אם הטעינה עדיין מוגבלת או שהרכב כלל לא נטען, ודאו שכבל השחרור הידני של תפס יציאת הטעינה (הממוקם בצד שמאל בתא המטען) לא נמשך. ודאו שהידית (לרוב בצורת טבעת או רצועה) לכבל השחרור הידני לא חסומה וששום דבר לא מחובר אליה (כמו רשת מטען או מטרייה). לקבלת מידע נוסף על שימוש בשחרור הידני של יציאת הטעינה, ראו [שחרור ידני של כבל הטעינה בעמוד 172](#).

באפשרותכם לנסות גם לטעון את הרכב שלכם באתר Tesla Supercharger או באתר Destination Charging, הניתנים כולם לאיתור על המפה שעל מסך המגע של הרכב שלכם. לפרטים נוספים, ראו [מפות וניווט בעמוד 156](#).

למידע נוסף על פתרון תקלות הקשורות בחיבור הנייד או נוריות החיווי של מחבר הקיר, עיינו במדריך למשתמש של המוצר במדריכים למוצרי טעינה ומתאמים.

למידע נוסף לגבי טעינה, ראו [הוראות טעינה בעמוד 169](#).

## DI\_f138

### מנוע קדמי מושבת - ניתן לנסוע ייתכן שאנרגיית הרכב תהיה מוגבל

מה הפירוש של התראה זו:

המנוע הקדמי של הרכב לא זמין. ייתכן שהאנרגיה, המהירות וההאצה יהיו מופחתים משום שהרכב משתמש במנועים האחוריים כדי להמשיך בנסיעה.

מה לעשות:

המשיכו ליעדכם. ניתן לנסוע ברכב.

התראה זו עשויה להיגרם על ידי מצב זמני שייפתר אוטומטית. אם התראה זו נעלמת במהלך הנסיעה הבאה שלכם, או אם אינה מופיעה עוד כשאתם מתחילים בנסיעה הבאה, היא נגרמה ככל הנראה על ידי מצב זמני. לא נדרשת כל פעולה.

התראה זו עשויה גם לציין מצב הדורש בדיקה של המנוע הקדמי וטיפול בו. אם התראה זו חוזרת על עצמה במהלך הנסיעות הבאות, מומלץ לקבוע טיפול לרכב. ניתן בינתיים לנסוע ברכב.

## DI\_u006

### הרכב עבר אוטומטית למצב חניה כדי למנוע התגלגלות יש לחגור את חגורות הבטיחות ולסגור את הדלת כדי להישאר בהילוך

מה הפירוש של התראה זו:

הרכב שלכם עבר אוטומטית להילוך חניה (P) משום שזיהה שהנהג יצא או לא נמצא עוד ברכב. זהו אופן פעולה צפוי של הרכב בנסיבות שונות.

הרכב שלכם יעבור אוטומטית להילוך חניה אם כל התנאים הבאים מתקיימים:

- חניה אוטומטית אינה פעילה
- הרכב נוסע במהירות הנמוכה מ-2.25 קמ"ש (1.4 מ"ש) בהילוך נסיעה או נסיעה לאחור
- פעילות הנהג האחרונה זוהתה לפני יותר מ-2 שניות. פעילות הנהג כוללת:
  - לחיצה על הבלם ו/או על דוושת הגז

ולפחות שניים מהתנאים הבאים מתקיימים:

1. חגורת הבטיחות של הנהג מזהה כלא חגורה.
2. נוכחות הנהג ברכב לא מזהה.
3. דלת הנהג מזהה כפתוחה.





**הערה:** אם ברכב שלכם פועלת תוכנה מ-2015 ואילך, הוא יעבור אוטומטית להילוך חניה מיד כאשר כל שלושת התנאים לעיל יתקיימו, ללא קשר למהירות הרכב או לחיצה מזוהה אחרונה על הבלם / דוושת הגז.

הרכב שלכם יעבור אוטומטית להילוך חניה גם אם כל התנאים הבאים מתקיימים:

- החזקת הרכב מופעלת
- הרכב נמצא בהילוך נסיעה (D) או נסיעה לאחור (R)
- דלת הנהג מזוהה כפתוחה

**הערה:** הרכב שלכם יעבור אוטומטית להילוך חניה גם כאשר כבל טעינה יתחבר לשקע הטעינה.

מה לעשות:

לקבלת מידע נוסף על מעבר אוטומטי להילוך חניה, ראו [העברת הילוכים בעמוד 79](#).

## DI\_u015 בקרת שיוט לא זמינה

מה הפירוש של התראה זו:

בקרת שיוט, לרבות בקרת שיוט אדפטיבית, לא זמינה כעת.

ייתכן שבקרת שיוט אינה זמינה מהסיבות הבאות:

- הנהג ביטל את הבקשה.
- הנהג פתח את חגורת הבטיחות שלו.
- תא המטען הקדמי, תא המטען או דלת פתוחים.
- הרכב נוסע מתחת למהירות המינימלית של בקרת השיוט שהיא 30 קמ"ש.
- קיים תנאי סביבתי, כגון ראות מוגבלת.
- Valet Mode פעיל.

מה לעשות:

קחו שליטה ונהגו ברכב באופן ידני.

כאשר כל התנאים המונעים את הפעלת בקרת השיוט כבר אינם מתקיימים, בקרת השיוט אמורה לחזור להיות זמינה. אם התראה זו חוזרת בנסיעות הבאות, קבעו טיפול בהקדם האפשרי. ניתן בינתיים לנסוע ברכב.

למידע נוסף, ראו [בקרת שיוט אדפטיבית בעמוד 108](#).

## DI\_u024 Autopark בוטלה יש לקחת שליטה

מה הפירוש של התראה זו:

חניה אוטומטית בוטלה.

ייתכן ש-Autopark בוטלה מהסיבות הבאות:

- הנהג לחץ על הלחצן Cancel במסך המגע.
- הנהג הזיז את הגה.
- הנהג לחץ על דוושת הגז, לחץ על דוושת הבלם או פתח דלת.
- קיים שיפוע תלול.
- קיים תנאי מזג אוויר המשפיע על הראות.



- לא ניתן לזהות את שפת המדרכה.
- נגרר מחובר לרכב

מה לעשות:

העבירו למצב 'חניה', או סיימו את חניית הרכב באופן ידני.  
חניה אוטומטית אמורה לחזור להיות זמינה שוב במהלך הנסיעה הבאה שלכם.  
לקבלת מידע נוסף, ראו [כדי לבטל תמרון חניה בעמוד 126](#) וגם [מגבלות בעמוד 127](#).

## DI\_u025 Autopark הופסקה

מה הפירוש של התראה זו:

חניה אוטומטית הופסקה ובלם החניה האלקטרוני הופעל.

ייתכן ש-Autopark בוטלה מהסיבות הבאות:

- הנהג לחץ על הלחצן Cancel במסך המגע.
- הנהג הזיז את הגה.
- הנהג לחץ על דוושת הגז, לחץ על דוושת הבלם או פתח דלת.
- קיים שיפוע תלול.
- קיים תנאי מזג אוויר המשפיע על הראות.
- לא ניתן לזהות את שפת המדרכה.
- נגרר מחובר לרכב

מה לעשות:

העבירו למצב 'חניה', או סיימו את חניית הרכב באופן ידני.  
חניה אוטומטית אמורה לחזור להיות זמינה שוב במהלך הנסיעה הבאה שלכם.  
לקבלת מידע נוסף, ראו [כדי לבטל תמרון חניה בעמוד 126](#) וגם [מגבלות בעמוד 127](#).

## DI\_u032 בקרת נסיעה אדפטיבית מושבתת סעו בזהירות

מה הפירוש של התראה זו:

מהירות הרכב מוגבלת ל-144 קמ"ש (90 מ"ש) עקב בעיה במערכת כוונון המתלים האדפטיביים.

המערכת לא יכולה לספק כוונון בזמן אמת למערכת המתלים כדי למטב הן את נוחות הנסיעה והן את השליטה ברכב, וכתוצאה מכך ייתכן שהנסיעה שלכם תהיה רכה מהרגיל.

מה לעשות:

אם התראה זו חוזרת בנסיעות הבאות, קבעו טיפול בהקדם האפשרי. ניתן בינתיים לנסוע ברכב.  
התראה זו מלווה בנורית חיווי אדומה ב- לוח המחוונים. למידע נוסף, עיינו בפרק [מתלי אוויר בעמוד 86](#).



DI\_w039

## בלימה רגנרטיבית לא זמינה השתמשו בדוושת הבלמים כפי הנדרש

מה הפירוש של התראה זו:

ביצועי הבלימה הרגנרטיבית מופחתים באופן זמני, כך שתהיה פחות האטה אוטומטית כאשר מרימים את הרגל מדוושת הגז תוך כדי נסיעה.

ההתראה הזאת עשויה להיות מוצגת במקרים הבאים:

- סוללת מתח גבוה במצב של טעינה כמעט מלאה. בלימה רגנרטיבית מופחתת כאשר המצבר הוא ברמת טעינה של 95% ומעלה.
- סוללת מתח גבוה לא חמה מספיק. הדבר עשוי להתרחש בתחילת הנסיעה. התופעה עשויה להיות נפוצה בעת נסיעה באזורי אקלים קר.

מה לעשות:

ניתן לנסוע ברכב.

לחצו על דוושת הבלמים כפי הנדרש כדי להאט את הרכב, בדיוק כפי שהייתם נוהגים ברכב לא חשמלי המונע באמצעות דלק.

ברוב המקרים, במהלך הנסיעה ברכב ההתראה תוסר מכיוון שזה מפחית את רמת הטעינה של הסוללה אל מתחת ל-95% ו/או מחמם את הסוללה במידה נאותה.

**הערה:** באקלים קר יותר, ההתראה עשויה להמשיך להופיע באופן בלתי מוגבל ורמת הביצועים של הבלימה הרגנרטיבית עשויה להישאר מופחתת, מכיוון שיייתכן שנהיגה ברכב אינה גורמת להתחממות נאותה של הסוללות שתאפשר לשחזר את מלוא רמת ביצועי הבלימה הרגנרטיבית. ניתן להפעיל את תכונת Defrost Car באפליקציית Tesla בנייד כדי לחמם את הסוללה במתח גבוה לפני הנסיעה ולהחזיר את הבלימה הרגנרטיבית למצב תקין. למידע נוסף, עיינו בפרק **איך לנהוג במזג אוויר קר בעמוד 153**.

ההתראה עצמה אינה מצביעה על מצב המחייב טיפול ברכב. אם ההתראה ממשיכה לפעול בזמן נסיעות, זה עלול להצביע על בעיה המשפיעה על יכולות הבלימה הרגנרטיבית ברכב, ומומלץ לקבוע טיפול בהקדם האפשרי.

למידע נוסף, עיינו בפרק **בלימה רגנרטיבית בעמוד 84**.

DI\_w138

## מנוע קדמי מושבת - ניתן לנסוע ייתכן שאנרגיית הרכב תהיה מוגבל

מה הפירוש של התראה זו:

המנוע הקדמי של הרכב לא זמין. ייתכן שהאנרגיה, המהירות וההאצה יהיו מופחתים משום שהרכב משתמש במנועים האחוריים כדי להמשיך בנסיעה.

מה לעשות:

המשיכו ליעדכם. ניתן לנסוע ברכב.

התראה זו עשויה להיגרם על ידי מצב זמני שייפתר אוטומטית. אם התראה זו נעלמת במהלך הנסיעה הבאה שלכם, או אם אינה מופיעה עוד כשאתם מתחילים בנסיעה הבאה, היא נגרמה ככל הנראה על ידי מצב זמני. לא נדרשת כל פעולה.

התראה זו עשויה גם לציין מצב הדורש בדיקה של המנוע הקדמי וטיפול בו. אם התראה זו חוזרת על עצמה במהלך הנסיעות הבאות, מומלץ לקבוע טיפול לרכב. ניתן בינתיים לנסוע ברכב.

DI\_w168

## תכונת Vehicle Hold לא זמינה השאירו את דוושת הבלם לחוצה במהלך העצירה

מה הפירוש של התראה זו:

Vehicle Hold אינה זמינה כעת בשל אילוצי המערכת. בעת העצירה, השתמשו בדוושת הבלם כדי לעצור את הרכב באופן מוחלט ולשמור עליו נייח.



מה לעשות:

המשיכו ליעדכם. ניתן לנסוע ברכב.

אם התראה זו חוזרת בנסיעות הבאות, קבעו טיפול בהקדם האפשרי. ניתן בינתיים לנסוע ברכב.

למידע נוסף, ראו [Vehicle Hold](#) בעמוד 90

## DI\_w172 נדרש תיקון במנוע הימנעו מהאצה קשה

מה הפירוש של התראה זו:

זוהתה תקלה במנוע.

הרכב שלכם זיהה רתיעה חריגה בין יחידת ההנעה לבין הגלגלים. רתיעה גבוהה או חריגה מצביעה על בלאי מכני.

ישנן סיבות אפשריות רבות לכך, ולכן נדרשת בדיקה של המנוע.

מה לעשות:

מומלץ לקבוע טיפול בהקדם האפשרי לצורך בדיקת המנוע.

ניתן בינתיים לנסוע ברכב. ניתן לנהוג ברכב עד ליעד המידי ולמרכז שירות. הימנעו מהאצה קשה או כבדה היוצרת עומס רב יותר על המנוע.

תאמו טיפול בהקדם האפשרי. אם לא תטפלו בבעיה, הרכב שלכם עלול לעצור בפתאומיות במהלך הנסיעה.

## GTW\_w017 מתח מערכת חשמלית הופחת ייתכן שתכונות שאינן חיוניות לא יהיו זמינות

מה הפירוש של התראה זו:

ייתכן שתכונות מסוימות, כגון מחממי מושבים או חימום/קירור של תא הנוסעים לא יהיו זמינות או שהן יפעלו בעוצמה מופחתת. זוהי תופעה צפויה שנועדה לסייע לרכבכם בשמירה על עוצמה מספיקה של מערכת החשמל להפעלת פונקציות חיוניות.

מה לעשות:

ייתכן שהתראה זו תוצג עקב תנאים שונים ברכב. לקבלת מידע נוסף ופעולות מומלצות נוספות, חפשו אחר התראות אחרות הקשורות למצבים המשפיעים על המערכת החשמלית ברכבכם.

## GTW\_w018 מתח מערכת חשמלית הופחת ייתכן שתכונות שאינן חיוניות לא יהיו זמינות

מה הפירוש של התראה זו:

ייתכן שתכונות מסוימות, כגון מחממי מושבים או חימום/קירור של תא הנוסעים לא יהיו זמינות או שהן יפעלו בעוצמה מופחתת. זוהי תופעה צפויה שנועדה לסייע לרכבכם בשמירה על עוצמה מספיקה של מערכת החשמל להפעלת פונקציות חיוניות.

מה לעשות:

ייתכן שהתראה זו תוצג עקב תנאים שונים ברכב. לקבלת מידע נוסף ופעולות מומלצות נוספות, חפשו אחר התראות אחרות הקשורות למצבים המשפיעים על המערכת החשמלית ברכבכם.



GTW\_w174

## יש להחליף את מצבר ה-12 וולט - קבעו טיפול לא יבוצע עדכון תוכנה לפני החלפת המצבר

מה הפירוש של התראה זו:

חלה ירידה בביצועי מצבר המתח הנמוך ויש להחליף אותו. עד להחלפת מצבר המתח הנמוך, עדכוני תוכנת הרכב לא יושלמו.

מה לעשות:

מומלץ לדאוג להחלפת מצבר המתח הנמוך בהקדם האפשרי.

באפשרותכם לקבוע שירות באמצעות האפליקציה לנייד של Tesla, או עם ספק שירות עצמאי שמציע מצבר מתח נמוך תחליפי לרכבכם. לתשומת לבכם, האפשרויות המוצעות על-ידי ספקי שירות עצמאיים עשויות להשתנות, בהתאם לתצורת הרכב ולמיקומכם.

ניתן לנסוע ברכב כאשר התראה זו מוצגת. עם זאת, אם תדחו את החלפת מצבר המתח הנמוך, ייתכן שבסופו של דבר לא תהיה לרכב עוצמה חשמלית מספיקה כדי להתניע או להתניע מחדש לאחר הנסיעה האחרונה.

אם למצבר המתח הנמוך אין עוצמה חשמלית מספיקה כדי להפעיל את הרכב או לפתוח את הדלתות, ראו [טיפול בסוללה בעמוד 168](#) לקבלת פעולות מומלצות.

לקבלת מידע נוסף על מערכת המצבר, ראו [מידע על סוללת מתח גבוה בעמוד 168](#).

GTW\_w360

## סיוע במקרה של ירידה בביצועי הבלימה הופעל כדי לבלום, לחצו על דוושת הבלם בחוזקה

מה הפירוש של התראה זו:

מערכת הפיצוי על דעיכת לחץ הידראולי הופעלה. פונקציה זו לסיוע בבלימה מופעלת באופן זמני על מנת לוודא כי תהיה לכם יכולת בלימה מלאה בתנאים בהם הרכב שלכם זיהה ירידה בביצועי הבלימה.

כאשר פונקציית סיוע זו מופעלת, אתם עשויים להרגיש שדוושת הבלם מתרחקת מכף הרגל שלכם ולהבחין בעלייה חזקה בלחץ הבלימה. ייתכן כי תשמעו גם צליל שאיבה המגיע מן היחידה ההידראולית של הבלמים שבקדמת הרכב. הוא יישמע בדרך כלל למשך מספר שניות, בהתאם לפני הכביש ולמהירות הרכב. זו תופעה נורמלית לחלוטין ואינה מצביעה על תקלה ברכב.

מה לעשות:

המשיכו ללחוץ על דוושת הבלם כרגיל, והימנעו מ"פמפום" (לחיצה ושחרור חוזרים ונשנים) על הדוושה, משום שפעולה זו תגרום להפסקת הפונקציה.

התראה זו תיעלם כאשר הרכב יעצר או כאשר תפסיקו ללחוץ על דוושת הבלם. היא עדיין תופיע למשך 5 שניות לאחר מכן.

הירידה בביצועי הבלימה היא זמנית בדרך כלל ועשויה להתרחש ממספר סיבות, ביניהן טמפרטורות בלימה גבוהות לאחר שימוש רב בבלם, או נהיגה במזג אוויר קר או רטוב. היא עשויה גם להצביע על כך שרפידות הבלם או הרוטורים התבלו ויש להחליפם באופן רגיל.

אם אתם ממשיכים לחוות ירידה בביצועי הבלימה אשר אינה משתפרת עם הזמן, נא פנו לשירות של Tesla במועד הנוח לכם לצורך בדיקת בלמים.

למידע נוסף, ראו [פיצוי על דעיכת לחץ הידראולי בעמוד 83](#).

GTW\_w405

## מתח מערכת חשמלית הופחת ייתכן שיתרחש כיבוי לא צפוי של הרכב

מה הפירוש של התראה זו:

מערכת החשמל לא יכולה לשמור על המתח הדרוש לתמיכה בכל תכונות הרכב.

אם התראה זו מוצגת במהלך נסיעה, ייתכן שיתרחש כיבוי לא צפוי של הרכב.



ייתכן גם שהרכב לא יופעל מחדש לאחר הנסיעה הנוכחית.

מה לעשות:

מומלץ להפסיק או להפחית את השימוש בתכונות שאינן חיוניות. כך תוכלו לסייע לרכבכם בשמירה על עוצמה מספיקה של מערכת החשמל להפעלת פונקציות חיוניות. פעולה זו תהיה עשויה גם למנוע את כיבוי הרכב לפני הגעתכם ליעד הקרוב, למרות שלא ניתן להבטיח זאת.

אם התראה זו ממשיכה להיות פעילה, קבעו טיפול ללא דיחוי. ללא טיפול, ייתכן שיתרחש כיבוי לא צפוי של הרכב או שהוא לא יופעל מחדש.

## MCU\_u005

### תא מטען קדמי פתוח התקדם בזהירות

מה הפירוש של התראה זו:

תא המטען הקדמי של הרכב (תא מטען) זוהה כפתוח במהלך הנסיעה.

התראה זו מציינת שלא ניתן לאשר שלפחות אחד משני הברזים המאבטחים את תא המטען, הברז הראשי ו/או המשני של תא המטען הקדמי סגורים (מאושרים כמאובטחים היטב) כאשר אתם מעבירים את הרכב למצב שאינו מצב 'חניה'.

מה לעשות:

מכיוון שמצב זה עלול להוביל לפתיחת תא המטען הקדמי בזמן נסיעה, מומלץ לנהוג בזהירות עד שניתן יהיה לעצור את הרכב באופן בטוח ולהעביר אותו למצב 'חניה'.

לאחר העברת הרכב למצב 'חניה', ודאו שתא המטען הקדמי (תא מטען) סגור היטב (שני הברזים נעולים במלואם). למידע נוסף, ראו 'הוראות סגירה' עבור ה-תא מטען קדמי בעמוד 31.

ההתראה אמורה להתבטל לאחר העברת הרכב למצב 'חניה'. עם זאת, היא תהיה עשויה לחזור עם תחילת הנסיעה אם לא תבדקו תחילה את תא המטען ותסגרו אותו היטב.

אם התראה זו נמשכת לאורך כמה נסיעות, או מתרחשת בתדירות הולכת וגוברת לאורך מספר נסיעות, מומלץ לקבוע טיפול בהקדם.

לקבלת מידע נוסף על תא המטען הקדמי, ראו תא מטען קדמי בעמוד 31.

## MCU\_u019

### חיבור שירות פעיל לרכב שירות מבצע אבחון מרחוק

מה הפירוש של התראה זו:

טכנאי שירות מחובר מרחוק לרכב שלכם לצורך ביצוע אבחון או תיקון. ייתכן שתבחינו באובדן מסוים של פונקציונליות מערכת המידע והבידור בזמן שהחיבור נשמר, אבל התראה זו אינה מעידה על בעיה ברכב.

ניתן לנסוע ברכב.

מה לעשות:

התראה זו אמורה להיעלם באופן אוטומטי לאחר שהטכנאי מסיים את אבחון הרכב או את התיקון שלו. ייתכן שיהיה עליכם להפעיל מחדש את מסך המגע כדי לשחזר פונקציונליות מלאה של מערכת המידע והבידור לאחר שההתראה נעלמה. למידע נוסף, ראו 'הפעלה מחדש של מסך המגע' במדריך 'עשה זאת בעצמך' של הרכב.

אם התראה זו אינה נעלמת לאחר 24 שעות, מומלץ לקבוע טיפול דרך האפליקציה לנייד של Tesla או דרך ספק שירות עצמאי. לתשומת לבכם, האפשרויות המוצעות על-ידי ספקי שירות עצמאיים עשויות להשתנות, בהתאם לתצורת הרכב ולמיקומכם.

## MCU\_w008

### לחץ האוויר בצמיגים נמוך מאד עצרו בצד בבטחה - בדקו אם יש תקר בצמיג

מה הפירוש של התראה זו:



התראה זו מצביעה על לחץ אוויר נמוך או תקר באחד או יותר מן הצמיגים ברכב שלכם.

מערכת ניטור לחץ האוויר בצמיגים (TPMS) זיהתה שלחץ האוויר באחד מהצמיגים שלכם או יותר נמוך במידה משמעותית מלחץ האוויר המומלץ של צמיג קר.

מה לעשות:

עצרו בצד בהירות בהקדם האפשרי. כאשר אתם במקום בטוח, בדקו האם יש לכם תקר בצמיג.

באפשרותכם לבקש את אחד משירותי הדרך של Tesla (צמיג נייד, צמיג בהשאלה, גרירה). למידע נוסף ראו [יצירת קשר עם שירותי דרך של Tesla בעמוד 207](#).

במקרה שאינו מקרה חירום, מומלץ להגיע לצמיגיה קרובה לקבלת סיוע או לקבוע שירות באמצעות האפליקציה לנייד של Tesla.

ראו [שמירה על לחץ אוויר בצמיגים בעמוד 180](#) לקבלת מידע נוסף על איך למצוא מהו לחץ האוויר הקר המומלץ (RCP) לצמיגי הרכב, כיצד לבדוק את לחץ האוויר בצמיגים, וכיצד להבטיח שלחץ האוויר בצמיגים תמיד יהיה תקין.

התראה זו תיעלם לאחר ש-TPMS תזהה באופן עקבי לחץ אוויר הנמצא בטווח של 3 psi מן הלחץ המומלץ בכל אחד מן הצמיגים.

- ייתכן שההתראה ונורת הביקורת על לחץ אוויר בצמיגים עדיין ימשיכו להיות מוצגות לאחר מילוי הצמיגים בהתאם ללחץ האוויר המומלץ של צמיג קר, אך הן יהיו אמורות לכבות לאחר נסיעה קצרה.
- ייתכן שיהיה עליכם לנסוע במהירות גבוהה מ-25 קמ"ש במשך 10 דקות לפחות על מנת לאפשר למערכת ניטור לחץ האוויר בצמיגים למדוד את לחצי האוויר המעודכנים בצמיגים ולהציג אותם.

לקבלת מידע נוסף על לחץ אוויר בצמיגים וניפוח, ראו [טיפול בצמיגים ותחזוקתם בעמוד 180](#).

## MCU\_w010

### לחץ אוויר מתחת להמלצה עבור צמיגים בדקו את הלחץ ומלאו מחדש אוויר בהתאם לצורך

מה הפירוש של התראה זו:

התראה זו אינה מציינת שיש תקר.

מערכת ניטור לחץ האוויר בצמיגים (TPMS) זיהתה שלחץ האוויר באחד מהצמיגים שלכם או יותר נמוך ב-20% לפחות מלחץ האוויר המומלץ של צמיג קר.

ראו [שמירה על לחץ אוויר בצמיגים בעמוד 180](#) לקבלת מידע נוסף על איך למצוא מהו לחץ האוויר הקר המומלץ (RCP) לצמיגי הרכב, כיצד לבדוק את לחץ האוויר בצמיגים, וכיצד להבטיח שלחץ האוויר בצמיגים תמיד יהיה תקין.

ייתכן שהתראה זו תופיע במזג אוויר קר מכיוון שהאוויר בצמיגים מתכווץ באופן טבעי כאשר הוא מתקרר, ולכן לחץ האוויר בצמיגים יורד.

מה לעשות:

הוסיפו אוויר לשמירה על לחץ אוויר בצמיג קר. על אף שצניחה בלחץ האוויר בצמיג היא צפויה במזג אוויר קר, יש לשמור על לחץ האוויר המומלץ בצמיג קר בכל עת.

ההתראה עשויה להיעלם כאשר הנהיגה ברכב מתחדשת. הסיבה לכך היא שהצמיגים מתחממים ולחץ האוויר בצמיגים עולה. גם אם ההתראה נעלמת, עדיין יש למלא מחדש את האוויר בצמיגים לאחר שהם מתקררים.

ההתראה תיעלם לאחר שמערכת ניטור לחץ האוויר בצמיגים תזהה שכל אחד מהצמיגים מנופח ללחץ האוויר המומלץ של צמיג קר.

- ייתכן שההתראה ונורת הביקורת על לחץ אוויר בצמיגים עדיין ימשיכו להיות מוצגות לאחר מילוי הצמיגים בהתאם ללחץ האוויר המומלץ של צמיג קר, אך הן יהיו אמורות לכבות לאחר נסיעה קצרה.
- ייתכן שיהיה עליכם לנסוע במהירות גבוהה מ-25 קמ"ש במשך 10 דקות לפחות על מנת לאפשר למערכת ניטור לחץ האוויר בצמיגים למדוד את לחצי האוויר המעודכנים בצמיגים ולהציג אותם.

אם התראה זו חוזרת עבור אותו צמיג, בדקו אם קיימת דליפה איטית בצמיג. באפשרותכם להגיע לצמיגיה או לקבוע שירות באמצעות האפליקציה לנייד של Tesla.

לקבלת מידע נוסף על לחץ אוויר בצמיגים וניפוח, ראו [טיפול בצמיגים ותחזוקתם בעמוד 180](#).



לקבלת מידע נוסף על לחץ אוויר בצמיגים וניפוח, ראו [טיפול בצמיגים ותחזוקתם בעמוד 180](#).

## MCU\_w029 נדרש טיפול קבעו טיפול כעת

מה הפירוש של התראה זו:

התראה זו מופעלת מרחוק ע"י Tesla כאשר מזוהה בעיה הדורשת טיפול ברכב שלכם. התראה זו עשויה להיות מופעלת גם עקב מצבים שונים ברכב. תוכלו לקבל מידע נוסף בעת קביעת טיפול. התראה זו ניתנת לטיפול ע"י טכנאי שירות בלבד לאחר סיום הטיפול ברכבכם.

מה לעשות:

מכיוון שהתראה זו עשויה להופיע מסיבות שונות, מומלץ לקבוע טיפול במועד המוקדם ביותר האפשרי.

## TAS\_a313 בקרת נסיעה אדפטיבית מושבתת ייתכן שנוחות הנסיעה תהיה מופחתת

מה הפירוש של התראה זו:

קיימת בעיה במערכת כוונן המתלים האדפטיביים של הרכב. כתוצאה מכך, המערכת לא יכולה לספק כוונן בזמן אמת של מערכת המתלים כדי למטב את נוחות הנסיעה ואת השליטה ברכב.

במקום זאת, כל התקני הוויסות מקבלים זרם מתוקן. ייתכן שהנסיעה שלכם תהיה רכה או קשה יותר מהרגיל.

מה לעשות:

אם התראה זו חוזרת בנסיעות הבאות, קבעו טיפול בהקדם האפשרי. ניתן בינתיים לנסוע ברכב.

התראה זו מלווה בנורית חיווי צהובה ב-לוח המחוונימים. למידע נוסף, עיינו בפרק [מתלי אוויר בעמוד 86](#).

## TAS\_a314 בקרת נסיעה אדפטיבית מושבתת

מה הפירוש של התראה זו:

קיימת בעיה במערכת כוונן המתלים האדפטיביים של הרכב. כתוצאה מכך, המערכת לא יכולה לספק כוונן בזמן אמת למערכת המתלים כדי למטב הן את נוחות הנסיעה והן את השליטה ברכב, וייתכן שהנסיעה שלכם תהיה רכה מהרגיל.

מה לעשות:

אם התראה זו חוזרת בנסיעות הבאות, קבעו טיפול בהקדם האפשרי. ניתן בינתיים לנסוע ברכב.

התראה זו מלווה בנורית חיווי אדומה ב- לוח המחוונימים. למידע נוסף, עיינו בפרק [מתלי אוויר בעמוד 86](#).

## THC\_u0005 מיזוג האוויר נחלש באופן זמני מערכות הרכב עוברות צינון

מה הפירוש של התראה זו:

ביצועי מיזוג האוויר בתא הנוסעים נחלשו באופן זמני משום הרכב שלכם צריך להתמקד בקירור סוללת המתח הגבוה (המצבר) ו/או המנוע. זו תופעה נורמלית לחלוטין אשר אינה מצביעה על תקלה ברכב או במערכת מיזוג האוויר.





## פתרון בעיות של התראות

בנוסף לקירור הרכב פנים הרכב, מערכת מיזוג האוויר מקררת גם את המצבר. מערכת מיזוג האוויר מעניקה עדיפות לקירור המצבר על-מנת להבטיח שיישאר בטווח הטמפרטורה המיטבי המבטיח אריכות חיים וביצועים מיטביים.

תקין לחלוטין שהרכב מתמקד יותר בקירור המצבר לפרקי זמן קצרים בסביבות של טמפרטורה גבוהה. כאשר הדבר קורה, לעתים קרובות הסיבה היא שהרכב טוען Supercharging במזג אוויר חם.

מה לעשות:

לא נדרשת כל פעולה. ניתן לנסוע ברכב.

ההתראה אמורה להיעלם תוך זמן קצר וביצועי מיזוג האוויר בתא הנוסעים אמורים לחזור לרמה הרגילה. במקרים מסוימים, ההתראה והתנהגות הרכב ימשכו עד לסיום הטעינה המהירה.

אם ההתראה נמשכת לאורך מספר נסיעות ומלווה בהתראות נוספות המצביעות על תקלות אפשריות במערכת מיזוג האוויר, צרו קשר עם השירות של Tesla במועד הנוח לכם כדי לתאם בדיקה של מערכת מיזוג האוויר.

### THC\_w0100

## חימום סוללה לא זמין - קצב טעינה הופחת ייתכן שטעינה לא תהיה זמינה במזג אוויר קר

מה הפירוש של התראה זו:

אותר מצב המשפיע על ביצועי מחמם הסוללה במתח גבוה של רכבכם.

ללא חימום מספק של הסוללה במתח גבוה, ייתכן שמהירות הטעינה (קצב הטעינה) תהיה מופחתת. ייתכן גם שלא ניתן יהיה לטעון את הרכב שלכם בסביבה בעלת טמפרטורות קרות (מזג אוויר קר) כאשר מחמם הסוללה במתח גבוה נותר בלתי זמין.

מה לעשות:

ניתן לנסוע ברכב. ניתן גם לטעון ולחבר את רכבכם לתחנת טעינה. עם זאת, ייתכן שלא יהיה ניתן לטעון את הרכב שלכם, או שהטעינה תהיה איטית מהצפוי, בסביבה עם טמפרטורות קרות.

אם הדבר אפשרי, נסו לטעון את הרכב שלכם בסביבה סגורה, כמו מוסך, שבו הסביבה החמימה יותר עשויה לייתר את השימוש במחמם הסוללה במתח גבוה.

אם אתם נוסעים בסביבה בעלת טמפרטורות קרות, מומלץ לא להסתמך על תחנות טעינה בדרך ליעדכם, כיוון שהסוללה במתח גבוה עשויה להיות קרה מכדי להיטען.

- אם אתם צריכים לטעון, טענו את הרכב שלכם מייד לאחר הנסיעה. סוללת מתח גבוה עשויה להיות עדיין חמה מהנסיעה האחרונה.
- השארת רכבכם חונה בסביבה קרה לאחר נסיעה תגרום לסוללת מתח גבוה להתקרר, והטעינה עלולה להפוך לבלתי זמינה.

באופן דומה, מומלץ לא להסתמך על טעינת הסוללה במתח גבוה באמצעות בלימה רגנרטיבית בעת נסיעה בסביבה קרה, משום שבלימה רגנרטיבית עשויה להפוך לבלתי זמינה אם טמפרטורת הסוללה נמוכה מדי. למידע נוסף, ראו [בלימה רגנרטיבית בעמוד 84](#).

ייתכן שהתראה זו תוצג עקב תנאים רבים ברכב. ייתכן שהיא תיגרם על ידי מצב זמני שאינו דורש שום צעד כדי לפתור אותו.

עם זאת, אם ההתראה ממשיכה לאורך מספר נסיעות, או אם היא מלווה בהתראות נוספות המצביעות על בעיות אפשריות בחימום הרכב שלכם ו/או מערכת מיזוג אוויר, מומלץ לקבוע פגישת טיפול בהזדמנות המוקדמת הסבירה ביותר.

למידע נוסף לגבי טעינה, ראו [הוראות טעינה בעמוד 169](#).

לקבלת מידע נוסף על סוללת מתח גבוה, ראו [מידע על סוללת מתח גבוה בעמוד 168](#).

### UMC\_w001

## לא ניתן לטעון עם מחבר נייד הארקת שקע לא מספיקה - נסו שקע אחר

מה הפירוש של התראה זו:

ה-Mobile Connector זיהה שלשקע החשמל יש הארקה שאינה מספיקה, מה שנגרם ככל הנראה מחיבור הארקה בלתי מספיק או חסר.



דבר זה אינו מעיד על בעיה ב-Mobile Connector או ברכב, אלא מצביע על בעיה בשקע החשמל בקיר / בהתקן החשמלי שאליו מחובר ה-Mobile Connector.

מה לעשות:

פנו לחשמלאי כדי לבדוק את ההתקן החשמלי. החשמלאי צריך לוודא שקיימת הארקה מתאימה בממסר הפחת או בקופסת הנתיכים, וגם לוודא שבוצעו חיבורים מתאימים לשקע, לפני שתנסו לחבר שוב את ה-Mobile Connector.

אם עליכם לטעון בינתיים, נסו לטעון באמצעות שקע אחר, במיקום אחר, או עם תחנת טעינה מסוג אחר.

באפשרותכם לנסות גם לטעון את הרכב שלכם באתר Tesla Supercharger או באתר Destination Charging, הניתנים כולם לאיתור על המפה שעל מסך המגע של הרכב שלכם. לפרטים נוספים, ראו [מפות וניווט בעמוד 156](#).

למידע נוסף על פתרון בעיות בנוריות מצב ובעיות טעינה של Mobile Connector, עיינו [במדריך למשתמש של המוצר](#).

## UMC\_w002

### לא ניתן להטעין - כשל ב-GFCI של המחבר הנייד נתקו את ידית הטעינה משקע הטעינה ונסו שוב

מה הפירוש של התראה זו:

לא ניתן לטעון את הרכב משום שאירע כשל בממסר הפחת (GFCI) ב-Mobile Connector.

בדומה ל-GFCI בשקע הקיר, תכונה זו נועדה לעצור את זרם החשמל כאשר יש בעיה. היא הפסיקה את הטעינה כדי להגן על הרכב ועל ציוד הטעינה.

זה עשוי לקרות בשל סיבות רבות. הבעיה עשויה להיות בכבל הטעינה, בידיית הטעינה, ביציאת הטעינה או אפילו ברכיב טעינה ברכב.

מה לעשות:

בדקו אם יש סימני מים או לחות בשקע הטעינה או בידיית הטעינה. אם אתם מגלים לחות חריגה, המתינו והניחו לאזור הפנימי ולחלק החשוף של ידית הטעינה להתייבש לחלוטין לפני שתנסו שוב.

בדקו אם קיים נזק בציוד הטעינה.

- אם הכבל פגום או לא תקין, אין להשתמש בו. נסו במקום זאת ציוד טעינה אחר.
- אם הכבל במצב טוב, נסו שוב לטעון עם אותו Mobile Connector.

אם הבעיה חוזרת על עצמה ומונעת את הטעינה, נסו לטעון בעזרת ציוד טעינה אחר.

התראה זו היא בדרך כלל ספציפית לציוד טעינה חיצוני ומקורות חשמל, ואינה מציינת בדרך כלל בעיה ברכב שלכם הניתנת לפתרון באמצעות קביעת טיפול.

באפשרותכם לנסות גם לטעון את הרכב שלכם באתר Tesla Supercharger או באתר Destination Charging, הניתנים כולם לאיתור על המפה שעל מסך המגע של הרכב שלכם. לפרטים נוספים, ראו [מפות וניווט בעמוד 156](#).

למידע נוסף על פתרון בעיות בנוריות מצב ובעיות טעינה של Mobile Connector, עיינו [במדריך למשתמש של המוצר](#).

## UMC\_w004

### לא ניתן לבצע טעינה עם מחבר נייד המתח גבוה מדי / נסו שקע קיר אחר

מה הפירוש של התראה זו:

הרכב אינו יכול להיטען, או שהטעינה נקטעת, כי או Mobile Connector:

- מזהה שהמתח בשקע בקיר גבוה מדי, או
- מזהה עלייה בלתי צפויה במתח האספקה מהשקע בקיר.

מה לעשות:



נסו לטעון את הרכב בעזרת שקע אחר בקיר. אם טעינת הרכב מתחילה, ככל הנראה מקור הבעיה היה בשקע המקורי. פנו לחשמלאי כדי לבדוק את חיבור החיווט של הבניין לשקע הזה.

אם הרכב עדיין אינו נטען כאשר אתם מנסים שקע אחר, נסו לטעון במיקום אחר.

באפשרותכם לנסות גם לטעון את הרכב שלכם באתר Tesla Supercharger או באתר Destination Charging, הניתנים כולם לאיתור על המפה שעל מסך המגע של הרכב שלכם. לפרטים נוספים, ראו [מפות וניווט בעמוד 156](#).

למידע נוסף על פתרון בעיות בנוריות מצב ובעיות טעינה של Mobile Connector, עיינו [במדריך למשתמש של המוצר](#).

## UMC\_w005

### לא ניתן להטעין עם מחבר נייד המתח נמוך מדי / נסו שקע שונה

מה הפירוש של התראה זו:

הרכב אינו יכול להיטען, או שהטעינה נקטעת, כי או Mobile Connector:

- אינו מזהה מספיק מתח אספקה מהשקע בקיר, או
- מזהה ירידה לא צפויה במתח האספקה מהשקע בקיר.

מה לעשות:

נסו לטעון את הרכב בעזרת שקע אחר בקיר. אם טעינת הרכב מתחילה, ככל הנראה מקור הבעיה היה בשקע המקורי. פנו לחשמלאי כדי לבדוק את חיבור החיווט של הבניין לשקע הזה.

אם הרכב עדיין אינו נטען כאשר אתם מנסים שקע אחר, נסו לטעון במיקום אחר.

התראה זו היא בדרך כלל ספציפית לציוד טעינה חיצוני ומקורות חשמל, ואינה מציינת בדרך כלל בעיה ברכב שלכם הניתנת לפתרון באמצעות קביעת טיפול.

באפשרותכם לנסות גם לטעון את הרכב שלכם באתר Tesla Supercharger או באתר Destination Charging, הניתנים כולם לאיתור על המפה שעל מסך המגע של הרכב שלכם. לפרטים נוספים, ראו [מפות וניווט בעמוד 156](#).

למידע נוסף על פתרון בעיות בנוריות מצב ובעיות טעינה של Mobile Connector, עיינו [במדריך למשתמש של המוצר](#).

## UMC\_w007

### טמפרטורת קופסת הבקרה של המחבר הנייד גבוהה הניחו למחבר הנייד להתקרר כדי להמשיך בטעינה

מה הפירוש של התראה זו:

הטעינה הופסקה משום שה-Mobile Connector זיהה טמפרטורה גבוהה בתוך מכלול קופסת הבקרה שלו.

מה לעשות:

ודאו כי ה-Mobile Connector אינו מכוסה או שאין מקור חום קרוב. אם התקלה נמשכת בטמפרטורות סביבה רגילות (מתחת ל-38°C), נדרש טיפול.

באפשרותכם לנסות גם לטעון את הרכב שלכם באתר Tesla Supercharger או באתר Destination Charging, הניתנים כולם לאיתור על המפה שעל מסך המגע של הרכב שלכם. לפרטים נוספים, ראו [מפות וניווט בעמוד 156](#).

למידע נוסף על פתרון בעיות בנוריות מצב ובעיות טעינה של Mobile Connector, עיינו [במדריך למשתמש של המוצר](#).

## UMC\_w008

### לא ניתן להטעין - טמפרטורת התקע בקיר גבוהה מומלץ לבדוק את שקע הקיר והחיווט

מה הפירוש של התראה זו:



התראות טמפרטורה גבוהה שזוהתה על-ידי Mobile Connector מציינות שהשקע המשמש לטעינה מתחמם יתר על המידה, ולכן הטעינה הופסקה כדי להגן על השקע.

דבר זה אינו מעיד על בעיה ב-Mobile Connector או ברכב, אלא מצביע על בעיה בשקע החשמל בקיר / בהתקן החשמלי שאליו מחובר ה-Mobile Connector.

שקע חם עשוי להיגרם על-ידי תקע שלא הוכנס במלואו, חיבור חיווט בניין רופף לשקע או שקע שמתחיל בו בלאי.

מה לעשות:

ודאו שהמתאם מחובר במלואו לשקע. אם מהירות הטעינה אינה חוזרת למהירות תקינה, צרו קשר עם חשמלאי כדי לבדוק את השקע ואת חיבורי חיווט הבניין לשקע ובצעו את כל התיקונים הדרושים.

אם השקע בלוי, יש להחליף אותו בשקע באיכות גבוהה. שקלו שדרוג ל-Wall Connector של Tesla לצורך נוחות גדולה יותר ומהירות הטעינה המהירה ביותר.

## UMC\_w009

### לא ניתן להטעין - ידית הטעינה חמה מדי בדקו שאין לכלוך בידיית הטעינה או שקע הטעינה

מה הפירוש של התראה זו:

הטעינה הופסקה משום שה-Mobile Connector זיהה טמפרטורה גבוהה בידיית הטעינה שמתחברת לשקע הטעינה של הרכב שלכם.

מה לעשות:

ודאו שה-Mobile Connector הוכנס במלואו לפתח שקע הטעינה של הרכב.

בדקו את פתח שקע הטעינה ואת ידית ה-Mobile Connector לאיתור חסימות כלשהן או לחות. ודאו כי כל חסימה הקיימת בשקע הטעינה או בידיית ה-Mobile Connector סולקה ושכל הלחות התייבשה, ולאחר מכן נסו להכניס מחדש את ידית ה-Mobile Connector לשקע הטעינה.

ודאו גם כי ידית הטעינה של ה-Mobile Connector אינה מכוסה או שאין מקור חום קרוב.

אם ההתראה נותרת גם בטמפרטורות סביבה רגילות (מתחת ל-38°C), ומופיעה במהלך ניסיונות טעינה מרובים, זה עשוי להעיד על מצב המשפיע על ה-Mobile Connector או על הרכב שלכם. מומלץ לקבוע טיפול במועד הנוח לכם.

באפשרותכם לנסות גם לטעון את הרכב שלכם באתר Tesla Supercharger או באתר Destination Charging, הניתנים כולם לאיתור על המפה שעל מסך המגע של הרכב שלכם. לפרטים נוספים, ראו [מפות וניווט בעמוד 156](#).

למידע נוסף על פתרון בעיות בנויות מצב ובעיות טעינה של Mobile Connector, עיינו [במדריך למשתמש של המוצר](#).

## UMC\_w010

### חיבור בין המחבר הנייד למתאם חם הניחו לו להתקרר - חברו את המתאם במלואו למחבר הנייד

מה הפירוש של התראה זו:

הטעינה הופסקה משום שה-Mobile Connector זיהה טמפרטורה גבוהה בחיבור בין המתאם לשקע בקיר לבין קופסת הבקרה.

מה לעשות:

ודאו שהמתאם לשקע בקיר מחובר במלואו לקופסת הבקרה של ה-Mobile Connector.

ודאו גם כי המתאם לשקע בקיר אינו מכוסה או שאין מקור חום קרוב.

לאחר הניתוק ממקור המתח (שקע חשמל בקיר), בדקו את חיבור המתאם לשקע בקיר ואת חיבור קופסת הבקרה של ה-Mobile Connector לאיתור חסימות או לחות. ודאו שכל חסימה הוסרה ושכל הלחות התייבשה, ולאחר מכן נסו להכניס מחדש את המתאם לשקע בקיר לתוך ה-Mobile Connector ולאחר מכן חברו למקור המתח (שקע בקיר).

לאחר שהטמפרטורה של קופסת הבקרה של ה-Mobile Connector ירדה וכל החסימות הוסרו, ההתראה אמורה להיעלם והטעינה מתאפשרת.



באפשרותכם לנסות גם לטעון את הרכב שלכם באתר Tesla Supercharger או באתר Destination Charging, הניתנים כולם לאיתור על המפה שעל מסך המגע של הרכב שלכם. לפרטים נוספים, ראו [מפות וניווט בעמוד 156](#).

למידע נוסף על פתרון בעיות בנוריות מצב ובעיות טעינה של Mobile Connector, עיינו [במדריך למשתמש של המוצר](#).

## UMC\_w011

### שגיאת תקשורת ציוד טעינה נסו שוב או השתמשו בציוד אחר

מה הפירוש של התראה זו:

לא ניתן לטעון את הרכב מאחר שהוא אינו מתקשר באופן יעיל עם ה-Mobile Connector. ה-Mobile Connector לא יכול לאשר דרך זיהוי קרבה שידית הטעינה מחוברת במלואה לרכב שלכם.

מה לעשות:

ראשית, ודאו שהיעדר התקשורת היעילה מקורו ב-Mobile Connector ולא בבעיה ברכב. זהו בדרך כלל המקרה.

כדי לאשר זאת, נסו לטעון את הרכב באמצעות ציוד טעינה חיצוני שונה.

- אם טעינת הרכב מתחילה, ככל הנראה מקור הבעיה היה ה-Mobile Connector.
- אם הרכב עדיין לא נטען, הבעיה עשויה להיות ברכב.

בדקו את פתח שקע הטעינה ואת ידית ה-Mobile Connector לאיתור חסימות כלשהן (השתמשו בפנס במידת הצורך). ודאו כי כל חסימה סולקה ושכל הלחות התייבשה, ולאחר מכן נסו להכניס מחדש את ידית ה-Mobile Connector לשקע הטעינה.

התראה זו היא בדרך כלל ספציפית לציוד טעינה חיצוני ומקורות חשמל, ואינה מציינת בדרך כלל בעיה ברכב שלכם הניתנת לפתרון באמצעות קביעת טיפול.

באפשרותכם לנסות גם לטעון את הרכב שלכם באתר Tesla Supercharger או באתר Destination Charging, הניתנים כולם לאיתור על המפה שעל מסך המגע של הרכב שלכם. לפרטים נוספים, ראו [מפות וניווט בעמוד 156](#).

למידע נוסף על פתרון בעיות בנוריות מצב ובעיות טעינה של Mobile Connector, עיינו [במדריך למשתמש של המוצר](#).

למידע נוסף לגבי טעינה, ראו [הוראות טעינה בעמוד 169](#).

## UMC\_w012

### שגיאת תקשורת ציוד טעינה נסו שוב או השתמשו בציוד אחר

מה הפירוש של התראה זו:

לא ניתן לטעון את הרכב מאחר שהוא אינו מתקשר באופן יעיל עם ה-Mobile Connector. ה-Mobile Connector מזהה שאינו יכול ליצור או לשמור על אות נתב בקרה תקין.

מה לעשות:

ראשית, ודאו שהיעדר התקשורת היעילה מקורו ב-Mobile Connector ולא בבעיה ברכב. זהו בדרך כלל המקרה.

כדי לאשר זאת, נסו לטעון את הרכב באמצעות ציוד טעינה חיצוני שונה.

- אם טעינת הרכב מתחילה, ככל הנראה מקור הבעיה היה ה-Mobile Connector.
- אם הרכב עדיין לא נטען, הבעיה עשויה להיות ברכב.

בדקו את פתח שקע הטעינה ואת ידית ה-Mobile Connector לאיתור חסימות כלשהן (השתמשו בפנס במידת הצורך). ודאו כי כל חסימה סולקה ושכל הלחות התייבשה, ולאחר מכן נסו להכניס מחדש את ידית ה-Mobile Connector לשקע הטעינה.

התראה זו היא בדרך כלל ספציפית לציוד טעינה חיצוני ומקורות חשמל, ואינה מציינת בדרך כלל בעיה ברכב שלכם הניתנת לפתרון באמצעות קביעת טיפול.



באפשרותכם לנסות גם לטעון את הרכב שלכם באתר Tesla Supercharger או באתר Destination Charging, הניתנים כולם לאיתור על המפה שעל מסך המגע של הרכב שלכם. לפרטים נוספים, ראו [מפות וניווט בעמוד 156](#).

למידע נוסף על פתרון בעיות בנוריות מצב ובעיות טעינה של Mobile Connector, עיינו במדריך למשתמש של המוצר.

למידע נוסף לגבי טעינה, ראו [הוראות טעינה בעמוד 169](#).

## UMC\_w013

### שגיאת מתאם לשקע בקיר - קצב הטעינה מופחת חברו את המטען באופן מלאי למחבר הנייד ונסו שוב

מה הפירוש של התראה זו:

ה-Mobile Connector שלכם לא מצליח לתקשר עם המתאם לשקע בקיר. משום שהמטען לא יכול לנטר את טמפרטורת המתאם לשקע בקיר, זרם הטעינה מופחת אוטומטית ל-8A.

מה לעשות:

1. נתקו לגמרי את ה-Mobile Connector, כולל המתאם לשקע בקיר, מהשקע בקיר.
2. ודאו שהחיבור בין המתאם לשקע בקיר לבין הגוף הראשי של ה-Mobile Connector מאובטח.
  - a. נתקו את המתאם לשקע בקיר באופן מלא מהגוף הראשי של ה-Mobile Connector שלכם.
  - b. הכניסו את המתאם לשקע בקיר במלואו לתוך הגוף הראשי של ה-Mobile Connector על-ידי דחיפתו לתוך התושבת עד שייגעל במקומו.
3. נסו לטעון שוב על-ידי חיבור מלא של ה-Mobile Connector, כולל המתאם לשקע בקיר, לשקע בקיר.
4. אם ההתראה חוזרת על עצמה, נסו להשתמש במתאם אחר לשקע בקיר (ראו שלבים לעיל כדי לוודא שהמתאם מחובר באופן מלא ל-Mobile Connector שלכם).
  - a. אם ההתראה לא מופיעה עוד, סביר להניח שהבעיה היא במתאם לשקע בקיר שבו השתמשתם קודם לכן.
  - b. אם ההתראה חוזרת על עצמה, סביר להניח שהבעיה היא ב-Mobile Connector.

במידת הצורך, השיגו מתאם אחר לשקע בקיר או Mobile Connector אחר.

לעת עתה, תוכלו להמשיך לטעון עם אותו ציוד. קצב הטעינה יופחת, משום שזרם הטעינה יוגבל ל-8A כל עוד מצב זה נמשך.

באפשרותכם לנסות גם לטעון את הרכב שלכם באתר Tesla Supercharger או באתר Destination Charging, הניתנים כולם לאיתור על המפה שעל מסך המגע של הרכב שלכם. לפרטים נוספים, ראו [מפות וניווט בעמוד 156](#).

למידע נוסף על פתרון בעיות בנוריות מצב ובעיות טעינה של Mobile Connector, עיינו במדריך למשתמש של המוצר.

## UMC\_w014

### שגיאת מתאם לשקע בקיר - קצב הטעינה מופחת חברו את המטען באופן מלא למחבר הנייד ונסו שוב

מה הפירוש של התראה זו:

ה-Mobile Connector שלכם לא מצליח לתקשר עם המתאם לשקע בקיר. משום שה-Mobile Connector שלכם אינו יכול לזהות את סוג שקע הקיר שאליו מחובר המתאם לשקע בקיר, זרם הטעינה יופחת אוטומטית ל-8A.

מה לעשות:

1. נתקו לגמרי את ה-Mobile Connector, כולל המתאם לשקע בקיר, מהשקע בקיר.
2. ודאו שהחיבור בין המתאם לשקע בקיר לבין הגוף הראשי של ה-Mobile Connector מאובטח.
  - a. נתקו את המתאם לשקע בקיר באופן מלא מהגוף הראשי של ה-Mobile Connector שלכם.
  - b. הכניסו את המתאם לשקע בקיר במלואו לתוך הגוף הראשי של ה-Mobile Connector על-ידי דחיפתו לתוך התושבת עד שייגעל במקומו.
3. נסו לטעון שוב על-ידי חיבור מלא של ה-Mobile Connector, כולל המתאם לשקע בקיר, לשקע בקיר.



4. אם ההתראה חוזרת על עצמה, נסו להשתמש במתאם אחר לשקע בקיר (ראו שלבים לעיל כדי לוודא שהמתאם מחובר באופן מלא ל-Mobile Connector שלכם).

- a. אם ההתראה לא מופיעה עוד, סביר להניח שהבעיה היא במתאם לשקע בקיר שבו השתמשתם קודם לכן.
- b. אם ההתראה חוזרת על עצמה, סביר להניח שהבעיה היא ב-Mobile Connector.

במידת הצורך, השיגו מתאם אחר לשקע בקיר או Mobile Connector אחר. לעת עתה, תוכלו להמשיך לטעון עם אותו ציוד. קצב הטעינה יופחת, משום שזרם הטעינה יוגבל ל-8A כל עוד מצב זה נמשך.

באפשרותכם לנסות גם לטעון את הרכב שלכם באתר Tesla Supercharger או באתר Destination Charging, הניתנים כולם לאיתור על המפה שעל מסך המגע של הרכב שלכם. לפרטים נוספים, ראו [מפות וניווט בעמוד 156](#).

למידע נוסף על פתרון בעיות בנויות מצב ובעיות טעינה של Mobile Connector, עיינו ב**מדריך למשתמש של המוצר**.

## UMC\_w015

### שגיאת מתאם לשקע בקיר - קצב הטעינה מופחת חברו את המטען באופן מלא למחבר הנייד ונסו שוב

מה הפירוש של התראה זו:

ה-Mobile Connector שלכם לא מצליח לתקשר עם המתאם לשקע בקיר. משום שה-Mobile Connector שלכם אינו יכול לזהות את סוג שקע הקיר שאליו מחובר המתאם לשקע בקיר, זרם הטעינה יופחת אוטומטית ל-8A.

מה לעשות:

1. נתקו לגמרי את ה-Mobile Connector, כולל המתאם לשקע בקיר, מהשקע בקיר.
2. ודאו שהחיבור בין המתאם לשקע בקיר לבין הגוף הראשי של ה-Mobile Connector מאובטח.
  - a. נתקו את המתאם לשקע בקיר באופן מלא מהגוף הראשי של ה-Mobile Connector שלכם.
  - b. הכניסו את המתאם לשקע בקיר במלואו לתוך הגוף הראשי של ה-Mobile Connector על-ידי דחיפתו לתוך התושבת עד שיינעל במקומו.
3. נסו לטעון שוב על-ידי חיבור מלא של ה-Mobile Connector, כולל המתאם לשקע בקיר, לשקע בקיר.
4. אם ההתראה חוזרת על עצמה, נסו להשתמש במתאם אחר לשקע בקיר (ראו שלבים לעיל כדי לוודא שהמתאם מחובר באופן מלא ל-Mobile Connector שלכם).
  - a. אם ההתראה לא מופיעה עוד, סביר להניח שהבעיה היא במתאם לשקע בקיר שבו השתמשתם קודם לכן.
  - b. אם ההתראה חוזרת על עצמה, סביר להניח שהבעיה היא ב-Mobile Connector.

במידת הצורך, השיגו מתאם אחר לשקע בקיר או Mobile Connector אחר. לעת עתה, תוכלו להמשיך לטעון עם אותו ציוד. קצב הטעינה יופחת, משום שזרם הטעינה יוגבל ל-8A כל עוד מצב זה נמשך.

באפשרותכם לנסות גם לטעון את הרכב שלכם באתר Tesla Supercharger או באתר Destination Charging, הניתנים כולם לאיתור על המפה שעל מסך המגע של הרכב שלכם. לפרטים נוספים, ראו [מפות וניווט בעמוד 156](#).

למידע נוסף על פתרון בעיות בנויות מצב ובעיות טעינה של Mobile Connector, עיינו ב**מדריך למשתמש של המוצר**.

## UMC\_w016

### טמפרטורה גבוהה של קופסת בקרה של מחבר נייד קצב טעינה מרבי ירד

מה הפירוש של התראה זו:

זרם הטעינה ירד זמנית משום שה-Mobile Connector זיהה טמפרטורה גבוהה יתר על המידה בתוך מכלול קופסת הבקרה שלו.

מה לעשות:

ודאו כי ה-Mobile Connector אינו מכוסה או שאין מקור חום קרוב. אם התקלה נמשכת בטמפרטורות סביבה רגילות (מתחת ל-38°C), נדרש טיפול.

באפשרותכם לנסות גם לטעון את הרכב שלכם באתר Tesla Supercharger או באתר Destination Charging, הניתנים כולם לאיתור על המפה שעל מסך המגע של הרכב שלכם. לפרטים נוספים, ראו [מפות וניווט בעמוד 156](#).

למידע נוסף על פתרון בעיות בנוריות מצב ובעיות טעינה של Mobile Connector, עיינו [במדריך למשתמש של המוצר](#).

## UMC\_w017

### קצב טעינה הופחת – טמפרטורת התקע בקיר גבוהה מומלץ לבדוק את שקע הקיר והחיווט

מה הפירוש של התראה זו:

התראות טמפרטורה גבוהה שזוהתה על-ידי Mobile Connector מציינות שהשקע המשמש לטעינה מתחמם יתר על המידה, ולכן חלה האטה של הטעינה כדי להגן על השקע.

זו בדרך כלל לא בעיה ברכב או ב-Mobile Connector, אלא בעיה בשקע. שקע חם עשוי להיגרם על-ידי תקע שלא הוכנס במלואו, חיבור חיווט בניין רופף לשקע או שקע שמתחיל בו בלאי.

מה לעשות:

ודאו שהמתאם מחובר במלואו לשקע. אם מהירות הטעינה אינה חוזרת למהירות תקינה, צרו קשר עם חשמלאי כדי לבדוק את השקע ואת חיבורי חיווט הבניין לשקע ובצעו את כל התיקונים הדרושים.

אם השקע בלוי, יש להחליף אותו בשקע באיכות גבוהה. שקלו שדרוג ל-Wall Connector של Tesla לצורך נוחות גדולה יותר ומהירות הטעינה המהירה ביותר.

## UMC\_w018

### קצב טעינה הופחת – טמפרטורת הידית גבוהה בדקו שאין לכלוך בידיית הטעינה או בשקע הטעינה

מה הפירוש של התראה זו:

זרם הטעינה ירד זמנית משום שה-Mobile Connector זיהה טמפרטורה גבוהה יתר על המידה בידיית הטעינה שמתחברת לשקע הטעינה של הרכב שלכם.

מה לעשות:

ודאו שה-Mobile Connector הוכנס במלואו לפתח שקע הטעינה של הרכב.

בדקו את פתח שקע הטעינה ואת ידיית ה-Mobile Connector לאיתור חסימות כלשהן או לחות. ודאו כי כל חסימה הקיימת בשקע הטעינה או בידיית ה-Mobile Connector סולקה ושכל הלחות התייבשה, ולאחר מכן נסו להכניס מחדש את ידיית ה-Mobile Connector לשקע הטעינה.

ודאו גם כי ידיית הטעינה של ה-Mobile Connector אינה מכוסה או שאין מקור חום קרוב.

אם ההתראה נותרת גם בטמפרטורות סביבה רגילות (מתחת ל-38°C), ומופיעה במהלך ניסיונות טעינה מרובים, זה עשוי להעיד על מצב המשפיע על ה-Mobile Connector או על הרכב שלכם. מומלץ לקבוע טיפול במועד הנוח לכם.

באפשרותכם לנסות גם לטעון את הרכב שלכם באתר Tesla Supercharger או באתר Destination Charging, הניתנים כולם לאיתור על המפה שעל מסך המגע של הרכב שלכם. לפרטים נוספים, ראו [מפות וניווט בעמוד 156](#).

למידע נוסף על פתרון בעיות בנוריות מצב ובעיות טעינה של Mobile Connector, עיינו [במדריך למשתמש של המוצר](#).

## UMC\_w019

### חיבור חם בין המחבר הנייד למתאם קצב טעינה מרבי ירד

מה הפירוש של התראה זו:

זרם הטעינה הופחת משום שה-Mobile Connector זיהה טמפרטורה גבוהה בחיבור בין המתאם לשקע בקיר לבין קופסת הבקרה.

מה לעשות:





## פתרון בעיות של התראות

ודאו שהמתאם לשקע בקיר מחובר במלואו לקופסת הבקרה של ה-Mobile Connector.

לאחר הניתוק ממקור המתח (שקע חשמל בקיר), בדקו את חיבור המתאם לשקע בקיר ואת חיבור קופסת הבקרה של ה-Mobile Connector לאיתור חסימות או לחות.

מומלץ להסיר לכלוך / עצמים זרים. ודאו שכל חסימה הוסרה ושכל הלחות התייבשה, ולאחר מכן נסו להכניס מחדש את המתאם לשקע בקיר לתוך ה-Mobile Connector ולאחר מכן חברו למקור המתח (שקע בקיר).

ודאו גם כי המתאם לשקע בקיר אינו מכוסה או שאין מקור חום קרוב. אם ההתראה נותרת גם בטמפרטורות סביבה רגילות (מתחת ל-38°C), ומופיעה במהלך ניסיונות טעינה מרובים, זה עשוי להעיד על מצב המשפיע על ה-Mobile Connector או על הרכב שלכם. מומלץ לקבוע טיפול במועד הנוח לכם.

באפשרותכם לנסות גם לטעון את הרכב שלכם באתר Tesla Supercharger או באתר Destination Charging, הניתנים כולם לאיתור על המפה שעל מסך המגע של הרכב שלכם. לפרטים נוספים, ראו [מפות וניווט בעמוד 156](#).

למידע נוסף על פתרון בעיות בנוריות מצב ובעיות טעינה של Mobile Connector, עיינו במדריך למשתמש של המוצר.



## תחולת המסמך

כדי לקבל את המידע העדכני והמועיל ביותר שמוותאם לכלי הרכב שלכם, הציגו את המדריך למשתמש במסך המגע של רכבכם על-ידי גיעה באפשרות פקדים < שירות > מדריך למשתמש. המידע הספציפי לרכב שלכם תלוי בתכונות שרכשתם, בתצורת הרכב, באזור השיווק ובגרסת התוכנה. לעומת זאת, המדריכים למשתמש המסופקים על-ידי Tesla במיקומים אחרים מתעדכנים לפי הצורך וייתכן שלא יכילו מידע ייחודי לרכב הספציפי שלכם.

מידע אודות תכונות חדשות מוצג במסך המגע לאחר עדכון תוכנה, וניתן להציג אותו בכל עת על-ידי גיעה באפשרות > Software > Controls > Release Notes. אם התוכן בספר הרכב לגבי אופן השימוש ברכב שלכם מתנגש עם המידע בהודעות הפצת הגרסה, תינתן עדיפות להודעות הפצת הגרסה.

## איורים

האיורים המצורפים למסמך זה משמשים למטרות המחשה בלבד. המידע המופיע על מסך המגע של רכבך עשוי להשתנות בהתאם לאפשרויות הרכב, גרסת התוכנה והשווק המקומי שלך.

## זמינות של תכונות

חלק מהתכונות זמינות רק בתצורות רכב מסוימות ו/או רק באזורי שוק ספציפיים. ייתכן שהאפשרויות והתכונות המוזכרות בספר הרכב לא תהיינה זמינות בכלי הרכב הספציפי שלך. למידע נוסף ראו [הצהרת זמינות תכונות בעמוד 257](#).

## שגיאות ואי-דיוקים

כל המפרטים והתיאורים נכונים ומדויקים במועד פרסומם. אולם, מכיוון ש Tesla שואפת להשתפר כל הזמן, אנו שומרים את הזכות לבצע שינויים במוצר בכל עת. כדי לדווח על אי-דיוקים או השמטות, או כדי להעביר משוב כללי או הצעות לגבי האיכות של ספר רכב זה, שלחו הודעת דוא"ל לכתובת [ownersmanualfeedback@tesla.com](mailto:ownersmanualfeedback@tesla.com).

## מיקום רכיבים

ספר הרכב עשוי לכלול הגדרה של מיקום רכיב מסוים בצד שמאל או ימין של כלי הרכב. כפי שמוצג, שמאל (1) וימין (2) פירושם צד כלי הרכב כשאתם יושבים בתוכו.

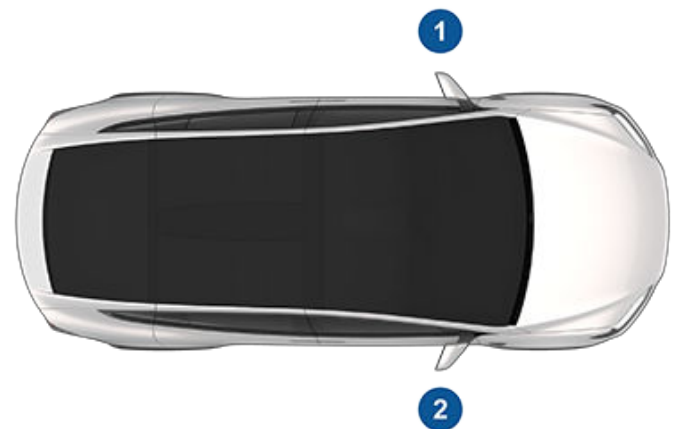

## זכויות יוצרים וסימנים מסחריים

© 2012-2024 כל הזכויות שמורות לחברת Tesla, Inc. כל המידע במסמך זה וכל התוכנה בכלי הרכב כפופים לזכויות יוצרים ולזכויות קניין רוחני אחרות של חברת Tesla, Inc. ושל מעניקי הרישיונות לחברה. אין לשנות, לשכפל או להעתיק חומר זה, כולו או חלקו, ללא אישור מראש בכתב מחברת Tesla, Inc. וממעניקי הרישיונות לחברה. ניתן לקבל מידע נוסף על פי בקשה. Tesla משתמשת בתוכנה שפותחה על-ידי קהילת קוד מקור פתוח. בקרו באתר תוכנת קוד מקור פתוח של Tesla בכתובת <http://www.tesla.com/opensource>. HD Radio. סימן מסחרי רשום של Biquity Digital Corporation. iBiquity. הסימנים המסחריים או הסימנים המסחריים הבאים שייכים לחברת Tesla Inc. בארה"ב ובארצות נוספות:

TESLA

TESLA MOTORS

TESLA ROADSTER

MODEL S

MODEL X

MODEL 3

MODEL Y

CYBERTRUCK

TESLA



כל הסימנים המסחריים האחרים שנכללים במסמך זה שייכים בהתאמה לבעליהם, השימוש בהם במסמך זה אינו מרמז על מתן חסות או תמיכה במוצרים או השירותים שלהם. שימוש בלתי-מורשה בכל סימן מסחרי שמוצג במסמך זה או על גבי כלי הרכב אסור בהחלט.



ה-Tesla שלכם משתנה כל הזמן, עם תכונות חדשות שנוספות ושיפורים המתווספים עם כל עדכון תוכנה. עם זאת, תלוי בגרסת הקושחה הפועלת ברכב שלכם, ייתכן והרכב שלכם אינו מצויד בכל התכונות או ייתכן ואינו פועל בדיוק כפי שמתואר בספר הרכב. התכונות שברכב שלכם משתנות בהתאם לאזור השוק, הגדרות תצורת הרכב, אפשרויות שנבחרו בעת הרכישה, עדכוני תוכנה, ועוד.

לא מובטח כי האפשרויות והתכונות המוזכרות בספר הרכב תהיינה זמינות בכלי הרכב המסוים שלכם. הדרך הטובה ביותר לוודא שאתם מקבלים את התכונות העדכניות והטובות ביותר היא לעדכן את תוכנת הרכב שלכם ברגע שאתם מקבלים הודעה לעשות זאת. באפשרותכם גם להגדיר את ההעדפות שלכם דרך **בקרים < תוכנה < העדפות תוכנה < מתקדם**. למידע נוסף ראו **עדכוני תוכנה בעמוד 177**. לתכונות הזמינות ברכב שלכם, תמיד יש להיות בהלימה עם החוקים והמגבלות החלים כדי לוודא את ביטחונכם, בטחון הנוסעים ואלו אשר סביבכם.



## טלמטיקה בכלי הרכב

יוסרו מכל הדוחות טרם שליחתם ל-Tesla. באפשרותכם לשלוט על הנתונים אותם אתם משתפים באמצעות הקשה על פקדים < תוכנה > שיתוף מידע.

למידע נוסף על האופן בו Tesla מטפלת בפרטים הנאספים מן הרכב שלכם, נא עיינו בהודעת הפרטיות של Tesla בכתובת <http://www.tesla.com/about/legal>.

**הערה:** אומנם ה-Model X משתמשת ב-GPS בקשר לנסיעה ולתפעול, כפי שמתואר במסמך זה, Tesla אינה מקליטה ואינה שומרת נתוני GPS ספציפיים לכלי הרכב, למעט מיקום התרחשות התאונה. לפיכך, Tesla אינה יכולה למסור מידע היסטורי לגבי מיקום כלי הרכב (לדוגמה, Tesla אינה יכולה לומר לכם היכן ה-Model X חנתה/נסעה בתאריך/שעה מסוימים).

## בקרת איכות

ייתכן שתראו מספר קילומטרים במד הקילומטרים במועד המסירה של ה-Model X שלכם. הדבר נובע מתהליך בדיקה מקיף שנועד להבטיח את איכות ה-Model X שלכם.

תהליך הבדיקה כולל בחינות נרחבות במהלך הייצור ולאחריו. הבחינה הסופית נערכת ב-Tesla וכוללת נסיעת מבחן על כביש שמבצע טכנאי.

## ספריית צלילים

"ספריית צלילים בחינם" (אם רלוונטי)

אתר אפקטים צליליים בחינם.

רישוי: Attribution 4.0 International (CC BY 4.0). מותר לכם להשתמש באפקטי צליליים בחינם וללא זכויות יוצרים בפרויקטים של מולטימדיה שלכם למטרות מסחריות ולא מסחריות.

<http://www.freesoundlibrary.com>

Model X מצוידת ברכיבים אלקטרוניים אשר מנטרים ומקליטים נתונים ממערכות שונות בכלי הרכב, כולל המנוע, רכיבי Autopilot, מצבר, מערכות בלימה ומערכות חשמליות. הרכיבים האלקטרוניים מקליטים מידע לגבי תנאי הנסיעה וכלי הרכב, כולל: בלימה, תאוצה, פרטי נסיעה ופרטים אחרים לגבי כלי הרכב שלכם. רכיבים אלה גם מקליטים מידע לגבי תכונות של כלי הרכב, כגון אירועי וסטטוס טעינה, הפעלה/השבתה של מערכות שונות, קודי שגיאה דיאגנוסטיים, מספר זיהוי כלי הרכב (VIN), מהירות, כיוון ומיקום.

הנתונים נשמרים על-ידי כלי הרכב, וטכנאי שירות של Tesla עשויים לגשת אליהם, להשתמש בהם ולשמור אותם במהלך טיפול בכלי רכב או באמצעות שידור תקופתי אל Tesla באופן אלחוטי, באמצעות מערכת הטלמטיקה בכלי הרכב. נתונים אלה עשויים לשמש את Tesla למטרות שונות, ביניהן: לספק לכם ולTesla שירותי טלמטיקה, פתרון בעיות, הערכת האיכות, הפונקציונליות והביצועים של כלי הרכב שלכם; ניתוח ומחקר על-ידי Tesla ושותפיה לשם שיפור התכנון של כלי הרכב והמערכות שלנו; לשם הגנה על Tesla; וכן באופן אחר אשר עשוי להידרש על-פי חוק. בעת טיפול בכלי הרכב שלכם, Tesla עשויה לפתור בעיות מרחוק על-ידי בדיקת יומן הנתונים בכלי הרכב שלכם.

מערכת הטלמטיקה של Tesla משדרת באופן אלחוטי מידע לגבי כלי הרכב אל Tesla מעת לעת. הנתונים משמשים כפי שמתואר לעיל ומסייעים להבטיח תחזוקה מתאימה של כלי הרכב שלכם. תכונות נוספות של ה-Model X עשויות להשתמש במערכת הטלמטיקה בכלי הרכב שלכם, והמידע שנמסר כולל תכונות כגון תזכורות טעינה, עדכוני תוכנה וגישה מרחוק או שליטה במערכות שונות בכלי הרכב שלכם.

Tesla לא תמסור נתונים שהוקלטו בכלי הרכב שלכם לצד שלישי כלשהו, למעט כאשר:

- התקבלה הסכמה מבעל הרכב (או מחברת הליסינג עבור רכב ליסינג).
- התבקשה באופן רשמי על-ידי המשטרה או על-ידי רשויות אחרות.
- שימוש כהגנה ל-Tesla.
- התקבל צו בית משפט.
- הם משמשים למטרות מחקר, מבלי לגלות פרטים של בעל כלי הרכב או פרטים מזהים.
- הם נמסרים לחברה קשורה של Tesla, לירשיה או למוטביה, או לספקי מערכות המידע וניהול הנתונים שלנו.

למידע נוסף על האופן בו Tesla מטפלת בפרטים הנאספים מן הרכב שלכם, נא עיינו בהודעת הפרטיות של Tesla בכתובת <http://www.tesla.com/about/legal>.

## שיתוף נתונים

ה-Model X שלכם עשוי לאסוף נתונים אנליטיים, נתונים על מקטעי כביש, נתונים אבחוניים ונתוני שימוש ברכב ולשלוח אותם ל-Tesla למטרות הבטחת איכות ושיפור מתמיד של תכונות מתקדמות, כגון Autopilot. ניתוח זה מסייע ל-Tesla לשפר מוצרים ושירותים באמצעות לימוד המבוסס על ניסיון של מיליארדי מיילים שרכבי Tesla עברו. אף על פי ש-Tesla משתפת נתונים אלה עם שותפים התורמים נתונים דומים, המידע הנאסף אינו מזהה אתם באופן אישי וישלח ל-Tesla בהסמכתכם המפורשת בלבד. על מנת להגן על פרטיותכם, הפרטים האישיים לא יישמרו, בכפוף לשימוש בטכניקות לשמירה על הפרטיות, או



### יצירת קשר עם טסלה

לקבלת מידע מפורט על ה-Model X שלכם, בקרו באתר <http://www.tesla.com> והתחברו לחשבונכם ב-Tesla או הירשמו כדי לפתוח חשבון.

אם יש לכם שאלות או חששות לגבי ה-Model X שלכם, התקשרו אל Tesla. כדי למצוא את המספר של האזור שלכם, עברו אל <http://www.tesla.com> ואז הציגו את פרטי ההתקשרות.

**הערה:** תוכלו גם להשתמש בפקודות קוליות כדי להעביר משוב ל-Tesla. אמרו "Feedback", "Report", או "Bug report" ולאחר מכן תגובות קצרות. Model X רושמת תמונת מצב של המערכות, כולל מיקומכם הנוכחי, נתוני דיאגנוסטיקה של כלי הרכב וצילומי מסך של מסך המגע ושל לוח המחוונים. טסלה בוחנת מעת לעת את ההערות האלה ומשתמשת בהן כדי להמשיך ולשפר את ה-Model X

## ביטול נעילה פסיבי ובאמצעות מפתח

### אישור FCC

מספר דגם	יצרן	תדר	נבדק עבור
שלט 1048598	Tesla	2.4 גיגה-הרץ	ארה"ב קנדה מקסיקו טייוואן
WC1	Tesla	127.7 קילו-הרץ	גלובלי

ההתקנים הרשומים למעלה תואמים לפרק 15 של כללי FCC, לתקני RSS לפטור מרשיו של Industry Canada ולהנחיה EU/2014/53 של ה-EU.

1. התקן זה לא יכול לגרום להפרעות מזיקות, וכן
  2. התקן זה חייב לקבל כל הפרעה שהגיעה, כולל הפרעה שעלולה לגרום לפעולה לא רצויה.
- שינויים שלא אושרו באופן מפורש על-ידי Tesla עלולים לבטל את סמכותכם להפעיל את הצויד.

#### הצהרת חשיפה לקרינה

המוצר תואם לתקני FCC/IC בנושא חשיפה לתדרי רדיו (RF) בעת שימוש בטעינה אלחוטית בהספק נמוך. גבול החשיפה לתדרי רדיו שנקבע עבור סביבה בלתי מבוקרת הנו בטוח לצורך ביצוע הפעילויות המיועדות, כפי שמתואר במדריך זה. התאימות הודגמה במרחק של 20 ס"מ ומעלה בין גוף האדם להתקן. אם הפונקציה זמינה, ניתן להחליש את הספק המוצא של ההתקן.

### תווית תאימות - סינגפור

דגם A-0749G01:	דגם A-0749G11:
<div style="border: 1px solid black; padding: 5px; width: fit-content; margin: auto;">                     Complies with IDMA Standards N0933-14                 </div>	<div style="border: 1px solid black; padding: 5px; width: fit-content; margin: auto;">                     Complies with IDMA Standards N1160-18                 </div>

## בקר גוף מרכזי

### אישור FCC

מספר דגם	יצרן	מגה-הרץ / גיגה-הרץ	נבדק עבור
בקר גוף מרכזי 1031503	Tesla	315 / 2.4	ארה"ב קנדה

על-פי FCC ID 2AEIM-1031503, ההתקנים הרשומים למעלה תואמים לפרק 15 של כללי FCC. ההפעלה כפופה לשני התנאים הבאים:

1. התקן זה לא יכול לגרום להפרעות מזיקות, וכן
2. התקן זה חייב לקבל כל הפרעה שהגיעה, כולל הפרעה שעלולה לגרום לפעולה לא רצויה.



שינויים שלא אושרו באופן מפורש על-ידי Tesla עלולים לבטל את סמכותכם להפעיל את הציוד.

## רכיב אינטגרלי בלבד

בקר גוף מרכזי הוא רכיב אינטגרלי ברכב, שהותקן ואובטח סביב רכיבים אחרים של הכיסוי הפנימי. בקר גוף מרכזי תוכנן ומיועד לשימוש רק כרכיב אינטגרלי, ולא ניתן למכור או לשווק אותו בנפרד.

## מערכת ניטור לחץ אוויר בצמיגים

מזהה FCC: TZSTPMS201, Z9F-201FS43X

מזהה IC: 11852A-201FS4X

מערכת ניטור לחץ אוויר בצמיגים (TPMS) תואמת לפרק 15 של כללי FCC וכן ל-RSS-210 של Innovation, Science and Economic Development Canada. ההפעלה כפופה לשני התנאים הבאים:

1. התקן זה לא יכול לגרום להפרעות מזיקות, וכן
  2. התקן זה חייב לקבל כל הפרעה שהגיעה, כולל הפרעה שעלולה לגרום לפעולה לא רצויה.
- שינויים שלא אושרו באופן מפורש על-ידי Tesla עלולים לבטל את סמכותכם להפעיל את הציוד.

## HomeLink

התקן זה תואם לפרק 15 של כללי FCC, RSS-210 Industry Canada, והנחיה EU/2014/53 של ה-EU.

ההפעלה כפופה לתנאים הבאים:

- התקן זה לא יכול לגרום להפרעות מזיקות.
- התקן זה חייב לקבל כל הפרעה שהגיעה, כולל הפרעה שעלולה לגרום לפעולה לא רצויה.

שינויים בהתקן שלא אושרו באופן מפורש על-ידי היצרן או על-ידי Tesla עלולים לבטל את סמכותכם להפעיל את הציוד.

## פרטים על תדרי רדיו

ציוד זה נבדק ונמצא תואם למגבלות עבור התקן דיגיטלי מסוג Class B, על פי פרק 15 של כללי FCC. מגבלות אלה נועדו לספק הגנה סבירה מפני הפרעות מזיקות בהתקנה במקום מגורים. ציוד זה מייצר, משתמש ועשוי לשדר אנרגיה בתדרי רדיו ואם אינו מותקן כראוי או בהתאם להוראות, עלול לגרום להפרעה מזיקה לתקשורת רדיו. אולם אין כל הבטחה שלא תיווצר הפרעה בהתקנה מסוימת כלשהי. אם ציוד זה גורם להפרעה מזיקה לקליטת רדיו או טלוויזיה, כפי שנקבע על-ידי כיבוי והפעלת הציוד, נסו לתקן את ההפרעה באמצעות אחד מאלה:

- שינוי כיוון או מיקום האנטנה הקולטת.
- הגדלת המרחק בין הציוד לבין המקלט.
- חיבור הציוד לשקע במעגל נפרד מזה של המקלט.
- פנייה למפיץ או לטכנאי רדיו/טלוויזיה מנוסה לקבלת עזרה.

## מודולי RF

ההתקנים המתוארים לעיל תואמים לתקני CE. ההפעלה כפופה לשני התנאים הבאים:

1. התקן זה לא יכול לגרום להפרעות מזיקות, וכן
2. התקן זה חייב לקבל כל הפרעה שהגיעה, כולל הפרעה שעלולה לגרום לפעולה לא רצויה.

שינויים שלא אושרו באופן מפורש על-ידי Tesla עלולים לבטל את סמכותכם להפעיל את הציוד.

מיקום אנטנה	עוצמה	פס תדרים	תיאור
לא רלוונטי	10 dB @ 2.4 ג'יגה-הרץ	שידור/קליטה - 2.4 ג'יגה-הרץ קליטה - 22 קילו-הרץ	התקן ביטחון לאימות
אזור הרגליים של הנוסע הקדמי	לא זמין (שדה מגנטי)	שידור - 22 קילו-הרץ קליטה (צפון אמריקה) - 315 מגה-הרץ קליטה (האיחוד האירופי) - 433 מגה-הרץ שידור/קליטה - 2.4 ג'יגה-הרץ	בקר גוף/אבטחה
כל גלגל	2.5 מיליוואט	433.9 מגה-הרץ	חיפוש TPMS
שדרה מרכזית	לא זמין (קליטה בלבד)	קליטה - 433.9 מגה-הרץ	מודול/אנטנת TPMS
חלון אחורי	לא זמין (קליטה בלבד)	88-108 מגה-הרץ	FM
חלון אחורי	לא זמין (קליטה בלבד)	174-241 מגה-הרץ	DAB
מעל אורות הפגוש הקדמי	10 מיליוואט	433.9 מגה-הרץ	Homelink (אם יש)
החלק השמאלי של התצוגה המרכזית	2.5 מיליוואט לכל היותר.	2,402-2,480 מגה-הרץ	Bluetooth
שידור - מראה ימנית קליטה - מראה ימנית	2 וואט	שידור - 880-915, 824-849 מגה-הרץ קליטה - 925-960, 864-894 מגה-הרץ	GSM (רצועה 5/8)
שידור - מראה ימנית קליטה - מראה ימנית	1 וואט	שידור - 1850-1910, 1710-1785 מגה-הרץ קליטה - 1930-1990, 1805-1880 מגה-הרץ	GSM (רצועה 2/3)
שידור - מראה ימנית קליטה - מראה ימנית	250 מיליוואט	שידור - 880-915, 824-849 מגה-הרץ קליטה - 925-960, 864-894 מגה-הרץ	WCDMA (רצועה 5/6/19/8)
שידור - מראה ימנית קליטה - מראה ימנית	250 מיליוואט	שידור - 1850-1910, 1710-1785 מגה-הרץ קליטה - 1920-1980, 1930-1990, 1805-1880 מגה-הרץ קליטה - 2110-2170 מגה-הרץ	WCDMA (רצועה 1/2/3/4)





מיקום אנטנה	עוצמה	פס תדרים	תיאור
שידור - מראה ימנית קליטה - מראה ימנית	200 מיליוואט	שידור - 832-862, 814-849, 703-748 מגה-הרץ 880-915 קליטה - 859-894, 791-821, 758-803 מגה-הרץ 925-960	LTE (רצועה) (5/19/26/8/20/28)
שידור - מראה ימנית קליטה - מראה ימנית	200 מיליוואט	שידור - 1447.9-1462.9 מגה-הרץ קליטה - 1452-1510.9 מגה-הרץ	LTE (רצועה 21/32)
שידור - מראה ימנית קליטה - מראה ימנית	200 מיליוואט	שידור - 1850-1910, 1710-1785 מגה-הרץ 1920-1980 קליטה - 1930-1990, 1805-1880 מגה-הרץ 2110-2170	LTE (רצועה 1/2/3/4)
שידור - מראה ימנית קליטה - מראה ימנית	200 מיליוואט	שידור - 2500-2570 מגה-הרץ קליטה - 2620-2690 מגה-הרץ	LTE (רצועה 7)
מראה שמאלית מראה שמאלית/כותרת B בתקרה האמצעית	100 מיליוואט	מגה-הרץ 2400-2483.5 מגה-הרץ 5180-5825	Wi-Fi
בין השמשה הקדמית למראה האחורית	לא זמין (קליטה בלבד)	מגה-הרץ 1593-1610	GPS
מאחורי הסבכה התחתונה והפגוש הקדמי	22 וואט	77 ג'יגה-הרץ	מכ"ם סיוע לנהגים

261 ,128 ,73 :HomeLink  
 אישור FCC: 261  
 בעת השימוש ב-Summon: 128  
 תכנות ושימוש: 73

**I**

i-Size - בטיחות ילדים: 43  
 ISOFIX - בטיחות ילדים: 43

**J**

1772J: 167

**K**

Keep Climate On: 150

**O**

Obstacle-Aware Acceleration: 138  
 Online Routing: 159

**P**

PIN של תא כפפות: 142  
 PIN to Drive: 142

**R**

(Recents (navigation): 156  
 Roll: 84  
 Round Trip Energy (ניווט): 159

**S**

Sentry Mode: 145  
 Smart Summon: 130  
 Stopping Mode: 84  
 Summon: 128

**T**

Teslacam: 145 ,144  
 TPMAM: 195  
 TPMLM: 195  
 TPMS: 183  
 סקירה כללית של: 183  
 Trailer Mode: 102  
 Transport Mode: 204

**U**

Unlock on Park: 20

**V**

Vehicle Hold: 90

**A**

ABS (מערכת בלימה למניעת נעילת גלגלים): 83  
 Adjacent Lane Speed: 113  
 aero covers: 182  
 Always Show Estimated Round Trip Energy: 159  
 Autopark: 126  
 Autopilot: 106 ,108 ,113 ,115 ,126 ,128 ,136 ,138 ,141  
 אזהרת תאונה צדית: 136  
 בלימת חירום אוטומטית: 138  
 בקרת שיוט אדפטיבית: 108  
 האצה לצורך עקיפה: 108  
 החלפת נתיב אוטומטית: 115  
 התראת התנגשות חזיתית: 138  
 התראת מגבלת מהירות: 141  
 סיוע במניעת תאונה: 138  
 סקירה כללית: 106  
 עוזר המהירות: 141  
 שמירה על הגבלות מהירות: 141  
 Autopark: 126  
 Autosteer: 113  
 Summon: 128  
 Autosteer: 113

**B**

Bluetooth: 69 ,69 ,71 ,163  
 התקנים, הפעלת קובצי שמע מתוך: 163  
 טלפון, קישור ושימוש: 69  
 מידע כללי: 69 ,71  
 Boombox: 163 ,164

**C**

CCS (משולב): 167  
 CHAdeMO: 167  
 Colorizer: 163  
 Creep: 84

**D**

Door Unlock Mode: 25  
 drive away locking: 25

**E**

Easy Entry: 37 ,38

**F**

(Favorites (navigation): 156

**H**

Hold: 84



## W

Walk-Away Door Lock: 25  
Wi-Fi, חיבור: 68

## א

אביזר נשיאה: 101  
אביזרים: 10  
חיבור לשקע חשמל: 10  
אנורור: 152  
אורות חירום: 81  
אורות רכב: 80  
אורות, אור מפה: 80  
אורות, אורות גבוהים: 80  
אורות, אורות גבוהים אוטומטיים: 80  
אורות, חיצוני: 80  
אורות, מהבהבי חירום: 81  
אורות, ערפל: 80  
אורות, פנימי: 80  
אזהרת תאונה בשטח מת: 136  
אזהרת תאונה צדית: 136  
אזור המטען: 30  
אזעקה: 142, 145  
אחרונים (נגן מדיה): 163  
אטמי הדלתות: 188  
ניקוי: 188  
איזון עצמי: 86  
איפוס להגדרות היצרן: 9  
איפוס תוכנה: 9  
אישורי FCC ו-IC: 260  
אישורי TPMS, FCC: 261  
אישורים, CE: 260  
אישורים, FCC: 260  
אישורים, IC: 260  
אישורים, NCC: 260  
איתות לפנייה, אורות: 81  
אנרגיה: 84  
רווח מבלימה רגנרטיבית: 84  
אנרגיה, נתוני טווח: 11  
אפליקציה לנייד: 66  
אפליקציות: 6  
אפליקציית טלפון: 71  
ארגז משחקים: 163, 163

## ב

בידור: 163  
ביטול נעילה כשהשלט אינו פועל: 26  
ביצוע הכנה מוקדמת: 174  
בלימה רגנרטיבית: 84  
בלימת חירום: 138

בלימת חירום אוטומטית: 138  
בלם חניה: 85  
בלם חניה חשמלי: 85  
בלמי נגרר עבור גרירה: 103  
בלמים: 83, 138, 199  
אוטומטית במקרה חירום: 138  
מפרטים: 199  
סקירה כללית של: 83  
בקרי משחק: 163  
בקרת אחיזה: 91  
בקרת יציבות: 91  
בקרת רמזורים ותמרורי עצור: 119  
בקרת שיוט: 108  
בקרת שיוט אדפטיבית: 108

## ג

גבעות, עצירה: 90  
גובה כלי הרכב, מתלי אוויר: 86  
גילוי פריצה: 142  
גישה לאפליקציה לנייד: 66  
גלגלים: 181, 181, 182, 182, 201  
החלפה: 181  
יישור: 181  
כיסויי אומים, הסרה והתקנה: 182  
מומנט: 201  
מפרטים: 201  
aero covers, הסרה והתקנה: 182  
גרירה: 204, 208, 210  
גרירת נגרר: 101, 101  
גרף נסיעה: 176  
גרף צריכה: 176

## ד

דלת חשמלית של תא מטען אחורי: 25  
דלתות: 20, 211  
פתיחה אם אין חשמל: 211  
פתיחה מבפנים: 211  
דלתות חנייה, פתיחה: 73  
דלתות, פתיחה: 20  
דף הבית: 6  
כפתור: 6  
מסך: 6  
דרכי פעולה מומלצות להתמודדות עם מזג אוויר חם: 155  
דרכי פעולה מומלצות להתמודדות עם מזג אוויר קר: 153

## ה

האפליקציה 'אנרגיה': 176  
האפליקציות שלי: 7  
האצה לצורך עקיפה: 108  
הבטחת טווח: 175

**ח**

הגדרות אבטחה: 142  
הגדרות היצרן, שחזור: 9  
הגדרות תצוגה: 6  
הגדרות, מחיקה: 9  
הגנה על הולכי רגל: 96  
הגנה על ילדים: 27  
השבתת מתגי החלונות האחוריים: 27  
הובלה: 204  
הובלת הרכב שלכם: 204  
הודעות הפצת גרסה: 177  
הוראות, גרירה: 204  
החלפת חלקים: 192  
החלפת נתיב אוטומטית: 115  
החלקה בתחילת נסיעה: 91  
היגוי, אוטומטי: 113  
היסט ממגבלת המהירות: 141  
המתנה: 145  
הנחיות גרירה: 103  
העברת מצב נהיגה: 79  
העדפות עדכוני תוכנה: 177  
העמסת כלי הרכב: 195  
הפעלה: 75  
הפעלה וכיבוי: 75  
הפעלה מחדש של מסך המגע: 75  
הצג לוח שנה בעת הכניסה: 71  
הצרחת צמיגים: 181  
הקלטת נתוני אירוע: 258  
הקלטת נתוני שירות: 258, 258  
הקלטת נתונים: 258, 258  
הרמה: 191  
הרמה באמצעות מגבה: 191  
התנעה בדחיפה: 210, 208  
התקנה מחדש של תוכנה: 177  
התקני USB: 10  
חיבור: 10  
התקנים: 10, 163  
חיבור: 10  
Bluetooth, הפעלת קובצי שמע: 163  
התראת התנגשות חזיתית: 138  
התראת מגבלת מהירות: 141  
התרעה להולכי רגל: 99

**י**

יז גרירה, חיבור: 104  
יז גרירה, ניתוק: 105

**ז**

זכויות יוצרים: 256  
זמינות תכונות: 257

**ט**

טווח: 84, 175  
בלימה רגנרטיבית: 84  
טיפים לנהיגה לשם השגת המרב: 175  
טווח מייד: 176  
טווח ממוצע: 176  
טווח, מוצג בלוח המחוונים: 11  
טלמטיקה: 258, 258  
טלפון: 69, 69, 69, 71, 71, 71, 71, 76  
אפליקציה: 71  
אפשרויות במהלך שיחה: 71  
ביצוע שיחה: 71  
חיבור: 69  
כפתורים בהגה: 76  
מייבא אנשי קשר: 69  
צימוד: 69  
קבלת שיחה: 71  
שיחות אחרונות: 69  
טמפרטורה: 77, 148, 168  
מחומם: 77  
סוללה (מתח גבוה), מגבלות: 168  
תא הנוסעים, פקדים עבור: 148  
טמפרטורה, חוץ: 11  
טעינה: 166, 167, 169, 170



- מגבים, הפשרה: 82  
מגבים, שימוש: 82  
מגבלות עומס: 195  
מגבלת מהירות יחסית: 141  
מגבלת מהירות מוחלטת: 141  
מגיני שמש: 28  
מד מרחק נסיעה: 97  
מד קילומטרים: 97  
מדיה: 161, 161, 163  
הגדרות: 161  
מקורות, הצגה והסתרה: 161  
מה עושה המכונת שלי?: 163  
מהבהבי חירום: 81  
מהבהבים, מהבהבי חירום: 81  
מועדפים (נגן מדיה): 163  
מושב בטיחות לילדים, מערכות ריסון: 43  
מושב הוסטר- בטיחות ילדים: 43  
מושב שורה שלישית, מתבצעת גישה: 37, 38  
מושב שורה שלישית, קיפול והרמה: 38  
מושבים: 35, 35, 148  
כוונן: 35  
מחממים: 148  
מושבים אחוריים, גישה: 37, 38  
מושבים קדמיים ואחוריים: 35  
מושבים, שורה שנייה: 36  
מזג אוויר קר: 153  
מחבר נייד: 167, 169  
שימוש: 169  
תיאור: 167  
מחבר קיר: 167  
מחובר תמיד, הגדרה: 176  
מחזיקי כוסות: 34  
מחיקה ואיפוס: 9  
מחממי מושבים: 148  
מידות (פנימי): 196  
מידות חיצוניות: 196  
מידות פנימי: 196  
מידות, מעל הכתף: 196  
מידע בנושא בטיחות: 41, 64  
חגורות בטיחות: 41  
כריות אוויר: 64  
מידע, תדרי רדיו: 260  
מיזוג אוויר: 148  
מיקום 'בית': 158  
מיקום 'עבודה': 158  
מכונת משחק: 163  
מכסה תא מטען אחורי: 29, 29  
כוונן גובה הפתיחה: 29  
פתיחה: 29  
מכסה תא מטען קדמי: 31, 209
- הגדרות טעינה: 170  
הוראות: 169  
סטטוס טעינה: 170  
רכיבים וציוד: 166  
תזמון: 170  
תחנות טעינה ציבוריות: 167  
טעינה בשעות צריכה נמוכה: 174  
טעינה מהירה: 172  
דמי אי-שימוש: 172  
דמי שימוש: 172  
מתואר: 172  
עמלות עומס: 172  
טעינה מתוזמנת: 174  
טרזיזים לגלגלים: 206
- י
- יציאה מחוץ לטווח: 208, 210  
יציאה מתוזמנת: 174  
שימוש: 174  
יש לי מזל, רעב: 156
- כ
- כבל שחרור שקע הטעינה: 172  
כוונן מותניים: 35  
כונן נשלף: 144, 145  
כונן USB: 142, 144, 145  
כיבוי והפעלה: 75  
כיוון המפה: 156  
כיול דלתות: 20  
כיסוי לרכב: 188  
כיסויי אומים: 182  
כיסויי מושבים: 39  
כלב: 150  
כניסה ללא מפתח: 20  
כניסה קלה, פרופיל נהג: 94  
כריות אוויר (מיקום): 61
- ל
- להבי מגבים, החלפה: 189  
לוח המחוננים, סקירה כללית: 11  
לוח מחוננים: 188  
ניקוי: 188  
לוח שנה: 71  
לוחית על פי חוק: 195  
לחץ אוויר בצמיגים, בדיקה: 180  
לחץ אוויר בצמיגים, בעת גרירה: 102  
לחץ אוויר בצמיגים, תצוגה: 180
- מ
- מאוררים, כוונן: 152

- פתיחה אם אין חשמל: 209  
מכסה תא מטען קדמי אקטיבי: 96  
מניעת חירום של סטייה מנתיב: 136, 136  
מניעת סטייה מנתיב: 136  
מנעול להגנה על ילדים: 25  
ביטול פעולת הידיות של דלת תא המטען ודלתות אחוריות: 25  
מנשא אופניים: 101  
מסה מרבית מותרת מבחינה טכנית: 195  
מסה מרבית מותרת מבחינה טכנית על הסרן: 195  
מסך מגע: 6, 7, 8, 177, 188  
אחורי: 6  
אתחול: 8  
הגדרות תצוגה: 6  
התאמה אישית של האפליקציות שלי: 7  
ללא תגובה: 8  
מוסיף קיצורי דרך: 7  
ניקוי: 188  
סקירה כללית: 6  
עדכוני תוכנה: 177  
קפוא: 8  
ראשי: 6  
מסנן אוויר: 152  
מסנן אוויר תא נוסעים: 152  
מעבר נתיב, אוטומטי: 115  
מעקב מבוטל: 156  
מעקב מיקום: 156  
מערכות ריסון ובטיחות: 43  
מערכת בלימה למניעת נעילת גלגלים (ABS): 83  
מערכת ניטור לחץ אוויר בצמיגים: 183  
סקירה כללית של: 183  
מערכת ניטור לחץ אוויר בצמיגים, אישור FCC: 261  
מפרט (חיצוני): 196  
מפרט (מידות): 196  
מפרטי היגוי: 199  
מפרטי מומנט: 198  
מפרטי מנוע: 198  
מפרטי מתלים: 199  
מפרטי תמסורת: 198  
מפרטים: 198, 198, 199, 199, 201, 201, 201, 201  
בלמים: 199  
גלגלים: 201  
היגוי: 199  
מנוע: 198  
מערכות משנה: 198  
מצבר במתח נמוך: 201  
מצבר מתח גבוה: 201  
מתלים: 199  
צמיגים: 201  
תמסורת: 198  
מפשירי מגבים: 82  
מפתח: 20, 21, 22  
הזמנת נוספים: 22  
החלפת סוללה: 21  
כיכר להשתמש: 20  
מצב 'נהג מחנה': 94  
מצב הרכב, הצגה: 76, 76  
מצב חיסכון באנרגיה: 176  
מצב טווח: 175  
מצב נהיגה, חניה: 79  
מצב נהיגה, ניטרלי: 79  
מצב נהיגה, נסיעה: 79  
מצב נהיגה, נסיעה לאחור: 79  
מצב Jack: 191  
מצבי נהיגה, העברה: 79  
מצבר (מתח גבוה): 201  
מפרטים: 201  
מצבר (מתח נמוך): 168, 201  
מפרטים: 201  
פריקה מלאה: 168  
מצלמה אחורית: 98  
מצלמה, אחורית: 98  
מצלמות צד: 98  
מצלמת הדרך: 144  
מצלמת נסיעה לאחור: 98  
מצלמת שטח מת: 136  
מקלט/משדר עבור כבישי אגרה, חיבור: 192  
מקלט/משדר RFID: 192  
מקלט/משדר, חיבור: 192  
מקליט: 144, 145  
מראות: 78  
מרווח גחון: 196, 196  
מרווח מהפגוש (Summon): 128  
מרווח צידי (Summon): 128  
מרווחי טיפול: 178  
מרחק Summon: 128  
מתגי חלונות אחוריים, השבתה: 27  
מתזים, ניקוי: 190  
מתזים, שימוש: 82, 82  
מתח גבוה: 166, 179, 201  
בטיחות: 179  
מפרט מצבר: 201  
רכיבים: 166  
מתלים: 86  
מתלים, אוויר: 86  
מתלים, הרמה אוטומטית: 86  
מתלים, כוונן: 86  
מתן שם חדש לרכב שלכם: 9  
מתן שם לרכב שלכם: 9  
מתקני רחיצת מכוניות: 186



## נ

- נהג: 35, 94
- כוונן מושב: 35
- פרופילים: 94
- נהיגה: 35, 75, 175
- הפעלה: 75
- טיפים עבור טווח מרבי: 175
- תנוחת ישיבה: 35
- נוזל מתזים לשמשה הקדמית, מילוי: 189
- נוזל מתזים, מילוי: 189
- נוזלים: 179
- מרווחי החלפה: 179
- נורות חירום: 81
- ניהול אנרגיה: 176
- ניווט אוטומטי: 156
- ניווט: 156
- ניווט עם Autopilot: 117
- ניקוי: 186
- נעילת/ביטול נעילת דלתות: 20
- נפח מטען (מפרט): 198
- נתונים אישיים, מחיקה: 9

## ס

- סוללה (מפתח), החלפה: 21
- סוללה (מתח גבוה): 168
- מגבלות טמפרטורה: 168
- סיוע במניעת תאונה: 138
- סיוע נהיגה: 106
- סימנים מסחריים: 256
- סכנות: 81
- ספילר: 100
- ספר הרכב, אודות: 256
- סקירה כללית - לוח מחוונים: 4
- סרטונים: 144

## ע

- עדכוני מפה: 160
- עדכוני קושחה (תוכנה): 177
- עדכוני תוכנה: 177
- עוזר החניה: 88
- עוזר המהירות: 141
- עין גרירה, איתור: 205
- עמדות טעינה, הצגה במפה: 156
- עמדות Supercharger, מוצג על המפה: 156

## פ

- פנים: 4, 148
- בקרת טמפרטורה: 148
- סקירה כללית: 4

- פנים הרכב: 187
- ניקוי: 187

- פנסי חזית - אור דרך: 80
- פקד טמפרטורה בתא הנוסעים: 148
- פקדי בקרת אקלים: 148
- פקודות קוליות: 17
- פרופילי Tesla: 94
- פרטי התקשרות: 208
- שירותי דרך: 208
- פתיחת חירום של דלת אחורית: 211

## צ

- צופר: 77
- צלחות: 182
- צליל התראת התנגשות שטח מת: 136
- צמיגי חורף: 184
- צמיגי קיץ: 184
- צמיגים: 180, 180, 180, 180, 181, 181, 181, 183, 184
- 184, 184, 201, 202
- איזון: 181
- בדיקה ותחזוקה: 180
- החלפה: 181
- החלפת חיישן בצמיג: 183
- הצרחה: 181
- חורף: 184
- לחץ אוויר, אופן הבדיקה: 180
- לחצים, תצוגה: 180
- מפרט: 201
- סימוני צמיגים: 202
- קיץ: 184
- רב-עונתי: 184
- שרשראות: 184
- תצורת גלגלים: 180
- צמיגים רב-עונתיים: 184
- צפייה ב-Live Camera (שידור חי): 145

## ק

- קביעת טיפול: 66
- קוד סודי: 94
- קונסולה: 10, 10, 34
- מחזיקי כוסות: 34
- שקע חשמל במתח נמוך: 10
- שקעי USB: 10
- קיבולת ישיבה: 195
- קילומטרים במועד המסירה: 258, 258
- קיצורי דרך: 7, 8
- הפעלה מחדש של מסך המגע: 8
- מוסיף להאפליקציות שלי: 7
- מפניג: 150
- קריוקן: 163

ר

תווית עם מידע לגבי הצמיג: 195  
 תזמן: 174  
 תחזוקה: 178, 178, 178, 178, 179, 180, 186, 189, 189, 190  
 בדיקות חודשיות: 178  
 בדיקות יומיות: 178  
 בדיקות תקופתיות: 178  
 החלפת להבי מגבים: 189  
 מרווחי החלפת נוזלים: 179  
 מרווחי טיפול: 178  
 מתזים, ניקוי: 190  
 נזל מתזים, מילוי: 189  
 ניקוי: 186  
 צמיגים: 180  
 תחנות טעינה ציבוריות: 167  
 תחנות טעינה, למצוא: 158  
 תיקוני מרכב: 192  
 תיקוני צבע במרכב: 188, 188  
 תכונות חדשות, הורדה: 177  
 תכנון נסיעות: 160

רדיו: 161, 163  
 רכיבי Autopilot: 106  
 רעש צמיגים: 184  
 רצועות קשירה: 206

ש

שחרור ידני של שקע הטעינה: 172  
 שטיחוני רצפה: 188  
 שטיחונים: 188  
 שטיחים, ניקוי: 187  
 שינוי בעלות: 9  
 שינוי גובה (מתלים): 191  
 השבתה (מצב Jack): 191  
 שינויי גובה, מתלי אוויר: 86  
 שינויים: 192  
 שירותי דרך: 208  
 שיתוף נתונים: 258  
 שלט: 75  
 המפתח לא זוהה: 75  
 שליטה בעוצמת הקול: 6  
 שליטה בעוצמת הקול (מדיה): 161  
 שמע: 76, 161, 161, 163  
 הגדרות: 161  
 הפעלת קבצים: 161, 163  
 כפתורים בהגה: 76  
 שליטה בעוצמת הקול: 161  
 שערים, פתיחה: 73  
 שקע חשמל: 10  
 שקע טעינה: 169  
 שקעי USB: 10  
 שרשראות: 184

ת

תא כפפות: 33  
 תא מטען קדמי: 31, 209  
 פתיחה אם אין חשמל: 209  
 תא מטען, אחורי: 25, 25, 29  
 ביטול פעולת ידית פנימית: 25  
 מנעול ילדים: 25  
 תא מטען, קדמי: 31  
 תאורת שקע טעינה: 170  
 תוויות בדלתות: 195  
 תוויות מספר זיהוי כלי הרכב (VIN): 194  
 תוויות: 195, 195  
 לוחית על פי חוק: 195  
 מידע לגבי הצמיג: 195  
 תווית גרירה: 195  
 תווית זיהוי כלי רכב: 194



TESLA

Publication date: 2024/11/1